

- **Système robuste et sans contact**
- **Signaux de sortie calibrés :**
 0(4)...20 mA, ± 10 VDC ou 0...10 VDC
- **Electronique de traitement intégrée**
- **Résolution infinie**
- **Degré de protection IP 66**
- **Montage et ajustage simples du point zéro**
- **Filetage M30 x 1,5**

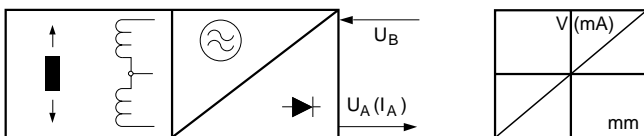

Descriptif

Les capteurs de déplacement fonctionnent selon le principe de la mesure différentielle (demi-pont inductif). Ils sont constitués de deux bobines encapsulées dans un cylindre avec un filetage M 30 x 1,5 mm. Le déplacement d'un noyau en mu-métal placé au centre de ces bobines provoque des variations opposées d'inductance. Ces variations sont converties par l'électronique de traitement intégrée en un signal proportionnel au déplacement.



L'électronique de traitement fait appel à la technologie CMS et comprend l'oscillateur, le démodulateur et l'amplificateur. Elle est protégée contre les courts-circuits et les inversions de polarité. Le boîtier est en laiton nickelé; la tige en acier inoxydable et du mu-métal. Le raccordement électrique se fait sur un connecteur. Le filetage du boîtier permet également un réglage aisé de point zéro.

Plages de mesure standards

5, 10 et 15 mm

Indépendamment de la plage de mesure, la course mécanique totale est de 18 mm. Sur demande, des plages de mesure plus petites peuvent être calibrées.

Exécutions standards et calibrages

Modèle	Signal de sortie*	U_B **	Point milieu
IWM 301	0 ... 20 mA	21,5 ... 32 V	10 mA
IWM 303	4 ... 20 mA	21,5 ... 32 V	12 mA
IWM 305	± 10 VDC	± 13 ... ± 16 V	0 V
IWM 30A	0 ... 10 VDC	21,5 ... 32 V	5 V

* Le signal de sortie est croissant lorsque la tige se déplace vers le connecteur.

** D'autres tensions d'alimentation sur demande.

Caractéristiques techniques

- Tension d'alimentation U_B
 - assymétrique 21,5 VDC à 32 VDC
 - symétrique ± 13 VDC à ± 16 VDC
- Précision $\pm 0,5$ % ou $0,25$ %
- Dérive en température $\leq \pm 0,01$ % / °C
- Stabilité $\leq 0,1$ % in 24 h
- Fréquence de mesure ≤ 100 Hz
- Température de travail $-10^\circ\text{C} \dots +80^\circ\text{C}$
- Température de stockage $-30^\circ\text{C} \dots +80^\circ\text{C}$
- Tenue aux chocs 250g SRS 20-2000 Hz
- Tenue aux vibrations 20g rms (50g crête) 20-2000 Hz
- Degré de protection IP 66
IP 67 pour STK 65

Sortie en courant (IWM 301 et 303)

- Signal de sortie 0...20 mA ou 4...20 mA
- Courant d'alimentation I_B 60 mA max.
- Résistance de charge
 - $U_B = 21,5 \dots 32$ V 0 à 500 Ω
- Ondulation résiduelle $< 0,005$ mA_{ss}
- Dépendance de R_L $< 0,001$ % pour $\Delta R_L = 100$ Ω
- Dépendance de U_B $< 0,05$ % pour $\Delta U_B = 1$ V
- Courant de sortie max. 25 mA

Sortie en tension (IWM 305 et 30A)

- Signal de sortie ± 10 VDC ou 0...10 VDC *
 - Courant d'alimentation I_B 50 mA max.
 - Charge admissible 2 k Ω (résistant au C.C.)
 - Ondulation résiduelle < 5 mV_{ss}
 - Dépendance de U_B $< 0,05$ % pour $\Delta U_B = 1$ V
- * tension résiduelle 0,1 VDC max.

Remarque : Les valeurs sont données pour une température ambiante de 20°C, une tension d'alimentation de 24 VDC ou ± 15 VDC, dix minutes après la mise sous tension

Numéro d'article IWM 300

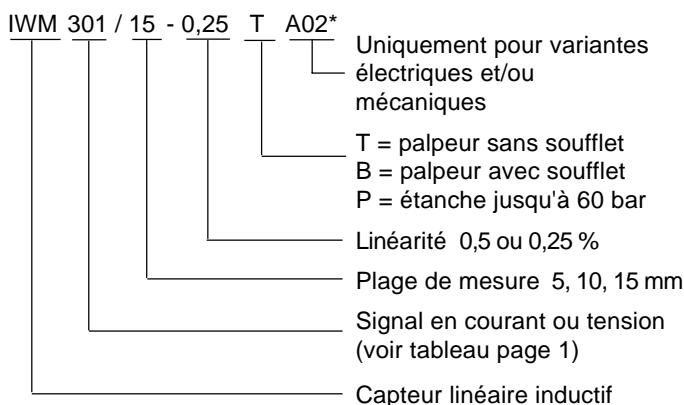

* Les exécutions standards n'ont pas de numéro d'identification A. Pour les autres variantes un numéro sera défini en usine à la commande.

Raccordement électrique

(vue sur le connecteur du capteur)

Signal en courant / Signal en tension

IWM 301, IWM 303, IWM 30A	
1	= $+ U_B$
2	= n.c.
3	= $+ I_A / U_A$
4	= $U_B (0V)$

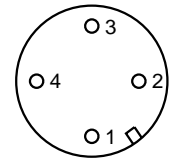

Signal en tension

IWM 305	
1	= $+ U_B$
2	= 0V
3	= $+ U_A$
4	= $- U_B$

Contre connecteur pour IWM 300

(à commander séparément)

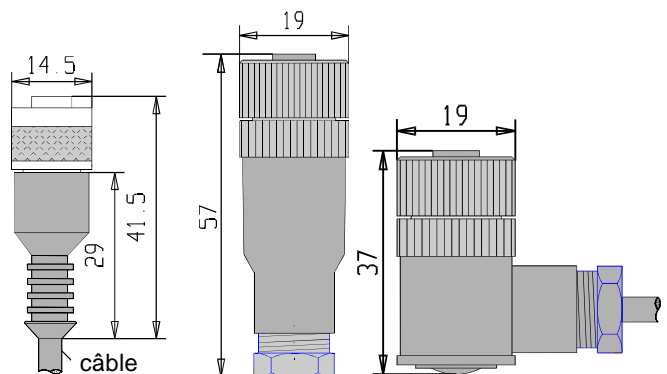

STK65
(IP 67)

STBG
(IP 66)

STBW
(IP 66)

Le contre connecteur STK65 est livré avec un câble monté.

- Longueur 6,50 m
- Fils 0,34 mm²
- Blindage commun
- Gaine PVC
- Diamètre extérieur 5 mm

Dimensions en mm

Version standard

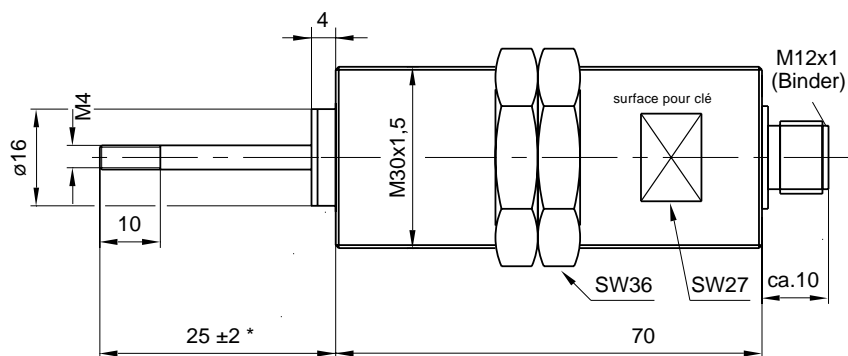

Palpeur (T) sans soufflet

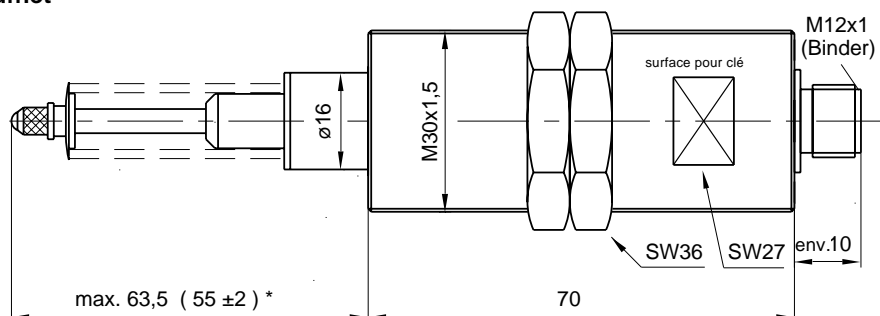

IWM 300 ... T et IWM 300 ... B

Course	Précourse	Surcourse
5 mm	6 mm	7 mm
10 mm	3,5 mm	4,5 mm
15 mm	1 mm	2 mm

Palpeur (B) avec soufflet

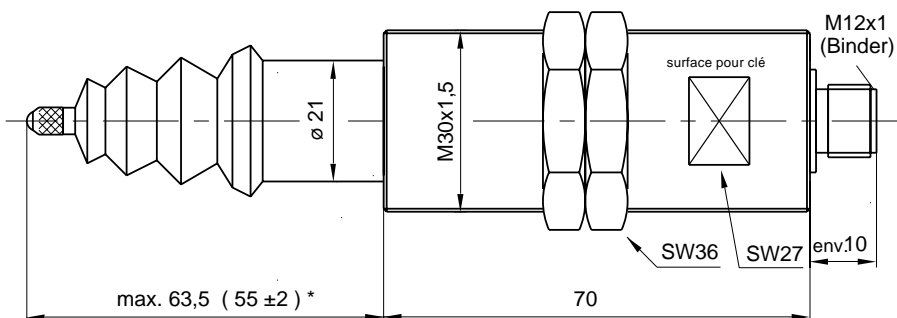

Version étanche (P) jusqu'à 60 bar

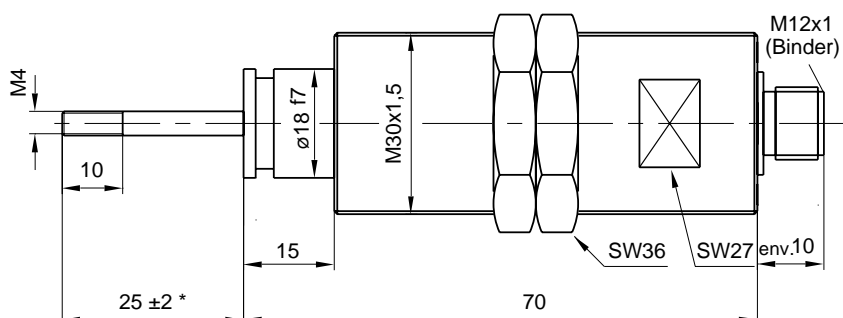

(*tige au point milieu)