

UDK 947.43
Bu 403



Knyga leidžiama Atviros Lietuvos fondui
parėmus

Leidimą parėmė
Latvijos Respublikos ambasada Lietuvoje

Recenzavo:
habil. dr. prof. Marta Rudzytė
dr. Antanas Kulakauskas

Alvydas Butkus. Latviai. Kaunas: Aesti, 1995.

ISBN 9986 - 9034 - 0 - 8

© Alvydas Butkus, 1995
© Leidykla "Aesti", 1995
© Margarita Jasilionytė,
apipavidalinimas 1995

TURINYS

LATVIŲ ETNOGRAFIJOS BRUOŽAI.....	69
Gyventojai	69
<i>Etninė situacija</i>	69
Etnografiniai regionai	75
Gyvenvietės ir sodybos	76
Pastatai.....	78
Valstiečių visuomeninis gyvenimas	80
Mitologija	82
Krikščionybė	87
Kalendorinės šventės, papročiai	88
Liaudies menas. Ornaments	101
Liaudies muzikos instrumentai	113
<i>Mušamieji instrumentai</i>	113
<i>Pučiamieji instrumentai</i>	115
<i>Styginiai instrumentai</i>	121
SUTRUMPINIMAI, ŽENKLAI	128
ILIUSTRACIJŲ METRIKOS	128
LITERATŪRA	129
ASMENVARDŽIŲ RODYKLĖ	134

LATVIŲ ETNOGRAFIJOS BRUOŽAI

Gyventojai

XIII a. dabartinės Latvijos teritorijoje buvo maždaug 0,2 mln. gyventojų, XVII a. viduryje – 0,5 mln. (Zavarina 1969, 257). 1989 m. Latvijoje gyveno per 2,6 mln. žmonių, iš jų beveik 1,4 mln. latvių (TSR, 82).

Iš visų 1989 m. TSRS gyvenančių latvių 95 proc. gyveno Latvijoje (1959 m. – 84 proc.). 47 tūkst. (3 proc.) gyveno RTFSR, 7 tūkst. – Ukrainoje, 4 tūkst. – Lietuvoje ir maždaug po 3 tūkst. Kazachijoje, Estijoje ir Baltarusijoje. Užsienyje mūsų šimtmečio viduryje apytikriais duomenimis gyveno per dešimtadalį latvių tautos – apie 160 tūkst.; iš jų maždaug 80 tūkst. JAV, 13 tūkst. Kanadoje, 12 tūkst. VFR, 22 tūkst. Australijoje, 4 tūkst. Švedijoje ir t.t. (Zavarina 1969, 257).

Etninė situacija

Pastarųjų kelių dešimtmečių surašymo duomenimis Latvijoje gyveno daugiau nei 100 tautybių žmonės (1989 m. – 111). Latvių kalbą iš kitataučių kiek daugiau vartoja lietuviai, čigonai ir estai, o ukrainų (ukrainiečių), totorių, armėnų, ir moldavų, mokančių latviškai, procentas nesiekia nė dešimties. Bet rusiškai gerai moka beveik visos tautybės, iš jų kiek prasčiau Latvijos lietuviai ir čigonai.

Rusų kalbos mokėjimas kai kurioms tautybėms reiškė ne kitos kalbos mokėjimą, o nutautimą, surusėjimą. Labiausiai rusėjo kiti Latvijoje gyvenantys slavai: baltarusiai, ukrainai – iš jų savo tautos kalbą kaip gimtąją yra nurodę atitinkamai 32,2 ir 49,5 proc. Rusėjo Latvijos žydai, armėnai, totoriai, vokiečiai, o Latgaloje ir latviai. Tačiau mišrių šeimų, kurių vienas iš sutuoktinių yra latvis, analizė parodė polinkį latvėti. Tai ypač būdinga šeimoms, kur sutuoktinis yra lietuvis ar lenkas (Ezera 1994, 33).

Latvijos miestuose apskritai paėmus 1989 m. **latviai** jau nebesudarė gyventojų daugumos (44,0%). Tai lėmė kitataučių, daugiausia rusų, antplūdis į didžiuosius Latvijos miestus. Pavyzdžiui, Daugpilyje 1989 m. latvių gyveno tik 13,0%, Rygoje – 36,5%, Rėzeknėje – 37,3%, Liepojoje – 38,8%, Ventspilyje – 43,0%, Jūrmaloje – 44,2%, Jelgavoje – 49,7%.

Kaime latviai sudarė 71,5% gyventojų. Čia tik Daugpilio ir Kraslavos rajonuose jų būta mažiau – atitinkamai 35,9% ir 43,2% visų to rajono gyventojų. Tačiau atskirose apylinkėse latvių gyventa labai nevienodai. 1989 metais latviai sudarė gyventojų mažumą šiose apylinkėse:

Alvydas Butkus. Latviai. Kaunas: Aesti, 1995.

7 lentelė. Latvijos gyventojų tautinė sudėtis²⁶

Tautybė	1897 m.		1935 m.		1959 m.		1979 m.		1989 m.		1989 m. santykis su 1935 m. (kartais)
	tūkst.	%	tūkst.	%	tūkst.	%	tūkst.	%	tūkst.	%	
Latviai	1318,1	68,3	1467,0	77,0	1297,9	62,0	1344,1	53,7	1387,8	52,0	0,9
Rusai	232,2	12,0	168,3	8,8	556,4	26,6	821,5	32,8	905,5	34,0	5,4
Baltarusiai			26,8	1,4	61,6	2,9	111,5	4,5	119,7	4,5	4,5
Ukrainai			1,8	0,1	29,4	1,4	66,7	2,7	92,1	3,5	51,1
Lenkai	65,1	3,4	48,6	2,5	59,8	2,9	62,7	2,5	60,4	2,3	1,2
Žydai	142,3	7,4	93,4	4,9	36,6	1,7	28,3	1,1	22,9	0,9	0,2
Vokiečiai	120,2	6,2	62,1	3,3	1,6	0,1	3,3	0,1	3,8	0,1	0,05
Lietuviai	26,0	1,4	22,8	1,2	32,4	1,5	37,8	1,5	34,6	1,3	1,5
Estai	18,0	0,9	6,9	0,4	4,6	0,2	3,7	0,2	3,3	0,1	0,4
Čigonai			3,8	0,2	4,3	0,2	6,1	0,2	7,0	0,3	1,8
Kiti	7,5	0,4	4,4	0,2	8,9	0,5	17,1	0,8	29,5	1,0	6,7
Iš viso	1929,4	100,0	1905,4	100,0	2093,5	100,0	2502,8	100,0	2666,6	100,0	1,4

²⁶ 1897 m. duomenys imti iš knygos „Latviešu etnogrāfija” (Zavarina 1969, 262), 1935 m. ir vėlesni - iš TSR. Pastarajame šaltinyje 1935 m. duomenys skiriasi nuo paskelbtų kitur (plg. Zavarina 1969, 262; KRG, 41).

Alūksnēs r.: Pededzēje – 18,3%;
 Cēsiņ r.: Liepose – 44,9%;
 Daugpilio r.: Bikerniekuose – 7,2%, Dubnoje 48,6%, Eglainēje – 43,8%, Kalkūnuose – 16,7%, Laukesoje – 8,2%, Lydumniekuose – 7,8%, Malinove – 17,3%, Medume – 10,9%, Naujinyje – 22,8%, Salienoje – 13,8%, Skrudalienoje – 7,0%, Sventēje – 19,9%, Šēderēje – 47,0%, Tabuorēje – 11,7%, Vecralienoje – 14,6%, Višķiuose – 48,3%;
 Duobelēs r.: Aneniekuose – 47,3%, Duobelēje – 28,9%;
 Jekābpilio r.: Mežarēje – 30,6%;
 Jelgavos r.: Cenuose 45,2%;
 Kraslavos r.: Andzeliuose – 41,6%, Ezerniekuose – 45,2%, Grave-riuose – 33,8%, Indroje – 8,7%, Kalniečiuose – 24,6%, Kaplavoje – 17,2%, Kastuline – 29,3%, Piedrujoje – 11,5%, Ruobežniekuose – 18,4%, Škeltove – 47,5%;
 Preiliņ r.: Riebiniuose – 45,8%, Silajaniuose – 33,1%;
 Rēzeknēs r.: Andriņiuose – 28,7%, Čiornajoje – 37,7%, Grišķanuose – 40,0%, Kantiniekuose – 46,1%, Silmaloje – 21,2%, Sokoluose – 26,5%, Uozuolainēje – 28,1%;
 Liepojos r.: Virgoje – 46,7%;
 Ludzos r.: Brigiuose – 24,6%, Cirmoje – 48,0%, Goliševe – 9,6%, Istroje – 20,7%, Lauderiuose – 15,2%, Pasienēje – 21,8%, Pildoje – 43,7%, Rundēnuose – 25,6%, Zalesjēje – 12,8%.
 Rygos r.: Marupēje – 49,9%, Uolainēje – 41,2%, Salaspilyje – 38,9%;
 Valkos r.: Valkoje – 44,3%.

Trumpai apie kitas tautybes.

Pirmoji masinē rusu kolonistu banga Latvijas žemes uzliejo XVII a. antroje pusēje, kai Rusijoje imta smarkiai persekioti sentikius, ir šie patraukē ieškoti prieglobsčio Respublikoje (Žečpospolitoje), kuriai priklausē ir Latgala. Čionai ė Rēzeknēs, Ludzos ir Daugpilio apylinkes kēlēsi Pskovo, Novgorodo ir kitu šiaurēs vakaru Rusijos kraštu sentikiai. 1987 m. Latvijoje buvo 66 sentikių parapijos, iš jų 60 Latgaloje. Tarybų valdžios metais privažiavo naujų kolonistu. Jie užtvindē Latvijos miestus. Palyginti su 1935 metais, rusų procentas 1989 m. padidējo Rygoje nuo 7,4 iki 47,3, Daugpilyje nuo 17,8 iki 58,3, Liepojoje nuo 2,7 iki 43,1, Jelgavoje nuo 3,0 iki 34,7. 1989 metais 40,7% Latvijos miestų gyventojų buvo rusai. Be Daugpilio, rusai tais metais sudarē gyventojų daugumą Rēzeknēje (55,0%). Kaimuose rusų dalis kur kas mažesnē – 17,5%. Tačiau daugiau nei pusę gyventojų 1989 m. rusai sudarē šiose kaimo vietovēs:

Alūksnēs r.: Pededzēje – 75,7%;
 Daugpilio r.: Bikerniekuose – 81,5%, Kalkūnuose – 51,2%, Laukesoje – 52,8%, Lydumniekuose – 56,3%, Lyksnoje – 65,8%, Naujinyje – 54,2%, Skrudalienoje – 58,1%;

Jekabpilio r.: Mežarėje – 65,6%;
 Kraslavos r.: Kastulinoje – 53,2%;
 Ludzos r.: Brigiuose – 68,0%, Goliševė – 85,7%, Istroje – 67,4%,
 Lauderiuose – 77,2%, Rundėnuose – 66,6%, Zalesjėje – 54,8%;
 Preilių r.: Silajaniuose – 61,4%;
 Rėzeknės r. Andrinuose – 67,0%, Čiornajoje – 56,1%, Griškanuose
 – 50,6%, Silmaloje – 73,4%, Sokoluose – 71,4%, Uozuolainėje – 67,4%.
 Po nepriklausomybės atgavimo rusų ir apskritai slavų procentas
 Latvijoje ėmė pastebimai mažėti, kadangi dalis jų ėmė grįžti į savo tėvynę.

1989 m. 4,7% Latvijos miestų ir 3,9% kaimų gyventojų buvo **baltarusiai**. Senieji Latvijos baltarusiai gyvena Kraslavos rajono pietryčiuose. Piedrujos, Indros ir Ruobežniekų apylinkėse jie sudaro gyventojų daugumą: atitinkamai 63,7%, 61,7%, 54,9%; Kalniečiuose jų yra 44,2%. Visame Kraslavos rajone baltarusiai sudaro 20,1% gyventojų; antroje vietoje jų gausumu yra Jelgavos rajonas – 8,0%, trečioje – Daugpilio (7,0%). Kitur baltarusių ženkliu gyvenama šiose vietovėse:

Bauskės r.: Svitenėje – 11,2%, Viesturuose – 10,9%;
 Ludzos r.: Pasienėje – 36,2%, Zalesjėje – 27,3%.

Daug baltarusių atsikėlė į Latviją po II pasaulinio karo ir apsistojo daugiausia miestuose. 1989 m. Daugpilyje baltarusiai sudarė 9,1% miesto gyventojų, Jelgavoje – 6,0%, Liepojoje – 5,0%, Jūrmaloje – 4,9%, Rygoje – 4,8%.

Ukrainai iki karo Latvijoje buvo, galima sakyti, mažumų mažuma. Šiuo metu kas 25-tas miesto ir kas 50-tas kaimo gyventojas Latvijoje yra ukrainas. Didžiausia jų kolonija yra Liepoja – 7,5% miesto gyventojų. Toliau miestai rikiuojasi taip: Ventspilis – 6,4%, Ryga – 4,8%, Jelgava – 3,9%. Kaimuose ukrainų kiek daugiau gyvena Duobelės (3,6%), Rygos (3,3%) ir Bauskės (3,1%) rajonuose.

Lenkai Latvijoje kompaktiškomis grupėmis gyvena nuo Respublikos (Žečpospolitos) laikų. Tarpkario laikotarpiu į Latviją atsikėlė lenkų, ieškojusių darbo pas ūkininkus. Šiais laikais lenkų dalis miestuose yra 2,4%, kaimuose – 1,8%. Tirščiausiai jų gyvenama Daugpilio rajono pietuose – apie penkis tūkstančius. Visame Daugpilio rajone jie sudaro 11,2% gyventojų, Kraslavos rajone – 6,1%, Daugpilio mieste – 13,1%. Gausiau gyvenančių lenkų galima rasti šiose vietovėse:

Daugpilio r.: Eglainėje – 17,6%, Kalupėje – 24,2%, Laukesoje – 18,0%, Malinove – 24,6%, Pilskalnėje – 11,1%, Salienoje – 22,0%, Skrudalienoje – 17,2%, Sventėje – 32,2%, Taborėje – 19,8%, Vecsalienoje – 17,6%;

Kraslavos r.: Kaplavoje – 24,6%.

Vieninteliai artimiausi latvių giminaičiai pasaulyje yra **lietuviai**. Su Lietuva latviai turi ilgiausią sieną – apie 600 km. Latvijoje yra lietuvių kaimų, ypač jų daug Pietų Latgaloje. Dalis lietuviškų kaimų yra senojo lietuvių etnografinio ploto liekanos, dalis – lietuvių kolonijos, o kai kurios salos atsirado 1921 m. nustačius abiejų šalių sieną. Lietuvoje esama ir latviškų kaimų. Masiškai keltis į Latviją ieškoti darbo lietuviai pradėjo maždaug prieš pusantro šimto metų. Mat Latvija, tiksliau, Kuršo ir Lifliandijos gubernijos jau tais laikais buvo ekonomiškai patrauklesnis kraštas. Šie lietuviai kolonistai įsikūrė daugiausia Rygoje, Liepojoje ir Mintaujojį (Jėlgavoje). Į šias gubernijas taip pat bėgo 1831 ir 1863 m. sukilimų dalyviai, gelbėdamiesi nuo represijų. Antroji banga buvo po II pasaulinio karo, kai lietuviai masiškai pirkė ar užiminėjo pasienio sodybas, ištuštėjusias dėl emigracijos ar stalininių pokario trėmimų. Vėliau kolonistus papildė lietuviai, kuriems po tremties nebuvo leista registruotis Lietuvoje; tokie apsistodavo arčiau tėvynės: Latvijoje, Baltarusijoje, Karaliaučiaus srityje.

1989 m. 1,0% miesto ir 2,1% kaimo gyventojų Latvijoje buvo lietuviai. Rygoje jų gyveno 7012 (0,8% rygiečių), Liepojoje – 2663 (2,3%), Daugpilyje – 1118 (0,9%), Jelgavoje – 927 (1,3%), Jūrmaloje – 541 (0,9%), Ventspilyje – 339 (0,7%), Rėzeknėje – 102 (0,2%). Kaimo vietovėse daugiausia lietuvių susitelkę Bauskės r. – 3537 (6,3% rajono gyventojų), Liepojos r. – 3232 (6,0%), Saldaus r. – 2808 (7,1%), Duobelės r. – 2180 (4,9%), Rygos r. – 1498 (1,0%), Aizkrauklės r. – 1288 (2,9%), Jelgavos r. – 1276 (3,3%), Jekabpilio r. – 991 (1,6%), Daugpilio r. – 793 (1,7%), Kuldygos r. – 751 (1,8%). Vietovės, kuriose 1989 m. lietuvių buvo daugiau nei 5 proc. visų gyventojų, yra šios:

Aizkrauklės r. (4,2% kaimo gyventojų): Kurmenė – 11,0%, Mazzalvė – 10,8%, Neretos – 20,7%, Pilskalnė – 17,0%, Valė – 9,2%, Zalvė – 5,6%;

Bauskės r. (7,2%): Barbelė – 10,8%, Brunava – 10,5%, Ceraukstė – 10,8%, Cuodė – 7,5%, Daviniai – 6,8%, Gailyčiai – 6,3%, Yslycė – 9,0%, Mežuotnė – 6,4%, Rundalė – 5,9%, Skaistkalnė – 12,5%, Stelpė – 7,9%, Svitenė – 8,8%, Vecsaulė – 10,1%, Viesturai – 6,8%;

Daugpilio r. (1,5%): Eglainė – 5,3%, Subatė – 6,4%;

Duobelės r. (6,3%): Aneniekai – 5,1%, Aucė – 9,8%, Augstkalnė – 12,1%, Bėnė – 6,2%, Bukaičiai – 13,9%, Lielaucė – 5,2%, Penkulė – 10,2%, Ukrai – 17,4%, Vytiniai – 15,0%;

Jekabpilio r. (2,1%): Aknysta – 8,4%, Elkšniai – 8,9%, Ritė – 12,3%;

Jelgavos r. (3,3%): Eleja – 6,3%, Sesava – 9,9%, Vilcė – 6,9%;

Kuldygos r. (2,6%): Nykracė – 6,2%, Rudbardžiai – 7,3%;

Liepojos r. (6,9%): Aizputė – 7,5%, Barta – 7,9%, Bunka – 10,6%, Dunika – 14,0%, Embūtė – 10,2%, Gaviezė – 10,6%, Gramzda – 26,0%, Kalėtai – 34,1%, Priekulė – 18,8%, Vainiuodė – 9,9%, Vecpilis – 5,7%, Virka – 9,3%;

Saldaus r. (10,4%): Ezerė – 20,5%, Jaunaucē – 14,8%, Kursyčiai – 13,1%, Nygrandē – 18,4%, Nuovadniekai – 5,2%, Pampolai – 18,9%, Ruba – 27,7%, Vadakstē – 32,6%, Zania – 15,3%.

Latvijos-Estijos siena beveik visiškai sutampa su latvių ir **estų** etnografinė riba. Kiek žymiau estų gyvenama Alūksnės r.: Apēje – 2,1%, Jaunalūksnėje – 3,1%, Malienoje – 2,7%, o apie Veclaicēnē – 9,8%.

Žydai Latvijoje pasirodė po Livonijos padalijimo (1561). Jie kūrėsi Žečpospolitai pavaldžiose Livonijos skeveldrose, visų pirma Kuršė ir Latgaloje. Keletą šimtmečių jiems nebuvo leidžiama įsikurti didmiesčiuose. Mūsų amžiaus pradžioje žydų Latvijoje buvo apie dešimtadalis milijono. Didžiąją jų dalį per paskutinįjį karą išžudė hitlerininkai. Po karo į Latviją ėmė keltis Vakarų Rusijos žydai. 83% dabartinių Latvijos žydų gyvena Rygoje. Dėl emigracijos ir mažo gimstamumo ši tauta nyksta.

Latvijoje daugėja **čigonų**. Jų 1989 m. buvo apie 6 tūkst. Latvijos čigonų gimstamumas beveik toks, kaip Vidurinės Azijos gyventojų. Latvijos čigonai susitelkę Kuršo miestuose, daugiausia Sabilėje, Ventspilyje, Talsuose, Kuldygoje, Tukume, Kandavoje, nemaža jų ir Rygoje bei Jelgavoje.

Vokiečiai iš Latvijos masiškai emigravo 1939-40 metais. Šiuo metu senųjų Latvijos vokiečių likę apie tūkstantį, kiti yra atsikėlėliai iš Pavolgio.

Totoriai, armėnai ir moldavai (atitinkamai apie 4, 2 ir 1 tūkst.) yra pastarųjų dešimtmečių imigrantai. Daugumas jų įsikūrę Rygoje, jos apylinkėse bei didesniuose miestuose.

Gyventojų socialinę ir profesinę diferenciaciją žr. 8 ir 9 lentelėje.

8 lentelė. Latvijos gyventojų pasiskirstymas pagal veiklą respublikos ūkyje 1989 m. (%)

Ūkio šaka	Latviai	Rusai	Baltarusiai	Ukrainai	Lenkai	Lietuviai	Kiti
1	2	3	4	5	6	7	8
Pramonė	25,2	37,0	37,0	33,5	35,1	27,7	32,3
Žemės ūkis	21,9	6,8	12,6	8,3	11,3	30,1	8,6
Miškų ūkis	1,0	0,2	0,2	0,3	0,2	0,7	0,3
Statyba	8,3	8,7	9,7	8,8	8,7	8,9	9,8
Transportas	5,1	8,6	8,3	9,3	8,6	6,1	6,8
Ryšiai	1,5	1,3	1,1	1,3	1,4	0,9	1,0
Prekyba,							
maitinimas	8,2	8,5	7,3	6,7	9,1	8,0	7,2
Mater. aprūpin.	0,9	1,0	1,0	1,0	0,9	0,5	1,0
Informacija,							
skaičiav. tarnyba	0,7	0,9	0,6	0,6	0,6	0,4	0,9
Kt. gamybos rūšys	1,0	0,8	0,6	0,7	0,8	0,5	0,9

1	2	3	4	5	6	7	8
Butų ūkis	2,6	2,7	2,6	2,3	2,8	2,1	2,1
Būties tarnyba	1,2	1,1	0,8	0,7	1,2	1,0	1,6
Medicina, socialinė drauda	5,8	4,7	4,8	5,5	6,1	3,3	7,0
Švietimas	8,1	6,8	5,7	6,2	6,1	4,7	7,8
Kultūra, menas	2,3	1,0	0,6	0,9	1,4	0,9	1,7
Mokslas	2,3	2,5	1,3	2,2	1,3	1,0	3,4
Kredito org.	0,5	0,5	0,3	0,4	0,5	0,3	0,3
Valdžia ir kompartijos struktūros	3,0	6,4	5,2	10,8	3,5	2,5	6,2
Kita	0,4	0,5	0,3	0,5	0,4	0,4	1,2

(TSR, 118-119)

Žinoma, atgimimas ir posūkis į nepriklausomybę darė savo korekcijas. Dėl emigracijos Latvijos gyventojų 1989-93 m. sumažėjo 60 tūkst. (1993 m. sausio 1 d. Latvijoje gyveno 2606176 žmonės). Emigravo daugiausia slavų ir žydų kilmės gyventojų; 1993 m. latvių dalis Latvijoje padidėjo iki 53,5%. Lūžio metais mažėjo gimstamumas ir santuokų skaičius, didėjo gyventojų mirtingumas. Pavyzdžiui, 1989 m. 1000-čiui gyventojų teko 14,6 naujagimiai, 12,2 mirtys, 9,2 santuokos, o 1991 m. šie skaičiai buvo atitinkamai 13,0, 13,1 ir 8,4; iš 1000-čio naujagimių 1989 m. mirdavo 11,1, o 1991 m. – jau 15,6 (RL, 15). Grįžimas į normalų gyvenimą Latvijai, kaip ir Lietuvai su Estija, nebuvo lengvas.

9 lentelė. Latvijos gyventojų socialinės grupės 1989 m. (%)

Tautybė	Darbininkai	Tarnautojai	Kolūkiečiai	Individuali darbinė veikla
Latviai	53,6	28,9	17,3	0,2
Rusai	58,1	37,5	4,2	0,2
Baltarusiai	60,7	28,3	10,7	0,3
Ukrainai	50,8	42,5	6,3	0,4
Lenkai	64,4	26,0	9,2	0,4
Lietuviai	61,6	14,3	23,5	0,6
Kiti	50,0	43,8	5,9	0,3

(TSR, 120)

Etnografiniai regionai

Latvijoje gyvenusios baltų gentys išnyko ne be pėdsakų. Jos paliko materialinės kultūros, papročių, tautosakos, kalbos savitumų. Ir pagal tai, ir pagal senąjį administracinį suskirstymą Latvija dalijama į penkis regionus. Dviejų iš jų – Vidžemės ir Latgalos – ribos Latvijoje sutampa su švedų ir lietuvių-lenkų valdytomis Livonijos žemėmis (13 pav.).

Kraštas, ribojamas Dauguvės upės, Rygos įlankos, Estijos sienos ir rytuose Áiviekstės upės, vadinamas **Vidžeme** (la. *Vidzeme*). Drauge su Ryga Vidžemei priklauso tokie garsūs miestai, kaip Áinažiai, Áiz-



13 pav. Latvijos etnografiniai regionai

krauklė, Ālūksnė, Cėsys, Ērgļiai, Guļbenė, Jūrmala, Līmbažiai, Māduona, Pliāvinios, Rūģiena, Sīģulda, Smīltenė, Ūogrė, Vālmiera, Vāļka.

Į rytus nuo Āviekstės upės prasideda **Lātģala** (la. *Latgale*). Pietinė regiono riba eina Dauguvės upe. Didžiausi Latgalos miestai yra Bāļvai, Dagdā, Daūģpilis (la. *Daugavpils*), Jėkabpilis, Kārsava, Krāslava, Līvanai, Ludzā, Māļta, Prėiliai, Rėzeknė, Vīliaka, Vīļianai, Zīļupė. Latģala ir Rytų Vidzēmė – senųjų latģalių kraštas.

Latvijos vakarinė pakrantė priklauso **Kuršui** (la. *Kurzeme*). Kuršas yra į šiaurę nuo mūsų Žemaitijos. Didžiausi jo miestai yra Duņdaga, Kaņdava, Kuļdyga, Liepāja (la. *Liepāja*), Piltenė, Priėkulė, Sāļdus, Skrūnda, Tāļsai, Veņtspilis.

Buvusi žiemgalių žemė Latvijoje ir dabar vadinama **Žiėmgala** (la. *Zemgale*). Jos miestai: Aūcė, Baūskė (la. *Bauska*), Dúobelė, Jėļģava, Kėmeriai, Tūkumas.

Žemė, kur anksčiau gyveno sėļiai, dabar vadinama **Āukšzeme** (la. *Augšzeme, Augškurzeme*). Pietinė jos riba prasideda maždaug nuo mūsų Nemunėlio Radviliškio ir eina siena į rytus iki Dauguvos, kuri, beje, skiria Aukšzēmę nuo Latģalos ir Vidzēmės. Didesnieji miestai: Alūkštā (la. *Ilūkste*), Nėretos (la. *Nereta*), Sūbatė, Vīesytė.

Žiėmgala ir Aukšzēmė 1561-1795 m. priklausė Kuršo (dar vad. Kuršo-Žiėmgalos) kunigaikštystei, kurios sostinė buvo didžiausias Žiėmgalos miestas Jėļģava.

Gyvenvietės ir sodybos

Seniausias gyvenvietės tipas Latvijoje yra kaimas. Jo dydis buvo nevienodas: nuo trijų sodybų iki kelių dešimčių. Derlingose lygumose for-

muodavosi koncentruoti, t.y. kupetiniai kaimai, kalvotose vietovėse vyravo padriki, o upių, ežerų ar jūros pakrantėje kaimai būdavo pailgi. Priklausomai nuo aplinkos bei kelių kaimai įgydavo ir kryžiaus ar “T” formą (Krastiņa 1969, 120).

Dėl santuokų, ūkio dalių kaimai plėtėsi, tačiau šeimoms priklausydavo tik ariama žemė, rėžiai, o pievomis, ganyklomis bei miškais giminė ar visas kaimas naudodavosi bendrai.

Stiprėjant feodalizmui, keitėsi ir kaimo struktūra. Nuo XIV a. feodalai pradėjo imti duoklę ne iš kaimo, bet nuo kiekvieno kiemo ariamos žemės. Visa tai ardė kaimo bendruomenę. Ši irimą XVI-XVII a. spartino dvarų ūkių kūrimas senųjų kaimų vietose. Taip atskiri kaimai pamažu išnyko, užleidę vietą vienkiemiams.²⁷ Vidžemėje, Kurše ir Žiemgaloje XIX a. kaimų liko daugiausia pajūry, kur gyventojai vertėsi žvejyba, tuo tarpu Latgaloje, kur vyravo smulkūs ūkiai, kaimai išliko iki XX a.

Tiek kaimų, tiek vienkiemų sodybų svarbiausi pastatai buvo troba (la. *māja, istaba*), tvartas (la. *kūts*), jauja (la. *rija*), klėtis (la. *klēts*), pirtis (la. *pirts*), lauko virtuvė (la. *namiņš*). Neturtingi valstiečiai statėsi tik trobą ir tvartą, be to, po vienu stogu būdavo tvartas, daržinė ir klėtis, o kartais ir troba. Tokiuose namuose gyveno patys neturtingieji kaimiečiai, taip pat nukentėję nuo karo, padegėliai, miško gyventojai.

Trobą statydavę aukštesnėje, sausnesnėje vietoje. Aplink buvo statomi kiti trobesiai: viena ar kelios klėtys, tvartas, arklidė su ratine, o jauja, pirtis ir vasaros virtuvė, saugantis nuo gaisro, statytos toliausiame sodybos kampe ar net už tvoros. Pirtis ir virtuvė būdavo po vienu stogu, jas statė netoli vandens – paupy, paežerėj ar prie šaltinio. Jauja statyta aukščiau, vėjuotoj vietoj, kad būtų lengviau vėtyti javus. Pajūrio žvejai pakrantėje drauge statydavo būdą, kurioje laikydavo žvejybos įrankius. Kiekvienas žvejas čia turėjo savo skyrių.

Pastatų išdėstymas sodyboje turi regioninių savitumų. Vidžemei būdinga laisva pastatų vieta: troba yra kiemo pakrašty, šalia jos – klėtis, o priešais trobą – tvartas. Pats kiemas medžiu, krūmais ar net tvora padalytas į dvi dalis: švariają ir darbo dalį. Panašios sodybos būdingos taip pat pietų Estijai.

Žiemgalos sodybų struktūra panaši į Vidžemės, tik pastatai yra arčiau vienas kito ir sujungti tvora, juosiančia visą kiemą, į kuri patenkama pro vartus. Aukšžemėje, ypač palei Dauguvą, taip pat Latgalos pietuose kiemas turi uždaro stačiakampio formą: troba ir tvartas lygiagretūs vienas kitam, o klėtis stovi į juos statmenai. Ratinė statoma arba prie klėties, arba prie tvarto. Visą sodybą supa aukšta tvora su pagražintais vartais.

²⁷ Gal todėl priešprieša *miestas-kaimas* bendrinėje latvių kalboje nusakoma žodžiais *pilsēta-lauki* ‘miestas-laukai’; lietuvių sąvoką ‘laukinis’ atitinka latvių ‘miškinis’, ‘miško’ (*mežonis, mežonīgs, meža*).

Kurše sodybų trobesiai išdėstyti laisvai, kaip ir Vidžemėje, tik troba statoma kiemo vidury. Į vieną pusę nuo jos yra tvartas ir diendažis, t. y. ūkinis kiemas, į kitą pusę – klėtis ir gėlių darželis. Tokia dvikiemė sodyba, taip pat pastatų išdėstymas aplink trobą ypač būdinga Pietų Kuršui ir mūsų Žemaitijai (plg. Butkevičius 1964, 193-194). Šias dvi etnografines sritis sieja ir trobos panašumas, tiek išorinis, tiek vidinis (Butkevičius 1964, 221). Tai neabejotinas senųjų kuršių palikimas, pakreipęs sodybos ir gyvenamojo namo raidą kita kryptimi, negu likusioje Latvijos bei Lietuvos teritorijoje.

Du kiemai būdingi ir Latgalos sodyboms. Kadangi latgaliečiai buvo neturtingi ūkininkai, sodybos pastatai statyti labai kompaktiškai, arti vienas kito, galais į gatvę. Tarpai tarp pastatų užtvirti tvora su pagražintais didžiaisiais vartais ratuotiems ir mažais varteliais pėstiesiems. Kartais troba ir tvartas stovėję taip arti vienas kito, kad susisiekdavę stogų kraštai. Toks diendaržis yra siauras, uždengtas stogų šlaitų (Krastiņa 1969, 120-122).

Pastatai

Seniausias latvių valstiečių gyvenamasis būstas yra dūminė pirkia (la. *dūmistaba, nams*), vietomis išlikusi Latvijoje net iki XX a. Jau XII a. būta tiek vienos, tiek dviejų dalių dūminės. Pati dūminė Latvijoje yra dviejų tipų. Latgaloje ir Rytų Aukšžemėje prie vienos dalies dūminės pristatyta nešildoma belubė patalpa – priemenė (la. *sincės*), kuri su laikydavo staigų šalto oro veržimąsi einant į vidų, taip pat buvo naudojama kaip sandėlis. Tokio tipo namas būdingas mūsų aukštaičiams, taip pat baltarusiams ir vakarų rusams (Krastiņa 1969, 127; Butkevičius 1964, 216).

Antrojo tipo namas būdingas Kuršui, Vidžemei, Žiemgalai ir Vakarų Aukšžemei. Čia dūminės priemenė būdavo šildoma. Ilgainiui prie priemenės tiek Rytų, tiek Vakarų Latvijoje imta pristatyti dar vieną patalpą – kamarą (la. *kambaris*). Taip susiformavo trijų dalių gyvenamasis namas. Trečiąją patalpą iš pradžių naudojo kaip podėlį ar vasaros butą, vėliau, nuo XIX a. vidurio paplitis dūmtraukiui ir šildymo įrangai, kaip nuolatinį gyvenamąjį kambarį.

Latgaloje, kur ilgiau išliko didžiosios šeimos tradicija, į antrąjį, gerąjį trobos galą eidavo gyventi vienas iš vedusių sūnų. Kurše, Žiemgaloje ir Vidžemėje naujajame gale įsikurdavo šeimininkas su savo namiškiais, o samdiniams buvo skirta senoji, prastoji troba. Taisyklės, jog šeimininkas turi gyventi atskirai nuo samdinių, buvo laikomasi jau nuo XVIII a. pabaigos.

Vidžemės valstiečiai gyvendavo ir jaujoje, kaip ir kaimynai estai, kurie šiam reikalui jaujas naudojo jau I tūkstantmetyje po Kr. Nuo XVIII

a. jaujose pradėta pristatyti vieną ar dvi gyvenamąsias patalpas. Paprotys gyventi jaujoj Vidžemėje datuojamas nuo XVI a. (Krastiņa 1969, 128). Naudoti jaujas kaip gyvenamąją patalpą valstiečius vertė ne tik tradicija, bet ir dvarininkų pastangos taupyti medieną: dvarininkai ribojo valstiečių pastatų kiekį.

Be minėtų pastatų, Vidžemėje ir iš dalies Kurše gyvenimui buvo pritaikytos pirtys ar prie jų pristatyti kambarėliai. Čia paprastai gyvendavo kamininkai, tarnai, daugiausia nusenę ar paliege.

Namų stogai būdavę keturšlaičiai (Vidžemė), dvišlaičiai (Latgala), ir dvišlaičiai su nusklembtais galais, t.y. pusvalminiai (Kuršas, Žiemgala). Stogus dengdavo šiaudais, nendrėm, malksnomis ("gontais"). Feodalizmo pabaigoje, kai padidėjo medienos eksportas, dvarininkai uždraudė valstiečiams dengti stogus malksnomis.

Kad troba geriau laikytų šilumą, durys ir langai būdavę nedideli. Langus stiklinti kaimuose pradėta tik XVIII a. pabaigoje, turbūt tuo laiku stiklas languos pasirodė ir Lietuvoje (plg. Galaunė 1930, 58). Iki tol latviai juos dengdavo žėručiu, gyvulių pūslėmis ar plėvėmis, o žiemą – šiaudų ar smilgų pynutėmis (la. *dārnas*). Prie durų buvo aukštas slenkstis, o pačios durys – dviejų dalių su atidaroma viršutine dalimi, vadinamuoju vilko langeliu. Šitaip į vidų patekdavo papildomos šviesos, uždaryta durų apačia neleisdavo trobon gyvulių ir paukščių, o maži vaikai negalėdavo išsprukti lauk be suaugusiųjų priežiūros.

Kapitalizmo sąlygomis ir ypač nepriklausomybės metais labai paki-to vidutinių ir turtingųjų ūkininkų sodybos struktūra ir trobos įranga. Išnyko žiemgališki didieji tvartai, vasaros virtuvės, maltuvės; pradėtos statyti specialios šieno daržinės, malkinės, paplatinti jaujų kluonai kūlimui su kuliama, atsirado mūrinių tvartų, gerai įrengtų kiaulidžių, paukštidžių. Pasiturintys ūkininkai prie tvartų statė ėdalo virtuves, mūrijo cementinius baseinukus ar specialias patalpas pienui vėsinti ir melžimo indams mazgoti, įrengdavo vandentiekį ir automatinę gyvulių girdyklą, kartais net atskirą trobą samdiniams ar sezoniniams darbininkams.

Kito ir trobos vidus. Jau nuo XIX a. antrosios pusės šiaudinė stogų dangą imta keisti malksnine (dažniausiai), čerpine ar skardine. Paplatinti langai, išnyko dviejų dalių durys, o nusižiūrėjus į dvarų ir miestų pastatus, prie durų pradėta pristatyti prieangius, balkonus, tambūrus, įstiklintas verandas.

Senujų trobesių išorės sienas apkalinėjo lentomis arba apmūrydavo plytomis, naujas trobas dažnai statė iš plytų. 1937 m. mūro trobesių daugiausia būta Žiemgalos ir Kuršo sodybose – 19%, Vidžemėje 10,2%, o Latgaloje 1,9% visų trobesių. Atskirai imant gyvenamuosius namus, mūrinių daugiausia būta Kurše – 18%, po jo – Žiemgaloje – 17,3%, o Latgaloje tik 0,8%. Toks akivaizdus Latgalos skirtumas buvo dėl lėto kapitalizmo skverbimosi į šį kraštą, dėl bendro Latgalos atsilikimo, pa-

galiau ir dėl gamtinių sąlygų: Latgaloje daug miškų, todėl mediena čia pigesnė statybinė medžiaga. Žiemgaloje, kur miškų mažiau, plito drėbto molio pastatai, o palei Dauguvą naudotas čia lengvai prieinamas dolomitas ir kalkės (Krastiņa 1969, 307).

Naujos turtingųjų ūkininkų trobos turėjo per 10 patalpų. Tokia troba buvo dviejų galų: samdinių ir šeimininkų, turėjo du įėjimus. Dažnoje troboje būta ir dviejų virtuvių: viena valgiui, kita, vadinamoji juodoji virtuvė su įmūrytais didžiuliais katilais, ėdalui virti ar skalbiniams skalbti. Šeimininkai savo gale turėjo svetainę (la. *viesu istaba, zāle*), kelis mažus miegamuosius, kartais net valgomąjį. Šis galas skyrėsi ir apdaila: baltintos sienos ir lubos, dažytos lentų grindys, tuo tarpu samdinių gale dažnai būdavo palikta asla, netinkuotos sienos.

Šie visi pakitimai mažiausiai palietė Latgalą, kur net iki II pasaulinio karo vyravo tradicinės trijų dalių trobos šiaudiniu stogu ir su belube šalta priemene vidury (Krastiņa 1969, 306-311).

Valstiečių visuomeninis gyvenimas

Feodalizmo pradžioje valstiečių visuomenėje dar buvo išsaugoti kai kurie pirmykštės savivaldos, pirmykštės demokratijos elementai. Iki XIII a. svarbesni kolektyvo klausimai buvo sprendžiami sueigose, į kurias, anot vokiečių kronikų, susirinkdavo iki kelių tūkstančių žmonių (Strods 1969a, 164). Vokiečiams pavergus, tokios sueigos išnyko.

Iki pat XIX a. buvo išlikęs paprotys kolektyviai statyti namus, tinklų būdas, dirbdintis valtis. Talkininkai darbą pasiskirstydavo: vieni padėdavo kirsti medžius, kiti – statyti ir t.t. Eita padėti dirbti ir sunkesnius ar skubesnius laukų darbus. Kaimynas padėdavo kaimynui nelaimėje. Padegėliams kaimynai dovanodavo sienojų statybai, šiaudų stogui dengti, būtiniausių apyvokos daiktų. Jei sudegdavo visas kaimas, padegėliai turėjo teisę apvažiuoti kraštą ir susirinkti dovanų. Neužderėjus javams, valstietį grūdais šelpdavo giminės arba kaimynai, o badmečiu – dvaras. Jei dvaras neįstengdavo duoti pakankamai grūdų, senesni valstiečiai eidavo elgetauti į tolesnes apylinkes, į miestus, prie kelių ar keltų. Ypač daug elgetų buvę Vidžemėje po 1710-11 m. maro, taip pat Latgaloje po 1830-40 m. nederliaus.

Buvo priimta nešti kaimynams skerstuvų, indelį šviežio naminio alaus ar ką tik iškopto medaus. Pas kaimynus eidavo ugnies, druskos, bezmėno ir šiaip kokio rečiau vartojamo daikto.

Kurše, kiek mažiau Vidžemėje ir Latgaloje buvo paprotys „eiti pas mergas“ (la. *meitās iešana*). Subrendusių apylinkės vaikų bendrija, vad. „vaikų vėliava“ (la. *puišu karogs*), pavasarį susirinkdavo smuklėje ir nutardavo, kuris vasarą pas kurią eis. Ūkininkai čia pėsti, o iš toliau – raiti šeštadienio vakarais aplankydavo ūkininkaites, vasarą paprastai

miegančias klėtyje, o samdiniai – tarnaitės, miegančias daržinėje ar ant tvarto. Kad svečiai žinotų, kur mergina miega, klėties ar daržinės durys būdavo apkašomos gėlėmis. Vaikiniai neva apsimesdavo čigonais, pirkliais, keliaujančiais daktarais ir prašydavosi įleidžiami. Klėtyje svečias būdavo vaišinamas sūriu, medumi ir pan., jaunimas linksmai leido laiką. Jei vaikinai nuotaką jau turėjo, kitų merginų lankyti jam nebuvo galima. Toks merginos lankymas, žvalgytuvės, paprastai baigdavosi vestuvėmis. „Vaikinų vėliava“ sekė, kad jų merginų nelankytų kitų kraštų vaikinai – neklusnieji gaudavo kailin. Merginų lankymas buvo vienas iš jaunuomenės bendravimo būdų vasarą. Rudenį ir žiemą jį pakeisdavo vakaronės (Strods 1969a, 164).

Valstiečių gyvenimas dar siejosi su dvaru, smukle, mugėmis ir bažnyčia.

Smuklės būdavo visokių naujienų ir žinių šaltinis. Čia apsistodavo nakvoti tolimi keleiviai, čionai valstiečiai rinkdavosi sekmadienį po pamaldų, čia suvažiuodavo ūkininkai ir samdiniai sulygti naujų darbo metų, čia buvo keliamos vaišės, pokyliai. Atsirado net posakis: „Eik smuklėn, būsi protingas!“ Nuo XVII a. smuklėje paprastai žmonėms būdavo skirtas didysis kambarys su didžiule krosnimi ir 2-3 langais. Be jo, dar buvo du mažesni kambariai – smuklininko ir ponų; jie buvo įrengti prašmatniau. Smuklė pardavinėjo alų, midų, nuo XVII a. ir degtinę (Strods 1969a, 165).

Bažnyčioje valstiečiai sužinodavo valdžios, dvaro ir bažnyčios potvarkius, įstatymus, pasidalydavo naujienomis. Bažnyčioje arba šventoriuje XV-XVIII a. būdavo baudžiami nusidėjėliai, nusikaltėliai. Pavyzdžiui, vagis visą pamaldų laiką turėjo išstovėti bažnyčioje su grūdų maišu ant pečių, apkaltinta paleistuvavimu mergina privalėjo klūpoti chore su rykštėmis rankose. Šventoriuje nusikaltėliams būdavo kirsdinamos rankos, kojos, išdeginamas katorgininko ženklas, juos plakdavo rykštėmis, špicrutėmis, sodindavo į trinką, rakindavo prie gėdos stulpo (Strods 1969a, 166).

Kapitalizmo laikotarpiu, t.y. nuo XIX a. antrosios pusės, sumažėjo dvaro, smuklės ir bažnyčios vaidmuo, užtat padidėjo pasiturinčių ūkininkų draugijų reikšmė. Draugijų (la. *biedrība*) būta įvairių: dainavimo, kultūros, švietimo, ūkininkavimo, ugniagesių, blaivybės, kredito ir t.t. Kiekviena jų turėjo savo veiklos kryptį, renginius, šventes. Pavyzdžiui, dainavimo draugija mokyklose, bibliotekose organizuodavo choras, rengdavo koncertus, regionines dainų šventes, dalyvaudavo visuotinėse dainų šventėse; namų ruošos draugija rengė kulinarijos, rankdarbių, namų įrangos ir pan. kursus, kultūros draugija rūpinosi saviveikliniais teatrais (Strods 1969b, 344). Visuomeninis kaimo gyvenimas tapo labai įvairus ir turiningas.

Mitologija

Latvių tautosakoje mitologijos apraiškų yra labai daug. Latviai turi išlaikę net mitologinių dainų. Iš jų, taip pat iš kitų tautosakos žanrų, iš kalbos duomenų, iš rašytinių šaltinių galima sužinoti apie senovės latvių dievybes, jų hierarchiją ir funkcijas, juoba kad visa tai yra įaugę į dabartinę latvių literatūrą, iš dalies į buitį, papročius.

Iš dievybių svarbiausias buvo *Dangaus tėvas* (la. *Debesu tēvs*), arba **Dievas** (la. *Dievs*). Šio žodžio šaknis giminiška lo. *Deus* ‘Dievas’ ir *dies* ‘diena’, ssl. *div* ‘stebuklas, nuostaba’, gr. *Ζευς* ‘Dzeusas’, skr. *devá* ‘Dievas’ ir *dys* ‘dangus; spindesys; karštis; diena’. Visos šios reikšmės, matyt, kilusios iš ide. **dei-* ‘šviesti, spindėti, mirgėti’ (Karulis 1992, 216; Kokare 1992, 27-28; Sabaliauskas 1990, 72). ‘Dangaus’ reikšmę išsaugojusios finų kalbos, plg. estų *taevas*, suomių *taivas* ‘dangus’; (ši žodį finai iš baltų pasiskolinę dar tada, kai baltai jame tebeturėjo šaknies *ei*).

Latvių Dievas dainose ir pasakose vaizduojamas kaip senas, geraširdis, baltai, rečiau – žaliai apsitaisęs vyras, žemdirbys, turįs pavyzdinę ūkį. Pasakose Dievas elgetos pavidalu eina tikrinti žmonių darbo ir būdo: geruosius apdovanoja, bloguosius baudžia (plg. DP, 258; 260; 262). Turbūt dar ir todėl tiek latviai, tiek lietuviai visada stengdavęsi išleisti elgetą apdovanotą – kas žino, kuris iš jų yra persirengęs Dievas. Vėliau šis paprotys pradėtas sieti su krikščioniškuoju gailėstingumu, o šių laikų etnologai čia išvelgė dar ir mirusiųjų garbinimo liekanų (plg. Vėlius 1987, 165-167).

Dievas turi ir Laimos funkcijų: lemia žmogaus likimą, siunčia sėkmę. Kai kuriose dainose Dievas ir Laima minimi kartu, plg., *Nedod, Dievs, nedod, Laima, / Ar neveikli satikties* (LD 10378) ‘Neduok, Dieve, neduok, Laima, / Su netikėliu sueit’. Šitoks paralelizmas tikriausiai yra matriarchalinės kultūros reliktas: indoeuropietiškas Dievas neišstūmė iš latvių mitologijos ankstesniojo archetipo, bet rado vietą greta.

Latviai tikėjo tris likimo deives: Laimą, Deklą (ar Dėklą) ir Kartą (la. *Laima, Dēkla, Kārta*). Svarbiausias vaidmuo tekęs **Laimai**. Vardas *Laima* tradiciškai kildinamas iš daiktavardžio *laimē*, o šis – iš veiksmazodžio *leisti* ‘duoti, kurti’ (**Laidmā*); šią etimologiją patvirtina liaudies dainos, plg.: *Ai, Laimiņa, laidējiņ* (LD 4961, 1) ‘ai, Laimuže, leidėjėle’. Kiti mėgina sieti su ide. **lei-* ‘lieti, tekėti, lašėti’, todėl pirminė *laimēs* reikšmė galėjusi būti ‘turtas, gausa’, plg. pr. *laeims* [laims] ‘turtingas’. Yra mėginimų šį daiktavardį sieti su žodžiu *lemti*, tačiau pastaroji etimologija nepagrįsta fonetiškai (žr. Karulis 1990, 1, 490-491; 514-515).

Kr. Barono dainyne 90% dainų su Laimos vardu užrašyta Latgaloje, Vidžemėje ir Žiemgaloje (Kokare 1992, 47). Nuo Laimos palankumo priklausė žmogaus, jo gyvulių ir turto likimas. Savo Laimą turėjo kiek-

vienas žmogus, kiekviena giminė, net atskira ūkio šaka (pvz., karvių Laima). Laimos buveine laikytos pirtys, užkrosniai, slenksčiai, jai aukodavo prie slenksčio. Laima buvo pirmiausia moterų globėja: saugodavo merginos garbę, skirdavo jai vyrą, padėdavo gimdančioms ir čia pat nulemdavo naujagimio likimą. Laimos atributai – raktai, vanta ir senelės peilis. *Dekla* dainose „kabina likimą“ (la. *mūžu kar*), ieško ir priperša jaunikį, žiūri, kad jaunoji gautų skirtąjį kraitį, palydi jaunąją į vyro namus, taip pat nukreipia šalin piktus liežuvius. Dalyje tokių dainų ji minima drauge su Laima ar Dievu. Vardas kildinamas iš veiksmažodžio *dēt* ‘dėti’ (**Dētlā*), plg. dar *pupu dēt* ‘duoti krūtį’; skr. *dháyati* ‘žįsti’ (VYV, 1, 364). Bandoma sieti ir su ide. **dhēm-* ‘kalbėti, tarti’, plg. skr. *nāmadhā* ‘duoti vardą’; tokiu atveju *Dēkla* reikštų ‘vadintoją, vardo davėją’ (Karulis 1990, 1, 211). Kr. Barono šešiatomio dainose *Dekla* yra Kuršo deivė: iš 37 vietovių, kuriose užrašyta dainų su *Deklos* vardu, 30 yra Kurše ir 7 Vidžemėje (Kokare 1992, 52). Apie tik *Kartai* (la. *kārt* ‘kabinti; skirti’; *kārta* ‘sluoksniš; tvarka’) būdingas funkcijas trūksta duomenų; mat tose negausiose dainose, kur ji minima, Kartos vardas yra tarsi Laimos vardo epitetas ar sinonimas. Šiose dainose daugiausiai apdainuojamas jaunosios išlydėjimas iš gimtųjų namų.

Laimos funkcijas turi ir kita deivė – *Mara* (la. *Māra, Māra*). Beje, apie 62% Kr. Barono paskelbtų dainų, kuriose minima Mara, užrašyta Kurše, todėl tyrinėtojai mano, kad šios dainos pirmiausia atsirado Kurše, o tik vėliau paplito po likusią Latviją (Kokare 1992, 47). Laimos ir Maros funkcijų suplakimas aiškinamas krikščionių Marijos, moterų patronės, vardo panašumu. Tyrinėtojai Maros vardą gretina su šaknimi *mir(k)ti, maras*, taip pat su siaubo sąvokomis, plg. prancūzų *cauchemar*, anglų *nightmare* ‘siaubinga būseną’, lotynų *mors* ‘mirtis’, *Mars* ‘karo dievo vardas’, slavų *мара, марья, маруха, мора, кукимора* ‘piktoji dvasia; ragana; mirties deivė’ (plg. Skujenieks 1982, 28; rusų *марья* □ atsiradęs dėl Marijos vardo įtakos). Mėginama šį vardą gretinti su lie. *marti* ‘nuotaka; sūnaus žmona’ resp. la. *mārša* ‘brolienė’ (Kokare 1992, 66). Neabejotinas šio vardo etimologinis ryšys yra su mūsų More – Užgavėnių baidykle, kuri šventei baigiantis sudeginama ar nuskandinama. More ji vadinama tik šiaurės vakarų Žemaitijoje, t.y. buvusiam kuršių krašte (Vyšniauskaitė 1964, 540). Baltarusijoje *Mapa* vadinama kaliausė, kurią sudegina Joninių lauže (VYV, 109-111). Vadinasi, latvių Mara seniau irgi spėjama buvusi mirties, klaikybių deivė, ilgainiui pakeitusi funkcijas. Mara rūpinasi dar ir karvėmis, pienu, todėl ją paprastai įsivaizduodavo su milžtuve rankoj. Šiaip jau visur kitur Mara atstoja Laimą: prižiūri būsimąsias gimdyves, globoja našlaičius, rūpinasi jais kaip motina, padeda moterims dirbti ūkio darbus.

Iš matriarchato latviai turi paveldėję *Žemės močią* (la. *Zemes māte*), kuri iš pradžių buvusi visos žemės ir ypač jos vaisingumo simbolis. Il-

gainiui šis įvaizdis išsišakojo į daugybę gamtos jėgų įvaizdžių – močių. Žemės močia liko tik vėlių pasaulio globėja.

Močios aprėpė įvairiausias gamtos ir buities sritis: Vandens (taip pat Jūros, Bangų, Upės, Rūko) močia saugojo vandens turtus, globojo žvejus. Miško (Krūmų, Lapų, Žiedų, Uogų, Bičių, Elnių) močia padėdavo medžiotojams, medkirčiams, piemenims, miško gėrybių rinkėjams. Gerą orą parūpindavusi Vėjo močia, o laukų derlius ir darbų sėkmę priklausė nuo Laukų (Rugių, Miežių, Mėšlo) močios. Gyvulių (Piemenų, Pieno) močia saugojo gyvulius ir gausino pieną. Savas funkcijas turėjo ir Skalsos, Daržo, Naktigonės, Miego, Gėlių, Pinigų, Kelio ir kt. močios. Kad šių deivių ištakos yra senojoje Europos kultūroje, rodo tai, jog kaimynai estai jų irgi turi, nors ir ne tiek gausiai (*Tuuleema* ‘Vėjo močia’, *Meereema* ‘Jūros močia’ ir kt.), ir estams jos yra naujesnės. Manoma, kad ir lietuvių *Laukopatis*, *Vėjopatis*, *Raugopatis* seniau galėjo būti moteriškos dievybės (Šmits 1926, 86).

Iš gamtos jėgų latviai garbino *Perkūnā* (la. *Pērkons*, tariama *pērkuons*). Šios dievybės ryšys su ąžuolu yra ne tik mitologinis, bet ir kalbinis: žodis *perkūnas* gretinamas su lo. *quercus* ‘ąžuolas’, kurio senesnė forma yra **perkušus* (Karulis 1992, 2, 39). Dėl choleriško temperamento dangaus kalvis laikytas ir pykčio bei nesantaikos sukėlėju. Jo kova su velniu yra pagrindinio ide. mito atspindys baltų mitologijoje (plačiau žr. MHM, 1, 153). Dievybe laikyta ir *Saulē* (la. *Saule*), *Mēnuo* (la. *Mēness*), *Aušrinē* (la. *Auseklis*), *Aušra* (la. *Austra*).

Vaisingumo dievybė buvo *Jumis*. Vardas giminiškas skr. *Yamáh* ‘dvynys’, *yūnam* ‘saitas’. Anot latvių, ši dievybė gyvena ant vieno stiebo išaugusiose dviejose varpose, dvišakiame lino stiebe, riešutų porėlėje, dvikamieniuose medžiuose ir pan. Jumio skaičius yra 2. Jumis turėjęs šeimą: nuotaką ar žmoną Jumalą ir vaikus Jumaliukus (*Jumalēni*) (Balevics 1969, 210). Jumio ženklas latvių ornamente primena raidę **W**, taip pat stogo galo žirgelius, kurių funkcija esą buvusi nešti namams skalsą ir gerovę. Jumio ženklas randamas iškaltas alkakmeniuose.

Gyvulių, ypač arklių, saugotojas latviams buvo *Ūsinis* (la. *Ūsiņš*), taip pat kai kurie paukščiai: slanka, varnėnas, kielė, lakštingala.

Svarbi reikšmė buvo skiriama namų dvasioms. Namų dvasią vadino *Seniu* (la. *Vecais*, *Vecainis*), vėliau – *Namų ponu* (la. *Mājaskungs*). Jo garbinimas, matyt, susijęs su namų giminės pradininko kultu. Namų ponui aukodavo pradėdami ir baigdami namų darbus, kepdami duoną ir t.t. Apeigų vieta būdavo židiny, krosnis, slenkstis, taip pat aptverta akmenų krūsnis ar medis kaime. Šią dvasią kviesdavosi pagalbon statydami ar taisydami namus, pirmą kartą pakurdami jaują, išgindami gyvulius. Jai per vestuves aukodavo ir jaunamartė, norėdama įsigyti vyro namų dvasios palankumą: ant slenkščio ir krosnies ji padėdavusi dovanų.

Su namų dvasios kultu siejosi žalčių garbinimas. Net XVII a. žalčiai buvo laikomi kone kiekvienoje šeimoje ir buvo taip prijaukinti, kad ropšdavosi į lovą, ant stalo, žaisdavo su vaikais (Balevics 1969, 211).

Latvijoje buvo paplitęs vėlių kultas. Tikėta, kad mirusių namiškių vėlės apsigyvena žalčiuose ir rupūžėse, todėl šie gyvūnai buvo globojami. Taip pat tikėta, jog velionis tęsia gyvenimą aname pasaulyje (la. *aizsaule* ‘užsaulis’, *viņsaule* ‘jū saulė’), Žemės močios (vėliau sukonkretinant Kapų močios, Smilčių močios) karalystėje. Todėl velioniui įdėdavo tai, kas atrodė reikalinga: maisto, darbo įrankių, ginklų, papuošalų, jį aprengdavo geriausiais drabužiais. Įdomią pomirtinio gyvenimo traktuotę yra užrašęs Lasickis (Lasicijus), gyvenęs XVI a.: “*Šiuo metu tikrieji livoniečiai, kuriuos germanai yra skaudžiai prislėgę, kaip vergus, /.../ prie numirėlių kapų deda maisto, gėrimo, kirvį ir šiek tiek pinigų, giedodami tokią raudą: “Eik, /.../ nelaimingasis, iš šitos žemės į geresnį pasaulį, kur germanai tau nebeįsakinės, bet tu juos valdysi. Štai turi ginklų, maisto, visko, kas reikalinga kelionei.”* (Lasickis, 24). Šio papročio relikto išliko iki mūsų laikų: ant karsto ar į jį svečiai deda pirštinių, kojinių, pinigų, kuriuos pasiima namiškiai arba duobkasiai, arba pinigai prageriami (plg. LTT 2155-2162). (Latvių paprotį dėti velioniui į karstą reikalingiausius daiktus knygos autorius užrašė ir 1991 m. Žeimelyje, Pakruojo r.) Kad mirtis yra tik perėjimas iš vieno gyvenimo į kitą, rodo paprotys nevedusio žmogaus pirmąją šermenų dieną vadinti vestuvėmis ir tik antrąją jau šermenimis (LTT 2077).

Tikėta, jog žmogaus mirtis galinti pakenkti gyviesiems ir gyvybei apskritai, todėl išsiskyrimo su mirštančiuoju ritualas buvo labai turtingas. Pavyzdžiui, mirštant namiškiui, nevalia būdavę miegoti; jei tai įvykdavę naktį, būdavo sukeliama ant kojų visi tuos namuos miegoję žmonės, kad mirštantysis jų neapmarintų. Lietuvoje buvo paprotys net iškelti kūdikius iš lopšių (Šmits 1926, 53). Pro vartus, pro kuriuos išvežė velionį, nebuvo valia vaiko nešti, kad tas nemirtų (LTT 2253). Motinai nebuvo galima sėdėti ratuose, kuriuose vežamas numirėlis, nes miršias kas nors iš jos vaikų (LTT 2244). Iš mirštančiojo namų latviai išnešdavo visus daigus ir sėklas, o išvežant velionį į kapines kas nors iš namiškių sukeldavo visus gyvulius tvarte (LTT 2201). Tad lietuvių paprotys pranešti bitėms ar gyvuliams apie jų šeimnininko mirtį, matyt, turėjo tokią pačią maginę reikšmę – išsaugoti juos gyvus. Sėjos metu ūkininkai vengdavę nešti mirusį, kad nepakenktų sėjiniams – tikėta, kad kas yra lietus numirėlių, tais metais negalės savo ranka sėti (Šmits 1926, 53). Apskritai tikėta, jog mirtis vienaip ar kitaip kenkia vaisingumui, todėl dalyvavęs šermenyse negalės sėti tol, kol nenuėsis į bažnyčią (LTT 2404); velionio negalima vežti laukais, o tik keliu, nes laukus apmarins (LTT 2257); jei jį gabena per ežerą, išdvėsta žuvys (LTT 2270). Laidodavo trečią dieną po mirties. Visokiais būdais buvo stengiamasi užkirsti mirčiai kelią

į namus: laidotuvių arkliams po kojų būdavo metamas papjautas gaidys (LTT 2237; 2239), nes tikėta, jog mirusiajam reikia šviežio kraujo, antraip jis pats savo ranka kokį gyvulį pasiims. Laidodami sukurdavo prie trobos slenksčio laužą (LTT 2252), nuliedavo iš paskos kibirą vandens (LTT 2250), pakeliui į kapines kirsdavo medžiuose kryžius (LTT 2291), kad velionio dvasia negrižtų vaidentis. Grįždami iš kapinių laidotuvininkai prisilauždavę eglės ar kadagio šakų ir perdavę namiškius, sakydami: “Nemirkit, nemirkit, kapinėse nėra vietos!” (LTT 2327; 2333). Kliūdavę ir seniems; juos periant būdavo sakoma: “Mirkit, mirkit, kapinėse daug vietos!” (LTT 2330).

Tikėta, jog po laidotuvių vėlė dar kurį laiką gyvena tarp namiškių. Sėdus po pakasynų vakarieniauti, būdavo pakabinamas švarus baltas rankšluostis, ir šeimnininkas žiūrėdavo, ar pasivaišinusi vėlė eis burnos šluostyt, ar ne, t.y. ar rankšluostis sujudės. Jei sujudėdavęs, tai būdavo laukiama didelės laimės (LTT 2374). Taip pat manyta, kad vėlės stebi gyvųjų gyvenimą, padeda jiems dirbti laukų darbus ir tam tikru metu pasirodo šešėlių pavidalu. Nuėmus derlių ar per Vėlines vėlės būdavo vaišinamos troboje, jaujoje ar pirtyje, kur šeimnininkas atnešdavo aukojamo maisto ir kviesdavo į vaišes mirusius giminaičius. Nešiota maisto ir į kapines, kur jis būdavo arba paliekamas, arba užkasamas.

Bijota nenatūraliai mirusių, taip pat piktų žmonių, burtininkų vėlių. Jų karstus stipriai užkaldavo, pačius numirėlius guldydavo kniūbsčius arba prikaldavo šermukšnio mietu per krūtinę prie žemės, kad negalėtų pakilti iš kapo (Balevics 1969, 211). Tokias piktas dvasias latviai vadino vedžiotojais (*vadātāji*), klaidintojais (*maldinātāji*), nelabaisiais (*nelabie*), monais (*māni*), o nužudytųjų kūdikių sielas – slogučiais (*lietuvēni*) ir tikėjo, kad šitos dvasios kenkia gyviesiems (žr. skyrių apie sakmes).

Tikėta raganomis (la. *ragana*), vilkolakiais (la. *vilkacis* ‘vilkakys’). Žodis *ragana* mūsų kalbose siejamas su žodžiu *regėti* (la. *redzēt*) ‘(nu)matyti’; semantiškai jis giminiuojasi su rus. *ведьма* (< *видеть*, *ведать* ‘matyti; žinoti’). Yra mėginimų šį žodį sieti su lie. *ragas*, la. *rags*, plg. serbų *pozoua* ‘raguota avis ar ožka; ragana’ (žr. Sabaliauskas 1990, 180). Šios būtybės atrodė pavojingesnės, nes randasi iš pačių žmonių ir vėl atvirsta žmonėmis. Raganoms artimos buvo ir dvasių pasaulio atstovės laumės, spyganos (la. *lauma*, *spīgana*). Vilkolakiai naikino gyvulių kaimenes, raganų veikla buvo įvairesnė – jos išmelždavo ar sugadindavo karvių pieną, nujodydavo arklius, nukirpdavo avis, bloga akim nužiūrėdavo javus, gyvulius, vaikus ir pan. Žmonėms jos esą galinčios užnešti ligą per maistą ar daiktus, taip pat girdamos į akis, nes jų pagyros veikiančios atvirkščiai. Nuo piktų dvasių, raganų, burtininkų apsisaugoti būdavusi ištisa burtų sistema, pvz., slogučio kryžius, šermukšnio ar drebulės lazda, dygių ar dilgių augalų vainikai, įvairūs aštrūs daiktai, amuletai, spąstai ir kt., plg.:

<i>Es iemetu asu dadzi</i>	<i>Aš imečiau aštrų dagį</i>
<i>Savā govu laidarā,</i>	<i>Savo karvių laidaran,</i>
<i>Lai tie buri nenobur,</i>	<i>Kad burtininkai neužburtų,</i>
<i>Lai skauģīši nenoskauģ.</i>	<i>Skaugēs kad nenuģiūrētų.</i>

LTdz 15176

Iš žvėrių piktos dievybės įsikūnijimu laikytas vilkas. Jo nevadino vardu. Jei minėdavo, tai tik kaip miško ar laukinį šunį (la. *meža suns*), miškinį, tiksliau, laukinį (la. *mežainis*), ūkalių (la. *ūjaks*) ir pan.

Labai įvairus latvių mitologijoje yra velnias (la. *velns, vels*). Apie jį žr. tautosakos skyr.

Krikščionybė

Ahvydas Butkus. Latviai. Kaunas: Aesti, 1995.

Su krikščionybė latgaliai susidūrė XI a., kontaktuodami su krivičiais. Rusia X a. pabaigoje (988 m.) priėmė stačiatikybę, kuri vėliau plito ir į Rusiai pavaldžias Latgalos kunigaikštystes Jersiką, Kuoknesę, Talavą. Čia radosi pirmosios cerkvės, į kalbą pateko slavizmai *baznīca* ‘bažnyčia’ (dar pagoniškas slavų šventyklos pavadinimas), *kristīt* ‘krikštyti’, *grēks* ‘nuodėmė’, *grāmata* ‘knyga’, *mocīt* ‘kankinti’, *svēts* ‘šventas’ ir kt. (Laua 1981, 109). Tačiau stačiatikybė pagoniškose latgalių žemėse plito labai lėtai. O XIII a. jos plitimą nutraukė vokiečių feodalų ir misisionierių agresija, atnešusi į Latvijos žemes katalikybę, kaimuose neišgalėjusią iki pat XVI a.

1522 m. Livonijoje prasidėjo Reformacija. Po valstybės žlugimo ji išsigalėjo Vidžemėje, 1629-1721 m. priklausiusioje protestantiškai Švedijai, ir vasalinėje Kuršo-Žiemgalos kunigaikštystėje. Žečpospolitos valdoma Latgala liko katalikiška.

Liuteronybė Latvijoje buvo susijusi su vokiečių kultūra, katalikybė – su lenkų. Be Latgalos, katalikiškų parapijų būta palietuvyje: Alūksnos (Aukšžemė), Skaistkalnės (Žiemgala) ir Alsungos-Jūrkalnės (Kuršas) apylinkėse, taip pat Rygoje ir kai kuriuose kituose miestuose. 1935 m. liuteronais save laikė 63,3% latvių, katalikais – 26,4%. Maždaug 9% gyventojų rašėsi stačiatikiais, iš jų apie 60% buvo rusai, 33% latviai ir 5% baltarusiai. Daugiau kaip pusė stačiatikių (52%) gyveno Latgaloje. Stačiatikybės augimo banga Latvijoje (Vidžemėje) buvo 1845-47 m., kai sklido gandai, jog priėmę stačiatikybę valstiečiai įsigis tam tikrų privilegijų.

Sektantizmo pradžia Latvijoje laikoma XVII a. antroji pusė, kai šalyje pasirodė pirmosios rusų sentikių grupės. XIX a. viduryje Latvijoje

atsirado baptistų, XIX-XX a. slenkstyje – adventistų, o apie 1920 m. – penkiasdešimtininkų (Balevics 1969, 392-396).

1994 m. Latvijoje buvo apie 500000 katalikų (192 parapijos), 300000 liuteronų (291), 100000 stačiatikių (100), 70000 sentikių (56), 600 baptistų (70), 3000 adventistų (33), 5000 judėjų (5). Be jų, tais metais buvo užsiregistravusios dar 72 religinės bendruomenės.

Verta paminėti dar vieną religiją, tiksliau – sąjūdį: dievturius (la. *dievturi*). Tai latvių pagonybės gaivintojai. Judėjimas atsirado mūsų amžiaus trečiame dešimtmetyje kaip tautinio romantizmo išdava. Dievturiai stengiasi atgaivinti senuosius papročius, šventes, gilinasi į tautinę simboliką, tautodailę, folklorą. Sąjūdžio tėvu laikomas Ernestas Brastinis.²⁸ Mūsų laikais, atgimstant krikščionybei, atsinaujino ir dievturių sąjūdis.

Kalendorinės šventės, papročiai

Apie latvių liaudies paprotyną metraščiuose šykštu žinių, tačiau jų daug yra liaudies dainose, tikėjimuose.

Naujieji metai latviams prasidedavę apie **Kalėdas** (la. *Ziemassvētki*), saulei grįžtant. Šventė prasidedavusi gruodžio 24 d. vakarą didelės trinkos valkiėjimu nuo namo prie namo ir iškilmingu jos sudeginimu. Būdavo persirengėlių karnavalai (la. *ķekatas*). Dažniausios kaukės būdavo meškos, ožio ar ožkos, gervės, aukštos moters (Grėtės), arklio ir raitelio, čigono, mažo vyruko, senio, javų kūlio, gyvo numirėlio, giltinės (LGI, 24). Persirengdavo taip pat kokio nors medžio ar grybo kauke. Eitynėse paprastai būdavęs budelis, kuris, dainuojant vadinamąsias budelių dainas (plačiau žr. tautosakos skyr.), beržo rykšte stengdavęsis išpertti namiškius. Dažniausiai nuo jo kentėdavę vaikai ir merginos. Kaukių

²⁸ E. Brastinis (*Ernests Brastiņš*, 1892-1940?) - latvių dailininkas, etnografas. Baigė Styglico aukštąją meno mokyklą Peterburge, o I pasaulinio karo metais — ten pat karo mokyklą. Tarnavo karininku latvių šaulių pulkuose ir Latvijos kariuomenėje. Po Nepriklausomybės kovų ėmėsi vadovauti Karo muziejui. Paskui dėstė piešimą ir meno istoriją Rygos technikume, skaitė paskaitas Kaucmindės namų ūkio institute. Parašė apie 20 knygų, išvertė į latvių kalbą Livonijos eiluiotąją kroniką, tyrinėjo baltų piliakalnius. Per pirmąją bolševikų okupaciją 1940 m. suimtas ir ištremtas į TSRS. Jo mirties (ar žūties) data nežinoma (Brastiņš 1966).

eitynėse specialiomis dainomis ir šokiais linkėta derlingų, vaisingų metų. Sočiai ir įvairiai valgyta, stengtasi valgiais nukrauti stalą. Buvo tikima, kad Kūčių vakarą ir naktį reikia valgyti devynis ar net dvylika kartų, tada ateinantys metai būsią turtingi. Vaišindavo ir artimųjų vėles – joms maisto nešdavo į jaują, daržinę ar pirtį. Šito maisto gyviesiems nevalia būdavo liesti (LGI, 14-15). Šventei ruošė specialius valgius: virtus žirnius, pupas, kiaulieną, ožkieną, dešras, paplotėlius, darė alų. Tačiau svarbiausias valgis buvo kūčia, arba kūkiai (la. *kočas, kūki, kūkes*): pusė kiaulės galvos, virtos su grūstais miežiais. Kūčių vakarą iš visokių ženklų – šalčio, snieguotumo, žvaigždėtumo – buvo spėjama, kokie bus naujieji metai, jų derlius. Pavyzdžiui, tikėta, kad žvaigždėta Kalėdų naktis reiškia gerus metus gyvuliams – jie gerai dauginsis ir bus sveiki (LTT 34526-34531). Didelis šaltis ir pusnys pranašavo gerą laukų derlių. Iki Kalėdų neužšalę ežerai ir upės žadėjo žuvingą vasarą (LTT 34875).

Kūčių vakarą ir naktį buvo buriama, pranašaujama žmogaus ateitis. Daug burdavusios merginos, norėdamos sužinoti, ar kitais metais ištekesiančios, koks būsiąs vyras. Pavyzdžiui, basos merginos eidavusios tvartan avių griebti; jei kuri sugriebdavusi aviną, naujaisiais metais jai pranašautos vestuvės (LTT 34744); nuogai reikėdavę užlipti ant aukšto ir triskart apibėgti apie kamina, tada pasirodysiąs būsiamasis vyras, nuo kurio tąkart reikia bėgti (LGI, 27); savo būsimąjį gali pamatyti, jei atbula prieisi prie krosnies ir pasilenkusi pažvelgsi sau pro tarpkoją (LTT 34690); reikia nueiti į pirtį ir pro jos langelį iškišti ranką – jei atrodis, kad ranką paglosto pirštinėta ranka, tai vyras būsiąs turtingas, jei plika – vargšas (LGI, 28); reikia eiti gulti nusiprausus akis, bet nenusišluosčius jų – kuris vaikiną sapne ateis su rankšluosčiu nušluostyti, tas būsiąs vyras (LTT 34782). Burtauta ir kitais tikslais. Norint, kad neskaudėtų dantys, reikėdavę basomis tris kartus apibėgti apie trobą (LGI, 27); kad obelys turėtų daug obuolių, reikėdavę jas apdaužyti kelnėmis (LTT 34507); kad būtų daug pinigų, Kūčių naktį reikėdavę apnešti aplink bažnyčią juodas katinas (LTT 34469).

Kalėdų rytą stengtasi atsikelti anksčiau, tada visus metus neužsimiegosią (LTT 34393). Tą rytą visi skuba išeiti iš namų, kol neatėjo koks svečias, nes antraip šis atneš nelaimę (LGI, 26). Daug kur Latvijoje švenčių rytą šeimnininkas eidavo pakiloti, pavartyti artojo darbo įrankių, kad naujaisiais metais darbas sektųsi, kad būtų skalsa.

Pranašauta mirtis. Tikėta, jog Kalėdų ar Naujųjų metų naktį šešėlis be galvos mėnesienoje reiškia to žmogaus mirtį kitąmet. Žiūrėdavę ir į šešėlį nuo krosnies troboje (LTT 34667). Jei kuri eglutės žvakutė užgęsta, kas nors iš vakarojančių nebesulauks kitų Kalėdų (LTT 34820). Jei Kalėdas švenčia neporinis žmonių skaičius, kas nors iš jų kitais metais mirs (LTT 34700).

Dalis papročių, prietarų ar būrimų panašūs į Joninių. Pavyzdžiui, merginos meta ant eglutės savo vainikus; jei užsikabina iš karto, ištekės greitai; kiek kartų jis nukris, tiek metų reikės laukti vestuvių (LTT 34803). Kūčių vakarą ant tvarto durų brėžia kryžius, kad raganos gyvulių neužburtų (LGI 25). Bendrumo turi ir burtininkavimas nuogam (basam) – tiek per Kalėdas, tiek per Jonines tai turėję stiprinti gyvybingumą, ritualo poveikį.

Kita didesnė šventė buvo **Užgavėnės** (la. *Metenis, Vastlāvis*, Latgaloje ir Aukšzemėje – *Aizgavēnis*). Iki jų moterys turėjo baigti verpimą, nuo Užgavėnių pradėta mėžti tvartus, vežti mėšlą. Būdavo ruošiama speciali riebi vakarienė, jos metu dainuota ir šokta. Važinėtasi rogutėmis nuo kalnų. Leidžiantis nuo kalno dainuota dainas apie aukštus linus arba vykdavę tam tikri dialogai. Pavyzdžiui, vienas leisdamasis šaukia: “*Manam tēvam gari lini!*”, o kitas atitaria: “*Manam tēvam vėl garāki!*” ‘mano tėvo aukšti linai; mano tėvo dar aukštesni’ (LGI, 76). Tiek važinėjimas, tiek tvartų išmėžimas senovėje būdavo skirtas linų augimui skatinti. O Vidžemės pajūrio žvejai net iki XIX a. pradžios buvo išlaikę paprotį rinktis į vaišes, kur nei kalbant, nei dainuojant nebuvo galima minėti lokio, kiškio, katės ir gegutės, nes šie gyvūnai atnešą nesėkmę žvejojant. Jei kuriam vaišių dalyviui išsprūsdavo toks žodis, tas turėjo mokėti baudą (KSR, 26).

Nemažai Užgavėnių tikėjimų siejasi su maistu, patiekalais, pvz.: per Užgavėnes reikia išvirti kiaulės uodegą, tada javai turės ilgas ir pilnas varpas (LTT 19977); jei Užgavėnių dieną valgai kiaulės ausį, gerai gausis paršiukai (LTT 19988); Užgavėnių dieną reikia valgyti kukulius, tada vištos dėš didelius kiaušinius (LGI, 83), o kad jos dėtų į vieną gūžtą, reikią jas palesinti statinės lanke (LTT 19993). Per šią šventę nebuvo valia siūti, nes pirštai tinsią (LTT 19895) arba kurmiai daržus išknis (LTT 20038). Užgavėnių vakare sniegą rita į kamuolius, kad užaugtų didelės kopūstų galvos (LTT 19872).

Pavasario šventė būdavo **Velykos** (la. *Liieldiena, Liieldienas*). Jas švėsdavo maždaug per ekvinokciją, taigi ši šventė reiškė ir pavasario pradžią. Iš būdingų apeigų latviai išlaikę tris: supimąsi, kietai virtų kiaušinių valgymą ir žmonių pėrimą gyvybės rykšte – verba (la. *pūpolzars*). Supimasis, kaip ir kai kurios Užgavėnių apeigos, turėjo skatinti linų augimą, plg.:

*Liniņu labada
Šūpuli kāra,
Lai auga liniņi
Kā šūpulītis
LD 32279,1*

*Dēl tų linelių
Sūpekles darē,
Kad augtų lineliai
Kaip sūpeklēlēs*

arba:

*Kas to Lieldienu
Iešūpoja,
Tam auga liniņi,
Tam kaņupītes.
LD 32263*

*Kas tas Velykas
Īsūpavo,
Tam augo lineliai,
Tam kanapēlēs.*

Be to, tikėta, kad velykinis supimasis apsaugos žmogų nuo vasarą pulsiančių uodų, sparvų ir net gyvačių (LTT 17341, 17345), nuo snaudulio (LTT 17190), pasisupus gerai augs avys (LTT 17212-17214).

Kaip ir kitoms tautoms, kiaušinis latviams buvo saulės, gyvybės, vaisingumo simbolis. Tikėta, jog suvalgęs kiaušinį žmogus ir jo gyvuliai (karvės, arkliai) bus apvalaini ir sveiki kaip kiaušinis (LTT 17216-17226). Dainose minimi tiek balti kiaušiniai, tiek margučiai. Manoma, kad kiaušinių marginimas Latvijoje paplito ne anksčiau kaip nuo XVII a. (KSR, 28). Velykinių kiaušinių virimas ir valgymas nebuvo kasdieniškas. Pavyzdžiui, tikėta, jog verdant velykaičius negalima pūsti į ugnį, nes jie skils (LTT 17198); jei suvalgai neporinį kiaušinių skaičių, tau bus nelaimė (LTT 17300); jei šeimininkas velykaitį supjausto į tiek dalių, kiek yra šeimos, tai visi gerai sugyvens (LTT 17368); jei lukštus netyčia sumindo, šeimyna pyksis (LTT 17365). Velykiniu kiaušiniu mergina gali prisivilioti vaikiną – tereikia kiaušinį apsukti apie savo kairiąją šlaunį ir nemačiom įduoti vaikinui (LTT 17377).

Kiaušiniai, kaip ritualinis valgis, būdingas ne tik Velykoms, bet ir Ūsinio dienai, arba Jurginėms.

Per Velykas pražysta žilvičių, karklų šakos – kačiukai, tad plakimas verba turėjo perduoti šakelėje slypinčią gyvybės jėgą plakamajam. Plakdavo anksti rytą atėję kiaušiniautojai; išsipirkti buvę galima velykiniais kiaušiniais (LGI, 138). Plakdavo vieni kitus ir namiškiai, sakydami: “Sveikata vidun, negalia laukan!” arba: “Apvalus kaip spurgas, lankstus kaip vytelė!” ir pan. (LGI, 139). Kuršz ir Vidžemėje plakdavo ne tik žmones ir gyvulius, bet ir bičių avilius, kad vasarą daugintųsi bičių šeimos.

Per Velykas gyvulius maudydavo tekančiame vandenyje, prie šaltinių ar upių prausdavosi žmonės. Ypač stropiai Velykų rytą prie šaltinio prausdavosi jaunos merginos, tikėdamos, kad šitaip jos vasarą išsaugos skaisčią veido odą (LTT 17282, 17283). Taip pat tikėta, jog prausimasis šaltinio vandeniu padės žmogui pakęsti vasaros karščius ir padarys jį atsparų kitų blogiems kėslams (LTT 17395).

Apie Velykas toliau tęsė nuo Užgavėnių pradėtus darbus: tvarkė trobą, tvartus, šlavinėjosi. Toks šlavinėjimasis turėjo ne tik praktinį, bet ir maginį tikslą: Didžiojo penktadienio rytą su pirties ar krosnies šluota šeimininkė iššluodavo ir tvarto kerčių piktąsias dvasias, o kad jos

negrižtų, užsprausdavo už durų šermukšni, ant jų užbrėždavo slogučio kryžių, atnešdavo į tvartą žarijų (LGI, 135). Tikėta, jog sparvos ir musės nepuls gyvulių, jei jiems per Velykas ištrins nugaras ledu. Nuo Velykų iki Jurginių per vadinamąsias vabzdžių dienas (la. *kukaiņu dienas*) būdavo intensyviai naikinami parazitai, kenkėjų perai ir pan. Šiomis dienomis stengdavęsi nieko nevežti iš miško į namus, kad vasarą neapniktų visokie šliužai (KSR, 30).

Pavasario darbų pradžia laikydavo arklių globėjo Ūsinio dieną, vėliau pavadintą **Jurginėmis** – balandžio 23 (la. *Ūsiņa diena, Jurgī, Jura diena*). Tą dieną pradėdavo arimą, ganymą, naktigonę. Pirmosios vagos būdavo išariamasi dar prieš saulėtekį, o saulei patekėjus būdavo čia pat lauke vaišinamasi. Tą pačią dieną sėjo ir Jumiui skirtą miežių dalį. Artojus, sėjėjus ir piemenis apliedavo vandeniui, kad laukams vasarą užtektų drėgmės, kad būtų derlingi metai, kad karvės būtų pieningos ir kad piemenys ganydami neužmigėtų (KSR, 35). Apliedavo ir namų šeimninę, o bendrame šėlime apsilaistydavo ir visi namiškiai. Kaip ir per Velykas, Jurginių rytą upėse maudydavo arklius, jaunimas prausdavosi rasa arba taip pat išsimaudydavo upėj (LTT 12064, 12065; 12156-12161).

Ritualinis valgis buvo kiaušiniai ar plakta kiaušiniene. Į pirmąją naktigonę vyrai pasiimdavę kiaušinių, kuriuos dažniausiai valgydavo išvirę suplaktus. Pirmąjį samtelį tokio viralo nuliedavę į iškastą duobutę – Ūsiniui.

Gyvuliams nuo ligų ir piktų dvasių apsaugoti šeimnininkas Jurginių rytą prieš saulėtekį arklidėje nukirsdavo gaidį, jo krauju apšlakstydavo ėdžias, avižas jose, dažnai ir tvarto bei arklidės durų staktą ir slenkstį, patį gaidį paskui išvirdavę ir suvalgydavę (LTT 12139). Panašioms apeigoms pjaudavo gaidį ir rudenį, per Mykolines ar Martyną.

Jurginės būdavo ir naujos šeimynos samdymo diena.

Didžiausia latvių kalendorinė šventė buvo ir tebėra **Rāsos**, arba **Joninės** (la. *Jāņi*). Ją dar vadina **Lyguo švente** (la. *Līgo svētki*), o dainose jos sinonimai yra *Žolių*, arba *Žiedų*, šventė, *Žolių*, *Žiedų vakaras*. Latviai turi daugybę šios šventės dainų. Jose yra senojo saulės kulto atspindžių ir su tuo kultu susijusių apeigų. Joninių dainų priedainio *lyguo* ‘linguok, linguoja’ semantikoje, be kitų motyvų, išvelgiamas ir erotinis elementas. Tai patvirtina kai kurios Joninių dainos, plg.:

*Kas dos manim Jāņu nakti
Jaunu puisi klāt gulēt,
Tam es došu rītā agri
Pilnu glāzi brandavīna.*

LTdz 17014

*Kas duos Joninių naktele
Jauną berną man miegoti,
Tam aš duosiu ankstų rytą
Pilnā kaušā arieklēs.*

*Guli, guli, Jāņa māte,
Nav tev klātu gulētāja:
Jāņu tēvs pirtiņā
Gul ar ciema meitiņām.*
LTdz 16461

*Gulėk, gulėk, Janio močia,
Nėra tavo gulėjėlio:
Janio tėvas pirtyje
Gul su kaimo mergužėlėm.*

Šiaip jau sakoma, kad šiuo žodžiu raginama linguoti, suptis, puoštis saulė ir visa gamta. Kaip ten bebūtų, bet Joninių naktį visi, ypač jaunimas, raginami nemiegoti, nes “Pačią Joninių naktelę / Ir saulutė nemiegojo”. Miegantiems tokią naktį pranašaujamos visokios nelaimės, vargai, plg.:

*Kas gulėja Jāņu nakti,
Lai gulēja vaidēdams;
Es neguļu Jāņu nakti,
Man do Laima veselību.*
LTdz 16936

*Kas miegojo Jono naktį
Tegu miega dejuodamas;
Aš nemiegu Jono naktį,
Man duo Laima sveikatėlę.*

*Jauni puīši, jaunas meitas,
Jāņu nakti neguliet:
Kas gulėja Jāņu nakti,
Salauž kājas, salauž rokas.*
LTdz 16931

*Jauni vaikai, jaunos mergės,
Jono naktį nemiegotit:
Kas miegojo Jono naktį,
Susilaužo rankas, kojas.*

*Kas gulėja Jāņu nakti,
Mūžam vīra nedabūs.
Es līgoju Jāņu nakti,
Man būs kāzas šoruden.*
LTdz 16926

*Kas miegojo Jono naktį,
Niekad vyro nebegaus.
Aš dainavau Jono naktį,
Man – vestuvės rudenį.*

Iš kitų argumentų dažnai minima tai, jog miegalius nematys, kaip saulė puošiasi (LTdz 16880, 16883, 16884, 16887-16889), kaip trys saulės pateka (LTdz 16881), kaip aukso žiedu žydi papartis (LTdz 16867); jis negalės nusiprausti auksine ryto rasa (LTdz 16947). Miegaliui pranašaujama devynias vasaras miegoti beržo trinką apkabinus (LTdz 16930), o geriausiai atveju gauti seną žmoną, bedantę, pirštu penimą (LTdz 16929). Miegoti leidžiama tik seniems: “Nutrauk, Dieve, rankas, kojas, / Kas per Joną jaunas miega; / Gailėk, Dieve, tėvo, motės, / Jie seni per Joną miega” (LTdz 16933).

Ruošiantis Joninėms, trobesiai, daržai, padargai, gyvuliai ir, aišku, patys šventės dalyviai išpuošiami vainikais, šakomis, gėlėmis. Moterys puošiasi gėlių, vyrai – šakų vainiku, dažniausiai ažuolo. Joninių vainikas, nupintas iš trejų devynerių žolynų, yra tarsi magiškas apskritimas, saugantis jo savininką nuo ligų, nelaimių ir blogos akies (LGI, 208). Pagrindinė šventės ceremonija prasideda Joninių išvakarėse – Žolių dieną (vakarą), saulei nusileidus. Žalumynais pasipuošę žmonės

apdainuoja savo pastatus, laukus ir pievas, paskui dainuodami traukia pas kaimynus, pakeliui rinkdami gėles ir žoles, kurias įteikia kaimynams šeimininkams – Janio tėvui ir Janio močiai (pats pulkas save vadina Janio vaikais). Šeimininkas vainikuojamas ažuolo vainiku. Janio vaikus, t.y. pulką, pavaišina alumi ir sūriu, pyragu. Vėliau linksminamasi lauke prie laužo, kuris dega visą naktį, taip pat dažnai būdavo keliamos stebulės (la. *Jāņuguns*) – ant aukštos karties pritvirtintos statinės ir pan. su derva, sakais ar kita degia medžiaga. Tikėta, jog kiek toli stebulės šviesa sieks, tiek toli gerai derės duona (LTT 11591), o kas yra arti ugnies ar net ją paliečia, tas išliks sveikas ir žvalus (LTT 11502). Todėl stebules stengdavo kelti aukštumose, o naktį mėginta dairytis, kur dar matyt ugnis. Kitur tikėta, kad į laužo pelenus Dievas berias pinigų (LTT 11500).

Žalumynų gausa, per visą naktį deginama ugnis (nenutrūkstanti šviesa), ritualinis alaus gėrimas, sūrio dalijimas irgi turėjo skatinti derlingumą. Dainose šis skatinimas pasakomas atvirai:

Aļvydas Butkus. Latvieši. Kaunas: Aestis, 1995.

<i>Lai zied rudzi, lai zied mieži,</i>	<i>Tegu žydi rugiai, miežiai,</i>
<i>Lai zied visa labībiņ'.</i>	<i>Tegu visi javai žydi.</i>
<i>Sīpoliņi lai nezied,</i>	<i>Tik svogūnai lai nežydi,</i>
<i>Lai zied paša saiminiec'.</i>	<i>Tegu žydi šeimininkē.</i>

LTdz 16845

<i>Dievs dod mūsu Jāņa tēvam</i>	<i>Duok, Dievuli, mūsu Jonui</i>
<i>Kuplu kuplu vasariņu:</i>	<i>Kupliq kupliq vasarēļ:</i>
<i>Kartupeļus tā kā kāļus,</i>	<i>Bulves tokias kaip tie griežčiai</i>
<i>Kāļus tā kā vāgu ratus.</i>	<i>Griežčius didelius kaip ratai.</i>

LTdz 16814

<i>Svētī, Dievs, to vietīņu,</i>	<i>Laimink, Dieve, tā vieteļ,</i>
<i>Kur ēdām, kur dzērām:</i>	<i>Kur mes valgēm, kur mes gērēm:</i>
<i>Audzē, Dievs, div' vārpiņas</i>	<i>Augink, Dieve, po dvi varpas</i>
<i>Viena salma galiņā.</i>	<i>Vieno stiebo viršuļe.</i>

LTdz 16855

Nepaprasta yra Joninių rasa. Prieš saulėtekį surinkta rasa tinkanti visokiems bėrimams ir negalioms gydyti (LTT 11892); Joninių rytą pieno koštuvį reikia sudrėkinti rasa, tada karvės duosiančios daug pieno (LTT 11620). Braukiant šluota į milžtuvę, galima atimti iš karvių pieną – taip elgiasi raganos, nors sakoma, kad tai įmanoma ir paprastoms moterims (plg. LTT 11693, 11682). Šis mistinis ritualas turi užkeikimus ir atkeikimus. Žeimelyje (Pakruojo r.) 1991 m. man papasakojo tokią sakmę:

Vīsi latviai burtinykai. Vīenas vaikezas grīžo namo arklī pririšēs. Žiūria, ka latvē eina [per pievā] i rankā braukia par rasā, i renka i

kibirą ir sako: "Man viss tas piens, man viss tas piens!" O vaikezas velka apinasrį par rasą ir sako: "Man pusė, man pusė!" Parėjės pakabino apinasrį, ir iš jo ėmė lašėti pienas.

(Pasakojo E. Zederšterienė iš Krasniškių k., g. 1905 m.)

Šie burtažodžiai gerai žinomi ir latvių tautosakoje (žr. LGI 212).

Joninių vakarą prie laidaro vartų, taip pat į tvartų duris išsprausdavo dilgėlių, dagilių, erškėčių ir šermukšnio šakų, dalgių ar adatų, kad apsaugotų gyvulius nuo tą naktį šėlstančių raganų, piktų dvasių, burtininkų (LTT 11711; LTdz 15175, 15179, 15181, 15187). Joninių naktį raganos laužančios šermukšniams viršūnes, kad galėtų vogti karvių pieną, nes raganas galima nuvaikyti tik su Joninių naktį nupjautomis šermukšnių viršūnėmis (LTT 11727). Raganas atbaidyti prašomas pats Janis – personifikuota vaisingumo šventės dievybė: "Mušk, Janyti, vario būgnus / Vartų stulpo viršuje. / Tegu neina raganėlės / Jono naktį karvių melžt" (LTdz 15145).

Magišką paskirtį turėjo kai kurie žolynai, nors šiaip jau tikėta, kad visos išvakarėse rinktos žolės turi stebuklingos galios. Į ritualinius vainikus, skirtus, pavyzdžiui, ateičiai burti, būtinai įpindavo kelias vadinamąsias Joninių žoles. Kurše ir Žiemgaloje, taip pat kur ne kur Vidžemėje tikrąja Joninių žole laikytas *lipikas* (la. *madara*, lo. *Galium L.*). Vidžemėje, Kurše ir Latgaloje vertintas taipogi *kūpolis* (la. *nārbulis, zilgalvīte*, lo. *Melampyrum nemorosum*), tačiau Latgaloje pirmenybę teikė paprastai *jonažolei* (la. *asinszāle*,²⁹ lo. *Hypericum perforatum*). Visur Latvijoje svarbiausia Joninių žole buvo laikomi *kiečiai* (la. *vībotnes*, lo. *Artemisia vulgaris*), *paparčiai* (la. *papardes*, lo. *Filicinae*) ir *raudonieji dobilai* (la. *sarkanie āboliņi*, lo. *Trifolium pratense*) (KSR, 41-42). Magišką Joninių žolių paskirtį liudija ir dainos, plg.:

*Iemetam Jāņu zāles
Jauna puiša gultiņā:
Dievs dod tam citu gadu
Otru jaunū gulētāju!*

LTdz 16077

*Meskim jonžoliū kuokšteli
Bernužēlio patalan:
Duok, Dievuli, jam po metu
Jauną gražią gulējēlę!*

Iki mūsų dienų išliko paprotys ieškoti paparčio žiedo. Rastas ar pamatytas paparčio žiedas apsaugo nuo nelaimės (LTT 11540), leidžia išsipildyti vienam norui (LTT 11527), rasti paslėptus pinigus (LTT 11539). Iš ateities būrimo papročių minėtinas įvairių gėlių kaišymas tarp trobos sienojų Joninių išvakarėse ir žiūrėjimas rytą, ar tos nuvyto, ar ne. Jei

²⁹ Latviai jonažole (*jāņzāle*) paprastai vadina bet kurią per Jonines skinaimą ar tuo laiku žydinčią žolę. *Asinszāle* pažodžiui reiškia 'kraujažolė', tačiau kraujažolė (lo. *Achillea*) latviai vadina žodžiu *pelašķi* (plačiau apie leksikos skirtybes žr. kalbos skyr.).

gėlės išsilaikydavo neapvytusios, tikėta, kad jas užkišusio žmogaus laukia ilgas ir laimingas gyvenimas; jei apvytusios – nelaimė, vargai ar net mirtis (LTT 11478, 11849-11851).

Merginos leisdavo vainikus į vandenį. Leisdavo savo vainiką ir dar kelis, pavadintus vaikinių vardais: žiūrėdavo, su kuriuo iš jų susidurs. Kaip ir Lietuvoje, merginos mesdavo vainikus į medį, paprastai ažuolą – po kiek metimų užsikabins, po tiek metų vainiko savininkė ištekės (LTT 11761). Mesdavo ir į obelį (LTT 11772).

Joninių naktis nepaprasta ne tik todėl, kad jos metu šėlsta raganos, piktosios dvasios. Tą stebuklingą naktį dega paslėpti pinigai – tereikia ant žaltvykslės ką nors užmesti. Jei užmeti kepurę, pinigus rasi šešių pėdų gylyje, jei batus ar nagines – vienos pėdos (LTT 11555). Bet jei prie ugnelės prisiartina ne tas žmogus, kuriam pinigai skirti, ji užgęsta (LTT 11553). Reikia vidurnaktį pabraidžioti po vandenį, ir naginėse rasi pinigų (LTT 11559); tą naktį atsiverias dangus ir išsipildąs noras, kurį turėjai tą akimirką (LTT 11833); merginos ežero vandenyje gali įžiūrėti savo būsimą jaunikį (LTT 11751). Jį galima pamatyti ir sapne – reikia tik atsigulti su vainiku ant galvos; kuris sapne vainiką nuims, tas bus jaunikis (LTT 11781).

Joninių kulminacija yra saulėtekis – jo reikia būtinai sulaukti.

Joninių dainas dainuota iki **Petrinių** (la. *Pēteri, Pēterdiena*), birželio 29 d., t. y. iki šienapjūtės pradžios. Šienapjūtė trukdavo iki **Jokūbo** (la. *Jēkabi*), liepos 25 d. Laikotarpis nuo Joninių iki Jokūbo laikytas gėlių, lapų ir grūdų metu: apie Jokūbą prinoksta pirmieji naujojo derliaus grūdai ir šeimnininkas pasirūpina, kad šeimyna paragautų šviežios, tų metų duonos.

Derliaus nuėmimo metas taip pat buvo turtingas papročių. Javų derlių stengdavęsi nuimti ir suvežti iki **Mykolinių** (la. *Mikēli*), t. y. iki rugsėjo 29 d. Manyta, kad po Mykolo auga tik kopūstai (plg. LTT 20684). Jei kas iki tol dar nenuimta, reikia paskubėti nuimti, nes Mykolas gališ užleisti sniegą ir šaltį (LTT 20616).

Baigdami javapjūtę ar linarūtę, gaudydavo Jumį. Tikėta, kad ši personifikuota dievybė įsitaiso paskutiniajame pėde, o iki tol gyvenanti javo stiebe su dviguba, triguba ar kitaip išsišakojusia varpa (plg. LD 12813, 27910, 28483, 34305), dvišakiam line ar kaip mažas žmogutis javų lauke kur po akmeniu. Kiekvienas javas turėjo savo Jumį: rugių Jumis, kviečių Jumis, linų Jumis ir t. t. Jumio varpą surasdavo iš anksto. Buvo tikima, kad rasti Jumio varpą yra laimė – tam žmogui pranašavo turtą ar greitas vestuves. Javus aplink ją nupjaukdavo paskiausiai. Paskutinę saują palikdavo ir nenupjautą – ją prislėgdavo akmeniu, kad Jumis liktų lauke iki pavasario (LGI, 262). Jumio ėmimo apeigą atlikdavo jaunos merginos, nes tikėta, kad imančioji Jumį greit ištekėsianti (LTT 12018-12023). Labai retai Jumio imti ateidavusi šeimnininkė ar šeimnininkas. Jei tokios varpos

nepasitaikydavo rasti, darydavo Jumio pynę arba juostą, kurią išsprausdavo į paskutinįjį pėdą. Ši pėdą arba ten pat vietoje iškuldavo ir grūdus pasėdavo, arba iškilmingai, su dainomis parnešdavo namo, padėdavo į garbingą vietą troboj ar klėtyje ir jo grūdus kitamet su apeigomis pasėdavo Ūsinio dieną. Kitur nešdavo ne pėdą, o varpų vainiką. Baigus linarūtę, Jumis būdavo parsinešamas paskutiniame linų pėdelyje arba rovėjos sunešdavo savo rastus daugiašakius linelius ir iš jų nupindavo vainiką šeimininkei (LGI, 263).

Jumio varpą sušerdavo ir avims, kad tos atsivestų po du ėriukus (LTT 12035).

Parsinešus Jumi, prasidėdavo aukojimai vaisingumo dievams ir namų dvasioms – Žemės močiai, Jumiui, Laukų močiai, Skalsos močiai, Namų ponui, aitvarui ir kt. Po to būdavo vaišinamasi, šitaip irgi pagerbiant dievybes. Pabaigtuvių ritualais norėta pasirūpinti kitų metų derliumi, taip pat atbaidyti piktas jėgas, besistengiančias atimti grūdų skalsą.

Laikotarpis nuo Mykolinių iki Martyno daug kur Latvijoje buvo **Vėlinės** (la. *Veļu laiks*); naktis iš lapkričio 1 į 2 vadinta *Ilgėmis* (la. *Iļģi*). Įvairiose vietose šis laikotarpis nevienodas (plačiau žr. LGI, 271-272). Tačiau visur tai buvo ramus, tylus metas, kada vengta dirbti triukšmingus darbus, linksmi dainuoti, kad neišsigastų namus lankančios artimųjų vėlės. Ketvirtadienio vakarais neverpdavo, nes taip esą geriau augs linai, o avims – vilna. Nebuvo galima vyti vadelių ir pančių, nes vadelės būsiančios nestiprios, o pančiai trinsią kojas (LTT 32578). Tai buvo mįslių ir pasakų metas. O pačias vėles esą galima pamatyti taip: reikia užlipti ant stogo, apžergti šelmenį, užsimauti ant kaklo ariamuosius pavalkus, atsigręžti atgal ir pro sietelį pažvelgti kapinių link – iš ten ketvirtadienių ir penktadienių vakarais einančios vėlės. Jos einančios grioviais, kelkraščiais, patvoriais. Jų išvaizda kaip žmogaus, tik ūgis maždaug kaip linų pėdelio. Kartais jos pasirodančios lyg rūkas ar juodi kamuoliai, besiritinėją po kojomis (LGI, 273). Vėles vaišindavo (žr. mitologijos skyr.).

Iš būdingesnių prietarų ir tikėjimų minėtini šie: indų, iš kurių buvo vaišintos vėlės, negalima mazgoti šulinio vandeniui, nes šulinys apkars (LTT 32491); lietingomis spalio naktimis reikia nueiti į kapines ir pasiklausyti prie kapo – mirusiųjų dvasios pataria, kur ir kada sėti pirmuosius javus (LTT 32562); per Vėlines gimęs vaikas greitai miršta (LTT 32566); jei per Vėlines kerpami plaukai, jie nebeauga (LTT 32582).

Su apeiginėmis vaišėmis baigdavo ir kūlimą – vieną sunkiausių darbų. Vienur palikdavo už jaujos ardu po neiškultą kiekvienos javų rūšies pėdą, kitur viską iškūlus buvo priimta pusryčiauti ant jaujos krosnies, kartu aukojant jaujos dvasiai. Javų kūlę stengdavos baigti iki **Martyno** (la. *Mārtiņi*) – lapkričio 10. Šia diena baigdavosi metų darbų ciklas. Nuo Martyno prasidėdavusios kaukių eitynės.

Drabužiai

Latvių drabužiai išlaikę senųjų baltų tautų – kuršių, žiemgalių, sėlių, latgalių – tautinius bruožus. Kiekvieno regiono komplektui būdingas savitas sukirpimas, detalės, spalvų derinys, puošybos principai.

Vidžemės drabužių komplektui įtakos turėjo čia gyvenusių lyvių kultūros substratas. Be to, Vidžemė ir Pietų Estija net keturis šimtmečius (1529-1918) sudarė tą patį administracinį vienetą, todėl čia jaučiama ir estų kultūros įtaka.

Vidžemės moterų drabužių būdingiausi bruožai yra šie: tunikos formos marškiniai, puošti santūriu baltu raštu, rytinėje dalyje – spalvotu siuvinėjimu; sijonai dryžuoti arba languoti, skaros baltos, dažnai su turtingu ornamentu galuose ir mažesniu kraštuose. Beje, didžiulė gobiamoji vilnonė skara (la. *villaine*, *vilnaine*, *vilnāne*) yra viena būdingiausių latvės drabužių detalių. Tokios skaros paplitusios visoje Rytų Latvijoje ne tik Vidžemėje, bet ir Vakarų Latgaloje, Aukšžemėje (14-15 pav.).

Vidžemės skaros ilgis – 184-250 cm, plotis – 80-95 cm. Skara gobia pečius, ties krūtine ji susegama sege (la. *sakta*). Ornamente vyrauja geltona, žalia, raudona ir mėlyna spalvos, pasitaiko ir ruda. Merginos nešiodavo stiklo karoliukais puoštą raudono audinio vainiką, o šiaurėje ir vakaruose – raudoną vilnonę juostelę (la. *mataukla*). Moterys dėvėjo siuvinėtas baltas aukštas smailas kepures užlenktais kraštais. Vidžemės moterų kostiumo skiriami šeši variantai (Slava 1966, 21).

Vidžemės vyrų drabužių komplektas turėjo tunikos formos marškinius, siuvinėtus baltais kiauručiais, ilgas, o vakarinėje dalyje pusilges kelnes, baltą ar šviesiai pilką sėrmėgą, skrybėlę ir austinę dryžuotą juostą.

Latgaliečių moterų marškiniai puošti siuvinėtu ar austu raudonu raštu, sijonai languoti, šiaurėje balti. Skara – Vidžemės tipo, kraštuose ornamentuota mėlynu ir žaliu raštu. Merginų galvas puošė raudonas karoliukų vainikas, moterys slėpė plaukus po nuometu (la. *galvas auts*, *nāmats*), ryšėjo prijuostę (la. *priekšauts*). Latgaliečių tautinis kostiumas turi daug bendra su Aukšžemės moterų drabužiais.

Latgalos vyrų kostiumą sudarė tunikos formos marškiniai su peteliais, papuoštais raudonu žičkiniu raštu arba siuvinėjimu, tamsi sėrmėga, skrybėlė ir pinta juosta. Toks komplektas buvo taip pat būdingas Rytų Vidžemei ir Rytų Aukšžemei (ИЭАП, 100).

Aukšžemės moterų marškiniai puošti austiniu raštu, turi prisiūtus petelius; niekur kitur Latvijoje, išskyrus Lielvarde (Vidžemė), tokių marškininių nėra (Slava 1966, 22). Skara – Vidžemės tipo, jos ornamente vyrauja žalia ir raudona spalvos. Sijonai dryžuoti su šviesiais taškeliais arba languoti. Būdinga moterų drabužių detalė – prijuostė ir nuometas – rodo paralelę su mūsų aukštaičių, gyvenančių buvusioje Sėloje (Kupiškis, Rokiškis, Zarasai), drabužiais. Su lietuvėmis, bet ne su kaimynėmis

Alvydas Butkus. Latviai. Kaunas: Aesti, 1995.

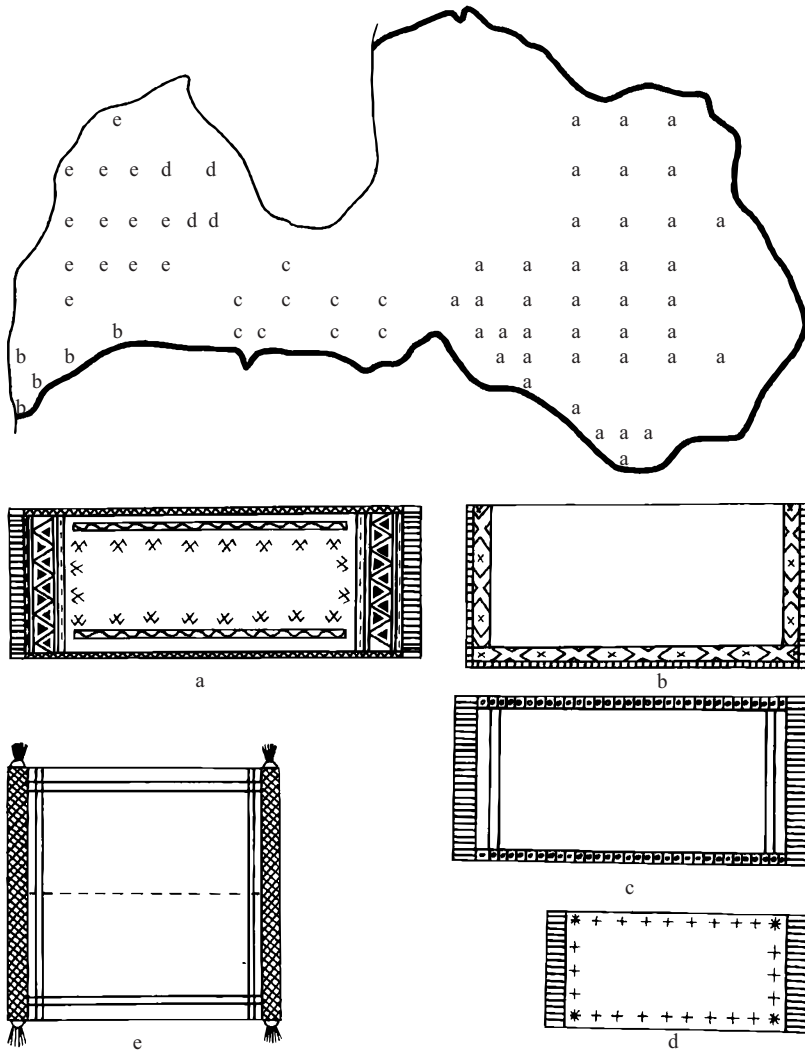

14 pav. Latvių skaros (XIX a. vidurys): a - Rytų Vidžemės, b - Pietų Kuršo, c - Žiemgalos, d - Talsų, e - Šiaurės Kuršo.

Žiemgalietėmis aukšžemietes sieja panašus marškinių kirpimas, prijuosčių puošyba.

Žiemgalos moterų sijonai languoti arba dryžuoti, gėlėto rašto. Marškiniai puošti baltu peltakiuotu raštu. Skara marginta ne siuviniais, bet

austa juostele (la. *celaine*); skaros ilgis 200 cm, plotis 90 cm. Galvos apdangalas – šilko skarelė, kurią moterys rišdavosi kitaip nei merginos. Žiemgalos komplektui įtakos turėjo kunigaikščio Jokūbo manufaktūrų produkcija, taip pat glaudūs ryšiai su Lietuva.

Vyrai nešiojo tunikos formos marškinius, ilgas ar pusilges kelnes, trumpą švarką ir žemą plačiaviršę skrybėlę.

Kuršo komplektas yra archajiškas. Moterų marškiniai išsiuvinėti gausiau ir įvairiau nei kitur. Sijonai vienspalviai arba dryžuoti. Skiriasi ir skaros. Šiaurės Kurše skaros beveik kvadratinės, dvi priešingos jų kraštinės papuoštos plačiomis austinėmis juostomis. Pietų Kurše skaros pailgos (170-200 x 75-95 cm), siuvinėtos raudonais, žaliais, geltonais ir mėlynais siūlais, vyraujanti ornamento spalva – ryškiai raudona. Galai puošti trumpais kutais. Skaros susegamos ne ties krūtine, bet ant peties, o pietuose apie Rucavą – virš alkūnės (15 pav.). Segių forma labai įvairi (kitur Latvijoje vartojama daugiausiai vieno tipo, vadinamoji burbulinė segė; žr. ИЭАП, 88). Merginų vainikas aukštas (karūna), moterys galvą rišdavo skarele ar dengdavo kepuraite, rucavietės – nuometu. Kuršo moterų kostiumo taip pat skiriami šeši arealiniai variantai (B"FG, 18). Ir Kuršo, ir Žiemgalos moterų drabužiai turi tam tikrų panašumų ir savo visuma yra artimesni žemaičių bei vakarų aukštaičių drabužiams (ИЭАП, 19).

Vyrų marškiniai buvo tunikos formos, gausiai siuvinėti; Kuršo vyrų galėjai skirti iš plātėjančios į viršų skrybėlės ir iš metalo ar odos diržo su puošnia sagtimi.

Nuo XIX a. vidurio didelę įtaką latvių vyriškajam tautiniam kostiumui ėmė daryti miestiečių apranga.



15 pav. Skarų dėvėjimo būdai: a - Žiemgala, b, c - Vidžemė, d, e - Kuršas (d - Nyca, e - Rucava).

Liaudies menas. Ornamentas

Apie senąjį baltų tautų ornamentą galima spręsti iš archeologinių radinių. Lyginant jų ornamentus su dabartiniais, nesunku įsitikinti latvių ornamentikos archajiškumu, pastovumu: pagrindiniai rašto elementai nepakitę tūkstantmečiais. Vadinasi, rašto visuma siekia priešistorę.

Ornamento ištakos Latvijos teritorijoje siekia neolitą: randamos molinių indų šukės, papuoštos duobutėmis, brūkšneliais. Taip išgraviruoti kauliniai peiliai bei pirmųjų amžių po Kr. metalo dirbiniai (16 pav.). Nuo V-VI a. ornamentas keičiasi, nusistovi jo variantai ir puošybos pagrindai. Nebepuošiamas visas paviršius, bet tik tam tikros jo vietos. Vis dažniau pasitaiko kryželis, svastika, saulutė, zigzagas. Nuo VII a. tame pačiame ornamente nusistovi elementų kaita, kuri itin išstobulėja ankstyvojo feodalizmo laikais (IX-XIII a.) ir nuo tada tampa būdingu Latvijos tautų meno bruožu. Ankstyvajame feodalizme randasi naujų elementų: stogelių, nedidelių keturkampių, puošnių ugnies kryžiaus variantų. Tuo laikotarpiu dar labiau ima skirtis latgalių, sėlių, žiemgalių ir kuršių puošyba, nors atskiri jos elementai visur tie patys (Paegle 1935, 21; LME 2, 672).

Kaip rodo archeologiniai duomenys, I tūkstantmetyje po Kr. dabartinės Latvijos teritorijoje klestėjo subtili metalo kalyba. Tai ir lankinės segės, puoštos smulkiais taškučiais ar brūkšneliais, spiralinės apyrankės, antkaklės, žiedai, pakabučiai (17 pav.). Puošniausios segės buvo latgalių - stengtasi vieną daiktą išpuošti kuo įvairesniu ornamentu. Latgaliai ir sėliai apyrankių ir antkaklių galus puošdavo gyvūnų galvomis. Žiemgalių segės panašios į Lietuvoje randamas. Žiemgaliai ornamentą sutelkdavo papuošalo galuose (Paegle 1935, 21).

Nuo XIII a. metalo dirbiniai nebetenka ankstesnio subtilumo, primityvėja, o ir jų pačių randama vis mažiau. Nemažėja tik tekstilės darbų. Jų raštai beveik nepakitę pasiekė ir mūsų dienas. Antrajame tūkstantmetyje vystėsi liaudies tekstilė ir keramika (ypač Latgaloje). Labai įvairūs yra tautinių drabužių raštai, tačiau latvių audimo šedevrais laikomos juostos. Jos būna nuo 1 cm iki 15 cm pločio ir iki 10 m ilgio. Latvių, ypač vidžemiečių, juostų raštas turtingesnis nei lietuvių: vienoje juostoje gali būti iki 50 skirtingų motyvų, (18 pav.) tuo tarpu lietuvių juostoje paprastai kartojamas vienas kuris motyvas ar elementas. Pagrindiniai latvių ir lietuvių juostų simboliai tie patys (plg. Galaunė 1930, 264-265). Daug ir labai įvairiai interpretuojamas garsiųjų Liėlvardės juostų raštas. Yra nuomonė, kad joje simboliais užšifruota kažkokia informacija, kurios mes neįstengiam perskaityti. Ši juosta rodyta kai kuriems Vakarų Europos aiškiaregiams; juostos raštą jie traktavo kaip kosminės kilmės informaciją (Butkus 1989, 10). Kiti mano, kad tai jokia šifruotė, o tik simboliais pavaizduotos gamtos jėgos (Bukas 1992).

Alvydas Butkus. Latviai. Kaunas: Aesti, 1995.

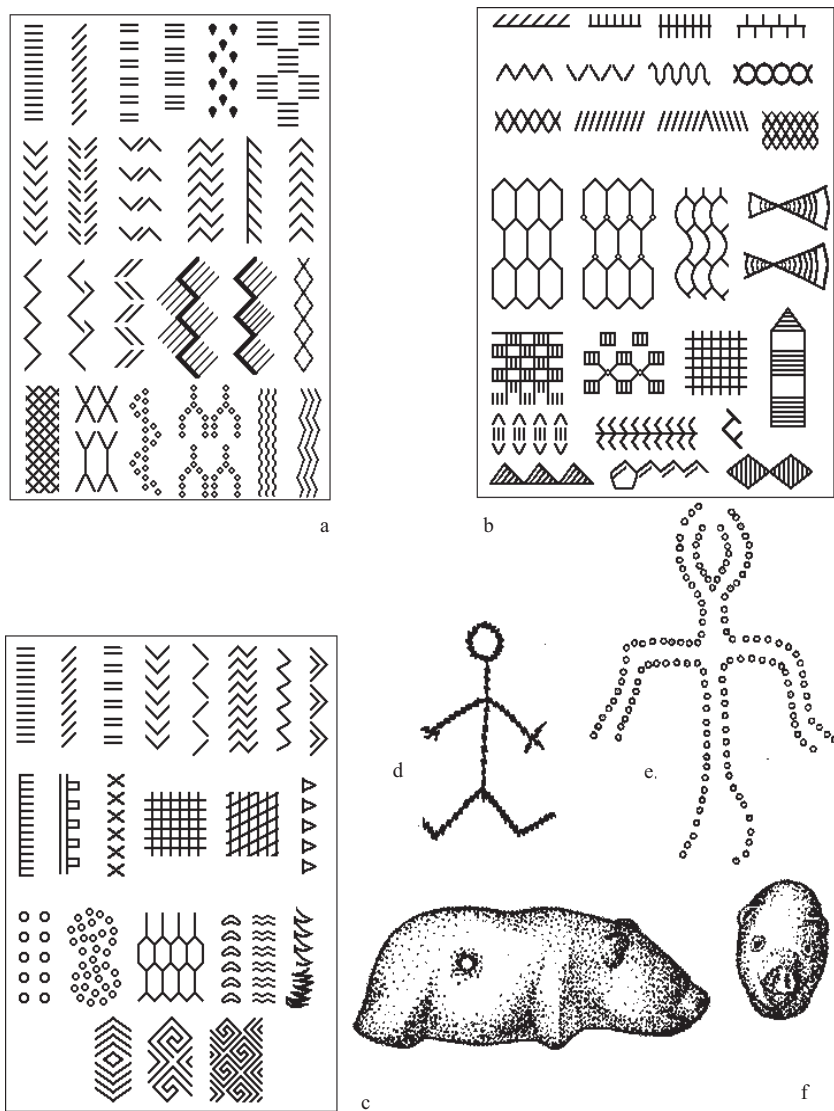

16 pav. Akmens amžiaus menas; kaulo ir rago raižinių motyvai: a - Rytų Pabaltijys, mezolitas (7000-4800 m. pr. Kr.), b - Skandinavija, mezolitas, c - Rytų Europa, vėlyvasis paleolitas (10000-7000 m. pr. Kr.); d - virvelinis antropomorfinis atspaudas moliniame inde, Nida (Lietuva), vėlyvasis neolitas (2000-1200 m. pr. Kr.); e - antropomorfinė duobėtoji figūra moliniame dubenėlyje, Lubano ežeras (Latvija), ankstyvasis neolitas (4000-3000 m. pr. Kr.); f - gintarinė meškos figūrėlė, Slupskas (lenkija), vidurinis neolitas? (3000-2500 m. pr. Kr.) (periodizaciją žr. Gimbutienė 1985, 8-9).



Alvydas Butkus. Latviai. Kaunas: Aesti, 1995.

17 pav. Žalvarinės segės: a - su raudona emale, III a.; b, c, d - VIII-X a.; e - XI-XIIIa.; f - lankinė sidabrinė segė, V a.

Latvių medžio drožyba ne tokia įvairi kaip lietuvių. Mat santūri liuteronų bažnyčia nesudarė sąlygų pritaikyti drožinius kulto reikalams (19; 20 pav.).

Latvių ornamentui būdingos geometrinės, laužytos linijos. Senovėje tiek ornamento visuma, tiek atskiros jo dalys turėjo maginę, simbolinę paskirtį.

Iš atskirų elementų viena pirmųjų vietų tenka vadinamajam **ugnies, arba Perkūno, kryžiui** (la. *ugunskrusts, Pērkonkrusts*), kurį mes įpratę vadinti **svastikos** vardu ir kurio simboliką suteršė hitlerininkų

Alvydas Butkus. Latvieši. Kaunas: Aesti, 1995.

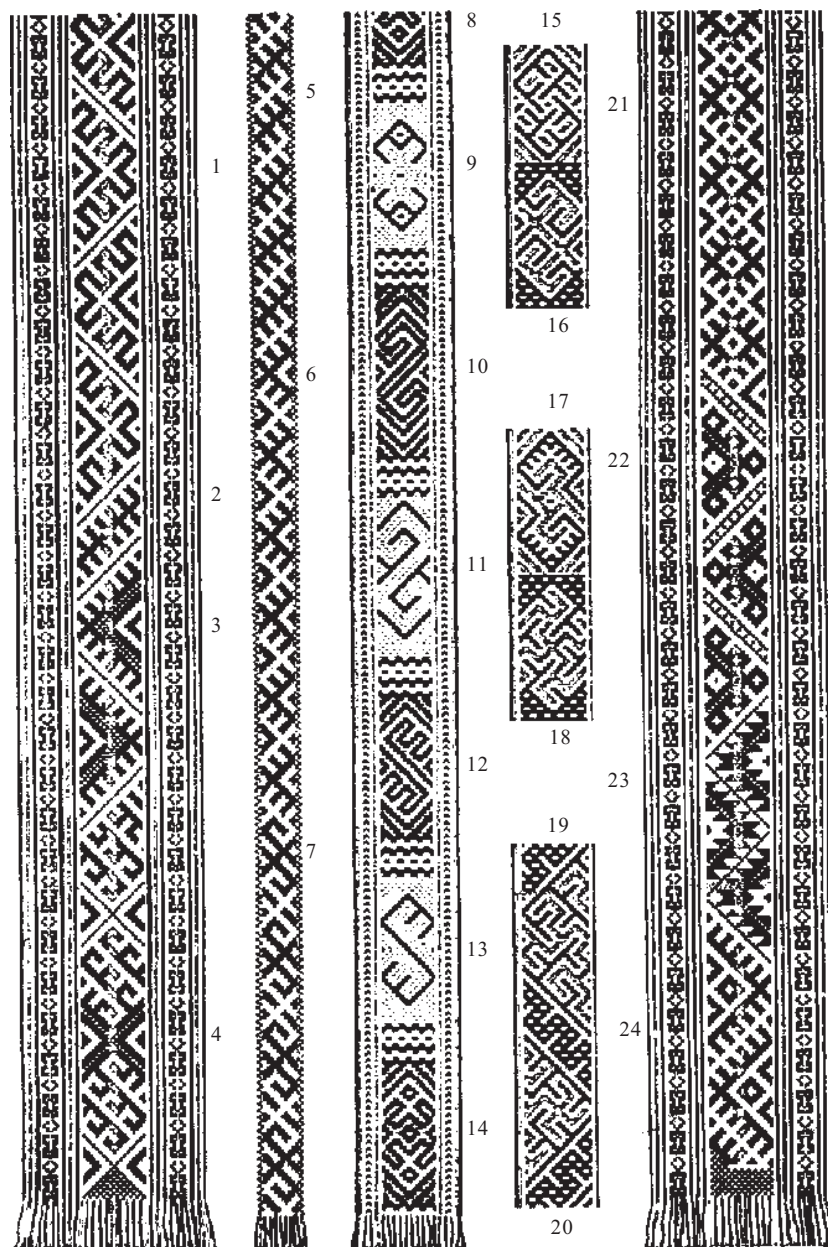

18 pav. Latvių juostos. Skaitmenys žymi skirtingus ornamentus.

piktadarystės.³⁰ Latvių rašte šio ženkle esama įvairiausių variacijų (žr. 21, 22 pav.). Baltų papuošaluose jis randamas nuo I tūkstantmečio po Kr. pradžios. Plačiau žinomoji Stāmerienės skara (XI a.) išpuošta 37 ugnies kryžiais, kurių yra 16 variantų. Dažniausiai juo puošiamos juostos, taip pat segės, pirštinės ir marškiniai. Manoma, kad seniau ugnies kryžiui skirdavo saugotojo nuo blogio funkciją, todėl jį išraižydavo vaiko lopšio gale, taip pat išausdavo juostoje, kuria aprišdavo suvystytą kūdikį. Tokių kryžių kirsdavo virš namo durų, ant slenksčių, kad apsaugotų namus nuo nuo žaibo; senovėje svastiką išraižydavo ant ginklų. Aukšžemėje, gimus vaikui, kabindavo prie gegnės medinį ugnies kryžių ir nuimdavo jį tam žmogui mirus (Paegle 1935, 15).

Kitas dažnas elementas yra **saulutė** (la. *saulīte*) pramaišiu su geltonais, žaliais, raudonais ar mėlynais lapeliais. Simbolizuoja gyvybę, amžiną judėjimą. Dažnas papuošaluose, skarų siuvinėjimuose. Kitų ornamentų grupėje saulutė paprastai turi centro vietą (23 pav.).

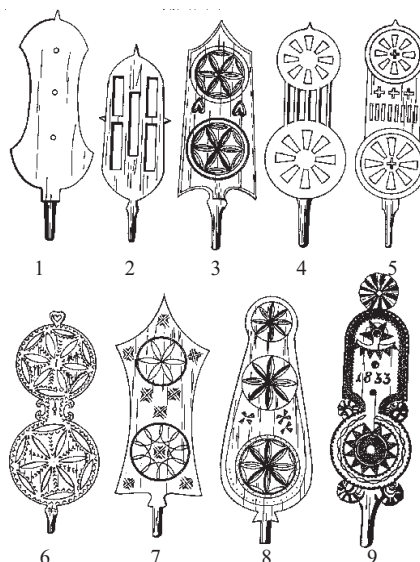

19 pav. Latvių prieverpstės.

³⁰ Sanskrito žodis *svastika* reiškia rankų sukryžiovimą ant krūtinės, taip pat sėkmės, klestėjimo ženklą; skr. *svastī* (<su- 'gerai' + asti 'esti') 'gerovė; sėkmė; laimė' (CPC, 765).

Svastika yra vienas seniausių ir sudėtingiausių simbolių, randamų Afrikoje, priešindoeuropietiškoje Indijoje, Amerikoje iki Kolumbo, Kiprė ir Trojoje. Šis ženklas gana anksti pasirodo Centrinėje, Vakarų ir Šiaurės Europoje. Svastika Egipte, Centrinėje Afrikoje ir Žemutiniame Tarpupyje pasirodo tik keli amžiai pr. Kr., tačiau manoma, kad keturveidis Horas ir kiti keturveidžiai dievai iki tol ten buvo svastikos simbolis.

Taip pat manoma, kad svastika yra sutartinis žmogaus ženklas (dvi rankos ir dvi kojos) arba vyro ir moters sąjungos simbolis; judesio ir sąstingio, įkvėpimo ir iškvėpimo, įcentrinio ir išcentrinio judesio, pradžios ir pabaigos šifras. Dar kiti mano, kad svastika yra labirinto, vandens ar ugnies verpeto, dviejų Z formos žaibų ženklas.

Įvairiai interpretuojamas ir svastikos dvejopumas (dešinioji ir kairioji svastika). Sakoma, kad tai gali reikšti vyriškąjį ir moteriškąjį pradą, saulės ir mėnulio, dangaus ir žemės dvejybę, pavasarinį saulės kilimą ir rudeninį dienos trumpėjimą. Kad apsuktoji svastika yra moteriška, liudija jos siejimas su Artemide ir Astarte, kurioms ji piešiama ant vulvos trikampio. Kinijoje dvejopos svastikos piešiamos kaip *jan* ir *in* pradų simboliai: dešinioji, t.y. besisukanti pagal laikrodžio rodyklę žymi *jan*, kairioji - *in*. Budistai svastiką laiko Budos širdies antspaudu. Ankstyvojoje krikščionybėje svastika reiškė Kristų kaip pasaulio valdovą; viduramžiais tai buvo keturių evangelistų su Kristumi centre ženklas (Cooper 1978, 164-166).

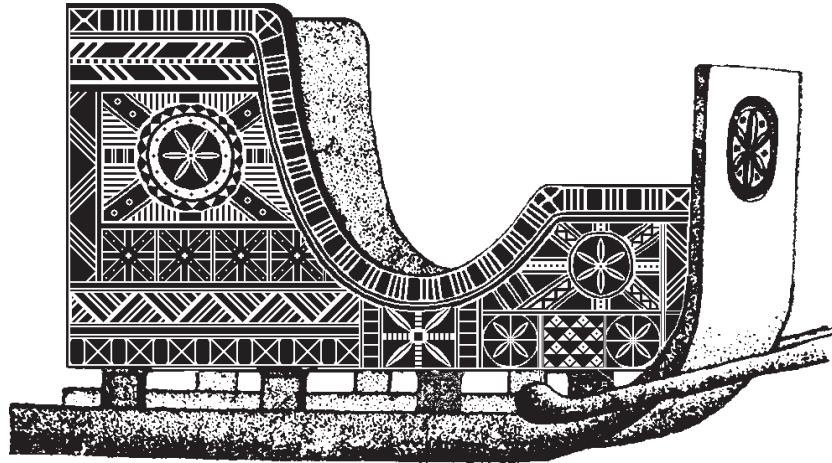

20 pav. Drožinėtos rogės (1785 m.).

Į ją panaši ir aštuonkampė žvaigždutė **áuseklis** (la. *auseklis, auseklītis*) (23 pav.). Juo puošiamos skaros, kepurės, pirštinės. Žvaigždėmis austa ar siuvinėta antklodė naktį esą sauganti miegančiojo sielą. Auseklis dabar yra latvių tautinis simbolis. Šis simbolis ypač dažnas šiaurės tautų ornamentikoje. Tradiciškai siejamas su Aušrine (Venera), tačiau pastaraisiais metais radosi hipotezė, kad senovės baltams tai galėjęs būti Sirijaus ženklas.

Nepaprastai dailūs yra **Saulės**, arba **Aušros, medžiai** (la. *Austras koki, ozoliņi*) (24 pav.). Jais paprastai baigiami skarų, moteriškų kepurėlių, vainikų, rečiau rankšluosčių siuvinėjimai. Tokie Aušros medžio variantai paplitę Latgaloje, Aukšžemėje ir Rytų Vidžemėje; puošniausi jie yra Krustpilio apylinkėse. Likusioje Latvijoje Aušros medžiai kiek kitokie (Klētnieks 1990, 2, 13; plg. 25 pav.). Aušros medis siejamas su Pasaulio, arba Gyvybės, medžiu.

Iš kitų rašto elementų minėtinas **kryželis** (la. *krustiņš*), **eglutė** (*spygliukas*; la. *skujiņa*), **zigzagas** (la. *līklocis*), **žaltys** (la. *zalktis*), **trikampis**, arba **Dievo ženklas** (la. *trīsstūris, jumtiņš, Dieva zīme*) ir kt. (žr. 26 pav.).

Daugelis šių ženklų be galo seni. Eglutė, kryželis, zigzagas, trikampis ir kai kurie kiti ženklai yra dažni priešindoeuropiečių epochos kultūros atributikoje. Eglutė, kurią M. Gimbutienė sieja su paukštės simbolika, Desnos baseine rasta ant daiktų, datuotų 18-15 tūkst. m. pr. Kr. (Gimbutas 1989, 5). Panašiai eglutę interpretavo ir E. Brastinis, išvelgęs čia paukščio plunksnos stilizaciją (paukštis latvių mitologijoje yra žmogaus sielos išsikūnijimas) (Brastiņš 1923, 25). Zigzagas, *M* raidė seniesiems europiečiams galėjo būti vandens simbolis

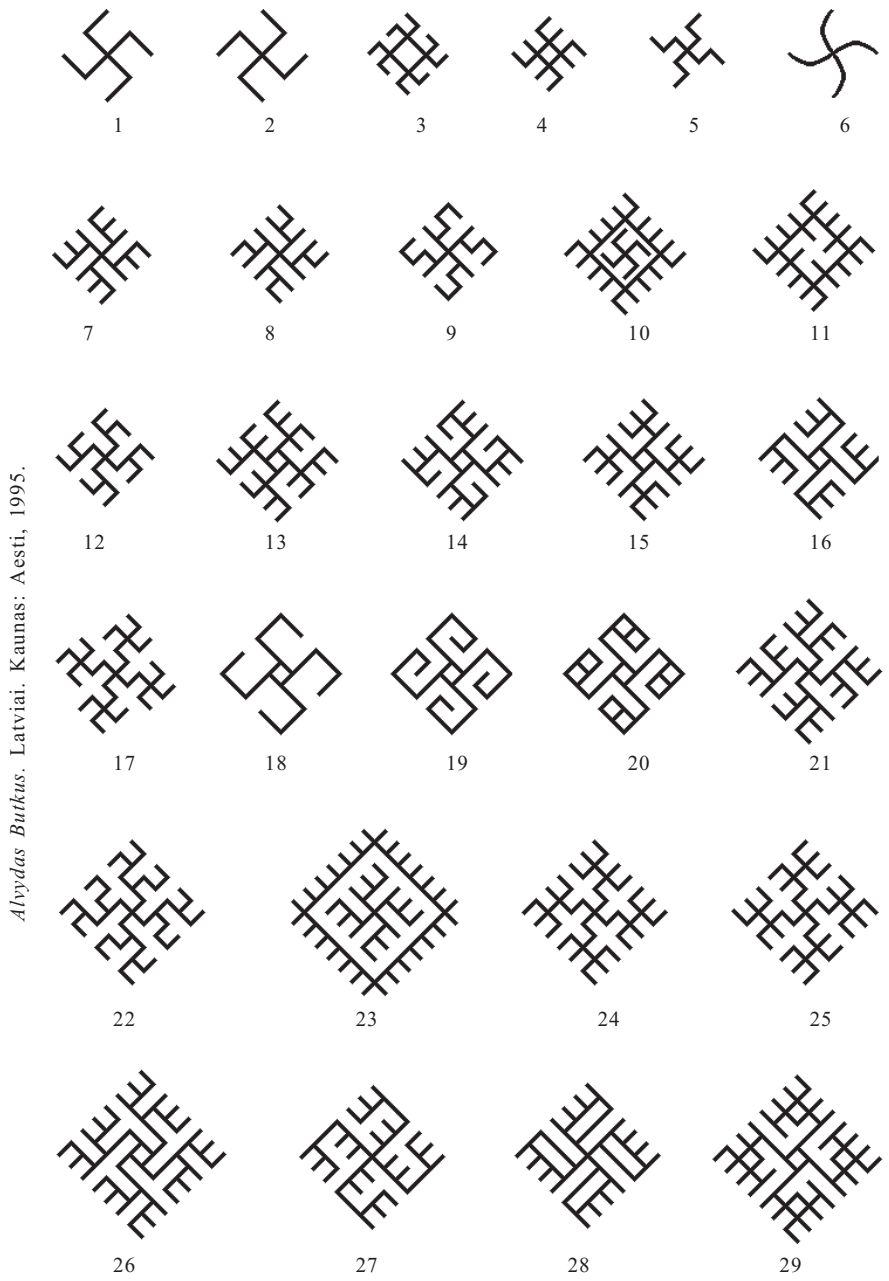

Alydas Butkus. Latviai. Kaunas: Aesti, 1995.

21 pav. Ugnies kryžiai, arba svastikos (dar vad. Perkūno kryžiais, Laimos kryžiais).

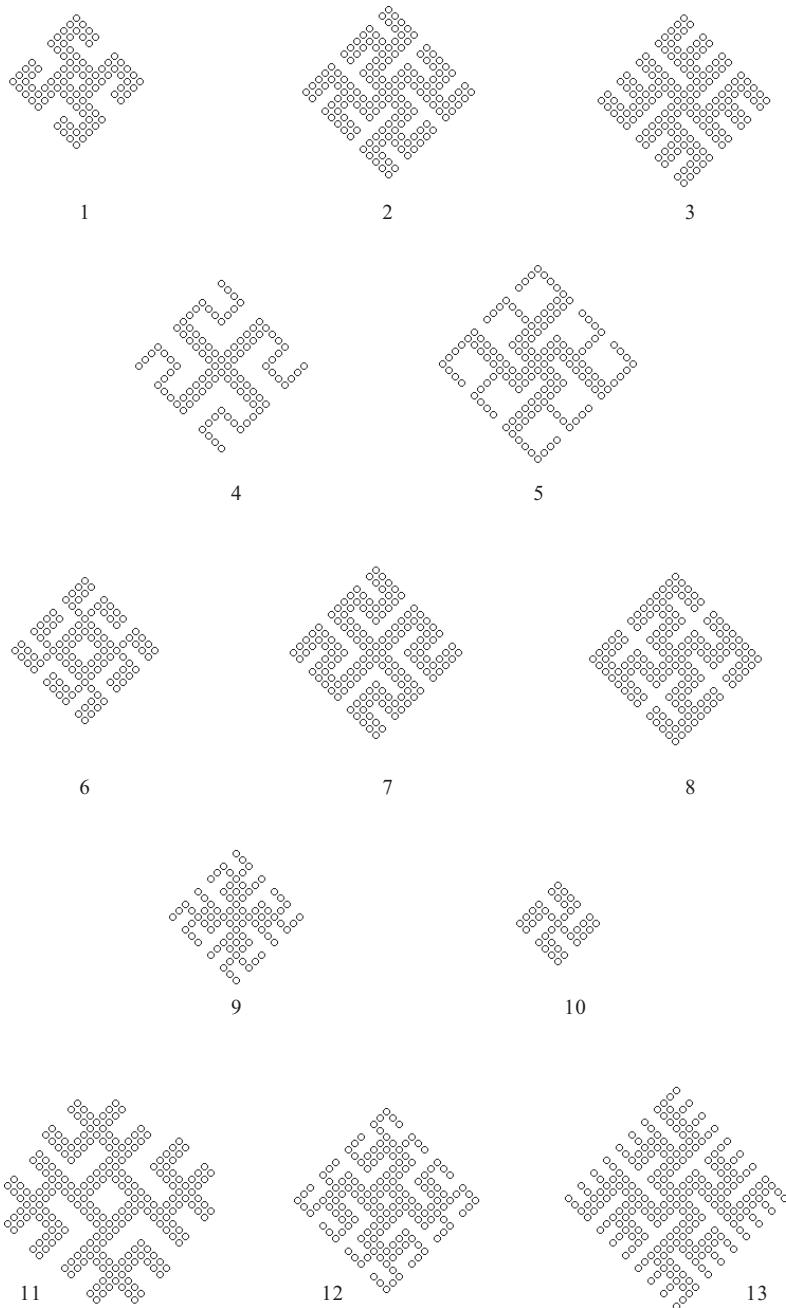

Aļvydas Butkus. Latvieši. Kaunas: Aesti, 1995.

22 pav. Kai kurie žalvariniai ugnies kryžiai XI a. audiniuose.

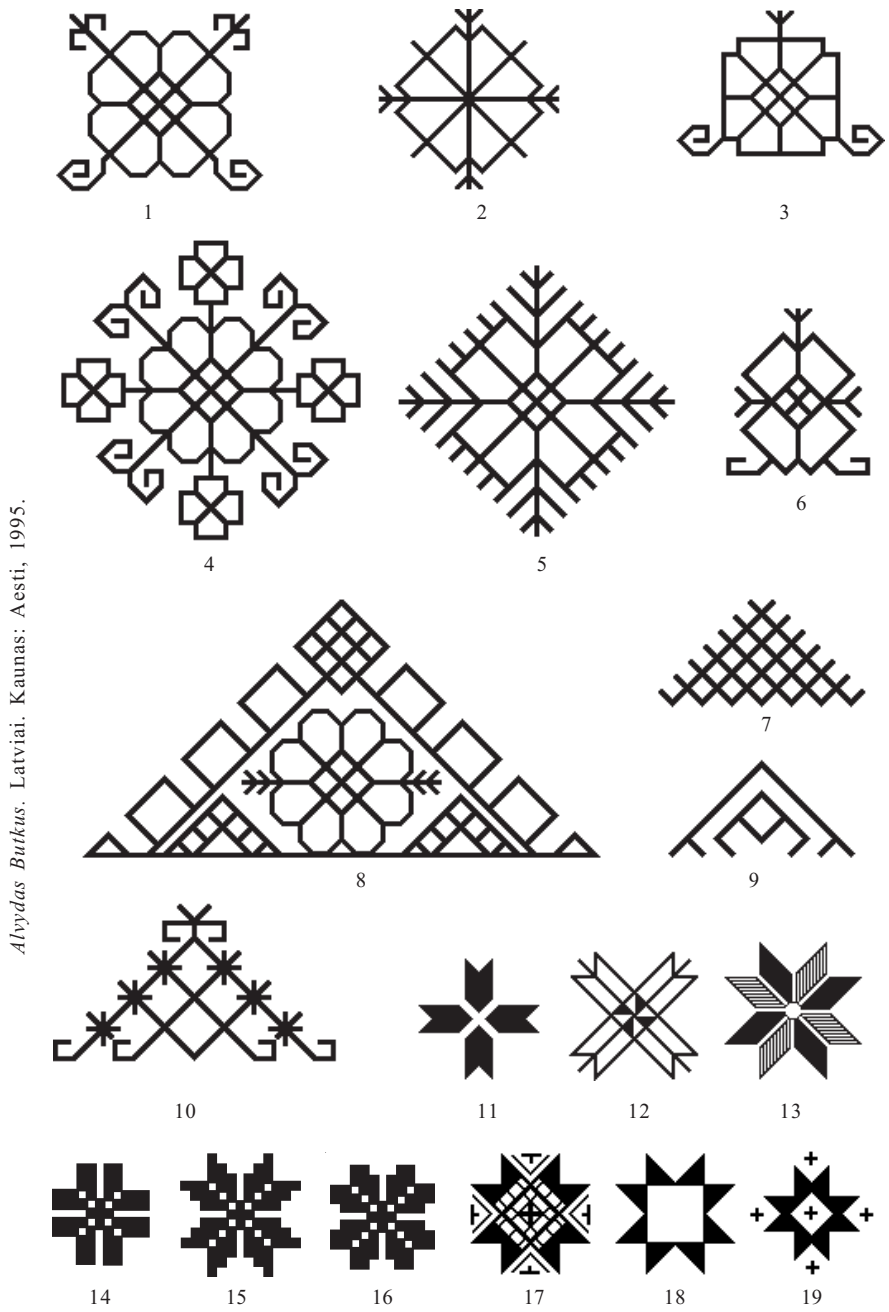

Alvydas Butkus. Latviai. Kaunas: Aesti, 1995.

23 pav. Saulutės (1-6), stogeliai, arba Dievo ženklai (7-10), áusekliai (11-19).

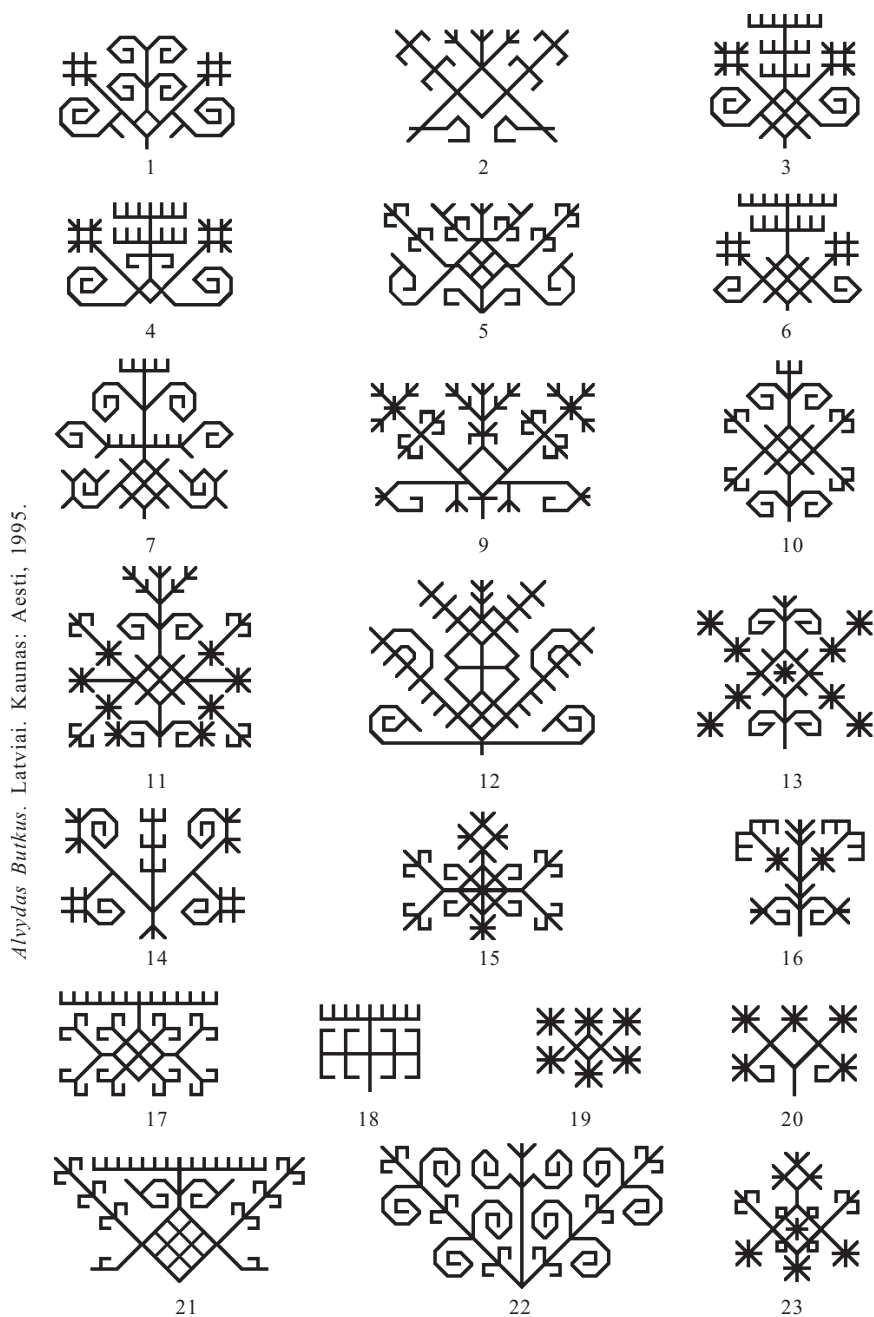

Alvydas Butkus. Latviai. Kaunas: Aesti, 1995.

24 pav. Aušros medžiai, arba ažuoliukai.



Alvydas Butkus. Latviai. Kaunas: Aesti, 1995.

25 pav. Kiti Aušros medžio variantai: 1-4 - Kuršo juostelių (audėjos jį vadina *gėlyte puodelyje*); 5 - Kuldygos marškinių apykaklių ir rankogalių; 6 - Nycos nosinių; 7 - vienos iš Lielvardės juostų; 8 - Rucavos marškinių rankovių viršaus (rucavietės jį vadina *krūmu*) (Klētnieks 1990, 2, 13-14).

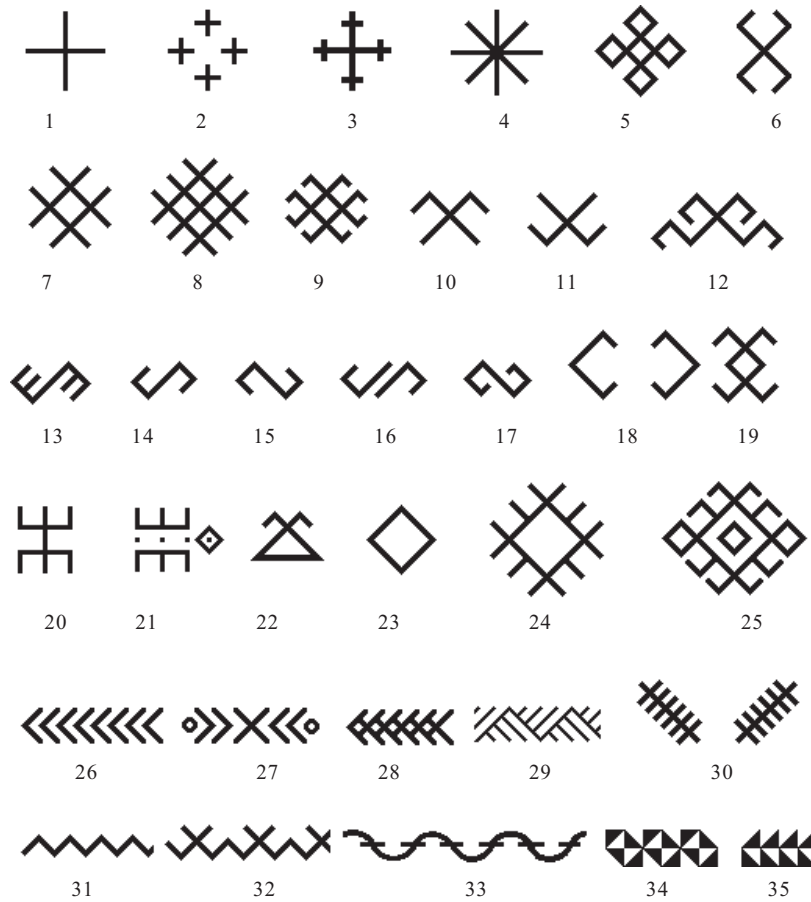

Alvydas Butkus. Latviai. Kaunas: Aesti, 1995.

26 pav. Kiti latvių rašto elementai: 1 - kryželis, 2 - kryželių grupė, 3 - kryžių kryžius, 4 - žvaigždutė, arba spindulinis kryžius, 5 - darželių kryžius, 6 - suverstoji (uždaroji) svastika, 7 - dvigubas kryžius, arba kryžiaus žvaigždė, 8 - trigubas kryžius, 9 - dviguba suverstoji svastika, 10-11 - Jumio ženklas, 12 - Martyno ženklas, 13-17 - žalčiukai, 18 - Mėnulio ženklas, 19 - vėžiukas, arba rupūžytė, dvigubas Jumis, 20-21 - Ūsinio ženklas, arba Saulės vežimas, Saulės žirgai, 22 - kablinitis kūgelis, 23 - darželis, 24 - spindulinis darželis, 25 - kablinitis darželis, 26-29 - eglutė, 30 - kopėtėlės, 31-33 - zigzagas, arba Maros vandenys; 34 - aštuoniakampis, 35 - šešiakampis (Klētnieks 1990, 2, 61-68)

ir siejamas su Egipto hieroglifu *mu* 'vanduo', taip pat su senovės graikų to paties pavadinimo raide (Gimbutas 1989, 19). Kitose kultūrose vandens simbolis buvo meandras (Gimbutas 1989, 25), kuris baltų ornamentikai nebūdingas. Stogelį ar net trikampį latvių ornamento tyrinėtojai Dievo ženklui pavadinę todėl, kad išvelgę jame dangų, gaubiantį žemę. Trikampis viršūne žemyn vadinamas Maros trikampiu; M. Gimbutienė jį interpretuoja kaip regeneruojančios vulvos simbolį (Gimbutas 1989, 237-243; dar plg. Cooper 1978, 180).

Ženklų pavadinimai ir reikšmės dažnai yra tyrinėtojų interpretacija, nes dabar nelengva pasakyti, kaip tie ženklai buvo vadinami ir ką jie reiškė senovėje. Pavyzdžiui, ženklas, kurį latvių etnografai linę vadinti *Saulės žirgu* (ar *žirgais*; 26 pav., 20), M. Gimbutienės manymu, yra stilizuotas bitės atvaizdas (Gimbutas 1989, 272). Terminų įvairovė sunkina ženklų klasifikaciją. Liaudiški ženklų pavadinimai įvairuoja dar labiau; būna, kad ta pati pateikėja vartoja sinonimiškus ženklo pavadinimus (Klētnieks 1990, 61; 63). Be to, esama nemažai atvejų, kai trūksta aiškios ribos tarp dviejų ar daugiau ženklų. Pavyzdžiui, kryželį nesunku perdirtinti į Auseklį, pats Auseklis turi kyžiaus formą (plg. 23 pav., 11-12; 14; 19); du sudėti vienas ant kito kryželiai gali būti pagrindas saulutei nupiešti; Jumio ir Martyno ženklas turi bendrumų su Dievo ženklu (stogeliu); Jumio ženklo modifikacijos nesunkiai pereina į Aušros medį ir t.t. Du simetriškai vertikaliai sudėti Jumio ženklai dar vadinami *rupūžyte* ar *vėžiuku* (26 pav., 19); toks naujasis ženklas labai panašus į Klaipėdos krašto kapinių krikštus, kurių forma gretinama su rupūžės (Vėlius 1983, 111).³¹

Liaudies muzikos instrumentai

Kaip ir kitų tautų, latvių liaudies muzikos instrumentai skirstomi į mušamuosius, pučiamuosius ir styginius. Apie jų įvairovę, paplitimą ir pobūdį liudija liaudies dainos, įvairūs istorijos šaltiniai, archeologiniai radiniai ir mūsų dienas pasiekę pavyzdžiai.

Mušamieji instrumentai

Mušamieji instrumentai yra dvejopi: idiofonai (įvairūs žvangučiai, medžio lentelės ir kt.) ir membranofonai (būgnai, būgneliai).

Iš idiofonų Latvijoje iki šiol paplitęs **džingulis** (la. *trīdeksnis*) - vertikali lazda ar lazdelė, kurios viršuje prikabinėta vario plokštelių. Stuksint lazda į žemę (lazdele - į stalą ar delną), plokštelės žvanga. Šiuo instrumentu akcentuojamas dainos ar šokio ritmas. Vartotas ir vestuvių apeigose; tai rodo seną jo kilmę. Džingulis vestuvėse yra bene vienintelis instrumentas, kurį žvangina beveik išimtinai moterys. (Apie kitą moterų instrumentą - ožragį - žr. toliau.) Džingulio variantai yra **eglutė** (la. *eglīte*), **puškaitis** (la. *puškaitis*), **čakanas** (la. *čakans*, *čokens*, *čagana*) (žr. 27 pav.). Be to, ir archeologija, ir liaudies dainos liudija **žvangučius** (la. *zvārguļi*, *žvārguļi*). Tokius ant diržo sukabinus žvangučius nešiodavusios merginos. Instrumentas siejamas su Dek-

³¹ Rupūžės sąsaja su vaisingumu, taip pat su mirtimi ir atgimimu irgi yra labai sena, ją žinojo senieji Europos gyventojai (Gimbutas 1989, 251).

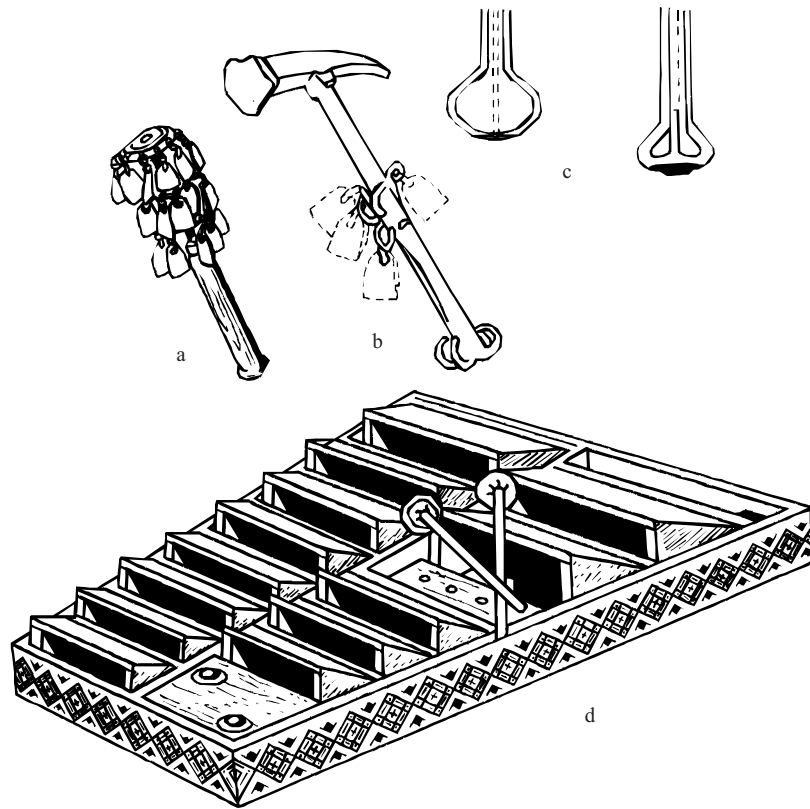

27 pav. Latvių liaudies idiofonai: a - džingulis (Kuršas, XIX a.), b - čakanas Vidžemė, XVIII a.), c - dambreliai (Vidžemė, rekonstrukcija), d - skrabalai (Kuršas, XIX a.).

Alvydas Butkus. Latviai. Kaunas: Aesti, 1995.

los tradicija, plg.: “Kas skamba, kas žvanga / Kluono kraštely? / Deklužė šokdina / Našlaitėlė. / Vario kurpaitėmis, / Žvangučių juosta” (LD 5007).

Latviai, kaip ir lietuviai, turėjo **bandūrėlį**, arba **dambra**, **dambrelį** (la. *vargāns*, *vargas*) - sulenktą metalinį strypą, kurio galai sudaro keleto centimetrų lygiagretes, tarp kurių virpinamas plieno liežuvėlis. Grojama priglaidus dambrelį prie dantų. Šis instrumentas, tiesa, buvo labai retas tik kasinėjant vokiečių feodalų pilių apylinkes Alūksnėje, Cėsyse, Turaidoje, Valmieroje, Vecduolėje, taip pat Trakų pilyje Lietuvoje ir Druckojės piliakalnyje Baltarusijoje (Muktupāvels 1987, 34). Spėjama, kad dambrelį pažinojo ir lyviai. Instrumentologų nuomone, dambrelis į Pabaltijį atėjo iš Vokietijos; galėjo jį atnešti ir totoriai (Baltrėnienė 1991, 156).

Vienkiemiuose dažnai buvo galima pamatyti **tabalus** (la. *klabatas*) - medžio lentą (ar lentas), pakabintą prie vartų. Mušant per ją kieto medžio

buožele, gaunamas toli aidintis garsas. Sutartu ritmu taip būdavo šaukiami namo piemenys ar laukų darbininkai, pranešama kaimynams apie gaisrą. Štai kaip vienoje Pietų Kuršo sodyboje šaukta pietauti:



(Priedite 1983, 16)

Panašiai būdavo grojama ir sudėtingesniu instrumentu - **skraba-lais** (la. *koka zvans*), kurių medinės dėžutės buvo padarytos pagal karvių medinio kankalo pavyzdį.

Dainose minimas dar vienas idiofonas - **buoželės** ar **lazdelės** (la. *kociņi*). Kaip jos atrodė, sunku pasakyti, nes trūksta archeologinių duomenų. Iš dainų tekstų galima spręsti, kad lazdelės buvo mušamos viena į kitą, tuo pačiu metu dainuojant. Tai buvo saulėlydžio ritualas, plg.: *Situ koku pret kociņu / Lai iet saule vakarā* (LD 31646). Kai kuriose tokiose dainose lygiagrečiai raginama sėstis motina ir leistis saulė (Klotiņš 1989, 191).

Latvių dainose dažnai minimi **būgnai** (la. *bungas*), paprastai vario. Ši užuomina traktuojama dvejai. Vieni sako, kad vario būgnai - tai litaurų, tamtamų analogai, kiti tvirtina, kad tai tik poetinis epitetas. Treti laikosi kompromiso - vario būgnai, minimi karo dainose, esą kariuomenėje vartoti litaurai (didžiuliai katilo formos būgnai), o Joninių dainose minimus vario būgnus esą sunku sieti su kokiu nors žinomu instrumentu (Muktupāvels 1987, 36).

Būgnas daromas iš tuščiavidurio kelmo, kuri aptraukia gyvulio, dažniausiai šuns ar ožkos, oda. Pirminė būgno paskirtis buvusi ritualinė, taip pat signalinė, ilgainiui jis tapo priemone šokio ritmui palaikyti. O štai kaip būgno ritmas siejamas su ornamentu:

<i>Sitiet bungas, bāleliņi,</i>	<i>Muškit būgnus, brolužēliai,</i>
<i>Pūšiet daiļas stabulītes;</i>	<i>Pūskit dailias birbynēles;</i>
<i>Cimdiem rakstus izadīju</i>	<i>Pirštinēmus raštus nēriau</i>
<i>Bungu rakstus klausīdama.</i>	<i>Būgņu raštu klausydama.</i>

LD 24172

Šokio ritmui sustiprinti moterys vartojo į tamburinę panašų būgnelį su žvangučiais. Manoma, kad šis instrumentas į Latviją atkeliavo iš kaimynų slavų, nes paplitęs tik Latgaloje, Aukšžemėje ir Pietų Kuršė. Dainose neminimas. Kuršė jį vadina **sieteliu** (*sietiņš*), **būgneliu** (*bundziņas*), Latgaloje ir Aukšžemėje - **bubinu** (*bubins*).

Pučiamieji instrumentai

Pučiamieji instrumentai labai įvairūs: lamzdeliai, ožragiai, ragai,

trimitai, molinukai ir kt. Vėlgi turima daug bendrų instrumentų su lietuviais (plg. 28 pav.).

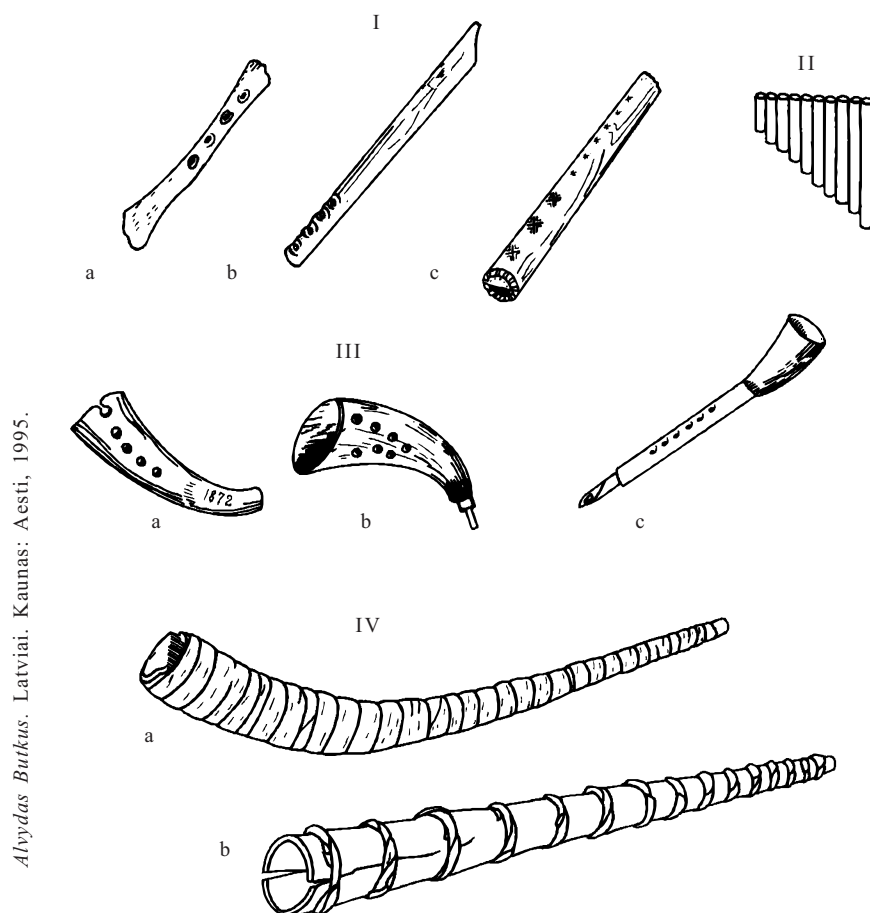

Aļvydas Butkus. Latvieši. Kaunas: Aesti, 1995.

28 pav. Latvių liaudies pučiamieji instrumentai: I. Lamzdeliai: a - kaulinis (Vidžemė, IX-XII a.), b - medinis (Kuršas, XIX a. antroji pusė), c - medinis (Vidžemė, XX a. pradžia); II. Pano švilpa (Vidžemė, XIX a. antroji pusė); III. Ragai: a - ožragis (Kuršas, XIX a.), b - ožragis su įstatytu liežuvėliu pūtikliu (Kuršas, XIX a.), c - ragelis (Kuršas, XIX a.); IV. Trimitai: a - tošinys (XIX a.), b - medinis (Kuršas, XIX a.).

Kai kurie instrumentai labai seni. Pavyzdžiui, archeologų Latgaloje rasta **lamzdelio** (la. *stabule*) pirmtakė - kaulinė švilpa - yra iš I a. pr. Kr. Randama ir IX-XI a. kaulinių lamzdelių ar jų fragmentų. Pastaraisiais šimtmečiais lamzdeliai daromi tik iš medžio (alksnio, karklo, drebulės, pušies), išgręžiant ar išdeginant šerdį. Šiuo instrumentu dažniausiai grodavo piemenys. Štai viena tokia melodija iš Krustpilio (Latgala):



(Priedite 1983, 28-29)

Latvių žodis *stabule* ‘tokia dūdelė’ ir lietuvių *stebulė* ‘tokia rato dalis’ yra bendros kilmės ir siejamas su reikšme ‘stabas, stulpas, kamienas, lazda’ (iš ide. šaknies **stā-* ‘stovėti’; plg. Karulis 1992). Beje, rato *stebulė* lietuviams buvo ir instrumentas. Pučiama *stebulė* skleidžia žemą garsą, kuriuo būdavo pranešama apie kūlimo pabaigtuves, *stebulę* lietuviai pūsdavę per Jonines, ja būdavo kviečiami kaimynai prie sunkaus ligonio ar mirštančiojo (Baltrėnienė 1991, 154-155).

Kaip signalinis, o kai kur ir kaip ritualinis instrumentas buvo vartojamas **ragas** (la. *rags*), **trimitas** (la. *taure*). Ragų būta nevienodų. Populiariausias buvo **ožragis** (la. *āžrags*). Instrumentą darė ir iš avino ar elnio rago, o seniau tam reikalui imdavo net stumbro, tauro ragą. Lietuvių žodžio *taurė* ‘toks geriamasis indas’ ir latvių *taure* ‘trimitas, pučiamasis ragas’ semantika neginčijamai rodo, kad tauro ragas baltams turėjęs abi funkcijas: iš jo būdavo geriamas svaigieji (matyt, ritualiniai) gėrimai ir juo buvo grojama ar signalizuojama. Su abiem reikšmėm siejasi ir lietuvių būdvardžio *taurus* reikšmė.

Ožragio ilgis - 15-20 cm. Siaurajame gale išgręžtos 3-5 skylutės. Garsas stiprus, šaižus, sunkiai išpučiamas. Ožragį pūtė laukų darbuos, ypač mėšlavežyje. Sunakstėje vežant vežimą į laukus, būdavo pučiama viena melodija, lėta, rami, o išvertus vežimą, jau kita, greita, lengvesnė, tarsi pasišaipymui iš tų, kurie dar atsilieka, kuriems ne taip sekasi. Todėl visi stengdavęsi būti pirmieji, ir mėšlavežis vykdavęs sparčiai (Priedite 1983, 41). Pūtė ir ganydami. Daugelyje vietų, ypač Aukšžemėje ir Kuršė, vaikinai ožragiu pranešdavo savo ketinimą vesti tais metais. Pavydžiui, Alūkštės apylinkių vaikinai tuo tikslu pradėdavo pūsti ragą nuo pavasario kasvakar; Kuļdygos apylinkėse tai daryta naktigonėje, o Kuokmuižoje - sekmadieniais (Priedite 1983, 41). Ožragį pūsti sunku, todėl sugebėjimas jį išpūsti laikytas brandumo ženklu. Minėtąją ožragio paskirtį kai kurie folkloristai sieja su graikiškų dionisijų analogija latvių kultūroje (Muktupāvels 1987, 99). Šią prielaidą jie paremia dar ir tuo, jog 62,5% dainų, kuriose minimas ožragis, sakoma, kad juo groja moterys (nors šiaip jau instrumentinė muzika senovėje būdavusi vyrų monopolis): uošvė ar anyta, taip pat tinginės ar nerimtos merginos, geidžiančios bernų (žr. min. veik.). Tad ožragio pūtimas kartu buvo ir gaivališkumo išraiška, seksualinių potroškių transformacija, plg. dar:

*Tautu dēls tauri pūta,
Saucu mani klāt gulēt.
Nu par sebu tautu dēli,
Es jau biju apguluse.*

LD 30195,4

arba:

*Liela, gara govu meita
Iet pa silu taurēdama;
Izdevuse melnu jēru,
Nopirkuse āža ragu.*

LD 29319,1

*Bernužēlis ragu pūtē,
Kviesdamas kartu gulēt.
Per vēlu gi, bernužēli,
Aš jau buvau atsigulus.*

*Ilga, aukšta piemenaitē
Ein per šilā dūduodama;
Atidavus juodā jērā,
Nusipirkus ožio ragu.*

(dēl metaforas ar eufemizmo “juodas ēriukas” (la. *melns jērs*) dar plg. LD 34877, 34878)

Beje, negalima teigti, jog dainose, kur ožragi pučia moterys, pabrēziamas vien tik veikējos pasyvumas, tingumas; esama dainu, kur ožragio pūtēja elgiasi padūkusiai, plg.:

*Traka mana vīra māte,
Vilkam kāpa mugurā;
Paņēmuse āža ragu
Jāj pār kalnu taurēdama.*

LD 23482,3

*Kvaila mano anytēlē,
Vilkā jodyt užsimanē;
Pasiēmus ožio ragu
Joja kalnu dūduodama.*

Rago ar trimīto pūtimas vestuviu intencija siejasi su šio instrumenta aukojimu vandens stichijai: “Īmečiau aš vario dūdā / Te kančion upelēn; / Kam neaugo man sesutēs, / Kam ī pabrolius neleido” (LD 27689). Kad čia nēra vien tik ambiciju īšraiška, īrodo archeologija - Latvijas upēse ir ežeruose īš tikruju randama paaukotu daiktu, brangenybiu, pinigu. Rasta ir metaliniu trimitu (Klotiņš 1989, 200). Be to, yra dainu, kur motina parduoda dukteri ī nusiperka ožragi. Vadinasi, pučiamasis ragas senovēje galējo būti laikomas šeimos sukūrimo ar īšardymo ritualo īrankiu.

Gyvulio, pirmiausia galvijo rago sāsaja su erotika labai sena. Jaučio galva, vēliau jos dalis - ragas vaisingumā simbolizavo dar senojoje Europos kultūroje. Graiku mitas apie Atēnēs gimimā īš Dzeuso galvos darosi suprantamesnis, jei prisiminsim, kad jautis yra Dzeuso atributas (Cooper 1978, 20; plg. dar mitā apie Europos pagrobimā); graikai ši archetipā perēmē īš senuju Europos gyventuju īr jī transformavo. M. Gimbutienē jaučio ir vaisingumo ryši kiek netikėtai, bet motyvuotai grindžia jaučio galvos ir moters gimdos formas panašumu, kurī senieji europiečiai buvo

pastebėję (Gimbutas 1990, 265). Tad nebestebina ir rago bei vandens, kaip regeneracijos simbolio, sąsaja.

Piemenims ožragis buvo ir susižinojimo priemonė. Štai kokia melodija išgindami rytą gyvulius susišaukdavo Iecavos (Žiemgala) piemenys: a) užklausias, b) atsakymas:



(LTMM, 60)

Kaip muzikos instrumentas, šventėse ožragis nebuvo populiarus. Vienoje dainoje net sakoma, kad ožragio muzikanto siela gyvenanti pragare, plg.:

*Pūt, puisīti, āža ragu,
Ellē tava dvēsēlīte,
Ellē tava dvēsēlīte
Āža raga galiņā.*

LD 12902

*Pūsk, berneli, ožio ragą,
Pekloj tavo sielužėlē,
Pekloj tavo sielužėlē
Ožio rago smaigaly.*

Piemenys turėjo ir tobulesnį instrumentą, vadintą **piemenų ragu** (la. *ganu rags*), primenantį mūsų Sekminių ragelį.

Naktigonėje, medžioklėje, vestuvėse pūtė ir **trimitus**. Panašiai kaip lietuviai, juos latviai suko iš beržo tošies ar alksnio žievės, į siaurąjį galą išsprausdavo pūtiklį. Trimitus darė ir iš medžio: uosio, drebulės, pušies ar lazdyno. Tam reikalui perskeldavo nuopjovą išilgai, išskobdavo vidų ir suglaudę abi dalis apsukdavo karklo vytelėmis (27 pav. IV). Trimitai būdavę iki 1,5 m ilgio.

Turi latviai ir mūsų skudučių analogą, tiesa, aptiktą tik Liepkalnėje (Vidžemē) ir jau modifikuotą, panašų į graikų Pano fleitą, rumunų ir moldavų *nai*. Tai į vieną eilę hierarchiškai sujungti skudučiai (piemenys juos suklijuodavę sakais arba surišdavę virvele), kuriais vienas žmogus grodavęs įvairias melodijas. Sutartinių latviai neturi, tad nenuostabu, kodėl negrojama pavieniais skudučiais. Rastasis instrumentas literatūroje vadinamas **Pano fleita** (la. *Pana svilpe*); V. Muk-

tupavelas siūlo juos vadinti *garšiais* (*gārši*) iš žolės pavadinimo *gārša* ‘garšva’ (Muktupāvels 1987, 73). Mat tokie instrumentai lengvai padaromi iš kokios nors daugiametės žolės stiebo: nendrės, garšvos ar bulio.

Latvijoje gerai pažįstami **molinukai**, čia vadinami žodžiu *svilpau-nieki, pīlītes* (‘antytės’; iš čia kilęs frazeologizmas *pūst pīlītes* ‘taukšti niekus; meluoti’). Molinukai ypač populiarūs Latgaloje, keramikos krašte. Dažniausiai zoomorfiniai, pasitaiko ir velnio išvaizdos. Paprastai turi dvi, kartais ir daugiau šoninių skylių.

Iš Vakarų Europos į latvių liaudies instrumentarijų pateko **dūd-maišis**, pas mus dar vadinamas **Labanoro dūda** (la. *dūdas, dūkas, somu dūkas*). Latvių etnografijos šaltiniuose jis minimas nuo XVI a. (Priedīte 1983, 33). Spėjama, kad į etnografinę Latviją šis instrumentas pateko per Estiją (Muktupāvels 1987, 92).³²

Dūdmaišį darė iš išdirbto avikailio, šunkailio ar ožkenos vidine puse į viršų. Mažesni dūdmaišiai daryti ir iš katės odos. O Kuršo lyviai dūdmaišį dirbdinosi iš ruonio kailio ar net skrandžio ir instrumentą vadino *ruonpilviu* (Priedīte, 1983, 35; Muktupāvels 1987, 87).

Dūdmaišis daromas taip. Į vieną priekinę kailiamaišio koją įtaiso pūtiklį orui į maišą pūsti, į kitą - klarneto formos *birbynę* (*spiegle, pyple, čyplā, rēksnē*) su 4-7 skylutėmis ir dažnai su karvės rago rezonatoriumi. Į užpakalinių kojų angas įstato vieną arba dvi storas birbynes (*ūkus*), kurios skleidžia žemą, nekintantį garsą, vadinamąjį burboną. Dažniausiai būna vienas ūkas, įtaisytas kaklo angoje. Grodamas muzikantas maišą laiko po pažasčia, abiem rankom renka melodiją pyple, o ūką laiko pasikabinęs virvute sau ant riešo arba pasidėjęs ant peties. Grota vestuvėse, lauko darbų talkose, mugėse.

Dūdmaišis buvo paplitęs visoje etnografinėje Latvijoje, tačiau ilgiausiai, iki pat XX a., išsilaikė Alsungoje (Pietų Kuršas), garsėjusioje puikiais dūdmaišių muzikantais. Šį instrumentą trauktis iš valstiečių buities vertė pirmiausia įstatymai, nepalanki liuteronų bažnyčios nuostata. Vidžemėje XVIII a. viduryje uždrausta groti sdūdmaišiais mugėse, nes tai kelią netvarką. Po keleto metų nebeleista groti ir smuklėse, nes “latviai ir estai pernelyg triukšmingai šoką” (Priedīte 1983, 38). Nepaisančiam draudimo smuklininkui grėsė kūno bausmė, o muzikantui - 5 talerių bauda. Vėliau šiam instrumentui išnykti įtakos turėjo chorinės bei profesionaliosios muzikos plitimas.

Etnografiniai aprašai dar mini šiuo metu taip pat primirštus instrumentus: **tošeļē** (la. *bērztāss*) bei šiaudinę, plunksninę ir kt. **birbynę** (la. *pēga, spieģana*).

³² Į Livoniją dūdmaišis galėjo patekti anksčiau, nes XVI a. jis jau buvo plačiai paplitęs. Sālaspilio (prie Rygos) XIII-XIV a. kultūriniam sluoksnyje rastas muzikos instrumento pūtiklis, kuris, kaip spėjama, galėjęs priklausyti dūdmaišiui (V. Muktupāvelo informacija).

Styginiai instrumentai

Tolimą praeitį siekia ir styginių instrumentų ištakos. Pats paprasčiausias styginis instrumentas yra **lankas** (la. *spēles, smuigas*). Juo Latvijoje griežta dar XIX a. Tai apie 1,2 ar 1,5 m ilgio, 4 cm (ar kiek daugiau) pločio ir 1,5 cm storio lentelė, kurios galus jungia lininė styga. Instrumentas primena šaunamąjį lanką. Grojama vieną galą įrėmus į žemę, o kitą - į smakrą ar dantis, tad burnos ertmė čia yra rezonatorius, kaip ir grojant dambreliu. Garso aukštis keičiamas labiau lenkiant ar atleidžiant lentelę. Styga virpinama lankelio formos stryku (la. *smuigulis*) ar dešinės rankos pirštu.

Panašus instrumentas yra **pūslinė** (la. *dūdas, pūšļa vijole*). Jos garsą sustiprina džiovinta kiaulės ar galvijo pūslė, pakišta po stygomis, kurių būta nuo 1 iki 3. Stygas darė iš žarnų. Griežė strykeliu (žr. 29 pav.).

Alvydas Butkus. Latviai. Kaunas: Aesti, 1995.

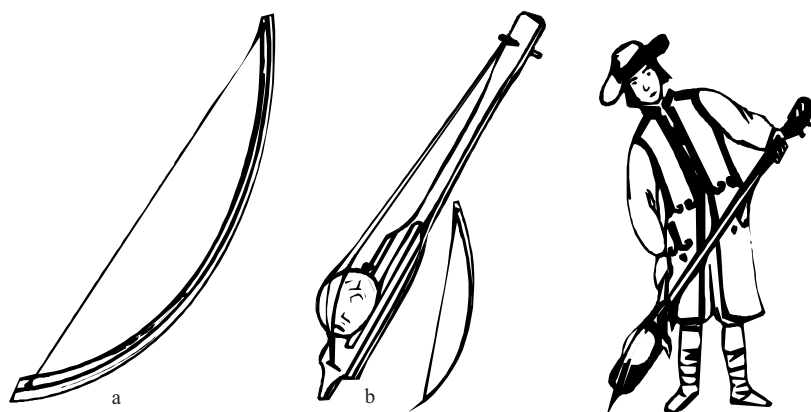

29 pav. a - lankas (rekonstrukcija), b - pūslinė (Kuršas, XVIII a.).

Tačiau nei lankas, nei pūslinė nebuvo tokie populiarūs kaip **kanklės** (la. *kokle, tariama kuokle*), kurios ir šiandien yra populiariausias etnografinis instrumentas. Latvių liaudies dainose kanklės minimos dažnai, vadinasi, tai turėtų būti labai senas ir svarbus instrumentas. Dainos liudija kankles buvus maginį, ritualinį instrumentą; čia jos vadinamos auksinėmis (*zelta kokle*).

Tradicinės kanklės yra pirminės, t.y. skobtos iš vieno medžio gabalo. Žinomas paprotys eiti kirsti medžio kanklėms tada, kai kas nors kaime miršta: esą taip kanklės graudžiau skambėsiančios. Dažniausiai skobta iš liepos, tačiau pasitaiko rasti ir beržo, drebulės, uosio, pušies, alksnio, net ažuolo kanklių. Deką paprastai darė eglinę. Kankliuota visur: dirbant, šokant, dainuojant, vestuvėse, laidotuvėse. Štai kaip skamba latviška kanklių muzika:

I

II

Alvydas Butkus. Latviai. Kaunas: Aesti, 1995.

(Muktupāvels 1987, 120-121)

Manoma, jog kanklės yra Narvos kultūros reliktas. Kanklės - bendras baltų ir Pabaltijo finų instrumentas. Jos yra luoto ir karsto - pagonių kelionės į mirusiųjų pasaulį priemonių - modelis (Apanavičius 1990, 12). Šią hipotezę paremia la. žodžio *nāve* ('mirtis') etimologija. Kaip ir lie. *novè* 'žudymas; neaiški liga; priespauda', pr. *nowis* 'kūnas, liemuo', go. *naus* 'numirėlis', šis žodis siejamas su sąvokomis 'skobtas medžio kamienas, valtis, laivas' plg. lo. *nāvis* 'laivas' (Karulis 1992, 1, 620). R. Apanavičiaus nuomone, modeliai ir instrumentai galėjo atsirasti jau pirmųjų poledynmečio gyventojų aplinkoje, o jų tipai susiformuoti neolitinėje Narvos kultūroje. Paties žodžio *kanklė(s)* etimologija

labai miglota. Senąjį jo kamieną **kantl-* užfiksavusios finų kalbos (žr. toliau). Galimi net keturi kilmės atvejai. Jei šis žodis baltiškasis, jis sietinas su ide. šaknimi **kan-* ‘dainuoti, skambėti’, plg. lo. *canere* ‘dainuoti’, *cantus* ‘daina’, vok. *Hahn* ‘gaidys’ (‘giesmininkas’) ir pan. Kita hipotezė sieja šį žodį su rus. *колокол* ‘varpas’ iš **kalkl-*. Treti mėgina jį kildinti iš finų kalbų (visas etimologijas žr. Sabaliauskas 1990, 165; Karulis 1992, 1, 413). Tačiau šis žodis gali būti garsažodinės kilmės ir pasiskolintas iš senųjų Pabaltijo europiečių drauge su instrumentu, vadinasi, nei baltiškasis, nei finiškas. (Iš kitų dažnesnių spėjamai priešindoeuropietiškos kilmės žodžių minėtinas žodis *gintaras*; plg. Zinkevičius 1984, 163).

Latvių kuoklė identiška lietuvių kanklėms ir visų Pabaltijo finų *kantelei* (*kantele*), karelių ir vepsų *kandelei* (*kandeleh*, *kandel*). R. Apanavičiaus duomenimis, šio instrumento yra trys tipai, kurie visame regione paplitę vertikaliomis geografinėmis zonomis, kintančiomis iš rytų į vakarus (Apanavičius 1990, 5). Latvijos teritorija kerta visas tris zonas.

I tipo kanklės yra luotelio arba karsto formos, šešiabriaunės, rečiau pusapvalės, priekyje gerokai aukštesnės ir platesnės, varžiklių kraštas nusklembtas nedideliu kampu. Kanklės dažytos juodai (kartais spalva šviesesnė, bet buvusio juodumo žymės dar ryškios), dažniausiai turi 5 stygas (30 pav. 1). Šios kanklės archajiškiausios. Randamos sėlių gyvenlose žemėse: Aukšžemėje ir Vidžemėje palei Aiviekstę. Sėliškoms kanklėms yra tapatūs latgalių instrumentai, skiriasi tik didesniu plačiojo galo išsikišimu (30 pav. 2). Paplitusios senajame latgalių areale. Manoma, kad minėtasis išsikišimas (lentelė už varžiklių) yra modifikacija, latgalių perimta iš šiaurės vakarų rusų guslių (Тынурист 1985, 272).

II tipo latvių kanklės - plokščiadugnės, varžiklių galo nusklembimas smalesnis, turi daugiau stygų - paprastai nuo 9 iki 12 (30 pav. 3). Paplitusios Žiemgaloje. Jų radimvietės Aukšžemėje ir Kurše siejamos su žiemgalių migracija XIV a.

III tipo kanklės panašios į žiemgalių, tačiau šių kanklių platusis galas baigiasi užsukimu, be to, jų gausesnė puošyba (30 pav. 4). Tokios kanklės būdingos Kuršui.

Latvių I tipo sėliškosios kanklės tapačios lietuvių rytų aukštaičių (Biržai, Kupiškis, Rokiškis), o latgališkosios - estų Setu grupės, vepsų ir vakarų rusų kanklėms.

II tipo instrumentai paplitę Vakarų Aukštaitijoje, gretimose Žemaitijos srityse, jie būdingi vidurio estams, vodams, ižorams.

III tipo - kuršiškosios - kanklės analogiškos mūsų šiaurės vakarų žemaičių, suvalkiečių, taip pat vakarų estų, ižorų, karelių ir suomių instrumentams.

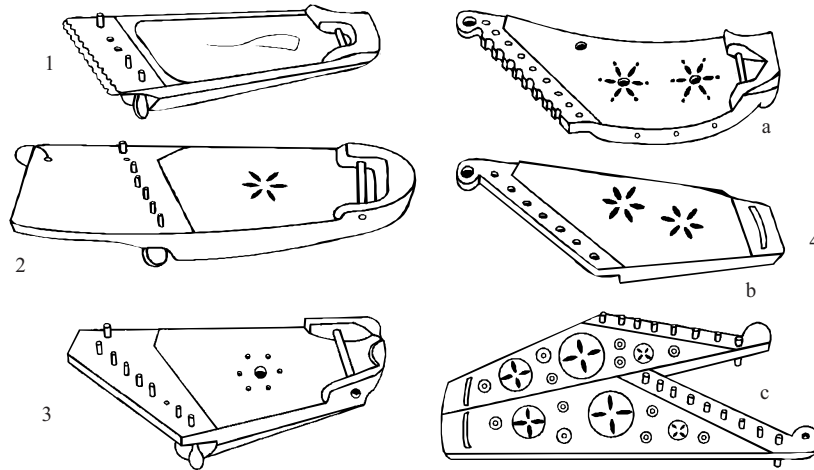

Alvydas Butkus. Latviai. Kaunas: Aesti, 1995.

30 pav. Latvių kanklės: 1 - tradicinės sėlių (Alūkšta, Daugpilio r.), 2 - tradicinės latgalių, 3 - ziemgalių (Barbelė, Bauskės r.); 4 - kuršių: a) tradicinės, riestu korpusu (Jūrkalnė, Ventspilio r.), b) tradicinės, tiesiu korpusu (Alsunga, Kuldygos r., XIX a.), c) naujosios, dvigubos (Alsunga, Kuldygos r., XX a.).

Tradicinės kanklės ir kankliavimas Latvijoje pradėjo nykti XIX a. antroje pusėje. Iki XX a. pradžios jis dar buvo gajus Aukšžemėje ir Latgaloje. Minėtu laikotarpiu kanklės buvo modifikuojamos, krypta net į kraštutinumus (plg. 30 pav. 4 c), jų konstrukcijai didelės įtakos turėjo citros ir kiti iš svetur atėję styginiai muzikos instrumentai. Šiuolaikinės kanklės yra sopraninės, altinės, tenorinės, bosinės, jos apima iki 3,5 oktavų, turi tonacinius keitiklius, didesnę rezonatorių.

Latvių mitologijoje kanklių vieta išskirtinė. Dainose pasakojama, kad kanklėmis skambinti Saulė, sėdėdama Aušros medyje (Pasaulio medžio analogas) (LD 33924). Dievo sūnūs rita dangumi aukso ratą skambindami kanklėmis (LD 2221). Kitur per obelų sodą kankliuodami ateina vaikinai ('broliukai') pas dainuojančias merginas, nuo kurių dainų miškas linguoja:

*Dziediet, meitas, nu iet koši,
Nu līkst visi mežu gali!
Nāk brālīši koklėdami
Caur ābeļu birstaliņu.*

(LD 260).

Šioje dainoje sodo (ūkio) ir miško, kankliavimo ir dainavimo priešprieša traktuojama kaip vyriško dvasinio prado opozicija moteriškam gaivališkumui (Klotiņš 1990, 211). Yra dainų, kuriose minimas ažuole kankliuojantis varnas, žiūrintis, kurion šalin vežama nuo-

taka. Ateities nežinia nuotakos laukianti dažniausiai už dviejų pasaulių ribos - už vandenų arba girių.

Kanklių garsai graudūs, liūdni ir tarsi primeną žmogaus balsą. Kr. Barono dainyne yra net 39 variantai baladės, kurioje pasakojama apie paskendusią jauniausiąją dukterį. Upė ją nunešusi į jūrą, o toji išskala-vusi į krantą, kur išauga liepa; merginos broliai iš tos liepos išdrožę kankles, kurioms suskambus motina atpažįsta dukters balsą. Tokie mo-tyvai tik patvirtina minėtą nuomonę, kad kanklės yra susijusios su laidotuvių ritualu.

Be mirties ar tarpininkavimo motyvo, kanklės gali būti siejamos dar su vaisingumu: jomis skambina į savo šventę einąs Janis, o ši die-vybė yra ir vaisingumo simbolis. Čia vertėtų prisiminti cituotąją dainą apie vaikus, ateinančius pas merginas per obelų sodą. Obelis ar obuolys daugelyje kultūrų siejamas su vaisingumu (Cooper 1978, 14); dar plg. baltų mitologijoje Saulės dukters ir Dievo sūnų irstymąsi obeline valtele ir pan. (MHM, 1, 154).

Iš svetimų, tačiau tvirtas tradicijas turinčių instrumentų minėtini smuikas, citra ir cimbolai.

Smuiką (la. *vijole*) latvių liaudies muzikantai pažįsta nuo XVII a. Nuo XIX a. jis yra vienas populiariausių instrumentų. Dažnai mini-mas ir vėlesnėse liaudies dainose, kur jo skambėjimas kartais prilygi-namas kanklių garsams, nors liaudies tikėjimuose šiedu instrumentai priešinami. Pavyzdžiui, Latgaloje užrašytas toks tikėjimas: „Skripka yra iš velnio, kanklės - iš Dievo (armonika - iš kalinio, lamzdelis - iš piemens, būgnelis - iš šuns“) (LTT 21375).

Nuo XIX a. vidurio Latvijoje ima plisti **citra** (la. *cītara*), atėjusi iš Vokietijos. Panašumas į kankles, nesunkus instrumento įvaldymas ir, žinoma, reklama citras greitai išpopuliarino. Jos ypač mėgtos Vidžemėje ir Šiaurės Latgaloje. Fabrikinės gamybos citromis grota rečiau - jos būdavo modelis liaudies meistrams, kurie citras ne tik kopijavo, bet ir keitė, modifikavo. Pavyzdžiui, kai kurie Vidžemės meistrai darydavo kanklių korpusą, palikdami tik citroms būdingas dvigubas stygas. Kitur citros darytos stačiakampio ar net cilindro (Smiltėnė) formos. Daugeliu atvejų atsisakyta manualų, arba kaip liaudis juos vadino - pedalų.

Iš baltarusių į Latviją atkeliavo **cimbolai** (la. *cimbole*). Etnografi-niuose šaltiniuose minimi nuo XIX a. pradžios. Buvo dažni Rytų Latvi-joje. Pavyzdžiui, Pietų Latgaloje iki II pasaulinio karo ši instrumentą turėjo beveik kiekviena kaimo kapela. Grota mušant per stygas dviem plaktukėliais.

Iš styginių dar reikėtų paminėti **vienstygę** (la. *ģīga, vienstīdzis*). Tai pailga iki 1 m ilgio beržinė dėžė su eglinė deka, ant kurios pritvir-tintas postygis su padalomis (31 pav.). Turėjo 1, kartais 2 stygas. Gro-ta pasidėjus ant kelių ar stalo, virpinant stygą stryku. Instrumentas

gyga Latvijoje minimas nuo XVII a.; rašoma, kad grota drauge su kanklėmis, lamzdeliais ir kt. instrumentais. XIX a. antrojoje pusėje vienstygę vartojo kaip mokymo priemonę mokyklose, bažnyčiose.

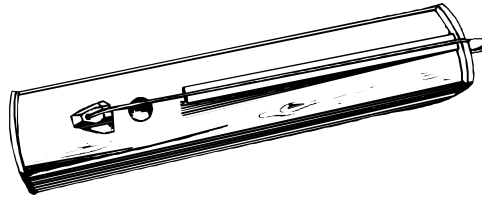

31 pav. Vienstygė (Vidžemė, XIX a.).

Tačiau aprašytoji vienstygė Latvijoje atsirado ne anksčiau kaip XIX a. pirmojoje pusėje - mat tuo laiku ji pasirodė Švedijoje, iš kur atklydo ir į protestantiškąją Rytų Pabaltijį. Vadinasi, žodis *gīga* iki tol reiškęs kitą instrumentą. Koks jis buvo, belieka tik spėlioti.

Latviai pažinojo ir **rylę** (la. *rata lira*), tam tikrą lyros giminaitę. Rylę laikė elgetų instrumentu, atėjusiu iš Baltarusijos. Latvijoje buvo retokas.

Skaitytos turbūt pasigedo dar vieno instrumento, tiesa, ne styginio, bet dumplinio - **armonikos** (la. *harmonikas, ermoņikas*). Šis instrumentas Latvijoje žinomas nuo XIX a. pabaigos. Paplitęs visur, tačiau populiariausias Latgaloje. Vartojamas kaip solinis instrumentas, taip pat dainoms pritarti. Kaimo kapelose nedažnas.

XX a. pirmosios pusės latvių kaimo kapelose (la. *lauku kapela*) vyravo styginiai instrumentai. Pavyzdžiui, Latgalos kapelose būdavo 1-2 smuikai, būgnas ir cimbolai, galėjo būti armonika ir mandolina. Vidžemės ir Kuršo kapelas sudarė 1-2 smuikai, citra, būgnas, basetlė, mažesnes - smuikas ir basetlė (V.Muktupavelo informacija).

Kaimo kapelų užuomazgos siekia viduramžius. Tai patvirtina Livonijos įstatymai, riboję valstiečių instrumentų įvairovę - paprastiems žmonėms (nevokiečiams) buvo leista groti tik lamzdeliais ir būgnais.

O kurie instrumentai dažniausiai minimi latvių liaudies dainose? Šį klausimą mūsų laikais tyrė folkloristai A.Kluotinis ir V.Muktupavelas. Pasirodo, jog Kr. Barono dainyne "*Latvju dainas*" yra 1548 dainos, kuriose minimas koks nors muzikos instrumentas ar žodis 'muzikantas'. Instrumentų hierarchija tose dainose tokia:

1. Trimitas (<i>taur-, trimatel-, strump-, trumet-</i>)	25,1%
2. Lamzdelis (<i>stabul-, svilp-, birb-</i>)	21,3%
3. Kanklės (<i>kokl-</i>)	17,7%
4. Būgnas (<i>bung-, baraban-</i>)	17,2%
5. Lankas (?) (<i>spēl-, gra-</i>)	14,4%
6. Ragas (<i>rag-</i>)	8,4%
7. Skambalas (<i>zvan-</i>)	6,2%
8. Smuikas (<i>vijol-, pijol-, piģel-, skripk-</i>)	5,9%

9. Styga (<i>stīg-, strun-</i>)	3,7%
10. Žvangutis (<i>zvārguļ-, pugul-, pulksten-</i>)	3,7%
11. Vargonai (<i>ērgēl-</i>)	1,9%
12. Eglutė (<i>eglīt-</i>)	1,6%
13. Muzikantas (<i>muzikant-</i>)	1,5%
14. Trombonas (<i>bazūn-</i>)	1,5%
15. Dūdmaišis (<i>dūk-, dūd-, somas stabul-</i>)	1,1%
16. Buoželė (<i>kok-, miet-</i>)	1,0%

Kitų instrumentų minėjimo dažnis nesiekia 1 proc. Tai instrumentų pavadinimai su šaknimi *trīdek-, strīzdek-; baub-, bamb-; ġīg-; trumul-; cimbol-; bas-*. Keturi paskutiniai instrumentai minimi tik po vieną kartą (Klotišs 1989, 190).

SUTRUMPINIMAI, ŽENKLAI

a.	- anglų	r.	- rajonas
asm.	- asmuo	resp.	- vok. <i>respektive</i> 'atitinkamai'
bk.	- bendrinės kalbos	rus.	- rusų
brus.	- baltarusių	sk.	- skaityk
buv.	- buvęs	skr.	- sanskrito
ček.	- čekų	ssl.	- senovės slavų
dgs.	- daugiskaitos	suom.	- suomių
dz.	- dzūkų	šve.	- švedų
germ.	- germanų	vad.	- vadinamasis
go.	- gotų	vns.	- vienaskaitos
gr.	- graikų	vok.	- vokiečių
ide.	- indoeuropiečių	vulg.	- vulgariai
l.	- lenkų	žem.	- žemaičių
la.	- latvių	žr.	- žiūrėk
lie.	- lietuvių	*	- (žodžio pradžioje) rekonstruotas žodis ar forma
lo.	- lotynų	<	- (žodžio pradžioje) kilęs (iš)
p.	- puslapis	>	- (žodžio pradžioje) virtęs (kuo)
plg.	- palygink		Vietovių sutrumpinimai kaip "Lietuvių kalbos žodyne".
pr.	- prūsų		
psn.	- pasenusi reikšmė		
pvz.	- pavyzdžiui		

ILIUSTRACIJŲ METRIKOS

- 14 pav. Latvių skaros (XIX a. vidurys) – ИЭАП, 65.
 15 pav. Skarų dėvėjimo būdai – ИЭАП, 66.
 16 pav. Akmens amžiaus menas; kaulo ir rago raižinių motyvai – Loze 1983.
 17 pav. Žalvarinės segės – Paegle 1935.
 18 pav. Latvių juostos – Klētnieks 1990 2, 21.
 19 pav. Latvių prieverpstės – Paegle 1935.
 20 pav. Drožinėtros rogės – Paegle 1935.
 21-22 pav. Ugnies kryžiai, arba svastikos – Paegle 1935; 1948.
 23 pav. Saulutės, stogeliai, Ausekliai – Paegle 1935; LME 2, 671.
 24 pav. Aušros medžiai – Paegle 1935; Klētnieks 1990 2, 6-12.
 25 pav. Kiti Aušros medžio variantai – Klētnieks 1990 2, 13-14.
 26 pav. Kiti latvių rašto elementai – Klētnieks 1990 2, 32-33; LME 2, 671.
 27 pav. Latvių liaudies idiofonai – Priedīte 1983.
 28 pav. Latvių liaudies pučiamieji instrumentai – Priedīte 1983; LTMI.
 29 pav. a - lankas, b - pūslinė – Priedīte 1983.
 30 pav. Latvių kanklės – Apanavičius 1990 (taip pat jo žodinė informacija); LTMI.
 31 pav. Vienstygė – Priedīte 1983.

LITERATŪRA

- Alvydas Butkus. Latviai. Kaunas: Aesti, 1995.*
- ACh - Atskaņu chronika: Ditleba Alnpeķes "Rīmju chronika" / Atdzejojis J.Saiva. R., 1936.
- Aizsilnieks 1968 - *Aizsilnieks A.* Latvijas saimniecības vēsture 1914-1945. Sundbyberg, 1968.
- Ambainis 1959 - *Ambainis O.* Vēstītāja folklorā // Latviešu literatūras vēsture. R., 1959. S. 1. Lpp. 159-252.
- Ancelāne 1950 - *Ancelāne A.* Latviešu tautas mīklas // Folkloras instituta raksti. R., 1950. Lpp. 175-238.
- Andersons 1982-84 - *Andersons E.* Latvijas vēsture 1920-1940: Ārpolitika. Stockholm, 1982-84. S. 1-2.
- Apanavičius 1990 - *Apanavičius R., Alenskas V., Palubinskienė V., Virbašius E., VISOCKAITĒ N.* Senosios kanklės ir kankliavimas. V., 1990.
- Apanavičius 1992 - *Apanavičius R.* Baltų etnoinstrumentologija. K., 1992.
- Apanavičius 1995 - *Apanavičius R.* Tautos kilmę praskleidžia etnomuzika // Darbai ir dienos: VDU leidinys. 1995. 1(10). P. 69-84.
- Auns 1992 - *Auns M., Auns O., Ābelnieks R., Kostanda O., Pelkaus E., Vjacira I.* Latvijas vēsture. R., 1992.
- Balevics 1969 - *Balevics Z.* Reliģija // Latviešu etnogrāfija. R., 1969. Lpp. 206-213; 392-396.
- Balevics 1987 - *Balevics Z.* Pareizticīgo baznīca Latvijā. R., 1987.
- Baltrėnienė 1991 - *Baltrėnienė M., Apanavičius R.* Lietuvių liaudies muzikos instrumentai. V., 1991.
- BD - Bērnu dziesmu cikls. Bēru dziesmas. R., 1973. (Skaitmenys rodo puslapī ir dainos numerī.)
- Bergmane 1986 - *Bergmane A., Blinkena A.* Latviešu rakstības attīstība: Latviešu literārās valodas vēstures pētījumi. R., 1986.
- Bērziņš 1991 - *Bērziņš V., Bambals A.* Latvijas armija. R., 1991.
- Biezais 1957 - *Biezais H.* Der älteste Text des lettischen Vaterunsers // Nordisk tidskrift för bok- och biblioteksväsen. Uppsala & Stockholm, 1957. S. 1-10.
- Boiko 1987a - *Boiko M.* Sutartīņu pēdas Latvijā // Latviešu mūzika '87. R., 1987. Lpp. 64-108.
- Boiko 1987b - *Boiko M.* Par latviešu mūzikas folkloru. Mašīnraksts. R., 1987.
- Brastiņš 1923 - *Brastiņš E.* Latviešu ornamentika: Elementi. R., 1923.
- Brastiņš 1966 - *Brastiņš E.* Cerokslis: Dievturības katechisms / Red. A.Brastiņš. ASV., 1966.
- Brate 1924-34 - *Brate E., Vessén E.* Södermanlands runinskrifter. Stockholm, 1924-34. B. 3.
- Būga 1958-61 - *Būga K.* Rinktīnīai raštai / *Sudarė Z.* Zinkevičius. V., 1958-61. T. 1-3. (Skaitmenys rodo tomā ir puslapī.)
- Bukas 1992 - *Bukas A.* Hipotezė apie kai kurias latvių ornamento sąsajas su mitologija // Literatūra ir menas. 1992. Balandžio 11.
- Bušs 1990 - *Bušs O.* Par etnonīmu *kurši* un *zemgaļi* cilmi // Onomastica Lettica. R., 1990. Lpp. 86-91.
- Butkevičius 1964 - *Butkevičius I.* Gyvenvietės ir sodybos // Lietuvių etnografijos bruožai. V., 1964. P. 170-209.
- Butkus 1975 - *Butkus A.* Biržų šnektos leksika: Diplominis darbas. Mašīnraštis. K., 1975.
- Butkus 1989 - *Butkus A.* Latvių ornamento struktūra // Mokslas ir gyvenimas. 1989. Nr. 11. P. 9-10.

- Alvydas Butkus. Latviai. Kaunas: Aesti, 1995.*
- Butkus 1993a - *Butkus A.* Akmeniniai Žiemgalos liudininkai // Mokslas ir gyvenimas. 1993. Nr. 8. P. 18-19.
- Butkus 1993b - *Butkus A.* The Semigalians - who were they? // Namn och bygd. Uppsala, 1993. 81. P. 157-160.
- Butkus 1993c - *Butkus Z.* Lietuvos ir Latvijos santykiai 1919-1929 metais. V., 1993.
- Butkus 1999 - *Butkus A.* Baltų krikštas ir krikščionėjimas. – Acta Baltica '99. K., 1999. P. 103–110.
- Caune 1992 - *Caune A.* ..Pati Rīga ūdenī: Arheologa stāsts par zudušo Rīdzinās upi, par pirmo ostu, kuģniecības līdzekļiem un amatiem senajā Rīgā. R., 1992.
- Cooper 1978 - *Cooper J.C.* An illustrated encyclopaedia of traditional symbols. London, 1978.
- Česnys 1987 - *Česnys G.* Baltų susidarymas antropologijos požiūriu // Lietuvių etnogenezė. V., 1987. P. 69-75.
- Dambe 1990 - *Dambe V.* Par Rīgas vārda izcelsmi // Onomastica Lettica. R., 1990. Lpp. 5-20.
- DLKŽ - Dabartinės lietuvių kalbos žodynas. V., 1993.
- DP - Džūkstes pasakas / Pierakstijis A.Lerhis-Puškaitis. R., 1980.
- Dundulienė 1989 - *Dundulienė P.* Pagonybė Lietuvoje: Moteriškosios dievybės. V., 1989.
- Dundulis 1960 - *Dundulis B.* Lietuvių kova dėl Žemaitijos ir Užnemunės XV amžiuje. V., 1960.
- Dunsdorfs 1962 - *Dunsdorfs E.* Latvijas vēsture 1600-1710. Uppsala, 1962.
- Dunsdorfs 1978 - *Dunsdorfs E.* Kārļa Ulmaņa dzīve. Tumba, 1978.
- Dunsdorfs 1980 - *Dunsdorfs E.* Latvijas vēsture: Skolām un pašmācībai. Lincoln & Nebraska. 1980.
- Endzelynas 1957 - *Endzelynas J.* Baltų kalbų garsai ir formas. V., 1957.
- Endzelīns 1979 - *Endzelīns J.* Homonīmu vārdu zušana latviešu valodā // Darbu izlase / Sakārtojusi un rediģējusi V. Dambe. R., 1979. S. 3(1). Lpp. 485-487.
- Endzelīns 1982 - *Endzelīns J.* Senprūšu valoda // Darbu izlase / Sastādījušas V. Dambe, R. Grīse un Dz. Hirša. R., 1982. S. 4(2). Lpp. 9-351.
- Ezera 1994 - *Ezera L., Zvidriņš P.* Etniskās asimilācijas izpēte Latvijā // Latvijas Zinātņu Akadēmijas Vēstis. R., 1994. S. 11-12. Lpp. 31-39
- EV - Enciklopēdiskā vārdnīca. R., 1991. S. 1-2.
- Galaunė 1930 - *Galaunė P.* Lietuvių liaudies menas: Jo meninių formų plėtojimosi pagrindai. K., 1930.
- GID - Gadskārtu ieražu dziesmas. R., 1973. (Skaitmenys rodo puslapi ir dainos numerī.)
- Gimbutas 1989 - *Gimbutas M.* The language of the Goddess: Unearthing the hidden symbols of western civilization. London, 1989.
- Gimbutienė 1985 - *Gimbutienė M.* Baltai priešistoriniai laikais: Etnogenezė, materialinė kultūra ir mitologija. V., 1985.
- Greble 1950 - *Greble V.* Latviešu bērnu folklorā // Folkloras instituta raksti. R., 1950. Lpp. 98-174.
- Greble 1959 - *Greble V.* Tautasdziesmas // Latviešu literatūras vēsture. R., 1959. S. 1. Lpp. 22-158.
- IT - Latviešu tautas teikas: Izcelšanās teikas. R., 1991.
- Kabelka 1982 - *Kabelka J.* Baltų filologijos įvadas. V., 1982.
- Kabelka 1987 - *Kabelka J.* Latvių kalba. V., 1987.
- Kārklīņš 1977 - *Kārklīņš J., Rudzīte M., Soida E.* Valodas mācība. R., 1977.
- Karulis 1989 - *Karulis K.* Daži iespējamie skandināvu cilmes vietvārdi // Valodas

- aktualitātes - 1988. R., 1989. Lpp. 336-345.
- Karulis 1992 - *Karulis K.* Latviešu etimoloģijas vārdnīca. R., 1992. S. 1-2.
- Klētnieks 1990 - *Klētnieks V.* Senču raksti: Latvju raksti bērniem. R., 1990. D. 1-2. (Skaitmenys rodo daļi ir puslapī.)
- Klotiņš 1989 - *Klotiņš A., Muktupāvels V.* Traditional Musical Instruments and the Semantics of Their Functions in Latvian Folk Songs // *Linguistics and Poetics of Latvian Folk Songs.* Kingston & Montreal, 1989. P. 186-217.
- Kokare 1980 - *Kokare E.* Latviešu un lietuviešu sakāmvārdu paralēles. R., 1980.
- Kokare 1992 - *Kokare E.* Mitoloģiskie tēli latviešu folkloras poētiskajā sistēmā // *Latviešu folkloras Tradicionālais un mainīgais.* R., 1992.
- Krasnais 1938 - *Krasnais V.* Latviešu kolonijas. R., 1938.
- Krastiņa 1969 - *Krastiņa A.* Apmetņu veidi, ēkas un to iekārta // *Latviešu etnogrāfija.* R., 1969. Lpp. 120-136; 297-311.
- KRG - *Kareivja rokas grāmata.* R., 1937.
- KSR - *Kad saulīte rotājas: Gadskārtu ieražu dziesmas / Sakārtojusi R. Drīzule.* R., 1982. (Skaitmenys rodo puslapī.)
- Lasickis - *Lasickis J.* Apie žemaičių, kitų sarmatų bei netikrų krikščionių dievus / *Parengė J. Jurginis.* V., 1969.
- LATŠŽ - *Lietuvos TSR administracinio-teritorinio suskirstymo žinynas.* V., 1976. T. 2.
- Latvis - *Latvis H., Vartbergė H.* Livonijos kronikos / *Parengė J. Jurginis.* V., 1991.
- Laua 1981 - *Laua A.* Latviešu leksikoloģija. R., 1981.
- LBV - *Straubergs K.* Latviešu buramie vārdi. R., 1939-41. S. 1-2.
- LD - *Barons Kr., Visendorfs H.* Latvju dainas. Jelgava & Peterburga, 1894-1915. S. 1-6. (Skaitmenys rodo dainos numerī.)
- LE - *Latvju enciklopēdija / Red. A. Švabe.* Stokholma, 1952-53. S. 1-2.
- LGI - *Olupe E.* Latviešu gadskārtu ierāžas. R., 1992.
- LI - *Lietuvos TSR istorija: Nuo seniausių laikų iki 1917 metų.* V., 1985. T. 1.
- LKV - *Latviešu konversācijas vārdnīca.* R., 1931-34. S. 1-10.
- LLKŽ - *Balkevičius J., Kabelka J.* Latvių-lietuvių kalbų žodynas. V., 1977.
- LLV - *Bojāte A., Subatnieks V.* Lietuviešu-latviešu vārdnīca. R., 1964.
- LME - *Latvijas PSR mazā enciklopēdija.* R., 1967-1970. S. 1-3.
- LMFM - *Melngailis E.* Latviešu mūzikas folkloras materiāli. R., 1952-53. S. 2-3. (Skaitmenys rodo tomā, puslapī ir dainos numerī.)
- Loze 1983 - *Loze I.* Akmens laikmeta māksla Austrumbaltijā. R., 1983.
- LPŽ - *Lietuvių pavardžių žodynas / Sudarė A. Vanagas ir kt.* V., 1985-89. T. 1-2.
- LTdz - *Latviešu tautasdziesmas.* R., 1979-84. S. 1-5. (Skaitmenys rodo dainos numerī.)
- Ltdz - *Latviešu tautas dziesmas: Izlase.* R., 1955-57. S. 1-3. (Skaitmenys rodo tomā ir dainos numerī.)
- LTE - *Lietuviškoji tarybinė enciklopedija.* V., 1976-1984. T. 1-12.
- LTMI - *Latviešu tautas mūzikas instrumenti: Prospekts / Sastādītāja I. Priedīte.* R., 1978.
- LTT - *Latviešu tautas ticējumi / Sakrājis un sakārtojis prof. P. Šmits.* R., 1940-41. S. 1-2. (Skaitmenys rodo tikējimo numerī.)
- LV - *Latvijas PSR vēsture. No vissenākiem laikiem līdz mūsu dienām.* R., 1986. S. 1-2.
- Mažiulis 1981 - *Mažiulis V.* Prūsų kalbos paminklai. V., 1981. T. 2.

- Alvydas Butkus. Latviai. Kaunas: Aesti, 1995.*
- Mažiulis 1987 - *Mažiulis V.* Indoeuropiečių protėvynės klausimas // Lietuvių etnogenezė. V., 1987. P. 40-41.
- Mažiulis 1988 - *Mažiulis V.* Prūsų kalbos etimologinis žodynas. V., 1988. T. 1.
- Muktupāvels 1987 - *Muktupāvels V.* Tautas mūzikas instrumenti Latvijas PSR teritorijā. R., 1987.
- Paegle 1935 - *Paegle Ed.* Latviešu tautasmāksla. R., 1935.
- Paegle 1948 - *Paegle Ed.* Latvju rakstu ābecīte. Württ.-Baden, 1948.
- Paegle 1994 - *Paegle Dz., Kušķis J.* Kā latvietis runā...: Praktiski ieteikumi valodas kultūrā. R., 1994.
- Paleckis 1938 - *Paleckis J.* Latvija. K., 1938.
- Pašuta 1971 - *Pašuta V.* Lietuvos valstybės susidarymas. V., 1971.
- Popiežių - *Popiežių bulės dėl kryžiaus žygių prieš prūsus ir lietuvius XIII a. V., 1987.*
- Priedīte 1983 - *Priedīte I.* Ko spēlēja sendienās. R., 1983.
- Rimantienė 1972 - *Rimantienė R.* Pirmieji Lietuvos gyventojai. V., 1972.
- Rimantienė 1987a - *Rimantienė R.* Archeologijos duomenys // Lietuvių etnogenezė. V., 1987. P. 41-44.
- Rimantienė 1987b - *Rimantienė R.* Archeologinės kultūros // Lietuvių etnogenezė. V., 1987. P. 52-69.
- RL - *The Republic of Latvia.* R., 1993.
- Rosinas 1988 - *Rosinas A.* Baltų kalbų įvardžiai. V., 1988.
- Rusmanis 1993 - *Rusmanis S., Viks I.* Kurzeme. R., 1993.
- Rudzīte 1964 - *Rudzīte M.* Latviešu dialektoloģija. R., 1964.
- Sabaliauskas 1990 - *Sabaliauskas A.* Lietuvių kalbos leksika V., 1990.
- Skujeniekas 1989 - *Skujeniekas K.* Dainų balsas // *Lekia mano žirgelis: Latvių dainos / Sudarė ir vertė S. Geda.* V., 1989.
- Skujenieks 1982 - *Skujenieks K.* Folklorā // *Literatūra 8. klasei.* R., 1982. Lpp. 3-41.
- Slava 1966 - *Slava M.* Latviešu tautas tērpi. R., 1966.
- Strods 1969a - *Strods H.* Zemnieku sabiedriskā dzīve // *Latviešu etnogrāfija.* R., 1969. Lpp. 163-166.
- Strods 1969b - *Strods H.* Sabiedriskā dzīve // *Latviešu etnogrāfija.* R., 1969. Lpp. 341-344.
- SinV - *Grīnberga E., Kalnciems O., Lukstiņš G., Ozols J.* Latviešu valodas sinonīmu vārdnīca. R., 1972.
- SV - *Sidraba vītols: Tautas dziesmu krājums / Sastādījuši A. Jansons un N. Kalniņš.* R., 1942. (Skaitmenys rodo dainas numerī.)
- Šliavas 1985 - *Šliavas J.* Žeimelio apylinkės. K., 1985.
- Šmits 1926 - *Šmits P.* Latviešu mitoloģija. R., 1926.
- Šneidereitas 1989 - *Šneidereitas O.* Prūsai. V., 1989.
- Švābe 1990 - *Švābe A.* Latvijas vēsture. 1. d. R., 1990.
- Tdz - *Šmits P.* Tautasdziesmas: Papildinājums Kr. Barona "Latvju dainām". R., 1936-39. S. 1-4. (Skaitmenys rodo dainas numerī.)
- Tyla 1986 - *Tyla A.* Lietuva ir Livonija XVI a. pabaigoje - XVII a. pradžioje. V., 1986.
- TSR - 1989. gada tautas skaitišanas rezultāti Latvijā. R., 1992.
- Vanagas 1981 - *Vanagas A.* Lietuvių hidronimų etimologinis žodynas. V., 1981.
- Varakauskas 1982 - *Varakauskas R.* Lietuvos ir Livonijos santykiai XIII-XIV a. V., 1982.
- Vartbergē - *Latvis H., Vartbergē H.* Livonijos kronikos / Parengė J. Jurginis. V., 1991.
- Vėlius 1983 - *Vėlius N.* Senovės baltų pasaulėžiūra: Struktūros bruožai. V., 1983.

- Abvydas Butkus. Latviai. Kaunas: Aesti, 1995.*
- Vėlius 1987 - *Vėlius N.* Chtoniškasis lietuvių mitologijos pasaulis: Folklorinio velnio analizė. V., 1987.
- Vėveris 1989 - *Vėveris E., Kuplais M.* Latvijas Etnogrāfiskajā brīvdabas muzejā. R., 1989.
- Vyšniauskaitė 1964 - *Vyšniauskaitė A.* Liaudies kalendorius. Šventės // Lietuvių etno-grafijos bruožai. V., 1964. P. 536-550.
- VT - Latviešu tautas teikas: Vēsturiskās teikas / Sastādījusi A. Ancelāne. R., 1990.
- Wiora 1961 - *Wiora W.* Die vier Weltalter der Musik. Stuttgart, 1961.
- Zālītis 1991 - *Zālītis Fr.* Latvijas vēsture vidusskolām. R., 1991.
- Zavarina 1969 - *Zavarina A.* Ievadam // Latviešu etnogrāfija. R., 1969. Lpp. 257-264.
- Zinkevičius 1966 - *Zinkevičius Z.* Lietuvių dialektologija. V., 1966.
- Zinkevičius 1978 - *Zinkevičius Z.* Lietuvių kalbos dialektologija. V., 1978.
- Zinkevičius 1980-81 - *Zinkevičius Z.* Lietuvių kalbos istorinė gramatika. V., 1980-81. T. 1-2.
- Zinkevičius 1984 - *Zinkevičius Z.* Lietuvių kalbos istorija. V., 1984. T. 1.
- Zinkevičius 1994 - *Zinkevičius Z.* Pastabos latvių kalbos kilmės klausimu // I konferencija "Lietuva-Latvija - praeitis, dabartis, ateitis: Pranešimų tezės. K., 1994.
- Бертулис 1975 - *Бертулис Р.* Семантические отношения имен существительных в латышском и литовском языках: Автореф. дисс. на соиск. учен. степени канд. филол. наук. Вильнюс, 1975.
- Бойко 1990 - *Бойко М.* Этноисторические аспекты латышского бурдонного многоголосия // Балты, славяне и прибалтийские финны: Этногенетические процессы. Рига, 1990. С 82-108.
- Денисова 1990 - *Денисова Р. Я.* География антропологических типов балтских племен и этногенетические процессы в I - начале II тысячелетия н. э. на территории Литвы и Латвии // Проблемы этногенеза и этнической истории балтов. Вильнюс, 1985. С. 28-81.
- ИЭАП - Историко-этнографический атлас Прибалтики: Одежда. Рига, 1986.
- ЛЦ - Латвийская ССР в цифрах. Рига, 1987.
- Лозе 1985 - *Лозе И.* Нарвская культура и ее роль в этногенезе народов Восточной Прибалтики // Проблемы этногенеза и этнической истории балтов. Вильнюс, 1985. С. 11-20.
- МНМ - Мифы народов мира: Энциклопедия в 2-х т. / Гл. ред. С. А. Токарев. М., 1991-1992. (Skaitmenys rodo tomą ir puslapį.)
- СРС - *Кочергина В. А.* Санскритско-русский словарь. М., 1987.
- Тынурист 1985 - *Тынурист И.* Народные музыкальные инструменты и этнокультурные связи народов Восточной Прибалтики // Проблемы этногенеза и этнической истории балтов. Вильнюс, 1985. С. 270-277.
- Чеснис 1985 - *Чеснис Г. А.* Многомерный анализ антропологических данных как средство решения проблемы выделения племенных союзов в эпоху железа (преимущественно на территории Литвы) // Проблемы этногенеза и этнической истории балтов. Вильнюс, 1985. С. 9-27.
- Шноре 1985 - *Шноре Э.* К вопросу этногенеза латгалов // Проблемы этногенеза и этнической истории балтов. Вильнюс, 1985. С. 39-46.

ASMENVARDŽIŲ RODYKLĖ

- Albertas 14, 15
 Albrechtas 24
Aldari 28
 Aleksiejus 38
 Algirdaitis, A. 23
 Algirdas 21, 23
 Alunanas, A. 212
 Alunanas, J. 36, 37, 68, 171
Alunāns, J. 36
 Andrejis 157
 Andrius 28
Anniņa 158
 Antinis 172
 Apanavičius, R. 123
 Arajis, V. 55
 Artemidė 105
 Astartė 105
 Atėnė 118
Atis 182
 Auseklis 37, 84
 Ausma 172
Austra 84, 106
 Azarova, L. 5
 Balčius, M. 213
 Baluodis, D. 38
 Bangerskis, R. 55, 58
 Baras, J. 174
Barons, Kr. 36
 Baruonas, Kr. 36, 37, 66, 83, 125, 126, 147
 Batoras, S. 26, 31
 Baumanių Karlis 63
Baumaņu Kārlis 63
 Bergmanas, G. 66
 Berklavas, E. 60
 Bermontas-Avalovas 44
 Bertoldas 14
 Bėrziniai, R. ir J. 40
 Bironas, E. 29
 Bironas, P(ėteris) 29, 30, 66
 Blaumanis, R. 140, 212
 Boiko, M. 5
 Brastinis, E. 88, 106
Brastiņš, E. 88
 Bruverė, V. 212
 Buda 105
 Būga, K. 9, 187
 Chodkevičius, J. 31
 Chruščiovas, N. 60
 Cucanas 172
Čakste, J. 50
 Čakstė, J. 42, 50, 55
Čakste, K. 57
 Čakstė, K. 57
 Česnys, G. 10
 Čikštas 172
 Danila 22
 Dankeris, O. 55
Dauka 180
Dēkla 82
 Denikinas 41
 Denisova, R. 10
 Derevianskis, V. 53
**Dētlā* 82
 Donelaitis 145
 Druvys 172
 Duncis 172
 Dzeusas 82, 118
 Edipas 155
Egle 181
 Eidemanis, R. 40
 Endzelynas, J. 9, 168, 175, 186, 192
 Ferdinandas 29
 Frydrichas 26, 27
 Frydrichas Kazimieras 28, 29
 Frydrichas Vilhelmas 29
 Gediminas 21, 23
 Gimbutienė, M. 106, 112, 113, 118
 Gliukas, E. 66
 Golcas, R. 43, 44
 Golovinas, J. 38
 Gotardas 26
 Grunau, S. 172
 Gustavas II Adolfas 32
 Halartė 35
 Himleris, H. 55
 Hitleris, A. 52, 53, 58
Yamāh 84
 Ikškilės Tomas 157
 Imanta 14, 41
 Imantas 172
Imauta 14
 Ivanas IV 24, 33
 Ivanovna, A. 29
 Janis 93, 94, 95, 125, 135
Jānis 92, 93, 94, 95, 135
 Janytis 95
Jānītis 135
 Jansonas-Braunas, J. 38
Jansons-Brauns, J. 38
Jēkabs 96
 Jekaterina I 155
 Jekaterina II 29, 35, 36, 155
 Jelizaveta 36
 Jirgenas 157
 Johanas III 31
 Jokūbas 27, 28
 Jonas 93, 95
 Judeničas 40
 Jumala 84
Jumalēni 84
 Jumis 84, 96, 97, 112, 113
 Kalėjai 20
 Kanizijus, P. 34, 66
 Karksas 22
 Karlas 29
 Karlas IX 31, 32, 33
 Karlas XI 33
 Karolis IV 22
 Karta 82, 83
Kārta 82
Kaudzītes, R. un M. 37
 Kaudzytės, R. ir M. 37, 66
 Kęstutis 21, 23
 Ketleris, G. 25, 26, 29
 Kirchenšteinas, A. 53
 Kluotinis, A. 126
 Kolumbas 105
 Kosciuška, T. 30
 Korfai 213
 Krasnovas 40
 Kreicvaldas F. R. 37
 Kristina 33
 Kristus 14, 35, 105
Krogzemju Mikus 37
Kronvalds, A. 37
 Kruogzemjū Mikus 37
 Kruonvaldas, A. 37, 11, 172
 Kudirka, V. 63
 Kuokarė, E. 155
 Kurelis, J. 58

- Alvydas Butkus. Latviai. Kaunas: Aesti, 1995.*
- Kurelis, J.* 58
Kviesis, A. 50
Kviesis, A. 50
Kvieši 28
Lacis, J. 53
Lacis, V. 53
**Laidmā* 82
Laima 82, 91, 93, 107, 144
Laimiņa 82, 144
Laimužē 144
Lanua, Ž. 25
Lasickis (Lasicijus) 85
Latvis, H. 13, 15, 44
Laukopatis 84
Leijeris, E. 212
Leijers 212
Leitanas A. 37
Leja 172
Lejiņi 28
Leti 28
Ligita 172
Liepa 180
Liudvikas XIV 28
Liuteris, M. 24, 26
Maironis 63
Mājaskungs 84
Magdaliētē, M. 38
Makdonaldas 154
Mancelis, G. 66, 174
Mara 83, 112, 158
Māra 83, 158
Māra 83
Marija 14, 83
Mars 83
Mechovietis, M. 17
Meereema 84
Meinhardas 14, 22
Mēness 84
Mēnestinis 144
Mēnestiņš 144
Merkelis, G. 35
Metenis 90
Mežas, I. 209, 211
Mežs, I. 211
Miechowita 17
Miķelis 96
Mindaugas 15, 22
Molotovas 52
Morē 83
Muktupavelas, V. 5, 120, 126
Musolinis 53
Nameisis (Nameišis) 16
Napoleonas 36, 154
Naujalis, J. 63
Neviškis, A. 15
Niedra, A. 44, 45
Nikolajus I 38
Noldēs 27
Orlovas 39
Osis, R. 58
Ozolas 172
Panas 119
Pelšē, A. 40
Penikiai 20
Perkūnas 84, 103, 107
Pērkons 84, 103
Peter 163
Pēteris 96, 177
Petras 14
Petras I 29, 34, 154, 155
Petsas, K. 44
Piper 163
Plateriai 213
Pliekšanas 38
Pumpuras, A. 37
Pumpurs, A. 37
Radvila Juodasis, M. 25
Rainis, J. 38
Rainis, J. 38
Rastrelis, B. F. 29
Rastrelli 29
Raugopatis 84
Remeriai 213
Ribentropas 52
Ropai 213
Rosinas, A. 187
Rozenas 34
Rēhehuzenas, J. G. 65
Sarkanas 172
Sarkanis, A. 5
Saule 144
Sēja, L. 57
Sēja, L. 57
Senasis Stenderis 213
Si(g)rid 12
siriņ 12
Simpsonas, Dž. 45
Smetona, A. 46, 53
Sofija, E. 29
Spoki 28
Spruogis, J. 174, 175
Stalinas 52, 53, 60
Styglicas 88
Straume 181
Strautinis 172
Stučka, P. 38, 43, 51
Stučka, P. 38
suen 12
Suvorovas, A. 38
Svenas 12
Šustinas, S. 54
Švitrigaila 23
Talivaldis 14, 15
Tautguodžiai 20
Tautvilas 22
Tyzenhauzai 213
Tolgsdorfas 34
Tovtengodēs 20
Tuuleema 84
Ulmanis, K. 42, 43, 44, 50, 52, 53
Ulmanis, K. 50
Uosis, R. 58
Ūsinis 84, 92, 97
Ūsiņš 84, 92, 112
Upelniekas, K. 57
Vacietis, J. 40
Vaišvilkas 22
Valdemaras, Kr. 36, 37, 174
Valdemārs, Kr. 36
Valdis 182
Vālodze, V. 163
Vaza, Z. 31, 32
Vecais Stenders 213
Veckas 172
Vējopatis 84
Venera 106
Venti 28
Vetrovas, M. 51
Viestartas (Viesturas) 18
Vykintas 22
Vilhelmas 24, 26, 27, 42
Visvaldis 14, 22
Vyšinskis, A. 52, 53
Vytenis 21
Vrangelis 40
Zelčius 168
Zemgalas, G. 49
Zemgals, G. 49
Zemitas 172
Ziemelis 172
Zilgalvis 172
Zilpurnis 172
Zinkevičius, Z. 17
Žygimantas Augustas 24, 65
Žvelgaitis 22
Zeuč 82
Mapa 83
Mapena 83