

**PRM i URM**  
**wytwórcy**  
**państwowego zasobu archiwalnego**



Naczelna Dyrekcja Archiwów  
Państwowych

**Anna Barszcz**

Prezydium Rady Ministrów  
i  
Urząd Rady Ministrów  
jako wytwórcy  
państwowego zasobu archiwalnego  
(1945–1996)

Warszawa 2014

CIP – Biblioteka Narodowa  
Barszcz, Anna  
Prezydium Rady Ministrów i Urząd Rady Ministrów  
jako wytwórcy państwowego zasobu archiwalnego  
(1945-1996) / Anna Barszcz ; Naczelną Dyрекcja  
Archiwów Państwowych. – Warszawa : Naczelną  
Dyrekcja Archiwów Państwowych, 2014

Redakcja i korekty  
Izabella Rdzanek

Redaktor prowadzący  
Dominika Pruszczyńska

Skład i łamanie, opracowanie graficzne  
Marek Barszcz – Luxtorpeda Ekspres.pl

Projekt okładki  
Krzysztof Feder

© Copyright by Naczelną Dyрекcja Archiwów Państwowych,  
Warszawa 2014

ISBN: 978-83-64806-06-3



**Naczelną Dyрекcja Archiwów Państwowych**  
Departament Organizacji i Udostępniania  
Wydział Popularyzacji i Wydawnictw  
ul. Rakowiecka 2D, 02-517 Warszawa  
tel. (+48 22) 565 46 00, fax. (+48 22) 565 46 14  
e-mail: ndap@archiwa.gov.pl  
www.archiwa.gov.pl

Druk, oprawa, sprzedaż  
**Archiwum Państwowe w Przemyśle**  
ul. Lelewela 4, 37-700 Przemyśl  
tel. (+48 16) 670 35 38, fax. (+48 16) 670 76 34  
e-mail: archiwum@przemysl.ap.gov.pl,  
www.przemysl.ap.gov.pl



## SPIS TREŚCI

WSTĘP .....	9
-------------	---

### I. KSZTAŁTOWANIE PAŃSTWOWEGO ZASOBU ARCHIWALNEGO

#### ROZDZIAŁ I

##### NADZÓR ARCHIWALNY JAKO NARZĘDZIE KSZTAŁTOWANIA

PAŃSTWOWEGO ZASOBU ARCHIWALNEGO .....	23
---------------------------------------	----

1. Pojęcie państwowego zasobu archiwalnego .....	23
2. Nadzór archiwalny – definicja, przedmiot i cel działania .....	28
3. Kształtowanie narastającego zasobu w latach 1918–1939 .....	31
4. Instytucje odpowiedzialne za kształtowanie narastającego państwowego zasobu archiwalnego	
Prezydium Rady Ministrów i Urzędu Rady Ministrów w latach 1945–1996 .....	34
Wydział Archiwów Państwowych Ministerstwa Oświaty .....	34
Naczelną Dyрекcyjną Archiwów Państwowych .....	35
Obszary sprawowania nadzoru archiwalnego przez NDAP w latach 1951–1996 .....	36
Działalność AAN w zakresie kształtowania narastającego zasobu archiwalnego w latach 1951–1996 .....	38
5. Uwarunkowania prawne dotyczące sprawowania nadzoru przez państwową służbę archiwalną w latach 1945–1996 .....	46
Ranga archiwów zakładowych .....	46
Przeprowadzanie kontroli archiwalnych .....	48
Wydzielanie dokumentacji do brakowania .....	49
Uzgadnianie przepisów kancelaryjnych .....	53
Porządkowanie i przekazywanie materiałów archiwalnych do archiwów państwowych .....	57

### II. ZADANIA I ORGANIZACJA TWÓRCY ZESPOŁU

#### ROZDZIAŁ II

ZADANIA I ORGANIZACJA RADY MINISTRÓW W LATACH 1945–1996 .....	65
---	----

1. Organizacja i funkcjonowanie Rady Ministrów w latach 1945–1989 .....	65
Ośrodki władzy utworzone przez obóz komunistyczny .....	65
Tymczasowy Rząd Jedności Narodowej .....	69
Pozycja i uprawnienia Rządu w Ustawie Konstytucyjnej z 19 lutego 1947 r. ....	70
Pozycja i uprawnienia Rządu w latach 1952–1989 .....	73
2. Zadania i organizacja Rady Ministrów w latach 1989–1996 .....	94
Konstytucyjne podstawy funkcjonowania Rady Ministrów w latach 1989–1996 .....	94
Pozycja Rady Ministrów w okresie obowiązywania Małej Konstytucji z 17 października 1992 r. ....	96
Regulaminy prac Rządu w latach 1989–1996 .....	101
Organy opiniodawczo-doradcze Rady Ministrów w latach 1989–1996 .....	103
3. Cechy charakterystyczne funkcjonowania Rady Ministrów w latach 1989–1996 .....	112

**ROZDZIAŁ III****STRUKTURA I ORGANIZACJA PREZYDIUM RADY MINISTRÓW**

<b>I URZĘDU RADY MINISTRÓW W LATACH 1945–1996</b> .....	117
1. Struktura i organizacja Prezydium Rady Ministrów w latach 1945–1952.....	117
2. Struktura i organizacja Urzędu Rady Ministrów w latach 1952–1988.....	126
Struktura i organizacja URM od 21 listopada 1952 r. do 22 stycznia 1958 r.....	126
Struktura i organizacja URM od 23 stycznia 1958 r. do 27 marca 1988 r.....	135
Stanowisko Szefa Urzędu Rady Ministrów w latach 1952–1989.....	148
3. Struktura i organizacja Urzędu Rady Ministrów w latach 1988–1996.....	150
Struktura i organizacja Urzędu Rady Ministrów od 28 marca 1988 r. do 31 grudnia 1996 r.....	150
Komórki organizacyjne Urzędu Rady Ministrów w latach 1989–1996.....	172
Kierownicze stanowiska państwowe w Urzędzie Rady Ministrów.....	175
4. Likwidacja Urzędu Rady Ministrów.....	178

### **III. PROCESY AKTOWOTWÓRCZE I ARCHIWOTWÓRCZE W PREZYDIUM RADY MINISTRÓW I URZĘDZIE RADY MINISTRÓW**

**ROZDZIAŁ IV****PRZEPISY KANCELARYJNE I ORGANIZACJA BIUROWOŚCI**

<b>PREZYDIUM RADY MINISTRÓW I URZĘDU RADY MINISTRÓW</b> .....	183
1. Przepisy kancelaryjne w Prezydium Rady Ministrów.....	183
2. Rzeczowe wykazy akt w Prezydium Rady Ministrów.....	188
3. Obieg dokumentacji w Prezydium Rady Ministrów.....	192
4. Stosowanie przepisów kancelaryjnych w Prezydium Rady Ministrów.....	194
5. Przepisy kancelaryjne w Urzędzie Rady Ministrów.....	197
Komisja Kancelaryjno-Archiwalna w latach 1960–1961.....	198
Instrukcje kancelaryjne w latach 1961–1996.....	200
6. Rzeczowe wykazy akt w Urzędzie Rady Ministrów.....	206
7. Obieg dokumentacji w Urzędzie Rady Ministrów.....	214

**ROZDZIAŁ V****SKŁADNICA AKT I ARCHIWUM ZAKŁADOWE PREZYDIUM**

<b>RADY MINISTRÓW I URZĘDU RADY MINISTRÓW</b> .....	217
1. Składnica Akt i Archiwum Zakładowe w strukturze Prezydium Rady Ministrów i Urzędu Rady Ministrów.....	217
Prezydium Rady Ministrów.....	217
Urząd Rady Ministrów.....	218
2. Uwarunkowania prawne funkcjonowania archiwum – instrukcje archiwalne.....	219
3. Pracownicy Archiwum.....	225
Pracownicy Składnicy Akt Zespołu II Prezydium Rady Ministrów.....	225
Pracownicy Składnicy Akt i Archiwum Jawnego Urzędu Rady Ministrów.....	226
4. Siedziba.....	230
Siedziby Prezydium Rady Ministrów i Urzędu Rady Ministrów.....	230
Lokalizacja Składnicy Akt Prezydium Rady Ministrów.....	232
Lokalizacja Składnicy Akt i Archiwum Urzędu Rady Ministrów.....	233
5. Dane ilościowe dotyczące zasobu.....	236

6. Operacje dokonywane na zasobie.....	238
Przyjmowanie dokumentacji z komórek organizacyjnych.....	238
Statystyki przejmowanej dokumentacji.....	239
Stan zdawanej dokumentacji.....	244
Braki, czyli dokumentacja, której nie przekazano.....	246
Brakowanie.....	251
Porządkowanie materiałów archiwalnych.....	255
Przekazywanie akt do Archiwum Akt Nowych i innych instytucji.....	256
Statystyki przekazywania materiałów archiwalnych.....	257
Pracownia Mikrofilmowa.....	262
Udostępnianie.....	266
7. Inne archiwa w Urzędzie Rady Ministrów.....	267
Składnica Akt i Archiwum Kancelarii Tajnej.....	267
Archiwum Biura ds. Wyznań.....	272
Archiwum Gospodarstwa Pomocniczego URM.....	273
Archiwum Prasowe w Biurze Prasowym Rządu.....	274

## ROZDZIAŁ VI

ZESPOŁ ARCHIWALNY [PREZYDIUM RADY MINISTRÓW] URZĄD RADY MINISTRÓW JAKO EFEKT DZIAŁAŃ NADZORU ARCHIWALNEGO.....	277
1. Archiwum URM na tle innych archiwów zakładowych, znajdujących się pod nadzorem Archiwum Akt Nowych.....	277
2. Składnica Akt Prezydium Rady Ministrów i Archiwum Zakładowe Urzędu Rady Ministrów w ocenie państwowej służby archiwalnej.....	280
Obraz z wizytacji i kontroli archiwalnych.....	280
Ocena brakowania dokumentacji niearchiwalnej.....	286
Ocena porządkowania dokumentacji i przekazywania materiałów archiwalnych na wieczyste przechowywanie.....	288
3. Akta [Prezydium Rady Ministrów] Urzędu Rady Ministrów – charakterystyka zespołu archiwalnego i jego znaczenie jako źródła historycznego.....	288
Dzieje, stan zachowania i struktura spuścizny archiwalnej Urzędu Rady Ministrów.....	288
Tytuł i rozmiar zespołu.....	289
Stan uporządkowania zespołu.....	290
4. Akta Urzędu Rady Ministrów jako źródło historyczne.....	398

ZAKOŃCZENIE.....	307
------------------	-----

ANEKSY.....	319
ANEKS 1. OSOBY ZAJMUJĄCE KIEROWNICZE STANOWISKA W URM W LATACH 1952–1989.....	319
ANEKS 2. OSOBY ZAJMUJĄCE KIEROWNICZE STANOWISKA W URM W LATACH 1989–1996.....	321
ANEKS 3. PRACOWNICY SKŁADNICY AKT PRM I ARCHIWUM JAWNEGO URM W LATACH 1950–1996.....	325
ANEKS 4. WYKAZ SCHEMATÓW ORGANIZACYJNYCH, TABEL I DOKUMENTÓW.....	326
ANEKS 5. BIOGRAMY OSÓB ZAJMUJĄCYCH KIEROWNICZE STANOWISKA PAŃSTWOWE W PRM I URM W LATACH 1945–1996.....	328

BIBLIOGRAFIA.....	381
-------------------	-----

WYKAZ SKRÓTÓW.....	401
--------------------	-----



## WSTĘP

Kształtowanie zasobu archiwalnego stanowi jedno z kluczowych zagadnień problematyki gromadzenia archiwaliów. Wypracowane przez metodykę oraz praktykę pracy archiwalnej współczesne metody kształtowania zasobu archiwalnego są dwuetapowe. W pierwszej kolejności następuje selekcja wytwórców, następnie dokonywane jest wartościowanie ich dokumentacji. Celem całego procesu jest jak najlepsze zabezpieczenie dokumentacji o wartości historycznej, powstającej w toku działalności twórców zespołów. Zadanie to wykonywane jest z jednej strony przez pracowników archiwów bieżących, z drugiej pracowników oddziałów nadzoru, które odpowiadają za działania podejmowane przez archiwa państwowe w celu zabezpieczenia właściwego narastania zespołów w jednostkach organizacyjnych i przekazanie ich zgodnie z obowiązującymi przepisami na wieczyste przechowywanie.

Przedmiotem niniejszych rozważań jest analiza i ocena skutków kształtowania narastającego zasobu archiwalnego w odniesieniu do najważniejszych urzędów władzy wykonawczej, obsługujących premiera i rząd w latach 1945–1996. Przeprowadzone badania zmierzały do ukazania, na przykładzie styku: Prezydium Rady Ministrów, a potem Urząd Rady Ministrów – Naczelna Dyrekcja Archiwów Państwowych i Archiwum Akt Nowych, mechanizmu nadzoru archiwalnego w praktyce i od strony instytucji nadzorowanej. Autorka starała się prześledzić rzeczywisty wpływ działań, podejmowanych przez pracowników nadzoru archiwalnego na funkcjonowanie instytucji, jej biurowość, postępowanie z dokumentacją, funkcjonowanie archiwum zakładowego i ostateczne ukształtowanie narastającego zasobu. Jak łatwo przewidzieć, realizacja przedstawionych zamierzeń wymagała wyznaczenia celów na kolejnych etapach badań.

W konsekwencji, zamierzenia badawcze zogniskowały się również na poznaniu organizacji i funkcjonowania PRM i URM jako podmiotów wytwarzających dokumentację zakwalifikowaną do państwowego zasobu archiwalnego, stąd tytuł monografii. Prezydium RM (1945–1952) i URM (1952–1996) wytworzyły niezwykle ważne źródła dla historii powojennego Państwa Polskiego, których analiza jest

w pełni możliwa dopiero po poznaniu warunków i okoliczności ich powstawania. Zdaniem autorki, opisanie organizacji i struktury, zakresu kompetencji urzędów, a także funkcjonowania kancelarii, składnic akt i archiwów, jak i procesu aktotwórczego i archiwotwórczego na najwyższym szczeblu władzy, stanowi niezwykle ważny krok na drodze do poznania tego okresu historii Polski.

Kolejny cel związany był z potrzebami współczesnej archiwistyki i dotyczył poznania procesów archiwotwórczych w omawianych urzędach oraz zjawisk wpływających na produkcję aktową. Realizacja tego zadania polegała na analizie przepisów kancelaryjno-archiwalnych oraz źródeł ukazujących funkcjonowanie archiwum zakładowego URM, jak i okoliczności i zdarzeń, które wpłynęły na ukształtowanie jego zasobu. Przy czym pojęciem kancelaria, zgodnie z tendencjami współczesnej archiwistyki, objęto wszystkie komórki organizacyjne aktotwórcy, zarówno te odpowiedzialne za merytoryczną zawartość tworzonej dokumentacji, jak i za jej formę zewnętrzną. W tym aspekcie szczególną rolę w procesie aktotwórczym spełniało archiwum zakładowe, jako miejsce, gdzie materiały archiwalne nabierają ostatecznego kształtu przed przekazaniem ich na wieczyste przechowywanie do archiwum państwowego.

Badania przeprowadzono wg schematu stosowanego przez archiwistów - praktyków, na których metodyka archiwalna nakłada obowiązek przestudiowania i poznania kancelarii aktotwórcy. W tym przypadku klasyczne ujęcie tematu: twórca akt → kancelaria → jej produkt (akta) uzupełnione zostało opisem działalności nadzoru archiwalnego w odniesieniu do twórcy zespołu.

W pracy zastosowano metody historyczno-ustrojową oraz funkcjonalno-organizacyjną. W związku z powyższym, zagadnienia prawno-ustrojowe zostały potraktowane na równi z aspektami archiwalnymi. Plan badawczy zakładał bowiem szeroką charakterystykę ustrojową aktotwórcy, na którą złożyło się omówienie rangi i roli organów, jak i obsługujących je urzędów, analiza ich kompetencji oraz zakresu działalności, w końcu prezentacja organizacji wewnętrznej. Kolejnym etapem była analiza procesu aktotwórczego. Jego elementem stało się zbadanie organizacji pracy kancelaryjnej, powstawania i obiegu pism, realizacji spraw i powstawania registratury. Analizie poddano również proces archiwizacji – dotyczyło to zarówno funkcjonowania archiwum zakładowego URM, jak i oceny jego zasobu aktowego, co wiąże się z prezentacją i oceną wytworzonej dokumentacji.

W pracy przedstawiono typowy obieg dokumentacji, natomiast celowym zabiegiem była rezygnacja z rekonstrukcji obiegu informacji: ustalania wszystkich strumieni jej przepływu oraz odtworzenia algorytmów przetwarzania i utrwalania informacji w dokumentach. W trakcie przeprowadzonych badań potwierdziła się słuszność stanowiska prof. Bohdana Ryszewskiego, dostrzegającego trudności zastosowania analizy procesu archiwotwórczego w metodzie badawczej archiwistyki w odniesieniu do skomplikowanych registratur, które przeżyły zasadnicze reorga-

nizację<sup>1</sup>. Z takim przykładem zetknęła się autorka w przypadku PRM oraz URM – aktotwórców o niezwykle złożonej i dynamicznie zmieniającej się strukturze organizacyjnej. Niemożność osiągnięcia wartościowych rezultatów przy wykorzystaniu metody badawczej archiwistyki skłoniła autorkę do rezygnacji z drobiazgowego badania przepływu informacji. Zastosowała więc pewniejszą metodę rekonstrukcji procesu aktotwórczego, w której więcej uwagi poświęciła czynnościom kancelarii, a nie obiegowi informacji w ramach badanej struktury organizacyjnej. W efekcie, ciężar rozważań położony został na zagadnienia ustrojowe i organizacyjno-kompetencyjne, z których wynika rodzaj i zawartość wytwarzanej dokumentacji. Zagadnienia kancelarii i szeroko pojętej biurowości zostały przedstawione z perspektywy działań nadzoru, selekcji i wartościowania dokumentacji.

Badania źródłowe autorka przeprowadziła przede wszystkim w ARM, ale również w AAN. Analizie poddała zatem materiały archiwalne i dokumentację niearchiwalną, pozostającą na przedpolu archiwalnym.

W konsekwencji obranego wariantu postępowania badawczego powstała praca o charakterze interdyscyplinarnym. Wykorzystanie różnych metod badawczych zmierzało do całościowego ujęcia zagadnień kształtowania zasobu archiwalnego PRM i URM oraz ukazania uwarunkowań wpływających na końcowy efekt, jakim jest kształt zespołu archiwalnego przechowywanego w archiwum państwowym. Autorka korzystała z dorobku i metod badawczych dyscyplin, z którymi styka się archiwistyka. Konieczność rzetelnego poznania twórcy zespołu, i świadomość, że wiedza dotycząca jego funkcjonowania i organizacji wspomaga rzetelną rekonstrukcję procesów aktotwórczych i archiwotwórczych, zaowocowała skupieniem uwagi na historii ustrojowej i administracyjnej. W pracy znalazł również odzwierciedlenie związek rozwoju archiwistyki z dziejami samych archiwów, wynikający z faktu, że archiwistyka jako dyscyplina naukowa wypracowuje metody rozwiązywania problemów archiwów. W monografii nie zabrakło więc elementów historii rozwoju sieci archiwów państwowych, a także prezentacji metodologii kształtowania narastającego zasobu archiwalnego w ujęciu historycznym.

Istotny był również praktyczny aspekt przedstawionych rozważań. Jak zauważył prof. Ryszewski, „archiwistyka wywodzi się z praktyki i w swym rozwoju dąży do spełniania jej postulatów”<sup>2</sup>. Pracy przyświecał więc cel jej praktycznej przydatności nie tylko dla środowiska archiwistów, ale również beneficjentów ich pracy: historyków, politologów, socjologów. Stąd wyniknął nacisk na charakter informacyjny pracy. Zawiera ona wiele wykresów, tabel, zestawień i aneksów, ułatwiających odnalezienie informacji.

<sup>1</sup> Por. B. Ryszewski, *Problemy i metody badawcze archiwistyki*, Toruń 1985, s. 96.

<sup>2</sup> Tenże, tamże, s. 20; por. W. Tatarkiewicz, *Historia filozofii*, t. 1, Warszawa 1998, s. 20.

Jest to tym istotniejsze, że monografia wypełnia lukę w polskim piśmiennictwie archiwalnym, przedstawiając zagadnienia organizacyjne oraz kancelaryjno-archiwalne najważniejszych organów państwowych PRL i początków III Rzeczypospolitej. Tematyka funkcjonowania URM oraz jego poprzedników nie były przedmiotem całościowych badań i analiz naukowych. Rozważania te wpisują się w badania nad współczesną kancelarią i funkcjonowaniem archiwów bieżących.

Ramy chronologiczne pracy wyznaczone zostały przez daty funkcjonowania urzędów obsługujących prezesa Rady Ministrów i Radę Ministrów. Zatem datą początkową jest 1 stycznia 1945 r., geneza funkcjonowania utworzonego z przekształcenia PKWN Rządu Tymczasowego Rzeczypospolitej Polskiej, a końcową 31 grudnia 1996 r., ostatni dzień funkcjonowania URM, zlikwidowanego na mocy *Przepisów wprowadzających ustawy reformujące funkcjonowanie gospodarki i administracji publicznej*<sup>3</sup>. Ustawa od 1 stycznia 1997 r. zniósła organ ministra-szefa URM oraz URM, powołując na miejsce tego ostatniego Kancelarię Prezesa Rady Ministrów.

Założony cel przesądził o konstrukcji książki. Została ona usystematyzowana podziałem na trzy części merytoryczne, dotyczące odpowiednio: kształtowania zasobu (część I), zadań i organizacji wytwórców akt (część II) oraz analizy procesów aktotwórczych i archiwotwórczych (część III). Praca składa się z sześciu rozdziałów w układzie problemowo-chronologicznym, wstępu oraz zakończenia.

Część I. *Kształtowanie państwowego zasobu archiwalnego* obejmuje rozdział I, *Nadzór archiwalny jako narzędzie kształtowania państwowego zasobu archiwalnego*. Jego wprowadzenie do pracy miało na celu ukazanie narzędzi i realnych możliwości kształtowania zasobu danej instytucji przez państwową służbę archiwalną, poprzez wpływ wywierany na pracę archiwum zakładowego. Przeprowadzone badania uwidoczniły bowiem znaczącą rolę archiwum zakładowego w procesie aktotwórczym. Jest ono miejscem, gdzie materiały archiwalne nabierają ostatecznego kształtu przed przekazaniem na wieczyste przechowywanie do archiwum państwowego. Uprawniona zatem jest teza, że kształt zespołu archiwalnego, jako źródła historycznego, jest wynikiem pracy archiwistów zakładowych, wspomaganych wiedzą i doświadczeniem pracowników nadzoru archiwalnego. Stwierdzenie to nabiera znaczenia w aspekcie wprowadzonych w archiwach państwowych od 1 stycznia 2003 r. uproszczonych metod opracowania zasobu<sup>4</sup>.

<sup>3</sup> Dz. U. z 1996 r., nr 106, poz. 497.

<sup>4</sup> Uproszczone metody opracowania zostały wprowadzone *Decyzją Nr 20 Naczelnego Dyrektora Archiwów Państwowych z dnia 10.12.2002 r. w sprawie wprowadzenia wskazówek metodycznych dotyczących uproszczonego opracowania zasobu archiwalnego przechowywanego w archiwach państwowych*. Zakładają one podział zasobu AP na trzy grupy: A1, A2 i A3. W zespołach zaliczonych do grupy A3 zrezygnowano z konieczności tworzenia inwentarza, zastępując go notatką informacyjną, w grupie A2 wstęp do inwentarza został skrócony. W efekcie podstawowymi pomocami archiwalnymi stały się spisy zdawczo-odbiorcze materiałów archiwalnych przygotowane w archiwum bieżącym. Por. H. Strzeszewska, *Uproszczone metody opracowania w archiwach państwowych – eksperyment metodyczny czy statystyczny?*, ArchNet Naukowy Portal Archiwalny, [http://adacta.archiwa.net/file/2010torun/HS\\_upMetody.pdf](http://adacta.archiwa.net/file/2010torun/HS_upMetody.pdf), dostęp w dniu 20.05.2013 r., por. J. Krochmal, *Zasady uproszczonego opracowania zasobu archiwalnego*, „Archeion”, t. 104, 2002, s. 26–67.



Rozdział I ma charakter rozważań wstępnych i służy przedstawieniu pojęcia państwowego zasobu archiwalnego – jego zakresu, podstaw prawnych oraz sposobów realizacji idei przez państwową służbę archiwalną. Zawiera definicję, opis przedmiotu i celu działania nadzoru archiwalnego, z naciskiem na zagadnienia selekcji i wartościowania dokumentacji na przykładzie omawianych urzędów. Istotną część rozważań stanowi prezentacja instytucji odpowiedzialnych za kształtowanie narastającego państwowego zasobu archiwalnego PRM i URM w latach 1945–1996. Rozdział kończą rozważania na temat uwarunkowań prawnych sprawowania nadzoru przez państwową służbę archiwalną w latach 1945–1996.

Część II. *Zadania i organizacja twórcy zespołu* obejmuje dwa obszernie rozdziały, zawierające charakterystykę aktotwórcy. Rozdział II, *Zadania i organizacja Rady Ministrów w latach 1945–1996*, poświęcony został ukazaniu roli ustrojowej oraz kompetencji Rady Ministrów w okresie PRL oraz w początkach okresu kształtowania się III Rzeczypospolitej. Tło właściwych rozważań pierwszej części rozdziału, poświęconej latom 1945–1989, stanowią zagadnienia dotyczące ośrodków władzy utworzonych przez obóz komunistyczny: PKWN i Rząd Tymczasowy RP. Przedstawiono tu również pozycję i uprawnienia rządu w ustawach konstytucyjnych: z 1947 r. i 1952 r., a także omówiono regulaminy pracy RM oraz pozycję i rolę: premiera, wicepremierów i ministrów. Znalazły tu również swoje miejsce zasady funkcjonowania Prezydium Rządu i Komitetu Ekonomicznego RM, jak i kompetencje kolegialnych organów Rady Ministrów.

Druga część rozdziału: *Zadania i organizacja Rady Ministrów w latach 1989–1996* przedstawia umiejscowienie RM w systemie władzy PRL oraz początków III RP, jej rolę i kompetencje. Omawia konstytucyjne regulacje dotyczące organizacji i funkcjonowania RM w latach transformacji ustrojowej. Zawarto w niej omówienie przepisów obowiązujących do czasu uchwalenia Małej Konstytucji z 17 października 1992 r. oraz w okresie jej obowiązywania. Dodatkowo zamieszczono opis aktów prawnych wydawanych przez RM oraz zagadnienie politycznej i konstytucyjnej odpowiedzialności Rady i jej członków. Omówione zostały również regulaminy prac rządu w latach 1989–1996 oraz kompetencje i znaczenie organów opiniodawczo-doradczych Rady Ministrów (stałych komitetów RM, rad i zespołów rządowych, komisji rządowych i pełnomocników rządu).

Rozdział III, *Struktura i organizacja Prezydium Rady Ministrów i Urzędu Rady Ministrów w latach 1945–1996*, przedstawia organizację urzędów obsługujących RM w wymienionym okresie. Rozdział ten jest objętościowo najobszerniejszy, ze względu na liczne przekształcenia organizacyjne. Problematykę przedstawiono w dwóch częściach. Ich cezury, wyznaczone przez lata 1945 i 1996, są oczywiste (początek i koniec funkcjonowania urzędów). Wyjaśnienia wymaga rok 1988 – jako cezura uchwalenia nowego statutu URM, który został wprowadzony jeszcze w realiach PRL, ale był podstawą prawną struktury urzędu

do końca 1996 r.<sup>5</sup> W rozdziale omówiono strukturę i organizację PRM (1945–1952) i URM w latach 1952–1996 w układzie chronologiczno-rzeczowym, opierając cezurę chronologiczną o wprowadzane statuty i regulaminy organizacyjne. Przedstawiono podległość służbową oraz kompetencje poszczególnych komórek organizacyjnych oraz stanowisk dotyczących kierowniczych funkcji w państwie – ministra-szefa URM, sekretarzy i podsekretarzy stanu. Tekst został uzupełniony schematami organizacyjnymi urzędu w różnych okresach oraz wykazami sekretarzy i podsekretarzy stanu w URM oraz pełnomocników rządu. Komórki organizacyjne URM w latach 1989–1996 podzielono merytorycznie na: obsługujące osoby członków RM i pełnomocników rządu, obsługujące RM i organy kolegialne RM, realizujące zadania merytoryczne (sprawy gospodarcze, sprawy społeczne, nadzór nad administracją i reformą administracji publicznej, polityka zagraniczna oraz sprawy Polonii i emigracji, sprawy obronności i służb specjalnych) oraz komórki odpowiedzialne za organizację i obsługę URM.

Część III pracy, *Procesy aktotwórcze i archiwotwórcze w Prezydium Rady Ministrów i Urzędzie Rady Ministrów*, składa się z trzech rozdziałów, poświęconych zagadnieniom kancelarii, biurowości, funkcjonowaniu archiwum zakładowego oraz działalności nadzoru archiwalnego w stosunku do obu urzędów.

Rozdział IV, *Przepisy kancelaryjne i organizacja biurowości Prezydium Rady Ministrów i Urzędu Rady Ministrów*, poświęcono przedstawieniu przepisów kancelaryjno-archiwalnych w PRM i URM. W osobnym punkcie omówione zostały wyniki prac Komisji Kancelaryjno-Archiwalnej w latach 1960–1961, która uporządkowała w URM sprawy instrukcji kancelaryjnej i rzeczowego wykazu akt. Na przykładach kolejnych rzeczowych wykazów akt omówiono zagadnienia wartościowania wytwarzanej dokumentacji. Przeanalizowano też i oceniono praktyczne stosowanie przepisów kancelaryjnych.

W kolejnym rozdziale V, *Składnica Akt i Archiwum Zakładowe Prezydium Rady Ministrów i Urzędu Rady Ministrów*, przedstawiono funkcjonowanie archiwum bieżącego. Wyjaśnienia wymaga terminologia, użyta na określenie komórki odpowiedzialnej za gromadzenie i przechowywanie dokumentacji niepotrzebnej urzędowi do realizacji bieżących zadań. W treści kilku rozdziałów na jej określenie użyto terminu „archiwum zakładowe”. W zestawieniu z faktem, że do 1963 r. w PRM i URM formalnie funkcjonowała składnica akt, która dopiero od 1964 r. stała się archiwum zakładowym URM, jest to pewne uproszczenie, aczkolwiek świadome i zdaniem autorki w pełni uprawnione. Termin „archiwum zakładowe” usankcjonowała dopiero *Ustawa z 14 lipca 1983 r.*, ograniczając go do archiwów państwowych jednostek

<sup>5</sup> Archiwum Rady Ministrów (dalej: ARM), Uchwały Rady Ministrów z 1988 r., spis zd.–odb. 39/36, Uchwała nr 48/88 Rady Ministrów z dnia 28 marca 1988 r. w sprawie nadania statutu Urzędowi Rady Ministrów.

organizacyjnych, w których powstają materiały archiwalne. Komórki organizacyjne pozostałych państwowych jednostek organizacyjnych, zajmujących się gromadzeniem i zabezpieczaniem dokumentacji niearchiwalnej, nazwano składnicami akt. Do 1984 r. w urzędach formalnie funkcjonowały składnice akt, bez względu na to, czy gromadziły materiały archiwalne wchodzące do państwowego zasobu archiwalnego, czy materiały o znaczeniu czasowym. Niemniej jednak określenie „archiwum zakładowe” zaczęto lansować na przełomie lat pięćdziesiątych i sześćdziesiątych i była to jedna z prób podniesienia rangi archiwów bieżących<sup>6</sup>. W związku z faktem wytwarzania przez PRM i URM materiałów archiwalnych od początku istnienia urzędów, uprawnione wydaje się rozciągnięcie nazwy „archiwum zakładowe” na cały okres ich funkcjonowania.

W rozdziale przedstawiono umiejscowienie archiwum zakładowego w strukturze PRM i URM, instrukcje archiwalne regulujące jego funkcjonowanie, dane dotyczące obsady personalnej i lokum. Obszerną część rozdziału stanowi charakterystyka zasobu, jego rozmiar, kompletność, stopień uporządkowania i stan ewidencji. Opiszano i oceniono również zadania archiwum związane z zarządzaniem dokumentacją: przejmowanie dokumentacji z komórek organizacyjnych, brakowanie, porządkowanie materiałów archiwalnych i przekazywanie ich do AAN i innych instytucji. Przedstawiono również funkcjonowanie Pracowni Mikrofilmowej i zasady oraz statystyki udostępniania zasobu. W ostatniej części rozdziału umieszczono informacje o innych archiwach funkcjonujących w ramach URM: Archiwum Tajnym, Archiwum Biura ds. Wyznań oraz Archiwum Gospodarstwa Pomocniczego.

Ostatni rozdział VI, *Zespół archiwalny [Prezydium Rady Ministrów] Urząd Rady Ministrów jako efekt działań nadzoru archiwalnego*, prezentuje rezultaty działań nadzoru archiwalnego podjętych w stosunku do omawianych wytwórców akt. Jego celem było ukazanie rzeczywistego wpływu nadzoru archiwalnego na kształtowanie zasobu archiwum zakładowego PRM i URM i próba odpowiedzi na tym przykładzie na pytanie, na ile funkcjonujące rozwiązania systemowe kształtowania narastającego zasobu były skuteczne w przypadku URM. Pierwsza część rozdziału konfrontuje opinię państwowej służby archiwalnej o archiwum zakładowym URM z obrazem jego funkcjonowania, odzwierciedlonym w sprawozdaniach i dokumentacji działalności przechowywanej w registraturze ARM.

Druga część prezentuje wymierny efekt działań nadzoru, jakim niewątpliwie jest zespół [Prezydium Rady Ministrów] Urząd Rady Ministrów w Warszawie [1944–1952] 1953–1998, przechowywany w AAN oraz ARM. Celem tej części jest charakterystyka zespołu archiwalnego i prezentacja jego znaczenia jako źródła historycznego. Istotną częścią rozważań są zagadnienia dziejów zasobu, jego

<sup>6</sup> Rozważania dotyczące terminologii odnoszącej się do archiwów zakładowych por. H. Robótka, *Model archiwum bieżącego w polskim prawie archiwalnym. Kilka refleksji na temat*, [w:] *Archiwa – Kancelarie – Zbiory*, red. W. Chorążyczewski, R. Degen, K. Syta, t. 2, Toruń 2008, s. 49–60.

rozmiar, stan zachowania i struktura spuścizny aktowej, a także opis jej zawartości i przydatności dla badań naukowych.

Podstawą źródłową prowadzenia badań były przede wszystkim materiały przechowywane w zasobie ARM. Struktura i organizacja prezentowanych urzędów została zbadana na podstawie normatywów: zarządzeń prezesa RM i ministra-szefa URM oraz uchwał RM. Niektóre z tych aktów były publikowane, w takich przypadkach w przypisach umieszczono odnośniki do „Dziennika Ustaw” lub „Monitora Polskiego”. Normatywy niepublikowane przechowywane są w ARM, ich ewidencja opiera się na numeracji spisów zdawczo-odbiorczych, stąd w przypisach brak sygnatury archiwalnej, a dla spisów nieuporządkowanych również numeracji stron. Dzieje i funkcjonowanie archiwum zakładowego PRM i URM opracowano na podstawie materiałów zgromadzonych w registraturze archiwum zakładowego URM (obecnie ARM). Była to ewidencja zasobu archiwalnego URM (spisy zdawczo-odbiorcze dokumentacji przekazywanej do archiwum przez komórki organizacyjne i wykazy tych spisów, dokumentacja brakowania – protokoły komisji oceny dokumentacji niearchiwalnej oraz spisy wybrakowanej dokumentacji wraz ze zgodą AAN, spisy materiałów archiwalnych przekazanych na wieczyste przechowywanie do AAN).

Do tej grupy źródeł należały również protokoły kontroli, przeprowadzanych w latach 1951–1996 przez przedstawicieli państwowej służby archiwalnej. Obraz funkcjonowania archiwum dopełniały roczne i okresowe sprawozdania z pracy oraz dokumentacja spraw techniczno-administracyjnych, dotycząca lokali, obsady personalnej, warunków przechowywania akt itp. Bazą źródłową do rozdziałów opisujących działania nadzoru archiwalnego wobec badanych aktotwórców był zespół Archiwum Zakładowe AAN w Archiwum Akt Nowych. W tym przypadku oparto się głównie na sprawozdaniach oddziałów AAN, odpowiedzialnych za kształtowanie narastającego zasobu. Z materiałów przechowywanych w AAN pomocne okazały się ponadto zespoły: nr 8 Prezydium Rady Ministrów w latach 1917–1939 oraz nr 283 Ministerstwo Oświaty w Warszawie 1945–1965. Korzystano także z akt zespołu nr 290 Urząd Rady Ministrów w Warszawie [1944–1952] 1953–1998<sup>7</sup>.

Nieocenione przy opracowywaniu tematu, szczególnie w zakresie mechanizmów kształtowania narastającego zasobu, okazały się też wydawnictwa źródłowe, na czele z opracowanym przez Marię Tarakanowską i Ewę Rosowską *Zbiorem przepisów archiwalnych wydanych przez Naczelnego Dyrektora Archiwów Państwowych w latach 1952–2000*<sup>8</sup>.

<sup>7</sup> Oryginały akt zespołu nr 290 Urząd Rady Ministrów w Warszawie [1944–1952] 1953–1998, przed przekazaniem na wieczyste przechowywanie, zostały w ARM zmikrofilmowane. Autorka korzystała z mikrofilmów tworzących ten zespół, przechowywanych w Pracowni Zabezpieczania Zasobu ARM.

<sup>8</sup> *Zbiór przepisów archiwalnych wydanych przez Naczelnego Dyrektora Archiwów Państwowych w latach 1952–2000*, wybór i oprac. M. Tarakanowska, E. Rosowska, Warszawa 2001; inne wydawnictwa źródłowe: *Archiwa. Przepisy prawne. Stan prawny na dzień 30 czerwca 1997 r.*, wybór i oprac. J. Góral, Toruń 1997; *Dokumentacja w zakładzie pracy. Przepisy kancelaryjne*

Badania poprzedzone zostały analizą literatury przedmiotu. W zakresie rozważań prawno-ustrojowych dotyczących funkcjonowania RM wykorzystano przede wszystkim opracowanie zbiorowe pod redakcją Mariana Rybickiego: *Studia nad rządem Polskiej Rzeczypospolitej Ludowej w latach 1952–1980*<sup>9</sup> oraz kolejne, pod redakcją Andrzeja Bałabana: *Rada Ministrów. Organizacja i funkcjonowanie*<sup>10</sup>. Dla dziejów RM w III RP niezwykle przydatne okazały się: monografia Krystyny Leszczyńskiej, *Rządy Rzeczypospolitej Polskiej w latach 1989–2001* oraz rozważania Ryszarda Balickiego na temat konstytucyjnej pozycji RM w Rzeczypospolitej Polskiej<sup>11</sup>. Wszystkie te prace nie omawiały jednak kwestii organizacji i funkcjonowania kancelarii i archiwum urzędów obsługujących rząd. Naświetleniu tła wydarzeń, towarzyszących rodzeniu się koncepcji odbudowy państwowości i tworzenia organów władzy państwowej w omawianym okresie, posłużyły opracowania historyczne. Spośród wielu trudno nie wymienić tych autorstwa: Antoniego Czubińskiego, Andrzeja Friszke, Antoniego Dudka, Jerzego Eislera, Krystyny Kersten czy Zbigniewa Landau<sup>12</sup>. W literaturze przedmiotu nie ma pozycji dotyczącej funkcjonowania URM. W zakresie opracowywania struktury organizacyjnej PRM i URM niezwykle cenne okazało się opracowanie Weroniki Klonowskiej: *Schemat organizacyjny Prezydium Rady Ministrów i Urzędu Rady Ministrów 31.12.1944 – 29.03.1972*<sup>13</sup>.

Wśród prac wykorzystanych przy pisaniu książki osobne miejsce zajęły opracowania z zakresu archiwistyki, z naciskiem na zagadnienia kształtowania narastającego zasobu. W ciągu minionych kilkudziesięciu ostatnich lat powstała obszerna literatura

*i archiwalne*, wyd. 1–3, oprac. K. Radezcuk, red. K. Weyman, Warszawa 1966, 1970, 1975; *Przepisy o archiwach i działalności archiwalnej*. (Według stanu prawnego na dzień 31 października 1985 r.), wybór i oprac. J. Góral, Warszawa 1985; S. Sierpowski, D. Matelski, *Dzieje archiwistyki polskiej. Wybór źródeł*, t. 1, Poznań 1988, t. 2, Poznań 1993; *Zbiór przepisów archiwalnych. Zeszyt 1 – stan na dzień 1 X 1952 r.*, oprac. Z. Kolankowski i K. Murza–Murzicz, red. Z. Kolankowski, wyd. 2, Warszawa 1954; *Zbiór przepisów o kwalifikacji i terminach przechowania akt oraz o prowadzeniu składnic akt. Stan prawny na koniec marca 1956 r.*, wyd. 1, oprac. J. Jaros, Warszawa 1956; *Zbiór przepisów i informacji o kwalifikacji i terminach przechowania akt oraz o prowadzeniu składnic akt (archiwów zakładowych). Stan prawny na koniec października 1960 r.*, oprac. J. Jaros, K. Weyman, wyd. 3, Warszawa 1962.

<sup>9</sup> *Studia nad rządem Polskiej Rzeczypospolitej Ludowej w latach 1952–1980*, red. M. Rybicki, Wrocław–Warszawa–Kraków–Gdańsk–Łódź 1985.

<sup>10</sup> *Rada Ministrów. Organizacja i funkcjonowanie*, red. A. Bałaban, Kraków 2002.

<sup>11</sup> K. Leszczyńska, *Rządy Rzeczypospolitej Polskiej w latach 1989–2001. Skład, organizacja i tryb funkcjonowania*, Toruń 2005; R. Balicki, *Konstytucyjna pozycja Rady Ministrów RP*, „Przegląd Prawa i Administracji”, t. 44, 2000, s. 185–212; *Komentarz do Konstytucji Rzeczypospolitej Polskiej*, red. L. Garlicki, Warszawa 1995–1997; por. też M. Grzybowski, *Wokół typologii kompetencji uprawnień Rady Ministrów*, [w:] J. Czajkowski, M. Grzybowski, M. Grzybowska, K. Sobolewska-Mysłik, *Ciągłość a zmiana w systemach ustrojowych. Szkice o instytucjach ustrojowych II i III Rzeczypospolitej i Europy Środkowej*, Kraków 1999; E. Gdulewicz, R. Mojak, *Rola i struktura organizacyjna Rady Ministrów*, [w:] *Ustrój i struktura aparatu państwowego i samorządu terytorialnego*, red. W. Skrzydło, Warszawa 1997.

<sup>12</sup> A. Czubiński, *Dzieje najnowsze Polski 1944–1989*, Poznań 1992; A. Dudek, *Pierwsze lata III Rzeczypospolitej 1989–2001*, Kraków 2002; tenże, *Ślady Peereu. Ludzie, wydarzenia, mechanizmy*, Kraków 2000; J. Eisler, „Polskie miesiące” czyli kryzys(y) w PRL, Warszawa 2008; *Władza a społeczeństwo w PRL. Studia historyczne*, red. A. Friszke, Warszawa 2003; tenże, *Opozycja polityczna w PRL 1945–1980*, Londyn 1994; K. Kersten, *Narodziny systemu władzy. Polska 1943–1948*, Warszawa 1984; Z. Landau, *Gospodarka Polski Ludowej*, Warszawa 1994.

<sup>13</sup> W. Klonowska, *Schemat organizacyjny Prezydium Rady Ministrów i Urzędu Rady Ministrów, 31.12.1944–29.03.1972*, druk URM, Warszawa 1972.



poświęcona tej problematyce. Zagadnienia te poruszali w swoich artykułach m.in. Czesław Biernat, Jadwiga Jankowska, Bogdan Kroll, Zofia Krupska, Barbara Kubiczek, Mieczysław Motas, Stanisław Nawrocki, Irena Radtke, Maria Tarakanowska, Wojciech Zyśko<sup>14</sup>. O tworzeniu i stosowaniu rzeczowych wykazów akt pisali: Tadeusz Manteuffel, Adam Muszyński, Irena Radtke, Halina Robótka<sup>15</sup>. Dorobek wymienionych autorów został omówiony przez Zdzisława Chmielewskiego oraz Roberta Degen<sup>16</sup>. W pracy nad rozprawą wykorzystano także dorobek Tadeusza Grygiera, Haliny Robótki i Bohdana Ryszewskiego<sup>17</sup>. Załączona bibliografia obejmuje literaturę wykorzystaną przy tworzeniu monografii. Nie są to wyłącznie pozycje cytowane, ale również te, których znajomość była autorce niezbędna, aby swobodnie poruszać się po prezentowanej tematyce.

Monografia powstała jako rozprawa doktorska, obroniona w 2013 r. na Wydziale Nauk Historycznych Uniwersytetu Mikołaja Kopernika w Toruniu.

Autorka składa serdeczne podziękowania wszystkim, którzy przyczynili się do napisania tej książki, a zwłaszcza promotorowi pracy: drowi hab. prof. UMK Władysławowi Stępniaowski.

Niniejsza monografia nie powstałaby w obecnym kształcie bez życzliwych uwag recenzentów: dra hab. prof. UMK Mirosława Golona oraz prof. Edwarda Kołodzieja, za co składam im serdeczne podziękowania.

<sup>14</sup> C. Biernat, *Narastający zasób archiwalny w dwudziestolecu Polski Ludowej*, „Archeion”, t. 41, 1964; J. Jankowska, *Kształtowanie państwowego zasobu archiwalnego w archiwach państwowych Polski Ludowej*, tamże, t. 41, 1964, s. 55–76; B. Kubiczka, *akta powtarzalne w zespołach akt instytucji państwowych Polskiej Rzeczypospolitej Ludowej. (Próba oceny problemu brakowania)*, tamże, t. 55, 1971, s. 7–23; Z. Krupska, *Niektóre problemy brakowania akt najnowszych w świetle doświadczeń Archiwum Akt Nowych w Warszawie*, tamże, t. 46, 1967, s. 29–41; Z. Krupska, M. Tarakanowska, *Problem kształtowania narastającego zasobu aktowego w Polsce Ludowej*, tamże, t. 56, 1971, s. 51–69; M. Motas, *Kształtowanie narastającego zasobu archiwalnego*, tamże, t. 61, 1974, s. 53–66; Nawrocki S., *Praktyka brakowania akt w urzędach, przedsiębiorstwach i instytucjach*, tamże, t. 40, 1964, s. 95–104; tenże *W sprawie nadzoru nad narastającym zasobem archiwalnym*, tamże, t. 44, 1966, s. 51–59; I. Radtke, *Narastanie zespołów akt w zakładach pracy w świetle obowiązujących przepisów kancelaryjnych*, tamże, t. 48, 1968, s. 7–23 oraz *Kancelaria współczesna*, tamże, t. 100, 1999, s. 28–50; M. Tarakanowska, *Problem brakowania akt w Polsce w świetle przepisów i literatury archiwalnej w latach 1918–1965*, tamże, t. 46, 1967, s. 43–55; W. Zyśko, *Działania państwowej służby archiwalnej w zakresie opieki nad narastającym zasobem archiwalnym*, „Archiwa, Biblioteki i Muzea Kościelne”, t. 62, 1993, s. 85–102.

<sup>15</sup> T. Manteuffel, *Wykaz akt w kancelarii urzędu*, „Archeion”, t. 19–20, 1951, s. 178–193; A. Muszyński, *Rola wykazu akt w kształtowaniu narastającego zasobu archiwalnego*, tamże, t. 60, 1974, s. 23–44, I. Radtke, *Jednolite rzeczowe wykazy akt*, tamże, t. 44, 1966, s. 31–49; H. Robótka, *Co o wykazach akt wiedzieć należy*, [w:] *ABC archiwistyki zakładowej*, „Archiwista Polski”, nr 1 (45), Bydgoszcz 2007.

<sup>16</sup> Z. Chmielewski, *Metodyczne aspekty wartościowania akt najnowszych w świetle literatury archiwalnej*, „Archeion”, t. 82, 1987, s. 29–42; tenże, *Archiwistyka wobec problemu masowości akt współczesnych*, tamże, t. 100, 1999, s. 51–69; tenże, *Polska myśl archiwalna w XIX i XX w.*, Warszawa 1994, s. 81, 140–41, 152–154; R. Degen, *Gromadzenie zasobu w archiwach polskich w latach 1945–1989. Problem badawczy i przegląd podstawowej literatury*, [w:] *Archiwa – Kancelarie – Zbiory*, t. 1, red. W. Chorążyczewski, R. Degen, K. Syta, Toruń 2005, s. 159–192; tenże, *Kształtowanie państwowego zasobu archiwalnego w Polsce w latach 1945–1989*, [w:] *Archiwa – Kancelarie – Zbiory*, jw., s. 13–38.

<sup>17</sup> T. Grygier, *Problemy regulacji prawnej archiwistyki*, „Archiwa, Biblioteki i Muzea Kościelne”, t. 59, 1990; H. Robótka, *Model archiwum bieżącego w polskim prawie archiwalnym. Kilka refleksji na temat*, [w:] *Archiwa – Kancelarie – Zbiory*, jw., s. 49–60; B. Ryszewski, *Problemy i metody badawcze archiwistyki*, jw., ss. 201; tenże, *Rozwój form kancelaryjnych w Polsce w XIX i XX wieku. Stan badań i postulaty badawcze*, [w:] *Nauki pomocnicze historii na XI Powszechnym Zjeździe Historyków Polskich w Toruniu*, red. A. Tomczak, Warszawa 1976, s. 86–89.

Wyrazy wdzięczności kieruję również do pracowników ARM, a w szczególności pań: Haliny Myśliwiec, Doroty Matuszewskiej, Anny Kościelnej i Danuty Andrzejczak oraz Zofii Lipińskiej i Teresy Piskorskiej, które wspomagały mnie życzliwością oraz chętnie służyły swoją wiedzą i doświadczeniem.

Ważną rolę w powstaniu niniejszej publikacji odegrał mój mąż, Marek Barszcz, który – oprócz wsparcia udzielanego mi podczas pisania – wspomógł mnie swoimi umiejętnościami obsługi programów graficznych i przerysował zamieszczone w pracy wykresy organizacyjne, za co Mu serdecznie dziękuję.





Część I

**KSZTAŁTOWANIE  
PAŃSTWOWEGO ZASOBU  
ARCHIWALNEGO**



# NADZÓR ARCHIWALNY JAKO NARZĘDZIE KSZTAŁTOWANIA PAŃSTWOWEGO ZASOBU ARCHIWALNEGO

## 1. Pojęcie państwowego zasobu archiwalnego

Pojęcie „państwowy zasób archiwalny” wprowadzono do polskiego prawodawstwa *Dekretem z 29 marca 1951 r. o archiwach państwowych*<sup>1</sup>. Jego ogłoszenie uchylało dotychczas obowiązujący *Dekret z 7 lutego 1919 r. o organizacji archiwów państwowych i opiece nad archiwaliami*<sup>2</sup>. Do czasu wprowadzenia dekretu z 1951 r. w zakresie funkcjonowania archiwów oraz przepisów kancelaryjnych w administracji państwowej obowiązywały rozwiązania z czasów dwudziestolecia międzywojennego<sup>3</sup>.

„Państwowy zasób archiwalny” był instytucją nową, wzorowaną na rozwiązaniach radzieckich<sup>4</sup>. Dekret wprowadzał centralizację sieci archiwów państwowych, poprzez utworzenie NDAP, kierującej całokształtem ich działalności (art. 2 ust. 1). Terytorialną kompetencję archiwów państwowych, budowaną do tej pory na tradycji historycznej, zastąpiono powiązaniem sieci archiwalnej z bieżącym podziałem administracyjnym państwa (art. 3 ust. 1). W końcu dekret wzmocnił archiwalny

<sup>1</sup> Dz. U. z 1951 r., nr 19, poz. 149.

<sup>2</sup> Dz. U. z 1919 r., nr 14, poz. 182.

<sup>3</sup> Szerzej na ten temat patrz pkt 3 niniejszego rozdziału: *Kształtowanie narastającego zasobu w latach 1918–1939*, s. 21–24.

<sup>4</sup> Dekret oparto na dekreście Rady Komisarzy Ludowych Rosyjskiej Federacyjnej Socjalistycznej Republiki Radzieckiej z 1 czerwca 1918 r. *O reorganizacji i centralizacji archiwów*. Ustawa radziecka z 4 kwietnia 1980 r. definiowała „państwowy zasób archiwalny” jako ogólnospołeczną własność narodu radzieckiego. Wprowadzono monopol państwa dla całości zasobu archiwalnego, obejmując pojęciem „chronione przez państwo” akta i archiwalia wytwarzane w wyniku działalności instytucji, organizacji i przedsiębiorstw istniejących na obszarze ZSRR, upaństwowione zbiory prywatne oraz wszelkie typy i rodzaje dokumentacji pozaaktowej. Więcej na ten temat pisze T. Grygier, *Problemy regulacji prawnej archiwistyki*, „Archiwa, Biblioteki i Muzea Kościelne”, t. 59, 1990, s. 17, por. M. Bielińska, *Dekret z dnia 29 marca 1951 r. o archiwach państwowych a ustawy archiwalne innych krajów socjalistycznych*, Łódź 1979, s. 4; też, *Rozwój sieci archiwalnej w Polsce Ludowej w latach 1944–1953*, „Archeion”, t. 24, 1955, s. 10.

nadzór nad narastającym zasobem archiwalnym, przede wszystkim nad jednostkami organizacyjnymi administracji państwowej. Konsekwencją przyjętych rozwiązań była zmiana podległości archiwów państwowych, które z resortu oświaty i nauki przeszły pod nadzór prezesa RM, wykonywany za pośrednictwem NDAP<sup>5</sup>. Centralizacja po skutkowało ujednoczeniem w skali kraju zasad selekcji, kwalifikacji, wartościowania i brakowania dokumentacji. Dekret z 1951 r. nie podejmował kwestii upaństwowienia materiałów archiwalnych szeroko rozumianych aktotwórców prywatnych (osób fizycznych, organizacji społecznych, przedsiębiorstw gospodarczych, instytucji kościelnych). Nastąpiło to w dwóch *Rozporządzeniach Rady Ministrów w sprawie państwowego zasobu archiwalnego* z 26 kwietnia 1952 r., zastąpionego kolejnym normatywem 19 lutego 1957 r.<sup>6</sup> Miały one fundamentalne znaczenie dla praktycznego funkcjonowania archiwów państwowych. Rozporządzenia doprecyzowały pojęcie państwowego zasobu archiwalnego i zdefiniowały określenie „materiały archiwalne”.

W obydwu normatywach pojęciem „materiały archiwalne” objęto całokształt dokumentacji, zarówno o znaczeniu trwałym, jak i czasowym. Należały do nich wszelkiego rodzaju materiały posiadające znaczenie historyczne, niezależnie od treści, formy zewnętrznej, techniki, daty i sposobu ich powstania oraz miejsca przechowania. Przy czym materiały archiwalne, które utraciły znaczenie praktyczne podlegały po upływie terminu ich przechowywania wybrakowaniu i przekazaniu na zniszczenie, za zgodą NDAP lub właściwych archiwów państwowych. Paragraf 1 obydwu rozporządzeń stwierdzał, że materiały archiwalne, które posiadają historyczne znaczenie polityczne, społeczne, gospodarcze, kulturalne i naukowe tworzą państwowy zasób archiwalny. Paragrafy 2 i 3 rozporządzenia z 1952 r. wymieniały wytwórców materiałów archiwalnych wchodzących w skład państwowego zasobu archiwalnego. Należały do nich:

- naczelne, centralne i terenowe władze i urzędy państwowe i ich organy;
- władze byłego samorządu terytorialnego;
- władze samorządu gospodarczego i zawodowego, instytucji i przedsiębiorstw państwowych i spółdzielczych, banków, instytucji i zrzeszeń społecznych i kulturalnych oraz zlikwidowanych przedsiębiorstw prywatnych;
- władze, urzędy i instytucje państw obcych, które kiedykolwiek sprawowały władzę na ziemiach objętych obecnymi granicami państwowymi Polski Ludowej, o ile działalność ta dotyczyła tych ziem. Ponadto do państwowego zasobu archiwalnego włączono materiały archiwalne po znacjonalizowanych majątkach ziemskich oraz pozostałe po rodzinach i rodach, które odgrywały w przeszłości rolę historyczną.

<sup>5</sup> Podległość prezesowi Rady Ministrów ustalała w 1956 r., kiedy zgodnie z rozporządzeniem RM z 17 listopada 1956 r. w sprawie właściwości niektórych naczelnich organów administracji państwowej sprawy objęte zakresem działania NDAP, podobnie jak uprawnienia prezesa RM, wynikające z *Dekretu z dnia 29 marca 1951 r.* przeszły do właściwości ministra kultury i sztuki, por. Dz. U. z 1956 r., nr 54, poz. 249; *Ustawa z dnia 15 listopada 1956 r. o zniesieniu i zmianach podporządkowania niektórych urzędów centralnych*, Dz. U. z 1956 r., nr 54, poz. 246.

<sup>6</sup> Dz. U. z 1952 r., nr 24, poz. 165; Dz. U. z 1957 r., nr 12, poz. 66., zm. Dz. U. z 1959 r., nr 2, poz. 12.

W rozporządzeniu z 1952 r. z nadzoru NDAP wyłączono materiały archiwalne partii i stronnictw politycznych Polski Ludowej, które co prawda wchodziły w skład państwowego zasobu archiwalnego, ale pozostawały w gestii organów tych partii i stronnictw (§ 5).

Rozporządzenie z 1957 r. wprowadzało cesurę dnia 22 lipca 1944 r. Materiały wchodzące w skład państwowego zasobu archiwalnego podzielone zostały na wytworzone przed i po tej dacie. Do katalogu wytwórców państwowego zasobu archiwalnego dodano: instytucje finansowo-kredytowe, spółdzielnie produkcyjne, organy, przedsiębiorstwa i jednostki wojskowe, muzea, biblioteki, teatry, szkoły oraz instytucje naukowe, kulturalne, oświatowe i artystyczne, wydawnictwa i redakcje oraz polskie urzędy, instytucje i organizacje działające poza granicami kraju. Kolejną grupę stanowiły materiały powstające w wyniku działalności działaczy państwowych i społecznych, pracowników nauki, literatury i sztuki, działaczy politycznych. Wśród materiałów archiwalnych powstałych od czasów najdawniejszych do dnia 22 lipca 1944 r. wymieniono też powstałe w wyniku działalności rodów magnackich i szlacheckich i ich majątków i przedsiębiorstw, a także działaczy społecznych i twórców, jeżeli materiały te znajdowały się we władaniu Państwa.

Państwowym zasobem archiwalnym zarządzała NDAP, z wyjątkiem materiałów archiwalnych instytucji wyłączonych spod jej nadzoru na mocy dekretu z 1951 r. bądź omawianego rozporządzenia. W 1957 r. wyłączono materiały archiwalne: zgromadzone w archiwach podległych ministrom: obrony narodowej, spraw wewnętrznych i spraw zagranicznych; partii i stronnictw politycznych PRL; gromadzone i powstałe w wyniku działalności bibliotek, m. in. Biblioteki Narodowej w Warszawie, Biblioteki Śląskiej w Katowicach, Biblioteki Publicznej m. st. Warszawy, Miejskiej Biblioteki Publicznej im. E. Raczyńskiego w Poznaniu, bibliotek placówek Polskiej Akademii Nauk. NDAP została zobowiązana do prowadzenia ewidencji materiałów archiwalnych tych bibliotek.

Miejscem wieczystego przechowywania materiałów archiwalnych wchodzących w skład państwowego zasobu archiwalnego były centralne archiwa państwowe. Rozporządzenie przewidywało możliwość tworzenia archiwów z zasobem powierzonym.

Reasumując, rozporządzenia z 1952 r., a potem z 1957 r. sprecyzowały pojęcia państwowego zasobu archiwalnego oraz materiałów archiwalnych. Stworzone definicje spowodowały rozmycie granicy między materiałami państwowymi a prywatnymi. Z tej drugiej grupy wypadły nie posiadające w PRL osobowości prawnej instytucje samorządowe, gospodarcze i kulturalne<sup>7</sup>. Efektem było upaństwowienie

<sup>7</sup> Na mocy *Ustawy z dnia 20 marca 1950 r. o terenowych organach jednolitej władzy państwowej*, jednostki samorządu terytorialnego zastąpiono radami narodowymi, których organa przejęły dotychczasowy zakres właściwości: związków samorządu terytorialnego, stanowisk wojewody, wicewojewody, starosty, wicestarosty, prezydenta i wiceprezydenta miasta, burmistrza, wiceburmistrza oraz wójta i podwójciego, wydziałów wojewódzkich i powiatowych oraz zarządów miejskich gminnych, por. Dz. U. z 1950 r., nr 14, poz. 130.

archiwów miejskich i gminnych oraz innych o statusie prywatnym, które zostały włączone do państwowego zasobu archiwalnego. W paragrafach 8–13 określono zadania dotyczące sprawowania przez NDAP oraz archiwa państwowe nadzoru nad aktotwórcami wytwarzającymi państwowy zasób archiwalny. Nadzorowi podlegała organizacja składnic akt, stan i sposób przechowywania i udostępniania materiałów archiwalnych, ich brakowanie, porządkowanie i przekazywanie do archiwów państwowych.

Kolejne rozwiązania dotyczące państwowego zasobu archiwalnego pojawiły się w *Ustawie o narodowym zasobie archiwalnym i archiwach*<sup>8</sup>. Państwowy zasób archiwalny stał się elementem instytucji „narodowego zasobu archiwalnego”, który w zależności od stosunku własności materiałów archiwalnych podzielono na państwowy i niepaństwowy. Wprowadzono też nową definicję pojęcia materiały archiwalne. Od 1 stycznia 1984 r., zakres pojęcia ograniczony został do dokumentacji o znaczeniu trwałym, mającej znaczenie jako źródło informacji o wartości historycznej. Jednocześnie wprowadzony został termin dokumentacji niearchiwalnej na oznaczenie pozostałych materiałów, które mają wyłącznie znaczenie czasowe. Do grona aktotwórców z rozporządzenia z 1957 r. dodano kościoły i związki wyznaniowe, obce organy władzy i administracji państwowej i innych organów, jednostek organizacyjnych i organizacji, związków wyznaniowych, a także okupacyjnych jednostek wojskowych, jeżeli materiały te znajdowały się w posiadaniu PRL. Ponadto do państwowego zasobu archiwalnego zaliczono również materiały archiwalne znajdujące się poza granicami Polski, jeżeli na podstawie prawa lub zwyczajów międzynarodowych powinny być przekazane Polsce.

Drugą ustawową kategorię materiałów archiwalnych tworzących narodowy zasób archiwalny stanowi „niepaństwowy zasób archiwalny”. Zasób niepaństwowy podzielono na ewidencjonowany (wytworzony m. in. przez partie i organizacje polityczne, spółdzielcze, społeczne, kościoły i związki wyznaniowe) i nieewidencjonowany (materiały osób fizycznych, stanowiące własność tych osób lub ich prawnych następców). Archiwa państwowe zostały zobowiązane do prowadzenia rejestrów niepaństwowego zasobu archiwalnego<sup>9</sup>. Przy czym własność materiałów archiwalnych wpisanych do rejestru była ograniczona. Nie mogły być one przedmiotem obrotu, z chwilą ustania działalności jednostek organizacyjnych stawały się własnością Państwa i wchodziły do państwowego zasobu archiwalnego. Decyzję o wpisaniu materiałów archiwalnych do rejestru podejmował dyrektor właściwego archiwum państwowego. Właściciel lub posiadacz materiałów archiwalnych, wpisanych do

<sup>8</sup> Dz. U. z 1983 r., nr 38, poz. 173.

<sup>9</sup> Obowiązek ten został uchylony nowelizacją *Ustawy o narodowym zasobie archiwalnym i archiwach* 26 kwietnia 2007 r. Z zakresu działania archiwów państwowych wykreślono wtedy prowadzenie rejestru niepaństwowego zasobu archiwalnego, por. Dz. U. z 2007 r., nr 64, poz. 426, art. 1.

rejestr, był zobowiązany dbać o ich dobry stan zachowania. Przysługiwało mu również prawo ich konserwacji na koszt państwa. W razie zagrożenia materiałów archiwalnych wpisanych do rejestru, dyrektor właściwego archiwum państwowego mógł wydać decyzję o ich zabezpieczeniu przez przeniesienie ich do archiwum, aż do czasu ustania zagrożenia.

Na mocy ustawy Naczelny Dyrektor Archiwów Państwowych, powoływany przez ministra nauki, szkolnictwa wyższego i techniki, zyskał rangę centralnego organu administracji rządowej w sprawach państwowego zasobu archiwalnego (art. 18). Do jego zakresu działania należy m.in. koordynacja działalności archiwalnej na terenie Państwa, prowadzenie centralnego rejestru niepaństwowego zasobu archiwalnego oraz kontrola rejestrów prowadzonych przez podległe mu archiwa państwowe i nadzór nad gromadzeniem, brakowaniem, ewidencją, przechowywaniem, opracowywaniem, udostępnianiem i zabezpieczaniem materiałów archiwalnych.

*Ustawa archiwalna z 14 lipca 1983 r.* oparła ideę definiowania archiwaliów i wynikającą z niej organizację zarządzania archiwami na prawie własności. Wprowadziła szerokie pojęcie narodowego zasobu archiwalnego, wyodrębniając w nim najliczniejszą grupę materiałów archiwalnych, które tworzą państwowy zasób archiwalny. Mimo wprowadzenia szerokiego pojęcia narodowego zasobu archiwalnego, działania archiwów państwowych zogniskowały się na kształtowaniu narastającego zasobu wytwórców państwowych. Zasób niepaństwowy pozostawał poza zasięgiem zainteresowania państwowej służby archiwalnej, co uznać można za nieodczytanie „ducha” ustawy.

W rozważanym aspekcie materiały archiwalne wytworzone przez państwowe jednostki organizacyjne stały się własnością narodową i ogólnopaństwową. Wytwórca materiałów archiwalnych został niejako ich czasowym posiadaczem i administratorem. Docelowym miejscem wieczystego przechowywania materiałów archiwalnych stały się archiwa państwowe.

Pod względem organizacyjnym ustawa, podobnie jak poprzednie akty prawne, zakłada szeroką centralizację systemu archiwalnego. Z jednej strony jest ona realizowana przez hierarchiczną budowę sieci archiwalnej, zarządzanej przez centralny organ administracji państwowej, który wraz z archiwami państwowymi opracowuje i ustala obowiązujące wytyczne metodyczne, prawne, organizacyjne. Jest on także centralą informacyjną o źródłach historycznych, ukierunkowuje rozwój naukowy archiwistyki i zawodowy archiwistów. Z drugiej strony zakłada funkcjonowanie ujednoliconego systemu kancelaryjnego, obejmującego współuczestnictwo kancelarii, komórek merytorycznych i archiwum zakładowego w kształtowaniu współczesnych zespołów archiwalnych. Archiwa państwowe posiadają zaś duże możliwości bezpośredniej ingerencji w zarządzanie wytwarzanym zasobem już na etapie aktotwórców, dzięki sprawowaniu nadzoru nad narastającym zasobem.

## 2. Nadzór archiwalny – definicja, przedmiot i cel działania

Jednym z podstawowych zadań archiwów państwowych jest kształtowanie zasobu archiwalnego, które ma na celu jak najpełniejsze zabezpieczenie dokumentacji o wartości historycznej, powstającej w toku działalności twórców zespołów. Utrwalone w okresie powojennym pojęcie nadzoru archiwalnego obejmuje całokształt działań podejmowanych przez archiwa państwowe, w celu zabezpieczenia właściwego narastania zespołów w jednostkach organizacyjnych i przekazanie ich zgodnie z obowiązującymi przepisami do archiwów państwowych.

Nadzór nad składnicami akt pojawił się jako jedno z zadań archiwów w *Dekrecie z 29 marca 1951 r. o archiwach państwowych*, którego ogłoszenie uchylało dotychczas obowiązujący *Dekret z 7 lutego 1919 r. o organizacji archiwów państwowych i opiece nad archiwaliami*<sup>10</sup>.

Art. 4. ust. 2 dekretu stanowił, że „bez zezwolenia właściwej władzy archiwalnej nie wolno materiałów archiwalnych brakować ani niszczyć”. *Rozporządzenie Rady Ministrów z 19 lutego 1957 r.* potwierdziło, że nadzorowi NDAP podlegały materiały archiwalne wchodzące w skład państwowego zasobu archiwalnego, przechowywane w całości w centralnych, wojewódzkich i powiatowych archiwach państwowych oraz czasowo w składnicach akt urzędów, instytucji, organizacji i przedsiębiorstw, z wyjątkiem trzech wydzielonych ministerstw: Ministerstwa Obrony Narodowej, Ministerstwa Spraw Zagranicznych i Ministerstwa Spraw Wewnętrznych.

Kolejne regulacje zawarto w *Ustawie o narodowym zasobie archiwalnym i archiwach z 14 lipca 1983 r.*, na podstawie której naczelny dyrektor archiwów państwowych sprawuje nadzór nad gromadzeniem, brakowaniem, ewidencją, przechowywaniem, opracowywaniem, udostępnianiem i zabezpieczaniem materiałów archiwalnych (art. 21 ust. 4), a do zakresu działania archiwów państwowych należy m.in. innymi kształtowanie państwowego zasobu archiwalnego oraz kontrola postępowania z materiałami archiwalnymi wchodzącymi do państwowego zasobu archiwalnego w archiwach zakładowych, w składnicach akt oraz jednostkach organizacyjnych z powierzonym zasobem archiwalnym (art. 28).

Problem masowości wytwarzanej współcześnie dokumentacji w zderzeniu z niemożnością zachowania materiałów archiwalnych wszystkich wytwórców zasobu

<sup>10</sup> Dz. U. z 1919 r., nr 14, poz. 182.



bu archiwalnego był czynnikiem wpływającym na konieczność selekcji aktotwórców, a w następnym etapie samej dokumentacji. Do 1 stycznia 1984 r. kryteria selekcji twórców państwowego zasobu archiwalnego wprowadzano normatywnymi naczelnego dyrektora archiwów państwowych. Po wejściu w życie *Ustawy archiwalnej* zasada selekcji stała się regulacją ustawową.

Od 1953 r. funkcjonowała instrukcja wprowadzająca hierarchię jednostek organizacyjnych przy planowaniu wizytacji archiwalnych<sup>11</sup>. Dwa lata później do *Pisma okólnego NDAP z dnia 25 września 1955 r. w sprawie typowych zespołów w narastającym zasobie archiwalnym* dołączono *Wykaz rodzajów zakładów pracy nie wytwarzających akt kategorii A*<sup>12</sup>. Zmiana podejścia, poprzez zastąpienie selekcji negatywnej pozytywną, nastąpiła w 1964 r., kiedy powstał wykaz jednostek, których akta miały być przechowywane wieczyście<sup>13</sup>. Pierwszym etapem sprawowania nadzoru nad narastającym zasobem archiwalnym jest wyselekcjonowanie najbardziej reprezentatywnych jednostek organizacyjnych, których dokumentacja powinna stanowić historyczny zasób archiwalny. W latach 1971, 1977, 1985 wydano zarządzenia NDAP w sprawie nadzoru archiwów państwowych nad materiałami archiwalnymi zakładów pracy, których podstawowym celem było sporządzanie wykazu takich aktotwórców<sup>14</sup>. Równoległe trwały prace dotyczące ustalenia kryteriów eliminacji wytwórców dokumentacji przechowywanej czasowo. Ich efektem było powstałe w 1975 r. *Zarządzenie nr 4 NDAP z 2 kwietnia 1975 r. w sprawie archiwalnej oceny akt powtarzalnych w jednostkach organizacyjnych państwowej organizacji gospodarczej oraz państwowych przedsiębiorstwach przemysłowych, jak również selekcji archiwalnej tych przedsiębiorstw*<sup>15</sup>. Kolejny normatyw NDAP pojawił się już w realiach III Rzeczypospolitej w 2002 r.<sup>16</sup>

<sup>11</sup> *Pismo okólnie nr 23 NDAP z dnia 11 czerwca 1953 r. w sprawie wytycznych w zakresie wizytacji składnic akt*, [w:] *Zbiór przepisów archiwalnych wydanych przez Naczelnego Dyrektora Archiwów Państwowych w latach 1952–2000*, wybór i oprac. M. Tarakanowska, E. Rosowska, Warszawa 2001, s. 26.

<sup>12</sup> *Pismo okólnie nr 11 NDAP z dnia 25 września 1955 r. w sprawie typowych zespołów w narastającym zasobie archiwalnym*, [w:] *Zbiór przepisów...*, s. 34–35.

<sup>13</sup> *Załącznik nr 1 do Zarządzenia nr 5 Naczelnego Dyrektora Archiwów Państwowych z dnia 28 grudnia 1964 r. w sprawie ustalenia wykazów urzędów, instytucji i przedsiębiorstw, których akta będą przejmowane na wieczyste przechowywanie przez archiwa państwowe*, [w:] *Zbiór przepisów...*, s. 98–100.

<sup>14</sup> Były to zarządzenia naczelnego dyrektora archiwów państwowych: nr 20 z 10.12.1971 r. w sprawie nadzoru archiwów państwowych nad materiałami archiwalnymi zakładów pracy; nr 21 z 9.11.1977 r. w sprawie nadzoru archiwów państwowych nad materiałami archiwalnymi jednostek organizacyjnych; nr 3 z 30.04.1985 r. w sprawie zasad i trybu ustalania państwowych jednostek organizacyjnych, w których tworzy się archiwa zakładowe, [w:] *Zbiór przepisów*, s. 127–128, 146–147, 155–157.

<sup>15</sup> *Zbiór przepisów...*, s. 140–142.

<sup>16</sup> *Decyzja nr 1 Naczelnego Dyrektora Archiwów Państwowych z 27.05.2002 r. w sprawie zasad i sposobu ustalania przez archiwa państwowe państwowych jednostek organizacyjnych, jednostek samorządu terytorialnego i samorządowych jednostek organizacyjnych, w których tworzy się archiwa zakładowe*, [http://www.archiwa.gov.pl/images/stories/file/pdf/dec\\_1\\_2002.pdf](http://www.archiwa.gov.pl/images/stories/file/pdf/dec_1_2002.pdf), dostęp w dniu 20.04.2011 r. Decyzja uwzględniła zmiany wprowadzone w Konstytucji RP z 2 kwietnia 1997 r. oraz reformy administracji z 1998 r. W nowelizacji ustawy archiwalnej z 24 lipca 1998 r. poszerzono pojęcie wytwórców PZA o jednostki samorządu terytorialnego (Dz. U. z 1998 r., nr 106, poz. 668, art. 4); por. E. Perlakowska, *Dotychczasowe kryteria wylaniania twórców materiałów archiwalnych a wyzwania współczesności*, [w:] *Problemy wartościowania dokumentacji współczesnej — konferencja w Archiwum Głównym Akt Dawnych*, Warszawa, 19–20 czerwca 2007 r., <http://www.archiwa.gov.pl/images/stories/>

W myśl przedstawionych zarządzeń, archiwa jednostek wytwarzających materiały o trwałej wartości historycznej objęte zostały szczególnym nadzorem archiwów państwowych. Dobór twórców materiałów archiwalnych odbywa się na podstawie wymienionych w normatywach kryteriów. Należą do nich: znaczenie regionalne, typowość i reprezentacyjność, rola i znaczenie, zasięg i przedmiot działania, wielkość instytucji, tradycje historyczne, zgodność z wykazem ustalonym przez NDAP, konieczność zachowania ciągłości narastającego zasobu.

Kryteria selekcji wytwórców materiałów archiwalnych opisane zostały również w literaturze przedmiotu. Podstawowe znaczenie ma podręcznik archiwistyki autorstwa Haliny Robótki, Bohdana Ryszewskiego i Andrzeja Tomczaka<sup>17</sup>. Ponadto zagadnienie to poruszali: Eugeniusz Borodij, Halina Robótka, Ewa Perłakowska, Vladimir Žumer<sup>18</sup>. W publikacjach liczba kryteriów waha się od kilku (podręcznik *Archiwistyka*) do 16 (wystąpienie H. Robótki). Podstawowy kanon stanowią: znaczenie aktotwórcy (1), znaczenie historyczne aktotwórcy (2), jego unikatowość (3), typowość – reprezentatywność (4) i dawność (5). Ponadto brane są pod uwagę: wartość informacyjna wytwarzanej dokumentacji, niepowtarzalność tekstów i informacji, stopień zachowania materiałów, tradycji, znaczenie dla wymiany międzynarodowej, zastępcza rola dokumentacji.

Rozpatrując w aspekcie powyższych rozważań instytucje PRM, a później URM nie ma wątpliwości, że obydwa urzędy w sposób oczywisty spełniają wszystkie kryteria klasyfikujące je do grona wytwórców państwowego zasobu archiwalnego. W związku z tym, od początku tworzenia przez państwową służbę archiwalną wykazów wytwórców materiałów archiwalnych URM był w nich zamieszczany. Miało to miejsce w 1964 r. i 1971 r. (część centralna administracja publiczna), w 1977 r. i 1985 r. (część organy administracji państwowej – naczelne i centralne). W wykazie z 2002 r. Kancelaria Prezesa Rady Ministrów znalazła się w części: „jednostki organizacyjne obsługujące naczelne i centralne organy administracji rządowej”<sup>19</sup>.

Wartosciowanie\_materiałow\_archiwalnych\_1.pdf, dostęp w dniu 05.02.2012 r.

<sup>17</sup> H. Robótka, B. Ryszewski, A. Tomczak, *Archiwistyka*, Warszawa 1989, s. 38–43.

<sup>18</sup> E. Borodij, *Kryteria wartościowania współczesnej dokumentacji aktowej – stan obecny i potrzeby*, [w:] *Archiwa polskie wobec wyzwań XXI w. Pamiętnik III Powszechnego Zjazdu Archiwistów Polskich. Toruń 2–4 września 1997 r.*, t. 1, red. D. Nałęcz, Radom 1997, s. 141–150; tenże, *Potrzeby użytkowników a obecne kryteria wartościowania*, [w:] *Problemy wartościowania...*, dostęp w dniu 05.02.2012 r.: [http://www.archiwa.gov.pl/images/stories/Wartosciowanie\\_materiałow\\_archiwalnych\\_1.pdf](http://www.archiwa.gov.pl/images/stories/Wartosciowanie_materiałow_archiwalnych_1.pdf); H. Robótka, *Zasady i metody selekcji dokumentacji tradycyjnej i elektronicznej a potrzeby badań obecnych i przyszłych*, Internet dostęp w dniu 14.02.2012, <http://jazon.hist.uj.edu.pl/zjazd/materialy/robotka.pdf>; E. Perłakowska, *Dotychczasowe kryteria...*, dostęp w dniu 05.02.2012 r. [http://www.archiwa.gov.pl/images/stories/Wartosciowanie\\_materiałow\\_archiwalnych\\_1.pdf](http://www.archiwa.gov.pl/images/stories/Wartosciowanie_materiałow_archiwalnych_1.pdf); V. Žumer, *Gromadzenie materiałów archiwalnych i kryteria ich oceny*, „Archeion”, t. 100, 1999, s. 51–68.

<sup>19</sup> Zarządzenie nr 5 NDAP z 28 grudnia 1964 r. w sprawie ustalenia wykazów urzędów, instytucji i przedsiębiorstw, których akta będą przejmowane na wieczyste przechowywanie przez archiwa państwowe; Zarządzenie nr 20 NDAP z 10 grudnia 1971 r. w sprawie nadzoru archiwów państwowych nad materiałami archiwalnymi zakładów pracy; Zarządzenie nr 21 NDAP z 9 listopada 1977 r. w sprawie nadzoru archiwów państwowych nad materiałami archiwalnymi jednostek organizacyjnych; Zarządzenie nr 3 NDAP z 30 kwietnia 1985 r. w sprawie zasad i trybu ustalania państwowych jednostek organizacyjnych, w których tworzy się archiwa zakładowe, [w:] *Zbiór przepisów...*, s. 98–100, 127–128, 146–147, 156–157; *Decyzja nr 1 NDAP z dnia 27 maja 2002 r.*

Kilkudziesięcioletnie doświadczenia archiwów państwowych w realizacji nadzoru nad narastającym zasobem, na podstawie zapisów ustawowych oraz wydanych na ich podstawie aktów wykonawczych, pozwoliły na wypracowanie określonych form działania w tej dziedzinie. Należą do nich: systematyczne przeprowadzanie wizytacji archiwów zakładowych, kontrola zaleceń powizytacyjnych, ocena wniosków na brakowanie, inicjowanie opracowania i uzgadniania przepisów kancelaryjno-archiwalnych, terminowe przejmowanie do archiwów państwowych materiałów kategorii A, udzielanie pomocy metodycznej i kształceniu personelu archiwów zakładowych<sup>20</sup>.

### 3. Kształtowanie narastającego zasobu w latach 1918–1939

Nadzór państwowej służby archiwalnej nad narastającym zasobem archiwalnym w okresie międzywojennym przyjął kilka form. Należały do nich współudział przedstawicieli archiwów w opracowaniu i wprowadzenie przepisów kancelaryjnych i archiwalnych, które zasadniczo rzutowały na kształtowanie narastającego zasobu urzędów i instytucji państwowych II Rzeczypospolitej; ustalanie norm postępowania z aktami narastającymi (zasady kwalifikacji, klasyfikacji i brakowania), przeprowadzanie wizytacji archiwów instytucji publicznych i opiniowanie spisów akt do brakowania; popularyzacja wiedzy na temat prowadzenia kancelarii i składnic akt oraz organizowanie szkoleń, kursów i konferencji.

Kwestia nadzoru nad narastającym zasobem archiwalnym została ujęta w *Dekreście z 7 lutego 1919 r. o organizacji archiwów państwowych i opiece nad archiwiami*<sup>21</sup>. Utworzony przy ministrze wyznań religijnych i oświecenia publicznego

---

w sprawie zasad i sposobu ustalania przez archiwa państwowe państwowych jednostek organizacyjnych, jednostek samorządu terytorialnego i samorządowych jednostek organizacyjnych, w których tworzy się archiwa zakładowe (opublikowane na stronie NDAP – [http://archiwa.gov.pl/repository/decyzje/dec\\_1\\_2002.pdf](http://archiwa.gov.pl/repository/decyzje/dec_1_2002.pdf), dostęp w dniu 05.02.2012 r.).

<sup>20</sup> Taki katalog czynności realizowanych w ramach nadzoru archiwalnego wymieniony został również w *Instrukcji w sprawie nadzoru archiwalnego nad materiałami archiwalnymi zakładów pracy*, stanowiącej załącznik nr 1 do Zarządzenia nr 21 NDAP z 9 listopada 1977 r. w sprawie nadzoru archiwów państwowych nad materiałami archiwalnymi jednostek organizacyjnych, por. *Zbiór przepisów...*, s. 145–148. Obecnie kwestie te reguluje *Rozporządzenie Ministra Kultury i Dziedzictwa Narodowego z dnia 16.09.2002 r. w sprawie postępowania z dokumentacją, zasad jej klasyfikowania i kwalifikowania oraz zasad i trybu przekazywania materiałów archiwalnych do archiwów państwowych*, Dz. U. z 2002 r., nr 167, poz. 1375. O zadaniach nadzoru archiwalnego pisali m. in.: M. Motas, *Kształtowanie państwowego zasobu*, „Archeion”, t. 61, 1974, s. 55; I. Radtke, *Kształtowanie się zespołów akt w archiwach zakładowych*, jw., t. 72, 1981, s. 17; Z. Krupska, M. Tarakanowska, *Problem kształtowania narastającego zasobu aktowego w Polsce Ludowej*, jw., t. 56, 1971, s. 51–69; W. Zysko, *Działania państwowej służby archiwalnej w zakresie opieki nad narastającym zasobem archiwalnym*, „Archiwa, Biblioteki i Muzea Kościelne”, t. 62, 1993, s. 88.

<sup>21</sup> Dz. U. z 1919 r., nr 14, poz. 182.

Wydział Archiwów Państwowych miał sprawować opiekę techniczną i naukową nad archiwami instytucji publicznych, miejskich i gminnych. Artykuły 12–14 mówiły wprost o możliwości przeprowadzania wizytacji archiwów instytucji publicznych oraz udzielaniu ich kierownikom wskazówek, a w razie potrzeby informowania odpowiednich władz o zauważonych brakach. Wskazane czynności wykonywać mieli urzędnicy archiwalni oraz delegowani przez Wydział członkowie Rady Archiwalnej i specjaliści korespondenci wydziału. Przy czym w latach 1919–1939 w państwowej służbie archiwalnej zatrudnionych było około 80 archiwistów (w tym do 12 osób w Wydziale Archiwów Państwowych). Ich nadzorowi podlegało około 5000 urzędów i instytucji państwowych<sup>22</sup>. Zatem ich możliwości były ograniczone. W marcu 1919 r. pojawiła się instytucja „archiwistów objazdowych”, dla których minister wyznań religijnych i oświecenia publicznego zatwierdził *Regulamin czynności archiwistów objazdowych*<sup>23</sup>. Mieli oni prawo do opieki nad archiwami i archiwami niezależnie od sposobu ich powstania i statusu właściciela. Ta cenna inicjatywa została zlikwidowana ze względów oszczędnościowych pod koniec lat dwudziestych.

Podstawowym problemem, rzutującym na sprawowanie nadzoru nad narastającym zasobem, był brak jednolitego systemu kancelaryjnego w urzędach administracji II RP, która odziedziczyła po zaborcach trzy odmienne systemy. Prace nad reformą kancelarii powierzone zostały utworzonej w lipcu 1920 r. przy MSW Komisji ds. Oszczędności Państwowych<sup>24</sup>. W efekcie jej działalności od 1 stycznia 1921 r. w administracji centralnej obowiązywało *Rozporządzenie Rady Ministrów o biurowości ministerstw*<sup>25</sup>, którego art. 9 wprowadzał zakaz niszczenia akt bez zgody zarządu archiwów państwowych.

Rezultatem prac obradującej w latach 1928–1931 specjalnej Komisji dla Usprawnienia Administracji Publicznej była reforma systemu kancelaryjnego z 1931 r., wprowadzona dwiema *Uchwałami Rady Ministrów: z 24 sierpnia 1931 r. o przepisach kancelaryjnych w administracji państwowej*<sup>26</sup> i z 21 grudnia 1931 r. o przechowywaniu akt w urzędach administracji publicznej<sup>27</sup>. W pracach komisji brał udział pracownik Wydziału Archiwów Państwowych Gustaw Kaleński. Uchwalone przepisy wprowadziły w polskiej administracji zdecentralizowaną kancelarię,

<sup>22</sup> Dane za I. Mamczak-Gadkowską, *Archiwa państwowe w II Rzeczypospolitej*, Poznań 2006, s. 240. Na temat funkcjonowania nadzoru archiwalnego w dwudziestoleciu międzywojennym por. H. Robótka, *Kancelaria urzędów administracji państwowej II Rzeczypospolitej (procesy aktoiwórcze)*, Toruń 1993, s. 5–112; M. Bielińska podaje, że ogólna liczba zatrudnionych we wszystkich archiwach państwowych za dzień 1 stycznia 1939 r. wynosiła 79 pracowników umysłowych i 34 fizycznych, M. Bielińska, *Rozwój sieci...*, s. 7.

<sup>23</sup> R. Piechota, B. Jagiełło, M. Motas, *Pierwsze protokoły Rady Archiwalnej, cz. II, Regulaminy archiwalne*, „Teki Archiwalne”, t. 13, Warszawa 1971, s. 172–174; I. Mamczak-Gadkowska, *Archiwa państwowe w II Rzeczypospolitej...*, s. 221.

<sup>24</sup> M. Motas, *Pomoce kancelaryjne w centralnych urzędach i instytucjach w okresie międzywojennym*, „Archeion”, t. 35, 1961, s. 109.

<sup>25</sup> M. P. z 1920 r., nr 251.

<sup>26</sup> M. P. z 1931 r., nr 196, poz. 273.

<sup>27</sup> M. P. z 1931 r., nr 2, poz. 3.

opartą na systemie bezdziennikowym i wykaz akt oraz spójne uregulowania dotyczące przechowywania akt w urzędach. Te ostatnie objęły m.in.: zasady podziału akt na kategorie A i B (kwalifikacja akt następowała na etapie zakładania sprawy), czas przechowywania akt w registraturach i składnicy akt, wydzielanie akt, zasady przekazywania kat. A do archiwów państwowych i brakowania akt kat. B, wizytacje składnic akt. Omawiane uchwały miały charakter ramowy, na których podstawie tworzone przepisy wykonawcze dla poszczególnych resortów, opiniowane przez pracowników Wydziału Archiwów Państwowych.

Po wejściu w życie przepisów kancelaryjnych z 1931 r., stałym obowiązkiem archiwistów stały się wizytacje składnic akt. Wykonywali je zarówno pracownicy Wydziału Archiwów Państwowych, jak i dyrektorzy i pracownicy archiwów. Wizytacje związane były przede wszystkim z koniecznością i obowiązkiem kontrolowania przez archiwa państwowe wydzielania akt. Zadanie to było tym ważniejsze, że dość popularna była tendencja wśród urzędów do niewywiązywania się z obowiązku przesyłania do kontroli spisów akt do brakowania. Jak pisze Irena Mamczak-Gadkowska, wizytacje w celu usprawnienia praktyki wydzielania i brakowania akt oraz przyjmowania ich do archiwów państwowych stały się jedną z najważniejszych funkcji archiwów, nawet kosztem innych zadań, w tym opracowywania zasobu historycznego<sup>28</sup>.

Pomocą ułatwiającą zrozumienie i stosowanie w praktyce przepisów kancelaryjnych i zasad prowadzenia składnic akt były kursy i szkolenia. Począwszy od 1924 r. tygodniowe kursy dla urzędników organizowało MSW. W latach 1937–1939 Wydział Archiwów Państwowych przystąpił do organizacji konferencji tematycznych, które stały się dla archiwistów okazją do wymiany doświadczeń i opinii dotyczących brakowania, selekcji, przejmowania akt do archiwów państwowych.

Dodatkowo w połowie lat trzydziestych powstawały pisane przez archiwistów liczne broszury i poradniki z wyjaśnieniami uregulowań prawnych oraz stosowanej praktyki archiwalnej. W serii Wydawnictwa Kursów Archiwalnych w latach 1934–1937 wydane zostały prace m. in. Tadeusza Manteuffla, Wiesława Siewierskiego, Gustawa Kaleńskiego czy Adama Moraczewskiego<sup>29</sup>. Tematyka nadzoru podejmowana była też w „Archeionie”.

W miarę swoich możliwości państwowa służba archiwalna sprawowała również opiekę nad zbiorami placówek niepaństwowych. Podstawą prawną działania były artykuły 16–18 *Dekretu z 7 lutego 1919 r.*, które przewidywały objęcie opieką zbiorów osób i instytucji prywatnych, jeżeli o taką opiekę się zwrócą, i możliwość udzielania

<sup>28</sup> I. Mamczak-Gadkowska, *Archiwa państwowe w II Rzeczypospolitej...*, s. 238–240.

<sup>29</sup> W serii Wydawnictwa Kursów Archiwalnych wydano m. in. prace: G. Kaleński, *Brakowanie akt*, Warszawa 1934; tenże, *Prowadzenie składnicy: wskazówki praktyczne*, Warszawa 1937; T. Manteuffel, *Wykaz akt: wskazówki praktyczne*, Warszawa 1935; A. Moraczewski, *Szycie akt: wskazówki praktyczne*, Warszawa 1935; tenże, *Zakładanie i prowadzenie akt w urzędach administracji publicznej*, Warszawa 1936; W. Siewierski, *Rejestracja spraw i obieg akt w urzędach*, Warszawa 1935; S. Stosyk, *Przepisy kancelaryjne dla urzędów administracji publicznej w teorii i praktyce*, Warszawa 1934.

im wskazówek dotyczących przechowywania i konserwowania zbiorów archiwalnych. Wydział Archiwów Państwowych miał ponadto zbierać informacje o zabytkach archiwalnych, pozostających bez opieki i w miarę możliwości włączać je do zasobu archiwów państwowych. Opieka ta przyjmowała różne formy: udział w opracowywaniu przepisów i regulacji prawnych, współpracy z władzami miejskimi i kościelnymi w zakresie pomocy naukowej i technicznej dla archiwów tych instytucji, pomocy przy opracowywaniu zbiorów archiwów klasztornych i prywatnych, gromadzenie najcenniejszych archiwaliów pozostających w rękach prywatnych poprzez ich zakup, przejmowanie w depozyt, w końcu podejmowanie interwencji w przypadkach prób wywożenia akt za granicę. Podejmowanie tych działań było tym istotniejsze, że wg danych z „Rocznika Polityczno-Gospodarczego” z 1938 r. liczba archiwów niepaństwowych w II RP, obejmująca działy rękopisów bibliotek i muzeów, wynosiła 282 placówki, w tym: 11 archiwów samorządowych, 45 miejskich, 94 kościelne, 114 prywatnych, 18 uniwersyteckich, fundacyjnych i społecznych<sup>30</sup>.

#### 4. Instytucje odpowiedzialne za kształtowanie narastającego państwowego zasobu archiwalnego Prezydium Rady Ministrów i Urzędu Rady Ministrów w latach 1945–1996

##### Wydział Archiwów Państwowych Ministerstwa Oświaty

Powojenna odbudowa państwowej służby archiwalnej formalnie rozpoczęła się 19 kwietnia 1945 r., kiedy w Ministerstwie Oświaty powołano Wydział Archiwów Państwowych<sup>31</sup>. Jego dyrektorem został Witold Suchodolski, który kierował Wydziałem Archiwów Państwowych w latach 1931–1939. W 1945 r. w wydziale łącznie z dyrektorem zatrudnione były 3 osoby, w 1949 – 7. Pod koniec 1948 r. nowym dyrektorem Wydziału Archiwów Państwowych został Rafał Geber, który biorąc wzory radzieckie realizował własną koncepcję jego przebudowy.

Bezpośrednio po II wojnie światowej zadania Wydziału Archiwów Państwowych skupiły się na odbudowie sieci archiwów państwowych i stworzeniu im możliwie normalnych warunków funkcjonowania. Koncentrowano się na pozyskiwaniu środków, ludzi i pomieszczeń dla AGAD Warszawa, archiwów w Bydgoszczy, Kato-

<sup>30</sup> „Rocznik Polityczno-Gospodarczy”, 1938, s. 516–524.

<sup>31</sup> AAN, Ministerstwo Oświaty, Wydział Archiwów Państwowych, sygn. 283/8465, s. 1, Plany i sprawozdania Wydziału Archiwów Państwowych za okres 1945–1950.



wicach, Krakowie, Lublinie, Piotrkowie, Poznaniu i Radomiu, a także dla organizowanych archiwów na Ziemiach Odzyskanych we Wrocławiu, Gdańsku i Szczecinie. Istotną część działań stanowiły starania o ustalenie strat i miejsca przechowywania materiałów archiwalnych, wywiezionych przez Niemców podczas okupacji. Nie było możliwości, aby odradzająca się po stratach wojennych państwowa służba archiwalna w trybie natychmiastowym objęła swoim działaniem to, co dziś określamy „przedpolem archiwalnym”. Z badań przeprowadzonych przez Teresę Filipczak wynika, że takie próby czynił Wydział Archiwów Państwowych<sup>32</sup>, chociaż urzędy z innych resortów reagowały niechęcią na próby ingerencji wydziału w te obszary ich funkcjonowania. Mimo tego, w 1949 r. pracownicy wydziału przeprowadzili w urzędach i instytucjach centralnych w Warszawie 9 wizytacji składnic akt, oraz zaopiniowali 6 instrukcji o prowadzeniu składnic akt<sup>33</sup>.

Istotnym obszarem działalności Wydziału Archiwów Państwowych w zakresie kształtowania narastającego zasobu było udzielanie konsultacji oraz organizowanie kursów archiwalnych i szkoleń dla pracowników składnic akt i personelu registrarur. Pracownicy wydziału byli konsultantami w sprawach organizacji prac biurowych oraz składnic akt w urzędach centralnych. Począwszy od 1950 r., wspólnie z pracownikami Zespołu II PRM, organizowali kursy archiwalne dla kierowników i pracowników składnic akt.

### Naczelna Dyrekcja Archiwów Państwowych

Naczelna Dyrekcja Archiwów Państwowych została utworzona *Dekretem z 29 marca 1951 r. o archiwach państwowych*. Była centralnym urzędem administracji państwowej, podległym bezpośrednio prezesowi Rady Ministrów. *Zarządzenie nr 88 Prezesa Rady Ministrów z 31 maja 1951 r. w sprawie tymczasowego statutu NDAP* określiło strukturę organizacyjną urzędu<sup>34</sup>. Do statutowych zadań NDAP należały m.in. nadzór nad składnicami akt oraz podejmowanie prac naukowo-badawczych i wydawniczych w zakresie archiwistyki. W 1951 r. urząd zatrudniał 61 osób<sup>35</sup>. NDAP zarządzała siecią archiwów państwowych, złożoną z dwóch archiwów centralnych w Warszawie: AGAD i AAN, 12 archiwów wojewódzkich i 54 powiatow-

<sup>32</sup> T. Filipczak, Kancelarie Sejmu i Rady Państwa oraz archiwum w latach [1944] 1952–1989 (organizacja, działalność, zarządzanie dokumentacją), rozdział: Współpraca Kancelarii Rady Państwa oraz Kancelarii Sejmu PRL z Naczelną Dyrekcją Archiwów Państwowych i Archiwum Akt Nowych w zakresie kształtowania narastającego zasobu archiwalnego, rozprawa doktorska, Toruń 2011, mps, s. 12.

<sup>33</sup> *Sprawozdanie Wydziału Archiwów Państwowych z działalności w roku 1949*, „Archeion”, t. 19–20, 1951, s. 465.

<sup>34</sup> M. P. z 1951 r., nr A-55, poz. 722.

<sup>35</sup> *Liczba pracowników na podstawie sprawozdania z działalności państwowej służby archiwalnej za 1954 r.*, „Archeion”, t. 25, 1956, s. 340.

wych. W 1953 r. sieć archiwalną tworzyły 2 archiwa centralne, 17 archiwów wojewódzkich, 9 oddziałów terenowych i 53 archiwa powiatowe. W 1955 r. utworzono Centralne Archiwum Dokumentacji Mechanicznej. Liczba archiwów państwowych wzrosła do 3 centralnych, 16 wojewódzkich, 9 oddziałów terenowych i 70 powiatowych. W wyniku zmian, jakie nastąpiły w podziale administracyjnym kraju w 1975 r. zniesione zostały archiwa powiatowe, a w ich miejsce powstało 16 nowych archiwów wojewódzkich.

Od 1956 r. NDAP przestała być urzędem podległym bezpośrednio prezesowi Rady Ministrów<sup>36</sup>. Zgodnie z *Rozporządzeniem Rady Ministrów z 17 listopada 1956 r. w sprawie właściwości niektórych naczelných organów administracji państwowej*<sup>37</sup> sprawy objęte zakresem działania NDAP, podobnie jak uprawnienia prezesa Rady Ministrów, wynikające z *Dekretu o archiwach państwowych*, przeszły do właściwości ministra kultury i sztuki. Na podstawie tymczasowego statutu ministerstwa, NDAP podlegała bezpośrednio ministrowi kultury i sztuki, nie będąc w strukturze ministerstwa<sup>38</sup>. 17 maja 1957 r. minister kultury i sztuki nadał NDAP nowy statut organizacyjny<sup>39</sup>. Sprawami merytorycznymi zajmowało się Biuro Prac Naukowych, w którego skład wchodziły działy: metodyczny, ewidencji i informacji, naukowo-wydawniczy, biblioteka oraz ośrodek bibliografii. Przynależność NDAP do resortu kultury trwała do 1958 r., kiedy to urząd przydzielono do resortu Ministerstwa Szkolnictwa Wyższego<sup>40</sup>. Od 1996 r. NDAP podlegała ministrowi edukacji narodowej<sup>41</sup>, aby w 1999 r. powrócić do resortu Kultury i Dziedzictwa Narodowego<sup>42</sup>.

### Obszary sprawowania nadzoru archiwalnego przez NDAP w latach 1951–1996

Działalność NDAP w zakresie nadzoru realizowana była w trzech obszarach. Najistotniejszym było monitorowanie organizacji składnic akt w centralnych urzędach i instytucjach oraz ocena warunków przechowywania w nich dokumentacji. Początkowo wizytacje składnic akt traktowano jako jedną z najważniejszych form

<sup>36</sup> Ustawa z dnia 15 listopada 1956 r. o zniesieniu i zmianach podporządkowania niektórych urzędów centralnych, Dz. U. z 1956 r., nr 54, poz. 246.

<sup>37</sup> Dz. U. z 1956 r., nr 54, poz. 249.

<sup>38</sup> Uchwała Rady Ministrów nr 355/57 z dnia 29 sierpnia 1957 r. w sprawie tymczasowego statutu organizacyjnego Ministerstwa Kultury i Sztuki, ARM, Pracownia Zabezpieczenia Zasobu, mikrofilm.

<sup>39</sup> M. P. z 1957 r., nr 24, poz. 173.

<sup>40</sup> Rozporządzenie Rady Ministrów z dnia 26 listopada 1958 r. zmieniające rozporządzenie z dnia 17 listopada 1956 r. w sprawie właściwości niektórych naczelných organów administracji państwowej, Dz. U. z 1958 r., nr 71, poz. 347.

<sup>41</sup> Ustawa z dnia 20 grudnia 1996 r. o zmianie niektórych ustaw związanych z reformą funkcjonowania gospodarki i administracji publicznej oraz o zmianie ustawy o komercjalizacji i prywatyzacji przedsiębiorstw państwowych, Dz. U. z 1996 r., nr 156, poz. 775.

<sup>42</sup> Por. Rozporządzenie Prezesa Rady Ministrów z dnia 10 listopada 1999 r. w sprawie szczegółowego zakresu działania Ministra Kultury i Dziedzictwa Narodowego, Dz. U. z 1999 r., nr 91, poz. 1031.



współpracy z urzędami w zakresie narastającego zasobu archiwalnego. Ze sprawozdania NDAP za 1951 r. wynika, że pracownicy NDAP osobiście przeprowadzali wizytacje składnic akt warszawskich urzędów centralnych<sup>43</sup>. Według szacunków Marii Bielińskiej, w 1951 r. przeprowadzono 71 wizytacji. Wśród wizytowanych urzędów znalazło się również PRM, kontrolowane przez pracownika NDAP Andrzeja Janowskiego oraz pracownika AAN Hannę Opoczyńską<sup>44</sup>. Jak podaje Eugenia Brańska, w 1955 r. liczba wizytacji przeprowadzonych przez NDAP zmniejszyła się do 63<sup>45</sup>. W sprawozdaniach za kolejne lata brak jest informacji o wizytacjach składnic akt realizowanych przez pracowników NDAP.

Z czuwaniem nad prawidłowością funkcjonowania składnic akt wiązał się nadzór nad wydzielaniem z zasobu dokumentacji do zniszczenia oraz materiałów do wieczystego przechowywania oraz przeprowadzanie ekspertyz archiwalnych w powyższym zakresie. Kwestie nadzoru nad brakowaniem powierzono powołanej 2 maja 1952 r. Centralnej Komisji Brakowania Akt przy NDAP, Komisji Brakowania Akt przy AAN oraz wojewódzkim komisjom brakowania akt funkcjonującym przy archiwach wojewódzkich<sup>46</sup>. Do ich obowiązków należało rozpatrywanie wniosków o wydawanie zezwoleń na zniszczenie akt, które nie przedstawiały wartości historycznej i były nieprzydatne do celów służbowych jednostki. Sprawozdanie NDAP za 1954 r. wskazuje, że urząd przeprowadził 27 ekspertyz, wydał 48 zezwoleń na zniszczenie akt, w wyniku czego łącznie zniszczono 1725 m.b. W sprawozdaniach NDAP za kolejne lata liczba ekspertyz stopniowo malała, gdyż ostatecznie to zadanie znalazło się w kompetencjach AAN.

Inną formą nadzoru nad urzędami centralnymi były konsultacje w zakresie zatwierdzania i uzgadniania przepisów kancelaryjnych, prowadzone przez pracowników NDAP. W 1950 r. opracowano, w porozumieniu z PRM, instrukcję w sprawie prowadzenia składnic akt i przesłano ją do urzędów jako wytyczne pomocne przy organizowaniu i prowadzeniu składnic akt. Konsultowanie i opiniowanie przepisów kancelaryjno-archiwalnych urzędów i instytucji centralnych należało do kompetencji NDAP do 5 czerwca 1970 r., kiedy to wydano *Zarządzenie nr 22 Naczelnego Dyrektora Archiwów Państwowych w sprawie opiniowania przez państwową służbę archiwalną normatywów kancelaryjnych i archiwalnych*<sup>47</sup>. Na jego mocy część kompetencji NDAP przejęło w tym względzie AAN, które uzgadniało we własnym zakresie projekty przepisów centralnych i naczelnych jednostek organizacyjnych, które nie miały jednostek podległych, a konsultowało i przesyłało do NDAP projek-

<sup>43</sup> NDAP, Archiwum zakładowe, sygn. II/86.

<sup>44</sup> ARM, Registratura archiwum,teczka: Protokoły kontroli AAN 1951–1993.

<sup>45</sup> E. Brańska, *Działalność państwowej służby archiwalnej w roku 1955*, „Archeion”, t. 26, s. 223.

<sup>46</sup> *Zarządzenie nr 2 Naczelnego Dyrektora Archiwów Państwowych z dnia 2 maja 1952 r. w sprawie zakresu działania i trybu postępowania komisji brakowania akt*, [w:] *Zbiór przepisów...*, s. 188–189.

<sup>47</sup> *Zbiór przepisów...*, s. 124–125.

ty przepisów jednostek, które obejmowały także podległe jednostki organizacyjne.

Ostatnim obszarem aktywności NDAP była organizacja, razem z Biurem Kadr i Szkolenia II Zespołu PRM, kursów dla kierowników i pracowników składnic akt, a także pracowników wykonujących czynności kancelaryjne.

Zadania kształtowania państwowego zasobu archiwalnego w stosunku do centralnych urzędów i instytucji NDAP stopniowo przekazywała do AAN, ukierunkowując swoje działania przede wszystkim na wypracowywanie przepisów metodycznych. Znalazło to odzwierciedlenie w *Zarządzeniu nr 18 NDAP z 30 lipca 1956 r. w sprawie nadzoru archiwalnego nad składnicami akt ministerstw oraz centralnych urzędów i instytucji*<sup>48</sup>, które określało, że nadzór nad składnicami akt ministerstw oraz centralnych urzędów i instytucji, mających siedzibę w Warszawie i obejmujących swoim zakresem działania obszar całego państwa, sprawowany jest przez AAN. Składnice poza Warszawą nadzorowane były przez archiwa wojewódzkie zgodnie z ich właściwością terytorialną. Oprócz zarządzenia z 1956 r. podział kompetencyjny sprawowania czynności nadzorczych przez poszczególne archiwa państwowe w późniejszych latach precyzowały zarządzenia naczelnego dyrektora, wydawane kolejno w roku: 1960, 1963, 1970<sup>49</sup>. To ostatnie straciło aktualność po wejściu w życie ustawy archiwalnej z 14 lipca 1983 r.

### Działalność AAN w zakresie kształtowania narastającego zasobu archiwalnego w latach 1951–1996

Formalne reaktywowanie działalności AAN w Warszawie nastąpiło na podstawie *Zarządzenia Ministra Oświaty z dnia 6 września 1948 r.* W rzeczywistości archiwum podjęło pracę po zatrudnieniu w nim pracowników (3 osób), co miało miejsce dopiero 1 stycznia 1949 r. Zdaniem Edwarda Kołodzieja, powołanie AAN zbiegło się z zapoczątkowaną przez Wydział Archiwów Państwowych akcją tworzenia i organizacji składnic akt w urzędach i instytucjach oraz ustalania trybu przekazywania akt kategorii historycznej do archiwów państwowych. Archiwum Akt Nowych zostało zobowiązane do przyjmowania akt z urzędów i instytucji centralnych począwszy od roku 1918<sup>50</sup>.

<sup>48</sup> *Zarządzenie Naczelnego Dyrektora Archiwów Państwowych nr 18 z 30 lipca 1956 r. w sprawie nadzoru archiwalnego nad składnicami akt ministerstw oraz centralnych urzędów i instytucji*, [w:] *Zbiór przepisów...*, s. 51.

<sup>49</sup> *Zarządzenia Naczelnego Dyrektora Archiwów Państwowych: nr 16 z 31 lipca 1960 r. w sprawie nadzoru archiwów nad składnicami akt; nr 49 z 29 lipca 1963 r. w sprawie rozmieszczenia między archiwa państwowe materiałów archiwalnych państwowego zasobu archiwalnego, które powstały i powstają po dniu 22 lipca 1944 r.; nr 2 z 12 stycznia 1970 r. w sprawie rozmieszczenia między archiwa państwowe materiałów archiwalnych państwowego zasobu archiwalnego, które powstały i powstają po dniu 22 lipca 1944 r.*, [w:] *Zbiór przepisów...*, s. 51, 79–80, 95–96, 122–124.

<sup>50</sup> E. Kołodziej, *Zarys dziejów Archiwum Akt Nowych w latach 1919–2008*, Warszawa 2008, s. 63; por. M. Bielińska, *Rozwój sieci...*, s. 8–9.

Pierwszy statut AAN został nadany przez naczelnego dyrektora archiwów państwowych 15 maja 1952 r. Zmieniono go już 7 października 1952 r. *Zarządzeniem nr 13 Naczelnego Dyrektora Archiwów Państwowych w sprawie statutu AAN*. Na jego podstawie utworzono w archiwum Oddział V, odpowiedzialny m.in. za kontrolowanie składnic akt. Kierowała nim Hanna Opoczyńska (Chrościcka), której powierzono również stanowisko kierownika Oddziału IV, zajmującego się aktami z okresu Polski Ludowej. Niewielka korekta statutu nastąpiła 23 listopada 1953 r. Oddział IV miał się zajmować aktami instytucji centralnych PRL, z wyłączeniem akt gospodarczych (spółdzielczych i bankowych), które zostały przydzielone do Oddziału V, odpowiedzialnego za dokumentację kartograficzną i techniczną. Powstał nowy Oddział VI, zajmujący się pracami organizacyjno-inspekcyjnymi<sup>51</sup>. Oddziałami IV i VI nadal kierowała Hanna Opoczyńska. W latach 1961–1965 wyklarował się podział zadań w zakresie nadzoru pomiędzy oddziałami IV i VI. Ten ostatni miał w swojej pieczy instytuty naukowo-badawcze, z wyjątkiem wytwarzających dokumentację projektowo-kosztorysową<sup>52</sup>. Wszystkie oddziały zajmujące się dokumentacją z poszczególnych okresów, oprócz zadań dotyczących kształtowania narastającego zasobu, wykonywały prace z zakresu opracowywania akt, brakowania akt własnych, przyjmowania i ewidencjonowania dopływów, obsługi pracowni naukowej, realizacji kwerend itd.

Do 1970 r. organizacja AAN w zakresie wydziałów odpowiedzialnych za kształtowanie narastającego zasobu nie zmieniała się. Nowy statut, obowiązujący od 1 grudnia 1970 r., nadany został zarządzeniem NDAP nr 39. Zakładał on, że zadania nadzoru realizowane będą przez Oddział II, odpowiedzialny za materiały wytworzone od 1945 r. przez naczelne organy władzy, kontroli, administracji państwowej i wymiaru sprawiedliwości oraz samodzielne urzędy centralne. Zadania sprawowania nadzoru zostały przydzielone także do oddziałów III i IV. W ten sposób w sprawie kształtowania narastającego zasobu zaangażowano większość pracowników merytorycznych archiwum. W ramach Oddziału II przewidziano stanowisko ds. norm zakładowych. Było to zgodne z *Zarządzeniem nr 4 Naczelnego Dyrektora Archiwów Państwowych z 12 maja 1965 r. w sprawie utworzenia stanowiska pracy do spraw norm zakładowych* (instrukcji kancelaryjnych, wykazów akt oraz instrukcji o organizacji i zakresie działania archiwum zakładowego (składnicy akt). Na mocy tego normatywu powstały w archiwach państwowych stanowiska pracy z zakresem obowiązków obejmującym: opracowywanie zagadnień związanych z opracowywaniem, uzgadnianiem i prawidłowym stosowaniem norm, gromadzenie materiałów źródłowych, instruowanie pracowników własnego archiwum, udzielanie porad zakładom

<sup>51</sup> E. Kołodziej, *Zarys dziejów AAN...*, s. 72.

<sup>52</sup> AAN, Archiwum zakładowe, Działalność AAN w latach 1961–1965, sygn. AAN/285.

pracy, nadzór nad prawidłowym stosowaniem we własnym archiwum obowiązującej instrukcji kancelaryjnej. W AAN pracownikiem do spraw norm zakładowych była Zofia Krupska. Kolejny statut AAN zaczął obowiązywać od 1 marca 1979 r. Na jego podstawie utworzono Oddział II, odpowiedzialny wyłącznie za kształtowanie zasobu. Poprawki do statutu z 1979 r. wprowadzono w czerwcu 1992 r. Nie miały one jednak wpływu na organizację Oddziału II. Kolejne statuty AAN z 1998 r. (zmieniony w 2004 r.) i z 2006 r. pozostawiały zadania nadzoru archiwalnego w kompetencjach Oddziału II.

W 1949 r. w AAN było 8 pracowników umysłowych i 1 woźny, w 1950 r. pracowało już 12 osób z wyższym wykształceniem, 4 pracowników administracji i 4 osoby do prac fizycznych. W 1955 r. zatrudnionych było 31 osób (w tym 25 działalności podstawowej). W 1966 r. archiwum zatrudniało już 45 osób, a w 1972 – 67, z czego około 20% pracowało na niepełnych etatach. W 1980 r. pracowało 60 osób. W latach 1984–1989, głównie z powodu niskich pensji, zatrudnienie w AAN stopniowo malało: w 1986 r. było 61 pracowników, w 1989 tylko 49, z czego 8 zatrudnionych w niepełnym wymiarze<sup>53</sup>. W 1996 r. stan zatrudnienia wynosił 64 osoby pracujące na pełen etat oraz 5,5 zatrudnionych w niepełnym wymiarze czasu pracy<sup>54</sup>.

Trudno jest określić liczbę osób wykonujących bezpośrednio zadania związane z opieką nad przedpołem archiwalnym w latach 1953–1979, kiedy zadania te były podzielone pomiędzy kilka oddziałów, zatrudniających po 3–4 pracowników stałych oraz 8–12 osób z innych oddziałów do pomocy przy realizacji określonych zadań. Po 1979 r. Oddział II, wyspecjalizowany w zadaniach nadzoru, zatrudniał odpowiednio od 4 do 6 pracowników. Pracownikami nadzoru archiwalnego AAN były osoby, które odegrały znaczącą rolę w polskiej archiwistyce. Należały do nich: Maria Tarakanowska i Zofia Krupska – specjalistki porządkowania akt z pierwszych lat istnienia Polski Ludowej i jednocześnie autorki zamieszczonego w „Archeionie” artykułu *Problem kształtowania narastającego zasobu aktowego w Polsce Ludowej*<sup>55</sup> oraz długoletnia kierowniczka oddziału nadzoru Helena Kolarska.

W 1963 r., na konferencji kierowników archiwów zakładowych, Hanna Chrościcka wygłosiła interesujący referat, reasumujący kolejne etapy sprawowania przez AAN pieczy nad narastającym zasobem archiwalnym w latach pięćdziesiątych<sup>56</sup>. Uwidocznili on stopniowe rozszerzanie nadzoru i odpowiedzialności AAN za kształtowanie narastającego zasobu u kolejnych rodzajów aktotwórców. W 1951 r., w początkowym okresie przejmowania tego zadania z NDAP, była to kontrola cen-

<sup>53</sup> E. Kołodziej, *Zarys dziejów AAN...*, s. 64.

<sup>54</sup> AAN, Archiwum zakładowe, Działalność Archiwum Akt Nowych w 1996 r., sygn. AAN/195.

<sup>55</sup> Z. Krupska, M. Tarakanowska, *Problem kształtowania narastającego zasobu aktowego w Polsce Ludowej*, „Archeion”, t. 56, 1971, s. 51–69.

<sup>56</sup> AAN, Archiwum zakładowe, referat Hanny Chrościckiej, „Analiza pracy archiwów zakładowych pozostających w pieczy Archiwum Akt Nowych”, Konferencje organizowane przez AAN, 1957–1968, sygn. AAN/231.

tral odpadów użytkowych, w 1952 r. kontrola składnic akt jednostek II instancji. W 1953 r. AAN przejęło od NDAP kontrolę składnic akt jawnych jednostek centralnych, w 1955 r. również akt tajnych, a w 1956 r. objęło nadzorem archiwalnym pion związków zawodowych.

W kolejnych latach zmieniała się liczba jednostek organizacyjnych pozostających pod szczególnym nadzorem AAN. W 1960 r. było ich 237, w 1963 r. już 328, z czego 135 pod specjalną pieczęcią tegoż archiwum<sup>57</sup>. W drugiej połowie lat sześćdziesiątych było to około 400 instytucji. Istotne zwiększenie liczby nadzorowanych instytucji nastąpiło w 1970 r., kiedy AAN odnotował 528 jednostek pod nadzorem. Było to efektem realizacji *Zarządzenia nr 2 Naczelnego Dyrektora Archiwów Państwowych z 12 stycznia 1970 r. w sprawie rozmieszczenia między archiwa państwowe materiałów archiwalnych państwowego zasobu archiwalnego, które powstały i powstają po dniu 22 lipca 1944 r.* i przejęcia od Archiwum Państwowego m. st. Warszawy i Województwa Warszawskiego pieczy nad 179 archiwami zakładowymi zjednoczeń i central handlowych<sup>58</sup>. W latach siedemdziesiątych AAN obejmowało nadzorem około 500 jednostek. Nic dziwnego, że istotnym aspektem sygnalizowanym przez pracowników AAN był zbyt wielki rozmiar narastającego zasobu w porównaniu z możliwościami przejęcia wszystkich akt kat. A przez archiwa państwowe<sup>59</sup>. Sytuacja była szczególnie niepokojąca w odniesieniu do trudności lokalowych, z którymi od lat borykało się archiwum. W 1980 r. pod nadzorem archiwum pozostawały 503 jednostki, w latach 1981–1984 ich liczba dochodziła do 550<sup>60</sup>. Reorganizacje – polegające m.in. na zamianie zjednoczeń w zrzeszenia – sprawiły, że począwszy od 1985 r. AAN obejmował nadzorem archiwalnym 254 jednostki, w 1987 – 284, 1988 – 260<sup>61</sup>. Liczba ta zmniejszyła się jeszcze w latach dziewięćdziesiątych, w związku z przemianami ustrojowymi państwa, przeobrażaniem się zakładów państwowych w spółki lub likwidacją jednostek organizacyjnych. W 1990 r. AAN nadzorowało 247 jednostek, a latach 1991–1996 około 200<sup>62</sup>.

Z czasem w AAN, podobnie jak w całej państwowej służbie archiwalnej, wyklarowały się rodzaje zadań związanych z kształtowaniem narastającego zasobu archiwalnego. Obejmowały one: wizytacje składnic akt i archiwów zakładowych,

<sup>57</sup> AAN, Archiwum zakładowe, sygn. AAN/231, Konferencje organizowane przez AAN w latach 1957–1968; sygn. AAN/310, Działalność AAN w 1960 r.

<sup>58</sup> AAN, Archiwum zakładowe, sygn. AAN/286, Działalność Archiwum Akt Nowych w latach 1966–1970; tekst zarządzenia, [w:] *Zbiór przepisów...*, s. 122–124.

<sup>59</sup> B. Kroll, *Uwagi w sprawie rozmiarów narastającego zasobu aktowego w Polsce Ludowej*, „Archeion”, t. 56, 1971, s. 52–54.

<sup>60</sup> AAN, Archiwum zakładowe, Działalność Archiwum Akt Nowych w 1980 r., sygn. AAN/330; 1981, sygn. AAN/331; 1982, sygn. AAN/181; 1983, sygn. AAN/182.

<sup>61</sup> AAN, Archiwum zakładowe, Działalność Archiwum Akt Nowych w 1985 r., sygn. AAN/184; 1987, sygn. AAN/186; 1988, sygn. AAN/187.

<sup>62</sup> AAN, Archiwum zakładowe, Działalność Archiwum Akt Nowych w roku: 1990, 1991, 1992, 1993, 1994, 1995, 1996, sygn. AAN/189–195.

wydawanie zezwoleń na brakowanie i przeprowadzanie ekspertyz w tym zakresie, opiniowanie i uzgadnianie normatywów kancelaryjno-archiwalnych, organizację kursów dla kadry archiwów zakładowych oraz szkoleń kancelaryjno-archiwalnych dla pracowników registratur.

AAN przystąpiło do samodzielnych kontroli składnic akt urzędów centralnych w 1953 r., kiedy utworzono tzw. grupę składnicową, kierowaną przez Hannę Opoczyńską. Zadaniem ośmioosobowej grupy była przede wszystkim pomoc w organizowaniu składnic akt<sup>63</sup>. Celem znacznej liczby wizytacji, przeprowadzanych w latach 1953–1956, było uchwycenie stanu zorganizowania składnic akt oraz zabezpieczenia akt, a także przejścia do AAN zespołów akt urzędów zlikwidowanych do i po 1945 r. W 1953 r. przeprowadzono 193 wizytacje i udzielono 100 konsultacji, liczba wizytacji w latach 1954–1956 wyniosła ponad 200 rocznie. Po wprowadzeniu *Rozporządzenia Rady Ministrów z 19 lutego 1957 r. w sprawie państwowego zasobu archiwalnego*<sup>64</sup>, które sprecyzowało uprawnienia archiwów państwowych oraz obowiązki kierowników urzędów i instytucji w zakresie przechowywania, zabezpieczania akt o wartości historycznej i przekazywania ich do archiwów państwowych, wzrosły wymagania wobec aktotwórców. W latach sześćdziesiątych XX w. pojawiła się w archiwach tendencja uznająca, że lepszym narzędziem kształtowania narastającego zasobu będzie wprowadzenie w instytucjach odpowiednich przepisów kancelaryjnych oraz szkolenie personelu archiwów zakładowych<sup>65</sup>. W tym czasie spadła liczba kontroli przeprowadzanych przez archiwa państwowe, wśród nich AAN. W latach 1961–1965 planowano przeprowadzenie 100 wizytacji rocznie, ostatecznie zrealizowano ich więcej, tzn. średnio 130 wizytacji rocznie<sup>66</sup>. W kolejnej pięcioletce (lata 1966–1970) łącznie AAN przeprowadziło 760 wizytacji, co daje średnio 152 kontrole rocznie. Przy czym w roku 1967 było ich aż 225, a w roku 1970 – 120<sup>67</sup>. Liczba przeprowadzonych kontroli w latach 1971–1975 wyniosła 915 wizytacji, przeprowadzonych w 835 instytucjach (niemal dwa razy więcej niż zaplanowano). W drugiej połowie lat siedemdziesiątych było ich już nieco mniej, bo około 130 rocznie<sup>68</sup>. Wyraźny spadek kontroli archiwalnych miał miejsce na początku lat osiemdziesiątych. Jak wynika ze sprawozdania za 1982 r., archiwum ograniczyło wtedy rutynowe prace w nadzorze na rzecz działań niezbędnych, wobec likwidacji 20% podległych dotąd nadzorowi AAN instytucji. W rezultacie zwiększyła się liczba przeprowadzanych lustracji (w 1981 r. 142 lustracje, 87 wizytacji; w 1982 r.

<sup>63</sup> AAN, Archiwum zakładowe, Działalność Archiwum Akt Nowych w 1953 r., sygn. AAN/303.

<sup>64</sup> Dz. U. z 1957 r., nr 12, poz. 66 i z 1959 r., nr 2, poz. 12.

<sup>65</sup> C. Biernat, *Narastający zasób archiwalny w dwudziestolecu Polski Ludowej*, „Archeion”, t. 41, 1964, s. 92–106.

<sup>66</sup> AAN, Archiwum zakładowe, Działalność Archiwum Akt Nowych w latach 1961–1965, sygn. AAN/285.

<sup>67</sup> AAN, Archiwum zakładowe, Działalność Archiwum Akt Nowych w latach 1966–1970, sygn. AAN/286.

<sup>68</sup> AAN, Archiwum zakładowe, Działalność Archiwum Akt Nowych w latach 1971–1975, sygn. AAN/288, w latach 1976–1980, sygn. AAN/289.



60 lustracji, 34 wizytacje; w 1983 r. 79 lustracji, 46 wizytacji)<sup>69</sup>. Począwszy od drugiej połowy lat osiemdziesiątych liczba przeprowadzanych kontroli archiwalnych wahała się około 100 rocznie.

Jedną z podstawowych bolączek archiwum był brak wolnej powierzchni magazynowej. W planie pracy na 1987 r. AAN przewidywało przejmowanie materiałów archiwalnych z przedpola archiwalnego jedynie w przypadkach bezwzględnej konieczności. Nie mogło np. przejąć akt po likwidacji kilku urzędów centralnych<sup>70</sup>. Szczególnie trudne dla działalności nadzoru i całego archiwum były lata transformacji ustrojowej po 1989 r. Od wiosny 1990 r. archiwum zaczęło przejmować od Biblioteki Narodowej gmach swej obecnej siedziby przy ul. Hankiewicza 1. Na okres przeprowadzki nałożyła się konieczność przejmowania materiałów archiwalnych likwidowanych i przekształcanych zakładów i instytucji (414 zespołów), w tym zasobu Centralnego Archiwum KC PZPR. Z tego powodu liczba przeprowadzanych kontroli archiwalnych w latach 1990–1993 spadła do około 65 rocznie<sup>71</sup>. Od 1994 r. liczba kontroli zaczęła się stopniowo zwiększać do około 85 wizytacji rocznie. W 1994 r. statystyczne archiwum zakładowe podlegające nadzorowi AAN było kontrolowane średnio co 3 lata, a w latach 1995–1996 co 2,5 r.<sup>72</sup>

Kolejnym obszarem działalności nadzoru archiwalnego było brakowanie. 18 lutego 1952 r. NDAP wydała pismo okólne nr 1 z *Wytycznymi w sprawie trybu postępowania przy przekazywaniu akt na makulaturę*<sup>73</sup>, które określiły, że właściwą władzą archiwalną w zakresie brakowania akt dla władz i urzędów naczelnych jest NDAP, dla władz, urzędów i instytucji centralnych posiadających siedzibę w Warszawie – AAN w Warszawie. Wydawanie zezwoleń na niszczenie materiałów, których czas przechowywania minął należało do funkcjonującej od 1952 r. Komisji Brakowania Akt. Komisja miała 4 stałych członków, ale w jej posiedzeniach brali wymiennie udział prawie wszyscy merytoryczni pracownicy AAN. W 1953 KBA wydała 101 zezwoleń na zniszczenie około 323 m<sup>3</sup> makulatury<sup>74</sup>. W 1955 r. było to 159 zezwoleń i 393 m<sup>3</sup><sup>75</sup>. W 1956 r. 166 zezwoleń na wybrakowanie 486 m<sup>3</sup><sup>76</sup>. W kolejnych latach liczba wydawanych zezwoleń oraz przeprowadzanych ekspertyz stopniowo wzrastała. W 1957 r. było to 143 ekspertyz, 193 zezwolenia na wybrakowanie 518 m<sup>3</sup>

<sup>69</sup> AAN, Archiwum zakładowe, Działalność Archiwum Akt Nowych w roku 1981, sygn. AAN/331; 1982, sygn. AAN/181; 1983, sygn. AAN/182.

<sup>70</sup> AAN, Archiwum zakładowe, Działalność Archiwum Akt Nowych w roku 1987, sygn. AAN/186; 1988, sygn. AAN/187.

<sup>71</sup> AAN, Archiwum zakładowe, Działalność Archiwum Akt Nowych w roku: 1990, 1991, 1992, 1993, sygn. AAN/189–192.

<sup>72</sup> AAN, Archiwum zakładowe, Działalność Archiwum Akt Nowych w 1996 r., sygn. AAN/195.

<sup>73</sup> *Zbiór przepisów ...*, s. 15–17. Kolejne regulacje brakowania wprowadzono 26 lipca 1956 r. jako załącznik do zarządzenia nr 16 NDAP. Była to *Instrukcja w sprawie brakowania akt najnowszych*, która normowała postępowanie Komisji Brakowania Akt w AAN oraz wszystkich wojewódzkich archiwach państwowych, tamże, s. 49–51.

<sup>74</sup> AAN, Archiwum zakładowe, Działalność Archiwum Akt Nowych w 1953 r., sygn. AAN/303.

<sup>75</sup> AAN, Archiwum zakładowe, Działalność Archiwum Akt Nowych w 1955 r., sygn. AAN/305.

<sup>76</sup> AAN, Archiwum zakładowe, Działalność Archiwum Akt Nowych w 1956 r., sygn. AAN/306.

makulatury<sup>77</sup>. W 1960 r. było to 199 zezwoleń na zniszczenie 1382 m<sup>3</sup> makulatury, w 1965 r. 189 zezwoleń na 430 m<sup>3</sup><sup>78</sup>. W latach 1966–1970 komisja wydała łącznie 958 zezwoleń, przeprowadzając 419 ekspertyz<sup>79</sup>. W latach 1971–1975 rozpatrzono 1065 wniosków z 639 instytucji na brakowanie, udzielając tyle samo zezwoleń i przeprowadzając 353 ekspertyzy<sup>80</sup>. W latach osiemdziesiątych rozpatrywano rocznie około 150–200 wniosków na niszczenie około 500 m<sup>3</sup> dokumentacji niearchiwalnej. Od 1981 r. liczbę wybrakowanej makulatury w sprawozdaniach rocznych podawano w m.b., a nie w m<sup>3</sup>. Średnio było to około 4000 m.b. rocznie. W latach dziewięćdziesiątych liczba wydawanych zezwoleń spadła do około 100–120, na wybrakowanie około 3000 m.b. materiałów niearchiwalnych. Średnio komisja przeprowadzała około 50 ekspertyz rocznie<sup>81</sup>.

Archiwum Akt Nowych brało udział w konsultowaniu i opiniowaniu przepisów kancelaryjno-archiwalnych urzędów i instytucji centralnych od 1970 r. Ich zatwierdzanie leżało w kompetencjach Działu Metodycznego NDAP. Ze sprawozdań rocznych wynika jednak, że opiniowanie rzeczowych wykazów akt i instrukcji kancelaryjnych urzędów centralnych miało miejsce również w latach wcześniejszych. W 1960 r. kierownik Oddziału IV Hanna Chrościcka zaopiniowała 21 wykazów akt i 11 instrukcji kancelaryjnych, w latach 1966–1970 uzgodniono 43 normatywy dla kilkunastu instytucji<sup>82</sup>. Po wprowadzeniu *Zarządzenia nr 22 Naczelnego Dyrektora Archiwów Państwowych z dnia 5 czerwca 1970 r.*, AAN uzgadniało we własnym zakresie projekty przepisów centralnych i naczelnych jednostek organizacyjnych, które nie miały jednostek podległych, a konsultowało i przysyłało do NDAP projekty przepisów jednostek, które obejmowały także podległe jednostki organizacyjne.

W latach 1971–1975 AAN zaopiniowało 166 instrukcji kancelaryjnych, 189 rzeczowych wykazów akt i 140 instrukcji archiwalnych. Ponadto opracowano komplet wzorcowych przepisów kancelaryjno-archiwalnych dla stowarzyszeń społecznych. Udostępniono go ponad 150 instytucjom. AAN sygnalizowało również potrzebę określenia nowego normatywu, wprowadzającego przymus stosowania systemu bezdziennikowego w registraturach<sup>83</sup>. W pierwszej połowie lat osiemdziesiątych liczba uzgadnianych normatywów wynosiła około 20 rocznie, natomiast w drugiej połowie było ich trzy razy więcej<sup>84</sup>. Lata dziewięćdziesiąte były pod tym względem

<sup>77</sup> AAN, Archiwum zakładowe, Działalność Archiwum Akt Nowych w 1957 r., sygn. AAN/307.

<sup>78</sup> AAN, Archiwum zakładowe, Działalność Archiwum Akt Nowych w 1960 r., sygn. AAN/310; 1965 r., sygn. AAN/315.

<sup>79</sup> AAN, Archiwum zakładowe, Działalność Archiwum Akt Nowych w latach 1966–1970, sygn. AAN/286.

<sup>80</sup> AAN, Archiwum zakładowe, Działalność Archiwum Akt Nowych w latach 1971–1975, sygn. AAN/288.

<sup>81</sup> AAN, Archiwum zakładowe, Działalność Archiwum Akt Nowych w roku: 1990, 1991, 1992, 1993, 1994, 1995, 1996, sygn. AAN/189–195.

<sup>82</sup> AAN, Archiwum zakładowe, Działalność Archiwum Akt Nowych w 1960 r., sygn. AAN/310; Działalność Archiwum Akt Nowych w latach 1966–1970, sygn. AAN/286.

<sup>83</sup> AAN, Archiwum zakładowe, Działalność Archiwum Akt Nowych w latach 1971–1975, sygn. AAN/288.

<sup>84</sup> AAN, Archiwum zakładowe, Działalność Archiwum Akt Nowych w latach 1981–1989, sygn. AAN/331, AAN/181–188.



nierówne. W 1990 i 1991 r. uzgodniono przepisy dla około 25 jednostek organizacyjnych (po około 20 instrukcji kancelaryjnych, rzeczowych wykazów akt i instrukcji archiwalnych), w 1992 r. uzgodniono tylko 4 normatywy, w 1993 r. 51, w latach 1994–1996 po 100 normatywów dla około 40 instytucji<sup>85</sup>.

Wprowadzenie w urzędach przepisów kancelaryjnych skutkowało poszerzeniem zakresu kontroli o kwestię prawidłowego ich stosowania. Przy czym kontrola dotyczyła archiwum zakładowego, a nie registratury, która ponosiła największą odpowiedzialność za stosowanie rzeczowego wykazu akt i przepisów kancelaryjnych. Wzrosły też wymagania AAN w zakresie opracowania i kompletowania akt kat. A w archiwach zakładowych. Wzrost wymagań generował większą liczbę konsultacji i porad metodycznych, udzielanych instytucjom w zakresie opracowywania przepisów kancelaryjnych, sposobu gromadzenia oraz zabezpieczania akt.

Archiwum Akt Nowych organizowało też konferencje poświęcone aktualnym problemom nadzoru nad archiwami zakładowymi nadzorowanych organów. Brały w nich udział kierownicy naczelnych organów władzy i administracji państwowej odpowiedzialni w swoich instytucjach za funkcjonowanie archiwów. W latach 1959–1960 NDAP zorganizowała przy współudziale AAN kilka spotkań z różnymi instytucjami. Taka forma nadzoru archiwalnego znalazła później odzwierciedlenie w *Piśmie okólnym nr 15 Zastępcy Naczelnego Dyrektora Archiwów Państwowych z 23 września 1961 r. w sprawie uaktywnienia nadzoru nad archiwizacją akt w zakładach objętych specjalną opieką archiwów*<sup>86</sup>, w którym zachęcano inne archiwa do organizowania podobnych spotkań. 5 marca 1959 r. w NDAP odbyła się konferencja poświęcona składnicy akt Urzędu Rady Ministrów<sup>87</sup>. Podobne spotkania były organizowane przez AAN w latach: 1963, 1975, 1977. Uczestniczyli w nich przedstawiciele kierownictw centralnych urzędów administracji państwowej (dyrektorzy gabinetów ministrów, departamentów, biur i zarządów), w których kompetencji znajdowały się archiwa zakładowe. Przedmiotem obrad była analiza pracy archiwów zakładowych i aktualne problemy kształtowania, opracowania i zabezpieczania narastającego zasobu archiwalnego w naczelnych organach władzy i administracji państwowej.

Kilka razy AAN zorganizowało też zjazdy kierowników archiwów zakładowych instytucji centralnych i wojewódzkich z terenu Warszawy i województwa warszawskiego. Spotkania tego typu trwały 1 do 2 dni i miały charakter konferencji, podczas której pracownicy ANN omawiali zagadnienia dotyczące funkcjonowania składnic akt. Zjazdy kierowników archiwów zakładowych odbyły się w latach 1958, 1963, 1968, 1976. W każdym z nich uczestniczyło około 100 osób<sup>88</sup>.

<sup>85</sup> AAN, Archiwum zakładowe, Działalność Archiwum Akt Nowych w latach 1990–1996, sygn. AAN/189–195.

<sup>86</sup> *Zbiór przepisów...*, s. 85–86.

<sup>87</sup> AAN, Archiwum zakładowe, sygn. AAN/214.

<sup>88</sup> AAN, Archiwum zakładowe, Konferencje archiwalne organizowane przez AAN, sygn. AAN/231, AAN/265.

Ponadto, począwszy od drugiej połowy lat pięćdziesiątych, co roku AAN organizowało kursy archiwalne dla pracowników i kierowników składnic akt. Do 1963 r. na 22 takich kursach przeszkolono 481 osób. W latach 1966–1970 odbyły się trzy kursy, w których wzięło udział 70 osób, w latach 1971–1975 odbyło się siedem kursokonferencji dla 352 osób z 289 instytucji. W latach osiemdziesiątych, w zależności od liczby chętnych, organizowano jeden lub dwa kursy rocznie. W każdym z nich uczestniczyło do 20 osób. Podobnie w latach 1990–1996 na kursach archiwalnych I stopnia rocznie szkolono średnio 30–40 osób. Dodatkowo od drugiej połowy lat sześćdziesiątych działał w AAN Punkt Konsultacyjny Korespondencyjnego Kursu Archiwalnego Ośrodka Szkolenia Archiwistów Zakładowych w Poznaniu. W latach 1971–1975 w tej formie szkolenia uczestniczyło 150 osób ze 121 instytucji.

## 5. Uwarunkowania prawne dotyczące sprawowania nadzoru przez państwową służbę archiwalną w latach 1945–1996

Główny ciężar tworzenia zasad i procedur kształtowaniu narastającego zasobu spoczął na naczelnym dyrektorze archiwów państwowych, który określał je w zarządzeniach, pismach okólnych, wytycznych i instrukcjach. Poniżej omówiono uwarunkowania prawne dotyczące kształtowania państwowego zasobu archiwalnego, dzieląc je kolejno na: normatywy dotyczące przeprowadzania kontroli archiwalnych, oceny archiwalnej i brakowania dokumentacji w obrębie zespołów, uzgadniania przepisów kancelaryjno-archiwalnych, opracowanie materiałów archiwalnych na etapie archiwum zakładowego oraz przejmowania do archiwów państwowych materiałów kat. A.

### Ranga archiwów zakładowych

Analiza norm organizacyjno-metodycznych wskazuje na różnice w zakresach pojęciowych terminologii odnoszącej się do komórek organizacyjnych, gromadzących i zabezpieczających zarchiwizowaną dokumentację u twórców zespołów. W *Rozporządzeniu Rady Ministrów z 19 lutego 1957 r.* nazwano je składnicami akt, bez względu na to, czy gromadziły materiały archiwalne, wchodzące do państwowego zasobu archiwalnego, czy materiały o znaczeniu czasowym. Na przełomie lat pięćdziesiątych i sześćdziesiątych rozpoczęto stosowanie określenia „archiwum zakładowe” zamiast „składnica akt”. Był to jeden z postulatów omawianych na

kwartalnej konferencji dyrektorów archiwów państwowych w Rzeszowie w marcu 1961 r. Wkrótce w wyniku poczynionych tam ustaleń w formularzu protokołu wizytacji pojawiło się określenie „archiwum zakładowe”<sup>89</sup>, przy czym nowa nazwa nie od razu zaczęła funkcjonować w tzw. obiegu i potrzeba było czasu, aby urzędy i instytucje zaczęły ją stosować.

11 grudnia 1965 r. zarządzeniem nr 18/65 ministra szkolnictwa wyższego powołano Komisję dla opracowania wniosków zmierzających do usprawnienia działalności archiwów zakładowych. W jej skład weszli: naczelny dyrektor archiwów państwowych Leon Chajń, prof. dr Aleksander Gieysztor z Uniwersytetu Warszawskiego i dyrektor w Ministerstwie Szkolnictwa Wyższego Z. Ratuszniak. W maju 1966 r. Komisja złożyła ówczesnemu ministrowi szkolnictwa wyższego prof. drowi Henrykowi Jabłońskiemu sprawozdanie z działalności oraz *Wnioski zmierzające do poprawienia sytuacji w zakresie archiwizacji materiałów narastającego zasobu*<sup>90</sup>. Postulowano w nich, aby dotychczasowe składnice akt zastąpić archiwami dokumentacyjnymi oraz archiwami zakładowymi. Archiwa dokumentacyjne miałyby być powoływane w zakładach pracy, w których powstawałyby materiały archiwalne o znaczeniu historycznym. Miały być statutowymi komórkami organizacyjnymi, podporządkowanymi bezpośrednio kierownikom zakładów pracy lub komórkom zajmującym się organizacją i metodami pracy. Zgromadzone w nich materiały archiwalne należałoby opracować na zasadach obowiązujących w archiwach państwowych i udostępniać w pracowniach naukowych tych archiwów. Archiwa dokumentacyjne miały mieć prawo przechowywania swoich materiałów archiwalnych do czasu likwidacji instytucji. Ich personel kierowniczy powinien wykazywać się wykształceniem wyższym, zaś personel średni mieć skończone dwuletnie technika pomaturalne. Archiwa państwowe miały sprawować nadzór metodyczny nad ich działalnością. Drugą (niższą) kategorię stanowiłyby archiwa zakładowe, powoływane w tych instytucjach, których składnice nie zostały przekształcone w archiwa dokumentacyjne. Archiwa zakładowe pracowałyby na zasadach organizacji i zakresu działania składnic akt.

Ta ambitna koncepcja nie została wdrożona. Natomiast *Ustawa z 14 lipca 1983 r.* usankcjonowała prawnie termin „archiwum zakładowe”, jednocześnie ograniczając tworzenie tych archiwów do państwowych jednostek organizacyjnych, w których powstają materiały archiwalne. Komórki organizacyjne pozostałych państwowych jednostek organizacyjnych, zajmujących się gromadzeniem i zabezpieczaniem dokumentacji niearchiwalnej, nazwano składnicami akt.

<sup>89</sup> *Sprawozdanie z kwartalnej konferencji dyrektorów archiwów państwowych w Rzeszowie w dniach 28–29 III 1961 r.*, „Archeion”, t. 36, 1961, s. 145.

<sup>90</sup> Por. Załącznik nr 2 do Pisma okólnego nr 12 naczelnego dyrektora z 20 maja 1966 r. w sprawie zakończenia działalności Komisji do spraw Archiwów Zakładowych, [w:] *Zbiór przepisów*, s. 104.

### Przeprowadzanie kontroli archiwalnych

Nadzór nad archiwami bieżącymi był realizowany przede wszystkim poprzez wizytacje. Oprócz zapisów dekrety z 1951 r. kwestia wizytowania składnic akt została doprecyzowana w *Okólniku nr 133 Prezesa Rady Ministrów z 16 sierpnia 1951 r. w sprawie wizytowania składnic akt*<sup>91</sup>, który piętnował, jako sprzeczne z obowiązującym prawem, niedopuszczanie przedstawicieli NDAP i archiwów państwowych do wizytowania składnic akt. Przy czym wizytacja dotyczyć mogła wyłącznie spraw związanych ze sposobem i warunkami przechowywania akt, natomiast nie obejmowała wglądu w ich treść. Dwa lata później pojawiło się pismo okólne NDAP uściślające zasady przeprowadzania wizytacji archiwalnej oraz dokumentacji kontroli, wytwarzanej w jej trakcie<sup>92</sup>. Zgodnie z nim, zalecenia powizytacyjne archiwum państwowe przesyłało kierownictwu wizytowanego urzędu w ciągu 7 dni po wizytacji.

Do 2000 r. podstawowe znaczenie dla sposobu przeprowadzania kontroli archiwalnych miały *Wskazania praktyczne dla wizytujących składnice akt*, wprowadzone 26 września 1955 r. *Pismem okólnym nr 13 NDAP*<sup>93</sup>. Był to pierwszy i przez długie lata jedyny dokument całościowo regulujący kwestie kontroli archiwalnej. Wskazywał on na funkcje wizytacji, której celem było udzielanie kontrolowanej jednostce pomocy przy organizowaniu i prowadzeniu składnic akt oraz ukierunkowanie w porządkowaniu zasobu. Przy czym „stałe podnoszenie poziomu składnic akt wskazywać miało na stopień jakości pracy wizytujących” (pkt II. 3). Było to swoiste powiązanie oceny efektywności pracy pracownika nadzoru z oceną kontrolowanych przez niego placówek. Składnice uznane za wzorowe miały być wizytowane nie rzadziej, niż raz w roku (pkt II. 4). Natomiast nie wspomniano nic o objęciu „specjalną troską” składnic, które znajdowały się na drugim krańcu skali ocen<sup>94</sup>. Wizytatorzy mieli zerwać z kładzeniem głównego nacisku na warunki lokalowe składnicy, by skupić się na zasobie. We wskazówkach widoczna była troska o zabezpieczenie w archiwach państwowych akt sprzed 1945 r. Wizytujący bezwarunkowo miał zorientować się, czy w zakładzie pracy nie przechowuje się akt obcych kancelarii lub zlikwidowanych instytucji. Podczas przeprowadzania wizytacji sugerowano też zapoznanie się z działaniem registratury (po uprzednim otrzymaniu zgody kierownika

<sup>91</sup> Tamże, s. 668.

<sup>92</sup> *Pismo okólne nr 23 Naczelnego Dyrektora Archiwów Państwowych z 11 czerwca 1953 r. w sprawie wytycznych w zakresie wizytacji składnic akt*, tamże, s. 26.

<sup>93</sup> Tamże, s. 35–40.

<sup>94</sup> Zdaniem Z. Krupskiej, ograniczenie wizytacji do aktotwórców pod szczególnym nadzorem przyniosło efekt pozytywny, w postaci ograniczenia zjawiska samowolnego niszczenia akt, por. Z. Krupska, *Niektóre problemy brakowania akt najnowszych w świetle doświadczeń Archiwum Akt Nowych*, „Archeion”, t. 46, 1967, s. 31.

zakładu). Do wskazówek dołączony został wzór protokołu kontroli wraz z instrukcją, jak go sporządzać. Kontrola terminowego wykonania zaleceń odbywała się korespondencyjnie. Uporczywe niedopełnianie zaleceń pokontrolnych miało skutkować interwencją archiwum państwowego w instancji nadrzędnej, a ostatecznie u władz centralnych, za pośrednictwem Naczelnej Dyrekcji Archiwów Państwowych.

Kolejny normatyw dotyczący kontrolowania archiwów zakładowych pojawił się dopiero po 45 latach, kiedy 15 czerwca 2000 r. wydano *Zarządzenie nr 8 Naczelnego Dyrektora Archiwów Państwowych w sprawie przeprowadzania przez archiwa państwowe kontroli postępowania z materiałami archiwalnymi wchodzącymi do państwowego zasobu archiwalnego*<sup>95</sup>.

### Wydzielanie dokumentacji do brakowania

Dekret z 29 marca 1951 r. zakazywał niszczenia i brakowania materiałów archiwalnych bez zezwolenia właściwej władzy archiwalnej. Podkreślał to również rozesłany do urzędów *Okólnik nr 153 Prezesa Rady Ministrów z 10 września 1951 r. w sprawie brakowania i niszczenia akt w urzędach i instytucjach podległych*<sup>96</sup>. 18 lutego 1952 r. NDAP wydała *Pismo okólne nr 1 z Wytocznymi w sprawie trybu postępowania przy przekazywaniu akt na makulaturę*. Zostały one doręczone urzędowi naczelnym i centralnym. Naczelna Dyrekcja Archiwów Państwowych przypominała, że ma obowiązek i prawo zatwierdzania brakowania akt dokonywanego przez wszelkie władze, urzędy i jednostki gospodarki społecznej i że realizacja *Uchwały nr 385 Prezydium Rządu z 26 maja 1951 r. o gospodarce makulaturą*<sup>97</sup> obejmuje ścisłe przestrzeganie przepisów o brakowaniu akt oraz współdziałanie w tym zakresie z właściwymi władzami archiwalnymi. Wytoczne zawierały zasady podziału akt na kat. A i B i miały charakter wskazówek ogólnych, jako pomoc przy tworzeniu przez urzędy własnych zarządzeń.

Akta kat. B podzielono na trzy grupy, w zależności od okresu ich przechowywania: akta komórek usługowych o charakterze manipulacyjnym, przechowywane przez 2 lata; akta dotyczące czynności administracyjnych, finansowych i handlowych, przechowywane przez lat 6; oraz akta, których okres przechowania normowały osobne przepisy, w tym akta osobowe przechowywane nie mniej, niż lat 10. Dokumenty osobiste obywateli, złożone w aktach spraw, należało przechowywać nie krócej, niż 50 lat. Rozdział II określał zasady powoływania komisji do brakowania

<sup>95</sup> NDAP, Archiwum zakładowe, teczka: Kontrole i lustracje państwowych oraz samorządowych jednostek organizacyjnych, 2000 r., sygn. 487/23.

<sup>96</sup> *Zbiór przepisów...*, s. 669.

<sup>97</sup> MP z 1951 r., A-55, poz. 720, por. *Uchwała Prezydium Rządu z 24 maja 1952 r. w sprawie gospodarki makulaturą*, ARM, Pracownia Zabezpieczania Zasobu, mikrofilm nr 323.

akt, której zadaniem było opracowanie *Wniosku o zatwierdzenie brakowania akt* oraz spisu akt wybrakowanych i przeznaczonych na makulaturę. Do spisu akt należało dołączyć krótką historię i zwięzłą charakterystykę funkcji urzędu.

W tym samym roku NDAP wystosowała jeszcze dwa interwencyjne pisma okólne do archiwów państwowych, nakazując wzmożenie kontroli kierowników powiatowych archiwów państwowych nad podzbiornicami makulatury Centrali Odpadków Użytkowych i punktami skupu makulatury. Było to związane z wypadkami bezprawnego przekazywania przez terenowe urzędy, instytucje i przedsiębiorstwa akt na makulaturę, bez zezwolenia właściwych władz archiwalnych<sup>98</sup>.

18 kwietnia 1953 r. powstał *Okólnik nr 16 NDAP w sprawie trybu postępowania w przypadkach stwierdzenia przez pracowników służby archiwalnej naruszenia przepisów archiwalnych*<sup>99</sup>. Pracownicy archiwów państwowych zobowiązani zostali do przesyłania meldunków do dyrektora właściwego archiwum centralnego lub wojewódzkiego w przypadku stwierdzenia faktu zniszczenia lub przekazania na makulaturę przez urzędy, instytucje i przedsiębiorstwa materiałów archiwalnych bez uzyskania zezwolenia. Stanowiło to przestępstwo, ścigane z wymienionych w zarządzeniu paragrafów małego kodeksu karnego.

W 1956 r. opracowano materiał pomocniczo-instruktażowy: *Wskazówki dla zakładów pracy obowiązujące je przy czynnościach związanych z brakowaniem*<sup>100</sup>. Tekst wskazówek, z pewnymi zmianami i uzupełnieniami, został powtórzony w 1960 r.; NDAP zalecała w nich, aby przy brakowaniu akt kat. B sprawdzić, czy z danego okresu zachował się odpowiedni materiał zbiorczy kat. A, a jeśli nie, odpowiednie akta kat. B, po przekwalifikowaniu, należało zachować jako materiał zastępczy.

26 lipca 1956 r. do *Zarządzenia nr 16 Naczelnego Dyrektora Archiwów Państwowych* wprowadzono jako załącznik *Instrukcję w sprawie brakowania akt najnowszych*<sup>101</sup>. Normowała ona postępowanie Komisji Brakowania Akt w AAN i wojewódzkich archiwach państwowych, związane z zatwierdzaniem brakowania<sup>102</sup>. Komisje brakowania akt przy zatwierdzaniu wniosków zobowiązane zostały do bardzo ostrożnego wyrażania zgody na brakowanie materiałów z lat 1944–1946. Zwracano też uwagę, że niektóre materiały powinny być taktowane jako zastępcze, w miejsce tych utraconych

<sup>98</sup> *Pismo okólne Naczelnego Dyrektora Archiwów Państwowych z 3 marca 1952 r. w sprawie kontroli podzbiornic Centrali Odpadków Użytkowych przez powiatowe archiwa państwowe; Okólnik nr 20 Naczelnego Dyrektora Archiwów Państwowych z 7 czerwca 1952 r. w sprawie postępowania w przypadku stwierdzenia przekroczenia przepisów o trybie przekazywania akt na makulaturę*, [w:] *Zbiór przepisów*, s. 22–23.

<sup>99</sup> *Zbiór przepisów*..., s. 24–25.

<sup>100</sup> Tamże, s. 47–48.

<sup>101</sup> Tamże, s. 48–51.

<sup>102</sup> W późniejszych latach nastąpiły zmiany organizacyjne sieci archiwalnej, np. likwidacja archiwów powiatowych. Dodatkowo od wejścia w życie ustawy z 14 lipca 1983 r. o narodowym zasobie archiwalnym i archiwach instrukcja dotyczyła w zasadzie tylko państwowych jednostek organizacyjnych. Od 1986 r. Komisje Brakowania Akt (KBA) zastąpiono Komisjami Archiwalnej Oceny Dokumentacji (KAOD).



na skutek działań wojennych w innych zespołach archiwalnych sprzed 1944/1945 r. Do stałego przechowywania należało pozostawiać: akta odzwierciedlające przemiany społeczno-ekonomiczne kraju, obrazujące podstawowe warunki bytu i pracy robotników i pracowników danej gałęzi gospodarki, posiadające znaczenie dla historii regionu lub zakładu, materiały informacyjne nieodzowne do obsługi potrzeb gospodarki lub obywateli tzn. dokumentację geologiczną, hydrologiczną, księgi stanu cywilnego itp. Obowiązywała zasada niebrakowania akt nieuporządkowanych oraz ostrożnego postępowania z aktami zdekompletowanymi. Instrukcja zawierała też zasady przeprowadzania ekspertyzy archiwalnej, której celem było bezpośrednie zapoznanie się z całym materiałem archiwalnym danej jednostki oraz określenie jego wartości historycznej.

Z dniem 1 września 1959 r. weszło w życie *Zarządzenie nr 14 NDAP w sprawie akt kategorii C*<sup>103</sup>. Określało ono, że za akta kat. C uważa się akta manipulacyjne, które tracą swoje znaczenie praktyczne najdalej w ciągu dwu lat od chwili ich powstania i nie posiadają żadnego znaczenia historycznego. Akta kat. C nie podlegały przekazaniu do składnicy akt. Dyrektorzy archiwów państwowych mieli prawo udzielania stałych zezwoleń na niszczenie wybrakowanych akt kat. C jednostkom, które stosowały w praktyce uzgodniony z państwową służbą archiwalną wykaz akt, zawierający kwalifikację archiwalną różnych klas akt; prowadziły należycie zorganizowaną składnicę akt; zatrudniały dostatecznie wykwalifikowanego jej kierownika oraz uzgodniły z właściwym archiwum, do której zbiornicy makulatury będą odprowadzane wybrakowane akta kat. C. W 1960 r., jako pomoc w pracach instruktazowo-konsultacyjnych, opracowano w NDAP zestawienie akt typowych kat. C.

Zasady udzielania jednorazowych i stałych zezwoleń na brakowanie materiałów archiwalnych zawarto w *Zarządzeniu nr 1 NDAP z dnia 26 lutego 1969 r. w sprawie wydawania zezwoleń na brakowanie materiałów archiwalnych w zakładach pracy*<sup>104</sup>. Normatyw powtarzał warunki udzielania zezwoleń stałych na brakowanie dokumentacji Bc oraz określał zasady udzielania zezwoleń jednorazowych. To ostatnie obejmowało brakowanie określonej części materiałów archiwalnych i było wydawane każdorazowo, zgodnie z właściwością, przez dyrektorów: AAN, ADM i właściwego archiwum wojewódzkiego. Przepisy te zostały zmienione *Zarządzeniem zmieniającym zarządzenie NDAP nr 2 z 5 marca 1975 r.*<sup>105</sup>, które wprowadziło możliwość udzielania stałych zezwoleń również na brakowanie materiałów archiwalnych kat. B o oznaczonym okresie przechowywania. Jednostka ubiegająca się o takie zezwolenie musiała podlegać szczególnemu nadzorowi archiwów państwowych i spełniać warunki przewidziane dla stałego zezwolenia na brakowanie kat. Bc. *Pismo okólne nr 1 NDAP z 21 stycznia*

<sup>103</sup> *Zbiór przepisów...*, s. 56. Od 1963 r. akta te oznacza się symbolem Bc, por. zał. 1 i 2 do zarządzenia MSZ w z 09.04.1963 r. – aneks, poz. 8 oraz rozporządzenie MNSzWiT z 25.07.1984 r. – aneks, poz. 10.

<sup>104</sup> Tamże, s. 119–120.

<sup>105</sup> Tamże, s. 138.

1977 r. w sprawie usprawnienia brakowania materiałów archiwalnych w jednostkach gospodarki społecznej i przekazywania ich na makulaturę<sup>106</sup> zachęcało dyrektorów archiwów państwowych do częstszego korzystania z instytucji stałych zezwoleń. Jednocześnie dyrektorzy archiwów państwowych zostali zobowiązani do zwrócenia uwagi na opracowywanie i uzgadnianie przepisów kancelaryjnych i archiwalnych, prawidłowe przekazywanie do archiwów zakładowych akt niepotrzebnych do bieżącej działalności komórek organizacyjnych oraz prawidłowość działalności archiwów zakładowych. Konieczność uzyskania przez jednostki organizacyjne zezwoleń na brakowanie zamieszczono w *Rozporządzeniu Ministra Nauki, Szkolnictwa Wyższego i Techniki z dnia 25 lipca 1984 r. w sprawie zasad klasyfikowania i kwalifikowania dokumentacji oraz zasad i trybu przekazywania materiałów archiwalnych do archiwów państwowych*<sup>107</sup>. Warunki i tryb składania wniosków dotyczących brakowania dokumentacji niearchiwalnej miały zostać określone przez naczelnego dyrektora archiwów państwowych. Zostało to uczynione 20 maja 1988 r. *Zarządzeniem w sprawie warunków i trybu składania wniosków dotyczących brakowania dokumentacji niearchiwalnej*<sup>108</sup>.

Całościowo zagadnienia dotyczące brakowania zostały ujęte w *Zarządzeniu nr 12 NDAP z 18 października 1989 r. w sprawie trybu i warunków udzielania zezwoleń na brakowanie dokumentacji niearchiwalnej*<sup>109</sup>. W załączniku zamieszczono wytyczne w sprawie trybu i warunków wydawania zezwoleń na brakowanie dokumentacji niearchiwalnej, do których dołączono wzory zezwoleń. Wytyczne zobligowały archiwa państwowe do rozpatrywania wniosków o wydanie zezwolenia na brakowanie dokumentacji niearchiwalnej nie później, niż w ciągu jednego miesiąca od złożenia wniosku. Dodatkowo, w celu uproszczenia procedury rozpatrywania wniosków, właściwe komisje archiwalnej oceny dokumentacji miały opiniować jedynie wnioski budzące wątpliwości co do ich zasadności lub obejmujące sprawy o charakterze problemowym. Zarządzenie posługiwało się terminologią wprowadzoną przez *Ustawę archiwalną z 1983 r. Zezwolenia mogły być udzielane zarówno jednostkom organizacyjnym zobowiązanym do prowadzenia archiwum zakładowego, jak i składnic akt. Formularze wniosków miały być zgodne z Zarządzeniem Naczelnego Dyrektora Archiwów Państwowych z dnia 20 maja 1988 r. w sprawie warunków i trybu składania wniosków dotyczących brakowania dokumentacji niearchiwalnej*<sup>110</sup>. Zezwolenie

<sup>106</sup> Pismo zostało wydane w związku z pismem szefa URM z dnia 06.01.1977 r. (nr P-131/2/77) do ministrów, kierowników urzędów centralnych, wojewodów, prezesów zarządów centralnych związków spółdzielczych w sprawie intensyfikacji zbiórki i przerobu makulatury. Uchylone *Zarządzeniem nr 12 Naczelnego Dyrektora Archiwów Państwowych z 18.10.1989 r.*, [w:] *Zbiór przepisów...*, s. 143.

<sup>107</sup> Dz. U. z 1984 r., nr 41, poz. 216.

<sup>108</sup> Wprowadzono wtedy wzory *Protokołu oceny dokumentacji niearchiwalnej*, sporządzone na formularzu Pu-A-34 oraz *Spisów dokumentacji niearchiwalnej przeznaczonej do przekazania na makulaturę lub zniszczenie*, sporządzane na formularzu Pu-A-33a lub Pu-A-33b dla dokumentacji technicznej, por. *Zbiór przepisów...*, s. 164-166.

<sup>109</sup> Tamże, s. 166-170.

<sup>110</sup> M. P. z 1988 r., nr 17, poz. 145.



jednorazowe na brakowanie wydawane było z terminem ważności do trzech miesięcy od daty wystawienia. W razie wątpliwości co do prawidłowości kwalifikacji proponowanej do wybrakowania dokumentacji niearchiwalnej, archiwum państwowe przeprowadzało ekspertyzę tej dokumentacji, a w przypadku jednostki organizacyjnej zobowiązanej do prowadzenia archiwum zakładowego – mogło dodatkowo wystąpić o przedłożenie spisu przechowywanych materiałów archiwalnych z okresu i zakresu odpowiadającego brakowanej dokumentacji niearchiwalnej.

Zezwolenia stałe uzyskiwały nową nazwę: zezwolenia generalne. Dotyczyły one brakowania: dokumentacji niearchiwalnej kat. Bc, ale również określonych rodzajów dokumentacji niearchiwalnej o czasowym znaczeniu praktycznym, oznaczonej symbolem B, które mogły obejmować bądź całość tej dokumentacji w rozmaitych komórkach organizacyjnych jednostki, np. finanse, zaopatrzenie, transport, bądź dokumentację o określonym okresie przechowywania, np. B3, B5, B10. Zezwolenie generalne mogło również dotyczyć całości dokumentacji niearchiwalnej, wytwarzanej przez wszystkie komórki organizacyjne danej jednostki organizacyjnej, niezależnie od okresu jej przechowywania. Zezwolenie generalne mogło być wydawane bezterminowo (kat. Bc) lub na okres dziesięciu lat, licząc od daty wystawienia (kat. B).

Przedstawione normatywy miały charakter organizacyjno-metodyczny i dotyczyły zastosowania odpowiednich rozwiązań w celu zabezpieczenia materiałów archiwalnych. W latach pięćdziesiątych i sześćdziesiątych XX w. NDAP wydała także kilka okólników o charakterze interwencyjnym, jako reakcję na podejmowane przez centralne organy administracji państwowej akcje wzmożonego przekazywania dokumentacji na makulaturę, w celu odzyskiwania surowca dla przemysłu papierniczego. Przykładem może być *Okólnik nr 6 Zastępcy Naczelnego Dyrektora Archiwów Państwowych z 12 lutego 1958 r. w sprawie zabezpieczenia interesów archiwalnych w czasie akcji wzmożenia dostaw makulatury*<sup>111</sup>. Pisma okólnie NDAP o podobnej treści były charakterystyczne dla lat pięćdziesiątych. Były one rozesłane do archiwów państwowych w latach 1952, 1954, 1956.

### Uzgadnianie przepisów kancelaryjnych

Istotnym sposobem zabezpieczenia materiałów archiwalnych wchodzących w skład państwowego zasobu archiwalnego było uzgadnianie przepisów kancelaryjnych. Jak zauważył Robert Degen, podstawy prawne umożliwiające archiwom państwowym kontrolę pracy biur pojawiły się w ustawodawstwie dopiero w końcu lat pięćdziesiątych, więc archiwalna kontrola biurowości jest najmłodszą formą nad-

<sup>111</sup> *Zbiór przepisów...*, s. 53.

zoru archiwalnego<sup>112</sup>. Obowiązek uzgadniania wykazów akt wypływał z przepisów § 8 i § 9 *Rozporządzenia Rady Ministrów z 19 lutego 1957 r.* W 1959 r. Zakład Organizacji i Techniki Pracy Biurowej przy Ministerstwie Finansów opublikował uzgodnioną wcześniej z NDAP *Ramową instrukcję kancelaryjną*, która była zalecana do stosowania przez URM oraz archiwa państwowe<sup>113</sup>.

W 1956 r. NDAP opracowała *Zestawienie niektórych rodzajów akt według kategorii i terminów ich przechowania*<sup>114</sup>. *Zestawienie typowych akt kat. C* powstało w 1960 r.; 18 stycznia 1960 r. NDAP wystosowała *Pismo okólnie nr 1 w sprawie zasad opracowywania wykazów akt*<sup>115</sup>. Ponieważ obowiązek opracowywania wykazów akt spoczywał na aktotwórcach, przepis miał służyć archiwom państwowym, jako pomoc przy konsultacjach udzielanych zakładom pracy w zakresie opracowywania wykazów akt oraz przy zatwierdzeniu ich projektów. Zalecano opracowywanie wykazów akt jednolitych, ze świadomością, że ich stosowanie wymaga fachowo przygotowanego personelu kancelaryjnego. Ze względu na braki kadr, dopuszczano natomiast stosowanie wykazów strukturalnych. Sugerowano, aby prowadzone etapami prace obejmowały ustalenie struktury organizacyjnej instytucji; dokonanie ekspertyzy wytwarzanych przez nią akt; ustalenie klas niższego rzędu, sporządzenie odrębnej tablicy synoptycznej, jej analizę, sporządzenie skorowidza alfabetycznego, wybór znaków do sporządzania tablicy klasyfikacyjnej; opracowanie projektu wykazu akt w formie tablicy klasyfikacyjnej; uzgodnienie projektu wykazu z kierownikami działów, wreszcie uzgodnienie go z państwową służbą archiwalną. 4 kwietnia 1960 r. rozesłano do archiwów państwowych *Przykładową klasyfikację akt przedsiębiorstwa przemysłowego*. Miała ona zostać opublikowana w wydawnictwie Towarzystwa Naukowego Organizacji i Kierownictwa pt. „Vademecum Dyrektora”, jako załącznik do artykułu „Akta – klasyfikacja”. Ostatecznie publikacja nie ukazała się drukiem.

13 kwietnia 1960 r. archiwa otrzymały kolejny okólnik NDAP w sprawie ogólnych przepisów kancelaryjnych<sup>116</sup>, zalecający, aby podczas wizytacji dokonywanych w zakładach pracy domagać się wprowadzenia instrukcji kancelaryjnej dotyczącej postępowania z aktami jawnymi i poufnymi oraz wykazu akt (jednolitego lub strukturalnego), opartych na zasadach określonych przez URM. Dotyczyło to w szczególności postawy AAN w stosunku do ministerstw i innych instytucji centralnych, których akty normatywne w omawianym przedmiocie rzutowały na postępowanie podległych jednostek organizacyjnych.

<sup>112</sup>R. Degen, *Kształtowanie państwowego zasobu archiwalnego w Polsce w latach 1945–1989*, [w:] *Archiwa – Kancelarie – Zbiory*, t. 2, red. W. Chorążyczewski, R. Degen, K. Syta, Toruń 2008, s. 32.

<sup>113</sup>Por. *Organizacja obiegu dokumentów*, oprac. zbior., red. J. Litwiniuk, Warszawa 1958 i 1961, s. 46.

<sup>114</sup>*Zbiór przepisów...*, s. 40–47.

<sup>115</sup>Tamże, s. 57–67.

<sup>116</sup>Tamże, s. 67–68.

Przykładowy wykaz akt typowych został zamieszczony w *Załączniku nr 2 do zarządzenia Ministra Szkolnictwa Wyższego z dnia 9 kwietnia 1963 r.*<sup>117</sup>. Był to wykaz akt rzeczowy, jednolity, oparty na dziesiętnym systemie znakowania spraw. Wykazy jednolite miały zastąpić stosowane dawniej wykazy strukturalne, których cechą charakterystyczną był podział na tyle grup rzeczowych, ile komórek organizacyjnych funkcjonowało w danej instytucji<sup>118</sup>.

*Pismo okólne nr 6 z 14 marca 1967 r. w sprawie uzgadniania przepisów kancelaryjnych i archiwalnych z państwową służbą archiwalną*<sup>119</sup> określało właściwość archiwów państwowych w tym zakresie. Normatyw rozwijał zasady sformułowane w *Zarządzeniu nr 5 Naczelnego Dyrektora Archiwów Państwowych z dnia 29 lipca 1963 r. w sprawie rozmieszczania między archiwa państwowe materiałów archiwalnych państwowego zasobu archiwalnego, które powstały i powstają po dniu 22 lipca 1944 r.*<sup>120</sup> Naczelna Dyrekcja opiniowała przepisy kancelaryjne i archiwalne, wydawane jako generalne lub przykładowe przez urzędy i instytucje dla jednostek im podległych, znajdujących się na terenie nadzorowanym przez dwa lub więcej archiwów centralnych bądź wojewódzkich. Przez przepisy generalne rozumiano akty wydane przez jednostkę nadrzędną dla tej jednostki i dla jednostek jej podległych, natomiast przepisy przykładowe wydawane były przez jednostkę nadrzędną dla tej jednostki, ale zobowiązywały instytucje podległe do opracowania na tym przykładzie własnych przepisów. Uzgadnianie przepisów z NDAP odbywało się bezpośrednio dla urzędów i instytucji mających swoje siedziby na terenie m.st. Warszawy. Przepisy dla urzędów zlokalizowanych poza stolicą uzgadniane były za pośrednictwem archiwum wojewódzkiego. Urzędy i instytucje wydające przepisy kancelaryjne i archiwalne tylko dla własnej jednostki organizacyjnej uzgadniały je z archiwum centralnym lub wojewódzkim, które sprawowało nad nimi nadzór archiwalny.

W latach 1970, 1974 i 1979 naczelny dyrektor wydał trzy zarządzenia, dotyczące opiniowania przez państwową służbę archiwalną normatywów kancelaryjnych i archiwalnych<sup>121</sup>. *Zarządzenie z 5 czerwca 1970 r.* powtarzało ustalenia okólnika z 1967 r., z tą różnicą, że odpowiednie archiwa centralne lub wojewódzkie miały uzgadniać wstępnie normatywy kancelaryjne i archiwalne o charakterze generalnym lub przykładowym także dla jednostek z terenów m.st. Warszawy. NDAP uzgadniała je ostatecznie. Mogła przyjąć do bezpośredniego załatwienia normatywy kancelaryjne i archiwalne, jeżeli dotyczyły one wielu zakładów pracy zlokalizowanych w różnych województwach. Zarządzenia z 7 września 1974 r. oraz 26 stycznia 1979 r.

<sup>117</sup>M.P. z 1963 r., nr 37, poz. 184.

<sup>118</sup>Więcej na ten temat pisze I. Radtke, *Jednolite rzeczowe wykazy akt*, „Archeion”, t. 44, 1966, s. 32.

<sup>119</sup>*Zbiór przepisów...*, s. 104–105.

<sup>120</sup>Tamże, s. 95–96.

<sup>121</sup>Tamże, s. 124, 149–150.

w sprawie uzgadniania z państwową służbą archiwalną projektów przepisów kancelaryjnych i archiwalnych uspołecznionych jednostek organizacyjnych<sup>122</sup> były niemal identyczne. Pojęciem „uspołecznione jednostki organizacyjne” objęte zostały organy, instytucje lub organizacje państwowe, społeczne lub spółdzielcze wszystkich szczebli. Zarządzenia ponownie usankcjonowały funkcjonujące poprzednio procedury. Archiwa centralne uzgadniały we własnym zakresie projekty przepisów centralnych i naczelných jednostek organizacyjnych, które nie miały jednostek podległych, a konsultowały i przysyłały do NDAP projekty przepisów jednostek, które obejmowały także podległe jednostki organizacyjne. Archiwa wojewódzkie samodzielnie uzgadniały przepisy dla jednostek objętych ich zakresem działania, natomiast opiniowały i przysyłały do NDAP projekty przepisów jednostek, którym podlegały jednostki mające swoją siedzibę poza obszarem działania danego archiwum.

W 1973 r. powstała w NDAP *Wzorcowa instrukcja w sprawie organizacji i zakresu działania składnic akt, zwanych archiwami zakładowymi*<sup>123</sup>. Instrukcja ta, zalecana do stosowania przez urzędy i instytucje wytwarzające państwowy zasób archiwalny, określała zadania, które powinny być realizowane przez archiwa zakładowe oraz tryb i zasady ich realizacji. Instrukcja sugerowała, aby archiwum zakładowe podlegało bezpośrednio kierownikowi zakładu pracy lub kierownikowi komórki podległej mu bezpośrednio (np. komórce ds. organizacji). Wprowadzała też wzory formularzy, które były drukami powszechnego użytku ustalonymi przez Komisję Racjonalizacji Druków, wydawanymi przez Zjednoczenie Drukarń i Wydawnictw Akcydensowych (uprzednio Centrala Wydawnicza Druków – CWD). Należały do nich spis zdawczo-odbiorczy (wzór CWD A 30), wykaz spisów zdawczo-odbiorczych (wzór CWD A 31), karty udostępniania materiałów (CWD A 32), dowody zdawczo-odbiorcze materiałów przekazanych do archiwum państwowego (spisy przekazanych akt CWD A 33), protokoły brakowania akt (wzór CWD A 34). Określono też wymagania dla kierownika archiwum zakładowego, który miał posiadać co najmniej średnie wykształcenie zawodowe lub ogólnokształcące oraz przeszkolenie archiwalne. Instrukcja straciła na aktualności po wprowadzeniu ustawy archiwalnej z 14 lipca 1983 r.

Kolejny akt w tym zakresie został wydany już na podstawie nowej ustawy archiwalnej. Było to *Rozporządzenie ministra nauki, szkolnictwa wyższego i techniki z 25 lipca 1984 r. w sprawie zasad klasyfikowania i kwalifikowania dokumentacji oraz zasad i trybu przekazywania materiałów archiwalnych do archiwów państwowych*<sup>124</sup>, które uregulowało wprowadzanie wykazów akt. Wprowadzali je odpowiednio dla kierowanych przez siebie jednostek organizacyjnych właściwi ministrowie (kierow-

<sup>122</sup> Tamże, s. 149–150.

<sup>123</sup> Tamże, s. 134–139.

<sup>124</sup> Dz. U. z 1984 r., nr 41, poz. 216, § 6. 1.

nicy urzędów centralnych) w porozumieniu z naczelnym dyrektorem archiwów państwowych lub kierownicy państwowych jednostek organizacyjnych w porozumieniu z dyrektorem właściwego archiwum państwowego. Załącznikiem do rozporządzenia był przykładowy wykaz akt typowych. Wykaz obejmował cztery grupy akt typowych (symbole 0–3) dla wszystkich jednostek organizacyjnych: zarządzanie, kadry, środki rzeczowe (inwestycje) i finanse oraz przewidywał kolejnych sześć grup rzeczowych (symbole 4–9) dla dokumentacji charakterystycznej dla danego aktotwórcy.

Na podstawie tego zarządzenia 7 kwietnia 1987 r. wprowadzono instrukcję kancelaryjną dla urzędów terenowych organów administracji państwowej. Kolejna instrukcja kancelaryjna, wraz z rzeczowym wykazem akt dla tych samych urzędów, została wprowadzona *Zarządzeniem nr 15 Ministra-Szefa URM z 19 lipca 1990 r. w sprawie wykonywania czynności kancelaryjnych w urzędach terenowych organów administracji rządowej*<sup>125</sup>.

Rozporządzenie ministra nauki, szkolnictwa wyższego i techniki z 25 lipca 1984 r. straciło moc we wrześniu 2002 r., kiedy wydano obowiązujące do tej pory *Rozporządzenie Ministra Kultury w sprawie postępowania z dokumentacją, zasad jej klasyfikowania i kwalifikowania oraz zasad i trybu przekazywania materiałów archiwalnych do archiwów państwowych*<sup>126</sup>.

### Porządkowanie i przekazywanie materiałów archiwalnych do archiwów państwowych

Po II wojnie światowej pierwsze normatywy dotyczące przejmowania przez archiwa państwowe akt o trwałej wartości historycznej pojawiły się na początku lat pięćdziesiątych. O konieczności uporządkowania akt przed ich przekazaniem do archiwum państwowego wspominały m.in. tymczasowe wytyczne do prowadzenia składnic akt urzędów i instytucji na terenie RP, pochodzące z pierwszej połowy lat pięćdziesiątych. *Okólnik NDAP z 29 lutego 1952 r. w sprawie zabezpieczania i przejmowania akt przez powiatowe archiwa państwowe*<sup>127</sup> zwracał uwagę na spoczywający na jednostkach przekazujących akta obowiązek ich uporządkowania, zszycia i zinventaryzowania. Przejęcie akt odbywać się miało na podstawie protokołu zdawczo-odbiorczego. Przekazywane miały być akta własne kat. A, wytworzone po 1945 r., kiedy upłynął pięcioletni okres ich przechowywania w składnicach akt, oraz akta urzędów, instytucji i przedsiębiorstw zlikwidowanych. W *Okólniku nr 6 z 13 lutego 1953 r. w sprawie przejmowania akt w stanie nieuporządkowanym do archiwów*

<sup>125</sup> ARM, Zarządzenia, okólniki i decyzje Ministra-Szefa URM z 1990 r., spis zd.-odb. 2807/1.

<sup>126</sup> Dz. U. z 2002 r., nr 167, poz. 1375.

<sup>127</sup> *Zbiór przepisów...*, s. 21–22.

państwowych<sup>128</sup> NDAP, utrzymując nadal jako obowiązującą zasadę przejmowania akt uporządkowanych, upoważniła dyrektorów wojewódzkich archiwów państwowych do przejmowania akt nieuporządkowanych, w przypadkach, gdy: w magazynie podległego powiatowemu archiwum państwowemu nie było żadnych zespołów wymagających porządkowania i inwentaryzacji (by archiwum miało materiał aktowy do pracy), akta były szczególnie cenne, nie miały spadkobiercy, od którego można by żądać ich uporządkowania, lub gdy jednostka (w wyjątkowych przypadkach i w odniesieniu do urzędów i instytucji najniższych instancji) nie miała możliwości finansowych i personalnych na uporządkowanie akt, które ulegały niszczeniu. W innych sytuacjach należało każdorazowo zwracać się do NDAP o uzyskanie zezwolenia na przyjęcie akt w stanie nieuporządkowanym. *Zestawienie niektórych rodzajów akt według kategorii i terminów ich przechowania z 1956 r.*<sup>129</sup> przewidywało konieczność przekazania do archiwum państwowego akt kat. A po upływie 5–15 lat ich przechowywania w składnicy akt.

Tryb przekazywania materiałów archiwalnych do archiwów państwowych określiło *Zarządzenie Naczelnego Dyrektora Archiwów Państwowych z 13 sierpnia 1958 r. w sprawie zasad przekazywania materiałów archiwalnych do archiwów państwowych*<sup>130</sup>. Zgodnie z nim archiwa państwowe przejmowały akta kat. A po upływie okresu przechowywania ich w składnicach akt ustalonego w § 10 *Rozporządzenia Rady Ministrów z dnia 19 lutego 1957 r. w sprawie państwowego zasobu archiwalnego*<sup>131</sup>. W przypadku naczelných organów władzy i administracji państwowej, instytucji i organizacji na szczeblu centralnym, oraz przedsiębiorstw o znaczeniu ogólnopaństwowym, było to 15 lat; dla urzędów, instytucji i organizacji szczebla wojewódzkiego i powiatowego – 10 lat. Urzędy, instytucje i organizacje szczebla gromadzkiego miały przekazywać materiały archiwalne po 5 latach. Akta miały być przekazywane protokolarnie, na podstawie spisu zdawczo-odbiorczego, sporządzonego przez jednostkę przekazującą w trzech egzemplarzach. Jednostka przekazująca załączała informację w sprawie zmian w strukturze organizacyjnej, dokonanych w okresie od chwili poprzedniego przekazania akt, oraz wykaz akt obowiązujący w chwili przekazania. W przypadku przekazywania akt przez jednostkę likwidowaną do spisu akt należało dołączyć krótki opis jej historii. Do archiwum należało również przekazać odciski pieczęci i stempli, sporządzone w formie odrębnego załącznika do spisu zdawczo-odbiorczego. W zarządzeniu zdefiniowano pojęcie uporządkowania akt, przez które rozumiano: ułożenie akt wewnątrz teczek w układzie przewidzianym w obowiązującej daną jednostkę organizacyjną instrukcji kancela-

<sup>128</sup>Tamże, s. 24.

<sup>129</sup>Tamże, s. 40–47.

<sup>130</sup>M.P. z 1958 r., nr 73, poz. 432.

<sup>131</sup>Dz. U. z 1957 r., nr 12, poz. 66.



ryjnej, a następnie ponumerowanie kart w każdej teczce i zszycie akt, odpowiednie opisanie teczek oraz ułożenie teczek, ksiąg, pomocy ewidencyjnych itp. w kolejności wedle pozycji wykazu akt lub zgodnie ze strukturą organizacyjną jednostki istniejącej w czasie, w którym dane akta powstały.

3 czerwca 1960 r. naczelny dyrektor wydał *Zarządzenie w sprawie zasad przekazywania do archiwów państwowych materiałów foto- i fonograficznych*<sup>132</sup>, a 9 lipca 1960 r. *Wytyczne w sprawie ewidencji, oceny i przekazywania do archiwów państwowych dokumentacji technicznej archiwów technicznych*<sup>133</sup>. 4 sierpnia 1960 r. do archiwów państwowych trafiło *Pismo okólne nr 12 NDAP w sprawie okresowego przejmowania akt ze składnic akt do archiwów państwowych*<sup>134</sup>. Były to tezy zaproponowane do dyskusji, w związku z potrzebą ustalenia najbardziej praktycznych zasad przeprowadzenia akcji przejmowania akt. Archiwa państwowe stanęły bowiem przed koniecznością przejęcia materiałów archiwalnych, którym minął przewidziany okres przechowywania przez składnicę. Przejmowanie odbywać się miało w zasadzie co 5 lat. Jako termin przejmowania materiałów archiwalnych ustalono każdorazowo pierwszy rok planu 5-letniego. Przykładowo: AAN powinno przejąć materiały archiwalne (po 15 latach przechowywania w składnicach akt): w roku 1966 za okres 1944/45–1950 łącznie, w roku 1971 za lata 1951–1955, a w 1976 r. za okres 1956–1960. Powyższe zasady przejmowania materiałów archiwalnych zostały utrwalone i zarazem rozszerzone w *Zarządzeniu nr 18 Naczelnego Dyrektora Archiwów Państwowych z 12 lipca 1967 r. w sprawie postępowania z aktami zespołów otwartych*<sup>135</sup>. Załącznikiem do zarządzenia były *Wytyczne dla archiwów zakładowych w sprawie przygotowania akt do przekazania archiwom państwowym*. Wytyczne miały być wprowadzone eksperymentalnie w wybranych archiwach zakładowych, których organizacja i obsada personalna mogły zapewnić właściwe ich stosowanie. Dotyczyły one wyłącznie dokumentacji aktowej i ustalały jednolite zasady postępowania w zakresie przejmowania akt z registratury do archiwum zakładowego, przechowywania i ewidencji akt w archiwum zakładowym oraz opracowywania i przekazywania akt do archiwum państwowego.

Wytyczne zakładały, że archiwum zakładowe przejmuje z komórek organizacyjnych akta uporządkowane, na podstawie spisu zdawczo-odbiorczego. Spis zdawczo-odbiorczy miał obejmować akta kat. A i B, a jedynie w przypadkach uzasadnionych względami praktycznymi mógł być sporządzony oddzielnie dla kat. A i B. Archiwum zakładowe, obok dotychczas stosowanych środków i pomocy ewidencyjnych, miało dodatkowo prowadzić spis teczek założonych, zgodnie z wykazem akt, w registra-

<sup>132</sup> *Zbiór przepisów...*, s. 69.

<sup>133</sup> Tamże, s. 70–73.

<sup>134</sup> Tamże, s. 80–81.

<sup>135</sup> Tamże, s. 105–118.

turach różnych komórek organizacyjnych oraz inwentarz kartkowy dla akt kat. A. Materiały archiwalne miały być przekazywane do archiwum państwowego dopływami, czyli częściami, uznanymi za zamkniętą całość. W przypadku braku zmian kancelaryjnych lub organizacyjnych instytucji, przyjmowano umowny okres, np. pięcioletni lub dłuższy (w przypadku instytucji wytwarzającej niewielką ilość akt kat. A). Przygotowanie akt do przekazania archiwum zakładowe przeprowadzało w ścisłym porozumieniu z właściwym archiwum państwowym. Polegało ono na: skompletowaniu wszystkich akt spraw, sprawdzeniu układu akt wewnątrz teczek, ponumerowaniu stron i wpisaniu ich liczby na okładce teczki, nadaniu układu strukturalno-rzeczowo-chronologicznego, sprawdzeniu prawidłowej kwalifikacji akt spraw, sporządzeniu inwentarza kartkowego i w końcu sporządzeniu spisu akt przekazywanych do archiwum państwowego. W instytucjach nie stosujących określonego systemu kancelaryjnego, należało nadać aktom układ tematyczny w obrębie komórek organizacyjnych, zachowując chronologię i nie naruszając wewnętrznego porządku teczki. Inwentarz kartkowy miał być informacją orientującą w zawartości akt kat. A i podstawą ich udostępnienia w archiwum zakładowym. Archiwum zakładowe przekazywało akta wraz z inwentarzem kartkowym na podstawie spisu akt przekazanych na trwałe przechowanie do archiwum państwowego, do którego należało dołączyć wykaz akt, instrukcję kancelaryjną, schemat organizacyjny itp.

Archiwum zakładowe przekazujące akta po raz pierwszy zobowiązane było opracować zwięzły zarys historyczny instytucji. Zarządzenie utrzymało dwutygodniowy okres złożenia przez archiwum zakładowe wniosku o przekazanie akt przed terminem ich przekazania. Drugi załącznik do zarządzenia nr 18 z 12 lipca 1967 r. stanowiły *Wytyczne dla archiwów państwowych w sprawie akt zespołów otwartych*.

Wytyczne ustalały jednolite zasady w zakresie przejmowania akt przez archiwa państwowe, ich ewidencji, archiwalnego opracowania oraz udostępniania. Zawierały też definicję zespołu otwartego, który stanowiły akta przekazane do archiwum państwowego, powstałe w wyniku aktualnie działającej instytucji i uzupełniane kolejnymi dopływami akt z jej archiwum zakładowego, do czasu likwidacji względnie całkowitego przekształcenia instytucji. O ciągłości zespołu otwartego decydowała funkcja, zakres kompetencji i stopień samodzielności instytucji, wynikające z aktów prawnych.

Wytyczne nie przewidywały porządkowania akt zespołów otwartych. Akta zespołu otwartego, przejmowane sukcesywnie dopływami, do czasu archiwalnego opracowania, zachowywały układ akcesywny (wg wpływu do archiwum), oparty na spisach akt przekazanych do archiwum. Pomocami ewidencyjno-informacyjnymi były: sporządzony przez archiwum zakładowe inwentarz kartkowy oraz skorowidz nazw zespołu. Po zamknięciu zespołu i jego opracowaniu archiwalnym archiwum państwowe sporządzało inwentarz książkowy.

Kolejny normatyw, regulujący przekazywanie materiałów archiwalnych do archiwów państwowych, pojawił się już po uchwaleniu ustawy archiwalnej. Było to



*Zarządzenie NDAP z 25 lutego 1986 r. w sprawie szczegółowych zasad porządkowania oraz trybu przekazywania materiałów archiwalnych do archiwów państwowych*<sup>136</sup>, które uchyliło zasady z zarządzenia z 13 sierpnia 1958 r. Na podstawie art. 33 *Ustawy z dnia 14 lipca 1983 r. o narodowym zasobie archiwalnym i archiwach* oraz § 3 *Rozporządzenia Ministra Nauki, Szkolnictwa Wyższego i Techniki z dnia 25 lipca 1984 r.* państwowe jednostki organizacyjne zobowiązane były przekazywać do właściwego archiwum państwowego materiały archiwalne w stanie uporządkowanym. Okres przechowywania materiałów w archiwum zakładowym został wydłużony do 25 lat. W załączniku do zarządzenia określono zasięg terytorialny archiwów wojewódzkich. Zrezygnowano z dwutygodniowego terminu powiadamiania archiwów państwowych o zamiarze przekazania akt, na rzecz zapisu, że jednostka organizacyjna powiadamia właściwe archiwum państwowe o zamiarze przekazania materiałów archiwalnych, przedstawiając wraz z wnioskiem dwa egzemplarze spisu zdawczo-odbiorczego. Archiwum państwowe mogło odmówić przejścia nieuporządkowanych materiałów archiwalnych i zażądać dokonania odpowiednich zmian i poprawek, określając termin ich wykonania. Nie uległa zmianie definicja porządkowania materiałów archiwalnych. Faktycznie było to opracowaniem materiałów archiwalnych na poziomie archiwum zakładowego. Odstępiono od sugerowanej w wytycznych z 1967 r. konieczności sporządzania inwentarza kartkowego dla akt kat. A; archiwum państwowe mogło natomiast polecić sporządzenie dodatkowej ewidencji, zwłaszcza w formie inwentarza kartkowego lub skorowidza dla wybranych zespołów.

---

Jednym z podstawowych zadań archiwów państwowych jest kształtowanie zasobu archiwalnego, w celu możliwie najpełniejszego zabezpieczenia dokumentacji o wartości historycznej, powstającej w związku z działalnością aktotwórców. Normatywy, regulujące kolejne „czynności nadzorcze”, były czynnikiem pozwalającym archiwistom realizować ten cel. Przejrzyście sformułowane podstawy prawne sprawowania nadzoru z jednej strony ułatwiały kontakt z jednostkami organizacyjnymi, a z drugiej strony stanowiły oręż w egzekwowaniu właściwego traktowania wytworzonej dokumentacji.

W procesie kształtowania zasobu szczególnie istotna jest rola uzgadniania z archiwami państwowymi norm kancelaryjnych, zwłaszcza rzeczowych wykazów akt.

---

<sup>136</sup>Tamże, s. 160–164.

W założeniu miały być one narzędziem gwarantującym właściwy sposób narastania dokumentacji i tryb jej przekazywania przez archiwa zakładowe do archiwów państwowych. Niestety, jak pokazała praktyka funkcjonowania archiwów zakładowych po 1945 r., stworzony system kancelaryjny, zakładający współuczestnictwo kancelarii, komórek merytorycznych i archiwum zakładowego w działaniach dotyczących narastania współczesnych zespołów archiwalnych, nie zapewniał dobrego stanu zachowania i kompletności materiałów archiwalnych. Z pewnością jedną z wielu tego przyczyn były bardzo ambitne zadania stawiane archiwistom zakładowym, specjalnie te dotyczące opracowania materiałów archiwalnych przekazywanych do archiwów państwowych. W zestawieniu ze słabą kondycją finansową, lokalową, a przede wszystkim brakami wykształconej kadry, zawyżone wymagania wobec kadry archiwów miały małe szanse powodzenia.

Analiza przedstawionych aktów prawnych, w większości przygotowanych w NDAP lub przy znacznym udziale pracowników tej instytucji, wzbudza jeszcze jedną refleksję. Zauważalna jest w „prawie archiwalnym” tendencja reagowania na zastany rzeczywistość porządek; czasami ta reakcja pojawiała się dość późno, gdy brak regulacji prawnej stawał się zagrożeniem dla państwowego zasobu archiwalnego. Za przykład niech posłużą okólniki interwencyjne NDAP z lat pięćdziesiątych, rozsyłane do archiwów państwowych jako odpowiedź na akcje wzmożonego przekazywania dokumentacji na makulaturę w celu odzyskiwania surowca dla przemysłu papierniczego. Z pewnością korzystniejsze dla realizacji potrzeb archiwów i państwowego zasobu archiwalnego byłyby działania wyprzedzające, a przy tym skutkujące długoterminowymi rozwiązaniami.

## Część II

# **ZADANIA I ORGANIZACJA TWÓRCY ZESPOŁU**



## ZADANIA I ORGANIZACJA RADY MINISTRÓW W LATACH 1945–1996

### 1. Organizacja i funkcjonowanie Rady Ministrów w latach 1945–1989

Funkcjonowanie RM w latach 1945–1989 rozpatrzone zostało w trzech etapach, wyznaczanych przez zmiany ustroju państwa, wprowadzane przez powstanie KRN oraz kolejne ustawy konstytucyjne z 1947 i 1952 r. Pierwszy etap obejmował lata 1944–1947 i dotyczył funkcjonowania władzy wykonawczej za czasów KRN. Okres ten charakteryzowała dynamika zmian pozycji rządu, począwszy od systemu komitetowego w postaci PKWN, aż do formalnego wyłonienia się systemu parlamentarno-gabinetowego. Etap drugi, obejmujący lata 1947–1952, to okres obowiązywania Małej Konstytucji z 19 lutego 1947 r. Formalnie przyjęto wtedy zasadę rządów parlamentarno-gabinetowych i wynikający z niej podział władz. Uwarunkowania społeczno-polityczne sprawiły jednak, że zasadom tym nadano szczególny kształt, poprzez dominującą pozycję prezydenta, utworzenie Rady Państwa oraz systemu rad narodowych. W odniesieniu do RM przystosowano struktury rządu do najdalej posuniętej w historii PRL centralizacji. Ostatni etap obejmował lata 1952–1989, kiedy obowiązywała Konstytucja PRL z 22 lipca 1952 r., wielokrotnie później nowelizowana. Charakteryzowało go odejście od modelu parlamentarno-gabinetowego oraz dominująca, usankcjonowana konstytucyjnie w 1976 r., rola PZPR jako czynnika politycznego sprawującego faktyczne kierownictwo w państwie.

#### Ośrodki władzy utworzone przez obóz komunistyczny

Od 1943 r. wyłączność Rządu Polskiego na emigracji na reprezentowanie społeczeństwa polskiego była podważana przez siły komunistyczne. Do roli twórców przyszłej

władzy pretendowali komuniści z Moskwy, zrzeszeni w ZPP oraz działacze ugrupowań lewicowych w kraju, skupieni przede wszystkim w PPR, utworzonej 5 stycznia 1942 r.

Idea powołania nowego rządu, p.n. Polskiego Komitetu Narodowego, powstała wśród komunistów w Moskwie, którzy 1 lutego 1944 r. utworzyli Centralne Biuro Komunistów Polskich. Było ono reprezentacją ZPP i Polskich Sił Zbrojnych w ZSRR oraz pośrednikiem pomiędzy PPR i Wszechzwiązkową Komunistyczną Partią (bolszewików)<sup>1</sup>.

Wzajemna nieufność i brak łączności pomiędzy dwoma ośrodkami komunistycznymi spowodowały, że ich działania nie były skoordynowane. Niezależnie od przygotowań do utworzenia Polskiego Komitetu Narodowego w Moskwie, w Warszawie planowano powołanie polskiego przedstawicielstwa, które objęłoby władzę w momencie wkroczenia Armii Czerwonej. W rezultacie, w noc sylwestrową z 31 grudnia 1943 r. na 1 stycznia 1944 r. utworzono KRN: weszli do niej przedstawiciele niektórych lewicowych partii robotniczych przebywający w kraju. Przewodniczącym został Bolesław Bierut. Powstanie KRN poskutkowało zaniechaniem przez działaczy CBKP w Moskwie przygotowań do powołania Polskiego Komitetu Narodowego<sup>2</sup>.

Powołanie KRN było realizacją deklaracji programowej PPR z listopada 1943 r. *O co walczymy*, która określała podstawowe zasady budowy przyszłej państwowości. KRN uznała się za reprezentację polityczną narodu polskiego oraz zapowiedziała powołanie rządu. 1 stycznia 1944 r., na pierwszym posiedzeniu, uchwaliła Deklarację oraz Statut Tymczasowych Rad Narodowych. W marcu 1944 r. delegacja KRN udała się do Moskwy, gdzie 22 maja 1944 r. uzyskała obietnicę Stalina, że „rząd Mikołajczyka w takim składzie jak dziś nie będzie nigdy przez ZSRR uznany”<sup>3</sup>. Wkrótce powstał projekt, aby powołać Delegaturę KRN dla Ziemi Wyzwolonych lub Rząd Tymczasowy. 20 lipca 1944 r. Stalin zdecydował, że utworzony ośrodek nowej polskiej władzy będzie funkcjonować p.n. PKWN<sup>4</sup>.

### Polski Komitet Wyzwolenia Narodowego

Od 8 do 18 lipca 1944 r. w gronie działaczy ZPP prowadzono prace nad sformułowaniem zasad ustanawiania nowej władzy i jej programu. Nowy rząd powstać miał dzięki rozszerzeniu KRN o działaczy ZPP oraz przedstawicieli demokratycznych ugrupowań na emigracji. Początkowo nowo utworzona struktura otrzymała nazwę

<sup>1</sup> Celem CBKP (I–VIII 1944, ZSRR) było przejście inicjatywy przez komunistów związanych z NKWD, ograniczenie roli KRN oraz uzyskanie kontroli nad Armią Ludową; 21 kwietnia 1944 r. CBKP powołało Polski Sztab Partyzancki, w lipcu 1944 r. brało udział w tworzeniu PKWN i *Manifestu PKWN*. Po wkroczeniu Armii Czerwonej na Lubelszczyznę członkowie CBKP weszli w skład BP KC PPR; w sierpniu 1944 r. CBKP zostało Zagranicznym Przedstawicielstwem KC PPR w Moskwie. W 1948 r. działacze CBKP przejęli kontrolę w PZPR, nad Ministerstwem Bezpieczeństwa Publicznego oraz głównymi resortami władzy państwowej, por. A. Czubiński, *Dzieje najnowsze Polski, 1944–1989*, Poznań 1992, s. 11–23; por. T. Torąńska, *Oni*, Warszawa 1989, s. 16–172.

<sup>2</sup> A. Czubiński, *Dzieje najnowsze...*, s. 13.

<sup>3</sup> K. Kersten, *Narodziny systemu władzy. Polska 1943–1948*, Warszawa 1984, s. 60.

<sup>4</sup> A. Czubiński, *Dzieje najnowsze...*, s. 14.

Delegatura KRN dla terenów wyzwolonych, jednak ostatecznie nazwa ta została zmieniona na PKWN. Formalnie PKWN był organem KRN, ale w praktyce pełnił funkcję rządu<sup>5</sup>, co znalazło odzwierciedlenie w ustawie KRN z dnia 21 lipca 1944 r.<sup>6</sup> 22 lipca 1944 r. w Chełmie Lubelskim ogłoszono manifest PKWN, w którym KRN określono jako tymczasowy parlament narodu polskiego, będący „jedynym legalnym źródłem władzy w Polsce”. Manifest zapowiadał przywrócenie swobód demokratycznych, równości wobec prawa i przeprowadzenie reform społecznych. Przewodniczącym PKWN został Edward Osóbka-Morawski z PPS. Na pierwszym jawnym posiedzeniu 15 sierpnia 1944 r. w Lublinie, KRN uchwaliła ustawę o pełnomocnictwach dla PKWN oraz zatwierdziła dekrety wydane wcześniej przez PKWN<sup>7</sup>. W *Manifestie* PKWN nazwał konstytucję kwietniową z 1935 r. „bezprawną” i „faszystowską”, a działający na jej podstawie rząd londyński „władzami samozwańczymi i nielegalnymi”. 25 lipca 1944 r. Rząd Polski w Londynie zareagował oświadczeniem, „że PKWN stanowi akt grupy uzurpatorów”. Dzień później PKWN podpisał umowę o stosunkach między polską administracją a radzieckim Wodzem Naczelnym.

PKWN działał 158 dni. Wykonywał funkcje na niewielkim terenie i był najmniejszym pod względem liczebności rządem PRL (21 lipca 1944 r. 15 osób). 31 grudnia 1944 r. KRN uchwaliła ustawę o powołaniu Rządu Tymczasowego Rzeczypospolitej Polskiej<sup>8</sup>. Podsumowując okres około 5 miesięcy funkcjonowania PKWN, Krystyna Kersten stwierdza, że „wbrew przewidywaniom Mikołajczyka, rząd okazał się jednak zdolny do stworzenia władzy i mając oparcie w Armii Czerwonej realizował podstawowe zadania państwowe. Jego pozycja w kraju i na forum międzynarodowym wzmacniała się, podczas gdy pozycja Rządu Polskiego w Londynie nieustannie słabła”<sup>9</sup>.

6 sierpnia 1944 r., w czasie trwającego od kilku dni w Warszawie powstania, doszło do spotkania w Moskwie delegacji Polskiego Rządu w Londynie z przedstawicielami PKWN. Stanowisko obozu komunistycznego sprowadzało się do uznania KRN za reprezentację narodową oraz zaakceptowania dominacji ugrupowań lewicowych w nowym rządzie. Stanisławowi Mikołajczykowi zaproponowano stanowisko premiera oraz teki dla 4 ministrów z Rządu Polskiego w Londynie. Miała być to fasada, sankcjonująca w istocie fakty dokonane przez Stalina. Przedstawione warunki zostały odrzucone. W październiku 1944 r. kwestia polska była omawiana na konferencji w Moskwie<sup>10</sup>. W efekcie pertraktacji powstał radziecko-brytyjski dokument, powtarzający

<sup>5</sup> Więcej o funkcjonowaniu PKWN zob. T. Żenczykowski, *Dwa komitety 1920–1944. Polska w planach Lenina i Stalina*, Warszawa 1990, s. 55–113; tenże, *Polska Lubelska 1944*, Warszawa 1970, s. 106–112; W. Góra, K. Grünberg, *Geneza i pierwsze lata Polski Ludowej 1944–1949*, Warszawa 1985, s. 63–109; K. Kersten, *Polski Komitet Wyzwolenia Narodowego*, Lublin 1965, ss. 263.

<sup>6</sup> Dz. U. z 1944 r., nr 1, poz. 1.

<sup>7</sup> Por. J. Pietrzak, *Sejm Rzeczypospolitej Polskiej. Tradycja i współczesność*, Warszawa 1995.

<sup>8</sup> Dz. U. z 1944 r., nr 19, poz. 99.

<sup>9</sup> K. Kersten, *Narodziny systemu władzy...*, s. 91.

<sup>10</sup> 13 października 1944 r. odbyły się w Moskwie rozmowy z udziałem Stalina, Churchilla, Edena oraz ambasadorów: brytyjskiego i amerykańskiego w Moskwie i radzieckiego w Londynie, których jednym z głównych tematów była kwestia polska. Celem

ustalenia wielkiej trójki z Teheranu w 1943 r. Przewidziano, że rząd polski uzna linię Curzona, jako podstawę granicy wschodniej. Zgodnie z intencją Stalina, na obszarach wyzwolonych przez wojska radzieckie miał powstać polski rząd jedności narodowej, utworzony w wyniku porozumienia pomiędzy PKWN i rządem emigracyjnym. Na jego czele miał stanąć Stanisław Mikołajczyk. W obliczu stanowiska zachodnich mocarstw, polska delegacja przyjęła te warunki, ale 24 listopada 1944 r. Mikołajczyk zrezygnował z urzędu premiera, co dodatkowo osłabiło pozycję rządu londyńskiego<sup>11</sup>.

### Rząd Tymczasowy Rzeczypospolitej Polskiej

31 grudnia 1944 r., mocą ustawy KRN, PKWN przekształcony został w Rząd Tymczasowy Rzeczypospolitej Polskiej. Prezydent KRN mianował Edwarda Osóbkę-Morawskiego prezesem Rady Ministrów, a na jego wniosek ministrów. Podstawę polityczną Rządu Tymczasowego stanowiły ugrupowania, które wyłoniły PKWN. 2 stycznia 1945 r. uchwałą RM powołano Komitet Ekonomiczny Rady Ministrów (KERM), jako organ rządu do kierowania gospodarką narodową<sup>12</sup>. W skład KERM wchodziłi wszyscy ministrowie, których zakres działania związany był z gospodarką. W 1946 r. liczył on 16 członków. Na czele Komitetu stał przewodniczący, powoływany przez prezydenta KRN. Był nim prezes Rady Ministrów. KERM podporządkowano Centralny Urząd Planowania. Od 1947 r. przy RM funkcjonowały jeszcze Komitet ds. Kultury oraz Komitet ds. Społecznych. Rząd Tymczasowy przejął uprawnienia wydawania dekretów z mocą ustawy<sup>13</sup>. Jednocześnie trwała intensywne rozbudowa aparatu Bezpieczeństwa Publicznego i Milicji Obywatelskiej. 24 maja 1945 r. utworzono też Korpus Bezpieczeństwa Wewnętrzne. Podstawowym zadaniem Rządu Tymczasowego było utrzymanie władzy. Jako następca PKWN realizował on też funkcje władzy wykonawczej. Organizował administrację ogólną i specjalną, rozbudowywał siły zbrojne, szkolnictwo, organizował repatriację Polaków oraz przesiedlenia ludności, wspierał odbudowę zniszczeń wojennych i przeprowadzał reformę rolną.

Rząd Tymczasowy nie uzyskał aprobaty mocarstw zachodnich, ale 4 stycznia 1945 r. został uznany przez Związek Radziecki, 30 stycznia 1945 r. przez Czechosłowację, a 30 marca 1945 r. przez Jugosławię.

miało być doprowadzenie do przerwanych w sierpniu 1944 r. rozmów między Stalinem i Mikołajczykiem, który w tym czasie również przyjechał do Moskwy. Zdaniem Churchilla i Edena, miały to być „pertraktacje ostatniej szansy”. Nie przyniosły jednak rozwiązania konfliktu, a do spotkania Mikołajczyka ze Stalinem nie doszło; nie było również zgody rządu londyńskiego na uznanie linii Curzona jako wschodniej granicy Polski, a PKWN jako równoprawnego partnera do tworzenia rządu. Już po konferencji, w wyniku nacisku aliantów, propozycje te zostały zaakceptowane przez przedstawicieli rządu w Londynie, por. K. Kersten, *Narodziny systemu władzy...*, s. 95–97.

<sup>11</sup> Por. M. K. Kamiński, *Rola państw anglosaskich w utworzeniu władz PRL 1944–1945*, [w:] *Władze Rzeczypospolitej Polskiej na Obczyźnie podczas II wojny światowej 1939–1945*, red. Z. Błażyński, t. 1, Londyn 1994, s. 821–887; A. Paczkowski, *Stanisław Mikołajczyk, czyli kłęsa realisty*, Warszawa 1991, ss. 282.

<sup>12</sup> KERM zlikwidowano dekretem z 21 września 1950 r., zmieniającym ustawę z dnia 10 lutego 1949 r. o zmianie organizacji naczelných władz gospodarki narodowej. Na miejsce KERM powstało wtedy Prezydium Rządu, Dz. U. z 1950 r., nr 44, poz. 400.

<sup>13</sup> Nastąpiło to na mocy *Ustawy z dnia 3 stycznia 1945 r. o trybie wydawania dekretów z mocą ustawy*, Dz. U. z 1945 r., nr 1, poz. 1.



### Tymczasowy Rząd Jedności Narodowej

W 1945 r., na konferencji w Jałcie, 4–11 lutego, uzgodniono stanowisko Wielkiej Trójki wobec Polski. Przewidywało ono utworzenie jednego tymczasowego rządu w Polsce, zbudowanego „na szerokiej podstawie demokratycznej”, z włączeniem przywódców demokratycznych z Polski i Polaków z zagranicy<sup>14</sup>. Nowy rząd miał jak najszybciej przeprowadzić wolne wybory parlamentarne, oparte na głosowaniu powszechnym i tajnym, z udziałem wszystkich stronnictw demokratycznych i antyfaszystowskich. Stany Zjednoczone, Wielka Brytania i ZSRR zobowiązały się uznać ten rząd. Było to równoznaczne z cofnięciem poparcia dla rządu londyńskiego, który na postanowienia jałtańskie odpowiedział protestem, nazywając je nowym rozbiorem Polski.

W dniach 17–21 czerwca 1945 r. w Moskwie prowadzono rozmowy dotyczące powołania nowego rządu jedności narodowej. W ich wyniku 28 czerwca 1945 r. Rząd Tymczasowy podał się do dymisji, a prezydent KRN powołał Tymczasowy Rząd Jedności Narodowej (TRJN), którego premierem został Edward Osóbka-Morawski, wicepremierami Władysław Gomułka i Stanisław Mikołajczyk. Przedstawiciele PPR i ugrupowań z nimi sprzymierzonych otrzymali pięć kluczowych ministerstw: bezpieczeństwa, obrony narodowej, spraw zagranicznych, sprawiedliwości, informacji i propagandy. Trzy resorty objęli przedstawiciele Rządu Polskiego w Londynie: Stanisław Mikołajczyk – rolnictwo i reform rolnych, Władysław Kiernik – administracji publicznej, Jan Stańczyk – pracy i opieki społecznej.

Utworzenie TRJN zamknęło formalnie okres istnienia dwóch rządów<sup>15</sup>. W następnym dniu po powołaniu, TRJN uznały rządy Francji i Szwecji. Rządy Wielkiej Brytanii i Stanów Zjednoczonych uznanie TRJN ogłosiły 5 lipca 1945 r. Po tej dacie uznanie TRJN potwierdziły prawie wszystkie państwa, ale nie uznały go m.in.: Hiszpania, Portugalia, Irlandia, Liban, Kuba, Salwador i państwo watykańskie. Ukształ-

<sup>14</sup> Więcej o TRJN por. W. Borodziej, *Od Poczdamu do Szklarskiej Poręby. Polska w stosunkach międzynarodowych 1945–1947*, Londyn 1990, ss. 372; A. Czubiński, *Dzieje najnowsze...*, s. 5–138; A. Friszke, *Opozycja polityczna w PRL 1945–1980*, Londyn 1994, s. 7–45; M. K. Kamiński, *Rola państw anglosaskich w utworzeniu władz PRL 1944–1945*, [w:] *Władze Rzeczypospolitej...*, s. 821–887; W. Góra, K. Grünberg, *Geneza...*, s. 63–109.

<sup>15</sup> Nie faktycznie, gdyż w Londynie nadal funkcjonował rząd Tomasza Arciszewskiego, który następnego dnia po uznaniu gabinetu Edwarda Osóbki-Morawskiego przez władze Wielkiej Brytanii i Stanów Zjednoczonych (6.07.1945) złożył noty protestacyjne przeciw „zniesieniu niepodległości Państwa Polskiego”, por. T. Wolsza, *Rząd RP na obczyźnie wobec wydarzeń w kraju 1945–1950*, Warszawa 1988, s. 15. Więcej o kolejnych rządach RP na uchodźstwie pisali: D. Górecki, *Polskie naczelne władze państwowe na uchodźstwie w latach 1939–1990*, Warszawa 2002, s. 9–34; W. Hładkiewicz, *Polska elita polityczna w Londynie 1945–1972*, Zielona Góra 1996; *Mysł polityczna na wygnaniu. Publicyści i politycy polskiej emigracji politycznej*, red. A. Friszke, Warszawa 1995; T. Radzik, *Z dziejów społeczności polskiej w Wielkiej Brytanii po II wojnie światowej (1945–1990)*, Lublin 1991; A. Urban, *Emigracyjny dramat*, Warszawa 1998; B. Wanke, *Władze legalne RP na uchodźstwie (1846–1970)*, „Zeszyty Historyczne”, 1979, nr 47; *Warszawa nad Tamizą. Z dziejów polskiej emigracji politycznej po drugiej wojnie światowej*, red. A. Friszke, Warszawa 1994; *Władze Rzeczypospolitej Polskiej na Obczyźnie...*

towany w latach 1944–1945 model rządu, z niewielkimi zmianami w podziałach resortowych, funkcjonował do 1949 r. Jego strukturę organizacyjną tworzyły resorty odpowiadające kierunkom działalności państwa. Ministrowie byli współtwórcami polityki państwa w określonych dziedzinach. Stanowisko wiceprezesa miało charakter polityczny i związane było z istniejącym układem partyjnym, natomiast nie wiązały się z nim istotniejsze funkcje kierownicze. Tymczasowy Rząd Jedności Narodowej funkcjonował do 8 lutego 1947 r.

### Pozycja i uprawnienia Rządu w Ustawie Konstytucyjnej z 19 lutego 1947 r.

19 stycznia 1947 r., pod presją aparatu przymusu, odbyły się wybory do Sejmu Ustawodawczego, które utrwaliły system „demokracji ludowej”. 5 lutego 1947 r. Sejm głosami blokowej większości<sup>16</sup> dokonał wyboru prezydenta. Został nim jedyny ówczesnie kandydat na to stanowisko: Bolesław Bierut. 8 lutego 1947 r. powołano nowy rząd, na czele którego stanął Józef Cyrankiewicz.

19 lutego 1947 r. Sejm Ustawodawczy, przy sprzeciwie 17 posłów PSL, uchwalił *Ustawę konstytucyjną o organizacji i zakresie działania najwyższych organów Rzeczypospolitej Polskiej*. Postanowienia tzw. Małej Konstytucji powstały „w oparciu o podstawowe założenia Konstytucji z dnia 17 marca 1921 r., zasady Manifestu PKWN z 22 lipca 1944, zasady ustawodawstwa o radach narodowych oraz reformy społeczne i ustrojowe, potwierdzone przez Naród w głosowaniu ludowym z dnia 30 czerwca 1946 r.”<sup>17</sup>

Uprawnieniom Rządu Rzeczypospolitej poświęcony został *Rozdział V* ustawy, składający się z trzech artykułów (od 17 do 19). Art. 17 stwierdzał, że na czele Rządu stoi prezes Rady Ministrów, pod którego przewodnictwem ministrowie tworzą RM. Ponadto do RM i ministrów zastosowanie miały przepisy art. 44, 45 ust. 1 i 2 oraz art. 56–63 Konstytucji z dnia 17 marca 1921 r. (art. 19. 1), określające strukturę rządu, funkcje i stosunek rządu do prezydenta oraz Sejmu. Art. 18 przewidywał rozwiązanie charakterystyczne dla systemu parlamentarno-gabinetowego, czyli posiedzenia Rady Gabinetowej, którą tworzyła RM pod przewodnictwem prezydenta. Zwoływał ją prezes RM na życzenie prezydenta, w celu rozpatrzenia spraw wyjątkowej wagi. W praktyce Rada Gabinetowa nie była zwoływana. Utrwalił się natomiast zwyczaj odbywania posiedzeń tzw. Prezydium Rządu, złożonego z prezesa RM, jako

<sup>16</sup> 26.09.1946 r. powstał formalny Blok Stronnictw Demokratycznych i Związków Zawodowych, który tworzyły PPR, PPS, SD i SL. 28.11.1946 r., w ramach porozumień przedwyborczych, dokonano podziału mandatów w przyszłym sejmie: PPR i PPS po 31%, SL 27%, SD 11%. Ustalono też podział funkcji w państwie po wyborach: prezydent – PPR, premier – PPS, marszałek sejmu – SL, prezes NIK – PPS. Według komunikatu Państwowej Komisji Wyborczej z 3.02.1947 r. blok uzyskał 80,1% głosów 394 mandaty, PSL 10,3% 28 mandatów, Stronnictwo Pracy 4,7% 12, PSL „Nowe Wyzwolenie” 3,5% 7, inne ugrupowania 1,4%, w tym niezależni katolicy 3 mandaty, pozostali niezależni 14 miejsc; por. A. Czubiński, *Dzieje najnowsze...*, s. 138–144.

<sup>17</sup> Dz. U. z 1947 r., nr 18, poz. 71.

przewodniczącego, wiceprezesów RM oraz podsekretarza stanu przy prezesie RM. Za zgodą prezydenta, który miał prawo brać udział w posiedzeniach Prezydium, do jego grona mogli zostać powołani inni członkowie rządu. Utworzenie Prezydium Rządu odbyło się w sposób pozakonstytucyjny i pozaustawowy, na mocy niepublikowanej *Uchwały Rady Ministrów z dnia 31 maja 1950 r. w sprawie tymczasowego regulaminu prac Prezydium Rządu*. Prezydium pełniło rolę kierowniczego gremium rządowego. Ustalało zasady i wytyczne działalności rządu w sprawach politycznych, gospodarczych, kulturalnych i społecznych, należących do zakresu działania rządu, rozstrzygało sprawy o znaczeniu międzyresortowym, kierowało pracami ministerstw i prezydiów rad narodowych. Było też upoważnione, aby w sprawach pilnych podejmować decyzje w imieniu RM, bez przedstawiania ich do akceptacji całego rządu oraz do wydawania wytycznych dla prac rządu.

Podstawowym działaniem Prezydium było jednak kierowanie gospodarką narodową, szczególnie po 21 września 1950 r., kiedy dekret RM przekazał Prezydium Rządu kompetencje zlikwidowanego KERM<sup>18</sup>. Tym samym punkt ciężkości prac rządu z odpowiedzialności politycznej został przeniesiony na organizację i kierownictwo gospodarki. Utworzenie Prezydium wywołało wymierne konsekwencje dla funkcjonowania i struktury RM. Przestała być ona ciałem kolegialnym. Wiceprezesi stali się członkami rządu, sprawującymi nadzór nad grupami resortów, zwanych działami, oraz ministrami kierującymi tymi resortami. W rezultacie ministrowie spoza Prezydium Rządu byli wykonawcami zarządzeń lub poleceń premiera i wicepremierów bądź innych członków Prezydium<sup>19</sup>.

Konstytucyjne uprawnienia rządu obejmowały m.in. przedkładanie Sejmowi do rozpatrzenia projektów ustaw o budżecie, narodowym planie gospodarczym i poborze rekruta. W przypadku, gdy Sejm nie uchwalił przedłożonych przez rząd projektów w ciągu trzech miesięcy, prezydent, za zgodą Rady Państwa, ogłaszał je jako ustawy w brzmieniu projektów rządowych (art. 8).

Konstytucja umożliwiała rządowi wydawanie dekretów z mocą ustawy, z wyłączeniem spraw: konstytucji, ordynacji wyborczej, kontroli państwowej, odpowiedzialności prezydenta i ministrów, budżetu, narodowego planu gospodarczego, zmiany systemu monetarnego, poboru rekruta i ratyfikacji umów międzynarodowych.

Jak pisze Teresa Filipczak: „sytuacja rządu w okresie obowiązywania przepisów małej konstytucji różniła się od typowej jego pozycji w systemie parlamentarno-gabinetowym. Wpływ na to miały dwa czynniki. Była to dominująca rola polityczna Polskiej Partii Robotniczej w mechanizmach zarządzania państwem, a po zjednoczeniu ruchu robotniczego w grudniu 1948 r. Polskiej Zjednoczonej Partii Robotniczej. Drugim ele-

<sup>18</sup> Dz. U. z 1950 r., nr 44, poz. 399. Szerzej o Prezydium Rządu pisze J. Trzciniński, *Prezydium Rządu w PRL*, [w:] *Studia nad rządem PRL w latach 1952–1980*, red. M. Rybicki, Wrocław – Warszawa – Kraków – Gdańsk 1985, s. 202–240.

<sup>19</sup> J. Stembrowicz, *O koncepcji i roli Rządu*, [w:] *Studia nad rządem PRL...*, s. 47.

mentem był udział Rady Państwa, jako organu w pewnym sensie pośredniego między Sejmem a rządem w egzekutywie, oraz połączenie w jednej osobie funkcji prezydenta RP i przewodniczącego Rady Państwa. Zakres działania rządu, w porównaniu z okresem obowiązywania Konstytucji z 17 marca 1921 r., poszerzył się z powodu przejścia przez rząd funkcji czynnika planującego i organizującego gospodarkę narodową”<sup>20</sup>.

Nowym organem wprowadzonym przez Małą Konstytucję była Rada Państwa. W jej skład wchodził: prezydent RP jako przewodniczący, marszałek Sejmu, trzech wicemarszałkowie, prezes NIK oraz w czasie wojny Naczelny Dowódca WP. Po nowelizacji ustawy konstytucyjnej w dniu 8 listopada 1949 r. skład Rady Państwa mógł zostać poszerzony przez Sejm, na podstawie jednomyślnego wniosku jej członków<sup>21</sup>. Zakres czynności Rady Państwa obejmował sprawowanie nadzoru nad radami narodowymi, inicjatywę ustawodawczą, zatwierdzanie dekretów, wyrażanie zgody na ogłoszenie ustaw o budżecie, narodowym planie gospodarczym i poborze rekruta, podejmowanie uchwał o wprowadzeniu stanu wyjątkowego i wojennego, nadzór nad NIK i inne uprawnienia, wynikające z obowiązujących ustaw. Zatem łączyła ona funkcje z zakresu ustawodawstwa, egzekutywy oraz funkcje kontrolne, będąc jednocześnie organem pośrednim pomiędzy legislatywą, a egzekutywą.

Konstytucja z 19 lutego 1947 r. miała charakter ramowy. Trwała intensywna industrializacja kraju, oparta na nacjonalizacji gałęzi gospodarki i planie sześcioletnim. Zjawiskom tym towarzyszyła centralizacja zarządzania, a jednocześnie rozdrobnienie resortowe. Biurokratyczno-administracyjne metody zarządzania prowadziły do rozrostu agend rządowych i wzrostu liczebności samej RM, która w 1947 r. liczyła 18 ministrów, a w 1952 już 38.

W następnych latach wydano wiele normatywów, zawierających regulacje prawno-organizacyjne różnych dziedzin życia społeczno-gospodarczego. Obficie czerpano przy tym z wzorców radzieckich. Dla funkcjonowania rządu istotne znaczenie miała *Ustawa z 10 lutego 1949 r. o zmianie organizacji naczelnych władz gospodarki narodowej*<sup>22</sup>. Powołała ona KERM, jako organ Rządu. Jego rolą było kierowanie gospodarką narodową. Przewodniczącego KERM mianował i odwoływał prezydent spośród członków rządu, na wniosek premiera. Zastępcami przewodniczącego byli ministrowie skarbu, rolnictwa i reform rolnych oraz zastępcy przewodniczącego Państwowej Komisji Planowania Gospodarczego (PKPG). Ponadto do składu KERM wchodził inni ministrowie, a w jego pracach uczestniczyli przedstawiciele instytucji i organizacji gospodarczych, zawodowych i społecznych. Dotychczasowe Ministerstwo Przemysłu i Handlu zastąpiono

<sup>20</sup> T. Filipczak, Kancelarie Sejmu i Rady Państwa oraz archiwum w latach [1944] 1952–1989 (organizacja, działalność, zarządzanie dokumentacją), rozprawa doktorska, Toruń 2011, s. 33, mps.

<sup>21</sup> Dz. U. z 1949 r., nr 57, poz. 447.

<sup>22</sup> Dz. U. z 1949 r., nr 7, poz. 43; KERM zlikwidowano 21 września 1950 r., na mocy dekretu RM, przekazując jego kompetencje Prezydium Rządu, Dz. U. z 1950 r., nr 44, poz. 399.

sześcioma innymi: Górnictwa i Energetyki, Przemysłu Ciężkiego, Przemysłu Lekkiego, Przemysłu Rolnego i Spożywczego, Handlu Wewnętrznego i Handlu Zagranicznego.

Kolejny normatyw, diametralnie zmieniający ustrój państwa, pojawił się 20 marca 1950 r. *Ustawa o terenowych organach jednolitej władzy państwowej* zniósła terenowe organy administracji rządowej (województw, starostw oraz tzw. urzędy administracji niezespolonej), przekazując ich kompetencje radom narodowym<sup>23</sup>.

Analizując zapisy ustawy zasadniczej, stwierdzić można, że Mała Konstytucja znacząco osłabiała pozycję Sejmu i Rządu. Powstanie Rady Państwa i rad narodowych, jako organów konkurencyjnych dla Sejmu i Rządu, zachwiało przejrzystością podziału władzy ustawodawczej i wykonawczej. Przykładem braku klarowności podziału władzy wykonawczej było połączenie na forum Prezydium Rządu organów prezydenta RP i RM. Prezydium formalnie przewodniczył premier Cyrankiewicz, ale w praktyce organem tym kierował prezydent Bierut. Jak stwierdza Wiesław Skrzydło: „w odróżnieniu od Rady Gabinetowej, która miała się zbierać w sprawach szczególnie ważnych, i w praktyce nie funkcjonowała, Prezydium Rządu obradowało często i regularnie, wskutek czego prezydent – wbrew konstytucyjnym założeniom – zyskał decydujący wpływ na działalność Rady Ministrów i na realizację jej kompetencji<sup>24</sup>.”

W sierpniu 1948 r. Bierut objął stanowisko sekretarza generalnego KC PPR, a w grudniu 1948 r., po zjednoczeniu ruchu robotniczego, przewodniczącego KC PZPR. Jako prezydent i przywódca partii sprawującej kierowniczą rolę w państwie, uzyskał decydujący wpływ na działalność rządu. Fikcją stała się więc istota systemu parlamentarnego, w którym kreowanie polityki oraz realizacja władzy wykonawczej należą do odpowiedzialnego przed parlamentem rządu. Wobec braku odpowiedzialności politycznej prezydenta przed Sejmem i obarczenia tą odpowiedzialnością ministrów, którzy ze względu na hierarchiczną strukturę rządu nie tworzyli kolegium, złamana została również zasada kolegialności w działaniu rządu.

## Pozycja i uprawnienia Rządu w latach 1952–1989

### **Uprawnienia Rady Ministrów w Konstytucji PRL z 1952 r. i jej późniejszych nowelizacjach**

22 lipca 1952 r., w rocznicę ogłoszenia Manifestu PKWN, Sejm uchwalił nową ustawę zasadniczą. Oficjalnie tekst konstytucji był efektem prac powołanej z dniem 18 czerwca 1951 r. Komisji Konstytucyjnej Sejmu<sup>25</sup>, którego kadencja została w grud-

<sup>23</sup> Dz. U. z 1950 r., nr 14, poz. 130.

<sup>24</sup> W. Skrzydło, *Instytucja Rady Ministrów w okresie Polski Ludowej (1944–1989)*, [w:] *Rada Ministrów. Organizacja i funkcjonowanie*, red. A. Bałaban, Kraków 2002, s. 96.

<sup>25</sup> Dz. U. z 1951 r., nr 33, poz. 255.

niu 1951 r. przedłużona, w celu ukończenia procedury uchwalania ustawy zasadniczej. W styczniu 1952 r. projekt został opublikowany i poddany pod „ogólnonarodową dyskusję” i ostatecznie opracowany na podstawie zebranych uwag i wniosków. Jednym z „cichych” autorów projektu był sam Józef Stalin. Projekt konstytucji, z jego odrębnymi poprawkami, przechowywany jest w zespole KC PZPR w AAN w Warszawie<sup>26</sup>.

Konstytucja PRL sankcjonowała dorobek ustawy z 19 lutego 1947 r. poprzez włączenie jej przepisów do własnego tekstu. Ustawa wprowadzała podział władz na „naczelne organy władzy państwowej”, do których zaliczono Sejm, Radę Państwa i rady narodowe, „naczelne organy administracji państwowej”, obejmujące Radę Ministrów i ministrów oraz „sąd i prokuraturę”. Poprzez likwidację urzędu prezydenta RP odstąpiono od formalnie obowiązującego do 22 lipca 1952 r. modelu parlamentarno-gabinetowego. Zgodnie z zapisami uchwalonej równocześnie osobnej ustawy konstytucyjnej, zawierającej przepisy wprowadzające Konstytucję PRL, Prezydent miał sprawować urząd w granicach dotychczasowych uprawnień, aż do czasu wyboru Rady Państwa przez nowo wybrany Sejm. Z dniem dokonania tego wyboru funkcje prezydenta przechodziły na RM (art. 2)<sup>27</sup>.

Utrzymano Radę Państwa jako nadzwyczajny organ władzy zwierzchniej nad radami narodowymi. Rada Państwa podlegała Sejmowi, ale w przerwach między sesjami Sejmu przejmowała prawie wszystkie jego kompetencje.

Rząd PRL był naczelnym organem administracji państwowej. Konstytucja poświęcała mu rozdział IV<sup>28</sup>. W skład RM wchodził: prezes RM jako jej przewodniczący, wiceprezesi, ministrowie, przewodniczący określonych ustawowo komisji i komitetów, sprawujących funkcje naczelnych organów administracji państwowej (art. 31). Powoływanie i odwoływanie RM lub jej członków było prerogatywą Sejmu, a w okresach między sesjami Sejmu – Rady Państwa, na wniosek prezesa RM. Uchwała Rady Państwa była zatwierdzana przez Sejm na najbliższym posiedzeniu (art. 29). W Konstytucji zabrakło przejrzystych procedur dokonywania zmian personalnych w RM. Skutkowało to nadużyciami, szczególnie w latach 1952–1956 r., które ukrócono po uchwałach VIII Plenum KC PZPR w październiku 1956 r.<sup>29</sup>

Rada Ministrów była naczelnym wykonawczym i zarządzającym organem władzy państwowej, odpowiadającym za swoją działalność przed Sejmem, a gdy Sejm nie obradował – przed Radą Państwa (art. 30). Do jej zadań należała koordynacja działalności

<sup>26</sup> AAN, Zespół nr 1354, Polska Zjednoczona Partia Robotnicza. Komitet Centralny, Teczka Bolesława Bieruta, p. 221, t. 3/650 „a”.

<sup>27</sup> Dz. U. z 1952 r., nr 33, poz. 233.

<sup>28</sup> Dz. U. z 1952 r., nr 33, poz. 232.

<sup>29</sup> Więcej o wydarzeniach 1956 r. zob. M. R. Bombicki, *Polski Październik '56. Początek drogi*, Poznań 1993; P. Codgoni, *Rok 1956*, Warszawa 2006; J. Eisler, „Polskie miesiace” czyli kryzys(y) w PRL, Warszawa 2008; J. Eisler, R. Kupiecki, *Na zakręcie historii – rok 1956*, Warszawa 1992; T. Kisielewski, *Październik 1956 – punkt odniesienia. Mozaika faktów i poglądów. Impresje historyczne*, Warszawa 2001; *Październik 1956. Pierwszy wyłom w systemie. Bunt, młodość i rozsądek*, red. S. Bratkowski, Warszawa 1996; *Polska 1956 – próba nowego spojrzenia*, [w:] *Polska 1944/1945–1989. Studia i materiały*, t. 3, 1997; *Polski Październik 1956 w polityce światowej*, red. J. Rowiński, T. Jaskułkowski, Warszawa 2006.



ministerstw i podległych organów, przedstawianie Sejmowi projektu budżetu państwa i rocznych oraz wieloletnich planów gospodarczych, ich realizacja, zapewnianie wykonania ustaw i ochrony porządku publicznego, interesów państwa i praw obywateli, sprawowanie ogólnego kierownictwa w stosunkach międzynarodowych, obronności kraju, organizacji sił zbrojnych oraz kierowanie pracą prezydiów rad narodowych. Na podstawie ustaw, RM wydawała rozporządzenia i podejmowała uchwały. Art. 4. ustawy wprowadzającej Konstytucję PRL upoważniał Rząd do wydawania dekretów z mocą ustawy w okresie od zakończenia kadencji Sejmu Ustawodawczego do rozpoczęcia pierwszej sesji Sejmu PRL, wg zasad art. 4 *Ustawy Konstytucyjnej z dnia 19 lutego 1947 r.*

Ministrowie byli kierownikami określonych działów administracji państwowej, a zakresy ich działania określały ustawy. Na podstawie ustaw wydawali rozporządzenia i zarządzenia, które mogły zostać uchylone przez RM (art. 33).

Zmiany ustroju zawarte w Konstytucji PRL z 22 lipca 1952 r. były wzorowane na konstytucji ZSRR z 1936 r., uważanej za przodującą w doktrynie socjalistycznej. Na radzieckich wzorcach opierała się również praktyka łączenia funkcji partyjnej ze stanowiskami państwowymi, gdzie Stalin był jednocześnie przewodniczącym RM oraz sekretarzem generalnym KC KPZR. Podobnie Bierut został pierwszym prezesem RM, powołanym po wyborach w 1952 r., będąc jednocześnie przewodniczącym KC PZPR. Łączenie stanowisk w państwach demokracji ludowej świadczyło wszakże o jedności przywództwa partyjnego i kierownictwa rządowego.

Konstytucja PRL, poprzez likwidację urzędu prezydenta i przekazanie części jego uprawnień RM, wzmocniła pozycję rządu. RM nie została potraktowana jako organ wykonawczy Sejmu, lecz jako samodzielny i wyposażony we własne kompetencje naczelny organ państwowy. Było to zauważalne zwłaszcza w latach 1952–1956, gdy rola Sejmu I kadencji ograniczała się do zatwierdzania dekretów z mocą ustaw, podejmowanych przez Radę Państwa. Sejm I kadencji przede wszystkim zatwierdzał zmiany w składzie RM. W latach 1952–1956 jego rola sprowadzała się do wypowiedzania opinii o ekipie rządowej, przedstawianej przez desygnowanego premiera.

Koncepcję funkcjonowania RM skonkretyzowała nowelizacja Konstytucji PRL z 1976 r.<sup>30</sup> Premierowi podporządkowano prezesa NIK, który stał się członkiem rządu. Status prezesa NIK zmieniła potem nowela konstytucji z 8 października 1980 r., która wyłączyła NIK ze struktury rządowej, podporządkowując ją Sejmowi<sup>31</sup>. Nowelizacja Konstytucji, dokonana w 1976 r., usankcjonowała istnienie w strukturze RM Prezydium Rządu i, jak pisał W. Skrzydło, „nie tyle wprowadzała nowe elementy do ukształtowanej pozycji ustrojowej premiera, co sankcjonowała ją prawnie”<sup>32</sup>.

<sup>30</sup> Ustawa z dnia 10 lutego 1976 r. o zmianie Konstytucji Polskiej Rzeczypospolitej Ludowej, Dz. U. z 1976 r., nr 5, poz. 29, por. J. Stembrowicz, *O koncepcji i roli Rządu...*, s. 59.

<sup>31</sup> Dz. U. z 1980 r., nr 22, poz. 81.

<sup>32</sup> W. Skrzydło, *Instytucja Rady Ministrów...*, s. 100.



### Regulaminy prac Rady Ministrów 1952–1989

W latach 1952–1989 funkcjonowanie rządu i zasady jego pracy oparte były raczej na utrwalanej praktyce, niż na podstawach prawnych. Do końca PRL powstały trzy regulaminy pracy RM, uchwalone jako samoistne uchwały RM.

Pierwszy regulamin prac rządu powstał dopiero w 1969 r. Został wprowadzony *Uchwałą nr 113 Rady Ministrów z dnia 30 czerwca 1969 r. w sprawie trybu działania Rady Ministrów i Prezydium Rządu*<sup>33</sup>. RM jawi się w nim przede wszystkim jako gremium ukierunkowane na zarządzanie podległymi jednostkami administracji państwowej, a w szczególności kierowanie gospodarką, wykonanie narodowego planu gospodarczego i budżetu państwa. W zakresie jej zadań wymieniono podejmowanie uchwał o zadaniach centralnych i terenowych organów administracji i gospodarki; rozpatrywanie przedstawianych przez Komisję Planowania sprawozdań z wykonania Narodowego Planu Gospodarczego, czuwanie nad kształtowaniem bilansu płatniczego państwa, dokonywanie ocen sytuacji rynkowej, rozpatrywanie sprawozdań z działalności ministrów i kierowników urzędów centralnych oraz prezydiów wojewódzkich rad narodowych, uchwalanie kompleksowych prognoz, projektów rozwoju i rekonstrukcji gałęzi gospodarki narodowej; zatwierdzanie planów rozwoju nauki i techniki; podejmowanie uchwał w sprawach systemów płac w zakresie podstawowych zasad i proporcji podziału funduszu płac oraz wytyczanie kierunków działania w dziedzinie zatrudnienia.

Działalność prawodawcza RM polegała na uchwalaniu i przedkładaniu Sejmowi projektów ustaw oraz projektów narodowych planów gospodarczych (rocznych i wieloletnich) i budżetu państwa oraz sprawozdań z ich wykonania; wydawaniu aktów normujących stosunki między jednostkami gospodarki uspołecznionej albo między tymi jednostkami a sektorem nieuspołecznionym oraz zatwierdzaniu w razie konieczności międzynarodowych umów gospodarczych.

Regulamin powołał pozakonstytucyjne, ale funkcjonujące w praktyce, Prezydium Rządu, w składzie: prezes RM jako przewodniczący, wiceprezesi RM oraz przewodniczący Komisji Planowania przy RM. Przy czym katalog zadań Prezydium Rządu niewiele różnił się od tych, które znalazły się w zakresie całego kolegium RM, co zaprzeczało zasadzie kolegialności rządu i równości wszystkich jego członków. Prezydium, na wniosek prezesa RM, ustalało półroczne lub roczne plany pracy RM i Prezydium Rządu. Decyzje Prezydium Rządu były wiążące dla organów i instytucji administracji i gospodarki.

Regulamin sankcjonował silną pozycję prezesa RM, który wyznaczał posiedzenia RM i Prezydium Rządu, ustalał porządek ich obrad oraz decydował, jakie sprawy wymagają rozpatrzenia przez RM. Premier decydował o składzie osobowym posiedzenia rządu. W razie potrzeby zapraszał do udziału w posiedzeniu Prezydium mini-

<sup>33</sup> M. P. z 1969 r., nr 30, poz. 223, zm. M. P. z 1971 r., nr 38, poz. 247.

strów (kierowników urzędów i instytucji centralnych), przewodniczących prezydiów wojewódzkich rad narodowych, naczelnych dyrektorów zjednoczeń, przedstawicieli organizacji zawodowych i społecznych. Prezes RM decydował o obiegowym trybie podjęcia uchwały RM, a rozporządzenia i uchwały RM oraz decyzje Prezydium Rządu wymagały jego podpisu.

Zapisy regulaminu z dnia 30 czerwca 1969 r. zniósła kolejna samoistna uchwała RM nr 93 z dnia 2 sierpnia 1983 r. w sprawie regulaminu prac Rady Ministrów i Prezydium Rządu oraz trybu opracowywania, uzgadniania i ogłaszania normatywnych aktów prawnych<sup>34</sup>. Nowy regulamin potwierdzał szerokie kompetencje Prezydium Rządu, hierarchiczną strukturę RM oraz dominującą pozycję premiera i istotną rolę wicepremierów. Oprócz samego regulaminu prac rządu w uchwale zawarto zasady procesu legislacyjnego normatywów rządowych, do tej pory normowane przez różne przepisy.

Regulamin podkreślał zasadę kolegiałności RM i Prezydium Rządu w rozpatrywaniu spraw dotyczących gospodarki narodowej i administracji oraz określaniu kierunków działania podległych organów i jednostek organizacyjnych (§ 1). Po rozpatrzeniu propozycji członków RM oraz wniosków kierowników urzędów centralnych i wojewodów Prezydium Rządu ustalało program prac rządu. Mogło też określać plany pracy w różnych dziedzinach administracji państwowej i gospodarki narodowej oraz ustalać obowiązek opracowania szczegółowych harmonogramów. Prezydium zapewniało kontrolę wykonania programów i planów prac rządu oraz harmonogramów realizacyjnych. W praktyce program pracy rządu powstawał na podstawie wytycznych politycznych, uchwał Sejmu PRL, postanowień RM oraz wniosków Patriotycznego Ruchu Odrodzenia Narodowego<sup>35</sup>.

Regulamin wymieniał dokumenty rządowe (rozdział 2). Pojęciem tym objęto projekty normatywnych aktów prawnych, informacje i analizy problemowe, oceny realizacji zadań, projekty zaleceń pokontrolnych oraz inne dokumenty przedstawiane do rozpatrzenia RM i Prezydium Rządu. Do przygotowania projektu dokumentu rządowego uprawnieni byli: Komisja Planowania, ministrowie lub wojewodowie, międzyresortowe zespoły powoływane przez właściwych wiceprezesów RM. Poza

<sup>34</sup> M. P. z 1983 r., nr 27, poz. 152. Uchwała zniósła *Uchwałę nr 113 Rady Ministrów z 30 czerwca 1969 r. w sprawie trybu działania Rady Ministrów i Prezydium Rządu*, M.P. z 1969 r., nr 32, poz. 223 i z 1971 r., nr 38, poz. 247.

<sup>35</sup> Patriotyczny Ruch Odrodzenia Narodowego (PRON) był organizacją utworzoną w okresie stanu wojennego w celu propagandowego wykazania poparcia społeczeństwa dla polityki partii. 20.07.1982 r. PZPR, ZSL, SD oraz Stowarzyszenie „Pax”, Chrześcijańskie Stowarzyszenie Społeczne i Polski Związek Katolicko-Społeczny podpisały deklarację w sprawie utworzenia PRON. Funkcję przewodniczącego sprawował pisarz Jan Dobraczyński. W lipcu 1983 r. zapis o PRON zastąpił w Konstytucji PRL zapisy o FJN. PRON decydował m.in. o listach wyborczych w wyborach do rad narodowych i do Sejmu. Większość członków PRON należała do ruchu o tym nie wiedząc, gdyż były do niego przyjmowane całe organizacje, zazwyczaj bez informowania o tym szeregowych członków. Wiele osób należało do PRON „wielokrotnie”, na skutek należenia do kilku organizacji. Do PRON należały wszystkie większe organizacje społeczne i polityczne, działające legalnie w latach 1983–1989. Po zniesieniu stanu wojennego, reaktywowanie organizacji, których działalność była w czasie stanu zawieszona, obłożono nieformalnym wymogiem zgłoszenia akcesu do PRON. PRON zakończył działalność 8 listopada 1989 r., por. A. Czubiński, *Dzieje najnowsze...*, s. 565–568.

tym wiceprezes RM w zakresie spraw nadzorowanych mógł powierzyć przygotowanie dokumentu rządowego zespołowi ekspertów, organizacji społecznej lub placówce naukowej. Uchwała dopuszczała konsultacje społeczne oraz uzgodnienia międzyresortowe. Dokumenty rządowe, protokoły rozbieżności oraz wyniki przeprowadzonych konsultacji miały być przedstawiane do wstępnej akceptacji premierowi lub właściwemu wicepremierowi, a po jej uzyskaniu przekazywane do rozpatrzenia RM lub Prezydium Rządu, za pośrednictwem URM (§ 7). RM rozpatrywała projekty ustaw i innych dokumentów rządowych wnoszonych do Sejmu PRL, projekty dekretów wnoszonych do Rady Państwa z inicjatywy Rządu, projekty rozporządzeń i uchwał wykonawczych RM, projekty uchwał RM w węzłowych sprawach działalności administracji państwowej i gospodarki narodowej, projekty stanowiska rządu w sprawie projektu ustawy (dekretu), wnoszonego z inicjatywy Rady Państwa lub inicjatywy poselskiej oraz inne dokumenty rządowe, skierowane na jej obrady przez Prezydium Rządu lub prezesa RM (§ 10).

Na posiedzenia Prezydium Rządu trafiały natomiast: założenia projektów normatywnych aktów prawnych, projekty postanowień Prezydium Rządu, informacje i analizy problemowe nie skierowane pod obrady RM, oceny realizacji zadań oraz projekty zaleceń pokontrolnych, wnioski o podjęcie rozstrzygnięć koordynacyjnych w sprawach ponadresortowych oraz inne sprawy. To prezes RM rozstrzygał, które z dokumentów rządowych, nie wymagających z mocy przepisów szczególnych rozpatrzenia przez RM lub Prezydium Rządu, były kierowane bezpośrednio do Sejmu lub naczelnych instancji politycznych (§ 12). Informacje i analizy problemowe, oceny realizacji zadań, wnioski pokontrolne, założenia wstępne projektów normatywnych aktów prawnych oraz sprawy międzyresortowe, w zakresie problematyki nadzorowanej przez prezesa RM lub właściwego wiceprezesa RM, jeżeli nie wymagały z mocy przepisów szczególnych rozpatrzenia przez RM lub Prezydium Rządu, były procedowane we własnym zakresie premiera lub właściwego wicepremiera.

Rada Ministrów i Prezydium Rządu odbywać miały posiedzenia w stałych terminach, wynikających z planu pracy Rządu (§ 15). Posiedzenia RM odbywać się miały nie rzadziej, niż raz na dwa miesiące, a Prezydium Rządu nie rzadziej, niż raz na dwa tygodnie. W posiedzeniach RM i Prezydium Rządu mogli brać udział kierownicy urzędów centralnych, wojewodowie, przedstawiciele organizacji spółdzielczych, społecznych i związków zawodowych. Uczestniczył w nich też szef URM, a mogli uczestniczyć również prezesi NIK i NBP oraz sekretarz naukowy PAN.

Zgodnie z § 17, RM (lub Prezydium Rządu) przyjmowały dokumenty rządowe w obecności co najmniej połowy liczby ich członków. Uchwały podejmowane były w głosowaniu jawnym, zwykłą większością głosów. W razie równej liczby głosów rozstrzygał głos przewodniczącego obrad. Rada Ministrów lub Prezydium Rządu mogły uchwalić przeprowadzenie głosowania tajnego. Posiedzenia miały charakter poufny, a przewodniczący obrad mógł zarządzić tajność całości lub części posiedzenia.

Uchwała uwidoczniła znaczną rolę URM w technicznym aspekcie procesu legislacyjnego. Przed skierowaniem pod obrady RM lub Prezydium Rządu projekty normatywnych aktów prawnych były rozpatrywane w URM, pod względem prawnym i redakcyjnym. Działo się to w ramach prac Komisji Prawniczej, która rozpatrywała projekt pod względem zgodności z obowiązującym systemem prawa, prawidłowości i wewnętrznej spójności oraz potrzeby uchylenia lub utrzymania w mocy przepisów dotychczasowych. Komisja Prawnicza kontrolowała również tekst normatywu pod względem jego zgodności z zasadami techniki prawodawczej i poprawności językowej. Komisję Prawniczą tworzyli: przedstawiciel Biura Prawnego URM, jako przewodniczący, oraz przedstawiciele komórek prawnych urzędów naczelnych i centralnych organów administracji państwowej, zainteresowanych unormowaniem zagadnień objętych projektowanym aktem prawnym. Na posiedzenia Komisji Prawniczej, na których rozpatrywano projekty ustaw i dekretów, zapraszano też przedstawicieli NIK, Kancelarii Sejmu, Kancelarii Rady Państwa, Prokuratury Generalnej oraz w miarę potrzeby Sądu Najwyższego i Naczelnego Sądu Administracyjnego. Istniała również możliwość uczestniczenia przedstawicieli innych organów, instytucji i organizacji, a w szczególności organizacji zawodowych i samorządowych oraz instytucji naukowych (§ 31–33). Urząd Rady Ministrów odpowiedzialny był za publikowanie w „Monitorze Polskim” uchwał RM, zarządzeń prezesa RM oraz zarządzeń ministrów, związanych z realizacją praw i obowiązków obywateli. Niezależnie od dokonywanych zgłoszeń do rejestru przepisów resortowych, prowadzonego przez ministra sprawiedliwości, ministrowie mieli obowiązek przesyłania do wiadomości Biura Prawnego URM zarządzeń oraz innych aktów resortowych o charakterze ogólnym, nie podlegających ogłoszeniu w „Monitorze Polskim”. URM prowadził ewidencję aktów prawnych wydawanych przez RM, Prezydium Rządu i prezesa RM. Właściwe komórki organizacyjne URM zapewniały obsługę organizacyjno-sekretarską prac RM i Prezydium Rządu.

Koniec lat osiemdziesiątych był okresem zmian w funkcjonowaniu rządu. W wyniku uchwały RM z dnia 23 listopada 1987 r.<sup>36</sup>, *Regulamin prac Rady Ministrów i Prezydium Rządu* z 1983 r. został zastąpiony nowym, który przetrwał bez istotnych zmian do 1991 r. Ponownie podkreślano kolegialny charakter pracy RM. Rozpatrywała ona kolegialnie sprawy o istotnym znaczeniu dla państwa, podejmowała rozstrzygnięcia i uchwałała normatywne akty prawne. Istotnie zmniejszyła się ranga Prezydium Rządu, którego zadania sprowadzały się raczej do wspomaganie i organizowania prac RM, niż – jak w poprzednich latach – przejmowania decydującej roli w rządzie. Zapisy uchwały wskazywały, że Prezydium Rządu podej-

<sup>36</sup> Uchwała Rady Ministrów nr 160 z dnia 23 listopada 1987 r. w sprawie regulaminu prac Rady Ministrów i Prezydium Rządu, M. P. z 1987 r., nr 38, poz. 331, zm. M. P. z 1988 r., nr 32, poz. 289.

muje decyzje i wydaje dyspozycje realizacyjne, ujmowane w protokołach ustaleń z posiedzeń. Prezydium Rządu sprawowało bieżącą kontrolę wykonania planów pracy rządu oraz decyzji ujętych w protokołach ustaleń z posiedzeń RM. Projekty planów pracy rządu przygotowane miały być przez URM, a przedstawiane RM przez Prezydium Rządu.

Niewiele zmieniły się zasady formalne opracowywania i uzgadniania projektów dokumentów rządowych. Zmianie uległo natomiast określenie podmiotów wnoszących je pod obrady RM. Zgodnie z § 3. 1. projekty normatywów, analizy problemowe, oceny realizacji zadań, informacje i sprawozdania oraz inne dokumenty, zwane dalej „dokumentami rządowymi”, przygotowywali i wnosili pod obrady RM lub Prezydium Rządu członkowie RM, kierownicy urzędów centralnych oraz wojewodowie, zwani dalej „organami”. W porównaniu do regulaminu z 1983 r., z katalogu podmiotów wymienionych w tym rozdziale zniknęła Komisja Planowania przy RM, międzyresortowe zespoły powoływane przez właściwych wiceprezesów RM oraz sami wiceprezesi RM, którzy mogli powierzyć przygotowanie dokumentu rządowego zespołowi ekspertów, organizacji społecznej lub placówce naukowej. Do opiniowania projektów ustaw lub założeń projektów ustaw uprawniona została Rada Legislacyjna, powołana uchwałą nr 46 z dnia 30 marca 1984 r., jako organ doradczy i opiniodawczy prezesa RM<sup>37</sup>.

Regulamin wzmocnił rolę ministra-szefa URM oraz URM w procesie legislacyjnym. Nadal projekty normatywów, przed skierowaniem pod obrady RM, były rozpatrywane przez Komisję Prawniczą w URM. Natomiast szef URM, lub upoważniony przez niego kierownik właściwej komórki organizacyjnej URM, mógł zwolnić od obowiązku rozpatrzenia danego projektu przez Komisję lub odmówić skierowania pod obrady Komisji projektu opracowanego niezgodnie z zasadami. Za pośrednictwem URM, dokumenty rządowe, wraz z protokołem rozbieżności oraz wynikami konsultacji, były przedstawiane do rozpatrzenia RM; URM prowadził rejestr dokumentów rządowych, wniesionych pod obrady RM i Prezydium Rządu.

Utrzymana została dominująca rola premiera, który zwoływał posiedzenia RM i Prezydium Rządu oraz aprobował porządek obrad. Rada Ministrów i Prezydium Rządu odbywały posiedzenia w stałych terminach. W regulaminie zabrakło jednak zapisu o częstotliwości posiedzeń. Dopiero nowelizacja uchwały z 21 listopada 1988 r.<sup>38</sup> doprecyzowała, że posiedzenia RM odbywają się nie rzadziej niż raz w miesiącu<sup>39</sup>. O częstotliwości posiedzeń Prezydium uchwała nie wspomiała. Nowelizacja

<sup>37</sup> Uchwała Rady Ministrów nr 46 z dnia 30 marca 1984 r. w sprawie Rady Legislacyjnej, M. P. z 1984 r., nr 10, poz. 66.

<sup>38</sup> Uchwała nr 195 Rady Ministrów z dnia 21 listopada 1988 r. zmieniająca uchwałę w sprawie regulaminu prac Rady Ministrów i Prezydium Rządu, M. P. z 1988 r., nr 32, poz. 289.

<sup>39</sup> Z dokumentacji posiedzeń RM przechowywanej w zasobie ARM wynika, że w latach 70. odbywało się średnio około 15 posiedzeń RM rocznie, w latach 80. było to około 20 posiedzeń rocznie, przy czym liczba posiedzeń była wyraźnie większa w latach przemian politycznych: w 1981 r. odbyło się 29 posiedzeń, w 1988 r. 32 posiedzenia, a w roku 1989 rząd M. Rakowskiego

z 1988 r. wprowadziła możliwość przyjmowania dokumentów rządowych i podejmowanie rozstrzygnięć przez RM w trybie obiegowym (poza posiedzeniem), na zasadzie pełnego uzgodnienia stanowisk. Wykaz spraw przyjętych w trybie obiegowym przedstawiano do wiadomości RM na najbliższym posiedzeniu. Nowością było utworzenie stałych komitetów RM, których zakres i tryb działania miały określić odrębne przepisy. Formalnie stałe komitety RM zostały powołane w 1997 r.<sup>40</sup>

11 maja 1988 r. Sejm uchwalił *Ustawę o nadzwyczajnych uprawnieniach i upoważnieniach dla Rady Ministrów*<sup>41</sup>. Ustawa obowiązywała do dnia 31 grudnia 1988 r. i była efektem „walki z kryzysem”. Jerzy Eisler wyróżnił trzy wymiary kryzysu(ów) w dziejach PRL: właściwy kryzys polityczny, będący uzewnętrznionym przejawem walki o władzę wewnątrzpartyjnych koterii; kryzys społeczny, przejawiający się walką znacznych grup społecznych o demokratyzację i liberalizację systemu i poszerzenie swobód obywatelskich; oraz kryzys ekonomiczny<sup>42</sup>. W tym wypadku skupiono się na wymiarze ekonomicznym.

Rada Ministrów dostała ustawowe upoważnienie do bezpośredniej interwencji w strukturę, organizację, dokonywania zmian personalnych w przedsiębiorstwach państwowych i innych państwowych jednostkach organizacyjnych oraz organizacjach spółdzielczych. Upoważniono rząd do zawieszania lub okresowej zmiany zasad ustalania cen, marż, opłat i podatków oraz kształtowania środków na wynagrodzenia. Art. 3. umożliwiał ustanawianie podatków stabilizacyjnych od osób prawnych oraz innych jednostek organizacyjnych. RM mogła powierzać wykonywanie wymienionych w ustawie uprawnień prezesowi RM. Sejm zobowiązał rząd do przedstawiania Izbie, nie rzadziej niż co 3 miesiące, sprawozdania o wykonywaniu przyznaných uprawnień i upoważnień, z uwzględnieniem osiągniętych efektów.

### Pozycja Prezesa Rady Ministrów

Zapisane w ustawie zasadniczej z 1952 r. przejęcie uprawnień prezydenta w zakresie władzy wykonawczej przez RM nie miało charakteru trwałego. W warunkach panującego „kultu jednostki” i koncentracji władzy w rękach Bolesława Bieruta, kompetencje RM szybko przeszły na jej prezesa. Działo się to na podstawie samoistnych uchwał RM o przekazywaniu uprawnień rządowi premierowi (jak powoływanie i odwoływanie sekretarzy stanu w resortach) bądź z mocy przepisów poszczególnych ustaw (np. nominacje kierowników urzędów centralnych). Niektóre zwierzchnie i nadzorcze funkcje premiera rozwinęły się w drodze stosowanej praktyki. Według

do 30.09.1989 r. odbył 17 posiedzeń. Dane opracowane przez autorkę na podstawie ewidencji protokołów posiedzeń RM z lat 1971–1989, ARM, Registratura archiwum.

<sup>40</sup> *Rozporządzenie Rady Ministrów z dnia 13 lutego 1997 r. w sprawie utworzenia stałych komitetów Rady Ministrów*, Dz. U. z 1997 r., nr 13, poz. 70.

<sup>41</sup> Dz. U. z 1988 r., nr 13, poz. 98.

<sup>42</sup> J. Eisler, „Polskie miesiące”..., s.8, por. Z. Landau, *Gospodarka Polski Ludowej*, Warszawa 1994, s. 18.



Mariana Rybickiego: „wzrost pozycji Prezesa Rady Ministrów jako samodzielnego czynnika decydującego o kierunku prac rządu, a nawet zastępującego czy wyręczającego rząd w wielu jego najważniejszych funkcjach i uprawnieniach, jaki nastąpił po wejściu w życie Konstytucji z 1952 r., miał swoje źródło nie w uregulowaniach konstytucyjnych, lecz w obowiązującym w praktyce modelu sprawowania władzy w państwie, ukształtowanym pod wpływem ówczesnego modelu pojmowania kierowniczej roli partii”<sup>43</sup>. 16 marca 1954 r. Bierut ustąpił ze stanowiska prezesa RM, a jego następcą został Józef Cyrankiewicz. W latach 1954–1980 przestrzegano zasady rozdziału funkcji szefa partii od funkcji szefa rządu. Okres ten był jednak czasem dalszej rozbudowy uprawnień prezesa RM, jako samoistnego, naczelnego organu administracji państwowej, kierującego pracą rządu. Z końcem lat sześćdziesiątych premier otrzymał uprawnienia samodzielnego działania, które w latach siedemdziesiątych przybrały charakter oficjalny, poprzez publikowanie niektórych uchwał RM<sup>44</sup>.

Na wzrost pozycji prezesa RM miała wpływ zasadnicza przebudowa struktur administracji terenowej w latach 1972–1975. W jej wyniku kolegialne rady narodowe zastąpiono organami jednoosobowymi odpowiednich szczebli: wojewodami, prezydentami miast, naczelnikami. Zostali oni wydzieleni ze struktury rad i podporządkowani organom administracji wyższego szczebla oraz prezesowi RM. Premier miał przy tym prawo odwoływania i powoływania wojewodów i prezydentów miast.

Nowela konstytucyjna z 1976 r. ukoronowała proces budowania samodzielnej pozycji prezesa Rady Ministrów, który kierował pracami RM, Prezydium Rządu oraz wydawał na podstawie ustaw rozporządzenia i zarządzenia (art. 40). Dominująca rola premiera wpływała ograniczająco na ustawową samodzielność ministrów, gwarantowaną do 1976 r. przez konstytucję. Nowela z 1976 r. uchyliła wymóg formy ustawowej dla określenia zakresów działania ministerstw, uznając je za uprawnienia wewnętrzne rządu.

Ustawa z 1976 r. wyposażyła PZPR w status przewodniej siły politycznej społeczeństwa w budowie socjalizmu. Pozycja premiera była m.in. rezultatem realizacji przez PZPR tej zasady. Stanowisko premiera łączyło się z członkostwem w BP KC PZPR, w latach 1951–1954 z funkcją przewodniczącego KC, a od 1981 r. stanowiskiem I sekretarza KC. Miało to wpływ na funkcjonowanie rządu, któremu pozostawiono działania wykonawczo-zarządcze w stosunku do gospodarki, natomiast rozstrzygnięcia polityczne były domeną kierownictwa partii. Szczególnie uwidoczniła to praktyka lat siedemdziesiątych, kiedy odbywały się wspólne posiedzenia Prezydium Rządu i BP KC PZPR.

Wyrazem silnej pozycji premiera był też proces kształtowania składu rządu, szczególnie w jego negatywnym aspekcie, tzn. odwoływania członka RM. Utrwaliła

<sup>43</sup> M. Rybicki, *Pozycja ustrojowa Rządu w systemie politycznym PRL*, [w:] *Studia nad rządem PRL...*, s. 19.

<sup>44</sup> *Uchwała z 30 czerwca 1969 r.*, M. P. z 1969 r., nr 30, poz. 224 oraz *Uchwała z 11 czerwca 1976 r.*, M. P. z 1976 r., nr 28, poz. 224.



się praktyka osobistych wystąpień premiera przed Sejmem, który uzasadniał proponowane przez siebie wnioski, dotyczące powołania lub odwołania członka rządu. Uzasadnienia z reguły nie wykraczały poza przedstawienie życiorysu i kariery zawodowej kandydatów. Przyczyną odwołania najczęściej był „zły stan zdrowia” lub „skierowanie do innej pracy”. Kilkakrotnie ujawniono Sejmowi przyczyny dymisji ministra, która była efektem odpowiedzialności politycznej. W 1956 r. minister państwowych gospodarstw rolnych Stanisław Radkiewicz został odwołany w związku ze swą przeszłością w organach bezpieczeństwa publicznego, a minister sprawiedliwości Henryk Świątkowski za zaniedbania i naruszenia praworządności. W 1963 r. minister komunikacji Józef Popielas stracił stanowisko z powodu błędów w kierowaniu resortem, a w 1981 r. uznano, że minister budownictwa i przemysłu materiałów budowlanych Jerzy Brzostek nie radzi sobie z kierowaniem resortem. Gdy dochodziło do zakwestionowania założeń polityki rządu w latach 1956, 1970 czy w 1980 r., przedmiotem negatywnej oceny stawało się kierownictwo polityczne, a nie rząd. Do odpowiedzialności pociągani byli jedynie ci członkowie RM, których osobisty udział w tworzeniu programu nie był aprobowany. Jak zauważył Jerzy Ciemniewski: „niezmiennosc praktyki odwoływania członków Rady Ministrów wyłącznie na wniosek premiera pozwala twierdzić, że faktycznie w naszym systemie państwowym utrzymała się zasada odpowiedzialności członków rządu nie przed parlamentem, lecz przed prezesem Rady Ministrów”<sup>45</sup>.

Dotyczyło to również całego gabinetu. Zwyczajowo Sejm przyjmował do wiadomości dymisję rządu, którą składał prezes RM na pierwszym po wyborach posiedzeniu Izby. Sejm desygnował prezesa RM, a na jego wniosek powoływał skład rządu. Przeważnie wynik głosowania był jednomyślny. Dla przykładu, 18 marca 1954 r. Rada Państwa podjęła uchwałę o kilkuosobowej zmianie składu Rządu i na stanowisku prezesa RM. Ustępujący Bierut wnioskował o powołanie swojego następcy, Józefa Cyrankiewicza. Uchwała została zatwierdzona przez Sejm 23 kwietnia 1954 r. Drugi raz takiej zmiany dokonano na podstawie uchwały Sejmu 23 grudnia 1970 r., w związku z dymisją złożoną przez Cyrankiewicza. Dymisja była efektem odpowiedzialności politycznej związanej z wydarzeniami grudniowymi. Po raz trzeci Sejm odwołał podczas kadencji 18 lutego 1980 r. Piotra Jaroszewicza, którego zastąpił Edward Babiuch. 24 sierpnia 1980 r. Rada Państwa, na wniosek prezesa RM Babiucha, odwołała go ze stanowiska i powołała na urząd premiera Józefa Pińkowskiego. Sejm zatwierdził tę nominację 5 września 1980 r. 11 lutego 1981 r. Sejm przyjął rezygnację Pińkowskiego i powołał na stanowisko prezesa RM Wojciecha Jaruzelskiego.

<sup>45</sup> J. Ciemniewski, *Ewolucja struktury Rządu w Polsce Ludowej*, [w:] *Studia nad rządem PRL...*, s. 193.

### Prezydium Rządu i Komitet Ekonomiczny Rady Ministrów

Prezydium Rządu działało jako organ pomocniczy RM od 27 maja 1950 r.<sup>46</sup> Prezydium kierowało pracami rządu „we wszystkich dziedzinach jego właściwości”, jednocześnie pełniąc funkcje kierownicze w stosunku do innych naczelných organów administracji. Konstytucja z 1952 r. nie przewidywała takiego organu, zatem funkcjonowanie Prezydium, podobnie jak w czasie obowiązywania ustawy zasadniczej z 1947 r., było pozakonstytucyjne. Pierwszy tymczasowy regulamin prac Prezydium Rządu został nadany uchwałą RM 31 maja 1950 r.<sup>47</sup> Kolejny regulamin uchwalono 22 listopada 1952 r.<sup>48</sup> Prezydium podejmowało uchwały w zastępstwie RM, w pilnych przypadkach. Miało też prawo wydawać rozporządzenia i podejmować uchwały w imieniu i w zakresie właściwości RM, w przypadkach, kiedy prezes RM nie kierował sprawą na plenarne posiedzenie rządu. Wzmocnieniu uległa pozycja Prezydium w stosunku do ministrów i centralnych organów administracji państwowej, zgodnie z konstytucją podporządkowanych RM. W praktyce oznaczało to wzmocnienie pozycji działów grupujących od 2 do 5 ministrów pod kierownictwem wicepremiera (członka Prezydium). Do kompetencji działu należało rozpatrywanie planów gospodarczych w zakresie wzajemnych relacji pomiędzy ministrami działu, planów pracy ministerstw i ich realizacji, spraw inwestycji i kierownictwa pomiędzy ministerstwami działu. W zakresie rozpatrywanych spraw dział podejmował uchwały, wiążące dla należących do niego ministrów. W przypadku zlecenia przez premiera podjęcia danej uchwały nabierała ona mocy prawnej uchwały Prezydium Rządu.

W takim kształcie Prezydium Rządu funkcjonowało do 1956 r. Na kanwie odwilży 1956 r., i negatywnej oceny podczas VIII Plenum KC PZPR, istnienie Prezydium uznano za objaw nadmiernej centralizacji i niekonstytucyjnego ograniczania roli ministrów i rządu. 27 czerwca 1957 r., na mocy niepublikowanej uchwały nr 227/57 RM, Prezydium Rządu przestało istnieć, a jego miejsce zajął powołany ponownie KERM. Zadania KERM polegały przede wszystkim na przygotowaniu rozstrzygnięć w sferze gospodarczej i przedstawieniu RM odpowiednich projektów aktów prawnych. W skład KERM, jako stali członkowie, wchodził: prezes RM, przewodniczący Komisji Planowania, wiceprezesi RM, I zastępca przewodniczącego Komisji Planowania, ministrowie finansów, handlu zagranicznego, handlu wewnętrznego, przemysłu ciężkiego oraz rolnictwa. Pozostali ministrowie kierujący resortami gospodarczymi byli członkami niestałymi. Organizacja KERM zapewniała wszystkim jego członkom udział w procesie decyzyjnym. Komitet funkcjonował przez 12 lat (1957–1969).

<sup>46</sup> 27.05.1950 r. odbyło się pierwsze posiedzenie Prezydium Rządu pod przewodnictwem Bolesława Bieruta, ARM, Protokoły Posiedzeń Prezydium Rządu, posiedzenia z 1950 r., nr 1–29, sygn. 5.3/1.

<sup>47</sup> W zasobie ARM nie odnaleziono uchwały RM z 31.05.1950 r. w sprawie tymczasowego regulaminu prac Prezydium Rządu. Kolejny regulamin prac Prezydium Rządu z 22.11.1952 r. uchylili tę uchwałę.

<sup>48</sup> *Uchwała nr 1075/52 Rady Ministrów z dnia 22.11.1952 r. w sprawie regulaminu prac Prezydium Rządu*, ARM, baza zdigitalizowanych materiałów archiwalnych ARM, <http://archphp/Wynik.php?id=4217>.

Jego formuła, jako organu o charakterze pomocniczym i doradczym, uległa ewolucji w latach sześćdziesiątych, kiedy zaczął przejmować rolę analogiczną do organu kierowniczego RM. Działo się to z mocy uchwał RM, powierzających KERM dodatkowe zadania lub też poprzez wprowadzanie do porządku obrad Komitetu zagadnień wykraczających poza właściwości określone w uchwale RM nr 227/57. KERM został zlikwidowany w 1969 r., na skutek tendencji do przekazywania bieżącego kierownictwa administracją gospodarczą właściwym ministrom.

30 czerwca 1969 r. samoistna *Uchwała nr 113 Rady Ministrów* powołała ponownie Prezydium Rządu<sup>49</sup>. § 7 uchwały określał jego skład: prezes RM jako przewodniczący, wiceprezesi RM oraz przewodniczący Komisji Planowania przy RM. Decyzje Prezydium Rządu były wiążące dla organów i instytucji administracji i gospodarki (§ 9). Do zadań należały zagadnienia kształtowania sytuacji gospodarczej, a w szczególności: kwestie zaopatrzenia rynku, handlu zagranicznego, rozpatrywanie doraźnych informacji; wydawanie decyzji w sprawach wykonania zadań administracji i gospodarki; dysponowanie centralnymi rezerwami NPG, podejmowanie decyzji w sprawie udzielania długoterminowych kredytów państwowych dla zagranicy; czuwanie nad prawidłowym wykonaniem uchwał RM i decyzji Prezydium Rządu; czuwanie nad działalnością kierownictw resortów oraz ustalanie planów pracy RM i Prezydium Rządu. W razie potrzeby, do udziału w posiedzeniu Prezydium Rządu premier zapraszał ministrów (kierowników urzędów i instytucji centralnych), przewodniczących prezydiów wojewódzkich rad narodowych, naczelnych dyrektorów zjednoczeń, przedstawicieli organizacji zawodowych i społecznych (§ 10).

Istnienie gremium powołanego bez podstawy konstytucyjnej usankcjonowała nowela konstytucyjna z 1976 r. Ustawa uprawomocniła praktykę rozszerzania składu Prezydium Rządu o innych członków rządu. Czyniono to na podstawie uchwały RM. Nowelizacja uszczupliła też skład Prezydium o przewodniczącego Komisji Planowania, jednak ponieważ praktyką stało się powierzanie tej funkcji jednemu z wicepremierów, skład Prezydium praktycznie się nie zmienił. Liczba stałych członków Prezydium Rządu w latach 1969–1989 wahała od 5 do 12 osób. Uzależnione to było od liczby wicepremierów. W latach 1976–1978 było ich 10, po 1980 r. – 6, a w ostatnim rządzie PRL Mieczysława Rakowskiego w 1989 r. – 3. Tematyka obrad Prezydium Rządu dotyczyła szeroko rozumianych spraw gospodarczych, wysłuchiwania informacji i sprawozdań kierowników resortów, udziału w procesie legislacji, organizacji administracji państwowej oraz spraw politycznych. Prawną formą działania Prezydium były decyzje Prezydium Rządu, podpisywane przez prezesa RM, a ewidencjonowane w URM. Szerokie kompetencje Prezydium, jego rzeczywisty wpływ na funkcjonowanie innych organów administracji państwowej, a w koń-

<sup>49</sup> M.P. z 1969 r., nr 30, poz. 223.

cu usankcjonowanie w nowelizacji ustawy zasadniczej z 1976 r., skłoniło Janusza Trzcńskiego do stwierdzenia, że Prezydium Rządu nie było wewnętrznym organem RM, działającym w imieniu rządu, lecz samodzielnym organem państwa<sup>50</sup>.

### Pozycja wiceprezesów i ministrów

Podstawę działania ministra jako naczelnego organu administracji państwowej wyznaczały: Konstytucja PRL, powierzająca ministrowi sprawowanie kierownictwa określoną dziedziną administracji, ustawy, ich akty wykonawcze oraz samoistne uchwały rządu. Zakres działania ministrów bez teki wynikał głównie z decyzji prezesa RM oraz uchwał RM. Marek Konarski zwraca uwagę na podwójną rolę, jaką pełnili i nadal pełnią ministrowie, zwłaszcza resortowi. Z jednej strony są „kierownikami określonych działów administracji państwowej, z drugiej uczestniczą w funkcji wykonawczo-zarządczej państwa, biorąc udział w kształtowaniu rozstrzygnięć RM i realizując z poruczenia rządu zadania związane z przygotowaniem materiałów pod jego obrady lub czuwając nad wykonaniem poszczególnych postanowień”<sup>51</sup>.

Konstytucja PRL, a szczególnie nowela konstytucyjna z 1976 r., usytuowała ministra jako członka RM. Poza ministrami w ustawie zasadniczej wyodrębniono również inne kategorie członków rządu, a mianowicie: prezesa RM, wiceprezesów RM, przewodniczących określonych w ustawie komisji i komitetów, sprawujących funkcje naczelnych organów administracji (art. 39). Taka różnorodność i duża liczebność RM prowadziła do zatarcia różnic pomiędzy kategoriami członków, a w konsekwencji do dewaluacji stanowiska ministra. Podobną pozycję, co kierownicy resortów, mieli w RM zapraszani do udziału w jej posiedzeniach przewodniczący komisji i komitetów, sekretarze i podsekretarze stanu, czy kierownicy urzędów centralnych. Ograniczająco na samodzielność i pozycję ministrów wpływało konstytucyjne wzmocnienie pozycji premiera. Dodatkowo nowela z 1976 r. uchyliła wymóg formy ustawowej dla określenia zakresów działania ministerstw, uznając je za uprawnienia wewnętrzne rządu.

Konstytucja PRL nie zawierała w odniesieniu do RM jednoznacznego zapisu, dotyczącego zasady kolegalności pracy rządu, tak jak czyniła to w odniesieniu do Rady Państwa czy sądów. Zasada kolegalności prac RM pojawiła się dopiero w wyniku samoistnej uchwały, wprowadzającej regulamin jej prac w sierpniu 1983 r.<sup>52</sup> W praktyce kolegalna forma prac rządu nie była realizowana, co pozbawiało ministrów równego stanowiska, zwłaszcza w procesach podejmowania decyzji. Punkt ciężkości prac rządu przeniesiony był na organizację i kierownictwo gospodarki,

<sup>50</sup> J. Trzcński, *Prezydium Rządu w PRL*, [w:] *Studia nad rządem PRL...*, s. 240–243.

<sup>51</sup> M. Konarski, *Stanowisko ministra w PRL*, Warszawa 1986, s. 16–17.

<sup>52</sup> *Uchwała Rady Ministrów nr 93 z dnia 2 sierpnia 1983 r. w sprawie regulaminu prac Rady Ministrów i Prezydium Rządu oraz trybu opracowywania, uzgadniania i ogłaszania normatywnych aktów prawnych*, por. § 1., M. P. z 1983 r., nr 27, poz. 152.

zatem większe znaczenie mieli kierownicy resortów gospodarczych. Wymierne konsekwencje dla pozycji ministra miała rola wiceprezesów, którzy będąc członkami Prezydium Rządu sprawowali nadzór nad działaniami oraz ministrami kierującymi resortami. W efekcie ministrowie niepowołani w skład Prezydium nie brali udziału w procesie decyzyjnym, lecz byli wykonawcami zarządzeń lub poleceń premiera i wicepremierów bądź innych członków Prezydium.

### Kolegialne organy Rady Ministrów – komitety, komisje, rady

Na brak jednolitości w strukturze rządu miało wpływ funkcjonowanie w różnych okresach licznych komisji i komitetów<sup>53</sup>. Powstawały one w toku realizacji zadań rządu i zwykle zajmowały się wycinkiem jego działalności, najczęściej sprawami gospodarczymi lub społecznymi. Powoływano je na podstawie ustaw lub uchwał RM. Ich składy pochodziły z mianowania, dokonywanego na poziomie prezesa RM. Przewodniczącymi komitetów o charakterze stałym byli prezes bądź wiceprezes RM. Nazwa omawianych gremiów brzmiała: Komitet lub Komisja Rady Ministrów, ale ich składy były zróżnicowane i nie ograniczały się do członków rządu. Powoływani byli przeważnie przedstawiciele naczelnych organów administracji, organizacji społecznych i zawodowych. Przewodniczący komitetów mieli prawo zasiadania w RM. Komitety były ciałami kolegialnymi, lecz ich przewodniczący wydawali rozporządzenia i zarządzenia, nie opierając się formalnie na uchwałach komitetu. Organy te miały charakter roboczy, a ich posiedzenia w pełnym składzie odbywały się kilka razy do roku. W praktyce komitet stanowił ciało doradcze ministra. Byt większości komitetów był nietrwały, a ich status zmieniany. Ograniczenie bądź kres działania komitetów z lat sześćdziesiątych przyniósł rok 1972 r., kiedy ich funkcje przekazano właściwym ministrom.

Kolejna fala „obudowywania” RM ciałami kolegialnymi nastąpiła w latach osiemdziesiątych. Ich pracami kierowali wiceprezesi RM. Zadaniem tych gremiów było kierowanie gospodarką i walka z kryzysem, przywrócenie równowagi ekonomicznej oraz kształtowanie współpracy rządu ze związkami zawodowymi. Powoływanym kolegom powierzano rolę inicjatywną, opiniodawczą, konsultacyjną i analityczną. Ich decyzje były wiążące dla ministrów i organów administracji. Przewodniczący komitetów składali okresowe sprawozdania z prac RM oraz przedstawiali bieżącą informację jej prezesowi. Obsługę techniczno-biurową najczęściej zapewniał im URM.

Uregulowanie funkcjonowania „organów pomocniczych Rady Ministrów” nastąpiło w rozdziale V *Regulaminu prac Rady Ministrów* z 1983 r.<sup>54</sup> Omawiane kolegia rozpatrywały wstępnie dokumenty rządowe oraz ich projekty. RM mogła okre-

<sup>53</sup> Por. W. Sokolewicz, *Komisje (komitety) przy Radzie Ministrów a prezydium rad narodowych*, „Sprawozdania z Prac Naukowych Wydziału Nauk Społecznych PAN”, 1964, s. 3; M. Konarski, *Stanowisko ministra...*, s. 201–203.

<sup>54</sup> M. P. z 1983 r., nr 27, poz. 152.

ścić wypadki lub rodzaje spraw, w których rozpatrywanie dokumentów rządowych, informacji i analiz problemowych oraz ocen realizacji zadań i zaleceń pokontrolnych było dokonywane w jej imieniu (§ 19–20). Zapisy te powtórzył regulamin prac RM z 1987 r. W tabeli nr 1 ujęto w porządku chronologicznym ciała kolegialne RM, wykonywane przez nie zadania i postawę prawną funkcjonowania:

Tabela 1

**Kolegialne organy Rady Ministrów**

Daty działania	Nazwa	Zadania	Podstawa prawna
01.01.1951–13.06.1960	Komitet ds. Urbanistyki i Architektury	nadzór nad zagadnieniami urbanistyki i architektury, opracowywanie normatywów i wytycznych w tej dziedzinie, koordynacja działań urbanistycznych	Dz. U. z 1950 r., nr 58, poz. 529, 530
14.06.1960–25.02.1964	Komitet Budownictwa, Urbanistyki i Architektury	oraz ustalanie kierunków rozwoju i zmniejszenia kosztów budownictwa, planowanie przestrzenne	Dz. U. z 1960 r., nr 29, poz. 164
15.11.1956–1989	Komisja Planowania przy Radzie Ministrów	opracowywanie głównych kierunków polityki gospodarczej, projekty perspektywiczne, wieloletnie, roczne plany gospodarcze i ich wykonanie; od 19.07.1984 r. naczelny organ administracji państwowej w sprawach planowania gospodarczego oraz planu zagospodarowania przestrzennego kraju i planów regionalnych	Dz. U. z 1956 r., nr 54, poz. 244, Dz. U. z 1956 r., nr 58, poz. 271, Dz. U. z 1960 r., nr 31, poz. 171 i z 1964 r., nr 18, poz. 104, Dz. U. z 1969 r., nr 20, poz. 149, zm. Dz. U. z 1971 r., nr 19, poz. 183, Dz. U. z 1984 r., nr 35, poz. 186
17.02.1960–27.06.1963	Komitet ds. Techniki	opracowywanie założeń rozwoju nauki i techniki	Dz. U. z 1960 r., nr 10, poz. 63
28.06.1963–1972	Komitet Nauki i Techniki	koordynowanie działalności naukowo-badawczej PAN, resortu szkolnictwa wyższego w zakresie potrzeb rozwoju gospodarki narodowej, ustalanie wytycznych kształcenia technicznego	Dz. U. z 1963 r., nr 28, poz. 165
01.01.1985–01.01.1992	Komitet ds. Nauki i Postępu Technicznego przy Radzie Ministrów	założenia polityki naukowo-technicznej, opiniowanie założeń inwestycyjnych, stosowania instrumentów ekonomiczno-finansowych, normalizacji, metrologii, wynalazczości i racjonalizacji, współpraca naukowo-techniczna z zagranicą	Dz. U. z 1984 r., nr 55, poz. 280 z późn. zm., Dz. U. z 1985 r., nr 21, poz. 92, zm. Dz. U. z 1989 r., nr 56, poz. 331
13.04.1960–29.03.1972	Komitet Pracy i Płac	opracowywanie wytycznych poziomu płac, analiza prawidłowości stosowania systemów płac i norm, badania proporcji płac w różnych działach gospodarki i administracji oraz między poszczególnymi grupami zawodowymi, opracowywanie przepisów dotyczących wynagrodzeń	Dz. U. z 1960 r., nr 20, poz. 119



21.11.1967–1983	Komitet Obrony Kraju	ustalanie generalnych założeń obrony PRL, wnioskowanie o wprowadzenia stanu wyjątkowego i wojennego, ogłaszanie mobilizacji oraz postanowienia o stanie wojny, ustalanie założeń organizacyjnych sił zbrojnych, obrony cywilnej i jednostek zmilitaryzowanych; KOK bez konstytucyjnego umocowania realizował uprawnienia z zakresu zadań RM	Organ pozakonstytucyjny, powołany na podstawie ustawy o powszechnym obowiązku obrony PRL, Dz. U. z 1979 r., nr 18, poz. 11
30.06.1969	Komitet Drobnej Wytwórczości	organizowanie i koordynacja działalności państwowego przemysłu terenowego, spółdzielczości pracy, organizacji społecznych prowadzących działalność gospodarczą, rzemiosła i drobnych wytwórców	M. P. z 1969 r., nr 30, poz. 224; M. P. z 1969 r., nr 37, poz. 303 i 304
06.01.1978	Komitet ds. Rynku Wewnętrznego zastąpił funkcjonującą od 19.01.1976 r. Radę Rynku Wewnętrznego	sprawy zaopatrzenia rynku wewnętrznego, ochrona interesów konsumenta, kształtowanie konsumpcji	ARM, niepublikowana <i>Uchwała RM nr 2/78 z dnia 6.01.1978 r. w sprawie utworzenia Komitetu do spraw Rynku Wewnętrznego przy Radzie Ministrów</i> , sygn. 5.1/1
1978–1981	Komitet Rady Ministrów ds. Zagospodarowania Wisły	opracowanie koncepcji kompleksowego programu zagospodarowania i wykorzystania Wisły oraz zasobów wodnych kraju	ARM, niepublikowana <i>Uchwała RM nr 98/78 z dnia 19.07.1978 r. w sprawie utworzenia Komitetu Rady Ministrów do spraw Zagospodarowania Wisły</i> , sygn. 5.1./7
20.02.1981–18.12.1981	Komitet ds. Związków Zawodowych	kształtowanie kierunków i zasad współpracy rządu ze związkami zawodowymi; działalność Komitetu została zawieszona na czas obowiązywania stanu wojennego	M. P. z 1981 r., nr 6, poz. 51
18.12.1981–	Komitet Społeczno-polityczny Rady Ministrów	koordynacja działań administracji państwowej w zakresie oświaty, szkolnictwa wyższego, nauki i polityki kulturalnej, nadzór nad działalnością informacyjno-propagandową i środkami masowego przekazu, polityka socjalna i zdrowotna	ARM, niepublikowana <i>Uchwała RM nr 267/81 z 18.12.1981 r. w sprawie powołania i działalności Komitetu Społeczno-politycznego Rady Ministrów</i> , sygn. 5.1/15
1986		wnioski i opinie zamierzające do integracji i aktywności różnych środowisk w życiu społeczno-politycznym; usuwanie barier ograniczających funkcjonowanie instytucji naukowych, oświatowych, kulturalnych i sportowych	ARM, niepublikowana <i>uchwała nr 196 Rady Ministrów z 11.12.1986 r. w sprawie powołania i zakresu działania Komitetu Społeczno-Politycznego RM</i> , sygn. 39/22
17.10.1988		opiniowanie aktów prawnych dotyczących warunków życia politycznego i społecznego, analizowanie sytuacji polityczno-społecznej, inspirowanie konsultacji społecznych oraz badań opinii publicznej; podejmowanie mediacji społecznych; kształtowanie zasad współpracy rządu ze związkami zawodowymi	M. P. z 1988 r., nr 31, poz. 279
20.02.1981	Komitet Gospodarczy Rady Ministrów	zapewnienie kierowania gospodarką i realizacji planów społeczno-gospodarczych, przywrócenie równowagi ekonomicznej	M. P. z 1981 r., nr 6, poz. 49



20.02.1981	Rada Gospodarki Żywnościowej przy Radzie Ministrów	organ koordynujący i opiniodawczo-doradczy w sprawach polityki rolnej i rozwoju rolnictwa, skupu i przetwórstwa produktów rolnych oraz gospodarki żywnościowej	M.P. z 1981 r., nr 6, poz. 52
10.07.1981–18.12.1981	Operacyjny Sztab Antykrzysowy  18.12.1981 zadania przejął Komitet Gospodarczy Rady Ministrów	koordynacja działalności administracji w zakresie działań antykrzysowych, określanie warunków infrastruktury gospodarczej i obronnej oraz działalności placówek służby zdrowia; weryfikacja listy artykułów podstawowych, ustalanie wielkości produkcji i dostaw artykułów konsumpcyjnych; podejmowanie rozstrzygnięć wiążących ministrów, kierowników urzędów centralnych, wojewodów i prezydentów miast stopnia wojewódzkiego, w sprawach produkcji, eksportu i importu, reglamentacji towarów, zatrudnienia, płac, ustalania cen i podatków	M. P. z 1981 r., nr 20, poz. 189, zm. M. P. z 1981, nr 26, poz. 226 ARM, niepublikowana <i>Uchwała Rady Ministrów nr 267 z 18.12.1981 r. sprawie działania Komitetu Gospodarczego Rady Ministrów w czasie obowiązania stanu wojennego</i> , sygn. 5.1/15
27.04.1981	Komisja Koordynacyjna ds. Umocnienia Praworządności i Przestrzegania Porządku Publicznego	ocena zdarzeń, w których doszło do naruszenia interesów państwa, porządku publicznego, przedstawianie i wdrażanie wniosków w zakresie przestrzegania prawa i porządku publicznego; udział w zwalczaniu zjawisk patologii społecznej	M.P. z 1981 r., nr 12, poz. 90
13.03.1981	Komisja do Walki z Alkoholizmem – od 29.04.1983 r. Komisja przy Radzie Ministrów ds. Przeciwdziałania Alkoholizmowi	ocena realizacji programów w zakresie wychowania w trzeźwości i przeciwdziałania alkoholizmowi	ARM, niepublikowane <i>Zarządzenie nr 13 PRM z 29.04.1983 r. w sprawie powołania przy Radzie Ministrów Komisji do spraw Przeciwdziałania Alkoholizmowi</i> , spis zd.–odb. 2843, s. 94–100
10.08.1981	Krajowa Nadzwyczajna Komisja do Walki ze Spekulacją	opiniodawczy organ o charakterze międzyresortowym, kontrolowanie działalności antyspekulacyjnej, walki ze spekulacją i jej źródłami	M.P. z 1981 r., nr 20, poz. 188
01.04.1982–30.11.1989	Konsultacyjna Rada Gospodarcza	opinie i wnioski w zakresie założeń rozwoju gospodarczego, wykorzystania bogactw naturalnych, polityki finansowej, kredytowej, handlu zagranicznego i bilansu płatniczego	M. P. z 1982 r., nr 11, poz. 77, zm. M. P. z 1985 r., nr 43, poz. 281
03.09.1982	Komitet Rady Ministrów ds. Młodzieży	projektowanie programów i kierunków działalności rządu na rzecz młodego pokolenia, współpraca z organizacjami młodzieżowymi i społecznymi	M. P. z 1982 r., nr 23, poz. 194, zm. M. P. z 1986 r., nr 7, poz. 49
02.12.1983–1990	Komitet Rady Ministrów ds. Przestrzegania Prawa, Porządku Publicznego i Dyscypliny Społecznej	założenia polityki rządu w sprawach przestrzegania porządku prawnego i publicznego, ograniczania przestępczości, przeciwdziałania niegospodarności, intensyfikacji ścigania sprawców przestępstw, przeciwdziałania zjawiskom patologii oraz kształtowania świadomości prawnej obywateli	M. P. z 1983 r., nr 39, poz. 227
15.05.1987–17.10.1988	Komitet Rady Ministrów ds. Realizacji Reformy Gospodarczej	rozpatrywanie projektów normatywnych dotyczących funkcjonowania gospodarki, koordynacja prac związanych z wprowadzeniem drugiego etapu reformy gospodarczej	ARM, niepublikowana <i>Uchwała nr 72 RM z 15.05.1987 r. w sprawie powołania Komitetu Rady Ministrów do spraw Realizacji Reformy Gospodarczej</i> , sygn. 39/27

Źródło: opracowanie własne na podstawie aktów prawnych z lat 1945–1989

Jak wynika z zestawienia, organy pomocnicze i opiniodawczo-doradcze skupiały się na konkretnych wycinkach działalności rządu. Powołujące je normatywy informowały o szczytnych zamiarach utworzenia ww. gremiów. Powstawały one w celach „doskonalenia systemu kierowania”, „opracowywania generalnych założeń rozwoju”, „koordynowania działalności naukowo-badawczej”, „zapewniania efektywnego wykorzystywania osiągnięć”, „sprawnego wykonywania zadań społeczno-politycznych”, w końcu „walki z kryzysem gospodarczym i przywrócenia równowagi ekonomicznej”<sup>55</sup>.

W rzeczywistości były rezultatem, najczęściej nieudolnych, prób ratowania gospodarki w sytuacji cyklicznie pojawiającego się kryzysu ekonomicznego. Zbigniew Landau podzielił dzieje gospodarcze PRL na cztery etapy, wyznaczone przez zwroty polityczne: 1944–1956, 1956–1970, 1970–1980, 1980–1989<sup>56</sup>. W etapach tych wyróżnił powtarzające się fazy: pokonsumpcyjną, forsownego uprzemysłowienia i tzw. manewru gospodarczego. Najpierw władza skupiała się na zaspokajaniu potrzeb konsumpcyjnych społeczeństwa, a gdy to nastąpiło, na polityce forsownego uprzemysłowienia, oznaczającej inwestycje w przemysł ciężki i zbrojeniowy, kosztem przemysłów konsumpcyjnych. Jednostronność takiej działalności skutkowałą trudnościami w gospodarce i życiu społeczno-politycznym. Gdy trudności groziły załamaniem planów, starano się temu przeciwdziałać poprzez proklamowanie „manewru”, który miał umożliwić zmniejszenie dysproporcji w gospodarce. Kiedy manewry nie przynosiły rezultatów, dochodziło do wybuchów społecznego niezadowolenia, a w konsekwencji do zmian na najwyższych szczeblach władzy.

Drugą istotną grupę organów pomocniczych stanowiły kolegia zajmujące się kwestiami „dyscypliny i porządku publicznego”. Była to reakcja władzy na niepokoje społeczne i próby poszerzenia wolności obywatelskich przez środowiska opozycyjne. Taką rolę pełnił Komitet Obrony Kraju, powołany 21 listopada 1967 r. *na podstawie ustawy o powszechnym obowiązku obrony PRL*<sup>57</sup>. Bez konstytucyjnego umocowania, KOK realizował uprawnienia z konstytucyjnego zakresu RM, natomiast, jak zauważył Jerzy Stembrowicz, „stosunki między nim a Radą Ministrów cechowała bliżej nie uregulowana podległość w sensie prawnym, podobnie jak między Prezydium Rządu a Radą Ministrów”<sup>58</sup>.

Na kanwie wydarzeń lat 1980–1981 powstała Komisja Koordynacyjna ds. Umocnienia Praworządności i Przestrzegania Porządku Publicznego, której celem było „zapewnienie umocnienia praworządności, ochrony praw obywateli i zabezpieczenia

<sup>55</sup> Por. *Propaganda PRL*, red. P. Semkowicz, Gdańsk 2004, ss. 108; J. Bralczyk, *O języku polskiej polityki lat osiemdziesiątych i dziewięćdziesiątych*, Warszawa 2003, s. 4–24.

<sup>56</sup> Z. Landau, *Gospodarka Polski Ludowej...*, s. 18.

<sup>57</sup> Dz. U. z 1979 r., nr 18, poz.11 – tekst jednolity, po ogłoszeniu tekstu jednolitego ustawa była nowelizowana kilka razy w 1983 i 1984 r.

<sup>58</sup> J. Stembrowicz, *O koncepcji i roli Rządu*, [w:] *Studia nad rządem...*, s. 68.

porządku publicznego”<sup>59</sup>. Podobne założenia przyświecały, powołanemu 2 grudnia 1983 r., Komitetowi RM ds. Przestrzegania Prawa, Porządku Publicznego i Dyscypliny Społecznej<sup>60</sup>. Funkcję przewodniczącego Komitetu powierzono ministrowi spraw wewnętrznych gen. Czesławowi Kiszczakowi. Komitet zlikwidowano dopiero w 1990 r.<sup>61</sup>

Podobną rolę pełnili pełnomocnicy rządu. Powoływano ich do realizacji konkretnych zadań, na podstawie uchwał RM, Prezydium Rządu, decyzji prezesa RM. W latach 1944–1989 rządy PRL powołały około 90 pełnomocników; niektórych w randze ministra. Ich obsługą zajmowały się, zgodnie z właściwością, odpowiednie ministerstwa. Funkcjonowali pełnomocnicy ds. bardzo szczegółowych, np. ds. opakowań (1958), ds. gospodarki cukrem (1959), ds. melioracji (1986), ds. budowy linii kolejowej Hrubieszów–Huta „Katowice” (1978), ale też do zadań ogólnych, np. ds. Kobiet (1986), ds. reformy gospodarczej (1981–1985). URM prowadził m.in. obsługę: Pełnomocnika Rządu ds. Reformy Gospodarczej (1981–1986)<sup>62</sup> i Pełnomocnika Rządu PRL ds. Pobytu Wojsk Radzieckich w Polsce (1957–1995)<sup>63</sup>.

### Cechy charakterystyczne funkcjonowania Rady Ministrów w PRL

Podsumowując uprawnienia i funkcjonowanie RM w ciągu 45 lat istnienia PRL można wyróżnić kilka charakterystycznych cech rządu w tym okresie. Pierwszą jest z pewnością istotny wpływ struktur partyjnych poprzez pełnienie przez PZPR niezdefiniowanej kierowniczej roli w stosunku do organów państwowych, w tym RM. Ukoronowaniem tego kierownictwa stało się pojawienie w noweli konstytucyjnej z 1976 r. zapisu o PZPR jako przewodniej sile politycznej. Metody realizacji kierowniczej roli w stosunku do rządu nie zostały formalnie sprecyzowane, co sprzyjało kształtowaniu nieformalnych relacji oraz zacieraniu odpowiedzialności w podejmowaniu decyzji. Faktycznie rząd stawał się wykonawcą politycznej linii KC PZPR, realizowanej we wszystkich sferach jego działalności i przede wszystkim ośrodkiem kierowania sprawami administracyjnymi i gospodarczymi. Co więcej, w strukturach KC PZPR istniały stanowiska dublujące resorty i branże, którymi oficjalnie kierowali ministrowie będący członkami rządu<sup>64</sup>. Decyzje ministrów często wymagały akceptacji ich odpowiedników partyjnych.

<sup>59</sup> M.P. z 1981 r., nr 12, poz. 90.

<sup>60</sup> M.P. z 1983 r., nr 39, poz. 227.

<sup>61</sup> M.P. z 1989 r., nr 35, poz. 270.

<sup>62</sup> M.P. z 1981 r. nr 20, poz. 190.

<sup>63</sup> ARM, Uchwała nr 256/57 Rady Ministrów z 20 lipca 1957 r. w sprawie powołania Pełnomocnika Rządu Polskiej Rzeczypospolitej Ludowej ds. Pobytu Wojsk Radzieckich w Polsce, uchwała niepublikowana, Uchwały Rady Ministrów z 1957 r., mikrofiszki pudełko 14; Zarządzenie nr 21 Prezesa Rady Ministrów z dnia 4 marca 1977 r. w sprawie szczegółowego zakresu działania Pełnomocnika Rządu PRL ds. Pobytu Wojsk Radzieckich w Polsce, zarządzenie niepublikowane, ARM, Zarządzenia Prezesa Rady Ministrów z 1977 r., sygn. 2779/1.

<sup>64</sup> Por. W. Horst, *Kancelarie i Archiwa Centralnego Komitetu Wykonawczego Polskiej Partii Socjalistycznej, Komitetu Centralnego Polskiej Partii Robotniczej i Komitetu Centralnego Polskiej Zjednoczonej Partii Robotniczej (1944–1990)*, Warszawa 2006.

Jako jednokierunkowe określić można relacje pomiędzy rządem a Sejmem. Zapisana w konstytucji podległość rządu wobec Sejmu w rzeczywistości była teorią. Odpowiedzialność rządu przed parlamentem realizowana była poprzez rozpatrywanie przez Izbę sprawozdania z wykonania budżetu i narodowego planu społeczno-gospodarczego, w związku z wnioskiem o absolutorium oraz przez udzielanie odpowiedzi na interpelacje i poselskie. Sejm nie miał wpływu na kształt i strukturę rządu oraz kierunki realizowanej przez niego polityki. Często w jednogłośnie głosowaniach biernie akceptował wnioski przedłożone przez premiera.

Kolejna cecha to nieprzestrzeganie zasady kolegialności RM oraz marginalizacja jej znaczenia *in pleno*. Działo się to poprzez przekazywanie uprawnień kolegium RM na rzecz prezesa RM, wiceprezesów lub Prezydium Rządu czy KERM. Zjawisku temu sprzyjał brak rozdzielenia kompetencji RM i Prezydium Rządu. Sprawy należące do kompetencji RM mogły być przedmiotem prac Prezydium Rządu, a było to zależne od decyzji premiera. W rezultacie posiedzenia rządu zwoływane były rzadziej i miały charakter odpraw służbowych, prowadzonych przez premiera w obecności członków RM i licznie zaproszonych gości niebędących jej członkami, jak wojewodowie czy kierownicy urzędów centralnych.

Spadek pozycji i roli RM powodował obniżanie rangi ministrów, jako kierowników resortów. Było to efektem zarówno podporządkowania szefów resortów wicepremierom zarządzającym działami, ale również uzależnienia przedsięwzięć ministrów od akceptacji ich odpowiedników w strukturach KC PZPR. Duże znaczenie miał fakt ograniczenia w 1976 r. wymogu drogi ustawowej w procesie tworzenia urzędu ministra.

Na gruncie praktyki sprawowania władzy ukształtowała się w PRL silna pozycja prezesa RM. W latach 1944–1952 pozostawał on w cieniu prezydenta, najpierw KRN, a potem Rzeczypospolitej. Stanowisko prezesa RM z oczywistych względów zyskało na znaczeniu w latach 1952–1954, w czasach kumulacji władzy w rękach Bieruta – przewodniczącego KC PZPR i premiera. Pozakonstytucyjna praktyka zwiększania kompetencji prezesa RM w latach 1952–1989 wykreowała premiera, jako samodzielny czynnik decydujący o kierunkach prac rządu, a nawet zastępujący RM w jej uprawnieniach. Zjawisku temu sprzyjała niekonstytucyjna do 1976 r. praktyka wydawania przez premiera samodzielnych rozporządzeń i zarządzeń. Nowela z 1976 r., czyniąc z prezesa RM kierownika prac rządu i Prezydium Rządu, usankcjonowała stosowaną uprzednio praktykę, wieńcząc proces emancypacji stanowiska prezesa RM jako samodzielnego naczelnego organu administracji państwowej.

Efektownością swoistej niewydolności rządu było obudowanie RM licznymi ciałami kolegialnymi – komitetami, komisjami, radami i zespołami. Pierwszy okres tworzenia kolegialnych organów opiniotwórczo-doradczych RM przypadł na lata sześćdziesiąte, a drugi związany był z kryzysem lat osiemdziesiątych XX w. Powstawały one w toku realizacji zadań rządu i zwykle zajmowały się pewnym wycinkiem jego działalności, najczęściej sprawami gospodarczymi lub społecznymi.

## 2. Zadania i organizacja Rady Ministrów w latach 1989–1996

W 1989 r. nastąpiło załamanie ustroju, opartego na monopolu władzy partii. Od 6 lutego do 5 kwietnia 1989 r. miały miejsce obrady Okrągłego Stołu, rokowania przedstawicieli władzy i środowisk opozycyjnych związanych z „Solidarnością”, podjęte w celu dokonania zmiany ustroju politycznego i gospodarczego Polski. W konferencji uczestniczyło kilkaset osób ze strony rządowej i opozycyjnej. Zakończono je porozumieniem z 5 kwietnia 1989 r., w wyniku którego uzgodniono wiele fundamentalnych zmian ustrojowych. Ustalono, że panować będzie wolność tworzenia i działania partii politycznych i związków zawodowych, wolność słowa, demokratyczne wybory władz, wolny rynek i zrównanie własności państwowej z prywatną. Efektem obrad była zgoda na wybory „kontraktowe” do Sejmu, powołanie nowych organów państwowych – Senatu i prezydenta, wybieranego przez Zgromadzenie Narodowe<sup>65</sup>.

### Konstytucyjne podstawy funkcjonowania Rady Ministrów w latach 1989–1996

#### **Regulacje obowiązujące do czasu uchwalenia Małej Konstytucji (lata 1989–1992)**

Do czasu uchwalenia Małej Konstytucji z 17 października 1992 r., obowiązywały zapisy Konstytucji z 22 lipca 1952 r. Przemiany ustrojowe poskutkowały osmiokrotnymi nowelizacjami Konstytucji PRL. *Ustawa z dnia 7 kwietnia 1989 r.* o zmianie Konstytucji PRL określała zakres działania Senatu jako organu przedstawicielskiego narodu oraz prezydenta Polskiej Rzeczypospolitej Ludowej<sup>66</sup>. Natomiast *Ustawa z 29 grudnia 1989 r.* dokonała zmiany w nazwie państwa na Rzeczpospolitą Polską, a konstytucji na Konstytucję Rzeczypospolitej Polskiej<sup>67</sup>.

<sup>65</sup> W. Skrzydło, *Przemiany ustrojowe w Polsce w latach 1989–1992*, [w:] *Prawo konstytucyjne*, Lublin 1994, s. 144–145; więcej na temat III RP zob. A. Andrusiewicz, *Polska 1980–1990. Kalendarz doby przełomu*, Rzeszów 1995, s. 13–57; T. Bochwic, *Kalendarium wydarzeń styczeń 1989 – maj 2004*, Kraków 2005, ss. 289; A. Dudek, *Pierwsze lata III Rzeczypospolitej 1989–2001*, Kraków 2002, s. 51–328; M. Grabowski, K. E. Sielawa-Kolbowska, T. Szawiel, *Polskie partie polityczne, ich elity, elektoraty oraz zakorzenienie w społeczeństwie*, Warszawa 1993; J. A. Majcherek, *Pierwsza dekada III Rzeczypospolitej 1989–1999*, Warszawa 1999; I. Jackiewicz, *Parlament w procesie transformacji. Sejm kontraktowy i Sejm I Kadencji*, [w:] *Konsolidacja elit politycznych 1991–1993*, red. J. Wasilewski, Warszawa 1994, s. 129–162; J. Wasilewski, *Scena polityczna postkomunistycznej i postsolidarnościowej Polski*, tamże, s. 9–50; J. Raciborski, *Polskie wybory. Zachowania wyborcze społeczeństwa polskiego w latach 1989–1995*, Warszawa 1997, s. 28–142.

<sup>66</sup> Dz. U. z 1989 r., nr 19, poz. 101.

<sup>67</sup> Dz. U. z 1989 r., nr 75, poz. 444.

Skład RM określał art. 39 Konstytucji<sup>68</sup>. Tworzyli ją prezes RM, wiceprezesi RM, ministrowie oraz przewodniczący określonych ustawowo komisji i komitetów, sprawujących funkcje naczelnych organów administracji państwowej. Urząd ministra tworzony był w drodze ustawy. Podobnie na mocy ustawy powoływano przewodniczących komisji i komitetów. Ministrowie kierowali określonymi działami administracji państwowej, konstytucja nie przewidywała więc tzw. ministrów bez teki (art. 42). Na czele rządu stał premier, który kierował pracami RM i Prezydium Rządu. Premier kształtował skład gabinetu, przedstawiając Sejmowi wnioski o powołanie i odwołanie jego członków. Konstytucja nie określała kompetencji wicepremierów, ograniczając się do wymienienia tej kategorii członków rządu. Wraz z premierem wchodził on w skład Prezydium Rządu, którego kompetencje również nie zostały sprecyzowane. Zdaniem Krystyny Leszczyńskiej, Prezydium Rządu, nie posiadając odrębnych kompetencji i będąc w jego wewnętrznej strukturze, wykonywało zadania RM<sup>69</sup>. Zadania te obejmowały koordynowanie działalności ministerstw i innych podległych organów oraz nadawanie kierunku ich pracy, kierowanie pracą terenowych organów administracji, coroczne uchwalanie i przedstawianie Sejmowi i Senatowi projektu budżetu państwa oraz projektu narodowego planu społeczno-gospodarczego na okres kilkuletni i roczny, zapewnianie wykonania ustaw, czuwanie nad wykonaniem budżetu państwa oraz przedstawianie Sejmowi corocznych sprawozdań z jego wykonania. Do zadań rządu należało też zapewnianie ochrony porządku publicznego, interesów państwa i praw obywateli. RM na podstawie ustaw wydawała rozporządzenia, podejmowała uchwały oraz czuwała nad ich wykonaniem. Sprawowała ogólne kierownictwo w dziedzinie stosunków z innymi państwami, w dziedzinie obronności kraju i organizacji sił zbrojnych oraz określała corocznie kontyngent obywateli powoływanych do służby wojskowej.

Artykuł 32f ust. 1 pkt 8 nowelizacji Konstytucji z kwietnia 1989 r.<sup>70</sup> przewidywał w szczególności ważnych sprawach zwoływanie i prowadzenie obrad RM przez prezydenta. Ocenę, która ze spraw jest szczególnej wagi pozostawiono prezydentowi.

Przepisy konstytucyjne z lat 1989–1992 nie określały sposobu działania RM. Zgodnie z regulacjami ustawy zasadniczej, rząd był wieloosobowym organem, który pod kierownictwem premiera wykonywał zadania wymienione w art. 41. Konstytucja nie zawierała *explicite* zasady kolegalności prac RM. Wywodziła się ona z instytucjonalnej odpowiedzialności RM przed Sejmem, a między kadencjami Sejmu przed prezydentem. Solidarna odpowiedzialność członków rządu przed Sejmem i prezydentem wymuszała kolegalne działanie<sup>71</sup>. Formalnie Konstytucja gwaranto-

<sup>68</sup> Por. *Konstytucja Rzeczypospolitej Polskiej. Stan na dzień 1 kwietnia 1990 r.*, Warszawa 1990, wyd. Kancelaria Sejmu RP.

<sup>69</sup> K. Leszczyńska, *Rządy Rzeczypospolitej Polskiej w latach 1989–2001. Skład, organizacja i tryb funkcjonowania*, Toruń 2005, s. 16.

<sup>70</sup> Dz. U. z 1989 r., nr 19, poz. 101.

<sup>71</sup> Por. K. Leszczyńska, *Rządy...*, s. 19.



wała wszystkim członkom RM uczestniczenie w jego pracach na równych zasadach, jednak członkowie wchodzący w skład rządu dzielili się na kategorie o różnym statusie i uprawnieniach. Nadrzędną rolę pełnił prezes RM, jako kierownik i organizator prac. Premier ukierunkowywał działalność określonych w ustawie komisji i komitetów za pośrednictwem ich przewodniczących, kształtował skład rządu oraz wydawał rozporządzenia i zarządzenia, które nie mogły być uchylone przez RM. Kompetencje wicepremierów wynikały z zakresu zadań prezesa RM. Wszyscy członkowie rządu mieli wpływ na decyzje ministrów, ponieważ art. 42 ust. 3 Konstytucji umożliwiał rządowi uchylenie ich rozporządzeń lub zarządzeń. Pozycja ministrów zależała też od rangi resortów, czy politycznego poparcia w Sejmie.

### Pozycja Rady Ministrów w okresie obowiązywania Małej Konstytucji z 17 października 1992 r.

#### **Zagadnienia ogólne**

Art. 1. Małej Konstytucji umieszczał RM wraz z prezydentem pośród organów władzy wykonawczej. Zagadnienia dotyczące rządu zawarte zostały w rozdz. 4. ustawy, zatytułowanym: Rada Ministrów Rzeczypospolitej Polskiej (Rząd). Pojęcia Rada Ministrów i Rząd użyte zostały zamiennie. W odniesieniu do regulacji omawianej konstytucji Radę Ministrów zdefiniować można jako naczelny organ władzy wykonawczej o złożonej strukturze, do którego zadań należało prowadzenie polityki wewnętrznej i zagranicznej kraju, kierowanie administracją rządową oraz realizacja innych zadań w zakresie polityki państwa<sup>72</sup>.

#### **Tryb powoływania i odwoływania Rady Ministrów**

Mała Konstytucja określiła aż pięć trybów tworzenia RM. W pierwszym, podstawowym, prezydent desygnował prezesa RM i na jego wniosek powoływał RM w zaproponowanym przez premiera składzie. Następowoło to w ciągu 14 dni od pierwszego posiedzenia Sejmu lub przyjęcia dymisji RM. Powołanie przez prezydenta prezesa RM łączyło się z powołaniem RM. Prezes RM, najpóźniej w ciągu 14 dni od dnia powołania przez prezydenta, zobowiązany był do przedstawienia Sejmowi programu działania rządu wraz z wnioskiem o udzielenie wotum zaufania (art. 57). Tryb drugi, uruchamiany po niepowodzeniu podstawowego, zakładał oddanie inicjatywy w ręce Sejmu, który w ciągu 21 dni wybierał prezesa RM oraz proponowany przez niego skład RM bezwzględną większością głosów. Prezydent powoływał tak

<sup>72</sup> Więcej o definicji terminu „rząd” por. R. Baliński, *Konstytucyjna pozycja Rady Ministrów RP*, „Przegląd Prawa i Administracji”, t. 44, 2000, s. 185 oraz P. Sarnecki, *Uwaga do rozdziału 4. Małej Konstytucji*, [w:] *Komentarz do Konstytucji Rzeczypospolitej Polskiej*, red. L. Garlicki, Warszawa 1995–1997, s. 2.



wybrany rząd i odbierał od niego przysięgę. W kolejnym, trzecim trybie, inicjatywa przechodziła na prezydenta, który powoływał prezesa RM, a na jego wniosek RM. Do uzyskania przez tak sformułowany rząd wotum zaufania wystarczyło głosowanie zwykłą większością głosów. W czwartym trybie Sejm, w ciągu 21 dni, wybierał prezesa RM oraz proponowany przez niego skład rządu większością głosów, a prezydent powoływał rząd. Rozwiązanie ostateczne przewidywało powstanie rządu prezydenckiego. Po porażkach poprzednich procedur, prezydent rozwiązywał Sejm, albo w ciągu 14 dni powoływał, na okres nie dłuższy, niż 6 miesięcy, prezesa RM i RM. Jeżeli przed upływem tego terminu Sejm nie uchwalił wotum zaufania lub wotum nieufności, prezydent rozwiązywał Sejm.

Konstytucja przewidziała tzw. resorty prezydenckie. Wnioski dotyczące powołania ministrów spraw zagranicznych, obrony narodowej i spraw wewnętrznych prezes RM przedstawiał po zasięgnięciu opinii prezydenta.

Konstytucja przewidziała cztery sytuacje, w których dochodziło do dymisji rządu. Była ona składana prezydentowi w razie ukonstytuowania się nowo wybranego Sejmu, rezygnacji przez RM albo jej prezesa z pełnienia funkcji, nieudzielenia przez Sejm wotum zaufania oraz uchwalenia przez Sejm wotum nieufności. Przyjmując dymisję premiera prezydent powierzał mu sprawowanie obowiązków do czasu powołania nowego rządu.

### Skład, organizacja i funkcjonowanie Rady Ministrów

Konstytucja ujmowała ogólnie zasady funkcjonowania RM, pozostawiając szczegółową organizację i tryb pracy rządu regulacjom ustawowym. W latach 1989–1996 materię tę określały kolejne regulaminy pracy oraz uchwały RM. *Ustawa o organizacji i trybie pracy Rady Ministrów oraz zakresie działania ministrów* pojawiła się dopiero w 1996 r.<sup>73</sup> Konstytucja wyrażała *explicite* zasadę kolegialności działania RM, która polegała na zastrzeżeniu realizacji wszystkich kompetencji rządu dla wszystkich jego członków.

### Prezes Rady Ministrów

Prezes RM kierował pracami RM oraz koordynował i kontrolował działalność ministrów (art. 55). Funkcja ta obejmowała kompetencje związane z przewodnictwem RM w postaci zwoływania, ustalania porządku obrad i prowadzenia posiedzeń rządu. Silna pozycja premiera wynikała z kompetencji umożliwiających mu rzeczywiste kierowanie pracami rządu. Działo się to poprzez wyznaczanie ministrom zakresu spraw, w których działali z upoważnienia premiera, żądanie dokumentów

<sup>73</sup> *Ustawa z dnia 8 sierpnia 1996 r. o organizacji i trybie pracy Rady Ministrów oraz o zakresie działania ministrów*, Dz. U. z 1996 r., nr 106, poz. 492.

i sprawozdań od ministrów, kierowników urzędów centralnych lub wojewodów oraz zarządzanie obiegu trybu uzgadniania stanowisk. Premier mógł brać udział w posiedzeniach komisji i komitetów będących naczelnymi organami administracji i przedstawiać na nich wnioski, przekazywać sprawę należącą do właściwości kilku ministrów do załatwienia wskazanemu ministrowi, rozstrzygać spory kompetencyjne między ministrami, zastępować ministra w razie nieobsadzenia stanowiska lub czasowej niezdolności do wykonywania obowiązków, bądź wskazać członka rządu, który będzie go zastępował.

Art. 55 ust. 2. stanowił, że prezes RM jest zwierzchnikiem służbowym wszystkich pracowników administracji rządowej. Na podstawie szczegółowego upoważnienia, zawartego w art. 55 ust. 3 oraz na podstawie upoważnień ustawowych, premier wydawał rozporządzenia w celu wykonania ustaw.

Istotny wpływ na pozycję premiera miał sam proces tworzenia rządu, dokonywania zmian w jego składzie oraz składanie dymisji RM. Skład RM proponowany był przez jej prezesa i jedynie on miał prawo występowania do prezydenta z wnioskiem o dokonanie zmian personalnych. Rezygnacja premiera oznaczała dymisję rządu. Premier zwracał się do Sejmu o wyrażenie rządowi wotum zaufania. Posiadał też uprawnienia w zakresie kreowania organów pomocniczych RM, powoływania i odwoływania wyższych urzędników, pełnomocników rządu, sekretarzy i podsekretarzy stanu.

Akty prawne prezydenta dla swojej ważności wymagały kontrasygnaty prezesa RM lub właściwego ministra (art. 46). Wzmacniało to pozycję premiera, który ponosił odpowiedzialność polityczną przed Sejmem za podpisane akty urzędowe.

### Wicepremierzy i ministrowie

Stanowisko wiceprezesa RM, wymienione pośród członków RM, nie zostało zdefiniowane pod względem charakteru prawnego. Wiceprezesi, podobnie jak premier, mogli pełnić także funkcje ministrów. Paweł Sarnecki w komentarzu do Małej Konstytucji, stwierdził, że „jeśli wicepremierzy zastępują Prezesa Rady Ministrów, dysponują wszelkimi atrybutami władzy tego ostatniego w danej sytuacji; jeśli stoją na czele ministerstwa, dysponują wszelkimi uprawnieniami ministra; podczas posiedzeń Rady Ministrów są jej pełnoprawnymi i równorzędnymi członkami. Mogą też zostać powołani do organów wewnętrznych Rady Ministrów, w określonym tam statusie. W żadnym innym charakterze wicepremierzy nie występują. [...] Nie posiadając samodzielnych kompetencji, mogą być uznawani za członków kolegiального organu (Rady Ministrów), natomiast jako tacy, nie mają statusu samodzielnego organu państwowego”<sup>74</sup>.

<sup>74</sup> P. Sarnecki, omówienie art. 53 Małej Konstytucji, [w:] *Komentarz do Konstytucji...*, s. 4.

Minister pełnił jednocześnie dwie funkcje. Był jednoosobowym, naczelnym organem państwa oraz członkiem kolegium RM. Po nowelizacji w 1996 r. konstytucja wyróżniała dwie kategorie ministrów – resortowych, powołanych dla kierowania określonym działem administracji rządowej, lub tzw. ministrów bez teki, powołanych dla wypełnienia zadań wyznaczonych przez prezesa RM (art. 56). Do czasu wprowadzenia ustawy o działach administracji rządowej w 1997 r.<sup>75</sup> określenie statusu ministra następowało drogą ustawową. Minister kierujący działem pracował w ramach uprawnień ustawowych oraz wydawał rozporządzenia i zarządzenia w celu wykonania ustaw. RM mogła uchylić rozporządzenie lub zarządzenie ministra. Odwołanie ministra następowało w wyniku dymisji rządu, złożenia przez niego rezygnacji lub uchwalenia przez Sejm wotum nieufności.

### Kompetencje Rady Ministrów

Mała Konstytucja wprowadziła ogólną klauzulę kompetencyjną, mówiącą, że RM prowadzi politykę wewnętrzną i zagraniczną RP oraz kieruje całością administracji rządowej. Usytuowanie RM, szczególnie w relacjach z prezydentem, wzmocniła zasada domniemania kompetencji, głosząca, że „Rada Ministrów podejmuje decyzje we wszystkich sprawach polityki Państwa, których ustawa konstytucyjna lub inna ustawa nie zastrzegły dla prezydenta albo innego organu administracji państwowej bądź samorządu”<sup>76</sup>. Piśmiennictwo wyróżnia kilka grup kompetencji RM<sup>77</sup>. W ustawie konstytucyjnej z 1992 r. można wyodrębnić następujące:

- 1) kompetencje władcze, w zakresie bieżącego kierowania polityką państwa:
  - zapewnianie bezpieczeństwa zewnętrznego i wewnętrznego Państwa,
  - utrzymywanie stosunków i zawieranie umów z rządami innych państw oraz z organizacjami międzynarodowymi;
- 2) kompetencje inicjatywne, mające na celu kształtowanie polityki państwa:
  - prawo inicjatywy ustawodawczej,
  - przedkładanie projektu budżetu państwa i innych planów finansowych,
  - chronienie na podstawie ustaw interesów Skarbu Państwa;
- 3) kompetencje wykonawczo-organizatorskie:
  - zapewnianie wykonania ustaw i wydawanie rozporządzeń wykonawczych,
  - kierowanie, koordynowanie i kontrolowanie pracy innych organów administracji rządowej,

<sup>75</sup> Ustawa z dnia 4 września 1997 r. o działach administracji rządowej, Dz. U. z 1997, nr 141, poz. 943.

<sup>76</sup> Ustawa konstytucyjna z dnia 17 października 1992 r. o wzajemnych stosunkach między władzą ustawodawczą i wykonawczą Rzeczypospolitej Polskiej oraz o samorządzie terytorialnym, Dz. U. z 1992 r., nr 84, poz. 426, z 1995 r., nr 38, poz. 184 i nr 150, poz. 729 oraz z 1996 r., nr 106, poz. 488.

<sup>77</sup> Por. M. Grzybowski, *Wokół typologii kompetencji uprawnień Rady Ministrów*, [w:] J. Czajkowski, M. Grzybowski, M. Grzybowska, K. Sobolewska-Myślik, *Ciągłość a zmiana w systemach ustrojowych. Szkice o instytucjach ustrojowych II i III Rzeczypospolitej i Europy Środkowej*, Kraków 1999, s. 140; R. Balicki, *Konstytucyjna pozycja...*, s. 189; E. Dulewicz, R. Mojak, *Rola i struktura organizacyjna Rady Ministrów*, [w:] *Ustrój i struktura aparatu państwowego i samorządu terytorialnego*, red. W. Skrzydło, Warszawa 1997, s. 137.

- kierowanie wykonaniem budżetu państwa oraz uchwalanie zamknięcia rachunków państwowych i sprawozdania z wykonania budżetu,
- nadzór nad samorządem terytorialnym oraz innymi postaciami samorządu.

### **Akty prawne wydawane przez Radę Ministrów**

Rozporządzenia z mocą ustawy. Sejm mógł ustawą podjętą bezwzględną większością głosów upoważnić RM, na jej wniosek, do wydawania rozporządzeń z mocą ustawy (art. 23). Ustawowe upoważnienie musiało określać przedmiot regulacji oraz okres obowiązywania upoważnienia. W takim wypadku inicjatywa ustawodawcza przysługiwała wyłącznie RM. Rozporządzenia nie mogły dotyczyć podstaw ustrojowych państwa: zmiany Konstytucji, wyborów prezydenta, Sejmu, Senatu oraz organów samorządu terytorialnego, budżetu państwa, wolności i praw obywateli, a także zgody na ratyfikację umów międzynarodowych. Rozporządzenie z mocą ustawy podpisywał prezydent i zarządzał jego ogłoszenie w „Dzienniku Ustaw”. Przed podpisaniem prezydent mógł wystąpić do Trybunału Konstytucyjnego o stwierdzenie zgodności aktu z konstytucją. Prezydent miał prawo odmowy podpisania rozporządzenia z mocą ustawy. W ciągu 14 dni zwracał je RM. Odrzucone rozporządzenie rząd mógł wnieść do Sejmu jako projekt ustawy.

Rozporządzenia. Rozporządzenie było jedynym aktem prawnym o charakterze powszechnie obowiązującym, wydawanym przez rząd. W hierarchii źródeł prawa rozporządzenie było aktem stojącym poniżej ustawy, mając wobec niej charakter wykonawczy. Rozporządzenia RM były ogłaszane w „Dzienniku Ustaw RP”.

Akty o charakterze wewnętrznym. Rząd wydawał zarządzenia prezesa RM, zarządzenia ministrów oraz uchwały RM. Wymienione rodzaje normatywów obowiązywały tylko w stosunku do jednostek organizacyjnych podległych organowi, który je wydał. Nie mogły zmieniać sytuacji prawnej podmiotów spoza danej struktury organizacyjnej. Podstawą do wydania zarządzeń mogły być ustawy, w których określono organ upoważniony do ich wydania oraz przedmiot regulacji. Uchwały RM miały charakter samoistny i służyły do regulowania spraw będących w sferze konstytucyjnych uprawnień rządu.

### **Polityczna i konstytucyjna odpowiedzialność Rady Ministrów i jej członków**

Członkowie RM ponosili solidarną odpowiedzialność polityczną wobec Sejmu, który wyrażał RM wotum nieufności. Przyjęcie wniosku przez Sejm pociągało za sobą obowiązek prezydenta udzielenia dymisji RM. Indywidualną odpowiedzialność polityczną przed Sejmem ponosili także ministrowie. Prezydent zobowiązany był odwołać ministra, któremu Sejm wyraził wotum nieufności.

Sejm mógł również udzielić RM wotum zaufania, wyrażając poparcie dla jej polityki lub działalności. Z wnioskiem w tej sprawie zwracał się do Sejmu prezes RM. Odrzucenie przez Sejm wniosku premiera o udzielenie wotum zaufania świadczyło o braku poparcia większości sejmowej dla działań rządu i skutkowało dymisją rządu.

Formą realizacji zasady odpowiedzialności politycznej było udzielanie RM absolutorium, jako aktu Sejmu, potwierdzającego prawidłowość działalności finansowej rządu w danym roku budżetowym. RM była zobowiązana przedłożyć Sejmowi sprawozdanie z wykonania ustawy budżetowej oraz sprawozdania z wykonania innych uchwalanych przez Sejm planów finansowych, w terminie 6 miesięcy po zakończeniu roku budżetowego. Sejm dokonywał oceny ich wykonania w terminie 2 miesięcy i podejmował uchwałę w przedmiocie absolutorium, po wysłuchaniu opinii prezesa NIK. W razie nieotrzymania absolutorium RM podawała się do dymisji.

Odpowiedzialność konstytucyjna oznacza prawne konsekwencje, wyciągane wobec osób zajmujących wysokie stanowiska państwowe, za naruszenie konstytucji lub innych ustaw, w związku z wykonywaniem przez nie funkcji. Odpowiedzialność konstytucyjna jest zindywidualizowana, a przy jej określaniu wymagane jest stwierdzenie winy. Mała Konstytucja wymieniała jedynie prezydenta, jako osobę, która za naruszenie Konstytucji lub ustaw oraz za popełnienie przestępstwa mogła być pociągnięta do odpowiedzialności przed Trybunałem Stanu. Konstytucja nic nie wspominała w tym aspekcie o członkach RM. Kwestie te zostały doprecyzowane w ustawie zasadniczej z 1997 r.

### Regulaminy prac Rządu w latach 1989–1996

Podstawą prawną organizowania prac rządu w latach 1989–1991 był *Regulamin prac Rady Ministrów i Prezydium Rządu z 1987 r.*<sup>78</sup> Na jego podstawie funkcjonował rząd Tadeusza Mazowieckiego, od powołania 12 września 1989 r. do dymisji 14 grudnia 1990 r. oraz ponad jeden miesiąc rząd Jana Krzysztofa Bieleckiego, od powołania 12 stycznia 1991 r. do czasu wprowadzenia nowego regulaminu prac RM z 12 lutego 1991 r. Kolejne gabinety, funkcjonujące w granicach chronologicznych rozprawy, opierały swoje działania na regulaminie przyjętym przez RM 12 lutego 1991 r., który omówiono poniżej<sup>79</sup>.

RM działała na podstawie programów pracy rządu, przygotowywanych przez sekretarza RM i akceptowanych przez prezesa RM. Sprawy wniesione pod obrady rządu rozstrzygane były kolegialnie (§ 2. 1).

Regulamin przewidywał zwoływanie Prezydium Rządu, jako organu odpowiedzialnego za wydawanie dyspozycji w pilnych sprawach, o szczególnym znaczeniu politycznym, gospodarczym i społecznym. Prezydium było zobowiązane do powia-

<sup>78</sup> Regulamin został omówiony w części tego rozdziału pt. *Organizacja i funkcjonowanie Rady Ministrów w latach 1944–1989, Regulaminy prac Rady Ministrów 1952–1989.*

<sup>79</sup> *Uchwała nr 20 Rady Ministrów z dnia 12 lutego 1991 r. w sprawie regulaminu prac Rady Ministrów*, M. P. z 1991 r., nr 7, poz. 47 oraz z 1992 r., nr 7, poz. 47 i nr 25, poz. 180.

damiania RM o wydanych dyspozycjach na najbliższym jej posiedzeniu. W praktyce po 1989 r. Prezydium Rządu zbierało się rzadko. Z ewidencji posiedzeń RM i Prezydium Rządu, prowadzonej przez Departament Prezydyalny URM<sup>80</sup>, wynika, że w okresie działania gabinetu Tadeusza Mazowieckiego Prezydium Rządu odbyło zaledwie 2 posiedzenia (przy 70 posiedzeniach RM), podczas rządów Jana Krzysztofa Bieleckiego nie obradowało wcale, gdy RM spotkała się 61 razy. Prezydium Rządu w rządzie Jana Olszewskiego spotkało się dwukrotnie (RM 25 razy). Wyjątkiem był rząd Hanny Suchockiej, która Prezydium rządu zwoływała aż 44 razy, a 33 jego posiedzenia odbyły się po wejściu w życie Małej Konstytucji, która nie przewidywała funkcjonowania takiego organu. Premierzy Waldemar Pawlak, Józef Oleksy i Włodzimierz Cimoszewicz nie zwoływali Prezydium Rządu.

Katalog dokumentów rządowych stanowiły projekty normatywnych aktów prawnych, przedłożeń rządowych dla Sejmu, analizy problemowe, oceny realizacji zadań, informacje i sprawozdania oraz projekty stanowisk rządu, w sprawie projektów ustaw wnoszonych do Sejmu z inicjatywy innych podmiotów. Dokumenty rządowe wnosili pod obrady członkowie RM, kierownicy urzędów centralnych oraz wojewodowie. Opracowanie projektu dokumentu rządowego mogło być powierzone organowi opiniodawczo-doradczemu RM lub prezesa RM, pełnomocnikowi rządu, komisji lub zespołowi specjalistów.

Dla projektu normatywnego aktu prawnego wnoszonego pod obrady RM przewidziano, trwające do 30 dni, postępowanie uzgadniające z komórka organizacyjną URM, właściwą w sprawach legislacji, oraz możliwość zasięgnięcia opinii Kancelarii Sejmu, Senatu, prezydenta, NIK, prezesa NBP, sekretarza naukowego PAN, kierowników urzędów centralnych i wojewodów. Przed wniesieniem pod obrady RM projekty były rozpatrywane przez Komisję Prawniczą w URM. Rejestr projektów dokumentów rządowych nadzorował sekretarz RM, który przekazywał członkom RM projekty pod obrady, nie później, niż 7 dni przed datą posiedzenia.

Rada Ministrów odbywała posiedzenia w stałych terminach. O problematyce obrad decydował przede wszystkim premier (§19). Przyjęcie dokumentów rządowych i podejmowanie rozstrzygnięć następowało w obecności co najmniej połowy ogólnej liczby członków, w drodze uzgodnienia. Przy braku uzgodnienia: rozstrzygało głosowanie jawne zwykłą większością głosów, w razie równej liczby głosów decydujący był głos przewodniczącego. Możliwe było głosowanie w trybie tajnym. Przyjęte dokumenty rządowe podpisywał prezes RM lub upoważniony wiceprezes. Regulamin dopuszczał tryb obiegowy przyjmowania dokumentów rządowych, z wyjątkiem projektów ustaw. Następowało to na zasadach korespondencyjnego

<sup>80</sup> Dane opracowane przez autorkę na podstawie protokołów posiedzeń RM z lat 1989–1996; ARM, Protokoły posiedzeń Rady Ministrów, spisy zdawczo-odbiorcze nr 2231, 2233, 2234, 2506, 2507, 2592, 2896, 2783, 2996.



uzgodnienia stanowisk członków RM. Wykaz spraw przyjętych w trybie obiegowym sekretarz RM przedstawiał rządowi na najbliższym posiedzeniu.

Posiedzenia RM miały charakter poufny, a przewodniczący obrad mógł zarządzić tajność całości bądź części posiedzenia (§ 25. 1). W praktyce każda z ekip rządzących w latach 1989–1996, oprócz Bieleckiego i Cimoszewicza, 2–3 razy utajniła w całości lub częściowo posiedzenia rządu. Z przebiegu posiedzenia RM sporządzany był protokół ustaleń oraz zapis przebiegu obrad.

Przy prezie RM działała Rada Legislacyjna, opiniująca projekty ustaw. Ewidencję normatywnych aktów prawnych RM prowadził URM. Koordynacja organizacji procesu legislacji rządowej należała do sekretarza RM.

W dniu 8 sierpnia 1996 r. Sejm uchwalił *Ustawę o organizacji i trybie pracy Rady Ministrów oraz o zakresie działania ministrów*, która zaczęła obowiązywać od 1 stycznia 1997 r. Artykuły 16 i 25 ustawy stały się podstawą prawną uchwalenia w dniu 25 lutego 1997 r. nowego regulaminu prac RM<sup>81</sup>.

## Organy opiniodawczo-doradcze Rady Ministrów w latach 1989–1996

### Stałe komitety Rady Ministrów

Kolegium rządowe liczyło kilkadziesiąt osób. W celu usprawnienia działania RM powoływała organy wewnętrzne, a wśród nich stałe komitety. Do 1996 r. były one tworzone na mocy uchwał RM, najczęściej niezwłocznie po powołaniu rządu. Po zmianie ekipy następowała zmiana składu osobowego istniejących już komitetów, bądź ich zmiany organizacyjne, stosownie do koncepcji politycznej realizowanej przez nowy rząd. Skutkiem tych ostatnich były nowelizacje regulaminu prac RM. Taka sytuacja miała miejsce za rządu Hanny Suchockiej, który zlikwidował stworzony przez rząd Jana Olszewskiego Komitet Społeczno-Ekonomiczny i utworzył w jego miejsce dwa komitety: Społeczny<sup>82</sup> oraz Ekonomiczny<sup>83</sup>. W związku z rozdzieleniem zadań dwóch komitetów, w regulaminie prac RM wprowadzono zasadę uzgadniania rozbieżności stanowisk przez komitety przed obradami RM, co wpłynęło pozytywnie na usprawnienie jej prac<sup>84</sup>.

W skład stałych komitetów RM wchodził członkowie rządu, wyznaczeni przez premiera, w porozumieniu z przewodniczącym komitetu. Komitety zajmowały się

<sup>81</sup> *Uchwała Rady Ministrów nr 13 z dnia 25 lutego 1997 r. Regulamin pracy Rady Ministrów*, M. P. z 1997 r., nr 15, poz. 144.

<sup>82</sup> *Uchwała nr 84 Rady Ministrów z dnia z dnia 31 lipca 1992 r. w sprawie Komitetu Społecznego Rady Ministrów*, M. P. z 1992 r., nr 25, poz. 178.

<sup>83</sup> *Uchwała nr 85 Rady Ministrów z dnia z dnia 31 lipca 1992 r. w sprawie Komitetu Ekonomicznego Rady Ministrów*, M. P. z 1992 r., nr 25, poz. 179.

<sup>84</sup> *Uchwała nr 86 Rady Ministrów z dnia 31 lipca 1992 r. zmieniająca uchwałę w sprawie regulaminu prac Rady Ministrów*, M. P. z 1992 r., nr 25, poz. 180.



zagadnieniami ekonomicznymi, prawnymi, problemami społecznymi i politycznymi oraz sprawami obronności i bezpieczeństwa państwa. Do ich zadań należało uzgadnianie stanowiska rządu, inicjowanie, przygotowywanie i przedstawianie RM projektów rozstrzygnięć, opinii lub udzielanie rekomendacji. Ich zasadniczym celem było zapewnienie koordynacji funkcjonowania administracji rządowej w celu realizacji zadań RM. W praktyce komitet przedstawiał oceny, wnioski i propozycje RM oraz rozpatrywał projekty dokumentów, w tym zwłaszcza normatywnych aktów prawnych. Mógł również przedstawiać swoje stanowisko innym organom państwowym, instytucjom i organizacjom społecznym. Komitet działał kolegialnie, mógł powoływać zespoły i grupy robocze oraz zlecać wykonywanie analiz czy opracowań ekspertom. Co najmniej raz w roku komitety składały RM sprawozdania ze swojej działalności. Obsługę organizacyjną i techniczną ich prac zapewniały najczęściej komórki organizacyjne URM. W tabeli nr 2 przedstawiono zestawienie stałych komitetów RM w latach 1989–1996.

Tabela 2

**Stałe komitety Rady Ministrów w latach 1989–1996**

Komitet	Daty działania	Skład i zadania	Podstawa prawna
Komitet Koordynacyjny Rady Ministrów ds. Przestrzegania Prawa	19.09.1989– 22.02.1991	Skład: przewodniczący – wiceprezes RM, od 6.08.1990 r. minister spraw wewnętrznych. Zadania: ocena stanu przestrzegania prawa, rozpoznawanie zakresu zjawisk patologicznych, przeciwdziałanie przestępczości, badanie skuteczności metod utrzymania porządku publicznego, kształtowania poczucia bezpieczeństwa obywateli, realizacja zadań rządowego programu zwalczania przestępczości i zapobiegania patologii społecznej.	M. P. z 1989 r., nr 35, poz. 270; M. P. z 1990 r., nr 31, poz. 246; ARM, niepublikowane Zarządzenie nr 9 Prezesa RM z 30.01.1990 r. w sprawie składu osobowego Komitetu Koordynacyjnego Rady Ministrów ds. Przestrzegania Prawa, spis zd.-odb. 2861, poz. 9; M. P. z 1991 r., nr 7, poz. 46
Komitet Ekonomiczny Rady Ministrów	17.10.1988– 21.01.1992 oraz od 31.07.1992	Skład: przewodniczący – wiceprezes RM, minister finansów, szefowie resortów gospodarczych. W pracach brali udział: prezes NBP, prezes Głównego Urzędu Planowania, sekretarz RM, eksperci. Zadania: rozpatrywanie projektów dokumentów rządowych w sprawach gospodarczych, rozpatrywanie projektów: budżetu państwa, planów finansowych, założeń polityki społeczno-gospodarczej, prognoz koniunktury gospodarczej i długookresowych programów działań gospodarczych państwa dotyczących całej gospodarki oraz wybranych dziedzin.	M. P. z 1988 r., nr 31, poz. 278; M. P. z 1989 r., nr 34, poz. 262, zm. M. P. z 1990 r., nr 35, poz. 283 oraz nr 40, poz. 315; M. P. z 1991 r., nr 8, poz. 55; M. P. z 1992 r., nr 25, poz. 179; M. P. z 1993 r., nr 60, poz. 549 oraz z 1994 r., nr 30, poz. 249 i nr 35, poz. 297; M. P. z 1995 r., nr 18, poz. 222

Komitet Społeczno-Ekonomiczny Rady Ministrów	21.01.1992 31.07.1992	Skład: przewodniczący – minister-kierownik Centralnego Urzędu Planowania, ministrowie: finansów, pracy i polityki socjalnej, prezes NBP. Zadania: rozpatrywanie projektów dokumentów rządowych w sprawach gospodarczych i społecznych.	M. P. z 1992 r., nr 7, poz. 47
Komitet Społeczny Rady Ministrów	31.07.1992– 23.11.1993	Skład: przewodniczący – wiceprezes RM, członkowie RM, wg właściwości. Zadania: koordynacja i realizacja zadań rządu w dziedzinie społeczno-politycznej, rozpatrywanie rozbieżności powstałych pomiędzy członkami RM, analizowanie sytuacji społeczno-politycznej, zagadnienia: umacniania więzi z Polonią, wymiany młodzieży, polityki socjalnej, oświaty, nauki, szkolnictwa wyższego, kultury, zdrowia i opieki społecznej, ochrony środowiska, współpracy ze związkami i stowarzyszeniami zawodowymi.	M. P. z 1992 r., nr 25, poz. 178
Komitet Społeczno-Polityczny Rady Ministrów	23.11.1993	Skład: przewodniczący – wicepremier W. Cimoszewicz, ministrowie pracy i polityki socjalnej, zdrowia i opieki społecznej, kultury i sztuki, członkowie RM wg właściwości. Od 1996 r. przewodniczącym został minister-szef URM. Zadania: koordynacja prac organów administracji rządowej w sprawach społeczno-politycznych, opracowywanie aktów normatywnych, rozpatrywanie rozbieżności między członkami RM, analiza sytuacji społeczno-politycznej; działania na rzecz umacniania więzi z Polonią, problematyka: młodzieży, mniejszości narodowych, przestrzegania praw człowieka i obywatela, bezrobocia, warunków pracy, oświaty, nauki, szkolnictwa wyższego, kultury, zdrowia i opieki społecznej, wypoczynku i sportu oraz ochrony środowiska; współpracy ze związkami zawodowymi.	M. P. z 1993 r., nr 63, poz. 565; M. P. z 1995 r., nr 18, poz. 221; M. P. z 1996 r., nr 18, poz. 223
Komitet Spraw Obronnych Rady Ministrów	12.04.1994– 20.02.1996	Skład: przewodniczący – prezes RM, zastępca – minister obrony narodowej, członkowie: ministrowie i kierownicy urzędów centralnych, właściwi ze względu na przedmiot rozpatrywanej sprawy, szef Sztabu Generalnego WP, szef UOP. Zadania: problematyka bezpieczeństwa państwa, bieżąca koordynacja działań organów administracji i służb w przypadku zagrożeń; analizowanie ekonomicznych aspektów bezpieczeństwa państwa, przemysł zbrojeniowy, obrót sprzętem wojskowym, prace badawczo-rozwojowe na potrzeby obronności i bezpieczeństwa, przygotowania mobilizacyjne w gospodarce, rezerwy państwowe.	ARM, niepublikowana Uchwała nr 17 Rady Ministrów z 12.04.1994 r. w sprawie Komitetu Spraw Obronnych Rady Ministrów, spis zd.- odb. 2993, poz. 17; M. P. z 1995 r., nr 18, poz. 220; M. P. z 1996 r., nr 18, poz. 222

Źródło: opracowanie własne na podstawie aktów prawnych z lat 1989–1996

8 sierpnia 1996 r. Sejm uchwalił *ustawę o organizacji i trybie pracy Rady Ministrów oraz o zakresie działania ministrów*<sup>85</sup>. Umożliwiła ona tworzenie stałych komitetów RM w drodze rozporządzenia. Pierwsze rozporządzenie rządu w tej sprawie powstało 11 lutego 1997 r., kiedy gabinet Włodzimierza Cimoszewicza utworzył jednym aktem prawnym cztery komitety: Ekonomiczny, Rozwoju Regionalnego, Społeczno-Polityczny oraz Komitet Spraw Obronnych i ujedynolicił przepisy dotyczące ich funkcjonowania<sup>86</sup>.

### Rady i zespoły rządowe

Charakter pomocniczy lub opiniodawczo-doradczy, rządziej koordynujący, miały rady i zespoły, powoływane najczęściej przez prezesa RM z inicjatywy własnej lub na wniosek RM. Ze względu na ich liczbę, kompetencje oraz organizację tworzyły one rozbudowane zaplecze RM. Przedmiotem ich działań były zagadnienia gospodarcze, społeczne i polityczne, a także sprawy doraźne. Członkami rad i zespołów byli przeważnie członkowie RM, sekretarze i podsekretarze stanu oraz przedstawiciele ministerstw i urzędów centralnych. Rzadko w ich pracach uczestniczyli eksperci niezwiązani z administracją rządową. Jak twierdzi G. Rydlewski, „mimo kilku prób w Urzędzie Rady Ministrów, a potem w Kancelarii Prezesa Rady Ministrów nie udało się stworzyć kompletnego rejestru rad i zespołów pomocniczych Rządu”<sup>87</sup>. Ze względu na zakres tematyczny pracy, poniżej wymieniono tylko te kolegia, których obsługę techniczno-organizacyjną prowadził URM.

#### Ekipa Tadeusza Mazowieckiego

- Rada Ekonomiczna, powołana w 1989 r., w celu zapewnienia wyboru prawidłowych kierunków i instrumentów polityki gospodarczej rządu i oceny rezultatów tej polityki<sup>88</sup>.
- Zespół do Opracowania Koncepcji Zmian w Organizacji Terytorialnej Państwa<sup>89</sup>.

#### Ekipa Jana Krzysztofa Bieleckiego

- Rada Rozwoju Wsi, powołana w lutym 1991 r. jako organ opiniodawczo-doradczy w sprawach realizacji polityki rolnej, rozwoju rolnictwa i gospodarki żywnościowej<sup>90</sup>.

<sup>85</sup> Dz. U. z 1996 r., nr 106, poz. 492 i nr 156, poz. 775.

<sup>86</sup> *Rozporządzenie Rady Ministrów z dnia 11 lutego 1997 r. w sprawie utworzenia stałych komitetów Rady Ministrów*, Dz. U. z 1997 r., nr 13, poz. 70.

<sup>87</sup> Por. G. Rydlewski, *Rządowy system decyzyjny w Polsce. Studium politologiczne okresu transformacji*, Warszawa 2002, s. 126. Próbie merytorycznej analizy rad i zespołów rządowych w latach 1989–2001 podjęła K. Leszczyńska, *Rzeczypospolitej Polskiej...*

<sup>88</sup> *Uchwała nr 154 Rady Ministrów z dnia 20 listopada 1989 r. w sprawie powołania Rady Ekonomicznej*, M. P. z 1989 r., nr 39, poz. 306.

<sup>89</sup> ARM, Zarządzenie nr 37 Prezesa Rady Ministrów z dnia 17 maja 1990 r., zarządzenie niepublikowane, spis zd.-odb. nr 2861, poz. 38.

<sup>90</sup> *Uchwała nr 12 Rady Ministrów z dnia 26 stycznia 1991 r. w sprawie powołania Rady Rozwoju Wsi*, M. P. z 1991 r., nr 5, poz. 29.

Ekipa Jana Olszewskiego

- Zespół Doradców Prezesa Rady Ministrów<sup>91</sup>.
- Zespół Międzyresortowy do Opracowania Koncepcji Odbudowy Radiostacji w Konstancinie<sup>92</sup>.

Ekipa Hanny Suchockiej

- Rada Konsultacyjna ds. Przekształcenia Polskiej Agencji Prasowej<sup>93</sup>.
- Rada Ustawicznego Kształcenia Urzędników przy Prezesie Rady Ministrów<sup>94</sup>.
- Rada Legislacyjna<sup>95</sup>, do której zadań należało dokonywanie okresowych ocen stanu prawa w określonych dziedzinach, z uwzględnieniem stopnia harmonizacji prawa polskiego z wymogami Wspólnot Europejskich, prowadzenie prac zmierzających do uporządkowania systemu prawnego, publikowanie prac naukowych i materiałów z zakresu legislacji oraz inicjowanie i patronowanie szkoleniu kadr legislatorów. Skład powoływał prezes RM, na cztery lata. Do udziału w pracach Rady zapraszano pierwszego prezesa Sądu Najwyższego, prezesa NSA, prezesa Trybunału Konstytucyjnego lub ich przedstawicieli oraz właściwych, ze względu na przedmiot rozpatrywanej sprawy, ministrów lub kierowników urzędów centralnych albo prezesa NBP. W pracach Rady i jej zespołów brał udział legislator z URM. Rada obradowała na posiedzeniach plenarnych, posiedzeniach prezydium lub na posiedzeniach zespołów, przy czym projekty ustaw o wyjątkowej doniosłości prawnej były rozpatrywane na posiedzeniach plenarnych. W 1994 r. zmieniono nieco zakres zadań Rady, ograniczając je do opiniowania projektów ustaw opracowywanych z inicjatywy rządu, posłów, Senatu lub prezydenta, skierowanych w celu zajęcia stanowiska przez rząd, opiniowania stanowiska rządu o projektach ustaw w sprawach o szczególnej doniosłości, wniesionych do Sejmu z inicjatywy innych podmiotów, dokonywanie okresowych ocen stanu prawa w określonych dziedzinach<sup>96</sup>. Rozpatrywane sprawy były kierowane pod obrady przez prezesa RM, przewodniczących stałych komitetów RM, ministra sprawiedliwości – prokuratora generalnego, ministra-szefa URM, sekretarza RM, a także z własnej inicjatywy. Liczebność Rady ograniczono do 35 osób.
- Międzyresortowy Zespół ds. Zadłużenia Zagranicznego (1992 r.)<sup>97</sup>.
- Zespół ds. Budowy Sieci Transmisji Danych dla Administracji Publicznej (1993 r.)<sup>98</sup>.
- Zespół Ekspertów ds. Prawa i Legislacji (1993 r.)<sup>99</sup>.

<sup>91</sup> ARM, Zarządzenie nr 28 Prezesa Rady Ministrów z dnia 15 stycznia 1992 r., zarządzenie niepublikowane, spis zd.-odb. nr 2721, poz. 28.

<sup>92</sup> ARM, Zarządzenie nr 67 Prezesa Rady Ministrów z dnia 12 marca 1992 r., zarządzenie niepublikowane, spis zd.-odb. nr 2721, poz. 67.

<sup>93</sup> ARM, Zarządzenie nr 100 Prezesa Rady Ministrów z dnia 6 października 1992 r., zarządzenie niepublikowane, spis zd.-odb. nr 2718, poz. 12.

<sup>94</sup> ARM, Zarządzenie nr 12 Prezesa Rady Ministrów z dnia 10 maja 1993 r., zarządzenie niepublikowane, spis zd.-odb. nr 2721, poz. 100.

<sup>95</sup> *Uchwała nr 8 RM z dnia 26 stycznia 1993 r. w sprawie Rady Legislacyjnej*, M. P. z 1993 r., nr 4, poz. 14.

<sup>96</sup> *Uchwała nr 2 RM z dnia 18 stycznia 1994 r. w sprawie Rady Legislacyjnej*, M. P. z 1994 r., nr 6, poz. 52.

<sup>97</sup> ARM, Zarządzenie nr 101 Prezesa Rady Ministrów z dnia 12 października 1992 r., zarządzenie niepublikowane, spis zd.-odb. nr 2721, poz. 101.

<sup>98</sup> ARM, Zarządzenie nr 19 Prezesa Rady Ministrów z dnia 29 czerwca 1993 r., zarządzenie niepublikowane, spis zd.-odb. nr 2718, poz. 19.

<sup>99</sup> ARM, Zarządzenie nr 25 Prezesa Rady Ministrów z dnia 18 sierpnia 1993 r., zarządzenie niepublikowane, spis zd.-odb. nr 2718, poz. 25.

Ekipa Waldemara Pawlaka

- Rada Koordynacyjna ds. Teleinformatyki<sup>100</sup>.
- Rada Strategii Społeczno-Gospodarczej<sup>101</sup>.
- Międzyresortowy Zespół do Opracowania Projektu Strategicznego Programu Rządowego „Zagospodarowania Mienia Przejętego od Wojsk Federacji Rosyjskiej”<sup>102</sup>.
- Zespół ds. Dalszej Realizacji Rent Odszkodowawczych Przyznanych Osobom Poszkodowanym przez Żołnierzy Wojsk Federacji Rosyjskiej (dawniej radzieckich)<sup>103</sup>.
- Zespół Komitetu Spraw Obronnych Rady Ministrów do Przeprowadzenia Analizy Skutków Prawnych Obowiązujących w zakresie Obronności Państwa<sup>104</sup>.
- Zespół Komitetu Spraw Obronnych Rady Ministrów ds. Obrotu Specjalnego<sup>105</sup>.

Ekipa Józefa Oleksego

- Rada ds. Służby Cywilnej<sup>106</sup>.
- Rada Programowa do Zagospodarowania Mienia Przejętego od Wojsk Federacji Rosyjskiej<sup>107</sup>.
- Międzyresortowy Zespół do Opracowania Rządowego Programu Polityki Prrodzinnej<sup>108</sup>.

Ekipa Włodzimierza Cimoszewicza

- Międzyresortowy Zespół ds. Opracowania Koncepcji Docelowego Wyposażenia 36. Specjalnego Pułku Lotnictwa Transportowego w Nowy Sprzęt Lotniczy<sup>109</sup>.
- Zespół ds. Koordynacji Działań Organów Administracji Rządowej Podejmowanych w Celu Wdrożenia Reformy Centrum Administracyjno-Gospodarczego Rządu<sup>110</sup>.
- Zespół Uczestników Strony Polskiej w Ramach Współpracy w Zakresie Zwalczenia Przeszłości Zorganizowanej w Stosunkach Polski z Wielką Brytanią<sup>111</sup>.

<sup>100</sup> ARM, Zarządzenie nr 34 Prezesa Rady Ministrów z dnia 18 listopada 1994 r., zarządzenie niepublikowane, spis zd.-odb. nr 2719, poz. 34.

<sup>101</sup> ARM, Zarządzenie nr 3 Prezesa Rady Ministrów z dnia 26 stycznia 1995 r., zarządzenie niepublikowane, spis zd.-odb. nr 2723, poz. 3.

<sup>102</sup> ARM, Zarządzenie nr 12 Prezesa Rady Ministrów z dnia 5 maja 1994 r., zarządzenie niepublikowane, spis zd.-odb. nr 2719, poz. 12.

<sup>103</sup> ARM, Zarządzenie nr 20 Prezesa Rady Ministrów z dnia 20 lipca 1994 r., zarządzenie niepublikowane, spis zd.-odb. nr 2719, poz. 20.

<sup>104</sup> ARM, Zarządzenie nr 30 Prezesa Rady Ministrów – Przewodniczącego Komitetu Spraw Obronnych Rady Ministrów z dnia 20 września 1994 r., zarządzenie niepublikowane, spis zd.-odb. nr 2719, poz. 30.

<sup>105</sup> ARM, Zarządzenie nr 1 Prezesa Rady Ministrów – Przewodniczącego Komitetu Spraw Obronnych Rady Ministrów z dnia 13 stycznia 1995 r., zarządzenie niepublikowane, spis zd.-odb. nr 2723, poz. 1.

<sup>106</sup> ARM, Zarządzenie nr 23 Prezesa Rady Ministrów z dnia 18 lipca 1995 r., zarządzenie niepublikowane, spis zd.-odb. nr 2723, poz. 23.

<sup>107</sup> ARM, Zarządzenie nr 25 Prezesa Rady Ministrów z dnia 24 sierpnia 1995 r., zarządzenie niepublikowane, spis zd.-odb. nr 2723, poz. 25.

<sup>108</sup> ARM, Zarządzenie nr 37 Prezesa Rady Ministrów z dnia 23 listopada 1995 r., zarządzenie niepublikowane, spis zd.-odb. nr 2723, poz. 37.

<sup>109</sup> ARM, Zarządzenie nr 6 Prezesa Rady Ministrów z dnia 22 kwietnia 1996 r., zarządzenie niepublikowane, spis zd.-odb. nr 3079, poz. 6.

<sup>110</sup> ARM, Zarządzenie nr 6 Prezesa Rady Ministrów z dnia 21 sierpnia 1996 r., zarządzenie niepublikowane, spis zd.-odb. nr 3079, poz. 31.

<sup>111</sup> ARM, Zarządzenie nr 55 Prezesa Rady Ministrów z dnia 13 grudnia 1996 r., zarządzenie niepublikowane, spis zd.-odb. nr 3079, poz. 55.

### Komisje rządowe

W latach 1989–1996 kolejne rządy utworzyły ponad 30 komisji. Najwięcej z nich, aż 16, powstało za rządu Tadeusza Mazowieckiego, a tylko jedna, kiedy premierem był Jan Olszewski. Komisje powstawały w celu rozwiązania problemów społeczno-politycznych, gospodarczych, finansowych czy administracyjnych. Najczęściej powoływano je na podstawie zarządzeń prezesa RM lub uchwał RM. Były organami opiniodawczo-doradczymi rządu. Poniżej wymieniono jedynie komisje obsługiwane przez komórki organizacyjne URM.

23 stycznia 1990 r. RM powołała Komisję Rządową ds. Ustalenia Stanu Prawnego Majątku Partii Politycznych i Organizacji Młodzieżowych oraz Odzyskania Mienia Państwowego<sup>112</sup>. Miesiąc później, 23 lutego 1990 r., powołano Międzyresortową Komisję ds. Polonii i Emigracji<sup>113</sup>, która w 1991 r. została zastąpiona Komisją ds. Polonii, Emigracji i Polaków za Granicą<sup>114</sup>, a w 1994 r. Międzyresortową Komisją ds. Polonii i Polaków za Granicą<sup>115</sup>.

Dnia 11 października 1990 r. prezes RM utworzył Komisję Rządową ds. Wycofania Wojsk Radzieckich Stacjonujących w Polsce<sup>116</sup>. Tydzień później powstała Komisja ds. Oceny Sytuacji Finansowej Gmin w 1990 r.<sup>117</sup> W listopadzie 1990 r. premier powołał Komisję ds. Przeglądu Podziału Kompetencji pomiędzy Organy Gmin i Administracji Rządowej<sup>118</sup> oraz Międzyresortową Komisję ds. Górnego Śląska<sup>119</sup>. 29 grudnia 1990 r. powstała Międzyresortowa Komisja ds. Reformy w Organizacji Obrony Narodowej<sup>120</sup>. Rząd Jana Krzysztofa Bieleckiego powołał Międzyresortową Komisję ds. Zagospodarowania Granicy Państwowej<sup>121</sup>, natomiast gabinet Hanny Suchockiej: Komisję Wspólną Rządu i Samorządu Terytorialnego<sup>122</sup>. 4 października 1994 r. powołano Komisję do Zbadania Legalności Utworzenia Agencji Rozwoju Gospodarczego S.A.<sup>123</sup>

<sup>112</sup> ARM, Uchwała nr 12 Rady Ministrów z dnia 23 stycznia 1990 r., uchwała niepublikowana, sygn. 39/52.

<sup>113</sup> ARM, Zarządzenie nr 15 Prezesa Rady Ministrów z dnia 23 lutego 1990 r., zarządzenie niepublikowane, spis zd.-odb. nr 2861, poz. 15.

<sup>114</sup> ARM, Zarządzenie nr 21 Prezesa Rady Ministrów z dnia 11 czerwca 1991 r., zarządzenie niepublikowane, spis zd.-odb. nr 2952/1.

<sup>115</sup> ARM, Zarządzenie nr 2 Prezesa Rady Ministrów z dnia 7 lutego 1994 r., zarządzenie niepublikowane, spis zd.-odb. nr 2719, poz. 2.

<sup>116</sup> ARM, Zarządzenie nr 50 Prezesa Rady Ministrów z dnia 11 października 1990 r., zarządzenie niepublikowane, spis zd.-odb. nr 2861, poz. 50. Komisja została rozwiązana przez rząd J.K. Bieleckiego 11 grudnia 1991 r., ARM, Zarządzenie nr 156 Prezesa Rady Ministrów z dnia 11 grudnia 1991 r., zarządzenie niepublikowane, spis zd.-odb. nr 2952/1.

<sup>117</sup> ARM, Zarządzenie nr 52 Prezesa Rady Ministrów z dnia 17 października 1990 r., zarządzenie niepublikowane, spis zd.-odb. nr 2861, poz. 52.

<sup>118</sup> ARM, Zarządzenie nr 58 Prezesa Rady Ministrów z dnia 16 listopada 1990 r., zarządzenie niepublikowane, spis zd.-odb. nr 2861, poz. 58.

<sup>119</sup> ARM, Zarządzenie nr 61 Prezesa Rady Ministrów z dnia 24 listopada 1990 r., zarządzenie niepublikowane, spis zd.-odb. nr 2861, poz. 61.

<sup>256</sup> ARM, Zarządzenie nr 67 Prezesa Rady Ministrów z dnia 29 grudnia 1990 r., zarządzenie niepublikowane, spis zd.-odb. nr 2861, poz. 67.

<sup>121</sup> ARM, Zarządzenie nr 33 Prezesa Rady Ministrów z dnia 9 września 1991 r., zarządzenie niepublikowane, spis zd.-odb. nr 2952/1.

<sup>122</sup> ARM, Zarządzenie nr 20 Prezesa Rady Ministrów z dnia 20 lipca 1993 r., zarządzenie niepublikowane, spis zd.-odb. nr 2718, poz. 20.

<sup>123</sup> ARM, Zarządzenie nr 27 Prezesa Rady Ministrów z dnia 4 października 1994 r., zarządzenie niepublikowane, spis zd.-odb. nr 2719, poz. 27.

### Pełnomocnicy Rządu

Rada Ministrów powoływała również pełnomocników rządu. Stanowiska te tworzone w celu inicjowania, opracowywania rozwiązań lub realizacji określonych zadań. Podstawą prawną ich tworzenia był art. 12. 1. *Ustawy z dnia 12 listopada 1985 r. o zmianach w organizacji oraz zakresie działania niektórych naczelnych i centralnych organów administracji państwowej*<sup>124</sup>. Powoływanie i odwoływanie pełnomocników rządu należało do prerogatyw prezesa RM. Pełnomocnicy z reguły nie byli członkami RM, chyba że jednocześnie pełnili funkcję ministra. Po wypełnieniu swojego zadania pełnomocnicy byli odwołani. W latach 1989–1996 powołano 19 pełnomocników rządu, z czego kilku było sekretarzami lub podsekretarzami stanu w URM. W tabeli wymieniono pełnomocników rządu obsługiwanych przez komórki organizacyjne URM.

Tabela 3

### Pełnomocnicy rządu w latach 1989–1996 obsługiwani przez URM

Nazwa i daty funkcjonowania	Zadania	Podstawa prawna
Pełnomocnik Rządu ds. Reformy Samorządu Terytorialnego, utworzony 25.09.1989, podsekretarz, a od 05.03.1991 r. sekretarz stanu w URM. Zlikwidowany 07.04.1992 r. Funkcję pełnił Jerzy Reguński.	Opracowanie koncepcji i koordynacja wprowadzenia w życie pakietu reform samorządu terytorialnego	ARM, Uchwała nr 137 RM z 25.09.1989 r., uchwała niepublikowana, sygn. 39/49; Uchwała nr 33 RM z 05.03.1991 r., uchwała niepublikowana, sygn. 116/2
Pełnomocnik Rządu ds. Pobytu Wojsk Radzieckich w Polsce, powołany 06.08.1991, od 21.07.1992 nazwa zmieniona na: Pełnomocnik Rządu Rzeczypospolitej Polskiej ds. Pobytu Wojsk Federacji Rosyjskiej w Polsce. Zniesiony 24.01.1995. Funkcję pełnił gen. bryg. Zdzisław Ostrowski. Pełnomocnik organizacyjnie podporządkowany był ministrowi-szefowi URM, jego obsługę prowadziło Biuro Pełnomocnika w URM.	Nadzorował i koordynował zadania związane z pobytem i wycofywaniem wojsk radzieckich z terytorium Polski oraz tranzytem wojsk przejeżdżających przez Polskę. 29.10.1992 r. gen. Zdzisław Ostrowski złożył premier Hannie Suchockiej oficjalny meldunek o wycofaniu z Polski ostatniej jednostki bojowej Federacji Rosyjskiej.	ARM, Uchwała nr 111/91 RM z 06.08.1991 r. w sprawie powołania Pełnomocnika Rządu Polski Rzeczypospolitej Ludowej ds. Pobytu Wojsk Radzieckich w Polsce, sygn. 885/108; zmieniona uchwałą RM nr 77/92 z 21.07.1992 r., sygn. 2887/75, Zarządzenie nr 50 PRM z 11.10.1990 r. w sprawie powołania Komisji Rządowej ds. wycofywania wojsk radzieckich stacjonujących w Polsce, zarządzenie niepublikowane, sygn. 2861/2; Dz. U. z 1995 r., nr 12, poz. 55

<sup>124</sup>Dz. U. z 1985 r., nr 50, poz. 262, zm. Dz. U. z 1987 r., nr 10, poz. 24 oraz nr 33, poz. 180, Dz. U. z 1989 r., nr 30, poz. 163 oraz nr 12, poz. 11 oraz nr 64, poz. 387 oraz nr 73, poz. 433 oraz nr 73, poz. 434, Dz. U. z 1990 r., nr 34, poz. 198.



<p>Pełnomocnik Rządu ds. Integracji Europejskiej oraz Pomocy Zagranicznej. Powołany 26.01.1991 r., zlikwidowany 15.10.1996 r. Podsekretarz stanu w URM. Funkcję pełnił Jacek Saryusz-Wolski.</p>	<p>25.05.1990 r. Polska złożyła oficjalny wniosek o rozpoczęcie negocjacji umowy o stowarzyszeniu ze Wspólnotami Europejskimi. Umowa, znana p.n. Układu Europejskiego, została podpisana 16.12.1991 r., a weszła w życie 01.02.1994 r. Pełnomocnik odpowiadał za koordynację integracji Polski z UE oraz zdobywanie i wykorzystywanie pomocy zagranicznej. W 1996 r. stanowisko to zastąpiono Komitetem Integracji Europejskiej.</p>	<p>Uchwała nr 11 RM z 26.01.1991 r., uchwała niepublikowana, sygn. 116/1; Dz. U. z 1996 r., nr 122, poz. 573</p>
<p>Pełnomocnik Rządu ds. Kobiet i Rodziny, utworzony 02.04.1991 r., 12.05.1995 r. przekształcony w Pełnomocnika Rządu ds. Rodziny i Kobiet. Podsekretarz stanu w URM. Funkcję pełniły: Anna Popowicz, Barbara Blida, Jolanta Banach.</p>	<p>Inicjowanie i koordynowanie działań na rzecz kształtowania i realizacji polityki państwa wobec rodziny oraz równouprawnienia kobiet we wszystkich dziedzinach życia. Pełnomocnik przedstawiał RM analizy, oceny i wnioski, wiążące się z zakresem jego działania oraz corocznie informacje o swojej pracy.</p>	<p>ARM, Uchwała nr 53/91 Rady Ministrów z 02.04.1991 r., uchwała niepublikowana, sygn. 116/2; Uchwała nr 119 RM z 26.10.1992 r., uchwała niepublikowana, sygn. 119/4; Dz. U. z 1995, nr 49, poz. 260</p>
<p>Pełnomocnik Rządu ds. Reformy Administracji Publicznej, powołany 13.10.1992 r. Zlikwidowany 27.09.1994 r. Podsekretarz stanu w URM podlegał prezesowi RM. Funkcję pełnił Michał Kulesza.</p>	<p>Przygotowanie programów reformy administracji publicznej i harmonogramów jej realizacji, inicjowanie i koordynacja koncepcji funkcjonowania administracji publicznej, kompetencji jej struktur, zasad działania, zasięgu terytorialnego, współpracy zagranicznej zgodnie z właściwością oraz promowanie reformy.</p>	<p>ARM, Uchwała nr 112 RM z dnia 13.10.1992 r., uchwała niepublikowana, sygn. 119/4; Dz. U. z 1994 r., nr 103, poz. 505</p>
<p>Pełnomocnik Rządu ds. Współpracy Północno-Wschodnich Województw Rzeczypospolitej Polskiej z Obwodem Kaliningradzkim Federacji Rosyjskiej oraz Regionów Rzeczypospolitej Polskiej z Regionem Sankt Petersburga. Utworzony 04.05.1994 r.</p>	<p>Stanowisko utworzone w wyniku porozumień międzynarodowych między rządami RP i Federacji Rosyjskiej o współpracy północno-wschodnich województw RP i Obwodu Kaliningradzkiego oraz <i>Porozumienia o współpracy regionalnej</i>.</p>	<p>Dz. U. z 1994 r., nr 61, poz. 254, zm. Dz. U. z 1996 r., nr 108, poz. 514</p>
<p>Pełnomocnik Rady Ministrów ds. Reformy Centrum Gospodarczego Rządu, powołany 14.03.1995 r. Zlikwidowany 31.05.1997 r. Sekretarz stanu w URM podlegał prezesowi RM. Funkcję pełnił Marek Pol.</p>	<p>Przygotowanie reformy centrum gospodarczego rządu, przygotowanie aktów prawnych oraz harmonogramu prac nad reformą, koordynacja prac niezbędnych do wdrożenia nowej struktury centrum oraz upowszechnianie reformy we współpracy ze służbami informacyjnymi URM. Pełnomocnik został upoważniony do wnoszenia, za zgodą prezesa RM, opracowanych przez siebie projektów aktów prawnych do rozpatrzenia przez RM.</p>	<p>Dz. U. z 1995, nr 28, poz. 144; Dz. U. z 1997 r., nr 53, poz. 339</p>

### 3. Cechy charakterystyczne funkcjonowania Rady Ministrów w latach 1989–1996

Na funkcjonowanie RM w latach 1989–1996 miały wpływ przede wszystkim przekształcenia ustrojowe, ale również uwarunkowania polityczne i gospodarcze.

W latach 1989–1992 wprowadzono osiem nowelizacji konstytucji PRL z 1952 r., a 17 października 1992 r. regulacje Małej Konstytucji, które trzykrotnie znowelizowane obowiązywały do czasu wprowadzenia Konstytucji z 2 kwietnia 1997 r. Akty te ukształtowały na nowo zasady ustrojowe państwa. Dla kolegium RM oznaczało to przede wszystkim funkcjonowanie zgodnie z zasadami demokratycznego państwa prawnego, z określonym sposobem legitymizacji władzy i formalnych granic działania rządu. Przyjęcie jako normy konstytucyjnej zasady, że organy władzy publicznej działają na podstawie i w granicach prawa stworzyło przesłanki dla kontrolowania legalności rządowych decyzji oraz egzekwowania za nie odpowiedzialności. Kompetencje rządu i środki działania podjęte przez RM nie mogły wykraczać poza te, które przyznawały jej przepisy powszechnie obowiązującego prawa.

Zastąpienie kierowniczej roli PZPR zasadą pluralizmu politycznego poskutkowało koniecznością odrzucenia rozwiązań z okresu PRL. Stało się tak poprzez wykreowanie gabinetu ministrów jako rzeczywistego kreatora programu rządowego. Było to podstawą budowy systemu wielopartyjnego w Polsce, czego konsekwencją było tworzenie rządów koalicyjnych. Przy czym ożywienie polityczne okresu transformacji spowodowało pojawienie się w Polsce wielu nowych stronnictw i partii politycznych. Jak podaje Antoni Czubiński, w 1989 r. zarejestrowano 154 partie polityczne.

Po wyborach w 1991 r. w Sejmie I kadencji utworzono 18 klubów poselskich, których członkowie należeli do 29 konkurujących ze sobą ugrupowań politycznych<sup>125</sup>. Wiele z nich nie posiadało zaplecza społecznego oraz większej liczby członków. Ich liderzy nie byli w stanie zrealizować wygłaszanych programów reform społeczno-gospodarczych, chętnie natomiast występowali publicznie w imieniu „całego narodu”, wraz z mediami wywierając presję na aktualnie rządzących. Walka ideolo-

<sup>125</sup> A. Czubiński, *Historia Polski 1864–2001*, Wrocław 2002, s. 332, s. 355; A. K. Piasecki, *Wybory i referenda w Polsce 1989–2000*, Zielona Góra 2001; *Początki parlamentarnej elity. Posłowie kontraktowego Sejmu*, red. J. Wasilewski, W. Wesolowski, Warszawa 1992; *Programy partii i ugrupowań parlamentarnych, 1989–1991*, oprac. I. Słodkowska, Warszawa 1995, ss. 306; J. Raciborski, *Polskie wybory. Zachowania wyborcze społeczeństwa polskiego 1989–1995*, Warszawa 1997, s. 28–142; *Wybory parlamentarne 1991 i 1993*, red. S. Gebethner, Warszawa 1995; por. E. Nalewajko, *Partie polityczne w Polsce – geneza i instytucjonalizacja*, [w:] *Konsolidacja elit politycznych 1991–1993*, red. J. Wasilewski, Warszawa 1994, s. 69–92.

giczna lat 1989–1991 spowodowała także wielkie zaostrzenie retoryki politycznej i pogłębienie konfliktów między zwykłymi ludźmi. Były to nieuniknione koszty budowania demokracji. Po kilkudziesięciu latach komunizmu trwał okres przejściowy, uczenia się korzystania z systemu demokratycznego. Skutecznym zabezpieczeniem parlamentu przed politycznym rozdrobnieniem stało się wprowadzenie 28 maja 1992 r. nowej ordynacji wyborczej, zgodnie z którą listy wyborcze nie uzyskujące 5% głosów nie otrzymywały mandatu. Próg dla koalicji wyborczych ustalono na 8%.

Zasada społecznej gospodarki rynkowej, opartej na wolności gospodarczej, własności prywatnej, solidarności, dialogu i współpracy partnerów społecznych, zastąpiła uprzywilejowanie własności państwowej, planowanie społeczno-gospodarcze czy monopol państwa w handlu zagranicznym. U progu III RP sytuacja ekonomiczna Polski była niestabilna. Zerwano z gospodarką nakazowo-rozdzielczą i reglamentowaną. Pojawiła się hiperinflacja, wynosząca w latach 1989–1990 średnio 558%. Dług zagraniczny państwa wynosił około 48 mld dolarów. Jednym z najważniejszych zadań dla kolejnych ekip, począwszy od rządu Mazowieckiego, było wprowadzenie reform, zmierzających w pierwszym etapie do zduszenia inflacji, a w kolejnych do przestawienia gospodarki na rynkową. W rezultacie od 1 stycznia 1990 r. wprowadzano tzw. plan Balcerowicza – terapię szokową, polegającą na drastycznym obniżeniu płac i podniesieniu cen, w celu wzmocnienia złotego i przejścia do wymienialności waluty<sup>126</sup>. Przystąpiono także do prywatyzacji państwowego majątku. Terapia przyniosła szybkie wyniki makroekonomiczne (zmniejszenie inflacji do 60% w 1991 r.), ale jej tempo i skala powodowały bardzo duże koszty społeczne: w postaci zwiększenia bezrobocia i obszarów biedy. Dlatego kolejne rządy z lat 1991–1996 kładły większy nacisk na ograniczenie skutków reform poprzez rozłożenie ich w czasie i zachowanie większej koordynującej roli państwa. Efektem było spowolnienie procesu prywatyzacji, zahamowanie wzrostu bezrobocia i stabilizacja płac. W 1996 r. nastąpiła poprawa sytuacji ekonomicznej kraju; odnotowano wzrost inwestycji zagranicznych i spadek bezrobocia.

Funkcjonowanie wg zasad społecznej gospodarki rynkowej oznaczało dla rządu nie tylko zarządzanie procesem przekształceń własnościowych, ale również konieczność podejmowania decyzji z uwzględnieniem negocjacji z podmiotami pozarządowymi oraz udział tych ostatnich w wykonywaniu zadań administracji. Rząd zyskał nowego partnera, jakim stały się organy samorządu terytorialnego, biorące udział w sprawowaniu władzy oraz wykonujące istotną część zadań publicznych<sup>127</sup>.

<sup>126</sup>Por. L. Balcerowicz, *800 dni. Szok kontrolowany*, Warszawa 1992, s. 7–115; M. Bałtowski, M. Miszewski, *Transformacja gospodarcza w Polsce*, Warszawa 2006, s. 123–161, 167–174; P. Bożyk, *Polityka gospodarcza Polski 1985–2000*, Warszawa 1995, s. 28–154; R. Bugaj, *Ustrojowa zmiana pod kontrolą liberalnych elit*, [w:] *Polskie przemiany. Uwarunkowania i spory*, red. W. Brus, Warszawa 2002, s. 15–31; *Między państwem a rynkiem. Dylematy polityki gospodarczej Polski*, Warszawa 1994; *Polityka gospodarcza okresu transformacji*, red. M. Dąbrowski, Warszawa 1995; *Polskie przemiany. Transformacja rynkowa*, red. L. Ciamaga, Warszawa 1992.

<sup>127</sup>Por. *Ustawa z dnia 8 marca 1990 r. o samorządzie terytorialnym*, Dz. U. z 1990 r., nr 16, poz. 95. Więcej na temat

Do 1 stycznia 1997 r., tzn. do wejścia w życie założeń Reformy Centrum Rządu, przekształcenia polityczno-gospodarcze kraju miały wpływ na kształt RM. W wyniku przeobrażeń gospodarczych tworzono lub likwidowano pewne ministerstwa, co bezpośrednio rzutowało na liczbę członków RM. Znacząca była również rola samego premiera, który decydował o powoływaniu ministrów zadaniowych lub decydował o łączeniu stanowisk przez poszczególnych członków rządu.

Nowe relacje pomiędzy RM a innymi organami władzy publicznej wprowadziła zasada podziału i równowagi władzy ustawodawczej, wykonawczej i sądowniczej. Dla relacji między RM i Sejmem duże znaczenie miała rola Wysokiej Izby w formowaniu składu Rady Ministrów, zapisy konstytucyjne dotyczące odpowiedzialności członków rządu przed Sejmem, a także obowiązek odpowiadania członków rządu na interpelacje i zapytania poselskie. Nie bez znaczenia była możliwość uchwalenia przez Sejm wotum nieufności wobec RM lub jej członków oraz konieczność przedłożenia Sejmowi projektu budżetu i ocena przez Izbę wykonania ustawy budżetowej i innych planów finansowych państwa. Utworzenie Senatu jako drugiej izby parlamentu spowodowało wydłużenie procedury uchwalania aktów normatywnych, również rządowych, ale uzyskano dodatkowy czas, wykorzystywany na lobbowanie w parlamencie rozwiązań zgodnych z zamysłami ekipy rządowej. Regulacje Małej Konstytucji dawały rządowi możliwość oddziaływania na inne organy, poprzez inicjatywę ustawodawczą oraz możliwość zgłoszenia projektu ustawy rządowej jako pilnej, co skutkowało specjalnym trybem jej uchwalania.

Istotne znaczenie dla pozycji RM miało przywrócenie w 1989 r. instytucji prezydenta. Zajmując miejsce Rady Państwa został on wyposażony w znaczne uprawnienia w stosunku do rządu. Miał udział w powoływaniu prezesa RM, zmian w składzie rządu i decydowaniu o przyjęciu jego dymisji. Konstytucja wyznaczała tzw. resorty prezydenckie oraz wprowadzała konieczność kontrasygnaty przez premiera wybranych aktów głowy państwa. Praktycznego znaczenia nie miała natomiast idea obrad RM pod przewodnictwem prezydenta, ponieważ w latach 1989–1996 nie odbyło się żadne takie posiedzenie.

W latach 1989–1996 RM powołała łącznie ponad 200 organów wewnętrznych, tj. rad, zespołów i komisji o charakterze opiniodawczo-doradczym, które mimo różnych nazw działały na podobnych zasadach. Jak twierdzi Krystyna Leszczyńska, mo-

---

funkcjonowania samorządu terytorialnego zob. P. Czechowski, S. Piątek, *Prawo samorządu terytorialnego*, Warszawa 1997; B. Dolnicki, *Samorząd terytorialny. Zagadnienia ustrojowe*, Kraków 1999; H. Izdebski, *Samorząd terytorialny. Podstawy ustroju i działalności*, Warszawa 2001; W. Kisiel, *Ustrój samorządu terytorialnego w Polsce*, Warszawa 2003; Z. Leoński, *Samorząd terytorialny w RP*, Warszawa 1999; E. Olejniczak-Szałowska, *Samorząd terytorialny. Podstawowe zagadnienia*, Warszawa 1994; *Samorząd terytorialny. Zasady ustrojowe i praktyka*, red. P. Sarnecki, Warszawa 2005; I. Skrzydło-Niżnik, *Model ustroju samorządu terytorialnego w Polsce na tle zagadnień ustrojowego prawa administracyjnego*, Kraków 2007; *Studia nad samorządem terytorialnym*, red. A. Błaś, Warszawa 2002.

gło to być efektem nadmiernej wiary w ostateczne rozwiązanie problemów poprzez tworzenie nowych instytucji<sup>128</sup>. Natomiast powoływane komitety RM brały udział w uzgadnianiu decyzji rządowych, a ich istotnym uprawnieniem było uzgadnianie stanowisk członków RM. Komitety, nie posiadając kompetencji samodzielnych i niezależnych od RM, nie zmniejszały jej roli, pełniąc zadania organów wewnętrznych rządu.

---

<sup>128</sup>K. Leszczyńska, *Rzeczy...*, s. 323.



## STRUKTURA I ORGANIZACJA PREZYDIUM RADY MINISTRÓW I URZĘDU RADY MINISTRÓW W LATACH 1945–1996

### 1. Struktura i organizacja Prezydium Rady Ministrów w latach 1945–1952<sup>1</sup>

Ustawa KRN z 21 lipca 1944 r. powołująca PKWN<sup>2</sup> nie określiła jego aparatu pomocniczego. Prezydium Rady Ministrów, jako urząd obsługujący premiera i rząd, reaktywowano 31 grudnia 1944 r., po powstaniu Rządu Tymczasowego Rzeczypospolitej Polskiej. Nazwa została przejęta z urzędu obsługującego RM przed 1939 r.<sup>3</sup>

<sup>1</sup> Źródłami do opracowania struktury PRM po II wojnie światowej są przechowywane w ARM zarządzenia prezesa RM oraz uchwały RM i Prezydium Rządu. W przypadku nieodnalezienia ww. normatywów, autorka posiłkowała się schematami organizacyjnymi opracowanymi w 1972 r. przez kierowniczkę archiwum URM Weronikę Klonowską. Schematy były pomocne szczególnie dla lat 1945–1948, dla których nie udało się odnaleźć zarządzeń regulujących całościowo organizację PRM.

<sup>2</sup> Dz. U. z 1944 r., nr 1, poz. 1.

<sup>3</sup> Kompetencje przedwojennego Prezydium Rady Ministrów wynikały ściśle z kompetencji i pozycji ustrojowej Premiera i Rządu, które zostały uregulowane w dekreście Naczelnika Państwa z 22 listopada 1918 r. o *najwyższej władzy reprezentacyjnej Republiki Polskiej* (Dz. Pr. PP z 1918 r., nr 17, poz. 41), *Małej Konstytucji z 20 lutego 1919 r.* (Dz. Pr. PP, z 1919 r., nr 19, poz. 226), *Konstytucji z 17 marca 1921 r.* (Dz. U. z 1921 r., nr 44, poz. 276), jej nowelizacji z 2 sierpnia 1926 r. (Dz. U. z 1926 r., nr 78, poz. 442) oraz *Ustawie konstytucyjnej z 23 kwietnia 1935 r.* (Dz. U. z 1935 r., nr 30, poz. 227). Więcej o zasadach ustrojowych II RP oraz miejscu rządu w systemie władz naczelnych w latach 1918–1939 por. Z. Witkowski, *Status ustrojowy Rady Ministrów w konstytucjach polskich okresu międzywojennego*, [w:] *Rada Ministrów. Organizacja i funkcjonowanie*, red. A. Balaban, Kraków 2002, s. 50–81; M. Pietrzak, *Rządy parlamentarne w Polsce w latach 1919–1926*, Warszawa 1969. PRM stanowiło zaplecze pomocnicze RM, czyli zespół ludzi oraz środków, umożliwiających realizację jego konstytucyjnych funkcji. Zadaniem PRM była obsługa posiedzeń RM i utrzymywanie stałej więzi z resortami. Autor inwentarza archiwalnego przechowywanego w AAN zespołu Prezydium Rady Ministrów w Warszawie 1917–1939 wyróżnił 3 okresy funkcjonowania urzędu (AAN, Wstęp do inwentarza zespołu nr 8 Prezydium Rady Ministrów w Warszawie, 1917–1939,teczka 8/I): 1) 22.11.1918–28.08.1926 okres organizacji PRM i krystalizowania się struktury urzędu od dekretu Naczelnika Państwa z 22 listopada 1918 r. o *najwyższej władzy reprezentacyjnej Republiki Polskiej* do 28 sierpnia 1926 r., daty wprowadzenia rozporządzenia RM w sprawie zatwierdzenia statutu organizacyjnego Prezydium Rady Ministrów (M. P. z 1926 r., nr 196, poz. 560); 2) 28.08.1926–12.12.1930 okres obowiązywania I statutu PRM, struktura urzędu złożona z Gabinetu Prezesa Rady Ministrów, Biura Prezydiального, Biura Prawnego (od 1927 r.); 3) 12.12.1930–wrzesień 1939 okres ustalenia jednolitej struktury organizacyjnej PRM, w wyniku uchwały RM z 12 grudnia 1930 r. w sprawie statutu organizacyjnego Prezydium Rady Ministrów (M.P. z 1930 r., nr 288, poz. 406). Dla niniejszych rozważań znaczenie ma struktura przedwojennego PRM w ostatnim okresie jego funkcjonowania, tzn. od 1930 r. Statut wprowadzony uchwałą RM z 12 grudnia 1930 r. zakładał funkcjonowanie czterech biur:



Schemat organizacyjny PRM w okresie od 31 grudnia 1944 r. do 16 kwietnia 1946 r., opracowany przez Weronikę Klonowską<sup>4</sup>, wyglądał następująco:

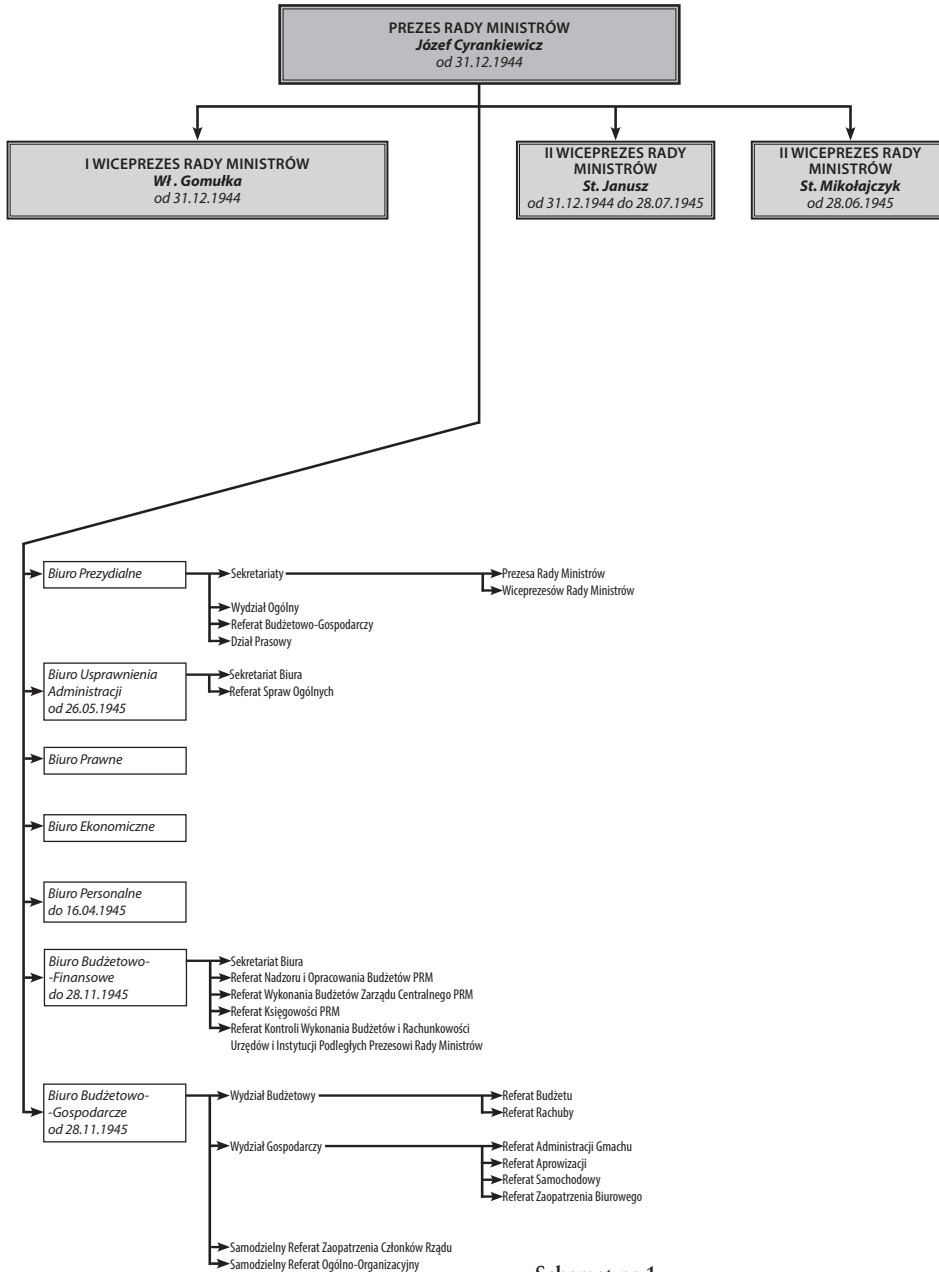

Schemat nr 1

31 grudzień 1944–15 kwiecień 1946

W 1945 r. prezes RM określił organizację i zakres działania następujących biur: Biura Personalnego; do zakresu jego zadań należały sprawy pracowników PRM oraz urzędów i instytucji podległych prezesowi RM. 5 lipca 1945 r. zostało podzielone na 4 referaty: Osobowy, Prawny, Zatrudnienia i Statystyczny<sup>5</sup>.

Biura Usprawnienia Administracji; do zadań biura należały sprawy organizacji władz i urzędów, podziału kompetencji, organizacji władz na obszarze m. st. Warszawy i województwa stołecznego, opracowywanie statutów i podziałów czynności, organizacja sądownictwa administracyjnego. Sprawy organizacyjno-osobowe objęły ustalanie stanowisk i etatów, badanie norm pracy, metod doboru i szkolenia kadr, wynagrodzenia oraz analizę budżetów personalnych resortów. Zadania wyposażenia urzędów dotyczyły: pomieszczeń, urządzeń, środków lokomocji i łączności, druków i wydawnictw. Zagadnienia planowania objęły zasady obiegu spraw między urzędami, analizy obciążenia pracą urzędników, analizy budżetu. Ostatnią grupą były kontrole urzędów oraz inspekcje na zlecenie premiera<sup>6</sup>.

Biura Finansowo-Budżetowego, w którego skład wchodziły 4 referaty: Nadzoru i opracowania budżetu PRM; Wykonania Budżetów Zarządu Centralnego PRM; Księgowości PRM i Kontroli wykonania budżetów i rachunkowości urzędów i instytucji podległych PRM oraz Sekretariat Biura. Zadania objęły sprawy budżetowe, rachunkowe i kasowe PRM, udział w tworzeniu budżetów urzędów podległych i kontrola ich wykonania, nadzór instytucji dotowanych. 28 listopada 1945 r. do Biura Finansowo-Budżetowego przeniesione zostały wszystkie sprawy gospodarcze. Nazwę zmieniono na Biuro Budżetowo-Gospodarcze<sup>7</sup>. Zakres działania poszerzono o zaopatrzenie w materiały biurowe, zarządzanie pomieszczeniami i mieszkaniami służbowymi, sprawy taboru i zaopatrywanie w naturze pracowników PRM oraz członków rządu. Biuro podzielono na: Wydział Budżetowy (2 referaty: Budżetu i Rachuby), Wydział Gospodarczy (4 referaty: Administracji Gmachu, Apropowizacji, Samochodowy i Zaopatrzenia Biurowego). W skład Biura wchodziły także dwa samodzielne referaty: Zaopatrzenia Członków Rządu oraz Ogólnoorganizacyjny<sup>8</sup>.

Prezydzialnego, Prawnego, Ekonomicznego i Usprawnienia Administracji. W latach 1933–1939 powstały kolejne cztery biura. Były to: Biuro Personalne, Biuro Zadań Specjalnych, Biuro Polityki Narodowościowej oraz Biuro Akcji Planowania.

<sup>4</sup> W. Klonowska, *Schemat organizacyjny Prezydium Rady Ministrów i Urzędu Rady Ministrów, 31.12.1944–29.03.1972*, Warszawa 1972, wydawnictwo URM, s.1.

<sup>5</sup> ARM, Okólniki i zarządzenia Prezesa Rady Ministrów z 1944 r. i 1945 r., spis zd.-odb. 2759/1, s. 102–105, Okólnik nr 34 Prezesa Rady Ministrów z dnia 5 lipca 1945 r. o tymczasowej organizacji wewnętrznej i zakresie działania Biura Personalnego Prezydium Rady Ministrów oraz o aprobacie spraw personalnych.

<sup>6</sup> ARM, Okólniki i zarządzenia Prezesa Rady Ministrów z 1944 i 1945 r., spis zd.-odb. 2759/1, s. 138–139, Zarządzenie wewnętrzne nr 2 Prezesa Rady Ministrów z dnia 5 września 1945 r. o tymczasowej organizacji wewnętrznej i zakresie działania Biura Usprawnienia Administracji Prezydium Rady Ministrów.

<sup>7</sup> ARM, Okólniki i zarządzenia Prezesa Rady Ministrów z 1944 i 1945 r., spis zd.-odb. 2759/1, s. 177, Zarządzenie wewnętrzne nr 8 Prezesa Rady Ministrów z dnia 28 listopada 1945 r.

<sup>8</sup> ARM, Okólniki i zarządzenia Prezesa Rady Ministrów z 1944 i 1945 r., spis zd.-odb. 2759/1, s. 155–158, Zarządzenie wewnętrzne nr 3 Prezesa Rady Ministrów z dnia 5 września 1945 r. o tymczasowej organizacji wewnętrznej i zakresie działania Biura Finansowo-Budżetowego Prezydium Rady Ministrów.

Kolejne zmiany w strukturze PRM nastąpiły w kwietniu 1946 r.<sup>9</sup> Utworzono wtedy: Sekretariat Prezesa Rady Ministrów, jako osobną jednostkę organizacyjną PRM, z szefem Sekretariatu na czele. Osobny dział stanowiły sprawy odznaczeń i reprezentacji.

3 czerwca 1946 r. do Sekretariatu Prezesa RM przeniesiono Dział Prasowy. Tym samym struktura Sekretariatu objęła 3 jednostki: Sekretariat osobisty premiera, Dział Prasowy oraz Dział Spraw Reprezentacyjnych i Odznaczeniowych.

Biuro Organizacji i Spraw Osobowych powstałe z połączenia Biura Personalnego i Biura Usprawnienia Administracji. Nowe biuro podzielono na jeden Referat Ogólny oraz 5 działów: Badań i Planowania, Usprawnienia Administracji, Spraw Osobowych, Szkolenia Pracowników Państwowych oraz Inspekcji Terenowej.

Zmiana ekipy rządowej po wyborach 1947 r. pociągnęła za sobą reorganizację urzędu. Wprowadzone od listopada 1947 r. zmiany polegały na zastąpieniu Sekretariatu Gabinetem Prezesa Rady Ministrów Józefa Cyrankiewicza. Utworzono też sekretariaty wicepremierów: Władysława Gomułki i Antoniego Korzyckiego. Jakub Berman pozostał sekretarzem stanu z własnym sekretariatem. W skład PRM wchodziły nadal biura: Prezydialne, Prawne, Organizacji i Spraw Osobowych, Budżetowo-Gospodarcze.

W 1948 r. utworzono Biuro Prasy i Informacji. W schematach W. Klonowskiej ma ono strukturę bezwydziałową. W zbiorze dokumentów pt. Składnica Akt 1959 r.<sup>10</sup> znajduje się jednak projekt zakresu czynności tego biura, podzielonego na wydziały: Badania Prasy, Informowania Prasy, Samodzielny Referat Prasy Zagranicznej i Samodzielny Referat Gospodarki Papierem. Dyrektor Biura uczestniczył w jawnych posiedzeniach RM i utrzymywał kontakt z premierem. Zadania obejmowały: informowanie premiera i członków rządu o najważniejszych zagadnieniach wysuwanych przez prasę, reagowanie na krytykę administracji państwowej, wydawanie publikacji informacyjnych, koordynację prac wydziałów prasowych resortów, rozdział papieru dla potrzeb prasy periodycznej, w ramach rozdziału zatwierdzonego przez Komitet Ekonomiczny.

<sup>9</sup> ARM, Okólniki i zarządzenia Prezesa Rady Ministrów z 1946 i 1947 r., spis zd.-odb. 2759/2, s. 43–44, Zarządzenie Prezesa Rady Ministrów z dnia 16 kwietnia 1946 r. w sprawie zmian w organizacji Prezydium Rady Ministrów oraz Zarządzenie Prezesa Rady Ministrów nr BUA-I-a/4 w sprawie zmian w obsadzie personalnej w Prezydium Rady Ministrów.

<sup>10</sup> Składnica Akt 1959 r., zbiór dokumentów zebranych i opracowanych przez mgra T. Rogozińskiego, naczelnika Wydziału Ogólnego w Biurze Administracyjno-Gospodarczym URM. Zbiór ma formę oprawionej książki, zawiera kopie normatywów organizacyjnych i przepisów kancelaryjno-archiwalnych URM z lat 1952–1958. Omawiany dokument nie posiada podpisów oraz dat. Widnieje na nim odręczny dopisek, wykonany czerwoną kredką – 1949, miejsce przechowywania: Registratura ARM.

Schemat organizacyjny urzędu od 8 lutego 1947 do 19 stycznia 1949 r. wyglądał następująco:

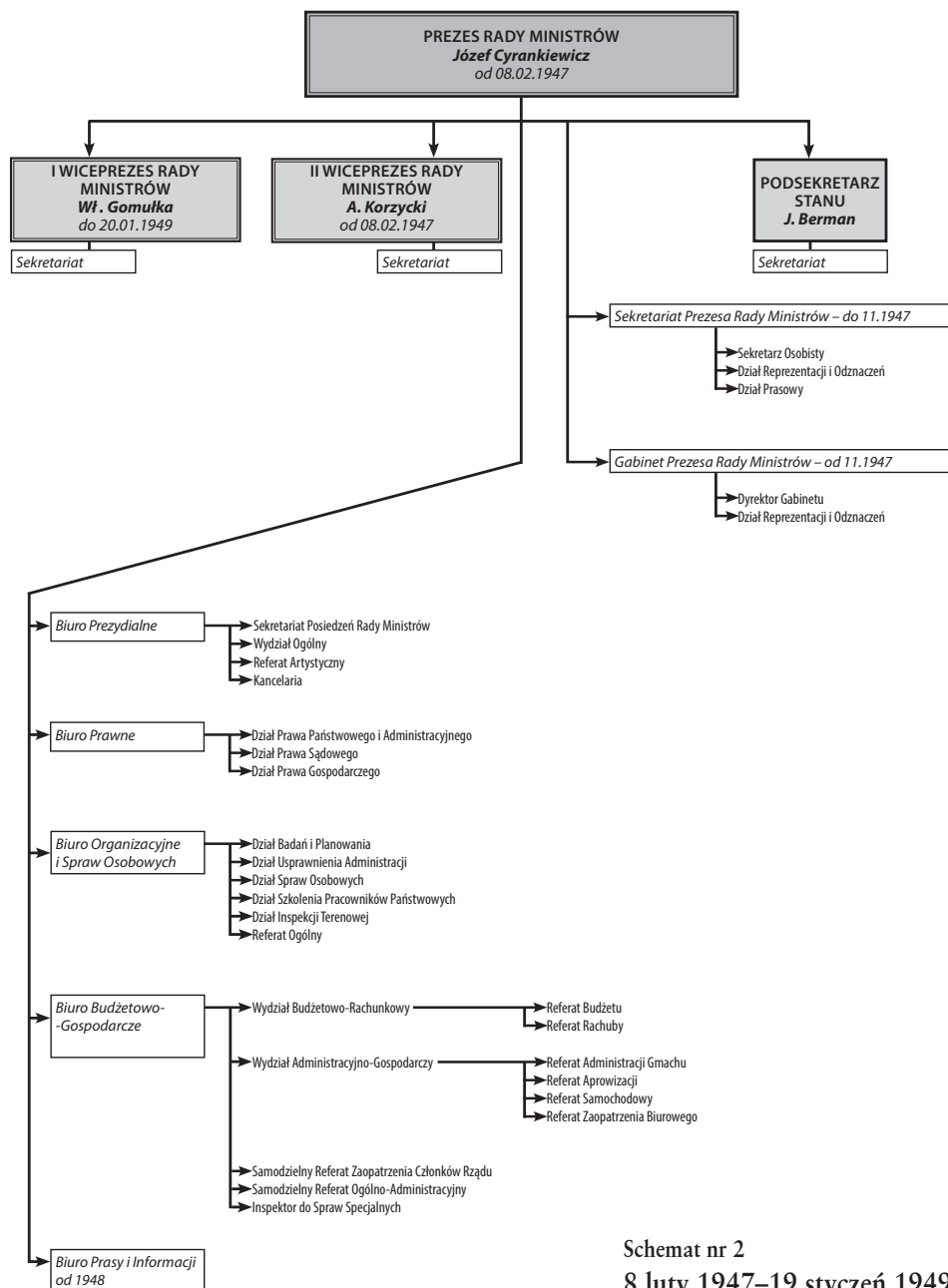

Schemat nr 2  
8 luty 1947–19 styczeń 1949

Do kolejnych zmian doszło w marcu 1949 r.<sup>11</sup> Projekt statutu PRM z tego czasu wymienia następujące biura wraz z ich zakresem czynności:

Gabinet Prezesa Rady Ministrów realizował sprawy wynikające ze stanowiska prezesa RM jako szefa rządu, sprawy związane z wykonaniem uchwał Prezydium Rządu, kwestie reprezentacyjne, odznaczeń, zadania sekretariatu osobistego premiera, wicepremierów, ministrów bez teki oraz sprawy tajne.

Biuro Prezydyjne zajmowało się sprawami finansowo-budżetowymi PRM oraz urzędów i instytucji podległych, sprawami administracyjno-gospodarczymi, nadzorem nad wykonaniem budżetu, rachunkowością i kasowością. Sprawowało nadzór nad instytucjami społecznymi subwencionowanymi przez PRM.

Biuro Organizacji i Spraw Osobowych zajmowało się sprawami organizacji i zakresu działania władz i urzędów podległych rządowi, racjonalizacją metod pracy, współdziałaniem przy ustalaniu budżetu i etatów, projektowaniem zasad polityki personalnej, sprawami osobowymi pracowników PRM oraz urzędów podległych, szkoleniami, kontrolami.

Biuro Prawne przygotowywało plan prac legislacyjnych rządu, opracowywało i opiniowało projekty normatywów, udzielało opinii prawnych; zagadnienia obejmowały też sprawy porządku dziennego i posiedzeń RM, redagowanie „Monitora Polskiego”.

Biuro Prasy i Informacji odpowiedzialne było za obsługę prasową rządu oraz rozdział papieru dla prasy krajowej.

Pod koniec 1949 r. utworzono nowe biura: Biuro Kontroli i Nadzoru, Biuro Organizacji, Biuro Kadr oraz Biuro Studiów, które funkcjonowało do 10 czerwca 1950 r. Zakres zadań Biura Kontroli, pochodzący z projektu schematu organizacyjnego ze zbioru dokumentów *Składnica Akt 1959 r.*, obejmował kontrole organizacji, gospodarki oraz funkcjonowania jednostek organizacyjnych podległych prezesowi RM oraz opiniowanie pod względem społeczno-politycznym spraw załatwianych przez PRM.

Znaczące zmiany w organizacji urzędu nastąpiły w czerwcu 1950 r. Strukturę urzędu podzielono na dwa zespoły organizacyjne: jeden odpowiadał za funkcjonowanie PRM, drugi był właściwy ds. prezydiów rad narodowych. Zespołami zarządzali dyrektorzy generalni. W sierpniu 1950 r. powstało podlegające bezpośrednio prezesowi RM Biuro Działu Oświaty i Kultury.

<sup>11</sup> Nie odnaleziono oryginału zarządzenia PRM z 1949 r., jednak zbiór pt. *Składnica Akt 1959 r.* zawiera tekst statutu organizacyjnego Prezydium Rady Ministrów z 1949 r., który pokrywa się ze schematem organizacyjnym za ten rok opracowanym przez W. Klonowską.

Od 2 czerwca 1950 r. schemat organizacyjny PRM wyglądał następująco:

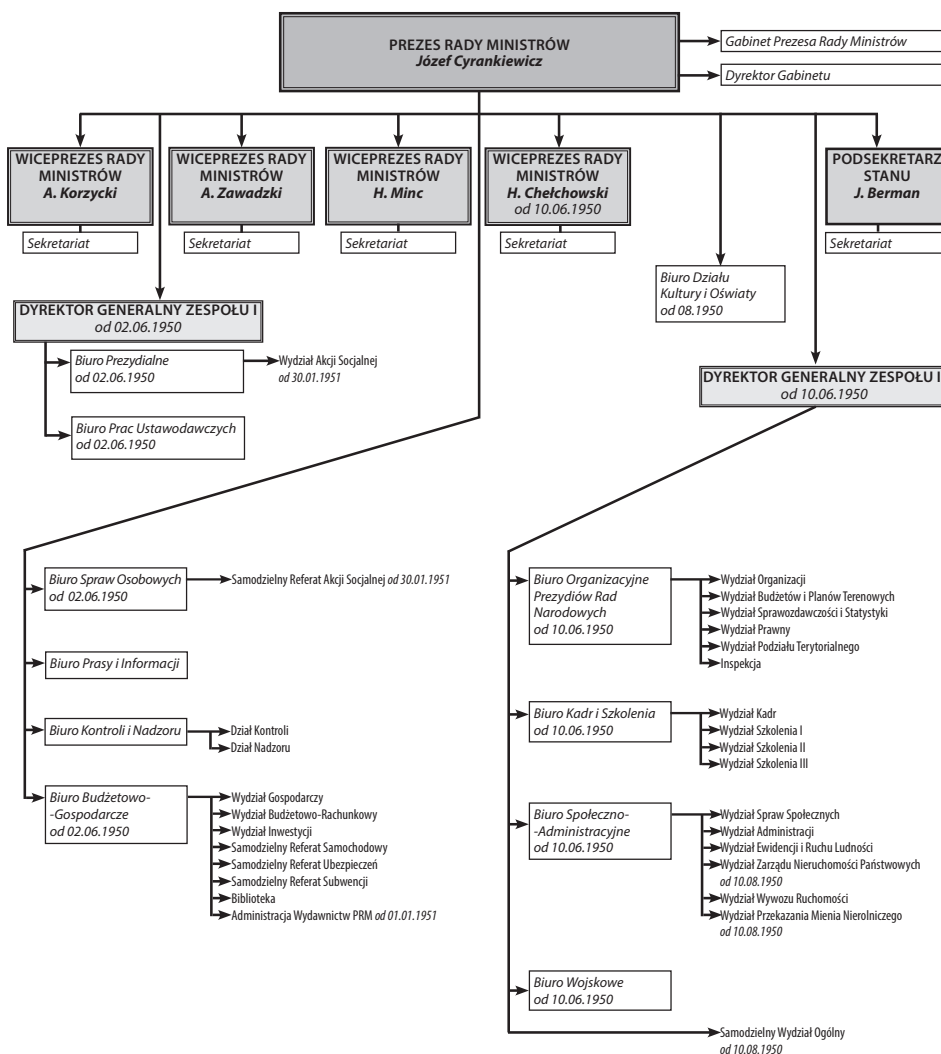

Schemat nr 3

2 czerwiec 1950–31 styczeń 1951

Zakres działania i organizację niektórych biur zmieniono w 1951 r. Dotyczyło to: Biura Prasy i Informacji Prezydium Rady Ministrów<sup>12</sup>; jego zadania objęły przekazywanie informacji prasie, na zlecenie rządu oraz Wydziału Prasy i Wydawnictw KC PZPR, nadzór nad działalnością Głównego Urzędu Kontroli Prasy, Publikacji i Widowisk oraz PAP, kontakty z korespondentami państw demokracji ludowej.

Biura Prezydialnego<sup>13</sup>, którego zakres zadań objął sprawy organizacyjne PRM oraz urzędów podległych, sprawozdawczość resortów, opracowanie projektów na obrady RM, ewidencjonowanie i publikowanie okólników i zarządzeń prezesa RM, sprawy interpelacji poselskich i rezolucji sejmowych, skargi i zażalenia oraz prowadzenie biblioteki.

Biura Planowania i Finansów<sup>14</sup>, powołanego 20 lutego 1951 r. w miejsce Biura Budżetowo-Gospodarczego. W jego skład weszły 4 wydziały: Planowania, Finansów, Rachunkowy i Inwestycji oraz 3 samodzielne referaty: Funduszy Specjalnych, Dotacji oraz Nadzoru nad Gospodarką Samochodami. Zadania objęły: planowanie wydatków i dochodów PRM oraz podległych jednostek, kontrolę wykonania budżetu, plan zaopatrzenia, nadzór nad wykonaniem inwestycji, prowadzenie rachunkowości oraz nadzór gospodarki samochodowej.

Biura Administracyjno-gospodarczego, które podzielono na wydziały: Ogólny, Zaopatrzenia, Intendentury, Samochodowy oraz samodzielne referaty: Remontowo-Budowlany i Referat Administracji Nieruchomości oraz Administrację Wydawnictw. Zadania objęły prowadzenie Kancelarii Ogólnej, Maszynowni, Ekspedycji i Składnicy Akt, sprawy zaopatrzenia, remontów, administracji nieruchomości, intendentury, lokali i siedzib reprezentacyjnych, organizacji przyjęć, łączności i obsługi samochodowej.

Biura Państwowej Komisji Lokalowej, które funkcjonowało od 29 listopada 1951 r. Składało się z wydziałów: Prawnego i Orzecznictwa, Nadzoru, Lokali Użytkowych, Lokali Mieszkalnych m. st. Warszawy i Samodzielnego Referatu Kontroli Lokali.

Biura Nadzoru<sup>15</sup>, które było organem naczelnym dla podległych urzędów, analizowało sprawozdawczość i kontrolowało wykonywanie wytycznych.

<sup>12</sup> ARM, Okólniki i zarządzenia Prezesa Rady Ministrów z 1951 r., spis zd.-odb. 2759/4, s. 34–35, Zarządzenie nr 8 Prezesa Rady Ministrów z dnia 22 stycznia 1951 r. w sprawie zakresu działania i organizacji Biura Prasy i Informacji Prezydium Rady Ministrów.

<sup>13</sup> ARM, Okólniki i zarządzenia Prezesa Rady Ministrów z 1951 r., spis zd.-odb. 2759/4, s. 88, Zarządzenie nr 34 Prezesa Rady Ministrów z dnia 20 lutego 1951 r.

<sup>14</sup> ARM, Okólniki i zarządzenia Prezesa Rady Ministrów z 1951 r., spis zd.-odb. 2759/4, s. 84, Zarządzenie nr 33 Prezesa Rady Ministrów z dnia 20 lutego 1951 r. w sprawie utworzenia Biura Planowania i Finansów oraz Biura Administracyjno-Gospodarczego.

<sup>15</sup> ARM, Okólniki i zarządzenia Prezesa Rady Ministrów z 1951 r., spis zd.-odb. 2759/4, s. 76–77, Zarządzenie nr 29 Prezesa Rady Ministrów z dnia 15 lutego 1951 r. w sprawie zakresu działania i organizacji Biura Nadzoru Prezydium Rady Ministrów.



Schemat PRM od 1 lutego 1951 do 20 listopada 1952 r. wyglądał następująco:

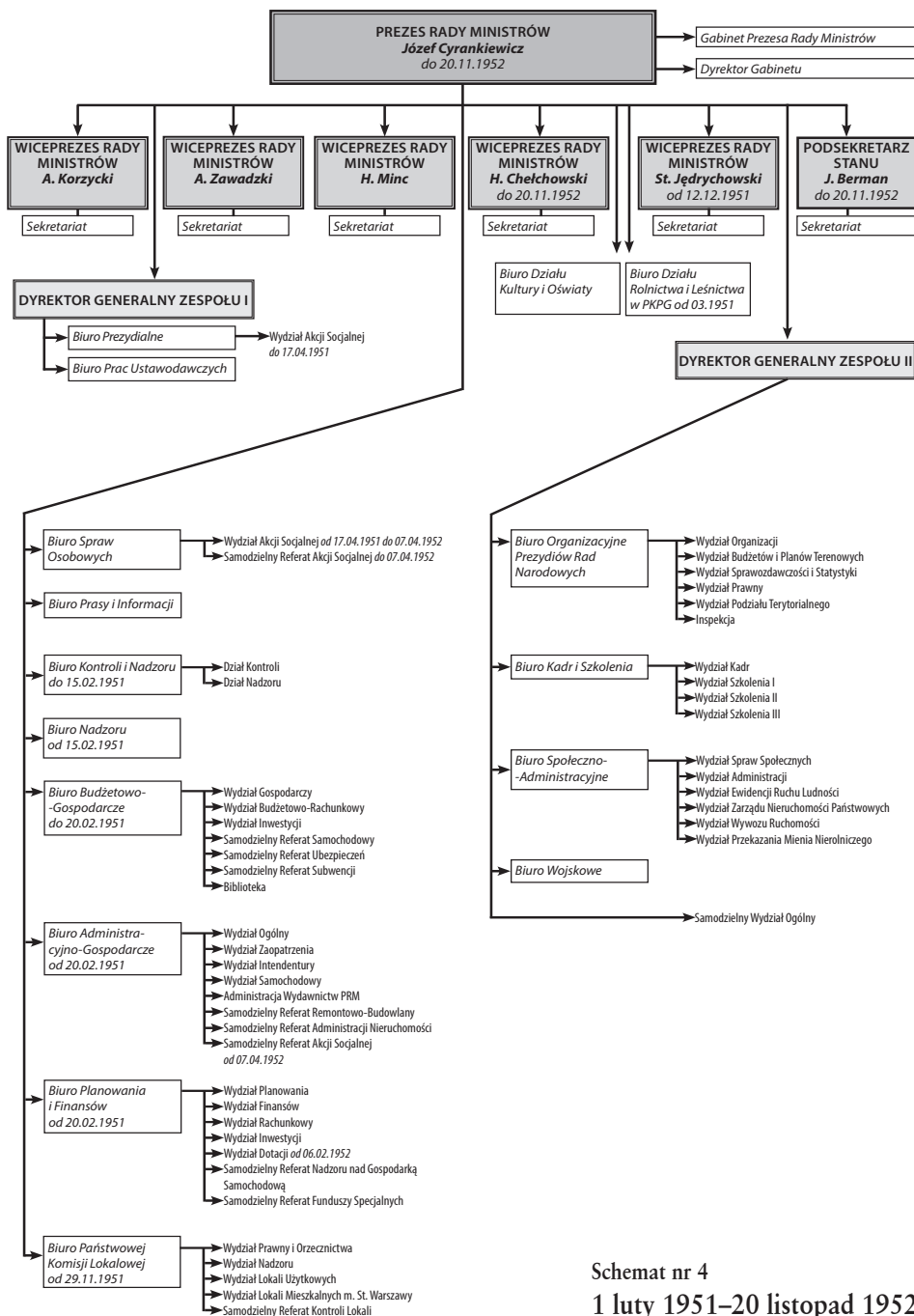

Schemat nr 4  
1 lutego 1951–20 listopada 1952

## 2. Struktura i organizacja Urzędu Rady Ministrów w latach 1952–1988

### Struktura i organizacja URM od 21 listopada 1952 r. do 22 stycznia 1958 r.

21 listopada 1952 r. Sejm na I sesji na drugim posiedzeniu uchwalił zmianę nazwy PRM na URM. 22 listopada 1952 r. uchwalono regulamin prac Prezydium Rządu, które tworzyli prezes i wiceprezesi RM<sup>16</sup>. Powołano działy Prezydium Rządu, skupiające grupy ministerstw i urzędów centralnych. Działami kierowali wicepremierzy resortowi. Organem pracy wiceprezesa było biuro w URM. W efekcie zmiany na stanowisku wicepremiera automatycznie powodowała zniesienie lub utworzenie komórki organizacyjnej w strukturze URM<sup>17</sup>. Tabela 4 przedstawia 8 działów Prezydium Rządu, powołanych 22 listopada 1952 r.

Tabela 4

#### Działy Prezydium Rządu powołane 22 listopada 1952 r.

Dział	Ministerstwa w dziale	Kierownictwo
Przemysł Ciężki	Przemysłu Maszynowego, Przemysłu Chemicznego, Hutnictwa i Energetyki	Piotr Jaroszewicz
Przemysł Lekki	Przemysłu Lekkiego, Przemysłu Drzewnego i Papierniczego, Przemysłu Drobnoego i Rzemiosła	Władysław Dworakowski
Handel i Przemysły Spożywcze	Handlu Wewnętrznego, Handlu Zagranicznego, Przemysłu Rolnego i Spożywczego, Przemysłu Mięsnego i Mleczarskiego, Centralny Urząd Skupu i Kontraktacji	Tadeusz Gede
Rolnictwo i Leśnictwo	Rolnictwa, Państwowych Gospodarstw Rolnych i Leśnictwa	Zenon Nowak
Budownictwo	Budownictwa Miast i Osiedli, Budownictwa Przemysłowego, Gospodarki Komunalnej, Przemysłu Materiałów Budowlanych	Stefan Jędrzychowski
Komunikacja i Łączność	Kolei, Transportu Drogowego, Lotniczego, Żeglugi, Poczty i Telegrafów	Stefan Jędrzychowski

<sup>16</sup> ARM, Pracownia Zabezpieczenia Zasobu, mikrofilm, Uchwała Rady Ministrów nr 1075/52 z dnia 22 listopada 1952 r. w sprawie regulaminu prac Prezydium Rządu.

<sup>17</sup> ARM, Pracownia Zabezpieczenia Zasobu, mikrofilm, Uchwała Rady Ministrów nr 1076/52 z dnia 22 listopada 1952 r. w sprawie powołania Działów Prezydium Rządu oraz Okólniki i zarządzenia Prezesa Rady Ministrów z 1952 r., spis zd.-odb. 2759/5, s. 576, Zarządzenie nr 257 Prezesa Rady Ministrów z dnia 22 listopada 1952 r. w sprawie kierownictwa Działami Prezydium Rządu. W URM powstało odpowiednio 6 biur działów, gdyż wicepremierzy Stefan Jędrzychowski i Józef Cyrankiewicz kierowali dwoma działami.

Kultury i Oświaty	Oświaty, Szkolnictwa Wyższego, Kultury i Sztuki oraz Centralny Urząd Szkolenia Zawodowego	Józef Cyrankiewicz
Zdrowia oraz Pracy i Opieki Społecznej	Zdrowia, Pracy i Opieki Społecznej	Józef Cyrankiewicz

28 listopada 1952 r. Prezydium Rządu uchwaliło tymczasowy statut organizacyjny URM<sup>18</sup>. Powołano dwa zespoły, którymi kierowali dyrektorzy generalni. Zespół I tworzyły Sekretariat Prezydium Rządu, Biuro Prac Ustawodawczych oraz Główna Komisja Arbitrażowa. Zespół II był właściwy dla spraw prezydiów rad narodowych.

Strukturę URM w okresie 21.11.1952 r.–17.03.1954 przedstawia schemat 5.

Szczegółowy zakres czynności komórek organizacyjnych URM został ustalony przez szefa URM 21 kwietnia 1953 r.<sup>19</sup> Zmiana statutu nastąpiła po ustąpieniu Bolesława Bieruta ze stanowiska premiera 18 maja 1954 r.<sup>20</sup> 12 czerwca 1954 r. szef URM wydał zarządzenie w sprawie szczegółowego podziału czynności w URM, który obowiązywał do 23 stycznia 1958 r., kiedy prezes RM nadał nowy statut organizacyjny URM<sup>21</sup>. Na potrzeby tego opracowania dokładnie omówiono zakres czynności URM z 21 kwietnia 1953 r., traktując go jako podstawę zmian dokonywanych do 23 stycznia 1958 r.

Gabinet Prezesa Rady Ministrów realizował sprawy zlecone przez premiera.

Gabinety Pierwszych Zastępców Prezesa Rady Ministrów oraz Biura Pierwszych Zastępców Prezesa Rady Ministrów, wprowadzone statutem z 18 maja 1954 r., realizowały sprawy zlecone przez zastępców. Zostały zlikwidowane 27 października 1956 r.

Gabinety Wiceprezesów Rady Ministrów realizowały sprawy sekretariatu wicepremiera, reprezentacji, zadania zlecone przez wicepremiera, Kancelarii Tajnej Działu.

Gabinet Szefa Urzędu Rady Ministrów składał się z czterech wydziałów:

- 1) Ogólnego – protokół RM, obsługa szefa URM i dyrektora generalnego I Zespołu, wyjazdy zagraniczne, kontrola przestrzegania tajemnicy państwowej w URM, zezwolenia na organizację przyjęć i bankietów, mieszkania reprezentacyjne;

<sup>18</sup> ARM, Pracownia Zabezpieczenia Zasobu, mikrofilm, Uchwała Prezydium Rządu nr 1077/52 z dnia 28 listopada 1952 r. w sprawie tymczasowego statutu organizacyjnego Urzędu Rady Ministrów.

<sup>19</sup> ARM, Zarządzenia Szefa URM z lat 1952–1960, spis zd.-odb. 2831/1, s. 84–107, Zarządzenie nr 16 Szefa Urzędu Rady Ministrów z dnia 21 kwietnia 1953 r. w sprawie szczegółowego podziału czynności w Urzędzie Rady Ministrów.

<sup>20</sup> ARM, Pracownia Zabezpieczenia Zasobu, mikrofilm, Uchwała Prezydium Rządu nr 259/54 z dnia 18 maja 1954 r. w sprawie tymczasowego statutu organizacyjnego Urzędu Rady Ministrów.

<sup>21</sup> ARM, Zarządzenia Szefa URM z lat 1952–1960, spis zd.-odb. 2831/1, s. 227–247, Zarządzenie nr 14 Szefa Urzędu Rady Ministrów z dnia 12 czerwca 1954 r. w sprawie szczegółowego podziału czynności w Urzędzie Rady Ministrów.

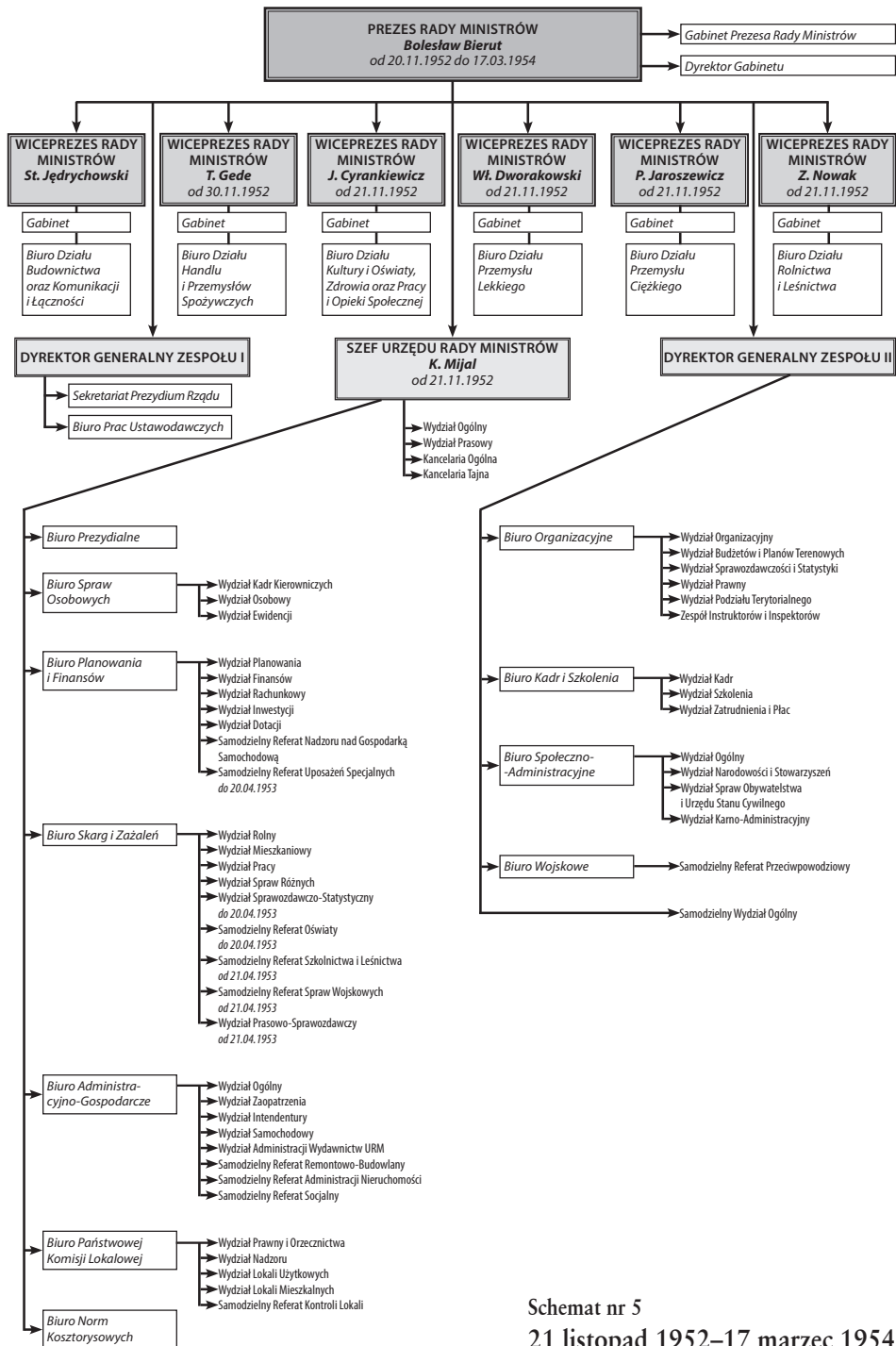

Schemat nr 5  
21 listopad 1952–17 marzec 1954

- 2) Prasowego – obsługa prasowa i informacyjna rządu i szefa URM, współpraca z Wydziałem Prasy i Wydawnictw KC PZPR, obsługa korespondentów krajów demokracji ludowej. Wydział Prasowy został zniesiony 18 maja 1954 r.;
- 3) Kancelarii Ogólnej – przyjmowanie i rozdział poczty oraz jej ekspedycja;
- 4) Kancelarii Tajnej – obsługa korespondencji niejawnej.

12 czerwca 1954 r. Gabinet Szefa podzielono na Kancelarię Ogólną i Kancelarię Tajną oraz część bezwydziałową, do zadań której należały sprawy zniesionego Wydziału Ogólnego. Od 19 kwietnia 1956 r. w kompetencjach Gabinetu Szefa znalazły się zadania prowadzenie hali maszyn, prowadzenie Składnicy Akt URM, oraz Samodzielny Referat Socjalny<sup>22</sup>.

Biura Działów<sup>23</sup> wykonywały polecenia wicepremierów oraz opracowywały sprawy do ich decyzji, nie miały natomiast prawa podejmowania samodzielnych decyzji i wydawania własnych poleceń ministerstwom. Nadzorowały wykonanie przez ministerstwa uchwał RM, Prezydium Rządu i zarządzeń prezesa RM, opracowywały materiały do zarządzeń, na posiedzenia działu, plany pracy, studiowały literaturę z zakresu pracy działu. 18 maja 1954 r. utworzono Dział Górnictwa i Hutnictwa, wyłączając go z działu Przemysłu Ciężkiego Ministerstwa Górnictwa i Hutnictwa.<sup>24</sup> Od 18 listopada 1955 r.<sup>25</sup> z nazw biur działów wykreślono wyraz „Działu”. Biura zniesiono w październiku 1956 r.<sup>26</sup>

Biuro Prezydzialne; jego zakres czynności obejmował: sprawy organizacyjne URM oraz urzędów podległych premierowi, prowadzenie ewidencji zarządzeń i okólników prezesa RMw, wiceprezesów oraz szefa URM, przygotowywanie projektów normatywów, sprawy interpelacji poselskich, analizy sprawozdań ministerstw, które nie wchodziły w skład działów, sprawy normalizacji druków i wydawnictw, sprawozdawczość z zakresu przestrzegania tajemnicy państwowej w resortach i urzędach centralnych. Od 11 września 1953 r. do biura włączono bibliotekę URM<sup>27</sup>. 12 czerwca 1954 r. dodano prowadzenie ewidencji realizowania przez rząd i resorty delegacji zawartych w aktach prawnych.

<sup>22</sup> ARM, Zarządzenia Szefa URM z lat 1952–1960, spis zd.-odb. 2831/1, s. 336, Zarządzenie nr 6 Szefa Urzędu Rady Ministrów z dnia 19 kwietnia 1955 r., zmieniające zarządzenie nr 14 z dnia 12 czerwca 1954 r. w sprawie szczegółowego podziału czynności w Urzędzie Rady Ministrów.

<sup>23</sup> Por. tabela 4.

<sup>24</sup> ARM, Pracownia Zabezpieczenia Zasobu, mikrofilm, Uchwała Prezydium Rządu nr 292/54 z dnia 18 maja 1954 r. w sprawie zmian w organizacji działów Prezydium Rządu.

<sup>25</sup> ARM, Zarządzenia i pisma okólne Prezesa Rady Ministrów z 1955 r., spis zd.-odb. 2759/10, s. 389–390, Zarządzenie nr 351 Prezesa Rady Ministrów z dnia 18 listopada 1955 r. w sprawie ustalenia zmian w strukturze organizacyjnej Urzędu Rady Ministrów.

<sup>26</sup> ARM, Zarządzenia i pisma okólne Prezesa Rady Ministrów z 1956 r., spis zd.-odb. 2759/12, s. 303–304, Zarządzenie nr 295 Prezesa Rady Ministrów z dnia 27 października 1956 r. w sprawie częściowej reorganizacji Urzędu Rady Ministrów.

<sup>27</sup> ARM, Zarządzenia Szefa URM z lat 1952–1960, spis zd.-odb. 2831/1, s. 153–157, Zarządzenie nr 34 Szefa Urzędu Rady Ministrów z dnia 22 grudnia 1953 r. w sprawie organizacji Biblioteki i księgozbiorów podręcznych w Urzędzie Rady Ministrów, zarządzenie niepublikowane.

Biuro Prac Ustawodawczych zajmowało się opracowywaniem projektów prawnych rządu, kierowało działalnością Komisji Prawniczej oraz udzielało opinii prawnych komórkom URM, a także resortom. Prowadziło redakcję „Dziennika Ustaw” i „Monitora Polskiego”. Po zmianach z 18 maja 1954 r. Biuro Prac Ustawodawczych zmieniło nazwę na Biuro Prawne. Od 12 stycznia 1955 r. jego kompetencje zostały poszerzone o zastępstwo prawne URM w postępowaniu sądowym i arbitrażowym, prowadzenie spraw prawnych dotyczących zarządu nieruchomościami, samochodami i lokalami oraz o orzecznictwo w sprawach szkody w majątku Powszechnej Organizacji „Służba Polsce”<sup>28</sup>.

Biuro Spraw Osobowych dzieliło się na trzy wydziały:

- 1) Wydział Kadr Kierowniczych, który prowadził obsługę obsady stanowisk ministrów, podsekretarzy stanu, kierowników centralnych urzędów, dyrektorów generalnych ministerstw, dyrektorów: biur URM i departamentów ministerstw. W 1954 r. został zniesiony;
- 2) Wydział Osobowy: zajmował się sprawami kadrowymi pracowników URM;
- 3) Wydział Ewidencji prowadził ewidencję i akta osobowe ministrów, wiceministrów, dyrektorów departamentów, ewidencję: rezerwy kadr i wojskową oraz osób odznaczonych.

Biuro Skarg i Zażaleń dzieliło się na osiem wydziałów i samodzielnych referatów:

- 1) Wydział Spraw Rolnych załatwiał skargi związane z gospodarką rolną (podatki gruntowe, obowiązkowych dostawy, szkody, elektryfikacja i radiofonizacja wsi, sprawy PGR). 12 czerwca 1954 zmienił nazwę na Wydział Rolny;
- 2) Wydział Spraw Mieszkaniowych załatwiał skargi w sprawach gospodarki lokalowej: remontów, wysokości czynszów, zażalenia na władze kwaterunkowe, komisje lokalowe;
- 3) Wydział Podatków i Rent zajmował się skargami w sprawach podatków i innych świadczeń miejskich, wywłaszczeń w miastach, urzędzeń komunalnych, zaopatrzeń emerytalnych i rent;
- 4) Samodzielny Referat Spraw Szkolnictwa i Lecznictwa załatwiał sprawy edukacji każdego szczebla i lecznictwa. 18 maja 1954 r. Wydział Podatków i Rent oraz Samodzielny Referat Spraw Szkolnictwa i Lecznictwa połączono w Wydział Spraw Socjalnych i Podatkowych;
- 5) Wydział Pracy realizował skargi dotyczące stosunku pracy poza spółdzielniami i PGR-ami;
- 6) Samodzielny Referat Spraw Wojskowych załatwiał skargi dotyczące odbywania służby wojskowej i jej odroczenia. Zlikwidowano go 18 maja 1954 r.;

<sup>28</sup> ARM, Zarządzenia Szefa URM z lat 1952–1960, spis zd.-odb. 2831/1, s. 298, Zarządzenie nr 1 Szefa Urzędu Rady Ministrów z dnia 12 stycznia 1955 r. zmieniające zarządzenie nr 14 z dnia 12 czerwca 1954 r. w sprawie szczegółowego podziału czynności w Urzędzie Rady Ministrów.

- 7) Wydział Spraw Różnych załatwiał prośby i skargi wykraczające poza właściwości innych wydziałów. Zniesiono go 18 listopada 1955 r.;
- 8) Wydział Prasowo-Sprawozdawczy załatwiał sprawy prasowe.

Biuro Planowania i Finansów dzieliło się na pięć wydziałów:

- 1) Wydział Planowania ustalał wytyczne do sporządzania planów ekonomicznych w nadzorowanych jednostkach gospodarczych, zatwierdzał plany gospodarcze (produkcji, usług, zatrudnienia, płac), realizował zaopatrzenie i finansował inwestycje;
- 2) Wydział Finansów zajmował się analizą budżetów jednostek wchodzących do budżetu centralnego, uruchamianiem środków dla jednostek podległych, sprawozdawczością z wykonania budżetu centralnego oraz obsługą dewizową Zarządu Centralnego URM;
- 3) Wydział Rachunkowy realizował obsługę rachunkowo-budżetową Zarządu Centralnego, obsługę kasową, sporządzał listy płac, prowadził obsługę Urzędu ds. Wyznań;
- 4) Wydział Inwestycji odpowiadał za tworzenie i kontrolę wykonania Planu Inwestycyjnego;
- 5) Wydział Dotacji analizował wnioski o dotacje i prowadził nadzór ich wykorzystania, natomiast Samodzielny Referat Nadzoru nad Gospodarką Samochodową prowadził nadzór nad eksploatacją pojazdów w jednostkach podległych. Po 18 maja 1954 w strukturze Biura pozostały jedynie trzy wydziały: Nadzoru Finansowego, Budżetowo-Rachunkowy oraz Inwestycji i Zaopatrzenia.

Biuro Administracyjno-gospodarcze (BAG) dzieliło się na pięć wydziałów i trzy referaty:

- 1) Wydział Ogólny realizował sprawy lokalizacji komórek, budżetu wydatków rzeczowych, biletów pracowniczych, prowadził Halę Maszyn, Składnicę Akt, powielarnię i introligatornię;
  - 2) Wydział Zaopatrzenia zaopatrywał URM w artykuły biurowe, wyposażenie mieszkań reprezentacyjnych URM i przyjęcia. 8 maja 1954 zmienił nazwę na Wydział Gospodarczy;
  - 3) Wydział Intendentury inwentaryzował sprzęt, budynki i pojazdy. Jego pracownikami byli woźni, portierzy, sprzątaczkę i robotnicy. 8 maja 1954 r. włączono go do Wydziału Ogólnego;
  - 4) Wydział Samochodowy odpowiadał za stan techniczny i eksploatację samochodów;
  - 5) Administracja Wydawnictw URM odpowiadała za prenumeraty, sprzedaż i ekspedycję „Dziennika Ustaw” i „Monitora Polskiego”.
- 1) Samodzielny Referat Remontowo-Budowlany przechowywał dokumentację techniczną obiektów URM, odpowiadał za remonty, centrale telefoniczne i warsztaty naprawcze. Po 8 maja 1954 r. stał się Wydziałem Technicznym;



- 2) Samodzielny Referat Administracji Nieruchomości zajmował się sprawami opłat komunalnych za budynki URM, administracją mieszkań, zarządzaniem rezydencjami, parkami i ogrodami. 8 maja 1954 r. został Wydziałem Administracji Nieruchomości, a sprawy parków i ogrodów wydzielono do Samodzielnego Referatu Parków i Ogrodów. Wydział Administracji Nieruchomości zniesiono 18 listopada 1955 r.;
- 3) Samodzielny Referat Socjalny odpowiadał za prowadzenie przedszkola, stołówki, ambulatorium, kolonii letnich dla dzieci oraz nadzór nad przestrzeganiem przepisów BHP.

15 września 1953 r. do zakresu działania Biura Administracyjno-Gospodarczego włączono prowadzenie hali maszyn w Zespole II i Biura Skarg i Zażaleń oraz obsługę konferencji i narad Zespołu II<sup>29</sup>. 1 stycznia 1957 r. powołano w URM Zarząd Administracyjno-Gospodarczy<sup>30</sup>, którego przedmiotem działania była obsługa w zakresie budżetowo-rachunkowym, kasowym, gospodarczym, remontowo-budowlanym, transportowym i socjalnym. Na czele Zarządu stał dyrektor, powoływany przez prezesa RM na wniosek szefa URM. Zadania Zarządu Administracyjno-Gospodarczego były tożsame z omówionymi powyżej zadaniami BAG. Zarząd Administracyjno-Gospodarczy był też inwestorem centralnym. Organizacyjnie składał się z ośmiu wydziałów, wchodzących uprzednio w skład Biura Administracyjno-Gospodarczego. W jego skład weszły też Kancelaria oraz Referat Spraw Osobowych, a także Wydział Budżetowo-Rachunkowy z głównym księgowym. 4 stycznia 1965 r. powołano Wydział Transportowy<sup>31</sup>.

Biuro Państwowej Komisji Lokalowej dzieliło się na cztery wydziały oraz referat:

- 1) Wydział Prawny i Orzecznictwa opiniował akty prawne w sprawach lokalowych, prowadził sprawy Pełnomocnika Rządu ds. nabywania i najmowania nieruchomości oraz załatwiał skargi wnoszone na wojewódzkie komisje lokalowe. Został zniesiony 18 listopada 1955 r.;
- 2) Wydział Nadzoru prowadził nadzór i instruktaż działalności wojewódzkich komisji lokalowych oraz wojewódzkich komisji kontroli rozdziału mieszkań;
- 3) Wydział Lokali Mieszkalnych odpowiadał za przygotowywanie rozdzielników mieszkań pracowniczych w Warszawie;
- 4) Wydział Lokali Użytkowych opracowywał projekty rozdzielników lokali biurowych na terenie Warszawy. Samodzielny Referat Kontroli Lokali prze-

<sup>29</sup> ARM, Zarządzenia Szefa URM z lat 1952–1960, spis zd.-odb. 2831/1, s. 129, Zarządzenie nr 26 Szefa URM z dnia 11 września 1953 r. zmieniające zarządzenie nr 16 z dnia 21 kwietnia 1953 r. w sprawie szczegółowego podziału czynności w Urzędzie Rady Ministrów.

<sup>30</sup> ARM, Okólniki i zarządzenia Prezesa Rady Ministrów z 1956 r., spis zd.-odb. 2759/12, s. 675–676, Zarządzenie nr 399 Prezesa Rady Ministrów z dnia 31 grudnia 1956 r. w sprawie organizacji Zarządu Administracyjno-Gospodarczego Urzędu Rady Ministrów.

<sup>31</sup> ARM, Zarządzenia Szefa Urzędu Rady Ministrów z lat 1961–1973, spis zd.-odb. 2831/2, s. 176, Zarządzenie nr 1 Szefa URM z dnia 2 stycznia 1965 r. w sprawie powołania w Zarządzie Administracyjno-Gospodarczym Wydziału Transportowego.

prowadzał kontrole lokali mieszkalnych w Warszawie i na terenie kraju na potrzeby Państwowej Komisji Lokalowej.

Statut z 18 maja 1954 r. zmienił nazwę biura na Biuro Spraw Lokalowych z trzema wydziałami: Prawnym i Orzecznictwa, Lokali Mieszkalnych i Lokali Użytkowych. Zmiana nazwy była rezultatem zniesienia Państwowej Komisji Lokalowej 30 stycznia 1954 r.

Biuro Norm Kosztorysowych zajmowało się opracowywaniem jednolitych norm i cenników na roboty budowlane oraz koordynowało prace zespołów opracowujących takie normy. Po 18 maja 1954 r. Biuro zmieniło nazwę na Biuro Norm Budowlano-Montażowych. 1 marca 1957 r. wraz z pracownikami przeszło do Ministerstwa Budownictwa<sup>32</sup>. Zadania biur wchodzących w skład Zespołu II były następujące:

Biuro Organizacyjne składało się z pięciu wydziałów:

- 1) Wydział Organizacyjny odpowiadał za organizację pracy rad narodowych i ich organów oraz współpracę z Kancelarią Rady Państwa, sprawy struktury komórek organizacyjnych prezydiów rad narodowych szczebla wojewódzkiego i ich zarządów, wykonywanie przez nie uchwał, nadzór nad wydziałami organizacyjnymi prezydiów wojewódzkich rad narodowych;
- 2) Wydział Budżetów i Planów Terenowych udzielał prezydiom WRN wytycznych w zakresie wykonywania preliminarzy budżetowych, nadzorował wykonanie budżetów oraz zajmował się sprawami księgowo-finansowymi i rachunkowością;
- 3) Wydział Sprawozdawczości i Statystyki opracowywał materiały statystyczne w zakresie działalności rad narodowych i ich prezydiów;
- 4) Wydział Prawny opiniował projekty aktów prawnych w zakresie działalności rad narodowych oraz nadzorował redakcję „Dzienników Urzędowych” WRN;
- 5) Wydział Podziału Terytorialnego opracowywał przepisy w zakresie podziału terytorialnego oraz zajmował się ustalaniem nazw miejscowości i obiektów fizjograficznych.

Zespół instruktorów i inspektorów udzielał pomocy w usprawnianiu pracy PRN oraz wykonywał inspekcje na zlecenie dyrektora generalnego Zespołu II.

18 maja 1954 r. Biuro Organizacyjne podzielono na Zespół Instruktorów i Inspektorów, Wydział Organizacyjny, Wydział Podziału Terytorialnego oraz Wydział Sprawozdawczości i Statystyki.

Biuro Kadr i Szkolenia składało się z trzech wydziałów:

- 1) Wydział Kadr prowadził obsługę spraw osobowych przewodniczących, ich zastępców i sekretarzy prezydiów WRN i miejskich rad narodowych w mia-

<sup>32</sup> ARM, Zarządzenia i okólniki Prezesa Rady Ministrów z 1957 r., spis zd.-odb. 2759/13, s. 103–104, Zarządzenie nr 38 Prezesa Rady Ministrów z dnia 13 lutego 1957 r. w sprawie przekazania Biura Norm Budowlano-Montażowych z Urzędu Rady Ministrów do Ministerstwa Budownictwa.

- stach mających powyżej 100 000 mieszkańców. Zajmował się sprawami odznaczeń członków PRN i ich polityką kadrową;
- 2) Wydział Zatrudnienia i Płac nadzorował przestrzeganie przepisów w sprawach osobowych członków i pracowników PRN, sprawozdawczość w zakresie zatrudniania pracowników. Po 18 maja 1954 r. jego kompetencje przejął Wydział Kadr;
  - 3) Wydział Szkolenia prowadził sprawy centralnych ośrodków szkoleniowych, organizował szkolenia, rekrutację kandydatów na studium zaoczne Wydziału Prawa UW lub SGPiS.

Biuro Społeczno-Administracyjne dzieliło się na cztery wydziały:

- 1) Wydział Ogólny załatwiał sprawy wywłaszczeniowe, zezwoleń na wywóz mienia z ziem odzyskanych, nadzoru nad wydziałami społeczno-administracyjnymi w PRN;
- 2) Wydział Narodowości i Stowarzyszeń realizował sprawy stowarzyszeń i grup narodowościowych;
- 3) Wydział Spraw Obywatelstwa i Urzędów Stanu Cywilnego realizował wnioski w sprawie obywatelstwa i kontrolował jego przyznanie oraz nadzorował urzędy stanu cywilnego.
- 4) Wydział Karno-Administracyjny interpretował przepisy postępowania karno-administracyjnego, prowadził sprawy z zakresu wykonywania orzeczeń i nakazów karnych, zażaleń na tok postępowania i nadzór nad działalnością kolegów orzekających przy PRN. 18 maja 1954 r. stał się Biurem Nadzoru nad Orzecznictwem Karno-Administracyjnym.

Samodzielny Wydział Ogólny opracowywał zarządzenia wewnętrzne dyrektora generalnego Zespołu II, plany pracy i sprawozdania zespołu, organizował konferencje i narady, prowadził Kancelarię Ogólną, intendenturę, bibliotekę i obsługę prasową. 18 maja 1954 r. zmieniono nazwę na Samodzielny Wydział Ogólnogospodarczy.

Biuro Wojskowe prowadziło ewidencję pracowników podlegających powszechnemu obowiązkowi wojskowemu<sup>33</sup>. Zostało zniesione 18 lipca 1957 r.<sup>34</sup>, a jego zadania przejęło utworzone 18 listopada 1955 r. Biuro ds. Prezydów Rad Narodowych. 18 listopada 1955 r.<sup>35</sup> biura: Organizacyjne, Kadr i Szkolenia, Społeczno-Admi-

<sup>33</sup> ARM, Zarządzenia Szefa URM z lat 1952–1960, spis zd.-odb. 2831/1, s. 256, Zarządzenie wewnętrzne nr 19 Szefa Urzędu Rady Ministrów z dnia 23 września 1954 r. w sprawie przekazania ewidencji pracowników podlegających powszechnemu obowiązkowi wojskowemu; Zarządzenia i pisma okólne Prezesa Rady Ministrów z 1954 r., spis zd.-odb. 2759/8, s. 190, Zarządzenie Prezesa Rady Ministrów nr 196 z 11 sierpnia 1954 r. w sprawie przekazania komórkom wojskowym ewidencji pracowników podlegających powszechnemu obowiązkowi wojskowemu.

<sup>34</sup> ARM, Zarządzenia i pisma okólne Prezesa Rady Ministrów z 1957 r., spis zd.-odb. 2759/13, s. 393, Zarządzenie Prezesa Rady Ministrów nr 180 z dnia 18 lipca 1957 r. w sprawie zniesienia w Urzędzie Rady Ministrów Biura Wojskowego.

<sup>35</sup> ARM, Zarządzenia i pisma okólne Prezesa Rady Ministrów z 1955 r., spis zd.-odb. 2759/10, s. 389–390, Zarządzenie nr 351 Prezesa Rady Ministrów z dnia 18 listopada 1955 r. w sprawie ustalenia zmian w strukturze organizacyjnej Urzędu Rady Ministrów.

nistracyjne, Nadzoru nad Orzecznictwem Karno-Administracyjnym oraz Samodzielny Wydział Ogólnogospodarczy połączono w Biuro ds. Prezydów Rad Narodowych.

Organizację urzędu po tych zmianach przedstawia schemat URM nr 6 z lat 1954–1955.

Po wydarzeniach października 1956 r. w URM zniesiono biura pierwszych zastępców prezesa RM oraz biura działów<sup>36</sup>.

Schemat nr 7 przedstawia strukturę URM od 28 października 1956 r. do czasu wprowadzenia nowego statutu 23 stycznia 1958 r.

### Struktura i organizacja URM od 23 stycznia 1958 r. do 27 marca 1988 r.

23 stycznia 1958 r. wprowadzono nowy statut organizacyjny URM, który funkcjonował do 27 marca 1988 r.<sup>37</sup> Struktura urzędu została wtedy znacznie uproszczona. Schemat nr 8 ukazuje organizację URM od 23 stycznia 1958 do 26 października 1959 r.

Szczegółowy zakres czynności komórek został określony przez szefa URM 17 czerwca 1958 r.<sup>38</sup> Obowiązywał on do czasu nadania kolejnego statutu URM w 1988 r. Przez 30 lat nie uregulowano całościowo zakresu czynności komórek URM, zmieniając zakresy czynności poszczególnych biur. Pierwszy regulamin organizacyjny URM pojawił się w 1990 r., już w nowej rzeczywistości politycznej III RP. A oto zadania komórek organizacyjnych URM od 1958 r. do 1988 r.<sup>39</sup>

Gabinet Prezesa Rady Ministrów. Do zakresu jego zadań należały sprawy wyjazdów zagranicznych członków rządu, związane Funduszem Dyspozycyjnym, oraz wizytami delegacji zagranicznych, opiniowanie wniosków o emerytury i odznaczenia dla osób zasłużonych, organizacja przyjęć i bankietów, prowadzenie magazynu podarków oraz obsługi prasowej, przygotowywania poczty z MSZ, sprawy lecznicy Ministerstwa Zdrowia. 20 stycznia 1971 r. określono organizację gabinetu<sup>40</sup>. W jego skład wchodził: dyrektor, doradcy oraz sekretariat prezesa RM. Doradcy realizowali sprawy związane z planowaniem prac RM, Prezydium Rządu, interpe-lacjami poselskimi oraz sprawy zlecone przez premiera. Sekretariat zajmował się

<sup>36</sup> ARM, Zarządzenia i pisma okólne Prezesa Rady Ministrów z 1956 r., spis zd.-odb. 2759/12, s. 303–304, Zarządzenie nr 295 Prezesa Rady Ministrów z dnia 27 października 1956 r. w sprawie częściowej reorganizacji Urzędu Rady Ministrów.

<sup>37</sup> ARM, Zarządzenia i pisma okólne Prezesa Rady Ministrów z 1958 r., spis zd.-odb. 2759/14, s. 47–48, Zarządzenie nr 10 Prezesa Rady Ministrów z dnia 23 stycznia 1958 r. w sprawie statutu organizacyjnego Urzędu Rady Ministrów.

<sup>38</sup> ARM, Zarządzenia Szefa URM z lat 1952–1960, spis zd.-odb. 2831/1, s. 372, Zarządzenie nr 5 Szefa Urzędu Rady Ministrów z dnia 17 czerwca 1958 r. w sprawie szczegółowego podziału czynności w Urzędzie Rady Ministrów.

<sup>39</sup> Komórki organizacyjne i ich podstawowe zadania opisuje w kolejności ich pojawiania się w zakresie czynności z 1958 r. Jeżeli w organizacji danej komórki w latach 1958–1988 zaszły zmiany, podaje je z uwzględnieniem normatywów, na podstawie których zostały wprowadzone.

<sup>40</sup> ARM, Okólniki i zarządzenia Prezesa Rady Ministrów z 1971 r., spis zd.-odb. 2759/34, s. 33–34, Zarządzenie nr 8 Prezesa Rady Ministrów z dnia 20 stycznia 1971 r. w sprawie struktury organizacyjnej i zakresu działania Gabinetu Prezesa Rady Ministrów.

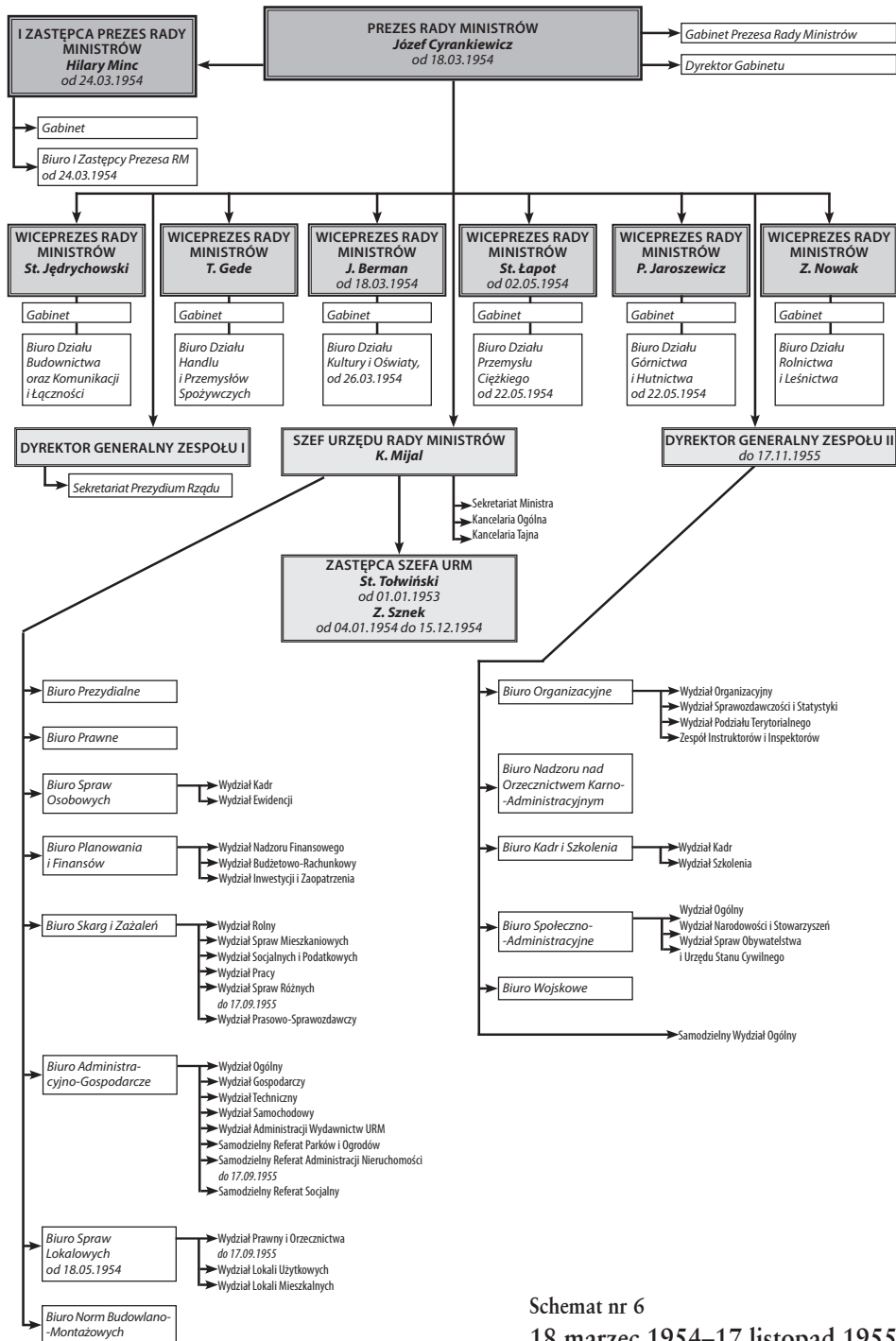

Schemat nr 6  
18 marzec 1954–17 listopad 1955

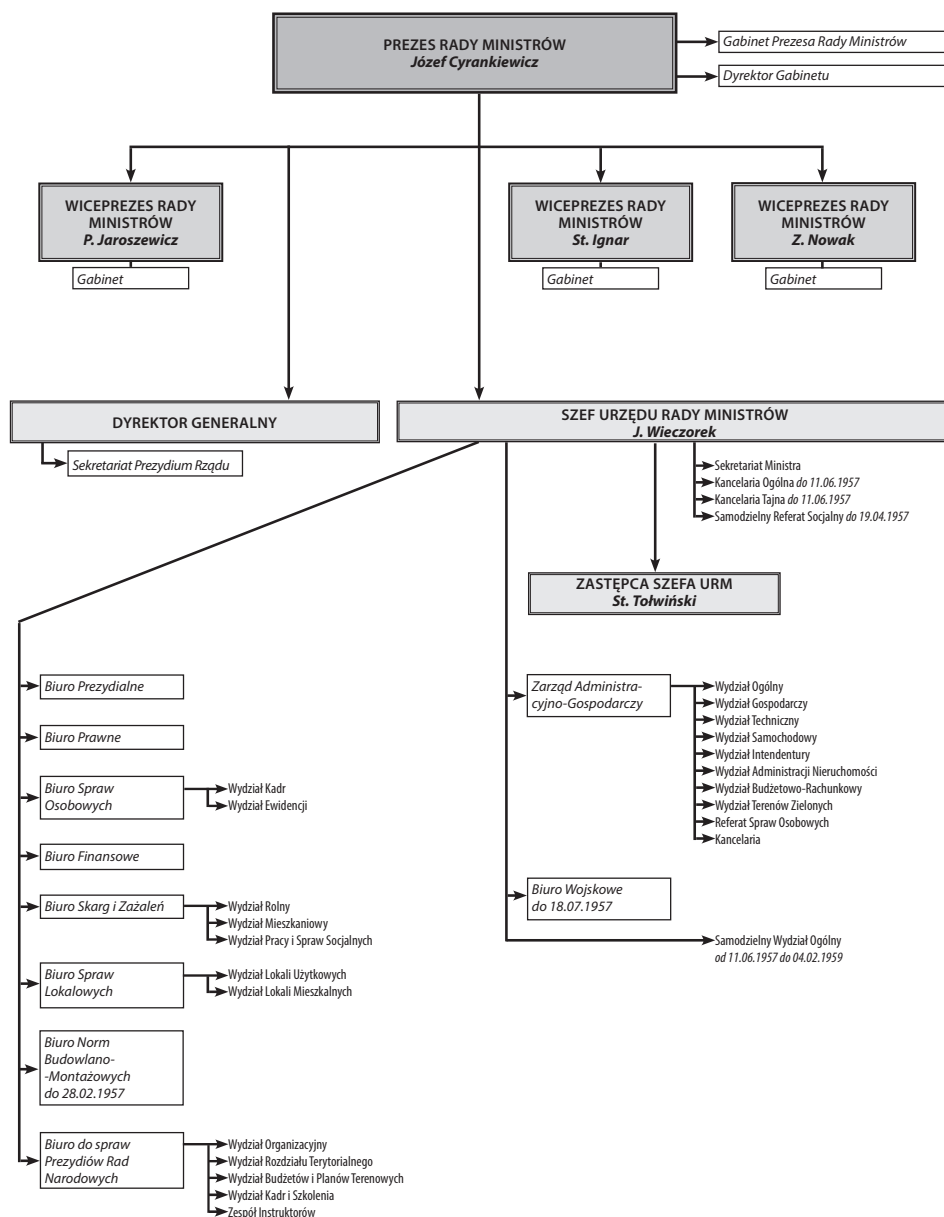

Schemat nr 7

28 październik 1956–23 styczeń 1958

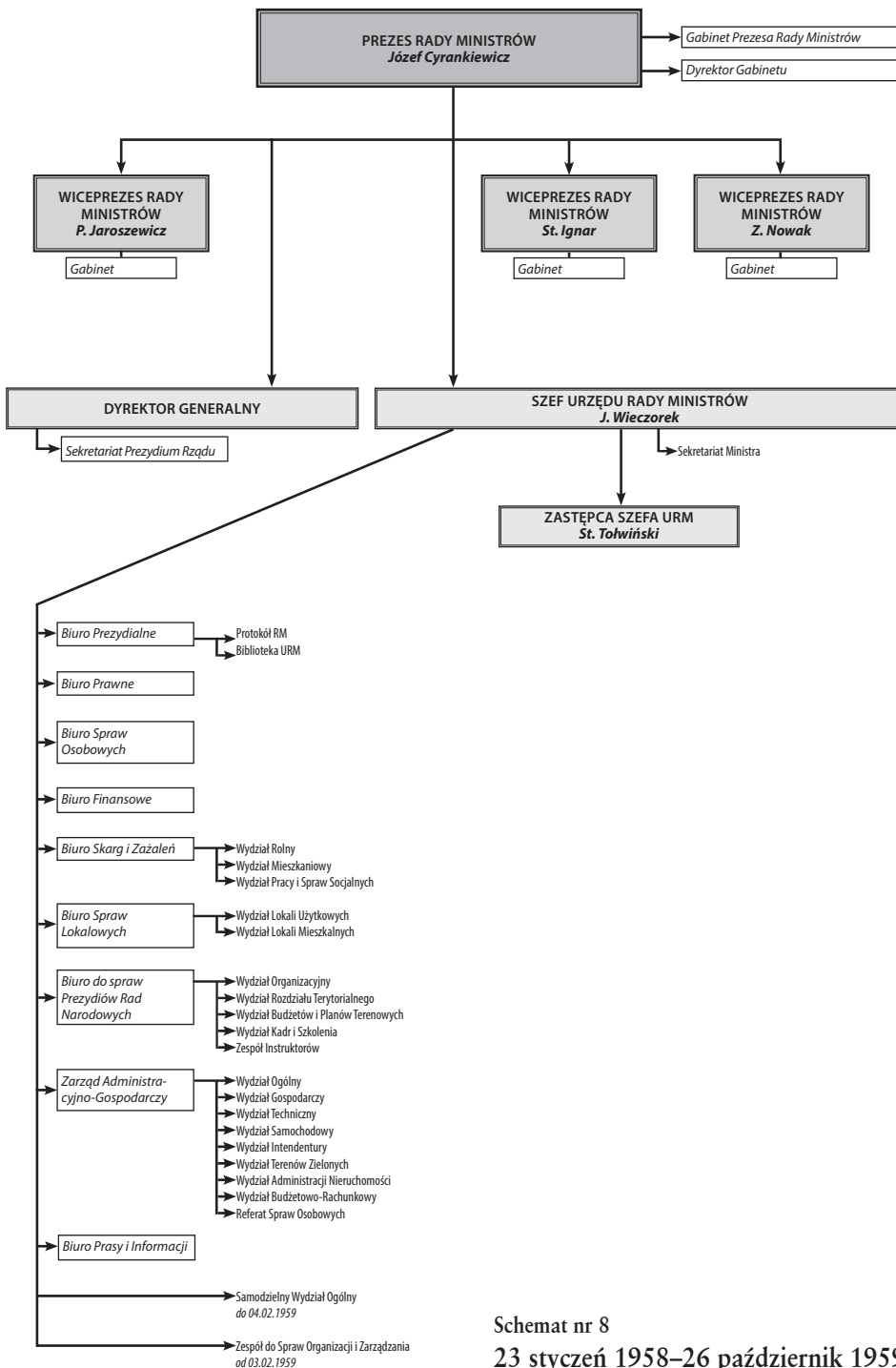

Schemat nr 8

23 styczeń 1958–26 październik 1959



nadzorem spraw wpływających do Gabinetu, koordynacją skarg i przygotowywaniem komunikatów prasowych. Od 20 lutego 1973 r.<sup>41</sup> organizacja Gabinetu była następująca: dyrektor, wicedyrektor, który kierował pracami Sekretariatu oraz przejął zadania wykonywane uprzednio przez doradców. Gabinet podlegał nadzorowi właściwego podsekretarza stanu.

Gabinety Wiceprezesów Rady Ministrów zajmowały się opiniowaniem wniosków i rozstrzygnięć, przygotowywaniem materiałów na posiedzenia Sejmu, RM, KERM, opracowywaniem materiałów informacyjnych, obsługą kolegiów oraz kontrolą realizacji decyzji rządu wg właściwości wicepremierów.

Biuro Prezydialne było komórką merytoryczną, odpowiedzialną za obsługę Rady Ministrów. Jego zdania skupiały się na prowadzeniu ewidencji postanowień zawartych w normatywach nakładających na RM, Prezydium Rządu, prezesa RM, szefa URM oraz resorty obowiązek wypełnienia delegacji aktu prawnego. Biuro przygotowywało materiały na obrady RM. W biurze umiejscowiono bibliotekę URM oraz sprawy Protokołu RM. 3 lutego 1971 r.<sup>42</sup> do zadań doszły: opiniowanie projektów aktów prawnych, współdziałanie z Komisją Planowania i Głównym Urzędem Statystycznym w przygotowywaniu analiz i informacji użytecznych w pracy rządu.

Biuro Prawne zajmowało się opracowywaniem projektów aktów prawnych rządu, kierowało działalnością międzyresortowej Komisji Prawniczej, brało udział w pracach komisji prac ustawodawczych, udzielało porad prawnych komórkom URM oraz urzędom resortom. Prowadziło redakcję „Dziennika Ustaw” i „Monitora Polskiego”. Do kompetencji biura należało zastępstwo prawne URM w postępowaniu sądowym i arbitrażowym. 23 grudnia 1960 r. powołano przy Biurze Zespół Doradczy do udzielania opinii prawnych dotyczących stosowania Kodeksu Postępowania Administracyjnego (KPA)<sup>43</sup>. 25 marca 1969 r.<sup>44</sup> do zadań dodano czuwanie nad prawidłowym kształtowaniem norm prawnych w PRL. Pracownicy Biura Prawnego uczestniczyli w posiedzeniach komisji sejmowych, na których rozpatrywano projekty ustaw. Od 3 lutego 1971 r.<sup>45</sup> Biuro prowadziło ewidencję obowiązujących przepisów. Od 28 lipca 1972 r. do 30 marca 1984 r. obsługiwało

<sup>41</sup> ARM, Okólniki i zarządzenia Prezesa Rady Ministrów z 1973 r., spis zd.-odb. 2759/37, s. 365–366, Zarządzenie nr 94 Prezesa Rady Ministrów z dnia 20 lutego 1973 r. w sprawie struktury organizacyjnej i zakresu działania Gabinetu Prezesa Rady Ministrów.

<sup>42</sup> ARM, Zarządzenia Szefa URM z lat 1961–1973, spis zd.-odb. 2831/2, s. 291–294, Zarządzenie nr 2 Szefa Urzędu Rady Ministrów z dnia 3 lutego 1971 r. w sprawie zakresu czynności Biura Prezydialnego Urzędu Rady Ministrów.

<sup>43</sup> ARM, Zarządzenia Szefa URM z lat 1952–1960, spis zd.-odb. 2831/1, s. 417, Zarządzenie nr 11 Szefa Urzędu Rady Ministrów z dnia 23 grudnia 1960 r. w sprawie trybu udzielania wyjaśnień dotyczących stosowania kodeksu postępowania administracyjnego.

<sup>44</sup> ARM, Zarządzenia Szefa URM z lat 1961–1973, spis zd.-odb. 2831/2, s. 269–272, Zarządzenie nr 1 Szefa Urzędu Rady Ministrów z dnia 25 marca 1969 r. w sprawie zakresu czynności Biura Prawnego Urzędu Rady Ministrów.

<sup>45</sup> ARM, Zarządzenia Szefa URM z lat 1961–1973, spis zd.-odb. 2831/2, s. 295–298, Zarządzenie nr 3 Szefa URM z dnia 3 lutego 1971 r. w sprawie zakresu czynności Biura Prawnego Urzędu Rady Ministrów.

Radę Legislacyjną<sup>46</sup>. Od 1 czerwca 1988 r. odpowiadało za organizację pracy Komisji Prawniczej<sup>47</sup>.

Biuro ds. Prezydiów Rad Narodowych. W skład Biura wchodziły następujące jednostki:

- 1) Zespół Instruktorów, odpowiedzialnych za wspomaganie PRN, kontrole oraz opracowywanie informacji dotyczących nadzoru RM nad działalnością prezydiów rad narodowych. 24 września 1968 r. zmieniono nazwę zespołu na Zespół Inspekcji i Instruktażu<sup>48</sup>;
- 2) Wydział Organizacyjny opiniował akty prawne dotyczące organizacji pracy rad narodowych, obsługiwał Komisję RM ds. Prezydiów Rad Narodowych, prowadził badania statystyczne składu osobowego rad, komisji i prezydiów;
- 3) Wydział Podziału Terytorialnego opracowywał przepisy w zakresie podziału terytorialnego oraz zajmował się ustalaniem nazw miejscowości i obiektów fizjograficznych. Został zlikwidowany 24 września 1968 r.;
- 4) Wydział Budżetów i Planów Terenowych tworzył wytyczne wykonywania preliminarzy budżetowych WRN, nadzorował wykonanie budżetów, zajmował się finansami i rachunkowością. 24 września 1968 r. połączono go z Wydziałem Kadr i Szkolenia, tworząc Wydział Gospodarki Terenowej i Zatrudnienia;
- 5) Wydział Kadr i Szkolenia prowadził obsługę spraw osobowych przewodniczących, zastępców przewodniczących i członków PRN w zakresie uposażenia, wyjazdów zagranicznych i odznaczeń. Odpowiadał za centralne ośrodki szkoleniowe dla członków i pracowników prezydiów. Został zlikwidowany 24 września 1968 r.;
- 6) Dwa samodzielne stanowiska pracy: ds. Szkód Górniczych oraz ds. Wojskowych zostały zlikwidowane 24 września 1968 r.;
- 7) Zespół Analiz i Informacji powstał 24 września 1968 r.<sup>49</sup> do przeprowadzania analiz i opracowywania informacji dotyczących działalności prezydiów rad i ich organów.

Kolejna reorganizacja Biura nastąpiła 1 czerwca 1973 r.<sup>50</sup> Utworzono wtedy: Wydział Organizacyjno-Prawny, Wydział Kadr Terenowych oraz Zespół Inspekcji

<sup>46</sup> ARM, Uchwały Rady Ministrów z 1972 r., spis zd.-odb 5.1./7, Decyzja nr 93/72 Prezydium Rządu z dnia 28 lipca 1972 r. w sprawie usprawnienia procesu tworzenia prawa oraz Uchwała Rady Ministrów nr 46 z dnia 30 marca 1984 r. w sprawie Rady Legislacyjnej, M. P. z 1984 r., nr 10, poz. 66. Na podstawie tego ostatniego zarządzenia utworzono w URM osobny Sekretariat Rady Legislacyjnej.

<sup>47</sup> ARM, Zarządzenia Szefa URM z 1988 r., spis zd.-odb. 2808, Zarządzenie nr 12 Ministra-Szefa Urzędu Rady Ministrów z 1 czerwca 1988 r. w sprawie szczegółowych zasad i trybu pracy Komisji Prawniczej w Urzędzie Rady Ministrów.

<sup>48</sup> ARM, Zarządzenia Szefa URM z lat 1961–1973, spis zd.-odb. 2831/2, s. 244–247, Zarządzenie nr 7 Szefa Urzędu Rady Ministrów z dnia 24 września 1968 r. w sprawie szczegółowego podziału czynności w Biurze ds. Prezydiów Rad Narodowych Urzędu Rady Ministrów.

<sup>49</sup> Tamże.

<sup>50</sup> ARM, Zarządzenia Szefa URM z lat 1961–1973, spis zd.-odb. 2831/2, s. 363–369, Zarządzenie nr 7 Szefa Urzędu Rady Ministrów z dnia 31 maja 1973 r. w sprawie szczegółowego podziału czynności w Biurze ds. Prezydiów Rad Narodowych Urzędu Rady Ministrów.

i Analiz oraz Zespół Podziału Administracyjnego. 23 listopada 1973 r. Biuro ds. PRN zostało zastąpione Biurem ds. Terenowych Organów Administracji Państwowej<sup>51</sup>. Nowe biuro składało się z Wydziału Organizacyjno-Prawnego, Wydziału Kadr Terenowych, Zespołu Inspekcji i Analiz oraz Zespołu Podziału Terytorialnego. 28 maja 1975 r. zostało zniesione w związku z wprowadzeniem ustawą z dnia 28 maja 1975 r. nowego podziału administracyjnego Państwa i zmianą ustawy o radach narodowych.

Biuro Skarg i Zażaleń, złożone z wydziałów: Rolnego, Mieszkaniowego oraz Pracy i Spraw Socjalnych, zajmowało się rozpatrywaniem i kierowaniem do właściwych urzędów skarg i krytycznych notatek prasowych oraz nadzorem ich realizacji. Ważniejsze skargi i sprawy zlecane przez premiera, wicepremierów lub szefa URM były załatwiane bezpośrednio przez Biuro. Biuro przyjmowało też skargi zgłaszane osobiście. 1 stycznia 1961 r. zmieniono jego nazwę na Biuro Skarg i Listów<sup>52</sup>. Składało się z trzech wydziałów: Inspekcji, Spraw Mieszkaniowych, Spraw Socjalnych oraz sekretariatu. Zadania Biura zostały doprecyzowane w 1987 r.<sup>53</sup> Obejmowały one: przyjmowanie skarg i listów, przeprowadzenie kontroli załatwiania skarg przez organy administracji państwowej, opracowywanie analiz i informacji w tym zakresie oraz współdziałanie z podobnymi komórkami w KC PZPR, Kancelarii Sejmu, Rady Państwa, NIK, Prokuraturze Generalnej i Naczelnym Sądzie Administracyjnym.

Biuro Spraw Lokalowych, składające się z Wydziału Lokali Użytkowych i Wydziału Lokali Mieszkalnych, załatwiała sprawy mieszkań pracowniczych oraz opracowywała projekty rozdzielników lokali biurowych na terenie Warszawy. Wydział Lokali Użytkowych prowadził obsługę Pełnomocnika Rządu ds. Nabywania i Najmowania Nieruchomości.

Biuro Spraw Osobowych prowadziło obsługę stanowisk ministrów, podsekretarzy stanu, kierowników centralnych urzędów i ich zastępców oraz dyrektorów generalnych ministerstw, a także dyrektorów biur URM, dyrektorów departamentów ministerstw i stanowisk równorzędnych oraz zajmowało się sprawami kadrowymi pracowników URM.

Biuro Finansowe zajmowało się sprawami preliminarza budżetowego URM oraz jednostek włączonych do budżetu centralnego, zamówieniami na dostawy URM, stawkami płac, obsługą rachunkowo-budżetową URM i obsługą kasową.

<sup>51</sup> ARM, registratura, Schemat organizacyjny Urzędu Rady Ministrów za okres 29 marca 1972–26 marca 1976 r., druk wewnętrzny URM.

<sup>52</sup> M.P. z 1960 r., nr 80, poz. 367; ARM, Zarządzenia Szefa URM z lat 1952–1960, spis zd.-odb. 2831/1, s. 413, Zarządzenie nr 9 Szefa Urzędu Rady Ministrów z dnia 12 listopada 1960 r. w sprawie zmiany nazwy i zakresu czynności Biura Skarg i Zażaleń.

<sup>53</sup> ARM, Zarządzenia Szefa URM z 1987 r., spis zd.-odb. 2795/1, Zarządzenie nr 14 Szefa Urzędu Rady Ministrów z dnia 26 sierpnia 1987 r. w sprawie zmian w organizacji Urzędu Rady Ministrów oraz w zakresach działania niektórych komórek organizacyjnych. Zarządzenie wprowadzono w związku z Uchwałą nr 357 Rady Ministrów z dnia 13 października 1960 r. w sprawie organizacji przyjmowania i rozpatrywania skarg i wniosków. (M. P. z 1960 r., nr 80, poz. 367).

Samodzielny Wydział Ogólny, na czele którego stał naczelnik podległy bezpośrednio Szefowi URM, objął prowadzenie kancelarii ogólnej, kancelarii tajnej, hali maszyn i powielarni oraz składnic akt. Samodzielny Wydział Ogólny zniesiono 4 lutego 1959 r.<sup>54</sup>

Zarząd Administracyjno-Gospodarczy URM został wymieniony w statucie z 1958 r. Organizację i zakres działania określono 7 lutego 1966 r.<sup>55</sup> Wykonywał: obsługę biurową (kancelarie, hale maszyn, powielarnie, składnica akt), administrację gmachów, rezydencji, obiektów mieszkalnych i gospodarczych URM. Zapewniał zaopatrzenie w materiały biurowe, urządzenia, realizował obsługę remontowo-budowlaną, konserwację, zarządzanie samochodami, obsługę delegacji zagranicznych, organizowanie przyjęć, prowadzenie administracji wydawnictw, prowadzenie ewidencji mieszkań zakładowych, prowadzenie domów wypoczynkowych, ambulatorium; był inwestorem centralnym.

Składał się z wydziałów: Administracji Wydawnictw, Gospodarczego, Intendentury, Inwentarzowego, Ogólnego, Socjalnego, Spraw Osobowych, Technicznego, Terenów Zielonych, Transportu, Zaopatrzenia, Samodzielnego Referatu Administracji Nieruchomości, Samodzielnego Referatu Intendentury Bazy Technicznej oraz Magazynu Centralnego, przemianowanego 1 marca 1966 r. w Samodzielny Referat Gospodarki Materiałowej i Magazynowej<sup>56</sup>.

Od 1 grudnia 1970 r. Zarząd podzielono na Biuro Administracyjno-Gospodarcze i Bazę Techniczną URM<sup>57</sup>. Do Biura Administracyjno-Gospodarczego weszły wydziały: Gospodarczy, Intendentury, Inwentarzowy, Ogólny, Socjalny, Spraw Osobowych, Zaopatrzenia oraz Samodzielny Referat Administracji Nieruchomości. 3 lutego 1971 r. przeniesiono tu bibliotekę Urzędu<sup>58</sup>. 7 grudnia 1982 r. podporządkowano Biuro podsekretarzowi stanu w URM<sup>59</sup>. Zmianie uległy nazwy wydziałów na: Intendentury, Konserwacji i Napraw, Inwentarzowy, Ogólny, Socjalny, Spraw Osobowych, Recepcji oraz Samodzielny Referat Nieruchomości i Samodzielny Referat Łączności.

<sup>54</sup> ARM, Zarządzenia Szefa URM z lat 1952–1960, spis zd.-odb. 2831/1, s. 351, 387, Zarządzenie nr 6 Szefa Urzędu Rady Ministrów z dnia 11 czerwca 1957 r. w sprawie utworzenia w Urzędzie Rady Ministrów Samodzielnego Wydziału Ogólnego oraz Zarządzenie nr 1 Szefa Urzędu Rady Ministrów z dnia 4 lutego 1959 r. w sprawie zniesienia w Urzędzie Rady Ministrów Samodzielnego Wydziału Ogólnego.

<sup>55</sup> ARM, Zarządzenia Szefa URM z lat 1961–1973, spis zd.-odb. 2831/2, s. 187–189, Zarządzenie wewnętrzne nr 2 Szefa Urzędu Rady Ministrów z dnia 7 lutego 1966 r. w sprawie organizacji wewnętrznej i szczegółowego zakresu działania Zarządu Administracyjno-Gospodarczego oraz Okólniki i zarządzenia Prezesa Rady Ministrów z 1956 r., spis zd.-odb. 2759/12, s. 675–676, Zarządzenie nr 399 Prezesa Rady Ministrów z dnia 31 grudnia 1956 r. w sprawie organizacji Zarządu Administracyjno-Gospodarczego Urzędu Rady Ministrów.

<sup>56</sup> ARM, Zarządzenia Szefa URM z lat 1961–1973, spis zd.-odb. 2831/2, s. 190–191, Zarządzenie wewnętrzne nr 3 Szefa Urzędu Rady Ministrów z dnia 21 marca 1966 r. zmieniające zarządzenie wewnętrzne nr 2 z dnia 7 lutego 1966 r. w sprawie organizacji wewnętrznej i szczegółowego zakresu działania Zarządu Administracyjno-Gospodarczego.

<sup>57</sup> ARM, Zarządzenia Szefa URM z lat 1961–1973, spis zd.-odb. 2831/2, s. 283–285, Zarządzenie nr 5 Szefa Urzędu Rady Ministrów z dnia 1 grudnia 1970 r. w sprawie organizacji wewnętrznej Zarządu Administracyjno-Gospodarczego Urzędu Rady Ministrów.

<sup>58</sup> ARM, Zarządzenia Szefa URM z lat 1961–1973, spis zd.-odb. 2831/2, s. 299, Zarządzenie nr 4 Szefa Urzędu Rady Ministrów z dnia 3 lutego 1971 r. zmieniające zarządzenie nr 5 z dnia 1 grudnia 1970 r. w sprawie organizacji wewnętrznej Zarządu Administracyjno-Gospodarczego Urzędu Rady Ministrów.

<sup>59</sup> ARM, Zarządzenia Szefa URM z 1982 r., spis zd.-odb. 2790, Zarządzenie nr 12 Szefa Urzędu Rady Ministrów z dnia 7 grudnia 1982 r. w sprawie organizacji i zakresu działania Biura Administracyjno-Gospodarczego Urzędu Rady Ministrów.

Baza Techniczna pełniła funkcję inwestora centralnego URM i składała się z wydziałów: Administracji Wydawnictw, Technicznego, Terenów Zielonych, Transportu, Zaopatrzenia Technicznego i Gospodarki Magazynowej oraz Intendentury. Od 28 czerwca 1982 r. była komórką organizacyjną Urzędu<sup>60</sup>. Zakres zadań obejmował: remonty, transport, pielęgnację terenów zielonych, prowadzenie magazynu materiałowego, pralni, administracji wydawnictw itp. 27 czerwca 1985 r. powołano Zakład Projektowania Budownictwa Ogólnego<sup>61</sup>. Od 1 grudnia 1979, jako oddzielną komórkę organizacyjną, wydzielono Bazę Poligraficzną<sup>62</sup>.

W URM funkcjonowały także komórki organizacyjne niewymienione w statucie z 1958 r.

27 lipca 1970 r. utworzono Biuro Stałego Przedstawicielstwa PRL w RWPG<sup>63</sup>. Biuro prowadziło nadzór nad realizacją postanowień RM i Przedstawiciela PRL w RWPG, dotyczących obowiązków PRL w zakresie współpracy w ramach RWPG.

12 maja 1971 r. utworzono Biuro Kontroli<sup>64</sup>, wykonujące kontrole organów administracji państwowej. Biuro tworzyło analizy dla premiera, szefa i dyrektora generalnego. Zadania te zostały uszczegółowione 3 lipca 1971 r.<sup>65</sup> oraz w 1987 r.<sup>66</sup>

Stanowisko dyrektora generalnego utworzono w URM 20 stycznia 1971 r.<sup>67</sup> Do jego zadań należało opracowywanie planów pracy RM, dokonywanie wstępnej selekcji normatywów przedkładanych pod obrady rządu, organizacja kontroli realizacji postanowień RM, współpraca z Komisją Planowania i GUS. Dyrektor generalny był koordynatorem pracy dyrektorów gabinetów i doradców wiceprezesów w ww. zakresie. Nadzorował Biura Prawne i Prezydialne oraz pełnił funkcję dyrektora Gabinetu Premiera.

29 marca 1972 r. powstało Biuro Organizacji Zarządzania<sup>68</sup>. Zajmowało się organizacją i podziałem kompetencji między państwowymi jednostkami organizacyjnymi: obsadą etatową, organizacją zjednoczeń, opiniowaniem ich statutów.

<sup>60</sup> ARM, Zarządzenia Szefa URM z 1982 r., spis zd.-odb. 2790, Zarządzenie nr 7 Szefa Urzędu Rady Ministrów z dnia 28 czerwca 1982 r.

<sup>61</sup> ARM, Zarządzenia Szefa URM z 1985 r., spis zd.-odb. 2793, Zarządzenie nr 11 Szefa Urzędu Rady Ministrów z dnia 27 czerwca 1985 r. zmieniające zarządzenie w sprawie organizacji i zakresu działania Bazy Technicznej w Urzędzie Rady Ministrów.

<sup>62</sup> ARM, registratura, Schemat organizacyjny Urzędu Rady Ministrów za okres 27 marca 1976–18 lutego 1980 r., druk wewnętrzny URM.

<sup>63</sup> ARM, Zarządzenia i okólniki Prezesa Rady Ministrów z 1970 r., spis zd.-odb. 2759/33, s. 79–81, Zarządzenie nr 60 Prezesa Rady Ministrów z dnia 27 lipca 1970 r. w sprawie utworzenia w Urzędzie Rady Ministrów Biura Stałego Przedstawicielstwa PRL w RWPG.

<sup>64</sup> ARM, Zarządzenia i okólniki Prezesa Rady Ministrów z 1971 r., spis zd.-odb. 2759/34, s. 267–269, Zarządzenie nr 48 Prezesa Rady Ministrów z dnia 12 maja 1971 r. w sprawie utworzenia oraz zakresu czynności Biura Kontroli w Urzędzie Rady Ministrów.

<sup>65</sup> ARM, Zarządzenia Szefa URM z lat 1961–1973, spis zd.-odb. 2831/2, s. 314–318, Zarządzenie nr 10 Szefa Urzędu Rady Ministrów z dnia 3 lipca 1971 r. w sprawie szczegółowego zakresu czynności Biura Kontroli w Urzędzie Rady Ministrów i zasad jego współpracy z innymi komórkami organizacyjnymi Urzędu Rady Ministrów.

<sup>66</sup> ARM, Zarządzenia Szefa URM z 1987 r., spis zd.-odb. 2795/1, Zarządzenie nr 14 Szefa Urzędu Rady Ministrów z dnia 26 sierpnia 1987 r. w sprawie zmian w organizacji Urzędu Rady Ministrów oraz w zakresach działania niektórych komórek organizacyjnych.

<sup>67</sup> ARM, Zarządzenia i okólniki Prezesa Rady Ministrów z 1971 r., spis zd.-odb. 2759/34, s. 31–32, Zarządzenie nr 7 Prezesa Rady Ministrów z dnia 20 stycznia 1971 r. w sprawie niektórych zmian w organizacji pracy Urzędu Rady Ministrów.

<sup>68</sup> ARM, Zarządzenia i okólniki Prezesa Rady Ministrów z 1972 r., spis zd.-odb. 2759/36, s. 119–120, Zarządzenie nr 31 Prezesa Rady Ministrów z dnia 29 marca 1972 r. w sprawie utworzenia oraz zakresu czynności Biura Organizacji Zarządzania w Urzędzie Rady Ministrów.

W latach 1971–1980 organizacja URM była w miarę stabilna, a schemat organizacyjny wyglądał następująco:

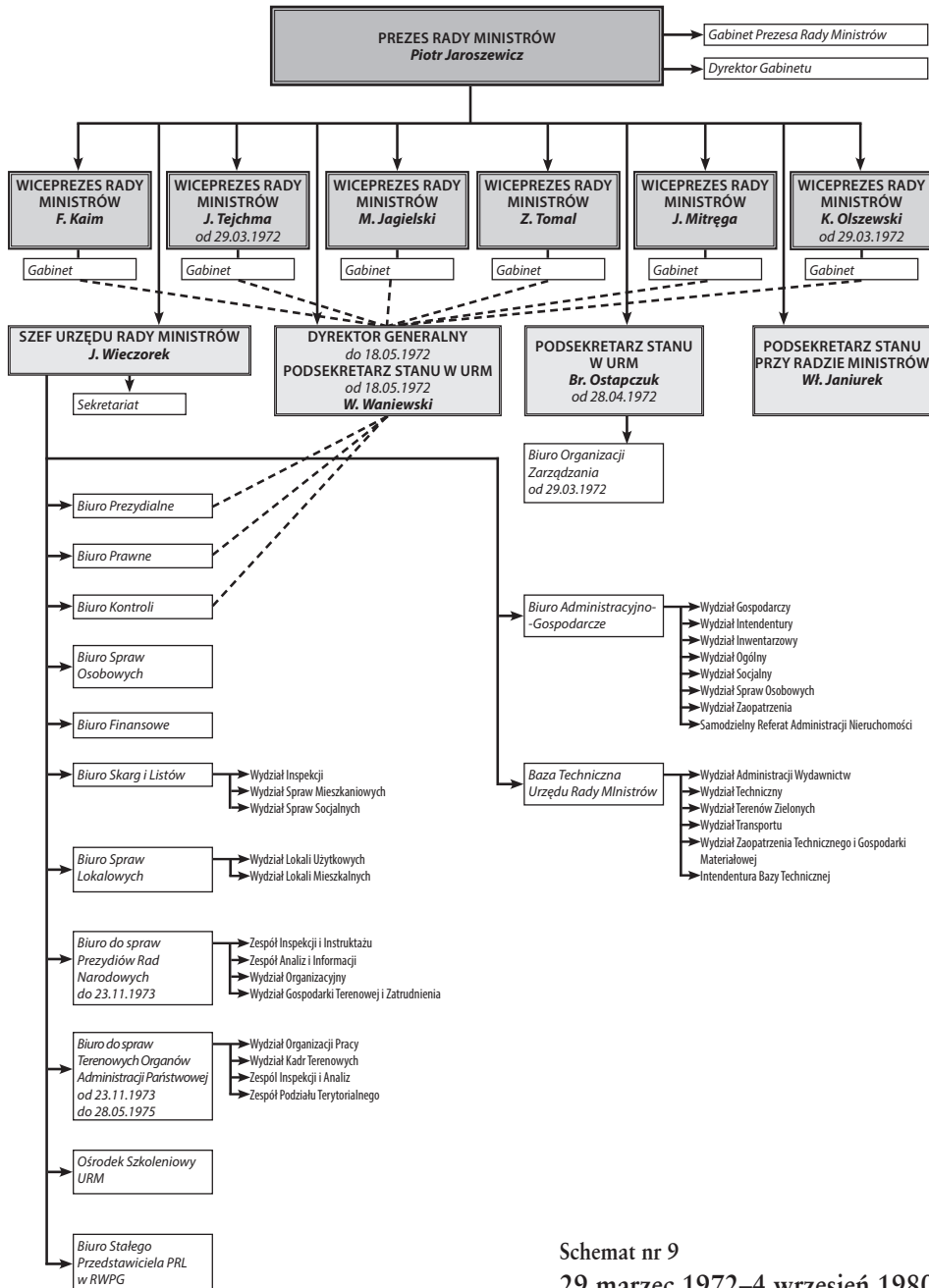

Schemat nr 9  
29 marzec 1972–4 wrzesień 1980



Na fali kryzysu gospodarczego i niepokojów lat osiemdziesiątych powstawały w URM komórki ds. gospodarki i wprowadzania tzw. równowagi ekonomicznej. Należały do nich:

Biuro Koordynacji Przemysłu, które powstało 21 kwietnia 1980 r. w celu „udokonalenia sterowania procesami produkcyjnymi w przemyśle oraz ściślejszego skoordynowania realizacji zadań produkcyjnych”<sup>69</sup>. Zajmowało się koordynacją i kontrolą realizacji zadań objętych Narodowym Planem Społeczno-Gospodarczym. Szef Biura miał rangę podsekretarza stanu.

Reakcją władzy na niepokoje społeczne i działalność środowisk opozycyjnych było tworzenie w URM komórek ds. „dyscypliny i porządku publicznego.” Były to:

Dyżurny Sztab Operacyjny Rządu (DYSOR), który powstał 26 marca 1981 r.<sup>70</sup>, na polecenie premiera, gen. Jaruzelskiego. Do jego zadań należało zbieranie informacji i przedstawianie meldunków o sytuacji w kraju, wymagających decyzji premiera lub Prezydium Rządu, przekazywanie decyzji wykonawcom i przyjmowanie meldunków realizacyjnych. DYSOR tworzyły dwa zespoły, pełniące służbę po 24 godziny. Każdy zespół pracował w składzie: szef DYSOR, przedstawiciele łącznikowi: pionów organizacyjnego i propagandy KC PZPR, URM, Sztabu Generalnego WP, MSW, przedstawiciele ministrów: ds. związków zawodowych, łączności, komunikacji, zdrowia i opieki społecznej, gospodarki materiałowej, handlu wewnętrznego i usług, resortów przemysłowych i resortów górnictwa i energetyki. Szefami zespołów DYSOR zostali generałowie dywizji: Mieczysław Dębicki i Władysław Mróz. Zespoły składały meldunki dzienne oraz doraźnie. W gmachu URM zainstalowano na potrzeby DYSOR specjalne terminale komputerowe. 21 lipca 1981 r. skład obejmował trzy zespoły pracowników do obsługi merytorycznej. 5 sierpnia 1981 r. poszerzono zakres o tygodniowe informacje dla wojewodów. Resorty przygotowywały dla DYSOR informację tygodniową, przekazywaną do URM w każdy czwartek, do godziny 9.00.

Wydział ds. Obronnych w Biurze Organizacyjnym<sup>71</sup> został utworzony 11 lipca 1984 r., realizował zadania związane z funkcjonowaniem rządu i URM w zakresie obronności państwa. Opracowywał dokumenty i plany przygotowania i utrzymania gotowości na czas wojny, a także zadania dotyczące tajemnicy państwowej. Współpracował z MON i MSW.

<sup>69</sup> ARM, Zarządzenia i okólniki Prezesa Rady Ministrów z 1980 r., spis zd.-odb. 2621, s. 169–170, Zarządzenie nr 20 Prezesa Rady Ministrów z dnia 21 kwietnia 1980 r. w sprawie utworzenia Biura Koordynacji Przemysłu w Urzędzie Rady Ministrów.

<sup>70</sup> ARM, Zarządzenia Szefa URM z 1981 r. spis zd.-odb. 2789/1, Zarządzenie nr 7 Szefa Urzędu Rady Ministrów z dnia 26 marca 1981 r. w sprawie powołania Dyżurnego Sztabu Operacyjnego Rządu, por. zarządzenia Szefa nr 8, 12 i 13 z 1981 r. w sprawie usprawnienia funkcjonowania Dyżurnego Sztabu Operacyjnego Rządu.

<sup>71</sup> ARM, Zarządzenia Szefa URM z 1984 r., spis zd.-odb. 2792/1, Zarządzenie nr 9 Szefa Urzędu Rady Ministrów z dnia 11 lipca 1984 r. w sprawie utworzenia w Biurze Organizacyjnym Wydziału ds. Obronnych.



Biuro Spraw Obronnych powstało 26 marca 1987 r.<sup>72</sup>; podlegało bezpośrednio szefowi URM. Kontrolowało realizację zadań z zakresu obronności powierzonych ministrom i wojewodom, organizowało szkolenia dla ministrów, podsekretarzy stanu, wojewodów itd., opracowywało materiały związanych z pełnieniem przez premiera funkcji pierwszego zastępcy przewodniczącego Komitetu Obrony Kraju. Komórką biura była Kancelaria Tajna.

*Ustawa z dnia 12 listopada 1985 r. o zmianach w organizacji oraz zakresie działania niektórych naczelnych i centralnych organów administracji państwowej*<sup>73</sup> nałożyła na szefa URM nowe zadania. Do zakresu URM przeszły zadania zniesionego stanowiska ministra administracji i gospodarki przestrzennej: nadzór nad organizacją i działalnością terenowych organów administracji państwowej. W efekcie utworzono nowe komórki organizacyjne:

Biuro Inspekcji Terenowej powstało 26 sierpnia 1987 r.<sup>74</sup> Zakres jego działania objął organizowanie kontroli województw pod względem sprawności zarządzania, realizacji zadań, racjonalnego gospodarowania, kierowanie wniosków pokontrolnych pod adresem terenowych organów administracji państwowej i przeprowadzanie kontroli sprawdzających.

Na mocy tego samego zarządzenia od 1 września 1987 r. powstały jeszcze trzy biura:

Biuro Ekonomiki i Struktur Administracji Państwowej współdziałało przy opracowywaniu planów społeczno-gospodarczych i budżetów w części dotyczącej administracji państwem, zajmowało się sprawami zatrudnienia i funduszu wynagrodzeń w urzędach.

Biuro Spraw Pracowniczych Urzędów Administracji Państwowej zajmowało się kształceniem pracowników, odpowiedzialnością służbową urzędników, nadzorem szefa URM nad Instytutem Administracji i Zarządzania oraz Centrum Podyplomowym Kształcenia Pracowników Administracji Państwowej.

Biuro Funkcjonowania Urzędów Administracji Państwowej ustalało zasady organizacji urzędów, zajmowało się zadaniami wynikającymi z ich kompetencji terytorialnych oraz wynikającymi z nadzoru premiera nad wojewodami.

Taka struktura przetrwała do 28 marca 1988 r., kiedy URM otrzymał nowy statut.

<sup>72</sup> ARM, Zarządzenia Szefa URM z 1987 r., spis zd.-odb. 2795/1, Zarządzenie nr 2 Szefa Urzędu Rady Ministrów z dnia 26 marca 1987 r. w sprawie utworzenia w Urzędzie Rady Ministrów Biura Spraw Obronnych.

<sup>73</sup> Dz. U. z 1985 r., nr 50, poz. 262 z późniejszymi zmianami.

<sup>74</sup> ARM, Zarządzenia Szefa URM z 1987 r., spis zd.-odb. 2795/1, Zarządzenie nr 14 Szefa Urzędu Rady Ministrów z dnia 26 sierpnia 1987 r. w sprawie zmian w organizacji Urzędu Rady Ministrów oraz w zakresach działania niektórych komórek organizacyjnych.

Schematy nr 10 i 11 przedstawiają organizację URM w latach 1980–1981 i 1987–1988:

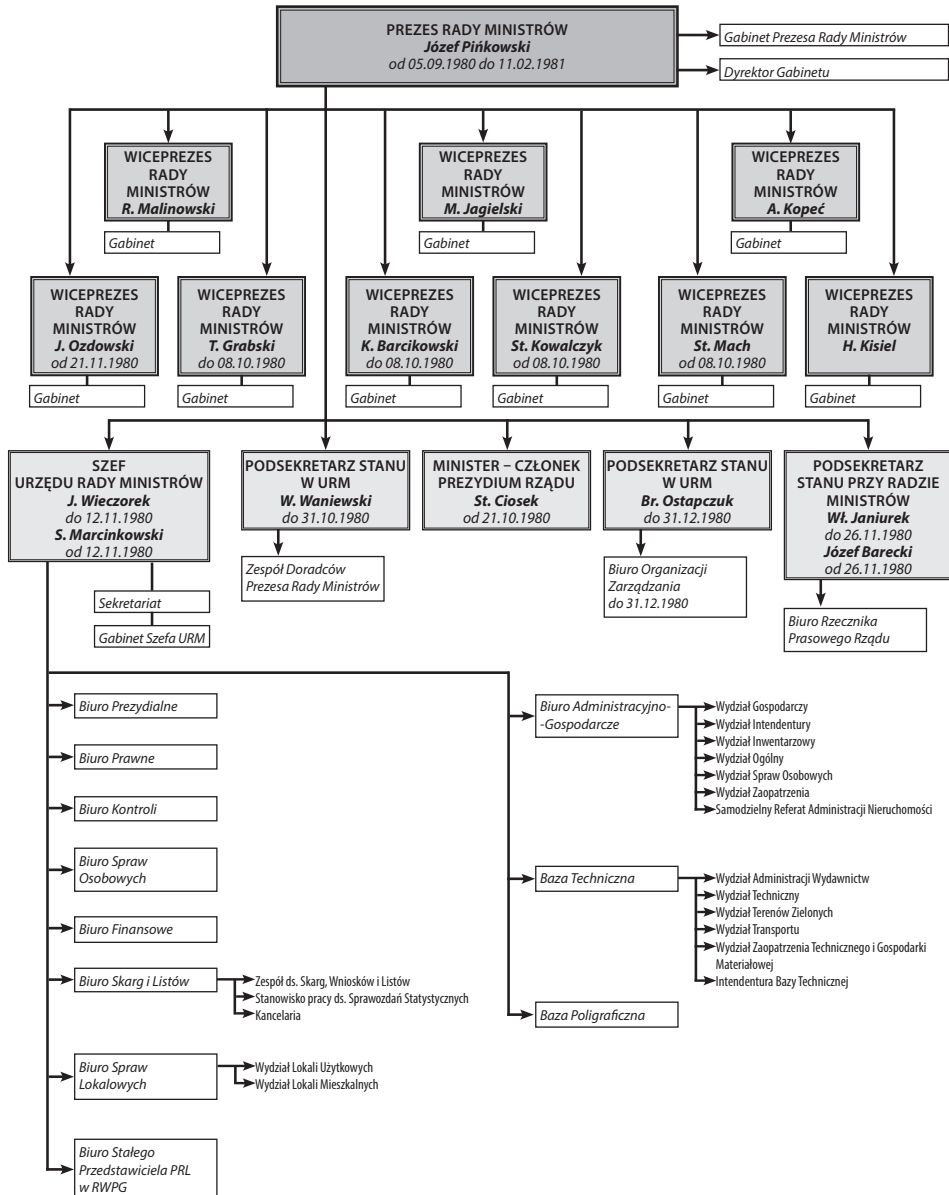

Schemat nr 10

5 wrzesień 1980–11 lutego 1981

### Stanowisko Szefa Urzędu Rady Ministrów w latach 1952–1989

Zakres działania szefa URM ustalono 8 grudnia 1952 r.<sup>75</sup> Szef URM kierował statutowymi komórkami URM. Biura działów i gabinety wiceprezesów oraz Biuro Norm Kosztorysowych podlegały mu jedynie w sprawach organizacyjno-administracyjnych, budżetowych i osobowych. Merytorycznie zależne były od kierujących nimi wicepremierów. Sprawy mianowania, odwołania i zmiany zaszerogowania kierowników urzędów centralnych oraz kadry kierowniczej URM szef przedkładał do decyzji premiera lub decyzji wicepremiera, kierującego działem. We własnym zakresie załatwiał jedynie sprawy pozostałych pracowników URM. Dyrektorzy generalni zespołów I i II mogli występować w kwestiach merytorycznych do premiera, z pominięciem szefa URM.

Zadania szefa URM dotyczące rządowych procesów prawotwórczych wynikały z regulaminów prac RM. Regulaminy z 30 czerwca 1969 r. oraz z 2 sierpnia 1983 r. nie wymieniały bezpośrednio szefa URM, wskazując na rolę komórek URM. Dopiero *Regulamin prac Rady Ministrów i Prezydium Rządu z 23 listopada 1987 r.* wskazywał na zadania ministra-szefa URM w procesie legislacyjnym tworzenia aktów rządowych<sup>76</sup>. Szef lub upoważniony przez niego kierownik właściwej komórki organizacyjnej mógł z własnej inicjatywy lub na wniosek organu wnoszącego projekt zwolnić go z obowiązku rozpatrzenia przez Komisję Prawniczą lub odmówić rozpatrywania projektu opracowanego niezgodnie z zasadami. Dokumenty rządowe były przedstawiane RM lub Prezydium Rządu w trybie określonym przez ministra-szefa URM.

Nowe zadania nałożyła na szefa URM *Ustawa z dnia 12 listopada 1985 r. o zmianach w organizacji oraz zakresie działania niektórych naczelnych i centralnych organów administracji państwowej*<sup>77</sup>. Zgodnie z jej zapisami, szef URM zyskał umocowanie konstytucyjne i był powoływany i odwoływany w trybie art. 37 ust. 1 Konstytucji PRL. Minister-szef URM kierował URM, jak również realizował zadania przewidziane w odrębnych ustawach dla ministra właściwego ds. administracji<sup>78</sup>.

<sup>75</sup> ARM, Okólniki i zarządzenia Prezesa Rady Ministrów z 1952 r., spis zd.-odb. 2759/5, s. 578–579, Zarządzenie nr 264 Prezesa Rady Ministrów z dnia 8 grudnia 1952 r. o zakresie działania Ministra-Szefa Urzędu Rady Ministrów.

<sup>76</sup> Uchwała Rady Ministrów nr 160 z dnia 23 listopada 1987 r. w sprawie regulaminu prac Rady Ministrów i Prezydium Rządu, M. P. z 1987 r., nr 38, poz. 331, zm. M.P. z 1988 r., nr 32, poz. 289.

<sup>77</sup> Dz. U. z 1985 r., nr 50, poz. 262 z późniejszymi zmianami.

<sup>78</sup> Rozporządzenie Rady Ministrów z dnia 1 grudnia 1986 r. w sprawie szczegółowego zakresu działania Ministra-Szefa Urzędu Rady Ministrów w dziedzinie kontroli oraz trybu przeprowadzania kontroli, Dz. U. z 1986 r., nr 44, poz. 217.

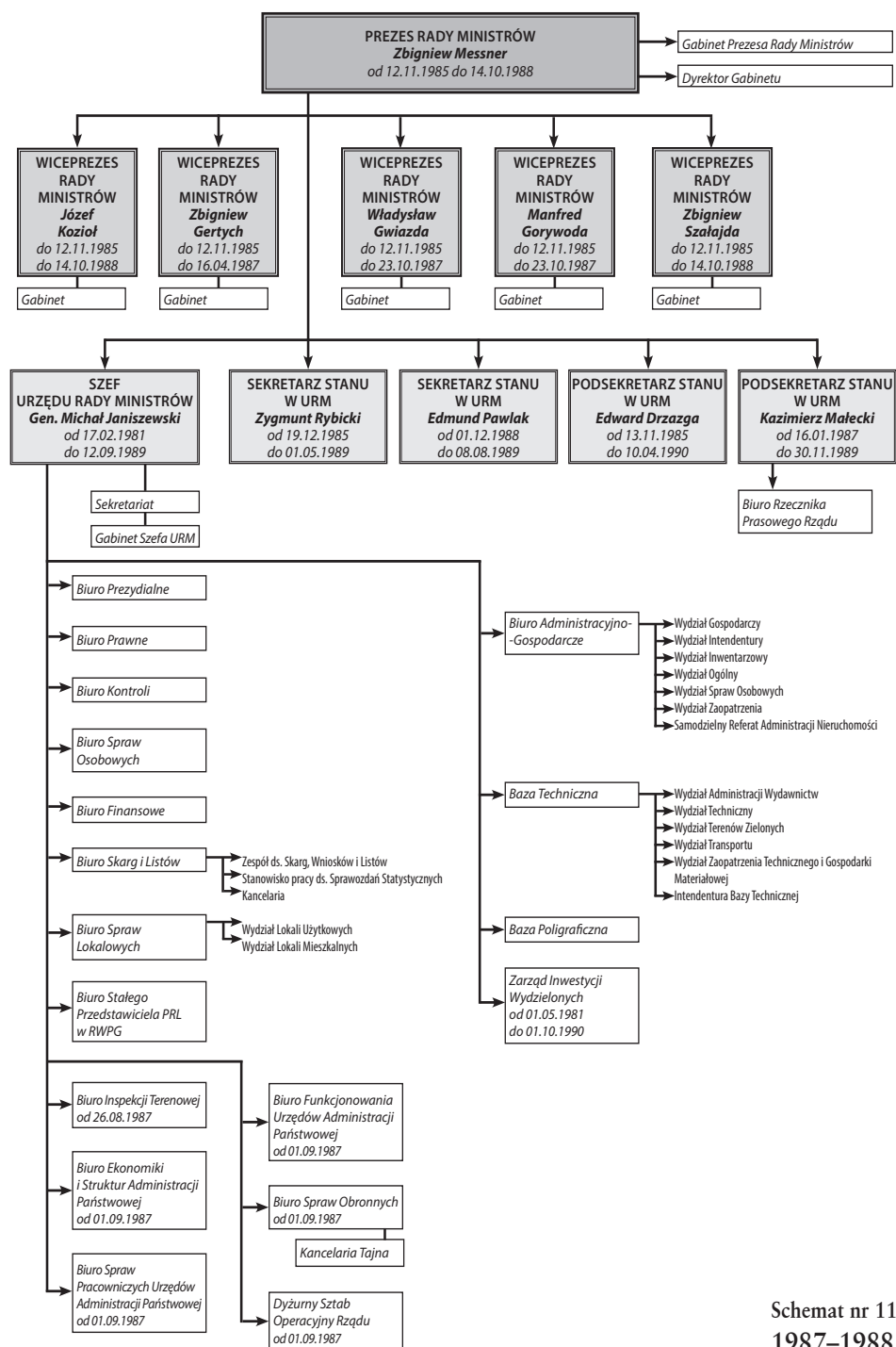

Schemat nr 11  
1987–1988

### 3. Struktura i organizacja Urzędu Rady Ministrów w latach 1988–1996

#### Struktura i organizacja Urzędu Rady Ministrów od 28 marca 1988 r. do 31 grudnia 1996 r.

##### Statut Urzędu Rady Ministrów z 28 marca 1988 r.

*Ustawa z 12 listopada 1985 r. o zmianach w organizacji oraz zakresie działania niektórych naczelnych i centralnych organów administracji państwowej* nałożyła na RM obowiązek nadania statutu URM<sup>79</sup>. Został on uchwalony 28 marca 1988 r.<sup>80</sup> Statut umożliwiał szefowi URM tworzenie, likwidowanie lub przekształcanie komórek organizacyjnych Urzędu, z obowiązkiem zawiadomienia o tym premiera. Szef URM miał możliwość powoływania stałych lub doraźnych organów doradczych i opiniodawczych oraz komisji i zespołów. URM wykonywał zadania związane z funkcjonowaniem RM, Prezydium Rządu, prezesa i wiceprezesów RM oraz określone w ustawie z 12 listopada 1985 r. W tabeli 5 przedstawiono komórki URM wymienione w statucie z 28 marca 1988 r.

W takim kształcie URM jesienią 1989 r. wszedł w okres funkcjonowania III Rzeczypospolitej.

##### Struktura URM za rządu Tadeusza Mazowieckiego (24 sierpnia 1989–12 stycznia 1991)

24 sierpnia 1989 r. Sejm powołał na urząd premiera Tadeusza Mazowieckiego. RM została powołana 12 września 1989 r., ale 25 listopada 1990 r., nazajutrz po porażce w wyborach prezydenckich, premier złożył dymisję, która została przyjęta przez Sejm 14 grudnia 1990 r. RM pełniła swoje obowiązki do czasu powołania rządu Jana Krzysztofa Bieleckiego 12 stycznia 1991 r.

Struktura URM, którą zastała ekipa Mazowieckiego opierała się na statucie z 28 marca 1988 r. 20 listopada 1989 r. rząd powołał Radę Ekonomiczną, a 5 stycz-

<sup>79</sup> 11 czerwca 1983 r. powołano w URM zespół, którego zadaniem było opracowanie projektu nowego statutu URM. Projekt odpowiedniej uchwały Rady Ministrów miał powstać do 31 lipca 1983 r. Celu nie udało się zrealizować; por. ARM, Zarządzenia i decyzje Szefa URM z 1983 r., spis zd.-odb. 1824/18, Decyzja nr 7 Szefa Urzędu Rady Ministrów z dnia 11 czerwca 1983 r. w sprawie powołania w Urzędzie Rady Ministrów Zespołu w celu opracowania projektu statutu Urzędu Rady Ministrów; Dz. U. z 1985 r., nr 50, poz. 262 z późniejszymi zmianami.

<sup>80</sup> ARM, Uchwały Rady Ministrów z 1988 r., spis zd.-odb. 39/36, Uchwała nr 48/88 Rady Ministrów z dnia 28 marca 1988 r. w sprawie nadania statutu Urzędowi Rady Ministrów.

Tabela 5

**Komórki URM wymienione w statucie z 28 marca 1988 r.**

Komórki wykonujące zadania statutowe	<ol style="list-style-type: none"> <li>1. Gabinet Prezesa Rady Ministrów</li> <li>2. Gabinety Wiceprezesów Rady Ministrów</li> <li>3. Gabinet Ministra-Szefa Urzędu Rady Ministrów</li> <li>4. Zespół Doradców Prezesa Rady Ministrów</li> <li>5. Biuro Prezydialne</li> <li>6. Biuro Prawne</li> <li>7. Biuro Spraw Sejmowych</li> <li>8. Biuro ds. Funkcjonowania Gospodarki</li> <li>9. Biuro ds. Urzędów Administracji Państwowej</li> <li>10. Biuro Kadr</li> <li>11. Biuro Kontroli</li> <li>12. Biuro Skarg i Listów</li> <li>13. Biuro Organizacyjne</li> <li>14. Biuro Prasowe Rządu</li> <li>15. Biuro Spraw Obronnych</li> <li>16. Biuro Finansowe</li> <li>17. Biuro Administracyjno-Gospodarcze</li> <li>18. Biuro Spraw Lokalowych</li> </ol>
Komórki, których zadania wynikały z odrębnych przepisów	<p>Sekretariat Komitetu Przemysłu Obronnego Rady Ministrów          Biuro Pełnomocnika Rządu Polskiej Rzeczypospolitej Ludowej ds. Pobytu Wojsk Radzieckich w Polsce          Sekretariat Komitetu Rady Ministrów ds. Realizacji Reformy Gospodarczej          Sekretariat Rady Legislacyjnej przy Prezesie Rady Ministrów          Sekretariat Komisji Partyjno-Rządowej ds. Przeglądu i Unowocześnienia Struktur Organizacyjnych Gospodarki i Państwa.</p>
Jednostki wyodrębnione i nadzorowane przez ministra-szefa URM oraz przedsiębiorstwa, dla których był on organem założycielskim	<p>Gospodarstwa Pomocnicze nr 1 i nr 2          Instytut Administracji i Zarządzania          Centrum Podyplomowego Kształcenia Pracowników Administracji Państwowej          Centrum Badania Opinii Społecznej          Biuro Rady Ochrony Pamięci Walk i Męczeństwa          Zarząd Inwestycji Wydzielonych          Państwowe Przedsiębiorstwo Wydawnicze „Rzeczpospolita”</p>

nia 1990 r. utworzono w URM jej sekretariat<sup>81</sup>. Pierwsze znaczniejsze zmiany w organizacji URM przeprowadzono 26 lutego 1990 r.<sup>82</sup> Powstały trzy nowe biura:

Biuro ds. Wyznań, do którego zadań należały sprawy z zakresu stosunków Państwa z Kościołem katolickim oraz innymi kościołami i związkami wyznaniowymi<sup>83</sup>;

<sup>81</sup> ARM, Zarządzenia Szefa URM z 1990 r., spis zd.-odb. 2807/1, Zarządzenie nr 1 Ministra-Szefa Urzędu Rady Ministrów z dnia 5 stycznia 1990 r. w sprawie utworzenia w Urzędzie Rady Ministrów Sekretariatu Rady Ekonomicznej; Uchwała nr 154 Rady Ministrów z dnia 20 listopada 1989 r. w sprawie powołania Rady Ekonomicznej, M. P. z 1989 r., nr 39, poz. 306.

<sup>82</sup> ARM, Zarządzenia Szefa URM z 1990, spis zd.-odb. 2807/1, Zarządzenie nr 9 Ministra-Szefa Urzędu Rady Ministrów z dnia 26 lutego 1990 r. w sprawie zmian w organizacji Urzędu Rady Ministrów.

<sup>83</sup> Biuro powstało w związku z likwidacją 23 listopada 1989 r. Urzędu ds. Wyznań i przeniesieniem jego zadań do zakresu działania URM, a zadań ministra ds. wyznań na szefa URM, por. *Ustawa z dnia 23 listopada 1989 r. zmieniająca ustawę o zmianach w organizacji oraz zakresie działania niektórych naczelnych i centralnych organów administracji państwowej*, Dz. U. z 1989 r., nr 64, poz. 87.

Biuro ds. Reformy Samorządu Terytorialnego miało prowadzić prace związane z przygotowaniem i wdrożeniem kompleksowej reformy samorządu terytorialnego;

Biuro Funduszu i Wymiany Młodzieży realizowało sprawy związane z podziałem środków Państwowego Funduszu Młodzieży oraz realizacją umów międzynarodowych dotyczących wymiany młodzieży. Od 7 maja 1990 r. Biuro obsługiwało Radę Państwowego Funduszu Młodzieży.

Kolejne przekształcenia miały miejsce jesienią 1990 r. Dotyczyły one:

Biura Administracyjnego, które 1 października 1990 r. zastąpiło Biuro Administracyjno-Gospodarcze. Przejęło ono zadania zniesionego Biura Spraw Lokalowych. W skład Biura Administracyjnego weszła też Kancelaria Tajna<sup>84</sup>, a Biblioteka URM przeniesiona została do Biura Organizacyjnego<sup>85</sup>.

Biura ds. Kontaktów z Organizacjami Politycznymi oraz Polakami poza Granicami Kraju, które powstało 23 października 1990 r., jako statutowa komórka URM, utworzona z Gabinetu Ministra-Członka Rady Ministrów Aleksandra Halla<sup>86</sup>. Biuro realizowało zadania wynikające ze współpracy premiera i rządu z partiami i organizacjami politycznymi, doradztwo w sprawach kontaktów z Polakami za granicą oraz obsługę organizacyjno-techniczną Międzyresortowej Komisji ds. Polonii i Emigracji. Zmiany były powodem wydania 19 listopada 1990 r. kolejnego wykazu komórek organizacyjnych Urzędu<sup>87</sup>. 23 listopada 1990 r. szef URM wydał zarządzenie określające zakres zadań osób zajmujących kierownicze stanowiska w URM<sup>88</sup>.

31 grudnia 1990 r., w związku z powołaniem Rady Przemysłu Obronnego przy ministrze przemysłu, zniesiono w URM Sekretariat Komitetu Przemysłu Obronnego Rady Ministrów<sup>89</sup>. 11 grudnia 1990 r. nadano regulamin organizacyjny URM, który określał organizację wewnętrzną i zakres zadań komórek organizacyjnych<sup>90</sup>. Nową

<sup>84</sup> ARM, Zarządzenia i decyzje Szefa URM z 1990 r., spis zd.-odb. 2807/1, Zarządzenie nr 20 Ministra-Szefa Urzędu Rady Ministrów z dnia 25 września 1990 r. w sprawie utworzenia Gospodarstwa Pomocniczego Urzędu Rady Ministrów oraz zakresu działania Biura Administracyjnego.

<sup>85</sup> ARM, Zarządzenia i decyzje Szefa URM z 1990 r., spis zd.-odb. 2807/1, Decyzja nr 23 Ministra-Szefa Urzędu Rady Ministrów z dnia 1 października 1990 r. w sprawie podporządkowania Biblioteki Głównej Urzędu Rady Ministrów.

<sup>86</sup> ARM, Zarządzenia i decyzje Szefa URM z 1990 r., spis zd.-odb. 2807/1, Zarządzenie nr 24 Ministra-Szefa Urzędu Rady Ministrów z dnia 23 października 1990 r. w sprawie utworzenia w Urzędzie Rady Ministrów Biura ds. Kontaktów z Organizacjami Politycznymi oraz Polakami poza Granicami Kraju.

<sup>87</sup> ARM, Zarządzenia Szefa URM z 1990, spis zd.-odb. 2807/1, Zarządzenie nr 10 Ministra-Szefa Urzędu Rady Ministrów z dnia 10 kwietnia 1990 r. w sprawie aktualizacji wykazu komórek organizacyjnych Urzędu Rady Ministrów, Zarządzenie nr 25 Ministra-Szefa Urzędu Rady Ministrów z dnia 19 listopada 1990 r. w sprawie wykazu komórek organizacyjnych Urzędu Rady Ministrów oraz jednostek nadzorowanych.

<sup>88</sup> ARM, Zarządzenia i decyzje Szefa URM z 1990 r., spis zd.-odb. 2807/1, Zarządzenie nr 27 Ministra-Szefa Urzędu Rady Ministrów z dnia 23 listopada 1990 r. w sprawie zakresu zadań osób zajmujących stanowiska kierownicze w Urzędzie Rady Ministrów.

<sup>89</sup> ARM, Zarządzenia i decyzje Szefa URM z 1990 r., spis zd.-odb. 2807/1, Zarządzenie nr 33 Ministra-Szefa Urzędu Rady Ministrów z dnia 31 grudnia 1990 r. w sprawie zniesienia w Urzędzie Rady Ministrów Sekretariatu Komitetu Przemysłu Obronnego Rady Ministrów.

<sup>90</sup> ARM, Zarządzenia i decyzje Szefa URM z 1990 r., spis zd.-odb. 2807/1, Zarządzenie nr 30 Ministra-Szefa Urzędu Rady Ministrów z dnia 11 grudnia 1990 r. w sprawie nadania regulaminu organizacyjnego Urzędowi Rady Ministrów.



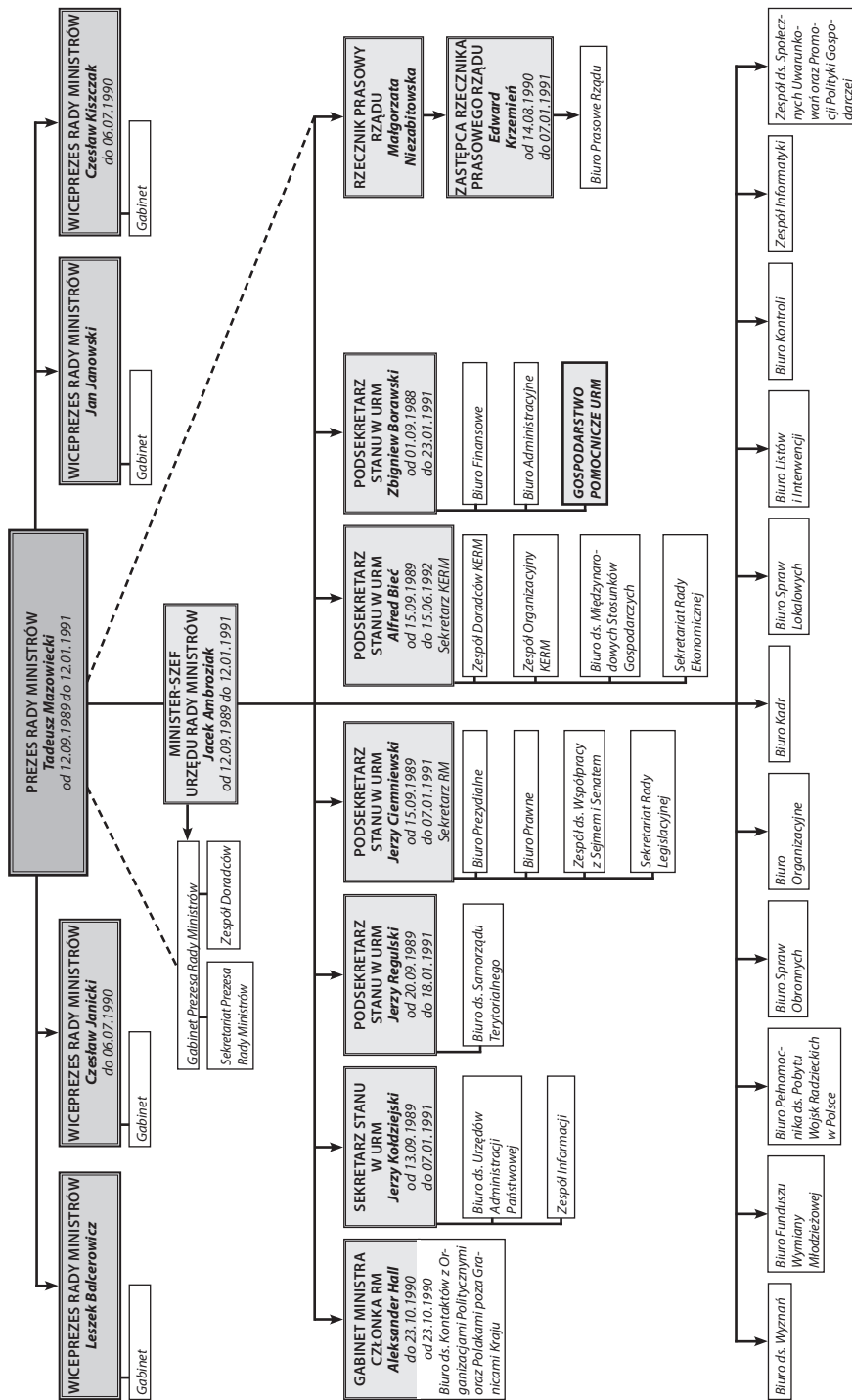

Schemat nr 12  
Rząd Tadeusza Mazowieckiego 12 września 1989–12 stycznia 1991

komórką był w nim Zespół Informatyki, odpowiedzialny za wdrażanie systemów informatycznych w URM. Ponadto Biuro ds. Reformy Samorządu Terytorialnego zmieniło nazwę na Biuro ds. Samorządu Terytorialnego. Jego zadania pozostały niezmienione.

Schemat organizacyjny URM pod koniec 1990 r. ukazuje schemat 12.

### Struktura URM za rządu Jana Krzysztofa Bieleckiego (12 stycznia 1991–5 grudnia 1991)

Zmiana rządu pociągnęła za sobą dwie reorganizacje URM: wiosną oraz jesienią 1991 r.

Sekretariat Rady Rozwoju Wsi powstał 8 lutego 1991 r.<sup>91</sup>

Biuro Parlamentarne 26 marca 1991 r. zastąpiło Zespół ds. Współdziałania z Sejmem i Senatem<sup>92</sup>.

Sekretariat Rady Przekształceń Własnościowych powstał 16 maja 1991 r.<sup>93</sup>

31 października 1991 r. przekształcono osiem komórek organizacyjnych URM<sup>94</sup>: Biuro Kontroli, Skarg i Listów zmieniono w Biuro Kontroli i Biura Listów i Interwencji;

Biuro ds. Integracji Europejskiej zapewniało obsługę Pełnomocnika Rządu ds. Integracji Europejskiej oraz Pomocy Zagranicznej;

Biuro ds. Pomocy Zagranicznej zapewniało obsługę Pełnomocnika Rządu ds. Integracji Europejskiej oraz Pomocy Zagranicznej;

Biuro Pełnomocnika Rządu ds. Kobiet i Rodziny realizowało sprawy dotyczące obsługi działań pełnomocnika;

Biuro ds. Informatyki przejęło zadania Zespołu Informatyki;

Zespół Organizacyjny zastąpił Biuro Organizacyjne;

Zespół ds. Polonii, Emigracji i Polaków za Granicą powstał z przekształcenia Biura ds. Kontaktów z Organizacjami Politycznymi oraz Polakami poza Granicami Kraju;

Zespół ds. Strategii Gospodarczej przejął część zadań zniesionego Zespołu ds. Społecznych Uwarunkowań oraz Promocji Polityki Gospodarczej;

<sup>91</sup> ARM, Zarządzenia i decyzje Szefa URM z 1991 r., spis zd.-odb. 1943/1, Zarządzenie nr 2 Ministra-Szefa Urzędu Rady Ministrów z dnia 8 lutego 1991 r. w sprawie powołania składu Rady Sekretariatu Rady Rozwoju Wsi.

<sup>92</sup> ARM, Zarządzenia i decyzje Szefa URM z 1991 r., spis zd.-odb. 1943/1, Zarządzenie nr 9 Ministra-Szefa URM z dnia 26 marca 1991 r. w sprawie utworzenia w Urzędzie Rady Ministrów Biura Spraw Parlamentarnych.

<sup>93</sup> ARM, Okólniki i zarządzenia Prezesa Rady Ministrów z 1991 r., spis zd.-odb. 2952, Zarządzenie nr 18 Prezesa Rady Ministrów z 26 kwietnia 1991 r. w sprawie powołania składu Rady Przekształceń Własnościowych przy Prezesie Rady Ministrów; Zarządzenia i decyzje Szefa URM z 1991 r., spis zd.-odb. 1943/1, Zarządzenie nr 14 Ministra-Szefa URM z dnia 16 maja 1991 r. w sprawie utworzenia w Urzędzie Rady Ministrów Sekretariatu Rady Przekształceń Własnościowych przy Prezesie Rady Ministrów.

<sup>94</sup> ARM, Zarządzenia i decyzje Szefa URM z 1991 r., spis zd.-odb. 1943/1, Zarządzenie nr 19 Ministra-Szefa URM z dnia 31 października 1991 r. w sprawie zmian w organizacji wewnętrznej Urzędu Rady Ministrów; Zarządzenie nr 21 Ministra-Szefa Urzędu Rady Ministrów z dnia 31 października 1991 r. w sprawie wykazu komórek organizacyjnych Urzędu Rady Ministrów oraz jednostek nadzorowanych; Zarządzenie nr 20 Ministra-Szefa Urzędu Rady Ministrów z dnia 21 października 1991 r. w sprawie szczegółowego zakresu zadań osób zajmujących kierownicze stanowiska państwowe w Urzędzie Rady Ministrów.

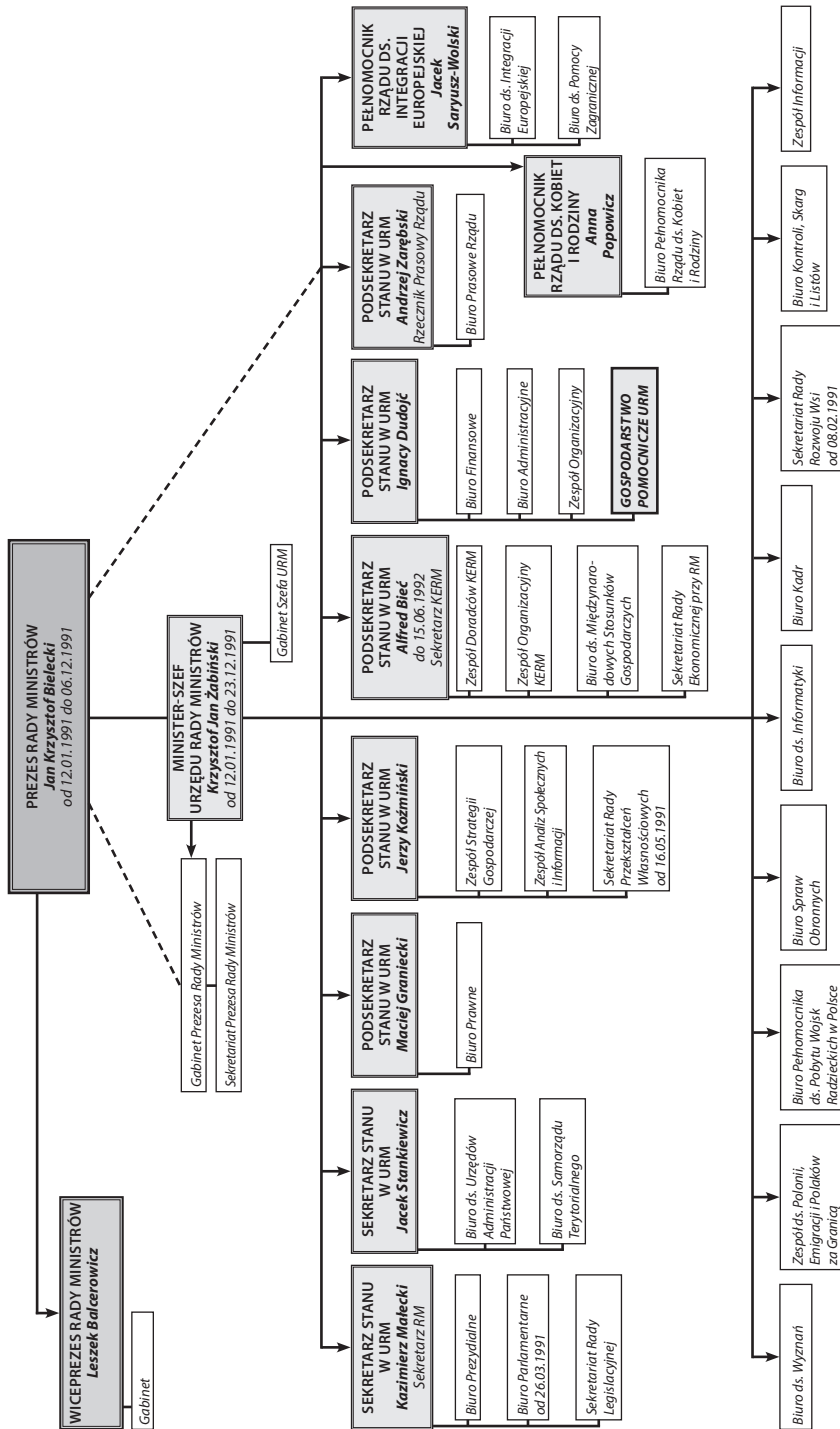

Schemat nr 13  
URM za rządów ekipy J. K. Bieleckiego 12 styczeń 1991–5 grudzień 1991

Zespół Analiz Społecznych i Informacji zastąpił zniesiony Zespół ds. Społecznych Uwarunkowań oraz Promocji Polityki Gospodarczej;

Bez powoływania następcy zniesiono Biuro Funduszu i Wymiany Młodzieży oraz Zespół Doradców Prezesa Rady Ministrów.

### Struktura URM za rządu Jana Olszewskiego oraz pierwszego rządu Waldemara Pawlaka (12 stycznia 1991–10 lipca 1992)

Rząd Jana Olszewskiego został powołany 23 grudnia 1991 r. przez pierwszy w III RP, wybrany w wolnych wyborach, Sejm I kadencji. Prezydent Lech Wałęsa desygnował Jana Olszewskiego na premiera 5 grudnia 1991 r., ale gabinet koalicyjny sił prawicowych stworzono 23 grudnia 1991 r. Rząd Olszewskiego został odwołany przez Sejm z inicjatywy prezydenta RP, w nocnym głosowaniu z 4 na 5 czerwca 1992 r., w związku z wykonaniem przez ministra spraw wewnętrznych Antoniego Macierewicza uchwały Sejmu o ujawnieniu tajnych współpracowników SB, zajmujących stanowiska w najwyższych władzach państwa (tzw. lista Macierewicza)<sup>95</sup>. 5 czerwca 1992 r. prezydent Lech Wałęsa desygnował na premiera Waldemara Pawlaka. Trwająca 33 dni misja sformowania gabinetu przez Pawlaka nie powiodła się. 7 lipca 1992 r. Pawlak podał rząd do dymisji. Prezydent Wałęsa powołał rząd Hanny Suchockiej. Ministrowie rządu Olszewskiego kierowali resortami do 10 lipca 1992 r., z wyjątkiem odwołanych 20 czerwca 1992 r. kierowników: MSW Antoniego Macierewicza, MON Romualda Szeremietiewa oraz p.o. ministra-szefa URM Wojciecha Włodarczyka. Na szefa URM został powołany Aleksander Łuczak.

Powstanie gabinetu Jana Olszewskiego zaowocowało reorganizacją URM. 22 stycznia 1992 r. zniesiono sekretariat zlikwidowanej Rady Ekonomicznej<sup>96</sup>. Sekretariat Rady Rozwoju Wsi zniesiono 28 lutego 1992 r.<sup>97</sup> Kolejne zmiany pojawiły się w marcu i kwietniu 1992 r.:

<sup>95</sup> Rząd Olszewskiego, hamując prywatyzację przedsiębiorstw państwowych, wszedł w otwarty konflikt z ugrupowaniami liberalnymi w parlamencie. W marcu 1992 r. konsternację wywołało wysunięcie przez Lecha Wałęsę niekonsultowanych z rządem koncepcji NATO-bis i EWG-bis, które podważały euroatlantycki kurs ekipy Olszewskiego. 22 maja 1992 r. premier sprzeciwił się podpisaniu klauzuli polsko-rosyjskiego traktatu o przyjaźni i dobrosąsiedzkiej współpracy, która przekazywała bazy, opuszczone przez wojska rosyjskie stacjonujące w Polsce, w ręce międzynarodowych spółek polsko-rosyjskich. Gdy pomimo zdecydowanego sprzeciwu premiera odpowiednie porozumienie polsko-rosyjskie zostało podpisane przez MSZ, doszło do otwartego konfliktu z prezydentem Lechem Wałęsą i ministrem spraw zagranicznych Krzysztofem Skubiszewskim. Premier przekazał sprzeciw rządowi, wysyłając do Moskwy depeszę szyfrową na ręce Lecha Wałęsy. Nazajutrz po powrocie z Moskwy prezydent zgłosił wniosek o odwołanie gabinetu. Por. też A. Dudek, *Pierwsze lata III Rzeczypospolitej*, Kraków 2002, s. 250–269; Olszewski: *przerwana premiera. Z Janem Olszewskim rozmawiają Radosław Januszewski, Jerzy Kłosiński, Jan Strykowski*, Warszawa 1992, s. 57–79.

<sup>96</sup> Uchwała nr 2/92 Rady Ministrów z dnia 15 stycznia 1992 r. uchylająca uchwałę w sprawie powołania Rady Ekonomicznej, M. P. z 1992 r., nr 2, poz. 9; ARM, Zarządzenia i decyzje Szefa URM z 1992 r., spis zd.-odb. 2944/1, Zarządzenie nr 4 Ministra-Szefa Urzędu Rady Ministrów z dnia 22 stycznia 1992 r. w sprawie zniesienia w Urzędzie Rady Ministrów Sekretariatu Rady Ekonomicznej przy Radzie Ministrów.

<sup>97</sup> Uchwała nr 16/92 Rady Ministrów z dnia 25 lutego 1992 r. uchylająca uchwałę w sprawie powołania Rady Rozwoju Wsi, M. P. z 1992 r., nr 7, poz. 48; ARM, Zarządzenia i decyzje Szefa URM z 1992 r., spis zd.-odb. 2944/1, Zarządzenie nr 6 Ministra-szefa Urzędu Rady Ministrów z dnia 28 lutego 1992 r. w sprawie zniesienia w Urzędzie Rady Ministrów Sekretariatu Rady Rozwoju Wsi.

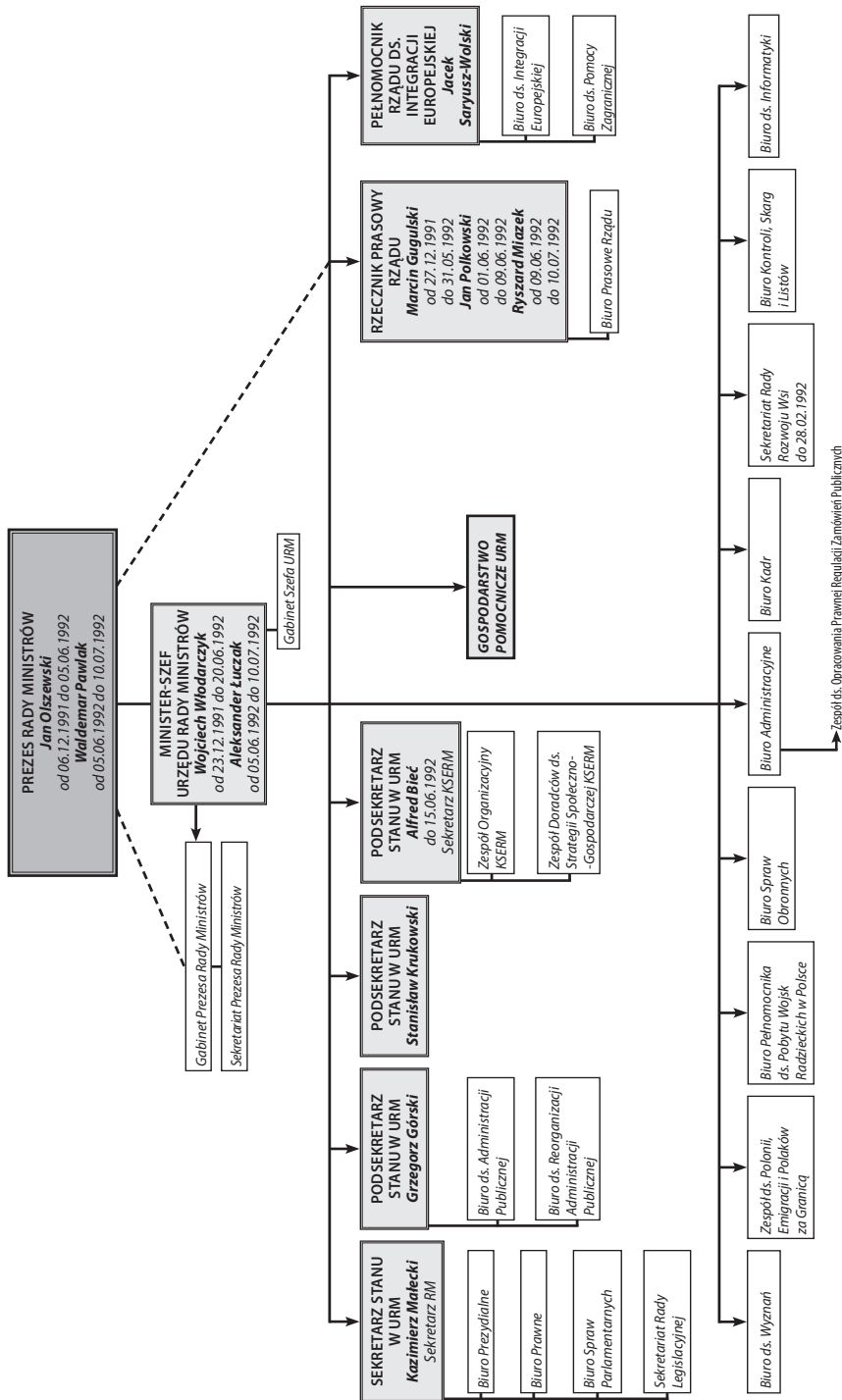

Schemat nr 14  
Struktura URM za rządu Jana Olszewskiego oraz pierwszego rządu Waldemara Pawlaka 12 styczeń 1991–10 lipiec 1992

Biuro ds. Reorganizacji Administracji Publicznej powstało 3 marca 1992 r., w celu koordynacji procesu reorganizacji administracji publicznej<sup>98</sup>.

Biuro ds. Administracji Publicznej powstało 28 marca 1992 r.<sup>99</sup> z połączenia Biura ds. Urzędów Administracji Państwowej oraz Biura ds. Samorządu Terytorialnego. Realizowało ono zadania związane z nadzorem RM nad organami administracji publicznej i samorządu terytorialnego.

Zespół Doradców ds. Strategii Społeczno-Gospodarczej Komitetu Społeczno-Ekonomicznego Rady Ministrów oraz Zespół Organizacyjny Komitetu Społeczno-Ekonomicznego Rady Ministrów zostały utworzone do obsługi merytorycznej i techniczno-organizacyjnej Komitetu Społeczno-Ekonomicznego Rady Ministrów. Zniesiono Zespoły Doradców i Organizacyjny Komitetu Ekonomicznego Rady Ministrów.

Biuro ds. Polonii, Emigracji i Polaków za Granicą 5 maja 1992 r. zastąpiło Zespół ds. Polonii, Emigracji i Polaków za Granicą. Biuro obsługiwało Międzyresortową Komisję ds. Polonii, Emigracji i Polaków za Granicą.

28 marca 1992 r.<sup>100</sup> zlikwidowano: Biuro ds. Międzynarodowych Stosunków Gospodarczych, Zespół Strategii Gospodarczej, Zespół Analiz Społecznych i Informacji, Zespół Informacji oraz Zespół Organizacyjny. Kompetencje tego ostatniego przejęło Biuro Administracyjne, w zakresie opracowywania dokumentów prawno-organizacyjnych dotyczących struktury i organizacji URM, organizacji szkoleń kadry kierowniczej administracji państwowej, spraw łączności rządowej i przepustek. Od 15 maja 1992 r. do zadań Biura Administracyjnego doszła obsługa powołanego w tym dniu Zespołu ds. Opracowania Prawnej Regulacji Zamówień Publicznych<sup>101</sup>. 28 marca 1992 r. do Biura ds. Informatyki przeniesiono Archiwum URM, Bibliotekę oraz kroniki i dokumentację dotyczącą działań premiera i rządu.

Ekipa Olszewskiego, ani tym bardziej rząd Pawlaka, nie zdołały nadać URM regulaminu organizacyjnego, ani określić kompetencji osób zajmujących kierownicze stanowiska państwowe. Schemat 14 ukazuje organizację URM podczas trwania rządu pod kierunkiem premierów Olszewskiego, a potem Pawlaka.

### **Struktura URM za rządu Hanny Suchockiej (10 lipca 1992–26 października 1993)**

Sejm powołał Hannę Suchocką na stanowisko prezesa RM 10 lipca 1992 r. Gabinet powstał następnego dnia, tj. 11 lipca 1992 r. 28 maja 1993 r. Sejm, na wniosek

<sup>98</sup> ARM, Zarządzenia i decyzje Szefa URM z 1992 r., spis zd.-odb. 2944/1, Zarządzenie nr 7 Ministra-Szefa Urzędu Rady Ministrów z dnia 3 marca 1992 r. w sprawie utworzenia Biura ds. Reorganizacji Administracji Publicznej.

<sup>99</sup> ARM, Zarządzenia i decyzje Szefa URM z 1992 r., spis zd.-odb. 2944/1, Zarządzenie nr 10 Ministra-Szefa Urzędu Rady Ministrów z dnia 28 marca 1992 r. w sprawie zmian w organizacji wewnętrznej Urzędu Rady Ministrów.

<sup>100</sup> ARM, Zarządzenia i decyzje Szefa URM z 1992 r., spis zd.-odb. 2944/1, Zarządzenie nr 10 Ministra-Szefa Urzędu Rady Ministrów z dnia 28 marca 1992 r. w sprawie zmian w organizacji wewnętrznej Urzędu Rady Ministrów.

<sup>101</sup> ARM, Zarządzenia i decyzje Szefa URM z 1992 r., spis zd.-odb. 2944/1, Zarządzenie nr 15 Ministra-Szefa Urzędu Rady Ministrów z dnia 15 maja 1992 r. w sprawie powołania Zespołu ds. Opracowania Prawnej Regulacji Zamówień Publicznych.

posłów NSZZ „Solidarność”, większością jednego głosu uchwalił wotum nieufności dla rządu. 29 maja 1993 r. prezydent Lech Wałęsa, w wyniku uchwalenia wotum nieufności, bez jednoczesnego dokonania wyboru nowego premiera przez Sejm, skorzystał z uprawnień Małej Konstytucji i nie przyjął dymisji rządu Hanny Suchockiej, rozwiązując jednocześnie parlament. Rząd Hanny Suchockiej działał bez kontroli parlamentarnej do 26 października 1993 r., kiedy po wyborach parlamentarnych prezydent Wałęsa powołał rząd Waldemara Pawlaka. Premier Suchocka złożyła dymisję na ręce prezydenta Wałęsy 18 października 1993 r. Sejm II kadencji powołał Komisję Nadzwyczajną do Zbadania Działalności Rządu w okresie od 30 maja do 14 października 1993 r.

Nowa ekipa, wykazując duże zapędy reformatorsko-reorganizacyjne, przystąpiła do wprowadzania zmian w strukturze URM. 26 sierpnia 1992 r. ustalony został zakres zadań podsekretarza stanu w URM Piotra Stachańczyka<sup>102</sup>, który odpowiadał m.in. za opracowanie nowej struktury organizacyjnej URM. Utworzono nowe komórki:

Biuro Reformy Administracji Publicznej powstało 1 września 1992 r., po zmianie nazwy Biura ds. Reorganizacji Administracji Publicznej. Do jego zadań należała realizacja oraz koordynacja prac związanych z obsługą podsekretarza stanu w URM odpowiedzialnego za reformę administracji publicznej<sup>103</sup>.

Biuro Programowe Rządu powołano 14 października 1992 r. Biuro opracowywało kompleksowe analizy ocen sytuacji społeczno-gospodarczej, inicjowało opracowywanie projektów programów rządowych, przygotowywało materiały dla premiera lub szefa URM<sup>104</sup>.

Biuro Operacyjne utworzono 30 października 1992 r. Zbierało ono informacje i sprawozdania od terenowych organów rządowej administracji ogólnej oraz naczelnych i centralnych organów administracji państwowej oraz przekazywało im informacje od rządu. Przygotowywało informacje do codziennych meldunków i okresowych analiz dla członków RM, utrzymywało całodobową gotowość przekazywania informacji pomiędzy URM a organami administracji państwowej. Nadzór nad pracami Biura sprawował dyrektor generalny URM<sup>105</sup>.

<sup>102</sup> ARM, Zarządzenia i decyzje Szefa URM z 1992 r., spis zd.-odb. 2944/1, Zarządzenie nr 16 Ministra-Szefa Urzędu Rady Ministrów z dnia 26 sierpnia 1992 r. w szczegółowego zakresu zadań Podsekretarza Stanu w Urzędzie Rady Ministrów Piotra Stachańczyka.

<sup>103</sup> ARM, Zarządzenia i decyzje Szefa URM z 1992 r., spis zd.-odb. 2944/1, Zarządzenie nr 7 Ministra-Szefa Urzędu Rady Ministrów z dnia 3 marca 1992 r. w sprawie utworzenia Biura ds. Reorganizacji Administracji Publicznej oraz Zarządzenie tymczasowe Ministra-Szefa Urzędu Rady Ministrów z dnia 1 września 1992 r. w sprawie utworzenia w Urzędzie Rady Ministrów Biura Reformy Administracji Publicznej.

<sup>104</sup> ARM, Zarządzenia i decyzje Szefa URM z 1992 r., spis zd.-odb. 2944/1, Zarządzenie nr 21 Ministra-Szefa Urzędu Rady Ministrów z dnia 14 października 1992 r. w sprawie utworzenia w Urzędzie Rady Ministrów Biura Programowego Rządu.

<sup>105</sup> ARM, Zarządzenia i decyzje Szefa URM z 1992 r., spis zd.-odb. 2944/1, Zarządzenie nr 22 Ministra-Szefa Urzędu Rady Ministrów z dnia 30 października 1992 r. w sprawie utworzenia w Urzędzie Rady Ministrów Biura Operacyjnego.



27 listopada 1992 r. zlikwidowano Biuro ds. Polonii, Emigracji i Polaków za Granicą, a jego kompetencje przejął Sekretariat Komitetu Społecznego Rady Ministrów<sup>106</sup>.

Biuro Informacyjne powstało 29 grudnia 1992 r.; przyjmowało i analizowało informacje o sytuacji politycznej i społeczno-gospodarczej w Polsce i na świecie. Tworzyło codzienne meldunki dla kierownictwa rządu, wstępne analizy krótkoterminowe oraz opracowania stanowiące przesłankę dla doraźnych decyzji. Biuro korzystało z zewnętrznych i wewnętrznych źródeł informacji, zwłaszcza z danych przekazywanych przez Biuro Operacyjne oraz Biuro Prasowe Rządu. Meldunki dotyczyły aktualnej sytuacji gospodarczej, interesów ekonomicznych państwa, ważniejszych wydarzeń politycznych oraz konfliktów społecznych, zagrożeń dla bezpieczeństwa państwa i porządku publicznego, sytuacji w środowiskach pracowniczych, nastrojów i warunków życia ludności<sup>107</sup>.

Biuro Analiz Społecznych i Promocji powołano 11 stycznia 1993 r. w celu zapewnienia premierowi okresowej informacji o stanie opinii publicznej. Do jego zadań należało tworzenie opracowań tematycznych, dotyczących relacji między władzą a społeczeństwem, skuteczności polityki informacyjnej, promocji i popularyzacji programów rządowych, dynamiki poparcia dla zmian społeczno-gospodarczych i funkcjonowania mechanizmów adaptacyjnych. Biuro podlegało podsekretarzowi stanu w URM<sup>108</sup>.

Gabinet Ministra-Szefa URM 5 marca 1993 r. przejął z Biura Administracyjnego zadania opracowywania dokumentów prawno-organizacyjnych, dotyczących struktury i organizacji URM, organizacji szkoleń kadry kierowniczej administracji państwowej, spraw łączności rządowej oraz prowadzenie Kancelarii Tajnej, Archiwum Akt Tajnych i Akt Jawnych. 21 maja 1993 r. Gabinet Szefa przejął prowadzenie spraw tajnych, należących dotychczas do Biura Pełnomocnika Rządu ds. Pobytu Wojsk Federacji Rosyjskiej w Polsce<sup>109</sup>.

Zespół Organizacyjny utworzono 30 kwietnia 1993 r. Był on podporządkowany Pełnomocnikowi ds. reorganizacji URM. Zespół miał przeprowadzić analizę normatywów organizacyjnych Urzędu, opracować akty prawne, wspierające kompleksową reformę URM, opracować system ewidencjonowania i gromadzenia wewnętrznych

<sup>106</sup> ARM, Zarządzenia i decyzje Szefa URM z 1992 r., spis zd.-odb. 2944/1, Zarządzenie nr 24 Ministra-Szefa Urzędu Rady Ministrów z dnia 27 listopada 1992 r. w sprawie zniesienia w Urzędzie Rady Ministrów Biura ds. Polonii, Emigracji i Polaków za Granicą.

<sup>107</sup> ARM, Zarządzenia i decyzje Szefa URM z 1992 r., spis zd.-odb. 2944/1, Zarządzenie nr 28 Ministra-Szefa Urzędu Rady Ministrów z dnia 29 grudnia 1992 r. w sprawie utworzenia w Urzędzie Rady Ministrów Biura Informacyjnego.

<sup>108</sup> ARM, Zarządzenia i decyzje Szefa URM z 1993 r., spis zd.-odb. 2945/1, Zarządzenie nr 2 Ministra-Szefa Urzędu Rady Ministrów z dnia 11 stycznia 1993 r. w sprawie utworzenia w Urzędzie Rady Ministrów Biura Analiz Społecznych i Promocji.

<sup>109</sup> ARM, Zarządzenia i decyzje Szefa URM z 1993 r., spis zd.-odb. 2945/1, Zarządzenie nr 8 Ministra-Szefa URM z dnia 5 marca 1993 r. w sprawie przekształcenia Gabinetu Ministra-Szefa Urzędu Rady Ministrów oraz Biura Administracyjnego w Urzędzie Rady Ministrów oraz Zarządzenie nr 14 Ministra-Szefa URM z dnia 21 maja 1993 r. zmieniające zarządzenie w sprawie przekształcenia Gabinetu Ministra-Szefa URM oraz Biura Administracyjnego w Urzędzie Rady Ministrów.

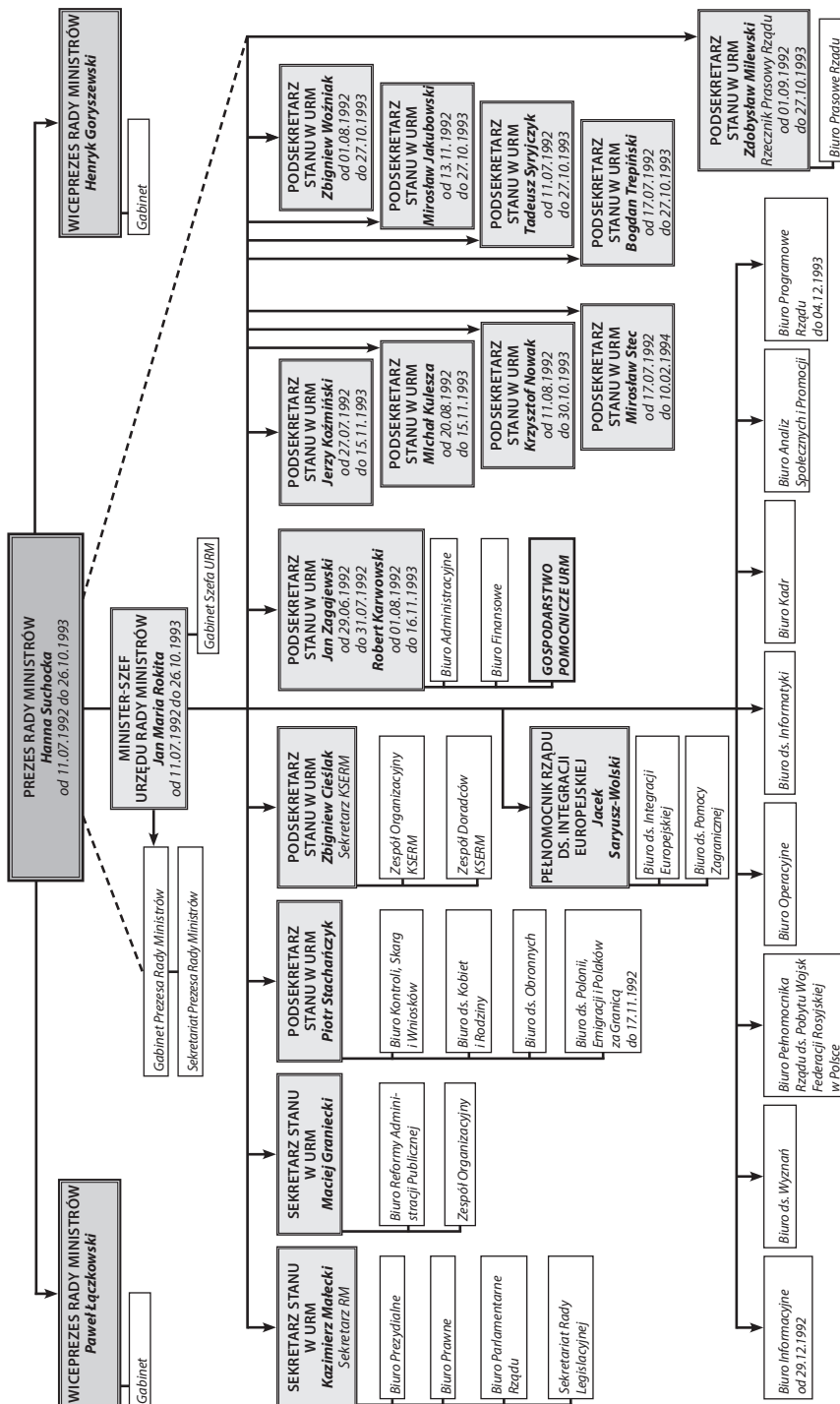

Schemat nr 15  
URM za rządu Hanny Suchockiej 10 lipiec 1992–26 października 1993

aktów prawnych URM, analizę aktów prawnych organów administracji centralnej, w celu wskazania możliwości ujednoczenia ich struktur. Od 18 października 1993 r. nadzór nad pracami Zespołu sprawował Pełnomocnik Rządu ds. Reformy Administracji Publicznej<sup>110</sup>.

Biuro Parlamentarne Rządu utworzono 17 września 1993 r., przekształcając Biuro Spraw Parlamentarnych<sup>111</sup>.

Samodzielny Zespół ds. Systemu Zamówień Publicznych powstał 12 października 1993 r. Składał się on z pracowników URM podległych Pełnomocnikowi Rządu ds. Reformy Administracji Publicznej<sup>112</sup>. Uprzednio 2 grudnia 1992 r. zlikwidowano Zespół ds. Opracowania Prawnej Regulacji Zamówień Publicznych<sup>113</sup>.

W czasie funkcjonowania rządu Hanny Suchockiej nie nadano Urzędowi regulaminu organizacyjnego ani zarządzenia określającego zadania i kompetencje osób zajmujących kierownicze stanowiska państwowe URM.

Organizację URM w czasie działania tego rządu przedstawia schemat 15.

### **Struktura URM za rządu Waldemara Pawłaka (26 października 1993–7 marca 1995)**

Ukształtowany w wyniku wyborów parlamentarnych wygranych przez SLD i PSL, gabinet Waldemara Pawłaka został powołany 26 października 1993 r. Podał się do dymisji 1 marca 1995 r., w wyniku sporów między koalicjantami, kryzysów personalnych oraz działań prezydenta Lecha Wałęsy, dążącego do zmiany układu władzy. Prezydent przyjął dymisję rządu, a z dniem 7 marca 1995 r. powołał rząd Józefa Oleksego. Nowa ekipa rządowa przeprowadziła w URM następujące zmiany organizacyjne:

Biuro Kadr, Szkolenia i Organizacji powstało 17 listopada 1993 r. z połączenia Zespołu Organizacyjnego oraz Biura Kadr<sup>114</sup>.

<sup>110</sup> ARM, Zarządzenia i decyzje Szefa URM z 1993 r., spis zd.-odb. 2945/1, Zarządzenie nr 12 Ministra-Szefa URM z dnia 30 kwietnia 1993 r. w sprawie utworzenia w Urzędzie Rady Ministrów Zespołu Organizacyjnego oraz Zarządzenie nr 29 Ministra-Szefa URM z dnia 18 października 1993 r. zmieniające zarządzenie w sprawie utworzenia w Urzędzie Rady Ministrów Zespołu Organizacyjnego.

<sup>111</sup> ARM, Zarządzenia i decyzje Szefa URM z 1993 r., spis zd.-odb. 2945/1, Zarządzenie nr 22 Ministra-Szefa URM z dnia 17 września 1993 r. w sprawie utworzenia w Urzędzie Rady Ministrów Biura Parlamentarnego Rządu.

<sup>112</sup> ARM, Zarządzenia i decyzje Szefa URM z 1992 r., spis zd.-odb. 2944/1, Zarządzenie nr 15 Ministra-Szefa URM z dnia 15 maja 1992 r. w sprawie powołania Zespołu ds. Opracowania Prawnej Regulacji Zamówień Publicznych oraz Zarządzenie nr 25 Ministra-Szefa URM z dnia 2 grudnia 1992 r. w sprawie zniesienia Zespołu ds. Opracowania Prawnej Regulacji Zamówień Publicznych; Zarządzenia i decyzje Szefa Urzędu Rady Ministrów z 1993 r., spis zd.-odb. 2945/, Zarządzenie nr 28 Ministra-Szefa URM z dnia 12 października 1993 r. w sprawie utworzenia w Urzędzie Rady Ministrów Samodzielnego Zespołu ds. Systemu Zamówień Publicznych.

<sup>113</sup> ARM, Zarządzenia i decyzje Szefa URM z 1992 r., spis zd.-odb. 2944/1, Zarządzenie nr 25 Ministra-Szefa Urzędu Rady Ministrów z dnia 2 grudnia 1992 r. w sprawie zniesienia Zespołu ds. Opracowania Prawnej Regulacji Zamówień Publicznych.

<sup>114</sup> ARM, Zarządzenia i decyzje Szefa URM z 1993 r., spis zd.-odb. 2945/1, Zarządzenie nr 32 Ministra-Szefa Urzędu Rady Ministrów z dnia 17 listopada 1993 r. w sprawie utworzenia w Urzędzie Rady Ministrów Biura Kadr, Szkolenia i Organizacji, zarządzenie niepublikowane.

Biuro ds. Polonii, Emigracji i Polaków za Granicą zostało utworzone kolejny raz w URM 26 listopada 1993 r.<sup>115</sup>

Biuro ds. Współpracy Transgranicznej powstało 1 grudnia 1993 r. Do jego zadań należało nadzorowanie pod względem merytorycznym i organizacyjnym prac związanych ze współpracą transgraniczną, międzyregionalną oraz zagospodarowaniem granicy państwowej. Biuro było Sekretariatem Międzyresortowej Komisji ds. Zagospodarowania Granicy Państwowej<sup>116</sup>.

4 grudnia 1993 r. zniesiono Biuro Programowe Rządu<sup>117</sup>.

Biuro ds. Stosunków Międzynarodowych powstało 22 grudnia 1993 r. Od 25 maja 1994 r. jego kompetencje zostały poszerzone o analizowanie zagranicznych kontaktów Polski, ze szczególnym uwzględnieniem problematyki gospodarczej<sup>118</sup>.

Biuro ds. Orzecznictwa utworzono 23 lutego 1994 r. Przygotowywało projekty rozstrzygnięć w sprawach indywidualnych z zakresu administracji państwowej. Biuro obsługiwało Krajową Komisję Uwłaszczeniową<sup>119</sup>.

Biuro Analiz Społecznych i Promocji od 18 sierpnia 1994 r. prowadziło obsługę Zespołu Konsultacyjnego ds. Badań Społecznych, który co miesiąc omawiał wyniki badań społecznych, dotyczących nastrojów społecznych i oceny polityki rządu<sup>120</sup>.

Od 1 stycznia 1995 r. zaczął obowiązywać nowy regulamin organizacyjny<sup>121</sup>. Część wprowadzonych zmian miała charakter kosmetyczny i polegała na zmianach nazw komórek. Większość biur przemianowana została na departamenty. I tak powstały:

Departament Analiz Społecznych zamiast Biura Analiz Społecznych i Promocji.

<sup>115</sup> ARM, Zarządzenia i decyzje Szefa URM z 1992 r., spis zd.-odb. 2944/1, Zarządzenie nr 13 Ministra-Szefa Urzędu Rady Ministrów z dnia 5 maja 1992 r. w sprawie utworzenia w Urzędzie Rady Ministrów Biura ds. Polonii, Emigracji i Polaków za Granicą oraz Zarządzenie nr 24 Ministra-Szefa Urzędu Rady Ministrów z dnia 27 listopada 1992 r. w sprawie zniesienia w Urzędzie Rady Ministrów Biura ds. Polonii, Emigracji i Polaków za Granicą, Zarządzenia i decyzje Szefa URM z 1993 r., spis zd.-odb. 2945/1, Zarządzenie nr 34 Ministra-Szefa Urzędu Rady Ministrów z dnia 26 listopada 1993 r. w sprawie utworzenia w Urzędzie Rady Ministrów Biura ds. Polonii, Emigracji i Polaków za Granicą.

<sup>116</sup> ARM, Zarządzenia i decyzje Szefa URM z 1993 r., spis zd.-odb. 2945/1, Zarządzenie nr 35 Ministra-Szefa Urzędu Rady Ministrów z dnia 1 grudnia 1993 r. w sprawie utworzenia w Urzędzie Rady Ministrów Biura ds. Współpracy Transgranicznej; Okólniki i zarządzenia Prezesa Rady Ministrów z 1991 r., spis zd.-odb. 2952/1, Zarządzenie nr 33 Prezesa Rady Ministrów z dnia 9 września 1991 r. w sprawie powołania Międzyresortowej Komisji ds. Zagospodarowania Granicy Państwowej.

<sup>117</sup> ARM, Zarządzenia i decyzje Szefa URM z 1993 r., spis zd.-odb. 2945/1, Zarządzenie nr 36 Ministra-Szefa Urzędu Rady Ministrów z dnia 4 grudnia 1993 r. w sprawie zniesienia w Urzędzie Rady Ministrów Biura Programowego Rządu.

<sup>118</sup> ARM, Zarządzenia i decyzje Szefa URM z 1993 r., spis zd.-odb. 2945/1, Zarządzenie nr 39 Ministra-Szefa Urzędu Rady Ministrów z dnia 22 grudnia 1993 r. w sprawie utworzenia w Urzędzie Rady Ministrów Biura ds. Stosunków Międzynarodowych; Zarządzenia Szefa URM z 1994 r., spis zd.-odb. 2751/1, Zarządzenie nr 15 Ministra-Szefa Urzędu Rady Ministrów z dnia 25 maja 1994 r. zmieniające zarządzenie w sprawie nadania regulaminu organizacyjnego Urzędu Rady Ministrów.

<sup>119</sup> ARM, Zarządzenia Szefa URM z 1994 r., spis zd.-odb. 2751/1, Zarządzenie nr 8 Ministra-Szefa Urzędu Rady Ministrów z dnia 22 lutego 1994 r. w sprawie utworzenia w Urzędzie Rady Ministrów Biura ds. Orzecznictwa.

<sup>120</sup> ARM, Zarządzenia Szefa URM z 1994 r., spis zd.-odb. 2751/1, Zarządzenie nr 21 Ministra-Szefa Urzędu Rady Ministrów z dnia 18 sierpnia 1994 r. w sprawie powołania w Urzędzie Rady Ministrów Zespołu Konsultacyjnego ds. Badań Społecznych.

<sup>121</sup> ARM, Zarządzenia Szefa URM z 1994 r., spis zd.-odb. 2751/1, Zarządzenie nr 32 Ministra-Szefa Urzędu Rady Ministrów z dnia 14 grudnia 1994 r. w sprawie nadania regulaminu organizacyjnego Urzędowi Rady Ministrów; Zarządzenie nr 33 Ministra-Szefa URM z dnia 14 grudnia 1994 r. w sprawie szczegółowego zakresu zadań osób zajmujących kierownicze stanowiska państwowe w Urzędzie Rady Ministrów.

Departament Stosunków Międzynarodowych zamiast Biura ds. Stosunków Międzynarodowych.

Departament Informatyki, który zastąpił Biuro ds. Informatyki. Jego zadania poszerzono o skalę całej administracji państwowej. Departament miał opiniować normatywy w zakresie wprowadzania systemów teleinformatycznych, organizować szkolenia kadr informatycznych, współpracować z placówkami naukowymi, koordynować systemy i wprowadzać standardy, zarządzać Poczta Elektroniczną Administracji Rządowej (PEAR).

Departament Spraw Obronnych zastąpił Biuro Spraw Obronnych, którego zadania dotyczyły obsługi organizacyjnej i technicznej Komitetu i Sekretarza Komitetu Spraw Obronnych RM.

Departament ds. Polonii, Emigracji i Polaków za Granicą zastąpił zniesione 27 listopada 1992 r. Biuro ds. Polonii, Emigracji i Polaków za Granicą.

Departament Wyznań zastąpił Biuro ds. Wyznań.

Sekretariat Rady Ministrów zastąpił Biuro Prezydialne.

Departament Prawny zastąpił Biuro Prawne.

Departament Administracji Publicznej zastąpił Biuro ds. Administracji Publicznej.

Departament Reformy Administracji Publicznej zastąpił Biuro Reformy Administracji Publicznej. Od 9 lutego 1995 r. obsługiwał Zespół Reformy Administracji Rządowej<sup>122</sup>.

Biuro Kontroli zastąpiło Biuro Kontroli, Skarg i Listów.

Departament Integracji Europejskiej zastąpił Biuro ds. Integracji Europejskiej.

Departament Pomocy Zagranicznej zastąpił Biuro ds. Pomocy Zagranicznej.

Departamentem Współpracy Transgranicznej zastąpił Biuro ds. Współpracy Transgranicznej.

Utworzono nowe komórki organizacyjne:

Departament Polityki Gospodarczej zajmował się analizami i proponowaniem rozwiązań w sprawach istotnych dla rozwoju gospodarczego, przygotowaniem materiałów na posiedzenia KERM, Sejmu i Senatu, Rady Ministrów oraz współpracą Polski z OECD.

Departament Strategii Gospodarczej realizował zadania w zakresie długookresowej polityki gospodarczej, ze szczególnym uwzględnieniem restrukturyzacji mienia państwowego, komercjalizacji przedsiębiorstw państwowych, restrukturyzacji kapitałowej i sektorowej.

Sekretariat Komitetu Społeczno-Politycznego Rady Ministrów odpowiedzialny był za obsługę organizacyjno-biurową Komitetu.

<sup>122</sup> ARM, Zarządzenia i decyzje Szefa URM z 1995 r., spis zd.-odb. 2754, Zarządzenie nr 7 Ministra-Szefa Urzędu Rady Ministrów z dnia 9 lutego 1995 r. w sprawie powołania Zespołu Reformy Administracji Rządowej; Zarządzenia i decyzje Szefa URM z 1996 r., spis zd.-odb. 3096, Zarządzenie nr 5 Ministra-Szefa Urzędu Rady Ministrów z dnia 31 stycznia 1996 r. w sprawie likwidacji Zespołu Reformy Administracji Rządowej.

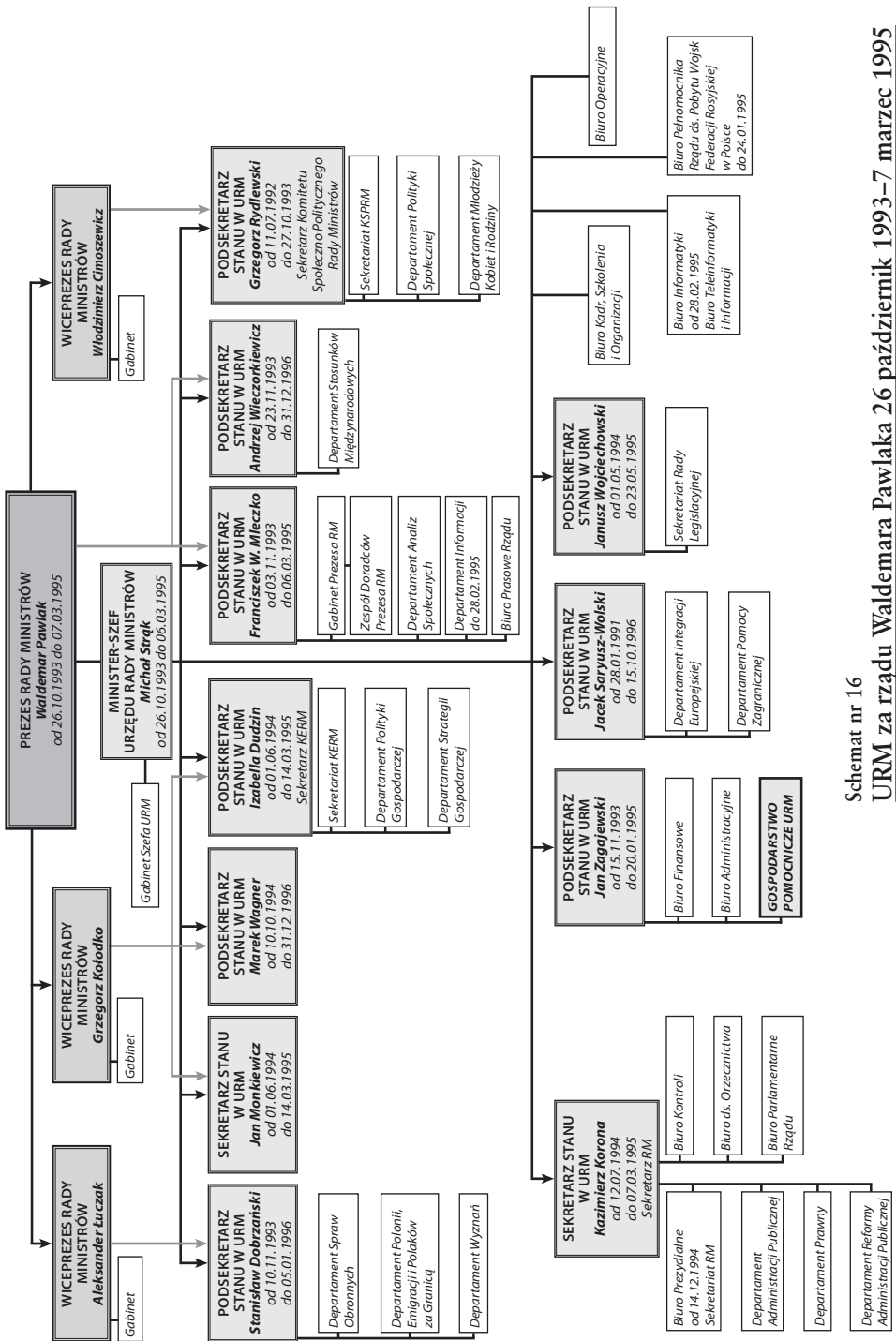

Schemat nr 16  
URM za rządu Waldemara Pawlaka 26 października 1993–7 marzec 1995

Departament Polityki Społecznej opracowywał zagadnienia polityki społecznej, oraz warunki współpracy ze związkami zawodowymi.

Departament Młodzieży, Kobiet i Rodziny zastąpił zniesione Biuro Pełnomocnika Rządu ds. Kobiet i Rodziny.

28 lutego 1995 r. powstał Departament Teleinformatyki i Informacji; w miejsce Biura Informatyki oraz Departamentu Informacji<sup>123</sup>. Realizował on zadania w zakresie organizacji, projektowania, wdrażania i funkcjonowania systemów teleinformatycznych URM i ich powiązań z systemami innych organów administracji oraz z zakresu obsługi obiegu informacji. Zadania, które przeszły z Biura Informacyjnego dotyczyły przygotowywania informacji o sytuacji politycznej i społeczno-gospodarczej.

Schemat 16 ukazuje organizację URM za rządów ekipy Pawlaka.

### Struktura URM za rządu Józefa Oleksego (7 marca 1995–7 lutego 1996)

Rząd Józefa Oleksego został powołany przez prezydenta Lecha Wałęsę 6 marca 1995 r. (z dniem 7 marca). Premier podał rząd do dymisji 26 stycznia 1996 r., w wyniku wszczęcia przez Prokuraturę Wojskową śledztwa wobec stawianych mu zarzutów o działalność szpiegowską na rzecz Rosji, pod ps. „Olin”<sup>124</sup>. Prezydent Aleksander Kwaśniewski dymisję rządu przyjął i z dniem 7 lutego 1996 r. powołał rząd Włodzimierza Cimoszewicza.

Pierwszym posunięciem ekipy Oleksego, zmieniającym strukturę URM, była likwidacja 13 kwietnia 1995 r. Departamentu Teleinformatyki i Informacji, który funkcjonował około półtora miesiąca. W jego miejsce ponownie utworzono Biuro Informatyki, odpowiedzialne za komputeryzację Urzędu<sup>125</sup>. Od 10 sierpnia 1995 r. stało się ono Departamentem Informatyki. Zadania wykroczyły poza obsługę URM. Miał wspierać działania Ośrodków Informatyki Urzędów Wojewódzkich, pracować na potrzeby administracji rządowej i inspirować rozwój informatyki w jednostkach samorządu terytorialnego. Od 23 października 1996 r. Departament obsługiwał Radę Koordynacyjną ds. Teleinformatyki<sup>126</sup>.

28 kwietnia 1995 r. zniesiono osiem komórek organizacyjnych, a utworzono nowe<sup>127</sup>:

<sup>123</sup> ARM, Zarządzenia i decyzje Szefa URM z 1995 r., spis zd.-odb. 2754, Zarządzenie nr 10 Ministra-Szefa Urzędu Rady Ministrów z dnia 28 lutego 1995 r. w sprawie utworzenia w Urzędzie Rady Ministrów Departamentu Teleinformatyki i Informacji oraz zmiany zakresu działania Biura Operacyjnego Urzędu Rady Ministrów.

<sup>124</sup> Por. A. Dudek, *Pierwsze lata III Rzeczypospolitej...*, s. 431–433.

<sup>125</sup> ARM, Zarządzenia i decyzje Szefa URM z 1995 r., spis zd.-odb. 2754, Zarządzenie nr 15 Ministra-Szefa Urzędu Rady Ministrów z dnia 13 kwietnia 1995 r. w sprawie utworzenia w Urzędzie Rady Ministrów Biura Informatyki.

<sup>126</sup> ARM, Zarządzenia i decyzje Szefa URM z 1996 r., spis zd.-odb. 3096, Zarządzenie nr 33 Ministra-Szefa Urzędu Rady Ministrów z dnia 23 października 1996 r. w sprawie zasad obsługi techniczno-organizacyjnej i finansowej oraz zasad wynagradzania za udział w pracach Rady Koordynacyjnej ds. Teleinformatyki, zarządzenie niepublikowane.

<sup>127</sup> ARM, Zarządzenia i decyzje Szefa URM z 1995 r., spis zd.-odb. 2754, Zarządzenie nr 16 Ministra-Szefa Urzędu Rady Ministrów z dnia 28 kwietnia 1995 r. w sprawie zmian w organizacji wewnętrznej Urzędu Rady Ministrów.



Gabinet Wiceprezesa Rady Ministrów Romana Jagielińskiego. Zadania związane z funkcją przewodniczącego Podkomitetu Polityki Regionalnej i Rozwoju Obszarów Wiejskich KERM oraz członka Komitetu Społeczno-Politycznego Rady Ministrów.

Departament Strategii i Polityki Gospodarczej utworzono przez połączenie departamentów Polityki Gospodarczej i Strategii Gospodarczej. Od 8 sierpnia 1995 r. obsługiwał Radę Strategii Społeczno-Gospodarczej<sup>128</sup>. 11 stycznia 1996 r. w jego miejsce utworzono Departament Strategii Gospodarczej<sup>129</sup>.

Zespół Analiz i Prognoz zastąpił dawny Departament Analiz Społecznych, Zadania Zespołu Programowo-Doradczego Komitetu Społeczno-Politycznego Rady Ministrów wynikały z zakresu działalności Komitetu.

Gabinet Wicepremiera Aleksandra Łuczaka otrzymał sprawy znesionego Departamentu Polonii, Emigracji i Polaków za Granicą. Wynikały one z pełnienia funkcji przewodniczącego Międzyresortowej Komisji ds. Polonii i Polaków za Granicą.

Departament Administracji Publicznej przejął zadania Biura Orzecznictwa.

Sekretariat Komitetu Ekonomicznego Rady Ministrów miał realizować dodatkowo zadania wynikające z obsługi biurowej Rady Przekształceń Własnościowych. Zniesiono: Gabinet Wiceprezesa Rady Ministrów Włodzimierza Cimoszewicza, Departament Polityki Społecznej, Departament Młodzieży, Kobiet i Rodziny.

16 sierpnia 1995 r. wszedł w życie regulamin organizacyjny<sup>130</sup>. Nowymi komórkami były:

Zespół Doradców Prezesa Rady Ministrów, właściwy w sprawach opracowywania ekspertyz i opinii dotyczących wydarzeń politycznych, zagrożeń bezpieczeństwa państwa i porządku publicznego, polityki zagranicznej, obronnej, ekonomicznej itp.

Gabinety Wiceprezesów Rady Ministrów, których zadania wynikały z kompetencji oraz upoważnień poszczególnych wicepremierów.

Biuro Pełnomocnika Rady Ministrów ds. Reformy Centrum Gospodarczego Rządu, które obsługiwało pełnomocnika<sup>131</sup>.

Zespół ds. Zagospodarowania Mienia podlegał Szefowi URM, nadzorował realizację Strategicznego Programu Rządowego „Zagospodarowanie mienia przejętego od wojsk Federacji Rosyjskiej”.

<sup>128</sup> ARM, Zarządzenia i decyzje Szefa URM z 1995 r., spis zd.-odb. 2754, Zarządzenie nr 21 Ministra-Szefa Urzędu Rady Ministrów z dnia 8 sierpnia 1995 r. w sprawie zasad obsługi techniczno-organizacyjnej oraz zasad wynagradzania za udział w pracach Rady Strategii Społeczno-Gospodarczej.

<sup>129</sup> ARM, Zarządzenia i decyzje Szefa URM z 1996 r., spis zd.-odb. 3096, Zarządzenie nr 1 Ministra-Szefa Urzędu Rady Ministrów z dnia 11 stycznia 1996 r. w sprawie zmian w organizacji wewnętrznej Urzędu Rady Ministrów.

<sup>130</sup> ARM, Zarządzenia i decyzje Szefa URM z 1995 r., spis zd.-odb. 2754, Zarządzenie nr 23 Ministra-Szefa Urzędu Rady Ministrów z dnia 10 sierpnia 1995 r. w sprawie nadania regulaminu organizacyjnego Urzędowi Rady Ministrów; Zarządzenie nr 24 Ministra-Szefa Urzędu Rady Ministrów z dnia 10 sierpnia 1995 r. w sprawie szczegółowego zakresu zadań osób zajmujących kierownicze stanowiska państwowe w Urzędzie Rady Ministrów.

<sup>131</sup> Rozporządzenia Rady Ministrów z 14 maja 1995 r. w sprawie ustanowienia Pełnomocnika ds. Reformy Centrum Gospodarczego Rządu, Dz. U. z 1995 r., nr 28, poz. 144.

Centrum Informacyjne Rządu powstało 30 stycznia 1996 r. zamiast Biura Prasowego Rządu<sup>132</sup>.

Schemat 17 ukazuje organizację URM za rządów ekipy Józefa Oleksego.

### Struktura URM w okresie rządu Włodzimierza Cimoszewicza (7 lutego 1996–31 grudnia 1996)

Rząd Włodzimierza Cimoszewicza funkcjonował od 7 lutego 1996 r. do 31 października 1997 r. 15 października 1996 r. rząd dokonał reformy Centrum, w wyniku której Urząd Rady Ministrów został zlikwidowany. 17 października 1997 r., w pierwszym dniu obowiązywania nowej Konstytucji RP, Cimoszewicz, w związku z rezultatem wyborów parlamentarnych i słabym wynikiem uzyskanym w nich przez SLD, podał rząd do dymisji<sup>133</sup>. Tradycyjnie już nastanie nowego gabinetu oznaczało zmiany organizacyjne URM. Powstały nowe komórki:

Departament Służby Cywilnej powstał 21 marca 1996 r. Realizował zadania związane z tworzeniem koncepcji i aktów prawnych oraz rozwiązań organizacyjnych funkcjonowania służby cywilnej oraz przygotowaniem urzędów administracji publicznej do wdrażania i praktycznego stosowania zasad właściwych tej służbie<sup>134</sup>.

Departament Organizacji i Reformy Administracji Publicznej utworzono przez połączenie Departamentu Administracji Publicznej i Departamentu Reformy Administracji Publicznej. Nowa komórka realizowała zadania dwóch poprzednich. Od 18 listopada 1996 r. Departament prowadził obsługę Zespołu konsultacyjno-doradczego ds. reformy decentralizacji funkcji państwa i rozwoju samorządu terytorialnego, który działał przy Ministrze-Szefie URM<sup>135</sup>.

Samodzielny Zespół Analityczno-Doradczy utworzono 22 maja 1996 r.<sup>136</sup> Do jego zadań należało monitorowanie zjawisk społecznych objętych zakresem działania szefa URM. Zespół przygotowywał codzienne i okresowe informacje, sporządzał opinie i analizy.

Zespół Doradców Rzecznika Prasowego Rządu powstał 31 lipca 1996 r. Działał w ramach Centrum Informacyjnego Rządu i podlegał rzecznikowi prasowemu rządu<sup>137</sup>.

<sup>132</sup> ARM, Zarządzenia i decyzje Szefa URM z 1996 r., spis zd.-odb. 3096, Zarządzenie nr 4 Ministra-Szefa Urzędu Rady Ministrów z dnia 30 stycznia 1996 r. w sprawie utworzenia w Urzędzie Rady Ministrów Centrum Informacyjnego Rządu, zniesienia Biura Prasowego Rządu oraz zmiany zarządzenia w sprawie nadania regulaminu organizacyjnego Urzędowi Rady Ministrów.

<sup>133</sup> Por. A. Dudek, *Pierwsze lata III Rzeczypospolitej...*, s. 442–453; B. Dziemidok, B. Szmulik, *Rząd Włodzimierza Cimoszewicza*, [w:] *Gabinety koalicyjne w Polsce w latach 1989–1996*, red. M. Chmaj, M. Żmigrodzki, Lublin 1998.

<sup>134</sup> ARM, Zarządzenia i decyzje Szefa URM z 1996 r., spis zd.-odb. 3096, Zarządzenie nr 11 Ministra-Szefa Urzędu Rady Ministrów z dnia 21 marca 1996 r. w sprawie zmian w organizacji wewnętrznej Urzędu Rady Ministrów.

<sup>135</sup> ARM, Zarządzenia i decyzje Szefa URM z 1996 r., spis zd.-odb. 3096, Zarządzenie nr 34 Ministra-Szefa Urzędu Rady Ministrów z dnia 18 listopada 1996 r. w sprawie powołania Zespołu konsultacyjno-doradczego ds. reformy decentralizacji funkcji państwa i rozwoju samorządu terytorialnego.

<sup>136</sup> ARM, Zarządzenia i decyzje Szefa URM z 1996 r., spis zd.-odb. 3096, Zarządzenie nr 19 Ministra-Szefa Urzędu Rady Ministrów z dnia 22 maja 1996 r. w sprawie utworzenia w Urzędzie Rady Ministrów Samodzielnego Zespołu Analityczno-Doradczego.

<sup>137</sup> ARM, Zarządzenia i decyzje Szefa URM z 1996 r., spis zd.-odb. 3096, Zarządzenie nr 25 Ministra-Szefa Urzędu Rady Ministrów z dnia 31 lipca 1996 r. w sprawie utworzenia w Urzędzie Rady Ministrów Zespołu Doradców Rzecznika Prasowego Rządu.

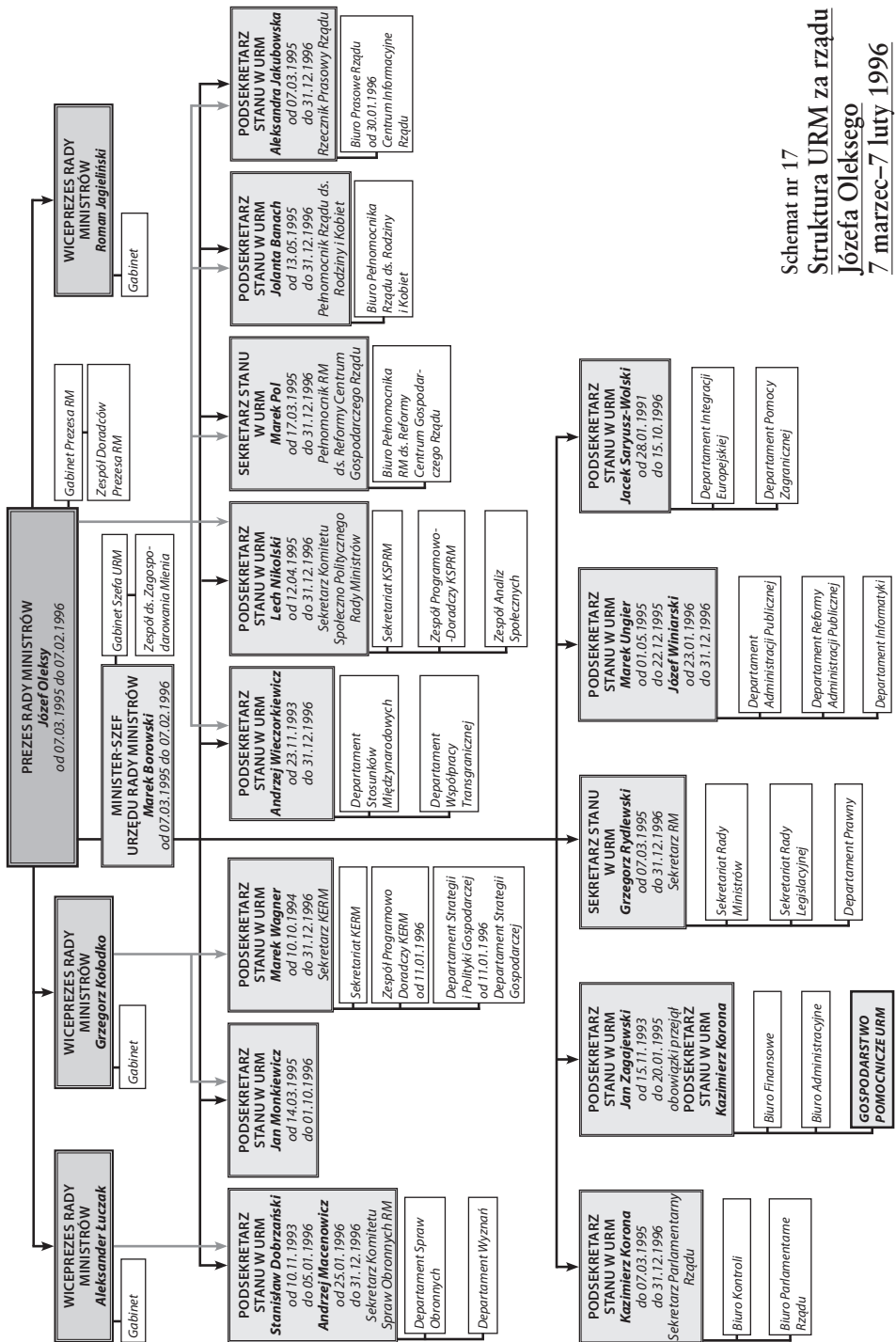

Schemat nr 17  
 Struktura URM za rządu  
 Józefa Oleksego  
 7 marzec–7 luty 1996

30 sierpnia 1996 r. wydano dwa zarządzenia: dotyczące zadań osób zajmujących kierownicze stanowiska państwowe w URM<sup>138</sup> oraz zarządzenie w sprawie zmian w strukturze wewnętrznej Urzędu<sup>139</sup>. Utworzono trzy nowe pionierzy organizacyjne: prezesa Rady Ministrów, ministra-szefa URM oraz sekretarza Rady Ministrów. Powstały nowe komórki:

Biuro Analiz i Prognoz powstało w miejsce Zespołu Analiz i Prognoz;

Zespół ds. Organizacji Sekretariatu Kolegium Służb Specjalnych powołano 30 sierpnia 1996 r. w celu opracowywania projektów normatywów wykonawczych do ustaw normujących funkcjonowanie gospodarki i administracji publicznej w części dotyczącej służb specjalnych oraz organizacyjnego przygotowania do utworzenia Sekretariatu do obsługi Kolegium Służb Specjalnych;

Sekretariat Komitetu Ekonomicznego Rady Ministrów przejął zadania zniesionego Departamentu Strategii Gospodarczej oraz Zespołu Programowo-Doradczego Komitetu Ekonomicznego Rady Ministrów;

Sekretariat Komitetu Społeczno-Politycznego Rady Ministrów przejął zadania zlikwidowanego Zespołu Programowo-Doradczego Komitetu Społeczno-Politycznego Rady Ministrów. Wynikały one z kompetencji Komitetu<sup>140</sup>.

8 sierpnia 1996 r. Sejm przyjął *Ustawę o Komitecie Integracji Europejskiej (KIE)*. Komitet powstał jako naczelny organ ds. programowania i koordynowania polityki w sprawach związanych z integracją Polski z Unią Europejską oraz koordynowania działań dostosowawczych Polski do standardów europejskich, jak również koordynowania działań w zakresie otrzymywanej pomocy zagranicznej<sup>141</sup>. W związku z powstaniem KIE 18 października 1996 r. zniesiono w URM Departament Integracji Europejskiej oraz Departament Pomocy Zagranicznej<sup>142</sup>.

Schemat 18 przedstawia organizację URM za rządów ekipy Włodzimierza Cimoszewicza w 1996 r.

<sup>138</sup> ARM, Zarządzenia i decyzje Szefa URM z 1996 r., spis zd.-odb. 3096, Zarządzenie nr 28 Ministra-Szefa Urzędu Rady Ministrów z dnia 30 sierpnia 1996 r. w sprawie szczegółowego zakresu zadań osób zajmujących kierownicze stanowiska państwowe w Urzędzie Rady Ministrów.

<sup>139</sup> ARM, Zarządzenia i decyzje Szefa URM z 1996 r., spis zd.-odb. 3096, Zarządzenie nr 29 Ministra-Szefa Urzędu Rady Ministrów z dnia 30 sierpnia 1996 r. w sprawie zmian w organizacji wewnętrznej Urzędu Rady Ministrów.

<sup>140</sup> Uchwała nr 38 Rady Ministrów z dnia 28 marca 1995 r. w sprawie Komitetu Społeczno-Politycznego Rady Ministrów, M. P. z 1995 r., nr 18, poz. 221.

<sup>141</sup> Dz. U. z 1996 r., nr 106, poz. 494.

<sup>142</sup> ARM, Zarządzenia i decyzje Szefa URM z 1996 r., spis zd.-odb. 3096, Zarządzenie nr 31 Ministra-Szefa Urzędu Rady Ministrów z dnia 18 października 1996 r. w sprawie zmian w organizacji wewnętrznej Urzędu Rady Ministrów.



### Komórki organizacyjne Urzędu Rady Ministrów w latach 1989–1996

Podstawowymi komórkami organizacyjnymi URM były gabinety i biura oraz równorzędne im zespoły i sekretariaty. W 1994 r. część biur zmieniło nazwę na departamenty, przy czym starano się stosować regułę, że departamentami nazywano komórki wykonujące zadania merytoryczne, a biurami – obsługowe. Odpowiednio do zakresu zadań, komórki miały strukturę bezwydziałową lub tworzono w nich wydziały, działy, samodzielne stanowiska oraz zespoły zadaniowe. W skład komórek wchodziły sekretariaty, odpowiedzialne za ich obsługę organizacyjno-techniczną oraz kancelaryjną.

Organizację komórek o strukturze wydziałowej określały regulaminy wewnętrzne, ustalone przez dyrektorów i akceptowane przez ich zwierzchników, sekretarzy lub podsekretarzy stanu. Natomiast podział zadań w komórkach o strukturze bezwydziałowej wynikał z zakresu zadań pracowników. Komórkami organizacyjnymi kierowali dyrektorzy, przy pomocy zastępców, naczelników wydziałów i kierowników zespołów. Biorąc pod uwagę kompetencje i realizowane zadania, komórki organizacyjne URM w latach 1989–1996 podzielić można rzeczowo na kilka rodzajów. Systematyzacja zaproponowana przez autorkę pracy przedstawiona została w tabeli 6.

Tabela 6

### Systematyzacja komórek organizacyjnych URM w latach 1988–1996

Rodzaje komórek	Nazwa komórki organizacyjnej URM
Komórki obsługujące członków RM i osoby zajmujące kierownicze stanowiska państwowe	Gabinet Prezesa Rady Ministrów (28.03.1988–31.12.1996)
	Gabinety wiceprezesów Rady Ministrów (28.03.1988–31.12.1996)
	Gabinety Ministrów-Członków Rady Ministrów (10.04.1990–31.12.1996)
	Gabinet Ministra-Szefa Urzędu Rady Ministrów (28.03.1988–31.12.1996)
	Zespół Doradców Prezesa Rady Ministrów (28.03.1988–31.10.1991 i 16.08.1995–31.12.1996)
	Biuro Programowe Rządu (14.10.1992–4.12.1993)
	Samodzielny Zespół Analityczno-Doradczy (12.05.1996–31.12.1996)
	Biuro Prasowe Rządu (28.03.1988–31.12.1996), od 30.01.1996 Centrum Informacyjne Rządu
	Zespół Informacji (10.04.1990–28.03.1992)
	Biuro Operacyjne (30.10.1992–31.12.1996)
	Biuro Informacyjne (29.12.1992–28.02.1995)

Komórki obsługujące RM	Biuro Prezydialne (28.03.1988–31.12.1996), od 14.12.1994 Sekretariat Rady Ministrów
	Biuro Prawne (28.03.1988–31.12.1996), od 14.12.1994 Departament Prawny
	Sekretariat Rady Legislacyjnej przy Prezisie Rady Ministrów (28.03.1988–31.12.1996)
	Biuro Spraw Sejmowych, (28.03.1988–31.12.1996), od 10.04.1990 Zespół ds. Współdziałania z Sejmem i Senatem. 26.03.1991 zespół przekształcony w Biuro Parlamentarne, w 1992 r. w Biuro Spraw Parlamentarnych. 17.09.1993 Biuro Spraw Parlamentarnych zmieniło nazwę na Biuro Parlamentarne Rządu
Komórki obsługujące organy pomocnicze RM	Sekretariat Komitetu Przemysłu Obronnego Rady Ministrów (28.03.1988–31.12.1990)
	Sekretariat Komitetu Rady Ministrów ds. Realizacji Reformy Gospodarczej (28.03.1988–10.04.1990)
	Sekretariat Komisji Partyjno-Rządowej ds. Przeglądu i Unowocześnienia Struktur Organizacyjnych Gospodarki i Państwa (28.03.1988–10.04.1990)
	Sekretariat Rady Ekonomicznej (05.01.1990–22.01.1992)
	Zespół Organizacyjny Komitetu Ekonomicznego Rady Ministrów oraz Zespół Doradców Komitetu Ekonomicznego Rady Ministrów (10.04.1990–31.12.1996); 28.03.1992 powstały dwie komórki organizacyjne: Zespół Doradców ds. Strategii Społeczno-Gospodarczej Komitetu Społeczno-Ekonomicznego Rady Ministrów w zakresie obsługi merytorycznej oraz Zespół Organizacyjny Komitetu Społeczno-Ekonomicznego Rady Ministrów w zakresie obsługi techniczno-organizacyjnej. Sekretariat KERM powołano ponownie 14.12.1994
	Sekretariat Rady Przekształceń Własnościowych (16.05.1991–28.04.1995)
	Sekretariat Rady Rozwoju Wsi (08.02.1991–28.02.1992)
	Sekretariat Komitetu Społeczno-Politycznego Rady Ministrów (14.12.1994–31.12.1996)
Komórki obsługujące pełnomocników rządu	Biuro Pełnomocnika Rządu PRL ds. Pobytu Wojsk Radzieckich w Polsce (28.03.1988–24.01.1995), od 10.04.1990 nazwa brzmiała: Biuro Pełnomocnika Rządu ds. Pobytu Wojsk Radzieckich w Polsce
	Biuro ds. Integracji Europejskiej (31.10.1991–18.10.1996), od 14.12.1994 Departament Integracji Europejskiej
	Biuro ds. Pomocy Zagranicznej (31.10.1991–18.10.1996)
	Biuro Pełnomocnika Rządu ds. Kobiet i Rodziny (31.10.1991–14.12.1994), zastąpione Departamentem Młodzieży, Kobiet i Rodziny, zlikwidowanym 28.04.1995 r.
	Biuro Pełnomocnika Rady Ministrów ds. Reformy Centrum Gospodarczego Rządu (3.04.1995–31.12.1996)
<b>Komórki realizujące zadania merytoryczne</b>	
Sprawy gospodarcze	Biuro ds. Funkcjonowania Gospodarki (28.03.1988–10.04.1990)
	Biuro ds. Międzynarodowych Stosunków Gospodarczych (10.04.1990 – 28.03.1992)
	Zespół ds. Społecznych Uwarunkowań oraz Promocji Polityki Gospodarczej (10.04.1990–31.10.1991)
	Zespół Strategii Gospodarczej (31.10.1991–28.03.1992)
	Zespół Analiz Społecznych i Informacji (31.10.1991–28.03.1992).
	Departament Polityki Gospodarczej i Departament Strategii Gospodarczej (14.12.1994–28.04.1995); połączone w Departament Strategii i Polityki Gospodarczej, od 11.01.1996 utworzono ponownie Departament Strategii Gospodarczej, zniesiony 30.08.1996



Sprawy społeczne	Biuro Analiz Społecznych i Promocji (11.01.1993–14.12.1994) zastąpione Departamentem Analiz Społecznych, od 28.04.1995 Zespół Analiz i Prognoz, od 30.08.1996 Biuro Analiz i Prognoz
	Departament Polityki Społecznej utworzony (11.12.1994–28.04.1995)
	Biuro ds. Wyznań (26.02.1990–31.12.1996) od 14.12.1994 jako Departament Wyznań
	Biuro Funduszu i Wymiany Młodzieży 26.02.1990–31.10.1991
Nadzór nad administracją i reforma administracji	Biuro Kontroli (28.03.1988–31.12.1996); 31.10.1991 zostało połączone z Biurem Listów i Interwencji, tworząc Biuro Kontroli, Skarg i Listów; od 14.12.1994 zmieniło nazwę na Biuro Kontroli
	Biuro Skarg i Listów (28.03.1988–31.10.1991), od 10.04.1990 zmieniło nazwę na Biuro Listów i Interwencji
	Biuro ds. Urzędów Administracji Państwowej (28.03.1988–28.03.1992)
	Biuro ds. Reformy Samorządu Terytorialnego (26.02.1990–28.03.1992), od 11.12.1990 zmieniło nazwę na Biuro ds. Samorządu Terytorialnego
	Biuro ds. Administracji Publicznej (28.03.1992–14.12.1994), potem jako Departament Administracji Publicznej; 21.03.1996 zostało połączone z Departamentem Reformy Administracji Publicznej, tworząc Departament Organizacji i Reformy Administracji Publicznej
	Biuro ds. Reorganizacji Administracji Publicznej (03.03.1992–1.09.1992), potem jako Biuro Reformy Administracji Publicznej. Od 14.12.1994 r. zmieniono nazwę na Departament Reformy Administracji Publicznej; 21.03.1996 połączone z Departamentem Administracji Publicznej, tworząc Departament Organizacji i Reformy Administracji Publicznej
	Biuro ds. Orzecznictwa (23.02.1994–28.04.1995)
	Departament Służby Cywilnej (21.03.1996–31.12.1996)
Polityka zagraniczna oraz sprawy Polonii i Emigracji	Biuro ds. Kontaktów z Organizacjami Politycznymi oraz Polakami poza Granicami Kraju (23.10.1990–31.10.1991), potem jako Zespół ds. Polonii, Emigracji i Polaków za Granicą. Od 05.05.1992 zmieniono nazwę na Biuro ds. Polonii, Emigracji i Polaków za Granicą. Zniesione 27.11.1992. Utworzone po raz kolejny 26.11.1993 r., od 14.12.1994 stało się Departamentem, zniesione 28.04.1995 r.
	Biuro ds. Współpracy Transgranicznej (1.12.1993–31.12.1996), od 14.12.1994 Departament Współpracy Transgranicznej
	Biuro ds. Stosunków Międzynarodowych (22.12.1993–31.12.1996), od 14.12.1994 Departament Stosunków Międzynarodowych
Sprawy obronności i służb specjalnych	Biuro Spraw Obronnych (28.03.1988–31.12.1996), od 14.12.1994 Departament Spraw Obronnych
	Zespół ds. Organizacji Sekretariatu Kolegium Służb Specjalnych (30.08.1996–31.12.1996)
Komórki odpowiedzialne za organizację i obsługę URM	Biuro Organizacyjne (28.03.1988–31.10.1991), potem Zespół Organizacyjny, zlikwidowany 28.03.1992, utworzony ponownie 30.04.1993 – 31.12.1996
	Biuro Kadr (28.03.1988–17.11.1993), potem Biuro Kadr, Szkolenia i Organizacji
	Biuro Finansowe (28.03.1988–31.12.1996)
	Biuro Administracyjno-Gospodarcze (28.03.1988–31.12.1996), od 1.10.1990 Biuro Administracyjne
	Biuro Spraw Lokalowych (28.03.1988–01.10.1990)
Zespół Informatyki (11.12.1990–31.10.1991), potem Biuro ds. Informatyki. Od 14.12.1994 zmieniło nazwę na Departament Informatyki. Od 28.02.1995 przekształcone w Departament Teleinformatyki i Informatyki, zlikwidowany 13.04.1995. W jego miejsce ponownie utworzono Biuro Informatyki; 16.08.1995 zmieniono nazwę na Departament Informatyki	

### Kierownicze stanowiska państwowe w Urzędzie Rady Ministrów

Do grona osób zajmujących kierownicze stanowiska państwowe tworzących tzw. R-kę, należeli przede wszystkim sekretarze i podsekretarze stanu. Stanowiska te odznaczały się dużą fluktuacją, a osoby je piastujące najczęściej odchodziły wraz ze zmianą ekipy rządowej. Szczególne miejsce wśród kierowniczych stanowisk państwowych zajmował minister-szef URM.

#### **Minister-Szef Urzędu Rady Ministrów**

Cezura 1989 r. nie wpłynęła znacząco na zmiany w funkcjonowaniu ministra-szefa URM. Podstawami prawnymi działalności organu pozostawały nadal akty prawne z lat osiemdziesiątych. Rangę szefa URM zwiększyła *Ustawa z dnia 12 listopada 1985 r. o zmianach w organizacji oraz zakresie działania niektórych naczelnych i centralnych organów administracji państwowej*<sup>143</sup>. Stanowisko szefa URM podniesiono wówczas do rangi ministra, którego urząd i zadania były tworzone w drodze ustawy na podstawie art. 42 Konstytucji. Zakres zadań szefa URM poszerzył się po likwidacji Urzędu ds. Wyznań 23 listopada 1989 r. Wykonywał on zadania przewidziane dotychczas w odrębnych ustawach dla ministra-kierownika Urzędu ds. Wyznań oraz dyrektora Urzędu ds. Wyznań<sup>144</sup>. Zadania szefa URM, jako członka Prezydium Rządu, wynikały z zarządzeń prezesa RM w sprawie podziału pracy w Prezydium Rządu. Zgodnie ze statutem URM z 28 marca 1988 r., minister-szef URM kierował Urzędem przy pomocy sekretarza stanu, sekretarza RM, podsekretarzy stanu, głównego inspektora kontroli, rzeczników rządu, dyrektorów generalnych oraz dyrektorów biur i komórek równorzędnych.

Zapisy wymienionych aktów prawnych były uwzględniane w zarządzeniach szefa URM w sprawie zakresu zadań osób zajmujących stanowiska kierownicze w URM, gdzie zadania szefa występowały na pierwszym miejscu. Pierwsze takie zarządzenie wydano 23 listopada 1990 r. W kolejnych latach jego zapisy były powtarzane lub nieznacznie modyfikowane. Zarządzenia takie wydano w latach: 1991, 1994, 1995 i 1996<sup>145</sup>. Minister-szef Urzędu w szczególności: tworzył warunki do spójnego dzia-

<sup>143</sup>Dz. U. z 1985 r., nr 50, poz. 262 z późniejszymi zmianami.

<sup>144</sup>Ustawa z dnia 23 listopada 1989 r. zmieniająca ustawę o zmianach w organizacji oraz zakresie działania niektórych naczelnych i centralnych organów administracji państwowej, Dz. U. z 1989 r., nr 64, poz. 387.

<sup>145</sup>ARM, Zarządzenia i decyzje Szefa URM z 1990 r., spis zd.-odb. 2807/1, Zarządzenie nr 27 Ministra-Szefa Urzędu Rady Ministrów z dnia 23 listopada 1990 r. w sprawie zakresu zadań osób zajmujących stanowiska kierownicze w Urzędzie Rady Ministrów; Zarządzenia i decyzje Szefa URM z 1991 r., spis zd.-odb. 2943/1, Zarządzenie nr 20 Ministra-Szefa Urzędu Rady Ministrów z dnia 31 października 1991 r. w sprawie zakresu zadań osób zajmujących kierownicze stanowiska państwowe w Urzędzie Rady Ministrów; Zarządzenia i decyzje Szefa URM z 1994 r., spis zd.-odb. 2751/1, Zarządzenie nr 33 Ministra-Szefa Urzędu Rady Ministrów z dnia 14 grudnia 1994 r. w sprawie zakresu zadań osób zajmujących kierownicze stanowiska

łania komórek organizacyjnych URM, kształtował strukturę organizacyjną, kierował polityką kadrową i sprawował nadzór nad prowadzeniem spraw osobowych, kierował realizacją polityki wyznaniowej państwa wobec Kościoła katolickiego i innych kościołów i związków wyznaniowych, przewodniczył Międzyresortowej Komisji ds. Polonii i Emigracji przy prezesie RM, sprawował nadzór nad realizacją kontaktów zagranicznych w URM, nadzorował wykonywanie zadań w zakresie obronności, nadzorował działalność interwencyjną wynikającą z listów obywateli do rządu i prezesa RM.

Zadania szefa wynikały również z regulaminów organizacyjnych URM. Dotyczyły one m.in. zatwierdzania liczby etatów oraz struktury komórek organizacyjnych. Szef mianował dyrektorów komórek i doradców: prezesa i wiceprezesów RM, wicedyrektorów, doradców ministra oraz głównego księgowego, naczelników wydziałów, pracowników na stanowiska samodzielne, powoływał dyrektora Gospodarstwa Pomocniczego oraz jego zastępców. Podpisywał rozporządzenia, zarządzenia i akty prawne dotyczące funkcjonowania URM, pisma kierowane do prezydenta RP, marszałków Sejmu i Senatu, prezesa RM, ministrów oraz kierowników urzędów centralnych i wojewodów, odpowiedzi na dezyderaty, opinie i interpelacje poselskie i senatorskie.

W latach 1989–1996 bezpośrednio podlegało mu kilka komórek organizacyjnych. Zmieniały się one w zależności od koncepcji ekip rządowych, ale zawsze były to Gabinet Ministra-Szefa URM, Biuro ds. Wyznań i Biuro Kadr. Komórki bezpośrednio podlegające szefowi URM funkcjonowały do końca 1994 r. Od 1 stycznia 1995 r. szef URM sprawował zwierzchni nadzór nad komórkami URM. Nadzór bezpośredni należał do sekretarzy i podsekretarzy stanu oraz dyrektorów generalnych. Część komórek pozostawała natomiast w pionie szefa Urzędu. Poza tym sprawował nadzór nad Krajową Szkołą Administracji Publicznej, Centrum Badania Opinii Społecznej, Biurem Rady Ochrony Pamięci Walk i Męczeństwa oraz Państwowym Przedsiębiorstwem Wydawniczym „Rzeczpospolita”.

### **Sekretarze i podsekretarze stanu, pełnomocnicy rządu i prezesa Rady Ministrów, dyrektorzy generalni**

Art. 11. 1. *Ustawy z dnia 12 listopada 1985 r. o zmianach w organizacji oraz zakresie działania niektórych naczelnych i centralnych organów administracji państwowej* upoważniał RM do tworzenia stanowiska sekretarza stanu. Sekretarzy stanu powoływał i odwoływał prezes RM. Stanowiska sekretarzy stanu w URM tworzone

---

państwowe w Urzędzie Rady Ministrów; Zarządzenia i decyzje Szefa URM z 1995 r., spis zd.-odb. 2754, Zarządzenie nr 24 Ministra-Szefa Urzędu Rady Ministrów z dnia 10 sierpnia 1995 r. w sprawie szczegółowego zakresu zadań osób zajmujących kierownicze stanowiska państwowe w Urzędzie Rady Ministrów; Zarządzenia i decyzje Szefa URM z 1996 r., spis zd.-odb. 3096, Zarządzenie nr 28 Ministra-Szefa Urzędu Rady Ministrów z dnia 30 sierpnia 1996 r. w sprawie szczegółowego zakresu zadań osób zajmujących kierownicze stanowiska państwowe w Urzędzie Rady Ministrów.

też na podstawie *Uchwały Rady Ministrów nr 177 z 15 listopada 1985 r. w sprawie utworzenia stanowiska sekretarza stanu w niektórych urzędach administracji państwowej*<sup>146</sup>. 31 maja 1994 r. RM wydała rozporządzenie w sprawie utworzenia stanowisk sekretarzy stanu w URM<sup>147</sup>. Na jego mocy w URM tworzono stanowiska sekretarzy stanu: ds. organizacji i koordynacji obsługi prac RM oraz ogólnego nadzoru nad realizacją zadań w ramach rządowego procesu legislacyjnego, w tym wykonywania funkcji sekretarza RM oraz ds. koordynacji restrukturyzacji administracji gospodarczej państwa oraz tworzenia struktur zarządzania mieniem państwowym.

Szczegółowe zadania osób sprawujących kierownicze stanowiska państwowe w URM wynikały z zarządzeń ministra-szefa URM. Każdy z sekretarzy i podsekretarzy miał osobisty sekretariat, odpowiedzialny za organizację pracy i obsługę techniczno-kancelaryjną. Liczba sekretarzy i podsekretarzy stanu powoływanych przez kolejne ekipy wynosiła od kilku do kilkunastu osób, zależnie od koncepcji funkcjonowania władzy. Niektóre tworzone były docelowo do realizacji konkretnego zadania, inne zdawały się wynikać z potrzeby usatysfakcjonowania członków najbliższego kręgu politycznego po wygranych wyborach. Wśród stanowisk sekretarzy i podsekretarzy stanu w URM w latach 1990–1996 wyróżnić można kilka, które związane były z pełnieniem konkretnych funkcji. Były to:

- sekretarz RM, odpowiedzialny za zapewnienie prawnej i organizacyjnej obsługi jej działań. Kierował działalnością legislacyjną w URM, współpracował z Radą Legislacyjną, wykonywał zadania wynikające z kontaktów rządu z Parlamentem, klubami poselskimi i partiami politycznymi;
- sekretarz KERM, odpowiedzialny za przygotowywanie materiałów, analiz i wniosków dla KERM;
- podsekretarz stanu, sprawujący kierownictwo nad programowaniem i realizacją zadań administracyjnych, finansowych i gospodarczych URM;

Rzecznik Prasowy Rządu, odpowiedzialny za przedstawianie i komentowanie polityki wewnętrznej i zagranicznej rządu, informowanie opinii społecznej o jego działalności i sytuacji społeczno-gospodarczej kraju oraz oddziaływanie na pracę komórek ds. prasy i informacji w urzędach administracji państwowej. Rzecznikowi podlegało Biuro Prasowe Rządu.

<sup>146</sup>M. P. z 1985 r., nr 37, poz. 245.

<sup>147</sup>Dz. U. z 1994 r., nr 73, poz. 325.

#### 4. Likwidacja Urzędu Rady Ministrów

8 sierpnia 1996 r. Sejm uchwalił *Przepisy wprowadzające ustawy reformujące funkcjonowanie gospodarki i administracji publicznej*<sup>148</sup>. Ustawa od 1 stycznia 1997 r. zniósła organ Ministra-Szefa Urzędu Rady Ministrów oraz Urząd Rady Ministrów, powołując na miejsce tego ostatniego Kancelarię Prezesa Rady Ministrów, która przejęła większość zadań i kompetencji URM. Niektóre zadania przeszły do zakresu działania ministra spraw wewnętrznych i administracji oraz ministra skarbu państwa. Gospodarstwo Pomocnicze URM z dniem 1 stycznia 1997 r. stało się Gospodarstwem Pomocniczym Kancelarii Prezesa Rady Ministrów, a nieruchomości URM przeszły nieodpłatnie w zarząd KPRM. Zmiany w strukturze i organizacji administracji rządowej, które wprowadziła ww. ustawa, zaowocowały powołaniem w URM 2 grudnia 1996 r. dwóch zespołów, obsługiwanych przez Biuro Administracyjne. Był to Zespół ds. realizacji zadań związanych z wykonaniem uchwały nr 115/96 Rady Ministrów z dnia 15 października 1996 r. w sprawie gospodarowania nieruchomościami Skarbu Państwa, powierzonymi naczelnym i centralnym organom administracji rządowej. Zespół przygotowywał zbiorczą informację o powierzchni i terminach zwalniania pomieszczeń w budynkach zarządzanych przez ministerstwa i urzędy centralne oraz ich zagospodarowania. Kolejny Zespół powołano ds. przygotowania propozycji ustalenia przeznaczenia mienia będącego w zarządzie i użytkowaniu znoszonych urzędów<sup>149</sup>. 24 grudnia 1996 r. zlikwidowano nadzorowane przez ministra-szefa URM Centrum Badania Opinii Społecznej.

Prezydium Rady Ministrów oraz Urząd Rady Ministrów były aparatami pomocniczymi organów władzy wykonawczej: Rady Ministrów, Prezesa Rady Ministrów i powoływanych przez nich organów. W historii ich funkcjonowania w PRL można wyróżnić kilka okresów, dla których cezurami są statuty regulujące strukturę urzędu.

Pierwszy okres, przypadający na czas organizacji i krystalizowania się nowej władzy, to lata 1945–1952. Funkcjonowało wtedy PRM, którego struktura i organizacja nawiązywały do okresu przedwojennego. Charakterystyczne dla tego czasu było zarządzanie urzędem bezpośrednio przez prezesa RM. W latach 1945–1949

<sup>148</sup>Dz. U. z 1996 r., nr 106, poz. 497.

<sup>149</sup>ARM, Zarządzenia i decyzje Szefa URM z 1996 r., spis zd.-odb. 3096, Zarządzenia nr 36 i 37 Ministra-Szefa URM z dnia 2 grudnia 1996 r., Zarządzenie nr 49 Prezesa Rady Ministrów z 7 listopada 1996 r. w sprawie inwentaryzacji mienia pozostającego w zarządzie i użytkowaniu jednostek znoszonych z dniem 1 stycznia 1997 r.

uksztaltowały się zadania podstawowych komórek organizacyjnych, wśród których najważniejszą rolę pełniły Biuro Prezydialne oraz Biuro Prawne. W 1950 r. utworzono Zespół II, obejmujący biura właściwe ds. prezydiów rad narodowych. PRM wraz z KRN oraz KC PZPR stało się jednym z ośrodków nadzorujących rady narodowe.

Kolejny okres funkcjonowania urzędu wyznaczyły statuty z 21 listopada 1952 r. i z 22 stycznia 1958 r. Pierwszy, wprowadzony uchwałą RM, był podstawą utworzenia URM. Struktura urzędu była podobna do struktury PRM. Powołano jednak stanowisko szefa URM, który podlegał premierowi i zarządzał URM od strony organizacyjnej.

Najdłuższy okres funkcjonowania to niemal 30 lat obowiązywania statutu z 22 stycznia 1958 r., który zmieniono dopiero 27 marca 1988 r. Struktura urzędu została znacznie uproszczona. Zlikwidowano wtedy biura Zespołu II, przenosząc ich kompetencje na jedno Biuro ds. Prezydiów Rad Narodowych. Podstawowymi biurami merytorycznymi pozostawały: Biuro Prezydialne, Biuro Prawne, Biuro ds. Prezydiów Rad Narodowych, Biuro Kontroli. Charakterystyczna była znaczna stabilność pod względem organizacyjnym i wykonywanych zadań komórek merytorycznych i obsługowych URM. Zmiany wyznaczane przez kryzysy PRL w latach 1956, 1968, 1970, 1980 dotyczyły komórek obsługujących prominentów, ale nie biur merytorycznych.

W latach 1989–1992 dokonała się w Polsce istotna zmiana ustrojowa, od dyktatury do demokracji. Zwiększenie dynamiki życia politycznego i społecznego nie pozostawało bez wpływu na funkcjonowanie instytucji administracji państwowej. Analiza normatywów wewnętrznych oraz schematów pokazała, że struktura organizacyjna URM w III Rzeczypospolitej zmieniała się o wiele dynamiczniej, niż w PRL. Reorganizacje miały miejsce niemal po każdorazowej zmianie ekipy rządowej, a często także kilkakrotnie w okresie sprawowania rządów przez tę samą ekipę. Było to efektem niestabilności zróżnicowanej sceny politycznej oraz zmian zachodzących w rządach koalicyjnych. Przekształcenia dotyczyły nie tylko komórek obsługujących osoby zajmujące stanowiska polityczne, ale również tworzonych docelowo, w związku z realizacją jakiejś koncepcji przez dany aparat biurowy. Tak działo się np. z departamentami odpowiedzialnymi za rozwój strategii gospodarczej czy reformę administracji publicznej. Jednocześnie w strukturze Urzędu pozostawały nadal komórki organizacyjne realizujące swoje zadania od początku funkcjonowania URM z 1952 r. Były to np. gabinety premiera i szefa URM; biura: Prawne, Prezydialne, Spraw Osobowych, Administracyjne, Finansowe.





Część III

**PROCESY AKTOTWÓRCZE  
I ARCHIWOTWÓRCZE  
W PREZYDIUM RADY MINISTRÓW  
I URZĘDZIE RADY MINISTRÓW**



## PRZEPISY KANCELARYJNE I ORGANIZACJA BIUROWOŚCI PREZYDIUM RADY MINISTRÓW I URZĘDU RADY MINISTRÓW

### 1. Przepisy kancelaryjne w Prezydium Rady Ministrów

Pierwsze przepisy regulujące organizację prac kancelaryjnych w PRM wydano 23 sierpnia 1945 r. Było to zarządzenie wewnętrzne prezesa RM, wprowadzające regulacje opracowane na podstawie *Uchwały Rządu z 24 sierpnia 1931 r. o przepisach kancelaryjnych w administracji publicznej*<sup>1</sup>. Do ich stosowania zobowiązano pracowników PRM oraz urzędów i instytucji podległych prezesowi RM. Ostatecznym terminem ich wprowadzenia był 1 października 1945 r. Do tego czasu dyrektorzy komórek organizacyjnych mieli przekazać do Biura Usprawnienia Administracji szczegółowy podział czynności oraz wykazy akt i wykazy spraw podlegających rejestracji. Zobowiązano ich również do powołania pracowników łącznikowych, odpowiedzialnych za wprowadzenie przepisów w życie oraz utrzymywanie kontaktu z BUA. Zarządzenie, poza komórkami organizacyjnymi PRM, skierowane zostało do Urzędu do Walki z Lichwą, Biura Odszkodowań Wojennych, Głównego Urzędu Pomiarów Kraju i GUS. Jako pomoc dla urzędników BUA przygotowało *Wskazówki do przepisów kancelaryjnych zatwierdzonych zarządzeniem wewnętrznym Prezesa Rady Ministrów z 23.08.1945 r.*<sup>2</sup> Zostały one rozesłane do użytku służbowego.

<sup>1</sup> M.P. z 1931 r., nr 196, poz. 273; ARM, Okólniki i zarządzenia Prezesa Rady Ministrów z 1945 r., spis zd.-odb. nr 2759/1, Zarządzenie wewnętrzne Prezesa Rady Ministrów z dnia 23 sierpnia 1945 r. Przepisy kancelaryjne dla Prezydium Rady Ministrów i urzędów podległych, s. 123, 128–132.

<sup>2</sup> ARM, Pracownia Zabezpieczenia Zasobu, mikrofilm nr 110, Przepisy kancelaryjne Prezydium Rady Ministrów z lat 1945–1946, sygn. 7/12, s. 8–30.

Zarządzenie z 23 sierpnia 1945 r. wprowadziło system bezdziennikowy, oparty na rejestracji spraw na podstawie rzeczowego wykazu akt. Wkrótce okazało się, że jego przestrzeganie było dla pracowników PRM dużym wyzwaniem. Już 20 października 1945 r. prezes RM Edward Osóbka-Morawski wydał *Zarządzenie w sprawie przestrzegania przepisów kancelaryjnych*, które miało raczej formę pisma dyscyplinującego niż klasycznego normatywu. W pierwszym akapicie premier przypominał, że „23 sierpnia 1945 wprowadzono przepisy kancelaryjne dla PRM, które jak to miał możliwość stwierdzić nie są stosowane. Kancelaria nie dzieli wpływającej korespondencji zgodnie z podziałem czynności pomiędzy właściwe biura, kierując je błędnie, co powoduje niepotrzebną wędrówkę pism i nieuzasadnioną stratę czasu. Podobnie rzecz się dzieje z pismami zastrzeżonymi do jego wglądu, które już po dekretacji nie są niezwłocznie doręczane właściwym komórkom, lecz lekkomyślnie przetrzymywane, bądź przesyłane do biur niewłaściwych. Poza tym załatwianie spraw pod względem merytorycznym jest zbyt powolne [...]”<sup>3</sup>. Celem usunięcia wymienionych niedomagań premier nakazał, aby Kancelaria otrzymała szczegółowy podział czynności wszystkich biur PRM w ciągu 5 dni od wejścia w życie zarządzenia. Pisma wpływające do PRM, ale załatwiane przez inne ministerstwa nakazano niezwłocznie kierować przez wyznaczonego urzędnika Biura Prezydialnego do właściwego ministerstwa, z powiadomieniem o tym petenta. Pisma prezydenta KRN, ministrów oraz sprawy tajne, skierowane na adres premiera, miały być mu doręczane niezwłocznie przez sekretarza, który po dekretacji osobiście doręczał je dyrektorom właściwych biur. Skargi na urzędników kierowane były do Biura Personalnego, a na urzędy – do BUA. W połowie i na koniec każdego miesiąca dyrektor BUA miał otrzymywać wykaz spraw niezłatwionych wraz z uzasadnieniem, na podstawie którego składał premierowi raport.

Pierwsza instrukcja kancelaryjna została wprowadzona w PRM 1 lipca 1946 r.<sup>4</sup> Organizację i metody pracy kancelaryjnej oparto na zasadach ustalonych w przepisach kancelaryjnych z 1931 r. Instrukcja nie wprowadzała zasadniczych zmian, uściślając jedynie techniczne aspekty postępowania z dokumentacją w urzędzie. Zadaniem dyrektorów było dopilnowanie opracowania wykazu akt dla zarządzanej komórki. Instrukcja normowała: czynności Kancelarii Ogólnej oraz komórek organizacyjnych, obiegu korespondencji, rzeczowego wykazu akt, w szczególności zaś sposobu oznaczania spraw, przyjmowania i rozdzielania wpływów, rejestrowania i łączenia akt w sprawy, ich realizację, zasady aprobaty i podpisywania, sporządzanie czystopisów, wysyłkę, przechowywanie spraw będących w toku i po załatwieniu.

<sup>3</sup> ARM, Okólniki i zarządzenia Prezesa Rady Ministrów z 1945 r., spis 2759/1, Zarządzenie wewnętrzne nr 4 Prezesa Rady Ministrów z dnia 20 października 1945 r. w sprawie ścisłego przestrzegania przepisów kancelaryjnych, s. 164–165.

<sup>4</sup> ARM, Okólniki i zarządzenia Prezesa Rady Ministrów z 1945 r., spis 2759/1, Zarządzenie wewnętrzne nr 7 Prezesa Rady Ministrów wprowadzające w życie instrukcję kancelaryjną dla Prezydium Rady Ministrów, s. 74–101.

W PRM funkcjonowała centralna Kancelaria Ogólna, organizacyjnie umiejscowiona w Biurze Prezydyalnym. Jej kierownik „w zakresie metod pracy kancelaryjnej był fachowym organem kontrolującym i instruującym w odniesieniu do personelu kancelaryjnego w całym PRM i w tym względzie pozostawał w bezpośrednim kontakcie z dyrektorami biur”<sup>5</sup>. Do czynności Kancelarii Ogólnej, oprócz przyjmowania, rozdzielania wpływów, a potem wysyłania przesyłek na zewnątrz, należało również sporządzanie czystopisów z brulionów i pod dyktando oraz przepisywanie pism i powielanie ich na powielaczach. Kancelaria Ogólna prowadziła składnicę akt załatwionych, a niepotrzebnych do bieżącego urzędowania. W ramach Kancelarii funkcjonował też punkt informacyjno-podawczy.

W komórkach organizacyjnych odbywało się rejestrowanie spraw i oznaczanie pism znakami akt, zgodnie z rzeczowym wykazem akt, łączenie akt z poprzednikami, opracowywanie projektów odpowiedzi i przechowywanie spraw niezakończonych oraz ostatecznie zakończonych, ale potrzebnych do bieżącej pracy.

Znak akt składał się z liter i ewentualnie cyfr rzymskich, oznaczających biuro, dział, wydział, referat, oraz cyfr arabskich, służących do oznaczenia pozycji wykazu akt czyli teczek. Numer sprawy nadawany był całej sprawie, a nie poszczególnym pismom. Sprawy rejestrowano chronologicznie lub alfabetycznie (w przypadku kiedy wyznacznikiem sprawy była osoba, urząd, instytucja zakład itd.). Dla przykładu, nr sprawy O.II.4/7 oznaczał, że jest to sprawa nr 7, prowadzona przez Biuro Organizacji i Spraw Osobowych (symbol O), Dział Usprawnienia Administracji Publicznej (II), przechowywana w tezcze o numerze 4. Przy czym BOiSO posługiwało się symbolem O, Prezydyalne – Prez., Prawne – Pr., Budżetowo-Finansowe – BF. Instrukcja zalecała, aby zakres rejestracji był jak najmniejszy. W miarę możliwości zastępowano ją układem akt, tzn. nie rejestrowano spraw, jeżeli do ich wyszukania wystarczyło przechowywanie w określonym miejscu i porządku, wg ich rodzaju.

Instrukcja dopuszczała kilka form załatwiania sprawy. Sprawy mniejszej wagi realizowane były odręcznie, co polegało na sporządzeniu czystopisu bądź użyciu pieczętki ze słownym napisem i wysłaniu takiego pisma bez pozostawienia brulionu lub kopii. Najczęściej treść realizacji wypisywano bezpośrednio na piśmie, poniżej tekstu, pod pieczętką wpływu, na odwrocie lub na osobnej kartce, dodając w prawym górnym rogu, poniżej daty, uwagę „odr.” Odręcznie załatwiana była przede wszystkim korespondencja wewnętrzna w obrębie PRM. „Załatwienie brulionowe” było opracowaniem pisma w danej sprawie, które następnie były przepisywane, a w aktach zostawał brulion. „Załatwienie z kopią” miało miejsce, gdy do adresata wysyłano oryginał pisma powstałego ręcznie lub na maszynie, w aktach pozostawała natomiast kopia odpowiedzi z uwagą „kopia” oraz inicjałami referenta sprawy i osób

---

<sup>5</sup> Tamże.

aprobujących. Czystopisy sporządzały maszynistki w hali maszyn, podlegające kierownikowi Kancelarii Ogólnej bądź personel kancelaryjny danego biura. Załatwienie w formie adnotacji polegało na umieszczeniu na piśmie zwięzłych dyspozycji, co należy z nim zrobić. Końcowe zapisy dotyczyły zasad przekazywania do składnicy akt spraw ostatecznie zakończonych.

5 lutego 1948 r., okólnikiem nr 4 prezesa RM, podobne regulacje zostały wprowadzone do stosowania w ministerstwach i urzędach centralnych<sup>6</sup>. Okólnik, opracowany przez BOiSO PRM, zawierał projekt instrukcji kancelaryjnej wraz z 17 wzorami do wprowadzenia przez ministerstwa i urzędy centralne. Ministrowie poproszeni zostali o dostosowanie załączonego tekstu do potrzeb kierowanych przez nich urzędów oraz opracowanie i wprowadzenie w życie na jego podstawie instrukcji kancelaryjnej, ale tak aby nie naruszać przepisów z 1931 r. Nowe instrukcje kancelaryjne urzędów miały zostać przesłane do PRM do 31 marca 1948 r.

Instrukcja kancelaryjna dla administracji centralnej obejmowała 22 paragrafy, zawierające definicje podstawowych pojęć, opis czynności kancelaryjnych wykonywanych przez kancelarię, referentów sprawy, kierowników. Drobiazgowo określono w niej zasady budowy wykazu, rejestracji spraw i obiegu dokumentacji w instytucji. W projekcie rozbudowano przykłady numeracji spraw różnego typu: rejestrowanych i nierejestrowanych, przechowywanych w teczkach, podteczkach, rejestrowanych na podstawie rejestru specjalistycznego w układzie alfabetycznym. Projekt zawierał szczegółowy wykaz spraw i typów dokumentacji nie podlegającej rejestracji. Była to m.in. korespondencja wewnętrzna, komunikaty i biuletyny nie wymagające załatwienia, wycinki prasowe, odpowiedzi na ankiety itp. Ustalono jednolite ewidencje: rejestry kartotekowe lub książkowe, najczęściej alfabetyczne, prowadzone w celu ewidencji wydawanych dokumentów, spisy spraw. Osobny paragraf poświęcony został funkcjonowaniu składnicy akt.

Instrukcja opierała się na przepisach z 1931 r., nie wprowadzając nowych rozwiązań. Jej zaletą była uniwersalność. Projekt został sformułowany w sposób umożliwiający wykorzystanie go w podmiotach o różnych warunkach organizacyjnych i funkcjonalnych. Napisany był też zwięzłym i przystępnym językiem, co ułatwiało odbiór treści. Była to pierwsza po wojnie próba uregulowania przepisów kancelaryjnych w administracji centralnej, zmierzająca do uporządkowania tej kwestii. Przykładowo przytaczam pierwszą stronę instrukcji, zawierającą spis treści.

<sup>6</sup> ARM, Okólniki i zarządzenia Prezesa Rady Ministrów z 1948 r., spis 2759/3, s. 9–38. Przepisy kancelaryjne dla administracji poprzedzone zostały konferencją dla przedstawicieli urzędów centralnych i instytucji, która odbyła się w Prezydium Rady Ministrów 12.05.1948 r. Jej tematem była organizacja służby kancelaryjnej w administracji; ARM, Pracownia Zabezpieczenia Zasobu, mikrofilm nr 148, spr. nr O-II b-7/2, s. 25–51.

## Dokument 1

Spis treści wzorcowej instrukcji kancelaryjnej dla urzędów centralnych,  
wprowadzony Okólnikiem nr 4 Prezesa Rady Ministrów z 5.02.1948 r.

## INSTRUKCJA KANCELARYJNA

dla Ministerstwa .....

Treść

§ 1.	Zakres i zasada przewodnia instrukcji . . . . .	str.	1.
§ 2.	Postanowienia wstępne . . . . .	"	1.
§ 3.	Podział czynności kancelaryjnych . . . . .	"	1.
§ 4.	Czynności Kancelarii . . . . .	"	2.
§ 5.	Czynności i personel rejestratur . . . . .	"	2.
§ 6.	Obowiązki Kierownika Kancelarii . . . . .	"	3.
§ 7.	Wykaz akt . . . . .	"	3.
§ 8.	Znak akt i numer sprawy . . . . .	"	5.
§ 9.	Obieg akt . . . . .	"	6.
§ 10.	Przyjmowanie i rozdział wpływów . . . . .	"	7.
§ 11.	Przegląd przydziałów i oznaczanie wpływów w departamentach . . . . .	"	10.
§ 12.	Rejestracja spraw . . . . .	"	10.
§ 13.	Forma załatwienia pisemnego; załatwienia odręczne i brulionowe oraz ich składniki formalne . . . . .	"	12.
§ 14.	Sporządzanie czystopisów i odbitek; przygotowywanie pism do podpisu . . . . .	"	17.
§ 15.	Aprobata i podpisywanie pism; odciskanie pieczęci okrągłej . . . . .	"	18.
§ 16.	Data pisma . . . . .	"	19.
§ 17.	Odnutowywanie załatwień . . . . .	"	19.
§ 18.	Wysyłanie pism . . . . .	"	20.
§ 19.	Przechowywanie akt terminowych . . . . .	"	20.
§ 20.	Przechowywanie akt ostatecznie załatwionych . . . . .	"	21.
§ 21.	Składnica akt . . . . .	"	22.
§ 22.	Kontrola; wykazy spraw niezakończonych . . . . .	"	23.



Od 1 października 1949 r. zaczęło obowiązywać zarządzenie dyrektora BOiSO PRM *w sprawie wewnętrznego obiegu korespondencji*<sup>7</sup>. Nakazywało ono stosowanie w PRM okólnika z 5 lutego 1948 r. Zabroniono bezpośredniego przyjmowania wpływów przez sekretariaty z różnych biur. Interesanci i kurierzy byli kierowani do Kancelarii Ogólnej. Wyjątek stanowiły: sekretariaty premiera, wicepremierów, sekretarzy stanu i gabinetu politycznego premiera. Kancelaria Ogólna nie otwierała skierowanej do nich korespondencji, jak również tajnej, poufnej i oznaczonej znakiem OS. Przesyłki te przekazywane były niezwłocznie do adresatów. Poczta do biur przekazywana była codziennie w teczkach obiegowych około godzin 10.30 i 13.00. Obieg korespondencji pomiędzy biurami potwierdzany był w książkach doręczeń, zwanych rewersałami.

## 2. Rzeczowe wykazy akt w Prezydium Rady Ministrów

Zgodnie z zarządzeniem prezesa RM z 23 sierpnia 1945 r., wprowadzono w PRM system bezdziennikowy, oparty na rejestracji spraw na podstawie rzeczowych wykazów akt (RWA). Do 1 października 1945 r. dyrektorzy komórek organizacyjnych mieli przekazać do BUA wykazy akt oraz spraw podlegających rejestracji. Zadanie ustalenia wykazu akt dla zarządzanej komórki zostało powtórzone również w instrukcji kancelaryjnej z 1 lipca 1946. Wykazy akt opracowywane w 1946 r. miały charakter prowizoryczny i doświadczalny. W założeniu były to wykazy strukturalne, na podstawie, których BOiSO PRM planowało opracować stały, jednolity rzeczowy wykaz akt dla całego urzędu. Strukturalny wykaz akt wiązał się ściśle z podziałem czynności i zakresem właściwości rozmaitych komórek i uwzględniał podział PRM na biura, a te na mniejsze jednostki. Każdej pozycji z wykazu odpowiadała teczka, zawierająca akta spraw danej kategorii. W obrębie każdej grupy wydziałowej czy referatowej mogła istnieć jedna teczka „spraw różnych”, obejmująca akta spraw nie pasujące do innych klas. Instrukcja dopuszczała tworzenie też podteczek i tomów. Wykaz akt ustalał i zmieniał dyrektor komórki organizacyjnej, w porozumieniu z dyrektorem BOiSO. Propozycje miały być zgłaszane do 15 grudnia każdego roku.

<sup>7</sup> ARM, Pracownia Zabezpieczenia Zasobu, mikrofilm nr 147, Biuro Organizacji i Spraw Osobowych, Zarządzenie Dyrektora Biura Organizacji i Spraw Osobowych PRM nr O.II.b.7/23 z dnia 1.10.1949 r., sygn. 8/130, s. 87–88.

5 lutego 1948 r., okólnikiem nr 4 prezesa RM, regulacje wzorowane na instrukcji PRM zostały wprowadzone do stosowania w ministerstwach i urzędach centralnych<sup>8</sup>. W załącznikach zamieszczono przykładowe wzory wykazów akt z Ministerstwa Administracji Publicznej oraz Ministerstwa Spraw Zagranicznych. W okresie przejściowym, tj. rocznym, od chwili wprowadzenia rzeczowego wykazu akt, dopuszczono prowadzenie dzienników oraz skorowidzów do dzienników.

W aktach BOiSO nie odnaleziono wykazów akt, które miały być nadsyłane z innych komórek PRM. W teczce zatytułowanej „System urzędowania. Przepisy biurowe i kancelaryjne Prezydium Rady Ministrów” jest natomiast projekt wykazu akt BOiSO z 1948 r.<sup>9</sup> Biuro powstało z połączenia Biura Personalnego i BUA, funkcjonowało w latach 1946–1949, stosowano w nim prefiks O. Wykaz miał charakter strukturalno-rzeczowy. Grupy rzeczowe wydzielono dla działów. Fragment wykazu akt BOiSO z 1948 r. przytaczam na stronach 196–197.

Przedstawiony fragment RWA bardziej przypomina zakres zadań wykonywanych przez różne oddziały BOiSO, niż klasyfikację wytwarzanej przez BOiSO dokumentacji. W założeniu strukturalny wykaz akt wiązał się ściśle z podziałem czynności i zakresem właściwości jednostek organizacyjnych, a każdej pozycji z wykazu odpowiadać miałateczka, zawierająca akta spraw danej kategorii. W tym przypadku, przynajmniej na etapie projektu, kwalifikacji archiwalnej akt nie wprowadzono. Nierówny jest też poziom zawartości informacyjnej w poszczególnych działach. Wyraźna dysproporcja zauważalna jest np. pomiędzy Działem Badań i Planowania, a Działem Usprawniania. Ten pierwszy wydzielił łącznie pięć dość ogólnie zatytułowanych teczek rzeczowych: dokumentację (krajową i zagraniczną), planowanie (plany reform i projekty ustawowe) oraz opinie. Drugi wyróżnił ponad 40 tytułów teczek, pogrupowanych w pięć grup rzeczowych: organizacja, system urzędowania, sprawy organizacyjno-osobowe, sprawy wyposażenia urzędów oraz analiza i planowane. Przy czym niektóre tytuły są enigmatyczne, jak np. „dekoncentracja”, a inne bardzo rozbudowane, np. „organizacja wewnętrzna centralnych władz, urzędów i instytucji państwowych, wewnętrzny podział kompetencji – statuty organizacyjne, podział czynności”. Ogólnie projekt RWA BOiSO daje pogląd na rodzaje wykonywanych w nim zadań i wytwarzanej w czasie ich realizacji dokumentacji, natomiast nie pozwala na przeprowadzenie jej wartościowania. Jego konstrukcja, powtarzalność haseł w różnych działach groziły nieprawidłową klasyfikacją spraw.

<sup>8</sup> ARM, Okólniki i zarządzenia Prezesa Rady Ministrów z 1948 r., spis 2759/3, s. 9–38.

<sup>9</sup> ARM, Pracownia Zabezpieczenia Zasobu, mikrofilmy nr 147, Biuro Organizacji i Spraw Osobowych,teczka System urzędowania, sygn. 8/130, s. 37–40.

Dokument 2

Przykładowy fragment RWA Biura Organizacji i Spraw Osobowych PRM z 1948 r.

37

WYKAZ RZECZOWY AKT  
BIURA ORGANIZACJI I SPRAW OSOBOWYCH.

DZIAŁ BADAŃ I PLANOWANIA.

O.I a/ Dokumentacja

- 1) Krajowe,
- 2) Zagraniczne.

b/ Planowanie:

- 1) plany reform,
- 2) projekty ustawodawcze.

c/ Opinie.

DZIAŁ USPRAWNINIENIA.

O.II a/ Organizacja.

- 1) Organizacja władz naczelných,
- 2) międzyresortowy podział kompetencji i przesunięcia kompetencyjne między resortami,
- 3) tworzenie, łączenie i znoszenie urzędów i instytucji państwowych,
- 4) organizacja władz lokalnych,
- 5) zespolenie władz poszczególnych resortów z władzami administracji ogólnej,
- 6) organizacja władz państwowych /rządowych i samorządowych/ na obszarze m.st. Warszawy i woj. stołecznego,
- 7) organizacja wewnętrzna centralnych władz, urzędów i instytucji państwowych, wewnętrzny podział kompetencji - statuty organizacyjne, podział czynności,
- 8) organizacja wewnętrzna lokalnych władz, urzędów i instytucji państwowych,
- 9) opracowanie stanowiska Prezydium Rady Ministrów w sprawach sporów kompetencyjnych między władzami,
- 10) decentralizacja,
- 11) dekoncentracja,
- 12) podział administracyjny,
- 13) organizacja sądownictwa administracyjnego,
- 14) analiza budżetów resortów poszczególnych z punktu widzenia ich organizacji i kosztów administracyjnych.

b/ System Urzędowania.

- 1) sprawy dotyczące funkcjonowania organów kierowniczych wykonawczych i pomocniczych,
- 2) zasady planowania i budżetowania,
- 3) organizacja nadzoru i kontroli administracyjnej,
- 4) sprawozdawczość i statystyka organizacyjno-administracyjna,
- 5) organizacja dokumentacji,
- 6) technika legislacyjna (prawodawcza),
- 7) przepisy biurowe i kancelaryjne.

nazwa:	26/XI-48
sygnatura:	27/XI-MR
data:	
miejsce:	



## c/ Sprawy organizacyjne-osobowe.

- 1) ustalenie stanowisk funkcyjnych we władzach i urządach oraz związanych z tymi stanowiskami kwalifikacji niezbędnych dla pracowników do objęcia tych stanowisk
- 2) zasady badania i określania pracy przydzielonej pracownikom /normy/,
- 3) ustalanie etatów,
- 4) ustalanie metod przyjmowania pracowników na służbę, doboru kwalifikowania, szkolenia i przysposabiania do objęcia stanowisk,
- 5) wynagrodzenia i premie,
- 6) analiza budżetów personalnych poszczególnych resortów

d/ sprawy wyposażenia urzędów: *(współprowadnictwo pracy)*

- 1) sprawa pomieszczeń i urzędów biurowych,
- 2) środków lokomocji (samoloty, samochody, motocykle, rowery, konie oraz środki łączności: radio, telefony, poczta),
- 3) nieczucie, godła, flagi, oznaki urzędowe,
- 4) druki i wydawnictwa państwowe,
- 5) pomoce biurowe i porządkowe,
- 6) sprawy normalizacyjne w powyższym zakresie,
- 7) analiza budżetów administracyjnych poszczególnych resortów.

## e/ Analiza i planowanie:

- 1) Analiza graficzna toku postępowania w czasie i przestrzeni w poszczególnych działach administracji państwowej, w związku z pracami prowadzonymi w innych ~~zakresach~~ referatach,
- 2) Analiza graficzna obiegu spraw między władzami, urzędami, stonami i w biurze,
- 3) analiza obciążenia pracą urzędu i urzędników,
- 4) analiza budżetów,
- 5) badanie stanu organizacji, we władzach, urzędach i instytucjach bezpośrednio na miejscu,
- 6) plany i projekty.

*Komisje OKL, OIK*

## D Z I A Ł O S O B O W Y

- D.III r
- 1) Problem osobowy w administracji publicznej,
  - 2) pragmatyka pracownicza, stosunek funkcjonariuszów służby cywilnej ze stanowiska prawnego-interpretacja przepisów,
  - 3) umowy o pracę ze stanowiska prawnego,
  - 4) administracja osobowa (organizacja i technika)
  - 5)
  - 6)
  - 7) Klasyfikacja, (tabela) stanowisk,
  - 8) Uposażenie - zasadnicze, dodatkowe, premie itp.
  - 9) etaty osobowe w Prezydium Rady Ministrów i urzędach (instytucjach) podległych Prezesowi Rady Ministrów,
  - 10) Etaty osobowe i organizacja wewnętrzna w poszczególnych ministerstwach,

### 3. Obieg dokumentacji w Prezydium Rady Ministrów

Obieg pism w urzędzie zależny jest od organizacji i metod pracy, czynności kancelaryjnych, wykonywanych w punktach zatrzymania, wreszcie zadań merytorycznych i struktury organizacyjnej jednostki. W dużym urzędzie o skomplikowanej, a w przypadku PRM również niestabilnej, strukturze organizacyjnej, standardem była współpraca wielu komórek organizacyjnych przy realizacji spraw. Drogi obiegu pism w znacznej mierze uzależnione były od rodzajów dokumentacji, tzn. inny był obieg spraw finansowych, skarg, opinii, czy uchwał RM. Ogólne zasady obiegu pism w PRM normowała instrukcja kancelaryjna z 1946 r., potem przepisy z 1948 r. i 1949 r.

W tabeli 7 przedstawiono wykaz czynności kancelaryjnych wykonywanych w PRM w kolejnych punktach zatrzymania.

Tabela 7

#### Wykaz czynności kancelaryjnych w PRM w latach 1945–1952

Punkt zatrzymania	Czynności kancelaryjne
Kancelaria Ogólna	przyjmowanie i rozdział wpływów, sporządzanie czystopisów, kopiowanie pism na powielaczach, prowadzenie składnicy akt załatwionych, ekspedycja na zewnątrz
Sekretariaty	odbiór korespondencji, przekazanie jej dyrektorowi do dekretacji, sporządzanie czystopisów
Dyrektorzy	dekretacja, podpis, aprobata w przypadku pism podpisywanych przez prezesa Rady Ministrów, wiceprezesów, podsekretarzy stanu
Naczelnicy i kierownicy wydziałów	aprobata, sporządzanie konceptów
Referenci merytoryczni	rejestracja spraw, znakowanie akt, dołączanie poprzedników, sporządzanie konceptów, przechowywanie akt spraw bieżących, wypożyczanie i zwracanie akt do składnicy akt załatwionych w Kancelarii Ogólnej

Źródło: opracowanie własne na podstawie instrukcji kancelaryjnej PRM z 1 lipca 1946 r.

#### Typowy obieg dokumentacji w latach 1945–1952

Wszystkie wpływy przychodzące do urzędu odbierała Kancelaria Ogólna. Odbiór, otwieranie i potwierdzanie wpływów były obowiązkami kierownika kancelarii. Korespondencja nadesłana po godzinach i w dni świąteczne odbierana była przez

urzędnika dyżurnego, który przekazywał ją kierownikowi w najbliższych godzinach urzędowania. Kierownik nie otwierał pism tajnych oraz adresowanych imiennie do prezesa RM, wiceprezesów, podsekretarzy stanu, dyrektorów biur i instytucji podległych bezpośrednio premierowi oraz pracowników PRM, jak i pism oznakowanych „do rąk własnych”. Korespondencja ta przekazywana była do adresatów zakopertowana. Pod treścią pisma, w miejscu niezapisanym, odciskano pieczęć wpływu z datownikiem, liczbą załączników oraz miejscem na prefiks właściwego biura. Broszury i dokumenty kilkustronicowe traktowane były jako jeden załącznik. W przypadku nadesłania rachunków lub dokumentu bez pisma przewodniego, pieczęć wpływu odciskano na dołączonej przez Kancelarię Ogólną czystej kartce papieru.

W punkcie informacyjno-podawczym przyjmowano również podania składane bezpośrednio przez petentów. Pobierano wówczas opłaty stemplowe. Na telegramach, oprócz daty, wpisywano godzinę ich odbioru. Następnie dokonywany był podział korespondencji na poszczególne biura, zgodnie z wykazem czynności. Pisma ważniejsze: pilne, polecane, nadesłane kurierami wpisywane były do kontroli wpływów. Był to formularz zawierający następujące pola: „Data wpływu”, „Nadawca” i ewentualne określenie sprawy, „Nr i data obecnie”, „Przydział”. Pisma nieotwierane odnotowywano w kontrolce wpływów z kopert. Z codziennej korespondencji wydzielano pisma zastrzeżone do uprzedniego wglądu prezesa RM, np. tajne, od prezydenta KRN itp. Były one przekazywane bezpośrednio do Sekretariatu Premiera, który dekretował je na dyrektorów biur. Pozostała korespondencja przy pomocy woźnych trafiała do różnych biur. Wpływy przedkładane były dyrektorom biur z reguły dwa razy dziennie. Sprawy terminowe przedkładano niezwłocznie.

Dyrektorzy dekretowali wpływy, przekazując je naczelnikom lub kierownikom wydziałów, którzy z kolei przydzielali je do załatwienia właściwym referentom. Referent odpowiedzialny był za zarejestrowanie sprawy na podstawie wykazu akt, dołączenie poprzedników oraz za jej realizację (przygotowanie konceptu). Wygląd znaku akt odpowiadał zapisom instrukcji kancelaryjnej, umieszczany był w lewym górnym rogu pod nazwą biura. Losy akt sprawy zależały w dużej mierze od formy jej załatwienia. Przykładowo: w sprawach załatwianych z kopią w aktach pozostawała kopia oznakowana w górnym prawym rogu napisem „kopia”; na kopii pozostawały też inicjały referenta sprawy i aprobanta. Zakres podpisywania i aprobaty normowały odrębne przepisy (zarządzenia wewnętrzne prezesa RM). Inicjały aprobantów, wraz z datą, umieszczane były poniżej treści pisma, w lewym, dolnym rogu. Po zaaprobowaniu pisma były przepisywane na czysto w hali maszyn lub przez maszynistki w odpowiednich biurach.

Przygotowane czystopisy przedstawiano do podpisu właściwego aprobanta. Podpisywanie własnoręczne czystopisu ograniczano do niezbędnych potrzeb. Podpisana kopia lub brulion były podstawą naniesienia na czystopisie imienia i nazwiska osoby podpisującej oraz klauzuli zgodności. W efekcie znaczna część dokumentacji

PRM nie posiada własnoręcznych podpisów. Czystopis przekazywano do Kancelarii Ogólnej, do wysyłki. Zasadą było ekspediowanie pism w dniu ich otrzymania. Sekretariaty wysyłały do Kancelarii Ogólnej pisma zakopertowane. W przypadku wysyłki kilku spraw pod ten sam adres – umieszczano przesyłki we wspólnej kopercie.

#### 4. Stosowanie przepisów kancelaryjnych w Prezydium Rady Ministrów

Przepisy kancelaryjne wprowadzające system bezdziennikowy, oparty na wykazach akt, wprowadzono w PRM zarządzeniem prezesa RM już w sierpniu 1945 r. Przepisy te zostały powtórzone w instrukcji kancelaryjnej z 1 lipca 1946 r., następnie w okólniku PRM nr 4 z 5 lutego 1948 r. i zarządzeniu wewnętrznym dyrektora BOiSO PRM z 1 października 1949 r. Normatywy wprowadzały rozwiązania zastosowane w polskiej administracji reformą z 1931 r. Do użytku służbowego urzędników BUA PRM rozpowszechniało nawet wyciągi z przedwojennych „Zeszytów Kursów Archiwalnych” z zasadami rejestracji spraw i budowy rzeczowych wykazów akt. Wymienione przepisy obowiązywały do końca istnienia PRM.

W registraturze archiwum zakładowego URM, a potem KPRM nie zachowały się rzeczowe wykazy akt sporządzane przez komórki organizacyjne w latach 1945–1952. Nie były one również dołączane do spisów zdawczo-odbiorczych dokumentacji przekazywanej do składnicy akt<sup>10</sup>. Źródłami do poznania systemu kancelaryjnego stosowanego przez komórki organizacyjne PRM, a zwłaszcza poznania symboli i przypisanych im haseł klasyfikacyjnych, jest sama dokumentacja oraz przechowywane w ARM spisy zdawczo-odbiorcze akt przekazanych do składnicy akt URM.

Przeprowadzona przez autorkę analiza akt PRM z lat 1945–1952<sup>11</sup> wykazała, że większość biur urzędu stosowała rzeczowe wykazy akt. Były to wykazy strukturalne, utworzone na podstawie zadań realizowanych przez rozmaite komórki organizacyjne i ich wydziały. Wykazy opracowywano w komórkach organizacyjnych. Jednolity wykaz w PRM nie powstał, stworzono go dopiero w URM. W aktach BOiSO nie udało się odnaleźć wykazów nadsyłanych z innych biur, z wyjątkiem omówionego projektu wykazu tego biura. Niemniej jednak analiza spisów zdawczo-odbiorczych, jak i samych akt wskazuje, że rzeczowe wykazy akt stosowane były w większości biur. W wybranych przykładowo komórkach organizacyjnych wyglądało to następująco:

<sup>10</sup> Na drukowanym formularzu spisu zdawczo-odbiorczego widniała uwaga, że do spisu zd.-odb. należy dołączyć wykaz akt k. o.

<sup>11</sup> Zespół Prezydium Rady Ministrów został opracowany w AAJ URM i przekazany do AAN w 1987 r. Stanowi on część zespołu nr 290 Urząd Rady Ministrów. Część dotycząca PRM liczy 61 m.b. Nadano mu układ rzeczowo-chronologiczny.



Biuro Usprawnienia Administracji (1945–1946)<sup>12</sup>. Prefiks BUA, przykładowe oznaczenia spraw: BUA-I-g/1 – sprawa 1 prowadzona przez Dział I (Badań i Planowania) w podteczce g

Biuro Organizacji i Spraw Osobowych (1946–1949). Dział Badań i Planowania – oznaczenie O.I, przykładowy znak sprawy: O-I-b-2; O-I-a-2/2; Usprawnienia Administracji – oznaczenie II, przykładowy znak sprawy: O-II-a/1; O-II-a-7; Spraw Osobowych – oznaczenie III, przykładowy znak sprawy: O-III-c/118; Inspekcji – oznaczenie IV, Inspekcji Terenowej – oznaczenie V

Biuro Prezydialne (1945–1952)<sup>13</sup>. Prefiks P; przykładowy znak sprawy: P-13-3/8; P-13-3/9; P-13-3/10, gdzie 13 to symbol z wykazu akt (w 1947 r. „Godło państwowe i barwy narodowe”), 3 nr sprawy, a 8, 9, 10 – numery pism w sprawie. Na podstawie analizy akt i tytułów ze spisów zdawczo-odbiorczych ustalić można hasła symboli klasyfikacyjnych z RWA, np. 9 – Różne podania w sprawach indywidualnych, przy czym znak sprawy wyglądał następująco: P-9-F/8, co oznaczało, że jest to ósma sprawa petenta, którego nazwisko zaczyna się na literę F, w teczce nr 9

Biuro Kontroli i Nadzoru (1949–1952)<sup>14</sup>. Prefiks KN; od początku stosowano wykaz akt. Przykładowe znaki spraw z 1950 r.: KN-503/10; KN-2010/7. Plany kontroli z 1951 r.: KN-200/1/51; KN-200/2/51

Biuro Działu Oświaty i Kultury (1950–1952)<sup>15</sup>. Prefiks OK, akta znakowano trzyczłonową rzeczową sygnaturą. Przykładowa sygnatura wyglądała następująco: OK-22/5. System oparty na wykazie akt funkcjonował również w Gabinetie Prezesa Rady Ministrów i Biurze Państwowej Komisji Lokalowej

Wykazy akt nie były stosowane przez wszystkie biura (nieliczne stosowały system dziennikowy) i nie do wszystkich typów dokumentacji. W niektórych przypadkach stosowano zasadę zastępowania rejestracji spraw właściwym układem samych akt. Było to zgodne z propagowanymi po 1931 r. rozwiązaniami promującymi oszczędność czasu i ograniczanie zbędnych czynności kancelaryjnych, a właściwie podejmowanie ich tylko wtedy, gdy było to konieczne. Takie postępowanie było zgodne z zapisami instrukcji kancelaryjnej z 1946 r. Teczki z jednorodną dokumentacją układano w określonym miejscu. Brak numeracji spraw wskazuje, że taki system zastosowano np. w odniesieniu do porządków obrad i protokołów posiedzeń RM w latach 1945–1946 w Gabinetie Władysława Gomułki oraz w Protokole Rady Ministrów w latach 1945–1952<sup>16</sup>. Protokoły posiedzeń RM przechowywane były wg numerów posiedzeń, nadawanych chronologicznie w ciągu roku. Podobnie swoje akta przechowywało Biuro Budżetowo-

<sup>12</sup> ARM, Pracownia Zabezpieczenia Zasobu, mikrofilm nr 109, 110, Biuro Usprawnienia Administracji, sygn. 8/1–17.

<sup>13</sup> ARM, Pracownia Zabezpieczenia Zasobu, mikrofilmy nr 18, 27, 71, 273 - 335, spis zd.-odb., nr 136, Biuro Prezydialne.

<sup>14</sup> ARM, Pracownia Zabezpieczenia Zasobu, mikrofilmy nr 253, 254, 266, Biuro Kontroli i Nadzoru.

<sup>15</sup> ARM, Pracownia Zabezpieczenia Zasobu, mikrofilm nr 336, Biuro Kultury i Oświaty, sygn. 20/1-5.

<sup>16</sup> ARM, Pracownia Zabezpieczenia Zasobu, mikrofilm nr 2, Gabinet Wiceprezesa Rady Ministrów Władysława Gomułki 1945–1946, sygn. 2 a/3; mikrofilm nr 273, Protokół Rady Ministrów, sygn. 619/1–13.

-Gospodarcze. Większość dokumentacji tego biura została wybrakowana. Zachowana dokumentacja, np. z lat 1951–1952, nie posiada oznaczeń. Akta mają układ strukturalno-rzeczowy, oparty na nazwie wydziału, np. Inwestycyjny czy Referatu Budownictwa i rodzaju dokumentacji (np. koszty inwestycji w budynku w Alei Róż)<sup>17</sup>.

System dziennikowy stosowany był m.in. przez Biuro Prasy i Informacji (1949–1952)<sup>18</sup>. Oznaczenie pism w tej komórce wyglądało następująco: L.dz. 579/BP/49, gdzie L. Dz. + konkretny nr oznaczało pozycję z dziennika; BP – Biuro Prasy; 49 – rok. System dziennikowy stosowało również Biuro Działu Rolnictwa i Leśnictwa<sup>19</sup>. W 1950 r. pisma na blankiecie biura sygnowane były jedynie numerem z dziennika łamanym przez rok, np. 950/50, natomiast w 1951 r. posiadały jeszcze prefiks GW (Gabinet Wicepremiera, odpowiedzialnego za funkcjonowanie działu). Oznaczenie pism wyglądało wtedy następująco: GW/961/51; GW/812/51 itd.

Stwierdzić można, że w PRM przeprowadzano analizy oceny wykonywania czynności kancelaryjnych w urzędzie. Za przykład posłużyć może notatka naczelnika wydziału w Ministerstwie Kultury i Sztuki oraz inspektora w Ministerstwie Administracji Publicznej, którzy w ramach prac zleconych w marcu 1948 r. badali organizację pracy kancelaryjnej w Biurze Prezydyjnym i Biurze Spraw Osobowych PRM<sup>20</sup>. Ocena dotyczyła tylko tych dwóch biur, które w skali urzędu wykazywały się największą produkcją aktową. Uwagi skoncentrowały się głównie na organizacji i terminowości pracy. Jej autorzy wskazywali na zbyt późne dostarczanie korespondencji z poczty do Kancelarii Ogólnej, nierówne obciążenie pracą sekretariatów obydwu biur oraz maszynistek, które proponowano skoncentrować w jednym miejscu, braku porządku w sprawach oczekujących na załatwienie.

Istotniejsze uwagi dotyczyły stosowania wykazów akt. Uznano, że wykazy obydwu biur są skonstruowane wadliwie i niedostosowane do potrzeb. Wykaz w Biurze Prezydyjnym wzorowany był na wykazie przedwojennym. Jego systematyka nie odpowiadała hierarchii spraw, których kategorie wyłaniały się dopiero z bieżącego klasyfikowania wpływów. W efekcie rzeczywisty wykaz akt stworzony został w kartach ewidencyjnych i był efektem ubocznym rejestracji spraw. Wykaz BOiSO był wykazem czynności, szczególnie w odniesieniu do działu organizacji. Hasła nie pozwalały jednoznacznie zakwalifikować spraw, a dodatkowo wiele z nich pozostało martwych. Autorzy notatki postulowali aktualizację wykazów akt dla tych biur, a w dalszej kolejności dla całego urzędu. Jako ostatni pojawił się postulat wyznaczenia spośród pracowników urzędu instruktora techniki kancelaryjnej.

<sup>17</sup> ARM, Pracownia Zabezpieczenia Zasobu, mikrofilm nr 405, Biuro Budżetowo-Gospodarcze, sygn. 13/16.

<sup>18</sup> ARM, Pracownia Zabezpieczenia Zasobu, mikrofilm nr 417, 418, Biuro Prasy i Informacji, sygn. 10/1–8.

<sup>19</sup> ARM, Pracownia Zabezpieczenia Zasobu, mikrofilm nr 420, Biuro Działu Rolnictwa i Leśnictwa, sygn. 21/32.

<sup>20</sup> ARM, Pracownia Zabezpieczenia Zasobu, mikrofilm nr 147, Biuro Organizacji i Spraw Osobowych, sygn. 8/130, s. 42–45.

## 5. Przepisy kancelaryjne w Urzędzie Rady Ministrów

Pierwsza instrukcja kancelaryjna w URM została wprowadzona 7 stycznia 1953 r. Niestety, nie udało się dotrzeć do tekstu zarządzenia, jak i samej instrukcji. Na pewne jej aspekty zwrócono uwagę w piśmie okólnym dyrektora Gabinetu Szefa URM z 30 listopada 1953 r. Stwierdzało ono, że w wyniku przeprowadzonych wizytacji biur i sekretariatów URM zauważono nieprzestrzeganie obowiązujących przepisów kancelaryjnych. Dotyczyło to m.in. braku rzeczowych wykazów akt oraz okresowych sprawozdań o sprawach niezalatwionych w niektórych komórkach. W celu usunięcia zaniedbań wszystkie biura URM miały nadesłać do Gabinetu Szefa URM odpisy rzeczowych wykazów akt, w terminie do 10 grudnia 1953 r. 31 grudnia 1952 r. szef URM ustalił symbole dla akt załatwianych przez gabinety prezesa RM, wiceprezesów oraz szefa URM<sup>21</sup>. Zastosowano tu zasadę, kontynuowaną również w latach późniejszych, tworzenia symbolu komórki organizacyjnej od pierwszych liter wyrazu Gabinet (G) oraz inicjału nazwiska osoby piastującej dane stanowisko. A zatem pisma z gabinetu wicepremiera Cyrankiewicza sygnowano symbolem GC, Jaroszewicza – GJa, Jędrzychowskiego – GJd, Nowaka – GN, szefa URM Kazimierza Mijala – GM. Reguły tej nie stosowano w odniesieniu do Gabinetu Prezesa Rady Ministrów, którego akta otrzymały symbol GP (Gabinet Premiera). Po symbolu następował kolejny numerteczki, których liczba i numeracja miała być ustalona przez dyrektorów gabinetów. Jako zasadę przyjęto, że teczka nr 1 rozbita na podteczki „a”, „b” i „c”, zawierała: w podteczce „a” – zarządzenia i okólniki prezesa RM, w podteczce „b” – zarządzenia i okólniki własne oraz wicepremierów, w podteczce „c” – zarządzenia i okólniki szefa URM.

6 kwietnia 1955 r. wydano instrukcję regulującą organizację i zakres pracy sekretarskiej i kancelaryjnej w URM, która stanowiła rozwinięcie instrukcji kancelaryjnej z 7 stycznia 1953 r.<sup>22</sup> Instrukcja nie obejmowała postępowania ze sprawami tajnymi, a w gabinetach prezesa RM, szefa URM, w Biurze Skarg i Zażaleń oraz w Biurze Administracyjno-Gospodarczym (BAG) obowiązywała w zakresie ustalonym przez dyrektorów tych komórek. Prace kancelaryjne koncentrowały się w sekretariatach, dla-

<sup>21</sup> ARM, Zarządzenia Szefa URM z lat 1952–1960, spis zd.-odb. 2831/1, s. 69, Zarządzenie wewnętrzne nr 5 Szefa Urzędu Rady Ministrów z dnia 31 grudnia 1952 r. w sprawie symboli akt załatwianych przez gabinety Prezesa Rady Ministrów, wiceprezesów Rady Ministrów i Szefa Urzędu Rady Ministrów.

<sup>22</sup> ARM, Zarządzenia Szefa URM z lat 1952–1960, spis zd.-odb. 2831/1, s. 302–308, Instrukcja nr 5 Szefa Urzędu Rady Ministrów z dnia 6 kwietnia 1955 r. w sprawie czynności Sekretariatów Biur Urzędu Rady Ministrów.

tego biurom nie wolno było tworzyć odrębnych kancelarii. Sekretariaty, w zależności od wielkości i zadań biura, zatrudniały jednego lub dwóch pracowników, a w wyjątkowych wypadkach, za zgodą szefa URM, więcej niż dwie osoby. Ich zadaniem było odciążanie kierownictwa biura oraz referentów od czynności biurowo-technicznych. W razie wątpliwości, w sprawach kancelaryjnych pracownicy sekretariatów konsultowali się z Kancelarią Ogólną, która zgodnie z zakresem czynności URM z 12 czerwca 1954 r. była odpowiedzialna za instruktaż i kontrolę czynności kancelaryjnych.

W ramach prac kancelaryjnych sekretariat wykonywał czynności związane z obiegiem i rejestrowaniem spraw, ich przechowywaniem oraz przekazywaniem akt do składnicy. Sekretariat prowadził kontrolki wpływów poczty, otrzymywanej z Kancelarii Ogólnej oraz innych komórek URM, osobno dla korespondencji otrzymywanej bezpośrednio od kierownictwa biura. Sekretariat był odpowiedzialny za rejestrowanie spraw. Rejestrację prowadzono systemem bezdziennikowym, opartym na podziale rzeczowym. W biurach z podziałem na wydziały rejestrowanie akt mogło być prowadzone przez wyznaczonego pracownika wydziału. W tym przypadku sekretariat ograniczał się do znakowania spraw symbolem komórki i wydziału. Po rejestracji i dołączeniu poprzedników, sprawy były przedstawiane do dekretacji. Sekretariat przepisywał maszynowo sprawy krótsze. Obszerniejsze pisma trafiały do hali maszyn. Sekretariat prowadził registraturę biura. Odłożenie zakończonej sprawy do akt wymagało aprobaty kierownictwa biura lub upoważnionego pracownika. Sprawy *ad acta* układane były zgodnie z kolejnością spisu spraw. Dostęp do teczek mieli jedynie pracownicy sekretariatu oraz osoby uprawnione do przeprowadzania kontroli. Sprawy w toku realizacji przechowywano w teczkach zwanych terminatkami. Raz na miesiąc sekretariat sporządzał sprawozdania o ruchu spraw, które były przesyłane do Gabinetu Szefa URM. Sprawy załatwione miały być trzymane w zamkniętych szafach przez dwa lata, po czym następowało ich przekazanie do składnicy akt.

### Komisja Kancelaryjno-Archiwalna w latach 1960–1961

5 marca 1959 r. NDAP zorganizowała konferencję poświęconą postępowaniu z dokumentacją w URM. W spotkaniu wzięli udział przedstawiciele URM oraz AAN, którzy uzgodnili, że „składnica, a raczej Archiwum URM, ze względu na wartość i szczególne znaczenie zasobu aktowego, wymaga specjalnej opieki i pomocy ze strony kierownictwa Urzędu Rady Ministrów”<sup>23</sup>. Przeprowadzona na konferencji analiza procesów aktotwórczych oraz zasad funkcjonowania składnicy akt zaowocowała pismem naczelnego dyrektora archiwów państwowych do ministra-szefa URM.

<sup>23</sup> AAN, Archiwum zakładowe,teczka 58/214, s. 579.

Wskazano w nim na potrzebę opracowania jednolitego wykazu akt oraz podkreślano, że składnica akt powinna gromadzić wszystkie akta wytwarzane przez komórki organizacyjne urzędu. Naczelną Dyrekcja zasugerowała powiększenie personelu składnicy o osobę z wyższym wykształceniem historycznym lub prawniczym. Pismo ewidentnie spowodowało zainteresowanie kierownictwa urzędu zauważonymi w tekście problemami.

Wymiernym efektem odbytego w NDAP spotkania było powołanie 27 kwietnia 1960 r. Komisji Kancelaryjno-Archiwalnej. Komisję utworzono „w celu opracowania jednolitego wykazu akt wszystkich komórek organizacyjnych URM oraz doprowadzenia Składnic Akt Jawnej i Tajnej URM do wymagań Dyrekcji Archiwów Państwowych”<sup>24</sup>. Komisja odbyła 41 posiedzeń, które organizowano przeważnie w poniedziałki, od 16.30, i piątki o 13.00. Jej skład stanowili: naczelnik Wydziału Ogólnego Tomasz Rogoziński, starsi radcowie Biura Prezydialnego Leon Woźnicki i Marian Biernacki oraz kierownik Kancelarii Tajnej Irena Krakowska. Ekspertem była Weronika Klonowska, pracownik AAN, zaangażowana przez URM w ramach prac zleconych. Prace komisji przyniosły wymierne efekty; w wyniku jej działań:

- 1) dokonano inwentaryzacji akt przechowywanych w składnicy akt jawnych, z podziałem na dokumentację istniejących i zlikwidowanych komórek organizacyjnych URM oraz zlikwidowanych resortów i instytucji;
- 2) zainicjowano organizację składnicy akt tajnych, zgodnie z wymaganiami NDAP;
- 3) opracowano protokoły z posiedzeń RM.

Ponadto Komisja Kancelaryjno-Archiwalna opracowała projekty:

- 1) wykazu akt dla wszystkich komórek organizacyjnych URM;
- 2) wykazu symboli komórek organizacyjnych;
- 3) nowej instrukcji kancelaryjnej wraz z rzeczowym skorowidzem.

Przedstawiony przez Komisję projekt instrukcji kancelaryjnej z wykazem akt i symboli komórek organizacyjnych został wprowadzony zarządzeniem szefa URM i wszedł w życie od 1 stycznia 1961 r.<sup>25</sup> Wprowadzenie nowej instrukcji kancelaryjnej poprzedziły uwagi, dotyczące systemu kancelaryjnego i rzeczywistego stanu przestrzegania obowiązującej instrukcji kancelaryjnej z 1953 r. Członkowie Komisji rozesłali ankietę do komórek organizacyjnych. Analizy dokonane na jej podstawie wykazały, że mimo wprowadzonego w 1953 r. podziału rzeczowego akt istniały różne systemy kancelaryjne. Około 50% komórek stosowało podział rzeczowy akt, w 25% komórek organizacyjnych stosowano system mieszany, polegający na prowadzeniu dziennika i spisów akt w teczkach, a w pozostałych 25% obowiązywał

<sup>24</sup> ARM, registratura archiwum, Akta Komisji Kancelaryjno-Archiwalnej 1960–1961, s. 2, Protokół nr 1 z posiedzenia odbytego w dniu 6 maja 1960 r.

<sup>25</sup> ARM, Zarządzenia Szefa URM z lat 1952–1960, spis zd.-odb. 2831/1, s. 419–433, Zarządzenie wewnętrzne nr 12 Szefa URM z dnia 24 grudnia 1960 r. w sprawie wprowadzenia nowej instrukcji kancelaryjnej w Urzędzie Rady Ministrów.

wyłącznie system dziennikowy. Konkluzja Komisji była oczywista: wprowadzenie rzeczowego wykazu akt wymagało ujednoczenia systemu kancelaryjnego, polegającego na wprowadzeniu we wszystkich komórkach podziału rzeczowego. Taką zasadę wprowadzała też nowa instrukcja kancelaryjna, która była efektem kolektywnej pracy członków Komisji, ale jak wynika ze sprawozdań pewnie nie powstałaby bez znaczącego zaangażowania W. Klonowskiej, która dysponowała fachową wiedzą i doświadczeniem z pracy w archiwum historycznym.

W notatce dla szefa URM, 31 grudnia 1960 r., stwierdzono, że „wyniki prac Komisji stworzyły podstawę do prawidłowego funkcjonowania obiegu dokumentacji i właściwej organizacji pracy kancelaryjno-archiwalnej we wszystkich komórkach URM. Jednak wprowadzenie w życie nowego systemu i pełne zrealizowanie nowych przepisów, a zwłaszcza nowej instrukcji kancelaryjnej i nowego rzeczowego wykazu akt, wymagać będzie dużej pracy organizacyjnej, szkoleniowej i kontrolnej”. W związku z tym stwierdzeniem, BAG wnioskowało o przedłużenie czasu funkcjonowania Komisji, z wyznaczeniem jej nowych zadań. Należały do nich przeszkolenie pracowników kancelaryjnych, sekretarek i archiwistów (pracowników składnic akt – jawnej i tajnej), kontrola realizacji nowego systemu, pomoc sekretariatom w przekazaniu do składnic akt lub na makulaturę nagromadzonych w nich zasobów aktowych oraz konsultacje indywidualne, w miarę zgłaszanych potrzeb<sup>26</sup>. Funkcjonowanie Komisji przedłużono, a ostatnie jej posiedzenie odbyło się 12 maja 1961 r.

### Instrukcje kancelaryjne w latach 1961–1996

#### **Instrukcja kancelaryjna obowiązująca od 1 stycznia 1961 r. do 31 grudnia 1973 r.**

W swoich analizach Komisja Kancelaryjno-Archiwalna oceniła instrukcję z 1953 r. jako przestarzałą i w wielu wypadkach niestosowaną, i w związku z tym wymagającą dużych zmian. Nowy normatyw miał być napisany przystępnym językiem, tak aby jego tekst nie wymagał dodatkowych wyjaśnień. Starano się, by sprawy odnoszące się do jednego zagadnienia były umieszczone w jednym miejscu. Dodatkowo instrukcja zaopatrzona została w skorowidz rzeczowy. Wyjaśnień i instruktażu, co do jej stosowania, udzielać miał Wydział Ogólny w Biurze Administracyjno-Gospodarczym. Ostatecznie instrukcja składała się z 55 paragrafów, zawartych w sześciu rozdziałach: *I. Przepisy wstępne*, *II. System kancelaryjny, wykaz akt*, *III. Czynności kancelaryjne związane z wpływem korespondencji*, *IV. Rejestrowanie i znakowanie*

<sup>26</sup> ARM, Zarządzenia Szefa URM z lat 1952–1960, spis zd.-odb. 2831/1, s. 56, Notatka Dyrektora Biura Administracyjno-Gospodarczego URM dla obywatela Ministra-Szefa URM wraz ze sprawozdaniem końcowym Komisji Kancelaryjno-Archiwalnej. Brak daty sporządzenia notatki, na marginesie dopisek Ministra Szefa URM Janusza Wiczorka: „zgoda” z 20 stycznia 1961 r.



*spraw, V. Załatwianie spraw, VI. Czynności związane z wysyłką korespondencji.* Postępowanie ze sprawami tajnymi i poufnymi regulowała odrębna instrukcja.

Przyjęty w 1961 r. system kancelaryjny opierał się na strukturalnym wykazie akt, z częścią jednolitą dla wszystkich komórek organizacyjnych. Przyjmowaniem wpływów z zewnątrz zajmowała się Kancelaria Ogólna, której pracownicy mieli prawo otwierać jedynie korespondencję adresowaną do URM, bez bliższego określenia komórek organizacyjnych. Kancelaria Ogólna nie otwierała też przesyłek adresowanych imiennie, pism z adnotacją „do rąk własnych” oraz wpływów specjalnego znaczenia. Przy konstruowaniu instrukcji dążono do tego, aby obieg akt był w zasadzie bezpośredni, tzn. aby pismo kierować bezpośrednio do miejsca przeznaczenia, z uwzględnieniem jedynie niezbędnych punktów zatrzymania. Obieg akt odbywał się za pokwitowania, z wyjątkiem przesyłek tajnych i wartościowych. Podobnie było z obiegiem wewnętrznej korespondencji jawnej. Rejestrację spraw prowadzili referenci lub wyznaczeni pracownicy sekretariatu. Znak sprawy składał się z symbolu komórki (zgodnie z załącznikiem), numeru teczki ustalonego wg wykazu akt oraz kolejnego numeru spisu spraw, łamanego przez dany rok kalendarzowy. Na każdy rok kalendarzowy zakładane były odrębne teczki, ale dopuszczano również prowadzenie teczek wieloletnich. W porozumieniu z Wydziałem Ogólnym BAG zakładano teczki stałe. Sprawy załatwiano ustnie lub pisemnie. Fakt ustnej realizacji sprawy odnotowywany był na wpływie. Przy załatwianiu spraw pisemnie referent sprawy najpierw sporządzał projekt pisma w formie brulionu, który po wstępnym zaaprobowaniu przekazywany był na halę maszyn do przepisania. Brulion odkładano *ad acta* zamiast kopii. Ostateczne aprobowanie pism powielanych następowało przez złożenie podpisu aprobanta na kliszy, z odnotowaniem na brulionie liczby potrzebnych odbitek. Sprawy ostatecznie niezałatwione przechowywano w terminantce. Korespondencja kierowana za granicę wysyłana była za pośrednictwem MSZ.

Instrukcja zawierała też kilka charakterystycznych dla tego okresu zapisów, dotyczących oszczędności, szczególnie kopert. Koperty nadające się do ponownego użytku Kancelaria Ogólna po upływie tygodnia przekazywała oddziałowi wysyłkowemu. Zalecano, aby pojedyncze pisma wysyłać bez kopert, natomiast kilka pism adresowanych do jednego adresata wkładać do wspólnej koperty. Duże koperty z trwałego papieru miały być używane wielokrotnie.

#### **Instrukcja kancelaryjna obowiązująca od 1 stycznia 1974 r. do 31 grudnia 1984 r.**

Kolejna instrukcja kancelaryjna zaczęła obowiązywać od 1 stycznia 1974 r.<sup>27</sup> Jej wprowadzenie wiązało się ze stosowaniem od 1971 r. jednolitego rzeczowego wykazu akt w całym urzędzie. W 1971 r. JRWA nie został wprowadzony żadnym

<sup>27</sup> ARM, Zarządzenia Szefa URM z lat 1961–1973, spis zd.-odb. 2831/2, Zarządzenie wewnętrzne nr 9 Szefa URM z dnia 10 grudnia 1973 r. w sprawie wprowadzenia instrukcji kancelaryjnej w Urzędzie Rady Ministrów.



normatywem, natomiast obowiązek jego stosowania pociągnął za sobą konieczność uaktualnienia przepisów kancelaryjnych, co uczyniono dopiero w instrukcji kancelaryjnej z 1974 r.

Instrukcja od poprzedniej różniła się objętością (była trzykrotnie dłuższa) i szczegółowością omawianych zagadnień. Jej przepisy regulowały organizację, metody i system pracy kancelaryjnej w URM oraz tryb formalnego postępowania z aktami jawnymi, od chwili wpływu akt lub ich powstania do przekazania do archiwum. Instrukcja wprowadziła kilka nie używanych wcześniej pojęć. Składnica akt zastąpiona została Archiwum URM. Wprowadzono pojęcie registratury, rozumianej jako miejsce rejestracji spraw i przechowywania akt potrzebnych jeszcze do realizacji przez komórki organizacyjne bieżących zadań. Registraturę prowadzili w zasadzie referenci, opracowujący sprawy merytorycznie. Możliwe było prowadzenie registratur wspólnych dla kilku wydziałów lub całej komórki organizacyjnej.

W urzędzie przyjęto bezdziennikowy system kancelaryjny, oparty na jednolitym rzeczowym wykazie akt, zbudowanym w systemie klasyfikacji dziesiętnej. Instrukcja zawierała definicję JRWA oraz cel i zasady jego stosowania. Wykaz opracowany został w oderwaniu od struktury organizacyjnej, w wyniku czego akta tematycznie jednorodne, występujące w różnych komórkach organizacyjnych, posiadały te same symbole i hasła klasyfikacyjne, a wyróżniały je oznaczenia literowe, stanowiące skrót nazwy komórki organizacyjnej. W instrukcji zawarto zasady podziału akt ze względu na ich wartość archiwalną oraz wyjaśnienie symboli A, B, Bc i BE przypisanych do dokumentacji. Zmiany w wykazie akt mogły być wprowadzane po uprzednim zaakceptowaniu ich przez BAG. Kancelaria Ogólna nie była uprawniona do otwierania pism adresowanych imiennie oraz „do rąk własnych.” Ciekawostką było przekazywanie co pewien czas Państwowemu Przedsiębiorstwu Filatelistycznemu wyciętych z kopert znaczków pocztowych<sup>28</sup>.

Nowym zagadnieniem był opis teczki aktowej zamieszczony w instrukcji. Formami załatwiania spraw pozostały: forma ustna (stosowana najczęściej pomiędzy komórkami URM) lub pisemna. Zamiast pism przewodnich lub stale powtarzających się adnotacji dopuszczono stosowanie pieczętek z odpowiednim tekstem, odciskanych na przesyłanym dokumencie. W instrukcji znalazł się też paragraf poświęcony podpisywaniu pism oraz zasad umieszczania pieczęci urzędowej. §13 został poświęcony przekazywaniu akt do archiwum. Akta pozostawać miały w komórkach organizacyjnych rok po ostatecznym zakończeniu sprawy. Przekazywanie akt do archiwum odbywało na podstawie spisów zdawczo-odbiorczych tworzonych dla kat. A i B. Dokumentację kat. Bc archiwum przyjmowało bez spisów. Za-

<sup>28</sup> Zarządzenie nr 249 Prezesa Rady Ministrów z dnia 12 listopada 1952 r., M. P. z 1952 r., nr A – 97, poz. 1490.

łącznikami do instrukcji były: wykaz symboli komórek organizacyjnych, rzeczowy wykaz akt oraz wzory używanych w URM druków i formularzy.

### **Instrukcja kancelaryjna obowiązująca od 1 stycznia 1985 r. do 31 grudnia 1992 r.**

1 stycznia 1985 r. weszło w życie nowe zarządzenie szefa URM w sprawie instrukcji kancelaryjnej w URM<sup>29</sup>. Impulsem do jej wprowadzenia było zainteresowanie kierownictwa urzędu sprawami archiwalnymi na kanwie nowej *Ustawy o narodowym zasobie archiwalnym i archiwach z 14 lipca 1983 r.* oraz *Rozporządzenia Ministra Nauki, Szkolnictwa Wyższego i Techniki z dnia 25 lipca 1984 r. w sprawie zasad klasyfikowania i kwalifikowania dokumentacji oraz zasad i trybu przekazywania materiałów archiwalnych do archiwów państwowych*<sup>30</sup>. Paradoksalnie, w instrukcji nie odwoływano się do nowo wprowadzonych normatywów archiwalnych. Uczyniono to dopiero osiem lat później, w kolejnej instrukcji kancelaryjnej z 1992 r.(!).

W zasadzie instrukcja kancelaryjna URM powtarzała regulacje z poprzedniego normatywu, choć zawierała również kilka nowych zapisów. W postanowieniach wstępnych określono, że rejestracją spraw i przechowywaniem akt zajmować się będą pracownicy wyznaczeni przez dyrektorów komórek organizacyjnych. W § 29 doprecyzowano, że będą to wskazani referenci lub pracownicy sekretariatów. System kancelaryjny URM określono mianem „systemu rejestrowego (kartotekowego), opartego na jednolitym wykazie akt”. Instrukcja wyjaśniła też pojęcie komórki macierzystej. Definiowano ją jako komórkę organizacyjną, „do której zadań podstawowych należy dane zagadnienie i która gromadzi całość akt danego zagadnienia z rzeczowego wykazu akt”.

Każda komórka zobowiązana została do stworzenia wyciągu symboli z wykazu akt używanych w jej pracy. Istniała możliwość rozwijania symboli o symbole niższego rzędu, z zachowaniem tej samej kategorii archiwalnej. Wzorem ubiegłych lat zmiany w JRWA podlegały akceptacji BAG. Rozszerzono uprawnienia Kancelarii Ogólnej odnośnie do otwierania korespondencji. Nie mogła ona otwierać jedynie pism „do rąk własnych” oraz z sygnaturą „Os. – osobowe”. Określono też zasady sporządzania odpisów oraz reprodukcji kserograficznych. W instrukcji znalazł się zapis, że archiwum przyjmuje akta tylko w stanie uporządkowanym. Ostatnim załącznikiem instrukcji był schemat obiegu korespondencji w URM.

<sup>29</sup> ARM, Zarządzenia Szefa URM z 1984 r., spis zd.-odb. 2792, Zarządzenie nr 6 Szefa URM z dnia 16 czerwca 1984 r. w sprawie instrukcji kancelaryjnej w Urzędzie Rady Ministrów.

<sup>30</sup> Dz. U. z 1984 r., nr 41, poz. 216, § 6. 1.

Załącznik nr 9

Schemat obiegu korespondencji w URM

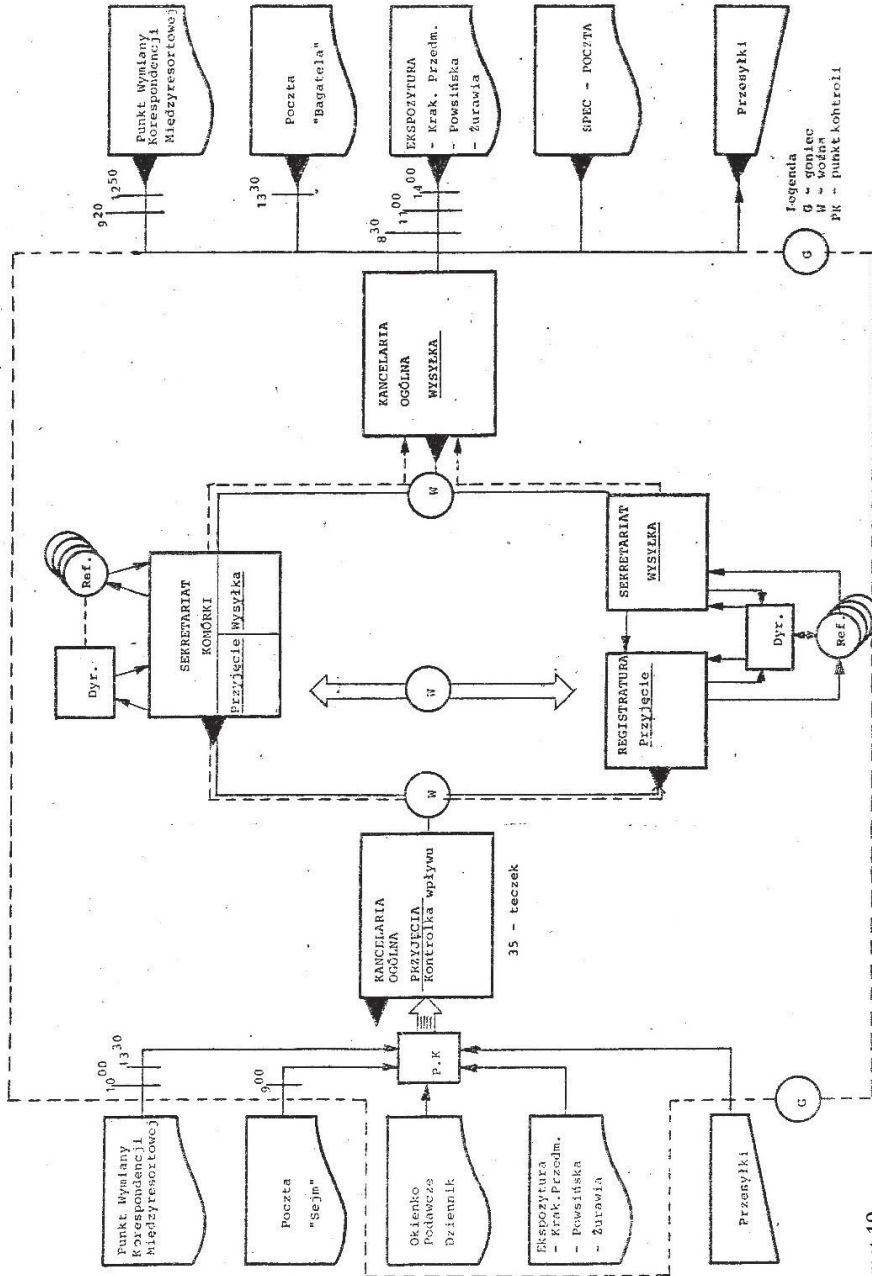

Schemat 19 Schemat obiegu korespondencji w URM z 1984 r. Źródło: Załącznik nr 9 do instrukcji kancelaryjnej z 16 czerwca 1984 r.

**Instrukcja kancelaryjna obowiązująca od 1 stycznia 1993 r. do 31 grudnia 1996 r.**

Ostatnia instrukcja kancelaryjna zaczęła obowiązywać w URM od 1 stycznia 1993 r.<sup>31</sup> Była to opóźniona realizacja zaleceń pokontrolnych kontroli AAN, przeprowadzonej w Archiwum Akt Jawnych w 1988 r.

Zgodnie z art. 6 *Ustawy o narodowym zasobie archiwalnym i archiwach* zarządzenie wprowadzające instrukcję kancelaryjną i rzeczowy wykaz akt powstało w porozumieniu z naczelnym dyrektorem archiwów państwowych. Podobnie zmiany w wykazie akt, polegające na dodawaniu symboli haseł klasyfikacyjnych w klasach pierwszego i drugiego rzędu, mogły być dokonywane wyłącznie zarządzeniem szefa URM, wydanym w porozumieniu z naczelnym dyrektorem archiwów państwowych.

Instrukcję zaopatrzone w krótki słownik, zawierający definicje takich pojęć, jak: komórka organizacyjna, referent, registratura, spis spraw, teczka aktowa, wykaz akt, znak sprawy i załącznik. Zabrakło w nim kilku istotnych określeń, użytych potem w tekście instrukcji, a niekoniecznie jasnych dla jej użytkowników, takich jak: aprobata, brulion, klasyfikacja i symbol klasyfikacyjny, kategoria archiwalna, parafa itp. Pierwszy raz w odniesieniu do Archiwum URM użyto nazwy „archiwum zakładowe”.

Opis systemu kancelaryjnego urzędu zyskał brzmienie zbliżone do współczesnych definicji. W URM obowiązywał bezdziennikowy system kancelaryjny, którego podstawą był wykaz akt. Rejestracji spraw dokonywano w spisach spraw. System nie wykluczał stosowania dzienników korespondencyjnych czy innych pomocy ewidencyjnych, które służyły do kontroli obiegu akt, nie mając wpływu na rzeczowe kompletowanie akt spraw w teczkach. Wewnętrzny układ akt zaklasyfikowanych w RWA do jednego symbolu mógł się opierać na podziale tematycznym, terytorialnym, alfabetycznych, adresowym itd., czyli ułatwiającym kompletowanie i korzystanie z akt spraw w bieżącej pracy. Komórki organizacyjne nadal obowiązywały do sporządzania wyciągu z rzeczowego wykazu akt, ale jeden jego egzemplarz miał trafiać do wiadomości archiwum. Powrócono do ograniczenia uprawnień pracowników Kancelarii Ogólnej odnośnie do otwierania przesyłek. Otwierali oni wszystkie przesyłki, z wyjątkiem tajnych, poufnych, wartościowych, oznaczonych „do rąk własnych” i adresowanych imiennie. Ten ostatni zapis sprawiał, że pisma służbowe, adresowane imiennie na dyrektorów lub pracowników biur i departamentów, otwierane były dopiero w sekretariatach konkretnych komórek.

Rejestrowanie spraw i przechowywanie akt spraw załatwionych, do czasu przekazania ich do archiwum, należało do obowiązków pracowników sekretariatów lub referentów, zależnie od organizacji pracy danej komórki. Wydzielono również spr-

<sup>31</sup> ARM, Zarządzenia Szefa URM z 1992, spis zd.-odb. 2944, Zarządzenie nr 29 Szefa URM z dnia 31 grudnia 1992 r. w sprawie instrukcji kancelaryjnej i wykazu akt Urzędu Rady Ministrów.

wy wymagające specjalnej formy ewidencji: należały do nich skargi i wnioski obywateli, sprawy osobowe pracowników. Instrukcja wymieniała też rodzaje dokumentacji nie podlegające rejestracji. Były to publikacje, rachunki i faktury, zaproszenia, życzenia, podziękowania, gratulacje itp.

Osobny rozdział poświęcono postępowaniu z pismami poufnymi. Podlegały one osobnej rejestracji, a ich obieg odbywał się w teczkach zabezpieczających przed dostępem osób nieuprawnionych. W instrukcji pojawił się również rozdział o postępowaniu z aktami w przypadku reorganizacji lub zniesienia komórki organizacyjnej. Po uporządkowaniu należało przekazać je do archiwum, sprawy w toku były przekazywane protokolarnie do następcy likwidowanej komórki. Instrukcja kancelaryjna i rzeczowy wykaz akt z 1992 r. obowiązywały do końca funkcjonowania URM oraz w pierwszych trzech latach istnienia powołanej od 1 stycznia 1997 r. Kancelarii Prezesa Rady Ministrów.

## 6. Rzeczowe wykazy akt w Urzędzie Rady Ministrów

Przepisy kancelaryjne ze stycznia 1953 r. wprowadzały obowiązek posiadania i korzystania przez wszystkie komórki organizacyjne z rzeczowych wykazów akt. Z cytowanego już *Okólnika Dyrektora Gabinetu Szefa URM z 30 listopada 1953 r.* oraz materiałów Komisji Kancelaryjno-Archiwalnej wynika, że mimo obowiązujących przepisów rzeczowe wykazy akt funkcjonowały jedynie w połowie biur Urzędu. Pozostałe 50% komórek organizacyjnych stosowało system kancelaryjny mieszany lub wyłącznie dziennikowy. Aktualizacje wykazów akt przesyłano na początku każdego roku do Wydziału Ogólnego Zarządu Administracyjno-Gospodarczego. Zbiór dokumentów pt. *Składnica Akt 1959 r.* zawiera rzeczowy wykaz akt na rok 1954 dla BAG, a dla pozostałych biur na rok 1959<sup>32</sup>. Analiza wykazu akt BAG z 1954 r. wskazuje, że był to wykaz strukturalny, opracowany dla każdego wydziału. W ramach każdego wydziału teczki numerowano od symbolu 1; wyróżniał je symbol wydziału (sekretariat Sekr., Ogólny – O, Gospodarczy – G, Samochodowy – S, Administracji Nieruchomości – N, Techniczny – T, Socjalny – Soc.). Wydziały prowadziły od 5 do 15 teczek, niektóre dzieliły je na podteczki.

Ze względu na charakter zadań biura (sprawy zaopatrzenia, zakupów, sprawy socjalne, samochody), około 90% teczek miało kategorię archiwalną od B2 do B5 i zo-

<sup>32</sup> ARM, *Składnica Akt 1959 r.*, zbiór dokumentów zebranych i opracowanych przez mgra Tomasza Rogozińskiego, naczelnika Wydziału Ogólnego w Biurze Administracyjno-Gospodarczym URM, *Rzeczowy wykaz akt Biura Administracyjno-Gospodarczego na 1954 r.*, rzeczowe wykazy biur URM na 1959 r., s. 82–173.

stało wybrakowanych. Na 78 symboli stosowanych w siedmiu wydziałach kat. A miały jedynie: Zbiornicze plany pracy i sprawozdania BAG oraz zarządzenia normatywne Biura. Do wieczystego przechowywania w 1954 r. zakwalifikowano więc około 2% symboli, a pięć (przydziały mieszkań, opinie i ruch osobowy w biurze) miało kat. B 30. Zatem nie ma możliwości sprawdzenia na większej próbie akt, czy określone w RWA znakowanie akt było stosowane. Podobnie kwalifikacja archiwalna Wydziału Ogólnego z 1959 r., któremu podlegała Składnica Akt, przewidywała kat. A dla zarządzeń organizacyjnych, regulaminów i instrukcji Wydziału Ogólnego oraz spisów zdawczo-odbiorczych dokumentów przekazanych do Składnicy. Ale już wykazy rzeczowe biur URM, materiały normatywno-instruktażowe dotyczące biurowości i hal maszyn, normatywy podawczo-ekspedycyjne, normatywy składnicy akt czy korespondencja składnicy akt miały kategorię B 15 i zgodnie z prawem zostały wybrakowane, unicestwiając istotne źródła do poznania biurowości urzędu z tego okresu. Wykazy w pozostałych (wybranych przykładowo) biurach URM w 1959 r. wyglądały następująco:

Gabinet Prezesa RM Józefa Cyrankiewicza w RWA na 1959 r. określił jedynie wykaz symboli i przypisanych im rodzajów akt bez kwalifikacji archiwalnej. A zatem GC.1 – okólniki i zarządzenia, GC.2 – sprawy Gabinetu, GC.KO – sprawy kultury i oświaty, E – zaopatrzenia specjalne, GC.IP – sprawy informacyjno-propagandowe.

Sekretariat Wicepremiera Piotra Jaroszewicza, odpowiedzialnego za nadzór nad przemysłem (ciężkim, lekkim, spożywczym, drobnej wytwórczości), określił 130 teczek numerowanych ciągle od 1 do 130, które powtarzały się co 5–6 nr, zmieniając jedynie podmiot, np. nr 51 Plany i Sprawozdania Ministerstwa Przemysłu Lekkiego, nr 65 Plany i Sprawozdania Komitetu Drobnej Wytwórczości, nr 92 – Kolegia Ministerstwa Żeglugi i Gospodarki Wodnej, nr 99 Kolegia Ministerstwa Łączności. Do każdego resortu odnosiło się 5–10 teczek, kat. B2–B5. Każda „grupa resortowa” kończyła się tytułem: Sprawy różne (teczki nr 13, 29, 39, 44, 48, 56, 71, 80, 90, 112, 124, 130), po której następował wolny nr na zapas. Ze 130 teczek 5 miało kat. A, pozostałe od B2 do B10. Gabinet Wicepremiera Stefana Ignara (sprawy rolnictwa) wytypował 35 teczek, w tym żadnej kat. A. Poza tym w wykazie Gabinetu Wicepremiera Zenona Nowaka z 7 teczek 5 miało kat. A (sprawy ziem zachodnich, sprawy leśnictwa i repatriacji).

Biuro Prezydzialne określiło 16 rodzajów teczek. Kategorię A miała połowa z nich, dotycząca normatywów: PRM, wiceprezesów, szefa URM, spraw organizacyjnych URM, normatywów nadesłanych na RM przez resorty itp. Materiały przedkładane RM otrzymywały prefiks RM. Sprawy dotyczące komisji sejmowych znakowane były symbolem KS + nr komisji sejmowej (cyfra rzymska), łamany przez rok, np. Komisja Kultury i Sztuki KS.V/59, Komisja Spraw Wewnętrznych KS.XVI.

Biuro Prawne wydzielało akta kat. A – Komisji Prawniczych – prefiks K. Pr., które rozpatrywały projekty aktów legislacyjnych (ustawy, rozporządzenia, dekrety); akta ogłoszone w Dz.U.; projekty uchwał RM (symbol Pr. 32). Korespondencja



z instytucjami administracji państwowej (najczęściej opinie prawne dla ministerstw) miała nr teczek z prefiksem Pr.; od nr 1 do 31, 34 do 35 i kat. B5.

Biuro Skarg i Zażaleń podzieliło dokumentację na 6 rodzajów teczek, numerowanych od 1, nadając im kat. od B 2 do B 6.

Biuro Spraw Lokalowych stosowało cyfry rzymskie do wydzielenia rodzajów wytwarzanej dokumentacji. I tak oznaczenia BSL-I-Sekr. otrzymywały sprawy ogólne sekretariatu, BSL-I-Pr. – sprawy prawne, BSL-II – sprawy kierowane niewłaściwie do byłej Państwowej Komisji Lokalowej, BSL-III – sprawy indywidualne o przydział mieszkań, BSL-IV – sprawy lokali użytkowych. W wykazie BSL brak jest kategorii archiwalnej.

Podobnie dokumentacja Biura Finansowego podzielona została na siedem grup rzeczowych, oznaczonych cyframi rzymskimi: F.I – sprawy budżetowe, F.II – płace i ubezpieczenia (B12), F.III – rozliczenia finansowe, F.IV – rozliczenia dewizowe, F.V – księgowość, F.VI – dotacje, F.VII – sprawy ogólne.

Reasumując, wykazy przygotowane przez rozmaite komórki zostały opracowane w układzie strukturalnym, z podziałem na wydziały. Z założenia, hasła odpowiadały zadaniom realizowanym przez te komórki. Różna była ich jakość informacyjna, zależała ona od kompetencji i kwalifikacji osób je przygotowujących. Nader często zdarzały się tytuły: „korespondencja zewnętrzna”, „korespondencja wewnętrzna”, „sprawy różne”, „sprawy bieżące”, „korespondencja sekretariatu”. Bardziej zaawansowane w technice kancelaryjnej biura lub wydziały zastosowały system teczek i podteczek. Dotyczyło to w szczególności: Wydziału Organizacyjnego Biura ds. Prezydów Rad Narodowych czy też Wydziału Ogólnego URM, który był odpowiedzialny za koordynację corocznej aktualizacji wykazów akt. Nie wszystkie komórki przypisały do przyjętych symboli kategorię archiwalną, choć zdecydowana większość to uczyniła.

Opracowanie jednolitego rzeczowego wykazu akt URM było jednym z zadań Komisji Kancelaryjno-Archiwalnej z lat 1960–1961. W tym celu Komisja rozesłała do komórek organizacyjnych ankietę, służącą do opracowania w URM jednolitego podziału rzeczowego akt. Po nadesłaniu jej wyników, Komisja rozważała dwie możliwości opracowania wykazu akt dla URM, a mianowicie: wykazu jednolitego w systemie dziesiętnym, lub strukturalnego, z jednolitą częścią dla wszystkich komórek organizacyjnych. Przy czym wykaz dziesiętny oceniono jako doskonalszy, lecz niemożliwy do zastosowania we wszystkich komórkach organizacyjnych. Wymagał on bowiem pewnej stałości kompetencyjnej urzędu, jasno określonego zakresu działania oraz odpowiednio wykwalifikowanych sił biurowych. Tymi atutami w sierpniu 1960 r. URM nie dysponował, tym bardziej, że analiza struktury i podziału czynności wykazała stosunkowo duże zmiany organizacyjne i kompetencyjne w ciągu ostatnich lat. W tej sytuacji Komisja zdecydowała się na opracowanie wykazu strukturalnego z częścią jednolitą, który stanowić miał „pomost do wykazu dziesiętnego”.



W październiku 1960 r. W. Klonowska przedstawiła pozostałym członkom Komisji projekt podziału rzeczowego akt, zawierającego część jednolitą dla wszystkich komórek. Dla każdej komórki przewidziana była część strukturalna. Wykaz podzielono na 9 zasadniczych klas. Część jednolita mieściła się w klasach 1 – 3, obejmujących: 1 – Zarządzenia, 2 – Koordynację gospodarki narodowej i administracji państwowej, 3 – Sprawy administracyjno-gospodarcze komórek organizacyjnych. Część strukturalna obejmowała symbole 4 – 9, i zależna była od specyfiki biur. Na kolejnych posiedzeniach Komisja opracowywała wykazy dla różnych komórek organizacyjnych.

Wykaz został wprowadzony jako załącznik do instrukcji kancelaryjnej z 24 grudnia 1960 r. i wszedł w życie od 1 stycznia 1961 r. O jego wprowadzeniu poinformowano NDAP, wysyłając jej dwa egzemplarze nowych przepisów kancelaryjnych URM. Po wprowadzeniu wykazu odbyły się szkolenia ze stosowania instrukcji. 23 marca 1961 r., na jednym z ostatnich posiedzeń Komisji, naczelnik T. Rogoziński złożył sprawozdanie, z którego wynikało, że większość komórek stosuje wykaz umiejętnie.

Rzeczowe wykazy akt, z podziałem na część jednolitą i strukturalną, były aktualizowane w kolejnych latach. W registraturze ARM znajdują się sporządzane co roku dla konkretnych komórek organizacyjnych wykazy akt z lat 1962–1968<sup>33</sup>. Pierwszy jednolity rzeczowy wykaz akt wprowadzono w URM w 1971 r.<sup>34</sup> Klasy pierwszego rzędu były następujące:

- 0 – Zarządzanie ogólnopaństwowe i terenowe
- 1 – Legislacja
- 2 – Planowanie ogólne i problemy gospodarki narodowej
- 3 – Gospodarka narodowa ogólnopaństwowa
- 4 – Administracja i gospodarka terenowa
- 5 – Inwestycje
- 6 – Finanse
- 7 – Kadry
- 8 – Zarządzanie w URM
- 9 – Sprawy gospodarcze URM

Oprócz symbolu, przypisanego do niego tytułu, oraz kategorii archiwalnej dla komórki macierzystej i innych komórek wykaz zawierał również oznaczenia komórek macierzystych, przypisanych do poszczególnych symboli.

<sup>33</sup> Są to druki formatu A 4, w miękkiej oprawie, liczące około 100 stron, zostały wykonane w powielarni URM, z przeznaczeniem do użytku służbowego pracowników.

<sup>34</sup> Autorka nie natrafiła na zarządzenie czy pismo przewodnie wprowadzające wykaz, natomiast w registraturze ARM KPRM znajduje się druk wewnętrzny pt. *Wykaz Akt Urzędu Rady Ministrów z 1971 r.*, wykonany w powielarni URM w 200 egzemplarzach.

## Dokument 3

## Fragmēt przykładowego jednolitego rzeczowego wykazu akt URM z 1971 r.

1	2	3	4
3 - Gospodarka narodowa ogólnopafstwowa			
-----			
30 - Przemysł i drobna wytwórczość			
✓ 300 - Przemysł ciężki	Gab.	BE <sub>5</sub>	-
✓ 301 - Przemysł maszynowy	Gab.	BE <sub>5</sub>	-
✓ 302 - Górnictwo	Gab.	BE <sub>5</sub>	-
✓ 303 - Energetyka	Gab.	BE <sub>5</sub>	-
304 - Hutnictwo	Gab.	BE <sub>5</sub>	-
✓ 305 - Przemysł chemiczny	Gab.	BE <sub>5</sub>	-
306 - Przemysł paliwowy	G. Ja.	BE <sub>5</sub>	-
✓ 307 - Przemysł lekki	Gs	A	-
✓ 308 - Przemysł spożywczy i skup	Gab.	BE <sub>5</sub>	-
✓ 309 - Drobna wytwórczość			
3090 - Państwowy przemysł terenowy	Gs	A	-
3091 - Działalność gospodarcza resortów nieprzemysłowych	Gs	A	-
3092 - Spółdzielczość pracy	Gs	A	-
3093 - Spółdzielczość inwalidzka	Gs	A	-
3094 - Spółdzielczość rzemieślnicza	Gs	A	-
3095 - Rzemiosło niezrzeszone	Gs	A	-
3096 - Chałupnictwo	Gs	A	-
✓ 3097 - Usługi	Gs	A	-
9098 - Przemysł prywatny	Gs	A	-
31 - Budownictwo i gospodarka komunalna			
✓ 310 - Budownictwo przemysłowe i miejskie	Gab.	BE <sub>5</sub>	-
✓ 311 - Budownictwo miejskie	GT	B <sub>5</sub>	-
312 - Budownictwo spółdzielcze	Gab.	B <sub>5</sub>	-
313 - Sprawy gospodarki komunalnej	Gab.	B <sub>5</sub>	-

Kolumny tabeli oznaczają kolejno: 1) Symbole i hasła klasyfikacyjne, 2) Symbol komórki macierzystej, 3) Kategorię archiwalną w komórce macierzystej, 4) Kategorię archiwalną w innej komórce. Wybrany przykład dobrze ukazuje niedoskonałości

pierwszego JRWA w Urzędzie. W klasie drugiego rzędu 30 – Przemysł i drobna wytwórczość dokonano podziału na 10 haseł trzeciego rzędu (od 300 do 309). Są one tak ogólne i obszerne pod względem pojęciowym (np. hutnictwo, energetyka, przemysł paliwowy), że w praktyce nie odzwierciedlają zawartości skalsyfikowanej w ten sposób dokumentacji. Tak opisane teczki (bez podtytułów lub rozszerzenia symboli na hasła niższego rzędu) trafiły do archiwum zakładowego, gdzie często konieczna była ponowna klasyfikacja i kwalifikacja dokumentacji.

Kolejnym mankamentem są niezrozumiałe różnice w kwalifikacji archiwalnej, zdawałoby się podobnej dokumentacji, z różnych dziedzin przemysłu. Przykładowo: hasła 3 klasy (przemysł chemiczny, paliwowy, maszynowy, ciężki itp.) mają kat BE5, gdy przemysł lekki kat. A. Hasło pt. Drobna wytwórczość rozbite zostało na 9 klas 4 rzędu, które otrzymały kat. A, gdy hasło 2 rzędu, pt. Budownictwo i gospodarka komunalna, zostało podzielone na hasła niższego rzędu z kat. B5. Nie wiadomo, jakie kryteria decydowały o takiej konstrukcji haseł i wartościowaniu dokumentacji.

Kolejne zaktualizowane JRWA zostały wprowadzone w latach 1972 i 1973. Wykaz, obowiązujący w okresie od 1 stycznia 1974 r. do 31 grudnia 1975 r., wprowadzono omówionym już *Zarządzeniem nr 9 Szefa Urzędu Rady Ministrów z dnia 10 grudnia 1973 r. w sprawie instrukcji kancelaryjnej w Urzędzie Rady Ministrów*. Kolejny wykaz pojawił się w 1976 r. i obowiązywał przez 9 lat, do 31 grudnia 1984 r. Wszystkie wymienione wykazy opierały się na wykazie z 1971 r., z uwzględnieniem aktualizacji symboli i haseł, wg potrzeb zgłaszanych do BAG.

Instrukcja kancelaryjna wprowadzona *Zarządzeniem nr 6 Szefa URM z dnia 16.06.1984 r.* wprowadzała jednolity rzeczowy wykaz akt URM z nieco zmienionymi klasami podstawowymi. Wyglądały one następująco:

- 0 – Zarządzanie ogólnopaństwowe
- 1 – Prawo
- 2 – Planowanie ogólne i ogólne problemy gospodarki państwowej
- 3 – Gospodarka ogólnopaństwowa
- 4 – Współpraca gospodarcza i naukowo-techniczna z zagranicą
- 5 – Sprawy społeczno-polityczne
- 6 – Gospodarka finansowa
- 7 – Kadry
- 8 – Organizacja URM
- 9 – Sprawy gospodarcze URM

Wykaz ten, w porównaniu do poprzednich, zawierał więcej haseł dotyczących zagadnień gospodarczych. W znacznej mierze dotyczyły one zadań wynikających z obsługi przez URM licznych ciał kolegialnych, powstałych przy RM i prezesie RM, w związku z propagowaną w latach osiemdziesiątych polityką walki z kryzysem gospodarczym. Wykaz obowiązywał od 1 stycznia 1985 r. do 31 grudnia 1992 r.

Ostatni JRWA został wprowadzony wraz z nową instrukcją kancelaryjną 31 grudnia 1992 r. Przed wprowadzeniem został on zatwierdzony przez naczelnego dyrektora archiwów państwowych. Wykaz był wzorowany na wykazie akt typowych, zamieszczonym w *Rozporządzeniu Ministra Nauki, Szkolnictwa Wyższego i Techniki z dnia 25 lipca 1984 r. w sprawie zasad klasyfikowania i kwalifikowania dokumentacji oraz zasad i trybu przekazywania materiałów archiwalnych do archiwów państwowych*, choć zachowano w nim układ klas z wykazów obowiązujących w latach poprzednich<sup>35</sup>. Całość zagadnień została podzielona na 8 klas pierwszego rzędu. Były to:

- 0 – Rada Ministrów oraz organy Rady Ministrów
- 1 – Legislacja
- 2 – Polityka rządu
- 3 – Administracja publiczna. Polityka wyznaniowa
- 4 – Spotkania i wizyty publiczne członków rządu. Współpraca w kraju i za granicą
- 5 – Zarządzanie URM
- 6 – Finanse URM
- 7 – Kadry
- 8 – Sprawy gospodarcze URM

JRWA z 1992 r. obowiązywał do końca funkcjonowania URM, tj. do 31 grudnia 1996 r. oraz przez pierwsze lata działalności KPRM do 31 grudnia 1999 r.

Analiza haseł z jednolitych rzeczowych wykazów akt URM z lat 1971, 1985, 1992 wskazuje na tendencje do zwiększania liczby symboli oznaczonych kat. A. W pierwszym JRWA z 1971 r. na 393 teczki archiwalne 80 miało kat. A, czyli około 20%. W podziale na grupy rzeczowe wyglądało to następująco:

Tabela 8

**Teczki kat. A w JRWA URM z 1971 r.**

Klasa JRWA I rzędu i tytuł	Liczba teczek ogółem	Liczba teczek kat. A	Procentowo	Komórki macierzyste
0. Zarządzanie ogólnopństwowe i terenowe	33	13	39%	Prezydialne, Biuro PRN, Skargi
1. Legislacja	22	15	68%	Prawne, Prezydialne
2. Planowanie i ogólne problemy gospodarki narodowej	33	7	21%	Gabinety

<sup>35</sup> Dz. U. z 1984 r., nr 41, poz. 216.

3. Gospodarka narodowa ogólnopolska	86	12	14%	Gabinety, Biuro Stałego Przedstawiciela w RWPG
4. Administracja i gospodarka terenowa	38	4	10%	Biuro PRN
5. Inwestycje	6	2	33%	Gabinety
6. Finanse	32	4	12%	Finansowe
7. Kadry	37	4	11%	Biuro PRN, Kadry
8. Zarządzanie w URM	56	19	34%	Prezydzialne, Prawny, Administracyjno-Gosp.
9. Sprawy gospodarcze URM	50	0	39%	Administracyjno-Gosp.

Źródło: opracowanie własne na podstawie JRWA URM z 1971 r.

W wykazie obowiązującym od 1985 r. na ogółem 443 teczki 101 zostało zaliczonych potencjalnie do materiałów archiwalnych (około 23%), a w 1992 r. na 352 teczki archiwalne aż 157 oznaczono kat. A, czyli potencjalnie 44% produkcji aktowej urzędu uznano za godne wieczystego przechowywania (!). W podziałach na grupy rzeczowe w 1992 r. wyglądało to następująco:

Tabela 9

**Teczki kat. A w JRWA URM z 1992 r.**

Klasa JRWA I rzędu i tytuł	Liczba teczek ogółem	Liczba teczek kat. A	Procentowo	Komórki macierzyste
0. Rada Ministrów i organy Rady Ministrów	22	15	68%	Prezydzialne, Prawne, KERM,
1. Legislacja	22	16	73%	Prawne, Prezydzialne
2. Polityka rządu	17	16	94%	Gabinet PRM, Zespół Doradców Premiera
3. Administracja publiczna. Polityka wyznaniowa	33	22	66%	Gabinety PRM, wicepremierów, szefa URM, Biuro ds. Administracji Publicznej
4. Spotkania i wizyty publiczne członków Rządu. Współpraca w kraju i za granicą	41	23	56%	Gabinety, Dep. Spraw Zagr., Biuro Prasowe Rządu, Adm.-Gosp., Biuro ds. Polonii, Emigracji i Polaków za Granicą
5. Zarządzanie URM	79	46	58%	Gabinety, Biuro Szefa URM, Biuro Kontroli, Adm.-Gosp., Departament Informatyki
6. Finanse URM	37	5	13,5%	Finansowe
7. Kadry	40	7	17,5%	Kadry
8. Sprawy gospodarcze URM	61	7	11%	Administracyjno-Gospodarcze

Źródło: opracowanie własne na podstawie JRWA URM z 1992 r.

Procentowo stosunek kwalifikacji akt kat. A, BE 50, BE 5, B 2-15 oraz Bc w latach 1971, 1985, 1992 wyglądał następująco:

Tabela 10

**Kwalifikacja archiwalna akt URM w latach 1971, 1985 i 1992**

ROK	Kat. A	Kat. BE 50, B 50	Kat. BE 5	Kat. B2-B15	Kat. Bc
1971	20%	0,2%	25,3%	41%	13,5%
1985	23%	0,2%	32%	36%	8,8%
1992	44%	0,5%	7%	44,5%	4%

Źródło: opracowanie własne na podstawie JRWA URM z lat 1971, 1984, 1992

Niewątpliwie, na przykładzie JRWA URM uwidoczniła się postępująca tendencja do zwiększania procentowej liczby akt kat. A. W URM nastąpił wzrost kategorii historycznej akt z 20% w 1971 r. do aż 44% w 1992 r. Zdaniem autorki, takie przeszacowanie materiałów archiwalnych prowadzi do niekorzystnych zjawisk, m.in. zwiększenia kosztów magazynowania, powielania informacji, czy dłuższego i bardziej pracochłonnego opracowywania zespołu przez archiwistów.

## 7. Obieg dokumentacji w Urzędzie Rady Ministrów

Zasady obiegu pism w URM normowały kolejne instrukcje kancelaryjne, obowiązujące od 1 stycznia, z lat: 1953, 1961, 1974, 1985, 1993. Poniżej przedstawiono wykaz czynności kancelaryjnych wykonywanych w URM w poszczególnych punktach zatrzymania. W porównaniu do zasad obowiązujących w PRM, ciężar czynności kancelaryjnych przesunięty został do sekretariatów. Szczególnie dotyczyło to rejestracji spraw, która w nielicznych biurach (m. in. w Prezydialnym) wykonywana była przez referentów. Tym samym, w większości komórek organizacyjnych, klasyfikacja i kwalifikacja archiwalna wytwarzanej dokumentacji stała się obowiązkiem sekretarek, a nie merytorycznych referentów spraw.



Tabela 11

**Wykaz czynności kancelaryjnych w URM w latach 1952–1996**

Punkt zatrzymania	Czynności kancelaryjne
Kancelaria Ogólna	przyjmowanie i rozdział wpływów, sporządzanie czystopisów, kopiowanie pism na powielaczach, ekspedycja na zewnątrz, instruktaż i kontrola czynności kancelaryjnych (w zakresie przekazywania pism)
Sekretariaty	odbiór korespondencji, przekazanie jej dyrektorowi do dekretacji, rejestracja spraw, znakowanie akt, dołączanie poprzedników, sporządzanie czystopisów krótszych pism, prowadzenie registratury biura i kontroli obiegu pism w ramach komórki organizacyjnej, przekazywanie akt do archiwum zakładowego
Dyrektorzy	dekretacja, podpis, aprobata w przypadku pism podpisywanych przez prezesa RM, wiceprezesów, podsekretarzy stanu, szefa URM
Naczelnicy i kierownicy wydziałów	aprobata, sporządzanie konceptów
Referenci merytoryczni	sporządzanie konceptów, przechowywanie akt spraw bieżących, rejestrowanie spraw (w wybranych komórkach), przekazywanie akt do archiwum zakładowego (jeżeli nie robił tego sekretariat)

Źródło: opracowanie własne na podstawie instrukcji kancelaryjnych URM

Od początku funkcjonowania URM obowiązywały w nim przepisy kancelaryjne wprowadzające system bezdziennikowy, oparty na wykazach akt. Do 1961 r. były to wykazy strukturalne, przez kolejne 10 lat strukturalne z częścią jednolitą, a od 1971 r. jednolite rzeczowe wykazy akt. Przeprowadzona analiza akt wybranych komórek organizacyjnych URM z lat 1952–1996 wykazała, że większość komórek statutowych stosowała rzeczowe wykazy akt. Szczególnie dotyczyło to okresu po 1971 r., kiedy obowiązywały wykazy jednolite. Nie było to już tak jednoznaczne w latach 1952–1961, kiedy badania przeprowadzone przez członków Komisji Kancelaryjno-Archiwalnej wykazały, że w praktyce w połowie komórek organizacyjnych stosowano system dziennikowy lub mieszany. System dziennikowy stosowało np. Biuro Prezydium Rządu, usytuowane organizacyjnie w Sekretariacie Dyrektora Generalnego<sup>36</sup>. Znak sprawy wyglądał następująco: P. Rz. i nr kolejny z rejestru dokumentów wchodzących pod obrady Prezydium Rządu, łamany przez rok, np. P. Rz.-1/54. Do czasu wprowadzenia JRWA Biuro Prawne stosowało system mieszany. Przykładowo: w 1957 r. korespondencję podzielono na dwie grupy rzeczowe: korespondencję z ministerstwami oraz akty ogłoszone w „Dzienniku Ustaw” i „Monitorze Polskim”. W ramach obydwu grup następowała numeracja ciągła wpływów,

<sup>36</sup> ARM, Spis zdawczo-odbiorczy Sekretariatu Dyrektora Generalnego, spis nr 430.



zgodnie z zasadą nr / rok<sup>37</sup>. W Departamencie Skarg stosowano rejestrację opartą na kolejności wpływów, a do tego skorowidze alfabetyczne.

Klasyfikację opartą w latach 1952–1970 na strukturalnym RWA stosowały np. biura: Prezydialne, Administracyjno-Gospodarcze, Finansowe, Spraw Lokalowych, Kadry.

Problemem, z którym Urząd borykał się niezmiennie przez kilkadziesiąt lat, była obsługa sekretariatów, niekompetentna pod względem umiejętności stosowania przepisów kancelaryjnych. Trudności potęgowała zmienność kompetencyjna i organizacyjna w Urzędzie. Do uporządkowania sytuacji potrzebny był impuls zewnętrzny, który pojawił się w 1960 r. w postaci Komisji Kancelaryjno-Archivalnej. Z pewnością, jej najmocniejszym punktem okazała się praca archiwistki Klonowskiej, która została zatrudniona w URM i zajęła się wprowadzaniem zasad wypracowanych przez Komisję. Pozwoliło to na prowadzenie kontroli czynności kancelaryjnych oraz szkoleń.

Po wprowadzeniu nowej instrukcji kancelaryjnej, która zaczęła obowiązywać od 1 stycznia 1961 r., praktycznie wszystkie biura URM stosowały rzeczowe wykazy akt. Jakość stosowania RWA i prawidłowej klasyfikacji spraw uzależniona była od kompetencji i umiejętności personelu sekretariatów. Lepiej robiły to biura merytoryczne, słabiej obsługowe.

Instrukcja kancelaryjna oraz JRWA, obowiązujący od 1 stycznia 1993 r., zostały wprowadzone w porozumieniu z NDAP. W wykazie z 1993 r. aż 44% teczek archiwalnych otrzymało kat. A. Takie przeszacowanie zaowocowało koniecznością weryfikacji materiałów archiwalnych z lat 1993–1996.

<sup>37</sup> ARM, Spis zdawczo-odbiorczy Sekretariatu Dyrektora Generalnego, spis nr 441.

## Rozdział V

# SKŁADNICA AKT I ARCHIWUM ZAKŁADOWE PREZYDIUM RADY MINISTRÓW I URZĘDU RADY MINISTRÓW

## 1. Składnica Akt i Archiwum Zakładowe w strukturze Prezydium Rady Ministrów i Urzędu Rady Ministrów

### Prezydium Rady Ministrów

Nie dysponujemy wiedzą na temat umiejscowienia składnicy akt w strukturze PRM w latach 1945–1950. Nie wspominają o nim zarówno zarządzenia prezesa RM, jak i schematy opracowane przez Weronikę Klonowską<sup>1</sup>. Co więcej, sporządzona 20 stycznia 1976 r. notatka dyrektora Biura Administracyjno-Gospodarczego dla ministra-szefa URM stwierdza wprost, że w latach 1945–1951 Archiwum nie było zorganizowane<sup>2</sup>. Nasuwa się więc wniosek, że składnica akt w tym okresie nie istniała.

Pierwsza wzmianka dotycząca umiejscowienia składnicy akt w strukturze urzędu pochodzi z 24 maja 1950 r. § 2 *Instrukcji o Składnicy Akt w Prezydium Rady Ministrów* określał, że na czele składnicy akt, która obsługuje wszystkie komórki wchodzące w skład PRM, stoi kierownik podporządkowany dyrektorowi Biura Prezydyalnego<sup>3</sup>. Taki stan rzeczy przetrwał do 20 lutego 1951 r., kiedy powołano BAG,

<sup>1</sup> W. Klonowska, *Schemat organizacyjny Prezydium Rady Ministrów i Urzędu Rady Ministrów, 31.12.1944–29.03.1972*, Warszawa 1972, wydawnictwo URM, ss. 28.

<sup>2</sup> ARM, spis zd.-odb. 1367/101, Notatka Dyrektora Biura Administracyjno-Gospodarczego w sprawie obsady Archiwum Jawnego URM. Notatka miała na celu uzyskanie zgody na zatrudnienie 2 nowych pracowników.

<sup>3</sup> ARM, Okólniki i zarządzenia Prezesa RM, spis zd.-odb. 2759/3, s. 186–192, Instrukcja z dnia 24 maja 1950 r. o Składnicy Akt Prezydium Rady Ministrów.

o zakresie zadań obejmującym prowadzenie Kancelarii Ogólnej, Hali Maszyn, Ekspedycji i Składnicy Akt, umiejscowionej w Wydziale Ogólnym<sup>4</sup>.

Ze sprawozdań z pracy składnicy w latach 1950–1953<sup>5</sup> wynika, że od czerwca 1950 r. do kwietnia 1953 r. istniały w PRM dwie składnice akt, funkcjonujące przy Zespole I i II PRM. Już w URM, w kwietniu 1953 r., Składnica Zespołu II, właściwego ds. prezydiów rad narodowych, została połączona ze Składnicą Akt Jawnych URM. Jej zasób oraz personel zostały przeniesione do siedziby Składnicy Akt Zespołu I.

### Urząd Rady Ministrów

Składnica Akt powstało w listopadzie 1952 r. URM, podobnie jak w PRM, umiejscowiona została w BAG i podlegała bezpośrednio naczelnikowi Wydziału Ogólnego. Składnicą zawiadywał kierownik, odpowiedzialny za całość spraw dotyczących jej funkcjonowania<sup>6</sup>.

Od 1 stycznia 1957 r. BAG zastąpiono Zarządem Administracyjno-Gospodarczym, którego przedmiotem działania była obsługa URM w zakresie budżetowo-rachunkowym, kasowym, administracyjnym, gospodarczym, remontowo-budowlanym, transportowym i socjalnym. Składnica Akt pozostała w Wydziale Ogólnym. Przez ponad półtora roku, w okresie od 11 czerwca 1957 r. do 4 lutego 1959 r., Wydział Ogólny zyskał samodzielność i był kierowany przez naczelnika podległego bezpośrednio szefowi URM. Odzwierciedlała to również jego nazwa: Samodzielny Wydział Ogólny. Wydział objął Kancelarię Ogólną i Tajną, Halę Maszyn, Powielarnię i Składnicę Akt. 4 lutego 1959 r. zadania wydziału przekazano ponownie Zarządowi Administracyjno-Gospodarczemu<sup>7</sup>.

Od 1 stycznia 1964 r. Składnica Akt została przemianowana na Archiwum Urzędu Rady Ministrów. Umiejscowienie archiwum w strukturze urzędu nie uległo zmianie. Pozostało ono w składzie Zarządu Administracyjno-Gospodarczego i podlegało bezpośrednio naczelnikowi Wydziału Ogólnego<sup>8</sup>.

<sup>4</sup> ARM, Okólniki i zarządzenia Prezesa RM z 1951 r., spis zd.-odb. 2759/4, s. 84, Zarządzenie nr 33 Prezesa RM z dnia 20 lutego 1951 r. w sprawie utworzenia Biura Planowania i Finansów oraz Biura Administracyjno-Gospodarczego.

<sup>5</sup> ARM, registratura archiwum,teczka: Plany pracy i sprawozdania archiwum 1951–1996.

<sup>6</sup> ARM, registratura archiwum, Składnica Akt 1959 r., zbiór dokumentów zebranych i opracowanych przez mgra T. Rogozińskiego, naczelnika Wydziału Ogólnego w Biurze Administracyjno-Gospodarczym URM, Regulamin Składnicy Akt Urzędu Rady Ministrów zatwierdzony przez Szefa Urzędu Rady Ministrów 20 listopada 1953 r., s. 175–182.

<sup>7</sup> ARM, Zarządzenia Szefa Urzędu Rady Ministrów z lat 1952–1960, spis zd.-odb. 2831/1, Zarządzenie nr 6 Szefa Urzędu Rady Ministrów z dnia 11 czerwca 1957 r. w sprawie utworzenia w Urzędzie Rady Ministrów Samodzielnego Wydziału Ogólnego oraz Zarządzenie nr 1 Szefa Urzędu Rady Ministrów z dnia 4 lutego 1959 r. w sprawie zniesienia w Urzędzie Rady Ministrów Samodzielnego Wydziału Ogólnego.

<sup>8</sup> ARM, Zarządzenia Szefa Urzędu Rady Ministrów z lat 1961–1973, spis zd.-odb. 2831/2, s. 156–167, Zarządzenie nr 5 Szefa Urzędu Rady Ministrów z dnia 31 grudnia 1963 r. w sprawie wprowadzenia instrukcji dotyczącej organizacji i zakresu działania archiwum akt jawnych i poufnych oraz archiwum akt tajnych w Urzędzie Rady Ministrów.

Od 28 marca 1988 r., zgodnie z nowym statutem URM, Zarząd Administracyjno-gospodarczy zmienił nazwę na Biuro Administracyjno-Gospodarcze. Z dniem 1 października 1990 r. BAG przekształcono w Biuro Administracyjne<sup>9</sup>. Archiwum pozostawało w jego strukturach do 28 marca 1992 r.<sup>10</sup>, kiedy to ekipa Jana Olszewskiego dokonała znacznych zmian w strukturze całego urzędu. Prowadzenie Archiwum URM, Biblioteki Głównej oraz kroniki dotyczącej działań premiera i rządu przeszło wtedy do zadań Biura ds. Informatyki. Od 5 marca 1993 r., za rządów Hanny Suchockiej, prowadzenie Archiwum URM przeniesiono do zadań Gabinetu Ministra-Szefa URM, którym był wówczas Jan Maria Rokita.

Od 14 grudnia 1994 r., na mocy nowego regulaminu organizacyjnego URM, Archiwum Akt Jawnych powróciło do BAG, w ramach którego funkcjonowało do likwidacji URM 31 grudnia 1996 r.<sup>11</sup>

## 2. Uwarunkowania prawne funkcjonowania archiwum – instrukcje archiwalne

Pracę składnicy akt, a później archiwum regulowały cztery instrukcje archiwalne. W PRM była to *Instrukcja o Składnicy Akt w Prezydium Rady Ministrów z 1950 r.*, a w URM instrukcje archiwalne z 1953 r., 1963 r. oraz 1995 r.

Instrukcja o Składnicy Akt w PRM z dnia 24 maja 1950 r. normowała sposób przekazywania i przechowywania akt w składnicy akt oraz sposób przekazywania akt do archiwum państwowego<sup>12</sup>. Jej regulacje nie obejmowały akt tajnych i poufnych. Składnica Akt obsługiwała wszystkie komórki wchodzące w skład PRM. Dokumentację PRM dzielono na dwie kategorie: A – akta o znaczeniu trwałym i B – akta o znaczeniu czasowym. Przy czym zaliczenie akt do jednej lub drugiej kategorii odbywało się przy wydzielaniu akt do archiwum państwowego. Akta spraw załatwionych miały być przechowywane w PRM, zależnie od potrzeb danego działu i znaczenia akt, z reguły 10 lat, ale nie krócej niż 2 i nie dłużej niż 35 lat (§ 7). Z początkiem roku ka-

<sup>9</sup> ARM, Zarządzenia i decyzje Szefa URM z 1990 r., spis zd.-odb. 2807/1, Zarządzenie nr 20 Ministra-Szefa Urzędu Rady Ministrów z dnia 25 września 1990 r. w sprawie utworzenia Gospodarstwa Pomocniczego Urzędu Rady Ministrów oraz zakresu działania Biura Administracyjnego.

<sup>10</sup> ARM, Zarządzenia i decyzje Szefa URM z 1992 r., spis zd.-odb. 2944/1, Zarządzenie nr 10 Ministra-Szefa Urzędu Rady Ministrów z dnia 28 marca 1992 r. w sprawie zmian w organizacji wewnętrznej Urzędu Rady Ministrów.

<sup>11</sup> ARM, Zarządzenia Szefa URM z 1994 r., spis zd.-odb. 2751/1, Zarządzenie nr 32 Ministra-Szefa Urzędu Rady Ministrów z dnia 14 grudnia 1994 r. w sprawie nadania regulaminu organizacyjnego Urzędowi Rady Ministrów.

<sup>12</sup> ARM, Okólniki i zarządzenia Prezesa RM, spis zd.-odb. 2759/3, s. 186–192, Instrukcja z dnia 24 maja 1950 r. o Składnicy Akt Prezydium Rady Ministrów.

lendarzowego następowało przekazanie akt sprzed dwóch lat do składnicy. Komórki sporządzały dwa egzemplarze spisu zdawczo-odbiorczego. Komórki stosujące system dziennikowy z dokumentacją zobowiązane były przekazać dzienniki, a wg systemu bezdziennikowego – wykazy akt komórki.

Ewidencję składnicy stanowiły spisy zdawczo-odbiorcze akt zdanych do składnicy, spisy kat. A wydzielone ze składnicy do archiwum, oraz karty wypożyczeń wg wzoru. Akta układane były na regałach w porządku ich przyjmowania do składnicy. Rozmieszczenie miało być odnotowywane na spisach zdawczo-odbiorczych.

Na wypożyczenie akt zezwalał dyrektor Biura Prezydialnego. Karty wypożyczeń tworzono w dwóch egzemplarzach, z których jeden wkładano w miejsce wypożyczonej teczki, a drugi do terminarza, pod datą przewidywanego zwrotu.

Składnica Akt była odpowiedzialna za wydzielenie akt, na które składało się zaliczenie akt do właściwej kategorii, pozostawienie w składnicy akt potrzebnych do bieżącej pracy, przekazanie do archiwum państwowego akt kat. A oraz zniszczenie akt kat. B, po wyłączeniu z nich akt stanowiących własność prywatną. Opisane czynności miały być przeprowadzane na początku każdego roku i dotyczyły akt przechowywanych w składnicy co najmniej 8 lat. Wydzielenia dokonywano w porozumieniu z przedstawicielem działu, którego akta podlegały tej operacji. Z ww. czynności sporządzano protokół. Zgodnie z § 15, dyrektor Biura Prezydialnego powiadamiał archiwum państwowe o zamiarach przekazania akt kat. A i zniszczenia kat. B. Na reakcję ze strony archiwum czekano dwa miesiące, po czym następowało wykonanie zamierzeń urzędu. § 19 wskazywał na możliwość „zaznajamiania się na miejscu ze sposobem prowadzenia składnicy akt pod względem technicznym i warunkami przechowywania akt” przez organa państwowej służby archiwalnej. Wizytacja odbywała się na zasadzie upoważnienia Ministerstwa Oświaty, wydane w porozumieniu z PRM.

Do instrukcji załączono wzory: spisu zdawczo-odbiorczego akt przekazanych do składnicy, karty wypożyczenia akt, protokołu wydzielenia akt, spisu akt przekazanych do archiwum państwowego.

Regulamin Składnicy Akt Urzędu Rady Ministrów, zatwierdzony przez szefa URM 20 listopada 1953 r.<sup>13</sup>, zawierał zapisy bardziej zbliżone do współczesnych rozwiązań. Było to spowodowane z jednej strony obowiązywaniem uchwalonego 29 marca 1951 r. dekretu o archiwach państwowych<sup>14</sup>, z drugiej współpracą, od marca 1951 r., PRM z pracownikami AAN i NDAP, którzy wspomagali URM

<sup>13</sup> ARM, registratura archiwum, Składnica Akt 1959 r., zbiór dokumentów zebranych i opracowanych przez mgra T. Rogozińskiego, naczelnika Wydziału Ogólnego w Biurze Administracyjno-Gospodarczym URM, Regulamin Składnicy Akt Urzędu Rady Ministrów zatwierdzony przez Szefa Urzędu Rady Ministrów 20 listopada 1953 r., s. 175–182.

<sup>14</sup> Dz. U. z 1951 r., nr 19, poz. 149.

w zakresie funkcjonowania Składnicy Akt<sup>15</sup>. Regulamin zawierał zasady podziału akt na kategorie archiwalne, przekazywania akt do składnicy, czynności wykonywane przez archiwistów oraz zasady nadzoru państwowej służby archiwalnej nad Składnicą Akt.

Regulamin normował sposób przekazywania akt ze wszystkich biur URM do składnicy, ich przechowywanie, przekazywanie ze składnicy do AAN, wypożyczanie oraz przekazywanie akt do niszczenia. Jego zapisy nie dotyczyły akt tajnych. Nowością w stosunku do instrukcji archiwalnej PRM było szczegółowe określenie obowiązków kierownika Składnicy Akt, który odpowiadał za przyjmowanie akt, ich ewidencję, wypożyczanie, wydzielanie oraz przygotowanie do przekazania do archiwum państwowego lub na zniszczenie, odpowiednie warunki przechowywania, w tym zabezpieczenie lokalu składnicy. Ponadto kierownik musiał znać strukturę organizacyjną URM wraz z każdorazowymi jej zmianami i system kancelaryjny stosowany przez konkretne komórki.

Dokładnie opisane zostały wymagania dotyczące lokalu składnicy. Prawo wstępu do magazynów mieli jedynie pracownicy składnicy, ich przełożeni i upoważnieni przedstawiciele archiwów państwowych. Powtórzono zapisy instrukcji z 1950 r. o podziale akt na kategorie A i B, jednak o zaliczeniu akt do danej kategorii decydował nie pracownik składnicy, ale referent sprawy, po jej ostatecznym załatwieniu na podstawie wytycznych, ustalonych dla każdego biura przez jego dyrektora. Wśród akt o trwałym znaczeniu historycznym wymieniono: akta normatywne urzędu, protokoły posiedzeń organów kolegialnych oraz sprawozdania roczne urzędu i podległych instytucji, akta będące obrazem rozwoju i najistotniejszej działalności urzędu, preliminarze budżetowe i roczne sprawozdania budżetowe.

Registratury komórek organizacyjnych przechowywały akta przez dwa lata od zakończenia sprawy. Akta i dokumenty finansowe miały być przechowywane przez 10 lat, akta personalne 30 lat. Akta kat. A powinny być przechowywane w składnicy przez 10 lat; przyjmowano je do składnicy na podstawie spisów zdawczo-odbiorczych. Wymagano, aby przekazywane akta były uporządkowane zgodnie z układem kancelaryjnym. Akta kat. A miały być zszyte i spaginywane. Spisy miały być przechowywane osobno dla każdej komórki organizacyjnej. W porównaniu do poprzedniej instrukcji, wzbogacono ewidencję archiwum o wykaz spisów zdawczo-odbiorczych oraz protokoły uszkodzeń akt wypożyczonych. Spisy akt przeznaczonych do zniszczenia oraz kat. A, do przekazania do AAN, aprobował szef URM. Brakowanie następowało po otrzymaniu zgody AAN.

<sup>15</sup> Zagadnienie do zostało omówione szczegółowo w rozdz. VI dotyczącym kontaktów archiwów zakładowych PRM i URM z państwową służbą archiwalną.

Preferowaną formą udostępniania było korzystanie z akt na miejscu w składnicy. Akta udostępniano na podstawie kart wypożyczeń. Regulamin zabraniał prowadzenia samodzielnych poszukiwań w magazynach przez osoby nie będące pracownikami składnicy. Nadzór nad Składnicą Akt URM sprawowała NDAP.

Instrukcja w sprawie organizacji i zakresu działania Archiwum URM została wprowadzona od 1 stycznia 1963 r.<sup>16</sup> Jej wprowadzenie zbiegło się z zatrudnieniem w URM W. Klonowskiej, która odpowiadała za koordynację funkcjonowania archiwum jawnego i tajnego. Oprócz zasad funkcjonowania archiwum akt jawnych, zarządzenie wprowadziło również instrukcję w sprawie organizacji archiwum akt tajnych.

Zapisy były podobne do poprzedniej instrukcji, aczkolwiek daje się zauważyć kilka istotnych różnic. Przede wszystkim zamiast nazwy „składnica akt” pojawiło się określenie: Archiwum Urzędu Rady Ministrów, z pewnością podnoszące rangę jednostki. Zmiany dotyczyły również powoływania się na nowe akty prawne regulujące działalność archiwów.

W instrukcji zawarto definicję akt, które były rozumiane jako materiały określone w § 2 *Rozporządzenia Rady Ministrów z dnia 19 lutego 1957 r. w sprawie państwowego zasobu archiwalnego*, czyli: „wszelkiego rodzaju akta, dokumenty, książki, korespondencję, dokumentację finansową, techniczną i statystyczną, mapy i plany – niezależnie od techniki ich wykonania (rękopisy, maszynopisy, druki) – oraz fotografie, filmy, nagrania dźwiękowe i inną dokumentację utrwaloną sposobem mechanicznym”<sup>17</sup>.

Podział akt na kat. A i B miał być ustalony w wykazie akt urzędu. Akta kat. A zdefiniowano jako akta wieczyste, mające trwałe znaczenie polityczne, społeczne, gospodarcze bądź naukowe dla historii Państwa i podstawowej działalności URM. Dokumentację kat. B określono jako akta nie posiadające wartości historycznej i podlegające brakowaniu po upływie ustalonego terminu ich przechowywania. Instrukcja dopuszczała możliwość łączenia w jednej teczce akt kat. A i B. W takim przypadku całą zawartość teczki zaliczano do kat. A, a w razie potrzeby łączenia akt kat. B o różnych terminach przechowywania – całość zaliczano do terminu najdłuższego.

Archiwum przyjmowało jedynie akta uporządkowane. W odniesieniu do kat. A dodano wymóg umieszczenia na okładce teczki liczby stron. W instrukcji pojawiło się pojęcie korzystania, definiowane jako udostępnianie akt dla celów urzędowych i naukowo-badawczych. Korzystanie dla celów służbowych odbywało się za zgodą kierownika komórki organizacyjnej, która przekazała akta.

<sup>16</sup> ARM, Zarządzenia Szefa Urzędu Rady Ministrów z lat 1961–1973, spis zd.-odb. 2831/2, s. 156–167, Zarządzenie nr 5 Szefa Urzędu Rady Ministrów z dnia 31 grudnia 1963 r. w sprawie wprowadzenia instrukcji dotyczącej organizacji i zakresu działania archiwum akt jawnych i poufnych oraz archiwum akt tajnych w Urzędzie Rady Ministrów.

<sup>17</sup> Dz. U. z 1957 r., nr 12, poz. 66.



Instrukcja dopuściła możliwość udostępniania materiałów dla celów naukowo-badawczych<sup>18</sup>.

Zgodnie z §10 *Rozporządzenia Rady Ministrów z dnia 10 lutego 1957 r. w sprawie państwowego zasobu archiwalnego*, Archiwum URM po 15 latach przechowywania miało przekazywać akta kat. A do AAN<sup>19</sup>. Spisy materiałów zakwalifikowanych na makulaturę należało przesłać do AAN w celu uzyskania zezwolenia na ich zniszczenie. Pojęciem materiały archiwalne określono w instrukcji akta definiowane zgodnie z dzisiejszym stanem prawnym jako dokumentacja niearchiwalna. Makulatura była przekazywana do papierni w Jeziornie, gdzie była niszczona w obecności kierownika archiwum.

Ostatnie regulacje dotyczące funkcjonowania archiwum zakładowego URM zostały wprowadzone 30 listopada 1995 r. jako *Instrukcja w sprawie zasad i trybu postępowania z dokumentacją jawną w Urzędzie Rady Ministrów*. Równocześnie wprowadzono też *Instrukcję w sprawie zasad i trybu postępowania z dokumentacją tajną i tajną specjalnego znaczenia, która nie ma charakteru obronno-wojskowego w Urzędzie Rady Ministrów*<sup>20</sup>.

Instrukcja została wprowadzona w innej rzeczywistości prawnej, po niemal 12 latach obowiązywania *Ustawy z dnia 14 lipca 1983 r. o narodowym zasobie archiwalnym i archiwach*<sup>21</sup>. Nowa podstawa prawna funkcjonowania archiwów wprowadziła odmienne definicje pojęć, takich jak dokumentacja, materiały archiwalne, archiwum zakładowe.

W instrukcji usankcjonowano nową nazwę archiwum zakładowego: Archiwum Jawne URM. Archiwum miało gromadzić dokumentację wytworzoną i napływającą w czasie działalności URM, tj. materiały archiwalne (akta kat. A) i dokumentację niearchiwalną (akta kat. B). Do zadań archiwum doszło opracowywanie materiałów archiwalnych kat. A do celów mikrofilmowania, sporządzanie dodatkowych pomocy ewidencyjnych oraz udzielanie pomocy komórkom organizacyjnym przy przygotowywaniu dokumentacji do przekazania do Archiwum URM.

Zapisy dotyczące podziału akt na kategorie archiwalne rozbudowano o definicje dokumentacji oznaczonej symbolem kat. B z dodaniem cyfr arabskich, symbolem

<sup>18</sup> Udostępnianie odbywało się na zasadach określonych w *Zarządzeniu nr 12 Prezesa RM z 23 stycznia 1963 r. w sprawie udostępnienia danych liczbowych, informacji statystycznych i innych materiałów służbowych* oraz w *Zarządzeniu nr 54 Prezesa RM z 4 marca 1963 r. w sprawie udostępniania prasie danych liczbowych, informacji statystycznych i innych materiałów służbowych*, M.P. z 1963 r., nr 9, poz. 42 oraz nr 20, poz. 108.

<sup>19</sup> Przekazywanie akt do AAN odbywało się to na zasadach ustalonych *Zarządzeniem Naczelnego Dyrektora Archiwów Państwowych z dnia 13 sierpnia 1953 r. w sprawie zasad przekazywania materiałów archiwalnych do archiwów państwowych*; por. M.P. z 1953 r., nr 73, poz. 432.

<sup>20</sup> ARM, *Zarządzenia Ministra-Szefa URM z 1995 r.*, spis zd-odb. 2754/34, *Zarządzenie nr 34 Ministra-Szefa URM z dnia 30 listopada 1995 r. w sprawie zasad i trybu postępowania z dokumentacją jawną, tajną i tajną specjalnego znaczenia nie mającą charakteru obronno-wojskowego w Urzędzie Rady Ministrów*.

<sup>21</sup> Dz. U. z 1983 r., nr 38, poz. 173; z 1989 r., nr 34, poz. 178.

Bc oraz BE z dodaniem cyfr arabskich. Pojawił się też zapis, że w szczególnych wypadkach zmiany kat. z B do A może dokonać AAN.

Na komórki organizacyjne nałożono obowiązek dokonywania corocznego przeglądu dokumentacji i wytypowania akt odpowiednich do przekazania do archiwum. Dokumentacja miała być przekazywana kompletnymi rocznikami. Pojawił się nowy zapis o konieczności przechowywania materiałów archiwalnych kat. A na wydzielonych regałach lub w oddzielnym magazynie. Nie zmieniły się zasady udostępniania dokumentacji dla celów służbowych. Udostępnianie do innych celów wymagało każdorazowej zgody szefa URM lub upoważnionej przez niego osoby<sup>22</sup>. Archiwum nie wypożyczało pojedynczych dokumentów, a jedynie całeteczki. Zapisy dotyczące zasad przekazywania materiałów archiwalnych do AAN skupiły się na normatywach regulujących tę kwestię. Materiały te po 25 latach od daty ich sporządzenia miały być przekazane do AAN<sup>23</sup>.

Instrukcje archiwalne pokazują zasady funkcjonowania składnicy akt, a potem archiwum urzędu w kolejnych latach. Na ich treść miał wpływ czas i okoliczności, w których powstawały. Pierwszą instrukcję z 1950 r. przyjęto po pięciu latach działalności PRM, kiedy po uregulowaniu innych pilnych spraw zajęto się również kwestią zasad funkcjonowania składnicy akt. Instrukcję z listopada 1953 r. wprowadzono równo rok po utworzeniu URM; była ona nowocześniejsza i zgodna z aktualnie obowiązującymi przepisami archiwalnymi. Z jednej strony, był to efekt zwiększenia świadomości decydentów o konieczności uregulowania zasad działania archiwum urzędu obsługującego premiera, szczególnie w aspekcie niedawno uchwalonego *Dekretu z 29 marca 1951 r. o archiwach państwowych*, który tworzył NDAP „jako centralny urząd administracji państwowej, podległy prezesowi Rady Ministrów”<sup>24</sup>. Z drugiej strony, początek lat pięćdziesiątych stał się okresem pierwszych kontroli nadzoru NDAP i AAN w Składnicy Akt URM. Instrukcja z 1963 r. powstała po zakończeniu prac Komisji Kancelaryjno-Archiwalnej, utworzonej m.in. w celu „doprowadzenia Składnic Akt Jawnej i Tajnej URM do wymagań Dyrekcji Archiwów

<sup>22</sup> Zmieniły się podstawy prawne udostępniania akt. W instrukcji przywołano ustawy: z 14 grudnia 1982 r. o ochronie tajemnicy państwowej i służbowej (Dz. U. z 1982 r., nr 40, poz. 272; 1989 r., nr 34, poz. 178; 1990 r., nr 34, poz. 198), ustawy z 12 stycznia 1984 r. *Prawo prasowe* (Dz. U. z 1984 r., nr 5 z późn. zmianami), *Rozporządzenie Rady Ministrów z dnia 7 listopada 1995 r. w sprawie trybu udostępniania prasie informacji oraz organizacji i zadaniach rzeczników prasowych w urzędach organów administracji rządowej* (Dz. U. z 1995 r., nr 132, poz. 642), Zarządzenie nr 37 Ministra-Szefa URM z 10 grudnia 1993 r. w sprawie trybu i sposobu postępowania z wiadomościami stanowiącymi tajemnicę państwową i służbową w Urzędzie Rady Ministrów (ARM, Zarządzenia Ministra-Szefa URM z 1993 r., spis zd.-odb. 2945/1).

<sup>23</sup> *Rozporządzenie Ministra Nauki, Szkolnictwa Wyższego i Techniki z dnia 25 lipca 1984 r. w sprawie zasad klasyfikowania i kwalifikowania dokumentacji oraz zasad i trybu przekazywania materiałów archiwalnych do archiwów państwowych* (Dz. U. z 1984 r., nr 41, poz. 216); por. *Zarządzenie Naczelnego Dyrektora Archiwów Państwowych z 25 lutego 1986 r. w sprawie szczegółowych zasad porządkowania oraz trybu przekazywania materiałów archiwalnych do archiwów państwowych* (M. P. z 1986 r., nr 4, poz. 31).

<sup>24</sup> Dz. U. z 1951 r., nr 19, poz. 149.

Państwowych”<sup>25</sup>. Podjęto wtedy decyzje zmierzające do usprawnienia działania archiwum. Ich efektem była nowa instrukcja, powstała prawdopodobnie z inicjatywy W. Klonowskiej. Normatyw z 1995 r. powstał po kilkakrotnych upomnieniach kontroli nadzoru AAN, który od 1988 r. w zaleceniach pokontrolnych sugerował potrzebę nowelizacji instrukcji archiwalnej z 1963 r. Zišciło się to dopiero w 1995 r., co wskazuje na brak zainteresowania URM stanem archiwum.

Zapisy kolejnych normatywów uwidoczniły proces podnoszenia rangi Składnicy Akt PRM i Archiwum URM. Jest to widoczne w nazwach użytych do określenia archiwum. Na początku jest to składnica akt, potem Składnica Akt, w 1963 r. pojawia się Archiwum, w 1995 r. Archiwum Jawne Urzędu Rady Ministrów. W miarę upływu lat zwiększały się też wymagania dotyczące wyposażenia i zabezpieczenia lokalu, stanu przekazywanej do archiwum dokumentacji, zasad jej udostępniania.

Jednocześnie opisane normatywy dają tylko teoretyczną wiedzę, jakie zasady były, a raczej powinny być stosowane przy prowadzeniu archiwum i postępowaniu z dokumentacją wytworzoną w urzędzie. Niemniej jednak z innych źródeł wynika, że niektóre przepisy nigdy nie były realizowane. Dotyczyło to m.in. układania napływającej do magazynu dokumentacji wedle komórek organizacyjnych (układana była zgodnie z kolejnością numerów spisów zdawczo-odbiorczych, tam gdzie było miejsce w magazynie); stosowania kart udostępnień, które zastąpiono ewidencją w zeszycie i używaniem zastawników; paginacji i szycia akt kat. A (nie stosowano); przesyłania do AAN czwartego egzemplarza spisów zdawczo-odbiorczych kat. A.

### 3. Pracownicy Archiwum

#### Pracownicy Składnicy Akt Zespołu II Prezydium Rady Ministrów

Sprawozdanie z pracy Składnicy Akt w okresie od 1 lipca do 15 września 1950 r. podpisała kierownik Alicja Pogoda. Niestety, nie udało się odnaleźć źródeł na temat jej osoby. Od 1 listopada 1950 r. do końca funkcjonowania PRM kierowniczką składnicy akt była Helena Wasilewska, posiadająca doświadczenie w pracy urzędniczej. W latach trzydziestych była kierownikiem kancelarii w Urzędzie Powiatowym, a potem Urzędzie Wojewódzkim w Stanisławowie. Ta przeszłość była

<sup>25</sup> ARM, registratura archiwum, Akta Komisji Kancelaryjno-Archiwalnej 1960–1961, s. 2, Protokół nr 1 z posiedzenia odbytego w dniu 6 maja 1960 r.

powodem decyzji o jej zwolnieniu z URM 30 czerwca 1954 r. Oprócz kierownika, w latach 1950–1952 składnica akt zatrudniała od dwóch do trzech pracowników z wykształceniem średnim. Żadna z zatrudnionych tam osób nie miała wykształcenia historycznego, archiwalnego bądź też doświadczenia w pracy archiwalnej.

Równoległe do Składnicy Akt Zespołu II PRM, w listopadzie 1950 r. zaczęto organizować Składnicę Akt Zespołu I. Od 1 listopada 1950 r. jej kierownikiem i organizatorem został Jan Hekkner, starszy woźny w Zespole II PRM, przeniesiony do Biura Budżetowo-Gospodarczego PRM na stanowisko podreferendarza. Hekkner został uprzednio przeszkolony na kursie dla archiwistów i uznano, że celowe będzie, jeżeli zajmie się prowadzeniem Archiwum PRM<sup>26</sup>. Hekkner był kierownikiem Składnicy Akt, a potem Archiwum URM do 30 listopada 1974 r. Miał wykształcenie podstawowe. W latach 1941–1945 był żołnierzem AK ps. „Rawka”; walczył pod dowództwem por. Jana Podsiadłego ps. „Agrest”, w plutonie Władysława Górala ps. „Wichura”, na terenie powiatu skierniewickiego. W 1946 r. został członkiem PPR, a od 1948 r. PZPR. W latach 1945–1950 pracował w Ministerstwie Administracji Publicznej, jako pracownik fizyczny, wartownik, woźny. W 1950 r. awansowano go na pracownika umysłowego i kierownika składnicy akt w Ministerstwie Administracji Publicznej. Po zlikwidowaniu MAP przeszedł do PRM, potem do URM. Mimo braku odpowiedniego wykształcenia, Hekkner był bardzo zaangażowany w prowadzenie składnicy akt, w której przepracował niemal 25 lat. Zostało to docenione m. in. przez wizytatorów z NDAP, którzy w notatce z lipca 1951 r. ocenili, że „kierownik Hekkner nie miał odpowiedniego przygotowania, aby podołać nałożonemu na siebie zadaniu, jednak uwzględniając jego zainteresowanie i chęć nauki zasługiwał na doszkolenie celem przygotowania na dobrego pomocnika dla właściwego kierownika składnicy”<sup>27</sup>. Hekkner otrzymał kilka odznaczeń: w 1955 r. medal 10-Lecia Polski Ludowej, w 1958 r. Brązowy Krzyż Zasługi, w 1964 odznakę 1000-lecia Państwa Polskiego, a w 1967 r. Złoty Krzyż Zasługi.

### Pracownicy Składnicy Akt i Archiwum Jawnego Urzędu Rady Ministrów

Lata pięćdziesiąte. Bezpośrednio po utworzeniu URM 21 listopada 1952 r. w urzędzie nadal funkcjonowały dwie składnice akt, oddzielnie dla Zespołu I i II. Tę ostatnią, umiejscowioną w magazynach przy Al. Stalina 9 (obecnie Al. Ujazdowskie), zlikwidowano pod koniec kwietnia 1953 r., łącząc jej zasób oraz przenosząc personel do składnicy akt jawnych.

<sup>26</sup> ARM, spis zd.-odb. 1237/14.

<sup>27</sup> ARM, registratura archiwum,teczka Protokoły kontroli AAN z lat 1951–1993.

W 1953 r. personel składnicy składał się z kierownika Hekknera i trzech pracowników. Taki sam skład osobowy składnicy akt został wymieniony w sprawozdaniu z 1956 r.

Zmiany w obsadzie pojawiły się w latach sześćdziesiątych. Po odejściu na emeryturę jednego pracownika, 1 grudnia 1961 r. zatrudniono w charakterze starszego radcy w Wydziale Ogólnym W. Klonowską. Był to pierwszy w historii URM archiwista z wykształceniem wyższym i doświadczeniem w pracy w archiwum. Jej wiedza i umiejętności, w połączeniu z osobistą charyzmą, przyczyniły się do znacznej poprawy działania składnicy, przemianowanej od 1 stycznia 1964 r. na Archiwum, oraz organizacji prac kancelaryjnych w urzędzie. Klonowska w 1956 r. ukończyła Wydział Humanistyczny na UMK w Toruniu oraz dwuletnie studium archiwalne na tej uczelni. Od 1 września 1956 do 31 sierpnia 1961 r. pracowała w AAN, a od 9 października 1961 r. do 30 listopada 1961 r. w Archiwum Państwowym m. st. Warszawy i Województwa Warszawskiego. W URM została zatrudniona najpierw do prac zleconych (od 1 maja 1961 r.), a od 1 grudnia 1961 r. na stałe, jako st. radca w Wydziale Ogólnym. Od 1 lipca 1964 r. była kierownikiem Archiwum Głównego URM oraz zastępcą naczelnika wydziału. Oznaczało to nadzór nad Archiwum Tajnym oraz Jawnym, którego kierownikiem pozostawał Hekkner.

Zdawała się być największą osobowością w historii Archiwum URM. Jej zasługą było uporządkowanie prac kancelaryjno-archiwalnych w urzędzie, opracowanie rzeczowego wykazu akt dla wszystkich jednostek organizacyjnych, zorganizowanie i prowadzenie kursów kancelaryjno-archiwalnych dla pracowników Wydziału Ogólnego oraz pracowników sekretariatów gabinetów i biur URM, zorganizowanie niemal od podstaw Składnicy Akt Tajnych. W latach 1965–1969 Klonowska uczestniczyła w seminarium doktoranckim, prowadzonym przez doc. dra Andrzeja Tomczaka przy Katedrze Archiwistyki i Nauk Pomocniczych Historii na Wydziale Humanistycznym UMK. Przygotowywała tam pracę „Kancelaria Rady Ministrów w latach 1918–1952”. Niestety, praca ta ostatecznie nie powstała. Klonowska była aktywna również w sferze edukacji. Prowadziła wykłady z archiwistyki w Państwowej Szkole Dokumentacji Naukowo-Technicznej w Warszawie oraz ćwiczenia z zakresu porządkowania, brakowania i inwentaryzacji akt na kursach archiwistyki i archiwoznawstwa organizowanych przez NDAP. Za swoją działalność i osiągnięcia w pracy otrzymała liczne odznaczenia: Srebrny Krzyż Zasługi (1967), Złoty Krzyż Zasługi (1974), Medal 30-lecia Polski Ludowej (1974), Odznakę Honorową „Za zasługi dla archiwistyki” (1978) i odznakę „Zasłużony Pracownik Państwowy” (1978) oraz Krzyż Kawalerski Orderu Odrodzenia Polski (1979). W URM pracowała do 31 grudnia 1981 r., kiedy odeszła na emeryturę.

1 maja 1966 r. zatrudniono Zofię Sopoćko, która od 1 stycznia 1975 r. została następcą kierownika Hekknera. Zofia Sopoćko, po zamążpójściu Lipińska, w 1964 r. ukończyła dwuletnią Państwową Szkołę Dokumentacji Naukowo-Technicznej i Ekonomicznej w Warszawie, uzyskując dyplom technika dokumentalisty. Bezpośrednio po szkole pracowała w Centralnym Związku Spółdzielczości Pracy (1964–1966),

a potem została zatrudniona w Archiwum Jawnym URM, z którym aż do odejścia na emeryturę w 2005 r. związała swą przyszłość zawodową. Pracując w Archiwum URM, w 1970 r. ukończyła Zawodowe Studium Administracyjne na Wydziale Prawa i Administracji UW. Od 1 stycznia 1975 r. objęła stanowisko kierownika Archiwum, a od 1 października 1995 r. naczelnika Wydziału Archiwum Akt Jawnych. W 1996 r. ukończyła kurs pedagogiczny dla nauczycieli praktycznej nauki zawodu i prowadziła praktyki dla słuchaczy Pomaturalnego Studium Archiwistyki w Warszawie. Po likwidacji URM prowadziła Archiwum KPRM. Za zasługi w pracy otrzymała kilka odznaczeń: Brązowy Krzyż Zasługi (1976), Srebrny Krzyż Zasługi (1984), Odznakę „Zasłużony Pracownik Państwowej Administracji” (1985), Złoty Krzyż Zasługi (2005).

Od 15 października 1969 r. obsada archiwum została wzmocniona przez zatrudnienie kolejnej archiwistki z wykształceniem uniwersyteckim – absolwentki historii ze specjalizacją archiwalną na UMK.

W latach sześćdziesiątych Archiwum Jawne zatrudniało więc kierownika Hekknera oraz 3 pracowników, a od 1969 r. jeszcze archiwistę z wykształceniem kierunkowym. Stanowisko koordynujące pracę archiwów jawnego i tajnego zajmowała Klonowska. W porównaniu do poprzedniej dekady diametralnie polepszyło się profesjonalne przygotowanie pracowników: w archiwum pracowały dwie osoby z wyższym wykształceniem archiwalnym, a jedna z wykształceniem średnim specjalistycznym była słuchaczem studium administracji na UW. Pozostali pracownicy ukończyli kursy archiwalne.

Lata siedemdziesiąte były okresem naturalnych zmian pokoleniowych. Zaczęto więc zatrudniać absolwentki Pomaturalnego Studium Ekonomicznego w Warszawie, ze specjalnością archiwalną. Od 1971 r. zatrudniono w archiwum fototechnika Teresę Piskorską, która prowadziła samodzielnie pracownię mikrofilmową. 30 listopada 1974 r. na emeryturę odszedł kierownik Hekknier. Od 1 stycznia 1975 r. jego miejsce zajęła Z. Lipińska. 20 stycznia 1976 r., na jej wniosek, dyrektor BAG sporządził notatkę dla ministra-szefa URM z prośbą o zwiększenie obsady archiwum<sup>28</sup>. Po otrzymaniu zgody, do pracy w archiwum od 15 sierpnia 1975 r. została przeniesiona osoba do pomocy przy mikrofilmowaniu akt. Ponadto od 1 września 1975 r. przyjęto absolwentkę Wydziału Archiwistyki Policealnego Studium Ekonomicznego w Warszawie, a 1 stycznia 1976 r. pracę w archiwum rozpoczęła kolejna absolwentka tej szkoły. Od 15 października 1976 r. zawarto umowę z jedną z kończących archiwistykę studentek V roku historii, ze specjalizacją archiwalną na UMK w Toruniu. Osoba ta pracowała w Archiwum URM do 31 grudnia 1978 r. W latach 1975–1976 archiwum wzmocnione zostało kadrowo poprzez zatrudnienie łącznie z kierownikiem 7 osób, w tym dwóch z wyższym wykształceniem archiwalnym i dwóch z wykształceniem specjalistycznym pomaturalnym o kierunku archiwalnym. Sytuacja taka nie trwała jednak długo. Począwszy od 1978 r.

<sup>28</sup> ARM, spis zd.-odb. 1376/101.



obsada archiwum zaczęła się zmniejszać – 3 osoby zmieniły pracę, a jedna od marca 1979 r. przebywała na urlopie macierzyńskim. Zabrakło więc 4 osób z przygotowaniem zawodowym. 10 kwietnia 1979 r. naczelnik Wydziału Ogólnego sporządził notatkę dla dyrektora BAG w sprawie obsady kadrowej<sup>29</sup>. Zwracał w niej uwagę na konieczność przyjęcia nowych pracowników. Zostało to zrealizowane 15 sierpnia 1979 r., kiedy do pracy przyjęto dwie absolwentki Wydziału Archiwistyki Policealnego Studium Ekonomicznego nr 2 (później Państwowe Studium Informacji, Archiwistyki i Księgarstwa). A zatem pod koniec 1979 r. w archiwum wraz z kierownikiem pracowało 5 osób, z czego jedna miała wykształcenie wyższe, 3 archiwalne pomaturalne, a jedna fototechniczne.

Lata osiemdziesiąte przyniosły kolejne zmiany. 16 września 1980 r. zatrudniono kolejną absolwentkę PSIAK. Podobnie jak w przypadku innych uczniów tej szkoły, była to jej pierwsza praca. 31 grudnia 1981 r. odeszła na emeryturę W. Klonowska. Jej odejście zaowocowało koniecznością zatrudnienia nowych osób w archiwum tajnym. Uczyniono to kosztem archiwum jawnego, przenosząc do Kancelarii Tajnej dwie archiwistki. Braki w obsadzie częściowo uzupełniło zatrudnienie w latach 1984 i 1985 dwóch absolwentek PSIAK w Warszawie. W latach osiemdziesiątych zespół archiwum składał się z kierownika – z wykształceniem wyższym administracyjnym – oraz 4 archiwistów z kierunkowym archiwalnym wykształceniem pomaturalnym.

W latach dziewięćdziesiątych do tego zespołu dołączył jeszcze absolwent Wydziału Historii UW, od 1 lutego 1991 r. zatrudniony w Bibliotece Rządowej URM, od 1 maja 1994 r. przeniesiony do Archiwum Akt Jawnych. Szybko zaaklimatyzował się w zespole archiwistów, a ze względu na wiedzę historyczną i przymioty charakteru okazał się cennym nabytkiem archiwum. Pracował w Archiwum URM aż do likwidacji urzędu 31 grudnia 1996 r., potem był pracownikiem AAJ KPRM.

Przez ponad 45 lat funkcjonowania Archiwum URM pracowały w nim w sumie 23 osoby. W latach pięćdziesiątych w czasie organizacji składnicy akt byli to pracownicy bez odpowiedniego wykształcenia i przygotowania archiwalnego, niektórzy z tzw. awansu społecznego. Był to efekt powojennego braku odpowiednich kadr. Zatrudnieni wykazywali się dużym zaangażowaniem w pracę, jednak brak znajomości zasad postępowania z dokumentacją, w połączeniu z ignorancją decydentów, był jedną z przyczyn traktowania Składnicy Akt URM jako magazynu niepotrzebnej makulatury. Do właściwej organizacji składnicy akt zaangażowano wtedy, na zlecenie, archiwistów z AAN i NDAP, którzy w ciągu kilka miesięcy zewidencjonowali i wstępnie uporządkowali zasób oraz przeszkolili personel<sup>30</sup>. Sytuacja uległa diametralnej poprawie wraz z zatrudnieniem w 1961 r. W. Klonowskiej. Jej osobowość

<sup>29</sup> ARM, spis zd.-odb. 2245/377.

<sup>30</sup> ARM, registratura archiwum,teczka: Protokoły kontroli archiwum przeprowadzonych przez Archiwum Akt Nowych w latach 1951–1993, Sprawozdanie Haliny Opoczyńskiej i Andrzeja Janowskiego z prac organizacyjno-instruktorskich w składnicy akt PRM z 15 lipca 1951 r.



i wiedza miała znaczny wpływ na funkcjonowanie archiwum. W latach siedemdziesiątych w archiwum pojawiali się prawie wyłącznie pracownicy ze specjalistycznym wykształceniem archiwalnym, wyższym historycznym ze specjalizacją archiwalną (3 osoby), ale przede wszystkim absolwentki PSIAK – 7 osób. Były to młode osoby, dla których praca w Archiwum URM była pierwszym doświadczeniem zawodowym.

Liczba osób zatrudnionych w składnicy w kolejnych latach była następująca. W latach pięćdziesiątych kierownik i 2 pracowników, w latach sześćdziesiątych podobnie, ale do zespołu dołączyła W. Klonowska, jako zastępca naczelnika wydziału i koordynator prac archiwów tajnego i jawnego (do 1981 r.). Lata siedemdziesiąte przyniosły wzrost zatrudnienia. W szczytowym momencie lat 1975–1976 w Archiwum Jawne zatrudniało 7 osób. Stan ten ustabilizował się w roku 1979, kiedy w archiwum wraz z kierownikiem pracowało 5 osób, z czego jedna miała wykształcenie wyższe, 3 archiwalne pomaturalne, a jedna fototechniczne. W latach osiemdziesiątych zespół archiwum składał się z kierownika z wykształceniem wyższym administracyjnym oraz 4 archiwistów z archiwalnym wykształceniem pomaturalnym. W 1994 r. do tego zespołu dołączyła jedna osoba z wykształceniem wyższym historycznym.

#### 4. Siedziba

##### Siedziby Prezydium Rady Ministrów i Urzędu Rady Ministrów

Oficjalną siedzibą premiera i rządu w dwudziestoleciu międzywojennym był Pałac Namiestnikowski. PRM zajmowało boczne skrzydła pałacu, natomiast gmach główny służył do celów reprezentacyjnych. Podczas okupacji niemieckiej, w latach 1939–1945, w pałacu Niemcy utworzyli *Deutsches Haus*, luksusowy hotel z kasynem. Pałac, który jak na Warszawę nieznacznie ucierpiał podczas działań wojennych, po wojnie został poddany remontowi i przebudowie.

Siedzibą PKWN był gmach przy ul. Spokojnej 4 w Lublinie<sup>31</sup>. Przedstawicielstwo Rządu Tymczasowego w Warszawie początkowo mieściło się na Pradze, przy ul. Świetnej 4<sup>32</sup>. 1 i 4 lutego 1945 r. Rada Ministrów podjęła decyzję o przeniesieniu

<sup>31</sup> ARM, Okólniki i zarządzenia Prezesa RM z 1944 r., spis zd.-odb. 2759/1, Okólnik nr 2 Sekretarza Prezydium PKWN z dnia 16 grudnia 1944 r. w sprawie zamykania pomieszczeń biurowych w gmachu przy ul. Spokojnej 4.

<sup>32</sup> ARM, Okólniki i zarządzenia Prezesa RM z 1945 r., spis zd.-odb. 2759/1, Pismo okólne nr 8 Sekretarza Prezydium Rady Ministrów z dnia 30 stycznia 1945 r.

władz naczelnych do Warszawy. Na jej podstawie sekretarz Prezydium Rady Ministrów wydał okólnik nr 9, dotyczący przeniesienia PRM<sup>33</sup>. Gmachem rządowym stał się budynek byłej Dyrekcji PKP przy ul. Wileńskiej 2/4<sup>34</sup>. 25 kwietnia 1945 r. Komisja dla Przesiedlenia Centralnych Władz Państwowych na lewy brzeg Wisły w Warszawie wydała uchwałę dotyczącą kolejności przemieszczania władz<sup>35</sup>. Biuro Odbudowy Stolicy przenoszone było poza kolejnością. Potem w nowym miejscu znalazły się: Ministerstwo Apropowizacji, Ministerstwo Przemysłu oraz Ministerstwo Bezpieczeństwa Publicznego. Prezydium Rady Ministrów, Krajowa Rada Narodowa oraz Ministerstwo Spraw Zagranicznych były wśród organów przewidzianych do przeprowadzki w drugiej kolejności, z zastrzeżeniem równoczesnego przeniesienia. Zgodnie z uchwałą, PRM otrzymało przedwojenną siedzibę rządu, tj. Pałac Namiestnikowski na Krakowskim Przedmieściu oraz budynek przy Karowej 16/18, ale po przesiedleniu Komendy Głównej Milicji Obywatelskiej na ul. Jaworzyńską. Działające przy PRM Biuro Odszkodowań Wojennych wraz z Ministerstwem Odbudowy usytuowano w budynkach przy Al. Stalina 36 i 38, a GUS na ul. Kazimierzowskiej 60.

Utworzony w listopadzie 1952 r. URM zajmował Pałac Namiestnikowski do 1990 r. Po przemianach ustrojowych w III Rzeczypospolitej pałac, po gruntownym remoncie, stał się siedzibą Kancelarii Prezydenta RP.

Od października 1953 r. URM otrzymał nową siedzibę. Był nią dotychczasowy gmach Rady Państwa w Alejach Ujazdowskich 1/3, gdzie usytuowano gabinety premiera, wicepremierów i departamenty merytoryczne. W latach 1959–1989 skrzydło południowe budynku zajęła Wyższa Szkoła Nauk Społecznych przy KC PZPR, w 1984 r. przemianowana na Akademię Nauk Społecznych, wraz z Instytutem Podstawowych Problemów Marksizmu-Leninizmu. Po jej likwidacji w 1990 r. pomieszczenia zajęła Biblioteka Główna URM (III piętro), Biuro Prasowe Rządu (II piętro) oraz sekretariaty i Gabinet Prezesa RM (I piętro). Gmach w Alejach Ujazdowskich 1/3 stanowił główną siedzibę URM do jego likwidacji w 1996 r.

W ciągu kolejnych lat jednostki organizacyjne URM zajmowały jeszcze parę innych lokalizacji. *Zarządzenie wewnętrzne nr 3 Szefa URM z 23 lutego 1961 r. w sprawie inwentaryzacji w URM w 1961 r.*<sup>36</sup> wymienia następujące miejsca dokonania inwentaryzacji poza budynkami głównymi w Warszawie: magazyn w Łazienkach, Al. I Armii Wojska Polskiego 14, magazyn samochodowy na Woli. W zarządzeniu z 1966 r. wymieniono ponadto: budynek w Al. Ujazdowskich 5, Pałac Myślewicki, pałac w Natolinie, wille przy ul. Parkowej 1, 2, 3 i 27 i przy

<sup>33</sup> ARM, Okólniki i zarządzenia Prezesa RM z 1945 r., spis zd.-odb. 2759/1, Okólnik nr 9 Sekretarza Prezydium Rady Ministrów z dnia 5 lutego 1945 r.

<sup>34</sup> ARM, Okólniki i zarządzenia Prezesa RM z 1945 r., spis zd.-odb. 2759/1, Okólnik nr 13 Sekretarza Prezydium Rady Ministrów z dnia 13 marca 1945 r. w sprawie wstępu do gmachu rządowego.

<sup>35</sup> ARM, Okólniki i zarządzenia Prezesa RM z 1945 r., spis zd.-odb. 2759/1, s. 33–39.

<sup>36</sup> ARM, Zarządzenia Szefa URM z 1961 r., spis zd.-odb. 2831/2, s. 76.

ul. Klonowej 4, 6, 8<sup>37</sup>. Służbowe książki telefoniczne z lat osiemdziesiątych<sup>38</sup> wymieniają ponadto: Bazę Techniczną na ul. Powsińskiej 69/71, Zarząd Inwestycji Wydzielonych na ul. Świętojerskiej 16, siedziby pełnomocników rządu, komitetów i rad przy RM na ul. Żurawiej 4, Radę Legislacyjną w Al. Ujazdowskich 11 i Biuro Kontroli na ul. Litewskiej 2/4.

### Lokalizacja Składnicy Akt Prezydium Rady Ministrów

Od czerwca 1950 r. składnice akt dwóch zespołów PRM funkcjonowały w dwóch różnych lokalizacjach<sup>39</sup>. Składnica Akt przy Zespole II umiejscowiona była w magazynach przy Al. Stalina 9. Sporadyczne informacje na jej temat pochodzą z protokołu kontroli, przeprowadzonego 11 kwietnia 1953 r. Oprócz adresu składnicy, nie wspomniano w nim nic o warunkach przechowywania akt. W maju 1953 r. Składnica Akt Zespołu II została włączona do Składnicy Akt Zespołu I.

Składnica Akt Zespołu I umiejscowiona była w Pałacu Namiestnikowskim na Krakowskim Przedmieściu 46/48. Ze sprawozdania sporządzonego przez Halinę Opoczyńską (kierownik działu nadzoru AAN) i Andrzeja Janowskiego (pracownik NDAP), którzy 3 lipca 1951 r. przystąpili do zleconej pracy w Składnicy Akt PRM, wynika, że warunki lokalowe przechowywania akt były tragiczne. Składnicę ulokowano w suferenie. Magazyn archiwalny, sąsiadujący z magazynem gospodarczym, był otwarty z powodu konieczności dostępu do przewodów kanalizacyjnych oraz CO. „Na korytarzu, wspólnym dla składnicy akt i magazynu gospodarczego, leżały stosami akta podrzucone przez biura PRM, nieuporządkowane i bez ewidencji zdawczo-odbiorczej. Na korytarzu znajdowały się ponadto duże ilości makulatury bezwzględnej [...] Akta przechowywane były: na półkach (bez żadnego systemu kolejności, z dużymi nieuzasadnionymi luzami), na stołach, w stosach na ziemi, w pakietach i skrzyniach. [...] W każdym pomieszczeniu przeplatały się akta ważne z aktami kwalifikującymi się na makulaturę. Ponadto w składnicy akt znajdowały się całkowicie pozbawione ochrony akta tajne (m.in. wydzielone jako tajne z dokumentacji PKWN)”<sup>40</sup>. Dezyderaty po-

<sup>37</sup> ARM, Zarządzenia Szefa URM z 1966 r., spis zd.-odb. 2831/2, s. 194, Zarządzenie wewnętrzne nr 5 Szefa URM z 22 września 1966 r. w sprawie powołania Komisji do przeprowadzenia kontroli stanu zabezpieczenia przeciwpożarowego oraz stanu technicznego instalacji elektrycznej, wodno-kanalizacyjnej i centralnego ogrzewania w obiektach Urzędu Rady Ministrów.

<sup>38</sup> ARM, registratura archiwum, Urząd Rady Ministrów, Spisy telefonów z lat 1984–1988.

<sup>39</sup> Informacje dotyczące lokalu składnicy akt Prezydium Rady Ministrów pochodzą głównie z protokołów kontroli pracowników państwowej służby archiwalnej oraz ze sprawozdań z działalności składnicy akt, por. ARM, protokoły kontroli archiwalnych przechowywane są w registraturze archiwum,teczka: Protokoły kontroli AAN 1951–1993, sprawozdania z działalności składnicy akt i archiwum przechowywane są w registraturze archiwum,teczka: Sprawozdania z pracy archiwum 1950–1996.

<sup>40</sup> ARM, registratura archiwum,teczka: Protokoły kontroli AAN 1951–1993, Sprawozdanie dotyczące stanu i potrzeb składnicy akt wraz z omówieniem zakresu prac, sporządzone przez Halinę Opoczyńską (kierownika działu nadzoru AAN) i Andrzeja Janowskiego (pracownika NDAP), którzy 3 lipca 1951 r. przystąpili do zleconej pracy w Składnicy Akt Prezydium Rady Ministrów.

stawione kierownictwu urzędu obejmowały m.in. uregulowanie sprawy lokalu i jego odpowiedniego wyposażenia. Wymiernym ich efektem była decyzja o przydzieleniu składnicy akt lokalu po bibliotece, na parterze gmachu. Nową lokalizację potwierdził protokół z pierwszej oficjalnej wizytacji z 21 kwietnia 1952 r. Lokal składnicy znajdował się na parterze, a jego powierzchnia wynosiła około 140 m<sup>2</sup>. Zabezpieczenie stanowiła warta wojskowa. Magazyn wyposażono w półki biblioteczne. W zaleceniach powizytacyjnych znalazł się nakaz usunięcia ze składnicy mebli do niej nie należących.

### Lokalizacja Składnicy Akt i Archiwum Urzędu Rady Ministrów

Do połowy 1990 r. Składnica Akt, a potem Archiwum URM znajdowały się w gmachu przy Krakowskim Przedmieściu 46/48. Pomieszczenia biurowe umiejscowiono na parterze. Sprawozdanie za listopad 1953 r. wskazuje, że w tym czasie wykonywane były prace w suterenach przy robieniu regałów. Protokół wizytacji z 28 kwietnia 1954 r. ocenia ogólnie warunki lokalowe Składnicy Akt URM jako bardzo dobre. Składnica miała do dyspozycji jedno pomieszczenie biurowe na parterze i 5 pomieszczeń magazynowych, w tym nowy magazyn w piwnicach. Pojemność magazynów wynosiła łącznie około 665 m.b. półek bibliecznych. Według sprawozdania rocznego z 1959 r., składnica posiadała 3 pomieszczenia magazynowe, o łącznej powierzchni 321 m<sup>2</sup>. Ten sam lokal został opisany po wizytacji 24 października 1964 r. Archiwum dysponowało pokojem biurowym na parterze, przylegającym do niego magazynem oraz dwoma magazynami piwnicznymi, przeznaczonymi na akta kat. B. Wszystkie magazyny były suche, dobrze oświetlone i zabezpieczone przed pożarem i kradzieżą.

Sytuacja lokalowa Archiwum uległa znacznej poprawie w 1966 r. Sprawozdanie za I kwartał informuje, że nastąpiła przeprowadzka Archiwum do nowych pomieszczeń, w których funkcjonowało do 1978 r. Po przeprowadzce lokal, pozostając w Pałacu Namiestnikowskim, miał adres Krakowskie Przedmieście 50. Akta i regały przeniesiono do nowego magazynu parterowego po Wydziale Administracji Wydawnictw. Więcej danych dostarczyły protokoły kontroli z 13 października 1966 r. oraz 17 sierpnia 1969 r. Archiwum otrzymało dwa magazyny archiwalne: wyposażony w regały metalowe magazyn parterowy o powierzchni 85 m<sup>2</sup>, na dokumentację kat. A, oraz magazyn w piwnicy, o powierzchni 90 m<sup>2</sup>, z regałami drewnianymi. Obydwa magazyny miały dobre zabezpieczenie przez światłem, wilgocią, kradzieżą i pożarem. Nowe pomieszczenia biurowe znajdowały się na drugim piętrze. Stanowiły je trzy dobrze wyposażone pokoje do pracy, o łącznej powierzchni 37 m<sup>2</sup>, pokój pracowni mikrofilmowej, pokój do przechowywania ewidencji archiwum i do udostępniania akt. Archiwum uzyskało poważną rezerwę miejsca na przyjmowanie akt z komórek organizacyjnych. Ze sprawozdań wynika, że instalację regałów w nowych magazynach zakończono w 1969 r.

Jednakże kilka lat później okazało się, że warunki przechowywania akt w magazynach w suterenie istotnie się pogorszyły. Przedstawiciel AAN, w protokole kontroli z przełomu lat 1972/1973, zwracał uwagę, że pomieszczenia w piwnicy nie nadają się na magazyn archiwalny dla akt kat. A i B z dłuższym okresem przechowywania. Do czasu wygospodarowania innej powierzchni magazynowej dla tych akt, sugerowano wymianę prowizorycznych regałów drewnianych na metalowe, wyłożenie podłogi gumoleum, poprawienie klimatyzacji i odkurzanie akt. W zaleceniach nakazano również wyposażenie magazynów w urządzenia do mierzenia temperatury powietrza i wilgotności. W odpowiedzi URM zadeklarował chęć poprawy warunków, z wyjątkiem wymiany regałów na zbyt kosztowne metalowe. Ze sprawozdania za 1974 r. wynika, że lokal dla Archiwum był przez miesiąc remontowany, brak jest natomiast informacji o skali tego remontu.

Od połowy 1978 r. Archiwum działało w nowych pomieszczeniach. Protokół kontroli z 7 listopada 1978 r. stwierdzał, że zajmuje lokal o powierzchni 86,30 m<sup>2</sup> usytuowany na II piętrze. Archiwum dysponowało 7 pokojami i przedpokojem, z czego 3 pomieszczenia zajmowała pracownia mikrofilmowa. Dwa magazyny archiwalne, o łącznej powierzchni 200 m<sup>2</sup>, umieszczone były w suterenie. Zostały one poddane gruntownemu remontowi, obejmującemu m.in. podwyższenie i wyrównanie poziomu podłogi oraz wyposażenie w regały przesuwne. Trzeci magazyn, o powierzchni 86 m<sup>2</sup>, na parterze, został przeznaczony do remontu w dalszej kolejności. Wszystkie magazyny były dobrze zabezpieczone i „utrzymane we wzorowej czystości”. Z protokołu kontroli odbytej 5 lat później, 9 listopada 1983 r., wynika, że magazyn na parterze nie został jednak wyremontowany. Był on wyposażony w bardzo wysokie regały biblioteczne, niedostosowane do formatu przechowywanych akt. Regały te, mimo wzmocnienia prętami metalowymi, były niestabilne. Do mankamentów utrudniających pracę kontroler zaliczył też brak telefonu w magazynie. W czerwcu 1985 r. zapadła decyzja o umiejscowieniu w części pomieszczeń zajmowanych przez Archiwum ambulatorium lekarskiego dla pracowników URM. Mimo protestów archiwistów, i pisma AAN z zaleceniem rozważenia możliwości cofnięcia tej decyzji, ambulatorium zajęło jeden pokój i korytarz. Kierownictwo URM zapowiedziało natomiast remont generalny pomieszczeń archiwalnych.

W 1987 r. Archiwum ponownie zostało przeprowadzone do innych pomieszczeń, tym razem do skrzydła pałacu od strony hotelu „Bristol”. Przeprowadzka trwała od połowy lipca do 1 listopada 1987 r. Z protokołu kontroli z 8 grudnia 1988 r. wynika, że nowe pomieszczenia pracownicze miały powierzchnię 150 m<sup>2</sup>. Był to pokój pracowników Archiwum, miejsce dla korzystających i podręczny magazyn na akta, wyposażony w drewniane i metalowe regały. Na parterze znajdowały się dwa magazyny z o powierzchni 28,7 m<sup>2</sup> oraz 41 m<sup>2</sup>. Były one wyposażone w regały metalowe. Do dyspozycji pozostawał trzeci magazyn, o powierzchni 200 m<sup>2</sup>, usytuowany w piwnicy, który wyposażony był w metalowe regały przesuwne, określone w pro-

tokole jako dość niestabilne. Z notatki kierownika archiwum Z. Lipińskiej, z lipca 1990 r., skierowanej do dyrektora Biura Administracyjnego Pawła Karczewskiego<sup>41</sup>, wynika, że kolejna przeprowadzka Archiwum związana była z remontem Pałacu Namieśnikowskiego, który wkrótce został przeznaczony na siedzibę prezydenta RP.

Zgodnie z notatką, decyzja o usunięciu Archiwum z Krakowskiego Przedmieścia zapadła w latach 1989–1990. Archiwum proponowano różne lokalizacje: stajnie w Natolinie, garaże KC na Woli, pomieszczenia na ul. Młynarskiej, Świerczewskiego i Mysiej. Na żadne z tych pomieszczeń kierownik archiwum nie wyraziła zgody, ze względu na brak odpowiednich warunków do przechowywania dokumentacji. Ostatecznie szef URM Jacek Ambroziak wyraził zgodę na umieszczenie Archiwum w gmachu zlikwidowanej Akademii Nauk Społecznych, która zajmowała pomieszczenia w budynku URM w Al. Ujazdowskich 1/3.

Od początku 1990 r. trwało przygotowywanie akt do przeprowadzki. Większość akt powiązano w paczki lub spakowano w kontenery. Na przełomie sierpnia i września 1990 r. zapadła decyzja o rozpoczęciu remontu od skrzydła pałacu przy hotelu „Bristol”, co wiązało się z koniecznością szybszego wyprowadzenia Archiwum, które otrzymało kilka pomieszczeń w skrzydle przy pomniku Mickiewicza. Równocześnie z przeprowadzką pracownicy Archiwum zostali zaangażowani do udziału w pracach komisji ds. zagospodarowania akt byłego Urzędu Kontroli Prasy, Instytutu Organizacji i Zarządzania oraz Centrum Kształcenia Kadr. Z braku miejsca, akta tych instytucji umieszczono w budynku Krajowej Szkoły Administracji przy ul. Wawelskiej, skąd raz w tygodniu akta były wypożyczane na potrzeby Biura Finansowego oraz Biura Kadr.

Faktyczna przeprowadzka w Al. Ujazdowskie 1/3 rozpoczęła się w czerwcu 1991 r. i trwała około trzech miesięcy. Archiwum otrzymało do dyspozycji pomieszczenia na parterze: pokój dla pracowników, pracownię mikrofilmową oraz pokój dla korzystających o łącznej powierzchni 80,60 m<sup>2</sup>. Archiwum posiadało cztery magazyny – jeden o powierzchni 112 m<sup>2</sup> położony na parterze, a trzy, o łącznej powierzchni 344 m<sup>2</sup>, w suterenie. Magazyny w piwnicach wyposażono w 200 przesuwanych regałów, magazyn na parterze w zwykłe regały metalowe. W zaleceniach pokontrolnych z 23 grudnia 1993 r. pojawiła się uwaga o niewłaściwej temperaturze magazynów usytuowanych w suterenach: jeden magazyn był przegrzany, inny zbyt wychłodzony. AAN sugerował zainstalowanie w nich klimatyzacji. Koszty takiej inwestycji okazały się dla URM za wysokie, natomiast urząd zadeklarował, że w magazynach bez okien zostaną wybite drzwi umożliwiające lepszą wentylację. W gmachu w Al. Ujazdowskich 1/3 Archiwum Akt Jawnych URM przetrwało do końca istnienia urzędu. Zmiana lokalizacji nastąpiła dopiero w KPRM.

<sup>41</sup> ARM, registratura archiwum,teczka Informacje o archiwum URM – sprawy pomieszczeń i remonty siedziby.



Reasumując, od 1950 r. składnica akt, a potem archiwum zakładowe, zmieniały lokalizację 6 razy. Aż 5 przeprowadzek w latach 1952, 1966, 1978, 1987, 1989 miało miejsce w ramach Pałacu Namiestnikowskiego, a ostatnia w 1991 r., do budynku w Al. Ujazdowskich 1/3. Przemieszczenia dotyczyły zarówno pracowników w pokojach biurowych, jak i akt zlokalizowanych w magazynach podręcznych. Stosunkowo najmniej przemieszczana była dokumentacja przechowywana w magazynach piwnicznych. Nie pozostawało to bez wpływu na pracę Archiwum, szczególnie w latach 1987–1990, oraz ewidencję i kompletność zasobu.

## 5. Dane ilościowe dotyczące zasobu

W tabeli 12 przedstawiono zestawienie danych dotyczących rozmiaru zasobu Składnicy Akt i Archiwum URM w latach 1953–1996<sup>42</sup>.

Tabela 12

### Rozmiar zasobu Składnicy Akt i Archiwum URM w latach 1953–1996

Rok	Rozmiar zasobu (m.b.)	Przyjęto z komórek organizacyjnych URM (m.b.)	Wybrakowano (m.b.)	Przekazano do AAN lub innych archiwów (m.b.)
1953	151	Brak danych	Brak danych	Brak danych
1954	570	Brak danych	5,3	Brak danych
1955	Brak danych	Brak danych	1,5	Brak danych
1956	780	Brak danych	0,6	1
1957	Brak danych	Brak danych	56	6,15
1958	733	64	66	0
1959	759	85	70	0
1960	707,2	64	83,6	109

<sup>42</sup> Dane opracowano na podstawie rocznych i okresowych sprawozdań z pracy archiwum, które poczynwszy od 1953 r. zawierają informacje o rozmiarze zasobu oraz liczbie m.b. akt przyjętych, wybrakowanych lub przekazanych do innych instytucji w danym roku. Nie odnaleziono sprawozdań rocznych z lat 1961, 1991 i 1996 r. To ostatnie, w związku z likwidacją urzędu, prawdopodobnie nigdy nie powstało. Sprawozdanie za 1978 r. dotyczyło jedynie działalności za drugie półrocze. W przypadku braków informacji w sprawozdaniach posilkowano się danymi z protokołów kontroli oraz spisami akt wybrakowanych i przekazanych do AAN; ARM, registratura archiwum, teczki: Brakowanie akt w latach 1951–1996, Przekazywanie materiałów archiwalnych do AAN w latach 1951–1996, Sprawozdania z pracy archiwum z lat 1953–1996, Protokoły kontroli AAN 1951–1993.



1961	Brak danych	Brak danych	110	10,1
1962	678,12	110	190,57	20,9
1963	638,22	137,05	172,45	5,8
1964	722,15	190	106,7	1
1965	Brak danych	40	21,6	28,6
1966	700	46,9	22	0
1967	Brak danych	119,9	46,4	0
1968	967,10	95,3	75	0
1969	1024	92,9	72,3	0
1970	Brak danych	84,8	49,2	2,3
1971	Brak danych	68	117,3	32,4
1972	980	98	65,15	0,55
1973	Brak danych	69,7	134,3	0
1974	Brak danych	68	106	0
1975	Brak danych	104	41,3	0
1976	960	50	84,6	0
1977	Brak danych	60	34,5	0
1978	904	6	53,7	2,45
1979	Brak danych	61,5	64	0
1980	Brak danych	116	142	16,5
1981	Brak danych	107,8	101	0
1982	Brak danych	135	100	0
1983	1000	112	260	0
1984	Brak danych	80	50	0
1985	Brak danych	110	59,5	0
1986	Brak danych	111	85,55	0
1987	Brak danych	25	154	60
1988	1350	130	90	0
1989	Brak danych	136	45	0
1990	Brak danych	180	41,5	0
1991	Brak danych	Brak danych	54,5	0
1992	Brak danych	107	0	0
1993	1733	110	33	0
1994	Brak danych	108	104	0
1995	Brak danych	105	50	0
1996	1668	Brak danych	73,5	0

Źródło: opracowanie własne na podstawie sprawozdań z pracy Archiwum w latach 1953–1996

## 6. Operacje dokonywane na zasobie

### Przyjmowanie dokumentacji z komórek organizacyjnych

Podstawową ewidencję stanowiły spisy zdawczo-odbiorcze przekazywanej dokumentacji. Ich wzory zawierały wszystkie instrukcje archiwalne URM. Od 1950 r. spisy tworzone były w dwóch egzemplarzach, po jednym dla komórki i składnicy akt. Kwalifikacja akt do kat. A następowała w składnicy, zatem w spisach brakowało kategorii archiwalnej.

Ze spisów akt zdanych w latach 1951–1953 wynika, że maszynowo lub odręcznie wypełniano jedynie pierwszą połowę spisu, natomiast pola uzupełniane przez pracowników archiwum, dotyczące rozmieszczenia akt w składnicy, wydzielenia akt i uwagi, pozostawały puste. Od 1953 r. kwalifikacja akt spraw do kategorii archiwalnej należała do obowiązków referentów, jednak akta kat. A i B zdawano nadal na jednym spisie. Spisy zdawczo-odbiorcze w instrukcji z 1963 r. były zgodne z wprowadzonym przez NDAP wzorem CWD-A 30.

Dokument 4

### Wzór spisu zdawczo-odbiorczego CWD-A 30

.....  
(Nazwa zakładu pracy i komórki organizacyjnej)

Spis zdawczo-odbiorczy akt nr .....

Lp.	Znakteczki	Tytułteczki lub tomu	Daty skrajne od – do	Kat. arch.	Liczba teczek	Miejsce przechowywania akt w składnicy	Data zniszczenia lub przekazania do archiwum
1	2	3	4	5	6	7	8

Przekazujący: .....

CWD-A 30

Odbierający: .....

Instrukcja archiwalna z 1995 r. nakazywała sporządzanie czterech egzemplarzy spisów akt kat. A i trzech kat. B. Pierwsze układano w kolejności numerów porządkowych z wykazu wykazów spisów zdawczo-odbiorczych, zachowując ich ciągłą numerację, drugie przechowywane były w teczkach dla poszczególnych komórek organizacyjnych, trzecie oddawano komórkom, czwarte miały być przesyłane do AAN. W zarządzeniu z 1995 r. obowiązywał wzór spisu zdawczo-odbiorczego PuA-30, tożsamy z wzorem CWD-A-30.

Od 1953 r. archiwum prowadziło również wykaz spisów zdawczo-odbiorczych, który zawierał następujące dane: l.p., datę przejęcia akt, nazwę komórki przekazującej, daty skrajne dokumentacji, rozmiar w m.b.

Spisy zdawczo-odbiorcze były wykazami tytułów teczek przekazywanych do archiwum. Do 31 grudnia 1996 r. przekazano do archiwum 2782 spisów, kolejne przyjęto w latach 1997–2010. Do zespołu URM przyporządkowano 3116 spisów (stan na dzień 31 grudnia 2010 r.) i być może nie jest to liczba ostateczna, gdyż sporadycznie do zespołu URM w Archiwum Rady Ministrów dołączane są spisy akt znalezionych podczas remontów budynków KPRM, a nawet z innych instytucji<sup>43</sup>.

W przeważającej większości spisy sporządzane były przez pracowników komórek, które zdawały akta. W początkowych latach funkcjonowania składnicy akt zdarzało się, że spisy powstawały po przejęciu dokumentacji i wtedy robili je pracownicy składnicy. Ze względu na brak danych, trudno jest określić skalę tego zjawiska. Z dużą dozą prawdopodobieństwa można sądzić, że w ten sposób powstało pierwszych 160 spisów, do czasu pierwszej wizytacji składnicy w lipcu 1951 r. W latach 2007–2010 spisy zdawczo-odbiorcze URM zostały częściowo przeniesione do programu komputerowego funkcjonującego w Archiwum KPRM.

### Statystyki przejmowanej dokumentacji

W latach pięćdziesiątych przejmowanie dokumentacji z komórek organizacyjnych urzędu należało do dominujących zadań składnicy. Notatka naczelnika Wydziału Ogólnego z 20 stycznia 1976 r. stwierdza nawet, że „od 1945 do 1951 Archiwum nie było zorganizowane, a od tej daty do 1960 r. jego czynności ograniczały się do przyjmowania akt z komórek organizacyjnych”<sup>44</sup>. Autorka nie natrafiła na dane o ilości akt przyjmowanych do składnicy w latach 1950–1953. Z cytowanej już notatki H. Opoczyńskiej (AAN) i A. Janowskiego (NDAP) wynika, że rozmiar zasoby

<sup>43</sup> W 2009 i 2010 r. do Archiwum Rady Ministrów zostały przekazane akta Biura ds. Terenowych Organów Administracji Państwowej URM z lat 1990–1994, które odnaleziono w Ministerstwie Spraw Wewnętrznych i Administracji. Materiały dotyczyły spraw podziału terytorialnego kraju.

<sup>44</sup> ARM, spis zd.-odb. 1367/101.

bu Składnicy Zespołu I w lipcu 1951 r. wynosił około 170 m.b. Protokół kontroli z 1953 r. podaje, że zawartość aktowa składnicy liczyła 141 m.b. akt uporządkowanych i 10 m.b. nieuporządkowanych. Z protokołu kontroli Składnicy Zespołu II z 11 kwietnia 1953 r. wynika, że przechowywano w niej m.in. akta b. MSW z dwudziestolecia międzywojennego (około 25 m.b.), akta Ministerstwa Administracji Publicznej (1945–1950), Ministerstwa Ziem Odzyskanych (1945–1949) oraz Pełnomocnika Rządu ds. Przesiedlenia z 1952 r. (około 4 m.b.) oraz kilka tysięcy sztuk pieczęci zlikwidowanych urzędów wojewódzkich, starostw i zarządów gminnych. W Składnicy Zespołu II przechowywano ponadto akta PKWN z 1944 r., Głównego Pełnomocnika Akcji Siewnej (brak dat) oraz akta Związku Powiatów RP i Polskiego Banku Komunalnego z lat 1930–1937.

Po połączeniu obu składnic, zasób na miesiąc luty 1954 r. wynosił około 570 m.b., z czego akta PRM i URM liczyły około 250 m.b., MAP – 60 m.b., Ministerstwa Ziem Odzyskanych i MAP łącznie 240 m.b., a akta przedwojennego MSW około 20 m.b.<sup>45</sup> W planach na pierwszy kwartał 1955 r. składnica akt zakładała przejście wszystkich akt z komórek PRM do końca 1952 r. włącznie. Brak jest informacji, czy plany te udało się zrealizować. 13 listopada 1956 r. powstało sprawozdanie sytuacyjne o stanie składnicy. Zasób ogółem oszacowano na 780 m.b., z czego uporządkowanych było 720 m.b., a do uporządkowania pozostawało 60 m.b. Brak jest danych o stanie zasobu w 1957 r. Natomiast w sprawozdaniu za 1958 r. zawarto następujące dane o wielkości zasobu: stan składnicy wynosił 733 m.b., w 1958 r. przyjęto na stan 64 m.b., a wybrakowano 66 m.b. Sprawozdania z lat 1958–1959 oraz spisy zdawczo-odbiorcze z lat 1947–1959 wymieniały akta następujących instytucji, które były w tych latach przechowywane w składnicy, a po opracowaniu były sukcesywnie przekazywane do AAN:

1. Prezydium Rady Ministrów (1945–1952) i Urząd Rady Ministrów (od 1952)
2. Kancelaria Cywilna Prezydenta RP (1945–1950)
3. Materiały Krajowej Rady Narodowej (1944–1946), zdane w 1959 r. przez Bibliotekę URM
4. Polski Komitet Wyzwolenia Narodowego (1944)
5. Akta UNRRA (United Nations Relief and Rehabilitation Administration) – Administracja Narodów Zjednoczonych ds. Pomocy i Odbudowy (1945)
6. Ministerstwo Administracji Publicznej (1945–1950)
7. Ministerstwo Informacji i Propagandy (1945–1947)
8. Ministerstwo Ziem Odzyskanych (1945–1950)
9. Biuro Ziem Zachodnich
10. Pełnomocnik Generalny dla Ziem Odzyskanych (1945)

<sup>45</sup> ARM, registratura Archiwum, teczka Sprawozdania z pracy archiwum 1950–1996.

11. Pełnomocnik Rządu ds. Wybrzeża (1945–1948)
12. Pełnomocnik Akcji Siewnej
13. Pełnomocnik Rządu ds. nabywania i najmowania nieruchomości dla instytucji państwowych (1949–1950)
14. Główny Pełnomocnik dla przekazania i przejęcia majątku na radzieckich i polskich terenach wymiennych (1951)
15. Komisarz Rządu ds. Produktywizacji Ludności Żydowskiej w Polsce (1946–1947)
16. Nadzwyczajna Komisja Mieszkaniowa przy Prezesie Rady Ministrów (1946–1947)
17. Komisja ds. Odbudowy Nauki Polskiej przy Centralnym Urzędzie Planowania (1946–1948)
18. Komitet Wykonawczy Roku Chopinowskiego 1949 (1948–1950)
19. Komitet Wykonawczy Obchodu 150-lecia urodzin Adama Mickiewicza (1948–1950)
20. Komitet Wykonawczy Obchodu 150-lecia urodzin Aleksandra Puszkina (1949–1950)
21. Instytut Pamięci Narodowej Instytutu Historii Najnowszej (1945–1950)
22. Spółdzielnia Gospodarcza Pracowników Prezydium Rady Ministrów (1946–1949)
23. Związek Zawodowy Pracowników Państwowych przy Urzędzie Rady Ministrów (1948–1950)

Lata pięćdziesiąte kończyły się następującym bilansem: wielkość zasobu szacowano na 759 m.b., z czego 85 m.b. przyjęto w 1959 r. Oprócz akt własnych URM oraz jego poprzednika PRM przechowywano ponad 20 zespołów obcych.

W latach sześćdziesiątych składnica akt przyjmowała średnio około 92,5 m.b. akt rocznie. Od 1960 r. do 1969 r. archiwum przejęło około 832 m.b. akt. W 1960 r. stan zasobu szacowano na 707,2 m.b., a w 1969 r. jego rozmiar wzrósł do 1024 m.b. Przy czym była to już niemal wyłącznie dokumentacja komórek organizacyjnych URM lub organów, których URM prowadził obsługę administracyjną i biurową. Z jednostek podległych URM przejęto akta Państwowej Rady Górnictwa przy URM (1956–1961), Państwowej Komisji Lokalowej przy prezesie RM (1951–1955), uchwały PKWN z 1944 r., zdane z Protokołu RM dopiero w 1964 r., akta Rady Zakładowej Związków Zawodowych Pracowników Państwowych i Społecznych przy URM (1948–1967) oraz akta pełnomocników rządu: Pełnomocnika Rządu ds. Pobytu Wojsk Radzieckich w Polsce (1955–1957), Pełnomocnika Rządu ds. Rozlokowania i Zatrudnienia w Rolnictwie Repatriantów Powracających z ZSRR (1957–1960) i Pełnomocnika Rządu ds. Zagospodarowania Terenów Południowo-Wschodnich (1957–1959).

Prawie 28% zdanych spisów (115 na 412 zdanych) stanowiła dokumentacja wydziałów Biura Administracyjno-Gospodarczego, 73 spisy (17%) zdało Biuro Fi-

nansowe, 15 Biuro Spraw Lokalowych. Jeśli chodzi o dokumentację komórek merytorycznych, to 85 spisów zdawczo-odbiorczych (20,5%) pochodziło łącznie z gabinetów i sekretariatów prezesa i wiceprezesów RM, szefa URM i dyrektorów generalnych urzędu. 41 spisów (około 10%) zdało Biuro Prezydzialne, z czego 15 spisów dotyczyło Protokołu Rady Ministrów z lat 1946–1966. 35 spisów (8,5%) przekazało Biuro ds. Prezydiów Rad Narodowych, 15 Biuro Prawne, 10 Biuro Skarg i Listów.

Lata siedemdziesiąte to 670 przejętych m.b., co daje 67 m.b. przyjmowanych rocznie. Brak jest danych o rozmiarze zasobu na początku i końcu dekady. W 1978 r. wynosił on 904 m.b., przy czym archiwum więcej brakowało, niż przyjmowało na stan. Struktura przejmowanych akt wyglądała podobnie jak w poprzedniej dekadzie. Poza dokumentacją komórek organizacyjnych URM przejęto akta: Pełnomocnika Rządu ds. Zagospodarowania Terenów Zaniebanych (1957–1961), Biura Pełnomocnika Rządu PRL ds. Pobytu Wojsk Radzieckich w Polsce (1954–1970), Państwowej Rady Górnictwa przy URM (1966–1967), Komisji Partyjno-Rządowej ds. Organizacji Społecznych (1961–1962), Komisji Rady Ministrów ds. Prezydiów Rad Narodowych (1965–1969), Komitetu Współpracy Gospodarczej z Zagranicą przy Radzie Ministrów (1969–1970), Ligi Obrony Kraju, Zarządu Koła przy URM (1961–1976), Społecznego Komitetu Organizacyjnego Marszów Patrolowych Szlakami Partyzanckimi w Puszczy Kampinoskiej (1968–1978), TPPR, Zarządu Koła przy URM (1968–1970) oraz Związku Zawodowego Pracowników Państwowych i Społecznych, Rady Zakładowej Organizacji Związkowej przy URM (1967–1976).

Pod względem liczby przekazywanych spisów nadal najwięcej przekazywały wydziały BAG, bo 112 spisów na 498 wszystkich zdanych (22%), 74 spisy zdało Biuro Prezydzialne (15%), 75 spisów zdawczo-odbiorczych pochodziło z gabinetów i sekretariatów prezesa i wiceprezesów RM, szefa URM i dyrektorów generalnych urzędu (15%), 63 spisy przekazało Biuro Finansowe (12,5%), 50 Biuro Spraw Lokalowych (10%), 45 spisów Biuro ds. Prezydiów Rad Narodowych oraz Biuro ds. Terenowych Organów Administracji Państwowej (9%), 20 Biuro Prawne, 15 Biuro Skarg i Listów. Pozostałych ponad 40 spisów zdawczo-odbiorczych pochodziło z innych komórek.

W latach osiemdziesiątych archiwum otrzymało prawie 1083 m.b., czyli ponad 106 m.b. akt rocznie. Przejęto aż 759 spisów zdawczo-odbiorczych, czyli niemal o połowę więcej, niż w latach sześćdziesiątych i siedemdziesiątych. Poza dokumentacją komórek organizacyjnych URM przejęto akta: Urzędu ds. Wyznań (1950–1973), RWPG (1960–1976), Pełnomocnika Rządu PRL ds. Pobytu Wojsk Radzieckich w Polsce (1956–1986), Pełnomocnika Rządu ds. Reformy Gospodarczej (1980–1985) oraz Komisji Partyjno-Rządowej ds. Przeglądu i Unowocześnienia Struktur Organizacyjnych Gospodarki i Państwa (1985–1989), Komisji Rady Ministrów ds. Reformy Gospodarczej (1980–1981) i Centralnej Komisji do Walki ze Spekulacją przy URM (1981–1987). Podobnie jak w poprzednich latach, archiwum przyjęło

również dokumentację Ligi Obrony Kraju, Zarządu Koła przy URM (1977–1978), Społecznego Komitetu Organizacyjnego Marszów Patrolowych Szlakami Partyzantkami w Puszczy Kampinoskiej (1973–1979) oraz Związku Zawodowego Pracowników Państwowych i Społecznych, Rady Zakładowej Organizacji Związkowej przy URM (1978–1980).

Odmienne niż w poprzednich dekadach, w latach osiemdziesiątych najwięcej akt przekazał Departament Prezydialny, bo aż 296 spisów, co stanowiło niemal 40% zdanych akt. Do archiwum trafiła dokumentacja przechowywana w pomieszczeniach departamentu od lat pięćdziesiątych, w tym protokoły i stenogramy posiedzeń rządu, oryginały normatywów Rady Ministrów, premiera, szefa URM. Gabinety i sekretariaty tzw. VIP-ów zdały łącznie 106 spisów zdawczo-odbiorczych. Poza tym, podobnie jak w poprzednich dekadach, znaczną liczbę spisów zdały: BAG (95), Biuro Finansowe (47), Biuro Spraw Lokalowych (48), Biuro Prawne (33). Do archiwum trafiły akta komórek organizacyjnych charakterystycznych dla lat osiemdziesiątych: Dyżurnego Sztabu Operacyjnego Rządu (DYSOR), Biura ds. Funkcjonowania Gospodarki, Biura ds. Młodzieży czy Biura ds. Współpracy ze Związkami Zawodowymi. Rozmiar zasobu w 1988 r. wyniósł 1350 m.b.

Lata dziewięćdziesiąte były okresem przemian związanych z kształtowaniem się III RP, ale również czasem likwidacji URM. Fakt likwidacji Urzędu miał niewątpliwie wpływ na liczbę zdawanej dokumentacji. W ciągu 7 lat od 1990 do 1996 r. zdano 711 spisów zdawczo-odbiorczych. Przy czym akta URM zdawano również w pierwszych latach funkcjonowania KPRM. W latach 1990–1995 przyjęto około 610 m.b., czyli około 101 m.b. rocznie. Z akt innych jednostek przejęto Główny Urząd Kontroli Prasy, Publikacji i Widowisk (1973–1990), Biuro Pełnomocnika Rządu ds. Integracji Europejskiej oraz Pomocy Zagranicznej, Biuro ds. Pomocy Zagranicznej (1991), Biuro Pełnomocnika Rządu RP ds. Pobytu Wojsk Federacji Rosyjskiej w Polsce (1954–1994), Radę Legislacyjną przy Prezesie Rady Ministrów (1984–1992). Podobnie jak w poprzednich dekadach, dużą liczbę spisów zdały: Biuro Prezydialne (180 spisów–25%), Biuro Administracyjne (81–11%), Biuro Finansowe (28), Biuro Prawne (60–8,5%). Gabinety polityków przekazały łącznie 85 spisów, natomiast Komitety Rady Ministrów (Ekonomiczny, Społeczny, Społeczno-Ekonomiczny) łącznie 41 spisów.

Urząd Rady Ministrów zakończył działalność 31 grudnia 1996 r. Dokumentacja po URM była regularnie przejmowana jeszcze w latach 1997–2004, natomiast ostatnie dopływy do zespołu odnotowano w 2010 r. Od 1997 r. do 2010 r. archiwum przejęło łącznie około 241 m.b. akt. Po przeprowadzonym w czerwcu 2010 r. skontrum z natury, ostateczny rozmiar zespołu Urzędu Rady Ministrów oszacowano na 1330,55 m.b., z czego około 554,15 m.b. stanowiły akta kat. A, a pozostałe 776,4 m.b. dokumentacja kat. B. Przy okazji skontrum okazało się, że rozmiary niektórych spisów zdawczo-odbiorczych były dość przeszacowane. Dotyczyło to zwłaszcza akt przyjmowanych w latach siedemdziesiątych i osiemdziesiątych, kiedy rozmiar przeję-



tej dokumentacji był wyznacznikiem wartości pracy archiwistów. Ze względu na fakt, że archiwum nie podawało w sprawozdaniach rocznych stanu zasobu na dany rok, trudno jest zweryfikować rozmiar zespołu URM w poszczególnych latach. Informacje te pojawiały się sporadycznie, głównie przy okazji kontroli archiwalnych z AAN.

### Stan zdawanej dokumentacji

Stan fizyczny, jakość opisu i ewidencji przekazywanych materiałów zmieniał się wraz z upływem lat i polepszał, w miarę zwiększania się świadomości urzędników oraz decydentów. Nie bez znaczenia były szkolenia oraz kontrole z zakresu przestrzegania przepisów kancelaryjnych, przeprowadzane od początku lat sześćdziesiątych w sekretariatach komórek organizacyjnych. Począwszy od 1953 r. nie było w tej dziedzinie rażących zaniedbań, niemniej jednak należałoby wskazać na kilka nieprawidłowości, które miały wpływ na jakość materiałów zakwalifikowanych jako źródła historyczne.

Instrukcje kancelaryjne i archiwalne nakazywały przekazywanie dokumentacji do archiwum po uprzednim dwuletnim okresie przechowywania ich w registraturze komórki. Archiwum, może z wyjątkiem planów przejścia do końca 1956 r. wszystkich akt zlikwidowanego PRM, nie dopominało się o regularne przekazywanie dokumentacji. W praktyce komórki organizacyjne zdawały akta, kiedy brakowało im miejsca w szafach.

Z relacji byłych pracowników Archiwum URM wynika, że kilka razy w ich karierze zawodowej (osoby zatrudniane od drugiej połowy lat siedemdziesiątych) znaleziono pod drzwiami magazynu archiwalnego porzucone pudła z aktami, bez ewidencji. Była to dokumentacja niepotrzebna do bieżącej pracy, pochodząca ze zlikwidowanych komórek organizacyjnych, odnaleziona w szafach przez pracowników zajmujących pomieszczenia biurowe bądź odnaleziona przypadkiem, przy okazji przeprowadzek czy remontów.

Jeden z przypadków porzucenia akt po likwidacji komórki został udokumentowany. Zdarzenie dotyczyło zlikwidowanego z dniem 1 sierpnia 1970 r. Komitetu Współpracy Gospodarczej z Zagranicą przy RM. Jak wynika z notatki W. Klonowskiej do dyrektora BAG, akta pozostawiono w dawnym pomieszczeniu Komitetu przy Al. I Armii Wojska Polskiego 14. Klimat całego zdarzenia oddają wzburzone słowa archiwisty: „Sposób postępowania z aktami wskazywał na szczyt lekceważenia wieloletniej działalności instytucji, jak również na brak elementarnej szacunku do wykonywanej przez siebie pracy. W dużym pokoju zgromadzono bezładnie akta, zrzucając je po prostu na podłogę, w przeważającej większości bez segregatorów i teczek, stwarzając stertę śmieci, z której należało zabezpieczyć akta. Postępowanie było podobne jak w pierwszych latach po wojnie. W wyniku takiego właśnie traktowa-

nia akt dziś nie tylko naukowcy, ale również działacze polityczni poszukują daremnie śladów działalności Biura Odszkodowań Wojennych lub cennych dokumentów z pierwszych lat PRL<sup>46</sup>. Ostatecznie z rozsypu 40 m.b. przeznaczono na makulaturę, a 20 m.b. zakwalifikowano jako akta kat. A i B. O porzuceniu akt powiadomiono AAN, które zareagowało wizytacją interwencyjną w dniu 15 października 1970 r.

Archiwum borykało się również z problemem prawidłowego opisu przekazywanych teczek. W latach pięćdziesiątych te czki z prawidłowym opisem zdarzały się rzadko; większość z nich oznakowana była rokiem, rzadziej nazwą komórki, czasami przekazywane te czki lub segregatory nie miały żadnego opisu, a jedynym ich oznaczeniem pozostawała sygnatura archiwalna, nadawana przez pracownika składnicy. Sytuacja ta poprawiła się sukcesywnie począwszy od lat sześćdziesiątych. W dużej mierze jakość opisu i prawidłowość archiwizowanej dokumentacji zależała od tego, która komórka przekazywała akta. Lepiej robiły to biura merytoryczne, ze stałą obsadą (np. Prezydialne lub Prawne), gorzej gabinety czy sekretariaty VIP-ów, w których miała miejsce znaczna fluktuacja kadr.

Kolejne zagadnienie stanowiła kwalifikacja archiwalna akt. Zgodnie z instrukcją archiwalną z 1950 r., zaliczenie akt do kat. A lub B odbywało się w składnicy akt, a więc w rezultacie dokumentacja z tego okresu nie miała kwalifikacji archiwalnej. Instrukcja archiwalna z 1953 r. nakazywała sporządzenie spisów zdawczo-odbiorczych na podstawie obowiązującego w danej komórce wykazu akt. Problem polegał na tym, że – jak wykazały prace Komisji Kancelaryjno-Archiwalnej z 1961 r. – w 50% biur nie stosowano rzeczowego wykazu akt, tylko system dziennikowy lub mieszany. Począwszy od 1953 r. kwalifikacji archiwalnej akt dokonywał pracownik sekretariatu odpowiedzialny za rejestrację spraw i ich archiwizację. Z reguły była to sekretarka, a nie pracownik merytoryczny, w związku z czym często zdarzały się błędy w nadawaniu symboli z RWA.

Przez cały okres działalności PRM i URM nie egzekwowano paginowania stron oraz pozbawiania elementów metalowych akt kat. A. Akta te przeważnie nie były również szyte. Wymienione czynności scedowano na archiwistów opracowujących materiały archiwalne. W latach pięćdziesiątych składnica szczyła się nawet przekazywaniem odzyskanych spinaczy do Magazynu Materiałów Piśmiennych, a np. w lutym 1954 r. było ich aż 9 kg<sup>47</sup>.

Zasób Składnicy Akt, a potem Archiwum, stanowiła przede wszystkim dokumentacja aktowa. Sporadycznie zdarzały się fotografie, ale były one zdawane łącznie z dokumentacją aktową. Archiwum nie przejęło np. negatywów i odbitek wytwarzanych przez fotografów zatrudnianych w Biurze Prasowym Rządu. Biuro Prasowe

<sup>46</sup> ARM, registratura archiwum,teczka Protokoły kontroli AAN 1951–1993, notatka w sprawie akt b. Komitetu Współpracy Gospodarczej z Zagranicą z dnia 3 września 1970 r.

<sup>47</sup> ARM, registratura archiwum,teczka Sprawozdania z pracy archiwum 1950–1996.

Rządu, przemianowane w 1996 r. na Centrum Informacyjne Rządu, przekazywało jedynie akta, w tym materiały rzeczników prasowych rządu, stenogramy konferencji prasowych, wywiadów itp. Nie wynikało to ze złej woli ani Archiwum, ani Biura Prasowego. Po prostu Archiwum przyjmowało jedynie to, co dana komórka chciała przekazać, nie wykazując inicjatywy co do przejęcia pozostałych materiałów.

W 1990 r. Archiwum Jawne wzbierało się przed przejęciem dokumentacji technicznej Urzędu. W efekcie stworzono archiwum zakładowe Gospodarstwa Pomocniczego URM, na Powsińskiej 69/71, które przejęło ponad 170 m.b. dokumentacji obiektów urzędu.

W latach pięćdziesiątych nadgorliwość i źle pojęta oszczędność pracowników składnicy akt doprowadziła do zniszczenia kilkuset sztuk pieczęci kauczukowych i metalowych nadesłanych do URM z terenu. W ramach realizacji zobowiązania ku czci 34 rocznicy rewolucji październikowej, w listopadzie 1951 r. oddano metalowe tłoki do Mennicy Państwowej, uprzednio odbijając na papierze w trzech egzemplarzach 756 sztuk pieczęci<sup>48</sup>.

### Braki, czyli dokumentacja, której nie przekazano

Podczas realizacji kwerend przez pracowników ARM co jakiś czas użytkownik otrzymuje odpowiedź, że w zasobie Archiwum danej dokumentacji nie udało się odnaleźć. Oprócz uczucia niedosytu, że nie możemy pomóc obywatelowi, kołaczę się myśl, że przecież ten dokument, notatka, sprawozdanie czy analiza powinny w Archiwum być. Dotyczy to zarówno materiałów „wielkiego kalibru”, jak i źródeł do tematów mniej nośnych. Dla przykładu, w niemal każdą rocznicę porozumień sierpniowych w Gdańsku i Szczecinie 1980 r. poszukiwane są oryginały porozumień, których podpisywanie widzieliśmy w relacjach telewizyjnych, a potem kronikach filmowych. Nie ma ich w zasobie AAN. W zasobie Archiwum Akt Jawnych URM odnaleziono jedynie kopię dokumentu rządowego. W 1997 r., wraz z pozostałą dokumentacją Biura ds. Współpracy ze Związkami Zawodowymi (1980–1992), została ona przekazana do AAN<sup>49</sup>. Kolejne kopie zostały przekazane wraz z aktami gabinetu wicepremiera Stanisława Macha (1980–1981). Przy okazji okazało się, że Archiwum URM nie posiadało akt gabinetów wicepremierów Mieczysława Jagielskiego po 1975 r.<sup>50</sup> i Kazimierza Barcikowskiego, którzy podpisywali porozumienie ze strony rządowej.

<sup>48</sup> ARM, registratura archiwum, teczka Sprawozdania z pracy archiwum 1950–1996.

<sup>49</sup> ARM, registratura archiwum, teczka Materiały archiwalne przekazane do AAN w 1997 r., spis nr 34 zdawczo-odbiorczych materiałów archiwalnych URM – Biuro ds. Współpracy ze Związkami Zawodowymi, przekazanych do Archiwum Akt Nowych 30.06.1997 r.

<sup>50</sup> Akta Gabinetu Wiceprezesa RM Mieczysława Jagielskiego kończą się pod względem chronologicznym na 1975 r.

Porównanie wykazu spisów zdawczo-odbiorczych URM z wykazem komórek organizacyjnych Urzędu wskazuje, że braki dotyczą przede wszystkim materiałów sekretariatów i gabinetów VIP-ów.

W latach 1950–1989 do Archiwum Akt Jawnych URM nie przekazano m.in. akt gabinetów premierów: Edwarda Babiucha (1980) i Józefa Pińkowskiego (1980–1981), gabinetów wicepremierów: Stanisława Łapota (1954–1957), Mariana Olewińskiego (1969–1970), Wincentego Kraśko (1970–1972), Tadeusza Pyki (1975–1976), Kazimierza Barcikowskiego (1980), Henryka Kisiela (1980–1981), Jerzego Ozdowskiego (1981), Manfreda Gorywody (1983–1987), Zdzisława Sadowskiego (1987–1988), Janusza Patorkiego (1988–1989), Ireneusza Sekuły (1988–1989). Brak jest również materiałów sekretariatów rzeczników rządu: Włodzimierza Janiurka (1971–1980), Józefa Bareckiego (1980–1981), Wiesława Górnickiego (1981), Jerzego Urbana (1981–1989)<sup>51</sup> i Zbysława Rykowskiego (1989).

Ekipy rządowe po 1989 r. powoływały dużą liczbę sekretarzy i podsekretarzy stanu, których sekretariaty tworzone były w URM. Niestabilność polskiej sceny politycznej lat transformacji była powodem znacznej fluktuacji kadr, a to z kolei skutkowało powstawaniem i likwidowaniem kolejnych sekretariatów polityków w URM. Część z nich nie zdała akt do Archiwum Zakładowego urzędu. Z okresu rządu Tadeusza Mazowieckiego brakuje akt sekretariatów sekretarza stanu Jerzego Kołodziejewskiego (1989–1991) oraz podsekretarzy stanu Jerzego Ciemnińskiego (1989–1991), Zbigniewa Borawskiego (1988–1991), Jerzego Regulskiego (1989–1991). Z okresu rządu Jana Krzysztofa Bieleckiego nie ma akt podsekretarza stanu Ignacego Dudojcia (1991) oraz Pełnomocnika Rządu ds. Kobiet i Rodziny Anny Popowicz (1991–1992). Spośród współpracowników Jana Olszewskiego akt nie zdał sekretariat podsekretarza stanu Stanisława Krukowskiego (1992). Z czasów rządów ekipy Hanny Suchockiej nie ma akt sekretariatów podsekretarzy stanu Zbigniewa Cieślaka (1992–1993), Roberta Witolda Karwowskiego (1992), Jerzego Koźmińskiego (1992–1993), Michała Kuleszy (1992–1993), Krzysztofa Nowaka (1993), Piotra Stachańczyka (1992–1993), Mirosława Steca (1992–1994), Tadeusza Syryjczyka (1992–1993), Bogdana Trepieńskiego (1992–1993), Zbigniewa Woźniaka (1992–1993), Jana Zagajewskiego (1992). Spośród sekretariatów VIP-ów rządu Waldemara Pawlaka brakuje w archiwum akt sekretarzy stanu Kazimierza Korony (1994–1995) i Andrzeja Żora (1993–1994), jak i podsekretarzy stanu Franciszka Mleczi (1993–1995), Marka Wagnera (1994–1996), Andrzeja Wieczorkiewicza (1993–1996) oraz Janusza Wojciechowskiego (1994–1995). Z czasów rządu Józefa Oleksego nie ma akt sekretariatów sekretarza stanu Marka Pola (1995–1996) oraz Pełnomocnika Rządu ds. Rodziny i Kobiet Jolanty Banach

<sup>51</sup> Akta Biura Prasowego Rządu zostały w 2009 r. przekazane do AAN przez Biuro Ochrony Informacji Niejawnych MSW.

(1995–1996). Z czasów rządu Włodzimierza Cimoszewicza nie ma akt zespołu doradców prezesa RM (1996).

Ponadto lukę stanowią nieistniejące materiały rządowych rzeczników prasowych: Małgorzaty Niezabitowskiej (1989–1991)<sup>52</sup>, Jana Polkowskiego (1992) i Ryszarda Miazka (1992).

Przyczyny takiego stanu rzeczy zostały dość trafnie opisane przez Z. Lipińską, kierującą archiwum w latach 1975–2004. W oświadczeniu dotyczącym zasobu Archiwum URM pisała ona: „Stan zasobu archiwalnego, tj. jego wartość historyczno-dokumentalna, zakres opracowania znajdujących się w nim materiałów i warunki pracy archiwum jest następstwem istniejących w przeszłości rozwiązań organizacyjno-prawnych, kompetencji osób w nim zatrudnionych oraz czynów skierowanych przeciwko substancji archiwum”<sup>53</sup>. Potem następowało wyjaśnienie tej tezy. Obowiązek zachowania i archiwizacji akt został jasno sprecyzowany dopiero w *Instrukcji w sprawie organizacji i zakresu działania archiwum URM z 31 grudnia 1963 r.* Do 1971 r. nie było w URM jednolitego rzeczowego wykazu akt, a komórki organizacyjne przekazywały do Archiwum niepełną dokumentację własnej działalności, w tym znaczną ilość makulatury. Akta nadsyłano bez klasyfikacji i nieuporządkowane. Pierwsze siły fachowe w Archiwum pojawiły się wraz z przyjęciem do pracy W. Klonowskiej w 1960 r. Dopiero od tego okresu zaczęto opracowywać akta i porządkować je wg zasad archiwalnych. Stało się to możliwe przy stopniowym przyjmowaniu pracowników po studium archiwalnym. Z. Lipińska powołała się także na relacje pierwszego kierownika Składnicy Akt URM J. Hekknera, wg którego tylko część akt trafiała do Archiwum, bardzo często były one palone, również przez niego osobiście, na polecenie przełożonych. Niszczenie akt odbywało się również w komórkach macierzystych, przy pomocy specjalnych krajarek. Oświadczenie zawiera także pisemne potwierdzenie ustnych relacji J. Hekknera, dotyczących zniszczenia akt z gabinetu Józefa Cyrankiewicza. Wynika z niego, że w styczniu 1971 r. (po odwołaniu) Cyrankiewicz wydał polecenie wywiezienia zawartości swoich szaf i biurka do papierni w Jeziornie<sup>54</sup>. Hekkner osobiście, pod strażą, wywiózł z pomieszczeń zajmowanych przez byłego premiera 2 samochody ciężarowe akt, które zostały zniszczone w obecności archiwisty. Jak pisze Lipińska, podczas opracowywa-

<sup>52</sup> W zasobie ARM odnaleziono jedną teczkę 0,01 m.b. z aktami z jednej konferencji prasowej z 1990 r.

<sup>53</sup> ARM, registratura archiwum,teczka Informacje o archiwum URM (1953–1996). Oświadczenie niedatowane, powstało w związku z kontrolą dotyczącą złota i pieniędzy z przedwojennego Funduszu Obrony Narodowej i wyjaśnienia braków dokumentacji w zasobie archiwum URM, której żądał kontrolujący. Śledztwo w sprawie FON wszczęła pod koniec 1989 r. prokuratura, działając na zlecenie Sejmu i NIK, zatem oświadczenie powstało prawdopodobnie pod koniec 1989 lub na początku 1990 r.

<sup>54</sup> Prawdopodobnie był to wynik znanej niechęci Cyrankiewicza do pozostawiania dowodów swojej działalności na piśmie. Cyrankiewicz akceptował rozmowy z dziennikarzami, ale nie zgadzał się na nagrywanie rozmów (z wyjątkiem oficjalnych przemówień) oraz notowanie i publikowanie tego, co powiedział. Prywatne notatki zwykle dał i niszczył, por. P. Lipiński, *Towarzysze Niejasnego*, Warszawa 2003, s. 75.

nia dokumentacji gabinetu Cyrankiewicza w Archiwum okazało się, że zdane akta nie pozwalały na odtworzenie pracy komórki organizacyjnej. Niestety, przypadek ten nie był odosobniony. Podobnie „akta gabinetu Piotra Jaroszewicza zawierały tylko część nieistotnej korespondencji, brakowało w nich dokumentów podpisanych osobiście przez premiera. Akta Szefa URM Janusza Wieczorka nie zawierały treści merytorycznych, odzwierciedlających pracę jego sekretariatu”<sup>55</sup>.

W kontekście przedstawionego przykładu braku poczucia odpowiedzialności za źródła do historii państwa zadziwiające jest postępowanie innego premiera – Zbigniewa Messnera. Przeprowadzona w 1994 r. rejestracja materiałów archiwalnych polskiej proweniencji w zbiorach Instytutu Hoovera Uniwersytetu Stanforda w USA wykazała obecność kolekcji Zbigniewa Messnera wśród akt urzędów państwowych, instytucji, organizacji i osób działających na terytorium PRL<sup>56</sup>. Są to akta z lat 1983–1988, kiedy pełnił on funkcję wiceprezesa i prezesa RM. Z charakterystyki zawartości kolekcji wynika, że obejmuje ona 11 pudeł archiwalnych materiałów proweniencji państwowej i partyjnej. Wśród nich znajdują się dokumenty wytworzone w URM, a należące do zasobu AAJ. Należą do nich m.in. zapis posiedzenia RM z 22 lutego 1988 r., uchwały Rady Ministrów z 1986 r., materiały do Narodowego Planu Społeczno-Gospodarczego na lata 1986–1990, czy materiały dokumentujące aktywność Messnera na stanowisku premiera. Część przechowywanej dokumentacji ma klauzulę „poufne” lub „do użytku służbowego”<sup>57</sup>. Na podstawie ogólnego opisu autora przewodnika oraz faktu, że ARM posiada kompletną dokumentację posiedzeń Rady Ministrów z 1988 r., Prezydium Rządu i uchwał RM z 1986 r. wnioskować można, że do Kalifornii przekazane zostały kolejne egzemplarze tych materiałów. Autorce nie są znane okoliczności przekazania dokumentacji prezesa RM i Rady Ministrów obcemu, zagranicznemu archiwum<sup>58</sup>. Doszło do tego z pominięciem AAJ URM. Co więcej, w przypadku oryginałów jest to ewidentne złamanie zapisów ustawy archiwalnej, która zabrania wywozu za granicę materiałów archiwalnych stanowiących narodowy zasób archiwalny<sup>59</sup>. W przypadku przekazania i udostępnienia materiałów o klauzuli „poufne” dodatkowo doszło do złamania przepisów o ochronie informacji niejawnych<sup>60</sup>.

<sup>55</sup> ARM, registratura archiwum,teczka Informacje o archiwum URM (1953–1996).

<sup>56</sup> W. Stępnik, *Archiwalia polskie w zbiorach Instytutu Hoovera Uniwersytetu Stanforda*, Warszawa 1997, s. 243.

<sup>57</sup> Prawdopodobnie dotyczy to materiałów Rady Ministrów i Prezydium Rządu, opatrzonych klauzulami. W szczególności pieczęciami „Poufne” opatrzone były zapisy posiedzeń Rady Ministrów (stenogramów), które obecnie również traktowane są jako materiały o charakterze niejawnym.

<sup>58</sup> Wiadomo, że w latach 1991–1992 w Warszawie funkcjonowało specjalne Biuro Instytutu Hoovera, którego celem było pozyskanie dokumentacji do zasobu Instytutu. Por. W. Stępnik, *Archiwalia polskie...*, s. 10. W ocenie autorki, mimo upływu lat od momentu przekazania akt za granicę, sprawa ta wymaga wyjaśnienia.

<sup>59</sup> Dz. U. z 1983 r., nr 38, poz. 173, art. 14.

<sup>60</sup> W URM kwestie te regulowały zarządzenia Szefa URM: nr 12 Szefa URM z dnia 14.11.1983 r. w sprawie ochrony tajemnicy państwowej i służbowej w URM, spis zd.-odb. 2791/1, s. 49–74; por. Zarządzenie nr 2 Ministra-Szefa URM z dnia 9.04.1986 r. zmieniające zarządzenie w sprawie ochrony tajemnicy państwowej i służbowej w URM, spis zd.-odb. 2794/1, s. 9–11.



Zasób Składnicy Akt, a potem Archiwum Zakładowego PRM, jak i URM jest kolejnym przykładem potwierdzającym tezę, że charakterystyczną cechą archiwalnych zespołów akt<sup>61</sup> wytwarzanych po 1945 r. jest ich niekompletność<sup>62</sup>. Dotyczy to zarówno luk w materiałach z komórek organizacyjnych, jak i braku akt całych komórek, szczególnie sekretariatów i gabinetów obsługujących osoby zajmujące kierownicze stanowiska państwowe. W opinii autorki, przyczyny tego zjawiska tkwią zarówno w postawie pracowników urzędu (decydentów, referentów spraw, obsługi biurowej i archiwistów zakładowych), ale przede wszystkim w niewystarczających rozwiązaniach systemowych kształtowania narastającego zasobu. Casus Cyrankiewicza wskazuje, że zdarzały się w URM przypadki celowego niszczenia dokumentacji, chociaż sporadyczne, ale z pewnością spektakularne. Większość braków spowodowana została całokształtem organizacji procesu narastania akt w urzędzie, począwszy od wprowadzenia i przestrzegania przepisów kancelaryjnych, na organizacji i funkcjonowaniu archiwum bieżącego kończąc.

Przepisy kancelaryjne wprowadzane po 1945 r. w administracji państwowej były wzorowane na regulacjach z 1931 r. Jak stwierdziła Irena Radtke, nie były one dostosowane do realiów Polski Ludowej: „do niekompetentnego i źle opłacanego personelu kancelaryjno-biurowego, a także braku nadzoru nad jego działalnością”<sup>63</sup>. Taka sytuacja miała miejsce w PRM, a potem w URM; instrukcje kancelaryjne oraz rzeczowe wykazy akt napotykały duże trudności przy wprowadzaniu do praktyki biurowej. Komórki organizacyjne wolały stosować system dziennikowy, łatwiejszy i bardziej znany. Do 1971 r. stosowano strukturalne wykazy akt, opracowywane raczej z polecenia kierownictwa urzędu, niż z rzeczywistej potrzeby urzędników. W praktyce obowiązywał zdecentralizowany system zarządzania aktami, w którym rolę wykazu akt pełniły zakresy czynności komórek organizacyjnych. Referenci tworzyli teczki akt spraw przez siebie załatwianych i nadawali im tytuły, które wynikały z ich zakresu obowiązków. Przy takim trybie pracy wykaz akt był zbędny. Komórki, które stosowały RWA nie prowadziły wykazu teczek akt założonych w danym roku. W rezultacie po latach nie można stwierdzić, czy teczki z danym symbolem z RWA nie przekazano, czy też nie było potrzeby jej zakładania i taka teczka w ogóle nie powstała.

<sup>61</sup> Mówiąc o zespołach akt mam na myśli materiały archiwalne o wartości trwałej, o których mowa w art. 1 *Ustawy z dnia 14 lipca 1983 r. o narodowym zasobie archiwalnym i archiwach* (Dz. U. z 2006 r., nr 97, poz. 673, z późn. zm.); por. W. Chorążyczewski, *Czy w archiwach bieżących przechowuje się zespoły archiwalne?*, [w:] *Archiwa – Kancelarie – Zbiory*, t. 2, red. W. Chorążyczewski, R. Degen, K. Syta, Toruń 2008, s. 39–48.

<sup>62</sup> Problem ten był szeroko poruszany na spotkaniach archiwistów oraz w piśmiennictwie; por. Z. Krupska, *Stan zachowania i opracowania akt najnowszych urzędów i instytucji centralnych*, [w:] *Pamiętnik I Powszechnego Zjazdu Archiwistów Polskich. Referaty i dyskusja*, Warszawa 1991, s. 316–117; tamże, M. Stelmach, *Stan zachowania akt urzędów administracji państwowej na przykładzie prezydentów powiatowych i wojewódzkich rad narodowych*, s. 351; I. Radtke, *Kancelaria współczesna*, „Archeion”, t. 100, 1999, s. 41–44.

<sup>63</sup> I. Radtke, *Kancelaria współczesna...*, s. 45.



Dodatkowo przepisy, nakładające na referentów obowiązek uporządkowania akt przed ich przekazaniem do Archiwum, nie były przestrzegane. Urzędnicy traktowali te zadania jako obciążenie i dodatkowy obowiązek, który nie był przez Archiwum egzekwowany. Zabrakło bowiem w systemie ogniwa w postaci dawnych registratorów, którzy czuwaliby nad procesem wytwarzania akt oraz nadzorowali prawidłowe ich narastanie. Rolę tę mieli pełnić archiwiści zakładowi. Jednak podobnie jak w większości urzędów administracji państwowej, w latach 1945–1950 Składnica Akt w PRM i URM nie istniała, a potem traktowana była jako magazyn niepotrzebnej makulatury. Do lat sześćdziesiątych brakowało w niej pracowników z odpowiednim wykształceniem, później sytuacja się polepszyła, ale obowiązujące przepisy nie uprawniały archiwistów zakładowych do ingerencji w sposób narastania akt w komórkach organizacyjnych, tym bardziej, że zajmowali oni ostatnie miejsce w hierarchii stanowisk urzędniczych. Przez cały okres swojego funkcjonowania Archiwum nie miało praktycznie wpływu na to, co zostanie przekazane. Mogło domagać się poprawności opisu teczek, rzetelnego sporządzenia spisu zdawczo-odbiorczego, natomiast nie nadzorowało klasyfikacji akt i tego, co znajduje się w teczkach archiwalnych.

### Brakowanie

Kolejną operacją wpływającą na stan zasobu Archiwum było wydzielenie, a potem niszczenie dokumentacji kat. B, której minął czas przechowywania. Z dokumentacji brakowania przechowywanej w registraturze ARM wynika, że z reguły przepisy dotyczące brakowania, zawarte w instrukcji kancelaryjnej i archiwalnej, były przestrzegane. Fakt brakowania większości akt znajduje odzwierciedlenie w ewidencji, tzn. figurują one w spisach brakowanych akt, na które zgodę wyraziło AAN. Jednak w wykazie odnaleźć można również spisy, głównie z lat pięćdziesiątych i sześćdziesiątych, których fizycznie nie ma na półkach, nie zostały przekazane do AAN ani oficjalnie wybrakowane. Być może zaginęły w trakcie licznych przeprowadzek, ale prawdopodobne jest też, że zostały wybrakowane bez zgody państwowej służby archiwalnej.

Statystyki brakowania w latach 1951–1996 przedstawia tabela 13. Wynika z niej, że łącznie w latach 1951–1996 wybrakowano około 3460 m.b. dokumentacji niearchiwalnej. Średnio brakowano około 75 m.b. rocznie. Zwiększone brakowanie miało miejsce w latach 1961–1963, kiedy zatrudniona początkowo na zlecenie, a potem na etat w URM W. Klonowska zaczęła porządkowanie zasobu archiwalnego od typowania akt do brakowania. Wybrakowano wtedy około 473 m.b. makulatury. Najczęściej brakowaniu podlegały akta BAG (w tym Magazynu Centralnego, Kancelarii Ogólnej i Bazy Technicznej URM), Biura Finansowego oraz Biura Skarg i Za-

zaleń. Materiały gabinetów oraz merytorycznych komórek organizacyjnych Urzędu były brakowane co kilka lat przy okazji ich opracowywania.

Do czasu wprowadzenia instrukcji archiwalnej z 1995 r. brakowanie łączyło się z koniecznością osobistego udziału archiwistów w nadzorowaniu niszczenia akt. Do przeprowadzki Archiwum do budynku w Al. Ujazdowskich 1/3 (1990 r.) niszczenie makulatury odbywało się w Konstancinie Jeziornej, później w firmie „Intermag” na ul. Elbląskiej w Warszawie. Były to uciążliwe dla archiwistów wyjazdy, łączące się z kilkugodzinnym stanem przy taśmie, którą dokumenty jechały na przemiał. Procedura miała też przyjemny aspekt, ponieważ zysk z wybrakowanej makulatury zasilał uposażenie archiwistów. Początkowo było to 100% sumy uzyskanej ze sprzedaży papieru, do podziału na pracowników archiwum, a później 50 %, bo druga połowa szła na URM. Były to kwoty rzędu 5% miesięcznej pensji. W latach dziewięćdziesiątych archiwiści zamiast pieniędzy otrzymywali ekwiwalent w postaci papieru toaletowego, podobno kiepskiej jakości.

Tabela 13

**Dane dotyczące brakowania w latach 1951–1996**

Rok	Wybrakowano m.b.	Przedmiot brakowania
1951	90	Biuro Budżetowo-Gospodarcze PRM (1944–1948)
1952	Brak danych	Brak danych
1953	Brak danych	Brak danych
1954	5,3	Administracja Wydawnictw PRM (1945–1951), Ministerstwo Administracji Publicznej (1944–1950)
1955	1,5	Administracja Wydawnictw, Biuro Prac Ustawodawczych PRM (1945–1952)
1956	0,6	Biuro ds. Prezydiów Rad Narodowych PRM i URM (1945–1954)
1957	56,1	Administracja Wydawnictw (1945–1954), Biuro ds. Prezydiów Rad Narodowych (1945–1955), Ministerstwo Administracji Publicznej (1945–1950), Ministerstwo Ziem Odzyskanych (1945–1949)
1958	66	Biuro Budżetowo-Gospodarcze PRM (1946–1952), Biuro Planowania i Finansów PRM (1951–1953), Biuro Spraw Osobowych PRM (1950–1951), Biuro Administracyjno-Gospodarcze PRM (1947–1954), Ministerstwo Ziem Odzyskanych (1945–1949)
1959	70	Biuro Budżetowo-Gospodarcze PRM (1945–1953), Komitet Wykonawczy Roku Chopinowskiego, Komitet Obchodów 150-lecia urodzin A. Mickiewicza i A. Puszkina (1948–1952), Rada Miejskowa Związku Zawodowego Pracowników Państwowych (1948–1950), Intendentura PKWN i PRM (1944–1948), Spółdzielnia Gospodarcza Pracowników PRM (1946–1949), Ministerstwo Ziem Odzyskanych, Ministerstwo Administracji Publicznej (1946–1950)
1960	83,6	Brak danych

1961	110	Biuro Skarg i Zażaleń URM (1953–1955), Komisarz Rządu ds. Produktywizacji Ludności Żydowskiej w Polsce (1946–1947), Kancelaria Cywilna Prezydenta RP (1950), Nadzwyczajna Komisja Mieszkaniowa przy Prezesie Rady Ministrów (1946–1947), Biuro Administracyjno-Gospodarcze URM (1951–1958)
1962	190,57	Biuro Państwowej Komisji Lokalowej (1947–1955), Ministerstwo Administracji Publicznej (1945–1950), Biuro Skarg i Zażaleń URM (1954–1956), Biuro Administracyjno-Gospodarcze (1947–1960), Biuro Planowania i Finansów (1945–1956), Sekretariat Wicepremiera Władysława Gomułki (1944–1952)
1963	172,45	Biuro Planowania i Finansów (1950–1953), Biuro Prawne (1959–1961), Komisja ds. Wyjątkowych Uposażeń (1946–1947), Polski Komitet Organizacyjny V Światowego Festiwalu Młodzieży i Studentów o Pokój i Przyjaźń (1955), Instytut Pamięci Narodowej (1945–1950), Rada Ekonomiczna przy Radzie Ministrów (1957–1962), Biuro Komitetu Ministrów ds. Kultury (1947–1953), Kasa Zapomogowo-Pożyczkowa Pracowników Państwowych przy URM (1948–1960), Biuro Prezydzialne PRM (1949–1953), Biuro Skarg i Zażaleń URM (1957), Biuro Finansowe (1956–1957), Biuro Administracyjno-Gospodarcze (1952–1962)
1964	106,7	Biuro Skarg i Zażaleń URM (1958), Biuro Finansowe (1956–1958), II Światowy Kongres Pokoju (1950), Rada Ekonomiczna przy Radzie Ministrów (1959–1963), Biuro Działu Oświaty i Kultury Komitet Nagród Państwowych (1951–1955), Gabinet Wiceprezesa RM: Franciszka Waniółki (1961–1964), Eugeniusza Szyra (1958–1963), Sekretariat Prasowy Prezesa RM (1959–1964), Ośrodek Szkoleniowy PRM w Jelitkowie (1950–1952), Biuro Administracyjno-Gospodarcze (1951–1962)
1965	21,6	Biuro Finansowe (1951–1961)
1966	22	Biuro ds. Prezydiów Rad Narodowych URM (1960), Biuro Kontroli i Nadzoru PRM (1949–1952), Biuro Organizacji i Spraw Osobowych PRM (1948–1949)
1967	92	Biuro Finansowe (1961), Biuro ds. Prezydiów Rad Narodowych (1960–1961), Biuro Administracyjno-Gospodarcze (1953–1965), Biuro Prawne, Biuro Kontroli i Nadzoru PRM (1948–1950), Biuro Skarg i Zażaleń (1961)
1968	86,3	Biuro Finansowe (1962–1963), Biuro Skarg i Listów (1959–1960), Państwowa Komisja Etatów (1945–1963), Biuro Administracyjno-Gospodarcze (1953–1965)
1969	72,3	Biuro Skarg i Listów (1963), Biuro Spraw Lokalowych (1954–1956), Biuro Administracyjno-Gospodarcze (1952–1967), Biuro Prezydzialne PRM (1945–1949), Prezydium Wojewódzkich Rad Narodowych (1963–1964), Gabinet Wiceprezesa RM Stefana Ignara (1963–1967), Gabinet Ministra Stanisława Tołwińskiego (1952–1965)
1970	76,7	Biuro Administracyjno-Gospodarcze (1951–1967), Biuro Organizacji i Spraw Osobowych PRM (1945–1949), Biuro Prezydzialne PRM (1945–1950), Biuro Państwowej Komisji Lokalowej (1948–1951), Biuro ds. Prezydiów Rad Narodowych (1962), Biuro Finansowe (1965), Prezydium Wojewódzkich Rad Narodowych (1965)
1971	117,3	Komitet Współpracy Gospodarczej z Zagranicą (1953–1963), Gabinet Prezesa RM (1946–1950), Biuro Prezydzialne (1946–1952), Biuro Skarg i Listów (1964), Biuro Spraw Osobowych (1946–1958), Biuro Administracyjno-Gospodarcze (1945–1964), Gabinet Prezesa RM (1950–1966), Gabinet Wiceprezesa RM: Stefana Jędrzychowskiego (1953–1954), Witolda Józwiaka (1952–1955), Biuro Działu Handlu i Przemysłu Spożywczego (1952–1963), Biuro Budżetowo-Gospodarcze PRM (1946–1952), Instytut Historii Najnowszej (1945–1950)
1972	76,5	Pełnomocnik dla przekazania Majątku na Polskim Odcinku Wymienionych Terytoriów (1951), Delegat Rządu ds. Wybrzeża w Gdańsku (1945–1949), Biuro Prezydzialne PRM i URM (1945–1959), Gabinet Prezesa RM (1950–1952), Komisja Organizacyjna Święta Odrodzenia (1951–1952), Biuro Finansowe (1964), Prezydium Wojewódzkich Rad Narodowych (1967–1968), Biuro Spraw Osobowych (1970–1971)

1973	134,3	Prezydya Wojewódzkich Rad Narodowych (1969), Biuro Administracyjno-Gospodarcze (1948–1967), Biuro Finansowe (1967–1969), Kasa Zapomogowo-Pożyczkowa Pracowników Państwowych i Społecznych w URM (1961–1969), Zakładowa Organizacja Związkowa (1953–1967), Biuro Spraw Osobowych (1964–1965), Polski Komitet Festiwalowy V Światowego Festiwalu Młodzieży (1953–1955), Biuro Planowania i Finansów (1947–1950)
1974	106	Biuro ds. Prezydiów Rad Narodowych (1970–1971), Biuro Spraw Osobowych (1954–1967), Magazyn Centralny URM (1967–1970), Biuro Budżetowo-Gospodarcze PRM (1946–1951), Dyrektor Generalny I Zespołu Stefan Rozmaryn (1952), Gabinet Wiceprezesa RM Piotra Jaroszewicza (1958–1965), Biuro Skarg i Listów (1956–1960), Kasa Zapomogowo-Pożyczkowa (1968–1971), Biuro Planowania i Finansów (1949–1956), Rada Ekonomiczna przy Radzie Ministrów (1958–1961)
1975	42,5	Biuro Administracyjno-Gospodarcze (1955–1968), Dyrektor Generalny I Zespołu PRM Stefan Rozmaryn (1948–1951), Biuro Planowania i Finansów PRM (1946–1953), Wydział Spraw Osobowych (1950–1966), Państwowa Komisja Lokalowa (1949–1951), Biuro Spraw Lokalowych (1957–1966)
1976	84,6	Biuro Finansowe (1958–1971), Biuro Administracyjno-Gospodarcze (1954–1973), Biuro Spraw Osobowych (1967–1974), Biuro ds. Terenowych Organów Administracji Państwowej (1972–1973), Gabinet Wicepremiera: Zenona Nowaka (1958–1968), Franciszka Waniolki (1962–1968), Gabinet Ministra-Szefa URM Janusza Wieczorka (1964–1967), Gabinet Zastępcy Szefa URM S. Tolwińskiego (1956–1962), Kasa Zapomogowo-Pożyczkowa (1963–1970), Biuro ds. Prezydiów Rad Narodowych (1950–1955), Związek Zawodowy Pracowników Państwowych i Społecznych URM (1963–1970), Magazyn Centralny URM (1971), Biuro Kontroli i Nadzoru (1949–1956), Biuro Skarg i Listów (1964–1973)
1977	34,5	Biuro Prasy i Informacji PRM (1947–1953), Biuro Finansowe (1969–1974), Wydział Socjalny (1964–1973), Biuro Administracyjno-Gospodarcze (1957–1973), Magazyn Centralny i Baza Techniczna URM (1970–1973), Biuro Skarg i Zażaleń PRM (1950–1953), Biuro Spraw Osobowych (1960–1974), Gabinet Wicepremiera Stefana Ignara (1955–1962)
1978	67	Biuro Planowania i Finansów (1947–1957), Biuro Finansowe (1954–1977), Wydział Socjalny (1966–1978), Biuro Spraw Lokalowych (1947–1962), Państwowa Komisja Lokalowa (1950–1953), Wydział Spraw Osobowych (1960–1975), Biuro Administracyjno-Gospodarcze (1957–1976), Gabinet Wicepremiera Zenona Nowaka (1961–1967), Pełnomocnik Rządu ds. Pobytu Wojsk Radzieckich w Polsce (1955–1957)
1979	64	Gabinet Wicepremiera Franciszka Kaima, Zespół Organizacji Zarządzania (1958–1965), Biuro Skarg i Zażaleń (1972–1976), Biuro Administracyjno-Gospodarcze (1962–1977), Biuro Finansowe (1967–1975)
1980	142	Biuro Działu Rolnictwa i Leśnictwa, Biuro ds. Prezydiów Rad Narodowych (1953–1956), Magazyn Centralny (1974–1975), Biuro Administracyjno-Gospodarcze (1956–1976), Biuro Finansowe (1969–1978), Kasa Zapomogowo-Pożyczkowa (1964–1975), Liga Obrony Kraju (1961–1970), Biuro Skarg i Listów (1964–1974)
1981	101	Biuro Prezydialne PRM (1953–1961), Referat Administracji Nieruchomości (1966–1979), Biuro Administracyjno-Gospodarcze (1954–1976), Sekretariat Szefa URM Janusza Wieczorka (1952–1980), Gabinet Prezesa RM Piotra Jaroszewicza (1969–1970), Biuro ds. Prezydiów Rad Narodowych (1958), Biuro Finansowe (1962–1977),
1982	100	Biuro Skarg i Listów (1973–1976), Biuro Spraw Lokalowych (1951–1971), Baza Techniczna (1975–1979), Biuro Spraw Osobowych (1973–1976), Biuro Finansowe (1974–1975), Referat Nieruchomości (1963–1979), Gabinet Szefa URM Janusza Wieczorka, Gabinet Wiceprezesa Hilarego Minca (1952–1956)
1983	260	Biuro Skarg i Listów (1976–1977), Biuro Organizacyjne (1969–1972), Rada Ekonomiczna przy Radzie Ministrów (1957–1961), Gabinety Wicepremierów: Józefa Tejchmy (1974–1979), Jana Mitreği (1973–1975)
1984	50	Biuro Działu Budownictwa (1952–1956), Rada Ekonomiczna przy Radzie Ministrów (1957–1961), Biuro Planowania i Finansów (1952–1955)

1985	59,5	Biuro Skarg i Listów (1978–1979), Biuro Organizacyjne (1969–1970), Dyżurny Sztab Operacyjny Rządu (1981–1982), Biuro Administracyjno-Gospodarcze (1956–1982), Biuro Finansowe (1950–1983), Biuro Prasowe Rządu (1983–1984), Biuro Kontroli (1971–1974), Gabinet Wicepremiera Zenona Komendera (1980–1983), Gabinet Wicepremiera Zbigniewa Szałajdy (1980–1981), Gabinet Wicepremiera Jana Mitreği (1972–1973)
1986	85,55	Biuro Administracyjno-Gospodarcze (1966–1984), Biuro Finansowe (1968–1983), Biuro Prac Sejmowych (1972–1976), Biuro Prezydialne (1962–1963), Biuro Skarg i Listów (1980–1981), Zespół Organizacji Zarządzania (1960–1964), Gabinety Wicepremierów: Zdzisława Tomala (1970–1972), Longina Cegielskiego (1945–1975), Mieczysława Jagielskiego (1973), Stefana Jędrzychowskiego (1947–1955), Eugeniusza Szyra (1958–1968)
1987	154	Biuro Skarg i Zażaleń (1982), Dyżurny Sztab Operacyjny Rządu (1981–1983), Biuro Kontroli (1981), Biuro Administracyjno-Gospodarcze (1956–1972)
1988	90	Centralna Komisja do Walki ze Spekulacją (1981–1985), Biuro Finansowe (1974–1984), Biuro Spraw Lokalowych (1970–1975)
1989	67	Biuro Skarg i Zażaleń (1983–1985), Hala Maszyn (1983–1988), Biuro Prawne (1953–1982), Biuro Administracyjno-Gospodarcze (1977–1983), Gabinety Wicepremierów: Mieczysława Jagielskiego (1970–1975), Zenona Komendera (1978–1985), Jana Obodowskiego (1981–1983)
1990	41,5	Brak danych
1991	54,5	Biuro Kontroli, Skarg i Listów (1984–1990), Biuro Finansowe (1981–1987), Biuro Prezydialne (1968–1980), Biuro Spraw Osobowych (1971–1974), Biuro Spraw Lokalowych (1955–1962), Biuro Administracyjno-Gospodarcze (1973–1977), Biuro ds. Terenowych Organów Administracji Państwowej (1973–1974)
1992	0	Nie było brakowania
1993	33	Gabinet Prezesów Rady Ministrów: Piotra Jaroszewicza (1956–1980), Wojciecha Jaruzelskiego (1980–1985), Zbigniewa Messnera (1985–1988), Biuro Prezydialne (1953)
1994	104	Biuro Prezydialne (1952–1980), Biuro Administracyjno-Gospodarcze (1986–1991)
1995	83,5	Dyżurny Sztab Operacyjny Rządu (1983–1986), Biuro ds. Funkcjonowania Gospodarki (1983–1987), Magazyn Centralny URM (1956–1982), Centralna Komisja do Walki ze Spekulacją (1981–1987), Biuro Skarg i Listów (1984–1986), Wydział Spraw Osobowych (1956–1979), Samodzielny Wydział Nieruchomości (1978–1986), Biuro ds. Terenowych Organów Administracji Państwowej (1957–1974)
1996	73,5	Centrum Podypłomowe Kształcenia Pracowników Administracji Publicznej (1983–1990), Instytut Administracji i Zarządzania (1972–1990), Główny Urząd Kontroli Publikacji i Widowisk (1975–1985), Baza Gospodarczo-Recepcyjna Wydział Recepcji i Ośrodków Wypoczynkowych (1983–1992), Biuro Finansowe (1973–1988)

Źródło: opracowanie własne na podstawie protokołów oceny dokumentacji niearchiwalnej i spisów zdawczo-odbiorczych dokumentacji wybrakowanej za zgodą AAN w latach 1953–1996

### **Porządkowanie materiałów archiwalnych**

Kolejne instrukcje archiwalne PRM i URM nie wprowadzały pojęcia porządkowania czy opracowywania zasobu jako oddzielnego zadania wykonywanego przez archiwistów. Praktycznie czynności związane z porządkowaniem materiałów archiwalnych były związane z przygotowaniem ich do przekazania do AAN. Stosowane zasady porządkowania opierały się na wiedzy pracowników archiwum oraz

kolejnych zarządzeniach naczelnego dyrektora archiwów państwowych w sprawie zasad porządkowania oraz trybu przekazywania materiałów archiwalnych do archiwów państwowych. W okresie funkcjonowania Składnicy Akt PRM i Archiwum URM obowiązywały dwa takie zarządzenia: z 13 sierpnia 1958 r., a potem z 25 lutego 1967 r. Dodatkowo 12 lipca 1967 r. naczelną dyrektor archiwów państwowych ogłosił *Wytyczne dla archiwów zakładowych w sprawie przygotowania akt do przekazania archiwom państwowym*<sup>64</sup>.

Jakość i tempo opracowywania zależały od umiejętności i wykształcenia pracowników. Z notatki dyrektora BAG do ministra-szefa URM z 20 stycznia 1976 r. wynika, że opracowanie zasobu było jedną z najsłabszych stron Archiwum. „W latach 1945–1951 Archiwum praktycznie nie było zorganizowane, a od 1951 r. do 1960 r. jego czynności ograniczały się do przyjmowania akt z komórek organizacyjnych, co było to efektem braku personelu o odpowiednim fachowym przygotowaniu”<sup>65</sup>. Sytuacja poprawiła się począwszy od lat sześćdziesiątych, wraz z zatrudnieniem archiwistów z wyższym wykształceniem oraz absolwentów pomaturalnego studium archiwalnego. Ze sprawozdań rocznych wynika, że porządkowano około 13 m.b. materiałów archiwalnych rocznie. Archiwiści zwracali uwagę na dużą ilość makulatury przekazywanej z gabinetów politycznych, np. ze sprawozdania rocznego za 1992 r. wynika, że z akt premiera Jaroszewicza wybrakowano 8 m.b. makulatury, pozostawiając 2 m.b. akt kat. A, z gabinetu Messnera 9 m.b., a pozostawiono 1,3 m.b. Z gabinetu Jaruzelskiego wybrakowano 10 m.b., pozostawiając około 1,5 m.b. W związku z brakiem akt wytworzonych w ww. gabinetach pozostawiono tylko przykładowe akta nadesłane do wiadomości premiera<sup>66</sup>.

### Przekazywanie akt do Archiwum Akt Nowych i innych instytucji

Przekazywanie akt kat. A do archiwum państwowego normowały kolejne instrukcje archiwalne. Do Archiwum URM zostały również przesłane *Wytyczne dla archiwów zakładowych w sprawie przygotowania akt do przekazania archiwom państwowym*

<sup>64</sup> M. P. z 1958 r., nr 73, poz. 432, *Zarządzenie Naczelnego Dyrektora Archiwów Państwowych z dnia 13 sierpnia 1958 r. w sprawie zasad przekazywania materiałów archiwalnych do archiwów państwowych*; M.P. z 1986 r., nr 4, poz. 31, *Zarządzenie Naczelnego Dyrektora Archiwów Państwowych w sprawie szczegółowych zasad porządkowania oraz trybu przekazywania materiałów archiwalnych do archiwów państwowych*; *Wytyczne* były załącznikiem nr 1 do *Zarządzenia nr 18 Naczelnego Dyrektora Archiwów Państwowych z 12 lipca 1967 r.*, tekst opublikowany w *Zbiorze przepisów archiwalnych wydanych przez Naczelnego Dyrektora Archiwów Państwowych w latach 1952–2000*, wybór i oprac. M. Tarakanowska, E. Rosowska, Warszawa 2001, s. 105–117. Wymienione normatywy zostały omówione w rozdz. I.

<sup>65</sup> ARM, spis zd.-odb. 1376/101.

<sup>66</sup> ARM, registratura archiwum,teczka: Plany pracy i sprawozdania z pracy Archiwum w latach 1951–1996, sprawozdanie roczne 1992 r.



z 12 lipca 1967 r.<sup>67</sup> Od 25 lutego 1986 r. obowiązywało zarządzenie naczelnego dyrektora NDAP w sprawie szczegółowych zasad porządkowania oraz trybu przekazywania materiałów archiwalnych do archiwów państwowych<sup>68</sup>. Materiały te po 25 latach od daty ich sporządzenia miały być przekazane do archiwum państwowego, zgodnie z *Rozporządzeniem Ministra Nauki, Szkolnictwa Wyższego i Techniki z dnia 25 lipca 1984 r. w sprawie zasad klasyfikowania i kwalifikowania dokumentacji oraz zasad i trybu przekazywania materiałów archiwalnych do archiwów państwowych*<sup>69</sup>. *Instrukcja w sprawie zasad i trybu postępowania z dokumentacją jawną w Urzędzie Rady Ministrów*, wprowadzona 30 listopada 1995 r., wyjaśniała kwestie przekazywania materiałów archiwalnych do AAN, bazując na zarządzeniu z 25 lutego 1986 r.

Wprowadzone przez naczelnego dyrektora archiwów państwowych zasady opracowania i przygotowywania materiałów archiwalnych do przekazania były w Archiwum Zakładowym URM przestrzegane, choć trzeba przyznać, że nie literalnie. Inwentarz kartkowy powstał do przekazanych w 1987 r. akt Prezydium Rady Ministrów (1945–1952). Archiwum dostarczało też przepisy kancelaryjno-archiwalne obowiązujące w URM. Natomiast, mimo częstych reorganizacji URM, nie był spełniany wymóg opracowania informacji o strukturze organizacyjnej, reorganizacjach, systemie kancelaryjnym urzędu. Przekazywanych akt również nie sztyto. Natomiast przed przekazaniem były one mikrofilmowane, tak aby w zasobie pozostała kopia przekazanych oryginałów. Procedura ta funkcjonowała po 1965 r., kiedy w Archiwum utworzono pracownię mikrofilmową.

### Statystyki przekazywania materiałów archiwalnych

W latach 1950–1996 Składnica Akt PRM, a potem Archiwum URM przekazały materiały archiwalne do kilku instytucji. Były to: AAN, kilkanaście wojewódzkich archiwów państwowych, Składnica Akt Rady Państwa, Centralne Archiwum Wojskowe. Łącznie w tych latach z Archiwum URM przekazano około 328 m.b. akt. Daje to niezbyt imponujący wynik około 7 m.b. materiałów archiwalnych przekazywanych rocznie.

Największym odbiorcą było AAN, które sprawowało nadzór archiwalny nad Archiwum URM. Łącznie w latach 1950–1996 URM przekazał do AAN 232,5 m.b. akt. Drugie tyle akt przekazano do AAN już po likwidacji URM. W latach 1997–2011 Kancelaria Prezesa RM przekazała łącznie 338,1 m.b. akt, z czego 160 m.b. w 2005 r. zostało przekazane bezpośrednio z Archiwum Kancelarii Tajnej KPRM.

<sup>67</sup> Wytyczne były załącznikiem nr 1 do *Zarządzenia nr 18 Naczelnego Dyrektora Archiwów Państwowych z 12 lipca 1967 r.*, tekst opublikowany w *Zbiorze przepisów archiwalnych...*, s. 105–117.

<sup>68</sup> M. P. z 1986 r., nr 4, poz. 31.

<sup>69</sup> Dz. U. z 1984 r., nr 41, poz. 216.



Tabela 14

**Materiały archiwalne przekazane do AAN w latach 1955–1996**

Rok	Nazwa instytucji i komórki organizacyjnej	Daty skrajne	Rozmiar m.b.
1955	Polski Komitet Wyzwolenia Narodowego	1944	0,6
1956	Polski Komitet Wyzwolenia Narodowego	1944	0,2
1957	Ministerstwo Spraw Wewnętrznych – akta osobowe byłych pracowników z lat 1930–1939, akta Departamentu III Administracyjnego	1920–1939	2,95
1960	Biuro Studiów Osadniczo-Przesiedleńczych Rady Naukowej dla Zagadnień Ziemi Odzyskanych	1945–1948	1,8
1960	Ministerstwo Ziemi Odzyskanych	1946–1950	46
1960	Ministerstwo Administracji Publicznej	1946–1950	37,2
1961	Centralny Urząd Planowania	1936–1948	1,9
1961	Główny Urząd Likwidacyjny	1946–1947	0,1
1961	UNRRA	1944–1945	0,2
1961	Ministerstwo Ziemi Odzyskanych – Biuro Personalne	1947–1949	1,3
1961	Komisarz Rządu ds. Produktywizacji Ludności Żydowskiej	1946–1947	1
1961	Nadzwyczajna Komisja Mieszkańcowa przy Prezesie Rady Ministrów	1946–1947	2,8
1962	Biuro Odszkodowań Wojennych	1944–1947	0,13
1962	Ministerstwo Ziemi Odzyskanych	1945–1950	9,5
1962	Ministerstwo Administracji Publicznej	1947–1950	6,25
1963	Ministerstwo Informacji i Propagandy	1945–1947	0,53
1963	Polski Komitet Organizacyjny V Światowego Festiwalu Młodzieży i Studentów o Pokój i Przyjaźń	1955–1956	1,5
1963	Delegatura Rządu ds. Wybrzeża w Gdańsku	1945–1948	3,6
1964	Ministerstwo Administracji Publicznej. Departament Samorządowy	1948–1950	0,07
1964	Biuro Kadr i Szkolenia URM	1945–1950	0,1
1964	Komitet Ekonomiczny Rady Ministrów	1946–1950	0,8
1970	Państwowa Komisja Etatów	1951–1957	2,3
1971	Komitet Współpracy Gospodarczej z Zagranicą	1958–1970	31,7
1971	Instytut Historii Najnowszej	1946–1950	0,3
1971	Krajowa Rada Narodowa – Biuro Prezydzialne	1944–1946	0,3
1971	Kancelaria Cywilna Prezydenta – akta Biblioteki	1949–1952	0,1
1972	Główny Pełnomocnik dla Przekazania i Przejęcia Majątku na Radzieckim i Polskim Odcinku Wymienionych Terytoriów w Warszawie	1951	0,07
1972	Biuro Pełnomocnika Rządu PRL ds. Repatriacji Polaków z ZSRR w Moskwie	1957	0,01
1972	Instytut Historii Najnowszej	1946–1950	0,01

1972	Delegatura Rządu ds. Wybrzeża w Gdańsku	1945–1948	0,07
1972	Plany pracy i sprawozdania ministerstw nadesłane do PRM	1949–1952	0,4
1978	Ministerstwo Administracji Publicznej	1947–1949	0,62
1978	Państwowa Komisja Planowania Gospodarczego	1948–1950	1,2
1978	Ministerstwo Administracji Publicznej	1947–1948	0,5
1978	Państwowy Urząd Repatriacyjny	1946–1948	0,03
1978	Biuro Budowy Gmachów	1923–1926	0,03
1978	Biuro Komitetu Ekonomicznego	1949	0,03
1978	Urząd Pełnomocnika Generalnego Ziem Odzyskanych	1945	0,03
1980	Akta normatywne ogłoszone w „Dzienniku Ustaw PRL” i „Monitorze Polskim”	1951–1970	16,45
1980	Biuro Usprawnienia Administracji Publicznej	1931	0,02
1980	Delegatura Rządu dla spraw Wybrzeża	1945–1948	0,02
1980	Ministerstwo Przemysłu	1945	0,01
1980	Ministerstwo Administracji Publicznej	1945	0,01
1987	Prezydium Rady Ministrów	1945–1952	46,3
1987	Komitet Nagród Państwowych	1948–1957	13,5

Łącznie 232,54 m.b.

Źródło: opracowanie własne na podstawie spisów zdawczo-odbiorczych materiałów archiwalnych przekazanych do AAN w latach 1953–1996

Tabela 15

**Materiały archiwalne URM przekazane do AAN w latach 1997–2012**

Rok	Nazwa instytucji i komórki organizacyjnej	Daty skrajne	Rozmiar m.b.
1997	Urząd Rady Ministrów: Gabinety Prezesów Rady Ministrów: Józefa Cyrankiewicza (1953–1970), Piotra Jaroszewicza (1971–1980), Wojciecha Jaruzelskiego (1981–1985), Zbigniewa Messnera (1985–1988), Gabinety Wiceprezesów Rady Ministrów: Józefa Tejchmy (1971–1978), Zenona Nowaka (1945–1980), Zdzisława Tomali (1968–1975), Edwarda Kowalczyka (1982–1985), Janusza Obodowskiego (1981–1982), Zenona Komendera (1982–1985), Jana Mitregi (1971–1973), Piotra Jaroszewicza (1960–1968), Kazimierza Secomskiego (1976–1988), Gabinet Szefa URM Janusza Wieczorka (1966–1980), Biuro Prezydialne (1953–1977), Rada Ekonomiczna (1956–1991), Biuro Działu Budownictwa (1952–1955), Centralna Komisja do Walki ze Spekulacją (1981–1987), Biuro ds. Współpracy ze Związkami Zawodowymi (1980–1992), Biuro Funduszu Wymiany Młodzieży (1978–1990)	1953–1996	50
2005	Odtajnione Akta Rady Ministrów: protokoły z posiedzeń i uchwały Rady Ministrów, Komitetu Ekonomicznego Rady Ministrów, RWPG, akta gabinetów premierów i wicepremierów	1953–1996	160

2009	Biuro Prezydyjne (projekty uchwał Prezydium Rządu i Rady Ministrów (1953–1960), uchwały KERM (1959–1969), Gabinety Wiceprezesów Rady Ministrów: Stefana Jędrzychowskiego (1947–1953), Józefa Kuleszy (1968–1971), Alojzego Karkoszki (1975–1976), Franciszka Szlachcica (1972–1976), Andrzeja Jedynaka (1981–1982), Eugeniusza Szyra (1961–1968), Romana Malinowskiego (1980–1982), Juliana Tokarskiego (1954–1962), Biuro Administracyjno-Gospodarcze PRM (1941–1951); Prezydium Rady Ministrów – Sekretariat Dyrektora Generalnego (1950–1951), Biuro Kadr i Szkolenia (1951), Biuro Prac Ustawodawczych (1952), Urząd Rady Ministrów: Biuro Kultury i Oświaty (1953–1954), Biuro Prezydyjne – uchwały RM i Prezydium Rządu (1953–1960)	1950–1960	24,6
2010	Gabinety Wiceprezesów Rady Ministrów: Stefana Ignara (1956–1961), Mieczysława Jagielskiego (1970–1976), Jana Szydłaka (1977–1980), Longina Cegielskiego (1976–1980), Kazimierza Olszewskiego (1973–1977), Franciszka Waniolki (1962–1968), Franciszka Kaima (1972–1980), Stanisława Macha (1979–1981), Jana Jankowskiego (1990), Gabinet Szefa URM Michała Janiszewskiego (1981–1989), Biuro ds. Prezydiów Rad Narodowych (1945–1959), Pełnomocnik Rządu ds. Zagospodarowania Terenów Południowo-Wschodnich (1956–1959), Biuro Działu Handlu i Przemysłu Spożywczego (1953–1956), Biuro Prezydyjne (1974–1981), Komitet Współpracy Gospodarczej z Zagranicą (1955–1967)	1945–1990	35,5
2011	[Biuro Pełnomocnika Rządu ds. Pobytu Wojsk Radzieckich w Polsce] Biuro Pełnomocnika Rządu ds. Pobytu Wojsk Federacji Rosyjskiej w Polsce	1957–1995	58
2012	Główny Urząd Kontroli Prasy, Publikacji i Widowisk – akta osobowe pracowników		27,45

Łącznie 365,55 m.b.

Źródło: opracowanie własne na podstawie spisów zdawczo-odbiorczych materiałów archiwalnych przekazanych do AAN w latach 1997–2012

Oprócz AAN państwowa służba archiwalna przejęła z Archiwum URM protokoły i sprawozdania z sesji rad narodowych oraz posiedzeń prezydiów wojewódzkich rad narodowych różnych stopni. Były to wtórniki nadsyłane do Biura ds. Prezydiów Rad Narodowych URM przez prezydium WRN i RN miast wyłączonych z województw. 2 kwietnia 1959 r. naczelny dyrektor archiwów państwowych Henryk Altman, powołując się na uzgodnienia z dyrektorem AAN Bronisławą Skrzyszewską, polecił zakwalifikowanie ww. materiałów do kat. A. Z powodu niekompletności oraz wtórności dokumentacji URM, wnioskował do NDAP o zakwalifikowanie tychże materiałów do kat. B, argumentując, że oryginały sprawozdań i protokołów powinny być przechowywane jako kat. A w składnicach akt prezydiów rad narodowych.

W piśmie z 8 lipca 1964 r. zaproponowano rozwiązanie kompromisowe. Zgodnie z decyzją NDAP, nadsyłane do URM protokoły i sprawozdania z okresu do 1955 r. włącznie miały zostać wydzielone i przesłane do właściwych wojewódzkich archiwów państwowych. Natomiast te z lat późniejszych zostały zakwalifikowane w URM jako kat. B5. W rezultacie ustaleń, w 1965 r. wojewódzkie archiwa państwowe w Białymstoku, Bydgoszczy, Gdańsku, Kielcach, Koszalinie, Krakowie, Lublinie, Olsztynie, Opolu, Przemyślu, Warszawie, Wrocławiu i w Zielonej Górze

otrzymały po około 2 m.b. materiałów z lat 1950–1955. Łącznie Archiwum URM przekazało 28,03 m.b. do 13 archiwów państwowych<sup>70</sup>.

W latach 1956–1965 Archiwum URM przekazało łącznie 27,6 m.b. akt do Składnicy Akt Kancelarii Rady Państwa. Były to akta Biura Prezydialnego Krajowej Rady Narodowej z lat 1946–1947, Kancelarii Cywilnej Prezydenta RP (Wydział Budżetowy) oraz akta chrześniaków Prezydenta (1944–1952) oraz protokoły posiedzeń Rady Państwa (1955–1960).

W 1962 r. przekazano do CAW akta Biura Wojskowego Prezydium Rady Ministrów, akta b. Ministerstwa Administracji Publicznej oraz b. Ministerstwa Ziem Odzyskanych; łącznie około 5 m.b. akt.

Większe odpływy akt URM z zasobu archiwum zakładowego urzędu miały miejsce już po likwidacji URM. W 1997 r. do Zakładu Obsługi Mazowieckiego Urzędu Wojewódzkiego z siedzibą w Ostrołce trafiły akta osobowe pracowników Instytutu Administracji Państwowej i Zarządzania (33,75 m.b.), Głównego Urzędu Kontroli Prasy, Publikacji i Widowisk (31,5 m.b.), Biura Stałego Przedstawicielstwa PRL w Radzie Wzajemnej Pomocy Gospodarczej (5,5 m.b.), Biura ds. Prezydów Rad Narodowych – akta pracowników Terenowych Organów Administracji Państwowej (12 m.b.), Pełnomocnika Rządu ds. Pobytu Wojsk Radzieckich w Polsce (28 m.b.). Zgodnie z umową o współpracy, zawartą pomiędzy URM i Urzędem Wojewódzkim w Warszawie, ten ostatni zobowiązał się do przechowywania i bezpłatnej obsługi przejętych akt, związanej z wystawianiem stosownych zaświadczeń oraz odpisów dla pracowników zlikwidowanych przedsiębiorstw. W 2010 r. przedstawiciele AAN dokonali ekspertyzy wartości archiwalnej ww. dokumentacji, uznali ją za materiały archiwalne i wystąpili z wnioskiem do KPRM, jako właściciela dokumentacji, o przekazanie do AAN<sup>71</sup>.

W 2002 r. duża partia materiałów archiwalnych b. URM trafiła do Instytutu Pamięci Narodowej. Z prośbą o przekazanie materiałów archiwalnych z zasobu AAJ wystąpił ówczesny prezes IPN prof. Leon Kieres. Akta zostały wytypowane kolegiąlnie przez Zespół do przeprowadzenia prac związanych z przekazaniem do IPN dokumentacji byłego URM wytworzonej i zgromadzonej do dnia 31 grudnia 1989 r., a przechowywanej w Archiwum Kancelarii Prezesa RM<sup>72</sup>. W jego skład weszło dwóch pracowników archiwum, na których spoczął główny ciężar przygotowania i przekazania akt. Przekazano wtedy 21,5 m.b. korespondencji organów bezpieczeństwa państwa z lat 1944–1949, akta Komisji ds. Pomocy Zrehabilitowanym

<sup>70</sup> ARM, registratura archiwum,teczka Akta przekazane do Archiwum Akt Nowych i innych instytucji w latach 1956–1970.

<sup>71</sup> ARM, registratura archiwum, pismo AAN z 26 kwietnia 2010 r.

<sup>72</sup> ARM, registratura archiwum,teczka: Akta przekazane do innych instytucji 1997–2009. IPN, Zarządzenie nr 18 Szefa KPRM z dnia 21 grudnia 2002 r. w sprawie powołania Zespołu do przeprowadzenia prac związanych z przekazaniem do Instytutu Pamięci Narodowej dokumentacji byłego Urzędu Rady Ministrów wytworzonej i zgromadzonej do dnia 31 grudnia 1989 r., a przechowywanej w Archiwum Kancelarii Prezesa RM.

(1955–1977) oraz raporty Dyżurnego Sztabu Operacyjnego Rządu (1981–1987), przy czym kilkanaście spisów zdawczo-odbiorczych z materiałami DYSOR pozostało w zasobie ARM KPRM. W 2009 r. IPN wystąpił do szefa KPRM o przekazanie akt osobowych byłych szefów oraz ich zastępców z resortu Bezpieczeństwa Publicznego, Komitetu ds. Bezpieczeństwa Publicznego, MSW i MON z lat 1944–1990. Łącznie przekazano akta osobowe 23 osób.

### Pracownia Mikrofilmowa

#### Organizacja pracowni w latach 1964–1965

Starania o uruchomienie w URM pracowni mikrofilmowej zaczęto na początku 1963 r., kiedy Tomasz Rogoziński, naczelnik Wydziału Ogólnego, któremu podlegała składnica akt, wystosował notatkę w tej sprawie do dyrektora BAG. Zawierała ona propozycję przekształcenia Składnicy Akt URM w Archiwum Urzędu. Zorganizowanie własnej pracowni mikrofilmowej miało być pożądanym przede wszystkim w związku z zasadą niedostępiania korzystającym oryginałów. Naczelnik przedstawił też prognozy dotyczące liczby akt planowanych do zmikrofilmowania. Wedle przygotowanych przez składnicę wyliczeń: „Przeciętny roczny wpływ akt do Składnicy Akt wynosił około 105 m.b., z czego od 15 do 20% stanowiła dokumentacja kat. A. Szacowano, że 1 m.b. akt to około 20 000 stron”. Dzienna produkcja kamery miała wynosić 1000 klatek czyli stron. Wynikało z tego, że zmikrofilmowanie rocznego wpływu akt kat. A w URM zajmie od 300 do 420 dni roboczych. W 1963 r. zasób składnicy wynosił około 700 m.b. Zmikrofilmowanie 15 % akt kat. A szacowano na 7 lat, 20% na 9 lat. Ponadto notatka zawierała informacje o kosztach utworzenia pracowni. Oprócz zakupienia potrzebnego sprzętu, tzn. kamery, kopiarki, wywoływaczki i czytnika, należało pozyskać pomieszczenie odpowiednie do przechowywania mikrofilmów oraz zatrudnić wykwalifikowany personel. 9 grudnia 1963 r. notatka została przedstawiona szefowi URM Januszowi Wieczorkowi, który w odrębnej dekretacji z tego samego dnia napisał, że „należy zamówić i dążyć do jak najszybszego uruchomienia pracowni mikrofilmowej”<sup>73</sup>.

Dyspozycję szefa zaczęto realizować w 1964 r. W połowie roku okazało się, że z zamówienia na sprzęt, złożonego 13 stycznia 1964 r., od razu dostępne są wywoływaczka, płuczka polskiej produkcji, przewijarka, zegary: przełącznikowy i sygnalizacyjny oraz sklejarka. Na pozostały sprzęt, tj. kamerę, czytnik, kopiarkę do mikrofilmów, powiększalnik, suszarkę oraz obcinarkę, należało czekać od 3 do 12 miesięcy. 28 lipca

<sup>73</sup> ARM, registratura archiwum,teczka: Pracownia mikrofilmowa 1963–1970, Notatka Naczelnika Wydziału Ogólnego Tomasza Rogozińskiego dla Dyrektora Biura Administracyjno-Gospodarczego, Czesława Magierki, w sprawie pracowni mikrofilmowej URM z 9 grudnia 1963 r., 9 grudnia 1963 r. przekazana Ministrowi-Szefowi URM Januszowi Wieczorkowi.

1964 r. informacja o stanie organizacji pracowni mikrofilmowej i trudnościach w zaopatrzeniu jej w sprzęt trafiła do szefa URM. 10 września tego samego roku szef URM Janusz Wieczorek otrzymał informację o innych instytucjach posiadających urządzenia do mikrofilmowania akt. Były to: GUS, Archiwum PAN, Pracownia Mikrofilmowa CIINTE oraz Zakład Organizacji i Techniki Pracy Biurowej Ministerstwa Finansów. Większość tych instytucji posiadała sprzęt produkcji NRD, uznawany za najlepszy w tej części Europy. Notatka kończyła się informacją, że w przypadku zainteresowania URM najnowszym wyposażeniem mikrofilmowym Zakład Organizacji i Techniki Pracy Biurowej Ministerstwa Finansów może dostarczyć informacji o cenach i możliwościach zakupu. W dekretacji Wieczorek poprosił o te materiały oraz projekt pisma do swojego odpowiednika w NRD, z prośbą o umożliwienie polskiej delegacji obejrzenia pracowni mikrofilmowej w jednej z instytucji państwowych<sup>74</sup>.

Rezultatem pisma ministra była delegacja służbowa pracowników BAG URM do NRD w dniach 17–23 maja 1965 r. „Delegacja w składzie: naczelnik Wydziału Ogólnego Tomasz Rogoziński, kierownik Archiwum Głównego Weronika Klonowska i kierownik Hali Maszyn Irena Kossak udała się do Biura Rady Ministrów NRD w celu zapoznania się z organizacją pracy hali maszyn i pracowni mikrofilmowej Biura Rady Ministrów NRD”<sup>75</sup>. Delegacja zwiedziła halę maszyn w Biurze Rady Ministrów w Berlinie oraz Instytucie Organizacji Zarządzania i Techniki Biurowej (Institut für Verwaltungsorganisation und Bürotechnik) w Lipsku. Udostępniono też do wglądu pracownie mikrofilmowe w Biurze Rady Ministrów w Berlinie, Instytucie Organizacji Zarządzania i Techniki Biurowej w Lipsku, w Archiwum Państwowym w Poczdamie i Centrali Fotografii w Kossenblat (Zentralstellephotographie in Kossenblat), podległej Państwowemu Zarządowi Archiwalnemu (Staatliche Archivverwaltung). Po zapoznaniu się z organizacją pracy i urządzeniami biurowymi w NRD członkowie delegacji opowiedzieli się za sprowadzeniem do URM kilku nowoczesnych urządzeń, m.in. automatycznej maszyny do pisania, urządzeń automatycznych do składania powielonego tekstu, aparatu do plastikowania pism, powielacza elektrycznego i zszywacza elektrycznego. Ponadto delegacja przywiozła materiały szkoleniowe w języku niemieckim: instrukcje organizacyjne i zakres czynności hali maszyn, opracowania: *Centralizacja maszynopisania w administracji* i *Unowocześnianie mebli biurowych* oraz wytyczne dotyczące organizacji mikrofilmowania. Ze sprawozdania wynika, że uczestnicy wyjazdu planowali kolejne wizyty w Czechosłowacji oraz Związku Radzieckim, ale ostatecznie do nich nie doszło.

<sup>74</sup> ARM, registratura archiwum, teczka: Pracownia mikrofilmowa 1963–1970, Notatka Dyrektora Biura Administracyjno-Gospodarczego Czesława Magierki dla Obywatela Ministra-Szefa URM w sprawie pracowni mikrofilmowej URM z 28 lipca 1964 r. i jej uzupełnienie z 10.09.1964 r.

<sup>75</sup> ARM, registratura archiwum, teczka: Pracownia mikrofilmowa 1963–1970, Sprawozdanie z delegacji służbowej Biura Administracyjno-Gospodarczego URM z pobytu w Niemieckiej Republice Demokratycznej w dniach od 17 do 23 maja 1965 r.

Po zakupieniu sprzętu organizację pracowni mikrofilmowej zlecono osobie z zewnątrz. Jesienią 1965 r. URM zwrócił się do dyrektora ADM w Warszawie Elżbiety Landau-Paszkowskiej, z prośbą o oddelegowanie do URM fachowego pracownika do organizacji pracowni mikrofilmowej. Pani dyrektor poleciła wówczas swojego męża, który miał pięcioletnie doświadczenie w kierowaniu pracownią foto-mikrofilmową<sup>76</sup>. 14 października 1965 r. URM podpisał umowę zlecenie z Gabrielem Paszkowskim; jej przedmiot obejmował: opracowanie wytycznych w sprawie adaptacji pomieszczeń przeznaczonych na laboratorium foto-mikrofilmowe przy Archiwum URM, opracowanie planu produkcji mikrofilmowej i założeń technologicznych, montaż i uruchomienie kamery mikrofilmowej „Dokumator” oraz montaż, zainstalowanie, uruchomienie i kontrolę sprawności pozostałego wyposażenia technicznego laboratorium, próbne uruchomienie produkcji, przeszkolenie personelu laboratorium w zakresie obsługi urządzeń oraz technologii produkcji. Termin realizacji zlecenia wyznaczono na 1 grudnia 1965 r.<sup>77</sup> Zleceniobiorca wywiązał się z zawartej umowy, choć przeszkolenie personelu nieco się przedłużyło, z powodu trudności z wyznaczeniem pracowników do pracy w laboratorium. Ostatecznie przeszkoleni zostali pracownik obsługujący kserograf Julian Gębarowski, oraz kierownik archiwum Jan Hekner<sup>78</sup>. W latach 1966–1968 r. odbyło się próbne mikrofilmowanie akt, po czym za pośrednictwem NDAP wysłano prośbę do ADM o techniczne zbadanie jakości mikrofilmów. Z braku personelu mikrofilmowanie odbywało się jedynie dwa razy w tygodniu. W 1969 r. nastąpiła przerwa, w związku ze zwiększeniem się pracy przy kserografii, którą obsługiwała ta sama osoba. Pracownia zaczęła regularne mikrofilmowanie począwszy od 1971 r., kiedy zatrudniono w niej absolwentkę technikum fotograficznego Teresę Piskorską, która samodzielnie prowadziła Pracownię Mikrofilmową do 1996 r., a w latach 1997–2007 również Pracownię Mikrofilmową KPRM.

### Modernizacja i funkcjonowanie Pracowni Mikrofilmowej

W 1990 r. pojawiła się koncepcja modernizacji Pracowni Mikrofilmowej. W marcu 1990 r. T. Piskorska zwróciła się do naczelnika Wydziału Technicznego z pismem o zakup nowej kamery, wywoływaczki, czytnika i kopiarki. W maju 1990 r. prośba o zgodę na zakup nowego sprzętu dotarła do Zbigniewa Borawskiego, podse-

<sup>76</sup> ARM, registratura archiwum,teczka: Pracownia mikrofilmowa 1963–1970, Notatki Naczelnika Wydziału Ogólnego Tomasza Rogozińskiego dla Dyrektora Biura Administracyjno-Gospodarczego Czesława Magierki z 29 września i 4 października i 1965 r. w sprawie organizacji pracowni mikrofilmowej URM.

<sup>77</sup> ARM, registratura archiwum,teczka: Pracownia mikrofilmowa 1963–1970, Umowa z dnia 14 października 1965 r. zawarta pomiędzy Urzędem Rady Ministrów, działającym w osobie dyrektora Biura Administracyjno-Gospodarczego Obywatelem Czesławem Magierką, a Obywatelem Gabrielem Paszkowskim.

<sup>78</sup> ARM, registratura archiwum,teczka: Pracownia mikrofilmowa 1963–1970, Notatka Naczelnika Wydziału Ogólnego Tomasza Rogozińskiego dla Dyrektora Biura Administracyjno-Gospodarczego Czesława Magierki z 14 stycznia 1966 r. w sprawie szkolenia w zakresie prac mikrofilmowych.



kreterza stanu nadzorującego sprawy zaopatrzenia i remontów w URM<sup>79</sup>. W 1991 r. dokonano rozeznania sprzętu stosowanego w pracowniach mikrofilmowych instytucji: Pracowni Repromikrofilmowania przy Komisji Badania Zbrodni Hitlerowskich oraz pracowni mikrofilmowych w Bibliotece Narodowej i Zakładzie Ubezpieczeń Społecznych. By zminimalizować koszty, Piskorska postulowała ograniczenie zakresu prac wyłącznie do wykonywania mikrofilmów. Ich wywoływanie miałyby zostać zlecone na zewnątrz: do BN lub Kancelarii Sejmu. Ostateczne decyzje dotyczące wyposażenia pracowni podjęte zostały poza Archiwum. Naczelnik Wydziału Ogólnego Alicja Klimaszewska przekazała zebrane materiały powołanemu w URM Zespołowi ds. Marketingu, który zdecydował o zawarciu umowy z firmą Mikrofilm-Service<sup>80</sup>.

Pracownię wyposażono w sprzęt firmy Canon: kamerę, czytniko-kopiarke, maszynę do opisywania mikrofilmów oraz trzy czytniki do przeglądania mikrofilmów i jeden do mikrofilmów. Akta mikrofilmowane były na kamerze Canofilmer 100, na wąskiej taśmie 16 mm, o długości 30 m, mieszczącej 2450 klatek. Naświetlony materiał wywoływano odpłatnie w Kancelarii Sejmu. W Pracowni przeprowadzano kontrolę jakości mikrofilmu pod względem gęstości optycznej, czystości i kompletności stron. W razie potrzeby wykonywane były poprawki. Sprawdzony mikrofilm po umieszczeniu w jacketach (foliowych osłonach) tworzył mikrofisz, opisywane zgodnie z zawartością merytoryczną i metryczką mikrofilmu. Z negatywów mikrofilmów wykonywane były kopie diazo. Mikrofilmy i mikrofisz przechowywane były w specjalnych szafach, z podziałem na negatywy i diapozytywy. Użytkownicy korzystali z czytników. W razie potrzeby Pracownia wykonywała kserokopie z mikrofilmów i mikrofilmów. Rocznie Pracownia wykonywała 30 000 do 50 000 klatek. Liczba ta uzależniona była od jakości i formy materiałów archiwalnych przeznaczonych do zmikrofilmowania.

### Zasób mikrofilmów i jego ewidencja

W 1996 r. zasób mikrofilmów wynosił 566 mikrofilmów szpulowych (taśma o szerokości 35 mm) oraz około 13 000 sztuk mikrofilmów. Zmikrofilmowanych było około 30% akt kat. A (materiały archiwalne od 1944 r.). Roczny harmonogram prac uzgadniany był z osobą kierującą archiwum. Mikrofilmowane były tylko materiały kat. A, które zostały uporządkowane i opracowane przez archiwistów. Pracownia prowadziła osobną ewidencję w formie papierowej. W pomocach ewidencyjnych spisywano następujące dane, wg których można było przeszukiwać zasób mikrofilmów: sygnatura, tytuł, daty skrajne, nr pudełka i szuflady, gdzie mikrofilm jest przechowywany.

<sup>79</sup> ARM, registratura archiwum,teczka: Pracownia mikrofilmowa 1991–1996, Notatka dla naczelnika Wydziału Technicznego Bogdana Pyziaka z 31.03.1990 r. oraz notatka dla Pana Zbigniewa Borawskiego, podsekretarza stanu w URM, w sprawie wymiany i zakupu sprzętu mikrofilmowego do Pracowni Mikrofilmowej przy Archiwum Jawnym z dnia 8 maja 1990 r.

<sup>80</sup> ARM, registratura archiwum,teczka: Pracownia mikrofilmowa 1991–1996, Notatka dla Pawła Karczewskiego, dyrektora Biura Administracyjnego, w sprawie stanu zaawansowania prac związanych z zakupem wyposażenia w ramach modernizacji i unowocześnienia Pracowni Mikrofilmowej przy Archiwum Jawnym, z dnia 25 listopada 1991 r.

## Udostępnianie

### **Zasady udostępniania uregulowane w instrukcjach archiwalnych**

Instrukcja o Składnicy Akt PRM z dnia 24 maja 1950 r. nie przewidywała wypożyczeń dla korzystających spoza instytucji. Udostępnianie realizowane było wyłącznie na potrzeby Urzędu. W *Regulaminie Składnicy Akt z 20 listopada 1953 r.* preferowaną formą udostępniania było korzystanie z akt na miejscu w składnicy. Akta udostępniano na podstawie kart wypożyczeń, które miały być przechowywane w składnicy przez 2 lata od chwili zwrotu akt. Bardziej liberalne zasady udostępniania zasobu pojawiły się po przekształceniu Składnicy w Archiwum URM. Począwszy od 1 stycznia 1964 r. zaczęto udostępniać akta dla celów urzędowych i naukowo-badawczych.

### **Statystyki wypożyczeń**

Od początku funkcjonowania Składnica Akt, a od 1964 r. Archiwum URM, nastawione były przede wszystkim na obsługę komórek organizacyjnych Urzędu. Kontaktami z osobami i instytucjami spoza Urzędu zajmowało się Biuro Prasowe, przemianowane w 1995 r. na Centrum Informacyjne Rządu. Z ewidencji wypożyczeń wynika, że ponad 99% udostępnień dotyczyło pracowników URM. W latach 1964–1996 r. Archiwum udostępniało komórkom organizacyjnym około 300 j. a. rocznie. Udostępnienia na rzecz innych instytucji, głównie NIK i sądów, odbywały się sporadycznie. Również naukowcy przeprowadzający kwerendy źródłowe byli rzadkością. Źródła<sup>81</sup> z lat 1972–1996 wskazują, że rocznie było to od 3 do 6 osób, najczęściej pracowników UW lub PAN, przygotowujących prace doktorskie lub publikacje. Zupełną egzotyką były wizyty użytkowników z zagranicy. Fakt taki miał miejsce w 1992 r., kiedy pracownik Uniwersytetu w Yale wykonywał w archiwum kwerendę do pracy „Stosunki polsko-niemieckie w latach 1953–1972”.

Autorka dotarła do ewidencji wypożyczeń począwszy od 1964 r. Stanowią ją odręcznie prowadzone zeszyty z wykazami wypożyczonych akt, osób, które je wypożyczyły i terminami wypożyczenia i zwrotu. Z relacji ustnych b. pracowników Składnicy Akt wynika, że wcześniej taka ewidencja nie była prowadzona. Na podstawie anegdotycznych wspomnień o pierwszym kierowniku, Hekknerze, wywnioskować można, że szczylił się on fenomenalną pamięcią, obejmującą zarówno rozmieszczenie dokumentacji w magazynach, jak i informacje o wypożyczeniach. Zatem można się domyślać, że praktyką stosowaną w składnicy do 1963 r. były udostępnienia realizowane osobiście przez kierownika, bez odnotowywania tego faktu.

<sup>81</sup> ARM, registratura archiwum, ewidencja wypożyczeń: Wypożyczenia akt i udostępnienia na miejscu 1972–1996.

## 7. Inne archiwa w Urzędzie Rady Ministrów

### Składnica Akt i Archiwum Kancelarii Tajnej

#### Normatywy regulujące postępowanie z dokumentacją tajną

16 marca 1953 r. wprowadzona została w URM *Instrukcja nr 4 o zabezpieczeniu tajemnicy państwowej i służbowej w Urzędzie Rady Ministrów*<sup>82</sup>. Instrukcja zawierała definicję tajemnicy państwowej oraz zasady zabezpieczenia tej tajemnicy w urzędzie i obiegu pism tajnych i poufnych. Za kwalifikację spraw tajnych odpowiedzialni byli dyrektorzy komórek organizacyjnych. Do przyjmowania, rejestrowania, kontroli obiegu, wysyłania oraz przechowywania pism tajnych upoważniono: Główną Kancelarię Tajną, wchodzącą w skład Gabinetu Szefa URM, kancelarie tajne przy gabinetach wiceprezesów Rady Ministrów, część tajną Protokołu Rady Ministrów. Pracami Głównej Kancelarii Tajnej kierował naczelnik, a kancelariami tajnymi gabinetów wiceprezesów – kierownicy. Wszyscy byli mianowani przez szefa URM. W odniesieniu do korespondencji tajnej obowiązywał system dziennikowy. Dzienniki prowadzone były przez Kancelarię Główną oraz kancelarie poszczególnych biur; zawierały następujące rubryki: nr bieżący, nr poprzedniego i następnego pisma, data wpływu, nadawca, data i znak pisma nadawcy, treść sprawy, informacja o przydzieleniu do komórki organizacyjnej i konkretnego referenta, sposób załatwienia oraz informacje, gdzie jest pismo – oczekuje w „terminatce” pod datą, data skierowania do zbioru spraw załatwionych, uwagi. Ponadto każda sprawa w trakcie realizacji posiadała swoją kartę obiegu. Tajne sprawy ostatecznie załatwione Kancelaria Tajna przekazywała protokolarnie do Składnicy Akt Tajnych.

23 stycznia 1961 r. weszła w życie *Instrukcja Szefa URM o postępowaniu z dokumentami tajnymi, tajnymi specjalnego znaczenia i poufnymi*<sup>83</sup>. Określała ona zasady organizacji pracy kancelarii tajnych. Główna Kancelaria Tajna oraz kancelarie tajne przy biurach premiera, wicepremierów i części tajnej protokołu Rady Ministrów podlegały nadzorowi dyrektora Zarządu Administracyjno-Gospodarczego URM.

<sup>82</sup> ARM, Zarządzenia Szefa Urzędu Rady Ministrów z lat 1952–1960, Zarządzenie wewnętrzne nr 10 Szefa URM z dnia 16.03.1953 r., w sprawie zabezpieczenia tajemnicy państwowej i służbowej w Urzędzie Rady Ministrów, spis zd.-odb. 2831/1, s. 47–66.

<sup>83</sup> ARM, Zarządzenia Szefa Urzędu Rady Ministrów z lat 1961–1973, Załącznik do zarządzenia nr 1 Szefa URM z dnia 23.01.1961 r. w sprawie instrukcji postępowania z dokumentami tajnymi, tajnymi specjalnego znaczenia oraz poufnymi w Urzędzie Rady Ministrów, spis zd.-odb. 2831/2, s. 13–38.

Instruktaż pracowników przeprowadzał naczelnik Wydziału Ogólnego, a faktycznie do 1981 r. jego zastępca W. Klonowska. Kancelaria pracowała w systemie dziennikowym – prowadzono osobne dzienniki ewidencji pism tajnych wychodzących i wchodzących. Stopień tajności dokumentu ustalany był przez referenta, na podstawie jego treści. Instrukcja zawierała orientacyjny wykaz wiadomości, dokumentów i innych przedmiotów stanowiących tajemnicę państwową. Dokumenty tajne oznaczono hasłem „Tajne” oraz literą O, natomiast tajne specjalnego znaczenia napisem „Tajne specjalnego znaczenia” i literami OO przed numerami rejestracyjnymi. Przesyłki tajne specjalnego znaczenia oznakowane były literą K i adresowane do kierowników zakładów pracy. Akta spraw załatwionych kompletowano wg rodzajów zagadnień i wszywano do teczek. Każda strona była paginowana. Okładkę teczeki spraw załatwionych opisywano podając nazwę urzędu, nazwę komórki organizacyjnej, stopień tajności, numer i nazwę teczeki w dzienniku (rejestrze), daty skrajne, kategorię archiwalną. Akta spraw zakończonych przechowywane były przez 2 lata w Kancelarii Tajnej, potem przekazywane do Składnicy Akt Tajnych.

14 marca 1973 r. *Instrukcja* została zastąpiona *Zarządzeniem Szefa URM w sprawie ochrony tajemnicy państwowej i służbowej w URM*<sup>84</sup>. Nowelizacja tego normatywu nastąpiła 23 listopada 1983 r.<sup>85</sup> Od 1983 r. kontrolę przestrzegania przepisów dotyczących ochrony tajemnicy państwowej i służbowej URM powierzono podsekretarzowi stanu nadzorującemu Kancelarię Tajną. Dokumenty zawierające tajemnicę służbową sygnowane były klauzulą TSZ i przechowywane w Kancelarii Tajnej. Prace nad sprawami oznakowanymi „Wymaga szczególnej ochrony” prowadzono w specjalnie wyznaczonych pomieszczeniach. Nieznacznie zmieniły się oznaczenia spraw tajnych. Dokumenty zawierające tajemnicę państwową otrzymywały napis „Tajne” oraz cyfrę 0 przed numerem rejestracyjnym, dokumenty zawierające dane o wyjątkowym znaczeniu dla obronności sił zbrojnych i bezpieczeństwa państwa oznaczano klauzulą „tajne specjalnego znaczenia” i cyframi 00 przed numerem z dziennika. Poufne – napisem poufne i literami pf przed numerem rejestracyjnym. Wszystkie egzemplarze były numerowane. Prowadzono kontrolę obiegu tych pism. Teczka archiwalna przekazywana do Składnicy Akt Tajnych miała zawierać: nazwę komórki organizacyjnej, klauzulę tajności dokumentów, symbol RWA, kwalifikację archiwalną, tytuł teczeki, daty skrajne, ilość arkuszy. Za niszczenie przeterminowanych akt bez wartości historycznej odpowiadała komisja powoływana przez sekretarza stanu. 9 grudnia 1983 r. wydany został *Wykaz rodza-*

<sup>84</sup> ARM, Zarządzenia Szefa Urzędu Rady Ministrów z lat 1961–1973, Zarządzenie nr 2 Szefa URM z dnia 14.03.1973 r. w sprawie ochrony tajemnicy państwowej i służbowej w URM, spis zd.-odb. 2831/2, s. 336–339.

<sup>85</sup> ARM, Zarządzenia i pisma okólne Szefa Urzędu Rady Ministrów z 1983 r., Zarządzenie nr 12 Szefa URM z dnia 14.11.1983 r. w sprawie ochrony tajemnicy państwowej i służbowej w URM, spis zd.-odb. 2791/1, s. 49–74; por. Zarządzenie nr 2 Ministra-Szefa URM z dnia 9.04.1986 r. zmieniające Zarządzenie w sprawie ochrony tajemnicy państwowej i służbowej w URM, spis zd.-odb. 2794/1, s. 9–11.

jów wiadomości stanowiących tajemnicę państwową i służbową w URM<sup>86</sup>. Wykaz uaktualniono w 1988 r.<sup>87</sup>

W realiach III RP sprawami tajemnicy państwowej w URM zajęto się w 1992 r. Powstał wtedy Zespół ds. Kontroli Przestrzegania Tajemnicy Państwowej i Służbowej w URM, który do 15 października 1992 r. miał przedstawić szefowi Urzędu propozycje niezbędnych zmian kadrowych, przepisów wewnętrznych i działań technicznych<sup>88</sup>. Analogiczne zarządzenie zostało wydane 14 stycznia 1993 r., kiedy powołano Komisję do przeprowadzenia kontroli prawidłowości obiegu dokumentów stanowiących tajemnicę państwową<sup>89</sup>. Efektem kontroli było *Zarządzenie w sprawie trybu i sposobu postępowania z wiadomościami stanowiącymi tajemnicę państwową i służbową w URM z 10 grudnia 1993 r.*<sup>90</sup> Zarządzenie regulowało kwestie odpowiedzialności za ochronę tajemnicy państwowej i służbowej, sposób postępowania z dokumentacją zawierającą tajemnicę, obieg dokumentów, zabezpieczenie pomieszczeń, procedury sporządzania, kopiowania i niszczenia dokumentacji tajnej. Zwierzchni nadzór i kontrolę sprawował dyrektor Gabinetu Szefa, zaś w komórkach organizacyjnych odpowiadali za nią dyrektorzy. Dokumenty tajne oznaczone klauzulą „Tajne specjalnego znaczenia” i napisem „Wymaga szczególnej ochrony” przechowywano w specjalnych sejfach, plombowanych numerycznymi plombami. Prawo ich otwierania miała określona imiennie lista osób. Obieg pism zapewniała Kancelaria Tajna. W zakresie sporządzania i kwalifikowania dokumentów tajnych w URM stosowane były przepisy *Zarządzenia nr 60/83 MSW z dnia 29 czerwca 1983 r. w sprawie szczegółowych zasad i sposobu postępowania z wiadomościami stanowiącymi tajemnicę państwową i służbową*. Przy niszczeniu dokumentacji niearchiwalnej brano pod uwagę przepisy § 7 i 8 *Rozporządzenia Ministra Nauki, Szkolnictwa Wyższego i Techniki z dnia 25 lipca 1984 r. w sprawie zasad klasyfikowania i kwalifikowania dokumentacji oraz zasad i trybu przekazywania materiałów archiwalnych do archiwów państwowych*<sup>91</sup>.

<sup>86</sup> ARM, Zarządzenia i pisma okólne Szefa Urzędu Rady Ministrów z 1983 r., Zarządzenie nr 14 Szefa URM z dnia 9.12.1983 r. w sprawie ustalenia wykazu rodzajów wiadomości stanowiących tajemnicę państwową i służbową w URM, spis zd.-odb. 2791/1, s. 77–80.

<sup>87</sup> ARM, Zarządzenia i pisma okólne Szefa Urzędu Rady Ministrów z 1988 r., Zarządzenie nr 16 Ministra-Szefa URM z dnia 12.07.1988 r. w sprawie ustalenia wykazu rodzajów wiadomości stanowiących tajemnicę państwową i służbową w URM, spis zd.-odb. 2808/1, s. 68–77.

<sup>88</sup> ARM, Zarządzenia i pisma okólne Szefa Urzędu Rady Ministrów z 1992 r., Zarządzenie nr 20 Ministra-Szefa URM z dnia 18.09.1992 r. w sprawie powołania Zespołu ds. Kontroli Przestrzegania Tajemnicy Państwowej i Służbowej w Urzędzie Rady Ministrów, spis zd.-odb. 2944/1, s. 45–46.

<sup>89</sup> ARM, Zarządzenia i pisma okólne Szefa Urzędu Rady Ministrów z 1993 r., Zarządzenie nr 3 Ministra-Szefa URM z dnia 14.01.1993 r. w sprawie powołania Komisji do przeprowadzenia kontroli prawidłowości obiegu dokumentów stanowiących tajemnicę państwową oraz przechowywania tych dokumentów i przedmiotów objętych tajemnicą państwową i służbową w Urzędzie Rady Ministrów, spis zd.-odb. 2945/1, s. 6–9.

<sup>90</sup> ARM, Zarządzenia i pisma okólne Szefa Urzędu Rady Ministrów z 1993 r., Zarządzenie nr 37 Ministra-Szefa URM z dnia 10.12.1993 r. w sprawie trybu i sposobu postępowania z wiadomościami stanowiącymi tajemnicę państwową i służbową w Urzędzie Rady Ministrów, spis zd.-odb. 2945/1, s. 96–113.

<sup>91</sup> Dz. U. z 1984 r., nr 41, poz. 216.

### Składnica Akt Tajnych i Archiwum Tajne

Pierwsza wzmianka o stanie Archiwum Tajnego URM pochodzi ze sprawozdania archiwistów państwowych z wizytacji składnicy akt PRM, odbytej w 1951 r. W Składnicy Akt Jawnych, traktowanej jako skład niepotrzebnej makulatury, znajdowały się również całkowicie pozbawione ochrony akta tajne, m.in. PKWN<sup>92</sup>. Wizytacja Składnicy Akt Tajnych, przeprowadzona w marcu 1953 r. przez pracownika NDAP Józefa Frankowskiego, nie wykazała już nieprawidłowości<sup>93</sup>. Składnica umiejscowiona była w pomieszczeniach piwnicznych Pałacu Namiestnikowskiego. Dokumentację przechowywano w zaplombowanych szafach. Jej rozmiar wynosił około 16 m.b.

W listopadzie 1953 r. zapis dotyczący funkcjonowania Składnicy Akt Tajnych umieszczono w *Regulaminie Składnicy Akt Urzędu Rady Ministrów*. Jego § 18 określał, że akta tajne oraz poufne przechowuje się w osobnej Składnicy Akt Tajnych, przy Kancelarii Tajnej<sup>94</sup>. Sprawy przechowywania, wydzielania i niszczenia akt tajnych omawiać miała osobna instrukcja, którą wydano dopiero w 1961 r.

Sprawą uporządkowania zasobu archiwum tajnego zajęła się funkcjonująca w URM w latach 1960–1961 Komisja Kancelaryjno-Archiwalna<sup>95</sup>. Jednym z celów jej utworzenia było m.in. doprowadzenie Składnicy Akt Tajnych do wymagań NDAP. Członkiem Komisji została kierownik Kancelarii Tajnej Irena Krakowska. Na jednym z pierwszych posiedzeń zapoznano się z przygotowaną przez nią informacją o zasobie, sporządzoną na podstawie zbadania zawartości akt znajdujących w szafach. Przystępując do porządkowania akt Kancelarii Tajnej sporządzono zestawienie jej zasobu archiwalnego z podziałem na gabinety i biura. Porządkowanie polegało na właściwej kwalifikacji, wydzieleniu na makulaturę i wybrakowaniu przeterminowanej dokumentacji kat. B, sporządzeniu spisów akt z podziałem na kat. A i B, przełożeniu materiałów archiwalnych do specjalnych obwolut, wykonanych przez introligatornię URM. Pracę tę wykonywała kierownik i jedna z maszynistek pod kierunkiem W. Klonowskiej. Do 31 grudnia 1960 r. uporządkowano akta tajne wiceprezesów RM: Dworakowskiego, Józwiaka, Jędrzychowskiego, byłej Komisji Weryfikacyjnej, Biur Działów: Przemysłu Ciężkiego (1953–1955), Górnictwa i Hutnictwa (1954), Handlu i Przemysłu Spożywczego i Przemysłu Lekkiego (1954–1956). Do AAN przekazano akta Ministerstwa Administracji Publicznej (1945–1950).

<sup>92</sup> ARM, registratura archiwum, teczka: Protokoły kontroli 1951–1993, Sprawozdanie Hanny Opoczyńskiej i Andrzeja Janowskiego z prac nad organizacją składnicy akt w Prezydium Rady Ministrów, złożone NDAP 15.07.1951 r. Sprawozdanie to, podobnie jak protokoły kontroli państwowej służby archiwalnej z późniejszych lat, omówione zostały szczegółowo w rozdz. VI.

<sup>93</sup> ARM, registratura archiwum, teczka: Protokoły kontroli 1951–1993, Odpis protokołu wizytacji składnicy akt tajnych URM z 28 marca 1953 r.

<sup>94</sup> ARM, registratura archiwum, teczka: Informacje o Archiwum URM, Regulamin Składnicy Akt Urzędu Rady Ministrów zatwierdzony 20.11.1953 r. przez Szefa Urzędu Rady Ministrów, kopia potwierdzona za zgodność.

<sup>95</sup> ARM, registratura archiwum, Akta Komisji Kancelaryjno-Archiwalnej 1960–1961, Sprawozdanie końcowe z prac komisji, s. 54–55. Więcej o pracach Komisji por. rozdz. VI.



Od 1 stycznia 1964 r. zaczęła obowiązywać *Instrukcja w sprawie organizacji i zakresu działania archiwum akt tajnych URM*<sup>96</sup>. Cała instrukcja zajmowała dwie strony, a jej zapisy w większości zawierały odwołanie do omawianej powyżej *Instrukcji Szefa URM o postępowaniu z dokumentami tajnymi, tajnymi specjalnego znaczenia i poufnymi z 1961 r.*<sup>97</sup>

Za prowadzenie Archiwum Akt Tajnych odpowiadał kierownik Głównej Kancelarii Tajnej. Do Archiwum Tajnego nie trafiały akta tajne specjalnego znaczenia, które przechowywane były w metalowej szafie w Kancelarii Tajnej. Niszczenie makulatury odbywało się za zgodą AAN w Warszawie. Fizycznie akta były cięte w krajarkach, aby uniemożliwić ich odczytanie, a potem niszczone w obecności kierownika Kancelarii Tajnej, w piarni w Jeziornie. Dokumenty tajne specjalnego znaczenia, które utraciły znaczenie przedmiotowe lub historyczne, były odsyłane do ich wytwórcy lub niszczone protokolarnie za zgodą szefa URM. Instrukcja z 1964 r. została zmieniona dopiero 30 listopada 1995 r. *Zarządzeniem nr 34 Ministra-Szefa URM w sprawie zasad i trybu postępowania z dokumentacją jawną, tajną i tajną specjalnego znaczenia nie mającą charakteru obronno-wojskowego w URM*<sup>98</sup>.

Kierownikiem Kancelarii Tajnej i Archiwum Tajnego w latach 1956–1971 była I. Krakowska. Natomiast pracę Archiwum Tajnego w latach 1960–1980 nadzorowała st. radca w Wydziale Ogólnym W. Klonowska. Z przygotowywanych przez nią planów pracy i sprawozdań Archiwum Głównego<sup>99</sup> wynika, że Archiwum Tajne porządkowało rocznie do 10 m.b. W latach sześćdziesiątych były to m.in. akta biura Działu Budownictwa i Łączności (1945–1948), Gabinetu Wiceprezesów Rady Ministrów Stanisława Jędrzychowskiego, Władysława Gomułki, Franciszka Waniałki, Prezydium Rady Ministrów z lat 1947–1950, Komitetu Współpracy Gospodarczej z Zagranicą. W latach siedemdziesiątych akta Gabinetu Premiera (1964–1966), Biura Działu Przemysłu Ciężkiego (1952–1954), Komitetu Współpracy Gospodarczej z Zagranicą.

W razie potrzeby, powoływano w URM zespoły lub komisje, które miały zająć się przekazaniem do Składnicy Akt Tajnych lub zniszczeniem tajnych dokumentów likwidowanych komórek organizacyjnych. Taka sytuacja miała miejsce 12 marca

<sup>96</sup> ARM, Zarządzenia Szefa Urzędu Rady Ministrów z lat 1961–1973, Załącznik nr 2 do zarządzenia wewnętrznego nr 5 Szefa URM z dnia 31.12.1963 r. w sprawie wprowadzenia instrukcji dotyczącej organizacji i zakresu działania archiwum akt jawnych i poufnych oraz archiwum akt tajnych Urzędu Rady Ministrów, spis zd.-odb. 2831/2, s. 162–162a.

<sup>97</sup> Por. przypis 89.

<sup>98</sup> ARM, registratura archiwum, teczka: Instrukcje kancelaryjne, zbiór: informacje o dokumentacji tajnej, *Zarządzenie nr 34 Ministra-Szefa URM z dnia 30.11.1995 r. w sprawie zasad i trybu postępowania z dokumentacją jawną, tajną i tajną specjalnego znaczenia nie mającą charakteru obronno-wojskowego w URM*, nadbitka do użytku Archiwum URM, ss. 13.

<sup>99</sup> Mianem Archiwum Głównego określano Archiwum Jawne i Tajne URM, nad którymi W. Klonowska jako starszy radca sprawowała nadzór ogólny. Nazwa ta nie przyjęła się w urzędzie. Funkcjonowała głównie w materiałach przygotowywanych przez Klonowską, dopóki nadzorowała ona działalność obydwu archiwów. Po odejściu Klonowskiej na emeryturę Archiwum Tajne i Jawne funkcjonowały jako dwa oddzielne byty. Część planów pracy i sprawozdań Archiwum Tajnego z lat 1960–1970 przygotowywanych było łącznie na jednym blankiecie, z podziałem na zadania archiwum jawnego, tajnego i prace kancelaryjne; por. ARM, registratura archiwum, teczka: Sprawozdania z pracy archiwum 1950–1996.



1981 r., kiedy szef URM powołał Zespół do ustalenia trybu przekazania lub likwidacji dokumentów tajnych przez byłego wicepremiera Jana Szydłaka<sup>100</sup>. Członkiem zespołu została W. Klonowska.

Z zachowanych w ARM książek telefonicznych URM z lat 1984–1995 wynika, że w latach osiemdziesiątych i dziewięćdziesiątych obsada Kancelarii Tajnej wynosiła od 5 do 6 osób: byli to kierownik i 4 do 5 starszych referentów. W latach 1981–1988 kierownikiem Kancelarii Tajnej był Tomasz Zakrzewski, a od 1988 do 1996 r. Roman Kunert. W latach dziewięćdziesiątych Archiwum Tajne umiejscowione było w budynku URM przy ul. Litewskiej 2/4, do pracy w Archiwum przydzielona była jedna pracownica. W 2001 r. szef KPRM wyraził zgodę na odtajnienie większości materiałów archiwalnych Archiwum Tajnego URM z lat 1950–1996<sup>101</sup>. Decyzja poprzedzona została przeglądem tej dokumentacji, dokonany przez zespół złożony z pracowników KPRM oraz specjalistów z AAN. W 2005 r. zasób Archiwum Tajnego URM, liczący 160 m.b. dokumentacji aktowej, po uprzednim zeskanowaniu, został przekazany do AAN<sup>102</sup>.

### Archiwum Biura ds. Wyznań

Biuro ds. Wyznań zostało utworzone w URM na podstawie zarządzenia nr 9 ministra-szefa z 26 lutego 1990 r. w sprawie zmian w organizacji w Urzędzie Rady Ministrów. W latach 1950–1989 sprawami relacji państwo – wyznania zajmował się Urząd ds. Wyznań, powołany 19 kwietnia 1950 r. Urząd został zlikwidowany przez Sejm 23 listopada 1989 r., a jego kompetencje częściowo przejął minister-szef URM. Organizacyjnie archiwum znajdowało się w Zespole Ogólnym Biura, podlegając bezpośrednio jego dyrektorowi generalnemu. Podstawowy zasób stanowiły akta Urzędu ds. Wyznań (1950–1989), w 1993 r. szacowane na 159,8 m.b., z czego 25,90 m.b. stanowiła kat. A, 54,10 m.b. kategoria B, a 79,80 m.b. akta nieuporządkowane<sup>103</sup>. Pozostała dokumentacja została wytworzona przez komórki organizacyjne Biura w ramach URM. Do 1989 r. Archiwum Urzędu znajdowało się w Pałacu Namiestnikowskim na Krakowskim Przedmieściu 50, od 1991 r. jego siedzibą został budy-

<sup>100</sup> ARM, Zarządzenia, pisma okólne i decyzje Szefa Urzędu Rady Ministrów z 1981 r., Zarządzenie nr 4 Szefa URM z dnia 12.03.1981 r. w sprawie ustalenia trybu przekazania lub likwidacji dokumentów tajnych doręczonych byłemu wiceprezesowi RM J. Szydłakowi, spis zd.-odb. 2789/1, s. 11.

<sup>101</sup> ARM, registratura archiwum, kopia pisma Dyrektora Biura Ochrony Grzegorza Michniewicza do Szefa KPRM Macieja Musiała w sprawie odtajnienia akt Archiwum Tajnego z lat 1950–1996, pismo BDG-545-1(1)/01w/GM z dnia 4.04.2001 r.

<sup>102</sup> Por. AAN, zespół nr 290 Urząd Rady Ministrów, Odtajnione akta z Kancelarii Tajnej Premiera Rady Ministrów (3966 j.a.) z lat 1950–1996, m. in. protokoły posiedzeń Prezydium Rządu, Rady Ministrów, Komitetu Ekonomicznego Rady Ministrów, różnych komisji roboczych Rządu, materiały na posiedzenia, ich uchwały.

<sup>103</sup> ARM, registratura archiwum,teczka Protokoły kontroli AAN 1951–1993, Dane na podstawie protokołu kontroli Archiwum Zakładowego URM – Biura ds. Wyznań z dnia 20 grudnia 1993 r.

nek w Al. Ujazdowskich 9. Ostatecznie materiały archiwalne Urzędu ds. Wyznań (1950–1989) zostały przekazane do AAN. Akta osobowe pracowników urzędu, po jego likwidacji, wraz z pracownikami trafiły do komórek kadrowych odpowiednio URM lub MSW.

### Archiwum Gospodarstwa Pomocniczego URM

Gospodarstwo Pomocnicze URM, obejmujące Bazę Techniczną oraz Bazę Gospodarczo-Recepcyjną, zreorganizowano 1 października 1990 r. Miesiąc wcześniej zapadła decyzja o utworzeniu profilowanego archiwum, gromadzącego dokumentację techniczną obiektów URM oraz akta Bazy Technicznej, przechowywaną do tej pory w wydziałach bezpośrednio zajmujących się inwestycjami i remontami: Technicznym, Biurze Projektów Bazy Technicznej oraz w Zarządzie Inwestycji Wydzielonych. Utworzenie osobnego Archiwum Gospodarstwa Pomocniczego zostało przyspieszone koniecznością zinwentaryzowania dokumentacji technicznej obiektów URM, w związku z przekazaniem części z nich wraz z dokumentacją Kancelarii Prezydenta RP. Dodatkowo Gospodarstwo Pomocnicze przejęło kompetencje i dokumentację rozwiązanego Zarządu Inwestycji Wydzielonych oraz dokonano przeprowadzki z Alei Ujazdowskich 1/3 na ul. Powsińską 69/72 Wydziału Księgowości oraz części Wydziału Kadr GP wraz z dokumentacją. We wrześniu 1990 r. zatrudniono w Archiwum osobę ze znajomością dokumentacji technicznej, nabytą podczas blisko dwudziestoletniej pracy w biurach projektowych. Pierwszym celem było uporządkowanie dokumentacji obiektów przekazywanych Kancelarii Prezydenta RP. W 1995 r. dokonano w Archiwum przeglądu i oceny dokumentacji technicznej pod kątem przydatności dla URM. W jego wyniku wyłączono dokumentację blisko 80 obiektów, nie będących w ewidencji i administracji URM, przekazując ją protokolarnie ówczesnym administratorom.

Zasób Archiwum stanowiły akta komórek organizacyjnych dawnego Zarządu Inwestycji Wydzielonych, Gospodarstwa Pomocniczego URM, dokumentacja pracownicza oraz dokumentacja techniczna obiektów URM. W 1996 r. zasób Archiwum przekroczył 350 m.b. Na dzień 31 grudnia 2010 r. wynosił około 1800 m.b. dokumentacji aktowej i 317 m.b. dokumentacji technicznej. Po likwidacji URM archiwum stało się Archiwum Zakładowym Gospodarstwa Pomocniczego KPRM, obecnie jest Archiwum Zakładowym Centrum Usług Wspólnych<sup>104</sup>.

<sup>104</sup> Dane o zasobie uzyskane od pracowników Archiwum Centrum Usług Wspólnych, które zostało utworzone z dniem 22 października 2010 r. jako instytucja gospodarki budżetowej na mocy Zarządzenia szefa KPRM z dnia 22.10.2010 r. w sprawie utworzenia instytucji gospodarki budżetowej Centrum Usług Wspólnych przez przekształcenie gospodarstwa pomocniczego oraz nadania statutu, dostęp dnia 31.03.2011 r.: Intranet KPRM [http://kprm/bdg/zarzadzania%20szefa%20kancelarii\\_pliki](http://kprm/bdg/zarzadzania%20szefa%20kancelarii_pliki).

### Archiwum Prasowe w Biurze Prasowym Rządu

Protokół kontroli Archiwum z 2 grudnia 1993 r. wspomina o Archiwum Prasowym podległym dyrektorowi Biura Prasowego Rządu<sup>105</sup>. Nie udało się niestety znaleźć informacji o rozmiarze zasobu i zawartości tego Archiwum. Prawdopodobnie było to wydzielone pomieszczenie biurowe, w którym przechowywano fotografie, negatywy i wycinki prasowe wytwarzane w ramach pracy Biura. Nieznany jest los tych materiałów<sup>106</sup>.

Zasoby Archiwum Zakładowego PRM i URM zależały od wszystkich aspektów funkcjonowania Urzędu: kwalifikacji kadr, warunków lokalowych, tworzonych przepisów, gromadzenia, zabezpieczania i przekazywania do archiwum państwowego materiałów archiwalnych. Ujawnione uchybienia burzą wyidealizowane wyobrażenie o Archiwum URM, które – zważywszy na rangę instytucji – powinno być i często było postrzegane jako wzorcowe. Przez większość swego istnienia Składnica Akt PRM oraz Archiwum Zakładowe URM umiejscowione były w Biurze Administracyjno-Gospodarczym.

Ich pracę regulowały cztery instrukcje archiwalne: z 1950 r., 1953 r., 1963 r. oraz 1995 r. Zapisy kolejnych normatywów uwidocznily proces podnoszenia rangi Składnicy Akt PRM i Archiwum URM. W miarę upływu lat zwiększały się wymagania dotyczące wyposażenia i zabezpieczenia lokalu, stanu dokumentacji, zasad jej udostępniania. Jednocześnie niektóre przepisy nigdy nie były realizowane. Dotyczyło to np. układania napływającej do magazynu dokumentacji wg komórek organizacyjnych, stosowania kart udostępnień, paginacji i szycia akt kat. A.

Przez ponad 45 lat funkcjonowania Archiwum URM pracowały w nim 23 osoby. W latach pięćdziesiątych byli to pracownicy bez odpowiedniego wykształcenia i przygotowania archiwalnego. Wykazywali się jednak dużym zaangażowaniem w pracę, ale brak znajomości zasad postępowania z dokumentacją, w połączeniu z ignorancją decydentów, były przyczynami traktowania składnicy akt jako magazynu makulatury. Do właściwej organizacji Składnicy Akt zaangażowano archiwistów z AAN i NDAP, którzy w kilka miesięcy zewidencjonowali i wstępnie uporządkowali zasób oraz przeszkolili personel. Sytuacja uległa diametralnej poprawie wraz z zatrudnieniem w 1961 r. W. Klonowskiej. Jej osobowość i wiedza miały znaczny wpływ na funkcjonowanie Archiwum. Począwszy od lat 60. w Archiwum pojawiali się prawie wyłącznie pracownicy z wykształceniem archiwalnym: wyższym histo-

<sup>105</sup> ARM, registratura archiwum, teczka Protokoły kontroli AAN z lat 1951–1993.

<sup>106</sup> Żadnych informacji o losach Archiwum Prasowego nie potrafili udzielić obecni pracownicy Centrum Informacyjnego Rządu KPRM.

rycznym ze specjalizacją archiwalną (3 osoby), ale przede wszystkim absolwentki PSiAK (7 osób). Praca w Archiwum URM była ich pierwszym doświadczeniem zawodowym. W Archiwum URM w różnych latach pracowało od 4 do 6 osób.

Od 1950 r. Składnica Akt, a potem Archiwum Zakładowe zmieniało sześciokrotnie lokalizację. Większość przeprowadzek odbywało się w ramach Pałacu Namiestnikowskiego, a ostatnia, w 1991 r., nastąpiła do budynku w Al. Ujazdowskich 1/3. Przemieszczenia dotyczyły zarówno pokoi biurowych, jak i akt w magazynach podręcznych. Najmniej przemieszczana była dokumentacja przechowywana w magazynach piwnicznych. Nie pozostawało to bez wpływu na pracę Archiwum, szczególnie w latach 1987–1990, oraz ewidencję i kompletność zasobu.

Archiwum Zakładowe przyjmowało rocznie około 100 m.b. dokumentacji z komórek organizacyjnych URM. Rozmiar zasobu Składnicy Akt w lipcu 1951 r. wynosił około 170 m.b., w 1996 r. około 1668 m.b. Pod koniec 2012 r. rozmiar dokumentacji URM przechowywanej w ARM oszacowano na 1148,63 m.b., z czego około 507,53 m.b. stanowiły akta kat. A, a 641,1 m.b. dokumentacja kat. B<sup>107</sup>.

Skonfrontowanie ewidencji archiwalnej ze strukturą organizacyjną Urzędu wskazuje na braki w przekazywanej dokumentacji. Dotyczą one przede wszystkim sekretariatów i gabinetów osób pełniących kierownicze stanowiska państwowe. Zatem zasób Archiwum URM jest kolejnym przykładem potwierdzającym tezę, że charakterystyczną cechą archiwalnych zespołów akt wytwarzanych po 1945 r. jest ich niekompletność. Przyczyny tego zjawiska tkwią zarówno w postawie pracowników urzędu (decydentów, referentów spraw, obsłudze biurowej i archiwistów zakładowych), ale przede wszystkim w niewystarczających rozwiązaniach systemowych kształtowania narastającego zasobu. Większość braków spowodowana została całokształtem organizacji procesu narastania akt w urzędzie, począwszy od wprowadzenia i przestrzegania przepisów kancelaryjnych, na organizacji i funkcjonowaniu archiwum bieżącego kończąc.

Brakowanie dokumentacji niearchiwalnej z zasobu Archiwum URM odbywało się zgodnie z przepisami. W latach 1951–1996 wybrakowano około 3460 m.b. dokumentacji niearchiwalnej, średnio około 75 m.b. rocznie. Najczęściej brakowaniu podlegały akta BAG, Biura Finansowego oraz Biura Skarg i Zażaleń.

W latach pięćdziesiątych opracowanie zasobu było jedną z najsłabszych stron Archiwum. Sytuacja poprawiła się w latach sześćdziesiątych, wraz z zatrudnianiem w archiwum archiwistów z wyższym wykształceniem oraz absolwentów pomaturalnego studium archiwalnego. Ze sprawozdań rocznych wynika, że Archiwum porządkowało około 13 m.b. materiałów archiwalnych rocznie. Wprowadzone przez

<sup>107</sup>Rozmiar na podstawie sprawozdania rocznego z pracy ARM za 2012 r., ARM, registratura archiwum,teczka: Sprawozdania roczne i plany pracy archiwum.

naczelnego dyrektora archiwów państwowych zasady opracowania i przygotowywania materiałów archiwalnych do przekazania były w Archiwum Zakładowym URM przestrzegane, choć nie przestrzegano terminów przekazania akt.

W latach 1950–1996 przekazano około 328 m.b. akt do AAN, wojewódzkich archiwów państwowych, Składnicy Akt RP i CAW. W 2002 r. 21,5 m.b. materiałów archiwalnych b. URM trafiło do IPN. W latach 1964–1996 funkcjonowała w Archiwum URM Pracownia Mikrofilmowa. Zmikrofilmowanych było około 30% akt kat. A.

W latach 1964–1996 r. Archiwum udostępniało komórkom organizacyjnym około 300 j. a. rocznie, a 99% udostępnień z zasobu Archiwum dotyczyło pracowników URM. Do 1953 r. udostępnianie realizowane było wyłącznie na potrzeby Urzędu. Bardziej liberalne zasady udostępniania zasobu pojawiły się po przekształceniu Składnicy Akt w Archiwum URM. Począwszy od 1 stycznia 1964 r. zaczęto udostępniać akta dla celów naukowo-badawczych. Oprócz Archiwum Akt Jawnych w URM funkcjonowały: Archiwum Tajne, Archiwum Biura ds. Wyznań, Archiwum Gospodarstwa Pomocniczego URM.

## ZESPÓŁ ARCHIWALNY [PREZYDIUM RADY MINISTRÓW] URZĄD RADY MINISTRÓW JAKO EFEKT DZIAŁAŃ NADZORU ARCHIWALNEGO

### 1. Archiwum URM na tle innych archiwów zakładowych, znajdujących się pod nadzorem Archiwum Akt Nowych

Kondycja składnic akt oraz archiwów zakładowych okresu Polski Ludowej i pierwszych lat III Rzeczypospolitej była omawiana w literaturze archiwalnej<sup>1</sup>. Stan oraz kompletność przechowywanej w archiwach bieżących dokumentacji były przedmiotem rozważań zarówno pracowników archiwów państwowych, mających bezpośredni, praktyczny styk z omawianą materią, jak i środowisk naukowych – świadomych ważnej roli odgrywanej przez archiwa zakładowe w procesie wytwarzania materiałów archiwalnych, będących źródłami do badań naukowych. Obraz ten nie napawa optymizmem, choć z perspektywy kilkudziesięciu lat funkcjonowania składnic akt i archiwów zakładowych widać wyraźny postęp w ich organizacji i działalności; dotyczy to w jednakowym stopniu wykształcenia pracowników i warunków przechowywania, stanu i kompletności dokumentacji.

Przez lata szeroko pojęte środowisko archiwalne sygnalizowało przyczyny złego funkcjonowania archiwów jednostek organizacyjnych wytwarzających państwowy zasób archiwalny. Przeszkadzała niska ranga archiwum zakładowego w strukturze organizacji

<sup>1</sup> Pisały na ten temat m.in. I. Radtke, *Kancelaria współczesna*, „Archeion”, t. 100, 1999, s. 28–51; H. Robótka, *Model archiwum bieżącego w polskim prawie archiwalnym*, [w:] *Archiwa–Kancelarie–Zbiory*, red. W. Chorążyczewski, R. Degen, K. Syta, t. 2, Toruń 2008, s. 39–49.

i umiejscawianie go w pionie administracyjno-gospodarczym, jak też niedostatek odpowiedniego personelu, nieprzestrzeganie lub brak przepisów kancelaryjnych, nieregularne przekazywanie akt do archiwum zakładowego, zaległości w uporządkowaniu zasobu i wadliwa jego ewidencja oraz złe warunki lokalowe. W ten obraz wpisywała się też sytuacja archiwów zakładowych nadzorowanych w omawianym okresie przez AAN.

Mimo licznych działań podejmowanych przez AAN w celu kształtowania narastającego zasobu archiwalnego, sytuacja archiwów zakładowych i przechowywanego w nich zasobu nie przedstawiała się dobrze. W analizie stanu archiwów zakładowych, przygotowanej na odbywający się zjazd kierowników archiwów zakładowych w 1963 r., Hanna Chrościcka stwierdziła kategorycznie, że „większość składnic jest źle zorganizowana, cierpi na brak odpowiedniego personelu, a zasób pozbawiony jest ewidencji”<sup>2</sup>. Dezyderaty AAN, zgłaszane w celu naprawy, dotyczyły konieczności organizacyjnego podporządkowania składnic akt bezpośrednio kierownictwu urzędów, zatrudniania odpowiednio wykształconego personelu oraz gromadzenia w archiwach zakładowych wszystkich typów dokumentacji. W sprawozdaniu z 1965 r. zwrócono uwagę na „opłakany stan archiwów zakładowych stowarzyszeń, związków sportowych i zrzeszeń”<sup>3</sup>. Obszerna lista mankamentów archiwów zakładowych znalazła się w sprawozdaniu AAN za 1970 r.<sup>4</sup> Należały do nich: słaba obsada personalna, brak przepisów kancelaryjnych, szczególnie rzeczowych wykazów akt, zaległości i nieregularne przekazywanie akt z registratur do archiwum zakładowego, zaległości w uporządkowaniu zasobu i wadliwa jego ewidencja, a czasami zupełny jej brak, niska ranga archiwum zakładowego w strukturze instytucji i najczęstsze umiejscowienie go w pionie administracyjno-gospodarczym oraz złe warunki lokalowe. Pięć lat później pracownicy oddziałów AAN odpowiedzialnych za nadzór archiwalny obliczyli liczbę akt kat. A, które powinny zostać przejęte na wieczyste przechowywanie. Okazało się, że na przedpolu archiwalnym (w 267 instytucjach na 496 pod nadzorem AAN) pozostawało ponad 15 000 m.b. materiałów archiwalnych (kat. A) do 1960 r.<sup>5</sup>

W drugiej połowie lat siedemdziesiątych AAN namawiało nadzorowane jednostki do tworzenia w nich stanowisk inspektorów ds. kancelaryjno-archiwalnych, co miało przyczynić się do poprawy działania registratur. Mimo tych wysiłków, w kolejnych latach punkty sprawozdania rocznego dotyczące nadzoru nad narastającym zasobem najczęściej rozpoczynały zdania: „Stan zasobu archiwów zakładowych w zasięgu kompetencji AAN jest nadal niezadowolający” (1981 r.) lub „Stan zasobu niezadowolający. Pogorszyła się jakość pracy kancelaryjnej” (1983 r.), „AAN obser-

<sup>2</sup> AAN, Archiwum zakładowe, referat Hanny Chrościckiej pt. Analiza pracy archiwów zakładowych pozostających w pieczy Archiwum Akt Nowych, sygn. AAN/231, Konferencje organizowane przez AAN, 1957–1968.

<sup>3</sup> AAN, Archiwum zakładowe, Działalność Archiwum Akt Nowych w 1965 r., sygn. AAN/315.

<sup>4</sup> AAN, Archiwum zakładowe, Działalność Archiwum Akt Nowych w 1970 r., sygn. AAN/320.

<sup>5</sup> AAN, Archiwum zakładowe, Działalność Archiwum Akt Nowych w 1975 r., sygn. AAN/325.



wuje liczne przypadki pogarszania się jakości przepisów kancelaryjnych, zwłaszcza rzeczowych wykazów akt, [...] stan zasobu archiwów zakładowych ogólnie niezadowolający, jeśli chodzi o warunki przechowywania, kompletność akt, porządkowanie i ewidencję, niefachową obsadę” (1985, 1987, 1990)<sup>6</sup>. W 1992 r. zwrócono uwagę na „dość powszechnie niski poziom zarządzania dokumentacją w instytucjach centralnych [...], gdzie ograniczenia finansowe spowodowały niedobór archiwistów zakładowych”. Zarządzanie dokumentacją tradycyjnie lepsze było w bankach i resorcie zdrowia, gorsze w resortach budownictwa, rolnictwa, przemysłu. Nieodpowiednie było stosowanie przepisów. Na 64 kontrolowane w 1992 r. instytucje „16 stosowało przepisy, 29 tylko częściowo, 3 wcale, a 16 ich nie posiadało”<sup>7</sup>. Rok później odnotowano „pewną poprawę w skuteczności nadzoru w zakresie wprowadzania przepisów kancelaryjno-archiwalnych oraz podnoszenia kwalifikacji personelu”<sup>8</sup>. Począwszy od 1994 r. sprawozdania stały się bardziej optymistyczne. Wskazywały na polepszenie się skuteczności nadzoru archiwalnego, zaznaczając, że nadal jest ona niezadowolająca. Zachodzące zmiany własnościowe i systemowe utrudniły systematyczne i właściwe przekazywanie akt z komórek organizacyjnych do archiwum zakładowego, co skutkowało słabym stanem uporządkowania zasobu. Z roku na rok odnotowywano natomiast polepszenie kwalifikacji pracowników archiwów zakładowych<sup>9</sup>.

Ogólnie stan archiwów zakładowych instytucji nadzorowanych przez AAN był zły. Dotyczyło to większości jednostek organizacyjnych, choć dla równowagi wskazywano też na te wyjątkowe, prowadzone dobrze czy niemal wzorowo. I tak w 1965 r. w gronie archiwów zakładowych, w których „prace archiwalne przebiegają systematycznie” wymieniono archiwa: Urzędu Rady Ministrów, Komisji Planowania przy Radzie Ministrów, PKO, Narodowego Banku Polskiego, Ministerstwa Rolnictwa. Wskazano też instytucje, których kierownicy archiwów zakładowych posiadali odpowiednie wykształcenie. Należały do nich: URM, GUS, RSW „Prasa”, ZNP<sup>10</sup>. W 1970 r. za wzorcowe uznano Archiwum Polskiego Komitetu Normalizacyjnego, w którym uporządkowano cały zasób, znowelizowano przepisy kancelaryjne i archiwalne oraz zaadaptowano lokal na potrzeby archiwum zakładowego<sup>11</sup>. W 1983 r. URM oraz Ministerstwo Kultury i Sztuki zostały zaliczone do „nielicznych wyjątków, w których archiwa zakładowe funkcjonują bardzo dobrze”<sup>12</sup>. Ostatnia wzmianka egzemplifikująca wzorcowe archiwa pojawiła się w 1985 r., kiedy jako „tradycyjnie

<sup>6</sup> AAN, Archiwum zakładowe, Działalność Archiwum Akt Nowych w 1981 r., sygn. AAN/331; 1983 r., sygn. AAN/182; 1985 r., sygn. AAN/184; 1987 r., sygn. AAN/1986; 1990 r., sygn. AAN/189.

<sup>7</sup> AAN, Archiwum zakładowe, Działalność Archiwum Akt Nowych w 1992 r., sygn. AAN/191.

<sup>8</sup> AAN, Archiwum zakładowe, Działalność Archiwum Akt Nowych w 1993 r., sygn. AAN/192.

<sup>9</sup> AAN, Archiwum zakładowe, Działalność Archiwum Akt Nowych w r. 1994–1996, sygn. AAN/193–195.

<sup>10</sup> AAN, Archiwum zakładowe, Działalność Archiwum Akt Nowych w 1965 r., sygn. AAN/315.

<sup>11</sup> AAN, Archiwum zakładowe, Działalność Archiwum Akt Nowych w 1970 r., sygn. AAN/320.

<sup>12</sup> AAN, Archiwum zakładowe, Działalność Archiwum Akt Nowych w 1983 r., sygn. AAN/182.

dobry” określono stan archiwów: URM, Ministerstwa Handlu Zagranicznego oraz Ministerstwa Oświaty i Wychowania<sup>13</sup>.

Zatem ogólna ocena funkcjonowania Archiwum Zakładowego URM w sprawozdaniach rocznych AAN była bardzo pozytywna. W latach 1965–1985, na tle ogólnie słabej kondycji archiwów zakładowych, było ono wymieniane jako archiwum działające dobrze lub bardzo dobrze, posiadające wykwalifikowaną obsadę i przechowujące zasób w dobrych warunkach.

## 2. Składnica Akt Prezydium Rady Ministrów i Archiwum Zakładowe Urzędu Rady Ministrów w ocenie państwowej służby archiwalnej

Szczegółowy obraz funkcjonowania Składnicy Akt i Archiwum URM pokazuje analiza innych źródeł, dokumentujących bezpośredni styk państwowej służby archiwalnej z archiwum bieżącym: protokołów wizytacji, dokumentacji brakowania, korespondencji dotyczącej przekazywania materiałów archiwalnych i uzgadniania przepisów kancelaryjno-archiwalnych.

### Obraz z wizytacji i kontroli archiwalnych

W latach 1951–1996 państwowa służba archiwalna przeprowadziła 15 wizytacji Składnicy Akt PRM i Archiwum Zakładowego URM<sup>14</sup>. Pierwsza wizytacja miała miejsce 21 kwietnia 1952 r., ostatnia kontrola 2 grudnia 1993 r. Średnia częstotliwość wizytowania archiwum w ciągu 45 lat jego funkcjonowania wyniosła 3 lata. W latach 1952–1956 wizytacje odbywały się co roku, w latach sześćdziesiątych i siedemdziesiątych co 2–3 lata, natomiast począwszy od 1978 r. co pięć lat. Najdłuższa przerwa w wizytowaniu Archiwum URM miała miejsce pomiędzy latami 1956 i 1964 i wyniosła 8 lat.

W latach 1952–1953 wizytacje przeprowadzane były przez pracowników NDAP, od 1954 r. archiwistów AAN, którzy w kilku przypadkach byli przypisani do

<sup>13</sup> AAN, Archiwum zakładowe, Działalność Archiwum Akt Nowych w 1985 r., sygn. AAN/184.

<sup>14</sup> Analiza dotyczy wizytacji przeprowadzanych w składnicy akt PRM (1945–1952) oraz Archiwum Jawnym URM (1952–1996). Nie obejmuje protokołów kontroli Archiwum Tajnego oraz Archiwum Biura ds. Wyznań, które w latach 1950–1989 było archiwum zakładowym Urzędu ds. Wyznań, a po likwidacji tego urzędu nadal funkcjonowało oddzielnie, jako archiwum Biura ds. Wyznań w URM.

tego archiwum. A więc w latach 1964–1973 pięć kolejnych kontroli przeprowadziła Maria Tarakanowska, w latach 1978–1985 cztery kontrole Zofia Krupska, a w latach 1988–1993 dwie kontrole Helena Kolarska.

Pierwszy kontakt archiwistów państwowych ze Składnicą Akt PRM miał miejsce w 1951 r. W registraturze Archiwum Rady Ministrów KPRM zachowało się sprawozdanie dotyczące stanu i potrzeb składnicy akt wraz z omówieniem zakresu prac, sporządzone przez Halinę Opoczyńską (kierownika działu nadzoru AAN) i Andrzeja Janowskiego (pracownika NDAP), którzy 3 lipca 1951 r. przystąpili do zleconej pracy w Składnicy Akt PRM<sup>15</sup>. Sprawozdanie rozpoczyna zdanie: „W obecnym stanie składnica akt Prezydium Rady Ministrów całkowicie nie odpowiada kryteriom przewidzianym przepisami i wymaga organizacji od podstaw”<sup>16</sup>. Archiwiści zastali otwarte magazyny, ulokowanie w suterenie; akta przechowywane na korytarzu wspólnym dla składnicy akt i magazynu gospodarczego, porzucone przez biura PRM, nieuporządkowane, bez ewidencji, przemieszane z makulaturą. Akta przechowywane były na półkach (bez żadnego systemu kolejności, z dużymi nieuzasadnionymi luzami), na stołach, w stosach na ziemi, w pakietach i skrzyniach. Ponadto w składnicy akt znajdowały się całkowicie pozbawione ochrony akta tajne. Zasób liczył około 170 m.b., a „podstawowy brak pełnej ewidencji akt stwarzał sytuację beznadziejną dla prowadzenia składnicy”<sup>17</sup>. Wszystkim kierował pracownik, któremu przydzielono funkcję kierownika składnicy akt w ramach awansu społecznego, pełen dobrych chęci, ale bez odpowiednich kwalifikacji. Bilans otwarcia był zatem wybitnie negatywny. W rezultacie kierownictwo PRM otrzymało z NDAP dezyderaty dotyczące organizacji składnicy akt. Obejmowały one: powołanie odpowiedniego kierownika składnicy akt, przeszkolenie personelu, uregulowanie sprawy lokalu i jego odpowiedniego wyposażenia, wydzielenie akt tajnych, sporządzenie ewidencji, rozmieszczenie zasobu w zależności od jakości pomieszczeń i rodzaju akt, wydzielenie makulatury, wprowadzenie kart wypożyczeń, pieczętek i napisów informacyjnych.

21 sierpnia 1951 r. URM zawarł umowę z H. Opoczyńską i A. Janowskim na organizację składnicy akt, porządkowanie zasobu i przeszkolenie personelu<sup>18</sup>. Praca była wykonywana od lipca do listopada 1951 r. Dodatkowo archiwiści pozostawili wskazówki co do dalszego prowadzenia Składnicy Akt PRM. Wykonanie tej pracy było kamieniem milowym w funkcjonowaniu składnicy. Należy podkreślić fakt, że inicjatywa dotycząca konieczności wypełniania przez urząd obowiązku zadbania

<sup>15</sup> Całość dokumentacji kontroli archiwalnych (protokoły kontroli, korespondencja z NDAP i AAN) składnicy akt PRM i archiwum zakładowego URM w latach 1951–1993 przechowywana jest w registraturze ARM,teczka: Protokoły kontroli 1951–1993.

<sup>16</sup> ARM, registratura archiwum,teczka: Protokoły kontroli 1951–1993, Sprawozdanie Hanny Opoczyńskiej i Andrzeja Janowskiego z prac nad organizacją składnicy akt w Prezydium Rady Ministrów, złożone w NDAP 15.07.1951 r.

<sup>17</sup> Tamże.

<sup>18</sup> ARM, registratura archiwum,teczka: Protokoły kontroli 1951–1993, Sprawozdanie Hanny Opoczyńskiej i Andrzeja Janowskiego z prac nad organizacją składnicy akt w Prezydium Rady Ministrów, złożone w BAG PRM 10 grudnia 1951 r.

o dokumentację niepotrzebną do realizacji bieżących zadań przyszła z archiwów państwowych. Co więcej, uporządkowanie zasobu, sporządzenie jego ewidencji, określenie procedur funkcjonowania składnicy akt było możliwe do wykonania jedynie przez osoby posiadające odpowiednie wykształcenie i doświadczenie zawodowe, których w PRM, podobnie jak w większości ówczesnych urzędów, nie było. Po właściwym zorganizowaniu przez archiwistów państwowych składnicy akt zaczęła ona funkcjonować na tyle dobrze, że protokoły wizytacji przeprowadzonych w kolejnych latach nie sygnalizowały większych uchybień.

Protokoły wizytacji z lat pięćdziesiątych mają niewielką wartość informacyjną. Jest to m.in. konsekwencja użycia gotowego formularza wizytacji, który wymuszał oszczędność słów. Protokół z 1952 r. obejmował około 10 linijek odręcznego tekstu (!). Wystarczyło na podanie adresu, wyposażenia i powierzchni magazynów (140 m<sup>2</sup>), nazwiska kierownika, informacji o chronologicznym układzie akt, które nie posiadały kwalifikacji na kat. A i B oraz kancelarii prowadzonej systemem bezdziennikowym.

Zainteresowania pracownika NDAP wizytującego Składnicę Akt Jawnych w 1953 r. skupiły się przede wszystkim na bezpieczeństwie przechowywanych zbiorów. We wnioskach nakazano zabezpieczenie składnicy przed kradzieżą. Rozmiar zasobu wynosił 141 m.b. akt uporządkowanych i około 10 m.b. nieuporządkowanych. Odnotowano, że biura przekazują do składnicy akta bez określonej kategorii archiwalnej.

W 1954 r. do URM w charakterze kontrolującego wróciła H. Opoczyńska. Szczególną uwagę zwróciła na charakterystykę zasobu, z naciskiem na akta obce: PKWN, Ministerstwa Administracji Publicznej, Ministerstwa Ziem Odzyskanych, Biura Odszkodowań Wojennych. Zabrakło danych o stanie zachowania i uporządkowania dokumentacji oraz zaleceń dalszego z nią postępowania. Nadal do składnicy przyjmowane były akta nieuporządkowane, bez podziału na kat. A i B.

Ostatnia wizytacja przeprowadzona w latach pięćdziesiątych odbyła się w 1956 r.<sup>19</sup> Składnica miała dwie lokalizacje: Krakowskie Przedmieście 46/48 p. 42 i Al. Stalina 1/3 (dzisiejsze Al. Ujazdowskie 1/3). Obsada wzrosła do czterech osób. Podczas wizytacji stwierdzono, że niektóre komórki niszczą część akt, zanim przekażą je do składnicy; w związku z powyższym przeprowadzono rozmowę wyjaśniającą. Dość obszerne zalecenia nakazywały: zaopatrzenie składnicy w wykazy akt wszystkich komórek URM, zakończenie porządkowania akt i nadania im kwalifikacji archiwalnej, zorganizowania szkolenia dla pracowników odpowiedzialnych za przekazywanie. Kierownik składnicy został zobowiązany do nieprzyjmowania niewłaściwie przygotowanych akt.

<sup>19</sup> W protokole widać wyraźnie wpływ pisma okólnego NDAP nr 13 z 26 września 1955 r. *Wskazania praktyczne dla wizytujących składnice akt*. Kontroler nie powtarza zbędnych informacji, skupiając się na zasadach postępowania z aktami i informacjach o zasobie ARM, registratura archiwum, teczka: Protokoły kontroli 1951–1993, Protokół wizytacji archiwum zakładowego w Urzędzie Rady Ministrów, przeprowadzonej w dniach 20–23.02.1956 r.

Od 1956 do 1964 r. nastąpiła ośmioletnia przerwa w wizytowaniu Składnicy Akt URM. Prawdopodobnie była ona spowodowana wiedzą nabywaną przez AAN przy innych okazjach. 5 marca 1959 r. odbyła się w NDAP konferencja poświęcona Składnicy Akt, na której stwierdzono, że „składnica, a raczej Archiwum URM, ze względu na wartość i szczególne znaczenie zasobu aktowego wymaga specjalnej opieki i pomocy ze strony kierownictwa URM”<sup>20</sup>. Zebranie spowodowało, że problemami archiwistów zakładowych zainteresowano kierownictwo URM. W latach 1959–1960 NDAP zorganizowała przy współudziale AAN kilka podobnych spotkań z różnymi instytucjami.

Dodatkowo w latach 1960–1961 w URM powołana została Komisja Kancelaryjno-Archiwalna, w celu opracowania instrukcji kancelaryjnej oraz ujednoczenia systemu kancelaryjnego opartego na RWA i jednolitym znakowaniu teczek. Członkiem Komisji była pracownica AAN Weronika Klonowska, która zapewne miała bieżące informacje o funkcjonowaniu całego urzędu.

Protokoły z lat sześćdziesiątych (kontrole w 1964, 1966 i 1969 r.) przedstawiają obraz dobrze zarządzanego archiwum zakładowego, zwracając uwagę na podstawowe aspekty jego działalności<sup>21</sup>. Odnotowano fakt regularnego przejmowania dokumentacji z komórek organizacyjnych oraz porządkowania akt i tworzenia inwentarza kartkowego akt Prezydium Rady Ministrów (1945–1952). Archiwum otrzymało nowe pomieszczenia oraz planowało utworzenie pracowni mikrofilmowej. Działania te pozwoliły na stwierdzenie, że nastąpiła dalsza zasadnicza poprawa warunków przechowywania i zabezpieczenia zasobu aktowego. W grudniu 1968 r. przechowywano w Archiwum około 1024 m.b. Roczny dopływ akt oszacowany został na około 100 m.b., z czego około 16 m.b. stanowiły materiały kat. A. W okresie 1959–1968 przekazano do AAN 184 m.b., a wybrakowano około 914 m.b., przy czym 478 m.b. ewidentnej makulatury usunięto w latach 1961–1963. Wskazuje to na duże zaległości w melioracji zasobu przed zatrudnieniem W. Klonowskiej na stanowisku inspektora ds. kancelaryjno-archiwalnych. W zaleceniach pokontrolnych AAN nakazywał wprowadzenie w URM od 1 stycznia 1971 r. rzeczowego wykazu akt oraz sugerował zwiększenie obsady Archiwum o pracownika z wyższym wykształceniem. Protokół zawierał też stwierdzenie, że „zarobki w Archiwum URM kształtują się dobrze, bo pracownicy wynagradzania są jako urzędnicy, a nie archiwiści...”<sup>22</sup>.

Lata siedemdziesiąte przyniosły dwie nieco odmienne opinie o Archiwum. Protokół z 1973 r. zawierał stwierdzenie, że „dzięki dobrej organizacji pracy Archiwum, przy zatrudnieniu w nim wykwalifikowanego personelu, uzyskano postępy w zakre-

<sup>20</sup> AAN, Archiwum zakładowe,teczka 58/214, s. 579.

<sup>21</sup> Począwszy od protokołu z 1969 r. wizytujący zrezygnowali z drukowanego formularza, w związku z czym protokoły są obszerniejsze i zajmują po 3–4 ss. mps. Zawierają dokładne opisy zasobu i dokonanych na nim operacji.

<sup>22</sup> ARM, registratura archiwum,teczka: Protokoły kontroli 1951–1993, Protokół wizytacji archiwum zakładowego w Urzędzie Rady Ministrów, przeprowadzonej w dniu 8.08.1969 r.

sie archiwalnego opracowania zasobu aktowego, odnotowano pozytywne zmiany w przekazywaniu akt”<sup>23</sup>. Zauważone usterki i niedociągnięcia dotyczyły systematycznego przekazywania akt przez komórki organizacyjne i poprawienia warunków w magazynie piwnicznym. Za najistotniejsze zadanie uznano przekazanie do AAN akt PRM z lat 1945–1952 w terminie do końca 1975 r. W 1978 r. kontrolę przeprowadzała już inna osoba. Według jej oceny, Archiwum URM stało się „wzorowym archiwum zakładowym, zajmującym czołowe miejsce wśród archiwów naczelnych organów władzy i administracji państwowej”<sup>24</sup>. Na taką opinię Archiwum zapracowało wzorowo prowadzoną ewidencją zasobu, wyjątkowo regularnie i bardzo wnikliwie prowadzonym brakowaniem, radykalną poprawą warunków lokalowych oraz magazynom utrzymywanym we wzorowej czystości. Bardzo dobrą opinię wystawiono też W. Klonowskiej. Podkreślono jej ofiarną pracę i inicjatywę oraz fakt wydania w 1972 r. *Schematu organizacyjnego PRM i URM za lata 1944–1972*<sup>25</sup>, które zostało przesłane do AAN w 1973 r., czyli 5 lat wcześniej (!). Protokół zawiera informacje, że poprzednie zalecenia zostały wykonane, a realizacja jednego z punktów dobiega końca, ponieważ „pracownicy Archiwum kończą z wielką wnikliwością prace nad szczegółowym porządkowaniem i ewidencjonowaniem akt Prezydium Rady Ministrów, które zostaną w niedługim czasie przekazane do AAN”<sup>26</sup>. Zatem to, co w zaleceniach w 1973 r. było największym uchybieniem, i miało być zrobione do 1975 r., w roku 1978 okazało się zaletą.

Lata osiemdziesiąte wydają się być okresem stagnacji. Przeprowadzono dwie kontrole (1983 r. i 1988 r.) oraz jedną lustrację (1985 r.). Nadal „Archiwum funkcjonowało wzorowo dzięki prawidłowej organizacji i podziałowi pracy, fachowości i bardzo dobrej pracy zatrudnionych w nim archiwistów oraz zainteresowaniu i poparciu kierownictwa i administracji urzędu”<sup>27</sup>. Po odejściu na emeryturę dotychczasowej charyzmatycznej pani kierownik entuzjazm pracy jakby przygasł, co wpisywało się w ogólny nastrój tego okresu. Archiwiści nadal „wykonywali na najwyższym poziomie prace związane z porządkowaniem zasobu i sporządzaniem dodatkowych pomocy ewidencyjnych w postaci inwentarza kartkowego oraz sporządzaniem mikrofilmu zabezpieczającego dla uporządkowanych akt kat. A”<sup>28</sup>. Odnotowano rów-

<sup>23</sup> ARM, registratura archiwum, teczka: Protokoły kontroli 1951–1993, Protokół wizytacji archiwum zakładowego w Urzędzie Rady Ministrów, przeprowadzonej w dniach 20.12.1972 i 3.01.1973 i 22.02.1973 r.

<sup>24</sup> ARM, registratura archiwum, teczka: Protokoły kontroli 1951–1993, Protokół wizytacji Archiwum Zakładowego Urzędu Rady Ministrów przeprowadzonej w dniu 7.11.1978 r. przez przedstawiciela Archiwum Akt Nowych.

<sup>25</sup> W. Klonowska, *Schemat organizacyjny Prezydium Rady Ministrów i Urzędu Rady Ministrów 31.12.1944–29.03.1972*, Warszawa 1972, druk URM.

<sup>26</sup> ARM, registratura archiwum, teczka: Protokoły kontroli 1951–1993, Protokół wizytacji Archiwum Zakładowego Urzędu Rady Ministrów przeprowadzonej w dniu 7.11.1978 r. przez przedstawiciela Archiwum Akt Nowych.

<sup>27</sup> ARM, registratura archiwum, teczka: Protokoły kontroli 1951–1993, Zalecenia pokontrolne przesłane do Urzędu Rady Ministrów przez dyrektora AAN Bogdana Krolla 18.11.1983 r. wraz z Protokołem wizytacji Archiwum Zakładowego Urzędu Rady Ministrów, przeprowadzonej w dniu 9.11.1983 r. przez przedstawiciela Archiwum Akt Nowych.

<sup>28</sup> Tamże.



niez mankamenty: brak koordynacji funkcjonowania archiwów tajnego i jawnego, zastrzeżenia do stanu ewidencji oraz uporządkowania i opisu przejmowanych akt. Pod koniec dekady AAN postulował nowelizację przestarzałych przepisów kancelaryjnych i archiwalnych. W protokole z 1983 r. brak jest informacji o wykonaniu zaleceń pokontrolnych z 1978 r. i wcześniejszych kontroli w zakresie przekazania do AAN akt PRM. Zapewne AAN – nie doczekawszy się terminowego przekazania akt z lat 1945–1952 – zrezygnował z dopominania się o tę dokumentację. Ostatecznie została ona przekazana na wieczyste przechowywanie w 1987 r. Pytanie tylko, jak w zestawieniu z tym faktem zaniedbania wygląda wzorowa ocena pracy Archiwum Zakładowego... Zdaniem autorki, w sytuacji, kiedy podstawową funkcją archiwum bieżącego jest zabezpieczenie materiałów archiwalnych i przekazanie ich do archiwum państwowego, została ona przyznana na wyrost.

Obraz Archiwum Akt Jawnych URM w latach dziewięćdziesiątych znamy tylko z jednej kontroli przeprowadzonej w 1993 r. W protokole, oprócz dokładnego opisu akt własnych i obcych oraz zdeponowanych, wymieniono inne archiwa funkcjonujące w URM: Archiwum Akt Tajnych, Archiwum Biura ds. Wyznań, Archiwum Prasowe oraz Archiwum Gospodarstwa Pomocniczego URM, gromadzące dokumentację finansową, osobową i techniczną. Pracownik nadzoru archiwalnego AAN zajrzał do teczek, stwierdzając, że znajduje się w nich wiele wtórników, które powinny ulec wybrakowaniu, oraz że nie ma pewności w kwestii poprawności kwalifikacji dokumentacji kat. B. Powtórzono uwagi o brakach w opisach teczek archiwalnych oraz nieprawidłowościach przy przekazywaniu dokumentacji przez komórki organizacyjne. Była to ostatnia kontrola Archiwum URM.

W 1997 r., po zlikwidowaniu urzędu, odbyło się kilka spotkań likwidatora, przedstawicieli następcy prawnego URM – Kancelarii Prezesa Rady Ministrów oraz AAN, w sprawie przekazania materiałów archiwalnych do archiwum państwowego. Ustalono, że w pierwszej kolejności zostaną przekazane akta b. Urzędu ds. Wyznań oraz Archiwum Tajnego. AAJ KPRM do końca 1997 r. przekazało około 60 m.b. akt. Do przekazania pozostawało ponad 500 m.b. materiałów archiwalnych. Bardziej zdecydowanie AAN zaczął domagać się ich przekazywania w zaleceniach pokontrolnych trzech kontroli Archiwum Akt Jawnych KPRM w 2000 i 2005 r., a szczególnie tuż przed wyodrębnieniem Archiwum Rady Ministrów w 2008 r.<sup>29</sup>

Obraz Archiwum URM z lat dziewięćdziesiątych uzupełniają uwagi pracowników nadzoru AAN, zawarte w protokole kontroli i zaleceniach pokontrolnych z 2008 r.<sup>30</sup> Zgłoszono wtedy wiele zastrzeżeń dotyczących w większości zasobu URM.

<sup>29</sup> W czerwcu 2008 r. Kancelaria Prezesa Rady Ministrów upubliczniła w BIP projekt nowelizacji, z inicjatywy rządu, *Ustawy archiwalnej* w zakresie wyodrębnienia archiwum Rady Ministrów, projekt został przyjęty przez Radę Ministrów 13.10.2008 r., 9.01.2009 r. Sejm uchwalił nowelizację *Ustawy archiwalnej*.

<sup>30</sup> Oprócz pracownika nadzoru w kontroli wziął udział kierownik Oddziału Konserwacji, do zadań którego należała ocena



Uwagi dotyczyły zaległości w przekazywaniu do AAN opracowanych i zewidencjonowanych materiałów archiwalnych PRM i URM, zaległości w brakowaniu dokumentacji niearchiwalnej, nieprawidłowości w klasyfikowaniu i kwalifikowaniu akt oraz złych warunków przechowywania dokumentacji w jednym z magazynów. W związku z tym AAN wystosował odpowiednie zalecenia pokontrolne. Dotyczyły one przekazania materiałów archiwalnych PRM (około 10 m.b. z lat 1945–1952, odnalezionych w wyniku skontrum) i ponad 500 m.b. akt URM w mało realnym do realizacji terminie do końca 2009 r., oraz wybrakowania przeterminowanej dokumentacji kat. B. (około 1 km akt). Postulowano również przejęcie do AAJ dokumentacji foto-, audio- i wideofonicznej oraz dokumentacji osobowej kadr „R” z lat 1945–1996, pozostającej w komórkach organizacyjnych KPRM. Zalecenia pracownika Oddziału Konserwacji dotyczyły wyposażenia magazynów w termohigrometry i prowadzenie stałej kontroli warunków przechowywania, poprawy warunków przechowywania dokumentacji w jednym z magazynów umieszczonym w suterenie, wymiany niestabilnych regałów, dezynfekcji wybranych akt oraz przepakowania ich do teczek bezkwasowych.

Okazało się, że pracownicy nadzoru, kontrolujący przez kilkanaście lat ten sam zasób i magazyny, nie dostrzegli tylu uchybień podczas wcześniejszych kontroli. Nieodparte jest wrażenie, że na alarm uderzono za późno, kiedy trwał proces legislacyjny wyodrębniania archiwum. Wizytowany był ten sam zasób (uwagi dotyczyły przede wszystkim dokumentacji URM), przechowywany w tych samych pomieszczeniach (magazyn od 1990 r.). We wcześniejszych latach wyraźnie zabrakło odpowiednio stanowczej reakcji nadzoru, która ukierunkowałaby archiwistów zakładowych i uwrażliwiła kierownictwo urzędu na potrzeby archiwum i przechowywanej w niej dokumentacji.

### **Ocena brakowania dokumentacji niearchiwalnej**

Analiza wniosków o wyrażenie zgody na brakowanie, protokołów oceny dokumentacji niearchiwalnej, oraz spisów dokumentacji niearchiwalnej przeznaczonej do przekazania na makulaturę lub zniszczenie, wskazuje, że generalnie przedstawiciele NDAP, a potem AAN, nie zgłaszali zastrzeżeń do tego aspektu działalności Składnicy Akt, a potem Archiwum Zakładowego URM. Pierwsze brakowanie miało charakter instruktażowy i przeprowadzone zostało w 1951 r. przez wspomnianych już pracowników AAN i NDAP H. Opoczyńską i A. Janowskiego. Do zniszczenia przeznaczono wtedy około 90 m.b. akt. Protokół został przesłany do zatwierdzenia do NDAP. 8 października 1951 r. delegaci NDAP przeprowadzili na miejscu, w obec-

---

warunków przechowywania oraz stanu zachowania dokumentacji. Z kontroli powstał protokół (ponad 11 ss.) z załączoną opinią konserwatorską. ARM, registratura archiwum,teczka: Kontrole zewnętrzne i wewnętrzne przeprowadzone w archiwum 1999–2008, Protokół kontroli Archiwum Akt Jawnych KPRM przeprowadzonej w dniu 9.09.2008 r.

ności kierownika składnicy akt URM i naczelnika Wydziału Ogólnego, ekspertyzę załączonych akt<sup>31</sup>. Brakowane były akta Intendentury i I Referatu Apropowizacji Biura Budżetowo-Gospodarczego PRM z lat 1944–1948. Została wydana zgoda na ich przekazanie na makulaturę, z zastrzeżeniami. Jako wzór akt wybrakowanych pozostawiono jedną teczkę zleceń Ministerstwa Apropowizacji na wydanie przydziałów dla rodzin członków rządu, dwa segregatory asygnat: magazyn przyjmie / magazyn wyda, a także akta siedziby reprezentacyjnej Prezesa Rady Ministrów w Wilanowie – jako fragmentaryczny materiał gospodarski.

Do kolejnych spisów akt do wybrakowania AAN zgłaszało nieliczne zastrzeżenia. I tak w 1957 r. AAN wydało zezwolenie na brakowanie Wydziału Budżetowego Ministerstwa Administracji Publicznej, z zastrzeżeniem wyłączenia do kat. A dwóch teczek zamknięć rachunkowych z 1946 r. W 1958 r. wydając zezwolenie AAN przekwalifikowało do kat. A kilkanaście teczek, z wzorami dowodów przyznania i rozliczenia jednorazowych subwencji dla instytucji partyjnych, społecznych, związkowych i spółdzielczych w 1946 r. Znalazły się wśród nich dowody subwencji: na wykup domu w Stambule, gdzie mieszkał Mickiewicz, dla ZWM w Olkuszu, ZHP, Ligi do Walki z Rasizmem, PSL, PPR, SP, TPPR, Zarządu Głównego ZMW RP „Wici”, Związku Bibliotekarzy i Archiwistów 1947 r.

Poważniejsze uwagi zostały zgłoszone przez AAN w 1959 r.<sup>32</sup> Nakazano wyłączyć do kat. A kilkanaście teczek Komitetu Wykonawczego Roku Chopinowskiego, Obchodów 150-lecia urodzin Adama Mickiewicza i 150-lecia urodzin Aleksandra Puszkina. Ponadto nie wyrażono zgody na zniszczenie akt Nadzwyczajnej Komisji Mieszkaniowej. Miała ona zostać ponownie opracowana. Z akt Biura Administracyjno-Gospodarczego PRM pozostała korespondencja dotycząca spraw personalnych PKWN. AAN wystosowało pismo z prośbą, aby w przyszłości przesyłane wnioski na brakowanie zawierały „materiał dokładniej przejrany”, nie tylko na podstawie ewidencji składnicowej, ale rzeczywistej zawartości teczek aktowych. Proszono również, aby wnioski brakowanych akt były sporządzane dla każdego zespołu osobno.

Od początku lat sześćdziesiątych zezwolenia na brakowanie materiałów archiwalnych z Archiwum Zakładowego URM wydawane były niemal bez zastrzeżeń. W 1962 r. AAN nakazało wyłączenie 2 pozycji z brakowanych akt wicepremiera Gomułki z 1947 r. (były to wydawnictwa: Trzeci Zjazd Przemysłowy Ziem Odzyskanych oraz sprawozdanie z działalności Spółdzielni Spożywców „Społem” z 1946 r.), które wysłano do AAN. Natomiast w odniesieniu do spisów akt zgłaszanych do brakowania w latach 1963–1995 AAN wyrażało zgodę bez uwag<sup>33</sup>. Był to efekt prawidłowo przygotowanych protokołów oceny dokumentacji niearchiwalnej oraz

<sup>31</sup> ARM, registratura archiwum,teczka: Akta wybrakowane w latach 1951–1961.

<sup>32</sup> Tamże.

<sup>33</sup> ARM, registratura archiwum,teczki Akta wybrakowane w latach 1962–1996.

spisów, ale również dobrej opinii o Archiwum URM i zaufania do jego pracowników. W 1996 r. nakazano przekwalifikowanie do kat. A rejestrów zgłoszonych do kontroli wydawnictw nieperiodycznych z 1985 r. akt b. Głównego Urzędu Kontroli Publikacji i Widowisk. Brakowanie pozostałej dokumentacji niearchiwalnej URM miało już miejsce w Archiwum Zakładowym Kancelarii Prezesa Rady Ministrów.

### Ocena porządkowania dokumentacji i przekazywania materiałów archiwalnych na wieczyste przechowywanie

Źródła dotyczące przekazywania materiałów archiwalnych do AAN zawierają niewiele informacji dotyczących oceny jakości porządkowania i przekazywania akt przez archiwum zakładowe<sup>34</sup>. Kilka razy zdarzyło się, że NDAP lub AAN dopominały się przekazania materiałów archiwalnych. Taka sytuacja miała miejsce w 1957 r., kiedy NDAP wystąpiła o przekazanie akt repatriacyjnych z lat 1945–1951, zdanych do Archiwum URM przez Głównego Delegata ds. Repatriacji Ludności Obcej oraz w 1964 r., kiedy AAN wnioskowało o przekazanie protokołów posiedzeń KERM, w związku z kompletowaniem akt Komitetu Ekonomicznego Rady Ministrów z lat 1945–1950. W obu przypadkach akta zostały niezwłocznie przekazane. Informacje o opóźnieniu w porządkowaniu i przekazywaniu akt w latach późniejszych pochodzą głównie z protokołów kontroli archiwalnych. Zagadnienia opiniowania i uzgadniania przepisów kancelaryjno-archiwalnych zostały omówione w poprzednich rozdziałach.

### 3. Akta [Prezydium Rady Ministrów] Urzędu Rady Ministrów – charakterystyka zespołu archiwalnego i jego znaczenie jako źródła historycznego

#### Dzieje, stan zachowania i struktura spuścizny archiwalnej Urzędu Rady Ministrów

Przechowywany w AAN w Warszawie zespół nr 290 [Prezydium Rady Ministrów] Urząd Rady Ministrów [1944–1952] – 1996 teoretycznie jest zespołem za-

<sup>34</sup> W przechowywanych w registraturze ARM teczках pt. Akta przekazane do AAN i innych instytucji w latach 1950–1996 znajdują się głównie pisma zawiadamiające o chęci przekazania, protokoły zdawczo-odbiorcze oraz prośby o podanie terminu fizycznego przywiezienia akt.

mkniętym, ponieważ aktotwórca zakończył działalność. Jednak w czasie jego funkcjonowania materiały archiwalne były przekazywane do AAN nieregularnie. Następca prawny Urzędu Rady Ministrów – Kancelaria Prezesa Rady Ministrów – do tej pory nie przekazał wszystkich materiałów archiwalnych poprzednika na wieczyste przechowywanie. W związku z tym większa część dokumentacji URM nadal przechowywana jest w Archiwum Rady Ministrów KPRM, które co roku przygotowuje i przekazuje do AAN kolejne partie materiałów archiwalnych<sup>35</sup>.

### Tytuł i rozmiar zespołu

Tytuł zespołu odzwierciedla zmianę nazwy urzędu, która miała miejsce 21 listopada 1952 r. Nazwę Prezydium Rady Ministrów zastąpiono wtedy Urzędem Rady Ministrów, pozostawiając bez zmiany jego funkcje i zakres działania. Pod taką nazwą przetrwał on do czasu likwidacji 31 grudnia 1996 r.

W latach 1992–1993 przystąpiono do wstępnego porządkowania części zespołu przechowanej wówczas w AAN. Przed podjęciem prac porządkowych, które zostały ukończone we wrześniu 1993 r., zespół liczył 8323 j. a. czyli 115,73 m.b.<sup>36</sup> Składały się na niego zarówno materiały przejęte z Archiwum URM, jak i wyłączone z innych zespołów porządkowanych w AAN. W pierwszym etapie porządkowania z zespołu wyłączono akta wytworzone przez innych aktotwórców, m.in. przejęty z Archiwum MSW zbiór pt. Akta byłych funkcjonariuszy Policji Państwowej, Korpusu Ochrony Pogranicza, Straży Granicznej i Straży Więziennej z lat 1946–1952 (40,50 m.b.), czy Komitetu Nagród Państwowych 1948–1957 (11,50 m.b.). Dołączono do zespołu akta Biura Wojskowego URM 1954–1957 (0,10 m.b.) oraz Ośrodka Szkoleniowego URM 1953–1972 (1,30 m.b.).

Prace porządkowe tej części zespołu zostały ukończone we wrześniu 1993 r. Po ich przeprowadzeniu zespół liczył 3437 j.a., tj. 79 m.b. Od tego czasu odnotowano liczne dopływy do zespołu. Stanowiły je przede wszystkim materiały URM zgromadzone w Archiwum Akt Jawnych, a przekazywane w latach 1997–2011 przez Archiwum KPRM oraz Archiwum Tajne KPRM (akta przekazane w 2005 r.). Od 1993 r. rozmiar akt URM przechowywanych w AAN powiększył się ponad pięciokrotnie. Na koniec 2010 r. wynosił on 21 462 j.a. czyli 411,79 m.b., z czego 82 j. a., tj. 0,11 m.b., to dokumentacja niearchiwalna<sup>37</sup>.

<sup>35</sup> Szczegółowe dane dotyczące przekazywania materiałów archiwalnych z AAJ i ARM do AAN opisane zostały w rozdz. V poświęconym funkcjonowaniu archiwum zakładowego URM.

<sup>36</sup> AAN, Notatka informacyjna zespołu nr 290 [Prezydium Rady Ministrów] Urząd Rady Ministrów [1944–1952] – 1972, oprac. E. Szymczuk, wrzesień 1993.

<sup>37</sup> Karta zespołu (zbioru) nr 290 Urząd Rady Ministrów w Warszawie, Internet, dostęp w dniu 16.04.2012 r., [http://baza.archiwa.gov.pl/sezam/sezam.php?l=&mode=show&zespoly\\_id=867](http://baza.archiwa.gov.pl/sezam/sezam.php?l=&mode=show&zespoly_id=867).

Rozmiar dokumentacji przechowywanej w ARM szacowany jest na 1137 m.b., z czego około 499,5 m.b. stanowią akta kat. A, a 637,5 kat. B<sup>38</sup>. Przy czym są to dane szacunkowe, liczone na podstawie liczby teczek z symbolami klasyfikacyjnymi JRWA, nadawanymi przez pracowników komórek organizacyjnych przy zdawaniu akt do archiwum zakładowego. Nie zawsze odpowiadają one rzeczywistej wartości zgromadzonych w teczkach aktowych materiałów, zatem po opracowaniu stosunek materiałów archiwalnych do dokumentacji niearchiwalnej prawdopodobnie ulegnie znaczącym zmianom.

### Stan uporządkowania zespołu

Poza nielicznymi wyjątkami, zespół jest nieopracowany. Jego podstawową ewidencję stanowią spisy zdawczo-odbiorcze materiałów archiwalnych, sporządzone przez pracowników Archiwum Zakładowego URM, a potem archiwum wyodrębnionego Rady Ministrów. W ramach wstępnego opracowania, przeprowadzonego przez Eugenię Szymczuk, w latach 1992–1993 w pierwszym etapie wyłączono akta innych wytwórców, a włączono akta URM z innych zespołów przechowywanych w AAN. Kolejne czynności przy porządkowaniu polegały na sporządzeniu ewidencji części akt, która jej nie posiadała. Dotyczyło to akt Biura Społeczno-Administracyjnego (akta tajne), części akt Gabinetu Prezesa Rady Ministrów, Biura Prezydialnego (podania w sprawach indywidualnych) i Biura Prawnego (normatywy i korespondencja dotycząca opinii prawnych). Nazwę biura Działu Rolnictwa i Leśnictwa zmieniono na Gabinet Wicepremiera Hilarego Chełchowskiego, który zajmował się sprawami rolnictwa i leśnictwa w latach 1950–1951, zanim takie biuro zostało utworzone. Akta pochodzą z tego okresu. Z Biura Budżetowo-Gospodarczego wydzielono akta Państwowej Komisji Lokalowej, która posiadała własne biuro, akta Likwidatora Nadzwyczajnych Komisji Mieszkaniowych oraz Biura Planowania i Finansów. Na końcu zespołu znalazły miejsce akta wyłączone z Państwowej Komisji Planowania Gospodarczego, dla których nie udało się ustalić przynależności do konkretnej komórki organizacyjnej. Do zespołu dołączono akta osobowe (12 j. a.) pracowników Zarządu Miejskiego w Krakowie, które z nieznanymi przyczynami przechowywane były w Składnicy Akt URM. Nadana w 1993 r. wstępna struktura zespołu wyglądała następująco:

<sup>38</sup> Stan na dzień 31.12.2011 r.

Tabela 16

**Struktura zespołu nr 290 [Prezydium Rady Ministrów] Urząd Rady Ministrów [1944–1952] – 1996, nadana w AAN w 1993 r.**

Nr spisu	Nazwa komórki organizacyjnej	Sygnatura
1	Gabinet Prezesa Rady Ministrów	1/1 – 199
2	Sekretariat Wicepremiera Władysława Gomułki	2/1 – 54
3	Sekretariat Wicepremiera Stefana Jędrzychowskiego	3/1 – 11
4	Sekretariat Wicepremiera Hilarego Chełchowskiego	4/1 – 35
5	Biuro Prezydialne: Protokół Rady Ministrów Referat Skarg i Zażaleń	5/1 – 1470 1097 – 1436 1437 – 1470
6	Biuro Prac Ustawodawczych / Biuro Prawne	6/6 – 649
7	Biuro Budżetowo-Gospodarcze	7/1 – 16
8	Biuro Planowania i Finansów	8/1 – 11
9	Biuro Kultury i Sztuki	9/1 – 131
10	Biuro Prasy i Informacji	10/1
11	Biuro Centralnej Komisji Wydawniczej	11/1 – 11
12	Biuro Usprawnienia Administracji	12/1 – 27
13	Biuro Skarg i Zażaleń	13/1 – 58
14	Biuro Skarg i Listów	14/1 – 9
15	Biuro Kontroli i Nadzoru / Biuro Nadzoru	15/1 – 132
16	Biuro Organizacji i Spraw Osobowych	16/1 – 260
17	Biuro Organizacyjne	17/1 – 7
18	Biuro Społeczno-Administracyjne	18/1 – 60
19	Biuro Wojskowe	19/1 – 3
20	Państwowa Komisja Lokalowa	20/1 – 28
21	Komisja Rozdziału Mieszkań	21/1 – 55
22	Likwidatura Nadzwyczajnych Komisji Mieszkaniowych	22/1 – 20
23	Komisja Usprawnienia Administracji Publicznej	23/1 – 15
24	Oficer do Zadań Specjalnych	24/1
25	Urzędnik do Zadań Specjalnych	25/1 – 20
26	Ośrodek Szkoleniowy Urzędu Rady Ministrów	26/1 – 123
27	Akta innych jednostek organizacyjnych Urzędu Rady Ministrów	27/1 – 19
28	Akta osobowe pracowników Zarządu Miejskiego Miasta Krakowa	12 j. a.

Źródło: opracowanie własne na podstawie Notatki informacyjnej do zespołu nr 290 Prezydium Rady Ministrów / Urząd Rady Ministrów w AAN

Kolejne dopływy do zespołu nr 290 pojawiły się już po likwidacji URM. Duża partia materiałów archiwalnych została przekazana w 1997 r. (50 m.b.). Akta zostały przygotowane w AAJ URM. Ich układ dostosowany został do opracowanego jeszcze przez W. Klonowską wstępnego schematu inwentarza archiwalnego URM<sup>39</sup>. Zakładał on numerowanie spisów gabinetów premierów od nr 1.1, wicepremierów 2.1, szefów URM 3.1, dokumentacji Biura Prezydialnego z podziałem na uchwały RM 5.1, zarządzenia PRM 5.2, protokoły posiedzeń RM 5.3. Numeracja ta została wprowadzona prawdopodobnie bez uzgodnienia z oddziałem nadzoru AAN, w efekcie czego część nadanych numerów spisów zdawczo-odbiorczych zdublowała się z tymi opracowanymi w 1993 r. w AAN. Dotyczy to np. spisu nr 22: w wstępnym inwentarzu AAN jest to Likwidatura Nadzwyczajnych Komisji Mieszkaniowych (sygn. 22/1–20), a w opracowaniu AAJ Rada Ekonomiczna (sygn. 22/1–301), oraz spisu 25, którym oznaczone są teczki zarówno Urzędnika do Zadań Specjalnych (sygn. 25/1–20), jak i Biura Działu Budownictwa (1952–1955) – sygn. 25/1–44<sup>40</sup>. Nadawanie sygnatur zgodnych z projektem inwentarza AAJ URM zostało zarzucone po audycie wewnętrznym, przeprowadzonym w AAJ KPRM w 1999 r.<sup>41</sup> Od tego czasu numery spisów były ustalane z oddziałem nadzoru archiwum państwowego.

W 2005 r. AAN wzbogacił się o duży zbiór materiałów URM przekazanych bezpośrednio z Kancelarii Tajnej KPRM<sup>42</sup>. Korespondencja tajna rejestrowana była w URM w systemie dziennikowym. W trakcie przygotowywania dokumentacji do przekazania do AAN dokonano jej podziału tematycznego, jednak bez uwzględnienia obowiązujących w URM rzeczowych wykazów akt. W efekcie akta zostały jedynie przełożone do teczek aktowych bez przemyślanego układu rzeczowego, choć z pewnością da się w nich wyróżnić jednolite grupy tematyczne i chronologiczne. Stosunkowo najlepiej zostały opisane materiały tajnych posiedzeń Rady Ministrów, Prezydium Rządu, KERM i normatywy rządowe. Jednak duża liczba pozycji w ponad 220 spisach zdawczo-odbiorczych zatytułowana została dość enigmatycznie, np. Różne, Sprawy Ogólne, Zagadnienia ekonomiczne, lub bardzo ogólnie: MSZ, Finanse, Inwestycje, Rolnictwo, Hutnictwo, Teczka spraw ob. Wicepr., Teczka z mapami. Niektóre tytuły teczek wymagają rozszyfrowania, np. Zał. do prot. 3 pos. KW RWPG, to Załącznik nr 3 do protokołu Trzeciego Posiedzenia Komisji Węglowej Rady Wzajemnej Pomocy Gospodarczej. Reasumując, uporządkowanie i opracowa-

<sup>39</sup> ARM, registratura archiwum,teczka: Rękopis starego inwentarza archiwalnego, ss.4.

<sup>40</sup> Baza danych SEZAM, karta zespołu (zbioru) nr 290 Urząd Rady Ministrów w Warszawie, Internet, dostęp w dniu 16.04.2012 r., [http://baza.archiwa.gov.pl/sezam/sezam.php?l=&mode=show&zespoly\\_id=867](http://baza.archiwa.gov.pl/sezam/sezam.php?l=&mode=show&zespoly_id=867).

<sup>41</sup> ARM, registratura archiwum, Informacja o wynikach kontroli w zakresie zasad i trybu postępowania z dokumentacją jawną w Archiwum Akt Jawnych KPRM, sprawa nr DK-582/19/99,teczka: Kontrole zewnętrzne i wewnętrzne przeprowadzane w Archiwum. Informacji o opracowaniu akt brak w dokumentacji audytu – dane na podstawie relacji pracowników ARM KPRM.

<sup>42</sup> AAN, Zespół nr 290 Prezydium Rady Ministrów / Urząd Rady Ministrów w Warszawie – Spisy zdawczo-odbiorcze akt odtajniowych, t. 1–3, spisy 1–221. Zbiór przekazany z Kancelarii Tajnej liczy około 160 m.b., tj. 3966 j. a.



nie tej części zespołu będzie stanowić duże wyzwanie dla archiwistów. Przy czym jednym z zadań będzie scalenie materiałów jawnych i tajnych, np. posiedzeń RM, których część obrad została utajniona. W takich przypadkach część protokołu posiedzenia jawnego przechowywana jest w ARM KPRM, a część utajniona została w 2005 r. przekazana do AAN.

Do zespołu nr 290 dołączono również akta proveniencji URM, przekazane z innych urzędów i instytucji. W 2002 r. Urząd Mieszkalnictwa i Rozwoju Miast przekazał 2 j. a. z lat 1948–1960, dotyczące działalności samorządu terytorialnego oraz konferencji organizowanej przez Kancelarię Rady Państwa w sprawie metryki gmin. W tym samym roku do zespołu dołączono 12 j. a. przekazanych przez Biuro Udostępniania i Archiwizacji Dokumentów IPN. Jest to dokumentacja Gabinetu Premiera Józefa Cyrankiewicza za lata 1967–1970. Akta dotyczą m.in.: spraw rentowych osób emigrujących z Polski w 1968 r., stosunków państwo-kościół, polsko-austriackich rokowań w sprawach odszkodowań. Drugi spis z IPN (nr 52) to dokumentacja dotycząca wydobycia węgla w latach 1985–1987. W 2009 r. z Biuro Ochrony Informacji Niejawnych MSWiA przekazało 683 j. a. Biura Prasowego Rządu z lat 1981–1988. Materiały dotyczą działalności, korespondencji i materiałów konferencji prasowych rzecznika rządu Jerzego Urbana. Tabela 17 przedstawia kolejne dopływy do zespołu nr 290 z lat 1997–2010.

Tabela 17

**Dopływy do zespołu nr 290 Urzędu Rady Ministrów w AAN w latach 1997–2010**

Nr spisu	Nazwa komórki organizacyjnej	Daty skrajne	Sygnatura
1.2	Gabinet Premiera Józefa Cyrankiewicza	1953–1970	1.2/1–15
1.3	Gabinet Premiera Piotra Jaroszewicza	1971–1980	1.3/1–33
1.4	Gabinet Premiera Wojciecha Jaruzelskiego	1981–1985	1.4/1–62
1.5	Gabinet Premiera Zbigniewa Messnera	1985–1988	1.5/1–88
2.1	Gabinet Wicepremiera Józefa Tejchmy	1970–1978	2.1/1–17
2.2	Gabinet Wicepremiera Zbigniewa Nowaka	1956–1980	2.2/1–184
2.3	Gabinet Wicepremiera Zbigniewa Tomala	1968–1975	2.3/1–11
2.4	Gabinet Wicepremiera Eugeniusza Kowalczyka	1982–1985	2.4/1–15
2.5	Gabinet Wicepremiera Jana Obodowskiego	1981–1982	2.4/1–16
2.6	Gabinet Wicepremiera Zenona Komendera	1982–1985	2.6/1–12
2.7	Gabinet Wicepremiera Jana Mitręgi	1971–1973	2.7/1–15
2.8	Gabinet Wicepremiera Piotra Jaroszewicza	1960–1968	2.8/1–44
2.9	Gabinet Wicepremiera Kazimierza Secomskiego	1976–1988	2.9/1–64
3	Gabinet Szefa URM (emerytury, renty specjalne)	1945–1979	3/1–219

3.1	Gabinet Szefa URM Janusza Wiczorka	1966–1980	3.1/1–5
5.3	Biuro Prezydialne (protokoły posiedzeń RM)	1969–1977	5.3./1–97
5.4	URM Biuro Prezydialne (posiedzenia Prezydium Rządu)	1969–1979	5.4/1–212
22	Rada Ekonomiczna	1956–1991	22/1–301
25	Biuro Działu Budownictwa	1952–1955	25/1–44
32	Centralna Komisja do Walki ze Spekulacją	1981–1987	32/1–193
34	Biuro ds. Współpracy ze Związkami Zawodowymi	1980–1982	34/1–106
35	Biuro Funduszu Wymiany Młodzieży	1978–1990	35/1–29
218	Odtajnione akta z Kancelarii Tajnej URM: protokoły posiedzeń i uchwały RM, KEREM	1950–1987	218/1–93
219	Odtajnione akta z Kancelarii Tajnej URM: protokoły posiedzeń i uchwały RM, KEREM	1945–1971	219/1–118
1–221	Akta przekazane bezpośrednio przez Kancelarię Tajną URM	1945–1990	Sygn. URM – KT 3966 j. a.
222	Biuro Prasowe Rządu	1970–1989	222/1–683
50	Akta URM (przekazane z Urzędu Mieszkalnictwa i Rozwoju Miast)	1948–1950	50/1–2
51	Gabinet Prezesa Rady Ministrów Józefa Cyrankiewicza (przekazane z IPN)	1967–1970	51/1–6
52	Akta URM (przekazane z IPN) Wydobycie i załadunek węgla	1985–1987	52/1–6
53	Sekretariat Dyrektora Generalnego	1950–1951	53/1–18
53	Biuro Prac Ustawodawczych	1951–1952	53/87–135
53	Biuro Kadr i Szkolenia	1949–1954	53/19–77; 136–142
53	Biuro Kultury i Oświaty PRM	1951–1952, 1953–1954, 1956	53/78–86; 143–150
53	Biuro Prezydialne	1953–1960	53/151–367
55	Biuro Prezydialne – projekty uchwał Prezydium Rządu i RM	1953–1960	55/1–260
56	Gabinet Wicepremiera Stefana Jędrzychowskiego	1947–1953	56/1–133
57	Biuro Administracyjno-Gospodarcze	1941–1951	57/1–12
58	Gabinet Wicepremiera Józefa Kuleszy	1968–1971	58/1–6
59	Gabinet Wicepremiera Alojzego Karkoszki	1975–1976	59/1–18
60	Gabinet Wicepremiera Franciszka Szlachcica	1972–1976	60/1–15
61	Gabinet Wicepremiera Andrzeja Jedynaka	1981–1982	61/1–17
62	Gabinet Wicepremiera Eugeniusza Szyra	1961–1968	62/1–22
63	Gabinet Wicepremiera Romana Malinowskiego	1980–1982	63/1–20
64	Gabinet Wicepremiera Juliana Tokarskiego	1954–1962	64/1–27
65	Biuro Prezydialne (uchwały Komitetu Ekonomicznego Rady Ministrów)	1959–1969	65/1–19

66	Pełnomocnik Rządu przy Dowództwach poszczególnych Frontów Armii Czerwonej	1945	66/1
67	Gabinet Wicepremiera Stefana Ignara	1956–1961	67/1–25
68	Gabinet Wicepremiera Mieczysława Jagielskiego	1970–1976	68/1–12
69	Gabinet Wicepremiera Jana Szydłaka	1977–1980	69/1–13
70	Gabinet Wicepremiera Longina Cegielskiego	1976–1980	70/1–24
71	Gabinet Wicepremiera Kazimierza Olszewskiego	1973–1977	71/1–21
72	Gabinet Wicepremiera Franciszka Waniolki	1962–1968	72/1–44
73	Gabinet Wicepremiera Franciszka Kaima	1972–1980	73/1–30
74	Biuro ds. Prezydiów Rad Narodowych	1955–1960	74/1–10
75	Gabinet Wicepremiera Zbigniewa Gertycha	1985–1987	75/1–2
76	Pełnomocnik Rządu ds. Zagospodarowania Terenów Południowo-Wschodnich	1956–1959	76/1–11
77	Komitet Współpracy Gospodarczej z Zagranicą	1955–1967	77/1–16
78	Gabinet Wicepremiera Jana Jankowskiego	1990	78/1–4
79	Rada ds. Rodziny	1978–1980	79/1–17
80	Biuro Działu Handlu i Przemysłu Spożywczego	1953–1956	80/1–9
81	Gabinet Szefa URM Michała Janiszewskiego	1981–1989	81/1–3
82	Gabinet Wicepremiera Stanisława Macha	1979–1981	82/1–9
83	Biuro Prezydialne	1961–1974	83/1–229
84	Biuro ds. Prezydiów Rad Narodowych (akta osobowe)	1945–1959	84/1–2054

Źródło: opracowanie własne na podstawie Notatki informacyjnej do zespołu nr 290 Prezydium Rady Ministrów / Urząd Rady Ministrów w AAN

W 1985 r. w Archiwum Jawnym URM opracowano „Przewodnik po zespole archiwalnym Prezydium Rady Ministrów”<sup>43</sup>. Jego autorką jest prawdopodobnie Zofia Lipińska, kierownik archiwum, która podpisała się pod półtorastronicową, dość enigmatyczną notatką o dziejach PRM. Ze wstępu do przewodnika wynika, że opracowany przez pracowników Archiwum URM zespół Prezydium Rady Ministrów liczy 61,10 m.b., 4404 kart inwentarzowych. Akta zostały opracowane tematycznie i chronologicznie w danej komórce organizacyjnej. Do każdej komórki organizacyjnej opracowano też inwentarz kartkowy. Nie powstały natomiast żadne notatki informacyjne o strukturze, historii, zadaniach, podstawach prawnych funkcjonowania tych komórek. Po opracowaniu materiały archiwalne zostały zmikrofilmowane. Stan akt oceniono jako dobry, a mikrofilmów czytelny.

<sup>43</sup> ARM, registratura archiwum, Przewodnik po zespole archiwalnym Prezydium Rady Ministrów, oprac. Z. Lipińska, Warszawa 1985, ss. 19, mps.

Całość dokumentacji została podzielona w przewodniku na 13 rozdziałów tematycznych wraz z datami rocznymi akt. Zastosowano następujące grupy tematyczne:

- I. Prezydium Rady Ministrów – zarządzenia, działalność, kontrola, finanse.
- II. Organizacja i działalność władzy centralnej i terenowej, stronnictwa polityczne, stowarzyszenia, organizacje młodzieżowe.
- III. Przemysł, energetyka.
- IV. Rolnictwo i leśnictwo.
- V. Spółdzielczość, rzemiosło, przedsiębiorstwa.
- VI. Współpraca z zagranicą.
- VII. Handel – targi, wystawy.
- VIII. Gospodarka komunalna.
- IX. Zdrowie i opieka społeczna, prace i płace, sprawy socjalne.
- X. Kultura i sztuka, nauka, technika, szkolnictwo wyższe.
- XI. Sport i turystyka.
- XII. Sprawy narodowościowe.
- XIII. Wyznania religijne.

Niejasna jest kwestia zastosowanych w przewodniku sygnatur archiwalnych. Nie są one zgodne z projektem inwentarza archiwalnego Archiwum URM, a tym bardziej ze schematem inwentarza opracowanego w AAN<sup>44</sup>. Niemniej jednak przewodnik jest jedyną próbą systematyzacji tematycznej spraw realizowanych przez PRM.

Większa część materiałów archiwalnych URM pozostaje poza archiwum państwowym i przechowywana jest w wyodrębnionym Archiwum Rady Ministrów. Są to przede wszystkim akta następujących komórek organizacyjnych:

Gabinetów premierów: Mieczysława F. Rakowskiego, Tadeusza Mazowieckiego, Jana Krzysztofa Bieleckiego, Jana Olszewskiego, Waldemara Pawłaka, Hanny Suchockiej, Józefa Oleksego, Włodzimierza Cimoszewicza.

Gabinetów wicepremierów: Leszka Balcerowicza, Jana Jankowskiego, Aleksandra Łuczaka, Pawła Łączkowskiego, Grzegorza Kołodki, Henryka Goryszewskiego, Mirosława P. Pietrewicza, Marka Borowskiego i Włodzimierza Cimoszewicza.

Ministra-członka Rady Ministrów Zbigniewa Eysmonta.

Gabinetów ministra-szefa URM (1989–1996): Jacka Ambroziaka, Krzysztofa Jana Żabińskiego, Wojciecha Włodarczyka, Aleksandra Łuczaka, Jana Marii Rokity, Michała Strąka, Marka Borowskiego, Leszka Millera.

Sekretariatów: Pełnomocnika Rządu ds. Integracji Europejskiej oraz Pomocy Zagranicznej, Pełnomocnika Rządu ds. Kobiet i Rodziny, Pełnomocnika Rządu ds. Zagospodarowania Terenów Zaniedbanych (1957–1961).

<sup>44</sup> W pomocach ewidencyjnych do zespołu nr 290 w pracowni naukowej AAN nie ma kopii omawianego przewodnika. Nie wspomniano o nim również w notatce informacyjnej do zespołu nr 290 autorstwa E. Szymczuk, por. AAN, Notatka informacyjna do zespołu nr 290 Prezydium Rady Ministrów / Urząd Rady Ministrów.

Podsekretarzy stanu w URM: Alfreda Biecia, Zbigniewa Cieślaka, Stanisława Dobrzańskiego, Izabelli Dudzin, Henryka Goika, Grzegorza Górskiego, Macieja Granieckiego, Jerzego Hausnera, Andrzeja Macenowicza, Jadwigi Mołdawy, Jana Monkiewicza, Lecha Nikolskiego, Piotra Urbankowskiego, Marka Wagnera czy Witolda Walczewskiego.

Akta komórek organizacyjnych URM:

Biuro Administracyjne (1985–1996)  
Biuro Administracyjno-Gospodarcze (1954–1996)  
Biuro Analiz i Prognoz (1992–1996)  
Biuro Analiz Społecznych i Promocji (1993)  
Biuro ds. Funkcjonowania Gospodarki (1983–1987)  
Biuro ds. Międzynarodowych Stosunków Gospodarczych (1992–1994)  
Biuro ds. Polonii (1990–1992)  
Biuro ds. Polonii, Emigracji Polaków za Granicą (1995)  
Biuro ds. Prezydów Rad Narodowych (1956–1969)  
Biuro ds. Terenowych Organów Administracji Państwowej (1969–1992)  
Biuro Działu Przemysłu Ciężkiego (1953)  
Biuro Finansowe (1948–1996)  
Biuro Informacyjne (1992–1995)  
Biuro Kadr (1985–1995)  
Biuro Kontroli (1961–1994)  
Biuro Pełnomocnika Rządu ds. Reformy Gospodarczej (1981–1983)  
Biuro Prawne (1952–1996)  
Biuro Prezydialne – Departament Prezydialny – Sekretariat Rady Ministrów (1945–1996)  
Dyżurny Sztab Operacyjny Rządu (1981–1985)  
Komitet Ekonomiczny Rady Ministrów (1988–1996)  
Komitet Ekonomiczno-Polityczny (1992–1994)  
Komitet Gospodarczy Rady Ministrów (1981)  
Rada Legislacyjna przy Prezesie Rady Ministrów (1990–1996)  
Sekcja Koordynacji Resortowego Programu Badawczo-Rozwojowego URM (1987–1990)

Najobszerniejsze pod względem produkcji aktowej były: Biuro Prezydialne (około 180 m.b.), Biuro Prawne (około 60 m.b.), Biuro Kontroli (około 50 m.b.), Biuro Kadr (około 76,55 m.b.), Biuro Finansowe (około 85 m.b.), Administracyjno-Gospodarcze i Administracyjne (około 70 m.b.). Trzy ostatnie z wymienionych komórek organizacyjnych wytwarzały w przeważającej większości dokumentację niearchiwalną, natomiast Biura Prezydialne i Prawne – materiały archiwalne.

Przechowywana w ARM dokumentacja wymienionych komórek organizacyjnych URM nie została jeszcze uporządkowana. Jej podstawowym środkiem ewiden-

cyjnym są spisy zdawczo-odbiorcze dokumentacji zdanej do Archiwum Zakładowego URM. Wartość informacyjna spisów, ze względu na często błędną klasyfikację i kwalifikację dokumentacji oraz nieprecyzyjne tytuły i datowanie teczek archiwalnych, pozostawia wiele do życzenia. Niemniej jednak pracownicy ARM co roku porządkują i przekazują do AAN około 30 m.b. materiałów archiwalnych z URM. Z pewnością w tym aspekcie korzystna byłaby inicjatywa nadzoru archiwalnego archiwów państwowych w zakresie wspólnego uzgodnienia koncepcji opracowania i kolejności przekazywania na wieczyste przechowywanie tych materiałów archiwalnych<sup>45</sup>.

Reasumując, zespół Urząd Rady Ministrów, poza nielicznymi fragmentami, jest nieopracowany. Jego obszerniejsza część przechowywana jest poza archiwum państwowym, które co roku odnotowuje kolejne dopływy do zespołu. W związku z tym, zdaniem autorki, pierwszym etapem działania powinno być przejęcie całości materiałów archiwalnych przez AAN, a kolejnym podjęcie opracowania archiwalnego zespołu.

#### 4. Akta Urzędu Rady Ministrów jako źródło historyczne

Akta Urzędu Rady Ministrów z lat 1945–1996 stanowią bardzo obszerny i różnicowany tematycznie materiał źródłowy do szeroko pojętych dziejów politycznych, gospodarczych, społecznych i kulturalnych Polski. Znalazły w nim odbicie zasadnicze problemy związane z działalnością: premiera, RM i powoływanych przez nią organów, jak i administracji państwowej, przede wszystkim centralnej, ale również niższych szczebli. Wykorzystanie akt PRM i URM w badaniach historycznych, politologicznych, czy ekonomicznych pozwala zarówno na ustalenie zasadniczych wydarzeń z lat 1945–1996, ich uczestników i mechanizmów działania w skali całego kraju, a często również różnych regionów Polski. Ze względu na długie funkcjonowanie PRM i URM, akta obydwu urzędów stanowią cenny materiał źródłowy do dziejów PRL oraz kształtowania się i początków III RP.

Dokumentację działalności politycznej premiera i wicepremierów odzwierciedlają przede wszystkim akta gabinetów prominentów. Znajdują się tu m.in. kwestie przygotowywania wyjazdów zagranicznych premiera i członków rządu oraz wizyt

<sup>45</sup> Od 14 kwietnia 2009 r. na mocy *Ustawy z dnia 14 lipca 1983 r. o narodowym zasobie archiwalnym i archiwach* (Dz. U. z 2011 r. nr 97, poz. 698, z późn. zm.). Zgodnie z ustawą zasób ARM stanowią materiały archiwalne Prezesa Rady Ministrów, Rady Ministrów oraz Kancelarii Prezesa Rady Ministrów, powstałe i powstające w toku ich działalności, a także zasób historyczny Rady Ministrów od 1 stycznia 1990 r. Materiały archiwalne URM do 31 grudnia 1989 r. nie stanowią zasobu archiwum wyodrębnionego i podlegają nadzorowi AAN.

delegacji zagranicznych, polityki prasowej rządu, wnioski o emerytury i odznaczenia dla osób zasłużonych. Tematyki politycznej i gospodarczej szukać należy w źródłach wytworzonych przez doradców premiera, którzy realizowali zadania związane z planowaniem prac Rady Ministrów, Prezydium Rządu, interpelacjami poselskimi i dezyderatami komisji sejmowych oraz zadaniami zleconymi przez premiera.

W aktach gabinetów wicepremierów znajdują się projekty rozstrzygnięć nadesłanych z ministerstw, materiały przygotowywane na posiedzenia Sejmu, Rady Ministrów, KERM, materiały informacyjne, dokumentacja ciał kolegialnych, którym przewodniczyli wicepremierzy oraz sprawy kontroli realizacji decyzji Rządu, zgodnie z właściwościami. Charakterystyczną cechą dokumentacji przekazanej przez te komórki organizacyjne jest znaczna ilość dokumentacji niearchiwalnej oraz dokumentacji manipulacyjnej. Stanowią ją dublety, kserokopie, materiały przygotowane i nadesłane do wiadomości przez inne komórki organizacyjne. Stosunkowo niewielka jest liczba materiałów merytorycznych, wytworzonych przez gabinety.

Jednakże, ze względu na szerokie kompetencje aktotwórcy, jest to materiał bardzo różnorodny pod względem tematycznym. Dla przykładu: w spisie zdawczo-odbiorczym Gabinetu Premiera Zbigniewa Messnera (1985–1988)<sup>46</sup> znajdują się zagadnienia dotyczące: sytuacji wewnętrznej, sądownictwa, Kościoła katolickiego, budżetu państwa, działalności NIK, przemysłu, zatrudnienia i płac, związków zawodowych, skarg, bezpieczeństwa państwa, wojska, organizacji politycznych, administracji, handlu zagranicznego, przemysłu, nauki, kultury, rolnictwa, reformy gospodarczej, lotnictwa. Podobne zróżnicowanie tematyczne występuje w aktach gabinetów innych premierów i wicepremierów.

Materiały z posiedzeń RM oraz akty normatywne RM, Prezydium Rządu, Prezesa Rady Ministrów i Szefa URM znajdują się w aktach Biura Prezydzialnego, które było komórką merytoryczną odpowiedzialną za obsługę Rady Ministrów. Znajdują się tu materiały posiedzeń RM czy Prezydium Rządu. Teczka każdego posiedzenia zawiera porządek obrad, listę obecności, protokół ustaleń posiedzenia, zapis przebiegu obrad (stenogram spisany na podstawie nagrań magnetofonowych) oraz załączniki: materiały do punktów porządku dziennego, projekty normatywów, dokumenty wchodzące na obrady RM przesyłane z resortów. Co charakterystyczne, zmiana ustroju państwa nie wpłynęła zasadniczo na formę dokumentacji wytwarzanej przez RM. Oczywiście, zmieniła się treść zagadnień poruszanych na posiedzeniach rządu, ale forma fizyczna protokołów posiedzeń, czy stenogramów z lat dziewięćdziesiątych pozostała tożsama z tą z lat osiemdziesiątych czy siedemdziesiątych (obsługę posiedzeń prowadzili ci sami urzędnicy Departamentu Prezydzialnego).

<sup>46</sup> Część materiałów dokumentujących działalność Zbigniewa Messnera na stanowiskach wiceprezesa i prezesa RM przechowywanych jest w zbiorach Instytutu Hoovera Uniwersytetu Stanforda w USA, por. W. Stępnia, *Archiwalia polskie w zbiorach Instytutu Hoovera Uniwersytetu Stanforda*, Warszawa 1997, s. 243; por. rozdz. V pkt *Braki czyli dokumentacja, której nie przekazano*.



W osobnych spisach Departament Prezydialny przekazywał do AAJ URM projekty aktów prawnych, np. uchwał RM oraz już zatwierdzone normatywy. W konsekwencji akt prawny znajduje się w dwóch teczkach archiwalnych (teczce z projektem oraz teczce z normatywem ostatecznie zatwierdzonym i podpisanym przez organ wydający). Odtworzenie procesu legislacyjnego normatywów premiera i RM, czy szefa URM wymaga zapoznania się ze źródłami wytworzonym również przez komórki biorące udział w tworzeniu i sprawdzaniu poprawności prawnej normatywów. Były to Biuro Prawne oraz Rada Legislacyjna (od 1984 r. obsługiwana przez osobną komórkę organizacyjną)

W źródłach wytworzonych przez Biuro Prawne odnaleźć można akta: projektów prawnych rządu, międzyresortowej Komisji Prawniczej, opinie prawne dla komórek URM, urzędów centralnych i resortów. Osobną grupę akt stanowi redakcja „Dziennika Ustaw” i „Monitora Polskiego” oraz materiały do półrocznych skorowidzów tych periodyków.

Zachowane akta to również dokumentacja źródłowa do badań dotyczących organizacji i funkcjonowania organów administracji terenowej PRL czyli rad narodowych. W latach 1955–1973 wykonywaniem kontroli oraz zbieraniem i opracowywaniem materiałów informacyjnych dotyczących nadzoru RM nad działalnością prezydiów rad narodowych zajmowało się Biuro ds. Prezydiów Rad Narodowych, a w latach 1973–1975 Biuro ds. Terenowych Organów Administracji Państwowej. W jego aktach odnaleźć można: opinie i projekty aktów prawnych dotyczących organizacji pracy rad narodowych i ich organów, przepisy w zakresie podziału terytorialnego, materiały Komisji Rady Ministrów ds. Prezydiów Rad Narodowych, badania statystyczne w zakresie składu osobowego rad, komisji i prezydiów oraz ich składu osobowego, wytyczne dotyczące wykonywania preliminarzy budżetowych, akta osobowe przewodniczących, zastępców przewodniczących i członków prezydiów rad narodowych.

Zagadnienia kontroli wykonania zadań przez organy administracji państwowej oraz jednostki gospodarki uspołecznionej odnaleźć można w aktach Biura Kontroli, które badało sposób, przebieg, terminowość i prawidłowość wykonania zadań oraz przestrzeganie przepisów. Oprócz materiałów z kontroli, biuro tworzyło analizy, statystyki, sprawozdania i informacje dla premiera, wicepremierów, szefa URM. Podobnego typu dokumentacja kontroli powstawała zarówno w PRL, jak i w III Rzeczypospolitej.

W początkach III RP istotna była tematyka funkcjonowania i nadzoru administracji dotycząca zagadnień reformy administracji, koncepcji funkcjonowania samorządu, czy podziału terytorialnego państwa. W tym aspekcie ważne będą źródła wytworzone przez Departament Administracji Publicznej (1992–1995) oraz Departament Organizacji i Reformy Administracji Publicznej URM (1990–1996). Odnaleźć tu można analizy dotyczące koncepcji i strategii realizacji reformy naczelnych i centralnych organów administracji rządowej oraz przygotowanie modelowych rozwiązań ich zadań.

Akta URM to także źródło historyczne do badań dziejów gospodarczych Polski. W okresie 1945–1989 odpowiednie materiały stanowią przede wszystkim akta właściwych resortowo gabinetów wicepremierów oraz KERM. Badaczy tej tematyki zainteresować powinny też materiały komórek organizacyjnych URM, utworzonych na fali kryzysu gospodarczego i niepokojów społecznych lat osiemdziesiątych. Adekwatnie do rozwiązań stosowanych przez Radę Ministrów, powstało tedy w URM kilka komórek zajmujących się sprawami gospodarki i wprowadzania „równowagi ekonomicznej”. Należały do nich: Sekretariat Komitetu Gospodarczego Rady Ministrów (1981–1982), Biuro ds. Funkcjonowania Gospodarki (1981–1987), Sekretariat Komisji ds. Reformy Gospodarczej (1980–1981). Sprawy współpracy międzynarodowej w tym zakresie obsługiwały: Biuro Stałego Przedstawicielstwa PRL w RWPG, Biuro Współpracy z Państwami Kapitalistycznymi i Rozwijającymi się (1983–1985), Biuro Współpracy Gospodarczej z Zagranicą (1986–1988), Sekretariat Komitetu Rady Ministrów ds. Stosunków Gospodarczych z Zagranicą (1986–1987).

Polityka gospodarcza oraz wdrażanie decyzji rządu w tym zakresie były jednymi z ważniejszych zagadnień, które znalazły swe odzwierciedlenie w aktach z lat 1990–1996. Komórki organizacyjne odpowiedzialne za sprawy gospodarcze tworzyły wtedy analizy, propozycje rozwiązań i opinie w sprawach istotnych dla rozwoju gospodarczego. Dokumentacja odzwierciedla też zadania w zakresie długookresowej polityki gospodarczej rządu, ze szczególnym uwzględnieniem restrukturyzacji nadzoru nad mieniem państwowym, komercjalizacji przedsiębiorstw państwowych, restrukturyzacji kapitałowej i sektorowej. Istotną część dokumentacji stanowią też nadsyłane z resortów lub tworzone w URM materiały na posiedzenia KERM, Sejmu i Senatu, Rady Ministrów. Źródła tego typu wytwarzały: Departament Komitetu Ekonomicznego Rady Ministrów, Departament Polityki Gospodarczej (1990–1996), Sekretariat ds. Koordynacji Współpracy RP z OECD, Departament Spraw Ekonomicznych (1995–1996), Departament Strategii i Polityki Gospodarczej (1995–1996) Departament Analiz Społecznych (1994).

Źródeł do szeroko pojętej polityki zagranicznej początków III RP szukać należy w aktach Biura ds. Polonii (1990–1992), Departamentu Stosunków Międzynarodowych (1993–1996), Departamentu Współpracy Transgranicznej (1994–1995), Departamentu Pomocy Zagranicznej, Pełnomocnika Rządu ds. Integracji Europejskiej oraz Pomocy Zagranicznej (1991–1995). Biura te służyły prezesowi RM do wypełniania obowiązków w dziedzinie rozwoju stosunków i współpracy zagranicą.

Reasumując, akta URM uznać należy za bogatą i różnorodną tematycznie bazę źródłową. Spełniają one rolę zasadniczego materiału dokumentacyjnego w badaniach polityki rządu. Często są też jedynym źródłem historycznym do określonej problematyki. Różnorodność problematyki badawczej bazującej na zasobie aktowym URM ukazują tematy badawcze podejmowane przez środowiska naukowe w ostatnich la-

tach<sup>47</sup>. Znalazły się wśród nich tematy z dziedziny politologii, historii, stosunków międzynarodowych, prawa administracyjnego.

Oceny wymaga wartość źródłowa tego bogatego materiału aktowego, istotna z punktu widzenia krytyki źródła historycznego. Akta URM cechuje specyfika wynikająca z usytuowania urzędu w strukturze administracji państwowej i charakterystyki jego kompetencji jako wytwórcy materiału archiwalnego. Są to przede wszystkim materiały wytworzone w wyniku sprawowania funkcji zarządczych i nadzorczo-kontrolnych. Towarzyszyło im więc przetwarzanie informacji, polegające na ich uogólnianiu i syntezie. W niektórych przypadkach stosowna wydaje się konieczność konfrontacji informacji poprzez kwerendę obejmującą akta organów podległych.

Osobnym aspektem tego zagadnienia jest podłoże polityczne towarzyszące podejmowaniu decyzji na najwyższych szczeblach władzy. W tych przypadkach, szczególnie okresu 1945–1989, przy ocenie rzetelności źródła należy brać pod uwagę możliwość celowego działania, polegającego na selekcji informacji i własnej ich interpretacji, w celu uzasadnienia podjęcia określonych działań czy decyzji.

Analiza źródeł dokumentujących styk państwowej służby archiwalnej z Archiwum Zakładowym URM wykazała, że najbardziej miarodajne w tym względzie były protokoły wizytacji i kontroli archiwalnych. Dokumentacja brakowania, przekazywania materiałów archiwalnych na wieczyste przechowywanie oraz uzgadniania przepisów kancelaryjno-archiwalnych może być jedynie uzupełnieniem informacji zawartych w protokołach kontroli. Uprawniona jest również teza, że to kontrole archiwalne były podstawowym sposobem zdobywania wiedzy, a potem wyrabiania opinii o Archiwum Zakładowym URM, a także wywierania wpływu na działalność Archiwum URM.

Analiza protokołów kontroli Archiwum URM, jak również sprawozdań rocznych pracy oddziałów AAN odpowiadających za kształtowania narastającego zasobu, pokazuje, że Składnica Akt PRM, a potem Archiwum Zakładowe URM od pierwszej formalnej wizytacji w 1952 r. postrzegane było pozytywnie, a nawet bardzo dobrze. W latach sześćdziesiątych był to obraz dobrze zarządzanego Archiwum Zakładowego, w latach siedemdziesiątych i osiemdziesiątych placówki „funkcjonującej wzorowo”, w latach dziewięćdziesiątych – dobrze.

<sup>47</sup> Dla przykładu: w latach 2011–2012 użytkownicy wnioskowali o przeprowadzenie w ARM kwerend archiwalnych, m. in. do następujących tematów badawczych: „Publicznoprawne aspekty śmierci i pogrzebu człowieka w PRL”, „Powojenna dyplomacja polska w latach 1945–1949 wobec obywateli polskich w ZSRR – zesłańców, łagierników, więźniów”, „Rozwój przemysłu elektronicznego i teletechnicznego w Polsce do 1975 r.”, „Pomoc udzielana Polakom w latach 1981–1990 przez mieszkańców Europy Zachodniej”, „Biogramy uczestników obrad Okrągłego Stołu”, „System funduszy celowych w Polsce w dobie transformacji ustrojowej 1989–1990”, „Funkcjonowanie Służby Cywilnej w Polsce po 1989 r.” Przykłady – opracowanie własne na podstawie ewidencji użytkowników ARM w latach 2011–2012, ARM, registratura archiwum, teczki pt. Udostępnianie zasobu archiwum 2011–2012.

Niewątpliwie, wpływ na tę ocenę miała ogólnie zła sytuacja nadzorowanych archiwów zakładowych. Na tym tle archiwum zakładowe z 4–5 stałymi etatami, obsadzonymi przez odpowiednio wykształcony personel, dużą i zadbaną powierzchnią magazynową, pracownią mikrofilmową, z w miarę prawidłowo prowadzoną ewidencją, było pozytywnym ewenementem i musiało robić dobre wrażenie. Nic więc dziwnego, że w sprawozdaniach z działalności AAN z lat 1953–1996 Archiwum URM z reguły traktowane było jako przykład pozytywny. Zdaniem autorki była to ocena uprawniona. Oczywiście, archiwum borykało się z mankamentami charakterystycznymi i dla innych archiwów zakładowych, jak: nieprzestrzeganie przez komórki organizacyjne przepisów kancelaryjnych, szczególnie rzeczowych wykazów akt, nieregularne przekazywanie akt z registratur do archiwum zakładowego, zaległości w uporządkowaniu zasobu i błędy w ewidencji, czy złe warunki lokalowe w rozmaitych okresach funkcjonowania, ale w znacznie mniejszym stopniu, niż archiwa innych instytucji.

Wizytujący patrzyli na archiwa zakładowe URM i KPRM również przez pryzmat przepisów metodycznych, które w różnych okresach skupiały się na odmiennych zagadnieniach. W latach pięćdziesiątych bardziej zwracano uwagę na warunki lokalowe, wykształcenie personelu i konieczności brakowania makulatury za zgodą archiwów państwowych, w latach sześćdziesiątych na prawidłowość ewidencji zasobu, kwalifikacji akt, w latach siedemdziesiątych na opiniowanie przepisów archiwalnych i kancelaryjnych. Znajdowało to odbicie w protokołach i zaleceniach pokontrolnych.

Należy mieć świadomość, że kontrola archiwalna, przeprowadzona nawet najdoskonalej i najrzetelniej, pozostaje oceną, którą pracownik nadzoru zdołał wyrobić sobie podczas kilkugodzinnej wizytacji, dokonywanej raz na kilka lat. Wpływ na nią miały zarówno jego doświadczenie i kompetencje zawodowe, ale też postawa pracowników kontrolowanej instytucji – archiwistów zakładowych i ich zwierzchników – oraz uwarunkowania obiektywne tych kilku godzin wspólnego spotkania. Niezaprzeczalny jest fakt, że jakość przeprowadzanej kontroli zależy od człowieka. Istotne są zarówno kwalifikacje zawodowe, wiedza, doświadczenie, jak i osobowość kontrolującego. Bez wątpienia, choćby ze względu na rangę i znaczenie instytucji, AAN kierowało do Archiwum Zakładowego URM swoich najlepszych pracowników nadzoru, często kierowników oddziału nadzoru (Hanna Opoczyńska, Helena Kolarska). Zarówno przepisy metodyczne, jak i stosowana praktyka zakładały specjalizację pracownika nadzoru, co owocowało przypisaniem osoby do instytucji. Archiwum URM było kontrolowane przez te same osoby kilka razy z rzędu. Miało to niewątpliwie zalety, jak znajomość problemów archiwum, świadomość, czego można się spodziewać, czy kontrola realizacji zaleceń, które się samodzielnie nakazało. Mimo tego, zauważyć można symptomy rutynowego podejścia do instytucji, bo przecież była ona znana. Pewnie nie bez znaczenia była tu również lojalność zawodowa, cha-

rakterystyczna dla małych środowisk zawodowych, a jak wiadomo przesadna frater-  
nizacja nie sprzyja obiektywizmowi...

Z pewnością można stwierdzić, że protokoły kontroli, jak i przepisy metodycz-  
ne NDAP zmierzały do podniesienia rangi archiwum zakładowego. Jest to widoczne  
nawet jeśli chodzi o słownictwo używane do określenia archiwum. Na początku była  
to „składnica akt”, potem „Składnica akt” (pisana wielką literą), następnie „skład-  
nica akt, a raczej archiwum”. W protokole z 1966 r. pojawia się pojęcie „archiwum  
zakładowe”, a począwszy od końca lat siedemdziesiątych „Archiwum Zakładowe”  
pisane wielkimi literami.

Jest też inny aspekt tego zagadnienia. Pracownik nadzoru jawi się jako sprzy-  
mierzeniec archiwum zakładowego i archiwisty w walce o miejsce w organizacji.  
W protokołach spisywane są żale i życzenia archiwum pod adresem kierownictwa  
urzędu, które najczęściej znajdują odzwierciedlenie w zaleceniach pokontrolnych.  
W przypadku URM było to potrzeba zatrudnienia magazyniera, instalacji telefonu  
w magazynie, konieczność wymiany regałów, czy przedłużenia umowy na konser-  
wację sprzętu mikrofilmowego. W 1985 r. przeprowadzono lustrację, aby w zale-  
ceniach zaprotestować przeciwko planom urzędu w pomieszczeniach archiwal-  
nych ambulatorium lekarskiego.

Miernikiem kontroli jest sam fakt jej odbycia, trudno jest natomiast zmierzyć  
jej efektywność. Po lekturze kilkunastu protokołów kontroli, przeprowadzanych  
przez kilkadziesiąt lat, zaskakujący jest długi czas realizacji zaleceń pokontrolnych.  
Przez kilkanaście lat w kolejnych protokołach odnotowywane są te same błędy, np.  
źle opisane teczki zdawane przez komórki organizacyjne do archiwum zakładowe-  
go, konieczność regularnego przekazywania materiałów archiwalnych na wieczyste  
przechowywanie czy poprawy warunków w magazynach, potrzeba wprowadzenia  
nowych przepisów kancelaryjno-archiwalnych. Kolejny protokół staje się bogat-  
szy o jakieś spostrzeżenie, natomiast nie widać postępów w realizacji zaleceń lub  
chciałoby się, aby następowały one szybciej. Brakuje w protokołach informacji, jaka  
część dokumentacji wytwarzanej przez komórki organizacyjne trafiła do archiwum  
zakładowego i jaka część została zakwalifikowana do kat. A. Trudności w odtwo-  
rzeniu dziejów archiwum zakładowego sprawia brak informacji oczywistych, np.  
dokładnego adresu, informacji o przeprowadzce, przemieszczeniu dokumentacji do  
innego magazynu. Nie było w zaleceniach pokontrolnych nakazu przeprowadzenia  
skontrum zasobu po takich operacjach.

Wiedza AAN o Archiwum Zakładowym URM, nabywana podczas kilkugo-  
dzinnej wizytacji, nie obejmowała zagadnień obiegu dokumentacji w urzędzie. Nie  
sprawdzano prawidłowości rejestracji spraw oraz ich kwalifikacji. Szczególnie po  
1989 r. Archiwum URM nie miało wiedzy na temat przekształceń organizacyjnych  
URM; mimo dostępności zarządzeń szefa URM, nie monitorowano powstających  
i likwidowanych komórek organizacyjnych urzędu. Było to jedną z przyczyn niekom-

pletności dokumentacji i braku akt całych komórek organizacyjnych. Ta kwestia nie została również nigdy poruszona przez pracowników nadzoru archiwalnego AAN, a być może ich interwencja zapobiegłaby bezpowrotnej utracie źródeł archiwalnych?

Ponadto nie bez znaczenia był fakt, że formalny nadzór archiwalny w kontakcie z archiwum zakładowym ważnego organu władzy był zapewne w zbyt słabej pozycji, aby egzekwować wykonywanie zaleceń pokontrolnych? Być może URM był poza zasięgiem realnych sankcji AAN czy NDAP.

Niemniej jednak jednym z podstawowych zadań działalności archiwów państwowych jest kształtowanie zasobu archiwalnego, w celu możliwie najpełniejszego zabezpieczenia dokumentacji o wartości historycznej, powstającej w związku z działalnością aktotwórców. Kontrola archiwalna, rozumiana jako rzetelne i obiektywne sprawdzenie realizacji przez jednostki organizacyjne, wytwarzające państwowy zasób archiwalny, obowiązków wynikających z ustawy archiwalnej, a także wskazanie sposobów i środków usunięcia stwierdzonych nieprawidłowości, jest narzędziem do osiągnięcia tego celu.

Trudna jest próba udzielenia pełnej odpowiedzi na pytanie, czy nadzór nad Archiwum URM, sprawowany przez AAN, zrealizował zdefiniowany cel? Z pewnością uprawniona jest teza, że to pracownicy państwowej służby archiwalnej pomogli zorganizować Składnicę Prezydium Rady Ministrów. Ewidentny rozwój składnicy akt, a potem archiwum zakładowego nastąpił też po zatrudnieniu na stanowisku inspektora ds. kancelaryjno-archiwalnych wykształconego archiwisty z doświadczeniem pracy w Archiwum m. st. Warszawy i AAN. Był to kolejny krok milowy w historii funkcjonowania archiwum bieżącego URM.

Jednakże najbardziej właściwym miejscem przechowywania materiałów archiwalnych jest archiwum państwowe, a materiały PRM, zlikwidowanego w 1952 r., przekazano do AAN dopiero w 1987 r. Na przekazanie czeka jeszcze kilkaset m.b. dokumentacji URM. Zatem w odniesieniu do Archiwum Zakładowego URM, w związku z różnymi uwarunkowaniami nie udało się spełnić najważniejszego zadania; przeważająca część materiałów archiwalnych pozostaje poza archiwum państwowym. Wyodrębnienie Archiwum Rady Ministrów w 2009 r. zakończyło możliwość przeprowadzania kontroli archiwalnych w archiwum bieżącym następcy prawnego URM, tj. KPRM. Może w przyszłości bardziej skuteczne okaże się przekazywanie wiedzy, kształtowanie nowych umiejętności i szeroko pojęte szkolenie archiwistów zakładowych.

Akta URM tworzą zespół archiwalny o znacznych rozmiarach. Przeważającą część materiałów stanowi dokumentacja aktowa, choć w zespole znajdują się również nieliczne kartografika i dokumentacja techniczna. Zróżnicowany jest stan zachowania akt. Zespół Urząd Rady Ministrów, poza nielicznymi fragmentami, jest nieopracowany. Jego obszerniejsza część przechowywana jest poza archiwum państwowym, które co roku odnotowuje kolejne dopływy.

Z punktu widzenia badaczy powojennego państwa polskiego, akta URM są jednym z podstawowych źródeł do dziejów w latach 1945–1996. Uznać je należy za bogatą i różnorodną tematycznie bazę źródłową. Akta URM są zasadniczym materiałem dokumentacyjnym w badaniach polityki Rady Ministrów, która wytyczając kierunki i styl pracy całej administracji centralnej spełniała zasadniczą rolę w zakresie władzy wykonawczej. Często są też jedynym źródłem historycznym do określonej problematyki. Różnorodność tematyki badawczej podejmowanej na podstawie zasobu aktowego URM ilustrują tematy badawcze z ostatnich lat. Są wśród nich zagadnienia z dziedziny politologii, historii, stosunków międzynarodowych, prawa administracyjnego. Korzystnym krokiem byłoby zatem przejęcie całości materiałów archiwalnych URM przez AAN oraz szybkie podjęcie prac nad opracowaniem archiwalnym tego zespołu.



## ZAKOŃCZENIE

Jednym z istotniejszych problemów współczesnej archiwistyki jest kwestia selekcji aktotwórców, a następnie wartościowania wytworzonej przez nich dokumentacji. Przez kilkadziesiąt lat wypracowano aparat pojęciowy i metody badawcze, które następnie znalazły zastosowanie w praktyce postępowania z podmiotami wytwarzającymi narodowy, a w szczególności państwowy zasób archiwalny. Przedmiotem niniejszej pracy była analiza i ocena realizacji kształtowania narastającego zasobu archiwalnego w odniesieniu do PRM i URM, urzędów obsługujących premiera i rząd w latach 1945–1996. Podjęte badania miały m.in. odpowiedzieć na pytanie, w jakim stopniu wypracowane mechanizmy nadzoru archiwalnego w tym konkretnym przypadku były skuteczne i jaki przyniosły efekt.

Przyjęta metoda badawcza zakładała rozpoczęcie procesu badawczego od analizy roli, statusu, funkcji i kompetencji oraz organizacji Rady Ministrów – organu obsługiwanego przez PRM i URM. W dalszej kolejności badania objęły poznanie i opisanie struktur organizacyjnych ww. urzędów, ich kompetencji i zasad funkcjonowania, a także zasad wytwarzania i archiwizowania produkcji aktowej. Kolejnym etapem była kwestia postrzegania i oceny procesu archiwotwórczego i aktotwórczego w omawianych urzędach przez państwową służbę archiwalną. Analizie poddano obowiązujące w różnych okresach normatywy archiwalne dotyczące kształtowania narastającego zasobu oraz ich realizację w stosunku do PRM i URM. Badania te objęły także stan archiwów zakładowych instytucji centralnych, znajdujących się pod nadzorem AAN.

Jednym z celów przeprowadzonych badań było poznanie pozycji ustrojowej prezesa RM i samej RM w latach 1945–1996. Ich efektem jest rozdział poświęcony rządowi w PRL i początkach III RP. Rozważania stanowiły tło do właściwych badań nad strukturą i organizacją PRM i URM.

Charakterystyczną cechą systemu sprawowania władzy w latach 1945–1989 było pełnienie przez PZPR niezdefiniowanej, kierowniczej roli w stosunku do organów państwowych, w tym Rady Ministrów. Ukoronowanie tego kierownictwa nastąpiło w noweli konstytucyjnej z 1976 r. Kolejna cecha to nieprzestrzeżenie zasady ko-

legialności RM oraz marginalizacja jej znaczenia *in pleno*. System ten działał poprzez przekazywanie uprawnień kolegium RM na rzecz prezesa RM, wiceprezesów lub Prezydium Rządu czy KERM. Zjawisku temu sprzyjał brak rozdzielenia kompetencji Rady Ministrów i Prezydium Rządu. W rezultacie posiedzenia rządu zwoływane były rzadziej i miały charakter odpraw służbowych, prowadzonych przez premiera w obecności członków Rady Ministrów i licznie zaproszonych gości niebędących jej członkami, jak wojewodowie czy kierownicy urzędów centralnych. Spadek pozycji i roli RM powodował obniżanie rangi ministrów jako kierowników resortów. Było to efektem zarówno podporządkowania szefów resortów wicepremierom odpowiedzialnym za zarządzanie działami, ale również uzależnienia przedsięwzięć ministrów od akceptacji ich odpowiedników w strukturach KC PZPR. Na gruncie praktyki sprawowania władzy ukształtowała się w PRL silna pozycja prezesa RM. Efektem swoistej niewydolności rządu było obudowanie RM licznymi ciałami kolegiальnymi – komitetami, komisjami, radami i zespołami.

Po przemianach 1989 r. rząd zaczął funkcjonować w realiach gospodarki rynkowej, co oznaczało nie tylko zarządzanie procesem przekształceń własnościowych, ale również konieczność podejmowania decyzji z uwzględnieniem negocjacji z podmiotami pozarządowymi oraz udział tych ostatnich w wykonywaniu zadań administracji. Rząd zyskał nowego partnera, którym stały się organy samorządu terytorialnego, biorące udział w sprawowaniu władzy oraz wykonujące istotną część zadań publicznych. Do czasu wejścia w życie założeń Reformy Centrum Rządu (od 1 stycznia 1997), na kształt RM miały wpływ przekształcenia polityczno-gospodarcze. W ich wyniku tworzono lub likwidowano ministerstwa, co bezpośrednio rzutowało na liczbę członków RM. Znacząca była rola samego premiera, który decydował o powoływaniu ministrów zadaniowych lub decydował o łączeniu stanowisk przez członków rządu. Nowe relacje pomiędzy RM a innymi organami władzy wprowadziła zasada podziału i równowagi władzy ustawodawczej, wykonawczej i sędowniczej. Dla relacji między RM i Sejmem znaczenie miała rola Wysokiej Izby w formowaniu składu RM, zapisy konstytucyjne dotyczące odpowiedzialności członków rządu przed Sejmem, a także obowiązek odpowiadania członków rządu na interpelacje i zapytania poselskie.

Istotne znaczenie dla pozycji RM miało przywrócenie w 1989 r. instytucji Prezydenta. Konstytucja wyznaczała tzw. resorty prezydenckie oraz wprowadzała konieczność kontrasygnaty przez premiera wybranych aktów Głowy Państwa.

W latach 1989–1996 RM powołała łącznie ponad 200 rad, zespołów i komisji o charakterze opiniodawczo-doradczym. Prawdopodobnie był to efekt nadmiernej wiary w ostateczne rozwiązanie problemów poprzez tworzenie nowych instytucji, a niekiedy wybieg taktyczny na użytek opinii publicznej.

Rozważania omawiające organizację i kompetencje PRM i URM oparto przede wszystkim na analizie wewnętrznych aktów prawnych obu urzędów. Ich wyniki okazały się dość zaskakujące, jeśli chodzi o skalę przeobrażeń organizacyjnych. Zgod-

nie z oczekiwaniami, znacznie stabilniejsza okazała się struktura w czasach PRL. W pierwszym okresie 1945–1952, przypadającym na czas organizacji i krystalizowania się nowej władzy, organizacja PRM nawiązywała do okresu przedwojennego. Charakterystyczne dla tego czasu było zarządzanie urzędem bezpośrednio przez prezesa RM. Ukształtowały się wtedy zadania podstawowych komórek organizacyjnych, wśród których najważniejszą rolę pełniły Biuro Prezydzialne oraz Biuro Prawne, obsługujące merytorycznie RM. Okres 1952–1958, którego cezury stanowią kolejne statuty URM, to początkowe lata funkcjonowania Urzędu Rady Ministrów. Struktura URM była podobna do struktury PRM. Utworzono jednak stanowisko szefa URM, który podlegał premierowi i zarządzał URM od strony organizacyjnej. Najdłuższy okres trwał niemal 30 lat (1958–1988) i charakteryzował się znaczną stabilnością pod względem organizacyjnym i wykonywanych zadań komórek merytorycznych i obsługowych URM. Struktura urzędu została znacznie uproszczona. Podstawowymi biurami merytorycznymi pozostawały: Biuro Prezydzialne, Biuro Prawne, Biuro ds. Prezydów Rad Narodowych, Biuro Kontroli. Zmiany wyznaczane przez kryzysy PRL w latach 1956, 1968, 1970, 1980 dotyczyły komórek obsługujących premierów i wicepremierów, nie dotyczyły natomiast biur merytorycznych.

Cechą charakterystyczną Urzędu Rady Ministrów po 1989 r. była permanentna zmienność organizacji. Analiza normatywów wewnętrznych oraz utworzonych na ich podstawie schematów pokazała, że struktura organizacyjna URM w III Rzeczypospolitej zmieniała się znacznie dynamiczniej, niż w czasach PRL. Reorganizacje miały miejsce praktycznie po każdorazowej zmianie ekipy rządowej, a często dokonywane były kilkakrotnie w okresie sprawowania rządów przez tę samą ekipę. Było to efektem niestabilności zróżnicowanej sceny politycznej oraz zmian zachodzących w rządach koalicyjnych. Przekształcenia dotyczyły nie tylko komórek obsługujących osoby zajmujące stanowiska polityczne, ale również tworzonych w związku z realizacją jakiejś koncepcji. Tak działo się np. z departamentami odpowiedzialnymi za rozwój strategii gospodarczej czy reformę administracji publicznej. Pomimo tych ciągłych zmian, w strukturze urzędu pozostawały komórki organizacyjne niezmiennie realizujące swoje zadania niemal od początku funkcjonowania URM. Były to np. gabinety premiera i szefa URM; biura: Prawne, Prezydzialne, Spraw Osobowych, Administracyjne, Finansowe.

Kolejny cel badań związany był z potrzebami współczesnej archiwistyki i dotyczył poznania procesów archiwotwórczych w omawianych urzędach oraz zjawisk wpływających na produkcję aktową. Realizacja tego zadania polegała na poznaniu przepisów kancelaryjnych oraz archiwalnych oraz analizie źródeł, ukazujących funkcjonowanie archiwum zakładowego URM, jak i okoliczności i zdarzeń, które wpłynęły na ukształtowanie jego zasobu. Przy czym pojęciem kancelaria, zgodnie z tendencjami współczesnej archiwistyki, objęto tu wszystkie komórki organizacyjne aktotwórcy, zarówno te odpowiedzialne za merytoryczną zawartość tworzo-

nej dokumentacji, jak i za jej formę zewnętrzną. W tym aspekcie, wyjątkową rolę w procesie aktotwórczym spełniało archiwum zakładowe, tj. miejsce, gdzie materiały archiwalne nabierają ostatecznego kształtu przed przekazaniem ich na wieczyste przechowywanie do archiwum państwowego.

Prezydium Rady Ministrów dość szybko, bo już w 1945 r., zajęło się uregulowaniem kwestii przepisów kancelaryjnych w urzędzie, wprowadzając w tym zakresie regulacje z 1931 r. Było to tym istotniejsze, że zasady opracowane w urzędzie obsługującym premiera i Radę Ministrów promieniowały na całą administrację państwową. Od początku funkcjonowania w PRM i URM teoretycznie obowiązywał bezdziennikowy system kancelaryjny. W praktyce, jak wykazały badania Komisji Kancelaryjno-Archiwalnej z 1961 r., w połowie komórek organizacyjnych stosowano system dziennikowy lub mieszany. Niezmiennie przez kilkadziesiąt lat szwankowała obsługa sekretariatów, które przeważnie prowadziły rejestry komórek organizacyjnych; słaba pod względem umiejętności stosowania przepisów kancelaryjnych i rzeczowego wykazu akt. Trudności potęgowała zmienność kompetencyjna i organizacyjna URM. Do uporządkowania sytuacji potrzebny był impuls zewnętrzny, który pojawił się w 1960 r. w postaci Komisji Kancelaryjno-Archiwalnej. Z pewnością jej najmocniejszym punktem okazała się osoba archiwistki z AAN, która ostatecznie została zatrudniona w URM na etacie starszego radcy ds. kancelaryjno-archiwalnych i zajęła się wprowadzaniem zasad wypracowanych przez komisję. Do 1970 r. w URM funkcjonowały strukturalne wykazy akt z częścią jednolitą, od 1971 r. były to wykazy jednolite. Instrukcja kancelaryjna oraz wykaz obowiązujący od 1 stycznia 1993 r. zostały wprowadzone w porozumieniu z naczelnym dyrektorem archiwów państwowych.

Składnica Akt PRM zorganizowana została w 1950 r., zatem 5 lat po powojennej reaktywacji urzędu. Najdłużej, łącznie ponad 43 lata, Archiwum URM funkcjonowało w ramach Biura Administracyjno-Gospodarczego, którego zakres zadań obejmował również prowadzenie Kancelarii Ogólnej, Hali Maszyn i Ekspedycji. Krótkotrwałymi epizodami w historii archiwum było usytuowanie go w strukturze komórek merytorycznych. W latach 1992–1993 było to Biuro ds. Informatyki, do którego przeniesiono prowadzenie Archiwum URM, Biblioteki Głównej oraz kroniki dotyczącej działań premiera i rządu, a w latach 1993–1994 Gabinet Ministra-Szefa URM. Niemniej jednak przez większość swego istnienia Archiwum Zakładowe usytuowane było z dala od bezpośredniego wpływu kierownictwa jednostki, pośród wydziałów usługowych, zajmując w hierarchii urzędniczej ważności jedno z ostatnich miejsc: za obsługą budżetowo-rachunkową, kasową, remontowo-budowlaną, transportową, socjalną czy zaopatrzeniem. Niska ranga komórki nie pozostawała bez wpływu na wartościowanie pracy archiwistów, odbiór społeczny tego zawodu, ale również na proces kształtowania zasobu oraz lekceważące traktowanie przez pracowników urzędu dokumentacji niepotrzebnej do realizacji bieżących spraw.

Pracę składnicy akt, a później archiwum regulowały cztery instrukcje archiwalne. W PRM była to *Instrukcja o Składnicy Akt w Prezydium Rady Ministrów* z 1950 r., a w URM instrukcje archiwalne z 1953 r., 1963 r. oraz 1995 r. Pierwszą instrukcję z 1950 r. przyjęto po pięciu latach działalności PRM, kiedy po uregulowaniu innych pilnych spraw zajęto się również kwestią zasad funkcjonowania składnicy akt w urzędzie. Kolejną, z listopada 1953 r., wprowadzono równo rok po utworzeniu URM. Była ona nowocześniejsza i zgodna z ówczesnie obowiązującymi przepisami archiwalnymi. Z jednej strony, był to efekt zwiększenia świadomości decydentów, co do konieczności uregulowania zasad działania archiwum urzędu obsługującego premiera, szczególnie po przyjęciu niedawno uchwalonego *Dekretu z 29 marca 1951 r. o archiwach państwowych*. Z drugiej strony, na początek lat pięćdziesiątych przypadły pierwsze kontrole NDAP i AAN w składnicy akt URM. Instrukcja z 1963 r. powstała po zakończeniu prac Komisji Kancelaryjno-Archiwalnej, kiedy podjęto szereg środków zmierzających do usprawnienia funkcjonowania archiwum. Normatyw z 1995 r. wprowadzono po kilkakrotnych upomnieniach nadzoru AAN, który od 1988 r. w zaleceniach pokontrolnych sugerował potrzebę nowelizacji instrukcji archiwalnej z 1963 r. Ziściło się to dopiero po siedmiu latach, co wskazuje na słabe zainteresowanie Urzędu stanem archiwum. Zapisy kolejnych normatywów wykazały tendencje do podnoszenia rangi Składnicy Akt PRM i Archiwum URM. Uwidoczniło się to w nazwach użytych do określenia archiwum. Na początku była to zaledwie „składnica akt”, potem „Składnica akt”, w 1963 r. pojawiło się określenie „Archiwum”, Od 1 stycznia 1964 r. Składnica Akt została przemianowana na Archiwum URM, w 1995 r. Archiwum Jawne URM. W miarę upływu lat zwiększały się też wymagania dotyczące wyposażenia i zabezpieczenia lokalu, stanu przekazywanej do archiwum dokumentacji, zasad jej udostępniania. Przeprowadzone badania wykazały też, że niektóre przepisy zawarte w instrukcjach archiwalnych nigdy nie były realizowane.

Przez ponad 45 lat funkcjonowania Archiwum URM pracowały w nim 23 osoby. W latach pięćdziesiątych w czasie organizowania Składnicy Akt byli to pracownicy bez odpowiedniego wykształcenia i przygotowania archiwalnego, niektórzy z tzw. awansu społecznego. Zatrudnieni w archiwum wykazywali się dużym zaangażowaniem, jednak brak znajomości zasad postępowania z dokumentacją, w połączeniu z ignorancją decydentów, był jedną z przyczyn traktowania Składnicy Akt URM jako magazynu niepotrzebnej makulatury. Sytuacja uległa diametralnej poprawie wraz z zatrudnieniem w 1961 r. Weroniki Klonowskiej. Jej osobowość i wiedza miały znaczny wpływ na funkcjonowanie archiwum. Począwszy od lat sześćdziesiątych, a szczególnie w latach siedemdziesiątych, w archiwum pojawiali się prawie wyłącznie pracownicy ze specjalistycznym wykształceniem archiwalnym, wyższym historycznym ze specjalizacją archiwalną, ale przede wszystkim absolwentki PSIAK w Warszawie. Były to młode osoby, dla których praca w Archiwum URM była pierwszym doświadczeniem zawodowym. Liczba zatrudnionych osób wahała

się od 2–3 pracowników w latach pięćdziesiątych i sześćdziesiątych do 4–6, począwszy od lat siedemdziesiątych do końca funkcjonowania URM. Pomijając okres przed właściwą organizacją składnicy akt, warunki lokalowe archiwum były raczej dobre. W latach 1950–1991 mieściło się ono Pałacu Namiestnikowskim, a potem w budynku głównym URM w Alejach Ujazdowskich 1/3.

Stan fizyczny, jakość opisu i ewidencji przekazywanych materiałów zmieniały się wraz z upływem lat i polepszały w miarę zwiększania się świadomości urzędników oraz decydentów. Nie bez znaczenia były szkolenia oraz kontrole z zakresu przestrzegania przepisów kancelaryjnych, przeprowadzane od początku lat sześćdziesiątych w sekretariatach komórek organizacyjnych. Począwszy od 1953 r. nie było w tej dziedzinie rażących uchybień, zdarzały się jednak zaniedbania. Dotyczyły one opóźnień w przekazywaniu dokumentacji do archiwum przez komórki organizacyjne, prawidłowego opisu przekazywanych teczek, kwalifikacji akt. Począwszy od 1953 r. kwalifikacji archiwalnej akt dokonywał pracownik sekretariatu odpowiedzialny za rejestrację spraw i ich archiwizację. Z reguły była to sekretarka, a nie pracownik merytoryczny, w związku z czym często zdarzały się błędy w nadawaniu symboli z RWA. Przez cały okres działalności PRM i URM nie egzekwowano paginowania stron oraz pozbawiania akt kat. A elementów metalowych. Akta przeważnie nie były szyte. Wymienione czynności spadały na archiwistów, przygotowujących materiały archiwalne do przekazania do AAN.

Zasób stanowiła przede wszystkim dokumentacja aktowa. Sporadycznie zdarzały się fotografie, zdawane łącznie z dokumentacją aktową, najczęściej wraz z aktami gabinetów i sekretariatów polityków. Archiwum nie przejmowało np. negatywów i odbitek wytwarzanych przez fotografów zatrudnianych w Biurze Prasowym Rządu. W 1990 r. Archiwum Jawne wzbraniało się przed przejęciem dokumentacji technicznej URM. W efekcie stworzono archiwum zakładowe Gospodarstwa Pomocniczego URM, na Powsińskiej 69/71, które przejęło ponad 170 m.b. dokumentacji technicznej.

Przeprowadzane badania, oparte przede wszystkim na analizie ewidencji zasobu i jej porównaniu z wykazem komórek organizacyjnych urzędu w różnych latach, wykazały niekompletność materiałów archiwalnych wytworzonych przez PRM i URM. Ze względu na brak danych wyjściowych, trudna do określenia jest skala tego zjawiska<sup>1</sup>. Niemniej porównanie wykazu spisów zdawczo-odbiorczych URM z wykazem komórek organizacyjnych urzędu wskazuje, że braki dotyczą zarówno luk w materiałach komórek organizacyjnych, jak i braku akt całych komórek, zwłaszcza jeśli chodzi o sekretariaty i gabinety obsługujące osoby zajmujące kierownicze stanowiska państwowe. Przykład zasobu archiwum zakładowego PRM, jak i URM potwierdza

<sup>1</sup> Nie odnaleziono danych, ile m.b. czy j.a. wynosiła rzeczywista produkcja aktowa poszczególnych komórek organizacyjnych i ile z niej przekazywano do archiwum zakładowego, gdzie miało miejsce wydzielanie, porządkowanie i przygotowywanie materiałów archiwalnych do przekazania do AAN.



więc tezę, że charakterystyczną cechą archiwalnych zespołów akt<sup>2</sup> wytwarzanych po 1945 r. jest ich niekompletność<sup>3</sup>. W tym konkretnym przypadku przyczynami tego zjawiska była zarówno postawa pracowników urzędu (decydentów, referentów spraw, obsługi biurowej i archiwistów zakładowych), ale przede wszystkim niewystarczające rozwiązania systemowe kształtowania narastającego zasobu. Przedstawione w rozdz. V pracy casusy Cyrankiewicza i Messnera<sup>4</sup> wskazują, że zdarzały się w URM przypadki celowego niszczenia dokumentacji lub przekazania jej za granicę. Większość braków dokumentacji spowodowana została całokształtem systemu organizacji procesu narastania akt w urzędzie, począwszy od wprowadzenia i przestrzegania przepisów kancelaryjnych, na organizacji i funkcjonowaniu archiwum bieżącego kończąc.

Instrukcje kancelaryjne oraz rzeczowe wykazy akt napotykały duże trudności przy wprowadzaniu do praktyki biurowej. Do 1971 r. stosowano w URM strukturalne wykazy akt, opracowywane raczej z polecenia kierownictwa urzędu, niż z rzeczywistej potrzeby urzędników. W praktyce obowiązywał zdecentralizowany system zarządzania aktami, w którym rolę wykazu akt pełniły zakresy czynności komórek organizacyjnych. Referenci tworzyli zatem teczki akt spraw przez siebie załatwianych i nadawali im tytuły, które wynikały z ich zakresu obowiązków. Przy takim trybie pracy wykaz akt wydawał się zbędny. Komórki, które stosowały rzeczowy wykaz akt nie prowadziły wykazu teczek akt założonych w danym roku. W rezultacie po latach nie można stwierdzić, czy teczki z danym symbolem z RWA nie przekazano, czy też nie było potrzeby jej zakładania i taka teczka nie powstała. Dodatkowo nie były przestrzegane przepisy kancelaryjne, nakładające na referentów obowiązek uporządkowania akt przed ich przekazaniem do archiwum zakładowego. Przez cały okres funkcjonowania URM urzędnicy traktowali te zadania jako niepotrzebne obciążenie i dodatkowy obowiązek, który zresztą nie był przez archiwum egzekwowany. Zabrakło bowiem w systemie ogniwa w postaci dawnych registratorów, którzy czuwaliby nad procesem wytwarzania akt oraz nadzorowali prawidłowe ich narastanie. Rolę tę mieli poniekąd pełnić pracownicy składnicy akt, a później archiwum zakładowego. Jednak podobnie jak w większości urzędów administracji państwowej, w latach 1945–1950 składnica akt w PRM i URM nie istniała, a potem traktowana była jako

<sup>2</sup> Mówiąc o zespołach akt mam na myśli materiały archiwalne o wartości trwałej, o których mowa w art. 1 *Ustawy z dnia 14 lipca 1983 r. o narodowym zasobie archiwalnym i archiwach* (Dz. U. z 2006 r., nr 97, poz. 673, z późn. zm.); por. W. Chorążyczewski, *Czy w archiwach bieżących przechowuje się zespoły archiwalne?*, [w:] *Archiwa-Kancelarie-Zbiory*, t.2, red. W. Chorążyczewski, R. Degen, K. Syta, Toruń 2008, s. 39–48.

<sup>3</sup> Problem ten był szeroko dyskutowany na spotkaniach archiwistów oraz w piśmiennictwie; por. Z. Krupska, *Stan zachowania i opracowania akt najnowszych urzędów i instytucji centralnych*, [w:] *Pamiętnik I Powszechnego Zjazdu Archiwistów Polskich. Referaty i dyskusja*, Warszawa 1991, s. 316–117; tamże, M. Stelmach, *Stan zachowania akt urzędów administracji państwowej na przykładzie prezydentów powiatowych i wojewódzkich rad narodowych*, s. 351; I. Radtke, *Kancelaria współczesna*, „Archeion”, t. 100, 1999, s. 41–44.

<sup>4</sup> Por. rozdz. V.



magazyn niepotrzebnej makulatury. Do lat sześćdziesiątych brakowało w niej pracowników z odpowiednim wykształceniem, później sytuacja się polepszyła, ale obowiązujące przepisy nie uprawniały archiwistów zakładowych do ingerencji w sposób narastania akt w komórkach organizacyjnych, tym bardziej, że zajmowali oni jedno z ostatnich miejsc w hierarchii stanowisk urzędniczych. Zatem przez cały okres swojego funkcjonowania archiwum nie miało praktycznie wpływu na to, co zostanie przekazane. Mogło domagać się poprawności opisu teczek, rzetelnego sporządzenia spisu zdawczo-odbiorczego, natomiast nie nadzorowało klasyfikacji akt i tego, co znajduje się w teczkach archiwalnych.

W aspekcie przedstawionych faktów i płynących z nich wniosków, szczególnie interesujące wydawało się zbadanie na przykładzie PRM i URM realnych możliwości pracowników nadzoru archiwalnego archiwów państwowych i wpływu ich działań na kształtowanie narastającego zasobu instytucji. Rozważania zawarte w rozdz. I i VI zmierzały do ukazania, na przykładzie styku PRM, a potem URM z NDAP i AAN, mechanizmu nadzoru archiwalnego w praktyce i od strony instytucji nadzorowanej. Ich przedmiotem była analiza działań nadzoru archiwalnego i ich wpływu na funkcjonowanie instytucji, jej biurowości, postępowania z dokumentacją i ostatecznie kształtowanie narastającego zasobu archiwalnego. Przy czym celem rozdz. I było wprowadzenie w zagadnienie zakresu, podstaw prawnych oraz sposobów realizacji idei państwowego zasobu archiwalnego, natomiast rozważania dotyczące oddziaływania pracowników NDAP i AAN na funkcjonowanie archiwum zakładowego URM znalazły się w pierwszej części rozdz. VI. Dopelnieniem tych ostatnich rozważań są zagadnienia archiwalnego opracowania zespołu oraz opis informacyjny jego akt.

W ocenie autorki, konfrontacja obrazu Archiwum Zakładowego PRM i URM postrzeganego przez NDAP i AAN z jego funkcjonowaniem, odzwierciedlonym w sprawozdaniach i dokumentacji działalności archiwum, nie wypada korzystnie dla przedstawicieli państwowej służby archiwalnej. Choć zapewne właściwsze jest stwierdzenie, że efekty rozwiązań systemowych kształtowania narastającego zasobu w odniesieniu do URM, a w mniejszym stopniu PRM, nie są zadowalające. Stwierdzenie takie jest uprawnione w odniesieniu do faktu kilkusetmetrowego „nawisu” materiałów archiwalnych URM, nieprzekazanych po likwidacji urzędu do AAN<sup>5</sup>. Właściwym miejscem przechowywania materiałów archiwalnych jest archiwum państwowe, które powinno dążyć do możliwie najpełniejszego zabezpieczenia dokumentacji o wartości historycznej, powstającej w związku z działalnością aktywnych. W odniesieniu do Archiwum Zakładowego URM, w związku z różnymi uwarunkowaniami, nie udało się spełnić tego zadania. Choć niezaprzeczalny jest

<sup>5</sup> W ostatnich latach materiały archiwalne URM są regularnie przekazywane do AAN. W 2009 r. było to 24,6 m.b., w 2010 r. 35,5 m.b., w 2011 r. około 60 m.b.

również fakt, że to pracownicy państwowej służby archiwalnej pomogli zorganizować Składnicę Akt Prezydium Rady Ministrów. Ewidentny rozwój Składnicy Akt, a potem Archiwum Zakładowego nastąpił po zatrudnieniu na stanowisku inspektora ds. kancelaryjno-archiwalnych wykształconego archiwisty z doświadczeniem pracy w Archiwum m. st. Warszawy i AAN.

Analiza źródeł dokumentujących styk państwowej służby archiwalnej z Archiwum Zakładowym URM wykazała, że najbardziej miarodajne w tym względzie były protokoły wizytacji i kontroli archiwalnych. Dokumentacja brakowania, przekazywania materiałów archiwalnych na wieczyste przechowywanie oraz uzgadniania przepisów kancelaryjno-archiwalnych może być jedynie uzupełnieniem informacji zawartych w protokołach kontroli. Zatem to kontrole archiwalne były podstawowym sposobem zdobywania wiedzy, a potem wyrabiania opinii o Archiwum Zakładowym Urzędu. Wynika z tego, że ocena funkcjonowania Archiwum URM powstawała przede wszystkim podczas kilkugodzinnej wizytacji, dokonywanej przez pracownika nadzoru raz na kilka lat.

Bez wątpienia, choćby ze względu na rangę i znaczenie instytucji, AAN kierowało do Archiwum Zakładowego URM swoich najlepszych pracowników nadzoru, często kierowników oddziału. Przy czym zarówno przepisy metodyczne, jak i stosowana praktyka zakładały specjalizację pracownika nadzoru, co owocowało przypisaniem osoby do instytucji. Archiwum URM było kontrolowane przez te same osoby kilka razy z rzędu. Miało to niewątpliwe zalety, jak znajomość problemów archiwum, świadomość, czego można się spodziewać, czy kontrola realizacji zaleceń, które się samodzielnie nakazało. Jednocześnie w tej sytuacji zauważyć można symptomy rutynowego podejścia do instytucji, bo przecież była ona znana.

Analiza protokołów kontroli Archiwum URM, jak również sprawozdań rocznych pracy oddziałów AAN, odpowiadających za kształtowania narastającego zasobu, pokazała, że Składnica Akt Prezydium Rady Ministrów, a potem Archiwum Zakładowe Urzędu Rady Ministrów, od pierwszej formalnej wizytacji w 1952 r. postrzegane były pozytywnie, a nawet bardzo dobrze. W latach sześćdziesiątych był to obraz dobrze zarządzanego archiwum zakładowego, w latach siedemdziesiątych i osiemdziesiątych placówki „funkcjonującej wzorowo”, w latach dziewięćdziesiątych dobrze. Niewątpliwie, wpływ na tę ocenę miała ogólnie zła sytuacja nadzorowanych archiwów zakładowych. Na tym tle archiwum z 4–5 stałymi etatami, obsadzonymi przez odpowiednio wykształcony personel, dużą i zadbaną powierzchnią magazynową, pracownią mikrofilmową, z w miarę prawidłowo prowadzoną ewidencją, było pozytywnym ewenementem i musiało robić dobre wrażenie. Nic więc dziwnego, że w sprawozdaniach z działalności AAN w latach 1953–1996 Archiwum URM z reguły podawane bywało jako przykład pozytywny. W zderzeniu z niedoinwestowaniem, kiepskimi warunkami i brakiem odpowiedniego personelu w większości archiwów zakładowych była to ocena uprawniona. Oczywiście, Archiwum URM borykało się

z mankamentami charakterystycznymi dla innych archiwów zakładowych, jak: nieprzestrzeganie przez komórki organizacyjne przepisów kancelaryjnych, szczególnie rzeczowych wykazów akt, nieregularne przekazywanie akt z registratur do archiwum zakładowego, zaległości w uporządkowaniu zasobu i błędy w ewidencji, czy złe warunki lokalowe w różnych okresach funkcjonowania, ale w znacznie mniejszym stopniu, niż archiwa innych instytucji.

Pozytywna ocena funkcjonowania Archiwum Zakładowego URM pozostaje jednak w sprzeczności z efektami kształtowania narastającego zasobu w odniesieniu do URM. Przede wszystkim znaczna część materiałów archiwalnych URM przechowywana jest poza archiwum państwowym, w archiwum wyodrębnionym, które w aktualnym systemie prawa wymyka się spod bezpośredniej kontroli państwowej służby archiwalnej. Po lekturze kilkunastu protokołów kontroli przeprowadzanych przez kilkadziesiąt lat, zaskakujący wydaje się długi czas realizacji zaleceń, nakazywanych przez archiwum państwowe. Przez kilkanaście lat w kolejnych protokołach odnotowywano te same błędy, np. źle opisane teczki, zdawane przez komórki organizacyjne do archiwum zakładowego, konieczność regularnego przekazywania materiałów archiwalnych na wieczyste przechowywanie, czy poprawy warunków w magazynach, potrzeba wprowadzenia nowych przepisów kancelaryjno-archiwalnych. Kolejny protokół stawał się bogatszy o jakieś spostrzeżenie, natomiast nie widać było postępów w realizacji zaleceń lub chciałoby się, aby następowały one szybciej.

Przeprowadzona analiza stanu zasobu URM wykazała braki materiałów archiwalnych całych komórek organizacyjnych. Wiedza AAN o Archiwum Zakładowym URM, nabywana podczas kilkogodzinnej wizytacji, nie obejmowała zagadnień obiegu dokumentacji w urzędzie. Nie sprawdzano prawidłowości rejestracji spraw oraz ich kwalifikacji. Zabrakło informacji, jaka część dokumentacji wytwarzanej przez komórki organizacyjne trafiła do Archiwum Zakładowego, a jaka część została zakwalifikowana do kat. A. Ze względu na przyjęty mechanizm kontroli, skupiającej się na ewidencji i stanie zasobu oraz warunkach jego przechowywania, pracownicy nadzoru AAN nie mieli świadomości braków w dokumentacji niektórych komórek organizacyjnych, nie podejmowali więc żadnych interwencji w tym zakresie. W zerknięciu z brakiem inicjatywy lub poczuciem niemożności archiwistów zakładowych, którzy nie aktualizowali wiedzy na temat przekształceń organizacyjnych URM, oraz nie mieli wpływu na to, co trafia do archiwum, dało to tragiczne rezultaty w postaci utraty źródeł historycznych.

Po przeanalizowaniu braków w zasobie URM, wskazane byłoby wystąpienie AAN do osób piastujących kierownicze stanowiska państwowe w URM o przekazanie do zasobu archiwum państwowego materiałów zastępczych, które ułatwiłyby odtworzenie działalności Urzędu. Pozwoliłoby to na zastąpienie brakujących źródeł.

Reasumując, w przypadku PRM oraz URM system kształtowania narastającego zasobu archiwalnego, oparty na założeniach przepisów kancelaryjnych z 1931 r., nie

zagwarantował właściwej klasyfikacji i kwalifikacji wytwarzanej przez aktotwórców dokumentacji. Było to spowodowane nieumiejętnym stosowaniem lub niestosowaniem przez pracowników URM rzeczowego wykazu akt oraz lekceważeniem przez niektóre komórki organizacyjne obowiązku przekazywania wytworzonej dokumentacji do archiwum zakładowego. Brak bieżącego monitorowania i egzekwowania realizacji tego obowiązku spowodował luki w zasobie archiwum zakładowego. Przy ukierunkowaniu kontroli nadzoru archiwalnego na sprawdzanie warunków przechowywania, oraz stanu przechowywanej dokumentacji i prawidłowości prowadzonej ewidencji zasobu, miała ona niewielkie szanse wychwycenia nieprawidłowości w postaci nieprzekazywania dokumentacji przez komórki organizacyjne urzędu lub ich wydziały, nawet w trakcie bardzo rzetelnie prowadzonych kontroli i wizytacji. Ewidentnie zabrakło w systemie wspólnego ogniwa, stanowiska łączącego zadania lub wiedzę archiwisty zakładowego oraz koordynatora spraw kancelaryjnych w instytucji. Rolę tę powinna pełnić osoba posiadająca znajomość przepisów kancelaryjno-archiwalnych, struktury organizacyjnej oraz uprawnienia monitorowania ich przestrzegania i egzekwowania od komórek organizacyjnych w urzędzie.

Takie stanowisko przewidziała wprowadzona w 2011 r. *Instrukcja kancelaryjna* dla organów gminy, powiatu, samorządu województwa i zespolonej administracji rządowej w województwie<sup>6</sup>. Zgodnie z jej zapisami, nad prawidłowością wykonywania czynności kancelaryjnych, szczególnie w zakresie doboru klas z JRWA, właściwego zakładania spraw i prowadzenia akt spraw, czuwa wyznaczony przez kierownika jednostki koordynator czynności kancelaryjnych. Czas pokaże, czy istnienie takiego stanowiska spełni nadzieje pokładane w tym rozwiązaniu.

<sup>6</sup> Dz. U. z 2011 r., nr 14, poz. 67, *Rozporządzenie Prezesa Rady Ministrów z 18.01.2011 r. w sprawie instrukcji kancelaryjnej, jednolitych rzeczowych wykazów akt oraz instrukcji w sprawie organizacji i zakresu działania archiwów zakładowych* (§2.2).



# ANEKSY

## Aneks 1

### OSOBY ZAJMUJĄCE KIEROWNICZE STANOWISKA W URM W LATACH 1952–1989

#### Szefowie Urzędu Rady Ministrów

Mijał Kazimierz	21.11.1952–01.02.1956
Wieczorek Janusz	03.08.1956–12.11.1980
Marcinkowski Stanisław	12.11.1980–17.02.1981
Janiszewski Michał (gen.)	17.02.1981–12.09.1989

#### Zastępcy szefa Urzędu Rady Ministrów

Tołwiński Stanisław	07.01.1953–31.12.1967
Sznek Zygfryd	04.01.1954–15.12.1954
Marcinkowski Stanisław	17.02.1981–30.04.1982

#### Sekretarze stanu

Rybicki Zygmunt	19.12.1985–01.05.1989
Pawlak Edmund, sekretarz osobisty premiera w randze sekretarza stanu	01.12.1988–08.08.1989

#### Podsekretarze stanu

Fidelski Roman	03.05.1958–10.07.1962
Janurek Włodzimierz	10.03.1971–26.09.1980
Ostapczuk Bronisław	28.04.1972–31.12.1980
Waniewski Wiesław	18.05.1972–31.10.1980
Walczewski Witold	15.03.1980–07.04.1981
Rybicki Zygmunt	04.10.1980–19.12.1985
Kuczma Jan, sekretarz Komitetu Gospodarczego RM	06.10.1981–09.12.1982
Sadowski Zdzisław	20.10.1981–31.03.1987
Drozd Zdzisław	01.01.1982–31.07.1989
Trębaczkiwicz Krzysztof	30.11.1982–01.04.1986
Klimczak Henryk	01.03.1984–15.04.1988
Ryba Marian	01.06.1985–06.01.1986
Żor Andrzej	19.12.1985–01.12.1988

---

Drzazga Edward .....	13.11.1985–10.04.1990
Małecki Kazimierz .....	16.01.1987–30.11.1989
Borawski Zbigniew .....	01.11.1988–23.01.1991
Borowicz Aleksander .....	01.11.1988–15.09.1989
Pawlak Edmund .....	08.08.1989–31.01.1990
Ambroziak Jacek .....	25.08.1989–12.09.1989

**Dyrektorzy generalni**

Rozmaryn Stefan .....	30.05.1950–04.06.1969
Tołwiński Stanisław .....	30.05.1950–07.01.1953
Sznek Zygfryd .....	15.01.1953–04.01.1954
Waniewski Wiesław .....	21.01.1971–18.05.1972
Sierkiewicz Kazimierz .....	07.08.1979–08.06.1983
Ryba Marian .....	01.01.1981–01.06.1985
Żor Andrzej .....	01.12.1983–19.12.1985
Skrzypek Stanisław .....	19.12.1985–01.12.1988



## Aneks 2

**OSOBY ZAJMUJĄCE KIEROWNICZE STANOWISKA W URM  
W LATACH 1989–1996**

**Ministrowie-szefowie Urzędu Rady Ministrów**

Borawski Zbigniew, p.o. kierownika URM .....	04.08.1989–05.09.1989
Ambroziak Jacek .....	12.09.1989–12.01.1991
Żabiński Krzysztof Jan .....	12.01.1991–23.12.1991
Włodarczyk Wojciech .....	23.12.1991–20.06.1992
Łuczak Aleksander Piotr, kierownik URM .....	05.06.1992–10.07.1992
Rokita Jan Maria .....	11.07.1992–26.10.1993
Strąg Michał .....	26.10.1993–06.03.1995
Borowski Marek .....	07.03.1995–07.02.1996
Miller Leszek .....	07.02.1996–31.12.1996

**Sekretarze stanu w URM**

Kołodziejski Jerzy .....	13.09.1989–07.01.1991
Stankiewicz Jacek .....	14.01.1991–30.12.1991
Małecki Kazimierz .....	21.01.1991–30.04.1993
Graniecki Maciej .....	05.05.1993–05.04.1994
Żor Andrzej .....	18.10.1993–31.05.1994
Monkiewicz Jan .....	01.06.1994–14.03.1995
Korona Kazimierz .....	12.07.1994–07.03.1995
Rydlewski Grzegorz .....	07.03.1995–31.12.1996
Korona Kazimierz .....	01.06.1995–31.12.1996

**Sekretarze Rady Ministrów w randze sekretarza stanu**

Rydlewski Grzegorz .....	07.03.1995–31.12.1996
Wojciechowski Janusz, sekretarz ds. legislacyjno-parlamentarnych .....	05.03.1995–23.05.1995
Korona Kazimierz, sekretarz parlamentarny rządu .....	01.06.1995–31.12.1996

**Podsekretarze stanu w URM**

Bieć Alfred .....	15.09.1989–15.06.1992
Ciemniewski Jerzy .....	15.09.1989–07.01.1991
Nizabitowska Małgorzata .....	15.09.1989–07.01.1991
Kuczyński Waldemar .....	18.09.1989–14.09.1990
Regulski Jerzy .....	20.09.1989–18.01.1991
Koźmiński Jerzy .....	07.01.1991–24.02.1992

Żabiński Krzysztof Jan	08.01.1991–12.01.1991
Zarębski Andrzej	14.01.1991–26.12.1991
Graniecki Maciej	21.01.1991–15.02.1992
Kownacki Piotr	22.01.1991–15.07.1991
Dudojć Ignacy	24.01.1991–30.12.1991
Górski Grzegorz	24.12.1991–06.07.1992
Gugulski Marcin	27.12.1991–31.05.1992
Krukowski Stanisław	16.03.1992–17.07.1992
Polkowski Jan	01.06.1992–09.06.1992
Strąk Michał	08.06.1992–10.07.1992
Syryjczyk Tadeusz	11.07.1992–27.10.1993
Cieślak Zbigniew	15.07.1992–27.10.1993
Koźmiński Jerzy	27.07.1992–15.11.1993
Stachańczyk Piotr	17.07.1992–27.10.1993
Woźniak Zbigniew	01.08.1992–27.10.1993
Kulesza Michał	20.08.1992–20.05.1994
Karwowski Robert	09.12.1992–16.11.1993
Rydlewski Grzegorz	30.10.1993–07.03.1995
Korona Kazimierz	01.11.1993–12.07.1994
Mleczko Franciszek	03.11.1993–06.03.1995
Dobrzański Stanisław	10.11.1993–05.01.1996
Zagajewski Jan	15.11.1993–20.11.1995
Wieczorkiewicz Andrzej	23.11.1993–31.12.1996
Dudzin Izabela	01.06.1994–15.03.1995
Ungier Marek	01.05.1995–22.12.1995
Wojciechowski Janusz	01.05.1994–23.05.1995
Monkiewicz Jan	01.05.1994–01.06.1994
Wagner Marek	10.10.1994–31.12.1996
Jakubowska Aleksandra	07.03.1995–31.12.1996
Korona Kazimierz	07.03.1995–31.12.1996
Monkiewicz Jan	14.03.1995–01.10.1996
Nikolski Lech	12.04.1995–31.12.1996
Banach Jolanta	13.05.1995–31.12.1996
Winiarski Józef	23.01.1996–31.12.1996
Macenowicz Andrzej	25.01.1996–31.12.1996
Urbankowski Piotr	25.01.1996–31.12.1996
Mołdawa Jadwiga	01.09.1996–31.12.1996
Olszewski Zdzisław	01.09.1996–31.12.1996

#### Dyrektorzy generalni URM

Król Jan	01.02.1990–22.01.1991
----------	-----------------------

Smolar Aleksander	02.07.1990–07.01.1991
Woźniakowski Henryk	14.08.1990–10.10.1990
Koźmiński Jerzy	07.01.1991–24.02.1992
Sulimierski Jerzy	21.01.1991–11.05.1992
Florczyk Andrzej	07.03.1991–04.06.1992
Piwo war Ewa	01.05.1991–12.12.1991
Samecki Paweł	12.06.1991–28.02.1992
Harasimowicz Andrzej	01.07.1991–28.02.1992
Goik Henryk	18.07.1991–31.12.1996
Kilian Krzysztof	01.11.1991–27.01.1992
Karczewski Paweł	07.01.1992–29.07.1992
Zagajewski Jan	29.06.1992–31.07.1992
Stec Mirosław	17.07.1992–10.02.1994
Trepiński Bogdan	17.07.1992–27.10.1993
Karwowski Robert Witold	01.08.1992–09.12.1992
Graniecki Maciej	20.08.1992–05.05.1993
Jakubowski Mirosław	13.11.1992–27.10.1993
Nowak Krzysztof	11.08.1993–30.10.1993
Węgrowski Marian	23.11.1993–10.02.1995
Ungier Marek	16.02.1994–01.05.1995
Wagner Marek	01.05.1994–10.10.1994
Hausner Jerzy	01.06.1994–31.12.1996
Car Marek Michał	28.02.1995–13.04.1995
Barcikowski Andrzej	14.03.1996–31.12.1996

### Kierujący komórkami organizacyjnymi w randze dyrektora generalnego

#### Sekretarze prezesa Rady Ministrów

Sawicki Jacek	01.05.1991–27.12.1991
Kuligowska Anna	09.06.1992–07.07.1992
Milewski Zdobysław	01.09.1992–27.10.1993
Nikolski Lech	07.03.1995–14.04.1995
Anklewicz Andrzej	18.04.1995–29.12.1995

#### Szefowie Zespołu Doradców prezesa / wiceprezesa Rady Ministrów

Strąg Michał	08.06.1992–10.07.1992
Guz Jan	18.11.1993–31.03.1995

#### Dyrektorzy Gabinetu Prezesa Rady Ministrów

Szelągowski Krzysztof (p.o.)	09.06.1992–10.07.1992
Piwo warczyk Andrzej (p.o.)	27.10.1993–20.03.1994

---

Adamczyk Roman ..... 07.04.1994–07.03.1995  
Macenowicz Andrzej ..... 07.03.1995–24.01.1996  
Zaleski Bogusław ..... 08.02.1996–31.12.1996

**Dyrektorzy Biura Kadr, Szkoleń i Organizacji**

Kołtun Jan ..... 15.02.1995–31.01.1996  
Milewski Tadeusz ..... 01.02.1996–15.08.1996

**Dyrektor Departamentu Prawnego**

Proksa Aleksander ..... 01.06.1995–31.12.1996

**Dyrektor Biura Pełnomocnika ds. Kobiet i Rodziny**

Leśniak-Frażczkiewicz Jolanta ..... 01.02.1995–13.05.1995

**Dyrektor Biura ds. Wyznań**

Pernal Marek ..... 30.05.1990–04.09.1995

## Aneks 3

**PRACOWNICY SKŁADNICY AKT PRM I ARCHIWUM JAWNEGO  
URM W LATACH 1950–1996**

L.p.	Imię i nazwisko	Stanowisko	Lata pracy w Archiwum URM
1	Alicja Pogoda	kierownik	?
2	Helena Wasilewska	kierownik składnicy akt Zespołu II PRM	10.05.1950–01.04.1954
3	Józefa Banasiewicz	pracownik archiwum	?
4	Franciszka Hajdacka	pracownik archiwum	10.05.1950–08.03.1970
5	Jadwiga Tomaszewska	pracownik archiwum	12.09.1950–30.04.1961
6	Jan Hekkner	kierownik	01.11.1950–30.11.1974
7	Weronika Klonowska	z-ca naczelnika	01.12.1961–31.12.1981
8	Maria Chmielewska	pracownik archiwum	01.06.1962–01.03.1966
9	Zofia Lipińska	kierownik (od 1975 r.)	01.05.1966–31.12.1996 kierownik AAJ KPRM 1997–2006
10	Henryka Wilczyńska	archiwistka	15.10.1969–27.09.1978
11	Wojciech Zapaśnik	pracownik archiwum	(?)–01.01.1972
12	Teresa Piskorska	fototechnik	01.09.1970–30.05.2008
13	Aleksandra Pacuska	archiwistka	01.08.1972–31.01.1975
14	Danuta Piekarzewska	pracownik archiwum	15.08.1975–01.06.1980
15	Elżbieta Znamierowska	pracownik archiwum	01.09.1975–1978
16	Anna Małecka	archiwistka	01.10.1976–12.12.1978
17	Halina Myśliwiec	archiwistka	01.01.1976–31.12.1996 pracownik ARM
18	Maryla Pudełek	archiwistka	15.08.1979–28.02.1982
19	Anna Kościelna	archiwistka	15.08.1979–31.12.1996 pracownik ARM
20	Barbara Skrzypek	archiwistka	16.09.1980–28.02.1982
21	Dorota Matuszewska	archiwistka	15.08.1983–31.12.1996 pracownik ARM
22	Alicja Pawlik	archiwistka	08.11.1984–30.06.1985
23	Kazimierz Bronowicz	historyk	01.05.1994–31.12.1996 pracownik AAJ KPRM do 2006 r.

**Aneks 4****WYKAZ SCHEMATÓW ORGANIZACYJNYCH, TABEL  
I DOKUMENTÓW****Schematy organizacyjne Prezydium Rady Ministrów i Urzędu Rady Ministrów****Prezydium Rady Ministrów**

1. Schemat organizacyjny Prezydium Rady Ministrów w okresie 31.12.1944–15.04.1946
2. Schemat organizacyjny Prezydium Rady Ministrów w okresie 08.02.1947–19.01.1949
3. Schemat organizacyjny Prezydium Rady Ministrów w okresie 02.06.1950–31.01.1951
4. Schemat organizacyjny Prezydium Rady Ministrów w okresie 01.02.1951–20.11.1952

**Urząd Rady Ministrów**

5. Schemat organizacyjny Urzędu Rady Ministrów w okresie 21.11.1952–17.03.1954
6. Schemat organizacyjny Urzędu Rady Ministrów w okresie 18.03.1954–17.09.1955
7. Schemat organizacyjny Urzędu Rady Ministrów w okresie 28.10.1956–23.01.1958
8. Schemat organizacyjny Urzędu Rady Ministrów w okresie 23.01.1958–26.10.1959
9. Schemat organizacyjny Urzędu Rady Ministrów w okresie 29.03.1972–04.11.1980
10. Schemat organizacyjny Urzędu Rady Ministrów w okresie 05.11.1980–11.02.1981
11. Schemat organizacyjny Urzędu Rady Ministrów w latach 1987–1988
12. Schemat organizacyjny Urzędu Rady Ministrów w latach 1989–1990 (rząd Tadeusza Mazowieckiego 12.09.1989–12.01.1991)
13. Schemat organizacyjny Urzędu Rady Ministrów w roku 1991 (rząd Jana Krzysztofa Bieleckiego 12.01.1991–23.12.1991)
14. Schemat organizacyjny Urzędu Rady Ministrów w roku 1992 (rząd Jana Olszewskiego i pierwszy rząd Waldemara Pawlaka 23.12.1991–10.07.1992)
15. Schemat organizacyjny Urzędu Rady Ministrów w latach 1992–1993 (rząd Hanny Suchockiej 11.07.1992–26.10.1993)
16. Schemat organizacyjny Urzędu Rady Ministrów w latach 1994–1995 (rząd Waldemara Pawlaka 26.10.1993–07.03.1995)
17. Schemat organizacyjny Urzędu Rady Ministrów w latach 1995–1996 (rząd Józefa Oleksego 07.03.1995–07.02.1996)
18. Schemat organizacyjny Urzędu Rady Ministrów w roku 1996 (rząd Włodzimierza Cimoszewicza 07.02.1996–31.12.1996)
19. Schemat obiegu korespondencji w URM z 1984 r.

### Wykaz tabel

- Tabela 1. Kolegialne organy Rady Ministrów  
Tabela 2. Stałe Komitety Rady Ministrów w latach 1989–1996  
Tabela 3. Pełnomocnicy rządu w latach 1989–1996 obsługiwani przez URM  
Tabela 4. Działy Prezydium Rządu powołane 22.11.1952 r.  
Tabela 5. Komórki URM wymienione w statucie z 28 marca 1988 r.  
Tabela 6. Systematyzacja komórek organizacyjnych URM w latach 1988–1996  
Tabela 7. Wykaz czynności kancelaryjnych w PRM w latach 1945–1952  
Tabela 8. Teczki kat. A w JRWA URM z 1971 r.  
Tabela 9. Teczki kat. A w JRWA URM z 1992 r.  
Tabela 10. Kwalifikacja archiwalna akt URM w latach 1971, 1985 i 1992  
Tabela 11. Wykaz czynności kancelaryjnych w PRM w latach 1952–1996  
Tabela 12. Rozmiar zasobu Składnicy Akt i Archiwum URM w latach 1953–1996  
Tabela 13. Dane dotyczące brakowania w latach 1951–1996  
Tabela 14. Materiały archiwalne przekazane do AAN w latach 1955–1996  
Tabela 15. Materiały archiwalne URM przekazane do AAN w latach 1997–2012  
Tabela 16. Struktura zespołu 290 [Prezydium Rady Ministrów] Urząd Rady Ministrów [1944–1952] – 1996 nadana w AAN w 1993 r.  
Tabela 17. Dopływy do zespołu 290 Urząd Rady Ministrów w AAN w latach 1997–2010

### Wykaz dokumentów

- Dok. 1. Spis treści wzorcowej instrukcji kancelaryjnej dla urzędów centralnych, wprowadzony *Okólnikiem nr 4 Prezesa Rady Ministrów z 5.02.1948 r.*  
Dok. 2 Przykładowy fragment RWA Biura Organizacji i Spraw Osobowych PRM z 1948 r.  
Dok. 3. Fragment przykładowego jednolitego rzeczowego wykazu akt URM z 1971 r.  
Dok. 4. Wzór spisu zdawczo-odbiorczego CWD-A 30



## Aneks 5

## BIOGRAMY<sup>1</sup> OSÓB ZAJMUJĄCYCH KIEROWNICZE STANOWISKA PAŃSTWOWE W PRM i URM W LATACH 1945–1996

**Jacek Włodzimierz Ambroziak** (ur. 31 VII 1941), absolwent Wydziału Prawa UW (1965). Do 1979 r. orzekał jako sędzia, później był radcą prawnym, m.in. w sekretariacie Episkopatu Polski. Od 1980 r. działał w „Solidarności”, uczestnik obrad Okrągłego Stołu, w 1989 r. m.in. zastępca redaktora naczelnego „Tygodnika Solidarność”. W l. 1989–1991 poseł Sejmu kontraktowego z ramienia Komitetu Obywatelskiego. Od 12 IX 1989 do 14 XII 1990 minister-szef URM w rządzie Tadeusza Mazowieckiego. W l. 90. prawnik prezydenta m.st. Warszawy Marcina Świącickiego. W rządzie Jerzego Buzka podsekretarz stanu w Ministerstwie Skarbu Państwa, potem doradca Konfederacji „Lewiatan”. Należał do UD i SKL.

**Edward Babiuch** (ur. 28 XII 1927). Pochodził z rodziny górniczej, studiował w Centralnej Szkole Partyjnej przy KC PZPR oraz SGPiS. Od 1948 r. członek PPR, następnie PZPR. W l. 1949–1955 pracownik aparatu organizacyjnego ZMP, potem KC PZPR. W l. 1959–1963 sekretarz Warszawskiego KW PZPR, od 1964 r. członek KC. W l. 1963–1965 zastępca kierownika, a od 1965 r. kierownik Wydziału Organizacyjnego KC, redaktor naczelny „Życia Partii”. Od 1969 r. poseł na Sejm PRL V, VI, VII i VIII kadencji. Od XII 1970 do VIII 1980 członek BP KC i sekretarz KC (do II 1980). W l. 1972–1976 członek, a w l. 1976–1980 zastępca przewodniczącego Rady Państwa. Od II do VIII 1980 prezes Rady Ministrów. W l. 1971–1981 członek Prezydium Ogólnopolskiego Komitetu FJN. W 1980 r., jako bliski współpracownik Edwarda Gierka, zmuszony do odejścia ze stanowisk państwowych i partyjnych, w październiku 1980 r. odwołany z KC, w XII 1980 zmuszony do złożenia mandatu poselskiego, w VII 1981 r. wykluczony z PZPR przez IX Zjazd. W stanie wojennym internowany z innymi przywódcami poprzedniej ekipy.

**Artur Krzysztof Balazs** (ur. 3 I 1952), absolwent Akademii Rolniczej w Szczecinie (1985). Od 1976 r. prowadził wielkoobszarowe indywidualne gospodarstwo

<sup>1</sup> Hasła biograficzne, w układzie alfabetycznym, o charakterze informacyjnym. Mają ułatwić odbiór treści monografii, na której kartach pojawiają się nazwiska ponad 100 osób, pełniących różne funkcje w URM w l. 1945–1996. Aneks zawiera dane osób piastujących stanowiska do podsekretarza stanu włącznie, z pominięciem biografii dyrektorów departamentów lub dyrektorów generalnych. Sylwetki polityków, urzędników i działaczy najwyższego szczebla łączy zajmowanie stanowiska w URM: uzmysławiając czytelnikowi, jakiego typu ludzie dochodzili do władzy w PRL oraz początkach III RP. W dążeniu do jak najkrótszej formy, wykorzystano ogólnodostępne źródła z Internetu, portale: <http://www.encyklopedia-solidarnosci.pl/wiki/index.php>; <http://pl.wikipedia.org/wiki/>, [http://ipn.gov.pl/\\_data/assets/pdf](http://ipn.gov.pl/_data/assets/pdf). Wątpliwości skonfrontowane zostały ze źródłami dostępnymi w zasobie ARM, szczególnie w odniesieniu do funkcji pełnionych w URM. Nie było ambicją autorki stworzenie biografii politycznych, stąd zamierzony brak aparatu naukowego i podania odnośników do źródeł przy każdej notce.

rolne. W l. 1978–1980 członek PZPR. Założyciel szczecińskich struktur NSZZ „Solidarność” Rolników Indywidualnych (1980). W stanie wojennym internowany. Od 1986 r. członek Prezydium Tymczasowej Krajowej Rady Rolników „Solidarność”. Uczestnik obrad Okrągłego Stołu, członek Komitetu Obywatelskiego. W l. 1989–1993 i 1997–2005 poseł na Sejm X, I, III, IV kadencji, od 1995 do 1997 senator III kadencji. Minister: ds. warunków życia na wsi w rządzie Tadeusza Mazowieckiego, ds. kontaktów politycznych w gabinecie Jana Olszewskiego i rolnictwa w rządzie Jerzego Buzka. Po krótkim okresie działalności w UD (1990–1991), współorganizował PSL „Solidarność”, przekształcone potem w Stronnictwo Ludowo-Chrześcijańskie. W 1997 r. z Aleksandrem Hallem doprowadził do powstania Stronnictwa Konserwatywno-Ludowego, z którym przystąpił do Akcji Wyborczej Solidarność. Do Sejmu IV kadencji wszedł z listy PO. W listopadzie 2001 r. wystąpił z jej klubu parlamentarnego i współtworzył koło poselskie SKL. W styczniu 2002 r. objął funkcję prezesa partii SKL – Ruch Nowej Polski, kierował nią do samorozwiązania w XII 2003 r.

**Leszek Balcerowicz** (ur. 19 I 1947). W 1970 r. ukończył z wyróżnieniem Wydział Handlu Zagranicznego SGPiS (od 1990 Szkoła Główna Handlowa). W 1974 r. uzyskał tytuł MBA na Saint John’s University w Nowym Jorku. W 1975 r. w SGPiS obronił pracę doktorską *Koszty przedsięwzięć innowacyjnych* i został adiunktem na tej uczelni. W l. 1978–1980 pracownik Instytutu Podstawowych Problemów Marksizmu-Leninizmu przy KC PZPR. W l. 80. stażysta, m.in. na University of Sussex (Anglia) i Uniwersytecie w Marburgu. Habilitował się w SGPiS w 1990 r. Od 1992 r. prof. nadzwyczajny SGH, kierujący katedrą Międzynarodowych Studiów Porównawczych. Autor kilkudziesięciu publikacji oraz kilkunastu książek. Członek Stowarzyszenia Naukowego Collegium Invisibile. W l. 1969–1981 członek PZPR, w l. 1978–1980 kierował zespołem doradców-ekonomistów przy premierze PRL, który opracował raport o stanie państwa, prognozujący szybki upadek polityki ekonomicznej Edwarda Gierka. Członek rady ekspertów ekonomicznych „Solidarności”. Od 12 IX 1989 do 12 I 1991 wicepremier i minister finansów w rządach Tadeusza Mazowieckiego, Jana Krzysztofa Bieleckiego (12 I–5 XII 1991) i Jerzego Buzka (31 X 1997–8 VI 2000). Odpowiedzialny za przeprowadzenie transformacji Polski z gospodarki planowo-socjalistycznej do społecznej gospodarki rynkowej. W XII 1991 podpisał m.in. Układ Stowarzyszeniowy RP z EWG. „Plan Balcerowicza”, stanowiący przede wszystkim narzędzie antyinflacyjne, był utożsamiany z całością transformacji ustrojowej, a nawet uznawany za źródło problemów społecznych, które wiązały się z transformacją, co doprowadziło do powstania sloganu „Balcerowicz musi odejść”. Od 10 I 2001 do 10 I 2007 prezes NBP. W 2005 r. uhonorowany Orderem Orła Białego. Doktor h.c. kilkunastu uczelni w Europie i Stanach Zjednoczonych.

**Jolanta Maria Banach** (ur. 11 XI 1958), absolwentka filologii polskiej na Wydziale Humanistycznym Uniwersytetu Gdańskiego (1983). Bibliotekarka i nauczycielka. Od 1992 r. we władzach Demokratycznej Unii Kobiet. Od 1997 do 1998 przewodniczyła radzie wojewódzkiej Socjaldemokracji Rzeczypospolitej Polskiej, w 1999 r. w zarządzie krajowym SLD. W l. 1993, 1997 i 2001 uzyskiwała mandat poselski z okręgu gdańskiego. W l. 1995–1997 pełnomocnik rządu ds. rodziny i kobiet, od 2001 do 2004 wiceminister gospodarki w rządzie Leszka Millera oraz pełnomocnik rządu ds. osób niepełnosprawnych. W 2004 r. współzałożycielka Socjaldemokracji Polskiej, przewodnicząca klubu parlamentarnego SDPL, od VI 2007 do II 2010 przewodnicząca SDPL w województwie pomorskim, następnie w zarządzie wojewódzkim partii. W 2010 r. wybrana z listy SLD do Rady Miejskiej w Gdańsku. Wycofała się z działalności partyjnej.

**Jakub Berman** (23 XII 1901–10 IV 1984). Pochodził z rodziny żydowskiej z Warszawy; ukończył studia prawnicze na UW. Od 1924 r. członek ZMK, a od 1928 r. KPP. We wrześniu 1939 r. zbiegł do ZSRR. Wiosną 1941 r. został jednym z redaktorów „Sztandaru Wolności” – organu Komunistycznej Partii Białorusi. Od XI 1941 do V 1943 kierownik polskiego kursu w szkole komunistycznej w Kuszarenkowie, szkolił działaczy PPR. Od XII 1943 r. sekretarz wydziału krajowego ZPP, współorganizator Centralnego Biura Komunistów Polskich oraz PKWN w ZSRR (1944), od VIII 1944 do XII 1948 członek BP PPR, następnie do V 1956 r. członek BP PZPR, w l. 1952–1954 członek PRM, a w l. 1954–1956 wiceprezes RM. W l. 1949–1954 członek Komisji BP KC PZPR ds. Bezpieczeństwa Publicznego, nadzorującej aparat represji stalinowskich w Polsce, współodpowiedzialny za działalność MBP. Koordynował przygotowania procesów politycznych, prześladowania członków AK, BCH i NSZ. W drugiej połowie lat 40. z Bolesławem Bierutem i Hilarym Mincem tworzył trójkę decydentów stanowiącą najściślejsze kierownictwo PZPR. Bez zajmowania eksponowanych stanowisk, kierował ideologią partii komunistycznej oraz aparatem terroru. Od XII 1952 do III 1954 sekretarz KC PZPR odpowiedzialny za oświatę. W ramach odwilży 1956 r., w V 1957 r. usunięty z PZPR. Na początku 1980 r. uległ poważnemu wypadkowi samochodowemu, został kaleką. Zmarł w Warszawie.

**Alfred Bieć** (ur. 26 IV 1950). Pochodzi z rodziny inteligenckiej, absolwent matematyki Uniwersytetu Wrocławskiego (1973), rozpoczął pracę naukowo-dydaktyczną na macierzystej uczelni, następnie przeszedł do Instytutu Rozwoju Gospodarczego SGPiS (1975) jako doktorant, potem adiunkt. Absolwent Szkoły Administracji (Scuola Superiore Enrico Mattei) w Mediolanie (1980/1981). W 1984 r. doktor nauk ekonomicznych; obronił pracę z dziedziny teorii systemów gospodarczych na UW. Członek ZMS (1966–1968), ZSP, ZSMP 1969–1976. Od 14 V 1976 członek PZPR. Od 1985 r. przeniesiony do URM, jako doradca wiceprezesa (5 X 1985–

31 XII 1985), a od 1 I 1986 do 14 IX 1989 doradca prezesa RM Zbigniewa Messnera. W okresie 15 IX 1989–15 VI 1992 podsekretarz stanu w URM i sekretarz KERM, odpowiedzialny za założenia polityki społeczno-gospodarczej. Zrezygnował ze stanowiska za rządu Jana Olszewskiego.

**Jan Krzysztof Bielecki** (ur. 3 V 1951), absolwent Wydziału Ekonomiki Transportu Uniwersytetu Gdańskiego (1973). W l. 70. asystent w Instytucie Ekonomiki Transportu Wodnego. Ekspert „Solidarności”, w stanie wojennym współpracował z podziemnymi władzami związku. W maju 1982 r. usunięty z pracy w Ministerstwie Przemysłu Maszynowego za działalność opozycyjną. W l. 1982–1985 prowadził własną działalność gospodarczą, następnie założył spółdzielnię „Doradca”, zatrudniającą m.in. represjonowanych działaczy opozycji. Poseł X kadencji z ramienia Komitetu Obywatelskiego, należał do Obywatelskiego Klubu Parlamentarnego. Od I do XII 1991 prezes RM. Współzałożyciel Kongresu Liberalno-Demokratycznego, w rządzie Hanny Suchockiej minister ds. integracji europejskiej. Od XI 1993 r. dyrektor i przedstawiciel Polski w Europejskim Banku Odbudowy i Rozwoju w Londynie. Członek UW, od 2001 r. PO. W l. 2003–2010 prezes zarządu Banku Pekao S.A. Od 15 I 2010 r. przewodniczący Rady Polskiego Instytutu Spraw Międzynarodowych. 9 III 2010 r. powołany przez premiera Donalda Tuska na przewodniczącego Rady Gospodarczej przy prezesie RM. Od 2010 r. kawaler Orderu Orła Białego.

**Bolesław Bierut** (18 IV 1892–12 III 1956). Pochodził z chłopskiej rodziny spod Tarnobrzega. Od 1912 r. członek PPS Lewicy. Od 1918 r. należał do KPP. Od 1924 r. etatowy funkcjonariusz KPP, w l. 1925–1926 ukończył w Moskwie kurs partyjny, pod ps. Jan Iwaniuk. W 1927 r. został kierownikiem Centralnej Techniki KPP (drukarnie). W listopadzie 1927 r. ponownie znalazł się w Moskwie, w Międzynarodowej Szkole Leninowskiej, kierowanej przez Komintern. W l. 30. XX w. aktywny działacz Kominternu na specjalnych misjach w Austrii, Czechosłowacji, Bułgarii, skąd musiał uciekać przed aresztowaniem do Moskwy. W 1932 r. wrócił do Polski. Od X 1932 do I 1933 sekretarz komitetu KPP w Łodzi, następnie w wydziale wojskowym KPP. W 1933 r. aresztowany i skazany na 7 lat więzienia, zwolniony po amnestii w 1938 r. W X 1939 r. zbiegł na tereny okupowane przez Armię Czerwoną, do Białegostoku, przebywał na obszarze ZSRR i polskich terenach okupowanych przez ZSRR. Zrzekł się polskiego obywatelstwa i przyjął obywatelstwo ZSRR. Od lata 1941 r. był w Mińsku kierownikiem Wydziału Żywnościowego w urzędzie miasta, pozostając jednocześnie agentem wywiadu sowieckiego. W VII 1943 r. przerwany do Polski jako członek Grupy Inicjatywnej PPR. Od I 1944 r. przewodniczący KRN. 5 VIII 1944 r. jako przedstawiciel PKWN uczestniczył w Moskwie w rozmowach z premierem Stanisławem Mikołajczykiem. Ponownie negocjował w Moskwie

z Mikołajczykiem 12–22 X 1944 r. Po zdobyciu Warszawy przez Armię Czerwoną 19 I 1945 r. przyjął w imieniu KRN defiladę 2. Dywizji Piechoty WP. 19–26 IV 1945 r. ponownie przebywał w Moskwie, gdzie w jego obecności Józef Stalin i Edward Osóbka-Morawski podpisali „układ o przyjaźni, wzajemnej pomocy i powojennej współpracy polsko-sowieckiej”. 28 VI 1945 r. powołał Tymczasowy Rząd Jedności Narodowej. Po I Zjeździe PPR, w XII 1945 r. wszedł w skład BP PPR jako członek tajny (oficjalnie przedstawiano go jako bezpartyjnego przewodniczącego KRN). 5 II 1947 r. został wybrany przez Sejm Ustawodawczy na prezydenta RP, którym był do czasu wyboru Rady Państwa, do 20 XI 1952 r., gdyż Konstytucja PRL z 22 VII 1952 r. nie przewidywała stanowiska prezydenta. 22 XII 1948 został I sekretarzem KC PZPR. Od 20 XI 1952 do 18 III 1954 prezes Rady Ministrów (faktycznie, nieformalnie kierował RM od 1950). Zmarł 12 III 1956 r. w Moskwie, gdzie był gościem XX Zjazdu KPZR (14–25 II 1956), na którym Nikita Chruszczow wygłosił tajny referat *O kulcie jednostki i jego następstwach*.

**Barbara Maria Blida** (3 XII 1949–25 IV 2007), absolwentka Wydziału Inżynierii Sanitarnej Politechniki Śląskiej w Gliwicach (1976). Od 1968 do 1977 r. specjalista ds. bhp w Zakładach Azotowych w Chorzowie, następnie do 1993 r. naczelny inżynier w PBW FABUD. Od 2001 r. prezes J.W. Construction sp. z o.o., od 2003 r. felietonistka „Dziennika Zachodniego”. W l. 1969–1990 należała do PZPR, następnie (do 1999) do Socjaldemokracji Rzeczypospolitej Polskiej, od 1999 r. w SLD. Od 1989 do 2005 posłanka na Sejm X, I, II, III i IV kadencji. W lipcu 2004 r. wystąpiła z klubu parlamentarnego SLD i została posłanką niezrzeszoną. Od 1993 do 1996 w gabinetach Waldemara Pawlaka, Józefa Oleksego i Włodzimierza Cimoszewicza minister gospodarki przestrzennej i budownictwa, a po tzw. reformie centrum w 1997 r. prezes Urzędu Mieszkalnictwa i Rozwoju Miast. 25 IV 2007 r. popełniła samobójstwo w swoim domu podczas czynności zatrzymania przeprowadzanych przez funkcjonariuszy ABW.

**Zbigniew Borawski** (ur. 3 III 1950). Pochodzi z rodziny inteligenckiej z Warszawy, ojciec był oficerem LWP. Mgr ekonomii, absolwent Wydziału Ekonomiczno-Społecznego SGPiS (1972), przez 16 lat pracował na różnych stanowiskach w Ministerstwie Pracy, Płac i Spraw Socjalnych, w l. 1977–1981 oddelegowany do MSZ jako II sekretarz ambasady w Berlinie (NRD). Po powrocie w l. 1981–1988 dyrektor gabinetu ministra, a od 15 XII 1987 r. dyrektor generalny Ministerstwa Pracy, Płac i Spraw Socjalnych. 1 XI 1988–23 I 1991 podsekretarz stanu w URM, sekretarz KERM. Od 4 VIII 1989 do 5 IX 1989 p.o. kierownika URM. 15 IX 1989 r. odwołany ze stanowiska sekretarza KERM. Członek ZSP (1968–1972), ZSMP (1965–1985), od 1971 r. członek PZPR.

**Aleksander Marcin Borowicz** (ur. 1 XI 1943), absolwent Wydziału Ekonomii UW (1967). Od XII 1966 do IX 1970 r. radca Komisji Planowania przy RM, w l. 1970–1972 doktorant Instytutu Nauk Ekonomicznych Wydziału Nauk Społecznych na UW. W l. 1972–1976 asystent redaktora naczelnego i sekretarz kolegium redakcji „Polityki”. Od 1981 r. doradca wiceprezesa RM, a od 1986 r. sekretarz Rady Społeczno-Gospodarczej przy Sejmie PRL. Od 1 XI 1988 do 15 IX 1989 podsekretarz stanu w URM, odpowiedzialny za współpracę rządu z Sejmem oraz koordynację pracy społecznych doradców premiera. W l. 1964–1970 członek ZMS, od 1978 r. członek PZPR.

**Marek Stefan Borowski** (ur. 4 I 1946), syn przedwojennego działacza KPP, a po wojnie dziennikarza Wiktora Borowskiego (m.in. redaktor naczelnny „Życia Warszawy”). W 1967 r. wstąpił do PZPR, z której został usunięty z powodu zaangażowania w protesty Marca 1968, co spowodowało przerwanie nauki na uczelni. Władze zastosowały wobec niego zakaz pracy w kierunku, w jakim się kształcił oraz zabroniły wyjazdów za granicę. Pozostawał członkiem ZMS. Ostatecznie został absolwentem Wydziału Handlu Zagranicznego SGPiS. Odbił również poddyplomowe studia w SGPiS. W l. 1968–1982 pracownik Domów Towarowych „Centrum”. W 1973 r. wyjechał na staż do francuskich domów towarowych. W 1975 r. ponownie przyjęty do PZPR, pozostał w partii do jej rozwiązania. W 1982 r. został zastępcą, a później dyrektorem departamentu ekonomicznego w Ministerstwie Rynku Wewnętrznego. W 1989 r. wstąpił do Ruchu 8 Lipca, określanego mianem tzw. reformatorskiej grupy wewnątrz PZPR. W l. 1989–1991 wiceminister rynku wewnętrznego w rządach Tadeusza Mazowieckiego i Jana Krzysztofa Bieleckiego. Jeden z założycieli i wiceprzewodniczący Socjaldemokracji Rzeczypospolitej Polskiej. Od 1999 do 2004 członek i wiceprzewodniczący Sojuszu Lewicy Demokratycznej. Od 26 X 1993 do 8 II 1994 wiceprezes RM oraz minister finansów w rządzie Waldemara Pawlaka. W 1995 r. minister-szef URM w rządzie Józefa Oleksego. Po dymisji rządu w II 1996 r. wicemarszałek Sejmu do końca II i przez całą III kadencję. 19 X 2001–20 IV 2004 marszałek Sejmu IV kadencji. Współzałożyciel Socjaldemokracji Polskiej (2004) W 2005 r. kandydat w wyborach prezydenckich. W 2006 r. bezskutecznie ubiegał się o stanowisko prezydenta Warszawy. W wyborach parlamentarnych z 2007 r. ponownie uzyskał mandat poselski. W wyborach parlamentarnych w 2011 r. uzyskał mandat senatora.

**Hilary Chelchowski** (10 I 1908–10 XII 1983). Członek BP PPR, członek PZPR, działacz państwowy i społeczny. W okresie 10 VI 1950–28 VIII 1951 wiceprezes Rady Ministrów, od 29 V 1951 do 21 XII 1954 minister Państwowych Gospodarstw Rolnych. Od 15 IV 1955 r. członek Rady Państwa. 6 V 1957 r. powołany



na stanowisko pełnomocnika rządu ds. rozlokowania i zatrudnienia w rolnictwie repatriantów powracających z ZSRR do kraju.

**Jerzy Stanisław Ciemniowski** (ur. 2 VIII 1939), absolwent Wydziału Prawa i Administracji UW (1962). W l. 1963–1969 pracownik naukowy na tym wydziale, od 1969 r. w Instytucie Nauk Prawnych PAN, gdzie uzyskał stopień dra nauk prawnych, a w 1989 r. dra habilitowanego w dziedzinie prawa konstytucyjnego. Działał w „Solidarności” od 1980 do 1989 r. W 1983 r. współzałożyciel Komitetu Helsińskiego w Polsce. Publikował teksty prawnicze w prasie podziemnej. Uczestnik obrad Okrągłego Stołu, delegowany przez „Solidarność” do Państwowej Komisji Wyborczej na czas wyborów w 1989 r. W l. 1989–1991 podsekretarz stanu w URM i sekretarz RM. W l. 1991–1998 poseł z ramienia UD i UW. W 1998 r. złożył mandat poselski, obejmując urząd sędziego Trybunału Konstytucyjnego, 18 XII 2007 r., po zakończeniu kadencji, przeszedł w stan spoczynku. Autor publikacji naukowych z dziedziny prawa konstytucyjnego.

**Zbigniew Cieślak** (ur. 11 II 1954), absolwent Wydziału Prawa i Administracji UW (1977). W 1982 r. uzyskał stopień naukowy dra nauk prawnych, habilitację obronił w 1992 r. W l. 1994–1998 rektor Wyższej Szkoły Administracji Publicznej w Ostrołęce. Od 2002 do 2006 prorektor Uniwersytetu Kardynała Stefana Wyszyńskiego. Specjalizuje się w prawie administracyjnym, prof. UKSW, UW oraz Wyższej Szkoły Administracji Publicznej w Ostrołęce, członek Collegium Invisibile. W l. 1991–1992 dyrektor Biura Komisji Sejmowych, do 1993 r. sekretarz KERM. W l. 1997–1998 podsekretarz stanu w MSWiA. Członek zespołu negocjacyjnego w sprawie członkostwa Polski w UE. Od 1999 do 2001 zasiadał w Kolegium NIK. W 2006 r. został powołany na przewodniczącego Rady Służby Cywilnej oraz na stanowisko sędziego Trybunału Konstytucyjnego. W 2006 r. wszedł do nowo powołanej Kościelnej Komisji Historycznej.

**Włodzimierz Cimoszewicz** (ur. 13 IX 1950), absolwent Wydziału Prawa i Administracji UW (1972). W 1978 r. uzyskał stopień dra nauk prawnych, specjalizując się w prawie międzynarodowym publicznym. W l. 1972–1985 pracownik naukowy Wydziału Prawa i Administracji UW. Od 1980 do 1981 stypendysta fundacji Fulbrighta na Uniwersytecie Columbia w Nowym Jorku. Od 2006 r. wykładowca na Uniwersytecie w Białymstoku, kierownik Ośrodka Polityki Zagranicznej na Wydziale Prawa. W l. 1968–1973 członek ZMS oraz ZSP, w 1972 r. przewodniczący tej organizacji na UW. 1971–1990 członek PZPR. W 1985 r. wycofał się z aktywności politycznej, przenosząc się do Kalinówki Kościelnej na Podlasiu, gdzie objął gospodarstwo rolne teściów. Do polityki wrócił po zmianach zapoczątkowanych obradami Okrągłego Stołu. Poseł na Sejm kontraktowy z ramienia PZPR. Mandat poselski sprawował od 1989 do 2005. W drugim rządzie Waldemara Pawlaka wi-



ceprezes RM oraz minister sprawiedliwości i prokurator generalny (26 X 1993–1 III 1995). W l. 1995–1996 wicemarszałek Sejmu. Po dymisji Józefa Oleksego, od 7 II 1996 r. premier rządu RP. W l. 1996–1997 przewodniczący (w randze ministra) Komitetu Integracji Europejskiej, odpowiedzialnego za przygotowanie Polski do negocjacji akcesyjnych z UE. Po ponownym dojściu do władzy lewicowej koalicji SLD-UP-PSL do 19 X 2001 r. minister spraw zagranicznych w rządzie Leszka Millera. Sygnatariusz podpisujący w imieniu Polski Traktat o przystąpieniu Rzeczypospolitej Polskiej do Unii Europejskiej w Atenach 16 IV 2003 r. Po dymisji gabinetu stanowisko ministra pełnił kolejno w dwóch rządach Marka Belki 2 V 2004–4 I 2005. Od 5 I 2005 r. marszałek Sejmu IV kadencji. Od 2007 r. senator niezależny.

**Józef Cyrankiewicz** (23 IV 1911–20 I 1989). Od 1935 r. sekretarz Okręgowego Komitetu Robotniczego PPS w Krakowie. Oficer rezerwy WP podczas kampanii wrześniowej. Od jesieni 1939 r. na czele PPS-WRN i GL PPS w okręgu krakowskim. Wraz z GL PPS podporządkował się ZWZ, zostając zaprzysiężonym oficerem. W czasie II wojny światowej jeden z czołowych działaczy PPS WRN. Od 1942 r. więzień Mauthausen i Auschwitz, gdzie należał do ścisłego kierownictwa konspiracji. W 1945 r. członek Rady Naczelnej PPS. Opowiedział się za ścisłą współpracą z komunistami z PPR. W XI 1946 r. wszedł w skład TRJN, jako minister bez teki. Po wyborach, 5 II 1947 r. stanął na czele nowego rządu. Na Kongresie Zjednoczeniowym w 1948 r. wszedł w skład KC PZPR oraz został sekretarzem KC PZPR i Biura Organizacyjnego PZPR (pozostał na tych stanowiskach do 1971). W l. 1947–1972 nieprzerwanie był posłem na Sejm RP (na Sejm Ustawodawczy) i PRL (I, II, III, IV i V kadencji). Premier do 1952 r., kiedy zrzekł się stanowiska na rzecz Bolesława Bieruta, obejmując 21 XI 1952 funkcję wicepremiera. W l. 1952–1956 przewodniczył Zarządowi Głównemu TPPR, będąc równoległe członkiem Prezydium Ogólnopolskiego Komitetu Frontu Narodowego. Od III 1954 r. w składzie BP KC PZPR. 18 III 1954 r. ponownie został premierem i pozostawał na tym stanowisku do momentu protestów społecznych w XII 1970 r. W Czerwcu 1956 r. nakazał oddziałom LWP i KBW brutalnie stłumić powstanie robotnicze w Poznaniu. Podczas kryzysu politycznego Marca 1968 wystąpił ostro przeciwko protestującym studentom. W odpowiedzi na list Koła Poselskiego „Znak” 10 IV 1968 r. w Sejmie wygłosił demagogiczną mowę, potępiającą uczestników protestów społecznych. Podczas protestów robotniczych Grudnia 1970 przyjął do realizacji, jako premier rządu, decyzję Gomułki o strzelaniu do robotników. 23 XII 1970 r. został odsunięty od ważnych stanowisk. Następnie mianowany przewodniczącym Rady Państwa (do 27 III 1972). W XII 1975 r. wykluczony z KC PZPR. Po odejściu z czynnej polityki zaangażował się w ruch „walki o pokój”, przyjmując w 1973 r. funkcję przewodniczącego Ogólnopolskiego Komitetu Pokoju, wybrany w skład Prezydium Światowej Rady Pokoju w Sztokholmie (był

w nim do 1986). Do 1983 r. wchodził w skład Prezydium Ogólnopolskiego Komitetu FJN. Do końca życia był członkiem Rady Naczelnej ZBoWiD.

**Stanisław Dobrzański** (ur. 22 III 1949), absolwent Wydziału Historii UMCS. Etatowy pracownik ZMW. W l. 1982–1985 wicedyrektor Biblioteki Narodowej w Warszawie, w 1985 r. dyrektor departamentu w Ministerstwie Kultury i Sztuki. Po 1989 r. kierował warszawskim oddziałem Banku Cukrownictwa. 1993–1996 podsekretarz stanu w URM i sekretarz Komitetu Spraw Obronnych RM. Od 5 I 1996 do 31 X 1997 minister obrony narodowej w rządach Józefa Oleksego i Włodzimierza Cimoszewicza. W l. 2001–2006 prezes zarządu Polskich Sieci Elektroenergetycznych S.A. Należy do PSL.

**Zdzisław Drozd** (27 III 1925–11 IV 1994), dr nauk ekonomicznych, od 1951 r. związany z administracją państwową, od 1964 r. z resortem gospodarki komunalnej, a od VI 1969 do 30 VI 1970 kierownik, a następnie od 30 VI 1970 r. do III 1972 r. minister tegoż resortu w rządach Józefa Cyrankiewicza i Piotra Jaroszewicza. W l. 1972–1975 w resorcie gospodarki terenowej i ochrony środowiska, a następnie do 1979 r. w resorcie administracji, gospodarki terenowej i ochrony środowiska. W l. 1980–1981 wojewoda kaliski, w l. 1982–1989 podsekretarz stanu w URM. Członek PZPR.

**Edward Drzazga** (ur. 26 VIII 1924). W 1945 r. ukończył Oficerską Szkołę Piechoty w Lublinie w stopniu podporucznika. W l. 1945–1948 m.in. dowódca kompanii w 65. Pułku Piechoty w Białymstoku. W l. 1954–1957 studiował w Akademii Sztabu Generalnego. W 1959 r. został dowódcą 76. Pułku Piechoty w Gdańsku. Od 1963 r. zastępca szefa Wojewódzkiego Sztabu Wojskowego w Szczecinie. W 1965 r. szef sztabu – zastępca dowódcy 2. Dywizji Zmechanizowanej w Nysie. 1967–1969 na studiach w Akademii Sztabu Generalnego Sił Zbrojnych ZSRR im. K. Woroszyłowa w Moskwie. 1969–1970 zastępca szefa oddziału w Zarządzie Operacyjnym Sztabu Generalnego WP, od X 1970 do IV 1975 dowódca 2. Dywizji Zmechanizowanej w Nysie. 29 IX 1973 mianowany gen. brygady. W V 1975 r. został komendantem Wyższej Szkoły Oficerskiej Służb Kwatermistrzowskich w Poznaniu. Od V 1977 r. zastępca Głównego Kwatermistrza WP. 20 VI 1980 r. zastępca dowódcy Warszawskiego Okręgu Wojskowego ds. Obrony Terytorialnej (do 20 V 1983). Od VI 1983 r. szef Głównej Inspekcji Terenowej w Ministerstwie Administracji, Gospodarki Terenowej i Ochrony Środowiska. 13 XI 1985 r. został głównym inspektorem kontroli i podsekretarzem stanu w URM. Od IV do XI 1990 w dyspozycji MON, następnie przeniesiony w stan spoczynku.

**Ignacy Dudojć** (13 IX 1950–20 IV 1999), absolwent Wydziału Elektroniki Politechniki Gdańskiej (1973). Przez kilkanaście lat pracował w toruńskich przedsię-

biorstwach przemysłu chemicznego, pod koniec lat 80. prowadził prywatną firmę komputerową. Od 1980 r. w „Solidarności”, wszedł w skład Komitetu Założycielskiego w Toruńskiej Przędzalni Czesankowej „Merinotex”, a następnie zarządu regionu związku. W stanie wojennym internowany. Po zwolnieniu działał w podziemnych strukturach „Solidarności”, był m.in. wiceprzewodniczącym Regionalnej Komisji Wykonawczej, zajmował się drukiem i kolportażem wydawnictw drugiego obiegu. W 1989 r. współtworzył Komitet Obywatelski „Solidarność” w Toruniu. W rządzie Jana Krzysztofa Bieleckiego podsekretarz stanu w URM. Po odwołaniu pracował w administracji rządowej jako dyrektor Kancelarii Sejmu, szef zespołu doradców i sekretarz Komisji Obrony w MON. Od 1998 do 1999 był podsekretarzem stanu w KPRM.

**Władysław Dworakowski** (10 IX 1908–17 XI 1976). Pochodził z rodziny dworskich fornali. Od 1931 r. był członkiem KZMP, a od 1934 r. KPP. Od 1942 r. należał do PPR, gdzie od 1945 r. pracował w aparacie partyjnym, od 1948 r. w PZPR. Od 11 VI 1949 do IV 1950 I sekretarz Komitetu Łódzkiego i Wojewódzkiego w Łodzi. Odwołany do pracy w KC PZPR, został kierownikiem Wydziału Organizacyjnego KC PZPR. W l. 1952–1954 zastępca członka BP KC PZPR. Od 1954 do 1956 członek BP KC PZPR, a latach 1954–1955 również sekretarz KC PZPR. Od 21 XI 1952 do 18 III 1954 wicepremier w rządzie Bolesława Bieruta. 10 XII 1954–29 III 1956 przewodniczący Komitetu ds. Bezpieczeństwa Publicznego przy RM w rządzie Józefa Cyrankiewicza. W l. 1943–1947 poseł do KRN, od 1947 do 1956 poseł na Sejm. W 1959 r. powrócił do zawodu ślusarza. W późniejszym okresie był jednym z liderów KPP, założonej przez Kazimierza Mijala.

**Roman Fidelski** (właśc. Rubin Fliderbaum), (19 I 1912–31 X 1988). Posiadał wykształcenie wyższe – mgr inż. mechanik. W l. 1940–1944 przebywał w ZSRR, gdzie pracował w hutnictwie. W l. 1948–1948 dyrektor Centralnego Zarządu Przemysłu Hutniczego. W l. 1949–1956 podsekretarz stanu w Ministerstwie Przemysłu Ciężkiego, potem Przemysłu Maszynowego, w 1957 r. doradca ministra. Od 1958 do 1960 r. podsekretarz stanu w URM, wiceminister i zastępca przewodniczącego Komitetu Współpracy Gospodarczej i Naukowo-Technicznej z Zagranicą. W l. 1962–1968 zastępca przewodniczącego Komisji Planowania przy RM. Od 1930 r. działacz KZMP, w ZSRR członek ZPP, później PPR, od 1948 r. członek PZPR.

**Tadeusz Gede** (28 III 1911–4 III 1982). Wieloletni członek KC PZPR. W dwudziestoleciu międzywojennym działał w KZMP. Od 7 III 1949 do 20 XI 1952 minister handlu zagranicznego w rządzie Józefa Cyrankiewicza. 30 VI 1952–24 X 1956 wicepremier w rządach Józefa Cyrankiewicza i Bolesława Bieruta. W l. 1953–1971 członek KC PZPR. W l. 1952–1956 i 1961–1969 poseł na Sejm PRL I, III i IV

kadencji. Od 1957 do 1959 r. sprawował funkcję ambasadora Polski w Moskwie, a od 1969 do 1973 r. w Berlinie.

**Zbigniew Gertych** (26 X 1922–4 VII 2008). W czasie II wojny światowej żołnierz AK, więziony w obozach i więzieniach niemieckich. W 1947 r. ukończył studia na UJ, w 1950 r. uzyskał stopień dra, od 1963 r. dra hab., a od 1969 r. prof. W 1977 r. uzyskał członkostwo w PAN (jako członek korespondent). Był członkiem Prezydium PAN (1978–1980, 1984–1986). Od 1946 do 1953 r. pracował w Zakładzie Dendrologii PAN w Kórniku. W l. 1953–1964 dyrektor Sadowniczego Zakładu Doświadczalnego w Brzeznej, podległego Instytutowi Sadownictwa w Skierniewicach. Od 1964 do 1973 wicedyrektor, w l. 1974–1985 dyrektor Instytutu Warzywnictwa. Kierował Zakładem Ekonomiki Rolnictwa i Leśnictwa PAN. W 1990 r. zatrudniony jako profesor w Ogrodzie Botanicznym PAN w Powsinie. W l. 1980–1982 przewodniczący Komisji Planu Gospodarczego, Budżetu i Finansów w rządach: Edwarda Babiucha, Józefa Pińkowskiego i Wojciecha Jarużelskiego. W l. 1985–1987 wicepremier w rządzie Zbigniewa Messnera. Ambasador PRL w Wielkiej Brytanii. Działacz uniwersalistyczny, członek Tymczasowego Parlamentu Świata, należał do masonerii, przez dwie kadencje Wielki Mistrz Wielkiego Wschodu Polski, powstałego w 1997 r. W trakcie pobytu na placówce dyplomatycznej w Londynie brał udział w pracach tamtejszego Rotary Club.

**Władysław Gomułka** (6 II 1905–1 IX 1982). Urodził się w rodzinie robotniczej. Naukę ukończył w wieku 12 lat. Od 1919 r. pracował jako ślusarz w przemyśle naftowym, w wieku 17 lat otrzymał dyplom czeladnika ślusarskiego. W l. 1922–1925 działał w organizacji młodzieżowej PPS. Od 1926 r. członek nielegalnej KPP, od 1930 r. w składzie KC KPP. Oficjalnie działał w PPS Lewica, do jej rozwiązania przez władze sanacyjne w 1931 r. W 1930 r. z polecenia KPP współtworzył, a następnie przewodniczył Ogólnokrajowemu Związkowi Robotników Przemysłu Chemicznego. W 1930 r. nielegalnie udał się na zjazd Czerwonej Międzynarodówki Związków Zawodowych w Moskwie. Kilkakrotnie aresztowany i skazany za próbę „zmiany przemocą ustroju Państwa Polskiego”. W l. 1934–1935 leczył się na Krymie i przebywał w Moskwie, gdzie ukończył Międzynarodową Akademię Leninowską. Po powrocie do kraju został zawodowym funkcjonariuszem partyjnym, działającym w podziemiu; mieszkał w Chorzowie, kierując okręgiem śląskim KPP. W l. 30. wielokrotnie aresztowany na 48 godzin w związku z uczestnictwem w demonstracjach politycznych lub przewencyjnie. W 1936 r. skazany na 4,5 roku więzienia i osadzony w więzieniu w Sieradzu, gdzie był z przerwami przetrzymywany do wybuchu II wojny światowej. W 1941 r. przyjęty do WKP(b). Po ataku Niemiec na ZSRR, na przełomie 1941/42, wrócił w krośnieńskie, gdzie wstąpił do PPR. Zakładał jej komórki na Podkarpaciu. W VII 1942 r., na wezwanie Pawła Findera, przyjechał do Warszawy, gdzie został jednym z przywódców PPR.

Od VIII 1942 r. sekretarz KW PPR w Warszawie, a od IX członek Tymczasowego KC. Od I 1943 r. został członkiem kierowniczej „trójki” PPR wraz z Pawłem Finderelem i Franciszkiem Jóźwiakiem. 23 XI 1943 r., po aresztowaniu przez gestapo Findera, objął kierownictwo partii i został sekretarzem PPR. Inicjator utworzenia KRN, bez uprzedniej zgody Moskwy, co wiązało się z konfliktem z Bierutem. Od VIII 1944 r. członek BP KC PPR. W Rządzie Tymczasowym, a później w TRJN, wicepremier i minister tzw. Ziem Odzyskanych. 10 VIII 1948 r. odsunięty za „prawicowe i nacjonalistyczne odchylenie”. Został kierownikiem ZUS we Wrocławiu. W styczniu 1949 r. odwołany ze stanowisk ministerialnych. W III 1949 r. otrzymał stanowisko wiceprezesa NIK. 2 VIII 1951 r. aresztowany i usunięty z partii. Więziony do XII 1954 r. Ponownie przyjęty do partii w 1956 r., w wyniku wypadków czerwcowych, i dokooptowany do składu KC 21 X 1956 r., wybrany I sekretarzem 24 X 1956 r. Po październikowym przełomie zyskał powszechną sympatię społeczeństwa. Po pertraktacjach z przybyłymi do Warszawy władzami sowieckimi, zdołał uzyskać wycofanie do baz zmierzających na Warszawę oddziałów radzieckich i częściową akceptację władz ZSRR dla umiarkowanych reform. W czasie jego rządów doszło do antysemitkiej kampanii w 1968 r., która spowodowała masową emigrację Żydów z Polski. 7 XII 1970 r. doprowadził do podpisania pomiędzy Polską a RFN układu, w którym RFN oficjalnie przyjęło do wiadomości zachodnią granicę Polski. Korzystając z tego sukcesu w polityce zagranicznej, postanowił wprowadzić podwyżkę cen na mięso, co doprowadziło do protestów społecznych. W XII 1970 r. na polecenie BP krwawo stłumiono robotnicze manifestacje na Wybrzeżu. 20 XII, pod naciskiem zwolenników Edwarda Gierka, zmuszony do ustąpienia ze stanowiska I sekretarza, a w 1971 r. przeniesiony na emeryturę. W 1974 r. oraz 1979 r. członek Rady Naczelnej ZBoWiD.

**Henryk Józef Goryszewski** (ur. 20 I 1941), absolwent Wydziału Prawa i Administracji UW (1963), w 1980 r. uzyskał stopień dra. W l. 1978–1992 wykładowca na Wydziale Prawa i Administracji UW, w l. 1996–1999 rektor Wyższej Szkoły Służby Społecznej im. ks. Franciszka Blachnickiego w Suwałkach. Od 1999 r. jest adiunktem Szkoły Wyższej im. Pawła Włodkowica w Płocku, prodziekanem filii w Wyszkowie. W l. 1963–1989 związany zawodowo z kolejami – stażysta w Dyrekcji Okręgowej Kolei Państwowych w Warszawie, następnie kierownik Działu Operatywnego Planowania Przewozów Towarowych, radca i starszy radca w Ministerstwie Komunikacji w Biurze Taryf PKP (1968–1977), w l. 1978–1989 w Ośrodku Badawczym Ekonomiki Transportu PKP. W l. 1990–1992 dyrektor departamentu prawnego w Ministerstwie Transportu i Gospodarki Morskiej. W l. 1994–2006 prowadził własną kancelarię. Należał do Polskiego Związku Katolicko-Społecznego. Brał udział w tworzeniu męskiego ruchu religijnego „Totus Tuus”. W 1980 r. wstąpił do „Solidarności”. W 1990 r. został wiceprzewodniczącym ZChN. W 1991 r. uzyskał mandat posła na Sejm z ramienia Wyborczej Akcji Katolickiej.

11 VII 1992–26 X 1993 wicepremier w gabinecie Hanny Suchockiej. W 1994 r. szef Biura Bezpieczeństwa Narodowego. W 1997 r. po raz drugi uzyskał mandat poselski z listy Akcji Wyborczej „Solidarność”. W XII 2000 r. wystąpił z klubu parlamentarnego AWS, w związku ze złamaniem dyscypliny w głosowaniu kandydatury Leszka Balcerowicza na prezesa NBP i wypowiedzeniem się przeciwko jego wyborowi na to stanowisko.

**Manfred Gorywoda** (ur. 31 VIII 1942). Pochodził z rodziny chłopskiej. W 1965 r. ukończył SGPiS w Warszawie; w 1975 r. obronił doktorat z nauk ekonomicznych. 1962–1990 członek PZPR, w której zajmował wiele kierowniczych stanowisk. Od II 1980 do VII 1981 zastępca członka KC, od VII 1982 r. członek KC, XII 1987–VII 1989 zastępca członka BP KC, od VII 1989 r. członek BP, od VII 1982 r. do II 1984 r. sekretarz KC. Współpracownik wywiadu wojskowego PRL na SGPiS. Do 1971 r. w SGPiS, następnie w aparacie partyjnym. Był zastępcą kierownika Wydziału Ekonomicznego KC (1975–1977), następnie kierownikiem Wydziału Planowania i Analiz Gospodarczych KC (1977–1980). Od XI 1987 r. był ponadto I sekretarzem KW PZPR w Katowicach. W II 1980 r. mianowany kierownikiem Zespołu Doradców Ekonomicznych prezesa RM; w XI 1983 r. powołany na stanowisko wicepremiera i przewodniczącego Komisji Planowania przy RM w rządzie Jaruzelskiego. Pełnił obie funkcje do X 1987 r., także w gabinecie Zbigniewa Messnera. Poseł na Sejm PRL IX kadencji (1985–1989).

**Grzegorz Kazimierz Górski** (ur. 14 XII 1961), absolwent Wydziału Prawa i Administracji UMK (1985), dr (1988), dr hab. (1996) na Wydziale Prawa i Administracji UW. W l. 1988–1992 pracował w Zakładzie Historii Pomorza IH PAN. Od 1994 r. wykładowca KUL, od 1998 r. prof. KUL, w l. 2004–2007 rektor Warszawskiej Szkoły Wyższej – Collegium Varsoviense. Działacz Duszpasterstwa Akademickiego. Od 1987 r. w składzie zarządu Klubu Chrześcijańsko-Demokratycznego, a następnie Zarządu Głównego Chrześcijańsko-Demokratycznego Stronnictwa Pracy. W 1990 r. wstąpił do Porozumienia Centrum. Od XII 1990 do XII 1991 r. doradca premiera Jana Krzysztofa Bieleckiego, a od XII 1991 do VI 1992 r. podsekretarz stanu w URM. 1995–1998 w Radzie Naczelnej Ruchu Odbudowy Polski. Od 2007 r. w PiS, radny Torunia. 17 XI 2011 r. Sejm VII kadencji wybrał go na członka Trybunału Stanu.

**Maciej Graniecki** (ur. 21 VI 1951), absolwent Wydziału Prawa i Administracji UW (1979), specjalista prawa konstytucyjnego i administracyjnego. Od 1974 r. pracował w Kancelarii Rady Państwa PRL, w l. 1987–1994 w URM jako dyrektor Biura Prawnego, podsekretarz stanu i dyrektor generalny. W l. 1993–1994 sekretarz stanu w URM, jednocześnie sekretarz Rady Ministrów. Od 1994 do 2001 r. szef Kancelarii Sejmu. W 2001 r. przeszedł na stanowisko szefa Biura Trybunału



Konstytucyjnego. W 2009 r. powołany przez RM na członka Rady Służby Cywilnej. Współzałożyciel Polskiego Towarzystwa Legislacji, w l. 1996–2010 prezes tej organizacji. Członek ZSMP (od 1976), PZPR (od 1978).

**Marcin Norbert Gugulski** (ur. 25 VIII 1958), od 27 XII 1991 do 31 V 1992 r. rzecznik prasowy rządu Jana Olszewskiego. Syn Ireneusza, znanego nauczyciela VI Liceum Ogólnokształcącego im. Tadeusza Rejtana w Warszawie, działacza opozycji demokratycznej w PRL. Związany z opozycyjną działalnością Gromady Włóczęgów w 1. Warszawskiej Drużynie Harcerskiej im. Romualda Traugutta Czarna Jedyńka. Współpracownik KOR. W l. 1976–1977 wraz z Wojciechem Onyszkiewiczem i Wojciechem Fałkowskim niósł pomoc prześladowanym robotnikom Ursusa. Od 1979 r. jeden z redaktorów podziemnego pisma „Głos”. W l. 1980–1981 działacz NZS. Polityk ZChN.

**Władysław Gwiazda** (12 III 1935–5 II 1998), absolwent Wydziału Handlu Zagranicznego SGPiS (1957). W l. 1960–1964 pracownik Biura Radcy Handlowego w Moskwie. Od 1964 r. urzędnik Ministerstwa Handlu Zagranicznego. W l. 1971–1973 radca handlowy w ambasadzie PRL w Moskwie. Słuchacz rocznego kursu marksizmu-leninizmu i wiedzy o ZSRR (1972–1973). W l. 1973–1974 i 1981–1985 podsekretarz stanu w Ministerstwie Handlu Zagranicznego. W l. 1985–1987 wicepremier, a następnie do 1988 r. minister współpracy gospodarczej z zagranicą w rządzie Zbigniewa Messnera. W l. 1989–1991 ambasador Rzeczypospolitej Polskiej w Królestwie Holandii. Od 1957 r. należał do PZPR, w l. 1949–1956 ZMP, członek TPPR.

**Aleksander Jan Hall** (ur. 20 V 1953), absolwent Wydziału Humanistycznego Uniwersytetu Gdańskiego (1977). Od 1996 r. uczył historii w gdańskim Liceum Autonomicznym. Od 2002 r. pracownik naukowy Wyższej Szkoły Informatyki i Zarządzania w Rzeszowie. W 2004 r. obronił pracę doktorską w Instytucie Historii PAN na temat życia i myśli Charles’a de Gaulle’a. W 2010 r. został drem hab. na podstawie pracy *Historia prawicy francuskiej (1981–2007)*, obronionej w Instytucie Studiów Politycznych PAN. Od 1977 r. uczestniczył w Ruchu Obrony Praw Człowieka i Obywatela, po rozłamie tej organizacji poparł Leszka Moczulskiego. Po roku działania w Zespole Inicjatywy Obywatelskiej założył i kierował opozycyjnym Ruchem Młodej Polski, do 1981 r. redagował pismo „Bratniak”. W sierpniu 1980 r. uczestniczył w strajku Stoczni Gdańskiej. 27 IX 1981 r. sygnatariusz deklaracji założycielskiej Klubów Służby Niepodległości, doradca Lecha Wałęsy. Po wprowadzeniu stanu wojennego do 1984 r. ukrywał się, zasiadał w niejawnych władzach „Solidarności”, redagował czasopisma podziemne. Współpracował z „Tygodnikiem Powszechnym”. Uczestnik obrad plenarnych Okrągłego Stołu. W rządzie Tadeusza Mazowieckiego minister ds. współpracy z organizacjami po-



litycznymi i stowarzyszeniami. Przewodniczył Forum Prawicy Demokratycznej (1990–1991), następnie działał w Unii Demokratycznej (1991–1992), przewodniczący Partii Konserwatywnej (1992–1997), współtwórca SKL. Poseł na Sejm w l. 1991–1993 (UD) oraz 1997–2001 (AWS). Po 2001 r. zrezygnował z czynnego udziału w polityce, skupiając się na pracy naukowej. W 2004 r. odmówił przyjęcia mandatu poselskiego, przynależnego mu po wybraniu do Parlamentu Europejskiego pośle PO.

**Jerzy Krzysztof Hausner** (ur. 6 X 1949), absolwent Akademii Ekonomicznej w Krakowie, pracownik tej uczelni, dr (1980), dr hab. (1988), od 1994 prof. nauk ekonomicznych. Szef doradców wicepremiera Grzegorza Kołodki w rządzie Włodzimierza Cimoszewicza, następnie pełnomocnik rządu ds. reformy zabezpieczenia społecznego i podsekretarz stanu w KPRM. Społeczny doradca prezydenta Aleksandra Kwaśniewskiego w ramach zespołu doradców ekonomicznych (od 1996). W l. 2001–2005 poseł na Sejm IV kadencji. Od X 2001 r. minister pracy i polityki społecznej w gabinecie Leszka Millera. Po zmianach strukturalnych w administracji rządowej od I 2003 r. minister gospodarki, pracy i polityki społecznej, od VI t. r. także wicepremier. Firmował swoim nazwiskiem plan rządu naprawy finansów publicznych (tzw. plan Hausnera), który w większości nie doczekał się realizacji. Wicepremier i minister gospodarki i pracy w rządzie Marka Belki (od V 2004). Wraz z przewodniczącym UW Władysławem Frasyniukiem i Tadeuszem Mazowieckim zaangażował się w utworzenie na bazie UW nowej formacji politycznej – Partii Demokratycznej. Z rządu odszedł 31 III 2005 r. 13 I 2010 r. powołany do Rady Polityki Pieniężnej. 1965–1979 członek ZMS, a następnie ZSMP i SZSP. Od 1970 r. do rozwiązania należał do PZPR, sekretarz Komitetu Krakowskiego PZPR.

**Stefan Ignar** (17 II 1908–23 I 1992). Ukończył Uniwersytet Poznański (1931). W 1949 r. otrzymał tytuł prof. nadzwyczajnego, a w 1964 r. prof. zwyczajnego nauk ekonomicznych. Od 1931 r. członek SL, od 1949 ZSL. Należał do organów kierowniczych obu stronnictw ludowych. W l. 1933–1935 wykładał na Uniwersytecie Ludowym w Gaci, w l. 1935–1937 redaktor i wydawca dwutygodnika „Chłopskie Życie”, w l. 1938–1939 redaktor tygodnika „Wici”. Podczas okupacji działał w ruchu oporu (BCh, SCh „Chłostro”). W l. 1945–1949 pracownik naukowo-dydaktyczny Wyższej Szkoły Gospodarstwa Wiejskiego w Łodzi. W 1945 i w l. 1946–1947 wiceprezes, a w l. 1947–1948 prezes Zarządu Głównego ZMW RP „Wici”; w l. 1948–1950 przewodniczący Rady Naczelnej ZMP. W l. 1948–1950 prezes Zarządu Głównego Związku „Samopomocy Chłopskiej”. W l. 1949–1978 pracownik naukowo-dydaktyczny SGGW w Warszawie. Pełnił wysokie funkcje państwowe – w 1952 r. zastępca przewodniczącego Państwowej Komisji Planowania Gospodarczego, w l. 1952–1956 zastępca przewodniczącego Rady Pań-

stwa, w l. 1956–1969 wicepremier, a w l. 1969–1972 członek Rady Państwa. W l. 1970–1978 dyrektor Instytutu Ekonomiki Rolnictwa i Polityki Agrarnej SGGW. W l. 1952–1976 poseł na Sejm PRL I, III, IV, V i VI kadencji; w l. 1952–1956 członek Prezydium Ogólnopolskiego Komitetu Frontu Narodowego, a w l. 1958–1983 FJN. W l. 1983–1989 członek Rady Krajowej TPPR.

**Roman Jagieliński** (ur. 2 I 1947), absolwent Wydziału Ogrodnictwa SGGW w Warszawie (1969). Prowadzi indywidualne gospodarstwo rolne w Świniokierzu Dworskim. W l. 1970–1989 członek ZSL, od 1989 r. PSL „Odrodzenie”, a następnie PSL (członek krajowych władz tego ugrupowania). W wyborach 1991, 1993 i 1997 poseł na Sejm I, II i III kadencji. Wicepremier i minister rolnictwa i gospodarki żywnościowej w rządach Józefa Oleksego (7 III 1995–7 II 1996) i Włodzimierza Cimoszewicza (7 II 1996–10 IV 1997). W 1998 r. odszedł z PSL, zakładając Partię Ludowo-Demokratyczną, której był przewodniczącym. W 2001 r. podpisał akcesję do koalicji SLD-UP, z ramienia której w 2001 r. został posłem. W 2008 r. powrócił do PSL.

**Mieczysław Jagielski** (12 I 1924–27 II 1997). W 1944 r. wstąpił do PPR, następnie należał do PZPR, w l. 1953–1956 kierownik Wydziału Rolnego KC PZPR, a w l. 1959–1981 członek KC PZPR. W okresie 1971–1981 członek BP KC PZPR. W l. 1957–1959 wiceminister, a do 1970 r. minister rolnictwa, później wicepremier (1970–1981) i przewodniczący Komisji Planowania przy Radzie Ministrów (1971–1975). Przewodniczący komisji rządowej prowadzącej negocjacje z Międzypartowym Komitetem Strajkowym w Gdańsku w sierpniu 1980 r. Poseł na Sejm PRL II, III, IV, V, VI, VII i VIII kadencji (1957–1985).

**Aleksandra Anna Jakubowska** (ur. 15 III 1954), absolwentka filologii polskiej na UW. Po studiach pracowała w „Sztandarze Młodych” (1977–1981) i „Przyjaciółce” (1981–1987). W l. 1980–1990 należała do PZPR. Od 1987 r. do 1991 r. dziennikarka TVP, od 1989 r. współtworzyła Dziennik Telewizyjny, a później Wiadomości. 13 I 1991 r., na znak protestu przeciwko zastąpieniu Andrzeja Drawicza na stanowisku szefa Radiokomiteu przez Mariana Terleckiego, pożegnała się z widzami, następnie, będąc na wizji, wzięła torebkę i wyszła ze studia. Po odejściu z TVP została szefem działu reporterów w dzienniku „Kurier Polski”. Współtworzyła warszawskie Radio Kolor. Od 7 III 1995 do 31 X 1997 podsekretarz stanu i rzecznik prasowy rządu. Posłanka III i IV kadencji z ramienia SLD. W l. 1999–2002 członek zarządu krajowego SLD, od VI 2003 r. wiceprzewodnicząca partii. W X 2001 r. sekretarz stanu w Ministerstwie Kultury i generalny konserwator zabytków w rządzie Leszka Millera. Nadzorowała m.in. pracę nad projektem nowelizacji ustawy o radiofonii i telewizji, co stało się później przedmiotem zainteresowania komisji śledczej badającej tzw. aferę Rywina. (W VII 2011 r. uznana przez Sąd Okręgowy za winną i skazana

na karę 8 miesięcy pozbawienia wolności, w zawieszeniu na dwuletni okres próbny). 8 I 2003 r. została szefem Gabinetu Politycznego Prezesa Rady Ministrów, odwołana 7 V 2004 r. przez premiera Marka Belkę. 13 XII 2004 r. zawieszona w prawach członka SLD przez rzecznika dyscypliny partyjnej. W 2006 r. zatrzymana przez funkcjonariuszy CBS, pod zarzutem przyjęcia korzyści majątkowej w związku z tzw. aferą łapówkarską przy ubezpieczeniu opolskiej elektrowni.

**Mirosław Jakubowski** (ur. 2 VII 1963), absolwent Wydziału Prawa i Administracji UW. Pracował w Głównym Inspektoracie Lotnictwa Cywilnego. W l. 1992–1993 dyrektor generalny w URM, następnie pracował w biurze zarządu Telewizji Polskiej, jako doradca prezesa TVP Wiesława Walendziaka. W l. 1997–1999 dyrektor generalny Ministerstwa Łączności. W l. 1999–2002 zastępca dyrektora generalnego Poczty Polskiej. Członek rad nadzorczych kilku spółek, w tym Telekomunikacji Polskiej oraz PLL „Lot”. Od 2006 r. wiceprezes Poczтового Towarzystwa Ubezpieczeń Wzajemnych. W l. 90. należał do ZChN. Publikował w „Myśli Polskiej”.

**Czesław Andrzej Janicki** (19 VII 1926–29 XII 2012). W 1947 r. ukończył Szkołę Rolniczą w Bojanowie, w 1951 r. zdał dodatkowo egzamin z przedmiotów pedagogicznych w Liceum Pedagogicznym w Krotoszynie. W l. 1951–1969 nauczyciel w szkołach i liceach rolniczych. Równoległe z pracą pedagogiczną studiował w SGGW w Warszawie (1952–1956) i Wyższej Szkole Rolniczej w Poznaniu (mgr 1964). W 1967 r. uzyskał stopień naukowy dra. Od 1 IX 1969 r. adiunkt w Wyższej Szkole Rolniczej w Poznaniu w Katedrze Genetyki i Podstaw Hodowli Zwierząt. W 1973 r. dr hab., a w 1987 r. prof. nauk rolniczych. Autor publikacji na temat leczenia bydła mlecznego. Od 1984 r. prorektor uczelni, w 1985 r. odwołany ze stanowiska po nowelizacji ustawy o szkolnictwie wyższym jako „nienadający się do socjalistycznego wychowania studentów”. Pracę naukową i dydaktyczną przerwał okres kilkuletniej aktywności politycznej. Po jego zakończeniu na początku lat 90. wrócił do pracy naukowej. Był długoletnim działaczem ZSL, od 1990 r. należał do PSL. Poseł na Sejm kontraktowy. Pod koniec kadencji należał do Parlamentarnego Klubu Chrześcijańsko-Ludowego, związanego z Polskim Forum Ludowo-Chrześcijańskim „Ojcowizna”. 12 IX 1989 r. wicepremier oraz minister rolnictwa, leśnictwa i gospodarki żywnościowej w rządzie Tadeusza Mazowieckiego. Pod koniec urzędowania w resorcie doszło do nasilonych protestów rolników. 27 VI 1990 r. grupa rolników rozpoczęła okupację budynku ministerstwa. Dwa dni później premier podjął decyzję w sprawie szturmowania policji. Czesław Janicki sprzeciwił się tej decyzji, 6 VII został odwołany ze stanowiska.

**Michał Janiszewski** (ur. 15 VI 1926). Od 1950 r. służył w WP, początkowo w Wojskach Łączności, a następnie w Sztabie Generalnym Wojska Polskiego. Od 1972 r.

szeft gabinetu gen. Wojciecha Jaruzelskiego (w l. 1972–1981 minister obrony narodowej, 1983–1989 przewodniczący Komitetu Obrony Kraju). Kierował URM od 1981 r. w czasie pełnienia funkcji premiera przez Jaruzelskiego oraz w kolejnych gabinetach – Zbigniewa Messnera i Mieczysława Rakowskiego (od 1985 jako członek rządu, minister-szeft URM). Od IX 1989 r. do 21 XII 1990 r. szef Kancelarii Prezydenta PRL/RP. Od XII 1981 do VII 1983 r. wchodził w skład WRON. W 1983 r. wybrany w skład Krajowej Rady TPPR. Od 1984 r. był także szefem Gabinetu Wojskowego Przewodniczącego Komitetu Obrony Kraju. Od 1950 r. należał do PZPR.

**Włodzimierz Janiurek** (21 IX 1924–22 VII 2011). Pochodził z Górnego Śląska, I 1945 był wcielony do armii niemieckiej. W IV 1945 r. zdezerterował. Do kraju powrócił w 1946 r. Absolwent dwuletniej Szkoły Partyjnej przy KC PZPR w Warszawie (1949–1951), studiował też dziennikarstwo na Wydziale Filologiczno-Historycznym WSP w Katowicach, potem instruktor Wydziału Prasy, Radia i Wydawnictw KC PZPR (1951–1954). Od 1954 do 1966 redaktor naczelny „Trybuny Robotniczej”. W l. 1957–1969 poseł na Sejm PRL II, III i IV kadencji. 1966–1971 ambasador PRL w Pradze. W l. 1971–1980 podsekretarz stanu w URM ds. informacji i prasy, jednocześnie rzecznik prasowy rządu. W l. 1980–1981 ambasador PRL w Meksyku. Członek PPR, potem PZPR.

**Jan Stanisław Janowski** (20 VI 1928–3 IV 1998). Pochodził z rodziny inteligenckiej. Absolwent AGH w Krakowie (1952), prof. tej uczelni (1972), w l. 1972–1978 dziekan Wydziału Metalurgii i Inżynierii Materiałowej, jednocześnie dyrektor Instytutu Metalurgii (1975–1978), następnie prorektor AGH (1978–1981) i kierownik Zakładu Wielkopiecownictwa Instytutu Metalurgii (1980–1987). W l. 1987–1993 rektor uczelni. Od 1965 r. należał do Stronnictwa Demokratycznego, w którym sprawował wysokie funkcje partyjne. W l. 1976–1989 poseł na Sejm PRL VII, VIII i IX kadencji. W 1982 r. jako jeden z pięciu posłów SD opowiedział się przeciwko prawu zakładającemu likwidację NSZZ „Solidarność”. W 1989 r. wziął udział w obradach Okrągłego Stołu. W tym samym roku został wybrany na posła SD z poparciem NSZZ „Solidarność”. Od 12 IX 1989 do 14 XII 1990 wicepremier oraz minister-kierownik Urzędu Postępu Naukowo-Technicznego i Wdrożeń w rządzie Tadeusza Mazowieckiego. Był działaczem sportowym, m.in. Międzynarodowej Federacji Koszykówki i Polskiego Komitetu Olimpijskiego.

**Stanisław Janusz** (25 IV 1890–15 X 1970). Od 9 X do 31 XII 1944 r. wiceprzewodniczący PKWN, a następnie do 28 VI 1945 r. II wicepremier w rządzie Edwarda Osóbki-Morawskiego. W l. 1929–1930 poseł na Sejm RP II kadencji. W l. 1944–1947 poseł do KRN, 1947–1956 poseł na Sejm Ustawodawczy oraz na Sejm PRL I kadencji. Należał do SL, a od 1949 r. do ZSL.

**Piotr Jaroszewicz** (8 X 1909–1 IX 1992). W l. 30. XX w. nauczyciel i kierownik szkół powszechnych w powiecie garwolińskim. W 1940 r. deportowany w okolice Archangielska, a następnie Stalingradu i do Kazachstanu. 28 VIII 1943 r. przyjęty do 1. Korpusu Polskich Sił Zbrojnych w ZSRR, przydzielony do 4. Pułku Piechoty na stanowisko pisarza-magazyniera. Następnie jako „oficer bez stopnia” został zastępcą dowódcy 7. kompanii 4 pp. Słuchacz kursu oficerskiego 2. Dywizji Piechoty i kursu oficerów polityczno-wychowawczych, po których powrócił do 4. pp jako zastępca dowódcy III batalionu ds. polityczno-wychowawczych, od 1 XII 1943 r. instruktor propagandy wśród ludności cywilnej i wojsk nieprzyjaciela, od VII 1944 r. szef tego wydziału. Od 13 IX 1944 r. szef Zarządu Polityczno-Wychowawczego 1. Armii WP, od 14 VI 1945 r. zastępca szefa Głównego Zarządu Politycznego WP. 29 X 1945 r. powołany na stanowisko głównego kwatermistrza WP – III wiceministra obrony narodowej. Od 14 XII 1945 r. gen. bryg., a od 11 XI 1950 r. gen. dyw. W l. 1950–1952 zastępca przewodniczącego Państwowej Komisji Planowania Gospodarczego ds. planowania wojskowego. Z dniem 6 VI 1960 r. przeniesiony do rezerwy. Zrobił błyskawiczną karierę wojskową: 28 VIII 1943 r., z chwilą przyjęcia do 1. Korpusu w ZSRR, otrzymał stopień szeregowca, generałem został w wieku 36 lat, po przesłużeniu w wojsku jedynie 28 miesięcy. Od 1944 r. członek PPR. Poseł na Sejm w l. 1947–1985 (na Sejm Ustawodawczy oraz I, II, III, IV, V, VI, VII i VIII kadencji). Od 1956 r. stały przedstawiciel PRL w RWPG oraz członek Komitetu Wykonawczego RWPG. W l. 1952–1970 wicepremier, 1954–1956 minister górnictwa. Od 1957 r. wiceprzewodniczący KERM oraz przewodniczący Komitetu Współpracy Gospodarczej z Zagranicą. Członek KC PZPR (1948–1980), a w l. 1964–1980 BP KC PZPR. Premier od XII 1970 do II 1980 r. Od 1972 r. prezes Rady Naczelnej ZBoWiD (odwołany w 1980). W l. 1971–1981 członek Prezydium Ogólnopolskiego Komitetu FJN. W II 1980 r. usunięty na VIII Zjeździe PZPR przez Edwarda Gierka z funkcji premiera oraz z BP KC PZPR. W 1981 r. usunięty z PZPR. W stanie wojennym internowany. Został zamordowany razem z żoną w niewyjaśnionych okolicznościach 1 IX 1992 r., w swoim domu w Aninie.

**Wojciech Witold Jaruzelski** (6 VII 1923–25 V 2014). Wywodził się z religijnej i patriotycznej rodziny ziemiańskiej z pogranicza Mazowsza i Podlasia. Dziadek brał udział w powstaniu styczniowym, był zesłańcem, ojciec wziął udział w wojnie polsko-bolszewickiej 1920 r. Od 1933 r. uczęszczał do gimnazjum, prowadzonego przez zakon marianów na warszawskich Bielanach, gdzie w 1939 r. zrobił „małą maturę”. W l. 1935–1939 należał do ZHP. II wojna zastała go pod okupacją radziecką. 14 VI 1941 r. rodzina została deportowana z terenów Litwy w głąb ZSRR. Wojciech zamieszkał wraz z matką i siostrą w osadzie leśnej Turczuk, gdzie w Górach Ałtajskich (300 km od Bijska) pracował przy wycięciu lasów. Tu naba-

wił się ślepoty śnieżnej, która trwale uszkodziła mu wzrok. Ojciec został zesłany do łagrów w Krasnojarskim Kraju, zmarł w czerwcu 1942 r. Wojciech w styczniu 1942 r., bez zezwolenia NKWD, przybył z rodziną do Bijska i podjął pracę przy wyrębie lasu, a potem jako tragarz w piekarni. Był aresztowany na 3 tygodnie przez NKWD za odmowę przyjęcia radzieckiego tymczasowego zaświadczenia tożsamości. W 1943 r. został wezwany przez radziecką WKU w Bijsku i dostał skierowanie do Szkoły Oficerskiej 1. Korpusu Sił Zbrojnych w Riazaniu, w ramach radzieckiego poboru do wojska. 16 XII 1943 r. uzyskał promocję i stopień chorążego i został skierowany na stanowisko dowódcy plutonu piechoty w składzie 8. kompanii, 3. batalionu, 5. pułku 2. Dywizji Piechoty im. Henryka Dąbrowskiego. Wraz z pułkiem przeszedł szlak bojowy 1. Armii WP. Szybko otrzymywał kolejne stopnie wojskowe: ppor. (11 XI 1944), por. (25 IV 1945), kpt. (22 VII 1946), mjr (10 VII 1948), ppłk (25 I 1949). W VII 1946 r. został mianowany wojskowym komendantem Piotrkowa Trybunalskiego. W 1947 r. ukończył szkolenie w Centrum Wyszkożenia Piechoty w Rembertowie, od 1 V 1948 r. był wykładowcą taktyki i służby sztabów. 2 II 1949 r. przeniesiony do Dowództwa Wojsk Lądowych na stanowisko szefa Wydziału Szkół i Kursów Oficerów Rezerwy, 11 X 1949 r. awansował na stanowisko szefa Wydziału Szkół Oficerskich i Podoficerskich Zawodowych oraz został pierwszym zastępcą szefa oddziału. W l. 1950–1952 brał udział w zajęciach dwuletniego WUML, a od 1 X 1952 do 3 X 1953 odbył kurs doskonalenia dowódców w Akademii Sztabu Generalnego. W VII 1955 r., jako ekstern, ukończył studia w Akademii Sztabu Głównego. 14 XI 1955 r. awansował na stanowisko szefa Zarządu Akademii Wojskowych, Szkół i Kursów Oficerskich. W X 1955 r., jako najmłodszy w korpusie oficerskim, został mianowany na stopień gen. bryg., a 7 III 1957 r. został zastępcą szefa Głównego Zarządu Wyszkożenia Bojowego. Jako jedyny polski generał opowiedział się za pozostaniem marszałka Konstantego Rokossowskiego w LWP. 8 X 1957 r. objął stanowisko dowódcy 12. Dywizji Piechoty w Szczecinie, a 6 XI 1957 r. dowódcy garnizonu szczecińskiego. W maju 1959 r. w roli dowódcy dywizji wziął udział w ćwiczeniach wojskowych współdziałając z 8. Dywizją Zmechanizowaną i 20. Dywizją Pancerną. W tym samym miesiącu odwiedzili dowodzoną przez Jaruzelskiego dywizję delegaci Chińskiej Armii Ludowej. Pomyślny przebieg wizyty wystawił dobre świadectwo Jaruzelskiemu. Na początku 1960 r. dywizja Jaruzelskiego została uznana za najlepszy związek taktyczny w WP. Od 1 VI 1960 do IV 1968 był szefem GZP WP. Wkrótce został awansowany na stopień gen. dyw. (13 VII 1960) i bezpośrednio podporządkowany sekretarzowi KC PZPR. Zasiadał w Zespole MON i Radzie Wojskowej MON. W 1961 r. został z kłucza partyjnego mianowany na posła z ziemi szczecińskiej. VI 1962–IV 1968 wiceminister obrony narodowej, a od 6 II 1965 do 11 IV 1968 szef Sztabu Generalnego WP. Zawodową służbę wojskową zakończył 3 I 1991. W VI 1947 wstąpił do PPR. Od 15 XII



1948 członek PZPR. Od 15 VI 1964 do 19 VII 1989 członek KC PZPR. Od XII 1970 do XII 1971 zastępca członka, a od 11 XII 1971 do 19 VII 1989 członek BP KC PZPR. Od 18 X 1981 do 29 VII 1989 I sekretarz KC PZPR. Od 11 IV 1968 do 21 XI 1983 minister obrony narodowej. Od VIII 1980 r. rozpoczął prace studyjne nad wprowadzeniem stanu wojennego w Polsce, realizowane w ramach Komitetu Obrony Kraju i WP. 5 XII, na szczycie państw Układu Warszawskiego w Moskwie, przedstawił koncepcję samodzielnego zlikwidowania „Solidarności” i opozycji, gdy tylko wystąpią pierwsze oznaki wyczerpania społeczeństwa. 13 XII 1981 wprowadził w Polsce stan wojenny i stanął na czele WRON i pozostawał na tym stanowisku do 21 VII 1983 r. W l. 1961–1989 poseł na Sejm PRL III, IV, V, VI, VII, VIII i IX kadencji. Od 11 II 1981 do 6 XI 1985 prezes Rady Ministrów. Współtworzył PRON. 22 XI 1983 r. powołany przez Sejm na przewodniczącego Komitetu Obrony Kraju – Zwierzchnika Sił Zbrojnych, a przez Radę Państwa mianowany Naczelnym Dowódcą Sił Zbrojnych na wypadek wojny. 6 XI 1985 r. powołany przez Sejm na przewodniczącego Rady Państwa. Funkcję tę sprawował do czasu zastąpienia Rady Państwa urzędem Prezydenta PRL 19 VII 1989 r. Był głównym animatorem Okrągłego Stołu, choć nie uczestniczył w jego obradach. Nie kandydował też w wyborach do Sejmu w VI 1989 r. W dniach 9–11 VII 1989 przyjął goszczącego w Polsce z oficjalną wizytą prezydenta USA George’a H. Busha. 19 VII 1989 r. został prezydentem PRL, a od 31 XII 1989 r. prezydentem RP, wybrany przez Zgromadzenie Narodowe przewagą jednego głosu. W wyniku nacisku społecznego, 19 IX 1990 r. przesłał do marszałka Sejmu Mikołaja Kozakiewicza projekt ustawy konstytucyjnej, skracający jego kadencję oraz wprowadzający do porządku konstytucyjnego wybory powszechne prezydenta RP. Sprawował urząd do 22 XII 1990 r. Po 1990 r. wycofał się z życia politycznego. Zmarł w 2014 r. w Warszawie, został pochowany z honorami na b. Cmentarzu Wojskowym (kwartera 1. Armii WP). Przeciwko organizacji państwowego pogrzebu i pochówku zaprotestowali: prezes IPN, niektórzy działacze opozycji demokratycznej, rodziny ofiar stanu wojennego.

**Stefan Jędrzychowski** (19 V 1910–26 V 1996). W okresie międzywojennym członek organizacji lewicowych intelektualistów w Wilnie, współwydawca czasopisma „Poprostu”, współpracownik „Żagarów”, przyjaciel Czesława Miłosza, opisany w książce *Zniewolony umysł*. Po 17 IX 1939 r. poseł do Sejmu Republiki Litewskiej oraz Rady Najwyższej Litewskiej SRR i ZSRR. W 1943 r. współorganizator ZPP i armii polskiej w ZSRR. Od 1944 członek PPR. W l. 1956–1971 zasiadał w BP KC PZPR. W 1944 r. działał w Wydziale Informacji i Propagandy PKWN, przejściowo był ambasadorem w Paryżu i Moskwie. W l. 1945–1947 zajmował się w rządzie żegluga i handlem zagranicznym. W l. 1951–1956 wicepremier, po dymisji Adama Rapackiego kierownik resortu spraw zagranicznych. W początkowym okresie ekipy Gierka (1971–1974) minister finansów. W l. 1956–1968 przewodniczył



Komisji Planowania przy Radzie Ministrów. W l. 1974–1978 ambasador PRL na Węgrzech. W l. 1944–1947 poseł do KRN, później poseł na Sejm Ustawodawczy oraz PRL I, II, III, IV i V kadencji (1947–1972). 7 XII 1970 r. wraz z Józefem Cyrankiewiczem podpisał Układ PRL—RFN o podstawach normalizacji wzajemnych stosunków. Przez kilkadziesiąt lat (aż do 1990) członek Rady Naczelnej ZBoWiD.

**Franciszek Kaim** (10 II 1919–11 IX 1996). Od 1957 r. związany z resortem przemysłu ciężkiego, od 21 XI 1967 do 23 XII 1970 minister przemysłu ciężkiego w rządach Józefa Cyrankiewicza. Od 23 XII 1970 do 8 II 1979 wicepremier w kolejnych rządach Piotra Jaroszewicza. 27 III 1976–8 X 1980 minister hutnictwa w rządach: Piotra Jaroszewicza, Edwarda Babiucha i Józefa Pińkowskiego. Od 1951 r. należał do PZPR. W l. 1968–1981 w KC PZPR. Od 1972 r. do 1980 r. poseł na Sejm PRL VI i VII kadencji. W 1979 r. otrzymał tytuł dra h.c. krakowskiej AGH. W stanie wojennym internowany, jako osoba związana politycznie z Edwardem Gierkiem.

**Robert Witold Karwowski** (ur. 26 VIII 1959), absolwent Wydziału Prawa UW filii w Białymstoku (1984), sędzia sądu rejonowego w Białymstoku (1987), radca prawny 1988 r. Od 1 VIII 1992 r. dyrektor generalny w URM, od 9 XII 1992 do 16 XI 1993 podsekretarz stanu w URM odpowiedzialny za politykę budżetową.

**Czesław Kiszczak** (ur. 19 X 1925). Pochodził z rodziny robotniczej o poglądach komunistycznych. W czasie II wojny światowej został wysłany do Wiednia, do pracy na kolei, gdzie zetknął się z komunistami austriackimi. Od V 1945 r. członek PPR. W 1945 r. ukończył w Łodzi Centralną Szkołę Partyjną, skierowany do wojska jako oficer, lecz odsunięty od pracy partyjnej ze względu na młody wiek i brak doświadczenia. Trafił do kontrwywiadu wojskowego (Informacji Wojska Polskiego). W l. 1946–1947 jako pracownik misji wojskowej w Londynie rozpracowywał środowisko żołnierzy Andersa. Od 1951 r. szef informacji 18. Dywizji Piechoty w Ełku. W 1953 r. odesłany do Departamentu Kadr MON z wnioskiem o zwolnienie do rezerwy, dzięki płkowi Jerzemu Dobrowolskiemu trafił do pracy w Departamencie Finansów MON. W 1957 r. rozpoczął służbę w WSW. Do 1965 r. był szefem kontrwywiadu Marynarki Wojennej, a później szefem Zarządu WSW Śląskiego Okręgu Wojskowego. W 1967 r. został zastępcą szefa WSW. Ukończył kurs operacyjno-strategiczny w Akademii Sztabu Generalnego Sił Zbrojnych ZSRR. W 1972 r. został szefem Zarządu II Sztabu Generalnego WP (wywiadu wojskowego). W 1978 r. mianowany zastępcą szefa Sztabu Generalnego WP. Od 1979 r. szef WSW. W 1981 r. przeszedł do MSW na stanowisko ministra. Bliski współpracownik gen. Jaruzelskiego, członek WRON, współorganizator stanu wojennego. Od 1945 r. członek PPR, później PZPR, w l. 1986–1990 członek BP KC PZPR. Gospodarz i uczestnik rozmów w Magdalence i prac Okrągłego Stołu. Desygnowany

na premiera w lipcu 1989 r., nie zdołał utworzyć rządu; wicepremier w rządzie T. Mazowieckiego. 6 VII 1990 r. wycofał się z życia politycznego. Według Komisji Odpowiedzialności Konstytucyjnej pracującej do 1994 r., Kiszczak wraz z Jaruzelskim mieli w 1989 r. wydać polecenie zniszczenia stenogramów posiedzeń KC PZPR. W l. 1996–2014 odbyły się 4 procesy gen. Kiszczaka, oskarżonego o napisanie szyfrogramu umożliwiającego milicji użycie broni wobec strajkujących górników w kopalniach „Wujek” i „Manifest Lipcowy” w XII 1981 r. Pierwszy z procesów zakończył się wyrokiem uniewinniającym, w drugim Kiszczak został uznany za winnego i skazany na 4 lata więzienia (kara złagodzona w wyniku amnestii do 2 lat i zawieszona), w trzecim sąd uznał, że generał ponosi „winę nieumyślną” i umorzył sprawę, w czwartym procesie sąd uniewinnił generała. W procesie dotyczącym stanu wojennego sąd uznał winę Kiszczaka z tytułu członkostwa w związku przestępczym o charakterze zbrojnym, warunkowo zawieszając karę, z uwagi na wiek i stan zdrowia oskarżonego.

**Henryk Klimczak** (ur. 19 I 1925), absolwent Wyższej Szkoły Ekonomicznej w Szczecinie oraz Wydziału Handlu Zagranicznego w Szkole Głównej Służby Zagranicznej w Warszawie. W l. 1951–1954 pracownik centrali handlu zagranicznego „Paged”, następnie do 1961 r. w Ministerstwie Kontroli Państwowej, później w NIK. W 1961 r. wicedyrektor departamentu w Ministerstwie Handlu Zagranicznego. W l. 1965–1969 radca handlowy w ambasadzie PRL w Tunezji. W okresie 1969–1972 specjalista Komisji Planowania przy Radzie Ministrów. Od 1 V 1972 do 28 II 1984 r. doradca wiceprezesów RM: Kazimierza Olszewskiego, Jana Kępy, Mieczysława Jagielskiego, Janusza Obodowskiego. Od 1 III 1984 r. do 15 IV 1988 r. podsekretarz stanu w URM, sekretarz Komisji Koordynacji Współpracy Gospodarczej i Naukowo-Technicznej z Zagranicą przy RM. Od 1947 r. członek PPR, potem PZPR.

**Grzegorz Witold Kołodko** (ur. 28 I 1949), absolwent SGPiS (1972), dr tej uczelni w (1976), dr hab. (1984), prof. zwyczajny (1989). Dr h.c. i honorowy prof. ośmiu zagranicznych uniwersytetów. W l. 1983–1988 doradca prezesa NBP. Stypendysta J. W. Fulbrighta na University of Illinois (USA 1985–1986). Założyciel i dyrektor Instytutu Bankowości i Polityki Monetarnej NBP (1988). Research Fellow w Światowym Instytucie Badań Rozwoju Gospodarczego ONZ (WIDER) w Helsinkach (1988, 1989 i 2002). Dyrektor Instytutu Finansów (1989–1994). Konsultant Międzynarodowego Funduszu Walutowego w Departamencie Badań (1991 i 2000) i w Departamencie Polityki Fiskalnej (1992 i 1999). W 1994 r. Senior Research Fellow w Instytucie Finansów i Polityki Monetarnej w Tokio. Distinguished Sakakawa Chair and Research Professor in Development Policy w WIDER (1997–1998), Visiting Fellow w Banku Światowym (1998) i Senior Research Fellow na Yale University (1998). Autor i redaktor 45 książek oraz ponad 400 artykułów

naukowych i referatów opublikowanych w 26 językach. Prowadził wykłady i seminaria z dziedzin ekonomii politycznej, polityki rozwoju i finansów publicznych na kilku uniwersytetach. Kierował pracami naukowymi i wykładał w instytutach badawczych i na uniwersytetach wszystkich kontynentów. Członek rad programowych periodyków naukowych i instytutów badawczych. Aktualnie wykłada w Akademii Leona Koźmińskiego. W l. 1969–1990 należał do PZPR. W 1989 r. uczestniczył w negocjacjach Okrągłego Stołu, w zespole ds. gospodarki i polityki społecznej. W l. 1989–1991 członek Rady Ekonomicznej RM. Czterokrotnie powołany na urząd wiceprezesa Rady Ministrów i ministra finansów w rządach: Pawłaka (28 IV 1994–6 III 1995), Oleksego (7 III 1995–7 II 1996), Cimoszewicza (7 II 1996–4 II 1997) i Millera (6 VII 2002–16 VI 2003).

**Jerzy Władysław Kołodziejski** (13 XII 1933–24 VI 2001), absolwent Wydziału Architektury Politechniki Gdańskiej, pracował jako planista. Następnie objął stanowisko wicewojewody (1977–1979), a później wojewody gdańskiego (1979–1981). Sygnatariusz porozumień sierpniowych ze Stoczni Gdańskiej. W okresie 1986–1990 prezes Towarzystwa Urbanistów Polskich. Uczestnik rozmów Okrągłego Stołu, współprzewodniczący podzespołu ds. ekologii. Sekretarz stanu w rządzie Tadeusza Mazowieckiego.

**Kazimierz Korona.** Od 1 XI 1993 r. do 12 VII 1994 r. podsekretarz stanu w URM, następnie od 20 V 1994 r. do 31 VIII 1996 r. pełnomocnik rządu ds. Współpracy Północno-Wschodnich Województw Rzeczypospolitej Polskiej z Obwodem Kaliningradzkim Federacji Rosyjskiej oraz Regionów Rzeczypospolitej Polskiej z Regionem Sankt Petersburga. Od 12 VII 1994 r. do 7 III 1995 r. sekretarz stanu w URM, jednocześnie sekretarz Rady Ministrów. W okresie 7 III 1995–31 XII 1996 ponownie podsekretarz stanu w URM, a od 1 VI 1995 do 31 XII 1996 r. sekretarz parlamentarny rządu. Od 3 I 1997 r. do 3 XI 1997 r. podsekretarz stanu w KPRM.

**Antoni Korzycki** (7 XI 1904–9 VI 1990). W l. 1924–1927 współorganizator i działacz NPCh, w l. 1928–1931 członek prezydium w Zjednoczeniu Lewicy Chłopskiej „Samopomoc”; w czasie okupacji hitlerowskiej w PPR, GL, AL i BCh. W 1944 r. współzałożyciel i sekretarz generalny SL Wola Ludu, członek KRN. W l. 1945–1949 sekretarz generalny SL, 1947–1952 wicepremier w rządzie Józefa Cyrankiewicza. Od 1949 r. we władzach naczelnych ZSL, 1952–1956 prezes ZG „Samopomoc Chłopska”. Od 1956 r. przewodniczący Rady Centrali Rolniczej Spółdzielni „Samopomoc Chłopska”. W l. 1947–1985 poseł na Sejm PRL (na Sejm Ustawodawczy oraz I, II, III, IV, V, VI, VII i VIII kadencji). W l. 1970–1983 przewodniczący Głównej Komisji Rewizyjnej TPPR. Członek władz naczelnych ZBoWiD przez cały okres istnienia tej organizacji.

**Piotr Kownacki** (ur. 8 X 1954), absolwent Wydziału Prawa i Administracji UW. Od 1979 r. pracownik Instytutu Państwa i Prawa PAN, następnie w biurze prasowym Kancelarii Sejmu, biurze Trybunału Konstytucyjnego i biurze Pełnomocnika Rządu ds. Reformy Samorządu Terytorialnego. W 1991 r. przez kilka miesięcy podsekretarz stanu w URM. Od VII 1991 do VIII 1999 wiceprezes NIK. Od VIII 1999 r. wiceprezes Banku Ochrony Środowiska, 1 IX 2001 r. powrócił na stanowisko wiceprezesa NIK. W l. 2007–2008 prezes PKN Orlen. Od 9 VII 2008 do 4 IX 2008 zastępca szefa Kancelarii Prezydenta RP Lecha Kaczyńskiego, od 20 VIII 2008 r. p.o. szefa, a od 4 IX 2008 do 27 VII 2009 szef Kancelarii Prezydenta RP.

**Józef Koziół** (ur. 26 II 1939). Od 1959 r. członek ZSL. W l. 1980–1981 prezes Zarządu Centralnego Związku Kółek i Organizacji Rolniczych. W okresie 1985–1989 poseł na Sejm PRL IX kadencji. Od XI 1985 r. wicepremier w rządzie Zbigniewa Messnera. Od 14 X 1988 r. minister ochrony środowiska i zasobów naturalnych w rządzie Mieczysława Rakowskiego. Od 1989 do 1990 minister stanu w Kancelarii Prezydenta PRL/RP Wojciecha Jaruzelskiego. Prorektor Wyższej Szkoły Rozwoju Lokalnego w Żyrardowie.

**Stanisław Krukowski** (ur. 6 X 1942), absolwent Wydziału Prawa UW (1965), dr nauk prawnych (1974), po odbyciu aplikacji w Sądzie Wojewódzkim w Warszawie w 1967 r. zdał egzamin sędziowski. W l. 1966–1992 adiunkt w Instytucie Historii Prawa na Wydziale Prawa i Administracji UW, wykładowca Wydziału Prawa Kanonicznego Akademii Teologii Katolickiej. Od 16 III do 17 VII 1992 r. podsekretarz stanu w URM. Od IX 1980 r. członek NSZZ „Solidarność”, współzałożyciel NSZZ „Solidarność” na UW, członek zarządu Regionu „Mazowsze”.

**Jerzy Koźmiński** (ur. 20 IV 1953), absolwent Wydziału Handlu Zagranicznego SGPiS, po studiach podjął pracę naukową na tej uczelni (1977). W 1989 r. został pracownikiem URM. Był dyrektorem generalnym, następnie podsekretarzem stanu w URM. Od 1 I 1989 do 6 X 1989 sekretarz Komitetu Społeczno-Politycznego RM. Współpracował z Leszkiem Balcerowiczem jako koordynator zespołu pracującego nad pakietem reform gospodarczo-ustrojowych. Od 7 I 1991 do 24 II 1992 oraz od 27 VII 1992 do 15 XI 1993 podsekretarz stanu w URM. Organizator zespołów doradczych premier Hanny Suchockiej. Od 1993 do 1994 sekretarz stanu w MSZ. W l. 1994–2000 ambasador RP w Waszyngtonie. Od 2000 r. prezes zarządu Polsko-Amerykańskiej Fundacji Wolności, wspierającej budowę społeczeństwa obywatelskiego. 15 I 2010 r. powołany na wiceprzewodniczącego Rady PISM. Od 1980 r. członek PZPR.

**Jan Kuczma** (ur. 19 XI 1924), absolwent AGH w Krakowie, inż. górnik i mgr nauk technicznych (1950). Od 1951 r. zajmował kierownicze stanowiska w górnictwie,

następnie w administracji centralnej. Od 3 IX 1958 r. dyrektor Zjednoczenia Budownictwa Kopalń Rud, 1963–1968 podsekretarz stanu w Ministerstwie Przemysłu Ciężkiego, 1968–1971 zastępca przewodniczącego Komisji Planowania przy RM, w l. 1971–1974 podsekretarz stanu w Ministerstwie Górnictwa i Energetyki, 1975–1981 wiceprezes Polskiego Komitetu Normalizacji, Miar i Jakości, 1981–1982 podsekretarz stanu w URM, sekretarz Komitetu Gospodarczego RM, 1982–1983 zastępca przewodniczącego Komisji Planowania przy RM. Od 1961 r. w PZPR.

**Waldemar Kuczyński**, właśc. **Marian Waldemar Kuczyński** (ur. 22 XI 1939), członek PZPR (od 1952). W l. 1960–1965 studiował na UW, gdzie uczestniczył w zebraniach utworzonego w 1962 r. z inicjatywy Karola Modzelewskiego Politycznego Klubu Dyskusyjnego. Od 1963 r. inwigilowany przez SB. Asystent na Wydziale Ekonomii UW, 1966 r. usunięty z PZPR i zwolniony z pracy na UW. Otrzymał nakaz pracy w Zakładach Mechanicznych „Ursus”. W 1968 r. uczestniczył w spotkaniach dyskusyjnych studentów i młodej inteligencji, 10 III 1968 r. aresztowany, zwolniony po pół roku. W l. 1973–1978 adiunkt w Instytucie Organizacji, Zarządzania i Ekonomiki Przemysłu Budowlanego. W 1978 r. należał do założycieli Towarzystwa Kursów Naukowych (TKN). Publikował w wydawnictwach drugiego obiegu, głównie w „Biuletynie Informacyjnym” i „Robotniku”. Sygnatariusz apelu intelektualistów do władz i strajkujących robotników („Apel 64” w VIII 1980). 24 VIII 1980 r. wszedł w skład Komisji Ekspertów przy Międzyzakładowym Komitecie Strajkowym (MKS) w Gdańsku. Od I 1981 r. członek Rady Programowo-Konsultacyjnej Komisji Krajowej NSZZ „Solidarność”. Od III 1981 r. członek redakcji „Tygodnika Solidarność”, kierownik działu ekonomicznego. Internowany w stanie wojennym, zwolniony 12 II 1982 r. z powodu ciężkiej choroby córki. W sierpniu 1982 r. wyjechał do Francji, gdzie pracował w Szkole Zaawansowanych Studiów Społecznych w Paryżu. Komentator Radia Wolna Europa, publicysta „Aneksu”, „Kultury” i nowojorskiego „Nowego Dziennika”. Powrócił do Polski w lipcu 1989 r. Uczestniczył w tworzeniu rządu Tadeusza Mazowieckiego. Od IX 1989 r. podsekretarz stanu w URM; szef zespołu doradców premiera. We wrześniu 1990 r. na czele Ministerstwa Przekształceń Własnościowych, rozpoczął prywatyzację przedsiębiorstw państwowych, przygotował utworzenie Giełdy oraz Komisji Papierów Wartościowych. Odszedł ze stanowiska wraz z dymisją rządu w XII 1990 r. Członek władz krajowych UD, następnie w UW, a w 2005 r. (do VI) w Partii Demokratycznej. W l. 1999–2001 doradca ekonomiczny premiera Jerzego Buzka, w l. 2002–2005 członek Rady Strategii Społeczno-Gospodarczej przy prezesie RM. Publikuje m.in. w „Gazecie Wyborczej”, portalu Wirtualna Polska. Komentator TOK FM, TVN24 i Superstacji.

**Michał Tadeusz Kulesza** (ur. 15 VI 1948–13 I 2013), absolwent Wydziału Prawa i Administracji UW (1969), następnie dr, dr hab. i prof. nadzwyczajny UW. Kiero-

wał Zakładem Nauki Administracji na Wydziale Prawa i Administracji UW. Posiadał uprawnienia radcy prawnego, prowadził własną kancelarię. Od lat 80. uczestniczył w badaniach nad odbudową samorządu terytorialnego. Jeden z twórców reformy samorządu terytorialnego z 1990 r. i 1998 r. Wchodził w skład zespołu ds. samorządu podczas rozmów Okrągłego Stołu. Uczestniczył w pracach nad reformą samorządową jako pełnomocnik rządu ds. reformy samorządu terytorialnego (w randze podsekretarza stanu w URM). W l. 1997–1999 pełnił funkcję sekretarza stanu w KPRM. W 2008 r. został społecznym doradcą ministra spraw wewnętrznych i administracji w rządzie Donalda Tuska, w 2010 r. powołany na stanowisko doradcy społecznego ds. samorządu prezydenta RP Bronisława Komorowskiego.

**Stanisław Łapot** (1 XII 1914–21 I 1972), wykształcenie średnie, przerwane studia na UJ, zawód wyuczony i wykonywany: hutnik szkła (1928–1939), od 1948 r. I sekretarz KW PZPR w Krakowie. Od 14 V 1954 do 20 II 1957 wicepremier w rządzie Józefa Cyrankiewicza. Od 9 VIII 1957 do 21 I 1972 dyrektor generalny w Ministerstwie Budownictwa i Przemysłu Materiałów Budowlanych. W l. 1952–1956 poseł na Sejm PRL I kadencji. Należał do KZMP (1931–1936), KPP (1936–1944), od 1944 r. do PPR. Od 1948 r. członek PZPR. W l. 1948–1959 członek KC PZPR.

**Paweł Julian Łączkowski** (ur. 31 VII 1942), absolwent studiów prawniczych na UAM (1966), następnie uzyskał stopień dra socjologii. Wieloletni pracownik naukowy UAM i PAN. W 1980 r. wstąpił do „Solidarności”. W 1989 r. poseł na Sejm kontraktowy z ramienia Komitetu Obywatelskiego oraz na Sejm I kadencji z listy Partii Chrześcijańskich Demokratów. Wicepremier (bez teki ministerialnej) w rządzie Hanny Suchockiej, przewodniczący Komitetu Społeczno-Ekonomicznego RM. Od 1992 do 1999 przewodniczący Partii Chrześcijańskich Demokratów, w l. 1999–2002 lider Porozumienia Polskich Chrześcijańskich Demokratów. Po raz trzeci zasiadał w Sejmie od 1997 do 2001 r., poseł AWS. W 2001 r. bez powodzenia ubiegał się o reelekcję, wycofał się z działalności politycznej. Prof. kontraktowy Collegium Polonicum w Ślubicach.

**Aleksander Piotr Łuczak** (ur. 10 IX 1943), absolwent Wydziału Historii UW (1966), dr nauk historycznych (1972), dr hab. (1982), prof. (1992). Od 1977 r. związany z Instytutem Nauk Politycznych UW. W l. 1983–1986 prodziekan Wydziału Dziennikarstwa i Nauk Politycznych. W l. 1966–1990 członek ZSL, w l. 1990–2001 PSL. Od 1988 do 1990 wiceminister edukacji. Uczestnik obrad Okrągłego Stołu po stronie rządowej. W l. 1989–2001 poseł X, I, II i III kadencji. W 1992 r. kierował URM w pierwszym rządzie Waldemara Pawlaka. Od 26 X 1993 do 1 III 1995 wicepremier oraz minister edukacji narodowej. Od 7 III 1995 do 17 X 1997 minister nauki oraz przewodniczący KBN za rządów Józefa Oleksego oraz Włodzimierza Cimoszewicza. Od XI 2001 do I 2006 członek KRRiT.



**Andrzej Macenowicz.** Od 7 III 1995 do 24 I 1996 dyrektor Gabinetu Prezesa Rady Ministrów w URM, w randze dyrektora generalnego. Od 25 I 1996 do 31 XII 1996 podsekretarz stanu w URM, pełniący funkcję sekretarza Komitetu Spraw Obronnych RM. W okresie 3 I 1997–31 X 1997 podsekretarz stanu w KPRM.

**Kazimierz Małecki** (ur. 2 III 1952), absolwent Wydziału Prawa i Administracji UW, radca prawny. Od 1978 r. urzędnik Kancelarii Sejmu, od 1985 do 1987 dyrektor biura prawnego, podsekretarz stanu w URM, od 1988 r. jednocześnie sekretarz Rady Ministrów. 1 XII 1989 r. powołany na zastępcę szefa Kancelarii Prezydenta RP. Odwołany z dniem 21 I 1991 r., objął funkcję sekretarza stanu w URM w gabinecie Jana Bieleckiego. Z administracji rządowej odszedł w 1993 r., przechodząc do sektora bankowego. Był wiceprezesem zarządu Polskiego Banku Inwestycyjnego oraz Powszechnego Banku Kredytowego. W 2002 r. kurator PKO BP, następnie do 2006 r. wiceprezes zarządu tego banku. W 2007 r. prezes zarządu Krajowej Izby Rozliczeniowej.

**Stanisław Marcinkowski** (5 VI 1920–12 XI 1983). W l. 1971–1980 był wiceministrem resortu zdrowia i opieki społecznej. Od 12 XI 1980 do 17 II 1981 szef URM, a w okresie 1982–1983 przewodniczący Rady Ochrony Pamięci Walk i Męczeństwa. Do końca życia zasiadał w Radzie Naczelnej ZBoWiD. Od 1947 r. należał do PPS, a od 1948 r. do PZPR.

**Tadeusz Mazowiecki** (18 IV 1927–28 X 2013), absolwent LO im. Marszałka Stanisława Małachowskiego w Płocku (1946), rozpoczął (ostatecznie nieukończone) studia prawnicze na UW. W l. 1948–1955 działał w Stowarzyszeniu „Pax”. Współzałożyciel i redaktor naczelny „Wrocławskiego Tygodnika Katolików” (1953–1955), po odejściu z „Pax” nawiązał kontakty ze środowiskiem „Tygodnika Powszechnego”, Klubem Krzywego Koła i redakcją „Po Prostu”. Sygnatariusz deklaracji założycielskiej Ogólnopolskiego Klubu Postępowej Inteligencji Katolickiej. Po likwidacji OKPIK jeden z założycieli warszawskiego KIK (1957). Współzałożyciel miesięcznika „Więź” (od 1958). W l. 1961–1972 poseł na Sejm PRL III, IV i V kadencji z ramienia katolickiej grupy „Znak”. W styczniu 1972 r. władze PRL nie zgodziły się na jego ponowne kandydowanie do Sejmu. Od 1975 do 1981 wiceprezes warszawskiego KIK. Sygnatariusz deklaracji założycielskiej Towarzystwa Kursów Naukowych, w l. 1978–1980 członek jego komisji programowej. Sygnatariusz „Apelu 64” intelektualistów, wspierającego strajkujących w Stoczni Gdańskiej (20 VIII 1980). 22 VIII 1980 r. z Bronisławem Geremkiem udał się do Stoczni Gdańskiej z tekstem apelu. 24 VIII 1980 r. stanął na czele Komisji Ekspertów przy Prezydium Międzyzakładowego Komitetu Strajkowego. Od I 1981 r. redaktor naczelny „Tygodnika Solidarność”. W stanie wojennym internowany, zwolniony jako jeden z ostatnich 23 XII 1982 r. Od I do XII 1987



przebywał w Belgii, Francji, Niemczech, Włoszech i Austrii. Uczestnik rozmów w Magdalence i obrad plenarnych Okrągłego Stołu. 19 VIII 1989 r. desygnowany na stanowisko prezesa Rady Ministrów, powołany na ten urząd 24 VIII przez Sejm kontraktowy. 12 IX powołano jego rząd, w skład którego weszło 11 przedstawicieli OKP, po 4 ministrów z PZPR i ZSL oraz 3 z SD. W sejmowym exposé mówił o „grubej linii”, która miała oznaczać brak odpowiedzialności nowego rządu za szkody poczynione w gospodarce przez władze komunistyczne. Krytycy Mazowieckiego cytują ten, przeznaczony w „grubą kreskę”, wykorzystywali do określenia domniemanej pobłażliwości rządu dla byłych działaczy PZPR i służb bezpieczeństwa. Konflikt z Lechem Wałęsą doprowadził do rywalizacji obu polityków w wyborach prezydenckich 1990 r. Mazowiecki przegrał, pokonany przez Wałęsę i Stanisława Tymińskiego. 4 I 1991 r. przestał być premierem, na jego następcę powołano Jana Krzysztofa Bieleckiego. 2 XII 1990 r. został przewodniczącym UD, którą utworzyły środowiska jego komitetów wyborczych. W pierwszych w pełni demokratycznych wyborach do Sejmu w 1991 r. UD uzyskała najwyższe poparcie w skali kraju wśród wszystkich komitetów wyborczych. 23 IV 1994 r. UD zjednoczyła się z KLD, tworząc nowe ugrupowanie UW, w której Tadeusz Mazowiecki również objął stanowisko przewodniczącego. W 1997 r. przedstawił w Zgromadzeniu Narodowym uznaną ostatecznie za kompromisową preambułę do Konstytucji RP (napisaną wcześniej przez twórców „Tygodnika Powszechnego”). W wyborach w 1997 r. po raz trzeci z rządu uzyskał mandat poselski. Był specjalnym wysłannikiem ONZ w Bośni i Hercegowinie. Zrezygnował z tej funkcji w 1995 r., w proteście przeciwko bezczynności wielkich mocarstw wobec zbrodni wojennych dokonywanych w Bośni. Od 12 X 2010 r. do śmierci zajmował stanowisko etatowego doradcy prezydenta Bronisława Komorowskiego ds. polityki krajowej i międzynarodowej. Laureat licznych nagród, dr h.c. kilku uniwersytetów polskich i europejskich.

**Zbigniew Stefan Messner** (13 III 1929–10 I 2014). W 1945 r. z rodziną przesiedlony z Kresów do Gliwic. Absolwent Wyższej Szkoły Ekonomicznej w Katowicach (1953), w 1961 r. doktoryzował się na tej uczelni. Od 1977 r. prof. zwyczajny, od 1968 r. prorektor, a od 1975 do 1982 rektor uczelni. Członek PZPR; od 1981 r. w Biurze Politycznym KC, równolegle sekretarz KW PZPR w województwie katowickim. Od 1983 r. wicepremier ds. ekonomicznych, w l. 1985–1989 poseł na Sejm. 6 XI 1985 r., po mianowaniu Wojciecha Jaruzelskiego przewodniczącym Rady Państwa, prezes Rady Ministrów. Miał się zająć wprowadzaniem „drugiego etapu reformy”, co skończyło się fiaskiem, po porażce referendum z 1987 r., w którym nie uzyskano wymaganej przez ustawę większości głosów. Po fali strajków w 1988 r., 19 IX złożył dymisję z funkcji premiera. W BP pozostawał do X Plenum KC PZPR w XII 1988 r. Do rozwiązania PZPR w styczniu 1990 r. pozostawał w składzie KC, członek Rady Państwa do jej rozwiązania w 1989 r.

Po 1989 r. powrócił do działalności naukowej. Autor licznych książek i publikacji z zakresu ekonomii, przede wszystkim zastosowań informatyki w ekonomii i rachunkowości.

**Kazimierz Mijał** (15 IX 1910–28 I 2010). Od 1942 r. członek PPR, sekretarz KRN. Od 21 I do 6 III 1945 pełnomocnik Rządu Tymczasowego na Łódź i okręg łódzki, od 7 III 1945 do 17 II 1947 prezydent Łodzi. W l. 1948–1950 szef Kancelarii Prezydenta RP Bolesława Bieruta. Od 27 IV 1950 do 20 XI 1952 minister gospodarki komunalnej w rządzie Józefa Cyrankiewicza, od 21 XI 1952 do 1 II 1956 minister-szef URM, a następnie do 20 II 1957 r. ponownie minister gospodarki komunalnej w rządzie Bolesława Bieruta i Józefa Cyrankiewicza. Od XII 1948 do III 1959 członek KC PZPR. Po 1956 r. zwolennik maoizmu. Po dojściu do władzy Gomułki odsunięty od istotnych funkcji w aparacie. Do 1964 r. szef Banku Inwestycyjnego. Uznawany za zwolennika frakcji natolińczyków. W 1966 r. usunięty z PZPR. W 1965 r. założył nielegalną Komunistyczną Partię Polski i był przewodniczącym jej Tymczasowego Komitetu Centralnego. 14 II 1966 r. wyjechał nielegalnie z Polski do Albanii, potem w 1978 r. do ChRL. Za pośrednictwem Radia Tirana nadawał audycje w języku polskim, w których propagował koncepcje maoizmu. Na emigracji jako „sekretarz generalny KPP” kierował partią poprzez ambasadę wspomnianych państw. W 1983 r. powrócił potajemnie do kraju. Próbował reaktywować KPP. Aresztowany w 1984 r. w trakcie kolportażu ulotek, zwolniony po 3 miesiącach. Po 1989 r. wspierał w swojej publicystyce działania Zjednoczenia Patriotycznego „Grunwald” i inne środowiska nacjonalistyczne, ale nie odegrał żadnej roli w polityce.

**Stanisław Mikołajczyk** (18 VII 1901–13 XII 1966). Ukończył cztery klasy szkoły powszechnej. W l. 1918–1920 uczestnik powstania wielkopolskiego i wojny polsko-bolszewickiej. Absolwent Uniwersytetu Ludowego w Dalkach. W l. 1920–1931 w PSL „Piast”, w l. 1930–1935 poseł na Sejm RP. W sierpniu 1937 r. kierował wielkim strajkiem chłopskim. Uczestnik wojny obronnej we wrześniu 1939 r., następnie na emigracji we Francji i Wielkiej Brytanii. Od 1939 r. wiceprzewodniczący I Rady Narodowej RP. Wicepremier (1940–1943), a od VII 1943 r. (po śmierci gen. Władysława Sikorskiego) do XI 1944 r. premier rządu RP na uchodźstwie. Bezskutecznie usiłował uzyskać porozumienie z ZSRR dotyczące polskiej granicy wschodniej, i z PKWN odnośnie do przyszłości kraju. Podczas konferencji w Moskwie w X 1944 r. bezpośrednio od Mołotowa dowiedział się o ustaleniach w Teheranie, w obecności Stalina, a także przebywającego w Moskwie brytyjskiego premiera Winstona Churchilla. Załamany: 24 XI 1944 r. złożył dymisję. W czerwcu 1945 r. uczestnik konferencji moskiewskiej w sprawie utworzenia TRJN, powrócił do Polski. Wicepremier i minister rolnictwa w TRJN. W l. 1945–1947 przywódca PSL w kraju i poseł do KRN. Poniósł porażkę w sfałszowanych wyborach parla-

mentarnych w 1947 r. Zagrożony aresztowaniem, uciekł do USA. Do śmierci pozostał aktywnym politykiem na wygnaniu. Po ucieczce na Zachód został uchwałą RM z dnia 21 XI 1947 r. pozbawiony obywatelstwa polskiego. Przywrócono mu je pośmiertnie 15 III 1989 r.

**Zdobysław Milewski** (ur. 25 VIII 1956), absolwent Wydziału Filozoficzno-Historycznego UJ, nauczyciel akademicki tej uczelni (1981–1990). Od 1991 r. asystent Hanny Suchockiej, od 1 IX 1992 do 27 X 1993 sekretarz prasowy premier Hanny Suchockiej. W l. 1993–1997 poseł na Sejm II kadencji. Członek UW i SKL, później związany z PO.

**Leszek Cezary Miller** (ur. 3 VII 1946). Pochodzi z robotniczej rodziny. Po ukończeniu szkoły zawodowej rozpoczął pracę w Zakładach Przemysłu Lniarskiego w Żyrardowie, naukę kontynuował wieczorowo w Technikum Elektroenergetycznym. W l. 60. członek ZMS. W 1978 r. ukończył studia politologiczne w partyjnej WSNS przy KC PZPR. Po studiach został etatowym pracownikiem aparatu partyjnego (pracował w KC, kierując Zespołem, a następnie Wydziałem ds. Młodzieży, Kultury Fizycznej i Turystyki). W 1986 r. wybrany I sekretarzem KW PZPR w Skierniewicach, w XII 1988 r. uzyskał awans na sekretarza KC PZPR. Uczestniczył w obradach Okrągłego Stołu. W XII 1988 r. został członkiem BP KC PZPR. Po rozwiązaniu PZPR współzałożyciel SdRP, do III 1993 r. sekretarz generalny, później wiceprzewodniczący, a od XII 1997 r. przewodniczący tego ugrupowania. Od 26 X 1993 do 7 II 1996 minister pracy i polityki socjalnej w rządach Waldemara Pawłaka i Józefa Oleksego. Od 26 I 1996 r. szef URM w rządzie Włodzimierza Cimoszewicza. Od 1 I 1997 do 17 X 1997 minister spraw wewnętrznych i administracji. 19 X 2001 r. powołany na stanowiska prezesa RM i przewodniczącego Komitetu Integracji Europejskiej. W trakcie jego rządów przeprowadzono m.in. reformę służb specjalnych (rozwiązano UOP, powołując w jego miejsce ABW i Agencję Wywiadu). 13 XII 2002 r. na szczycie w Kopenhadze zakończył negocjacje z UE. 16 IV 2003 r. w Atenach wraz z Włodzimierzem Cimoszewiczem i Danutą Hübner podpisał Traktat Akcesyjny wprowadzający Polskę do UE. 1 V 2004 r. razem z Aleksandrem Kwaśniewskim uczestniczył w Dublinie w uroczystej ceremonii przyjęcia 10 krajów (w tym Polski) do UE. Następnego dnia ogłosił decyzję o ustąpieniu z urzędu premiera. W l. 2005–2007 etatowy pracownik SLD. Od 1 VII 2006 r. szef rady programowej dziennika „Trybuna”. 15 IX 2007 r. złożył rezygnację z członkostwa w SLD. W I 2008 r. został przewodniczącym nowo założonej partii Polska Lewica. W XII 2009 r. złożył deklarację członkowską do SLD, w I 2010 r. zrezygnował z członkostwa w Polskiej Lewicy i został przyjęty do SLD. W wyborach parlamentarnych w 2011 r. uzyskał mandat posła.

**Hilary Minc** (24 VIII 1905–26 XI 1974). Pochodził z rodziny żydowskiej. W okresie międzywojennym wstąpił do Związku Polskiej Młodzieży Socjalistycznej i do ZMK, następnie do KZMP. Od 1921 r. członek KPRP/KPP, w l. 1922–1923 członek Komitetu Centralnego KZMP. Później studiował prawo i ekonomię w Polsce, a następnie we Francji, gdzie się doktoryzował. W 1928 r. wydalony z kraju przez władze francuskie, udał się na wschód, przebywał m.in. we Lwowie, a następnie w Samarkandzie (1939); podczas pobytu w ZSRR wstąpił do WKP(b). W czasie II wojny światowej pracował w redakcji polskiego radia w Saratowie, a następnie w Moskwie, później zaangażował się w tworzenie ZPP i Biura Komunistów Polskich w ZSRR. Współtwórca 1. Dywizji Piechoty im. Tadeusza Kościuszki w V 1943 r., 14 V został jej oficerem politycznym w stopniu mjra. W VIII 1943 r. mianowany prokuratorem dywizyjnym, po wyłonieniu się różnicy zdań między nim a Zygmuntem Berlingiem i Włodzimierzem Sokorskim zdegradowany do stopnia plut. pchor. Uczestnik bitwy pod Lenino. Przywrócono mu stopień mjra, później awansowano na ppłka i odznaczono Orderem Krzyża Grunwaldu II klasy i Orderem Virtuti Militari V klasy. Od VIII 1944 r. członek BP KC PPR. Minister przemysłu w Rządzie Tymczasowym, postulował centralizację gospodarczą i wdrażał system nakazowo-rozdzielczy. W 1949 r. stanął na czele PKPG oraz był przewodniczącym KERM. W 1948 r. wstąpił do PZPR, w 1949 r. został wicepremierem. Jeden z twórców planu sześcioletniego. Jego żona stała na czele PAP. Od 24 II 1949 r. członek Komisji Bezpieczeństwa KC PZPR, nadzorującej aparat represji. W 1956 r. usunięty z BP. Złożył samokrytykę, ale w 1959 r. został usunięty z KC PZPR i zmuszony do wystąpienia z partii.

**Jan Mitrega** (ur. 21 IV 1917–8 XI 2007). Pochodził z rodziny o tradycjach powstańczych i narodowych. W 1935 r. wstąpił do ZMS, a w 1936 r. do KZMP. W l. 1947–1952 szef Rady Zakładowej KWK „Michał”. Od 1952 r. podsekretarz stanu w Ministerstwie Górnictwa i Energetyki. W tym czasie powołał Międzyresortową Komisję Węgla Kamiennego. Ukończył AGH w Krakowie. Wstąpił do PZPR (1952–1990). W l. 1945–1970 członek Zarządu Głównego Związku Zawodowego Górników (ZZG), w l. 1955–1975 prezes Zarządu Głównego Stowarzyszenia Inżynierów i Techników. W l. 1961–1975 członek KC PZPR, w l. 1962–1975 poseł na Sejm PRL III, IV, V i VI kadencji.

**Jan Monkiewicz** (ur. 1949), absolwent SGPiS w Warszawie, stypendysta Fundacji im. A. Humboldta. Od 1989 r. prof. nauk ekonomicznych. Pracownik naukowy SGH i Politechniki Warszawskiej. Ekspert ONZ i Banku Światowego. W l. 1994–1996 sekretarz i podsekretarz stanu w URM. Prezes Zarządu PZU SA (1996–1997) i Towarzystwa Ubezpieczeń na Życie Polisa Życie SA (1998–2002), doradca prezesa NBP Marka Belki, członek rad nadzorczych instytucji finansowych, członek Rady Programowej „Gazety Ubezpieczeniowej”. Związany z SLD.

**Małgorzata Niezabitowska** (ur. 25 XI 1948), absolwentka Wydziału Prawa i Administracji UW (1970) oraz Podyplomowego Studium Dziennikarskiego UW (1970–1972) i na Uniwersytecie Harvarda (1986–1987). W l. 70. XX w. zatrudniona w pismach „Zwierciadło” i „Kultura”. W 1981 r. współpracowała z redakcją „Tygodnika Solidarność”, pisała m.in. dla czasopism „Stern”, „Paris Match” i „La Repubblica”. Współautorka (z mężem) wystaw i albumów fotograficznych, m.in. z podróży po USA. Od 15 IX 1989 do 7 I 1991 rzecznik prasowy rządu Tadeusza Mazowieckiego. W l. 1993–1999 prezes Fundacji „Animals”. Działała na rzecz samorządności w regionie podwarszawskim, m.in. współzałożycielka i prezes Stowarzyszenia Obywateli Konstancina-Jeziorny. W 2005 r. podejrzana o współpracę ze służbami bezpieczeństwa. W 2006 r. sąd lustracyjny uznał, że nie była tajnym współpracownikiem SB, kolejny uniewinniający wyrok zapadł 11 I 2007 r.

**Lech Stanisław Nikolski** (ur. 10 XI 1955), absolwent Wydziału Humanistycznego UMCS (1978). W l. 1981–1984 przewodniczący Zarządu Wojewódzkiego ZSMP w Białej Podlaskiej, w l. 1985–1990 zatrudniony w KW PZPR w Białej Podlaskiej. Od 1990 r. członek SdRP, od 1999 r. SLD. W 1994 r. rozpoczął pracę w administracji państwowej w Głównym Urzędzie Ceł. W l. 1995–1996 podsekretarz stanu w URM i sekretarz Komitetu Społeczno-Politycznego RM. Od I do 28 X 1997 podsekretarz stanu w KPRM ds. społeczno-politycznych i pełnomocnik rządu ds. realizacji Oświęcimskiego Strategicznego Programu Rządowego. Od 7 I do 30 IV 2003 r. minister-członek RM. Kierował pracami Biura ds. Referendum Europejskiego. Od 3 VII 2003 do 28 X 2005 kierownik Rządowego Centrum Studiów Strategicznych w randze ministra-członka RM oraz pełnomocnik rządu ds. Narodowego Planu Rozwoju na l. 2007–2013. Od 1997 do 2005 poseł na Sejm III i IV kadencji.

**Krzysztof Nowak** (ur. 24 XI 1956), absolwent Instytutu Socjologii UW (1980), dr socjologii (1987), potem pracownik naukowy na tej uczelni. 11 VIII 1993 r. powołany na stanowisko dyrektora Biura Prasowego Rządu i dyrektora generalnego URM, 30 X 1993 r. odwołany w związku z zakończeniem kadencji rządu premier Hanny Suchockiej.

**Zenon Nowak** (27 I 1905–21 VIII 1980). Od 1924 r. członek KPP, w l. 1945–1948 PPR, a następnie działacz PZPR. Od 27 II 1951 r. do 24 VI 1965 r. oraz od 25 VI 1968 r. do 22 XII 1968 r. wiceprezes Rady Ministrów w rządach Bolesława Bieruta i Józefa Cyrankiewicza. W l. 1968–1971 przewodniczący Centralnej Komisji Kontroli Partyjnej PZPR. W l. 1969–1971 prezes NIK. Od 1971 do 1978 r. ambasador PRL w Moskwie. W okresach 1953–1956 i 1961–1972 poseł na Sejm PRL. W l. 1978–1980 członek Prezydium Ogólnopolskiego Komitetu FJN.

Na VII Plenum KC PZPR wystąpił z zarzutem, że we władzach krajowych jest za dużo osób pochodzenia żydowskiego. Jego skuteczne opieranie się rozszaradom personalnym w kierownictwie partii i państwa puentowało powiedzenie: „Tak czy owak – Zenon Nowak”. Na VIII Plenum Nowaka usunięto jednak z BP i utracił stanowisko I wicepremiera, ale zachował rangę wicepremiera.

**Józef Oleksy** (ur. 22 VI 1946), absolwent Wydziału Handlu Zagranicznego SGPiS, doktor nauk ekonomicznych, dziekan i wykładowca na Wydziale Stosunków Międzynarodowych Akademii Finansów, wykładowca SGH. W l. 1969–1990 członek PZPR. W l. 1970–1978 tajny współpracownik wojskowego Agenturalnego Wywiadu Operacyjnego. Od 1977 r. pracownik aparatu partyjnego (Wydział Pracy Ideowo-Wychowawczej KC PZPR). W l. 1987–1989 I sekretarz KW PZPR w Białej Podlaskiej. W 1989 r. minister-członek Rady Ministrów ds. współpracy ze związkami zawodowymi, uczestnik Okrągłego Stołu. W 1990 r. jeden z założycieli powstałej na bazie PZPR SdRP, od 1999 r. w SLD. W l. 1989–1991 poseł na Sejm kontraktowy z ramienia PZPR, następnie do 2005 r. poseł na Sejm I, II, III i IV kadencji. Od V do VII 2004 r. poseł do Parlamentu Europejskiego. W l. 1993–1995 marszałek Sejmu II kadencji, od 7 III 1995 do 7 II 1996 prezes RM. Ustąpił po oskarżeniu go przez ministra spraw wewnętrznych Andrzeja Milczanowskiego (zasiadał w rządzie z ramienia prezydenta Lecha Wałęsy) o działalność szpiegowską na rzecz Rosji pod ps. „Olin”. Zarzuty nie zostały potwierdzone. Od I do IV 2004 wicepremier i minister spraw wewnętrznych i administracji w rządzie Leszka Millera, ponownie wybrany na urząd marszałka Sejmu IV kadencji 21 IV 2004 r., po ustąpieniu Marka Borowskiego. Podał się do dymisji po niekorzystnym wyroku sądu lustracyjnego I instancji. Od 29 VI 2003 r. wiceprzewodniczący, a od 18 XII 2004 do 21 V 2005 przewodniczący SLD. Od 29 III 2007 do 1 II 2010 bezpartyjny, od 21 I 2012 r. powołany na przewodniczącego rady programowej SLD, od 28 IV 2012 r. wiceprzewodniczący SLD.

**Jan Ferdynand Olszewski** (ur. 20 VIII 1930). Pochodzi z rodziny kolejarzy, politycznie związanej z tradycjami polskiego niepodległościowego ruchu robotniczego. Od 1943 r. w Szarych Szeregach ZHP. W l. 1946–1947 uczestnik kampanii wyborczej na rzecz PSL Stanisława Mikołajczyka. Absolwent prawa na UW (1953). Po studiach pracował w Ministerstwie Sprawiedliwości (do 1954), później w Zakładzie Nauk Prawnych PAN (do 1956). W l. 1956–1957 członek zespołu redakcyjnego tygodnika „Po Prostu”, w l. 1956–1962 należał do Klubu Krzywego Koła, 1958–1961 w zarządzie tego klubu. W l. 60. obrońca w procesach politycznych, m.in. Melchiora Wańkowicza (1964), Jacka Kuronia i Karola Modzelewskiego (1965), Janusza Szpotańskiego (1968), Adama Michnika i Jana Nepomucena Millera. W l. 1968–1970, w związku z obroną studentów aresztowanych w czasie manifestacji marcowych w Warszawie, zawieszony w prawie wykonywania zawodu,



potem powrócił do pracy jako adwokat. W XII 1975 r. inicjator i współautor oraz sygnatariusz „Listu 59” do Sejmu, zawierającego protest przeciwko projektowanym zmianom w Konstytucji PRL oraz deklarację celów opozycji. W I 1976 r. napisał z Wojciechem Ziemińskim „List 14” do Sejmu przeciwko wprowadzeniu do Konstytucji zapisu o nienaruszalności sojuszu z ZSRR. W 1976 r. współzałożyciel Polskiego Porozumienia Niepodległościowego. W 1977 r. autor wznawianego w ramach drugiego obiegu poradnika *Obywatel a Służba Bezpieczeństwa*. Współzałożyciel KOR (1976). W 1980 r. doradca KKP NSZZ „Solidarność” oraz zarządu Regionu „Mazowsze” oraz jeden z autorów pierwszego statutu „Solidarności”. Prowadził z Wiesławem Chrzanowskim postępowanie rejestracyjne związku przed sądem w Warszawie, później także postępowanie rejestracyjne NSZZ Rolników Indywidualnych „Solidarność”. Obrońca m.in. Lecha Wałęsy, Zbigniewa Romaszewskiego, Zbigniewa Bujaka. Z upoważnienia prymasa Józefa Glempa w 1984 r. i 1985 r. oskarżyciel posiłkowy w procesie zabójców ks. Jerzego Popiełuszki, pełnomocnik rodziny duchownego. Uczestnik obrad Okrągłego Stołu. W l. 1989–1991 zastępca przewodniczącego Trybunału Stanu. Od 1990 r. należał do PC. Mąż zaufania Lecha Wałęsy w Państwowej Komisji Wyborczej w wyborach prezydenckich 1990 r., od 1991 r. członek Komitetu Doradczego przy prezydencie RP Lechu Wałęsie (1991). Poseł na Sejm I kadencji. Od 5 XII 1991 r. prezes RM do 5 VI 1992 r., odwołany na skutek wotum nieufności. Wystąpił z PC i założył Ruch dla Rzeczypospolitej, w którym objął funkcję przewodniczącego. Po utracie mandatu poselskiego brał udział w różnych inicjatywach integrujących pozaparlamentarne ugrupowania prawicowe (m.in. w ramach Konwentu Świętej Katarzyny). W 1996 r. założył nową partię Ruch Odbudowy Polski, uzyskując w wyborach 6 mandatów w Sejmie III kadencji. W wyborach parlamentarnych w 2001 r. po raz trzeci został posłem z okręgu warszawskiego, z listy LPR. W l. 2005–2006 ponownie był zastępcą przewodniczącego Trybunału Stanu. Od 10 IV 2006 r. był doradcą ds. politycznych prezydenta RP Lecha Kaczyńskiego.

**Kazimierz Olszewski** (ur. 9 VIII 1917). Studiował na Politechnice Lwowskiej. W l. 1941–1943 w Armii Czerwonej, a od 1943 do 1947 w LWP. W l. 1947–1952 pracował w przemyśle włókien sztucznych, potem związany z resortem przemysłu chemicznego (1952–1959), dyrektor departamentu, podsekretarz stanu. W l. 1959–1962 i 1975–1977 stały przedstawiciel rządu PRL w RWPG w Moskwie. Od 1962 do 1970 I zastępca przewodniczącego Komitetu Wykonawczego RWPG i I zastępca przewodniczącego Komitetu Współpracy Gospodarczej z Zagranicą przy RM. W l. 1971–1972 zastępca stałego przedstawiciela rządu PRL w RWPG w Moskwie. Od 13 II 1971 do III 1972 minister handlu zagranicznego, a od 10 IV 1974 do 21 XI 1974 minister handlu zagranicznego i gospodarki morskiej; od 22 XI 1973 do 10 IV 1974 minister żeglugi; a od 29 III 1972 do 17 XII 1977 również wiceprezes RM w rządach Piotra Jaroszewicza. Członek



PPR, a następnie PZPR. Od 1971 do 1981 członek KC PZPR. W l. 1976–1980 poseł na Sejm PRL VII kadencji. W l. 1978–1982 ambasador PRL w ZSRR. Wieloletni członek Rady Naczelnej ZBoWiD.

**Zdzisław Czesław Olszewski** (ur. 5 I 1935). Inżynier, absolwent Wyższej Szkoły Rolniczej w Poznaniu. W l. 1955–1981 zatrudniony na różnych stanowiskach w Zakładach im. Wielkiego Proletariatu w Elblągu. Należał do NSZZ „Solidarność” (1980–1981). W V 1981 r. mianowany wojewodą elbląskim (do 15 XII 1981). W XII 1989 r. powrócił na stanowisko wojewody, zastępując płka Ryszarda Urlińskiego z PZPR, w 1996 r. odwołany przez koalicję SLD-PSL. Od VIII do XII 1996 r. podsekretarz stanu w URM. Później wielokrotnie wybierany w skład Rady Miejskiej Elbląga (1998, 2002, 2006 i 2010).

**Edward Bolesław Osóbka-Morawski** (5 X 1909–9 I 1997). W l. 30. XX w. działacz zarządu warszawskiego oddziału Związków Zawodowych Pracowników Spółdzielczych, Stowarzyszenia „Szklane Domy”, Okręgowej Rady „Społem”, Zarządu Towarzystwa Wolnomysłicieli, redakcji „Chłopskiej Prawdy” oraz sekretarz Centralnej Sekcji Spółdzielczej przy Zarządzie Głównym TUR. W 1938 r. założył Spółdzielnię Spożycwców „Wyzwolenie”. Zatrudnił w niej (jako księgowego) Bolesława Bieruta, a w żoliborskiej komórce PPS współpracował m.in. z Wandą Wasilewską. We IX 1939 r. działał w Batalionach Obrony Warszawy oraz kierował zaopatrzeniem Spółdzielni Spożycwców „Wyzwolenie”. 1 IX 1941 r. wszedł do kierownictwa organizacji Polscy Socjaliści, która od 1943 r. zmieniła nazwę na Robotnicza Partia Polskich Socjalistów. Był rzecznikiem porozumienia i współpracy z PPR, za co został usunięty z Komitetu Centralnego RPPS. Wiceprzewodniczący KRN (31 XII 1943). 16 III 1944 r. przewodniczył, wspólnie z Marianem Sychalskim, delegacji KRN do Moskwy w celu nawiązania kontaktów z komunistami polskimi przebywającymi w ZSRR. 27 VII 1944 r. podpisał tajne porozumienie z Władysławem Mołotowem w sprawie uznania linii Curzona za wschodnią granicę Polski, a następnie, jako przewodniczący powołanego w Moskwie PKWN, został przetransportowany do Chełma. Od X 1944 r. kierownik resortów spraw zagranicznych oraz rolnictwa i reform rolnych. 31 XII 1944 r. premier Rządu Tymczasowego, w VI 1945 r. przekształconego w TRJN. Nie wziął udziału w kongresie zjednoczeniowym PPR i PPS. 20 I 1949 r. odwołany z funkcji ministra administracji publicznej. Do 1968 r. był dyrektorem Centralnego Zarządu Uzdrowisk. Poseł na Sejm Ustawodawczy w l. 1947–1952. W l. 1956–1970 w PZPR.

**Bronisław Ostapczuk** (ur. 1 VI 1923). Członek PZPR od 1948 r. W l. 1950–1954 kierownik wydziału administracyjnego KW PZPR we Wrocławiu, w l. 1954–1955 członek wrocławskiej Wojewódzkiej Komisji Rewizyjnej PZPR, od 1956 r. członek egzekutywy KW PZPR we Wrocławiu. W l. 1954–1956 wiceprzewodniczący,

a w l. 1956–1969 przewodniczący prezydium WRN we Wrocławiu. Podsekretarz stanu w URM w okresie 1972–1980. W l. 1957–1971 poseł na Sejm PRL II, III, IV i V kadencji.

**Zdzisław Ostrowski** (ur. 16 II 1933). W l. 1948–1951 elew Korpusu Kadetów KBW, a w l. 1951–1952 słuchacz Oficerskiej Szkoły KBW w Legnicy. Po ukończeniu nauki pozostał w szkole. W l. 1952–1953 zastępca dowódcy kompanii, w l. 1953–1955 dowodził plutonem, a przez kolejne dwa lata kompanią. W l. 1958–1960 szef sztabu batalionu w 9. Pomorskim Pułku KBW w Bydgoszczy. Do 1963 r. wykładał w Oficerskiej Szkole KBW w Legnicy. W l. 1964–1966 studiował w Akademii Sztabu Generalnego w Warszawie, a po jej ukończeniu pozostał w niej jako pracownik dydaktyczny – st. asystent ds. taktyki, a następnie wykładowca taktyki i sztuki operacyjnej (do 1968). W 1967 r. uczestnik misji rozjemczej w Wietnamie Północnym. W 1969 r. szef sztabu 2. Brygady Wojsk Obrony Wewnętrznej w Białymstoku, następnie do 1972 r. dowódca tej jednostki. W 1970 r. mianowany na stopień płka. W l. 1972–1974 szef sztabu dywizji zmechanizowanej. W l. 1974–1976 studiował w Akademii Sztabu Generalnego Sił Zbrojnych ZSRR. W l. 1977–1979 dowodził 15. Dywizją Zmechanizowaną im. Gwardii Ludowej w Olsztynie. Awansowany na stopień gen. bryg. w X 1979 r. W l. 1979–1980 szef sztabu Śląskiego Okręgu Wojskowego, następnie szef Wojewódzkiego Sztabu Wojskowego w Olsztynie (15 IX 1980–4 XI 1981), szef sztabu Pomorskiego Okręgu Wojskowego (1981–1984) i zastępca dowódcy Pomorskiego Okręgu Wojskowego ds. Obrony Terytorialnej (1984–1990). Od X 1990 r. pełnomocnik rządu ds. Pobytu Wojsk Radzieckich w Polsce i przewodniczący Delegacji Polskiej w Polsko-Rosyjskiej Komisji Mieszanej. Razem z zespołem rządowym prowadził rokowania dotyczące wycofania wojsk radzieckich. Kierował wycofaniem Północnej Grupy Wojsk Armii Radzieckiej, zakończonym 17 IX 1993 r. Zawodową służbę wojskową zakończył 13 II 1995 r.

**Waldemar Pawlak** (ur. 5 IX 1959), absolwent Wydziału Samochodów i Maszyn Roboczych Politechniki Warszawskiej (1984). W XII 1981 r. uczestniczył w strajkach na tej uczelni. Od 1984 r. prowadzi gospodarstwo rolne (17 ha) we wsi Kamionka k. Pacyny. W l. 2001–2005 był prezesem zarządu Warszawskiej Giełdy Towarowej. Karierę polityczną rozpoczął w 1985 r., wstępując do ZSL, z którego listy został posłem Sejmu kontraktowego. Po rozwiązaniu ZSL został członkiem PSL Odrodzenie. W kolejnych wyborach do Sejmu (1991, 1993, 1997, 2001, 2005, 2007 i 2011) skutecznie ubiegał się o reelekcję. Od 1990 r. członek PSL (29 VI 1991–11 X 1997 prezes Naczelnego Komitetu Wykonawczego partii). 5 VI 1992 r. desygnowany przez prezydenta Lecha Wałęsę i Sejm RP na premiera. 10 VII 1992 r. misja stworzenia rządu zakończyła się niepowodzeniem (tzw. 33 dni Pawlaka). Po wyborach parlamentarnych w 1993 r. ponownie został premie-

rem rządu koalicyjnego SLD-PSL. 1 III 1995 r. rząd został odwołany na drodze konstruktywnego wotum nieufności, w którym koalicja SLD i PSL wskazała jako kandydata premiera Józefa Oleksego. W 1995 r. kandydował na urząd prezydenta RP. Po przedterminowych wyborach w 2007 r. i zawiązaniu przez PSL koalicji rządowej z PO 16 XI 2007 r. objął urzędy ministra gospodarki i wiceprezesa RM w pierwszym rządzie Donalda Tuska. 20 V 2010 r. powołany przez tymczasowo wykonującego obowiązki prezydenta RP Bronisława Komorowskiego w skład Rady Bezpieczeństwa Narodowego, odwołany 11 XII 2012 r. Po wyborach parlamentarnych w 2011 r. zachował stanowiska wicepremiera i ministra gospodarki w drugim rządzie Donalda Tuska. 17 XI 2012 r. odwołany ze stanowiska przewodniczącego PSL, 27 XI 2012 r. odwołany z funkcji wicepremiera i ministra gospodarki.

**Edmund Zygmunt Pawlak** (ur. 15 I 1934). Studiował na Politechnice Warszawskiej, na Wydziale Mechaniki Precyzyjnej (Mechatroniki) i Wydziale Elektroniki (tytuł mgr inż. 1959), od 1975 r. dr nauk technicznych. W 1977 r. ukończył studia dyplomatyczno-konsularne na Akademii Nauk Społecznych. W l. 1951–1953 zastępca kierownika Oddziału NBP w Słupcy. W l. 1958–1982 nauczyciel akademicki na Politechnice Warszawskiej. W l. 1977–1981 radca, zastępca ambasadora RP w Szwecji. W l. 1982–1990 podsekretarz stanu w URM, doradca wicepremiera i premiera, dyrektor generalny, sekretarz premiera Mieczysława F. Rakowskiego. Był również doradcą KERM w 1996 r. W l. 1997–2006 doradca KERM i Komitetu Stałego RM w KPRM. W l. 1990–1995 ambasador, szef Misji RP w Królestwie Jordanii. Od 1998 r. jest prof. Wyższej Szkoły Umiejętności Społecznych w Poznaniu. Członek Rady Programowej Zeszytów Naukowych „Wiedza i Umiejętności”.

**Mirosław Piotr Pietrewicz** (ur. 2 I 1941), absolwent Wydziału Ekonomiki Produkcji w SGPiS (1963), pracownik Instytutu Finansów tej uczelni, od 1970 dr, od 1978 dr hab. W l. 1978–1985 kierownik Zakładu Polityki Agrarnej w Instytucie Rozwoju Wsi i Rolnictwa PAN. W 1987 r. uzyskał tytuł prof. uczelnianego, w l. 1987–1990 był prodziekanem Wydziału Finansów i Statystyki, od 1987 r. prof. nauk ekonomicznych, pracuje w SGH. Od 26 X 1993 do 30 IX 1996 minister-kierownik Centralnego Urzędu Planowania kolejno w rządach Waldemara Pawlaka, Józefa Oleksego i Włodzimierza Cimoszewicza. Od 1 X 1996 do 31 X 1997 minister skarbu państwa i wicepremier w rządzie Włodzimierza Cimoszewicza. W l. 1997–2001 poseł na Sejm III kadencji. W rządzie Leszka Millera 2002–2003 prezes Rządowego Centrum Studiów Strategicznych. W 2004 r. powołany w skład Rady Polityki Pieniężnej II kadencji, funkcję pełnił do 2010 r.

**Józef Pińkowski** (17 IV 1929–8 XI 2000). W l. 50. XX w. związany z resortem skupu, a później przemysłu spożywczego i skupu. Od 1971 r. członek KC PZPR,

od 1974 r. sekretarz KC PZPR, a w l. 1980–1981 członek BP KC PZPR. Poseł na Sejm PRL V, VI, VII i VIII kadencji. Zastępca przewodniczącego Komisji Planowania przy RM w l. 1971–1974. Premier rządu PRL od 5 IX 1980 do 11 II 1981 (od 24 VIII do 5 IX p.o.). Zastąpił na stanowisku premiera PRL Edwarda Babiucha, usuniętego później z partii.

**Marek Ludwik Pol** (ur. 8 XII 1953), absolwent Wydziału Maszyn Roboczych i Pojazdów Politechniki Poznańskiej (1977) oraz ekonomiki produkcji na Akademii Ekonomicznej w Poznaniu (1979). W l. 1976–1990 członek PZPR, następnie współtworzył Polską Unię Socjaldemokratyczną, w 1992 r. został jednym z założycieli Unii Pracy. Od 1989 do 1991 poseł na Sejm kontraktowy z listy PZPR. Poseł II kadencji. W 1993 r. minister przemysłu i handlu. Po dymisji rządu Waldemara Pawłaka sekretarz stanu i pełnomocnik RM ds. reformy Centrum Gospodarczego Rządu. Wiosną 1997 r. powrócił do działalności w UP. 23 IX 2001 r. po raz trzeci poseł na Sejm. Od 6 X 2001 do 2 V 2004 wicepremier i minister infrastruktury w rządzie Leszka Millera.

**Jan Kazimierz Polkowski** (ur. 10 I 1953). Studiował filologię polską na UJ. Jako poeta zadebiutował publikując swoje utwory w kwartalniku „Zapis” (1978), założył w drugim obiegu czasopismo „Sygnał”. W okresie 1983–1990 redaktor naczelny kwartalnika „Arka”, od 1990 r. „Czasu Krakowskiego”. Działal w Studenckim Komitecie „Solidarności” i w Krakowskiej Oficynie Studenckiej. Internowany w stanie wojennym. Od 1 VI 1992 do 9 VI 1992 podsekretarz stanu w URM, rzecznik prasowy rządu Jana Olszewskiego; przewodniczący rady nadzorczej Polskiej Agencji Informacyjnej. W 1996 r. przewodniczący rady nadzorczej i p.o. prezesa Agencji Rozwoju Miasta w Krakowie, 1996–2003 właściciel firmy public relations. W 1997 r. rzecznik prasowy Krajowego Sztabu Wyborczego ROP, 1998–1999 doradca przewodniczącego Komitetu Integracji Europejskiej, szefa UKIE, 2003–2004 członek zarządu Małopolskiej Agencji Rozwoju Regionalnego S.A. w Krakowie, 2006–2007 pełnomocnik zarządu, dyrektor ds. rozwoju Mennicy Polskiej S.A. w Warszawie, 2007–2008 dyrektor Biura Zarządu i Spraw Korporacyjnych TVP S.A., pełnomocnik zarządu ds. współpracy ze środowiskami twórczymi.

**Anna Popowicz** (ur. 2 I 1948), absolwentka Wydziału Prawa i Administracji UW (1970). Od 1976 r. radca prawny, do 1991 r. pracowała w biurze projektów War-Cent w Warszawie, a także w SGGW i w SGPiS. Od 1980 do 1991 należała do „Solidarności”. W latach 80. udzielała w mieszkaniu porad prawnych dla osób represjonowanych z przyczyn politycznych. Od IV 1991 do III 1992 pełnomocnik rządu ds. kobiet i rodziny. Do 1995 r. wraz mężem, ministrem pełnomocnym w przedstawicielstwie Polski przy UE, przebywała w Brukseli. Po powrocie do kraju radca prawny w VI NFI Magna Polonia oraz w Polskich Liniach Lotniczych S.A.

W l. 1992–1998 członek Rady Zarządzającej Polskiego Komitetu UNICEF oraz przewodnicząca Polskiego Komitetu Nagrody „Kobieta Europy”. W l. 1992–1994 należała do KLD, potem UW. W l. 1999–2003 wiceminister kultury i dziedzictwa narodowego w rządzie Jerzego Buzka oraz członek Rady Nadzorczej TVP.

**Jan Maria Rokita** (ur. 18 VI 1959), absolwent Wydziału Prawa UJ. W l. 80. przewodniczący NZS, następnie działał w opozycyjnym ruchu Wolność i Pokój, po 1980 r. wstąpił do NSZZ „Solidarność”. W stanie wojennym internowany. Uczestnik obrad Okrągłego Stołu. W 1989 r. poseł Sejmu kontraktowego. Wiceprzewodniczący OKP. W 1990 r. współzałożyciel Ruchu Obywatelskiego Akcji Demokratycznej, następnie w UD. W 1990 r. poseł Sejmu I kadencji, minister-szef URM w rządzie Hanny Suchockiej, poseł na Sejm II kadencji z listy UD. W l. 1994–1997 członek UW, z której odszedł do SKL, które przystąpiło do AWS. W l. 1997–2007 poseł na Sejm III, IV i V kadencji (z listy PO). Zyskał popularność podczas prac w komisji śledczej badającej tzw. aferę Rywina. Felietonista i komentator polityczny „Dziennika”, potem „Dziennika Polskiego”, tygodnika „W Sieci”, wykładowca w Wyższej Szkole Filozoficzno-Pedagogicznej Ignatianum w Krakowie. W 2008 r. usunął się z życia politycznego w związku z aktywnością polityczną swojej żony Nelli, posłanki PiS. W 2013 r. wykluczony z PO za niepłacenie składek członkowskich.

**Stefan Rozmaryn (Stefan Rosmarin)** (23 X 1908–4 VI 1969). Specjalista z dziedziny prawa konstytucyjnego i administracyjnego. Absolwent Wydziału Prawa i Umiejętności Politycznych Uniwersytetu Jana Kazimierza we Lwowie, dr (1930), do wybuchu II wojny światowej adwokat we Lwowie. W l. 1940–1941 zatrudniony na Wydziale Prawa Uniwersytetu im. Iwana Franki we Lwowie jako prodziekan Wydziału Prawa. W 1941 r. dziekan i wykładowca prawa w Instytucie Prawniczym w Swierdłowsku i Kazaniu. Członek ZPP, PPR i PZPR. Od 1946 r. naczelnik departamentu ustawodawczego Ministerstwa Sprawiedliwości PRL. Od 1947 r. prof. nadzwyczajny UW. Od 1950 r. dyrektor generalny Prezydium URM. Od 1952 r. członek korespondent, zaś od 1961 r. członek rzeczywisty PAN. Doktor h.c. UAM w Poznaniu. Jeden z głównych teoretyków marksistowskiego konstytucjonalizmu. Autor podręczników do prawa państwowego. Główny autor konstytucji lipcowej z 1952 r.

**Marian Ryba** (ur. 12 IX 1919). Syn górnik. Podczas II wojny światowej przebywał na robotach przymusowych w Niemczech. W 1945 r. słuchacz Centralnej Szkoły MBP w Łodzi, a następnie funkcjonariusz Miejskiego Urzędu Bezpieczeństwa w Łodzi. Od I 1946 r. w WP zajmował wyższe stanowiska w organach prokuratury wojskowej garnizonów w Katowicach, Warszawie, Łodzi i Bydgoszczy, aż do stanowiska szefa Prokuratury Wojsk Lotniczych w Poznaniu. Ukończył Szkołę Oficerską w Łodzi. W kolejnych latach służby ukończył Wydział Prawa UMK w Toruniu (1951), dr nauk

prawnych na Uniwersytecie Wrocławskim (1965). Od IV 1956 do VIII 1968 naczelny prokurator wojskowy, zastępca prokuratora generalnego PRL. Od 1961 r. gen. bryg. Od I 1969 do VI 1970 minister pełnomocny-szef Polskiej Misji Wojskowej w Komisji Nadzorczej Państw Neutralnych w Korei. W 1973 r. zastępca szefa Polskiej Misji do Międzynarodowej Komisji Nadzoru i Kontroli w Wietnamie (starszy doradca wojskowy). W l. 1971–1981 w Sztapie Generalnym WP jako zastępca pełnomocnika szefa Sztabu Generalnego WP ds. specjalnych, a w l. 1978–1981 pełnomocnik szefa SG WP ds. specjalnych (odpowiadał m.in. za problematykę rozbrojenia i rokowania wiedeńskie dotyczące ograniczenia zbrojeń). Równoległe ze służbą wojskową działacz w PZPN, od 1960 r. wiceprezes CWKS „Legia” Warszawa. W l. 1981–1985 dyrektor generalny URM. Od 1985–1986 podsekretarz stanu w URM. Równoległe w l. 1981–1986 główny inspektor kontroli w URM. W stanie wojennym wiceprzewodniczący Centralnej Komisji do Walki ze Spekulacją oraz przewodniczący Centralnej Komisji Specjalnego Postępowania Porządkowego. W 1987 r. przeszedł w stan spoczynku. Członek PPR (1946–1948), a następnie PZPR. Wieloletni prezes Zarządu Głównego Towarzystwa Przyjaźni Polsko-Wietnamskiej.

**Zygmunt Rybicki** (15 V 1925–1 V 1989), absolwent Wydziału Prawa UW, od 1964 r. prof. UW. W l. 1959–1962 kierownik Studium Administracji UW, w l. 1962–1963 zastępca dyrektora Instytutu Nauk Prawnych PAN. Od 1965 r. prorektor, w l. 1969–1980 rektor UW. Od 1972 do 1978 przewodniczył Komitetowi Nauk Prawnych PAN. W l. 1957–1973 radny Miejskiej Rady Narodowej w Warszawie. Od 1980 r. podsekretarz stanu, zaś od 1985 r. sekretarz stanu w URM. Członek PZPR, w l. 1966–1979 członek Komitetu Warszawskiego, w l. 1980–1981 członek KC. Od 1974 r. w składzie Rady Naczelnej ZBoWiD.

**Grzegorz Rydlewski** (ur. 3 VIII 1953), absolwent Wydziału Nauk Politycznych UW (1978), dr (1983), dr hab. (2002), kierownik Zakładu Nauki o Państwie i Administracji Publicznej w Instytucie Nauk Politycznych na Wydziale Dziennikarstwa i Nauk Politycznych UW. W l. 80. pracownik Urzędu ds. Wyznań, w l. 1986–1990 dyrektor zespołu ds. nierzymskokatolickich kościołów i związków wyznaniowych w URM. Od 1995 do 1996 podsekretarz stanu w rządzie Józefa Oleksego. Po tzw. reformie centrum administracji od I do X 1997 szef KPRM w rządzie Włodzimierza Cimoszewicza. W l. 1997–1999 członek Rady Służby Cywilnej. Szef doradców politycznych premiera w rządzie Leszka Millera, w l. 2004–2005 główny doradca premiera Marka Belki. Od 1975 r. członek PZPR, w l. 90. związany z SLD. Działal w Stowarzyszeniu Ordynacka.

**Zdzisław Lech Sadowski** (ur. 10 II 1925). W czasie II wojny światowej należał do NSZ, a następnie AK. Uczestnik powstania warszawskiego. W l. 1945–1946 więzień polityczny. W l. 1965–1970 prof. Uniwersytetu w Akrze, a później dyrektor



w Centrum Planowania Rozwoju ONZ w Nowym Jorku (1970–1972). Od 1980 r. prof. UW. Od 1981 r. zastępca pełnomocnika rządu ds. reformy gospodarczej (do 1985), a od 1985 do 1987 wiceprzewodniczący i przewodniczący Konsultacyjnej Rady Gospodarczej. Od 1987 r. wicepremier i przewodniczący Komitetu ds. Realizacji Reformy Gospodarczej oraz Komisji Planowania przy RM w rządzie Zbigniewa Messnera. Autor podwyżki cen w PRL w 1988 r., co pośrednio doprowadziło do wybuchu fali strajków. Po odejściu z rządu członek Rady Konsultacyjnej przy przewodniczącym Rady Państwa PRL Wojciechu Jaruzelskim. Przedstawiciel strony partyjno-rządowej w zespole ds. gospodarki i polityki społecznej w czasie obrad Okrągłego Stołu. W l. 1989–1991 członek Rady Ekonomicznej oraz Rady Nadzorczej FOZZ. Od 1993 r. zasiadał w Radzie Strategii Społeczno-Gospodarczej. Ekonomista o poglądach lewicowych. Należy do przeciwników reformy Balcerowicza oraz neoliberalizmu. Długoletni prezes Polskiego Towarzystwa Ekonomicznego (od 1985). Członek Komitetu Nauk Ekonomicznych PAN, prezes i redaktor naczelny dwumiesięcznika „Ekonomista” oraz redaktor naczelny i członek Rady International Economic Association.

**Jacek Emil Saryusz-Wolski** (ur. 19 IX 1948), absolwent studiów ekonomicznych na Uniwersytecie Łódzkim oraz studiów podyplomowych w Centre Européen Universitaire w Nancy, dr nauk ekonomicznych. W l. 70. zajmował się naukowo Wspólnotami Europejskimi na Uniwersytecie Łódzkim. W 1980 r. wstąpił do NSZZ „Solidarność”. Na przełomie lat 80. i 90. kierował Ośrodkiem Badań Europejskich Uniwersytetu Łódzkiego. W l. 1991–1996 pełnomocnik ds. integracji europejskiej. Od 2000 r. sekretarz Komitetu Integracji Europejskiej. Brał udział w negocjacjach na szczycie w Nicei w XII 2000 r. Od 2004 r. poseł do Parlamentu Europejskiego z listy PO. W 2007 r. objął stanowisko przewodniczącego komisji spraw zagranicznych Parlamentu Europejskiego. Jest dyrektorem Instytutu Unii Europejskiej w Collegium Civitas, przewodniczącym Centrum Europejskiego Natolin i Fundacji Kolegium Europejskie, członkiem Stowarzyszenia Euro-Atlantycznego. Członek Rady PISM.

**Stanisław Skrzypek** (ur. 12 II 1937), absolwent SGPiS, dr nauk ekonomicznych (1985), wykładowca Wojskowej Akademii Politycznej. W l. 1958–1970 zajmował różne stanowiska w NBP. Od 1971 r. zatrudniony w URM: doradca wiceprezów Rady Ministrów 1971–1976 oraz 1979–1981, dyrektor gabinetu wiceprezesa Rady Ministrów 1976–1979 oraz 1981–1985, dyrektor generalny URM w l. 1985–1988. Od 1 I 1989 r. wiceprezes Państwowego Banku Kredytowego w Warszawie. Od 1962 r. członek PZPR, w l. 1951–1956 członek ZMP.

**Aleksander Smolar** (ur. 10 XII 1940), absolwent Socjologii i Ekonomii na UW (1964). Od 1954 do 1957 członek ZMP, a od 1958 do 1964 ZMS. W 1962 r. za-



angażował się w działalność Politycznego Klubu Dyskusyjnego, który powstał z inicjatywy Komitetu Uczelnianego ZMS pod patronatem Karola Modzelewskiego. Członek PZPR, usunięty z partii m.in. za publiczną obronę Leszka Kołakowskiego. Uczestnik protestów Marca 1968 r., więziony do II 1969 r. Usunięty z uczelni. Po zwolnieniu z zakładu karnego pracował w przedsiębiorstwach przemysłowych. W 1971 r. na emigracji we Włoszech, Wielkiej Brytanii i Francji. Założyciel i redaktor naczelny kwartalnika politycznego „Aneks”. W l. 1973–1990 rzecznik KOR i następnie Komitetu Samoobrony Społecznej KOR za granicą. Po 1989 r. doradca premierów Tadeusza Mazowieckiego (ds. politycznych) oraz Hanny Suchockiej (ds. polityki zagranicznej). Od początku lat 90. we władzach krajowych UD i następnie UW. W 1990 r. został prezesem zarządu Fundacji im. Stefana Batorego. Członek rady Europejskiej Rady Spraw Zagranicznych (ECFR) i zastępca przewodniczącego Rady Naukowej Instytutu Nauk o Człowieku w Wiedniu.

**Piotr Stachańczyk** (ur. 10 IX 1962), absolwent Wydziału Prawa i Administracji UJ, w 1988 r. ukończył aplikację sędziowską. W l. 1985–1994 asystent na Wydziale Prawa UJ. Od 1990 r. główny specjalista, a potem dyrektor gabinetu w MSW. W l. 1991–1992 wicedyrektor Departamentu Społeczno-Administracyjnego MSW, następnie przez rok podsekretarz stanu w URM. W 1993 r. powrócił do MSW, obejmując stanowisko wicedyrektora Departamentu Spraw Obywatelskich. W l. 1994–1998 pracownik MSZ: wicedyrektor, a od 1995 r. dyrektor Departamentu Konsularnego i Wychodźstwa. W 1998 r. kierował Departamentem Spraw Prawnych i Konsularnych. Od 1998 do 2001 podsekretarz stanu w MSWiA. W l. 2001–2007 prezes Urzędu ds. Repatriacji i Cudzoziemców. Współautor ustaw odnoszących się do problematyki migracji, repatriacji i obywatelstwa. Od 2007 r. podsekretarz stanu w MSWiA. Od 2009 r. członek Rady Służby Cywilnej. Od 2011 r. sekretarz stanu w MSW.

**Jacek Stankiewicz** (16 XII 1939–18 VIII 2012), absolwent Wydziału Mechanicznego, Energetycznego i Lotnictwa Politechniki Warszawskiej (1965). W l. 1965–1983 oraz 1989–1994 pracownik Zakładów Włókien Chemicznych „Elana” w Toruniu. W l. 1968–1969 pracował w Anglii jako inżynier rozruchów i projektant instalacji kriogenicznych. Od IX 1980 r. działacz w NSZZ „Solidarność”, wiceprzewodniczący MKZ Toruń, współodpowiedzialny za powstanie i funkcjonowanie Wszechnicy Związkowej. Internowany w stanie wojennym. Redaktor „Toruńskiego Informatora Solidarności”, w 1985 r. twórca *Sprawozdań z procesu morderców księdza Jerzego Popiełuszki*, w 1988 r. wydawca pisma satyrycznego „Kontrabas”. Od 1 IV 1990 do 31 XII 1991 delegat Pełnomocnika, a od 5 III 1991 r. pełnomocnik rządu ds. reformy samorządu terytorialnego w województwie toruńskim. Od 14 I 1991 r. sekretarz stanu w URM, zastępca ministra-szefa URM Krzysztofa Żabińskiego, odwołany 30 XII 1991 r.

**Jan Stańczyk** (ur. 24 XII 1886–7 VIII 1953). Pochodził z rodziny chłopskiej. Po ukończeniu czterech klas szkoły ludowej wyemigrował do pracy do Lipska, potem do kopalni Śląska i Westfalii. W l. 1904–1907 członek PPS zaboru pruskiego, od 1908 r. Socjaldemokratycznej Partii Niemiec (SPD). W X 1918 członek Zgromadzenia Narodowego Czechosłowacji. Powrócił do Galicji i podjął działalność w PPSD Galicji i Śląska Cieszyńskiego. Od 1918 r. w składzie kierownictwa Okręgowego Komitetu Robotniczego PPS w Zagłębiu. Od III 1919 r. członek Komisji Centralnej Związków Zawodowych. Poseł na Sejm w l. 1922–1933. W XII 1925 r. doprowadził do połączenia związków górniczych w jednolity Centralny Związek Górników, którego był sekretarzem generalnym od 1925 do 1939. Uczestniczył w organizacji Centrolewu. Od 1933 r. do 1939 r. pełnił nieprzerwanie funkcję wiceprzewodniczącego Komisji Centralnej Związków Zawodowych. Od 1937 r. członek Centralnego Komitetu Wykonawczego PPS. W czasie II wojny światowej minister pracy i opieki społecznej w rządach: Władysława Sikorskiego i Stanisława Mikołajczyka (X 1939–XI 1944). W III 1945 r. wystąpił wraz częścią działaczy z PPS i uczestniczył w rozmowach w Moskwie (VI 1945) na temat powołania TRJN. Wraz z Zygmuntem Żuławskim uzgodnili, że nie wstąpią do „lubelskiej” PPS przed zawarciem połączeniowego porozumienia. Stańczyk złamał umowę i 27 VI 1945 r. samodzielnie wstąpił do „lubelskiej” PPS. Od 28 VI 1945 do 18 VII 1946 minister pracy i opieki społecznej w rządzie Edwarda Osóbki-Morawskiego, członek KRN, Rady Naczelnej i CKW „lubelskiej” PPS. W VIII 1946 r., po odwołaniu z rządu, pełnił w Nowym Jorku stanowisko dyrektora generalnego ds. społecznych ONZ oraz reprezentanta Polski w Międzynarodowej Organizacji Pracy. W XII 1948 r. wziął udział w zjeździe „połączeniowym” PPS i PPR, został członkiem PZPR. Od VII 1949 r. prezes Rady ZUS.

**Mirosław Stec** (ur. 23 VIII 1951), absolwent UJ, mgr (1973), dr (1982), prof. nauk prawnych, specjalista prawa gospodarczego prywatnego, transportowego i handlowego. Zawodowo związany z Wydziałem Prawa i Administracji UJ i Katedrą Prawa Gospodarczego Prywatnego oraz Katedrą Prawa Samorządu Terytorialnego UJ. Wykładowca m.in. Wyższej Szkoły Administracji Publicznej w Kielcach i Uniwersytetu w Białymstoku. Członek Komisji Prawniczej PAU. W pierwszej połowie lat 90. delegat pełnomocnika rządu odpowiadający za reformę administracji publicznej w województwie krakowskim. W l. 1991–1994 dyrektor Biura ds. Samorządu Terytorialnego i Biura ds. Administracji Publicznej w URM w randze dyrektora generalnego. Współtworzył przepisy dotyczące samorządu terytorialnego w Konstytucji RP oraz założenia reformy administracyjnej z okresu rządu Jerzego Buzka. W l. 1999–2005 przewodniczący Rady Służby Cywilnej, w 2008 r. powołany do Kolegium NIK, od 2010 r. przewodniczący Rady Legislacyjnej przy prezesie Rady Ministrów.

**Michał Stanisław Strąk** (ur. 14 XI 1944), absolwent Wydziału Filologii Polskiej na UW (1967), dr nauk politycznych na Wydziale Dziennikarstwa i Nauk Politycznych UW (1980). Od 1969 r. etatowy pracownik Naczelnego Komitetu ZSL (kierownik działu). W l. 1974–1989 zastępca dyrektora Instytutu Kultury, w l. 1989–1991 kierował gabinetem ministra stanu w Kancelarii Prezydenta, następnie pracownik Kancelarii Sejmu (doradca Klubu Parlamentarnego PSL). Od 1971 r. członek ZSL, w 1990 r. wstąpił do PSL. W l. 1993–1997 poseł na Sejm II kadencji. W rządzie Waldemara Pawlaka (1993–1995) minister-szef URM. W l. 1995–2001 członek KRRiT. Od X 2003 r. dyrektor Biblioteki Publicznej m.st. Warszawy.

**Hanna Suchocka** (ur. 3 IV 1946), absolwentka Wydziału Prawa i Administracji UAM (1968), dr nauk prawnych (1975). W l. 1969–1972 odbyła aplikację radcowską, pracownik naukowy w Instytucie Przemysłu Drobno i Rzemiosła (1969–1972), następnie wykładowca w Katedrze Prawa Konstytucyjnego UAM (1972–1990) oraz wykładowca Wydziału Prawa Świeckiego i Kanonicznego KUL (1988–1992). Od 1990 r. adiunkt w Centrum Praw Człowieka Instytutu Państwa i Prawa PAN w Poznaniu, wykładowca KSAP, prof. Papieskiej Akademii Nauk Społecznych. Od 1969 r. w SD, rekomendowana do Rady Narodowej m. Poznania (1973–1975) oraz do Wojewódzkiej Rady Narodowej (1975–1980). Posłanka na Sejm PRL VIII kadencji. W l. 1980–1981 działała w NSZZ „Solidarność”. 8 X 1982 r. wraz z czterema innymi posłami SD opowiedziała się przeciwko ustawie delegalizującej NSZZ „Solidarność”, za co została zawieszona w prawach członka SD oraz wykluczona z prac Klubu Poselskiego, upomniana za złamanie dyscypliny partyjnej. W II 1984 r. odeszła z SD. Posłanka na Sejm w l. 1989–2001. Członek UW, gdzie m.in. z Tadeuszem Mazowieckim, Tadeuszem Syryjczykiem i Edwardem Wende reprezentowała frakcję konserwatywną, przeciwną współpracy z SLD i UP, opowiadającą się za uwzględnieniem chrześcijańskiej wrażliwości w programie ugrupowania. Od 10 VII 1992 do 28 V 1993 prezes RM. Pierwsza w historii kobieta sprawująca urząd premiera RP. Jej rząd opracował Program Powszechnej Prywatyzacji (PPP), reformę samorządową, zakładającą m.in. wprowadzenie powiatów i dużych województw, ustawę o restrukturyzacji finansowej przedsiębiorstw i banków, a także wynegocjował *Pakt o przedsiębiorstwie państwowym w trakcie przekształcania*. Minister sprawiedliwości i prokurator generalny w rządzie Jerzego Buzka (1997–2000). W l. 2001–2013 ambasador RP przy Stolicy Apostolskiej oraz przy Suwerennym Wojskowym Zakonie Maltańskim.

**Tadeusz Andrzej Syryjczyk** (ur. 9 II 1948), absolwent Wydziału Elektrotechniki, Automatyki i Elektroniki AGH w Krakowie (1971). Dr nauk technicznych w zakresie informatyki (1977). W l. 1971–1980 kolejno asystent, st. asystent i adiunkt w AGH, do 1989 r. adiunkt i starszy wykładowca w Instytucie Informatyki na tej uczelni. Jednocześnie od 1987 r. prowadził firmę informatyczną. W 1980 r.

współzałożyciel NSZZ „Solidarność” w Krakowie i na AGH, w 1981 r. w prezydium regionu małopolskiego związku. W stanie wojennym internowany. Od 1989 do 1990 minister przemysłu w rządzie Tadeusza Mazowieckiego. Poseł na Sejm w l. 1991–2001 (Forum Prawicy Demokratycznej, UD i UW). W l. 1992–1993 szef zespołu doradców prezesa Rady Ministrów Hanny Suchockiej. Od 1998 do 2000 minister transportu i gospodarki morskiej w rządzie Jerzego Buzka. Od 1995 do 2001 wiceprzewodniczący UW. W l. 2003–2007 dyrektor w Europejskim Banku Odbudowy i Rozwoju w Londynie (przedstawiciel Polski w Radzie Dyrektorów). Od 2007 r. ekspert w Zespole Doradców Gospodarczych „Tor”.

**Zbigniew Karol Szałajda** (ur. 11 V 1934). W l. 1974–1980 dyrektor Huty „Katowice”. Od 8 X 1980 do 3 VII 1981 minister hutnictwa w rządach: Józefa Pińkowskiego i Wojciecha Jaruzelskiego. W l. 1981–1982 związany z resortem hutnictwa i przemysłu maszynowego. Od 9 X 1982 do 19 IX 1988 wicepremier w rządach Wojciecha Jaruzelskiego i Zbigniewa Messnera. W 1986 r. na czele specjalnej kryzysowej komisji rządowej, powołanej w związku z katastrofą w Czarnobylu. W 1987 r. przewodniczył specjalnej komisji rządowej powołanej do zbadania katastrofy samolotu pasażerskiego Ił-62M SP-LBG, rozbitego w Lesie Kabackim na Ursynowie 9 V 1987 r. W l. 1980–1981 i 1986–1990 członek KC PZPR. W 1983 r. w składzie Zarządu Głównego TPPR. Po 1990 r. pracował w sektorze prywatnym.

**Zygfryd Sznek** (16 XI 1909–18 V 1989), absolwent prawa na Uniwersytecie Lwowskim, 1933–1935 członek Organizacji Młodzieży Socjalistycznej „Życie”, w l. 1939–1940 przebywał na emigracji w Czechosłowacji, 1943–1944 członek ZPP w ZSRR, w l. 1944–1948 działacz PPR, od 1948 w PZPR. W l. 1944–1949 pracownik Ministerstwa Administracji Publicznej, 15 I 1953 r. mianowany dyrektorem generalnym Zespołu II URM, następnie od 4 I 1954 r. zastępcą ministraszefera URM, odwołany 15 XII 1954 r., tego samego dnia mianowany podsekretarzem stanu w MSW, nadzorował Departament Społeczno-Administracyjny, Departament Wojskowy, Komendę Główną Straży Pożarnej, i Główny Urząd Geodezji. Odwołany ze stanowiska 26 IV 1968 r.

**Józef Tejchma** (ur. 14 VII 1927). W l. 1945–1948 działacz organizacji młodzieżowej ZMW „Wici”, następnie instruktor Zarządu Głównego ZMP (1948–1956). W 1957 r. współzałożyciel ZMW i w okresie 1957–1963 przewodniczący ZG ZMW. W 1958 r. ukończył WSNS przy KC PZPR. W l. 1963–1964 kierownik Wydziału Rolnego KC PZPR, następnie w l. 1964–1972 sekretarz KC PZPR, jednocześnie w l. 1968–1980 członek BP KC PZPR. Od 29 III 1972 do 8 II 1979 wiceprezes RM w rządzie Piotra Jaroszewicza. Od 16 II 1974 do 26 I 1978 i od 8 X 1980 do 9 X 1982 minister kultury i sztuki w rządach: Piotra Jaroszewicza,

Edwarda Babiucha i gen. Wojciecha Jaruzelskiego. Od 8 II 1979 do 2 IV 1980 minister oświaty i wychowania w rządzie Piotra Jaroszewicza. Poseł na Sejm PRL III, IV, V, VI i VII kadencji. W 1980 r. ambasador PRL w Szwajcarii, w l. 1984–1988 ambasador PRL w Grecji i na Cyprze. W l. 1971–1983 wiceprzewodniczący Ogólnopolskiego Komitetu FJN.

**Stanisław Tołwiński** (11 X 1895–25 II 1969). Studiował w Instytucie Technologicznym w Petersburgu, w l. 1912–1914 członek zakazanego Związku Młodzieży Postępowo-Niepodległościowej, w l. 1915–1917 więziony przez władze carskie. W l. 1917–1918 uczestnik walk rewolucji październikowej. Działal w Zjednoczeniu Socjalistycznym Polskim, potem w PPS-Frakcja Rewolucyjna. Należał do Czerwonej Gwardii, jako komisarz ds. narodowości. Po powrocie do kraju w 1918 r. zaangażowany w działalność samorządową i spółdzielczą. W 1919 r. wstąpił do PPS i rozpoczął naukę w Wolnej Wszechnicy. Równolegle zaangażowany w działalność Związku Robotniczych Stowarzyszeń Spółdzielczych, wraz z Teodorem Toeplitzem współtworzył Warszawską Spółdzielnię Mieszkaniową i Stołeczne Przedsiębiorstwo Budowlane. Po wybuchu II wojny światowej członek Robotniczej Partii Polskich Socjalistów. Podczas powstania warszawskiego twórca Republiki Żoliborskiej, która aktywnie pomagała mieszkańcom miasta. W l. 1945–1947 poseł do KRN, a następnie poseł na Sejm Ustawodawczy i na Sejm I kadencji. Od 5 III 1945 r. do 23 V 1950 r. prezydent m. st. Warszawy, pierwszy przewodniczący Prezydium Rady Narodowej m.st. Warszawy. Od 30 V 1950 do 7 I 1953 dyrektor generalny URM, od 7 I 1953 do 31 XII 1967 wiceminister, zastępca szefa URM. Od 1946 r. członek PPR, później PZPR.

**Zdzisław Tomal** (19 III 1921–18 VIII 1984). Pochodził z rodziny chłopskiej. Podczas okupacji działał w BCh, po wojnie działacz wiejskich organizacji młodzieżowych. Absolwent Wyższej Szkoły Rolniczej we Wrocławiu (1956). Wieloletni działacz partii ludowych, od 1945 r. w SL, następnie ZSL. Należał do władz partii – od 1959 r. członek Naczelnego Komitetu, w l. 1964–1981 członek prezydium, w l. 1966–1969 sekretarz, w l. 1973–1981 wiceprezes, w l. 1976–1980 członek sekretariatu, równolegle wiceprezes Wojewódzkiego Komitetu ZSL we Wrocławiu (1957), a w l. 1976–1980 przewodniczący Klubu Poselskiego w Sejmie PRL VII kadencji. W l. 1947–1956 pracownik kolejno urzędu wojewódzkiego i Prezydium WRN we Wrocławiu, w l. 1957–1966 przewodniczący Prezydium WRN w Koszalinie. W l. 1969–1976 wicepremier, następnie od 1976 r. zastępca przewodniczącego Rady Państwa. Był posłem na Sejm od 1961 r. do śmierci (III, IV, V, VI, VII i VIII kadencji). Od 1974 r. członek Rady Naczelnej ZBoWiD.

**Bogdan Kazimierz Trepiński** (ur. 15 X 1942), absolwent Wydziału Prawa i Administracji UAM (1969), dr nauk prawnych (1974), następnie pracownik naukowy



(starszy asystent i adiunkt), autor artykułów z zakresu prawa pracy i ubezpieczeń społecznych. W VI 1990 r. wybrany na prezydenta Gniezna, w l. 1992–1993 dyrektor gabinetu premier Hanny Suchockiej. Stanowisko prezydenta Gniezna ponownie obejmował w 1994 r. i 1998 r. Funkcję tę sprawował do XI 2002 r. Od 1998 do 2002 radny sejmiku wielkopolskiego I kadencji.

**Krzysztof Ludwik Trębaczewicz** (ur. 9 VII 1939), absolwent prawa na Uniwersytecie Łódzkim, doradca prawny w zakresie prawa finansowego i bankowego. Od 1963 r. pracownik zarządu łódzkiego ZMS. Od 1975 do 1976 przewodniczący ZMS, a w l. 1976–1980 ZSMP. Zastępca kierownika wydziału KC PZPR (1970–1973), 1973–1975 pracownik KW PZPR w Krakowie, potem ponownie KC (1980–1981). W 1976–1984 poseł na Sejm PRL. Od 30 XI 1982 do 30 IV 1986 podsekretarz stanu w URM, rzecznik rządu ds. sejmowych. W okresie 1977–1981 członek Prezydium Ogólnopolskiego Komitetu FJN. W 1985 r. związał się zawodowo z bankowością. Od 1985 do 1992 wiceprezes NBP, później pracował w bankach komercyjnych. Członek ZSP (1957–1962), ZMS (1960–1975), ZSMP (1975–1980), od 1962 r. w PZPR.

**Witold Andrzej Trzeciakowski** (6 II 1926–21 I 2004), absolwent SGH (1951), uzupełniał studia w USA (uniwersytety Harvarda i Columbia), dzięki rocznemu stypendium Fundacji Forda. Dr (1960), potem prof. nauk ekonomicznych (1971). Od 1978 r. prof. zwyczajny. Po II wojnie światowej uruchomił i prowadził, założoną przez ojca, fabrykę wyrobów metalowych Podkowiak w Szydłowcu. W l. 1959–1981 pracownik Instytutu Koniunktur i Cen Handlu Zagranicznego (m.in. dyrektor). Od 1969 do 1980 pracownik Uniwersytetu Łódzkiego, w l. 1981–1989 Instytutu Nauk Ekonomicznych PAN. Od 1981 do 1984 w składzie Prymasowskiej Rady Społecznej, przewodniczył Kościelnemu Komitetowi Rolniczemu i radzie nadzorczej Fundacji Wodnej. Ekspert „Solidarności”, uczestnik obrad Okrągłego Stołu. W czerwcu 1989 r. senator I kadencji z ramienia Komitetu Obywatelskiego. We wrześniu 1989 r. powołany na stanowisko ministra-członka Rady Ministrów w gabinecie Mazowieckiego (od XII 1989 r. przewodniczył Radzie Ekonomicznej rządu). Po 1990 r. związany ze środowiskiem UD i UW.

**Marek Andrzej Ungier** (ur. 26 VII 1953), absolwent Wydziału Dziennikarstwa i Nauk Politycznych UW (1976). W 1977 r. ukończył w stopniu mjra kurs Wojskowej Służby Wewnętrznej. Od 1977 r. członek ZSMP (m.in. sekretarz generalny). W l. 1987–1991 dyrektor departamentu w Komitecie Młodzieży i Kultury Fizycznej, w l. 1991–1992 dyrektor Biura Fundacji Postępu „Progressus”. W l. 1974–1990 członek PZPR, potem od 1990 r. członek SdRP. W l. 1992–1993 prezes Zarządu Biura Turystyki Młodzieży „Juventur” S.A., a także członek kilku rad nadzorczych spółek holdingu „Juventur”. W 1994 r. dyrektor generalny w URM,

a w 1995 r. podsekretarz stanu w URM. W l. 1995–2004 sekretarz stanu, szef Gabinetu Prezydenta RP.

**Piotr Urbankowski.** Od 1 VI 1994 do 24 I 1996 dyrektor generalny w Ministerstwie Współpracy Gospodarczej z Zagranicą, w okresie 25 I 1996–31 XII 1996 podsekretarz stanu w URM. Od 24 I 1997 do 24 XI 1997 prezes Urzędu Zamówień Publicznych, od 3 XI 2001 do 3 III 2003 podsekretarz stanu w Ministerstwie Obrony Narodowej.

**Marek Wagner** (ur. 24 IV 1946), absolwent Wydziału Finansów i Statystyki SGPiS (1971) oraz dyplomatycznych studiów podyplomowych dla pracowników służby zagranicznej przy PISM i w Akademii Nauk o Państwie i Prawie w Babelsbergu. Pracownik MSZ – do 1994 r. kierownik wydziału ds. Niemiec, dyplomata w ambasadach PRL w Oslo (1977–1981) oraz w Wiedniu (1986–1990). Członek PZPR do 1990 r. W 1994 r. dyrektor generalny w URM. W 1995 r. sekretarz KERM. Po tzw. reformie centrum od III 1997 r. sekretarz stanu i zastępca szefa KPRM, odpowiedzialny za koordynację polityki gospodarczej rządu. W l. 1997–2005 poseł na Sejm III i IV kadencji. Od 19 X 2001 do 2 V 2004 sekretarz stanu i szef KPRM w rządzie Leszka Millera.

**Witold Walczewski** (ur. 1 VI 1932), absolwent Leningradzkiego Instytutu Finansowo-Ekonomicznego w ZSRR, mgr ekonomii (1955). W l. 1955–1957 zatrudniony kolejno w Ministerstwie Hutnictwa, Ministerstwie Przemysłu Ciężkiego (1957–1970), następnie w Ministerstwie Przemysłu Maszynowego (1970–1980). W okresie od 15 III 1980 do 30 XI 1981 podsekretarz stanu w URM, szef Biura Koordynacji Przemysłu. Członek ZMP 1944–1951, potem od 1955 r. w PZPR. 17 III 1981 r. usunięty z partii w związku z kontrolą NIK i zarzutami o nadużycie stanowiska, w celu uzyskania korzyści materialnych.

**Wiesław Waniewski** (ur. 28 V 1933), absolwent Wydziału Chemicznego Politechniki Warszawskiej (1956), inżynier chemik. Od 1962 r. zatrudniony w URM jako starszy radca, a od 1 VIII 1963 r. doradca wiceprezesa RM, od 3 III 1970 r. dyrektor gabinetu wiceprezesa RM Piotra Jaroszewicza, od 21 I 1971 r. dyrektor generalny w URM, następnie w okresie od 18 V 1972 do 31 X 1980 podsekretarz stanu w URM. Od 1 XI 1980 do 7 IV 1981 podsekretarz stanu w Ministerstwie Przemysłu Chemicznego. Od 1961 r. członek PZPR. 17 III 1981 r. usunięty z partii w związku z kontrolą NIK i zarzutami o nadużycie stanowiska w celu uzyskania korzyści materialnych.

**Janusz Wieczorek** (15 X 1910–30 XI 1981), absolwent studiów prawniczych na UW (1936), pracownik Ministerstwa Opieki Społecznej (1936–1939), uczestnik



kampanii wrześniowej, do 1945 r. przebywał w obozach jenieckich w Niemczech. Po powrocie do kraju zatrudniony w Ministerstwie Pracy i Opieki Społecznej (1945–1948), Prezydium Rady Ministrów (1948–1950), w l. 1950–1956 wiceprezes Państwowej Komisji Etatów. W l. 1956–1980 szef URM, jednocześnie od 1960 r. przewodniczący Rady Ochrony Pamięci Walk i Męczeństwa (1960–1981), przewodniczący Komitetu Budowy Szpitala-Pomnika „Centrum Zdrowia Dziecka”. Wchodził przez kilka kadencji w skład Rady Naczelnej ZBoWiD. Od 1945 r. członek PPS, a od 1948 r. PZPR.

**Andrzej Stanisław Wieczorkiewicz** (ur. 25 V 1942), absolwent Wydziału Ekonomicznego UW (1966), dr (1974), dr hab. (1983), prof. (1992). W 1967 r. został asystentem w Katedrze Międzynarodowych Stosunków Gospodarczych UW, od 1974 r. pracował jako adiunkt, w 1984 r. jako docent. Od 1992 r. zatrudniony w Katedrze Bankowości i Finansów UW. Został też prof. w Wyższej Szkole Przedsiębiorczości i Zarządzania im. Leona Koźmińskiego. Do 1990 r. członek PZPR, poseł na Sejm kontraktowy. W l. 1993–1997 podsekretarz stanu URM. Członek SLD.

**Józef Winiarski**. Od 12 XII 1994 do 22 I 1996 wicewojewoda kielecki, w okresie 23 I 1996–31 XII 1996 podsekretarz stanu w URM, następnie od 2 I 1997 r. do 5 XI 1997 r. podsekretarz stanu w MSWiA. Od 27 III 1997 do 5 XI 1997 pełnomocnik rządu ds. zagospodarowania mienia przejętego od wojsk Federacji Rosyjskiej.

**Janusz Czesław Wojciechowski** (ur. 6 XII 1954), absolwent Wydziału Prawa i Administracji Uniwersytetu Łódzkiego (1977). W l. 1977–1980 asesor w Prokuraturze Wojewódzkiej w Skierniewicach. W l. 1980–1993 sędzia w Sądach Rejonowych w Rawie Mazowieckiej oraz w Skierniewicach (do 1985), od 1985 r. do 1990 r. w Sądzie Wojewódzkim w Skierniewicach, a od 1990 do 1993 w Sądzie Apelacyjnym w Warszawie. Członek Krajowej Rady Sądownictwa w l. 1990–1993. Od 1984 r. członek ZSL. Od 1993 do 1995 poseł na Sejm II kadencji. Od 1994 r. do 1995 r. podsekretarz stanu w URM. W l. 1995–2001 prezes NIK. W 2001 r. poseł IV kadencji, od 13 VI 2004 r. wybrany do Parlamentu Europejskiego, wybrany ponownie w 2009 i 2014 r. Od XI 2010 r. członek PiS.

**Zbigniew Woźniak**. Od 1 VIII 1992 do 27 X 1993 podsekretarz stanu w URM, jednocześnie sekretarz Komitetu Społecznego RM. W okresie 1 XII 1997–5 III 1999 podsekretarz stanu w KPRM.

**Jan Zagajewski** (ur. 12 I 1946), absolwent Politechniki Warszawskiej (1974). Dyrektor generalny URM w okresie 29 VI 1992–31 VII 1992, od 17 VI 1992 r. do 31 I 1993 r. zastępca dyrektora Bazy Gospodarczo-Recepcyjnej URM. Od 15 XI

1993 do 20 XI 1995 podsekretarz stanu w URM, odpowiedzialny za nadzór nad Biurem Finansowym, Biurem Administracyjnym, Biurem ds. Informatyki, Gospodarstwem Pomocniczym URM oraz Zakładem Budżetowym „Zbiorowe Żywnie”. Złożył rezygnację w związku ze sprawą nieprawidłowości dotyczących rządowych mieszkań. Od 2 XII 1995 r. przeszedł do Centrali PZU S.A. w Warszawie. W l. 1994–1995 członek Rady Nadzorczej Telekomunikacji Polskiej.

**Andrzej Mirosław Zarębski** (ur. 7 VII 1957), absolwent filologii polskiej na Wydziale Humanistycznym Uniwersytetu Gdańskiego (1980), nauczyciel języka polskiego, następnie związany z prasą studencką i związkową „Solidarność”. Współorganizował Biuro Informacji Prasowej Komisji Krajowej związku. Internowany w stanie wojennym. Członek redakcji niezależnego „Przeglądu Politycznego”. W l. 1989–1990 publicysta „Tygodnika Solidarność”, w 1990 r. kierownik działu w „Gazecie Gdańskiej”. Po 1989 r. zaangażowany w tworzenie wojewódzkich struktur KLD. Od 14 I 1991 do 26 XII 1991 rzecznik prasowy rządu Jana Krzysztofa Bieleckiego, od 1991 r. poseł I kadencji. Od 1993 do 1999 sekretarz KRRiT. Po zakończeniu kadencji zajął się działalnością gospodarczą.

**Aleksander Zawadzki** (16 XII 1899–7 VIII 1964). Pochodził z rodziny robotniczej, miał wykształcenie średnie. W wieku 14 lat rozpoczął pracę jako robotnik rolny, następnie w kopalni węgla w Bytomiu i w hucie w Siemianowicach. W 1918 r. powrócił do Dąbrowy Górniczej i zgłosił się na ochotnika do WP. Walczył w obronie Lwowa i na Froncie Litewsko-Białoruskim. Członek KZMP, od 1923 r. KPP. Działał w Okręgu Łódzkim. W 1924 r. skierowany do szkoły partyjnej w Moskwie, potem działał w Kielcach i Radomiu, na terenie Zagłębia Dąbrowskiego, w Białymstoku, Grodnie i Pińsku. 9 VII 1925 r. skazany na 6 lat więzienia. Wyszedł 2 III 1932 r., skierowany na leczenie do ZSRR. Do Polski powrócił w V 1934 r., aresztowany do II 1935 r. jako członek KC KPP. Po wyjściu z więzienia został kierownikiem Centralnego Wydziału Wojskowego KPP. Ponownie aresztowany 13 I 1936 r. i skazany na 15 lat więzienia za działalność antypaństwową. Wojna zastała go w więzieniu w Brześciu n. Bugiem. Od początku II wojny światowej pracował na Kresach, a po ataku Niemiec na ZSRR – w Moskwie, następnie pod Stalingradem, od VII 1942 r. zmobilizowany do batalionów roboczych Armii Czerwonej, do budowy umocnień Stalingradu, potem jako górnik w kopalni węgla na północ od Nowosybirsk. W 1943 r. skierowany przez WKP(b) do 1. Polskiej Dywizji im. Tadeusza Kościuszki. Został porucznikiem oraz zastępcą szefa Wydziału Oświatowego 1. Korpusu Polskiego w ZSRR. W XII 1943 r. mianowany zastępcą dowódcy ds. wychowawczych 1. Korpusu w stopniu płk. Od 1944 r. członek PPR. W IV 1944 r. mianowany gen. bryg. oraz zastępcą dowódcy Armii Polskiej w ZSRR ds. polityczno-wychowawczych, a od 5 V 1944 r. szefem Polskiego Sztabu Partyzanckiego, przewodniczącym Centralnego Biura Komunistów Polskich

w ZSRR (od 10 I 1944 do VIII 1944) oraz członkiem Prezydium Zarządu Głównego ZPP. 22 VII 1944 r. mianowany zastępcą ds. polityczno-wychowawczych Naczelnego Dowódcy WP. Od VIII 1944 r. członek BP KC PPR. Od 21 I 1945 r. pełnomocnik rządu województwa śląskiego, od 11 III 1945 do 31 X 1948 wojewoda śląsko-dąbrowski. W II 1945 r. został awansowany na gen. dyw., w VIII 1945 r. skutecznie interweniował u marszałka Konstantego Rokossowskiego, broniąc przed wywózką na wschód 12 tys. Górnoślązaków, przetrzymywanych na terenie dawnego obozu Auschwitz. Pełnił wiele funkcji w PPR i PZPR: w 1948 r. członek Sekretariatu KC PPR i Biura Organizacyjnego KC PPR, następnie członek PZPR. W PZPR: członek Biura Organizacyjnego KC (1948–1954), członek KC i BP KC (od 1948), sekretarz KC (1948–1954). Od 21 I do 10 VI 1949 wicepremier, od 5 VI 1949 do 28 IV 1950 przewodniczący CRZZ i ponownie wicepremier od 28 IV 1950 do 20 XI 1952. Od 1944 r. poseł do KRN, na Sejm Ustawodawczy oraz na Sejm PRL I, II i III kadencji. W l. 1954–1956 członek Prezydium, od 14 VIII 1956 r. przewodniczący Ogólnopolskiego Komitetu Frontu Narodowego; od 4 I 1958 r. przewodniczący Ogólnopolskiego Komitetu FJN. Od 20 XI 1952 r. aż do śmierci był przewodniczącym Rady Państwa PRL. Po jego śmierci w Polsce zarządzono żałobę narodową, a w pogrzebie wziął udział m.in. przewodniczący Prezydium Rady Najwyższej ZSRR Anastas Mikojan.

**Krzysztof Jan Żabiński** (ur. 7 II 1953), absolwent Politechniki Poznańskiej (1976). W l. 1976–1989 zatrudniony w Zakładowym Ośrodku Informatyki Toruńskiej Przędzalni Czesankowej „Merinotex”. W 1980 r. wstąpił do „Solidarności”. W stanie wojennym internowany. W l. 1989–1993 poseł na Sejm kontraktowy (z ramienia Komitetu Obywatelskiego) i I kadencji. Krótco działał w PC, potem należał do KLD i UW (do 1996). W 1991 r. minister-szef URM w rządzie Jana Krzysztofa Bieleckiego. Od 1992 do 1993 wiceminister spraw wewnętrznych w rządzie Hannu Suchockiej. W 1996 r. zrezygnował z działalności politycznej i zajął się pracą w biznesie.

**Andrzej Żor** (ur. 16 IX 1940), absolwent Filologii Polskiej UW (1962) i Podyplomowego Studium Służby Zagranicznej (1989). W l. 1962–1963 pracownik Muzeum Historii Polskiego Ruchu Rewolucyjnego, następnie na różnych stanowiskach w Ministerstwie Szkolnictwa Wyższego i Ministerstwie Oświaty i Szkolnictwa Wyższego (1963–1983). Od 1 XII 1983 do 18 XII 1985 dyrektor generalny w URM, następnie podsekretarz stanu w URM (19 XII 1985–15 VIII 1989). W l. 1989–1992 ambasador RP w Malezji. W okresie 18 XI 1993–31 V 1994 sekretarz stanu w URM, sekretarz KERM. W l. 1968–1990 członek PZPR.



# BIBLIOGRAFIA

## ŹRÓDŁA ARCHIWALNE

### Archiwum Rady Ministrów Kancelarii Prezesa Rady Ministrów

#### Akty normatywne dotyczące struktury i funkcjonowania Prezydium Rady Ministrów i Urzędu Rady Ministrów

Okólniki i zarządzenia Prezesa Rady Ministrów z 1944 i 1945 r., spis zd.-odb. 2759/1

Okólniki i zarządzenia Prezesa Rady Ministrów z 1946 i 1947 r., spis zd.-odb. 2759/2

Okólniki i zarządzenia Prezesa Rady Ministrów z lat 1948–1950, spis zd.-odb. 2759/3

Okólniki i zarządzenia Prezesa Rady Ministrów z 1951 r., spis zd.-odb. 2759/4

Okólniki i zarządzenia Prezesa Rady Ministrów z 1952 r., spis zd.-odb. 2759/5

Zarządzenia i pisma okólne Prezesa Rady Ministrów z 1954 r., spis zd.-odb. 2759/8

Zarządzenia i pisma okólne Prezesa Rady Ministrów z 1955 r., spis zd.-odb. 2759/10

Zarządzenia i pisma okólne Prezesa Rady Ministrów z 1956 r., spis zd.-odb. 2759/12

Zarządzenia i pisma okólne Prezesa Rady Ministrów z 1957 r., spis zd.-odb. 2759/13

Zarządzenia i pisma okólne Prezesa Rady Ministrów z 1958 r., spis zd.-odb. 2759/14

Zarządzenia i pisma okólne Prezesa Rady Ministrów z 1959 r., spis zd.-odb. 2759/10

Zarządzenia Prezesa Rady Ministrów z 1961 r., spis zd.-odb. 2759/37

Zarządzenia i pisma okólne Prezesa Rady Ministrów z 1968 r., spis zd.-odb. 2759/29

Okólniki i zarządzenia Prezesa Rady Ministrów z 1971 r., spis zd.-odb. 2759/34

Okólniki i zarządzenia Prezesa Rady Ministrów z 1973 r., spis zd.-odb. 2759/37

Zarządzenia i okólniki Prezesa Rady Ministrów z 1970 r., spis zd.-odb. 2759/33

Zarządzenia i okólniki Prezesa Rady Ministrów z 1971 r., spis zd.-odb. 2759/34

Zarządzenia i okólniki Prezesa Rady Ministrów z 1972 r., spis zd.-odb. 2759/36

Zarządzenia Prezesa Rady Ministrów z 1979 r., spis zd.-odb. 2861/1/2

Zarządzenia i okólniki Prezesa Rady Ministrów z 1980 r., spis zd.-odb. 2621

Okólniki i zarządzenia Prezesa Rady Ministrów z 1991 r., spis zd.-odb. 2952

Zarządzenia Szefa URM z lat 1952–1960, spis zd.-odb. 2831/1

Zarządzenia Szefa URM z lat 1961–1973, spis zd.-odb. 2831/2

Zarządzenia Szefa URM z 1981 r., spis zd.-odb. 2789/1

Zarządzenia Szefa URM z 1982 r., spis zd.-odb. 2790

Zarządzenia i decyzje Szefa URM z 1983 r., spis zd.-odb. 1824/18  
Zarządzenia Szefa URM z 1984 r., spis zd.-odb. 2792/1  
Zarządzenia Szefa URM z 1985 r., spis zd.-odb. 2793  
Zarządzenia i decyzje Szefa URM z 1986 r., spis zd.-odb. 2794  
Zarządzenia Szefa URM z 1987 r., spis zd.-odb. 2795/1  
Zarządzenia Szefa URM z 1988 r., spis zd.-odb. 2808  
Zarządzenia Szefa URM z 1989 r., spis zd.-odb. 2806  
Zarządzenia Szefa URM z 1990 r., spis zd.-odb. 2807/1  
Zarządzenia i decyzje Szefa URM z 1991 r., spis zd.-odb. 1943/1  
Zarządzenia i decyzje Szefa URM z 1992 r., spis zd.-odb. 2944/1  
Zarządzenia i decyzje Szefa URM z 1993 r., spis zd.-odb. 2945/1  
Zarządzenia Szefa URM z 1994 r., spis zd.-odb. 2751/1  
Zarządzenia i decyzje Szefa URM z 1995 r., spis zd.-odb. 2754  
Zarządzenia i decyzje Szefa URM z 1996 r., spis zd.-odb. 3096

### **Dokumentacja przechowywana w registraturze ARM**

#### Przepisy kancelaryjno-archiwalne. Rzeczowe wykazy akt obowiązujące w URM

1.01.1961–31.12.1961 Zarządzenie wewnętrzne Szefa URM nr 12 z dnia 24.12.1960 r.  
–Instrukcja kancelaryjna URM, druk wewnętrzny URM  
1.01.1962–31.12.1962 Wykaz akt URM 1962, druk wewnętrzny URM  
1.01.1963–31.12.1963 Wykaz akt URM 1963, druk wewnętrzny URM  
1.01.1964–31.12.1964 Wykaz akt URM 1964, druk wewnętrzny URM  
1.01.1965–31.12.1965 Wykaz akt URM 1965, druk wewnętrzny URM  
1.01.1966–31.12.1966 Wykaz akt URM 1966, druk wewnętrzny URM  
1.01.1967–31.12.1967 Wykaz akt URM 1967, druk wewnętrzny URM  
1.01.1968–31.12.1970 Wykaz akt URM 1968, druk wewnętrzny URM  
1.01.1971–31.12.1971 Wykaz akt URM 1971, druk wewnętrzny URM  
1.01.1972–31.12.1972 Wykaz akt URM 1972, druk wewnętrzny URM  
1.01.1973–31.12.1973 Wykaz akt URM 1973, druk wewnętrzny URM  
1.01.1974–31.12.1975 Zarządzenie nr 9 Szefa Urzędu Rady Ministrów z dnia 10.12.1973 r.  
w sprawie instrukcji kancelaryjnej w Urzędzie Rady Ministrów, druk wewnętrzny URM  
1.01.1976–31.12.1984 Wykaz akt URM 1976, druk wewnętrzny URM  
1.01.1985–31.12.1992 Zarządzenie nr 6 Szefa URM z dnia 16.06.1984 r. w sprawie instrukcji kancelaryjnej w Urzędzie Rady Ministrów, druk wewnętrzny URM

- 1.01.1993–31.12.1999 Zarządzenie nr 29 Ministra-Szefa URM z dnia 31.12.1992 r. w sprawie instrukcji kancelaryjnej i wykazu akt URM, druk wewnętrzny URM
- Zarządzenie wewnętrzne Prezesa Rady Ministrów z dnia 23 sierpnia 1945 r. Przepisy kancelaryjne dla Prezydium Rady Ministrów i urzędów podległych. Okólniki i zarządzenia Prezesa Rady Ministrów z 1945 r., spis zd.-odb. nr 2759/1, s. 123, 128–132
- Zarządzenie wewnętrzne nr 4 Prezesa Rady Ministrów z dnia 20 października 1945 r. w sprawie ścisłego przestrzegania przepisów kancelaryjnych. Okólniki i zarządzenia Prezesa Rady Ministrów z 1945 r., spis 2759/1, s. 164–165
- Zarządzenie wewnętrzne nr 7 Prezesa Rady Ministrów wprowadzające w życie instrukcję kancelaryjną dla Prezydium Rady Ministrów. Okólniki i zarządzenia Prezesa Rady Ministrów z 1945 r., spis 2759/1, s. 74–101
- Pismo okólne nr GMO/694/53, [w:] Składnica Akt 1959 r., zbiór dokumentów zebranych i opracowanych przez mgra T. Rogozińskiego, naczelnika Wydziału Ogólnego w Biurze Administracyjno-Gospodarczym URM, s. 55
- Zarządzenie wewnętrzne nr 5 Szefa Urzędu Rady Ministrów z dnia 31 grudnia 1952 r. w sprawie symboli akt załatwianych przez gabinety Prezesa Rady Ministrów, Wiceprezów Rady Ministrów i Szefa Urzędu Rady Ministrów, [w:] Składnica Akt 1959 r., zbiór dokumentów zebranych i opracowanych przez mgra T. Rogozińskiego, naczelnika Wydziału Ogólnego w Biurze Administracyjno-Gospodarczym URM, s. 69
- Instrukcja nr 5 Szefa Urzędu Rady Ministrów z dnia 6 kwietnia 1955 r. w sprawie czynności Sekretariatów Biur Urzędu Rady Ministrów. Zarządzenia Szefa URM z lat 1952–1960, spis zd.-odb. 2831/1, s. 302–308
- Zarządzenie wewnętrzne nr 12 Szefa URM z dnia 24 grudnia 1960 r. w sprawie wprowadzenia nowej instrukcji kancelaryjnej w Urzędzie Rady Ministrów. Zarządzenia Szefa URM z lat 1952–1960, spis zd.-odb. 2831/1, s. 419–433
- Zarządzenie wewnętrzne nr 9 Szefa URM z dnia 10 grudnia 1973 r. w sprawie wprowadzenia instrukcji kancelaryjnej w Urzędzie Rady Ministrów. Zarządzenia Szefa URM z lat 1961–1973, spis zd.-odb. 2831/2
- Zarządzenie nr 6 Szefa URM z dnia 16 czerwca 1984 r. w sprawie instrukcji kancelaryjnej w Urzędzie Rady Ministrów. Zarządzenia Szefa URM z 1984, spis zd.-odb. 2792
- Zarządzenie nr 29 Szefa URM z dnia 31 grudnia 1992 r. w sprawie instrukcji kancelaryjnej i wykazu akt Urzędu Rady Ministrów. Zarządzenia Szefa URM z 1992, spis zd.-odb. 2944
- Zarządzenie nr 14 Szefa KPRM z dnia 22 grudnia 1999 r. w sprawie instrukcji kancelaryjnej i wykazu akt Kancelarii Prezesa Rady Ministrów. Zarządzenia Szefa KPRM z 1999, spis zd.-odb. 472/14
- Instrukcja o Składnicy Akt w Prezydium Rady Ministrów z dnia 24.05.1950 r. Okólniki i zarządzenia Prezesa Rady Ministrów, spis zd.-odb. 2759/3, s. 186–192
- Regulamin Składnicy Akt Urzędu Rady Ministrów z dnia 20.11.1953 zatwierdzony przez Szefa Urzędu Rady Ministrów. Zarządzenia Szefa URM z lat 1952–1960, spis zd.-odb. 2831/1
- Zarządzenie wewnętrzne nr 5 Szefa Urzędu Rady Ministrów z dnia 31.12.1963 r. w sprawie wprowadzenia instrukcji dotyczącej organizacji i zakresu działania archiwum akt jawnych i poufnych oraz archiwum akt tajnych w Urzędzie Rady Ministrów. Zarządzenia Szefa URM z lat 1961–1973, spis zd.-odb. 2831/2



Załącznik nr 1. Instrukcja w sprawie organizacji i zakresu działania archiwum Urzędu Rady Ministrów

Załącznik nr 2. Instrukcja w sprawie organizacji i zakresu działania archiwum akt tajnych Urzędu Rady Ministrów

Zarządzenie nr 34 Ministra-Szefa Urzędu Rady Ministrów z dnia 30.11.1995 r. w sprawie zasad i trybu postępowania z dokumentacją jawną, tajną i tajną specjalnego znaczenia nie mającą charakteru obronno-wojskowego w Urzędzie Rady Ministrów. Zarządzenia i decyzje Szefa URM z 1995 r., spis zd.-odb. 2754

Załącznik 1. Instrukcja w sprawie zasad i trybu postępowania z dokumentacją jawną w Urzędzie Rady Ministrów

Załącznik 2. Instrukcja w sprawie zasad i trybu postępowania z dokumentacją tajną i tajną specjalnego znaczenia, która nie ma charakteru obronno-wojskowego w Urzędzie Rady Ministrów

### Zbiory dokumentów niepublikowanych

Składnica Akt 1959 r., zbiór dokumentów zebranych i opracowanych przez mgra Tomasza Rogozińskiego, naczelnika Wydziału Ogólnego w Biurze Administracyjno-Gospodarczym URM, księga oprawna, zawiera kopie normatywów organizacyjnych i przepisów kancelaryjno-archiwalnych URM z lat 1952–1958

Akta Komisji Kancelaryjno-Archiwalnej 1960–1961, księga oprawna

### Dokumentacja odzwierciedlająca funkcjonowanie archiwum zakładowego

Sprawozdania z pracy archiwum zakładowego; teczka: Plany pracy i sprawozdania archiwum 1950–1996

Protokoły kontroli nadzoru, zalecenia pokontrolne AAN; teczka Protokoły kontroli AAN z lat 1951–1993

Ewidencja materiałów archiwalnych przekazanych do AAN, innych archiwów państwowych i innych instytucji, teczki: Przekazywanie materiałów archiwalnych do AAN w latach 1951–1996, Akta przekazane do innych instytucji w latach 1997–2009 (IPN)

Protokoły oceny dokumentacji niearchiwalnej oraz spisy do brakowania i akt wybrakowanych za zgodą AAN, teczki: Brakowanie akt w latach 1951–1996;

Akta dotyczące lokalu, magazynów, przeprowadzek itd.; registratura archiwum, teczka: Informacje o archiwum URM – sprawy pomieszczeń i remonty siedziby

Ewidencja wypożyczeń, Wypożyczenia akt i udostępnienia na miejscu 1972–1996

Akta Pracowni Mikrofilmowej, teczki: Pracownia Mikrofilmowa 1963–1970, 1991–1996

Spisy zdawczo-odbiorcze dokumentacji komórek organizacyjnych PRM i URM przyjętych na stan Archiwum Akt Jawnych URM, spisy nr 1–3127

## **Archiwum Akt Nowych w Warszawie**

Zespół nr 8, Prezydium Rady Ministrów w latach 1917–1939, Wstęp do inwentarza

Zespół nr 283, Ministerstwo Oświaty w Warszawie 1945–1965, Wstęp do inwentarza

- Zespół nr 290, Notatka informacyjna, spisy zdawczo-odbiorcze materiałów archiwalnych przekazanych do AAN. Mikrofilmy przechowywane w Pracowni Zabezpieczenia Zasobu ARM, mikrofilmy nr 1–566, mikrofiszki pudełka 1–24
- Zespół nr 1354, Polska Zjednoczona Partia Robotnicza. Komitet Centralny,teczka Bolesława Bieruta, p. 221, t. 3/650 „a”
- Zespół Archiwum Akt Nowych. Archiwum zakładowe, dokumentacja z lat 1952–1996, teczki: Konferencje organizowane przez AAN w latach 1957–1976, sygn. AAN/231, 260, 265
- Działalność Archiwum Akt Nowych w latach 1956–1996 (realizacja planów 5-letnich), sygn. AAN/284–298
- Działalność Archiwum Akt Nowych w latach 1953–1996 (teczki roczne), sygn. AAN/303–330, 184–195
- Struktura organizacyjna AAN 1956 r., sygn. AAN/157
- Wizyty archiwów zakładowych w latach 1950–1954, sygn. AAN/1307, 1308, 1309, 1314

## PUBLIKACJE I ARTYKUŁY

### 1. Materiały źródłowe publikowane

#### Zbiory przepisów

- Archiwa. Przepisy prawne. Stan prawny na dzień 30 czerwca 1997 r.*, wybór i oprac. Jerzy Góral, Toruń 1997
- Archiwa. Przepisy metodyczne (2002–2007)*, wybór i oprac. Rafał Gałuba, Poznań 2007
- Dokumentacja w zakładzie pracy. Przepisy kancelaryjne i archiwalne. Stan prawny na koniec czerwca 1966 r.*, wyd. 1, oprac. Krzysztof Radczuk, red. Karol Weyman, Warszawa 1966
- Dokumentacja w zakładzie pracy. Przepisy kancelaryjne i archiwalne. Stan prawny na dzień 30 czerwca 1969 r.*, wyd. 2 zmienione i uzupełnione, oprac. Krzysztof Radczuk, Warszawa 1970
- Dokumentacja w zakładzie pracy. Przepisy kancelaryjne i archiwalne. Stan prawny na dzień 31 grudnia 1973 r.*, wyd. 3 zmienione i uzupełnione, oprac. Krzysztof Radczuk, Warszawa 1975
- Przepisy o archiwach i działalności archiwalnej. (Według stanu prawnego na dzień 31 października 1985 r.)*, wybór i oprac. Jerzy Góral, Warszawa 1985
- „Rocznik Polityczno-Gospodarczy”, 1938
- Sierpowski Stanisław, Matelski Dariusz, *Dzieje archiwistyki polskiej. Wybór źródeł*, t. 1, Poznań 1988
- Sierpowski Stanisław, Matelski Dariusz, *Dzieje archiwistyki polskiej. Wybór źródeł*, t. 2, Poznań 1993
- Zbiór przepisów archiwalnych wydanych przez Naczelnego Dyrektora Archiwów Państwowych w latach 1952–2000*, wybór i oprac. Maria Tarakanowska, Ewa Rosowska, Warszawa 2001
- Zbiór przepisów archiwalnych. Zeszyt 1 – stan na dzień 1 X 1952 r.*, oprac. Zygmunt Kolankowski, Konstanty Murza-Murzicz, red. Zygmunt Kolankowski, 1954, wyd. 2

*Zbiór przepisów o kwalifikacji i terminach przechowania akt oraz o prowadzeniu składnic akt. Stan prawny na koniec marca 1956 r.*, wyd. 1, oprac. Jerzy Jaros, Warszawa 1956

*Zbiór przepisów i informacji o kwalifikacji i terminach przechowania akt oraz o prowadzeniu składnic akt (archiwów zakładowych). Stan prawny na koniec października 1960 r.*, oprac. Jerzy Jaros, Karol Weyman, wyd. 3, Warszawa 1962

### **Sprawozdania z działalności archiwów państwowych**

Brańska Eugenia, *Działalność państwowej służby archiwalnej w roku 1955*, „Archeion”, t. 26, 1956

*Sprawozdanie z działalności państwowej służby archiwalnej za 1954 r.*, „Archeion”, t. 25, 1956

*Sprawozdanie z kwartalnej konferencji dyrektorów archiwów państwowych w Rzeszowie w dniach 28–29 marca 1961 r.*, „Archeion”, t. 36, 1961

## **2. Pomoce archiwalne: informatory o zasobie, inwentarze**

### **Prace dyplomowe absolwentów Policealnego Studium Informacji, Archiwistyki i Księgarstwa (PSIAK)**

Artowicz Olga, Ciszkowska Marzena, Greń Dariusz, Rodowski Paweł, *Opracowanie archiwalne zespołu zamkniętego Biura Urzędu Rady Ministrów do spraw Współpracy ze Związkami Zawodowymi z lat 1980–1985*, Warszawa 1992, praca dyplomowa, ARM, registratura archiwum, mps

Białkowski Aleksander, *Urząd Rady Ministrów, Gabinet Wicepremiera Franciszka Szlachcica 29.05.1974–23.03.1976*, Warszawa 1999, praca dyplomowa, ARM, registratura archiwum, mps

Chmielewski Tomasz, Kopeć Jacek, Piłat Paweł, Postek Sławomir, *Urząd Rady Ministrów, Gabinet Wicepremiera Kazimierza Secomskiego 1976–1980*, Warszawa 1994, praca dyplomowa, ARM, registratura archiwum, mps

Drotkiewicz Katarzyna, Karaluch Joanna, *Opracowanie archiwalne zespołu zamkniętego Urzędu Rady Ministrów Biura Funduszu i Wymiany Młodzieży z lata 1987–1990*, Warszawa 1993, praca dyplomowa, ARM, registratura archiwum, mps

Górka Małgorzata, Sawicka Małgorzata, *Inwentarz Rady Gospodarki Żywnościowej z lat 1981–1984*, praca dyplomowa, ARM, registratura archiwum, mps

Jałuszczyk Jacek, Wyrzykowski Włodzimierz, Zuzelski Maciej, *Inwentarz zespołu Centralnej Komisji do Walki ze Speculacją z lat 1981–1987*, Warszawa 1990, praca dyplomowa, ARM, registratura archiwum, mps

Jaroszczyk Rafał, Karpińska Wioletta, *Opracowanie archiwalne zespołu zamkniętego Biura Ministra Pełnomocnika Rządu ds. Reformy Gospodarczej z lat 1981–1985*, Warszawa, praca dyplomowa, ARM, registratura archiwum, mps

- Kozieł Michał Z., Kudła Piotr, Opracowanie archiwalne zespołu otwartego Rady Ekonomicznej przy Prezesie Rady Ministrów z lat 1989–1992, Warszawa 1993, praca dyplomowa, ARM, registratura archiwum, mps
- Nowak Michał, Rybka-Rzewuska Elżbieta, Wyrwał Anna, Ziemie zachodnie w Gabiniecie Wicepremiera Zenona Nowaka, Warszawa 1987, praca dyplomowa, ARM, mps
- Pawłowski Jacek, Zespół Akt Gabinetu Wiceprezesa Rady Ministrów Juliana Tokarskiego z lat 1960–1962, Warszawa 1999, praca dyplomowa, ARM, registratura archiwum, mps
- Pietruczuk Cezary, Słowikowska Małgorzata, Zieliński Ludwik, Inwentarz zespołu aktowego Komitetu Rady Ministrów ds. Młodzieży, Warszawa 1988, praca dyplomowa, ARM, registratura archiwum, mps
- Szczepaniak Agnieszka, Wieleńczyk Agnieszka, Akta Gabinetu Wiceprezesa Rady Ministrów Andrzeja Jędynaka z lat 1981–1982, Warszawa 1999, praca dyplomowa, ARM, registratura archiwum, mps

### Przewodniki po zespole

- Lipińska Zofia, Przewodnik po zespole archiwalnym Prezydium Rady Ministrów 1945–1952, Warszawa 1985, ARM, registratura archiwum, mps
- Informacja o funkcjonowaniu i strukturze Urzędu Rady Ministrów Rzeczypospolitej Polskiej, 27.12.1991, oprac. wewnętrzne Zespołu Organizacyjnego URM, ARM, registratura archiwum, mps

### 3. Informatory, słowniki, skorowidze, bibliografie, schematy organizacyjne

- Informator o składzie osobowym i zmianach strukturalnych naczelnych organów administracji państwowej (okres 25 lat Polski Ludowej). Ministerstwa i komitety sprawujące funkcje naczelnych organów administracji państwowej (31.12.1944–31.12.1969), oprac. Antoni Jarymowicz, Urząd Rady Ministrów, Warszawa 1970*
- Informator o obsadzie osobowej kierowniczych stanowisk państwowych w urzędach centralnych organów administracji państwowej, w Narodowym Banku Polskim oraz o obsadzie stanowisk pełnomocników Rządu w okresie od dnia 1 stycznia 1945 do dnia 11 września 1989 r., oprac. Wojciech Styczyński, Kancelaria Prezesa Rady Ministrów, Warszawa 2001*
- Informator o obsadzie osobowej kierowniczych stanowisk państwowych w urzędach naczelnych i centralnych organów administracji państwowej oraz w urzędach wojewódzkich w okresie od dnia 23 grudnia 1991 do dnia 20 listopada 1993 r., oprac. Wojciech Styczyński, Urząd Rady Ministrów, Warszawa 1993*
- Informator o obsadzie osobowej kierowniczych stanowisk państwowych w Kancelarii Prezesa Rady Ministrów, w urzędach naczelnych i centralnych organów administracji rządowej i w urzędach wojewódzkich oraz dyrektorów generalnych tych urzędów w okresie od dnia 12 września 1989 do dnia 31 października 1998 r., oprac. Wojciech Styczyński, Kancelaria Prezesa Rady Ministrów, Warszawa 1998*

- Informator o zasobie archiwalnym Archiwum Akt Nowych w Warszawie*, oprac. Edward Kołodziej, współprac. W. Bieńkowska, B. Nowożycki, AAN, t. 1–2, Warszawa 2009
- Klonowska Weronika, *Schemat organizacyjny Prezydium Rady Ministrów i Urzędu Rady Ministrów*, 31.12.1944–29.03.1972, druk URM, Warszawa 1972
- Kochański Aleksander, *Polska 1944–1991. Informator historyczny. Podział administracyjny. Ważniejsze akty prawne, decyzje i enuncjacje państwowe (1944–1958)*, t. 1, Warszawa 1998
- Kochański Aleksander, *Polska 1944–1991. Informator historyczny. Podział administracyjny. Ważniejsze akty prawne, decyzje i enuncjacje państwowe (1957–1970)*, t. 2, Warszawa 2000
- Pakulski Jan, Piechota Regina, Ryszewski Bohdan, *Bibliografia archiwistyki polskiej do roku 1970*, Warszawa–Łódź 1984
- Polski słownik archiwalny*, oprac. Tadeusz Grygier, Wanda Maciejewska, Józef Płocha, Irena Sułkowska-Kurasiowa, Maria Tarakanowska, Michał Wąsowicz, Wojciech Zyśko, pod red. Wandy Maciejewskiej, Warszawa 1974

#### 4. Monografie i artykuły o tematyce historycznej i prawno-ustrojowej

- Administracja rządowa w Polsce*, red. Marek Chmaj, Warszawa 2012
- Albert A. [Wojciech Roszkowski], *Najnowsza historia Polski 1918–1980*, Londyn 1980
- Andrusiewicz Andrzej, *Polska 1991–1995. Kalendarz wydarzeń*, Rzeszów 1997
- Anjenkiel Andrzej, *Administracja w Polsce. Zarys historyczny*, Warszawa 1975
- Anjenkiel Andrzej, *Konstytucje Polski 1791–1997*, Warszawa 2001
- Antoszewski Andrzej, Herbut Ryszard, Jednaka Wiesława, *Partie i systemy partyjne w Polsce. Pierwsza faza przejścia do demokracji*, Wrocław 1993
- Antoszewski Andrzej, *System polityczny RP*, Warszawa 2012
- Arendt Hannah, *Korzenie totalitaryzmu*, t. 1–2, tłum. Mariola Szawiel, Daniel Grinberg, Warszawa 1993
- Ash T.G., *Wiosna Obywateli. Rewolucja 1989 widziana w Warszawie, Budapeszcie, Berlinie i Pradze*, Londyn 1990
- Balcerowicz Leszek, *800 dni. Szok kontrolowany*, zapisał Jerzy Baczyński, Jerzy Koźmiński, Warszawa 1992
- Balicki Ryszard, *Konstytucyjna pozycja Rady Ministrów RP*, „Przegląd Prawa i Administracji”, t. 44, 2000
- Balicki Ryszard, *Małe konstytucje w polskim prawie konstytucyjnym*, [w:] *Studia nad prawem konstytucyjnym*, Acta UW, Prawo, 1997
- Bałtowski Maciej, *Transformacja gospodarcza w Polsce*, Warszawa 2006
- Bardach Juliusz, Leśnodorski Bogusław, Pietrzak Michał, *Historia ustroju i prawa polskiego*, wyd. 3. popr., Warszawa 1996
- Bartoszewicz Henryk, *Polityka Związku Sowieckiego wobec państw Europy Środkowo-Wschodniej w latach 1944–1948*, Warszawa 1999

- Bochwic Teresa, *III Rzeczypospolita w odcinkach. Kalendarium wydarzeń styczeń 1989–maj 2004*, Kraków 2005
- Boć Jan, *Prawo administracyjne*, [Wrocław], Kolonia Ltd. 2001
- Bombicki Maciej Roman, *Polski Październik '56. Początek drogi*, Poznań 1993
- Borodziej Włodzimierz, *Od Poczdamu do Szklarskiej Poręby. Polska w stosunkach międzynarodowych 1945–1947*, Londyn 1990
- Bożyk Paweł, *Polityka gospodarcza Polski 1985–2000*, Warszawa 1995
- Bralczyk Jerzy, *O języku polskiej polityki lat osiemdziesiątych i dziewięćdziesiątych*, Warszawa 2003
- Buczek Roman, *Na przełomie dziejów. Polskie Stronnictwo Ludowe w latach 1945–1947*, Toronto 1983
- Bugaj Ryszard, *Ustrojowa zmiana pod kontrolą liberalnych elit*, [w:] *Polskie przemiany. Uwarunkowania i spory*, red. Włodzimierz Brus, Warszawa 2002
- Buhler Pierre, *Polska droga do wolności 1939–1995*, tłum. Jerzy Eisler i inni, Warszawa 1999
- Burda Andrzej, *Rozwój ustroju politycznego Polski Ludowej*, Warszawa 1967
- Centrum władzy w Polsce 1948–1970*, red. Andrzej Paczkowski, Warszawa 2003
- Cenckiewicz Sławomir, *Długie ramię Moskwy. Wywiad wojskowy Polski Ludowej 1943–1991 (wprowadzenie do syntezy)*, Poznań 2011
- Chmaj Marek (red.), *Rządy koalicyjne w III RP*, Olsztyn 2006
- Chmaj Marek, Żmigrodzki Marek (red.), *Gabinety koalicyjne w Polsce w latach 1989–1996*, Lublin 1998
- Codgoni Paulina, *Rok 1956*, Warszawa 2006
- Czubiński Antoni, *Dzieje najnowsze Polski. Polska Ludowa 1944–1989*, Poznań 1992
- Czubiński Antoni, *Polska i Polacy po II wojnie światowej (1945–1989)*, Poznań 1998
- Dlaczego tak głosowano? Wybory prezydenckie 90. (Analiza polityczna i socjologiczna)*, red. Stanisław Gebethner, Krzysztof Jasiewicz, Warszawa 1993
- Domarańczyk Zbigniew, *100 dni Mazowieckiego*, Warszawa 1990
- Druga Wielka Emigracja 1945–1990*, t. 1–3, Warszawa 1999
- Dudek Antoni, *Historia polityczna Polski 1989–2012*, Kraków 2013
- Dudek Antoni, *Pierwsze lata III Rzeczypospolitej 1989–1995. Zarys historii politycznej Polski*, Kraków 1997
- Dudek Antoni, *Reglamentowana rewolucja. Rozkład dyktatury demokratycznej w Polsce 1988–1990*, Kraków 2004
- Dudek Antoni, *Ślady Peerełu. Ludzie, wydarzenia, mechanizmy*, Kraków 2000
- Dudek Antoni, Marszałkowski Tomasz, *Walki uliczne w PRL 1956–1989*, Kraków 1989
- Duraczyński Eugeniusz, Turkowski Romuald, *O Polsce na uchodźstwie. Rada Narodowa Rzeczypospolitej Polskiej 1939–1945*, Warszawa 1997



- Duraczyński Eugeniusz, *Rząd Polski na uchodźstwie 1939–1945. Organizacja, personalia, polityka*, Warszawa 1993
- Eisler Jerzy, *Marzec 1968. Geneza, przebieg, konsekwencje*, Warszawa 1991
- Eisler Jerzy, *Grudzień 70*, Warszawa 1995
- Eisler Jerzy, *„Polskie miesiące” czyli kryzys(y) w PRL*, Warszawa 2008
- Eisler Jerzy, *Zarys dziejów politycznych Polski 1944–1989*, Warszawa 1992
- Eisler Jerzy, Kupiecki Robert, *Na zakręcie historii – rok 1956*, Warszawa 1992
- Fik Marta, *Kultura po Jalcie*, Warszawa 1989
- Friszke Andrzej, *Komitet Obywatelski. Geneza i historia*, [w:] *Komitet Obywatelski przy Przewodniczącym NSZZ „Solidarność” Lechu Wałęsie. Stenogramy posiedzeń 1987–1989*, Warszawa 2006
- Friszke Andrzej, *Oaza na Kopernika. Klub Inteligencji Katolickiej. 1956–1989*, Warszawa 1997
- Friszke Andrzej, *Opozycja polityczna w PRL 1945–1980*, Londyn 1994
- Friszke Andrzej, *Polska. Losy państwa i narodu 1939–1989*, Warszawa 2003
- Galster Jan, Szyszkowski Waclaw, Wasik Zofia, *Rada Ministrów Rzeczypospolitej Polskiej*, [w:] *Prawo konstytucyjne*, Toruń 1995
- Garlicki Andrzej, *Bolesław Bierut*, Warszawa 1994
- Gdulewicz Ewa, Mojak Ryszard, *Rola ustrojowa i struktura organizacyjna Rady Ministrów*, [w:] *Struktura aparatu państwowego i samorządu terytorialnego*, red. Wiesław Skrzydło, Warszawa 1997
- Głowacki Andrzej, *Kryzys polityczny 1970 r.*, Warszawa 1990
- Gontarczyk Piotr, *Polska Partia Robotnicza. Droga do władzy 1941–1944*, Warszawa 2006
- Góra Władysław, *Polska Ludowa 1944–1984. Zarys dziejów politycznych*, Lublin 1986
- Góra Władysław, Grünberg Karol, *Geneza i pierwsze lata Polski Ludowej 1944–1949*, Warszawa 1985
- Górecki Dariusz, *Polskie naczelne władze państwowe na uchodźstwie w latach 1939–1990*, Warszawa 2002
- Grabowska Mirosława, Szawiel Tadeusz, *Anatomia elit politycznych. Partie polityczne w postkomunistycznej Polsce 1991–1993*, Warszawa 1993
- Hładkiewicz Wiesław, *Polska elita polityczna w Londynie 1945–1972*, Zielona Góra 1996
- Holzer Jerzy, *Solidarność 1980–1981. Geneza i historia*, Warszawa 1990
- Hułas Magdalena, *Goście czy intruzi? Rząd Polski na uchodźstwie wrzesień 1939–lipiec 1943*, Warszawa 1996
- Hułas Magdalena, *Prawne podstawy działania rządu RP na obczyźnie*, [w:] *Władze Rzeczypospolitej Polskiej na Obczyźnie podczas II wojny światowej 1939–1945*, red. Zbigniew Błażyński, t. 1, Londyn 1994
- Institucja Rady Ministrów w okresie Polski Ludowej (1944–1989)*, [w:] *Rada Ministrów. Organizacja i funkcjonowanie*, red. Andrzej Bałaban, Kraków 2002



- Izdebski Hubert, *Historia administracji*, wyd. 2, Warszawa 1984
- Izdebski Hubert, Kulesza Michał, *Administracja publiczna. Zagadnienia ogólne*, wyd. 2, Warszawa 1999
- Jabłoński A., *Rząd i administracja publiczna*, [w:] *Polityka w Polsce w latach 90. Wybrane problemy*, red. Andrzej Antoszewski, Ryszard Herbut, Warszawa 1998
- Jałta. *Szkice i polemiki. Zbiór studiów*, red. Marian Marek Drozdowski, Warszawa 1996
- Jałta *wczoraj i dziś. Wybór publicystyki 1944–1985*, Londyn 1985
- Jałta *z perspektywy półwiecza. Materiały z konferencji naukowej zorganizowanej przez Instytut Historii Uniwersytetu Opolskiego w dniach 25–26 października 1994 r.*, red. Stanisław Niciejka, Opole 1995
- Janowski Karol B., *Przeobrażenia polityczne w Polsce 1988–1992*, Kielce 1992
- Jarosz Dariusz, *Polacy a stalinizm 1948–1956*, Warszawa 1995
- Jednaka Wiesława, *Gabinety koalicyjne w III RP*, Wrocław 2004
- Kallas Marian (red.), *Konstytucje Polski. Studia monograficzne z dziejów polskiego konstytucjonalizmu*, t. 2, Warszawa 1990
- Kallas Marian, Lityński Adam, *Historia ustroju i prawa Polski Ludowej*, Warszawa 2000
- Kamiński Marek Kazimierz, *Rola państw anglosaskich w utworzeniu władz PRL 1944–1945*, [w:] *Władze Rzeczypospolitej Polskiej na Obczyźnie podczas II wojny światowej 1939–1945*, red. Zbigniew Błażyński, t. 1, Londyn 1994
- Kamiński Marek Kazimierz, *Zarys polityki zagranicznej rządu RP na obczyźnie 1939–1945*, [w:] *Władze Rzeczypospolitej Polskiej na Obczyźnie podczas II wojny światowej 1939–1945*, red. Zbigniew Błażyński, t. 1, Londyn 1994
- Karpiński Jakub, *Portrety lat. Polska w odcinkach 1944–1994*, wyd. 2, Warszawa 1994
- Karpiński Jakub, *Ustrój komunistyczny w Polsce*, Londyn 1985
- Kersten Krystyna, *Czy Polskę sprzedano w Jalcie?*, Kwartalnik Polityczny „Krytyka”, Warszawa 1985, nr 19–20
- Kersten Krystyna, *Czy PRL była państwem totalitarnym?*, Warszawa 1993
- Kersten Krystyna, *Historia polityczna Polski 1944–1956*, Gdańsk 1989
- Kersten Krystyna, *Jałta w polskiej perspektywie*, Warszawa 1989
- Kersten Krystyna, *Jałta: ostatni akt hitlerowskiej koalicji czy pierwszy akord zimnej wojny*, „Myśl Niezależna”, Zeszyt Problemy nr 1, Historia, Warszawa 1986
- Kersten Krystyna, *Między wyzwoleniem a zniewoleniem. Polska 1944–1956*, Warszawa 1993
- Kersten Krystyna, *Narodziny systemu władzy. Polska 1943–1945*, Poznań 1990
- Kersten Krystyna, *Polski Komitet Wyzwolenia Narodowego*, Lublin 1965
- Kersten Krystyna, *Skład najwyższych organów władz państwowych Polskiej Rzeczypospolitej Ludowej (1944–1961)*, [w:] *Polska Ludowa*, t. 3, Warszawa 1964
- Kisielewski Tadeusz, *Październik 1956 – punkt odniesienia. Mozaika faktów i poglądów. Impresje historyczne*, Warszawa 2001
- Kochański Aleksander, *Polska 1944–1991. Informator historyczny*, t.1, Warszawa 1996

- Konarski Marek, *Stanowisko ministra w PRL. Zagadnienia prawno-konstytucyjne*, Warszawa 1986
- Konstytucje Rzeczypospolitej oraz komentarz do konstytucji RP z 1997 r.*, red. Jan Boć, Wrocław 1998
- Kościołek Jan, *Organizacja i technika pracy w biurach i urzędach*, Warszawa 1974
- Kowalski Sergiusz, *Narodziny III Rzeczypospolitej*, Warszawa 1995
- Kulig Andrzej, *Rada Ministrów*, [w:] *Prawo konstytucyjne Rzeczypospolitej Polskiej*, red. Paweł Sarnecki, Warszawa 2002
- Kulig Andrzej, *Struktura i kompetencje rządu*, [w:] *Zarys ustroju państwowego Polski – zagadnienia podstawowe Małej Konstytucji*, red. Paweł Sarnecki, Kraków 1993
- Kulig Andrzej, *Zagadnienia podstawowe formowania Rządu*, „Państwo i Prawo”, 1994, nr 1
- Landau Zbigniew, *Gospodarka Polski Ludowej*, Warszawa 1994
- Leszczyńska Krystyna, *Rządy Rzeczypospolitej Polskiej w latach 1989–2001. Skład, organizacja i tryb funkcjonowania*, Toruń 2005
- Machcewicz Paweł, *Polski rok 1956*, Warszawa 1993
- Machcewicz Paweł, *Władysław Gomułka*, Warszawa 1995
- Malkiewicz Andrzej, *Wybory czerwcowe 1989*, Toruń 1994
- Mentzel Zbigniew, *Pod kreską. Ostatnie kwartały PRL*, Londyn 1990
- Micewski Andrzej, *Kościół – Państwo 1945–1989*, Warszawa 1994
- Mojak Ryszard, *Parlament a rząd w ustroju Trzeciej Rzeczypospolitej Polskiej*, Lublin 2007
- Mołdawa Tadeusz, *Ludzie władzy 1944–1991*, Warszawa 1991
- Mysł polityczna na wygnaniu. Publicyści i politycy polskiej emigracji politycznej*, red. Andrzej Friszke, Warszawa 1995
- Opozycja i opór społeczny w Polsce (1945–1980). Materiały konwersatorium z 20 lutego 1991 r.*, red. Andrzej Friszke, Andrzej Paczkowski, Warszawa 1991
- Paczkowski Andrzej, *Pół wieku dziejów Polski 1939–1989*, Warszawa 1995
- Paczkowski Andrzej, *Druga emigracja Stanisława Mikołajczyka (1947–1966)*, [w:] *Warszawa nad Tamizą. Z dziejów polskiej emigracji politycznej po drugiej wojnie światowej*, red. Andrzej Friszke, Warszawa 1994
- Paczkowski Andrzej, *Stanisław Mikołajczyk czyli klęska realisty*, Warszawa 1991
- Patyra Sławomir, *Prawnoustrojowy status Prezesa Rady Ministrów w świetle konstytucji z 2 kwietnia 1997 r.*, Warszawa 2002
- Październik 1956. Pierwszy wyłom w systemie. Bunt, młodość i rozsządek*, red. Stefan Bratkowski, Warszawa 1996
- Pernal Marek, Skórzyński Jan, *Kalendarium „Solidarność” 1980–1989*, Warszawa 1990
- Pietrzak Jerzy, *Sejm Rzeczypospolitej Polskiej. Tradycja i współczesność*, Warszawa 1995
- Pietrzak Michał, *Rządy parlamentarne w Polsce w latach 1919–1926*, Warszawa 1969
- Polska 1956 – próba nowego spojrzenia*, [w:] *Polska 1944/1945–1989. Studia i materiały*, t. 3, 1997

- Polski Październik 1956 w polityce światowej*, red. Jan Rowiński, Tytus Jaskułkowski, Warszawa 2006
- Propaganda PRL*, red. Piotr Semkowicz, Gdańsk 2004
- Raciborski Jacek, *Polskie wybory. Zachowania wyborcze społeczeństwa polskiego w latach 1989–1995*, Warszawa 1997
- Radzik Tadeusz, *Z dziejów społeczności polskiej w Wielkiej Brytanii po II wojnie światowej (1945–1990)*, Lublin 1991
- Rok 1989. Bronisław Geremek odpowiada, Jacek Żakowski pyta*, Warszawa 1990
- Rolicki Janusz, *Edward Gierek, przerwana dekada*, Warszawa 1990
- Rostocki Władysław, *Stosowanie konstytucji kwietniowej w okresie II wojny światowej*, Lublin 1988
- Roszkowski Wojciech, *Historia Polski 1914–2004*, Warszawa 2005
- Różański Henryk, *Śladem wspomnień i dokumentów (1943–1948)*, Warszawa 1988
- Rydlewski Grzegorz, *Rządowy system decyzyjny w Polsce. Studium politologiczne okresu transformacji*, Warszawa 2002
- Rykowski Zbysław, Władyka Wiesław, *Kalendarium Polskie 1944–1984*, Warszawa 1987
- Skrzydło Wiesław, *Rada Ministrów*, [w:] *Prawo konstytucyjne*, red. Wiesław Skrzydło, Lublin 1994
- Skrzydło Wiesław, *Rada Ministrów i administracja rządowa*, [w:] *Prawo konstytucyjne*, red. Wiesław Skrzydło, Lublin 1998
- Skrzydło Wiesław, *Struktura władz państwowych na gruncie Małej Konstytucji z roku 1992 (legislatywa a egzekutywa w świetle doświadczeń polskiej transformacji)*, [w:] *Ustrój polityczny i gospodarczy współczesnej Polski*, red. Wiesław Skrzydło, Lublin 1996
- Sobczak Tomasz, *Ekonomiści czytani, ale nie słuchani. Działalność organów doradczych przy Radzie Ministrów 1957–2006*, Warszawa 2012
- Sobór-Świdarska Anna, *Jakub Berman. Biografia komunisty*, Warszawa 2009
- Sokolewicz Wojciech, *Centralne organy państwa w okresie przekształceń ustrojowych 1989–1992*, Warszawa 1994
- Sokolewicz Wojciech, *Odpowiedzialność parlamentarna Rządu RP*, Warszawa 1993
- Stembrowicz Jerzy, *O koncepcji i roli Rządu*, [w:] *Studia nad rządem PRL w latach 1952–1980*, red. Marian Rybicki, Wrocław– Warszawa– Kraków– Gdańsk 1985
- Stembrowicz Jerzy, *Struktura, organizacja i tryb funkcjonowania Rządu Polskiej Rzeczypospolitej Ludowej*, Warszawa 1974
- Stola Dariusz, *Uwagi o powojennej emigracji politycznej (1945–1947)*, [w:] *Warszawa nad Tamizą. Z dziejów polskiej emigracji politycznej po drugiej wojnie światowej*, red. Andrzej Friszke, Warszawa 1994
- Szeliga Zbigniew, *Prawotwórcza rola Rady Ministrów RP w okresie przekształceń ustrojowych*, Lublin 1997
- Szeliga Zbigniew, *Rada Ministrów*, [w:] *Zarys ustroju politycznego Rzeczypospolitej Polskiej*, Lublin 1996

- Szeliga Zbigniew, *Rada Ministrów a Sejm 1989–1997*, Lublin 1998
- Szmyt Andrzej, *Elementy polityki ustrojowej pod rządami Małej Konstytucji*, [w:] *Miscellanea prawne*, Koszalin 1998
- Szwarc Andrzej, Urbański Marek, Wieczorkiewicz Paweł, *Kto rządził Polską? Nowy poczet władców od początków do XXI wieku*, Warszawa 2007
- Terlecki Ryszard, *Miecz i tarcza komunizmu. Historia aparatu bezpieczeństwa w Polsce 1944–1990*, Kraków 2007
- Tomczak Łukasz, *Partie i koalicje polityczne III Rzeczypospolitej*, Toruń 2006
- Torańska Teresa, *Oni*, Warszawa 1989
- Warszawa nad Tamizą. Z dziejów polskiej emigracji politycznej po drugiej wojnie światowej*, red. Andrzej Friszke, Warszawa 1994
- Werblan Andrzej, *Stalinizm w Polsce*, Warszawa 1991
- Wielka historia Polski*, t. 14, oprac. Michał Śliwa; t. 15, oprac. Krzysztof Łabędź i in., Kraków 2003
- Wilczyński Wacław, *Ekonomia i polityka gospodarcza okresu transformacji. Wybór prac z lat 1991–1995*, Poznań 1996
- Witkowski Wojciech, *Historia administracji w Polsce 1764–1989*, Warszawa 2007
- Władza a społeczeństwo w PRL. Studia historyczne dedykowane Profesorowi Andrzejowi Paczkowskiemu w 65 rocznicę urodzin*, red. Andrzej Friszke, Warszawa 2003
- Władze Rzeczypospolitej Polskiej na Obczyźnie podczas II wojny światowej 1939–1945*, red. Zbigniew Błażyński, t. 1, Londyn 1994
- Wolsza Tadeusz, *Rząd RP na obczyźnie wobec wydarzeń w kraju 1945–1950*, Warszawa 1998
- Wrona Janusz, *System partyjny w Polsce 1944–1950*, Lublin 1995
- Wybory parlamentarne 1991 i 1993 a polska scena polityczna*, red. Stanisław Gebethner, Warszawa 1995
- Wyrwa Tadeusz, *Odbudowa władz Rzeczypospolitej w Paryżu i w Angers wrzesień 1939–czerwiec 1940*, [w:] *Władze Rzeczypospolitej Polskiej na Obczyźnie podczas II wojny światowej 1939–1945*, red. Zbigniew Błażyński, t. 1, Londyn 1994
- Zieleniewski Marek, *Przez lekko uchyloną bramę: Gierek, Jaroszewicz, Babiuch, Cyrankiewicz, Szlachcic i inni*, Kościan 1989
- Żenczykowski Tadeusz, *Dramatyczny rok 1945*, Londyn 1981 (przedruk Wyd. Głos)
- Żenczykowski Tadeusz, *Dwa komitety 1920–1944. Polska w planach Lenina i Stalina*, Warszawa 1990

## 5. Monografie i artykuły o tematyce archiwistycznej

- Altman Henryk, *Zagadnienia selekcji akt w archiwistyce współczesnej. Czwarta archiwalna konferencja metodyczna*, „Archeion”, t. 29, 1958
- Archiwistyka praktyczna dla archiwistów zakładowych*, oprac. zbior., red. Stanisław Kłys, Poznań 1987

- Archiwum Akt Nowych. *Dzieje – zasób – organizacja*, oprac. zbior., red. Włodzimierz Janowski, Warszawa 2003
- Bachulski Aleksy, *Brakowanie akt*, „Archeion”, t. 19–20, 1951
- Bielińska Maria, *Pozaarchiwalne brakowanie akt w świetle obowiązujących przepisów*, „Archeion”, t. 22, 1954
- Bielińska Maria, *Rozwój sieci archiwalnej w Polsce Ludowej w latach 1944–1953*, „Archeion”, t. 24, 1955
- Bielińska Maria, *Zasady oceny akt najnowszych*, „Archeion”, t. 29, 1958
- Biernat Czesław, *Narastający zasób archiwalny w dwudziestoleciu Polski Ludowej*, „Archeion”, t. 41, 1964
- Biernat Czesław, *Problemy archiwistyki współczesnej*, Warszawa 1977
- Biernat Czesław, *Ustawa o narodowym zasobie archiwalnym i archiwach*, „Archeion”, t. 80, 1986
- Bogacz-Walska M., *Główne przyczyny niszczenia materiałów archiwalnych*, „Archeion”, t. 99, 1998
- Borodij Eugeniusz, *Potrzeby użytkowników a obecne kryteria wartościowania*, [w:] „Problemy wartościowania dokumentacji współczesnej” — konferencja w Archiwum Głównym Akt Dawnych. Warszawa, 19–20 czerwca 2007 r., [http://www.archiwa.gov.pl/images/stories/Wartosciowanie\\_materialow\\_archiwalnych\\_1.pdf](http://www.archiwa.gov.pl/images/stories/Wartosciowanie_materialow_archiwalnych_1.pdf), dostęp w dniu 05.02.2012 r.
- Borodij Eugeniusz, *Współczesne przepisy kancelaryjno-archiwalne, ich zalety i wady*, [w:] *Archiwa i archiwiszczy w dobie społeczeństwa informacyjnego. Pamiętnik IV Powszechnego Zjazdu Archiwistów Polskich. Szczecin 12–13 IX 2002*, t. 1, red. Daria Nałęcz, Toruń 2002
- Chmielewski Zdzisław, *Archiwistyka wobec problemu masowości akt współczesnych*, „Archeion”, t. 100, 1999
- Chmielewski Zdzisław, *Metodyczne aspekty wartościowania akt najnowszych w świetle literatury archiwalnej*, „Archeion”, t. 82, 1987
- Chmielewski Zdzisław, *Polska myśl archiwalna w XIX i XX w.*, Warszawa 1994
- Chmielewski Zdzisław, *Zasady zarządzania aktami w urzędach administracji w dobie rozwijającego się kapitalizmu*, „Archeion”, t. 94, 1995
- Chorażyczewski Waldemar, *Czy w archiwach bieżących przechowuje się zespoły archiwalne?*, [w:] *Archiwa –Kancelarie– Zbiory*, t. 2, red. Waldemar Chorażyczewski, Robert Degen, Karol Syta, Toruń 2008
- Chrościcka Halina, *Akta Komitetu Ekonomicznego Rady Ministrów (1.01.1945–25.09.1950)*, „Archeion”, t. 38, 1962
- Chrościcka Halina, *Problematyka zespołów otwartych*, „Archeion”, t. 37, 1962
- Cieślak Franciszek, *Uwagi w sprawie opracowania zespołów otwartych. Koreferat*, „Archeion”, t. 37, 1962
- Degen Robert, *Gromadzenie zasobu w archiwach polskich w latach 1945–1989. Problem badawczy i przegląd podstawowej literatury*, [w:] *Archiwa –Kancelarie– Zbiory*, t. 1, red. Waldemar Chorażyczewski, Robert Degen, Karol Syta, Toruń 2005

- Degen Robert, *Kształtowanie państwowego zasobu archiwalnego w Polsce w latach 1945–1989*, [w:] *Archiwa–Kancelarie–Zbiory*, t. 2, red. Waldemar Chorążyczewski, Robert Degen, Karol Syta, Toruń 2008
- Dobrowolska Barbara, Tarakanowska Maria, *Skargi i wnioski w urzędach i instytucjach centralnych Polskiej Rzeczypospolitej Ludowej (charakterystyka, znaczenie i metody ich selekcji)*, „Archeion”, t. 59, 1973
- Filipczak Teresa, *Kancelarie Sejmu i Rady Państwa oraz archiwum w latach [1944] 1952–1989 (organizacja, działalność, zarządzanie dokumentacją)*, rozprawa doktorska, Toruń 2011, mps
- Galuba Rafał, *Archiwa państwowe w latach 1918–2011. Podstawy prawne działalności*, Poznań 2012
- Gołębiowska Leokadia, *Akta o wartości trwałej w najwyższych organach władzy i administracji państwowej*, „Archeion”, t. 29, 1958
- Grygier Tadeusz, *Niektóre problemy zespołu otwartego. Koreferat*, „Archeion”, t. 37, 1962
- Grygier Tadeusz, *Problemy regulacji prawnej archiwistyki*, „Archiwa, Biblioteki i Muzea Kościelne”, t. 59, 1990
- Horst Władysław, *Kancelarie i Archiwa Centralnego Komitetu Wykonawczego Polskiej Partii Socjalistycznej, Komitetu Centralnego Polskiej Partii Robotniczej i Komitetu Centralnego Polskiej Zjednoczonej Partii Robotniczej (1944–1990)*, Warszawa 2006
- Ihnatowicz Ireneusz, *Z problematyki archiwalnej zespołów otwartych. Koreferat*, „Archeion”, t. 37, 1962
- Janowski Włodzimierz, *Archiwa państwowe wobec problemu akt niejawnych*, „Teki Archiwalne”. Seria Nowa, t. 5 (29), Warszawa 2000
- Jankowska Jadwiga, *Kształtowanie państwowego zasobu archiwalnego w archiwach państwowych Polski Ludowej*, „Archeion”, t. 41, 1964
- Jaros Jerzy, *Brakowanie akt najnowszych*, „Archeion”, t. 25, 1956
- Kaczmarek Roman, *Składnica akt. Wskazówki praktyczne dla pracowników składnic*, Warszawa 1954
- Kaleński Gustaw, *Brakowanie akt*, wyd. 3, przejrzał i uzupełnił Aleksy Bachulski, Warszawa 1948
- Kaleński Gustaw, *Prowadzenie składnicy akt. Wskazówki praktyczne*, Warszawa 1937, Wydawnictwo Kursów Archiwalnych, z. 9
- Kancelaria i archiwum zakładowe. Podręcznik*, wyd. 3, poprawione i rozszerzone, oprac. zbior., red. Zbigniew Pustuła, Warszawa 2006
- Kamiński Adam, *Z problematyki porządkowania najnowszych akt administracji państwowej i samorządowej*, „Archeion”, t. 27, 1957
- Kantor Teresa, *Bieżące problemy nadzoru nad narastającym państwowym zasobem archiwalnym*, [w:] *Archiwa i archiwiści w dobie społeczeństwa informacyjnego. Pamiętnik IV Powszechnego Zjazdu Archiwistów Polskich. Szczecin 12–13.09.2002*, t. 1, red. Daria Nałęcz, Toruń 2002
- Klonowska Weronika, *Z problematyki archiwów urzędów centralnych PRL*, „Archeion”, t. 42, 1965



- Kołodziej Edward, *Zarys dziejów Archiwum Akt Nowych w latach 1919–2008*, Warszawa 2008
- Konarski Kazimierz, *Wstęp do inwentarza zespołu archiwalnego. Zasady opracowania*, „Archeion”, t. 21, 1952
- Konarski Kazimierz, *Podstawowe zasady archiwistyki*, „Archeion”, t. 19–20, 1951
- Korespondencyjny kurs archiwalny*, oprac. zbior., red. Czesław Skopowski, Poznań 1966
- Krochmal Jacek, *Zasady uproszczonego opracowania zasobu archiwalnego*, „Archeion”, t. 104, 2002
- Kroll Bogdan, *Porządkowanie najnowszych materiałów archiwalnych. Rozważania i propozycje*, „Archeion”, t. 77, 1984
- Kroll Bogdan, *Sporządzanie podstawowych systematycznych archiwalnych pomocy informacyjnych do najnowszych materiałów archiwalnych. Rozważania i propozycje*, „Archeion”, t. 78, 1984
- Kroll Bogdan, *Uwagi w sprawie rozmiarów narastającego zasobu archiwalnego i ich wpływu na perspektywę działalności archiwów*, „Archeion”, t. 57, 1972
- Kroll Bogdan, *Uwagi w sprawie rozmiarów narastającego zasobu aktowego w Polsce Ludowej*, „Archeion”, t. 56, 1971
- Krupska Zofia, *Niektóre problemy brakowania akt najnowszych w świetle doświadczeń Archiwum Akt Nowych w Warszawie*, „Archeion”, t. 46, 1967
- Krupska Zofia, *Problemy oceny akt personalnych wytworzonych w okresie Polski Ludowej*, „Archeion”, t. 76, 1983
- Krupska Zofia, *Problemy kształtowania narastającego zasobu archiwalnego w Komisji Planowania przy Radzie Ministrów*, „Archeion”, t. 66, 1978
- Krupska Zofia, *Sytuacja kadrowa w archiwach zakładowych urzędów i instytucji centralnych. Stan w roku 1977*, „Archeion”, t. 70, 1980
- Krupska Zofia, Tarakanowska Maria, *Problem kształtowania narastającego zasobu aktowego w Polsce Ludowej*, „Archeion”, t. 56, 1971
- Kubiczkowa Barbara, *Akta powtarzalne w zespołach akt instytucji państwowych Polskiej Rzeczypospolitej Ludowej. (Próba oceny problemu brakowania)*, „Archeion”, t. 55, 1971
- Mamczak-Gadkowska Irena, *Archiwa w II Rzeczypospolitej*, Poznań 2006
- Manteuffel Tadeusz, *Wykaz akt w kancelarii urzędu*, „Archeion”, t. 19–20, 1951
- Manteuffel Tadeusz, *Wykaz akt: wskazówki praktyczne*, Warszawa 1935
- Metodyka pracy archiwalnej*, oprac. zbior., red. Stanisław Nawrocki, Stanisław Sierpowski, Poznań 1992
- Moraczewski Adam, *Szycie akt: wskazówki praktyczne*, Warszawa 1935
- Moraczewski Adam, *Zakładanie i prowadzenie akt w urzędach administracji publicznej*, Warszawa 1936
- Motas Mieczysław, *Kształtowanie narastającego zasobu archiwalnego*, „Archeion”, t. 61, 1974
- Motas Mieczysław, *Materiały do dziejów klasy robotniczej i ruchu robotniczego w aktach Prezydium Rady Ministrów 1917–1939, „Z pola walki”*, 1960, nr 1



- Motas Mieczysław, *Pomoce kancelaryjne w centralnych urzędach i instytucjach w okresie międzywojennym*, „Archeion”, t. 35, 1961
- Muszyński Adam, *Rola wykazu akt w kształtowaniu narastającego zasobu archiwalnego*, „Archeion”, t. 60, 1974
- Nawrocki Stanisław, *Porządkowanie i inwentaryzacja akt personalnych w archiwach zakładowych*, „Archiwista”, r. 4, 1968, nr 2
- Nawrocki Stanisław, *Praktyka brakowania akt w urzędach, przedsiębiorstwach i instytucjach*, „Archeion”, t. 40, 1964
- Nawrocki Stanisław, *W sprawie nadzoru nad narastającym zasobem archiwalnym*, „Archeion”, t. 44, 1966
- Nawrocki Stanisław, *Tezaurus archiwistyki*, Warszawa 1984
- Perłakowska Ewa, *Dotychczasowe kryteria wylaniania twórców materiałów archiwalnych a wyzwania współczesności*, [w:] „Problemy wartościowania dokumentacji współczesnej” — konferencja w Archiwum Głównym Akt Dawnych. Warszawa, 19–20 czerwca 2007 r., [http://www.archiwa.gov.pl/images/stories/Wartosciowanie\\_materialow\\_archiwalnych\\_1.pdf](http://www.archiwa.gov.pl/images/stories/Wartosciowanie_materialow_archiwalnych_1.pdf), dostęp w dniu 05.02.2012 r.
- Pestkowska Maria, *Uwagi o opracowywaniu inwentarzy archiwalnych*, „Archeion”, t. 43, 1966
- Piechota Regina, Jagiełło Bogdan, Motas Mieczysław, *Pierwsze protokoły Rady Archiwalnej, cz. II, Regulaminy archiwalne*, „Teki Archiwalne”, t. 13, Warszawa 1971
- Płoch Józef, *Zasady archiwalnego opracowywania dokumentów*, „Archeion”, t. 61, 1971
- Porządkowanie zasobu archiwów zakładowych państwowych jednostek organizacyjnych*, oprac. zbior., red. Zbigniew Pustuła, Warszawa 1989
- Prawo archiwalne. Stan aktualny i perspektywa zmian*, red. Halina Robótka, Toruń 2008
- Przywuska Aniela, *Dokumentacja aktowa organów władzy i administracji państwowej stopnia gromadzkiego, powiatowego i wojewódzkiego z lat 1950–1975*, „Archeion”, t. 79, 1985
- Radtke Irena, *Jednolite rzeczowe wykazy akt*, „Archeion”, t. 44, 1966
- Radtke Irena, *Kancelaria współczesna*, „Archeion”, t. 100, 1999
- Radtke Irena, *Kształtowanie się zespołów akt w archiwach zakładowych*, „Archeion”, t. 72, 1981
- Radtke Irena, *Narastanie zespołów akt w zakładach pracy w świetle obowiązujących przepisów kancelaryjnych*, „Archeion”, t. 48, 1968
- Radtke Irena, *Pojęcie zespołu w praktyce archiwalnej. (Granice współczesnych zespołów akt)*, „Archeion”, t. 56, 1971
- Radtke Irena, *Sygnatura archiwalna*, „Archeion”, t. 79, 1985
- Radtke Irena, *Zagadnienia zespołów złożonych i sukcesji akt w aktach administracji państwowej XIX i XX w. (Artykuł dyskusyjny)*, „Archeion”, t. 33, 1960
- Robótka Halina, *Co o wykazach akt wiedzieć należy* (część III), [w:] *ABC archiwisty zakładowego*, „Archiwista Polski”, Bydgoszcz 2007, nr 1 (45)
- Robótka Halina, *Kancelaria urzędów administracji państwowej II Rzeczypospolitej (procesy aktotwórcze)*, Toruń 1993

- Robótka Halina, *Model archiwum bieżącego w polskim prawie archiwalnym. Kilka refleksji na temat*, [w:] *Archiwa–Kancelarie–Zbiory*, red. Waldemar Chorążyczewski, Robert Degen, Karol Syta, t. 2, Toruń 2008
- Robótka Halina, *Model funkcjonalny współczesnego archiwum zakładowego*, [w:] *Archiwa Polskie wobec wyzwań XXI wieku. Pamiętnik III Powszechnego Zjazdu Archiwistów Polskich*, t. 1, Toruń 1997
- Robótka Halina, *Opracowanie i opis archiwaliów*, Toruń 2011
- Robótka Halina, *Rozwój form kancelaryjnych i współczesne rodzaje dokumentów archiwalnych. Dokumentacja geodezyjno-kartograficzna*, Toruń 1985
- Robótka Halina, *Współczesna biurowość. Zagadnienia ogólne*, Toruń 2010
- Robótka Halina, *Zasady i metody selekcji dokumentacji tradycyjnej i elektronicznej a potrzeby badań obecnych i przyszłych*, Internet, dostęp w dniu 14.02.2012, <http://jazon.hist.uj.edu.pl/zjazd/materiały/robotka.pdf>
- Robótka Halina, Ryszewski Bohdan, Tomczak Andrzej, *Archiwistyka*, Warszawa 1989
- Ryszewski Bohdan, *O niektórych podstawowych pojęciach archiwalnych (kancelaria, registratura, zespół archiwalny, archiwum)*, „Zeszyty Naukowe UMK”. Nauki Humanistyczno-Społeczne, z. 35, Historia, t. 5, Toruń 1989
- Ryszewski Bohdan, *Problemy i metody badawcze archiwistyki*, Toruń 1985
- Ryszewski Bohdan, *Rozwój form kancelaryjnych w Polsce w XIX i XX wieku. Stan badań i postulaty badawcze*, [w:] *Nauki pomocnicze historii na XI Powszechnym Zjeździe Historyków Polskich w Toruniu*, red. Andrzej Tomczak, Warszawa 1976
- Ryszewski Bohdan, *Z zagadnień zespołu archiwalnego*, „Acta Universitatis Nicolai Copernici”, Nauki Humanistyczno-Społeczne, Historia, t. 8, Toruń 1973
- Siewierski Wiesław, *Rejestracja spraw i obieg akt w urzędach*, Warszawa 1935
- Staroń Olimpia, *Z pracy nad archiwami zakładowymi w Archiwum Akt Nowych w Warszawie*, „Archeion”, t. 44, 1966
- Stebelski Adam, *Porządkowanie akt*, „Archeion”, t. 19–20, 1951
- Stebelski Adam, *Zespół akt i niektóre jego aspekty*, „Archeion”, t. 37, 1962
- Stępniański Władysław, *Archiwalia polskie w zbiorach Instytutu Hoovera Uniwersytetu Stanforda*, Warszawa 1997
- Stosyk Stefan, *Przepisy kancelaryjne dla urzędów administracji publicznej w teorii i praktyce*, Warszawa 1934, Wydawnictwo Kursów Archiwalnych, z. 7
- Strzeszewska Hanna, *Uproszczone metody opracowania w archiwach państwowych – eksperyment metodyczny czy statystyczny?*, ArchNet Naukowy Portal Archiwalny, [http://adacta.archiwa.net/file/2010torun/HS\\_upMetody.pdf](http://adacta.archiwa.net/file/2010torun/HS_upMetody.pdf), dostęp w dniu 20.05.2013 r.
- Szczepaniak Roman, *Archiwum zakładowe*, wyd. 4 poprawione i uzupełnione, Warszawa 1976
- Tarakanowska Maria, *Problem brakowania akt w Polsce w świetle przepisów i literatury archiwalnej w latach 1918–1965*, „Archeion”, t. 46, 1967
- Tarakanowska Maria, *Stan i problemy opracowania dokumentacji partyjnej przejętej z b. archiwów komitetów wojewódzkich PZPR*, „Biuletyn Stowarzyszenia Archiwistów Polskich”, 1993, nr 88

- Tomczak Andrzej, *Adam Stebelski – o porządkowaniu akt*, „Archeion”, t. 87, 1990
- Tomczak Andrzej, *Archiwalna zasada pertynencji terytorialnej a rozmieszczenie zasobu w archiwach polskich*, „Archeion”, t. 67, 1979
- Tomczak Andrzej, *Archiwistyka polska 1918–1969. Z dziejów kształtowania się dyscypliny naukowej i jej nazwy*, odb. z „Rocznika Biblioteki Narodowej”, t. 7, 1972
- Tomczak Andrzej, *Główne etapy rozwoju archiwistyki polskiej*, [w:] *Historia i współczesność*, Warszawa 1987
- Walichnowski Tadeusz, *Z prac nad doskonaleniem prawa archiwalnego w Polsce Ludowej*, „Archeion”, t. 68, 1979
- Woszczyński Bolesław, *Dokumentacja partyjna w polskich archiwach państwowych*, „Archeion”, t. 96, 1996
- Woszczyński Bolesław, *Od dekretu do ustawy. Z problematyki polskiego ustawodawstwa archiwalnego*, [w:] *Historia i współczesność*, Warszawa 1987
- Žumer Vladimir, *Gromadzenie materiałów archiwalnych i kryteria ich oceny*, „Archeion”, t. 100, 1999
- Zyśko Wojciech, *Zagadnienie opracowywania zespołów otwartych – założenia do instrukcji*, „Archeion”, t. 41, 1964
- Zyśko Wojciech, *Działania państwowej służby archiwalnej w zakresie opieki nad narastającym zasobem archiwalnym*, „Archiwa, Biblioteki i Muzea Kościelne”, t. 62, 1993

# WYKAZ SKRÓTÓW

AAJ – Archiwum Akt Jawnych  
AAN – Archiwum Akt Nowych  
ABW – Agencja Bezpieczeństwa Wewnętrznego  
ADM – Archiwum Dokumentacji Mechanicznej  
AGAD – Archiwum Główne Akt Dawnych  
AGH – Akademia Górniczo-Hutnicza w Krakowie  
AK – Armia Krajowa  
AP – Archiwum Państwowe  
ARM – Archiwum Rady Ministrów  
AWS – Akcja Wyborcza „Solidarność”  
b. – były  
BAG – Biuro Administracyjno-Gospodarcze  
BCh – Bataliony Chłopskie  
BHP, bhp – bezpieczeństwo i higiena pracy  
BIP – „Biuletyn Informacji Publicznej”  
BOS – Biuro Odbudowy Stolicy  
BP – Biuro Polityczne  
BP KC – Biuro Polityczne Komitetu Centralnego  
BUA – Biuro Usprawnienia Administracji  
CAW – Centralne Archiwum Wojskowe  
CBKP – Centralne Biuro Komunistów Polskich  
CBŚ – Centralne Biuro Śledcze  
ChRL – Chińska Republika Ludowa  
CIINTE – Centralny Instytut Informacji Naukowo-Technicznej i Ekonomicznej  
CIR – Centrum Informacji Rządowej  
CKKP – Centralna Komisja Kontroli Partyjnej  
CKOD – Centralna Komisja Oceny Dokumentacji  
CKW – Centralny Komitet Wykonawczy  
CO, co – centralne ogrzewanie  
CRZZ – Centralna Rada Związków Zawodowych  
CUP – Centralny Urząd Planowania  
CWD – Centrala Wydawnicza Druków  
CWKS – Centralny Wojskowy Klub Sportowy  
CZKR – Centralny Związek Kółek Rolniczych  
doc. – docent  
doc. hab. – docent habilitowany  
ds. – do spraw

- DYSOR – Dyżurny Sztab Operacyjny Rządu  
Dz. U. – „Dziennik Ustaw”  
ECFR – Europejska Rada Stosunków Zagranicznych (ang. European Council on Foreign Relations)  
EWG – Europejska Wspólnota Gospodarcza (ang. European Economic Community), tzw. Wspólny Rynek  
FJN – Front Jedności Narodu  
FON – Fundusz Obrony Narodowej  
FOZZ – Fundusz Obsługi Zadłużenia Zagranicznego  
gen. – generał  
gen. bryg. – generał brygady  
gen. dyw. – generał dywizji  
GL – Gwardia Ludowa  
GP – Gospodarstwo Pomocnicze URM  
GRN – Gromadzka Rada Narodowa, Gminna Rada Narodowa  
GUS – Główny Urząd Statystyczny  
GZP WP – Główny Zarząd Polityczny Wojska Polskiego  
h. c. – honoris causa (łac. honorowo, dla zaszczytu)  
IPN – Instytut Pamięci Narodowej  
j. a. – jednostka archiwalna  
JRWA – jednolity rzeczowy wykaz akt  
KAOD – Komisja Archiwalnej Oceny Dokumentacji  
kat. – kategoria  
KBA – Komisja Brakowania Akt  
KBN – Komitet Badań Naukowych  
KBW – Korpus Bezpieczeństwa Wewnętrznego  
KC – Komitet Centralny  
KERM – Komitet Ekonomiczny Rady Ministrów  
KIE – Komitet Integracji Europejskiej  
k. k. – kodeks karny  
KKP NSZZ – Krajowa Komisja Porozumiewawcza NSZZ „Solidarność”  
KLD – Kongres Liberalno-Demokratyczny  
k. o. – komórka organizacyjna  
KOK – Komitet Obrony Kraju  
KOMA – Komisja Oceny Materiałów Archiwalnych  
KOR – Komitet Obrony Robotników  
k. p. a., kpa – kodeks postępowania administracyjnego  
KPP – Komunistyczna Partia Polski  
KPRM – Kancelaria Prezesa Rady Ministrów  
KPRP – Kancelaria Prezydenta Rzeczypospolitej Polskiej  
KPRP – Komunistyczna Partia Robotnicza Polski (1918–1925)

kpt. – kapitan  
KRN – Krajowa Rada Narodowa  
KRRiT – Krajowa Rada Radiofonii i Telewizji  
ks. – książka  
KSAP – Krajowa Szkoła Administracji Publicznej  
KSERM – Komitet Społeczno-Ekonomiczny Rady Ministrów  
KSORM – Komitet Spraw Obronnych Rady Ministrów  
KUL – Katolicki Uniwersytet Lubelski  
KW PZPR – Komitet Wojewódzki PZPR  
KWK – Kopalnia Węgla Kamiennego  
KZMP – Komunistyczny Związek Młodzieży Polskiej  
l. – lata  
LO – Liceum Ogólnokształcące  
LPR – Liga Polskich Rodzin  
LWP – Ludowe Wojsko Polskie  
m. b. – metr bieżący (akt)  
MAP – Ministerstwo Administracji Publicznej  
MBA – Master of Business Administration (ang. magister zarządzania przedsiębiorstwem)  
MBP – Ministerstwo Bezpieczeństwa Publicznego  
MEN – Ministerstwo Edukacji Narodowej  
MF – Ministerstwo Finansów  
min. – ministerstwo  
mjr – major  
MKS – Międzyzakładowy Komitet Strajkowy  
MKZ – Miejski Komitet Zakładowy  
MNSWiT, MNSzWiT – Ministerstwo Nauki, Szkolnictwa Wyższego i Techniki  
MON – Ministerstwo Obrony Narodowej  
M.P. – „Monitor Polski”  
MRN – Miejska Rada Narodowa  
m. st. – miasto stołeczne  
MSW – Ministerstwo Spraw Wewnętrznych  
MSWiA – Ministerstwo Spraw Wewnętrznych i Administracji  
MSZ – Ministerstwo Spraw Zagranicznych  
MSzW – Ministerstwo Szkolnictwa Wyższego  
NBP – Narodowy Bank Polski  
NDAP – Naczelna Dyrekcja Archiwów Państwowych  
NKWD – Narodnyj Komissariat Wnutriennich Dieł (ros. Ludowy Komisariat Spraw Wewnętrznych)  
NPCh – Niezależna Partia Chłopska (1924–1927)  
NPG – Narodowy Plan Gospodarczy  
NFI – Narodowy Fundusz Inwestycyjny

NIK – Najwyższa Izba Kontroli  
NRD – Niemiecka Republika Demokratyczna  
NRF – Niemiecka Republika Federalna  
NSA – Naczelny Sąd Administracyjny  
NSZ – Narodowe Siły Zbrojne  
NSZZ „Solidarność” – Niezależny Samorządny Związek Zawodowy „Solidarność”  
NZS – Niezależne Zrzeszenie Studentów  
OECD – Organization for Economic Cooperation and Development (ang. Organizacja Wspólnoty Gospodarczej i Rozwoju)  
OKP – Obywatelski Klub Parlamentarny  
OKPIK – Ogólnopolski Klub Postępowej Inteligencji Katolickiej  
ONZ – Organizacja Narodów Zjednoczonych  
OT – Oddział Terenowy  
PAN – Polska Akademia Nauk  
PAU – Polska Akademia Umiejętności  
PBW – Przedsiębiorstwo Budownictwa Wodnego  
PC – Porozumienie Centrum  
PEAR – Poczta Elektroniczna Administracji Rządowej  
PGR – Państwowe Gospodarstwo Rolne  
PiS – Prawo i Sprawiedliwość  
PISM – Polski Instytut Spraw Międzynarodowych  
PKN Orlen – Polski Koncern Naftowy Orlen  
PKO BP – Powszechna Kasa Oszczędności Bank Polski  
PKP – Polskie Koleje Państwowe  
PKPG – Państwowa Komisja Planowania Gospodarczego  
pkt – punkt  
PKWN – Polski Komitet Wyzwolenia Narodowego  
PLL „Lot” – Polskie Linie Lotnicze „Lot”  
plut. pchor. – plutonowy podchorąży  
płk – pułkownik  
ppłk – podpułkownik  
p. n. – pod nazwą  
PO – Platforma Obywatelska  
por. – porównaj  
por. – porucznik  
pp – pułk piechoty  
PPP – Program Powszechnej Prywatyzacji  
ppor. – podporucznik  
ppoż. – przeciwpożarowy  
PPS – Polska Partia Socjalistyczna  
PPS-WRN – Polska Partia Socjalistyczna „Wolność, Równość, Niepodległość”



PPSD – Polska Partia Socjalno-Demokratyczna Galicji i Śląska Cieszyńskiego  
PRL – Polska Rzeczpospolita Ludowa  
PRM – Prezydium Rady Ministrów  
PRN – Prezydium Rady Narodowej  
prof. – profesor  
PRON – Patriotyczny Ruch Odrodzenia Narodowego  
ps. – pseudonim  
PSIAK – Policealne Studium Informacji, Archiwistyki i Księgarstwa  
PSL – Polskie Stronnictwo Ludowe  
PSZ – Polskie Siły Zbrojne  
PTE – Polskie Towarzystwo Ekonomiczne  
PZA – państwowy zasób archiwalny  
PZPN – Polski Związek Piłki Nożnej  
PZPR – Polska Zjednoczona Partia Robotnicza  
PZU – Powszechny Zakład Ubezpieczeń  
r. – rok  
RFN – Republika Federalna Niemiec  
rkp, rkps – rękopis  
ROP – Ruch Odbudowy Polski  
ROPWiM – Rada Ochrony Pamięci Walk i Męczeństwa  
rozp. – rozporządzenie  
RM – Rada Ministrów  
RP – Rzeczpospolita Polska  
RPPS – Robotnicza Partia Polskich Socjalistów  
RSW „Prasa” – Robotnicza Spółdzielnia Wydawnicza „Prasa-Książka-Ruch”  
RWA – rzeczowy wykaz akt  
RWPG – Rada Wzajemnej Pomocy Gospodarczej  
SB – Służba Bezpieczeństwa  
SCh „Chłostra” – Straż Chłopska kryptonim „Chłostra”  
SD – Stronnictwo Demokratyczne  
SDPL – Socjaldemokracja Polska  
SdRP – Socjaldemokracja Rzeczypospolitej Polskiej  
SG – Sztab Generalny  
SGH – Szkoła Główna Handlowa  
SGGW – Szkoła Główna Gospodarstwa Wiejskiego  
SGPiS – Szkoła Główna Planowania i Statystyki  
SKL – Stronnictwo Konserwatywno-Ludowe  
SL – Stronnictwo Ludowe  
SL Wola Ludu – Stronnictwo Ludowe Wola Ludu  
SLD – Sojusz Lewicy Demokratycznej  
SP – Powszechna Organizacja „Służba Polsce”

- sp. z o. o. – spółka z ograniczoną odpowiedzialnością  
ss. – liczba stron  
st. – starszy  
sygn. – sygnatura archiwalna  
SZSP – Socjalistyczny Związek Studentów Polskich  
TKN – Towarzystwo Kursów Naukowych  
TPPR – Towarzystwo Przyjaźni Polsko-Radzieckiej  
TRJN – Tymczasowy Rząd Jedności Narodowej  
TUR – Towarzystwo Uniwersytetu Robotniczego  
TVP – Telewizja Polska  
UAM – Uniwersytet Adama Mickiewicza  
UD – Unia Demokratyczna  
UE – Unia Europejska  
UJ – Uniwersytet Jagielloński  
UKIE – Urząd Komitetu Integracji Europejskiej  
UKSW – Uniwersytet Kardynała Stefana Wyszyńskiego  
UMCS – Uniwersytet Marii Curie-Skłodowskiej  
UMK – Uniwersytet Mikołaja Kopernika  
UNESCO – United Nations Educational, Scientific and Cultural Organization (ang. Organizacja Narodów Zjednoczonych ds. Oświaty, Nauki i Kultury)  
UNICEF – United Nations International Children’s Emergency Fund (ang. Międzynarodowy Fundusz Narodów Zjednoczonych Pomocy Dzieciom 1946–1953), potem United Nations Children’s Fund (ang. Fundusz Narodów Zjednoczonych Pomocy Dzieciom)  
UNRRA – United Nations Relief and Rehabilitation Administration (ang. Organizacja Narodów Zjednoczonych ds. Pomocy i Odbudowy 1943–1947))  
UOP – Urząd Ochrony Państwa  
UP – Unia Pracy  
URM – Urząd Rady Ministrów  
UW – Uniwersytet Warszawski  
VIP – Very Important Person (ang. bardzo ważna osobistość)  
WAP – Wojewódzkie Archiwum Państwowe  
WKP(b) – Wszechzwiązkowa Komunistyczna Partia (bolszewików) (1925–1952)  
WKS – Wojskowy Klub Sportowy  
WKU – Wojskowa Komenda Uzupełnień (w ZSRR)  
WP – Wojsko Polskie  
WRN – Wojewódzka Rada Narodowa  
WRON – Wojskowa Rada Ocalenia Narodowego  
WSNS – Wyższa Szkoła Nauk Społecznych  
WSP – Wyższa Szkoła Pedagogiczna  
WSW – Wojskowa Służba Wewnętrzna  
WUML – Wieczorowy Uniwersytet Marksizmu-Leninizmu

---

wydz. – wydział  
zarz. – zarządzenie  
ZBoWiD – Związek Bojowników o Wolność i Demokrację  
ZChN – Zjednoczenie Chrześcijańsko-Narodowe  
zd.-odb. – zdawczo-odbiorczy  
ZG – Zarząd Główny  
ZHP – Związek Harcerstwa Polskiego  
ZMK – Związek Młodzieży Komunistycznej w Polsce (1922–1930)  
ZMP – Związek Młodzieży Polskiej  
ZMS – Związek Młodzieży Socjalistycznej  
ZMW – Związek Młodzieży Wiejskiej  
ZMW RP „Wici” – Związek Młodzieży Wiejskiej RP „Wici” (1928–1939, 1944–1948)  
ZNA NDAP – Zakład Naukowy Archiwistyki NDAP  
ZPP – Związek Patriotów Polskich  
ZSL – Zjednoczone Stronnictwo Ludowe  
ZSMP – Związek Socjalistycznej Młodzieży Polskiej  
ZSP – Zrzeszenie Studentów Polskich  
ZSRR – Związek Socjalistycznych Republik Radzieckich  
ZUS – Zakład Ubezpieczeń Społecznych  
ZWM – Zakłady Wyrobów Metalowych  
ZWZ – Związek Walki Zbrojnej (1940–1942)