

OSLO 1952

DE VI OLYMPISKE VINTERLEKER

VI OLYMPIC WINTER GAMES

VI

OLYMPISKE VINTERLEKER

OLYMPIC WINTER GAMES

OSLO 1952



UTGITT AV ORGANISASJONSKOMITEEN

PUBLISHED BY THE ORGANISING COMMITTEE

Manuskript og redaksjon

Written and edited by

ROLF PETERSEN

⊙

Billedark, tilrettelegning, produksjon

Pictorial section, lay-out, production

TRULS HOFF

⊙

Oversettelse til engelsk

English translation by

MARGARET WOLD, B. A. - RAGNAR WOLD

⊙

Sats og trykk

Printed by

KIRSTES BOKTRYKKERI, OSLO

⊙

Klisjeer

Blocks

KEMIGRAFIA A/S, OSLO

⊙

Hefting og innbinding

Binding

M. FREDRIKSEN & SØNN, OSLO

De VI olympiske vinterleker, Oslo 1952, er gått over i historien. Tilbake er minnet om en strålende idrettsfest, en storslagen mønstring av vinteridrettens første kvinner og menn fra 30 nasjoner i 4 verdensdeler.

Alt som sto i menneskelig makt var gjort for å skape like gode konkurransevilkår for alle slik at enhver kunne yde sitt beste.

Jeg takker deltagerne for ypperlig innsats og edel konkurranseånd, og lederne for alt velvillig og dyktig samarbeid. Jeg takker det store og interesserte publikum, som alltid viste god sportsånd.

Jeg retter en særlig takk til Oslo Kommune, som gjorde hele arrangementet mulig, til offentlige myndigheter, institusjoner og enkeltpersoner, som beredvillig bidro til å løse de mange og store oppgaver.

En stor og varm takk retter jeg også til Organisasjonskomiteens medlemmer, til Anleggskomiteen og alle medarbeidere i komiteer og utvalg, og alle frivillige hjelpere under hele arrangementet. Uten deres store og uegennyttige innsats kunne vinterlekene ikke ha blitt hva de ble.

Den største anerkjennelse fortjener vinterlekene fremragende generalsekretær og de dyktige og utrettelige funksjonærer i administrasjonen.

Det er mitt faste inntrykk at den sanne olympiske ånd besjelet alle medvirkende krefter.

Måtte det alltid være slik.

The VI Olympic Winter Games, Oslo 1952, are now history. With us remain the memories of a wonderful sports festival, a grand parade of the foremost women and men of winter sports from thirty nations in four continents.

All that was humanly possible had been done to create equal conditions for all, enabling them to give their utmost.

I give thanks to all competitors for what they have given and for the noble spirit in which they competed, and to the officials for their helpful and able cooperation. I thank the great, interested public for their true sporting spirit.

A special thank is extended to the Municipality of Oslo which made this arrangement possible, to all official bodies, institutions and individuals who readily contributed to the solution of so many and difficult tasks.

My thanks also go to the members of the Organising Committee, the Installations Committee and other members of committees and sub-committees, as well as all other voluntary assistants. Without their great and unselfish work these Games would never have been what they were.

The outstanding Secretary General of the Winter Games and his able and tireless staff deserve the highest praise.

It is my sincere impression that the true Olympic spirit filled all those who contributed.

May it always be so.

Atle Thorsen

DEN INTERNASJONALE OLYMPISKE KOMITÉ

INTERNATIONAL OLYMPIC COMMITTEE

(FEB. 1952)

GRUNNLEGGER / FOUNDER

BARON PIERRE DE COUBERTIN

PRESIDENT

J. SIGFRID EDSTRÖM

TIDL. PRESIDENTER / FORMER PRESIDENTS

VIKÉLAS (Hellas/Greece) 1894—1896

BARON PIERRE DE COUBERTIN (Frankrike/France) 1896—1925

GREV/COUNT DE BAILLET-LA TOUR (Belgia/Belgium) 1925—1941

ÆRESMEDLEMMER / HONORARY MEMBERS

R. C. ALDAO (Argentina)

GREV/COUNT CLARENCE VON ROSEN (Sverige/Sweden)

ERNST KROGIUS (Finland)

FRÉDÉRIC-RENÉ COUDERT (USA)

THOS. FEARNLEY (Norge/Norway)

SIR HAROLD LUXTON (Australia)

ARBEIDSUTVALG / EXECUTIVE COMMITTEE

Formann / Chairman

J. SIGFRID EDSTRÖM

Viseformann / Vice-Chairman

AVERY BRUNDAGE

Medlemmer / Members

GREV/COUNT ALBERTO BONACOSSA

OBERST/COLONEL P.W. SCHARROO

ARMAND MASSARD

LORDBURGHLEY

Kansler / Chancellor

OTTO MAYER

Sekretær / Secretary

MADAME L. ZANCHI

Adresse / Office Address

MON REPOS, LAUSANNE

MEDLEMMER / MEMBERS

ARGENTINA	Horacio Bustos Moron	LIECHTENSTEIN	Prins/H. S. H. Prince Franz-Joseph
AUSTRALIA	Lewis Luxton	LUXEMBOURG	Prins/H. R. H. Prince Jean
	Hugh Weir	MEXICO	Marte R. Gomez
BELGIA	Baron de Trannoy		General José de J. Clark F.
<i>Belgium</i>	R. W. Seeldrayers	MONACO	Prins/H. S. H. Prince Pierre
BRASIL	Arnaldo Guinle	NEDERLAND	Oberst/Colonel P. W. Scharroo
<i>Brazil</i>	Antonio Prado jr.	<i>Netherlands</i>	Oberst/Colonel C. F. Pahud
	Dr. J. Ferreira Santos		de Mortanges
BULGARIA	Vladimir Stoitcheff	NEW ZEALAND	Sir Arthur Porritt
CANADA	J. C. Patteson	NORGE	O. Ditlev-Simonsen jr.
	A. Sydney Dawes	<i>Norway</i>	
CHILE	Enrique O. Barbosa Baeza	PAKISTAN	Ahmed E. H. Jaffer
CHINA	Dr. C. T. Wang	PERU	Alfredo Benavides
	Dr. H. H. Kung	POLEN	Professor dr. Jerzy Loth
	Professor Shou-Yi-Tung	<i>Poland</i>	
CUBA	Dr. Miguel A. Moenck	PORTUGAL	Dr. José Pontès
DANMARK	Prins/H.R.H. Prince Axel	SOVJETSAMVELDET	Constantin Andrianov
<i>Denmark</i>		<i>Soviet-Russia</i>	Aleksei Romanov
EGYPT	Mohammed Taher Pacha	SPANIA	Baron de Guëll
EIRE	Lord Killanin	<i>Spain</i>	Grev de Vallellano
FILIPPINENE	Hon. Jorge B. Vargas	STORBRITANNIA	Lord Aberdare
<i>Philippines</i>		<i>Great Britain</i>	Lord Burghley
FINLAND	J. W. Rangell	SVEITS	Lord Luke
	Eric von Frenckell	<i>Switzerland</i>	Major Albert Mayer
FRANKRIKE	François Pietri	SVERIGE	J. Sigfrid Edström
<i>France</i>	Armand Massard	<i>Sweden</i>	Bo Ekelund
	Grev/Count de Beaumont	SØR-AFRIKA	Reginald Honey
GUATEMALA	Gen. Miguel Ydigoras Fuentès	<i>South Africa</i>	
HELLAS	Angelo Bolanaki	TŠJEKKOSLOVAKIA	Professor J. G. A. Gruss
<i>Greece</i>	Jean Ketseas	<i>Czechoslovakia</i>	
INDIA	G. D. Sondhi	TYRKIA	Rechid Saffet Atabinen
	Maharaja Bhalindra Singh	<i>Turkey</i>	
ISLAND	Ben. G. Waage	TYSKLAND	H.H.Hertug/Duke Adolf
<i>Iceland</i>		<i>Germany</i>	Friedrich von Mecklenburg
ITALIA	Grev/Count Alberto Bonacossa	UNGARN	Dr. Ferenc Mezö
<i>Italy</i>	Grev/Count Paolo Thaon	<i>Hungary</i>	
	de Revel	URUGUAY	Joaquin Serratoso Cibils
	Giorgio de Stefani	USA	Avery Brundage
JAPAN	Dr. Ryotaro Azuma		John Jewett Garland
	Dr. Sh. Takaishi	ØSTERRIKE	Ingeniør Dr. h. c. Manfred
JUGOSLAVIA	Stanko Bloudek	<i>Austria</i>	von Mautner Markhof
LIBANON	Sheik Gabriel Gemayel		
<i>Lebanon</i>			

INTERNASJONALE OG NORSKE IDRETTSFORBUND

INTERNATIONAL AND NORWEGIAN SPORTING FEDERATIONS AND ASSOCIATIONS

(FEB. 1952)

BOBSLEIGH

Fédération International de Bobsleigh et de Tobogganing

President Grev/Count de la Frégeolière

Adresse 102, Avenue Kléber, Paris
Address

Norges Akeforbund for kjelke og bobsport

Formann Ivar Johansen
President

Torggata 2, Oslo

SKI

Fédération Internationale de Ski

President Dr. Marc Hodler

Elfenstrasse 19, Bern

Norges Skiforbund

Formann Arne Sirnæs
President

Torggata 2, Oslo

ISHOCKEY/ICE HOCKEY

Ligue Internationale de Hockey sur Glace

President Dr. Fritz Kraatz

10 Bahnhofstrasse,
Dietikon-Zürich

Norges Ishockeyforbund

President Johan Narvestad
Torggata 2, Oslo

SKØYTER/SKATING

International Skating Union

President H. J. Clarke

38 Fairacres, Rockampton Lane,
London S.W. 15

Norges Skøyteforbund

President Oskar Olsen

Torggata 2, Oslo

BANDY

Den internasjonale bandyregelkomité (International Bandy Rules Committee)

Formann E. Törnqvist

Chairman Trädgårdsgatan 8, Uppsala

Norges Bandyforbund

Formann Sten Holljen

President Torggata 2, Oslo

NORGES OLYMPISKE KOMITÉ

NORWEGIAN OLYMPIC COMMITTEE

(FEB. 1952)

er sammensatt av Norges Idrettsforbunds styre og representanter for de særforbund hvis idretter inngår i De olympiske lekers program. Idrettsstyret utgjør arbeidsutvalget i Norges olympiske komité.

consists of members of the council of the Norwegian National Sports Association and of representatives of the Norwegians sports associations participating in the Olympic Games. The above council forms the executive committee.

ARTHUR RUUD
Formann / Chairman

AXEL PROET HØST
Viseformann / Vice-Chairman

O. DITLEV-SIMONSEN JR.
Medlem av CIO / Member of IOC

THOROLF FROGN

YNGVAR HEGGE

HERMAN HERMANSEN

ROLF HØFMO

EYVIND KLUMSTEN

REIDAR LYSETH

FRITZ ANKER RASCH

HARALD RØMCKE

SIGURD TØRGENSEN

Gustav Ajaxson
Boksing/Boxing

Scott Askung
Kajakk/Canoeing

Bjørn Benterud
Fri-idrett/Athletics

Harald Evensen
Fotball/Football

Arvid Fossum
Ski

Brynjulf Gard
Turn/Gymnastics

Ivar Gjersøe
Fekting/Fencing

Knut Gråbø
Roing/Rowing

Aksel M. Hagen
Gangsport/Walking

Asbjørn Halvorsen
Fotball/Football

Harald Halvorsen
Skøyter/Skating

Anton Hansen
Bryting/Wrestling

Halfdan Hansen
Seiling/Yachting

Haakon Harlem
Svømming/Swimming

Ivar Johansen
Bobsleigh

Arne Kristensen
Ridning/Equestrian

Carl O. Løvenskiold
Skyting/Shooting

Johan Narvestad
Ishockey/Ice Hockey

Oskar Olsen
Skøyter/Skating

Haakon Sandtorp
Sykling/Cycling

Kr. M. Schau
Fri-idrett/Athletics

Arne Sirnæs
Ski

A. M. Vik
Skyting/Shooting

Arthur Wiik
Vektløfting/Weightlifting

Generalsekretær/Secretary General
TORMOD NORMANN

ANLEGGSKOMITEEN

(OSLO KOMMUNES KOMITÉ FOR DE VI OLYMPISKE VINTERLEKER, OSLO 1952)

INSTALLATIONS COMMITTEE

ROLF HOFMO

Formann/Chairman

ARTHUR NORDLIE

Viseformann/Vice-Chairman

GUNNAR HVATTUM

THOR JØRGENSEN

O. M. ORVOLL

Sekretær/Secretary

TORALF LYNG

UNDERKOMITEER/SUB-COMMITTEES

○ *Stadionkomité /
Stadiums*

Rolf Hofmo

Formann/Chairman

Asbjørn Halvorsen

Reidar Gudmundsen

Hans Nordlie

Rolf Olsen

○ *Kunstfrossen bane /
Artificial Ice Rink*

Thor Jørgensen

Formann/Chairman

Johan Narvestad

Tore Johannessen

Johan Egeberg

Alf Berntzen

○ *Holmenkollbakken /
H.kollen Jumping Hill*

Arthur Nordlie

Formann/Chairman

Sigmund Ruud

Rolf Bloch-Hansen

Sigurd Brinch jr.

Leif Jacobsen (†1950)

○ *Rødkeiva*

O. M. Orvoll

Formann/Chairman

Einar Olsen

Einar Bergsland

Carl-Otto Jacobsen

Harald Olsen

○ *Norefjell*

Gunnar Hvattum

Formann/Chairman

Thorbj. Nordal

Benno Patt

Arild Schlytter

Fritz Dedekam Stabel

○ *Bob-banen / Bob-Run*

Sigurd Lund

Formann/Chairman

Carl Vendelboe (†1950)

Ivar Johansen

Carl Christian Lange

Arne Holst

○ *Trafikk / Traffic*

Audén Th. Baastad

Formann/Chairman

Erik Rolfsen

Godtfred Hauge

Trygve Skjæggestad

○ *Innkvarteringssteder /
Billeting Areas*

Trygve Nilsen

Formann/Chairman

Martin Strandli

Kåre W. Larsen

Alfhild Hovdan

Aage Biering

○ *Veier / Roads*

John E. Johansen

Formann/Chairman

Realf Ottesen

A. Ramstad

Ole Hagen

Reidar Gustavsen

○ *Telekommunikasjonsanlegg / Telecommunications Installations*

Per Jaabæk
Formann/Chairman

Julius Ringstad

Leif Abrahamsen

Erik Julsrud

Reidar Haanes

Karl C. Lyche

Rolf Kirkvaag

Sivert Nielsen Jarmund

○ ARKITEKTER FOR IDRETTSANLEGGENE /

ARCHITECTS FOR THE SPORTS ARENAS

{ Frode Rinnan
Olav Tveten

○ BYGNINGSTEKNISK HOVEDKONSULENT

CONSTRUCTIONAL CHIEF CONSULTANT

E. N. Hylland

○ BYGGELEDER / CONSTRUCTIONAL MANAGER

O. Hjertholm

SPESIALKONSULENTER / SPECIAL CONSULTANTS

○ *Baneanlegg/Stadium Installations*

Zakken Johansen

○ *Spesielle grunnundersøkelser/*

Ground and Soil Investigations

Ole Didrik Lærum

○ *Kjøleanlegget på Jordal Amfi/*

Freezing System at Jordal Amfi

Olaf Eidsvik

○ *Alle høyttaleranlegg, banebelysning på Bislett og Jordal Amfi/*

All Loudspeaker Systems, Flood-Lights at Bislett and Jordal Amfi

Per Jaabæk

○ *Elektriske installasjoner og lysanlegg/*

Electrical Installations and Flood-Lights

Audun Henden

○ *Varme-, ventilasjons-, sanitær- og kloakkanlegg/*

Heating, Ventilation, Plumbing

Giert Aasheim

○ *Bobsleighbanens tracé/Bobsleigh Track*

{ Dr. Heinz Cattani
Sveits/Switzerland
Emil Ingold
Sveits/Switzerland

○ *Løyper og skiheiser på Noreffell/*

Courses and Ski-Lifts at Noreffell

Einar Bergsland

○ *Bakkeprofilen i Holmenkollbakken/*

Profile of the Holmenkollen Jumping Hill

Carl Borgen

ORGANISASJONSKOMITEEN FOR DE VI OLYMPISKE VINTERLEKER

ORGANISING COMMITTEE FOR THE VI OLYMPIC WINTER GAMES, OSLO 1952

O. DITLEV-SIMONSEN JR.
President

ROLF HOFMO
Vice-President

ARTHUR RUUD
Vice-President

BRYNJULF BULL
Ordfører i Oslo / Mayor of Oslo

R. G. CASPERSEN

THORBJ. NORDAL

ARTHUR NORDLIE

PER SKOU

ROLF STRANGER
Varaordfører i Oslo/Deputy Mayor of Oslo

Generalsekretær / Secretary General

ROLF PETERSEN

TEKNISKE KOMITEER/TECHNICAL COMMITTEES

○ *Bobsleigh*

F. J. Bølling*
Formann/Chairman

Odd H. Erichsen
Viseformann/Vice-Chairman

Oskar Olsen
Formann/Chairman

Georg Krog
Viseformann/Vice-Chairman

Alf Major
Hans Iver Horn

Sigurd Lund
Macke Nicolaysen

Hurtigløp/
Speed Skating

○ *Ishockey / Ice Hockey*

Johan Narvestad
Formann/Chairman

Fritz Ihle Andresen
Viseformann/Vice-Chairman

Oskar Olsen
Formann/Chairman

Georg Krog
Viseformann/Vice-Chairman

Aksel Midtstue

Bjørn Kåre Kristiansen
Bjarne Martinsen

Harald Halvorsen

Bjarne Frang

Einar Staff

Frithjof E. Bark

Kunstløp/
Figure Skating

○ *Ski*

Rolf Bloch-Hansen
Formann/Chairman

Arne Sirnæs
Viseformann/Vice-Chairman

Sigurd Brinch jr.

Carl-Otto Jacobsen

Knut Korsvold

Benno Patt

Leif Jensen

Harald Rømcke

Birger Børjeson

Per Reinertsen

Carl Fr. Sæther

Christen Christensen

* Komiteens første formann, Carl Vendelboe, † 1950 /
Committee's first Chairman, Carl Vendelboe, died in 1950.

SPESIALKOMITEER / SUB-COMMITTEES

○ *Datokomiteé / Dates*

Thorbj. Nordal Formann/Chairman	Rolf Bloch-Hansen
F. J. Bølling	Johan Narvestad
Oskar Olsen	

○ *Billetter og program / Tickets and Daily Programmes*

Per Skou Formann/Chairman	Lauritz Schmidt
Einar Hansen	

○ *Dugnad / Voluntary Assistance*

Fritz Dedekam Stabel Formann/Chairman	Thøger Nordbø Viseformann/Vice-Chairman
Knut Brandt Hansson	Arne Vaa

○ *Emblem og plakater / Emblems and Posters*

Rolf Stranger Formann/Chairman	Alfhild Hovdan Viseformann/Vice-Chairman
Finn Alfsen	Rolf Hofmo
Aage Storstein	

○ *Helse / Health Service*

Arne Bruusgaard Formann/Chairman	Otto Johansen
Erich Erichsen	Gunnar Ganes
Ingvald Johansen	Einar Hval

○ *Innkvartering / Billeting*

A. W. Floer Formann/Chairman	Trygve Nilsen Viseformann/Vice-Chairman
Richard Patterson	
Utvalg for publikumsinnkvartering/ Section for out-of-town Visitors	
Trygve Nilsen Formann/Chairman	Aage Biering
Alfhild Hovdan	Kåre W. Larsen
Martin Strandli	

○ *Kringkasting / Broadcasting*

Thorstein Diesen Formann/Chairman	Karl C. Lyche Viseformann/Vice-Chairman
Edvin Strand	Sivert Nielsen Jarmund

○ *Presse / Press*

P. Chr. Andersen Formann/Chairman	Finn Amundsen Viseformann/Vice-Chairman
Hjalmar Johannesen	Andreas Nøkleby
Sivert Nielsen Jarmund	

○ *Lisensiering / Licensing*

Rolf Stranger Formann/Chairman	Aksel W. Floer
Brynjulf Bull	

○ *Propaganda*

Hans Olav* Formann/Chairman	Tryggve Strøm Viseformann/Vice-Chairman
Hjalmar Riiser-Larsen	Birger Ruud
Knut Tvedt	Niels Werring

○ *Telekommunikasjoner / Telecommunications*

Per Jaabæk Formann/Chairman	Erik Julsrud Viseformann/Vice-Chairman
Rolf Kirkvaag	Leif Abrahamsen
P. Chr. Andersen	Sivert Nielsen Jarmund
Karl C. Lyche	Julius Ringstad

○ *Utsmykning og seremoniell / Decorations and Ceremonies*

P. Chr. Andersen Formann/Chairman	Johan Gaarder Viseformann/Vice-Chairman
O. Enlien	Leif Rustad Konsulen/Consultant
Utførende arkitekt/Architect in Charge	
Geir Grung	
Utførende organ/ Body in Charge of Works	
Byarkitektens kontor/City Architect's Office	

* Komiteens første formann, Egil Sundt, † 6. september 1950 / Committee's first Chairman, Egil Sundt, died in September, 1950.

○ *Transport*

Audén Th. Baastad John E. Johansen
Formann/Chairman Viseformann/Vice-Chairman

Alf Chr. Lund Realf Ottesen
Trygve Skjæggestad

Utvalg for Norefjell/
Section for Norefjell Area

Peder Engeseth Arne Wendelborg
Svein Helling

Utvalg for publikumstransport/
Section for General Transportation

Alf Omsted A. Bech
N. Lassen T. Skjæggestad
Realf Ottesen

Utvalg for deltagertransport/
Section for Participants' Transportation

A. Lien G. Hulleberg
Alf Chr. Lund

○ *Mottagelse / Reception Committee*

Nils Roth Heyerdahl Knut H. Staubo
Formann/Chairman

A. W. Floer Per M. Hansson

○ *Damekomité / Ladies' Committee*

Else Ditlev-Simonsen Eva Andresen
Formann/Chairman

Ruth Bull Benedicte Fearnley
Assa Storstein Else Stranger
Else Werring

○ *Samordning / Coordination*

O. Ditlev-Simonsen jr.

Rolf Hofmo Arthur Ruud
(Organisasjonskomiteens arbeidsutvalg / Executive Committee of the
Organising Committee)

Thor bj. Nordal
Datokomiteen/Dates

F. J. Bølling
Bobsleigh

Johan Narvestad
Ishockey/Ice Hockey

Rolf Bloch-Hansen
Ski

Oskar Olsen
Skøyter/Skating

Per Skou
Billetter og program/
Tickets and Daily Programmes

Rolf Stranger
Emblem og plakater/
Emblems and Posters
Lisensiering/Licensing

Arne Bruusgaard
Helse/Health Service

A. W. Floer
Innkvartering/Billeting

Trygve Nilsen
Innkvartering/Billeting

Thorstein Diesen
Kringkasting/Broadcasting

P. Chr. Andersen
Presse-Utsmykn. og seremoniell/
Press- Decor. & Ceremonies

Audén Th. Baastad
Transport

Hans Olav
Propaganda

Per Jaabæk
Telekommunikasjoner/
Telecommunications

Nils Roth Heyerdahl
Mottagelse/Reception Commit.

Fritz Dedekam Stabel
Dugnad/Voluntary Assistance

ORGANISASJONSKOMITEENS SEKRETARIAT

SECRETARIAT OF THE ORGANISING COMMITTEE

ROLF PETERSEN

Generalsekretær / Secretary General

ALFRED SCHEI

Kontorsjef / Office Manager

ROAR ANTONSEN

Billener og program / Tickets and Daily Programmes

WALTER FYRI

Presseavdelingen / Press Section

TRULS HOFF

Trykningskonsulent / Printing and Publishing

SCOTT ISAKSEN

Innkvartering / Billeting

PER JAABÆK

Telekommunikasjonsavd. / Telecommunications Section

THOR JOHNE

Transport

PER JANSEN

Skøyter / Skating

AKSEL MIDTSTUE

Ishockey / Ice Hockey

ROLF STAVER

Ski

ARNE ULSTEEN

Områdesjef Norefjell / Supervisor Norefjell Area

HENRIK R. WASMUTH

Bobsleigh

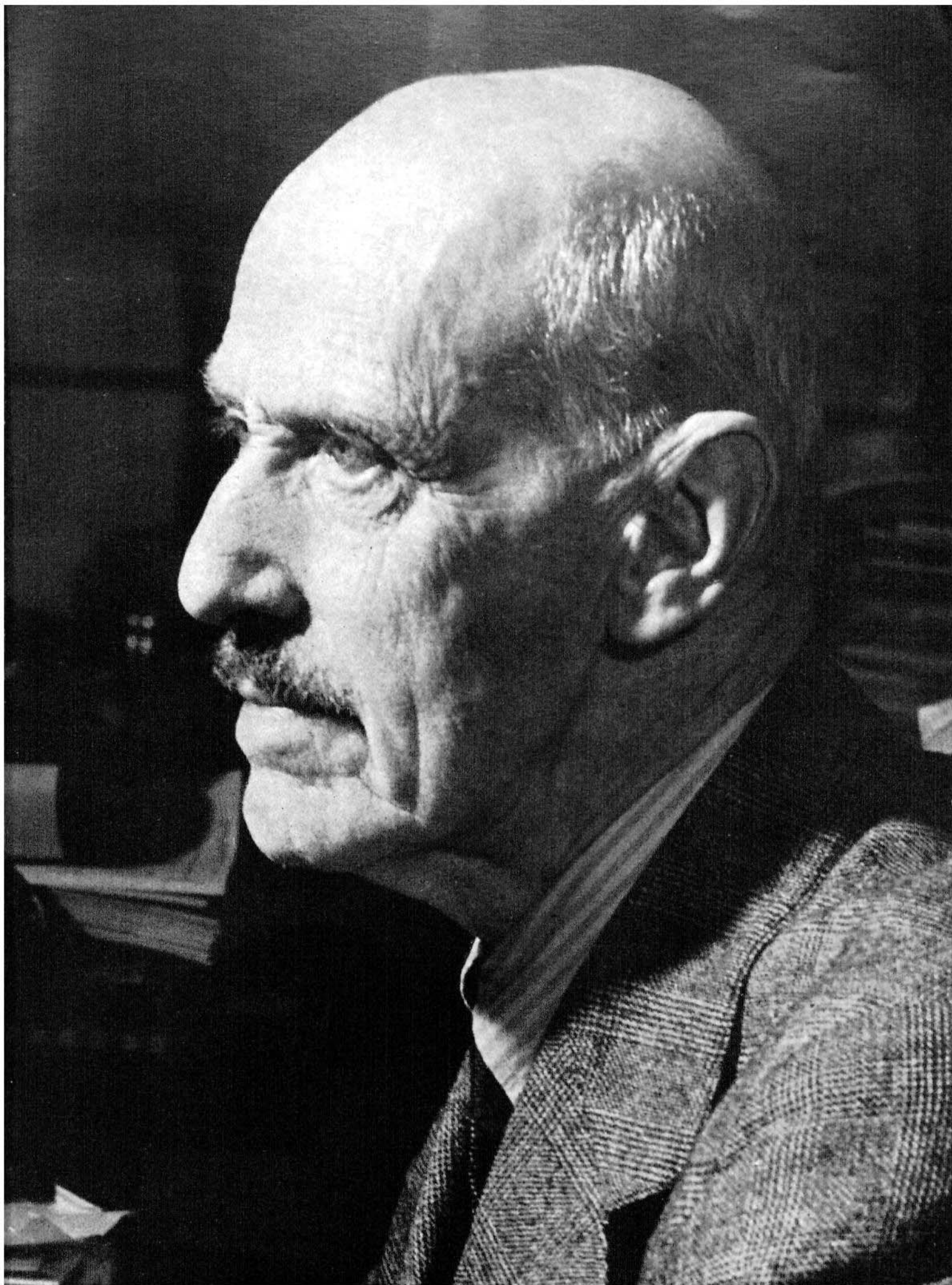

Hans Majestet kong Haakon VII.
De 6. olympiske vinterlekers høye beskytter.

His Majesty King Haakon VII.
Patron of the VI Olympic Winter Games

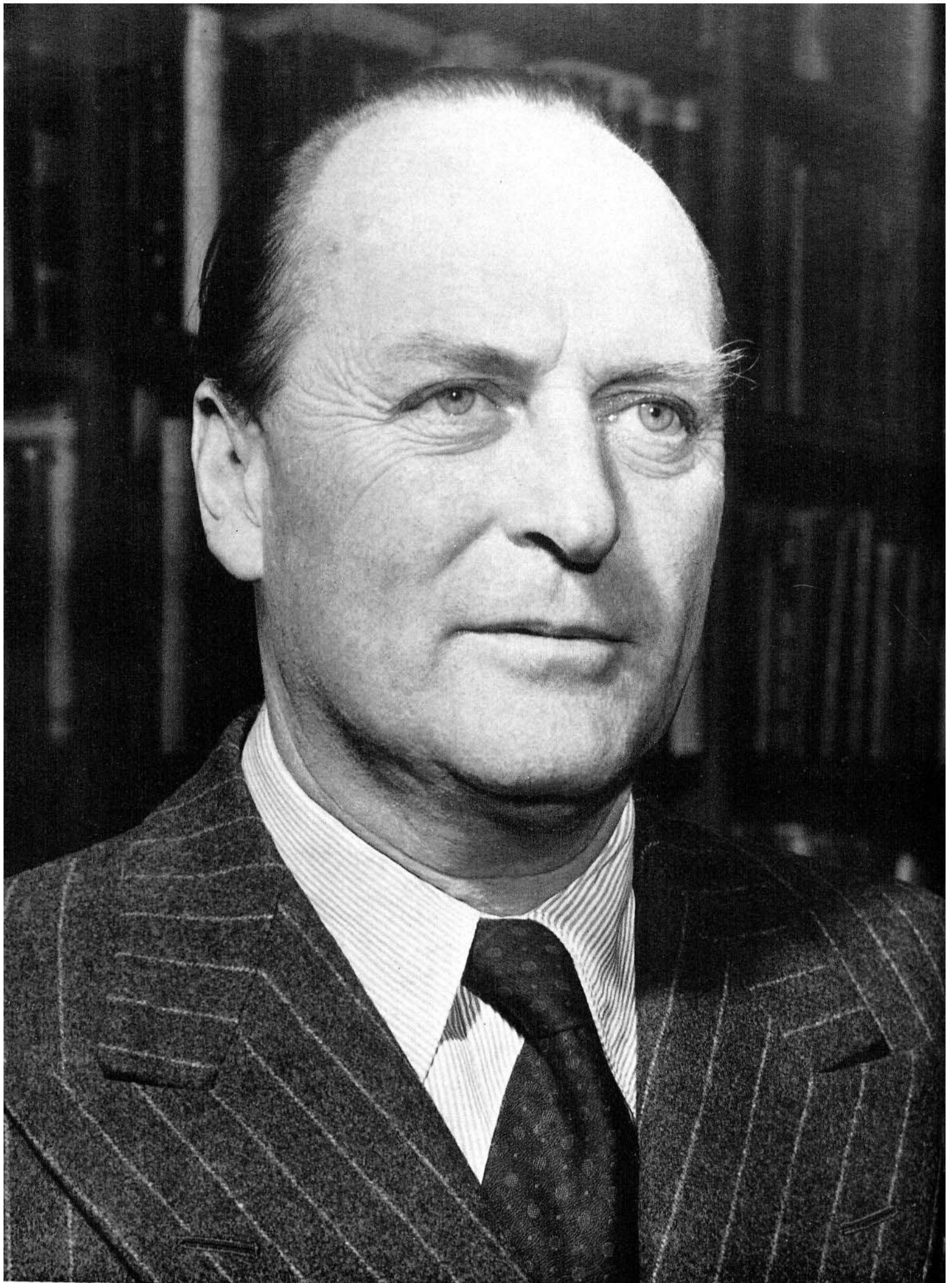

Hans Kongelige høyhet kronprins Olav.
De 6. olympiske vinterlekers ærespresident.

His Royal Highness Crown Prince Olav.
Honorary President of the VI Olympic Winter Games.

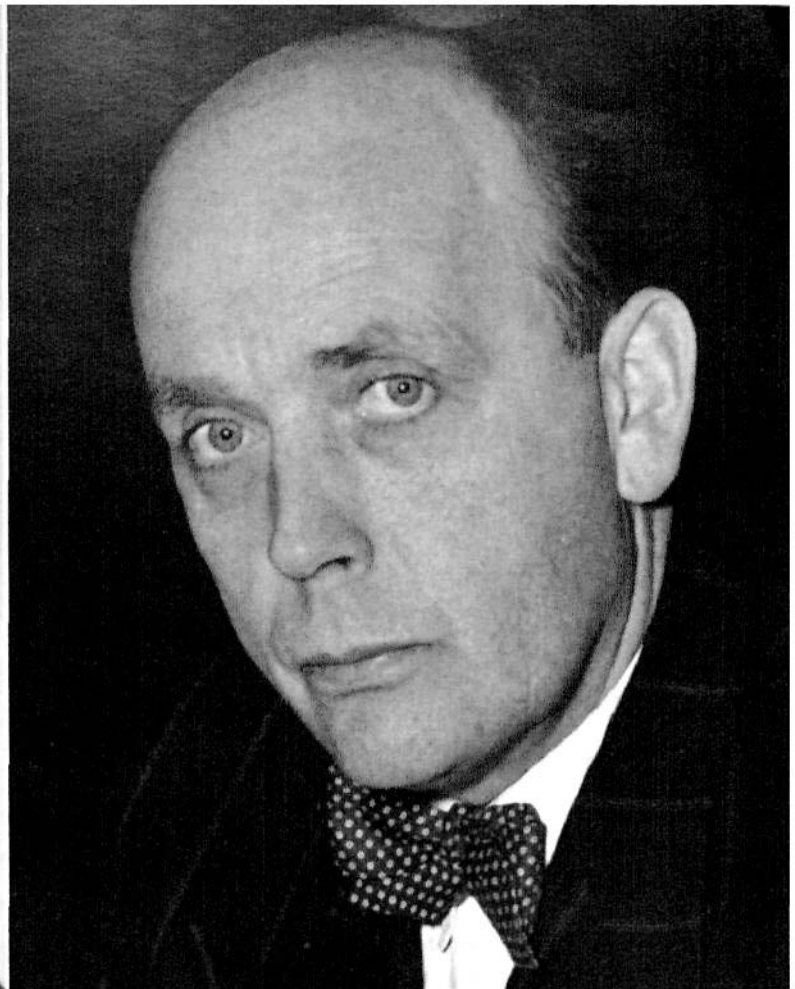

Over: Til v. J. Sigfrid Edström, Den internasjonale olympiske komité's president. Til h. Brynjulf Bull, Oslo bys ordfører. *Under:* Til v. Thos. Fearnley, medlem av Den internasjonale olympiske komité (CIO) fra 1927, æresmedlem fra 1950. Til h. O. Ditlev-Simonsen jr., medlem av CIO fra 1948, de 6. olympiske vinterlekens president.

Above: Left: J. Sigfrid Edström, President of the IOC. Right: Brynjulf Bull, Mayor of Oslo. *Below:* Left: Thos. Fearnley, member of the IOC since 1927, honorary member since 1950. Right: O. Ditlev-Simonsen, jun., member of the IOC since 1948, President of the VI Olympic Winter Games.





The City of Oslo applies for the honour of arranging the Olympic Winter Games of 1952. Oslo, the capital of Norway, with its population of 400,000, has always been the centre of winter sports in Norway. It is famous for the record crowds which attend the Holmenkollen ski competitions and the great international skating meets. Oslo Municipality guarantees the grounds and equipment which the arranging of the Winter Games will involve.

Oslo in June 1947

Mayor

Deputy Mayor

Technical Adviser

Til venstre: Den engelske versjon av Oslo bys innbydelse til å la vinterlekene 1952 bli holdt i Oslo, overrakt til CIO på komiteens årsmøte i Stockholm i juni 1947. *Under:* Anleggskomiteen i møte med arkitekter og konsulenter. Komiteen var i virksomhet fra desember 1947. Fra høyre og rundt bordet (navnene på Anleggskomiteens medlemmer er kursivert): *Rolf Hofmo* (formann), *Arthur Nordlie*, *Thor Jørgensen*, *Per Jaabæk*, *Zakken Johansen*, *O. Hjertholm*, *E. N. Hylland*, *Arnljot Engh* (finanssekretær i Oslo), *Toralf Lyng* (Anleggskomiteens sekretær), *Einar Romberg*, *Frode Rinnan*, *O. M. Orvoll*, *Gunnar Hvattum*. Anleggskomiteen var Oslo Kommunes utøvende organ når det gjaldt vinterlekene idrettsanlegg.

Left: The English version of the application of the City of Oslo for the Winter Games of 1952 to be held in Oslo, handed to the IOC at the annual meeting of this committee in Stockholm, June 1947. *Below:* A meeting of the Installations Committee with architects and technical consultants. This committee was in operation from December, 1947. Around the table from the right (names of members of the Committee are in italics): *Rolf Hofmo* (chairman), *Arthur Nordlie*, *Thor Jørgensen*, *Per Jaabæk*, *Zakken Johansen*, *O. Hjertholm*, *E. N. Hylland*, *Arnljot Engh* (Financial Secretary of Oslo), *Toralf Lyng* (Secretary of the Installations Committee), *Einar Romberg*, *Frode Rinnan*, *O. M. Orvoll*, *Gunnar Hvattum*, The Installations Committee was the executive body of the Municipality of Oslo with regard to installations for the Games.

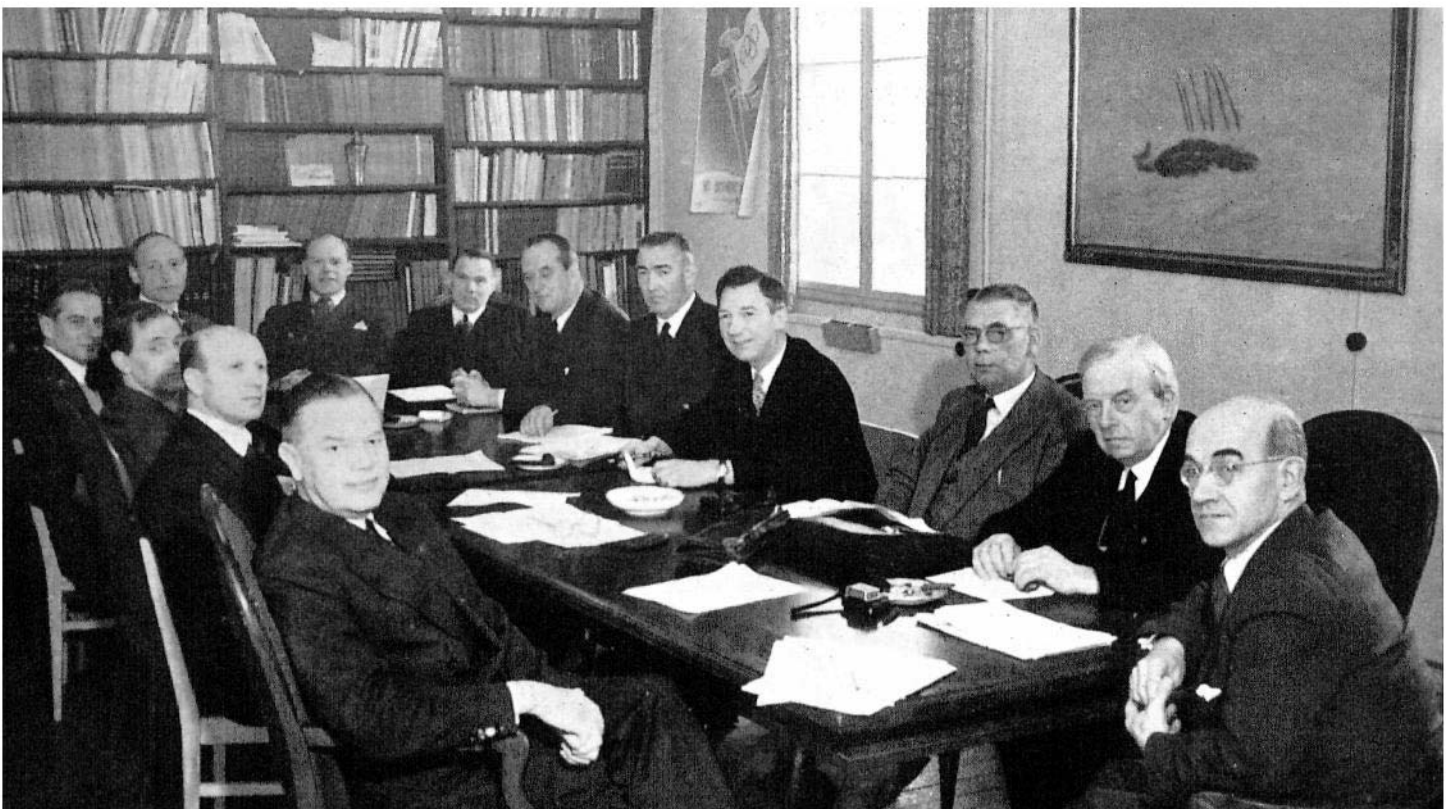

Organisasjonskomiteen

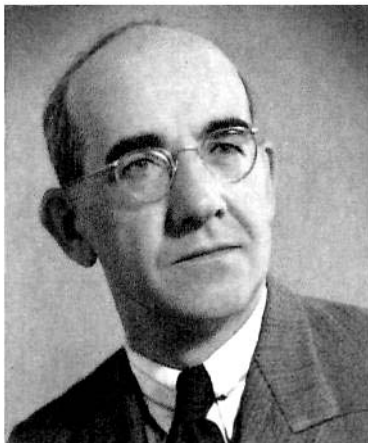

Rolf Hofmo
Viseformann/Vice Chairman



Arthur Nordlie

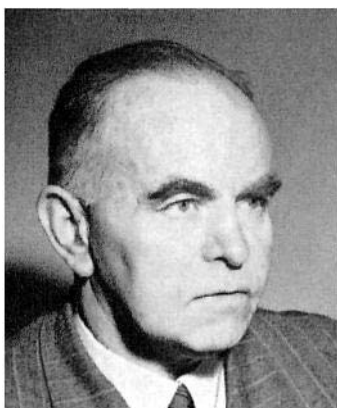

Per Skou

Organisasjonskomiteen besto av 9 medlemmer — 4 fra idrettsbevegelsen og 4 fra Oslo Kommune, og CIOs medlem O. Ditlev-Simonsen jr. som formann. Komiteen holdt sitt første møte 21. mars 1949. Generalsekretæren tiltrådte 15. september 1949. Komiteen var et selvstendig og nøytralt organ som hadde til oppgave å organisere vinterlekene og ta seg av alle oppgaver i forbindelse med arrangementet.



O. Ditlev-Simonsen jr.
Formann/Chairman



Brynjulf Bull
Oslo bys ordfører/Mayor of Oslo



Thorbj. Nordal



Rolf Petersen
Generalsekretær/Secretary General

Organising Committee



Arthur Ruud
Viseformann/Vice Chairman



Rolf Stranger
Oslo bys varaordfører/Deputy Mayor of Oslo



R. G. Caspersen

The Organising Committee consisted of 9 members—4 from sports organisations and 4 from the Municipality, with O. Ditlev-Simonsen, jun., member of the IOC, as its chairman. Its first meeting was held on March 21, 1949. The committee was an independent and neutral body whose function was to organise the Winter Games and to take care of all tasks in connection with the arrangement.

Le Comité d'Organisation des
VI^{es} Jeux Olympiques d'Hiver, se conformant
aux instructions du Comité International
Olympique, a l'honneur de vous inviter à
prendre part aux concours et fêtes qui auront
lieu à Oslo du 14 au 25 février 1952

Oslo, Juin 1951

O. Ditlev-Simonsen Jr.
O. DITLEV-SIMONSEN JR.
Président

Rolf Petersen
ROLF PETERSEN
Secrétaire Général



Organisasjonskomiteens formann (t. v.) og generalsekretær underskriver innbydelsene til de nasjonale olympiske komiteer.

Chairman (left) and Secretary General of the Organising Committee signing invitations to the National Olympic Committees.

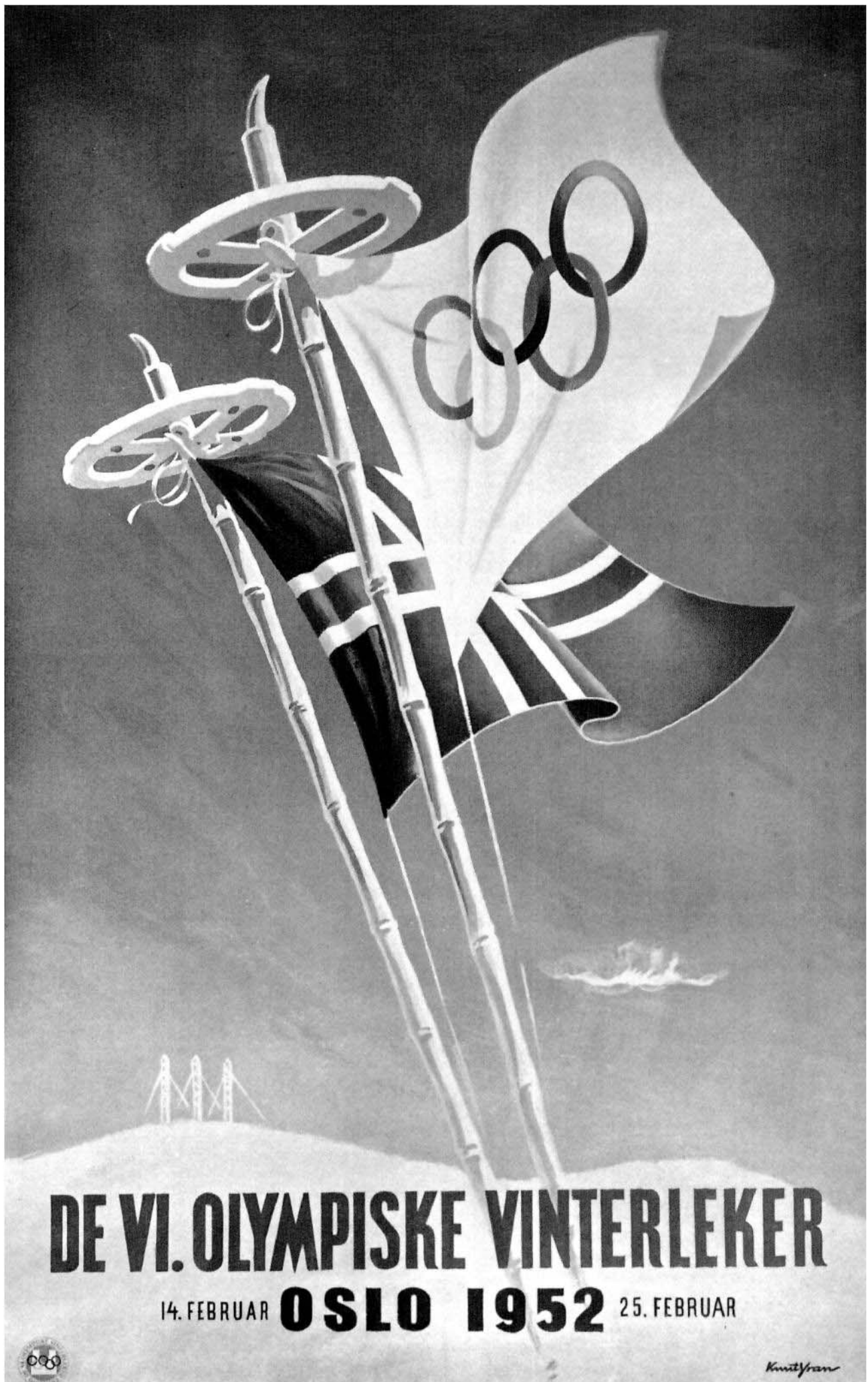

DE VI. OLYMPISKE VINTERLEKER

14. FEBRUAR **OSLO 1952** 25. FEBRUAR



Knut Yran

Vinterlekenes hovedplakat ble trykt i 13 farger og i 7 sprogversjoner. Størrelsen var 62 x 100 cm.

The main poster for the Winter Games, printed in 13 colours and in 7 different languages. Size 24 by 39 in.



Øverst: T. v. vinterlekernes lille plakat, som ble trykt i 8 sprogversjoner i størrelse 35 x 50 cm. T. h. velkomstplakaten (format 79 x 100 cm) som var et ledd i utsmykningen av Oslo under lekene. Nederst: Organisasjonskomiteen utga et illustrert informasjonsblad på engelsk og fransk.

Top: Left: The small poster for the Games, printed in 8 languages, size 14 by 20 inches. Right: The welcoming poster (31 by 39 inches) used for decoration purposes in the city during the Games. Bottom: An illustrated news bulletin in English and French was issued by the Org. Committee.

LITT HISTORIE

HISTORICAL

Franskmannen baron Pierre de Coubertin (1863-1937) er opphavsmannen til de olympiske leker i moderne tid, med de olympiske leker i oldtidens Hellas som forbilde. Utgravningene av det gamle anlegget i Olympia i årene 1875-81 hadde vakt hans begeistring, og han begynte å sysle med tanken om en stor internasjonal idrettsfest hvert fjerde år. Hans idé ble første gang fremlagt offentlig på et møte av franske idrettsledere og -interesserte i 1892.

På de Coubertins initiativ møttes i Paris 1894 en rekke idrettsinteresserte fra mange land for å drøfte spørsmålet om fysisk oppdragelse og spesielt idéen om å gjenopplive de olympiske leker. Resultatet var dannelsen av Den internasjonale olympiske komité den 23. juni 1894, og så kunne de Coubertins idé realiseres.

De første olympiske leker i moderne tid ble — naturlig nok — henlagt til Hellas og ble avviklet i Athen i april 1896. Fra dette året regnes den første olympiade — en 4 års periode. De senere olympiader er feiret med olympiske leker i olympiadens første år, unntatt krigsårene. De olympiske sommerlekene får nummer etter den olympiade som feires, således:

1. olympiske leker	1896	Athen
2. —»—	1900	Paris
3. —»—	1904	St. Louis
4. —»—	1908	London
5. —»—	1912	Stockholm
6. —»—	1916	Berlin var utpekt, men lekene ble avlyst p. g. a. krigen
7. —»—	1920	Antwerpen

The French Baron Pierre de Coubertin (1863 — 1937) is the originator of the Olympic Games in modern times, fashioned after the games of ancient Greece. Excavations of the old stadium at Olympia, which took place 1875-81, had aroused his enthusiasm, and he began to consider the idea of great international sports festivals every four years. The idea was first presented publicly at a meeting of French sports officials and promoters in 1892.

As a result of the Coubertin's initiative, sports enthusiasts from many countries met in Paris in 1894 to discuss problems of physical education and particularly the idea of reviving the Olympic Games. This resulted in the formation of the International Olympic Committee (IOC) on June 23rd 1894. de Coubertin's dream could now be realized.

The first Olympic Games of modern times were—quite fittingly—held in Greece, in Athens in April 1896. From this year on starts the first Olympiad—a four year period. Subsequent Olympic Games have been arranged as follows:

I Olympic Games	1896	Athens
II — —	1900	Paris
III — —	1904	St. Louis
IV — —	1908	London
V — —	1912	Stockholm
VI — —	1916	Berlin selected. Games cancelled, because of the war.
VII — —	1920	Antwerp
VIII — —	1924	Paris

8. olympiske leker	1924	Paris
9. —»—	1928	Amsterdam
10. —»—	1932	Los Angeles
11. —»—	1936	Berlin
12. —»—	1940	Lekene avlyst (først henlagt til Tokio, senere til Helsingfors)
13. —»—	1944	Ikke arrangert
14. —»—	1948	London
15. —»—	1952	Helsingfors

IX Olympic Games	1928	Amsterdam
X — —	1932	Los Angeles
XI — —	1936	Berlin
XII — —	1940	Games cancelled. Tokyo first selected, later replaced by Helsinki.
XIII — —	1944	No Games
XIV — —	1948	London
XV — —	1952	Helsinki

Opprinnelig var det bare tale om olympiske sommerleker, og det var først senere at vinteridrett ble tatt opp på det olympiske program. En begynnelse ble gjort i London 1908, da det ble arrangert olympiske konkurranser i kunstløp på skøyter, og i Antwerpen 1920 var både kunstløp og ishockey med i programmet.

I forbindelse med sommerlekene i Paris 1924 fikk franskmennene realisert tanken om egne olympiske vinterleker, vedtatt av Den internasjonale olympiske komité, og avviklet første gang i Chamonix 1924. Avvikende fra regelen for sommerlekene, får vinterlekene nummer i den rekkefølge de holdes:

1. olympiske vinterleker	1924	Chamonix
2. —»—	1928	St. Moritz
3. —»—	1932	Lake Placid
4. —»—	1936	Garmisch-Partenkirchen
5. —»—	1948	St. Moritz
6. —»—	1952	Oslo

To begin with, Summer Games only were considered. Later some winter sports were included in the programme, beginning with London 1908 when Olympic figure skating competitions were held. In Antwerp 1920 ice hockey matches were played as well.

In connection with the Summer Games in Paris 1924, following a French initiative, plans for separate Olympic Winter Games were approved by the International Olympic Committee (IOC) and Winter Games were arranged for the first time at Chamonix in February 1924. As opposed to the Summer Games, only those Winter Games are numbered which actually take place:

I Olympic Winter Games	1924	Chamonix
II — — —	1928	St. Moritz
III — — —	1932	Lake Placid
IV — — —	1936	Garmisch-Partenkirchen
V — — —	1948	St. Moritz
VI — — —	1952	Oslo

Vinterens idretter har lange tradisjoner i Norge. På Rødøy i Nordland, like ved polarsirkelen, er det funnet en helleristning av en skiløper, antagelig fra slutten av steinalderen, ca. 4000 år gammel. En ski funnet i en myr antas å være ca. 2500 år gammel. Over hele landet har skiene om vinteren vært et naturlig fremkomstmiddel over fjell og gjennom skog hvor en ikke kunne komme frem med vogn eller båt. Slik er det fremdeles i mange tynt befolkede strøk.

Skøyteløping er omtalt allerede i norrøn mytologi. «Islegger» kalte man skøytene den gang, og de var som regel laget av kjevebenet eller skinnebenet av reinsdyr.

I de siste hundre år har det vært holdt konkurranser i ski- og skøytesport i Norge. Etter hvert er behovet for ski som nødvendig frem-

Norway's winter sports traditions are ancient. At Rødøy island in Northern Norway, near the polar circle, rock engravings of a skier have been disclosed. They are probably some 4,000 years old, dating from the late stone age period. Remnants of a ski found in a bog is supposedly some 2,500 years old. All over Norway skis were the natural means of communication through woods and across mountains in the wintertime, as they still are in some sparsely populated districts.

Skating is mentioned even in Nordic mythology. Skates were then fashioned from reindeer jaw-bones or leg-bones.

During the last hundred years or so skiing and skating competitions have become increasingly popular in Norway. Gradually the need for skis as a necessary means of transportation has di-

komstmiddel blitt mindre, men samtidig er interessen for skisporten og andre vinteridretter økt i stadig stigende grad, nye grener og nye former er kommet til, i konkurranser, mosjonsidrett og friluftsliv.

Naturforholdene gir vinteridrettene bred plass i Norges idrettsliv, og interessen er stor i alle deler av den 3.3 mill. store befolkning. Norske idrettsmenn har deltatt i alle olympiske sommerleker, unntatt lekene i St. Louis 1904 (derimot i ekstralekene 1906, som ble arrangert i Athen for å feire 10 års jubileet for de olympiske leker i moderne tid), og i alle olympiske vinterleker. De olympiske leker står høyt i nordmenns bevissthet. Naturlig nok har det vært et utbredt ønske at de olympiske vinterleker en gang måtte bli arrangert her i landet.

Det første skritt ble tatt av det norske medlem av Den internasjonale olympiske komité, Thos. Fearnley, da han innbød komiteen til å holde sitt årsmøte i Oslo 1935. Hensikten var den gang å berede grunnen i Den internasjonale olympiske komité og å vekke interesse for saken her i landet. Vanskeligheten den gangen var at knapt noe sted hadde alle de idrettsanlegg som vinterlekene program krever.

I mars 1946 besluttet Den internasjonale olympiske komité å la de olympiske sommerleker 1948 arrangeres i London, og fra engelsk side ble det da foreslått at Norge skulle søke om arrangementet av vinterlekene 1948. I et møte hos statsministeren svarte de ansvarlige idrettsledere at det ville bli for kort frist til 1948, men at man gjerne ville gå inn for å få arrangementet av vinterlekene 1952 til Oslo. Naturlig nok måtte kreftene i de første etterkrigsårene konsentreres om gjenoppbygningen etter krigen og fem års okkupasjon, og om å ta igjen mest mulig av det som var forsømt i krigsårene.

Men frøet var sådd, og den 22. august 1946 vedtok Oslo formannskap, på initiativ av daværende varaordfører Rolf Hofmo, enstemmig å søke om å få de 6. olympiske vinterleker lagt til Oslo. I innbydelsen garanterer Oslo Kommune for de anlegg som lekene krever. Innbydelsen ble anbefalt av Norges olympiske komité og de fire angjeldende nasjonale sær-idrettsforbund.

En deputasjon fra Oslo Kommune, bestående av ordføreren, varaordføreren og formannen i Norges olympiske komité, overrakte innbydelsen

minished, but simultaneously interest has spread and increased when it comes to various forms of winter sports, both competitive, and for the purpose of physical training and outdoor recreation.

Nature itself dictates the important role that winter sports occupy in Norway's sports life. Throughout the population of some 3.3 million interest in sports is very great. Norwegian athletes have participated in all Olympic Summer Games with the exception of those in St. Louis 1904, (while some took part in the "quasi-Olympic" games of Athens in 1906, celebrating the tenth anniversary of the introduction of modern Olympics) and in all Winter Games. Olympic Games are held in high esteem by all Norwegians and naturally it has long been a general wish that some day the Olympic Winter Games would take place in this country.

The first step was taken by the Norwegian member of the IOC, Mr. Thos. Fearnley, when he invited the committee to hold its annual convention in Oslo 1935. His purpose was to prepare the ground for a later application and to stimulate interest for the idea in this country. The main obstacle at that time was that no one place in Norway had all the arenas and facilities required by the Olympic Winter Games programme.

In March 1946 the IOC decided to let the Olympic Games 1948 take place in London and it was then suggested by the British that Norway should apply for the Winter Games of that year. In a meeting with the Prime Minister responsible sports officials declined the offer for 1948—as there was hardly sufficient time—but recommended an application for the Games in 1952. It was generally felt—quite naturally—that post-war reconstruction and rehabilitation should have first priority—for a while.

But the seed had been sown, and on August 22nd, 1946, the Oslo City Council unanimously agreed to apply for the VI Olympic Winter Games to be held in Oslo. In the application the Municipality of Oslo guarantees to construct and make available all arenas, etc., required for the Games. The application was recommended by the Norwegian Olympic Committee and the four national sports associations concerned.

A deputation from the municipality of Oslo consisting of the Mayor, the Deputy Mayor and the Chairman of the Norwegian Olympic Com-

til Den internasjonale olympiske komité på komiteens årsmøte i Stockholm 1947. Innbydelsen ble fremlagt i en illustrert brosjyre i tre språkversjoner (norsk, engelsk og fransk), og det ble vist et par filmer om vintersport i Norge. Den 1. juni vedtok Den internasjonale olympiske komité å akseptere innbydelsen og overlate arrangementet av De 6. olympiske vinterleker til Oslo.

Oslo bystyre oppnevnte så 28. november 1947 en egen komité til å ta seg av kommunens oppgaver i forbindelse med vinterlekene. De tre som ble valgt av Oslo bystyre var: Rolf Hofmo, Arthur Nordlie og Thor Jørgensen. Av hensyn til sammenslutningen av Aker og Oslo til én kommune var det forutsatt at Aker skulle oppnevne to mann. Det ble Gunnar Hvattum og O. M. Orvoll, oppnevnt av Aker formannskap.

Videre ble det besluttet at kommunens arbeidsoppgaver i forbindelse med vinterlekene administrativt skulle sortere under finansrådmannen i Oslo, Egil Storstein.

Etter de olympiske regler skal lekene alltid tildeles *en by*, men det er den nasjonale olympiske komité som får i oppdrag å arrangere lekene. Det er vanlig at vedkommende olympiske komité igjen overdrar arrangementet til en egen organisasjonskomité, som da blir den ansvarlige direkte overfor Den internasjonale olympiske komité. Dette er en praktisk og naturlig løsning, fordi den nasjonale olympiske komité først og fremst må ta seg av sitt eget lands deltagelse i lekene, og fordi en egen organisasjonskomité kan stå helt fritt til alle sider som nøytral arrangør.

Norges olympiske komité besluttet å overdra arrangementet til en egen organisasjonskomité, som ble sammensatt av fire erfarne idrettsadministratører, Arthur Ruud (formann i Norges olympiske komité), R. G. Caspersen, Thorbjørn Nordal og Per Skou, og fire representanter fra Oslo Kommune, Brynjulf Bull (Oslo bys ordfører), Rolf Stranger (varaordfører), Rolf Hofmo og Arthur Nordlie.

Disse åtte medlemmer valgte til Organisasjonskomiteens formann O. Ditlev-Simonsen jr., som er medlem av Den internasjonale olympiske komité siden 1948.

mittee delivered the application to the annual convention of the IOC in Stockholm 1947. This invitation was made in the form of an illustrated booklet and some movies of Norwegian winter sports were shown. On June 1st of that year the IOC voted to accept the application and invitation from the city of Oslo thus awarding it the arrangement of the VI Olympic Winter Games 1952.

On November 28th 1947 the Oslo City Council appointed a special committee to look after the municipality's responsibilities in connection with the Games. The three members elected by the council were Rolf Hofmo, Arthur Nordlie and Thor Jørgensen. As a merger of Oslo with the surrounding community of Aker was imminent, the council of that community was asked to appoint two members, and Gunnar Hvattum and O. M. Orvoll were elected.

It was further decided that all tasks undertaken by the municipality in connection with the Games were to be coordinated by the Financial Councilor of Oslo, Egil Storstein.

According to the Olympic rules the arrangement of the Games is always awarded to *a city*, but the National Olympic Committee is charged with the actual carrying out of the task. This committee usually in turn hands over the job to a special organising committee which then becomes directly responsible to the IOC. This is a practical and natural solution, as the National Olympic Committee has to attend to the participation in the Games of its own country's representatives first and foremost, while a separate organising committee is entirely neutral as an arranging body.

The Norwegian Olympic Committee decided to leave the arranging to an organising committee which was made to consist of four experienced sports officials: Arthur Ruud (chairman of the Norwegian Olympic Committee), Rolf Gunnar Caspersen, Thorbjørn Nordal and Per Skou, and four representatives of the Municipality of Oslo: Brynjulf Bull (Mayor of Oslo), Rolf Stranger (Deputy Mayor), Rolf Hofmo and Arthur Nordlie.

The above eight members elected as Chairman of the Organising Committee, O. Ditlev-Simonsen Jr., a member of the IOC from 1948.

ANLEGGSKOMITEENS VIRKSOMHET

INSTALLATIONS COMMITTEE

Oslo Kommunes Komité for De 6. olympiske vinterleker, Oslo 1952 — Anleggskomiteen — trådte i virksomhet allerede i desember 1947. Den skulle sørge for at Oslo Kommune kunne innfri sitt løfte til Den internasjonale olympiske komité. Den skulle planlegge og overvåke det arbeid som måtte til for i tide å skaffe nye idrettsanlegg som vinterlekene ville kreve, og få utbedret de bestående anlegg.

Anleggskomiteen etablerte sin egen administrasjon. Generalsekretæren i Foreningen til Ski-Idrettens Fremme, Toralf Lyng, ble ansatt som komiteens sekretær og til leder av det daglige arbeid fra januar 1949. En kontordame ble også ansatt, og kontorlokale ble stilt til disposisjon på Bislett Stadion i tribunebygget i nordre sving fra april 1949.

Senere ble det ansatt en byggeleder, en bane-teknisk konsulent og ytterligere en kontordame. Høsten 1950 ble Anleggskomiteens kontor flyttet til Sørkedalsveien II.

Anleggs- og byggearbeidene ble drevet frem til rett tid, tross tidsnød og betydelige vanskeligheter med enkelte arbeider. Mindre etterarbeider ble avsluttet like etter vinterlekene, og komiteens saker og administrasjonen ble i det alt vesentlige avsluttet i løpet av året 1952.

Allerede i 1948 ble arkitektene Frode Rinnan og Olav Tveten engasjert som arkitekter for idrettsanleggene, og sivilingeniør E. N. Hylland ble engasjert som bygningsteknisk hovedkonsulent. Tekniske spesialkonsulenter ble engasjert etterhvert.

Anleggskomiteen nedsatte en rekke utvalg bestående av folk med særlige forutsetninger og

The City of Oslo's Committee for the VI Olympic Winter Games Oslo 1952—the Installations Committee—commenced work as early as December 1947. Its main task was to make sure that the City of Oslo could make good its promise to the IOC. It was to plan and supervise all work necessary to provide in good time new installations and arenas necessary for the Games and to improve existing facilities.

The Installations Committee established its separate organisation. The secretary general in the Association for the Promotion of Skiing was engaged as its secretary and supervisor of current activities in January 1949. A clerk was also engaged, and office space was provided at Bislett Stadium, in the building forming the stands of the north bend. This took place in April 1949.

Later on, a contractor, a technical consultant for the arenas and another clerk were hired, and in the autumn of 1950 the offices were moved to Sørkedalsveien II (near Majorstuen station).

Work on buildings and installations was accomplished on time in spite of shortage of time and great difficulties with certain types of work. Minor supplementary work was completed immediately after the Games, and on the whole, all matters handled by the Installations Committee were terminated by the end of 1952.

Already in 1948, the architects Frode Rinnan and Olav Tveten had been hired for the arenas, and E. N. Hylland was engaged as the chief building engineering consultant. Special technical consultants were subsequently engaged.

The Installations Committee appointed several sub-committees consisting of specialists possessing

god innsikt innenfor hvert spesialområde, og alle arbeidet på frivillig basis. I den første tiden — før Organisasjonskomiteen opptok sin virksomhet — nedsatte Anleggskomiteen enkelte utvalg for å utrede visse problemer av mer arrangementsmessig art, således en innkvarteringskomité som først og fremst skulle finne passende innkvarteringssteder, og som senere gikk inn i Organisasjonskomiteens innkvarteringskomité. Videre gikk trafikk-komiteen og veikomiteen senere sammen i Organisasjonskomiteen transportkomité, og lisenskomiteen ble også overført til Organisasjonskomiteen. Telekommunikasjonskomiteen fungerte både for Anleggskomiteen (når det gjaldt de telekommunikasjonstekniske anlegg) og for Organisasjonskomiteen (når det gjaldt driften og betjeningen av anleggene og trafikk-tjenesten).

Anleggskomiteen hadde fast møtedag hver uke (torsdag morgen kl. 8) og foretok hyppige befaringer på anleggene. I møtene deltok jevnlig finansrådmannen, Egil Storstein, eller finanssekretæren, Arnljot Engh, dessuten Organisasjonskomiteens generalsekretær, foruten arkitektene og den bygningstekniske hovedkonsulent, og leilighetsvis spesialkonsulentene og spesialkomiteenes formenn.

For oversiktens skyld kan Anleggskomiteens arbeidsoppgaver skisseres slik:

1. Å sørge for idrettsanlegg som tilfredstilte de internasjonale idrettsforbunds forskrifter for olympiske konkurranser, og dertil atkomstveier og transportmuligheter.
2. Å sørge for tekniske opplegg for presse og kringkasting, og høyttaleranlegg for herold-tjenesten, musikkavspilling m. v.
3. Å skaffe passende innkvarteringssteder for
 - a) deltagerne og deres ledere
 - b) for journalister og kringkastingsreportere både på Norefjell og i Oslo-området.

Komiteen tok i første rekke sikte på å bringe på det rene hvilke krav som måtte imøtekommes for å sette de bestående idrettsanlegg i tilfredsstillende stand og hvilke nye anlegg som måtte til. Det internasjonale ishockey-forbund forlangte ubetinget kunstfrossen ishockeybane, som Oslo den gang ikke hadde. Det internasjonale skiforbund fikk godkjent tre nye skiøvelser (storslålåm

knowledge or experience within the various special fields—all working on a voluntary basis. To begin with—before the Organising Committee commenced its work—the Installations Committee formed some sub-committees to investigate problems of a more administrative type, such as the billeting committee, which was to find suitable billeting areas and accommodation space, and which later merged with the billeting committee of the Organising Committee. Similarly the traffic committee and the roads committee became part of the transportations committee of the Organising Committee, and the licence committee was transferred to the Organising Committee. The telecommunications committee worked both for the Installations Committee (technical installations), and for the Organising Committee (operating and servicing telecommunications equipment).

The Installations Committee met regularly every Thursday at 8 a. m. and made frequent inspections of the installations and arenas. The City Financial Councillor, Egil Storstein, or the financial secretary, Arnljot Engh, as well as the Secretary General of the Organising Committee, the architects and chief engineering consultant regularly attended these meetings, while the special technical consultants and chairmen of the special committees were called in occasionally.

The tasks can be outlined as follows:

1. To provide arenas and installations which would satisfy the demands of the international sports federations regarding Olympic competitions—as well as roads, etc. for easy access and possibilities for transportation.
2. To provide technical installations for the press and broadcasting services and loudspeaker systems for announcing, music, etc.
3. To provide accommodation and billeting for:
 - a) competitors and their coaches, and
 - b) journalists and radio reporters, both at Norefjell and in the Oslo area.

The first aim of the committee was to determine what steps would be necessary to improve the existing facilities to a satisfactory standard, and which new arenas would have to be built. The International Ice Hockey League demanded unconditionally an artificially frozen rink, which Oslo did not at that time possess. The International Ski Federation had obtained approval

for damer og herrer, 10 km langrenn for damer), og det ble reist krav om reservested for utfor og storslalåm, og om reservebane for skøyter, hurtigløp. Komiteen fant å måtte imøtekomme disse krav, og de opprinnelige utgiftsberegninger måtte stige tilsvarende.

Et gjennomgående trekk i Anleggskomiteens planlegging og vurdering var at når det først måtte bygges, skulle det gjøres slik at det kunne skapes varige verdier.

Ut fra dette syn lyktes det Anleggskomiteen å få bygget ut og forbedret følgende idrettsanlegg: Holmenkollbakken, Rødkleiva, Bislett og Dæhlenenga. Det ble anlagt en helt ny bobsleighbane ved Frognerseteren, og med anlegget av Jordal Amfi fikk Oslo et nytt og særpreget idrettsanlegg med kunstfrossen bane. Jordal Amfi ble bygget og innredet med mange formål for øye og har således en enestående bruksverdi året rundt. Ved utbyggingen av Holmenkollbakken ble det skaffet nye, tidsmessige lokaler for Norges skimuseum, hvis uerstattelige samlinger tidligere hadde vært mindre brannsikkert oppbevart i et tømmerhus. Videre ble Norefjell — Oslos nærmeste høyfjellsterreng — bygd ut til skisentrum og friluftsområde. (Se nærmere under *Idrettsanleggene*.)

Til innkvartering av de aktive deltagere fikk Anleggskomiteen satt i gang noe helt nytt, Studentbyen på Sogn. Første etappe i byggeplanene var ferdig i januar 1952. Det er seks boligblokker i 3 etasjer med 363 hybelrom, med fellesrom, spisesaler og kjøkkener. Her fikk 600 deltagere og ledere plass. Videre ble det bygget to nye boligblokker i 8 etasjer for betjeningen på Ullevål Sykehus, og her fikk 400 deltagere og ledere plass under vinterlekene. Ytterligere 200 ble innkvartert i et bygg for alderstrygdede i Iladalen (Søren Jaabæks gate). Bygget ble oppført i forsert tempo og sto ferdig til bruk i slutten av januar 1952.

For å skaffe journalister og radioreportere et tidsmessig innkvarteringssted med gode arbeidsforhold og alle tekniske hjelpemidler, gikk Anleggskomiteen inn for at Oslo Kommune skulle reise et stort, nytt hotell. Resultatet ble Hotell Viking med 343 gjesterom og 601 senger. Dette ble for øvrig ikke bare pressens hovedkvarter, men også vinterlekenes administrative sentrum fra november 1951. Hotellet ble et verdifullt tilskudd til hotellkapasiteten i Oslo.

for three new skiing events (giant slalom for ladies and men, and 10 kilometres cross country race for ladies) and demands were made for reserve arenas for downhill and giant slalom races, as well as for speed skating. The committee decided that these demands had to be met, and original cost estimates rose correspondingly.

The basic principle of the committee's planning and calculations was that when once construction or building was considered necessary, it should be done in such a way that facilities of permanent value were created.

The committee succeeded in re-building, extending or improving the following existing arenas: Holmenkollen, Rødkleiva, Bislett and Dæhlenenga. A completely new bobsleigh run was constructed near Frognerseteren and in Jordal Amfi Oslo acquired a new and unique arena with an artificial rink. This arena was constructed and equipped for many purposes, and consequently can be put to use in various ways all year round. Through the expansion of the Holmenkollen hill, new, modern rooms were provided for the Norwegian ski museum, the invaluable collections of which had so far been housed in a log building where fire hazard was considerable. Furthermore Norefjell—the nearest "alpine" skiing district to Oslo—was developed into a skiing centre and recreational arena. (See *The Arenas*.)

Entirely new billeting quarters for the competitors were erected by the committee, later to be known as the "Students' City" at Sogn. The first section of this enterprise was ready in January 1952, consisting of 6 three-storey blocks with altogether 363 flats as well as lounges, mess halls and kitchens. 600 competitors and their coaches were accommodated here. At the same time two new 8-storey blocks were built to provide living quarters for the staff of Ullevål, Oslo's municipal hospital. Here a total of 400 persons were housed during the Winter Games. Another 200 were billeted in a building for old age pensioners (IIa). This building was rushed to completion by the end of January 1952.

The committee urged that the municipality of Oslo build a new, large hotel which would initially provide suitable, up-to-date accommodation for journalists, photographers and radio reporters. The result was the hotel "Viking" which has 343 rooms and 601 beds. This became, incidentally, headquarters not only of the press but

OVERSIKTSKART

1. Rødkleiva
2. Tryvann Stadion (Stadium)
3. Bobsleighbanen / Bob Run at Frogner
4. Holmenkollen
5. Bislett Stadion
6. Dæhlenenga
7. Jordal Amfi
8. Sogn Innkvartering (Billeting Area)
9. Ullevål Innkvartering
10. Ila Innkvartering

— Jernbaner / Railways - - - - -

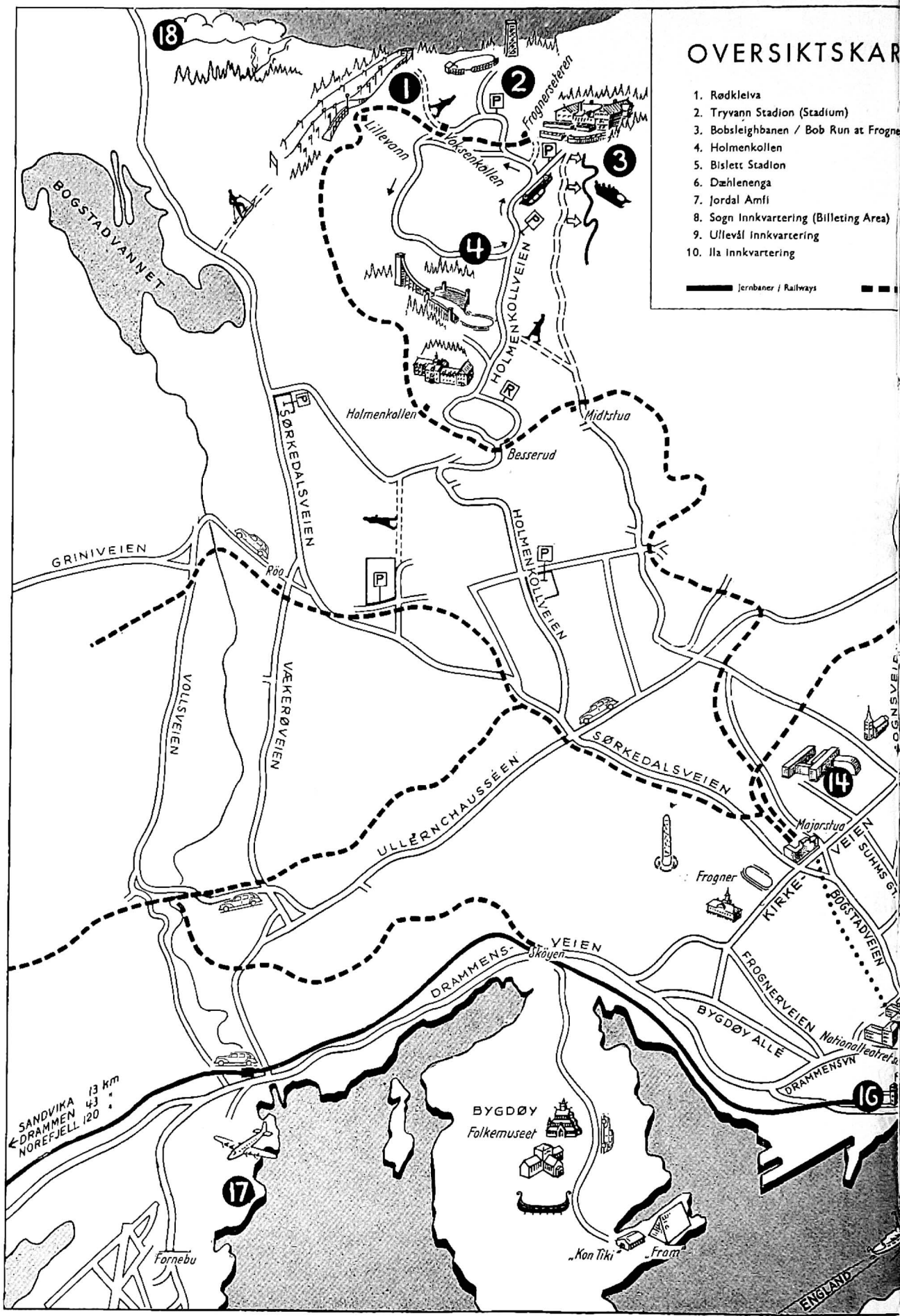

T • OSLO 1952 • OLYMPIC LAYOUT

- 11. Rådhuset / City Hall
- 12. Grand Hotel
- 13. Hotel Viking
- 14. Kringkastingshuset / Broadcasting House
- 15. Østbanestasjonen / Railway Station East
- 16. Vestbanestasjonen / Railway Station West
- 17. Fornebu flyplass (Airport)
- 18. Norefjell (synlig fra Frognerseteråsen, 70 km i luftlinje / visible from the Frognerseter Hill, 45 miles as the crow flies)

Forstadsbaner / Suburban Trains ●●● Undergrunnsbane / Underground Railway

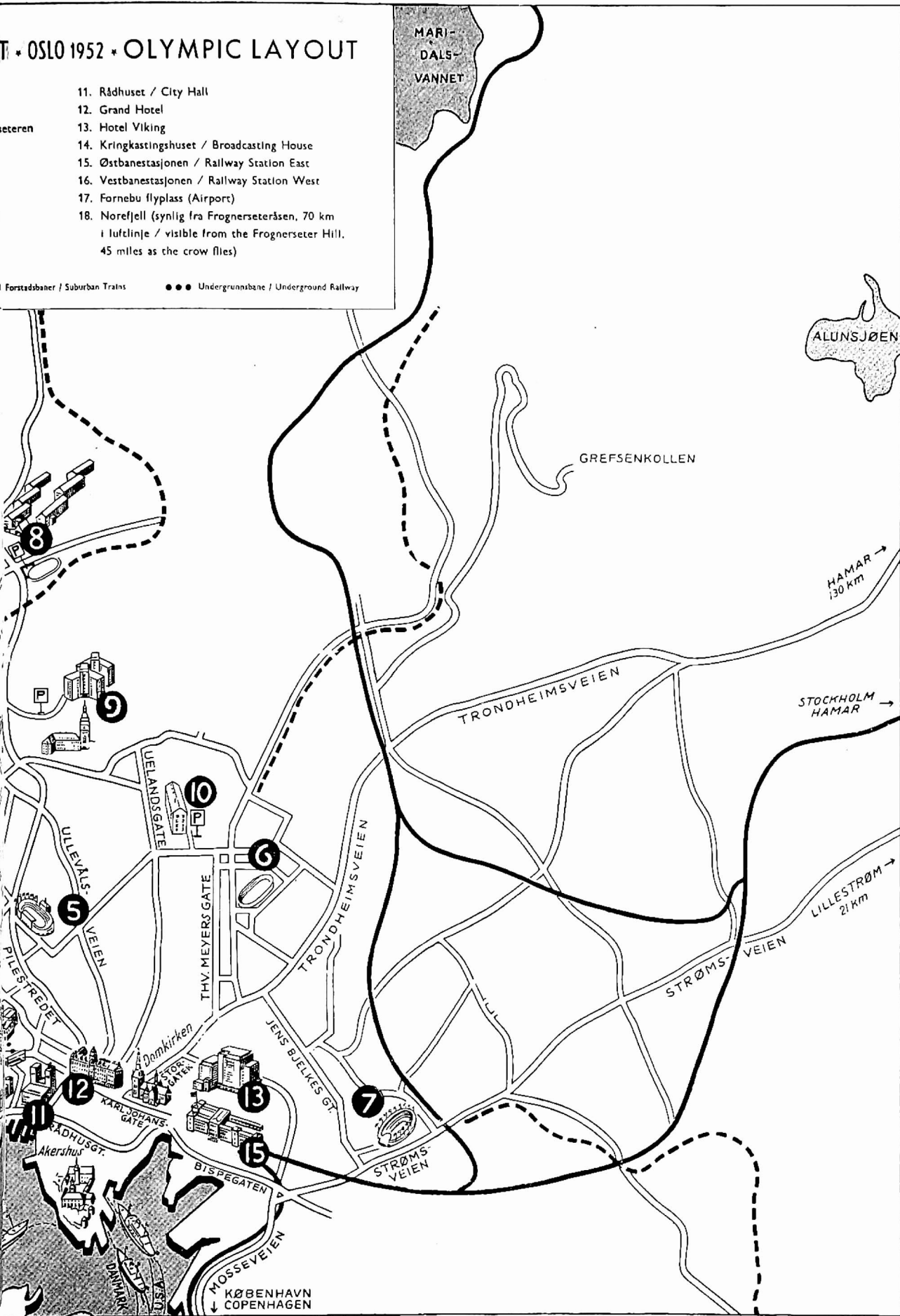

Med tanke på det store behov for hotellplass fikk Anleggskomiteen fremskyndet gjenoppbyggingen av et større hotell i Oslo sentrum, Stefanhotellet, og en ikke ubetydelig utvidelse av KNA-hotellet.

I en tid med store nydannelser i den offentlige virksomhet og med store byggebehov, med knapphet på materialer og arbeidskraft og med en anstrengt offentlig økonomi, var det ikke å vente at disse planer skulle la seg gjennomføre uten sverdslag. Det vil — i offentlige saker — alltid være delte meninger om hvorvidt tiltakene er nødvendige, og iallfall om hvilken prioritet de bør ha. Bygge- og anleggsplanene for vinterlekene dannet ingen unntagelse og var til sine tider gjenstand for stor oppmerksomhet og offentlig diskusjon.

Men Oslo bystyre hadde et åpent blikk for planenes fremtidige betydning for byen, og godkjente Anleggskomiteens opplegg både for idrettsanleggene og innkvarteringsstedene. Dermed var vinterlekene sikret det aller beste grunnlag for utviklingen av konkurransene og for å tilfredsstille de spesielle innkvarteringsbehov. Samtidig ble det også skapt varige verdier for byen og befolkningen.

Anleggskomiteen arbeidet også en tid med planer om et stort, nytt stadion på Sogn som var tenkt å skulle være vinterlekens hovedarena i stedet for Bislett, og med langt større tilskuerkapasitet. Dette skulle være første trin i utbyggingen av et fremtidig idrettssentrum med idretts høyskole og andre anlegg. Det lyktes ikke Anleggskomiteen å vinne gehør for denne plan i Bystyret.

Anleggskomiteens regnskap.

Anleggskostningene omfatter grunnarbeider, bygningsmessige arbeider, maskinelt utstyr og tekniske installasjoner, telekommunikasjonsanlegg, stasjonære og transportable høytaleranlegg, likeså veianlegg og veiutvidelse ved Holmenkollen, veiutbedringer ved bobsleighbanen og Rødkleiva, og en helt ny 10 km lang vei på Norefjell. Også de fleste bygningsmessige provisorier for vinterlekene, f. eks. provisoriske tribuner og telefonbokser, går inn i Anleggskomiteens regnskap. Følgende oppstilling viser fordelingen av Oslo Kommunes uttelling til anleggene, her gjengitt med avrundede beløp:

of the administrative organs of the Games as well, and later a valuable addition to the hotel capacity of Oslo.

Furthermore the committee speeded up the reconstruction of a sizeable hotel (Stefanhotellet) in the centre of the city as well as considerable extension of the K. N. A. (Automobile Club) hotel.

At a time when demands for new construction and building were great, when there was scarcity of materials and manpower, and when public finances were strained, it could hardly be expected that these plans for the Winter Games would be carried out without a struggle. With such plans there will always be differences of opinion as to their necessity and priority. At times the plans for the Winter Games were subject to considerable public discussion.

The City Council was, however, well aware of the future importance of the installations, and approved the plans of the Installations Committee for the arenas as well as the billeting areas. Thus the Winter Games were secured a solid foundation for the arrangement of the competitions, and for satisfying all accommodation needs, while at the same time, permanent assets were created for the city and its population.

The Installations Committee for some time worked on plans for a new, large stadium at Sogn which was to take Bislett's place as the main stadium of the Games. This stadium, the capacity of which was to exceed Bislett's by far, would be the first step in creating a sports centre comprising a college for physical training and other facilities. But the committee did not succeed in interesting the City Council in this project.

Accounts of the Installations Committee.

Installations expenses comprise terrain work, building construction, machinery and technical installations, telecommunications equipment, stationary and movable loudspeaker installations, new roads and road widening at Holmenkollen, improvements of roads near the bobsleigh run and Rødkleiva, and a new 6 mile road at Norefjell. Even most of the provisional buildings for the Winter Games, such as temporary stands and telephone booths, are included in the accounts of the Installations Committee. On p. 27 is shown municipal expenses incurred by installations (in approximate, round figures).

Bislett	kr. 1 029 000
Bobsleighbanen/Bob-Run	» 615 000
Jordal Amfi	» 4 400 000
Holmenkollbakken/Holmenkollen Jumping Hill	» 1 810 000
Veianlegg Holmenkollen/Roads, Holmenkollen	» 1 431 000
Rødkleiva	» 336 000
Norefjellanleggene/Installations, Norefjell Area	» 830 000
Dæhlenenga	» 57 000
Reservesteder/Alternate Arenas (Voss, Hamar).....	» 109 000
Sogn Stadion, forberedende arbeider/Sogn Stadium, Preparatory Work	» 42 000
Høytaleranlegg, faste og transportable/Loudspeaker Installations, Permanent and Transferable	» 241 000
Telekommunikasjonsanlegg/Telecommunications Installations	» 392 000
Telefon- og kringkastingsbokser/Booths for Telephones and Broadcasting	» 75 000
Utsmykning/Decorations	» 4 000
Kontor og administrasjon/Offices and Administration	» 292 000
	<hr/>
	kr. 11 663 000

Under Norefjells-anleggene er skitrekk I inkludert med kr. 260 000, mens det faktisk kostet kr. 364 000. Skitrekk I ble imidlertid overtatt av et eget aksjeselskap, A/S Norefjellheisene, som innløste Oslo Kommune med ca. kr. 54 000 kontant og kr. 50 000 i form av en pantobligasjon i anlegget.

Skitrekk II på Norefjell ble anlagt av A/S Norefjellheisene og er følgelig ikke medregnet i Anleggskomiteens regnskap.

Norsk Rikskringkasting ga et tilskudd til TK-huset på Norefjell for spesielle installasjoner for kringkasting, og hotell- og grunneierne ved den nye Norefjellveien betalte 10 % av utgiftene til veianlegget. Videre utredet Foreningen til Ski-idrettens Fremme ca. kr. 75 000 til innredning av foreningens lokaler i hoppuset i Holmenkollbakken. Disse tilskudd er ikke medregnet i oppstillingen ovenfor.

Bygningsmessige provisorer og spesielle tekniske innstallasjoner i Hotell Viking og på innkvarteringsstedene (Sogn, Ullevål og Ila) går inn i Organisasjonskomiteens regnskap. Selve Hotell Viking og innkvarteringsstedene er ikke belastet vinterlekenes regnskap. Den nye Noresundbroen over Krøderen ble bekostet av Buskerud fylke og Staten.

Included under Norefjell installations is the ski lift (I) with kr. 260 000 while the actual cost was some 364 000. This lift was taken over by a separate shareholders' company A/S Norefjellheisene which paid off the Oslo Municipality with kr. 54 000 in cash, and kr. 50 000 in mortgages.

Ski lift (II) at Norefjell was installed by A/S Norefjellheisene, and consequently is not included in these accounts.

The Norwegian Broadcasting Corporation made a contribution to the TC-house at Norefjell to be used for special broadcasting installations, and hotel- and property owners along the new road paid 10 p. c. of its construction expenses. The Association for the Promoting of Skiing contributed with some 75 000, for furnishing its rooms in the platform building at Holmenkollen. These contributions are not included above.

Provisional buildings and special technical installations at Hotel Viking and the billeting areas are included in the accounts of the Organising Committee. The hotel and the billeting buildings themselves are not included in the Winter Games accounts. The new bridge across Lake Krøderen was paid for by Buskerud county and the State.

Idrettsanleggene

Bislett Stadion

var vinterlekenes hovedarena. Banen ligger i hjertet av Oslos tettbebyggelse, med gode atkomstmuligheter fra alle kanter av byen.

Allerede i slutten av 1930-årene var bane-dekket lagt om, nytt og bedre utstyr installert, og nye tribuner — med en publikumskapasitet på ca. 29 000 — bygd. Banen har lenge vært kjent også i utlandet som en førsteklasses fri-idrettsbane, og for skøyteløp var banerekordene så nær opp til verdensrekordene at det var fullt forsvarlig å la hurtigløpene på skøyter gå her.

Bislett Stadion holder internasjonale mål. — Ytterbanen er 400 m langs innerlisten. På indre bane ble det med snøkanter markert et felt på 30 x 60 m for kunstløpene.

Tribunene er delt i 4 hovedseksjoner: *Hovedtribunen* foran klubbhuset ved oppløpssiden, med sitteplasser. Denne ble igjen delt opp i tre seksjoner: ærestribune, pressetribune og publikums-tribune (de dyreste plassene). *Overbygd tribune* (store ståtribune) langs vekslingsiden. *Nordre sving* og *søndre sving*. I svingene og på overbygd tribune er det bare ståplasser.

I nordre sving, nærmest pressetribunen, var det avsperrert en rommelig del av tribunen for aktive deltagere som ønsket å overvære stevnene som tilskuere.

For å sette Bislett Stadion i beste stand, og for å skaffe anlegget det nødvendige utstyr, ble det foretatt følgende forbedringer:

1. Nytt lysanlegg med kapasitet på 390 000 W.
2. Nytt høyttaleranlegg med platespillerbord.
3. Ominnredning av klubbhuset, garderober, restaurant m. v.
4. Innredning av pressetribuner med skrivepult og opplegg for telefon.
5. Eget tilbygg med 16 dobbeltbokser for kringkasting og presse.

1. Et helt nytt lysanlegg ble satt opp. Det består av 20 slanke stålmaster, 20—26 m høye, på langsiden åtte master, hver med tolv 1000 watts lyskastere, i svingene tolv master, hver med tolv 1500 watts lyskastere. I tillegg ble det installert tretti 1000 watts lyskastere og to regulerbare

Arenas

Bislett Stadium

was the main arena of the Winter Games. The stadium is located in the heart of Oslo's built-up area, easily accessible from all parts of the city.

Already in the late thirties the arena had been re-surfaced, new and better equipment installed, and new stands with a spectator capacity of roughly 29,000 were constructed. Bislett has for quite some time been recognized abroad as a first-class track-and-field stadium, and the skating records established here have approached world records so closely that it seemed entirely justifiable to choose it for the speed skating events.

Bislett Stadium measures up to international specifications. The outer track is 400 metres along the inner side. On the inside rink an area 30 x 60 metres was marked off by snowbanks for figure skating.

The stands are divided into four main sections: the *Grand Stand* in front of the club-house on the home-stretch, fitted out with seats. This was divided up once more into three sections: Reserved Seats, Press Section, and seats for the general public (the most expensive seats). *Covered Stand* (standing room only), along the back stretch. *North Bend* and *South Bend* (along the curves, standing room only).

On the North Bend, nearest the Press Section, a large part of the stands was reserved for participants, who wished to watch the competitions.

At Bislett Stadium the following improvements were made:

1. *A completely new lighting installation* was set up. It consists of 20 tall steel masts 20-26 metres high. Along the straight stands there are eight, each with twelve 1,000 W. floodlight projectors, along the bends twelve, each with twelve lights of 1,500 W. In addition, thirty 1,000 W. projectors, and 2 adjustable spot-lights, each of 2,000 W. were installed, on the front of the roof of the Covered Stand. All this adds up to 342,000 W. which is sufficient to give a non-dazzling day-light lighting, 200 lux, to use a technical term. This installation has an additional reserve of 50,000 W., which can be used for a movable set of lighting equipment, or for increased floodlighting.

lyskastere, hver på 2000 watt, i forkant av den overbygde tribune. Tilsammen utgjør dette 342 000 watt, som er tilstrekkelig til å gi blendfri dagslysbelysning på banen, eller teknisk uttrykt: 200 lux. Anlegget har en kapasitet på ytterligere 50 000 watt til disposisjon for transportabelt lysanlegg, eller også for sterkere lamper i lyskasterne.

2. Et helt nytt høyttaleranlegg ble installert. 75 høyttalere med vertikalt strålingsfelt, montert på ca. 5 m høye master som befinner seg i forskjellig høyde rundt om på alle tribuner, 25 8" 4-watts høyttalere og 50 10" på 15 watt. For å få klar og fulltonende musikkgjengivelse for kunstløpene ble 5 store høyttalere montert til en enhet på taket av overbygd tribune. På banen ble det lagt opp uttak for 12 avskjermede mikrofoner. Innendørs i garderobene, restauranten og kontorene er det montert 20 høyttalere, hver med egen styrkeregulator. Høyttaleranlegget omfatter videre 6 mikrofonforsterkere og 10 høyttalerforsterkere i et stort forsterkerpanél, foruten dobbelt platespiller. Hele anlegget kan dirigeres fra ett kontrollbord.

3. Klubbhuset gjennomgikk grundig utbedring. I dette tre etasjers murhus ble alle rom pusset opp. I første etasje ble det innredet nye garderobes, dusjbad, toaletter, og massasje-, hvile- og spiserom for deltagerne. I annen etasje ble det innredet en cafeteria, som under vinterlekene var reservert for æresgjestene og andre innbudne. Hit var det direkte adgang fra deres seksjon på hovedtribunen. I tredje etasje, som til vanlig bruk er innredet som treningshall, fikk presse og kringkasting sine rom: cafeteria og arbeidsrom med telegramekspedisjon og 10 telefonbokser for rikstelefon samtaler. Her er det også rom for herolden og for betjening av lys- og høyttaleranlegg. Videre er det i tredje etasje et mottagelsesrom for kongelige gjester, med gjennomgang til kongetribunen på balkongen.

På loftet var det innredet mørkerom for pressefotografene.

4. Presse- og kringkastingstjenesten på Bislett Stadion ble tilgodesett med omfattende teknisk utstyr. Nordre del av hovedtribunen var reservert reporterne. Her var det skriveplasser og telefonopplegg. Telefonbestillinger eller direkte linjer kunne settes opp etter ønske.

5. Bak pressetribunen ble det bygd en rekke reporterbokser, 16 i alt, hver delt opp i to rom —

2. *An entirely new loud-speaker system* was installed, 75 loudspeakers with a vertical radiation field, mounted on masts roughly 5 metres high, and placed strategically at different heights throughout the stands, 25 eight-inch, 4 W. loudspeakers, and 50 ten-inch 15 W. loudspeakers. In order to provide clear full-tone reproduction of the music sent out for the figure-skating, 5 large loudspeakers were combined into one on the roof of the Covered Stands.—Around the rink were placed outlets for shielded microphones. Inside the changing-rooms, restaurants and offices, 20 loudspeakers were set up, each with its own volume control. The loudspeaker equipment included, moreover, 6 microphone-amplifiers and 10 loudspeaker-amplifiers in a large amplifying box, as well as a double record-player. The entire installation can be controlled from one control desk.

3. *The club-house* underwent a thorough improvement. All the rooms in this three-storey brick building were redone. The ground floor was equipped with new changing-rooms, showers, toilets, massage and rest rooms, and a dining-room for participants. On the first floor was a cafeteria, which during the Winter Games was reserved for the Guests of Honour and other invited guests, who had direct access to the restaurant from their reserved section of the stands. On the second floor which ordinarily is used as a training room, the press and broadcasting representatives were provided with a cafeteria, working rooms with telegram service, and 10 telephone booths for long-distance calls. Here was also a room for the announcer, and one for the technicians in charge of the lighting and loudspeaker installations. Moreover, on the second floor was a reception room for Royal Guests, with a corridor leading to the balcony where the Royal Guests sat during the Games. In the attic were set up dark-rooms for the press photographers.

4. *The press and broadcasting* representatives at Bislett were supplied with complete technical equipment. The north end of the Grand Stand was reserved for reporters, and writing desks with telephone installations were placed here at their disposal. Special calls or direct lines could be set up as desired.

5. Behind the Press Stand were erected a number of *double cubicles*, 16 in all, each accommodating a reporter and a technician. These cubicles

ett for reporteren og ett for teknikeren. Boksene var særlig beregnet på kringkastingsreporterne, til dels de store telegrambyråene.

6. I søndre sving, under tribunene ble det innredet nye legekontorer, som omfatter behandlingsrom, førstehjelpsrom, venterom, omkleddningsrom, laboratorium, arkiver og røntgenrom. Det er adgang til kontorene både fra banen og fra gaten, til førstehjelpsrommet også fra den store hovedporten, «Maratonporten», i søndre sving.

I legekantoret kan 6—8 leger arbeide samtidig. Det ble innredet med sikte på å tjene som hovedstasjon for idrettslegearbeidet i Oslo. Under vinterlekene var det hovedsentral for lege- og sanitetstjenesten og førstehjelpstasjon under stevnene på Bislett Stadion.

Jordal Amfi.

Før vinterlekene 1952 hadde Oslo ingen bane som var utelukkende beregnet på ishockey, men bare kombinerte anlegg. Det internasjonale ishockey-forbund har imidlertid bestemt at olympiske turneringer og verdensmesterskap skal spilles på kunstfrossen bane. Under henvisning til at is- og baneforholdene normalt er gode og stabile i Oslo i februar, ble det søkt om dispensasjon fra denne bestemmelse, men kravet ble opprettholdt.

I august 1950 tok byggearbeidene på Jordal Amfi til. Dette er et særpreget og hypermoderne idrettsanlegg.

Banen ligger i byens østre del, midt i et stort boligstrøk med gammel og ny bebyggelse, like inntil Jordal idrettsplass. Den er et trin i utbyggingen av et omfattende idrettskombinat.

For å utnytte og forrente anlegget best mulig, ble det innredet for mange formål. Det er blant annet scene for friluftsteater, konserter og andre arrangementer.

Ishockeybanen holder internasjonale mål. Isflaten er 61.6 x 30.1 m (ca. 202 x 99 fot) og legges på en armert jernbetongflate, hvor det er støpt inn rør for gjennomstrømning av kjølevæske i en samlet lengde av 22 000 m (74 000 fot).

Kjøleaggregatene består av 3 vertikale ammoniak-kompressorer med en kapasitet på 450 000 k.cal./h. Maskinrommet ligger i kjelleren under scenehuset.

Scenehuset rommer 4 garderober med dusjbad og toaletter, lagerrom for idrettsmateriell, dommerrom og førstehjelpsrom.

were particularly meant for radio commentators, and partly also for the large news services.

6. At the South Bend, under the stands, *new medical offices* were established, comprising doctor's offices, first-aid room, waiting room, changing-room, laboratory, files, and X-ray room. The Medical Aid Centre can be reached both from the arena and from the street. There is direct access to the first-aid room from the large entrance, the "Marathon Gate", on the South Bend.

In the doctor's office, 6-8 doctors can work simultaneously. These medical rooms were established and equipped to serve as the centre for all sports medical work in Oslo. During the Winter Games, they served as headquarters for medical services, and as a first-aid station during the events at Bislett Stadium.

Jordal Amfi.

Previous to the 1952 Winter Games, Oslo possessed no special ice-hockey rink, but only combined stadiums. Moreover, the International Ice Hockey League decided that Olympic Tournaments and World Championships were to be played on artificial ice. As the ice on skating-rinks in Oslo in February normally is in very good condition, a dispensation from this ruling was applied for, but not granted.

In August 1950, construction work was begun on Jordal Amfi, a unique and ultra-modern sports stadium.

It is situated in the eastern part of Oslo's residential area, amidst old and new buildings. It is a step in the development of a comprehensive sports and open-air recreation centre in this area.

In order to make the most use out of this arena, and to help put it on a sound financial basis, provision has been made for its use for other functions. There is for instance, a stage for open-air theatre performances, concerts, etc.

The ice-hockey rink has international specifications. The ice surface is roughly 202 x 99 ft., and is laid on a reinforced concrete floor, into which pipes have been cemented for flooding the area with freezing liquid. The total length of piping amounts to 74,000 ft. The freezing aggregates consist of 3 vertical ammonia compressors with a capacity of 450 000 k.cal. per hour. The machine room is situated in the cellar under the stage-building.

Oppunder det hvelvede scenetaket er det plassert et stort spesialur for ishockey, og til venstre for scenen et stort vanlig tidsur. Urene ble levert av den sveitsiske urfabrikk Longines, som også leverte alt annet tidtagerutstyr for vinterlekene. (Uranlegget på Jordal Amfi er mer utførlig omtalt under avsnittet *Tidtagning*.)

Jordal Amfi er lagt inn i en naturlig fordypning i terrenget. Tribunene stiger amfiteatralisk og temmelig bratt opp fra selve banen. Inngangene for publikum fører fra det omliggende gate-nivå inn til en overbyggd passasje bak tribunene. Det meste av tribunene og hele banen er ellers uten tak.

På det høyeste rager tribunene 13m over banen og gir plass til mellom 9 og 10 tusen tilskuere.

På den laveste del av tribunen ble det avsatt plass for pressen, og i det bakenforliggende store mottagelsesrom ble det innredet 10 arbeidsplasser med telefoner for presse og kringkasting, alle med vinduer rett mot banen. To telefonbokser ble også satt opp på siden av pressetribunen.

Bak pressetribunen er det videre rom for herolden, og kontrollrom for høytaleranlegget og for lysanlegget.

Banebelysningen består av ti lyskasser, opphengt i to parallelle rader i 10 meters høyde. Hver kasse har 4 lamper à 1500 watt. Disse 60 000 watt gir praktisk talt dagslysforhold på banen, eller teknisk uttrykt: 400 lux.

Høytaleranlegget består av 25 høyttalere, som er opphengt i forkant under det fremspringende tak over øverste del av tribune-ringen. Den akustiske styrke er regulerbar opp til 400 watt. Uttak for mikrofon er lagt opp på strategiske punkter, og det hele kontrolleres fra et kontrollrom, hvor det også er dobbelt platespillerbord.

På Jordal Amfi ble det spilt 23 ishockeykamper.

Andre ishockey-arenaer.

Vinterlekenes ishockey-turnering omfattet i alt 36 kamper. Dertil kom en ekstrakamp på lekenes siste dag (om bronsemedaljene). Det måtte derfor flere baner til. Fordelingen var følgende:

Jordal Amfi	23 kamper
Dæhlenenga	8 —
Kadettangen, Sandvika	3 —
Marienlyst, Drammen	2 —
Lillestrøm Idrettsplass, Lillestrøm	1 —

The stage-building contains 4 changing rooms with showers and toilets, store-rooms for sports equipment, a room for the referees, and a first-aid room.

High up under the vaulted roof above the stage, is placed a large special clock for ice-hockey, and to the left of the stage, a large ordinary clock. The clocks were supplied by the Swiss watch factory Longines, which supplied all time-keeping equipment for the Winter Games. The Jordal Amfi clocks are discussed in detail under the paragraph *Time-keeping*.

The rink is built into a natural hollow in the ground. The stands rise as in an amphitheatre, rather steeply from the rink itself. The public entrances lead from the street-level onto a covered passage back of the stands. Otherwise practically all the stands and the whole rink are open to the sky.

The maximum height of the stands is 43 feet above the rink, and accommodates between 9,000 and 10,000 spectators.

On the lowest rows of the stands, space was reserved for the press, and in the large reception rooms in the rear, were installed 10 special desks with telephones for the press and radio commentators, all facing the rink. Two telephone booths were also set up beside the press stands.

Behind the press section, was room for the announcer, and a control room for the loudspeaker system, and the lighting installation.

The rink lighting consists of ten flood-light boxes, suspended in two parallel rows at a height of 33 feet. Each box contains 4 1,500 Watt projectors. The 60,000 Watts thus available provide daylight illumination for the rink, viz. 400 lux.

The loudspeaker installation consists of 25 loudspeakers suspended at the forward edge under the projecting roof above the upper rows of the stands. The acoustic strength is adjustable up to 400 Watts. Sockets for plugging in microphones are placed at strategic points, all of which are controlled from a special control room, where there is also a double record-player.

Other Ice Hockey Arenas.

The ice hockey tournament comprised 36 matches, and an extra match had to be played on the last day of the Games (the play-off for bronze medals). Consequently, several rinks had to be used. The allocation was as follows:

Dæhlenenga ligger ikke så langt fra Jordal Amfi, i det østre byområde. Lillestrøm Idrettsplass, Kadettangen og Marienlyst ligger henholdsvis 20, 14 og 43 km fra Oslos sentrum. Andre baner i Oslo kunne vært brukt, men man fant det ønskelig å spre kampene over et større område for å kunne tilgodese et større publikum.

På *Dæhlenenga* ble det montert nytt lysanlegg, satt opp et spesielt ishockey-ur og anskaffet nye ishockey-vanter. De utenbys ishockey-baner var fullt brukbare uten særlig store påkostninger.

Holmenkollen — hoppbakken.

I åsen vest for selve byområdet, 370 m o. h. og 7 km fra byens sentrum, ligger Holmenkollen med den kjente Holmenkollbakken, som helt fra 1892 har vært skueplassen for hopprennet i Norges internasjonale hoved-skistevne — Holmenkollrennet.

Ved foten av bakken ligger et lite tjern, Besserudtjernet, som tappes ut om vinteren og da danner nedre del av unnarennet samt «sletta» med «hesteskoen».

Gjennom årene har bakken stadig vært gjenstand for utbygning. Bakkeprofilen har vært forandret mange ganger. I de første årene var hopp-lengder på 15—20 m det vanlige. I dag ligger de største hopp-lengdene som regel omkring 70 m. Lengste stående hopp hittil er 71 m.

Øverst oppe ruver fartstårnet, 42 meter høyt. Derfra fører selve tilløpet, 83 m langt, med en helningsvinkel på 33°, ned til hoppet.

Unnarennet er 87 m langt og har en helningsvinkel på 36°. Hopperen er ca. 3 sekunder i svevet. Høydeforskjellen mellom øverste utgangs-port i tårnet og sletta er 88 m.

Holmenkollbakken brukes i alminnelighet bare til ett renn i året — Holmenkollrennet.

Før februar 1952 ble følgende arbeider utført i Holmenkollanlegget:

1. Elevator installert i fartstårnet.
2. Nytt fartstilløp og hopp i armert jernbetong (tidligere trekonstruksjon).
3. Nye tribuner med kongetribune og dommertårn.
4. Utbedring av området ved Besserudtjernet.
5. Telekommunikasjonsanlegg, reporterbokser for presse og kringkasting.
6. Tårn for transportabelt høyttaleranlegg.
7. Vei opp til hoppet og utvidelse av Holmenkollveien.

Jordal Amfi	23 matches
Dæhlenenga	8 »
Kadettangen Stadium, Sandvika	3 »
Marienlyst Stadium, Drammen	2 »
Lillestrøm Stadium, Lillestrøm	1 »

Dæhlenenga is situated not far from Jordal in the eastern district of the city, while the other three arenas are 9, 27 and 12 miles from the centre of Oslo respectively. Other rinks in Oslo might have been used, but it was considered desirable to spread the matches over a larger area, thus enabling a greater number of people to attend one or more.

At *Dæhlenenga* a new lighting system was installed, a special ice-hockey clock was set up and new ice hockey boards provided. The other rinks were quite satisfactory and no great expenditures were required.

Holmenkollen—the Jumping Hill.

In the hills west of the city proper, 1,200 feet above sea level and 4½ miles from the city centre is found the Holmenkollen jumping hill, from 1892 the site of the ski jumping contest in Norway's main international ski meet: the Holmenkollen competitions.

At the foot of the hill is a small tarn, the Besserudtjernet, which is drained in winter thus forming the lower part of the out-run, around which horseshoe-shaped stands are erected.

Throughout the years the hill has been repeatedly enlarged and its profile changed. During the first years the average length of jumps was some 60 feet, while today the better jumpers often exceed 220 feet, the hill record being 233 feet.

On top the impressive in-run tower rises 137 feet above the ground. The in-run itself is 270 feet long, forming a 33° angle with the horizontal. The out-run has a length of 285 feet and an average slope of 36°. The flight of the jumpers takes an average of 3 seconds. The upper platform of the tower is 288 feet above the level part of the out-run.

The Holmenkollen hill is generally used only once a year—for the Holmenkollen events. Before the Winter Games the following installation and construction work was carried out:

1. *The tower* was built in 1939, when an internal staircase was constructed, but space was also provided for a lift which was installed for the Winter Games 1952. (Since the Games



Bislett Stadion — vinterlekenes hovedarena. Bildet *øverst* ble tatt vinteren 1951, før de store moderniseringsarbeider i forbindelse med vinterlekene ble satt i gang. Nærmest: Tribunen i nordre sving, hvor Organisasjonskomiteen hadde sine kontorer til høsten 1951. *Nederst*: Bislett Stadion sett sørfra. Bildet er tatt vinteren 1952, et par uker før vinterlekene tok til. Mastene for det nye lysanlegg er kommet på plass, arestribunen, pressetribunen og reportasjeboksene er ferdigbygd.

Bislett Stadium—main arena of the Winter Games. *Above*: In the winter of 1951 before extensive modernization for the Winter Games was started. In the foreground the north bend stands where offices of the Organising Committee were housed until the autumn of 1951. *Below*: The stadium seen from the south in the winter of 1952 before the Games. Masts for the new floodlights have been erected and the stands for the honorary guests and the press as well as the reporters' booths have been built.



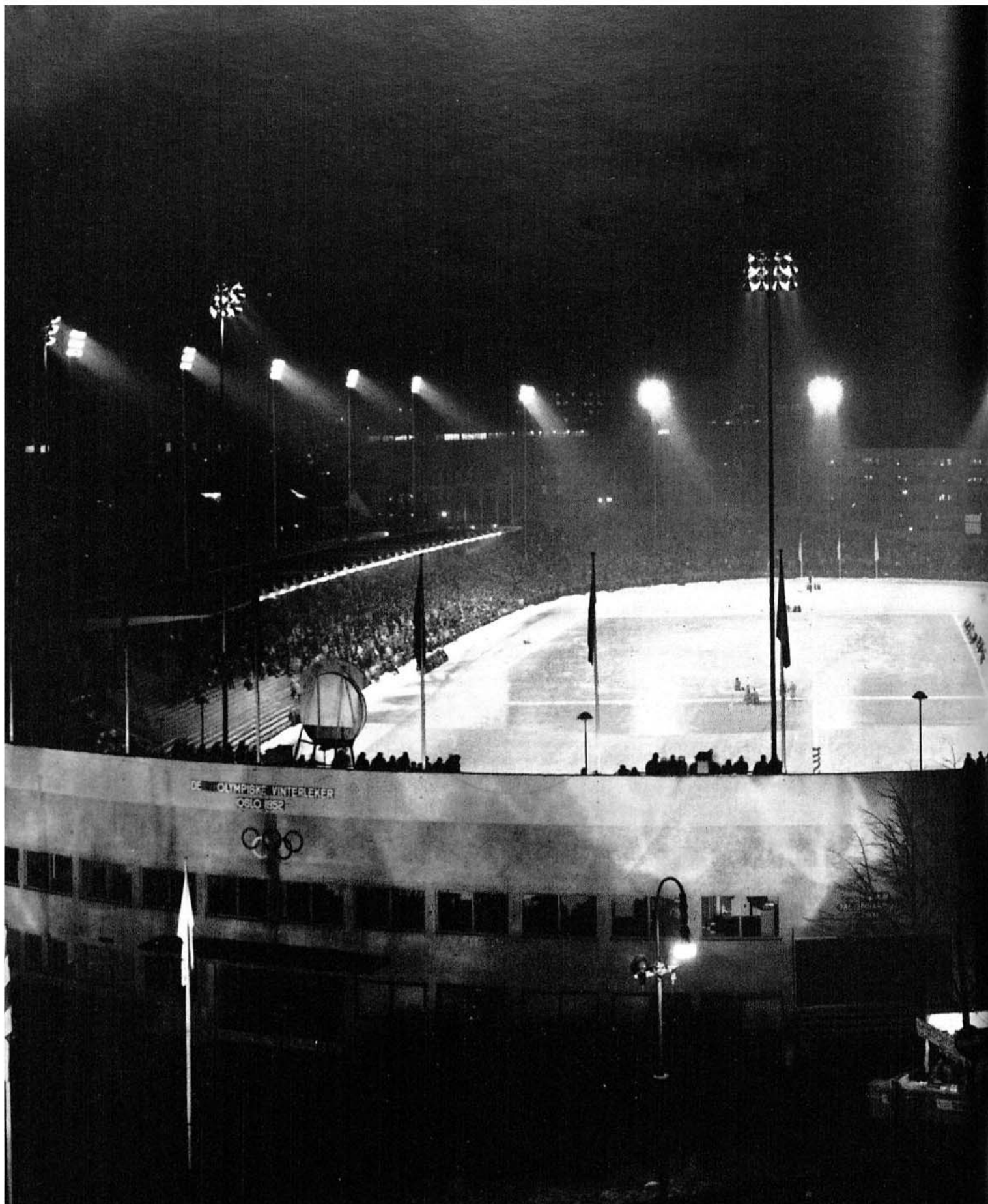

Bislett Stadions nye lysanlegg i funksjon under vinterlekene (kunstløp — spesialløp, herrer). 12 av de i alt 20 høye mastene er synlige på bildet. Hver mast bærer 12 lyskaster. I svingene representerer hver av disse lyskasterne 1500 watt, på langsiden 1000 watt, eller henholdsvis 18 000 og 12 000 watt pr. mast. Bildet viser også tydelig de 30 lyskasterne, hver på 1 000 watt, som er montert i forkant av taket på overbygd tribune. Lysanleggets totalkapasitet er 392 000 watt. — De soppformede armaturer som er synlige i overkant av tribunen nærmest er høyttalere. Det er i alt 75 slike master med høyttalere, plassert i forskjellig høyde på tribunene. Høyttalerne har vertikalt strålingsfelt.

The new floodlight installations at Bislett Stadium in use during the Winter Games (Men's figure skating). 12 out of 20 masts are visible in this picture, each mast carrying 12 lights. Of these the ones in the bends represent 1500 watts, along the stretches 1000 watts i. e. 18000 and 12000 watts per mast, respectively. The picture also shows clearly the 30 lights of 1000 watts each which are mounted along the front of the roof of the covered stand. The total capacity of the installations is 392 000 watts.—The mushroom-shaped masts along the bend in the foreground are loudspeakers. There are altogether 75 of these placed at various heights along the stands, each having a vertical field of radiation.

Jordal Amfi, hovedarenaen for ishockey-turneringen, ble bygd spesielt til vinterlekene. Anlegget er plasert i en naturlig fordypning i terrenget. Byggearbeidene tok til i august 1950. Anlegget er innredet for mange formål utenom ishockey — friluftsteater, konserter, forskjellige oppvisninger og stevner i boksing, bryting, turn, folkedans, etc. — Ishockeybanens isflate er 61.6 x 30.1 m og er lagt på en armert jernbetongflate, hvor det er støpt inn rør for gjennomstrømming av kjølevæske i en samlet lengde av 22 000 m. *Til venstre:* (1) Fra anleggsarbeidet vinteren 1951. (2) Scenehuset har fått sin form og banedekket er under arbeid (våren 1951). *Til høyre, ovenfra:* (1) Modell av Jordal Amfi. (2) Sveising av rør som ble støpt inn i jernbetong. (3) De bratte tribunen bygges. På det høyeste rager tribunen 13 m over banen. Det er plass til mellom 9 og 10 tusen tilskuere. (4) Det ferdige scenehuset med ishockey-uret. Her er det garderobes, lagerrom, dommerrom og førstehjelpsrom. I kjelleren er det maskinrom for kjøleanlegget.

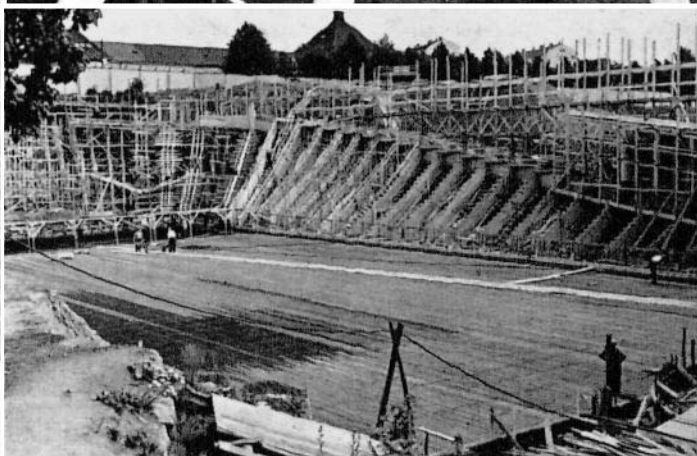
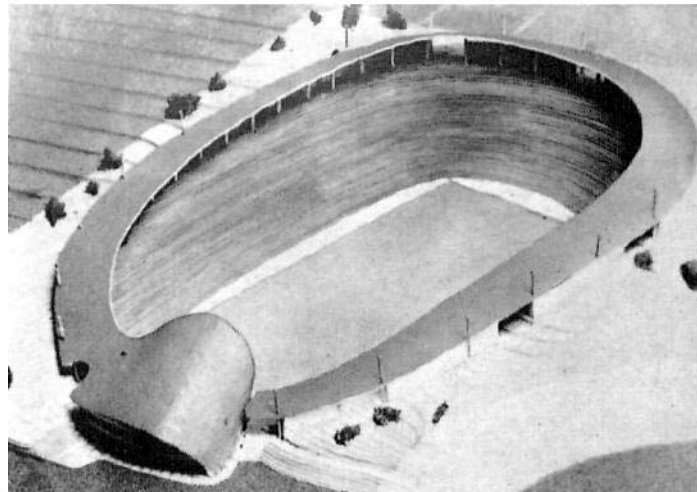

Jordal Amfi, main arena for the ice hockey tournament, was constructed specially for the Winter Games. It is situated in a natural hollow in the ground. Construction work commenced in August 1950. This area was built for many purposes beside ice hockey—concerts, exhibitions, wrestling, boxing, gymnastics, etc.—The area of the rink is 100 by 200 feet and ice is formed on top of a surface of reinforced concrete containing pipes for the cooling liquid. Total length of the pipelines is 73 000 feet. *Left:* Top picture shows construction work in the winter of 1951, bottom picture the stage building erected and work in progress of the rink surface (spring 1951). *Right, from the top to the bottom:* (1) Model of *Jordal Amfi*. (2) Welding of pipelines to be embedded in the concrete. (3) Erection of the steep stands. The top step is some 40 feet above the rink level. There is room for almost 10 000 spectators. (4) The complete stage building with the ice hockey clocks. This building houses dressing rooms, stores, referee rooms and first aid rooms as well as machinery rooms for the freezing installations in the basement.



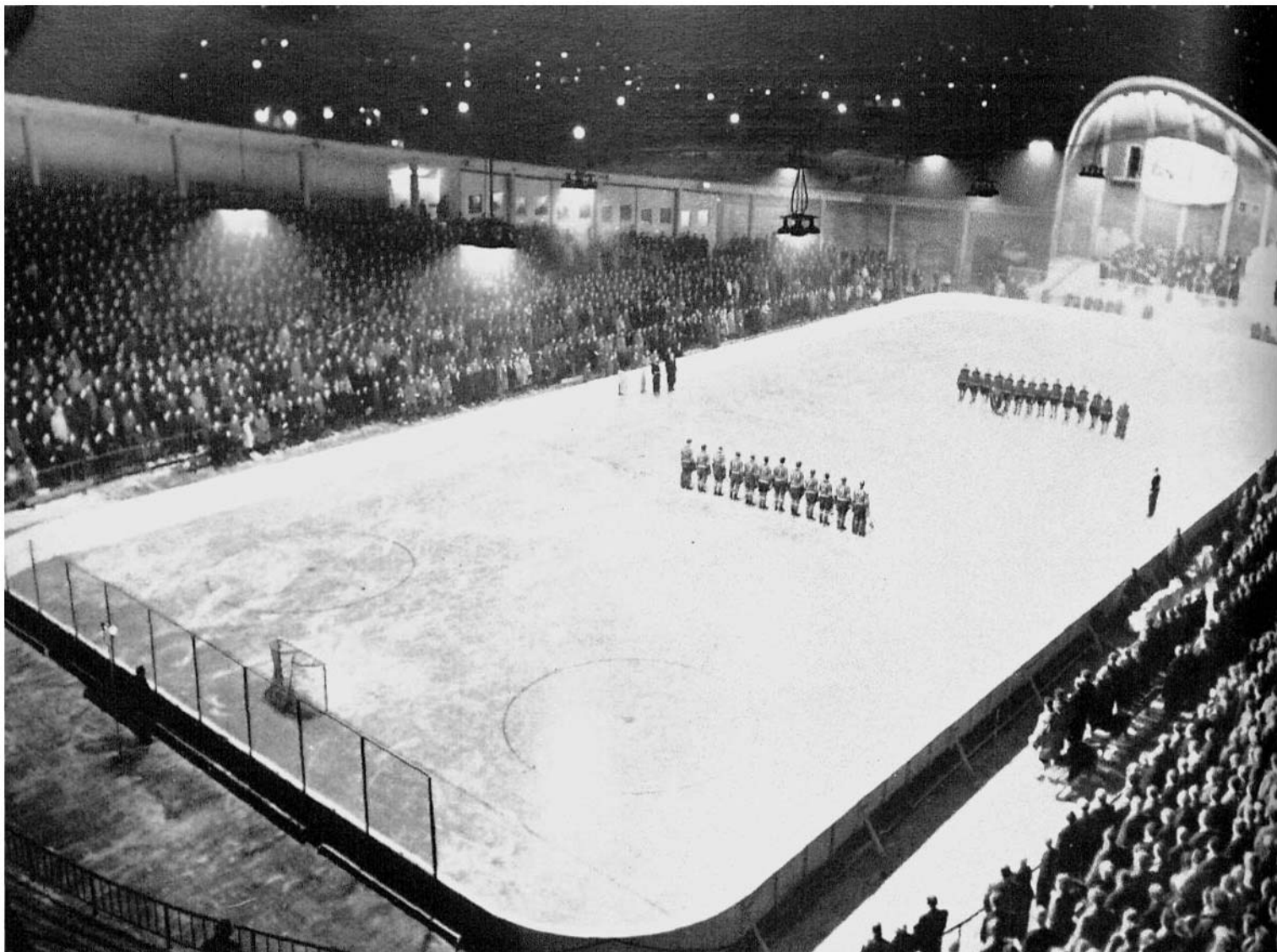

Øverst: Jordal Amfi ble offisielt innviet 12. desember 1951 med en ishockey-landskamp mellom Sverige og Norge. Lysanlegget man ser på bildet var provisorisk. *Nederst:* Banen og det meste av tribunen på Jordal Amfi, fotografert fra scenehuset. Belysningen for ishockey består av 10 lyskasser, opphengt i to parallelle rader i 10 meters høyde. Hver lyskasse har 4 lamper à 1500 watt. Disse tilsammen 60 000 watt gir praktisk talt dagslysforhold på banen (400 lux).

Above: Jordal Amfi was officially opened on December 12, 1951, when an ice hockey match between Sweden and Norway was played. The floodlight installations shown here were only provisional. *Below:* The rink and most of the stands seen from the stage building. The floodlights consist of 10 light boxes hung in two parallel rows 33 feet above the ice. Each box contains 4 lamps of 1500 watts each. The total effect of 60 000 watts create almost day-light conditions (400 lux).

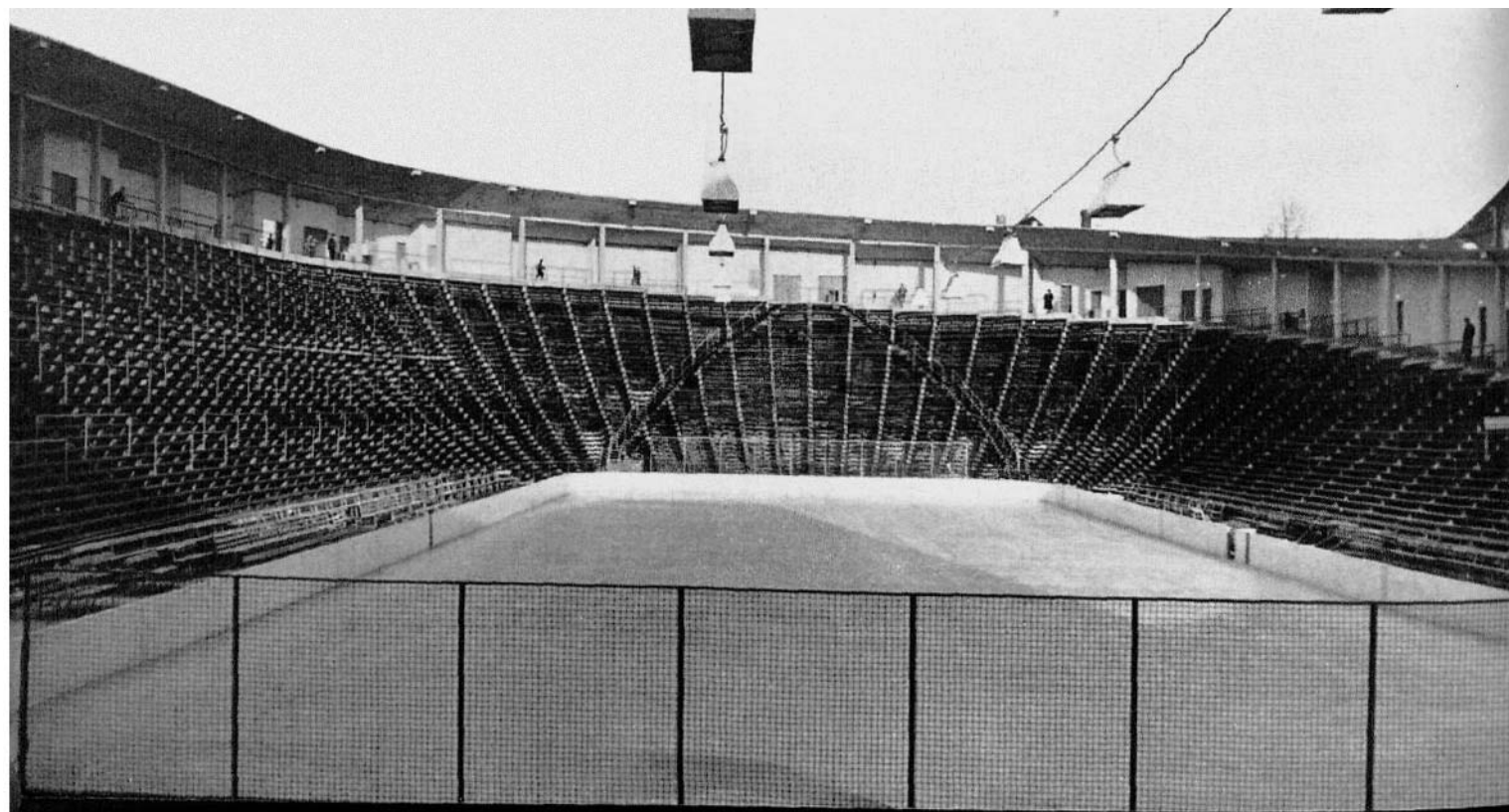



Holmenkollbakken var vinterlekenes «annen hovedarena». Hele anlegget var gjenstand for omfattende utvidelses- og moderniseringsarbeider. Det ble støpt nytt fartsstillas og hopp i armert jernbetong. Selve hoppet ble utformet som et tre etasjes hus, som rommer Skimuseet (i to etasjer), løpergarderober, opplagsrom, restaurant m. m. Bildet ovenfor ble tatt fra fly tidlig på vinteren 1951, før utbyggingen av tribunen var fullført. Tegningen viser den egenartede utforming av hopp og «kul».

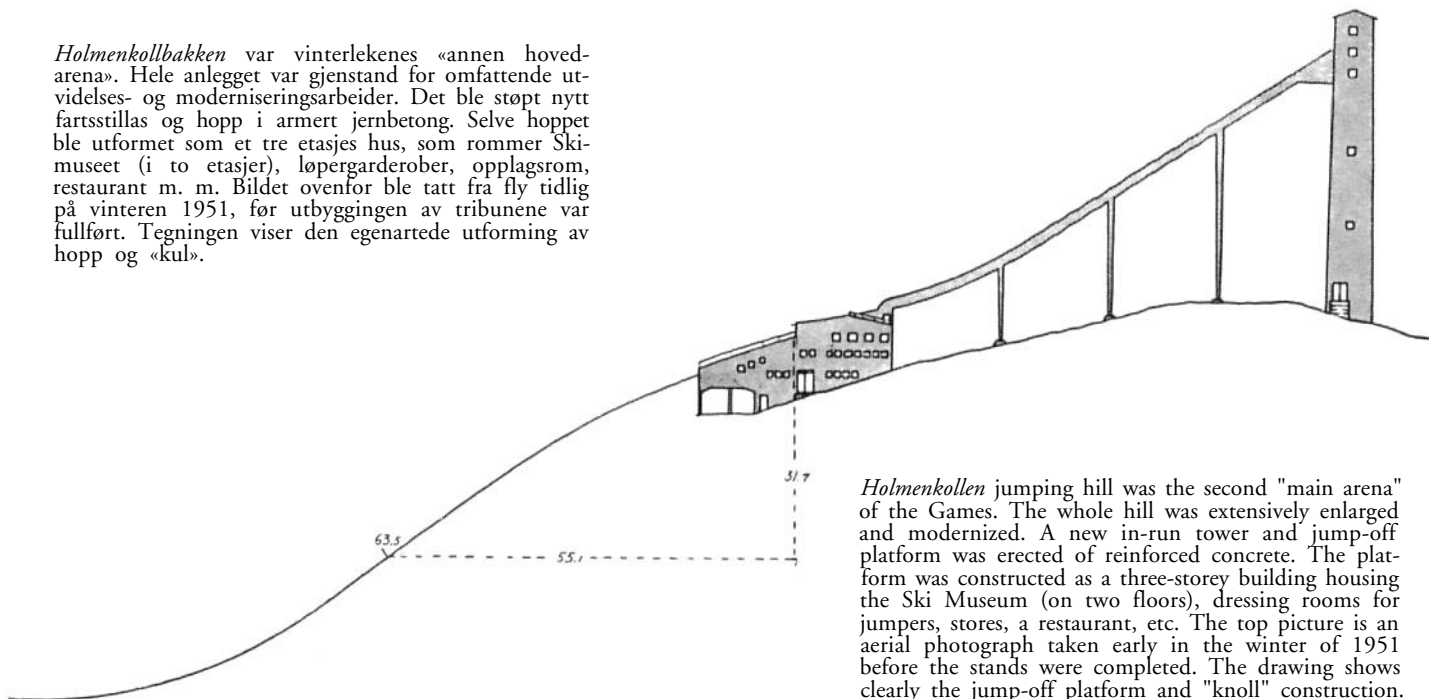

Holmenkollen jumping hill was the second "main arena" of the Games. The whole hill was extensively enlarged and modernized. A new in-run tower and jump-off platform was erected of reinforced concrete. The platform was constructed as a three-storey building housing the Ski Museum (on two floors), dressing rooms for jumpers, stores, a restaurant, etc. The top picture is an aerial photograph taken early in the winter of 1951 before the stands were completed. The drawing shows clearly the jump-off platform and "knoll" construction.



Øverst: Holmenkollbakkens fartstårn, hopp og tribunanlegg, fotografert umiddelbart før vinterlekene. De nederste tribuneradene i bakken er av betong, da vannet i tjernet (tappes ut om vinteren) står et stykke opp i overgangen om sommeren. I bakkant av tribunene ser man reportasjeboksene for presse og kringkasting (14 dobbelte på hver side). Midt på bildet (i overkant av tribunen) ser man Kongetribunen, vis å vis denne dommertårnet. *Nederst:* Hoppshuset fullt opplyst, og fartstårn og -til-løp flombelyst.

Top picture: Tower, platform and stands just before the Winter Games. The bottom steps of the stands are made of concrete, as the water in the lake, which is drained in winter, covers part of the stands in the summertime. Along the top of the stands are seen reporters' booths for press and broadcasting (14 double booths on each side) and in the middle of the picture the Royal Box. Opposite it (extreme left) the judges' tower. *Left:* The platform building blazing with lights and floodlights illuminating the tower and in-run.

Rødkleiva, vinterlekenes slalåmbakke, har en fallhøyde på 169 m, idet startstedet ligger på 479 og innkomsten på 310 m o. h. Bakkens lengde er 422,5 m. En rekke forskjellige arbeider ble utført for å sette Rødkleiva i best mulig stand. Det ble bygd startbro med fartstillas, anlagt skitrekke og installert flomlysanlegg. Dessuten ble det utført en del terrengarbeid i løypas bratteste parti, «bratthenget». Veien fra Lillevann stasjon på Holmenkollbanen, som kommer inn omtrent midtveis i bakken, ble ført under bakken i tunnel, slik at publikum kan fordele seg på begge sider av løypa uten å krysse den. *Til venstre:* Flyfoto av Rødkleiva vinteren 1951. Den opptrukne linjen markerer en vanlig slalåmløype. *Nederst:* Innkomststedet i Rødkleiva, fotografert under et av vinterlekenes slalåmrenn. Målseil og dommer- og tidtagerboder sees tydelig.



Rødkleiva, slalom hill of the Winter Games has a vertical drop of 560 feet as the start is at an altitude of 1600 feet a. s. l., the finish at 1040. Total length: 1400 feet. Extensive work of various kind was needed to make Rødkleiva as good as possible. A starting "bridge" was built and floodlights and ski lift installed, while the steepest part of the course was improved upon. The road from Lillevann, the nearest station on the Holmenkollen railway, which enters the hill about midway down, was led underneath the course through a tunnel, to admit the spectators to both sides of the run without crossing the course. *Left:* Aerial photo of Rødkleiva in the winter of 1951. The unbroken black line indicates a usual lay-out of a slalom run. *Below:* The finish at Rødkleiva during one of the slalom races of the Winter Games. The finish line banner and the booths for judges and time-keepers are clearly visible.





De eneste av vinterlekenes grener som ikke kunne arrangeres i selve Oslo-området, var storslålåm og utforrenn, da terrenget omkring Oslo ikke byr på tilstrekkelig fallhøyde. Disse øvelsene måtte legges til *Norefjell*, ca. 120 km fra Oslo. Høyfjellsterrenget her byr på glimrende muligheter, og man hadde god erfaring fra store nasjonale og internasjonale renn på *Norefjell*. De største problemene for vinterlekenes arrangører var kommunikasjonene og innkvarteringen. Hei måtte man sette i gang storstilte arbeider, for øvrig som et ledd i utbyggingen av *Norefjell*-området til et stort skisentrum. *Øverst*: *Norefjellstua*, det nye hotellet på *Norefjell*, sto ferdig i slutten av 1951. Det bidro vesentlig til å løse problemet med innkvartering av løpere og ledere. *I midten*: Flyfoto fra *Norefjell*, tatt vinteren 1951. Skiheiser og løypetracéer er tegnet inn senere. Skiheisen til venstre er 1800 m lang og har en stigning på 505 m, den andre (øverst til høyre) er 1600 m og stiger 245 m. Startstedet for (herrenes) storslålåm (til venstre) og utforrenn ligger på henholdsvis 675 og 940 m o. h. Mål er ved Telekommunikasjons-huset (i sirkelen) på 190 m o. h. Storslålåmløypene og nedre del av utforløypene går i kraftlednings-gaten. *Nedest*: Telekommunikasjons-huset, sentrum for nyhetstjenestens tekniske opplegg.

The only events of the Winter Games which could not be held in the Oslo area proper were the downhill and giant slalom races, as the terrain around Oslo does not provide sufficient vertical differences. The events were held at *Norefjell*, some 75 miles from Oslo. This high mountain district offers excellent possibilities for alpine skiing and previous international races here had provided valuable experience. The main problems were communications and accommodation which called for efforts on a grand scale, incidentally as part of plans for the creation of a large, modern skiing centre at *Norefjell*. *Top picture*: *Norefjellstua*, the new hotel at *Norefjell*, was ready by the end of 1951 and contributed greatly to the solution of the accommodation problem for competitors and officials. *Centre*: Aerial view of *Norefjell*, winter 1951. The two ski lifts and lay-outs of the runs are clearly visible. The lift on the left has a length of 6000 feet and a vertical rise of 1680 feet, while the other one (top right) is a mile long and rises 800 feet. Starting points for the (men's) giant slalom (left) and downhill are at 2200 and 3100 feet a. s. l. respectively. The finish is at the "TC-house" (in the circle) at 630 feet a. s. l. The giant slalom and lower part of the downhill runs along the "power line street", the clearing for the high tension wires. *Bottom picture*: The "TC-house" for telecommunications, centre of the technical installations for the news services.



Bobsleighbanen for vinterlekene ble et helt nytt anlegg. Den ble lagt i Frogneråsen, ikke langt fra Holmenkollbakken. Temmelig omfattende grunnarbeider måtte til, men man fant det ikke hensiktsmessig å bygge opp eller støpe permanente doseringer. Selve isbanen ble derfor bygd opp på nytt både i 1951 og 1952, de to årene banen var i bruk. Kurvene ble bygd opp i snø og kjørebanelen planert. Deretter ble det hele oversprøytet med vann til en fast ismasse. *Bildene:* Øverst 1. kurve sett fra startstedet, i midten og nederst glimt fra prepareringsarbeidet.

The Bob Run for the Winter Games was an entirely new construction on the Frogneråsen hill not far from the Holmenkollen jumping hill. Extensive ground work was necessary but it was not found expedient to build permanent curves. The ice track itself was, therefore, built up anew both in 1951 and in 1952 when the run was used. The curves were built entirely of snow and the track levelled, whereupon the whole construction was sprayed with water until, frozen, it formed a compact mass of ice. *The pictures* show on top the first curve as seen from the start, in the middle and right glimpses from the preparations.





Sogn olympiakvarter var det største av innkvarteringsstedene for deltagere og ledere. Her i «Studentbyen» var det plass til 600, og følgende nasjoners deltagere var innkvartert her: Belgia, Canada, Frankrike, Hellas, Italia, Storbritannia, Sveits, Tyskland, USA og Østerrike. Her er et glimt av den store åpne plassen mellom hybelhusene. I midten inngangsportalen med resepsjon, butikker etc.

Sogn Olympic Billeting Area was the largest accommodation centre for competitors and officials. In this "Students' City" 600 persons from the following countries were billeted: Austria, Belgium, Canada, France, Germany, Greece, Great Britain, Switzerland, and the USA. Here is a glimpse from the open square between the buildings. In the middle is seen the entrance gate with reception office, shops etc.

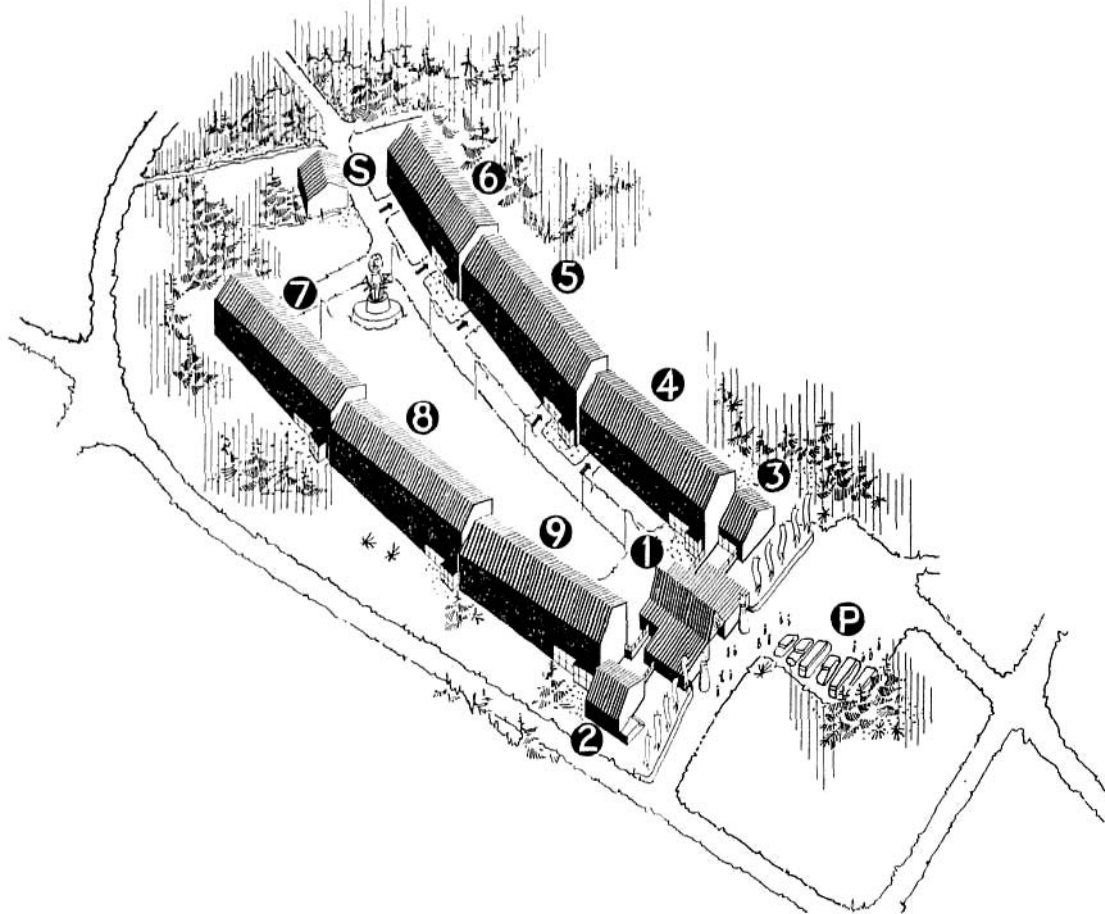

Øverst: Perspektivskisse av Sogn olympiavarter. (1) Hovedinngang med vakt, resepsjon, post- og telegrafkontor, sportsforretning kiosk (aviser, tobakk, frukt, sjokolade m. v.) og ekspedisjon til vaskeri og renseri. (2) og (3) Kontorbygninger, som også rommet forskjellige service-butikker. I (2) var det også konditori, med inngang både fra gaten og fra leiren. (4)–(9) Boligblokkene, liver med plass til 100. (P) Parkeringsplass. (S) Inngang for leverandører. I midten: Etasjeplan for én av de 6 blokkene. (A) Rom for ledere. (B) Rom for deltagere. (D) Vaskerom. (E) W. C. (F) Tekjøkken (de fleste stengt under vinterlekene). (G) Trappeoppgang. — Hver blokk er delt i to helt identiske deler, med hver sin inngang. Rommenes gulvareal er ca. 13 kvadratmeter. Nederst: Sogn olympiavarters fasade mot hovedveien.

8

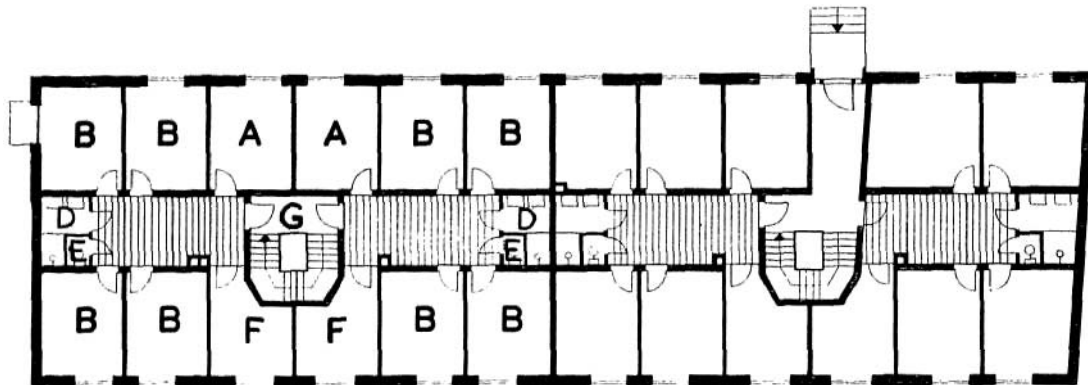

Top picture: Sketch of the Sogn billettering area: (1) Main entrance with watchman's office, reception desk, post and telegraph office, sports shop, kiosk for newspapers, fruit, candy, etc., and delivery of laundry and dry cleaning. (2) and (3) office buildings which also contained some shops. In (2) there was a canteen with entrance from the street as well. (4) to (9) Living quarters, each block housing 100. (P) Parking area. (S) Delivery entrance. Middle picture: Plan of one floor of a block. (A) Team managers. (B) Competitors. (D) Lavatory. (E) W. C. (F) Kitchenette (closed during Games). (G) Stairway.—Each block is divided into two identical sections with separate entrances. Floor area of each bedroom is about 144 square feet. Bottom picture: Facade to the main road.





Ullevål olympiakvarter, de nye betjeningsboligene ved Ullevål sykehus, hadde plass til 400. Her bodde deltagere og ledere fra Australia, Bulgaria, Danmark, Finland, Island, Jugoslavia, Nederland. New Zealand, Norge, Sverige og Ungarn. *Øverst:* De to stjerneblokkene på ble forbundet ved et provisorisk en-etasje bygg, «Paviljongen», som rommet spisesal for 210 personer, servicebutikker, og sentralkjøkkenet for alle tre olympiakvarterer. Dette kjøkkens kapasitet var 3600 måltider pr. dag. *Nederst til venstre:* Perspektivskisse av Ullevål olympiakvarter. (1) Hovedinnang og vakt. (2) Kantinebygning med kontorer. (3) Sentralkjøkkenet for alle tre olympiakvarterer. (4) «Paviljongen» med spisesal, resepsjon, post- og telegrafkontor og forskjellige butikker. (5) og (6) De to stjerneblokkene, hver med plass til 200. (P) Parkeringsplass. *Nederst til høyre:* Etasjeplan. (A) Rom for ledere. (B) Rom for deltagere. (C) Dagligstue. (D) Bad og W. C (F) Tekjøkken (stengt under vinterlekene). (G) Trappoppgang. (H) Heis. — Soverommenes gulvareal er ca. 13 kvadratmeter.

Ullevål Olympic Billeting Area, the new buildings for personnel of Ullevål Hospital, could house 400. Representatives of the following nations were found here: Australia, Bulgaria, Denmark, Finland, Hungary, Iceland, Netherlands, New Zealand, Norway, Sweden, and Jugoslavia. *Top:* The two star-shaped blocks at Ullevål were connected by a provisional one-storey building, the "Pavillion", which contained a mess hall for 210, service shops and a central kitchen for all three Olympic areas. Its capacity was 3600 meals a day. *Bottom left:* Sketch of Ullevål. (1) Main entrance and watchman's office. (2) Canteen and offices. (3) Central kitchen. (4) The "Pavillion" with mess hall, reception room, post and telegraph offices and various shops. (5) and (6) The two star-shaped blocks, each housing 203. (P) Parking area. *Bottom right:* Floor plan. (A) Team managers. (B) Competitors. (C) Living room. (D) Bathroom and Toilet. (F) Kitchenette (closed during the Games). (G) Stairway. (H) Lifts. —Flour area of each bedroom is about 144 sq. feet.

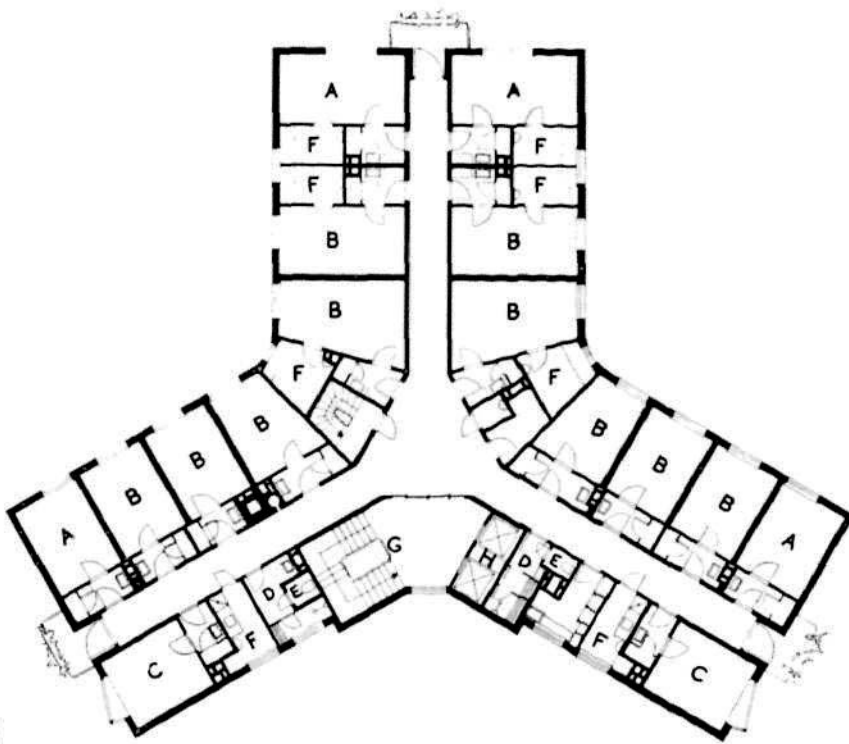
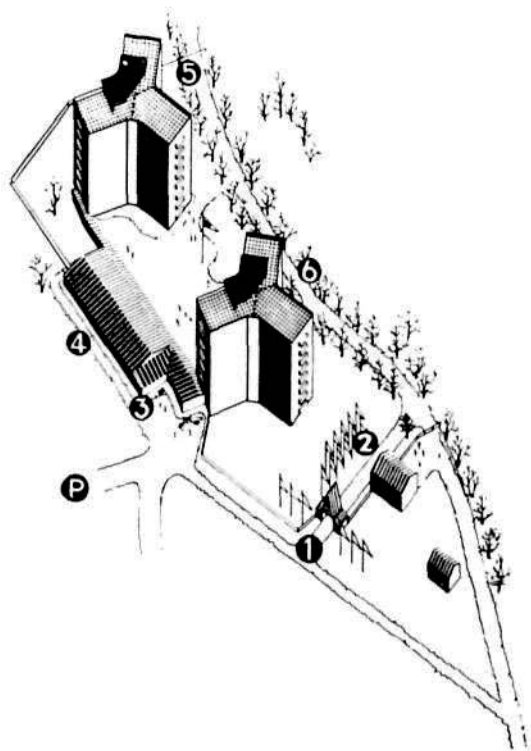



Til venstre: Den direkte forbindelse mellom de to boligblokkene i Ullevål olympiakvarter var en pergola langs den såkalte «Paviljongen» (se foregående side). Alle innganger, både til spisesalen og butikkene, var fra denne siden. *Nederst:* Et glimt av spisesalen i Ullevål olympiakvarter. Det var plass til 4 ved hvert bord, men bordene kunne settes sammen etter ønske. Utstyret var det samme ved alle tre olympiakvarterene. Hele kjøkken- og restaurant-virksomheten ved olympiakvarterene ble satt bort i egen entrepris til 3 Oslo-restauratører i fellesskap. Organisasjonskomiteen stilte lokaler, kjøkkeninnredninger, komfyrer, varmtvannsbereidere, arbeidsbenker o. l. til disposisjon, mens restauratørene sørget for alt utstyr og løst inventar for øvrig, mat, drikke, serviser osv.

Left: The two blocks of Ullevål billeting area were connected through a pergola along the so-called "Pavillion" (see previous page). All entrances to the mess hall and the shops were from this side. *Bottom:* A glimpse of the mess hall at Ullevål. Four could be seated at each table, but the tables could be put together as desired. —The equipment was the same at all three billeting areas. Catering was in the hands of 3 Oslo restaurant managers operating jointly. The Organising Committee furnished rooms, kitchen equipment, stoves, water heaters, benches, etc., while the caterers provided all other equipment, food, beverages, cutlery, etc.





Ila olympiakvarter hadde plass til 200. Her bodde deltakere og ledere fra Argentina, Chile, Japan, Libanon, Portugal, Romania, Spania og Tsjekkoslovakia. I likhet med Sogn og Ullevål, var også dette olympiakvarter et nettopp fullført nybygg. *Til høyre:* Etasjeplan for Ila olympiakvarter. (A) Rom for ledere. (B) Rom for deltakere. (C) Dagligstue. (D) Bad. (E) W. C. (F) Tekjøkken. (G) Trappeoppgang. (H) Heis. Rommenes gulvareal er ca. 19 kvadratmeter.

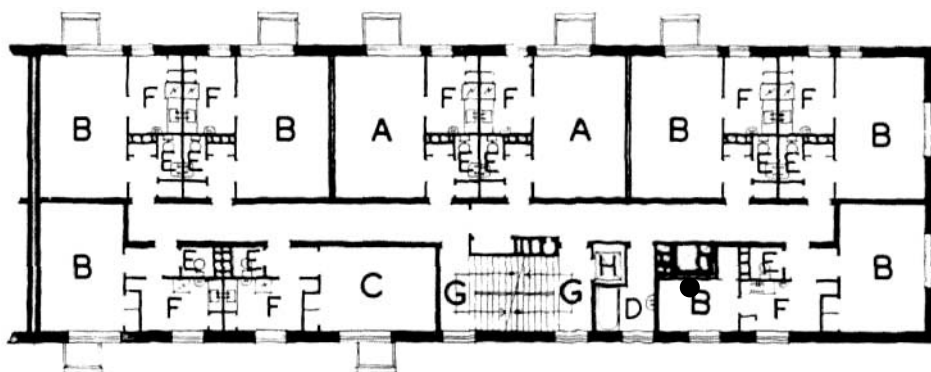

Ila Olympic Billeting Area gave room for 200 guests from Argentina, Chile, Czechoslovakia, Japan, Lebanon, Poland, Portugal, Romania, and Spain. Like Sogn and Ullevål even this area consisted of newly erected buildings. *Right:* Floor plan of Ila area: (A) Team managers. (B) Competitors. (C) Living room. (D) Bathroom. (E) Toilet. (F) Kitchenette. (G) Staircase. (H) Lift. Floor area of each room is about 205 sq. feet.

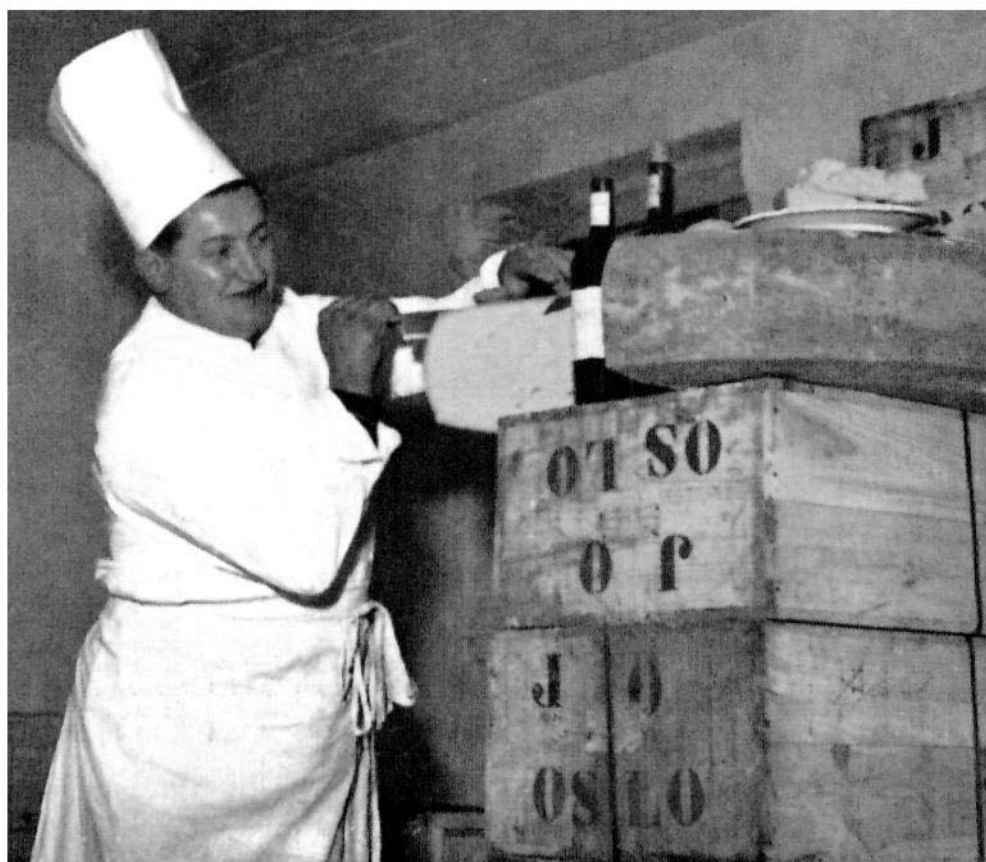

Enkelte av de utenlandske tropper hadde egne kokker eller kjøkkenrådgivere med seg, og noen brakte også med seg egne levnetsmidler for å sikre sine landsmenn hjemmevant kost. Her er en kokk i sving nede i matlageret. Kassene er, som man ser, merket J. O. — Jeux Olympiques — Oslo.

Some of the visiting teams brought their own cooks or kitchen consultants and a few even provided their own food to ensure that they would have meals like they were used to. Here is a cook busy in the store room. The crates are marked J. O.—Jeux Olympiques—Oslo.



Hotell Viking, nyhetstjenestens hovedkvarter, sto ferdig til nyttår 1952. Hotellet har 343 gjesterom, de fleste dobbeltrom. Organisasjonskomiteens sekretariat opptok det meste av butikk- og kontorlokalene, litt av selskapslokalene og dessuten ca. 20 gjesterom. For øvrig ble hele hotellet reservert for presse- og kringkastingsfolk. Et omfattende teknisk utstyr ble installert, med sikte på å kunne imøtekomme alle krav til forbindelser og apparatutstyr som det her kunne bli tale om. På grunn av gjestenes store behov for arbeidsplass kunne hotellets totale sengekapasitet (600) ikke fullt utnyttes. Belegget var på det høyeste ca. 400. Reportere, fotografer og assistenter som hadde mindre behov for teknisk utstyr, ble innkvartert i to mindre hoteller like i nærheten.

Hotel Viking, headquarters of the news services, was ready by New Year's 1952. The hotel has 343 guest rooms, most of them double. The secretariat of the Organising Committee occupied most of the shops and office rooms, some of the banquet rooms and about 20 guest rooms. The rest of the hotel was reserved for the press and broadcasting representatives. A great deal of technical equipment was installed, to meet all possible demands for connections and apparatus. Because of the great need for working space the total bed capacity (600) of the hotel could not be utilized fully. The maximum number of guests was some 400. Reporters, photographers and assistants requiring less extensive technical installations were accommodated in two smaller hotels nearby.

1. Fartstårnet var bygd allerede i 1939. Det hadde dengang bare innvendig trapp, men det var avsatt plass for elevator, som ble installert før vinterlekene 1952. (Tårnet er etter vinterlekene blitt åpnet for publikum, og i turistsesongen er det stor søkning til dette Oslos beste utsiktspunkt.)

2. Så lenge Holmenkollbakken gjennom årene stadig var under utbygning, var det hensiktsmessig med trekonstruksjoner. I slutten av 1940-årene, da bakken kunne tåle hopplengder på mer enn 70 m, fant man at det ikke ville være aktuelt med videre utbygning av selve bakken. På lengre sikt regnet man derfor med at støpt fartstilløp og hopp ville lønne seg.

Planene fikk en original utformning og tilgodeser flere formål. Det er blant annet skaffet ildsikre, tidsmessige lokaler for Norges skimuseum, og plass for restaurant både innen- og utendørs. Etter vinterlekene 1952 er Holmenkollanlegget blitt en av Oslos fremste turistattraksjoner.

Fartstilløpet hviler på tre par smekre jernbetong-pillarer og ender i hoppet, som i seg selv er en tre etasjers betongbygning. I «hoppuset» er det garderobe for løperne, opplagsrom for materiell, skimuseum i to etasjer, og i øverste etasje en ganske rommelig restaurant. «Kulen» foran hoppet gir om sommeren plass til en friluftrestaurant på avsatsen ned mot selve unnarennet.

3. Tribunene på begge sider av unnarennet er bygd i trekonstruksjoner av impregnerte materialer. Nede ved «overgangen» er tribunene av betong, fordi dette parti om sommeren ligger under vann. Tribunene på siden av bakken har tilsammen ca. 7000 sitteplasser.

4. Som nevnt danner bunnen av Besserudtjernet «sletta» for hoppbakken. Her er det satt opp provisoriske tribuner for ca. 13 000 tilskuere, både sitte- og ståplasser, i hesteskoform. Utenom «hesteskoen» på tjernet og i den naturlige helling i det omliggende terrenget er det plass for minst 120- til 130 000 tilskuere. En god del trær ble hugd og terrenget vesentlig utbedret, jevnet ut, forat tilskuerne skulle få se best mulig.

I bakkant av tribunenes øvre del ble det bygd to symmetrisk plaserte, tårnlignende hus — det på nordsiden reservert for de kongelige gjester, på sørsiden dommertårnet, med plass for dommerne øverst og utregningskontoret under.

5. Sidetribunene avgrenses i ytterkant av en rad med reporterbokser — 14 dobbeltbokser på hver

the tower has been open to the general public and with its commanding view of Oslo it attracts a great number of visitors during the tourist season.)

2. While the Holmenkollen jumping hill was constantly being rebuilt and enlarged, its wooden construction had several advantages. In the late 1940s, it was decided that as the maximum possible jump could not exceed 235 feet, a further extension of the hill would not be feasible. In the long run a concrete tower and jumping platform would therefore be more advantageous.

These constructions have a unique form and serve various purposes. Through them fire-proof, modern localities have been provided for the Norwegian Ski Museum, and there is room for a restaurant both indoors and outside (below the platform). Since the Winter Games, the Holmenkollen hill has become one of Oslo's foremost tourist attractions.

The in-run rests on three pairs of slender pillars of reinforced concrete, terminating in the jumping platform which is a three-storey concrete building in its own right. In this building there is a changing room for the jumpers, store rooms for equipment, a ski museum on two floors and a fairly spacious restaurant on the top floor. The "brow" of the hill below the take-off platform provides room for an open-air summer restaurant on terraces toward the out-run itself.

3. The stands on both sides of the out-run are constructed of impregnated wood. The lowest sections are made of concrete as they are submerged in summer. The stands along the slope provide some 7,000 seats.

4. As already mentioned the bottom of the Besserudtjernet forms the out-run. Around it provisional stands for some 13,000 spectators were erected, providing both standing and sitting room in the shape of a horse-shoe. Around this "horse-shoe stand", on the lake and on the natural slopes of the surrounding hills there is ample room for some 130,000 spectators. A good many trees were felled, and the grounds improved to give better view and safer standing room.

On the upper parts of the stands along the hill two symmetrically positioned towers were erected. The one of the north side was reserved for the Royal Family while the other housed the referees (top floor) and the scorekeepers.

5. Along the outer fringe of the side stands a row of reporting stalls were erected, 14 double

side. Her fikk kringkastings- og pressereporterne sine plasser, med omfattende teknisk anlegg til disposisjon for direkte reportasje, opptak og nyhetsformidling.

Under vinterlekene ble lokalene i huset under hoppet brukt til arrangementskontorer. I nordre tårn, under kongetribunen, var det telekommunikasjonssentral med sentralbord og fjernskrivere.

6. Man fant at et transportabelt høyttaleranlegg her var mest hensiktsmessig. Det ble brukt 70 watts forsterkere og mikser-mikrofonforsterker. På toppen av et 15m høyt provisorisk tårn ble det plassert 26 trakt-høyttalere, hver på 25 watt, og med spredningsfelt stort nok til å dekke hele bakke- og baneområdet både under hopprennene og langrennene. Anlegget ble prøvet allerede under Holmenkollrennene 1951 og viste seg meget effektivt.

7. På Holmenkoll dagen hvert år er trafikken svær og alltid et visst problem. Til vinterlekenes spesialhopprenn regnet man forståelig nok med ekstra stor publikumtilstrømning. Det ble derfor anlagt en ny vei direkte opp til hoppet fra sørsiden. Hovedveien mellom bakken og Frognerseteren, Holmenkollveien, ble betydelig utvidet og bidro vesentlig til den heldige avvikling av trafikken til Holmenkollbakken og bobsleighbanen.

Holmenkollbakken var under vinterlekene åpen for trening til bestemte tider, og de to hopprenn ble avviklet der på søndagene 17. og 24. februar.

Holmenkollen — langrennsentret.

På Besserudtjernet, ved foten av Holmenkollbakken, var det start- og innkomststed for langrennene. Alle vekslinger i stafetten foregikk her.

En del av de provisoriske tribuner i «hesteskoen» måtte tas vekk for å gi plass for ut- og inngående løyper, og en del ble reservert for presse og kringkasting, slik at tilskuerkapasiteten i «hesteskoen» var redusert til ca. 7000. Det viste seg imidlertid å være fullt tilstrekkelig, da de fleste foretrakk å bevege seg fritt omkring innenfor det avspærrede område eller å følge løpets gang langs løypa.

Terrenget omkring er meget kupert og tilfredsstillende kravene til variasjon og vanskelighetsgrad.

I en stor brakke ca. 200 m sør for «hesteskoen» var det innredet garderobes og bad for løperne.

boxes on each side. The broadcasting and newspaper reporters here had the benefit of an excellent view of the hill, as well as comprehensive technical installations for direct reporting, tape recording and news distribution.

During the Winter Games the rooms in the building beneath the jumping platform were employed as staff offices. The telecommunications central, with switchboard and teleprinter installations, were housed beneath the Royal Box.

6. A transferable loudspeaker set was considered advisable here. 70 Watt amplifiers and mixing microphone-amplifier were used. On top of a 45 feet high tower 26 funnel-shaped loudspeakers, each of 25 Watt were placed. Their field was sufficiently spread out to cover the hill and surrounding area during both jumping and cross-country competitions. The installations were tested during the 1951 Holmenkollen meet and proved very efficient.

7. On "Holmenkollen Day"—the day of the jumping competition—every year traffic and transportation problems are considerable. It was expected that the special jumping competition of the Winter Games would create the most difficult conditions yet. To meet these a new road was constructed from the south straight up to the jump itself. The main road between the Holmenkollen jumping hill and Frognerseteren, Holmenkollveien, was considerably widened, which contributed greatly to the smooth running of traffic to the hill and to the bob run.

The Holmenkollen Cross-Country Races Centre.

At Besserudtjernet at the foot of the Holmenkollen hill, cross-country races started and finished. All relay changes also took place here. Some of the provisional "horse-shoe" stands had to be removed to make room for the tracks, while others were reserved for Press and Broadcasting personnel. The total spectator capacity of the "horse-shoe" was thus reduced to some 7,000. This proved perfectly adequate, however, as most of the spectators preferred to move freely about within the fenced-off area or to follow the races somewhere along the trail.

The hills around the centre meet all demands for a varied and sufficiently difficult terrain.

In a large barrack some 250 yards south of the "horse-shoe", wardrobe and bath-room facilities for the competitors were provided.

Fra Besserudtjernet kunne man stadig følge stillingen ute i løypa gjennom oppslag på en kjempetavle og gjennom kontinuerlig meldingstjeneste gjennom høyttalerne.

Rødkleiva

var vinterlekenes slalåmbakke. Den ligger — likesom Holmenkollbakken — i Frogneråsen, men litt lengre nord. Den vender mot vest.

Startstedet ligger 479 m o. h. og innkomsten 310 m o. h. Fallhøyden er således 169 m. Bakkens lengde er 422.5 m. Spesielt det nederste parti — «bratthenget» — er temmelig vanskelig, men løypa ble lagt slik at deltagerne fikk konkurrere på like vilkår.

Følgende arbeider ble utført i Rødkleiva:

1. Startbro med fartstillas.
2. Skitrek.
3. Flomlysanlegg.
4. Høyttaleranlegg.
5. Terrengarbeid i «bratthenget».
6. Veiarbeid og forbindelsestunnel under bakken.
7. To mindre tribuner, en på hver side.
8. Tidtagerboder.
9. Teknisk opplegg for tidtagningen, for presse og kringkasting.

1. For å sikre jevne og gode startforhold, ble det øverst i Rødkleiva bygd opp en startbro med et kort, men ganske bratt fartstillas. Stillaset, som var en enkel trekonstruksjon, sikret ro og god plass på startstedet.

2. Det ble anlagt vanlig skitrek med dobbelte trek-kroker langs nordsiden av bakken. Kapasiteten var fullt tilstrekkelig for løpere og funksjonærer. Det ble ikke krevd noen avgift under trening eller konkurranser.

3. På master langs løypa ble det montert lyskastere som flombelyste hele bakken. Derved kunne både trening og bakkepreparering foregå også utover kvelden.

4. Det ble brukt transportable høyttaleranlegg (70 watts forsterkere). 10 store trakthøyttalere ble montert på master, fordelt langs hele bakken. Det var mikrofonkontakter på flere steder — ved starten, midtveis og ved innkomsten.

5. Den nederste tredjedel av bakken — «bratthenget» — ble utbedret. «Kulen» øverst ble barbert en del, og massene som ble gravd ut her, ble brukt til å fylle på nederst i overgangen til det slakere parti mot innkomstporten.

At Besserudtjernet one could at any time during the races follow the competition through postings on a giant board and continuous loudspeaker service.

Rødkleiva

was the slalom hill of the Winter Games. Like Holmenkollen it is situated on Frogner Hill but somewhat further north and facing westward.

The start is 1,600 feet a. s. l. while the finish is at 1,010 ft. The elevation is thus 590 ft. and the total length is 1,400 ft. The lower part of the hill is particularly difficult but the run was laid out in a way to give all competitors equal conditions.

The following improvements were carried out:

1. In order to assure equal and favourable start conditions, a *start platform* was constructed at the top of Rødkleiva, with a short but rather steep slope. This platform, which was a simple wooden construction, assured a free and open starting point.

2. Along the north side of the hill was erected the usual type of *ski-tow*, with double pull-hooks. The tow's capacity proved to be quite adequate for both skiers and officials. No charge was made during training or competitions.

3. *Flood-lights* were mounted on masts along the sides of the hill, illuminating the whole course, and thereby allowing both training and work on the hill to continue on into the evening.

4. *Transportable loudspeaker equipment* was used (70 Watt amplifiers). 10 large funnel-shaped loudspeakers were mounted on masts placed along the entire length of the hill. Microphone sockets were also set up at different points—at the start, half-way down, and at the finish.

5. *The lowest third of the hill was improved.* The hump at the top was levelled down somewhat, and the earth taken from here was used to build out the bottom of the hill where it flattens off into the finish stretch.

6. A narrow road leads from Lillevann station on the Holmenkollen Line, and the parking lots there, to Rødkleiva. This road ends at the hill, at a point approximately half-way down the course. This is *the main road* used by the public, and it *was improved and extended* as a tunnel under the hill, and over to the other side, so that the spectators could assemble on both sides, without having to cross over the course itself.

6. Fra Lillevann stasjon på Holmenkolbanen og fra parkeringsplassene samme sted fører en mindre vei bort til Rødkleiva. Den kommer inn omtrent midt i bakken. Dette er hovedveien for publikum. Denne veien ble noe utbedret og ført videre i tunnel over til den andre siden av bakken, slik at publikum kunne fordele seg på begge sider, uten å krysse selve løypa.

7. Like ovenfor «bratthenget», på sørsiden av bakken, ble det bygd en tribune for presse- og radioreportere. Her var det arbeidsplasser og telefonbokser. På denne tribune hadde også rennledelsen kontor og kommandoplass. Tribunen hadde i alt ca. 200 sitteplasser.

Rett ovenfor pressetribunen, på nordsiden av bakken, ble det bygd en tribune for de offisielle gjester og for publikum, med i alt ca. 300 plasser.

8. Ved innkomststedet ble det satt opp en tidtagerboks og en bod for funksjonærene.

9. Det tekniske opplegg for tidtagning er nærmere beskrevet under avsnittet *Tidtagning*. Presse og kringkasting er omtalt under avsnittet *Telekommunikasjonsanlegg*.

Norefjell.

I selve Oslo-området er det ikke terreng med tilstrekkelig fallhøyde for utforrenn og stor-slalåm. Disse øvelser måtte derfor arrangeres på Norefjell, 120 km i nordvestlig retning fra Oslo. Det høyeste punkt på Norefjell, Høgevarde, er 1460 m o. h.

I fjellskråningene mot øst, ned mot Krøderen, er det glimrende muligheter for utforrenn og stor-slalåm. Man hadde på forhånd gode erfaringer fra nasjonale og internasjonale renn her. Arrangementet av vinterlekene krevde imidlertid omfattende utbygning av området.

Anleggskomiteen tok under planlegningen sikte på å bygge ut et skisentrum i dette høyfjells-terrenget, som ligger såvidt bekvemt til for Oslo-folk. Utviklingen har vist at dette var en riktig tanke.

Hovedveien til Norefjell går på østsiden av Krøderen. Selve fjellmassivet, med løypene og hotellene, ligger på vestsiden av innsjøen. For å komme over på Norefjellsiden, måtte man kjøre rundt sørenden av Krøderen — lang omkjøring på smal vei — eller sette over med ferje. En bro over Krøderen ved Noresund hadde lenge vært påtenkt, og med vinterlekene for øye ble planen realisert i 1951.

7. Directly above the bottom part of the hill, on the south side, *a stand was erected* for newspaper and radio reporters. Working-desks and telephone booths were provided. On this stand was also the office and headquarters of the officials in charge of the competitions. All in all, there were seats for 200 on this stand.

Directly opposite the Press Stand, on the north side of the hill, a smaller stand was erected for official guests and for spectators, accommodating roughly 300.

8. *Boxes for time-keepers and officials* were erected at the finish.

9. *The technical equipment* for time-keeping is described in more detail under the section *Time-keeping*. Press and Broadcasting are discussed under the section *Telecommunications*.

Norefjell.

In the Oslo area there is no terrain which offers sufficient descent for a downhill and giant slalom course. Accordingly, these competitions were arranged at Norefjell, 75 miles north-west of Oslo. The highest point on Norefjell is 4,800 ft. a. s. l.

On the east side of the mountain, down toward Lake Krøderen, are excellent possibilities for downhill and giant slalom courses. Previous national and international competitions had been arranged successfully here. However, a comprehensive development of the area was necessary before the Olympic competitions could take place.

The Installations Committee's long-term plan was to develop a skiing centre on these mountain slopes which are so easily accessible for the inhabitants of Oslo. Time has shown that this was an excellent idea.

The main road to Norefjell runs along the east side of Lake Krøderen, while the mountain massif itself with its hotels and ski runs is on the west side. To get across to the Norefjell side one had to drive around the south end of the lake—a long detour on a narrow road—or take a ferry across. A bridge across the lake at Noresund had long been contemplated and the plan was realised in 1951 with the Winter Games in mind.

Other work undertaken at Norefjell included:

1. Improvement of the ski runs.
2. Construction of a new road to the hotels.
3. Two ski lifts.
4. A new hotel.
5. A telecommunications building.

Ellers ble det utført en rekke omfattende arbeider i Norefjell-området:

1. Løypene ble utbedret.
2. Ny vei opp til hotellene.
3. To skiheiser.
4. Nytt hotell.
5. Telekommunikasjonshus.

1. Etter krav fra det internasjonale skiforbund ble storslalåm tatt opp på vinterlekenes skiprogram. Opprinnelig skulle da utforrenn for damer gå ut, men det endte med at storslalåm for damer og herrer kom i tillegg som nye øvelser.

Startstedet for utforløypa ble lagt i 940 meters høyde. Mål var ved telekommunikasjonshuset (TK-huset), 190 m o. h. Fallhøyden var således 750 meter. Løypas lengde var ca. 2600 meter.

Utforløypa for damer startet på 710 m o. h. Innkomsten lå på 325 m. Løypa hadde dermed et fall på 385 m. Lengden var ca. 1350 m.

Herrenes storslalåmløype startet 675 m o. h. Innkomsten var ved TK-huset, 190 m o. h. Fallhøyden var altså 485 m. Løypas lengde var ca. 1750 meter.

Damenes storslalåmløype startet 710 m o. h. Innkomsten var på 375 m o. h. Fallhøyden var således 335 m. Løypa var ca. 1200 m lang.

Løypene ble stukket ut i samarbeid med det internasjonale skiforbunds eksperter. Med forholdsvis små utbedringer kunne den gamle utforløypa brukes til herrenes utforrenn. Storslalåm (damer og herrer) og damenes utforrenn ble lagt til «kraftgaten» — en tracé for kraftledningsmaster som er hugd ut i den skogkledde fjellsiden. I begge tracéer ble terrenget utbedret og et stort antall trær hugd for å øke sikkerheten og gi større variasjonsmuligheter.

Under treningen og konkurransene var alle kritiske punkter godt avskjermet med store halmatter og plankebrett.

2. Med tanke på den store trafikk man måtte vente, var det innlysende at den gamle fjellveien ville være helt utilstrekkelig. Allerede i 1950 fikk Anleggskomiteen satt i gang arbeidet med en helt ny vei i dobbelt kjørebredde fra bygda opp til hotellene oppe på fjellet (nær startstedene). Den nye veiens gjennomsnittlige stigningsforhold er 14.5 m på 100. Veien fra broen frem til den nye veien ble utvidet og reparert. Veistrekningen fra broen og helt opp til toppen er 10 km. De samlede omkostninger gikk

1. In accordance with demands from the International Ski Federation, giant slalom was included in the Winter Games ski programme. Originally this was to replace downhill in the ladies' programme, but in the end it was decided to increase the programme with these two new events.

The downhill start was situated some 3,100 ft. above sea-level, while the finish was beside the new telecommunications building (the "TC-house") 630 ft. a. s. l. The vertical descent thus was almost 2,500 ft. and the total length was 2,850 yards.

The ladies' downhill run started 2,330 ft. above sea-level, and the finish line was at 1,065 ft. The vertical descent thus was 1,265 ft. and total length 1,480 yards.

The giant slalom for men was started at 2,200 feet, and the finish beside the TC-house was at 630 ft. The vertical descent thus was 1,570 ft. and the total length about 1,900 yards.

The ladies' giant slalom was started at 2,330 feet and the finish was at 1,230 ft., giving a vertical drop of some 1,100 ft. while its total length was about 1,300 yards.

All runs were laid out in cooperation with experts from the International Ski Federation. The old downhill course could be used with minor improvements for the men's downhill race, while giant slalom and ladies' downhill were arranged in the "Power-line street"—a clearing for high-tension wire masts down the steep hillside. Both courses were improved to increase the safety margin and give room for variation. This involved felling quite a number of trees.

2. Considering the volume of traffic to be expected, it was obvious that the old mountain road would not suffice. As early as 1950, the Installations Committee got work started on an entirely new two-lane road from Lake Krøderen up to the mountain hotels near the start, with an average slope of 14.5 per cent. The road from the bridge to this new road was extended and improved. The total length of road from the bridge to the top is 6½ miles and total expenses for the roads amounted to 444 000 kroner, of which the municipality of Oslo paid 90 per cent and the land-owners concerned paid the remaining 10.

3. Two new ski lifts were constructed, the lower one leading up to the upper part of the Norefjell road, near the giant slalom start, along the south side of the "power line street". Its

opp i 444 000 kroner. Oslo Kommune betalte 90% av dette, de interesserte grunneiere 10%.

3. Det ble anlagt to skiheiser. Den nedre fører langs sørsiden av storslalåmløypa og «kraftgaten» opp til øverste del av Norefjellveien, like ved start for storslalåm. Lengden er 1800 m, stigningen 505 m. Kapasiteten er 275 personer i timen.

Fra endestasjonen for denne heis er det 700 m på slak vei frem til øvre skiheis, som fører videre opp på snaufjellet, forbi starten for herrenes utforrenn. Denne øvre skiheis har en lengde på 1600 m og en stigning på 245 m. Kapasiteten er 300 personer i timen.

Anleggskomiteen sto for anlegget av skiheisene, som imidlertid ble lagt under et eget aksjeselskap, A/S Norefjellheisene, som skulle sørge for den videre drift og vedlikeholdet.

Anleggsomkostningene for begge skiheisene var kr. 560 000. Oslo Kommune ga et tilskudd på i alt kr. 364 000, hvorav kr. 260 000 som aksjer, og kr. 104 000 i form av lån som skal tilbakebetales etter hvert av driftsinntektene.

Under vinterlekene sto heisene til gratis disposisjon for løperne.

4. På forhånd var det ikke tilstrekkelig hotellplass på Norefjell for innkvartering av vinterlekenes deltagere, trenere og funksjonærer. Foreningen til Ski-Idrettens Fremme hadde imidlertid åpent blikk for at Norefjellområdet kunne bli et verdifullt skisentrum, til stor nytte for foreningens formål — ikke minst i forbindelse med de årlige Holmenkollrenn. Foreningen gikk derfor i 1950 i gang med å oppføre et nytt skihotell — Norefjellstua — med 70 sengeplasser. Norefjellstua sto ferdig i god tid før vinterlekene og bidro i vesentlig grad til å løse innkvarteringsproblemet.

Et annet betydelig problem på Norefjell var å skaffe tilfredsstillende forhold for nyhetsformidlingen og presse- og kringkastingsreportasjen. Løsningen ble et to etasjers hus med 200 m² i hver etasje, spesielt innredet for formålet og med omfattende teknisk utstyr. (Se nærmere under avsnittet om *Telekommunikasjonsanlegg*.)

Bob sleighbanen.

Bobsleighsporten har aldri hatt mange utøvere i Norge, og noen bobsleighbane har det tidligere aldri vært i Norge. Norske bob-kjørere deltok således for første gang i olympiske konkurranser i St. Moritz 1948.

length is nearly 2,000 yards with an elevation of 1,650 ft., and a capacity of 275 persons an hour.

From the top of this lift an almost level road (770 yards) leads to the start of the upper lift which runs up above the tree line, past the starting point for the men's downhill. This upper lift is one mile long with an elevation of 800 feet, and its capacity is 300 persons an hour.

The Installations Committee undertook construction of the lifts, but their subsequent management and maintenance was taken over by a separate share-holders' company.

Construction of both lifts cost 560,000 kroner. The municipality of Oslo contributed 364,000 kroner, of which 260,000 were shares in the new company, and 104 000 kroner was a loan to be paid back out of profits from running the lifts.

During the Winter Games both lifts were at the disposal of the competitors free of charge.

4. Accommodation space already available at Norefjell would obviously not be sufficient during the Winter Games. The Association for the Promotion of Skiing, however, was well aware of the possibilities in the Norefjell area for various purposes, particularly its annual Holmenkollen meets. The Association therefore in 1950 started building a new skiing resort—the Norefjellstua Hotel—with 70 beds. This hotel was finished well ahead of the Winter Games, and contributed greatly to the solution of the billeting problem at Norefjell.

Another difficult problem was how to provide satisfactory conditions for the news service, press and radio reporters. The solution was the building of a two-storey house with an area of 2200 sq.ft. on each floor, specially equipped and furnished for this purpose with comprehensive technical installations and equipment. (See further under *Telecommunications*.)

The Bobsleigh Run.

Bobsleigh sport has never attracted many followers in Norway, and a bob-run was never constructed before. Norwegian teams competed for the first time in Olympic Winter Games at St. Moritz 1948.

The run was laid on the Frognerseier hill and the start was near the Frognerseier Sports Restaurant, a few hundred yards from the terminal of the Holmenkollbanen suburban line. There is an excellent motor road from the centre

Banen ble lagt i Frognerseieråsen, med start ved Frognerseierens Sportsrestaurant, noen få hundre meter fra endestasjonen på Holmenkollbanen. Det er fin bilvei fra Oslos tettbebyggelse, forbi Holmenkollbakken, helt frem til startstedet.

To sveitsiske eksperter, dr. Heinz Cattani og ingeniør Emil Ingold, fungerte som rådgivere for Anleggskomiteen.

Starten var på 429.2 m, og mål på 304.85 m over havet. Høydeforskjellen var altså 124.35 m, hvilket ga et midlere fall på 8.6 m på 100, faktisk varierende fra min. 3.67 til maks. 13.86 m på 100. Banens lengde, målt etter midtlinjen, var 1507.5 m.

Det var i alt 13 kurver, alle med «overheng», dvs. at ytterkurvens dosering ender i en loddrett, til dels noe innoverhengende vegg, slik at utkjøring unngås. Kurveradiene varierte fra 50 til 14 m.

Banen fortsatte over målstreken i en bratt motbakke for avbremsing.

Transporten av bob'ene fra banens nederste punkt tilbake til start foregikk med firehjuls-drevne vogner. Til dette formål ble det anlagt en kort kjørevei med svingeplass fra «bremseplataet» til Heftyebakken, en vei som går parallelt med bobsleighbanen opp til startstedet.

Ved start ble det bygd en tidtagerbod, som hadde telefonforbindelse til midtveis-kontrollen og til mål, hvor det også var plasert boder for tidtagere og måldommere. Like nedenfor start ble det bygd et ledertårn, hvor rennledelsen holdt til. Like ovenfor start ble det bygd to bob-garasjer med plass til i alt 40 bob'er og et reparasjons-verksted.

I det sterkt kupert terrenget ble grunnarbeidene nødvendigvis temmelig kostbare. Anleggs-komiteen fant det mest hensiktsmessig å planere banen uten å bygge opp eller støpe permanente doseringer. Selve isbanen måtte derfor bygges opp hvert år. Det skjedde ved at man bygde opp kurvene i snø og planerte selve kjørebane. Deretter ble det sprøytet vann på til det hele ble en fast ismasse.

Dermed var det også nødvendig å anlegge en vannledning med stor kapasitet og mange uttak langs hele bobsleighbanen. Varmeledning og isolasjon var nødvendig for å hindre at vannledningene frøs til.

Den sveitsiske bob-bane-ekspert Luigi Angelini ble engasjert til å forestå isoppbyggingen.

of Oslo, past the Holmenkollbakken jumping hill, to the starting point.

Two Swiss experts, Dr. Heinz Cattani and Mr. Emil Ingold, a civil engineer, served as consultants for the Installations Committee.

The start was situated at 1,410 feet above sea-level and the finish at 1,000 ft. a. s. l., i. e. 410 feet lower. The average drop was 1 in 11.6 (8.6 per cent), varying between a maximum of 1 in 7.2 (13.86 per cent) and a minimum of 1 in 27.2 (3.67 per cent). The length of the run, measured along its centre line, was 1,640 yards (1,507.5 m).

There were altogether 13 curves, all designed as "overhangs". This means that the outer slope of the curve increases to the vertical or even exceeds it, forming an "overhanging" wall to prevent running off the course. The curve radii varied from 165 to 46 feet.

The run was extended beyond the finish line into a steep up-hill for braking.

Transport of the bobs from the finish back to the start was achieved by means of four-wheel-drive cars. For this purpose a short road was constructed—with ample turning room—from the "braking plateau" to the Heftyebakken toboggan hill, which runs parallell to the bob-run.

At the start a time-keepers' box was erected, with telephone connection to the mid-way control point and to the finish line, where boxes for time-keepers and judges were constructed as well. Just below the start a tower was erected, with room for the race officials. Just above the starting point two bob garages, housing 40 bobs, and a repair shop were constructed.

In this very hilly terrain the ground work is necessarily rather expensive. The Installations Committee therefore found it more expedient to plan the run without building permanent stone or concrete curves. The actual, icy run therefore had to be made up anew every year. This was done by building the curves out of snow and levelling the track, whereupon water was sprayed on until the whole run consisted of firm, hard ice.

This made it necessary, however, further to install a water main with considerable capacity and several outlets along the run. Heating coils and insulation were necessary to prevent freezing.

The Swiss expert Luigi Angelini was hired to supervise the building of the ice curves.

Three bobsleighs were purchased for trial runs purposes.

Det ble også kjøpt inn 3 bob'er for å få prøvekjørt banen.

I februar 1951 ble banen åpnet for trening, og for å få en belastningsprøve, ble det arrangert en internasjonal konkurranse i midten av måneden. Det møtte lag fra Frankrike, Italia, Sverige og Norge. Alle prøvene viste at bobsleighbanen var fullt tilfredsstillende i enhver henseende.

Det ble også anskaffet måleredskaper og vekt og anlagt et varslingsystem med 8 telefonposter langs banen for sikrings- og sanitetstjenesten.

Mellom første og annen kurve var det tråkket en tribune i snøen med ca. 300 ståplasser for æresgjester. For øvrig kunne publikum spasere langs banen, hvor det var tråkket avsats i snøen, så man kunne stå støtt og få god oversikt. Videre ble det bygd to trebroer over banen for å formidle trafikken til begge sider.

Banen var åpen for trening med fullt arrangementsapparat fra 5. februar. Deltagerne fikk i alt 12 treningsdager før og mellom konkurransene.

Reservesteder.

Selv om man normalt kan regne med gode snø- og isforhold i februar både i Oslo-området og på Norefjell, måtte alle eventualiteter tas i betraktning. Uansett hva værforholdene skulle kunne bringe av overraskelser, måtte det sørges for at vinterlekenes konkurranser kunne gjennomføres.

Problemet var temmelig komplisert. Først skulle reserve-idrettsanleggene tilfredsstillende alle krav for olympiske konkurranser. Innkvarteringsforholdene og transportmulighetene måtte være tilfredsstillende. Nyhetstjenestens representanter måtte skaffes teknisk utstyr for formidling av reportasje og meldingstjeneste. I størst mulig utstrekning måtte også publikum tilgodesees med innkvartering og transport.

Ishockeyturneringen var under alle omstendigheter sikret på tilfredsstillende måte ved at Jordal Amfi, med kunstfrossen bane, ble anlagt. Her kunne i nødsfall også kunstløp på skøyter avvikles.

For hopp og langrenn var sjansene for utilfredsstillende forhold så minimale at det ble ansett som unødvendig å regne med flytning av konkurransene til andre steder. Det samme gjaldt stort sett slalåmrennene, som man regnet med måtte kunne arrangeres i Rødkeiva i alle tilfelle.

In February 1951 the run was opened for training, and for a capacity trial an international competition was arranged in the middle of this month. Teams from France, Italy, Norway and Sweden took part. All trials proved the bob-run to be satisfactory in every respect.

Measuring equipment and scales were also purchased and a warning system with eight telephone watches along the track was installed for the safety and first-aid services.

Between the first and the second curve a small stand for the guests of honour was built of snow. Otherwise the public had access to trail along the run where steps were formed in the snow for better view and firmer standing. Two wooden bridges were built across the run to facilitate access to both sides of the run.

The run was open for training, with complete competition facilities, from February 5. Competitors had altogether 12 training days before and between competitions.

Alternate and Reserve Arenas.

Even though good snow and ice conditions normally can be counted upon in February both in the Oslo area and in the Norefjell district, all eventualities had to be considered. Regardless of unexpected adverse weather conditions, satisfactory completion of the Winter Games programme had to be ensured.

The problem was rather complicated. Firstly the reserve arenas had to satisfy all demands with regard to conditions for Olympic competitions. Secondly accommodation and transportation facilities must be satisfactory. Representatives of the news services must have access to technical equipment to enable them to provide reporting and announcing of events. As far as possible the general public also had to be given accommodation and transportation.

The ice hockey tournament would in all events be safeguarded through the construction of Jordal Amfi with its artificially frozen rink. If need be, even figure skating could take place here.

With regard to jumping and cross-country skiing, chances were very slim that unfavourable conditions would prevail, so small that it was considered unnecessary to consider moving these competitions to other venues. This applied to slalom as well.

For utforrenn og storslalåm derimot var det ønskelig å sikre seg et alternativ til Norefjell. Valget falt på Voss (ved Bergensbanen), 385 km vest for Oslo, 107 km øst for Bergen. Erfaringsmessig er værforholdene i Øst- og Vest-Norge så forskjellige at det var rimelig å regne med tilfredsstillende forhold på ett av stedene.

For hurtigløpene på skøyter var det nødvendig å finne en reservebane for Bislett Stadion. Nærmere 100 000 billetter ville bli solgt på forhånd, og reservebanen burde ligge slik til at de som hadde kjøpt billett til Bislett, iallfall skulle kunne nå frem til reservestedet på rimelig tid, hvis de ønsket det. Videre hadde problemet to andre sider: a) flytning av alle 4 løp, eller b) flytning av et enkelt løp. I alle tilfelle måtte man regne med at avgjørelsen om ett eller flere løp skulle flyttes fra Bislett først kunne tas én eller høyst to dager før løpet.

Løsningen ble at Hamar skulle være reservested om alle skøyteløpene måtte henlegges til et annet sted enn Bislett. Hvis det bare ble tale om ett løp, skulle Tryvann Stadion være reservested. Hamar ligger 125 km nord for Oslo. Byen har gode vei- og jernbaneforbindelser med Oslo. Tryvann Stadion ligger i Oslo, ovenfor Holmenkollen og Frognerseteren, på 520 m o. h. Normalt er det bedre isforhold på begge disse steder enn på Bislett Stadion, som ligger midt i tettbebyggelsen i Oslo.

Flytning til Voss, Hamar og Tryvann Stadion ble planlagt i detalj, alle forberedelser ble truffet, nødvendige bygningsmessige arbeider utført og utstyr anskaffet. Alt var for så vidt klart til å trykke på knappene, men heldigvis ble det ikke nødvendig å sette dette apparatet i sving.

Innkvarteringssteder

Det hersket ingen tvil om at innkvarteringen ville bli et problem, som allerede fra første stund måtte vies den største oppmerksomhet.

Planlegningen fulgte en naturlig tre-deling:

1. Innkvartering av deltagerne.
2. Innkvartering av offisielle gjester, presse- og kringkastingsrepresentanter.
3. Innkvartering av tilreisende publikum.

I tillegg hadde man spesielle problemer i forbindelse med arrangementene på Norefjell.

For giant slalom og downhill, however, it was desirable to provide an alternative to Norefjell. The area selected was Voss on the Oslo-Bergen railway, some 240 miles west of Oslo and 68 miles east of Bergen. Experience has shown that weather conditions in Eastern and Western Norway are usually so different that it was considered safe to assume satisfactory conditions either at Norefjell or at Voss.

Speed skating races necessitated finding a reserve arena should conditions be unsatisfactory at Bislett Stadium. Close to 100,000 tickets were to be sold beforehand, and the reserve arena should be so situated that those possessing tickets for Bislett would be able to reach the alternate arena within reasonable time, should they so desire. There were two possibilities: a) moving all 4 races, or b) moving one race only. In any case the decision could only be made one or two days before the race(s) were scheduled.

The solution was to make Hamar the alternative if all four races were to be held somewhere else than Bislett, while Tryvann Stadium would be the choice if one race only had to be moved. Hamar is situated some 80 miles north of Oslo with good road and railway connections with the capital. Tryvann Stadium is found within Oslo's city limits, above Frognerseteren and Holmenkollen, at 1,700 feet above sea-level. Normally the ice conditions at both these places are better than at Bislett.

Possible moving to Voss, Hamar or Tryvann was planned in detail and minutely prepared. All necessary building was carried out and equipment provided, and everything was made ready to "push the button". Fortunately, however, it never became necessary.

Billeting Quarters

No doubt existed that billeting would be a problem, which would crave the utmost attention, from the very first.

Plans fell naturally into three groups:

1. Billeting of participants.
2. Billeting of Official Guests, Press and Broadcasting representatives.
3. Accommodation for out-of-town visitors.

In addition, there were special problems in connection with the arrangements at Norefjell.

Anleggskomiteen og dens spesielle innkvarteringskomité sørget for å skaffe innkvarteringsstedene, mens det var Organisasjonskomiteen og dens innkvarteringskomité som skulle sørge for utstyr og administrere selve innkvarteringen.

1. Tallet på aktive deltagere og ledere ble anslått til 1200. Dette tall dannet utgangspunktet for planer og beregninger. Det var tidlig på det rene at hotellene og pensjonatene i Oslo måtte reserveres for de offisielle gjester, presse, kringkasting og tilreisende publikum. Mange muligheter for å innrede bestående bygg ble undersøkt, men dette kunne ikke bli noen tilfredsstillende løsning.

Anleggskomiteens innkvarteringskomité gikk derfor inn for å få fremmet passende byggeplaner, og fikk fremskyndet arbeidet slik at byggene sto ferdige til februar 1952. Til innkvartering av deltagerne i Oslo fikk Anleggskomiteen således stilt følgende nybygg til disposisjon:

- a) Studentbyen på Sogn, med plass for 600 senger.
- b) Betjeningsboligene på Ullevål, med plass for 400 senger.
- c) Boligblokker for alderstrygdede på Ila, med plass for 200 senger.

På Norefjell ble de tre hotellene i nærheten av løypene, Fjeldhvil Hotel, Sandumsæter og den nybygde Norefjellstua, reservert for deltagere og ledere.

2. Til de offisielle gjester, dvs. medlemmer av Den internasjonale olympiske komité, representanter for de internasjonale idrettsforbund og de nasjonale olympiske komiteer samt spesielt innbudte, regnet man med å kunne skaffe plass på hotellene i Oslos sentrum.

Anleggskomiteen oppnådde også å få Oslo Kommune til å realisere en gammel plan som hadde måttet stilles i bero på grunn av den annen verdenskrig. Det var en sak som idrettsutvalget i Oslo Kommune hadde tatt opp allerede i 1935, nemlig å bygge en sportshall kombinert med et større hotell mellom Skippergaten og Nygaten. Denne tanke tok Anleggskomiteen opp igjen, med sikte på å få realisert hotellplanen, i første rekke av hensyn til innkvarteringsbehovet under vinterlekene.

Oslo bystyre vedtok planene for et stort hotell, og en byggekomité bestående av Kr. Aamot, Arthur Nordlie og boligrådmannen i Oslo, Trygve

The Installations Committee and its own billeting committee took charge of obtaining billeting quarters, while the Organising Committee with its billeting committee were in charge of equipment and billeting administration.

1. An estimated total of 1,200 active participants and coaches gave a basis for plans and calculations. It became clear at a very early date, that Oslo's hotels and restaurants had to be reserved for official guests, press, broadcasting and out-of-town spectators. Many possibilities for adapting available buildings were investigated, but provided no satisfactory solution.

The Installations Committee's billeting committee, therefore, sought to further suitable building plans, and had work speeded up so that the buildings were ready in February 1952. To accommodate the participants in Oslo, the Installations Committee had the following new buildings put at their disposal:

- a) The "Students' City" at Sogn, with room for 600 beds.
- b) Personnel residence at Ullevål Hospital, providing room for 400 beds.
- c) Living quarters for old-age pensioners at Ila, accommodating 200 beds.

At Norefjell, three hotels, Fjeldhvil Hotel, Sandum Seter, and the newly-built Norefjellstua, situated quite near the slalom runs, were reserved for the active participants.

2. Accommodation for the official guests, namely members of the International Olympic Committee, representatives of the International Sports Federations, and the National Olympic Committees, was counted on at the hotels in the centre of Oslo.

The Installations Committee also persuaded the municipality of Oslo to take up a plan which had earlier been shelved because of the Second World War. Already in 1935 the sports committee of the City Administration had suggested building an indoor arena combined with a large hotel in the railway station area. This plan was revived with a view to providing hotel space for the Winter Games and now the City Council approved. A committee consisting of Kr. Aamot, Arthur Nordlie and Trygve Nilsen (Building Councillor of Oslo) was put in charge of the urgent construction and furnishing work. The result was the Hotel Viking, which was opened as hotel at the

Nilsen, foresto bygge- og innredningsarbeidene, som måtte drives raskt frem.

Resultatet ble Hotell Viking, der Organisasjonskomiteen fikk sitt hovedkontor fra 1. november 1951. Selve hotellet ble åpnet like over nyttår 1952. I tiden like før og under vinterlekene var hotellet helt og holdent reservert for journalister og radioreportere.

3. En mindre del av det tilreisende publikum kunne få plass på hoteller og pensjonater i Oslo, men det var innlysende at det måtte skaffes mer plass. Dette kunne bare skje ved at byens borgere åpnet sine hjem for de tilreisende. Arbeidet med dette ble overlatt til Organisasjonskomiteen og dens innkvarteringskomité.

For også å imøtekomme kravet til en enklere og rimeligere form for innkvartering, særlig for tilreisende idrettsinteressert ungdom, var det nødvendig å legge forholdene til rette for mer feltmessig innkvartering. Til dette fikk man utvirket at 8 skoler i Oslo og et nybygg ble stilt til rådighet — skolene bare i tiden 16.—24. februar, nybygget noe lengre. På skolene ble det innredet 2000 sengeplasser, i nybygget 225.

Telekommunikasjonsanlegg

Dette var et annet stort og viktig felt for Anleggskomiteen. Med telekommunikasjoner menes her telefon, telegraf og kringkasting.

Det var tydelig at interessen for vinterlekene var stor i mange land, og at utenlandsk presse og kringkasting stilte store krav til rask og effektiv overføring av nyhetsstoff og reportasje. De tekniske anlegg for disse formål ble planlagt av Anleggskomiteen og dens spesialkomité, Telekommunikasjonskomiteen — eller TK-komiteen som den ble kalt. TK-komiteen samarbeidet intimt med pressekomiteen og kringkastingskomiteen, for å klarlegge hva slags og hvor meget utstyr det ville bli behov for. En god pekepinn fikk man i de forhåndsopplysninger som ble innhentet fra presse, telegrambyråer og kringkastingselskaper i utlandet.

Oslo Kommune, Telegrafverket, Norsk Riks-kringkasting og pressen var representert i TK-komiteen. Det ble på denne måte etablert et samarbeid som virket utmerket. Planløsningen og arbeidet i marken ble koordinert og organisert på en smidig og særdeles effektiv måte.

beginning of 1952 and where the Organising Committee had its headquarters from the first of November, 1951. During the Olympic Winter Games, the hotel was reserved exclusively for journalists and radio reporters.

3. A certain number of out-of-town spectators could be accommodated at hotels and boarding-houses in Oslo, but it was obvious that more accommodation was necessary. This could only be achieved by Oslo citizens opening their homes to out-of-town visitors. The work involved in this, was allotted by the Organising Committee to its billeting committee.

In order to meet the demand for a simpler and less expensive form of billeting, especially for sports-interested young people coming to Oslo, a rougher type of billeting was necessary. The billeting committee managed to have 8 schools in Oslo and a new apartment house placed at their disposal for this purpose—the schools for the period between the 16th and 24th of February, only, the new building for a slightly longer period. 2000 beds were put up in the schools, and 225 beds in the new building.

Telecommunications

This was another comprehensive and important field for the Installations Committee. By telecommunications we mean here telephone, telegraph and broadcasting.

It was evident that many countries were greatly interested in the Winter Games, and that foreign press and broadcasting companies demanded speed and effective transmission of news material and reporting. The technical set-up for these services were planned by the Installations Committee, and its special sub-committee, the *telecommunications committee*. The «TC-Committee» worked in close coordination with the press committee and the broadcasting committee, in order to ascertain what types and quantities of equipment would be necessary. The advance information obtained from foreign press, news agencies and broadcasting companies was a great help.

The municipality of Oslo, the Telegraph Service, the Norwegian Broadcasting Corporation and the Press were all represented on the TC-committee. In this way, a coordination was established, which worked excellently.

De tekniske anlegg ble utført av Telegrafverket (kabelopplegg utenfor Oslo-området, montering av fjernskrivere og telefoto-sendere), Oslo Telefonanlegg (kabel- og linjeopplegg i Oslo-området, montering av telefoner, sentralbord og rikstelefonsentral) og av Norsk Rikskringkasting (studioanleggene med utstyr for sending og opp-tak).

Radio- og linjeforbindelsene til utlandet ble vesentlig utvidet, som nedenstående oppstilling viser:

	1.1. 1951	Febr. 1952
Internasjonale telefonforbindelser (herav pr. radio)	41 (1)	74 (3)
Internasjonale telegrafforbindelser	21	54
Internasjonale radio-telegraf- forbindelser	14	14

(Tokio, Shanghai, Moskva, Warszawa, Praha, Roma, Bruxelles, Amsterdam, Paris, Lisboa, Falkland, Buenos Aires, Lima, New York)

The technical installations were set up by the Telegraph Service (cable-laying outside the Oslo area, the installing of teleprinters and telephoto transmitters). The Oslo Telephone Company looked after the laying of cables and lines in the Oslo area, the installing of telephones, switchboards and a long distance calls centre. The Norwegian Broadcasting Corporation took charge of the studio installations equipped for sending and recording. Radio, telephone and telegraph connections with other countries abroad were increased as the following figures show:

	Jan. 1951	Febr. 1952
International telephone connec- tions.....	41	74
(by radio).....	(1)	(3)
International telegraphic con- nections.....	21	54
International radiotelegraph con- nections (Tokyo, Shanghai, Mos- cow, Warsaw, Prague, Rome, Brus- sels, Amsterdam, Paris, Lisbon, Falkland Is., Buenos Aires, Lima, New York.).....	14	14

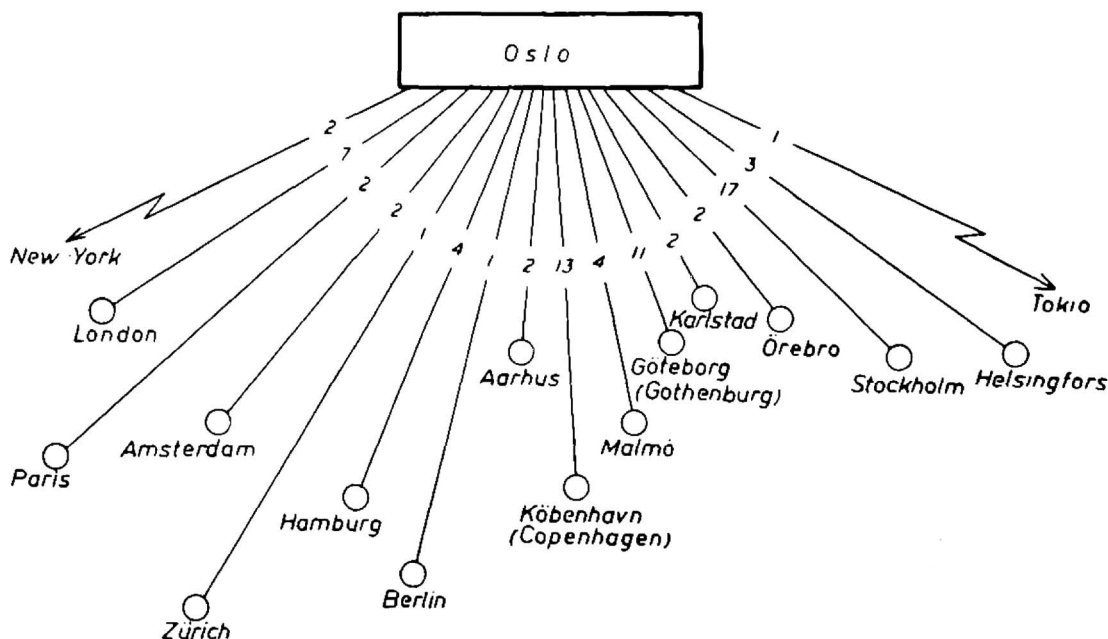

Internasjonale telefonsamband/International telephone connections.

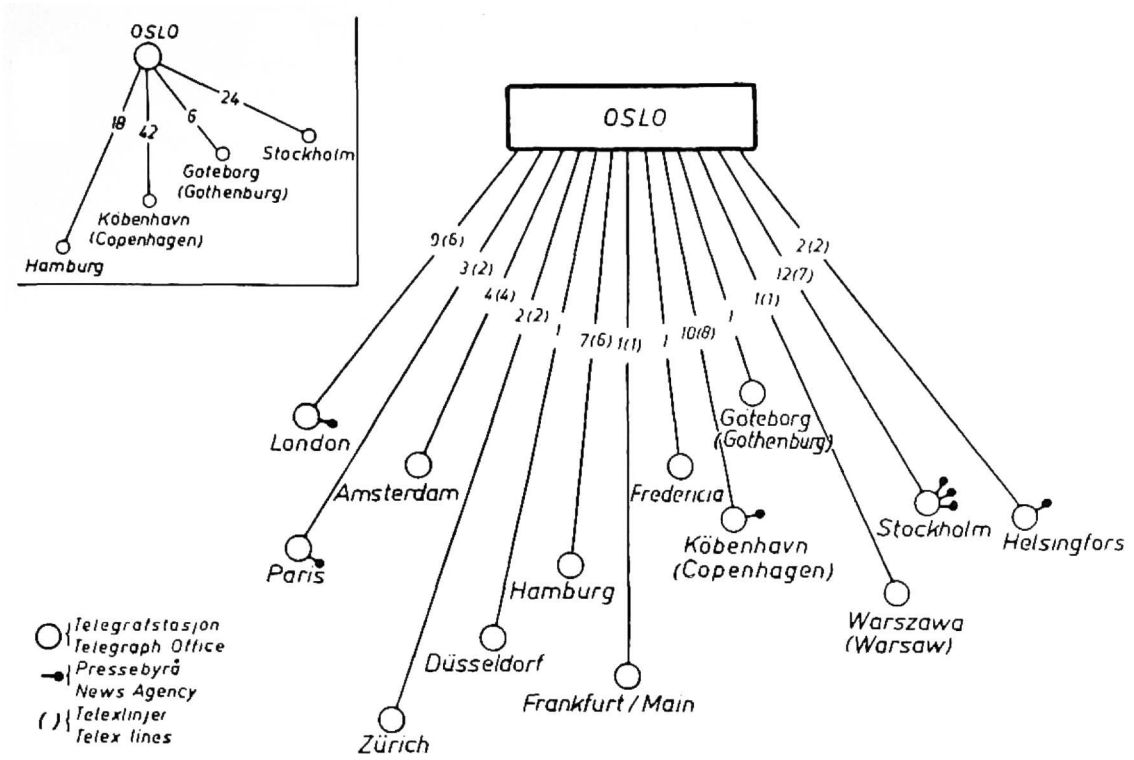

Internasjonale telegrafsamband/International telegraphic connections.

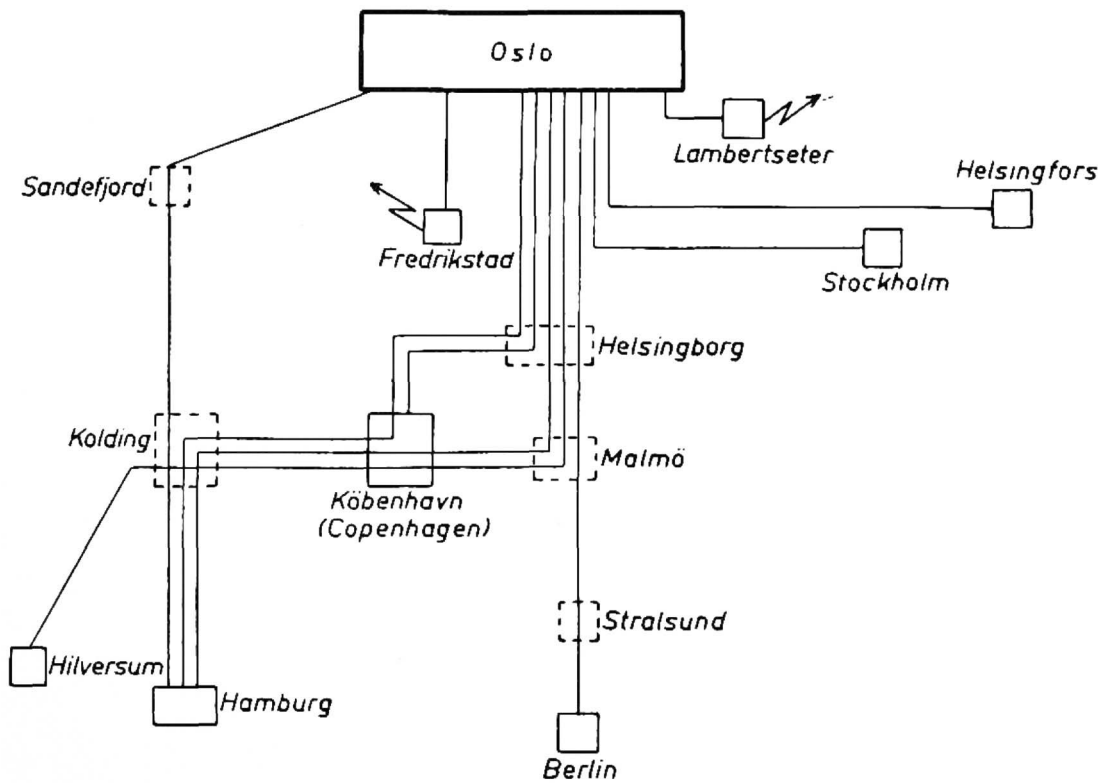

Kringkastingslinjer for sending til utlandet/Special lines for broadcasts to other countries.

Kringkastingsnettets fikk 10 spesiallinjer til disposisjon for sendinger til utlandet. Disse spesiallinjer kan overføre et langt bredere frekvensbånd enn en vanlig telefonlinje. Dette er nødvendig hvis kvaliteten skal bli førsteklasses.

To av linjene førte til kortbølgesenderne på Lambertseter og i Fredrikstad, og de 8 andre til Helsingfors, Stockholm, København, Berlin, Hamburg (3) og Hilversum. Fra noen av disse stedene ble linjene etter behov stilt frem til for eksempel Paris, London, Zürich, Roma, Praha og så videre.

Det var altså mulig å sende 10 programmer samtidig til utlandet, men ved siden av hver programlinje må det også settes opp en såkalt konferanselinje helt frem så lenge sendingen pågår.

Telekommunikasjonsanlegget på Norefjell.

Forbindelsene til Norefjell måtte også bygges ut. Det var klart at denne lille landsens stasjon, Krødsherad, med noen få rikstelefonlinjer og ett enkelt telefonbord ville bli utilstrekkelig. Stasjonen ligger også altfor langt fra innkomsten (ca. 5 kilometer).

Man hadde ikke noe valg. Det ble å bygge. TK-komiteen laget utkast til hus, det såkalte TK-huset, og foresto oppførelsen av det. Huset sto ferdig allerede i begynnelsen av 1951.

I første etasje hadde Telegrafverket sin publikumsskranke med adgang bare for reportere. Ved skranken var det i alt 12 talebokser. Her kunne man også innlevere telegrammer.

Innenfor skranken kom så to rom, det ene med 5 telefonbord, det andre med teknisk utstyr. I første etasje lå også kantinen. Ved vinduene her, hvor det var god utsikt til innkomsten, var det montert telefonapparater, som var i flittig bruk under rennene.

I annen etasje hadde rennledelsen kontor. Over kantinen, med utsikt over nederste del av løypa og innkomsten, holdt Kringkastingen til med sitt tekniske utstyr, som bl. a. besto av 10 komplette opptagere.

Det kunne også sendes telefoto fra Norefjell, fra 4 mannskapsvogner, utlånt fra Oslo Lysverker og innredet for formålet. Vognene var plassert like utenfor TK-huset.

Så vidt selve huset.

Men det måtte også skaffes linjer. Telegrafverket besluttet å strekke 2 dobbelte telefonlinjer av

10 special lines were put at the disposal of the radio net for broadcasts to other countries. These special lines transfer a much broader frequency band than an ordinary telephone line. This is necessary if first-class quality is to be assured. Two of the lines were connected with short-wave transmitters at Lambertseter and Fredrikstad, and the eight others with Helsingfors, Stockholm, Copenhagen, Berlin, Hamburg (3) and Hilversum. When it was necessary, lines were extended from some of these places to Paris, London, Zürich, Rome, Prague etc.

Hence it was possible to send 10 programs abroad simultaneously. However, in addition to each program line, a so-called conference line had to be set up all the way, for the entire duration of the broadcast.

Telecommunications Installations at Norefjell.

Connections with Norefjell had to be extended. It was obvious that this little rural station—Krødsherad—with only a few long distance lines and a single switchboard would not be adequate. The station was also situated much too far away from the finish line.

A new station had to be built. The TC-committee designed a small building, the so-called TC-house, and looked after its construction. The house was ready in the early part of 1951.

The Telegraph Service had its public desk on the ground floor (only reporters were admitted). At this counter there were altogether 12 talking booths. Telegrams could also be handed in here.

Back of the counter were two rooms, the one containing 5 telephone boards, and the other technical equipment. The canteen was also on the ground floor. At the windows here, where a good view of the finish line was to be had, telephones were set up, which were in constant use during the races. The officials in charge of the races had their office on the first floor. The broadcasting people were established in the rooms over the canteen, where a good view of the finish could be obtained, with all their technical equipment, which included 10 complete recorders.

Telephoto pictures could also be sent from Norefjell, from 4 personnel vans, outfitted for this purpose. The vans were placed directly outside the TC-house.

So much for the house itself.

However lines also had to be set up. The

kobber fra Krødsherad til Hokksund (ca. 60 km fra Oslo), hvorfra det fører jordkabel inn til Oslo. Disse linjene hørte med på byggeprogrammet for distriktet, og de ble nå forsert frem, slik at de sto ferdige i god tid før rennene begynte. Oslo Kommune bekostet så de nødvendige linjer fra Krødsherad rikstelefonstasjon til TK-huset.

På den nye linjefirer ble det istandbrakt 8 bærefrekvente telefonsamband. Det ble dessuten satt opp noen énkanaler, slik at det sto til disposisjon i alt 16 telefonsamband fra TK-huset direkte til rikstelefonen i Oslo. Ett av disse var bestemt for kringkastingsoverføringer. — Ett samband var imidlertid ikke nok for Kringkastingen, som selv fikk i stand 3 kortbølgesamband fra Norefjell til Oslo. Det kan også nevnes at et par Oslo-aviser hadde sine egne kortbølgesendere, og disse avlastet linjene en god del.

Men det trengtes også linjer i selve løypene. Telegrafverket fikk i oppdrag å legge jordkabel fra TK-huset og helt frem til startstedene for utforrenn og storslalåm. Kabelen førte linjer for kringkasting, elektrisk tidtagning, ordensvern, sanitet, høyttaletjeneste, den nye skiheisen og for to militærforlegninger. Det var flere uttak underveis, bl. a. ved de kjente partier i utforløypa, Vågehalsen og Fossumjuvet.

Politiet hadde trafikkproblemene å stri med, og hadde forberedt seg godt. Bl. a. var det sørget for telefonlinjer fra transportkontoret, som holdt til der hvor veien til den nye broen over Krøderen tar av fra hovedveien gjennom Hallingdal — videre telefonlinjer til parkeringsplassene og spesielle veikryss.

Telekommunikasjonsanleggene i Oslo-området.

Etter oppdrag av Anleggskomiteen tok så TK-komiteen videre for seg de enkelte konkurransesteder og beregnet behovet for telekommunikasjoner for hvert enkelt sted: antall kabelpar eller linjer som måtte føres frem til kringkasting, telefon, telegraf, antall kringkastingbokser, arbeidsplasser for pressen med telefon- og fjernskriveropplegg m. m.

Det bestående linjeopplegg i Holmenkollåsen var utilstrekkelig. Det var nødvendig å legge jordkabel fra Slemdal til Midtstua, med forgreninger videre til Holmenkollen, Rødkleiva og bobsleighbanen. Det var følgende antall par i kablene:

Telegraph Service decided to establish two double copper telephone lines from Krødsherad to Hokksund (about 37 miles from Oslo). From this point a ground cable leads to Oslo. The municipality of Oslo paid for the cost of the necessary lines from Krødsherad long distance station to the TC-house.

Eight carrying-frequency telephone connections were established on the four new telephone lines. Some single channels were also set up, so that all in all 16 telephone connections were available direct to the long distance telephone station in Oslo. One of these was meant for broadcasting. One connection was, however, not enough for the Broadcasting Corporation, which set up for its own use 3 short-wave connections from Norefjell to Oslo. It might also be mentioned that a couple of Oslo papers had their own short-wave transmitters which unburdened the lines considerably.

Moreover, lines were necessary along the runs themselves. The Telegraph Service was called upon to lay a ground cable from the TC-house all the way to the starting points for the downhill and giant slalom. This cable contained lines for broadcasting, electrical time-keeping, guard duties, medical service, loudspeaker service, the new ski lift and two military quarters. There were several outlets en route.

The Police had their hands full with traffic problems and were well prepared. Telephone lines were provided from the transport office —situated where the road to the new bridge across Lake Krøderen branches off from the main road through Hallingdal—and other lines were put up to parking spaces and road junctions.

Telecommunications Installations in the Oslo area.

Upon request from the Installations Committee, the TC-committee further took up each separate area, estimating the need for telecommunications in each case: the number of cable pairs or lines which had to be provided for broadcasting, telephone and telegraph service, the number of broadcasting boxes and working rooms for the Press with telephones and teleprinters, etc.

The existing installation on Holmenkollen hill was insufficient. It became necessary to lay down a ground cable from Slemdal to Midtstua with branch cables to Holmenkollen, Rødkleiva

Til Holmenkollbakken: 160 par.
 Til Rødkleiva: 60 par.
 Til Bob-banen: 50 par.

Av praktiske grunner ble det installert et sentralbord i Holmenkollbakken som også skulle betjene Rødkleiva og bobsleighbanen. Derfor måtte kabelopplegget og sentralbordet i Holmenkollbakken være rikelig dimensjonert.

I tillegg til ovennevnte hovedlinjer ble det på hvert sted lagt opp et ganske omfattende fordelingsnett for interne forbindelser.

Også til de øvrige konkurranssteder ble linjeopplegget forsterket, således med 20 par til Dæhlenenga og 20 par (provisorisk) til Kadettangen i Sandvika. Bislett hadde fra før en 100 pars kabel, som var tilstrekkelig. Til Jordal Amfi ble det ført frem 100 par. Videre ble det lagt en 200 pars kabel fra Fagerborg sentral til Kringkastingshuset (ca. 1500m), for å forsterke det tidligere opplegg.

Det ble satt opp direkte forbindelser mellom konkurransstedene, pressens hovedkvarter i Hotell Viking og rikstelefonstasjonen i Oslo. Derved ble ekspedisjonstidene redusert til et minimum. Følgende skisse viser dette opplegg.

Linjene til sentralbordene ved konkurransstedene og i Hotell Viking/The lines to the switchboards at the arenas and at the Hotel Viking.

and the Bobsleigh Run. Each cable contained the following number of pairs (double lines):
 To Holmenkollen Jumping Hill: 160 pairs.

To Rødkleiva: 60 pairs.

To the Bobsleigh Run: 50 pairs.

For practical reasons a switchboard was installed on Holmenkollen, which should serve Rødkleiva and the Bob Run as well. Hence the cable installations and the switchboard had to have sufficient dimensions.

In addition to these main lines a rather extensive distributing net for internal connections was set up at each centre.

The number of connecting lines to the other arenas was also augmented, with 20 double lines to Dæhlenenga and 20 double lines (provisionally) to Kadettangen at Sandvika. Bislett already had 100 double lines which was sufficient. For Jordal Amfi 100 double lines were installed. Furthermore a line containing 200 double lines was led from Fagerborg telephone central to the Broadcasting Building (approx. a mile in length) to augment the existing set-up.

Direct connections were set up between the arenas, the Press headquarters in Hotel Viking and the Oslo long distance telephone station. Thereby the time needed to establish connections was reduced to a minimum. The following sketch shows this set-up:

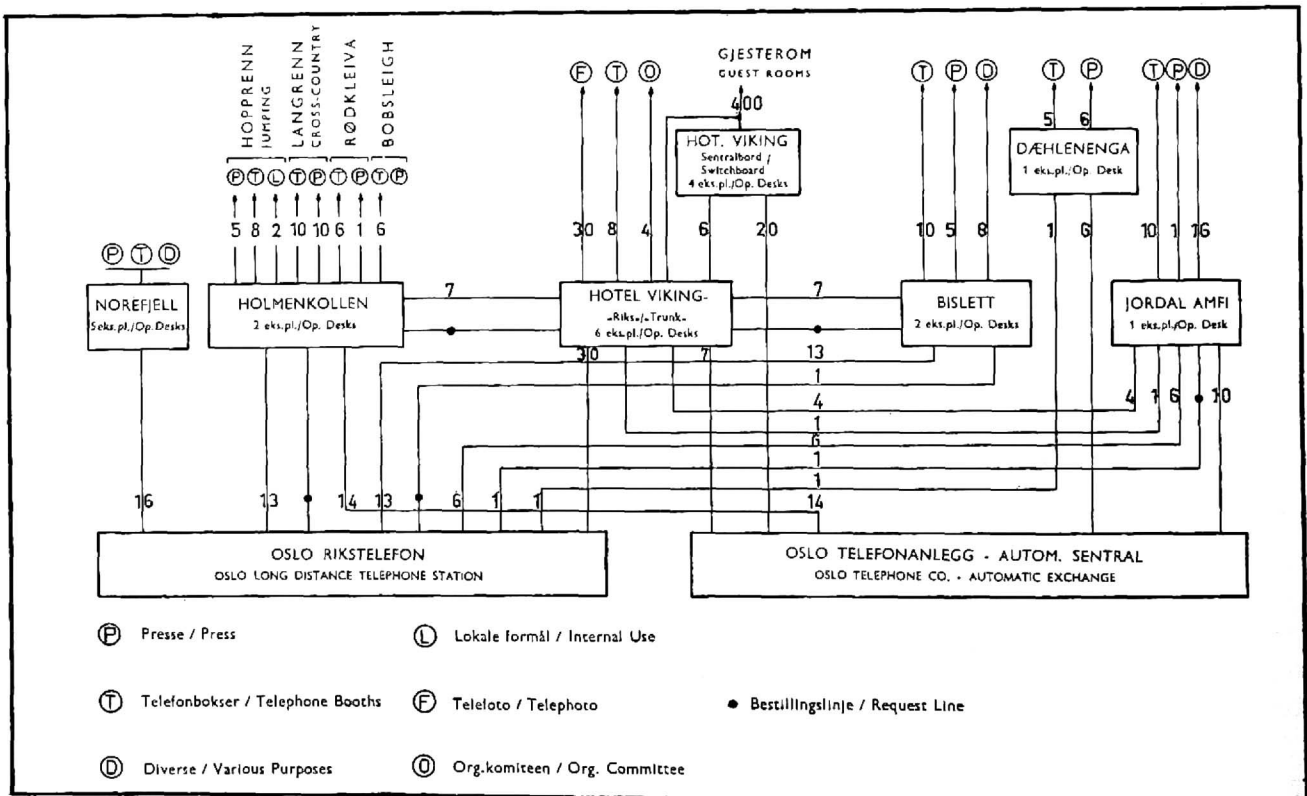

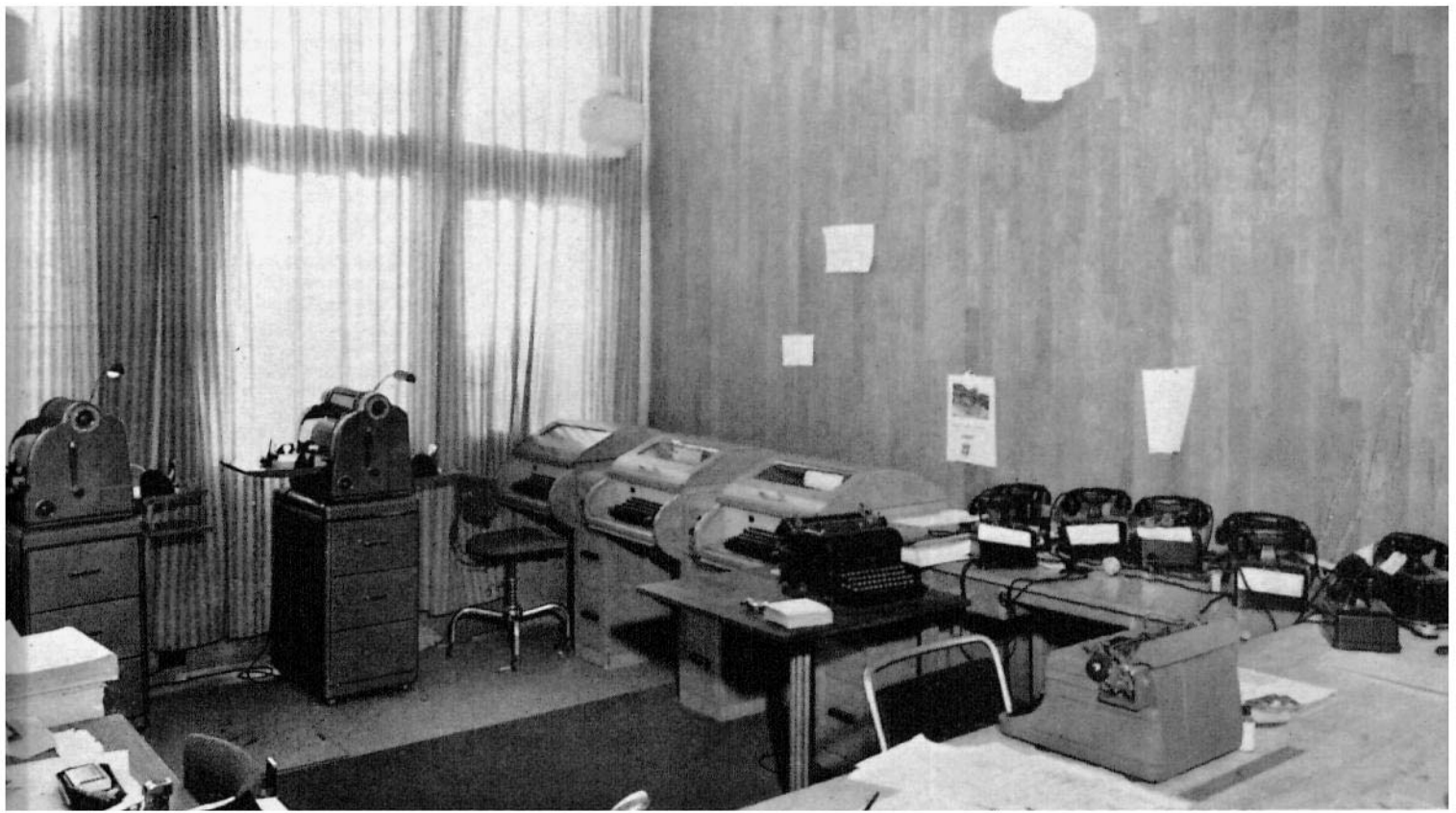

Øverst: Fra Pressetjenestens lokaler i annen etasje i Hotell Viking, inn resultatmeldinger fra Holmenkollen, på den andre fra Bislett, Midt på bildet ser man de tre fjernskriverne. På den ene kom det den tredje sto i forbindelse med telexnettet for vanlig inn- og utgående trafikk. Telefonene på skranken hadde direkte forbindelse til hvert av de øvrige konkurranssteder. Resultatene ble straks mangfoldiggjort. I vegg mellom stensilrommet og pressens lobby ble det satt inn en ramme med postbokser, og resultatlistene ble lagt direkte inn i avisenes og byråenes respektive postbokser, som var låsbare fra lobby-siden. *Nederst:* Et pressebyrås arbeidsrom med telefotoanlegg i Hotell Viking.

Top picture: From the rooms of the press service on the first floor of Hotel Viking. In the middle three teleprinters can be seen. One of these took in results from Holmenkollen, another from Bislett while the third was connected to the Telex network for ordinary in- and out-going traffic. The telephones on the counter were directly connected with each of the other arenas. Results were immediately multigraphed. A framework containing mail boxes was installed in the wall between the multigraph room and the press lobby. Lists of results were distributed into the respective boxes of the various papers and agencies. These boxes could be locked from the lobby side. *Bottom picture:* The telephoto installation of one news agency.

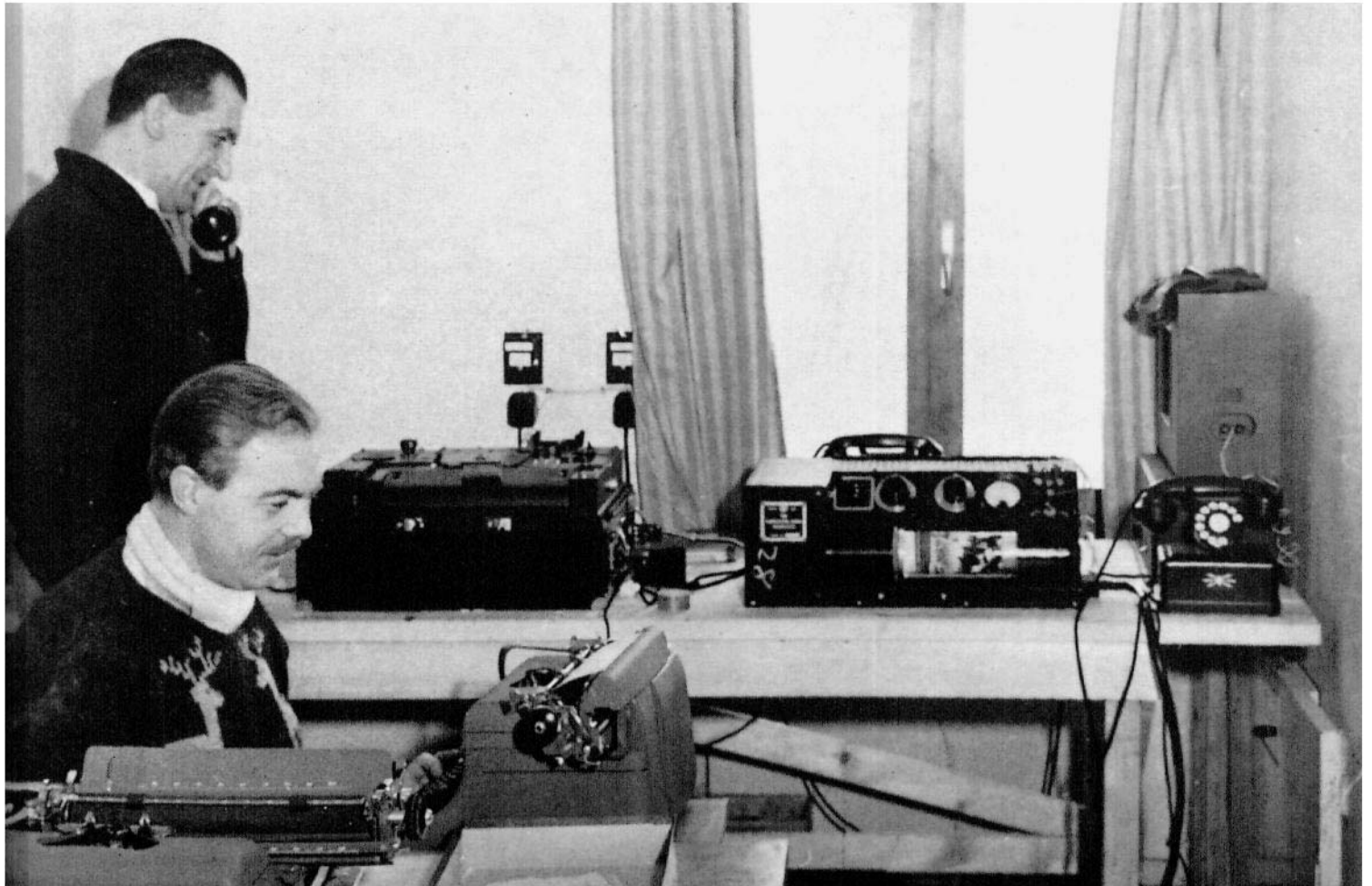



Til venstre: Operatør i arbeid i presse-tjenestens fjernskriverrom i Holmenkollbakken. Pressetjenesten ønsket å få resultatene fra konkurransene i Holmenkollen (og på Bislett) til Hotell Viking pr. fjernskriver. Det samme ønsket også en del av avisene og pressebyråene. Man ordnet dette slik at det ble installert en sprednings-sentral i telegrafbygningen i Oslo. Når man f. eks. sendte fra Holmenkollen, ble dette mottatt samtidig av alle fjernskrivere som var tilkoblet spredningsentralen. *Nederst:* Fra telex-ekspedisjonsentralen i telegrafbygningen i Oslo. (Telex, forkortelse for *teleprinter-exchange*, vil si abonnent-telegrafi. Abbonnten leier en fjernskriver og en linje frem til nærmeste telex-sentral og kan på den måten komme i direkte forbindelse med andre telex-abbonnter i inn- og utland.)

Left: Teleprinter operator at work in the room of the press service at Holmenkollen jumping hill. The press service—and some newspapers and agencies as well—wanted results from competitions at Holmenkollen (and Bislett) sent to Hotel Viking by teleprinter. This was achieved through a distribution central in the Telegraph Building in Oslo. Reports sent from Holmenkollen were received simultaneously by all teleprinters connected to this central. *Below:* From the Telex distribution central in the Oslo Telegraph Building. (Telex is short for Teleprinter Exchange. The subscriber rents a teleprinter and a line to the nearest central, thus obtaining direct connections to other Telex subscribers at home and abroad.)



Til høyre, øverst: Pressetelefon på tribunen i Holmenkollbakken under langrennene. Telefonene var montert spredd på tribunen for at journalistene ikke skulle bli genert av hverandre. Til høyre, nederst: Taleboksene ved langrennene i Holmenkollen. Ekspedisjonsdamene satt ved bordet utenfor boksene. Under: I nordre tribunetårn, under Kongetribunen, var det ekspedisjonsskranke og talebokser for telefonsamtaler under de to hopprenn i Holmenkollen. Taleboksene her var beregnet på de pressefolk som ikke hadde telefon på arbeidsplassen på tribunen. Bestillinger av telefonsamtaler ble skrevet ned på spesielle formulærer og sendt ned gjennom en sjakt i gulvet til sentralbordet i rommet nedenunder. Her sto også fjernskrivere som sendte innleverte telegrammer til telegrafstasjonen i Oslo.



Right, top picture: Press telephones in the stands of Holmenkollen jumping hill during the cross country races. The sets were scattered to avoid disturbing interference. Right, lower picture: Speaking booths for the press during cross country races. Requests for calls could be made at tables outside the booths. Below: Below the Royal Box, on the north side of the hill, were telephone booths and reception desk for use during the two jumping contests. These booths were intended for press personnel not having access to telephones in the stands. Calls were requested by means of special forms which were dropped through a chute to the switchboard room below. In this room there were also teleprinters which transmitted telegrams to the telegraph station in Oslo.





På denne side:

Øverst: Telefonmontør kontrollerer rennledelsens telefoner i bobsleighbanens ledertårn. Dette tårnet lå et lite stykke nedenfor startstedet. Her var det, foruten telefonforbindelser til punkter langs hele banen, også direkte telefonforbindelse for resultatmeldinger til Hotell Viking. *Nederst:* En bobsleigh passerer en av postene med sikringstelefoner. Det var i alt 9 slike poster langs løypa som formidlet «klar»-meldinger og mellomtider. Disse postene sto for øvrig i direkte forbindelse med herolden, som straks kunne rope ut mellomtider i høyttalerne.

På motstående side:

Øverst: Sentralbordet på Bislett Stadion. Luken til høyre fører inn til ekspedisjonsskranken. På bordet i bakgrunnen apparatet til telegramtelefonen (for ekspedisjon av innleverte telegrammer). Sentralbordet hadde to ekspedisjonsplasser, 14 bylinjer, 14 linjer til Hotell Viking og 8 rikstelefonlinjer. 5 avisers telefoner på tribunen var tilsluttet sentralbordet, likeledes 10 talebokser og 8 telefoner for intern bruk. 6 utenlandske pressebyråer hadde direkte linjer fra tribunen til Hotell Viking, 4 Oslo-a viser og NTB hadde direkte telefonforbindelse fra tribunen til redaksjonen. *Nederst:* Telefoner for pressen i resepsjonen på Jordal Amfi.



On this page:

Top picture: Telephone technician checking telephones for officials in the control tower of the bobsleigh run. This tower was situated a little below the start, and was connected by telephone to various points along the run as well as to Hotel Viking for reporting results. *Bottom picture:* A bob passing one of the control watches. Altogether 9 such watchmen, each with a check telephone, provided "all clear" signals and check-point times. They were furthermore connected directly to the announcer who could thus publish the times over the loudspeakers without delay.

On the opposite page:

Top: The switchboard at Bislett stadium. The reception desk was on the other side of the wall to the right. On the table in the background the telegram telephone set for delivering telegrams which were handed in. This switchboard had two operators' seats, 14 city lines, 14 lines to Hotel Viking and 8 trunk call lines. Telephone lines from 5 newspapers' seats in the stands were connected, as well as 10 speaking booths and 8 telephones for internal use. Six foreign agencies had direct connections with Hotel Viking while four Oslo newspapers and the Norwegian News Agency (NTB) were connected directly from the stands to their editorial offices. *Bottom:* Telephones for the press in the reception room at Jordal Amfi.



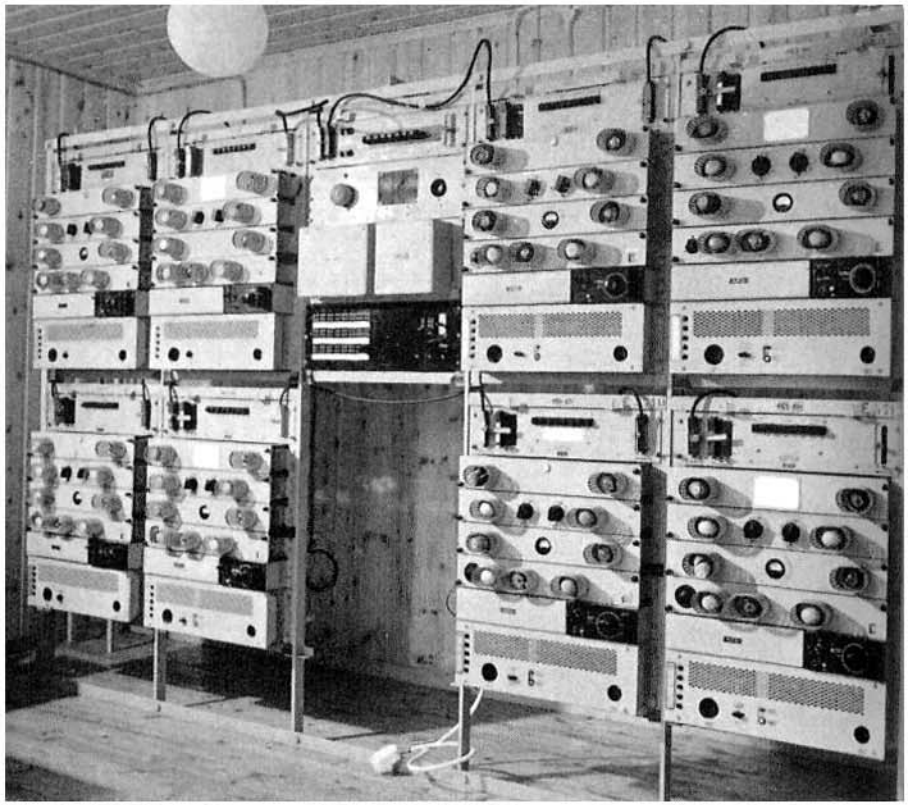
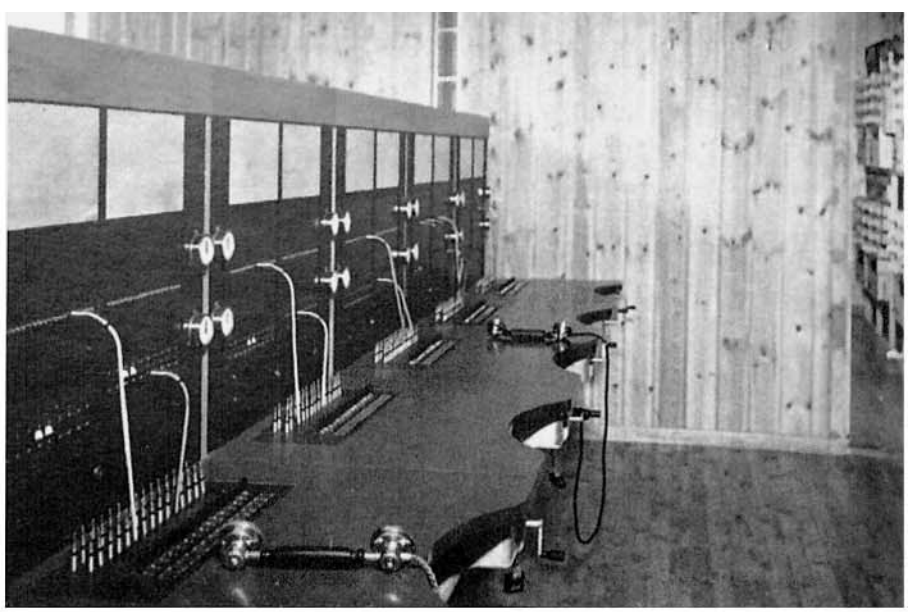

På motstående side:

Bilder som viser litt av telekommunikasjonsoppleggene på Norefjell. *Nederst:* Fra reporterplassene i Telekommunikasjonshuset (se foto av TK-huset lengre fremme). Vinduene vender ut mot nedre del av løypa og gir utmerket oversikt over innkomsten, som befinner seg kloss inntil. Telefonapparatene her var i flittig bruk under vinterlekene. *Til venstre:* På forskjellige steder langs løypene er det uttak for telefoner til bruk i sikringstjenesten, meldetjenesten o. l. *Til høyre, øverst:* Sentralbordet i TK-huset, hvorfra det i alt var 16 telefonsamband til rikstelefonen i Oslo. *Til høyre, nederst:* Koblingstavle for det tekniske opplegget i TK-huset (skimtes på bildet ovenfor).

På denne side:

Tidtagningen var overalt elektrisk (unntatt ved skyøyteløpene, hvor reglene ikke tillot det). Tidtagningssystemene ble for hver idrettsgren lagt opp i samråd med de internasjonale forbund og Organisasjonskomiteens tekniske spesialkomiteer. *Øverst:* I utfor, storslålåm og slålåm sattes det elektriske tidtagningssystem i gang når løpernes ben presset «armene» i den såkalte dobbelte startport utover. Ved en åpning på ca. 30° ga portarmene startimpuls til en kronograf ved innkomsten, hvor katodestrålen mellom to fotoceller ble brutt når løperens kropp passerte mållinjen, slik at det ble gitt stoppimpuls til kronografen. *Nederst:* Synkron-stoppeur i bakken (Rødkleiva) viste tid i minutter og sekunder.



On the opposite page:

Pictures showing some of the telecommunications installations at Norefjell. *Bottom picture:* From the reporters' seats in the TC-house (see photo on a previous page). The windows face the lower part of the courses and provide an excellent view of the finish which is just below. The telephones here were in frequent use during the Games. *Upper left:* Along the courses there are contact points for telephones to be used for safety control, reporting, etc. *Upper right:* Switchboard room of the TC-house with 16 outlets for trunk calls to Oslo. *Lower right:* Technical connection and control board (also seen to the right of picture above).

On this page:

Timekeeping was done electrically everywhere except at the speed skating races where international rules did not permit this. The timekeeping system for each event was planned in cooperation with the international federations and the special technical committees of the Organising Committee. *Top picture:* The watches used in downhill, giant slalom and slalom races were started when the legs of the competitor pressed the two arms of the double starting gate outwards. When brought forward to a 30° angle they provided the starting impulse for the chronograph at the finish line where a cathode tube ray between two photo-electric cells was broken when the body of the competitor crossed the line, thus providing the stopping impulse. *Bottom picture:* Synchronized stop clocks at Rødkleiva showing elapsed time in minutes and seconds.





Øverst: Norsk Folkehjelps og Røde Kon Hjelpkorps' mannskaper tar seg av skader blant publikum (Holmenkollen). Til venstre Et glimt fra en av de provisoriske parkeringsplasser langs en av veiene opp til Holmenkollen. Nederst: Politiet hadde en svær oppgave med å dirigere den store strøm av mennesker og kjøretøyer ved de forskjellige arenaer. Her ser man politifolk utrustet med transportable kortbølgesendere (walkie-talkies) i arbeid på Bislett Stadion (Åpningsseremonien).

Above: Personnel from the first aid squads taking care of injured spectators at Holmenkollen. Left: A glimpse from one of the provisional parking areas along the roads leading to Holmenkollen. Below: The police had quite a job directing the stream of pedestrians and vehicles around the various arenas. Here two policemen with walkie-talkies are seen at work at Bislett Stadium during the opening ceremony.



Telegramekspedisjonen ble formidlet over fjernskrivere eller telefon med direkte linje til telegrafstasjonen i Oslo.

Norsk Rikskringkasting fikk overalt direkte spesial-linjer til Kringkastingshuset og formidlet derigjennom alle radioutsendelser, direkte eller fra opptak.

Over sentralbordene kunne pressen få alle forbindelser på bestilling. Men for mange var dette ikke tilstrekkelig, og de bestilte derfor i ganske stor utstrekning direkte linjer til sine aviser eller til medarbeiderne i pressens hovedkvarter i Hotell Viking. Telegrambyråene forlangte også direkte linjer — telexforbindelser — for sine fjernskrivere. Gjennom disse direkte forbindelser kunne reporterne således ha kontinuerlige to-veis forbindelser til mottagerstasjonene og unngå all ventetid. Videre kunne de sitte stille på sine observasjons- og arbeidsplasser og slippe å gå til telefonboksene.

Alle resultater måtte øyeblikkelig frem til presstjenestens hovedkvarter i Hotell Viking. Dette skjedde over fjernskrivere og direkte telefoner.

Konkurransestedene måtte derfor få et ganske omfattende linje- og apparatutstyr.

Holmenkollen. Telekommunikasjonslinjer og -utstyr i Holmenkollbakken under hopprennene fremgår av følgende oversikt.

Telefonopplegget på Holmenkollen
The Holmenkollen Telephone Set-Up

	Utgående linjer External lines	Interne linjer Internal lines	Privatlinjer til Private lines to		Fjernskrivere Teleprinters	CB-apparater CB-apparatus	Manuelle apparater Manual apparatus
			Viking	Oslo			
Utenlandske byråer/Foreign news agencies	4	2	4	=	—	2	4
Utenlandske aviser/Foreign newspapers . .	—	6	—	—	—	4	2
Norske byråer/Norwegian news agencies . .	2	—	—	2	—	—	2
Norske aviser/Norwegian newspapers	7	—	—	7	—	—	7
Fotografer/Photographers	—	1	—	—	—	—	2
Org.komiteen/Organising Committee	2	—	1	—	1	—	1
Telegrafverket/Telegraph Service	3	5	—	1	2	5	1
Politi/Police	1	1	—	1	—	1	1
N. R. K./Norw. Broadcasting Corporation	45	—	—	45	—	1	=
Sentralbordet/Switchboard	32	—	—	—	—	—	—
Sum/Total	96	15	5	56	3	13	20

Telegrams were handled by means of teleprinters or telephones with direct lines to the Oslo telegraph station.

The Norwegian Broadcasting Corporation (NRK) was allotted special lines everywhere direct to the Broadcasting Building, through which all broadcasts were effected, directly or by means of tape recordings.

Through the switchboards all connections were put through, for the Press, on request. For some this was not sufficient, and to a fairly large extent direct connections were requested to the newspapers or to assistant reporters in the Press headquarters in Hotel Viking. The news agencies also requested direct lines—telex connections—for their teleprinters. Through these direct connections the reporters could then avail themselves of continuous two-way communication to their receiving stations and thus avoid all delay. Furthermore they could stay at their observation or working stations and avoid running to the telephone booths.

All results of competitions had to be sent immediately to the press service headquarters in Hotel Viking. This was effected by means of teleprinters or telephones (direct lines). The arenas, therefore, had to possess a fairly comprehensive line and apparatus installation.

Holmenkollen. The telecommunications lines and equipment on the Holmenkollen hill during the jumping competitions are shown below.

Under langrennene var presse og kringkasting plasert på «hesteskoen»s søndre langside, og de direkte linjer måtte føres dit ned fra tribunen opp i bakken. Likeså måtte det settes opp 10 talebokser og et bestillingsbord. Hovedutstyret var ellers det samme som under hopprennene, bare med tillegg av 3 telefoner til sentralbordet.

Meldingstjenesten under langrennene fra forskjellige steder langs løypene ble formidlet over et provisorisk telefonnett fra i alt 10 poster, 2 for 18 km, 4 for 50 km og 4 for stafetten. Dessuten ble det brukt noen få kortbølgesendere til intern meldingstjeneste. Utstyret omfattet også flyhjelmer med hodetelefon i øreklaffene og strupemikrofon i hakespenslet, forat meldingene ikke skulle forstyrres av jubel og tilrop fra tilskuere på meldingspostene.

Over anlegget i Holmenkollbakken gikk også trafikken til og fra Rødkleiva og bobsleighbanen.

Rødkleiva. Av de 60 linjene som ble lagt frem til bakken, disponerte:

Kringkastingen	25 par
Pressebyråene	6 direkte linjer til Hotell Viking
Pressetjenesten	1 direkte linje til Hotell Viking
Norske aviser	3 direkte linjer til redaksjonene
Rennledelsen	1 direkte linje til Holmenkollen sentralbord
Talebokser	6 direkte linjer til Holmenkollen sentralbord, hvorav 1 til bestillingslinje

Bobsleighbanen hadde 50 inngående linjer, og av disse disponerte:

Kringkastingen	15 par
Interne forbindelser	10 par
Pressen	14 par
Andre formål	4 par

De pressebyråer og aviser som hadde bestilt egne direkte linjer, ble plasert på verandaen i Frognersesterens Sportsrestaurant, hvor det også var 5 talebokser og et bestillingsbord. Telefoner for rennledelsen og pressetjenesten var installert i ledertårnet.

Det interne opplegg var også her ganske stort, for å sikre en effektiv avvikling av konkurran-

During the cross-country competitions press and broadcasting reporters were placed along the south side of the "horse shoe" and direct lines had to be led there from the stands alongside the hill. Ten speaking booths and a reception desk had to be set up as well. The main equipment was otherwise the same as during jumping competitions, but 3 telephones had to be added to the switchboard.

Reporting from various spots along the cross-country tracks was effected through a provisional telephone net. Altogether ten stations were established: 2 for the 18 kilometres run, 4 for 50 km and 4 for the relay race. Furthermore a few short-wave transmitters were employed for internal services only. The equipment also included aviation helmets with head-sets in their ear muffs and throat microphones in the chin straps, to avoid disturbance or interference through applause and shouts from spectators.

The Holmenkollen set-up also handled traffic to and from Rødkleiva and the Bob Run.

Rødkleiva. The 60 lines which were led to the hill were distributed thus:

Broadcasting Corporation (NRK)	25 pairs
News Agencies	6 direct lines to Hotel Viking
Press Service	1 direct line to Hotel Viking
Norwegian newspapers	3 direct lines to their city offices
Race officials	1 direct line to Holmenkollen
Telephone booths	6 direct lines to Holmenkollen of which one was used for ordering long distance calls.

The Bob Run had 50 in-going lines, distributed as follows:

Broadcasting Corporation (NRK)	15 pairs
Internal connections	10 »
Press	14 »
Other services	4 »

Those news agencies and newspapers which had requested separate, direct lines, were given room on the veranda of the Frognersesteren Sports Restaurant, where another 5 telephone booths and a request desk were situated as well. Telephones for the race officials and the press service were installed in the tower.

sene. Rennledelsen og heroldene måtte derfor ha god kontakt til alle poster langs banen.

Det var også egne opplegg for høyttaleranlegget og for den elektriske tidtagning.

Bislett hadde et sentralbord i likhet med det i Holmenkollbakken, med 2 ekspedisjonsplasser, 14 bylinjer, 14 linjer til Hotell Viking, hvorav 1 bestillingslinje, og 8 linjer til rikstelefonen, hvorav 1 bestillingslinje. I sentralbordrommet var det også en direkte telefon til telegramtelefonen for ekspedering av innleverte telegrammer. Pressetjenesten hadde en fjernskriver hvor resultater fra konkurransene ble gitt til Hotell Viking og enkelte aviser som var tilsluttet spredningsentralen. 6 utenlandske pressebyråer hadde direkte linjer fra pressetribunen til Hotell Viking, 4 Oslo-aviser og Norsk Telegrambyrå hadde direkte linjer fra pressetribunen til sine respektive redaksjoner. 5 aviser hadde telefoner på tribunen som var tilsluttet sentralbordet. Likeledes var 10 talebokser og 8 telefoner for intern bruk tilkoblet sentralbordet.

Utenom disse telefoner var det innen Bislettområdet en rekke bytelefoner, blant annet til lege, restaurant o. a.

Da prisen for en telefon på pressetribunen var den samme om den ble benyttet under én øvelse eller under alle, har man ingen oppgaver over hvorledes behovet for den slags telefoner fordeler seg på de forskjellige øvelser.

The internal set-up was even here rather extensive. The race officials and the announcers had to have perfect contact with all watches along the run. There were special installations for the loudspeaker service and for the electric time-keeping equipment.

Bislett's switchboard was similar to the one at Holmenkollen, with 2 operators' desks, 14 city lines, 14 lines to Hotel Viking—one of these a requesting line—and 8 lines to the long distance station—one of them a requesting line as well. In the switchboard room was also a direct telephone line to the main telegraph station for handling telegrams handed in. The press service had a teleprinter where competition results were sent to Hotel Viking and the various newspapers which were connected to the distributing central. 6 foreign news agencies had direct lines from the press stand at Bislett to Hotel Viking. 4 Oslo papers and the Norwegian News Agency (NTB) had direct lines from the press stand to their city offices. 5 newspapers had telephones in the stands connected to the switchboard. There were furthermore 10 telephone booths and 8 telephones for internal use, all connected to the switchboard. Apart from these there were a number of city telephones in the Bislett area.

The price for one telephone in the Press Stands was fixed regardless of whether it was used during one event only or throughout.

*Telefonopplegget på Bislett.
The Bislett Telephone Set-Up.*

	Privatlinjer til Private lines to		Andre utgående linjer Other external lines	Sum Total	Interne linjer Internal lines	Manuelle apparater Manual apparatus	CB- apparater CB- apparatus
	Viking	Oslo					
Utenlandske aviser og byråer/Foreign newspapers and news agencies	6	—	—	6	5	6	5
Norske aviser og byråer/Norwegian newspapers and news agencies	—	6	—	6	—	6	—
Org.komiteen/Organising Committee	1	1	3	5	1	1	4
Telegrafverket/Telegraph Service	—	1	—	1	—	1	—
N. R. K./Norw. Broadcasting Corporation	—	35	—	35	—	—	—
Telefonboksene/Telephone booths	—	—	—	—	10	—	10
Andre telefoner/Other telephones	—	—	3	3	7	—	10
Sentralbordet/Switchboard	8	14	14	36	—	—	—
Sum/Total	15	57	20	92	23	14	29

Jordal Amfi, Sentralbordet her var omtrent halvparten så stort som Holmenkollens eller Bisletts, med 1 ekspedisjonsplass, 5 linjer til Hotell Vikings sentralbord, inkl. bestillingslinje, 7 linjer til Oslo rikstelefonstasjon, inkl. bestillingslinje, og 10 bylinjer. Fra pressetribunen hadde 4 utenlandske byråer direkte linjer til Hotell Viking, og 2 Oslo-aviser og Norsk Telegrambyrå direkte linjer til sine respektive redaksjoner. En utenlandsk avis hadde telefon tilsluttet sentralbordet. For melding av resultater hadde pressetjenesten 1 direkte linje i boks på tribunen til kontoret i Hotell Viking. I resepsjonen var det satt opp 10 telefoner til sentralbordet for pressen. Likeledes var det på tribunen 2 bokser med telefon til sentralbordet. Disse ble benyttet av presseassistenter for underretning om bestilte og innkommende rikstelefonamtaler til journalister.

For sending av telegrammer var det direkte forbindelse fra resepsjonen til telegramtelefonen.

Utenom disse telefoner var det 4 bytelefoner og 14 biapparater til administrative formål.

Dahlenenga fikk et sentralbord med 6 bylinjer og en direkte bestillingslinje til Oslo rikstelefonstasjon. Det ble satt opp 5 telefonbokser og installert 4 telefoner for interne formål.

De 3 øvrige ishockeybaner fikk alle mindre og provisoriske telefonopplegg som var fullt tilstrekkelige for behovet.

Innkvarteringsstedene, Sogn, Ullevål og Ila, hadde forholdsvis små linjeanlegg, beregnet på normalt behov, henholdsvis 10, 10 og 6 bylinjer. Dette var i snaueste laget, men det viste seg at trafikken ble avviklet helt tilfredsstillende. Bare et par ganger — og helt forbigående — var anlegget overbelastet. På hvert av disse tre innkvarteringssteder ble det montert sentralbord, med 60 interne forbindelser på Sogn og Ullevål og 24 på Ila.

Hver nasjonsleder fikk eget arbeidsrom med telefon tilknyttet sentralbordet, og i nærheten av sentralbordet ble det på hvert sted satt opp noen få telefonbokser til felles avbenyttelse. Dessuten fikk administrasjonen, restaurantavdelingen og service-butikkene telefon tilknyttet sentralbordet.

Hotell Viking og telekommunikasjons anlegget og -utstyret der vil bli behandlet under avsnittet *Nyhetstjenesten*.

Jordal Amfi. The switchboard here was about half as big as the ones at Holmenkollen or Bislett, having 1 operator's desk, 5 lines to Hotel Viking's switchboard (incl. one request line), 7 lines to the Oslo long distance station (incl. request line) and 10 city lines. From the press stand 4 foreign news agencies had direct lines to Hotel Viking, while 2 Oslo newspapers and the NTB Agency had direct lines to their respective headquarters. One foreign newspaper had a telephone line connected to the switchboard. For announcing results the press service had one direct line from a booth in the stands to their office in Hotel Viking. In the reception lounge 10 telephones for the press were connected with the local switchboard. Another 2 booths in the stands also had telephone connections with the switchboard. These were used by press service assistants to inform journalists of incoming long distance calls which they had requested.

Telegrams were dispatched by means of a direct connection from the reception room to the main telegraph station.

Apart from these telephones, 4 city lines and 14 connected telephones were available for administrative purposes.

Dahlenenga switchboard had 6 city lines and one direct request line to Oslo long distance telephone station. 5 telephone booths and 4 telephones for internal purpose were installed.

Billeting Areas. Sogn, Ullevål and Ila billeting areas all had rather small set-ups, intended for normal demand, 10, 10 and 6 city lines respectively. This was considered somewhat insufficient, but as it turned out, all traffic was handled quite satisfactorily. In each of these places a switchboard was installed, having 60 internal connections each at Sogn and Ullevål, 24 at Ila.

Each "chef de mission" had his own working room with a telephone connected to the switchboard. Near the switchboard a few telephone booths were set up for general use. Furthermore the house administration, restaurant departments and service shops had telephones connected to the switchboards.

Hotel Viking and its telecommunications installations and equipment will be treated in the chapter on *News Service*.

Telefonopplegget på Jordal Amfi
The Telephone Set-Up at Jordal Amfi

	Privatlinjer til Private lines to		Andre utgående linjer Other external lines	Sum Total	Interne linjer Internal lines	Manuelle apparater Manual apparatus	CB- apparater CB- apparatus
	Viking	Oslo					
Utenlandske aviser/Foreign newspapers	4	–	–	4	1	4	1
Norske aviser/Norwegian newspapers	–	2	–	2	–	2	–
Org. komiteen/Organising Committee	1	–	–	1	2	1	2
Telegrafverket/Telegraph Service	–	1	–	1	–	1	–
Telefonboksene/Telephone booths	–	–	–	–	10	–	10
Andre telefoner/Other telephones	–	–	4	4	14	–	18
Sentralbordet/Switchboard	5	7	10	22	–	2	–
N. R. K./Norw. Broadcasting Corporation	–	20	–	20	–	–	–
Sum/Total	10	30	14	54	27	10	31

Telefonopplegget på Dahlenenga
The Telephone Set-Up at Dahlenenga.

	Privatlinjer til Private lines to		Utgående linjer External lines		Interne linjer Internal lines
	Viking	Oslo	Andre Others	Sum Total	
Utenlandske aviser/Foreign newspapers	1	–	–	1	1
Norske aviser/Norwegian newspapers	–	–	–	–	–
Org.komiteen/Organising Committee	1	–	–	1	–
Telegrafverket/Telegraph Service	–	1	–	1	–
Telefonboksene/Telephone booths	–	–	5	5	5
Andre telefoner/Other telephones	–	–	–	–	5
Sentralbordet/Switchboard	–	–	6	6	–
N. R. K./Norw. Broadcasting Corporation	–	10	–	10	–
Sum/Total	2	11	11	24	11

*Telefonopplegget på
innkvarteringsstedene*
*The Telephone Set-Up at
the Billeting Areas*

	Sogn			Ullevål			Ila		
	By- linjer/ City lines	Lokal- linjer/ Internal lines	Tlf.- bokser/ Phone booths	By- linjer/ City lines	Lokal- linjer/ Internal lines	Tlf.- bokser/ Phone booths	By- linjer/ City lines	Lokal- linjer/ Internal lines	Tlf.- bokser/ Phone booths
Telefoner til kontorer og for- retninger/Telephones for camp adm.stration and service shops	2	15	–	2	16	–	–	6	–
Telefoner for kvartersjefene/ Telephones for the "chefs de mission"	–	40	–	–	38	–	–	15	–
Tlf.bokser/Telephone booths	–	4	4	–	4	4	–	2	2
Sum/Total	–	59	–	–	58	–	–	23	–
Sentralbord/Switchboard	10	60	–	10	60	–	6	24	–
Reserve	–	1	–	–	2	–	–	1	–

Norsk Riksringkasting hadde dessuten 2 linjer til Ullevål og Sogn for eventuelle opptak./The Norwegian Broadcasting Corporation had 2 special lines from the Ullevål and Sogn camps to the Broadcasting Building.

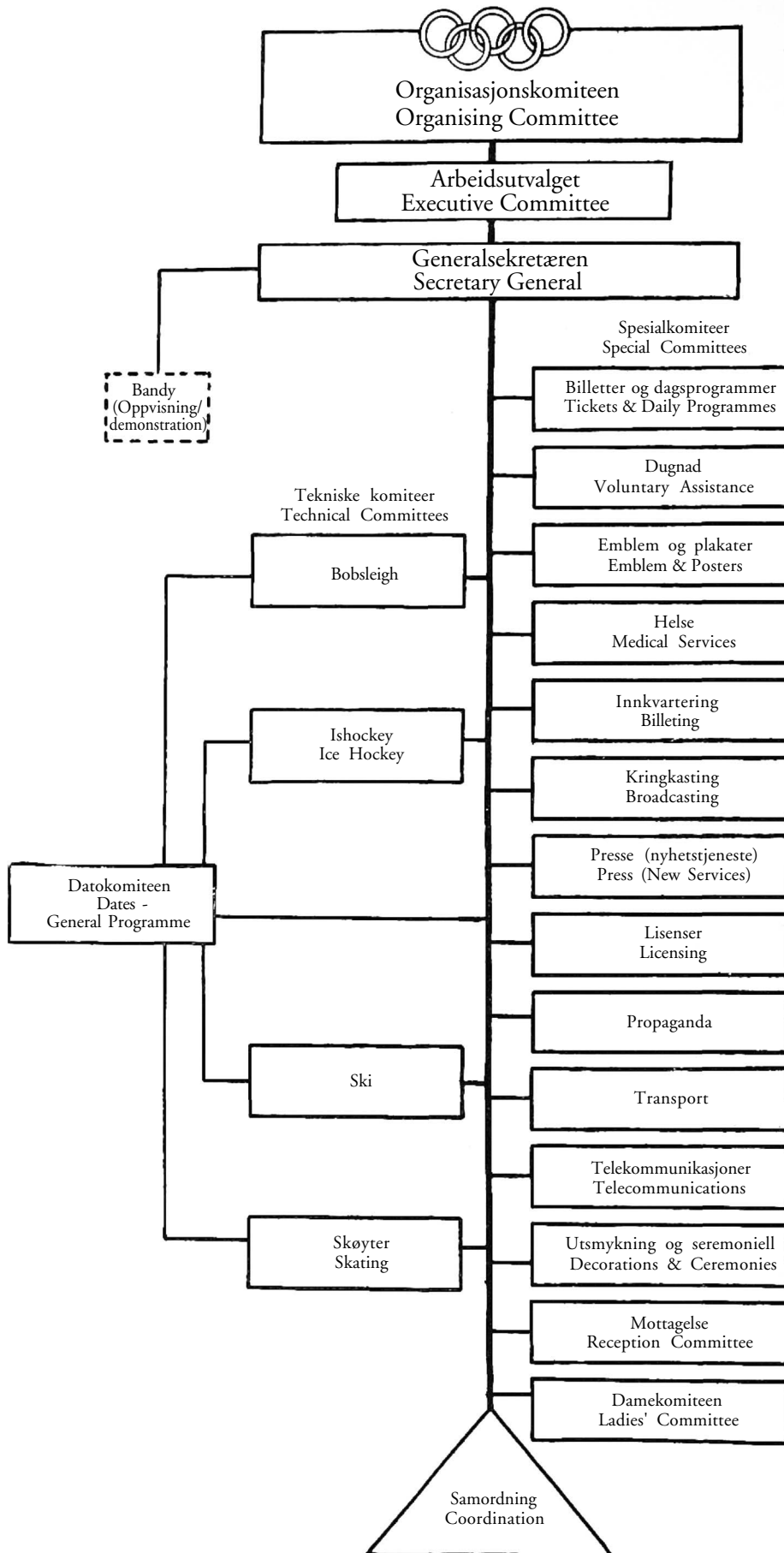

ORGANISASJONSKOMITEENS VIRKSOMHET

ORGANISING THE GAMES

I

Organisasjonskomiteen

Organisasjonskomiteen for de 6. olympiske vinterleker, Oslo 1952, trådte sammen til sitt første møte 21. mars 1949. I og med at den var konstituert og trådt i virksomhet, ble denne komiteen direkte ansvarlig overfor Den internasjonale olympiske komité.

Norges olympiske komité opphørte dermed å stå ansvarlig for arrangementet, og kunne konsentrere kreftene om den norske deltagelse i vinterlekene. Samtidig fikk da Organisasjonskomiteen en helt fri og nøytral stilling til alle sider. Det var likevel intim kontakt mellom komiteene, og viktige prinsippsspørsmål ble løst under felles rådslagninger.

I den første tid virket Norges olympiske komités generalsekretær, Tormod Normann, som sekretær for Organisasjonskomiteen. Stillingen som generalsekretær for vinterlekene 1952 ble avertert våren 1949. Cand. jur. Rolf Petersen ble ansatt og tiltrådte stillingen 15. september 1949.

Arbeidet måtte legges opp fra grunnen av — kontorer måtte skaffes, innredes og utstyres, og personale ansettes.

Anleggskomiteen var forlengst i full gang med sine oppgaver da Organisasjonskomiteen tok fatt på sitt arbeid, og kontakten var sluttet i og med at Anleggskomiteens formann og nestformann ble med i Organisasjonskomiteen. Alle møteprotokoller ble utvekslet mellom komiteene, og Organisasjonskomiteens generalsekretær deltok i Anleggskomiteens møter. På denne måten ble det etablert et intimt og smidig samarbeid, som fikk hele det store maskineriet til å løpe jevnt og knirkefritt.

Organisasjonskomiteens formann og begge nestformennene dannet *Arbeidsutvalget*, Det ble aldri

Organising Committee

The Organising Committee for the VI Olympic Winter Games, Oslo 1952, had its first meeting March 21, 1949. From the moment it was established and began to function, it became directly responsible to the IOC.

The Norwegian Olympic Committee was now no longer responsible for the arrangements, and could concentrate on Norwegian participation in the Winter Games. At the same time the Organising Committee occupied an entirely free and neutral position. Nevertheless there was close contact between both committees, and they came together occasionally to discuss important issues.

To begin with the Secretary General of the Norwegian Olympic Committee, Mr. Tormod Normann, served as Secretary General for the Organising Committee. This position was advertised in the spring of 1949 and Mr. Rolf Petersen was appointed and took over the job on September 15, 1949.

The work was started from scratch. Offices had to be provided, furnished and equipped, personnel had to be hired.

The Installations Committee had been working for some time on its projects, when the Organising Committee began to function, and close contact was achieved when the Chairman and Vice-Chairman of the Installations Committee joined the Organising Committee. Minutes from all meetings were exchanged among these committees, and the Secretary General of the Organising Committee took part in the Installations Committee's meetings. In this way a close cooperation was established, which made everything run smoothly.

foretatt noen formell kompetansefordeling eller oppdeling av saker eller saksområder. Arbeidsutvalget hadde hyppigere møter, i alt 33 protokollerte møter, hvor 273 saker ble behandlet, foruten ganske mange uformelle konferanser. Organisasjonskomiteen hadde i alt 28 møter, hvor den behandlet 335 saker, dertil også alle Arbeidsutvalgets møteprotokoller som referatsaker. Arbeidsutvalget tok stilling til alle spørsmål som måtte avgjøres hurtig, og sakene ble alltid forelagt den samlede Organisasjonskomité på første etterfølgende møte. Dette viste seg å være en meget smidig og hensiktsmessig ordning.

Utad opptrådte i alminnelighet generalsekretæren på Organisasjonskomiteens vegne, i viktige og større saker ofte sammen med formannen alene eller hele Arbeidsutvalget. Innad var generalsekretæren bindeleddet mellom Organisasjonskomiteen og Arbeidsutvalget på den ene side og alle spesialkomiteene på den andre, han var øverste administrative sjef og ledet det daglige arbeid i sekretariatet med de spesialavdelinger som etter hvert ble opprettet.

Etableringen av sekretariatet begynte 15. september 1949. Anleggskomiteen stilte et par av sine kontorrom på Bislett Stadion til rådighet. I alt var det her bare 5 kontorrom med felles ekspedisjon, men dette var tilstrekkelig i de første 15-16 måneder. Først i 1951, et år før vinterlekene, begynte utbyggingen av sekretariatet og oppdelingen i spesialavdelinger, for å møte den sterkt økende arbeidsmengde.

Det ble da også nødvendig å skaffe mer kontorplass. Fra august/september 1951 og utover høsten ble det etter hvert innredet kontorer og ekspedisjonsrom i det nye Hotell Viking, som ble sekretariatets hovedkvarter under vinterlekene. Fra 1. april 1952 og til den endelige avvikling i august var sekretariatets kontorer igjen på Bislett.

Finansordningen

Høsten 1949 tok Organisasjonskomiteen opp spørsmålet om hvordan den skulle finansiere sin virksomhet.

Det olympiske charters artikkel 8 bestemmer: «All nettoinntekt og kapitalverdi som er inntjent ved avholdelsen av de olympiske leker (etter at

The Organising Committee's Chairman and both Vice-Chairmen formed the *Executive Committee*. No formal division of responsibility or allotment of tasks ever took place. The Executive Committee had frequent meetings, altogether 33 formal meetings, in which 273 questions were dealt with, and in addition, many informal conferences. The Organising Committee had altogether 28 meetings in which 335 matters were dealt with, in addition to all minutes from the meetings of the Executive Committee.

The Executive Committee made the decisions on all questions which had to be settled immediately, and which in turn were always presented to the assembled Organising Committee at their next meeting. This procedure proved to be most satisfactory.

In all outside matters the Secretary General represented the Organising Committee, though often joined by the Chairman or by the entire Executive Committee when very important issues had to be dealt with. Internally, the Secretary General was the connecting link between the Organising Committee and Executive Committee on the one hand, and all the separate sub-committees on the other. He was the chief administrator and supervised the daily work.

The Secretariat was established on the 15th of September 1949. The Installations Committee put two office rooms at Bislett Stadium at its disposal. It was not until 1951, one year before the Winter Games, that extension of the Secretariat and its division into special departments was commenced.

More office space then became necessary. From August-September 1951 and on into the autumn, offices were gradually equipped and set up in the new Hotel Viking, which became the headquarters of the secretariat during the Winter Games. From the 1st of April 1952, the secretariat's offices were transferred to Bislett.

Finance

In the fall of 1949 the Organising Committee took up the question of financing its activities.

Article 8 of the Olympic Charter lays down: "All profits and funds derived from the holding of the Olympic Games (after payment of all proper expenses in connection with their organisa-

alle nødvendige utgifter forbundet med organiseringen av lekene og avgift til CIOs fond er betalt), skal overlates til den nasjonale olympiske komité i det land hvor lekene har foregått og skal nyttes til fremme av den olympiske bevegelse og til beste for amatøridretten.»

Organisasjonskomiteen regnet med at Oslo Kommune ville sikre finansieringen av dens virksomhet, dvs. av alle nødvendige tiltak i forbindelse med selve arrangementet av vinterlekene. Fra kommunens side kom dette også formelt til uttrykk i et formannskapsvedtak allerede 17. februar 1949.

I et brev av 27. oktober 1949 til Oslo Kommune gjorde Organisasjonskomiteen rede for sine arbeidsoppgaver og ga et foreløpig overslag over antatte inntekter og utgifter. Man regnet med at selve arrangementet ville gi betydelig overskudd, selv med vanlig baneleie. Imidlertid fant man det også rimelig at rene provisorier og helt spesielle anleggsutgifter, som utelukkende skulle tjene vinterlekenes formål, i størst mulig utstrekning burde dekkes av de inntekter vinterlekene ville gi. Ikke minst viktig var det for Organisasjonskomiteen straks å få etablert en fast økonomisk ordning, fordi utgiftene begynte å løpe i annet halvår av 1949, mens det alt vesentlige av inntektene først ville komme inn i januar og februar 1952.

Arbeidsutvalget og generalsekretæren førte så forhandlinger med finansrådmannen i Oslo, Egil Storstein, som la frem saken i en innstilling av 19. november 1949.

Bystyret vedtok å yde økonomisk støtte til Organisasjonskomiteen etter de retningslinjer som var trukket opp av finansrådmannen i innstillingen (bystyresak nr. 68 for 1949-50).

I hovedsaken gikk ordningen ut på at Oslo Kommune påtok seg alle utgifter til arrangementet av vinterlekene mot å få alle inntekter. Oslo Kommune forbeholdt seg å føre løpende kontroll med alle økonomiske saker, som derfor måtte legges an etter kommunalt mønster, dog med de tillem্পninger som virksomhetens spesielle karakter gjorde nødvendig.

For hvert budsjettår måtte Organisasjonskomiteen fremlegge et budsjett og kunne bruke de bevilgninger som bystyret stilte til rådighet innenfor rammen av de budsjettforutsetninger som kommunen vedtok. Disposisjoner ut over denne ramme, spørsmål om overskridelser, over-

tion and of any contribution to the funds of the International Olympic Committee) are paid to the National Olympic Committee of the country holding the Games and are necessarily applied for the promotion of the Olympic movement or the development of amateur sport."

The Organising Committee counted upon the Municipality of Oslo to finance its activities, that is all undertakings necessary for the organisation of the Winter Games. This was expressed formally by the Municipality in a decision of the City Council as early as February 17, 1949.

In a letter to the Municipality on October 27, 1949 the Organising Committee outlined its various tasks and made a tentative estimate of revenues and expenses. It was estimated that the arrangement itself would render a considerable surplus even if rent was to be paid for the various arenas. Furthermore it was considered reasonable that provisional installations and special equipment which would solely be used for the Winter Games should as far as possible be paid out of revenues accruing from the Games. Not least important for the Committee was an immediate establishment of a definite financial procedure, as expenses presented themselves during the last half of 1949 while the major part of the revenue would not come in until January and February of 1952.

The Executive Committee and the Secretary General negotiated with the Financial Councillor of Oslo, Egil Storstein, who presented the case in a statement on November 19, 1949.

The City Council decided to render financial support to the Organising Committee in accordance with directives laid down by the Financial Councillor in the above mentioned statement.

Briefly the arrangement was as follows: The Municipality of Oslo took the responsibility of all expenses in connection with the organisation of the Winter Games, in return for all revenues. The Municipality of Oslo reserved the right to have (running) control of all financial matters which consequently had to be organised in accordance with municipal procedure although special adjustments were made because of the nature of the undertaking.

For each fiscal year the Organising Committee had to present a budget and it was then allotted certain amounts within the framework of the municipal budget. Expenditures beyond these

førsler og tilleggsbevilgninger skulle på forhånd forelegges formannskapet til godkjenning.

For at Kommunen til enhver tid kunne følge komiteens økonomiske disposisjoner og ha oversikt over den finansielle stilling, skulle finansrådmannen tilstilles møteinnkallelser med dagsorden (sakliste) og møtereferater. Finansrådmannen eller hans stedfortreder, finanssekretær Arnljot Engh, deltok jevnlig i Organisasjonskomiteens møter, noe som i vesentlig grad bidro til å lette behandlingen av økonomiske spørsmål.

Videre skulle kasse- og regnskapskontrollen utøves av kommunerevisjonen som løpende revisjon.

For Oslo Kommune var det naturlig å se investeringer og utgifter i forbindelse med vinterlekene under ett, uansett om de gjaldt anleggene eller arrangementet. Kommunen forbeholdt seg derfor at inntektene i sin helhet måtte gå til dekning av Kommunens utlegg. Skulle inntektene overstige Kommunens samlede utgifter til anleggene og arrangementet, var det forutsetningen at nettooverskuddet skulle «nyttes til fremme av den olympiske bevegelse og til beste for amatør-idretten».

Organisasjonskomiteen gjorde gjeldende at varige anlegg, som ville gi Kommunen inntekter etter vinterlekene, ikke burde belastes vinterlekens regnskap. Kommunen gikk med på at spørsmålet om delvis refusjon for inntektsbringende anlegg av varig verdi kunne tas opp når det endelige økonomiske resultat av lekene forelå.

For imidlertid å imøtekomme charterets bestemmelse i mer konkret form tok Organisasjonskomiteen allerede under de innledende finansforhandlinger opp spørsmålet om avsetning av et fast beløp til Norges olympiske komité, ansatt til kr. 300 000. Foruten charterets bestemmelse måtte man også ta hensyn til at Norges olympiske komité ville få reduserte inntektsmuligheter og i mange henseende større økonomiske byrder, nettopp fordi lekene skulle arrangeres i Norge og fordi hele arrangementet var overlatt til et annet organ, Organisasjonskomiteen. Oslo Kommune gikk med på at dette spørsmål kunne tas opp til behandling i forbindelse med Organisasjonskomiteens budsjettforslag.

Under enhver omstendighet ville utbygningen av anleggene og vinterlekene i seg selv bli «til fremme av den olympiske bevegelse og til beste

allotments had to be approved in advance by the City Council.

To enable the Municipality to check on the financial transactions and status of the Committee at any given time, the Financial Councillor was to be sent announcements of all meetings with agendas as well as minutes from meetings. The Financial Councillor or his deputy, Financial Secretary Arnljot Engh, took part regularly in the meetings of the Organising Committee. This greatly facilitated the procedure in financial matters. Funds and accounts were to be audited regularly by the City Auditors.

For the Municipality of Oslo it seemed natural to regard all investments and expenses relating to the Winter Games as a whole, whether connected with installations or organisation. It therefore reserved the right to use all revenues to cover expenses paid by the Municipality. Should the revenues exceed the total expenses for installations and organisation it was decided to use the surplus for "promotion of the Olympic movement and the benefit of amateur sports".

The Organising Committee argued that permanent installations which would give the Municipality revenues even after the Winter Games should not be debited to the accounts of the Winter Games, and the Municipality agreed to consider the question of partial reimbursement of expenses for installations with a permanent value when the financial result of the Winter Games was finally evident.

To meet the specifications of the Charter in a more concrete form the Organising Committee suggested during the initial financial discussions that a fixed amount of kr. 300,000 be allotted to the Norwegian Olympic Committee. Besides the rules of the Charter one had to consider that the committee's income would be reduced and in many ways expenses increased just because the Games were to be held in Norway and the whole arrangement was left to a different body, the Organising Committee. The Municipality agreed to consider this suggestion in connection with the budget proposed by the Organising Committee.

In any event the installations and the Games themselves would be something "for the promotion of the Olympic movement and the benefit of amateur sports" while a considerable amount seemed secured for the Norwegian Olympic

for amatøriddretten», og dertil syntes et betydelig beløp å være sikret Norges olympiske komité. Organisasjonskomiteen fant dette fullt tilfredsstillende og aksepterte finansordningen med Oslo Kommune slik som skissert ovenfor.

Dermed sto Oslo by alene som vinterlekenes garant. Takket være de bevilgende kommunale myndigheters ubetingede — og dristige — garanti var lekenes økonomi trygget i enhver henseende både når det gjaldt anleggene og arrangementet.

Spørsmålet om en særskilt avsetning til Norges olympiske komité ble tatt opp i forbindelse med Organisasjonskomiteens budsjettforslag og godkjent av bystyret. Kr. 300 000 ble således overført til Norges Olympiske komité.

Senere fikk Norges olympiske komité ytterligere kr. 50 000 for direkte tjenester som den ydet Organisasjonskomiteen ved salg av olympiånen og for kontor og kontorhjelp til Organisasjonskomiteens lisenskontor.

Budsjett og regnskap

Budsjetteringen innebar — naturlig nok — mange usikkerhetsmomenter. Vær og vind og føre, og publikums innstilling til arrangementer og inntektsbringende tiltak er usikre holdepunkter. Men totalt var de budsjetterte inntekter og utgifter forbausende lite avvikende fra de endelige regnskapstall.

Sammenligningen av budsjett og regnskap viste for enkelte poster en parallellforskyvning av beløpene oppover, fordi Organisasjonskomiteen gjennomgående opererte med netto-anslag, mens kommunen bruker brutto-budsjettering. Således skulle — etter kommunalt mønster — f. eks. all innkvarteringsformidling ha vært budsjettert på inntektssiden med det totale formidlingsbeløp og på utgiftssiden med det totale leibeløp + formidlingsprovisjoner og andre utgifter. Organisasjonskomiteen fant det både uhensiktsmessig og unødvendig å forsøke å forhåndskalkulere slike poster, fordi grunnlaget var høyst usikkert og fordi inntekter og utgifter på det nærmeste ville motsvare hverandre.

For det faktiske økonomiske resultat var dette selvsagt uten betydning.

Organisasjonskomiteen la meget arbeid i budsjetteringen å søkte overalt å begrense utgiftene så langt som det var forenlig med en riktig og

Committee. The Organising Committee considered this perfectly satisfactory and accepted the financial arrangement as outlined above.

Thus the City of Oslo alone guaranteed the organisation of the Winter Games. Thanks to the unconditional—and daring—backing of the municipal authorities the economy of the Games was secured in every respect both with regard to the installations and to the organisation of the Games.

The question of a special allotment to the Norwegian Olympic Committee was considered in connection with the budget proposal and approved by the City Council. Kr. 300,000 were thus transferred to the committee.

Later the N. O. C. further received kr. 50,000 for services directly rendered the Organising Committee through sales of an "Olympic pin" and placing office space and personnel at the disposal of the licensing committee.

Budget and Accounts

The budgets entailed—naturally—many uncertain factors: Weather, snow and ice conditions and the attitude of the public to the events and money-making efforts. Altogether, however, the discrepancy between budget and actual accounts figures was surprisingly small.

A comparison of budget and accounts shows in some cases similar increases of both income and expenses as the Organising Committee on the whole employed net sums while the Municipality use gross amounts in its budgets. According to municipal procedure, for instance, billeting procurement would be budgeted as income with total procurement amounts, and as expenses with the total rental amounts plus commission and various expenses. The Organising Committee considered it unnecessary and impractical to attempt advance estimates along these lines as the basis was very uncertain, and income and expenses would be very nearly equal.

This difference in procedure had—of course—no effect on the actual financial result.

The Organising Committee made great efforts in its budgeting to limit expenses as much as possible in accordance with a correct and satisfactory arrangement. This established a confident relationship with the Municipality of Oslo which

forsvarlig gjennomføring av arrangementet. Der ved oppnådde man et tillitsforhold til Oslo Kommune, som også ga de bevilgninger Organisasjonskomiteen ba om. I denne forbindelse bør det understrekes hvor viktig det var at finansrådmannen, som skulle forelegge sakene for de bevilgende myndigheter, alltid var fullt orientert om problemene og deltok i behandlingen av Organisasjonskomiteens økonomiske saker.

Budsjettmessig ser bildet slik ut:

Utgifter i alt/Total Expenses	kr. 2 688 000
Overført til Norges Olympiske Komité/Transferred to the Norwegian Olympic Committee	» 350 000
1949/1952 bevilget ordinært/1949/1952 Ordinary Budget	kr. 2 486 000
1949/1952 tillegg (forhåndsgitt)/1949/1952 additional (advance grants)	» 150 000
1952/1953 bevilget ordinært/1952/1953 ordinary budget	» 25 000
Des. 1952 overført fra Anleggskomiteens regnskap/Dec. 1952 transferred from Accounts of Installations Committee	» 232 000
Effektiv budsjettoverskridelse/Net Excess of Budget	» 145 000
	<hr/>
	kr. 3 038 000 kr. 3 038 000

Organisasjonskomiteens regnskaper ble ved avviklingen av sekretariatet i august 1952 overført til finansrådmannens administrasjon. Ved årsskiftet var det bare noen få mindre poster som sto uoppgjort, og disse oppveiet hverandre på det nærmeste på utgifts- og inntektssiden.

Omsetningen over Organisasjonskomiteens regnskaper utgjorde vel 15 millioner kroner. Oppstillingen på neste side viser med runde beløp netto utgifter og inntekter ved selve arrangementet av vinterlekene.

I noen grad er postene nærmere forklart og mer spesifisert under behandlingen av de enkelte saker, der hvor videre opplysninger er av interesse, se f. eks. avsnittet om *inntektsbringende tiltak*.

Posten *administrasjon, forberedende arbeider* omfatter lønninger, husleie, kontorhold, telefon og porto for sekretariatet med alle avdelinger og servicekontorer. Videre er inventar medregnet med netto utgiftsbeløp (ca. 60 % av innkjøps-

in turn granted the money which the Committee asked for. It should be stressed in this connection how important it was that the Financial Councillor who was to take these requests up with the authorities, was kept constantly informed about all economic problems and took part in all discussions regarding economic dispositions of the Organising Committee.

This is how the budget appears:

The accounts of the Organising Committee were transferred to the administration of the Financial Councillor when the Secretariat ceased operating in August 1952. By the end of the year only minor items were outstanding.

The balance of the accounts of the Organising Committee amounted to more than 15 mill. kr. On p. 61 is shown (in round figures) net income and expenses of the actual arrangement of the Winter Games.

To some extent the separate items are explained and specified when dealing with the various matters where further details may be of interest. See for instance the chapter on *Money-making Projects*.

Administration, Preparatory Works includes wages, rent, office expenses, telephone and postage for the Secretariat and all its departments and service offices. Inventory is included with its net purchase price less income by sales (about 60 p. c. was covered by realization sales while

Inntekter / Receipts kr. 4182000:

Billettsalg/Ticket Sales	kr. 3 610 000
Inntektsbringende tiltak/Moneymaking Projects	» 572 000

Utgifter / Expenditures kr. 2688000:

Administrasjon, forberedende arbeider/Administration, Preparatory Works	kr. 1 199 000
Propaganda, plakater, informasjonsblad/Propaganda, Posters, News Bulletin	kr. 154 500
Diverse trykksaker, brosjyrer/Printed Matters, Pamphlets	» 24 500
Billett-trykning, salgsbrosjyrer og annonser for billettsalg og innkvartering/Printing of Tickets and Ticket Sales Pamphlets, Advertising	» 129 000 » 308 000
Stevne- og arrangements-utgifter/Arrangement Expenses, Sports Events	» 734 000
Innkvartering og transport for aktive deltagere/Billeting and Transportation for Competitors	» 1 007 000
herav innbetalt pensjon/Board and Lodging Receipts ...	» 667 000 » 340 000
Spesielle tekniske installasjoner og innredningsarbeider i Hotell Viking/Special Technical Installations and Furnishing at Hotel Viking	» 107 000
Overskudd / Surplus kr. 1494000:	
Herav overført til Norges olympiske komité/Of this Transferred to the Norwegian Olympic Committee	» 350 000
og til Oslo Kommune/and to Oslo Municipality	» 1 144 000
	<hr/>
	kr. 4 182 000 kr. 4 182 000

summen ble innvunnet ved realisasjon, mens en del utstyr ble avgitt uten vederlag til kommunale institusjoner). Dertil kommer avgift til CIO, medaljer, diplomer, jakkemerker (badges) m. v.

Store poster under *stevne- og arrangementsutgifter* var isoppbygging av bobsleighbanen, transport og mannskap til skibakker og løyper, særlig på Norefjell og i Rødkleiva på grunn av snøforholdene, videre billettører og kontrollører ved stevnene, materiell for konkurranser og seremonier, musikkavgifter o. m. a. Brukbart mate-

some equipment was handed over free of charge to municipal institutions). Other items are fees to the IOC, medals, diplomas, badges, etc.

Large items under *Arrangement expenses, sports events* were: Building of ice curves in the bobsleigh run, transportation and personnel for ski runs, hills and trails (particularly Norefjell and Rødkleiva), ticket vendors and collectors, equipment for competitions and ceremonies, music recording fees, etc., etc. Equipment which could still be used was handed over to the municipal

riell ble overlatt Oslo idrettsvesen og Foreningen til Skiidrettens Fremme.

I tillegg til ovennevnte utgifter kommer omkostningene til utsmykning av byen og idrettsanleggene som ble dekket av Oslo Kommune direkte under egen bevilgning på kr. 231 000, hvorav kr. 220 000 ble brukt (se *Utsmykning*).

Sammenholdt med Anleggskomiteens regnskap ser man da at Oslo Kommunes netto utlegg i forbindelse med vinterlekene var ca. kr. 10 740 000. Bevilgningene ble gitt over 5 år med tyngden av beløpet i 1950/51 og 1951/52.

Organisasjon

På samme måte som Anleggskomiteen gjorde, nedsatte Organisasjonskomiteen en rekke spesialkomiteer til å forberede og forestå arbeidet innenfor hvert spesialfelt. Der hvor de arrangementsmessige oppgaver hadde tilknytning til bygnings- og anleggsarbeidene, ble det som regel også oppnevnt medlemmer som allerede var med i Anleggskomiteens spesialkomiteer. Organisasjonskomiteens spesialkomiteer var også innbyrdes forbundet ved at de spesialkomiteer hvis arbeidsområder grep over i hverandre, var gjensidig representert hos hverandre. (Således var f. eks. medlemmer av pressekomiteen og kringkastingskomiteen også med i telekommunikasjonskomiteen.) Dermed sikret man seg den nødvendige koordinering av arbeidene. Ordningen viste seg både hensiktsmessig og effektiv.

Dessuten gikk møtereferatene til sekretariatet, som sendte dem videre til alle komiteer og enkeltpersoner som kunne tenkes å være interessert.

Alle komitémedlemmer arbeidet helt og holdent på frivillig basis. Komiteene holdt møter og konferanser, foretok befaringer og drev undersøkelser for å tilrettelegge sakene. Sekretariatet utførte det daglige arbeid, og etter hvert som arbeidsmengden økte, fikk de enkelte komiteer egen lønnet sekretær.

Spesialkomiteenes økonomiske disposisjoner måtte forelegges for og godkjennes av Organisasjonskomiteen, Arbeidsutvalget eller generalsekretæren før de kunne settes i verk.

For å få drøftet enkelte viktige saker i et større forum, og fremfor alt for å holde alle komiteer orientert om utviklingen av det forberedende arbeid, ble det med lengre mellomrom holdt møter

sports administration and to the Association for the Promotion of Skiing.

In addition to expenses listed above the Municipality made a separate grant of 231,000—of which 220,000 was spent—for decoration of the city and the arenas.

A comparison with the accounts of the Installations Committee shows that net expenses of the Municipality of Oslo in connection with the Winter Games amounted to 10,740,000 kroner. The money was granted during a five-year period, notably in 1950/51 and 1951/52.

Organisation

Similarly to the Installations Committee the Organising Committee also formed several special subcommittees to prepare and supervise the work within each special sector. Where arrangements had some connection with building and installation work, several specialists were members of both the organising and the installations subcommittees. The subcommittees of the Organising Committee were also connected through joint members (i. e. members of the press and broadcasting committees were also members of the telecommunications committee). This ensured coordination and proved a most efficient and suitable arrangement.

Furthermore minutes from all meetings were sent to the Secretariat which passed them on to all other committees and persons which might be concerned or interested.

All committee members worked entirely on a voluntary basis. The committees held meetings and conferences, arranged excursions and carried out research and investigations to prepare matters. The Secretariat carried out the routine work and as the amount of work increased each committee had its paid secretary.

Economic transactions of the subcommittees always had to be approved by the Organising Committee, its Executive Committee or the Secretary General—according to their importance and scope—before they could be carried out.

To discuss certain important matters in a larger forum and mainly to keep all committees posted with regard to the development of preparatory work, meetings were held at intervals in the so-called *coordination committee* which con-

i den såkalte *samordningskomité*, som var sammensatt av Organisasjonskomiteens arbeidsutvalg og formennene i alle spesialkomiteer.

Idrettskomiteene ble gjerne kalt «tekniske komiteer», for terminologisk å skille dem ut fra de øvrige spesialkomiteer.

Administrasjon

Alle daglige gjøremål, alle løpende forretninger skulle utføres av det lønnede personale i sekretariatet. Undersøkelser skulle foretas, sakene skulle utredes og forelegges vedkommende rådgivende komité eller også Organisasjonskomiteen eller Arbeidsutvalget direkte.

La det med én gang være sagt: Det hadde ikke vært mulig — med det relativt fåtallige personale i sekretariatet — å overkomme arbeidet, hvis ikke de frivillige komitémedlemmer selv hadde påtatt seg å utføre en betydelig del av det daglige arbeid for vedkommende komité. Særlig gjaldt det i den første tid under forberedelsene.

Utover i 1951 økte arbeidsmengden voldsomt, og spesialiseringen innen sekretariatet måtte ta til. Først ble det da ansatt en sekretær for de komiteer hvis saksområde og arbeidsomfang gjorde det nødvendig. Etter behov fikk så hver sekretær en eller flere assistenter og fungerte da som leder for sin avdeling innen sekretariatet. Etter hvert ble det opprettet spesialavdelinger for

1. Innkvartering, 2 avdelinger:
 - a) Leirene (for aktive og ledere)
 - b) Hoteller, privat innkvartering, masseinnkvartering
2. Billetter og dagsprogrammer
3. Transport
4. Nyhetstjenesten
 - a) Presse, radio, foto, film
 - b) Telekommunikasjonsteknisk avdeling
5. Bobsleigh
6. Ishockey
7. Ski
8. Skøyter

Med tanke på det store antall trykksaker som måtte til, ble en trykningskonsulent engasjert i februar 1951, direkte knyttet til generalsekretæren. Han fikk da til oppgave å utarbeide innhold

sisted of the Executive Committee of the Organising Committee and the chairmen of all sub-committees.

The sports committees were called "technical committees" to distinguish them from the other special sub-committees.

Administration

All routine work was to be handled by the paid personnel in the Secretariat. Investigations were carried out, various matters elaborated and referred to the relevant consultant sub-committee or directly to the Organising Committee or its Executive Committee.

It should be stressed that it would have been virtually impossible to cope with all this work—the Secretariat personnel being relatively small in number—if the voluntary committee members had not themselves carried out a large amount of the routine work for their committee. This applied particularly in the first period.

During 1951 the amount of work increased tremendously and the Secretariat had to start organising its special sections. To begin with a secretary was engaged for each committee where the scope and amount of work made this necessary. As the need arose each secretary was given one or more assistants and acted from then on as head of his section of the Secretariat. The following special sections were gradually established:

1. Billeting—2 sub-sections:
 - a) Billeting areas (competitors and coaches).
 - b) Hotels, private accommodation, group billeting.
2. Tickets and daily programmes.
3. Transportation.
4. News service:
 - a) Press, wireless, photography, film.
 - b) Telecommunications, technical section.
5. Bobsleigh.
6. Ice hockey.
7. Skiing.
8. Skating.

Considering the great amount of printed matter required a printing consultant was engaged in February 1951, directly subordinated to the Secretary General. His task was to work out

og utstyr sammen med rette vedkommende innen sekretariatet, tilrettelegge sakene typografisk og overvåke trykningen. Oppgavene var mange og forskjelligartet, og det viste seg å være særdeles nyttig og hensiktsmessig å ha en spesialist til å ta seg av trykksakene.

Tallet på funksjonærer varierte sterkt, alt etter arbeidsmengden. Avdelingenes arbeids-topper ble avvirket ved å sette inn sekretariatets stab, og ved at det ble utført en god del arbeid på overtid, særlig i januar og februar 1952. Dette viste seg å være både rasjonelt og effektivt, fordi flere folk ville ha medført større plassbehov, mer utstyr og mer tid til opplæring.

En forholdsvis stor økning av personalstyrken måtte likevel til i januar og februar 1952, men for størstedelen var dette nødvendig service- og ekspedisjonsbetjening i innkvarterings-, billett- og presseavdelingene, for å møte innrykket av idrettstropper, offisielle gjester, nyhetstjenestens folk og publikum.

Tabellen på side 65 viser funksjonærtallene i de tre år Organisasjonskomiteens sekretariat var i virksomhet. Den angir det høyeste antall beskjeftigede funksjonærer (inkl. bud) i måneden, uansett om enkelte har arbeidet hele måneden eller bare en del av den. Nettopp der hvor månedstallene er høyest, var det en større del som ble ansatt for en enkelt oppgave som kunne ta fra noen dager opptil to-tre uker. Særlig var dette tilfelle i januar, februar og mars 1952.

Administrasjonen og betjeningen på de tre innkvarteringsstedene — Sogn, Ullevål og Ila — er ikke tatt med i oppgaven. Her var maksimaltallene i januar, februar og mars 1952 henholdsvis 11, 48 og 12. De omfatter leirsjefer, oldfruer, assistenter, telefonbetjening, vaktmestre, portvakter, nattvakter, bud m. v. Dertil kommer rengjøringshjelp, videre kjøkken- og restaurantpersonale, engasjert av restauratørene som påtok seg all matservering på innkvarteringsstedene etter avtale med Organisasjonskomiteen.

Oppgaven omfatter heller ikke billettører, kontrollører og banepersonalet på konkurransestedene, hvor det faste personalet på hvert sted gjorde tjeneste, foruten et stort antall frivillige til avviklingen av selve konkurransene.

Funksjonsfordelingen innen sekretariatet tok sikte på at avdelingene skulle arbeide mest mulig selvstendig. Hver avdeling hadde eget arkiv og direkte korrespondanse utad innen sitt arbeids-

contents and form of pamphlets, booklets etc. in cooperation with the relevant authority in the Secretariat, prepare all manuscripts for printing and supervise the printing itself. There were many and varied problems and it proved very useful to have a specialist in charge of all printed matter.

The number of employees varied greatly according to the amount of work. Congestion in any one section was avoided by deploying the staff of the Secretariat and through over-time work, particularly during January and February 1952. This turned out to be rational as well as efficient as a larger staff would have demanded more office space, equipment and training time.

A considerable increase in the number of personnel was nevertheless unavoidable in the beginning of 1952, mainly servicing personnel in the billeting, tickets and press sections, to meet the influx of competitors, official guests, newsmen and spectators.

The form on page 65 shows the number of employees during the three years the Secretariat existed. It lists the largest number in one month, regardless of whether any of the personnel in question worked only part of this month. Just where the monthly figure is at a maximum a number of employees were engaged for a job which might take from a few days to 2 or 3 weeks. This was particularly the case in January, February and March 1952.

The staff at the three billeting areas Sogn, Ullevål and Ila are not included in the tables. The maximum numbers were in January, February and March 1952: 11, 48 and 12 respectively, including camp chiefs, hostesses, assistants, telephone personnel, caretakers, doormen, night watchmen, messengers etc. In addition cleaning women and restaurant personnel were hired by the caterers which were in charge of each establishment in accordance with contracts with the Organising Committee.

The tables do not include ticket collectors, control personnel and technicians of the various arenas, where the permanent personnel were assisted by a great number of volunteers when arranging the actual competitions.

Distribution of tasks within the Secretariat was done with the aim in mind that each section should work as independently as possible, with its own files and direct correspondence concern-

Antall funksjonærer i Organisasjonskomiteens sekretariat

Employees in the Secretary of the Organising Committee

	Sentralkontorer Central Office	Innkvarteringsavd. Billeting Office	Billettavd. Ticket Office	Transport avd. Transport Office	Nyhetsjenersten News Service	Bobsleigh	Ishockey Ice Hockey	Ski	Skøyter Skating	Sum Total		
1949 Oktober . .	2									2	October	1949
1950 Januar . .	3									3	January	1950
Oktober . .	3	1								4	October	
1951 Januar . .	3	3								6	January	1951
April . . .	6	6			1			1		14	April	
Juli	7	9	1	1	1			1		20	July	
August . .	9	9	1	1	2			1		23	August	
September.	9	9	1	1	2		1	1		24	September	
Oktober . .	9	13	2	1	3		1	1		30	October	
November	10	17	3	1	5		1	2		39	November	
Desember .	13	17	6	2	7		1	2		48	December	
1952 Januar . .	13	18	11	2	13	1	1	5	1	65	January	1952
Februar . .	17	22	21	7	28	1	2	8	1	107	February	
Mars	9	12	5	1	3	1		6		37	March	
April . . .	6	5		1	1					13	April	
Mai	5	4								9	May	
Juni	4	2								6	June	
Juli	4	1								5	July	
August . .	3	1								4	August	

felt. Innkvarteringskontoret, billettkontoret og presseavdelingen hadde egne regnskapsførere og kasserere, mens hovedbokholderiet, lønningskontoret og hovedkassen var i sentralkontoret. Alle viktige saker ble forelagt generalsekretæren, ansettelse av personale, innkjøp og økonomiske disposisjoner måtte alltid forelegges kontorsjefen og/eller generalsekretæren.

Kontakten mellom avdelingene ble opprettholdt gjennom direkte rapportvirksomhet og interne konferanser mellom generalsekretæren, kontorsjefen og avdelingssjefene.

Administrasjonens vanskeligste problem var å skaffe kvalifisert personale til helt spesielle arbeidsoppgaver og til de mest kortvarige jobber.

ing its own field. The billeting, ticket and press sections had their own accountants and treasurers, while the main accounting office, pay office and cashier's office were all in the central office. All important matters, engaging personnel, purchases and other financial transactions had to be referred to the office manager or to the Secretary General as well.

Inter-office contact was achieved through direct reporting and meetings between the Secretary General, the office manager and the section leaders.

The most difficult administrative problem consisted of providing qualified personnel for special tasks and short-term jobs.

Enkelte trekk fra det forberedende arbeid

Det olympiske charter gir i store trekk anvisning på hvordan olympiske leker skal organiseres og arrangeres, og reglene for det olympiske sere-moniell er til og med ganske detaljerte. Imidlertid

Some Features of the Preliminary Work

The Olympic Charter gives the broad outline of how the Games are to be organised and arranged, and the rules for the Olympic ceremonies are rather detailed. There are several practical

er det en rekke praktiske spørsmål som må løses etter forholdene på det sted hvor lekene skal holdes, og innenfor den ramme som charteret setter står Organisasjonskomiteen temmelig fritt.

Samarbeidet med Den internasjonale olympiske komité.

Fra første stund hadde Organisasjonskomiteen god kontakt med Den internasjonale olympiske komité's hovedkvarter i Lausanne, Sveits, hvor kansleren, Otto Mayer, alltid var rede til å drøfte arrangementsmessige problemer og gi råd og vink. En stor fordel var det også at Den internasjonale olympiske komité's daværende president, J. Sigfrid Edström, er svensk og hadde stor innsikt i og den beste forståelse for problemene her. Kansleren besøkte Oslo i 1949 for å orientere seg om sakenes gang, og presidenten var her både i 1950 og 1951 for å studere forberedelsene og stå til tjeneste med råd og vink.

Organisasjonskomiteens formann og generalsekretæren hadde også konferanser med representanter for Den internasjonale olympiske komité i Lausanne og med presidenten i Stockholm. Større saker og viktige prinsippsspørsmål ble fremlagt for Den internasjonale olympiske komité på årsmøtene i København mai 1950 og i Wien mai 1951. Der la Organisasjonskomiteens formann sakene frem i tilslutning til de orienterende foredrag han holdt om de forberedende arbeider. Disse spesielle saker var f. eks. vinterlekenes program i alle detaljer, valg av oppvisningsgren, fastsettelse av avgiften for innkvartering av deltagere, daggodtgjørelsen til de tekniske delegerte o. m. a.

Den internasjonale olympiske komité ga sin fulle tilslutning til Organisasjonskomiteens opplegg for gjennomføringen av arrangementet, og Organisasjonskomiteens formann fikk alle de fullmakter han ba om.

Samarbeidet med de internasjonale idrettsforbund.

Umiddelbart før de nevnte møter holdt Den internasjonale olympiske komité konferanser over et par dager med representanter for de internasjonale idrettsforbund. På disse møter ble også vinterlekenes program og idrettsarrangementene drøftet, og gode kontakter ble etablert. Ellers var det til dels livlig brevveksling med de internasjonale forbund, som også sendte representanter til Oslo for å studere forholdene.

problems, however, which have to be solved according to local conditions, and within the frame-work of the Charter the Organising Committee can act quite freely.

Cooperation with the International Olympic Committee.

From the very first the Organising Committee was in close contact with the International Olympic Committee headquarters in Lausanne, Switzerland, where the Chancellor, Mr. Otto Mayer was ever ready to discuss organisation problems and provide valuable advice. Furthermore the President of the IOC at this time, Mr. J. Sigfrid Edström, is a Swede and had great knowledge and complete understanding of local conditions. The Chancellor visited Oslo in 1949 to be informed of the progress of preparations, and the President was in Oslo both in 1950 and in 1951, to study preliminary work and be available with advice and hints.

The Chairman of the Organising Committee and the Secretary General had further conferences with representatives of the IOC in Lausanne and with the President in Stockholm. Questions of great importance or principal interest were put before the IOC at the annual meetings in Copenhagen, May 1950, and in Vienna in May 1951. There the Chairman presented the problems in connection with discourses on the preparatory work, such as the detailed programme, choice of exhibition events, billeting charges for active competitors, per diem allowances for technical consultants, etc. All plans were fully endorsed by the IOC and the Chairman obtained authorisation to proceed as he had suggested.

Cooperation with the International Sports Federations.

Immediately before the above mentioned meetings, the IOC met with representatives of the international sports federations. At these meetings the programme of the Games and details concerning the events were further discussed, and valuable contacts were established and maintained through correspondence and visits in Oslo by representatives of the various international sports federations.

Samarbeidet med de nasjonale olympiske komiteer.

På møtene i København og Wien og under besøk i Oslo ble også de fleste av deltagerlandenes olympiske komiteer orientert om vinterlekene. Ellers var det utstrakt korrespondanse, og Organisasjonskomiteen holdt seg underrettet om de enkelte lands planer for deltagelsen i vinterlekene gjennom spørreskjemaer som ble sendt ut med passende mellomrom. På den annen side holdt Organisasjonskomiteen alle interesserte organer underrettet gjennom et *informasjonsblad* (engelsk og fransk utgave) og sirkulærer.

Attacheer.

I samråd med de nasjonale olympiske komiteer utnevnte Organisasjonskomiteen — i overensstemmelse med charterets artikkel 58 — en attaché for hvert deltagerland. Attachéene kunne være norske eller utlendinger, men de skulle være bosatt i Oslo-området og fortrinnsvis beherske sproget i det land som de skulle være knyttet til.

Deres oppgave var å formidle kontakten mellom Organisasjonskomiteen og de nasjonale olympiske komiteer, treffe avtaler om innkvarteringen og legge til rette detaljene for vedkommende lands deltagere og ledere.

Følgende attacheer ble utnevnt:

Belgia	Karsten Sørensen
Bulgaria	Alecv Golemanoff
Canada	Per H. Flaaten
Finnland	Olav Tendeland
Frankrike	Maurice Lesoil
Island	Haraldur Krøyer
Italia	Nino Bussoli
Japan	Knut Olsen
Jugoslavia	C. Job
Libanon	Frantz Tanberg
Polen	Wladyslaw Rolski
Spania	Salvador Garcia de Pruneda y Ledesma
Storbritannia	W. V. Crawford Compton
Sveits	Daniel Enersen
Sverige	William Hake
Tsjekkoslovakia	Dr. Bures
Tyskland	Kurt Hensel
USA	Knut Gresvig
Østerrike	Franz Wozak

Cooperation with the National Olympic Committees.

At the meetings in Copenhagen and Vienna and during visits in Oslo a majority of the Olympic Committees of the participating nations were also kept informed about the Games. Furthermore there was extensive correspondence, and the Organising Committee kept in contact with the various countries' plans for participation, through questionnaires which were sent out at suitable intervals. On the other hand the Organising Committee kept all interested bodies posted through a *News Bulletin* (in English and French) and circulars.

Attachés.

In collaboration with the National Olympic Committees, the Organising Committee—in accordance with article 58 of the Charter—appointed an attaché to each participating country. They might be Norwegian or foreign persons, but they had to be living within the Oslo area and should preferably be familiar with the language of the country to which they were attached.

Their job was to establish contact between the Organising Committee and the National Olympic Committees, make arrangements for billeting and accommodation and to prepare and assist with all details for the competitors and officials of the country in question.

The following attaches were appointed:

Austria	Franz Wozak
Belgium	Karsten Sørensen
Bulgaria	Alecv Golemanoff
Canada	Per H. Flaaten
Czechoslovakia	Dr. Bures
Finland	Olav Tendeland
France	Maurice Lesoil
Germany	Kurt Hensel
Great Britain	W. V. Crawford Compton
Iceland	Haraldur Krøyer
Italy	Nino Bussoli
Japan	Knut Olsen
Jugoslavia	C. Job
Lebanon	Frantz Tanberg
Poland	Wladyslaw Rolski
Spain	Salvador Garcia de Pruneda y Ledesma
Sweden	William Hake
Switzerland	Daniel Enersen
USA	Knut Gresvig

Forholdsvist tidlig ble det utnevnt attachéer for de land som hadde et større antall deltagere i vinterlekene, mens de øvrige attachéer kom forholdsvist sent inn i bildet. Enkelte land fant det ikke nødvendig å få oppnevnt egne attachéer.

Attachéene lettet i høy grad Organisasjonskomiteens samarbeid med de nasjonale olympiske komiteer under forberedelsene, og deres innsats — helt og holdent på frivillig basis — var til overordentlig stor hjelp og nytte under deltagerens opphold her i landet i februar 1952.

Andre forbindelser i utlandet.

Her skal bare nevnes to forbindelser som Organisasjonskomiteen samarbeidet med om sentrale problemer. Andre forbindelser er nevnt under de spesielle avsnitt, f. eks. utenlandske reiselivsorganisasjoner og reisebyråer i avsnittene om *Billettsalget i utlandet*, presseorganisasjoner under *Nyhetsstjenesten* osv.

St. Moritz har to ganger vært arrangementssted for olympiske vinterleker — i 1928 og 1948. Det var derfor naturlig å henvende seg til den sveitsiske organisasjonskomité for vinterlekene 1948.

Generalsekretæren for vinterlekene i St. Moritz 1948, Jean Weymann, var også generalsekretær i den sveitsiske olympiske komité, og han tilførte hele tiden beredvillig Organisasjonskomiteen i Oslo verdifulle råd og vink i praktiske spørsmål. De erfaringer den sveitsiske organisasjonskomité hadde høstet ble således til stor nytte for det forberedende arbeid for vinterlekene 1952.

Helsingfors skulle arrangere de olympiske sommerleker 1952. Fra 1950 ble det opptatt intimt samarbeid mellom de to organisasjonskomiteer.

Komiteene holdt hverandre underrettet om sakenes gang og utvekslet erfaringer gjennom korrespondanse og ved gjensidige besøk. Prinsipielle retningslinjer ble drøftet, og felles problemer i større saker ble løst på samme måte begge steder eller etter de samme linjer. Som eksempler kan nevnes spørsmål i forbindelse med innkvartering av aktive deltagere, presse og tilreisende publikum, de tekniske opplegg for nyhetstjenesten, reklamen og billettsalget i utlandet.

Selv om sommerlekenes arrangement i de fleste henseender var langt større og mer omfattende enn vinterlekenes, så var ofte grunntrekkene i arbeidet og prinsippene for løsningen av de enkelte saker de samme. I Oslo måtte man nødvendigvis ligge et halvt år foran med alle arbeider

At a rather early date attachés were appointed to those countries which would send a fairly large number of competitors, while other attachés were appointed quite late. Some countries did not consider the appointing of special attachés necessary in their case.

The attachés were a great help to the Organising Committee in its cooperation with the National Olympic Committees during preparations, and their work—entirely voluntary—proved extremely useful and valuable throughout the stay of the competitors in Norway in February 1952.

Other Contacts Abroad.

Only two other contacts will be mentioned here; while some are referred to in special sections of this report, e. g. travel bureaus and agencies abroad (mentioned under *Ticket Sales Abroad*), press organisation (under *News Service*), etc.

St. Moritz has twice been the arena for Olympic Winter Games, in 1928 and 1948. Naturally, therefore, the Organising Committee got in touch with the corresponding Swiss committee to derive the benefit of its experience.

The Secretary General of the Swiss Organising Committee of 1948 was the Secretary General of the Swiss Olympic Committee, Mr. Jean Weymann, who was willing at any time to furnish the Norwegian Organising Committee with valuable advice and practical hints.

Helsinki, Finland, was to be the arena of the Olympic Summer Games 1952. As a matter of course, contact was established between the respective Organising Committees in Helsinki and Oslo, which then kept each other informed about progress of preparations etc. through correspondence and mutual visits. Common problems, such as billeting, technical installations for news services, publicity, ticket sales abroad, etc., were discussed and solved along the same lines. Even though the Summer Games required a more extensive and complicated arrangement, many basic problems were similar. In Oslo all preparations had to be half a year earlier, but the co-operation proved very useful and valuable.

Internal (i. e. Norwegian) contacts established by the Organising Committee included primarily municipal departments, the Norwegian Government, official and private institutions and individuals. No names will be mentioned here, as the

der, men samarbeidet ga nyttige og verdifulle impulser.

De innenlandske forbindelser som Organisasjonskomiteen søkte kontakt og samarbeid med var mange — først og fremst en rekke kommunale etater i Oslo, de norske statsmyndigheter, offentlige og private institusjoner og enkeltpersoner. Her skal ingen nevnes spesielt, idet de fleste nevnes under vedkommende avsnitt. Det skal bare understrekes at vinterlekenes arrangører hos alle og overalt ble møtt med enestående velvilje og interesse.

Arbeidsplan.

En viktig ting var allerede tidlig å skaffe en oversikt over arbeidsoppgavene, grupper og nummerere dem for å kunne ta fatt på de enkelte oppgaver i tur og orden så de kunne bli løst i rett tid. Etterhånden kom jo stadig nye oppgaver til, og disse måtte innpasses i arbeidsprogrammet. Selv om tiden var knapp — ofte meget knapp — kom Organisasjonskomiteen aldri i virkelig tidsnød. Det kan ikke kraftig nok understrekes hvor viktig og nyttig det var at det meget tidlig ble satt opp en slik detaljert arbeidsplan.

Sprog.

Den internasjonale olympiske komités offisielle sprog er fransk og engelsk. Når det gjelder de viktigste trykksaker for olympiske leker, som håndbøker med konkurransereglene og programmet, må det alltid brukes et tredje sprog i tillegg. Det falt naturlig å velge norsk som vinterlekenes tredje offisielle sprog, både fordi det er vanlig å bruke det arrangerende lands sprog ved siden av fransk og engelsk, og fordi norsk meget vel kan brukes i alle de skandinaviske land.

Alle trykksaker ble utgitt på fransk og engelsk, for det meste også på norsk. Alle samarbeidende organer fikk velge hvilket av disse tre sprog de ville ha trykksaker, sirkulærer og korrespondanse på. For å gjøre brevvekslingen lettere for enkelte land, ble det også brukt tysk og spansk i korrespondansen.

Stikkordkode.

De nasjonale olympiske komiteer ble anmodet om å oppgi et stikkord (ikke telegramadressen) som skulle brukes som første ord i alle telegrammer, for mest mulig å unngå forvekslinger eller forfalskede meldinger.

majority appear in the relevant special sections. Let it be said only that everywhere exceptional good will and interest was evident, making it possible to solve all problems in the best way.

Planning the Work.

It was important to obtain at an early date an over-all view of all tasks and to group and number them in order to be able to tackle each job in its turn and to have everything finished according to schedule. New problems appeared constantly and had to be fitted into the programme. Although time was very short, the Organising Committee was never really pressed. It can not be emphasized too strongly how important and useful this detailed plan—made up at an early date—proved to be.

Languages.

The official languages of the IOC are French and English. With regard to more important printed matter published for the Games, such as the handbooks with competition rules and the programme, a third additional language had to be used. It was natural to choose Norwegian as this third language, both because it is customary to employ the language of the organising country, and because Norwegian is well understood in all Scandinavian countries.

All printed matter was published in French and English, most of it also in Norwegian. All cooperating bodies were able to choose the language in which they wanted pamphlets, circulars and letters. To facilitate further correspondence with certain countries, German and Spanish were used to some extent.

Code Words.

The National Olympic Committees were asked to furnish a code word (not their cable address) to be used as the first word of all telegrams to avoid mistaken identities or falsifications.

Registering Information

from the National Olympic Committees was achieved by means of special loose leaf files. Furthermore the information was registered on a couple of large posting boards placed at strategic spots in the Secretariat. Here one could see at a glance the events in which any country would participate, the language desired for cor-

Registrering av opplysninger,
innhentet fra de nasjonale olympiske komiteer, foregikk i spesielt innrettede løsbladmapper. Dessuten ble opplysningene registrert på et par større oppslagstavler, som var anbrakt på strategiske steder i sekretariatet. Der kunne man avlese hvilke øvelser de enkelte land skulle delta i, hvilket sprog de ønsket trykksaker og korrespondanse på, adresse, telegramadresse, kodeord, attachéenes navn og adresser m. m. Disse opplysningstavlene var til stor nytte, særlig etter hvert som nye funksjonærer kom til.

Telefonopplysning.

For å avlaste både Oslo Telefonanleggs og de olympiske sentralbord, ble det opprettet et spesielt opplysningskontor, som ble plasert i Hotell Viking. Oslo Telefonanlegg bekostet opplegget og stilte tre damer til disposisjon for tjenesten. Like før og under lekene ble betjeningen forsterket med opptil seks damer fra Organisasjonskomiteens kontorer.

Det var 3 serietelefoner på telefonnummer 33 77 55. Opplysningstelefonen var i drift fra 10. januar til 26. februar. Fra 1. februar ble det nødvendig med ekspedisjonstid fra 8—23 og med 3 ekspeditører på de to første skift fra 8—18.

Henvisning til opplysningstelefonen var tatt inn i telefonkatalogen for Oslo, i dagsprogrammene og andre trykksaker for publikum. Overalt var det presisert at kontoret *ikke* ga opplysninger om idrettsresultater, da man i så fall ville ha risikert blokering av linjene.

De fleste forespørsler gjaldt billetter, innkvartering, adresser og telefonnummer til konkurransestedene, de olympiske kontorer og innkvarteringsstedene, hvor den eller den deltager, leder, funksjonær eller journalist kunne treffes osv. Materialet måtte derfor være meget omfattende.

Trafikken var svær, og det var tydelig at denne telefon dekket et viktig behov og vesentlig avlastet sekretariatets sentralbord og andre kontorer.

Dugnad.

Dugnadskomiteen ble på et tidlig tidspunkt oppnevnt av Anleggskomiteen, og senere også av Organisasjonskomiteen. Hensikten var å aktivisere idrettsungdommen og gjøre den direkte delaktig i utbyggingen av idrettsanleggene og andre arbeidstiltak for idretten — et prinsipp som har vunnet hevd innen norsk idrett.

responsence, etc., code words, names and addresses of attachés, etc. These boards proved very useful, especially when new personnel was hired and had to be briefed.

Telephone Information Service.

To relieve the Oslo Telephone Company and the Olympic switchboard, a special information office was established in the Hotel Viking. The Oslo Telephone Company paid for the establishment, and put three operators at the disposal of the service. Just before and during the Games, six girls from the office staff of the Organising Committee were transferred to information office duties.

Telephone number 33 77 55 had three serial sets. The information telephone service was in operation during the period Jan. 10th-Feb. 26th. As of Feb. 1st it was open daily from 8 a.m. until 11 p.m. with three operators on duty from 8 a.m. until 6 p.m.

The Oslo telephone directory carried references to this information telephone service. So did the daily programmes and other printed matters for the public. It was stressed everywhere that this telephone service would *not* furnish results from the competitions as this would probably have led to congestion of the lines.

Most inquiries concerned tickets, accommodation, addresses and telephone numbers of the various arenas, and where competitors, coaches, officials or reporters might be located, etc. The information material on hand therefore had to be varied and extensive.

Traffic was very heavy, and it soon became evident that the information telephone service met an important demand, and to an appreciable degree relieved the switchboard of the Secretariat and other offices.

Voluntary assistance.

The *voluntary assistance committee* was formed at an early date by the Installations Committee, later supported by the Organising Committee. Its purpose was to activate young people in the sports organisations and let them share in the building-out of the arenas and other work for the good of sports generally—a prin-

Oppgavenes spesielle karakter og den knappe tid gjorde at den frivillige arbeidsinnsats på idrettsanleggene og andre bygningsmessige arbeider ble minimal.

De utvendige malerarbeider på den provisoriske spisesal- og butikkpaviljong på Ullevål (innkvarteringssted for deltagere) ble utført av en gruppe idrettsmenn, på frivillig basis.

På Jordal Amfi utførte ishockeyspillere arbeidet med å bære på plass de 22 000 meter galvaniserte jernrør som skulle støpes ned i betongflaten for kunstisbanen.

principle which is time-honoured in Norwegian sports activities.

The special character of the jobs and the very short time available, reduced the voluntary assistance in all building work to a minimum.

External painting of the temporary pavillion at the Ullevål billeting area was carried out by a group of sports enthusiasts on a voluntary basis.

At Jordal Amfi ice hockey players carried some 25,000 yards of galvanized iron pipes to the spots where they were put into the concrete floor of the artificial ice rink.

II

Datokomiteen — Vinterlekenes program

En av Organisasjonskomiteens første handlinger var å oppnevne en egen komité — *datokomiteen* — som skulle studere vær- og føreforhold og utrede hvordan de enkelte øvelser best skulle kunne innpasses i et samlet program på maksimum 11 dager. Organisasjonskomiteen valgte et av sine medlemmer til datokomiteens formann og for øvrig formennene i de fire tekniske komiteer (idrettskomiteene).

Det vitenskapelige og statistiske grunnlag for vurderingen av værforholdene ble utarbeidet av Meteorologisk Institutt i Oslo, som baserte sine konklusjoner på nøyaktige data for minimums- og maksimumstemperaturer, nedbør og andre værforhold gjennom lange tidsrom, opptil 40 år tilbake i tiden. Man kom frem til at perioden 10.—20. februar måtte være gunstigst.

Skøyteløpene ville det erfaringsmessig være gunstigst å få tidligst mulig i februar. Det samme gjaldt ishockey, før det ble tale om kunstfrossen bane, likeledes bobsleigh. Skikonkurransene burde derimot helst foregå senere, i slutten av februar eller i begynnelsen av mars.

Det kompliserte saken at det internasjonale skiforbund fikk godkjent 3 nye skiøvelser — stor-slalåm for damer og herrer og 10 km langrenn for damer — som måtte innarbeides i programmet etter at det i store trekk var fastlagt.

12 skistevner, 4 hurtigløp på skøyter, 3 kunstløp med foregående pliktløp, 4 bobsleighkonkurranser, et stort antall ishockeykamper (på forhånd anslått til mellom 28 og 45), 3 bandykamper (oppvisning) foruten åpnings- og avslutningsseremoniene skulle få plass i et program som omfattet 10 eller høyst 11 dager.

Dates Committee— Programme of the Winter Games

One of the first actions of the Organising Committee was to appoint a special *dates committee* which was to study weather and snow conditions and work out how the events could best be fitted into a total programme of not more than eleven days. A member of the Organising Committee became chairman of this sub-committee, which otherwise consisted of the chairmen of the four technical (sports) committees.

The scientific and statistical material which formed a basis for evaluation of weather conditions was furnished by the Meteorological Institute in Oslo, which based its conclusions on statistical data for temperatures, precipitation and other weather phenomena throughout a period of up to 40 years. February 10th to 20th was found to be the best period.

With regard to skating, early February offered the best conditions. The same held true for ice hockey (in the absence of an artificially frozen rink), and bobsleigh. Skiing competitions, on the other hand, should preferably be held somewhat later, toward the end of February or in the beginning of March.

Three new skiing events suggested by the FIS and approved by the IOC at a later date, further complicated the programme.

The events which were to be fitted into the 11 days' framework included 12 ski meets, 4 speed skating races, 3 figure skating finals with preceding (2) compulsory figures contests, a number of ice hockey matches (pre-estimated at somewhere between 28 and 45), 3 bandy exhibition matches, as well as opening and closing ceremonies.

Stevnekollisjoner var ikke til å unngå. I alle tilfelle måtte idrettslige hensyn veie tyngst, og først og fremst måtte programmet innrettes slik at det ga plass for tilstrekkelig trening og at konkurransene foregikk på de gunstigste tidspunkter. Så langt det var idrettslig forsvarlig måtte man unngå kollisjoner mellom de stevner som antagelig ville få størst publikumstilstrømning.

Her ble samarbeidsånden i idretten stilt på en ganske hard prøve. De tekniske komiteers formenn representerte hver sin idrett, og for så vidt hvert sitt særforbund, men de besto prøven med glans — i god olympisk ånd.

Det var et meget vesentlig poeng å få to søndager innenfor 11-dagers rammen, og den endelige løsning ble at man bestemte seg for perioden 15. til 25. februar 1952. Skøyteløpene skulle arrangeres tidligst mulig i perioden. Første og annet heat i 2-manns bobsleigh skulle gå allerede dagen før åpningen, altså 14. februar, så det kunne bli bedre tid til treningen for 4-manns bobsleigh. Av trafikkmessige hensyn måtte heller ikke stevnene i Holmenkollen, Rødkleiva og bobsleighbanen kollideres. Videre ble det besluttet å la rennene på Norefjell begynne 14. februar (storslalom for damer), slik at det kunne bli to dagers opphold mellom konkurransene på Norefjell og i Rødkleiva.

Det samlede program ble forelagt Den internasjonale olympiske komité på møtet i Wien i mai 1951 og godkjent. Dette program ble fulgt ved avviklingen av vinterlekene — med to unntak: Etter det opprinnelige program skulle utforrenn for damer og herrer arrangeres på samme dag — lørdag 16. februar — på Norefjell. Av arrangementstekniske grunner ble damenes utforrenn flyttet til den 17. februar. I kunsløpene på skøyter ble damenes pliktløp avviklet 16. og 17. februar i stedet for 16. og 18. som opprinnelig bestemt.

Det ble avsatt plass i programmet for ishockeykampene. Selve turneringsplanen kunne først settes opp etter at anmeldelsesfristen var utløpt og det var definitivt på det rene hvor mange og hvilke land som ville delta. I alt ble det anmeldt 9 lag, og det skulle således spilles 36 kamper. Da serien var spilt ferdig, sto Sverige og Tsjekkoslovakias lag likt både i poeng og målforhold, og en ekstrakamp måtte derfor arrangeres på lekens avslutnings dag, mandag 25. februar.

"Collisions", i.e. events taking place simultaneously, were unavoidable. First and foremost the programme had to be made up in such a way that it provided sufficient time and opportunity for training, and so that competitions took place at the most favourable times. As far as possible collisions must be avoided between those events expected to draw the largest crowds.

Here the spirit of cooperation was severely tried. The chairmen of the technical committees represented four different branches of sports but they showed themselves to be good sportsmen in the best Olympic tradition.

It was considered very important that the 11-day schedule, included two Sundays. The final choice was the period February 15th to 25th. Skating races were to be held as early as possible in this period, and the two first heats of the bobsleigh races would be run a day before the official opening ceremony to provide more time for training with the 4-man bobs. To avoid traffic congestion the main events in Holmenkollen, Rødkleiva and the Bobsleigh Run must not collide. Further it was decided to let the races at Norefjell start on February 14th (Ladies' giant slalom) to provide two days' space between the Norefjell and the Rødkleiva competitions.

The complete programme was submitted to the IOC at its meeting in Vienna in May 1951, and approved by the Committee. The actual Games followed it with two exceptions: According to the original programme the downhill races (ladies' and mens') were to be held on the same day (Feb. 16th) at Norefjell. For operational reasons the ladies' downhill was moved to Feb. 17th. The ladies' figure skating, compulsory figures, were held on the 16th and 17th instead of the 16th and 18th as originally decided upon.

Sufficient room (in time and space) for the ice hockey tournament was provided in the programme. The actual schedule of matches could not be made up until the closing dates for entries had expired, and it was definitely clear how many and which countries would participate. Altogether 9 teams were entered, making a total of 36 matches necessary. When the tournament was finished, however, the Swedish and the Czech teams had obtained exactly the same number of points and score, and an extra play-off match had to be played on the day of the closing ceremony, Feb. 25th.

Program, øvelsesvis

Februar 1952	14 Tor	15 Fre	16 Lør	17 Søn	18 Man	19 Tirs	20 Ons	21 Tor	22 Fre	23 Lør	24 Sen	25 Man	Sted
Åpningsseremoni		10 ⁰⁰											B
II	11 ⁰⁰	14 ⁰⁰											F
Bobsleigh IV								11 ⁰⁰	11 ⁰⁰				F
Ski Storslalåm for damer .	13 ⁰⁰												N
Storslalåm for herrer .		13 ⁰⁰											N
Utforrenn for herrer .			13 ⁰⁰										N
Utforrenn for damer .				13 ⁰⁰									N
Slalåm for damer. . .							14 ⁰⁰						R
Slalåm for herrer . . .						13 ⁰⁰							R
Hopprenn for kombinert klasse				12 ³⁰									H
18 km langrenn - spesielt og kombinert. . . .					11 ⁰⁰								H
50 km langrenn							10 ⁰⁰						H
10 km langrenn for damer . .										10 ⁰⁰			H
4 x 10 km stafett										12 ⁰⁰			H
Spesielt hopprenn											13 ³⁰		H
Skøyter Hurtigløp: 500 m			15 ⁰⁰										B
5 000 m				16 ⁰⁰									B
1 500 m					17 ⁰⁰								B
10 000 m						10 ⁰⁰							B
Kunstløp (pliktløp)			1 9 ⁰⁰	1 9 ⁰⁰	2 9 ⁰⁰								J
Kunstløp (spesialløp)							3 19 ⁰⁰	4 19 ⁰⁰	5 19 ⁰⁰				B
Ishockey		1700 1900 2100	1700 1900 2100	1700 1900 2100	1700 1900 2100	1700 2100	1700 2100	1700 1900 2100	1400 1700 1900 2100	1700 1900 2100	1600 1700 2100	1100 1700	J D Dr. L S
Bandy (oppvisning)							14 ⁰⁰	14 ⁰⁰		14 ⁰⁰			DD B
Avslutningsseremoni												19 ⁰⁰	B

B = Bislett. **D** = Dæhlenenga. **Dr.** = Drammen. **F** = Frognerseteren. **H** = Holmenkollen. **J** = Jordal Amfi.
L = Lillestrøm. **N** = Norefjell. **R** = Rødkeiva. **S** = Sandvika.

1. Damer. 2. Herrer. 3. Damer. 4. Herrer. 5. Par.

Programme — by Events

February 1952	14 Thu	15 Fri	16 Sat	17 Sun	18 Mon	19 Tue	20 Wed	21 Thu	22 Fri	23 Sat	24 Sun	25 Mon	Arenas	
Opening Ceremony		14 ⁰⁰											B	
Bob	Boblet	11 ⁰⁰	14 ⁰⁰										F	
	Bobsleigh							11 ⁰⁰	11 ⁰⁰				F	
Ski	Giant Slalom, Ladies	13 ⁰⁰											N	
	Giant Slalom, Men		13 ⁰⁰										N	
	Downhill, Men			13 ⁰⁰									N	
	Downhill, Ladies				13 ⁰⁰								N	
	Slalom, Ladies							14 ⁰⁰					R	
	Slalom, Men						13 ⁰⁰						R	
	Jumping, Combined Event				12 ³⁰									H
	Cross Country (18 km), Special and Combined Class					11 ⁰⁰								H
	Cross Country (50 km)							10 ⁰⁰						H
	Cross Country (10 km), Ladies										10 ⁰⁰			H
	Relay Race (4 x 10 km)										12 ⁰⁰			H
	Jumping, Special Class											13 ³⁰		H
	Skating	Speed Skating: 500 metres			15 ⁰⁰									B
5 000 metres					16 ⁰⁰								B	
1 500 metres						17 ⁰⁰							B	
10 000 metres								10 ⁰⁰					B	
Figure Skating, Compulsory Figures				1 9 ⁰⁰	1 9 ⁰⁰		2 9 ⁰⁰						J	
Figure Skating, Free Skating								3 19 ⁰⁰	4 19 ⁰⁰	5 19 ⁰⁰				B
Ice Hockey		1700 1900 2100	1700 1900 2100	1700 1900 2100	1700 1900 2100	1700 2100	1700 2100	1700 1900 2100	1400 1700 1900 2100	1700 1900 2100	1600 1700 2100	1100 1700	J D Dr. L S	
Bandy (Demonstration)							14 ⁰⁰	14 ⁰⁰		14 ⁰⁰			DD B	
Closing Ceremony												19 ⁰⁰	B	

B = Bislett. **D** = Dshlenenga. **Dr.** = Drammen. **F** = Frognerseteren. **H** = Holmenkollen. **J** = Jordal Amfi.
L = Lillestrøm. **N** = Norefjell. **R** = Rødkleiva. **S** = Sandvika.

1 Ladies. 2 Men. 3 Ladies. 4 Men. 5 Pairs.

Program, fra dag til dag

Datum	Tid	Øvelser	Konkurransensted
TORS DAG 14. februar	11.00	Bob II, 1. og 2. heat.....	Frognerseieren
	13.00	Storslalåm for damer.....	Norefjell
FREDAG 15. februar	10.00	Åpningsseremoni.....	Bislett
	13.00	Storslalåm for herrer.....	Norefjell
	14.00	Bob II, 3. og 4. heat.....	Frognerseieren
	17.00	Ishockey (USA—Norge).....	Jordal Amfi
	19.00	Ishockey (Sverige—Finnland).....	Dæhlenenga
	21.00	Ishockey (Polen—Tsjekkoslovakia).....	Drammen
LØRDAG 16. februar	9.00	Kunsthøp på skøyter, plikthøp for damer.....	Jordal Amfi
	13.00	Utforrenn for herrer.....	Norefjell
	15.00	Hurtighøp på skøyter 500 m.....	Bislett
	17.00	Ishockey (Finnland—Sveits).....	Jordal Amfi
	19.00	Ishockey (Norge—Tsjekkoslovakia).....	Dæhlenenga
	21.00	Ishockey (USA—Tyskland).....	Sandvika
SØNDAG 17. februar	9.00	Kunsthøp på skøyter, plikthøp for damer.....	Jordal Amfi
	12.30	Hopprenn for kombinert klasse.....	Holmenkollen
	13.00	Utforrenn for damer.....	Norefjell
	16.00	Hurtighøp på skøyter 5000 m.....	Bislett
	17.00	Ishockey (Sverige—Norge).....	Jordal Amfi
	21.00	Ishockey (Sveits—Polen).....	Dæhlenenga
MANDAG 18. februar	9.00	Ishockey (Canada—Finnland).....	Drammen
	11.00	Ishockey (Tyskland—Tsjekkoslovakia).....	Jordal Amfi
	17.00	18 km langrenn, spesielt og kombinert.....	Holmenkollen
	17.00	Hurtighøp på skøyter 1500 m.....	Bislett
	19.00	Ishockey (USA—Finnland).....	Jordal Amfi
	21.00	Ishockey (Canada—Polen).....	Dæhlenenga
TIRSDAG 19. februar	9.00	Ishockey (Norge—Sveits).....	Sandvika
	10.00	Ishockey (Sverige—Tyskland).....	Jordal Amfi
	13.00	Kunsthøp på skøyter, plikthøp for herrer.....	Jordal Amfi
	17.00	Hurtighøp på skøyter 10 000 m.....	Bislett
	19.00	Slalåm for herrer.....	Rødkleiva
	21.00	Ishockey (Canada—Tsjekkoslovakia).....	Jordal Amfi
ONSDAG 20. februar	10.00	Ishockey (USA—Sveits).....	Jordal Amfi
	14.00	50 km langrenn.....	Holmenkollen
	14.00	Slalåm for damer.....	Rødkleiva
	17.00	Bandy (Finnland—Norge).....	Dæhlenenga
	19.00	Ishockey (Tyskland—Polen).....	Jordal Amfi
	21.00	Kunsthøp på skøyter, spesialløp for damer.....	Bislett
TORS DAG 21. februar	9.00	Ishockey (Norge—Finnland).....	Jordal Amfi
	11.00	Ishockey (Sverige—Polen).....	Jordal Amfi
	14.00	Bob IV, 1. og 2. heat.....	Frognerseieren
	17.00	Bandy (Norge—Sverige).....	Dæhlenenga
	19.00	Kunsthøp på skøyter, spesialløp for herrer.....	Bislett
	21.00	Ishockey (Canada—Sveits).....	Dæhlenenga
FREDAG 22. februar	9.00	Ishockey (Finnland—Tsjekkoslovakia).....	Sandvika
	11.00	Ishockey (Norge—Tyskland).....	Jordal Amfi
	14.00	Bob IV, 3. og 4. heat.....	Frognerseieren
	17.00	Ishockey (Finnland—Tyskland).....	Jordal Amfi
	19.00	Ishockey (Sveits—Tsjekkoslovakia).....	Jordal Amfi
	21.00	Kunsthøp på skøyter, parløp.....	Bislett
LØRDAG 23. februar	9.00	Ishockey (USA—Polen).....	Dæhlenenga
	11.00	Ishockey (Canada—Sverige).....	Jordal Amfi
	14.00	10 km langrenn for damer.....	Holmenkollen
	17.00	4 x 10 km stafett.....	Holmenkollen
	19.00	Bandy (Finnland—Sverige).....	Bislett
	21.00	Ishockey (Sverige—Sveits).....	Jordal Amfi
SØNDAG 24. februar	13.30	Ishockey (Canada—Norge).....	Dæhlenenga
	16.00	Ishockey (Finnland—Polen).....	Lillestrøm
	17.00	Ishockey (USA—Tsjekkoslovakia).....	Jordal Amfi
	21.00	Ishockey (Sveits—Tyskland).....	Dæhlenenga
MANDAG 25. februar	13.30	Spesielt hopprenn.....	Holmenkollen
	17.00	Ishockey (Sverige—Tsjekkoslovakia).....	Jordal Amfi
	19.00	Ishockey (Canada—USA).....	Jordal Amfi
MANDAG 25. februar	11.00	Ishockey (Norge—Polen).....	Jordal Amfi
	17.00	Ishockey (Sverige—Tsjekkoslovakia, ekstrakamp om 3. plassen).....	Jordal Amfi
	19.00	Avslutningsseremoni med isfest.....	Bislett

Programme — Day to Day

Date	Time	Events	Arenas
THURSDAY 14th February	1100 hrs. 1300	Boblet, 1st and 2nd Heat..... Ski: Giant Slalom, Ladies.....	Frognerseteren Norefjell
FRIDAY 15th February	1000 hrs. 1300 1400 1700 1900 1900 2100	Opening Ceremony..... Ski: Giant Slalom, Men..... Boblet, 3rd and 4th Heat..... Ice Hockey (USA v. Norway)..... Ice Hockey (Sweden v. Finland)..... Ice Hockey (Poland v. Czechoslovakia)..... Ice Hockey (Canada v. Germany).....	Bislett Norefjell Frognerseteren Jordal Amfi Dæhlenenga Drammen Jordal Amfi
SATURDAY 16th February	0900 hrs. 1300 1500 1700 1900 1900 2100	Figure Skating, Compulsory Figures, Ladies..... Ski: Downhill, Men..... Speed Skating: 500 metres..... Ice Hockey (Finland v. Switzerland)..... Ice Hockey (Norway v. Czechoslovakia)..... Ice Hockey (USA v. Finland)..... Ice Hockey (Sweden v. Poland).....	Jordal Amfi Norefjell Bislett Jordal Amfi Dæhlenenga Sandvika Jordal Amfi
SUNDAY 17th February	0900 hrs. 1230 1300 1600 1700 1900 1900 2100	Figure Skating, Compulsory Figures, Ladies..... Ski: Jumping, Combined Event..... Ski: Downhill, Ladies..... Speed Skating: 5000 metres..... Ice Hockey (Sweden v. Norway)..... Ice Hockey (Switzerland v. Poland)..... Ice Hockey (Canada v. Finland)..... Ice Hockey (Germany v. Czechoslovakia).....	Jordal Amfi Holmenkollen Norefjell Bislett Jordal Amfi Dæhlenenga Drammen Jordal Amfi
MONDAY 18th February	1100 hrs. 1700 1700 1900 1900 2100	Ski: Cross Country, 18 kilometres, Special & Combined Class..... Speed Skating: 1500 metres..... Ice Hockey (USA v. Finland)..... Ice Hockey (Canada v. Poland)..... Ice Hockey (Norway v. Switzerland)..... Ice Hockey (Sweden v. Germany).....	Holmenkollen Bislett Jordal Amfi Dæhlenenga Sandvika Jordal Amfi
TUESDAY 19th February	0900 hrs. 1000 1300 1700 2100	Figure Skating, Compulsory Figures, Men..... Speed Skating: 10,000 metres..... Ski: Slalom, Men..... Ice Hockey (Canada v. Czechoslovakia)..... Ice Hockey (USA v. Switzerland).....	Jordal Amfi Bislett Radkleiva Jordal Amfi Jordal Amfi
WEDNESDAY 20th February	1000 hrs. 1400 1400 1700 1900 2100	Ski: Cross Country, 50 kilometres..... Ski: Slalom, Ladies..... Bandy (Finland v. Norway)..... Ice Hockey (Germany v. Poland)..... Figure Skating, Free Skating, Ladies..... Ice Hockey (Norway v. Finland).....	Holmenkollen Rødkleiva Dæhlenenga Jordal Amfi Bislett Jordal Amfi
THURSDAY 21st February	1100 hrs. 1400 1700 1900 1900 1900 2100	Bobsleigh, 1st and 2nd Heat..... Bandy (Norway v. Sweden)..... Ice Hockey (USA v. Sweden)..... Figure Skating, Free Skating, Men..... Ice Hockey (Canada v. Switzerland)..... Ice Hockey (Finland v. Czechoslovakia)..... Ice Hockey (Norway v. Germany).....	Frognerseteren Dæhlenenga Jordal Amfi Bislett Dæhlenenga Sandvika Jordal Amfi
FRIDAY 22nd February	1100 hrs. 1400 1700 1900 1900 2100	Bobsleigh, 3rd and 4th Heat..... Ice Hockey (Finland v. Germany)..... Ice Hockey (Switzerland v. Czechoslovakia)..... Figure Skating, Pairs..... Ice Hockey (USA v. Poland)..... Ice Hockey (Canada v. Sweden).....	Frognerseteren Jordal Amfi Jordal Amfi Bislett Dæhlenenga Jordal Amfi
SATURDAY 23rd February	1000 hrs. 1200 1400 1700 1900 1900 2100	Ski: Cross Country, 10 kilometres, Ladies..... Ski: Relay Races (4 x 10 kilometres)..... Bandy (Finland v. Sweden)..... Ice Hockey (Sweden v. Switzerland)..... Ice Hockey (Canada v. Norway)..... Ice Hockey (Finland v. Poland)..... Ice Hockey (USA v. Czechoslovakia).....	Holmenkollen Holmenkollen Bislett Jordal Amfi Dæhlenenga Lillestrøm Jordal Amfi
SUNDAY 24th February	1330 hrs. 1600 1700 2100	Ski: Jumping, Special Class..... Ice Hockey (Switzerland v. Germany)..... Ice Hockey (Sweden v. Czechoslovakia)..... Ice Hockey (Canada v. USA).....	Holmenkollen Dæhlenenga Jordal Amfi Jordal Amfi
MONDAY 25th February	1100 hrs. 1700 1900	Ice Hockey (Norway v. Poland)..... Ice Hockey (Sweden v. Czechoslovakia—Play off)..... Closing Ceremony.....	Jordal Amfi Jordal Amfi Bislett

Emblem, plakater, propaganda

Emblem.

En egen komité — *emblem- og plakatkomiteen* — fikk i oppdrag å finne frem til et eget merke for vinterlekene 1952 og sørge for en plakat til internasjonal bruk. Komiteens første tiltak var å få utlyst en offentlig konkurranse om et emblem for vinterlekene.

I alt ble det innlevert 335 utkast, som ble bedømt av komiteen.

Det seirende utkast var tegnet av Gunnar Furuholmen. Det var enkelt utformet, sirkelrundt, med Oslo Rådhus i lys silhuett på lys blå bunn med de fem olympiske ringer tvers over og lekenes betegnelse i omsluttende sirkel.

Emblemet ble lekenes symbol. Det ble brukt på alle Organisasjonskomiteens brev, formularer og trykksaker, foruten på en del salgsgjenstander etter spesiell godkjennelse av Organisasjonskomiteen (se under *Lisensiering*).

Plakater.

Det neste skritt var å utlyse en ny offentlig konkurranse, om en hovedplakat til bruk verden over. Allerede i innbydelsen var det angitt at plakaten klart og tydelig måtte vise de 5 sammenhengende olympiske ringer i farger og kun skulle ha denne tekst: «De VI Olympiske Vinterleker, Oslo 14.—25. februar 1952.» Det ble gjort oppmerksom på at denne tekst ville bli brukt i oversettelse på andre sprog. Derfor måtte den ikke innarbeides som del av selve plakatmotivet, men fremtre på eget, klart avgrenset tekstfelt.

I alt kom det inn 113 utkast. I første omgang fant man intet helt tilfredsstillende utkast, men premiene ble likevel fordelt. Det ble så holdt en ny, lukket konkurranse blant de tegnere som hadde fått sine utkast premiært. Denne konkurransen ble vunnet av Knut Yran, som fikk to av sine utkast anbefalt av juryen.

Propagandakomiteen sluttet seg til emblem- og plakatkomiteens uttalelse og anbefalte Organisasjonskomiteen å bruke det ene av Yrans utkast til hovedplakat i format 62 x 100 cm og det andre til en plakat i format 35 x 50 cm. Dette ble vedtatt.

Hovedplakaten ble trykt i ovennevnte størrelse (internasjonalt standardmål). Den var be-

Emblem, Posters, Publicity

Emblem.

A separate committee, the *emblem and poster committee* was commissioned to find a special symbol for the 1952 Winter Games, and to make a poster which could be used internationally. The committee's first undertaking was to proclaim a public competition for a desirable emblem.

335 drawings were handed in to be decided upon by the committee.

The winning drawing was done by Gunnar Furuholmen. It was a simple circular design, with Oslo's new City Hall lightly silhouetted against a pale-blue background, with the five Olympic rings superimposed, and the designation of the Winter Games printed around the outside rim of the circle.

This emblem became the symbol for the Games. It was used on all the Organising Committee's correspondence forms and printed materiel, as well as on a number of articles for sale, approved by the Organising Committee. (See under *Licensing*.)

Posters.

The next step was to proclaim a new public competition for the main poster to be used all over the world. It was stated in the original invitation that the poster had to show the five interlaced Olympic rings in colour, and that it should have the following text: "VI Olympic Winter Games, Oslo, 14-25th February, 1952." It was also pointed out that this text would have to be translated into other languages, and therefore was not to be part of the central design of the poster, but to be limited to the space reserved for the printed text only. 113 drawings were submitted in all.

The first results were not quite satisfactory, but the prizes were awarded nonetheless. Thereupon a new, closed competition was held among the artists who had been given prizes. This competition was won by Knut Yran, who had two drawings approved by the jury.

The publicity committee agreed with the emblem and poster committee's decision, and recommended that the Organising Committee use one of Yran's drawings as the main poster (62 x 100 cm) and the other for a smaller poster (35 x 50 cm).

regnet på plakattavler og oppslagsfelt. Den lille plakaten var mer beregnet på mindre utstillingsvinduer, reisebyråer, hoteller og skip. En del av opplaget av den lille plakaten ble klebet opp på stiv kartong og forsynt med både hempe og støtte, slik at den ikke bare kunne henge på en vegg, men også stilles opp på en disk, skranke eller lignende.

Begge plakater ble trykt i offset. Hovedplakaten fikk påtrykt tekst på norsk, engelsk, fransk, italiensk, portugisisk, spansk og tysk; av den lille plakaten var det dessuten en 8. variant — på finsk.

Hovedplakaten ble trykt i vel 30 000 eksemplarer og den lille i 12 000. Av de 12 000 små plakater ble 3 600 klebet opp på stiv kartong.

Distribusjonen av plakaten

ble planlagt av *propagandakomiteen* og foregikk via følgende kanaler: Utenriksdepartementet og norske diplomatiske stasjoner i utlandet, de nasjonale olympiske komiteer og de internasjonale idrettsforbund, Norges Statsbaner, Landslaget for Reiselivet i Norge, Reisetrafikkforeningen for Oslo og Omegn, norske linjerederier, norske og utenlandske flyselskaper og en rekke aviser i inn- og utlandet. For øvrig ble de sendt til alle som spesielt anmodet om å få dem.

Det kom mange bevis på at plakaten i alle fem verdensdeler ble godt plassert på formålstjenlige steder, og helt til dagen før lekene begynte var det behov for dem. Opplagene strakk såvidt til, idet det utenom arkiveksemplarene bare var et par hundre eksemplarer igjen.

Velkomstplakat.

Propagandakomiteen tok også initiativet til å få laget en spesiell plakat i forbindelse med utsmykningen av Oslo under vinterlekene. Denne plakaten ble tegnet av Helge Kittelsen, trykt i format 79 x 100 cm og montert på to-sidige tavler på vel 300 lysstolper fordelt over hele byområdet.

Motivet var bygd opp om ordet Oslo, formet som silhouetten av byens rådhus, på en bakgrunn av snøkrystaller og blå vinterhimmel. Teksten var på 3 linjer: «(Oslo) greets you — vous salue — hilser sine gjester.» Plakaten var et fargerikt innslag i den omfattende utsmykning av byen i de to uker den hang oppe, fra et par dager før lekene begynte.

The main poster was printed in the above size (international standard measurements). It was meant for billboards and bulletin boards. The smaller poster was intended for small display windows, travel bureaux, hotels and ships. A number of copies of the smaller poster were pasted onto cardboard to which were attached both a loop and a base so that they could be hung on a wall or set up on a counter, cupboard etc.

Both posters were printed lithographically. The main poster was printed with Norwegian, English, French, Italian, Portuguese, Spanish and German texts, and the smaller poster had an additional text in Finnish.

More than 30,000 copies of the main poster were printed, and 12,000 of the smaller one. 3,600 of the latter were pasted on cardboard.

Distribution of Posters

was planned by the *publicity committee*, and went through the following channels: Ministry of Foreign Affairs, and Norwegian diplomatic posts abroad, the National Olympic Committees, and the international sports federations, the Norwegian State Railways, the Norwegian Travel Association, the Oslo Travel Association, Norwegian shipping lines, Norwegian and foreign airways, and a number of newspapers within Norway and abroad. Posters were also sent out whenever specially requested.

Ample proof was given that the posters were well placed in strategic positions all over the world, and requests came in for them right up to the day before the Games began.

Welcoming Poster.

The publicity committee took the initiative to have a special poster made to be used in the city decorations during the Winter Games. This poster was designed by Helge Kittelsen, printed in 79 x 100 cm size, mounted on double boards, and hung on more than 300 lamp-posts throughout the whole city.

The design was built up around the word Oslo, made as a silhouette of the City Hall, against a background of snow crystals and blue winter sky. There were three lines of printed text: "(Oslo) greets you—vous salue—hilser sine gjester." The poster was a colourful part of the city decorations during the two weeks it was displayed.

Informasjonsblad.

Propagandakomiteen foreslo å utgi et illustrert hefte i 3-4 numre for å holde utlandet orientert om forberedelsene til vinterlekene og gi veiledning til interesserte. Bladet kom ut i engelsk og fransk utgave i 3 numre, henholdsvis på 8, 16 og 24 sider. Det var i format 20 x 29 cm og rikt illustrert. Samlet opplag var ca. 20 000 ekempl. Bladet ble redigert av generalsekretæren.

Utsendelsen foregikk etter et spesielt adresseregister, som omfattet alle olympiske organer og enkeltpersoner, de internasjonale idrettsforbund, aviser, telegrambyråer, kringkastingsselskaper og reisebyråer. Bladet ble også sendt til dem som spesielt ba om å få det.

Bladet tjente fullt ut sin hensikt. Det var til stor nytte for de interesserte organer og lettet i høy grad sekretariatet i dets informasjonsarbeid.

Andre propagandatiltak.

Organisasjonskomiteen deltok med en ganske omfattende montering av plakater, fotografier og annet materiell foruten brosjyrer (med opplysninger om vinterlekene) på internasjonale utstillinger i 1950 og 1951 i Milano, Paris og Stockholm.

Ved postvesenet i Oslo ble all post som gikk gjennom avstemplingsmaskinene omkring årsskiftet 1951/52 påstemplet «De VI Olympiske Vinterleker, Oslo 14.-25. februar 1952.»

Innkvartering

Dette var en omfattende oppgave, full av problemer og med mange usikre momenter.

Det var 3 hovedgrupper å ta hensyn til, hver med sine spesielle behov og krav som måtte imøtekommes så langt det var praktisk og økonomisk gjennomførlig:

1. Deltagere og ledere
2. Grupper med spesielle innkvarteringsbehov (offisielle gjester, pressen m. v.)
3. Publikum.

Innkvartering av deltagere og ledere i Oslo.

Anleggskomiteen stilte 3 steder til disposisjon for Organisasjonskomiteen, og det var Organisasjonskomiteens oppgave å skaffe utstyr og innredning og å administrere det hele. Forhånds-

News Bulletin.

The publicity committee proposed to print an illustrated booklet in three or four editions, to keep other countries informed of the preparations for the Winter Games, and to serve as a guide for those interested. This booklet came out in English and French in 3 editions, of 8, 16 and 24 pages respectively. It was 8 x 11½ in. in size and well illustrated. 20,000 copies in all were printed. The booklet was edited by the Secretary General. It was sent out to a special list of addresses which included all Olympic bodies and individuals, international sports federations, newspapers, news agencies, broadcasting services, and travel bureaux, as well as anyone who specially requested it. This booklet proved to be very valuable for all interested parties, and relieved the Secretariat of a great deal of work.

Other Publicity Efforts.

The Organising Committee participated with mounted posters, photographs and other material, as well as pamphlets (containing information about the Winter Games) at international exhibitions in Milan, Paris, and Stockholm, 1950 and 1951.

In the Oslo Post Office, all mail that passed through around the beginning of the year 1952 was stamped "VI Olympic Winter Games Oslo. February 14-25, 1952."

Billeting and Accommodation

This was a complicated problem with many uncertain elements.

Three main groups had to be considered, each presenting its special demands which had to be met as far as it was practically and economically possible.

1. Competitors and coaches.
2. Groups requiring special attention (official guests, press, etc.).
3. The general public (spectators).

Billeting of Competitors and Coaches in Oslo.

The Installations Committee placed three areas at the disposal of the Organising Committee and this committee was charged with the task of providing equipment and furnishing and admi-

undersøkelsene tilsa at man måtte beregne plass til maksimum 1200 deltagere og ledere i Oslo, og det faktiske topp-belegg var meget nær dette tall.

Det ble nøye overveid om det skulle være en spesiell leir for de kvinnelige deltagere, slik som det er vanlig ved olympiske sommerleker. Etter samråd med de nasjonale olympiske komiteer kom man til det resultat at en slik oppdeling i høy grad ville komplisere transport- og administrasjonsproblemene, både for nasjons- og laglederne og for Organisasjonskomiteen; og med de gode oppdelingsmuligheter man hadde på hvert sted ble det overalt ansett for best å holde de enkelte nasjoners tropper samlet på ett sted.

Følgende 3 «olympiske landsbyer» ble satt i stand for deltagere og ledere:

1. Sogn (Studentbyen på Sogn)
363 rom — 600 senger
2. Ullevål (Betjeningsboliger for Ullevål sykehus) 256 rom — 400 senger
3. Ila (Ilagløtt alderstrygd-boliger)
121 rom — 200 senger

Alle hus var nye og ble overlevert i løpet av januar 1952. Det var 740 rom som skulle utstyres og møbleres, i tillegg til felles oppholdsrom, spisesaler, kjøkkener, verksted, materiell-lager, legekontorer og behandlingsrom og butikker av mange slag. Det var meget som skulle til — senger og sengeutstyr, håndklær, gardiner, duker, bord, stoler, lamper, speil, knagger, kleshengere på alle soverom, foruten bilder til å pynte opp med, askebeget og mange små detaljer. I de felles oppholdsrom måtte det skaffes større komfortable møbler, bord, stoler og radiomottagere, blomsterarrangementer m. v. I kjøkkenene måtte det skaffes komfyrer, varmtvannsberedere og meget annet utstyr.

Innkvarteringskomiteen planla det hele i detalj, og innkvarteringskontoret hadde til oppgave å utføre det daglige arbeid.

Alle soverom ble innredet som dobbeltrom, unntatt rommene for hovedlederne. Disse fikk enkeltrom med arbeidsplass og telefon, eller også eget kontorrom. Videre var det minst ett felles oppholdsrom for hver nasjon, foruten et større fellesrom for hver større gruppe, som regel ett i hver etasje (på Sogn ett i hvert hus).

På hvert av de 3 innkvarteringsstedene ble det innredet kontor og ekspedisjonsrom for leir-

nistering the whole operation. Preliminary estimates indicated that room for no more than 1200 persons would be needed in Oslo and the actual maximum number was very close to this figure.

Due consideration was given to the question of a special camp for female competitors as is usually the case in Summer Games. Following consultations with the National Olympic Committees it was decided that such a division would greatly complicate transport and administration problems for coaches as well as for the Organising Committee and as each separate area possessed excellent possibilities for segregation it was considered advantageous everywhere to keep each nations' contingent in one place.

The following three "Olympic Villages" were made available for competitors and coaches:

1. Sogn (The "Students' City") —363 rooms — 600 beds.
2. Ullevål (Personnel residence for Ullevål Hospital) — 256 rooms — 400 beds.
3. Ila ("Ila-gløtt" homes for old-age pensioners) — 121 rooms — 200 beds.

All buildings were new and were handed over to the Committee during January 1952. 740 rooms then had to be furnished and equipped, as well as lounges, dining halls, kitchens and restaurants, workshops, store-rooms, medical offices and shops of various kinds. A lot of equipment was needed—beds and bedding, towels, curtains, cloths, tables, chairs, lamps, mirrors, clothes pegs, and hangers in all bed-rooms as well as decorative pictures, ash trays and similar odds and ends. In the common rooms comfortable furniture, tables, chairs, wireless (radio) sets, flower arrangements, etc. had to be provided. In the kitchens, stoves, water heaters, and a lot of other equipment was needed.

The *billeting committee* planned everything in detail and the billeting office's task was to carry out the daily routine work.

All bed-rooms were furnished as double rooms with the exception of rooms for the "chefs de mission". They were given single rooms with working desks and telephones or separate office rooms. Furthermore there was a common living room for each nation as well as a larger common room for each main group, usually one on each floor (at Sogn one in each building).

At each billeting area office room was provided

administrasjonen og portvaktene. I egne rom, som regel i kjelleretasjen, ble det innredet låsbare lagerrom for hver nasjon, verksted og skismøningsrom. På hvert sted var det også badstue, massasjerom, legekontor og behandlingsrom.

Alle viktigere service-behov skulle kunne dekkes på stedet. Det ble derfor avsatt en del rom i hver leir til forskjellige formål, og i størst mulig utstrekning ble rommene overlatt til firmaer eller enkeltpersoner som der innredet og drev service-butikker av forskjellig art: bank og vekslingskontor, salg og reparasjon av sportsartikler, kiosk for aviser, tidsskrifter, bøker, tobakk, sjokolade, frukt, m. v., frisersalong for damer og herrer. Vask og rensing av privat tøy ble besørget på høyst 24 timer gjennom et eget service-kontor på hvert sted.

Oslo Postkontor opprettet i februar 1952 egne midlertidige underpostkontorer på innkvarteringsstedene for å sikre hurtig og betryggende behandling av inn- og utgående post. Postadressene var: Sogn — Olympiakvarter I, Ullevål — Olympiakvarter II, Ila — Olympiakvarter III.

Det var også egen telefon- og telegrafekspedisjon i tilknytning til sentralbordene, dessuten informasjonskontor og oppslagstavler.

Anskaffelsen av alt utstyr som måtte til for å gjøre innkvarteringsstedene tjenlige til formålet og skape hygiene og trivsel for alle som skulle bo der, var en oppgave som krevde stor omtanke. Målet var å gjøre det best mulig for de aktive, og Organisasjonskomiteen var innstilt på betydelige utlegg til dette formål. Samtidig gjaldt det å holde utgiftene innenfor en forsvarlig økonomisk ramme.

Det ble igjen Oslo Kommune som trådte støttende til. Under de pågående utvidelser og fornyelser på de kommunale sykehus og aldershjem skulle det anskaffes et stort antall senger med madrasser, ulltepper og annet sengeutstyr, alt av aller beste kvalitet. Fra kommunens lagre ble innkvarteringsstedene utstyrt med senger og sengeutstyr. Organisasjonskomiteen måtte bare bekoste transportene, erstatte skader og tap, og for øvrig sørge for at alt var i beste stand ved tilbakeleveringen.

Bord og stoler, håndklær, radiomottagere, komfyre og annet kjøkkenutstyr ble for det aller meste leid. Speil og lamper ble innkjøpt og montert etter samråd med dem som skulle overta husene etter vinterlekene og som derfor kunne

for the camp administrative staff and the watchmen. Usually in the basements there were rooms where each nation could keep its own equipment under lock and key, or carry out work such as minor repair jobs, waxing skis, etc. Steam baths, massage rooms, medical offices and rooms for medical treatment were also available.

To provide as varied and extensive on-the-spot service as possible several rooms were set aside for this purpose at each area, and taken over by firms or individuals who set up and ran shops of various kinds, such as bank and exchange offices, sales and repairs of sports equipment, newsstands, tobacco, fruit and candy shops, hairdressers, etc. Laundry service was provided within 24 hours through a special office at each area.

The Oslo Post Office in February 1952 set up special, temporary branch offices at the billeting areas to ensure quick and safe handling of incoming and outgoing mail. The postal addresses were: Sogn—Olympiakvarter (Olympic Quarters) I, Ullevål—Olympiakvarter II and Ila—Olympiakvarter III.

Furthermore there were special telephone and telegraph offices connected to the switchboards, and information offices and notice boards were to be found at all billeting areas.

Providing equipment and furniture, etc. to make the billeting areas serve their purpose in the best possible way while making the stay enjoyable for everybody was a problem which demanded considerable attention. The goal was, of course, the best possible conditions for the competitors, and the Organising Committee was prepared to spend considerable amounts to achieve this, while still keeping expenses within reasonable limits.

Once more the municipality of Oslo came to assistance. Extensions and refurnishing plans at municipal hospitals and old-age homes required a great number of beds with mattresses, blankets and other bedding equipment of the very best quality, and the billeting areas were now furnished with beds and bedding from municipal stores. The Organising Committee merely had to pay for transportation and any damage incurred through usage, and was responsible for the condition of all equipment when handed back.

Tables and chairs, towels, radio sets, stoves and other kitchen equipment were mostly rented.

være med og dele utgiftene. Malerier ble lånt. Fotografier i ramme, papirkurver, askebeger og kleshengere ble til dels stilt gratis til rådighet av forskjellige firmaer, som betraktet det som en reklamesak å få drive service-butikkene i leirene.

Likevel ble omkostningene store. Byggene var ikke beregnet på formålet, og betydelige innredningsarbeider måtte til, ikke minst i kjøkkenene. På Sogn og Ullevål var det også nødvendig med provisoriske tilbygg.

På Sogn ble det lagt tak over hovedinngangene med kontrollbommene, og dette tak forbandt to en-etasjes bygg med plass til vakt, kasse, resepsjon, bank, telefon-, telegraf- og postkontor med ekspedisjon, sportsforretning, kiosk (aviser, tobakk, frukt, sjokolade m. v.) og ekspedisjon til vaskeri og renseri. Andre service-butikker og et konditori fikk plass i de permanente bygg, nær hovedinngangen.

På Ullevål ble det også på samme måte bygd tak over hovedinngangen, med en kiosk på hver side for portvakten og for transportkontoret. «Stjernehusene» på Ullevål hadde ikke rom som kunne brukes som spisesal for de 400 personer som skulle bo der. Dertil måtte det et eller annet sted finnes et større sentralkjøkken for alle 3 innkvarteringssteder, fordi hverken Sogn, Ullevål eller Ila hadde tilstrekkelig kjøkkenkapasitet for belegget. De to stjerneformede blokker på 8 etasjer ble derfor forbundet med en pergola langs den såkalte «paviljong», et provisorisk tilbygg mellom blokkene.

«Paviljongen» på Ullevål rommet spisesal for 210 personer (2 bordsetninger) og alle service-butikkene for hele leiren, dessuten innkvarteringsstedenes sentralkjøkken med 3 avdelinger, varmt- og kaldt-kjøkken og oppvaskavdeling. Her foregikk grovtillberedningen av alle varmrätter til alle 3 innkvarteringssteder, og kapasiteten var beregnet til 3600 måltider pr. dag, hvilket viste seg fullt tilstrekkelig.

Fra sentralkjøkkenet på Ullevål ble varmréttene til faste tider transportert i varmebeholdere i spesialbiler, stilt til disposisjon av Oslo Kommune, til Sogn og Ila. Her var det flere mindre kjøkkener, hvor den endelige tilberedning av varmréttene og ellers all koldanretning foregikk.

«Paviljongen» var innvendig holdt i mandelgrønt, hvitt og trehvitt, pyntet med blomster, malerier og flagg. Det var her, som ellers, 4-

Mirrors and lamps were purchased and installed in cooperation with the institutions which were to take over the buildings after their use for billeting purposes. Paintings were borrowed. Framed photographs, waste paper baskets, ash trays and clothes hangers were loaned free of charge by various firms who ran the service shops in the camps.

Still expenses ran high. The buildings were not intended for this purpose and extensive installation work had to be carried out, especially in the kitchens. The Sogn and Ullevål areas required temporary additional buildings as well.

At Sogn a roof was erected over the main entrance with its turnstiles, which connected two one-storey buildings providing rooms for watchmen, reception office, pay office, bank, telephone, telegraph and post offices, sports stores, newsstands with sales of tobacco, fruit, candy, etc., as well, and laundry delivery room. Other shops and a snack bar were housed in the permanent buildings near the main entrance.

At Ullevål a similar roof over the main entrance connected two booths for watchmen and transportation office.

The "star-shaped" buildings at Ullevål contained no rooms large enough to serve as a dining hall for 400 persons. Furthermore a large central kitchen for all three billeting areas had to be found somewhere as neither had sufficient kitchen capacity. The two "star"-buildings were therefore connected by a pergola along the so-called "pavillion", a provisional building between the blocks. The pavillion housed a dining hall for 210 persons (thus serving the entire personnel by two settings) as well as all service shops for the camp and the central kitchen for the three billeting areas. The kitchen had 3 sections, for hot and cold meals and a dish-washing section.

Here all hot meals were prepared and the total capacity was estimated at 3,600 meals a day which proved entirely satisfactory.

From this central kitchen the hot meals were distributed at fixed times in containers to Sogn and Ila by special trucks provided by the municipality of Oslo. Here the final preparation took place in several smaller kitchens which were sufficiently large for the preparation of all cold meals as well.

The "pavillion" was decorated internally in almond green, white and natural blond wood,

mannsbord, som de enkelte nasjoner kunne stille sammen etter ønske. «Paviljongen» var elektrisk oppvarmet. Den ble revet ned, og alle spor ble utslettet like etter vinterlekene.

Hele kjøkken- og restaurantvirksomheten ble satt bort i egen entreprise til 3 Oslo-restauratører i fellesskap. Lokalene og de faste kjøkkeninnredninger, komfyrer, varmtvanns-beredere, arbeidsbenker o. l. skulle Organisasjonskomiteen stille til disposisjon. Alt utstyr for øvrig skulle restauratørene selv sørge for, således all mat, frukt og drikke, serviser, glass, bestikk, duker og håndklær, alt løst inventar og utstyr i kjøkkener og spisesaler, foruten at de måtte skaffe tilstrekkelig kjøkken- og serveringspersonale. Restauratørene forpliktet seg på forhånd til å holde en bestemt — meget rikholdig og variert — meny, som var fastsatt for hver dag i hele februar måned 1952.

Restauratørene fikk en fast godtgjørelse pr. person pr. dag, uansett variasjon i belegget, men hadde et garantert minimumsbeløp.

Utenom de 3 faste måltider, frokost — lunch — middag, skulle restauratørene besørge servering mot selv å oppkreve betaling. I stedet for et måltid i leiren kunne enhver forlange å få med seg en lunch-pakke, som skulle ha et rikelig innhold av mat og drikke.

Lang tid i forveien ble de nasjonale olympiske komiteer anmodet om å fremsette ønsker med hensyn til spisetider og måltidenes sammensetning. Ut fra de ønsker som kom inn, ble menyene for alle måltider i hele februar måned 1952 satt opp og meddelt de nasjonale olympiske komiteer. Igjen kom det et par spesialønsker som lett kunne innpasses før de endelige menyer ble bestemt og tilstilt restauratørene. Forpleiningen forløp knirkfritt og uten klager av noen art.

Frokosten var overordentlig rikholdig for at man kunne imøtekomme alle spisevaner og behov. Til lunsj var det regelmessig 3 retter + frukt og til middag 3 retter + kaffe eller te. Grønnsaker gikk inn som en viktig bestanddel av alle måltider. Fruktdrikker, Ovomaltine, Dextro-Energen og mineralvann var alltid å få.

Israelske citrusfrukt-eksportører sendte gjennom de norske fruktimportørers forening et større parti appelsiner og grapefrukt som gave til deltagerne. Frukten ble delt ut i daglige porsjoner på innkvarteringsstedene.

Enkelte nasjoner hadde egne kokker eller kjøk-

brightened with flowers, paintings and flags. Here, and indeed everywhere, tables for four persons were arranged which could be joined together by individual nations according to their wishes.

The pavillion was electrically heated. It was removed and all traces of it obliterated just after the Winter Games.

The entire kitchen and restaurant service was taken over by three Oslo restaurants as a special enterprise, jointly. Rooms and fixed installations such as stoves, water heaters, working benches, etc. were provided by the Organising Committee, while the restaurants looked after all other equipment such as food and beverages, china, glassware, eating implements, towels and table cloths, loose kitchenware, etc. as well as personnel. The caterers agreed to stick to a pre-composed, very nourishing and varied menu for each day in February 1952.

The caterers were paid a fixed rate per person per day regardless of variations in number, but they were guaranteed a minimum total amount.

Apart from the three fixed meals a day, breakfast—lunch—dinner, the caterers were to provide à la carte service at extra charge. Any guest might request a lunch parcel instead of one of the day's meals in camp, and these parcels were to contain ample quantities of food and beverages.

Well ahead the National Olympic Committees were asked to make known any special requests with regard to meal times and composition of meals. With due regard to any requests which appeared all menus for every day were composed and made known to the respective Committees. Once more a few special requests were submitted which were easily fitted in before the final menus were fixed and sent to the caterers. The catering service operated smoothly and without complaints of any sort.

Breakfast was very rich and varied to meet any eating habits or demands. For lunch and dinner there were regular 3-course meals + fruit for lunch and coffee or tea for dinner. Vegetables were included with all meals. Fruit juices, Ovaltine, Dextro-Energen and mineral water were always available.

Citrus fruit exporters in Israel sent a quantity of oranges and grapefruit as a gift to the competitors through the Norwegian importers. This

kenrådgivere, noen brakte også med spesielle levnetsmidler for å sikre sine landsmenn hjemmavant kost. To nasjoner hadde til og med på forhånd sikret seg regelmessige tilførsler pr. fly av spesielle friske matvarer, særlig av grønnsaker, mens de oppholdt seg her under vinterlekene.

De nasjonale olympiske komiteer var selvsagt omhyggelige med å sikre sine deltagere tilstrekkelig og riktig kosthold med god variasjon, og alle ønsker ble imøtekommet så langt det var mulig. Hvor stor vekt iallfall enkelte nasjoner la på kostholdet, kan illustreres med et eksempel: I desember 1951 kom en av de deltagende nasjoners kostholdssjef til Oslo for å inspisere forholdene, studere forberedelsene og legge alt til rette for forpleiningen av sitt lands deltagere, og han forlangte da å få inspisere kjøttlagrene og det kjøtt som skulle brukes i februar 1952, foruten at han ba om nøyaktige oppgaver over kjøkkenenes og forråds-kammernes størrelse og utstyr i hver minste detalj.

Av hensyn til trening og konkurranser måtte det være rommelig tid for hvert måltid: frokost 7.30-10.00, lunch 12.30-14.30 og middag 17.30-19.30. Spisesalene ble innrettet på høyst to bordsetninger. Bare i meget få tilfelle ble det en kort ventetid, fordi alle kom og gikk som det passet den enkelte, og fordi trenings- og konkurranse-tidene varierte med de enkelte idrettsgrener. For ishockey-spillere som hadde kamper i middags-tiden, ble det ordnet med tidligere eller senere servering. For øvrig foretrakk de fleste å benytte seg av lunchpakkene. Spisesalene var i det vesentlige innrettet på selvservering, som virket raskt og hensiktsmessig.

På alle tre innkvarteringsstedene var husene bygd for hybler og hybelleiligheter med tekjøkkener. Noen av disse tekjøkkener ble stilt til disposisjon for de nasjoner som ønsket det, slik at lederne eller andre leilighetsvis selv kunne skaffe seg varm mat og varme drikker.

Ved ankomsten måtte hver nasjons kvartersjef (Chef de Mission) levere en komplett navneliste til leirsjefen. Disse lister ble kontrollert hver dag og dannet grunnlaget for oppgjøret. Kvartersjefene hadde ansvaret for husordenen, hver innen sin avdeling. Ordensregler var slått opp i hvert rom. Det var også kvartersjefene som i hvert enkelt tilfelle måtte skrive ut passersedler før besøkende kunne slippe inn i forlegningene, men ellers kunne deltagere og ledere

fruit was portioned and distributed daily at the billeting areas.

Some nations brought their own cooks or culinary consultants, some even special provisions to ensure "home-made" meals for their countrymen. Two nations had arranged to have regular deliveries by air of fresh food, especially vegetables, while staying in Norway during the Games.

The National Olympic Committees were naturally very conscientious about ensuring ample, varied and correct nutrition for their competitors, and all wishes were complied with as far as possible.

With a view to training and competition times ample time had to be set off for each meal: Breakfast 7.30-10.00 a. m., lunch 12.30-2.30 p. m., and dinner 5.30-7.30 p. m. Not more than two table settings were required in the dining halls and it was only in a few cases that there occurred a short waiting period, as everybody came and went according to his (her) liking and the training or competition times. Special early or late meals were provided for ice hockey players when matches were played during dinner hours. Otherwise the majority of those who had to be away from camp during meal hours availed themselves of the lunch parcel service.

The dining hall routine was mainly based on self-service which worked quickly and smoothly.

In all three camps the buildings were meant to contain flatlets (small apartments) with tea kitchens. Some of these kitchens were made available to nations who requested them, thus enabling the coaches or individual competitors occasionally to make their own meals and hot drinks as they desired.

On arrival the "chef de mission" of each nation had to submit a complete nominal roll to the chief of the camp. These lists were checked each day and formed the basis of financial settlements. The "chefs" were responsible for discipline within their group. House rules were posted in each rooms. The "chefs" were also in charge of issuing entrance permit for visitors, but competitors and coaches could freely meet visitors in the canteen (snack bar) which had entrances both to the street and to the camp.

Allocation of billets to the various nations took place without any difficulties. The National Olympic Committees were kept informed of

møte de besøkende i kantinen (konditoriet) som hadde inngang både fra leiren og fra gaten.

Fordelingen av nasjonene på de enkelte innkvarteringssteder foregikk uten vanskeligheter. De nasjonale olympiske komiteer ble holdt underrettet om planene og de forberedende arbeiders gang, og flere sendte meget tidlig representanter til Oslo for å undersøke forholdene og treffe avtale for sine tropper om innkvarteringssted og forpleining. De fikk da velge i den rekkefølge de innfant seg. Noen ordnet seg gjennom attachéene, mens andre overlot til Organisasjonskomiteen og dens innkvarteringskomité å bestemme. I størst mulig utstrekning ble da de nasjoner plasert sammen som hadde mest like krav til kostholdet.

Nasjonenes eget valg og hensynet til noenlunde likt kosthold var faktisk bestemmende for fordelingen av troppene på de tre innkvarteringssteder. En stor hjelp var det at Norges olympiske komité besluttet å la alle andre velge først. For øvrig var alle tre forlegninger likeverdige med hensyn til utstyr, kosthold, bekvemmeligheter og service, og all transport til og fra trening, konkurranser og større fellesarrangementer var uten utgifter for deltagere og ledere.

Innkvartering og full forpleining, alle transporter fra ankomst til avreise, også til og fra Norefjell for deltagere i utforrenn og storslålåm og deres ledere, ble betalt med et på forhånd fastsatt beløp, godkjent av Den internasjonale olympiske komité, nemlig kr. 40 pr. person pr. døgn. De faktiske utgifter var ca. kr. 60 pr. person pr. døgn. Organisasjonskomiteen dekket differansen. Ifølge artikkel 57 i det olympiske charter skal nemlig Organisasjonskomiteen sørge for at utgiftene til innkvartering og transporter blir redusert til et minimum, og det er fast praksis at arrangørene bærer en del av disse utgifter.

De aktive, deres nærmeste ledere og trenerne bodde praktisk talt alle på de offisielle innkvarteringssteder, også assistenter og en del av de øvrige utsendinger. Noen ganske få aktive foretrakk å bo på hotell, enten for å kunne være sammen med foreldre eller andre nære slektninger (enkelte kunstløpere) eller for å kunne bo like ved treningsfeltet (2 tropper langrennsløpere). Disse var da henvist til å ordne med sine transporter selv, men hadde gratis befordring på alle offentlige transportmidler i Oslo-området, som alle andre med olympia-pass.

plans and preliminary work, and several sent their representatives to Oslo at an early date to inspect local conditions and make arrangements for their contingents with regard to billeting and food service. They were given a choice of billeting areas as they arrived.

Some made arrangements through their attachés, while others left the decisions to the Organising Committee and its billeting committee. To the largest possible extent those nations were billeted together which had similar demands regarding food.

The choice of the nations themselves and the above mentioned food consideration actually determined the distribution of the contingents in the three billeting areas. It was a great help that the Norwegian Olympic Committee decided to let all other nations choose first. Otherwise all camps were equal with regard to equipment, food, service and rooms and all transportation to and from training, competitions and joint events was provided free of charge to all competitors and coaches.

Billeting and all meals, transportation from arrival till departure (including to and from Norefjell for downhill and giant slalom competitors and their coaches) was paid by a previously set amount, approved by the International Olympic Committee, namely Norw. kr. 40 per person per day. Actual expenses ran to about kr. 60 per day per person. According to article 57 in the Olympic Charter the Organising Committee is responsible for seeing that expenses for billeting and transportation are reduced to a minimum for competitors and coaches, and it is usual that the organising body carries part of these expenses. The Organising Committee, therefore, covered the difference between actual and stipulated costs.

The competitors and their coaches nearly all lived at the official billeting areas. This applied to assistants and some of the other official representatives as well. A few of the competitors preferred staying in a hotel, either to stay with parents or other close relatives (as in the case of some figure skaters) or to be even nearer the training area (two groups of cross-country skiers). These competitors then had to look after their own transportation but were transported free of charge on all public conveyances in the Oslo area.

Nasjonenes fordeling på innkvarteringsstedene/Distribution of Nations at the Billeting Areas.

<i>Sogn (600 senger/beds)</i>	<i>Ullevål (400 senger/beds)</i>	<i>Ila (200 senger/beds)</i>
Belgia/Belgium	Australia	Argentina
Canada	Bulgaria	Chile
De forente stater/USA	Danmark/Denmark	Japan
Frankrike/France	Finland	Libanon/Lebanon
Hellas/Greece	Island/Iceland	Polen/Poland
Italia/Italy	Ungarn/Hungary	Portugal
Storbritannia/ Great Britain	Jugoslavia	Romania
Sveits/Switzerland	Nederland/Netherlands	Spania/Spain
Tyskland/Germany	New Zealand	Tsjekkoslovakia/ Czechoslovakia
Østerrike/Austria	Norge/Norway	
	Sverige/Sweden	

De nasjonale olympiske komiteers utsendinger som ikke direkte hadde med deltagerne å gjøre, bodde oftest på hotell, for å kunne ha bedre kontakt med andre olympiske utsendinger og representantene for de internasjonale idrettsforbund.

Innkvarteringsstedene var åpne fra 1. til 29. februar. Noen få deltagere kom til Oslo allerede i januar for å drive sin trening og venne seg til de lokale forhold. Innkvarteringskontoret var da behjelpelig med å skaffe passende hotell inntil 1. februar.

I løpet av mars måned 1952 ble innkvarteringsstedene ryddet, utstyr og materiell tilbakeført eller avhendet, og byggene ble satt i den stand de var overtatt og overlevert til bruk for dem de egentlig var bestemt for.

Innkvartering av deltagere og ledere på Norefjell.

Her var innkvarteringsmulighetene sterkt begrenset, i alt ca. 250 senger, fordelt på 3 hoteller, som først og fremst ble reservert for de aktive og deres ledere.

Alle ble først vist til den forlegning hvor de skulle bo i Oslo. Fra 6. februar begynte transportene til Norefjell, av hensyn til treningen. Transportene tilbake foregikk (for det aller meste) 16. og 17. februar, slik at deltagerne kunne ha en eller to dagers hvile eller trening før slalåmkonkurransene i Rødkleiva 19. og 20. februar.

De tre hotellene på Norefjell er: Fjeldhvil Hotel, Norefjellstua og Sandumsæter. Alle ligger forholdsvis høyt oppe i fjellet, ikke langt fra løyper og skiheiser.

The representatives of National Olympic Committees who were not directly engaged in looking after competitors usually stayed in hotels to achieve closer contact with other Olympic representatives and members of international sports federations.

The billeting areas were open all February. Some competitors arrived in Oslo as early as January to carry out training and familiarize themselves with local conditions. The billeting office assisted in providing suitable hotel accommodation until February 1st.

During March 1952 the billeting areas were cleared, equipment returned or sold, and buildings restored to the conditions in which they were taken over, for the use of the original occupants.

Accommodation for Competitors and Coaches at Norefjell.

Possibilities in this area were definitely limited as only about 250 beds were available, in three hotels, which were first and foremost reserved for competitors, coaches and officials.

They were all first directed to their billets in Oslo. On February 6th transportation to Norefjell commenced, for training purposes. Return transportation took place mainly on Feb. 16th and 17th to give competitors at least one or two days rest or training before the slalom races at Rødkleiva on Feb. 19th and 20th.

The three hotels in the Norefjell area are named Fjeldhvil, Norefjellstua and Sandumsæter. They are all situated fairly high up in the mountains, not far from the ski runs and lifts.

Food at the hotels was more or less the same as

Kostholdet var praktisk talt det samme som ved forlegningene i Oslo, og hotellene ydet vanlig service. Det var også ordnet med skismøringsstaller og reparasjonsverksted.

De deltagere og ledere som var på Norefjell, hadde i den tid sine plasser stående ledige ved innkvarteringsstedene i Oslo, til de kom tilbake dit. Pensjonsprisen på Norefjell var den samme som i Oslo, og det ble bare oppkrevd betaling på ett sted.

Innkvartering av offisielle gjester m. v.

Innkvarteringskomiteen førte forhandlinger med hotelleierne i Oslo, med sikte på å få disponere mesteparten av hotellene gjennom innkvarteringskontoret. I samråd med billettkomiteen var man kommet til at billettsalget og innkvarteringsformidlingen måtte koordineres i stor utstrekning, særlig av hensyn til utenlandske gjester.

Resultatet ble at Organisasjonskomiteen inngikk leieavtale enkeltvis med praktisk talt alle hoteller i Oslo, og bare noen få hoteller holdt tilbake et mindre antall rom til egen disposisjon. Følgelig var det mulig å disponere ganske fritt når det gjaldt plaseringen av de offisielle gjester, som i første rekke måtte sikres tilfredsstillende hotellinnkvartering.

Det var viktig å sørge for at de grupper som måtte ha kontakt med hverandre, ble plasert sammen. Den internasjonale olympiske komité's president hadde allerede under et besøk i Oslo 1950 pekt ut hotellet for denne komité's medlemmer, hvor det også var passende møtelokaler. De som skulle delta i møter med Den internasjonale olympiske komité, måtte da fortrinnsvis plasseres samme sted eller i nærheten. Alle fikk god tid i forveien tilsendt opplysninger om innkvarteringsmulighetene, priser o. l., og anmeldelseskjemaer (O 2) til utfylling, og det lyktes å imøtekomme alle ønsker om plasing.

Grand Hotel var Den internasjonale olympiske komité's hovedkvarter, og i Den røde sal der ble møtene holdt. Kanselliet fikk sin plass der, likeså et mindre kontor som Norges olympiske komité etablerte for noen dager for å tilrettelegge møtearrangementene. Organisasjonskomiteen hadde også et kontorrom der, og en dame som delte ut olympia-pass, innbydelser, programmer, meldinger o. l. og var behjelpelig med opplysninger, formidling av beskjeder, ordning av fellestrans-

in the camps in Oslo and the hotels provided the usual service as well as rooms and equipment for ski waxing and small repairs.

Competitors' and coaches' rooms in the billets in Oslo were unoccupied while they stayed at Norefjell. Daily rates were the same for both places and were charged for only one at a time.

Accommodation for Official Guests, etc.

The billeting committee negotiated with Oslo hotel owners to have a major part of the available hotel rooms put at the disposal of the billeting office. After consulting with the ticket committee, it had been decided that sale of tickets and provision of accommodation had to be coordinated as far as possible, especially for foreign visitors.

The result was that the Organising Committee made contracts individually with practically all hotels in Oslo, and only a few hotels reserved a small number of rooms for their own disposal. Consequently it was possible to dispose quite freely when accommodating official guests who had to be given satisfactory hotel accommodation.

It was important that groups which needed close contact were placed together. The President of the IOC had during his visit to Oslo in 1950 chosen the hotel for members of the Committee where suitable conference rooms were available. Others who were expected to take part in meetings with the IOC, therefore, were to be accommodated preferably at the same hotel or near by. Well in advance, information about accommodation possibilities, prices etc. was sent to all concerned, who also received the entry forms O 2. All demands or wishes with regard to accommodation were successfully met.

Grand Hotel was the headquarters of the IOC and meetings took place in the "Red Room" of this hotel. The Chancellor's office was also here as well as a smaller office established by the Norwegian Olympic Committee for a few days to prepare arrangements for meetings. The Organising Committee had its office as well, with a female clerk handing out Olympic passes, invitations, programmes, circulars, etc. She was also at the service of the guests, supplying information, message service, arranging joint transportation, etc. and assisting particularly in connection with arrangements of the ladies' committee.

porter, og særlig med de arrangementer som damekomiteen foresto.

Hotel Bristol ble hovedkvarter for representanter fra de nasjonale olympiske komiteer og de internasjonale idrettsforbund. Det var fast budtjeneste mellom Organisasjonskomiteens kontorer og dette hotell, og programmer og meldinger ble levert regelmessig. På Hotel Bristol holdt de internasjonale idrettsforbund sine møter, og en del av loddtrekningene for konkurransene foregikk der.

Andre offisielle gjester med mer individuelle gjøremål ble i enkelte tilfelle plasert på Grand Hotel og Hotel Bristol, ellers på andre hoteller.

Nyhetsstjenestens representanter fikk sitt hovedkvarter på Hotell Viking. (Se nærmere om dette under *Nyhetsstjenesten*.)

Innkvartering av tilreisende publikum.

Innkvarteringskomiteen hadde et eget utvalg til å legge opp retningslinjene for innkvartering av tilreisende publikum.

Det var gjenstand for omhyggelige overveielser om, og i så fall i hvilken utstrekning, Organisasjonskomiteen burde eller måtte påta seg å formidle innkvarteringen av publikum. Det var alles mening at hotellene ikke ville strekke til, og at også andre muligheter måtte finnes. Det ville også være problematisk å selge stevnebilletter utenfor Oslo — særlig i utlandet — uten samtidig å kunne tilby innkvartering, eller i allfall å kunne henviser til hvor innkvartering kunne bestilles. Et slikt formidlingskontor fantes ikke, og man måtte regne med at store vanskeligheter kunne oppstå. Spesielt uheldig ville det være at utlendingene i så fall ville bli vanskeligere stilt enn norske tilreisende.

Resultatet ble at Organisasjonskomiteen på innstilling av innkvarteringskomiteen og utvalget for publikumsinnkvartering besluttet å påta seg oppgaven og å opprette et eget formidlingskontor under innkvarteringskontoret.

Hotellinnkvartering. Som allerede nevnt foran leide Organisasjonskomiteen lang tid i forveien praktisk talt alle hotellrom i Oslo for tidsrommet 14. til 25. februar 1952, til dels noen dager før av hensyn til dem som måtte komme tidligere. I alt gjaldt det ca. 3500 plasser. For de offisielle gjester ble det først reservert mellom 300 og 400 plasser, og resten ble disponert for tilreisende publikum, særlig utlendinger.

Hotel Bristol was the headquarters for representatives of the National Olympic Committees and the international sports federations. A regular messenger service was established between this hotel and the headquarters of the Organising Committee and programmes and messages were delivered without delay. At Hotel Bristol the international sports federations' meetings were held and in some cases the draw for Olympic events.

Other official guests with more individual missions were in some cases accommodated at the Grand or Bristol hotels, otherwise in other hotels.

Representatives of the news services had their headquarters at Hotel Viking. (See further under *News Services*.)

Accommodation for Out-of-town Visitors.

The billeting committee had a special sub-committee prepare plans for accommodating out-of-town spectators coming to Oslo.

Close attention was given to the question of whether and to what extent the Organising Committee ought to or had to provide accommodation for the general public. The consensus of opinion was that hotel accommodation would not be sufficient and that other possibilities had to be considered. It was further considered unsatisfactory to sell tickets for the sport events abroad unless accommodation could at the same time be offered or at the very least provided through a special accommodation service. Such a service was not present and problems had to be expected, particularly as foreigners would then be in a worse position than Norwegian visitors.

The result was that the Organising Committee, following a recommendation from the billeting committee and its sub-committee for public accommodation decided to take care of this problem and to establish a special accommodation service under the billeting office.

Hotel Accommodation. As already mentioned the Organising Committee had rented, well ahead, practically all hotel rooms in Oslo for the period of February 14th-25th, partly even a few days before for the sake of those who might arrive early. This included altogether about 3,500 beds. For official guests between 300 and 400 rooms were first reserved, the rest were made available to out-of-town guests, especially foreigners.

The billeting office had files with a card for each room. In addition, lists were kept for each

I innkvarteringskontoret ble det opprettet et kartotek med kort for hvert rom og beleggslister for hvert hotell. Etter hvert som hotellkuponger ble utstedt ble det ført av på kortene og beleggslistene. På denne måte hadde man til enhver tid oversikt over ledige rom.

Størsteparten av hotellrommene ble inndelt i to prisklasser, med faste priser pr. seng pr. døgn inkl. betjeningsavgift og 10 % formidlingsavgift til utenlandske reisebyråer eller andre formidlingskontorer. Hvis det var mer enn to senger på rommet, betinget det en vesentlig reduksjon for en eventuell tredje seng.

Salgsrepresentantene i utlandet fikk oppgaver over hoteller, antall rom, priser osv., og bestilling av innkvartering ble påført skjemaet for billettbestilling.

Privat innkvartering. Utvalget for publikumsinnkvartering la opp retningslinjene for arbeidet med å få folk til å stille rom til disposisjon for privat innkvartering, hvilke krav som skulle stilles, og hvilke priser som skulle betales.

Det ble laget en «verve-brosjyre», som Oslo folkeregister påtok seg å sende til innehavere av tynt bebodde leiligheter på 3 værelser og mer. I april 1951 ble det sendt ut atskillige tusen brosjyrer, og samtidig ble det rykket inn verveannonser i Oslo-avisene.

Det var to prisklasser:

	Enkeltrom	Dobbeltrom	Ekstra seng
I	kr.12	kr. 24	kr. 6.50
II	kr.12	kr. 20	kr. 5.00

Som kontroll- og formidlingsgebyr ble det trukket fra 10 prosent, som også dekket assurance mot eventuelle skader og mot tyveri for opptil kr. 10 000 på hvert sted. Av disse 10 % fikk dessuten de utenlandske formidlingskontorer en provisjon, nemlig kr. 1.00 pr. seng pr. døgn.

Rommene måtte holde en bestemt standard, og utleieren måtte forplikte seg til å følge de forskrifter som ble gitt. Innkvarteringskontorets kontrollører inspiserte hvert eneste rom, fastsatte klasse og undertegnet eventuelt på stedet kontrakt med den enkelte utleier, som fikk rett til å annullere kontrakten innen 1. november 1951, hvis det skulle vise seg ønskelig eller nødvendig. På den annen side skulle innkvarteringskontoret kunne annullere innen 31. desember 1951, hvis det ikke ble bruk for rommet. Fristen måtte senere forlenges til 31. januar 1952.

hotel. As hotel coupons were issued they were checked off on the cards and lists. Thus a detailed and complete view of the room situation was to be had at any time.

The majority of the rooms were divided into two price classes with fixed prices per bed per day (including service charges and a 10 % fee to foreign travel bureaux or other agencies). If there were more than two beds to a room the rates were substantially reduced for the third bed.

Representatives abroad were given complete information with regard to hotels, rooms, rates, etc. and requests for accommodation were filled in on the ticket purchase form.

Private Accommodation. The sub-committee for public accommodation planned an effort to have private citizens place rooms in their homes at the committee's disposal for private accommodation, and outlined demands for comfort and service and rates to be paid.

A "recruiting pamphlet" was prepared and the Oslo municipal nominal roll office undertook to send copies to tenants in sparsely populated apartments of three rooms or more. In April 1951 several thousand pamphlets were sent out and at the same time advertisements for the same cause appeared in Oslo newspapers.

Two price classes were fixed as follows:

	Single room	Double room	Ekstra bed
I	N.kr. 15	kr. 24	kr. 6.50
II	N. kr. 12	kr. 20	kr. 5.00

A control and service charge of 10 % was deducted by the office which also covered insurance against damages and theft up to kr. 10,000 for each room. Out of this 10 % fee all foreign agencies received a commission of kr. 1 per bed per day.

Rooms had to measure up to a certain standard and the landlord was obliged to keep to the regulations issued. Controllers from the ticketing office inspected every room, fixed its price class and signed on the spot a contract with the landlord, which might be cancelled by him, however, before Nov. 1st 1951, if necessary or desirable. On the other hand the office might cancel the contract before Dec. 31st 1951 if the room was not needed. This dead-line was later postponed to Jan. 31th 1952.

Altogether contracts were signed for some 7,500 beds. Some landlords cancelled theirs and the

I alt ble det inngått leiekontrakter på ca. 7500 sengeplasser. En del utleierte annullerte selv, og innkvarteringskontoret måtte også annullere en del plasser som det ikke ville bli bruk for, fortrinnsvis på steder som lå langt borte fra konkurransestedene. I alt ble det disponert ca. 3300 plasser fra 3 til 12 døgn, i ett, to eller (sjelden) tre skift. Ordningen tjente fullt ut sin hensikt, og klager forekom praktisk talt ikke. I to tilfelle ble mindre skader dekket av forsikringen. Ca. 6000 personer ble på denne måte innkvartert i private hjem.

Privat-innkvarteringen var i første rekke beregnet på norske og skandinaviske tilreisende. I en del tilfelle ble også andre utlendinger henvist til privatinnkvartering. Utleierne hadde i mange tilfelle meddelt at de foretrakk gjester som snakket bestemte språk, og det lyktes således å eliminere sprogveskhetene.

Privatinnkvartering ble oftest bestilt samtidig med stevnebillettene, og det ble utstedt spesielle kuponger fra innkvarteringskontoret. Som regel lot det seg gjøre å finne et innkvarteringssted som lå beleilig til når man tok hensyn til hvilke stevner vedkommende hadde bestilt billetter til. Kupongene inneholdt utleierens navn, adresse, bysone, henvisning til offentlig befordringsmiddel og kvittering for det tidsrom plass var betalt. Utleierne fikk oppgjør fra innkvarteringskontoret på grunnlag av kupongene.

Gruppeinnkvartering. Fra flere hold ble det reist krav om en billig og mer feltnessig innkvartering, særlig for tilreisende ungdom, vesentlig deltagere i større fellesreiser, men også for enkeltpersoner. Man fant å burde imøtekomme dette krav, selv om det var en vanskelig oppgave å løse på vintertid, og til tross for at et slikt arrangement neppe ville være økonomisk regningsvarende.

Oslo-skolenes vinterferie i 1952 ble med tanke på vinterlekene lagt til uken 16.-24. februar, og det lyktes å få tillatelse til å disponere 8 av byens skoler til innkvartering. Dessuten ble det leid et nybygg for hele tidsrommet 14.-25. februar, for også å dekke vinterlekene to første dager og siste dag.

På skolene ble det i alt plasert 2000 madrasser (fordelt på vel 200 klasserom, hvert på vel 50 m²), og i nybygget 225, hver med 1 pute og 2 ulltepper. Ellers var det felles vaskerom og toaletter.

accommodation office had to cancel some which would not be needed, preferably those situated rather far away from the areas. A total of 3,300 beds were used from 3 to 12 days, in one, two or (rarely) three periods. This arrangement was completely suitable and hardly a single complaint appeared. In two cases minor damage was covered by insurance. Some 6,000 persons were accommodated in private homes in this way.

Private accommodation was mainly intended for the use of Norwegian and other Scandinavian visitors. In some cases other foreigners were referred to this form of accommodation as well. In many cases the landlords had expressed a preference for guests speaking one specified language, and language difficulties were thus successfully eliminated.

Usually private accommodation was requested when purchasing tickets for the events and special coupons were issued by the billeting office, bearing the name, address and city district of the landlord and a receipt for the period for which the room was paid. Landlords were paid by the office on the basis of these coupons. It was usually possible to find private accommodation with a suitable location in relation to the events for which tickets had been purchased.

Group Accommodation. From various sources demands came in for a cheaper and more primitive form of accommodation for young visitors, especially members of conducted tour parties but some individuals as well. It was considered desirable to meet these demands even though they presented several problems which were difficult to solve in the winter time and in spite of such an arrangement being far from a paying proposition.

Winter holidays in Oslo schools were scheduled for the week February 16th to 24th and permission was obtained to use eight of the schools for group billeting. Furthermore a newly constructed building was rented for the entire period of February 14th to 25th, to cover the two first and the last day of the Games.

2,000 mattresses were placed in the schools (distributed in some 200 class rooms each with an area of about 550 sq. ft.) and 225 in the new building, each with one pillow and two blankets. There were common washrooms and toilet rooms.

All this equipment, which was on loan from military depots, was in first class condition.

Alt utstyr, som ble lånt fra militære lagre, var i førsteklases stand. Rengjøring og istandsetting på skolene måtte foregå lørdag 16. februar etter skoletidens slutt. Opprydning, rengjøring og desinfeksjon under Helsesrådets kontroll foregikk søndag 24. februar, slik at skolene var klar til vanlig bruk igjen mandag morgen. I nybygget ble det bedre tid til rengjøring, rydding og istandsetting.

Madrasser og ulltepper måtte rengjøres og desinfiseres før tilbakelevering.

De tilreisende måtte selv ha med laken eller sovepose — noe som var tilkjennegitt på forhånd.

I nybygget og på 2 av skolene var det atskilte avdelinger for damer og herrer, mens 6 skoler kun var for herrer.

Prisen var kr. 5 pr. person pr. døgn. Ved forhåndsbesøring i utlandet ble reisebyråets formidlingsprovisjon tillagt. Det samlede besøk var ca. 2800 personer med i alt 9620 gjestedøgn. Det regnskapsmessige resultat var et underskudd på vel kr. 26 000.

Det var imidlertid ingen tvil om at gruppeinnkvarteringen ble hilst med glede av mange idrettsinteresserte unge mennesker som derved kunne få anledning til å overvære vinterlekenes stevner, og ordningen virket etter sin hensikt.

Et såkalt «*toghjem*» fra Stockholm (se også under *Trafikk og transport*) ble plasert på Grefsen stasjon og tjente som innkvarteringssted for 75 svenske tilreisende, foruten personalet.

Formidlingen av all innkvartering skjedde gjennom innkvarteringskontoret. I stor utstrekning ble innkvartering rekvirert samtidig med billettbestilling og ekspedert på forhånd. Men en betydelig del ble også formidlet direkte i innkvarteringskontorets ekspedisjon i Hotell Viking. Ekspedisjonen ble holdt åpen fra 13.-24. februar fra kl. 7-24, ofte noe lenger (i påvente av siste fjerntog og fly). I den utstrekning det var mulig, ble det anvist hotellplass. Privatinnkvartering og plasser på gruppeinnkvarteringsstedene var det aldri mangel på.

Som helhet ga publikumsinnkvarteringen driftsmessig et underskudd på noen få tusen kroner pluss administrasjonsomkostningene. Det var imidlertid tydelig at denne del av Organisasjonskomiteens virksomhet dekket et vesentlig behov og var et viktig ledd i hele arrangementet.

Cleaning and refurnishing of the schools had to be carried out on Saturday February 16th after school hours. The rooms were tidied, cleaned and fumigated under supervision of the municipal health control board on Sunday February 24th, enabling school authorities to put all classrooms to use on Monday morning. In the new building the same operations could be carried out more leisurely.

Mattresses and blankets had to be cleaned and fumigated before being returned to military stores.

Visitors had to bring their own linen, or sleeping bags. This had been announced beforehand.

In the new building there were separate sections for ladies and men, six of the schools were for men only, and two for ladies.

The rate charged was 5 kroner per person per day (+ foreign travel bureau's fee where applicable). The total number of guests was 2,800 with a total of 9,620 guest-days. Financially this resulted in a deficit of a little over kr. 26,000.

There was no doubt, however, that group billeting was accepted with enthusiasm by a number of young people greatly interested in sports who were thus enabled to see the events of the Winter Games. This arrangement worked out satisfactorily.

A so-called "*train home*" from Stockholm (see also *Traffic and Transportation*) was stationed at Grefsen and served as billets for 75 Swedish guests plus personnel.

All accommodation was handled by the billeting office. To a large extent accommodation was requested when tickets were purchased, but a major part was handled directly by the billeting office in Hotel Viking which was open daily from February 13th to 24th from 7. a. m. until midnight (or later, pending arrival of the latest trains and planes).

As far as possible hotel accommodation was provided, but there was never any lack of accommodation in private homes or group billeting space.

Altogether public accommodation service resulted in a deficit of a few thousand kroner apart from administration expenses. On the other hand it was obvious that this part of the Organising Committee's activities covered a vital need and was an important part of the arrangement.

Billetter

Billettpriser og publikumskapasitet.

Organisasjonskomiteen besluttet prinsipielt at storparten av billettene til vinterlekenes stevner ikke skulle være vesentlig dyrere enn ved vanlige internasjonale stevner. Motivet var at idrettsinteressert ungdom ikke av økonomiske grunner skulle hindres i å overvære konkurransene.

Den alt overveiende del av billettene var ståplasser, som vanlig ved vinteridrettsstevner. På de beste tribune plasser, og særlig for sitteplassenes vedkommende, var det mulig å sette prisene vesentlig høyere enn vanlig.

Billett- og programkomiteen lot foreta omfattende forhåndsundersøkelser, gjorde hele billettspørsmålet til gjenstand for grundig analyse og utarbeidet en innstilling som også inneholdt forslag til billettpriser for alle stevner. På dette grunnlag fastsatte Organisasjonskomiteen i januar 1951 tribuneinndeling og priser for alle stevner. Laveste pris var kr. 2, høyeste kr. 25. Tyngden av billettantallet — alle stevner sett under ett — var i prisklassen kr. 5.

Publikumskapasiteten for ståplasser på alle tribuner ble beregnet i underkant, for ikke å skape for stor trengsel. Sitteplassene ble beregnet nøyaktig og nummerert. Av de beste plassene, fremfor alt av sitteplassene, måtte en stor del reserveres for offisielle gjester og innbudte, for pressen og andre i særstilling.

På Bislett Stadion ble kapasiteten satt til 27 000, hvorav snautt 3 000 var sitteplasser. På Jordal Amfi regnet man med høyst 9 000 ståplasser (sitteplasser kun for offisielle gjester o. l.). I Holmenkollbakken var det vel 9 000 sitteplasser på begge sider av bakken og i «hesteskoen», ca. 10 000 ståplasser i «hesteskoen» og antatt plass til ytterligere 130 000 på tjernet og i terrenget.

På de øvrige konkurranssteder var plassen ikke nøkkelpromblemet i denne forbindelse, idet man holdt det for overveiende sannsynlig at kapasiteten ville være langt større enn tilstrømningen. Dette gjaldt Norefjell, Rødkleiva, bobsleighbanen, Dæhlenenga og de tre utenbys ishockeyarenaer (Sandvika, Drammen, Lillestrøm). Men av hensyn til billett-trykning og -kontroll måtte i stedet den maksimale publikumstilstrømning beregnes, og man innrettet seg på

Tickets

Ticket Prices and Capacity of the Arenas.

The Organising Committee decided as a matter of principle that the main portion of the tickets should be cheap, i. e. they should not be appreciably more expensive than similar tickets for international sports meets. Thus youthful sports enthusiasts would not be prevented for economic reasons from seeing the events.

The bulk of the tickets were for standing room only (as is usual at winter sports meets in Norway). For the best grandstand tickets, especially seats, prices could be somewhat higher than normally.

The *ticket and programme committee* made extensive preliminary investigations and the entire ticket problem was subjected to a thorough analysis. The committee then produced a proposal for ticket prices for all events. On the basis of this the Organising Committee in January 1951 fixed the division of the stands and prices for all events. The lowest price of admission was kr. 2, the highest was kr. 25. The bulk of tickets for all events was in the 5 kroner group.

Spectator capacity for standing room in all stands was conservatively estimated to avoid crowding. Seating room was accurately calculated and all seats numbered. A large part of the best seats had to be reserved for the official guests and press personnel, etc.

At Bislett Stadium the total capacity was estimated at 27,000, 3,000 of which were seats. At Jordal Amfi standing room for 9,000 was counted upon, with seats for official guests etc. only. At Holmenkollen there were 9,000 seats on both sides of the slope and in the "horse-shoe" and standing room for some 10,000 in the latter stand, while another 130,000 or so would find room on the tarn and the terrain around it.

The other arenas presented no problems of a similar kind as it was expected that their spectator capacity would be more than sufficient. This applied to Norefjell, Rødkleiva, the Bob Run, Dæhlenenga and the three ice hockey rinks outside of Oslo (Sandvika, Drammen and Lillestrøm). But with a view to ticket printing and control the maximum expected attendance had to be estimated. The following figures were used as a

Billettpriser/Ticket Prices.

Sted/Arena	Stevner/Arrangements	Billettpriser/Ticket Prices (norske kroner/in norw. kroner)								
		25	20	15	10	8	7	5	3	2
BISLETT STADION	Åpnings- og avslutningsseremonier (2 stevner) Opening and Closing Ceremonies (2 Arrangements).....	X		X					X	
	Skøyter, hurtigløp (4 stevner)..... Speed Skating (4 Events).....			X	X				X	
	Skøyter, kunstløp (3 stevner)..... Figure Skating (3 Events).....		X		X				X	
	Bandy.....									X
HOLMENKOLLEN	Hopprenn, kombinert klasse Jumping, Combined Event.....		X	X	X					X
	Spesielt hopprenn Special Jumping.....	X	X		X				X	
	18 km langrenn Cross Country, 18 km.....					X				X
	50 km langrenn Cross Country, 50 km.....					X				X
	10 km langrenn, damer og 4 x 10 km stafett (1 stevne) Cross Country, 10 km, Ladies, and 4x10 km Relay (1 Arrangement).....					X				X
RØDKLEIVA	Slalåm, damer og herrer (2 stevner) Slalom, Ladies and Men (2 Events).....								X	
NOREFJELL	Storslalåm og utforrenn, damer og herrer (4 stevner) Giant Slalom and Downhill, Ladies and Men (4 Events) ..								X	
FROGNERSETEREN	Bobsleigh (4 stevner/4 Arrangements).....								X	
JORDAL AMFI	Skøyter, kunstløp, pliktløp (3 stevner) Figure Skating, Compulsory Figures (3 Arrangements).....									X
	Ishockey (9 kamper) Ice Hockey (9 Matches).....								X	
	Ishockey (13 kamper) Ice Hockey (13 Matches).....						X			
DÆHLENENGA	Ishockey (8 kamper) Ice Hockey (8 Matches).....									X
	Bandy (2 kamper/2 Matches).....									X
SANDVIKA	Ishockey (3 kamper) Ice Hockey (3 Matches).....									X
DRAMMEN	Ishockey (2 kamper) Ice Hockey (2 Matches).....									X
LILLESTRØM	Ishockey (1 kamp) Ice Hockey (1 Match).....									X
	Preferansebillett (for svensker) til Sveriges ishockeykamper Special Advance Ticket (for Swedes only) for Sweden's Ice Hockey Matches Partoutkort (beste plass overalt) All Round Pass (Best Seats or Stands at all Arenas) kr. 300									X

følgende tilskuerantall til hvert stevne: Norefjell 8 000, Rødikleiva 15 000, bobsleighbanen 12 000, Dæhlenenga 5 000, Drammen 5 000, og Sandvika 3 500. På Lillestrøm ble det bare brukt telleapparater. For bandykampene var det bare telleapparater, og for ishockeykampene sto alltid telleapparatene i reserve. Dessuten kom overalt partout-kortene i tillegg.

For alle stevner hadde man standard-billetter i reserve; disse kom til anvendelse ved utforrenn for damer på Norefjell og slalåm for herrer i Rødikleiva.

På Norefjell skulle nemlig damenes og herrenes utforrenn ha foregått samme dag, lørdag 16. februar. I siste liten ble damenes utforrenn utsatt til den 17. februar. Billettene fra lørdag gjaldt også søndag, men nye tilskuere søndag måtte løse vanlig billett. Det var trykt 8 000 billetter, mens behovet for begge dager tilsammen var 9 820. For herrenes slalåmrenn i Rødikleiva 19. februar var det trykt 15 000 billetter, mens det ble brukt 13 917. Noen billettører slapp opp for billetter, og en del standardbilletter måtte nyttes.

Billett-Trykning.

Trykningen av billettene ble satt i gang høsten 1951. Bare en forholdsvis liten del av billettmengden var plassbilletter, men det var likevel plassbillettene som utgjorde hovedproblemet, både når det gjaldt planlegningen og trykningen. Først utpå sensommeren 1951 var de nye tribuner ved hovedarenaene, Bislett og Holmenkollen, så vidt ferdige at den endelige inndeling og avmerking av plassene kunne finne sted.

Hovedmengden av billettene var ståplassbilletter, som trykningsmessig ikke bød på større problemer. De ble trykt i spesielle billettmaskiner. Innen hver enkelt gruppe var disse billettene helt ensartet. Av kontrollmessige hensyn ble de fortløpende nummerert.

Plassbillettene ble fremstilt i boktrykk. Ved disse var det en rekke spesielle ting å iakttå. Innenfor én prisklasse hadde man de enkelte tribuneseksjoner, benkerader og plassnumre å holde rede på, og den minste feil her kunne skape forvirring i trengselen på tribunen på de største stevnedagene. Billett- og programkomiteen utarbeidet detaljerte og oversiktlige skjemaer for oppdelingen av de nummererte sitteplasser og overlot til trykkeriet å løse oppgaven på den trykningsmessig mest rasjonelle måte.

basis for each event: Norefjell: 8,000, Rødikleiva: 15,000, the Bob Run: 12,000, Dæhlenenga: 5,000, Drammen: 5,000 and Sandvika 3,500. At Lillestrøm turnstiles only were used. This was the case at the bandy matches as well and for ice hockey matches turnstiles were always kept in reserve. Passes had to be added to these figures in any case.

For all events standard tickets were kept in reserve. These came into use for ladies' downhill at Norefjell and men's slalom at Rødikleiva.

At Norefjell the ladies' and men's downhill races were scheduled for the same day, Saturday Feb. 16th. At the last moment the ladies' race was postponed until the next day. Saturday's tickets were valid on Sunday as well, but new spectators arriving Sunday had to buy new (standard) tickets. 8,000 tickets had been printed for this event while the total demand for both days was 9,820. For the men's slalom at Rødikleiva on Feb. 19th 15,000 tickets had been printed while 13,917 were sold. Here some ticket vendors ran out of supplies, however, and some standard tickets had to be used.

Printing of Tickets

was started in the autumn of 1951. Only a small portion were numbered, but these produced the main problem both with regard to planning and to printing. Not until the late summer of 1951 the new stands at Bislett and Holmenkollen (the main arenas) were more or less finished so that final division and marking of seats could be carried out.

The main portion of the tickets were for standing room only and presented no particular printing problems. They were printed in special ticket printing presses. Within each group these tickets were exactly identical. For control purposes they were given consecutive numbers.

Seat tickets were made by letterpress printing. With regard to these several things had to be taken into account. Within each price group different stand sections, rows and seat numbers had to be kept apart and even a minor error would cause confusion in the crowded stands before the main events. The ticket- and programme committee worked out detailed and lucid forms showing the division of the stands into sections and left it to the printing office to solve the problems as was considered best with a view to printing in the most rational way.

For å motarbeide mulige forsøk på fremstilling av falske billetter, ble billett-papiret laget ved en spesialfabrikasjon. Papiret ble forsynt med Oslo Kommunes vannmerke. Billettkontrollørene ved stevnene var på forhånd orientert om dette, og eventuelle falske billetter ville derfor temmelig sikkert blitt oppdaget.

Ved utformingen av billettene tok arrangørene sikte på å gjøre dem mest mulig «foolproof». Det gjaldt å forbygge at tilskuerne kunne ta feil av dag, klokkeslett, idrettsgren eller stevnested.

Billett-teksten var på tre språk — norsk, engelsk og fransk. Datoangivelsen var formet som et blad på en avrivningskalender, klokkeslettet var angitt ved en urskive med visere foruten med tall. Den enkelte idrettsøvelse var angitt med tydelig tekst og med en figur som karakteriserte øvelsen (f. eks. en skihopper for hopprenn).

Man fant det ikke praktisk å skille de forskjellige prisklasser eller innganger ved ett og samme arrangement ved forskjellige farger på billettene. Derimot ble det nøye påsett at fargene på billettene til forskjellige stevner på én og samme dag skilte seg tydelig fra hverandre.

Partoutkort

ble bare solgt til utlendinger. De ga adgang til beste plass ved alle stevner. Ved arrangementene i Holmenkollen og på Bislett Stadion fikk innehaverne av partoutkort utlevert plassbilletter når de hadde passert den spesielle inngang som kortet henviste til. På kortets forside var det rubrikker for innehaverens navn, hjemstedsadresse og midlertidige adresse i Oslo.

Adgangskort.

Ved utarbeidelsen av adgangskort rettet man seg i størst mulig utstrekning etter bestemmelsene i det olympiske charters artikkel 59, som går i detalj når det gjelder reservering av plasser på tribunen på de olympiske lekers hovedarena.

Adgangskortene ble laget i forskjellige serier innenfor to hovedgrupper: 1) Olympiapass, 2) Funksjonærkort. Olympia-pass ble tildelt alle som hadde olympisk status.

Olympia-pass.

Disse ble laget i tre forskjellige hovedgrupper: A *Hvitt dobbeltkort i blått skinnbind*, til medlemmer av Den internasjonale olympiske komité og medlemmer av Organisasjonskomiteen

To counteract any attempts at printing counterfeit tickets the paper for all official tickets was made by a special process and given the water-mark of the City of Oslo. Ticket collectors were informed of this in advance and any counterfeit tickets would almost certainly have been detected.

The lay-out of the tickets was designed to make them as fool-proof as possible, to avoid at any cost any mistake with regard to date, time, event or arena.

The text of the tickets was printed in three languages: Norwegian, English and French. The date was printed like a tear-off calendar and time indicated on a clock-face with hands as well as by figures. Each event was shown by prominent letters and by a drawing showing the salient features of the event (i. e. a ski jumper in the air for the ski jumping events).

It was not considered practical to show price classes or which entrance to use by differently coloured tickets, but special attention was given to choosing easily distinguishable colours for different events on the same day.

All-Round-Passes

were issued to foreign visitors only. They admitted the bearer to the grandstands of all arenas for all events. At Holmenkollen and Bislett bearers of passes were issued seat tickets when they had entered through the special entrance indicated on the pass. The obverse side of the pass showed the bearer's name, home address and temporary address in Oslo.

Admittance Cards.

With regard to admittance cards due regard was given to the regulations laid down in article 59 of the Olympic Charter which gives detailed instructions concerning reservation of seats in the main Olympic arenas.

Admittance cards were printed in different series within two main groups: 1. Olympic passes and 2. Officials' Cards. Olympic passes were issued to all personnel having Olympic status.

Olympic Passes

were printed in three main groups:
A *White double cards in blue leather binding* to members of the International Olympic Committee and members of the Organising Com-

med følge. Kortets tekstsider var forsynt med en iøynefallende A. På forsiden var de olympiske ringer preget i gull. Kortet sikret innehaveren fri passasje ved køer og sperringer og gjaldt dessuten som fribillett på alle sporvogns-, busslinjer og forstadsbaner i Oslo-området i tiden 1. til 29. februar 1952. Det ga adgang til tribune A ved alle stevnesteder.

B/C/D Gule kort (dobbelkort). Dette var identitetskort, som ved siden av at de gjaldt som fribillett på alle sporvogns-, busslinjer og forstadsbaner i Oslo-området i tiden 1. til 29. februar 1952, ga adgang til henholdsvis tribune B, C og D ved de stevnesteder hvor det var slik inndeling, og for øvrig til ikke-reservert plass.

En stor B, C eller D var trykt på kortets forside, som ellers var forsynt med innehaverens bilde, navn, fødselsdato, nasjonalitet og navnetrekk. De gule identitetskortene ble utstedt slik:

B — til de internasjonale idrettsforbunds formenn og generalsekretærer, til de nasjonale olympiske komiteers formenn og generalsekretærer og til attacheene for de deltagende nasjoner; *C* — til medlemmer av de nasjonale olympiske komiteer, til offisielle representanter for deltagernasjonenes sær-idrettsforbund, til deltagernasjonenes kvarters jefer (Chefs de Mission), til jurymedlemmene og til medlemmer av Organisasjonskomiteens spesialkomiteer; *D* — til deltagere, lagledere og trenere og til assistenter som var knyttet til de aktive på annen måte.

P/R/F Røde kort for *Presse-, Radio- og Filmfolk* og *Fotografer*. Kortene for presse- og radioreporterne var dobbelkort i røde lerretsbinding. Hjelpepersonell fikk enkle (røde) adgangstegn, som ble utstedt etter behov.

Funksjonærkort.

Alle adgangsberettigede funksjonærer som ikke hadde olympisk status, fikk spesielle funksjonærkort. Disse kortene hadde et markert *grønt* fargefelt, og tvers over øvre del var ordet FUNKSJONÆR trykt med stor, tydelig skrift. Det var 9 varianter av funksjonærkortet: 4 for ski-øvelsene (storslålåm og utforrenn på Norefjell — slålåm i Rødkleiva — langrennene — hopprennene), 1 for bobsleigh, 1 for ishockey, 1 for skøyter og

mittee with their entourage. These cards carried a prominent letter A on the inside as well as the Olympic rings in golden print on the cover. These cards ensured the bearers a free passage through line-ups and gates and served further as a free ticket to all streetcars, buses and suburban trains in the Oslo area in the month of February 1952. Bearers of these cards were admitted to Stands A of all arenas.

B/C/D Yellow double cards—identity cards which also served as free tickets on tramways, buses and trains in the above-mentioned period, and which admitted bearers to stands sections B, C and D respectively, at all arenas where stands were thus divided, otherwise to non-reserved stands. A prominent B, C, or D was printed on the obverse side which also showed a photograph of the bearer as well as his name, date of birth, nationality and signature. These cards were issued as follows:

B—to the chairmen and the secretaries general of each international winter sports federation, and each National Olympic Committee and to their attachés.

C—to members of National Olympic Committees, to official representatives of national sports associations of participating nations, to all chefs-de-mission, to members of the juries and members of special sub-committees of the Organising Committee.

D—to competitors, coaches and assistants serving the competitors in various ways.

P/R/F Red Cards for Press, Radio, and Film personnel and photographers. Press and Radio reporters had double cards in red cloth binding while assistants were issued single red cards as they were needed.

Officials' Cards.

All officials not possessing Olympic Status were issued special officials' cards. These were clearly marked in *green* and across the upper part or the card the word FUNKSJONÆR was prominently printed. There were nine versions of these cards: Four for the skiing events (giant slalom and downhill at Norefjell, slalom at Rødkleiva, cross country races, jumping), one for bobsleigh, one for ice hockey, one for skating and one for bandy, as well as a "through" card

1 for bandy, foruten et gjennomgangskort som ga adgang overalt. Kortene var bare gyldige ved de arrangementer (steder) som de var utstedt for.

Av praktiske hensyn ble alle olympia-pass og funksjonærkort laget i samme størrelse som billettene, 9.5 x 14.8 cm. Enkle beskyttelseshylser i papp ble levert med kortene.

Billettsalget i utlandet.

Det første skritt var en henvendelse i 1950 til de fleste av de nasjonale olympiske komiteer om billettsalget i hvert enkelt land. I det store og hele ønsket ikke komiteene selv å forestå salget — noe man heller ikke hadde regnet med — men flere ydet god hjelp ved å vise til reise- og livsorganisasjoner eller andre passende institusjoner, oftest reisebyråer. I de land som man bare kunne vente et fåtall tilskuere fra, fikk de nasjonale olympiske komiteer tilsendt plakater, brosjyrer og skjemaer for bestilling av billetter og innkvartering. De kunne da selv formidle bestillinger eller også distribuere plakater og bestillingsskjemaer til landets reisebyråer.

Til salgsstedene i utlandet ble det sendt plakater (store og små), informasjonsblad, såkalte «billett-brosjyrer» og bestillingsskjemaer.

Bestillingsskjemaene omfattet både billetter og eventuell innkvartering, og skulle fylles ut i 4 gjennomskrift-eksemplarer (4 farger), hvorav kjøperen beholdt ett som spesifikasjon og kvittering for innbetalt beløp, og reisebyrået ett, mens to gikk med som bilag til et samle-bestillingsformular til Oslo. Ett gikk siden tilbake igjen med billetter og innkvarteringskuponger.

Billett-brosjyren var en 20-siders folder i to farger på kunsttrykkpapir i format 10 x 20 cm. Den inneholdt alle opplysninger om vinterlekenes program, tribuneinndelingen, billetter, innkvartering, kart over konkurransestedenes beliggenhet i Oslo-området, transportmulighetene til Norefjell og fremgangsmåten ved bestilling.

Billett-brosjyren ble utgitt på 3 språk og i 5 tekstversjoner: fransk 35 000 eksemplarer, engelsk I (for USA og Canada) 40 000 ekspl., engelsk II (Storbritannia og andre land) 60 000 ekspl, norsk I (Sverige) 27 000 ekspl. og norsk II (Danmark, Finnland og norske i andre land) 27 000 ekspl. Tilsammen 189 000 ekspl., som ble distribuert i sin helhet.

Av administrasjonstekniske grunner ble det tilstrebet en ordning med bare én forbindelse i

which admitted the bearer everywhere. The cards were otherwise valid only for the arenas for which they were issued.

For practical reasons all Olympic passes and officials' cards were made out in the same size as the tickets (3¾ by 5⅞ in.). Simple protecting cases of card-board were issued with the cards.

Ticket Sales Abroad.

The first step was a circular in 1950 to a majority of the National Olympic Committees concerning sales of tickets in each country. On the whole, the Committees were not interested in the actual sales—as had been expected—but some gave valuable assistance by referring the matter to travel organisations or other suitable institutions, mostly travel bureaux. In countries from where only a small number of spectators could be expected, the National Olympic Committees were supplied with posters, folders and forms for requesting tickets and/or accommodation. The Committees could then either handle requests directly, or distribute posters and forms to local travel bureaux.

Sales offices abroad were supplied with posters (large and small), news bulletins, so-called "ticket pamphlets" and order forms.

The latter forms covered tickets as well as accommodation (if desired) and were to be completed in quadruplicate (four different colours), one of which was kept by the purchaser as his specification and receipt for the amount paid. The sales office kept one copy while two were sent to Oslo along with a formular for total purchases and requests. One of these was subsequently returned with the tickets and accommodation coupons.

The "ticket pamphlet" was a 20-page folder printed in two colours on glossy paper in size 4 by 8 inches. It contained all information about the Games' programme, sections of the stands, tickets, accommodation, a map of the arenas in the Oslo area, transportation service to Norefjell, and procedure when ordering.

This folder was issued in three languages and five text versions: French (35,000 copies), English I (USA and Canada: 40,000 copies), English II (Great Britain and other English-speaking countries: 60,000), Norwegian I (Sweden: 27,000) and Norwegian II (Denmark, Finland and for

hvert land. Bare denne ene forbindelse skulle ha direkte kontakt med billett- og innkvarteringskontoret i Oslo. Det lyktes å få etablert et slikt formidlingsorgan i alle land hvor interessen var stor, og ordningen viste seg meget effektiv.

Så vidt mulig ble norske institusjoner koblet inn i bildet, særlig Landslaget for Reiselivet i Norge, hvis kontorer i København, London og New York påtok seg å formidle forbindelsen med reisebyråene i henholdsvis Danmark (i samarbeid med Danmarks Rejsebureauforening), Storbritannia og USA/Canada. I Sverige og Sveits var det reisebyråenes landsforeninger, og i Finland AB Finlands Resebyrå. Agentene for Fred. Olsen & Co. i Antwerpen og Rotterdam formidlet bestillinger fra Belgia og Nederland. I Frankrike formidlet Bennetts reisebyrå i Paris alle bestillinger. Islands olympiske komité tok seg av bestillingene fra Island (i samarbeid med Ferðaskriftstofa Ríkisins).

I andre land i og utenfor Europa var det direkte forbindelse med hvert salgssted, dog slik at filialenes bestillinger gikk gjennom hovedkontorene. Således var det direkte forbindelse med tre større reisebyråer (herav ett amerikansk) i Tyskland, ett i Østerrike, ett i Hellas, ett i Italia, ett i Brasil, ett i Pakistan (Karachi), videre SAS-kontorer og andre luftfartselskaper, norske linjerederiers kontorer i alle verdensdeler, og SAFE-kontoret (Braathen) i Bangkok. Det var faktisk mulig å henvise interesserte til opplysnings- og billettkontorer i alle land hvor det kunne være aktuelt.

Formidlingskontorene besørget fordelingen av plakater, brosjyrer og skjemaer, fordelte billett- og innkvarteringskvoter, registrerte alle bestillinger og sendte dem samlet, på særskilt formular, til Oslo.

I Oslo ble billettene og innkvarteringskupongene tatt ut etter samleskjemaet og ekspedert sammen med nota til vedkommende formidlingskontor, som overførte betaling til en bestemt konto hos Organisasjonskomiteens bankforbindelse og fordelte billetter og kuponger til de enkelte reisebyråer eller direkte til sine kunder.

Ved forhåndsbestilling av billetter i utlandet ble det lagt til 10 prosent, som tilfalt byråene som formidlingsprovisjon.

En unntagelse dannet partout-kortene. Her var byråenes formidlingsprovisjon inkludert i prisen.

Når derimot billettene i sin alminnelighet var

Norwegians in other countries: 27,000), giving a total of 189,000 copies which were all distributed.

For technical reasons it was attempted to establish only one contact in each country. This contact alone would then have connections with the ticket and accommodation offices in Oslo. Such central institutions were established in all countries where there was great interest for the Games, and the system proved very efficient.

As far as possible, Norwegian institutions were brought into the picture, particularly the Norway Travel Association. Its offices in Copenhagen, London and New York undertook to establish contact with travel bureaux in Denmark (Danmarks Rejsebureauforening cooperating), Great Britain and USA/Canada. In Sweden and Switzerland, the travel bureaux' national associations, and in Finland the AB Finlands Resebyrå handled the contacts.

Agents in Antwerp and Rotterdam for the Fred. Olsen & Co. shipping line handled ticket purchases from Belgium and Holland. In France they were looked after by Bennett's travel bureau in Paris, while the Icelandic Olympic Committee handled all requests from that country (in cooperation with the Ferðaskriftstofa Ríkisins).

Other countries, both in Europe and outside had direct connection from each sales office to the main offices. Thus in Germany there was direct contact with three main travel bureaux (whereof one American), in Austria with one. Greece, Italy, Brazil and Pakistan (Karachi) each had one travel bureau sales office, while offices of the Scandinavian Airways System (SAS) and other airways, shipping lines etc. all over the world were available for the purpose, so that it was everywhere possible to direct would-be visitors to a suitable office in their own country.

These offices took care of distribution of posters, folders and forms, allocation of ticket and accommodation quotas, registration of all requests and forwarding of these to Oslo by means of special forms.

In Oslo, tickets and accommodation coupons were issued on the basis of the forms, and sent together with an invoice to the office in question which then transferred payment to a special account with the bank contact of the Organising Committee, and distributed tickets and coupons

beregnet uten formidlingsprovisjon, skyldtes det at langt den største delen av billettene ville bli solgt direkte av billettkontoret uten å gå igjen-
nom andre kanaler, og da vesentlig innenlands. Partout-kortene derimot ble kun solgt i utlandet.

De land som man formentlig kunne vente et større antall tilskuere fra, fikk bestemte kvoter på de dyreste billetter, dvs. de beste plasser — som det jo var færrest av — og på hotellrom etter spesifiserte lister. Det største antall utenlandske tilskuere ville, naturlig nok, komme fra Sverige, og alle kunne ikke skaffes hotellplass, men man regnet med at svensker lettest ville kunne finne seg til rette i privat innkvartering.

Utlandet for øvrig fikk relativt større hotellkvoter, og tilreisende derfra fikk som regel hotellplass uten større vanskeligheter.

Man fant det unødvendig å selge billetter på forhånd i utlandet når det gjaldt følgende stevner; Pliktløp (skøyter, kunstløp), damer og herrer (3 stevner), bandy (3 kamper), storslalåm og utfor for damer og herrer på Norefjell (4 stevner).

Til ishockey-kampene var det ikke mulig å selge billetter på forhånd i utlandet, fordi kamplisten for turneringen først kunne ventes ferdig oppsatt i januar 1952.

Dette var et kinkig problem. Det måtte jo ikke forekomme at utlendinger som fortrinsvis kom for å se ishockeykampene — spesielt sitt eget lands kamper — ikke skulle få kjøpt adgangsbilletter. Særlig vanskelig var dette når det gjaldt de svenske tilreisende. Ishockeyinteressen i Sverige er meget stor, og nettopp fra Sverige ville den største strømmen av utlendinger komme.

Problemet ble løst slik:

1. Et visst antall billetter ble reservert til hver ishockeykamp. Alle som hadde amerikansk, finsk, kanadisk, polsk, sveitsisk, tsjekkisk eller tysk reisepass, kunne få kjøpt én billett til alle sitt lands kamper — enkeltvis eller under ett — ved å henvende seg til billettkontoret. Ellers kunne utlendinger hver dag få kjøpt én billett til hver av dagens ishockeykamper. Slike salg ble, for kontrollens skyld, notert i vedkommendes reisepass.

2. For Sverige var det nødvendig med en spesiell ordning for å sikre de tilreisende ishockeybilletter og for å få peiling på hvor mange billetter man måtte reservere. Løsningen ble en såkalt «Preferansebillett til Sveriges ishockeykamper». Denne ble solgt på forhånd i Sverige for n. kr. 3 og gjaldt for kjøp av én billett til

to the various travel bureaux, or direct to the purchasers.

To all advance purchases of single tickets abroad a surtax of 10 per cent was added, which was collected by the bureau or office handling the purchase.

All-round passes were the only exception as the surtax had already been included in their price. These passes were sold abroad only, while the majority of other tickets was sold directly through the ticket office, mainly within Norway, without any booking fee.

Countries from which a rather large number of visitors might be expected, were given set quotas of the more expensive tickets and of hotel rooms according to specified lists. By far the greatest number of spectators would naturally come from Sweden, and not all of these could be accommodated in hotels, but it was expected that the Swedes readily would accept accommodation in private homes.

Other foreign countries had proportionately larger hotel quotas, and visitors from these countries usually obtained hotel rooms easily.

For the following events advance ticket sales were considered unnecessary: Figure skating, compulsory figures (3 events)—bandy exhibition (3 matches)—giant slalom and downhill at Norefjell (4 races).

Advance sale of tickets for the ice hockey matches was not feasible abroad as the tournament schedule would not be ready until January 1952. This presented a tricky problem. One could not risk foreign guests arriving mainly to see the ice hockey matches—particularly those where their own team took part—and not being able to buy tickets. This was especially difficult in the case of Swedish visitors, as interest in ice hockey is great and wide-spread in Sweden, and a great number of visitors from that country was expected.

The problem was solved thus:

1. A certain number of tickets was reserved for each ice hockey match. All holders of U. S., Finnish, Canadian, Polish, Swiss, Czech or German passports might purchase one ticket for each match in which their country's team participated. In addition, all foreign guests were allowed one ticket to each ice hockey match. Such purchases were entered in the passports for control purposes.

hver av Sveriges kamper. Svenskene ønsket et større antall billetter enn man kunne forsvare å stille til rådighet (av hensyn til interesserte fra andre land). Det ble levert 4 000 preferansebilletter til Sverige. Alle ble solgt. Kjøp av billetter mot preferansebilletten kunne skje i billett-kontoret når som helst. For kontrollens skyld ble hver kamp stemplet på preferansebilletten.

Alle som således hadde fortrinsrett til kjøp av ishockeybilletter måtte imidlertid ha sikret seg billetter innen kl. 14 kampdagen. Ordningen virket meget tilfredsstillende. Alle utlendinger fikk ishockeybilletter når de meldte seg i tide.

Til alle stevner ellers ble utlendingene fullt ut tilgodesett med billetter. Ved forsølget var det ingen begrensning når det gjaldt billetter i de lavere prisklasser. Av de beste plassene fikk utlandet langt den største andel.

For å få oversikt over hva som kunne disponeres av billetter for salg i Norge, ble fristen for forhåndsbestilling i utlandet satt til 15. desember 1951. Den ble forlenget til 10. januar 1952, og da var hovedmengden av utenlandsbestillinger kommet inn. Likevel fortsatte det å løpe inn mindre bestillinger, endringer og tilleggsbestillinger, og det lyktes å etterkomme praktisk talt alle disse ønsker.

Billettsalget i Norge.

I størst mulig utstrekning måtte også billett-salget innenlands skje på forhånd. Det var nødvendig for å unngå trengsel og forsinkelser foran stevnene, og det var ønskelig for å oppnå en rettferdig fordeling mellom folk i Oslo-området og folk i landet for øvrig.

Det var mange hensyn å ta, og mange ikke målbare størrelser og usikkerhetsmomenter måtte vurderes. Skulle enkelte grupper bli gunstigere stilt enn andre, og i så fall: hvilke? Alle aktive idrettsutøvere, eller bare de aktive innen vinterlekenes idretter? Hva så med tidligere aktive, medlemmer av idrettslag, alle trofaste, men anonyme tribuneslitere? Hva med andre interesserte grupper, f. eks. deltageres familie, komitémedlemmer og andre frivillige hjelpere?

Avveiningene gjaldt først og fremst skøyte-løpene, dvs. hurtigløp på skøyter. Her ville det i alle fall bli for lite billetter. Det samme kunne kanskje gjøres gjeldende for kunstløp for damer (spesielløp), reserverte tribuner ved spesielt hopprenn, muligens også ved hopprenn for kombinert

2. Special coupons for Swedish ice hockey matches, each costing Norw. kr. 3, were sold in advance in Sweden. These gave the holder the right to purchase one ticket for each of the ice hockey matches in which the Swedish team played. Swedish demands exceeded the quota which it was considered feasible to reserve for Swedish purchases, with a view to demands from other countries. 4,000 "preference coupons" were issued to Sweden and all were sold in advance. Ticket purchases for these coupons could be effected by the ticket office at any time. For control purposes the coupon was stamped for each match ticket sold.

All who were given special purchase rights had to secure their tickets not later than 2 p. m. on the day of the match, however.

These systems worked very well. All foreign guests who applied in time, got their tickets.

At all other events foreign guests got their full quota of tickets. There was no limitation of sales of tickets in the lower price brackets, while sales offices abroad had by far the larger part of the more expensive tickets at their disposal.

To obtain an idea of the number of tickets available for sales in Norway, the closing date for advance purchases abroad was set at Dec. 15th 1951, later postponed to Jan. 10th, 1952. By then the major part of requests had come in. Smaller requests, corrections and changes kept coming even after this date, however, and in just about every case they could be complied with.

Ticket Sales in Norway.

As far as possible even sales of tickets in Norway had to be arranged in advance. This was necessary to avoid queues and delays immediately prior to the events and it was desirable to obtain a fair distribution between people in the Oslo district and the rest of the country.

There were many things to consider and many pitfalls to avoid. Should some groups be favoured and in that case, which groups? All active sportsmen, or only those engaged in those winter sports included in the Winter Games' programme? What about former active sportsmen, members of athletic clubs, all enthusiastic supporters? Should members of the families of Norwegian Olympic competitors or members of the various committees and other voluntary helpers be favoured?

klasse, dessuten for åpnings- og avslutningsseremoniene. Til de øvrige stevner — unntatt ishockeykampene — regnet man med tilstrekkelig plass overalt. Ved Norefjell-rennene ville imidlertid transportmulighetene være flaskehalsen og minimumsfaktoren.

For ishockey hadde man det samme problem som ved billettsalget i utlandet. Billettene kunne først legges ut til salg fra 9. februar 1952, etter at den endelige kampliste for turneringen var satt opp og billettene ferdigtrykt.

Noen særlig oversikt over billettsalget i utlandet kunne man ikke få før langt ut i desember 1951, og av rent ekspedisjonstekniske grunner var det ønskelig å starte innenlandssalget før.

På senvinteren og våren 1951 ble det foretatt en undersøkelse gjennom Norges Idrettsforbund for å få en orientering om særforbundenes og idrettskretsenes behov eller ønsker når det gjaldt kjøp av billetter. Både ønskene og de antatte behov gikk langt ut over rammen av hva som kunne skaffes av plass ved de viktigste stevner.

Etter samråd med Norges Idrettsforbund, de tekniske komiteer og billett-komiteen, besluttet Organisasjonskomiteen at de medvirkende idrettsforbund skulle få kjøpe et mindre antall billetter, og Norges Idrettsforbund skulle likeledes få kjøpe et mindre antall til fordeling blant de øvrige særforbund og idrettskretsene. For øvrig skulle den alt overveiende del av den disponible billettmasse legges ut til vanlig salg. De aller fleste innen idrettsorganisasjonene ble således stilt på linje med det øvrige publikum.

Først ville man ha en oversikt over interessen utenfor Oslo-området. En meget utførlig annonse om bestilling av billetter og innkvartering ble satt inn i de viktigste aviser landet over. Bestillingene måtte være postlagt senest 30. november 1951. For Nordland, Troms og Finnmark ble fristen satt til 8. desember 1951. Alle slags billetter (unntatt til ishockey, bandy og pliktløp) kunne bestilles under ett, men betaling måtte ikke sendes med. Det var tatt forbehold om at bestillingene kunne reduseres eller ikke bli effektivt. Man ble derfor bedt om å oppgi hva man anså som minimum, slik at ordren kunne strykes hvis minstekravene ikke kunne oppfylles.

I alt kom det inn ca. 5 400 slike bestillinger.

Bestillingene ble spesifisert og gruppert for hvert fylke. Bare når det gjaldt bestillinger til hurtigløpene på skøyter og de dyreste billetter

These considerations applied especially to the speed skating races, where a shortage of tickets was unavoidable. The same might possibly occur with regard to ladies' figure skating (free skating), the reserved seats for special jumping (possibly even for the jumping contest of the combined event) and the opening and closing ceremonies. For all other events—apart from ice hockey matches—sufficient room was expected for all types of tickets. At Norefjell, transportation difficulties would be the bottle-neck.

Ice hockey tickets could not be made available for sale until February 9th 1952 when the final tournament schedule would be fixed and all tickets were printed.

Until December 1951, one could not expect to have any estimate of sales abroad, and the technical reasons it would not be desirable to start sales in Norway any earlier.

In the early spring of 1951 investigations were made through the Norwegian Sports Federation to obtain an idea of the demand from the individual associations and sports circles (groups) for tickets. It turned out that their wishes and estimated needs far exceeded the number that could be made available for the more important events.

After consultations with the Norwegian Sports Federation, the technical committees and the ticket committee, the Organising Committee decided that all collaborating sports associations would be allowed a small number of tickets, and the Norwegian Sports Federation could purchase a number for distribution to other associations and districts. The bulk of the tickets would then be available for ordinary sales. The majority of members of sports organisations were thus no better off than the general public.

To obtain an idea of the general interest for the Games outside of the Oslo area, a comprehensive and detailed advertisement concerning tickets and accommodation was run in the main papers all over the country. Requests had to be mailed no later than Nov. 30th, 1951. For the three northernmost counties this time limit was extended until December 8th. All tickets (except ice hockey, bandy and figure skating, compulsory figures) might be requested at the same time but no money was to be forwarded. The right was reserved to reduce or refuse requests. Those interested were asked to state what they considered their

— sitteplassene — til de største stevnene, var det nødvendig å redusere eller stryke bestillingene. Vel 3 000 ble effektivert og sendt ut mot postoppkrav.

I visse distrikter, hvor interessen for skirennene måtte antas å være særlig stor, ble det arrangert salg av «tjern-billetter» (kr. 5 og kr. 3) til hopprenn og langrenn. Dette forekom i Drammen, Kongsberg, Hønefoss, Gjøvik, Hamar og Kongsvinger og i enkelte byer i Østfold og Vestfold.

Ved bestilling av billetter til Norefjell-rennene kunne det også bestilles bussbilletter fra Oslo. I Drammen, Kongsberg og Hønefoss kunne man også kjøpe stevnebilletter til Norefjell-rennene og bussbilletter hos rutebilselskapene. Bussbillett til Norefjell og retur kostet fra Oslo kr. 15, fra Drammen kr. 14, fra Kongsberg kr. 15 og fra Hønefoss kr. 8.

I Oslo åpnet billettsalget med førstedagssalg i to grupper etter forutgående annonsering i Osloavisene. Den første gruppe omfattet åpnings- og avslutningsseremoniene, alle skirenn i Oslo samt bobsleigh, og salget foregikk fra 12 ekspedisjonsplasser i Oslo Bykasse i Rådhuset søndag 9. desember 1951. Annen gruppe omfattet hurtigløp og kunstløp på skøyter og foregikk samme sted 16. desember 1951. Det dannet seg køer allerede lørdag ettermiddag. Hurtigløpsstevnene og de beste plasser — sitteplassene — på de største stevner ble praktisk talt solgt ut allerede ved disse to førstedagssalg.

Deretter foregikk alt billettsalg daglig i billett-ekspedisjonen i Hotell Viking. Der foregikk også førstedagssalg og det videre daglige salg av ishockeybilletter fra 9. februar 1952.

Førstedagssalget av ishockeybilletter og veiledning for utenbysboende om postbestilling ble også behørig annonsert. Likeså ble det ordnet med billettsalg gjennom kommisjonærer i Drammen og Sandvika.

Salg av ishockeybilletter til utenbysboende foregikk mot skriftlig bestilling og forsendelse mot postoppkrav. I begynnelsen var etterspørselen helt overkommelig. Den store pågang på ishockeybillettene begynte ca. 18 februar, etter at turneringen var kommet i gang, og det dannet seg daglig køer til billettsalget til de avsluttende kamper. Fra 18. februar lot det seg ikke gjøre å effektivere bestillinger pr. post eller telefon.

Den alt overveiende del av billettsalget foregikk således på forhånd, og dette bidro sterkt til

minimum order, so that the order might be cancelled if these demands could not be complied with.

Altogether 5,400 requests of this type appeared. They were sorted and grouped by counties. Only in the case of requests for tickets for speed skating and the most expensive seats for the main events did it become necessary to reduce or cancel any requests. Some 3,000 orders were effected and sent out by collect mail.

In some districts where interest in the ski events was expected to be particularly great, sales of "tarn tickets" at 5 or 3 kroner apiece for the jumping and cross country events were organised. This occurred in the cities of Drammen, Kongsberg, Hønefoss, Gjøvik, Hamar and Kongsvinger, as well as some cities in the counties of Østfold and Vestfold.

When purchasing tickets for the Norefjell races one could also obtain tickets for buses from Oslo. In Drammen, Kongsberg and Hønefoss, Norefjell tickets (for the events and for bus transportation) were also to be had at the busline office. Bus fare Oslo-Norefjell and return was kr. 15, from Drammen kr. 14, Kongsberg kr. 15 and Hønefoss kr. 8.

In Oslo ticket sales started in two groups following advertisements in the Oslo papers. The first group comprised the opening and closing ceremonies, all skiing events in the Oslo area and the bobsleigh races. Sales took place through 12 wickets in the Oslo Municipal Cashier's Office in the City Hall on Sunday, Dec. 9th, 1951. The second group, comprising all skating events, was sold at the same place on the following Sunday. Queues were formed on Saturday afternoon! Nearly all tickets for speed skating and the best seats at all main events were sold these two first days.

From then on all ticket sales went on daily through the ticket office in Hotel Viking. Here also ice hockey tickets were on sale from the first day (February 9th, 1952).

The first sales of ice hockey tickets and instructions for mail orders from out-of-town were also duly advertised, and ticket sales were arranged through representatives in Drammen and Sandvika.

Sales of ice hockey tickets to out-of-town spectators took place through written purchase orders and delivery C. O. D. To begin with, the demand

å skape orden og lette kontrollen ved inngangene på konkurransedagene.

Fremgangsmåten ved billettsalget innenlands kan synes omstendelig. Organisasjonskomiteen la imidlertid stor vekt på å gi alle like sjanser så langt det var praktisk gjennomførlig. Vel kunne ikke alle få oppfylt alle ønsker om billetter, men det var også fullstendig innlysende. Derimot kunne en mindre aktsom ordning lett ha vakt mishag og forspilt vinterlekenes goodwill hos et stort og våkent publikum.

Pressen fulgte nøye også denne del av arrangementet. At ordningen ble alminnelig godtatt, syntes å fremgå av at det ikke ble reist prinsipielle innvendinger eller øvd kritikk mot den.

Fribilletter og forkjøpsrett.

Artikkel 59 i det olympiske charter lyder:

«Foruten til den tribune som er reservert for pressen, må Organisasjonskomiteen sende ut innbydelseskort til reserverte plasser på stadion etter følgende regler:

Tribune A: Til medlemmer av CIO og høyst fire familiemedlemmer.

Tribune B: Til presidenten og generalsekretæren for hver nasjonal olympiske komité og fra hvert internasjonalt forbund med ett familiemedlem.

Tribune C: Til medlemmer av de nasjonale olympiske komiteer og deres gjester, én billett for hver tyvende deltager. Til den offisielle delegerte for det nasjonale særiddrettsforbund for hver idrett hvori hans land er representert og til den idrettsplass hvor konkurransene i denne idrett finner sted. Til lederen av hvert deltagerlands kontingent. Til det arrangerende lands komitémedlemmer.

Tribune D: Til medlemmene av de forskjellige domsutvalg.

Dessuten må 1500 plasser reserveres for deltagerne i nærheten av mållinjen.

På de andre baner: Plasser for en del av dem som har adgang til tribune A og B. — En tribune hvor de som er berettiget til tribune C og D, gis adgang så langt plassen tillater. — Plasser for de deltagere hvis øvelser foregår, men ikke for andre.

Passende plass for pressen må reserveres på alle idrettsplasser.»

Denne regel sikter spesielt på olympiske sommerleker, men prinsippene gjelder også for vinterlekenes. Dermed var allerede ca. 2 300 plasser

was easily met. But from February 18th when the ice hockey tournament had started, queues formed daily for the tickets for the final matches. From this date onwards, no mail or telephone orders could be taken. As the great majority of tickets were sold in advance, good order and effective control were achieved at the stadium entrances.

The procedure when purchasing tickets in Norway may seem unduly complicated, but the Organising Committee wanted as far as possible to give everybody fair and even chances. It was self-evident that not everybody could get exactly the tickets they wanted, but if a more haphazard or lenient procedure had been adopted, criticism and complaints might easily have spoiled the goodwill of the Games with the public.

This part of the organisation was followed closely by the press as well. The fact that no principal objections nor serious criticism appeared, seems to bear out the impression that the arrangement was generally accepted.

Free Tickets and Priorities.

Article 59 of the Olympic Charter lays down:

"Apart from the stand reserved for the press, invitation cards must be sent out by the Organising Committee, and seats reserved in the Stadium as follows:

Stand A: For members of the IOC and not more than four members of their families.

Stand B: For the president and secretary of each National Olympic Committee and each International Federation, as well as one member of their families.

Stand C: For members of the National Olympic Committees and their guests, one ticket to be allotted for every twenty competitors. For the official delegate of the National Governing Body of each sport in which a country is represented, in the stadium in which his sport takes place. For the "chef de mission" of each participating country. For members of committees of the organising country.

Stand D: for members of the various juries.

Also 1500 places for competitors must be reserved near the winning post.

In the other arenas: Seats for a proportion of the occupants of stands A and B.—One stand to which shall be admitted as far as the places will allow, the occupants of stands C and D.—Places

bundet i fribilletter, olympiapass eller pressekort, både på Bislett som hovedarena og Holmenkollbakken, som ble betraktet som den annen hovedarena, nemlig til: Den internasjonale olympiske komité, representanter for de nasjonale olympiske komiteer og de internasjonale sær-idrettsforbund, attacheer, de aktive deltagere, ledere og assistenter, i alt ca. 1 700, og til presse, kringkasting, fotografer og filmfolk, min. 600.

Dette var imidlertid maksimaltall, som det ikke var nødvendig å regne med i full utstrekning overalt, dog bare med en liten reduksjon under det spesielle hopprenn og avslutningsseremonien. De offisielle gjester fikk overalt sine tribuneseksjoner på hovedtribunen eller de beste tribuneplasser, likeså presse- og kringkastingsreporterne med sine spesielt innrettede plasser. Deltagere og deres nærmeste ledere, trenere og assistenter hadde på Bislett egen tribuneseksjon i nordre sving, nærmest hovedtribunen, og i Holmenkollbakken egen seksjon i «hesteskoen».

Så langt var man bundet av charteret.

Organisasjonskomiteen besluttet at de aktive deltagere og andre med olympiapass dessuten skulle ha adgang til alle andre stevner, men utenom Bislett og Holmenkollbakken var det hverken nødvendig eller hensiktsmessig å reservere egne tribuneseksjoner.

Utenom de grupper som er nevnt ovenfor, var det en rekke personer og institusjoner å ta hensyn til, av kutymemessige grunner og/eller fordi de hadde ydet direkte hjelp til arrangementet av vinterlekene.

Samlet utgjorde denne siste gruppe et langt mindre antall enn de grupper som er nevnt i charteret, og for en dels vedkommende var det her også tale om enkelte fribilletter, f. eks. til åpningsseremonien eller til stevnene innen én idrettsgren. De som skulle ha adgang overalt, fikk som regel selv sette opp liste over billetter til stevner de ønsket å overvære. Dermed slapp man i ganske stor grad å reservere tribuneplass ut over det faktiske behov.

Organisasjonskomiteen gjennomgikk selv listene i detalj. De rene invitasjoner ble begrenset så langt som det med rimelighet kunne gjøres, men det måtte også vises en viss rommelighet, i betraktning av at det så ofte og i så stor utstrekning hadde vært nødvendig å påkalle velvilje og direkte assistanse nettopp fra disse etater og institusjoner.

for the competitors in the sport which is then taking place, but not for other competitors.

Suitable accommodation must be provided for the press in all arenas."

This rule applies particularly to Olympic Summer Games, but the principles are valid for Winter Games as well.

In this way some 2,300 places were already taken up by free tickets, Olympic passes or press cards. In the main, (Bislett) stadium as well as at Holmenkollen which was regarded as a second main arena, the IOC, representatives of the National Olympic Committees, and the International Federations, the attachés, active competitors, coaches, officials and assistants took up around 1,700 places, while press, broadcasting, photography and film personnel would occupy the remaining 600, or still more.

These were maximum figures, however, which would not be expected everywhere, though only a small reduction could be expected at the special jumping event and the closing ceremony.

Official guests were always allotted special sections of the grandstand or the best seats. Press and broadcasting reporters were given special seats or booths. Competitors and their leaders, coaches and assistants had at Bislett their own section of the stands in the north bend closed to the grandstand, and at Holmenkollen a special section of the "horse-shoe" stand.

To this extent, one was bound by the charter.

The Organising Committee decided that all competitors and others holding Olympic passes were to be admitted to all events, but only at Bislett and Holmenkollen was it necessary or convenient to reserve special sections for them.

Apart from the above-mentioned groups many others had to be given special consideration, such as various institutions and bodies which had in their fields given valuable assistance during preparation or the actual organisation of the Games, or which were otherwise entitled to invitations.

This latter group was not as numerous as the ones specified in the charter and some received only single tickets, for the opening ceremony or for the events of one special sport.

Those who were entitled to this privilege usually were allowed to make out their own list of tickets for events which they wished to attend. In this way one avoided taking up places in the stands beyond the actual demand.

Billettregnskap/Ticket Accounts.

Feb.	Stevne	Event	Antall betalende tilskuere/ Paying Spectators (Estimate)	Billettinntekt/ Revenue	Billettinntekt gruppevis/ Revenue by Groups
15	Åpningsseremonien	Opening Ceremony	17 040	135 350	} 331 715
25	Avslutningsseremonien . . .	Closing Ceremony	23 447	196 365	
16	Skøyter, hurtigløp, 500 m . .	Speed Skating, 500 m	22 926	189 635	} 769 260
17	Skøyter, hurtigløp, 5000 m .	Speed Skating, 5000 m	23 141	192 225	
18	Skøyter, hurtigløp, 1500 m .	Speed Skating, 1500 m	23 646	196 105	
19	Skøyter, hurtigløp, 10 000 m	Speed Skating, 10,000 m	23 250	191 295	
20	Skøyter, kunstdløp, damer . .	Figure Skating, Ladies	23 337	162 420	} 274 774
21	Skøyter, kunstdløp, herrer . .	Figure Skating, Men	3 161	27 865	
22	Skøyter, kunstdløp, par	Figure Skating, Pairs	11 262	82 675	
16	Skøyter, pliktløp, damer . .	Compulsory Figures, Ladies	609	1 218	
17	Skøyter, pliktløp, damer . .	Compulsory Figures, Ladies	168	336	
19	Skøyter, pliktløp, herrer . .	Compulsory Figures, Men	130	260	
17	Ski, hopprenn, komb. klasse	Jumping, Combined Class	26 731	147 146	} 1 067 773
18	Ski, 18 km langrenn	Cross Country, 18 km	13 520	56 895	
20	Ski, 50 km langrenn	Cross Country, 50 km	22 706	89 703	
23	Ski, stafett, langrenn, damer	Relay Race, Cross Country, Ladies	21 263	90 164	
24	Ski, hopprenn, spesiell klasse	Jumping, Special Class	104 102	683 865	
19	Ski, slalåm, herrer	Slalom, Men	12 586	62 930	} 98 910
20	Ski, slalåm, damer	Slalom, Ladies	7 196	35 980	
14	Ski, storslalåm, damer	Giant Slalom, Ladies	972	4 860	} 64 545
15	Ski, storslalåm, herrer	Giant Slalom, Men	2 240	11 200	
17	Ski, utforrenn, herrer	Downhill, Men	} 9 697	48 485	
18	Ski, utforrenn, damer	Downhill, Ladies			
14	Bobsleigh, toer	Boblet	1 926	9 630	} 108 420
15	Bobsleigh, toer	Boblet	3 623	18 115	
21	Bobsleigh, firer	Bobsleigh	8 889	44 445	
22	Bobsleigh, firer	Bobsleigh	7 246	36 230	
20	Bandy (Dæhlenenga)	Bandy (Dæhlenenga)	323	646	} 5 903
21	Bandy (Dæhlenenga)	Bandy (Dæhlenenga)	1 301	2 602	
22	Bandy (Bislett)	Bandy (Bislett)	885	2 655	
	36 ishockeykamper (11 dager)	36 Ice Hockey matches (11 days)	124 084	738 417	} 750 417
	Preferansebilletter til Sveriges ishockeykamper .	Special Advance Tickets for Swe- des only to Sweden's Ice Hockey matches (4000)		12 000	
	Partout-kort (515).	All-Round Passes (515)		139 050	
I alt/Total			541 407	3 610 767	3 610 767

Utenom de ikke-obligatoriske innbydelser fant man det ønskelig å vise imøtekommenhet i enkelte tilfelle, og komiteen valgte da å gi såkalt «fortrinsrett til kjøp av billetter» etter bestemte regler, særlig når det gjaldt de mest etterspurte billetter. Av hele billettmassen var dette en liten del, og ordningen ble alminnelig godtatt. For Organisasjonskomiteen løste den et kinkig problem.

Billettkontroll

begynte faktisk allerede i og med trykningen. Spesielle folk fra kommunerevisjonen var postert i billett-trykkeriet hvert eneste minutt under hver fase av tryknings-, sorterings- og pakkingsprosessen. De ferdige billetter ble straks transportert til et av Oslo Kommunes brannsikre hvelv. Herfra hentet billettkontoret de mengder av billetter som til enhver tid trengtes ved ekspedisjonen.

Under avsnittet om billett-trykningen på side 95—96 er billettens utstyr nærmere beskrevet. Det var lagt stor vekt på at de enkelte innganger til konkurransestedene var tydelig markert på billettene, og dette bidro sterkt til at trafikken gjennom inngangene gikk helt knirkefritt.

Kontrollørene ved de forskjellige innganger fikk først kjennskap til billettens utseende et par dager før vinterlekenes åpning, ved et stort fellesmøte. For at man skulle ha garanti for at alle kontrollører i detalj visste hva de hadde å gjøre, lot Organisasjonskomiteen utarbeide en fire siders illustrert instruks (til dels med farger), hvor kontrollørene fikk inngående beskrivelse av de enkelte grupper av billetter og adgangskort, og klar beskjed om hvordan de skulle forholde seg.

Billettregnskap.

Oppstillingen på side 106 viser netto antall betalende tilskuere, billettinntekt ved hvert stevne og samlet billettinntekt for hver gruppe stevner. Antallet fribilletter, adgangskort og olympiapass varierte sterkt, men var som regel størst der hvor publikum ellers var størst i tall. I tillegg til de oppførte antall betalende tilskuere kommer dessuten partout-kortene som gjaldt overalt.

The Organising Committee itself checked all lists in detail. Invitations were limited as much as possible, but on the other hand some generosity had to be shown, considering how often and to what extent it had been necessary to appeal to the good will and assistance of just these bodies.

In addition to the non-compulsory invitations it was considered desirable to give favours in special cases. The Committee chose to award "ticket purchase priority" according to set rules, particularly for the more sought-after tickets. These made up only a small part of the total number of tickets, and the solution was generally accepted, thus solving a difficult problem for the Organising Committee.

Ticket Control

actually started during printing. Specialists from the municipal auditing service were posted in the ticket printing office every minute during every phase of the printing, sorting and packing process. Tickets when ready were immediately brought to one of the City's vaults. Here they were taken out by the ticket office personnel as they were needed for sales.

Under the section dealing with ticket printing their lay-out is described in detail. Prominent marking of the individual entrances to all arenas was stressed, and this contributed greatly to a smooth handling of traffic through the entrances.

Ticket collectors were not shown the tickets until a joint meeting a couple of days before the opening of the Games. A four-page folder in colours was made and issued to all collectors, showing all types of tickets and cards, and giving full and detailed instructions regarding procedure.

Ticket Accounts.

The tables on page 106 show the net number of paying spectators, ticket sales revenue for each event, and total ticket sales revenue for each group of events. The numbers of free tickets, admission cards and Olympic passes varied greatly, but was usually at a peak when the number of spectators was very great. All-round passes are not included in the number of paying spectators.

Trafikk og transport

Transportkomiteen hadde et omfattende arbeidsområde som krevde omhyggelig planlegning og et intimt samarbeid med offentlige og private transportselskaper og trafikkipolitiet. Først og fremst skulle komiteen tilrettelegge den indre transporttjeneste for Organisasjonskomiteens egne transportbehov, og da særlig transportene av deltagere og ledere ved ankomst og avreise, til trening og konkurranse, fra Oslo til Norefjell og tilbake igjen.

Derneft måtte komiteen ta del i planlegningen og opplegget for transport av publikum til og fra konkurransestedene, trafikkreguleringen på disse steder og samarbeide med Norges Statsbaner og veimyndighetene om fjerntrafikken. Med dette for øye fikk transportkomiteen en sammensetning som forpaktet lang og rik erfaring i løsning av trafikk- og transportproblemer, og komiteen knyttet til seg representanter for de aktuelle transportselskaper ved å oppnevne 3 utvalg, hvert med sin spesielle oppgave: 1. deltagertransporter, 2. publikumstransporter og 3. Norefjelltransportene.

Transportkontoret begynte sin virksomhet med egen sekretær i august 1951. Senere ble kontoret flyttet til sentret for all busstransport i Oslo, bare med en kontaktmann tilbake i Organisasjonskomiteens sekretariat i Hotell Viking. Fra 1. februar 1952 var det 3 funksjonærer ved transportkontoret pluss 4 trafikkinspektører som arbeidet i 2 skift à 2 mann fra kl. 7 til 22.

Kontoret hadde et mindre sentralbord og 10 direkte telefoner til de viktigste forbindelser, Hotell Viking, innkvarteringsstedene, Trafikkpolitiet, Oslo Sporveier, Holmenkolbanen, bussentralen på Kontraskjæret og drosjesentralen.

Fjerntrafikken kom inn til Oslo over vei- og jernbanenettet, med båt og fly. Langs innfartsveiene og ved ankomststedene ble det satt opp store veivisere og skilt med henvisninger.

Veimyndighetene i gjennomfartsdistriktene ble anmodet om å holde veiene godt brøytet og sandstrødd, og innfartsveiene var overalt i beste stand etter årstiden. Bensinstasjonene hadde utvidet natt-tjeneste, og i Oslo var det etablert et sentralt

Traffic and Transportation

The *transportation committee* was charged with an extensive working programme requiring careful planning and close contact and cooperation with public and private transportation companies, and with the traffic police. First and foremost the committee had to arrange for the transportation demands of the Organising Committee, particularly transportation of competitors and officials arriving or departing, or to and from training excursions or competitions, especially to Norefjell and back to Oslo.

Next the committee had to plan and supervise the transportation of spectators to and from the competition arenas, regulate traffic near these places and cooperate with the State Railways and the road authorities regarding long distance traffic. For this purpose the committee was composed of very experienced experts in the various fields of traffic and transportation. It also sought contact with representatives of the transportation companies in question, by appointing three subcommittees, each with a special mission: 1. Transportation of competitors, 2. Transportation of the public, and 3. Transportation to Norefjell and back.

The Transportation Office began operating with its own secretary in August 1951. Later on, the office was moved to the bus transportation centre of Oslo, while one contact was left in the Secretariat of the Organising Committee in Hotel Viking. As of February 1st 1952 the office staff consisted of 3 persons plus 4 traffic inspectors working in pairs in shifts from 7 a. m. until 10 p. m. The office had a small switchboard and 10 direct telephone lines to important connections such as Hotel Viking, the billeting areas, the traffic police, the Oslo Tramway System, the Holmenkollen Railway, the bus central terminus at Kontraskjæret and the taxi central.

Long Distance Traffic arrived in Oslo by road and rail, by sea and air. Along the main road leading into the city and at the main places of arrival, large signposts and posters were set up with information and directions.

The road authorities of the areas which would be affected by the traffic to and from the Games,

formidlingskontor for bilverkstedene som var forberedt på å yde teknisk service og foreta reparasjoner døgnet rundt. Det ble imidlertid mindre behov for denne formidling enn ventet.

I samarbeid med Kungliga Järnvägsstyrelsen ble de ordinære utenlandstog i tiden 10.—26. februar forsterket med 48 sovevogner og 65 sittevogner, og det ble kjørt ekstratog om natten fra Stockholm og Göteborg henholdsvis 16. og 23. februar og Oslo—Stockholm 23. og 24. februar. Innreisen til Oslo foregikk spredt, mens utreisen fra Oslo var mer konsentrert og foregikk hovedsakelig 23.—25. februar. Det kan nevnes at det bare med natt-togene til Stockholm fra Oslo 24./25. februar ble befordret 540 reisende i sovevogner og ca. 1100 i sittevogner.

Norges Statsbaner ordnet også med direkte og gjennomgående vogner fra kontinentet for deltagere og reiseselskaper. Et såkalt «toghjem» fra Stockholm ble plasert på sidespor på Grefsen stasjon i tiden 20.—26. februar. Det besto av 3 sovevogner, skivogn, dusjvogn, selskapsvogn, spisevogn, forrådsvogn og personalvogn. 75 svenske gjester og personalet bodde i toghjemmet.

Innenlandstrafikken over de lengere strekninger ble for det meste avvirket ved forsterkninger av de ordinære tog. Mellom Kristiansand og Oslo kjørt ekstratog nettene 16./17. og 23./24. og Oslo—Kristiansand 17./18. og 24./25. februar.

På de kortere strekninger, vesentlig på Østfoldbanen og Vestfoldbanen, ble det kjørt en del ekstratog 17. og 24. februar, og likeså på strekningen Hokksund — Krøderen — Hokksund under Norefjellsrennene. På lokaltogene til Sandvika, Ski og Lillestrøm kjørt ekstra natt-tog kl. 2.20 i tiden 14.—26. februar.

Det var utarbeidet ferdige planer for massetransporter pr. jernbane til Hamar og Voss for deltagere og publikum med sikte på at det kunne bli nødvendig å flytte hurtigløpene på skøyter til Hamar og utfor- og slalåmrennene til Voss.

Lokaltrafikken hadde to sider: trafikkregulering og parkering.

Til hjelp for bilister som var ukjent på stedet, ble det laget et kart, som i sterkt forenklet form fremstilte de aktuelle byområder med hovedtraséene til og fra alle stevnesteder. På baksiden var det et forstørret kart over Oslo sentrum, spesialkart for hvert stevnested og for ruten Oslo—Norefjell.

were asked to keep all roads open and sanded, and they were actually everywhere in very good shape considering the time of the year. The petrol (gasoline) stations provided extended night service, and in Oslo there was instituted a central servicing office which could establish contact with repair shops available for technical service and repair jobs day and night.

In cooperation with the Swedish State Railways, the ordinary trains from Sweden, in the period of February 10th—26th, had 48 sleepers and 65 day coaches added to them, and extra night trains were run from Stockholm and from Gothenburg, on February 16th and 23th respectively, and from Oslo to Stockholm on February 23rd and 24th. Travel into Oslo was dispersed, while departures from Oslo took place mainly during the three days of February 23rd, 24th and 25th. On the night trains from Oslo to Stockholm on February 24th and 25th some 540 travellers were carried in sleepers and some 1100 in day coaches.

The Norwegian State Railways also organised direct through-service of coaches from the continent for competitors, and organised tours of spectators. A so-called "train home" from Stockholm was placed on a side track at Grefsen station in Oslo during the period of February 20th—26th. It consisted of 3 sleepers, ski car, shower coach, living room coach, diner, supply car and personnel coach. 75 Swedish guests and the train personnel stayed in this "home".

Long distance traffic within Norway was mostly handled by increasing the number of coaches on ordinary trains. Between Kristiansand and Oslo extra trains were run on the nights of February 16th—17th and February 23rd—24th and between Oslo and Kristiansand on the nights of the 17th—18th and 24th—25th.

Local Traffic presented two problems: traffic and parking.

To aid motorists who did not know their way around Oslo, a map was made which showed all city and suburban areas in question, and the main roads to and from the arenas. On the other side of the map there was a large scale map of the city centre, special maps for each area, and for the route Oslo-Norefjell.

This map was produced by the newspaper *Aftenposten* and distributed free of charge

Kartet ble produsert og bekostet av «Aftenposten» og delt ut gratis på tollstasjonene, gjennom politiet, på hoteller, innkvarterings- og billettkontorene, på bensinstasjoner og i aviskiosker. Det var åpenbart at kartet var til stor nytte og for bilistene et nødvendig tillegg til oversiktskartet på dagsprogrammene.

Det ble også sørget for en meget omfattende oppmerking innen byområdet til alle stevnesteder.

Egne passersedler ble utstedt for biler og busser som brakte deltagere og ledere, presse- og filmfolk, kringkastingsreportere, arrangementsfunksjonærer og spesielle gjester til konkurransestedene. Det ble vist stor forsiktighet med utstedelse av disse kort, og det ble derfor aldri mangel på parkeringsplass inne på stevnestedene.

Avpasset etter forholdene ble det i god avstand lagt en ytre sperrelinje rundt hvert stevnested med noen få innkjøringsveier med enveiskjøring i flere filer og under stadig kontroll. Den alminnelige trafikk ble dirigert inntil eller langs med den indre sperrelinje og henvist til parkeringsplasser og -gater, mens biler med passersedler ble sloppet igjennom til de reserverte parkeringsplasser. Med de få innkjøringsveier var det forholdsvis lett å skille ut biler med passersedler. Det var avsatt avstigningsplasser for busser og drosjer, som så ble dirigert til utkjøringsvei.

Gående var henvist til fortauene eller enkelte veier eller gater som var sperret for kjøring.

All trafikkregulering under lekene var underlagt trafikkpolitiet i Oslo. Det disponible politipersonell ble forsterket med 60 mann fra Hærens militærpoliti. Alle fikk på forhånd orientering om passersedlenes gyldighet og en enkel instruks om hva som skulle gjøres.

På hvert sted ble all trafikk dirigert fra én sentral kommandoplass av en politioffiser som på forhånd hadde satt seg nøye inn i forholdene. Alle politiets biler og spesielle kontrollposter var utstyrt med radiosendere og -mottagere til formidling av rapporter og direktiver.

På strekningen mellom Hønefoss og Norefjell var trafikkreguleringen underlagt det stedlige politi og en avdeling av Hærens militærpoliti. Her var også radiosambandsutstyret det viktigste hjelpemiddel, og det var enveiskjøring på vestsiden av Krøderen, fra Noresund-broen til TK-huset før hvert stevne og fra TK-huset til broen etter stevnet.

through the police officers, hotels, billeting areas, ticket offices, petrol stations, taxi drivers and newsstands. The map was obviously very useful and for all motorists a necessary supplement to the map on the daily programmes.

A large number of posters and direction signs were put up within the city limits, guiding the public to the various arenas. Special passes were made out for cars and buses carrying competitors, officials, press and film reporters, broadcasting personnel and special guests to the arenas. Great care was exercised when issuing these passes, consequently there was no shortage of parking space near the arenas.

Depending on local conditions each arena was surrounded by an outer border line for a restricted zone. Into this zone only a few special streets were used, with one-way traffic in several lanes, constantly supervised. Ordinary traffic was directed into or along the inner border line, and then to parking places or streets where parking was permitted, while cars carrying special passes were admitted to the parking places reserved for them. As there were comparatively few streets along which traffic was allowed to pass, it was relatively easy to pick out cars with passes. Special alighting points were reserved for buses and taxis, which were then directed to departure streets.

Pedestrians were restricted to the side-walks, or certain roads or streets where no vehicles were allowed.

All traffic regulation during the Games was in the hands of the traffic police in Oslo. The police corps available was increased by 60 MPs from the Army. All were instructed carefully beforehand with regard to passes and general procedure.

Traffic was everywhere directed from a central command post by a police officer who had previously familiarized himself thoroughly with the local conditions. All police cars and special control posts were equipped with wireless transmitters and receivers for transmission of reports and directions.

Between Hønefoss and Norefjell, traffic regulation was in the charge of the local police force and a unit of the Army MP. Wireless communication was used extensively. One-way traffic was enforced on the west side of Lake Krøderen from the bridge to the TC-house before each event, and in the opposite direction after the event.

Det ble gjort omfattende foranstaltninger for å sikre en effektiv snøbrøyting av veiene i Norefjell-distriktet, noe som viste seg å bli overflødig på grunn av lite snø.

Parkeringen ble ofret stor oppmerksomhet, da parkeringsplassens kapasitet og beliggenhet i stor utstrekning er avgjørende for trafikkreguleringen.

Det var heldigvis plass nok overalt til å slippe busser og biler med passérsedler helt inn til konkurranseområdet, unntatt Rødkleiva, hvor det var 6–8 minutter å gå fra nærmeste parkeringsplass ved Lillevann stasjon på Holmenkolbanen.

Rundt Bislett, Jordal Amfi og Dæhlenenga måtte de omkringliggende gater og plasser nyttes til parkering. For å øke kapasiteten ble det under hensyntagen til trafikkreguleringsplanen innført enveiskjøring i flere gater, med tillatt parkering på begge sider. Parkeringsvakter sørget for at bilene parkerte tett og i gunstig utkjøringsstilling.

En telling under 500 m hurtigløp lørdag 16. februar viste at det var parkert ca. 4500 biler innenfor en radius av 700–800 m rundt Bislett Stadion. Rundt Jordal Amfi kunne tallet gå opp i 2500.

I Holmenkollområdet måtte en regne med svær biltrafikk. De store veiutvidelser ovenfor Holmenkollbakken skapte økte parkeringsmuligheter, og det ble brøytet og planert 5 parkeringsplasser med plass for 2000 biler på jordene langs veiene opp til Holmenkollen.

Trafikktellinger viste at antallet av biler i Holmenkollområdet på konkurransedagene varierte mellom ca. 3000 og 7000. Det største antall var ved spesielt hopprenn søndag 24. februar.

I nærheten av TK-huset på Norefjell ble temmelig store arealer lagt ut til parkering. På tross av at biltallet ble langt større enn ventet, var det plass nok, og trafikken ble meget tilfredsstillende avviklet. Lørdag 16. februar ble det her parkert ca. 2000 privatbiler og 134 busser.

Publikumstransport. Hovedmassen av publikum var henvist til offentlige transportmidler, innen selve byområdet med Oslo Sporveiers trikker og busser, til Holmenkollen, Rødkleiva og Frognerseteren med Holmenkolbanen og spesielt oppsatte busser, til Norefjell med busser og i mindre utstrekning med tog til Krøderen stasjon og buss derfra.

Parking was an important problem as the size and situation of the parking areas have decisive influence on traffic regulation.

Fortunately there was everywhere sufficient room to let buses and cars bearing passes proceed right into the arena, except at Rødkleiva which was 6 to 8 minutes walking distance from the nearest parking space at Lillevann station on the Holmenkollen railway.

Around Bislett, Jordal Amfi and Dæhlenenga the streets had to be used for parking. To increase their capacity, one-way traffic was the rule in some of the streets (with due regard to the general plan for traffic regulation) where parking was allowed on both sides.

A traffic count during the 500 metres speed skating contest on Saturday February 16th, showed that some 4500 automobiles were parked within a circle with a radius of half a mile around Bislett Stadium. Around Jordal Amfi the figure would be 2500.

In the Holmenkollen area heavy traffic was to be expected. Extensive widening of the roads above the jumping hill had created increased parking possibilities, and 5 parking spaces were cleared and flattened, making room for 2000 cars in the fields along the roads to Holmenkollen.

Traffic counts showed that the number of cars in the Holmenkollen area on the days of competitions varied between 3000 and 7000, the larger figure naturally on Sunday 24th, the day of the special jumping contest.

Near the TC-house at Norefjell considerable space was cleared for parking and although the number of cars was considerably larger than expected, there was plenty of room and traffic was handled without any trouble. On Saturday, February 16th, 2000 passenger cars and 134 buses were parked here.

Public Transportation. The majority of the spectators were dependent on public conveyances. Within the city area itself the streetcars and buses of the Oslo Tramway System were used; to Holmenkollen, Rødkleiva and Frognerseteren, the Holmenkollen railway and special buses met the demand, and to Norefjell there were buses and to a small extent trains to Krøderen station.

Within the Oslo area taxis were in great demand during the Winter Games. The transport committee had foreseen this demand, and had

Innen Oslo-området var det under vinterlekene særdeles stor drosjetrafikk til stevnestedene. Transportkomiteen hadde forutsett et økt behov for drosjer i denne tid og hadde fått utvirket dispensasjon for utenbys drosjer til å kjøre i Oslo i tiden 10.—26. februar. Derved fikk man et tillegg på ca. 130 drosjer til Oslos ordinære drosjepark på 655 biler.

Transportkomiteen registrerte også ca. 40 busser som var hjemmehørende innen en radius av 60 km fra Oslo og som kunne tilkalles på korteste varsel. Det viste seg imidlertid at Oslo og omegns busser pluss 15 reservebusser fra Oslo Sporveier var fullt tilstrekkelig til å ta opp ekstrabelastningen på de ordinære rutenett til stevnestedene.

For øvrig medførte tilstrømmingen til Oslo ingen vesentlig ekstrabelastning på de ordinære rutenett utenom stevnene. Allikevel var det utvidet nattkjøring på trikker, busser og forstadsbaner, med åpenbart behov på enkelte linjer, mens nattvogner på andre linjer var tynt besatt.

Til og fra de viktigste ishockey-kamper på Jordal Amfi fraktet Oslo Sporveier hver gang mellom 4000 og 5000 passasjerer, og til og fra stevnene på Bislett opptil 13 000 pr. stevne.

Til kombinert-hopprenn søndag 17. februar og spesielt hopprenn 24. februar fraktet Oslo Sporveiers busser opp og ned henholdsvis 7700 og 27 600 personer. Av trafikkmessige grunner kunne disse busser ikke slippe helt frem til Holmenkollen, slik at busspassasjerene måtte gå de siste 2—3 km. Det var likevel en fordel at det bare var en ubetydelig ventetid for å komme med bussene.

Størstedelen av publikumstransportene til Holmenkollbakken, Rødkleiva og bobsleighbanen ble avviklet med Holmenkolbanen, til henholdsvis Holmenkollen, Lillevann og Frognerseteren stasjoner. Onsdag 20. februar (50 km langrenn og slalåm, damer) og søndag 24. februar (spesielt hopprenn) befordret Holmenkolbanen i alt ca. 111 500 passasjerer, hvilket er rekord i banens historie.

Alt Holmenkolbanens disponible materiell var satt inn. En ny transformatorstasjon og 8 nye enkeltvogner gjorde kapasiteten større. Kjøreordningen ble grundig forberedt, og det ble satt opp køarrangementer for oppgående trafikk ved Nationaltheatret og Majorstuen, og for nedgående trafikk ved Holmenkollen, Lillevann og Frognerseteren stasjoner.

obtained dispensation for out-of-town taxis to operate in Oslo during the period of February 10th—26th. This increased the ordinary taxicab fleet of 655 cars by another 130.

The transport committee furthermore registered some 40 buses which belonged within an area no more than 40 miles distant from Oslo, and which could be called on short notice. As it turned out however, the buses within Oslo and suburban districts plus 15 buses from the Tramways System reserve pool, were quite sufficient to adequately handle the extra traffic demand on the ordinary routes to the various arenas.

Otherwise the influx of spectators to Oslo made no noticeable extra demand on the ordinary routes outside of the competitions.

To and from the more important ice hockey matches at Jordal Amfi the Tramways System carried between 4000 and 5000 passengers and to the events at Bislett as many as 13,000 each time.

To the jumping contest for the combined class on Sunday 17th, and the special jumping on the 24th, the buses of the Tramways System carried 7700 and 27.600 persons respectively. Because of traffic regulations these buses could not be admitted right close to the hill, so that the passengers had to walk some 1½—2 miles. On the other hand there was no—or only negligible—waiting time for the buses.

Most of the traffic to Holmenkollen, Rødkleiva and the bobsleigh races was handled by the Holmenkollen suburban trains, to the stations at Holmenkollen, Lillevann and Frognerseteren respectively. On Wednesday February 20th, (50 kilometres cross-country race and slalom for ladies) and on Sunday 24th (special jumping) the trains carried altogether some 111.500 passengers, a new record in the history of this railway.

All available train sets were in use. A new transformer station and 8 new single coaches increased the capacity. The schedule was thoroughly prepared and special queue arrangements were made for traffic from Nationaltheatret and Majorstuen city stations, and at Holmenkollen, Lillevann and Frognerseteren station for traffic going down.

This large volume of traffic was handled without mishaps of any kind, although long waiting times could not be avoided.

To Norefjell, most of the traffic was in private cars and rented passenger cars or buses, and only

Den store trafikk ble avviklet uten uhell av noen art, men det var ikke til å unngå at ventetiden i kø kunne bli temmelig lang, opptil to timer i verste fall.

Til Norefjell gikk størstedelen av trafikken med privatbiler og leiebiler, og bare en liten del med tog til Krøderen stasjon. På de 4 stevnedager organiserte transportkontoret reiser med buss Oslo—Norefjell—Oslo:

14.2.	9 busser	ca. 310 passasjerer	tur/retur
15.2.	12 busser	ca. 430 passasjerer	tur/retur
16.2.	26 busser	ca. 930 passasjerer	tur/retur
17.2.	8 busser	ca. 310 passasjerer	tur/retur
<hr/>			
	55 busser	ca. 1980 passasjerer	tur/retur

Hertil kommer transportene som utgikk fra Drammen, Kongsberg og Hønefoss.

Transporten av deltagere m. v. var transportkontorets hovedoppgave. Man fant det uhensiktsmessig å holde busser og biler disponible på hvert av de tre innkvarteringssteder. De faste kjøreplaner for hver dag ble utarbeidet foregående dag, og for øvrig kunne busser rekvireres og stilles til disposisjon på kort varsel.

En vesentlig del av deltagertransportene var basert på de ordinære trafikkmidler, Oslo Sporveiers trikker og busser og Holmenkollbanen. Olympiapasset ga rett til fri befordring og til passering av køer og sperringer til disse befordringsmidler.

Deltagere og ledere til konkurransene i Holmenkollen, Rødkleiva og bobsleighbanen ble enten kjørt dit i busser fra innkvarteringsstedene, eller — som oftest — til Majorstuen, hvor det var omstigning til reserverte vogner på Holmenkollbanen.

Til Bislett Stadion og ishockeyarenaene ble det hovedsakelig brukt busser.

Det var tilsvarende ordning for alle andre som Organisasjonskomiteen påtok seg å befordre til og fra stevnestedene.

Transportordningen for de aktive deltagere og deres ledere var i hovedtrekkene slik:

1. Buss- eller biltransport (avhengig av antallet) til og fra innkvarteringsstedene ved ankomsten til Oslo og ved avreisen.

2. Busstransport med egne busser til faste tider fra innkvarteringsstedene til Norefjell og tilbake. Hvis disse tider ikke passet og antallet var for

a small part by train to Krøderen. On the four days of competitions the transport office organised the following bus transports:

Feb. 14th:	9 buses with	310 pass.,	return trip
Feb. 15th:	12 buses with	430 pass.,	return trip
Feb. 16th:	26 buses with	930 pass.,	return trip
Feb. 17th:	8 buses with	310 pass.,	return trip

Total: 55 buses with 1980 pass., return trip

In addition there were some transports from Drammen, Kongsberg and Hønefoss.

Transportation of competitors etc. was the main task of the transport committee. It was considered impractical to keep buses and cars available at all three billeting areas. Fixed transportation schedules were worked out the day before, and otherwise buses could be requisitioned and made available on short notice.

A considerable part of the transportation for competitors was based on ordinary public conveyances such as the trams and buses of the Oslo Tramways System and the Holmenkollen railway. The Olympic passes admitted the bearers to free transportation, and allowed them to pass queues and barriers in front of these conveyances.

Competitors and coaches and officials coming to the competitions at Holmenkollen, Rødkleiva and the bobsleigh run, were either driven there in buses straight from the billeting areas or—as a rule—via Majorstuen, where they were transferred to specially reserved coaches on the Holmenkollen railway.

To Bislett Stadium and to the ice hockey arenas, buses were mainly used.

Similar arrangements were made for all others who were transported to the arenas and back, with the assistance of the Organising Committee.

The main points of the transportation arrangements were as follows:

1. Bus or passenger car transportation (depending on the number of persons) to and from billeting areas on arrival in or departure from Oslo.

2. Bus transportation by special buses at set times from the billeting areas to Norefjell and back. If the times were not convenient, or if the number applied for was too small to warrant special bus arrangements, ordinary public buses were used.

lite til at man fant å kunne sette opp egne busser, transport med de ordinære rutebusser.

3. Transport til og fra alle offisielle arrangementer under vinterlekene.

4. Transport av bob'er fra ankomststed til bobsleighbanen og tilbake til avsendelsessted i Oslo, én gang hver vei.

5. Transport av bob'er, opptrekk, fra mål til start under trening og konkurranser.

6. Befordring med skiheis på Norefjell og i Rødkleiva.

7. Transport til treningssteder bare i begrenset utstrekning med busser og biler. De fleste transportere for trening ble henvist til offentlige befordringsmidler.

All denne transport var gratis. På de offentlige befordringsmidler måtte olympia-passet alltid forevises.

Til sightseeing-turer og for andre transportformål kunne egne transportmidler bestilles gjennom transportkontoret, men slike transportere måtte betales av dem som rekvirerte kjøring. Enkelte kontingenter hadde med seg eller leide en personbil som hele tiden sto til disposisjon etter hovedlederens bestemmelse.

All transport gikk knirkefritt og uten uhell av noen art. Oppsetningen foregikk alltid til rett tid. De få forsinkelser som oppsto, skyldtes at deltagerne lot bussene vente på seg og var for så vidt uten betydning som de aldri medførte stevneforsinkelser.

Transportkontoret effektuerte i alt ca. 450 transportoppdrag for deltagere, ledere og spesielle olympiske gjester bare med busser. Til transport av fåtallige grupper fant man det mest hensiktsmessig å bruke drosjer, og det skjedde i ganske stor utstrekning.

Reiselivsstatistikk

Februar er normalt blant de tre månedene som viser de *laveste* innreisetal. Statistikken over innreiste utlendinger for februar måned i årene 1950—53 viser et markert utslag for februar 1952, nemlig en økning på 15 005, eller vel 90 pst. mer enn i 1951. I januar 1952 var tallet på innreiste utlendinger betydelig lavere enn i samme måned i de to foregående år og i 1953. Det er derfor rimelig å anta at vinterlekene brakte minst

3. Transportation to and from all official arrangements during the Games.

4. Transportation of bobsleighs from the place of arrival in Oslo to the bobsleigh run, and back to the place of departure from Oslo, once each way only.

5. Transportation of bobsleighs from the finishing point to the starting point, during training and competition.

6. Ski lift transportation at Norefjell and Rødkleiva.

7. Transportation to training in special buses or cars to a limited extent only. Most transportation for training purposes was handled by public conveyances.

All this transportation was free of charge. On public conveyances the Olympic passes had to be shown.

For sight-seeing tours and other transportation purposes, special means of transportation could be secured through the transportation office, but such transport had to be paid by the requisitioning party. Some teams brought their own cars or hired passenger cars, which were then at all times at their disposal according to instructions from their head leaders.

All transportation was effected smoothly and without mishaps of any kind. Whenever buses were late it was caused by the passengers being late, and was of no importance as it never caused any delay of arrangements or competitions.

The transportation office effected altogether some 450 transportation requests for competitors, coaches, officials and special Olympic guests by means of buses alone. For the use of smaller groups, taxicabs were considered more suitable and were frequently used.

Travelling Statistics

February normally is one of the three months showing the *lowest* number of people entering Norway. But February 1952 shows a marked increase over the previous and following year, viz. 15,005 more than in 1951, or an increase of more than 90 per cent. In January 1952 on the other hand the number of entries was considerably smaller than in 1950-51 and 1953. It seems, therefore, reasonable to assume that the Winter

15 000 utlendinger til landet, da det ikke kan sees å være andre spesielle forhold som skulle tilsi en økt tilstrømning nettopp i februar 1952.

Svenske statsborgere utgjorde omtrent 2/3 av alle innreiste utlendinger og mer enn det dobbelte av antallet i februar 1951. Danske statsborgere var nr. 2 i antall, men innreisetallene viste den minste prosentvise stigning.

I nedenstående oversikt er éndagsreisende ikke tatt med, men kun de som har overnattet her i landet. (Et ikke ubetydelig antall svensker kom til Oslo under vinterlekene for å se ett bestemt stevne — og returnerte samme dag.) De nasjonaliteter som hadde et tall på mindre enn 100 innreiste personer i februar 1952, er samlet i gruppen «Andre nasjonaliteter».

Oppgavene over innreisemåten viser at de fleste utlendinger som kom til Norge i februar 1952, kom landeveien, med bil eller buss. I tidligere år har februar-trafikken med jernbane alltid vært større enn landeveistrafikken. Den

Games caused at least 15,000 foreigners to come to Norway as there are no other circumstances apparent which would cause such an influx just in February 1952.

Swedes made up about two thirds of the number of foreign visitors and more than twice as many Swedes came in February 1952 as in February of the preceding year.

Danes were the next largest group, but their entry statistics showed the smallest proportional increase over 1951.

In the tables below only those visitors are counted who stayed overnight in Norway. (A considerable number of Swedes came to Oslo during the Winter Games to see one single event—and returned the same day.) Visitors of various nations, each of which had less than 100 entries in February 1952, are listed jointly under "Others".

By far the largest number of foreign visitors in February 1952 came by bus or private cars. In

Innreiste utlendinger/Visitors from Abroad.

Nasjonalitet/Nationality	Febr. 1950	Febr. 1951	Febr. 1952	Febr. 1953
Svensker/Swedes	7 389	9 868	20 922	12 935
Dansker/Danes	4 381	3 903	4 307	3 670
Finner/Finns	208	356	1 038	268
Briter/British	634	953	1 309	985
Franskmenn/French	87	125	227	112
Tyskere/Germans	130	161	641	329
Nederlendere/Dutch	141	125	231	161
Sveitsere/Swiss	55	88	251	74
Østerrikere/Austrians	15	59	170	24
Italienerne/Italians	42	68	152	41
Nord-amerikanere/North Americans	444	464	1 618	559
Andre nasjonaliteter/Others	255	454	763	272
I alt/Total	13 781	16 624	31 629	19 430

Transportmidler/Means of Transportation.

	Febr. 1950	Febr. 1951	Febr. 1952	Febr. 1953
Jernbane/Railway	6 419	6 886	11 673	7 219
Skip/Ship	2 937	2 679	3 828	2 836
Fly/Aircraft	694	1 184	2 682	1 197
Bil eller buss/Motorcar or Bus	3 731	5 875	13 446	8 178
I alt/Total	13 781	16 624	31 629	19 430

store økningen i landeveistrafikken i februar 1952 skyldtes nesten utelukkende det store antall svensker som kom til landet. Over Svinesund kom det 4 484 utlendinger, hvorav 89 pst. var svensker. Over Ørje kom det 4475 utlendinger, hvorav 95 pst. var svensker, over Magnor 2035, hvorav 99 pst. svensker.

Trafikken på jernbanen viste også sterk stigning i februar 1952, med 11 673 innreiste utlendinger mot 6 419 i februar 1950 og 6886 i februar 1951. Prosentvis viste også flytrafikken sterk økning. I februar 1951 kom det med fly 1184 passasjerer, i februar 1952 2682 passasjerer.

Inntektsbringende tiltak

Lisensiering.

Organisasjonskomiteen tok tidlig sikte på å hindre at de olympiske symboler skulle bli misbrukt i forbindelse med vinterlekene. Samtidig ville den sørge for at inntekter som kunne innvinnes ved i en viss utstrekning å tillate bruk av symbolene, skulle komme vinterlekene til gode. Med dette for øye ble lisenskomiteen oppnevnt.

Det første denne komité måtte gjøre var å bringe på det rene hvordan og med hvilken hjemmel dette kunne gjennomføres.

Ved undersøkelser i de offentlige registre konstaterte man at det allerede var registrert en del ord- og illustrasjonsmerker som helt eller delvis inneholdt de olympiske symboler, ord som olympia, olympic o. l. og/eller de 5 sammenhengende olympiske ringer. Dessuten måtte man regne med en del varemerker som hadde ervervet rettsbeskyttelse som varemerke ved at de gjennom lengre tid var innarbeidet og kjent i en omsetningskrets.

Dette var rettslig beskyttede varemerker som ikke kunne røres eller angripes. Slike merker var registrert for praktisk talt alle vareklasser, men noen fare for misbruk i forbindelse med vinterlekene regnet man ikke med.

Et par av varemerke innehaverne ga for øvrig avkall på sine krav om enerett, til fordel for Organisasjonskomiteen og vinterlekene.

Ingen betegnelse som direkte sikter på de 6 olympiske vinterleker, Oslo 1952, var registrert, og en utvidelse dit hen måtte kunne hindres. Vinterlekenes emblem var rettsbeskyttet som åndsverk.

previous Februaries, traffic by rail had always exceeded road traffic. The increase in the latter was almost entirely due to the large number of Swedish entries. 4,484 entered the country by way of Svinesund (89 p.c. Swedes), 4,475 by way of Ørje (95 p.c. Swedes) and 2,035 by way of Magnor (99 p.c. Swedes).

Traffic by rail also shows a marked increase (11,673 entries as compared to 6,419 in February 1950 and 6,886 in 1951). Air traffic increased from 1,184 passengers in February 1951 to 2,682 in 1952.

Money-making Projects

Licensing.

The Organising Committee took steps at an early date to prevent the Olympic symbols from being misused in connection with the Winter Games.

At the same time they wanted the Winter Games to benefit from any proceeds which might come in through permitting the Olympic symbols to be used for certain commercial purposes. Hence the formation of the licensing committee.

The committee's first job was to ascertain how and on what basis this might be done.

After examining the trade mark register it was found that a number of words and emblems existed containing Olympic symbols, words such as Olympia, Olympic, etc., and/or the five interlaced Olympic rings. Moreover, there were a number of trade marks which were protected by the law because of the length of time they had been in use. These marks could not be altered or denied, and were registered for practically all types of wares, but there was little fear that these would be misused in connection with the Games.

A couple of the owners of these trade marks gave up their rights in favour of the Organising Committee and the Winter Games.

No direct designation of the VI Olympic Winter Games, Oslo 1952 was registered, and any attempted approximation of this text could be prevented. The emblem of the Winter Games was protected by law as a creative work.

A statement was drawn up together with a draught for a law which would give necessary protection for the Olympic symbols, and warrant

Det ble utarbeidet en redegjørelse med et utkast til en lov som skulle gi den nødvendige beskyttelse for de olympiske symboler og hjemmel for en viss lisensiering, dvs. at det kunne gis spesiell tillatelse til å bruke de vanlige olympiske symboler og vinterlekenes emblem og spesielle betegnelser mot en rimelig avgift.

En permanent lov ville forandre ganske lang tid til lovforarbeid, bl. a. av hensyn til lovsamarbeidet med andre land. På grunnlag av de undersøkelser som var foretatt i inn- og utland og den begrunnede redegjørelse som ble gitt, ble det fremmet en stortingsproposisjon om saken, og Stortinget vedtok en midlertidig lov (av 6. juli 1951) som fikk betegnelsen: «Midlertidig lov om beskyttelse av det olympiske emblem og de olympiske betegnelser».

Loven ble gjort gjeldende for 3 år. Den gjorde ikke inngrep i bestående varemerkerettigheter og hindret ikke vanlig avisreportasje eller omtale og bilder av olympiske begivenheter eller saker. For øvrig ble enhver kommersiell bruk av de olympiske merker og betegnelser gjort avhengig av spesiell tillatelse, med Kirke- og Undervisningsdepartementet — som statens idrettssaker sorterer under — som øverste kontrollorgan. Videre hjemlet loven adgang til å kreve avgift for slike tillatelser — altså til det som ble kalt lisensiering.

En standardkontrakt ble utarbeidet, og det daglige arbeid med lisensieringen ble begynt i sekretariatet, noe senere overlatt til et eget kontor i samarbeid med Norges olympiske komité. Alle kontrakter ble forelagt departementet og lisenskomiteen eller generalsekretæren før de ble satt i kraft.

Hovedregelen var at det bare skulle gis tillatelse til å bruke vinterlekenes emblem eller andre olympiske merker og navn (1) når vedkommende vare og merke ikke kolliderte med rettslig beskyttede varemerker, (2) når det ikke tidligere var gitt lisens for samme eller lignende vare og (3) når varen eller publikasjonen i seg selv var kvalitetsmessig tilfredsstillende. Særlig streng var kontrollen med publikasjoner, for at man skulle unngå at det ble spredt misvisende eller feilaktige opplysninger. Når det gjaldt kvaliteten av de varer som kom på tale, ble gjerne fagfolk tatt med på råd.

I alt ble det gitt 135 lisenser. Det var ganske få publikasjoner, alt ellers overveiende pynte-

for a certain licensing; namely that special permission could be given to use the usual Olympic symbols and the Winter Games' emblem at a moderate charge.

A permanent law would require lengthy and extensive preparation, including legislative cooperation with other countries. Therefore, on the basis of investigations made in Norway and abroad, and the substantiating statement given, a proposal was submitted to Parliament, which then approved a temporary law which read "Temporary law for the protection of the Olympic emblem and designations." (June 6, 1951.)

The law was made valid for 3 years. It did not affect justified commercial trade marks already in use, nor did it deter ordinary newspaper reporting, commentaries or pictures of Olympic events or affairs. Moreover, any commercial use of Olympic emblems and designations required special permission from the Ministry of Education and Ecclesiastical Affairs, under which department come all official sports affairs. In addition, the law allowed a certain charge to be taken for such permissions, which was in fact licensing.

A standard contract was worked out, and a daily routine of licensing began in the Secretariat, later to be handed over to a separate office which worked in cooperation with the Norwegian Olympic Committee. All contracts were submitted to the Ministry and the licensing committee, or the Secretary General, before they were put into effect.

The main stipulation was that permission should only be given to use the Winter Games' emblem or other Olympic labels and name, (1) when the article and label in question did not infringe upon legally protected commercial trade marks, (2) when no previous license for the same or similar article had been given, and (3) when the article itself was of satisfactory quality. Publications were controlled very strictly to avoid misleading or erroneous information. When the quality of an article was to be judged, specialists were usually called in.

A total of 135 licenses were granted. Very few were given for publications, the majority for decorative articles, souvenirs, postcards, etc. A letter-seal with the Winter Games' emblem became very popular. The fee was set in each separate case, usually not over 10%, or a fixed amount was decided on.

gjenstander, suvenirer, postkort etc. En oblat med vinterlekenes emblem fikk stor utbredelse. Avgiften ble fastsatt i hvert enkelt tilfelle, som regel ikke over 10 %, eller med et fast beløp.

På lisenskomiteens forslag besluttet Organisasjonskomiteen at enkelte ting ikke skulle være gjenstand for lisensiering, men ordnes direkte i Organisasjonskomiteens egen regi.

Olympiaskjerf.

Erfaringsmessig viser det seg at spesielle skjerf er ettertraktede suvenirer fra større idrettsbegivenheter. Et eget skjerf (5 farger, størrelse 80 x 80 cm) ble laget, og en mann fikk i oppdrag å ordne salget på provisjonsbasis. I alt ble det laget ca. 33 000 olympiaskjerf. Alle ble solgt. Skjerfene ble solgt for kr. 12.

Jakkenåler

ble også gjort til en egen sak. Det ble laget 2 forskjellige nåler — den ene i blankt metall med diameter 17 mm, den annen i metall med innlagte farger, diameter 18 mm — begge med vinterlekenes emblem som eneste motiv. Det ble kjøpt 100 000 av hver nål. Utsalgsprisen var kr. 2. Salget ble formidlet gjennom Norges olympiske komité, Norges Idrettsforbund og idrettslagene, og dessuten overlatt på provisjonsbasis til vedkommende som foresto salget av olympiaskjerfet.

Interessen for jakkenålene var mindre enn forventet, særlig var det blanke merket vanskelig å få solgt. Knappt halvparten av det innkjøpte antall ble avsatt. Da Staten imidlertid frafalt avgiftene, medførte denne sak likevel intet tap.

Frimerker.

Ved tidligere olympiske leker hadde det vært vanlig at det i vedkommende land ble utgitt spesielle frimerker, med eller uten tilleggsverdi.

Organisasjonskomiteen besluttet å søke å få utgitt en serie frimerker spesielt for vinterlekene 1952, fortrinnsvis med tilleggsverdi som skulle komme arrangementet til gode.

Postmyndighetene stilte seg meget velvillig til spørsmålet om å utgi spesielle olympiafrimerker for vinterlekene 1952, men var lite stemt for tilleggsverdier — det siste av prinsipielle grunner. Under forhandlingene lyktes det likevel å vinne tilslutning til Organisasjonskomiteens syn, og en egen komité fikk i oppdrag å utarbeide

At the suggestion of the licensing committee, the Organising Committee decided that some projects should not be licensed, but should be handled by the Organising Committee itself.

Olympic Scarves.

Experience has shown that special scarves are popular souvenirs from big sports meets. A Winter Games scarf (5 colours, size 32 by 32 in.) was made, and one man was delegated to arrange for sales on a commission basis. Altogether 33,000 Olympic scarves were made. The scarves were sold for 12 kroner apiece, and were sold out.

Pins

also received special attention. Two different pins were made—the one of shiny metal, 17 mm in diameter, the other of metal with inlaid colours, 18 mm in diameter—both with the Winter Games emblem as the only motif. 100,000 of each pin were purchased. The sales price was two kroner. The sales were arranged through the Norwegian Olympic Committee, the Norwegian Sports Federation and sports clubs, and in addition many were disposed of on a commission basis by the same person who looked after the sales of the Olympic scarves.

There was less demand for the pins than had been counted on; the shiny pin in particular was difficult to sell, and barely half of the supply on hand were disposed of. However, when the government abstained from surtaxes, no loss occurred.

Stamps.

It was the custom at previous Olympic Games for the country in which the Games were held, to print special stamps, with or without extra charge.

The Organising Committee decided to apply to print a series of stamps specially for the Winter Games of 1952, preferably with an additional charge to benefit the Olympic arrangements.

The postal authorities were very willing to bring out special stamps for the Winter Games of 1952, but were not in favour of additional charges, as a matter of principle. During negotiations, however, the proposal of the Organising Committee was finally accepted, and a special committee was delegated to have three stamps designed in the most current values.

3 merker i de mest gangbare verdier. Komiteen besto av frimerkeforvalter Th. Arntzen og regnskapssjef O. Homme (som Poststyrets representanter), kontorsjef Jarle O. Stensdal (filatelistenes representant), og Organisasjonskomiteens generalsekretær, med professor Axel Revold som kunstnerisk rådgiver og Johs. Haugland som utførende tegner.

Frankeringsverdiene var 15, 30 og 55 øre, tilsvarende portotakstene for henholdsvis innenlands (og skandinavisk) brevkort, innenlands brev (inntil 20 g) og brevkort til utlandet, og vanlige brev til utlandet. Tilleggsverdiene var henholdsvis 5, 10 og 20 øre.

Størrelsene og farge-tonene var:

15 + 5 øre 21.1 x 27.4 mm — grønn
30 + 10 » 21.1 x 27.4 » — rød
55 + 20 » 21.1 x 37.5 » — blå

Farge-tonene skulle tilsvare bestemte postalverdier, og det gjaldt å finne passende motiver, fortrinnsvis fra vinterlekens idretter. Men alle grener kunne ikke innpasses på 3 merker, og løsningen ble at de to mest utbredte vinteridretter i Norge, skisport og skøyte-løp, ble symbolisert — med en skøyte-løper på 15-øres merket og en skihopper på 30-øres merket. Det tredje merket (frankeringsverdi 55 øre) fikk mer nøytral, allegorisk utformning — skispor i et fjell-landskap, med hvite fjelltopper i bakgrunnen.

Olympiafrimerkene ble satt i omløp 1. oktober 1951 og trukket tilbake 29. februar 1952. Tilleggsverdiene ga en betydelig inntekt. Av 15-øres merket ble det solgt 676 186, av 30-øres 675 420 og av 55-øres merket 466 364.

Programbladet.

Billett- og programkomiteen foreslo å få utgitt et programhefte for vinterlekene. Hensikten var å gi orientering til alle som hadde interesse for vinterlekene, særlig med sikte på alle dem som ikke kunne overvære lekene, og det var de fleste.

Hftet ble utgitt i samarbeid med Gyldendal Norsk Forlag. Det var på 64 sider, trykt i dyptrykk og rikt illustrert. Omslaget ble trykt i offset og gjenga hovedplakatens motiv (i farger). Bladets format var 21.5 x 29.5 cm. Utsalgsprisen var kr. 4.25.

Hovedteksten var på norsk, men alle sentrale avsnitt og billedtekstene ble også gjengitt på fransk og engelsk.

Som innledning hadde det hilsener fra Oslo

The stamp values were 15, 30 and 55 øre, corresponding with the postal rates for Norwegian (and Scandinavian) postcards, letters (up to 20 grams, and postcards to be sent abroad) and ordinary letters for outside Scandinavia. The additional charges were 5, 10, and 20 øre.

The sizes and colours were as follows:

15 + 5 øre 21.1 x 27.4 mm—green
30 + 10 øre 21.1 x 27.4 mm—red
55 + 20 øre 21.1 x 37.5 mm—blue

The colour tones were to correspond with definite postal values, and it was a question of finding suitable motifs, preferably from Winter Games sports. However, all branches of sports could not be fitted onto three stamps, and the final solution was the symbolizing of two of the most popular winter sports in Norway, namely skiing and skating—in the form of a skater on the 15-øre stamp, and a ski-jumper on the 30-øre stamp. The third stamp (postal value 55 øre) had a more neutral, allegorical design—ski-trails in a mountain landscape, with white mountain peaks in the background.

The Olympic stamps were put in circulation on October 1, 1951, and withdrawn on February 29, 1952. The additional charges gave quite a considerable income, 676,186 were sold of the 15-øre stamps, 675,420 of the 30-øre stamps, and 466,364 of the 55-øre stamps.

Programme Leaflet.

The ticket and programme committee proposed to bring out a booklet for the Winter Games. The purpose was to give information to everyone interested in the Winter Games, especially those who would not be able to be present at the Games, and this meant the majority of people.

The pamphlet was published in cooperation with the Gyldendal Norsk Forlag publishing firm. It consisted of 64 pages, profusely illustrated. The cover was printed in offset lithography and showed the main poster's design in colour. The size of the pamphlet was 21.5 x 29.5 cm. It was sold at Norw. kr. 4.25.

The pamphlet was printed in Norwegian, but all main sections and picture texts were also given in French and English.

The preface contained greetings from the Mayor of Oslo, from the President of the International Olympic Committee, and from the President of the Winter Games. It also contained a

bys ordfører, fra presidenten i Den internasjonale olympiske komité og fra vinterlekenes president. Videre inneholdt det en historisk oversikt over de olympiske leker og utdrag av det olympiske charter. Programmet for vinterlekene 1952 var satt opp skjematisk for hver idrett og for hver dag. Det var planer over anleggene, opplysninger om billetter og innkvartering, gjengivelse av diplom, medaljer, emblem og olympiafrimerker. Det var store rubrikktabeller for notering av resultater i hver konkurranse, og rekorder og rundetider m. m. var angitt der hvor det kunne ha interesse for sammenligningen.

Heftet var særlig praktisk for radiolytterne. Det ble for det alt vesentlige solgt i Norge. En del ble solgt i Sverige, og ganske få eksemplarer i det øvrige utland.

Dagsprogrammer

er omtalt i et annet avsnitt. Her skal bare nevnes at salget ga et mindre overskudd. Ved planleggingen måtte man selvsagt først og fremst ta sikte på å yde service. Programmene måtte være mest mulig omfattende, slik at publikum kunne få orientering i detalj om de enkelte stevner. Opplagstallene var meget høye, for man ville sikre seg at det alltid skulle være nok programmer til salgs ved arrangementsstedene, i kioskene og andre steder. Utsalgsprisen for dagsprogrammene var kr. 1.

«Olympia-Revy»

— et 32 sideres billedhefte, fremstilt i rotasjonsdyptrykk — ble utgitt av Organisasjonskomiteen og Chr. Schibsteds forlag i fellesskap. Det inneholdt billedreportasje med ledsagende kommentarer og resultatlister fra vinterlekenes konkurranser. Det kom i salg allerede 25. februar, før avslutningsfesten for lekene tok til på Bislett Stadion. Hele opplaget, 68 000 eksemplarer, ble revet bort på et par dager.

Annonser.

Det olympiske charter bestemmer uttrykkelig at det ikke skal være annonser i de olympiske lekens dagsprogrammer og håndbøker. Også i andre rent olympiske trykksaker fant Organisasjonskomiteen — etter vanlig praksis — å burde se bort fra annonser. Derimot var det ingen grunn til helt å sløyfe annonser i enkelte trykksaker som var beregnet på alminnelig distribusjon.

historical survey of the Olympic Games, and an extract from the Olympic Charter. The programme of events for the Winter Games, 1952 was outlined for every sport and for each day. Plans were given of the various sports centres, information about tickets and billeting, pictures of the diploma, medals, emblem and Olympic stamps. There were big open columns for noting down results in every competition, and records and track times were given where comparisons were worthy of note.

The pamphlet was especially practical for radio listeners. It was mainly sold in Norway. A number were sold in Sweden, and a few copies elsewhere abroad.

Daily Programmes

are discussed in another section. It might be mentioned here that the sales gave a small profit. Naturally, the first consideration was usefulness. The programmes had to be as comprehensive as possible so that one could obtain detailed information about the individual events. A great many copies were printed so that there would never be any shortage at the various centres where the arrangements were being held, at the newsstands and other places. The price for the daily programmes was Norw. kr. 1.

"Olympia-Revy"

— a 32-page picture magazine, printed in and brought out by the Organising Committee and the Chr. Schibsteds Forlag publishing firm— contained pictures from all the Winter Games events, accompanied by commentaries and lists of results from all the competitions. It went on sale as early as the 25th of February, before the closing ceremony at Bislett Stadium. The entire edition, 68,000 copies, was sold out in a few days.

Advertisements.

The Olympic charter states clearly that there are not to be advertisements in the Olympic Games' daily programmes or handbooks. The Organising Committee also refrained from including any advertisements in any other purely Olympic publications, as is the usual custom.

On the other hand, there was no reason to cut out advertisements in various publications intended for ordinary distribution.

In the programme leaflet, the last four pages

I hovedprogrammet ble de siste 4 sider og omslagets bakside reservert for helsides annonser, likeså baksiden av omslaget til siste nummer av informasjonsbladet. Også i den såkalte «publikumsbrosjyre» — en folder som inneholdt detaljert orientering om billetter og innkvartering og ble spredt verden over i 189 000 eksemplarer — ble det avsatt plass til én større annonse.

Mulighetene for annonsering var altså ikke synderlig store, men til gjengjeld var verdien av de enkelte annonser desto større for annonsørene (kun store transportselskaper og den engasjerte «olympia-bank»). Disse få annonsene ble en pen inntektspost for Organisasjonskomiteen.

Dagsprogrammer

Det var fra første stund innlysende at trykning og distribusjon av dagsprogrammer ville bli et stort apparat. *Billett- og programkomiteen* tok ved planlegningen først og fremst sikte på å yde service.

De store tilskuermengder man med rette gjorde regning med, tilsa at man måtte trykke meget store opplag av de enkelte programhefter. Opplagstallene og det forhold at loddtrekningene for de enkelte øvelser fant sted om kvelden dagen før konkurransene, ble bestemmende for trykningsprosessen. Programmenes tekstdel måtte trykkes i rotasjon, skulle man klare å få unna trykning, falsing, påsetting av omslag, stifting og skjæring i løpet av noen få nattetimer. Omslagene ble trykt for seg på forhånd — i fargeoffset. Et avistrykkeri sto for tekst-delen.

Men selv med rotasjonstrykk ville tiden bli meget knapp, og i bokbinderiet måtte det arbeides under høytrykk for at de svære opplagene kunne være klar til ekspedisjon sent på natten eller i de tidlige morgentimer. Programredaksjonen gikk derfor inn for at mest mulig av rubrikker, navn og tall kunne settes opp i forveien. De fleste sider ble satt opp i skjelett. Deltagernes navn, som man skaffet seg direkte fra de innkomne anmeldelseskjemaer, ble satt opp og støpt i flere sett og ordnet alfabetisk og nasjonsvis, som i et kartotek. Når så resultatet av loddtrekningen forelå, var det fort gjort å sette navnene inn på plass i satsen i riktig nummerorden.

Det var selvsagt ikke mulig å beregne tilnær-

and the back cover were reserved for full-page advertisements, and similarly, the back cover of the last number of the news bulletin. Space was also reserved in the so-called "ticket pamphlet"— a folder containing detailed information about tickets and billeting, 189,000 copies of which were sent out all over the world.

Advertising possibilities were accordingly not very great, but the value of the individual advertisements that much greater for the advertisers, (only large transport companies, and the "Olympic Bank"). These few advertisements meant a considerable source of income for the Organising Committee.

Daily Programmes

It was obvious from the very first that the printing and distributing of daily programmes would be a major undertaking. *The ticket and programme committee* when planning, aimed at good service, so that at any time there would be a sufficient number of programmes at all arenas and sales places.

The crowds that were rightly expected, made it necessary to print a very large number of copies of some programmes. On the other hand the draw for some events took place as late as the night before. These factors determined the choice of printing methods. The text part had to be printed in a rotary letterpress as printing, folding, stapling, putting on covers and cutting were to be accomplished during a few nightly hours. Covers were printed separately beforehand—in colour offset. A newspaper rotary press was engaged for the textprinting.

But even if high-speed rotary printing was employed, time would be very short, and the bookbinders had to work under pressure to make ready the large quantities for delivery late at night or in the early morning. The programme editors therefore resorted as far as possible to a system of pre-set forms, names and figures. "Skeleton" pages were made up beforehand. Names, taken direct from entry forms, were composed, cast in type in several copies which were then sorted and arranged alphabetically and by nations and kept on file. When the results of any draw were available, names of competitors and nations could then

melsesvis nøyaktig hvor mange programmer det ville bli behov for på de enkelte dager. Billett- og programkomiteen baserte seg på maksimale tall for hver dag for at man skulle ha garanti for at tilførselen av programmer alltid og overalt var tilstrekkelig. Dermed var det klart at utgiftene til trykning, papir og bokbinderarbeid måtte bli forholdsvis høye. På den annen side ville Organisasjonskomiteen at prisen på programmene skulle holdes så lav som mulig, nettopp fordi arrangørene burde sette et godt eksempel.

Billett- og programkomiteen fant å kunne forsvare en pris av kr. 1 pr. program, og det viste seg ved oppgjøret at med denne pris fikk man godt og vel dekket utgiftene (overskudd kr. 4000).

De første 1500 eksemplarer av hvert enkelt program ble straks levert til Organisasjonskomiteens sekretariat, som fordelte dem videre til alle som skulle ha gratis program: medlemmene av Den internasjonale olympiske komité, representantene for de internasjonale særiddrettsforbund og for de nasjonale olympiske komiteer, attachéene, Organisasjonskomiteens medlemmer, pressen, stevneledelsen ved de forskjellige konkurranssteder, deltagere, lagledere, trenere m. fl.

Alt programsalg skjedde gjennom A/S Narvesens Kioskkompani i dets kiosker i og utenfor Oslo foruten ved et stort antall selgere på de forskjellige stevnesteder.

Det ble trykt ialt ca. 370 000 dagsprogrammer. Ca. 15 000 ble delt ut gratis. Det ble solgt ca. 140 000, hvorav 5500 gjennom kioskene og resten, 134 500, ved stevnene. Størst var avsetningen ved skirennene, især hopprennene.

Nyhetstjenesten

Det olympiske charters artikkel 59 pålegger Organisasjonskomiteen å reservere passende plass for pressen på alle stevnesteder. Med *pressen* forstås man her alle akkrediterte representanter for aviser, telegrambyråer og kringkasting, både reportere, fotografer og deres nærmeste assistenter.

Nyhetstjenesten ble betraktet som et meget viktig del av arrangementet. Målet var, på en hurtig og effektiv måte å bringe resultater, meldinger og reportasje ut over verden til millioner av interesserte som selv ikke kunne være tilskuere.

easily and quickly be found and inserted in the right space. Thus valuable time was saved.

Naturally it was not possible to estimate even approximately how many programmes would be needed each day. The ticket and programme committee based their estimates on maximum requirements to make sure supplies would always and everywhere suffice. This necessitated considerable printing, paper and bookbinding expenses. On the other hand the Organising Committee wanted the sales price of the programmes to be kept as low as possible to set a good example.

The ticket and programme committee found a price of kr. 1 per programme acceptable and it was later found that this price covered expenses (profit approx. N. kr. 4000).

The first 1,500 copies of each programme were immediately delivered to the Secretariat of the Organising Committee who distributed them to all who were entitled to free programmes: members of the IOC, representatives of the International Sports Federations and of the National Olympic Committees, the attachés, members of the Organising Committee, the Press, officials at the various arenas, competitors, coaches, etc.

All sales took place through the newsstands in and around Oslo, and through a great number of vendors at the various arenas.

Some 370,000 daily programmes were printed altogether. 15,000 were distributed free. Approximately 140,000 were sold, 5,500 through the news-stands and the rest, over 134,000, at the events. Sales were especially good during skiing events, above all the jumping contests.

News Service

Article 59 of the Olympic Charter obliges the organising body to reserve suitable places for the Press at all arenas. Press in this connection means all accredited representatives of newspapers, news agencies and broadcasting companies, reporters and photographers as well as their closest assistants.

The news service was regarded as a very important part of the arrangement. Its purpose was to distribute in a quick and efficient way, results and reports all over the world.

Det var først og fremst *pressekomiteen* som hadde ansvaret for planlegningen og som skulle utrede alle spørsmål i forbindelse med presse-tjenesten. *Kringkastingskomiteen* tok seg av de spesielle spørsmål i forbindelse med radiorepor-ternes virksomhet, og *telekommunikasjonskomi-teen* skulle beregne og få installert det tekniske utstyr. Disse tre komiteer arbeidet i nær kontakt med hverandre. Når det gjaldt innkvartering og transportspørsmål, kom også innkvarteringsko-miteen og transportkomiteen inn i bildet.

Selve det grunnleggende tekniske opplegg er omtalt foran under *Telekommunikasjonsanlegg*. En del supplerende opplysninger og beskrivelse av det tekniske opplegg og utstyr i Hotell Viking — nyhetstjenestens hovedkvarter — blir gitt i de følgende avsnitt under dette kapitel.

Forberedende arbeider.

Det viste seg vanskelig, på et tidlig tidspunkt å få noenlunde pålitelige tall på hvor mange journalister og fotografer man måtte regne med. Det var imidlertid klart at en viss begrensning måtte til. I St. Moritz 1948 hadde det vært i alt ca. 500 journalister, herav 86 sveitsiske.

Pressekomiteen besluttet — med Organisasjonskomiteens godkjennelse — å begrense antallet av utenlandske journalister og fotografer til 400. Dertil regnet man med ca. 100 norske, og i alt ca. 100 radioreportere. (Det samlede antall ble til slutt ca. 650 i alt.) Disse skulle da få *olympisk status*, dvs. fri adgang til alle stevner, innkvartering i pressehotellet, all teknisk og annen service. Andre journalister ble henvist til å kjøpe sine billetter og til å bruke de vanlige telefon- og telegrafkanaler.

Alle land fikk rett til å anmelde inntil 2 personer som skulle få olympisk status. Telegrambyråer kunne anmeldes spesielt. For øvrig ble det foretatt en kvotefordeling på grunnlag av det sannsynlige antall aktive deltagere fra hvert land. Finland, Italia og Sverige fikk dessuten tilleggs-kvoter, da disse land av spesielle grunner måtte antas å være særlig interessert.

Finland skulle ha sommerlekene 1952, Italia vinterlekene 1956, og Sverige kom i særstilling som nærmeste nabo med det aller største publikum og en av de aller største deltagerkontingenter fra utlandet.

Anmeldelsesformularer med alle opplysninger ble sendt ut gjennom de nasjonale olympiske

The *press committee* was in the first place responsible for planning this service and elucidating all problems in this connection. The *broadcasting committee* took care of special problems regarding the work of the radio reporters while the *telecommunications committee* looked after the calculation and installation of technical equipment. These three committees worked in close cooperation. With regard to accommodation and transportation, the respective committees naturally came into the picture.

The basic technical installations are described above under the heading *Telecommunications*. Some additional information and descriptions of technical installations and equipment in Hotel Viking—headquarters of the news service—are given in the following paragraphs of this chapter.

Preliminary Work.

It proved difficult at an early date to get reasonably reliable figures for the number of reporters and photographers to expect, but it was obvious that it would have to be limited. At St. Moritz in 1948 there were altogether some 500 reporters, 86 of them Swiss.

The press committee decided, with the approval of the Organising Committee, to limit the number of foreign journalists and photographers to 400. In addition some 100 Norwegian press representatives and a total of about a hundred radio reporters were reckoned with. (The total number finally was approx. 650.) These were given *Olympic Status*, i. e. free admission to all events, accommodation in the press hotel, technical and other service. Other press personnel had to purchase tickets and use ordinary telephone and telegraph channels.

All countries were entitled to register no more than two persons to be given Olympic status. News agencies might be registered separately. Otherwise quotas were allotted according to the expected number of active competitors from each country. Finland, Italy and Sweden were given addition quotas, as these countries for special reasons were expected to be particularly interested. Finland was to organize the forthcoming Summer Games, Italy the next Winter Games, and Sweden occupied a unique position as Norway's nearest neighbour with by far the largest spectator contingent, and one of the largest foreign competitors' teams.

komiteer. Fra noen land kom det krav om større kvoter. De fleste av disse krav ble imøtekommet. En del land uten vinteridrettsliv nyttet ikke kvotene eller la bare beslag på et mindre antall plasser enn de hadde fått seg tildelt, men alt i alt kom det flere til enn opprinnelig beregnet. Sveriges kvote ble vesentlig forhøyet, men det lot seg ikke gjøre å gi olympisk status til alle som ønsket det. Pressekomiteens formann redegjorde personlig for saken på et møte i Stockholm, og Svenska Tidningsutgivareföreningen sørget for at plassene ble fordelt så rettferdig som mulig. En viss begrensning var også nødvendig når det gjaldt norsk presses ønskemål.

Under vinterlekene var i alt nærmere 500 journalister i virksomhet, herav nærmere 100 svenske og vel 100 norske (det er vel 200 dagsaviser i Norge), dessuten ca. 100 fotografer, hvorav 24 svenske og 28 norske. Det var pressefolk fra i alt 32 nasjoner til stede ved vinterlekene i Oslo.

Avgifter.

Sammen med anmeldelsene måtte avisene og telegrambyråene bestille spesielle tekniske opplegg og utstyr for sine medarbeidere, som egne telefoner på konkurransestedene og i Hotell Viking, eventuelt med direkte linjer, fjernskrivere og fotosendere, på leievilkår eller ved installasjon av egen apparatur.

Det hadde ikke vært mulig å effektivere slike bestillinger hvis ikke de tekniske anlegg på konkurransestedene og i pressehotellet på forhånd hadde vært beregnet på det. Ved bestilling av spesialinstallasjoner gjaldt Telegrafverkets og Oslo Telefonanleggs vanlige satser. Linjeleie, samtale-, telefoto- og telegramtakster ble også beregnet på vanlig måte. Alle lokalsamtaler var gratis.

Alle tekniske bestillinger gikk gjennom pressetjenestens telekommunikasjonstekniske avdeling, og alle avgifter ble innkassert av regnskapsførerene i presseavdelingen. Offisielt sto således Organisationskomiteen alene som abonnent overfor Telegrafverket og Oslo Telefonanlegg.

Utgiftene til de spesielle tekniske anlegg og bygningsmessige arbeider for å yde pressen god og effektiv service under vinterlekene kom på langt over en halv million kroner, heri ikke medregnet TK-huset på Norefjell. Det syntes rimelig at pressen også burde bære en del av disse utgifter. Pressens andel i utgiftene måtte nærmest bli symbolsk, for det kunne ikke bli tale

Entry forms with all necessary information were issued through the National Olympic Committees. Some countries demanded larger quotas and most of these demands were granted. Some countries with little or no winter sports interest did not use their quotas, or took up only part of their allotted number of places. Altogether, however, the total number admitted was higher than originally estimated. The Swedish quota was substantially increased, but it was impossible to satisfy all demands for Olympic status.

During the Winter Games close to 500 reporters were active, almost 100 of them were Swedish and a little more than 100 Norwegian (in Norway there are some 200 daily papers), as well as some 100 photographers, of which 24 were Swedish and 28 Norwegian. In all 32 nations were represented by press personnel at the Winter Games.

Fees.

With their applications the newspaper and news agencies had to order special technical installations and equipment for their representatives, such as special telephone apparatus at the arenas in the Hotel Viking, in some cases with direct connections, teleprinters and telephoto transmitters. These might either be rented or the agencies' own equipment might be installed.

Such orders could not be complied with if the technical installations at all arenas and in the press hotel had not been intended for these purposes beforehand. Charges for special installations were made according to the usual rates of the Telegraph and Telephone Companies. Rental of connections and fees for calls, telephoto and telegram services were charged similarly. All local calls could be made free of charge.

All technical requests were made through the telecommunications technical section of the press service, and all charges collected by the cashiers of the press service. Officially the Organising Committee only was listed as subscriber to the Telegraph and Telephone Companies.

Expenses for special technical installations and buildings to provide good and efficient press service during the Winter Games amounted to well over half a million kroner, the TC-house at Norefjell not included. It seemed reasonable that the press itself should bear part of these expenses, though this part would be more or less symbolic, as any division of the actual expenses

om å fordele de faktiske utgifter. Men dessuten ønsket man å sikre de beste arbeidsplasser for dem som virkelig hadde bruk for dem og derfor ville betale for dem.

Et eget utvalg fikk til oppgave å utrede avgiftsspørsmålet, og følgende spesielle avgifter kom til anvendelse under vinterlekene:

	For hele perioden kr.
1. Egen telefon i Hotell Viking, tilknyttet det olympiske sentralbord og egen rikstelefonsentral	120
Tillegg for hver ny telefon	60
2. Adgangskort til bruk av telefonboks på alle konkurransesteder («fellesboks») . . .	60
3. «Byråboks», eget innebygd og oppvarmet utsiktsrom for kringkastingsreportere og teknikere, eller for reportere fra telegrambyråer eller større aviser med fjernskrivere og private telefonlinjer:	
a) på Bislett Stadion (16 stk.)	1000
b) på Holmenkollen, hopprennene (14 stk.)	1000
c) i Rødikleiva (7 stk.)	1000
4. For egen telefon på pressetribunen:	
a) Bislett Stadion og Jordal Amfi	500
b) ellers	400

Disse avgifter innbrakte ca. 10 pst. av de samlede anleggskostninger for nyhetsformidlingen.

De vanlige avgifter for linjeleie, for leie av fjernskrivere eller tilknytning av private fjernskrivere og fotosendere m. v. ble i stor utstrekning ordnet ved at bestillerne deponerte garanti i hjemlandet hos telegrafverket der, som så betalte til Telegrafverket i Oslo. En stor del av samtalen ble bestilt med noteringsoverføring og betalt av mottageren («kollekt»).

For arbeidsplass med skriveplate på presse-tribunen ble det ikke krevd avgift, og presse-kortet ga gratis adgang til alle stevner. Mørkerom for fotografene sto også gratis til disposisjon.

*Hotell Viking —
nyhetstjenestens hovedkvarter.*

Det nye Hotell Viking med 343 gjesterom, de fleste dobbeltrom, sto ferdig til nyttår 1952. Organisasjonskomiteens sekretariat opptok det meste av butikk- og kontorlokalene, litt av selskapslokalene og ca. 20 gjesterom.

was out of the question. On the other hand it was considered desirable to reserve the best places and working conditions for those who really needed them and were willing to pay for them.

A special sub-committee considered the fee problem, and the following special fees were charged for press services during the Games (all rates applied for the whole period):

	N. kr.
1. Separate telephone at Hotel Viking attached to the Olympic switchboard and special long distance central	120
Additional charge per new set	60
2. Admittance cards for telephone booths at the arenas ("common booths")	60
3. "Agency booth", separate built-in and heated box for broadcasting reporters and technicians, or for reporters from news agencies or large newspapers with teleprinters and private telephones:	
a) at Bislett Stadium (16 booths)	1000
b) at Holmenkollen during jumping contests (14 booths)	1000
c) at Rødikleiva (7 booths)	1000
4. Separate telephone at the press stands:	
a) at Bislett or Jordal Amfi	500
b) otherwise	400

These fees covered about ten per cent of the total installations expenses for the news service.

Ordinary charges for rent of connections or teleprinters, or attachment of private teleprinters and telephoto equipment, etc. were to a large extent covered through the deposition of a guarantee amount with the telegraph service in the home country, which then refunded the Oslo Telegraph Comp. Many calls were made collect.

No charge was made for working room with writing desk at the press stands, and the press cards admitted the bearers to all events free of charge. Dark rooms for photographers were also available without charge.

*Hotel Viking —
Headquarters of the News Service.*

The new Hotel Viking with its 343 guest rooms, mostly double rooms, was finished by the end of 1951. The Secretariat of the Organising Committee occupied most of the shop and office space, some of the banquet rooms and lounges, and some 20 guest rooms.

For øvrig ble hele hotellet reservert for presse- og kringkastingsfolk, og et omfattende teknisk utstyr ble installert med sikte på å kunne imøtekomme alle krav til forbindelser og apparatutstyr som det her kunne bli tale om.

Hotelllets administrasjon hadde eget sentralbord med 50 lokale apparater.

Sekretariatet hadde eget høytalende huselefonanlegg som dekket alle avdelinger, og sentralbordet hadde 10 bylinjer med 15 lokalnummer. Dette bord hadde også 4 tverr-forbindelser til hotellets sentralbord med 4 ekspedisjonsplasser, 20 bylinjer og 400 lokalnummer.

For at bestilling og oppsetning av fjernforbindelsene skulle gå raskest mulig, uten unødige mellomledd, ble så å si en del av Oslo rikstelefon flyttet inn i hotellet. For dette ble det bygd spesielle sentralbord med 6 ekspedisjonsplasser. Bordene ble utstyrt med noen rikslinjer direkte til utlandet, mens de fleste linjer gikk til riksmultipelfeltet på Oslo rikstelefonstasjon, tilsammen 30 linjer. Da bordene skulle ha forbindelse med alle gjesterommene, ble multippelen fra hotellets sentralbord også lagt inn i riksbordene. Disse hadde dessuten 21 forbindelser til kampplassenes sentralbord, 6 til hotellets sentralbord, 30 linjer for telefoto og 8 linjer til talebokser som var plassert i nærheten av ekspedisjonsskranken. Bordene hadde 7 bylinjer.

Utenfor sentralbordrommet var ekspedisjonsskranken for bestilling av rikssamtaler til de 8 talebokser og for innlevering av telegrammer og bilder.

Ved bestilling av en rikssamtale fra hotellrommene kom man først i forbindelse med hotellets sentralbord når man løftet av mikrotelefonen. Man måtte så forlange «olympisk riks», og forbindelsen ble satt videre over en tverrlinje til riksbordene som noterte bestillingen. Når samtalen kom, kunne riksbordene sette den direkte frem til lokalabonnten uten å gå over hotellets sentralbord.

Bestilling av billedsending foregikk på samme måte som en riksbestilling. Det var lagt opp spesielle linjer fra telefonbordene til de rom hvor det var telefotoutstyr. Riksbordene bestilte telefotolinje og satte denne opp på abonnentens telefotolinje over en forbisnor. Han kunne så konferere med den tilringte abonnent over det manuelle apparat tilknyttet linjen og sende bildet på vanlig måte. Når sendingen var over, ga abon-

The rest of the hotel was reserved for press and broadcasting personnel, and considerable technical equipment was installed to meet all demands for connections and apparatus.

The hotel administration had its own switchboard with 50 local extensions.

The Secretariat had a loudspeaker telephone system covering all sections, and the switchboard had 10 city lines with 15 local extensions. This board also had four cross-connections to the hotel switchboard with 4 seats, 20 city lines and 400 local extensions.

To enable requests and establishment of long distance calls to be made as quickly as possible without unnecessary links in between, a part of Oslo's long distance telephone service was literally moved into the hotel. For this purpose special switchboards were installed with altogether six operating seats. These boards were fitted with some direct connections with other countries, but most connections were made with the national multiple field of the Oslo trunk station, 30 lines in all. As the boards were to be connected with all guest rooms, the multiple connection of the hotel switchboard was installed in the trunk switchboards as well. These had furthermore 21 connections with the switchboards of the various arenas, 6 to the hotel switchboard, 30 for telephoto and 8 to the telephone booths near the dispatch desk, as well as 7 city connections.

Outside the switchboard room was set up a despatch desk for requesting trunk calls to the eight booths, and handing in telegrams and pictures.

When requesting a trunk call from hotel rooms, connection was first obtained with the hotel switchboard when the hand-set was lifted off the cradle. One next demanded "olympisk riks" ("Olympic trunk") and the connection was extended to the trunk switchboards, which then took down the request. When the call came, the trunk switchboards could put it through directly.

Requesting a telephoto connection happened in much the same way. Special lines were set up from the switchboards to those rooms which had telephoto equipment. The trunk switchboards requested the connection and put the call through to the subscriber's extension, by means of a bypass cord. The subscriber was now able to confer with the other party through the manual set attached to the connection, and proceed to send

nenten beskjed om dette over sitt vanlige lokalapparat.

Det var i alt 14 utgående telefotolinjer i bruk på Hotell Viking under vinterlekene.

Trafikken på riksbordene steg jevnt, fra noen dager før lekene tok til, og kulminerte noen dager før avslutningen. De siste dagene var det nesten ingen trafikk. De dagene trafikken var størst, var det for lite forbindelseslinjer fra Hotell Viking til Oslo rikstelefonstasjon. Man tok da linjene fra rikstelefonen til Bislett og koplet disse ved hjelp av snorer over på tverrlinjene til Hotell Viking. Derved fikk Hotell Viking en del forbindelseslinjer i tillegg.

Det var relativt få rikssamtaler som ble bestilt fra skranken til de 8 talebokser, så man hadde kunnet greie seg med færre talebokser. Grunnen til dette var sikkert at det var telefoner på alle rom.

Tilkalling av journalister som fikk rikstelefon, foregikk over høyttalere som ble betjent fra skranken.

Trafikkavviklingen i Hotell Viking gikk stort sett meget glatt og uten større ventetid. Organisasjonskomiteens sentralbord var for lite, hvorved Hotell Vikings sentralbord ble belastet med samtaler som normalt burde ha gått over det andre sentralbordet.

I et rom ved siden av telefon- og telegrafskranken i første etasje var det innredet 5 båser med fjernskrivere. Journalistene betalte da etter den tid linjene ble brukt. De kunne selv betjene fjernskriveren eller leie en av Telegrafverkets operatører til å besørge sendingen.

Ved telefon- og telegrafskranken ble også bilder mottatt for overføring pr. telefon eller radio til utlandet.

På alle rom var det høyttalere med programvelger, og disse var innrettet slik at man fra et sentralrom kunne bryte inn med viktige meldinger uansett om høyttalerne var sjaltet inn eller ikke. Under vinterlekene ble det ikke nødvendig å ta systemet i bruk. Systemet er innrettet på å tjene som brannmelder under vanlige forhold.

I kjelleren ble det innrettet et provisorisk studio og kontrollrom med linjeforbindelse til Kringkastingshuset, som formidlet alle radioutsendelser. Det ble også rigget til et mørkerom for fotografene.

For å få hurtig og sikker ekspedisjon av innkommende og utgående post, ble det opprettet

the picture the usual way. When the despatch was finished, the subscriber notified the switchboard through his ordinary local set.

Altogether 14 out-going telephoto lines were in use at Hotel Viking during the Games.

Traffic on the trunk switchboards increased steadily from a few days before the Games commenced, and reached a climax a few days before they ended. The last few days there was hardly any traffic.

Relatively few trunk calls were requested at the desk for the eight booths, no doubt because there were telephone sets in all rooms. A smaller number of booths would have sufficed.

Calls were announced and reporters paged by means of loudspeakers from the desk.

Handling of traffic at Hotel Viking on the whole went very smoothly and without much delay. The switchboard of the Organising Committee was too small. This resulted in the hotel switchboard being loaded to some extent with calls which normally would have come through the other board.

In a room beside the despatch desk on the ground floor, five teleprinter booths were installed. Reporters paid according to the time spent using the sets which they might either operate themselves, or hire an operator from the Telegraph Company to transmit their message.

At the despatch desk pictures were also received for transmission abroad by means of telephone or wireless.

In the basement a provisional studio was set up with control cubicle and connections to the Broadcasting Building, where all broadcasts were handled. Here a dark room for photographers was also provided.

To ensure quick and sure despatch of mail a special temporary branch post office was established at Hotel Viking. It was set up in the lobby just inside the main entrance. The Oslo Post Office provided equipment and trained personnel able to speak several languages. At this local post office all incoming mail was immediately sorted and distributed to special post boxes on the first floor, while all outgoing mail was despatched without delay.

The Hotel Viking post office existed during February 1952 only. The volume of traffic varied considerably, but it proved most expedient to have an efficient local mail service.

eget midlertidig underpostkontor i Hotell Viking, og det fikk plass i en del av lobbyen like ved hovedinngangen. Oslo Postkontor satte inn øvde og sprogkyndige funksjonærer og sørget for utstyret. Fra postkontoret ble all innkommende post øyeblikkelig sortert og lagt inn i de spesielle postbokser i annen etasje, og utgående post ble sendt med første postavgang etter innlevering.

Postkontoret i Hotell Viking var kun i virksomhet i februar måned 1952. Trafikken og postmengdene varierte sterkt. Det viste seg å være meget hensiktsmessig med en effektiv posttjeneste på stedet.

Organisasjonskomiteens pressetjeneste hadde kontorer og ekspedisjon i hotellets annen etasje. (Se nærmere under *Pressetjenesten*.)

Journalister og radioreportere begynte å innfinne seg allerede i de første dager av februar. Telegrambyråenes folk kom gjerne tidlig for å rigge til sine kontorer og prøve det tekniske utstyr på forhånd, og de la beslag på en del av gjesterommene til kontor- og arbeidsrom.

For enkelhets skyld var det under vinterlekene fast pensjonspris pr. døgn omfattende tre solide måltider om dagen, mens spesielle kontor- og arbeidsrom ble oppgjort særskilt.

Belegget varierte en del og var på det høyeste ca. 400. Praktisk talt alle reiste i løpet av to-tre dager (24.—26. februar).

Reportere, fotografer og assistenter som hadde mindre behov for å ha teknisk utstyr til rådighet, ble innkvartert på to nærliggende mindre hoteller.

Til de første stevner ble det satt opp spesielle busser fra Hotell Viking, men det viste seg at reporterne foretrakk å ordne transportene individuelt.

Norefjell.

TK-huset var arbeidsstedet for nyhetstjenestens representanter. Det tekniske opplegg her er beskrevet under *Telekommunikasjonsanlegg*.

De tre hotellene i nærheten av startstedene for utforrenn og storslalåm måtte reserveres for de aktive deltagere og deres ledere og trenere, og for den øverste rennledelse. Andre ble innkvartert i pensjonater, på bondegårder eller i hytter. Vel 30 journalister ble innkvartert i Bjørøya Pensjonat, ca. 5 km sør for TK-huset, og det ble sørget for transporter hver dag og telefonforbindelser til TK-huset. En del kringkastingsfolk bodde på bondegårder i nærheten av TK-huset. De fleste

The press service of the Organising Committee occupied offices and despatch rooms on the first floor of the hotel (see further under *Press Service*).

Newspaper and broadcasting reporters started arriving as early as the first days of February. Representatives of the news agencies usually arrived in good time to set up their offices and test all technical equipment beforehand. Some guest rooms were then employed as office and work rooms.

To simplify matters, a fixed price per day was charged for all guests, including rooms and three solid meals a day, while special office and work rooms were charged for separately.

The number of guests varied somewhat, reaching a maximum of approx. 400. Practically all guests left in the course of two or three days (Feb. 24-26).

Reporters, photographers and assistants requiring less technical equipment at their disposal, were accommodated at two smaller hotels near by.

Norefjell.

The "TC-house" was the headquarters of the news services representatives. Technical installations and equipment are described under *Telecommunications*.

The three hotels near the start of the downhill and giant slalom courses had to be reserved for active competitors and their coaches and for the higher officials. Others were billeted in pensions, farm houses and cabins. Some thirty journalists were accommodated at Bjørøya Pensjonat, about 3 miles south of the TC-house, with which transportation and telephone facilities were established. Some broadcasting representatives lived at farm houses near the TC-house. Most press and broadcasting personnel preferred to live in Oslo, and go to Norefjell only as the events demanded their attendance.

As working conditions in the TC-house were very good, no demand for special technical equipment at the various living quarters was expected to arise, apart from ordinary telephone sets. This was later confirmed, and there was general satisfaction with working conditions and the way all traffic was handled. All connections were made practically without delay.

presse- og radioreportere foretrakk å bo i Oslo og reise til Norefjell på de dager da de hadde behov for å være der.

Så gode som arbeidsforholdene i TK-huset var, regnet man ikke med noe behov for teknisk utstyr på innkvarteringsstedene, bortsett fra vanlig telefon. Dette viste seg å være riktig, og det hersket alminnelig tilfredshet med arbeidsforholdene og den måte trafikken ble avviklet på. Alle forbindelser ble satt opp praktisk talt uten ventetid.

Pressetjenesten.

I de første 20 måneder etter at sekretariatet var opprettet, var informasjonsvirksomheten en del av det alminnelige arbeid. Informasjonsbladet kom i desember 1950 som det første særlige tiltak, og det ble etablert en foto- og matrisetjeneste.

På forsommeren 1951 besluttet man å opprette egen avdeling for nyhetstjenesten, og en avdelingsleder ble ansatt. Gjennom denne avdeling foregikk det forberedende arbeid for journalister og fotografer, tildeling av pressekort, bestilling av tekniske installasjoner, alminnelig informasjonsvirksomhet, innkvarteringen av presse- og kringkastingsfolk og den løpende meldingstjeneste under vinterlekene.

Pressetjenesten ble plassert i annen etasje i Hotell Viking, i selskapslokalene ved siden av hovedrestauranten. Her var det egen lobby med stor oppslagstavle for meldinger, og et ekspedisjonsrom hvor reporterne fikk sine adgangskort, programmer og trykksaker.

Et stort rom ble avsatt til meldingsformidlingen. Her var 3 fjernskrivere plassert, én tilknyttet det vanlige telex-nett, én til fjernskriveren på Bislett Stadion og én til fjernskriveren i Holmenkollbakken. Resultater og meldinger fra disse fjernskriverne kunne over en spredningssentral i Telegrafbygningen i Oslo samtidig gå ut til alle aviser og telegrambyråer som ønsket sine fjernskrivere tilknyttet spredningssentralen.

For øvrig var det telefoner med direkte linjer til alle de andre konkurransesteder, så man alltid kunne være sikker på øyeblikkelig forbindelse.

I samme rom var det skrivemaskiner og stensilmaskiner. Etter hvert som resultater og meldinger kom inn, ble de overført på stensiler og trykt på ferdige skjemaer i forskjellige farger for hver idrettsgren, og i tre sprogutgaver (engelsk, fransk, norsk).

I veggen mellom stensilrommet og pressens

Press Service.

During the first twenty months after the Secretariat was established, information service was part of its general work. The news bulletin appeared in December 1950 as the first special action and a service for delivery of pictures and matrices was established.

In the early summer of 1951 a special section for news service was formed with its own leader. Through this section all preliminary work for reporters and photographers was handled, allocation of press cards, requests for technical installations, general information service, accommodation for press and broadcasting personnel, and running reporting services during the Games.

The press service was housed on the first floor of Hotel Viking in the banquet rooms beside the main restaurant. Here was a special lobby, with a large notice board and a despatch room where reporters were handed their admission cards, programmes and other printed matters.

One large room was set off for the reporting service. Three teleprinters were placed here, one connected to the ordinary telex-network, one to the teleprinter at Bislett Stadium, and one to the teleprinter at Holmenkollen. Results and reports from these teleprinters could also be distributed through a special distribution exchange in the Telegraph Building in Oslo to all newspapers and agencies which wanted to have their teleprinters connected to this exchange.

There were furthermore telephone sets with direct connection to all other arenas, to ensure calls coming through immediately.

In the same room there were typewriters and duplicating machines. As soon as results and reports came in, they were mimeographed on form sheets having a special colour for each sport, in three languages (English, French, Norwegian).

In the wall separating the duplicating room and the press lobby was set in a frame-work, with 300 mail boxes of the ordinary type, loaned from the Oslo Post Office. From the duplicating room reports were distributed to the boxes as soon as they were finished. All boxes could be locked from the outer (lobby) side to prevent errors in collection. Each newspaper, news agency and broadcasting service was allotted one box with two keys.

The press service recruited volunteers, about 100 in all, mostly university students speaking

lobby ble det satt inn en ramme med 300 postboks av Postvesenets vanlige type, utlånt av Oslo Postkontor. Fra stensilrommet ble meldingene fordelt til postboksene straks de var ferdige og dessuten lagt frem i ekspedisjonen. Postboksseksjonen tjente som midlertidig vegg mellom stensilrommet og lobbyen. Alle postboksene var låsbare fra yttersiden (mot lobbyen), for at ingen skulle kunne ta feil.

Hver avis, hvert byrå og radioselskap fikk én slik postboks med to nøkler.

Pressetjenesten vervet frivillige, i et antall av ca. 100, for det meste sprogkyndige studenter, til å fungere som presseassistenter på de forskjellige konkurranssteder. Det ble holdt et par orienterende møter, hvor assistentene fikk seg tildelt sine spesielle oppgaver — som veiledere, telefonvakter, tribunevakter og bud.

Det ble også gitt ut en spesiell telefonkatalog med opplysninger og henvisninger.

Bestillingene av spesialinstallasjoner kom sent og var så vidt omfattende at det var nødvendig å skille ut dette arbeidet i en egen, mindre avdeling, tilknyttet presseavdelingen. For kontinuiteten var det et hell at telekommunikasjonskomiteens formann, som inntil slutten av desember 1951 arbeidet helt på frivillig basis, kunne frigjøre seg helt fra sitt daglige arbeid i januar og februar 1952. Det lyktes ham, med et par assistenter, å få arbeidene koordinert og alle bestillinger utført til rett tid.

Fotografering.

Det var ingen meningsforskjell om ønskeligheten av å få fotografert mest mulig ved alle stevner, men det avgjørende måtte være at ingen konkurranser kunne generes og at seremoniene ikke ble forstyrret. Også pressen og fotografene selv var enige i dette syn.

Pressekomiteen la meget arbeid i å finne en tilfredsstillende ordning. Man overveide å opprette en særskilt fototjeneste, enten med fotografer ansatt spesielt for dette formål eller i form av en tvungen pool-ordning mellom de interesserte aviser og byråer. I begge tilfelle ville det være nødvendig med et temmelig stort apparat, flere reproduksjonsavdelinger og stort mannskap for å kunne sikre en fullgod billedtjeneste. Uansett innsats av materiell og mannskap regnet pressekomiteen med at en monopolisering eller pool-ordning i alle tilfelle kunne bli en kilde til friksjon, og

several languages, to serve as press assistants at the various arenas. At a couple of meetings these assistants were given general instructions, and allotted their special tasks as guides, telephone watches, guards and orderlies.

A special telephone directory with instructions and references was also issued.

Requests for special installations came so late and were so extensive that it became necessary to create a special, smaller section for this kind of work. Luckily the chairman of the telecommunications committee, who worked on a purely voluntary basis until the end of December 1951, was able to release himself entirely from his ordinary, daily work in January and February 1952. He succeeded in coordinating the work, and meeting all requests on time, ably assisted by only a couple of assistants.

Photography.

There were no diverging opinions regarding the desirability of having as much as possible photographed at all events, but the all-important point was that no competitions or ceremonies were to be in any way disturbed. Press officials and the photographers themselves agreed to this.

The press committee made every effort to find a satisfactory arrangement. Establishing a special photo service was considered, having photographers specially employed for this purpose. Another proposal was a compulsory pool arrangement for all newspapers and agencies. Both these solutions would require an extensive administration, several reproducing units and numerous personnel to ensure first class photo service. Regardless of the demands for personnel and equipment, the press committee regarded any monopoly or pool system as a possible source of friction. It was therefore decided instead to limit the number of photographers as much as was considered advisable. Furthermore the photographers were to be reserved a "paddock" at strategical points for each event. Admission to the inner, restricted areas was only to be given as the top officials of each event saw fit.

The total number of photographers was about 100.

On the whole the arrangements regarding photographers worked satisfactorily. During the events, the officials were very strict and admitted only a few at a time to the restricted areas. Only

man valgte i stedet å søke antallet fotografer redusert så langt det var forsvarlig. Videre skulle fotografene få en «paddock» på de mest strategiske punkter ved hvert stevne. Adgang til indre felt, de avsperrede områder, skulle bare gis i den utstrekning stevneledelsen tillot det.

Tallet på fotografer var ca. 100.

Stort sett forløp fotograferingen godt. Under konkurransene var stevneledelsen meget påpasselig og slapp bare noen få ad gangen innenfor det avsperrede område. Bare én gang — og det var på det første store stevne, 500 m hurtigløp på skøyter, lørdag 16. februar — var det tilløp til vanskeligheter ved garderobeinngangen fra banen, men det hele ble ordnet opp ganske kvikt uten at konkurransene ble forstyrret. Senere fant man det nødvendig å forsterke banevakten med uniformert politi.

Atskillig vanskeligere var det derimot under seremoniene, når stevneledelsen ikke hadde konkurransene å henvise til og dessuten behovet for samtidig fotografering var så vidt stort for fotografene. Særlig gjaldt det seiersseremoniene på Bislett Stadion. Etter seremonien måtte som regel medaljevinnerne bli stående på seerspallen, og fotografene fikk så to minutter til å få tatt sine bilder. Vakten — forsterket med militærpoliti — dannet så kjede og førte fotografene tilbake. En del forsinkelse ble det på denne måte, iallfall på avslutningsstevnet, da det var flere seiersseremonier etter hverandre. Publikum lot imidlertid til å more seg over fotografenes iver, og det hele ble nærmest et muntret innslag i det høytidelige program.

Det viktigste ble oppnådd: ingen av konkurransene ble forstyrret. Billedutvalget ble stort og godt, og fotografene og avisene lot til å være fornøyd.

Radio.

Kringkastingskomiteen besto av fire mann, alle fra Norsk Rikskringkasting — med programsjefen som komiteens formann. Det var denne komité som organiserte radio-tjenesten fra først til sist, med NRKs administrative og tekniske organisasjon bak seg.

Ett av komitémedlemmene var også medlem av pressekomiteen, og to var med i TK-komiteen, som for øvrig hadde ytterligere to representanter fra NRK som medlemmer. Det var et utstrakt og nært samarbeid mellom disse tre komiteer om de

once—during the 500 metres speed skating race on February 16th—did some difficulties arise at the entrance to the dressing rooms, but they were quickly settled without disturbing the competitions. Later on it was decided to reinforce the guards with some policemen in uniform.

More serious difficulties were experienced during the ceremonies when the officials could not appeal to the regulations for not disturbing the competitors, and when the need for simultaneous photographing was at its height. This applied particularly to the victory ceremonies at Bislett Stadium. After the ceremonies, the winners of the three medals usually had to remain standing on the victory platform while photographers had two minutes to get their "shots", whereupon the guards—reinforced by military police—formed a chain to lead the photographers away. This method caused some delay, at least during the closing ceremony when there were several victory ceremonies in succession. The spectators on the whole seemed to enjoy watching the antics of the enthusiastic photographers, however, and the episodes provided humorous incidents in the solemn ceremony.

The main purpose was achieved: no competitions were disturbed. A large number of good pictures were taken, and photographers and newspapers alike seemed to be satisfied.

Broadcasting.

The *broadcasting committee* consisted of four members, all representing the Norwegian Broadcasting Corporation, (NRK, an independent state institution governed by a body of five members appointed by the King, the only public broadcasting organisation in Norway)—the programme director acting as chairman. This committee organised all radio service, supported by the administrative and technical organisation of the NRK.

One member of this committee was a member of the press committee as well, and two were members of the telecommunications committee, which furthermore included two additional members representing NRK. A close and extensive cooperation was established between these three committees regarding technical installations and equipment at the arenas. A great number of lines were set up leading to the Broadcasting Building at Marienlyst in Oslo. Here they were connected for direct broadcasting—with a parallel line for

tekniske anlegg, plasing og utstyr på konkurransestedene. Det ble ført frem et stort antall linjer til Kringkastingshuset på Marienlyst i Oslo. Her ble de enkelte linjer stilt over til direkte sending med parallell konferanselinje eller til opptak. Mikrofoner, opptagere og annet utstyr stilte NRK til disposisjon for alle radioreportere som ikke selv hadde slikt utstyr med, velutstyrte reportasjebiler ble satt inn, og i tillegg til de vanlige studios ble det provisorisk innredet noen redaksjonsstudios og kontrollrom for de utenlandske reportere, med NRKs teknikere til assistanse overalt.

Kringkastingskomiteen påtok seg å gjøre henvendelse til radioselskaper verden over, ga alle opplysninger og mottok anmeldelser. I alt kom det reportasjelag fra 18 *utenlandske* kringkastingsinstitusjoner, med i alt 47 mann:

American Broadcasting Company, American Forces Network, Bayerischer Rundfunk, British Broadcasting Corporation, Canadian Broadcasting Corporation, Ceskoslovensko Rozhlas, Finlands Rundradio, Nederlandsche Radio-Unie, Polskie Radio, Radio Italiana, Radiodiffusion & Television Françaises, Radiotjänst (Sverige), Rikisutvarpid (Island), Societatea Romana Radiodifuziune, Societé Suisse de Radiodiffusion, Statsradiofonien (Danmark), Voice of America, Osterreichisches Rundspruchwesen (RAVAG).

Kringkastingskomiteen vervet og instruerte et frivillige korps av sprogkyndige assistenter til å bistå reporterne med råd og orientering, om det rent idrettslige, om lokale forhold og andre ting som kunne være til nytte for virksomheten under vinterlekene. NRK lot også trykke en liten håndbok til orientering for de utenlandske reportere.

De fleste utenlandske radioreportere bodde på Hotell Viking.

Tele-trafikken.

De tekniske anlegg og utstyret er beskrevet foran i dette kapitel og under *Telekommunikasjonsanlegg*. Her skal det tilføyes noen bemerkninger om selve trafikk-avviklingen og bringes noen tall.

Under vinterlekene var nærmere 500 journalister, ca. 100 fotografer og 55 aktive radioreportere i virksomhet, og alle ville ha sine referater og bilder hjem øyeblikkelig. På grunn av alle tilreisende for øvrig ble det også en ganske stor økning av den ordinære trafikk.

conference purposes—or for recording. Microphones, recording apparatus and other equipment were by the NRK placed at the disposal of all radio reporters who had not brought their own equipment. Well-equipped reporting vans were available and in addition to ordinary studios, some editorial studios and control rooms were provided, where foreign reporters could work, assisted by NRK technical personnel.

The broadcasting committee undertook to establish contact with broadcasting companies the world over, to furnish information and to register those companies which would be represented at the Games. Altogether 18 *foreign* broadcasting institutions sent reporting teams, comprising a total of 47 men:

American Broadcasting Company, American Forces Network, Bayerischer Rundfunk, British Broadcasting Corporation, Canadian Broadcasting Corporation, Ceskoslovensko Rozhlaz, Finlands Rundradio, Nederlandsche Radio-Unie, Polskie Radio, Radio Italiana, Radiodiffusion & Television Françaises, Radiotjänst (Sweden), Rikisutvarpid (Iceland), Societatea Romana Radiodifuziune, Societé Suisse de Radiodiffusion, Statsradiofonien (Denmark), Voice of America, Osterreichisches Rundspruchwesen RAVAG (Austria).

The broadcasting committee recruited and trained a corps of volunteers, speaking several languages, to assist with information and advice regarding the sports events, local conditions and other points. A small pamphlet with useful hints for foreign reporters was also printed by the NRK.

Most foreign radio reporters lived at Hotel Viking.

Telecommunications Traffic.

Technical installations and equipment are described elsewhere in this chapter and under *Telecommunications* on page 43. Here some facts and figures regarding the handling of the traffic will be added.

During the Winter Games almost 500 reporters, some 100 photographers and 55 active radio reporters were at work in Oslo and they all wanted to send their reports and pictures home right away. The great number of other visitors at the same time caused considerable increase in the ordinary traffic.

Utgående trafikk/Outgoing Telecommunications Traffic.

1952	Fra/from	Rikstelefon- samtaler Long distance calls	Telefoto- samtaler Picture calls	Telegrammer Telegrams
<i>Feb. Bislett:</i>				
15	Åpningsseremoni/Opening Ceremony	21		2
16	Skøyter/Speed Skating, 500 m	2		6
17	Skøyter/Speed Skating, 5 000 m	4		5
18	Skøyter/Speed Skating, 1 500 m	12		4
19	Skøyter/Speed Skating, 10 000 m	86		8
20	Kunstløp, damer/Figure Skating, Ladies	14		
21	Kunstløp, herrer/Figure Skating, Men	7		
22	Kunstløp, par/Figure Skating, Pairs	8		
25	Avslutningsseremoni/Closing Ceremony	9		
 <i>Holmenkollen:</i>				
17	Hopprenn, kombinert klasse/Jumping, Combined Class	64	2	16
18	Langrenn/Cross Country, 18 km	59	4	12
23	Stafett/Relay Race, 4 x 10 km	148	3	
	Langrenn for damer/Cross Country, Ladies, 10 km			
24	Spesielt hopprenn/Jumping, Special Class	57	3	11
 <i>Holmenkollen-Rødkeiva:</i> (Holmenkollen sentralbord/Holmenkollen switchboard)				
19	Slalåm, herrer/Slalom, Men	26	1	1
 <i>Holmenkollen/Rødkeiva:</i> (Holmenkollen sentralbord/Holmenkollen switchboard)				
20	Langrenn/Cross Country, 50 km	148	1	
	Slalåm, damer/Slalom, Ladies			
 <i>Bobsleighbanen/Bob Run:</i>				
14	Bobsleigh, 2 manns/Boblet	18		
15	Bobsleigh, 2 manns/Boblet	28		
21	Bobsleigh, 4 manns/Bobsleigh	13		
22	Bobsleigh, 4 manns/Bobsleigh	36		
 <i>Jordal Amfi:</i>				
15—25	2 ishockeykamper pr. dag (21. feb.: 3)/2 Ice Hockey matches each day (3 on Feb. 21)	min. 10 max. 20		

1952 Fra/from:	Rikstelefon- og telefotosamtaler (registrert under ett) Long distance and Picture calls (re- gistered together)	Telegrammer Telegrams
Feb. <i>Norefjell</i> :		
14—17 Storslalåm — utfor, damer og herrer, 4 dager/Giant Slalom — Downhill, Ladies and Men, 4 days	1064	298
<i>Hotell Viking</i> :		
14—25 12 dager/12 days	5743 ¹	661 ¹
Annulleringer/Cancellations (4.77 %)	274	
Gjennomsnittlig samtaleid: 9 minutter/ Average duration of calls: 9 minutes		

¹ Spesifisert pr. dag/Specified per day:

	Feb. 14	15	16	17	18	19	20	21	22	23	24	25
Samtaler/Calls	462	560	396	395	531	483	588	494	409	584	483	358
Telegrammer/Telegrams	37	67	58	69	60	41	75	45	69	55	44	41

Teletrafikken ble imidlertid avviklet helt tilfredsstillende. Det gjaldt alle former av telekommunikasjoner. Pressen i inn- og utland uttalte seg meget positivt om denne side av vinterlekenes arrangement.

Kapasiteten ble ofte nyttet helt ut, men de tekniske anlegg ble aldri sprengt. I det store og hele var anleggene og utstyret riktig dimensjonert, og alle krav til utstyr ble imøtekommet. Det var også et hell at det ikke inntraff større skader eller feil på linjenett eller stasjoner.

Et viktig bidrag til den vellykte avvikling av trafikken var at det kunne settes inn en stab av øvde og sprogkyndige folk i ekspedisjonsarbeidet. Således avga Telegrafverket 45 rikstelefondamer og 20 telegraffunksjonærer til Hotell Viking og konkurransestedene, hvor også Oslo Telefonanleggs montører og feilrettere var i stadig virksomhet. Norsk Rikskringkasting satte inn hele sin veltrente tekniske stab til avvikling av radio-tjenesten. På innkvarteringsstedene ble sentralbordene betjent av øvde lotter.

Telefontrafikken foregikk meget raskt, med klare forbindelser og uten forstyrrelser. Forhåndsbestillinger av linjer og utstyr ble effektivt i tide, forbindelser tinget til bestemte tider ble satt frem presist, og vanlige bestillinger ble som regel ekspedert på minuttet.

Traffic through telecommunications channels was handled to everybody's satisfaction and the press comments both in Norway and abroad were decidedly favourable.

The installations were often used to full capacity but were never congested or over-loaded. On the whole their dimensions were correct and all demands for equipment could be met. Luckily no major damage or break-downs occurred on the network or the stations.

An important contribution to the successful handling of traffic was made by the staff of trained, linguistically proficient operators. The Telegraph and Telephone Company contributed 45 trunk switchboard operators and 20 telegraph clerks who served at Hotel Viking and at the arenas, while the technicians and fitters of the Oslo Telephone Service were constantly active. The NRK's trained technical staff handled the broadcasting service. At the billeting areas the switchboards were manned by trained members of the women's auxiliary corps.

Telephone traffic was handled very quickly. Connections were good and interference negligible. Advance requests for lines and equipment were effected on time, calls requested for set times arrived punctually and ordinary requests were generally handled within a minute or so.

Linjene østover til Stockholm og Helsingfors var sterkest belastet, men bare unntagelsesvis ble det kortere ventetider. Størst påkjønning fikk linjene til Helsingfors onsdag 20. februar, da Veikko Hakulinen vant 50 km langrenn. Da skulle åpenbart alle finske aviser ha en helside om triumfen. Selv om man fikk låne 5 ekstra linjer av Stockholm, ble ventetiden for noen av de finske pressemenn opptil en time. Men det var ingen misnøye av den grunn. Nettopp slike rykk i trafikken var ventet, og forekom da også rett som det var, men utenom det nevnte tilfelle var ventetidene ubetydelige.

Amerikatrafikken gikk utmerket, ikke minst fordi det var ekstra gode kortbølgeforhold under vinterlekene.

Også til Japan gikk telefontrafikken over radio. En japansk reporter bestilte en dag fra sin plass på pressetribunen på Bislett rikstelefon-samtale til Tokio. Det var tirsdag 19. februar, da japaneren Sugawara gikk i par med Hjalmar Andersen i 10 000 m på skøyter. Det tok ett minutt å få forbindelsen etablert, og reporteren talte 44 minutter i sammenheng. Hele tiden var det like klart i Tokio som i Oslo.

Telefoto. Billedreportasje er en viktig del av nyhetstjenesten. Billedsending går over de ordinære telefonlinjer. Det var ventet at mange av de utenlandske korrespondenter ville ta med telefoto-sendere. Dette slo også til. På Hotell Viking var det ikke mindre enn 24 private telefotosendere, og disse ble flittig brukt. Utenom telegrafstasjonen i Oslo kunne de som ikke hadde egne sendere ekspedere bilder fra rikstelefonstasjonen i Hotell Viking og fra Norefjell og Holmenkollen.

Det var imidlertid et problem hvordan bildene skulle sendes til USA. Tidligere var bilder blitt sendt over London eller andre byer som har telefotoforbindelse med USA. Slik omsending betyr forsinkelse og går også ut over kvaliteten. Det lyktes imidlertid fra januar 1952 å få i stand direkte billedoverføring pr. radio fra Oslo til New York. Fra Oslo gikk sendingene over Jeløy Radio. Det gikk vanligvis utmerket, men det hendte også at det var dårlige radioforhold, slik at en del omsendinger ikke var til å unngå. Men det ble sendt mange bilder til USA denne vei, og trafikken gikk godt unna.

På Norefjell og i Holmenkollen var det satt inn 4 spesialvogner med utstyrte mørkerom og

The lines eastward to Stockholm and Helsinki had the greatest loads, but only in exceptional cases did this cause delays. The greatest difficulties were experienced on Wednesday, February 20th, when Veikko Hakulinen won the 50 kilometres cross-country race and all Finnish papers seemed to demand material for a full page report of the triumph. Even when five extra lines were loaned from Stockholm, some Finnish reporters had to wait nearly an hour. This caused no criticism, however. Such sudden increases in traffic were expected and occurred not infrequently, but apart from the above-mentioned case only short delays were caused.

Calls to America were made without difficulty, especially as during the Games conditions for short wave transmission were luckily very good.

Even to Japan telephone connections were made via short wave radio. One Japanese reporter requested one day a call to Tokyo from his seat in the press stands. The connection was established in one minute and the reporter commented on a skating race for 44 minutes, with excellent reception in Tokyo throughout the call.

Telephoto (Picture Calls). Pictures are an important part of most reporting and pictures are sent over ordinary telephone wires. It was expected that many of the foreign correspondents would bring their own telephoto transmitters. This was confirmed. At the Hotel Viking no less than 24 private transmitters were being used frequently. Outside the Oslo telegraph station those reporters who had no private transmitters could have their pictures sent from the Hotel Viking trunk switchboard as well as from Norefjell and Holmenkollen.

Transmitting pictures to the United States presented a special problem, however. Until then pictures had usually been sent via London or other cities having direct telephoto connections with the U. S. Such indirect transmission causes delay and the quality of the pictures usually suffers. In January 1952 one succeeded, however, in establishing direct connections via radio from Oslo to New York. Generally speaking this worked excellently, but at times conditions for wireless transmission were very bad, which made it necessary to send a few pictures over again. A considerable number of pictures were sent to the U. S. this way.

At Norefjell and Holmenkollen 4 specially

billedsendere. Derved lyktes det enkelte Stockholmsaviser å ha ekstraintgaver med referat og bilder til salgs på gatene i Stockholm før rennene var slutt.

Telex. Flere aviser og byråer tegnet telex-abonnement under vinterlekene og sendte selv stoffet over telex-nettet til sine hjemsteder fra egne apparater på værelsene i Hotell Viking. Men de store pressebyråene gikk enda et skritt videre. De leide egen telegrafkanal, som da sto til disposisjon døgnet rundt, og de kunne således når som helst og uten antydning til ventetid sende sin korrespondanse til hovedkontorene i utlandet og motta meldinger derfra. Det kan utvikles en svær trafikk over en slik forbindelse.

Av den skjematisk fremstillingen av telegrafforbindelsene til utlandet (side 45) går det frem av tallene i parentes til hvilke byer det var leid ut slike direkte telex-kanaler. Alle disse var knyttet til spredningssentralen for resultatmeldinger.

Pressetelegrammene kunne innleveres i Hotell Viking og ved alle konkurransesteder, utenom den vanlige ekspedisjon på telegrafstasjonene eller over telefon. Men denne form for nyhetssending ble lite brukt. Telefon og fjernskrivere var dominerende. Telegramsendingen gikk imidlertid raskt og uten vanskeligheter.

Den innenlandske reportasjevirkosomhet foregikk også over telefon og telex-nettet.

De store Oslo-avisene hadde direkte telefonlinjer til redaksjonene fra konkurransestedene, og to aviser og Norsk Telegrambyrå nyttet også kortbølge-telefonsamband fra Norefjell. En avis hadde også et helikopter i trafikk mellom Norefjell og Oslo.

Norsk Telegrambyrå spiller en stor rolle for spredning av nyhetsstoff til norske aviser. Foruten direkte rapporter over telefon fra sine medarbeidere, fikk de fleste avisene, både i og utenfor Oslo, alt nyhetsstoff som NTB sendte ut fra sin egen fjernskriversentral, enten over det innenlandske telex-nett eller over Hell-fjernskriveren (radio-fjernskrivingsystem).

Den ordinære trafikk over telefon og telegraf gikk normalt, innenlands og til utlandet.

Radiotrafikken var meget stor. Norsk Rikskringkasting, med kringkastingskomiteen som administrerende organ, ordnet med alle sendinger til utlandet, foruten NRKs egen omfattende reportasje- og meldingstjeneste over norske stasjoner.

equipped vans with dark rooms and telephoto transmitters were placed at the reporters' disposal. Through this service some Stockholm papers succeeded in bringing out special editions with reports and pictures for sale in Stockholm streets before the competition was finished.

Telex. Several newspapers and agencies made telex subscriptions during the Games and sent their material by the telex network to their home offices from their own sets in the rooms at Hotel Viking. The major news agencies went one step further, renting their separate telegraph channels which were then at their disposal all day and night, enabling them to send their correspondence at any time and without the slightest delay. A very great volume of traffic can be handled this way.

The diagram of telegraph connections with other countries (p. 45) shows by numbers in brackets which cities were connected to Oslo by means of such direct telex channels. All these were connected with the distribution exchange for reports and results.

Press Telegrams could be handed in at the Hotel Viking and at all arenas, apart from the usual despatch from telegraph stations or by telephones, but this means of communication was used very little. Telephones and teleprinters prevailed. Despatch of telegrams took place quickly and without difficulties, however.

Reporting by Norwegian newspapers also took place mainly by means of telephones and telex.

The more important Oslo newspapers had direct telephone lines from their editorial offices to the arenas. Two papers and the Norwegian News Agency (NTB) employed short wave communication from Norefjell. One paper had helicopter service between Norefjell and Oslo.

The NTB played an important part in the distribution of news items to Norwegian newspapers. Apart from direct reports by telephone from their reporters most newspapers, even outside Oslo, received all news circulated by the NTB from its own teleprinter central, either through the inland telex network or through the Hell-teleprinter (wireless).

Ordinary telephone and telegraph communications were normal, both within Norway and abroad.

The wireless traffic was very heavy. The NRK, with the broadcasting committee as its executive

Fra Norefjell gikk de fleste reportasjer over kortbølgeradio til Kringkastingshuset i Oslo (via Tryvannshøgda) for direkte utsending eller til opptak.

Kapasiteten var 10 *samtidige* sendinger til utlandet, alle med parallelle konferanselinjer. Det ble avviklet opptil 50 sendinger pr. dag, en enkelt dag — 23. februar — endog over 50.

De utenlandske reportere sendte sitt stoff dagen lang, enten i direkte sendinger eller som opptak, og i Kringkastingshuset ble det lange arbeidsdager for teknikere og programavdelingens folk. Det var dager med sendinger fra kl. 9 om morgenen til kl. 3 om natten.

Norsk Riksringkasting hadde sine to faste idrettsreportere i stadig virksomhet ute i marken og dessuten seks andre til spesialreportasjer og assisterende reportasjer, foruten teknikere, assistenter og sjåfører for sine egne og for de utenlandske reportere.

I tiden 14.—25. februar var det hver dag gjennomsnittlig innpå tre timer reportasjer og meldinger fra vinterlekene over det norske riksprogram, i alt 31 timer 56 minutter 14 sekunder for hele perioden.

Alle radiosendinger gikk presist, sendingenes kvalitet var førsteklasses, og de utenlandske reportere ga tydelig uttrykk for at de fant hele kringkastingstjenesten meget tilfredsstillende.

Forholdet til pressen — pressens holdning.

I norsk presse, og da særlig i Oslo-avisene, ble vinterlekene tidlig «godt stoff». Dermed er det ikke sagt at alt stoff var godt, i den betydning at det bare var enighet og glede når det gjaldt de forberedende tiltak. Derimot må man kunne si at den norske presse stort sett stilte seg positivt til selve hovedspørsmålet — at De 6. olympiske vinterleker skulle arrangeres i Oslo. Det var bare spredte og spinkle røster som hevet seg mot arrangement av vinterlekene i Oslo, eller i Norge overhodet. Oslo formannskap hadde jo også i 1946 enstemmig besluttet å innby til å la vinterlekene arrangeres i Oslo.

Under forberedelsene var det særlig valg av konkurranssteder og spørsmålet om tysk deltakelse som ble diskutert mest i norsk presse.

Det ble reist innvendinger mot Bislett Stadion som hovedarena, og særlig som skøytearena. Et forslag om utbygning av Frogner Stadion fant Anleggskomiteen ikke å kunne anbefale, vesent-

body, supervised all transmissions abroad, apart from their own extensive reporting and announcing service over Norwegian stations.

From Norefjell most broadcasting reports were transmitted by short wave to the broadcasting building in Oslo (via Tryvannshøgda) for direct broadcasts or recordings.

The capacity was then *simultaneous* transmissions abroad, all with parallel conference connections. Up to fifty broadcasts a day were handled, on one single day, February 23rd, even more.

Foreign reporters broadcast all day, either direct or for recordings, and the technicians and programme specialists in the NRK Building had to endure extremely long working hours. Some days transmissions went on from 9 a. m. until 3 a. m. the next morning.

The NRK had two sports reporters on regular duty throughout, as well as six other reporters for special occasions and assisting duties. Technicians, assistants and chauffeurs were on hand, serving foreign reporters as well as the NRK's own personnel.

Throughout the period of February 14th-25th the total daily broadcasting on the national network time was nearly 3 hours of reports and announcements, making a total of 31 hours 56 minutes 14 seconds for the period.

All broadcasts were on time, the quality of the transmissions was first rate, and the foreign reporters unanimously expressed their complete satisfaction with the whole broadcasting service.

Relations with the Press—Attitude of the Press.

In the Norwegian press, particularly in Oslo, the Winter Games soon became "good copy". That is not to say that everything published was good publicity in the sense that there was complete agreement and approval concerning the preliminary work. On the other hand it may safely be stated that the Norwegian press on the whole approved of the principal decision: to undertake the organisation of the VI Olympic Winter Games in Oslo. Only scattered protests were voiced against the Games' taking place in Oslo, or even in Norway at all.

At the preliminary stage, the discussions in Norwegian papers dealt mainly with the choice of arenas, and the question of German participation.

The choice of Bislett Stadium as the main

lig fordi tilskuerkapasiteten vanskelig kunne komme over 20 000. En ikke-kommunal bane — Ullevål Stadion — ble også foreslått. Den har betydelig større publikumskapasitet enn Bislett, men er ikke beregnet på skøyte løp, og større utbedringer måtte i så fall gjøres. Anleggskomiteen gikk selv inn for et alternativ til Bislett, nemlig et nytt storstadion på Sogn, som det første trin i en større plan om idrettshøyskole og andre idrettsanlegg på stedet. En stor del av pressen gikk imot dette prosjekt, og det lyktes heller ikke Anleggskomiteen å vinne gehør for planen i bystyret. Resultatet var at man ble stående ved Bislett Stadion — som opprinnelig planlagt.

Anlegget av en kunstfrossen bane vakte også en viss motstand, som imidlertid fortok seg da det ble gjort klart at det var en forpliktelse som man ikke kunne komme utenom. Diskusjonen gikk da over til å gjelde hvor banen skulle ligge og om den skulle være med eller uten tak. Resultatet ble dog slik som Anleggskomiteen hadde planlagt.

Om de øvrige anlegg var det stort sett enighet i prinsippene, og bare diskusjon om enkelte detaljer. Anlegget av en bobsleighbane ble ansett som en nødvendig forpliktelse.

Utveksling av idrettsfolk mellom Norge og Tyskland opphørte ved utbruddet av den annen verdenskrig og var ikke gjenopptatt etter krigen. Det ble livlig offentlig diskusjon om hvorvidt tyskere burde få delta i vinterlekene.

Etter Den internasjonale olympiske komité's årsmøte i Wien i mai 1951 tok Organisasjonskomiteen spørsmålet opp med Norges olympiske komité og Norges Idrettsforbund. Et av de vanskeligste spørsmål var om nettopp et så omfattende arrangement som olympiske vinterleker var det mest beleilige når tyskere igjen skulle slippes til i idrettskonkurranser i Norge. Betenkelighetene ble overvunnet og innbydelse sendt til den tyske olympiske komité. Pressen stilte seg stort sett positivt til denne beslutning. Tyskernes deltagelse voldte ingen vanskeligheter og innledet gjenopptagelsen av de normale idrettsforbindelser mellom Norge og Tyskland. Det norske publikums holdning viste at beslutningen var basert på riktig vurdering av den alminnelige opinion. Den tyske olympiske komité's regler for uttagningen av deltagere og ledere ble gjort kjent og bidro sikkert vesentlig i riktig retning.

Lekenes program var også under diskusjon, og kanskje særlig valget av tidspunktet for lekene.

arena, and especially as a speed skating arena, came in for a good deal of criticism. A proposed extension of Frogner Stadium was not approved by the Installations Committee, mainly because the spectator capacity could not exceed 20,000. A non-municipal stadium—Ullevål Stadium—was also proposed. The Installations Committee itself supported an alternative to Bislett, namely a proposed new stadium at Sogn as the first stage of extensive plans for a sports college and other sports facilities there. A majority of the newspapers opposed this plan, nor was it approved by the City Council. The end result was that Bislett was selected—as originally planned.

The construction of an artificially frozen rink also met some opposition which vanished, however, as it was understood that this was a compulsory obligation. Discussion from then on centre on the location of the rink, and whether it was to be equipped with a roof or not. The result was in accordance with the plans of the Installations Committee.

Regarding the other arenas and installations there was on the whole agreement in principle while opinions about details naturally varied somewhat. The construction of a bob-run was regarded as a necessary obligation.

Exchange of athletes between Norway and Germany ceased at the beginning of the second World War and had not been reestablished after the war. Public discussions were rather lively on the subject of whether or not Germans should be admitted to the Winter Games.

Following the annual meeting of the IOC in Vienna in May, 1951, the Organising Committee took up this question with the Norwegian Olympic Committee and the Norwegian Sports Federation. One of the most difficult problems was whether the re-admission of Germans to sport competitions in Norway ought to take place at such an extensive meeting as the Winter Games. Such doubts were overcome, however, and invitations extended to the German Olympic Committee. On the whole the press approved of this decision. The German participation produced no difficulties, and opened up normal sports cooperation between Norway and Germany. The reaction of the Norwegian public seemed to prove that the decision was based on a correct estimate of the public opinion. The rules and principles followed by the German Olympic Committee

Men den solid underbygde klimatologiske utredning og særforbundenes medvirkning var avgjørende.

Ellers kunne det være pressediskusjon om enkelte detaljer, men etter hvert som arbeidet skred frem og tingene definitivt kom på plass i et samlet bilde, inntok pressen stort sett en positiv holdning. I de siste månedene før og hele tiden under lekene støttet pressen godt opp om arrangementet med orienterende stoff, referater og reportasjer.

Særlig Oslo-avisene ofret stor spalteplass på olympia-stoffet under lekene. «Aftenposten» og «Arbeiderbladet» hadde endog daglig spesielle utgaver med olympisk stoff. Spesialutgavene ble kalt henholdsvis «Olympia-Posten» og «Olympia-Sport». «Aftenposten» lot endog siste nummer av «Olympia-Posten» trykkes i Karlstad (Sverige) og transporteres til Oslo med fly for å få den ut som søndagsutgave 24. februar. Den norske helligdagslovgivning tillater nemlig ikke avistrykning før kl. 22 på helligdager.

I utlandet hadde avisene fra tid til annen stoff om vinterlekene, men først vinteren 1950—51 begynte interessen for alvor å vise seg. Det første nummer av informasjonsbladet kom i desember 1950 og skaffet pressen i utlandet stoff og bilder. Fotografier av vinterlekenes idrettsanlegg og innkvarteringssteder, og matriser av lekenes emblem ble sendt ut.

Utenlandske journalister var hyppige gjester, enkeltvis og i grupper, og det ble ofret megen tid på intervjuer og omvisninger. Med radioreportere ble det talt inn 10—12 radio-intervjuer på lyd-bånd — og på flere sprog.

Organisasjonskomiteen hadde ikke avisutklippabonnement i utlandet, men det kom likevel etter hvert inn mange tusen avisutklipp fra 60—70 land i alle fem verdensdeler. Det var tydelig at den plass avisene ofret på vinterlekene sto i forhold til vinteridrettens plass i de enkelte lands idrettsliv. Men også land uten muligheter for vintersport hadde leilighetsvis meldinger og reportasje fra lekene.

Film

Det olympiske charter pålegger arrangører av olympiske leker å sørge for en temmelig omfattende filming og fotografering av lekene. I chartrets artikkel 60 heter det:

when selecting competitors and officials were made public, and aided in influencing the general feelings.

The programme of the Games was subject to some discussion, particularly the time chosen. But the impressive treatise on climate and weather conditions, and the cooperation of the Norwegian Sports Associations determined the outcome.

Otherwise, various papers disagreed on various details, but as work progressed and the general picture became clear, the press on the whole took a favourable and cooperative stand. During the last months before the Games, and while they were in progress, the press supported the arrangement with informative articles, reports and results. The Oslo newspapers in particular devoted considerable space to the Games and two of the main papers, "Aftenposten" and "Arbeiderbladet", brought out special daily Olympic supplements. These special issues were called "Olympia-posten" and "Olympia-Sport" respectively.

Newspapers abroad carried the odd item about the Games until the winter of 1950/51 when interest became really manifest. The first issue of the news bulletin appeared in December, 1950, and provided information and pictures for the press abroad. Photographs of the various arenas and billeting areas, and block matrices of the emblem of the Winter Games were sent out.

Foreign journalists became frequent guests, both individually and in groups, and considerable time was devoted to interviews and conducted tours. A dozen broadcasting interviews were made on tape recorders in several languages.

The Organising Committee had no newspaper clipping service abroad, but several thousand clippings from 60-70 countries on all continents were received by the Committee. It was obvious that the space devoted to the Winter Games was in proportion to the importance of winter sports in the various countries, but even in countries where winter sports are almost unknown occasional items about the Games appeared.

Film

The Olympic Charter stipulates that rather extensive moving picture and photographic coverage of the Games must be provided by the organising body. Article 60 states:

«Organisasjonskomiteen må treffe nødvendige tiltak for å få laget et fullstendig opptak av de avsluttende konkurranser under lekene ved hjelp av film og fotografier, men den er likeledes forpliktet til å sørge for å begrense disse opptak på en slik måte at de absolutt ikke generer avviklingen av lekene.

Eneretten til filmene skal opphøre ett år etter at lekene er avsluttet, og da skal en filmkopi leveres gratis til Den internasjonale olympiske komité's museum, og de nasjonale olympiske komiteer og de internasjonale idrettsforbund skal ha adgang til å kjøpe kopier til en rimelig pris med rett til fremvisning for sine medlemmer.»

Når charteret uttrykkelig forutsetter en enerett til filmopptakene, så er det både for at det skal være mulig å begrense antallet av fotografer og for at det skulle være mulig å få et samlet, fullstendig opptak av alle viktige stevner.

Med dette som bakgrunn tilbød Organisasjonskomiteen allerede i slutten av 1949 Norsk Film A/S eneretten til filmopptak av vinterlekene 1952. Etter å ha overveid saken, svarte imidlertid selskapet at det ikke kunne påta seg oppgaven. De økonomiske resultater av tidligere filmer fra olympiske leker i andre land gjorde oppgaven lite fristende, og «fullstendige opptak av de avsluttende konkurranser» var heller ikke noe lite krav.

I mer enn ett år forhandlet så Organisasjonskomiteen gjennom flere representanter med utenlandske filmselskaper. De fleste var ikke interessert, og de øvrige ville ikke eller kunne ikke påta seg forpliktelsene etter charteret. Etter nye forhandlinger gikk så Norsk Film A/S med på å påta seg oppgaven.

Norsk Film A/S nyttet ikke sin enerett helt ut, men ga — i informasjonsfrihetens navn — utenlandske filmselskaper adgang til selv å ta opp eller til å kjøpe — på meget rimelige vilkår — reportasjefilmer til filmavis-bruk. På sin side betinget Norsk Film A/S seg å få en kopi av alle opptak. Slik filmavisreportasje skulle ikke være på mer enn 15 minutters kjøretid sammenhengende. Hele denne ordningen var en imøtekommenhet overfor utenlandske selskaper som følte seg tilsidesatt og som sterkt hadde kritisert monopoliseringen av filmrettighetene, og det til tross for at de selv ikke hadde villet eller kunnet påta seg oppgaven. Allikevel, i tre tilfelle ble avtalen brutt, og film-avisopptak ble satt sammen og brukt til helaftens forestilling i enkelte land.

"The Organising Committee must make the necessary arrangements for making a complete record of the final competitions of the Games by means of photography and moving pictures, but must organise and limit these services in such a way that they do not interfere with the conduct of the Games.

Exclusive rights to the films shall expire one year after the Games are finished. At that time a copy of the films shall be given to the IOC for its Museum, without charge, and National Olympic Committees and International Sports Federations may purchase copies at a reasonable price, with the right to show them to their members."

When the Charter expressly presupposes an exclusive right to the films, this is done both to limit the number of photographers, and to make it possible to provide a complete record of all important events.

On this basis the Organising Committee offered as early as the end of 1949, to let the company Norsk Film A/S take over the exclusive rights for filming the Winter Games 1952. After due consideration, the company replied that they did not feel able to take on this task. The financial results of previous films from other Olympic Games were not tempting and "a complete record of the final competitions" was quite a demand. For over a year the Organising Committee then negotiated through several representatives with foreign film companies. The majority of these were not interested, and the rest neither could nor would take on the responsibilities laid down in the Charter. After renewed negotiations with Norsk Film A/S, this company then finally agreed to undertake the task.

Norsk Film A/S did not make full use of their exclusive rights. In the name of freedom of information foreign companies were allowed to shoot their own newsreel shorts, or to buy them very reasonably. On the other hand, Norsk Film A/S insisted on one copy of all shots. Such newsreel shots were not to exceed a duration of 15 minutes. The whole arrangement was intended as a courtesy towards foreign companies who felt slighted, and who strongly criticized the monopolization of film rights, although they had refused the opportunity to obtain these themselves. Nevertheless, the agreement was violated in three countries, where newsreel shots were combined into a full-time feature picture.

For å muliggjøre idrettslig fullverdige opptak, ble det for de enkelte disipliner dannet rådgivende komiteer, bestående av aktive idrettsutøvere, journalister og fotografer. Det ble på forhånd utarbeidet et detaljert arbeidsprogram. Stillaser og utstyr ble beregnet og plasert slik at man kunne oppnå de beste resultater uten å genere deltagere og publikum. Antallet av fotografer ble likeledes fastsatt med dette for øye. Også de utenlandske fotografer måtte innordne sin virksomhet innenfor de regler som ble satt opp av stevneledelsen og Norsk Film A/S.

Norsk Film A/S hadde et mannskap på i alt 75 mann, og dessuten var ca. 25 utenlandske filmfotografer i sving.

På grunn av de vanskelige lysforhold — mange stevner ble avvirket i kunstig lys — måtte opptakene for det meste skje med svart/hvit film. I alt ble det tatt opp nærmere 60 000 meter, som ble klippet og bearbeidet til en 100 minutters film på ca. 2700 meter. Filmen ble første gang vist i Oslo i begynnelsen av november 1952.

Vesentlig med tanke på fremvisning i Norge ble det laget en dokumentarfilm med 45 minutters spilletid om de forberedende arbeider og opptakten til vinterlekene, ikke minst om fakkelf stafetten fra Morgedal til Oslo («Fakkelen til Oslo»).

Det ble også laget to kortere dokumentar-fargefilmer i 16 mm i samarbeid med en forening av amatørfilm-fotografer.

Den økonomiske del av avtalen gikk ut på at et eventuelt overskudd skulle deles likt mellom Organisasjonskomiteen og Norsk Film A/S, men at et eventuelt underskudd var Organisasjonskomiteen uvedkommende. Det viste seg at filmen ga et ikke ubetydelig underskudd, da det var liten interesse for den i utlandet. I Norge ga filmen en relativt god spilleinntekt, men det var ikke tilstrekkelig til å dekke de store omkostninger.

To make the shots satisfactory from the athletes' viewpoint, expert consultant committees were formed to aid in connection with some events. These committees comprised active competitors, journalists and photographers. A detailed programme was worked out beforehand. All equipment was placed so as to obtain the best possible results without interfering with the spectators' view or the competitors. The number of photographers admitted was also limited with this consideration in view. Even foreign photographers had to comply with the rules established by the officials and Norsk Film A/S.

Norsk Film A/S had a staff of altogether 75, and some 25 foreign film photographers were active.

Because of difficult lighting conditions—many events took place in artificial light—most shots had to be made using black and white film only. Altogether almost 200,000 feet of film was shot and cut and edited to make a feature picture of some 9,000 feet lasting some 100 minutes. The picture was shown for the first time in the beginning of November, 1952, in Oslo.

Mainly with a view to showing it in Norway, a documentary film lasting 45 minutes was made about a preliminary work, and particularly the Torch Relay from Morgedal to Oslo ("Carrying the Torch to Oslo").

Furthermore two 16 mm documentary shorts were made in cooperation with an amateur photographers club.

The financial agreement specified that any profit was to be divided equally between the Organising Committee, and the Norsk Film A/S, but that any eventual deficit was no concern of the Committee's. The actual deficit was not negligible as interest abroad for the film was very small. Norwegian showings accounted for a fairly good revenue, but not nearly enough to cover the considerable expenses.

III

Innbydelsen til de nasjonale olympiske komiteer

Bare de land som har en olympisk komité som er godkjent av Den internasjonale olympiske komité har adgang til å delta i olympiske leker.

Etter at vinterlekenes program var godkjent på møtet i Wien, ga Den internasjonale olympiske komité Organisasjonskomiteen i oppdrag å sende innbydelse til i alt 75 land, gjennom de nasjonale olympiske komiteer.

Innbydelsen ble avfattet slik som foreskrevet i charterets artikkel 31, og i utgaver på fransk, engelsk og norsk. Hver enkelt innbydelse ble underskrevet av Organisasjonskomiteens formann og generalsekretæren. Utsendelsen (i rekommandert brev) foregikk i juni 1951.

I løpet av juli og august 1951 svarte 26 nasjoner definitivt ja, 9 svarte ja med forbehold inntil fristen for nasjonsanmeldelser utløp den 31. des. 1951. Noen få svarte at de ikke kunne delta, da de ikke drev vinteridrett i det hele tatt. De øvrige vel 30 nasjoner svarte overhodet ikke på innbydelsen. Det var land som aldri hadde deltatt i olympiske vinterleker og som heller ikke hadde naturlige betingelser for vinteridrett.

Håndbøker for deltagere og ledere

Artikkel 54 i det olympiske charter krever at organisasjonskomiteen skal trykke og utgi et særskilt hefte for hver idrett. Dette hefte skal inneholde hele programmet og de alminnelige regler på minst 3 sprog, hvorav engelsk og fransk er obligatoriske.

Invitations to the National Olympic Committees

Only countries having an Olympic Committee approved by the IOC are allowed to enter the Olympic Games.

When the programme for the Winter Games 1952 had been approved at the Vienna meeting, the IOC charged the Organising Committee with inviting altogether 75 countries through their respective Olympic Committees.

The invitation was formed as laid down in article 31 of the Charter, in French, English and Norwegian. Each invitation was signed by the Chairman of the Organising Committee, and by the Secretary General. The invitations were issued by registered mail in June 1951.

By the end of August 1951 26 nations had definitely replied in the affirmative, while 9 accepted temporarily, pending final decision by the expiration of the closing date for national entries, December 31st, 1951. A few replied that they were unable to participate as winter sports were non-existent in their country. 30-odd nations did not reply at all. These countries had never taken part in Olympic Winter Games.

Handbooks for Competitors and Officials

Article 54 of the Olympic Charter demands that the Organising Committee print and issue a special booklet for each sport, containing the programme and general rules in at least three languages (English and French being compulsory).

Denne bestemmelse tar først og fremst sikte på olympiske sommerleker. Etter samråd med Den internasjonale olympiske komité fant man det mest praktisk å lage én håndbok som omfattet alle vinterlekenes grener. Av denne håndbok ble det laget 3 parallelle utgaver — en engelsk, en fransk og en norsk — med forskjelligfarget omslag.

Et mindre antall håndbøker ble på forhånd sendt til de nasjonale olympiske komiteer. Da de enkelte lands tropper kom til Oslo før lekene begynte, kunne de rekvirere det antall håndbøker de ønsket på de respektive innkvarteringssteder, slik at også hver enkelt deltager kunne få sitt eksemplar.

Håndbøkene, som var på 32 sider, inneholdt alle nødvendige opplysninger om:

- I *Den internasjonale olympiske komité*
Grunnlegger — President — Tidligere presidenter — Æresmedlemmer — Arbeidsutvalget — Medlemmer — Kanselliet
- II *De 6. olympiske vinterleker, Oslo 1952*
Lekenes høye beskytter — Ærespresident — Organisasjonskomiteen (Arbeidsutvalg, generalsekretær, tekniske komiteer, spesialkomiteer) — Norges olympiske komité — Ansvarlige internasjonale forbund — De norske særforbund—Programmet for dagene 14.-25. februar 1952 — De enkelte øvelser — Anmeldelser (antall anmeldelser, antall deltagere, anmeldelsesfrister, startlister og loddtrekning) — Konkurranseregler
- III *Utdrag av det olympiske charter*
Grunnregler (art. 1-8) — Almennelige regler for feiringen av de olympiske leker (art. 38-61).

Anmeldelser

Artikkel 45 i det olympiske charter sier om anmeldelsesfristen: «Listen over de idretter og de øvelser som en nasjon ønsker å delta i må være Organisasjonskomiteen ihende seks uker før åpningsdagen for lekene... Deltagernes navn må være Organisasjonskomiteen ihende senest 14 dager før den første øvelse i hver idrett tar til...». Anmeldelsesfristene for de 6. olympiske vinterleker ble derfor:

This rule applies first and foremost to the Olympic Summer Games. After consultation with the International Olympic Committee, it was considered practical to issue one handbook containing all events of the Winter Games. Three parallel publications were issued, in English, French and Norwegian.

A small number of booklets were sent in advance to the National Olympic Committees. As teams of various countries came to Oslo before the opening of the Games they were able to request the desired number of copies at their respective billeting areas, thus enabling each competitor to receive his or her individual copy.

The booklets contained 32 pages and gave all necessary information on:

- I *The International Olympic Committee:*
Founder — President — Previous Presidents — Honorary Members — Executive Committee — Members — IOC Office.
- II *VI Olympic Winter Games — Oslo 1952:*
Patron — Honorary President — Organising Committee (Executive Committee, Secretary General, Technical Committees, Special Committees) — The Norwegian Olympic Committee — International Governing Bodies — Norwegian Governing Bodies (Sports Associations) — Programme day-to-day (February 14th-25th, 1952) — Events — Entries (Number of Entries and Competitors, Closing Dates, Final Entries, Draw) — Technical Regulations.
- III *Excerpts from the Olympic Charter:*
Fundamental Principles (Article 1-8) — General Rules for the Celebration of the Olympic Games (Art. 38-61).

Entries

Article 45 of the Olympic Charter states: "Six weeks before the date of the opening of the Games the list of the sports and of the events in which a nation will participate must be in the possession of the Organising Committee. The names of the competitors must be received by the Organising Committee at least 14 days before the date of the first event in each sport. . .". The closing dates for entries were fixed as follows:

- I Nasjonsanmeldelse
- | | | |
|----------------------|---|-------------------|
| A Ski | } | 31. desember 1951 |
| B Skøyter, hurtigløp | | |
| C Skøyter, kunstløp | | |
| E Bobsleigh | | |
| F Bandy (oppvisning) | | |
| D Ishockey | | |
- II Individuelle anmeldelser
- A, B, C, E og F 30. januar 1952
- D Ishockey 9. januar 1952
- III Lagsanmeldelser
- A, B, C, E og F 30. januar 1952
- D Ishockey 9. januar 1952
- IV Teknisk oppgave
- Bobsleigh 30. januar 1952
- O1 Nasjonsanmeldelse
- Offisielle representanter 15. desember 1951
- O2 Individuelle anmeldelser
- Offisielle representanter 15. desember 1951

Anmeldelsesskjemaer.

Ved utarbeidelsen av anmeldelsesskjemaene tok man sikte på å gjøre arbeidet med utfyllingen enklest mulig. Som oppstillingen ovenfor viser, var det 6 forskjellige grupper av skjemaer.

Alle anmeldelsesskjemaer ble trykt på hvitt papir, men de enkelte idrettsgrener — ski, skøyter, ishockey, bobsleigh og bandy — ble skilt tydelig fra hverandre ved en farget bord tvers over skjemaet, slik at sammenblanding var utelukket. Idrettsgrenene hadde i tillegg til dette sin spesielle seriebetegnelse og de enkelte øvelser innenfor hver gren sitt nummer. Hurtigløp og kunstløp på skøyter hadde samme farge påtrykt skjemaet, men forskjellig seriebetegnelse.

Hensikten med skjema O1 var at arrangørene i god tid og under ett skulle få rede på antallet av offisielle representanter fra hvert land og deres innbyrdes rangorden. Skjema O2 skulle gi spesielle opplysninger om de offisielle representanters funksjoner (av hensyn til utstedelse av kort, jakkemerker etc.) og om den form for innkvartering de enkelte ønsket.

* Av hensyn til oppsetningen av turneringsplanen for ishockey måtte arrangørene ha disse anmeldelsene tidligere i hende.

- I National Entries for
- | | | |
|----------------------|---|---------------------|
| A Skiing | } | December 31st, 1951 |
| B Speed Skating | | |
| C Figure skating | | |
| E Bobsleigh | | |
| F Bandy (exhibition) | | |
| D Ice Hockey | | |
- II Individual Entries for
- A, B, C, E, and F (as above) Jan. 30th, 1952
- D Ice Hockey January 9th, 1952
- III Team Entries for
- A, B, C, E, and F (as above) Jan. 30th, 1952
- D Ice Hockey January 9th, 1952
- IV Technical Entries for Bobsleigh—
- Jan. 30th, 1952
- O1 National Entries for Officials—
- Dec. 15th, 1951
- O2 Individual Entries for Officials—
- Dec. 15th, 1951

Entry Forms.

When making out the entry forms special care was taken to make the actual filling in of the forms as simple as possible. As shown by the above table, there were six groups of forms.

All entry forms were printed on white paper, but the various sports—skiing, skating, ice hockey, bobsleigh, and bandy—were distinguished by a coloured marking across the form to avoid any mix-up. Furthermore the separate sports had their special serial number, and each event in the group its individual number. Speed skating and figure skating had the same colour marking, but distinguishing different serial numbers.

The purpose of form O1 was to give the organising body due notice in advance of the number of official representatives from each country and their ranking. Form O2 would furnish specific information about the individual functions of these representatives (with a view to the issuing of identity cards, pins, etc.) and the form of accommodation desired by each.

* Because of arrangements for the ice hockey tournament these entries had to be submitted at an earlier date.



Øverst: Olympia-frimerkene ble satt i omløp 1. oktober 1951. Fargene var grønn, rød og blå for henholdsvis 15, 30 og 55 øres frankeringsverdi. Til høyre: Ferdig utfylt anmeldelsesskjema for deltager. II angir hva slags anmeldelse (individuell), B hvilken idrettsgren (skøyter, hurtigløp) og 4 hvilken øvelse (10 000 m). Det mørke felt øverst til høyre og båndet tvers over var trykt i rød farge. Også skjemaene for kunstløp på skøyter (gruppebokstav C) hadde rød farge. De øvrige grener hadde: Ski - blå, ishockey - grønn, bobsleigh - gul. Nederst: For- og bakside av utfylt anmeldelsesskjema for offisielle representanter (individuell anmeldelse). — Alle skjemaer var i format A 4 (21 x 29,7).

Above: The Olympic stamps were put into circulation on Oct. 1st, 1951. Their colours were green, red and blue for 15, 30 and 55 øres stamps respectively. Right: Entry form for a competitor appropriately filled in. II shows the type of entry (in this case individual participation), B the sports group (speed skating) and 4 the event (10 000 metres). The dark field in the top right hand corner and the band across were printed in red. The forms for figure skating (group C) were red as well. Otherwise forms for skiing were blue, ice hockey—green, bobsleigh—yellow. Below: Front and back of an entry form for officials (individual).—The size of all forms was standard A 4 (8¼ by 11¾ in.).

A retourner en double exemplaire
Original & Duplicate to be returned
Original og en kopi returneres

Vies Jeux Olympiques d'Hiver
OSLO 14-25 février 1952 NORVEGE

VI Olympic Winter Games
OSLO February 14-25 1952 NORWAY

Organisasjonskomiteen for De VI. Olympiske Vinterleker, Oslo 1952
(Adresse télégraphique / Cable Address / Telegramadresse: «Wintergames»)
avant le 30 janvier 1952* / before January 30, 1952* / innen 30. januar 1952*

Feuille d'Engagement Nominative/Individual Entry Form/Individuell anmeldelse

Nation représentée: **The Netherlands**
Participating Country:
Deltakende nasjon:

Titre de la Fédération Sportive Nationale:
Name of Governing National Association: **Koninklijke Nederlandse Schaatsenrijderbond**
Nasjonalitt representant for idrettsgrenen:

B 4 Patinage de vitesse / Speed Skating / Skøyter, hurtigløp — 10000 m

Nom du concurrent:
Name of the Athlete: **Broekman**
Deltakerens etternavn:

Prénoms:
Christian Name: **Cornelis**
Fornavn:

Date et Lieu de naissance:
Born (Date and Place): **2 - 7 - 1927 ; de Lier**
Født (Dato og sted):

Date de naturalisation:
Date of Naturalization:
Date for naturalisering:

Déclaration d'Amateurisme / Amateur Declaration / Amatørerklæring.

«Je soussigné déclare sur l'honneur être amateur et remplir les conditions requises par les Règles Olympiques.»
Signature of the Athlete: *Roos Broekman*
Deltakerens underskrift:

«I, the undersigned, declare on my honour that I am an amateur and fulfil the conditions stipulated by the Olympic Rules.»

«Jeg erklærer på tro og ære at jeg er amatør og at jeg oppfyller amatør-betingelsene i Det olympiske charter.»

Visa du représentant de la Fédération Sportive Nationale: *Amsterdam 15 decembre 1951*
Signature of the representative of the Governing National Association:
Alloté(e) au représentant pour nationalité sportive: *Amsterdam 15 decembre 1951*
Affiliated to representative for national sports federation:
KONINKLIJKE NEDERLANDSE SCHAATSENRIJDERBOND
Fédération / Association / Forbund
Nom et Titre / Name and Title / Navn og stilling: *Dr. J. N. van den Houten, Hon. Sec.*
Netherlands Olympic Committee
Comité / Committee / Komite

* Voir «Règles générales applicables à la célébration des Jeux Olympiques.» * Cf. «General Rules applicable to the Celebration of the Olympic Games.» * Se «Allmenne regler for feiringen av De olympiske leker.»

A retourner en double exemplaire
Original & Duplicate to be returned
Original og en kopi returneres

Vies Jeux Olympiques d'Hiver
OSLO 14-25 février 1952 NORVEGE

VI Olympic Winter Games
OSLO February 14-25 1952 NORWAY

Organisasjonskomiteen for De VI. Olympiske Vinterleker, Oslo 1952
(Adresse télégraphique / Cable Address / Telegramadresse: «Wintergames»)
avant le 15 décembre 1951 / before December 15, 1951 / innen 15. desember 1951

0 2 Officiels -
Inscription Nominative * Officials -
Individual Entries * Offisielle representanter -
Individuell anmeldelse

Nation: **THE UNITED STATES OF AMERICA**
Country:
Nasjon:

Nom de l'Officiel:
Name of Official: **GARLAND**
Efternavn:

Prénoms:
Christian Name: **JOHN JEWETT**
Fornavn:

Date et Lieu de naissance:
Born (Date and Place): **APRIL 20, 1902 LOS ANGELES, CALIFORNIA**
Født (Dato og sted):

Fonction:
Capacity:
Funksjon: **MEMBER INTERNATIONAL OLYMPIC COMMITTEE**

Date d'arrivée à Oslo:
Date of Arrival in Oslo:
Date for admission to Oslo: **FEBRUARY 11, 1951**

Date de départ d'Oslo:
Date of departure:
Date for arrival from Oslo: **FEBRUARY 26, 1951**

Nature du logement désiré:
Wishes to be put up:
Ønsker å bo:

a) au même endroit que:
at same place as:
samme sted:

b) à l'hôtel:
at an hotel: **GRAND HOTEL**
på hotell:

c) pourvivre eux-mêmes et/ou s'installer:
provides for lodging himself / herself:
sarger selv for innkvartering:

T. S. V. P. P. T. O. VENDI

Sera accompagné(e) des membres de famille ci-après:
To be accompanied by following members of his/her family:
Ledages av ledsagende famillemedlemmer:

1. WIFE, MRS. JOHN JEWETT GARLAND
2.
3.
4.

qui désirent être logés:
who wish to be put up:
som ønsker å bo:

a) à l'hôtel:
at an hotel: **GRAND HOTEL**
på hotell:

b) pourvivre eux-mêmes et leur logement:
provides for lodging themselves:
sarger selv for innkvartering:

Renseignements supplémentaires:
Special information:
Særlege opplysninger: **IN ACCORDANCE WITH MY LETTERS TO THE CHAIRMAN OF THE ORGANIZING COMMITTEE, MR. OLAF NITTEL-SIMONSEN, AND MR. HOLF PETERSEN, SECRETARY GENERAL OF THE ORGANIZING COMMITTEE FOR THE VI WINTER OLYMPIC GAMES, OF June 11th, 1951 and August 7th, 1951, I AM MOST DESIRIOUS OF OBTAINING A SLEEPING ROOM CONNECTING WITH THE TWIN BEDDED DOUBLE ROOM WITH BATH, WHICH I UNDERSTAND HAS ALREADY BEEN RESERVED John Jewett Garland Member, International Olympic Committee, United States of America**
October 22nd, 1951

Visa du représentant du Comité Olympique Nationale:
Signature of the representative of the National Olympic Committee:
Alloté(e) au représentant pour nationalité olympique:
Affiliated to representative for national olympic committee:

Signature de l'Officiel / Signatory of Official / Underskrift: *John Jewett Garland*
Comité / Committee / Komite

Nom et Titre / Name and Title / Navn og stilling:

Billets de faveur ne seront accordés qu'aux personnes admises à l'article 59 des Règles Olympiques. Pour les autres, il y a lieu de commander les billets.

Free tickets for the events to be distributed in accordance with Article 59 in the Olympic Rules. Those who have no right to free admission have to order tickets in beforehand.

Fribilletter til slevneno blir delt ut i overensstemmelse med artikkel 59 i Det Olympiske Charter. De som ikke er berettiget til fri adgang, må bestille billetter på forhånd.

Vinterens Jule Olympiske Vinterleker
Oslo - 1952
11-23 Februar

PARTOUTKORT
Carte Passe Partout All-Round Pass

Navn / Name / Nom
Adresse / Address / Adresse
Adress / Adresse / Adresse

Kr. 300

Ovenfor: Vinterlekene's partoutkort. Det ble utelukkende solgt til utlendinger. Til høyre: Et utvalg av billettene. Nedenfor, 1. rekke: Til venstre opplått Olympia-pass A, deretter forsiden av Olympia-pass B og C. 2. rekke: Olympia-pass D, ferdig utfylt — forside, midtsider og baksider.

Februar (febr.) - Februar
14
Torsdag (jeu.) - Thursday
1952

Bobsleighbanen
Frognerstasjonen
Place debut
Ståplass kr. 5

Bobsleigh (2 menn)
Bob à 2 places
Doblet
Ståplass / Standing Room
01654

INNGANG 1-2 og 3
Entrée - Entrance
01654

Februar (febr.) - Februar
17
Søndag (søn.) - Sunday
1952

Bislett stadion
Ståplass / Standing Room
06598

Hurtigløp 5000 m
Speed Skating 5000 metres
06598

INNGANG 5
Entrée

Februar (febr.) - Februar
15
Fredag (ven.) - Friday
1952

Jordal Amfi
Canada - Tyskland
Ståplass kr. 5

Ishockey
Hockey sur glace / Ice Hockey
Jordal Amfi Ice Hockey Rink
Canada - Germany
Kr. 5

INNGANG A. B. C
Entrée - Entrance
Nr. 8782

Februar (febr.) - Februar
21
Torsdag (jeu.) - Thursday
1952

Bislett stadion
Ståplass / Standing Room
06598

Spesialløp for herrer
Figures libres, Men
Free Figures, Men
Kr. 20

INNGANG 2
Entrée

Above: All-round-pass for the Winter Games, sold to foreigners only. Right: A selection of tickets. Below, upper row: Left: Olympic pass A opened, right: fronts of Olympic passes B and C. Lower row: Olympic pass D properly filled in—front, inside and back.

Februar (febr.) - Februar
24
Søndag (søn.) - Sunday
1952

Holmenkollen
Spesialt hopprenn
Hölmankollen Ski Stadium
Spesialt hopprenn / Special class
Kr. 25

INNGANG 1
Entrée

Februar (febr.) - Februar
25
Mandag (mån.) - Monday
1952

Bislett stadion
Ståplass / Standing Room
06598

Avslutningsseremoni
Cérémonie de clôture / Closing Ceremony
Kr. 25

INNGANG 2
Entrée

Kortet gjelder som adgangskort til alle sportsgrener og konkurranser i Oslo-distriktet i tiden 1-29 febr. 1952.

Konkurransesenter / Venues	Inngang / Entrance	Tribune / Stand	Plas / Seat
BISLETT STADION	1	A	
HOLMENKOLLEN	1	A	
JORDAL AMFI	P	A	
DØHLENGA	1	A	
RODKLEIVA	A		
NOREFJELL	A		
BOB	A		

OLYMPIA-PASS
Fri passasje ved kør og sporinger

J. Sigfrid Sæviem
President - CEO

OLYMPIA-PASS
Carte d'identité / Identity Card

B 74

President: *Arvid Hovmøy*

OLYMPIA-PASS
Carte d'identité / Identity Card

C 351

President: *Arvid Hovmøy*

OLYMPIA-PASS
Carte d'identité / Identity Card

D 2262

President: *Arvid Hovmøy*

Den holderes herved at innskriveren er dette kør og
Nous certifions que le titulaire de la présente carte est

Kortinnehaverens rettigheter
Droits du Titulaire / Rights and Privileges of Holder

Køretid for tiderommet: 1/2 - 99/2
Valid during the Period: 1952

SVERIGES OLYMPISKA KOMMITTÉ

Kortet gjelder som adgangskort til alle sportsgrener og konkurranser i Oslo-distriktet i tiden 1-29 febr. 1952.

Konkurransesenter / Venues	Inngang / Entrance	Tribune / Stand
BISLETT STADION	1	D
HOLMENKOLLEN	6, 7	D
	3	

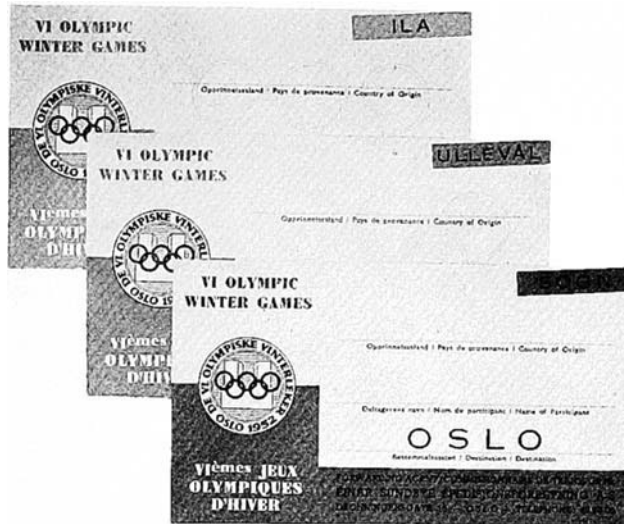
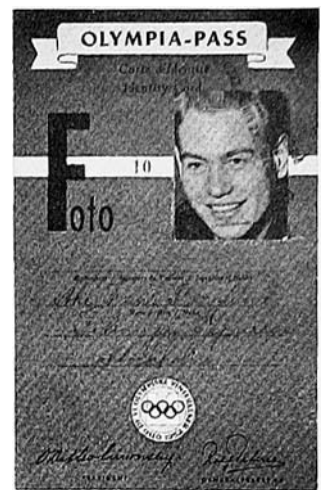

Her er gjengitt funksjonækort (9 stk. — helt til venstre), Olympia-pass for pressefolk og fotografer (ovenfor), klebeetiketter for bagasje (t. v.), jakke-merker (under og helt nederst — naturlig størrelse) og 6 av de 11 dagsprogrammer.

Here are some cards for officials (vertical row of 9 on the left)—Olympic passes for press and photographers (above)—stickers for baggage (left)—lapel badges (below and bottom left, both actual size)—and six of the daily programmes.





DE VI. OLYMPISKE VINTERLEKER
OSLO 1952

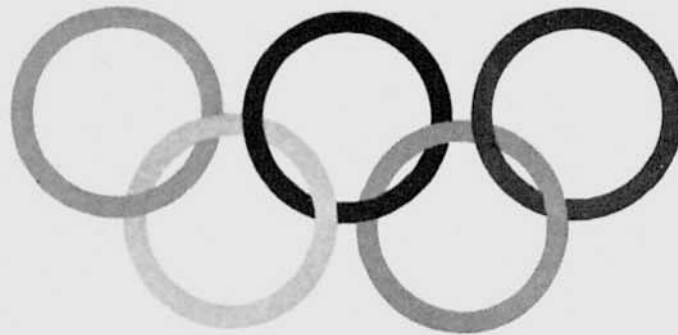

DIPLOM

Veikko Hakulinen

50 km langrenn

Gullmedalje

J. S. Edström
J. S. EDSTRÖM
President
Det Internasjonale Olympiske Komite

O. Ditlev-Simonsen jr.
O. DITLEV-SIMONSEN JR.
President
Organisationskomiteen



Vinterlekenes medaljer. Øverst og i midten for- og bakside av seiersmedaljen, nederst minnemedaljen. (Naturlig størrelse.)

Medals of the Winter Games. *Top and middle:* Victory medal, obverse and reverse. *Bottom:* Commemorative medal. (Actual sizes.)



Over: Grand Hotel, i hjertet av Oslos sentrum, var hovedkvarteret for Den internasjonale olympiske komité, og hotellets fasade var pyntet med det olympiske og de deltagende nasjoners flagg. Velkomstplakaten er synlig på lyktestolpen ved inngangen til hotellet. Den del av Karl Johans gate som strekker seg fra Grand til Slottsbakken var «nasjonenes gate», og her vaiet deltagernasjonenes flagg på begge sider. *Under:* Aftenstemning ved nedgangen til undergrunnsbanen ved Karl-Johans gate. Den originale «Olympiabuen» er flombelyst.

Above: Grand Hotel, in the heart of Oslo, was the IOC headquarters, and the hotel facade displayed the Olympic flag and flags of all participating nations. The welcoming poster can be seen on the lamp-post by the entrance. That part of the street (Karl Johans gate) which is seen between the Grand and the hill leading up to the Royal Palace in the background was the "Olympic Street" where flags were flown on both sides. *Below:* The "Olympic Arch" at the entrance to the Underground seen by night.





Publikumsinteressen var — som ventet — kolossal. Særlig ettertraktet var billettene til hurtigløp på skøyter. Mange hundre mennesker tilbrakte natten i kø for salgsdagene — og forkortet tiden på ymse vis.

Public interest was great—as expected. Particularly tickets for the speed skating contests were very much in demand. Several hundred people spent the night in queue—passing the time in various ways.

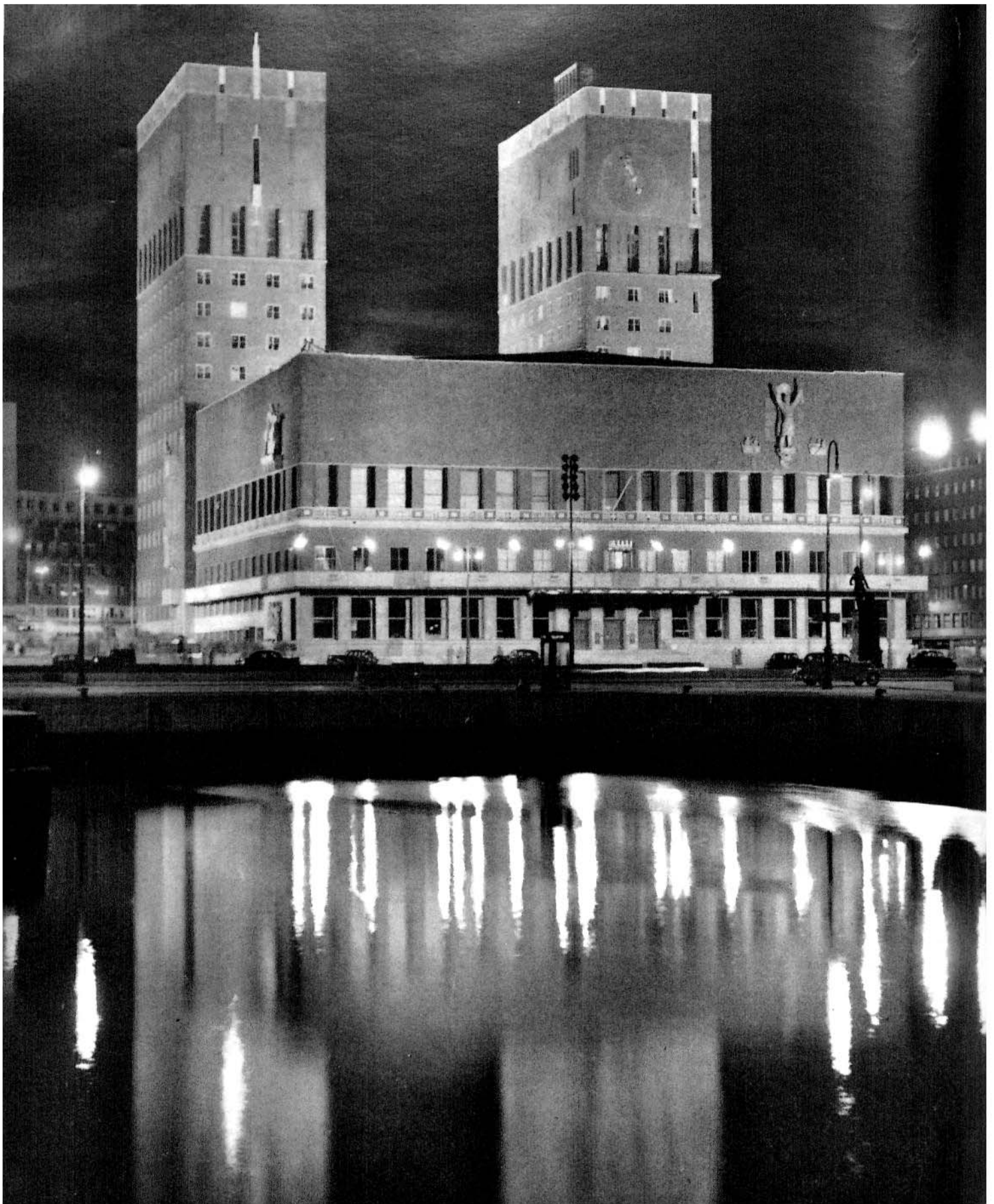

Oslo Rådhus var i dobbelt forstand et sentralt sted når det gjaldt forberedelsene til og arrangementet av De 6. olympiske vinterleker. Da Oslo Kommune sto som vinterlekenes garant — den påtok seg alle utgifter til arrangementet mot å få alle inntekter — var det naturlig at den førte den løpende kontroll med alle økonomiske saker, som — med visse tillempninger — derfor ble lagt an etter kommunalt mønster. Rådhuset er hjertemuskelen i Oslo Kommunes virksomhet. Før og under vinterlekene var det imidlertid ikke bare de bevilgende myndigheters tilholdssted og Oslos fornemste møte- og festlokale. Bykassa — første etasje ut mot havnen — ble brukt som salgssted for billetter til vinterlekenes største stevner på to desember-søndager 1951. En stor del av Organisasjonskomiteens møter ble holdt i Ordførerens konferanserom. — Det var ingen tilfeldighet at Rådhuset ble valgt til symbol for vinterlekenes emblem.

The Oslo City Hall was a centre (in more ways than one) with regard to preparations for and organisation of the VI Olympic Winter Games. As the city of Oslo guaranteed the Games—paying all expenses and collecting all revenue—it was only natural that municipal authorities controlled all financial matters, which were accordingly run after the municipal pattern—with certain modifications. The City Hall is the very heart of municipal activities and before and during the Games it was not only the headquarters of financial authorities and the city's most prominent locale for meetings and festive gatherings. The cashier's office—first floor facing the harbour—was used for sale of tickets for the main events of the Games, on two Sundays in December 1951. A number of the meetings of the Organising Committee were held in the Mayor's conference room.—It was not accidentally that the City Hall was the chosen symbol for the emblem of the Games.

*Antall anmeldelser — antall deltagere
fra hvert land.*

I de individuelle øvelser var det adgang til å anmelde 8 deltagere i hver øvelse, hvorav 4 kunne stille til start. Når det gjaldt øvelsene utforrenn, storslalåm og slalåm for damer, fant man imidlertid — i samråd med det internasjonale skiforbund — å kunne redusere anmeldelsene til 6. Nedenstående tabell viser største tillatte antall anmeldte (a) og største tillatte antall startende (b) fra hvert land i de enkelte grener.

*Number of Entries and Competitors
from Each Nation.*

In individual events 8 competitors might be entered, 4 of whom were allowed to participate. In the events downhill, giant slalom and slalom for ladies it was decided—after consultation with the International Ski Federation—to reduce the number of entries to 6. The table below shows maximum number of entries (a) and maximum number of competitors (b) from each nation in each event:

			(a)	(b)
A 1	50 km langrenn	50 km Cross Country	8	4
A 2	18 km langrenn	18 km Cross Country	8	4
A 3	10 km langrenn for damer	10 km Cross Country, Ladies	8	4
A 4	4 x 10 km stafett	4 x 10 km Relay Race	6	4
A 5	Kombinert renn	Combined Cross Country/Jumping	8	4
A 6	Utforrenn for damer	Downhill, Ladies	6	4
A 7	Utforrenn for herrer	Downhill, Men	8	4
A 8	Storslalåm for damer	Giant Slalom, Ladies	6	4
A 9	Storslalåm for herrer	Giant Slalom, Men	8	4
A 10	Slalåm for damer	Slalom, Ladies	6	4
A 11	Slalåm for herrer	Slalom, Men	8	4
A 12	Spesielt hopprenn	Jumping, Special Class	8	4
B 1	Skøyter, 500 m	Speed Skating, 500 metres	8	4
B 2	Skøyter, 1 500 m	Speed Skating, 1 500 metres	8	4
B 3	Skøyter, 5 000 m	Speed Skating, 5 000 metres	8	4
B 4	Skøyter, 10 000 m	Speed Skating, 10 000 metres	8	4
C 1	Skøyter, kunstløp for damer	Figure Skating, Ladies	8	4
C 2	Skøyter, kunstløp for herrer	Figure Skating, Men	8	4
C 3	Skøyter, kunstløp for par	Figure Skating, Pairs	4 p.	2 p.
D	Ishockey: Inntil 17 spillere (1 lag)	Ice Hockey: Max. 17 players (1 team)		
E 1	Bobsleigh, 2-manns (a) 3 lag (b) 2 lag	Boblet (a) 3 teams (b) 2 teams		
E 2	Bobsleigh, 4-manns (a) 3 lag (b) 2 lag	Bobsleigh (a) 3 teams (b) 2 teams		
F	Bandy: Inntil 15 spillere (1 lag)	Bandy: Max. 15 players (1 team)		

Et komplett sett anmeldesskjemaer veide ca. 4 kg, men bare i få tilfelle ble det nødvendig å sende ut slike mengder, idet arrangørene på forhånd hadde fått orientering fra de nasjonale olympiske komiteer om hvilke øvelser de enkelte land ønsket å delta i, og om det sannsynlige antall aktive og ledere som ville bli anmeldt.

Av de utfylte anmeldesskjemaer ble ett sett levert til de angjeldende internasjonale idrettsforbunds representanter (som var til stede i Oslo) til gjennomgåelse og godkjenning før loddtrekning og oppsetning av startlister.

A complete set of forms weighed some nine pounds, but only in exceptional cases did it become necessary to send forms in such quantities, as the various national olympic committees had already informed the Organising Committee of the events in which they would be competing, and of the expected number of competitors and officials that would likely be entered.

One set of the completed entry forms was handed over to the relevant international sports federation (through its representative in Oslo) before the draw and issuing of start lists.

Nasjonenes deltagelse i de olympiske vinterleker 1924—1952
Participation of Nations in Olympic Winter Games 1924—1952

	Chamonix 1924	St. Moritz 1928	Lake Placid 1932	Garmisch- Parten- kirchen 1936	St. Moritz 1948	Oslo 1952	
Argentina		X			X	X	Argentina
Australia				X		X	Australia
Belgia	X	X	X	X	X	X	Belgium
Bulgaria				X	X	X	Bulgaria
Canada	X	X	X	X	X	X	Canada
Chile					X	X	Chile
Danmark					X	X	Denmark
De forente stater	X	X	X	X	X	X	USA
Estland		X		X			Estonia
Finnland	X	X	X	X	X	X	Finland
Frankrike	X	X	X	X	X	X	France
Hellas				X	X	X	Greece
Island					X	X	Iceland
Italia	X	X	X	X	X	X	Italy
Japan		X	X	X		X	Japan
Jugoslavia	X	X		X	X	X	Jugoslavia
Korea					X		Korea
Latvia	X	X		X			Latvia
Libanon					X	X	Lebanon
Liechtenstein . .				X	X		Liechtenstein
Litauen		X					Lithuania
Luxembourg . . .		X		X			Luxembourg
Mexico		X					Mexico
Nederland		X		X	X	X	Netherlands
New Zealand . . .						X	New Zealand
Norge	X	X	X	X	X	X	Norway
Polen	X	X	X	X	X	X	Poland
Portugal						X	Portugal
Romania		X	X	X	X	X	Romania
Spania				X	X	X	Spain
Storbritannia . .	X	X	X	X	X	X	Great Britain
Sveits	X	X	X	X	X	X	Switzerland
Sverige	X	X	X	X	X	X	Sweden
Tsjekkoslovakia .	X	X	X	X	X	X	Czechoslovakia
Tyrkia				X	X		Turkey
Tyskland		X	X	X		X	Germany
Ungarn	X	X	X	X	X	X	Hungary
Østerrike	X	X	X	X	X	X	Austria
Sum	16	25	17	28	28	30	Total

Nasjonenes deltagelse 1952

Participation of Nations 1952

	50 km langrenn/Cross Country, 50 km 18 km langrenn/Cross Country, 18 km 10 km langrenn, damer/Cross Country, 10 km, Ladies 4 x 10 km stafett/Relay Race Kombinert renn/Combined Cross Country-Jumping Utdorrenn, damer/Downhill, Ladies Utdorrenn, herrer/Downhill, Men Storslalåm, damer/Giant Slalom, Ladies Storslalåm, herrer/Giant Slalom, Men Slalåm, damer/Slalom, Ladies Slalåm, herrer/Slalom, Men Spesielt hopprenn/Jumping, Special Class 500 m hurtigløp, skøyter/Speed Skating, 500 m 1500 m hurtigløp, skøyter/Speed Skating, 1500 m 5000 m hurtigløp, skøyter/Speed Skating, 5000 m 10 000 m hurtigløp, skøyter/Speed Skating, 10 000 m Kunstløp, damer/Figure Skating, Ladies Kunstløp, herrer/Figure Skating, Men Kunstløp, par/Figure Skating, Pairs Ishockey/Ice Hockey Bobsleigh, 2-manns/Boblet Bobsleigh, 4-manns/Bobsleigh Bandy																							
	↓	↓	↓	↓	↓	↓	↓	↓	↓	↓	↓	↓	↓	↓	↓	↓	↓	↓	↓	↓				
Argentina (7)						X	X	X	X	X	X									X	Argentina (7)			
Australia (10)	X	X					X	X	X		X	X	X		X	X					Australia (10)			
Belgia (7)							X	X	X		X	X	X						X		Belgium (7)			
Bulgaria (6)	X	X	X			X	X	X													Bulgaria (6)			
Canada (16)		X				X	X	X	X	X	X	X	X	X	X	X	X	X	X		Canada (16)			
Chile (3)						X	X	X													Chile (3)			
Danmark (1)																			X		Denmark (1)			
De for. stater . . (20)		X	X	X	X	X	X	X	X	X	X	X	X	X	X	X	X	X	X	X	USA (20)			
Finnland (16)	X	X	X	X	X	X	X	X	X	X	X	X	X	X	X	X	X	X	X	X	Finland (16)			
Frankrike (15)	X	X	X	X		X	X	X	X	X	X			X	X				X	X	France (15)			
Hellas (2)						X			X												Greece (2)			
Island (7)	X	X	X			X	X	X	X	X											Iceland (7)			
Italia (17)	X	X	X	X	X	X	X	X	X	X	X	X	X	X	X	X	X	X	X	X	Italy (17)			
Japan (10)		X		X	X	X	X	X	X	X	X	X	X								Japan (10)			
Jugoslavia (5)			X			X	X	X	X												Jugoslavia (5)			
Libanon (3)						X	X	X													Lebanon (3)			
Nederland (9)						X	X	X	X	X	X	X	X	X							Netherlands (9)			
New Zealand (5)						X	X	X	X	X											New Zealand (5)			
Norge (21)	X	X	X	X	X	X	X	X	X	X	X	X	X	X	X	X	X	X	X	X	Norway (21)			
Polen (9)		X				X	X	X	X	X	X								X		Poland (9)			
Portugal (1)						X															Portugal (1)			
Romania (7)	X	X		X	X	X	X	X	X												Romania (7)			
Spania (3)						X	X	X													Spain (3)			
Storbritannia . . (12)						X	X	X	X	X	X	X	X	X	X						Great Britain . . (12)			
Sveits (17)	X	X	X	X	X	X	X	X	X	X	X	X	X	X	X	X	X	X	X	X	Switzerland . . . (17)			
Sverige (20)	X	X	X	X	X	X	X	X	X	X	X	X	X	X	X	X	X	X	X	X	Sweden (20)			
Tsjekkoslovakia (5)	X	X	X	X															X		Czechoslovakia (5)			
Tyskland (21)	X	X	X	X	X	X	X	X	X	X	X	X	X	X	X	X	X	X	X	X	Germany (21)			
Ungarn (15)	X	X				X	X	X	X	X	X	X	X	X	X	X					Hungary (15)			
Østerrike (20)	X	X	X	X	X	X	X	X	X	X	X	X	X	X	X	X	X	X	X	X	Austria (20)			
30 nasjoner	13	18	8	13	11	13	28	15	26	14	27	13	14	13	13	12	12	11	9	9	9	9	3	30 Nations

Pr. 31. desember 1951 var 32 nasjoner definitivt anmeldt. Straks etter trakk en av disse sin anmeldelse tilbake, og enda en nasjon trakk seg så sent som i begynnelsen av februar 1952. Tallet på deltagende nasjoner ble dermed 30.

Av deltagere i de 23 øvelser (hvorav 1 oppvisningsøvelse) ankom til Oslo i alt 837. Av disse stilte 732 til start, hvorav 108 damer og 624 herrer. Av ledere var det tilsammen 459.

Dommere, juryer, oppmenn, tekniske rådgivere

De olympiske konkurranser er underlagt de internasjonale idrettsforbunds konkurranseregler. Det er også de internasjonale idrettsforbund som oppnevner dommere, oppmenn og juryer og peker ut folk til enkelte andre funksjoner av bedømmende eller kontrollerende art. Det er igjen de land som stiller deltagere i vedkommende konkurranser som skal anmelde dommere til de internasjonale idrettsforbund, som så foretar de endelige oppnevnelser.

Organisasjonskomiteens oppgave er å se til at dette blir gjort, og gjort i tide.

En dommers reise- og oppholdsutgifter bestrides av det land som har anmeldt ham. Blir han oppnevnt direkte av det internasjonale forbund uten å være anmeldt av sitt hjemland, må det internasjonale idrettsforbund bestri utgiftene eller komme til en ordning med Organisasjonskomiteen, hvis den nasjonale olympiske komiteen i dommers hjemland ikke har plikt til å stille ham som dommer. Her blir det også spørsmål om hvor mange dommere et land skal ha adgang til eller plikt til å stille. Faste regler fins ikke, og oppnevningen av dommere kan volde problemer.

Spørsmålet ble tidlig tatt opp med de internasjonale idrettsforbund. Til bobsleigh-, ski- og skøytekonkurransene ble det oppnevnt dommere, juryer og oppmenn uten noen særlig medvirkning fra Organisasjonskomiteens side. For ishockey var spørsmålet vanskeligere.

Det internasjonale ishockeyforbund ville ha 14 dommere. Turneringen omfattet etter spilleplanen 36 kamper, og det var 9 deltagende lag. Et ishockeylag med trener og leder teller som regel minst 20 mann og representerer en betydelig ut-

By Dec. 31st 1951 thirty-two nations had submitted entries, but one of these formally withdrew its entry soon after this date. Another nation withdrew as late as February 1952, so that the total number of participating nations was thirty.

Of the competitors in 23 events (one of them the demonstration game) altogether 837 arrived in Oslo. 732 of them started, 108 ladies and 624 men. There were 459 officials and coaches in all.

Judges, Referees, Juries and Technical Consultants

Olympic competitions are subject to the technical regulations of the relevant international sports federations. These federations furthermore appoint judges, referees and juries and other persons for functions of a judging or controlling nature. Nations competing in each event submit names of authorized officials to the international body in question, which then makes the appointments.

It is the duty of the Organising Committee to see to it that this is done in time.

The expenses for travelling and accommodation incurred by each official are paid by the nation which has entered his name. If he has been appointed directly by the international federation this body will have to pay his expenses or come to an agreement with the Organising Committee if the National Olympic Committee of this official is not bound to enter his name. The question of how many officials each nation is obliged to or permitted to enter may also arise. There are no definite rules and the appointment of officials may present tricky problems.

This question was taken up at an early date with the various international federations. For bobsleigh, skiing and skating competitions the appointment of officials required no special contribution from the Organising Committee, while ice hockey was a different matter.

The International Ice Hockey Federation wanted 14 referees appointed. The tournament schedule comprised 36 matches and there were 9 competing teams. One ice hockey team complete with coaches will usually consist of at least 20 persons and represents considerable expense for the Olympic Committee of each nation, which consequently

gift for vedkommende lands olympiske komité, som derfor nødvendigvis stiller mer enn én dommer. De mest langveisfarende lag, Canada og USA, stilte ingen. Bare to norske dommere kunne regne med godkjenning. Dertil kom at det var et sterkt ønske om to dommere fra land som ikke stilte ishockeylag.

Etter forhandlinger med Det internasjonale ishockeyforbund og de nasjonale olympiske komiteer ble løsningen at Organisasjonskomiteen skulle betale alle utgifter for to dommere og oppholdsutgiftene i Oslo for ytterligere seks.

De internasjonale idrettsforbund oppnevnte også hver en komité til å gjennomgå og kontrollere alle anmeldelser før startlistene ble satt opp.

Det er også de internasjonale idrettsforbund som utøver kontrollen med at banene, terrenget, løypene og utstyret er i overensstemmelse med forbundenes regler. I dette øyemed utpeker forbundene én eller — i særlige tilfelle — to såkalte tekniske delegerte eller rådgivere, som må innfinne seg på stedet en tid før konkurransene i vedkommende gren begynner. Organisasjonskomiteen skal betale deres oppholdsutgifter for inntil 15 døgn med et bestemt beløp pr. døgn, godkjent på forhånd av Den internasjonale olympiske komité. Den godkjente godtgjørelse var i Oslo kr. 50 pr. døgn, og for hver teknisk delegert betalte Organisasjonskomiteen fullt ut for 15 døgn til vedkommende internasjonale forbund, hva enten den delegerte var her kortere eller lengre tid.

For bobsleigh og ishockey godkjente Organisasjonskomiteen én teknisk rådgiver, for skøyter to (kunstløp og hurtigløp). Særlige forhold, bl. a. at utfor- og storslålåmløypene lå utenfor Osloområdet, gjorde at Organisasjonskomiteen godtok tre tekniske rådgivere fra det internasjonale skiforbund, én for hopp, én for langrenn og én for slalåm, storslalåm og utfor.

De tekniske rådgivere har fullmakt til på vegne av sine forbund å gi den endelige og formelle godkjenning av anlegg og utstyr. Som regel er jo anlegg og utstyr lagt opp etter de internasjonale forbunds bestemmelser, men når det gjelder løypeopplegg og nytt teknisk utstyr, er det hensiktsmessig med en kvalifisert forhåndsgodkjenning.

For vinterlekene voldte den tekniske kontrollingen vanskeligheter.

seeks to avoid appointing more than one referee. Two participating nations, Canada and the USA, entered no referees. Only two Norwegian referees were likely to be authorized by the I. I. H. F. Furthermore there was a demand for two referees from countries which did not take part in the ice hockey tournament.

After negotiations with the International Ice Hockey Federation and the National Olympic Committees it was agreed that the Organising Committee would pay all expenses for the stay in Oslo for another six referees.

Each international sports federation appointed a committee to check all entries before the draws.

The international sports federations are furthermore charged with control of arenas, trails and other venues, installations and equipment being in accordance with the rules or regulations of the federation in question. For this purpose the federations appoint one—in special cases two—person(s) to serve as so-called technical delegates or consultants, who have to be present on the spot some time before competitions start. The Organising Committee has to pay their expenses for a stay of up to 15 days at a fixed rate per diem, the rates to be approved beforehand by the IOC. In Oslo this rate was N. kr. 50 per diem and the Organising Committee paid for the full time of 15 days for each special delegate regardless of the time each individual actually stayed.

One technical consultant each was approved for bobsleigh and ice hockey, and two for skating (figure and speed skating). Special considerations, such as the fact that the downhill and giant slalom runs were outside the Oslo area, justified the appointment of three technical consultants from the International Ski Federation, one for jumping, one for cross country races and one for the downhill and slalom events.

The technical consultants are authorized to give final and formal approval of all arenas, installations and equipment on behalf of their respective federations. As a rule installations and equipment are based on the rules and regulations of the federations, but where the lay-out of runs and trails and the use of new technical equipment is concerned, inspection and approval beforehand are sometimes necessary.

Technical control presented no problems in connection with the Oslo Winter Games.

Tidtagning

Det ble overalt brukt elektrisk tidtagning, unntatt for hurtigløp skøyter, hvor det etter det internasjonale skøyteforbunds forskrifter skal brukes manuell tidtagning med stoppekloker eller kronografer. Tidtagningssystemene ble for hver idrettsgren lagt opp i samråd med de internasjonale forbund og Organisasjonskomiteens tekniske komiteer.

En rekke nye tekniske detaljer og til dels helt nye tidtagningssystemer ble demonstrert og prøvet under trening og stevner for å finne frem til det mest hensiktsmessige utstyr for hver konkurranse. Først og fremst måtte det gi absolutt nøyaktige og pålitelige tidmålinger, og dertil skulle det både være robust og lett å betjene.

Alt tidtagningsutstyr, såvel de transportable som de stasjonære anlegg, ble levert av den sveitsiske urfabrikk Longines, som også stilte 12 teknikere til disposisjon under lekene ved siden av 3 teknikere og urmakere fra fabrikkens representant i Norge, A. Hausammann, som dessuten sørget for transportene av mannskap og utstyr.

Som startere og tidtagere fungerte øvde folk som var plukket ut av de tekniske komiteene til disse ansvarsfulle og krevende verv.

Strømtilførselen til det elektriske utstyr skjedde alltid fra to innbyrdes uavhengige kilder, fra lysnett og fra batterier, eller fra to uavhengige sett batterier, og alltid gjennom frekvens- og spenningsregulatorer. Dermed sikret man seg mot strømutfall og variasjoner i frekvens og spenning.

Om tidtagerboder og linjeopplegg, se under *Idrettsanleggene*.

Utfør, storslalåm og slalåm: Ved start dobbelt startport, dvs. en horisontalt stående arm fra hver side like foran løperen. Når løperen starter, skyver han med kroppen portarmene fremover og utover, og ved åpning på ca. 30° gir portarmene startimpuls til en kronograf ved innkomsten og til lydsignal for den manuelle tidtagning som alltid ble brukt til reserve og kontroll ved siden av den elektriske tidtagning.

Under vinterlekene fikk den manuelle tidtagning ingen betydning, da den elektriske tidmåling overalt virket perfekt.

Løpernes innkomst ved mål ble registrert av 2 par fotoceller. Når katodestrålen mellom 2

Time keeping

Electric time-keeping was used everywhere, except for speed skating, where the International Skating Union specifies that manual time-keeping with stop watches or chronographs is to be used. The system of time-keeping to be employed for each event, was worked out in collaboration with the international federations and technical committees of the Organising Committee.

Several new details of a technical nature, and in some cases entirely new time-recording systems, were demonstrated and tested during training and competitions beforehand to decide the most suitable equipment for each event. Primarily it had to give accurate and reliable results and at the same time be durable and easy to use and maintain.

All time-keeping equipment, portable as well as stationary, was delivered from the Swiss watchmakers Longines, who also put 12 technicians at the disposal of the Winter Games' organisers in addition to 3 technicians and watchmakers from their local representative A. Hausammann who furthermore looked after transportation of personnel and equipment.

The starters and timekeepers were trained officials, handpicked by the technical committees for these exacting and demanding tasks.

Electric power for the apparatus was always supplied from two sources, the main circuit and batteries, or two independent sets of batteries, always through frequency and voltage regulators. Thus voltage drops and variations were prevented.

Timekeepers booths and circuits—see *Arenas*.

Downhill, giant slalom and slalom: At the starting point there were double starting gates, i. e. a horizontal arm from each side in front of the skier. When starting, his (her) body would push these gate arms forward and outwards, and when opened at a 30° angle they would provide the starting impulse for the chronograph at the finish and for a sound signal for the auxiliary manual timekeeping.

Manual timekeeping never became necessary during the Games as the electrical systems worked perfectly everywhere and at all times.

Two pairs of photo-electric cells registered skiers crossing the finish line. When the cathode

fotoceller brytes, gis det stopp-impuls til den kronograf som er koblet inn. Det ble brukt fotoceller med så vidt bred lysstråle at den ikke kunne brytes av en skistav. Løperen måtte passere lysstrålen, dvs. mållinjen, med benet for at innkomsten skulle bli registrert.

Ved innkomsten var det en serie dobbeltkronografer som ble koblet inn etter hverandre, slik at det til enhver tid kunne være flere løpere under veis, med ett ur for hver løper. Inndeling på 1/10 sekund.

Det var lagt opp kabel mellom start og mål for selve det elektriske tidmålingsutstyr og for telefonlinjer.

Både på Norefjell og i Rødikleiva var det satt opp store synkron-stoppeur med 150 cm diameter på tallskiven. Disse ur var synkronisert med tidtagningskronografene og satt opp på passende steder for å holde publikum orientert om den tid hver løper brukte. Publikumsurene viste kun minutter og sekunder.

Langrenn: Tiden måles bare i hele sekunder. Løperne starter på fast tid med ett minuts mellomrom. Ved starten var det en stor kontaktkronograf, som gir et kort, men kraftig lyd-signal hvert hele minutt, og starteren slipper da løperen av gårde. Både starteren og løperen kunne følge med på et stort synkron-stoppeur ved starten.

Ved innkomsten var det 2 par elektriske fotoceller som ga stopp-impuls til en av flere seriekoblede dobbeltkronografer. Når tiden for en løper var avlest, notert og kontrollert, ble kronografens stoppeur koblet inn igjen, klar til i sin tur å registrere ny innkomst.

Ved siden av den elektriske tidtagning var det — som påbudt — vanlig manuell tidtagning med kronometre.

Hurtigløp, skøyter: Etter det internasjonale skøyteforbunds regler kunne elektrisk tidtagning ikke brukes, og det ble derfor bare brukt manuell tidtagning på vanlig måte med dobbeltkronografer med inndeling på tiendedels sekunder.

Bisletts store publikumsur ble som vanlig brukt under hurtigløpene.

Bobsleigh: Ved starten bruktes trådsystemet, dvs. en tråd er spent over banen ved startstreken og kuttet over når bob'en starter. På den ene siden er tråden festet i en fjær som da slår tilbake og gir startimpuls ad elektrisk vei.

ray between two cells was broken, an impulse was given to stop the chronograph connected to them. The rays were too wide to be broken by a ski pole, so that a skier had to pass the finish line with his feet to register his time.

At the finish there was a series of double chronographs which became connected in turn, to permit several skiers being "en route" at any time, each competitor being timed by his special clock. The dials were graduated in tenths of seconds.

A cable was laid between the start and finish for the electrical time-keeping equipment and for telephone wires.

Both at Norefjell and at Rødikleiva large synchronized stop-clocks were set up, their dials measuring 5 feet across. These clocks were synchronized with the timekeeping chronographs and served to give the spectators the approximate time of each skier. The clocks were graduated in minutes and seconds.

Cross-country races: Times are recorded in seconds only, and skiers start one minute apart on the whole minute. At the start a large contact chronograph emitted a short, loud signal every minute, which served as the starting signal. Both the starter and the skier about to start were able to observe the exact time on a large synchronized watch dial at the start.

At the finish line two pairs of photo-electric cells provided the stopping impulse for one of several double chronographs. When the time for one skier arriving at the finish had been noted, registered and controlled, the stop watch of the chronograph was re-connected, ready to register the next arrival.

At these races as well, there was manual time-keeping in addition to the electrical system.

Speed skating: According to the rules of the International Skating Union electrical time-keeping was not permitted. Consequently manual operation only was employed, using double chronographs graduated in tenths of seconds.

The large synchronized repeater dial at Bislett was used to keep spectators informed, as usual.

Bobsleigh: At the start use was made of a thin tape stretched across the track at the starting line. This was cut when the bobs started. The tape was connected to a spring on the one side, and when this spring was released, it provided the electrical starting impulse.

Ved innkomsten var det dobbelt sett fotoceller som ga stopp-impuls.

Tidmålingen foregikk med det såkalte «Longines Chronocamera», et apparat som registrerer anvendt tid med 1/100 sekunds nøyaktighet, påfører start- og innkomstnummer og på 4 sekunder leverer en ferdig fremkalt filmstrimmel, hvor tallene lett kan avleses. Filmstrimlene ble oppbevart i en egen konvolutt for hvert lag og for hver kjøring. Originalfilmen blir i apparatet og kan senere fremkalles til kontroll.

Ved siden av den elektriske tidtagning var det vanlig manuell tidtagning med stoppeur med 1/100-sekund-inndeling, og likeså for den uoffisielle mellomtidmåling midtveis.

Det var 2 telefonlinjer mellom starter og tidtagere ved mål, og fra begge disse steder til midtveiskontrollen og til herold og rennleder like nedenfor start.

Etter hver kjøring ble kronokameraet og alle ur stilt tilbake på null, klar til neste kjøring, da det av sikkerhetshensyn aldri er mer enn én bobsleigh i fart.

Ishockey: Både på Jordal Amfi og på Dæhlenenga ble det montert store, stasjonære uranlegg, spesialkonstruert for ishockey. På de tre øvrige ishockeybaner ble det brukt transportable uranlegg.

Ishockeyuret på Jordal Amfi (se bildet av scenehuset på Jordal Amfi) er montert på en stor, tilnærmet rektangulær tavle under scenetaket og drives elektrisk. Midt på tavlen er den store urskiven, med inndeling for minuttviseren fra 0 til 20 og for den lengre sekundviser fra 0 til 60. Dette ur viser den effektive spilletid.

På hver side av den store urskiven er det plass for de spillende lags navn og en ramme hvor målantall for hvert lag settes inn. Nedenfor disse rammene er det på hver side en klokke med inndeling fra 0 til 6 minutter og med minutt- og sekundviser, de såkalte utvisningsur.

Alle disse 3 ur dreier bare så lenge spillet er i gang og startes og stoppes fra et kontrollbord ved midten av den ene langsiden.

Utenom dette spesielle ur-anlegg for ishockey er det et vanlig stort tidsur for publikum.

Ur-anlegget på Dæhlenenga har samme system som anlegget på Jordal Amfi.

At the finish double sets of photoelectric cells gave the stop impulses.

Times were measured by means of the so-called "Longines Chronocamera", an instrument which registers elapsed time to the 1/100th of a second, indicating it along with the start and finish number on a film strip, within four seconds. These strips, where all figures could easily be read, were kept in envelopes, separately for each team and heat. The original film is retained in the camera and may later be developed for control purposes.

In addition to this system there was the usual manual time-keeping, using stop watches with a 1/100 sec. graduation, both at the finish and at the unofficial mid-way control.

There were two telephone lines between the start and the time-keeping team at the finish, and from both these places to the mid-way control point and to the head official and the announcer just below the starting point.

After each run the chrono-camera and all watches were re-set at zero, ready for the next, as there is never more than one bobsleigh running at the time, for safety reasons.

Ice Hockey: Both at Jordal Amfi and at Dæhlenenga large, stationary clocks were set up, specially constructed for ice hockey use. Portable clocks were used at the other three ice hockey arenas.

The ice hockey clock at Jordal is mounted on a large, roughly rectangular board beneath the stage roof and is driven electrically. (See photo Jordal Amfi.) In the middle there is a big watch dial, with graduation for the minute hand from 0 to 20 and for the longer second hand from 0 to 60. This clock indicates actual, elapsed playing time.

On each side of this dial are boards for posting the names of the teams playing and a frame for the number of goals scored by each. Beneath these frames two clocks, graduated from 0 to 6 minutes, each with minute and second hands, indicate time elapsed for penalties.

All three clocks were stopped whenever games were interrupted and could be started and stopped from a control panel beside the rink.

Apart from the special ice hockey clocks there is at Jordal Amfi an ordinary clock for the public.

The Dæhlenenga equipment is based on the same system as the one at Jordal Amfi.

Medaljer og diplomer

Utformingen av medaljer og diplomer ble inngående drøftet i Organisasjonskomiteen, som fant det unødvendig å utlyse noen offentlig konkurranse, fordi hovedmønstrene på forhånd var gitt. Man ga i stedet vinneren av plakatkonkurransen i oppdrag å utforme medaljenes baksider og diplommet.

Seiersmedaljene. Som premier brukes i olympiske konkurranser kun medaljer og diplomer. Medaljer utdeles som 1., 2. og 3. premie, henholdsvis gull-, sølv- og bronsemedalje. Gullmedaljen er en forgylt eller gullbelagt sølvmedalje. Størrelse og preg er det samme på alle tre medaljer.

I lagkonkurranser får alle deltagere (f. eks. i ishockey inntil 17 mann) på det seirende lag gullmedalje, alle deltagere på lag nr. 2 på resultatlisten sølvmedalje og alle på lag nr. 3 bronsemedalje.

Forsiden ble preget etter mønster tegnet av den greske kunstner V. Falireus og godkjent av Den internasjonale olympiske komité. Baksiden bar teksten «De VI Olympiske Vinterleker Oslo 1952» med silhuetten av Oslo Rådhus over og omgitt av 3 stiliserte snøkrystaller.

Diameteren var 70 mm og vekten ca. 140 g.

Medaljene ble levert i etuier med de olympiske ringer preget i gull på lokket.

Etter konkurransenes antall og medregnet maksimale antall ishockeyspillere (17 mann) skulle behovet være 46 av hver medalje. Det ble laget noen sett ekstra med tanke på at to eller flere deltagere eller lag eventuelt kunne plasere seg likt i kampen om medaljene. Dette inntraff bare i hurtigløp skøyter 500 m, hvor det ble utdelt to bronsemedaljer. I ishockey stilte Canada 16 mann, USA 15 og Sverige 17.

I alt ble det utdelt 45 gullmedaljer, 44 sølvmedaljer og 47 bronsemedaljer.

Minnemedaljer. Alle deltagere i olympiske leker skal ha en erindringsmedalje. Det er vanlig at også ledere, dommere, oppmenn og andre som har med konkurransene og arrangementet å gjøre, får erindringsmedaljen. Dette ble også gjort ved vinterlekene i Oslo.

Oslo-lekenes minnemedalje ble preget i en spesiell kobberlegering med lekenes emblem på

Medals and Diplomas

The designing of medals and diplomas was the subject of extensive discussion in the Organising Committee. It was found unnecessary to arrange a public contest as the patterns in the main were already decided. Instead the winner of the poster contest was requested to design the diplomas and the reverse of the medals.

Victory Medals. Olympic prizes consist of medals and diplomas only. First, second and third prizes are gold, silver and bronze medals respectively. The "gold" medal is made of gilt silver. All medals are of the same size and design.

In team competitions, all members (up to 17 members of ice hockey teams) of the winning team receive gold medals, all members of the no. 2 team silver medals, and all of team no. 3 bronze medals.

The obverse side of the medals was based on a design by the Greek artist V. Falireus and approved by the IOC. The reverse carried the words "VI Olympic Winter Games Oslo 1952" (in Norwegian) and a silhouette of the Oslo City Hall with three snow crystals above and on both sides of it.

The diameter of the medals was 2¾ inches and each weighed about 5 ounces.

Based on the number of competitions and the maximum possible number of team members, the total number of medals required would be 46 of each kind. A few extra sets were made to safeguard the eventuality of two or more competitors or teams sharing one of the three first places. This occurred only once, in the 500 metres speed skating where two bronze medals were distributed. The number of members of the three first ice hockey teams were: Canada: 16, United States: 15 and Sweden: 17.

Altogether 45 gold medals, 44 silver medals and 47 bronze medals were distributed.

Commemorative Medals. All participators in Olympic Games receive commemorative medals. Usually officials, judges, referees and others who take part in the organisation of the competitions receive this medal as well. This was also done in the Oslo Winter Games.

The Winter Games medal was made of a special copper alloy and the design consisted of the

forsiden og med det olympiske motto «Citius — Altius — Fortius» på baksiden. Diameteren var 55 mm og vekten 65 gram.

Minnemedaljene ble laget i et antall av 2000 og levert i et fløyelsforet etui med de olympiske ringer i gullpreg på lokket.

Ca. 1900 personer fikk minnemedaljen.

Seiersdiplomer. Alle som får gull-, sølv- eller bronsemedalje skal også ha et diplom. Det samme gjelder dem som plasserer seg på 4., 5. og 6. plass i individuelle konkurranser, men ikke i lagkonkurranser.

Organisasjonskomiteen drøftet saken nøye, ga direktiver for utformingen og fikk seg forelagt en rekke utkast som ble bearbeidet videre til den endelige form.

Det sentrale motiv er de 5 sammenhengende olympiske ringer i farger med teksten «De VI Olympiske Vinterleker Oslo 1952» over. Øverst står minnemedaljens bakside med det olympiske motto, nederst vinterlekenes emblem i blindpreg. Seiersdiplomet er underskrevet av Den internasjonale olympiske komités president og vinterlekenes president. Se for øvrig illustrasjon.

Diplomet ble trykt i 7 farger på spesialkartong i størrelse 29.7 x 42 cm (format A 3) og i et opplag på 400 stk.

Det ble i alt utferdiget 273 seiersdiplomer.

Minnediplom. Organisasjonskomiteen besluttet å utdele diplom til alle deltagere og ledere, alle som hadde olympisk status som «officials», komitémedlemmer og andre som hadde ydet spesielle tjenester i forbindelse med arrangementet av vinterlekene. Navnelister ble fremlagt for Organisasjonskomiteen til gjennomgåelse og godkjenning.

Minnediplomenes oppsetning og utstyr var nøyaktig som seiersdiplomene. De var underskrevet av vinterlekenes president og generalsekretær. Det var imidlertid uttrykkelig bestemt at minnediplomene skulle påføres en tekst som atskilte dem tydelig fra seiersdiplomene, oftest på den måte at vedkommendes funksjon i forbindelse med vinterlekene ble tilføyet navnet.

Utskrivingen av diplomene foregikk etter vinterlekene. Det var et omfattende arbeid som krevde stor nøyaktighet.

Det ble utstedt nærmere 1700 minnediplomer. De som fikk seiersdiplomer, fikk ikke minnediplomer.

emblem of the Games on the obverse and the Olympic motto: "Citius—Altius—Fortius" on the reverse. Its diameter was 2¹/₈ inches and it weighed almost 2¹/₂ ounces.

Some 1900 commemorative medals were distributed.

Victory Diplomas. All winners of medals are to receive a diploma as well. This also applies to those placing 4th, 5th and 6th in individual competitions.

The design was discussed thoroughly in the Organising Committee which gave directions for the design, and had several suggestions submitted before the final approval was given.

The central motif consists of the five interlaced Olympic rings in colours with the words "VI Olympic Winter Games Oslo 1952" above (in Norwegian). On top of the diploma is the reverse of the commemorative medal with the Olympic motto—at the bottom the emblem of the Games is embossed. The victory diplomas were signed by the President of the IOC and the President of the Winter Games. (See ill.)

The diplomas were printed in seven colours on a special cardboard 11³/₄ by 16¹/₂ inches (standard size A 3) in a number of 400. Altogether 273 were signed and distributed.

Commemorative Diploma. The Organising Committee decided to distribute diplomas to all competitors, coaches and officials with Olympic status, members of committees and others who had rendered special services in connection with the organisation of the Games. Names were submitted for checking and approval by the Organising Committee.

The design of these diplomas was exactly like that of the victory diplomas, and they were signed by the President and the Secretary General of the Games. As it was specifically laid down that they were to differ notably from the victory diplomas, this was obtained by adding a text, usually specifying the function or responsibility undertaken by the recipient in connection with the Games.

Texting, signing and distributing the commemorative diplomas took place after the Games. It was an extensive job requiring considerable work and demanding great attention to details.

Some 1700 of these diplomas were issued. Those who had received victory diplomas got no commemorative diplomas.

Jakkemerker

Ved olympiske leker er det vanlig at deltagere og ledere, æresgjester og alle som har funksjoner under arrangementet utstyres med et jakkemerke. For å tilkjennegi vedkommendes stilling eller funksjon har det vært vanlig å lage merkene i forskjellige farger og størrelser, ofte også forsynt med rosetter og bånd i forskjellige farger. En slik inndeling forutsetter at man kjenner til hva farger, størrelser og bånd skal bety, hvis merkene skal tjene til å identifisere vedkommendes stilling eller funksjon.

Organisasjonskomiteen fant det mer hensiktsmessig å tilkjennegi dette med innskrifter på merket og la merket være det samme i farger og størrelse for alle.

Jakkemerket alene medførte ingen rettigheter for innehaveren. Det var først og fremst et identifikasjonstegn, men det skulle vises sammen med olympiapasset ved inngangen til stevnene og til innkvarteringsstedene. Derved sikret man seg i en viss utstrekning mot misbruk av eventuelt bortkomne kort og mot utlån og overdragelse.

Hovedregelen var imidlertid at kun de som fikk olympiapass, skulle få jakkemerke. Utenom disse var det kun en del av de faste funksjonærer, og da som regel de som hadde kontakt med gjester og publikum, som hadde rett til å bære merket.

Jakkemerkets motiv var vinterlekenes emblem. Merket var 30 mm i diameter, utført dels i sølv og dels i sølvlegering med ilagt emalje i farger. (Se illustrasjon.) Til inskripsjon var det på 10 av de 11 merkene et buet felt i underkant, et «skjegg», mens det 11. merke var nøytralt, uten «skjegg» og inskripsjon. Inskripsjonene var på norsk.

<i>Inskripsjon</i>	<i>Gruppe</i>
C. I. O.	Alle medlemmer av Den internasjonale olympiske komité.
ORG. KOM.	Alle medlemmer av Organisasjonskomiteen og generalsekretæren.
N. O. K.	Presidenten og generalsekretæren i hver nasjonal olympisk komité.
INT. FED.	Presidenten og generalsekretæren i hvert internasjonalt idrettsforbund.
ATTACHE	Attachéene for de nasjonale olympiske komiteer.

Badges

At all Olympic Games it is customary that competitors, officials, honorary guests and others having official functions wear a special badge on their lapels. To distinguish between the various functions these badges have usually been made in different colours and sizes, often with bows or ribbons in different colours. Such distinction is practical only when it is known what the various colours, sizes and ribbons mean, if the badges are to serve the purpose of identifying the functions of the individual bearers.

The Organising Committee considered it more practical to provide the badges with appropriate inscriptions, while the size and colour of the badge remained the same for all.

The badge in itself entitled the bearer to no favours or privileges. It served as a means of identification, but had to be shown together with the Olympic passes at the entrances to arenas or billeting areas. Thus illegal use of lost cards or loans etc. was to some extent prevented.

The general rule was that only those possessing Olympic passes were issued badges. Apart from these only a few of the permanent officials etc., usually those who were in contact with the official guests and the public, were permitted to wear the badge.

The motif of the badge was the emblem of the Games. It was about 1¹/₈ inches across, made of silver and silver alloy with inlaid enamel in colour. (See ill.) On 10 of the 11 different badges there was a "beard"—a curved section underneath—for different inscriptions, while the 11th was neutral, without "beard" or inscription. The identifying inscriptions were in Norwegian.

<i>Inscription</i>	<i>Category</i>
C. I. O.	All members of the IOC.
ORG. KOM.	All members of the Organising Committee and the Secretary General.
N. O. K.	The President and the Secretary General of each National Olympic Committee.
INT. FED.	The President and Secretary General of each International Federation.
ATTACHÉ	The Attaché of each National Olympic Committee.

<i>Inskripsjon</i>	<i>Gruppe</i>
OFFICIAL	Representanter for de nasjonale olympiske komiteer, jurymedlemmer, formennene i Organisasjonskomiteens underkomiteer, de offisielle representanter for de deltagende nasjoners særiddrettsforbund.
DELTAGER	Alle deltagere.
PRESSE	Pressefolk med olympisk status (inklusive pressefotografer).
RADIO	Kringkastingsfolk med olympisk status.
FILM	Filmfotografer med assistenter (ikke pressefotografer).
(INGEN)	Alle andre med olympia-pass.

<i>Inscription</i>	<i>Category</i>
OFFICIAL	Representatives of the National Olympic Committees, members of the Juries, the chairmen of the organising subcommittees, the official delegates of the national association of each sport in which a country was represented.
DELTAGER	All competitors
PRESSE	Press representatives (including press photographers).
RADIO	Radio representatives.
FILM	Camera operators and film staff (not press photographers).
(NONE)	For all others entitled to Olympic identity cards.

Reiselettelser

Det påligger Organisasjonskomiteen å sørge for at utgiftene til reise og opphold for deltagere og ledere blir så rimelige som mulig.

Reisemoderasjon. Båt og fly ankommer fra utlandet direkte til Oslo, og reisestrekningen over norsk territorium er da ubetydelig i forhold til reisestrekningen utenfor norsk område, så Organisasjonskomiteen fant ingen grunn til å ta opp forhandlinger om reisemoderasjon med alle de transportselskaper som da ville komme på tale. Her regnet man med at de nasjonale olympiske komiteer lettere kunne oppnå gunstige transportordninger ved direkte forhandlinger på grunnlag av konkrete reiseplaner.

For jernbanereise mellom norsk grense og Oslo frem og tilbake kunne det derimot være av betydning å få utvirket reisemoderasjon for deltagere og ledere, og Norges Statsbaner gikk med på å utstede reisemoderasjonsbevis som ga rett til 25 pst. reduksjon i billettprisen på norsk strekning.

De nasjonale olympiske komiteer fikk beskjed om at de kunne rekvirere det antall reisemoderasjonsbevis som de regnet med å få bruk for. Det var overveiende européiske, og da særlig nord-européiske land som dro nytte av reisemoderasjonsbevisene, men også en del deltagere og ledere fra oversjøiske land fikk nytte av moderasjonsbevisene ved reiser til treningssteder utenfor Oslo før lekene.

Travel Service

The Organising Committee must see to it that travelling and living expenses for competitors and coaches are kept as low as possible.

Reduced Travel Expenses. Ships and airplanes arrived in Oslo direct from abroad, and the distance travelled across Norwegian territory is negligible compared to the distances outside this territory. Therefore the Organising Committee found it impractical to take up negotiations for deductions with all the various transportation services in question. It was felt that the National Olympic Committees would be able to obtain more favourable conditions through direct negotiations based on definite itineraries.

As far as rail travel between Norwegian border stations and Oslo was concerned, a general reduction of fares would be of some importance, and the Norwegian State Railways agreed to issue travel certificates which entitled the bearers to a 25 percent reduction of fares on the Norwegian side of the border. These certificates were issued to competitors, coaches and officials.

All National Olympic Committees were informed that they might request as many such certificates as they expected to need. European teams, especially from northern Europe, found the certificates particularly useful, but they were employed by some competitors and officials from overseas countries as well, when travelling to training centres outside of Oslo before the Games.

Reisemoderasjonsbevisene var gyldige i tiden 1. januar—20. mars 1952.

Toll-lettelser. Vanlig reisebagasje og sportsutstyr til personlig bruk under opphold i Norge pålegges ingen avgifter ved innførselen. Men det var å vente at mange deltagerkontingenter dessuten ville bringe med utstyr, mat og drikke langt utover de mengder som ellers passerer tollfritt.

For å unngå vanskeligheter i slike tilfelle gjorde Organisasjonskomiteen henvendelse til Finans- og tolldepartementet, som ga instruks til tollstasjonene om at reisegods og forsendelser til de olympiske deltagere og ledere skulle behandles på gunstigste måte når de var forsynt med de offisielle merkelapper.

I noen få tilfelle var det nødvendig å notere enkelte ting og kontrollere at de ble gjenutført fra Norge, men ikke i noe tilfelle ble det oppkrevd tollavgift.

Merkelapper. For å sikre deltagere og ledere rask og lettvent tollbehandling ble det på forhånd sendt spesielle merkelapper til de nasjonale olympiske komiteer, en type til å klebe på forsendelsen og en type med hull og båndfeste.

Etikettene og merkelappene hadde påtrykt adresse og forskjellig farge for hvert av de 3 innkvarteringssteder, dertil plass for utfylling av navn og hjemland.

Ved troppenens ankomst til Oslo var det således enkelt for Organisasjonskomiteens transportfolk å sortere bagasje og annet gods etter fargen på merkelappene og få sendt det til riktig sted. Det samme gjaldt vanlige forsendelser til deltagerne.

Karakteristisk nok ble det ikke rapportert noe tilfelle av at merket gods var kommet bort.

Spedisjon. Et større spedisjonsfirma i Oslo ble engasjert av Organisasjonskomiteen til å ordne med klarering og transport av gods og forsendelser til alle lands deltagere og ledere. De nasjonale olympiske komiteer fikk god tid i forveien beskjed om å adressere alle forsendelser til vedkommende speditør og dertil henvisning til samarbeidende speditører i vedkommende land.

Ved troppenens ankomst til Oslo møtte alltid speditørens transportfolk opp på jernbanestasjonen, ved kaien eller på flyplassen og tok hånd om bagasje og reisegods, som straks ble kjørt til vedkommende innkvarteringssted.

Travel reduction certificates were valid from January 1st until March 20th 1952.

Customs Facilities. Ordinary travelling luggage and sports equipment for personal use during a stay in Norway are not subject to customs duties when entering Norway. But it was to be expected that many teams would bring equipment, food and beverages in quantities far exceeding the quotas ordinarily admitted without charge.

To avoid difficulties arising in such instances the Organising Committee applied to the Ministry of Customs and Finance which issued instructions to customs officials that all luggage and property sent to Olympic competitors and officials were to be treated as leniently as possible when marked with official labels.

In a few cases it became necessary to make note of some items to check that these were re-exported, but in no case was customs duty charged.

Labels. To ensure quick and easy customs inspection for competitors and officials, special labels were issued to the National Olympic Committees in advance. These were of two kinds, one to be stuck on to the piece of luggage, and one with holes and strings for tying on.

Each label had the address of one of the three billeting areas printed on it, and there was a different colour for each of these areas. There was further room for name and home address.

When teams arrived in Oslo it was therefore easy for the transportation service representatives of the Organising Committee to sort the luggage and other goods according to the colour of the labels, and have it sent to the correct destination. The same applied to parcels later arriving for the guests.

No case was reported of missing items which had been duly and properly labelled.

Forwarding Agents. A forwarding agent firm in Oslo was engaged by the Organising Committee to take care of clearing and transportation of all goods and deliveries to the various teams. The National Olympic Committees were informed well in advance that all goods were to be sent to this agent and were notified of his contacts in the country in question.

When teams arrived in Oslo, representatives of this agent were on hand at the railway station, the pier or the airport to take care of the luggage and hand baggage, which were at once delivered to their billeting area.

Mottagelse ved ankomsten til Oslo

Allerede først i januar 1952 begynte deltagere å innfinne seg, enkeltvis og i mindre grupper, for å akklimatisere seg og drive trening. Organisasjonskomiteen og de norske særforbund var da gjerne behjelpelig med å anwise gode treningssteder.

Innkvarteringsstedene sto klare fra 1. februar, og da begynte deltagerne å komme i stadig større puljer. Selve hovedtroppen med de øverste ledere kom i løpet av de siste 8—10 dager før vinterlekene tok til.

Mottagelseskomiteen hadde til oppgave på vegne av Organisasjonskomiteen å ta imot alle deltagere og ledere ved ankomsten til Oslo og sørge for at de kom vel frem til sine respektive innkvarteringssteder.

Meldingene fra de nasjonale olympiske komiteer om ankomsttiden og antall personer gikk til innkvarteringskontoret, som varslet mottagelseskomiteen, vedkommende lands attaché, leirsjefen på vedkommende innkvarteringssted, transportkontoret og speditøren.

Et av mottagelseskomiteens medlemmer møtte så opp på ankomststedet sammen med vedkommende attaché. Transportkontoret sørget for busser og biler til persontransporten, og speditøren stilte mannskap og lastebiler til å bringe troppenes bagasje frem til innkvarteringsstedet.

Ved ankomsten til innkvarteringsstedet var det en kort seremoni ved heisingen av vedkommende lands flagg.

Så snart hver nasjons hovedleder var ankommet, ble han og et par andre ledere, og som regel to av de aktive deltagere, kjørt til Oslo Rådhus for å bli ønsket velkommen av byens ordfører.

Helsetjenesten

Helsekomiteen ble oppnevnt i november 1949 og besto av 6 leger, alle med spesielle forutsetninger for å forestå helsetjenesten i forbindelse med vinterlekene. Arbeidet omfattet hygienisk og medisinsk kontroll og organisering av første-

Reception on Arrival in Oslo

As early as the beginning of January 1952 participants started to arrive in Oslo, singly or in small groups, to become acclimatized and to start training on the spot. The Organising Committee and Norwegian Sports Associations assisted in finding and suggesting suitable training grounds.

The billeting areas were available from February 1st when participants began to arrive in larger contingents. The main teams and officials in charge arrived during the last 8-10 days before the Games started.

The *reception committee* was responsible for the reception of all competitors and officials on arrival in Oslo, on behalf of the Organising Committee, and for their safe arrival at their place of accommodation.

Notifications from the National Olympic Committees regarding time of arrival and number of persons arriving were forwarded to the billeting office, which in turn notified the reception committee, the attaché of the country in question, the commandant of the billeting area, the transportation office and the forwarding agent.

One member of the reception committee would then be at the place of arrival together with the attaché. The transportation office looked after bus and car transportation, while the agent provided trucks and personnel to bring the luggage to the billeting area.

On arrival at the billeting area there was a short ceremony in connection with the raising of the flag of the arriving team.

As soon as the "chef de mission" of each team had arrived, he was taken to the City Hall, along with a couple of the other officials and usually two of the competitors, to be received and welcomed by the Mayor of Oslo.

Medical Services

The *health committee* was appointed in November, 1949, and consisted of 6 doctors, all possessing special qualifications for the supervision of health and medical services in connection with the Winter Games. Their work would entail hygi-

hjelpestjenesten under trening og konkurranser så vel for deltagerne som for publikum.

Komiteen oppnevnte 3 spesialutvalg for de enkelte arbeidsoppgaver, nemlig 1. lege- og sanitetstjenesten, 2. medisinske undersøkelser og 3. hygienisk kontroll. Videre oppnevnte komiteen en ansvarshavende lege for hver idrettsgren, i enkelte tilfelle med én eller flere assisterende leger, oftest spesialister. Likeledes oppnevnte komiteen leger til å gjøre tjeneste ved innkvarteringsstedene og Hotell Viking, ved de medisinske kontrollundersøkelsene av deltagerne og til det hygieniske kontrollarbeid.

I likhet med medlemmene av alle komiteer og utvalg anså legene sin innsats som en æressak, og alt legearbeid ble ydet uten vederlag.

Sanitetsmannskapene ble rekruttert gjennom Oslo og Omegns Hjelpekorps. Dette er en fellesorganisasjon av flere hjelpeorganisasjoner, hvorav følgende stilte et betydelig antall mannskaper og materiell til disposisjon: Røde Kors Hjelpekorps, Norsk Folkehjelps Sanitet, Norsk Trekkhundklubb, Norsk Hundekjørerklubb og Norsk Folkehjelps Trekkhundklubb. Hjelpekorpsene etablerte et eget sekretariat som formidlet og fordelte mannskaper og materiell.

Hjelpekorpsenes samlede utgifter til sanitetstjenesten ved vinterlekene kom på vel kr. 15 000, som ble godtgjort av Organisasjonskomiteen.

Det gjaldt å få etablert et absolutt betryggende og effektivt apparat uten å overdimensjonere oppgavene. Helsekomiteen fant det mest betryggende og også mest hensiktsmessig — så vidt mulig — å basere helsetjenesten på de vanlige, allerede bestående institusjoner. Bare på Norefjell fant den det nødvendig å etablere en egen sykehusstasjon.

Når det gjaldt førstehjelpstjenesten under trening og konkurranser, hadde komiteen rike erfaringer fra tidligere stevner å bygge på.

Det ble etablert et sentralt formidlingskontor for all lege- og sanitetstjeneste ved Oslo kommunale legevakt, som hadde forsterket sin legestab og også var hovedstasjon for behandling av skader.

Sykehusinnleggelse ble ordnet dels gjennom Oslo kommunale legevakt, dels direkte til Ullevål sykehus II. avdeling, som var innstilt på spesielt å ta imot deltagere som hadde pådratt seg skader eller sykdommer under vinterlekene. Det ble i alt innlagt 6 personer i Ullevål II. avdeling.

enic and medical control, and organisation of the first-aid service for competitors during training and competitions, as well as for the general public.

The committee in turn appointed three special sub-committees for the various tasks, viz.: 1. Medical and First-Aid Service, 2. Health Control and 3. Hygienic Control. Furthermore it appointed one doctor responsible for each type of sport, in some cases with two or more assistants, usually specialists. It also appointed doctors to serve at the billeting areas and at Hotel Viking, for medical check-ups of competitors and hygienic control.

Like all members of committees and boards the doctors regarded these duties as honorary, and no fees of any kind were asked.

Personnel for first-aid service were recruited through the Oslo and District Assistance Corps. This is a joint organisation of the following clubs and institutions, each of which placed a considerable number of personnel and quantities of equipment at disposal: The First Aid Corps of the Red Cross, The Norwegian People's Aid's First Aid Unit, The Norwegian Sleigh-Dog Club, The Norwegian Dog-Team Club and the Dog-Team Club of the Norwegian People's Aid. This Assistance Corps formed its own secretariat which organised the services and distributed personnel and equipment.

Total expenses for first-aid services during the duration of the Winter Games amounted to some 15.000 N. kr., which was refunded by the Organising Committee.

It was important that an absolutely safe and efficient organisation be built up without overdimensioning the problems. The health committee considered it safest and most practical to base all services as far as possible on existing, regular institutions. At Norefjell only was it considered necessary to establish a special hospital.

When it came to first-aid services during competitions and training, the committee had the benefit of long and extensive experience.

A central despatch office was established for all medical and First Aid services at the Oslo Municipal Emergency Ward which had increased its medical staff and was the main receiving hospital for injuries.

Admittance to hospitals was arranged partly through this ward, partly direct to the Ullevål Municipal Hospital surgical department, which was prepared to receive competitors who had

Tannlegevakt var ordnet ved tannkirurgisk avdeling på Ullevål sykehus, og fysikalsk behandling kunne rekvireres ved Oslo Ortopediske Institutt.

Legekontoret for Oslo Idrettskrets sto til disposisjon for helsekontroll og kunne fritt benyttes av de utenlandske leger som fulgte med enkelte tropper.

Det var legekontorer på alle tre innkvarteringssteder, med kontortid hver morgen og aften, likeledes et konsultasjonskontor i Hotell Viking.

Hygienisk kontroll. For å forebygge mulighetene for sykdommer — i første rekke smittsomme mage- og tarmsykdommer — blant deltagerne, måtte alt kjøkkenpersonale og alle andre som gjorde innendørs tjeneste på innkvarteringsstedene gjennomgå en klinisk undersøkelse med skjermbilledfotografering. Det ble utarbeidet en instruks for personalet for å innskjerpe kravene til renslighet med mat, serviser, bestikk m. v. og til personlig hygiene.

Det ble ført regelmessig kontroll med de hygieniske forhold i leirene og påsett at renholdet var som det burde være. Sammen med kontrollører fra Oslo Helseråd og Næringsmiddelkontrollen ble det foretatt hyppige inspeksjoner av kjøkkenene og matvarelagrene.

Den offentlige kontroll fant forholdene fullt tilfredsstillende. Det forekom ikke matforgiftninger eller smittsomme sykdommer i noen form på innkvarteringsstedene.

Helsekontrollen var obligatorisk for alle deltagere i 50 km langrenn. Disse måtte gjennomgå en vanlig kontrollundersøkelse og skjermbilledfotografering. For øvrig var legeundersøkelse en frivillig sak som bare få deltagere benyttet seg av, idet mange tropper hadde egen lege med.

Alle norske deltagere måtte — som vanlig — fremvise gyldig legekort eller gjennomgå vanlig helsekontroll.

I to tilfelle ved langrennene ble det forespurt om novocaininjeksjon mot smerter, men begge tilfelle ble nektet. I et tilfelle av kollaps ble det nektet starttillatelse i senere løp. Alle de øvrige fikk starttillatelse.

Sanitetstjenesten. Helsekomiteen utarbeidet en instruks for sanitetsmannskapene og et skjema for skademeldinger.

sustained injuries or fallen ill during the Games. Altogether 6 persons were admitted to this hospital.

Dental aid was given at the dental-surgical department of Ullevål Hospital and physio-therapy could be requested at the Oslo Orthopedic Institute.

The Medical Office of the Oslo Sports Association was available for health control and could be used freely by doctors accompanying foreign teams.

Hygienic Control. To avoid sickness among competitors—mainly contagious stomach and other intestinal diseases—all kitchen personnel and others serving indoors at the billeting areas had to subject themselves to a clinical examination with X-ray tests. Instructions were given to this personnel stressing the need for cleanliness in dealing with food, utensils, cutlery etc., and in personal hygiene.

Hygienic conditions in the camps were regularly checked, and the standard of cleanliness was kept on a high level. Special controllers from the Municipal Health Board and the Food Control Board joined in frequent inspections of kitchens and store-rooms.

This public control found conditions perfectly satisfactory. No food poisoning or any form of contagious diseases occurred at any billeting area.

Health Control was compulsory for all competitors in the 50 kilometres cross-country race. They had to be subjected to an ordinary medical check-up and X-ray control of the lungs. Otherwise health control was voluntary, and only a few competitors made use of it, mainly as several teams had brought their own doctors along.

All Norwegian competitors had to show their valid medical check card—as usual in Norwegian competitions—or go through the check-up.

In two cases during the cross-country races requests were made for novocain injections against pain. Both were denied. In one case of collapse, starting license for subsequent competitions was withdrawn. All other competitors got starting licenses.

Medical and First Aid Service. The health committee worked out instructions for the first-aid teams and a form for reports on injuries.

During the 50 kilometres cross-country race 3 doctors, 4 first-aid teams, 6 dog-teams and 3 ambulance cars were on duty. There were several

Ved 50 km langrenn tjenestegjorde 3 leger, 4 lag sanitetsmannskaper, 6 hundespann og 3 ambulanserbiler. Det var flere stasjoner langs løypa og hovedstasjon ved start og innkomst. Stasjonene hadde radiotelefonisk forbindelse med hverandre. Ved de øvrige langrenn tjenestegjorde 1 lege, 2 sanitetslag, 2 hundespann og 1 ambulansebil. Under langrennene ble det behandlet i alt 13 skader, herav 3 blant deltagerne.

Ved hopprennene i Holmenkollbakken 17. og 24. februar tjenestegjorde 5 leger, 357 mann i sanitetstjenesten, 8 ambulanserbiler, stasjonsvis fordelt over hele området etter detaljplan bygd på erfaringer fra tidligere Holmenkollrenn. Førstehjelpsstasjonene sto i innbyrdes forbindelse med radiotelefon. Det ble tatt hånd om i alt 41 skader, herav 2 blant deltagerne og 39 blant publikum.

Under slalåmrennene i Rødkleiva 19. og 20. februar tjenestegjorde 2 leger, 92 mann i sanitetstjenesten, 6 hundespann og 4 ambulanserbiler. Det ble tatt hånd om 6 skader blant publikum. Ingen skader blant de aktive.

På Norefjell ble det etablert en egen sykestasjon på Søndre Sandum gård, utstyrt med røntgenanlegg, kirurgisk utstyr, annet behandlingsmaterieell og medisiner. Det var 6 fullt utstyrte sykesenger. Under 10 treningsdager og 4 konkurransedager tjenestegjorde 5 leger, hvorav 1 røntgenolog, 1 plastisk kirurg, 1 anestesilege og 1 internist, og dertil 2 sykepleiersker. Av sanitetsmannskaper deltok 62 mann. Foruten 5 ambulanserbiler var også et helikopter stasjonert ved sykestasjonen på Norefjell. Både trening og konkurranser foregikk praktisk talt uten uhell. Det ble behandlet 20 tilfelle av skader blant publikum.

Under 8 treningsdager og 2 konkurransedager for 2-manns bobsleigh tjenestegjorde 2 leger og i alt 188 sanitetsmannskaper, 25 hundespann og 15 ambulanserbiler. Det inntraff 5 skader, derav 1 blant de aktive.

Ved 4-manns bobsleigh, 4 treningsdager og 2 konkurransedager, tjenestegjorde 2 leger og i alt 146 sanitetsmannskaper, 20 hundespann og 8 ambulanserbiler. Det inntraff 19 skader, herav 4 blant deltagerne og 15 blant publikum.

Under hurtigløpene på skøyter, 4 konkurransedager, tjenestegjorde 1 lege og i alt 67 sanitetsmannskaper og 4 ambulanserbiler. Det inntraff 3 lettere skader blant publikum.

posts along the trail and a main station at the place of start and finish. These stations were in wireless communication with each other. During the other cross country races, 1 doctor, 2 first-aid teams, 2 dog-teams and 1 ambulance car were available. Altogether 13 injuries were treated during these races, 3 of them among the competitors.

During the jumping contests at Holmenkollen on February 17th and 24th, 5 doctors, 357 persons in the first-aid and medical service and 8 ambulance cars were on duty, distributed over the area at a number of stations according to a detailed plan based on experience from previous Holmenkollen meets. All first-aid stations were interconnected by radio-telephony. 41 cases of injuries were treated, 2 among competitors, 39 among the spectators.

During the slalom races at Rødkleiva on February 19th and 20th, 2 doctors, 92 first-aid personnel, 6 dog teams and 4 ambulances were on duty. 6 cases of injuries, all among the spectators, were treated.

At Norefjell a special field hospital was established at Søndre Sandum farmhouse. It was equipped with X-ray apparatus, surgical equipment and other equipment for hospital treatment as well as drugs etc. Six fully equipped hospital beds were available. During the 10 days of training and 4 of competitions, the following personnel were on duty: 5 doctors, one of them an X-ray specialist, one plastic surgeon, one anesthetist and one internist, 2 nurses and 62 persons in the first-aid and medical teams. In addition to 5 ambulance cars, a helicopter was stationed near the hospital. Both training and competitions went off almost without mishaps. 20 cases of injuries to the spectators were treated.

During 8 training days and 2 days of competition for boblets, 2 doctors, 188 first-aid personnel, 25 dog teams and 15 ambulances were on duty. 5 cases of injuries occurred, one of them among the competitors.

2 doctors, 146 first-aid personnel, 20 dog teams and 8 ambulances were available during the 4 training and 2 competition days for bobsleighs. 19 injuries were treated, 4 of them among the competitors.

The speed skating competitions went on for 4 days. One doctor, 67 first-aid personnel and 4 ambulances were on duty. 3 cases of slight injuries were suffered by spectators.

Under kunstløpene tjenestegjorde 1 lege, i alt 46 sanitetsmannskaper og 4 biler. Det inntraff 1 skade blant publikum. Ingen skader blant deltagerne.

Ved 37 ishockeykamper tjenestegjorde 1 lege, i alt 366 sanitetsmannskaper og 13 ambulanserbiler. Det inntraff 16 skader, herav 11 blant deltagerne og 5 blant publikum. 7 av de skadede ble transportert med ambulansebil til Oslo kommunale legevakt. 12 av skadene var hodeskader, ingen av dem alvorlige.

Under 3 bandykamper tjenestegjorde 1 lege, i alt 22 sanitetsmannskaper og 3 biler. Ingen skader.

Ved åpningsseremonien og ved avslutningsstevnet på Bislett Stadion tjenestegjorde 1 lege, 16 sanitetsmannskaper og 1 bil. Det inntraff 2 besvimelser blant publikum. Etter avslutningsstevnet var det noen få tilfelle av rusk i øynene fra fyrverkeriet.

Ved legekantorene på innkvarteringsstedene tjenestegjorde i alt 8 leger, som behandlet en del tilfelle av skader og sykdommer:

Ullevålleiren: behandlet 8, derav 1 innlagt i sykehus.

Sognleiren: behandlet 15.

Ilaleiren: behandlet 7.

Hotell Viking: behandlet 5, derav 1 innlagt i sykehus.

Det var liten søkning til tannlegebehandling og fysikalsk behandling.

Av alle de skadetilfelle som er spesifisert ovenfor blant de aktive deltagere ble 19 behandlet ved Oslo kommunale legevakt.

Generelt. Helsetjenesten under vinterlekene ble ikke satt på noen stor prøve. Helsetilstanden var god. Skadene blant deltagere og publikum var relativt få og ikke alvorlige. Vær- og føreforhold var gode, og overalt var det tatt betryggende forholdsregler for å forebygge skader og ulykker.

En påtenkt serieundersøkelse av de aktive deltagere, med funksjonsprøver, blodundersøkelser m. v., støtte på så store vanskeligheter med gjennomføringen at denne interessante oppgave måtte utgå.

All førstehjelpsbehandling av deltagere, ledere og publikum var gratis. Også all legebehandling for øvrig var gratis for deltagere og ledere, likeså tannlegebehandling og fysikalsk behandling og

Figure skating called for 1 doctor, 46 first-aid personnel and 4 ambulances. One case of injuries among the public, none among the competitors.

At the 37 ice hockey matches there were 1 doctor, 366 first-aid personnel and 13 ambulance cars on duty. 16 cases of injuries were reported, 11 of these among competitors, 5 among the general public. 7 of those injured were transported by ambulance to the Oslo Municipal Emergency Ward. 12 of the cases were head injuries.

During the three bandy matches 1 doctor, 22 members of the first-aid teams and 3 ambulances were available. There were no injuries.

At the opening and closing ceremonies at Bislett, 1 doctor, 16 first-aid personnel and 1 ambulance were on duty. There were two cases of spectators fainting and a few cases of eye trouble—foreign bodies produced by the fireworks—after the closing ceremony.

At the billeting areas, altogether 8 doctors were on duty. They treated the following number of cases:

The Ullevål camp: 8 consultations, 1 admitted to hospital.

The Sogn camp: 15 consultations.

The Ila camp: 7 consultations.

The Hotel Viking: 5 consultations, 1 admitted to hospital.

There was very little demand for physio-therapy or dental treatment.

In all cases of injuries specified above, 19 of those suffered by the active competitors were treated by the Oslo Municipal Emergency Ward.

General considerations. The health service was not put to any serious test during the Winter Games. The general state of health was good. Injuries sustained by competitors or spectators were relatively light and not serious. Weather and snow conditions were good, and satisfactory precautions to prevent injuries and accidents were taken everywhere.

A series of tests had been planned among the active competitors, such as functional tests, blood tests etc. Carrying out this interesting scheme proved so difficult, however, that it had to be abandoned.

All first-aid treatment of competitors, officials and spectators was free. All further medical treatment was free for competitors and officials, as was dental or physio-therapy treatment or trans-

alle syketransporter. Videre garanterte Organisasjonskomiteen at opphold og behandling på sykehus, herunder operasjoner, ikke skulle medføre større utgifter enn hva det kostet å bo på innkvarteringsstedene.

Det ble overlatt til de nasjonale olympiske komiteer eventuelt å sørge for forsikring av deltagere mot skader som de måtte pådra seg under trening og konkurranser.

Utsmykning

I mai 1950 oppnevnte Organisasjonskomiteen en spesiell komité til å utarbeide planer for utsmykning av byen, vinterlekenes idrettsanlegg og innkvarteringsstedene. Videre skulle den samme komité gjøre opplegget for seremoniellet ved åpnings- og avslutningshøytidelighetene og ved medaljeutdelingen. *Komiteen for utsmykning og seremoniell* ble den kalt, og pressekomiteens formann, som hadde vært til stede ved så mange olympiske sommer- og vinterleker tidligere, påtok seg formannsvervet. De to øvrige medlemmer var nettopp de som i alminnelighet steller med utsmykning og festarrangementer i Oslo Kommune. En av arkitektene i Oslo Kommune arbeidet med de arkitektoniske utformninger.

Komiteen fremla en meget detaljert plan, som ble godkjent av Organisasjonskomiteen. Oslo Kommune bekostet utsmykningen, og komiteen sørget for at omkostningene ble holdt innenfor rammen av den bevilgning som var gitt, ved stadig å overvåke utgiftene og foreta nødvendige justeringer. Bestillinger og kontroll med arbeidet ble utført av byarkitekten i Oslo.

Andre kommuner og enkelte større institusjoner var også hjelpelig med utsmykning. Således ble det tvers over de tre viktigste innfartsveier fra Sverige spent en transparent med «Velkommen» og vinterlekenes merke, og med et norsk flagg på hver side. Mellom Oslo og Norefjell var veien gjennom Sundvollen og Hønefoss pyntet med flagg. Østbanestasjonen og Vestbanestasjonen i Oslo ble pyntet inn- og utvendig med grangirlandere, vinterlekenes emblem og sløyfer i nasjonale farger. Ved bygrensen ble det plasert flagg-grupper ved de viktigste innfartsveier til Oslo, likeledes på flyplassene Fornebu, Gardermoen, Kjevik og Sola.

portation of the injured. Furthermore the Organising Committee had guaranteed that board and treatment, even operations, in hospital would not be any more expensive than living the same period in a billeting area.

It was left up to the National Olympic Committees to look after insurance against accidents or injuries sustained in training or competition for competitors who so desired.

Decorations

In May, 1950, the Organising Committee appointed a special committee to plan the decoration of the city, the arenas and the billeting areas. This same committee should furthermore make plans for the ceremonies for the opening and closing of the Games, and for the distribution of Olympic medals.

It was named the *Committee for decorations and ceremonies*, and as chairman was appointed the chairman of the press committee who had attended a great number of previous Summer and Winter Games. The two other members of the committee were ordinarily employed arranging decorations and festive occasions for the Municipality of Oslo. An architect employed by the Oslo City Architect took over the planning of architectural details.

The committee contributed a very detailed plan which was approved by the Organising Committee. The City of Oslo paid for all decorations and the committee saw to it that the costs were kept within the given appropriations, by constantly checking all expenses and making any adjustments that were needed. Purchases and technical control of the work were looked after by the City Architect.

Other municipalities and several large institutions took part in the decoration work. Across the three main routes from Sweden, transparent posters bearing the word "Velkommen" (Welcome) and the emblem of the Games, with Norwegian flags on both sides were erected. Through Sundvollen and Hønefoss the Oslo-Norefjell road was lined with flags. The Oslo East and West railway stations were decorated inside and out with pine branch garlands, the emblem of the Games, and bows in Norway's national colours. Where the

Løvebakken ved Stortinget ble smykket med norske flagg. Nationalteatret tente balkongfaklene og heiste to norske flagg. Norsk Rikskringkasting satte opp en rad flaggstenger, med olympiaflagget på den høyeste, foran Kringkastingshuset, og foran Majorstuhuset var det også et enkelt flaggarrangement.

Gjennom avisene og Kringkastingen oppfordret Organisasjonskomiteen byens borgere, institusjoner og forretninger til å bidra til utsmykningen av byen med flagg, dekorasjoner og vindusutstillinger, og den samme oppfordring gikk til distriktene langs veien til Norefjell, og fra Morgedal til Oslo, langs veien for fakkelstafetten. Denne oppfordring ble fulgt i stor utstrekning, og vinterlekenes plakater ble stilt til disposisjon.

Oslo Sporveier pyntet sine trikker og busser med små norske flagg, det samme gjorde alle forstadsbaner. A/S Holmenkolbanen heiste hver dag det norske flagg på alle stasjoner på strekningen Nationalteatret—Frognerseteren. Private buss-selskaper pyntet også sine busser med små norske flagg.

Stortinget, Universitetet, Rådhuset og Nationalteatret var flombelyst. Holmenkollbakkens fartstårn, hvor det var heist et stort olympiaflagg, var flombelyst hver kveld og kunne ses fra store deler av byområdet.

I Rådhusets borggård ble det flagget med byflagg, og gassfaklene ble tent hver aften. De dager Oslo by hadde festarrangementer i Rådhuset tentes også gassfaklene på Fridtjof Nansens plass og i Universitetsgaten opp til Karl Johans gate. På Jernbanetorget, i Karl Johans gates akseretning — og lett synlig fra Hotell Viking — ble det plasert en «ildfontene» med de fem olympiske ringer i farget neon-lys over og en flagg-gruppe med et olympiaflagg og seks byflagg. I Oslo gikk «ildfontenen» under navn av «grillen». (En prøveoppsetning av et roterende «blomsterhjul» ble tatt ned igjen før lekene.)

«Olympiabuen» var den store blikkfanger. Av trafikkmessige og andre sikkerhetsgrunner kunne den ikke plaseres på Egertorget, Karl Johans gates høyeste punkt, mellom Østbanestasjonen og Slottsbakken — som opprinnelig tenkt. I stedet ble den satt opp ved nedgangen til undergrunnsbanen ved Nationalteatret. Olympiabuen var en sammenlimt trekonstruksjon, 20 meter høy, og åpningen ved marken var 5 meter bred. Høyt

main roads leading into Oslo crossed the city limits, groups of flag-poles were erected, and the same applied to the airports Fornebu, Gardermoen, Kjevik and Sola.

The balustrade in front of the Parliament building was decorated with Norwegian flags. Torches were lit, and two flags flown from the National Theatre balcony. The Broadcasting Corporation put up a row of flag poles, flying the Olympic flag from the tallest one in front of the Broadcasting Building. In front of the suburban train station at Majorstua, there was also a simple flag arrangement.

Through the newspapers and broadcasts, the Organising Committee appealed to the citizens, institutions and storekeepers of Oslo to contribute to the decoration and festive appearance of the city by putting out flags, decorations and arranging shop windows. The same appeal was made to the districts along the route of the Torch Relay from Morgedal to Oslo and along the road to Norefjell.

The tramways (street cars) of Oslo and buses carried small Norwegian flags, as did all suburban trains. The Holmenkollen railway company flew Norwegian flags at all stations between Frognerseteren and the city terminal (Nationalteatret). Private bus companies decorated the buses with small flags.

The Parliament Building, the University, the City Hall and the National Theatre were all flood-lit, and so was the tower of the Holmenkollen jumping hill with its large Olympic flag. The tower could be seen for miles from all parts of Oslo.

In the courtyard of the City Hall flags of the City of Oslo were flown, and gas torches were lit every evening. When receptions etc. by the city officials took place in the City Hall, gas torches on Fridtjof Nansen Square and along Universitetsgaten as far as the main street Karl Johans gate were lit also.

In the square Jernbanetorget, easily seen along Karl Johans gate and from the Hotel Viking, a "fire fountain" was set up, with the five Olympic rings in colours above and further a flag group of one Olympic and six city flags.

The "Olympic Arch" was particularly eye-catching. It was erected at the entrance to the Underground terminal by the National Theatre. It consisted of a wooden construction some

oppe inne i buen hang de fem olympiske ringer i farget neon-lys. Mellom buens ben, 2.5 m over bakken, hang en «baldakin» («Flåten»), dekorert i rød og blå farge. Hele buen ble flombelyst hver kveld.

Olympiabuen var under vinterlekene et markant trekk i bybildet og et yndet fotomotiv for byens gjester.

På 300 lysstolper, fordelt over hele byområdet, hang velkomstplakaten på de faste to-sidige plakkavlene og bidro til å gi byen olympisk preg.

Oslos hovedgate, Karl Johans gate, hadde ved Jernbanetorget en transparent tvers over gaten, med innskriften «Velkommen» og «Vinterlekene i Oslo 14.—25. februar 1952». I gatekryssene oppover til Stortinget ble det satt opp flaggstenger med byflagg.

Grand Hotels fasade mot Karl Johans gate var pyntet med et stort olympisk flagg og de deltagende nasjoners flagg for å markere Den internasjonale olympiske komité's hovedkvarter.

Fra Grandhjørnet til Frederiksgate var Karl Johan «nasjonenes gate», med de tretti nasjoners flagg på begge sider av gaten, innledet og avsluttet med byflagg. Hver flaggstang var forsynt med en «mansjett» i tre meters høyde over gaten. Mansjettene rommet lyskastere som hver kveld belyste mast og flagg.

Gatene rundt Bislett Stadion var også pyntet med norske flagg, byflagg, transparenter og et neonlysarrangement på yttermuren i nordre sving. På Bolteløkken skole like ved var det også et flaggarrangement til markering av startstedet for defileringen på åpningsdagen.

På *Bislett Stadion* vaiet de tretti deltagende nasjoners flagg fra høye stenger på brystvernet i nordre og søndre sving, 15 i hver, og i alfabetisk rekkefølge, vel synlig også utenfor banen.

De tre seiersmaster, alle 10 meter høye, ble plasert på indre bane i nordre sving, og det 5 meter lange olympiaflagg vaiet hele tiden fra åpning til avslutning fra en 15 meter høy mast innenfor søndre sving.

På det fremspringende tak over kongetribunen og ærestribunen var det 8 skråttstilte flaggstenger med Oslo-flagg.

Også i *Holmenkollbakken* vaiet alle de deltagende nasjoners flagg fra stenger festet i ytterkant av tribunen på begge sider av bakken, 15 på hver side. Forsiden av hoppet ble dekorert med de fem olympiske ringer og grangirlandere,

70 feet in height, the width of the base being about 16 feet. The five Olympic rings—made of coloured light tubes—were suspended inside the arch near the top. Between its legs, 8 feet above the ground, a red and blue canopy ("The Raft") was suspended. The whole arch was floodlit every night.

The Olympic Arch was a prominent feature of the city throughout the Games and very popular with photographers.

The welcoming poster was displayed on 300 lamp-posts all over the city.

On Oslo's main street, Karl Johans gate, a transparent banner across the street near the railway station square carried the inscription "Welcome" and "Olympic Winter Games Oslo, February 14th-25th, 1952". At the street corner along Karl Johans gate, flag poles carrying the flag of the city of Oslo were erected.

The facade of the Grand Hotel on Karl Johans gate was decorated with a huge Olympic flag and the flags of the participating nations, thus marking the headquarters of the IOC.

From the corner by Grand Hotel up to the hill leading to the Royal Palace, Karl Johans gate was the "Olympic Street", with masts flying the flags of thirty nations on both sides, both rows flanked by city flags. On all masts were mounted floodlights, illuminating masts and flags every evening.

The streets around Bislett Stadium were also decorated with Norwegian flags, city flags, transparent posters and lights. The nearby Bolteløkken school was decorated with flags to mark the start of the parade on the opening day.

At *Bislett Stadium* the flags of the thirty participating nations were flown from tall masts along the north and south bend, 15 at each end in alphabetical order, easily visible even outside the stadium.

The three "victory masts", each 33 feet high, were placed on the inner track in the north bend, while the 16 feet long Olympic flag was flown from a 50 feet mast on the inner track in the south bend from the opening to the end of the Games.

City flags were flown on 8 poles, inclined toward the rink, on the projecting roof above the Royal Box and the reserved boxes.

The flags of the participating nations were flown at the *Holmenkollen jumping hill* as well, from masts along the outer walls of the stands on both sides of the hill, 15 on each side. The front

flankert av to høye stenger med Oslo-flagg. Olympiaflagget vaiet fra en mast på toppen av fartstårnet. Ved innføringsveiene til Holmenkollbakken var det enkle flaggarrangementer med olympiske flagg og byflagg.

Noreffell var den tredje arena hvor alle deltagende nasjoners flagg var heist under lekene, i en rekke langs skogkanten på nordsiden av mål. Olympiaflagget vaiet ved TK-huset og på startstedene, og Oslo-flagget på hver side av mål.

De øvrige konkurranssteder hadde også flaggstenger, oftest med et olympiaflagg og en del byflagg. Dessuten heistes på ishockeybanene de spillende lags nasjonsflagg for hver kamp.

Innkvarteringsstedene i Oslo hadde flaggstenger ved hovedporten med ett olympiaflagg flankert av byflagg. Inne på områdene var det en rekke flaggstenger med ett flagg for hver nasjon som bodde på vedkommende sted.

Defileringsflaggene var mindre enn flaggene ellers. De deltagende lands nasjonale olympiske komiteer ble bedt om å medbringe nasjonsflagg i bestemt lengde til defileringen, men Organisasjonskomiteen anskaffet også ett defileringsflagg for hvert deltagende land. Disse ble for øvrig også brukt til utsmykning i Oslo Rådhus under Den internasjonale olympiske komité's åpningsmøte den 12. februar og ved en enkel seremoni ved Norheimsteinen i Morgedal 13. februar i forbindelse med fakkelstafetten.

Flagg-etiketten. Det er i Norge meget bestemte regler for bruken av det norske flagg. Andre nasjoners flagg skal heller ikke heises før eller fires senere enn til de tider som er bestemt for det norske flagg. Nasjonsflagg skal ikke henge oppe natten over.

Reglene er ikke de samme i andre land, og i betraktning av at det under tidligere olympiske leker hadde vært alminnelig å ha nasjonsflaggene hengende oppe natt og dag, anså man det nødvendig å søke dispensasjon, som også ble gitt. Fra flere hold ble det reist sterk kritikk mot denne ordning, særlig fra sjøfartshold og speiderorganisasjoner.

Det ble derfor besluttet i minst mulig utstrekning å bruke det norske flagg til utsmykning, og der hvor det norske flagg likevel ble brukt, ble det heist og firt hver dag til rett tid. I stedet for det norske flagg brukte man til utsmykning ellers for det meste Oslos byflagg, og bånd og rosetter i norske farger.

of the jump-off platform itself was decorated with five Olympic rings and pine branch garlands, flanked by two tall masts bearing the Oslo flag. The Olympic flag was flown from a mast on the top of the tower. Along the roads leading to the hill were simple flag arrangements with Olympic and Oslo flags.

Noreffell was the third arena where flags of all participating nations were flown during the Games, in one row along the woods to the north of the finish. The Olympic flag was flown from the TC-house and the starting points, and the Oslo flag on both sides of the finish line.

The other arenas were equipped with flag poles which usually flew the Olympic flag and Oslo flags. Furthermore flags of the two competing nations were flown at the ice hockey stadiums when a match was in progress.

The *billeting areas* in Oslo had flag poles flanking the main entrance gate, which flew the Olympic flag with a city flag on each side. Within the areas there were rows of flag poles with a flag for each nation whose competitors were billeted in the area.

The *parade flags* were smaller than the other flags. The Olympic Committees of all participating nations were asked to bring their respective flags—of a given length—for the parade, while the Organising Committee purchased one flag for each nation as well. These flags were furthermore used for the decoration of the Oslo City Hall during the meeting of the IOC on February 12th and in connection with a simple ceremony at the Sondre Norheim memorial in Morgedal on February 13th, when the Torch Relay started.

Flag Protocol. There are very definite rules in Norway regarding the use of the national flag. Flags of other nations may not be hoisted before nor lowered later than the times set for the Norwegian flag. National flags may not be flown overnight.

The same rules do not apply in all other countries, and considering the customary procedure during previous Olympics, when flags of all nations were flying night and day, applications were made for dispensation from the Norwegian rules, which was granted. This was very much criticized by various bodies, especially nautical and boy scout circles.

In view of this it was decided to use the Norwegian flag for decorations as little as possible.

Bare på Bislett, i Holmenkollbakken og på Norefjell, på de tre innkvarteringsstedene i Oslo og på «nasjonenes gate» på Karl Johan, hang nasjonsflaggene oppe hele tiden under lekene, på «nasjonenes gate» fra 11. februar kl. 8, på de tre nevnte konkurranssteder fra 14. februar kl. 9 og på de tre innkvarteringsstedene fra den dag vedkommende nasjons lag ankom. Alle nasjonale flagg ble tatt ned overalt om kvelden 25. februar etter avslutningsseremonien.

Spørsmålet om dispensasjon hadde også en praktisk side. For det første ville det ta seg dårlig ut om flaggene skulle fires midt under ettermiddagsstevnene, noe som ville ha blitt aktuelt temmelig ofte, og heller ikke kunne man da ha brukt flaggene til å markere de spillende lags nasjonaliteter under de fleste av ishockey-kampene. For det annet ville det ha krevd stort mannskap og betydelige omkostninger å heise og fire alle nasjonsflagg hver dag, foruten at man ville ha hatt rent praktiske vanskeligheter med stive, tilisede flaggliner.

Alle flaggstenger på «nasjonenes gate» ble, som nevnt, forsynt med lysmansjetter som belyste hver stang og hvert flagg om kvelden — som en symbolisk attributt til påbudet om at nasjonsflagg — som en hovedregel — bare skal henge oppe så lenge solen er oppe.

Slik som flaggingen ble gjennomført lot det til at den ble alminnelig godtatt, og kritikken forstummet.

Where it was used, however, it was hoisted and lowered every day at the right time. But mostly the flag was substituted by the city flag, or ribbons and bows in Norwegian colours.

It was only at Bislett, at the Holmenkollen jumping hill, at Norefjell, at the three billeting areas in Oslo and along the "Olympic Street" (Karl Johan), that the flags were flying at all times during the Games. Along the street they were flown from 8 o'clock on February 11th, at the three abovementioned arenas from 9 o'clock on February 14th, and in the billeting areas from the day when the respective national teams arrived. All national flags were furled in the evening of February 25th after the closing ceremony.

The dispensation question was of practical importance as well. Firstly, it would be unfortunate if the flags were to be lowered in the midst of the competitions in the afternoon—a possibility which would have occurred rather often. Secondly, it would then have been impossible to use the flags to identify the teams of the ice hockey matches. Thirdly, numerous personnel and considerable expense would have been required to hoist and lower all national flags every day and practical difficulties would have been experienced with icy, stiff ropes.

All flag poles along the "Olympic Street" were illuminated every night—as a symbolic acknowledgment of the rule that national flags usually should only be flown during the hours of sunlight.

IV

Fakkelfstafetten fra Morgedal til Oslo

I hjertet av Sør-Norge ligger Telemark, den landsdel hvor skisporten lengst har vært holdt i hevd som konkurranseidrett. Det eldste og mest kjente skisportsted i Telemark er Morgedal, som i Norge anses som både hopp- og slalåmsportens hjemsted. Fra Telemark, og særlig fra Morgedal, kom de første store navn i norsk skiløpings historie fra nyere tid, navn som Sondre Norheim (1825—1897), brødrene Svalastoga og brødrene Hemmestveit. Mikkel og Torjus Hemmestveit holdt også verdens første skiskole i Oslo.

Telemarkingenes ski og bindinger var allerede den gang så langt utviklet at det trygt kan sies at de moderne konkurranseski i alle skisportens grener i det vesentlige bygger på telemarkskien.

Fra Telemark og nærliggende distrikter kommer også nyere navn i skisporten, f. eks. Thorleif Haug, vinner av tre gullmedaljer og en bronsemedalje ved de første olympiske lekere skirenn i 1924, og Birger Ruud, som i 1936 vant de olympiske vinterlekere første utforrenn og tok gullmedaljen i det spesielle hopprenn både i 1932 og 1936 og sølvmedaljen i 1948. Det tillyste verdensmesterskap på ski i Telemark i 1940 ble avlyst på grunn av den annen verdenskrig.

Det var en lærer i Morgedal, Olav S. Bjaaland, som ga ideen til en skistafett fra Morgedal til Oslo, hvor løperen på siste etappe skulle tenne ilden under åpningsseremonien på Bislett. Forslaget ble satt frem allerede høsten 1948, og Organisasjonskomiteen tok saken opp i et tidlig møte i samordningskomiteen for å få drøftet saken i et større forum. Forslaget fikk god motagelse. Organisasjonskomiteens formann rådførte

The Torch Relay from Morgedal to Oslo

In the heart of Southern Norway, in the district of Telemark, where skiing has been a competitive sport longer than anywhere else, is the Morgedal valley which is regarded everywhere in Norway as the cradle of ski jumping and slalom skiing. From Telemark—more specifically from Morgedal—came the first big names in modern Norwegian ski sport: Sondre Norheim (1825-97) and the brothers Svalastoga and Hemmestveit. The Hemmestveit brothers, Mikkel and Torjus, started the first ski school in the world in Oslo.

The skis and harnesses of the Telemark skiers were even then developed to such perfection that it may now be said that modern competition skis in all branches of ski sports are fundamentally based on Telemark skis.

From Telemark and nearby districts even newer famous ski names have come, such as Thorleif Haug, winner of three gold medals and one bronze medal at the first Olympic Winter Games' ski competitions 1924, and Birger Ruud, who won the first Olympic downhill race 1936 as well as gold medals in 1932 and 1936 and a silver medal in 1948 in jumping. The world ski championship 1940 was scheduled to take place at Telemark, but had to be called off because of World War II.

A teacher in Morgedal, Olav S. Bjaaland, first suggested a cross-country ski relay from Morgedal to Oslo, where the last skier was to light the fire at Bislett during the opening ceremony. The proposal appeared as early as the fall of 1948 and the Organising Committee took it up at an early meeting of the coordination committee to discuss the matter. The suggestion met with

seg også med Den internasjonale olympiske komité's president, som stilte seg positivt til tanken.

Det ble uttrykkelig presisert at det ikke var noen olympisk ild som skulle bringes fra Morgedal til Oslo, men en fakkelhilsen fra den moderne skiløpings arnested i Norge. Naturlig nok — fordi ildfakkelen i århundrer har vært brukt her i landet av skiløpere som skulle ta seg frem i mørke.

Hensikten var å skape en markert og festlig opptakt til åpningen av vinterlekene i Oslo. Rent idémessig var Morgedal-Oslo-stafetten en parallell til sommerlekene fakkelfstafett som går ut fra Olympia i Hellas til stedet for sommerlekene, første gang til Berlin i 1936.

Komiteen for utsmykning og seremoniell la opp alle detaljer for stafetten, i stor utstrekning i samråd med skikretsene i de distrikter løypa gikk gjennom, med Morgedal Idrottslag og interesserte enkeltpersoner. En erfaren skiadministrator påtok seg ledelsen av fakkelfstafetten.

Selve fakkelen ble laget i 95 eksemplarer. Den hadde et 21.5 cm langt, sylindrerformet skjefte og en svakt buet, oval mansjett, 31.5 x 15 cm, forsynt med de fem olympiske ringer, årstallet 1952 og en pil mellom stedsnavnene Morgedal og Oslo. Et spesielt brennstoff i fast form sikret kontinuerlig ild uansett vind og nedbør.

Sondre Norheims fattige stue, Øverbø, oppe i dalsiden i Morgedal, ble valgt til utgangspunkt for fakkelfstafetten. Fra ilden i den gamle gruen der tente sydpolfareren (fra 1911) Olav Bjaaland en tyrifakkelen som han gikk ut med og tente fakkelen for den første skiløper i stafetten. Det var onsdag morgen 13. februar kl. 10.

Den første løper var en representant for tredje generasjon av Hemmestveitfamilien, og løper nummer to førte ilden til Sondre Norheims bauta foran ungdomshuset i Morgedal. Her var det reist en flaggborg, og en kjent skiadministrator, major Finn Qvale, holdt en kort tale.

Så gikk stafetten videre fra mann til mann over Hjartdal og Notodden til Kongsberg, hvor ilden «overnattet» i det gamle sølvverks store digel. Her tentes fakkelen igjen torsdag morgen, og første etappe ble lagt forbi Birger Ruuds hjem, hvor denne kjente ski-idrettsmann måtte sitte i ro under vinterlekene på grunn av en brukket ankel, mens hans to kjente brødre iallfall kunne glede seg over å være tilskuere.

Fra Kongsberg gikk stafetten via Darbu og Mjøndalen til Drammen, hvor det var en kort

general approval, and the President of the IOC, when consulted, was in agreement.

It was specifically stressed that this was no Olympic flame being carried from Morgedal to Oslo, but a torch greeting from the cradle of modern skiing in Norway, a natural form of greeting at that, as torches have been used for centuries in Norway for skiing in the dark. The purpose of the torch relay was to mark a definite and festive introduction to the Games.

The committee for decorations and ceremonies planned the relay in detail, in cooperation with the local ski organisations, the sports club in Morgedal and various individuals. An experienced ski official undertook the management of the relay.

The torch itself was made in 95 copies, each having a nine inches long, cylindrical handle with an arched, oval collar, 12 by 6 inches, bearing the Olympic rings, the year 1952 and an arrow between the names Morgedal and Oslo. A special, inflammable substance ensured a continuous fire regardless of wind and precipitation.

Sondre Norheim's modest cottage, Øverbø on the Morgedal hillside, was chosen as the starting point for the relay. Olav Bjaaland, a participator in the 1911 South Pole expedition, lighted a pine torch from the hearth fire, and with it set fire to the torch carried by the first skier of the relay team. This was on the morning of Wednesday, February 13th at 10 a. m.

The first skier was a representative of the third Hemmestveit generation, while number two carried the flame to the Sondre Norheim monument in front of the community centre in Morgedal. Here Major Finn Qvale, a well-known old ski pioneer, made a short speech, surrounded by the flags of the participating nations.

The torch was relayed from one skier to the next by way of Hjartdal and Notodden to Kongsberg, where the fire "stayed overnight" in the great hearth of the old silver works. Here the torch was lit again on Thursday morning and the first skier passed the home of Birger Ruud, well-known Norwegian skier.

From Kongsberg the torch was passed on by way of Darbu and Mjøndalen to Drammen, where a short ceremony took place by the Thorleif Haug monument—thence through Lier and Asker to Valler public school near Sandvika, where the flame was kept overnight.

høytidelighet ved Thorleif Haugs bautastein, gjennom Lier og Asker til Valler skole ved Sandvika, hvor ilden overnattet.

Fredag morgen 15. februar gikk så stafetten videre gjennom Bærum, over Øraker bro til Husebybakken (Holmenkollbakkens forløper, hvor kjente navn i norsk skiidrett har deltatt i hoppkonkurranser fra 1879 og utover, navn som Fridtjof Nansen og hans bror Alexander, brødrene Hemmestveit, Sveinung Svalastoga, Aasmund Brekke m. fl.). Husebybakken ligger i Oslos vestre del, og forholdene der er ganske annerledes i dag enn for 70 år siden. Nye veier krysser til løpet, og langs unnarenet ligger nye bolighus. Men et lite hopp var bygd opp, og etter en enkel seremoni ved vekslingen, satte løperen utfor med den brennende fakkell i hånden — et støtt hopp, og så bar det nedover mot Oslos tettbebyggelse og gjennom Oslos gater til Bislett Stadion. Den usedvanlig snøfattige vinter gjorde det nødvendig å kjøre frem snø til å legge løype gjennom byens gater.

Siste etappe frem til Bislett løp Lauritz Bergendahl, Norges første «skikonge», og til fastsatt tid under åpningshøytideligheten — kl. 10.50 — kom han inn gjennom Maraton-porten og overleverte fakkelen til siste mann i stafetten, Eigil Nansen, sønnesønn av Fridtjof Nansen.

Med deltagerne oppstilt nasjonsvis på indre bane og hilst med jubel av det store publikum, gikk han — med fakkelen høyt hevet — en runde på snøkanten rundt ytre bane og tilbake til Maratonporten. Der spente han skiene av seg og gikk opp på tribunen over Maratonporten. Her var det avsatt plass for det «olympiske alter» høyt oppe på tribunen i søndre sving, og der tente han med ild fra gruen i den gamle stuen i Morgedal den symbolske olympiske ild som brant så lenge vinterlekene varte.

Da ilden var tent, vendte løperen seg mot publikum og hilste med fakkelen høyt hevet, og løp så ned på banen, spente skiene på og løp en kvart runde frem til klubbhuset. Her hilste han igjen med fakkelen mot kongetribunen — og forsvant så inn under tribunen.

94 kjente skiløpere hadde i løpet av to dager og en kort formiddag brakt ilden fra Morgedal den 220 km lange vei til Oslo. Alle navn ble hemmeligholdt inntil siste veksling på Bislett.

I anomymiteten lå en stille hyllest til skiidretten og til alle de olympiske vinteridretter.

On the morning of Friday, February 15th, the torch was carried on through Bærum, across the bridge at Øraker to Huseby hill—predecessor of the Holmenkollen jumping hill, where well-known Norwegian skiers have competed since 1879: Fridtjof Nansen and his brother Alexander, the Hemmestveit brothers, Sveinung Svalastoga, Aasmund Brekke and others. This hill is situated in the western suburbs of Oslo which are now built up, and present a picture far different from the 1880s. New roads run across the hill where the Huseby inrun was, and along the hill several new building blocks have been erected. But a small jump had been made, and following a short ceremony, the skier who took over the torch on top of the hill made the downhill run, jumped gracefully and continued toward the city proper. The torch was carried on through the city streets where snow had to be brought from afar, due to the dry winter, to make a trail for the skiers.

On the last stretch to Bislett the torch was carried by Lauritz Bergendahl—first "Ski King" of Norway—and at the appointed time—10.50 a. m.—he appeared at the Marathon Gate in the south bend, to deliver the torch to the last skier: Eigil Nansen, Fridtjof Nansen's grandson.

While the competitors stood at attention on the inner rink, and tens of thousands of spectators cheered, he made a round of the stadium on the snow embankment with his torch held high.

Then, returning to the Marathon Gate, he unfastened his skis, went up to the "Olympic Altar" above the stands, and with his flame carried from the old cottage, the "cradle of skiing" in Morgedal, he lit the symbolic Olympic flame which was to burn for the duration of the Games.

This done, the skier turned to face the public with his torch held high, ran down to the rink, put his skis on once more and skied another quarter of a lap to the grand stand where he saluted the Royal Box, then disappeared beneath the stands.

94 well-known skiers had carried the torch 140 miles from Morgedal to Oslo in the course of two and a half days. All names were kept secret until the last man took over at Bislett.

This anonymity was a silent tribute to the sport of skiing and all other Olympic winter sports.

Åpningsseremonien

Det olympiske charter fastsetter i artikkel 28 at olympiske leker ikke skal vare lenger enn 16 dager, åpningsdagen medregnet. Denne regel gjelder sommerlekene, og noen tilsvarende regel for vinterlekene fins ikke. Det har imidlertid vært fast praksis at vinterlekene ikke skal vare lenger enn 11 dager. Organisasjonskomiteen gikk inn for å holde programmet innenfor denne ramme, nemlig 15. til 25. februar.

Kravet om 3 nye skiøvelser og lengst mulig treningstid for 4-manns bobsleigh skapte mange vanskeligheter når det gjaldt innpasningen i det program som da allerede i store trekk var fastlagt. For ikke å volde for store forstyrrelser i programmet og for å unngå alvorlige stevnekollisjoner, fant Organisasjonskomiteen det nødvendig å la rennene på Norefjell og 2-manns bobsleigh starte allerede torsdag 14. februar.

Åpningen av rennene på Norefjell og bobsleigh-konkurransene skulle derfor skje med en liten seremoni begge steder. Særlig fant man det nødvendig og ønskelig på Norefjell, fordi deltagerne der ikke kunne delta i vinterlekens offisiell åpningsseremoni, som man fant å måtte la foregå til den opprinnelig fastsatte tid, fredag 15. februar kl. 10.00 på Bislett Stadion.

Komiteen for utsmykning og seremoniell la opp åpningsseremoniene i et såkalt «minuttprogram», i det vesentlige etter det olympiske charters artikkel 33, som gir detaljerte regler for olympiske lekers åpningsseremoni. Det fordret omstendelig forarbeid og nøyaktige tidsstudier å få alt til å klaffe.

Nasjonsflagg og -skilt til defileringen ble anskaffet av Organisasjonskomiteen for at disse skulle være ensartet i størrelse og utstyr. Det ble pålagt hver nasjon å navngi den deltager som var valgt til flaggbærer. Foran hver nasjon under defileringen gikk flaggbæreren, og foran ham igjen en speidergutt i uniform med vedkommende lands navn (på norsk) på et skilt.

Defileringen foregikk med nasjonenes rekkefølge etter norsk alfabet, dog — som foreskrevet — med Hellas først og Norge som arrangerende land, sist.

Musikken voldte visse problemer. I februar kan man i Oslo ikke gjøre regning med å kunne

Opening Ceremony

The Olympic Charter lays down in article 28 that Olympic Games are to last no longer than 16 days including the opening day. This applies to the Summer Games—there is no similar rule for Winter Games. Customarily, however, the Winter Games have never exceeded 11 days. The Organising Committee made it a point to keep the programme within these limits: February 15th—25th.

As three new ski events were included and there was a demand for extensive training time for bobsleighs, fitting this into the existing programme caused some difficulties. To avoid too many changes or clashes the Committee decided to let the races at Norefjell and the boblet races start on Thursday February 14th.

The opening of the Norefjell races and the boblet competitions was to take place with very simple ceremonies in both places. This was especially desirable at Norefjell, as the competitors there would be unable to take part in the official opening ceremony of the Winter Games. This it was decided to hold at the originally fixed time: Friday, February 15th, at 10 a. m. at Bislett.

The committee for decorations and ceremonies laid down a so-called "Minute Programme" mainly on the basis of article 33 of the Olympic Charter, which specifies the procedure of the Opening Ceremony of Olympic Games. Careful planning and minute time studies were essential in ensuring complete success.

Flags and placards for the parading teams were procured by the Organising Committee to make sure they were even in size and design. Each team had to hand in the name of the competitor selected to carry the flag. During the parade, each team was preceded by a boy scout carrying a placard with the name of the nation (in Norwegian), while the flag-bearer followed directly behind him.

The order of nations for the parade was laid down according to the Norwegian alphabet, although Greece was first and Norway—the hosts—last, as specified in the rules of the Charter.

The Music raised special problems. Oslo in February might well present weather conditions too severe for band music. The eye- and ear-

bruke «levende musikk». Det er som regel for kaldt. Det fengende og fargerike innslag av et stort militærorkester måtte man gi avkall på, likeså på det store kor av sangere som skulle synges hymnen.

Overalt var man henvist til mekanisk gjengivelse. Til musikkavspilling før og under stevnene ble det på forhånd lagt opp et rikholdig arkiv av bare nye grammofonplater, plukket ut av en egen musikk-konsulent, som også redigerte musikkprogrammet ved åpnings- og avslutningsstevnene.

Den olympiske hymne fra de olympiske sommerleker i London 1948 ble også brukt i Oslo, både under åpnings- og avslutningsseremoniene. Det var Roger Quilter's «Non nobis, Domine» med tekst av Rudyard Kipling.

På Den internasjonale olympiske komité's høytidelige åpningsmøte i Oslo Rådhus tirsdag den 12. februar ble denne hymne fremført av Filharmonisk Selskaps Orkester og et stort kor av studentersangere (Kvinnelige Studenters Sangforening og Den norske Studentersangforening). Det ble gjort lydopptak av denne fremførelse, som så ble gjengitt under seremoniene på Bislett.

Den norske nasjonalsang og kongesangen ble spilt inn av Filharmonisk Selskaps Orkester på grammofonplate spesielt for vinterlekene.

Den olympiske fanfare fikk en like lykkelig som populær løsning. Til verdensmesterskapet på ski 1940 (Rjukan og Oslo) hadde komponisten Johannes Hanssen laget en kjenningsmelodi, bl. a. med et signal bygd på melodien til folkevisen «Mass og han Lasse». Verdensmesterskapet på ski 1940 ble avlyst, og kjenningsmelodien ble ikke brukt, men Norsk Rikskringkasting hadde en innspilling som ble studert.

Johannes Hanssen påtok seg å bearbeide signalet og ledet så innspillingen med blåseinstrument-solister fra Filharmonisk Selskaps Orkester og Kringkastingsorkesteret. Det ble en velklingende og fengende fanfare som ble vinterlekenes signal og som ble flittig brukt.

Fanfaren ble også spilt inn på grammofonplate med en velkomsthilsen på norsk og engelsk fra vinterlekenes president til byens gjester under lekene, og med hele folkevisen «Mass og han Lasse» i et arrangement av Hampus Huldt Nystrøm, fremført av Den Norske Studentersangforening med Alfred Maurstad som solist og Sigurd Torkildsen som dirigent.

catching splendour of a large military band could therefore not be included in the programme, nor would a choir be able to sing the hymn.

Recorded music and song would have to be used everywhere. Complete files of new gramophone records, selected by a special consultant, were collected beforehand. This consultant also made up the musical programmes for the opening and closing ceremonies.

The Olympic Hymn from the Olympic Summer Games in London, 1948, was used in Oslo as well, both for the opening and for the closing ceremony. This was "Non nobis, Domine", music by Roger Quilter, words by Rudyard Kipling.

This hymn was rendered by the Filharmonisk Selskaps Orkester and a large choir of university singers (Kvinnelige Studenters Sangforening and Den Norske Studentersangforening) during the opening meeting of the IOC in the Oslo City Hall, Tuesday, February 12th. Recordings of this rendition were then played during the opening ceremony at Bislett.

The Norwegian National Anthem and the Royal Anthem were recorded by the Filharmonisk Selskaps Orkester especially for the Winter Games.

The Olympic Fanfare (Theme Signal) was a popular and happy selection. The Norwegian composer Johannes Hanssen had previously—in 1940—created a theme signal for the World Ski Championships which was based on an old folk song "Mass og han Lasse". These world championships were called off and the signal never used, but a recording of it was on hand in the Broadcasting Corporation's files.

The composer undertook the adaptation of this signal for use at the Olympics, and conducted wind instrument soloists of the Filharmonisk Selskaps Orkester and the Radio Orchestra for the recording. The result was a catchy and pleasant tune which was frequently used as a theme signal for the Games.

This fanfare was furthermore recorded with a welcoming greeting in Norwegian and English from the President of the Winter Games to the guests of the city of Oslo, while another recording featured an arrangement by Hampus Huldt Nystrøm, rendered by Den Norske Studentersangforening with Alfred Maurstad as a soloist, and Sigurd Torkildsen conducting, including the entire folk song.

Brevduer ble ikke brukt, da det etter samråd med kyndige folk syntes å være en for stor risiko å slippe brevduer på den kalde årstid. Det har heller ikke vært gjort ved tidligere olympiske vinterleker, mens det er et fast innslag av betydelig virkning i sommerlekenes åpningsprogram.

Den olympiske edsformular fikk form av en høytidelig forsikring — godkjent av Den internasjonale olympiske komité:

Vi lover og forsikrer høytidelig at vi vil ta del i de olympiske leker i rettferdig kappstrid med full aktelse for de regler disse er underlagt og med ønsket om å delta i den rette idrettsånd til ære for våre land og til idrettens pris.

Edsavleggeren representerer alle deltagerne og skal pekes ut blant deltagerne fra det arrangerende land. Det var skihopperen Torbjørn Falkanger som fikk det ærefulle verv.

En religiøs seremoni kan legges inn i åpningsprogrammet, men man fant det riktigere at det ble holdt egne kirkegudstjenester.

Etter samråd med Oslo biskop og Den katolske biskop i Oslo ble det holdt gudstjenester både i forbindelse med åpningen og avslutningen av vinterlekene. De evangelisk-lutherske gudstjenester ble holdt i Oslo domkirke torsdag 14. februar kl. 18 og søndag 24. februar kl. 20. De romersk-katolske gudstjenester i St. Olavs kirke 14. og 25. februar, henholdsvis kl. 17 og 12.

Innbydelseskort ble sendt til alle aktive deltagere og ledere og til alle offisielle gjester. Fra deltagerens innkvarteringssteder ble det satt opp busser til og fra kirkene. Det var stor søkning til alle 4 gudstjenester.

Endringer i åpningsprogrammet ble nødvendig som følge av budskapet om H. M. kong George VI's plutselige død 6. februar 1952.

Åpningsprogrammet var på det tidspunkt fastlagt i minste detalj, og praktisk talt alle 30 deltagende nasjoner var ankommet — fulltallig eller iallfall en del av nasjonslaget. Det ble straks gitt ordre til leirsjefene på innkvarteringsstedene om i riktige former å fire det norske flagg på halv stang og deretter følge de offisielle anvisninger. Samtidig fikk hver nasjonsleder underretning om dette og anmodning om snarest å treffe bestemmelse for sine nasjonsflagg. Alle fulgte etter hvert de norske regler for sørgefleggingen.

Vinterlekenes president avla tidlig torsdag morgen 7. februar kondolansevisitt hos hoved-

Homing pigeons were not used, as experts advised against subjecting pigeons to the rigours of the climate at that time of the year. This feature—always an impressive part of the opening ceremony of Summer Games—has never been included in previous Winter Games' programmes.

The Olympic Oath was given the form of a solemn declaration—approved by the IOC:

We promise and solemnly declare that we will take part in the Olympic Games in loyal competition, respecting the regulations which govern them, and desirous of participating in them in the true spirit of sportmanship, for the honour of our country and for the glory of sport.

The competitor selected to make this declaration is to be chosen from the competitors of the country where the Games are held. In this case the honour went to the ski jumper Torbjørn Falkanger.

A religious ceremony may be included in the opening programme, but it was considered more suitable to arrange separate church services.

Following consultations with the Bishop of Oslo and the Roman Catholic bishop in Oslo, services were held in connection with the opening and closing ceremonies. The protestant (Evangelic-Lutheran) services took place in the Oslo Cathedral on Thursday, February 14th, at 6 p. m. and on Sunday, February 24th, at 8 p. m., while Roman Catholic services were held in the Church of St. Olav, on February 14th and 25th, at 5 p. m. and 12 noon respectively.

Invitations were sent to all competitors and coaches and to all official guests. Special buses were run to and from the churches. All four services were very well attended.

Changes in the opening ceremony programme were made necessary as a result of the sudden death of H. M. King George VI on February 6th.

At this point the opening ceremony programme was fixed in minute detail and practically all thirty participating nations had arrived—with more or less complete teams. Camp commandants of the billeting areas were immediately told to lower the Norwegian flag to half mast, and then to follow official directions. At the same time the officials of all national teams were informed of this and asked to decide about the procedure to be adopted as far as their own national flags were

lederne for Storbritannias, Australias, Canadas og New Zealands lag.

Organisasjonskomiteen holdt et ekstraordinært møte 8. februar for å drøfte de endringer som måtte foretas i åpningsprogrammet.

H. M. kong Haakon måtte reise til London og kunne ikke være til stede og erklære vinterlekenes for åpningsdag 15. februar.

Den 9. februar ga kronprins Olav sitt samtykke til at prinsesse Ragnhild skulle erklære lekene for åpnet. Dermed kunne det virkningsfulle innslag med det kongelige inntog over banen bibeholdes i programmet. Det ble samtidig meddelt at prins Harald og den belgiske prinsesse Joséphine-Charlotte ville ledsage prinsesse Ragnhild til Bislett Stadion.

Vinterlekenes president besluttet å innlede sin åpningstale med en minnehøytidelighet for kong George VI, spesielt henvendt til de fire deltagende nasjoner fra Det britiske samveldet, fulgt av honnør med flagget og ett minutts stillhet.

Det utfyllende musikkprogram under åpningsseremonien ble lagt om og fikk en seriøs karakter.

De britiske deltagere og ledere bar alle sørgebånd på armen.

De øvrige poster i åpningsprogrammet kunne bibeholdes, og åpningsseremonien 15. februar på Bislett Stadion foregikk etter følgende «minuttprogram», i utdrag:

9.30—10.00: Seriøs musikk i høytalerne.

10.00—10.02: Prins Harald og prinsesse Ragnhild med følge mottas i Maratonporten av vise-presidenten i Den internasjonale olympiske komité, Avery Brundage, og vinterlekenes president, O. Ditlev-Simonsen jr. (Samtidig begynner avmarsjen fra Bolteløkken Skole, utgangspunktet for defileringen, 500 m fra Bislett Stadion.)

10.02—10.06: Prins Harald og prinsesse Ragnhild med følge går over banen til klubbhuset og går opp på kongetribunen.

På kongetribunen tas de kongelige gjester imot av presidenten i Den internasjonale olympiske komité, J. Sigfrid Edström.

Den norske nasjonalsang spilles (spesiell innspilling).

concerned. All gradually adopted the Norwegian procedure.

The President of the Winter Games paid his visits of condolence to the heads of the teams from Great Britain, Australia, Canada and New Zealand early in the morning of February 7th.

The Organising Committee held an extraordinary meeting on February 8th to discuss changes in the opening ceremony programme.

H. M. King Haakon VII and H. R. H. Crown Prince Olav had to leave for London for the funeral, and neither could—therefore—be present for the opening ceremony.

On February 9th, the Crown Prince gave his consent for Princess Ragnhild to make the official declaration of the opening of the Games. Thus the arrival of the Royal entourage would still be an impressive part of the programme. At the same time it was announced that H. R. H. Prince Harald and H. R. H. Princess Joséphine-Charlotte of Belgium would accompany Princess Ragnhild to the Stadium.

The President of the Winter Games decided to include in his opening speech as an introduction, a solemn commemoration of King George VI especially addressed to the four teams from the British Commonwealth, to be followed by a flag salute and one minute of silence.

The musical programme for the opening was changed to a more solemn tone.

All British competitors and officials wore black armbands of mourning.

No other parts of the opening programme had to be altered, and the following "minute-by-minute" programme (by excerpts) was followed for the ceremony at Bislett Stadium on February 15th:

9.30—10 a. m.: Solemn music over the loudspeakers.

10—10.02 a. m.: H. H. R. R. H. H. Prince Harald and Princess Ragnhild and their entourage are met at the Marathon Gate by Mr. Avery Brundage, Vice President of the IOC, and the President of the Winter Games, Mr. O. Ditlev-Simonsen jun. (At the same time the parading competitors start off from Bolteløkken public school, 550 yards from the Stadium.)

10.02—10.06 a. m.: The Royal entourage walk across the rink to the club house and enter the Royal Box, where they are met by the President

10.11: Vinterlekenes fanfare annonserer innmarsjen gjennom Maratonporten. Marsjmusikk gjennom høyttalerne. De deltagende nasjoner marsjerer inn på banen (Hellas først, Norge sist, de øvrige nasjoner i rekkefølge etter norsk alfabet), bøyer av til høyre og følger ytterkanten av indre bane (for ikke å påføre skade på hurtigløpsbanen) opp forbi kongetribunen, hvor troppene hilser med flagget (markert av flaggmerker i isen), fortsetter indre bane rundt til neste langside. Herfra bøyer troppene av etter hvert og marsjerer opp på plass ved siden av hverandre etter merker i isen. (Seremonilederen, som har gått i spissen under defileringen, dirigerer oppstillingen sammen med sine assistenter.)

10.42: Defileringen er avsluttet. Deltagere og ledere står oppstilt bak talerstolen ute på banen, og hver nasjon bak sitt nasjonsmerke og flagg, med front mot kongetribunen og ærestribunen.

Vinterlekenes president begir seg ut på banen, ledsaget av medlemmene av Den internasjonale olympiske komité og medlemmene av Organisasjonskomiteen, som tar oppstilling på hver side av talerstolen mens vinterlekenes president går opp på talerstolen.

Minnehøytidelighet over H. M. kong George. Vinterlekenes president taler, slutter med å be om ett minuts stillhet, mens det norske flagg, som er heist på den 15 m høye olympia-masten på banen, senkes på halv stang, og flaggbærerne senker flaggene.

Ett minuts stillhet.

Det norske flagget går opp. Flaggbærerne hever flaggene.

Vinterlekenes president taler og avslutter med å anmode H. K. H. prinsesse Ragnhild om å erklære lekene for åpnet.

H. K. H. prinsesse Ragnhild avgir fra kongetribunen den tradisjonelle erklæring: «Jeg erklærer herved åpnet De VI olympiske vinterleker, Oslo 1952, til feiring av den XV Olympiade i moderne tid.»

Vinterlekenes fanfare lyder.

Det norske flagg fires fra olympiamasten.

Fanfaren lyder igjen.

Det olympiske flagg heises på olympia-masten.

Kanonsalutt — 21 skudd.

Fanfaren annonserer fakkelfstafettens ankomst til Bislett. Den nest siste stafettløper kommer inn gjennom Maratonporten og inn på banen, stanser

of the IOC, Mr. J. Sigfrid Edström. The Norwegian National Anthem is played (special recording).

10.11 a. m.: The theme signal of the Games announces the parade arriving at the Marathon Gate. A march is played over the loudspeakers. The teams march in onto the rink (Greece first, other nations in Norwegian alphabetical order, Norway last), wheel right and follow the outer edge of the inner rink (to avoid damage to the speed skating lanes) past the Royal Box which is saluted by lowering the flags, then further along the rink to the backstretch. Here the groups "file off" to take up their positions as indicated by markings on the ice. (The master of ceremonies, having preceded the parade during the march-past, directs the falling-in with his assistants.)

10.42 a. m.: The march-past is finished. All teams are lined up behind the rostrum on the rink, facing the Royal Box and the grandstand. The President of the Winter Games walks onto the rink, accompanied by members of the IOC and of the Organising Committee, and as they take up positions on both sides of the rostrum, he mounts it for his opening speech.

Memorial ceremony for H. M. King Georg VI: The President of the Games speaks, concluding by asking for one minute of silence while the Norwegian flag, flying from a 50 foot mast on the rink, is lowered to half mast and all flag bearers lower their flags.

One minute of silence.

The Norwegian flag is hoisted to the top of the mast once more, and other flags are raised.

The President speaks again, concluding with a request to H. R. H. Princess Ragnhild to declare the Winter Games opened.

Her Royal Highness complies by pronouncing from the Royal Box the traditional formula: "I proclaim open the VI Olympic Winter Games of Oslo in the year 1952, celebrating the XV Olympiad of the modern era."

The theme signal of the Winter Games sounds.

The Norwegian flag is lowered from the mast.

The signal once more.

The Olympic flag is hoisted to the central mast. 21 gun salute.

The signal announces the arrival of the torch relay to Bislett. The next to last skier arrives through the Marathon Gate, enters the field, faces the public, raising his right hand with the torch

Den internasjonale olympiske komit s hoytidelige  pningsm te ble holdt i Oslo R dhus tirsdag 12. februar i n rv r av H. K. H. kronprins Olav og innp  1000 innbudte. Det var taler av formannen i Norges olympiske komit  - Arthur Ruud, CIOs representant i Norge, vinterlekenes president - O. Ditlev-Simonsen jr., Oslo bys  rdf rer - Brynjulf Bull, CIOs president - J. Sigfrid Edstr m og H.K.H. Kronprinsen. Filharmonisk Selskaps Orkester, Kvinnelige Studenters Sangforening og Den norske Studentersangforening med virket. Motet begynte kl. 11.30 om formiddagen. *Til h yre:* H. K. H. kronprins Olav g r sin entr  i R dhushallen, ledsaget av CIOs president, J. Sigfrid Edstr m (til h yre) og formannen i Norges olympiske komit , Arthur Ruud (n rmet). I bakgrunnen, midt p  bildet, skimtes vinterlekenes president, O. Ditlev-Simonsen jr. *Nedenf r:* Et utsnitt av R dhushallen under m tet. O. Ditlev-Simonsen jr. st r p  talerstolen (over olympiaflagget til h yre). I trappen st r medlemmer av Den norske Studentersangforening, som sammen med Kvinnelige Studenters Sangforening og Filharmonisk Selskaps Orkester fremf rte den olympiske hymne, «Non Nobis, Domine» (tone av Roger Quilter, tekst av Rudyard Kipling). Denne fremf relse ble tatt opp p  lydb nd og gjengitt ved  pnings- og avslutningsseremoniene p  Bislett Stadion, 15. og 25. februar.

The solemn opening of the IOC session took place in the City Hall on Tuesday February 12 in the presence of H. R. H. Crown Prince Olav and nearly 1000 invited guests. There were speeches by Arthur Ruud, chairman of the Norwegian Olympic Committee,—O. Ditlev-Simonsen, jun., the representative of the IOC in Norway,—Brynjulf Bull, Mayor of Oslo,—J. Sigfrid Edstr m, President of the IOC,—and H. R. H. the Crown Prince. Musical entertainment was provided by the orchestra of the Philharmonic Society and by University Choirs. The meeting opened at 11.30 a. m. Right: H. R. H. Crown Prince Olav entering the City Hall accompanied by J. Sigfrid Edstr m, President of the (left of him) are singers of the University Choir who IOC (right) and Arthur Ruud, chairman of the Norwegian Olympic Committee (left). In the background, left of the Crown Prince's head: O. Ditlev-Simonsen, jun., President of the Games. Below: View of part of the hall during the meeting. O. Ditlev-Simonsen, jun. is speaking (above the Olympic flag, right). On the stairs with the University Women's Choir and the orchestra of the Philharmonic Society (below) rendered the Olympic hymn "Non Nobis, Domine" (music by Roger Quilter, words by Rudyard Kipling). This performance was recorded and played again at the opening and closing ceremonies at Bislett Stadium on February 15 and 25.



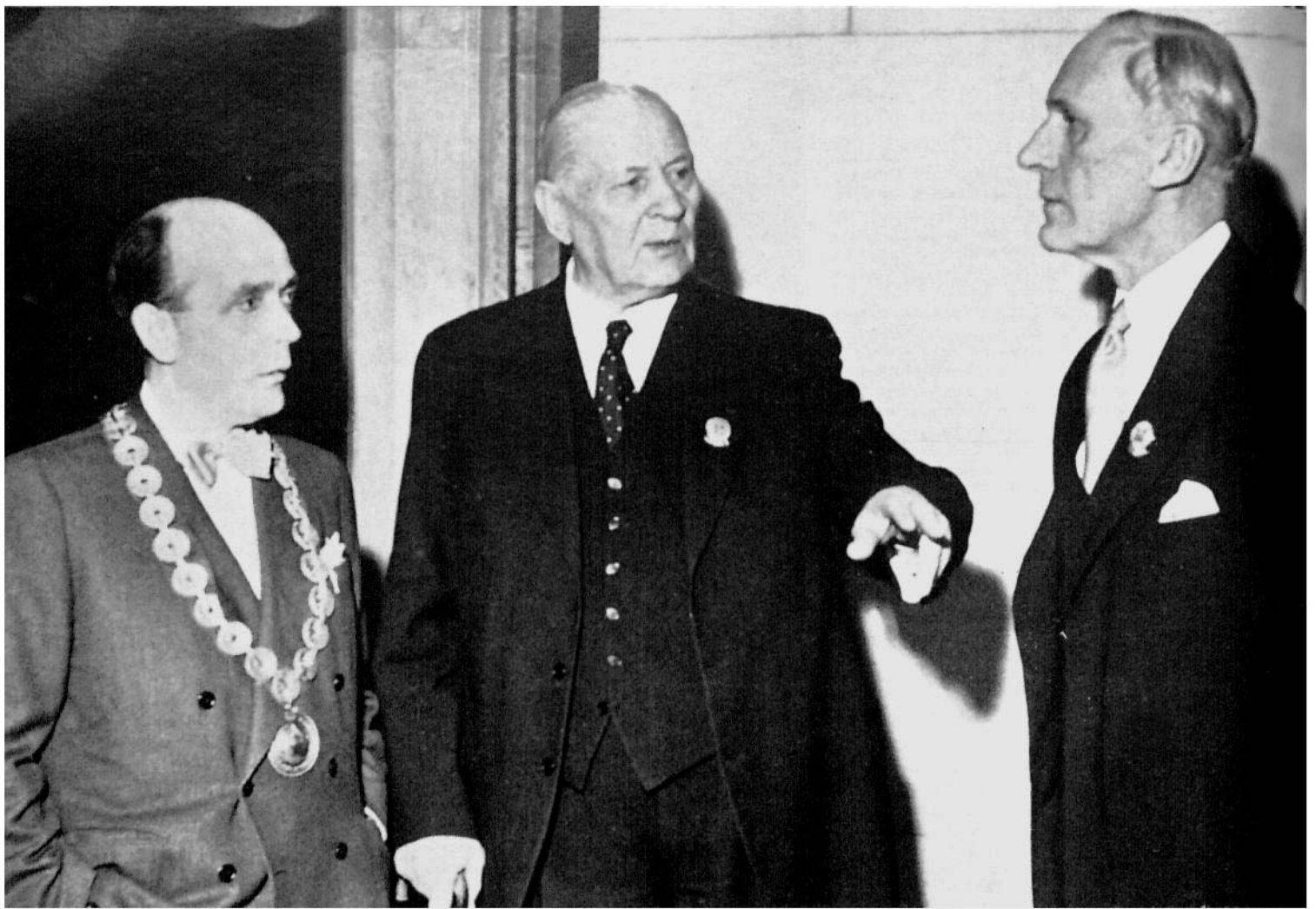

Fra CIOs åpningsmøte i Oslo Rådhus, 12. februar. *Øverst*: CIOs president, J. Sigfrid Edström, i samtale med Oslo bys ordfører, Brynjulf Bull (til venstre) og vinterlekenes president, O. Ditlev-Simonsen jr. (til høyre). *Nederst*: Et glimt fra de kongeliges plasser. Fra venstre: H. K. H. prinsesse Ragnhild, H. K. H. prinsesse Joséphine-Charlotte av Belgia, H. K. H. kronprins Olav og grevinne Ruth av Rosenborg (grev Flemmings gemalinne).

From the opening of the IOC session in the City Hall on February 12. *Above*: J. Sigfrid Edström, President of the IOC (centre), the Mayor of Oslo (left) and the President of the Winter Games in conversation. *Below*: A glimpse of the Royal Guests. From the left: H. R. H. Princess Ragnhild, H. R. H. Princess Joséphine-Charlotte of Belgium, H. R. H. Crown Prince Olav and Countess Ruth of Rosenborg (wife of the Danish Prince Flemming).





De høye æresgjester gjør sin entré på Bislett Stadion før vinterlekenes høytidelige åpning. Vi ser H. K. H. prinsesse Ragnhild, H. K. H. prins Harald og H. K. H. prinsesse Joséphine-Charlotte. De er ledsaget av CIOs visepresident, Avery Brundage (til høyre) og vinterlekenes president, O. Ditlev-Simonsen jr.

The Royal Guests of Honour entering Bislett Stadium before the Opening Ceremony: H. R. H. Princess Ragnhild, H. R. H. Prince Harald and H. R. H. Princess Joséphine-Charlotte, accompanied by the Vice President of the IOC Avery Brundage (right), and the President of the Winter Games, O. Ditlev-Simonsen, jun.



Vinterlekene offisielle åpning fant sted på Bislett Stadion fredag 15. februar. På grunn av den engelske konges plutselige død den 6. februar ble det nødvendig å foreta visse endringer i åpningsprogrammet, som på det tidspunkt var fastlagt i minste detalj. H. M. kong Haakon, som skulle ha vært til stede og erklært vinterlekene åpnet, måtte reise til London. Av samme grunn kunne heller ikke H. K. H. Kronprinsen være til stede. Den 9. februar ga han imidlertid sitt samtykke til at prinsesse Ragnhild skulle utføre den høytidelige åpningshandling. — Vinterlekene president besluttet å innlede sin åpningstale med en minnehøytidelighet for kong Georg VI, spesielt henvendt til de fire deltagende nasjoner fra Det britiske samvelde. Deretter skulle det være honnør med flaggene og ett minutt stillhet. Musikkprogrammet ble lagt om og fikk mer seriøs karakter. — De øvrige poster i åpningsprogrammet kunne bibeholdes.

På motstående side:
Øverst: Finnlands tropp, en av vinterlekene største, passerer hovedtribunen under innmarsjen. Flaggbærer er skiløperen Heikki Hasu. *I midten:* Sveriges tropp, også en av de største, kommer inn på banen. Bildet er tatt fra Maratongporten. *Nederst:* Oversiktsbilde (fra pressens reportasjebokser) over banen, mot overbygd tribune og søndre sving. Norges tropp, helt til høyre, avslutter oppmarsjen.

Til høyre: Det olympiske flagg heises på olympia-masten umiddelbart etter at vinterlekene er erklært åpnet.



The Opening Ceremony of the Winter Games took place at Bislett Stadium on Friday, February 15. The sudden death of the British King on February 6 necessitated certain changes in the programme which was at that time laid down in detail. H. M. King Haakon VII who was to have been present to declare the Games opened, had to attend the funeral in London at this time, and the Crown Prince for the same reason was also unable to be present at Bislett. On February 9, however, he agreed to let Princess Ragnhild perform the official opening.—The President of the Winter Games decided to introduce in his opening speech a memorial ceremony to the late King George VI, specially directed to the four participating nations from the British Commonwealth, followed by a flag salute and one minute's silence. The musical programme was altered to a more solemn tone. The other parts of the opening programme were kept unchanged.



Opposite page :
Top picture: The Finnish team, one of the largest contingents, passing the grandstand. The skier Heikki Hasu carries the flag. *Middle picture:* Another large group, the Swedish team, entering the stadium as seen from the Marathon gate. *Bottom picture:* View of the rink from the press boxes, toward the covered stand and the south bend. The Norwegian team (at the extreme right) bringing up the rear.

Above: The Olympic flag is hoisted just after the Winter Games have been officially declared opened.



Fakkelfstafetten Morgedal-Oslo ble arrangert for a man skulle få en marker og festlig opptakt til åpningen av vinterlekene. Idé messig var den ment som en parallell til de olympisk sommerlekers fakkelfstafett som går ut fra Olympia Hellas. Det ble imidlertid uttrykkelig presisert at det ikke var noen olympisk ild som skulle bringes fra Morgedal — arnestedet for den moderne skiløping — til Oslo, men en fakkelfhilsen. Fakkelen har vært i bruk i århundrer av skiløpere som skulle ta seg frem i mørket. — Onsdag 13. februar kl. 10 om formiddagen ble en tyrifakkeltent med ilden i gruen på plassen Øverbø i Morgedal, hjemstedet til Sondre Norheim (1825—97), den første av de menn som gjorde begrepet Telemark verdenskjent. Tyrifakkelen ble brukt ut, og med den tentes den første fakkell i stafetten. Stafetten ble brakt fra Morgedal gjennom distrikter som har frembrakt en rekke av ski-historiens mest kjente langrennsløpere og hoppere — Kongsberg, Drammen, Asker, Bærum og Aker, Ilden «overnattet» i Kongsberg og i Sandvika. Fredag 15. februar kl. 10.42 passerte nest siste mann gjennom Maraton-porten på Bislett og leverte til siste mann.

The Torch Relay from Morgedal to Oslo was organised to form a marked and festive introduction to the opening ceremony. While being ideologically a parallel to the Olympic flame relay of the Summer Games, starting from Mount Olympus in Greece, this torch carried no Olympic flame from Morgedal—cradle of modern skiing—to Oslo, but only, it was emphatically stated, a torch greeting. For centuries torch lights have guided Norwegian skiers finding their way in the dark.—On Wednesday, February 13 at 10 a. m., a pinewood torch was lit in the hearth fire of the small farm Øverbø in Morgedal, home of Sondre Norheim (1825—97), one of the first to make the name of Telemark world famous. With this torch the first torch of the relay was lit, and the relay went on from Morgedal through districts which have borne some of the best known names of Norwegian and world skiing—Kongsberg, Drammen, Asker, Bærum and Aker. The fire was kept overnight in Kongsberg and in Sandvika and on Friday, February 15 at 10.42 a. m. the next to last torch bearer turned into Bislett Stadium through the Marathon gate and handed over the torch to the last man of the team.

På motstående side :

Øverst: Sydpolsfareren, den kjente skiløper Olav Bjaaland, tenner tyriffakkelen i Søndre Norheims stue. *I midten:* Bjaaland har tent fakkelen for første mann i stafetten. *Nederst:* Høytideligheten foran Norheim-bauten ved ungdomshuset i Morgedal. (Bauten i midten.)

På denne side :

Øverst: Hopperen George Thrane løper sin etappe i Asker. *I midten:* Norges første «skikonge», den 65 år gamle Lauritz Bergendahl, løper siste etappe inn til Bislett. *Nederst:* Fridtjof Nansens sunnesønn, Eigil, som stafettens siste mann. Til venstre: vekslingen, i midten: i fart rundt banen, til høyre: han tenner ilden på «alteret».

Opposite page :

Top: Olav Bjaaland, well-known polar explorer and skier, lights the pinewood torch at the hearth fire of Øverbo. *Middle:* Bjaaland has lit the torch of the relay for the first torch bearer. *Bottom:* The ceremony in front of the Norheim memorial (middle of picture).

On this page :

Top: The ski jumper George Thrane carrying the torch through Asker. *Middle:* 65-year old Lauritz Bergendahl, first "ski king" of Norway, was the last torch bearer outside Bislett. *Bottom:* Eigil Nansen, grandson of Fridtjof Nansen, was the last torch bearer. He is seen here taking over (left), skiing around the rink (centre) and lighting the fire at the "altar" (right).



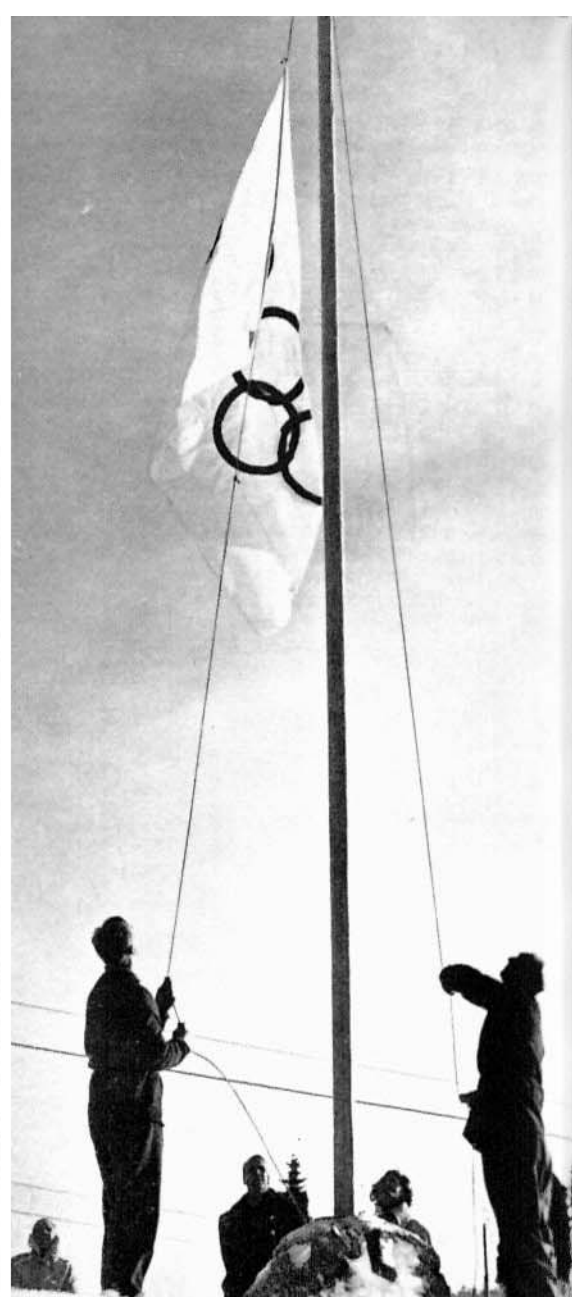

Øverst, til venstre: Edsavleggelsen under åpningshøytideligheten på Bislett Stadion 15. februar. Torbjørn Falkanger avlegger eden på vegne av deltagerne. *Øverst, til høyre:* Dagen før den offisielle åpning var det en åpningsseremoni ved bobsleighbanen. Vinterlekenes første konkurranse, 2-er bob, skulle begynne 14. februar kl. 11 om formiddagen, så det skulle bli bedre tid til trening for 4-er bob'ene og det ikke skulle bli kollisjon med andre stevner. Bildet viser flaggheisingen. *Nederst:* 14. februar var det også åpningsseremoni på Norefjell. Storslalåm for damer skulle starte samme dag kl. 13. Det var fordi man ønsket to dagers opphold mellom konkurransene her og i Rødkleiva. Vinterlekenes president, O. Ditlev-Simonsen jr., holdt åpningstalen, i nærvær av bl. a. H. K. H. prinsesse Ragnhild med følge, CIOs visepresident, Avery Brundage, og andre medlemmer av CIO, og presidenten i det internasjonale skiforbund, Marc Hodler.

Upper left: Torbjørn Falkanger pronouncing the Olympic Oath on behalf of all competitors during the opening ceremony at Bislett Stadium on February 15. *Upper right:* The opening ceremony at the bob-run took place one day before the official opening. The first competition of the Winter Games, bobslets, started on February 14 at 11 a. m. to avoid collision with other events and to provide more time for bobsleigh training. This picture shows the hoisting of the Olympic flag. *Left:* On February 14 the opening ceremony took place at Norefjell as well. Giant slalom for ladies was to start at 1 p. m. on the same day, to make room for a two day interval between the Norefjell and the Rødkleiva competitions. The President of the Winter Games, O. Ditlev-Simonsen, jun., gives the opening speech in the presence of — among others—H. R. H. Princess Ragnhild with her entourage, the Vice President of the IOC, Avery Brundage, other members of the IOC and the president of the International Ski Federation, Marc Hodler.

med front mot publikum, hever høyre hånd med fakkelen til olympisk hilsen og blir stående slik i 12 sekunder.

Han vender seg så mot den siste løperen og overgir fakkelen til ham. Den siste løperen bøyer så av mot høyre, løper på snøkanten rundt ytre bane hele banen rundt tilbake til Maratonporten. Her spenner han skiene av seg, løper opp til «alteret» og tenner «den olympiske ild». Han vender seg så mot publikum, gjør olympisk hilsen, blir stående stille i 12 sekunder, løper ned på banen, spenner skiene på seg igjen, løper til høyre opp langsiden mot klubbhuset. Rett nedenfor kongetribunen og ærestribunen gjør han front mot tribunen og hever fakkelen til hilsen (6 sekunder). Han løper så inn i klubbhuset og forsvinner.

Medlemmene av Den internasjonale olympiske komité og Organisasjonskomiteen går tilbake på sine plasser på tribunen.

Den olympiske hymne: «Non nobis, Domine».

Edsavleggelse. Fanebærerne går frem og stiller seg i lang halvsirkel bak talerstolen (avmerket i isen), Hellas helt til høyre, Norge helt til venstre.

Edsavleggeren, Torbjørn Falkanger, kommer frem fra sin plass i Norges lag, går foran merkebærerne opp på talerstolen. Den norske flaggbærer går frem og stiller seg på venstre side av talerstolen, løfter flagget så høyt at edsavleggeren med venstre hånd kan gripe fatt i nederste flik av flagget. Torbjørn Falkanger hever så høyre hånds tre midtre fingrer til edens tegn og avgir deltagerens løfte: «Vi lover og forsikrer høytidelig ...» (sitert foran).

Edsavleggeren og flaggbærerne går tilbake på sine plasser i troppene.

Den norske nasjonalsang lyder gjennom høytalerne.

11.15. Avmarsj (marsjmusikk). Samme rekkefølge som ved innmarsjen. Korteste vei ut gjennom Maratonporten.

11.30: Slutt.

Videre detaljer fra regi-instruksen:

På oppslagstavlen i nordre sving står fra begynnelsen Coubertins sentens i avkortet form på norsk: «Det viktigste i olympiske leker er ikke å vinne, men å delta. Det viktigste i livet er ikke å seire, men å kjempe høvisk.»

to greet them and remains thus standing for 12 seconds.

He then turns to the last skier and hands him the torch. This man in turn wheels right, following the snow bank around back to the Marathon Gate where he takes off his skis, mounts the stairs to the "altar" and lights the "Olympic" flame. Then he turns to the public, greeting them in the "Olympic" fashion, remains immobile for 12 seconds, descends the stairs again, puts his skis on, and skis back to the club house. Directly in front of the Royal Box and the grandstand, he turns to face the stands, lifting the torch in salute for 6 seconds, then disappears into the club house.

The members of the IOC and the Organising Committee then return to their seats.

The Olympic hymn "Non Nobis, Domine".

The Olympic Oath. The flag bearers walk out to form a semicircle behind the rostrum according to markings on the ice. Greece on the extreme right—Norway on the left flank.

Torbjørn Falkanger steps forward from his place in the Norwegian team, and walks in front of the flag bearers up to the rostrum. The Norwegian flag bearer steps forward to stand on the left side of the rostrum, lifts the flag to enable Falkanger to grasp its lower corner with his left hand. Falkanger then raises the three middle fingers of his right hand and pronounces the solemn declaration quoted above.

Falkanger and the flag bearer return to their places.

The Norwegian National Anthem is played over the loudspeakers.

11.15 a. m.: Departing march-past of the teams in the same order as on arrival, taking the shortest route to the Marathon Gate. (March music.)

11.30 a. m.: The ceremony is finished.

Excerpts from the procedure instructions:

On the signboard in the north bend an abbreviated version (in Norwegian) of de Coubertin's sentence: "The important thing in the Olympic Games is not winning, but taking part. The essential thing in life is not conquering, but fighting well" is put up.

While the spectators watch the torch bearer's course around the rink, the text is changed to the following Coubertin words: "May the Olympic flame burn through generations for the benefit

Mens publikum følger fakkeltbærerens løp rundt banen, skiftes teksten på oppslagstavlen til Coubertins sentens: «Måtte den olympiske ild lyse gjennom alle slektledd til gagn for en stadig høyere strebende, modigere og edlere menneskehet.»

Idet nestsiste fakkeltbærer overleverer fakkelen til sistemann, kunngjør herolden deres navn.

Når edsavleggeren trer frem og går opp til talerstolen, kunngjør herolden hans navn.

Alle viktige meldinger gis på norsk, fransk, engelsk.

Det var vel 19 000 mennesker til stede under åpningsseremonien på Bislett Stadion. Det var disig, kaldt og stille vær. Avviklingen gikk etter programmet.

Defileringen tok 31 minutter. Banen var preparert for lørdagens skøyteløp og glatt å gå på, men det skjedde ingen uhell. Vakker idrettsungdom, i nasjonsvis ensartede og til dels fargerike sportsantrekk, marsjerte opp — 30 deltagernasjoner. Grekerne førte an med en høy, kraftig flaggbærer. Argentina og Italia hadde kvinnelige flaggbærere, og Frankrike hadde gitt dette ærefulle verv til den minste og yngste deltager i laget, den 12-årige kunstløper Alain Giletti. Chile, Libanon, New Zealand og Portugal hadde kun en enslig flaggbærer, da de øvrige deltagere fra disse land var på Norefjell. Polens tropp lyst opp med utvungen holdning og hjertelige smil til alle kanter. Tysklands første idretts-tropp på norsk jord siden 1939 ble også hilst av publikums vennlige bifall — som alle de andre fra naboland og fjernere land. Til slutt kom Norges lag med skøyteløperen Hjalmar Andersen som flaggbærer.

Åpningstalen.

Under åpningsseremonien på Bislett Stadion holdt vinterlekenes president følgende tale, delvis på norsk, engelsk og fransk:

«Deres Kongelige Høyheter, herr President og Medlemmer av CIO, ærede gjester, mine damer og herrer!

Det er med den største beklagelse jeg må meddele at De 6. olympiske vinterlekers høye beskytter, H. M. Kongen og lekenes ærespresident, H. K. H. kronprins Olav på grunn av inntrufne sørgelige omstendigheter er forhindret fra å være til stede.

of a human race which steadily strives for loftier, braver and nobler goals."

When the next to last torch bearer delivers the torch to the last one, their names are announced.

When the competitor who will pronounce the Olympic declaration (oath) steps up to the rostrum, his name is announced.

All important announcements are made in Norwegian, French and English.

Well over 19.000 spectators were present during the opening ceremony at Bislett. The weather was hazy, cold and calm. All events took place exactly as planned.

The march-past and parade took 31 minutes. The rink had been prepared for the speed skating on Sunday, and was consequently very slippery to walk on, but there were no mishaps. Handsome athletes in uniform, each country's competitors dressed alike in colourful sports attire marched past—30 nations in all. The Greeks were in the vanguard—a tall, powerful athlete carrying their flag. Argentina and Italy had women flag bearers, while France had given the honour of this position to their smallest and youngest team member. Chile, Lebanon, New Zealand and Portugal were represented by their flag bearers only, as their other representatives were at Norefjell. Competitors from Australia, Canada, Great Britain and New Zealand wore black, mourning arm bands. The team from Poland marched at ease, smiling gaily to the spectators. The first German team to appear on Norwegian soil since 1939 got its share of the enthusiastic applause from the public. Last of all came the Norwegian team with the speed skater Hjalmar Andersen as flag bearer.

Opening Speech.

During the opening ceremony at Bislett Stadium the President of the Winter Games gave the following speech, partly in Norwegian, partly in English and French:

"Your Royal Highnesses, Mr. President and Members of the IOC, honoured guests, ladies and gentlemen:

I deeply regret to inform you that due to the mournful circumstances, the Patron of the VI Olympic Winter Games, His Majesty the King, and the Honorary President of the Games, His Royal Highness the Crown Prince, unfortunately cannot be present here to-day.

Representanter fra Storbritannia, Australia, Canada og New Zealand: På vegne av Organisasjonskomiteen ønsker jeg å forsikre Dere om vår varme sympati i anledning av Hans Majestet kong George VI's død. Jeg vet at jeg taler på vegne av hele det norske folk når jeg sier at vi føler med Dere i sorgens stund.

Jeg ber Dere alle reise Dere og sammen vise vår dype sympati under et øyeblikks stillhet.

(Ett minutt stillhet.)

Jeg er glad over å kunne meddele at H. K. H. prinsesse Ragnhild har gjort oss den ære å ville erklære lekene for åpnet. Jeg ønsker Hennes Kongelige Høyhet og den kongelige familie med gjester varmt velkommen.

På vegne av Organisasjonskomiteen for De 6. olympiske vinterleker har jeg den ære å ønske velkommen presidenten og medlemmene av Den internasjonale olympiske komité, representanter for de nasjonale olympiske komiteer, internasjonale federasjoner og alle våre gjester fra inn- og utland.

Måtte det arbeid Organisasjonskomiteen har nedlagt for å avvikle disse vinterleker på en verdig måte tilfredsstille såvel Den internasjonale olympiske komité som alle aktive deltagere, slik at De 6. olympiske vinterleker kan føre til økende interesse for den olympiske idé og bli en manifestasjon av at den olympiske ånd er levende blant verdens vinteridrettsnasjoner.

La den ild som i dag bringes hit den lange vei fra den moderne skisports vugge i Morgedal, Telemark, være et symbol på den varme takknemlighet hele vår vinteridrettselskende ungdom føler for den vakre olympiske idé som ble gjenfødt i moderne tid av Baron de Coubertin.

La ilden fra Morgedal også symbolsk vitne om den trang som alltid har vært til stede hos vårt lands ungdom til å spre interessen for den vidunderlige vintersport utover hele verden.

Jeg har den ære og glede å ønske velkommen all den prektige ungdom som er kommet hit for aktivt å ta del i lekene. Aldri før har så mange nasjoner vært representert ved olympiske vinterleker, og vi tør oppfatte dette som et sikkert tegn på verdens sportselskende ungdoms trang til fredelig samvær og kameratslig, ærlig kamp. La vår idrettsfest være et nytt vitnesbyrd om at de olympiske leker — og ikke minst de olympiske vinterleker, som etter hvert har fått så stor betydning innen den olympiske bevegelse — er et

Representatives of Great Britain, Australia, Canada and New Zealand: On behalf of the Organising Committee, I would like to convey to you our whole-hearted sympathy on the death of His Majesty King George VI. I know I am speaking on behalf of our whole country when I say we share with you your deep sorrow. May I ask everyone to stand for one minute in silence as a token of our sympathy.

(One minute's silence.)

I am very glad to inform you that Her Royal Highness Princess Ragnhild will do us the great honour of proclaiming the Games open. I wish the Royal Family and Their guests a warm welcome.

On behalf of the Organising Committee of the VI Olympic Winter Games I have the honour of welcoming the President and Members of The International Olympic Committee, the representatives of the National Olympic Committees, the International Federations, and all our guests, whether from abroad or from home.

It is my earnest hope that the work which has been carried out by the Organising Committee in order to enable these Winter Games to be run in a worthy and enjoyable manner, will meet with the approval, not only of all competitors, but of the International Olympic Committee as well, so that the VI Olympic Winter Games will increase the interest in the Olympic movement and prove that the Olympic spirit is still alive among the sport loving nations of the world.

May the torch which to-day comes to Bislett all the way from the cradle of modern ski-ing in Morgedal, Telemark, be a symbol of the gratitude which the winter sports enthusiasts to-day feel for the noble Olympic idea which was revived in modern times by Baron de Coubertin.

May the torch from Morgedal also be a symbol of the keenness of the young men and women of Norway to spread a love of winter sports among all the nations of the world.

It gives me great pleasure to greet such a magnificent gathering of young men and women who have come to compete in the Games. Never before have so many nations been represented at the Olympic Winter Games, and I am convinced that this is a sure sign that the sporting youth of the world are keen to meet in peaceful, friendly competition. May this festival of sport furnish further proof that the Olympic Games, and not least

positivt og verdifullt tiltak til fremme av fred og fordragelighet mellom verdens nasjoner.

Jeg sender en spesiell hilsen til alle aktive på Norefjell som dessverre grunnet tekniske omstendigheter ikke har anledning til å være med oss her i dag. Vi sender alle våre hjerteligste hilsener og gratulasjoner til de unge damer som i går vant sine olympiske medaljer og gleder oss til å hylle dem når de kommer hit til Oslo hvor overrekkelsen av medaljene vil finne sted.

Jeg tillater meg til slutt å uttale håpet om at vårt arrangement vil vise seg å være tilfredsstillende, og at værforholdene må bli gode, slik at konkurransene kan avvikles under forhold som gir like chanser for alle deltagere.

Måtte den beste vinne! Men glem aldri Baron de Coubertins berømte ord:

«Det viktigste i olympiske leker er ikke å vinne, men å delta. Det viktigste i livet er ikke å seire, men å kjempe høvisk.»

Så har jeg den ære å anmode H. K. H. prinsesse Ragnhild om å erklære De 6. olympiske vinterleker for åpnet.»

Åpningsseremonien på Frognerseteren

foregikk torsdag 14. februar kl. 10, i nærvær av representanter for Den internasjonale olympiske komité, presidenten i Det internasjonale bobsleigh- og akeforbund og fremtredende uten- og innenlandske gjester.

Bobkjørerne og deres ledere samlet seg like ved startstedet for bobsleigh-banen, og presidenten i Norges olympiske komité holdt åpningstalen. Den norske lagkaptein, Arne Holst, heiste det olympiske flagg til signalet av vinterlekenes fanfare.

Dermed var alt klart for vinterlekenes første konkurranse, toer-bob 1. og 2. heat, som startet kl. 11.

Åpningsseremonien på Norefjell

foregikk samtidig med åpningen på Frognerseteren, torsdag 14. februar kl. 10, i nærvær av prinsesse Ragnhild med følge, visepresidenten i Den internasjonale olympiske komité, det internasjonale skiforbunds president og fremtredende uten- og innenlandske gjester.

De deltagende nasjoners flagg var heist i en rekke på nordsiden av sletta ved nederste innkomst ved TK-huset, og deltagerne stilte seg opp ved sine nasjonsflagg.

the Olympic Winter Games, which have in time come to occupy such an important place in the Olympic movement, are a valuable and positive measure for the establishment of peace and tolerance among the nations of the world.

I send a special greeting to all competitors at Norefjell, who, for technical reasons cannot be with us here to-day.

We greet and congratulate the young ladies who yesterday won their Olympic medals, and look forward to meeting them when they come to Oslo to receive their honours.

In conclusion I should like to express the hope that the arrangements will prove satisfactory, and that the weather will cooperate, so that in all contests the competitors may enjoy equal conditions.

May the best man win, but let us never forget those immortal words of Baron de Coubertin—"The important thing in the Olympic Games is not winning, but taking part. The essential thing in life is not conquering, but fighting well."

I now have the honour of requesting Her Royal Highness, Princess Ragnhild to declare the VI Olympic Winter Games open."

Opening Ceremony at Frognerseteren

took place on Thursday, February 14th at 10 a. m. in the presence of representatives of the IOC, the President of the International Bobsleigh and Tobogganing Federation and prominent foreign and Norwegian guests.

The bobsleigh racers and their coaches and officials gathered near the starting point where the President of the Norwegian Olympic Committee made the opening speech. The Norwegian team captain, Arne Holst, hoisted the Olympic flag while the Winter Games fanfare was played.

Opening Ceremony at Norefjell

took place at the same time as the ceremony at Frognerseteren in the presence of H. R. H. Princess Ragnhild with her entourage, the Vice President of the IOC, the President of the International Ski Federation and other prominent foreign and Norwegian guests.

Flags of the participating nations were flying from masts in a row on the north side of the plateau at the finish line beside the Telecommunications House, and all competitors took up positions by their national flags.

Vinterlekenes president holdt åpningstalen og sluttet med å beordre det olympiske flagg heist. Det var en norsk deltager, Stein Eriksen, som heiste flagget til signalet av vinterlekenes fanfare.

Norefjellrennene startet samme dag kl. 13 med storslalåm for damer.

Medaljeutdelingene

Såvidt mulig bør medaljeutdelingene foregå straks etter avslutningen av hver konkurranse, heter det i det olympiske charter. Særlig under vinterlekene kan dette støte på mange vanskeligheter, og er ofte også uhensiktsmessig. Publikum forsvinner gjerne temmelig fort, og utregning av resultater tar i enkelte øvelser noen tid. Protestfrister må en også ta hensyn til.

Medaljeutdelingene skjer dessuten med et visst seremoniell, og arrangørene måtte eventuelt sørge for fullt utstyr, bl. a. 3 flaggstenger spesielt til denne bruk, innspilling av nasjonalsangen og opp til 3 flagg for hver deltagende nasjon på hvert sted.

Alle hensyn tatt i betraktning fant man det best å henlegge alle medaljeutdelinger til Bislett Stadion, og da alltid i forbindelse med stevnene der, slik det best kunne passes inn i vedkommende stevne.

De 3 seiersmaster var plassert på indre bane ved nordre sving, og ute på banen, med front mot hovedtribunen, var seiersspallen plassert.

Det var sørget for tilstrekkelig antall seiersflagg.

Hvert deltagerland fikk sommeren 1951 anmodning om å sende inn nøyaktig mønster av flagget og noter eller en grammofoninnspilling av nasjonalsangen. I noen tilfelle ble anmodningen ikke fulgt eller tingene kom så sent at Organisasjonskomiteen selv hadde måttet skaffe seg mønstre og grammofoninnspillinger. Resultatene kunne ikke forutsees, og man kunne ikke ta noen sjans på å mangle seiersflagg eller noen nasjonalsang, men det forenklet opplegget betydelig at alle seiersseremonier foregikk på samme sted.

Seremoniene ble annonsert med vinterlekenes fanfare.

Medaljene ble overrakt av et medlem av Den internasjonale olympiske komité etter bestemmelse av komiteens president, og som regel var vedkommende medlem fra det land som gull-

The President of the Winter Games made the opening speech. The Olympic flag was hoisted by a Norwegian skier, Stein Eriksen, to the accompaniment of the Winter Games fanfare.

The Norefjell races started that same day at 1 p. m. with the ladies' giant slalom.

Distribution of Medals

The Olympic Charter states that the distribution of medals should preferably take place shortly after the completion of each competition. Particularly during Winter Games this may often be difficult and impractical. The spectators usually disappear from the arena rather quickly and computation of final, official results may often take a long time. Protest dead-lines sometimes have to be considered, too.

The distribution of medals furthermore should take place ceremoniously, which would require the organising body to have on hand complete equipment, such as 3 special flag poles, bands or music recordings of all national anthems and as many as 3 flags for each nation—at all arenas and other venues.

Taking all this in consideration it was decided to let all medals be distributed at Bislett Stadium in connection with other competitions there.

The three victory masts were placed on the inner rink in the north bend while the victor's dais was on the rink in front of the grand stands.

A sufficient number of all flags was on hand.

Each participating nation was requested—in the summer of 1951—to provide an exact sample of its flag and notes or a recording of the music of its national anthem. In some cases this request was not heeded or the items arrived so late that the Organising Committee itself had to provide samples and recordings. Results could not be foreseen and one could not risk being short of flags or the music of any anthem. The planning was considerably simplified because all ceremonies were to take place in the same stadium.

The ceremonies were heralded by the fanfare of the Winter Games.

The medals were handed out by a member of the IOC according to a decision by its President, generally a member from the same nation as the winner of the gold medal. The medals were lying on a cushion carried by a Norwegian skating girl.

medaljevinneren tilhørte. Medaljene lå på en pute og ble båret frem av en norsk skøyteløper.

Straks medaljene var overrakt, ble de tre medaljevinneres flagg heist på seiersmastene mens vinnerne snudde seg mot flaggene, og ett vers av gullmedaljevinnerens nasjonalsang ble spilt.

Medaljeutdelingene ble tilrettelagt av komiteen for utsmykning og seremoniell og avviklet under ledelse av en egen seremonileder.

Det var i alt 22 seiersseremonier som fant sted i denne rekkefølge:

As soon as the medals were handed over with handshakes, the flags of the three winners of medals were hoisted onto the victory masts while the winners faced the flags and one verse of the national anthem of the gold medal winner was played.

The ceremonies were planned by the committee for decorations and ceremonies and carried out under the supervision of a special master of ceremonies.

22 victory ceremonies took place as follows:

<i>Øvelse:</i>	<i>Event:</i>	<i>Overrakt av/Handed out by:</i>
16.2: 500 m skøyter	Speed Skating, 500 metres	Avery Brundage
17.2: 5000 m skøyter	Speed Skating, 5000 metres	O. Ditlev-Simonsen jr.
18.2: Storslålåm, damer	Giant Slalom, Ladies	Avery Brundage
Storslålåm, herrer	Giant Slalom, Men	O. Ditlev-Simonsen jr.
Utfør, damer	Downhill, Ladies	Alberto Bonacossa
Utfør, herrer	Downhill, Men	Alberto Bonacossa
Kombinert renn	Combined Event	O. Ditlev-Simonsen jr.
18 km langrenn	18 km Cross Country	O. Ditlev-Simonsen jr.
Bobsleigh, 2-manns	Boblet	Avery Brundage
1500 m skøyter	Speed Skating, 1500 metres	O. Ditlev-Simonsen jr.
19.2: 10 000 m skøyter	Speed Skating, 10 000 metres	O. Ditlev-Simonsen jr.
20.2: Slålåm, damer	Slalom, Ladies	Avery Brundage
Slålåm, herrer	Slalom, Men	Avery Brundage
50 km langrenn	50 km Cross Country	Erik von Frenckell
Kunstløp, damer	Figure Skating, Ladies	Lord Aberdare
21.2: Kunstløp, herrer	Figure Skating, Men	Avery Brundage
22.2: Bobsleigh, 4-manns	Bobsleigh	Avery Brundage
Kunstløp, par	Figure Skating, Pairs	Avery Brundage
25.2: 10 km langrenn, damer	10 km Cross Country, Ladies	Erik von Frenckell
4 x 10 km stafett	Relay Race	Erik von Frenckell
Spesielt hopprenn	Jumping, Special Class	O. Ditlev-Simonsen jr.
Ishockey	Ice Hockey	A. Sidney Dawes

Avslutningsseremonien

I hovedtrekkene er avslutningsseremoniens program fastsatt i det olympiske charters artikkel 35. Tidligere hadde avslutningsseremonien aldri vært arrangert som et særskilt stevne, men kun i tilslutning til siste konkurransen under vinterlekene.

For første gang under de olympiske vinterleker figurerte avslutningsseremonien som et eget stevne og som en post på lekenes program på

Closing Ceremony

The main points of the closing ceremony are laid down in article 35 of the Olympic Charter. The ceremony had never before been a separate event, always an appendix to the last competition of the Winter Games. But this time it was a special item on the programme with special tickets of admission.

On advice from the dates committee the Organising Committee decided to have an interval

linje med åpningsseremonien og de enkelte konkurranser, med særskilt billettsalg.

På datokomiteens forslag besluttet Organisasjonskomiteen å la det være et intervall i programmet mellom det spesielle hopprenn søndag middag og avslutningsstevnet mandag kveld. Søndag kveld måtte etter all sannsynlighet reserveres for ishockey, og mandag formiddag ville man holde ledig om det skulle bli behov for å utsette noen konkurranse eller for omkamper i ishockey. Det viste seg også at det ble nødvendig å spille to ishockeykamper mandag, den ene på grunn av poenglikhet, den andre var utsatt.

Avslutningsseremonien ble tidfestet til mandag 25. februar kl. 19 og foregikk på Bislett Stadion.

Det offisielle program er forholdsvis kortvarig, og det var derfor nødvendig å gi arrangementet en mer omfattende ramme når det skulle avvikles som et eget stevne. Etter den mer seriøse olympiske avslutning skulle programmet omfatte en lettere avdeling med både sportslig og underholdningsbetont innslag og avslutte med en «isens ildfest» som har god tradisjon i Oslo.

For avslutningsstevnet ble det også lagt opp et minuttprogram, og følgende utdrag viser de viktigere detaljer i stevnets forløp:

Fra kl. 18: Underholdningsmusikk gjennom høytalerne, og sterke lyskastere sender sine lysbunter mot himmelen over Bislett Stadion. (6 lyskastere med rekkevidde på 7000 m plasert på høytliggende punkter i byområdet rundt Bislett — mannskap fra Luftverngruppe Østlandet.)

19.00: H. M. Kongen og den kongelige familie med følge mottas ved klubbhuset. Når de kongelige gjester er nådd frem til sine plasser, spilles Kongesangen.

19.04: Seiersseremoni for

1. 10 km langrenn, damer
2. Stafett 4 x 10 km
3. Spesielt hopprenn
4. Ishockey

Etter seiersseremoniene slukkes lyskasterne mot seiersmastene. Seiersflaggene fires.

19.20: De deltagende lands flaggbærere marsjerer inn på banen i samme orden som ved åpningsseremonien og stiller seg opp i en halvsirkel ute på banen med front mot hovedtribunen.

between the jumping, special class on Sunday at noon and the closing ceremony on Monday evening. Sunday evening had to be kept free for the final ice hockey matches and on Monday morning any competitions that might have been postponed or any ice hockey play-off matches could take place if need be. As it turned out, it became necessary to play two ice hockey matches on Monday, one which was postponed and one play-off match.

The time for the closing ceremony was set for Monday, February 25th at 7 p. m. and it took place at Bislett Stadium.

As the official programme is rather short, it was necessary to give the event a broader build-up. After the quite solemn Olympic closing ceremony the programme was to include entertainment of a lighter nature and would be terminated by a display of fireworks on the ice, which is traditionally popular at events of this nature in Oslo.

A minute-to-minute programme was laid down for the event and the following excerpts show the main details of this programme:

From 6 p. m. on: Musical entertainment through loudspeakers while strong spotlights let their rays play across the sky above Bislett. (Six lamps with a 23.000 feet range were placed at high spots in the city area around Bislett.)

7 p. m.: H. M. The King and the Royal Family with their entourage are received outside the club house. When they have reached their seats the Royal Anthem is played.

7.04.: Victory ceremonies for:

1. Ladies' 10 kilometres cross-country race.
2. Cross country relay 4 x 10 kilometres.
3. Jumping, special class.
4. Ice hockey.

After the ceremonies the spotlights focused on the flags are put out and the flags lowered.

7.20 p. m.: Flag bearers of the participating nations march onto the rink in the same order as during the opening ceremony and line up in a semicircle facing the grandstand.

The Vice President of the IOC, the President of the Winter Games and the Mayor of Oslo walk onto the rink in front of the flags.

7.25 p. m.: The spotlights once more focus on the victory flag masts. The Greek flag is hoisted on the right-hand mast and the Greek National Anthem is played.

Den internasjonale olympiske komité's visepresident, vinterlekenes president og Oslo bys ordfører går ut på banen foran flaggbærerene.

19.25: Lyskasterne rettes mot seiersmastene. Det greske flagg heises på høyre seiersmast, og den greske nasjonalsang spilles.

Det norske flagg heises på seiersmasten i midten, og den norske nasjonalsang spilles.

Det italienske flagg heises på den tredje mast, og den italienske nasjonalsang spilles.

19.35: Den internasjonale olympiske komité's president taler og erklærer lekene for avsluttet.

Oslo bys ordfører overrekker til visepresidenten i Den internasjonale olympiske komité et olympisk silkeflagg som en gave fra Oslo by. Visepresidenten tar imot flagget på vegne av Den internasjonale olympiske komité og erklærer at dette olympiske silkeflagg skal vandre fra vinterleker til vinterleker for å markere overgangen fra den ene by til den annen og knytte båndet mellom arrangementsstedene. (Han leverer så flagget tilbake til Oslo bys ordfører med følgende ord: «Herr ordfører, jeg overrekker Dem herved det offisielle olympiske flagg og ber Dem oppbevare det i fire år inntil 1956, da det skal overleveres til Cortina d'Ampezzo.»)

Vinterlekenes fanfare.

19.40: Det olympiske flagg fires sakte fra hovedmasten til kanonsalutt med 5 skudd. (Alt lys slokkes, med unntagelse av 2 lyskasterer rettet mot hovedmasten med det olympiske flagg. Sjøkadetter danner flaggvakt.)

Det olympiske flagg bæres — i skinn av lyskasterne — av 6 sjøkadetter over isen og ut gjennom Maratonporten.

Lyskasterne dreies videre mot den olympiske ild.

Ilden dør langsomt ut.

Alt lys slokkes — helt mørkt i 6 sekunder. Deretter alt lys igjen på, og lyskasterne rettes mot flaggbærerene ute på banen.

Den olympiske hymne — gjennom høytalerne.

Flaggbærerene marsjerer under musikk korteste vei ut gjennom Maratonporten.

19.50: Hurtigløp skøyter, handicap 2500 m.

Kunstløppvisning: damesingle.

Kunstløppvisning: herresingle.

The Norwegian flag is hoisted on the centre mast and the Norwegian National Anthem is played.

The Italian flag is hoisted on the third mast and the Italian National Anthem is played.

7.35 p. m.: The President of the IOC speaks and announces the closing of the Winter Games.

The Mayor of Oslo hands the Vice President of the IOC an Olympic silk flag as a gift from the City of Oslo. The Vice President receives the flag on behalf of the IOC and announces that this flag will follow the Winter Games to mark the continuity and the contact between the one organising city and the next. He then hands the flag back to the Mayor of Oslo declaring: "Mr. Mayor, I deliver to you the Official Olympic Flag to rest in your custody for four years until 1956, then to be delivered to the town of Cortina d'Ampezzo."

The fanfare of the Winter Games sounds.

7.40 p. m.: The Olympic flag is slowly lowered from the main mast to a five gun salute. All lights are put out with the exception of two spot lights on the mast and the flag. Naval cadets form a guard of honour.

The Olympic flag is carried by six cadets across the rink and out through the Marathon Gate, illuminated by the spotlights which are then swung on to focus on the Olympic flame.

The flame dies down slowly.

All lights are put out and it is totally dark for six seconds. Then all lights are put on once more and the spotlights focus on the flag bearers.

The Olympic hymn—through the loudspeakers.

The flag bearers march out, straight across the rink and through the Marathon Gate. Music.

7.50 p. m.: Speed skating, 2500 metres handicap race.

Figure skating exhibition: Ladies' singles.

Figure skating exhibition: Men's singles.

Figure skating exhibition: Pairs.

Ice dancing by 40 children from the Oslo Skating Club.

8.25 p. m.: All lights go out.

Fireworks display.

8.45 p. m.: The end.

On the Monday of the closing ceremony the weather changed and in the middle of the day the temperature rose to some 40°F. During the

Kunstløppvisning: parløp.
Isdans av 40 barn fra Oslo Skøiteklub.

20.25: Alt lys slokkes.
Fyrverkeri.

20.45: Slutt.

På avslutningsdagen, mandag 25. februar, kom væromslaget, og det var flere varmegrader midt på dagen. Utover ettermiddagen la tåken seg temmelig tett over det lavere byområdet, tung og fuktig. Været hadde vært nærmest ideelt under lekene, og det plutselige væromslaget virket som et pussig skjebnens spill. På den ene side markerte væromslaget rent symbolsk at nå var de 6. olympiske vinterleker definitivt slutt, og tåken brakte uventede lyseffekter under lyskasternes spill over banen. På den annen side var sikten fra den ene siden av banen til den andre av og til temmelig dårlig — tross det sterke lysanlegg, men ikke verre enn at alle kunne se det som foregikk ute på banen.

Det stort anlagte fyrverkeri fikk en sterkt redusert virkning. Fuktigheten trakk inn i satsene, slik at noen ikke tente og andre tente for sent, og eksplosjonene oppe i luften ble for en stor del borte i tåken.

I handicap-løpet på skøyter over 2500 m seiret Charles W. Burke, USA, på tiden 4.02.5, med Alfred Broadhurst, USA, som nr. 2 og Kees Broekman, Nederland, som nr. 3.

Jeannette Altwegg, Storbritannia, ga en vakker oppvisning i kunstløp, og deretter viste ungaren György Czako sitt spesialløp. Søskenparet Marianna og László Nagy, Ungarn, gikk et elegant parløp til tonene av Donauwellen.

Kunstløppvisningen ble avsluttet med isdans av 40 barn i nasjonaldrakter under ledelse av ballettmester Otto Thoresen, som selv var kledd i Morgedalsdrakt.

Det var fullsatte tribuner på Bislett Stadion under avslutningsstevnet.

Den internasjonale olympiske komités president, J. Sigfrid Edström, holdt følgende tale ved avslutningen av vinterlekene:

«Deres Majestet, Deres Kongelige Høyheter, mine damer og herrer!

Overensstemmende med de olympiske regler har jeg nettopp på fransk fremført en takk til

afternoon a wet and rather dense fog formed over the lower parts of the city.

As the weather had been almost perfect throughout all the competitions, this sudden change seemed almost like a strange whim of fate. On one side the change seemed to indicate symbolically that now the VI Olympic Winter Games were indeed over, while the fog caused strange lighting effects when the rays from the spotlights played across the rink. On the other hand visibility across the rink was rather poor in spite of the powerful lights, though good enough for all to see what went on on the rink.

The effect of the fireworks display which was planned on a grand scale, was considerably reduced. The moisture crept into the fuzes, causing some not to ignite at all, while others were delayed, and the explosions in the air were lost in the fog.

The speed skaters' handicap race was won by Charles W. Burke, USA (time 4.02.5), followed by Alfred Broadhurst, USA and Kees Broekman, Netherlands.

Jeannette Altwegg, Great Britain and György Czako of Hungary gave the spectators lovely figure skating displays, while Marianna Nagy and her brother László, of Hungary, did their impressive pair skating to the music of "Donauwellen".

The ice dance which finished the figure skating exhibition was carried out by 40 children in national costumes, led by ballet master Otto Thoresen in his Morgedal costume.

The stadium was filled to capacity during the closing ceremony.

Mr. J. Sigfrid Edström, President of the International Olympic Committee, made the following speech during the ceremony:

"Your Majesty, Your Royal Highnesses, ladies and gentlemen.

In accordance with the Olympic Charter I have just in French expressed our thanks to our Norwegian friends and at the same time invited the youth of the world to gather for the next Olympic Winter Games in Cortina d'Ampezzo in Northern Italy in 1956.

May I be allowed to try to express also in Norwegian the thoughts and sentiments which we all have just now.

We have experienced some wonderful days here

våre norske venner, og samtidig innbudt all verdens ungdom til å samles til de olympiske vinterleker i Cortina i Nord-Italia i 1956.

Må jeg få lov til å forsøke også på norsk å tolke de tanker og følelser som nettopp nu gjør seg gjeldende hos oss.

Vi har opplevd 14 vidunderlige dager her i Oslo. Været har riktignok ikke budt på mye sol, noe som sydlendingene har savnet, men den varme og det solskinn som har strømmet imot oss fra våre norske venners side har vært overveldende.

På vegne av Den internasjonale olympiske komité, på vegne av de nasjonale olympiske komiteer og de internasjonale idrettsforbund og til slutt etter oppdrag fra de mange hundre aktive idrettsmenn og -kvinner fremfører jeg hermed en dypt følt takk til Norge. Jeg vender meg først til Hans Majestet Kong Haakon og Hans Kongelige Høyhet Kronprins Olav, likesom til medlemmene av deres familie, og takker for den velvilje som er vist oss og for den interesse med hvilken de har omfattet våre idrettslige bedrifter.

Videre vil jeg takke Oslo by for at den så djervt påtok seg å organisere de nu avsluttede vinterleker. Aldri før har vel så mange nasjoner vært representert her. Ved nasjonalkomiteenes kongress var 38 nasjoner representert. Alle byens tiltak har vært utmerket vel forberedt og godt ledet.

Ennvidere vil jeg takke Norges olympiske komité og Organisasjonskomiteen for de fortreffelige arrangementer i alle henseender. Den måte idrettsmennene har vært innkvartert og blitt tatt hånd om på, har vært god. Utmerkede ledere har vært å finne overalt. Jeg vil også takke på vegne av pressen, radioens menn og pressefotografene. De siste har iblant hatt det trangt, men med god vilje har alt gått bra.

Til slutt vil jeg også takke de mange tilskuere ved alle idrettsstevner. De er i aften representert av det publikum som her på Bisletts ærerike idrettsplass lytter til meg.

Uten Deres hjelp, mine kjære venner, hadde de olympiske vinterleker 1952 ikke blitt den suksess som nu har vært tilfelle. Time etter time har Dere tålmodig fulgt med i de forskjellige øvelser. Med rette har Dere applaudert de norske medaljevinnere, men Dere har like meget applaudert dyktige utenlandske seierherrer. Vi er takknemlige for den interesse og for den støtte Dere

in Oslo. The weather has admittedly not been particularly sunny, to the regret of the guests from southern countries, but the warmth and sunshine radiating toward us from our Norwegian friends have been quite overwhelming.

On behalf of the International Olympic Committee, the National Olympic Committees and the International Sports Federations and at the request of the several hundred active competitors, women and men, I hereby express our heart-felt thanks to Norway. I turn first to His Majesty King Haakon and His Royal Highness Crown Prince Olav as well as the members of their Royal Family, thanking them for the good will which has been shown to us and for the interest with which they have followed our sports performances.

Further I would like to thank the City of Oslo because it so daringly undertook the task of organising the Games which have just ended. Never before, I think, have so many nations been assembled here. At the conference of the national committees 38 nations were represented. All the city's activities have been extremely well planned and carried out in an excellent way.

I also want to thank the Norwegian Olympic Committee and the Organising Committee for their excellent organisation in every respect. The competitors have been accommodated and looked after very efficiently. First class officials have been found everywhere. I would also like to express the gratitude of the representatives of the press, broadcasting and photography services. For the latter space has been at a premium at times, but thanks to good will and cooperation everything went well.

Last but not least I thank the spectators at all competitions. They are represented to night by the crowds who listen to me here at this renowned Bislett arena.

Without your help, my dear friends, the Olympic Winter Games 1952 would not have been the success that we now know they have been. Hour after hour you have patiently followed the various events. You have duly given the Norwegian prize winners the applause they deserved, but winners from other countries have received your cheers just as enthusiastically. We are grateful for the interest and the support you have given the Olympic movement. Not only you who are here, but the whole of the Norwegian people

har gitt den olympiske bevegelse. Og ikke bare Dere, men hele det norske folk har gjennom radio og gjennom pressen fulgt med i lekene i hver detalj.

Dette har hjulpet ikke bare deltagerne, men også oss ledere. Det har skapt de olympiske vinterlekers fremgang.

For denne interesse fra hele det norske folk, og for all velvilje som er vist oss uttrykker jeg nå til sist en dypt følt takk.

Farvell!»

Vinterlekenes evig-vandrende olympiske flagg

Under sommerlekene i Antwerpen i 1920 skjenket den belgiske olympiske komité et brodert, olympisk silkeflagg som skulle gå fra sommerleker til vinterleker. Noe tilsvarende flagg for vinterlekene fantes ikke, og i Oslo lot det seg derfor ikke gjøre å få markert forbindelsen bakover i tiden til St. Moritz som stedet for de foregående olympiske vinterleker.

Organisasjonskomiteen besluttet derfor å gi Oslo Kommune et vink om at det ville være en god tanke å instituere en tilsvarende flagg-vandring fra vinterleker til vinterleker og at flagget helst burde være en gave fra Oslo by.

Saken ble tatt opp i Oslo formannskap og vant full tilslutning. Den internasjonale olympiske komité tok også imot tilbudet med takk.

Det ble laget et 3 meter langt olympisk flagg i silke. Innvielsen av dette vinterlekenes evig-vandrende olympiske flagg ble lagt inn i avslutningsprogrammet (se side 184).

Møter og festarrangementer

Den internasjonale olympiske komité holdt sitt 46. møte i Oslo 12. og 13. februar 1952 i «Den røde sal» i Grand Hotel, som var komiteens hovedkvarter.

Det høytidelige åpningsmøte ble holdt i Oslo Rådhus tirsdag 12. februar kl. 11.30 i nærvær av H. K. H. kronprins Olav og henved 1000 innbudte, og med følgende program:

have followed the Games in every detail through broadcasts and newspapers.

This has encouraged not only the competitors but the officials and leaders as well. It has made possible the success of the Olympic Winter Games.

For the interest of the whole Norwegian people and for all good will shown us here I beg to express now in these last moments our deeply felt gratitude. Thank you!

Good bye!"

The Eternally-Circulating Flag of the Winter Games

During the 1920 Summer Games in Antwerp the Belgian Olympic Committee donated an embroidered Olympic silk flag which was to be always used for the Summer Games. A similar flag for the Winter Games did not exist, making it impossible in Oslo to mark the continuation of the Olympic idea from St. Moritz, the arena of the preceding Winter Games.

The Organising Committee decided therefore to drop a hint to the municipal authorities of the City of Oslo that the donation of a similar flag for the Winter Games, to be passed on to all successive Games, would be most appropriate and welcome.

The suggestion was taken up in the City Council where it won immediate support, and the IOC accepted the offer with thanks.

An Olympic silk flag, 10 feet long, was made, and was initiated during the closing ceremony (see page 184).

Meetings and Festivities

The International Olympic Committee (IOC) assembled for its 46th meeting in Oslo on February 12th and 13th 1952 in the "Red Room" of the Grand Hotel. The formal opening session took place in the Oslo City Hall on Tuesday February 12th at 11.30 a. m. in the presence of H. R. H. Crown Prince Olav and some 1000 guests. The programme was as follows:

1. Filharmonisk Selskaps Orkester. Dirigent: Odd Grüner-Hegge.
Karl Andersen: Festforspill.
 2. Arthur Ruud, formann i Norges olympiske komité, taler.
 3. Filharmonisk Selskaps Orkester.
Den norske Studentersangforening.
Edv. Grieg: Landkjenning (Bjørnstjerne Bjørnson). Solist: Waldemar Johnsen.
 4. O. Ditlev-Simonsen jr., Den internasjonale olympiske komités representant i Norge, taler.
 5. Brynjulf Bull, Oslo bys ordfører, taler.
 6. Filharmonisk Selskaps Orkester.
Johan Svendsen: Norsk kunstnerkarneval.
 7. J. Sigfrid Edström, Den internasjonale olympiske komités president, taler.
 8. H. K. H. kronprins Olav taler og erklærer Den internasjonale olympiske komités 46. møte for åpnet.
 9. Filharmonisk Selskaps Orkester.
Kvindelige Studenters Sangforening.
Den norske Studentersangforening.
Roger Quilter: Den olympiske hymne «Non Nobis, Domine» (Rudyard Kipling).
1. The Orchestra of the Philharmonic Society, conducted by Odd Grüner-Hegge.
Karl Andersen: Festival Overture.
 2. Speech by Arthur Ruud, Chairman of the Norwegian Olympic Committee.
 3. The Orchestra of the Philharmonic Society, the Norwegian University Choral Society.
Edvard Grieg: Landfall ("Landkjenning"), words by Bj. Bjørnson. Vocalist: Waldemar Johnsen.
 4. Speech by O. Ditlev-Simonsen, jun., Representative in Norway for the IOC.
 5. Speech by Brynjulf Bull, Mayor of Oslo.
 6. The Orchestra of the Philharmonic Society.
Johan Svendsen: Norwegian Artists' Carnival.
 7. Speech by J. Sigfrid Edström, President of the IOC.
 8. Speech by H. R. H. Crown Prince Olav who declared the 46th meeting of the IOC to be formally opened.
 9. The Orchestra of the Philharmonic Society, Choral Society of University Women and the Norwegian University Choral Society.
Roger Quilter: Olympic Hymn ("Non Nobis, Domine"), words by Rudyard Kipling.

De taler som ble holdt under åpningsmøtet er gjengitt in extenso i CIOs bulletin nr. 32 for mars 1952.

Under møtene i Oslo ble 5 nye medlemmer opptatt i Den internasjonale olympiske komité, og 35 medlemmer var til stede. En rekke viktige saker ble behandlet, bl. a. om øst-tysk deltagelse i olympiske leker, om anerkjennelse av en olympisk komité for Den kinesiske folkerepublikk, om beskyttelse av de olympiske symboler og rapporter fra Helsingfors og Melbourne.

Komiteens omfattende sakliste gjorde det nødvendig med en ekstra møtedag, nemlig 25. februar.

For første gang i historien hadde Den internasjonale komité anmodet alle nasjonale olympiske komiteer om å møte til en konferanse i Oslo med dens arbeidsutvalg. Denne konferanse ble også holdt i «Den røde sal» på Grand Hotel 13. februar om ettermiddagen og 16. februar. Det møtte representanter fra nasjonale olympiske komiteer i 38 land, og saklisten omfattet bl. a. spørsmålet om beskyttelse av de olympiske symboler, overføring av en del av sommerlekenes

The speeches delivered during the solemn opening of the IOC session are printed in full in the IOC Bulletin No. 32 of March 1952.

During the Oslo meetings five new members were elected to the IOC and 35 members were present. Several important matters were discussed, such as East-German participation in Olympic Games, recognition of an Olympic Committee for the Chinese People's Republic, protection of Olympic symbols and reports from Helsinki and Melbourne.

The extensive agenda necessitated an extra day of meeting, February 25th.

For the first time in its history the IOC had asked all National Olympic Committees to attend a conference in Oslo with the Executive Committee. This conference also took place in the "Red Room" of the Grand Hotel on February 13th in the afternoon and on February 16th. It was attended by the representatives of National Olympic Committees of 38 countries, and the agenda comprised such items as the protection of Olympic symbols, transference of some events

program til vinterlekene, finansielle problemer og kunstutstillinger i forbindelse med olympiske leker.

De internasjonale idrettsforbund holdt også sin forbundsmøter i Oslo i forbindelse med vinterlekene, og Organisasjonskomiteen var behjelpelig med å skaffe passende møtelokaler.

Norges olympiske komité ga tirsdag 12. februar kl. 19.30 — CIOs første møtedag — en bankett på Hotel Bristol for medlemmene av Den internasjonale olympiske komité, representanter for de nasjonale olympiske komiteer og de internasjonale idrettsforbund, med en rekke norske gjester, ca. 350 personer i alt.

Hovedtalere var formannen i Norges olympiske komité, Arthur Ruud, Den internasjonale olympiske komités president, J. Sigfrid Edström, og visepresidenten, Avery Brundage.

Oslo by ga en festmiddag i Oslo Rådhus fredag 15. februar kl. 19.30, på vinterlekenes offisielle åpningsdag, med 408 gjester. Varaordføreren, Rolf Stranger, ønsket velkommen, og det ble holdt taler av Oslo bys ordfører, Brynjulf Bull, av presidenten i Den internasjonale olympiske komité, J. Sigfrid Edström og Armand Massard, medlem av Den internasjonale komités arbeidsutvalg.

Etter middagen spilte et stort orkester til dans i Rådhushallen.

Den norske regjering arrangerte en festforestilling i Nationaltheatret lørdag 23. februar kl. 20 med følgende program:

<i>Johan Svendsen:</i>	Polonese i D-dur (Nationaltheatrets orkester, dirigent: Lennart Nordløff-Knudsen). Polonaise in D-major (The National Theatre Orchestra, conductor: Lennart Nordløff-Knudsen).
<i>André Bjerke:</i>	Prolog, lest av skuespiller Per Aabel. Prologue, read by Per Aabel.
<i>Johan Halvorsen:</i>	Forspill til «Den stundesløse» (Nationaltheatrets orkester). Prelude to "Den stundesløse" ("The Bustler") (The National Theatre Orchestra).
<i>Professor Francis Bull:</i>	Introduksjon (på engelsk og fransk). Introduction (in English and French).
<i>Ludvig Holberg:</i>	«Den stundesløse», scene fra 2. akt. "Den stundesløse" ("The Bustler"), scene from Act II.
<i>Johan Halvorsen:</i>	«Hanedans» fra «Maskarade» (Nationaltheatrets orkester). "Dance of the Cock" from "Mascarade" (The National Theatre Orchestra).

of the Summer Games to the Winter Games, financial problems and art exhibitions in connection with the Olympic Games.

The International Sports Federations also held their meetings in Oslo in connection with the Winter Games and the Organising Committee assisted in finding suitable assembly rooms.

The Norwegian Olympic Committee on Tuesday, February 12th at 7.30 p. m.—the first day of the IOC meeting—held a banquet at the Hotel Bristol for members of the IOC, present members of National Olympic Committees and International Sports Federations and a number of Norwegian guests, some 350 persons altogether.

Main speakers were Arthur Ruud, chairman of the Norwegian Olympic Committee, J. Sigfrid Edström and Avery Brundage, President and Vice President of the IOC.

The City of Oslo gave a gala dinner in the City Hall on Friday, February 15th at 7.30 p. m., i. e. on the official opening day of the Winter Games. 408 guests were welcomed by the Deputy Mayor, Rolf Stranger, and there were speeches by the Mayor Brynjulf Bull, J. Sigfrid Edström, President of the IOC, and Armand Massard, Member of the Executive Committee of the IOC.

After the dinner a large orchestra played dance music in the main hall of the City Hall.

The Royal Norwegian Government arranged a festival performance at the National Theatre on Saturday, February 23rd at 8 p. m. with the following programme:

- Ludvig Irgens Jensen:* Canto d'omaggio (Filharmonisk Selskaps Orkester, dirigent: Odd Grüner-Hegge).
Canto d'omaggio (Philharmonic Society Orchestra, conductor: Odd Grüner-Hegge).
- Johan Halvorsen:* «Bruremarsj» og «Fanitullen» fra «Fossegrimen», solist: Alfred Maurstad, hardingfele.
"Bridal March" and "Dance of the Devil" from "Fossegrimen" ("The Water-sprite"), soloist: Alfred Maurstad, Hardanger fiddle.
- Edvard Grieg:* Konsert for klaver og orkester i a-moll, solist: Ivar Johnsen.
Concerto in A-minor for Piano and Orchestra, soloist: Ivar Johnsen.

Det var fullsatt teater. Vel 700 plasser var reservert for olympiske gjester og representanter for den norske stat og Oslo by.

De 6 forreste benker i orkester var reservert for aktive deltagere. En del av disse plassene ble stående tomme, fordi noen deltagere ble forhindret på grunn av kolliderende nasjonsarrangementer samme aften, uten at det ble gitt melding om det.

Umiddelbart etter festforestillingen i Nationalteatret holdt den norske regjering en mottagelse for henved 400 gjester i Rokokkosalen på Grand Hotel.

Organisasjonskomiteens avskjedscocktail ble holdt i Oslo Rådhus mandag 25. februar kl. 14 for alle aktive deltagere og ledere og alle olympiske gjester, i alt 1400 personer. Fra innkvarteringsstedene var det satt opp busser i tilstrekkelig antall.

Hensikten med denne tilstelning var at Organisasjonskomiteen skulle få anledning til å takke alle deltagere og ledere for innsatsen under lekene og gi alle anledning til å komme sammen i mer selskapelige former.

Oslo bys ordfører, Brynjulf Bull, meddelte i sin tale at Oslo Kommune hadde besluttet å skjenke et olympisk silkeflagg som skulle gå fra vinterleker til vinterleker. Den internasjonale olympiske komités president, J. Sigfrid Edström, takket Oslo by for gjestfrihet og Organisasjonskomiteen for vel gjennomført arrangement av vinterlekene. Vinterlekenes president, O. Ditlev-Simonsen jr., takket Den internasjonale olympiske komité for at vinterlekene 1952 var tildelt Oslo, og deltagerne og lederne for deres innsats under lekene.

En mottagelse for nyhetstjenestens representanter ble holdt i Oslo Rådhus onsdag 13. februar kl. 17. Alle akkrediterte representanter for utenlandske og innenlandske aviser, telegrambyråer,

The theatre was filled. Some 700 seats were reserved for Olympic guests and representatives of the Norwegian Government and the City of Oslo.

The six front rows were reserved for active competitors. Unfortunately some of these seats were empty because some of the competitors were participating in activities sponsored by their respective national committees at the same time. No notification of these activities had been received.

Directly after the gala performance the Government held a reception for some 400 guests in the Rococco Room of the Grand Hotel.

The Farewell Cocktail Party by the Organising Committee took place in the City Hall on Monday, February 25th at 2 p. m. for all active competitors and officials, and all Olympic guests, altogether 1400 persons. Sufficient bus transportation was arranged from all billeting areas.

The purpose of this party was to enable the Organising Committee to extend its thanks for cooperation and service rendered during the Games and to let everybody meet in a festive atmosphere.

The Mayor of Oslo, Brynjulf Bull disclosed in his speech that the City of Oslo had decided to donate an Olympic silk flag which was to be handed on by the organisers of the Winter Games to the next. The President of the IOC, J. Sigfrid Edström thanked the City of Oslo for its hospitality and the Organising Committee for the successful arrangement of the Games. The President of the Winter Games, O. Ditlev-Simonsen, jun., thanked the IOC for giving the 1952 Games to Oslo and the competitors and officials for all they had done during the Games.

A Reception for the Representatives of the New Services was held in the City Hall on Wednesday February 13th at 5 p. m. All representatives of foreign and Norwegian newspapers, news

kringkastingsselskaper og filmselskaper, ledere og fotografer i Norsk Film A/S (som hadde ansvaret for filmen om vinterlekene), i alt 700 personer, var innbudt.

Hovedtaler var pressekomiteens formann, P. Chr. Andersen, som hilste nyhetstjenestens representanter velkommen til de olympiske vinterleker i Oslo.

Norsk Rikskringkasting holdt en middag for representantene fra utenlandske kringkastingstasjoner og enkelte andre utenlandske og norske gjester i Oslo Handelsstands festlokaler onsdag 20. februar kl. 21.

Hovedtaler var kringkastingssjef Kaare Fostervoll, og sveitseren Vico Rigassi talte på vegne av de utenlandske gjester. Etter middagen var det kunstnerisk underholdning.

De 4 tekniske komiteer, sportskomiteene, holdt hver for seg en middag for representantene for de internasjonale idrettsforbund som de samarbeidet med under tilretteleggingen og avviklingen av konkurransene.

Generalsekretærens tradisjonelle middag for CIOs kansler og de nasjonale olympiske komiteers generalsekretærer, dvs. den øverste administrative olympiske leder i hvert land som var representert under lekene, ble holdt torsdag den 21. februar kl. 20.

Damekomiteen arrangerte før og under lekene en rekke omvisninger for de gjestende damer, til Akershus festning, Folkemuseet, Vikingskipene, Framhuset og Kon-Tiki-museet, til et par sosiale institusjoner, velferdshuset ved en større bedrift, og til en skiskole for barn. I forbindelse med disse omvisninger arrangerte damekomiteen lunsjer privat.

På grunn av hoffsorgen *ble en tilsagt mottagelse på Oslo Slott avlyst*. Av samme grunn sto kongelosjen tom under festforestillingen i Nationaltheatret, og H. K. H. Kronprinsen var ikke til stede ved Norges olympiske komités middag og ved Oslo bys bankett i Oslo Rådhus, som opprinnelig tilsagt.

agencies, broadcasting corporations and film bureaux, etc. who were accredited as such, were invited, some 700 persons in all.

The main speech was made by the chairman of the press committee, P. Chr. Andersen.

The Norwegian Broadcasting Corporation gave a dinner for representatives of foreign broadcasting corporations and some other foreign and Norwegian guests on the premises of the Oslo Mercantile Society (Oslo Handelstand) on Wednesday, February 20th at 9 p. m.

The main speaker was Kaare Fostervoll, President of the Norwegian Broadcasting Corporation. The Swiss Vico Rigassi delivered a speech on behalf of the foreign guests. After dinner entertainment of an artistic nature was provided.

The four Technical Committees, the sports committees, gave separate dinner parties for representatives of the international federations with which they cooperated in planning, preparing and running the competitions.

The traditional Dinner party of the Secretary General for the Chancellor of the IOC and the Secretaries General of the National Olympic Committees, i. e. the top executives of the Olympic organisations in each country that took part in the Games, took place on Thursday, Feb. 21st.

The Ladies' Committee arranged a number of excursions for the visiting ladies, before and during the Games, to the Akershus Castle, the Folk Museum, the Viking Ships, the Fram Building and the Kon-Tiki Museum as well as a couple of social institutions, the welfare building of a large shipyard and a ski school for children.

Because of the Court Mourning a *reception* which was planned at the *Royal Palace* had to be called off. For the same reason the Royal Box was empty during the gala performance in the National Theatre. H. R. H. Crown Prince Olav was not present at the dinner party given by the Norwegian Olympic Committee, nor at the banquet given by the City of Oslo in the City Hall, to which consent originally had been given.

Internasjonal konferanse om idrett og helse

Den betydning idretten har for den enkelte utøver og den stadig større rolle idretten spiller i samfunnslivet gjør idretten til et interessant objekt for medisinske og sosiologiske undersøkelser. Sammenstillingen *idrett — individ — samfunn* reiser mange problemer. Ett av disse er idrettens betydning for helsen.

I Norge har helsearbeidet innen idretten vært viet stor interesse og er under stadig utbygning. Etter hvert har også idretten fått en stadig større plass i det alminnelige helsearbeid i form av bedriftsidrett, sjømannsidrett, idrett for barn og ungdom, fysisk trening i arbeidslivet med morsjons- og avslapningsgymnastikk og innøving av riktige arbeidsfunksjoner m. v. Begrepet idrett er her brukt i videste betydning.

Man har imidlertid savnet et internasjonalt samarbeid om disse saker og et felles internasjonalt organ til å utrede problemene gjennom bredt anlagte undersøkelser. For å understøtte bestrebelsene i denne retning ble det allerede høsten 1949 stilt forslag i Organisasjonskomiteen om å arrangere en internasjonal konferanse om idrett og helse i forbindelse med vinterlekene 1952. Både Organisasjonskomiteen og Norges olympiske komité gikk inn for idéen, og innbydelse til å delta i en slik konferanse ble sendt gjennom de nasjonale olympiske komiteer til idrettsledere, leger, psykologer og pedagoger.

Det var helsekomiteen som fikk til oppgave å arrangere konferansen, og opplegget ble gjort av et eget utvalg nedsatt av denne komité. Helsekomiteens formann fungerte som konferansens president.

Hensikten med konferansen var å klargjøre den nåværende oppfatning av idrettens mål og idrettens betydning for den fysiske og åndelige oppdragelse. Konferansen omfattet en *spesiell* avdeling for idrettsmedisinske og idrettsfysiologiske emner og en *generell* avdeling for følgende emner:

1. Idrettens virkning på helse og arbeidsevne.
2. Idrettens virkning på oppdragelsen, karakterdannelsen og den sjelelige sunnhet.
3. Idrettens virkning på den mellomfolkelige forståelse.

International Conference on Sport and Health

Sports—in various forms—today occupy an important place in the life of men and nations. The importance for the individual, and the increasing part sports play in the life of a society is of great interest and is subject to medical and sociological research. The constellation: sports-individual-society raises many problems. One of these is the effect of sport on health.

In Norway health service in connection with sports has attracted considerable interest and is being steadily built out. Gradually sports have come to play an increasing part in the general improvement of health throughout the country in the form of sports for employees, sports in the merchant marine, sports for children and youth, physical training for workers, relaxing and body-building calisthenics, training of correct movements, etc. The term sports is used here in its widest context.

So far there has been no international cooperation in this field, nor any international forum or body to throw light on the problems through extensive research. To support attempts in this direction a proposal was made in the Organising Committee as early as the autumn of 1949, to arrange an international conference on sports and health in connection with the 1952 Winter Games. Both the Organising Committee and the Norwegian Olympic Committee supported the proposal, and an invitation to take part in such a conference was sent through the National Olympic Committees to sports organisations, officials, doctors, psychologists and pedagogues.

The health committee was charged with the organisation of this conference, and the planning was done by a special board appointed by this committee. The chairman of the health committee acted as president of the conference.

The purpose of the conference was to clarify the present concept of the goals of sports, and their importance for physical and spiritual education. The conference comprised a *special* section for medical and physiological subjects, and a *general* section for the following subjects:

1. The effect of sports on health and working capacity.

Konferansen ble holdt i Det norske medisinske selskap, Oslo, 25. og 26. februar 1952. Det deltok representanter for 19 land og en rekke innbudte gjester. I alt ble det holdt ca. 50 foredrag og kortere innlegg av utenlandske og norske foredragsholdere. Foredragene — dels noe forkortet — er trykt i en egen publikasjon utgitt av Statens ungdoms- og idrettskontor, Oslo. Publikasjonen foreligger i to utgaver, en norsk og en engelsk. Interesserte henvises til denne publikasjon. Her skal bare gjengis den såkalte *Oslo-resolusjonen* som ble vedtatt av konferansen og som gir uttrykk for konferansens vurdering av problemet og anvisning på retningslinjer for det videre arbeid.

RESOLUSJON

Den internasjonale konferanse om idrett og helse, holdt i Oslo 25. og 26. februar 1952 i tilslutning til De 6. olympiske vinterleker, uttaler:

«Folk av alle nasjoner tar del i idrett i mange forskjellige former. Den tid er forlengst passert, da idretten var et privilegium bare for en liten gruppe velstående mennesker i enkelte fremskredne land.

I mange land har idrettsbevegelsen tatt et slikt omfang at den direkte eller indirekte har innflytelse på det legemlige og sinnsmessige velvære og på arbeidsevnen hos en meget stor del av befolkningen. Idrett og andre former for kroppsøvinger har utviklet seg til en bred sosial bevegelse, som omfatter alle grupper av befolkningen og som utgjør et viktig og konstruktivt ledd i et moderne samfunn.

Helse defineres i våre dager som en tilstand med fullstendig fysisk, sinnsmessig og sosialt velbefinnende, innbefattet evnen til å leve harmonisk, vel tilpasset et skiftende sosialt miljø.

Det er fullt på det rene at idrett og kroppsøvinger, når de utføres på riktig vis og tilpasses den menneskelige organisme, på mange måter kan bidra — ja faktisk allerede bidrar — til å fremme helsen.

Hos *skolebarn* bidrar den fysiske oppdragelse til å bedre vekstforhold og alminnelig utvikling, god holdning og legemlig ydeevne. Den gir et naturlig utløp for barnets trang til muskelaktivitet, og hvis den gjennomføres riktig vil den kunne bidra til å skape en positiv innstilling til samarbeid, rettferdighet og korrekte avgjørelser.

Konferansen ønsker å understreke nødvendigheten av at barn får vitenskapelig forsvarlig vei-

2. The influence of sports on education, character formation and mental health.
3. The influence of sports on international understanding.

The conference was held on the premises of the Norwegian Medical Society in Oslo on February 25th and 26th, 1952. Delegates from 19 countries were present. Altogether 50 papers and short reports were read.

The treatises—some of them abbreviated—were printed in a special publication by the Norwegian State Office for Sports and Youth Work. It has been issued in two editions, Norwegian and English. Here only the so-called *Oslo-Resolution* will be re-printed. It was agreed upon by the conference, and is an expression of the views of this conference on the problems presented, and suggest a general plan for further work.

RESOLUTION

The International Conference on Sport and Health held in connection with The VI Olympic Winter Games Oslo, Norway, 25th—26th February 1952, passed the following resolution:

"People of all nations engage in sport activities of many different types. The time has long passed when sport was a privilege for a small group of well-to-do people in certain advanced countries. In many countries to-day, the sports movement has taken such proportions that it directly or indirectly influences the physical and mental well-being and the working capacity of a high proportion of the population. Sport, athletics and physical exercise have developed into a broad social movement including all groups of the population, and forming an important and constructive part of modern society.

Health is defined as a state of complete physical, mental and social well-being including the ability to live harmoniously, well-adapted to a changing social structure.

It is obvious that sport activities and physical exercise, when properly executed and adapted to the individual in question, in many ways can promote—and indeed is already promoting—health.

In *school-children* physical education contributes to better growth and development, good posture and physical fitness.

It offers an outlet for the child's urge for muscular activity, and may, properly conducted, promote a sense of team-work and fair play.

ledning i disse spørsmål i skolen, og også betydningen av å innpasse den fysiske oppdragelse og kroppsøvinger i et samlet sosialmedisinsk program som omfatter andre nødvendige ledd, for eksempel skolemåltider, sanitærhygiene, mentalhygienisk arbeid, sykdomskontroll og forebyggende sikkerhetstiltak i skolen.

For *ungdom* betyr deltagelse i idrett ikke bare å gi utløp for overskudd av energi og for en naturlig trang til å prøve sine evner og til å konkurrere. Den bidrar også til å bringe ungdommen vekk fra gatehjørnene, fra alkoholmisbruk osv. og forebygger derved ungdomskriminalitet. Deltagelse i idrettsorganisasjonene kan også bety oppdragelse i demokratiske metoder. Sport og idrett kan også nyttes som inngangsport til kulturell og annen virksomhet av stor betydning for oppdragelse og utdanning og for å tilpasse ungdommen til dens arbeidsoppgaver i samfunnet.

For *voksne* og endog for mere *fremskredne aldersgrupper* kan idrett og kroppsøvinger i tilpasset form utvilsomt gjøre livet rikere og by muligheter for hvile og avslapning etter en anstrengende arbeidsdag.

I tillegg til dette er kroppsøvinger og idrett i forskjellig form uunnværlig både i det forebyggende helsearbeid og når det gjelder utføring av delvis arbeidsføre. Dette er særlig viktig i våre dager med den økende mekanisering og spesialisering av samfunnets funksjoner.

For fullt å kunne utnytte de veldige krefter av positiv art som ligger i den moderne idrettsbevegelse til øking av helsestandard, er det imidlertid nødvendig å motarbeide visse negative trekk som en også tydelig kan se.

Legemsskader, andre skader og sykdommer forårsaket ved idrettsøvelser og sportsprestasjoner må forebygges og unngås i langt høyere grad enn nå, ved regelmessige medisinske undersøkelser, omhyggelig valg av idrettsøvelser tilpasset individets alder, kjønn og fysiske ydeevne og ved å endre regler og utstyr ved idrettsutøving slik at deltagerne beskyttes så langt som mulig.

Idrettsgrener som viser seg å være skadelige, må nedlegges. Stimulansmidler i alle former må strengt forbys, og individer som ennå lider av en skade eller en sykdom må ikke tillates å delta i konkurranser, hvis dette er til skade for deres tilstand.

Barn og ungdom som er under gjennomsnittet i fysisk utvikling, bør delta i byggende kropps-

The Conference wants to underline the necessity for scientifically based instruction of children in these matters in schools, and the importance of integrating the physical education into a full health and social programme, including other essential services such as school meals, environmental hygiene, mental health work, disease control and safety measures.

For the *youth*, participation in sports does not only mean to give an outlet for a surplus of energy, and a neutral tendency to try one's abilities and to compete. It is also instrumental in bringing the youth away from the street corners, from excess of alcohol, etc. and thereby prevent juvenile delinquency. Participation in sports organizations may also represent an education in democratic methods. Finally sports activities create a gateway to cultural and educational activities, and for adapting the youth to future functions in society.

To *adults* and even for the *more advanced age-groups*, sport, athletics and physical exercise in adapted forms may no doubt make life richer and offer relaxation from a strenuous working day.

Besides this, physical exercise and sport activities in various forms are indispensable both in preventive medicine and in the broad field of rehabilitation. This holds true especially in our days with an increasing mechanization and specialization of functions in society.

However, to utilize fully the tremendous forces of the modern sports movement for increasing the standards of health, it is necessary to counteract certain negative aspects which are all too obvious.

Physical injuries, traumas and diseases caused by sport activities must be prevented and avoided to a much higher extent than now, by regular medical examinations, careful choice of activity adapted to the individual's age, sex and physical fitness, and by changing rules and equipment in such a way as to protect participants as far as possible.

Branches of sport which prove to be harmful should be cut out, dope in any form should be strictly prohibited, and persons who are still suffering from an injury or a disease, should not be allowed to participate in sport competitions, if this is harmful to their condition. Children and adolescents who are below the average in physical development should take part in constructive

øvinger og idrett under nøyaktig kontroll og tilsyn.

De idrettsgrener som forutsetter kollektiv deltagelse og samarbeid bør oppmuntres, om nødvendig på bekostning av de grener som forutsetter individuelle «idrettsstjerner». Heltedyrkelse og et for sterkt offentlig eller nasjonalt press på konkurransedeltagere har også for tiden en for bred plass. I det hele må den *mentalhygieniske* side ved idretten bringes mer i forgrunnen. Målet er ikke å produsere idrettsmenn som kan sette verdensrekorder, men individer som vokser i fysisk og åndelig balanse og som har større evne enn før til å leve et lykkelig, harmonisk og produktivt liv i sitt samfunn.

For å nå dette mål er det nødvendig å trekke opp et langsiktig program som deretter gradvis må gjennomføres nasjonalt og internasjonalt. Her foreligger et felles ansvar for helsemyndigheter, oppdragere og ledere av idrettsbevegelsen. I langt høyere grad enn nå må idretten betraktes av alle parter som en *helsesak*, ikke som et spørsmål om økonomiske investeringer eller nasjonal prestisje.

Vår kunnskap om virkningen av idrettsøvelser av forskjellig type i de forskjellige aldersgrupper og kjønn, på den fysiske og sinnsmessige helse, er ennå overraskende ujevn og sparsom. Et vilkår for å gjennomføre et program slik som antydnet er derfor at vi omhyggelig samler vitenskapelige kjensgjerninger og at disse underkastes analyse og undersøkelse gjennom en årrekke. Bare da vil det bli mulig å trekke konklusjoner som har varig verdi. Konferansen understreker derfor nødvendigheten av å fortsette og utvide undersøkelsesarbeidet angående forholdet mellom idrett og helse på en virkelig vitenskapelig basis.

Det er meget ønskelig at det blir etablert et nærmere internasjonalt samarbeid mellom idrettsbevegelsene i de forskjellige land. Representantene ved denne konferanse fra forskjellige nasjoner vil anbefale sine organisasjoner at slikt samarbeid tas opp.

For å fremme denne helsemessige utnyttelse av idretten, for å tilskynde de enkelte lands regjeringer til å ta et større ansvar når det gjelder å føre de forskjellige idrettsgrener inn i et sunt spor og for å skape den nødvendige kontakt mellom de leger som arbeider på dette område over hele verden, vil konferansen inntrengende henstille til *Verdens Helseorganisasjon* å ta initiativ og skape de arbeidsorganer som anses nødvendige.»

physical exercise and sport activities under careful supervision.

Types of sport which ask for collective participation and teamwork should be encouraged, if necessary at the cost of producing individual "stars". Hero worship and too heavy public or national pressure on competitors are also at present taking a too broad place. On the whole the *mental hygiene* aspect of sport should be brought more into the picture. The goal is not to produce sportsmen who can break world records, but individuals who have gained in physical and mental balance, and who are more able to enjoy a happy, harmonious and productive life in their society.

To reach this goal, it is necessary to draw up a long-term programme, which should then gradually be carried out nationally and internationally. This is a joint responsibility for health authorities, educators and leaders of the sports movement. To a much higher extent than now, sport activities must be regarded by all parties concerned as a *matter of health*, not as a matter of vested economic interest or of national prestige.

The knowledge of the influence on physical and mental health of sport activities of different types in different age groups and sexes, is still surprisingly spotty and scanty. A condition for carrying out a programme as indicated is therefore careful collection of scientific data and analyses, and research over a period of years. Only then will it be possible to draw conclusions of lasting value. The Conference therefore underlines the necessity of continuing and extending the research programmes regarding relations between sport and health on a real scientific basis.

It is highly desirable that closer co-operation be established internationally between sports movements in the different countries, and the representatives at this Conference from various nations will recommend to their organizations that such co-operation be established.

To promote the health aspect of sports, to encourage national governments to take greater responsibility in the healthy regulation of sport activities, and to establish the necessary contact between medical men working in the field all over the world, the Conference urges *The World Health Organization* to take the initiative, and create the working bodies which may be deemed necessary.

V

Idrettsarrangementene / The Sports Events

De tekniske komiteer

De tekniske komiteer, idrettskomiteene, ble oppnevnt av Organisasjonskomiteen i samarbeid med særforbundene. Det gjaldt å finne arrangementsledere som hadde lang erfaring i vinteridrettsarrangementer, og disse ledere fant man nettopp innen særforbundenes rekker og — for skikomiteens vedkommende — også innen Holmenkollrennenes stab av erfarne folk.

Den rent idrettslige side av arrangementene bød ikke på særlig store og nye problemer. I store trekk var opplegget som ved tidligere større internasjonale vinteridrettsstevner, selv om en del detaljer måtte forandres eller forsterkes for å oppnå størst mulig sikkerhet og best mulige forhold både for deltakere og publikum.

Fastsettelse av tidspunkt for de enkelte øvelser skapte mange problemer. Det var mange stevner som skulle plasseres innenfor 11-dagersrammen, men takket være det gode samarbeidet mellom de tekniske komiteer og datokomiteen (se denne) lyktes det å finne tilfredsstillende løsninger.

De tekniske komiteer skulle imidlertid også tilrettelegge forholdene for publikum og presse, film og kringkasting på konkurransestedene. Oppgavene ble løst i intimt samarbeid med Anleggskomiteen og dens spesialkomiteer (selve idrettsanleggene og adkomstveiene, tribuner, reporterplasser og det ytre og indre telekommunikasjonstekniske opplegg) og Organisasjonskomiteens øvrige spesialkomiteer (billettkontroll, programsalg, publikumstransporter, sanitetstjenesten, betjening av det tekniske utstyr for presse og kringkasting).

De tekniske komiteers hovedoppgave var å forestå avviklingen av idrettsarrangementene. De sørget for oppsetning av programmet eller lodd-

Technical Committees

The technical or sports committees were appointed by the Organising Committee in collaboration with the respective sports associations. It was important to find officials with considerable experience in winter sports arrangements, and these officials were to be found within the associations, and—with regard to skiing—among the trained staff of the annual Holmenkollen meets.

The sportive side of the organisation was not faced by any great or new problems. In the main the planning resembled previous big international meets, although some details had to be altered to obtain maximum safety and the very best conditions for competitors and spectators.

Fixing the times for the various events caused several problems. Many competitions had to be fitted into the 11-day schedule but thanks to good cooperation between the various technical committees in the dates committee (which see) satisfactory solutions were found.

The technical committees furthermore were responsible for suitable arrangements at the arenas for the public and the press, film and broadcasting reporters. These tasks were met in close cooperation with the Installations Committee and its sub-committees, (the arenas and roads leading to them, stands, press facilities, tele-communications installations) and other special committees under the Organising Committee (ticket control, programme sales, public transportation, first aid, operation of technical equipment for press and broadcasting personnel).

The main tasks of the technical committees were to supervise the arrangement of the events.

trekning for starttrekkefølge der hvor det skulle gjøres, de oppnevnte hovedledere og stevnefunksjonærer.

Mens de store felles oppgaver administrativt var sentralisert i spesialavdelinger (billetsalg, innkvartering, transport-tjeneste, helse-tjeneste, telekommunikasjons-opplegg og nyhets-tjeneste), var de enkelte, rent arrangements-tekniske arbeidsoppgaver sterkt desentralisert. Erfaringsmessig gir dette størst sikkerhet og best flyt i stevnearrangementene, og særlig når det gjelder større skiarrangementer og skøytestevner er en desentralisering og spesialisering av arbeidsfunksjonene mest hensiktsmessig. Riktignok kreves det forholdsvis mange funksjonærer, men stevnearrangementene var — som vanlig — basert på frivillig innsats, og det var aldri mangel på frivillige.

For hvert arbeidsområde ble det oppnevnt en leder, som selv sørget for å skaffe seg de assistenter han trengte. Oppgavene var mange og forskjelligartet, som f. eks. tidtagning og utregning, meldingstjeneste, heroldtjeneste (på norsk, engelsk og fransk), veiledning for presse og kringkasting, garderobetjeneste, ordensvern og sanitets-tjeneste, foruten de spesialoppgaver som de enkelte disipliner og stevner krevde.

Treningsarrangementene hørte også inn under de tekniske komiteer. Det er i denne forbindelse vel verd å legge merke til at akklimatiseringen, som på andre (høytliggende) arrangementssteder ofte skaper store problemer for deltagere (spesielt i kondisjonskrevende øvelser), overhodet ikke var noe problem ved vinterlekene 1952.

De tekniske komiteer og stevnelederne samarbeidet hele tiden med representanter for de internasjonale idrettsforbund som utøvde den tekniske kontroll og oppnevnte dommere og juryer. Alle konkurranser var underlagt vedkommende internasjonale idrettsforbunds regler.

Heroldtjenesten var overalt vel forberedt. Alle meldinger og resultater ble gitt på norsk, engelsk og fransk, i enkelte tilfelle også på finsk og tysk. Man la stor vekt på det løpende referat av konkurransenes forløp for å holde publikum orientert om stillingen og interessen fanget. Til musikk-avspilling var det lagt opp et eget grammofonplatearkiv på hvert stevnested.

Spesielle momenter i forbindelse med avviklingen av konkurransene er behandlet i egne avsnitt, f. eks. *tidtagning, helsetjeneste, trafikk og*

They laid down the programme, arranged the draw for the start where necessary, appointed officials and assistants.

While the main joint undertaking of the committees were handled by special departments (sale of tickets, billeting, transportation, medical and first aid service, telecommunications installations and news services), the more detailed tasks of the various arrangements were completely decentralized. Experience had shown that this system makes for greater security and smooth handling of the arrangements, particularly with regard to important skiing or skating events, where differentiation of the various functions is to be preferred. A comparatively great number of officials and assistants were required, but they were all volunteers, and there was never any lack of voluntary assistance.

A chief was appointed for each area and he enlisted the necessary assistants himself. Their jobs were many and varied, such as: time-keeping and computation of scores, reporting results, announcing (in Norwegian, English and French), information service for the press and broadcasting reporters, dressing room assistance, guard duty, first aid service and various special duties as required by the different sports and events.

Arrangements for training also came under the domain of the technical committees. In this connection it is noteworthy that these Winter Games presented no problems with regard to familiarization with local climate and altitude. This had been quite a headache previously, when the Games were held in the high mountains.

The technical committees and head officials of each event cooperated constantly with the representatives of the international sports federations who were responsible for the technical control. All competitions were subject to the rules and regulations of the international body in question.

The announcing service was carefully prepared everywhere. All announcements were made in Norwegian, English and French, in some cases also in Finnish and German. It was considered important to give a running commentary to keep the public informed and interested. A special selection of gramophone records for musical entertainment was kept at each arena.

Special aspects of each contest have been dealt with under special headings, such as *Time-keeping, Medical Services, Traffic and Transportation,*

transport, nyhetstjenesten m. v., og under beskrivelsen av anleggene. En skildring av konkurransenes forløp i vanlig avis-stil hører ikke hjemme i denne beretning. De følgende avsnitt inneholder bare opplysninger som angår den rent arrangementsmessige avvikling av de enkelte idrettsstevner. Forøvrig henvises til billedstoffet og resultatlistene.

Ski

Skikomiteens medlemmer hadde lang og rik erfaring i arrangement av stort opplagte skikonkurranser, fremfor alt fra de årlige Holmenkollrenn og Norgesmesterskap. Organisatorisk ble vinterlekenes skistevner stort sett lagt opp etter mønster av disse skiarrangementer.

Av komiteens 8 medlemmer ble 4 utpekt til rennledere, én for hopprennene, én for langrennene, én for slalåm og én for utfor og storslalåm. Formannen og de øvrige 3 medlemmer av komiteen påtok seg de administrative og ikke-tekniske oppgaver.

Skikomiteen valgte hovedfunksjonærene til de viktigste poster i arrangementstjenesten. Rennlederne og hovedfunksjonærene skaffet de mannskaper som trengtes til avviklingen av konkurransene. Medhjelperne på alle viktige poster var folk med erfaring fra tidligere.

Sammen med sine assistenter utarbeidet rennlederne materiell-lister over alt det utstyr som trengtes til de forskjellige konkurranser. På grunn av snømangelen ble det behov for langt mere materiell, redskap og utstyr til bakke- og løypepreparering enn normalt. Det måtte lages ett komplett sett startnummer for hvert renn, dobbeltnummer for bryst og rygg, og et stort antall armbind med forskjellige tekster og farger for de tallrike funksjonærer. Startnumrene kunne man bare gjøre regning med å bruke én gang, da løperne ville beholde dem som souvenirs.

Skikomiteen oppnevnte 16 såkalte ski-assistenter, sprogkyndige og skiinteresserte damer og herrer, som hver skulle stå til tjeneste for én eller flere utenlandske skitropper, fremfor alt med veiledning for trening og ellers med råd og vink som kunne være til nytte for skiløperne.

Arrangementsteknisk var skikonkurransene vel forberedt, men snømangelen truet med å velte store deler av programmet. Særlig på Norefjell

News Services, etc., as well as in connection with chapters on the various arenas. A newspaper-style narrative of the contests has no place in this report. The following chapters deal with only those features of each event which concern the organisation of the competitions. Those seeking further data are referred to the lists of results and the pictorial section.

Skiing

The members of the *ski committee* had great experience gained over a long period from many large ski meets, above all the annual Holmenkollen meets and Norwegian championships. The organisation of the skiing events of the Winter Games was planned on the pattern of these arrangements.

Of the eight committee members, four were appointed head officials: one for jumping, one for cross country races, one for slalom and one for giant slalom and downhill races. The chairman and the other 3 committee members took over administrative and non-technical tasks.

The ski committee chose the main officials for the most important jobs of the arrangements. These top officials provided assistants for other jobs necessary to ensure that all events were run satisfactorily. The assistants also had considerable experience from earlier competitions.

The head officials and their assistants worked out equipment lists for all events. Because of the scarcity of snow a lot more equipment for preparing trails and hills was needed. Complete sets of start numbers (double for front and back) had to be made for each event, as well as a great number of armbands in different colours and with various imprints for several officials. The start numbers could not be counted upon for repeated use as most competitors wanted to keep them as souvenirs.

The ski committee appointed 16 so-called ski assistants, linguistically proficient ladies and men who were at the disposal of one or more foreign ski teams advising them on training matters, and giving other useful hints and tips.

Technically the arrangement of the ski competitions was well prepared, but the lack of snow threatened to upset the programme to a great extent. Particularly at Norefjell snow was scarce

var det lite snø, og folk på stedet hevdet at det ikke hadde vært så lite snø der i februar siden en gang omkring siste århundreskifte.

Året i forveien var det svære snømengder på Norefjell, og Organisasjonskomiteen hadde godkjent omfattende tiltak for å sikre effektiv snørydning i området. Å avhjelpe snømangelen på stedet kunne man bare gjøre ved å improvisere. Man foretrakk det fremfor å flytte konkurransene til Voss.

For hopp- og langrennene i Oslo-området var det tilstrekkelig snø, men i Rødkleiva var stillingen like vanskelig som på Norefjell.

Utfør-, storslalåm- og slalåmrennene ble av enkelte utenforstående på forhånd dømt til å mislykkes på grunn av snømangelen. Etter inngående vurdering av forholdene og de tiltak som måtte settes i verk, ble det i et møte med rennlederne 24. januar bestemt at rennene skulle gå på Norefjell og i Rødkleiva som planlagt.

Med hardt arbeid og innsats av relativt stort mannskap lyktes det å få preparert løypene slik at både trening og konkurranser kunne avvikles på fullt tilfredsstillende måte.

Det internasjonale skiforbund oppnevnte 3 tekniske rådgivere: Otto Menardi, Italia, for utfør, storslalåm og slalåm, Hans Brunner, Sveits, for langrennene og Reinhard Straumann, Sveits, for hopprennene.

Utfør og storslalåm på Norefjell.

Planene var lagt opp med sikte på at treningen kunne ta til allerede 1. februar, men det ble nødvendig å henvise treningen til Rødkleiva, og først 6. februar ble løypene på Norefjell åpnet for trening.

Samtidig foregikk løypeprepareringen, og treningen måtte derfor foregå til bestemte tider i hovedløypene, som regel bare én full kjøring pr. dag for hver deltager, enkelte dager kun i en del av løypene.

Løypeprepareringen var et møysommelig arbeid. Det ble skaffet transportable motorpumper, og vannslanger og rør i kilometervis. Bekker ble demmet opp, og tilfrosne tjern ble hugd opp, og derfra ble rørene ført frem til løypene. Stubber og stein ble så sprøytet med vann, og islaget som dannet seg jevnet ut terrenget og ga et fint underlag. De verste ujevnheter ble dekket med halm-matter som ble iset fast. For å få frem tilstrekkelig snø fra det omliggende skogterreng, ble det

and local experts claimed that not since the turn of the century had there been so little.

The year before there were great masses of snow in this area, and the Organising Committee had approved extensive preparations to ensure efficient clearing of snow. The opposite could only be achieved through improvisation. This was preferable to moving the competitions to Voss.

There was sufficient snow for the jumping and cross country competitions in the Oslo area, but at the Rødkleiva slalom hill the situation was just as precarious as at Norefjell.

Some outsiders predicted a total failure for the downhill, giant slalom and slalom races because of the lack of snow. Following thorough investigations and evaluation of the conditions and steps to be taken, it was decided at a meeting with the head officials on January 24, to run the races as planned at Norefjell and Rødkleiva.

Hard work by a relatively great number of assistants made it possible to prepare the trails and runs in such a way that training and competitions could take place in a fully satisfactory way.

The International Ski Federation appointed 3 technical advisers: Otto Menardi, Italy, for downhill, giant slalom and slalom, Hans Brunner, of Switzerland, for cross country, and Reinhard Straumann, of Switzerland, for jumping.

Downhill and Giant Slalom Races at Norefjell.

Plans were made for the training period to start on February 1, but it became necessary to keep to Rødkleiva for the first days. On February 6 the Norefjell runs were opened.

Preparation of the trails took place at the same time, and training runs, therefore, could only be made at set times on the main courses, usually one complete run a day only for each competitor, some days only on part of the courses.

Preparing the trails was strenuous work. Movable motor pumps and miles of hoses and pipelines were brought in. Brooks were dammed and frozen lakes were opened up, and the pipes were laid from them to the trails. Tree stumps and rocks were then sprayed with water, and the ice layer which formed made a smoother surface and a good base. Obstructions were covered with straw mats which were frozen in position. To transport snow from the surrounding woods long slides of corrugated iron were made. Snow was

laget lange renner av bølgeblikkplater. Snøen ble skuffet opp i rennen og ledet ut i løypene, hvor det sto folk som spredte snøen utover og trakk den til.

Den øverste delen av utforløypa ligger ovenfor tregrensen. Her ble det fylt på snø tre ganger. To ganger blåste vinden løypa ren, tredje gang ble snøen liggende.

Store mannskapstyrker måtte til, og uten militærhjelp hadde oppgaven neppe kunnet gjennomføres. Dessuten deltok et stort antall frivillige i løypearbeidet. På det høyeste var mannskapstyrken oppe i 600. For rennlederen og løypesjefen, assistenter og hjelpemannskaper ble det lange og slitsomme dager, og ikke uten nervepress.

Den nødvendige begrensning av treningen skapte en viss uro hos løpere og ledere, særlig i begynnelsen. Men forholdene var like for alle, og etter hvert som løypearbeidet skred frem, ble treningsforholdene bedre og gemyttene roligere. Treningsprogrammet ble fra dag til dag fastsatt i full forståelse med den tekniske rådgiver, Otto Menardi, som med sin faste og tillitsfulle holdning ga rennledelsen den aller beste støtte.

Da så konkurransene tok til torsdag 14. februar, viste løypene seg å være i førsteklasses stand og ga meget gode og jevne konkurranseforhold. Det ble endog hevdet at disse «håndbakte» løypene var jevnere og bedre enn vanlige snøtråkkede løyper.

Det er betegnende at det under konkurransene ikke skjedde et eneste uhell og under treningen bare et par helt ubetydelige skader som ikke skyldtes løypene.

Damenes og herrenes utforrenn skulle ha foregått samme dag, lørdag 16. februar, men av arrangementstekniske grunner måtte rennene fordeles på to dager, og damenes utforrenn ble skjøvet frem én dag, til søndag 17. Øvelsenes rekkefølge ble således:

Torsdag 14. februar: Storslålåm, damer.

Fredag 15. februar: Storslålåm, herrer.

Lørdag 16. februar: Utforrenn, herrer.

Søndag 17. februar: Utforrenn, damer.

Konkurransene ble avviklet punktlig og uten vanskeligheter av noen art. Værforholdene var gunstige, lettskyet eller delvis klart vær med noen få kuldegrader.

Damenes storslålåmløype var satt opp med 59 porter og herrenes med 62. I damenes og herrenes

scooped up onto these slides, and pushed to the courses, where assistants spread it out and tramped it down.

The uppermost part of the downhill course is above the tree limit. Here snow was spread out three times. Twice the winds swept it away, the third time it stayed in place.

Scores of helpers were needed, and without military assistance the task could hardly have been accomplished. A large number of volunteers also took part in this work. The maximum number of men was 600. For the officials, assistants and workers, those were long days with plenty of hard work and considerable nervous strain.

The necessary training restrictions created some uneasiness among competitors and coaches, particularly to begin with; but as all suffered the same handicap, and training conditions improved as the preparatory work progressed, tempers quieted down. The day-to-day training programme was laid down with the approval of the technical adviser, Otto Menardi, who gave the officials the very best support through his firm and confident attitude.

When competitions started on February 14, the courses proved to be in very good shape, and provided good and equal conditions for all. Some even maintained that these "hand-baked" courses were smoother and better than ordinary hard-tramped snow courses.

Significantly only a couple of minor injuries, which were not caused by the runs, occurred during the training period, none in competition.

Downhill for ladies and men was to have taken place on the same day, Sunday February 16, but for technical reasons the races had to be spread over two days, the ladies' race being moved to Sunday 17. Thus the programme was:

Thursday February 14: Giant Slalom, Ladies.

Friday February 15: Giant Slalom, Men.

Saturday February 16: Downhill, Men.

Sunday February 17: Downhill, Ladies.

All races were run at the appointed times and no difficulties of any kind occurred. The weather was favourable with light clouds or none, and a few degrees below freezing.

The ladies' giant slalom course was made with 59 gates, and the men's with 62. In the downhill courses for ladies and men there were 18 and 11 compulsory gates respectively, for guidance and protection against dangerous spots.

utforløype var det henholdsvis 18 og 11 obligatoriske porter, alle til veiledning og sikring mot farlige punkter.

Juryen var oppnevnt av Det internasjonale skiforbund, én jury for hver av de 4 renn, med den tekniske rådgiver, Otto Menardi, Italia, som formann i alle, og dessuten en oppmann for hvert renn, ett oppnevnt medlem + rennleder og løype-sjef.

Publikumstilstrømningen på konkurransedagene var forholdsvis stor i betraktning av avstanden til Oslo og andre byer og tettere befolkede strøk. Størst var tilstrømningen til herrenes utforrenn, lørdag 16. februar.

Slalåm.

Den 24. januar, da det ble bestemt å holde fast ved Norefjell og Rødkleiva, var snølaget i Rødkleiva snaue 25 cm og temmelig løst. Et møysommelig prepareringsarbeid måtte til.

Først ble bakken beintråkket for å få trykket sammen den løse snøen. Med mannskap og utstyr fra Brannvesenet i Oslo ble det så sprøytet nærmere tusen tonn vann fra Lillevann utover bakken. Stein og stubber ble pakket inn i våt snø, og så ble hele bakken igjen tråkket med ski mens snøen ennå var våt. Det var hele tiden 5—8 kuldegrader. Det hele frøs fort til, og det lyktes således å få festet det lille snølaget som var. En del snø ble kjørt frem og spadd utover.

Prepareringsarbeidet tok tre dager og foregikk vesentlig om ettermiddagen og kvelden, og for det meste ved hjelp av frivillige.

I de første dager av februar var bakken i fin stand, og treningen tok til. Nasjonene ble inndelt i puljer og fikk trene til bestemte tider, 4 puljer med 1½ times treningstid hver pr. dag.

Den 9. februar var så godt som alle løpere i trening på Norefjell. Påkjenningen på Rødkleiva under treningen der hadde vært stor, tross daglig vedlikeholdspreparering. Bakken så nærmest ut som en skøytebane, og stubber og stein begynte å titte frem.

Å fylle på snø direkte i bakken var nytteløst, for da gled snøen på det glatte underlaget og samlet seg i bunnen av bakken. Ut fra tanken at snøen binder seg i kuldegrader og ved sterkt trykk, fikk rennlederen den idé å bygge opp forskalingslemmer i hele bakkens bredde og i en høyde på 60 cm. På begge sider ble det så lagt renner av bølgeblikkplater skrått oppover i det

The juries were appointed by the International Ski Federation, one for each of the four contests. The technical adviser, Otto Menardi of Italy, was chairman of all of these and there was one referee, one appointed member, the chief of the race and the chief of the course.

Public attendance was quite numerous considering the distance from Oslo and other cities or densely populated districts. The largest crowds were attracted by the men's downhill race on Saturday February 16.

Slalom.

On January 24, when it was decided to hold the slalom races at Rødkleiva, the snow depth was only 10 inches and the snow was loose. A lot of tiresome preparation work was needed.

First the whole hill was hard-tramped. Then nearly a thousand tons of water from Lillevann lake was sprayed over the hill, using equipment and personnel from the Oslo Fire Brigade. Rocks and tree stumps were covered with wet snow, and then the hill was once more packed, this time with skis while the snow was still wet. The whole time the temperature was about 20° F. The surface frozen and hardened quickly, and what little snow there was, stuck to the hill. Some snow was transported to the hill and spread out.

These preparations lasted three days, mainly in the afternoon and evening, and were carried out by volunteers.

The first day of February, the hill was in very good shape and training started. The teams were divided into 4 groups which were allotted set training times, one and a half hours each a day.

By February 9, almost all competitors were training at Norefjell. In spite of daily upkeep, the wear on Rødkleiva was very hard. The hill looked almost like a skating rink, and rocks and stumps were beginning to show.

Adding snow directly was useless. Then the snow would slide off the slippery surface and pile up at the foot of the hill. The fact that snow tends to harden at temperatures below freezing, and when under pressure, led the chief of the race to try building two feet high movable wooden walls across the hill, to receive the snow which was pushed downwards along slides of corrugated iron. The speed with which this snow travelled downwards made it pile up hard against the walls. These were moved upwards some six

omliggende terreng. Snø ble skuffet opp i rennene, og med den fart snøen fikk nedover rennene til forskalingslemmene, ble snølaget i bakken pakket tett som en mur. Forskalingslemmene ble flyttet oppover 1—2 meter ad gangen, og etter hvert ble bakken seende ut som en kjempemessig snøtrapp. Trinnene ble jevnet ut, beintråkket og skitråkket, så det ble et plant, hardt snødekke på 30—40 cm tykkelse.

Til dette arbeidet ble det brukt 60 leiefolk den første dag, senere militær hjelp og frivillige. Arbeidet tok én uke. I alt ble det fylt på ca. 6000 m³ snø i Rødikleiva.

Mandag 18. februar fikk alle deltagere prøvekjøre bakken fra start til mål uten porter, og på renndagene 19. og 20. fikk deltagerne også én prøvekjøring hver før rennet.

Bakken var vel preparert og i fin stand under rennene. Et lite snøfall 18. februar var uønsket, fordi nysnøen kunne ha virket løsende på det faste underliggende snølag om det var blitt mer av den.

I herrenes slalåmrenn ble deltagerantallet i 2. omgang redusert i henhold til FIS-reglementets § 142, som en sikkerhetsforanstaltning for damenes slalåmrenn dagen etter. Det er tvilsomt om dette var nødvendig. I damenes slalåmrenn fikk alle kjøre begge omganger.

Herrenes slalåmløype var satt opp med 52 porter, damenes med 36.

Rennene ble punktlig og greit avviklet etter programmet.

For deltagerne var det ved mål en egen oppslagstavle som viste alle løperes tider og rekkefølgen til enhver tid. For publikum var det 3 par anviserur på strategiske punkter i bakken og en stor tavle hvor man hele tiden ble holdt á jour med rekkefølgen og tidene på de ti beste løpere.

Under herrenes slalåmrenn var det klart vær, sol og et par kuldegrader. Under damenes slalåmrenn var det overskyet og temperatur omkring 0°C.

Slalåmrennene trakk større publikum enn ventet, og det er sannsynlig at tilskuerantallet ved herrenes slalåmrenn var rekordtall for slalåmrenn i det hele.

Hopprenn, kombinert klasse.

Den nye regel om hopprennet før langrennet i kombinert renn passet godt for vinterlekenes programopplegg. Hopprenn, kombinert klasse,

feet at a time, giving the hill the appearance of a giant snow staircase. The steps were then levelled off, tramped hard by foot and ski until there was an even, hard snow layer about 12—16 inches thick.

This work was carried out by 60 hired workers on the first day, later by military and volunteer assistants, and took altogether one week. About 220,000 cubic feet of snow was spread out.

On Monday February 18 all competitors were allowed to try one run down the hill without gates, and on the actual day of the race they were each allowed one trial run as well.

The hill was well prepared and in good shape during the races. A light snowfall on February 18 might have been unfortunate if the snow had fallen more heavily, as this would have softened up the hard snow underneath.

The number of competitors in the men's slalom was reduced in the second heat according to the regulations of the IFS (§ 142) to protect the hill for the ladies' race the next day. It is doubtful whether this was necessary. All competitors were allowed two runs in the ladies' event.

52 gates were set up for the men's slalom run, 36 for the ladies'.

The races were run according to plan without any delay or incidents.

A special posting board at the finish told the competitors the times and place of all runners at any time. For the spectators there were 3 pairs of clocks at strategic points along the hill, as well as a board which kept them constantly informed of times for the ten best runners.

The weather was fair, with sunshine and about 25—30° F during the men's slalom. While the ladies were racing, the weather was rather cloudy with temperatures around freezing.

The slalom races attracted larger crowds than was expected beforehand, and the number of spectators at the men's race probably marked a record for this kind of competitions.

Jumping, Combined Class.

The new rule which places the jumping before the cross country race of the combined competition suited the Winter Games programme very well. The jumping took place on the first Sunday of the Games while the special jumping contest was on the next Sunday, the final day of the Games.

ble lagt til første søndag og for spesialklassen til annen søndag under lekene.

Det arrangementstekniske opplegg for hopprennet i kombinert klasse var stort sett det samme som for det senere spesielle hopprenn. Det var fullt tilstrekkelig med snø i Holmenkollbakken, og bakken ble holdt åpen for trening 13., 14. og 15. februar med fullt bakkemannskap fra kl. 12 til 15.

En del av de provisoriske tribuner i «hesteskoen» på tjernet var beregnet på å tas vekk straks etter hopprennet av hensyn til langrennene i de følgende dager og måtte settes opp igjen til det spesielle hopprenn søndag 24.

Det ble hoppet i tre omganger, hvorav de to beste hopp for hver løper tellet med i resultatet. Det var åpen stilbedømmelse av fem dommere. Av de fem poengtall ble bare tre regnet med, idet høyeste og laveste karakter ble strøket. Ett poeng i hopprennet svarte til 17 sekunder i langrennet. En deltager måtte ha minst ett stående hopp for å få delta i langrennet i kombinert klasse.

Foruten den refererende heroldtjenesten var det til orientering for publikum store dreibare tavler som for hver løper anga startnummer, hopplengde og de fem stilkarakterer.

Det var gunstige værforhold, uten generende vind, og rennet ble avviklet etter programmet.

Langrennene.

Alle langrenn var lagt opp med start og innkomst på Besserudtjernet ved foten av Holmenkollbakken.

Løypeprofilene ble gjort kjent i desember 1951. Løypene var da på forhånd besiktiget og godkjent av det internasjonale skiforbunds tekniske rådgiver, Hans Brunner, Sveits, under et besøk i Oslo måneden før.

Løypemerkingen med fargede bånd helt frem til Besserudtjernet kunne først skje dagen før vedkommende renn for å unngå unødig tråkk i løypene. Alle lagledere og deltagere fikk imidlertid anledning til — under ledelse av løypesjefen og hans assistenter — å gå løypene på forhånd for å gjøre seg kjent med forholdene. For 50-km-løypas vedkommende foregikk besiktigelsen dog bare med laglederen og én assistent for hver deltagernasjon, fordi inspeksjonen måtte foregå dagen mellom 18 km og 50 km, og rennledelsen fant at løperne ikke burde fristes til å bli med på en temmelig anstrengende befarings av 50-km-

The arrangement of the "combined jumping" was on the whole similar to the special jumping. There was plenty of snow on the hill, and it was open for training on February 13—14—15 from noon until 3 p. m. with all necessary personnel.

Some of the provisional stands along the "horse-shoe" on the tarn were to be taken away just after the "combined" jumping, for the sake of the cross country races on the following days. They had to be erected once more for the special jumping on February 24.

Three jumps were made by each competitor, the best two counting. Five judges awarded the marks for form openly, and after the highest and lowest mark had been scratched, the remaining three were added. One point in the jumping equalled 17 seconds in the cross country race. A competitor had to make at least one standing jump to be admitted to the cross country race.

Apart from the loudspeaker announcements, there were large turning boards showing each competitor's starting number, length of jump, and the five marks for form.

The weather was favourable without hampering winds, and everything went according to the plan.

Cross Country Races.

All cross country races were started from Besserud Lake at the foot of the Holmenkollen hill, and the finish was at the same point.

The profiles of the trails were made known in December 1951. The trails were by then inspected and approved by the technical adviser of the International Ski Federation, Hans Brunner of Switzerland, during a visit to Oslo the previous month.

The trails were marked by coloured ribbons. This could not be completed until the day before each race to avoid unnecessary traffic along the trails. All coaches and competitors were, however, given opportunities to ski through the trails beforehand—guided by the chief of the track and his assistants—to familiarize themselves with local conditions. The 50 kilometres track, however, was inspected only by the head coach and one assistant from each nation as the inspection had to take place on the day between the 18 kilometres and the 50 kilometres races, and it was thought unwise to let any competitor attempt a rather strenuous trip along the 50 kilometres track

løypa dagen før løpet, så meget mer som flere hadde deltatt i 18 kilometeren dagen før og forholdene derfor ikke ble like for alle.

Langrennstreningen foregikk i det samme terrenget som konkurranseløypene lå i, fra Holmenkollen og Frognerseteren og innover i Nordmarka, hvor treningsløypene kunne legges opp med alle variasjonsmuligheter. Ski-assistentene ydet her verdifull hjelp med veiledning for treningsturene.

I uke før langrennene tok til var det ordnet med «offisiell trening» i en spesiell treningsløype fra Frognerseteren, hvor det var garderobes med bad. Det ble hver dag satt opp busser hit fra forlegningene, og langrennstroppene benyttet seg i stor utstrekning av denne ordning for å gjøre seg kjent med det terrenget de skulle konkurrere i.

Det var store tilskuermengder ved langrennene. Man regnet med at det var langt flere tilskuere på «gratisplassene» langs løypene enn på det avsperrede område ved start og innkomst. Ordensvakten virket tilfredsstillende, og det var god orden overalt.

Det var ingen tilfelle av diskvalifikasjoner eller protester under langrennene.

18 km langrenn for spesiell og kombinert klasse foregikk mandag 18. februar kl. 11 og ble arrangert som ett renn, med puljeinndeling etter § 30 i FIS-reglementet og startrekkefølge 3-2-1-4. Løperne startet på «fast tid», et halvt minutt mellom hver.

Det var lettskyet, pent vær og 3—5 kuldegrader, kornet, til dels hard snø og jevnt, skarpt føre i hele løypa.

Løypa ble betegnet som krevende, noe som ble aksentuert av det skarpe føre. Den var kupert og rikelig variert, med den mest kondisjonskrevende strekning like etter halvveis (se løypeprofil) med en maksimal høydeforskjell på ca. 160 m. Løypa stilte store krav til skiteknikk, fremfor alt kjøre- og svingteknikk, og hurtig reaksjonsevne.

Det forekom ingen skader. En deltager brakk en ski.

Arrangementet ble greit avviklet. Det store antall tilskuere langs løypa viste god disiplin, og ordensvakten holdt ren løype og god orden.

50 km langrenn foregikk onsdag 20. februar, med første start kl. 10 og startintervall på ett

on the day before the race, more so as many had taken part in the race on the day before.

Training for the cross country races took place in the same area in which the trails for the races were laid—from Frognerseteren and Holmenkollen into Nordmarka—and training trails could be made as varied as desired. The ski assistants gave valuable aid to competitors when planning training trips.

A week before the races started "official training" was organised using a special trail starting and ending at Frognerseteren where dressing rooms with baths were available. Each day buses were run from the billeting areas, and the cross country teams made use of this arrangement to a great extent, to get acquainted with the terrain.

Large crowds of spectators were expected. It is estimated that there were far more along the trails than at the fenced-in stands at the start and finish. No disturbances or incidents were reported anywhere.

There were no disqualifications or protests.

18 kilometres cross country race for special and combined competition took place on Monday February 18 at 11 a.m. The two events were run as one race with grouping (seeding) according to § 30 of the ISF regulations. Starting order: 3-2-1-4. Start at fixed times half a minute apart.

The weather was fair with light clouds and the temperature 23°—27° F. Snow was partly hard, partly of the coarse grain type, making the track "fast".

The course was considered exacting, even more so because of the fast snow conditions. The trail was hilly and varied, its most strenuous climbs shortly after the halfway mark (see the profile). Maximum difference in altitude was 495 feet. The trail made strict demands on skiing technique, particularly downhill and turning, and alertness.

There were no accidents. One competitor broke a ski.

The race was smoothly run. The large crowds of spectators were well disciplined, and the guards kept the trail open and in good shape.

50 kilometres cross country race took place on Wednesday February 20, skiers starting every minute on the minute from 10 a. m. on. The groups started in the order 4-3-2-1 as there were relatively few competitors.

minutt. Puljene startet i rekkefølgen 4-3-2-1, da det var forholdsvis få deltagere.

Løypa var godt variert og hadde en maksimal høydeforskjell på ca. 250 m.

De første 7.5 km gikk gjennom svakt fallende terreng med få og små moter. Den mest kondisjonskrevende stigning lå mellom 11—14 km og mellom 28—31 km. Den tekniske rådgiver karakteriserte 50-km-løypa som fremragende.

De midterste 30 km (mellom 10 og 40 km) var lagt opp som en dobbelt sløyfe, og det var offisielle matstasjoner ved 12, 30 og 42 km.

Det var skyet vær med ustabil temperatur, noe under null i lavereliggende strøk og noe over null i høyereliggende strøk, og med stigende temperatur under rennet. Smøringen spilte derfor en stor rolle, og enkelte løpere brukte forholdsvis lang tid til å legge om smøring underveis, hva også etappetiden tydelig viste. Allikevel synes konkurranseforholdene å ha vært meget jevne, idet forskjellen i slutt-tider bare var 1 minutt og 19 sekunder fra 2. til 6. mann.

Sekunderingen av løperne underveis spilte også en stor rolle under 50 kilometeren, og en nasjon gjorde i dette øyemed bruk av kortveis radiosystem.

Arrangementet forløp etter programmet og uten uhell.

10 km langrenn for damer foregikk lørdag 23. februar, med første start kl. 10 og startintervall på et halvt minutt. Puljenes rekkefølge var 3-2-1-4.

For størstedelen var løypa den samme som for stafetten, men to av stafettens løypestrøk med kraftig fall var sjaltet ut, og damenes langrennsløype ble på disse steder ført utenom i slakere terreng. Allikevel ble dameløypa — godt variert, men kupert som den var — karakterisert som temmelig krevende. Maksimal høydeforskjell var ca. 140 m og største stigning mellom 2 og 3 km.

Det var skyet vær med temperatur noe under null, og jevnt, godt føre. Til dette første olympiske langrenn for damer var det anmeldt 22 deltagere fra 8 nasjoner, hvorav 20 startet og 18 fullførte. Rennet forløp uten uhell eller skibrekk.

De er verd å merke seg at tidene i damenes langrenn og i herrenes stafett ikke er direkte sammenlignbare, fordi løypene ikke falt helt sammen.

The trail was varied, with a maximum altitude difference of about 775 feet.

The first five miles were mostly downhill, and the most strenuous part was between 7—9 and between 18—20 miles from the start. The technical adviser considered the trail "excellent".

The middle part of 19 miles (between the 6 and the 25 miles mark) was a double loop. There were refreshment stations at 7, 19 and 26 miles.

The weather was cloudy, and temperatures changing from about 30°F in lower areas to about 35°F higher up, but rising all over during the race. Waxing was consequently quite important, and some competitors took considerable time out to change wax during the race, a fact which is clearly borne out by the intermediate times. Still conditions appear to have been very much the same for all, as only 1 min. 19 secs, separated 2nd and 6th place at the finish.

Coaching during the race played a more important part here than in shorter races, and one team made use of short-range wireless communication for this purpose.

The race went off according to the programme and without mishaps or incidents.

10 kilometres cross country race for ladies took place on Saturday February 23. Starting times: every half minute from 10 a. m. on. Starting order of groups: 3-2-1-4.

The trail for this race was mainly the same as was used for the relay race, but two steep downhill runs were eliminated. Still the ladies' course—being varied and hilly—was considered rather demanding. Maximum altitude difference was about 435 feet, and the steepest climb occurred between 1½ and 2 miles from the start.

The weather was cloudy, temperature just below freezing, and snow conditions good. 22 competitors from 8 nations had been entered in this first Olympic cross country race for ladies, 20 of whom started, and 18 finished the race. The race went off without mishaps.

It should be noted that times for the ladies' race and the men's relay race cannot be compared directly as the courses were not exactly identical.

The ladies' race was over in a little over an hour, and the starting area at Besserud Lake was cleared for the

Relay Race 4 x 10 kilometres took place on the same day, starting at 12 noon.

Damenes langrenn ble greit avviklet i løpet av vel en time, og Besserudtjernet ble gjort klar for

4 x 10 km stafett, som startet samme dag kl. 12.

Løypa ble karakterisert som godt variert, av middels vanskelighetsgrad og som vel egnet for stafettrenn, med maksimal høydeforskjell på ca. 160 m og største stigning mellom 2 og 3 km. Det var lagt vekt på å gi gode passeringsmuligheter.

Starten foregikk fra en linje litt sønnenfor Besserudtjernet, med startbane over en 300 m lang rett strekning nordover over tjernet, avsperrert på sidene mot publikum. Forholdene var vel tilrettelagt, og starten var vellykket. Vekslingene og innkomsten foregikk mellom tribunene på tjernet.

Det var skyet vær, jevnt, godt føre og temperatur under null. Det deltok 13 lag.

Det var presisjon og sikkerhet over arrangementet, som ble avviklet på tre timer.

Spesielt hopprenn.

Det spesielle hopprenn foregikk søndag 24. februar fra kl. 13.30 i Holmenkollbakken.

Hopptrainingen foregikk med fullt bakkemannskap tirsdag 19., torsdag 21. og fredag 22. februar, hver dag fra kl. 12 til 15.

Arrangementet var i det store og hele lagt opp som for den årlige Holmenkolldag, riktignok med flere nye tekniske finesser for den interne administrasjon og meldingstjeneste, med forsterkning av anviser- og heroldtjenesten for publikum og ordensvakten, og et helt nytt og omfattende apparat for nyhetstjenesten og reportervirksomheten. Det var imidlertid et nytt og kinkig problem som særlig opptok arrangørene: Trafikk-avviklingen etter rennets slutt.

Trafikken til Holmenkollbakken fordeler seg erfaringsmessig over 3—4 timer, med sterk økning i den siste timen før rennet tar til. Under de årlige Holmenkollrenn fordeler også returtrafikken seg over et par timer, fordi rennet varer forholdsvis lenge, som regel 3—4 timer, med tre hoppere hvert minutt. Selv med bare to hoppere i minuttet og rikelig tid til tråkking av bakken, var det så få deltagere i vinterlekenes spesielle hopprenn at det ikke ville ta mer enn høyst halvannen time. Man måtte derfor regne med at publikum samlet ville forlate bakken ved rennets slutt.

En etterfølgende hoppoppvisning eller -konkurranse var ikke ønskelig, og man nøyde seg

This trail was considered varied, of a medium degree of difficulty, and well suited for a relay race. Maximum altitude difference was 495 feet, and special attention was paid to establishing good possibilities for passing during the race.

The start took place from a line across the plain just south of the lake, the starting field leading north across the lake straight ahead for about 330 yards, fenced off against the spectators on both sides. Conditions were good and the start successful. Change-overs and finish took place between the strands on the tarn.

The weather was cloudy, snow conditions good and even and temperatures just below freezing. Thirteen teams competed.

The race was run with precision and took about three hours altogether.

Jumping, Special Class.

The special jumping contest took place on February 24 from 1.30 p. m. at Holmenkollen.

Training took place on Tuesday 19, Thursday 21, Friday 22 from noon until 3 p. m. All attendants and assistants were on hand.

The event was in the main organised like the annual Holmenkollen meet, although some new, technical improvements had been introduced in the internal organisation and reporting services. Recording and announcing services for the spectators had been extended, and a new and comprehensive apparatus for news services and press facilities had been introduced. But another new and tricky problem caused particular concern: the handling of traffic after the contest was over.

Traffic to the Holmenkollen jumping hill is distributed over some three or even four hours, increasing sharply during the last hour before the start. During the annual Holmenkollen meets return traffic also is spread over a couple of hours as the jumping goes on for a rather long time, usually 3 to 4 hours, three jumps being made each minute. In the Winter Games competition, however, there were so few jumpers that even if there were only two jumps a minute and plenty of time was devoted to preparing the hill, the whole competition would not take more than an hour and a half. It had to be expected, therefore, that the spectators would be leaving the hill almost simultaneously when the event was over.

Competition or exhibition jumping afterwards was not desirable, but the announcing service was

med å fortsette heroldtjenesten med resultatmeldinger etter rennet. Dertil aksepterte man et tilbud fra en Oslo-avis, Dagbladet, som påtok seg å skyte opp flaggraketter fra et punkt i nærheten av Holmenkollbakken. De deltagende nasjoners flagg ble ett for ett skutt høyt opp i luften i en raketthylse, foldet seg ut og dalte sakte ned — en uventet og virkningsfull avslutning.

Det viste seg at dette var tilstrekkelig til å holde store deler av publikum tilbake, slik at det ble en viss spredning av utgangstrafikken, og det omfattende trafikkreguleringsapparat gjorde det mulig å sørge for en betryggende og tilfredsstillende rask avvikling av trafikken fra bakken.

Like før rennets åpning ble H. M. Kongen, fulgt av H. K. H. Kronprinsen, H. K. H. prins Harald og H. K. H. prinsesse Ragnhild, mottatt på gangbroen under hoppet, og Kongesangen ble spilt og sunget.

Det var lettskyet, pent vær, uten generende vind, og temperatur omkring null.

Hopplengdene ble poengberegnet på grunnlag av 72 meter som antatt lengste hopp. Stilkarakterer ble gitt av fem dommere med åpen poengbedømmelse og med bortfall av høyeste og laveste karakter i utregningen. Prøvehopperne la opp tre spor i tilløpet, og det ble bestemt utgang fra nest øverste port i tårnet.

Rennet ble presist avviklet uten uhell. Vel 600 personer var i virksomhet innenfor bakkens område under rennet, i administrasjonen, som bakkemannskaper, tribuneansere og ordensvakt, foruten et stort antall personer til spesielle oppdrag som sanitetstjeneste og pressetjeneste.

Tilskuertallet kan forsiktig anslås til ca. 115 000. Det ble solgt 104 102 billetter. Dertil kommer partout-kort, fribilletter og olympiapass og ikke så få tusen tilskuere på gratis plassene utenfor det avsperrede område.

Skøyteøpene

Skøytekomiteen ble oppnevnt i september 1949, med Norges Skøyteforbunds president som formann. Spesialoppavene ble fordelt på to seksjoner innen komiteen, hurtigløpsseksjonen (6 mann) og kunsløpsseksjonen (4 mann). Komiteens 10 mann hadde alle lang og rik erfaring fra store internasjonale skøytearrangementer.

continued with results in different languages. Furthermore an offer was accepted from an Oslo newspaper ("Dagbladet") to send up flag rockets from a point near the hill. Flags of all participating nations were shot up in the air one by one, unfolding and descending slowly—an impressive and unexpected conclusion.

This proved sufficient to make a major part of the spectators stay, thus spreading the return traffic to some extent. An extensive apparatus for regulating the traffic ensured a safe and reasonably fast handling of traffic from the hill.

Just before the start H. M. The King, accompanied by their Royal Highnesses the Crown Prince, Prince Harald and Princess Ragnhild were received on the gangway beneath the jump-off platform. The Royal Anthem was played and sung.

The weather was fair with light clouds, no wind to speak of, and temperatures around freezing.

Lengths of jumps were scored on the basis of a maximum length of 72 metres (236 feet). Marks for form were awarded in full view by five judges, the highest and lowest mark not counting in the scoring. The trial jumpers made three sets of tracks in the in-run, and it was decided to start from the second tower platform from the top.

The contest was completed with precision and without mishaps. Some 600 persons were active within the hill area during the competition as assistants, organising the event, preparing the hill, as ushers in the stands or watchmen outside, etc., as well as a considerable number for special services such as first aid and press or broadcasting services, etc.

A conservative estimate puts the number of spectators at 115,000. 104,102 tickets were sold and in addition there were bearers of special passes, etc., as well as several thousand outside the fenced off area.

Skating Events

The skating committee was appointed in September 1949 with the president of the Norwegian Skating Association as its chairman. The various tasks were divided between two sections of the committee: Speed skating (6 members) and Figure skating (4). The members were well experienced from major international skating events.

Det er det nasjonale skøyteforbund som ifølge det internasjonale skøyteforbunds regler har ansvaret for den tekniske avviklingen av olympiske skøytekonkurranser. Norges Skøyteforbund fant det riktig i så henseende å gi skøytekomiteen mandat til å opptre på forbundets vegne. Videre oppnevnte det internasjonale skøyteforbund to av skøytekomiteens medlemmer som tekniske rådgivere for henholdsvis hurtigløpene og kunstløpene. Skøytekomiteen ble således et meget handlekraftig organ og hadde det fulle ansvar for den tekniske avvikling av skøyteløpene.

Skøytekomiteen la stor vekt på å få plasert skøyteløpene tidligst mulig i perioden og slik at enten alle deltagere kunne gå i dagslys eller alle i kunstig lys, for å sikre så jevne og like forhold som mulig for alle.

De forberedende arbeider var for det meste av rutinemessig karakter. Arrangementsteknisk sett innebar det en forenkling at det kun skulle arrangeres ett løp pr. dag. Komiteen la særlig vekt på å plukke ut de mest rutinerte funksjonærer til de forskjellige verv, og alle detaljer ble omhyggelig innøvd og finpusset.

Skøytekomiteens kontor ble innredet i klubbhuset på Bislett Stadion en ukes tid før første løpsdag og var sentrum for komiteens virksomhet.

Enkelte skøyteløpere kom til Oslo allerede ved nyttårsskiftet og fikk hjelp til å finne passende treningssteder i Oslo eller andre steder. Treningen i Oslo foregikk på Bislett Stadion, Frogner Stadion, Jordal Idrettsplass og Jordal Amfi, hvor det hele tiden var fine baneforhold og hvor kunstløperne kunne trene etter musikk.

Skøyteløperne fikk anvist fast garderobeplass på Bislett Stadion og kunstløperne også på Jordal Idrettsplass. Skøytekontoret og en del oppnevnte veiledere sto hele tiden til disposisjon for lagledere og deltagere med råd og vink. Tre massører ble engasjert, og deltagerne kunne rekvirere massasje på Bislett og på innkvarteringsstedene. Et eget skøyteverksted ble etablert for sliping og reparasjon av skøyter.

Både kunstløpbanen og hurtigløpbanen på Bislett Stadion ble oppmerket med snøkanter, kontrollert av skøytekomiteen og oppmennene og kontrollmålt av et offentlig oppmålingskontor som avga den lovbestemte erklæring.

De funksjonærer som skulle tjenestegjøre på banen ble utstyrt med rosetter og «indrebane-kort» for kontrollens skyld.

According to the rules of the International Skating Union, the national skating association is responsible for the technical organisation of Olympic skating competitions. The Norwegian Skating Association decided to delegate this authority to the skating committee. Furthermore the International Skating Union appointed two of the committee members as technical advisers for speed and figure skating. The committee thus became a body with great authority and responsibility for all technical matters concerning the skating races.

The skating committee considered it very important to have the skating races as early as possible in the Games, and at such times that all competitors could skate either in daylight or in artificial light, thus ensuring as far as possible equal conditions for all.

Preparatory work was mostly routine. Technically, as far as the arrangements were concerned, having only one race a day simplified matters. The committee picked the most experienced officials and assistants, and all details were thoroughly checked and gone through.

The office of the skating committee was set up at Bislett Stadium one week before the first day of the races, and was from then on the centre of the committee's activities.

Some skaters arrived in Oslo as early as the beginning of January, and were assisted in finding suitable places for training in Oslo or outside. In Oslo training took place at Bislett Stadium, Frogner Stadium, Jordal Stadium and Jordal Amfi where the ice was always in good shape, and where the figure skaters could have music.

The speed skaters were given permanent dressing room facilities at Bislett, and the figure skaters both there and at Jordal Stadium. The office of the skating committee and the appointed assistants were always at the service of coaches and competitors ready to help or advise. Three masseurs were hired, and competitors could request massage at Bislett or in the billeting areas. A special workshop for skaters was set up for sharpening and repairing skates.

Both the figure skating rink and the speed skating rink at Bislett were marked with snowbanks, checked by the skating committee and the referees, and measured by an official surveyor who gave his certificate of measures as laid down in the rules.

Både hurtigløpene og kunstløpene var begunstiget av gode værforhold og jevn, god is som ga like forhold for alle. Det var fullsatte tribuner på Bislett under alle fire hurtigløp og under damenes spesialløp.

Hurtigløpene.

Ved olympiske skøyte­løp konkurreres det bare på enkeltdistansene 500, 5000, 1500 og 10 000 meter, og det holdes kun ett løp pr. dag.

Etter vanlig praksis kunne skøytekomiteen med god grunn ha valgt en norsk oppmann for hurtigløpene, men besluttet allikevel å overdra dette betydningsfulle verv til en høyt kvalifisert utlending, dr. Walter Lang, Sveits. Komiteen ville dermed understreke sin nøytralitet og samtidig gi honnør til det land som forrige gang hadde arrangert de olympiske vinterleker. Også en annen nøkkelstilling, startervervet, ble først tilbudt en erfaren sveitser, H. Schöllkopf, som imidlertid ikke kunne påta seg oppgaven, og som starter ble da oppnevnt Rolv Helium, Norge.

Ifølge det internasjonale skøyteforbunds bestemmelse ble det kun brukt manuell tidtagning på vanlig måte.

Til hurtigløpene var det anmeldt 88 deltagere, hvorav 68 startet. 14 nasjoner var representert.

Deltagerne fikk programnummer fra 1 til 68 og ble for hvert løp inndelt i 4 puljer etter lagledernes skriftlige puljemeldinger. Trekningen for hver konkurranse foregikk puljevis kvelden før hvert løp på skøytekomiteens kontor. Resultatet av trekningene fremgår av resultatlistene.

500 m hurtigløp foregikk lørdag 16. februar kl. 15 under ideelle forhold. Det var lettskyet vær, vindstille, temperatur synkende fra + 2.8 til + 1.5°C under løpet, jevn, glatt is og jevn relativ fuktighet.

Vinnertiden lå bare $\frac{1}{10}$ sek. etter den olympiske rekord, og gjennomsnittstiden for alle 39 deltagere som fullførte var 45.5 sek. To løpere falt og gikk ut. Tre løpere gikk på 44 blank, derav to i samme par. Av disse tre kom to på tredje plass og fikk begge bronsemedalje. Den tredje, som ble dømt nr. 2 i parløpet, kom derved på femte plass i resultatlisten.

Konkurransene ble avviklet på godt og vel en time og bød rent teknisk sett ikke på noen vanskeligheter. Ved mål og ved garderobeinngangen hadde banevakten endel vanskeligheter med foto-

All officials who were to be on the ice were issued special badges and cards for control purposes.

All races and competitions were favoured by good weather and even, good ice which made conditions equal for all. The stands at Bislett were filled to capacity during all four speed skating races and the ladies' free skating.

Speed Skating.

In the Olympic speed skating races only the following distances are used: 500, 5000, 1500 and 10,000 metres; and races are run one a day in that order.

According to the usual procedure, the skating committee would have been justified in electing a Norwegian referee for speed skating, but decided nevertheless to award this post to an eminently qualified foreigner, Dr. Walter Lang of Switzerland, thus underlining the neutral status of the committee, and at the same time honouring the nation which had organised the previous Winter Games. Another key job, that of the starter, was at first offered to an experienced Swiss, H. Schöllkopf. He could not accept, however, and as starter was then appointed Rolv Hellum of Norway.

In accordance with the rules of the ISU, ordinary manual time-keeping was used solely.

88 competitors were entered in the races. 68 of these, representing 14 nations, started.

Competitors were numbered 1—68 in each race and divided into four groups as entered by the team managers. The draw for each race took place, group by group, the night before at the office of the skating committee. Results of the draw can be seen from the lists of results.

500 metres speed skating took place on Saturday February 16 at 3 p. m. Conditions were ideal, light clouds, no wind, temperatures falling from 37°F to 35°F during the race, smooth, even ice surface and constant relative humidity.

The winning time was only $\frac{1}{10}$ sec. over the Olympic record and the average time for all 39 competitors was 45.5 secs. Two skaters fell and gave up. Three skaters obtained the same time of 44.0 secs., two of them in the same pair. Of these three two were awarded third place and bronze medals while the third who was judged last of the pair was placed fifth altogether.

grafer og filmfolk og måtte forsterkes til de senere hurtigløpsstevner, men konkurransene ble ikke forstyrret.

5000 m hurtigløp foregikk søndag 17. februar kl. 16. Det var delvis skyet vær, litt disig, vindstille, temperatur synkende fra $\div 2.1$ til $\div 3.9^{\circ}\text{C}$ under løpet, jevn og god is og jevn relativ fuktighet.

Den olympiske rekord ble forbedret med 9 sekunder. Gjennomsnittstiden for alle 35 løpere var 8.46.9.

Løpene ble avviklet på noe under tre timer.

1500 m hurtigløp foregikk mandag 18. februar kl. 17. Det var skyet vær, vindstille og gjennomsnittlig $\div 2.7^{\circ}\text{C}$, god is. Kl. 17.40 under 6. par satte det inn med et lett til middels snøfall som varte til kl. 19.10, ialt 1.6 mm. Etterhvert ble det umulig for banemannskapene å holde isen ren, og kl. 17.55 bestemte oppmannen pause for å få ryddet isen og pusset snøkantene. Pausen varte i 25 minutter.

Det var vanskelig å fastslå om de løpere som måtte gå under snøfallet var direkte handicapet. Isens beskaffenhet ble sannsynligvis ikke nevneverdig forringet, men det er neppe tvil om at snøen virket endel generende for de løpere som gikk under det tetteste snøfallet. Heldigvis var det helt vindstille og ikke antydning til snødriv.

Gjennomsnittstiden for de 39 løpere var 2.27.2.

Løpene ble avviklet på 2 timer og 50 minutter.

10 000 m hurtigløp foregikk tirsdag 19. februar kl. 10. Det var delvis skyet vær, vindstille, jevn og god is, temperatur stigende fra $\div 4.2$ til $+ 0.2^{\circ}\text{C}$ under løpet og med relativ fuktighet synkende fra 82 til 75 %. Ytterst sjelden, kanskje aldri, er et større, internasjonalt 10 000 m løp blitt avviklet under så gunstige og like konkurranseforhold. Solen tørte ikke nevneverdig på isen, og det velpreparerte, hårde isdekket tålte påkjenningen uten å forringes under løpet.

Vinnertiden var 16.45.8. Bare én gang tidligere i skøytehistorien var det oppnådd bedre tid på distansen. Fire løpere gikk på bedre tider enn gjeldende olympiske rekord, og gjennomsnittstiden for de 28 som fullførte løpet var 18.00.7. To mann ga opp.

Avviklingen av 10 000 m tok 4 timer og 45 minutter.

The race was finished in a little over an hour and presented no technical difficulties. Some trouble was caused by photographers getting too close. The guards had to be reinforced for the following races. This first race was not disturbed in any way, however.

5000 metres speed skating took place on Sunday 17 at 4 p. m. The weather was cloudy and a little misty. There was no wind, temperatures ranging from 28°F to 25°F , smooth, even ice surface and even relative humidity.

The olympic record was lowered by 9 seconds. The race lasted a little less than three hours.

1500 metres speed skating was arranged on Monday 18 at 5 p. m. There was no wind, cloudy weather and an average temperature of 27°F , good ice conditions. When the sixth pair were racing at 5.40 p. m. a light to moderate snowfall started, lasting until 7.10 p. m. and amounting to about $\frac{1}{16}$ " of water. Gradually it became impossible to keep the ice free of snow and at 5.55 the referee ordered a 25 minutes pause to clear the ice and straighten the snow banks.

It is hard to establish whether skaters who had to race during the snowfall were directly handicapped. The quality of the ice surface was probably not impaired to any appreciable extent, but it is quite possible that the snow made it difficult for those who skated when the snowfall was very thick. Fortunately there was no wind and so no drifting snow.

The race was completed in 2 hours 50 minutes.

10,000 metres speed skating took place on Tuesday, February 19, at 10 a. m. The weather was partly cloudy and there was no wind, smooth and even ice surface, temperatures rising from 25°F to 32°F during the race and relative humidity dropping from 82 % to 75 % at the same time. Hardly ever, perhaps never, has a main international 10,000 metres race been run when conditions were so good. The sun had very little effect on the hard, smooth ice surface which deteriorated very little throughout the race.

The winning time was 16 mins. 45.8 *secs.* Only once before had this distance been skated faster. Four skaters finished below the existing Olympic record. Two competitors gave up.

The race lasted altogether 4 hours 45 minutes.

Kunstløpene.

Damenes og herrenes kunstløp omfattet 5 pliktøvelser + spesialløp. Kunstløp for par omfatter bare spesialløp. Programmet for pliktøvelsene ble gjort kjent 1. november 1951. Spesialløpene ble begrenset til 4 minutter for damene og 5 minutter for herrene og for parløp.

Pliktløpene var opprinnelig bestemt til å avvikles på den kunstfrosne bane på Jordal Amfi, men ble senere overført til Jordal Idrettsplass like ved, fordi naturisen ga tydeligere figurer og fordi spesialløpene skulle gå på naturis på Bislett.

De fleste kunstløpere kom allerede omkring 1. februar for å begynne treningen på stedet. Treningen foregikk til faste tider på Bislett, Jordal Amfi, Jordal Idrettsplass og Frogner Stadion, som alle ga gode treningsforhold med anledning til å trene etter musikk.

Det ble anmeldt 30 dommere. Det ble oppnevnt én oppmann, én viseoppmann og ni dommere for hvert løp. De nye bestemmelser som var vedtatt på det internasjonale skøyteforbunds kongress 1951 skulle tas i bruk for første gang. Formannen i ISUs kunstløpskomité, K. J. M. Beaumont, England, ga en redegjørelse for de nye bestemmelser på et forberedende møte, hvor ISUs styre, oppmennene og alle dommere var til stede.

Tidligere fremkom resultatet for pliktløp bare på grunnlag av poeng, mens rekkefølgen for spesialløp ikke ble regnet ut. ISUs nye regler forlanger plass-siffer utregnet for såvel pliktløp som spesialløp og til slutt sammenlagt for begge løp. Utregningen ble derfor meget tidskrevende, særlig i damenes og herrenes kunstløp, hvor hver deltager fikk 63 karakterer som enkeltvis skulle multipliseres med et bestemt vekttall, og det krevdes to utregnere for hver deltager.

For å gjøre utregningen rask og sikker uten å forsinke konkurransene, ble det brukt to sett utregnere på banen, hvert sett på annenhver løper. Samtidig satt det to sett kontrollutregnere med regnemaskiner inne i klubbhuset, foruten en mann som til enhver tid sørget for oversikten og rekkefølgen. Det var 9 utregnere i arbeid under pliktløpene og 10 under spesialløpene.

Ordningen var meget vellykket, og medaljeutdelingene kunne foregå umiddelbart etter hver konkurranse.

Trekningen foregikk to dager før hver konkurranse.

Figure Skating.

Figure skating for ladies and men comprised 5 compulsory figures and the free skating. The pairs competed in free skating only. The compulsory figures were made known on November 1, 1951. Free skating was limited to 4 minutes for ladies and 5 minutes for men and pairs.

It was originally decided to have the compulsory figures competition at the artificially frozen rink at Jordal Amfi, but it was later moved to the Jordal Stadium close by as on the natural ice skating figures appeared more clearly and as the free skating would take place on natural ice at Bislett Stadium.

Most figure skaters arrived around February 1 to start training on the spot. Training took place at fixed times at Bislett, Jordal Amfi, Jordal and Frogner rinks where ice conditions were good and musical accompaniment was available.

30 judges were entered. One referee with deputy and nine judges were appointed for each competition. New rules which had been instituted at the congress of the ISU in 1951 were to be used for the first time. The chairman of the figure skating committee of the ISU, K. J. M. Beaumont of Great Britain, gave information about these new rules at a preparatory meeting.

Previously the results of the compulsory figures were worked out on the basis of points scored only, while the results of the free skating were not listed. The new rules demanded that results be worked out and ranging lists set up for compulsory figures and free skating separately, as well as finally combined for the two events. The scoring and calculation therefore took considerable time, particularly for the ladies' and men's competitions.

To ensure quick and correct calculations without delaying the competitions two teams of computers were used on the rink, one team for every other skater. At the same time two teams of control computers, using calculating machines, were at work in the club house while a special official was in charge of summaries and ranking lists at all times.

This arrangement worked out very well, and the medals could be distributed immediately after each competition.

The draw took place two days before each event.

Alle pliktløp foregikk i dagslys og alle spesialløp i kunstig lys. Det var god is og meget gunstige værforhold under alle løp.

Kunstløp, damer ble innledet med pliktløp lørdag 16. og søndag 17. februar fra kl. 9 formiddag på Jordal Idrettsplass. En time før start ble det ved loddtrekning bestemt på hvilken fot de oppsatte øvelser skulle utføres, og øvelsene var: nr. 23 a (verditall 3) omvendt vending forover-innover, nr. 35 b (verditall 3) tretall-slangebue-slynge bakover-utover, nr. 20 a (4) vending forover-utover, nr. 38 b (4) slynge-slangebue-slynge forover-utover og nr. 40 a (4) omvendt tretall-slangebue-omvendt tretall forover-utover, med høyeste oppnåelige poeng 108.

Pliktløpene ble presist og greit avviklet. Det var lettskyet, kaldt, stille vær, og gode isforhold.

Spesialløpet foregikk på Bislett Stadion onsdag 20. februar fra kl. 19 for fullsatte tribuner og i nærvær av H. K. H. kronprins Olav og H. K. H. prinsesse Ragnhild med følge.

Spesialløpet var beregnet til 4 minutter med høyeste oppnåelige poeng 72 (multiplikator 6). Sammenlagt var således høyeste totale poengsum for pliktløp og spesialløp 180.

Av 34 anmeldte deltagere fra 15 land startet 25 damer fra 12 land i pliktløpet og 24 fra 12 land i spesialløpet, idet en trakk seg etter pliktløpet.

Det var gode vær- og isforhold, og stevnet ble avviklet etter programmet og avsluttet med medaljeutdeling.

Kunstløp, herrer åpnet tirsdag 19. februar kl. 9 formiddag med pliktløp på Jordal Idrettsplass. Etter loddtrekning ble øvelsene: nr. 22 b (verditall 3) omvendt vending forover-utover, nr. 21 a (4) vending forover-innover, nr. 37 b (4) dobbelt tretall-slangebue-dobbelt tretall bakover-utover, nr. 39 a (5) slynge-slangebue-slynge bakover-utover og nr. 41 b (5) omvendt tretall-slangebue-omvendt tretall bakover-utover, med høyeste oppnåelige poeng 126.

Det var delvis skyet, kaldt, stille vær, og gode isforhold. Arrangementet ble greit avviklet.

Spesialløpet foregikk torsdag 21. februar fra kl. 19 på Bislett Stadion med gode vær- og isforhold. Tidsbegrensningen var 5 minutter, og høyeste oppnåelige poengsum 84 (multiplikator 7), og sammenlagt med pliktløpet ialt 210.

All compulsory figures competitions took place in daylight, and all free skating in artificial light. Ice conditions were good and the weather fair during all competitions.

Figure Skating, Ladies started with compulsory figures on Saturday 16 and Sunday 17 from 9 a. m. on at Jordal Stadium. One hour before the start, a draw took place to decide on which foot the figures were to be skated. These were: No. 23 a (coefficient 3) Counter, forwards-inside, no. 35 b (3) Three-Change-Three, backwards-outside, no. 20 a (4) Rocker forwards-outside, no. 38b (4) Loop-Change-Loop, forwards-outside, no. 40 a (4) Bracket-Change-Bracket, forwards-outside. Maximum obtainable score 108 points.

This competition was very precisely and smoothly arranged.

The free skating took place at Bislett Stadium on Wednesday, February 20, from 7 p. m. on. The stands were filled, and their Royal Highnesses Crown Prince Olav and Princess Ragnhild with their entourage were present.

The free skating competition was limited to a 4 minute period with a maximum possible points rating of 72 (coefficient 6). The maximum obtainable total for compulsory figures and free skating combined was thus 180 points.

Of the 34 competitors who had been entered by 15 nations, 25 ladies representing 12 nations started in the compulsory figures contest, and 24 from the same number of nations completed the free skating as one withdrew after the compulsory figures.

Weather and ice conditions were good. The competition was completed according to plan and finished with the distribution of medals.

Figure Skating, Men started on Tuesday February 19 at 9 a. m. with compulsory figures at Jordal Stadium. The draw selected the following figures: No. 22 b (coefficient 3) Counter, forwards-outside, no. 21 a (4) Rocker, forwards-inside, no. 37 b (4) Double Three-Change-Double Three, backwards-outside, no. 39 a (5) Loop-Change-Loop, backwards-outside, no. 41 b (5) Bracket-Change-Bracket, backwards-outside.

Maximum obtainable score 126 points.

The free skating took place on Thursday February 21 from 7 p. m. on at Bislett Stadium. Weather and ice conditions were good. The indi-

Av 18 anmeldte fra 12 land startet 14 herrer fra 10 land.

Gullmedaljevinneren i 1948 vant også denne gang. Det er verd å nevne at han ble plasert som nr. 1 av alle ni dommere både i plikt- og spesialløp.

Vær- og isforholdene var gode.

Kunstløp, par foregikk fredag 22. februar fra kl. 19. Det startet 13 par fra 9 land. Hvert par gikk et selvvalgt spesialløp på inntil 5 minutter etter selvvalgt musikk.

Det var stor publikumstilslutning, gode vær- og isforhold, og et vellykket arrangement med prestasjoner av høyeste klasse.

Ishockey

Ishockeykomiteen besto av erfarne ishockeyfolk. Med den nye ishockeyarena Jordal Amfi, med kunstfrossen bane, og andre fullt utstyrte ishockeybaner til disposisjon bød ikke ishockeyturneringen på særlige vanskeligheter rent arrangementsteknisk. Innpassningen i vinterlekenes program var også forholdsvis enkel, da de aller fleste kamper kunne foregå om kvelden.

Hovedproblemet var at oppsetningen av turneringsprogrammet først kunne foregå etter at nasjonsanmeldelsene var kommet inn.

Opplegget for vinterlekenes ishockeyarrangement ble første gang fremlagt for Det internasjonale ishockeyforbund på kongressen i Paris i september 1950 og mer utførlig behandlet på kongressen i Abbazia (Jugoslavia) i august 1951. Ishockeykomiteens sekretær var også medlem av «direktoratet» for ishockey-verdensmesterskapet i Paris 1951 og fikk da sette seg inn i alle detaljer i et stort ishockeyarrangement.

Etter samråd med Det internasjonale ishockeyforbund ble anmeldelsesfristen for nasjonene satt til 30. november 1951 og for laganmeldelsene til 9. januar 1952. Av de 10 nasjoner som anmeldte ishockeylag trakk én anmeldelsen tilbake. Det var da klart at det ikke ville bli puljeinndeling, men alle mot alle i en turnering på 36 kamper.

Ishockeykomiteens sekretær la frem anmeldelsene til godkjennelse på et møte i Zürich 19.—20. januar 1952, og på dette møte ble også kampprogrammet fastsatt av direktoratet.

vidual time limit was 5 minutes, and maximum score 84 points, (coefficient 7) which added to the compulsory figures score gave a maximum obtainable combined score of 210. Of the 18 competitors from 12 nations who had been entered, 14 from 10 nations started.

Figure Skating, Pairs took place on Friday February 22 from 7 p. m. on at Bislett Stadium. 13 pairs from 9 nations started. Each pair displayed a skating programme of their own choice lasting up to 5 minutes.

The spectators crowds were large, weather and ice conditions good, and the event was very successful with skating of top quality.

Ice Hockey

The ice hockey committee consisted of experienced specialists. As the new, artificially frozen rink at Jordal Amfi as well as other fully equipped rinks were available, the ice hockey tournament presented no special difficulties with regard to the arrangement. It was also relatively simple to fit it into the schedule of the Winter Games as most matches could be played at night.

The main problem was that the tournament programme could not be worked out until all national entries had been filled.

The outline of the Olympic ice hockey arrangement was presented to the International Ice Hockey Federation for the first time at its congress in Paris in September 1950 and discussed in detail at the congress at Abbazia in Jugoslavia in August 1951. The secretary of the ice hockey committee was also a member of the "Directorate" for the ice hockey World Championships in Paris 1951 and then became fully conversant with all details of such an arrangement.

Following consultations with the International Ice Hockey Federation the date for the national entries was set at November 30, 1951, and for teams entries at January 9, 1952. One of the ten nations which first entered teams withdrew later, and it was then clear there would be no division into groups. Each team would play all the others, and there would be 36 matches.

The entries and the schedule were approved at a meeting in Zurich on January 19—20, 1952.

Direktoratet var oppnevnt av Det internasjonale ishockeyforbund til å fungere som øverste idrettstekniske ledelse og som jury for vinterlekenes ishockeyturnering. Direktoratet besto av: Dr. Fritz Kraatz, Sveits, formann, J. F. Ahearne, Storbritannia, Rudolf Eklöv, Sverige, Bjørn Kristiansen, Norge, J. Lacarrière, Frankrike, Ivar Luytkis, Norge, Aksel Midtstue, Norge, E. Pokorny, Østerrike og Max Thoma, Sveits.

14 dommere ble godkjent for turneringen (se eget avsnitt s. 148—149).

Turneringen ble avviklet etter programmet, bortsett fra at kampen Polen-Norge 24. februar ble flyttet til 25. februar kl. 11 på anmodning av det polske lags ledere, som ønsket å spille på Jordal Amfi i stedet for på Dæhlenenga, hvor kampen skulle ha gått. På grunn av poenglikhet måtte Sverige-Tsjekkoslovakia spille omkamp på Jordal Amfi 25. februar. Medregnet omkampen omfattet vinterlekenes ishockeyturnering 37 kamper.

I de første kamper var styrkeforholdet mellom lagene ujevnt, og de sterkeste lag møtte hverandre i de siste kamper, slik at programmet skapte en tiltagende spenning og interesse, noe som tydelig fremgikk av tilskuerantallet.

Flere ishockeybaner i Oslo-området var reservert til trening for de deltagende lag, men ble bare nyttet i meget liten utstrekning.

Bobsleigh

I midten av februar 1951 ble det arrangert en treningsuke i den nye bob-banen i Oslo for å prøve banen. Samtidig ble det en verdifull generalprøve på arrangementsopplegget for vinterlekenes bob-konkurranser. Det deltok i alt 10 tomannslag og 8 fire-mannslag fra Frankrike, Italia, Sverige og Norge.

Treningen ved vinterlekene inngikk som en viktig del av bobsleigharrangementet med hele apparatet i virksomhet, slik at alt var grundig gjennomprøvet da selve konkurransene tok til. Treningskjøringen begynte 6. februar, og de første 3 dagene var det trening både for 2- og 4-mannslag, deretter 4 dager kun for toere. Den 13. var banen stengt av hensyn til preparering og kontroll før første konkurransedag 14. februar. Dagene 16.—19. februar var det trening for firerlag. Banen var stengt den 20. Firer-konkurransene foregikk 21. og 22. februar.

The directorate had been appointed by the International Ice Hockey Federation to act as supreme technical executive board and as a jury for the tournament. It consisted of: Dr. Fritz Kraatz (Switzerland), J. F. Ahearne (Great Britain), Rudolf Eklöv (Sweden), Bjørn Kristiansen (Norway), J. Lacarrière (France), Ivar Luytkis (Norway), Aksel Midtstue (Norway), E. Pokorny (Austria), and Max Thoma (Switzerland).

14 referees were approved for the tournament (see p. 148—149).

The tournament was played according to plan, apart from the match Poland vs. Norway on February 24, which was played instead on February 25 at 11 a. m., on the request of the Polish team leaders who wanted to have the match at Jordal Amfi instead of Dæhlenenga. A play-off match between Sweden and Czechoslovakia was played at Jordal Amfi on February 25. Including this the tournament comprised 37 matches in all.

The teams were unevenly matched to begin with, and the best teams played each other in the last matches. Thus the schedule made for increasing interest and excitement as is clearly shown in the increasing number of spectators.

Several rinks in the Oslo area had been reserved for training, but very few teams made use of them.

Bobsleigh

In the middle of February 1951, trial and training runs, lasting a week, were arranged at the new bobsleigh run at Oslo. At the same time it provided a useful test of the arrangement as planned for the bobsleigh competitions of the Winter Games. Altogether 10 boblet and 8 bobsleigh teams from France, Italy, Sweden, and Norway took part.

Training runs during the Winter Games formed an important part of the bobsleigh arrangement, and the entire apparatus was thoroughly tested when the competitions started. The training runs started on February 6, and boblets as well as bobsleighs were admitted on the three first days. The following four days boblets only had access to the run and on February 13 the run was closed for checking and preparations for the first day of competitions. On February 16—19 bobsleigh teams only were training and the run was closed

Treningen foregikk under gode værforhold. Det var opptil 50 kjøring pr. dag. Det inntraff ett uhell under treningen. Belgias firer veltet i kurve 3 søndag 17. februar. Bremseren brakk en hånd, én fikk en mindre skulderskade og én en mindre albueskade. Dette medførte at laget måtte gå ut.

Det var avsatt 4 lastebiler til bob-opptrekk, hver med plass til 2 store bob'er. Det viste seg å være fullt tilstrekkelig med 3 biler i sving og en i reserve. Bob-garasjene og -verkstedet ved starten hadde tilstrekkelig kapasitet. Meldings-tjenesten og sikringstjenesten virket utmerket.

Toer-konkurransene 14. og 15. februar ble prikkfritt avviklet, uten vanskeligheter og uhell. Det deltok 18 lag. Det ble kjørt 2 omganger hver dag. Lagene startet med et intervall på gjennomsnittlig 2 min. 50 sek. Med en trimnings- og prepareringspause på 15—20 min. mellom hver omgang var hver dags konkurranse avviklet på snau to timer.

Firer-konkurransene 21. og 22. februar ble også greit avviklet, uten uhell. 15 lag stilte til start, og 14 fullførte, idet Østerrike II gikk ut etter 3. omgang. Begge dager ble konkurransene avviklet på 1 time 40 min. Første dag var det + 3°C, og solen tåret på isen. Juryen bestemte derfor at det ikke skulle være pause mellom omgangene. Annen dag var det igjen et par kuldegrader, så banen viste seg i beste stand etter prepareringsarbeidet om morgenen.

Erfaringene viste at starttid kl. 11 kan være i seneste laget i siste halvdel av februar. Det kom endel flere bob'er enn anmeldt på forhånd. Enkelte land eller lag forlangte egen verkstedsplass på egen bekostning. Det ble skaffet to fullt utstyrte plasser på mekaniske verksteder ved Majorstuen. De aller fleste benyttet seg av fellesverkstedet ved bob-banen.

Bandy

Organisasjonskomiteen valgte bandy som oppvisningsgren.

Bandy er et ballspill mellom to lag, med 11 spillere på hvert lag. Spillerne går på skøyter og bruker en kølle med langt skaft og buet slagflate. Ballen er liten (6 cm i diameter), rund og hård. Spillernes plassering, spillereglene og banemålene er i store trekk som i fotball, men spillet blir selvsagt meget hurtigere.

again on the 20th as the bobsleighs competed on the 21st and 22nd.

Training took place in very good weather. Up to 50 runs were made a day. One accident occurred when the Belgian bobsleigh team turned over in curve no. 3 on Sunday February 17. The brake-man broke his hand, one team member suffered minor injuries to his shoulder, and another injured his elbow slightly. The team had to withdraw from the competition.

Four trucks were available for bringing the bobs back to the start, each carrying two bobsleighs. Three cars operating and one in reserve proved fully adequate. Bob-garages and -workshops at the start had sufficient capacity and the reporting and safety control service worked very well.

The boblet competitions on February 14 and 15 were run smoothly without any accidents or mishaps. 18 teams took part and two heats were run each day. The average time interval between starts was 2 min. 50 secs. Allowing 15—20 mins. for trimming and preparations between the two heats, each day's competitions were over in less than two hours.

The bobsleigh competitions on February 21—22 were also completed without difficulties or accidents. 15 teams started, 14 finished all runs, as Austria II withdrew after the 3rd heat. Both days competitions were completed in 1 hour 40 mins. On the first day the warm sun (37°F) thawed the ice and the jury decided to cut out the pause between heats. Next day the temperature was below freezing again, and the run was in perfect shape after preparations in the morning.

Experience showed that the starting time, 11 a. m., may be rather late at that time of the year. More bobs arrived than had been registered beforehand and some teams were given separate workshop facilities at their own expence.

Bandy

The Organising Committee had chosen bandy as the exhibition (demonstration) game.

Bandy is a ball game between two teams of 11 skaters each. The players use sticks with long handles and curved blades. The ball is small, (2½ inches in diameter), round and hard. Positions of the players, rules and field measurements are roughly like football, (soccer) but the play naturally is much faster.

Opprinnelig er bandy en overføring av landhockey til isbane og ble først tatt opp i England før århundreskiftet, derfra introdusert i Holland og andre steder på kontinentet. I våre dager holdes bandy i hevd i Finland, Sverige og Norge, Sovjetsamveldet, Polen og Tsjekkoslovakia. I Finland og Sverige er bandy i langt høyere grad en publikumssport enn i Norge.

For bandysporten var det en god stimulans, ikke minst i Norge, at bandy ble tatt opp på vinterlekenes program, men det var ikke til å unngå at bandykampene måtte kollidere med andre stevner og at tilskuerantallet derfor ble beskjedent.

Det tekniske arrangementet ble overlatt til Norges Bandyforbund. Den internasjonale bandyregelkomité bestemte at kampene skulle gå som en turnering med alle mot alle, idet målforskjellen skulle være avgjørende i tilfelle av like poengsummer.

Tre land anmeldte lag til bandyturneringen — Finland, Sverige og Norge. To kamper foregikk på Dæhlenenga onsdag 20. og torsdag 21. februar, begge dager kl. 14, nemlig Finland-Norge og Norge-Sverige. Den tredje kamp, Finland-Sverige, ble spilt på Bislett lørdag 23. februar kl. 14. For Norge gjaldt begge kamper også som landskamper.

Bandykampene var velspilt med god teknisk og taktisk innsats og rike på spenningsmomenter. Den største overraskelse var nok at Norge seiret over Sverige 2-1. Bortsett fra én uavgjort landskamp (i 1939) har Sverige seiret over Norge i 25 års landskamper.

De tre lag hadde hver en vunnet og en tapt kamp og fikk således samme poeng. Målforskjellen ble da avgjørende, og rekkefølgen ble: 1) Sverige, 2) Norge og 3) Finland.

Originally bandy was field hockey transferred to an ice rink and was first taken up in England before 1900, thence introduced in Holland and other countries on the Continent. Today bandy is still played in Finland, Sweden, Norway, the Soviet Union, Poland, and Czechoslovakia. In Finland and Sweden it is a far more popular sport than in Norway.

For bandy sport in Norway it was a great stimulant when bandy was included in the programme of the Winter Games. It was unavoidable, however, that the bandy matches coincided with other events, and did not attract very large crowds.

The technical organisation of the matches was left to the Norwegian Bandy Association. The International Bandy Rules Committee decided that the matches were to be played as a tournament where all teams played all others. If two teams obtained the same number of points, the difference between their number of goals scored for and against should decide the ranking.

Three nations entered bandy teams: Finland, Sweden and Norway. Two matches were played at Dæhlenenga on Wednesday February 20 and Thursday 21, both days at 2 p. m.: Finland vs. Norway and Sweden vs. Norway. The third match, Finland vs. Sweden, was played at Bislett on Saturday, February 23 at 2 p. m.

The matches were well played with great technical and tactical effort. The big surprise came when Norway beat Sweden 2-1, as Sweden has previously beaten Norway in every national match for 25 years, apart from one draw in 1939.

The three teams had each won one and lost one match and the ranking—according to goals scored—was: 1. Sweden, 2. Norway, 3. Finland.

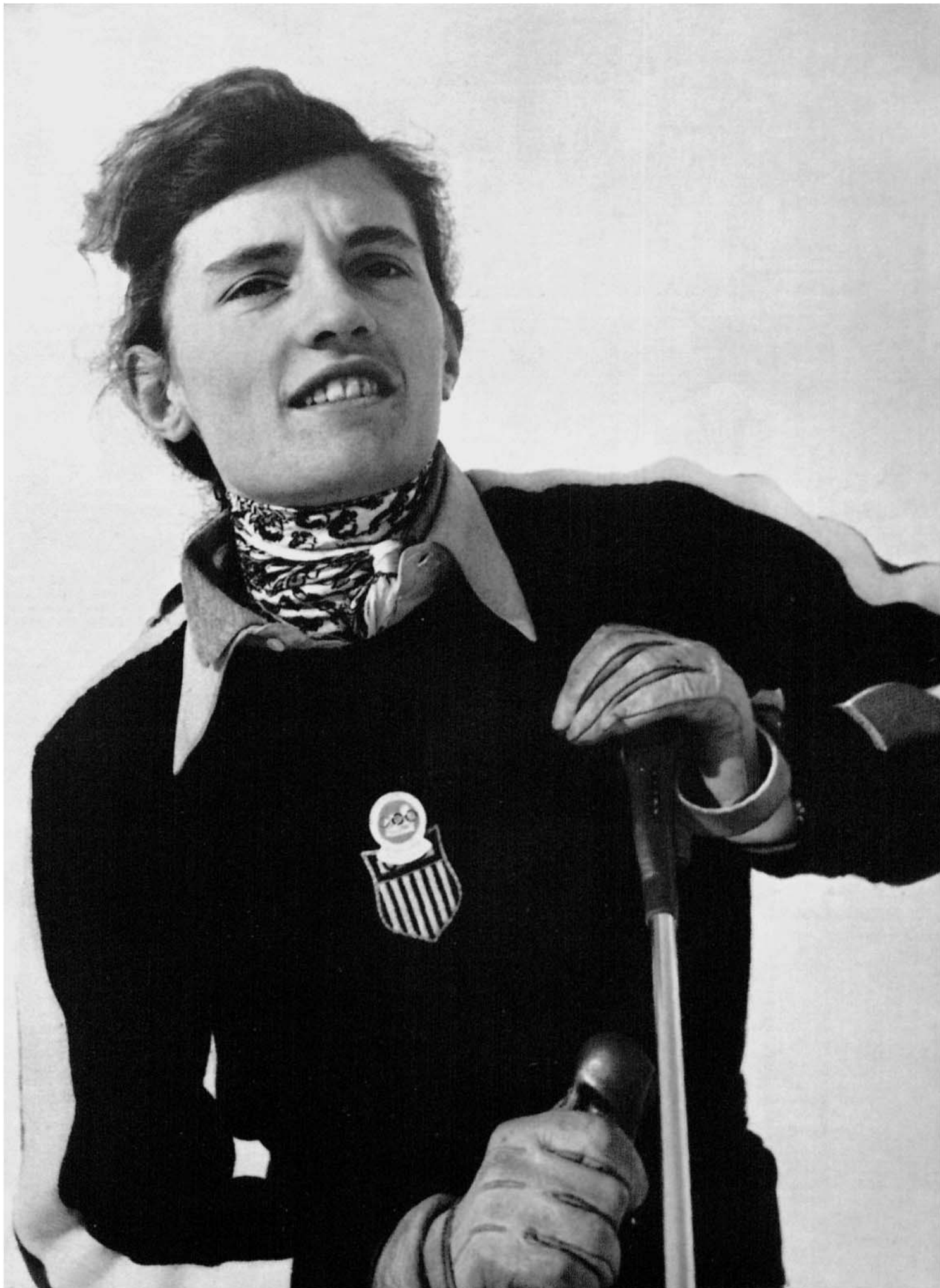

Stor­slalåm, damer var den første av vinterlekenes øvelser som ble avviklet, og vinneren — *Andrea Mead Lawrence*, USA — fikk dermed lekenes første gullmedalje. Hennes anvendte til på de ca. 1200 m, 2.06.8, tilsvarer ca. 9.5 m/sek., eller gjennomsnittlig ca. 34 km/t.

Ladies' Giant Slalom was the first event to be completed at the Winter Games and the winner—*Andrea Mead Lawrence*, USA—thus received the first gold medal. Her time for the 4000 feet run, 2 min. 6.8 sec., equals in average speed of 32 feet per second or 21 m. p. h.



Konkurransene på Norefjell tok til torsdag 14. februar med damenes storslålåm. Start var på 710 og innkomst på 375 m o. h. Fallhøyden var altså 335 m. Løypas lengde var ca. 1200 m. Det var satt opp i alt 59 porter. 47 deltagere var anmeldt. Av disse startet 45, og av disse fikk 40 godkjent sluttid, mens de øvrige 5 ble diskvalifisert. Løpet ble vunnet av *Andrea Mead Lawrence*, USA (øverst t. v.), foran Dagmar Rom, Østerrike (nederst t. v.) og Annemarie Buchner, Tyskland. Sistnevnte erobret for øvrig olympisk medalje i samtlige tre øvelser hvor hun startet.

The Norefjell competitions started on Thursday, February 14 with the ladies' giant slalom. The start was at 2330 ft. a. s. l., the finish at 1230. The vertical drop was thus 1100 feet and the length of the course was about 4000 feet. There were 59 gates. 47 competitors were entered, 45 started and 40 of these completed the race without being disqualified. The race was won by *Andrea Mead Lawrence*, USA (left) with Dagmar Rom of Austria (lower left) as runner up and Annemarie Buchner, Germany third. The latter won a medal in each of the three events in which she took part.

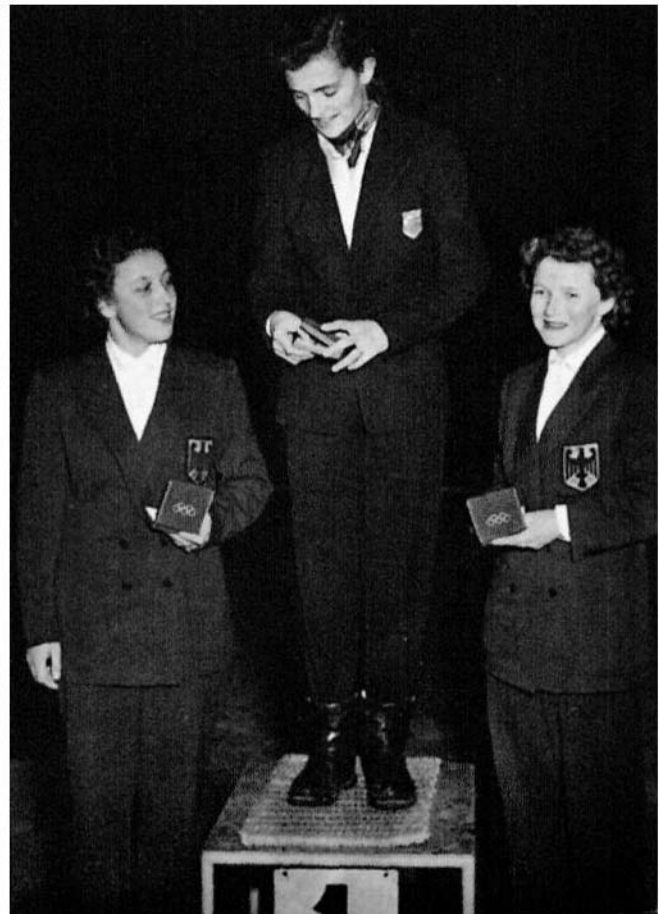



Slalåm, damer ble, i likhet med storlalåm, et oppgjør mellom amerikanske og mellom-europeiske damer. Også her vant *Andrea Mead Lawrence* (USA) og *Annenmarie Buchner* (Tyskland) henholdsvis gull- og bronsemedalje. Sølvmedaljen ble erobret av *Ossi Reichert*, Tyskland. Bildet *nederst. til høyre* på motstående side viser fra venstre *Ossi Reichert*, *Andrea Mead Lawrence* og *Annenmarie Buchner* ved medalje-utdelingen. Bildene på denne side viser ovenfra og nedover *Andrea Mead Lawrence*, *Ossi Reichert* og *Annenmarie Buchner* i slalåmløypa. — Damenes slalåm foregikk i Rødkleiva onsdag 20. februar. Man brukte ikke den permanente startbro, idet startstedet ble lagt et stykke lenger ned i bakken. Det var satt opp i alt 36 porter. Av 43 anmeldte startet 40, og av disse ble 3 diskvalifisert. Etter første omgang var stillingen den at *Ossi Reichert* ledet, 0,5 sek. foran *Celina Seghi*, Italia, 0,7 foran *Madeleine Berthod*, Sveits og 1,2 sek. foran *Andrea Mead Lawrence*, som hadde et fall. I annen omgang kjerte fru *Lawrence* 2 sek. fortere enn noen annen.

Ladies' Slalom, like the giant slalom race, was a struggle between the American and Middle-European ladies. *Andrea Mead Lawrence* (USA) and *Annenmarie Buchner* (Germany) were first and third respectively in this event as well, while *Ossi Reichert* (Germany) took the silver medal. The picture on the opposite page (*lower right*) shows *Andrea Mead Lawrence* (centre), *Ossi Reichert* (left) and *Annenmarie Buchner* after receiving their medals. On this page they are shown on the slalom hill in the same order from top to bottom.—The ladies' slalom race took place at Rødkleiva on Wednesday February 20. The permanent start bridge was not used and the start took place some distance down the hill. There were 36 gates. 43 ladies were entered, 40 started and 3 were disqualified. After the first run *Ossi Reichert* was first, .5 sec. ahead of *Celina Seghi* of Italy, .7 sec. ahead of *Madeleine Berthod*, Switzerland, while *Andrea Mead Lawrence* fell once and was 1.2 sec. behind the leader. But Mrs. *Lawrence* made her second run two seconds faster than anybody else—and won.



Storslalåm, herrer foregikk på Norefjell fredag 15. februar. Start var på 675 og innkomst på 190 m o. h. (ved TK-huset). Fallhøyden var altså 485 m. Løypas lengde var ca. 1750 m. Dec var satt opp i alt 62 porter. 85 deltagere startet, og av disse fikk 82 godkjent slutt-tid, mens de øvrige 3 ble diskvalifisert. Løpet ble vunnet av *Stein Eriksen*, Norge, foran Christian Pravda og Toni Spiess, begge fra Østerrike. Sistnevnte er avbildet *til venstre, nederst*. — Storslalåmloypene på Norefjell ligger i sin helhet i kraftledningsgaten som er hugd ut i den bratte lien. Bildet *til venstre, øverst*, viser litt av denne traceen ned mot Krøderen. Det er tatt vinteren 1951, da snøforholdene var utmerkede. Vinteren 1952 var det eksepsjonelt lite snø, og prepareringen av Norefjell-løypene ble et vanskelig arbeid. Stubber og sten måtte sprøytes med vann som ble ført frem til løypene gjennom kilometervis av rør og slanger. Snø fra det omliggende terrenget ble skrapet sammen og fordelt i løypene. Farlige steder ble skjernet med treoppbygninger og matter av halm.

●
Giant Slalom for Men took place at Norefjell on Friday, February 15. The start was at 2200 and the finish line at 630 feet a. s. l., giving a vertical drop of 1570 feet, while the total length of the course was about 5735 feet. There were 62 gates. 85 skiers competed, 3 were disqualified. The race was won by *Stein Eriksen* of Norway with Christian Pravda and Toni Spiess of Austria next. The latter is seen *below*. The giant slalom runs at Norefjell are laid down the "power-line street" which has been cleared on the steep hillside. The picture left, *on top of this page*, shows part of this clearing. It was photographed, looking toward Lake Krøderen, in the winter of 1951 when there was plenty of snow. The following winter there was very little, causing severe difficulties for the preparation of the hill for the races. Tree stumps and rocks had to be sprayed with water which was led to the hill through miles of pipes and hoses. Snow was literally "scraped up" from the surrounding hillside and distributed along the runs. All dangerous points were protected by wooden screens and straw matings.





Stein Eriksen, vinner av storslalåm, herrer. Hans anvendte tid på de ca. 1750 m, 2.25.0, tilsvarer ca. 12 m/sek., eller gjennomsnittlig ca. 43 km/t.

Stein Eriksen of Norway, winner of the giant slalom for men. His elapsed time for the 5700 feet run was 2 min 25 sec. and his average speed some 40 feet per sec. or 27 m. p. h.



Utførrenn, damer foregikk søndag 17. februar. Start var på 710 og innkomst på 325 m o. h. Fallhøyden var altså 385 m. Løypas lengde var ca. 1350 m. Av 45 anmeldte deltagere startet 42. Av disse fikk 35 godkjent slutt-tid, 6 brøt løpet og 1 ble diskvalifisert. — *Trude Beiser-Jochum*, Østerrike, vant løpet. *Øverst* sees hun i løypa, *til høyre* idet hun passerer mål, *Giuliana Minuzzo*, Italia, *til venstre*, ble nr. 3.

Downhill, Ladies, took place on Sunday February 17. Start of the run was at 2330 and the finish at 1065 feet a. s. l. The vertical drop was thus 1265 feet and total length of the run was some 4425 feet. 45 ladies were entered, 42 started and 35 finished correctly while 6 gave up and 1 was disqualified. *Trude Beiser-Jochum* of Austria won the race. She is seen *above* midway in the race, *right* crossing the finish line *Left*; *Giuliana Minuzzo* of Italy who was third.





Trude Beiser-Jochum, Østerrike, (til venstre) vant damenes utforrenn. Annemarie Buchner, Tyskland, (til høyre) ble nr. 2. Vinnerens tid på de ca. 1350 m tilsvarer ca. 12.5 m/sek., eller gjennomsnittlig ca. 45 km/t.

Trude Beiser-Jochum of Austria (left) won the ladies' downhill race and Annemarie Buchner of Germany (right) was second. The winning time for the 4425 feet run corresponds to an average speed of 41 feet per sec. or 28 m. p. h.



Utforrenn, herrer foregikk lørdag 16. februar. Start var på 940 og innkomst på 190 m o. h. (ved TK-huset). Fallhøyden var altså 750 m. Av 93 anmeldte deltagere startet 90, hvorav 72 fullførte. Løpet ble vunnet av *Zeno Colo*, Italia, foran østerrikerne Othmar Schneider og Christian Pravda. Øverst: Christian Pravda, Østerrike, den eneste av herrene som ble medaljevinner i begge renn på Norefjell. Bildet er fra storslalåm, hvor han fikk sølvmedalje. Til venstre: Medaljevinnerne gratulerer hverandre. Fra venstre: Christian Pravda, Zeno Colo, Othmar Schneider.

Downhill, Men, took place on Saturday, February 16. The start was at 3100 and the finish at 630 feet a. s. l. (by the TC-house). The vertical drop was in other words 2470 feet. The winner was *Zeno Colo* of Italy, followed by the Australians Othmar Schneider and Christian Pravda. Above: Christian Pravda, only man to win a medal in both races at Norefjell. This picture is taken at the giant slalom race where he got the silver medal. Left: The three medal winners congratulating each other. Left to right: Pravda, Colo, Schneider.



Zeno Colo, Italia, vinner av utforrenn for herrer, i full fart. Hans tid på tje ca. 2600 m, 2.30.8, tilsvarer drøye 17 m/sek., eller gjennomsnittlig ca. 62 km/t.

Zeno Colo of Italy, winner of the men's downhill, at full speed. His time for the 2842 yards run ($1\frac{5}{8}$ miles) of 2 min. 30.8 sec. corresponds to some 57 ft. per sec. or about 39 m. p. h.



Da siste utforrenn var ferdig på Norefjell, tok publikum løypene nærmere i øyesyn. Det er en meget sjelden foreteelse at det er så lite snø her som det var under vinterlekens konkurranser.

When the last downhill race at Norefjell was finished the public was able to inspect the courses. Only rarely is there such a scarcity of snow here as there was during the Winter Games.



Slalåm, herrer foregikk i Rødkleiva tirsdag 19. februar og ble vunnet av *Othmar Schneider*, Østerrike (over), foran nordmennene Stein Eriksen og Guttorm Berge.

Slalom for Men took place at Rodkleiva on Tuesday, February 19 and was won by *Othmar Schneider* of Austria with Stein Eriksen and Guttorm Berge of Norway next. Schneider is seen above.



I herrenes slalåm startet 87 av 90 anmeldte. Bare 33 fikk starte i innen omgang; 29 fullførte. *Øverst:* Stein Eriksen. *Nederst:* Til venstre Guttorm Berge, til høyre Rødkleivas nederste del med innkomsten.

In the men's slalom 90 competitors were entered and 87 started in the first half, but only 33 were allowed to make the second run. 29 completed the competition. *Top:* Stein Eriksen. *Bottom, left:* Guttorm Berge, right: lower part of Rødkleiva and the finish line.



18 km langrenn ble vunnet av *Hallgeir Brenden*, Norge. Bildet er tatt noen få hundre meter for mål. Denne øvelsen foregikk mandag 18. februar.

18 kilometres Cross Country Race was won by *Hallgeir Brenden* of Norway (above, just before the finish) on Monday, February 18.



I 18 km langrenn var det anmeldt 81 deltagere, hvorav 80 surtet og 75 fullførte. Av de startende var 24 deltagere i kombinert renn. *Ovenfor, 1. rekke:* Fra venstre Tapio Mäkelä, Finland, sølvmedalje på 18 km — Paavo Lonkila, Finland, bronsemedalje — Heikki Hasu, Finland, nr. 4 på 18 km, beste langrennstid og sølvmedalje i kombinert renn. *2. rekke:* Nils Karlsson, Sverige, nr. 5 på 18 km — Paavo Korhonen, Finland, nr. 4 i kombinert renn — Simon Slåttvik, best i hopprennet, nr. 3 i langrennet og gullmedalje i kombinert renn. *Til høyre:* Medatjevinnerne i 18 km. Fra venstre Tapio Mäkelä (sølv), Hallgeir Brenden (gull) og Paavo Lonkila (bronse).

81 competitors were entered in the 18 km cross country race. 80 of whom started, and 75 completed the race. 24 were competing in the combined cross country/jumping event. *Top row:* Left to right Tapio Mäkelä of Finland, silver medal winner of the 18 km—Paavo Lonkila, Finland, bronze medal—Heikki Hasu, Finland, 4th in the 18 km, silver medal in the combined event. *Bottom row.* Nils Karlsson, Sweden, fifth in the 18 km—Paavo Korhonen, Finland, fourth in the combination—Simon Slåttvik, Norway, gold medal winner of the combined event (best jumper, third in the cross country race). *Right:* 18 kilometres race medal winners: Left to right: Tapio Mäkelä (silver), Hallgeir Brenden (gold) and Paavo Lonkila (bronze).





Kombinert renn ble vunnet av *Simon Slåttnvik*, Norge (til venstre). Etter hopprennet lå han 16 poeng foran sin hardeste konkurrent, *Heikki Hasu* (til høyre). Finnen tok inn nesten 12 av disse poengene i 18 km langrenn. Bildet er tatt under hopprennet.

Combined cross country/jumping was won by *Simon Slåttnvik* of Norway (left) who beat his nearest opponent *Heikki Hasu* (right) by 16 points in the jumping, but had to see the Finn take almost 12 of these back in the cross country race.

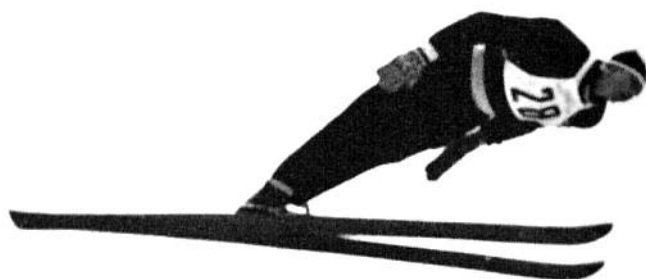
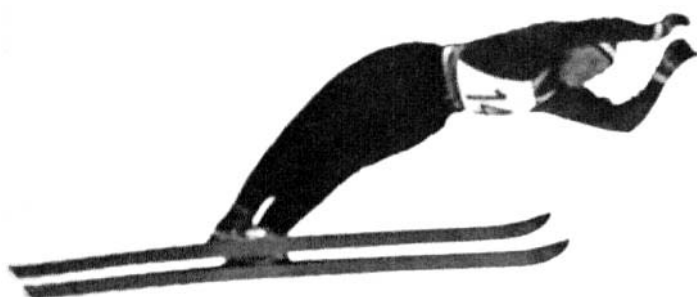
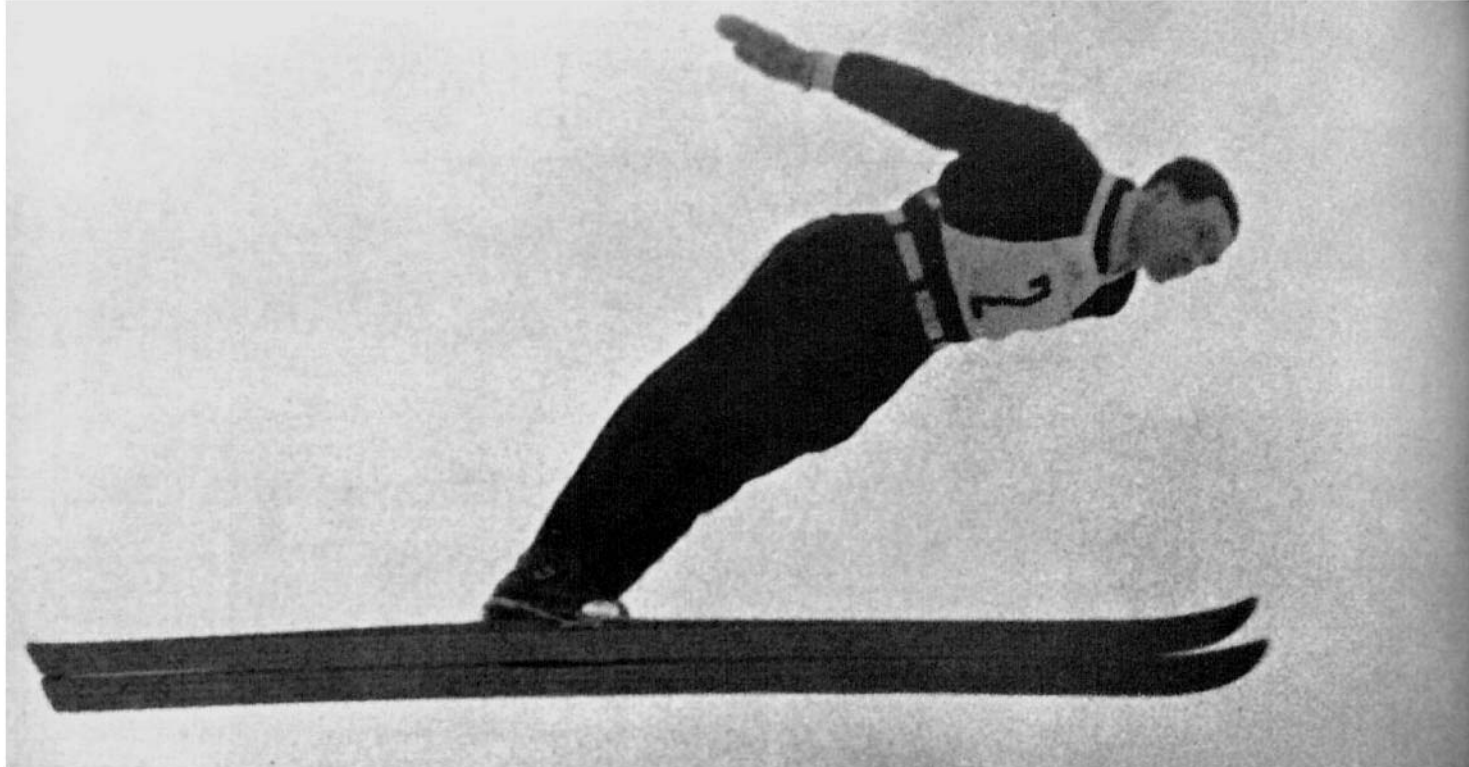

Det kombinerte renns hopprenn fant sted i Holmenkollbakken søndag 17. februar. Det ble hoppet i 3 omganger. Løpernes 2 beste hopp ble lagt til grunn for beregningen. Simon Slåttvik, Norge (*øverst*) hadde lange hopp og dagens beste stilkarakterer. Han ble best, 0.5 poeng foran Sverre Stenersen, Norge (*i midten til høyre*), som hadde lengste stående hopp i alle 3 omganger. Heikki Hasu, Finland (*i midten til venstre*) ble nr. 5. *Nederst*: Norges lag. Fra v.: Sverre Stenersen, Ottar Gjermundshaug, Simon Slåttvik, Per Gjeltén.

The jumping for the combined event took place at Holmenkollen on Sunday, February 17. Each competitor made 3 jumps, the two best of which counted. Simon Slåttvik of Norway (*top*) got the highest marks for form and with his long jumps he was best, only ½ point ahead of Sverre Stenersen (*middle right*) who made the longest standing jump of each round. Heikki Hasu of Finland (*middle left*) was fifth. *Left*: The Norwegian team, left to right: Sverre Stenersen, Ottar Gjermundshaug, Simon Slåttvik, Per Gjeltén.



50 km langrenn ble vunnet av *Veikko Hakulinen*, *Finnland*. Han var nesten 5 minutter bedre enn nr. 2. Mellom nr. 2 og nr. 7 skilte det bare 2½ minutt. Hakulinens tid var i flere henseender bemerkelsesverdig: 3.33.33.

The 50 kilometres Cross Country Race was won by *Veikko Hakulinen* of Finland in the rather remarkable time of 3.33.33, almost five minutes ahead of no. 2, while only 2½ minutes spelled the difference between the next six men.



50 km langrenn foregikk onsdag 20. februar. Av 40 anmeldte startet 36, hvorav 33 fullførte. Som i 18 km var løperne fra Finland, Norge og Sverige de dominerende, idet de lå beslag på 1.—10. og 12. og 13. plass. Franskmannen Benoit Carrara ble nr. 11. *Øverst:* Vinneren Veikko Hakulinen, Finland, i mål (til venstre) — nr. 2 Eero Kolehmainen, Finland — nr. 3 Magnar Estenstad, Norge. *I midten:* Til venstre nr. 4 Olav Økern, Norge — nr. 5 Kalevi Mononen, Finland. *Under:* Veikki Hakulinen (under piler), omringes av journalister og fotografer.



The 50 km cross country race took place on Wednesday, February 20. 40 had been entered, 36 started and 33 completed the race. Skiers from the Nordic countries dominated this race just like the 18 km. *Top row, left to right:* The winner Veikko Hakulinen, F.— Fero Kolehmainen, F. (2nd) and Magnar Estenstad, N. (3rd). *Middle row, left:* Olav Økern, N. (4th) —right: Kalevi Mononen, F. (5th). *Below:* Hakulinen (beneath arrow) surrounded by reporters and photographers.



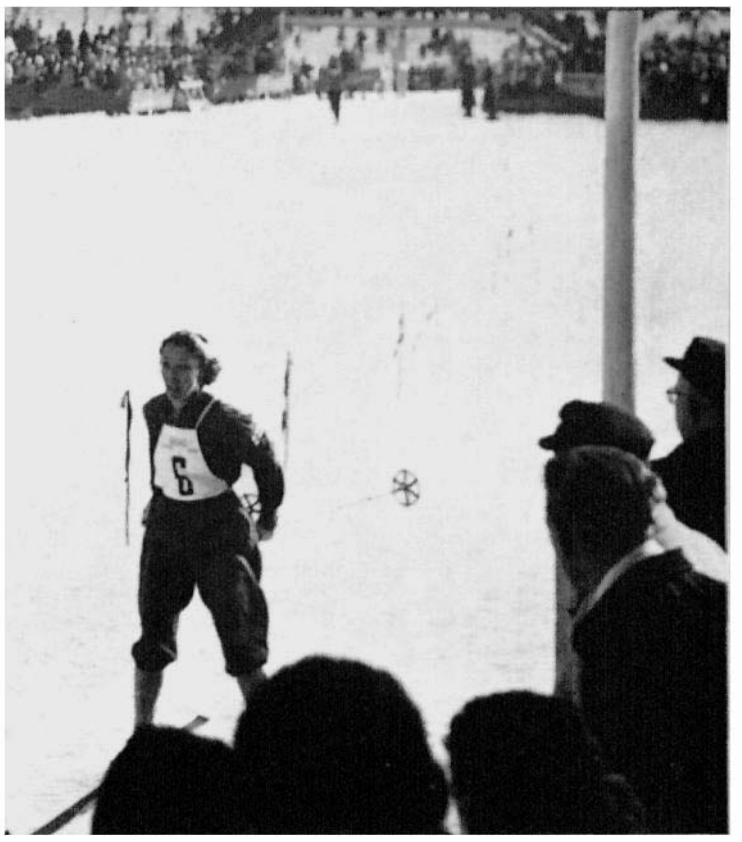

10 km langrenn, damer foregikk lørdag 23. februar. Finnlands damer vant alle medaljene og besatte dessuten 5. plass. *Øverst:* Til høyre løpets vinner, Lydia Wideman, ved passering av mål. Til venstre tre finske damer for start. *I midten:* Märta Norberg, Sverige (til venstre), ble nr. 4. bare 3 sekunder etter Siiri Rantanen (til høyre). *Nederst:* Til venstre fra medaljeutdelingen. Eric v. Frenckell gratulerer Lydia Wideman, som ved sin høyre side har Mirja Hietamis (nr. 2) og ved venstre Siiri Rantanen (nr. 3).

10 kilometres Cross Country Race for Ladies took place on Saturday, February 23. The Finnish ladies won all medals and took fifth place as well. *Above, right:* The winner Lydia Wideman crossing the finish line. *Left:* Three Finnish ladies before the start. *Left:* Only 3 seconds separated Marta Norberg of Sweden (left) from the bronze medal won by Siiri Rantanen (right). *Below:* Left the Holmenkollen ski stadium during the race. Right a shot from the distribution of medals, Eric v. Frenckell congratulating Lydia Wideman. On her right is Mirja Hietamis (and), on her left Siiri Rantanen.





4 x 10 km stafett, som foregikk lørdag 23. februar, ble vunnet av *Finnland*, som ledet hele løpet og var 2.57 minutter foran nr. 2, Norge, som igjen var 1 minutt foran Sverige. Frankrike ble nr. 4, nesten 7 minutter etter Sverige og 3.25 minutter foran nr. 5, Østerrike.

På denne side:

Øverst: Heikki Hasu, Finland (2) tar ledelsen direkte fra start. *I midten:* Finnlands 1. veksling. Paavo Lonkila (nærmest) overtar etter Hasu. *Nederst:* Norges og Sveriges 2. veksling. Martin Stokken (12) overtar etter Mikal Kirkholt, som nesten har innhentet Sigurd Andersson. Sistnevnte veksler med Enar Josefsson (8).

På motstående side:

Øverst: Martin Stokken (nærmest) prøver straks å få kontakt med Enar Josefsson. Her tar de «skøyttetak» rundt svingen inne i stadion ved Holmenkollbakken. *Nederst:* Martin Stokken (helt til venstre) har vekslet 5 sekunder foran Enar Josefsson. Hallgeir Brenden (midt på bildet) legger i vei på siste etappe for Norge.

The Relay Race 4 x 10 kilometres which took place on Saturday, February 23, was won by *Finland*. The Finnish team was in front throughout the race and was 2 min. 57 sec. ahead of the next team, Norway, which in turn was one minute ahead of Sweden. France was 4th, almost 7 min. after the Swedes and 3.25 min. ahead of the Austrians in fifth place.

This page:

Top picture: Heikki Hasu of Finland (2) takes the lead immediately after the start. *Middle:* Finnlands second man Paavo Lonkila (nearest to camera) takes over after Hasu. *Bottom:* Norway's and Sweden's 2nd change-over: Martin Stokken (12) takes over after Mikal Kirkholt who was almost caught up with Sigurd Andersson. Enar Josefsson (8) takes over for Sweden.

Opposite page:

Top: Martin Stokken (foreground) catching up with Enar Josefsson as they round the turn in the stadium at the foot of the Holmenkollen jumping hill. *Bottom:* Stokken (extreme left) has finished and Hallgeir Brenden is seen starting out on the last lap (middle foreground) 5 seconds ahead of the Swedish team,





Til venstre: Finnlands ankermann, Tapio Mäkelä passerer mållinjen etter å ha tilbakelagt siste etappe på 34.07, dagens beste etappetid. Det gikk nesten 3 minutter før neste lag, Norge, kom inn. Etter at Finland tok sølv-, bronsemedalje og 4. plass på 18 km, var der å vente at stafettlaget ville være en av gullmedaljeaspirantene. Finland tok ledelsen helt fra de første metrene og hadde ingen kontakt med de øvrige lag. Nederst: Det seirende finske stafettlag, fotografert umiddelbart etter løpet. Fra venstre: Tapio Mäkelä, Urpo Korhonen, (Veli Saarinen, trener), Paavo Lonkila og Heikki Hasu.

Left: The Finnish "anchor" Tapio Mäkelä crossing the finish line after completing the last lap in 34 min. 7 sec., best individual lap time. Almost 3 minutes went by before the Norwegian team appeared. The Finns' 2nd, 3rd and 4th place in the 18 km cross country pointed toward a relay triumph and the team did not disappoint their supporters. Below: The winning Finnish relay team immediately after the race. Left to right: Tapio Mäkelä, Urpo Korhonen, (Veli Saarinen—coach), Paavo Lun- kila and Heikki Hasu.





Spesielt hopprenn foregikk i Holmenkollbakken søndag 24. februar. Rennet ble vunnet av *Arnfinn Bergmann*, Norge (ovenfor), som hoppet 67.5 m med stilkarakterer 18, 18, 17½, 18½, 19 i første omgang, og 68 m med stilkarakterer 18½, 18½, 18½, 19, 19½ i annen omgang.

The Special Jumping contest took place at the Holmenkollen jumping hill on Sunday, February 24. It was won by *Arnfinn Bergmann* of Norway with leaps of 221½ and 223 feet. For his form he was awarded 18, 18, 17½, 18½, 19 for the first jump and 18½, 18½, 18½, 19, 19½ for the second.



Fra spesielt hopprenn. *Øverste rekke:* (i) De kongelige medtt følge hilses ved hoppet. Fra høyre H. M. kong Haakon, Avery Brundage (CIOs visepresident), H. K. H. kronprins Olav, O. Ditlev-Simonsen jr. (vinterlekenes president) og H. K. H. prins Harald, (2) Bakken og folkehavet. (3) Torbjørn Falkanger, Norge (til venstre) og Karl Holmström, Sverige. (4) Gullmedaljevinneren, Arnfinn Bergmann,

skriver autografer. *2. rekke:* (1) Torbjørn Falkanger, Norge, (2) Karl Holmström, Sverige, (3) Halvor Næs, Norge, (4) Toni Brutscher, Tyskland, (5) Arne Hoel, Norge. Disse ble henholdsvis nr. 2, 3, 4, 4 og 6. *Nederst:* Et utsnitt av folkehavet på «tjernet» og i det omliggende terreng, fotografert fra tribunen på nordsiden av bakken. Mellom 5. og 6. flaggstang skimtes det store høytalertårnet.



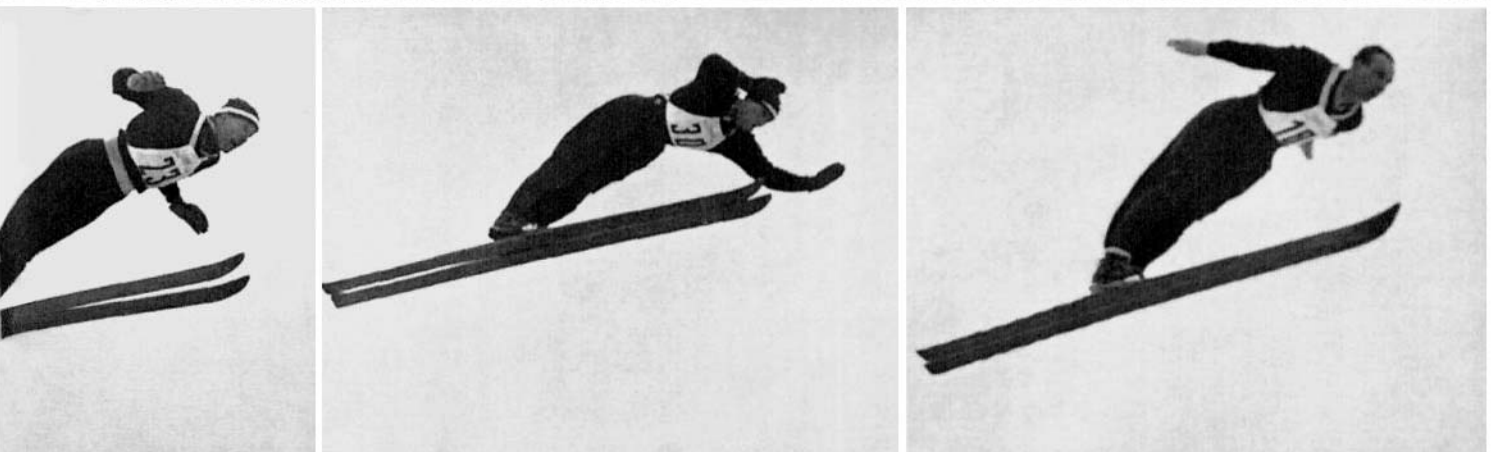

From the special jumping contest. *Upper row:* (1) The Royal guests below the jump. Right to left: H. M. King Haakon VII, Mr. Avery Brundage (Vice President of the IOC), H. R. H. Crown Prince Olav, Mr. O. Ditlev-Simonsen, jun. (President of the Winter Games), H. R. H. Prince Harald, (2) The hill and the crowds. (3) Torbjørn Falkanger of Norway and Karl Holmström of Sweden. (4) Arnfinn

Bergmann, the gold medal winner, signing autographs. *Middle row:* (1) Torbjørn Falkanger, Norway (2nd), (1) Karl Holmström, Sweden (3rd), (3) Halvor Næs, Norway (4th). (4) Toni Brutscher, Germany (4th) and (5) Arne Hoel, Norway (6th). *Below:* A glimpse of the crowds surrounding the hill, taken from the stands north of the hill. The loudspeaker tower is seen between the two lower flagpoles.

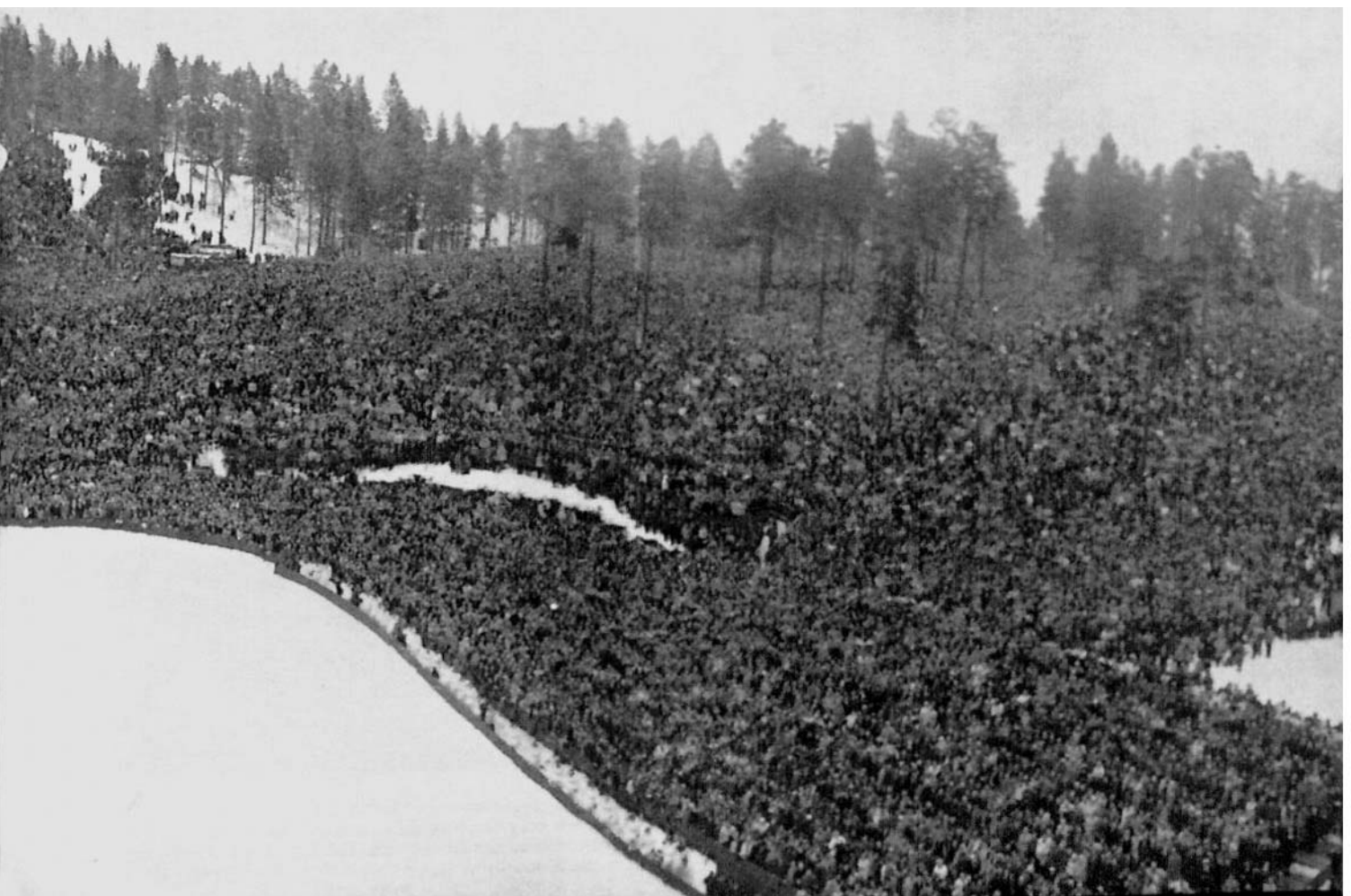

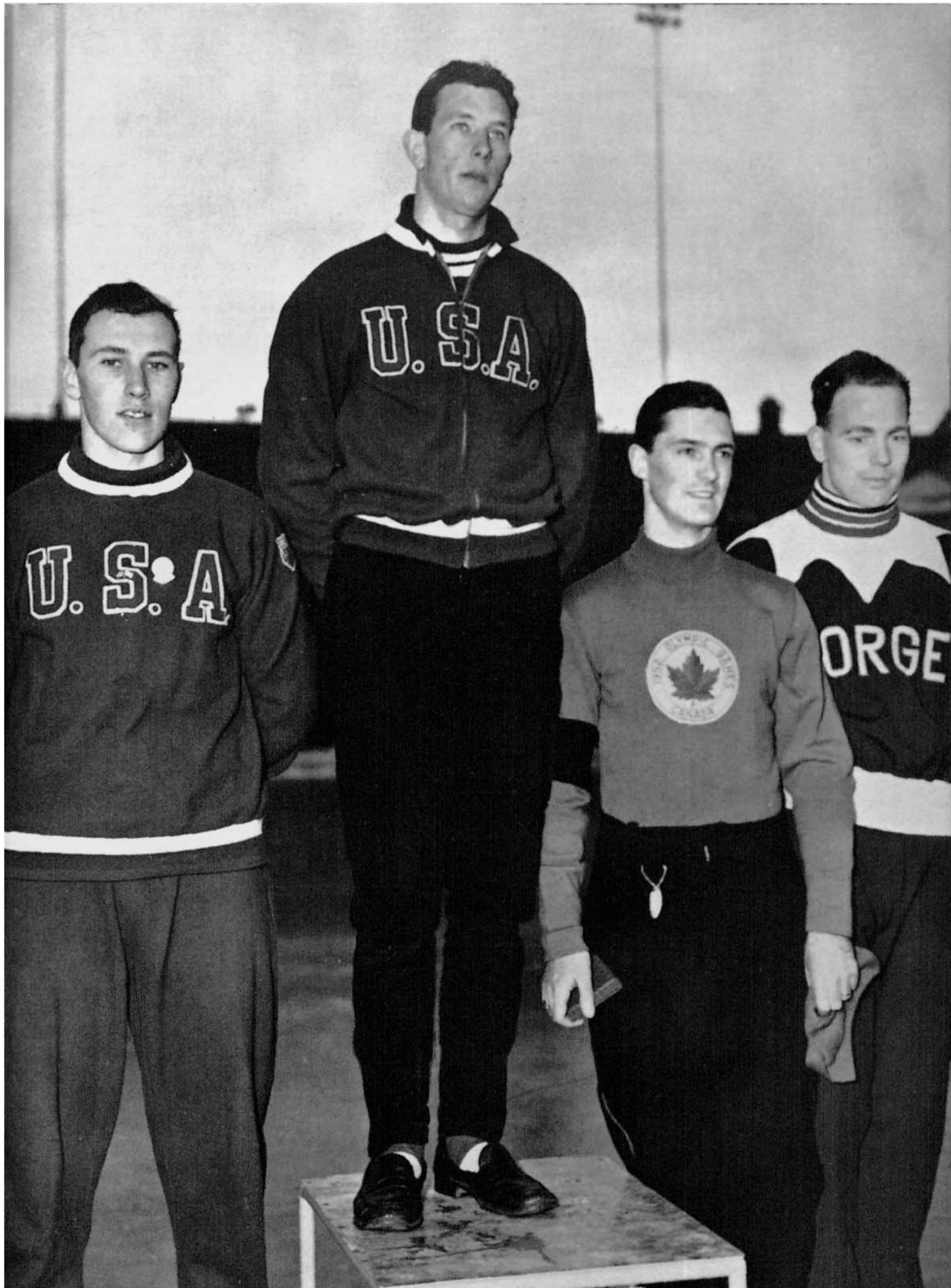

500 m påskøyter foregikk på Bislett Stadion lørdag 16. februar. *Ken Henry*, USA (i midten), vant gullmedaljen, *Don McDermott*, USA, fikk sølv, mens to mann, *Gordon Audley*, Canada, og *Arne Johansen*, Norge, fikk bronse. Bildet er fra medaljeutdelingen.

500 metres Speed Skating took place at Bislett Stadium on Saturday, February 16. *Ken Henry*, USA (middle) won with *Don McDermott*, USA next, while *Gordon Audley* of Canada and *Arne Johansen* of Norway both won bronze medals.



Fra 500 m på skøyter. 41 deltagere startet. 2 falt og brøt løper, resten fullførte. Øverst: Gullmedal, jevinneren Ken Henry ved inngangen til en av svingene. Banemanskapene ser beundrende på. I midten: Et bilde tatt under samløpet mellom Enrico Musolino, Italia (nærmest), og Bengt Malmsten, Sverige. Det viser første landside, som er blitt litt fortegnert fordi fotografen har stilt apparatet inn på løperne, ikke på bakgrunnen. Nederst: Politiet måtte danne kjede for å holde fotografene tilbake ved medaljeutdelingen.

From the 500 metres speed skating, 41 competed. 2 of them fell and gave up, the rest completed the race. *Left:* The winner Ken Henry entering a curve while the rink crew watch in admiration. *Below:* A photograph of the race between Enrico Musolino, Italy (foreground) and Bengt Malmsten, Sweden. It shows the first straightaway somewhat foreshortened because the camera is focussed on the skaters. *Bottom picture:* The police had to link arms to keep photographers back during the distribution of medals.



5000 m på skøyter foregikk søndag 17. februar om kvelden. Det startet 35 deltagere, som alle fullførte. Løpet ble vunnet av *Hjalmar Andersen*, Norge, som løp i 3. par og satte ny olympisk rekord med 8.10.6. *Øverst*: Fra medaljeutdelingen. Fra venstre *Kees Broekman*, Nederland (sølvmedalje), *Hjalmar Andersen*, Norge (gullmedalje), *Sverre Haugli*, Norge (bronsemedalje). De tolv lysende punkter bak *Haugli* er et lyskastersett på mast i bakkant av tribunen. *I midten*: *Kees Broekman* (til venstre) og *Sverre Haugli* under løpet. *Nederst*: Fra tribunen.

5000 metres Speed Skating took place on Sunday, February 17, in the evening. 35 started, all completing the race, which was won by *Hjalmar Andersen* of Norway, who in the third pair set up a new Olympic record of 8 min. 10.6 sec. *Right*: The medals have been distributed. Left to right *Kees Broekman*, Netherlands (silver medal), *Hjalmar Andersen*, Norway (gold) and *Sverre Haugli*, Norway (bronze). The twelve bright points beside *Haugli's* ear are a set of floodlight lamps. *Below*: *Kees Broekman* (left) and *Sverre Haugli* during the race. *Bottom*: Enthusiasts in the stands.

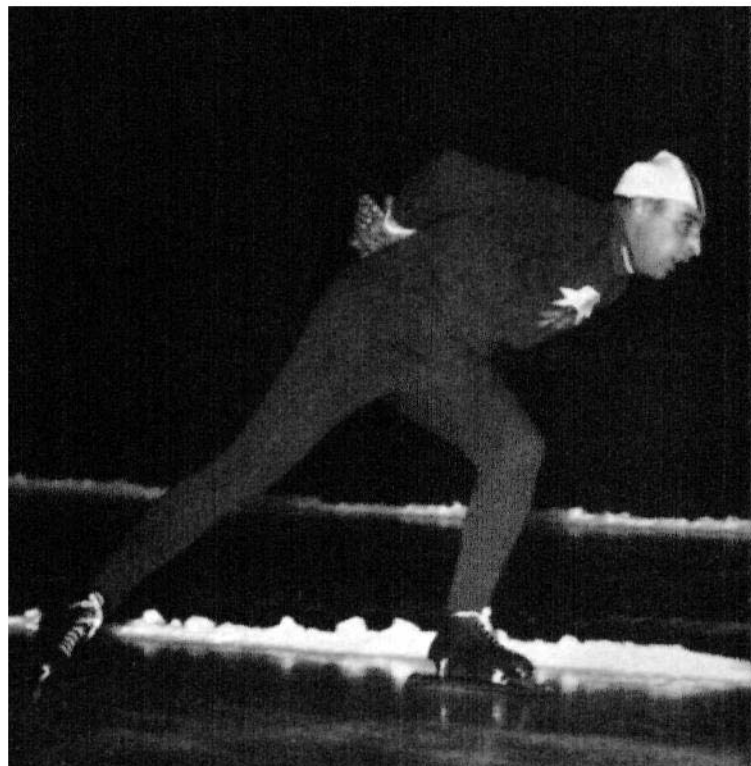
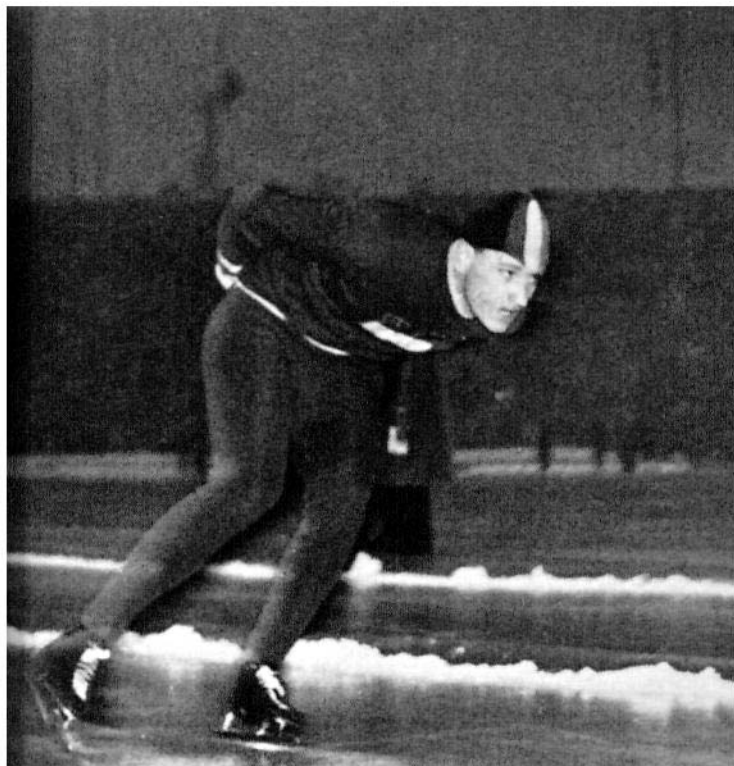
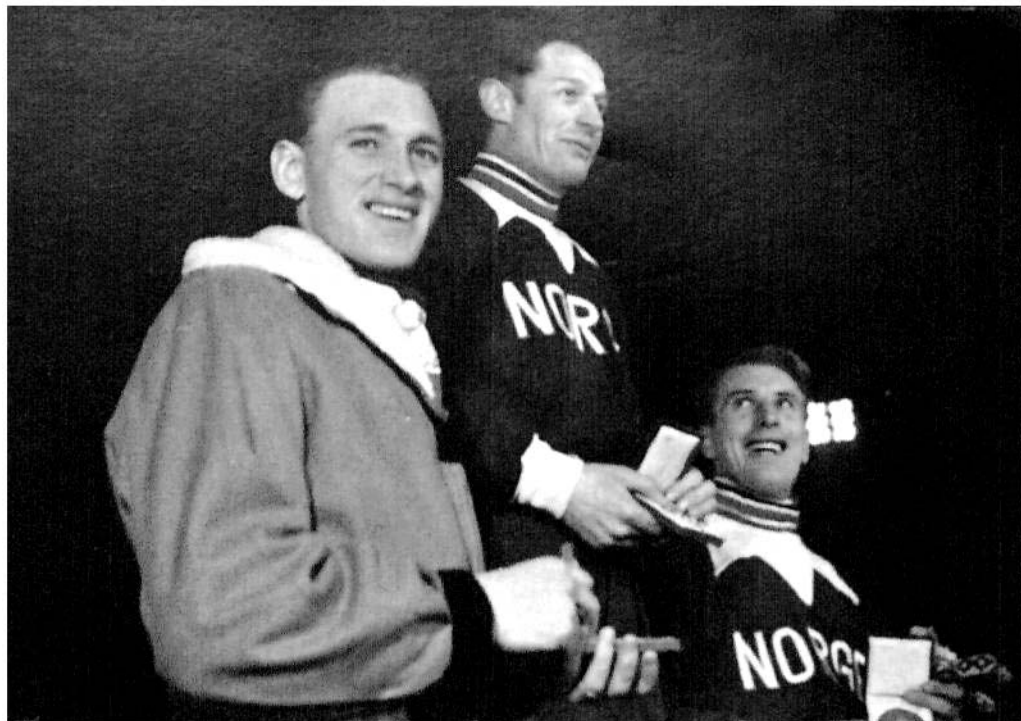

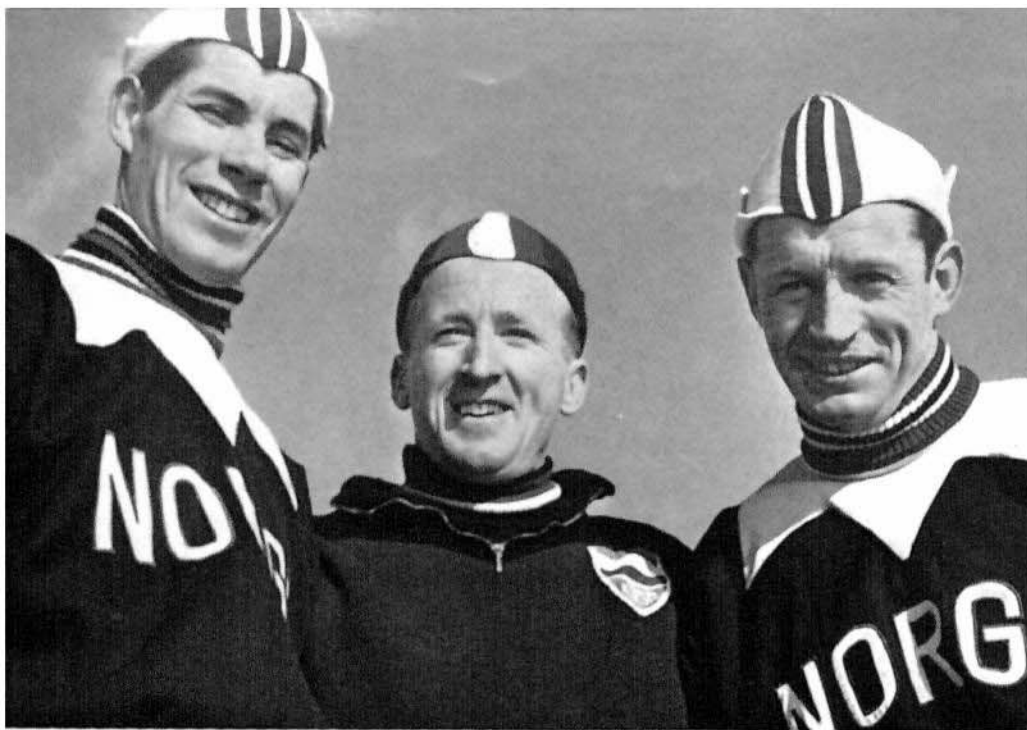

1500 m påskøyter foregikk mandag 18. februar om kvelden. Det startet 39 mann, som alle fullførte. *Til venstre:* Øverst de 3 beste i løpet, fra venstre Roald Aas, Norge (bronsemedalje), Willem van der Voort, Nederland (sølv), Hjalmar Andersen (gull); i midten Hjalmar Andersen i sitt løp i 1. par; nederst van der Voort i 5. par. *Til høyre:* Øverst Roald Aas i 9. par, da det snødde temmelig kraftig; nederst Hjalmar Andersen (til venstre) gratuleres med seieren av den foregående olympiske mester på distansen, Sverre Farstad (Norge).

1500 metres Speed Skating took place on Monday, February 18 in the evening, 39 started, all completed. *Left row:* Top: The 3 medal winners Roald Aas of Norway (bronze), Willem van der Voort of Netherlands (silver) and Hjalmar Andersen of Norway (gold). In the middle Hjalmar Andersen racing in the first pair, below him van der Voort in the fifth pair. *Below,* top picture: Roald Aas racing in the 9th pair when snow was falling quite heavily. Bottom picture: Hjalmar Andersen (left) being congratulated by the former Olympic champion.

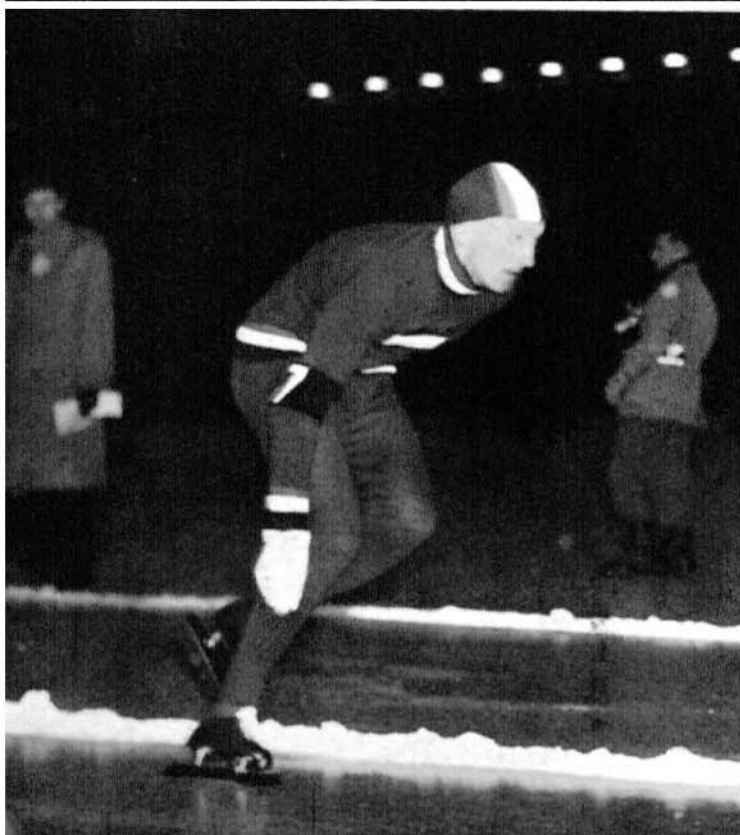
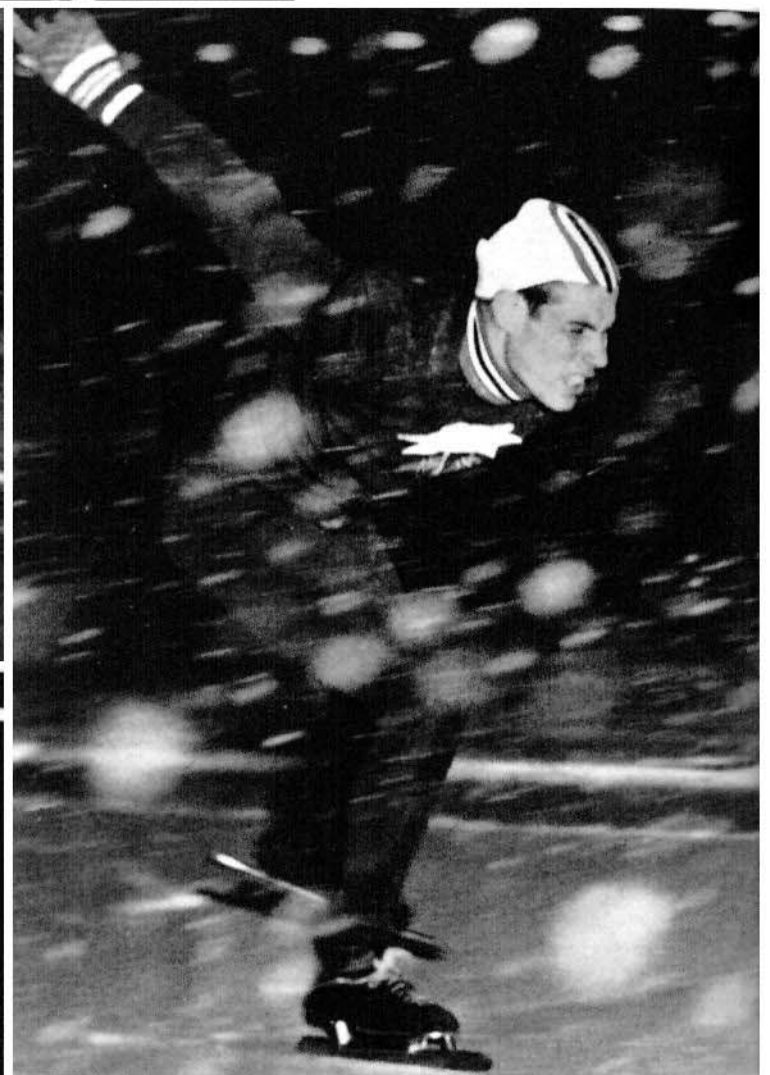

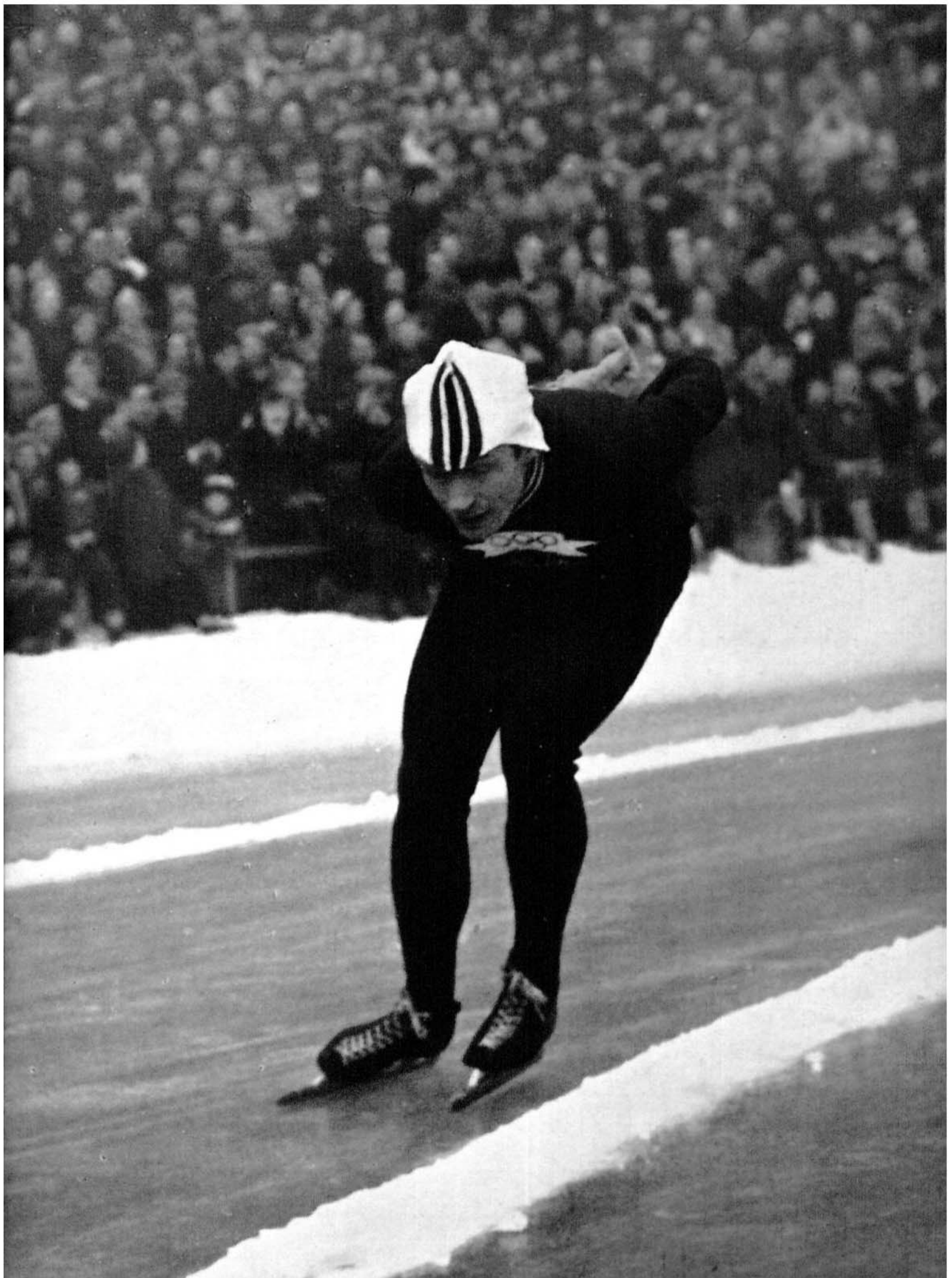

10 000 m på skøyter foregikk tirsdag 19. februar fra kl. 10 formiddag til kl. 15 ettermiddag, 30 løpere startet, av disse fullførte 28. *Hjalmar Andersen*, Norge, satte ny olympisk rekord med 16.45.8 og erobret sin 3. gullmedalje under vinterlekene.

10000 metro Speed Skating took place on Tuesday, February 19 from 10 a. m. until 3 p. m 30 skaters, 28 completed the race. *Hjalmer Andersen*, Norway set up a new Olympic record of 16 min. 45.8 sec. in winning his 3rd gold medal during the Games.

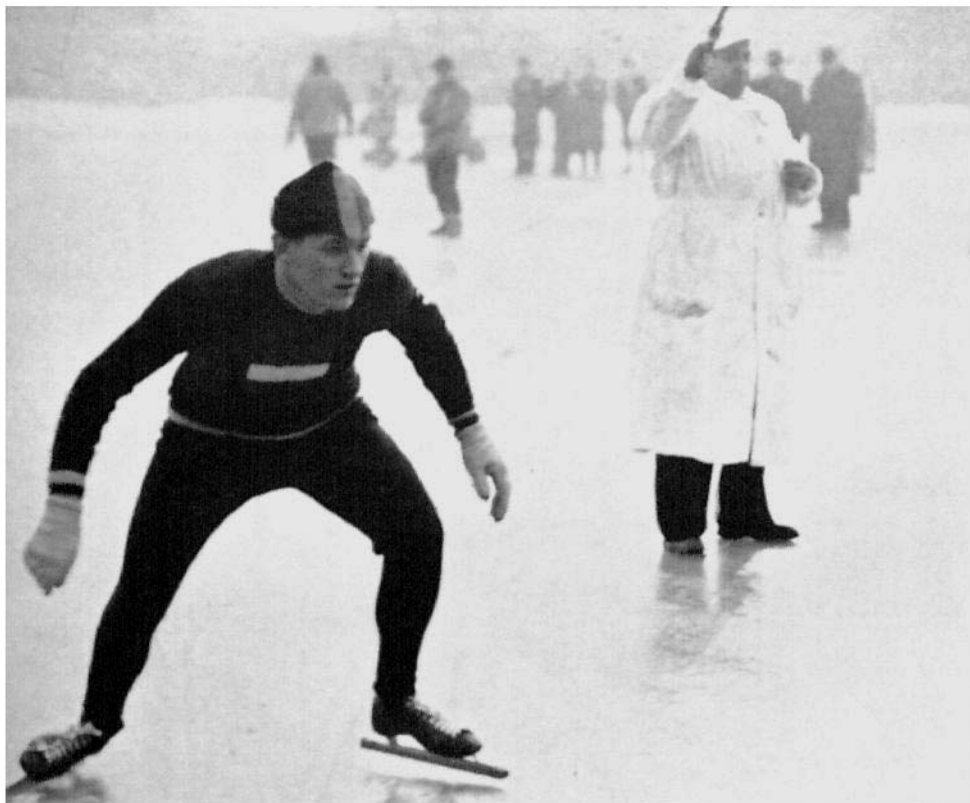

Fra 10 000 m på skøyter. Øverst: Kees Broekman, Nederland, starter. I hvit kappe starteren Rolv Helium. Broekman erobret sølvmedaljen på distansen etter et spennende samløp med Carl-Erik Asplund, Sverige. I midten, til høyre: Asplund (til venstre) og Broekman, takker for duellen. I midten, til venstre: Fra samløpet mellom Hjalmar Andersen, Norge, og Kazuhiko Sugawara, Japan. Bildet er tatt mot slutten av løpet, da Andersen hadde tatt japaneren igjen en runde. For, under og etter dette løpet satt en japansk reporter på pressetribunen og talte via radio med Tokio i telefon hele 44 minutter. Gjengivelsen begge veier var like klar som en lokal telefonsamtale! Nederst: Hjalmar Andersen gratuleres med den olympiske rekord.

From the 10 000 metres race. *Left:* Kees Broekman of Netherlands. The man in the white coat is the starter Rolv Hellum. Broekman placed second after an exciting duel with Carl-Erik Asplund of Sweden who is seen below (left) congratulating Broekman. *Below left:* Hjalmar Andersen has outdistanced Kazuhiko Sugawara of Japan by one lap towards the end of the race. Before, during and after this race a Japanese reporter in the press stands had a running conversation by radio telephone to Tokyo for 44 minutes. Conditions were just as good as for a local telephone connection. *Bottom picture:* Hjalmar Andersen is cheered and congratulated as he returns to his dressing room.



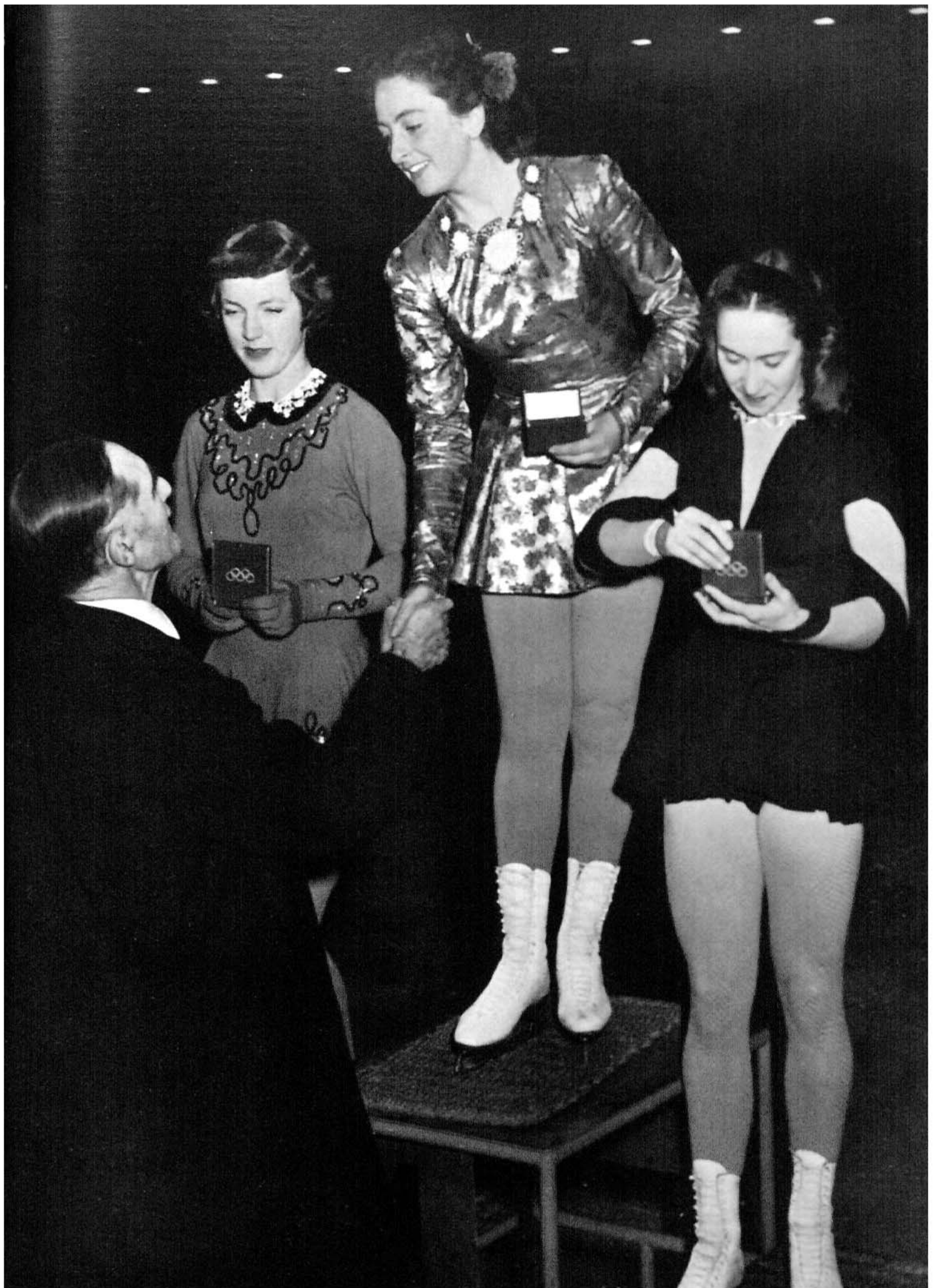

Kunstløp for damer ble vunnet av *Jeannette Altwegg*, Storbritannia, som her gratuleres ved medaljeutdelingen av Lord Aberdare. De to andre medaljevinnere er (til venstre) *Tenley Albright*, USA (solv) og *Jacqueline du Bief*, Frankrike (bronse).

Ladies' Figure Skating was won by *Jeannette Altwegg* of Great Britain, here being congratulated by Lord Aberdare when receiving the gold medal. Left is *Tenley Albright*, USA (silver medal), right *Jacqueline du Bief* of France (bronze).



Kunstløp på skøyter for damer ble arrangert slik at pliktløpet gikk over to formiddager — lørdag 16. og søndag 17. februar — på Jordal Idretts- plass, mens spesialløpet foregikk på Bislett Sta- dion onsdag 20. februar om kvelden. 25 deltagere startet i pliktløpet, og samtlige fullførte. En av deltagerne ble syk og kunne ikke stille opp i spesialløpet. Det ble derfor 24 som fullførte konkurransen. Jeannette Altwegg, Storbritannia (til venstre), hadde en klar ledelse etter plikt- løpet, hvor 8 av de 9 dommere hadde henne som nr. 1. Tenley Albright, USA (nederst til venstre — fotografert etter spesialløpet), var nr. 2 etter pliktløpet, foran Sonya Helen Klofper, USA. Jacqueline du Bief, Frankrike (nederst til høyre), var nr. 4 etter pliktløpet. Hun gikk imid- lertid det beste spesialløp av deltagerne og rykket opp til 3. plass og bronsemedalje. — Damenes spesialløp var omfattet med stor interesse og foregikk for fullsatte tribuner på Bislett Stadion.

The figure skating for ladies was spread over three days—compulsory figures in the morning of Saturday, February 16 and Sunday 17 at Jordal Stadium, and free skating at Bislett Stadium on Wednesday 20 in the evening. 25 ladies started in compulsory figures and all completed, though one became sick and could not start in the free skating. Jeannette Altwegg of Great Britain (left) was well ahead after the compulsory figures where 8 out of 9 judges had placed her first. Tenley Albright, USA (bottom left) was second after the compulsory part, with Sonya Helen Klofper, USA and Jacqueline du Bief, France (below right) next. The latter was best of all in the free skating and captured third place and bronze medal.—The ladies' figure skating—the free skating part—attracted great interest and large crowds of spectators filled the stands at Bislett Stadium.

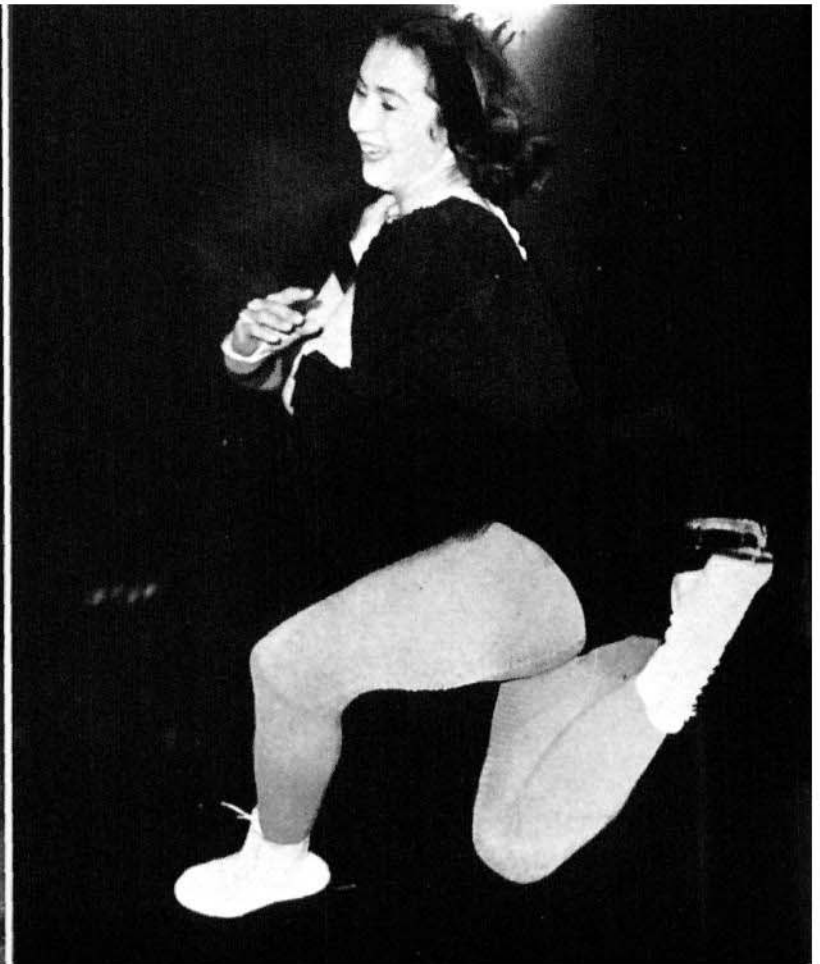

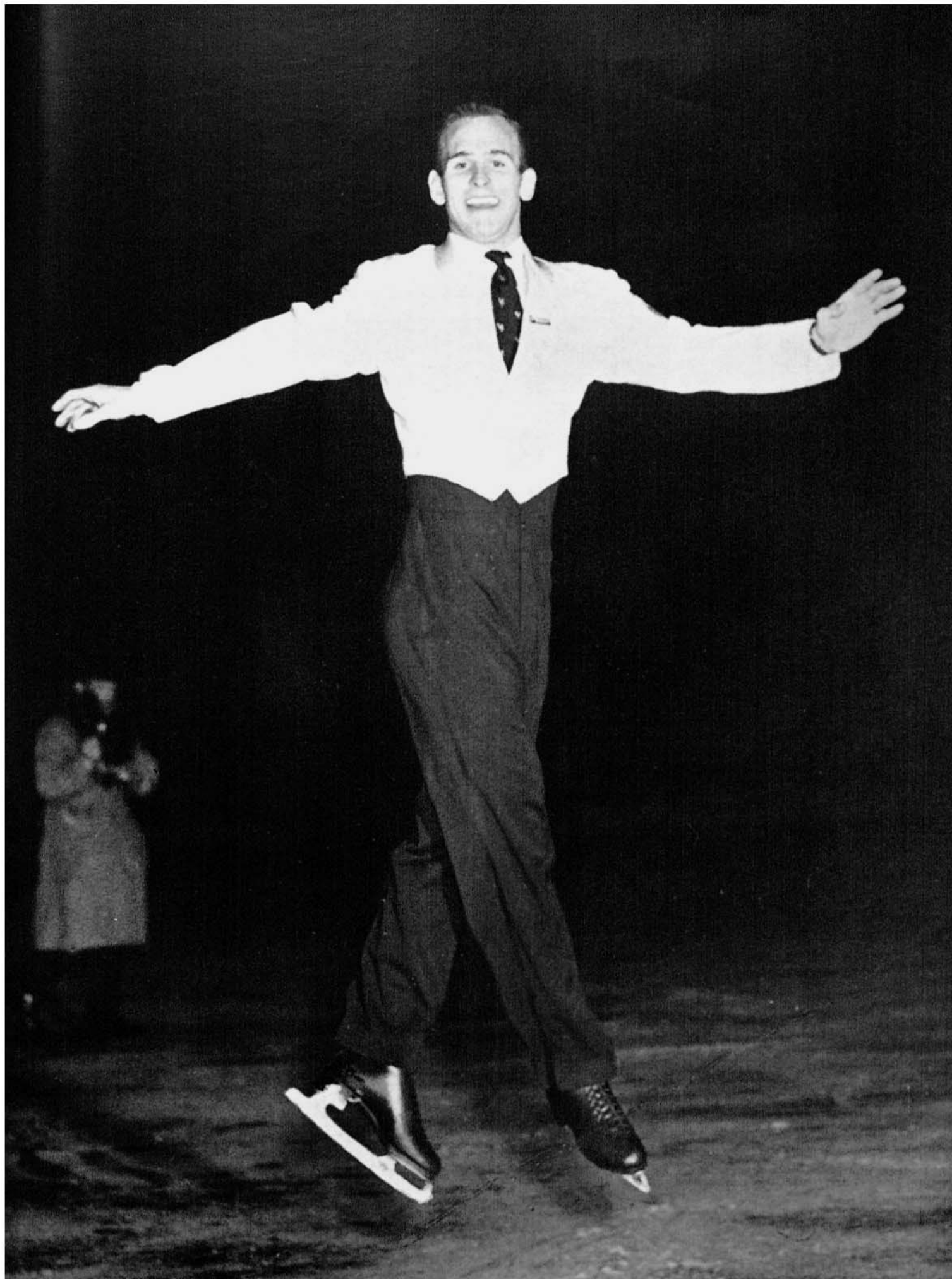

Kunstløp for herrer ble vunnet av *Richard T. Button*, USA. Både i pliktløp og spesialløp var han nr. 1 hos samtlige dommere. Button ble også olympisk mester i St. Moritz 1948. Her er han fotografert etter spesialløpet. (Fotografering ute på banen under spesialløpene var forbudt.)

Men's Figure Skating was won by *Richard T. Button*, USA who was rated first by all judges both in the compulsory figures and in the free skating. Button won the 1948 Olympics in St. Moritz as well. Here he is seen after the free skating contest. (No photographers were admitted during the competitions.)

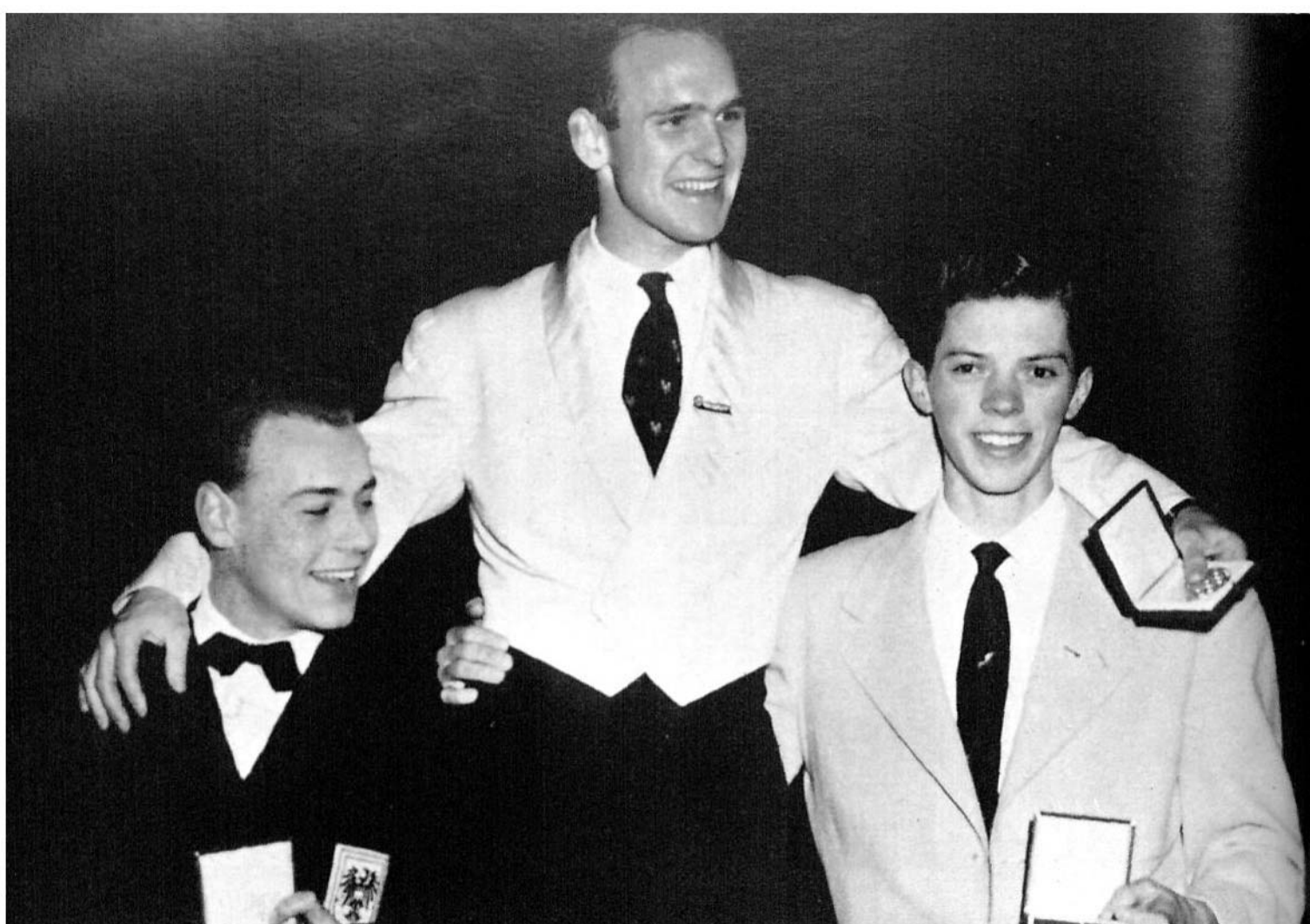

Øverst: Medaljevinnerne i kunstløp på skøyter for herrer. Fra venstre Hellmut Seibt, Østerrike (sølv), Richard. T. Button, USA (gull) og James David Grogan, USA (bronse). Seibt var nest best i pliktøp, Grogan i spesialløp. *Nederst:* Til venstre James Grogan; til høyre vinterlekenes yngste deltager, 12 år gamle Alain Giletti, Frankrike, som ble nr. 7 av de 14 deltagere i herrenes kunstløp.

Above: The medal winners in the men's figure skating. Left to right Hellmut Seibt of Austria (silver), Richard T. Button, USA (gold) and James David Grogan, USA (bronze). Seibt was second in the compulsory figures, Grogan in the free skating. *Below:* Left James Grogan, right the youngest competitor of the Winter Games, 12-year-old Alain Giletti of France who placed 7th among 14 in the men's figure skating.



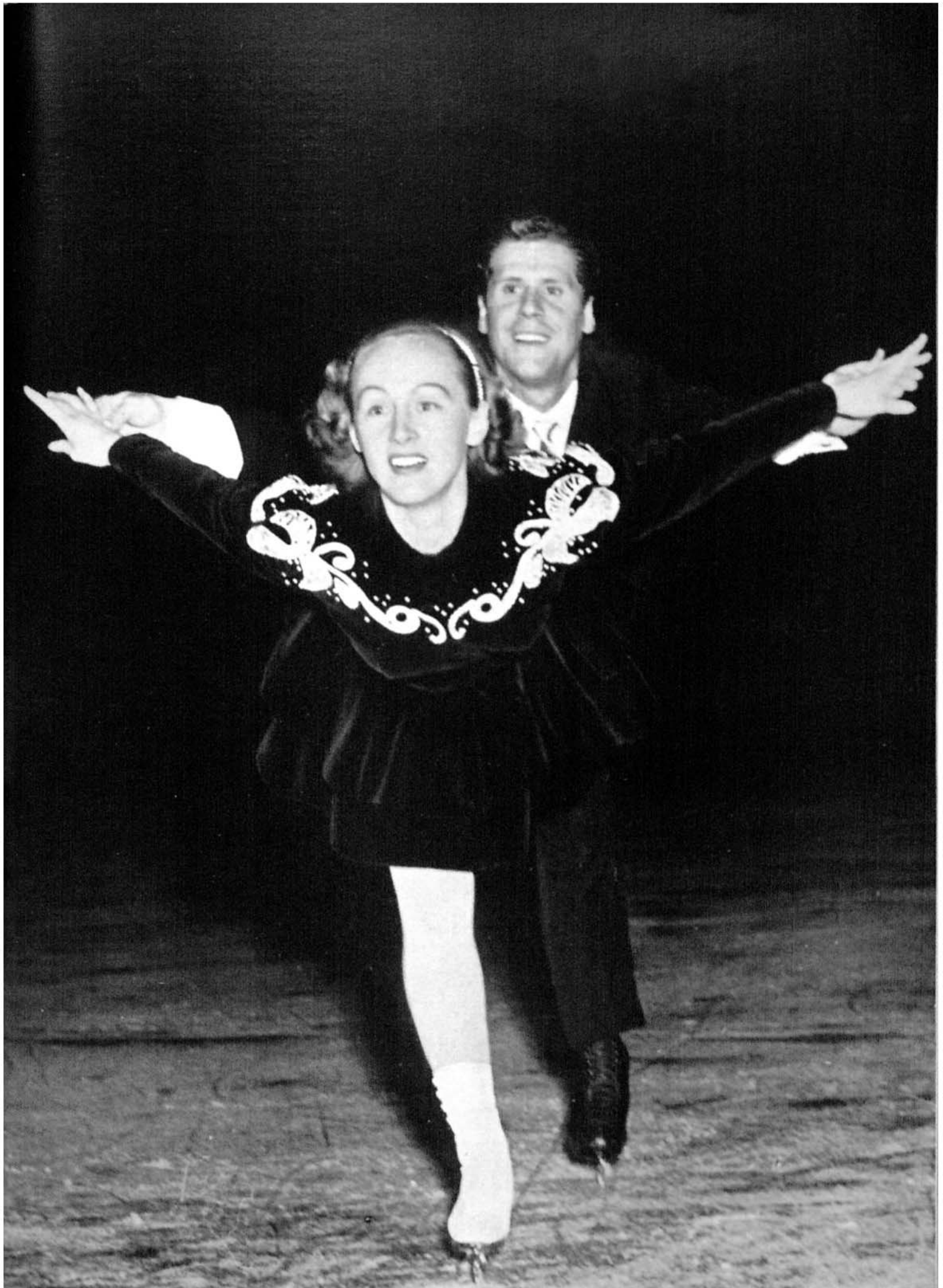

Parløppåskøyter ble vunnet av ekteparet *Ria og Paul Falk*, Tyskland, som var nr. 1 hos 6 av de 9 dommere. Her poserer de for pressefotografene. Konkurransene foregikk fredag 22. februar om kvelden.

Figure Skating, Pairs was won by the married couple *Ria and Paul Falk* of Germany who were placed first by six of the nine judges. Here they pose for press photographers. This competition took place on Friday, February 22, in the evening.

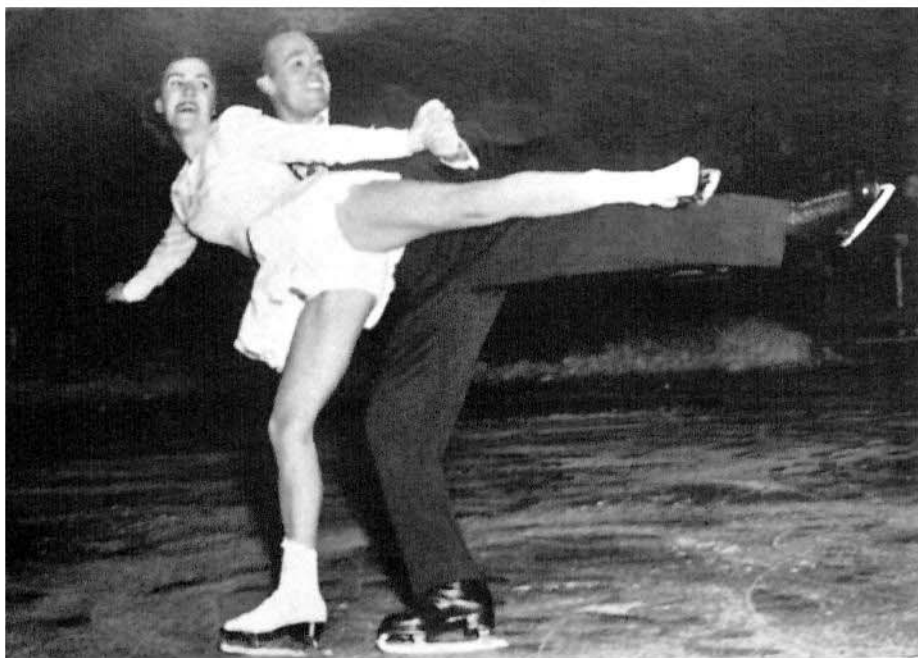

Fra parløp på skøyter. *Øverst:* Søskenparet Karol Estelle Kennedy—Michael E. Kennedy, USA, som erobret sølv-, medaljene. To dommere hadde dem på 1. plass, en på delt 1. plass (med ekteparet Falk, Tyskland), fire på 2. plass og to på 3. plass. *I midten:* Søskenparet Marianna Nagy—László Nagy, Ungarn, som erobret bronsemedaljene. To dommere hadde dem på 2. plass, to på 3. plass, fire på 4. plass og en på 5. plass. *Nederst til høyre:* Det kanadiske paret Frances Helen Dafoe—Robert Norris Bowden i en vrien øvelse. Dette paret ble nr. 5 i konkurransen, etter Jennifer M. W. Nicks—John A. W. Nicks, Storbritannia, og foran Janet Jean Gerhauser—John Sheridan Nightingale, USA. *Nederst til venstre:* Fra medaljeutdelingen. Ekteparet Falk, Tyskland, og søskenparet Kennedy, USA, lykkønsner hverandre. Til høyre søskenparet Nagy, Ungarn.

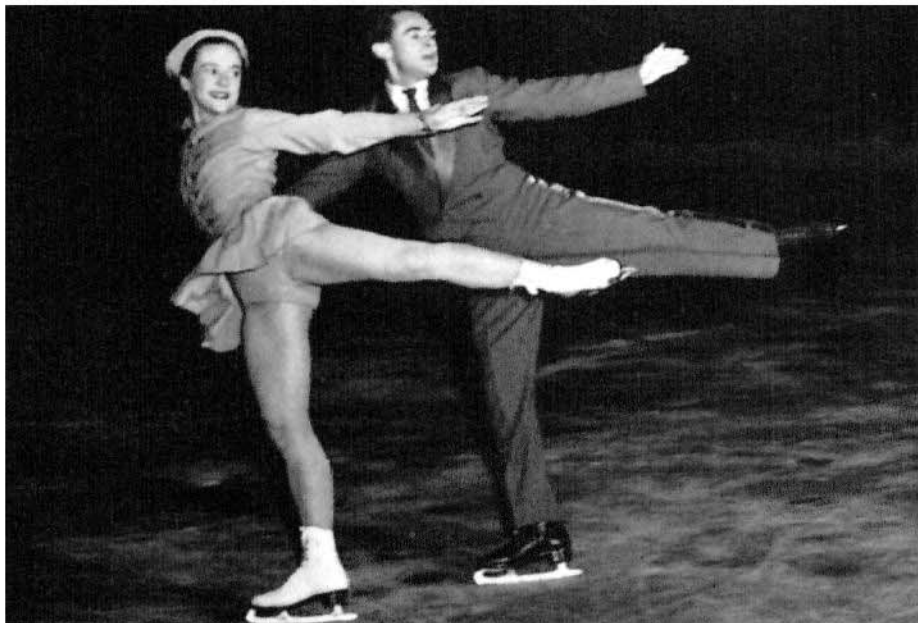

From the figure skating for pairs. *Top:* Karol Estelle and Michael E. Kennedy of USA (sister and brother) who won the silver medals. Two judges gave them first place undivided, one had them sharing the top place with Mrs. and Mr. Falk, four placed them in second place and two in third. *Middle left:* Marianna and László Nagy of Hungary (also sister and brother) won the bronze medals. 2 judges placed them in second, 2 in 3rd, 4 in 4th and one in fifth place. *Lower right:* The Canadian pair, Frances Helen Dafoe and Robert Norris Bowden in a tricky jump. They placed fifth, after Jennifer M. W. Nicks—John A. W. Nicks of Great Britain and just ahead of Janet Jean Gerhauser—John Sheridan Nightingale of USA. *Lower left:* The medals have been distributed and the winners congratulate each other. The Falks of Germany in the middle, flanked by the Kennedys of USA (left) and the Nagys of Hungary.

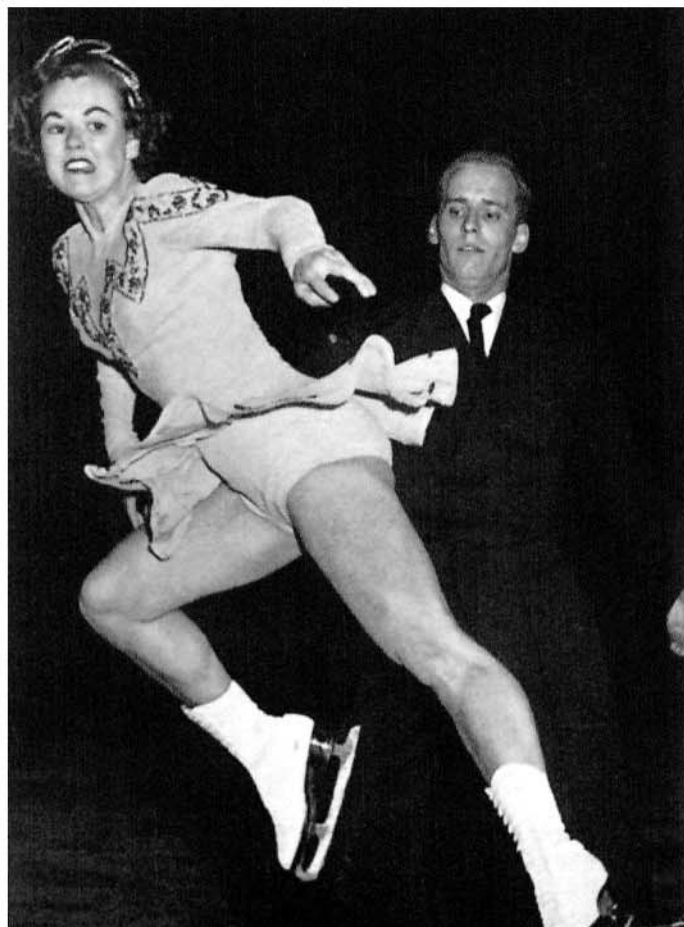



Bobsleigh, 2-manns, ble vunnet av *Tyskland I* (Andreas Ostler, styrmann, og Lorenz Nieberl). Dette lag hadde best tid i alle fire omganger.

The Boblet Race was won by *Germany's first team* (Andreas Ostler, front man and Lorenz Nieberl, brake man). They obtained the best time in all four runs.



2-manns bobsleigh kjørtes torsdag 14. og fredag 15. februar, med to heat hver dag. *Øverst:* USA I passerer mål. *Til venstre:* Tyskland I (øverst) og Sveits I i fart. *Nederst:* Fra medaljeutdelingen. Til venstre står USA I (Patrick Martin og Stanley D. Bentham), som erobret sølvmedaljene, i midten Tyskland I (Lorenz Nieberl og Andreas Ostler), som vant, og til høyre Sveits I (Stephan Waser og Fritz Feierabend) — bronse.

The bobslet race was run on Thursday the 14th and Friday the 15th of February in two heats a day. *Above:* USA's first team passing the finish line. *Left:* Germany I (top) and Switzerland I (below). *Below:* The distribution of medals. On the left USA, 1st team (Patrick Martin and Stanley D. Bentham) who were second, in the middle Lorenz Nieberl and Andreas Ostler of Germany I who won and right Switzerland I (Stephan Waser and Fritz Feierabend) who received the bronze medals.

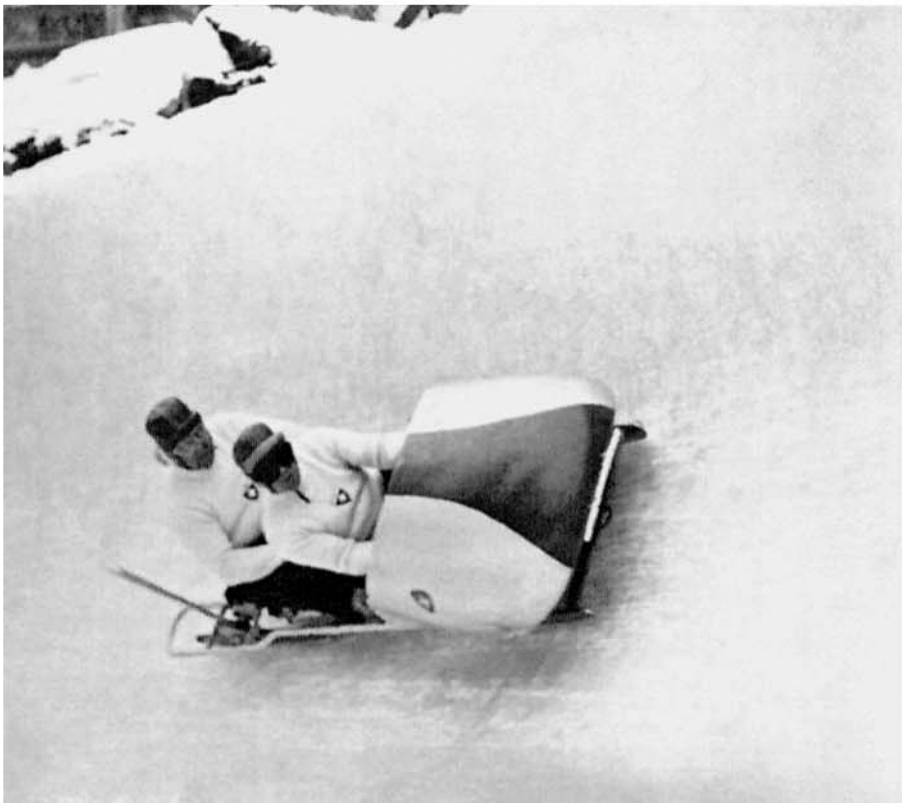



Bobsleigh, 4-manns, ble vunnet av *Tyskland I* (Andreas Ostler, styrmann Friedrich Kuhn, Lorenz Nieberl og Franz Kemser), som man her ser bremse opp etter mål. Dette lag hadde best tid i alle fire omganger.

Bobsleigh Race (4 men) was won by *Germany's first team of Andreas Ostler* (front). Friedrich Kuhn, Lorenz Nieberl and Franz Kemser, here shown braking after the finish. They were best in all four heats.

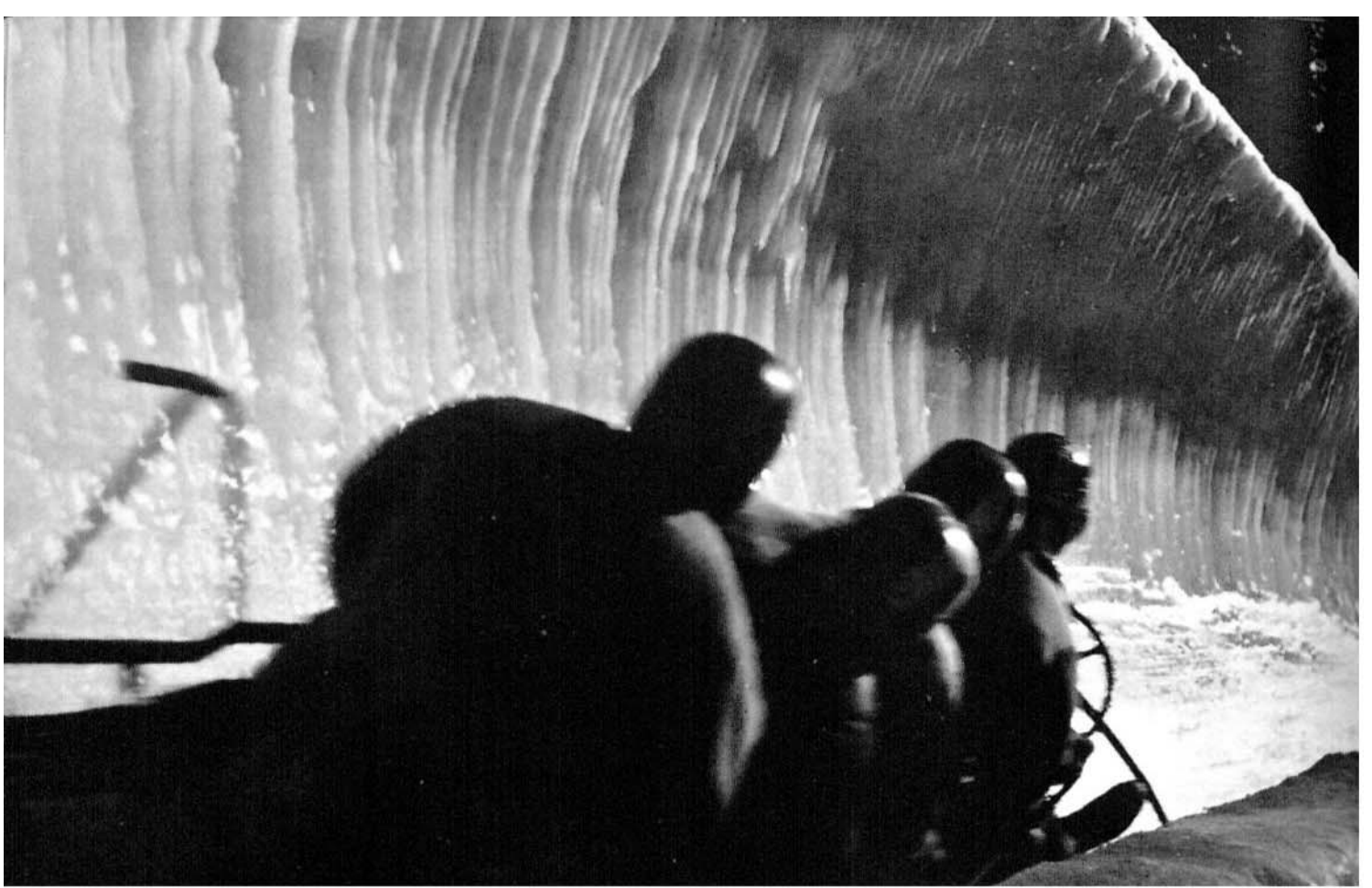

4-manns bobsleigh kjørtes torsdag 21. og fredag 22. februar, med to heat hver dag. *Øverst:* USA I under kjøring i kurve. *Til venstre:* USA I starter. *Til høyre:* Medaljeutdeling, fra venstre USA I, Tyskland I, Sveits I (sølv — gull — bronse). *Nederst:* Dramatisk foto av Sverige I under kjøring; i kurve. Legg merke til de forskjellige grader av anspenning i ansiktene.



The bobsleigh race was run on Thursday and Friday 21—22, two heats a day. *Above:* USA's first team in curve. *Left:* USA I starting. *Right:* The teams that received the medals, left to right USA I (silver), Germany I (gold) and Switzerland I (bronze). *Below:* A dramatic shot of Sweden's first team in a curve. Note the tenseness—in varying degrees—of the faces.



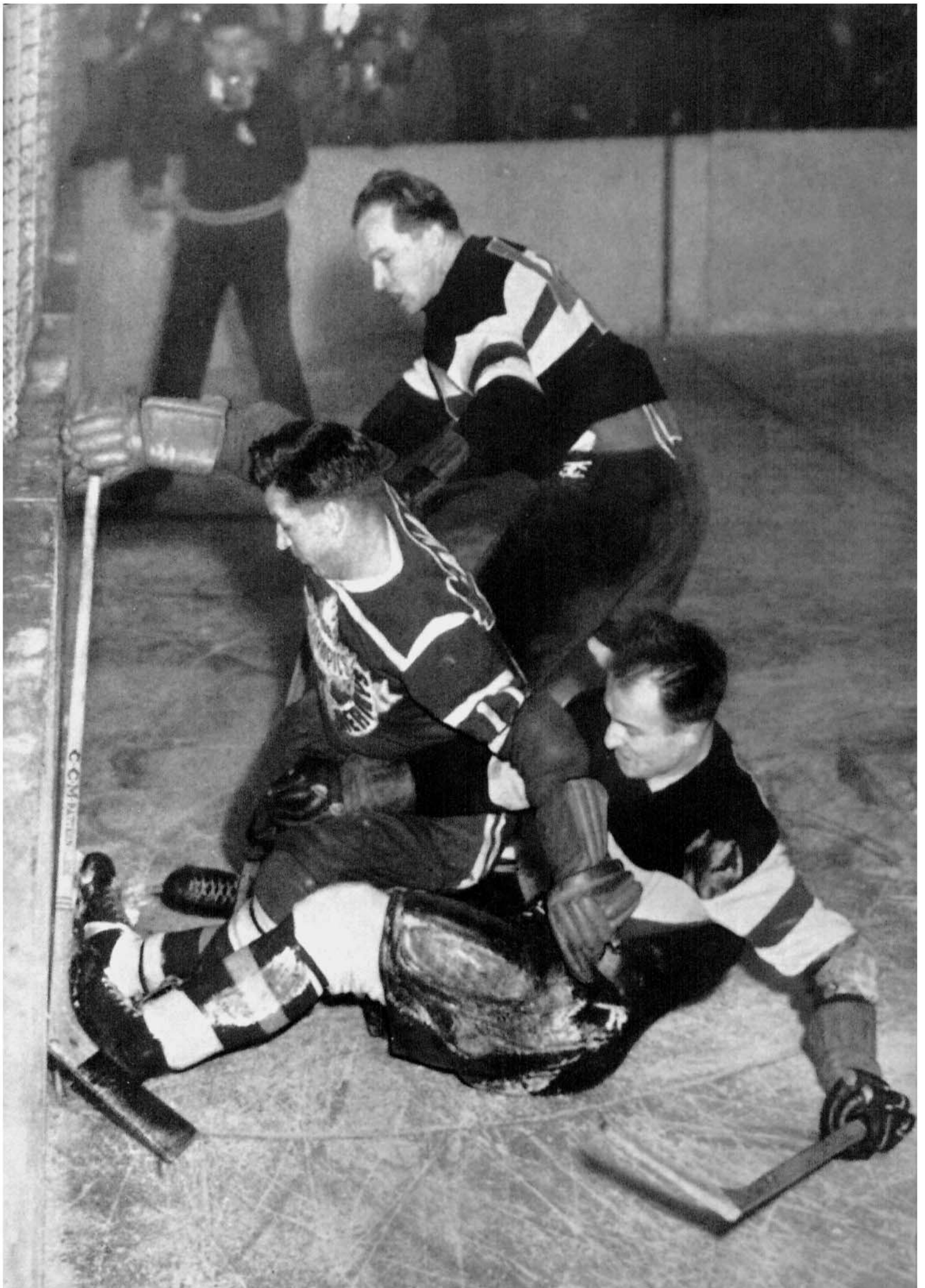

Ishockeyturneringen omfatter 36 kamper, idet 9 nasjoner spilte i enkelt serie, alle mot alle. *Canada* ble olympisk mester. Bildet ovenfor er fra kampen mellom *Canada* og Tsjekkoslovakia.

The Ice Hockey Tournament comprised 36 matches as 9 nations each played one match against all others. *Canada* won. The scene above is from the match between *Canada* and *Czechoslovakia*.



På grunn av det store antall ishockeykamper måtte man benytte flere baner utenom Jordal Amfi, vinterlekenes spesielle ishockeystadion. Kampene ble avviklet slik: 23 på Jordal Amfi og 8 på Dæhlenenga i Oslo, 3 på Kadettangen i Sandvika, 2 på Marienlyst i Drammen og 1 på Lillestrøm Idrettsplass. Dette er i alt 37 kamper. Den 37. kamp var utenom det oppsatte turneringsprogram. Etter at serien var ferdigspilt, sto nemlig Sverige og Tsjekkoslovakia likt på 3. plass. De måtte derfor spille en avgjørende kamp om bronsemedaljene — og om Europamestertitelen. (Den olympiske ishockeyturnering er samtidig verdens- og Europamesterskap.) Denne kamp, som ble spilt om kvelden den 25. februar, ble vunnet av Sverige.



På denne side:
 Øverst fra kampen Canada-Sveits (Dæhlenenga, 21. februar), — (2) Norge-Sverige (Jordal Amfi, 17. februar) — (3) Polen-Tsjekkoslovakia (Marienlyst, Drammen, 15. februar) — (4) Canada-Norge (Dæhlenenga, 23. februar).

På motstående side:
 Øverst fra kampen Finland-USA (Jordal Amfi, 18. februar) og i midten Polen-Tyskland (Jordal Amfi, 20. februar). Nederst: Canadas lag, som vant gullmedaljene. Pokalen er verdensmesterskaps-trofet. — Canada var representert av klubblaget Edmonton Mercurys, hvis drakter ble benyttet under turneringen. Klubblaget var imidlertid forsterket av 4 spillere fra andre kanadiske klubber.



Because of the great number of ice hockey matches several rinks had to be used beside Jordal Amfi, the special ice hockey arena. 23 of the matches were played at Jordal Amfi, 8 at Dæhlenenga in Oslo, 3 at Kadettangen in Sandvika, 2 at Marienlyst in Drammen and one at the stadium in Lillestrøm, giving a total of 37. The 37th match was a play-off match outside of the tournament schedule, made necessary because Sweden and Czechoslovakia shared 3rd place after all ordinary matches were played. This match decided the European Championship as well as the fate of the Olympic bronze medals. It was played in the afternoon of February 25 and was won by Sweden.



On this page:
 Top to bottom: Canada-Switzerland at Dæhlenenga Feb. 21, (2) Norway-Sweden at Jordal Amfi Feb. 17, (3) Poland-Czechoslovakia at Marienlyst, Drammen Feb. 15, (4) Canada-Norway at Dæhlenenga Feb. 23.

Opposite page:
 Top to bottom: Finland-USA at Jordal Amfi Feb. 18, (2) Poland-Germany at Jordal Amfi Feb. 20, (3) The Canadian team who won the gold medals. The cup in the foreground is the World Championship trophy. The Canadian representatives were the club team Edmonton Mercurys reinforced by four players from other clubs. The team played in Edmonton's colours in the Olympic tournament.





Avslutningsseremonien var et særskilt stevne, hvor det forholdsvis enkle og kortvarige obligatoriske program fikk et supplement i form av både sportslige og mer underholdningspregede innslag. Stevnet foregikk på Bislett Stadion 25. februar om kvelden.

På denne side:

Øverst: De 6. olympiske vinterleker er erklært avsluttet. Deltager-nasjonenes flaggbærere er marsjert opp foran hovedtribunen. Vinterlekenes president, O. Ditlev-Simonsen jr., CIOs visepresident, Avery Brundage, og Oslo bys ordfører, Brynjulf Bull, er trådt ut på banen. Ordføreren har overrakt CIOs visepresident en gave fra Oslo by — et olympisk silkeflagg. *Nederst:* CIOs visepresident leverer flagget tilbake til ordføreren med disse ord: «Hr. ordfører, jeg overrekker Dem herved det offisielle olympiske flagg og ber Dem oppbevare det i fire år inntil 1956, da det skal leveres til Cortina d'Ampezzo.»

På motstående side:

Øverst: Kl. 19.40: Det olympiske flagg fires på hovedmasten. *Nederst:* Kl. 20. 25: Fyrverkeri avslutter vinterlekene 1952.

The Closing Ceremony was for the first time a separate event where the rather short and simple standard programme was supplemented with races and displays of a more entertaining nature. It took place at Bislett Stadium on February 25 in the evening.

On this page:

Above: The VI Olympic Winter Games have been declared closed. Flag bearers of all participating nations are lined up in front of the grandstand. The President of the Winter Games, the Vice President of the IOC and the Mayor of Oslo have stepped onto the rink. The Mayor has just handed an Olympic silk flag—a gift from the City of Oslo—to the Vice President of the IOC. *Below:* The Vice President hands the flag back to the Mayor with these words: "Mr. Mayor, I deliver to you the Official Olympic Flag to rest in your custody for four years until 1956, then to be delivered to Cortina d'Ampezzo."

On opposite page:

Top: 7.40 p. m.: The Olympic flag is lowered from the main mast. *Below:* 8.25 p. m.: A fireworks display ends the Winter Games 1952.







Øverst: Oppvisningsøvelsen under vinterlekene var bandy, hvor Finnlands Norges og Sveriges landslag spilte turnering. Sverige vant turneringen. Bildet er fra kampen Norge-Sverige, som Norge vant 2-1. (Dæhlenenga, 21. februar.) Resultatet av de to øvrige kamper: Finland-Norge 3-2 (Dæhlenenga, 20. februar), Sverige-Finland 4-0 (Bislett Stadion, 23. februar). *Nederst:* Bronsetavlen på Bislett Stadion med navnene på vinnerne i vinterlekene 1952.

Above: The exhibition sports event selected for these Winter Games was bandy, a tournament being played between Finland, Sweden and Norway. The Swedish team won, having beaten Finland 4-0 but lost to Norway 1-2. A situation from this match is shown above. Finland beat Norway 3-2. *Below:* The bronze plaque at the wall of Bislett Stadium bearing the names of the winners of the Winter Games 1952.

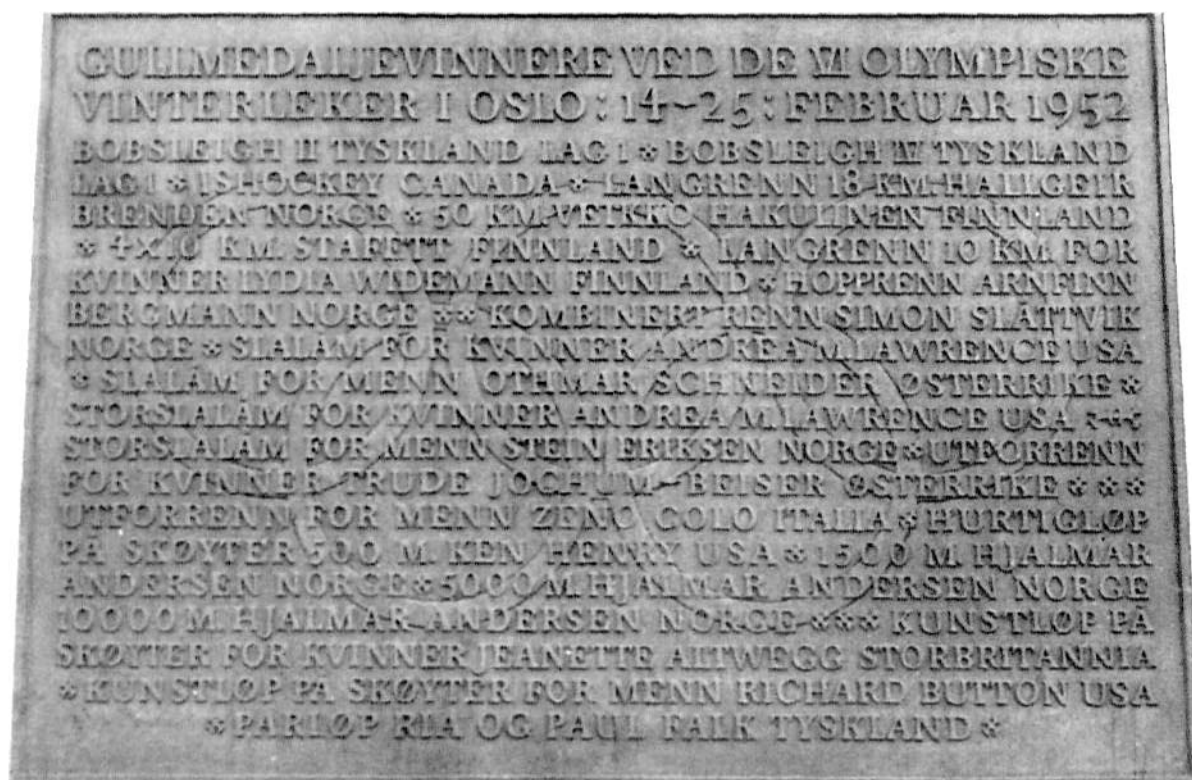

VI

Resultatene / Results

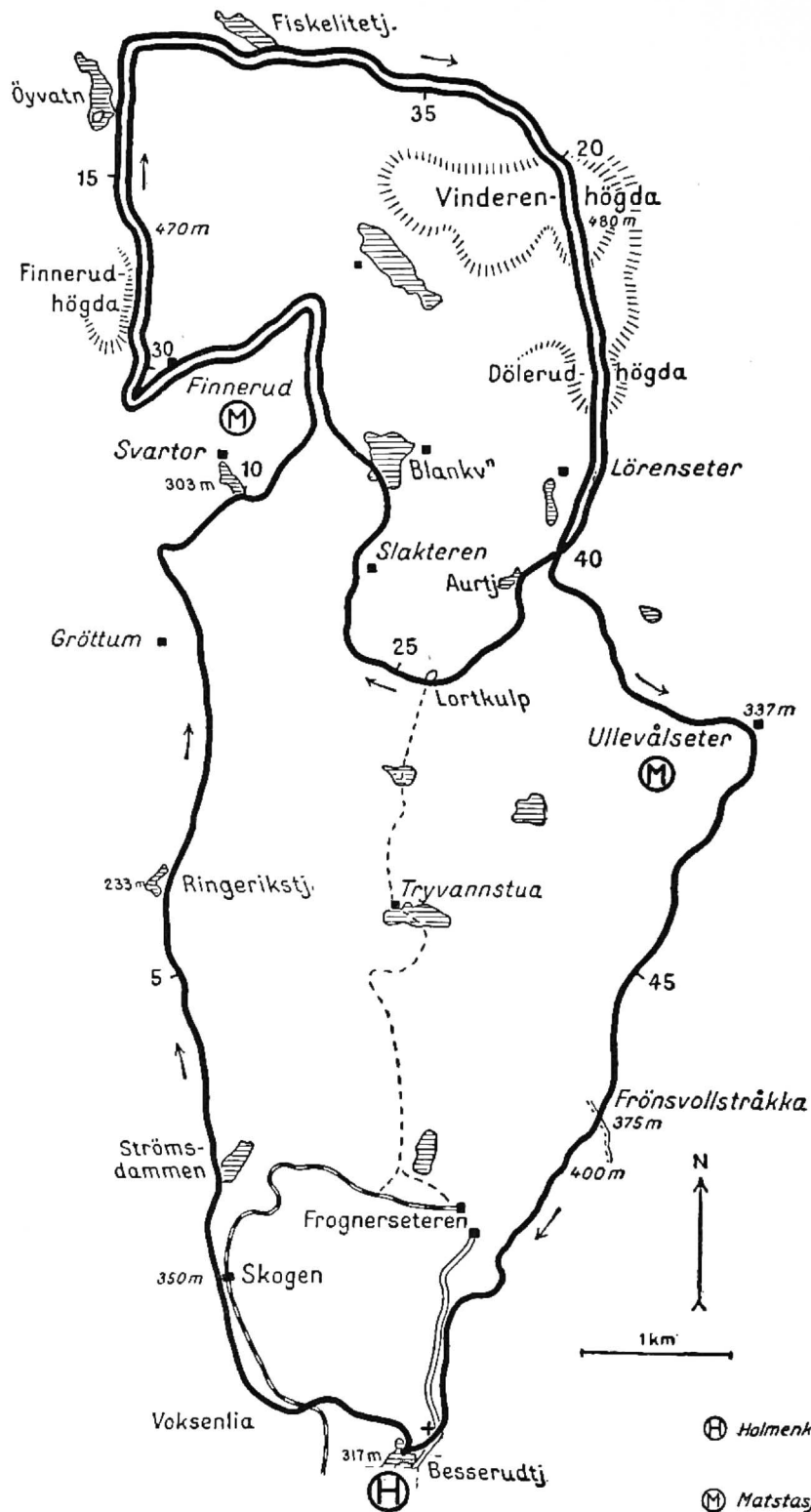

⊕ Halmenkollen - Start og innkomst / Start and Finish
 ⊕ Matstasjon / Refreshment Station

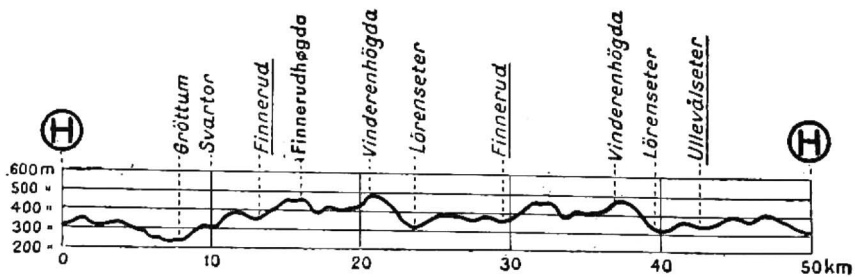

A1
50 km langrenn
50 km Cross Country

20/2/1952 Holmenkollen (Start og innkomst/Start and Finish).

Starttid/Time: 10.00.01 (No. 1)

Mellomrom/Interval: 1 min.

Anmeldt/Entered: 40

Startet/Started: 36

Fullført/Completed: 33

JURY

Knut Korsvold, Norge/Norway — rennleder/
Chief of the Race.

Hans Brunner, Sveits/Switzerland.

Leif Johansen, Norge/Norway — sjef for tidtagning og utregning/Chief of Timekeeping and Calculation.

Løypesjef/Chief of the Track: Chr. Holmen, Norge/Norway.

	(13 km)	(30.5 km)	(42 km)	
1 (17) Veikko Hakulinen, Finland	50.50	2.03.20	2.59.50	3.33.33
2 (37) Eero Kolehmainen, Finland	51.30	2.05.40	3.02.50	3.38.11
3 (32) Magnar Estenstad, Norge/Norway	50.30	2.03.40	3.02.00	3.38.28
4 (7) Olav Økern, Norge/Norway	50.00	2.07.30	3.04.20	3.38.45
5 (1) Kalevi Mononen, Finland	50.20	2.04.40	3.04.00	3.39.21
6 (27) Nils Karlsson, Sverige/Sweden	51.40	2.07.30	3.04.40	3.39.30
7 (19) Edvin Landsem, Norge/Norway	50.30	2.09.30	3.06.10	3.40.43
8 (2) Harald Maartmann, Norge/Norway.	49.50	2.06.30	3.05.00	3.43.43
9 (13) Pekka Kuvaja, Finland	53.00	2.10.50	3.09.00	3.46.31
10 (18) Anders Törnkvist, Sverige/Sweden	51.20	2.09.30	3.11.15	3.49.22
11 (14) Benoit Carrara, Frankrike/France	53.10	2.12.10	3.15.40	3.55.16
12 (8) Gunnar Eriksson, Sverige/Sweden	49.10	2.11.30	3.16.10	3.55.45
13 (6) Arthur Herrdin, Sverige/Sweden	50.30	2.13.30	3.18.10	3.57.46
14 (31) Jaroslav Cardal, Tsjekkoslovakia/Czechoslovakia	54.00	2.18.30	3.22.10	4.01.49
15 (4) Otto Beyeler, Sveits/Switzerland	56.40	2.20.20	3.25.50	4.06.15
16 (29) Alfred Roch, Sveits/Switzerland	56.30	2.23.20	3.27.20	4.09.39
17 (9) Karl Hischier, Sveits/Switzerland	57.10	2.22.30	3.31.10	4.13.46
18 (30) Severino Compagnoni, Italia/Italy	57.10	2.25.40	3.35.25	4.16.13
19 (22) Antenore Cuel, Italia/Italy	58.40	2.28.40	3.35.40	4.16.26
20 (26) Josef Schnyder, Sveits/Switzerland	56.50	2.21.00	3.23.00	4.18.45
21 (24) Frantisek Balvín, Tsjekkoslovakia/Czechoslovakia	57.30	2.29.50	3.39.15	4.21.19
22 (10) Gheorge Olteanu, Romania	1.00.20	2.28.50	3.40.10	4.23.08
23 (3) Ion Sumedrea, Romania	1.01.00	2.30.40	3.41.10	4.24.45
24 (38) Dumitru Fratila, Romania	59.00	2.27.10	3.43.05	4.30.13
25 (33) Christo Dontcheff, Bulgaria	1.00.00	2.27.00	3.43.50	4.30.35
26 (40) Juku Pent, Tyskland/Germany	56.50	2.29.30	3.45.45	4.30.56
27 (39) Pál Sajgó, Ungarn/Hungary	1.01.10	2.32.00	3.47.05	4.38.34
28 (35) Gervais Gindre, Frankrike/France	59.00	2.30.20	3.48.00	4.39.31
29 (16) Ivar Stefánsson, Island/Iceland	58.10	2.30.00	3.48.30	4.39.50
30 (36) Jón Kristjánsson, Island/Iceland.	57.30	2.30.00	3.47.30	4.41.32
31 (25) Ignác Berez, Ungarn/Hungary	1.02.10	2.39.10	3.58.35	4.46.23
32 (23) Ion Hebedeanu, Romania	1.02.30	2.37.30	4.00.30	4.47.58
33 (11) Matthias Kristjánsson, Island/Iceland	59.50	2.35.40	3.55.50	4.48.47
(20) Cedric Sloane, Australia	1.07.50	2.58.40	*	
(21) Karl Schüssler, Tyskland/Germany	59.20	2.35.30	*	
(34) Bruce Haslingden, Australia	1.06.10	2.54.00	*	

* Brøt løpet/Gave up.

A 2

18 km langrenn

18 Cross Country

18/2/1952 Holmenkollen (Start og innkomst/Start and Finish).

Starttid/Time: 11.00.30 (No. 1)

Mellomrom/Interval: ½ min.

Anmeldt/Entered: 81

Startet/Started: 80

Fullført/Completed: 75

JURY

Knut Korsvold, Norge/Norway — rennleder/
Chief of the Race.

Hans Brunner, Sveits/Switzerland.

Leif Johansen, Norge/Norway — sjef for tid-
tagning og utregning/Chief of Timekeeping
and Calculation.

Åke Wahlroos, Finland.

Løypesjef/Chief of the Track: Haakon Wallie,
Norge/Norway.

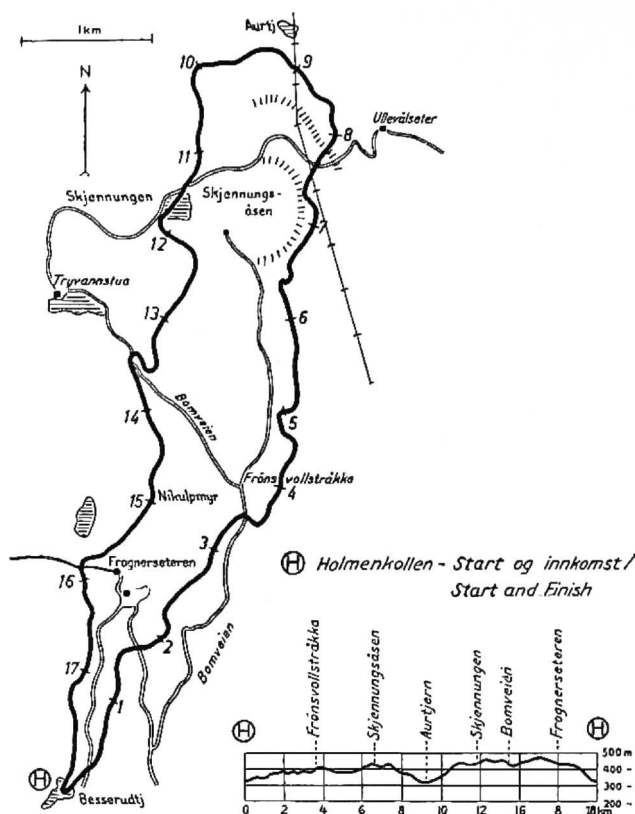

		(7.5 km)	
1	(43) Hallgeir Brenden, Norge/Norwa	27.00	1.01.34
2	(25) Tapio Mäkelä, Finland	26.50	1.02.09
3	(64) Paavo Lonkila, Finland	27.00	1.02.20
4	(61) *Heikki Hasu, Finland	27.05	1.02.24
5	(39) Nils Karlsson, Sverige/Sweden	27.00	1.02.56
6	(19) Martin Stokken, Norge/Norway	27.05	1.03.00
7	(10) Nils Täpp, Sverige/Sweden	27.40	1.03.35
8	(73) Tauno Sipilä, Finland	27.30	1.03.40
9	(71) Gunnar Östberg, Sverige/Sweden	27.35	1.03.44
10	(9) Toivo Oikarinen, Finland	27.40	1.04.07
11	(75) Magnar Estenstad, Norge/Norway	28.00	1.04.26
12	(11) Mikal Kirkholt, Norge/Norway	27.50	1.04.53
13	(31) Enar Josefsson, Sverige/Sweden	28.15	1.05.10
14	(37) *Paavo Korhonen, Finland	28.00	1.05.30
15	(33) *Simon Slättvik, Norge/Norway	28.15	1.05.40
16	(12) *Aulis Sipponen, Finland	28.30	1.06.03
17	(65) *Ottar Gjermundshaug, Norge/Norway	28.30	1.06.13
18	(5) René Mandrillon, Frankrike/France	29.00	1.06.48
19	(45) Federico de Florian, Italia/Italy	28.50	1.06.54
20	(77) *Per Gjeltén, Norge/Norway	29.40	1.07.40
21	(67) *Eeti Nieminen, Finland	29.30	1.08.24
22	(63) Kenichi Yamamoto, Japan	29.55	1.08.49
23	(53) Josef Schneeberger, Østerrike/Austria	29.50	1.09.12

			(7.5 km)	
24	(2)	Arrigo Delladio, Italia/Italy	30.00	1.09.17
24	(70)	Gérard Perrier, Frankrike/France	30.05	1.09.17
26	(59)	*Alfons Supersaxo, Sveits/Switzerland	30.20	1.09.38
27	(13)	*Sverre Stenersen, Norge/Norway	29.50	1.09.44
28	(69)	Matthäus Noichl, Østerrike/Austria	30.00	1.09.48
29	(48)	*Vlastimil Melich, Tsjekkoslovakia/Czechoslovakia	30.20	1.10.09
30	(17)	Alfred Kronig, Sveits/Switzerland	30.30	1.10.12
31	(58)	*Hans Eder, Østerrike/Austria	30.05	1.10.13
32	(14)	Gunnar Pétursson, Island/Iceland	30.30	1.10.30
33	(28)	Jacques Perrier, Frankrike/France	29.40	1.10.33
34	(79)	Giacomo Mosele, Italia/Italy	30.30	1.10.36
35	(51)	Walter Lötscher, Sveits/Switzerland	30.20	1.10.45
36	(32)	Ottavio Compagnoni, Italia/Italy	29.20	1.10.50
37	(3)	Josef Schnyder, Sveits/Switzerland	30.35	1.10.51
38	(55)	*Alfredo Prucker, Italia/Italy	30.50	1.10.56
39	(62)	Constantin Enache, Romania	30.40	1.11.00
40	(46)	Ebenezer Thorarinsson, Island/Iceland	30.30	1.11.10
41	(47)	Tadeusz Kwapien, Polen/Poland	30.40	1.11.40
42	(29)	Boris Stoeff, Bulgaria	30.25	1.11.46
43	(40)	*Theodore A. Farwell, USA	30.55	1.11.54
43	(24)	Friedrich Krischan, Østerrike/Austria	30.40	1.11.54
45	(34)	Jón Kristjánsson, Island/Iceland	31.00	1.12.05
46	(80)	Karl Briker, Sveits/Switzerland	30.55	1.12.19
47	(42)	Vladimír Simunek, Tsjekkoslovakia/Czechoslovakia	31.10	1.12.34
48	(16)	Oskar Schulz, Østerrike/Austria	30.40	1.12.37
49	(6)	Vassil Groueff, Bulgaria	32.00	1.12.43
50	(54)	Ivan Staikoff, Bulgaria	31.10	1.12.47
51	(68)	*Leopold Kohl, Østerrike/Austria	31.50	1.13.10
52	(41)	Claude Lavoie Richer, Canada	31.30	1.13.17
53	(38)	Pál Sajgó, Ungarn/Hungary	31.45	1.13.25
54	(35)	*Heinz Hauser, Tyskland/Germany	32.30	1.13.30
55	(74)	Oddur Pétursson, Island/Iceland	31.05	1.13.35
56	(44)	*Erik Elmsäter, Sverige/Sweden	31.40	1.13.46
57	(49)	Wendell Broomhall, USA	31.20	1.14.06
58	(36)	*Lars-Erik Efverström, Sverige/Sweden	31.50	1.14.19
59	(23)	Alois Harrer, Tyskland/Germany	32.05	1.14.23
60	(72)	Peter Nicolov, Bulgaria	32.05	1.14.35
61	(56)	*Ryoichi Fujisawa, Japan	33.00	1.14.41
61	(8)	Moise Craciun, Romania	32.40	1.14.41
63	(21)	Florea Lepadatu, Romania	32.30	1.15.42
64	(52)	Rudi Kopp, Tyskland/Germany	32.00	1.15.53
65	(81)	Albert Mohr, Tyskland/Germany	32.40	1.16.32
66	(30)	*Thomas Jacobs, USA	33.00	1.16.43
67	(7)	John C. Burton, USA	33.00	1.16.47
68	(60)	*Niculae-Cornel Craciun, Romania	34.00	1.17.11
69	(15)	*Sepp Schiffner, Østerrike/Austria	32.05	1.17.31
70	(27)	Jacques Carbonneau, Canada	33.30	1.17.37
71	(78)	George Hovland, USA	33.40	1.18.05
72	(22)	Robert W. Pidacks, USA	34.10	1.18.25
73	(76)	*John H. Caldwell, USA	36.20	1.25.42
74	(50)	Bruce Haslingden, Australia	38.10	1.29.58
75	(18)	Cedric Sloane, Australia	40.20	1.32.39
	(20)	Stefan Kovalčík, Tsjekkoslovakia/Czechoslovakia	30.35	+
	(57)	Benoit Carrara, Frankrike/France	29.00	+
	(66)	*Helmut Böck, Tyskland/Germany	32.20	+
	(1)	Hubert Egger, Tyskland/Germany	+	
	(26)	*Peter Radacher, Østerrike/Austria	+	

* Deltager i kombinert renn/Combined Event Competitor.
+ Brøt løpet/Gave up.

A3

10 km langrenn, damer 10 km Cross Country, Ladies

23/2/1952 Holmenkollen (Start og innkomst/Start and Finish).

Starttid/Time: 10.00.30 (No. 1)

Mellomrom/Interval: ½ min.

Anmeldt/Entered: 22

Startet/Started: 20

Fullført/Completed: 18

JURY

Knut Korsvold, Norge/Norway — Rennleder/
Chief of the Race.

Hans Brunner, Sveits/Switzerland.

Leif Johansen, Norge/Norway — sjef for tid-
tagning og utregning/Chief of Timekeeping
and Calculation.

Germaine Desjardins, Frankrike/France.

Løypesjef/Chief of the Track: Haakon Wallie,
Norge/Norway.

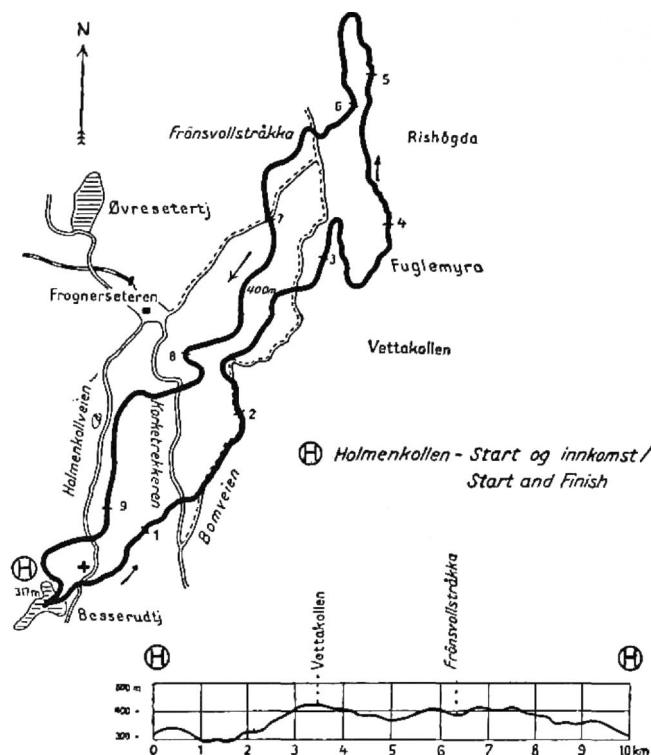

			(5.5 km)	
1	(6)	Lydia Wideman, Finland	23.00	41.40
2	(22)	Mirja Hietamies, Finland	24.00	42.39
3	(17)	Siiri Rantanen, Finland	24.15	42.50
4	(18)	Marta Norberg, Sverige/Sweden	24.10	42.53
5	(1)	Sirkka Polkunen, Finland	24.10	43.07
6	(13)	Rakel Wahl, Norge/Norway	25.20	44.54
7	(9)	Marit Øiseth, Norge/Norway	25.40	45.04
8	(2)	Margit Albrechtsson, Sverige/Sweden	25.05	45.05
9	(20)	Eivor Alm, Sverige/Sweden	25.30	45.20
10	(21)	Gina Sigstad, Norge/Norway	25.35	45.37
11	(8)	Sonja Edström, Sverige/Sweden	25.45	45.41
12	(3)	Jorun Askersrud, Norge/Norway	26.50	47.45
13	(11)	Hanni Gehring, Tyskland/Germany	28.10	50.39
14	(12)	Nada Birko, Jugoslavia	28.30	50.44
15	(14)	Josette Baisse, Frankrike/France	28.45	51.43
16	(4)	Angela Kordez, Jugoslavia	28.55	52.33
17	(7)	Fides Romanin, Italia/Italy	31.00	54.43
18	(5)	Michèle Angirany, Frankrike/France	30.30	54.56
	(10)	Ildegarda Taffra, Italia/Italy		*
	(16)	Lizzy Kladensky, Østerrike/Austria		*

* Brøt løpet/Gave up.

A4

4 x 10 km stafett 4 x 10 km Relay Race

23/2/1952 Holmenkollen (Start, vekslinger, innkomst/Start, Change-over, Finish).

Starttid/Time: 12.00 (fellesstart/Scratch Start).

Anmeldt/Entered: 13 lag/Teams

Startet/Started: 13 » »

Fullført/Completed: 12 » »

JURY

Knut Korsvold, Norge/Norway — Rennleder/
Chief of the Race.

Hans Brunner, Sveits/Switzerland.

Leif Johansen, Norge/Norway — sjef for tid-
tagning og utregning/Chief of Timekeeping
and Calculation.

Løypesjef/Chief of the Track: Haakon Wallie,
Norge/Norway.

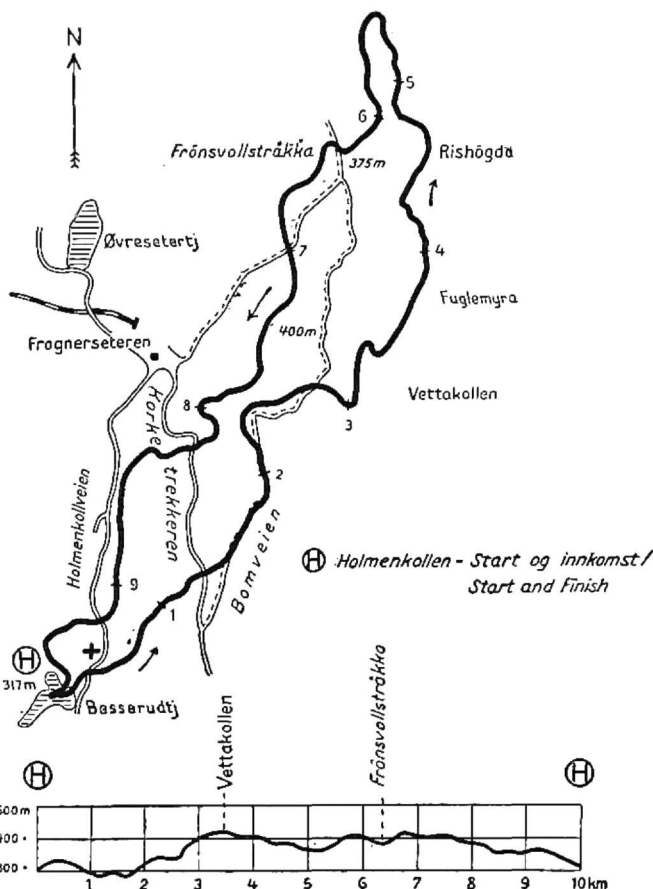

		(I)	(II)	(III)	(IV)		
1	Finland	(2) Heikki Hasu Paavo Lonkila Urpo Korhonen Tapio Mäkelä	35.01	35.22	35.47	34.06	2.20.16
2	Norge Norway	(12) Magnar Estenstad Mikal Kirkholt Martin Stokken Hallgeir Brenden	36.52	36.07	35.37	34.37	2.23.13
3	Sverige Sweden	(8) Nils Täpp Sigurd Andersson Enar Josefsson Martin Lundström	36.19	36.39	35.43	35.32	2.24.13
4	Frankrike France	(7) Gérard Perrier Benoit Carrara Jean Mermet René Mandrillon	38.53	37.35	38.00	36.43	2.31.11

			(I)	(II)	(III)	(IV)		
5	Østerrike Austria	(4)	Hans Eder Friedrich Krischan Karl Rafreider Josef Schneeberger	38.41	39.50	38.16	37.49	2.34.36
6	Italia Italy	(13)	Arrigo Delladio Nino Anderlini Federico de Florian Vincenzo Perruchon	38.46	38.08	40.51	37.48	2.35.33
7	Tyskland Germany	(3)	Hubert Egger Albert Mohr Heinz Hauser Rudi Kopp	38.26	39.56	39.23	38.52	2.36.37
8	Tsjekkoslovakia Czechoslovakia	(6)	Vladimír Simunek Stefan Kovalcik Vlastimil Melich Jaroslav Cardal	38.59	39.50	40.24	37.59	2.37.12
9	Sveits Switzerland	(10)	Fritz Kocher Walter Lötscher Alfred Kronig Alfons Supersaxo	40.55	39.21	39.44	38.00	2.38.00
10	Romania	(5)	Moise Craciun Manole Aldescu Dumitru Fratila Constantin Enache	40.07	39.58	40.18	38.00	2.38.23
11	Island Iceland	(9)	Gunnar Pétursson Ebenezer Thorarinsson Jón Kristjánsson Ivar Stefánsson	40.05	40.30	39.39	39.55	2.40.09
12	USA	(1)	George Hovland John C. Burton Theodore A. Farwell Wendell Broomhall	44.01	43.23	43.06	42.58	2.53.28
	Bulgaria	(11)	Ivan Staikoff Peter Kovatcheff Vassil Groueff Boris Stoeff	40.27	41.16	41.24	*	

* Brøt løpet/Gave up.

A5

Kombinert renn (Hopp - 18 km langrenn)
Combined Event (Jumping - 18 km Cross Country)

Holmenkollen.

17/2/1952: Hopp/Jumping.

Starttid/Time: 12.30

18/2/1952: Langrenn/Cross Country (se side/
see p. 220—221).

Anmeldt/Entered: 28

Startet/Started: 25

Fullført/Completed: 22

JURY

(Hopp/Jumping)

Reinhard Straumann, Sveits/Switzerland — tek-
nisk rådgiver/Technical Adviser.Sigurd Brinch jr., Norge/Norway — rennleder/
Referee.*Dommere/Judges.*

A Emil Looser, Sveits/Switzerland.

B Ante Gnidovic, Jugoslavia.

C Mieczyslaw Pielinski, Polen/Poland.

D Erkki Hovi, Finland.

E Eugen Kristiansen, Norge/Norway.

	Hopp / Jumping						Langrenn / Cross Country			Sum Total		
	M	Stil / Form					Points	Plass Rang	Tid Time		Points	Plass Rang
		A	B	C	D	E						
1 Simon Slåttvik . . . Norge/Norway	67.5	7	7	6.5	7	9	223.5	(1)	1.05.40	228.121	(3)	451.621
	67	17	17	18	18	18.5						
	66.5	17	17	18.5	18	18						
2 Heikki Hasu Finland	63	16.5	15	17	16	16	207.5	(5)	1.02.24	240.000	(1)	447.500
	63	16.5	16	16.5	17	16						
	61	7	6	7	5	4						
3 Sverre Stenersen Norge/Norway	67	17	17.5	16.5	17	17.5	223	(2)	1.09.44	213.335	(9)	436.335
	68	16.5	17	17.5	16.5	17.5						
	69.5	17	16.5	17	16.5	17						
4 Paavo Korhonen Finland	61	6	6	6.5	5	4	206	(6)	1.05.30	228.727	(2)	434.727
	61	16	15.5	17	16.5	16						
	63.5	16.5	15.5	17	16.5	16						
5 Per Gjelten Norge/Norway	65	16	16	16	16.5	16.5	212	(3)	1.07.40	220.848	(6)	432.848
	64.5	15	15	16.5	15	16						
	66	16.5	16	16	16	17						
6 O. Gjermundshaug Norge/Norway	61	15.5	16	15.5	15	16	206	(6)	1.06.13	226.121	(5)	432.121
	64.5	16.5	16.5	17.5	16.5	16.5						
	68	6	6.5	7.5	5	5						
7 Aulis Sipponen . . . Finland	59	15.5	15.5	16	16	15	198.5	(12)	1.06.03	226.727	(4)	425.227
	60	16	15	16.5	16	15						
	61.5	16	15	16.5	14	15						
8 Eeti Nieminen . . . Finland	59	16	16.5	16	17	16.5	206	(6)	1.08.24	218.181	(7)	424.181
	62.5	16	15.5	17.5	16	15						
	64.5	16	15.5	16.5	16.5	16						
9 Hans Eder Østerrike/Austria	61.5	16.5	14	14	13.5	14	209	(4)	1.10.13	211.575	(11)	420.575
	62	16.5	16.5	16	17	16.5						
	64.5	17	15.5	16	17	16						
10 Alfons Supersaxo Sveits/Switzerland	61	15.5	14.5	15.5	15	15.5	201.5	(9)	1.09.38	213.696	(8)	415.196
	60.5	16	15.5	16	15.5	15.5						
	62.5	16	15	16	16	15.5						

	Hopp / Jumping								Langrenn / Cross Country			Sum Total
	M	Stil / Form					Points	Plass Rang	Tid Time	Points	Plass Rang	
		A	B	C	D	E						
11 Theodore A. Farwell USA	60 59.5 60	15.5 14 14.5	16 14 15	16.5 15 15.5	15 13.5 15	15.5 14 15	196	(13)	1.11.54	205.454	(13)	401.454
12 Alfredo Prucker Italia/Italy	58.5 59.5 60.5	14 15 13.5	14 14 13	14.5 15 13	14.5 14.5 11	14.5 14.5 12	189	(17)	1.10.56	208.970	(12)	397.970
13 Erik Elmsäter Sverige/Sweden	61 59.5 62	16.5 5 15.5	16 5.5 15	15 5.5 16	15.5 4 15	15 4 15	199	(11)	1.13.46	198.667	(16)	397.667
14 Ryoichi Fujisawa Japan	61.5 59.5 63	15 15 15.5	15.5 15 15.5	15 14.5 15	14.5 15.5 16	15.5 14.5 16	201	(10)	1.14.41	195.333	(18)	396.333
15 Heinz Hauser Tyskland/Germany	60 59 62	14.5 14 14.5	14.5 13.5 14.5	14 14.5 15	14 14 15	15 15 15	193.5	(14)	1.13.30	199.636	(15)	393.136
16 Vlastimil Melich Tsjekk./Czechoslovakia	58 56 58	4 13 13.5	4 13.5 13.5	3 14 15	3 13 13.5	4 13.5 14	179	(23)	1.10.09	211.818	(10)	390.818
17 Lars-Erik Efverström Sverige/Sweden	59.5 59 60.5	15 13.5 16	14.5 14.5 14.5	16 16 15	14.5 14.5 14	14 14 15.5	193	(15)	1.14.19	196.667	(17)	389.667
18 Leopold Kohl Østerrike/Austria	58 57 58	14 15 14	13.5 13 13	14.5 12 14.5	14 13.5 13.5	14 13 13	182.5	(20)	1.13.10	200.848	(14)	383.348
19 Nicolae-Cornel Craciun Romania	57.5 56.5 59.5	15 15 15	14 15.5 14.5	14 15 15	14 15.5 14.5	14.5 15.5 16	190.5	(16)	1.17.11	186.121	(20)	376.621
20 Sepp Schiffner Østerrike/Austria	56.5 59.5 60.5	13.5 14 12.5	12 13.5 13.5	12 12 14.5	13 14 14	13 13.5 14	186.5	(19)	1.17.31	185.030	(21)	371.530
21 Thomas M. Jacobs USA	57 56.5 56	14 2 14	13.5 3 13	14 4.5 14	14 1.5 13	13.5 2 14	179.5	(21)	1.16.43	187.939	(19)	367.439
22 John H. Caldwell USA	57.5 57.5 58	4 3 13	4 3.5 13	3.5 3 12	2 1 12.5	2 2 12	146.5	(25)	1.25.42	155.273	(22)	301.773
Alvin P. Wegeman USA	58.5 58.5 59.5	14 14.5 4	14 14 3	14.5 14.5 3	14.5 14.5 3	14.5 14.5 3	187	(18)	*			
Helmut Böck Tyskland/Germany	57.5 54.5 58.5	3 13 13.5	3.5 13.5 14	4.5 14 15	2 12 14	3 13 14.5	179	(22)	**			
Peter Radacher Østerrike/Austria	57 56.5 58	14 4 4	13.5 3 4	13 3.5 2.5	13 1 2	14.5 2 4	150	(24)	**			

* Startet ikke i langrennet/Did not start in the Cross Country Race.

** Ga opp i langrennet/Gave up in the Cross Country Race.

A6
Utforrenn, damer
Downhill, Ladies

JURY

17/2/1952 Norefjell.

Starttid/Time: 13.00

Anmeldt/Entered: 43

Startet/Started: 42

Diskvalifisert/Disqualified: 7

Otto Menardi, Italia/Italy — formann/Chairman.

Alice Kiaer, USA — oppmann/Referee.

Karl Molitor, Sveits/Switzerland.

Benno Patt, Norge/Norway — rennleder/Chief of the Race.

Sverre Lassen-Urdahl, Norge/Norway — løype-sjef/Chief of the Course.

1 (3) Trude Beiser-Jochum, Østerrike/Austria 1.47.1	24 (16) Trude Klecker, Østerrike/Austria 1.57.9
2 (5) Annemarie Buchner, Tyskland/Germany 1.48.0	25 (25) Margaretha Jakobsson, Sverige/Sweden 1.58.2
3 (13) Giuliana Minuzzo, Italia/Italy 1.49.0	26 (41) Sheena Mackintosh, Storbritannia/ Great Britain 1.59.6
4 (2) Erika Mahringer, Østerrike/Austria 1.49.5	27 (35) Lucile Wheeler, Canada 1.59.5
5 (8) Dagmar Rom, Østerrike/Austria 1.49.8	28 (31) Ana Maria Dellai, Argentina 2.00.3
6 (7) Madeleine Berthod, Sveits/Switzerland 1.50.7	29 (40) Ingrid Englund, Sverige/Sweden 2.01.3
7 (24) Margit Hvammen, Norge/Norway 1.50.9	30 (1) Andrée Bermond, Frankrike/France 2.03.1
8 (34) Joanne Hewson, Canada 1.51.3	31 (26) Karen-Sofie Styrmoen, Norge/Norway 2.15.5
9 (30) Evi Lanig, Tyskland/Germany 1.52.9	32 (43) Ildikó Szendrői, Ungarn/Hungary 2.18.5
10 (18) Ida Schöpfer, Sveits/Switzerland 1.53.0	33 (42) Fiona Campbell, Storbritannia/ Great Britain 1.58.6
10 (19) Hannelore Franke, Tyskland/Germany 1.53.0	34 (37) Maria Kowalska, Polen/Poland 2.27.4
12 (14) Idly Walpoth, Sveits/Switzerland 1.53.8	35 (11) Lia Leismüller, Tyskland/Germany 2.37.6
13 (27) Barbara Grocholska, Polen/Poland 1.54.1	(9) Jacqueline Martel, Frankrike/France *
14 (33) Rosemarie Schutz, Canada 1.54.6	(10) Borghild Niskin, Norge/Norway *
15 (6) Celina Seghi, Italia/Italy 1.54.9	(17) Jannette Weston Burr, USA *
15 (23) Silvia Glatthard, Sveits/Switzerland 1.54.9	(22) Maria Marchelli, Italia/Italy *
17 (4) Andrea Mead Lawrence, USA 1.55.3	(36) Hilary Laing, Storbritannia/Great Britain *
18 (28) Sarah Thomasson, Sverige/Sweden 1.55.5	(44) Teresa Kodelska, Polen/Poland *
19 (21) Betty E. Weir, USA 1.55.7	(45) Vora Mackintosh, Storbritannia/ Great Britain *
20 (12) Rhoda Wurtele Eaves, Canada 1.56.4	
21 (38) Dagny Jørgensen, Norge/Norway 1.56.5	
22 (29) Marysette Agnel, Frankrike/France 1.56.8	
23 (15) Katy Rodolph, USA 1.57.4	* Diskvalifisert/Disqualified.

A7

Utforrenn, herrer

Downhill, Men

JURY

16/2/1952 Norefjell.

Starttid/Time: 13.00

Anmeldt/Entered: 85

Startet/Started: 81

Diskvalifisert/Disqualified: 9

Otto Menardi, Italia/Italy — formann/Chairman.

Robert Faure, Frankrike/France — oppmann/Referee.

Bibbo Nordenskiöld, Sverige/Sweden.

Benno Patt, Norge/Norway — rennleder/Chief of the Race.

Sverre Lassen-Urdahl, Norge/Norway — løype-sjef/Chief of the Course.

1 (5) Zeno Colo, Italia/Italy	2.30.8	43 (40) Józef Marusz, Polen/Poland	2.58.7
2 (8) Othmar Schneider, Østerrike/Austria	2.32.0	44 (65) Pentti Alonen, Finland	2.59.7
3 (12) Christian Pravda, Østerrike/Austria	2.32.4	45 (54) Hendrik Pappenheim, Nederland/ Netherlands	3.00.0
4 (6) Fredy Rubi, Sveits/Switzerland	2.32.5	46 (47) Luis de Ridder, Argentina	3.01.8
5 (41) William L. Beck, USA	2.33.3	47 (66) Pablo Rosenkjer, Argentina	3.02.9
6 (16) Stein Eriksen, Norge/Norway	2.33.8	48 (64) Peter Pappenheim, Nederland/Netherlands . .	3.05.7
7 (3) Gunnar Hjeltnes, Norge/Norway	2.35.9	49 (63) Haukur Sigurðsson, Island/Iceland	3.06.0
8 (1) Carlo Gartner, Italia/Italy	2.36.5	50 (91) Stefán Kristjánsson, Island/Iceland	3.06.1
9 (25) Georges Schneider, Sveits/Switzerland	2.37.0	51 (42) Dumitru Sulica, Romania	3.07.3
10 (10) Gottlieb Perren, Sveits/Switzerland	2.37.1	52 (81) Asgeir Eyólfsson, Island/Iceland	3.08.3
11 (2) James Couttet, Frankrike/France	2.38.7	53 (53) Luis Arias, Spania/Spain	3.09.2
12 (32) Richard C. Buek, USA	2.39.1	54 (57) Juan Poll Puig, Spania/Spain	3.10.1
13 (49) Janez Stefe, Jugoslavia	2.40.6	54 (67) Jón Karl Sigurðsson, Island/Iceland	3.10.1
14 (24) Jack N. Reddish, USA	2.41.5	56 (89) Eino Kalpala, Finland	3.16.2
14 (15) Henri Oreiller, Frankrike/France	2.41.5	57 (76) Ibrahim Geagea, Libanon/Lebanon	3.20.2
16 (22) Willi Klein, Tyskland/Germany	2.42.8	58 (58) Noel Harrison, Storbritannia/Great Britain . .	3.21.5
17 (39) Benedikt Obermüller, Tyskland/Germany	2.42.9	59 (92a) Ion Casa, Romania	3.26.4
18 (9) Ilio Colli, Italia/Italy	2.43.2	60 (61) William G. Day, Australia	3.31.4
18 (38) Robert Richardson, Canada	2.43.2	61 (60) Michel Feron, Belgia/Belgium	3.31.5
20 (26) Silvia Alvera, Italia/Italy	2.43.6	62 (93) Otto Jung, Argentina	3.34.9
20 (37) Johnny Lunde, Norge/Norway	2.43.6	63 (90) Denis Feron, Belgia/Belgium	3.36.5
22 (48) Andrzej Roj Gasienica, Polen/Poland	2.44.3	64 (70) Georgui Mitroff, Bulgaria	3.44.5
23 (33) John Fredriksson, Sverige/Sweden	2.44.5	65 (78) Herbert Familton, New Zealand	3.44.6
24 (23) Chiharu Igaya, Japan	2.45.0	66 (73) Eduardo Silva, Chile	3.52.3
25 (11) Maurice Sanglard, Frankrike/France	2.45.4	67 (74) Barry B. Patten, Australia	3.53.1
26 (13) Bernhard Perren, Sveits/Switzerland	2.46.1	68 (71) Jaime Errazuriz, Chile	3.53.3
27 (29) Ake Nilsson, Sverige/Sweden	2.47.0	69 (80) Duarte Espirito Santo Silva, Portugal	3.58.4
28 (7) Otto Linher, Østerrike/Austria	2.47.9	70 (92b) Gino de Pellegrin, Argentina	4.02.9
29 (51) Stefan Dziedzic, Polen/Poland	2.49.4	71 (88) William R. Arnott, Australia	4.13.5
30 (83) Georgui Dimitrov, Bulgaria	2.49.9	72 (87) Alexandre Vouxinis, Hellas/Greece	6.10.8
31 (46) Gordon Morrison, Canada	2.51.1	(4) Egon Schöpf, Østerrike/Austria	*
32 (30) Brooks Dodge, USA	2.52.2	(14) Stig Sollander, Sverige/Sweden	*
32 (69) John Griffin, Canada	2.52.2	(19) Sverre Johannessen, Norge/Norway	*
34 (44) Sixten Isberg, Sverige/Sweden	2.53.4	(31) Hisashi Mizugami, Japan	*
35 (27) Guy de Huertas, Frankrike/France	2.54.4	(72) Radu Scarneciu, Romania	*
35 (59) Mihai Bara, Romania	2.54.4	(79) Angelos Lembessis, Hellas/Greece	*
37 (50) Francisco Viladomat, Spania/Spain	2.55.4	(82) Carlos Eiras, Argentina	*
38 (43) Josef Schwaiger, Tyskland/Germany	2.55.5	(84) Artisteo Benavidez, Argentina	*
39 (34) John Boyagis, Storbritannia/Great Britain	2.55.6	(86) Antoin Miliordos, Hellas/Greece	*
39 (77) Dimitri Drajev, Bulgaria	2.55.6		
41 (45) André Bertrand, Canada	2.56.0		
42 (55) Andrzej Czarniak, Polen/Poland	2.56.4		

* Diskvalifisert/Disqualified.

A8
Storslalåm, damer
Giant Slalom, Ladies

JURY

14/2/1952 Norefjell.

Starttid/Time: 13.00

Anmeldt/Entered: 45

Startet/Started: 45

Diskvalifisert/Disqualified: 5

Otto Menardi, Italia/Italy — formann/Chairman.

Friedl Wolfgang, Østerrike/Austria — oppmann/Referee.

Gratia van den Bergh, Nederland/Netherlands.

Benno Patt, Norge/Norway — rennleder/Chief of the Race.

Einar Bergsland, Norge/Norway — løypesjef/Chief of the Course.

1 (4) Andrea Mead Lawrence, USA	2.06.8	26 (26) Kerstin Ahlqvist, Sverige/Sweden	2.21.4
2 (9) Dagmar Rom, Østerrike/Austria	2.09.0	27 (40) Lucile Wheeler, Canada	2.22.2
3 (8) Annemarie Buchner, Tyskland/Germany	2.10.0	28 (27) Sheena Mackintosh, Storbritannia/ Great Britain	2.22.5
4 (18) Trude Klecker, Østerrike/Austria	2.11.4	29 (32) Silvia Glatthard, Sveits/Switzerland	2.23.1
5 (28) Katy Rodolph, USA	2.11.7	30 (23) Joanne Hewson, Canada	2.23.9
6 (7) Borghild Niskin, Norge/Norway	2.11.9	31 (37) Ana Maria Dellai, Argentina	2.29.7
7 (2) Celina Seghi, Italia/Italy	2.12.5	32 (41) Ingrid Englund, Sverige/Sweden	2.29.9
8 (15) Ossi Reichert, Tyskland/Germany	2.13.2	33 (39) Dagny Jørgensen, Norge/Norway	2.31.1
9 (1) Rhoda Wurtele Eaves, Canada	2.14.0	34 (45) Teresa Kodelska, Polen/Poland	2.32.6
10 (20) Marianne Seltsam, Tyskland/Germany	2.14.1	35 (22) Tull Gasmann, Norge/Norway	2.34.3
11 (13) Jacqueline Martel, Frankrike/France	2.14.3	36 (43) Fiona Campbell, Storbritannia/ Great Britain	2.39.8
11 (5) Trude Beiser-Jochum, Østerrike/Austria	2.14.3	37 (42) Ildikó Szendrödi, Ungarn/Hungary	2.41.7
13 (11) Andrée Bermond, Frankrike/France	2.15.2	38 (44) Vora Mackintosh, Storbritannia/ Great Britain	2.57.1
14 (17) Evi Lanig, Tyskland/Germany	2.15.6	39 (47) Annette Johnson, New Zealand	2.57.7
15 (29) Imogene Opton, USA	2.15.8	40 (46) Margriet Prajoux-Bouma, Nederland/ Netherlands	3.31.0
16 (6) Ida Schöpfer, Sveits/Switzerland	2.16.6	(14) Barbara Grocholska, Polen/Poland	*
17 (12) Erika Mahringer, Østerrike/Austria	2.16.8	(16) Margaretha Jakobsson, Sverige/Sweden	*
18 (30) Margit Hvammen, Norge/Norway	2.17.7	(21) Madeleine Berthod, Sveits/Switzerland	*
19 (34) Marysette Agnel, Frankrike/France	2.18.0	(25) Maria Marchelli, Italia/Italy	*
20 (19) Giuliana Minuzzo, Italia/Italy	2.18.2	(36) Maria Kowalska, Polen/Poland	*
21 (3) Sarah Thomasson, Sverige/Sweden	2.18.4		
22 (10) Jannette Weston Burr, USA	2.19.2		
23 (33) Rosemarie Schutz, Canada	2.19.7		
24 (35) Hilary Laing, Storbritannia/Great Britain	2.20.7		
25 (31) Idly Walpoth, Sveits/Switzerland	2.20.8		

* Diskvalifisert/Disqualified.

A9
Storslålåm, herrer
Giant Slalom, Men

15/2/1952 Norefjell.

Starttid/Time: 13.00

Anmeldt/Entered: 85

Startet/Started: 83

Diskvalifisert/Disqualified: 1

JURY: Otto Menardi, Italia/Italy — formann/
Chairman; Cortland T. Hill, USA — opp-
mann/Referee; Karl Molitor, Sveits/Switzer-
land; Benno Patt, Norge/Norway — rennleder
/Chief of the Race; Einar Bergsland, Norge/
Norway — løypesjef/Chief of the Course.

1 (12) Stein Eriksen, Norge/Norway	2.25.0	44 (81) Niilo Juvonen, Finland	2.52.8
2 (11) Christian Pravda, Østerrike/Austria	2.26.9	45 (48) Mihai Bara, Romania	2.53.0
3 (6) Toni Spiess, Østerrike/Austria	2.28.8	46 (43) Gordon Morrison, Canada	2.54.2
4 (1) Zeno Colo, Italia/Italy	2.29.1	47 (34) Pepi Erben, Tyskland/Germany	2.55.0
5 (7) Georges Schneider, Sveits/Switzerland	2.31.2	48 (54) Józef Marusarz, Polen/Poland	2.55.5
6 (10) Stig Sollander, Sverige/Sweden	2.32.6	49 (72) Pablo Rosenkjer, Argentina	2.55.9
6 (36) Brooks Dodge, USA	2.32.6	49 (37) John Fredriksson, Sverige/Sweden	2.55.9
8 (16) Bernhard Perren, Sveits/Switzerland	2.33.1	51 (61) Haukur Sigurðsson, Island/Iceland	2.57.0
9 (9) Hans Senger, Østerrike/Austria	2.33.6	52 (65) Hendrik Pappenheim, Nederland/ Netherlands	2.57.6
10 (15) Gunnar Hjeltnes, Norge/Norway	2.33.7	53 (51) Georgui Dimitrov, Bulgaria	2.59.5
11 (2) Fernand Grosjean, Sveits/Switzerland	2.33.8	54 (44) Radu Scarneciu, Romania	3.00.1
12 (13) Fredy Rubi, Sveits/Switzerland	2.34.0	55 (45) Pekka Alonen, Finland	3.00.2
13 (4) Guttorm Berge, Norge/Norway	2.34.5	56 (57) Luis de Ridder, Argentina	3.00.9
14 (8) James Couttet, Frankrike/France	2.34.9	57 (62) Luis Arias, Spania/Spain	3.01.5
15 (17) Guy de Huertas, Frankrike/France	2.35.1	57 (68) Jón Karl Sigurðsson, Island/Iceland	3.01.5
16 (22) Henri Oreiller, Frankrike/France	2.35.3	59 (53) Dumitru Sulica, Romania	3.01.7
17 (30) Josef Schwaiger, Tyskland/Germany	2.35.4	60 (49) Juan Poll Puig, Spania/Spain	3.03.5
18 (5) Carlo Gartner, Italia/Italy	2.35.7	61 (74) Otto Jung, Argentina	3.03.7
19 (26) Alf Opheim, Norge/Norway	2.35.9	62 (70) Luis Molne, Spania/Spain	3.04.9
20 (39) Chiharu Igaya, Japan	2.36.1	63 (85) Asgeir Eyólfsson, Island/Iceland	3.06.4
21 (42) Åke Nilsson, Sverige/Sweden	2.37.0	64 (69) Stefan Ghita, Romania	3.06.7
22 (19) Silvio Alvera, Italia/Italy	2.37.7	65 (71) Georgui Mitroff, Bulgaria	3.07.4
23 (3) Maurice Sanglard, Frankrike/France	2.38.0	66 (76) Gino de Pellegrin, Argentina	3.09.5
24 (18) Jack N. Reddish, USA	2.39.5	67 (60) William G. Day, Australia	3.10.5
24 (20) Roberto Lacedelli, Italia/Italy	2.39.5	68 (78) Stefán Kristjánsson, Island/Iceland	3.12.5
26 (40) Hisashi Mizugami, Japan	2.40.9	69 (64) Michel Feron, Belgia/Belgium	3.14.0
27 (25) Valentin Mulej, Jugoslavia	2.41.3	70 (86) Peter Pappenheim, Nederland/Netherlands	3.15.1
28 (21) Benedikt Obermüller, Tyskland/Germany	2.41.4	71 (58) Rupert de Larrinaga, Storbritannia/ Great Britain	3.16.9
29 (35) Jack E. Nagel, USA	2.42.0	72 (55) Dimitri Drajev, Bulgaria	3.17.6
30 (41) Sixten Isberg, Sverige/Sweden	2.42.3	73 (87) Denis Feron, Belgia/Belgium	3.19.2
31 (52) Pentti Alonen, Finland	2.45.1	74 (80) Noel Harrison, Storbritannia/Great Britain	3.24.1
32 (23) Willi Klein, Tyskland/Germany	2.46.2	75 (83) Eduardo Silva, Chile	3.25.6
33 (47) Janez Stefe, Jugoslavia	2.47.5	76 (66) Jaime Errazuriz, Chile	3.30.3
34 (24) Robert Richardson, Canada	2.48.2	77 (56) Herbert Familton, New Zealand	3.31.7
35 (46) David J. Lawrence, USA	2.48.6	78 (75) William R. Arnott, Australia	3.38.4
36 (50) André Bertrand, Canada	2.49.3	79 (67) József Piroska, Ungarn/Hungary	3.39.3
37 (31) John Griffin, Canada	2.49.9	80 (79) Barry B. Patten, Australia	3.41.1
38 (32) Stefan Dziedzic, Polen/Poland	2.50.3	81 (84) William Hunt, New Zealand	3.51.6
39 (63) Jan Plonka, Polen/Poland	2.51.5	82 (82) Ibrahim Geagea, Libanon/Lebanon	3.52.8
40 (38) Francisco Viladomat, Spania/Spain	2.51.6	(14) Egon Schöpf, Østerrike/Austria	*
41 (29) Andrzej Roj Gasienica, Polen/Poland	2.52.2		
42 (59) Eino Kalpala, Finland	2.52.3		
43 (33) John Boyagis, Storbritannia/Great Britain	2.52.5		

* Diskvalifisert/Disqualified.

A10

Slalåm, damer

Slalom, Ladies

20/2/1952 Rød kleiva.

Starttid/Time: 14.00

Anmeldt/Entered: 43

Startet/Started: 40

Diskvalifisert/Disqualified: 3

JURY: Otto Menardi, Italia/Italy — formann/
Chairman; Bibbo Nordenskiöld, Sverige/Swe-
den — oppmann/Referee; Elsa Roth, Sveits/
Switzerland; Carl-Otto Jacobsen, Norge/Nor-
way — rennleder/Chief of the Race; Einar
Bergsland, Norge/Norway — løypesjef/Chief
of the Course.

1 (5)	Andrea Mead Lawrence, USA	1.07.2	1.03.4	2.10.6
2 (19)	Ossi Reichert, Tyskland/Germany	1.06.0	1.05.4	2.11.4
3 (3)	Annemarie Buchner, Tyskland/Germany	1.07.6	1.05.7	2.13.3
4 (4)	Celina Seghi, Italia/Italy	1.06.5	1.07.3	2.13.8
5 (36)	Imogene Opton, USA	1.07.4	1.06.7	2.14.1
6 (7)	Madeleine Berthod, Sveits/Switzerland	1.06.7	1.08.2	2.14.9
7 (21)	Marysette Agnel, Frankrike/France	1.07.5	1.08.1	2.15.6
8 (8)	Trude Beiser-Jochum, Østerrike/Austria	1.08.7	1.07.2	2.15.9
8 (15)	Giuliana Minuzzo, Italia/Italy	1.08.0	1.07.9	2.15.9
10 (11)	Olivia Ausoni, Sveits/Switzerland	1.07.4	1.09.6	2.17.0
11 (16)	Borghild Niskin, Norge/Norway	1.08.7	1.09.0	2.17.7
12 (1)	Sarah Thomasson, Sverige/Sweden	1.09.9	1.08.4	2.18.3
13 (37)	Joanne Hewson, Canada	1.09.2	1.10.7	2.19.9
14 (31)	Barbara Grocholska, Polen/Poland	1.10.2	1.10.1	2.20.3
15 (12)	Jannette Weston Burr, USA	1.11.2	1.09.3	2.20.5
16 (29)	Margaretha Jakobsson, Sverige/Sweden	1.10.4	1.10.2	2.20.6
17 (25)	Rosl Sailer, Østerrike/Austria	1.09.3	1.11.6	2.20.9
18 (34)	Margit Hvammen, Norge/Norway	1.09.8	1.11.4	2.21.2
19 (10)	Rhoda Wurtele Eaves, Canada	1.12.0	1.09.9	2.21.9
20 (30)	Kerstin Ahlqvist, Sverige/Sweden	1.10.8	1.12.5	2.23.3
21 (2)	Katy Rodolph, USA	1.17.6	1.06.4	2.24.0
22 (13)	Erika Mahringer, Østerrike/Austria	1.18.6	1.08.0	2.26.6
23 (26)	Karen-Sofie Styrmoen, Norge/Norway	1.15.0	1.12.6	2.27.6
24 (27)	Hilary Laing, Storbritannia/Great Britain	1.13.7	1.14.2	2.27.9
25 (20)	Edmée Abetel, Sveits/Switzerland	1.13.9	1.14.4	2.28.3
26 (28)	Lucile Wheeler, Canada	1.12.2	1.16.2	2.28.4
27 (43)	Ingrid Englund, Sverige/Sweden	1.14.8	1.13.9	2.28.7
28 (33)	Sheena Mackintosh, Storbritannia/Great Britain	1.16.2	1.13.2	2.29.4
29 (35)	Ana Maria Dellai, Argentina	1.14.4	1.15.3	2.29.7
30 (40)	Ildikó Szendrői, Ungarn/Hungary	1.14.7	1.15.6	2.30.3
31 (23)	Hannelore Franke, Tyskland/Germany	1.20.7	1.10.1	2.30.8
32 (42)	Teresa Kodelska, Polen/Poland	1.14.7	1.19.0	2.33.7
33 (17)	Tull Gasmann, Norge/Norway	1.29.4	1.07.5	2.36.9
34 (41)	Maria Kowalska, Polen/Poland	1.30.1	1.25.5	2.55.6
35 (24)	Marianne Seltsam, Tyskland/Germany	1.10.5*	1.50.3	3.05.8
36 (9)	Dagmar Rom, Østerrike/Austria	1.57.7	1.10.2	3.07.9
37 (32)	Rosemarie Schutz, Canada	1.56.7	1.12.2	3.08.9
(6)	Andrée Bermond, Frankrike/France	1.29.3**		
(22)	Ida Schöpfer, Sveits/Switzerland	1.24.3	1.09.3**	
(44)	Annette Johnson, New Zealand	2.02.5**		

* Tillegg 5 sekunder/Penalty 5 Seconds.

** Diskvalifisert/Disqualified.

A 11
Slalåm, herrer
Slalom, Men

19/2/1952 Rødikleiva.

JURY

Starttid/Time: 13.00

Otto Menardi, Italia/Italy — formann/Chairman.

Anmeldt/Entered: 87

Arnold Lunn, Storbritannia/Great Britain — oppmann/Referee.

Startet/Started: 86

Robert Faure, Frankrike/France.

Diskvalifisert i 1. omgang/
Disqualified in 1st Run: 4

Carl-Otto Jacobsen, Norge/Norway — rennleder/Chief of the Race.

Diskvalifisert i 2. omgang/
Disqualified in 2nd Run: 4

Einar Bergsland, Norge/Norway — løypesjef/
Chief of the Course.

1 (11) Othmar Schneider, Østerrike/Austria	0.59.5	1.00.5	2.00.0
2 (3) Stein Eriksen, Norge/Norway	0.59.2	1.02.0	2.01.2
3 (10) Guttorm Berge, Norge/Norway.	1.01.1	1.00.6	2.01.7
4 (12) Zeno Colo, Italia/Italy.	1.00.9	1.00.9	2.01.8
5 (5) Stig Sollander, Sverige/Sweden	1.00.4	1.02.2	2.02.6
6 (4) James Couttet, Frankrike/France.	1.01.1	1.01.7	2.02.8
7 (7) Fredy Rubi, Sveits/Switzerland	1.03.6	0.59.7	2.03.3
8 (1) Per Rollum, Norge/Norway.	1.01.6	1.02.9	2.04.5
9 (16) Brooks Dodge, USA	1.01.4	1.03.3	2.04.7
10 (17) Franz Bumann, Sveits/Switzerland	1.02.7	1.02.1	2.04.8
11 (20) Chiharu Igaya, Japan.	1.02.6	1.03.1	2.05.7
12 (2) Firmin Mattis, Frankrike/France	1.02.0	1.04.0	2.06.0
13 (26) Benedikt Obermüller, Tyskland/Germany	1.04.1	1.03.4	2.07.5
14 (51) Pekka Alonen, Finland.	1.04.8	1.03.9	2.08.7
15 (18) Olle Dalman, Sverige/Sweden	1.04.3	1.04.5	2.08.8
16 (33) Willi Klein, Tyskland/Germany	1.04.2	1.04.7	2.08.9
17 (15) Jack N. Reddish, USA	1.02.5	1.06.5	2.09.0
18 (22) Åke Nilsson, Sverige/Sweden	1.06.1	1.03.4	2.09.5
19 (14) Silvio Alvera, Italia/Italy.	1.04.5	1.05.3	2.09.8
20 (23) Maurice Sanglard, Frankrike/France	1.01.4	1.08.6	2.10.0
21 (25) Bernhard Perren, Sveits/Switzerland.	1.03.4	1.01.7*	2.10.1
22 (38) Darrell D. Robison, USA.	1.05.1	1.05.1	2.10.2
23 (27) Albino Alvera, Italia/Italy.	1.04.7	1.05.7	2.10.4
24 (39) John Fredriksson, Sverige/Sweden	1.06.0	1.05.9	2.11.9
25 (44) André Bertrand, Canada	1.07.0	1.06.2	2.13.2
26 (24) Robert Richardson, Canada	1.06.8	1.07.0	2.13.8
27 (48) Asgeir Eyfólfsson, Island/Iceland	1.06.4	1.09.7	2.16.1
28 (40) Andrzej Roj Gasienica, Polen/Poland.	1.06.1	1.23.5	2.29.6
29 (9) Christian Pravda, Østerrike/Austria.	1.01.5	1.48.2*	2.54.7
(13) Hans Senger, Østerrike/Austria	0.59.2	**	
(32) Janez Stefe, Jugoslavia	1.03.7	**	
(56) Jan Ciaptak Gasienica, Polen/Poland.	1.05.2	**	
(84) Georgui Dimitrov, Bulgaria	1.07.0	**	

* Tillegg 5 sekunder/Penalty 5 Seconds.

** Diskvalifisert/Disqualified.

Nedenstående 53 deltagere fikk bare kjøre én omgang. Denne avgjørelse ble truffet i henhold til § 142 i FIS-reglementet.

The 53 competitors listed below were allowed one run only in accordance with § 142 of the ISF rules.

(35) John Griffin, Canada	1.07.2	(42) Francisco Viladomat, Spania/Spain	1.18.9
(30) Jack E. Nagel, USA	1.07.3	(71) Jaime Errazuriz, Chile	1.19.0
(28) Valentin Mulej, Jugoslavia.	1.07.5	(55) Sergio Navarrete, Chile	1.20.9
(36) John Boyagis, Storbritannia/Great Britain	1.08.3	(70) Luis de Ridder, Argentina	1.21.0
(29) Guy de Huertas, Frankrike/France	1.09.1	(69) Denis Feron, Belgia/Belgium	1.21.1
(45) Eino Kalpala, Finland	1.09.2	(76) William R. Arnott, Australia	1.21.1
(63) Jón Karl Sigurðsson, Island/Iceland	1.09.3	(50) Otto Jung, Argentina	1.21.7
(43) George Merry, Canada	1.09.4	(59) Peter Pappenheim, Nederland/Netherlands	1.22.6
(61) Mihai Bara, Romania	1.09.5	(82) Georgui Mitroff, Bulgaria	1.22.8
(19) Ermanno Nogler, Italia/Italy	1.09.5	(88) Pablo Rosenkjer, Argentina	1.23.3
(41) Heini Bierling, Tyskland/Germany	1.09.9	(46) Stefan Dziedzic, Polen/Poland	1.25.1
(73) Dimitri Drajev, Bulgaria	1.10.1	(72) Luis Molne, Spania/Spain	1.26.5
(54) Stefán Kristjánsson, Island/Iceland	1.10.2	(58) Michel Feron, Belgia/Belgium	1.27.0
(52) Luis Arias, Spania/Spain	1.10.4	(62) Hendrik Pappenheim, Nederland/Netherlands	1.29.1
(6) Georges Schneider, Sveits/Switzerland	1.11.5	(64) William Hunt, New Zealand	1.29.5
(21) Gunnar Hjeltnes, Norge/Norway	1.11.6	(75) Barry B. Patten, Australia	1.29.6
(57) Juan Poll Puig, Spania/Spain	1.12.1	(81) Andrei Kovács, Romania	1.31.0
(47) Pentti Alonen, Finland	1.12.5	(77) József Pirooska, Ungarn/Hungary	1.33.5
(34) Hisashi Mizugami, Japan	1.12.8	(86) Antoin Miliordos, Hellas/Greece	2.26.9
(37) Josef Schwaiger, Tyskland/Germany	1.13.7	(8) Toni Spiess, Østerrike/Austria	*
(49) William G. Day, Australia	1.13.9	(65) Niilo Juvonen, Finland	*
(87) Francisco de Ridder, Argentina	1.16.0	(66) Haukur Sigurðsson, Island/Iceland	*
(90) Eduardo Silva, Chile	1.16.2	(74) Noel Harrison, Storbritannia/Great Britain	*
(60) Jan Plonka, Polen/Poland	1.16.6	(78) Ibrahim Geagea, Libanon/Lebanon	*
(89) Ion Coliban, Romania	1.16.6	(80) Alexandre Vouxinis, Hellas/Greece	*
(79) Stefan Ghita, Romania	1.17.6	(85) Angelos Lembessis, Hellas/Greece	*
(83) Dimitri Atanassoff, Bulgaria	1.18.7		

* Diskvalifisert/Disqualified.

A12
Spesielt hopprenn
Jumping, Special Class

24/2/1952 Holmenkollen.

Starttid/Time: 13.30

Anmeldt/Entered: 44

Startet/Started: 44

Fullført/Completed: 43

JURY: Reinhard Straumann, Sveits/Switzerland
 — teknisk rådgiver/Technical Adviser; Sigurd
 Brinch jr., Norge/Norway — rennleder/Re-
 feree; Pelle Öhmann, Sverige/Sweden (dom-
 mer/Judge A); Guttorm Paulsen, USA (B);
 Norbert Ahrer, Østerrike/Austria (C); Robert
 Michelet, Frankrike/France (D); Thorbjørn
 Nordal, Norge/Norway (E).

	M	Stil / Form					
		A	B	C	D	E	
1 Arnfinn Bergmann (6) Norge/Norway	67.5 68	18 18.5	18 18.5	17.5 18.5	18.5 19	19 19.5	226.0
2 Torbjørn Falkanger (38) Norge/Norway	68 64	18 18	18.5 18	17 18	18.5 18.5	18.5 19	221.5
3 Karl Holmström (37) Sverige/Sweden	67 65.5	18 18	17.5 18	16.5 17.5	18.5 18	17.5 18	219.5
4 Toni Brutscher (30) Tyskland/Germany	66.5 62.5	18 18	16.5 17.5	18 17.5	18.5 18.5	18.5 17	216.5
4 Halvor Næs (23) Norge/Norway	63.5 64.5	18 18	18.5 18	18 18	18.5 18.5	18 18	216.5
6 Arne Hoel (18) Norge/Norway	66.5 63.5	17 17	17.5 17.5	16 17	18.5 19	18 18.5	215.5
7 Antti Hyvärinen (41) Finland	66.5 61.5	18 17	18 15.5	18 17.5	18.5 17.5	18.5 16.5	213.5
8 Sepp Weiler (44) Tyskland/Germany	67 63	17 17	17 17.5	17.5 17.5	17 18	16 17	213.0
8 Pentti Uotinen (19) Finland	63 64.5	18 17.5	18 17	16 16.5	18 17.5	17.5 17.5	213.0
10 Sepp Kleisl (17) Tyskland/Germany	66.5 62.5	17.5 15.5	17 16	14.5 15	17 16.5	17.5 16	208.0
11 Hans Nordin (1) Sverige/Sweden	63.5 61.5	17 17.5	16.5 16.5	17 15.5	17 17	18 17	206.5
12 Olavi Kuronen (4) Finland	62.5 61.5	17 17.5	17 16.5	16.5 16	17 17.5	16.5 16	204.5
12 Keith R. Wegeman (40) USA	62.5 63	17 17	16.5 17	15.5 14.5	18.5 17	16 17	204.5
14 Walter Steinegger (12) Østerrike/Austria	61.5 63	16.5 16.5	16 16.5	16.5 16	17.5 15.5	15.5 16	202.0
15 Art Devlin (10) USA	63.5 60.5	17.5 16	16.5 16.5	17 14.5	17 16.5	16 14	201.5
16 Janez Polda (32) Jugoslavia	62.5 62	16.5 15.5	16.5 16	14 16.5	16.5 16	15.5 15	200.5
16 Andreas Däscher (33) Sveits/Switzerland	62 61	16.5 15	17 15.5	15.5 15.5	18 16.5	17 16	200.5
18 Arthur E. Tokle (31) USA	62.5 63	16 16	16 16	15 15	17.5 15	16 14	199.5

	M	Stil / Form					
		A	B	C	D	E	
18 Tauno Luro (22)	60.5	15	13.5	16	15.5	14	
Finland	64	17	16.5	16.5	17.5	17	199.5
20 Hans Däscher (2)	61	16	16	15.5	16.5	15	
Sveits/Switzerland	60	16.5	17	16.5	17.5	15	198.5
21 Rudolf Dietrich. (5)	63	15	12.5	15	16	14.5	
Østerrike/Austria	62.5	16	16	16	16.5	15	198.0
22 Willis S. Olson. (8)	62.5	16	16	16	17.5	16	
USA	62	14	13	14	15	12	193.5
23 Jacques Perreten (14)	61	16	16	16	17.5	15	
Sveits/Switzerland	59	15	16	15	15	14	193.0
24 Antoni Wiczorek. (3)	60.5	15.5	15	15.5	15	15.5	
Polen/Poland	60.5	14.5	15	14.5	15.5	14	191.0
25 Jacques Charland (27)	62.5	15.5	13.5	13	15	14.5	
Canada	61	15.5	14.5	14	15	13	190.0
26 Fritz Schneider. (26)	59.5	16	15.5	15	17	14	
Sveits/Switzerland	59.5	15	13	15	15.5	14	189.5
27 Stanislaw Maruszar. (36)	59	15.5	13.5	14	17.5	14.5	
Polen/Poland	60.5	16	14.5	14	15.5	15.5	189.0
27 Tatsuo Watanabe. (13)	59	15.5	15.5	15	16	15	
Japan	59	15	16	14	17	14	189.0
29 Karel Klancnik (20)	60	16.5	15.5	15	16	15	
Jugoslavia	56.5	15.5	14	15	15.5	15	188.5
29 Hans Eder (29)	57.5	16	16	16.5	16	15	
Østerrike/ Austria	55.5	16	15.5	16	16	15	188.5
31 Franz Dengg. (9)	60	16	15	14.5	17.5	15.5	
Tyskland/Germany	56.5	15	14	14.5	15.5	15	187.5
32 Bror Östman. (16)	66.5	18.5	17.5	17.5	18	18	
Sverige/Sweden	65	7	7	8	8	6	187.0
33 Jakub Wegrzynkiewicz. (11)	60.5	15	14.5	14	16	14	
Polen/Poland	58.5	14	15	13.5	16	13	185.0
34 Ryoichi Fujisawa (21)	57.5	16	15.5	14	17	14.5	
Japan	55.5	14.5	16	14	16	14	183.5
35 Ari Guðmundsson (42)	60	14.5	11.5	12.5	15	12	
Island/Iceland	59	15.5	14.5	15	16.5	14	183.0
36 Hiroshi Yoshizawa (43)	59.5	15.5	15.5	14.5	17	14.5	
Japan	56.5	14.5	13	13.5	15	13	182.5
36 André Monnier (35)	56	16	14	13.5	16	14	
Frankrike/France	56	16	16	13.5	15.5	15	182.5
38 Régis Rey. (15)	56.5	15.5	14.5	13.5	15.5	14	
Frankrike/France	57.5	15	13.5	14	15	14.5	181.5
39 Leopold Tajner. (25)	57	14	14	13	16.5	13	
Polen/Poland	56.5	14.5	14	13.5	16.5	15	178.0
40 Thure Lindgren (28)	63	6.5	6.5	6	7	4	
Sverige/Sweden	62.5	18	17	16	18	16	175.5
41 Lucien Laferte (39)	61	4.5	4.5	4.5	6	3	
Canada	59.5	16	16.5	16	17	14	162.5
42 Kozo Kawashima (7)	59.5	4.5	2	3	6	2	
Japan	56	14	14.5	14.5	16	13	148.0
43 Henri Thioliere (24)	56.5	3.5	1	2	4	2	
Frankrike/France	55	14.5	13.5	14.5	16	14.5	142.5
Sepp Bradl (34)*							
Østerrike/Austria							

* Trakk seg etter 1. hopp/Withdrew after 1st Jump.

B

Skøyter, hurtigløp

Speed Skating

STEVNELEDELSEN / HEAD OFFICIALS

Oppmann/Referee: W. Lang, Sveits/Switzerland.
Viseoppmann/Assistant Referee: Henning Olsen,
 Norge/Norway.
Starter: Rolv Helium, Norge/Norway.

Tidtagersjef/Chief Timekeeper: Harald Halvorsen, Norge/Norway.

Dommere/Judges: E. J. G. Matthews, Storbritannia/Great Britain; Armand Carlsen, Norge/Norway; Reidar Gudmundsen, Norge/Norway; Gerhard Karlsen, Norge/Norway.

16/2/1952, 15.00: 5 0 0 m (Bislett).

Anmeldt/Entered: 42
 Startet/Started: 41
 Fullført/Completed: 39
 Is: God Ice: Good
 Vær/Weather: Stille, lettskyet/Calm,
 partly cloudy
 Temperatur/e: + 2.8° C (15.00) — + 1.3° C
 (17.00)

17/2/1952, 16.00: 5 0 0 0 m (Bislett).

Anmeldt/Entered: 35
 Startet/Started: 35
 Fullført/Completed: 35
 Is: God Ice: Good
 Vær/Weather: Stille, lettskyet, litt disig/Calm,
 partly cloudy, a little hazy
 Temperatur/e: ÷ 2.1° C (16.00) — ÷ 3.9° C
 (19.00)

18/2/1952, 17.00: 1 5 0 0 m (Bislett).

Anmeldt/Entered: 39
 Startet/Started: 39
 Fullført/Completed: 39
 Is: God Ice: Good
 Vær/Weather: Stille, skyet, lett til middels snøfall (17.40—19.10)/Calm, cloudy, light to moderate snowfall from 17.40 to 19.10 (1.6 mm)
 Temperatur/e: ÷ 2.7° C (17.00) — ÷ 2.3° C
 (20.00)

19/2/1952, 10.00: 1 0 0 0 0 m (Bislett).

Anmeldt/Entered: 30
 Startet/Started: 30
 Fullført/Completed: 28
 Is: God Ice: Good
 Vær/Weather: Stille, delvis skyet/Calm,
 partly cloudy
 Temperatur/e: ÷ 4.2° C (10.00) — + 0.2° C
 (14.00)

B1 - 500 m

	Par/Pair No.	
1 Kenneth C. Henry, USA	(14)	43.2
2 Donald McDermott, USA	(3)	43.9
3 Arne Johansen, Norge/Norway	(3)	44.0
3 Gordon Audley, Canada	(12)	44.0
5 Finn Helgesen, Norge/Norway	(12)	44.0
6 Kiyotaka Takabayashi, Japan	(9)	44.1
6 Hroar Elvenes, Norge/Norway	(19)	44.1
8 Toivo Salonen, Finland	(6)	44.2
8 Gerardus Maarse, Nederland/Netherlands	(15)	44.2
10 Sigmund Sjøteland, Norge/Norway	(15)	44.3
11 John R. Werket, USA	(8)	44.5
12 Masanori Aoki, Japan	(4)	44.8
12 Mats Bolmstedt, Sverige/Sweden	(8)	44.8
12 Frank Stack, Canada	(6)	44.8
15 Robert Fitzgerald, USA	(20)	44.9
15 Sukenobu Kudo, Japan	(18)	44.9
15 Craig Mackay, Canada	(14)	44.9
18 Tsuneo Sato, Japan	(13)	45.2
19 Willem van der Voort, Nederland/Netherlands	(5)	45.3
19 Cornells van der Elst, Nederland/Netherlands	(11)	45.3
21 Norman Holwell, Storbritannia/Great Britain	(1)	45.4
21 Kalevi Laitinen, Finland	(20)	45.4
23 Gunnar Ström, Sverige/Sweden	(16)	45.6
24 Kauko Salomaa, Finland	(16)	45.7
25 Stig Lindberg, Sverige/Sweden	(17)	45.9
25 Franz Offenberger, Østerrike/Austria	(1)	45.9
25 Enrico Musolino, Italia/Italy	(2)	45.9
28 Ferenc Lörincz, Ungarn/Hungary	(10)	46.1
29 Colin Hickey, Australia	(7)	46.2
30 Ralph Olin, Canada	(18)	46.5
31 Bengt Malmsten, Sverige/Sweden	(2)	46.6
32 József Merényi, Ungarn/Hungary	(10)	46.7
33 Theo Meding, Tyskland/Germany	(19)	46.8
34 William A. Jones, Storbritannia/Great Britain	(13)	46.9
35 Robert Laboubée, Belgia/Belgium	(4)	47.2
36 Konrad Pecher, Østerrike/Austria	(alene/single)	47.3
37 Arthur Mannsbarth, Østerrike/Austria	(9)	47.6
38 Guido Citterio, Italia/Italy	(7)	48.2
39 Jean Massez, Belgia/Belgium	(11)	49.2
Lauri Parkkinen, Finland	(10)	*
Jan W. Charisius, Nederland/Netherlands	(17)	*

* Falt og ga opp/Fell and gave up.

B2 - 1500 m

	Par/Pair No.	300	700	1100	
1 Hjalmar Andersen, Norge/Norway	(1)	28	1.03	1.41	2.20.4
2 Willem van der Voort, Nederland/Netherlands	(5)	28	1.04	1.42	2.20.6
3 Roald Aas, Norge/Norway	(9)	28	1.04	1.42	2.21.6
4 Carl-Erik Asplund, Sverige/Sweden	(11)	29	1.06	1.44	2.22.6
5 Kees Broekman, Nederland/Netherlands	(8)	29	1.06	1.44	2.22.8
6 Lauri Parkkinen, Finland	(10)	29	1.05	1.43	2.23.0
7 Kauko Salomaa, Finland	(3)	28	1.05	1.43	2.23.3
8 Sigvard Ericsson, Sverige/Sweden	(15)	30	1.07	1.45	2.23.4
8 Ivar Martinsen, Norge/Norway	(16)	28	1.05	1.43	2.23.4
10 Ferenc Lörincz, Ungarn/Hungary	(4)	29	1.05	1.43	2.23.7
11 Tsuneo Sato, Japan	(5)	29	1.05	1.44	2.23.9
12 Gerardus Maarse, Nederland/Netherlands	(18)	29	1.06	1.44	2.24.3
12 John R. Werket, USA	(2)	29	1.05	1.43	2.24.3
14 Norman Holwell, Storbritannia/Great Britain	(13)	30	1.06	1.44	2.24.5
15 Nicolai Stene, Norge/Norway	(17)	28	1.05	1.44	2.24.8
16 Craig Mackay, Canada	(7)	29	1.05	1.44	2.25.0
17 Kenneth C. Henry, USA	(7)	29	1.05	1.44	2.25.0
18 Patrick McNamara, USA	(15)	30	1.07	1.46	2.25.5
19 Gunnar Ström, Sverige/Sweden	(4)	29	1.06	1.45	2.25.8
20 Franz Offenberger, Østerrike/Austria	(2)	29	1.06	1.46	2.25.9
21 József Merényi, Ungarn/Hungary	(6)	31	1.06	1.45	2.26.1
22 Arthur Mannsbarth, Østerrike/Austria	(8)	30	1.08	1.47	2.26.6
23 Masanori Aoki, Japan	(5)	31	1.07	1.46	2.26.9
24 Kalevi Laitinen, Finland	(17)	29	1.06	1.45	2.27.1
25 Toivo Salonen, Finland	(13)	30	1.06	1.45	2.27.4
26 Cornelis van der Elst, Nederland/Netherlands	(12)	30	1.08	1.47	2.27.6
26 John Wickström, Sverige/Sweden (alene/single)		29	1.07	1.47	2.27.6
28 Donald McDermott, USA	(19)	29	1.07	1.48	2.28.8
29 Ralph Olin, Canada	(14)	29	1.06	1.47	2.29.3
30 Colin Hickey, Australia	(18)	30	1.08	1.49	2.30.4
31 Enrico Musolino, Italia/Italy	(16)	29	1.07	1.47	2.30.7
32 Guido Citterio, Italia	(10)	30	1.07	1.48	2.30.8
33 Sukenobu Kudo, Japan	(19)	29	1.07	1.47	2.31.6
34 Kiyotaka Takabayashi, Japan	(12)	32	1.10	1.49	2.32.0
35 William A. Jones, Storbritannia/Great Britain	(9)	28	1.10	1.50	2.32.2
36 Konrad Pecher, Østerrike/Austria	(14)	30	1.09	1.51	2.34.8
37 Robert Laboubée, Belgia/Belgium	(3)	29	1.09	1.51	2.36.4
38 John G. Hearn, Storbritannia/Great Britain	(1)	39	1.19	2.00	2.40.1*
39 Jean Massez, Belgia/Belgium	(11)	32	1.12	1.56	2.43.8

* Falt i 1. runde/Fell during 1st Lap.

B3 - 5000 m

	Par/Pair No.	600	1000	1400	1800	2200	2600	3000	3400	3800	4200	4600	
1 Hjalmar Andersen, Norge/Norway	(3)	58	1.36	2.14	2.54	3.34	4.13	4.53	5.32	6.12	6.52	7.31	8.10.6*
2 Kees Broekman, Nederland/Netherlands	(7)	1.01	1.41	2.21	3.02	3.42	4.22	5.01	5.41	6.21	7.01	7.42	8.21.6
3 Sverre Haugli, Norge/Norway	(10)	1.00	1.40	2.19	2.59	3.39	4.19	4.59	5.40	6.21	7.02	7.42	8.22.4
4 Anton Huiskes, Nederland/Netherlands	(12)	1.02	1.42	2.22	3.02	3.43	4.24	5.04	5.45	6.26	7.07	7.48	8.28.5
5 Willem v. der Voort, Nederland/Netherlands	(3)	59	1.39	2.19	3.00	3.41	4.22	5.04	5.46	6.28	7.09	7.50	8.30.6
6 Carl-Erik Asplund, Sverige/Sweden	(14)	59	1.39	2.21	3.01	3.42	4.23	5.05	5.46	6.27	7.08	7.50	8.30.7
7 Pentti Lammio, Finland	(11)	1.00	1.39	2.18	2.59	3.39	4.20	5.02	5.44	6.26	7.08	7.50	8.31.9
8 Arthur Mannsbarth, Østerrike/Austria	(7)	1.03	1.45	2.26	3.07	3.48	4.29	5.11	5.53	6.34	7.15	7.56	8.36.3
9 Wiggo K. Hanssen, Norge/Norway	(14)	1.00	1.41	2.23	3.03	3.44	4.26	5.08	5.50	6.32	7.14	7.56	8.37.2
10 Yoshiyasu Gomi, Japan	(11)	1.00	1.40	2.20	3.01	3.43	4.25	5.07	5.49	6.32	7.14	7.57	8.38.6
11 Göthe Hedlund, Sverige/Sweden	(5)	1.00	1.40	2.21	3.02	3.43	4.25	5.07	5.49	6.31	7.14	7.56	8.39.2
12 Matti Toumi, Finland	(4)	1.03	1.42	2.22	3.02	3.43	4.24	5.05	5.46	6.29	7.12	7.56	8.40.0
13 Kauko Salomaa, Finland	(12)	1.01	1.41	2.21	3.01	3.42	4.24	5.05	5.47	6.31	7.14	7.57	8.40.1
14 Sigvard Ericsson, Sverige/Sweden	(8)	1.03	1.44	2.23	3.04	3.46	4.27	5.09	5.51	6.34	7.16	7.59	8.40.8
15 Kazuhiko Sugawara, Japan	(13)	1.02	1.43	2.24	3.05	3.46	4.28	5.11	5.53	6.36	7.19	8.02	8.44.4
16 Norman Holwell, Storbritannia/Great Britain	(9)	1.02	1.43	2.25	3.07	3.49	4.30	5.13	5.55	6.38	7.20	8.03	8.44.5
17 John G. Hearn, Storbritannia/Great Britain	(2)	1.03	1.44	2.25	3.08	3.51	4.33	5.16	5.59	6.43	7.26	8.07	8.47.0
18 John Wickström, Sverige/Sweden	(17)	1.03	1.43	2.25	3.06	3.47	4.29	5.11	5.54	6.37	7.21	8.04	8.47.2
19 Egbert van 't Oever, Nederland/Netherlands	(17)	1.03	1.44	2.26	3.08	3.49	4.31	5.13	5.56	6.39	7.23	8.05	8.47.6
20 Yngvar Karlsen, Norge/Norway (alene/single)	59	1.40	2.22	3.02	3.45	4.27	5.09	5.53	6.36	7.20	8.04	8.48.2	
21 Ferenc Lörincz, Ungarn/Hungary	(10)	1.03	1.44	2.24	3.08	3.51	4.33	5.16	5.58	6.42	7.25	8.09	8.51.2
22 Kalevi Laitinen, Finland	(16)	1.03	1.44	2.25	3.07	3.49	4.31	5.15	5.57	6.42	7.25	8.09	8.52.4
23 Craig Mackay, Canada	(1)	1.01	1.42	2.24	3.06	3.49	4.32	5.15	6.00	6.44	7.27	8.11	8.52.5
24 Patrick McNamara, USA	(13)	1.02	1.43	2.26	3.08	3.51	4.34	5.17	5.59	6.43	7.27	8.10	8.53.4
25 Ralph Olin, Canada	(9)	1.02	1.42	2.25	3.07	3.51	4.33	5.16	6.00	6.43	7.27	8.11	8.54.2
26 József Merényi, Ungarn/Hungary	(1)	1.04	1.44	2.26	3.07	3.49	4.32	5.15	6.00	6.44	7.28	8.12	8.56.6
27 Theo Meding, Tyskland/Germany	(6)	1.03	1.45	2.27	3.10	3.53	4.36	5.20	6.03	6.46	7.31	8.15	8.57.4
28 Colin Hickey, Australia	(4)	1.04	1.44	2.27	3.10	3.53	4.37	5.20	6.03	6.47	7.31	8.15	8.57.6
29 Kenneth C. Henry, USA	(8)	1.04	1.46	2.29	3.12	3.54	4.37	5.20	6.04	6.49	7.33	8.17	8.59.9
30 Franz Offenberger, Østerrike/Austria	(15)	1.05	1.49	2.30	3.14	3.57	4.41	5.23	6.07	6.51	7.36	8.20	9.03.0
31 William A. Jones, Storbritannia/Great Britain	(15)	1.05	1.48	2.31	3.15	3.58	4.42	5.24	6.08	6.52	7.37	8.21	9.03.7
32 Konrad Pecher, Østerrike/Austria	(5)	1.01	1.42	2.24	3.07	3.50	4.35	5.19	6.04	6.48	7.34	8.20	9.04.9
33 Charles Burke, USA	(6)	1.03	1.44	2.27	3.09	3.53	4.36	5.22	6.07	6.52	7.37	8.23	9.06.4
34 Alfred G. Broadhurst, USA	(16)	1.07	1.50	2.32	3.16	4.00	4.45	5.29	6.13	6.57	7.42	8.27	9.09.2
35 Pierre Huylebroeck, Belgia/Belgium	(2)	1.06	1.50	2.35	3.22	4.08	4.54	5.40	6.27	7.14	8.02	8.48	9.34.4

*Ny olympisk rekord/New Olympic Record.

B4 - 10 000 m

	Par/Pair No.	400 5200	800 5600	1200 6000	1600 6400	2000 6800	2400 7200	2800 7600	3200 8000	3600 8400	4000 8800	4400 9200	4800 9600	
1 Hjalmar Andersen Norge/Norway	(3)	42 8.46	1.21 9.27	2.00 10.07	2.41 10.46	3.21 11.25	4.02 12.05	4.43 12.46	5.23 13.26	6.05 14.05	6.45 14.45	7.26 15.25	8.06 16.06	16.45.8*
2 Kees Broekman Nederland/Netherlands	(9)	42 8.52	1.22 9.33	2.02 10.15	2.43 10.56	3.23 11.38	4.05 12.20	4.45 13.01	5.26 13.43	6.07 14.25	6.48 15.06	7.29 15.47	8.10 16.29	17.10.6
3 Carl-Erik Asplund Sverige/Sweden	(9)	42 9.02	1.22 9.44	2.02 10.26	2.43 11.07	3.24 11.49	4.06 12.30	4.47 13.11	5.29 13.52	6.13 14.33	6.55 15.14	7.37 15.56	8.20 16.36	17.16.6
4 Pentti Lammio Finland	(8)	43 8.58	1.23 9.40	2.03 10.29	2.43 11.05	3.24 11.47	4.05 12.28	4.47 13.10	5.29 13.52	6.11 14.34	6.53 15.16	7.35 15.56	8.17 16.38	17.20.5
5 Anton Huiskes Nederland/Netherlands	(5)	44 9.03	1.25 9.44	2.06 10.27	2.47 11.09	3.28 11.51	4.09 12.33	4.50 13.15	5.32 13.58	6.14 14.39	6.56 15.21	7.38 16.03	8.20 16.45	17.25.5
6 Sverre Haugli Norge/Norway	(6)	42 9.00	1.22 9.42	2.03 10.24	2.44 11.07	3.25 11.49	4.06 12.31	4.47 13.13	5.29 13.57	6.11 14.40	6.53 15.23	7.35 16.06	8.18 16.48	17.30.2

*Ny olympisk rekord/New Olympic Record.

	Par/Pair No.	400	800	1200	1600	2000	2400	2800	3200	3600	4000	4400	4800	
		5200	5600	6000	6400	6800	7200	7600	8000	8400	8800	9200	9600	
7 Kazuhiko Sugawara	(3)	43	1.24	2.04	2.46	3.28	4.10	4.52	5.35	6.17	7.00	7.43	8.25	
Japan		9.07	9.50	10.32	11.14	11.57	12.41	13.25	14.05	14.47	15.28	16.09	16.52	17.34.0
8 Lauri Parkkinen	(12)	45	1.26	2.07	2.48	3.29	4.10	4.51	5.32	6.14	6.56	7.37	8.21	
Finland		9.03	9.46	10.27	11.10	11.52	12.34	13.18	14.01	14.44	15.27	16.11	16.54	17.36.8
9 Göthe Hedlund	(1)	43	1.22	2.03	2.44	3.25	4.08	4.50	5.33	6.16	6.59	7.41	8.25	
Sverige/Sweden		9.08	9.51	10.33	11.16	11.59	12.42	13.25	14.07	14.50	15.33	16.16	16.58	17.39.2
10 John G. Hearn	(1)	43	1.24	2.05	2.47	3.28	4.10	4.52	5.35	6.18	7.01	7.42	8.26	
Storbritannia/Great Britain		9.09	9.53	10.36	11.19	12.01	12.44	13.27	14.10	14.53	15.36	16.19	17.01	17.41.5
11 Arthur Mannsbarth	(4)	43	1.25	2.06	2.47	3.29	4.10	4.52	5.34	6.17	6.59	7.41	8.24	
Østerrike/Austria		9.06	9.49	10.32	11.15	11.58	12.41	13.24	14.08	14.51	15.35	16.19	17.02	17.44.2
12 Kauko Salomaa	(5)	44	1.25	2.07	2.47	3.28	4.09	4.50	5.32	6.15	6.57	7.40	8.23	
Finland		9.06	9.50	10.33	11.17	12.00	12.44	13.28	14.12	14.55	15.39	16.23	17.07	17.49.6
13 Sigvard Ericsson	(10)	44	1.26	2.07	2.49	3.31	4.13	4.55	5.37	6.21	7.05	7.48	8.31	
Sverige/Sweden		9.15	9.57	10.41	11.24	12.08	12.52	13.55	14.19	15.03	15.45	16.28	17.12	17.52.8
14 Yoshiyasu Gomi	(7)	42	1.21	2.01	2.42	3.23	4.04	4.46	5.27	6.10	6.51	7.34	8.21	
Japan		9.04	9.48	10.31	11.14	11.57	12.42	13.26	14.15	14.59	15.43	16.27	17.11	17.53.0¹
15 Norman Holwell	(6)	44	1.28	2.11	2.54	3.37	4.19	5.02	5.45	6.29	7.12	7.56	8.39	
Storbritannia/Great Britain		9.23	10.06	10.50	11.33	12.17	13.00	13.44	14.27	15.11	15.54	16.38	17.20	18.02.4
16 Patrick McNamara	(8)	44	1.27	2.09	2.52	3.35	4.18	5.01	5.45	6.28	7.12	7.56	8.39	
USA		9.23	10.07	10.51	11.35	12.19	13.02	13.46	14.30	15.14	15.57	16.40	17.24	18.08.7
17 József Merényi	(2)	46	1.28	2.11	2.54	3.37	4.21	5.04	5.49	6.31	7.16	8.00	8.43	
Ungarn/Hungary		9.26	10.10	10.53	11.36	12.20	13.03	13.46	14.30	15.14	15.58	16.42	17.25	18.09.0
18 Yngvar Karlsen	(11)	42	1.24	2.07	2.49	3.31	4.13	4.56	5.40	6.23	7.06	7.50	8.34	
Norge/Norway		9.17	10.02	10.45	11.30	12.13	12.57	13.41	14.26	15.11	15.56	16.41	17.26	18.10.6
19 Egbert van 't Oever	(13)	44	1.25	2.07	2.51	3.34	4.17	5.00	5.42	6.26	7.09	7.59	8.44	
Nederland/Netherlands		9.27	10.12	10.56	11.39	12.24	13.08	13.53	14.38	15.24	16.08	16.52	17.37	18.20.8²
20 Gunnar Hallkvist	(14)	43	1.24	2.06	2.49	3.31	4.14	4.57	5.41	6.25	7.10	7.54	8.38	
Sverige/Sweden		9.23	10.08	10.53	11.38	12.23	13.08	13.52	14.36	15.21	16.06	16.52	17.36	18.20.9
21 Ralph Olin	(13)	44	1.25	2.08	2.50	3.35	4.18	5.02	5.46	6.29	7.14	7.58	8.42	
Canada		9.27	10.12	10.55	11.40	12.26	13.10	13.55	14.40	15.25	16.09	16.54	17.40	18.22.8
22 Theo Meding	(2)	45	1.27	2.10	2.53	3.37	4.21	5.05	5.50	6.34	7.19	8.03	8.47	
Tyskland/Germany		9.32	10.15	10.59	11.43	12.28	13.13	13.58	14.44	15.31	16.16	17.01	17.43	18.24.4
23 Matti Tuomi	(15)	42	1.24	2.06	2.48	3.31	4.14	4.56	5.39	6.24	7.06	7.50	8.35	
Finland		9.19	10.04	10.50	11.36	12.22	13.08	13.54	14.39	15.25	16.10	16.56	17.40	18.25.5
24 Craig Mackay	(10)	44	1.26	2.07	2.51	3.33	4.16	5.00	5.45	6.30	7.15	8.00	8.45	
Canada		9.29	10.14	10.59	11.45	12.30	13.15	14.01	14.47	15.32	16.18	17.03	17.46	18.27.4
25 Alfred G. Broadhurst	(12)	45	1.29	2.14	2.58	3.42	4.27	5.12	5.56	6.41	7.27	8.13	8.58	
USA		9.44	10.27	11.11	11.55	12.41	13.27	14.13	14.58	15.43	16.29	17.15	18.00	18.44.2
26 Franz Offenberger	(7)	43	1.23	2.05	2.48	3.32	4.17	5.01	5.46	6.32	7.18	8.05	8.51	
Østerrike/Austria		9.39	10.25	11.12	12.00	12.47	13.36	14.24	15.13	16.01	16.49	17.36	18.21	19.04.2
27 Charles Burke	(14)	43	1.26	2.10	2.54	3.39	4.25	5.09	5.55	6.41	7.28	8.15	9.02	
USA		9.49	10.37	11.24	12.12	13.00	13.48	14.36	15.22	16.07	16.53	17.39	18.24	19.07.1
28 Guido Caroli	(11)	43	1.26	2.10	2.54	3.40	4.25	5.12	5.58	6.45	7.32	8.20	9.06	
Italia/Italy		9.53	10.41	11.28	12.14	12.57	13.43	14.27	15.13	16.01	16.50	17.38	18.27	19.13.6
Ingar Nordlund	(15)	42	1.24	2.07	2.48	3.31	4.14	4.57	5.39	6.24	7.06	7.50	8.35	
Norge/Norway		9.19	10.03	10.47	11.32	12.17	13.02	13.53 ³						
John R. Werket	(4)	43	1.26	2.08	2.51	3.34	4.17	5.01	5.46	6.30	7.15	8.00	8.55 ³	
USA														

1 Falt to ganger/Fell twice.

2 Falt en gang/Fell once.

3 Ga opp/Gave up.

C
Skøyter, kunstløp
Figure Skating

Pliktløp/Compulsory Figures.

Damer/Ladies.

(Jordal, 16—17/2/1952, 9.00)

Temperatur/e: ÷ 3.6°C (16/2), ÷ 10.7°C (17/2)

Is: God Ice: Good

Øvelser nr./Figures No.: 23 a, 35 b, 20 a, 38 b,
40 a

Høyeste oppnåelige poeng/Maximum obtainable
points: 108

Herrer/Men.

(Jordal, 19/2/1952, 9.00)

Temperatur/e: ÷ 7.1° C

Is: God Ice: Good

Øvelser nr./Figures No.: 22 b, 21a, 37 b, 39 a,
41 b

Høyeste oppnåelige poeng/Maximum obtainable
points: 126

Spesialløp/Free Skating.

Damer/Ladies.

(Bislett, 20/2/1952, 19.00)

Temperatur/e: + 1.4° C

Is: God Ice: Good

Høyeste oppnåelige poeng/Maximum obtainable
points: 72

Herrer/Men.

(Bislett, 21/2/1952, 19.00)

Temperatur/e: + 0.8° C

Is: God Ice: Good

Høyeste oppnåelige poeng/Maximum obtainable
points: 84

Par / Pairs.

(Bislett, 22/2/1952, 19.00)

Temperatur/e: + 0.9° C

Is: God Ice: Good

STEVNELEDERE OG DOMMERE/
HEAD OFFICIALS AND JUDGES

Kunstløp, damer/Figure Skating, Ladies.

Oppmann/Referee: G. F. C. Witt, Nederland/Netherlands

Viseoppmann/Assistant Referee: Karen Klæboe,
Norge/Norway

Dommere/Judges:

I Harold C. Storke, USA

II J. Wilson, Storbritannia/Great Britain

III Fritz Schober, Tyskland/Germany

IV Henri Mügeli, Sveits/Switzerland

V Per Reinertsen, Norge/Norway

VI Donald Hunter Gilchrist, Canada

VII Franz Henlein, Østerrike/Austria

VIII Martti Gylden, Finland

IX G. Rodrigues-Henriques, Frankrike/France

Kunstløp, herrer/Figure Skating, Men.

Oppmann/Referee: K. J. M. Beaumont, Storbritannia/
Great Britain

Viseoppmann/Assistant Referee: G. Torchon, Frankrike/France

Dommere/Judges:

I Alex Krupy, USA

II Theo. Klem, Tyskland/Germany

III Bruno Bonfiglio, Italia/Italy

IV Franz Woytonowsky, Østerrike/Austria

V Sv. Palle Sørensen, Danmark/Denmark

VI Norman V. S. Gregory, Canada

VII Martti Gylden, Finland

VIII G. Rodrigues-Henriques, Frankrike/France

IX László Szollas, Ungarn/Hungary

Parløp/Figure Skating, Pairs.

Oppmann/Referee: Walter S. Powell, USA

Viseoppmann/Assistant Referee: Elemer Tertak,
Ungarn/Hungary

Dommere/Judges:

I Donald Hunter Gilchrist, Canada

II Harold C. Storke, USA

III Chr. Christensen, Norge/Norway

IV Miss P. L. Borrajo, Storbritannia/Great Britain

V Henri Mügeli, Sveits/Switzerland

VI Fritz Schober, Tyskland/Germany

VII Einar Tørsleff, Sverige/Sweden

VIII László Szollas, Ungarn/Hungary

IX Franz Woytonowsky, Østerrike/Austria

C1 - Kunstløp, damer / Figure Skating, Ladies

	I	II	III	IV	V	VI	VII	VIII	IX	
1. Jeannette Altwegg, Storbritannia/Great Britain, 161.756 — 14										
95.8 (2)	99.6 (1)	96.6 (1)	99.9 (1)	101.1 (1)	97.3 (1)	98.3 (1)	95.9 (1)	95.9 (1)	880.4 (10)	
64.8 (6)	63.0 (5)	65.4 (3)	64.2 (2)	64.2 (4)	63.0 (4½)	64.8 (5)	63.0 (4½)	63.0 (9)	575.4 (43)	
160.6	162.6	162.0	164.1	165.3	160.3	163.1	158.9	158.9	1455.8	
4	2	1	1	1	1	1	1	2	14	
2. Tenley Albright, USA, 159.133 — 22										
96.3 (1)	96.2 (2)	91.4(2)	90.0 (4½)	99.3 (2)	93.0 (2)	89.7 (2)	91.4 (3)	91.5 (3)	838.8 (21½)	
66.3 (3)	67.2 (3)	66.6 (2)	61.5 (5)	66.0 (2)	66.0 (3)	67.2 (2)	66.6 (2½)	66.0 (3)	593.4 (25½)	
162.9	163.4	158.0	151.2	165.3	159.0	156.9	158.0	157.5	1432.2	
1	1	3	5	2	2	3	2	3	22	
3. Jacqueline du Bief, Frankrike/France, 158.000 — 24										
93.6 (4)	91.4 (3)	90.2(4½)	90.0 (4½)	94.3 (4)	87.2 (5)	88.7 (3)	86.3 (8)	92.5 (2)	814.2 (38)	
67.2 (2)	68.4 (2)	68.4 (1)	67.8 (1)	64.8 (3)	66.6 (2½)	69.0(1)	66.6 (2½)	69.0 (1)	607.8 (15½)	
160.8	159.8	158.6	157.8	159.1	153.8	157.7	152.9	161.5	1422.0	
3	3	2	2	4	3	2	4	1	24	
4. Sonya Helen Klopfer, USA, 154.633 — 36										
95.2 (3)	91.1 (4)	91.0 (3)	89.1 (6)	96.4 (3)	89.9 (4)	87.6 (6)	88.7 (5)	89.7 (4)	818.7 (38)	
66.6 (4)	61.8 (6)	63.6 (5½)	62.4 (3)	63.0 (6)	63.0(4½)	65.4 (4)	62.4 (6)	64.8 (6)	573.0 (45)	
161.8	152.9	154.6	151.5	159.4	152.9	153.0	151.1	154.5	1391.7	
2	5	4	4	3	4	4	5	5	36	
5. Virginia Baxter, USA, 152.211 — 50										
86.1 (7)	90.3 (6)	83.9 (9)	82.1 (12)	87.9 (5)	82.7 (8)	82.4 (11)	89.4 (4)	86.3 (8½)	771.1 (70½)	
67.8 (1)	69.0 (1)	63.6 (4)	61.2 (4)	67.8 (1)	67.8 (1)	65.4 (3)	67.8 (1)	68.4 (2)	598.8 (18)	
153.9	159.3	147.5	143.3	155.7	150.5	147.8	157.2	157.7	1369.9	
5	4	7	9	5	6	7	3	4	50	
6. Suzanne Morrow, Canada, 149.33 — 56										
87.7 (6)	90.2 (7)	87.0 (6)	85.4 (8)	83.8 (10)	90.4 (3)	88.3 (4½)	86.6 (7)	87.2 (7)	786.6 (58½)	
63.6 (7)	61.2 (8)	61.2(9)	58.8 (9½)	60.6 (10½)	62.4 (7)	64.2 (6)	61.8 (8)	63.6 (8)	557.4 (73)	
151.3	151.4	148.2	144.2	144.4	152.8	152.5	148.4	150.8	1344.0	
6	6	6	8	8	5	5	6	6	56	
7. Barbara Wyatt, Storbritannia/Great Britain, 148.378 — 63										
88.9 (5)	90.7 (5)	90.2(4½)	90.1 (3)	87.2 (6)	87.0 (6)	88.3 (4½)	91.6 (2)	89.2 (5)	802.2 (41)	
61.8 (10)	57.6 (13½)	63.6(5½)	60.6 (7½)	61.8 (7½)	55.8 (13½)	57.6 (13½)	54.0 (14½)	60.0 (11)	532.2 (96½)	
150.7	148.3	153.8	150.1	149.0	142.8	145.9	145.6	149.2	1335.4	
7	7	5	6	6	9	9	7	7	63	
8. Gundi Busch, Tyskland/Germany, 146.289 — 75										
81.9 (10)	82.9 (12)	84.4 (8)	88.4(7)	84.3 (8)	80.6 (10½)	84.7 (9)	81.2 (13½)	83.6 (11)	752.0 (89)	
64.8 (5)	64.2 (4)	62.4 (7)	58.8 (9½)	61.2 (9)	62.4 (6)	63.0 (7½)	63.0 (4½)	64.8 (4)	564.6 (56½)	
146.7	147.1	146.8	147.2	145.5	143.0	147.7	144.2	148.4	1316.6	
10	9	8	7	7	8	8	10	8	75	

	I	II	III	IV	V	VI	VII	VIII	IX	
9. Marlene Elizabeth Smith, Canada, 143.289 — 92										
83.4 (9)	86.2 (9)	78.0 (16)	77.9 (19)	82.4 (13)	82.5 (9)	80.2 (14½)	83.6 (10)	84.0 (10)	738.2 (109½)	
63.6 (8)	61.8 (7)	58.8 (11)	57.6 (11½)	60.6 (10½)	61.2 (8)	63.0 (7½)	60.6 (9½)	64.2 (7)	551.4 (80)	
147.0	148.0	136.8	135.5	143.0	143.7	143.2	144.2	148.2	1289.6	
8	8	15	15	10	7	11	9	9	92	
10. Erika Kraft, Tyskland/Germany, 143.767 — 89										
80.9 (11)	83.0(11)	85.0 (7)	83.9 (9)	80.2 (19)	77.4 (13)	86.6 (8)	84.6 (9)	86.3 (8½)	747.9 (95½)	
60.6 (12)	60.6 (11)	60.6 (10)	57.6 (11½)	61.8 (7½)	60.0 (9)	62.4 (9)	60.6 (11)	61.8 (10)	546.0 (91)	
141.5	143.6	145.6	141.5	142.0	137.4	149.0	145.2	148.1	1293.9	
12	10	9	11	12	11	6	8	10	89	
11. Valda Osborn, Storbritannia/Great Britain, 144.767 — 89										
85.1 (8)	87.1 (8)	83.2 (11)	93.1 (2)	85.4 (7)	83.2 (7)	87.0 (7)	87.1 (6)	87.9 (6)	779.1 (62)	
61.8 (11)	55.8 (16)	58.8 (12½)	61.2 (6)	57.0 (14½)	54.0 (15)	58.8 (12)	57.0 (13)	59.4 (13)	523.8 (113)	
146.9	142.9	142.0	154.3	142.4	137.2	145.8	144.1	147.3	1302.9	
9	11	11	3	11	12	10	11	11	89	
12. Helga Dudzinski, Tyskland/Germany, 142.767 — 103										
80.4 (12)	80.4 (16)	83.8 (10)	82.9 (11)	80.6 (18)	76.3 (14)	82.7(10)	81.7 (12)	82.3 (13)	731.1 (116)	
63.0 (9)	60.6 (10)	61.8 (8)	60.0 (7½)	63.6 (5)	58.2 (12)	60.0 (11)	61.8 (7)	64.8 (5)	553.8 (74½)	
143.4	141.0	145.6	142.9	144.2	134.5	142.7	143.5	147.1	1284.9	
11	14	10	10	9	13	12	12	12	103	
13. Vevi Smith, Canada, 138.222 — 117										
78.6 (14½)	81.3(15)	80.8 (13)	82.0 (13)	82.8 (12)	80.6 (10½)	82.1 (12)	82.5 (11)	80.3 (14½)	731.0 (115½)	
59.4 (13)	57.6 (13½)	57.6 (15)	55.8 (14)	57.0 (14½)	59.4 (10)	55.8 (16)	54.0 (14½)	56.4 (15)	513.0 (125½)	
138.0	138.9	138.4	137.8	139.8	140.0	137.9	136.5	136.7	1244.0	
13	15	12	13	13	10	14	14	13	117	
14. Nancy (Hallam) Burley, Australia, 135.633 — 135										
74.3 (20½)	81.4 (14)	79.0 (14)	79.0 (16½)	81.3 (16)	70.2 (22)	77.5 (19)	78.0 (18)	76.2 (18)	696.9 (158)	
58.8 (17)	61.2 (9)	58.8 (12½)	54.0 (16)	57.6 (13)	55.8 (13½)	57.6 (13½)	60.6 (9½)	59.4 (13)	523.8 (117)	
133.1	142.6	137.8	133.0	138.9	126.0	135.1	138.6	135.6	1220.7	
18	12	13	16	15	18	15	13	15	135	
15. Susy Wirz, Sveits/Switzerland, 135.578 — 136										
78.2 (17)	84.1 (10)	78.9 (15)	83.1 (10)	83.4 (11)	75.2 (15)	79.5 (17)	80.7 (16)	80.3 (14½)	723.4 (125½)	
58.8 (14)	57.0 (15)	57.0 (17)	57.0 (13)	55.8 (16)	51.0 (17½)	55.2(17)	52.2 (18)	52.8 (20)	496.8 (147½)	
137.0	141.1	135.9	140.1	139.2	126.2	134.7	132.9	133.1	1220.2	
14	13	16	12	14	17	16	17	17	136	
16. Annelise Schilhan, Østerrike/Austria, 134.744 — 140										
77.7(18)	76.8 (19)	75.3 (18)	75.5 (20)	77.1 (22)	73.7 (19½)	79.8 (16)	75.3 (19)	76.5 (17)	687.7 (168½)	
57.6 (15)	59.4 (12)	57.6 (14)	53.4 (17)	60.6 (12)	58.8 (11)	60.6 (10)	58.2 (12)	59.4 (13)	525.0 (116)	
135.3	136.2	132.9	128.9	137.1	132.5	140.4	133.5	135.9	1212.7	
16	16	17	18	17	14	13	15	14	140	

	I	II	III	IV	V	VI	VII	VIII	IX	
17. Patricia Devries, Storbritannia/Great Britain, 132.811 — 148										
	78.6 (14½)	82.0 (13)	81.2(12)	78.5 (18)	83.9 (9)	78.6 (12)	81.7(13)	80.8 (15)	82.6 (12)	727.9 (118½)
	57.6 (18)	48.0 (20)	56.4 (18)	52.8 (19)	53.4 (17½)	48.6 (20)	52.8 (20)	47.4 (23)	50.4 (22)	467.4 (177½)
	136.2	130.0	137.6	131.3	137.3	127.2	134.5	128.2	133.0	1195.3
	15	17	14	17	16	16	17	18	18	148
18. Yolande Jobin, Sveits/Switzerland, 132.478 — 151										
	75.6 (19)	77.5 (18)	71.2 (23)	80.8 (14)	81.7 (14)	74.8 (16)	80.2 (14½)	81.2 (13½)	79.7 (16)	702.7 (148)
	57.6 (16)	52.2 (19)	57.0 (16)	55.2 (15)	52.8 (19)	53.4 (16)	54.0 (19)	52.2 (16½)	55.2 (16)	489.6 (152½)
	133.2	129.7	128.2	136.0	134.5	128.2	134.2	133.4	134.9	1192.3
	17	18	18	14	18	15	19	16	16	151
19. Sissy Schwarz, Østerrike/Austria, 126.878 — 178										
	73.3 (20½)	72.5 (22)	72.4 (21)	73.7 (22)	75.6 (24)	72.3 (21)	77.9 (18)	72.6 (22)	73.0 (22)	664.3 (192½)
	51.0 (20)	54.6 (17)	53.4 (19)	52.8 (18)	53.4 (17½)	50.4 (19)	56.4 (15)	51.0 (19)	54.6 (18)	477.6 (162½)
	125.3	127.1	125.8	126.5	129.0	122.7	134.3	123.6	127.6	1141.9
	19	19	20	21	22	19	18	20	20	178
20. Leena Pietilä, Finland, 124.733 — 185										
	73.9 (22)	78.8 (17)	73.5 (19)	79.2 (15)	77.9 (21)	74.5 (17)	74.0 (21)	78.3 (17)	74.5 (20)	684.6 (169)
	51.0(19)	45.6 (24)	50.4 (21)	48.6 (21)	46.8 (24)	46.8 (21)	49.8 (23)	49.2 (20)	49.8 (23)	438.0 (196)
	124.9	124.4	123.9	127.8	124.7	121.3	123.8	127.5	124.3	1122.6
	20	20	22	19	23	20	21	19	21	185
21. Gweneth Molony, Australia, 124.344 — 190										
	78.5 (16)	76.3 (20)	75.6 (17)	79.0 (16½)	81.6 (15)	74.2 (18)	69.7 (23½)	73.8 (21)	74.8 (19)	683.5 (166)
	46.2 (23)	47.4 (21)	49.2 (22)	48.0 (22)	49.2 (22)	42.0 (24)	52.2 (21)	46.2 (24)	55.2 (17)	435.6 (196)
	124.7	123.7	124.8	127.0	130.8	116.2	121.9	120.0	130.0	1119.1
	21	21	21	20	20	23	22	23	19	190
22. Alida Elisabeth Stoppelmann, Nederland/Netherlands, 123.544 — 193										
	80.1 (13)	75.9 (21)	73.3 (20)	74.0(21)	81.2 (17)	73.7 (19½)	69.7 (23½)	74.5 (20)	73.9 (21)	676.3 (176)
	42.6 (24)	46.2 (23)	52.8 (20)	51.0 (20)	48.6 (23)	43.8 (23)	51.6 (22)	48.6 (22)	50.4 (21)	435.6 (198)
	122.7	122.1	126.1	125.0	129.8	117.5	121.3	123.1	124.3	1111.9
	22	22	19	22	21	21	23	21	22	193
23. Eszter Jurok, Ungarn/Hungary, 121.478 — 199										
	69.0 (25)	68.2 (24)	71.3 (22)	67.8 (25)	78.9 (20)	65.3 (24)	73.6 (22)	70.5 (23)	67.9 (24)	632.5 (209)
	49.2 (21)	52.8 (18)	48.0 (23)	47.4 (23)	52.2 (20)	51.0 (17½)	54.6 (18)	52.2 (16½)	53.4 (19)	460.8 (176)
	118.2	121.0	119.3	115.2	131.1	116.3	128.2	122.7	121.3	1093.3
	23	23	23	24	19	22	20	22	23	199
24. Ingeborg Nilsson, Norge/Norway, 113.322 — 215										
	69.1 (24)	59.9 (25)	62.6 (25)	70.3 (24)	74.2 (25)	64.3 (25)	63.0 (25)	66.6 (24½)	64.5 (25)	594.5 (222½)
	46.8 (22)	46.8 (22)	47.4 (24)	46.8 (24)	49.8 (21)	43.8 (22)	48.6 (24)	48.6(21)	46.8 (24)	425.4 (204)
	115.9	106.7	110.0	117.1	124.0	108.1	111.6	115.2	111.3	1019.9
	24	24	24	23	24	24	24	24	24	215
Bjørg Løhner Øien, Norge/Norway*										
	69.4 (23)	70.7 (23)	67.9 (24)	70.8 (23)	76.1 (23)	65.7 (23)	74.3 (20)	66.6 (24½)	69.4 (23)	630.9 (206½)

* Startet ikke i spesialløpet/Withdrew after Compulsory Figures.

C2 - Kunstløp, herrer / Figure Skating, Men

	I	II	III	IV	V	VI	VII	VIII	IX	
1. Richard T. Button, USA, 192.256 — 9										
108.8 (1)	107.8 (1)	110.6 (1)	111.0(1)	117.3 (1)	109.7 (1)	112.3 (1)	108.1 (1)	114.6 (1)	1000.2 (9)	
80.5 (1)	80.5 (1)	80.5 (1)	80.5 (1)	82.6 (1)	81.9 (1)	81.9(1)	81.2 (1)	80.5 (1)	730.1 (9)	
189.3	188.3	191.1	191.5	199.9	191.6	194.2	189.3	195.1	1730.3	
1	1	1	1	1	1	1	1	1	9	
2. Hellmut Seibt, Østerrike/Austria, 180.144 — 23										
98.6 (3)	106.4 (2)	107.1 (2)	110.8 (2)	108.4 (2)	106.7 (2)	109.0 (2)	103.6 (2)	107.1 (2)	957.7 (19)	
72.1 (8)	72.2 (4)	72.8 (5)	74.9 (4)	74.9 (3½)	74.2 (7)	73.5 (6½)	73.5 (7)	73.5 (6)	663.6 (51)	
170.7	180.6	179.9	185.7	183.3	180.9	182.5	177.1	180.6	1621.3	
4	2	2	2	2	3	2	4	2	23	
3. James David Grogan, USA, 180.822 — 24										
105.9 (2)	102.3 (3)	100.9 (4)	101.0 (4)	105.4 (3)	103.7 (4)	102.9 (3)	102.7 (3)	102.6 (3)	927.4 (29)	
79.1 (2)	77.7 (2)	77.7 (2)	77.7 (2)	75.6 (2)	77.7 (2)	77.7 (3)	79.1 (2)	77.7 (2)	700.0 (19)	
185.0	180.0	178.6	178.7	181.0	181.4	180.6	181.8	180.3	1627.4	
2	3	3	3	3	2	3	2	3	24	
4. Hayes Alan Jenkins, USA, 174.589 — 40										
95.2 (4)	96.6 (6)	98.8 (5)	93.9 (7)	94.9 (5)	100.0 (5)	100.8 (5)	100.0 (4)	97.4 (6)	877.6 (47)	
77.7 (3)	76.3 (3)	77.7 (3)	77.0 (3)	74.9 (3½)	77.0 (3)	79.1 (2)	79.1 (3)	74.9 (3)	693.7 (26½)	
172.9	172.9	176.5	170.9	169.8	177.0	179.9	179.1	172.3	1571.3	
3	5	5	5	5	5	4	3	5	40	
5. Peter Firstbrook, Canada, 173.122 — 43										
90.4 (5)	101.1 (4)	96.4 (6)	97.7 (5)	100.3 (4)	104.2 (3)	102.5 (4)	99.9 (5)	98.5 (5)	891.0 (41)	
72.8 (7)	74.2 (5)	72.1 (6½)	72.8 (6)	73.5 (5)	76.3 (4)	75.6 (5)	75.6 (4½)	74.2 (4)	667.1 (47)	
163.2	175.3	168.5	170.5	173.8	180.5	178.1	175.5	172.7	1558.1	
5	4	6	6	4	4	5	5	4	43	
6. Carlo Fassi, Italia/Italy, 169.822 — 50										
83.0 (6)	99.0 (5)	101.2 (3)	101.6 (3)	93.1 (6)	95.9 (6)	99.8 (6)	93.2 (6)	98.7 (4)	865.5 (45)	
73.5 (6)	72.8 (6)	75.6 (4)	74.2 (5)	70.7 (7)	75.6 (6)	73.5 (6½)	75.6 (4½)	71.4 (7)	662.9 (52)	
156.5	171.8	176.8	175.8	163.8	171.5	173.3	168.8	170.1	1528.4	
6	6	4	4	6	6	6	6	6	50	
7. Alain Giletti, Frankrike/France, 163.233 — 63										
77.8 (7)	89.6 (7)	89.2 (7)	95.1 (6)	91.7 (7)	90.8 (7)	97.0 (7)	86.8 (8)	95.2 (7)	813.2 (63)	
72.2 (4)	70.7 (8)	71.4 (8)	67.2 (8)	72.1 (6)	76.3 (5)	76.3 (4)	74.2 (6)	73.5 (5)	655.9 (54)	
152.0	160.3	160.6	162.3	163.8	167.1	173.3	161.0	168.7	1469.1	
7	7	7	7	7	7	7	7	7	63	
8. Freimut Stein, Tyskland/Germany, 155.956 — 72										
75.4 (8)	87.3 (8)	77.8 (8)	88.2 (8)	88.3 (8)	84.1 (8)	87.1 (8)	89.1 (7)	88.6 (8)	765.9 (71)	
74.2 (5)	72.1 (7)	72.1 (6½)	70.0 (7)	66.5 (8)	72.1 (8)	72.8 (8)	67.9 (8)	70.0 (8)	637.7 (65½)	
149.6	159.4	149.9	158.2	154.8	156.2	159.9	151.0	158.6	1403.6	
8	8	8	8	8	8	8	8	8	72	

I	II	III	IV	V	VI	VII	VIII	IX	
9. François Pache, Sveits/Switzerland, 139.922 — 92									
65.0 (11)	78.8 (9)	75.7 (10)	75.5 (14)	84.2 (10)	80.9 (10)	82.5 (9)	77.3 (11)	85.0 (9)	704.9 (93)
57.4 (12)	66.5 (9)	65.8 (9)	56.0 (14)	61.6 (11)	65.8 (9)	60.2 (12½)	59.5 (12½)	61.6 (12)	554.4 (101)
122.4	145.3	141.5	131.5	145.8	146.7	142.7	136.8	146.6	1259.3
12	9	9	14	10	9	9	11	9	92
10. Adrian Swan, Australia, 138.689 — 95									
67.6 (10)	72.1 (12)	75.1 (11½)	79.9 (11)	79.9 (11)	74.2 (12)	77.8 (11)	73.5 (13)	78.3 (11)	678.4 (102½)
68.6 (9)	65.1 (10)	64.4 (10)	61.6 (9)	62.3 (9)	55.3(11)	63.7 (10)	63.7 (9)	65.1 (9)	569.8 (86)
136.2	137.2	139.5	141.5	142.2	125.5	141.5	137.2	143.4	1248.2
9	11	11	11	11	12	10	10	10	95
11. Kurt Oppelt, Østerrike/Austria, 137.033 — 98									
62.3 (13)	75.1 (10)	76.2 (9)	87.7 (9)	77.1 (12)	77.8 (11)	76.9 (12)	71.2 (14)	78.8 (10)	683.1 (100)
60.2 (11)	63.0 (12)	63.7 (11½)	60.2 (10)	60.2 (12)	54.6 (13)	62.3 (11)	63.0 (10)	63.0 (10)	550.2 (100½)
122.5	138.1	139.9	147.9	137.3	132.4	139.2	134.2	141.8	1233.3
11	10	10	9	12	11	11	13	11	98
12. György Czakó, Ungarn/Hungary, 132.333 — 112									
62.4 (12)	66.7 (14)	68.7 (14)	79.2 (12)	72.2 (14)	66.4 (14)	74.6 (13)	74.9 (12)	75.0 (13)	640.1 (118)
65.1 (10)	64.4 (11)	63.7 (11½)	58.8 (12)	58.1 (13)	55.3 (12)	64.4 (9)	59.5 (12½)	61.6 (11)	550.9 (102)
127.5	131.1	132.4	138.0	130.3	121.7	139.0	134.4	136.6	1191.0
10	13	13	12	14	14	12	12	12	112
13. Kalle Tuulos, Finland, 131.211 — 112									
60.5 (14)	74.2 (11)	75.1 (11½)	76.9 (13)	76.1 (13)	72.0 (13)	69.7 (14)	79.8 (9)	75.1 (12)	659.4 (110½)
56.0 (13)	59.5 (13)	60.2 (13)	57.4 (13)	55.3 (14)	53.9 (14)	60.2 (12½)	60.2 (11)	58.8 (13)	521.5 (116½)
116.5	133.7	135.3	134.3	131.4	125.9	129.9	140.0	133.9	1180.9
14	12	12	13	13	13	13	9	13	112
14. Per Cock-Clausen, Danmark/Denmark, 133.722 — 112									
73.1 (9)	69.1 (13)	69.8 (13)	85.4 (10)	87.8 (9)	82.1 (9)	79.6 (10)	77.9 (10)	74.7 (14)	699.5 (97)
49.0 (14)	54.6 (14)	56.0 (14)	59.5 (11)	62.3 (10)	64.4 (10)	49.0 (14)	54.6 (14)	54.6 (14)	504.0 (115)
122.1	123.7	125.8	144.9	150.1	146.5	128.6	132.5	129.3	1203.5
13	14	14	10	9	10	14	14	14	112

C3 - Kunstløp, par / Figures Skating, Pairs

	I	II	III	IV	V	VI	VII	VIII	IX	
1. Ria Falk—Paul Falk, Tyskland/Germany, 11.400 — 11½										
	5.7	5.6	5.5	5.7	5.7	5.7	5.6	5.7	5.8	
	5.7	5.7	5.8	5.8	5.7	5.7	5.6	5.8	5.8	
	11.4	11.3	11.3	11.5	11.4	11.4	11.2	11.5	11.6	102.4
	1	2	2	1	1	1	1½	1	1	11½
2. Karol Estelle Kennedy—Michael E. Kennedy, USA, 11.178 — 17½										
	5.6	5.7	5.6	5.5	5.6	5.6	5.6	5.5	5.8	
	5.5	5.7	5.8	5.4	5.6	5.5	5.6	5.4	5.6	
	11.1	11.4	11.4	10.9	11.2	11.1	11.2	10.9	11.4	100.6
	2	1	1	2	2	2	1½	3	3	17½
3. Marianna Nagy—László Nagy, Ungarn/Hungary, 10.822 — 31										
	5.3	5.3	5.4	5.4	5.4	5.4	5.4	5.8	5.7	
	5.3	5.2	5.4	5.3	5.3	5.4	5.3	5.4	5.7	
	10.6	10.5	10.8	10.7	10.7	10.8	10.7	11.2	11.4	97.4
	4	4	4	4	5	3	3	2	2	31
4. Jennifer M. W. Nicks—John A. W. Nicks, Storbritannia/Great Britain, 10.600 — 39										
	5.2	5.1	5.5	5.4	5.4	5.4	5.2	5.4	5.4	
	5.2	5.1	5.4	5.4	5.4	5.3	5.1	5.3	5.2	
	10.4	10.2	10.9	10.8	10.8	10.7	10.3	10.7	10.6	95.4
	5	5	3	3	4	4	5	4	6	39
5. Frances Helen Dafoe—Robert Norris Bowden, Canada, 10.489 — 48										
	5.4	5.3	5.3	5.2	5.3	5.2	5.2	5.1	5.5	
	5.3	5.3	5.3	5.1	5.2	5.1	5.0	5.2	5.4	
	10.7	10.6	10.6	10.3	10.5	10.3	10.2	10.3	10.9	94.4
	3	3	5	6	6	7	7	7	4	48
6. Janet Jean Gerhauser—John Sheridan Nightingale, USA, 10.289 — 54										
	5.1	5.0	4.9	5.2	5.3	5.2	5.3	5.0	5.1	
	5.1	5.1	5.2	5.2	5.1	5.2	5.3	5.3	5.0	
	10.2	10.1	10.1	10.4	10.4	10.4	10.6	10.3	10.1	92.6
	6	6	6	5	7	6	4	6	8	54
7. Silvia Grandjean—Michel Grandjean, Sveits/Switzerland, 10.300 — 53										
	5.0	4.9	5.0	5.0	5.4	5.3	5.1	5.3	5.5	
	4.8	5.0	5.0	5.0	5.5	5.3	5.1	5.2	5.3	
	9.8	9.9	10.0	10.0	10.9	10.6	10.2	10.5	10.8	92.7
	8	7	7	7	3	5	6	5	5	53
8. Ingeborg Minor—Hermann Braun, Tyskland/Germany, 9.789 — 73½										
	5.1	4.8	4.9	5.0	5.0	5.2	4.9	4.9	5.0	
	4.8	4.7	4.8	4.8	4.9	5.0	4.8	4.8	4.7	
	9.9	9.5	9.7	9.8	9.9	10.2	9.7	9.7	9.7	81.8
	7	8	8	8	8	8	8	9	9½	73½

	I	II	III	IV	V	VI	VII	VIII	IX	
9. Sissy Schwarz—Kurt Oppelt, Østerrike/Austria, 9.467 — 83										
	4.8	4.7	4.8	4.9	4.6	4.8	4.8	4.4	5.2	
	4.6	4.7	4.7	4.7	4.8	4.6	4.6	4.5	5.0	
	9.4	9.4	9.5	9.6	9.4	9.4	9.4	8.9	10.2	85.2
	9	10	9	9	9	10	9	11	7	83
10. Eva Szöllösi—Gábor Vida, Ungarn/Hungary, 9.244 — 91½										
	4.5	4.5	4.5	4.6	4.7	4.8	4.6	5.1	5.0	
	4.3	4.6	4.5	4.4	4.6	4.7	4.4	4.7	4.7	
	8.8	9.1	9.0	9.0	9.3	9.5	9.0	9.8	9.7	83.2
	11	11	12	11	10	9	10	8	9½	91½
11. Peri Victoria Home—Raymond C. Lockwood, Storbritannia/Great Britain, 9.133 — 94										
	4.6	4.9	4.6	4.7	4.7	4.6	4.5	4.6	4.8	
	4.4	4.6	4.5	4.5	4.5	4.4	4.3	4.4	4.6	
	9.0	9.5	9.1	9.2	9.2	9.0	8.8	9.0	9.4	82.2
	10	9	11	10	11	11	11	10	11	94
12. Britta Lindmark—Ulf Berendt, Sverige/Sweden, 8.756 — 106										
	4.4	4.6	4.7	4.3	4.5	4.5	4.2	4.3	4.6	
	4.3	4.4	4.5	4.0	4.4	4.3	4.1	4.3	4.4	
	8.7	9.0	9.2	8.3	8.9	8.8	8.3	8.6	9.0	78.8
	12	12	10	12	12	12	12	12	12	106
13. Bjørg Skjædaen—Reidar Børjeson, Norge/Norway, 8.356 — 117										
	4.3	4.4	4.0	3.9	4.5	4.2	4.2	4.2	4.5	
	4.0	4.5	4.2	3.7	4.3	4.0	4.0	4.0	4.3	
	8.3	8.9	8.2	7.6	8.8	8.2	8.2	8.2	8.8	75.2
	13	13	13	13	13	13	13	13	13	117

D

Ishockey

Ice Hockey

DIREKTORATET/DIRECTORATE

Dr. Fritz Kraatz, Sveits/Switzerland (formann/ Chairman) J. F. Ahearne, Storbritannia/Great Britain Rudolf Eklöv, Sverige/Sweden Bjørn Kristiansen, Norge/Norway	J. Lacarrière, Frankrike/France Ivar Luytkis, Norge/Norway Aksel Midtstue, Norge/Norway E. Pokorny, Østerrike/Austria Max Thoma, Sveits/Switzerland
--	---

Kamp Match No.	Motstandere/ Opponents	Resultat Result	Bane Rink	Tid Time	Feb- ruar(y)	Dommere/Referees
1	De forente stater — Norge USA — Norway	(0-1, 2-0, 1-1) 3-2	Jordal Amfi	1700	15	Beranek, Tsjekkoslovakia/Czechoslovakia Leacock, Storbritannia/Great Britain
2	Sverige — Finland Sweden — Finland	(2-0, 5-2, 2-0) 9-2	Dæhlenenga	1900	15	Dwars, Nederland/Netherlands Christensen, Norge/Norway
3	Tsjekkoslovakia — Polen Czechoslovakia — Poland	(3-1, 2-1, 3-0) 8-2	Drammen	1900	15	Bernhard, Sveits/Switzerland Wieland, Sveits/Switzerland
4	Canada — Tyskland Canada — Germany	(6-1, 7-0, 2-0) 15-1	Jordal Amfi	2100	15	Sandö, Sverige/Sweden Ahlin, Sverige/Sweden
5	Sveits — Finland Switzerland — Finland	(2-0, 2-0, 8-0) 12-0	Jordal Amfi	1700	16	Narvestad, Norge/Norway Tencza, Tsjekkoslovakia/Czechoslovakia
6	Tsjekkoslovakia — Norge Czechoslovakia — Norway	(2-0, 2-0, 2-0) 6-0	Dæhlenenga	1900	16	Zarzycki, Polen/Poland Ahlin, Sverige/Sweden
7	De forente stater — Tyskland USA — Germany	(1-0, 3-1, 4-1) 8-2	Sandvika	1900	16	Leacock, Storbritannia/Great Britain Dwars, Nederland/Netherlands
8	Sverige — Polen Sweden — Poland	(1-0, 9-1, 7-0) 17-1	Jordal Amfi	2100	16	Narvestad, Norge/Norway Bernhard, Sveits/Switzerland
9	Sverige — Norge Sweden — Norway	(2-1, 1-0, 1-1) 4-2	Jordal Amfi	1700	17	Bernhard, Sveits/Switzerland Tencza, Tsjekkoslovakia/Czechoslovakia
10	Sveits — Polen Switzerland — Poland	(4-1, 2-2, 0-0) 6-3	Dæhlenenga	1900	17	Heinecke, Tyskland/Germany Sandsund, Finland/Finland
11	Canada — Finland Canada — Finland	(6-2, 5-0, 2-1) 13-3	Drammen	1900	17	Sandö, Sverige/Sweden Ahlin, Sverige/Sweden
12	Tsjekkoslovakia — Tyskland Czechoslovakia — Germany	(0-0, 2-0, 4-1) 6-1	Jordal Amfi	2100	17	Bernhard, Sveits/Switzerland Dwars, Nederland/Netherlands
13	De forente stater — Finland USA — Finland	(1-0, 6-0, 1-2) 8-2	Jordal Amfi	1700	18	Ahlin, Sverige/Sweden Sandö, Sverige/Sweden
14	Canada — Polen Canada — Poland	(6-0, 3-0, 2-0) 11-0	Dæhlenenga	1900	18	Dwars, Nederland/Netherlands Bernhard, Sveits/Switzerland
15	Sveits — Norge Switzerland — Norway	(4-0, 2-2, 1-0) 7-2	Sandvika	1900	18	Leacock, Storbritannia/Great Britain Tencza, Tsjekkoslovakia/Czechoslovakia
16	Sverige — Tyskland Sweden — Germany	(3-2, 0-0, 4-1) 7-3	Jordal Amfi	2100	18	Beranek, Tsjekkoslovakia/Czechoslovakia Sandsund, Finland/Finland
17	Canada — Tsjekkoslovakia Canada — Czechoslovakia	(1-1, 1-0, 2-0) 4-1	Jordal Amfi	1700	19	Ahlin, Sverige/Sweden Dwars, Nederland/Netherlands
18	De forente stater — Sveits USA — Switzerland	(4-1, 3-0, 1-1) 8-2	Jordal Amfi	2100	19	Leacock, Storbritannia/Great Britain Tencza, Tsjekkoslovakia/Czechoslovakia

Kamp Match No.	Motstandere/Opponents	Resultat Result	Bane Rink	Tid Time	Feb- ruar(y)	Dommere/Referees
19	Polen — Tyskland Poland — Germany	(1-1, 3-1, 0-2) 4-4	Jordal Amfi	1700	20	Hauser, Sveits/Switzerland Bernhard, Sveits/Switzerland
20	Finnland — Norge Finland — Norway	(2-0, 2-2, 1-0) 5-2	Jordal Amfi	2100	20	Leacock, Storbritannia/Great Britain Ahlin, Sverige/Sweden
21	Sverige — De forente stater Sweden — USA	(1-0, 0-0, 3-2) 4-2	Jordal Amfi	1700	21	Leacock, Storbritannia/Great Britain Beranek, Tsjekkoslovakia/Czechoslovakia
22	Canada — Sveits Canada — Switzerland	(4-0, 5-0, 2-2) 11-2	Dæhlenenga	1900	21	Dwars, Nederland/Netherlands Tencza, Tsjekkoslovakia/Czechoslovakia
23	Tsjekkoslovakia — Finland Czechoslovakia — Finland	(4-1, 3-0, 4-1) 11-2	Sandvika	1900	21	Bernhard, Sveits/Switzerland Zarzycki, Polen/Poland
24	Tyskland — Norge Germany — Norway	(0-0, 1-1, 5-1) 6-2	Jordal Amfi	2100	21	Ahlin, Sverige/Sweden Wieland, Sveits/Switzerland
25	Finnland — Tyskland Finland — Germany	(1-0, 2-0, 2-1) 5-1	Jordal Amfi	1400	22	Leacock, Storbritannia/Great Britain Beranek, Tsjekkoslovakia/Czechoslovakia
26	Tsjekkoslovakia — Sveits Czechoslovakia — Switzerland	(0-2, 2-1, 6-0) 8-3	Jordal Amfi	1700	22	Ahlin, Sverige/Sweden Sandö, Sverige/Sweden
27	De forente stater — Polen USA — Poland	(1-0, 2-0, 2-3) 5-3	Dæhlenenga	1900	22	Dwars, Nederland/Netherlands Tencza, Tsjekkoslovakia/Czechoslovakia
28	Canada — Sverige Canada — Sweden	(1-2, 1-0, 1-0) 3-2	Jordal Amfi	2100	22	Bernhard, Sveits/Switzerland Hauser, Sveits/Switzerland
29	Sverige — Sveits Sweden — Switzerland	(1-1, 4-0, 0-1) 5-2	Jordal Amfi	1700	23	Tencza, Tsjekkoslovakia/Czechoslovakia Dwars, Nederland/Netherlands
30	Canada — Norge Canada — Norway	(5-2, 3-0, 3-0) 11-2	Dæhlenenga	1900	23	Ahlin, Sverige/Sweden Zarzycki, Polen/Poland
31	Polen — Finland Poland — Finland	(2-2, 0-0, 2-0) 4-2	Lillestrøm	1900	23	Christensen, Norge/Norway Bernhard, Sveits/Switzerland
32	De forente stater — Tsjekkoslovakia USA — Czechoslovakia	(2-1, 4-0, 0-2) 6-3	Jordal Amfi	2100	23	Dwars, Nederland/Netherlands Leacock, Storbritannia/Great Britain
33	Tsjekkoslovakia — Sverige Czechoslovakia — Sweden	(2-0, 2-0, 0-0) 4-0	Jordal Amfi	1700	24	Hauser, Sveits/Switzerland Leacock, Storbritannia/Great Britain
34	Sveits — Tyskland Switzerland — Germany	(1-1, 3-1, 2-1) 6-3	Dæhlenenga	1600	24	Dwars, Nederland/Netherlands Sandö, Sverige/Sweden
35	Polen — Norge Poland — Norway	(1-2, 1-1, 2-0) 4-3	Jordal Amfi	1100	25	Beranek, Tsjekkoslovakia/Czechoslovakia Sandsund, Finland/Finland
36	Canada — De forente stater Canada — USA	(2-0, 1-2, 0-1) 3-3	Jordal Amfi	2100	24	Ahlin, Sverige/Sweden Tencza, Tsjekkoslovakia/Czechoslovakia
37*	Sverige — Tsjekkoslovakia Sweden — Czechoslovakia	(0-2, 1-1, 4-0) 5-3	Jordal Amfi	1700	25	Leacock, Storbritannia/Great Britain Narvestad, Norge/Norway

*Ekstrakamp for å kåre vinnerne av bronsemedaljene/Play-off for the Bronze Medals.

Sluttstillingen/Final Standing

1	Canada	8	7	1	0	71-14	15
2	USA	8	6	1	1	43-21	13
3	Sverige/Sweden	8	6	0	2	48-19	12
4	Tsjekkoslovakia/Czechoslovakia	8	6	0	2	47-18	12
5	Sveits/Switzerland	8	4	0	4	40-40	8
6	Polen/Poland	8	2	1	5	21-56	5
7	Finland	8	2	0	6	21-60	4
8	Tyskland/Germany	8	1	1	6	21-53	3
9	Norge/Norway	8	0	0	8	15-46	0

D - Ishockeylagene/The Ice Hockey Teams

Canada	Kamper/Matches No.		USA	Kamper/Matches No.	
	4 11 14 17 22 28 30 36			1 7 13 18 21 27 32 36	
Abel, George G. (8)	- 1 3 - - 1 1 -	6	Bjorkman, Ruben E. (8)	- 1 - - - 1 - 1	
Davies, John F. (2)	1 - 1 - 1 - 1 -	4	Ceglarski, Leonard S. (7)	- - 1 - - - 1 -	
Dawe, Billie (5)	- 1 1 - 1 1 1 1	6	Czarnota, Joseph J. (3)	- 1 - 1 - - - -	
Dickson, Bruce (9)	- 2 1 1 1 - 2 1	8	Desmond, Richard J. (1)	- - - - -	
Gauf, Donald V. (6)	1 1 - - - 1 1	4	Gambucci, Andre P. (11)	- - 1 3 - - - -	
Gibson, William J. (13)	4 2 1 2 2 - 1 -	12	Harrison, Clifford (14)	- 1 - - 1 1 2 -	
Hansch, Ralph L. (0)	- - - - -		Kilmartin, Gerald W. (5)	1 - 1 - - - -	
Meyers, Robert R. (3)	2 - - - -	2	Mulhern, John F. (16)	1 - 1 1 - 1 - 1	
Miller, David E. (10)	6 2 - - 2 - 1 -	11	Noah, John M. (9)	- - - - - - - -	
Paterson, Eric E. (1)	- - - - -		Oss, Arnold C. (15)	2 1 - 1 - 1 2 -	
Pollock, Thomas A. (15)	- 1 - - - - 1 -	2	Romppe, Robert Edward (4)	- - 4 - - - 1 -	
Purvis, Allan R. (4)	1 - - - 1 - - -	2	Sedin, James W. (12)	- - 1 - - - - 1	
Robertson, Gordon (14)	- 1 1 1 - - - -	3	Van, Allen A. (2)	- - - - - - - -	
Secco, Louis J. (12)	- 1 - - - 1 1 -	3	Whiston, Donald F. (0)	- - - - -	
Sullivan, Francis C. (11)	1 - 1 - 3 - - -	5	Yackel, Kenneth (6)	- 3 - 1 1 1 - -	
Watt, Robert (7)	1 - 1 - - - 1 -	3			
<i>Mål/Goals:</i> 15 13 11 4 11 3 11 3			<i>Mål/Goals:</i> 3 8 8 8 2 5 6 3		
71			43		

Sverige/Sweden	Kamper/Matches No.		Tsjekkoslovakia/Czechoslovakia	Kamper/Matches No.	
	2 8 9 16 21 28 29 33			3 6 12 17 23 26 32 33	
Almqvist, Göte (5)	1 - - - - - -	1	Barton, Slavomír (5)	- 2 1 - 2 - 2 2	
Andersson, Hans (10)	- 2* - - - - 2 -	4	Blazek, Miloslav (7)	1 - - - 1 1 -	
Andersson, Stig (9)	2 2 - - - - -	4	Bubník, Vaclav (3)	- - - 2 - - -	
Andersson, Åke (2)	- - - - - - -		Bubník, Vlastimil (12)	2 1 2 - 1 2 - -	
Björn, Lars (16)	- - - - - - -		Charouzd, Miloslav (9)	- - 2 1 1 1 - 1	
Blomqvist, Göte (6)	2 2 1 2 - - - -	7	Danda, Bronislav (6)	- - - - 1 1 - -	
Flodqvist, Thord (1)	- - - - - - -		Gut, Karel (2)	- - - - 1 - - -	
Johansson, Erik (8)	2 1 - 1 - - - -	4	Hajsman, Vlastimil (14)	2 - - - - - 1 1	
Johansson, Gösta (7)	- 2 1 1 2 - - -	6	Lidral, Jan (1)	- - - - -	
Johansson, Rune (3)	- - - - - - -		Novy, Miroslav (8)	- - - - - - -	
Johansson, Sven (13)	2 2 - 1 - - 2 -	7	Osmera, Miloslav (4)	- - - - 1 - - -	
Nurmela, Holger (14)	- 2 - - 1 - - -	3	Pycha, Zdenek (10)	- - - - - - -	
Pettersson, Lars (11)	- 1 1 1 - 1 1 -	5	Rejman, Miroslav (11)	1 - - - - - - -	
Svensson, Lars (15)	- - - - - - -		Richter, Jan (0)	- - - - - - -	
Thunman, Sven (4)	- 1 1 - - - -	2	Sedlák, Oldrich (15)	1 - - - - - -	
Öberg, Hans (12)	- 2 - 1 1 1 - -	5	Sekyra, Jirí (13)	1 3 1 - 2 2 - -	
<i>Mål/Goals:</i> 9 17 4 7 4 2 5 0			<i>Mål/Goals:</i> 8 6 6 1 11 8 3 4		
48			47		

* Ert var egentlig selvmål av polakken Alfred Wrobel/One of these scored by the Polish player Alfred Wrobel.

I ekstrakampen (om bronsemedaljene) på Jordal Amfi 25. februar var lagoppstillingene:

Sverige/Sweden

Lars Svensson (15) — Åke Andersson (2) — Rune Johansson (3) — Göte Almqvist (5) — Göte Blomqvist (6) — Stig Andersson (9) — Hans Andersson (10) — Lars Pettersson (11) — Hans Öberg (12) — Sven Johansson (13) — Holger Nurmela (14).

Tsjekkoslovakia/Czechoslovakia

Jan Richter (0) — Karel Gut (2) — Vaclav Bubník (3) — Miloslav Osmera (4) — Slavomír Barton (5) — Bronislav Danda (6) — Miloslav Blazek (7) — Miroslav Novy (8) — Miloslav Charouzd (9) — Zdenek Pycha (10) — Miroslav Rejman (11) — Vlastimil Bubník (12) — Vlastimil Hajsman (14).

For Sverige scoret Göte Blomqvist (2), Sven Johansson, Holger Nurmela og Lars Pettersson. For Tsjekkoslovakia: Vlastimil Bubník (2) og Miroslav Rejman.

In the play-off match (for the bronze medals) at Jordal Amfi on February 25, the teams were:

Scorers for Sweden: Göte Blomqvist (2), Sven Johansson, Holger Nurmela, and Lars Pettersson. For Czechoslovakia: Vlastimil Bubnik (2) and Miroslav Rejman.

Sveits/Switzerland

		<i>Kamper /Matches No.</i>								
		5	10	15	18	22	26	29	34	
Bazzi, Gian	(6)	2	-	-	-	-	-	-	-	
Bänninger, Hans	(1)	-	-	-	-	-	-	-	-	
Blank, Francis	(8)	-	-	-	-	-	-	-	-	
Celio, Bixio	(16)	-	-	-	-	-	-	-	1	
Delnon, Reto	(11)	-	-	-	-	-	-	-	-	
Dürst, Walter Paul	(12)	1	-	-	-	-	-	-	-	
Golaz, Emile	(5)	-	1	-	-	1	-	1	-	
Handschin, Emil	(3)	-	-	-	-	-	-	-	-	
Hofer, Paul	(4)	-	-	-	-	-	-	-	-	
Pfister, Willy	(9)	1	-	-	-	-	-	-	-	
Poltera, Gebhard	(7)	2	2	-	-	-	-	-	-	
Poltera, Ulrich	(2)	1	1	3	1	-	1	-	4	
Schläpfer, Otto	(13)	-	-	-	-	-	-	-	-	
Schubiger, Otto	(10)	2	1	1	-	-	1	-	-	
Streun, Alfred	(15)		1	-	-	-	-	-	-	
Trepp, Hans	(14)	3	1	2	1	1	1	1	1	
Wyss, Paul	(17)	-	-	-	-	-	-	-	-	
<i>Mål/Goals:</i>										12 6 7 2 2 3 2 6 40

Finland

		<i>Kamper/Matches No.</i>								
		2	5	11	13	20	23	25	31	
Hakala, Yrjö	(10)	1	-	1	1	-	-	-	-	3
Honkavaara, Aarne	(13)	-	-	-	-	1	-	1	-	2
Hytönen, Erkki	(16)	-	-	-	-	-	-	-	-	
Isotalo, Pentti	(8)	-	-	-	-	-	-	-	-	
Karumaa, Matti	(12)	1	-	-	-	1	-	1	-	3
Kauppi, Ossi	(4)	-	-	-	-	-	-	-	-	
Kuusela, Keijo	(15)	-	-	2	-	-	1	-	1	4
Mäkinen, Kauko	(7)	-	-	-	-	-	-	-	-	
Myllylä, Pekka	(1)	-	-	-	-	-	-	-	-	
Rapp, Christian	(14)	-	-	-	1	1	2	-	-	4
Rehoma, Esko	(17)	-	-	-	-	-	-	-	-	
Rintakoski, Matti	(6)	-	-	-	-	-	-	-	-	
Saari, Eero	(11)	-	-	-	-	-	-	-	-	
Salisma, Eero	(3)	-	-	-	-	-	1	-	-	1
Silván, Lauri	(9)	-	1	1	1	-	1	-	-	4
Viitala, Unto	(2)	-	-	-	-	-	-	-	-	
Vuolio, Jukka	(5)	-	-	-	-	-	-	-	-	
<i>Mål/Goals:</i>										2 0 3 2 5 2 5 2 21

Polen/Poland

		<i>Kamper/Matches No.</i>								
		3	8	10	14	19	27	31	35	
Antuszewics, Michal	(14)	-	-	-	-	-	-	-	-	
Bronowicz, Henryk	(11)	-	-	1	-	-	-	-	-	
Chodakowski, Kazimierz	(2)	-	-	-	-	-	1	-	-	
Csorich, Stefan	(1)	-	-	1	-	1	1	-	1	
Czech, Rudolf	(15)	-	-	-	-	-	-	-	-	
Gansiniec, Alfred	(7)	-	1	-	-	1	-	1	-	
Hampel, Jan	(16)	-	-	-	-	-	-	-	-	
Jezak, Marian	(6)	1	-	-	-	2	-	-	-	
Lewacki, Eugeniusz	(3)	1	-	-	-	-	-	1	3	
Peczak, Roman	(12)	-	-	-	-	-	-	-	-	
Skarzynski, Hilary	(10)	-	-	-	-	-	-	1	-	
Swicarz, Tadeusz	(9)	-	-	-	-	-	-	-	-	
Szlendak, Stanislaw	(0)	-	-	-	-	-	-	-	-	
Trojanowski, Zdzislaw	(13)	-	1	-	-	-	-	-	-	
Wrobel, Alfred	(4)	-	-	-	-	-	-	-	-	
Wrobel, Antoni	(8)	-	-	-	-	1	1	-	-	
<i>Mål/Goals:</i>										2 1 3 0 4 3 4 4 21

Norge/Norway

		<i>Kamper/Matches No.</i>								
		1	6	9	15	20	24	30	35	
Adolfsen, Jan Erik	(15)	-	-	-	-	-	-	-	-	
Bergh, Arne	(4)	-	-	-	-	-	1	-	-	1
Bjerklund, Egil	(8)	-	-	-	-	-	1	-	2	3
Dahl, Per	(1)	-	-	-	-	-	-	-	-	
Gulbrandsen, Bjørn I	(11)	1	-	-	-	1	1	-	-	3
Gulbrandsen, Bjørn II	(14)	-	-	-	-	-	-	-	-	
Gundersen, Finn	(12)	-	-	-	-	-	-	-	-	
Kristiansen, Arthur	(17)	-	-	-	-	-	-	-	-	
Kroge, Gunnar	(5)	-	-	-	-	-	-	-	-	
Larntvet, Jonny	(2)	-	-	-	-	-	-	-	-	
Pedersen, Roar	(3)	-	-	-	-	-	-	-	-	
Petersen, Annar E.	(13)	-	-	-	-	-	-	-	-	
Rygel, Ragnar	(10)	-	-	-	1	1	-	1	1	4
Solheim, Leif	(6)	-	-	2	1	-	-	-	-	3
Solheim, Øivind	(7)	1	-	-	-	-	-	-	-	1
Strandem, Roy	(16)	-	-	-	-	-	-	-	-	
Voigt, Per R.	(9)	-	-	-	-	-	-	-	-	
<i>Mål/Goals:</i>										2 0 2 2 2 2 2 3 15

Tyskland/Germany

		<i>Kamper/Matches No.</i>								
		4	7	12	16	19	24	25	34	
Bierschel, Karl	(4)	-	-	-	-	-	-	-	-	
Egen, Markus	(7)	-	1	-	2	3	1	1	1	9
Enzler, Karl	(11)	-	-	-	-	-	-	-	-	
Guggemos, Georg	(5)	-	-	-	-	-	-	-	1	1
Hoffmann, Alfred	(0)	-	-	-	-	-	-	-	-	
Holderid, Engelbert	(9)	-	-	-	-	-	-	-	-	
Kremershof, Walter	(10)	1	1	-	-	-	2	-	1	5
Kuhn, Ludwig	(3)	-	-	-	-	-	-	-	-	
Niess, Dieter	(12)	-	-	-	-	-	-	-	-	
Pescher, Hans Georg	(13)	-	-	-	-	-	-	-	-	
Poitsch, Fritz	(6)	-	-	1	1	1	1	-	-	4
Schibukat, Herbert	(2)	-	-	-	-	-	1	-	-	1
Unsinn, Xaver	(8)	-	-	-	-	1	-	-	-	1
Wackers, Heinz	(0)	-	-	-	-	-	-	-	-	
Wild, Karl	(1)	-	-	-	-	-	-	-	-	
<i>Mål/Goals:</i>										1 2 1 3 4 6 1 3 21

E

Bobsleigh

14/2/1952, 11.00: 2er-bob/Boblet, Heat 1-2	JURY: Comte de la Frégeolière, Frankrike/ France — formann/Chairman; Albert Mayer, Sveits/Switzerland; Frederic Terschak, Italia/ Italy; Donna Fox, USA
15/2/1952, 14.00: 2er-bob/Boblet, Heat 3-4	
21/2/1952, 11.00: 4er-bob/Bobsleigh, Heat 1-2	<i>Rennleder/Chief of the Race:</i> Odd H. Erichsen, Norge/Norway
22/2/1952, 11.00: 4er-bob/Bobsleigh, Heat 3-4	

E1 - Toer-bob/Boblet

		Heat 1	Heat 2			Heat 3	Heat 4		
1	Tyskland I/Germany I	1.20.76	1.21.64	<i>2.42.40</i>	(1)	1.21.02	1.21.12	<i>2.42.14</i>	5.24.54
	Andreas Ostler Lorenz Nieberl								
2	USA I	1.22.03	1.22.12	<i>2.44.15</i>	(2)	1.21.21	1.21.53	<i>2.42.74</i>	5.26.89
	Stanley D. Benham Patrick Martin								
3	Sveits I/Switzerland I	1.22.13	1.22.46	<i>2.44.59</i>	(4)	1.21.67	1.21.45	<i>2.43.12</i>	5.27.71
	Fritz Feierabend Stephan Waser								
4	Sveits II/Switzerland II	1.22.14	1.22.32	<i>2.44.46</i>	(3)	1.22.50	1.22.19	<i>2.44.69</i>	5.29.15
	Felix Endrich Werner Spring								
5	Frankrike II/France II	1.23.22	1.23.06	<i>2.46.28</i>	(6)	1.22.85	1.22.85	<i>2.45.70</i>	5.31.98
	André Robin Henri Rivière								
6	Belgia I/Belgium I	1.22.09	1.23.69	<i>2.45.78</i>	(5)	1.22.94	1.23.79	<i>2.46.73</i>	5.32.51
	Marcel Leclef Albert Casteleyns								
7	USA II	1.23.46	1.24.48	<i>2.47.94</i>	(7)	1.23.15	1.22.73	<i>2.45.88</i>	5.33.82
	Frederick J. Fortune John L. Helmer								
8	Sverige I/Sweden I	1.24.30	1.23.92	<i>2.48.22</i>	(8)	1.23.46	1.24.09	<i>2.47.55</i>	5.35.77
	Olle Axelsson Jan de Man Lapidoth								
9	Østerrike I/Austria I	1.24.16	1.24.54	<i>2.48.70</i>	(10)	1.24.00	1.24.34	<i>2.48.34</i>	5.37.04
	Karl Wagner Franz Eckhart								
10	Italia II/Italy II	1.23.86	1.24.71	<i>2.48.57</i>	(9)	1.24.03	1.24.62	<i>2.48.65</i>	5.37.22
	Alberto della Beffa Dario Colombi								
11	Tyskland II/Germany II	1.24.43	1.25.22	<i>2.49.65</i>	(13)	1.24.52	1.24.08	<i>2.48.60</i>	5.38.25
	Theodor Kitt Friedrich Kuhn								
12	Italia I/Italy I	1.23.86	1.25.26	<i>2.49.12</i>	(11)	1.24.80	1.24.44	<i>2.49.24</i>	5.38.36
	Berto Gilarduzzi Luigi Cavalieri								
13	Norge I/Norway I	1.24.52	1.24.77	<i>2.49.29</i>	(12)	1.24.24	1.24.88	<i>2.49.12</i>	5.38.41
	Arne Holst Kåre Christiansen								

	Heat 1	Heat 2		Heat 3	Heat 4			
14 Norge II/Norway II	1.26.33	1.24.82	2.51.15 (14)	1.24.23	1.24.24	2.48.47	5.39.62	
Erik Tandberg Curt James Haydn								
15 Sverige II/Sweden II	1.25.76	1.25.84	2.51.60 (15)	1.25.65	1.25.57	2.51.22	5.42.82	
Kjell Holmström Nils Landgren								
16 Østerrike II/Austria II	1.30.27	1.28.30	2.58.57 (18)	1.27.78	1.27.51	2.55.29	5.53.86	
Heinrich Hoppichler Wilfried Thurner								
17 Frankrike I/France I	1.29.68	1.28.84	2.58.52 (17)	1.28.71	1.28.08	2.56.79	5.55.31	
Robert Guillard Joseph Chatelus								
18 Belgia II/Belgium II	1.29.49	1.29.00	2.58.49 (16)	1.29.29	1.30.50	2.59.79	5.58.28	
Charles de Sorgher André de Wulf								

E 2 - Firer-bob/Bobsleigh

	Heat 1	Heat 2		Heat 3	Heat 4			
1 Tyskland I/Germany I	1.16.86	1.17.57	2.34.43 (1)	1.16.55	1.16.86	2.33.41	5.07.84	
Andreas Ostler Friedrich Kuhn Lorenz Nieberl Franz Kemser								
2 USA I	1.17.44	1.17.78	2.35.22 (2)	1.16.72	1.18.54	2.35.26	5.10.48	
Stanley D. Benham Patrick Martin Howard Crossett James N. Atkinson								
3 Sveits I/Switzerland I	1.18.67	1.18.08	2.36.75 (3)	1.17.40	1.17.55	2.34.95	5.11.70	
Fritz Feierabend Albert Madörin André Filippini Stephan Waser								
4 Sveits II/Switzerland II	1.17.75	1.19.45	2.37.20 (4)	1.17.88	1.18.90	2.36.78	5.13.98	
Felix Endrich Fritz Stöckli Franz Kapus Werner Spring								
5 Østerrike I/Austria I	1.19.34	1.18.91	2.38.25 (5)	1.18.27	1.18.22	2.36.49	5.14.74	
Karl Wagner Franz Eckhart Hermann Palka Paul Aste								
6 Sverige I/Sweden I	1.19.11	1.19.90	2.39.01 (8)	1.17.28	1.18.72	2.36.00	5.15.01	
Kjell Holmström Felix Fernström Nils Landgren Jan de Man Lapidoth								
7 Sverige II/Sweden II	1.18.84	1.19.93	2.38.77 (6)	1.18.66	1.20.43	2.38.09	5.17.86	
Gunnar Åhs Börje Ekedahl Lennart Sandin Gunnar Garpö								

	Heat 1	Heat 2		Heat 3	Heat 4			
8 Argentina I.....	1.20.15	1.19.81	2.39.96	(11)	1.19.35	1.19.54	2.38.89	5.18.85
Carlos Tomasi								
Roberto Bordeu								
Carlos Sareisian								
Hector Tomasi								
9 USA II.....	1.19.13	1.19.97	2.39.10	(9)	1.19.49	1.21.09	2.40.58	5.19.68
James J. Bickford								
Hubert G. Miller								
Maurice R. Severino								
Joseph Scott								
10 Italia I/Italy I.....	1.20.02	1.21.39	2.41.41	(13)	1.18.86	1.19.65	2.38.51	5.19.92
Alberto della Beffa								
Sandro Rasini								
Dario Colombi								
Dario Poggi								
11 Frankrike I/France I.....	1.18.90	1.19.91	2.38.81	(7)	1.19.18	1.22.75	2.41.93	5.20.74
André Robin								
Joseph Chatelus								
Louis Saint Calbre								
Henri Rivière								
12 Norge I/Norway I.....	1.20.05	1.19.93	2.39.98	(12)	1.19.98	1.21.40	2.41.38	5.21.36
Arne Holst								
Trygve Brudevold								
Curt James Haydn								
Kåre Christiansen								
13 Norge II/Norway II.....	1.21.53	1.21.18	2.42.71	(15)	1.20.77	1.20.99	2.41.76	5.24.47
Reidar Alveberg								
Anders Hveem								
Arne Røgden								
Gunnar Thoresen								
14 Italia II/Italy II.....	1.21.23	1.21.35	2.42.58	(14)	1.21.64	1.21.76	2.23.40	5.25.98
Berto Gilarduzzi								
Michele Alvera								
Vittorio Folonari								
Luigi Cavalieri								
Østerrike II/Austria II.....	1.19.51	1.20.25	2.39.76	(10)	1.20.44	*		
Kurt Loserth								
Wilfried Thurner								
Franz Kneissl								
Heinrich Hoppichler								

* Kjørte ikke 4. heat/Withdrew after Heat 3.

Bobsleigh

STARTREKKEFØLGE/STARTING ORDER

Toer-bob/Boblet

HEAT 1	HEAT 2	HEAT 3	HEAT 4
1 Italia II/Italy II	Italia I/Italy I	USA I	USA II
2 Østerrike II/Austria II	Tyskland I/Germany I	Østerrike I/Austria I	Sveits I/Switzerland I
3 Norge II/Norway II	Sveits II/Switzerland II	Sverige II/Sweden II	Frankrike I/France I
4 Frankrike II/France II	Norge I/Norway I	Sverige I/Sweden I	Tyskland II/Germany II
5 Belgia I/Belgium I	Belgia II/Belgium II	Belgia II/Belgium II	Belgia I/Belgium I
6 Tyskland II/Germany II	Sverige I/Sweden I	Norge I/Norway I	Frankrike II/France II
7 Frankrike I/France I	Sverige II/Sweden II	Sveits II/Switzerland II	Norge II/Norway II
8 Sveits I/Switzerland I	Østerrike I/Austria I	Tyskland I/Germany I	Østerrike II/Austria II
9 USA II	USA I	Italia I/Italy I	Italia II/Italy II
10 Italia I/Italy I	Italia II/Italy II	USA II	USA I
11 Tyskland I/Germany I	Østerrike II/Austria II	Sveits I/Switzerland I	Østerrike I/Austria I
12 Sveits II/Switzerland II	Norge II/Norway II	Frankrike I/France I	Sverige II/Sweden II
13 Norge I/Norway I	Frankrike II/France II	Tyskland II/Germany II	Sverige I/Sweden I
14 Belgia II/Belgium II	Belgia I/Belgium I	Belgia I/Belgium I	Belgia II/Belgium II
15 Sverige I/Sweden I	Tyskland II/Germany II	Frankrike II/France II	Norge I/Norway I
16 Sverige II/Sweden II	Frankrike I/France I	Norge II/Norway II	Sveits II/Switzerland II
17 Østerrike I/Austria I	Sveits I/Switzerland I	Østerrike II/Austria II	Tyskland I/Germany I
18 USA I	USA II	Italia II/Italy II	Italia I/Italy I

Firer-bob/Bobsleigh

HEAT 1	HEAT 2	HEAT 3	HEAT 4
1 Sverige I/Sweden I	Sverige II/Sweden II	Sveits II/Switzerland II	Argentina I
2 Italia II/Italy II	Norge I/Norway I	Frankrike I/France I	Italia I/Italy I
3 Norge II/Norway II	USA I	Østerrike II/Austria II	Tyskland I/Germany I
4 Sveits I/Switzerland I	USA II	USA II	Østerrike I/Austria I
5 Østerrike I/Austria I	Østerrike II/Austria II	USA I	Sveits I/Switzerland I
6 Tyskland I/Germany I	Frankrike I/France I	Norge I/Norway I	Norge II/Norway II
7 Italia I/Italy I	Sveits II/Switzerland II	Sverige II/Sweden II	Italia II/Italy II
8 Argentina I	Sverige I/Sweden I	Argentina I	Sverige I/Sweden I
9 Sverige II/Sweden II	Italia II/Italy II	Italia I/Italy I	Sveits II/Switzerland II
10 Norge I/Norway I	Norge II/Norway II	Tyskland I/Germany I	Frankrike I/France I
11 USA I	Sveits I/Switzerland I	Østerrike I/Austria I	*
12 USA II	Østerrike I/Austria I	Sveits I/Switzerland I	USA II
13 Østerrike II/Austria II	Tyskland I/Germany I	Norge II/Norway II	USA I
14 Frankrike I/France I	Italia I/Italy I	Italia II/Italy II	Norge I/Norway I
15 Sveits II/Switzerland II	Argentina I	Sverige I/Sweden I	Sverige II/Sweden II

* Østerrike II brøt konkurransen etter 3. heat/Austria II withdrew after Heat 3.

F

Bandy

(OPPVISNING/DEMONSTRATION)

JURY

Evert Törnqvist, Sverige/Sweden

Esko Pekonen, Finland

Eigil Sørlie, Norge/Norway

Finland—Norge/Norway 3—2

(Dæhlenenga, 20/2/1952, 14.00)

Finland: Herbert Lundström (1), Juhani Halme (2), Yrjö Jussila (3), Arvo Raitavuo (4), Martti Nyysönen (5), Olof Stolpe (6), Kauko Tukiainen (7), Heikki Ollikainen (8), Sakari Salo (9), Pentti Immonen (10), Pentti Hämäläinen (11).

Norge/Norway: Hans Petter (Bosse) Halla (1), Leif Eriksen (2), David Eriksen (3), Arne Bakker (4), Tore Frisholm (5), Rolf Person (6), Arne Johansen (7), Einar Andersen (8), Gunnar Fossum (9), Harald Cato Helgerud (10), Ole Marthinsen (11).

Dommer/Referee: O. Gyhlén, Sverige/Sweden.

Norge/Norway—Sverige/Sweden 2—1

(Dæhlenenga, 21/2/1952, 14.00)

Norge/Norway: Hans Petter (Bosse) Halla (1), Leif Eriksen (2), David Eriksen (3), Arne Bakker (4), Tore Frisholm (5), Rolf Person (6), Arne Johansen (7), Einar Andersen (8), Martin Olsen (9), Harald Cato Helgerud [Gunnar Fossum] (10), Ole Marthinsen (11).

Sverige/Sweden: Yngve Palmqvist (1), Orvar Bergmark (2), Herbert Swartswee (3), Karl-Erik Sjöberg (4), Olle Lindgren (5), Sven-Olof Landar (6), Martin Johansson (7), Olle Sääv (8), Sven-Eric Broberg (9), Ernst Hård (10), Agard Magnusson (11).

Dommer/Referee: E. Ahlo, Finland.

Sverige/Sweden—Finland 4—0

(Bislett, 23/2/1952, 14.00)

Sverige/Sweden: Yngve Palmqvist (1), Orvar Bergmark (2), Herbert Swartswee (3), Karl-Erik Sjöberg (4), Inge Cahlgren (5), Olle Lindgren (6), Martin Johansson (7), Tore Olsson (8), Henry Olsson (9), Olle Sääv (10), Ernst Hård (11).

Finland: Herbert Lundström (1), Juhani Halme (2), Yrjö Jussila (3), Per-Erik Lindqvist (4), Martti Nyysönen (5), Olof Stolpe (6), Kauko Tukiainen (7), Erik Åberg [Heikki Ollikainen] (8), Sakari Salo (9), Pentti Immonen (10), Pentti Hämäläinen (11).

Dommer/Referee: Thv. Lindstad, Norge/Norway.

Sluttresultat/Final Result:

1. Sverige/Sweden

2. Norge/Norway

3. Finland

DELTAGERREGISTER

INDEX OF COMPETITORS

I nedenstående register er bare tatt med navn på de deltagere som stilte til start under De 6. olympiske vinterleker, Oslo 1952. Av praktiske årsaker er nasjonsnavnene forkortet og idrettsgrener og -øvelser erstattet med seriebetegnelser og tall, se tegnforklaringen på side 263.

The index below includes only those competitors who actually started during the VI Olympic Winter Games, Oslo 1952. For practical reasons abbreviated names of nations are used and sports events are represented by serial letters and numbers. These are explained on page 263.

- Abel, George Gordon,
Can., 23.2.1916, *D*.
- Abetel, Edmée,
Svt., 26.11.1922, *A 10*.
- Adolfson, Jan Erik,
Nor., 1.6.1930, *D*.
- Agnel, Marysette,
Fra., 28.8.1926, *A 6, A 8, A 10*.
- Ahlqvist, Kerstin,
Sve., 11.7.1927, *A 8, A 10*
- Albrechtsson, Margit,
Sve., 2.2.1918, *A 3*.
- Albright, Tenley Emma,
USA, 18.7.1935, *C 1*.
- Aldescu, Manole,
Rom., 18.2.1929, *A 4*.
- Alm, Eivor,
Sve., 29.6.1924, *A 3*.
- Almqvist, Göte Augustin,
Sve., 25.6.1921, *D*.
- Alonen, Pekka,
Fin., 13.2.1929, *A 9, A 11*.
- Alonen, Pentti Johannes,
Fin., 15.9.1925, *A 7, A 9, A 11*.
- Altwegg, Jeannette Eleanor,
Sto., 28.9.1930, *C 1*.
- Alveberg, Reidar,
Nor., 20.6.1916, *E 2*.
- Alvera, Albino,
Ita., 1.3.1923, *A 11*.
- Alvera, Michele,
Ita., 5.9.1929, *E 2*.
- Alvera, Silvio,
Ita., 17.12.1921, *A 7, A 9, A 11*.
- Anderlini, Nino,
Ita., 10.3.1926, *A 4*.
- Andersen, Einar M.,
Nor., 29.12.1929, *F*.
- Andersen, Hjalmar,
Nor., 12.3.1923, *B 2, B 3, B 4*.
- Andersson, Hans Lennart,
Sve., 15.7.1928, *D*.
- Andersson, Sigurd,
Sve., 18.7.1926, *A 4*.
- Andersson, Stig Gunnar,
Sve., 15.7.1928, *D*.
- Andersson, Åke Gustav,
Sve., 8.6.1918, *D*.
- Angirany, Michèle,
Fra., 9.4.1925, *A 3*.
- Antuszewicz, Michal,
Pol., 1.10.1909, *D*.
- Aoki, Masanori,
Jap., 6.9.1927, *B 1, B 2, A 11*.
- Arias (Carraion), Luis,
Spa., 3.9.1930, *A 7, A 9, A 11*.
- Arnott, William Robert,
Aus., 13.10.1922, *A 7, A 9, A 11*.
- Askersrud, Jorun,
Nor., 6.5.1929, *A 3*.
- Asplund, Carl Erik,
Sve., 14.9.1923, *B 2, B 3, B 4*.
- Aste, Paul,
Øst., 5.12.1916, *E 2*.
- Atanasoff, Dimitri,
Bul., 8.8.1927, *A 11*.
- Atkinson, James Neil,
USA, 10.1.1929, *E 2, A 11*.
- Audley, Gordon,
Can., 20.4.1928, *B 1*.
- Ausoni, Olivia,
Svt., 20.4.1923, *A 10*.
- Axelsson, Olle Oskar,
Sve., 1.12.1910, *E 1*.
- B**aisse, Josette,
Fra., 11.11.1924, *A 3*.
- Bakker, Arne,
Nor., 18.2.1930, *F*.
- Balvin, Frantisek,
Tsj., 7.1.1915, *A 1*
- Bara, Mihai,
Rom., 5.9.1929, *A 7, A 9, A 11*.
- Barton, Slavomir,
Tsj., 22.1.1926, *D*.
- Baxter, Virginia,
USA, 3.12.1932, *C 1*.
- Bazzi, Gian,
Svt., 3.4.1931, *D*.
- Beck, William LeBaron,
USA, 1.9.1929, *A 7*.
- della Beffa, Alberto,
Ita., 24.8.1914, *E 1, E 2*.
- Beiser-Jochum, Trude,
Øst., 2.9.1927, *A 6, A 8, A 10*.
- Benavidez, Artisteo,
Arg., 12.2.1927, *A 7*.
- Benham, Stanley D.,
USA, 21.12.1913, *E 1, E 2*.
- Berecz, Ignác,
Ung., 21.3.1912, *A 1*.
- Berendt, Ulf Georg Simon Sigfrid,
Sve., 11.7.1930, *C 3*.
- Bergh, Arne,
Nor., 15.9.1931, *D*.
- Berge, Guttorm,
Nor., 19.4.1929, *A 9, A 11*.
- Bergmann, Arnfinn,
Nor., 14.10.1928, *A 12*.
- Bergmark, Orvar,
Sve., 16.11.1930, *F*.
- Bermond, Andrée,
Fra., 29.3.1929, *A 6, A 8, A 10*.
- Berthod, Madeleine,
Svt., 1.2.1931, *A 6, A 8, A 10*.
- Bertrand, André,
Can., 1.6.1931, *A 7, A 9, A 11*.
- Beyeler, Otto,
Svt., 21.7.1926, *A 1*.
- Bickford, James John,
USA, 2.11.1912, *E 2*.
- du Bief, Jacqueline,
Fra., 4.12.1930, *C 1*.
- Bierling, Heini,
Tys., 23.8.1930, *A 11*.
- Bierschel, Karl,
Tys., 1.3.1932, *D*.
- Birko, Nada,
Jug., 1.11.1931, *A 3*.
- Bjerklund, Egil,
Nor., 5.9.1933, *D*.
- Bjorkman, Ruben Eugene,
USA, 27.2.1929, *D*.
- Björn, Lars Raldo,
Sve., 16.12.1931, *D*.
- Blank, Francis,
Svt., 30.12.1930, *D*.
- Blazek, Miloslav,
Tsj., 22.6.1922, *D*.
- Blomqvist, Göte Paulus,
Sve., 11.1.1928, *D*.
- Bolmstedt, Mats,
Sve., 8.7.1920, *B 1*.
- Bordeu, Roberto,
Arg., 13.8.1931, *E 2*.
- Bowden, Robert Norris,
Can., 13.8.1926, *C 3*.
- Boyagis, John,
Sto., 26.1.1928, *A 7, A 9, A 11*.
- Bradl, Sepp,
Øst., 8.1.1918, *A 12*.
- Braun, Hermann,
Tys., 29.5.1925, *C 3*.
- Brenden, Hallgeir,
Nor., 10.2.1929, *A 2, A 4*.
- Briker, Karl,
Svt., 21.12.1923, *A 2*.
- Broadhurst, Alfred George,
USA, 11.7.1927, *B 3, B 4*.
- Broberg, Sven-Eric,
Sve., 31.3.1930, *F*.
- Broekman, Kees,
Ned., 2.7.1927, *B 2, B 3, B 4*.
- Bronowicz, Henryk,
Pol., 22.2.1924, *D*.
- Broomhall, Wendell,
USA, 3.12.1919, *A 2, A 4*.
- Brudevold, Trygve,
Nor., 19.12.1920, *E 2*.
- Brutscher, Toni,
Tys., 15.11.1925, *A 12*.
- Bubnik, Vaclav,
Tsj., 1.1.1926, *D*.
- Bubnik, Vlastimil,
Tsj., 18.3.1931, *D*.
- Buchner, Annemarie,
Tys., 16.2.1924, *A 6, A 8, A 10*.
- Buek, Richard Carl,
USA, 4.11.1929, *A 7*.
- Bumann, Franz,
Svt., 24.10.1924, *A 11*.

- Burke, Charles (Chuck) W.,
USA, 8.10.1930, *B 3, B 4*.
- Burley, Nancy (Hallam),
Aus., 8.3.1930, *C 1*.
- Burr, Jannette Weston,
USA, 30.4.1927, *A 6, A 8, A 10*.
- Burton, John Cotton,
USA, 12.3.1923, *A 2, A 4*.
- Busch, Gundi,
Tys., 29.4.1935, *C 1*.
- Button, Richard T.,
USA, 18.7.1929, *C 2*.
- Bänninger, Hans,
Svt., 17.3.1924, *D*.
- Bock, Helmut,
Tys., 14.2.1931, *A 2, A 5*.
- Borjeson, Reidar,
Nor., 2.4.1931, *C 3*.
- Cahlman, Inge,
Sve., 27.3.1924, *F*.
- Caldwell, John Homer,
USA, 28.11.1928, *A 2, A 5*.
- Campbell, Fiona,
Sto., 12.5.1929, *A 6, A 8*.
- Carbonneau, Jacques,
Can., 11.5.1928, *A 2*.
- Cardal, Jaroslav,
Tsj., 16.3.1919, *A 1, A 4*.
- Caroli, Guido,
Ita., 9.5.1927, *B 4*.
- Carrara, Benoit,
Fra., 7.5.1926, *A 1, A 2, A 4*.
- Casa, Ion,
Rom., 4.12.1926, *A 7*.
- Casteleyns, Albert,
Bel., 2.5.1917, *E 1*.
- Cavaliere, Luigi,
Ita., 22.4.1914, *E 1, E 2*.
- Cegiarski, Leonard Stanley,
USA, 27.6.1926, *D*.
- Celio, Bixio,
Svt., 6.6.1928, *D*.
- Charisius, JanWillem Peter,
Ned., 30.9.1926, *B 1*.
- Charland, Jacques,
Can., 21.7.1930, *A 12*.
- Charouz, Miloslav,
Tsj., 15.8.1928, *D*.
- Chatelus, Joseph,
Fra., 2.12.1908, *E 1, E 2*.
- Chodakowski, Kazimierz,
Pol., 20.5.1929, *D*.
- Christiansen, Kåre,
Nor., 10.4.1911, *E 1, E 2*.
- Citterio, Guido,
Ita., 14.7.1931, *B 1, B 2*.
- Cock-Clausen, Per,
Dan., 23.9.12, *C 2*.
- Coliban, Ion,
Rom., 6.6.1925, *A 11*.
- Colli, Ilio,
Ita., 30.5.1931, *A 7*.
- Colo, Zeno,
Ita., 30.6.1920, *A 7, A 9, A 11*.
- Colombi, Dario,
Ita., 3.6.1929, *E 1, E 2*.
- Compagnoni, Ottavio,
Ita., 11.9.1926, *A 2*.
- Compagnoni, Severino,
Ita., 4.2.1914, *A 1*.
- Couttet, James,
Fra., 6.7.1921, *A 7, A 9 A 11*.
- Craciun, Moise,
Rom., 2.6.1927, *A 2, A 4*.
- Craciun, Nicolae-Cornel,
Rom., 29.7.1925, *A 2, A 5*.
- Crossett, Howard Wallace,
USA, 22.7.1918, *E 2*.
- Csorich, Stefan,
Pol., 25.9.1921, *D*.
- Cuel, Antenore,
Ita., 27.3.1922, *A 1*.
- Czakó, György,
Ung., 11.7.1933, *C 2*.
- Czarniak, Andrzej,
Pol., 11.11.1931, *A 7*.
- Czarnota, Joseph John,
USA, 25.3.1925, *D*.
- Czech, Rudolf,
Pol., 15.9.1930, *D*.
- Dafoe, Frances Helen,
Can., 17.12.1929, *C 3*.
- Dahl, Per,
Nor., 21.3.1916, *D*.
- Dalman, Olle,
Sve., 23.6.1922, *A 11*.
- Danda, Bronislaw,
Tsj., 10.1.1930, *D*.
- Davies, John Francis,
Can., 14.7.1928, *D*.
- Dawe, Billie,
Can., 8.6.1924, *D*.
- Day, William George,
Aus., 21.1.1934, *A 7, A 9, A 11*.
- Delladio, Arrigo,
Ita., 1.11.1928, *A 2, A 4*.
- Dellai, Ana Maria,
Arg., 16.10.1929, *A 6, A 8, A 10*.
- Delnon, Reto,
Svt., 1.5.1924, *D*.
- Dengg, Franz,
Tys., 1.12.1928, *A 12*.
- Desmond, Richard Joseph,
USA, 2.3.1927, *D*.
- Devlin, Art,
USA, 7.9.1922, *A 12*.
- Devries, Patricia,
Sto., 6.7.1930, *C 1*.
- Dickson, Robert Bruce,
Can., 22.4.1931, *D*.
- Dietrich, Rudolf,
Øst., 13.8.1929, *A 12*.
- Dimitrov, Georgui,
Bul., 10.4.1930, *A 7, A 9, A 11*.
- Dodge, Joseph Brooks,
USA, 30.12.1929, *A 7, A 9, A 11*.
- Dontcheff, Christo,
Bul., 17.10.1928, *A 1*.
- Drajev, Dimitri,
Bul., 15.9.1924, *A 7, A 9, A 11*.
- Dudzinski, Helga Rosa Maria,
Tys., 4.6.1929, *C 1*.
- Dürst, Walter Paul,
Svt., 28.2.1927, *D*.
- Dziedzic, Stefan,
Pol., 15.10.1927, *A 7, A 9, A 11*.
- Däscher, Andreas,
Svt., 9.7.1927, *A 12*.
- Däscher, Hans,
Svt., 29.6.1930, *A 12*.
- Eaves, Rhoda Wurtele,
Can., 21.1.1922, *A 6, A 8, A 10*.
- Eckhart, Franz,
Øst., 6.8.1927, *E 1, E 2*.
- Eder, Hans,
Øst., 26.3.1927, *A 2, A 4, A 5, A 12*.
- Edström, Sonja,
Sve., 18.11.1930, *A 3*.
- Efverström, Lars-Erik,
Sve., 26.2.1925, *A 2, A 5*.
- Egen, Markus,
Tys., 14.9.1927, *D*.
- Egger, Hubert,
Tys., 4.6.1927, *A 2, A 4*.
- Eiras, Carlos,
Arg., *A 7*.
- Ekedahl, Börje,
Sve., 21.8.1928, *E 2*.
- Elmsäter, Erik,
Sve., 7.10.1919, *A 2, A 5*.
- van der Elst, Cornelis Pieter Johannes,
Ned., 26.6.1928, *B 1, B 2*.
- Elvenes, Hroar,
Nor., 2.4.1932, *B 1*.
- Enache, Constantin,
Rom., 4.7.1928, *A 2, A 4*.
- Endrich, Felix,
Svt., 5.12.1921, *E 1, E 2*.
- Englund, Ingrid,
Sve., 24.3.1926, *A 6, A 8, A 10*.
- Enzler, Karl,
Tys., 29.3.1925, *D*.
- Erben, Pepi,
Tys., 18.1.1928, *A 9*.
- Ericsson, Johan Sigvard,
Sve., 17.7.1930, *B 2, B 3, B 4*.
- Eriksen, David,
Nor., 4.12.1919, *F*.
- Eriksen, Leif Kristian,
Nor., 19.10.1918, *F*.
- Eriksen, Stein,
Nor., 11.12.1927, *A 7, A 9, A 11*.
- Eriksson, Gunnar,
Sve., 3.1.1921, *A 1*.
- Errazuriz, Jaime,
Chi., 3.8.1923, *A 7, A 9, A 11*.
- Espirito Santo Silva, Duarte,
Por., 20.3.1924, *A 7*.
- Estenstad, Magnar,
Nor., 28.9.1924, *A 1, A 2, A 4*.
- Eyjólfsson, Ásgeir,
Isl., 4.5.1929, *A 7, A 9, A 11*.
- Falk, Paul,
Tys., 21.12.1921, *C 3*.
- Falk, Ria,
Tys., 29.11.1922, *C 3*.
- Falkanger, Torbjørn,
Nor., 8.10.1927, *A 12*.
- Familton, Herbert,
New., *A 7, A 9*.
- Farwell, Theodore A., Jr.,
USA, 1.1.1931, *A 2, A 4, A 5*.
- Fassi, Carlo,
Ita., 20.12.1929, *C 2*.
- Feierabend, Fritz,
Svt., 29.6.1908, *E 1, E 2*.
- Fernström, Felix Konrad,
Sve., 31.8.1916, *E 2*.
- Feron, Denis,
Bel., 22.3.1928, *A 7, A 9, A 11*.
- Feron, Michel,
Bel., 13.5.1923, *A 7, A 9, A 11*.
- Filippini, André,
Svt., 13.9.1924, *E 2*.
- Firstbrook, Peter,
Can., 11.5.1933, *C 2*.
- Fitzgerald, Robert Emmett,
USA, 3.10.1923, *B 1*.
- Flodqvist, Thord Rubert,
Sve., 5.8.1926, *D*.
- de Florian, Federico,
Ita., 9.6.1921, *A 2, A 4*.
- Folonari, Vittorio,
Ita., 24.9.1915, *E 2*.
- Fortune, Frederick J.,
USA, 1.4.1921, *E 1*.
- Fossum, Gunnar,
Nor., 7.3.1932, *F*.
- Franke, Hannelore,
Tys., 4.1.1933, *A 6, A 10*.
- Fratila, Dumitru,
Rom., 6.3.1926, *A 1, A 4*.
- Fredriksson, John,
Sve., 30.8.1923, *A 7, A 9, A 11*.
- Frisholm, Tore,
Nor., 12.4.1924, *F*.
- Fujisawa, Ryoichi,
Jap., 25.5.1927, *A 2, A 5, A 12*.
- Gambucci, Andre Peter,
USA, 12.11.1928, *D*.
- Gansiniec, Alfred,
Pol., 29.10.1919, *D*.

- Garpö, Gunnar Charles, Sve., 13.10.1919, *E 2*.
- Gartner, Carlo, Ita., 3.4.1922, *A 7, A 9*.
- Gasienica-Ciaptak, Jan, Pol., 18.12.1922, *A 11*.
- Gasienica-Roj, Andrzej, Pol., 30.11.1930, *A 7, A 9, A 11*.
- Gasmann, Tull, Nor., 5.7.1927, *A 8, A 10*.
- Gauf, Donald Valentine, Can., 1.1.1927, *D*.
- Geagea, Ibrahim, Lib., 1924, *A 7, A 9, A 11*.
- Gehring, Hanni, Tys., 15.8.1926, *A 3*.
- Gerhauser, Janet Jean, USA, 8.9.1932, *C 3*.
- Ghita, Stefan, Rom., 16.2.1926, *A 9, A 11*.
- Gibson, William James, Can., 22.4.1927, *D*.
- Gilarduzzi, Berto, Ita., 17.12.1909, *E 1, E 2*.
- Giletti, Alain, Fra., 11.9.1939, *C 2*.
- Gindre, Gervais, Fra., 3.8.1927, *A 1*.
- Gjelten, Per, Nor., 5.12.1927, *A 2, A 5*.
- Gjermundshaug, Ottar, Nor., 29.1.1925, *A 2, A 5*.
- Glatthard, Silvia, Svt., 11.3.1930, *A 6, A 8*.
- Golaz, Emile, Svt., 21.9.1927, *D*.
- Gomi, Yoshiyasu, Jap., 25.4.1933, *B 3, B 4*.
- Grandjean, Michel, Svt., 12.4.1931, *C 3*.
- Grandjean, Silvia, Svt., 27.8.1934, *C 3*.
- Griffin, John, Can., 3.1.1930, *A 7, A 9, A 11*.
- Grocholska, Barbara, Pol., 24.8.1927, *A 6, A 8, A 10*.
- Grogan, James David, USA, 7.12.1931, *C 2*.
- Grosjean, Fernand, Svt., 5.5.1924, *A 9*.
- Groueff, Vassil, Bul., 23.11.1926, *A 2, A 4*.
- Guðmundsson, Ari, Isl., 14.9.1927, *A 12*.
- Guggemos, Georg, Tys., 9.1.1927, *D*.
- Guillard, Robert, Fra., 1.10.1919, *E 1*.
- Gulbrandsen, Bjørn (I), Nor., 17.9.1925, *D*.
- Gulbrandsen, Bjørn (II), Nor., 9.1.1927, *D*.
- Gundersen, Finn, Nor., 16.4.1933, *D*.
- Gut, Karel, Tsj., 16.9.1927, *D*.
- Hajsman, Vlastimil, Tsj., 26.2.1928, *D*.
- Hakala, Yrjö Akseli, Fin., 20.4.1932, *D*.
- Hakulinen, Veikko Johannes, Fin., 4.1.1925, *A 1*.
- Halla, Hans Petter (Bosse), Nor., 19.10.1931, *F*.
- Hallkvist, Gunnar, Sve., 10.1.1919, *B 4*.
- Halme, Juhani, Fin., 1.12.1924, *F*.
- Hampel, Jan, Pol., 25.4.1933, *D*.
- Handschin, Emit, Svt., 19.3.1928, *D*.
- Hansch, Ralph Lawrence, Can., 20.5.1924, *D*.
- Hanssen, Wiggo K., Nor., *B 3*.
- Harrer, Alois, Tys., 15.9.1926, *A 2*.
- Harrison, Clifford, USA, 30.10.1927, *D*.
- Harrison, Noel, Sto., 29.1.1934, *A 7, A 9, A 11*.
- Haslingden, Bruce, Aus., *A 1, A 2*.
- Hasu, Heikki, Fin., 21.4.1926, *A 2, A 4, A 5*.
- Haugli, Sverre, Nor., 24.4.1925, *B 3, B 4*.
- Hauser, Heinz, Tys., 23.12.1920, *A 2, A 4, A 5*.
- Haydn, Curt James, Nor., *E 1, E 2*.
- Hearn, John Graham, Sto., 27.12.1929, *B 2, B 3, B 4*.
- Hebedeanu, Ion, Rom., 29.7.1925, *A 1*.
- Hedlund, Göthe, Sve., 31.7.1918, *B 3, B 4*.
- Helgerud, Harald Cato, Nor., 8.5.1921, *F*.
- Helgesen, Finn, Nor., 25.4.1919, *B 1*.
- Helmer, John Leslie, USA, 16.6.1921, *E 1*.
- Henry, Kenneth C., USA, 7.1.1929, *B 1, B 2, B 3*.
- Herrdin, Arthur, Sve., 26.11.1918, *A 1*.
- Hewson, Joanne, Can., 23.8.1930, *A 6, A 8, A 10*.
- Hickey, Colin, Aus., 3.7.1931, *B 1, B 2, B 3*.
- Hietamies, Mirja, Fin., 7.1.1931, *A 3*.
- Hischier, Karl, Svt., 21.1.1925, *A 1*.
- Hjeltnes, Gunnar, Nor., 25.12.1922, *A 7, A 9, A 11*.
- Hoel, Arne, Nor., 5.4.1927, *A 12*.
- Hofer, Paul, Svt., 19.11.1928, *D*.
- Hoffman, Alfred, Tys., 20.12.1914, *D*.
- Holderid, Engelbert, Tys., 26.6.1924, *D*.
- Holmström, Karl, Sve., 22.3.1925, *A 12*.
- Holmström, Kjell Albrekt Oliver, Sve., 8.7.1918, *E 1, E 2*.
- Holst, Arne, Nor., 16.3.1904, *E 1, E 2*.
- Holwell, Norman, Sto., 6.9.1928, *B 1, B 2, B 3, B 4*.
- Honkavaara, Aarne Väinö Edward, Fin., 7.6.1924, *D*.
- Hoppichler, Heinz, Øst., 27.9.1905, *E 1, E 2*.
- Home, Peri Victoria, Sto., 21.4.1932, *C 3*.
- Hovland, George, USA, 10.6.1926, *A 2, A 4*.
- de Huertas, Guy, Fra., 10.1.1926, *A 7, A 9, A 11*.
- Huiskes, Anton, Ned., 5.3.1928, *B 3, B 4*.
- Hunt, William, New., 28.9.1929, *A 9, A 11*.
- Huylebroeck, Pierre, Bel., 13.10.1922, *B 3*.
- Hvammen, Margit, Nor., 26.9.1932, *A 6, A 8, A 10*.
- Hveem, Anders, Nor., 10.5.1924, *E 2*.
- Hytönen, Erkki, Fin., *D*.
- Hyvärinen, Antti Abram, Fin., 21.6.1932, *A 12*.
- Hämäläinen, Pentti, Fin., 1927, *F*.
- Hård, Ernst, Sve., 5.9.1924, *F*.
- Igaya, Chiharu, Jap., 20.5.1931, *A 7, A 9, A 11*.
- Immonen, Pentti, Fin., 21.10.1917, *F*.
- Isberg, Sixten, Sve., 8.2.1921, *A 7, A 9*.
- Isotalo, Pentti Veijo, Fin., 17.2.1927, *D*.
- Jacobs, Thomas Michel, USA, 14.8.1926, *A 2, A 5*.
- Jakobsson, Margaretha, Sve., 20.7.1929, *A 6, A 8, A 10*.
- Jenkins, Hayes Alan, USA, 23.3.1933, *C 2*.
- Jezak, Marian, Pol., 26.9.1928, *D*.
- Jobin, Yolande, Svt., 30.5.1930, *C 1*.
- Johannessen, Sverre, Nor., 4.5.1921, *A 7*.
- Johansen, Arne, Nor., 14.4.1922, *F*.
- Johansen, Arne, Nor., 3.4.1927, *B 1*.
- Johansson, Erik Gunnar, Sve., 29.9.1927, *D*.
- Johansson, Gösta Rudolf, Torsten, Sve., 2.3.1929, *D*.
- Johansson, Martin, Sve., 22.2.1919, *F*.
- Johansson, Rune Arnold Georg, Sve., 23.8.1920, *D*.
- Johansson, Sven Olof Gunnar, Sve., 27.8.1931, *D*.
- Johnson, Annette, New., 27.6.1928, *A 8, A 10*.
- Jones, William Ashford, Sto., 18.3.1923, *B 1, B 2, B 3*.
- Josefsson, Enar, Sve., 6.9.1916, *A 2, A 4*.
- Jung, Otto, Arg., 12.7.1930, *A 7, A 9, A 11*.
- Jurok, Eszter, Ung., 24.11.1936, *C 1*.
- Jussila, Yrjö, Fin., 10.6.1920, *F*.
- Juvonen, Niilo Matias, Fin., 29.12.1928, *A 9, A 11*.
- Jørgensen, Dagny, Nor., 22.3.1929, *A 6, A 8*.
- Kalpala, Eino, Fin., 5.8.1926, *A 7, A 9, A 11*.
- Kapus, Franz, Svt., 12.4.1909, *E 2*.
- Karlsen, Yngvar Hafsund, Nor., 4.6.1920, *B 3, B 4*.
- Karlsson, Nils, Sve., 25.6.1917, *A 1, A 2*.
- Karumaa, Matti Antero, Fin., 25.12.1924, *D*.
- Kauppi, Ossi Ensio, Fin., 19.4.1929, *D*.
- Kawashima, Kozo, Jap., 26.9.1926, *A 12*.

- Kemser, Franz,
Tys., 11.11.1910, *E 2*.
- Kennedy, Karol Estelle,
USA, 14.2.1932, *C 3*.
- Kennedy, Michael Edward
(Peter),
USA, 4.9.1927, *C 3*.
- Kilmartin, Gerald Walsh,
USA, 7.7.1926, *D*.
- Kirkholt, Mikal,
Nor., 9.12.1920, *A 2, A 4*.
- Kitt, Theodor,
Tys., 14.10.1912, *E 1*.
- Kladensky, Lizzy,
Øst., 27.3.1925, *A 3*.
- Klančnik, Karel,
Jug., 30.5.1917, *A 12*.
- Klecker, Trude,
Øst., 7.2.1926, *A 6, A 8*.
- Klein, Willi,
Tys., 18.2.1927, *A 7, A 9, A 11*.
- Kleisl, Sepp,
Tys., 2.2.1929, *A 12*.
- Klopfer, Sonya Helen,
USA, 26.12.1934, *C 1*.
- Kneissl, Franz,
Øst., *E 2*.
- Kocher, Fritz,
Svt., 6.4.1928, *A 4*.
- Kodelska, Teresa,
Pol., 13.1.1929, *A 6, A 8, A 10*.
- Kohl, Leopold,
Øst., *A 2, A 5*.
- Kolehmainen, Eero,
Fin., 24.3.1918, *A 1*.
- Kopp, Rudi,
Tys., 31.1.1926, *A 2, A 4*.
- Kordez, Angela,
Jug., 22.5.1926, *A 3*.
- Korhonen, Paavo Jaakko
Matias,
Fin., 5.6.1928, *A 2, A 5*.
- Korhonen, Urpo,
Fin., 8.2.1923, *A 4*.
- Kovacs, Andrei,
Rom., 23.11.1921, *A 11*.
- Kovalcik, Stefan,
Tsj., 23.5.1921, *A 2, A 4*.
- Kovatcheff, Peter,
Bul., 10.7.1922, *A 4*.
- Kowalska, Maria,
Pol., 19.5.1929, *A 6, A 8, A 10*.
- Kraft, Erika,
Tys., 18.11.1931, *C 1*.
- Kremershof, Walter,
Tys., 3.12.1922, *D*.
- Krischan, Friedrich,
Øst., 11.8.1920, *A 2, A 4*.
- Kristiansen, Arthur,
Nor., 18.7.1923, *D*.
- Kristjánsson, Jón,
Isl., 17.5.1920, *A 1, A 2, A 4*.
- Kristjánsson, Matthías,
Isl., 14.7.1924, *A 1*.
- Kristjánsson, Stefán,
Isl., 30.6.1924, *A 7, A 9, A 11*.
- Kroge, Gunnar,
Nor., 18.10.1930, *D*.
- Kronig, Alfred,
Svt., 8.11.1928, *A 2, A 4*.
- Kudo, Sukenobu,
Jap., 11.9.1927, *B 1, B 2*.
- Kuhn, Friedrich,
Tys., 24.10.1919, *E 1, E 2*.
- Kuhn, Ludwig,
Tys., 26.5.1918, *D*.
- Kuronen, Eino Olavi,
Fin., 22.1.1923, *A 12*.
- Kuusela, Keijo Helmer,
Fin., 6.1.1921, *D*.
- Kuvaja, Armas Petter
(Pekka),
Fin., 15.6.1921, *A 1*.
- Kwapien, Tadeusz,
Pol., 25.1.1923, *A 2*.
- Laboubée, Robert,
Bel., 5.8.1927, *B 1, B 2*.
- Lacedelli, Roberto,
Ita., 2.6.1919, *A 9*.
- Laferte, Lucien,
Can., 3.10.1919, *A 12*.
- Laing, Hilary,
Sto., 21.9.1927, *A 6, A 8, A 10*.
- Laitinen, Kalevi,
Fin., 3.10.1919, *B 1, B 2, B 3*.
- Lammio, Pentti,
Fin., 24.10.1919, *B 3, B 4*.
- Landar, Sven-Olof,
Sve., 1.5.1930, *F*.
- Landgren, Nils,
Sve., 19.8.1923, *E 1, E 2*.
- Landsem, Edvin,
Nor., 27.2.1925, *A 1*.
- Lanig, Evi,
Tys., 24.10.1933, *A 6, A 8*.
- de Man Lapidoth, Jan,
Sve., 16.6.1915, *E 1, E 2*.
- Larntvedt, Jonny,
Nor., 27.10.1916, *D*.
- de Larrinaga, Rupert,
Sto., 19.11.1928, *A 9*.
- Lawrence, Andrea Mead,
USA, 19.4.1932, *A 6, A 8, A 10*.
- Lawrence, David J.,
USA, 15.4.1930, *A 9*.
- Leclef, Marcel,
Bel., 25.7.1909, *E 1*.
- Leismüller, Lia,
Tys., 29.3.1931, *A 6*.
- Lembessis, Angelos,
Hel., 1917, *A 7, A 11*.
- Lepadatu, Florea,
Rom., 24.3.1926, *A 2*.
- Lewacki, Eugeniusz,
Pol., 24.1.1926, *D*.
- Lidral, Jan,
Tsj., 19.3.1929, *D*.
- Lindberg, Stig,
Sve., 25.11.1921, *B 1*.
- Lindgren, Olle,
Sve., 29.10.1920, *F*.
- Lindgren, Thure,
Sve., 18.4.1921, *A 12*.
- Lindmark, Britta,
Sve., 11.7.1930, *C 3*.
- Lindqvist, Per-Erik,
Fin., 15.1.1928, *F*.
- Linher, Otto,
Øst., 15.12.1922, *A 7*.
- Lockwood, Raymond
Charles,
Sto., 12.12.1928, *C 3*.
- Lonkila, Paavo,
Fin., 11.1.1923, *A 2, A 4*.
- Loserth, Kurt,
Øst., 26.11.1914, *E 2*.
- Luiro, Tauno Johannes,
Fin., 24.2.1932, *A 12*.
- Lunde, Johnny Anker,
Nor., 26.10.1923, *A 7*.
- Lundström, Herbert,
Fin., 6.5.1925, *F*.
- Lundström, Martin,
Sve., 30.5.1918, *A 4*.
- Lörincz, Ferenc,
Ung., 17.9.1932, *B 1, B 2, B 3*.
- Lötscher, Walter,
Svt., 11.8.1923, *A 2, A 4*.
- Maarse, Gerardus,
Ned., 1.3.1929, *B 1, B 2*.
- Mackay, Craig,
Can., 14.1.1927, *B 1, B 2, B 3, B 4*.
- Mackintosh, Sheena,
Sto., 10.1.1928, *A 6, A 8, A 10*.
- Mackintosh, Vora,
Sto., 2.6.1929, *A 6, A 8*.
- Madörin, Albert,
Svt., 17.3.1905, *E 2*.
- Magnusson, Agard,
Svt., 26.10.1919, *F*.
- Mahringer, Erika,
Øst., 16.11.1924, *A 6, A 8, A 10*.
- Malmsten, Bengt Gunnar,
Sve., 20.3.1922, *B 1*.
- Mandrillon, René,
Fra., 28.8.1928, *A 2, A 4*.
- Mannsbarth, Arthur,
Øst., 28.4.1930, *B 1, B 2, B 3, B 4*.
- Marchelli, Maria Grazia,
Ita., 1.6.1932, *A 6, A 8*.
- Martel, Jacqueline,
Fra., 11.2.1927, *A 6, A 8*.
- Marthinsen, Ole,
Nor., 26.8.1928, *F*.
- Martin, Patrick Henry,
USA, 19.8.1923, *E 1, E 2*.
- Martinsen, Ivar,
Nor., 8.12.1920, *B 2*.
- Marusarz, Józef,
Pol., 25.1.1926, *A 7, A 9*.
- Marusarz, Stanislaw,
Pol., 18.6.1913, *A 12*.
- Massez, Jean,
Bel., 15.4.1925, *B 1, B 2*.
- Mattis, Firmin,
Fra., 16.9.1929, *A 11*.
- McDermott, Donald Joseph,
USA, 7.12.1929, *B 1, B 2*.
- McNamara, Patrick Francis,
USA, 2.12.1925, *B 2, B 3, B 4*.
- Meding, Theo,
Tys., 6.5.1931, *B 1, B 3, B 4*.
- Melich, Vlastimil,
Tsj., 7.4.1928, *A 2, A 4, A 5*.
- Merényi, József,
Ung., 19.4.1928, *B 1, B 2, B 3, B 4*.
- Mermet, Jean,
Fra., 22.1.1932, *A 4*.
- Merry, George,
Can., 28.4.1929, *A 11*.
- Meyers, Robert Roderick,
Can., 11.8.1924, *D*.
- Miliordos, Antoin,
Hel., 1924, *A 7, A 11*.
- Miller, David Engelberg,
Can., 15.12.1925, *D*.
- Miller, Hubert G.,
USA, 24.2.1918, *E 2*.
- Minor, Ingeborg,
Tys., 26.11.1929, *C 3*.
- Minuzzo, Giuliana,
Ita., 26.11.1931, *A 6, A 8, A 10*.
- Mitroff, Georgui,
Bul., 5.11.1932, *A 7, A 9, A 11*.
- Mizugami, Hisashi,
Jap., 9.7.1925, *A 7, A 9, A 11*.
- Mohr, Albert,
Tys., 2.7.1929, *A 2, A 4*.
- Molne (Armengol), Luis,
Spa., 26.6.1926, *A 9, A 11*.
- Molony, Gweneth,
Aus., 17.6.1932, *C 1*.
- Monnier, André,
Fra., 26.6.1926, *A 12*.
- Mononen, Kalevi,
Fin., 25.3.1920, *A 1*.
- Morrison, Gordon,
Can., 15.5.1931, *A 7, A 9*.
- Morrow, Suzanne,
Can., 14.12.1930, *C 1*.
- Mosele, Giacomo,
Ita., 30.7.1925, *A 2*.
- Mulej, Valentin,
Jug., 21.1.1924, *A 9, A 11*.

- Mulhern, John Francis,
USA, 18.7.1927, *D*.
- Musulino, Enrico,
Ita., 29.8.1928, *B 1, B 2*.
- Myllylä, Pekka Aleksanteri,
Fin., 7.7.1932, *D*.
- Mäkelä, Tapio Valfrid,
Fin., 12.10.1926, *A 2, A 4*.
- Mäkinen, Kauko Kalle,
Fin., 20.7.1927, *D*.
- Maartmann, Harald Rolf,
Nor., 5.1.1926, *A 1*.
- Nagel, Jack Edward,
USA, 30.1.1926, *A 9, A 11*.
- Nagy, László,
Ung., 13.8.1927, *C 3*.
- Nagy, Marianna,
Ung., 13.1.1929, *C 3*.
- Navarrete, Sergio,
Chi., 6.11.1925, *A 11*.
- Nicks, Jennifer Mary
Wisden,
Sto., 13.4.1932, *C 3*.
- Nicks, John Allen
Wisden,
Sto., 22.4.1929, *C 3*.
- Nicolov, Peter,
Bul., 10.7.1922, *A 2*.
- Nieberl, Lorenz,
Tys., 7.6.1919, *E 1, E 2*.
- Nieminen, Eeti Olavi,
Fin., 29.3.1927, *A 2, A 5*.
- Niess, Heinz-Dietrich
(Dieter),
Tys., 19.3.1926, *D*.
- Nightingale, John Sheridan,
USA, 2.12.1928, *C 3*.
- Nilsson, Ingeborg,
Nor., 23.11.1924, *C 1*.
- Nilsson, Åke,
Sve., 10.9.1927, *A 7, A 9, A 11*.
- Niskin, Borghild,
Nor., 19.2.1924, *A 6, A 8, A 10*.
- Noah, John Michael,
USA, 21.11.1927, *D*.
- Nogler, Ermanno,
Ita., 11.12.1911, *A 11*.
- Noichl, Matthäus,
Øst., 17.10.1920, *A 2*.
- Norberg, Märta,
Sve., 19.9.1922, *A 3*.
- Nordin, Hans,
Sve., 7.1.1931, *A 12*.
- Nordlund, Ingar,
Nor., *B 4*.
- Novy, Miroslav,
Tsj., 1.10.1930, *D*.
- Nurmela, Holger,
Sve., 28.10.1920, *D*.
- Nyyssönen, Martti,
Fin., 2.7.1924, *F*.
- Næs, Halvor,
Nor., 19.4.1928, *A 12*.
- Obermüller, Benedikt,
Tys., 11.4.1930, *A 7, A 9, A 11*.
- van 't Oever, Egbert Jan,
Ned., 15.7.1927, *B 3, B 4*.
- Offenberger, Franz,
Øst., 27.11.1931, *B 1, B 2, B 3, B 4*.
- Oikarinen, Toivo,
Fin., 16.4.1924, *A 2*.
- Olin, Ralph,
Can., 12.4.1925, *B 1, B 2, B 3, B 4*.
- Ollikainen, Heikki,
Fin., 29.3.1930, *F*.
- Olsen, Martin,
Nor., 13.1.1920, *F*.
- Olson, Willis Stuart,
USA, 3.1.1930, *A 12*.
- Olsson, Henry,
Sve., 19.2.1922, *F*.
- Olsson, Tore,
Sve., 30.5.1924, *F*.
- Olteanu, Gheorghe,
Rom., 21.5.1926, *A 1*.
- Opheim, Alf,
Nor., 28.4.1920, *A 9*.
- Oppelt, Kurt,
Øst., 18.3.1932, *C 2, C 3*.
- Opton, Imogene Anna,
USA, 25.4.1932, *A 8 A 10*.
- Oreiller, Henri,
Fra., 5.12.1925, *A 7, A 9*.
- Osborn, Valda Rosemary,
Sto., 17.9.1934, *C 1*.
- Osmera, Miloslav,
Tsj., 21.1.1924, *D*.
- Oss, Arnold Carl,
USA, 18.4.1928, *D*.
- Ostler, Andreas,
Tys., 21.1.1921, *E 1, E 2*.
- Pache, François,
Svt., 1.6.1932, *C 2*.
- Palka, Hermann,
Øst., 21.3.1921, *E 2*.
- Palmqvist, Yngve,
Sve., 3.6.1929, *F*.
- Pappenheim, Hendrik,
Ned., 23.6.1929, *A 7, A 9, A 11*.
- Pappenheim, Peter,
Ned., 19.12.1926, *A 7, A 9, A 11*.
- Parkkinen, Lauri,
Fin., 8.5.1917, *B 1, B 2, B 4*.
- Paterson, Eric Evan,
Can., 11.9.1929, *D*.
- Patten, Barry Beauchamp,
Aus., 11.7.1927, *A 7, A 9, A 11*.
- Pecher, Konrad,
Øst., 13.12.1930, *B 1, B 2, B 3*.
- Peczak, Roman,
Pol., *D*.
- Pedersen, Roar,
Nor., 24.11.1927, *D*.
- de Pellegrin, Gino,
Arg., 7.9.1926, *A 7, A 9*.
- Pent, Juku,
Tys., 20.11.1918, *A 1*.
- Perren, Bernhard,
Svt., 1.5.1928, *A 7, A 9, A 11*.
- Perren, Gottlieb,
Svt., 14.4.1926, *A 7*.
- Perreten, Jacques,
Svt., 25.2.1927, *A 12*.
- Perrier, Gérard,
Fra., 5.1.1928, *A 2, A 4*.
- Perrier, Jacques,
Fra., 28.2.1929, *A 2*.
- Perruchon, Vincenzo,
Ita., 8.1.1921, *A 4*.
- Person, Rolf,
Nor., 26.11.1924, *F*.
- Pescher, Hans Georg,
Tys., 25.4.1931, *D*.
- Petersen, Annar,
Nor., 23.11.1931, *D*.
- Pettersson, Lars Erik,
Sve., 19.3.1925, *D*.
- Pétursson, Gunnar,
Isl., 31.3.1930, *A 2, A 4*.
- Pétursson, Oddur,
Isl., 2.7.1931, *A 2*.
- Pfister, Willy,
Svt., 1.3.1928, *D*.
- Pidacks, Robert Walter,
USA, 28.1.1929, *A 2*.
- Pietilä, Leena,
Fin., 29.3.1925, *C 1*.
- Piroska, József,
Ung., 20.7.1930, *A 9, A 11*.
- Plonka, Jan,
Pol., 24.9.1920, *A 9, A 11*.
- Poggi, Dario,
Ita., 13.5.1909, *E 2*.
- Poitsch, Fritz,
Tys., 15.10.1926, *D*.
- Polda, Janez,
Jug., 25.4.1924, *A 12*.
- Polkunen, Sirkka,
Fin., 6.11.1927, *A 3*.
- Poll (Puig), Juan,
Spa., 17.3.1927, *A 7, A 9, A 11*.
- Pollock, Thomas Allen,
Can., 1.8.1925, *D*.
- Poltera, Gebhard,
Svt., 14.12.1923, *D*.
- Poltera, Ulrich,
Svt., 17.7.1922, *D*.
- Prajoux-Bouma, Margriet,
Ned., 19.6.1912, *A 8*.
- Pravda, Christian,
Øst., 8.3.1927, *A 7, A 9, A 11*.
- Prucker, Alfredo,
Ita., 13.5.1926, *A 2, A 5*.
- Purvis, Allan Ruggles,
Can., 9.1.1929, *D*.
- Pycha, Zdenek,
Tsj., 29.5.1926, *D*.
- Radacher, Peter,
Øst., 9.3.1930, *A 2, A 5*.
- Rafreider, Karl,
Øst., 6.3.1917, *A 4*.
- Raitavuo, Arvo,
Fin., 13.10.1928, *F*.
- Rantanen, Siiri Johanna,
Fin., 14.12.1924, *A 3*.
- Rapp, Christian,
Fin., 22.5.1928, *D*.
- Rasini, Sandro,
Ita., 25.11.1918, *E 2*.
- Reddish, Jack Nichols,
USA, 26.12.1926, *A 7, A 9, A 11*.
- Reichert, Ossi,
Tys., 25.12.1925, *A 8, A 10*.
- Rejman, Miroslav,
Tsj., 17.10.1925, *D*.
- Rehoma, Esko,
Fin., *D*.
- Rey, Regis,
Fra., 8.4.1929, *A 12*.
- Richardson, Robert,
Can., 21.12.1927, *A 7, A 9, A 11*.
- Richer, Claude Lavoie,
Can., 22.12.1929, *A 2*.
- Richter, Jan,
Tsj., 29.3.1923, *D*.
- de Ridder, Francisco,
Arg., 22.10.1929, *A 11*.
- de Ridder, Luis,
Arg., 23.2.1928, *A 7, A 9, A 11*.
- Rintakoski, Matti Erik,
Fin., 18.9.1924, *D*.
- Rivière, Henri,
Fra., 16.1.1922, *E 1, E 2*.
- Robertson, Gordon,
Can., 25.6.1926, *D*.
- Robin, André,
Fra., 10.10.1922, *E 1, E 2*.
- Robison, Darrel Don,
USA, 30.8.1931, *A 11*.
- Roch, Alfred,
Svt., 8.6.1925, *A 1*.
- Rodolph, Katy,
USA, 1.11.1930, *A 6, A 8, A 10*.
- Rollum, Per,
Nor., 3.12.1928, *A 11*.
- Rom, Dagmar,
Øst., 16.6.1928, *A 6, A 8, A 10*.
- Romanin, Fides,
Ita., 12.11.1933, *A 3*.
- Rompere, Robert Edward,
USA, 11.4.1929, *D*.
- Rosenkjer, Pablo,
Arg., 8.9.1930, *A 7, A 9, A 11*.

- Rubi, Fredy,
Svt., 12.10.1926, *A 7, A 9, A 11.*
- Rygel, Ragnar,
Nor., 25.5.1930, *D.*
- Røgden, Arne,
Nor., 16.5.1917, *E 2.*
- Saari, Eero Olavi,
Fin., 18.9.1928, *D.*
- Sailer, Rosl,
Øst., 20.8.1931, *A 10.*
- Saint Calbre, Louis,
Fra., 6.7.1912, *E 2.*
- Sajgó, Pál,
Ung., 29.6.1912, *A 1, A 2.*
- Salisma, Eero,
Fin., *D.*
- Salo, Sakari,
Fin., 21.12.1919, *F.*
- Salomaa, Kauko,
Fin., 28.2.1928, *B 1, B 2, B 3, B 4.*
- Salonen, Toivo,
Fin., 21.5.1933, *B 1, B 2.*
- Sandin, Lennart,
Sve., 26.11.1919, *E 2.*
- Sanglard, Maurice,
Fra., 19.8.1927, *A 7, A 9, A 11.*
- Sareisian, Carlos,
Arg., 3.1.1916, *E 2.*
- Sato, Tsuneo,
Jap., 18.12.1925, *B 1, B 2.*
- Scarneciu, Radu,
Rom., 20.9.1926, *A 7, A 9.*
- Schibukat, Herbert,
Tys., 27.10.1914, *D.*
- Schiffner, Josef,
Øst., 11.12.1930, *A 2, A 5.*
- Schilhan, Anneliese,
Øst., 12.3.1936, *C 1.*
- Schläpfer, Otto,
Svt., 11.3.1931, *D.*
- Schneeberger, Josef,
Øst., 27.11.1919, *A 2, A 4.*
- Schneider, Fritz,
Svt., 2.9.1928, *A 12.*
- Schneider, Georges,
Svt., 11.7.1925, *A 7, A 9, A 11.*
- Schneider, Othmar,
Øst., 27.8.1928, *A 7, A 9, A 11.*
- Schnyder, Josef,
Svt., 12.1.1923, *A 1, A 2.*
- Schubiger, Otto,
Svt., 6.1.1925, *D.*
- Schulz, Oskar,
Øst., 14.10.1923, *A 2.*
- Schutz, Rosemarie,
Can., 15.11.1930, *A 6, A 8, A 10.*
- Schwaiger, Josef,
Tys., 11.9.1930, *A 7, A 9, A 11.*
- Schwarz, Sissy,
Øst., 19.5.1936, *C 1, C 3.*
- Schüssler, Karl,
Tys., 19.3.1924, *A 1.*
- Schöpf, Egon,
Øst., 16.10.1925, *A 7, A 9.*
- Schöpfer, Ida,
Svt., 22.10.1929, *A 6, A 8, A 10.*
- Scott, Joseph,
USA, 31.8.1922, *E 2.*
- Secco, Louis John,
Can., 18.1.1927, *D.*
- Sedin, James Walter,
USA, 25.6.1930, *D.*
- Sedlak, Oldrich,
Tsj., 3.11.1922, *D.*
- Seghi, Celina,
Ita., 8.3.1920, *A 6, A 8, A 10.*
- Seibt, Hellmut,
Øst., 25.6.1929, *C 2.*
- Sekyra, Jiri,
Tsj., 21.4.1929, *D.*
- Seltsam, Marianne,
Tys., 16.5.1932, *A 8, A 10.*
- Senger, Hans,
Øst., 25.5.1925, *A 9, A 11.*
- Severino, Maurice R.,
USA, 17.11.1919, *E 2.*
- Sigstad, Gina,
Nor., 16.9.1927, *A 3.*
- Sigurðsson, Jón Karl,
Isl., 11.4.1932, *A 7, A 9, A 11.*
- Sigurðsson, Haukur,
Isl., 28.7.1930, *A 7, A 9, A 11.*
- Silva, Eduardo,
Chi., 7.10.1928, *A 7, A 9, A 11.*
- Silván, Lauri Johannes,
Fin., 13.3.1932, *D.*
- Simunek, Vladimir,
Tsj., 10.1.1928, *A 2, A 4.*
- Sipilä, Tauno Olavi,
Fin., 7.11.1921, *A 2.*
- Sipponen, Aulis,
Fin., 17.1.1929, *A 2, A 5.*
- Sjöberg, Karl-Erik,
Sve., 16.8.1919, *F.*
- Skarzynski, Hilary,
Pol., 18.6.1925, *D.*
- Skjælaaen, Bjørg,
Nor., 6.9.1933, *C 3.*
- Sloane, Cedric,
Aus., *A 1, A 2.*
- Slåttvik, Simon,
Nor., 24. 7.1917, *A 2, A 5.*
- Smith, Marlene Elizabeth,
Can., 3.8.1931, *C 1.*
- Smith, Vevi,
Can., 21.5.1932, *C 1.*
- Solheim, Leif,
Nor., 14.7.1932, *D.*
- Solheim, Øivind,
Nor., 28.5.1928, *D.*
- Sollander, Stig,
Sve., 25.6.1926, *A 7, A 9, A 11.*
- de Sorgher, Charles,
Bernard Marie Joseph,
Bel., 14.11.1930, *E 1.*
- Spieß, Toni,
Øst., 8.4.1930, *A 9, A 11.*
- Spring, Werner,
Svt., 27.3.1917, *E 1, E 2.*
- Stack, Frank,
Can., 1.1.1906, *B 1.*
- Staikoff, Ivan,
Bul., 24.5.1926, *A 2, A 4.*
- Stefánsson, Ivar,
Isl., 8.10.1927, *A 1, A 4.*
- Stefe, Janez,
Jug., 26.1.1923, *A 7, A 9, A 11.*
- Stein, Freimut,
Tys., 16.6.1924, *C 2.*
- Steinegger, Walter,
Øst., 5.11.1928, *A 12.*
- Stene, Nicolai,
Nor., *B 2.*
- Stenersen, Sverre,
Nor., 18.6.1926, *A 2, A 5.*
- Stoeff, Boris,
Bul., 11.12.1926, *A 2, A 4.*
- Stokken, Martin,
Nor., 16.1.1923, *A 2, A 4.*
- Stolpe, Olof,
Fin., 18.4.1927, *F.*
- Stoppelman, Alida Elisabeth,
Ned., 3.7.1933, *C 1.*
- Strandem, Roy,
Nor., 5.4.1932, *D.*
- Streun, Alfred,
Svt., 17.6.1925, *D.*
- Strom, Sven Gunnar,
Sve., 7.10.1930, *B 1, B 2.*
- Styrmoe, Karen-Sofie,
Nor., 20.10.1930, *A 6, A 10.*
- Stöckli, Fritz,
Svt., 15.5.1916, *E 2.*
- Sugawara, Kazuhiko,
Jap., 1.5.1927, *B 3, B 4.*
- Sulica, Dumitru,
Rom., 25.2.1922, *A 7, A 9.*
- Sullivan, Francis Cornelius,
Can., 7.6.1917, *D.*
- Sumedrea, Ion,
Rom., 15.4.1925, *A 1.*
- Supersaxo, Alfons,
Svt., 28.3.1926, *A 2, A 4, A 5.*
- Svensson, Lars Åke,
Sve., 30.6.1926, *D.*
- Swan, Adrian,
Aus., 15.1.1930, *C 2.*
- Swartswee, Herbert,
Sve., 24.12.1920, *F.*
- Swiczarz, Tadeusz,
Pol., 5.5.1920, *D.*
- Szendrödi, Ildikó,
Ung., 8.5.1930, *A 6, A 8, A 10.*
- Szlendak, Stanislaw,
Pol., 21.5.1920, *D.*
- Szöllösi, Eva,
Ung., 10.1.1935, *C 3.*
- Sääw, Olle,
Sve., 26.1.1928, *F.*
- Søfteland, Sigmund,
Nor., 23.10.1924, *B 1.*
- Taffra, Ildegarda,
Ita., 30.6.1933, *A 3.*
- Tajner, Leopold,
Pol., 15.5.1921, *A 12.*
- Takabayashi, Kiyotaka,
Jap., 10.7.1928, *B 1, B 2.*
- Tandberg, Erik,
Nor., 28.8.1913, *E 1.*
- Thioliere, Henri,
Fra., 19.3.1922, *A 12.*
- Thomasson, Sarah,
Sve., 20.7.1925, *A 6, A 8, A 10.*
- Thorarinsson, Ebenezer,
Isl., 27.8.1931, *A 2, A 4.*
- Thoresen, Gunnar,
Nor., 10.10.1921, *E 2.*
- Thunman, Sven Ragnar,
Sve., 20.4.1920, *D.*
- Turner, Wilfried,
Øst., 27.12.1927, *E 1, E 2.*
- Tokle, Arthur Emil,
USA, 16.8.1922, *A 12.*
- Tomasi, Carlos Alberto,
Arg., 1.3.1930, *E 2.*
- Tomasi, Hector Julio,
Arg., 5.7.1928, *E 2.*
- Trepp, Hans,
Svt., 9.11.1922, *D.*
- Trojanowski, Zdzislaw,
Pol., 27.5.1928, *D.*
- Tukiainen, Kauko,
Fin., *F.*
- Tuomi, Matti,
Fin.; 18.8.1925, *B 3, B 4.*
- Tuulos, Kalle,
Fin., 15.5.1930, *C 2.*
- Täpp, Nils,
Sve., 27.10.1917, *A 2, A 4.*
- Törnkvist, Anders Lennart,
Sve., 4.3.1920, *A 1.*
- Unsinn, Xaver,
Tys., 29.11.1929, *D.*
- Uotinen, Pentti Armas,
Fin., 27.9.1931, *A 12.*
- Van, Allen Alfred,
USA, 30.3.1915, *D.*
- Vida, Gábor,
Ung., 4.10.1929, *C 3.*
- Viitala, Unto Mauri,
Fin., 5.7.1925, *D.*
- Viladomat (Lena),
Francisco,
Spa., 4.9.1931, *A 7, A 9, A 11.*
- Voigt, Per,
Nor., 12.2.1931, *D.*

- van der Voort, Willem,
Ned., 24.3.1923, *B 1, B 2, B 3.*
- Vouxinos, Alexandre,
Hel., 1919, *A 7, A 11.*
- Vuolio, Jukka Sakari,
Fin., 5.3.1927, *D.*
- Wackers, Heinz,
Tys., 20.9.1925, *D.*
- Wagner, Karl,
Øst., 9.5.1907, *E 1, E 2.*
- Wahl, Rakel,
Nor., 18.3.1921, *A 3.*
- Walpoth, Idly,
Svt., 24.11.1920, *A 6, A 8.*
- Waser, Stephan,
Svt., 10.3.1920, *E 1, E 2.*
- Watanabe, Tatsuo,
Jap., 4.4.1928, *A 12.*
- Watt, Robert,
Can., 24.6.1927, *D.*
- Wegeman, Alvin Paul,
USA, 1.3.1927, *A 5.*
- Wegeman, Keith Richard,
USA, 28.8.1929, *A 12.*
- Wegrzynkiewicz, Jakub,
Pol., 21.7.1928, *A 12.*
- Weiler, Sepp,
Tys., 22.1.1921, *A 12.*
- Weir, Betty Ellen,
USA, 20.6.1924, *A 6.*
- Werket, John Roland,
USA, 8.10.1924, *B 1, B 2, B 4.*
- Wheeler, Lucile,
Can., 14.1.1935, *A 6, A 8, A 10.*
- Whiston, Donald,
USA, 19.6.1927, *D.*
- Wickström, John Richard,
Sve., 23.4.1927, *B 2, B 3.*
- Wideman, Lydia,
Fin., 17.5.1920, *A 3.*
- Wieczorek, Antoni,
Pol., 8.5.1924, *A 12.*
- Wild, Karl,
Tys., 23.11.1917, *D.*
- Wirz, Susy,
Svt., 30.11.1931, *C 1.*
- Wrobel, Alfred,
Pol., 29.11.1927, *D.*
- Wrobel, Antoni,
Pol., 11.2.1923, *D.*
- de Wulf, André,
Bel., 12.12.1922, *E 1.*
- Wyatt, Barbara,
Sto., 17.7.1930, *C 1.*
- Wyss, Paul,
Svt., 7.7.1928, *D.*
- Yackel, Kenneth James,
USA, 5.3.1930, *D.*
- Yamamoto, Kenichi,
Jap., 18.11.1922, *A 2.*
- Yoshizawa, Hiroshi,
Jap., 5.5.1931, *A 12.*
- Zahorsky, Josef,
Tsj., 6.1.1929, *D.*
- Öberg, Hans Andreas,
Sve., 21.11.1926, *D.*
- Øien, Bjørg Løhner,
Nor., 10.5.1928, *C 1.*
- Øiseth, Marit,
Nor., 29.12.1928, *A 3.*
- Økern, Olav,
Nor., 3.6.1911, *A 1.*
- Östberg, Gunnar,
Sve., 4.2.1923, *A 2.*
- Östman, Bror,
Sve., 10.10.1928, *A 12.*
- Åberg, Erik,
Fin., 30.1.1920, *F.*
- Åhs, Gunnar Johan,
Sve., 5.9.1915, *E 2.*
- Aas, Roald,
Nor., 25.3.1928, *B 2.*

FORKORTELSER I REGISTERET/ABBREVIATIONS IN THE INDEX

Arg.	Argentina		Ned.	Nederland	Netherlands
Aus.	Australia		New.	New Zealand	
Bel.	Belgia	Belgium	Nor.	Norge	Norway
Bul.	Bulgaria		Pol.	Polen	Poland
Can.	Canada		Por.	Portugal	
Chi.	Chile		Rom.	Romania	
Dan.	Danmark	Denmark	Spa.	Spania	Spain
Fin.	Finland		Sto.	Storbritannia	Great Britain
Fra.	Frankrike	France	Sve.	Sverige	Sweden
Hel.	Hellas	Greece	Svt.	Sveits	Switzerland
Isl.	Island	Iceland	Tsj.	Tsjekkoslovakia	Czechoslovakia
Ita.	Italia	Italy	Tys.	Tyskland	Germany
Jap.	Japan		Ung.	Ungarn	Hungary
Jug.	Jugoslavia		USA	De forente stater	United States
Lib.	Libanon	Lebanon	Øst.	Østerrike	Austria

A — *Ski/Skiing*

1 50 km langrenn	50 km Cross Country
2 18 km langrenn	18 km Cross Country
3 10 km langrenn, damer	10 km Cross Country, Ladies
4 4 x 10 km stafett	4 x 10 km Relay Race
5 Kombinert renn	Combined Event
6 Utforrenn, damer	Downhill, Ladies
7 Utforrenn, herrer	Downhill, Men
8 Storslalåm, damer	Giant Slalom, Ladies
9 Storslalåm, herrer	Giant Slalom, Men
10 Slalåm, damer	Slalom, Ladies
11 Slalåm, herrer	Slalom, Men
12 Spesielt hopprenn	Jumping, Special Class

B — *Skøyter, hurtigløp/Speed Skating*

1 500 m, 2 1500 m, 3 5000 m, 4 10 000 m

C — *Skøyter, kunstløp/Figure Skating*

1 Kunstløp, damer	Figure Skating, Ladies
2 Kunstløp, herrer	Figure skating, Men
3 Kunstløp, par	Figure Skating, Pairs

D — *Ishockey/Ice Hockey*

E — *Bobsleigh*

1 Toer-bob	Boblet
2 Firer-bob	Bobsleigh

F — *Bandy*

ETTERSKRIFT

POSTSCRIPT

De olympiske regler pålegger arrangørene, dvs. Organisasjonskomiteen, å utgi en trykt beretning om lekene, den såkalte «rapport officiel». Bestemmelsen tjener en dobbelt hensikt, nemlig å søke bevart de olympiske lekers historie og skaffe materiale til veiledning for fremtidige arrangører.

Dermed er også rammen gitt. Det er behandlingen av de arbeidsoppgaver det olympiske arrangement krever som har interesse. En vurdering av arrangementet hører ikke hjemme her, og vurderingen — og enda mer dramatiseringen — av idrettsstoffet må søkes andre steder, i aviser, tidsskrifter og spesielle publikasjoner.

En del gjentakelser er gjort for å gi bedre oversikt over emnet og for å gjøre tilegnelsen av stoffet lettere. Fremstillingen kan nok ofte synes noe for detaljert, men jeg har funnet det nødvendig av to grunner: (1) Også folk som er ganske ukjent med forholdene i Oslo, med stedsnavn og lokale sprogvaner, skal kunne få full orientering og detaljopplysninger. (2) Det ligger innenfor sannsynlighetens grenser at olympiske vinterleker på ny blir arrangert i Oslo.

The Olympic Charter charges the hosts, i. e. the Organising Committee, with issuing a printed report on the Games, the so-called "official report". This provision serves a double purpose: to record the history of the Olympic Games and to provide material for the guidance of future organisers.

This sets the frame-work of the report. Interest is focused on the tasks which confronted the organisers of the Winter Games. An appreciation of the organisation is not in its place here, and the appreciation—or even more so the dramatization—of the sports events will be found in other publications, newspapers, magazines and books.

Some repetition has deliberately been used in this report to obtain a better impression of the subject matter and to make it easier to assimilate the material. The narrative may often seem rather detailed, but this I have found necessary for two reasons: (1) Even those who are totally unfamiliar with conditions in Oslo, places, names and local language customs, should find a complete record and all details. (2) It is within the realms of possibility that the Olympic Winter Games will once again take place in Oslo.



INNHOOLD

CONTENTS

FORORD	PREFACE	5
DEN INTERNASJONALE OLYMPISKE KOMITÉ	INTERNATIONAL OLYMPIC COMMITTEE	6
INTERNASJONALE OG NORSKE	INTERNATIONAL AND NORWEGIAN SPORTING	
IDRETTSFORBUND	FEDERATIONS AND ASSOCIATIONS	8
NORGES OLYMPISKE KOMITÉ	NORWEGIAN OLYMPIC COMMITTEE	9
DE 6. OLYMPISKE VINTERLEKER, OSLO 1952	VI OLYMPIC WINTER GAMES, OSLO 1952	10
Anleggskomiteen	Installations Committee	10
Organisasjonskomiteen	Organising Committee	12
LITT HISTORIE	HISTORICAL	17
ANLEGGSKOMITEENS VIRKSOMHET	INSTALLATIONS	21
Anleggskomiteen	Installations Committee	21
Anleggskomiteens regnskap	Accounts of the Installations Committee	26
Idrettsanleggene	Arenas	28
Bislett Stadion	Bislett Stadium	28
Jordal Amfi	Jordal Amfi	30
Andre ishockey-arenaer	Other Ice Hockey Arenas	31
Holmenkollen — hoppbakken	Holmenkollen—the Jumping Hill	32
Holmenkollen — langrennsstret	Holmenkollen—Cross Country Races Centre	34
Rødkeiva	Rødkeiva	35
Norefjell	Norefjell	36
Bobsleighbanen	The Bobsleigh Run	38
Reservesteder	Alternate and Reserve Arenas	40
Innkvarteringssteder	Billeting Quarters	41
Telekommunikasjonsanlegg	Telecommunications	43
Telekommunikasjonsanlegget på	Telecommunications Installations at	
Norefjell	Norefjell	46
Telekommunikasjonsanleggene i	Telecommunications Installations in the	
Oslo-området	Oslo Area	47

I

I

Organisasjonskomiteen	Organising Committee	55
Finansordning	Finance	56
Budsjett og regnskap	Budget and Accounts	59
Organisasjon	Organisation	62
Administrasjon	Administration	63
Enkelte trekk fra det forberedende arbeid.....	Some Features of the Preliminary Work.....	65
Samarbeidet med Den internasjonale olympiske komité.....	Cooperation with the International Olympic Committee	66
Samarbeidet med de internasjonale idrettsforbund.....	Cooperation with the International Sports Federations	66
Samarbeidet med de nasjonale olympiske komiteer	Cooperation with the National Olympic Committees	67
Attacheer	Attachés	67
Andre forbindelser i utlandet	Other Contacts Abroad	68
Arbeidsplan	Planning the Work	69
Sprog	Languages	69
Stikkordkode	Code Words	69
Registrering av opplysninger	Registering Information	70
Telefonopplysning	Telephone Information Service	70
Dugnad	Voluntary Assistance	70

II

II

Datokomiteen — Vinterlekenes program	Dates Committee—Programme of the Winter Games	72
Emblem, plakater, propaganda	Emblem, Posters, Publicity	78
Emblem	Emblem	78
Plakater	Posters	78
Distribusjon av plakatene	Distributions of Posters	79
Velkomstplakat	Welcoming Poster	79
Informasjonsblad	News Bulletin	80
Andre propagandatiltak	Other Publicity Efforts	80
Innkvartering	Billeting and Accommodation	80
Innkvartering av deltagere og ledere i Oslo ..	Billeting of Competitors and Coaches in Oslo	80
Nasjonenes fordeling på innkvarterings- stedene	Distribution of Nations at the Billeting Areas	87
Innkvartering av deltagere og ledere på Norefjell	Accommodation for Competitors and Coaches at Norefjell	87

Innkvartering av offisielle gjester m. fl	Accommodation for Official Guests, etc. . .	88
Innkvartering av tilreisende publikum	Accommodation for out-of town Visitors . .	89
Billetter	Tickets	93
Billettpriser og publikumskapasitet	Ticket Prices and Capacity of the Arenas . .	93
Billett-trykning	Printing of Tickets	95
Partoutkort	All-Round Passes	96
Adgangskort (Olympia-pass og funksjonærkort)	Admittance Cards (Olympic Passes and Officials' Cards)	96
Billettsalget i utlandet	Ticket Sales Abroad	98
Billettsalget i Norge	Ticket Sales in Norway	101
Fribilletter og forkjøpsrett	Free Tickets and Priorities	104
Billettkontroll	Ticket Control	106
Billettregnskap	Ticket Accounts	107
Trafikk og transport	Traffic and Transportation	108
Transportkontoret	Transportation Office	108
Fjerntrafikken	Long Distance Traffic	108
Lokaltrafikken	Local Traffic	109
Parkeringen	Parking	111
Publikumstransport	Public Transportation	111
Transport av deltagere m. v	Transportation of Competitors, etc	113
Reiselivsstatistikk	Travelling Statistics	114
Inntektsbringende tiltak	Moneymaking Projects	116
Lisensiering	Licensing	116
Olympiaskjerf	Olympic Scarves	118
Jakkenåler	Pins	118
Frimerker	Stamps	118
Programbladet	Programme Leaflet	119
Dagsprogrammer	Daily Programmes	120
«Olympia-Revy»	"Olympia-Revy"	120
Annonser	Advertisements	120
Dagsprogrammer	Daily Programmes	121
Nyhetsjenesten	News Service	122
Forberedende arbeider	Preliminary Work	123
Avgifter	Fees	124
Hotell Viking — nyhetstjenestens hovedkvarter	Hotel Viking—Headquarters of the News Service	125
Norefjell	Norefjell	128
Pressetjenesten	Press Service	129
Fotografering	Photography	130

Radio	Broadcasting	131
Tele-trafikken	Telecommunications Traffic	132
Forholdet til pressen — pressens holdning	Relations with the Press—Attitude of the Press	137
Film	Film	139

III

III

Innbydelsen til de nasjonale olympiske komiteer	Invitations to the National Olympic Committees	142
Håndbøker for deltagere og ledere	Handbooks for Competitors and Officials ...	142
Anmeldelser	Entries	143
Anmeldelsesfrister	Closing Dates for Entries	144
Anmeldesskjemaer	Entry Forms	144
Antall anmeldelser — antall deltagere fra hvert land	Number of Entries and Competitors from each Nation	145
Nasjonenes deltagelse i de olympiske vinterleker 1924—1952	Participation of Nations in the Olympic Winter Games, 1924—1952	146
Nasjonenes deltagelse 1952, øvelsesvis	Participation of Nations 1952, by Events ...	147
Dommere, juryer, oppmenn, tekniske rådgivere	Judges, Referees, Juries and Technical Consultants	148
Tidtagning	Timekeeping	150
Medaljer og diplomer	Medals and Diplomas	153
Jakkemerker	Badges	155
Reiselettelse	Travel Service	156
Mottagelse ved ankomsten til Oslo	Reception on Arrival in Oslo	158
Helsetjenesten	Medical Services	158
Utsmykning	Decorations	

IV

IV

Fakkelfstafetten Morgedal—Oslo	The Torch Relay from Morgedal to Oslo ...	169
Åpningsseremonien	Opening Ceremony	172
Åpningstalen	Opening Speech	178
Åpningsseremonien på Frognerseteren	Opening Ceremony at Frognerseteren	180
Åpningsseremonien på Norefjell	Opening Ceremony at Norefjell	180
Medaljeutdelingene	Distribution of Medals	181
Avslutningsseremonien	Closing Ceremony	182
Vinterlekenes evigvandrende olympiske flagg	The Eternally-Circulating Flag of the Winter Games	187
Møter og festarrangementer	Meetings and Festivities	187
Internasjonal konferanse om idrett og helse ...	International Conference on Sports and Health	192

V

I d r e t t s a r r a n g e m e n t e n e

De tekniske komiteer
Ski
Utfor og storslålåm på Norefjell
Slålåm
Hopprenn, kombinert klasse
Langrennene
Spesielt hopprenn
Skøyteløpene
Hurtigløp
Kunstløp
Ishockey
Bobsleigh
Bandy

VI

R e s u l t a t e n e

Ski
50 km langrenn
18 km langrenn
10 km langrenn, damer
4 x 10 km stafett
Kombinert renn
Utforrenn, damer
Utforrenn, herrer
Storslålåm, damer
Storslålåm, herrer
Slålåm, damer
Slålåm, herrer
Spesielt hopprenn
Skøyter, hurtigløp
500 m
1500 m
5000 m
10 000 m
Skøyter, kunstløp
Damer
Herrer
Par

V

T h e S p o r t s E v e n t s

Technical Committees	196
Skiing	198
Downhill and Giant Slalom at Norefjell ..	199
Slalom	201
Jumping, Combined Class	202
Cross Country Races	203
Jumping, Special Class	206
Skating Events	207
Speed Skating	209
Figure Skating	211
Ice Hockey	213
Bobsleigh	214
Bandy	215

VI

R e s u l t s

Skiing	
50 km Cross Country	219
18 km Cross Country	220
10 km Cross Country, Ladies	222
4 x 10 km Relay Race	223
Combined Event	225
Downhill, Ladies	227
Downhill, Men	228
Giant Slalom, Ladies	229
Giant Slalom, Men	230
Slalom, Ladies	231
Slalom, Men	232
Jumping, Special Class	234
Speed Skating	
500 m	236
1500 m	237
5000 m	238
10 000 m	238
Figure Skating	240
Ladies	241
Men	244
Pairs	246

Ishockey	Ice Hockey	248
Resultatene	Results	248
Sluttstillingen	Final Standing	249
Ishockeylagene	The Ice Hockey Teams	250
Bobsleigh	Bobsleigh	
Toer-bob	Boblet	252
Firer-bob	Bobsleigh	253
Startrekkefølgen	Starting Order	255
Bandy	Bandy	256
DELTAGERREGISTER	INDEX OF COMPETITORS	257
Tegnforklaring	Abbreviations	263
ETTERSKRIFT	POSTSCRIPT	264

RETTELSER / CORRECTIONS

Side/Page

- 65 (Tabelloverskrift/Table Heading:) **Secretary**
- les/read **Secretariat**.
- 220 (Overskrift/Heading:) **18 Cross Country** -
les/read **18 km Cross Country**.
- 227 26 (41) Sheena Mackintosh, Storbritannia/
Great Britain **1.59.6** - les/read **1.58.6**.
33 (42) Fiona Campbell, Storbritannia/Great
Britain **1.58.6** - les/read **2.26.1**.
- 232 Diskvalifisert i 1. omgang/Disqualified in 1st
Run: 4 - les/read 7.

Copyright, © 2005, Amateur Athletic Foundation of Los Angeles

Notes on the digitized version of the Official Report of the Organising Committee of the VIth Winter Olympic Games 1952 at Oslo.

The digital version of the Official Report of the Games of the VIth Winter Olympiad was created with the intention of producing the closest possible replica of the original printed document. These technical notes describe the differences between the digital and printed documents and the technical details of the digital document.

The original document

The original paper version of the 1952 Official Report has dimensions of 8.2 x 11.8" (21 cm x 30 cm).

The volume's spine is pale yellow in color. The words "Oslo 1952" and the Olympic rings appear in gold on the spine.

The book has 368 pages.

The fonts used in the digital version book for text, photograph captions and chapter headings are AGaramond and such system fonts as best approximate the original fonts.

Special features of the digital version:

- The spine is not included in the digital version.
- Blank pages are not included in the digital version.
- The digital version includes a bookmark list that functions as a hyper linked table of contents. Selecting a topic heading will take you to the corresponding section in the document.

Profile of the digital version:

File name: or1952.pdf

File size: 27,276 KB

Format: Portable Document Format (PDF) 1.4 (Adobe Acrobat 5.0)

Source document: The Official Report of the Organising Committee of the VIth Winter Olympic Games 1952 at Oslo

Printed by: Kirstes Boktrykkeri, Oslo

Creation Platform: Windows XP

Creation Date: October 2005

Conversion Software: Adobe Acrobat, FineReader, VistaScan, FahrenEX

Image Resolution: 150 dpi for color and grayscale images

Digital Fonts: AGaramond

Conversion Service: Exgenis Technologies, Goa, India

www.digitization.info