

Ersetzen des Wischergestänges

[am Beispiel eines E34 M5 3.6 L Bj. 90]

ACHTUNG: Bei anderen Modellen unterscheiden sich ggf. einige Teilenummern!

Die Informationen habe ich nach bestem Wissen und Gewissen gesammelt und wiedergegeben – trotzdem können sie Fehler enthalten oder unvollständig sein. Ich übernehme keinerlei Haftung.

Alle Texte und Grafiken sind von mir und unterliegen meinem Copyright. Sie dürfen **nicht** ohne meine Erlaubnis veröffentlicht werden. Meine Ausnahme sind kurze Auszüge oder Zitate mit einem Verweis auf die originale Seite

- ⇒ Das Copyright für den Bericht „Ersetzen des Wischergestänges“ liegt bei ReneM5 (ReneMueller@t-online.de)
- ⇒ Der Bericht ist urheberrechtlich geschützt. Kleinere Auszüge dürfen mit Quellnachweis veröffentlicht werden.

Die kommerzielle Nutzung des Werkes oder seiner Teile ist nicht gestattet!

- ⇒ Die Erstellung von Kopien und Ausdrucken für den privaten Gebrauch ist hingegen gestattet und erwünscht.

Einbauzeit laut BMW: 36 AW also 180 Minuten

Montagekosten laut BMW: $36 \times 8,70 = 313,20 \text{ €}$

Tatsächlich benötigte Einbauzeit: 330 Minuten

Material:	Teilenummer:	Benennung:	Menge:	Gesamtpreis:
	07 11 9 922 856	Sechskantmutter	1	€ 0,14
	51 71 1 928 946	Spreizniet	8	€ 1,36
	61 61 1 374 255	Beilagscheibe	2	€ 0,28
	61 61 1 374 257	Dämpfungsring	1	€ 0,35
	61 61 1 374 447	Sechskantmutter	2	€ 1,04
	61 61 1 384 123	Dämpfungsring	1	€ 0,81
	61 61 1 384 986	Wischergestänge	1	€ 172,84

176,82

Karosseriedichtband (Baumarkt)

Werkzeug: Schraubendreher (Schlitz)
Imbusschlüsselsatz, Torxschlüsselsatz
Knarrenkasten (7er, 10er, 12er, 13er Knarreineinsätze u. Verlängerung)
27er Ringschlüssel
10er Maulschlüssel
Montageeisen

Ausbau des alten Gestänges:

Als Erstes die Wischerarme abschrauben und die Zierritter der Frontscheibe demontieren. Dazu die acht Spreiznieten (51 71 1 928 946) entriegeln und nach oben entfernen. Dabei gehen die Spreiznieten gern kaputt, daher direkt 8 neue bestellen!



Dann die Plastikmuttern der Kabelführung des Motorkabelbaumes lösen und die beiden Teile der Kabelführung zur Seite legen. Bei diesem Arbeitsschritt empfehle ich auch die störende Dichtungslippe abzuziehen und ebenfalls zur Seite zu legen.



Jetzt die 4 7er Sechskantschrauben der Schallisolierung entfernen und Schallisolierung nach oben rausziehen.



Jeweils 2 auf der linken Seite, und zwei auf der rechten Seite



Nachdem die Schallisolierung und die Ziergitter demontiert sind erstmal den Schmutz der letzten 15 Jahre entfernen.... Und die Plastikabdeckung des Klimakastens abnehmen.



Nur noch mal zur Verdeutlichung: Ziel ist weiterhin das neue Wischergestänge zu verbauen...

Jetzt kommt man relativ „gut“ an das Wischer-
gestänge ran.



Als nächstes schraubt man den Wischermotor
(3x Sechskantschraube,
sowie den Antrieb der
Anpressdruckregelung
ab (3x Torxschraube).



Die letzte Tat am alten
Gestänge ist die Verbindung
zur Karosserie vom Motor aus
zu lösen.



Nun mit Hilfe eines Montageeisens und leichtem Druck die Zapfen aus den Aufnahmen hebeln.



Und das Gestänge nach vorne / seitlich herausziehen.



Hier der direkte Vergleich
altes / neues Gestänge.
Deutlich ausgeschlagene
Lager, und verrottete
Antriebsstangenaufnahme.



Einbau des neuen Wischergestänges:

Der Einbau erfolgt in umgekehrter Reihenfolge wie der Ausbau.

Zuerst die neuen Dämpfungsringe (61 61 1 374 257 / 61 61 1 384 123) einsetzen.

WICHTIG:
Den alten Stößel vom der Anpress-druckregelung VOR der Montage des neuen Gestänges umbauen!

Dann das neue Gestänge von vorne / seitlich einschieben und die Zapfen mit den Beilagescheiben (61 61 1 374 255) sowie den Sechskantmutter (61 61 1 374 447) fixieren.

Danach den Antrieb der Anpressdruck-regulierung befestigen und den Wischermotor wieder anschrauben.

Die Antriebsstange des Wischergestänges muss genau im rechten Winkel zur Fahrzeuglängsachse an den Wischerantrieb montiert werden. (sh. Bild)
(Sechskantmutter 07 11 9 922 856)

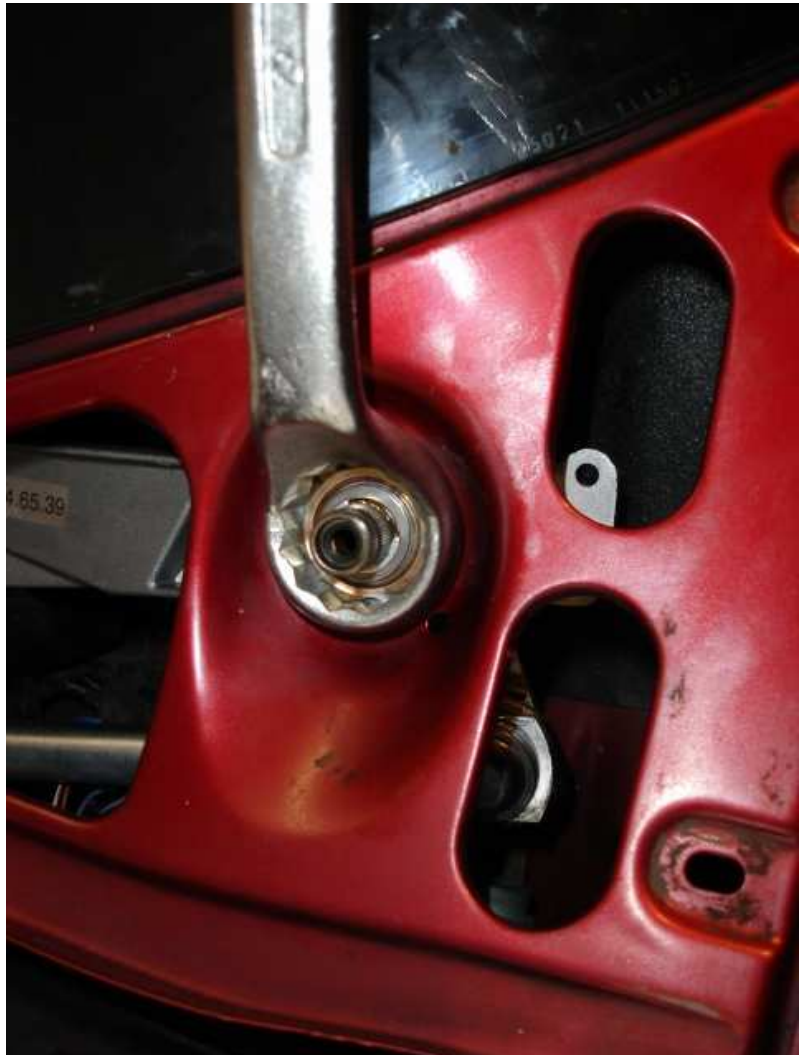

Vor der Montage der Ziergitter unbedingt wieder Karosseriedichtband am unteren Scheibenrand anbringen.

Dies vermeidet nach der Montage der Ziergitter deren lästiges Klappern bei höheren Fahrgeschwindigkeiten.



Jetzt noch die Wischerarme montieren und einen kurzen Testlauf machen. Zum Abschluss noch den Stößel der Anpressdruckregelung einjustieren.

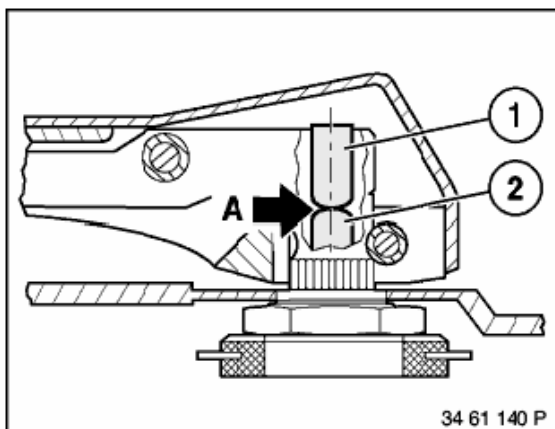

Bei Fahrzeugen mit Anpreßdruckverstellung muß bei ausgeschalteter Zündung und montiertem Wischerblatt, das Spiel zwischen der Einstellschraube (1) und dem Stößel (2) $A = 0-0,2$ mm betragen.