

第11回オリンピック冬季大会

札幌

1972

ON PRESENTING THE OFFICIAL REPORT

The memory of the excitement of the Sapporo Olympic Winter Games, which came to a successful conclusion just a short year and a half ago, still remains fresh in my mind.

That the Games came off without accident is owing to the whole-hearted cooperation and assistance rendered by all concerned, for which I am deeply grateful.

This official report of the Sapporo Olympics which I have the honor of hereby presenting has been compiled and published on the basis of the provisions of the Olympic Charter, and also for the purpose of leaving a record of the Sapporo Olympics for all generations to come.

I sincerely hope that you will treasure forever this copy of the report as a remembrance of the Sapporo Olympic Games.

August 1, 1973



Kogoro Uemura
President of the Organizing Committee for the
XIth Olympic Winter Games, Sapporo 1972

THE XI OLYMPIC WINTER GAMES
LES XI JEUX OLYMPIQUES D'HIVER

SAPPORO
1972

**Official Report
Rapport Officiel**

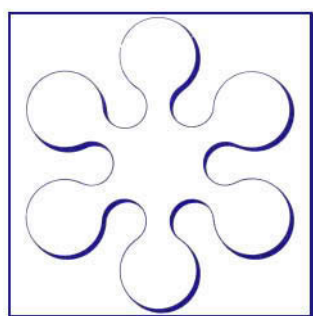

The Organizing Committee for the XIth Olympic Winter Games, Sapporo 1972
Le Comité d'Organisation des XIèmes Jeux Olympiques d'Hiver, Sapporo 1972

Preface

Préface

The English and French edition of the report on the Sapporo Olympics has been completed in accordance with the provisions of Article 54 of the Olympic Charter.

As the staff of the Organizing Committee has been scrupulously gathering material and photographs in preparation for the publication of the report since long before the Games opened, we are confident that it will give a complete account of all aspects of the preparations for, and the management of, the first Olympic Winter Games ever to come to Asia.

The end of 1972 saw the completion of the Japanese edition of the report, which was presented to the International Olympic Committee at its Executive Board meeting in Lausanne in February, 1973.

That the Organizing Committee is able to announce that it has hereby fulfilled all its duties and responsibilities is attributable to the wholehearted assistance and cooperation of all concerned, to whom goes our most sincere appreciation.

L'édition anglais-français du Rapport Officiel des Jeux Olympiques de Sapporo a été réalisée conformément aux dispositions de l'Article 54 de la Charte Olympique.

Le matériel et les photographies devant servir à la publication de ce Rapport, furent rassemblés scrupuleusement longtemps avant l'ouverture des Jeux par le personnel du Comité d'Organisation. Aussi sommes-nous assurés qu'il rendra compte en détail des préparations et de l'administration de ces premiers Jeux Olympiques d'Hiver à s'être jamais déroulés en Asie.

L'édition japonaise de ce Rapport fut achevée à la fin de 1972; elle fut présentée au Comité International Olympique, pour la réunion de son Comité Exécutif à Lausanne en Février 1973.

Si le Comité d'Organisation peut aujourd'hui annoncer qu'il s'est acquitté de toutes ses tâches et responsabilités, il le doit à l'aide et à la collaboration généreuses de tous les intéressés, auxquels nous adressons ici nos remerciements les plus sincères.

Summer, 1973

Été 1973



Kogoro Uemura

President of the Organizing Committee for the
XIth Olympic Winter Games, Sapporo 1972

Président du Comité d'Organisation des XI^{èmes}
Jeux Olympiques d'Hiver, Sapporo 1972.



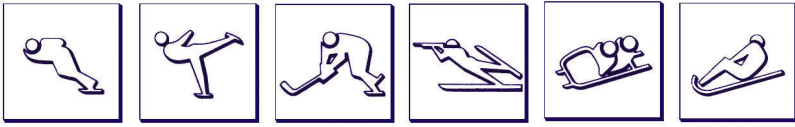









Contents

Table des Matières

Preface	5
Welcoming the Olympic Torch to Sapporo	92
1. "It was a wonderful Olympics."	92
2. Sapporo's Long Cherished Ambition Fulfilled	92
3. Construction of New Sports Venues and the Backing of the International Sports Federations	94
4. The Olympic Spirit is Alive	96
5. Once Again the World's Broadcasting Center	96
6. A Fruitful Rehearsal	98
The Bringing of the Winter Olympics to Sapporo	100
1. Invitation to Stage the Vth Olympic Winter Games in Sapporo and the Decision to Withdraw	100
2. Bid for the Xth Winter Games	100
3. A Second Bid and Success	102
The Organizing Committee and Related Organizations	105
1. Establishment of the Organizing Committee	105
2. Cooperation from Related Organizations	106
3. H. M. the Emperor as Patron of the Games	106
Cooperation of Government Agencies	109
1. Establishment of a Basis for Cooperation	109
2. Special Legislation and Ordinances for the Olympic Games	109
3. The Grant of Treasury Subsidies and the Free Use of State Property	110
4. Main Government Projects for Preparations for the Sapporo Olympics	110
5. Simplification of Entry and Exit Formalities	110
Cooperation from the Hokkaido Prefectural Government	113
1. Establishment of Organizations Concerned with the Olympics	113
2. Assistance and Support Given to the Organizing Committee	113
3. Support Given to the Olympics	114
The Role of the Sapporo City Government	116
1. Preparing for the Olympics as Host City	116
2. Arrangements for Receiving Visitors to the Olympics	116
3. Construction of Sports Facilities	120

Préface	5
Accueil de la Flamme Olympique à Sapporo	92
1. "Ce furent de merveilleux Jeux Olympiques!"	93
2. Le désir longtemps caressé de Sapporo se réalise	93
3. Construction des nouveaux sites sportifs et support des Fédérations Internationales de Sport	95
4. L'esprit Olympique se porte bien	97
5. A nouveau centre de diffusion du monde	97
6. Une répétition générale fructueuse	99
La Venue des Jeux Olympiques d'Hiver à Sapporo	100
1. Invitation de Sapporo à organiser les V ^{èmes} Jeux Olympiques d'Hiver et décision de son retrait	101
2. Tentative pour les X ^{èmes} Jeux d'Hiver	101
3. Deuxième tentative et succès	103
Le Comité d'Organisation et les Organisations Connexes	105
1. L'établissement du Comité d'Organisation	105
2. La coopération des organisations connexes	107
3. S. M. l'Empereur, Patron des Jeux	107
Coopération des Services Gouvernementaux	109
1. Etablissement d'une base de coopération	109
2. Législations spéciales et Ordonnances concernant les Jeux	109
3. Allocation de subventions du Trésor et libre utilisation des propriétés d'Etat	111
4. Principaux projets gouvernementaux pour la préparation des Jeux de Sapporo	111
5. Simplification des formalités d'entrée et de sortie	112
Collaboration du Gouvernement Préfectoral du Hokkaido	113
1. Constitution d'organisations en corrélation avec les Jeux	113
2. Aide et soutien apportés au Comité d'Organisation.	113
3. Soutien apporté aux Jeux.	115
Le Rôle du Gouvernement Municipal de Sapporo	116
1. La Ville Hôte et la Préparation des Jeux	117
2. Dispositions pour la Réception des visiteurs aux Jeux	119
3. Construction des installations sportives	121

4. Related Olympics Projects and Works	122
The Overall Budget and its Financing	125
1. General Finances	125
2. Funds from private sources	128
3. Liquidation of Property	130
4. Related Public Works	130
5. Items made available for use of the Organizing Committee and donations in kind	130
Organizing Committee Secretariat	133
1. Formation of the Secretariat and operational development	133
2. Organization of the Secretariat during the Olympics	136
3. Dissolution of the Games organizational structure and reduction of Secretariat personnel	136
Foreign Liaison and Protocol	138
1. Foreign Liaison	138
2. Protocol	146
3. Interpreters	156
The Olympic Torch Relay	158
1. Basic plan of the Relay	158
2. The Actual Relay	162
3. Other Related Matters	167
Olympic Ceremonies	168
1. Opening and Closing Ceremonies	168
2. Awarding of Medals	181
Cultural Program	208
Overall Sports Preparations	216
1. Basic Plans concerning the Sports Events and the State of their Preparations	216
2. Management of the Games	222
3. Preparation of the Sports Facilities and Courses	238
Games Facilities	244
1. Construction Program of Sports Facilities	244
2. Games Facilities and their Location	248
3. Sports Facilities	253

4. Projets et travaux olympiques connexes	123
Le Budget Global et son Financement	125
1. Finances générales	125
2. Fonds provenant de sources privées	131
3. Liquidation de propriétés	132
4. Travaux Publics connexes	132
5. Articles rendus disponibles par le Comité d'Organisation et dons en espèces	132
Le Secrétariat du Comité d'Organisation	133
1. Formation du Secrétariat et développement opérationnel	133
2. Organisation du Secrétariat pendant les Jeux	137
3. Dissolution de la structure administrative des Jeux et réduction du personnel du Secrétariat	137
Les Relations Extérieures et le Protocole	138
1. Les Relations Extérieures	139
2. Le Protocole	146
3. Les Interprètes	157
Le Relais du Flambeau Olympique	158
1. Plan de départ du Relais	159
2. Le Relais	163
3. Affaires Relatives	165
Les Cérémonies Olympiques	168
1. Les Cérémonies d'Ouverture et de Clôture	169
2. Remises des Médailles	181
Programme Culturel	208
Préparations Sportives Générales	216
1. Plans de base pour les épreuves sportives et l'état de leurs préparations	217
2. Administration des Jeux	223
3. Préparation des installations sportives et des pistes	239
Les Installations Olympiques	244
1. Programme de construction des installations sportives	245
2. Installations Olympiques et leur emplacement	251
3. Installations sportives	253

4. Accommodation Facilities	289
Related Public Works	303
1. Road Improvement	304
2. Subway Construction	304
3. Airport Improvements	304
4. Construction Projects	306
5. Construction of a Regional Central Heating System	306
6. Construction of the Underground Shopping Center	306
7. Makomanai Park	306
Press	308
1. Accommodations for the Press Corps and News Coverage.	308
2. Press Center.	312
3. Press Houses	318
4. Data Processing	328
Television and Radio Broadcasting	325
1. Broadcasting Rights and Price	325
2. Representative Production in Television Broadcasting	328
3. Overseas Broadcasting	330
4. Domestic Broadcasting	333
5. Accreditation of Broadcasting Personnel	334
6. Broadcasting Facilities at Games Sites	334
7. Broadcasting Center	336
8. Staff Members and Operations	338
9. Viewing Rate	338
Publicity	339
1. Public Information Activities	339
2. Designs	342
3. Control of the Sapporo Olympics Emblem	344
4. Documentary Film of the Games	346
Olympic Village	349
1. Selection of the Site for the Olympic Village	349
2. The Progress of Preparations	349

4. Commodités de logement	289
Travaux Publics Connexes	303
1. Amélioration des routes	305
2. Construction du métro	305
3. Amélioration des aéroports	305
4. Projets de construction	305
5. Construction d'un système de chauffage central régional	307
6. Construction d'un Centre de Shopping souterrain	307
7. Le Parc de Makomanai	307
La Presse	308
1. Commodités pour la Presse et les reportages d'actualités	309
2. Centre de Presse	313
3. Maisons de la Presse	319
4. Traitement des données	321
Retransmission Radiodiffusée et Télévisée	325
1. Droits de diffusion et prix	325
2. Production des émissions télévisées par les organismes représentants	329
3. Diffusion d'Outremer	333
4. Diffusion intérieure	333
5. Accréditation du personnel de diffusion	334
6. Installations de diffusion sur les sites olympiques	334
7. Centre de Diffusion	336
8. Membres du personnel et fonctionnement	338
9. Taux d'écoute	338
Publicité	339
1. Activités d'Informations Publiques	339
2. Designs	343
3. Contrôle de l'emblème des Jeux de Sapporo	345
4. Film documentaire des Jeux	347
Le Village Olympique	349
1. Sélection du Site pour le Village Olympique	349
2. Le développement des préparations	349

3. Operations	352
Tickets	362
1. Outline of Ticket Arrangements	362
2. Preparation of Admission Price Table	364
3. Ticket Designing and Printing	364
4. Ticket Allocation	366
5. Ticket Sales	366
6. Holding, Delivering and Receiving of Tickets	370
7. Business of the Ticket Section during the Games	370
8. Ticket Refunds	370
Administration of the Olympic Games Venues	378
Medical and Sanitation Services	383
1. Organization of Medical and Sanitation Services	383
2. Medical Treatment	384
3. Accident Insurance	386
4. Sanitation Measures and Prevention against Epidemics	386
5. Sex Checks and Doping Tests	386
Transportation and Snow Removal	388
1. Transportation	388
2. Snow Removal	392
Communications	396
The Role of Support Groups	400
1. Direct Support of the Japan Self-Defense Forces	400
2. Police Assistance	404
3. Fire Prevention Activities	406
Roster of the International Olympic Committee	426
List of Games Officials	428
Roster of Members of the Sapporo Olympics Organizing Committee	432
List of Participating Delegations	434
Official Result	456

3. Fonctionnement	351
Les Billets	362
1. Description des dispositions prises pour les billets	363
2. Préparation d'un barème des prix	365
3. Design des billets et impression	367
4. Répartition des billets	367
5. Vente des billets	369
6. Garde, distribution et réception des billets	371
7. Travail de la Section des billets durant les Jeux	371
8. Remboursement des billets	371
Administration des Sites des Jeux Olympiques	378
Services Sanitaires et Médicaux	383
1. Organisation des services médicaux et sanitaires	383
2. Traitement médical	385
3. Assurance contre les accidents	387
4. Mesures sanitaires et Prévention des épidémies	387
5. Contrôle de sexe et tests de dopage	387
Transport et Déneigement	388
1. Les transports	389
2. Déneigement	395
Les Communications	396
Rôle des Groupes de Soutien	400
1. Soutien direct des Forces d'Auto-Défense du Japon	401
2. Aide de la Police	405
3. Prévention contre les incendies	407
Liste du Comité International Olympique	426
Liste des Officiels des Jeux	428
Liste des Membres du d'Organisation des Jeux Olympiques de Sapporo	432
Liste des Délégations Participantes	434
Résultats Officiels	456

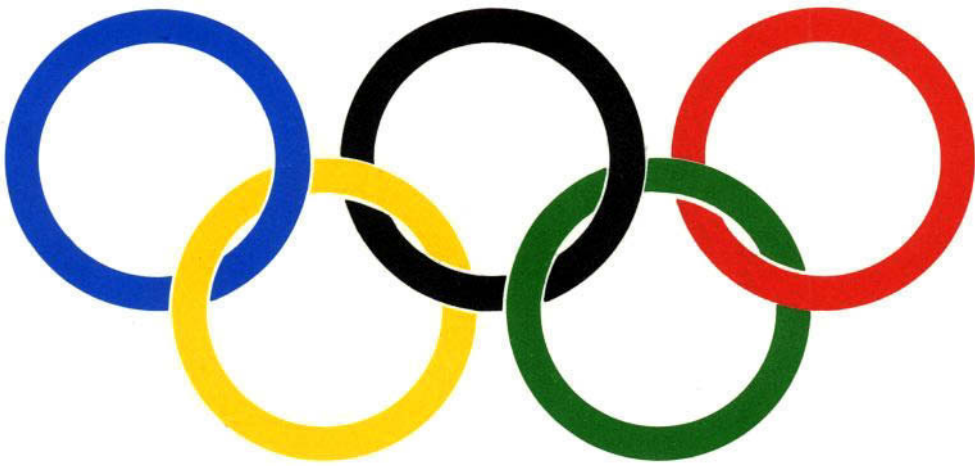

CITIUS
ALTIUS
FORTIUS



1



2



3



4

Olympic Torch Relay
Relais du Flambeau Olympique

- 1 The Sacred Olympic Flame is ignited (Dec. 28, 1971)
- 2 The Sacred Flame being transferred to the Flame Vessel
- 3 The Sacred Flame being carried to the ancient Olympic Stadium
- 4 Prayers are offered for the success of the Sapporo Olympics
- 5 The first relay runner is handed the Olympic Torch



5



6



7



8

- 6 Dressed in native costume Greek maidens wait to greet the Olympic Flame
- 7 The Sacred Flame about to begin its journey to Sapporo accompanied by an olive branch
- 8 The Olympic Fire being welcomed in ceremonies at the Pan-Athenian Stadium

- 1 La Flamme Olympique sacrée est allumée (le 28 décembre 1971)
- 2 La Flamme sacrée est transmise au vaisseau
- 3 La Flamme sacrée est transportée à l'ancien Stade Olympique
- 4 Des prières sont offertes pour le succès des Jeux Olympiques de Sapporo
- 5 Le premier relayeur reçoit la Torche Olympique
- 6 Des jeunes filles portant le costume national grec attendent la Flamme Olympique

- 7 La Flamme sacrée va commencer son voyage vers Sapporo, accompagnée d'une branche d'olivier
- 8 Le feu Olympique sacré accueilli lors de cérémonies au Stade Panathénien



1



2



3



4



5



6

- 1 The Sacred Flame arrives in Okinawa (Dec. 30, 1971)
- 2 The Olympic Fire burns once again at the National Stadium in Tokyo (Jan. 1, 1972)
- 3 Mt. Fuji and Lake Kawaguchi form the backdrop for the Olympic Torch relay through Yamanashi Prefecture
- 4 A runner carries the Torch over historic Oshu Highway in Fukushima Prefecture

- 5 The relay continues on skis beneath Mt. Myoko in Niigata Prefecture
- 6 A team of equestrians takes charge of the relay in Hokkaido
- 7 In a parade through downtown Sapporo
- 8 In a suburb of Sapporo
- 9 At the Hokkaido Prefectural Office

- 1 La Flamme sacrée arrive à Okinawa (le 30 décembre 1971)
- 2 Le feu sacré brûle à nouveau au Stade National de Tokyo
- 3 Le Mt. Fuji et le Lac Kawaguchi forment arrière plan du relais de Flambeau à travers la Préfecture de Yamanashi
- 4 Un coureur transporte le Flambeau en parcourant la route historique de Oshu dans la Préfecture



7



8



9

- de Fukushima
- 5 Le relais continue ski au pied du Mt. Myoko dans la Préfecture de Niigata
- 6 Une équipe équestre se charge du relais à Hokkaido
- 7 Une parade passe dans le quartier des affaires de Sapporo
- 8 Dans la banlieue de Sapporo
- 9 A la Préfecture du Hokkaido



1



2



3

- 1-2 Arrival ceremony for the Olympic Torch at the Hokkaido Prefectural Office (Jan. 29, 1972)
- 3 The Olympic Torches are welcomed and united into one at the Sapporo Snow Festival in Odori Park (Jan. 30, 1972)
- 4 A ceremony at Sapporo City Hall
- 5 The Olympic Torch on the way to the Opening Ceremony

- 1-2 Cérémonie pour l'arrivée du Flambeau Olympique devant la Préfecture du Hokkaido
- 3 Les Flambeaux Olympiques sont accueillis et réunis au Festival de la Neige au Parc Odori (le 30 janvier 1972)
- 4 Une cérémonie à l'Hôtel de Ville de Sapporo
- 5 Le Flambeau Olympique en route pour la Cérémonie d'Ouverture



4



5



1

Opening Ceremony
Cérémonie d'ouverture



2

- 1 The delegations parade into the stadium
- 2 The Royal Box

- 1 Les délégations défilent dans le Stade
- 2 La tribune royale



1



2



3



4



5



6

- 1 GREECE (GRE)
- 2 ARGENTINA (ARG)
- 3 AUSTRALIA (AUS)
- 4 AUSTRIA (AUT)
- 5 BELGIUM (BEL)
- 6 BULGARIA (BUL)
- 7 CANADA (CAN)
- 8 CHINA R.O. (ROC)
- 9 CZECHOSLOVAKIA (TCH)
- 10 D.P.R. KOREA (PRK)
- 11 FINLAND (FIN)
- 12 FRANCE (FRA)



7



8



9



10



11



12



13



14



15



16



17

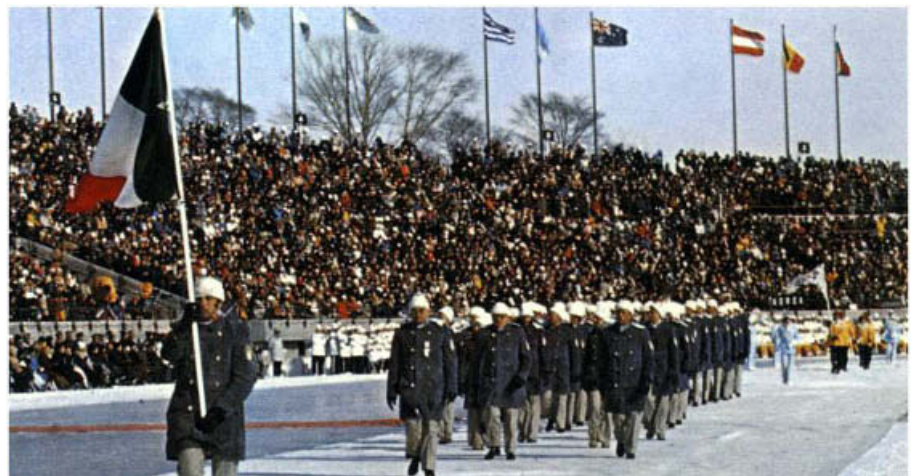

18



19



20



21



22



23



25



24

- 13 GERMAN DEMOCRATIC REPUBLIC (GDR)
- 14 GERMANY (GER)
- 15 GREAT BRITAIN (GBR)
- 16 HUNGARY (HUN)
- 17 IRAN (IRN)
- 18 ITALY (ITA)
- 19 KOREA (KOR)
- 20 LEBANON (LIB)
- 21 LIECHTENSTEIN (LIE)
- 22 MONGOLIA (MGL)
- 23 NETHERLANDS (HOL)
- 24 NEW ZEALAND (NZL)
- 25 NORWAY (NOR)



26



27



28



29



30



31



32



33



34



35

- 26 PHILIPPINES (PHI)
- 27 POLAND (POL)
- 28 RUMANIA (ROM)
- 29 SPAIN (ESP)
- 30 SWEDEN (SWE)
- 31 SWITZERLAND (SUI)
- 32 UNITED STATES OF AMERICA (USA)
- 33 U.S.S.R. (URS)
- 34 YUGOSLAVIA (YUG)
- 35 JAPAN (JPN)

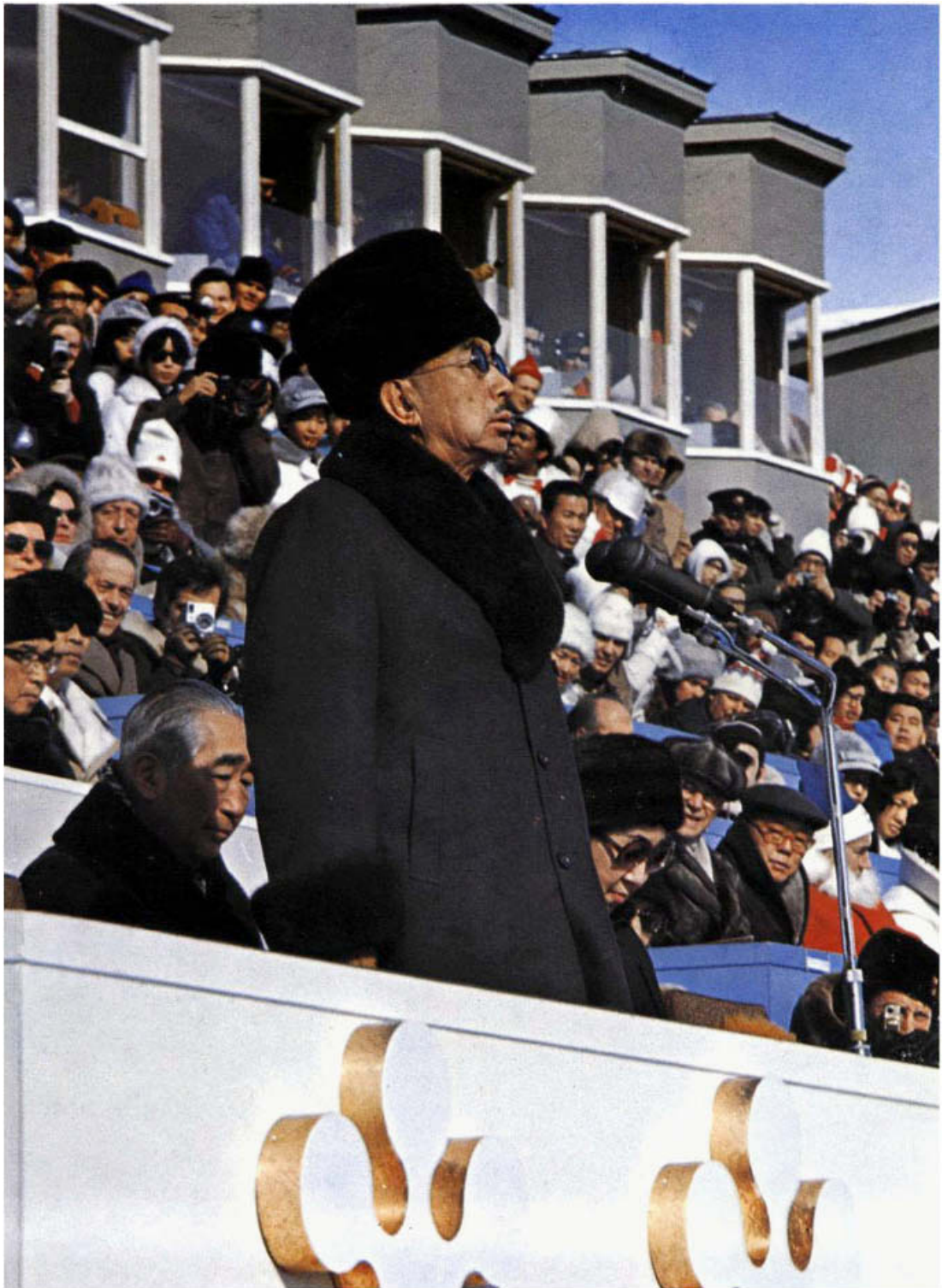

1



2

- 1 His Majesty the Emperor declares the Games open
- 2 President Uemura of the Organizing Committee with IOC President Brundage as he delivers his welcoming address

- 1 S.M. l'empereur déclare l'ouverture des Jeux
- 2 Le Président Uemura du Comité d'Organisation avec le Président Brundage du CIO, lors de son message de bienvenue



1

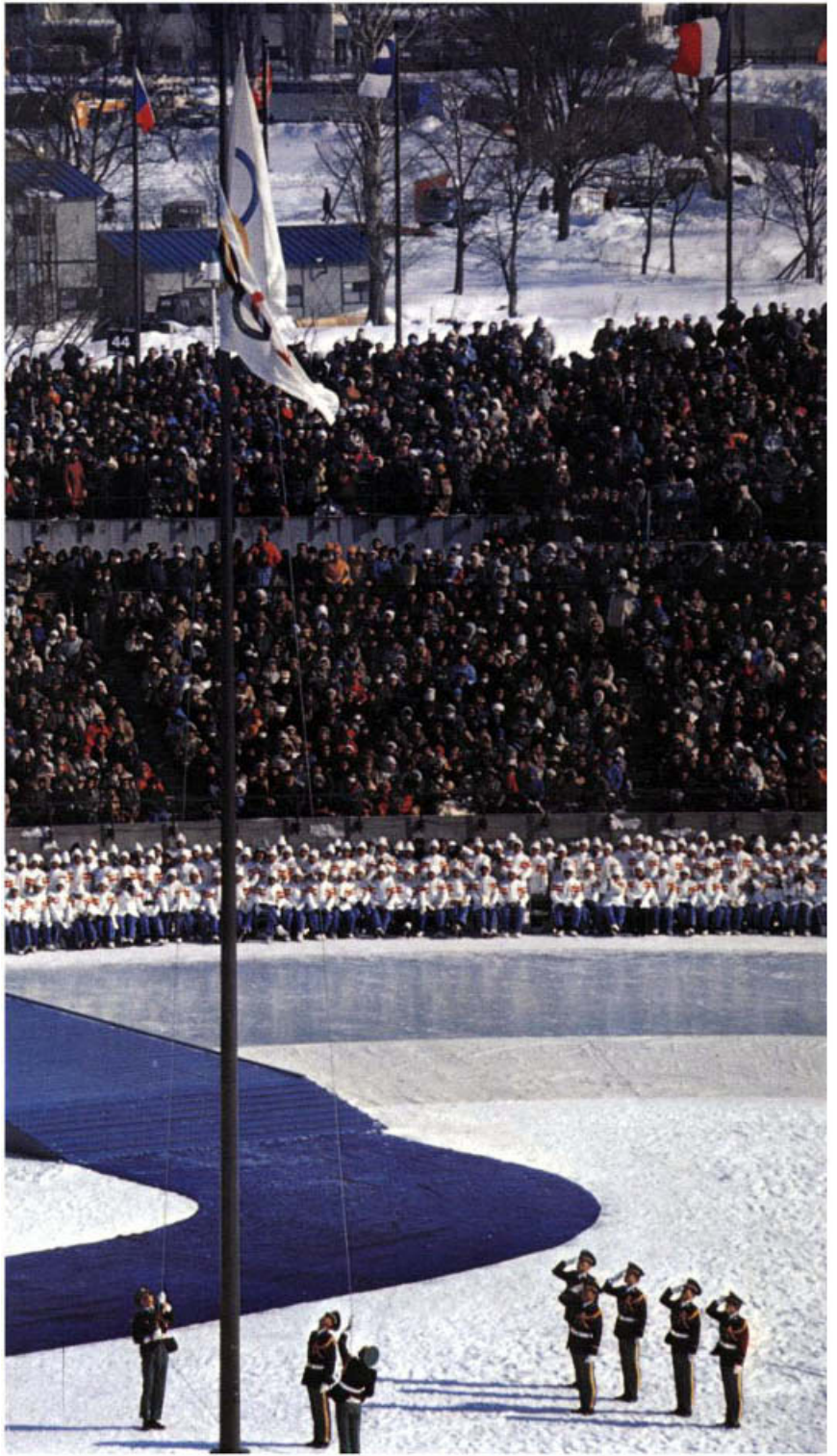

2

- 1 Entrance of the Olympic Flag
- 2 Hoisting of the Olympic Flag
- 3-4 The Olympic Flag, whose guardianship is to be charged to the Host City, enters escorted by a drum corps
- 5 The Olympic Flag is delivered from Grenoble to Sapporo

- 1 Entrée du drapeau Olympique
- 2 Lever du drapeau Olympique
- 3-4 Le Drapeau Olympique dont la ville hôte a la garde, entre accompagné d'un corps de tambours
- 5 Grenoble donne à Sapporo le drapeau Olympique



3



4



5



1



2



3

1-2 Miss Tsujimura, the final relay, skates into the stadium carrying the Olympic Torch
 3 Mr. Takada bounds up the 103 steps to the Sacred Fire Cauldron
 4 The Olympic Fire is ignited

1-2 Mlle Tsujimura, dernière relayeuse entre dans le Stade en portant le Flambeau Olympique
 3 M. Takada monte les 103 marches qui mènent à la vasque de la Flamme sacrée
 4 Le feu Olympique est allumé

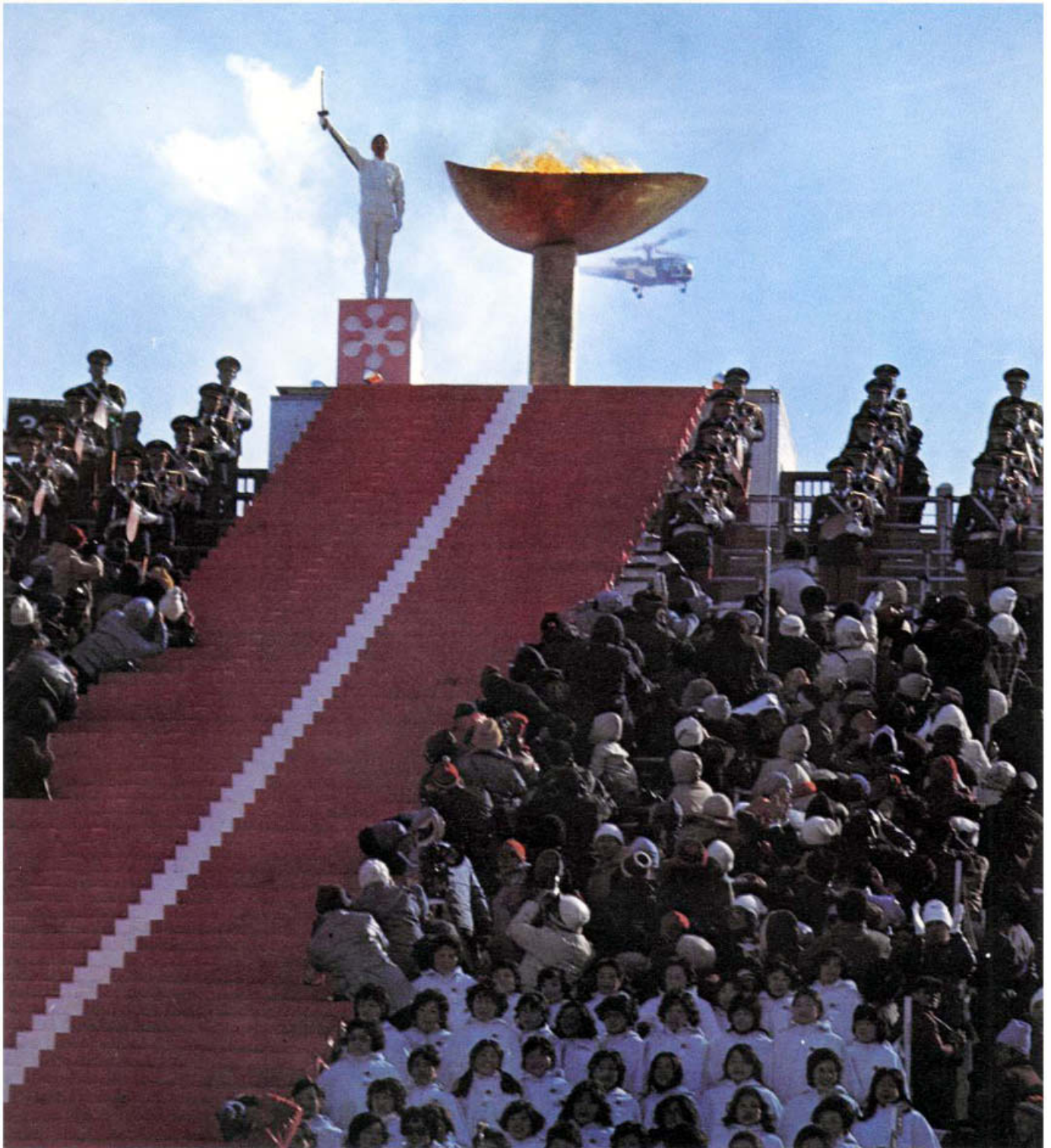

4

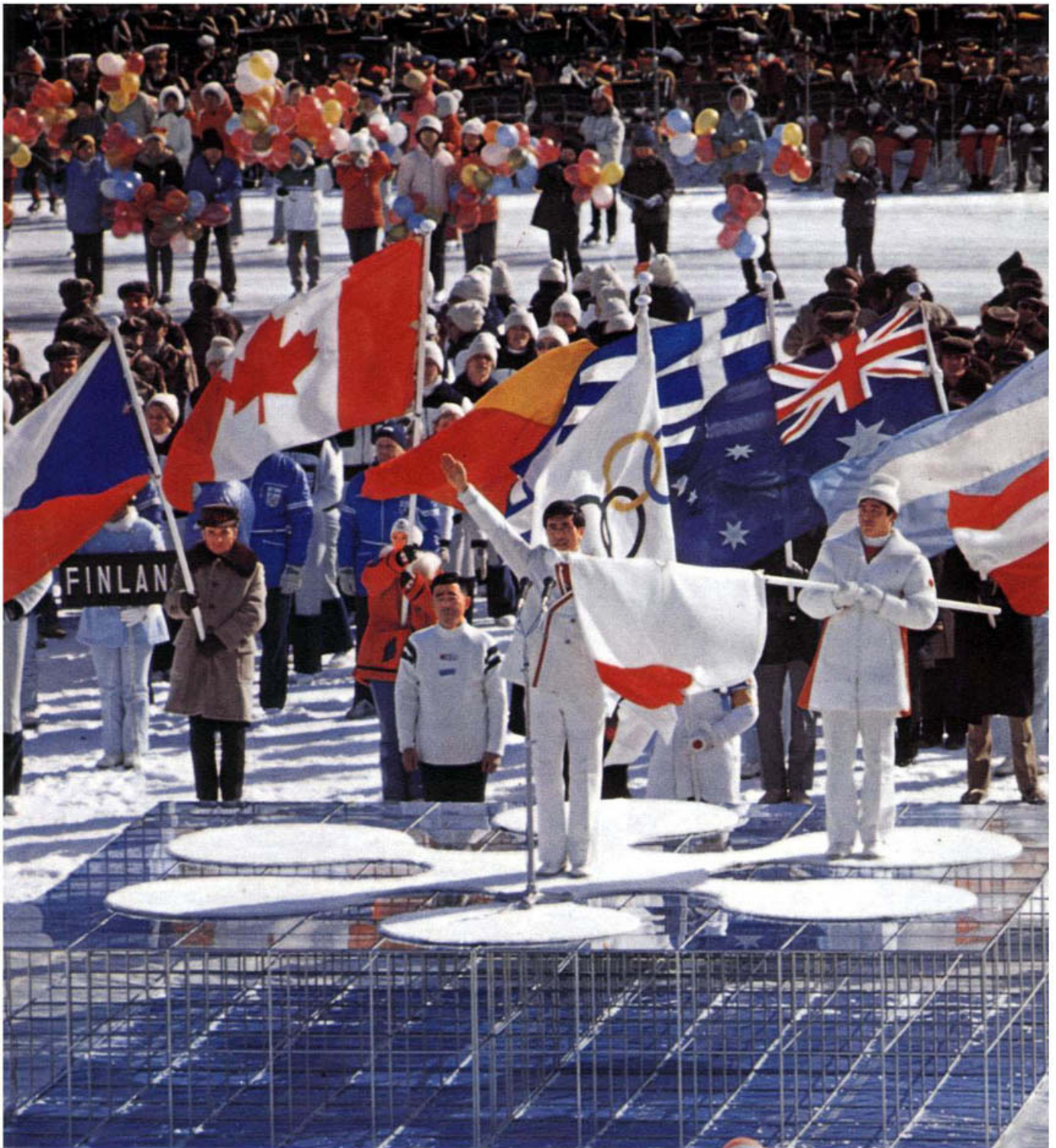

1

- 1 Taking the Olympic Oath on behalf of the athletes
- 2 Eight hundred school children skate into the arena
- 3 The balloons float high up into the sky
- 4 The Olympic Fire

- 1 Le serment Olympique prononcé au nom des athlètes
- 2 Huit cents écoliers entrent dans le stade en patinant
- 3 Les ballons montent haut dans le ciel
- 4 Le feu Olympique



2



3



4

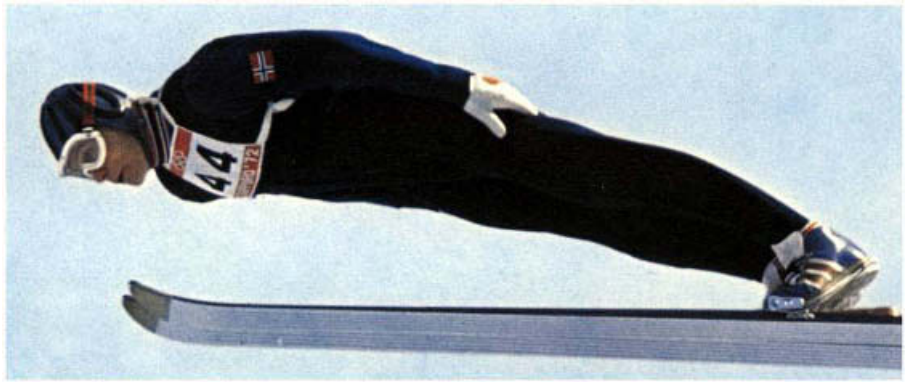

Eleven days of intense competition
Onze jours de compétitions acharnées





1



2



3

Men's Cross-Country

- 1 Start of the relay
- 2 A television on the course
- 3 Cheering in the snow
- 4 30-kilometer race winner V. Vedenine (URS)
- 5 Starting point

- 6 15-kilometer race winner S. Lundback (SWE)
- 7 50-kilometer race winner P. Tyldum (NOR)
- 8 The Soviet Union and Norwegian teams at the relay finish

Epreuves de Course de Fond, Hommes

- 1 Départ du relais
- 2 Une télévision sur la piste.
- 3 Encouragements sous la neige
- 4 V. Vedenine (URS) vainqueur du 30km
- 5 Ligne de départ



4



5



6



7



8

- 6 L. Lundback (SWE) vainqueur du 15km
- 7 P.Tyldum (NOR) vainqueur du 50km
- 8 Les équipes de l'URSS et de Norvège à la ligne d'arrivée du relais





2



3



4



5



6

Women's Cross-Country

- 1 The relay teams of the Soviet Union and Finland
- 2 Start and finish line area
- 3 M. Kajosmaa (FIN) competed in a number of events
- 4 A white birch forest forms the background
- 5 G. Koulacova (URS) won the 5-and 10-kilometer races
- 6 All the teams lined up for the start

Course de Fond, Femmes

- 1 Equipes d'URSS et de Finlande
- 2 La ligne de départ
- 3 M. Kajosmaa (FIN) se présenta à plusieurs épreuves
- 4 Une forêt de bouleaux en arrière plan
- 5 G. Koulacova (URS) gagna le 5 et le 10km
- 6 Toutes les équipes se sont mises en ligne pour le départ



1



2

70-meter Jumping

- 1 Kasaya coming down the approach track
- 2 The Miyanomori jump hill
- 3 Gold medalist Y. Kasaya (JPN)
- 4 I. Mork (NOR) carries the victor on his shoulders
- 5 Silver medalist A. Konno (JPN)
- 6 Bronze medalist S. Aochi (JPN)

Saut de 70 mètres

- 1 Kasaya descend la voie d'accès
- 2 Tremplin de saut de Miyanomori
- 3 Kasaya, médaille d'or (JPN)
- 4 I. Mork (NOR) porte le vainqueur sur son dos
- 5 A. Konno (JPN) médaille d'argent
- 6 S. Aochi (JPN) médaille de bronze



3



4



5



6



1

90-meter Jumping

- 1 A distant view of Sapporo from Okurayama jump hill
- 2 Okurayama jump hill
- 3 W. Fortuna (POL) captured the event
- 4 The three medalists on the victory platform
- 5 Spectators at the stand

Saut de 90 mètres

- 1 Sapporo vue du Tremplin de saut de Okurayama
- 2 Vue complète du Tremplin de saut
- 3 W. Fortuna (POL) gagna l'épreuve
- 4 Trois médailles sur la plateforme de victoire
- 5 Spectateurs dans les tribunes



2



3



4



5

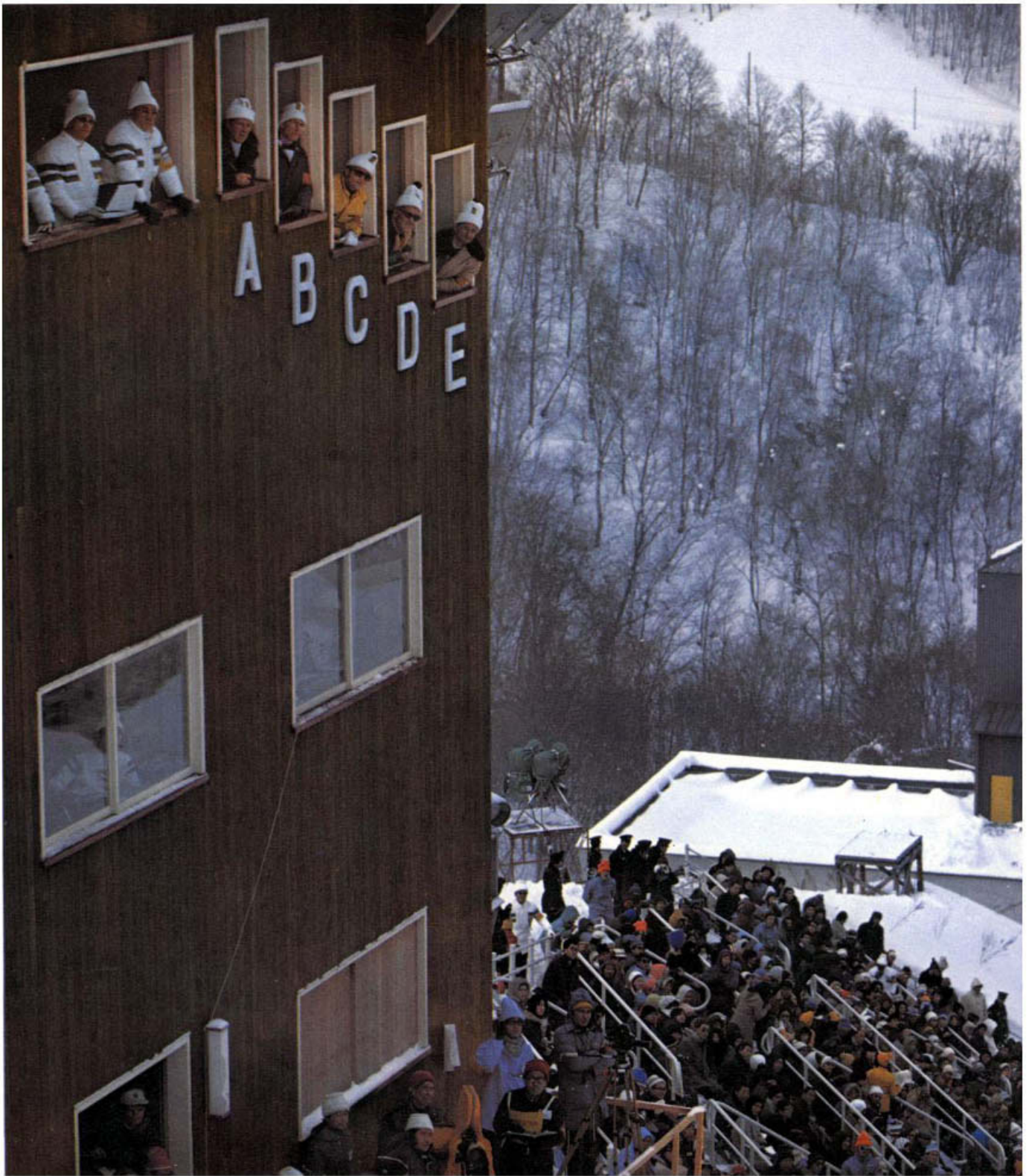



2



3

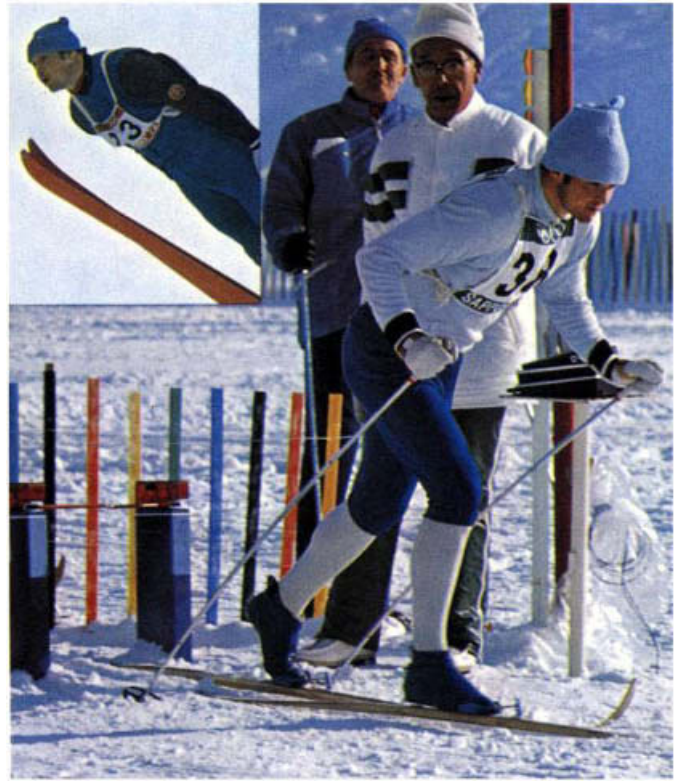

4

Combined

- 1 Judges and spectators
- 2 First place winner U. Wehling (GDR)
- 3 Second place winner R. Miettinen (FIN)
- 4 Third place winner K. Luck (GDR)

Combiné

- 1 Juges et spectateurs
- 2 U. Wehling (GDR) premier
- 3 R. Miettinen (FIN) deuxième
- 4 K. Luck (GDR) troisième

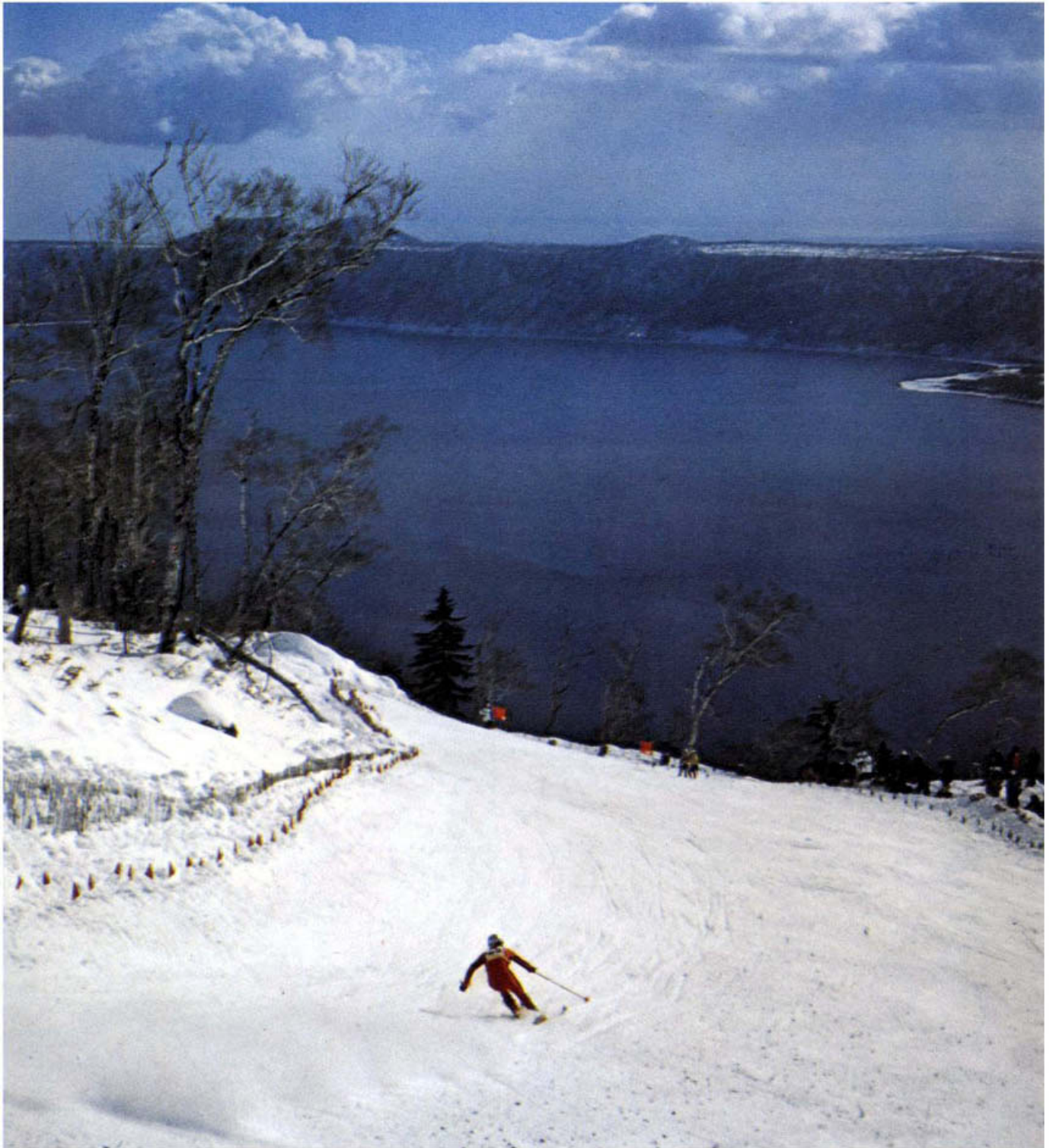

1

Downhill

- 1 The run reaches out to Lake Shikotsu
- 2 The ropeway and the Olympic Fire Cauldron
- 3 The finish
- 4 M. Nadig (SUI) wins the women's competition
- 5 A glimpse of the course through the flagstaves flying the flags of the participating countries
- 6 B. Russi (SUI) takes the gold medal in the men's competition
- 7 The mobile electronic flashboard

Descente

- 1 La piste plonge sur le Lac Shikotsu
- 2 Le télésiège et la vasque du feu Olympique
- 3 La ligne d'arrivée
- 4 M. Nadig (SUI) gagna l'épreuve
- 5 Coup d'œil sur la piste entre les drapeaux des pays participants
- 6 B. Russi (SUI) prit la médaille d'or à l'épreuve hommes
- 7 Le tableau électronique mobile



2



3



4



5



6



7

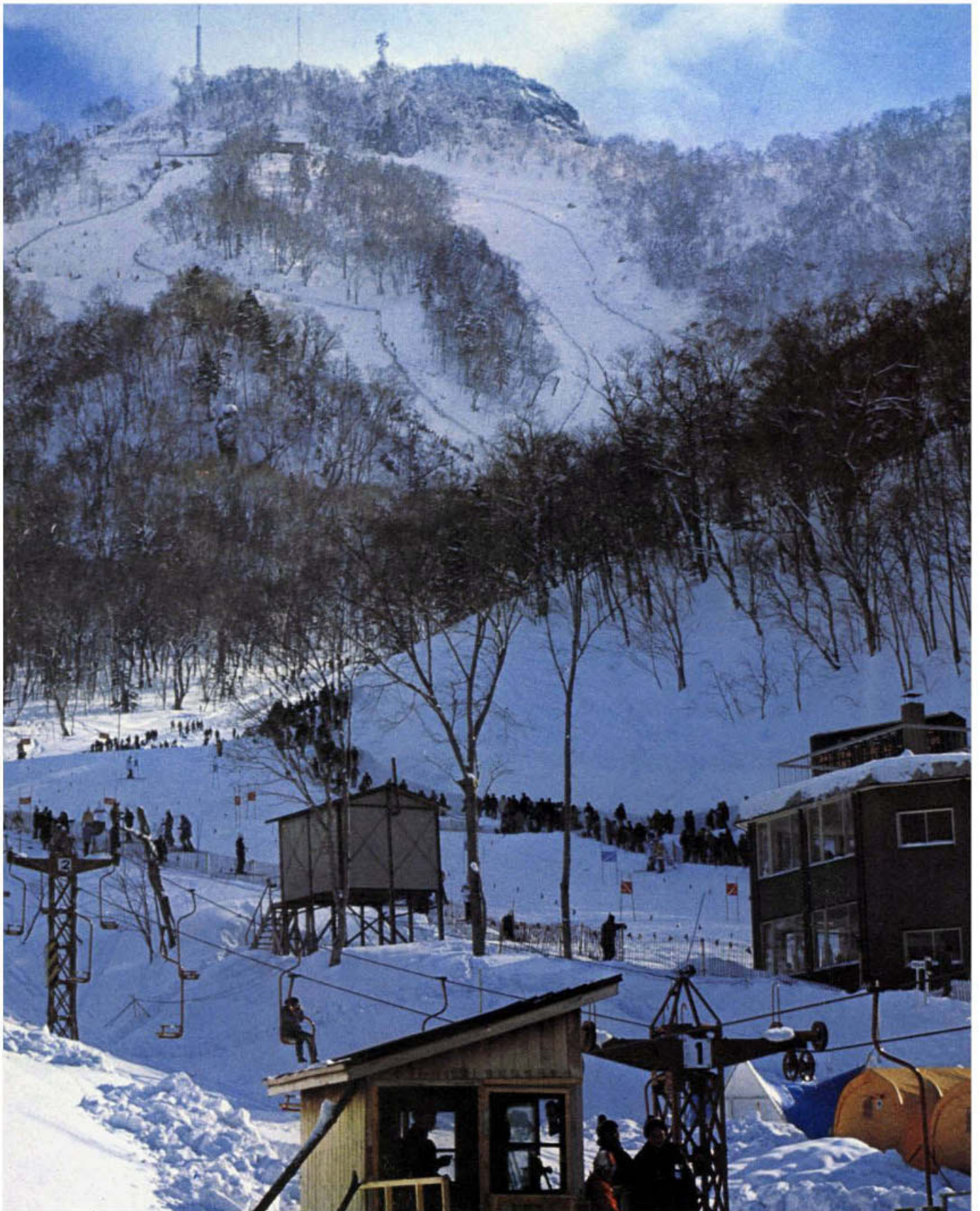

1

Giant Slalom

- 1 Panoramic view of the men's giant slalom run at Mt. Teine
- 2 G. Thoeni (ITA) takes the men's event
- 3 M. Nadig (SUI) winning the women's event
- 4 The three medalists of the men's giant slalom
- 5 Women's second place winner A. Proell (AUT)
- 6 Competitors riding the lift to the starting point

Slalom géant

- 1 Vue panoramique de la piste de slalom géant hommes
- 2 G. Thoeni (ITA) gagna l'épreuve hommes
- 3 M. Nadig (SUI) gagna l'épreuve femmes
- 4 Les trois vainqueurs du slalom géant hommes
- 5 A. Proell (AUT), deuxième de l'épreuve femmes
- 6 Compétiteurs prenant le télésiège pour le point de départ



2



3



4



5



6

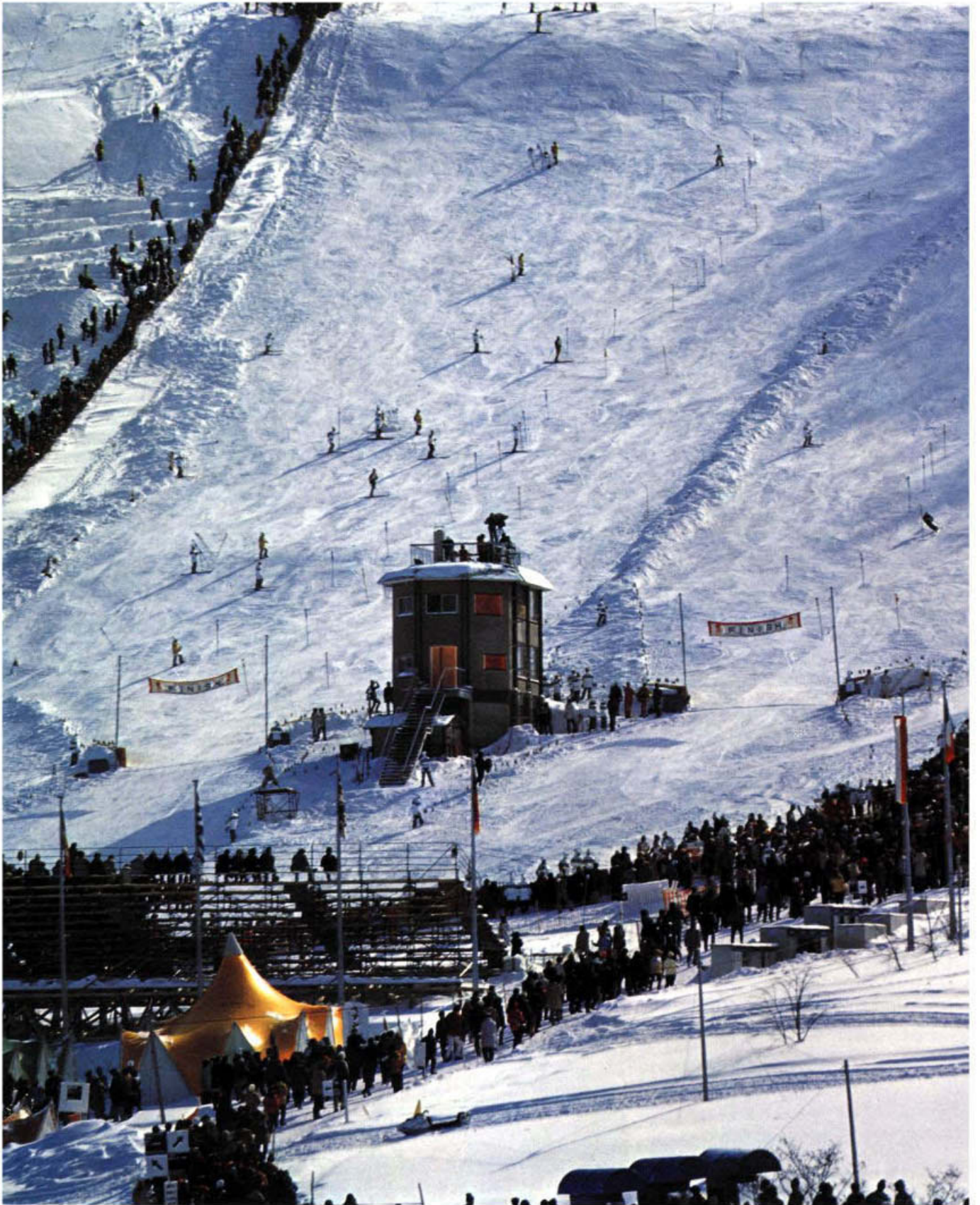

Slalom

- 1 Mt. Teine slalom course
- 2 Men's gold medalist F. Ochoa (ESP)
- 3 Women's gold medalist B. Cochran (USA)
- 4 Starting point
- 5 The Olympic Fire burned also at Mt. Teine
- 6 The victory ceremony for the men's slalom

Slalom

- 1 La piste de slalom au Mt. Teine
- 2 F. Ochoa (ESP) médaille d'or, hommes
- 3 B.Cochran (USA) médaille d'or, femmes
- 4 Point de départ
- 5 Le feu sacré brûlait même ici au Mt. Teine
- 6 Cérémonie de remise des médailles du Slalom hommes



2

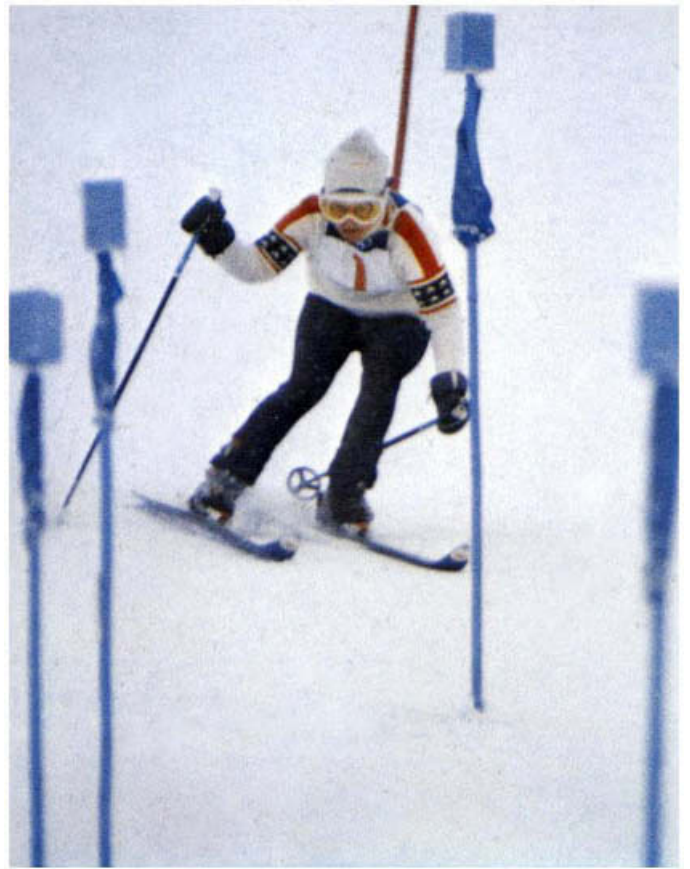

3



4



5



6

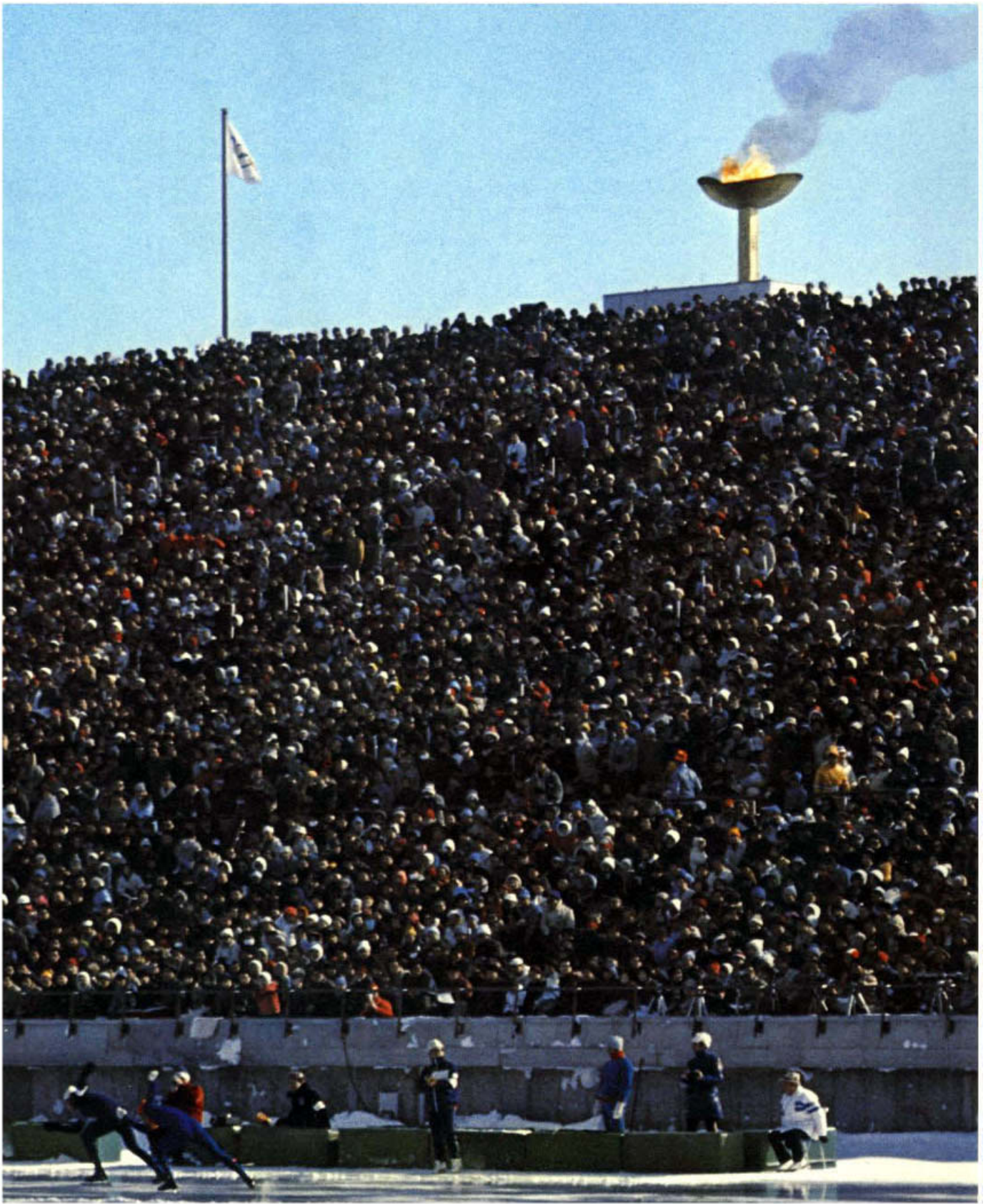

1

Speed Skating

- 1 A hot contest unfolds beneath the Olympic Fire
- 2 The racers start under the watchful gaze of the officials
- 3 The starter
- 4 Preparing the ice for the next race
- 5 Ice maintenance crew at work
- 6 Dutch fans applaud their approval with wooden shoes

Patinage de vitesse

- 1 Une compétition acharnée se déroule sous le feu Olympique
- 2 Le départ sous le regard des officiels
- 3 Starter
- 4 Préparation de la glace pour la prochaine épreuve



2



3



4



5



6

- 5 Equipe d'entretien de la glace au travail
- 6 Supporteurs Hollandais applaudissant avec des sabots



1



2



4



3

- 1 Triple-crown winner A. Schenk (HOL)
- 2 Awarding medals to the winners of the men's 1,500 meter
- 3 Men's 500-meter second place winner H. Borjes (SWE)
- 4 Men's 500-meter winner E. Keller (GER)
- 5 Women's 500-meter winner A. Henning (USA)

- 6 Electronic flashboard
- 7 Women's 3,000-meter winner S. Kaiser (HOL)
- 8 Women's 1,500-meter winner D. Holm (USA)
- 9 Women's 1,000-meter winner M. Pflug (GER)

- 1 A. Schenk (HOL) gagnant de trois couronnes
- 2 Remise des médailles aux gagnants du 1,500m, hommes
- 3 H. Borjes (SWE) deuxième du 500m
- 4 E. Keller (GER) gagnant du 500m, hommes
- 5 A. Henning (USA) gagnante du 500m, femmes
- 6 Tableau électronique



5



6



8



7



9

- 7 S. Kaiser (HOL) gagnante du 3,000m, femmes
- 8 D. Holum (HOL) gagnante du 1,500m, femmes
- 9 M. Pflug (GER) gagnante du 1,000m, femmes



2



3



4

1

Figure Skating

- 1 The compulsory figures were performed at Mikaho indoor skating rink
- 2 Women's bronze medalist J. Lynn (USA)
- 3 Awarding medals to the winners of the women's competition
- 4 T. Schuba (AUT) took first place in the women's competition
- 5 Makomanai indoor skating rink
- 6 This form won O. Nepela (TCH) the gold medal in men's singles
- 7 I . Rodnina and A. Oulanov (URS) skate to first place in the pairs event

Patinage artistique

- 1 Les épreuves imposées se déroulèrent à la patinoire couverte de Mikaho
- 2 J. Lynn (USA) médaille de bronze, femmes
- 3 Remise de médailles aux gagnantes des épreuves, femmes
- 4 T. Schuba prit la première place de l'épreuve,



5



6



7

- femmes
- 5 Patinoire couverte de Makomanai
 - 6 Cette forme valut à O. Nepeka (TCH) la médaille d'or du simple, hommes
 - 7 Le couple I. Rodnina et A. Oulanov gagnèrent la première place de l'épreuve



1



2

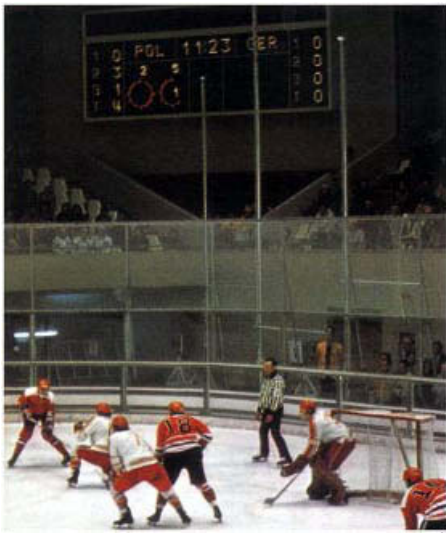

3



4

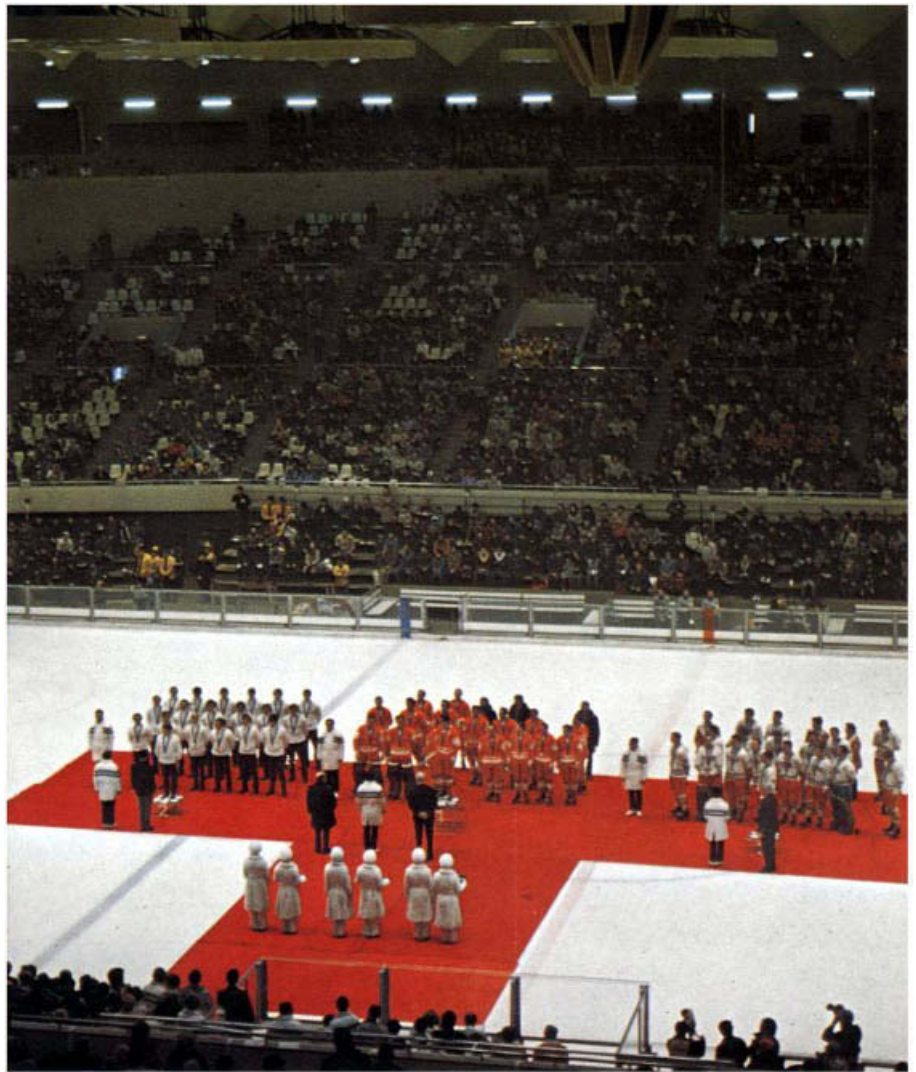

5



6



7

Ice Hockey

- 1 Tsukisamu indoor skating rink
- 2 Czechoslovakia clashes with the Soviet Union
- 3 Poland v. Germany
- 4 An exchange of well wishes before the match between Japan and Czechoslovakia
- 5 Victory ceremony
- 6 Ice flies in the heat of the game
- 7 Czechoslovakia's cheering section

Hockey sur Glace

- 1 Patinoire couverte de Tsukisamu
- 2 La Tchecoslovaquie lutte furieusement contre l'URSS
- 3 La Pologne contre l'Allemagne
- 4 Echange de saluts entre le Japon et la Tchecoslovaquie avant la compétition
- 5 Cérémonie de remise des médailles
- 6 La glace vole, dans le feu du match
- 7 Tribune de Tchecoslovaquie en pleine joie.



1

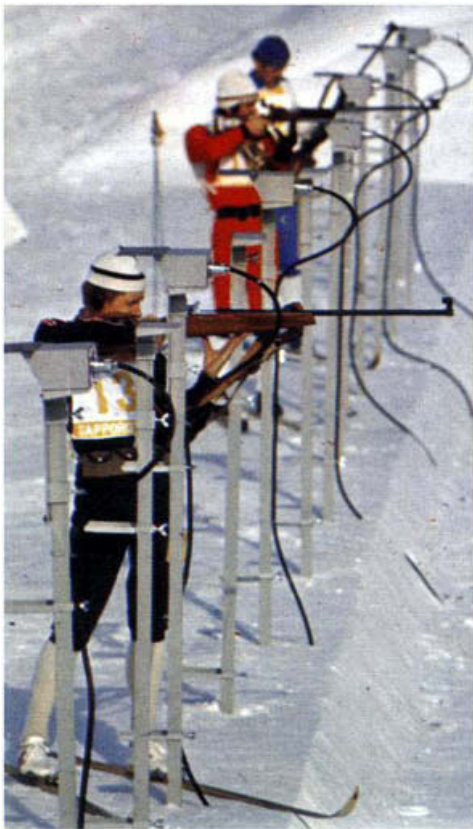

2



3

Biathlon

- 1 Firing from the prone position
- 2 Firing from the standing position
- 3 Competitors resume the race after firing
- 4 Start and finish line area
- 5 M. Solberg (NOR) took the gold medal in the individual competition
- 6 Start of the relay
- 7 The Soviet team captured first place in the relay event

Biathlon

- 1 Tir couché
- 2 Tir debout
- 3 Les compétiteurs reprennent la course après le tir
- 4 Point de départ et d'arrivée
- 5 M.Solberg (NOR) prit la médaille d'or de l'épreuve individuelle
- 6 Point de départ du relais
- 7 L'équipe de l'URSS prit la première place du relais

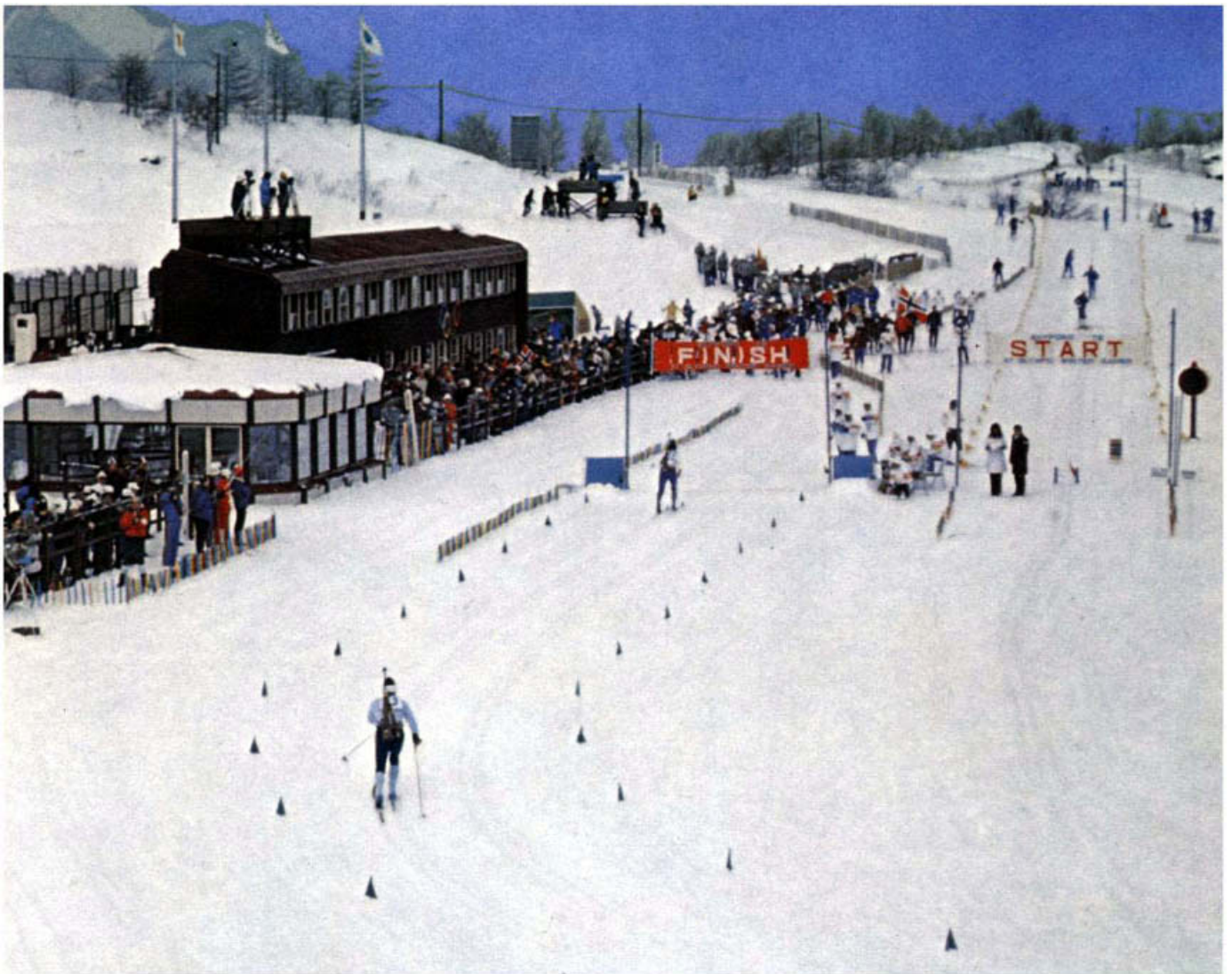

4



5



6



7



1

Bobsleigh

- 1 The Sea of Japan can be seen from the Mt. Teine bobsleigh course
- 2 Finish line
- 3 Getting ready for the start
- 4 Starting point
- 5 The German II-team won first place in 2-man bob
- 6 The Swiss I-team won first place in 4-man bob

Bobsleigh

- 1 La Mer du Japon visible de la piste de bobsleigh du Mont. Teine
- 2 La ligne d'arrivée
- 3 Préparation pour le départ
- 4 Point de départ



2



3



4



5



6

- 5 L'équipe Allemande (II) prit la première place en bob à deux
- 6 L'équipe de Suisse (I) prit la première place en bob à quatre

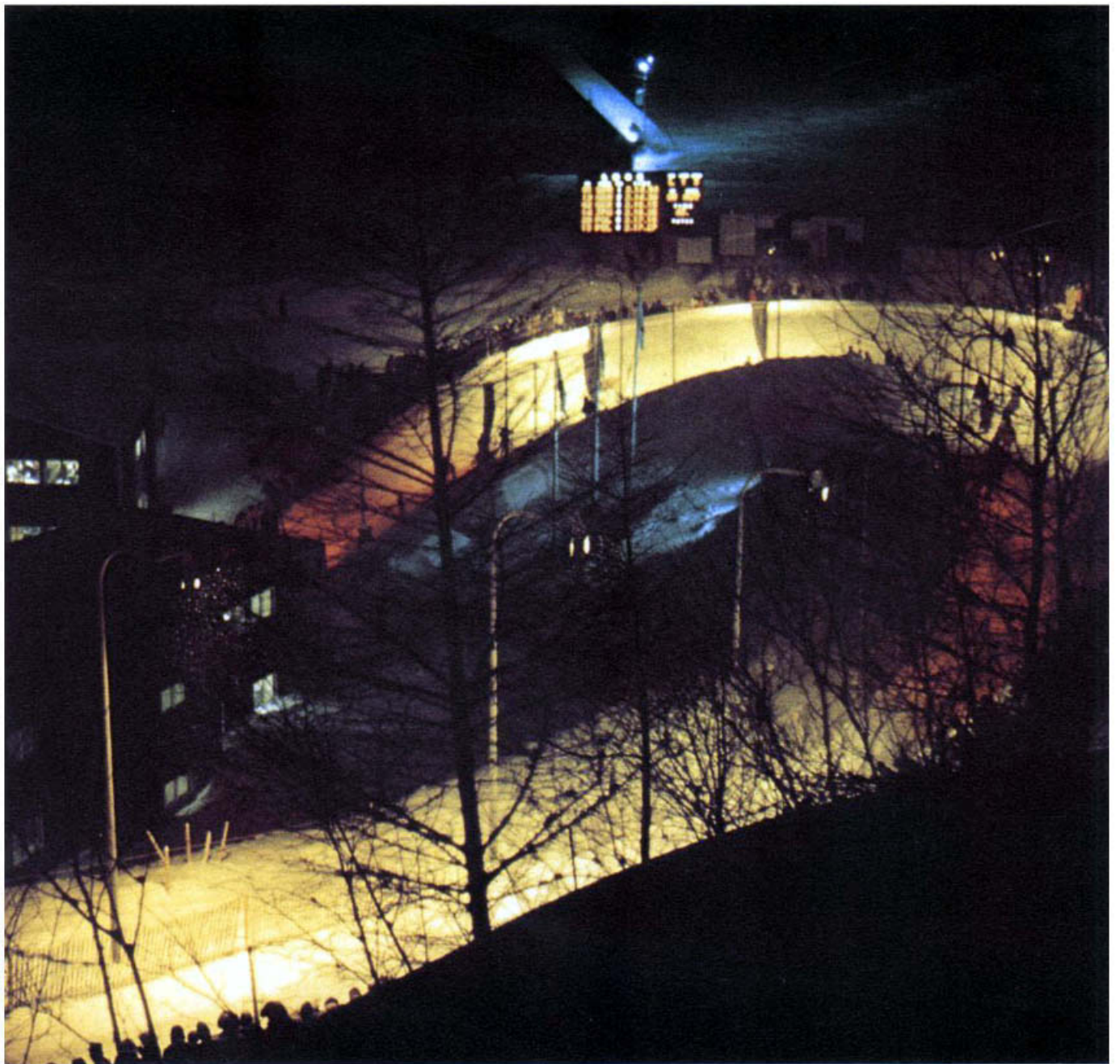

1

Luge

- 1 The Mt. Teine luge course at night
- 2 A. Muller (GDR) won first place in women's singles
- 3 Starting point
- 4 A night run
- 5 The Italian team took first place in men's doubles
- 6 Aiming at the goal
- 7 The medal winners of the men's doubles
- 8 The medal winners of the men's singles

Luge

- 1 Piste de Luge du Mt. Teine la nuit
- 2 A. Muller (GDR) prit la première place du simple, femmes
- 3 Point de départ
- 4 Une piste, la nuit
- 5 L'équipe Italienne prit la première place du double, hommes
- 6 Visant au but
- 7 Cérémonie de remise des médailles pour les gagnants du double, hommes
- 8 Cérémonie de remise des médailles pour les vainqueurs du simple, hommes



2

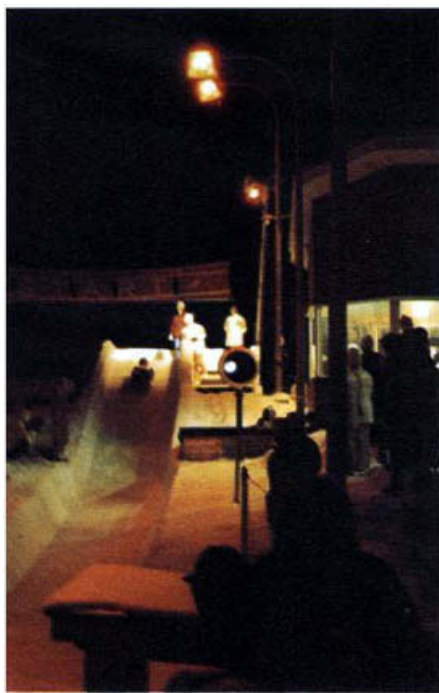

3

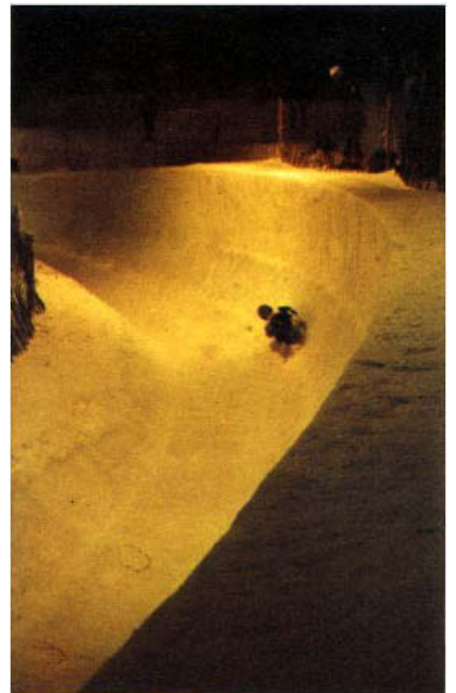

4



5



6



7



8

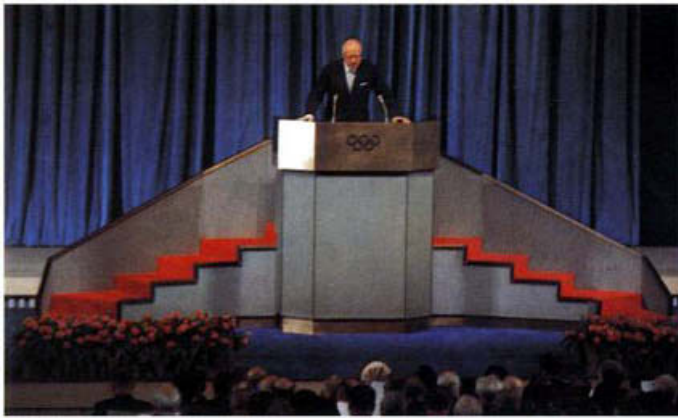

The 72nd IOC General Session and its Opening Ceremony
Cérémonie d'ouverture de la 72^e Session Générale du CIO



General scenes during the Games
Scène générale pendant les Jeux



1



2



3



4



5



6 6

- 1 Delegations arriving at Chitose Airport
- 2 Main entrance to the Olympic Village
- 3-4 Village opening ceremony
- 5 Athletes bound for the Opening Ceremony of the Games
- 6 An autograph for a young admirer
- 7 Welcoming incoming delegations at the Olympic Village
- 8 Men's quarters
- 9 Dining hall

- 1 Délégations arrivant à l'aéroport de Chitose
- 2 Porte principale du Village Olympique
- 3-4 Cérémonie d'ouverture du Village Olympique
- 5 Athlètes en route vers la cérémonie d'ouverture
- 6 Un autographe pour un jeune admirateur
- 7 Cérémonie d'accueil pour l'arrivée des délégations au Village Olympique
- 8 Quartier des hommes
- 9 Restaurant



7



8



9



- | | |
|---------------------------|-----------------------------------|
| 1 Service center | 1 Centre de Service |
| 2 Olympic Village at dusk | 2 Village Olympique au crépuscule |
| 3 Post office | 3 Bureau de poste |
| 4 Barber shop | 4 Coiffeur |
| 5 Theater | 5 Théâtre |
| 6 Service center at night | 6 Centre de Service, la nuit |
| 7 Shopping | 7 Boutiques |
| 8 Game room | 8 Salle de Jeux |
| 9 Hall | 9 Hall |
| 10 Trying on kimono | 10 Essayage de Kimono |
| 11 Tea ceremony | 11 Cérémonie du thé |
| 12 Making dolls | 12 Exécutant des poupées |
| 13 Flower arrangement | 13 Art floral |

1



2



3



4



5



6



7



8



9



10



11



12



13

- 1 Mobile post office
- 2 Eniwa events site
- 3 National flags fluttering in the wind at Makomanai
- 4 Taking tickets at the gate
- 5 Emergency medical team
- 6 News photographers jockey for a good camera angle
- 7 Documentary film crew
- 8 Press bus
- 9 Press center workroom
- 10-11 First-aid station
- 12 Support personnel tent

- 1 Bureau de poste mobile
- 2 Site des épreuves du Mt. Eniwa
- 3 Drapeaux nationaux flottant à Makomanai
- 4 Vérification des billets à la porte
- 5 Equipe médical de secours
- 6 Les photographes de la presse se disputent un bon angle de prise de vue
- 7 Membres de l'équipe du film documentaire
- 8 Car de la presse
- 9 Salle de travail du Centre de Presse
- 10-11 Station de premiers secours
- 12 Tente du groupe de soutien



1



2



3



4



5



6



7



8



9



10



11



12



1



3



2



4



5



6



7



8

1 -8 10-14 Colorfully dressed athletes and Games visitors exploring Sapporo
9 Exhibition at the Closing Ceremony

1-8 10-14 Athlètes et visiteurs hauts en couleurs se promènent dans les rues de Sapporo
9 Exhibition à la Cérémonie de Clôture



9



10



11



12



13



14



The Sapporo Snow Festival was one of the events on the cultural program

Le festival de la neige de Sapporo fut un des événements du programme culturel

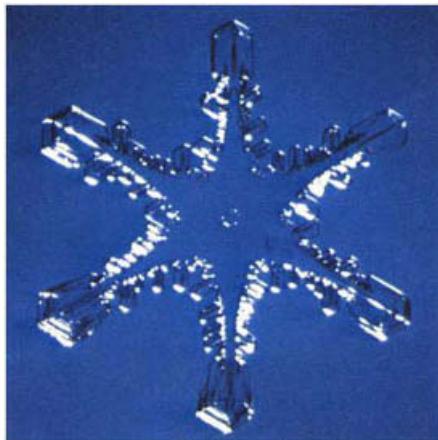

Snow Crystals
Cristal de neige



1



2



3

Closing Ceremony
Cérémonie de Clôture



4

- 1 Entranc of national flags
- 2 T.I.H. the Crown Prince and Princess in the Royal Box
- 3 The delegations enter the arena
- 4 Hoisting of national flags

- 1 Entrée des drapeaux nationaux
- 2 L. A. le Prince Héritier et la Princesse à la tribune royale
- 3 Les délégations entrent dans la patinoire
- 4 Lever des drapeaux nationaux



1

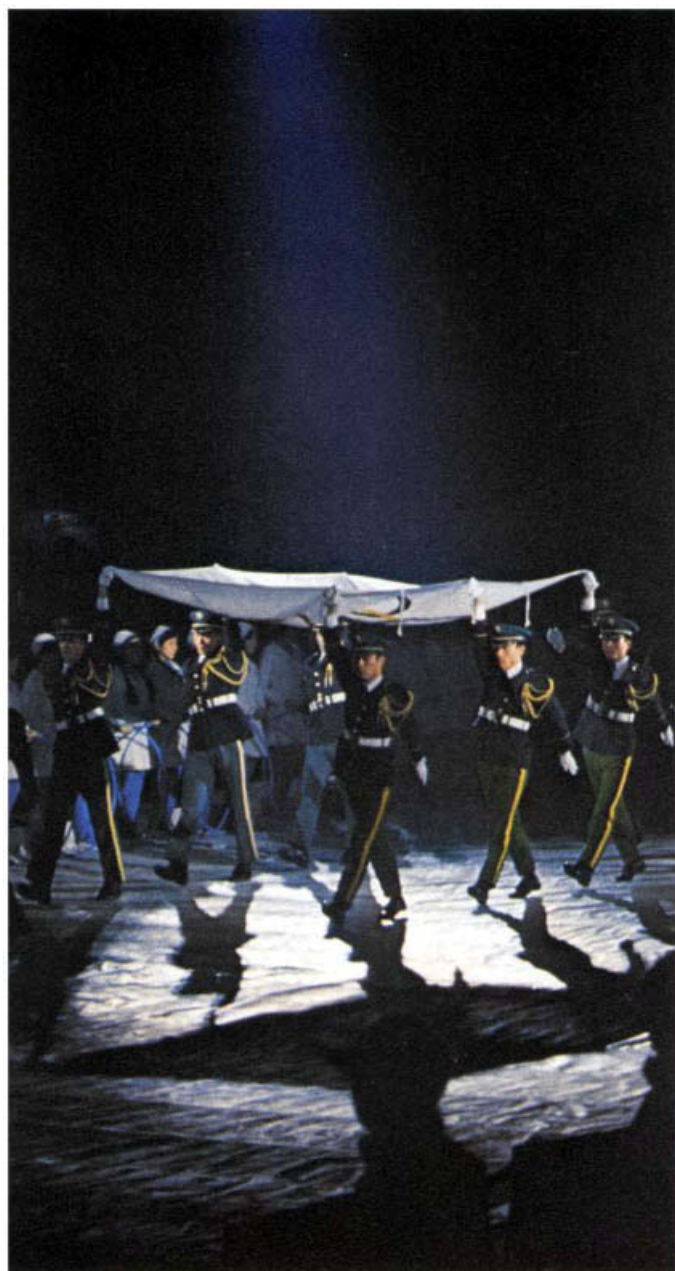

2

- 1 IOC President Brundage declares the Games closed
- 2 The Olympic Flag leaves the arena
- 3 SAYONARA

- 1 Président Brundage du CIO déclare la clôture des Jeux
- 2 Le drapeau Olympique quitte l'arène
- 3 SAYONARA

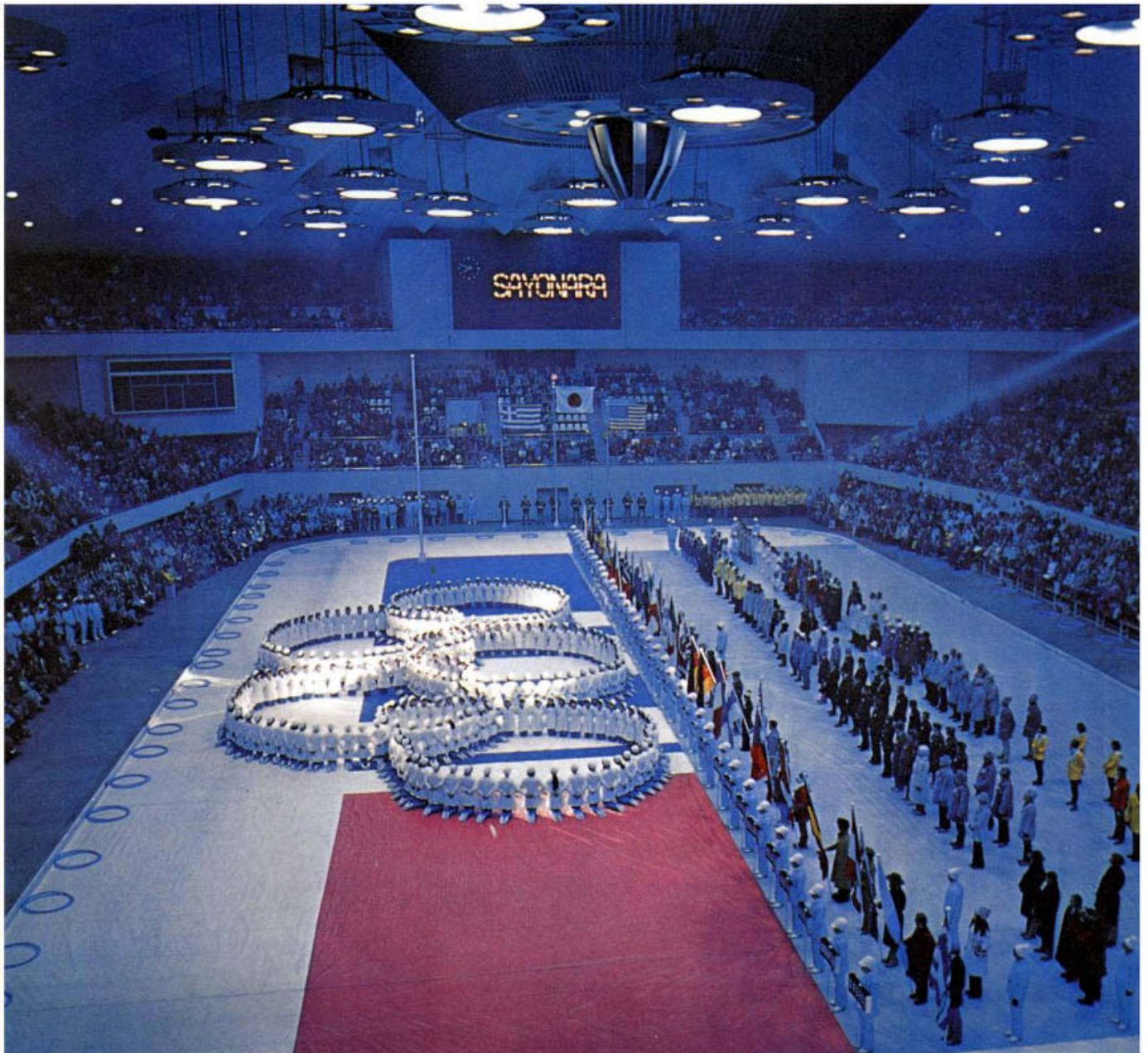



The completion of the Closing Ceremony is punctuated by a dazzling display of fireworks marking the successful conclusion of eleven days in Sapporo

La conclusion de la cérémonie de clôture fut ponctuée de feu d'artifice, mettant ainsi un terme à ces onze jours réussis de Sapporo

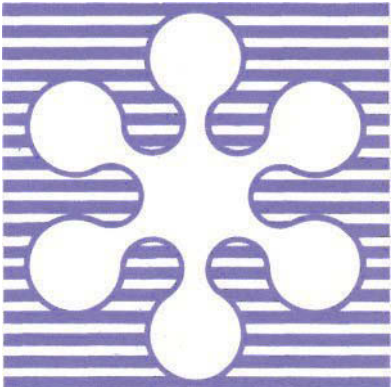

Welcoming the Olympic Torch to Sapporo

Accueil de la Flamme Olympique à Sapporo

1. "It was a wonderful Olympics."

For 11 days beginning the 3rd of February, 1972, the attention of the world was focused on Sapporo.

The XI Olympic Winter Games closed amid shouts of high praise extolling the successful execution of its entire program of scheduled events. The host city of Sapporo, where the Winter Games were received for the first time in their history in a city having a population as large as one million, shone in all its glory.

Regarding this great success, the hosts wish first of all to convey their respectful regards to the national Olympic committees of the 35 nations which sent delegations composed of a total of 1,128 competitors and 527 officials. And to the International Olympic Committee and the respective international sports federations involved, without whose generous assistance and support this success would not have been possible, our most sincere gratitude.

On the evening of February 13 at the Closing Ceremony, the words of President Brundage, added at the end of the declaration proclaiming the Games closed in the Japanese language: "Dear citizens of Sapporo, thank you for your warm and gracious hospitality! Thanks to all of you, it was a wonderful Olympics" caused a feeling of satisfaction and contentment to well up in the hearts of the approximately 10,000 spectators and local residents, not to mention all the persons in Japan who had labored assiduously and carefully for many years preparing for these 11 days.

While it can't be denied that there were objections raised from various quarters within Japan concerning the decision to use the English rendition of the names of the participating countries, there have been instances in the past where international sports tournaments ended on a discordant note on account of similar problems. But be that as it may, delegations from countries with which formal diplomatic relations had not yet been established marched into the stadium with their flags streaming high, and the flags of all participating nations were hoisted in welcome. This was the first time for Japan to stage the Winter Olympics, and exactly because it was the Olympics, was this possible! That the Olympics actually resulted in being an international

peace movement through the medium of sport makes it even more meaningful.

2. Sapporo's Long Cherished Ambition Fulfilled

It was in the year 1935, when the city's population had not reached even a quarter of its present size, that the City of Sapporo first set out to seek the invitation to stage the Olympic Winter Games. Unhappily, however, the honor of hosting the Games, the decision to invite them to Sapporo being reached in 1937, was not realized owing to the ravages of war.

Yet through the enthusiasm of sports circles, which had the experience of the successful Tokyo Games behind them, and owing to the resolute will of the City of Sapporo, whose population was about to top the one-million mark at any time, it was unanimously decided on April 26, 1966, at the 64th General Session of the International Olympic Committee held in Rome, that the XI Olympic Winter Games would be held in Sapporo in 1972. This decision brought the fulfillment of an ambition which had been smouldering in the hearts of the people over the past 30 years.

At the time the invitation was extended, however, Sapporo was far from being prepared to host a sporting event on the magnitude of the Olympics. The Sapporo Games would not go down on record as being the biggest Winter Olympics in history in view of the number of participating delegations. But because the scale of the Olympic Games themselves had been growing increasingly larger each four years, as large as Sapporo is, and even though the authorities concerned were fully prepared to provide facilities to house the delegations, the number of private hotels and other facilities were hardly capable of furnishing accommodations for the estimated 30,000 or more general spectators who would congregate in Sapporo from all over the world. Furthermore, many of the workers, technicians and other personnel required to stage a spectacle of this nature would be recruited from areas throughout Japan, and it was necessary to find housing to accommodate these people during the period of making preparations for the event. And then, there was the Press Corps, which included television broadcasting teams made up of enormous staffs, additional quarters would have to be

1. "Ce furent de merveilleux Jeux Olympiques!"

A partir du 3 Février, pendant 11 jours, Sapporo fut le point de mire du monde entier.

Le rideau retomba sur les XI^{èmes} Jeux Olympiques d'Hiver dans un concert de louanges vantant la réussite avec laquelle tout le programme des événements prévus fut réalisé. Pour la première fois dans leur histoire, les Jeux d'Hiver furent accueillis dans une ville d'un million d'habitants, Sapporo, qui étincela de gloire.

Pour ce succès, les hôtes tiennent en premier lieu à rendre hommage aux Comités Olympiques Nationaux des 35 nations qui envoyèrent des délégations comprenant 1.128 concurrents et 527 officiels. Et nous adressons notre profonde reconnaissance au Comité International Olympique et aux Fédérations Sportives Internationales, sans l'appui et le support desquels ce succès n'aurait pas été possible.

Lors de la Cérémonie de Clôture, le 13 Février au soir, ces mots du Président Brundage, ajoutés en japonais à la fin de la déclaration de clôture: "Chers citoyens de Sapporo, merci pour votre chaleureuse et gracieuse hospitalité! Merci à vous tous, ce furent de merveilleux Jeux Olympiques." fit jaillir un sentiment de satisfaction et de contentement dans le coeur des quelque 10.000 spectateurs et résidents locaux, sans mentionner toutes les personnes qui au Japon, des années durant, oeuvrèrent patriement et minutieusement à la préparation de ces 11 jours.

Cependant il est indéniable que la décision de prononcer en anglais le nom des pays participants souleva des objections dans tout le Japon; et l'on a vu par le passé des cas où des tournois sportifs internationaux se sont pour des questions semblables inévitablement déroulés sur une note discordante. Quoiqu'il en soit, les délégations de pays avec lesquels nous n'avons pas encore de relations diplomatiques firent leur entrée et défilèrent drapeau en tête, et de notre côté nous avons arboré les drapeaux nationaux de tous les pays participants que nous avons accueillis avec joie. C'était la première fois que les Jeux d'Hiver se déroulaient sur notre sol, et c'est précisément parce qu'il s'agissait des Jeux Olympiques que cela fut possible. Que le résultat tangible des Jeux Olympiques ait été

un mouvement international de paix, voilà qui leur confère à notre avis une valeur d'autant plus grande.

2. Le désir longtemps caressé de Sapporo se réalise

Lorsque la ville de Sapporo, au cours de l'année 1935, proposa pour la première fois d'accueillir les Jeux Olympiques d'Hiver, sa population n'atteignait pas même le quart de sa population actuelle; cependant, l'honneur qui lui fut fait en 1937, lorsque sa candidature fut officiellement acceptée, ne put malheureusement pas trouver de réalisation à cause des ravages de la guerre.

Néanmoins, grâce à l'enthousiasme du monde sportif qui avait derrière lui l'expérience réussie des Olympiades de Tokyo, et devant la résolution de la ville de Sapporo qui était à tout moment en passe d'atteindre le million d'habitants, il fut décidé à l'unanimité lors de la Session Générale du Comité International Olympique qui se tint à Rome le 26 Avril 1966, que les XI^{èmes} Jeux Olympiques d'Hiver de 1972 se tiendraient à Sapporo. Cette décision réalisait l'ambition qui couvait dans tous les coeurs depuis trente années.

Certes, à l'époque où Sapporo proposa sa candidature, la ville était loin d'être prête à accueillir un événement sportif de l'ampleur des Jeux Olympiques. Les Jeux de Sapporo ne figureraient pas au tableau comme étant les Jeux Olympiques d'Hiver ayant rassemblé le plus grand nombre de délégations; mais étant donné que les Jeux Olympiques eux-mêmes prenaient de plus en plus d'envergure tous les quatre ans, en dépit de l'étendue de Sapporo et bien que les autorités concernées aient été pleinement disposées à fournir des installations pour héberger les délégations, le nombre des hôtels privés et autres facilités pouvaient tout juste loger les quelque 30.000 spectateurs qui convergeraient à Sapporo de tous les coins du monde. En outre, nombre de travailleurs, techniciens et autre personnel nécessaires à la mise en scène d'un spectacle de cette nature viendraient du Japon entier, et il était indispensable de trouver un logement pour ces personnes durant toute la période des préparatifs. A cela devaient s'ajouter, avec les équipes de presse, y compris les équipes de télévision constituant un personnel énorme, des logements supplémentaires pour un nombre de personnes qui était sup-

provided for a number of persons expected to reach a total of some 9,000.

Even Tokyo, which has a population of 10,000,000, took great pains to cope with this situation at the time of the Tokyo Games. Thus considering its position, the problem of accommodations from the very outset represented a formidable burden for Sapporo, which faced a great many difficulties.

Looking back on the result, everything fortunately turned out well, but there was something extraordinary in the efforts put out during that period on the part of all those concerned.

3. Construction of New Sports Venues and the Backing of the International Sports Federations

The most immediate problem confronting the Sapporo Olympics Organizing Committee when it was formed in July of 1966 was the new construction of all the 14 competition venues.

In view of the restrictions imposed by a construction schedule which have the new facilities ready for use during the season preceding the Olympics, and which would allow any necessary modifications to be made on the basis of test results in plenty of time for the "main event," it would not be an overstatement to say that only a minimum amount of time could be devoted to construction especially when considering that no work is possible during the winter months under the conditions which prevail in Hokkaido at that time.

It is worthy of special mention here that the decisive counsel received from technical experts dispatched by the international sports federations concerning the selection of the competition venues on the basis of surveys conducted at the sites was very helpful. Namely, a technical representative for the downhill event conducted an inspection of the planned site of the Eniwa course in the autumn of the year in which it was decided to hold the Olympics in Sapporo. This findings revealed that it would be difficult to find any other site where a course would have a vertical drop meeting the specifications set down by the International Ski Federation. Thus, the basic plan of initiating construction of the course together with the construction anew or improvement of some 30 kilometers

of connecting roads took definite shape. After the New Year holidays, guidance was received in building the luge and bobsleigh courses, fields in which Japan was totally inexperienced. Subsequently, technical representatives from the various international federations came to Sapporo in succession to give their valuable advice concerning the biathlon, crosscountry, jump, and ice hockey sites. And finally, there were many fruitful consultations with the technical representatives of all the disciplines and categories concerning final modifications and corrections at the Sapporo International Winter Sports Week meet which was held a year in advance of the Games. Every possible effort was made to get all the facilities into a final state of readiness without omission or oversight. Thus we were confident of keeping all the sports venues within a radius of the single-location Olympic Village, easily allowing travel to and fro in a day.

The decision of the plans for the facilities had a chain reaction-like effect in accelerating the progress of other projects, and the building and out-fitting of the competition facilities on all fronts shifted into high gear.

As far as responsibility for this construction is concerned, national and municipal agencies took charge of those installation which were expected to be put to practical use after the Games, and the Organizing Committee was assigned those temporary facilities which would subsequently be removed.

This early confirmation of the plans for the sports facilities also contributed to the installation of the completely domestically produced timing and on-line computer systems which were one of the merits of these Games. And at the same time it served as a good incentive to the domestic sports organizations to raise their operational capacity to a level commensurate with the requirements of the Olympics.

Moreover, it must be emphasized that the construction of related facilities which provided lateral support for the Games progressed according to plan thanks to cooperation lent by national, prefectural, and municipal agencies.

The manner of construction of the road linking the Teine and Makomanai areas; the opening of the subway which evoked cries of "fantastic" from foreign correspondents; the first day the newly constructed underground shopping arcade was opened to shoppers—all of these events will no doubt remain a topic of

posé atteindre les 9000.

Même Tokyo avec sa population atteignant 10.000.000 d'habitants eut beaucoup de mal à faire face à cette situation lors de ses Olympiades. Compte tenu de sa situation locale, le problème du logement se posait dès le commencement même avec une grande acuité pour Sapporo qui eut à faire face à de nombreuses difficultés.

Un regard en arrière sur le résultat nous montre que tout se passa fort bien grâce à Dieu, mais il n'en demeure pas moins que les efforts faits durant cette période représentent quelque chose d'extraordinaire de la part de tous ceux qui y prirent part.

3. Construction des nouveaux sites sportifs et support des Fédérations Internationales de Sport

Le plus pressant problème que le Comité Organisateur des Jeux de Sapporo dut affronter après sa création en Juillet 1966, fut la construction nouvelle de tous les 14 sites de compétition.

Vu les restrictions imposées par un plan de construction qui prévoit que les installations doivent être prêtes pour être utilisées pendant la saison précédant les Jeux, laissant ainsi largement le temps d'effectuer n'importe quelle modification basée sur les résultats des essais avant les vrais Jeux, il ne paraît pas exagéré de dire qu'on ne pouvait accorder qu'un laps de temps minimum à la construction. Particulièrement si l'on considère que tout travail est impossible durant les mois d'Hiver étant donné les conditions climatiques dont jouit Hokkaido à cette époque de l'année.

A cette occasion, nous tenons à signaler en particulier que les conseils décisifs sur le choix des sites sportifs que nous donnèrent les experts techniques après l'examen des lieux, nous furent d'un grand profit. Nommément les représentants techniques de l'épreuve de descente sur le parcours prévu de la piste de Mont Eniwa, l'automne de l'année même où il fut décidé que les Jeux Olympiques se tiendraient à Sapporo. Les résultats révélèrent qu'il serait difficile de trouver un autre site où l'inclinaison verticale de la piste puisse répondre aux normes définies par la Fédération Internationale de Ski. Ainsi le plan initial jetant les bases de la construction de la piste et de la reconstruction ou de l'amélioration

d'environ 30km de réseau routier prit précisément forme. Après le fêtes du Nouvel An, le Japon reçut des indications précieuses pour la construction des pistes de Luge et de Bobsleigh, domaine dans lequel il était totalement inexpérimenté. Par la suite les représentants techniques des diverses Fédérations Internationales se succédèrent à Sapporo et nous communiquèrent leurs précieux avis sur les sites de Biathlon, Course de Fond, Saut et Hockey sur glace. Enfin, lors de la Semaine Internationale des Sports d'Hiver qui se déroula à Sapporo un an avant les Jeux, des consultations fructueuses sur les modifications et les corrections définitives eurent lieu avec les représentants techniques de toutes les disciplines. Tous les efforts furent entrepris pour que toutes les installations soient fin prêtes, sans rien omettre ni négliger. Ainsi, nous fûmes assurés de contenir tous les sites sportifs dans un rayon permettant l'aller-retour en un jour à partir de l'emplacement du Village Olympique.

L'arrêt des plans de construction provoqua comme une réaction en chaîne et entraîna le progrès des autres projets; la construction et l'équipement des installations sportives prirent dans leur ensemble leur allure de croisière.

En ce qui concerne la responsabilité de la construction, le gouvernement et la municipalité se chargèrent de construire les installations qui serviraient après les Jeux, et le Comité Organisateur se vit attribuer les installations temporaires qui devaient par la suite disparaître.

La rapide approbation des plans des installations sportives contribua également à la mise sur pied de systèmes de chronométrage et d'ordinateurs couplés, de fabrication entièrement japonaise, qui furent l'un des traits saillants de ces Jeux. Par la même occasion cela incita les organisations sportives japonaises à améliorer leur compétence administrative jusqu'à un niveau répondant aux exigences Olympiques.

Il faut aussi souligner que la construction des installations affiliées, qui ont contribué par la bande au succès des Jeux, a progressé selon les plans prévus grâce à la coopération du gouvernement, de la préfecture et de la municipalité.

La construction de la route reliant Makomai au Mont Teine, la mise en service du métro qui provoqua l'enthousiasme des correspondants étrangers aux cris de "Fantastique!", le premier jour où les acheteurs inaugurèrent les arcades souterraines de shop-

conversation at both home and abroad for a long time to come. And the people of Sapporo will relate to their children and grandchildren the fond memory of how these facilities were instrumental in causing a warm and beautiful flower of friendship to blossom between the local residents and the many people who came to Sapporo from abroad for the Olympic Games.

4. The Olympic Spirit is Alive

It is true that the handling of the amateur status question, a problem considered peculiar to the Winter Olympics, did create a situation in which the success of the Sapporo Games depended upon the continuing cooperation of the IOC and the international federations, and that reports of the delicate positions of the organizations involved were carried in all the communication media to the point of attracting outside concern. And while it is further true that there was punishment handed down, the fact that none of these incidents became an impediment to the execution of the Games positively demonstrates the importance the IOC, international federations and delegations placed on playing a good game above everything else, and the efforts all parties exerted toward this end. This display of cooperation and devotion to the ideals of the Olympics made a deep impression on the Organizers and other sponsors, and further served as a reconfirmation that the Olympic movement is alive and well.

5. Once Again the World's Broadcasting Center

As was the case in the Tokyo Olympics, the Japan Broadcasting Corporation (NHK), Japan's representative broadcasting organization, was entrusted with the broadcasting of the Sapporo Games.

NHK received 530 radio and television men from abroad, and transmitted via communication satellite some 168 hours of coverage to thirty-nine broadcasting organizations in twenty-five countries, not to mention the 91 hours of color programming broadcast to stations throughout Japan.

The extensive use of satellites to broadcast the Games commanded a worldwide audience, as can be seen from the above figures. The most eloquent testimony of this



is the fact that total revenues earned from the sale of television broadcasting rights amounted to US\$8,470,000, of which the Organizing Committee's share was \$5,450,000 and \$3,020,000 went to the International Olympic Committee. In anticipation of the great joy that would be felt by the respective international federations and national Olympic committees since the IOC's share would further be divided up among themselves, the competing athletes were required to sign on oath, included in the individual entry forms (Form No. 3), in which it stated that an athlete must not refuse radio and television interviews specified by the International Olympic Committee. This clause was added to the entry forms for the first time.

Also striking was the active role played by the newspapers and wire services. Some 812 journalists and cameramen from forty-one reporting organizations came from abroad to cover the Games, and 395 news specialists (I.D. card recipients only) representing fifty-five domestic newspapers and agencies engaged in reporting the drama unfolding in Sapporo. If nonidentity card holders and technicians who, though not actually appearing at the sports sites, but nonetheless took part in reporting the Games are included in the ground total, the figure comes to approximately 3,700 newsmen.

Although nearly all the seating provided for the use of the aforementioned groups in covering the Games were temporary structures, besides being constructed so as to be cold-and wind-resistant with heating installed, there were many cases where power-supplying facilities were required to meet the needs of wiring systems used in broadcasting which

ping, tous ces événements resteront sans doute un sujet de conversation pour longtemps encore tant au Japon qu'à l'étranger. Et les Sapporoïtes raconteront à leurs enfants et leurs petits enfants les bons souvenirs qu'ils auront gardé de ces installations qui firent épanouir une fleur de chaude et belle amitié entre les gens du pays et les étrangers venus à Sapporo pour les Jeux Olympiques.

4. L'esprit Olympique se porte bien

Il est exact que la manière de traiter la question du statut d'amateur, problème considéré propre aux Jeux Olympiques d'Hiver, créa une situation dans laquelle le succès des Jeux de Sapporo dépendait de la constante coopération du CIO et des Fédérations Internationales. Exact aussi que les prises de position délicates des diverses organisations intéressées furent rapportées par tous les organes d'information au point d'attirer l'attention générale. Et tandis qu'il est encore exact que des punitions furent appliquées, le fait qu'aucun de ces incidents n'ait constitué un obstacle définitif au déroulement des Jeux, démontre d'une manière positive d'une part l'importance primordiale que le CIO, les Fédérations Internationales et toutes les délégations ont accordée à l'exécution de bons Jeux et d'autre part les efforts de chacun entrepris à cette fin. Ce témoignage de coopération et de dévouement aux idéaux Olympiques fit grande impression sur les Organisateurs et autres commanditaires, et cela contribua en définitive à confirmer une fois de plus que le mouvement Olympique se portait bien.

5. A nouveau centre de diffusion du monde

Comme pour les Olympiades de Tokyo, l'organe de radiodiffusion national du Japon, la Corporation Japonaise de Radiodiffusion-télévision (NHK) se vit confier la transmission des Jeux de Sapporo.

La NHK reçut de l'étranger 530 personnes de la radio et de la télévision et transmit via des satellites de télécommunication environ 168 heures de reportage aux organes de diffusion de 25 pays, sans compter les 91 heures de programme en couleurs diffusées à

travers tout le Japon.

Ainsi qu'on peut le déduire des chiffres ci-dessus, l'utilisation intensive de satellites pour la retransmission des Jeux amena une audience mondiale. Le plus éloquent témoignage de tout cela en est le montant des bénéfices provenant de la vente des droits de transmission télévisée qui attint la somme de 8.470.000 \$ US, partagée entre le Comité Organisateur qui reçut 5.450.000 \$ US et le Comité International Olympique qui reçut 3.020.000 \$ US. Pensant à la grande joie qui serait ressentie par les Fédérations Internationales respectives et les divers Comités Nationaux, étant donné que la somme échue au CIO devait par la suite être partagée entre eux, on demanda aux athlètes participants de signer un serment inclus dans les formulaires d'admission individuels (Formulaire N° 3) les enjoignant de ne pas refuser les interviews pour la radio ou la télévision indiquées par le Comité International Olympique. Cette clause figura pour la première fois dans les formulaires d'admission.

Le rôle actif joué par les journaux et les services de télécommunications fut également marquant. Quelque 812 journalistes et caméramen de 41 organes de reportage étrangers vinrent pour couvrir les Jeux et 395 commentateurs spécialisés (porteurs de cartes d'identité seulement) représentant 55 agences et journaux japonais se livrèrent au reportage des événements se déroulant à Sapporo. Si l'on inclut à ce chiffre de base le personnel et les techniciens sans carte d'identité, qui bien que ne se rendant pas en fait sur les sites sportifs, n'en participèrent pas moins au reportage des Jeux, le nombre de journalistes se monte approximativement à 3.700.

Bien que presque tous les locaux aménagés à l'usage des groupes devant couvrir les Jeux et mentionnés ci-dessus fussent des installations temporaires, construites cependant pour résister au froid et au vent et comprenant le chauffage, il y eut de nombreux cas où les installations électriques eurent à satisfaire les besoins d'alimentation des systèmes de télécommunications devenus fort compliqués au cours des années. Il y eut également la construction en espalier des cabines de transmission sur des pentes montagneuses vertigineuses. La mise sur pied de toutes ces installations nécessaires pour couvrir des Jeux Olympiques d'Hiver fut une tâche difficile au-delà de toute imagination. Pour commencer la plupart des sports d'hiver autres que

had grown so complex over the years. And then there was the building of broadcasting booths on precipitous mountain slopes in staircase-fashion. The installation of facilities used in covering a Olympic Winter Games was a task difficult beyond the imagination. To begin with, most winter sports, other than those conducted on ice, take place over a large, mountainous area of varying altitudes. The problems this creates are unimaginable from the viewpoint of the Summer Games.

A simple description of the scale is included in the section on Games facilities illustrated by diagrams and profiles, which, it is hoped, will convey a general idea of what the competition venues were like.

6. A Fruitful Rehearsal

The Sapporo International Winter Sports Week, held for eight days in February a year before the Olympics, was carried out as a full dress rehearsal in preparation for the "main event." With the exception of the Tsukisamu indoor skating rink, all the sports sites were put to use in this meet in which 1,427 contestants, including 364 foreign entrants, competed in thirty-four categories of six disciplines. Only the pairs category of the figure skating event was excluded.

This tournament was indispensable for Japan's sports organizations which were totally lacking in experience in a comprehensive winter sports tournament on an international level. And of course at the same time it would be a test of the newly constructed competition facilities. Also tested were various devices and machinery intended for use in the Olympics: the on-line data processing systems and electronic timing devices, some of which were newly developed.

Owing to the nearly perfect weather enjoyed throughout the Games, an aspect which was hardly visible on the surface was the measures taken for snow removal.

Recalling that a view of the Sea of Japan could be had from the ski courses, Sapporo is certainly situated near the coast and at a low altitude. Furthermore, its latitude is not very high when compared to that of previous cities which had staged the Winter Olympics.

Sapporo, in addition having a reputation as an area having plentiful snowfalls, it is easily influenced by the vicissitudes of an ocean climate. Therefore elaborate measures were taken, guarding against a sudden blizzard or

an unexpectedly heavy snowfall.

Although the spell of good weather continued over most of the period, silvery-white snow formed the backdrop of the Opening Ceremony, a scene unusual in recent years and quite befitting a winter festival. And there were the completely out-fitted and carefully prepared courses and rinks, concerning which were heard no complaints about a lack of snow. Behind all these scenes were the efforts put forth by the snow removal teams. The Organizing Committee, which was directly in charge of snow removal, commenced its operations on the 1st of December 1971, and kept the Olympic Village completely free of snow throughout the entire period it was open. A total of 100,000 man/hours and eight different types of snow removal vehicles were used in carrying out this work. But even this mammoth effort would have been sorely insufficient had it not been for the assistance rendered by national, prefectural and municipal departments which on this occasion doubled their snow removal capabilities. Thus, the efforts of these and other snow removal departments, which were largely hidden in the shadows of the Olympic success, must be highly appraised.

On the evening of the 13th, the warm rain which started to fall around the beginning of the Sayonara party following the Closing Ceremony, by midnight had turned into a heavy tempest accompanied by high winds.

The following day, Sapporo's streets everywhere were flooded, completely paralyzing road traffic. The flight schedules at both Chitose and Okadama airports were thrown into utter confusion.

This violent tempest, unlike a heavy snowstorm for which the Organizers were prepared, took everyone by surprise. What would have been the result had it struck one day earlier? The happiness that the Games were able to end without mishap was all the more deeply felt.

The foregoing has been a general outline of a few of the more impressive events of the Sapporo Olympics.

At this time, together with our deep gratitude and appreciation for the wholehearted cooperation and support so generously rendered by everyone concerned, go our earnest hopes that Olympic Winter Games shall continue to develop and endure as a winter festival held in reverence by the youth of the world.

les sports de glace ont lieu sur de vastes étendues montagneuses d'altitudes différentes. Envisagé du point de vue des Olympiades, les problèmes que cela pose sont inimaginables.

Dans la section sur les installations des Jeux, on trouvera une description de l'envergure en question, illustrée par des diagrammes et des profils qui, nous l'espérons, donneront une idée générale de ce que furent les sites sportifs.

6. Une répétition générale fructueuse

La Semaine Internationale des Sports d'Hiver de Sapporo qui s'est tenue pendant une semaine en Février l'année précédant les Jeux Olympiques, fut exécutée comme une répétition générale avant l'Epreuve finale. A l'exception de la patinoire couverte de Tsukisamu, tous les sites sportifs furent mis en service pour cette rencontre à laquelle 1.427 compétiteurs comprenant 364 candidats étrangers, furent en compétition dans les 34 catégories des 6 disciplines. Seule l'épreuve de patinage artistique de la catégorie couple fut exclue.

Cette rencontre était indispensable pour les organisations sportives japonaises qui manquaient totalement d'expérience quant aux rencontres de classe internationales regroupant tous les sports d'hiver. Il était évident qu'en même temps cela serait un test pour les installations sportives nouvellement construites, ainsi que pour les divers dispositifs et machines à être utilisés lors des Jeux: systèmes de traitement des données, dispositifs de chronométrage électronique, dont certains venaient d'être mis au point récemment.

Les dispositions prises pour le déblaiement de la neige représentent un aspect extérieurement invisible, dû à un temps pratiquement idéal durant tous les Jeux.

Si l'on se rappelle que l'on pouvait voir des pistes de ski la Mer du Japon, il est évident que Sapporo est situé près de la côte et à une basse altitude; en outre sa latitude n'est pas particulièrement haute pour un endroit devant organiser des Jeux Olympiques d'Hiver.

Néanmoins, la région, qui est sous l'influence du climat océanique, est réputée pour ses précipitations nivales nombreuses; aussi a-t-on pris des mesures élaborées contre les tempêtes de neige inattendues et les blizzards.

Le temps certes est resté au beau fixe et, scène rare ces dernières années, un manteau

de neige blanc argent donnait le ton de la cérémonie d'ouverture, ce qui sied parfaitement à un festival d'hiver. A cela s'ajoutaient les patinoires et les pistes minutieusement préparées et entièrement équipées à propos desquelles aucune plainte ne fut entendue quant au manque de neige. Derrière toutes ces scènes se trouvaient les efforts déployés par les équipes de déblaiement de la neige. Le Comité Organisateur qui était directement chargé du déblaiement de la neige se mit à l'oeuvre le 1^{er} Décembre 1971 et entretint le Village Olympique complètement libre de neige pendant toute sa période d'ouverture. Au total 100.000 heures de travail manuel et 8 différents types de déblayeuses de neige furent nécessaires pour effectuer ce travail. Mais même cet effort gigantesque aurait été grandement insuffisant s'il n'avait pas bénéficié d'une assistance au niveau national, préfectoral et municipal qui pour l'occasion doublèrent leur capacité de déblaiement. Aussi les efforts de ces autres sections de déblaiement, qui furent grandement éclipsés par le succès des Jeux, doivent-ils être hautement appréciés.

Le 13 au soir, une pluie chaude se mit à tomber vers le début de la soirée; à minuit, cela devint une tempête accompagnée de grand vent.

Le lendemain, toutes les rues de Sapporo étaient inondées, paralysant totalement la circulation routière. Le trafic aérien aux aéroports de Chitose et de Okadama fut complètement désorganisé.

Cette violente bourrasque, contrairement à la tempête de neige pour laquelle les Organisations étaient préparés, prit tout le monde au dépourvu. Que serait-il advenu si cela s'était passé un jour plus tôt? La joie à l'idée que les Jeux avaient pu se terminer sans incident en fut d'autant plus profondément ressentie.

Ce qui précède est un aperçu général de quelques uns des plus impressionnants événements des Jeux de Sapporo.

Nous témoignons ici, à toutes les personnes concernées, notre gratitude et notre estime pour leur coopération chaleureuse et leur assistance généreuse et nous formulons les plus vifs espoirs pour que les Jeux Olympiques d'Hiver continuent à se dérouler et à mener une longue existence en tant que Festival d'Hiver révéral par la jeunesse du monde.



The Bringing of the Winter Olympics to Sapporo

La Venue des Jeux Olympiques d'Hiver à Sapporo

In 1966 it was decided that the XI Olympic Winter Games would be held in Sapporo. Ever since before World War II, enthusiasm toward inviting the Winter Olympics to Sapporo has been strong. This comes from the fact that although it was once arranged to stage the Games in Sapporo in 1940, Sapporo, together with Tokyo which had been designated to host the Summer Olympics, found it necessary to withdraw in view of the rapidly worsening international situation.

In recognition of the striking postwar recovery of sporting circles in Japan, the Games of the XVIII Olympiad were held in Tokyo. At this time there was an uprush of feeling that now is an opportune time to invite the Winter Olympics to Sapporo once again. A bid was made to be designated as the city to host the X Olympic Winter Games, but this honor went to Grenoble. Once again, however, Sapporo submitted its candidacy to be the site of the 1972 Olympic Winter Games, and this time the ardently developed campaign to bring the Games to Sapporo resulted in the realization of a long-cherished ambition.

1. Invitation to Stage the V Olympic Winter Games in Sapporo and the Decision to Withdraw

The movement to stage the Winter Olympics in Japan began to assume a definite form in 1935, and Sapporo was the leading candidate within the country from the very beginning.

In July of 1936, at the General Session of the International Olympic Committee held in Berlin, Tokyo was chosen as the city to host the Games of the XII Olympiad. Inasmuch as the Olympic Charter of that time stipulated

that, should the country hosting the Summer Games possess the natural conditions to hold the Winter Games as well, that country would be given preferential consideration, Sapporo announced its candidacy. And then in March, 1938, at the IOC General Session held in Cairo, it was confirmed that Sapporo would be the site of the V Olympic Winter Games in 1940, the same year that the Tokyo Olympiad would be held.

Unhappily, however, in July 1937 the Sino-Japanese incident occurred, and in view of the international situation which was steadily becoming ever complicated, both Sapporo and Tokyo found it expedient to withdraw their invitations in July 1938 to hold their respective Olympic Games.

2. Bid for the X Winter Games

In 1951 the Japanese Olympic Committee was reinstated in the International Olympic Committee. And in May, 1956, at the IOC General Session held in Munich, Tokyo was chosen as the city to host the XVIII Olympiad in 1964. Encouraged by this decision, the movement to bring the Olympics to Sapporo as well gathered momentum.

The "Committee for the Invitation of the Olympic Winter Games" was established in affiliation with the Japanese Olympic Committee for the purpose of inviting the X Olympic Winter Games to Japan in 1968.

In response to inquiries sent out to ski and Skating federations all over Japan concerning the holding of the Winter Olympics, Sapporo and seven other areas come forth as candidates. Field surveys and various related studies resulted in the selection of Sapporo as the sole candidate for host city. This choice was unanimously endorsed at a plenary session of the JOC, and also received the approval of the Government. Accordingly a petition inviting the Games to Sapporo was officially submitted to the IOC in February of 1963.

The campaign to bring the Games to Sapporo was initiated upon the formation of the Committee for the Inviting the Olympic Winter Games to Sapporo. This committee, composed mainly of representatives from various quarters within Japan, for the purpose of promoting both at home and abroad the campaign to have Sapporo named the host city.

There was the feeling that Sapporo was lagging in its publicity activities overseas, the city continued its efforts, seizing every opportunity to make known its cause.

The 61st IOC General Session met to decide the site of the Games in Innsbruck, which was boiling with excitement over the IX Olympic Winter Games.

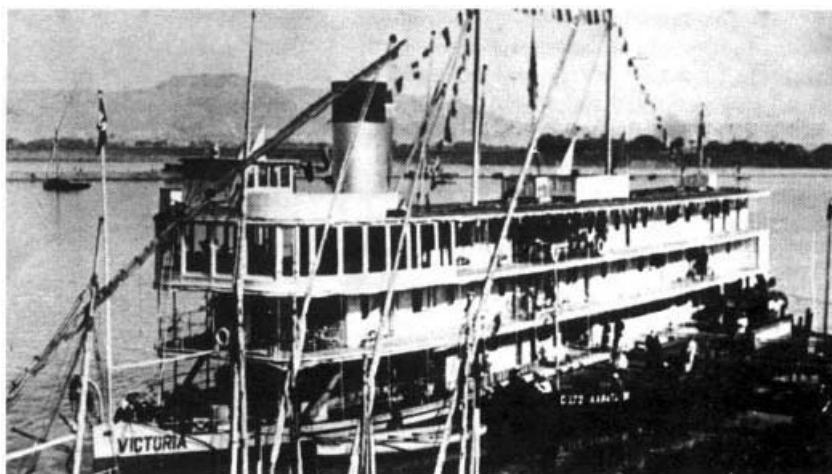

The Victoria—site of the Cairo IOC General Session
La Victoria, site de la Session Générale du CIO à Caire

En 1966, il fut décidé que les XI^{èmes} Jeux Olympiques d'Hiver se tiendraient à Sapporo. Dès avant la Seconde Guerre Mondiale un grand enthousiasme régnait à l'idée d'inviter les Jeux Olympiques d'Hiver à Sapporo. Ceci était dû au fait que, bien qu'il eût déjà été établi que les Jeux se dérouleraient à Sapporo en 1940, Sapporo avait jugé nécessaire de retirer son invitation, de même que Tokyo d'ailleurs qui avait été désignée pour accueillir les Olympiades, étant donné la situation internationale qui se détériorait rapidement.

En vertu du redressement étonnant du milieu sportif japonais d'après guerre, les Jeux de la XVIII^{ème} Olympiade se déroulèrent à Tokyo. A l'époque on ressentit vivement que le moment était venu d'inviter à nouveau les Jeux Olympiques d'Hiver à Sapporo. Une tentative fut faite pour être désignée comme ville hôte des X^{èmes} Jeux Olympiques d'Hiver, mais cet honneur alla à Grenoble. Une fois encore cependant, Sapporo présenta sa candidature pour les Jeux de 1972, et cette fois la campagne menée ardemment pour faire venir les Jeux Olympiques d'Hiver à Sapporo se traduisit par la réalisation de cette ambition longtemps caressée.

1. Invitation de Sapporo à organiser les V^{èmes} Jeux Olympiques et d'Hiver décision de son retrait

Le mouvement pour l'organisation des Jeux d'Hiver au Japon commença à se concrétiser en 1935 et dès le début Sapporo se plaça en tête à l'intérieur du pays comme candidate.

En Juillet 1936, lors de la Session Générale du Comité International Olympique qui se tint à Berlin, Tokyo fut choisie comme ville hôte des Jeux de la XII^{ème} Olympiade. Dans la mesure où la Charte Olympique de l'époque stipulait que si le pays organisant les Olympiades possédait en même temps les conditions naturelles requises pour les Jeux d'Hiver, la priorité devait lui être accordée, Sapporo annonça sa candidature. Par la suite en 1938, lors de la Session Générale du CIO qui se tint au Caire, il fut confirmé que Sapporo serait le site des V^{èmes} Jeux Olympiques d'Hiver en 1940, l'année même où les Olympiades se dérouleraient à Tokyo.

Mais malheureusement en Juillet 1937 survenait l'incident Sino-japonais, et étant donné la situation internationale qui rapidement devenait de plus en plus complexe, Sapporo et Tokyo jugèrent préférable de retirer leur invitation comme villes hôtes des Jeux Olympiques en Juillet 1938.

2. Tentative pour les X^{èmes} Jeux d'Hiver

Le Comité Olympique Japonais retrouva sa place au sein du Comité International Olympique en 1951. Et en Mai 1956, lors de la



FIS' H. Klopfer inspecting Okurayama (Sept., 1968)

M. H. Klopfer, délégué technique de FIS pendant sa visite d'inspection au site de saut d'Okurayama (en septembre 1968)

Session Générale du CIO à Munich, Tokyo fut choisie comme ville hôte des XVIII^{èmes} Olympiades de 1964. Encouragé par cette décision, le mouvement pour faire venir les Jeux d'Hiver à Sapporo gagna, par la même occasion, de la force.

Le "Comité pour l'invitation des Jeux Olympiques d'Hiver" fut établi et affilié au Comité Olympique Japonais afin d'inviter les X^{èmes} Jeux Olympiques d'Hiver à se dérouler au Japon en 1968.

Répondant à des enquêtes envoyées à toutes les Fédérations de ski et de patinage du Japon, concernant l'Organisation des Jeux, Sapporo et 7 autres régions se détachèrent comme candidates. Des études sur le terrain et des recherches à ce propos amenèrent la sélection de Sapporo comme unique candidate pour accueillir les Jeux. Ce choix fut pleinement endossé lors de la Séance plénière du COJ et reçut l'approbation du gouvernement. En conséquence une pétition invitant les Jeux à Sapporo fut présentée officiellement au CIO en Février 1963.

La campagne pour faire venir les Jeux à Sapporo fut entreprise quand le Comité pour l'invitation des X^{èmes} Jeux Olympiques d'Hiver fut fondé. Ce Comité était principalement composé par les représentants des diverses branches au Japon, dans le but de promouvoir tant au Japon qu'à l'étranger la campagne pour faire de Sapporo la ville hôte.

On avait l'impression que Sapporo était en retard dans sa publicité à l'étranger; la ville continua ses efforts, saisissant toutes les occasions de faire connaître sa cause.

Pour décider du site des Jeux, la 61^{ème} Session Générale du CIO se réunit à Innsbruck, qui était en liesse à cause des IX^{èmes} Jeux Olympiques d'Hiver.

Le vote pour décider de la ville qui accueillerait les X^{èmes} Jeux Olympiques d'Hiver eut lieu le 29 Janvier 1964. Mais le résultat du scrutin qui donna 6 voix à Sapporo, la reléguant ainsi à la 4^{ème} place sur 6 villes

On the 29th of January 1964, the voting to decide the host city of the X Olympic Winter Games took place. But the voting which resulted in Sapporo receiving only six votes, thereby being relegated to 4th place out of six candidate cities, fell far short of expectations. The honor of hosting the Games was awarded to Grenoble.

3. A Second Bid and Success

The results of the Innsbruck General Session of the IOC naturally became the talk of the town in Sapporo, when it was learned that they had failed in their bid to bring the Games to Japan.

The Sapporo City Assembly observed every detail of the Tokyo Games. The elective body took advantage of this opportunity to seek the advice of the many key figures involved with the Olympics who were visiting Japan at that time, while on the other hand, it continued with its cautious deliberations, paying attention to the attitudes and trends of Sapporo's citizenry.

Sapporo then decided to once again stand as a candidate to stage the Winter Olympics, regardless of what year in might turn out to be.

Having done so, the Assembly set as its most immediate goal the designation as host of the XI Winter Olympics in 1972, and submitted an application to the Japanese Olympic Committee for the invitation of the Games to Sapporo.

The JOC dispatched a fact-finding mission to Sapporo. As a result of subsequent studies of their findings, Sapporo's application was endorsed at a general session of the JOC held on January 27. Later a pledge of Government support was obtained.

To kick off the new campaign to bring the Winter Games to Sapporo, a committee composed of members representing various fields: the Government, National Diet, central business circles and various sports organizations, was formed, with offices being set up in Tokyo and Sapporo.

In re-initiating this campaign, particular emphasis was laid on measures to be taken overseas.

The dispatching of missions abroad centered around the occasions of general sessions of international sports federations, international tournaments and other events. Also, efforts were made to appeal directly to officials of the international sports federations and to the National Olympic Committees which carry considerable weight the International Olympic Committee. A number of visits were made especially to Africa, South America, the Middle East and Eastern Europe where the possibility of support was thought to be high, in an attempt to convey a correct impression of the city and what it has to offer.

On the other hand, the matter of inviting authorities and experts from abroad to Sapporo was an item high on the list of priorities. The underlying purpose of this idea was to obtain much needed and valuable guidance and advice from leading persons in various fields. In addition, there were expectations that the mood of support for Sapporo overseas would heighten and spread by having such persons come to Sapporo and see and observe for themselves the favorable conditions of its location and the eagerness of its inhabitants.

This plan was energetically put into operation with the determination not to allow a single opportunity to slip by. During the Tokyo Olympics twenty-four persons, including IOC President Avery Brundage, various IOC members and officials of the international federations, were invited to Sapporo. Visits were also paid by FIS President Marc Hodler and FIBT Vice-President Marcel Leclef. In addition, every opportunity was seized to invite various ambassadors and ministers assigned to Japan, and foreign athletes and officials, in an effort to increase understanding about Sapporo.

Thus, these overseas operations, conducted in conjunction with the ambitious construction of competition facilities became both an expression of Sapporo's enthusiasm and excellent publicity material at home and abroad.

Paralleling this local zeal was the development of a movement to construct national winter sports facilities; with a pledge of positive support from various central organizations, this plan took a step toward becoming a reality.

On the other hand, cooperation from various private quarters was further promoted by the stimulus which the success of the Tokyo Games gave to the nation. Contributions of campaign funds from private concerns were collected as anticipated; independent groups offering their assistance in inviting the Games to Sapporo sprung up all over; and many functions were held under the theme of "Bring the Winter Olympics to Sapporo!"—all these actions were proof positive of the strong desire to have the honor of being the host city.



Sapporo was designated as the host city for the XI Olympic Winter Games at the Rome General Session of the IOC in 1966
Sapporo fut désigné la ville hôte pour les XIèmes Jeux Olympiques d'Hiver à la Session Générale d CIO tenue à Rome en 1966

candidates, déçut profondément toute attente. L'honneur d'accueillir les Jeux alla à Grenoble.

3. Deuxième tentative et succès

Le résultat de la Session Générale du CIO à Innsbruck défraya évidemment la chronique dans la ville de Sapporo, lorsqu'on apprit que la tentative pour faire venir les Jeux d'Hiver au Japon avait échoué.

L'assemblée municipale de Sapporo observa les Jeux de Tokyo dans leurs moindres détails. Le corps électoral profita de l'occasion pour demander conseil aux nombreuses personnalités en relation avec les Jeux, qui étaient à l'époque en visite au Japon, tout en poursuivant d'un autre côté des délibérations prudentes et observant attentivement les attitudes et les tendances des citoyens de Sapporo.

Sapporo décida alors de se présenter une fois encore comme candidate à l'organisation des Jeux d'Hiver, sans se fixer d'année précise.

Ensuite l'assemblée se donna pour but immédiat d'être désignée comme hôte des Jeux Olympiques d'Hiver de 1972 et présenta au Comité Olympique Japonais une demande d'invitation des Jeux de Sapporo.

Le COJ envoya une mission d'étude à Sapporo, à la suite de quoi la demande de Sapporo fut endossée par le COJ lors de sa Session Générale du 27 Janvier. Par la suite une demande d'aide gouvernementale fut accordée.

Afin de donner le coup d'envoi à la nouvelle campagne pour faire venir les Jeux Olympiques d'Hiver à Sapporo, un comité composé de membres représentant des domaines divers: le Gouvernement, la Diète, le milieu central des affaires et diverses organisations sportives, fut organisé et des bureaux à Sapporo et à Tokyo furent établis.

En relançant cette campagne, l'accent fut tout particulièrement mis sur les mesures à prendre outremer.

L'envoi de missions à l'étranger fut concentré autour des Sessions Générales des Fédérations Internationales de sport, des Rencontres Internationales et autres événements. Des efforts furent également faits pour entreprendre des démarches directes auprès des officiels des Fédérations Internationales de Sport, et des Comités Nationaux Olympiques dont le poids au sein du CIO est considérable. Plusieurs visites furent faites, en particulier en Afrique, en Amérique du Sud, au Moyen-Orient et en Europe de l'Est, où l'on supposait de grandes possibilités de support, afin d'essayer de donner une image exacte de la ville et de ce qu'elle avait à offrir.

D'un autre côté, l'idée d'inviter des autorités et des experts étrangers à Sapporo figurait en bonne place sur le liste des priorités. Le but à la base de cette idée était d'obtenir de la part des personnages importants dans les divers domaines, les indications

et les conseils qui étaient si précieux et si nécessaires. De surcroît, en faisant venir à Sapporo ces personnes pour qu'elles voient et se rendent compte par elles-mêmes des conditions favorables de son emplacement et de l'enthousiasme de ses habitants, on espérait que la tendance en faveur de Sapporo augmenterait et se répandrait à l'étranger.

Ce plan fut activement mis à exécution, avec la détermination de ne laisser passer aucune occasion. Durant les Olympiades de Tokyo, 24 personnes, parmi lesquelles le président du CIO Avery Brundage, divers membres du CIO et officiels des Fédérations Internationales, furent invitées à Sapporo. Marc Hodler, président de la FIS et Marcel Leclef, vice-président de la FIBT, firent également une visite. De plus, on saisit toutes les occasions pour inviter divers ambassadeurs et ministres résidant au Japon, ainsi que des athlètes et officiels étrangers, afin de faire davantage comprendre Sapporo.

Ainsi, ces activités d'outremer, menées parallèlement avec la construction ambitieuse des installations sportives, constituèrent à la fois le témoignage de l'enthousiasme de Sapporo et un excellent matériel publicitaire au Japon comme à l'étranger.

Conjointement à cet objectif local, le mouvement pour la construction d'installations nationales de sports d'hiver prit de l'ampleur. Les diverses organisations centrales s'engageant positivement à apporter leur soutien, ce plan fit un pas vers la réalité.

D'un autre côté, le succès des Jeux de Tokyo stimula et favorisa davantage la coopération des divers domaines privés. Comme prévu, des contributions au fonds monétaire pour la campagne furent données par des organismes privés; des groupes indépendants proposant leur assistance pour inviter les Jeux à Sapporo surgirent de toutes parts, et de nombreuses activités se déroulèrent sous le thème: "Les Jeux d'Hiver à Sapporo!". Tout cela prouvait combien le désir de se voir attribuer l'honneur d'être la ville hôte était fort.

La mise à profit de l'expérience antérieure pour faire venir les Jeux à Sapporo, et l'accumulation d'efforts exercés continuellement eurent pour effet de raffermir l'ambiance à l'égard des Jeux Olympiques à Sapporo à l'intérieur du pays, ce qui à son tour eut de bonnes répercussions à l'étranger.

Le 6 Octobre 1965, lors de la Session Générale du CIO qui se tenait à Madrid, le maire de Sapporo, M. Harada, présenta officiellement au président Brundage, une notification faisant état du désir de Sapporo d'être considérée comme candidate. Et en Avril 1966, la 64^{ème} Session Générale du CIO s'ouvrit à Rome.

Pour cette Session Générale, Sapporo envoya une délégation de 18 personnes conduite par le maire Harada, et comprenant le personnel exécutif du Comité organisé pour faire venir les Jeux à Sapporo, des interprètes et des techniciens pour manipuler les objets à exposer.

The putting to good use of experience gained in the previous campaign to bring the Games to Sapporo and the exertion of steady, cumulative efforts resulted in enhancing the domestic mood to bring the Games to Japan, which in turn had a good effect on attitudes abroad.

On October 6, 1965, Mayor Harada of Sapporo officially submitted a notification declaring Sapporo's desire to be considered a candidate to President Brundage at the IOC General Session which was then being held in Madrid. And in April of 1966, the 64th General Session of the International Olympic Committee was opened in Rome.

To this General Session, Sapporo dispatched an 18-man delegation headed by Mayor Harada, and including the executive staff of the committee formed to bring the Games to Sapporo, interpreters, and technicians to handle the exhibits which would be put on display.

At Rome, Sapporo's hopes of being designated the host city were on the rise. Nevertheless, the situation was a difficult one in view of the fact that all the other candidate cities were eagerly moving forward with their own campaigns to bring home the coveted nomination.

At the exposition, a huge 1.8m X 4m color photograph showing a panoramic view of Sapporo was arranged on the wall. With this in the background, views of the sports venues, Snow Festival, and other scenes were presented in like arrangement. The display enjoyed great popularity for its brightness and stylishness.

The casting of ballots to decide the host city, on which all attention was centered, took place on the 26th of April. On this day, Sapporo was last in the order of presentation of candidate cities to extend their invitation to be named the host city. Mr. Yukiaki Iwata, a JOC member and former Director of the Tokyo Olympic Organizing Committee's Foreign Liaison Division, made a strong appeal with the aid of movie films to grant this opportunity to allow Sapporo's winter flower to bloom, having been buried beneath the snows of obscurity for the past 30 years. Forced to abandon his journey to Rome, on account of illness, Mr. Shingoro Takaishi, an IOC member, sent a tape-recorded message which was played to the international body at the introduction of Dr. Ryotaro Azuma, also an IOC member. Mr. Takaishi's impassioned plea and sincerity undoubtedly left a deep impression on each and every member of the International Olympic Committee.

All the candidate cities having been presented, the members were left in private to deliberate on the nomination of the host city.

At precisely 7:45 p.m. came President Brundage's declaration of "SAPPORO!" Thus a wish and ambition of 30 years was brought to fulfillment. The honor of being the city to host the XI Olympic Winter Games was Sapporo's.



IOC President Takeda smilingly looks on as IOC President Brundage offers congratulations to Mayor Harada at Sapporo
 Président Takeda du COJ regarde souriant Président Brundage du CIO qui exprime ses félicitations à M. Harada, maire de Sapporo

A Rome, Sapporo avait tous les espoirs d'être désignée comme ville hôte. La situation était néanmoins difficile étant donné que toutes les autres villes candidates menaient vivement et avec enthousiasme leur propre campagne pour remporter la nomination convoitée.

A l'exposition, une gigantesque photo diapositive en couleurs de 1,8m X 4m, montrant une vue panoramique de Sapporo, fut exposée sur le mur. Sur cette toile de fond, des vues des sites sportifs, du Festival de la Neige et d'autres scènes furent présentées de la même manière. Cette disposition fut très appréciée pour sa clarté et son style.

Le 26 Avril, le vote qui devait décider de la ville hôte et sur lequel se concentrait toute l'attention, eut lieu. Ce jour-là, Sapporo venait en dernier dans l'ordre de présentation des candidatures. M. Yukiaki Iwata, membre du COJ et ancien chef de la division des relations extérieures du Comité d'Organisation des Olympiades de Tokyo, sollicita à l'aide de films, l'occasion de permettre à la fleur hivernale de Sapporo de s'épanouir, elle qui depuis trente ans était enfouie dans l'obscurité des neiges. Forcé d'abandonner son voyage à Rome pour cause de maladie, M. Shingoro Takaishi, membre du CIO, envoya un message enregistré que l'on fit écouter à l'organe International et qui fut présenté par M. Ryotaro Azuma, également membre du CIO. Le plaidoyer impressionnant et la sincérité de M. Takaishi, firent sans aucun doute une impression profonde sur tous les membres du CIO.

Toutes les villes candidates s'étant présentées, on laissa les membres délibérer à huis-clos de la nomination de la ville hôte.

A 19H45 précises, ce fut la déclaration du Président Brundage: "SAPPORO!". Ainsi, le désir et l'ambition de 30 années se trouvaient réalisées. L'honneur d'être la ville hôte des XI^{èmes} Jeux Olympiques d'Hiver revint à Sapporo.

The Organizing Committee and Related Organizations

Le Comité d'Organisation et les Organisations Connexes

On July 26, 1966, just three months after Sapporo had been officially chosen as the city to host the XI Olympic Winter Games, the Sapporo Olympics Organizing Committee was formed.

With the prospect of transforming into reality the long-cherished wish of the Japanese people to hold the Olympic Winter Games lying ahead, the National Diet, Government, business circles and other organizations involved consolidated to render every possible assistance and support regarding the staging of this grand event, and the Organizing Committee united in its efforts to propel forward the myriad preparations required for its execution, all the while maintaining close liaison with the International Olympic Committee and respective international sports federations.

The Organizing Committee's Secretariat was established in Sapporo, while a liaison office called the Tokyo Office was set up in Tokyo. The staff of these two composed of personnel transferred from government and public offices, private business firms, and other organizations, as well as employees engaged by the Organizing Committee.

The duties required of the Secretariat encompassed a wide area of responsibility to include such business as the location of competition venues, deciding the period of the Games and the construction of facilities, and ticket sales.

In order to gain valuable experience in staging an overall winter sports tournament which would be held for the first time in Japan, the Secretariat sponsored the All-Japan Comprehensive Winter Sports Tournament two years prior to the Games, and the Sapporo International Winter Sports Week was held just one year prior for the purpose of acquiring much-needed experience on an international scale. In so doing, the Secretariat ventured forward to meet the challenge of the multifaceted trials presented by the Olympics.

Thus, the number of persons recruited for the purpose of staging the Sapporo Olympics, including Secretariat staff, personnel dispatched from related organizations and support personnel, reached a total of 16,373 men and women.

1. Establishment of the Organizing Committee

With the decision on April 26, 1966 that Sapporo was to be the site of the XI Olympic Winter Games, the IOC in accordance with the Olympic Charter entrusted with the organization of the Games the Japanese Olympic Committee (JOC). All functions

Le Comité d'Organisation des Jeux Olympiques de Sapporo fut établi le 26 Juillet 1966, juste trois mois après que Sapporo eut été officiellement choisie comme ville hôte des XI^{èmes} Jeux Olympiques d'Hiver.

En vue de réaliser les Jeux Olympiques d'Hiver, rêve longtemps chéri du peuple japonais, la Diète, le gouvernement, le monde des finances et d'autres organismes intéressés mirent au point un ensemble de coopération exhaustive pour ce grand événement. Ils contribuèrent également à faire progresser les dispositions prises pour les Jeux par le Comité d'Organisation qui se maintint étroitement en contact avec le CIO et les Fédérations Internationales.

Le Secrétariat du Comité d'Organisation fut établi à Sapporo, et un bureau de liaison, le bureau de Tokyo, fut installé à Tokyo. Le personnel de ces deux bureaux était composé de personnel transféré d'organes publics et gouvernementaux, de compagnies d'affaires privées et d'autres organismes, ainsi que d'employés engagés par le Comité d'Organisation.

Les tâches du Secrétariat couvraient un large domaine de responsabilités telles que la localisation des sites de compétition, la fixation de la période des Jeux, la construction des installations et la vente des billets.

Afin d'acquérir l'expérience nécessaire à ce tournoi général des sports d'hiver qui allait se dérouler sur notre sol pour la première fois, le Secrétariat organisa deux ans avant les Jeux une Grande Rencontre Japonaise des Sports d'Hiver, et, un an avant, la Semaine Internationale des Sports d'Hiver de Sapporo, afin, cette fois, d'acquérir l'expérience requise à l'échelle internationale. Ceci devait permettre au Secrétariat de faire face aux diverses difficultés que présenteraient les Jeux.

Ainsi le nombre de personnes recrutées pour les Jeux Olympiques de Sapporo, comprenant le personnel du Secrétariat, le personnel transféré d'organisations connexes et le personnel de soutien, atteignit un total de 16.373 hommes et femmes.

1. L'établissement du Comité d'Organisation

Après la décision du 26 Avril 1966, selon laquelle Sapporo devenait le site des XI^{èmes} Jeux Olympiques d'Hiver, le CIO, conformément à la Charte Olympique, chargea la COJ (Comité Olympique Japonais) d'organiser les Jeux. A la suite de quoi, le COJ accéléra l'établissement du Comité d'Organisation des Jeux Olympiques d'Hiver de Sapporo et lui transmit le mandat qui lui avait été confié par le CIO, ainsi que tous les pouvoirs et fonctions



President Uemura of the Organizing Committee (OOC) accepts a procuration from President Takeda of the Japanese Olympic Committee (JOC)

Le Président Uemura du Comité d'Organisation (COO) accepte la procuration du Président Takeda du Comité Olympique Japonais

and powers concerning the operation of the Olympic Games so entrusted to the JOC by the International Olympic Committee (IOC) were reassigned from that date to this Organizing Committee.

Mr. Tomoo Sato, whose qualifications were enriched by his experience as the Vice Secretary General of the Secretariat of the Tokyo Olympics, was the central figure in preparing for the establishment of Organizing Committee. Also, Mr. Kogoro Uemura, Vice President (now President) of the Federation of Economic Organizations, gave his unofficial consent to assume the post of President of the Organization which could obtain the overall support of the nation, maintaining close liaison on relative matters with the Diet, national, Hokkaido, and Sapporo governments, business and sports circles, and press organizations. As a result of these endeavors, the Sapporo Olympic Organizing Committee was officially established on July 26, 1966 at a general meeting of the promoters appointed for this purpose, with its inaugural meeting held on that date.

At this meeting the President and Vice President were elected by mutual vote, and the Secretary General was appointed. Also elected was the Executive Board which subsequently opened its inaugural meeting. Thus, the Organizing Committee officially launched its activities.

The Organizing Committee Council, composed of not less than twenty and not more than thirty-five directors, and two or three auditors, acted in its official capacity as the Organizing Committee's supreme resolution-passing authority to adopt resolutions defining the basic plan of Olympic preparations and operation.

The Organizing Committee Council additionally set up under its jurisdiction an executive board whose members were elected by the mutual vote of the Organizing Committee. This Executive Board, composed of seventeen or fewer members including a Vice President and Secretary General nominated by its President, met regularly or as the occasion called to adopt necessary resolutions in accordance with the basic policy mapped out by the Organizing Committee Council. In addition, a Board of Commissioners were appointed for the purpose of conducting inves-

tigations and deliberations concerning matters that the Organizing Committee and Executive Board should carry out.

The scope of the business to be tackled by the Organizing Committee was by nature extremely extensive and complicated. Inasmuch as the assistance of experts from various fields would be required to conduct its affairs, the Organizing Committee Council decided to create for this purpose nine technical committees on Sports, Facilities, Related Facilities, Design, Scientific Technology, Traffic and Transportation, Medical and Sanitation, Press, and Ceremonies, respectively.

Furthermore, the Organizing Committee, which was originally formed as an unregistered organization with no legal status, completed the required formalities to be reorganized on September 1, 1966, into a legal entity—a juridical foundation.

2. Cooperation from Related Organizations

The staging of the Olympics is an undertaking that requires support on a national scale. As such, a State Minister was appointed to take charge of Olympic affairs, and a basis for close cooperation between the Diet, National Government agencies, the Hokkaido Prefectural Government and the Sapporo Municipality was established.

Moreover, a measure relating to the preparations for the Sapporo Olympic Winter Games enacted by the National Diet and making available subsidies from the National Treasury, the promulgation of ordinances concerning the free use of State property, and campaign activated by the Japan Sport Fund-Raising Association to procure needed funds are all actions indicative of the cooperation and support received from related organizations.

Thus, with the assurance of financial aid from the three state corporations of the Japanese National Railways, the Japan Monopoly Corporation and the Nippon Telegraph and Telephone Public Corporation, and with the assignment of positions to the national and local government employees transferred on loan, the work of the Organizing Committee steadily gathered momentum.

3. H.M. the Emperor as Patron of the Games

The Organizing Committee submitted a proposal through the Imperial Household Agency inquiring whether H.M. the Emperor of Japan would be pleased to act as Patron of the Games; on November 12, 1970, this was approved and officially decided.

In addition to declaring the Sapporo Olympics officially open at the opening ceremony, His Majesty honored the Games with his presence as Patron accompanied by H.M. the Empress.

y afférant.

Les préparatifs de mise en place du Comité d'Organisation eurent pour pilier central M. Tomoo Sato qui avait à son actif l'expérience de Vice-Secrétaire Général des Olympiades de Tokyo. Il se mit en liaison étroite avec la Diète, le gouvernement, le monde des finances, la ville de Sapporo, la préfecture de Hokkaido, les milieux sportifs, et les organes de presse, obtint l'accord de principe de M. Kogoro Uemura (à l'époque Vice-Président, et maintenant, Président de la Fédération des Organisations Economiques) d'assumer la charge de Président, ainsi que le support de la nation entière. Ces efforts furent couronnés le 26 Juillet 1966 par l'établissement définitif du Comité d'Organisation des Jeux Olympiques d'Hiver de Sapporo, lors de la réunion générale de ses promoteurs. Le même jour se tint la première réunion du Comité.

Ensuite eurent lieu les élections, par vote mutuel, du Président et du Vice-Président, la nomination du Secrétaire Général et, également par vote mutuel, l'élection du Comité Exécutif qui, après cette réunion, tint sa première séance. Le Comité d'Organisation entra ainsi officiellement en fonction.

Le Conseil du Comité d'Organisation composé de 20 administrateurs au moins à 35 au plus, et de 2 ou 3 auditeurs, décida, en tant qu'organe suprême de décision du Comité d'Organisation, de la ligne de conduite de l'administration ainsi que des préparatifs des Jeux, et régla les questions réglementant les collectes de fonds.

Le Conseil du Comité d'Organisation mit en place des membres exécutifs qui furent élus par vote mutuel au sein du Comité d'Organisation. Ce Comité Exécutif comprenant au moins 17 membres, avec un Vice-Président et un Secrétaire Général nommés par le Président, prirent les résolutions nécessaires subséquentes à la ligne de conduite fixée par le Conseil du Comité d'Organisation. Ce Comité Exécutif tint des séances régulières et extraordinaires le cas échéant. De plus, un Commissariat de quelques membres fut établi, avec pour attributions l'examen et l'étude des questions dont le Comité Exécutif et le Comité d'Organisation devaient délibérer.

Les activités du Comité d'Organisation étant par définition étendues et complexes, l'aide d'experts venant d'horizons divers était nécessaire. Le Comité d'Organisation décida donc de créer pour la circonstance neuf comités spéciaux pour: les sports, les installations, les installations connexes, le dessin, la technologie scientifique, les communications et les transports, la médecine et l'hygiène, la presse, et les cérémonies.

Enfin, le Comité d'Organisation qui avait d'abord été fondé en tant qu'organisation non déclarée et sans statut légal, après avoir accompli les formalités d'usage, se réorganisa en fondation d'utilité publique le 1^{er} Septembre 1966.

2. La coopération des organisations connexes

L'organisation de Jeux Olympiques est une entreprise qui a besoin d'être soutenue au niveau national; aussi un ministre d'état fut-il nommé pour se charger des Jeux, et une organisation de coopération reliant la Diète, les services gouvernementaux, la préfecture du Hokkaido et la municipalité de Sapporo fut-elle établie.

Enfin, une loi sur les préparatifs des Jeux Olympiques d'Hiver de Sapporo débloquent des subventions du Trésor National promulguée par la Diète, ainsi que des ordonnances concernant la libre utilisation des propriétés de l'Etat d'une part, et la campagne activée par l'Association du Sport Japonais pour la Collecte de fonds nécessaires d'autre part, prouvent et la coopération et l'appui reçus de ces organisations connexes.

Ainsi, assuré de l'aide financière des trois Régies nationales: les Chemins de Fer Nationaux Japonais, la Régie Monopole Japonaise, la Régie des Télégraphes et Téléphones, et une fois réglementé le détachement de fonctionnaires de corps constitués et d'employés d'administrations locales, après garantie de leur statut, le Comité d'Organisation prit peu à peu son allure de croisière.

3. S. M. l'Empereur, Patron des Jeux

Le Comité d'Organisation présenta à l'Agence de la Maison Impériale une proposition s'enquérant si S. M. l'Empereur du Japon accepterait d'être le Patron des Jeux. La proposition fut acceptée et la décision officielle fut prise le 12 Novembre 1970.

Lors de la Cérémonie d'Ouverture, S. M. l'Empereur déclara l'Ouverture des Jeux Olympiques d'Hiver de Sapporo et, en tant que Patron, honora les Jeux de sa présence, accompagné par Sa Majesté l'Impératrice.



OOC meeting at Sapporo City Hall on December 11, 1971
Session du COO à la Mairie de Sapporo, le 11 décembre 1971

■ Organizing Committee administrative chart
 ■ Organigramme du Comité d'Organisation

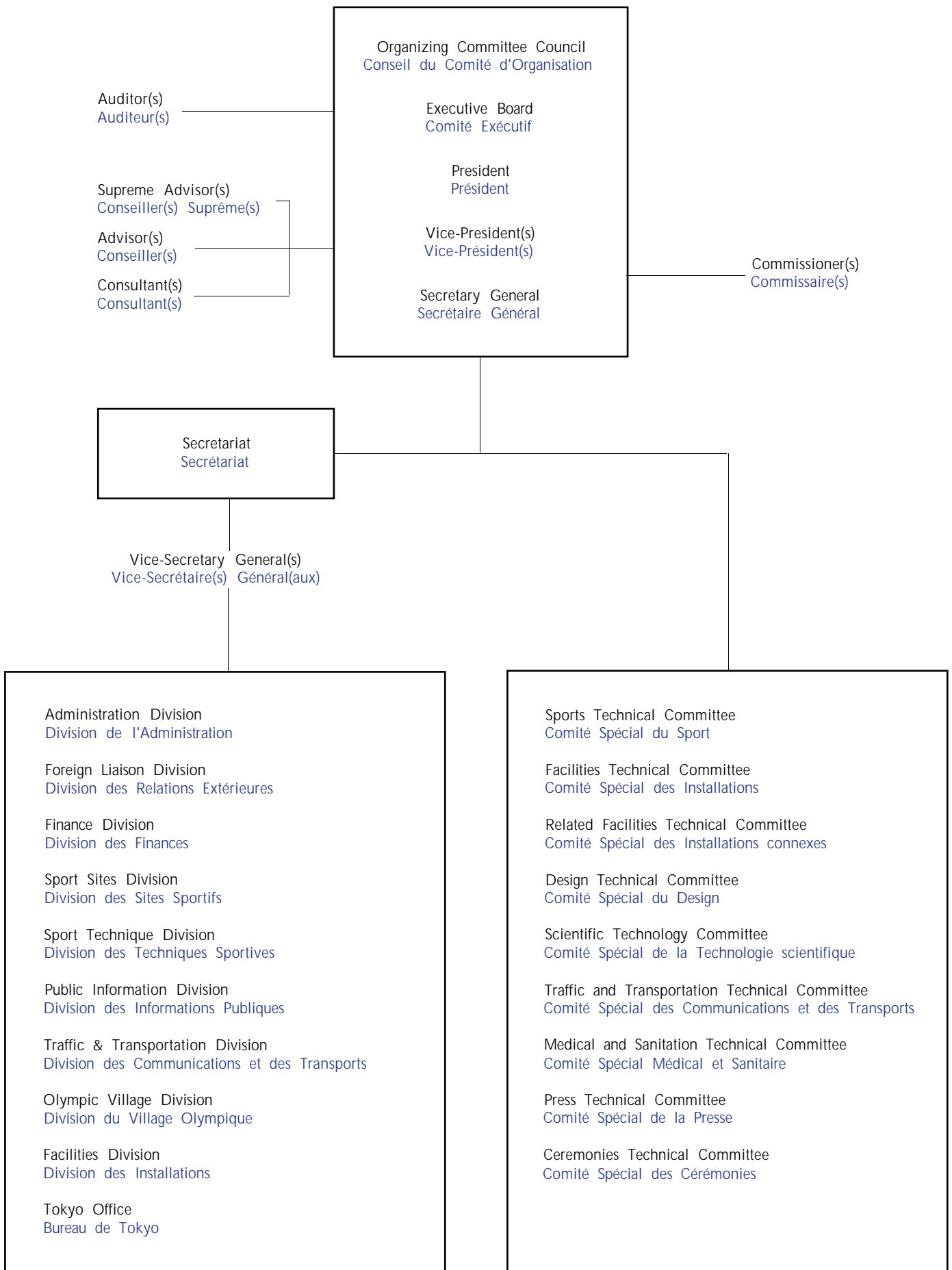

Cooperation of Government Agencies

Coopération des Services Gouvernementaux

The National Government gave its approval to invite the XI Olympic Winter Games to Sapporo in a Cabinet meeting held on the 3rd of September, 1965. Slightly more than half a year later it was decided on April 26, 1966 at the IOC General Session held in Rome that Sapporo would be the site to stage the 1972 Winter Olympics. Accordingly the Government enacted a number of specific laws and ordinances to clarify the State's cooperation with the Games.

1. Establishment of a Basis for Cooperation

In order to enlist Government support of the Games, a body called the Preparatory Council for the Sapporo Olympic Winter Games was established within the Prime Minister's Office. Composed of Vice Ministers from various Government agencies, its purpose was to coordinate liaison between the many departments and offices involved concerning basic matters relating to the steps the Government would take in lending its assistance to the Games, and the arrangement of the Olympic facilities.

In addition, a State Minister in charge of Olympic affairs was appointed to assist with the Olympic Games. The Ministers who successively served in this post are listed as follows:

Michita Sakata	Dec. 1968—Jan. 1970
Shinichi Nishida	Jan. 1970—Jul. 1971
Motosaburo Tokai	Jul. 1971—Jul. 1972

The Ministry of Education took charge of Games administration in its capacity of competent authority presiding over Olympic affairs. The Ministry of Foreign Affairs, Hokkaido Development Agency, Defense Agency, Ministry of Posts and Telecommunications and the National Police Agency are other Government agencies which carried out their respective assignments in close cooperation with one another.

In addition, officials were transferred to the Organizing Committee, a Board of Commissioners, and the various technical committees from the Government offices involved to work directly in the planning of and preparation for the Games.

Personnel were dispatched to the Secretariat of the Organizing Committee as well.

2. Special Legislation and Ordinances for the Olympic Games

The Government deemed it expedient to enact laws and ordinances which provided

Lors de la réunion de son cabinet du 3 Septembre 1965, le gouvernement donna son accord pour inviter les XI^{èmes} Jeux Olympiques d'Hiver à Sapporo. Un peu plus de six mois plus tard, le 26 Avril 1966, il était décidé à la Session Générale du CIO de Rome, que Sapporo serait la ville hôte des Olympiques d'Hiver de 1972. Conséquemment le gouvernement décréta un certain nombre de lois spéciales et d'ordonnances pour clarifier la part de la coopération de l'Etat au sein des Jeux.

1. Etablissement d'une base de coopération

Afin de s'assurer l'appui du gouvernement pour les Jeux, un Conseil Préparatoire des Jeux Olympiques d'Hiver de Sapporo, se composant de Vices-Ministres de divers services gouvernementaux, fut établi au sein du bureau du Premier Ministre. Il avait pour but de coordonner les activités de base des nombreux services et départements administratifs mis en cause, quant aux mesures que le gouvernement prenait pour aider les Jeux et pour l'aménagement des installations Olympiques.

De surcroît, un Ministre d'Etat chargé des Affaires Olympiques fut nommé pour aider à la préparation des Jeux Olympiques. Les divers ministres ayant servi à ce poste furent:

Michita Sakata	Déc. 1968—Janv. 1970
Shinichi Nishida	Janv. 1970—Juil. 1971
Motosaburo Tokai	Juil. 1971—Juil. 1972

Le Ministre de l'Education, en sa capacité d'autorité compétente présidant les Affaires Olympiques, assumait la responsabilité de l'administration des Jeux. Le Ministère des Affaires Etrangères, le Département du Développement du Hokkaido, l'Agence de la Défense Nationale, le Ministère des Postes et Télécommunications, le Département de la Police Nationale sont autant d'autres services gouvernementaux qui assumèrent leur tâche respectives tout en gardant une coopération mutuelle étroite.

Enfin, des officiels des services gouvernementaux intéressés furent transférés au Comité d'Organisation, au Commissariat et aux divers Comités Spéciaux pour travailler directement à la préparation et à la planification des Jeux. Du personnel fut également détaché au Secrétariat du Comité d'Organisation.

2. Législations spéciales et Ordonnances concernant les Jeux

Le gouvernement promulguait des lois et des ordonnances destinées à faciliter la marche de

for the adoption of special measures in carrying out the Games.

Legislation worthy of special mention is the Law concerning Special Measures necessary for the Sapporo Olympic Winter Games. Enacted in July, 1967, this law was created for the purpose of ensuring the smooth preparation for and management of the Games, in addition to improving the sport technique of competitors. It made available grants of Treasury subsidies and the use of State property without charge or compensation, permitted the procurement of funds from the Sport Fund-Raising Association, as well as making possible aid from the three public corporations of the Japanese National Railways, Japan Monopoly Corporation, and the Nippon Telegraph and Telephone Public Corporation to this foundation. It further provided that the period of service of the officials temporarily transferred to the Organizing Committee would be regarded as service in their own organizations or agencies.

3. The Grant of Treasury Subsidies and the Free Use of State Property

1) Defrayment of Organizing Committee's operating costs

As part of the overall funds for the preparations for and management of the Sapporo Olympics, the Government granted annual subsidies from fiscal 1966 through fiscal 1971 which totaled in all some ¥1,420 million. Moreover, ¥1,640 million of the total construction cost of ¥3,400 million was granted for the four competition facilities built by the Organizing Committee, and for the six installations erected by the City of Sapporo.

2) State property offered for free use

The Organizing Committee was, in addition, permitted to use without charge or compensation such State property as the Makomanai indoor and speed skating rinks, the Okurayama jump hill, the Makomanai biathlon and cross-country courses, the Mt. Eniwa downhill events site, Hokkaido Seishonen Kaikan Hall, Hokkaido University Training Center, and Haneda and Chitose airports.

4. Main Government Projects for Preparations for the Sapporo Olympics

The projects carried out by the Government for the benefit of the Sapporo Games covered a wide field, including financial assistance to the Organizing Committee, the construction and maintenance of those competition facilities for which it was responsible, immigration and emigration control, quarantine and medical inspections, customs, the issuance of stamps and a special 100-yen coin commemorating the Sapporo Olympics, and the propagation of the Olympic Spirit.

1) Construction and maintenance of sport facilities

Of the total of 14 sport facilities, the Government undertook the construction of four, viz., the Okurayama jump hill, the Makomanai indoor and speed skating rinks, and the Makomanai biathlon courses.

2) Construction, maintenance and repair of roads and other public works

The public works which the Government constructed, maintained or repaired in connection with the Olympics may be outlined as follows:-

① Roads and highways

Of the total expenses required for the construction of new roads or the repair of existing ones and their maintenance in connection with the Olympics, ¥37,800 million was disbursed by the Government from fiscal 1967-1971.

② Parks and drainage systems

A total of ¥4,070 million was expended over the period fiscal 1967-1971 for the improvement of parks and rivers, expansion of sewerage systems, erosion control and other works in preparation for the Games, with the Government supplying ¥1,680 million of this sum.

3) Transportation and hotel accommodations

The Government constructed anew or improved various facilities for the transportation and accommodations of Games participants and general spectators.

Improvements made at JNR (Japanese National Railways) were the remodeling of Sapporo Station and the construction or expansion of multi-level crossings.

Many changes were carried out at Chitose and Okadama airports. Chitose Airport's runway was extended 300 meters to its present length of 3,000 meters, a taxi runway joining the extended portion was newly constructed, new aprons were built, the terminal building was enlarged and refurbished and wireless lighting was installed.

At Okadama airport the landing strip was enlarged, new aprons were constructed, and improved lighting fixtures were installed.

Moreover, the Government subsidized the construction of the rapid transit system (subway) which the City of Sapporo was building.

4) Construction of related facilities

Hokkaido Kosei Nenkin Kaikan Hall (used for the opening ceremony of the IOC General Session), Odori Denden Building (Data Center), and Hokkaido Seishonen Kaikan Hall (used as the Press Center) are facilities constructed in connection with the Olympics.

5. Simplification of Entry and Exit Formalities

In order to facilitate the entry and exit of

l'administration et des préparatifs.

La législation qui mérite tout particulièrement d'être mentionner ici est la "Loi pour les Mesures Spéciales nécessaires aux Jeux Olympiques d'Hiver de Sapporo". Promulguée en 1967, cette loi fut créée dans le but d'assurer la bonne marche de l'administration et des préparatifs et afin de tenter en même temps d'améliorer la technique sportive des compétiteurs en vue des Jeux. Elle permit l'allocation de subventions du Trésor et l'utilisation de certaines propriétés d'Etat sans paiement ni compensation; elle permit la réalisation de fonds par l'Association du Sport Japonais pour la Collecte et rendit possible l'aide à cette association des 3 Régies d'Etat: les Chemins de Fer Nationaux Japonais, la Régie Monopole du Japon et la Régie des Télégraphes et Téléphones. Cette loi réglementa également comme période de service normal, la période de transfert temporaire des officiels au Comité d'Organisation.

3. Allocation de subventions du Trésor et libre utilisation des propriétés d'Etat

1) Défraiement des coûts opérationnels du Comité d'Organisation

Afin de couvrir une partie des fonds nécessaires à la préparation et à l'aménagement des Jeux de Sapporo, le gouvernement accorda, de l'année fiscale 1966 à l'année fiscale 1971, des subventions annuelles d'un montant total de ¥1.420 millions; et, sur les ¥3.400 millions que coûta au total la construction, ¥1.640 millions furent accordés par l'Etat pour les 4 dispositifs sportifs construits par le Comité d'Organisation et les 6 installations construites par la ville de Sapporo.

2) Propriétés d'Etat Offertes au Comité d'Organisation

Le Comité d'Organisation fut de surcroît autorisé à utiliser sans paiement ni compensation, les propriétés d'Etat suivantes: la patinoire couverte et la patinoire de vitesse de Makomanai, le tremplin de saut d'Okurayama, les parcours de biathlon et de course de fond de Makomanai, le site des épreuves de descente du Mont Eniwa, le Hokkaido Seishonen Kaikan Hall, le centre d'entraînement de l'Université de Hokkaido, et les aéroports de Haneda et de Chitose.

4. Principaux projets gouvernementaux pour la préparation des Jeux de Sapporo

Les projets réalisés par le gouvernement pour le bénéfice des Jeux de Sapporo couvrent un large éventail comprenant: l'aide financière au Comité d'Organisation, la construction et l'entretien des installations sportives dont il avait la responsabilité, le contrôle de l'immigration et de l'émigration, les in-



Briefing given by Mayor Harada to Prime Minister Sato and his Cabinet members on the proposed Games sites
Exposé sur les sites sportifs, fait par le Maire Harada devant le Premier Ministre Sato et les membres de son cabinet

spection médicale et le service sanitaire, les douanes, l'émission de timbres et de pièces de 100¥ spéciales commémorant les Jeux de Sapporo, et la promotion de l'esprit Olympique.

1) Construction et entretien des installations sportives

Le gouvernement prit en charge la construction de 4 installations sportives sur 14 au total, à savoir: le tremplin de saut d'Okurayama, la patinoire couverte et la patinoire de vitesse de Makomanai et les parcours de biathlon de Makomanai.

2) Construction, entretien et réfection des routes et autres travaux publics

On peut répartir comme suit les installations publiques que le gouvernement construisit, entretint ou refit dans le cadre des Jeux Olympiques:

① Routes et autoroutes:

Des années fiscales 1967 à 1971, le gouvernement déboursa ¥37.800 millions au total pour la construction de nouvelles routes ou la réfection de routes déjà en existence et leur entretien dans le cadre des Jeux.

② Parcs et Réseaux de canalisations:

Au total ¥4.070 millions furent dépensés de 1967 à 1971 (années fiscales) pour l'amélioration de parcs et rivières, l'expansion des systèmes de canalisation, le contrôle de l'érosion torrentielle, et d'autres travaux nécessaires à la préparation des Jeux. Le gouvernement participa à cette dépense pour la somme de ¥1.680 millions.

3) Transports et logements en hôtels

Le gouvernement construisit ou améliora diverses installations pour les transports et le logement des participants aux Jeux et des spectateurs en général.

Les améliorations faites au sein des JNR (Chemins de Fer Nationaux Japonais) furent la réfection de la gare de Sapporo et la construction ou l'extension d'interchangeurs à niveaux multiples.

De nombreuses modifications furent effectuées aux aéroports de Chitose et d'Oka-

persons in connection with the Sapporo Olympics, Chitose Airport was designated a port of arrival and departure, and special measures regarding immigration control, quarantine, and customs clearance were taken.

Regarding immigration control, participating athletes, officials and newsmen were permitted to use their identity cards issued by the Organizing Committee in lieu of passports, thus simplifying and expediting entry and exit formalities.

Medical inspection and plant and animal quarantine was also carried out at Chitose Airport.

Efforts were made to simplify and expedite the clearance through customs of personal effects, equipment and press equipment. Items accompanying the above-mentioned persons upon arrival at Chitose were cleared through the Chitose Branch of the Sapporo Customs Office. Separately shipped goods were processed at one of the branch offices located at the Makomanai Olympic Village, Press Center, or Broadcasting Center.

Government projects other than those mentioned above include distributing special issues of coins and stamps in commemoration of the Sapporo Olympics, and conducting a publicity campaign to promote interest in the Olympics by publishing various types of printed material.



Makomanai indoor and speed skating rinks (built with Government funds)
Patinoire couverte et patinoire de vitesse de Makomanai (construites avec les fonds Gouvernementaux)

dama. La longueur de la voie de départ de l'aéroport de Chitose, fut étendue de 300m. jusqu'à sa longueur actuelle de 3000m.; une voie d'accès supplémentaire pour les taxis fut construite en conséquence, de nouveaux tabliers furent posés, le bâtiment terminal fut agrandi et modernisé et un éclairage électrique sans fil fut installé.

A l'aéroport d'Okadama, on élargit la piste d'atterrissage, de nouveaux tabliers furent construits et des appareils électriques améliorés furent installés.

Enfin, le gouvernement subventionna la construction du système de transit rapide (métro) que la Municipalité de Sapporo avait mis en chantier.

4) Construction des installations annexes

Le Hokkaido Koseinenkin Kaikan Hall (où eut lieu la Cérémonie d'Ouverture de la Session Générale du CIO), l'Odori Denden Building (Centre des données) et le Hokkaido Seishonen Kaikan Hall (utilisé comme Centre de Presse) ont été construits dans le cadre des Jeux.

5. Simplification des formalités d'entrée et de sortie

Afin de faciliter l'entrée et la sortie des personnes ayant un rapport avec les Jeux de Sapporo, l'aéroport de Chitose fut désigné port d'arrivée et de départ et les mesures spéciales concernant le contrôle de l'Immigration, le service sanitaire et le passage des douanes furent adoptées.

Pour le contrôle de l'immigration, les athlètes participant, les officiels et le personnel de presse furent autorisés à présenter leur carte d'identité délivrée par le Comité d'Organisation au lieu de leur passeport, simplifiant et accélérant ainsi les formalités d'entrée et de sortie.

L'inspection médicale ainsi que les formalités sanitaires pour les plantes et les animaux furent effectuées également à l'aéroport de Chitose.

Des efforts furent faits pour simplifier et accélérer les formalités de douanes pour les effets personnels, les équipements sportifs et les équipements de la presse. Les articles accompagnant les personnes sus-nommées furent dédouanés à l'arrivée de Chitose par la Section de Chitose du Bureau des Douanes de Sapporo. Les marchandises envoyées séparément par bateau furent traitées dans l'une des sous-sections situées au Village Olympique de Makomanai, ou au Centre de Presse ou au Centre de Radiodiffusion.

Outre les projets gouvernementaux mentionnés ci-dessus, on lança des émissions spéciales de pièces de monnaie et de timbres postaux commémorant les Jeux de Sapporo, et une campagne publicitaire fut menée pour éveiller l'intérêt du public aux Jeux Olympiques par la publication de divers documents imprimés.

Cooperation from the Hokkaido Prefectural Government

Collaboration du Gouvernement Préfectoral du Hokkaido

Aware of the delight felt by the five million inhabitants of Hokkaido in having the honor to stage the Sapporo Winter Olympic Games, the Hokkaido Prefectural Government spared no opportunity to render its full cooperation and support in the huge task of preparing for the Games.

1. Establishment of Organizations Concerned with the Olympics

Hokkaido set up the Olympic Preparations Office within its headquarters as an organization to assist in preparations for the Olympics. Financial assistance to the Organizing Committee, the Sacred Flame relay, and various programs and functions to publicize and promote interest in the Olympics are other projects undertaken by the Prefectural Government to ensure the success of the Games.

Furthermore, in the Hokkaido Prefectural Assembly there was established the Olympics Liaison Council.

2. Assistance and Support Given to the Organizing Committee

From its inception in July of 1966 the Organizing Committee for the Sapporo Olympic Winter Games continuously received full cooperation and assistance from the Hokkaido Government, which maintained close liaison with the Committee on all matters relating to the Games.

1) Financial assistance

The expenditures required by the Organizing Committee for the operation of the Games and the construction of sport facilities came to some ¥10,600 million. Of this amount, Hokkaido granted annual subsidies since the Organizing Committee was inaugurated totalling ¥1,090 million, an outlay equivalent to one half of that received from the National Treasury.

2) Participation in Olympic affairs

The Governor of Hokkaido and the Chairman and Vice Chairman of the Prefectural Assembly were appointed members of the Organizing Committee, with other Prefectural Officials sent to the various technical committees and other divisions as commissioners and advisory bodies to participate in deliberations and policy-planning concerning preparations for the Games. Qualified personnel were also transferred to the Secretariat of the Organizing Committee to work directly in various divisions and sections.

Le Gouvernement Préfectoral du Hokkaido mit à profit toutes les occasions pour apporter sa collaboration entière et son appui total au gigantesque travail de préparation des Jeux, trop conscient du plaisir qu'éprouveraient ses 5 millions d'habitants pour avoir l'honneur d'être le théâtre des Jeux Olympiques d'Hiver de Sapporo.

1. Constitution d'organisations en corrélation avec les Jeux

Afin d'aider à la préparation des Jeux, le Hokkaido créa le Bureau Préparatoire Olympique. Pour assurer le succès des Jeux, le Gouvernement Préfectoral réalisa d'autres projets tels que l'aide financière au Comité d'Organisation, le Relais de la Flamme Olympique, et divers programmes pour éveiller et promouvoir l'intérêt du public pour les Jeux Olympiques.

Un Conseil de Liaison Olympique fut également constitué au sein de l'Assemblée Préfectorale du Hokkaido.

2. Aide et soutien apportés au Comité d'Organisation

Dès son intronisation en Juillet 1966, le Comité d'Organisation des Jeux Olympiques d'Hiver de Sapporo reçut sans relâche l'aide et la collaboration entières du Gouvernement du Hokkaido; celui-ci se maintint en liaison étroite avec le Comité pour tout ce qui se référait aux Jeux.

1) Aide financière

Les dépenses nécessaires au Comité d'Organisation pour le fonctionnement des Jeux et la construction des installations s'élevèrent à ¥10.600 millions. Le Hokkaido participa à cette somme pour ¥1.090 millions en subventions annuelles versées dès l'inauguration du Comité d'Organisation, montant équivalent à la moitié des subventions du Trésor National.

2) Participation aux affaires Olympiques

Le Gouverneur du Hokkaido ainsi que le Président et le Vice-Président de l'Assemblée Préfectorale furent désignés membres du Comité d'Organisation. D'autres officiels du Bureau Préfectoral furent délégués dans les divers comités spéciaux et autres sections, en tant que commissaires et conseillers chargés de participer aux délibérations et à l'établissement de la ligne de conduite pour la préparation des Jeux. Du personnel qualifié fut également transféré au Secrétariat du Comité d'Organisation et prit directement part au travail de sections et de branches diverses.

3) Assistance given to the host city and other communities involved with the Olympics

Besides subsidies of 538 million yen granted to the host city of Sapporo from fiscal 1966-1971 for the construction of sport facilities and for the construction and improvement of related roads and their maintenance, Hokkaido also made available 126 million yen in subsidies to the cities, towns and villages which undertook the construction of training sites and other facilities.

In addition, profits earned from Prefecture-operated pari-mutuel horse racing and from the issue of public lottery tickets, totalling 600 million yen; were donated to the Sports Fund-Raising Association.

3. Support Given to the Olympics

1) The Olympic torch relay

The Hokkaido Prefectural Government assumed the responsibility of relaying the Olympic Torch throughout Hokkaido at the request of the Organizing Committee. In carrying out the relay, the Prefectural Government formed the nucleus of a number of bodies and organizations which would assist in its execution.

The Hokkaido Olympic Torch Relay Executive Committee was organized and made basic decisions concerning the relay program. Regional Executive Committees were established in Hokkaido's fourteen sub-prefectures and in 182 cities, towns and villages to form the over-all machinery for the relay. Thus, the actual relay was conducted over three courses in Hokkaido, carried by 6,969 young sportsmen and sportswomen for a distance of 3,173 kilometers.

2) Ceremony held to re-fuse the Sacred Flames

Under the joint auspices of the Hokkaido Prefectural Government and the host city of

Sapporo, a ceremony to greet the unifying of the Sacred Flames was held on January 30, 1972, the 34th day of its 18,000-kilometer journey from Greece, where it was ignited on December 28, 1971, having passed through the hands of 16,200 young men and women. The ceremony to welcome the arrival of the Sacred Flame, which had been split up and carried throughout Hokkaido over three courses took place in grand style at Odori Park which was thronged with sightseers to the Sapporo Snow Festival on its closing day. In attendance were IOC President Avery Brundage, the officials and athletes of the participating countries, and many others who were involved with the Olympics.

Following the ceremony which took place before an audience of more than 10,000 people, the Olympic Torch was then carried to an auxiliary Sacred Flame cauldron erected in front of the Sapporo City Hall, where it continued to burn until the curtain went up on the Sapporo Olympics on February 3, 1972, bringing to a crescendo excitement over the Games.

3) Activities publicizing the Olympics

Hokkaido, under the joint sponsorship of the Organizing Committee, Sapporo, and other organizations, conducted various activities for the purpose of exciting interest in the Olympics. Included under this heading are a function held in commemoration of Olympic Day, the erection of an advertising tower, the dispatching of publicity "caravans" to local communities, expositions, and cultural programs.



National flags of the participating countries flying before the Old Hokkaido Prefectural Office building
Drapeaux nationaux de pays participants flottant en face de l'ancienne Préfecture du Hokkaido

3) Soutien apporté à la Ville Hôte et aux communautés intéressées

Outre les 538 millions de yens de subventions versés entre les exercices 1966 et 1971 à la Ville Hôte de Sapporo pour la construction d'installations sportives, la construction ou l'amélioration de routes connexes et leur entretien, le Hokkaido, pour sa part, versa 126 millions de yens de subventions aux cités, villes et villages qui entreprirent la construction de sites d'entraînement et autres installations.

Additionnellement, les profits provenant de courses de chevaux du pari-mutuel géré par la Préfecture, et ceux de l'émission de billets de loterie, représentant une somme de ¥600 millions, furent versés à l'Association du Sport pour la Collecte des fonds Olympiques.

3. Soutien apporté aux Jeux

1) Le Relais de la Flamme Olympique

Le Gouvernement Préfectoral du Hokkaido assumait, à la demande du Comité d'Organisation, la responsabilité du Relais de la Flamme Olympique dans le Hokkaido. Il fut en fait le noyau de nombreuses organisations et assemblées qui aidèrent à la réalisation du relais.

Le Comité Exécutif du Relais de la Flamme Olympique de Hokkaido fut constitué pour prendre les décisions de principe concernant la programmation du Relais. Le rouage d'ensemble de ce Relais fut formé par des comités exécutifs régionaux établis dans les 14 sous-préfectures du Hokkaido et dans 182 cités, villes et villages. Ceci permit au Relais d'être exécuté selon trois parcours dans le Hokkaido, par 6.969 jeunes sportifs et sportives couvrant une distance de 3.173km.

2) Cérémonie de ré-union des flammes sacrées

Une cérémonie pour saluer la ré-union des flammes sacrées se déroula sous les auspices conjoints du Gouvernement Préfectoral du

Hokkaido et de la Ville Hôte de Sapporo, le 30 Janvier 1972. Ayant été allumée en Grèce le 28 Décembre 1971, la Flamme arrivait après un voyage de 34 jours, ayant parcouru 18.000km. et étant passée par les mains de 16.200 jeunes hommes et femmes. La cérémonie d'accueil de la Flamme Sacrée, qui avait été divisée pour être portée à travers le Hokkaido selon 3 parcours, se déroula en grande pompe au Parc Odori, où avait afflué la foule des badauds pour le jour de clôture du Festival de la Neige de Sapporo. Le Président du CIO, M. Avery Brundage, les officiels et les athlètes des nations participantes, et beaucoup d'autres personnes engagées dans les Jeux, prirent part à cette cérémonie.

Après la cérémonie qui se déroula devant plus de 10.000 personnes, la Flamme Olympique fut portée à une Vasque Sacrée annexe, érigée devant l'Hôtel de Ville de Sapporo, où elle continua de brûler jusqu'au lever de rideau des Olympiques de Sapporo, le 3 Février 1972, portant ainsi au crescendo l'engouement pour les Jeux.

3) Activités publicitaires pour les Jeux

Sous le patronage conjoint du Comité d'Organisation, de Sapporo et d'autres organisations, Hokkaido mena diverses activités dans le but d'éveiller l'intérêt du public aux Jeux Olympiques. A ce chapitre figurent une cérémonie publique commémorant la Journée Olympique, l'érection d'une tour publicitaire, l'envoi de caravanes publicitaires dans les agglomérations locales, des expositions et des programmes culturels.



T.M. the Emperor and Empress view scenes from Hokkaido's early period at the Hokkaido Historical Museum

L. M. l'Empereur et l'Impératrice observent les documents du développement du Hokkaido au Musée Historique du Hokkaido

The Role of the Sapporo City Government

Le Rôle du Gouvernement Municipal de Sapporo

Now that Sapporo had been awarded the honor of hosting the Winter Olympic Games, the City authorities were determined to devote all their efforts in preparing for the Games in order to ensure their ultimate success. Along with the establishment of the Olympics Bureau within the City's administrative structure, machinery to unite the efforts of the City Assembly, various municipal departments and agencies, the local authorities involved and private organizations was consolidated to form a solid base of cooperation.

The City Government rendered assistance and support to the Organizing Committee by way of subsidizing grants, and assigned well-qualified personnel requested by the Committee to work directly in its various divisions and sections, as well as co-sponsoring various types of functions and events.

As an independent assignment, the City also provided measures for the hospitality, transportation and accommodation of general visitors and all those participating in the Olympics during the period of the Games. Moreover, besides being mainly responsible for the construction of the Miyanomori jump hill, the Tsukisamu and Mikaho indoor skating rinks, the Mt. Teine slalom and giant slalom events sites, and the Fujino luge course, Sapporo undertook the construction of such related facilities as roads, an underground rapid-transit system (subway), a regional central heating system and an underground shopping arcade.

Other projects engaged in by Sapporo in fulfilling its role as host city include snow removal, medical and first aid services, the provision of a stable supply of perishable foods, and public information activities.

1. Preparing for the Olympics as Host City

The successful conclusion of an enterprise on the scale of the Winter Olympic Games required not only adequate sports and accommodation arrangements for the participants, but also equally acceptable standards of roads, transportation facilities, accommodations for general visitors and environmental conditions in and around those installations. For this purpose a new five-year development plan (fiscal 1967-1971) was formulated, and those projects which would be particularly important in staging the Games were given priority consideration. These included not only the sports facilities intended for use in the Games, but involved also road, public works, and environmental development on a considerable scale over a significant area of the city and its environs. The successful completion of projects of this magnitude over such a short

period, and often under extremely difficult climatic conditions, can be attributed to the unqualified support and cooperation which the City authorities were afforded by the members of the public and private organizations involved.

The sections which follow outline the principal projects which were undertaken by the City authorities in their preparations for the Sapporo Winter Olympic Games.

1) Preparatory organization

The City of Sapporo first of all set up under its jurisdiction the Olympics Bureau to handle all matters pertaining to the enormous task of preparing for the Games. The Olympics Bureau later expanded the scope of its organization in 1971 to include three divisions, viz., Liaison Coordination, Facilities, and Reception, and increased its staff to a total of 100 members.

In addition, the Sapporo Olympics Preparations Council was set up in the City Assembly, the Sapporo Olympics Preparations Promotion and Liaison Council in municipal organizations involved; and the Olympics Cooperation Association was created to enlist support from private groups.

2) Financial and manpower assistance to the Organizing Committee

The City of Sapporo supported the Organizing Committee in its preparations for the Games in the form of financial assistance and by seconding officials and personnel to work directly in the Committee's various divisions and sections.

As financial assistance, subsidies of ¥1,100 million were granted over the period fiscal 1966-1971.

As manpower assistance, in addition to the appointment of the Mayor of Sapporo and the Chairman and Vice Chairman of the City Assembly as members of the Organizing Committee, Deputy Mayors and other high-ranking administrative officials were commissioned as commissioners, consultants, and members of such advisory bodies as the various technical committees.

Also included under this heading is a staff of 70 well-qualified secretaries and other administrative workers assigned to the Secretariat to carry out specific duties at the request of the Organizing Committee.

2. Arrangements for Receiving Visitors to the Olympics

1) Reception Council

In order that no aspects be overlooked concerning arrangements for the transporta-

Sapporo s'étant vu attribuer l'honneur d'accueillir les Jeux Olympiques d'Hiver, les autorités municipales étaient déterminées à consacrer tous leurs efforts à la préparation de ces Jeux et à leur succès final. Un Bureau Olympique fut créé au sein de l'organisation administrative municipale, ainsi que tout un mécanisme nécessaire à l'établissement d'une base solide de collaboration, permettant de rassembler les efforts de l'Assemblée Municipale, des divers services et départements municipaux, des autorités locales concernées et des organisations privées.

Le Gouvernement Municipal apporta son aide et son soutien au Comité d'Organisation sous forme de subventions, et désigna, à la demande du Comité, un personnel qualifié pour participer directement aux travaux de ses sections et branches diverses; il co-parraina également diverses cérémonies et de nombreux événements.

Indépendamment de tout cela, la Municipalité prit des mesures pour l'accueil, le transport et le logement des visiteurs et pour tous ceux qui participeraient aux Jeux durant la période Olympique. Ayant à son actif la plus grande part de responsabilité dans la construction du Tremplin de Saut de Miyanomori, des patinoires couvertes de Tsukisamu et de Mikaho, des sites des épreuves de Slalom et de Slalom Géant du Mont Teine, et de la piste de luge de Fujino, Sapporo entreprit également la construction d'installations connexes comme: les routes, un réseau de Transit-rapide souterrain (métro), un système de chauffage central régional et une galerie commerciale souterraine.

Les autres projets dont Sapporo s'occupa activement à son titre de Ville Hôte, comprennent le déblaiement de la neige, les services médicaux et ceux de première urgence, l'approvisionnement régulier en denrées périssables et les activités d'information au public.

1. La Ville Hôte et la Préparation des Jeux

Pour être couronnée de succès, une entreprise de l'envergure des Jeux Olympiques d'Hiver nécessitait non seulement des installations sportives et d'hébergement adéquates pour les participants, mais aussi un réseau routier en bon état, des facilités de transport, des commodités de logement pour les visiteurs et des conditions ambiantes à l'intérieur et autour de ces installations, acceptables. A cette fin, un nouveau plan de développement quinquennal (exercices 1967-1971) fut établi, dans lequel les projets particulièrement importants pour la réalisation des Jeux eurent la priorité. Ces projets comprennent non seulement les installations sportives destinées aux Jeux, mais aussi les routes, les travaux publics et le développement de l'environnement à une échelle considérable, couvrant une étendue importante de la ville et de ses environs. Le succès de réalisations de cette

envergure, en un laps de temps aussi restreint, et, souvent, dans des conditions climatiques extrêmement difficiles, peut être attribué au soutien et à la collaboration apportés sans réserve par les membres des organisations publiques et privées concernées aux autorités municipales.

Les paragraphes qui suivent décrivent les principaux projets entrepris par les autorités municipales pour la préparation des Jeux Olympiques d'Hiver de Sapporo.

1) Organisation Préparatoire

La municipalité de Sapporo installa tout d'abord sous sa juridiction le Bureau Olympique chargé de la tâche gigantesque de traiter toutes choses afférentes à la préparation des Jeux. Le Bureau Olympique élargit en 1971 l'étendue de son organisation pour y inclure trois divisions, à savoir: la coordination des relations, les installations, la réception. Il



New Sapporo City Hall
Nouveau bâtiment de l'Hôtel de Ville

tion, lodging, and hospitality of visitors, particularly general spectators, to Sapporo during the Olympic Games, in June 1969 the City authorities set up the "Reception Council," composed of representatives from various groups and organizations, to study means of coping with any problems that might arise.

2) Accommodations

The existing hotels and inns (ryokan) were considered inadequate to accommodate the extremely large number of visitors and guests expected to concentrate in Sapporo during the very short period the Games would be open. To alleviate this condition, special measures were taken to finance the construction of new facilities and cooperation was sought from hotels, inns, and youth hostels located in outlying areas.

The accommodation capacity for the Sapporo Games consisted of 319 hotels and inns capable of admitting 30,300 distinguished guests and general visitors from both home and abroad.

In December 1970 the Sapporo Olympics Hotel Accommodations Center, Tokyo Office, was opened in Tokyo for the purpose of accepting reservations and to otherwise provide assistance in finding and booking rooms in Sapporo, Jozankei, and other outlying areas for the general visitors from abroad, who, it was estimated, would descend on Sapporo at the average rate of 3,000 per day.

Rooms in private homes were found for 65 persons from ten countries who specifically requested to stay with a local family.

Under the heading of "floating hotels," a passenger ship from the Soviet Union was berthed in the Port of Otaru on February 2, and its cabins provided accommodations for 276 Soviet visitors to the Olympics for 12 days. Also, an American vessel accommodating an additional 79 guests put up in the port for two days.

It was estimated that approximately 20,000

visitors from within Japan would be staying in Sapporo on peak days. In April of 1971 the "Sapporo Hotel Accommodation Center for Domestic Visitors" was opened in Sapporo for the purpose of providing assistance in finding accommodations for these guests, and enjoyed a good reputation with all those who engaged its services.

3) Transportation

The Transportation Administration Office was set up in the Sapporo City Hall under a centralized control structure to take charge of the over-all transportation of Olympics spectators to and from the competition venues. The system itself was designed to be flexible enough to meet such adverse conditions as the postponement of events and abnormal changes in weather.

How to carry out arrangements for the transportation of the large numbers of spectators which would amass at the opening ceremony and the 90-meter jumping event was the matter which received the greatest amount of attention in this category. It was anticipated that more than 40,000 persons would be in attendance to view the competition at the Okurayama jump hill, and the possibility of confusion created by the enormous demand for transportation through the confines of mountainous areas during the short interval when the spectators leave the site was a point of concern.

But with the responsible allocation of the required buses and taxis, the matter was handled efficiently and no problems arose. Moreover, the conditions of transportation to all the other competition sites was satisfactory beyond expectation.

A free shuttle bus service was in operation between the subway station and the Makomanai stadiums and courses, the main competition venues, thereby putting to full use the mass-transportation capabilities of the underground rapid-transit system. During the period the



Spectators awaiting buses for the sports sites
Spectateurs attendant l'autobus pour les sites sportifs

porta ainsi son personnel à un total de 100 membres.

De plus, le Conseil pour la Préparation des Jeux de Sapporo fut institué au sein de l'Assemblée Municipale; l'organe de Promotion des Préparations pour les Jeux de Sapporo et le Conseil de Liaison furent créés dans les organisations municipales concernées. Enfin L'Association Coopérante des Jeux fut créée afin de recruter le support de groupes privés.

2) Aide financière et envoi de personnel au Comité d'Organisation

La Municipalité de Sapporo assista le Comité d'Organisation dans ses préparatifs pour les Jeux par une aide financière et par la délégation d'officiels et de personnel devant travailler directement dans les diverses sections et branches du Comité.

L'aide financière consista en subventions d'un total de ¥1.100 millions versés pendant la période fiscale 1966-1971.

L'aide en personnel de fit par la délégation de maires adjoints et autres officiels de rang de l'administration, comme commissaires, consultants et membres de corps consultatifs tels que les Comités spéciaux, sans parler de la nomination du Maire de Sapporo et des Président et Vice-Président de l'Assemblée Municipale comme membres du Comité d'Organisation.

A inclure également à ce chapitre, 70 secrétaires qualifiées et autre personnel administratif préposé au Secrétariat pour des services spécifiques à la demande du Comité d'Organisation.

2. Dispositions pour la Réception des visiteurs aux Jeux

1) Le Conseil de Réception

Afin que ne soit négligé aucun aspect de la question concernant les dispositions prises pour les transports, le logement et l'accueil des visiteurs, en particulier les spectateurs anonymes, à Sapporo pendant les Jeux, les autorités municipales en Juin 1969 créèrent le 'Conseil de Réception'. Composé des représentants d'organisations et de groupes divers, il devait étudier les moyens de résoudre les problèmes qui pourraient survenir.

2) Commodités de logement

On craignait que les hôtels et les auberges (Ryokan) existants ne puissent suffire au logement des visiteurs et des invités auxquels on s'attendait en grand nombre à Sapporo pendant la courte période des Jeux. Pour remédier à cette situation, des mesures spéciales furent prises préconisant le financement de la construction de nouvelles installations, et l'on demanda leur coopération aux hôtels, auberges et auberges de jeunesse situés dans les quartiers périphériques.

Aux Jeux de Sapporo, 319 hôtels et auberges étaient en mesure de loger 30.000 invités de marque et visiteurs anonymes aussi bien

japonais qu'étrangers.

En Décembre 1970 le Centre de Logement en Hôtel pour les Jeux de Sapporo, Bureau de Tokyo, fut ouvert à Tokyo. Il avait pour but d'accepter les réservations et d'aider les visiteurs anonymes étrangers à trouver un hôtel et à réserver des chambres à Sapporo, Jozankei, et dans les diverses régions périphériques. On estimait que le nombre des visiteurs qui s'arrêteraient à Sapporo serait de 3000 par jour en moyenne.

Des chambres chez l'habitant furent trouvées pour 65 personnes de 10 pays différents, qui avaient demandé spécialement à vivre dans une famille.

Au chapitre 'Hôtels Flottants', un navire de passagers soviétique mouillant dans la rade de Otaru le 2 Février, mit ses cabines à la disposition de 276 visiteurs soviétiques aux Jeux, leur procurant ainsi un logement pendant 12 jours. Un navire américain fit également une escale de 2 jours et hébergea 79 invités.

On estimait à 20.000 approximativement les visiteurs japonais qui s'arrêteraient à Sapporo les jours de pointe. Le 'Centre de Logement en Hôtel de Sapporo pour les Visiteurs Japonais' fut ouvert à Sapporo afin d'aider ces invités à trouver un logement. Ce Centre jouit également d'une bonne réputation parmi tous ceux qui eurent recours à ses services.

3) Transports

Le Bureau Administratif des Transports fut installé dans l'Hôtel de Ville de Sapporo; cet organe de contrôle centralisé devait se charger du transport général des spectateurs vers les lieux des compétitions et en provenance de ces dits lieux. Le système lui-même fut pensé de façon assez souple pour faire face à des revers de situation comme l'annulation temporaire d'épreuves ou les changements climatiques anormaux.

Dans ce domaine une majeure part d'attention fut mobilisée par la question de savoir comment on pourrait assurer le transport du grand nombre de spectateurs qui allaient affluer à la cérémonie d'ouverture et au saut de 90m. On prévoyait que plus de 40.000 personnes assisteraient à l'épreuve de saut d'Okurayama. L'éventuelle confusion engendrée par la demande de transport à travers les confins de régions montagneuses pendant le laps de temps restreint où les spectateurs quitteraient les lieux était un point noir.

Mais tous ces problèmes furent résolus et aucun incident majeur ne se produisit grâce à la répartition intelligente des autobus et taxis nécessaires. Et les conditions de transport à tous les autres sites sportifs furent satisfaisantes au-delà de tous nos espoirs.

Un service de navette gratuit fonctionnant entre les stations de métro et les stades et pistes de Makomanai et les principaux sites sportifs, permit d'utiliser au maximum de sa capacité le transport en commun du système de transit-rapide souterrain. Durant les Jeux, les autobus, taxis, métro et véhicules privés transportèrent aux divers sites des épreuves

Olympics were open, some 1,200,000 persons were transported to the various event sites by bus, taxi, subway and privately-owned vehicles.

4) Hospitality and assistance to visitors

① Information offices

In addition to expanding the services available at the existing information facilities located at the Sapporo Station and Jozankei, a general information office was specially established in the City Hall, as well as a visitors transportation information office at the bus terminal where buses going to the sports venues departed (Odori, Nishi 5-chome). Besides providing general information to visitors and spectators concerning sports sites, competition events, transportation, accommodations, and sight-seeing in the city, the general information office particularly handled the sales of tickets to all the events, and tickets for the buses going to the various events sites were available at the transportation information office.

The information offices were open from one week prior to the opening of the Games until February 14.

② Volunteer interpreters

As a part of the over-all arrangements for interpreters for the guests who came to Sapporo from all parts of the globe, 2,128 Sapporites volunteered their services as "goodwill interpreters," and were stationed at department stores, shops, bus stops and around the sports venues.

③ International Goodwill Stores (IGS)

From the time the opening ceremony was held, a good number of overseas guests availed themselves of the opportunity to shop for souvenirs and gifts at the many stores and shops available in Sapporo. Cameras, watches, kimono, and kokeshi dolls, as well as electrical appliances were popular items on the shopping lists of the customers who patronized these stores. Also popular were the establishments in the entertainment and amusement quarters where an evening of dancing and

gay conversation with friends, new and old, could be enjoyed.

④ Campaign to welcome visitors to Sapporo

As a part of the over-all campaign to afford a warm welcome to visitors who had traveled to Sapporo from afar, the expression "YOKOSO" (welcome) was adopted as an official slogan, and was widely used in decorative patterns, and information posters displayed throughout the city, as well as on various types of stickers, chest emblems, and printed material. The people of Sapporo also eagerly greeted their guests with a warm "yokoso."

⑤ Dial-an-interpreter Service

On the fourth floor of the City Hall a telephone interpreters office was set up, and was in operation from January 27 through February 14. Ten interpreters were on duty 12 hours a day from 9 a.m. to 9 p.m. to provide interpreter services in the English, German, French, Russian, and Spanish languages. The services of this office were widely utilized by many foreign visitors and other organizations in the city.

3. Construction of Sports Facilities

Of the fourteen sports facilities used in the Sapporo Olympics, the City of Sapporo took charge of constructing the following sites:-

1) Miyanomori Jump Hill

This facility was constructed in the Miyanomori district which is located one kilometer away from the Okurayama jump hill. This area is a forest preserve famous for the beauty of its verdure in summer, and also because it faces a residential district, much consideration was given in designing a structure which would not spoil the natural terrain features and the general view.

At the entrance to the site stands a "youth house" donated by the Sapporo Lions Club



Information center in Sapporo City Hall
Centre d'information à l'Hôtel de Ville de Sapporo

quelque 1.200.000 personnes.

4) Accueil et assistance aux visiteurs

① Bureaux de Renseignements

En plus des services des Centres d'Informations existants, situés à la gare de Sapporo et à Jozankei, qui furent étendus, un Syndicat d'Initiative Général fut spécialement créé à l'Hôtel de Ville, ainsi qu'un Bureau d'Informations, pour le transport des visiteurs, au Terminus d'où les autobus partaient en direction des sites sportifs (Odori, Nishi 5 chôme). Le Syndicat d'Initiative Général, outre les renseignements généraux sur les sites sportifs, les épreuves, le transport, le logement et le tourisme en ville, s'occupa particulièrement de la vente des billets pour toutes les épreuves; les tickets d'autobus à destination des sites sportifs étaient vendus au Bureau d'Informations des Transports.

Ces Bureaux d'Informations furent ouverts à partir de la semaine précédant l'ouverture des Jeux, jusqu'au 14 Février.

② Interprètes Bénévoles

Parmi les dispositions d'ensemble concernant les interprètes recrutés pour les invités de Sapporo, venant des quatre coins du monde, se trouvaient 2.128 Sapporoïtes ayant proposé leurs services comme 'Interprètes Bénévoles'; ils furent préposés aux Grands Magasins, boutiques, arrêts d'autobus et aux alentours des sites sportifs.

③ Magasins d'Amitié Internationale (IGS)

Dès la fin de la Cérémonie d'Ouverture, un bon nombre de visiteurs d'outremer s'offrirent l'occasion d'acheter des cadeaux et des souvenirs dans les nombreux magasins et boutiques de Sapporo. Les appareils de photos, les montres, les kimonos, et les poupées Kokeshi, ainsi que les appareils électriques furent les articles populaires des listes d'achats des clients qui fréquentèrent ces magasins. Egalement populaires furent les établissements dans les quartiers animés où l'on pouvait goûter le plaisir d'une agréable soirée de danse ou de conversation en compagnie de vieilles connaissances ou de nouveaux amis.

④ La campagne d'accueil des visiteurs

Dans la campagne organisée pour accueillir chaleureusement les visiteurs étrangers venus de si loin, l'expression 'YOKOSO' (Bienvenue) fut adoptée comme slogan officiel et fut largement utilisée dans les motifs de décoration, les affiches d'information disposées dans toute la ville, ainsi que sur différentes vignettes autocollantes, divers dossards et documents imprimés. Les Sapporoïtes eux-mêmes accueillirent leurs invités d'un chaleureux 'YOKOSO'.

⑤ Service d'Interprètes-Téléphonistes:

Un Bureau d'Interprètes-Téléphonistes situé au 4^{ème} étage de l'Hôtel de Ville fonctionna du 27 Janvier au 14 Février. 10 interprètes y travaillaient 12 heures par jour de 9h. à 21 h. et proposaient leurs services en anglais, allemand, français, russe et espagnol. Les services de ce bureau furent amplement mis à profit par de nombreux visiteurs étrangers et d'autres organisations de Sapporo même.



Welcome banners displayed in Sapporo
Décorations de bienvenue pavoisées par Sapporo

3. Construction des installations sportives

Sur un total de 14 installations sportives, la Municipalité de Sapporo se chargea de la construction des sites suivants:

1) Tremplin de Saut de Miyanomori

Cette installation fut construite dans le district de Miyanomori situé à 1 km. du Tremplin de Saut d'Okurayama. Réserve forestière célèbre pour la beauté de sa verdure en été, c'est également parce qu'elle fait face à un quartier résidentiel qu'un grand soin fut apporté dans la conception d'un ensemble qui ne gênerait pas les caractéristiques naturelles du terrain ni la vue générale.

A l'entrée du site se trouve une 'Maison de Jeunes', don du Lions Club de Sapporo. En même temps que le site de saut, elle sert de camp d'entraînement pour les athlètes et de logement pour les officiels des épreuves.

2) Patinoire couverte de Tsukisamu

En raison de sa situation aux abords d'un quartier résidentiel, cet ensemble fut conçu avec attention et construit de façon à ce qu'il jure le moins possible avec les habitations environnantes. La piste de patinage fut abaissée sous le niveau du sol et les gradins ne dépassent le sol que d'un étage. L'entrée des athlètes et des officiels et celle des spectateurs furent disposées séparément afin de permettre une organisation efficace et sans heurt des épreuves.

Après les Jeux, l'installation sera utilisée comme patinoire pendant les mois d'hiver et

and was used in conjunction with the jump site as a training camp for athletes and lodging for competition officials.

2) Tsukisamu Indoor Skating Rink

Because this structure is located in the close confines of a residential district, it was carefully designed and constructed with the rink itself below ground level and the stands only one story above the ground so as to be as unopposing as possible in relation to the surrounding residences. Moreover, entrances for competitors and officials were made separate from those for general spectators to permit a smooth and efficient management of the events.

After the Olympics, the facility will be used as a skating rink in the winter months, and as a multi-purpose athletic hall in the summertime.

3) Mikaho Indoor Skating Rink

Surrounded by a residential area in Sapporo's northern district, Mikaho Park is a favorite spot where the local residents like to go for relaxation during their leisure hours. Mikaho indoor skating rink was built here in harmony with the restful atmosphere which pervades the area.

A two-storied structure, separate entrances for officials and athletes and general spectators were provided as in the case of the Tsukisamu rink, completely segregating the line of movement in and out of the building.

This rink, used for holding both the compulsory category of the figure skating event and ice hockey matches, was also designed to be converted to a heated pool out of consideration of making effective use of the facility during the summer season.

4) Mt. Teine Slalom and Giant Slalom Events Sites

Long familiar to local nature enthusiasts as a favorite hiking area, construction of these two slalom courses was initiated in 1968 on the north slope of Mt. Teine.

5) Fujino Luge Course

This course was constructed adjacent to the Fujino ski ground which is contiguous to National Route 230, the highway linking Sapporo with Jozankei Spa and Lake Toya. The first luge course ever built in Japan, it was used in the Sapporo Olympics as a training course for foreign and Japanese athletes and was also planned as a back-up site in the event that competition could not be held on the Mt. Teine luge course on account of adverse weather.

4. Related Olympics Projects and Works

In staging an undertaking on the scale of the Sapporo Olympics, the construction or renovation and maintenance of a large number

of facilities covering an extremely wide field was required. Included in this category is not only the construction of sports facilities which are directly involved in staging the Games themselves, but also the consolidation of roads and highways, sewerage systems, transportation organizations, hotels and communications facilities which indirectly support their management. For this purpose, national, prefectural, and municipal agencies mapped a comprehensive plan for the construction of Olympics-related public works, and embarked on its execution in 1967.

The following is an outline of the principal projects undertaken by the City of Sapporo in this category. For a more detailed explanation, see the section on related public works.

1) Roads

The development and/or improvement of Olympics-related roads of which the City of Sapporo took charge was carried out in an intensive construction operation conducted over a period of just a few short years. This involved work in some way or another on some 20 roads in all, covering an aggregate total of 58 kilometers.

As these roads would be utilized as the principal routes of traffic and transportation during the Olympics, the City authorities deemed it all the more expedient not only to build new roads and widen, pave or repave existing ones, but also to include the construction of interchanges and a road de-icing system in their development plan, thereby greatly contributing to efficient transportation during the Games and establishing a road system to meet the transportation needs of the future as well.

2) Rapid-transit system (subway)

The subway construction project was conceived as Sapporo's rapid-transit transportation system of the future. The total length of the subway was set at 45 kilometers, comprising two lines, the North-South Line and the East-West Line, which would intersect at the center of the city's downtown area. Of this total, emergency construction was initiated in February 1969 on a 12.6-kilometer segment of the North-South Line, running between Makomanai and Kita 24-jo, with the object of having it in operation in time for the Olympics, and was completed in December, 1971. Construction costs totaled ¥43,400 million.

Distinguishing features of the subway can be listed as follows:-

- ① Of the total 12.6 kilometers, 7.9 kilometers run under-ground and 4.7 kilometers, on an elevated track.
- ② The elevated portion is enclosed in a noise-preventing protective shelter which permits all-weather operation.
- ③ The adoption of a unique, rubber-tired guide-rail system independently developed by Sapporo.

comme gymnase à utilisations multiples pendant l'été.

3) Patinoire couverte de Mikaho

Entourée d'une aire résidentielle dans le quartier nord de Sapporo, le Parc de Mikaho est le lieu de détente favori des résidents locaux à leurs heures de loisirs. C'est dans ce lieu empreint d'une atmosphère reposante que la patinoire de Mikaho fut construite.

Ensemble de 2 étages, 2 entrées une pour les athlètes et officiels, et une pour les spectateurs, furent construites comme à la patinoire de Tsukisamu, isolant totalement les mouvements d'entrée des mouvements de sortie du bâtiment.

Cette patinoire utilisée pour les figures imposées des épreuves de patinage artistique et pour les matches de Hockey sur glace, fut aussi conçue pour être convertie en piscine chauffée, afin de mettre efficacement à profit cette installation durant l'été.

4) Site des épreuves de Slalom et de Slalom Géant du Mont Teine

La construction de ces 2 parcours de slalom fut entreprise en 1968 sur la pente nord du Mt. Teine, région depuis longtemps familière aux amateurs de la nature comme lieu favori d'excursion.

5) Piste de Luge de Fujino

Cette piste fut construite à côté du terrain de ski de Fujino, contigu à la route nationale 230, autoroute reliant Sapporo à la ville d'eau de Jozankei et au Lac Toya. Première piste de luge jamais construite au Japon, elle fut utilisée lors des Jeux de Sapporo comme piste d'entraînement pour les athlètes japonais et étrangers et fut également conçue comme site de remplacement au cas où une compétition n'aurait pu se dérouler sur la piste de luge du Mt. Teine à cause d'un changement météorologique.

4. Projets et travaux olympiques connexes

La réalisation d'une entreprise de l'envergure des Jeux Olympiques nécessite la construction ou la réfection et l'entretien d'un grand nombre d'installations dans des domaines très divers. Figurent à ce chapitre non seulement la construction des installations sportives qui ont un rôle direct dans le déroulement des Jeux mêmes, mais aussi le renforcement des routes et des autoroutes, les réseaux de canalisations les systèmes de transport, les hôtels et les facilités de logement qui soutiennent indirectement les Jeux. A cette fin, les services nationaux, préfectoraux et municipaux établirent un plan d'ensemble pour la construction de travaux publics connexes aux Jeux Olympiques et en commença l'exécution en 1967.

Ce qui suit est la description des principaux projets entrepris par la Municipalité de Sap-

poro dans ce domaine. Pour une explication de détail, voir le chapitre sur les travaux publics connexes.

1) Les routes

Le développement et l'amélioration éventuelle des routes connexes aux Jeux Olympiques dont se chargea la Municipalité de Sapporo, furent effectuée en très peu d'années à un rythme intensif. Au total 20 routes représentant un ensemble de 58km. furent mises en travaux d'une façon ou d'une autre.

Toutes ces routes devaient être utilisées comme artères principales de communication et de transport durant les Jeux. Aussi les autorités municipales estimèrent-elles d'autant plus opportun, non seulement de construire de nouvelles routes, d'élargir, de goudronner ou regoudronner celles en existence, mais aussi d'inclure la construction d'interchangeurs et celle d'un système de dégel des routes dans leur plan de développement. Ceci contribua grandement à l'efficacité des transports durant les Jeux, et à l'établissement d'un système routier permettant de faire face aux besoins du futur.

2) Le système de Transit-Rapide (Métro)

Le projet de construction du métro fut conçu en tant que système de transport à transit rapide du futur. La longueur totale du réseau métropolitain fut fixée à 45km., comprenant 2 lignes: la ligne Nord-Sud et la ligne Est-Ouest qui se croiseraient au centre du quartier populaire de la ville. De cet ensemble, on mit d'urgence en chantier en Février 1969, un tronçon de 12,6km. de la ligne Nord-Sud, reliant Makomanai à Kita 24-jo, ayant pour ambition son ouverture à la circulation pour les Jeux Olympiques. Il fut achevé en Décembre 1971. Le coût total de construction fut de ¥43.400 millions.

Les traits caractéristiques de ce métro peuvent se définir ainsi:

① Sur un parcours total de 12,6km, 7,9km sont souterrains et 4,7km sont en voie

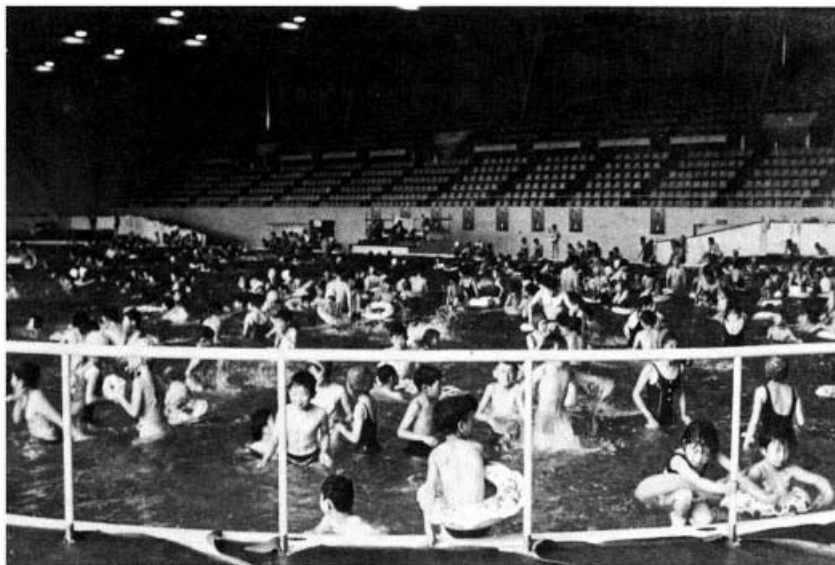

In summer the Mikaho indoor skating rink becomes a public swimming pool
La patinoire couverte de Mikaho est utilisée comme piscine pendant l'été

The subway displayed its merits as a speedy and efficient method of transportation by accommodating nearly 200,000 passengers daily, and it was particularly outstanding from the viewpoint of transporting Games spectators during the Olympics in its role of linking the Makomanai and Mikaho venues through the downtown area.

3) Regional central-heating system

With the construction of a boiler plant and the laying of supply pipes for the purpose of preventing air pollution caused by smoke, soot and noxious gases discharged from home, building and factory heating systems, the first step toward diffusing regional central heating was taken. Work was initiated on this project in June, 1969, and the supply of heat (water heated to high temperatures) was commenced upon the completion of the first-term construction in September, 1971. Total amounts expended on this project came to ¥2,660 million.

4) Sapporo underground shopping arcade

Stimulated by the momentum of constructing the underground railway, the City authorities considered it expedient to expand the scope of their project to include an underground shopping arcade, and work was begun in March of 1970.

Completed and opened for business in November, 1971, the arcade comprises two mall-like passageways which traverse the City in an east-west direction from Odori Nishi 1-chome to Nishi 3-chome, and in a north-south direction from Minami 1-jo to Minami 4-jo.

This underground center provides a double advantage in that it affords pleasant during the cold and snowy season of winter, and, coupled with the parking facilities constructed on the second level, it is effective in reducing the traffic load, both pedestrian and vehicular, on the streets above. The subway's Odori Station, located under Odori Park and being the hub of the east-west mall, is the busiest part of the arcade. Some 153 business establishments line both sides of the malls which extend 308 meters and 405 meters in the east-west and north-south directions respectively. In all a total of ¥6,800 million were required for the construction of this project.

Other related projects carried out by Sapporo, in addition to those mentioned above, include such wide and varying services as snow removal, medical treatment, food sanitation, refuse collection, etc. The City also staged various ceremonies and cultural functions.

All of these items will be treated in detail in the following sections.

surélevée.

② La section surélevée est entourées d'un abris protecteur antibruit qui permet le passage du métro par tous les temps.

③ Adoption d'un système unique de métro sur pneus développé exclusivement par Sapporo.

Le Métro, avec une capacité journalière de presque 200.000 voyageurs, fit ses preuves de moyen de transport rapide et efficace. Il fut particulièrement remarquable pour le transport des spectateurs olympiques, reliant Makomanai et les sites de Mikaho en passant par les quartiers populaires.

3) Système de Chauffage Central Régional

Le premier pas vers la diffusion d'un chauffage central régional fut fait avec la construction d'un ensemble de chaudières et la pose de tuyaux d'approvisionnement, afin d'éviter la pollution atmosphérique causée par la fumée, la suie et les gaz nocifs déchargés par les systèmes de chauffage des habitations, des bâtiments et des usines. Les travaux furent entrepris en Juin 1969 et l'approvisionnement en chaleur (eau chaude chauffée à des températures élevées) commença dès que la première période de construction fut achevée en Septembre 1971. Le coût total de ce projet s'éleva à ¥2.600 millions.

4) Galerie commerçante souterraine

Stimulée par l'avance des travaux du Métro, les autorités municipales considèrent opportun d'élargir leur projet initial pour y inclure une galerie commerçante souterraine. Les travaux furent entrepris en Mars 1970.

Achevée et ouverte au commerce en Novembre 1971, la galerie comprend 2 passages-promenades qui traversent la ville dans le sens Est-Ouest, de Odori Nishi 1 chômé à Nishi 3 chôme, et dans le sens Nord-Sud, de Minami 1-jo à Minami 4-jo.

Ce centre souterrain présente le double avantage d'un shopping agréable même pendant la saison froide et neigeuse d'hiver et d'un désengorgement de la circulation dans les rues, tant automobile que pédestre, grâce aux installations de parking construites à son second niveau. La station de métro Odori, située sous le Parc Odori, est à la fois le point central de la promenade Est-Ouest et la partie la plus animée de la galerie. Environ 153 établissements s'alignent de chaque côté des promenades qui couvrent respectivement 308m. et 405m. dans les directions Est-Ouest et Nord-Sud. Le projet coûta dans son ensemble ¥6.800 millions.

Les projets connexes réalisés par Sapporo autres que ceux mentionnés ci-dessus, comprennent des services aussi divers que le déblaiement de la neige, les soins médicaux et l'hygiène alimentaire, le service de voirie, etc... La ville organisa également diverses cérémonies et manifestations culturelles.

Tous ces point seront traités en détail dans les chapitres ultérieurs.



The Overall Budget and its Financing

Le Budget Global et son Financement

The construction of all new sports facilities is cited as one of the distinguishing features of the Sapporo Olympics, and the ¥9,197 million disbursed for this purpose formed an extremely high percentage of the amount expended directly in the staging of the Games.

Of the total of ¥10,619 million spent by the Organizing Committee from fiscal 1966–1972 (the final year is estimated budget), some ¥8,108 million was allocated for Games administration.

Thus, direct expenditures for staging the Sapporo Olympics totaled in all ¥17,305 million.

1. General Finances

One of the first problems which the Sapporo Olympic Organizing Committee considered after its formation in July of 1966 was the overall budgeting and financing requirements of the Games.

A basic fund-raising plan was formulated in which activities were conducted in two broad areas—earning revenue for preparations for the Games and their management, and for the construction of sports facilities.

The principle adopted for raising funds for Games preparations and management was that the required expenses, less that income derived from ticket sales, television royalties, movie distributions and other enterprises directly undertaken by the Organizing Committee itself, would be met by contributions evenly



Poster appealing for contributions
Affiches sollicitant les contributions

On cite la construction des nouvelles installations sportives comme un des aspects caractéristiques des Jeux de Sapporo. Les 9.197 millions de yens déboursés à cet effet, constituent un pourcentage très élevé du total dépensé pour l'organisation directe des Jeux.

Sur un total de ¥10.619 millions dépensés par le Comité d'Organisation entre les exercices 1966-1972 (budget prévu pour l'exercice 1972), environ ¥8.108 millions furent alloués à l'administration des Jeux.

Les frais engagés pour la stricte organisation des Jeux de Sapporo, se montèrent ainsi à un total de ¥17.305 millions.

1. Finances générales

Un des premiers problèmes sur lesquels le Comité d'Organisation des Jeux se pencha dès sa formation en Juillet 1966, fut celui du budget global et du financement nécessité par les Jeux.

Pour réunir les fonds, un plan de base fut établi, qui répartissait les activités en deux domaines principaux: 1) Obtention de revenus pour les préparations Olympiques et leur gestion, et 2) Construction des installations.

Le principe adopté pour la constitution des fonds nécessaires aux préparations Olympiques et à la gestion, fut que les dépenses nécessaires, moins les recettes provenant des ventes de billets, des redevances de la TV, des distributions cinématographiques et autres entreprises dont le Comité d'Organisation s'occupait directement, seraient supportées par les contributions également réparties entre le gouvernement national, le gouvernement local (Hokkaido et Sapporo), et l'Association pour la Collecte des Fonds, organisme privé.

Vu la nécessité de construire ex nihilo toutes les installations sportives, à la différence des Olympiades de Tokyo, il fut décidé que les dépenses pour la réalisation des projets de ce chapitre, ainsi que leur responsabilité, incomberaient à la fois à l'Etat, au gouvernement local et au Comité d'Organisation. Les constructions du gouvernement local et du Comité d'Organisation seraient subventionnées par l'Etat, le Comité d'Organisation recevant en plus des dons préfectoraux et municipaux.

Le montant total des recettes du Comité d'Organisation pendant toute la période fut de ¥10.870 millions, et celui des dépenses de ¥10.619 millions, dont ¥8.108 millions furent utilisés pour les préparations et la gestion des Jeux.

On peut se rendre compte des dépenses et des revenus d'après le tableau figurant à la fin de la rubrique. Le budget global tel qu'il est décrit d'après ce tableau demande les explications suivantes:

Dans les revenus:

shared by the National Government, local governments (Hokkaido and Sapporo), and the Sport Fund-Raising Association, a private body.

Owing to the necessity to build all the sports facilities anew, unlike the situation which prevailed for the Tokyo Olympic Games, it was decided that expenses and responsibility for the construction of projects in this category would be borne three ways by the State, local government, and the Organizing Committee, with local government and Organizing Committee construction being subsidized by the State, and the Organizing Committee further receiving grants on the prefectural and municipal level.

Total income received by the Organizing

Committee over the entire period was ¥10,870 million, as compared to expenditures of ¥10,619 million, of which total amounts of ¥8,108 million were used in preparing for and managing the Games.

The actual revenues and expenditures can be seen from the table which appears in this section. The overall budget outlined on the basis of this table requires comment as follows:-

Under the heading of revenues, the item: "Donations from the Sport Fund-Raising Association" refers to such specific donations as income raised from the sale of commemorative postage stamps and cigarettes in special packaging, and from advertisements in telephone directories and railroad cars, all of

■ Table 1. Statement of Receipts and Expenditures

■ Tableau 1. Etat des recettes et des dépenses

Division Division	1966	1967	1968	1969	1970	1971	Sub- total	1972	Total
Subsidies	25	123	128	184	382	1,988	2,830	120	2,950
Subventions									
National Government	13	61	64	92	191	994	1,415	60	1,475
Gouvernement national									
Hokkaido and Sapporo governments	12	62	64	92	191	994	1,415	60	1,475
Gouvernements du Hokkaido et de Sapporo									
Donations	13	62	64	94	197	1,396	1,826	402	2,228
Dons									
Sports Fund-Raising Association	13	62	64	94	197	1,396	1,826	402	2,228
Association pour la Collecte de Fonds									
Ticket Sales					179	527	706		706
Ventes de billets									
Television Royalties					230	1,261	1,491		1,491
Redevances TV									
Miscellaneous		1	1	4	13	287	306	2	308
Divers									
Liquidation of Property							21	277	298
Liquidation de propriétés									
Balance carried forward			8	6	2	3	19		19
Report de l'exercice									
Film Distribution								208	208
Distributions cinématographiques									
Loans								110	110
Prêts									
Sub-total	38	186	201	288	1,003	5,483	7,199	1,119	8,318
Total partiel									
Subsidies			105	521	540	541	1,707		1,707
Subventions									
National Government			60	362	322	208	952		952
Gouvernement national									
Hokkaido and Sapporo governments			45	159	218	333	755		755
Gouvernements du Hokkaido et de Sapporo									
Donations			59	163	241	382	845		845
Dons									
Sports Fund-Raising Association			59	163	241	382	845		845
Association pour la Collecte de fonds									
Sub-total			164	684	781	923	2,552		2,552
Total partiel									
Total	38	186	365	972	1,784	6,406	9,751	1,119	10,870
Total									

(Note: The amounts for fiscal 1972 are original budget estimates.)

(Note: Les sommes pour l'exercice 1972 sont des estimations du budget original.)

Unit: in million yen

Unité: en million de yen

'Dons de l'Association pour la Collecte des Fonds' se réfère à des donations spéciales en tant que revenus obtenus de la vente de timbres postes commémoratifs, de cigarettes dans des emballages spéciaux, de publicité dans les annuaires des téléphones et les autobus, tout ceci ayant été possible grâce à la Loi Gouvernementale sur les Mesures Spéciales; cela recouvre aussi les contributions de sociétés privées, les subsides provenant de courses hippiques, cyclistes et de canots automobiles à gestion publique, la vente de médailles commémoratives etc. . . .

'Ventes de billets' comprend les profits obtenus par la vente de billets d'entrée à la Semaine Internationale des Sports d'Hiver de Sapporo tenue l'année précédente, et aux

Jeux Olympiques. 'Redevances TV' couvre les taxes pour la vente des droits de diffusion télévisée.

'Divers' indique les revenus provenant des taxes sur le logement des athlètes et des officiels au Village Olympique à raison de \$8 par jour par personne et les taxes perçues pour le logement des journalistes japonais et étrangers aux Maisons de la presse à raison de \$8 par jour par personne (2 repas compris) et de ¥2500 pour les Japonais, la vente des programmes aux sites des épreuves et l'intérêt sur les dépôts bancaires.

'Liquidation de propriétés' représente le revenu provenant de la disposition de propriétés acquises tels meubles et fixations, équipement sportif, et les bâtiments temporaires

■ Table 2. Expenditures

■ Tableau 2. Dépenses

Division Division	1966	1967	1968	1969	1970	1971	Sub- total	1972	Total
Administration Administration	32	108	155	213	488	1,428	2,424	324	2,748
Personnel expenses Frais de personnel	9	44	80	143	344	713	1,333	154	1,487
Others Autres	23	64	75	70	144	715	1,091	170	1,261
Enterprise expenses Frais d'entreprise	6	70	40	73	512	3,864	4,565	755	5,320
Transportation Transport					4	215	219		219
Foreign liaison Relations Extérieures					20	161	181		181
Olympic Village Village Olympique					1	316	317		317
Press and publicity Presse et publicité	4	16	25	26	50	508	629	149	778
Tickets and events sites Billets et sites des épreuves					21	177	198		198
Sports Sports				32	57	290	379		379
Ceremonies Cérémonies					11	121	132	13	145
Medical services Services médicaux						31	31		31
Miscellaneous facilities Installations diverses	2	54	15	15	32	1,626	1,744	593	2,337
Snow removal Déblaiement de la neige						224	224		224
Supporting forces Forces de soutien						195	195		195
International Winter Sports Week Semaine Internationale des Sports d'Hiver					316		316		316
Outlays from special reserve Débours de réserves spéciales								40	40
Sub-total Total partiel	38	178	195	286	1,000	5,292	6,989	1,119	8,108
For facilities construction Pour la construction des installations			150	680	759	922	2,511		2,511
Enterprise expenses Frais d'entreprise			150	680	759	922	2,511		2,511
Facilities construction Construction des installations			150	680	759	922	2,511		2,511
Total Total	38	178	345	966	1,759	6,214	9,500	1,119	10,619

Unit: in million yen
Unité: en million de yens

which was made available under the Government's Special Measures Law; contributions from private business concerns, subsidies from horse, bicycle and motor-boat racing under public management, the sale of commemorative medals, etc.

"Ticket sales" includes profits earned from the sale of admission tickets for both the Sapporo International Winter Sports Week held the previous winter, and for the Olympic Games.

"Television royalties" covers fees from the sale of television broadcasting rights.

"Miscellaneous" indicates income gained from accommodation fees charged athletes and officials at the Olympic Village at the rate of eight dollars per day per person, fees charged foreign and domestic newsmen for lodging (including 2 meals daily) at the press houses at the daily individual rate of eight dollars and 2,500 yen respectively, the sale of programs at the competition sites, and interest accrued from bank deposits.

"Liquidation of property" represents income accrued from the disposal of such acquired property as furniture and fixtures, sports equipment, and temporary buildings, one half of which will be liquidated in fiscal 1972.

Under the heading of expenditures, the item:

"Administration" refers to general administrative expenses, viz., personnel expenses, office maintenance expenses, uniforms and meals, wages and salaries, and expenses for janitorial and security services provided at all the facilities.

"Transportation" refers to expenses of traffic regulation and policing during the Olympic Games. This includes traffic signals, signs, equipment and supplies for regulating traffic, as well as expenses for managing parking facilities, in addition to the expenses required for the actual transportation of athletes, officials, newsmen, and other persons involved with the Games to and from the sites.

"Foreign liaison" includes expenses for the holding of the IOC General Session and other international conferences, hospitality to IOC members and specially invited guests, issuing identity cards, and training interpreters and their wages, etc.

"Olympic Village" refers to all those expenses required for the management of the Olympic Village. This includes the purchase or rental of furniture, appliances, and other items used by the occupants, the provision of light, heat, and water, the supply of meals, and wages to employees.

"Press and publicity" covers the expenses for the publication of the Official Bulletin both in Japanese and English/French editions, the printing of poster, management of the Press Center and the press houses, the cost of the speedy processing of competition results by the electronic computer system, making the documentary film and preparing the official report.

"Tickets and events sites" includes those

costs required for the printing and sale of admission tickets, and for preparing and managing the events sites.

"Sports" are the expenses for the printing of entry forms, record sheets and daily programs, as well as the cost of purchasing sports equipment and supplies, the training and accommodation of game officials, etc.

"Ceremonies" covers expenses for the opening and closing ceremonies, awards presentation, and other costs connected with the torch relay.

"Medical services" refers to expenses for maintaining the medical clinic at the Olympic Village and first-aid facilities at the sports venues, as well as costs for conducting sex checks and anti-doping tests.

"Miscellaneous facilities" includes expenses for the temporary construction of attached facilities needed during the Games at the sports installations, Olympic Village, Press Center, press houses and other facilities loaned by national, local, and public bodies. This item further includes the installation of extra subscriber telephones, the rental of data and communications facilities, computer programming, as well as costs for icing the bobsleigh and luge courses.

"Snow removal" includes the cost of keeping the events sites and related facilities clear of snow, and the purchase for snow removal equipment and vehicles.

"Supporting forces" refers to those expenses required to enlist the services of the Self-Defense Force which supported the Games in rendering assistance at the opening and closing ceremonies, preparing and maintaining courses, providing rescue and medical services and Village security. Also included under this heading are expenses for the Hokkaido Prefectural Police which supported the Games by engaging in traffic regulation and providing security.

"International Winter Sports Week" indicates the costs of holding this international sports tournament a year prior to the Olympics for the dual purpose of rehearsing operational plans and testing the usability of the newly constructed sports facilities.

"Facilities construction" refers to the total of ¥9,200 million disbursed by the National Government, City of Sapporo, and the Organizing Committee in the construction of sports facilities. Of this amount, the Organizing Committee put ¥2,511 million into the construction of the Mt. Teine bobsleigh and luge courses, the Mt. Eniwa downhill events site and the Makomanai cross-country events site, as well as building temporary structures at all the venues.

As can be seen from the following tables, direct expenditures for staging the Sapporo Olympics amounted to a total of ¥17,305 million.

2. Funds from private sources

The consideration for raising private sub-

dont la moitié sera liquidée pendant l'exercice 1972.

Dans les dépenses:

'Administration' se rapporte aux dépenses administratives générales, à savoir: frais de personnel, frais d'entretien des bureaux, uniformes, repas, salaires et dépenses pour la surveillance et le service de sécurité de toutes les installations.

'Transports' se rapporte aux dépenses occasionnées pour le règlement de la circulation et la police pendant les Jeux. Ceci comprend: la signalisation routière, les signaux, l'équipement et les fournitures pour régler la circulation, ainsi que les dépenses pour l'organisation de parcs de stationnement, en plus des dépenses nécessaires au transport des athlètes,

des officiels, des journalistes et autres personnes participant aux Jeux, vers les sites et en provenance de ceux-ci. 'Affaires Extérieures' comprend les dépenses faites pour l'organisation de la Session Générale du CIO et des Conférences Internationales, pour l'hospitalité des membres du CIO et des invités de marque, l'émission de cartes d'identité, l'entraînement d'interprètes et leur salaire.

'Village Olympique' se réfère à toutes les dépenses occasionnées par l'organisation du Village Olympique. Ceci comprend l'achat ou la location de meubles, d'accessoires et autres, par les occupants, l'approvisionnement en électricité, chauffage et eau, les repas et les salaires des employés.

'Presse et Publicité' couvre la publication du

■ Statement of Sports Facilities Construction Expenses

■ Etat des dépenses pour la construction des installations

Contractor Entrepreneur	Events sites Site des épreuves	Permanent facilities (includes cost supplying electric power) Installations permanentes (Comprend le coût pour l'approvisionnement en électricité)	Temporary facilities (constructed by SOOC) Installations temporaires (Construites par le COOS)	Total Total
State L'Etat	Okurayama jump hill Tremplin de saut de Okurayama	613	140	753
	Makomanai speed skating rink Piste de patinage de vitesse de Makomanai	1,277	65	1,342
	Makomanai indoor skating rink Piste couverte de patinage de Makomanai	1,916	36	1,952
	Makomanai biathlon events site Site des épreuves de biathlon de Makomanai	204	135	339
	Sub-total Total partiel	4,010	376	4,386
City La Municipalité	Miyanomori jump hill Tremplin de saut de Miyanomori	282	95	377
	Tsukisamu indoor skating rink Piste couverte de patinage de Tsukisamu	956	23	979
	Mikaho indoor skating rink Piste couverte de patinage de Mikaho	658	27	685
	Mt. Teine slalom events site Site des épreuves de slalom du Mt. Teine	97	137	234
	Mt. Teine giant slalom events site Site des épreuves de slalom géant du Mt. Teine	577	138	715
	Fujino luge course Piste de luge de Fujino	106	—	106
	Sub-total Total partiel	2,676	420	3,096
	SOOC Le COOS	Mt. Teine bobsleigh course Piste de bobsleigh du Mt. Teine	350	83
Mt. Teine luge course Piste de luge du Mt. Teine		205	72	277
Mt. Eniwa downhill events site Piste de descente du Mt. Eniwa		635	199	834
Makomanai cross country events site Site des épreuves de course de fond de Makomanai		94	77	171
Sub-total Total partiel		1,284	431	1,715
	Total Total	7,970	1,227	9,197

Unit: in million yen

Unité: en million de yens

scriptions was that expenditures for the Olympic Games should be met not only from public funds, but as far as possible by donations from Japan's sports-loving populace in general, as was done for the Tokyo Olympics. Thus, the Sport Fund-Raising Association was set up on January 30, 1965 as a private organization for the purpose of raising funds to promote amateur sports in Japan, as well as to carry out certain projects related to the allocation of such funds.

Headquartered in Tokyo, the Sport Fund-Raising Association also had a branch office in Sapporo, and for five years from 1966 it managed to raise a total sum of ¥4,500 million with the cooperation of national and local government agencies and private concerns. Although it was planned that the Organizing Committee's funds for managing the Games would be raised on the principle that contributions would come equally from national, local, and private sources, as stated above, the end result was that donations from this Association actually exceeded those proffered by the co-contributors.

Fund raising was carried out in two ways, one of which was subscriptions raised through the assistance of Government and Government-related agencies on the basis of the Special Measures Law. Under these provisions, the Association was able to obtain the cooperation of the Ministry of Posts and Telecommunications, the Nippon Telegraph and Telephone Public Corporation, the Japanese National Railways, and the Japan Monopoly Corporation, whereby funds were raised by the sale of commemorative postage stamps carrying a surcharge, advertisements in railroad cars and telephone directories, and cigarettes in special packagings. The other source of funds was from donations received from horse and bicycle racing under public management, and proceeds from the sale of lottery tickets, commemorative medals, and the distribution of souvenirs bearing the official emblem.

Thus the aggregate record of more than ¥4,500 million in funds raised resulted in the creation of a surplus, after deducting the amount allocated to the Organizing Committee for fiscal 1972 and expenses for projects undertaken by the Sport Fund-Raising Association, of nearly ¥400 million.

3. Liquidation of Property

Property to be liquidated includes both real estate and movables. In the former category are the Olympic Village dining hall, the administration office, and temporary structures located at the various venues. Included in the latter are furniture, appliances, and vehicles used during the Games.

Property was disposed of in one of two ways; property from those sports facilities which would continue in use in the future was donated to the administrators, and other items were advertised through the newspapers and sold to the highest bidder.

Revenues from this source are expected to reach ¥298 million.

4. Related Public Works

Shown above are the direct expenditures made by the Organizing Committee in preparing for and staging the Games. It is estimated that an overall sum of ¥200,000 million has been invested in the Sapporo Olympic Winter Games. This amount includes, however, the broad area of spending on related public works which are not directly connected with the Games.

5. Items made available for use of the Organizing Committee and donations in kind

The Organizing Committee was able to procure the equipment necessary for staging the Games in sufficient quantities by either purchasing and renting it, or by borrowing it and receiving it as donations.

Offers to render assistance to the Sapporo Olympics were received as early as when the Organizing Committee was first formed and this took the form of offers to contribute, or lend gratis, various articles from domestic and foreign sources. This cooperation was freely offered by the contributors and did not stem from any requests from the Organizing Committee.

In screening these articles for acceptability, care was exercised to uphold the spirit of the Olympic Charter regarding the prevention of these donations being used for commercial



The Women's quarters of the Olympic Village, built as one of the Olympics-related project
Le Quartier des femmes du Village Olympique fut construit comme un des projets relatifs aux Jeux Olympiques

Bulletin Officiel, dans les deux éditions, en japonais et anglais/français, l'impression d'affiches, l'organisation du Centre de presse et des maisons de la presse, les frais occasionnés par le traitement rapide des résultats des épreuves au moyen d'un système d'ordinateurs électroniques, le film documentaire et le rapport officiel.

'Billet et sites des épreuves' comprend les frais occasionnés par l'impression et la vente des billets d'entrée et ceux pour la préparation et l'organisation des sites des épreuves.

'Sports' indique les dépenses faites pour l'impression des formulaires d'admission, des fiches de records et des programmes journaliers ainsi que le coût des achats d'équipement sportif et de fournitures, l'entraînement et le logement des officiels aux Jeux, etc... 'Cérémonies' recouvre les dépenses pour les cérémonies d'ouverture et de clôture, la présentation des récompenses et les frais occasionnés par le Relais de la Flamme.

'Services médicaux' se réfère aux dépenses faites pour le maintien de la clinique du Village Olympique et les installations de soins d'urgence aux sites sportifs ainsi que les frais pour les vérifications de sexe et les tests de dopage.

'Installations diverses' comprend les dépenses faites pour la construction provisoire d'installations annexes nécessaires pendant les Jeux sur les lieux sportifs, au Village Olympique, au Centre de Presse, aux Maisons de la presse et autres installations louées par les organismes nationaux, locaux et privés. Cette rubrique inclut en outre l'installation de téléphones abonnés supplémentaires, la location de dispositifs pour les données et les communications, d'ordinateurs programmeurs, ainsi que les frais de gel des pistes de bobsleigh et de luge.

'Déblaiement de la neige' recouvre les frais occasionnés pour garder les sites des épreuves et les installations afférentes libres de neige, l'achat d'un équipement et de véhicules de déblaiement. 'Forces de soutien' se réfère aux dépenses occasionnées par les services demandés aux Forces d'Auto-Défense qui ont prêté leur assistance aux cérémonies d'ouverture et de clôture, la préparation et l'entretien des pistes, l'apport de secours et de services médicaux, et la sécurité du Village. Figurent également à cette rubrique les dépenses relatives à la Police Préfectorale du Hokkaido, qui aida aux Jeux en prenant en main le règlement de la circulation et la sécurité.

'Semaine Internationale des Sports d'Hiver' indique le coût de ce tournoi sportif international qui s'est déroulé un an avant les Jeux, pour permettre d'une part une répétition du plan des opérations et d'autre part un test des installations sportives nouvellement construites.

'Construction des installations' se réfère au total de ¥9.200 millions déboursés par le Gouvernement National, la Municipalité de Sapporo et le Comité d'Organisation pour la construction des installations sportives.

Le Comité d'Organisation participa pour ¥2.511 millions à cette somme, pour la construction des pistes de bobsleigh et de luge du Mt. Teine, les pistes des épreuves de descente du Mt. Eniwa, et les parcours de course de fond de Makomanai, ainsi que l'installation d'ensembles provisoires sur les sites.

Ainsi qu'on peut le remarquer sur les tableaux suivants, les dépenses directes pour l'organisation des Jeux de Sapporo se montèrent à un total de ¥17.305 millions.

2. Fonds provenant de sources privées

Les considérations qui menèrent à l'appel de souscriptions privées furent que les frais pour les Jeux Olympiques devraient être supportés non seulement par des fonds publics, mais aussi par des dons du grand public japonais pour l'amour du sport, comme cela avait été le cas pour Olympiades de Tokyo. C'est ainsi que l'Association pour la Collecte des fonds sportifs (nommée ci-après Association pour la Collecte) fut créée le 30 Janvier 1965, en tant qu'organisation privée chargée de réunir les fonds pour la promotion du sport amateur au Japon, et de mettre à exécution certains projets relatifs à l'allocation de ces fonds.

L'Association avait son siège principal à Tokyo et une succursale à Sapporo. A partir de 1966, pendant 5 ans, elle recueillit un total de ¥4.500 millions, grâce à la collaboration des services gouvernementaux nationaux et locaux et des entreprises privées. Bien qu'il fût également décidé que les fonds du Comité d'Organisation pour l'organisation des Jeux seraient recueillis, ainsi qu'il a été mentionné, grâce aux contributions à parts égales de source nationale, locale et privée, il s'avéra en dernier ressort que les dons de l'Association excédèrent ceux provenant des co-participants.

La collecte de fonds s'effectua de deux façons, dont l'une consistait en souscriptions levées par l'intermédiaire des services gouvernementaux et affiliés aux gouvernements, selon la Loi sur les Mesures spéciales, dont les clauses rendirent possible la coopération du Ministère des Postes, de la Corporation des Télégraphes et Téléphones japonaise, des Chemins de Fer Nationaux japonais et de la Corporation du Monopole japonais; les fonds provinrent de la vente de timbres postes commémoratifs avec surcharge, de publicité dans les autobus et les annuaires des téléphones, et des emballages spéciaux de paquets de cigarettes. L'autre source de fonds fut constituée par les dons reçus des courses hippiques et cyclistes à gestion publique, et des produits de la vente de billets de loterie, de médailles commémoratives et de la distribution de souvenirs portant l'emblème officiel.

Ainsi le record total de plus de ¥4.500 millions de fonds recueillis, eut pour consé-

advertising, and to limit donations to those articles which would in fact be useful for the Sapporo Games, due respect being given to the intentions and enthusiasm of the contributors.

- List showing the Cost of related Public Projects
- Liste des dépenses pour Travaux Publics Connexes

Project Projet	Unit: 10 million yen Unité: en 10 million de yens
Road improvement and construction Aménagement et construction des routes	8,500
Airport facilities improvement Aménagement des facilités de l'aéroport	293
Park facilities improvement Rénovation des facilités du parc	70
River facilities improvement Aménagement des rivières	48
Levee and dike improvement Aménagement des levées et des diguess contre sables	30
Sewerage facilities improvement and construction Aménagement et construction d'égouts	246
Hokkaido Kosei Nenkin Hall (site of IOC General Session) Hokkaido Kosei Nenkin Hall (site de la Session Générale du CIO)	478
Street improvement Aménagement des rues	542
Hokkaido Youth Hall (Press Center) Hokkaido Youth Hall (Center de Presse)	133
Snow removal equipment Equipement de déneigement	141
Regional central heating facilities Facilités du chauffage central régional	277
Subway Métro	4,260
Odori Denden Building Odori Denden Building	250
Olympic Village and other lodging facilities Village Olympique et autres logements	633
NHK Broadcasting Center Centre de radiodiffusion de NHK	83
Electricity and gas supply facilities Facilités de ravitaillement d'électricité et gaz	64
Construction of new hotels and additional rooms at existing hotels Construction de nouveaux hôtels et agrandissement des chambres des hôtels existants	1,314
Games Central Administration Office Bureau central d'administration des Jeux	24
Heating facilities in Olympic Village compound Chauffage central en aire du Village Olympique	78
Underground shopping arcade Arcade de shopping sousterraine	661
Improvement of Sapporo Railway Station Aménagement de la gare de chemin de fer de Sapporo	202
Others Autres	1,847
Total Total	20,174

quence l'enregistrement d'un surplus de presque ¥400 millions, une fois déduits l'allocation au Comité d'Organisation pour l'exercice 1972 et les dépenses de projets entrepris par l'Association pour la Collecte.

3. Liquidation de propriétés

Les propriétés à liquider comprennent à la fois les biens meubles et immeubles. Dans la dernière catégorie se trouvent la salle à manger du Village Olympique, le bureau de l'administration, les installations provisoires situées aux divers sites. Dans la première catégorie figurent le mobilier, les accessoires et les véhicules utilisés pendant les Jeux.

Les propriétés furent liquidées de deux façons: biens d'installations sportives utilisées ultérieurement furent donnés aux administrateurs, et les autres articles, après avoir été annoncés dans les journaux, furent vendus aux plus offrants.

Les revenus ainsi obtenus atteindront, espéret-on, ¥298 millions.

4. Travaux Publics connexes

Ce qui précède représente les frais divers engagés par le Comité d'Organisation pour organiser les Jeux Olympiques. On estime à ¥200.000 millions la somme globale investie pour les Jeux de Sapporo. Ce montant inclut cependant tout un domaine de dépenses engagées pour des travaux publics connexes indirectement reliés aux Jeux.

5. Articles rendus disponibles par le Comité d'Organisation et dons en espèces

Le Comité d'Organisation put se procurer l'équipement nécessaire aux Jeux en quantité suffisante, soit en l'achetant, soit en le louant, soit en l'empruntant ou en le recevant à titre de don.

Des offres d'aide aux Jeux de Sapporo furent reçues dès le tout début de la création du Comité d'Organisation. Elles se firent sous forme d'offres de contributions, ou de prêt gratuits d'articles divers, venant du Japon et de sources étrangères. Ces contributions furent entièrement volontaires et ne répondirent en aucune sorte à un appel quelconque du Comité d'Organisation.

Avant d'être acceptés, ces articles furent examinés de près pour conserver intact l'esprit de la Charte Olympique, où il est stipulé que de telles donations ne doivent pas faire l'objet de publicité commerciale. Les donations furent limitées aux articles nécessaires aux Jeux de Sapporo, tout en respectant les intentions et l'enthousiasme des donateurs.



Organizing Committee Secretariat

Le Secrétariat du Comité d'Organisation

1. Formation of the Secretariat and operational development

1) Organization

As previously mentioned, with the establishment of the Organizing Committee, the seven-member Secretariat under Secretary General Tomoo Sato was formed.

Upon its inauguration, the Secretariat immediately set out to draw up a personnel recruitment plan together with the formulation of a plan for projects to be undertaken in staging the Games. While referring to examples of past Winter Olympics, a study of basic matters relating to structural and staff organization according to fiscal year was launched with consideration given to preparatory and administrative factors based on requirements which would be created by the sports categories involved, the anticipated number of participating countries and athletes, etc.

Originally formed having only two divisions, Administration, and Sports, Public Information, and Facilities together with the Tokyo Office, the administrative structure was later expanded and consolidated in 1970 to include nine divisions, viz., Administration, Foreign Liaison, Finance, Events Sites, Sports, Press & Public Information, Traffic & Transportation, Olympic Village, and Facilities. (See organizational chart).

The Secretariat was originally formed with its headquarters in the Higashi Takugin Building at Minami 1-jo, Nishi 1-chome, Sapporo, and its Tokyo Office set up in the Kishi Memorial Hall, 1-1-1 Jinnan, Shibuya-ku, Tokyo. At the time of its organizational reform just prior to the Games, however, the Secretariat split up to have an additional office in the Shikishima Building located at Kita 2-jo, Nishi 3-chome in Sapporo.



The Tokyo Office was set up in the Kishi Memorial Hall
Le Kishi Memorial Hall dans lequel se trouve le Bureau de Tokyo

1. Formation du Secrétariat et développement opérationnel

1) Organisation

Ainsi qu'il a été mentionné auparavant, lors de l'établissement du Comité d'Organisation, un secrétariat de 7 membres avec à leur tête un Secrétaire Général, Tomoo Sato, fut formé.

Le Secrétariat s'occupa, dès son inauguration, d'établir un plan de recrutement du personnel et de formuler un plan de projets à être entrepris pour l'organisation des Jeux. Prenant exemple sur les Jeux d'Hiver passés, une étude des questions de principe ayant trait à l'organisation de l'ensemble et du personnel, selon l'exercice fiscal, fut entreprise; on considéra les facteurs préparatoires et administratifs en se basant sur les besoins des sections concernées, le nombre anticipé de nations et d'athlètes participants etc..

A l'origine, la structure administrative comportait 2 sections: l'Administration et celle groupant les sports, l'information publique et les installations, plus le bureau de Tokyo. Elle fut agrandie par la suite et en 1970, elle comprenait 9 sections, à savoir: l'Administration, les Relations Extérieures, les Finances, les Sites des Epreuves, les Sports, la Presse et l'Information publique, les Communications et les Transports, le Village Olympique et les Installations.

Les quartiers généraux du Secrétariat furent d'abord situés au Higashi Takugin Building, Minami 1-jo, Nishi 1 chomé à Sapporo, et le bureau de Tokyo, au Kishi Memorial Hall, 1-1-1 Jinnan, Shibuya-ku à Tokyo. Cependant, lors de sa refonte juste avant les Jeux, le Secrétariat se divisa pour s'adjoindre un bureau situé au Shikishima Building, Kita 2-jo, Nishi 3 chomé à Sapporo.



OOC Head Office in Sapporo
Quartier Général du COO à Sapporo

2) Personnel recruitment

Although importance was attached to strengthening the Secretariat's capability of carrying out its functions through the acquisition of competent personnel together with consolidating the plan of projects to be completed over the entire fiscal period, until 1969 all divisions, with the exception of the categories of public information and sports facilities, were staffed with only such technical personnel as was needed to establish basic policies for managing the Games. Personnel increases were begun in earnest from 1970 on.

In order to efficiently accomplish their assigned task, the organizers recognized the

desirability of acquiring a large number of well-qualified persons having the ability to plan and put their ideas into action, but it was foreseen that hiring such persons by advertizing to the general public would present a great number of difficulties, caused in part by the problem of finding re-employment for them when the Games had ended. Therefore it was decided in principle to recruit the main body of Secretariat staff, with the exception of special technicians, female clerical assistants, managers of the facilities and other skilled workers such as drivers, typists, and telephone operators, through the temporary transfer of personnel from Government agencies, local public bodies, and private industry.

- Organization Chart for the XIth Olympic Winter Games, Sapporo 1972
- Organigramme des XI^{èmes} Jeux Olympiques d'Hiver, Sapporo 1972

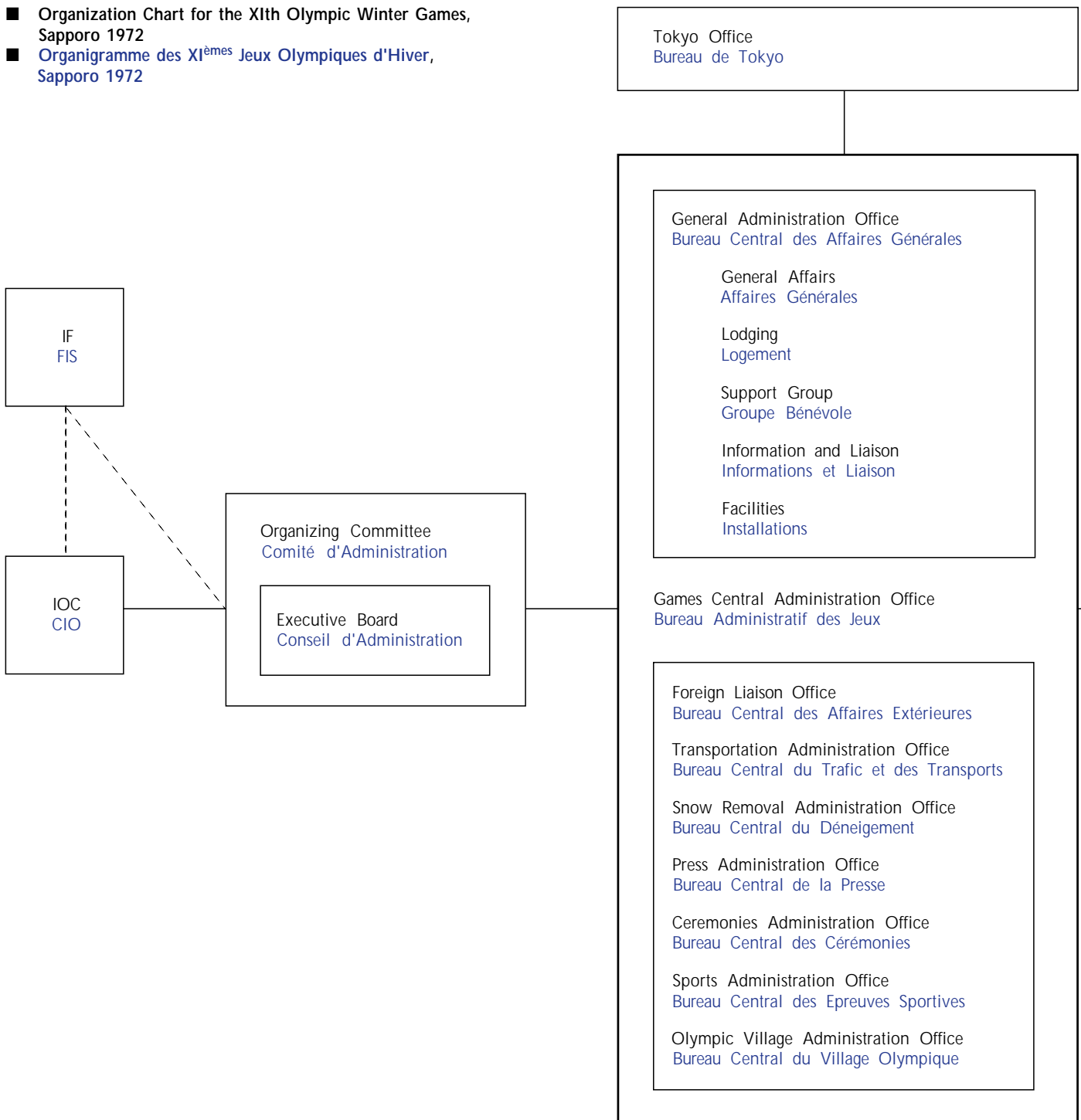

2) Recrutement du personnel

On s'attachait continuellement à accroître l'efficacité du Secrétariat en engageant un personnel compétent et en donnant de la concision au plan des projets qui devaient être réalisés pendant toute la période fiscale. Cependant, jusqu'en 1969, à l'exception des sections Information publique et Installations sportives, toutes les divisions ne se virent consacrer qu'un personnel technique chargé d'établir la politique de base de l'organisation des Jeux. Les augmentations de personnel ne commencèrent vraiment qu'à partir de 1970.

Afin d'accomplir un travail efficace, les organisateurs se rendirent compte qu'il serait souhaitable d'engager un grand nombre de

personnel qualifié, capable de planifier et de mettre ses idées en pratique. Mais on prévoyait de nombreuses difficultés si l'on recrutait en passant des annonces dans le grand public; cela dû en partie au fait qu'il faudrait reclasser ce personnel une fois les Jeux terminés. Il fut donc décidé de recruter en principe le noyau du staff du Secrétariat, dans les services gouvernementaux, les organismes publics locaux et l'industrie privée, à titre de transfer temporaire, à l'exception des techniciens spéciaux, des assistantes-fonctionnaires, des administrateurs des installations et d'autres travailleurs spécialisés, tels les chauffeurs, dactylos et standardistes.

Ainsi qu'il a été mentionné, la Loi sur les

Otaru Liaison Office Bureau de liaison d'Otaru	SOOC Office at Sapporo Park Hotel for IOC Session Bureau du COOS pour la Session du CIO à l'Hôtel du Parc
Haneda Airport Office Bureau d'accueil de l'Aéroport de Haneda	Press House Maison de la Presse
Chitose Airport Office Bureau d'accueil de l'Aéroport de Chitose	Broadcasting Center Centre de Radiodiffusion
Hotel Liaison Offices Bureaux de liaison de l'Hôtel	Olympic Village Village Olympique
<hr/>	
Tsukisamu Ice Hockey Operations Office Bureau des Opérations de Hockey sur glace de Tsukisamu	Tsukisamu Indoor Skating Rink Office Bureau de la Piste Couverte de Patinage de Tsukisamu
Mikaho Figure Skating Operations Office Bureau des Opérations de Patinage Artistique de Mikaho	Mikaho Indoor Skating Rink Office Bureau de la Piste Couverte de Patinage de Mikaho
Makomanai Figure Skating Operations Office Bureau des Opérations de Patinage Artistique de Makomanai	Makomanai Indoor Skating Rink Office Bureau de la Piste Couverte de Patinage de Makomanai
Makomanai Ice Hockey Operations Office Bureau des Opérations de Hockey sur glace de Makomanai	Makomanai Speed Skating Rink Office Bureau de la Piste de Patinage de Vitesse de Makomanai
Speed Skating Operations Office Bureau des Opérations de Patinage de Vitesse	Fujino Luge Course Office Bureau de la Piste de Luge de Fujino
Luge Operations Office Bureau des Opérations de Luge	Mt. Teine Luge Course Office Bureau de la Piste de Luge du Mt. Teiné
Bobsleigh Operations Office Bureau des Opérations de Bobsleigh	Mt. Teine Bobsleigh Course Office Bureau de la Piste de Bobsleigh du Mt. Teiné
Biathlon Operations Office Bureau des Opérations de Biathlon	Makomanai Biathlon Course Office Bureau de la Piste de Biathlon de Makomanai
90m Jumping Operations Office Bureau des Opérations de Saut de 90m	Okurayama Jump Hill Office Bureau du Tremplin de Saut d'Okurayama
70m Jumping Operations Office Bureau des Opérations de Saut de 70m	Miyanomori Jump Hill Office Bureau de Tremplin de Saut de Miyanomori
Cross Country Operations Office Bureau des Opérations de Course de Fond	Makomanai Cross Country Events Site Office Bureau de Site des Epreuves de Course de Fond de Makomanai
Giant Slalom and Slalom Operations Office Bureau des Opérations de Slalom Géant et Slalom	Mt. Teine Giant Slalom Events Site Office Bureau de la Piste de Slalom Géant du Mt. Teiné
Downhill Operations Office Bureau des Opérations de Descente	Mt. Teine Slalom Events Site Office Bureau de la Piste de Slalom du Mt. Teiné
	Mt. Eniwa Downhill Events Site Office Bureau du Site des Epreuves de Descent du Mt. Eniwa

As stated above, the Special Measures Law was enacted in July 1967 to form a basis of positive cooperation from the national and local governments regarding the loan of personnel for the Olympics.

Banking firms and other private enterprises willingly complied with a request for the dispatch of personnel on an individual basis.

The annual personnel increases in Secretariat staff can be listed as follows:-

Seven members at the time of formation in July 1966; 47 in July 1967; 54 in April 1968; 88 in April 1969; 143 in April 1970, later increased to 217 in October; 299 in April 1971, 383 in October; 392 in February 1972.

2. Organization of the Secretariat during the Olympics

1) Recruiting and hiring personnel engaged in duties connected with the Games.

In addition to administrative workers, instructors, and officials transferred from various agencies and departments of the national and prefectural governments, as well as from Sapporo and neighboring cities, a request to the agencies concerned brought the required number of support personnel from the Self-Defense Force (3,818 persons), Police Department (4,972 persons), and Fire Department (347 persons). The Secretariat directly hired contingent workers and interpreters. Thus, the total number of persons directly engaged in preparing for and staging the Sapporo Olympics, with the 392-member Secretariat as the nucleus, reached 16,373 men and women.

2) Structural reorganization

On November 1, 1971, the Secretariat shifted to its operational structure in a reorganization of its departments and staff, which began with making such major appointments as the heads of the respective administration offices under the Games Central Office as well as the heads and assistant heads of the 14 events sites offices. On December 1, 1971, the Secretariat staff was redistributed, its members assigned new duties in their respective categories. On the same day the Olympic Village Administrative Office moved to the Olympic Village, while on December 18 the Press Administration Office was relocated to the Press Center. On December 28 the General, Sports, Ceremonies, Transportation and Snow Removal administration offices moved to Games Central Administration Office in Makomanai, with only the Foreign Liaison Office remaining at its original location in the Higashi Takugin Building for reasons of convenience owing to the frequency of conferences and other business conducted within the city.

With the placement of the personnel transferred from prefectural and municipal departments in their respective posts at the various offices and events sites on January 10, 1972,

all positions were manned and a state of readiness to carry on with the Olympics was declared. Also on the 10th, liaison offices were set up at Haneda and Chitose airports, followed by the opening for service of the Olympic Village, Domestic Press House and Foreign Press House on the 12th, 15th, and 20th of January respectively, bringing into full operation the entire organization of Games management.

Following the IOC Executive Board meeting held in Tokyo was the opening of the IOC general session in Sapporo, and then the opening ceremony on February 3—The Sapporo Olympic Winter Games attained its zenith.

Meanwhile, the General Administration Office of the Games Central Administration Office, though working behind the scenes, was ever present in its role of providing a multitude of services. For the purpose of getting the entire picture of the Olympics in all its aspects, a staff of 20 persons manned 29 telephones and other information devices and provided a variety of services to both domestic and overseas guests alike, from the handling of complaints to giving assistance in finding hotel accommodations, as well as acting as an intermediary in exchanging information between the various offices—in all some 13,000 cases were handled. It also supplied approximately 200,000 meals to all those employed in duties connected with the Olympics.

3. Dissolution of the Games organizational structure and reduction of Secretariat personnel

The Sapporo Olympic Winter Games were generally blessed with favorable weather conditions, and despite program changes in a few of the events, their execution developed smoothly to a successful conclusion on the 13th of February.

With the close of the Olympics, the majority of those persons who were transferred on loan from national, prefectural, and municipal organizations and private enterprises were relieved of their duties and returned to their former places of employment.

The small staff which remained on assignment in the Secretariat immediately began to reform the administration and events sites offices back at the original Secretariat headquarters the day following the closing ceremony, and by the end of February, all categories of business had returned to a normal basis.

The Secretariat retained only such staff as would be required to wrap up its affairs. The release of personnel was begun in the latter part of February, and by the end of March the level was reduced to less than 40 percent of that which had existed at the height of operations.

From April on, personnel were gradually relieved of their duties as their assignments were completed.

Mesures spéciales fut décrétée en Juillet, 1967, afin d'établir une base de coopération des gouvernements nationaux et locaux pour le prêt de personnel pour les Jeux.

Les banques et autres entreprises privées souscrivirent volontiers à la demande d'envoi de personnel à titre individuel.

On peut définir comme suit les augmentations de personnel dans le staff du Secrétariat:

En Juillet 1966, à la création, 7 membres; 47 en Juillet 1967; 54 en Avril 1968; 88 en Avril 1969; 143 en Avril 1970, passent à 217 en Octobre; 299 en Avril 1971, passent à 383 en Octobre; 392 en Février 1972.

2. Organisation du Secrétariat pendant les Jeux

1) Recrutement et engagement du personnel pour les services en rapport avec les Jeux

En plus des employés de l'administration, des instructeurs et officiels transférés de divers services et départements des gouvernements nationaux et préfectoraux, ainsi que des villes de Sapporo et des alentours, une demande faite aux services concernés procura le personnel de soutien manquant. Il venait des Forces d'Auto-Défense (3.818 pers.), du Département de la Police (4.972 pers.), et du Service des Pompiers (347 pers.). Le Secrétariat engagea directement les employés d'appoint et les interprètes. Le nombre total de personnes ainsi engagées directement à la préparation des Jeux de Sapporo, s'éleva à 16.373 hommes et femmes, autour du noyau des 392 membres du Secrétariat.

2) Réorganisation structurelle

Le 1^{er} Novembre 1971, le Secrétariat se transforma en structure opérationnelle, en réorganisant ses services et son staff. On commença par nommer les chefs de chaque bureau administratif dépendant du Bureau Central d'Administration des Jeux, ainsi que les chefs et sous-chefs des 14 bureaux des sites des épreuves. Le 1^{er} Décembre 1971, le staff du Secrétariat était reformé, ses membres avaient de nouvelles assignations dans chaque section. Le même jour, le Bureau Administratif du Village Olympique s'installa au Village Olympique même, et le 18 Décembre, le Bureau Administratif de la Presse fut relogé dans le Centre de Presse. Le 28 Décembre, le Bureau Administratif Général ainsi que ceux des Sports, des Cérémonies, des Transports et du Déblaiement de la neige se déplacèrent au Bureau Central d'Administration des Jeux à Makomanai; seul le Bureau des Affaires Extérieures resta à son emplacement d'origine, Higashi Takugin Building, par souci de commodité, étant donné les conférences fréquentes et autres affaires qui se déroulaient en ville.

Le 10 Janvier 1972, les membres du personnel transféré des services préfectoraux et municipaux furent assignés à leur poste respec-

tif aux divers bureaux et sites des épreuves; chaque position fut ainsi occupée et tout fut déclaré prêt pour procéder aux Jeux. Le 10 également des bureaux de liaison furent installés aux aéroports de Haneda et de Chitose, suivis par la mise en service du Village Olympique, de la maison de la presse japonaise et étrangère, respectivement les 12, 15 et 20 Janvier, ce qui porta ainsi l'entière organisation de l'administration olympique à sa capacité opérationnelle maximale.

Après la réunion du Comité Exécutif du CIO à Tokyo, la Session Générale du CIO eut lieu à Sapporo; elle fut suivie par la Cérémonie d'Ouverture le 3 Février. Les Jeux Olympiques d'Hiver de Sapporo étaient à leur apogée.

Entre temps, le Bureau d'Administration Générale du Bureau Central d'Administration des Jeux, bien que travaillant en coulisses, remplit continuellement son rôle d'assistance dans de nombreux domaines. Afin d'avoir une idée globale des Jeux sous tous leurs aspects, un staff de 20 personnes fut mis aux commandes de 29 téléphones et d'autres moyens d'information; il aida de ses nombreux services les invités japonais et étrangers, s'occupant des plaintes, aidant à trouver des chambres d'hôtel, allant jusqu'à servir d'intermédiaire dans l'échange d'informations entre les divers bureaux. Il s'occupa ainsi de 13.000 cas. Il fournit à tous les employés en rapport avec les Jeux environ 200.000 repas.

3. Dissolution de la structure administrative des Jeux et réduction du personnel du Secrétariat

Les Jeux Olympiques d'Hiver de Sapporo jouirent en général de conditions météorologiques favorables, et en dépit de rares changements au programme des épreuves, ils se déroulèrent sans heurt jusqu'à leur heureuse conclusion, le 13 Février.

Avec la Clôture des Jeux, la majorité des personnes transférées d'organisations nationales, préfectorales, municipales, et d'entreprises privées à titre d'emprunt, furent dégagées de leurs obligations et retournèrent à leur emploi primitif.

Le staff réduit qui demeurait au Secrétariat, regroupa, dès le lendemain de la Cérémonie de Clôture, les bureaux administratifs et ceux des sites des épreuves, dans leur quartier général d'origine, et à la fin de Février, toutes les sections avaient repris leur profil normal.

Le Secrétariat ne garda que le staff nécessaire au règlement de ses affaires. Le licenciement du personnel ne commença que vers la fin Février, et à la fin Mars, le total était réduit à moins de 40% de ce qu'il était lors de sa pleine activité.

A partir d'Avril, le personnel fut graduellement licencié à mesure que ses membres s'acquittaient de leur travail.

Foreign Liaison and Protocol

Les Relations Extérieures et le Protocole

The Foreign Liaison Division was formed on April 1, 1970, with its office located in the Higashi Takugin Building. Mainly responsible for maintaining contact with the International Olympic Committee, International Sport Federations, National Olympic Committees and other overseas organizations on matters pertaining to the Olympic Games, this division was also charged with the business of gathering information concerning the number of countries, athletes and officials which would participate in the Games as well as specially invited guests from abroad.

The forwarding of official invitations to the Olympics, the issuance of identity cards, the setting up of the IOC general session and other conferences, and other matters concerning protocol are additional duties with which it was entrusted.

1. Foreign Liaison

1) Contact with the International Olympic Committee

Ever since it was decided that Sapporo would be the site of the XI Olympic Winter Games, the Organizing Committee (SOOC) exerted efforts to keep the International Olympic Committee completely up to date on all pertinent matters. SOOC representatives were dispatched to annual IOC congresses and Executive Board meetings, as well as to other conferences, for the purpose of reporting on the state of preparations for the Sapporo Games. Decisions on those questions which would greatly affect the management of the Games were made only after consulting with the IOC and obtaining its approval on the course of action to be taken.

For the purpose of coordinating opinions with the International Sport Federations (IF) concerning the management of sporting events, Mr. Artur Takac, Technical Director, visited Sapporo in July 1970 at the invitation of the Organizing Committee, and Mme. Monique Berlioux, Director of information in charge of administration, was invited in February 1971. On these two occasions consultations on the IOC general session scheduled to be held in Sapporo, press arrangements, protocol and other matters were carried out in much detail.

2) Contact with the National Olympic Committees

Contact with the 126 National Olympic Committees (NOC) which are recognized by the International Olympic Committee was almost invariably carried out by means of written correspondence, excepting, of course, situations in which immediate attention was required. As the Games grew near, however,

the need for a more rapid means of communication was met by installing a telex machine in the Foreign Liaison Division on December 15, 1971.

In order to arrive at some estimate of how many countries, competitors and officials would participate, which information was fundamental to the preparation of the Games, the Organizing Committee sent its first preliminary inquiry to each of the 126 National Olympic Committees in December 1969, well in advance of forwarding the official invitations to the Olympics. By May 1970 replies from only 43 NOC's had been received, of which number 29 countries expressed their intention to send a total of 1,390 persons (1,026 athletes, 364 officials) to participate. A second inquiry was sent out in February 1970, and with it a request to furnish Sapporo with an early reply. But since only a few replies had come in by the deadline of March 31, it was extended until the end of May. The tabulated results revealed that 1,267 athletes from 33 countries would compete in the Olympics. Then, together with the identity card samples sent out to each NOC in May was enclosed a questionnaire for the purpose of ascertaining the number of cards required, and the request that a reply be received by the end of August. Thus the estimate was set at 34 countries, 1,270 athletes, and 630 officials, and it was on the basis of these figures that preparations were carried forth.

In the latter part of October the Organizing Committee sent out requests to each NOC to inform it of how many of their members were planning to come to Japan, and hotel allocations were decided on the basis of the replies received.

3) The official invitation to Games

The invitations to take part in the Games, which are sent out to the recognized National Olympic Committee of each country under

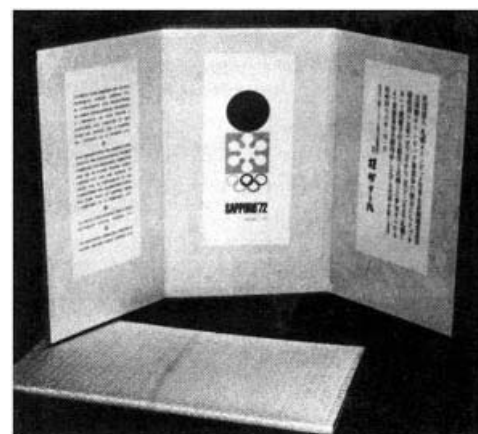

Official invitation and slipcase
La carte d'invitation officielle et le porte feuille

La section des Relations Extérieures fut créée le 1^{er} Avril 1970, et son bureau fut installé au Higashi Takugin Bldg. Responsable principalement de maintenir les contacts avec le CIO, les FIS les NOC et autres organisations d'outremer pour les questions se rapportant aux Jeux, cette section était aussi chargée de rassembler les informations concernant le nombre des nations, athlètes et officiels participants ainsi que celui des invités de marque ayant l'intention d'assister aux Jeux.

L'envoi d'invitations officielles aux Jeux, l'issue de cartes d'identité, la préparation de la Session Générale du CIO et d'autres conférences, ainsi que les questions concernant les protocoles constituent ses attributions complémentaires.

1. Les Relations Extérieures

1) Contacts avec le CIO

Dès la nomination de Sapporo comme Ville Hôte, Le Comité d'Organisation (le COOS) s'efforça de garder le CIO au courant de tous les problèmes en cours. Des représentants du COOS furent envoyés aux Congrès annuels du CIO et aux réunions du Comité Exécutif, ainsi qu'à d'autres conférences afin de présenter des rapports sur l'état des préparatifs pour les Jeux de Sapporo. Les décisions susceptibles d'affecter gravement l'organisation des Jeux ne furent prises qu'après consultation et approbation du CIO sur la marche des mesures à prendre.

Afin d'aboutir à un accord commun avec les Fédérations Internationales de Sport (FIS) pour l'organisation des épreuves sportives, M. Artur Takac, Directeur Technique, fut invité par le COOS à visiter Sapporo en Juillet 1970 et Mme Monique Berlioux, Directrice de l'Information, chargée de l'administration, fut invitée en Février 1971. A ces deux occasions, des consultations portant sur la Session Générale du CIO qui devait se tenir à Sapporo, les accords sur la presse, le protocole, etc., furent menées en détail.

2) Contacts avec les CNO

Les contacts avec les 126 Comités Nationaux Olympiques (CNO) reconnus par le CIO, furent pratiquement tous pris par correspondance, sauf évidemment dans les cas où la présence était requise. A l'approche des Jeux, toutefois, le besoin d'entrer en communication rapidement fut satisfait par l'installation d'un telex à la section des Relations Extérieures le 15 Décembre 1971.

Afin de parvenir à une estimation du nombre de nations, athlètes, et officiels participants, information fondamentale pour la préparation des Jeux, le Comité d'Organisation envoya sa première enquête préalable aux 126 CNO en Décembre 1969, bien avant l'envoi des invitations officielles aux Jeux. En Mai 1970, 43 CNO seulement avaient répondu et 29 d'entre eux signifiaient leur intention d'envoyer un total de 1390 personnes (1026 athlètes et 364 officiels) participantes. Une

seconde enquête fut envoyée en Février 1970 avec prière de réponse rapide à Sapporo. Mais comme à la date limite du 31 Mars seul un petit nombre de réponses était parvenu, cette date fut reculée à Mai. La compilation des résultats révéla que 1267 athlètes de 33 nations participeraient aux Jeux. On envoya ensuite en Mai, à chaque CNO des modèles de cartes d'identité ainsi qu'un questionnaire pour confirmer le nombre de cartes nécessaires, avec prière de réponse avant fin Août. L'estimation fut fixée en conséquence à 34 nations, 1270 athlètes et 630 officiels. Ce fut sur cette base que les préparations se poursuivirent.

A la fin d'Octobre le Comité d'Organisation envoya à chaque CNO une demande d'information sur le nombre de membres comptant venir au Japon. D'après les réponses reçues, on décida allocations d'hôtel.

3) Invitations officielles aux Jeux

Les invitations de participation aux Jeux, envoyées selon les clauses de l'article 55 de la Charte Olympique aux CNO reconnus de chaque nation, furent prêtes au début de Janvier 1971.

M. Uemura, Président du Comité d'Organisation, communiqua personnellement les invitations officielles aux représentants des 22 délégations qui avaient participé à la Semaine Internationale des Sports d'Hiver de Sapporo, lors de la réception qui se tint au Sapporo Grand Hotel le 7 Février au soir. Les invitations des 104 CNO restants furent envoyées par la poste le même jour.

Le texte des invitations fut rédigé comme suit:

LE COMITE D'ORGANISATION DES XI JEUX OLYMPIQUES D'HIVER, SAPPORO 1972, SE CONFORMANT AUX INSTRUCTIONS DU COMITE INTERNATIONAL OLYMPIQUE, A L'HONNEUR DE VOUS INVITER A PARTICIPER AUX CONCOURS ET AUX FETES QUI AURONT LIEU A SAPPORO, DU 3 FEVRIER AU 13 FEVRIER, 1972.

LE COMITE D'ORGANISATION DES XI JEUX OLYMPIQUES D'HIVER, SAPPORO 1972

4) les attachés

Les CNO de 29 nations désignèrent respectivement leurs attachés dont le nombre fut de 34 (y compris 5 attachés adjoints).

Vu la pénurie d'Hôtels à Sapporo, le Comité d'Organisation jugea approprié d'accepter la nomination d'attachés adjoints par les CNO du Canada, de France, de Norvège, de Suède et d'autres nations, dont un nombre important d'invités se rendraient à Sapporo.

5) Cartes d'identité

① Issue de cartes d'identité et simplification des formalités de douane

En accord avec l'usage établi des Jeux Olym-

the provisions of Article 55 of the Olympic Charter, were completed early in January 1971.

At a reception held in the Sapporo Grand Hotel on the evening of February 7, President Uemura of the Organizing Committee personally handed out official invitations to the representatives of the twenty-two delegations which had participated in the Sapporo International Winter Sports Week. Invitations to the other 104 National Olympic Committees were sent out in the mail on the same day.

The text of the invitations was drawn up as follows:-

IN ACCORDANCE WITH THE INSTRUCTIONS GIVEN BY THE INTERNATIONAL OLYMPIC COMMITTEE, THE ORGANIZING COMMITTEE FOR THE XI OLYMPIC WINTER GAMES, SAPPORO 1972, HAS THE HONOUR TO INVITE YOU TO PARTICIPATE IN THE COMPETITIONS AND CELEBRATIONS WHICH WILL TAKE PLACE AT SAPPORO FROM 3 FEBRUARY TO 13 FEBRUARY, 1972.

THE ORGANIZING COMMITTEE FOR THE XI OLYMPIC WINTER GAMES, SAPPORO 1972

4) Attachés

Attachés, numbering thirty-four (including five assistant attachés) from 29 countries were appointed by their respective National Olympic Committees.

In view of the hotel shortage in Sapporo, the Organizing Committee deemed it expedient to further recognize the appointment of assistant attachés by the National Olympic Committees of Canada, France, Norway, Sweden and other countries from which a large number of distinguished guests would visit Sapporo.

5) Identity cards

① The issuance of identity cards and simplification of custom formalities

In accordance with the established practice of past Olympic Games, identity cards were issued to members of the International Olympic Committee, National Olympic Committees, International Sport Federations, competitors, officials and other qualified persons with the approval of the Japanese Government for the purpose of simplifying entrance procedures and to afford the bearers various facilities during the Games.

As it was necessary to have the approval of each government that its nationals be allowed to use the identity card in lieu of a passport when entering and departing the country, the Organizing Committee first of all sent samples of the cards on May 20, 1971 to the 126 National Olympic Committees with the request that they approach their respective governments to obtain such approval. A few countries, however, did



FIS President Hodler at the ID Card Registration Office
Le Président de FIS M. Hodler, au bureau d'enregistrement des cartes d'identité

not recognize such use of the identity cards on account of restrictions imposed by their national laws. Furthermore, there were many countries in which it was easier to obtain a passport because their governments had concluded agreements with the Japanese Government whereby visas are not required, and also those which required a passport owing to their itineraries, since identity cards were valid for travel to Japan only. Thus the delegations of only eight countries actually entered Japan on the identity card.

Those countries with which there was no agreement obviating visas to enter Japan were given conveniences in that the necessity of appearing in person for a visa dispensed with and collective application by a representative was made possible, and applicants were exempted from visa fees. In addition, journalists, which are normally excluded from such agreements were especially exempted from visa regulations. The delegations from the German Democratic Republic and the Democratic People's Republic of Korea, with whom Japan does not enjoy diplomatic relations, were also provided facilities in entering the country by eliminating the need for prior investigation of the applicant through documents and the submission of references. Participants were further allowed to apply by proxy at any Japanese Consular Office.

The actual identity cards were sent out to IOC members, National Olympic Committees and other persons involved with the Games from October to December, 1971.

② Special privileges to bearers

An office was open in the Games Central Administration Office from January 4 to February 17 for the purpose of completing and checking the identity cards for correctness.

In addition to the privileges of access to the competition venues, the facilities afforded to the bearers of identity cards were free passage on all transportation facilities in and around Sapporo; and free entrance to museums

piques passés, des cartes d'identité furent issues pour les membres du CIO, des CNO, des FIS, les athlètes, officiels et autres personnes qualifiées, ce avec l'accord du gouvernement japonais, afin de simplifier les formalités d'entrée et d'accorder à leur porteur divers avantages durant les Jeux.

Comme il était nécessaire d'obtenir l'approbation de tous les gouvernements pour que leurs ressortissants aient le droit d'utiliser la carte d'identité à la place du passeport à l'entrée et à la sortie du pays, le Comité d'Organisation envoya d'abord des modèles de ces cartes, le 20 Mai 1971, aux 126 CNO

reconnus par le CIO, leur demandant de faire les démarches auprès de leur gouvernement pour obtenir leur approbation. Quelques nations néanmoins ne reconnurent pas l'usage des cartes d'identité, étant donné les restrictions imposées par leurs lois gouvernementales. De plus, pour beaucoup de nations, il était plus aisé d'obtenir un passeport, car leurs gouvernements avaient passé avec le gouvernement japonais des accords selon lesquels les visas n'étaient plus nécessaires. D'un autre côté, les passeports s'imposaient dans certains cas, à cause des itinéraires, les cartes d'identité n'étant valables qu'au Japon. Aussi les déléga-

■ **Olympic Attachés**
 ■ **Attachés Olympiques**

Australia	Miss P. Duncan
Austria	Mr. Georg Lennkh, Embassy of Austria
Belgium	Mr. Yukio Itaka, Embassy of Belgium
Bulgaria	Mr. Blagoi Ruskov, Embassy of Bulgaria
Canada	Mr. Koh Koide, Nihon Keikinzoku Co., Ltd.
China R. O.	Mr. Cheng Hung-lu, Vice-President of China Skiing Federation
Czechoslovakia	Mr. Gustav Smid, Embassy of Czechoslovakia
D. P. R. Korea	Mr. Pak Maing Sa, President of Korean Sports Federation in Japan
Finland	Mr. Pentti Karikoski
France	Mr. Roget de Groote
German Democratic Republic	Mr. Lutz Kleinert, Student of Tokai University
Germany	Prof. Ayao Ide, Professor of Hokkaido University
Great Britain	Mr. A. N. R. Millington, Embassy of Great Britain
Italy	Mr. Fosco Maraini
Japan	Mr. Seiichiro Kawasaki, Hokkaido Sports Association
Korea	Mr. Song Seung Hyon, General Consulate of Korea
Liechtenstein	Dipl. Ing. Junckerstorff
Mongolia	Mr. S. Gombosuren, General Secretary of Mongolia Olympic Committee
Netherlands	Mr. Ch. van der Sloot, Royal Netherlands Embassy
Norway	Mr. Erik Monsen, Aall & Co., Ltd.
Philippines	Mr. Adelaide Nalundasan, Embassy of the Philippines
Poland	Mr. Jerzy Szeremeta, Embassy of Poland
Rumania	Mr. Konstantin Tunsanu, Embassy of Rumania
Spain	Mr. Jose de Carvajal, Embassy of Spain
Sweden	Mr. Jiro Gadelius, Gadelius Co., Ltd.
Switzerland	Mr. Raymond Rossier, Embassy of Switzerland
U. S. A.	Mr. Akira Ohtomo, Japan Coca-Cola Co., Ltd.
U. S. S. R.	Mr. Alexander Koptilin, Consulate of U. S. S. R.
Yugoslavia	Mr. Dusan Litvinovic, Embassy of Yugoslavia

■ **Assistant Attachés**
 ■ **Attachés-assistants**

Canada	Mr. Kunio Sasaki
Finland	Miss Kaisu Piirainen
France	Prof. Hitoshi Kondo, Professor of Waseda University
Norway	Mr. Tomi Bando, Aall & Co., Ltd.
Sweden	Mr. Masao Tanaka, Gadelius Co., Ltd.

and art galleries.

③ Replacement and supplementary issue of identity cards

The replacement of identity cards was considered only in the case of loss or theft.

Additional cards were issued in response to the unexpectedly large number of requests received, particularly by distinguished visitors of advanced age and their guests. In addition to these, special transferable cards were issued to diplomatic missions stationed in Japan whose members were rotated during the Games.

6) Provisions for living quarters

Apart from the competitors and team officials who lived in the Olympic Village, and the journalists and others who were bil-

leted in the press houses, the Organizing Committee was responsible for securing accommodations for all those who had received identity cards. The matter of accommodations posed a major problem for the Committee in view of the acute shortage of hotel beds in Sapporo.

7) Reception offices at Chitose and Haneda airports

In view of Sapporo's geographical location, the great majority of competitors, officials, and other persons coming to Japan in connection with the Games arrived by air either on a regularly scheduled international airline with a transfer at Haneda to a domestic line for the flight to Sapporo, or on a chartered plane which flew directly to Chitose, thus in

■ Number of ID cards according to Country

■ Nombre des cartes d'identité distribuées par Pays

Name of Country Noms de Pays	A	B	C	D TV Radio TV Radio	E Press Photo Presse-Photo	F	G	Total Total
ARGENTINA			2			3		5
AUSTRALIA	1		3		2	6		12
AUSTRIA	2	4	9	21	32	68	11	147
BELGIUM	1	1	4			3	3	12
BULGARIA	1	2	3		2	8		16
CANADA	2	4	7	36	22	69	19	159
CHINA R. O.	2	3	4	1	6	16	8	40
CZECHOSLOVAKIA	1	4	5	8	12	61	2	93
D. P. R. KOREA		4	5		32	14		55
FINLAND	1	4	7	17	34	76	4	143
FRANCE	3	4	9	9	29	71	27	152
GERMAN D. R.	2	4	6	15	30	64	2	123
GERMANY	2	4	8	79	55	129	23	300
GREAT BRITAIN	1	4	7	9	13	57	9	100
GREECE			2			3	6	11
HUNGARY	1	1	2	3	1	2	3	13
IRAN	2	2	2		24	4	6	40
ITALY	3	3	6	15		89	4	120
JAPAN	14	4	58	185	395	116	132	904
KOREA	2	4	5	3	32	9	13	68
LEBANON	1	2	2		1	2		8
LIECHTENSTEIN		1	4		1	6		12
MONGOLIA		2	2			9		13
NETHERLANDS	1	3	4	10	12	21	2	53
NEW ZEALAND	1	3	2			4	2	12
NORWAY	1	4	8	14	30	105	8	170
PHILIPPINES		2	2		8	3	2	17

tions de 8 nations seulement entrèrent-elles au Japon avec les cartes d'identité.

Les nations pour lesquelles aucun accord n'existait, dispensant du visa pour le Japon, eurent la tâche facilitée en ce que les solliciteurs furent exemptés des frais de timbre et dispensés de venir en personne et qu'une demande collective présentée par un représentant fut acceptée. De plus, les journalistes qui sont en général exclus de ces accords, furent exemptés des réglementations de visa à titre exceptionnel. Les délégations de la République Démocratique Allemande et de la République Démocratique Populaire de Corée, avec lesquelles le Japon n'a pas de relations diplomatiques, eurent l'entrée au Japon facilitée par l'annulation de l'investigation préalable obligatoire du solliciteur, sur présentation de

documents et de références. De surcroît, les participants furent autorisés à solliciter leur visa par procuration à n'importe quel consulat du Japon.

Les cartes d'identité furent envoyées d'Octobre à Décembre 1971 aux membres du CIO, des CNO et aux autres personnes engagées dans les Jeux.

② Privilèges spéciaux accordés aux porteurs

Un bureau chargé d'établir et de vérifier l'exactitude des cartes d'identité fut ouvert du 4 Janvier au 17 Février au Bureau Central d'Administration des Jeux.

En plus du libre accès aux sites des épreuves, les avantages accordés aux porteurs de cartes d'identité furent: libre accès à tous les moyens de transport dans et autour de Sapporo et entrée gratuite dans les musées et

Name of Country Noms de Pays	A	B	C	D TV Radio TV Radio	E Press Photo Presse- Photo	F	G	Total Total
POLAND		2	5	3	4	70	1	85
RUMANIA	1	2	3		1	22	6	35
SPAIN	2	4	3	3	5	6		23
SWEDEN	4	4	7	25	54	95	11	200
SWITZERLAND	4	4	8	15	25	94	7	157
U. S. A.	2	4	10	94	96	159	43	408
U. S. S. R.	3	4	9	10	65	143	13	247
YUGOSLAVIA	1	1	5	3	10	34		54
BRAZIL	3				4			7
CUBA		2			2			4
DENMARK	1			4	2			7
ECUADOR	1							1
INDONESIA		2					3	5
IRELAND	1							1
KENYA	1							1
LUXEMBOURG				4				4
MEXICO		2			4			6
MONACO				1				1
PAKISTAN	1							1
PERU	2						2	4
SOUTH AFRICA		4						4
TUNISIA	1							1
TURKEY	1							1
VENEZUELA	2							2
ZAIRE							3	3
Others Autres		22	5	80	163			270
Total Total	76	130	233	667	1208	1641	375	4330

effect making Chitose Airport the gateway to the Sapporo Olympics.

For the purpose of conducting arriving visitors to the Olympic Village or other quarters in Sapporo and to provide other assistance as required, a reception office was set up at Chitose Airport from January 10 to February 17, 1972; and because the number of arrivals to Haneda Airport would exceed original expectations, a reception office was also open there from January 10 through February 18. Government and local agencies, as well as the Police and airport officials were most generous in the cooperation they extended during this period.

The greatest number of Olympic identity card bearers arrived in Japan between the 21st of January and the 1st of February, and left the country between the 14th and 16th of February. Those who arrived at Chitose Airport via Haneda numbered 2,103 persons.

Since the delegation from Mongolia entered and left the country by boat at the Port of Yokohama, officials and interpreters were dispatched from the Haneda reception office to

complete customs, immigration and quarantine formalities there.

Most of the International Olympic Committee members began to arrive at Haneda from around January 21 in order to attend a tea party at the Court of the New Imperial Palace on the 28th of January to which they and members of their families had the honor of being invited.

The business of greeting and seeing off these guests at the airport, arranging transportation to and from their quarters at the Imperial Hotel and providing other assistance kept the staff of the Haneda office continuously busy until their departure to Sapporo on the 29th.

8) Indicating the names of participating countries in the English language

The names of the thirty-five participating nations, including Japan, were indicated in the English language only.

Because this decision evoked much criticism from within Japan, despite the existence of various circumstances for doing so, the Organizing Committee grappled with the problem of indicating the names of the countries in question in both English and Japanese at an early date. On this basis the Committee began preparing the plan of indicating the names in the Japanese language in September, continuing until ten days prior to the Games, by which time the approval of each National Olympic Committee was to be obtained.

But even at the last possible moment a number of NOC's still had not expressed their approval. Therefore it was decided on January 24 to abandon the idea of indicating the names in Japanese, in the face of criticism that it would be inconsiderate to local spectators, on the grounds of administrative inconvenience.



Foreign delegations arriving at Chitose Airport
Délégations étrangères arrivant à l'aéroport de Chitose

■ Number of ID cards issued according to organization

■ Nombre des cartes d'identité distribués par organisations

	A	B	C	D	E	F	G	Total Total
IOC CIO	68	22					9	99
IF FIS		48		107				155
NOC CNO		108	183			1,641		1,932
SOOC COOS	8		50				132	190
Guest Hôtes							111	111
Diplomat Diplômates							123	123
Press Presse					1,208			1,208
TV, Radio TV-Radio					667			667
Total Total	76	178	233	107	1,875	1,641	375	4,485

galeries d'art.

③ Remplacement et issue supplémentaire de cartes d'identité

Les cartes d'identité ne furent remplacées qu'en cas de perte ou de vol.

Des cartes supplémentaires furent issues pour répondre à une demande inattendue venant en particulier des visiteurs de marque d'un âge avancé et de leurs invités. Des cartes interchangeables furent additionnellement issues pour les missions diplomatiques installées au Japon et dont les membres se relayaient aux Jeux.

6) Disposition pour le logement

En dehors des athlètes et des officiels qui vivaient au Village Olympique et des journalistes et autres personnes stationnées aux Maisons de la presse, le Comité d'Organisation eut la responsabilité de loger tous les porteurs de cartes d'identité. Problème d'autant plus grave pour le Comité étant donné la pénurie de lits à Sapporo.

7) Bureaux d'accueil aux aéroports de Haneda et de Chitose

Etant donné la situation géographique de Sapporo, la grande majorité des athlètes, officiels et autres personnes venant au Japon pour les Jeux, arrivèrent en avion, soit par le vol régulier d'une ligne internationale avec transfert à Haneda sur une ligne intérieure à destination de Sapporo, soit par un charter arrivant directement à Chitose, faisant de cet aéroport la porte d'entrée des Jeux Olympiques.

Du 10 Janvier au 17 Février 1972, un bureau d'accueil fut ouvert à l'aéroport de Chitose, afin de guider les visiteurs qui arrivaient au Village Olympique ou dans d'autres quartiers de Sapporo, et de les assister si besoin était; à Haneda, où les arrivées excédèrent les prévisions, un bureau d'accueil fut ouvert du 10 Janvier au 18 Février. Durant cette période, les services gouvernementaux et locaux, ainsi que la police et les autorités des aéroports apportèrent leur généreuse collaboration.

La majorité des passagers porteurs de cartes d'identité Olympiques arriva au Japon entre le 21 Janvier et le 1^{er} Février. Ils quittèrent le pays entre le 14 et le 16 Février. 2103 personnes arrivèrent à Chitose via Haneda.

La délégation de Mongolie arrivant et partant par bateau, des officiels et des interprètes furent envoyés du bureau d'accueil de Haneda à Yokohama pour les opérations de douane, d'immigration et pour les formalités sanitaires.

La majeure partie des membres du CIO arriva à Haneda à partir du 21 Janvier environ, pour assister à un thé à la Cour du nouveau Palais Impérial le 28 Janvier, auquel ils avaient l'honneur d'être invités ainsi que leurs familles.

Accueillir et reconduire ces invités à l'aéroport, prévoir les transports au départ et en direction de leur résidence: l'Hôtel Impérial, leur porter assistance en maintes occasions, tout cela garda le personnel du bureau de Haneda continuellement occupé jusqu'au

départ des membres pour Sapporo, le 29 Janvier.

8) Inscriptions en anglais des noms des nations participantes

Les noms des 35 nations participantes, celui du Japon y compris, furent inscrits en anglais uniquement.

En dépit de diverses circonstances contraignantes, cette décision éveilla des critiques dans le Japon entier. Aussi le Comité d'Organisation décida-t-il à une date avancée de résoudre le problème en indiquant les noms

■ Names of Countries and Official Abbreviations

■ Noms des Pays et des Abréviations officielles

English Anglais	3-digits Abbreviation Abréviations en 3 digits
ARGENTINA	ARG
AUSTRALIA	AUS
AUSTRIA	AUT
BELGIUM	BEL
BULGARIA	BUL
CANADA	CAN
CHINA R. O.	ROC
CZECHOSLOVAKIA	TCH
D. P. R. KOREA	PRK
FINLAND	FIN
FRANCE	FRA
GERMAN DEMOCRATIC REPUBLIC	GDR
GERMANY	GER
GREAT BRITAIN	GBR
GREECE	GRE
HUNGARY	HUN
IRAN	IRN
ITALY	ITA
JAPAN	JPN
KOREA	KOR
LEBANON	LIB
LIECHTENSTEIN	LIE
MONGOLIA	MGL
NETHERLANDS	HOL
NEW ZEALAND	NZL
NORWAY	NOR
PHILIPPINES	PHI
POLAND	POL
RUMANIA	ROM
SPAIN	ESP
SWEDEN	SWE
SWITZERLAND	SUI
UNITED STATES OF AMERICA	USA
U.S.S.R.	URS
YUGOSLAVIA	YUG

2. Protocol

1) The 72nd General Session of the International Olympic Committee and international conferences

① Preparations Executive Committee inaugurated

In June 1971, the Organizing Committee formed the Preparations Executive Committee under the chairmanship of Mr Hanji Aoki, President of the Japanese Olympic Committee, to prepare for the 72nd General Session of the International Olympic Committee in cooperation with the Japanese Olympic Committee.

At two meetings held on June 2 in Tokyo and on October 8 in Sapporo, the Committee decided on matters concerning invitations and the program of the General Session. It also sent out the required documents to which information concerning hotel accommodations, weather, etc. was appended, as well as circulars regarding the reception program and the use of chartered planes.

② The Executive Board meeting of the IOC

The Executive Board of the International Olympic Committee met on January 28 at the Tokyo Imperial Hotel and on February 2 at the Sapporo Park Hotel.

The Board also held unscheduled conferences during the period of the Games as the occasion called.

③ Opening of the 72nd General Session

On January 30, 1972, Opening Ceremony of the 72nd General Session of the International Olympic Committee was held at the Hokkaido Kosei Nenkin Hall in Sapporo with 2,000 members and official guests in attendance.

At 3 p.m. Their Imperial Highness the Crown Prince and Princess of Japan honored the ceremony with their presence.

In particular the singing of the Olympic Hymn was so impressive as to elicit words



T.H. the Crown Prince and Princess enjoying the cross-country competition

L. A. le Prince Héritier et la Princesse observent l'épreuve de course de Fond vitesse

des nations en anglais et en japonais. Après quoi le Comité commença d'établir un plan pour l'inscription en japonais, ce en Septembre, jusque dix jours avant les Jeux, date à laquelle l'approbation de chaque CNO devait être obtenue.

Cependant, bien que nous ayons attendu jusqu'à la toute dernière minute, un nombre de CNO ne nous avaient pas encore fait parvenir leur approbation. En raison de ces circonstances administratives, bravant les critiques selon lesquelles cela serait inconvenant pour les spectateurs locaux, on décida le 24 Janvier d'abandonner l'idée d'indiquer les noms en Japonais.

2. Le Protocole

1) 72^{ème} Session Générale du Comité International Olympique et Conférences Internationales

① Le Comité Exécutif Préparatoire est institué

En Juin 1971, le Comité d'Organisation créa le Comité Exécutif préparatoire, placé sous la présidence de M. Hanji Aoki, Président du Comité Olympique Japonais, pour préparer la 72^{ème} Session Générale du CIO, avec la participation du COJ.

Les questions concernant les invitations et le programme de la Session Générale, furent réglées par le Comité au cours de 2 réunions: le 2 Juin à Tokyo et le 8 Octobre à Sapporo. Les documents nécessaires, avec renseignements sur les hôtels, le climat, etc., furent envoyés ainsi que des circulaires sur les programme de la réception et le transport en Charter.

② Réunion du Comité Exécutif du CIO

Le Comité Exécutif du CIO se réunit le 28 Janvier à l'Hôtel Impérial de Tokyo et le 2 Février au Sapporo Park Hotel.

Le Comité se réunit également en conférences officielles selon les cas durant les Jeux.

③ Ouverture de la 72^{ème} Session Générale

Le 30 Janvier 1972, la Cérémonie d'Ouverture de la 72^{ème} Session Générale du CIO se déroula au Hokkaido Kosei Nenkin Kaikan, à Sapporo en présence de 2000 membres et invités officiels.

Leurs Altesses Impériales, le Prince Héritier et la Princesse du Japon, honorèrent la Cérémonie de leur présence.

Le chant de l'Hymne Olympique fut particulièrement impressionnant, provoquant les éloges du Président Brundage au début de son allocution publique.

Le cérémonie se déroula pendant une heure dans une atmosphère gaie, mais digne, pour prendre fin avec le départ de L. A. I. le Prince Héritier et la Princesse à 4h.

④ 72^{ème} Session Générale du CIO

La 72^{ème} Session Générale se déroula consécutivement les 31 Janvier et 1^{er} Février dans la Salle Emeraude du Sapporo Park Hotel, en présence de 44 membres du CIO.

L'ordre du jour des réunions comprenait l'audition des rapports des représentants des

- Seating plan for the opening ceremony of the IOC General Session
- Plan de disposition des places pour la cérémonie d'ouverture de la Session générale du CIO

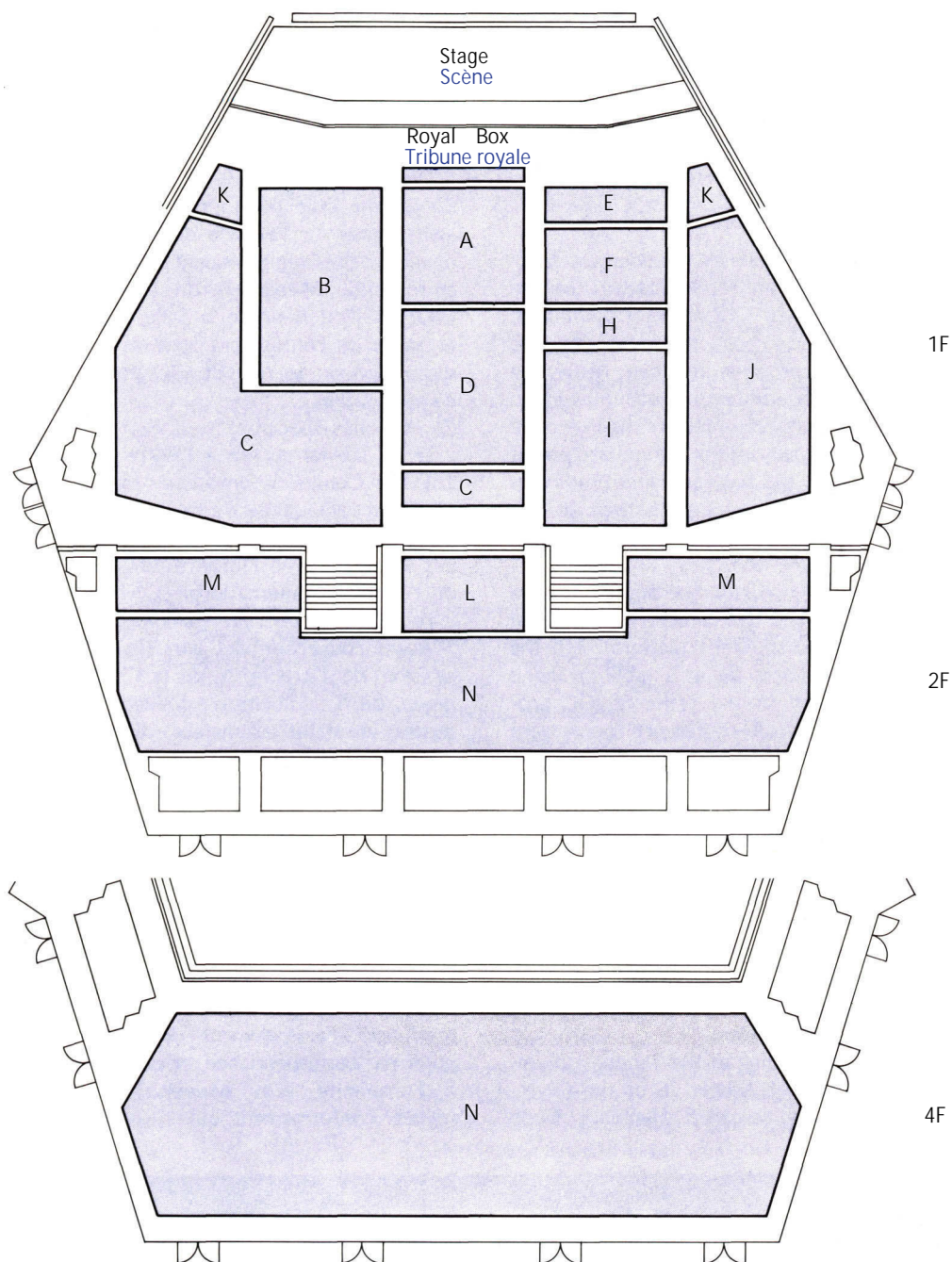

A	IOC Members and Family Members	72	A	Membres du CIO et leurs familles	72
B	ISF Officials and Family Members	120	B	Officiels des FIS et leurs familles	120
C	NOC Officials and Family Members and Attachés	236	C	Officiels des CNO et leurs familles, et attachés	236
D	Sapporo Organizing Committee Members	96	D	Membres du Comité d'Organisation de Sapporo	96
E	Special Overseas and Japanese Guests	36	E	Invités de marque étrangers et Japonais	36
F	Representatives of Munich, Denver and Montréal Organizing Committees and Ambassadors to Japan	48	F	Représentants des Comités organisateurs de Munich, Denver, et Montréal, et Ambassadeurs au Japon	48
G	Hokkaido and Sapporo Officials	24	G	Officiels de Hokkaido et de Sapporo	24
H	Japanese Olympic Committee Members	24	H	Membres du Comité Olympique	24
I	Hokkaido Assemblymen	108	I	Députés du Hokkaido	108
J	Representatives of Domestic and Foreign Press Organizations	152	J	Représentants des organes de presse étrangers et Japonais	152
K	Imperial Family	18	K	Famille Impériale	18
L	Sapporo Assemblymen	48	L	Représentants de Sapporo	48
M	Foreign and Domestic Journalists	96	M	Journalistes étrangers et Japonais	96
N	Business Leaders, City Hall Workers, Others	874	N	Hommes d'affaires, fonctionnaires municipaux, etc.	874
	Total	1,952		Total	1,952

of high praise from President Brundage at the beginning of his address to the assemblage.

Thus did the hour-long ceremony proceed in a gay but dignified atmosphere, to be concluded by the exit of T. I. H. the Crown Prince and Princess at 4 p. m.

④ The 72nd General Session of the International Olympic Committee

The 72nd General Session was held on the two consecutive days of January 31 and February 1 in the Emerald Hall of the Sapporo Park Hotel with forty-four IOC members present.

At the meetings business included the hearing of reports from representatives of the Munich and Denver Organizing Committees, the two cities to host the next Olympic Games, on the progress of their respective preparations. In addition, it was moved to accept the report presented by the Executive Board. Simultaneous interpretation equipment was installed in the hall, and interpreters included ten foreign and local experts in five languages, viz., French, English, Russian, Spanish and Japanese.

In the conference hall, the eight Executive Board members and two Directors were seated in a row on the speaker's platform, and the Committee members sat at a table arranged in a "V" pattern in the order of IOC protocol. Offices and sub-conference rooms were made available outside the hall for the use of the IOC Secretariat and the Organizing Committee.

⑤ Special Commissions

On January 26 a meeting of the Eligibility Commission was held at the Tokyo Imperial Hotel. Also held on this date were meetings of Commissions for Finance, Protection of Olympic Emblems, Press and Public Relations, and International Olympic Academy.

The eligibility problem

Prior to the opening of the Sapporo Olympics, the revision of Article 26 of the Olympic Charter, the so-called Eligibility Code

Comités organisateurs de Munich et Denver, villes hôtes des prochains Jeux Olympiques, sur les progrès de leurs préparations respectives. Additionnellement on proposa l'adoption du rapport soumis par le Comité Exécutif. Un équipement d'interprétation simultanée fut installé dans la Salle et 10 interprètes étrangers et locaux traduisirent en 5 langues, à savoir: français, anglais, russe, espagnol, et japonais.

Dans la Salle de Conférences, les 8 membres du Comité Exécutif et les 2 Directeurs étaient assis alignés sur l'estrade des orateurs, et les membres du Comité étaient assis à une table en forme de 'V' dans l'ordre protocolaire du CIO. A l'extérieur de la Salle, des bureaux et salles de conférences annexes furent à la disposition du Secrétariat CIO et du Comité d'Organisation.

⑥ Comités spéciaux

Le 26 Janvier se tint à l'Hôtel Impérial de Tokyo le Comité d'Admission. Le même jour se tinrent les réunions du Comité des Finances, de la protection des Emblèmes Olympiques, des Relations avec l'Information et le Public, de l'Académie Internationale Olympique.

Le problème de l'Admissibilité

Avant l'ouverture des Jeux de Sapporo, la révision de l'Article 26 de la Charte Olympique, dit 'Conditions d'Admission' qui réglemente le statut d'amateur, fut l'objet de discussions à une réunion du Comité Exécutif du CIO tenue en Mars 1971. Le Problème résidait dans la rapide expansion du commercialisme et il fut recommandé par le Président Brundage que les skieurs alpins en particulier soient l'objet d'une enquête sérieuse quant à leurs conditions d'admission aux Jeux. Cependant on ne parvint à aucun accord pour amender les règles lors de cette réunion. En Mai, le Président Brundage présenta une résolution d'amendement de l'article 26 à voter par correspondance, et qui fut acceptée à l'unanimité. Les nouvelles dispositions, revues conformément aux dispositions pré-



The 72nd IOC General Session took place at the Sapporo Park Hotel
La 72 Session Générale du CIO eut lieu à l'Hôtel Park de Sapporo

■ The 72nd Session of the International Olympic Committee
 ■ 72^{ème} Session Générale du Comité International Olympique

Date Date	Morning Matin	Afternoon Après-midi	Evening Soir
Jan. 27 27 Janv.	IOC members assemble in Tokyo Membres du CIO se réunissent à Tokyo		Quarters in Tokyo (Tokyo Imperial Hotel) Résidence à Tokyo (Hôtel Impérial)
Jan. 28 28 Janv.	Meeting of IOC Executive Board (Tokyo Imperial Hotel) Réunion du Comité Exécutif du CIO (Tokyo, Hôtel Impérial)	Tea party at Emperor's Court (New Imperial Palace) Thé à la Cour Impériale (Nouveau Palais)	Cocktail party for IOC members Given by Governor of Tokyo (Tokyo Kaikan Hall) Dinner party for IOC Executive Board members (Crown Room of Takanawa Prince Hotel) Cocktail pour les membres du CIO Donné par le Gouverneur de Tokyo (Tokyo Kaikan Hall) Dîner pour les membres du Comité Exécutif du CIO (Crown room du Takanawa Prince Hotel)
Jan. 29 29 Janv.	10:30 IOC members depart Haneda Airport 11:45 Same arrive at Chitose Airport 10:30 Départ de membres du CIO à Haneda 11:45 Leur arrivée à l'aéroport de Chitose	Meetings of Special Commissions (Finance, Protection of Olympic Emblems, Press and Public Relations, International Olympic Academy) (Sapporo Park Hotel) Réunion des Comités spéciaux (Finances, Protection des Emblèmes Olympiques, Relations avec la Presse et le Public, Académie Olympique Internationale) (Sapporo Park Hotel)	Quarters in Sapporo (Sapporo Park Hotel) Résidence à Sapporo (Sapporo Park Hotel)
Jan. 30 30 Janv.		Opening Ceremony of 72nd IOC Session (Hokkaido Kosei Nenkin Kaikan Hall) Ceremony for re-uniting the Olympic Flames Cérémonie d'Ouverture de la 72 ^{ème} Session du CIO (Hokkaido Kosei Nenkin Kaikan Hall) Cérémonie de réunion des Flamme Olympiques	Dinner party with T.I.H. the Crown Prince and Princess of Japan in attendance Given by SOOC and JOC (Sapporo Park Hotel) Dîner avec L.A.I le Prince Héritier et la Princesse du Japon Donné par le COOS et le COJ (Sapporo Park Hotel)
Jan. 31 31 Janv.	The 72nd General Session of the IOC (Emerald Room of Sapporo Park Hotel) 72 ^{ème} Session Générale du CIO (Salle Emeraude du Sapporo Park Hotel)		
Feb. 1 1 ^{er} Fev.	The 72nd General Session of the IOC 72 ^{ème} Session Générale du CIO		Press interview with IOC President Brundage following closing of session Interview pour la presse du Président Brundage après la session de clôture
Feb. 2 2 Fev.	Meeting of IOC Executive Board (Takasago Room of Sapporo Park Hotel) Réunion du Comité Exécutif du CIO (Salle Takasago du Sapporo Park Hotel)		

which governs amateur status, was discussed at a meeting of the IOC Executive Board held in March 1971. The problem lied in the rapid spread of commercialism, and it was recommended by President Brundage that the Alpine skiers in particular should be strictly investigated as to their eligibility to take part in the Olympics. No agreement was reached, however, on the resolution to amend the rules at this meeting. In May, President Brundage submitted the resolution to amend Article 26 to a postal vote of the Committee members, and it was carried unanimously. The new provisions, while being revised to conform with present conditions, on the other hand imposed extremely stringent restrictions on the activities of athletes. They particularly prohibit all types of commercial advertizing on equipment and clothing, while forbidding an athlete from making television or radio appearances without the permission of his Chief of Mission, or in any other way capitalizing on his personal fame, photographs, or athletic ability.

This revision evoked strong refutals from the International Ski Federation. Ultimately the Eligibility Commission, composed of five members under the chairmanship of Mr. Hugh Weir, was established at the 71st IOC General Session held at Luxembourg in September 1971. The Commission reported the results of its meeting in Tokyo on January 26, 1972 to the Executive Board which met on the 28th.

Following much heated debating on the move to accept the report submitted by the Executive Board, the 72nd General Session of the International Olympic Committee ended with the decision to disqualify Austria's Karl Schranz who was accused by President Brundage of being guilty of gross acts of commercialism, and all entries were declared eligible to compete in the Sapporo Games.

Subsequently, the French Olympic Committee found one of its own athletes, Miss Annie

Famose, guilty of having conducted similar activities, and so dismissed her from the competition.

⑥ International Congress of Winter Sports Medicine

The inaugural meeting of the International Congress of Winter Sports Medicine took place on February 8, 1972, at the Sapporo Park Hotel. Those present included eight distinguished guests; six consultants; nineteen members of the Executive Committee; twenty-two overseas members; and ninety-nine Japanese members. The program is outlined below.

Many valuable opinions and much useful information were exchanged at the two symposiums which followed the opening ceremony.

The studies which were introduced have already been published.

The reception which followed the closing ceremony and the memorial lecture was a grand affair with 150 persons present.

Program of the International Congress of Winter Sports Medicine

9:00-9:20 a.m.	Opening ceremony
9:30-12:00 a.m.	Symposium I "Winter Sports Injuries"
1:15-3:50 p.m.	Symposium II "Winter Sports Training"
4:00-4:40 p.m.	Memorial lecture "History of Toshiya, Japan's Ancient Art of Archery" by Dr. Hitoshi Kihara
4:40-4:45 p.m.	Closing ceremony
9:00-8:00 p.m.	Reception

⑦ Receptions and events related to the 72nd IOC General Session

On the afternoon of January 28, the members of the International Olympic Committee and their families who had come to Japan for the 72nd Session of the IOC had the special honor of being invited to a tea party given in the New Imperial Palace by Their Majesties the Emperor and Empress.

On the evening of the same day, Governor Minobe of the Tokyo Metropolitan Government gave a reception for IOC members at the Tokyo Kaikan Hall, followed by a dinner party held in the honor of the members of the IOC Executive Board in the Takanawa Prince Hotel at the invitation of Organizing Committee President Uemura.

On January 30, with the presence of Their Highnesses the Crown Prince and Princess, the official dinner party for the International Olympic Committee was given at the Sapporo Park Hotel jointly by President Uemura of the Organizing Committee and President Aoki of the Japanese Olympic Committee.

Receptions were also given for IOC members by the Governor of Hokkaido and the Mayor of Sapporo as a part of the overall welcome program.

For three days during the period when the International Olympic Committee was in ses-



Reception given by City of Sapporo
Réception donnée par le Maire de Sapporo

sentes, imposaient néanmoins des restrictions extrêmement sévères aux activités des athlètes. Elles prohibait en particulier tout type de publicité commerciale sur les équipements et les vêtements, tout en interdisant aux athlètes de passer à la radio ou à la TV sans la permission de leur Chef de Mission, ou de tirer profit de quelque manière que ce soit de leur renommée personnelle, de leurs photos ou de leurs capacités athlétiques.

Ces révisions se heurtèrent de front aux refus de la FIS. Finalement le Comité d'Admission, composé de 5 membres sous la présidence de M. Hugh Weir, fut créé lors de la 71^{ème} Session Générale du CIO à Luxembourg en 1971. Ce Comité fit état de ses résultats lors de sa réunion du 26 Janvier 1972 à Tokyo, au Comité Exécutif qui se réunit le 28.

Après des débats mouvementés émanant de la proposition d'accepter le rapport soumis au Comité Exécutif, la 72^{ème} Session Générale du CIO prit fin, décidant de disqualifier l'Autrichien Karl Schranz, accusé par le Président Brundage de s'être rendu coupable d'actes évidents de commercialisme, et tous les autres concurrents furent déclarés admissibles aux Jeux de Sapporo.

Conséquemment, le Comité Olympique Français, déclara de son propre chef Mlle Annie Famose coupable d'activités semblables et la disqualifia.

© Congrès International de la Médecine Sportive d'Hiver.

La réunion inaugurale du Congrès International de la Médecine Sportive d'Hiver eut lieu le 8 Février 1972 au Sapporo Park Hotel. L'assistance se composait de 6 invités de marque, 6 conseillers, 19 membres du Comité Exécutif, 22 membres d'outremer et 99 membres japonais. Le programme est décrit ci-dessous.

Beaucoup d'opinions valables et d'informations utiles furent échangées lors des 2 symposiums qui suivirent la cérémonie d'ouverture.

Les études présentées ont déjà été publiées.

La réception qui suivit la cérémonie de clôture et la conférence commémorative furent un grand événement auquel assistèrent 150 personnes.

Programme du Congrès International de la Médecine Sportive d'Hiver

9:00– 9:20	Cérémonie d'Ouverture
9:30–12:00	Symposium I 'Blessures aux Sports d'Hiver'
13:15–15:50	Symposium II 'Entraînement pour les Sports d'Hiver'
16:00–16:40	Conférence commémorative: 'Histoire de Toshiya, Art du Tir à l'Arc du Japon ancien' par le Dr Hitoshi Kihara
16:40–16:45	Cérémonie de Clôture
18:00–20:00	Réception

⑦ Réceptions et événements reliés à la 72^{ème} Session Générale du CIO

Dans l'après-midi du 28 Janvier, les membres du CIO et leurs familles qui s'étaient rendus

au Japon pour la 72^{ème} Session du CIO, eurent l'insigne honneur d'être invités à un Thé donné au Nouveau Palais Impérial par Leurs Majestés l'Empereur et l'Impératrice.

Le soir du même jour, le Gouverneur Minobe, du gouvernement métropolitain de Tokyo, donna une réception pour les membres du CIO

■ Roster of Delegates to the 72nd IOC General Session

■ Liste des Délégués à la 72e Session Générale du CIO

Name Nom	Country Pays
1. The Marquess of Exeter	GBR
2. Mr. Avery Brundage	USA
3. Mr. Hugh Weir	AUS
4. Mr. Erik von Frenckell	FIN
5. Mr. Ryotaro Azuma	JPN
6. Mr. Constantin Andrianov	URS
7. Count Jean de Beaumont	FRA
8. Dr. Giorgio de Stefani	ITA
9. Cheik Gabriel Gemayel	LIB
10. The Lord Killanin	IRL
11. General Vladimir Stoytchev	BUL
12. Lt.-General Gustav Dyrssen	SWE
13. Le Prince Gholam Reza Pahlavi	IRN
14. Mr. Alexandru Siperco	ROM
15. Mr. Suat Erler	TUR
16. Mr. Willi Daume	GER
17. Mr. Eduardo Dibos	PER
18. Mr. Ivar Emil Vind	PAK
19. Mr. Reginald Alexander	KEN
20. Mr. Jean Havelange	BRA
21. Mr. Marc Hodler	SUI
22. Dr. Arpad Csanadi	HUN
23. Le Prince Alexandre de Mérode	BEL
24. Major Sylvio de Magalhaes Padilha	BRA
25. Avv. Giulio Onesti	ITA
26. Le Jonkheer Herman A. van Karnebeek	HOL
27. Dr. Frantisek Kroutil	TCH
28. Mr. Mohammed Mzali	TUN
29. Mr. Juan Antonio Samaranch	ESP
30. Dr. H. C. Heinz Schöbel	GDR
31. Mr. Jan Staubo	NOR
32. Mr. Key Young Chang	KOR
33. Mr. Tsuneyoshi Takeda	JPN
34. Mr. James Worrall	CAN
35. Mr. Agustin Carlos Arroyo Yerovi	ECU
36. Mr. José Beracasa A.	VEN
37. Mr. C. Lance S. Cross	NZL
38. Mr. Raymond Gafner	SUI
39. Mr. Masaji Kiyokawa	JPN
40. Dr. Rudolf Nemetschke	AUT
41. Mr. Maurice Herzog	FRA
42. Mr. Henry Hsu	ROC
43. Brigadier-General Sven Thofelt	SWE
44. Mr. Vitaliy Smirnov	URS

sion, a family excursion program was organized for the benefit of the wives of IOC members, IF and NOC officials, high officials of foreign governments, and specially invited overseas guests and their wives, included sight-seeing tours of the Historical Museum of Hokkaido, a beer brewery and a dairy products processing plant. Opportunities to witness a Shinto wedding ceremony, tea ceremony and flower arranging were provided in the way of an introduction to traditional Japanese arts and culture.

2) Special Guests from Abroad

In accordance with established custom and upon deliberation with the Japanese Olympic Committee, the Organizing Committee invited from abroad such persons who had rendered meritorious services in the promotion of the Olympic movement; persons who were instrumental in bringing the Games to Sapporo as well as those who have contributed to the promotion of sports in Japan; a total of seventeen persons (as listed below) as its special guests over the period from January 27 to February 16. These guests were issued identity cards of category "G," were assigned the services of six 'companions,' and received invitations to the various receptions, dinner parties and cultural events which were held during this period.

Specially invited overseas guests

A) Guests of the Organizing Committee

1. Mr. & Mrs. Hubert Debedout Mayor of Grenoble
2. Mr. Herbert Kunze Secretary General of Munich Organizing Committee
3. Mr. Friedl Wolfgang Former Secretary General of Organizing Committee of Innsbruck Olympic Winter Games (Did not attend)
4. Mr. Robert Heraud Former Secretary General of Organizing Committee of Grenoble Olympic Winter Games (Did not attend)
5. Mr. Antoine Herbauts Secretary General of AIPS
6. Mr. Vernon Eversaeid Morgan Honorary member, Commission for Press and Public Relations, IOC

B) Guests of Japanese Olympic Committee

7. Mr. & Mrs. Sven Laftman Former Vice President of International Skating Union; promoter of ice skating in Japan
8. Mr Rolf Karby President of Norwegian Skiing Federation; promoter of skiing in Japan
9. Mr. & Mrs. Katsumi Kometani Honorary member, JOC; promoter of sport in Japan
10. Mr. & Mrs. Isamu Wada (Mrs. Wada) Honorary member, JOC; promoter of sport in Japan

did not attend)

11. Mr. Otto Szymiczek Curator of IOA
 12. Mr. & Mrs. Knut Olsen Member of Japanese Embassy to Norway; Honorary member, JOC
-

3) Visits by Their Majesties the Emperor and Empress of Japan

Their Majesties the Emperor and Empress visited Hokkaido on February 1 for the purpose of viewing the Games for one week until February 7.

His Majesty the Emperor, accompanied by Her Majesty the Empress, proclaimed the Sapporo Olympics open at the Opening Ceremony held in Makomanai Speed Skating Rink on February 3. From the following day on, Their Majesties were pleased to make frequent visits to the competition sites and viewed with evident interest the various events.

On January 29, Their Highnesses the Crown Prince and Princess visited Hokkaido. On the following day His Highness the Crown Prince, accompanied by Princess Michiko, honored the Opening ceremony of the 72nd IOC General Session held in the Hokkaido Koseinenkin Kaikan Hall, where in the name of His Majesty the Emperor, he proclaimed the Session open. Their Highnesses were also in attendance at the dinner party given for members of the IOC which followed the Opening Ceremony. On the 31st they were pleased to inspect the Olympic Village.

On the 10th of February, Their Highnesses the Crown Prince and Princess made a second visit to Sapporo, and until the 14th, they were pleased to inspect various facilities and observed many of the sporting events.

Also on February 10, the Prince of Hironomiya and the Prince of Ayanomiya, and other members of the Imperial Family visited Sapporo to enjoy the festival of snow and ice which was then in full progress.

4) Reception of Foreign Officials and Special Guests

Many IOC and NOC officials from various countries continued visiting Sapporo for the purpose of inspecting facilities and checking the state of Games preparations right up until the time the Olympics were opened. In order to properly accommodate these distinguished guests, the Organizing Committee provided a large range of services which included arrangements for hotel accommodations, planning schedules during their stay, meeting and seeing them off at the airport, providing automobiles and interpreters, arranging inspection tours of the facilities, etc.

During the actual period of the Games, liaison and reception offices as well as information counters at major hotels where interpreters 'companions,' and other personnel were constantly on duty to offer any assistance to the approximately 800 members

au Tokyo Kaikan Hall; elle fut suivie d'un dîner donné en l'honneur des membres du Comité Exécutif du CIO au Takanawa Prince Hotel, par M. Uemura, Président du Comité d'Organisation.

Le 30 Janvier, M. Uemura, Président du Comité d'Organisation et M. Aoki, Président du Comité Olympique Japonais, donnèrent conjointement un dîner officiel pour le CIO au Sapporo Park Hotel, en la présence de Leurs Altesses le Prince Héritier et la Princesse.

Dans le cadre du programme d'accueil, des réceptions furent également données par le gouverneur du Hokkaido et le maire de Sapporo pour les membres du CIO.

Pendant les 3 jours de session du CIO, un programme d'excursions fut organisé pour les femmes des membres du CIO, des officiels des FIS et des CNO, des diplomates étrangers et pour les invités étrangers spéciaux et leur femmes. Ce programme comprenait des visites au Musée d'Histoire du Hokkaido, à une brasserie, et à une usine de traitement des produits laitiers. Ils purent également assister à une cérémonie de mariage Shinto, une cérémonie du thé et un arrangement floral, dans le cadre d'une introduction à la culture et aux arts japonais traditionnels.

2) Invités d'outremer spéciaux

Selon l'usage établi et après délibération du COJ, le Comité d'Organisation invita d'outremer des personnes qui avaient rendu des services méritoires pour promouvoir le mouvement Olympique: personnes ayant joué un rôle de premier plan dans la venue des Jeux à Sapporo, et personnes ayant contribué à la promotion du sport au Japon. Au total, 17 personnes (voir ci-dessous) furent invitées du 27 Janvier au 16 Février. Ces invités reçurent des cartes d'identité catégorie 'G', eurent à leur disposition 6 accompagnatrices et reçurent des invitations pour les diverses réceptions, dîners et événements culturels qui eurent lieu durant cette période.

Invités spéciaux d'Outremer:

A) Invités du Comité d'Organisation

1. M. et Mme Maire de Grenoble

- | | | |
|----|-----------------------------|---|
| | Hubert Debedout | |
| 2. | M. Herbert Kunze | Secrétaire Général du Comité organisateur de Munich |
| 3. | M. Friedl Wolfgang (absent) | Ancien Secrétaire Général du Comité organisateur des Jeux Olympiques d'Hiver de Innsbruck |
| 4. | M. Robert Heraud (absent) | Ancien Secrétaire Général du Comité organisateur des Jeux Olympiques d'Hiver de Grenoble |
| 5. | M. Antoine Herbauts | Secrétaire Général de l'AIPS |
| 6. | M. Vernon Eversaeld Morgan | Membre honoraire, Comité des Relations avec la presse et le public, CIO |
- B) Invités du Comité Olympique Japonais
- 7) M. et Mme Sven Laftman: Ancien Vice-Président de l'Union Internationale de patinage; promu patinage sur glace au Japon.
 - 8) M. Rolf Kaarby: Président de la Fédération Norvégienne de Ski; promoteur du Ski au Japon.
 - 9) M. et Mme Katsumi Kometani: Membre honoraire, promoteur du sport au Japon.
 - 10) M. et Mme Isamu Wada (Mme Wada absente): Membre honoraire, COJ; promoteur du sport au Japon.
 - 11) M. Otto Szymiczek: Secrétaire Général de l'AIO
 - 12) M. et Mme Knut Olsen: Membre de l'Ambassade du Japon en Norvège; membre honoraire, COJ.

3) Visites de Leurs Majestés l'Empereur et l'Impératrice du Japon

Leurs Majestés l'Empereur et l'Impératrice se rendirent le 1^{er} Février à Hokkaido pour assister aux Jeux pendant une semaine, jusqu'au 7 Février.

Sa Majesté l'Empereur accompagné de sa Majesté l'Impératrice, proclama l'ouverture



Training class for Olympic hostesses
Cours d'entraînement pour les hôtesse de Sapporo

of the International Olympic Committee, foreign royal families, high officials of foreign governments, special guests from abroad, and officials from National Olympic Committees and International Sports Federations who had come to Sapporo in connection with the Games.

In particular, some fifty 'companions,' as the young ladies of culture with linguistic talent and international experience were called, were assigned to IOC members, members of royal families, special guests, high-ranking government officials, and representatives of the Munich, Montreal, and Denver organizing committees.

The companions were selected on the basis of competency revealed in written and oral examinations as well as personal interviews, or through the recommendation of persons or organizations connected with the management of the Games.

The duties of most of the companions officially began from the time that the guests to whom they had been assigned arrived in Sapporo; but twelve of the young ladies were

already on assignment at the IOC Executive Board meeting and at other functions which took place in Tokyo, and they also accompanied the IOC members on their flight to Sapporo.

The duties with which the companions were assigned included providing various types of information and assistance to distinguished visitors and their guests, guiding them to the competition sites and other events, as well as being hostesses at receptions and parties. They often worked overtime and enjoyed wide praise and popularity for their loyalty and devotion to their duties.

5) Attention to Distinguished Guests at the Sports Venues

① Reserved seats

Free seats, to be distinguished from general seating, were reserved in the Royal Box and in Stands A through G as stipulated in Article 48 of the Olympic Charter. Approximately ten ushers were assigned to these areas.

Special admission tickets were issued for the opening and closing ceremonies as it was

■ Seating plan for the Opening ceremony as stipulated in IOC Charter

■ Plan de disposition des tribunes pour la cérémonie d'ouverture stipulé par la Charte Olympique du CIO

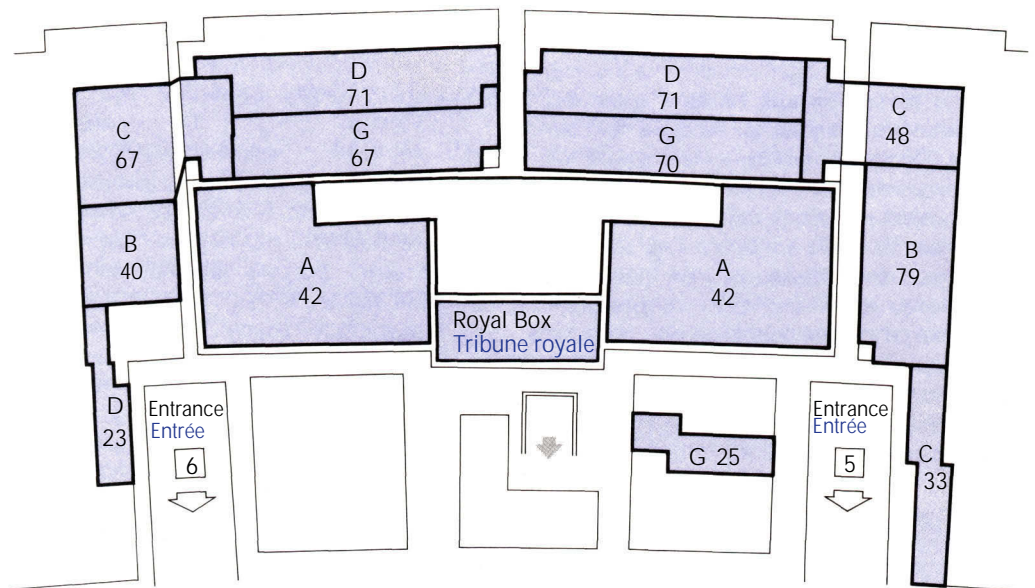

Section Tribune	Guests Hôte	Opening Ceremony Ouverture	Closing Ceremony Clôture
Royal Box Loge Royal	T.m. the Emperor and Empress, Royal Family and suite; IOC President	55	23
A	IOC members IOC Secretaries General	84	41
B	IF President, Secretaries General, technical representatives; NOC Presidents, Secretaries General	119	97
C	NOC members, Attachés	148	75
D	Juries of appeals, IF technical officials	165	123
G	Specially invited foreign guests, Members of the Diplomatic Corps	188	85
Total		759	444

des Jeux de Sapporo, lors de la Cérémonie d'Ouverture qui se déroula dans la patinoire de vitesse de Makomanai, le 3 Fév. Les jours suivants, Leurs Majestés eurent le plaisir de faire de fréquentes visites aux sites des épreuves et prirent un plaisir non dissimulé aux diverses épreuves.

Le 29 Janvier Leurs Altesses le Prince Héritier et la Princesse visitèrent Hokkaido. Le jour suivant, Son Altesse le Prince Héritier, accompagné de la Princesse Michiko, honora la Cérémonie d'Ouverture de la 72^{ème} Session Générale du CIO qui se tint au Hokkaido Kosei Nenkin Kaikan Hall, où, au nom de sa Majesté l'Empereur, il proclama la Session ouverte. Leurs Altesses assistèrent également à un dîner donné pour les membres du CIO après la Cérémonie d'Ouverture. Le 31, ils eurent le plaisir d'inspecter le Village Olympique.

Le 10 Février, Leurs Altesses firent une seconde visite à Sapporo, et eurent le plaisir d'examiner les diverses installations et d'observer de nombreuses épreuves sportives jusqu'au 14.

Le 10 Février également, le Prince Hironomiya et le Prince Ayanomiya ainsi que d'autres membres de la Famille Impériale visitèrent Sapporo pour profiter du Festival de la Neige qui battait son plein.

4) Réception des officiels étrangers et des invités spéciaux

Beaucoup d'officiels du CIO et des CNO de divers pays continuèrent à se rendre à Sapporo pour inspecter les installations et vérifier l'état des préparations olympiques, jusqu'à l'ouverture des Jeux. Afin de recevoir dignement ces hôtes de marque, le Comité d'Organisation leur offrit un large éventail de services, prenant des arrangements pour les commodités de logement, établissant un emploi du temps pour leur séjour, les accueillant et les accompagnant à l'aéroport, mettant à leur disposition des véhicules, des interprètes, prévoyant un tour d'inspection des installations etc...

Durant les Jeux mêmes, les bureaux de réception et de liaison, ainsi que les comptoirs d'information des plus grands hôtels, où se trouvaient des interprètes et des accompagnatrices entre autres, furent constamment en service pour aider les quelque 800 membres du CIO, des Familles Royales étrangères, des diplomates étrangers, d'invités d'outremer spéciaux et des officiels des CNO et FIS qui s'étaient rendus à Sapporo pour les Jeux.

En particulier 50 'accompagnatrices', tel fut le nom de ces jeunes filles cultivées, ayant une compétence linguistique et une expérience internationale, furent attachées aux membres du CIO, des Familles Royales étrangères, aux invités spéciaux, aux diplomates étrangers et aux représentants des Comités organisateurs de Munich, Montreal, Denver.

Les accompagnatrices furent choisies pour leur compétence après examens écrits et oraux et entrevues personnelles, ou sur recommanda-

tion de personnes liées avec l'administration des Jeux.

Leur tâche commença en principe dès l'arrivée à Sapporo des invités auxquels elles avaient été attachées; 12 cependant, étaient déjà de service lors de la réunion du Comité Exécutif du CIO et d'autres cérémonies qui eurent lieu à Tokyo. Elles accompagnèrent les membres du CIO dans leur vol à Sapporo.

Ces accompagnatrices étaient chargées de fournir diverses informations et d'apporter leur aide aux visiteurs de marque et à leurs invités, les guidant aux sites des compétitions et aux épreuves; lors des réceptions et dîners, elles tenaient le rôle d'hôtesse. Elles travaillèrent souvent en heures supplémentaires et furent l'objet d'éloges pour leur loyauté et leur dévotion, et jouirent d'une grande popularité.

5) Egards envers les hôtes de marque aux sites sportifs

① Places réservées:

Des places libres séparées de celles du grand public, furent réservées dans la loge royale, et dans les gradins de A à G, tel qu'il est stipulé à l'article 48 de la Charte Olympique. Environ 10 ouvreuses furent préposées à ces endroits.

Des billets d'entrée spéciaux furent issus pour les cérémonies d'ouverture et de clôture, car on avait prévu que le nombre de personnes désirant y assister excéderait le nombre des places réservées disponibles.

② Salons de réception pour les Hôtes de marque:

Afin d'épargner l'inconfort dû au froid, des salons de réception furent mis à la disposition des membres du CIO, des CNO, des FIS, des diplomates et de leurs invités; des boissons alcoolisées, des rafraîchissements et autres furent servis.

6) Soirée d'Adieu (Sayonara Party)

Additionnellement aux réceptions et soirées officielles données pour accueillir les personnes liées avec les Jeux, mentionnées précédemment, une Sayonara Party fut donnée au Park Hotel le 13 Février au soir, après la Cérémonie de Clôture, à laquelle tous les officiels les athlètes et tous ceux qui avaient directement pris part aux Jeux, environ 3.500 personnes, furent invités.

7) Décoration du Mérite

Le Comité d'Organisation demanda au Gouvernement National que M. Avery Brundage, Président, Lord Michael Killanin, le Comte Jean de Beaumont et Jonkheer Herman A. van Karnbeek, vice-présidents du CIO, soient décorés en reconnaissance des hauts services qu'ils ont rendus pour la venue des Jeux à Sapporo et pour leur organisation. Conséquemment le Président Brundage fut décoré du 1^{er} Ordre du Mérite avec le Grand Cordon du Soleil Levant et les 3 vice-présidents du Second Ordre du Mérite avec l'Ordre du Trésor Sacré.

anticipated that the number of persons wishing to gain entrance would exceed the number of reserved seats available.

② Reception rooms for distinguished guests

Out of consideration of preventing discomfort caused by the cold, reception rooms where mainly IOC members, NOC, IF and high-ranking government officials and their guests could retire to enjoy alcoholic and other beverages and light refreshments.

6) Sayonara Party

In addition to the previously mentioned official parties and receptions held to greet and entertain those involved with the Games, a Sayonara Party was given at the Park Hotel on the evening of February 13 after the Closing Ceremony, to which all officials, competitors, and all those involved directly with the Sapporo Olympics, about 3,500 persons, were invited.

7) Meritorious Decorations

The Organizing Committee petitioned the National Government that Mr. Avery Brundage, President, and Lord Michael Killanin, Count Jean de Beaumont, and Jonkheer Herman A. van Karnebeek, Vice Presidents of the International Olympic Committee be decorated in recognition of the distinguished services they have rendered in bringing the Olympics to Sapporo and in their management. Consequently, President Brundage was invested with the First Order of Merit with the Grand Cordon of the Rising Sun, and the three Vice Presidents with the Second Order of Merit with the Order of the Sacred Treasure.

3. Interpreters

1) Method of Engaging Interpreters

Interpreters employed during the Olympic Games were selected through advertisements to the general public on the basis of their proficiency in the English, French, German, Russian and Spanish languages; interpreters in other languages were engaged as required. A maximum of 800 language specialists, sixty percent of the number hired for the Tokyo Olympics, was anticipated.

In April 1970 the Organizing Committee began accepting applications, out of which 443 persons were selected. The deficiency would be made up by hiring 74 interpreters and hostesses from the Japan World Exposition (Expo 70) which was then underway, and by tentatively accepting recommendations of 82 students from five major universities in Tokyo. Thus, the tentative selection of 626 interpreters was secured. Of the above number, 103 of those selected from the Sapporo area were employed on a trial basis during the Sapporo International Winter Sports Week held in February 1971, but the result was surprisingly unsatisfactory.

So, in effecting amendments in the interpreter recruitment plan, emphasis was laid upon hiring persons on the basis of their



An interpreter bridging the language barrier
Interprète aidant surmonter la barrière des langues

linguistic ability irrespective of the area of residence and upon putting them through a substantial training program. Through the experience of the 'rehearsal' which took place in February, it was decided to reduce the number to around 500 well-qualified persons. Thus, following seven successive examinations held in Tokyo in which particular interest was put in acquiring specialists in the German and Russian languages, a final number of 556 interpreters was recruited.

Included among these were five non-Japanese residents of Tokyo who were fluent in several languages including Japanese. Called technical interpreters, these specialists were attached to the Foreign Liaison and Sports administration offices and were employed mainly in conferences where simultaneous interpreters were not required.

Looking over the breakdown of 556 interpreters outnumbered their male counterparts more than 2 to 1, with 338 for the former and 168 for the latter; 60% were students; and their ages averaged 23 years, 72 being the oldest and 17 the youngest.

About half of the interpreters were bilingual, enabling them to cover situations involving a total of thirteen languages, namely, English, French, German, Russian, Spanish, Italian, Swedish, Danish, Finnish, Czech, Serbian, Chinese, and Korean. Among these are included those interpreters in Northern and Eastern European and Italian languages who were assigned to the Olympic Village.

2) Training Course

For the particular purpose of expanding the interpreters' basic store of knowledge concerning the Olympics, the Organizing Committee carried out two separate training programs. One was a comprehensive training course which included lectures on the Olympic Charter and films introducing the history of the Olympics in general and the substance of the Sapporo Games in particular, combined with study tours of the installations. The other was of a more specialized nature and was carried out at the posts to which the interpreters were respectively assigned, a list of which is given below.

3. Les Interprètes

1) Méthode d'engagement des interprètes

Les interprètes pour les Jeux Olympiques furent sélectionnés, après publication d'annonces, pour leur compétence en anglais, français, allemand, russe et espagnol; pour les autres langues, les interprètes furent engagés selon les besoins. Un maximum de 800 linguistes spécialistes, 60% du nombre employé lors des olympiades de Tokyo, fut prévu.

En Avril 1970, le Comité d'Organisation commença à accepter les candidatures, et sélectionna 443 personnes. Le complément serait composé de 74 interprètes et hôtesse de l'Exposition Universelle d'Osaka (1970) qui se préparait et on accepterait éventuellement les recommandations de 82 étudiants des 5 grandes universités de Tokyo. La sélection de 626 interprètes fut ainsi assurée. De ce nombre, 103 candidats de Sapporo même furent employés à titre d'essai durant la Semaine Internationale des Sports d'Hiver de Sapporo qui se déroula en Février 1971, mais le résultat s'avéra étonnamment décevant.

Aussi, après correction du plan d'enrôlement, on s'attacha à engager des personnes pour leur compétence linguistique, sans s'attarder à leur origine, et on les soumit à un programme d'entraînement concis. Grâce à la 'répétition' qui avait eu lieu en Février, il fut décidé de réduire le nombre à 500 personnes compétentes. Ainsi après avoir fait passé 7 examens à Tokyo, au cours desquels on s'attacha au recrutement de spécialistes en allemand et en russe, un nombre définitif de 556 interprètes fut recruté.

Parmi ceux-ci se trouvaient 5 résidents non japonais de Tokyo, qui parlaient couramment plusieurs langues, y compris le japonais. Ces spécialistes, dits 'Interprètes Techniques' furent attachés au Bureau des Relations Extérieures et à celui de l'administration sportive; on eut principalement recours à leurs services, lors de conférences où la présence d'interprètes simultanés n'étaient pas requise.

De ces 556 interprètes le nombre des femmes dépassa celui des hommes à raison de 2 pour 1, soit 338 femmes pour 168 hommes; 60% étaient des étudiants; l'âge moyen fut de 23 ans et les âges extrêmes: 72 ans et 17 ans.

A peu près la moitié des interprètes étaient bilingues ce qui permit de couvrir des situations en 13 langues, principalement: anglais, français, allemand, russe, espagnol, italien, suédois, danois, finois, tchèque, serbe, chinois et coréen. Figurent ici aussi les interprètes pour les langues de l'Europe du Nord et de l'Est et pour l'Italien qui furent attachés au Village Olympique.

2) Cours d'entraînement

Afin d'élargir les connaissances de base des interprètes sur les Jeux, le Comité d'Organisation organisa deux programmes d'entraînement. L'un était un cours d'entraînement complet comprenant des conférences sur la Charte Olympique et des films présentant l'histoire des Jeux en général et en particulier le contenu des Jeux de Sapporo, avec un tour des installations. L'autre, plus spécialisé, était effectué aux postes où les interprètes avaient été assignés, et dont la liste est donnée ci-dessous.

■ Number of Interpreters by Language and Category of Assignment

■ Nombre d'interpretes par Langues et par Attributions

Language Langues	Sports Sports	Olympic Village Village Olympique	Press Presse	Events Sites Sites des Epreuves	Foreign Liaison Relations Extérieures	General Affairs Affaires Générales	Total Total
English Anglais	79	45	38	19	40	1	222
French Français	28	32	20	5	16		101
German Allemand	71	30	21	3	14		139
Russian Russe	24	22	13	2	6		67
Spanish Espagnol	5	8		1	6		20
Others: Italian Danish Swedish Finnish Serbian Czech Autres: Italien Danois Suédois Finois Serbe Tchèque	1	2	1		3		7
Total Total	208	139	93	30	85	1	556

The Olympic Torch Relay

Le Relais du Flambeau Olympique

The planning of the Olympic Torch Relay to Sapporo was initiated early in 1970. First of all, a motor survey was conducted over the proposed route to see if it would be possible for the torch to pass through all fourteen of Hokkaido's sub-prefectures, and in the winter of 1971, the object of mapping out a course which would pass over roads completely cleared of snow was attained. And so after conducting trial runs of the course, a plan was formulated whereby, if aircraft were utilized, the relay could be executed over three separate courses in almost the same amount of time.

Since the relay would cover large areas of sparsely populated regions, the use of vehicles was only a matter of course. On the other hand, however, it was possible to conceive of a richly variegated relay on skis, ice skates, horseback or sledge, depending on the special characteristics of each region. As similar conditions prevailed in northern Honshu as well, this idea was adopted into the basic plan.

Apart from a stopover in Okinawa, it was decided that the torch would not be relayed outside the country, a departure from the procedure carried out of the Tokyo Games. The generous cooperation extended by the Hellenic Olympic Committee, however, excelled even that given on the previous occasion in warmth and wholeheartedness; and the good will contained in the prayers for a successful relay which accompanied the torch at the start of its long odyssey are deeply appreciated.

The excitement displayed toward the Olympic Movement in Okinawa, which was anxiously awaiting its restoration to Japanese sovereignty, was truly wonderful.

The relay through Honshu, though confined to the area north of Tokyo, was effectively accomplished thanks to the rousing support rendered by the residents of the regions through which it passed.

In Hokkaido, the Olympic Torch attracted the attention of all persons, young and old alike, who would be seeing the Sacred Flame for the first time.

That the relay was crowned with great success can be seen in the following pages of this report.

1. Basic Plan of the Relay

1) The Olympic Torch Relay Sub-Committee and Administrative Organization

The basic plan for preparing for and carrying out the relay was studied by the Olympic Torch Relay Sub-Committee which was set up in the Ceremonies Technical Committee. Meeting on December 12, 1969 for the first

of four times, the Sub-Committee subsequently united with the Ceremonies Sub-Committee and carried on conferences as the Ceremonies Technical Committee.

The fundamental principles of the relay plan, which was decided on through the studies carried out by the Olympic Torch Relay Sub-Committee and implemented under six headings, can be outlined as follows:-

① The Olympic Torch Relay for the Sapporo Olympic Winter Games was carried out with the object of generating widespread interest in the Olympics and of promoting winter sports.

② The Sacred Flame which was set off in the flame cauldron at the Opening Ceremony was carried into the main stadium following a relay through the nation, after first being ignited in a ceremony held under the auspices of the Sapporo Olympics Organizing Committee, with the cooperation of the Hellenic Olympic Committee and other organizations concerned, at ancient Olympia in Greece.

③ The Sacred Flame was airlifted from Athens to Tokyo via Naha; and the plan to transport the Flame by aircraft from Hakodate to Kushiro and then to Wakkanai, and from Wassamu to Haboro, which was drawn up in the interest of shortening the time of the relay in Hokkaido, was a beautiful success achieved under perfect weather conditions.

④ The overland relay by runners or other means and attendant ceremonies were carried out according to Organizing Committee-planned specifications by the Hellenic Olympic Committee when in Greece, and by the Prefectural Executive Committee when in Japan.

⑤ The torch holder was used in the overland relay, and the torch carrier was used when transporting the Flame by aircraft, train or boat. As reported on in the section covering relay implements, the expected results were obtained.

⑥ Due consideration was given to safety precautions, and of course every effort was taken to prevent an accident under any circumstances. That the relay ended unmarked by any incident at all is indicative of the positive support received from all quarters.

The relay for the Sapporo Games was managed according to the organizational chart presented below.

2) Relay Schedule and Course

The lighting of the Sacred Flame took place on December 28, 1971, in Olympia, Greece. It was then airlifted to Okinawa on a regular Japan Airlines flight over the southern route, and was relayed through the island.

The torch began its journey through Japan proper leaving Tokyo on the 2nd of January. Upon reaching Nirasaki in Yamanashi Pre-

C'est au début de 1970 que le projet du relais du Flambeau Olympique fut entrepris. Tout d'abord le trajet proposé fut examiné en voiture pour voir si le Flambeau pourrait passer par les 14 sous-préfectures du Hokkaido. Pendant l'hiver 1971 on parvint à tracer un parcours qui passerait par des routes totalement désenneigées. Après avoir fait, à pied, des essais de parcours sur certaines parties du trajet, on établit un plan dans lequel, pour le cas où on emploierait un avion, le relais pourrait s'effectuer en 3 trajets séparés sensiblement dans le même laps de temps.

Le relais devant passer dans de vastes régions à population clairsemée, il était normal que l'on ait recours à des voitures. D'un autre côté cependant, rien n'empêchait de concevoir un relais varié, à skis, en patins à glace, à cheval ou en traineau, en fonction des caractéristiques régionales. Des conditions identiques prévalant dans le nord de Honshu, cette idée fut adoptée dès le départ.

A la différence du processus choisi lors des Olympiades de Tokyo, il fut décidé que le Flambeau ne serait pas relayé hors du Japon, excepté Okinawa. Le Comité Olympique Hellène collabora encore plus généreusement et plus chaleureusement qu'auparavant au relais et nous avons profondément apprécié la bienveillance que contenaient les prières pour un relais réussi lors du départ du Flambeau pour sa longue odyssée.

Okinawa qui attendait impatiemment sa réversion à la souveraineté japonaise exprima un grand enthousiasme pour le mouvement Olympique.

Le relais à travers Honshu, bien que concentré sur la région au nord de Tokyo, put être réalisé grâce à l'assistance enthousiaste des résidents des régions où il passait.

A Hokkaido,, le Flambeau Olympique concentra l'attention de tous ceux qui, jeunes et vieux, voyaient passer la Flamme Sacrée pour la première fois.

Dans les pages qui suivent on pourra juger du succès dont le relais fut couronné.

1. Plan de départ du Relais

1) Sous-comité du Relais du Flambeau Olympique et Organisation Administrative

Le plan initial pour la préparation et la réalisation du relais fut mis au point par le Sous-comité du Relais du Flambeau Olympique créé lors de la première des quatre réunions du Comité Technique des Cérémonies le 12 Décembre 1969; le Sous-comité fut ensuite fusionné avec le Sous-comité des Cérémonies et se réunit en conférences en tant que Comité Technique des Cérémonies.

Les principes fondamentaux du plan du Relais décidé sur étude du Sous-comité du Relais du Flambeau Olympique et mis en ap-

- The Olympic Torch Relay
- Le Relais du Flambeau Olympique

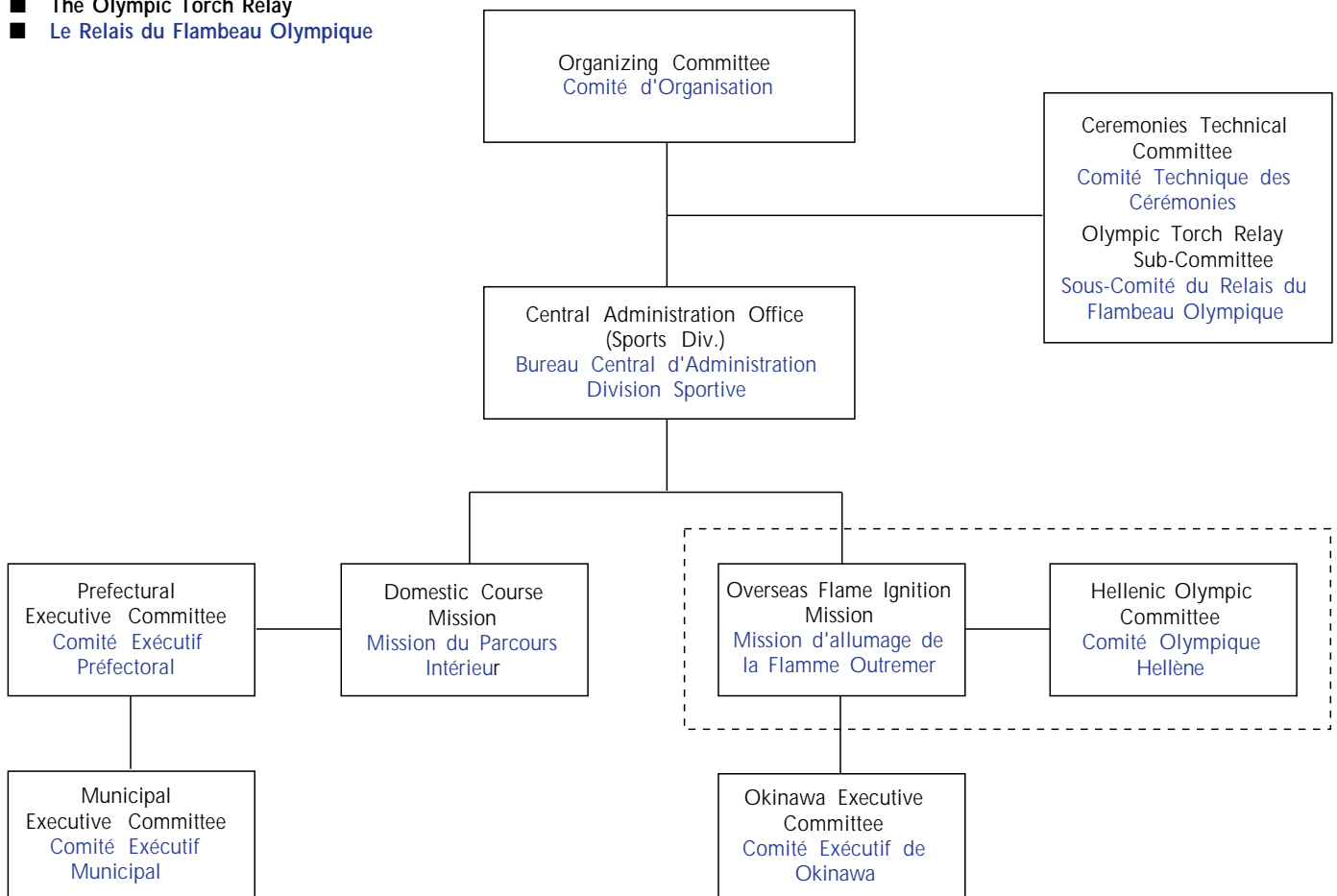

fecture, the Flame was divided into two parts, one of which proceeded north on the Eastern Honshu Course along the Pacific Ocean, and the other on the Western Honshu Course parallel to the Sea of Japan; arriving in Aomori the Flames were united again for the trip by water to Hokkaido.

The Olympic Flame was relayed through Hokkaido over three courses, namely, the Southern Hokkaido Course starting from Hakodate; the Eastern Hokkaido Course starting from Kushiro; and the Northern Hokkaido Course starting from Wakkanai; arriving in Sapporo on January 29.

3) The Relay Method

Through city areas, the Olympic Torch was as a general rule carried by runner only, but in those regions where traffic was particularly heavy, automobiles were used. The selection of the course through cities was based on the principle of the shortest distance between main highways.

4) The Relay Runners

The runners for relaying the Olympic Torch through Japan were youths of both sexes between 11 and 20 years of age.

Each relay team was composed of thirteen runners or less, including one official runner and two alternate runners. The distance covered by each team was one kilometer at a standard speed of 10 kilometers per hour.

5) Selection of the Final Runners

After making its grand entrance at the site of the Opening Ceremony, the Olympic Torch was carried by two final runners: one who carried it around the stadium on ice skates, and the other who accepted the torch to light the Olympic Fire.

Chairman Takeda was entrusted with the responsibility of selecting these two runners by the Ceremonies Technical Committee, and the final honor went to Mr. Hideki Takada, 16, a student of Asahigaoka High School, and Miss Izumi Tsujimura, 16, a student of Kita High School, both of Sapporo.

6) The Relay Implements and Apparatus Torch:

The torch was a cylindrical container 55 centimeters in length and 3 centimeters in diameter with a stainless steel coating and filled with priming powder and fumigant. Two types were prepared, having combustion times of 10 minutes and 14 minutes for use by runners and vehicles respectively.

Torch Holder:

The holder, into which the torch is inserted, is held by the runner or fitted in a special device installed on the vehicle. Designed in the image of the Sacred Flame cauldron by Mr. Munemichi Yanagi, it was cast in a light-weight alloy with aluminum as its chief ingredient.

Olympic Torch Burner-Carrier:



Sacred torch holder, torch, vessel, and burner-carrier
Support du Flambeau, Flambeau, Vaisseau et Bruleur-transporteur

plication en 6 tranches peuvent se définir comme suit:

① Le Relais du Flambeau Olympique pour les Jeux Olympiques d'Hiver de Sapporo fut réalisé en vue d'éveiller l'intérêt général du public et afin de promouvoir les sports d'hiver.

② A la Cérémonie d'Ouverture, la Flamme Sacrée qui alluma la Vasque fut relayée à travers tout le Japon jusqu'au stade principal, après avoir été allumée à Olympie en Grèce lors d'une cérémonie qui s'est déroulée sous les auspices du Comité d'Organisation des Jeux de Sapporo, avec la collaboration du Comité Olympique Hellène et des organisations concernées.

③ La Flamme Sacrée fut transportée par avion d'Athènes à Tokyo, via Naha; également par avion de Hakodate à Kushiro et à Wakana, et par hélicoptère de Wassamu à Haboro, afin de raccourcir le temps de relais à Hokkaido.

④ Le relais sur terre effectué par des coureurs ou par d'autres moyens et les cérémonies l'accompagnant, furent effectués selon les directives du Comité d'Organisation par le Comité Olympique Hellène en Grèce et par le Comité Exécutif Préfectoral au Japon.

⑤ Le support fut utilisé pour le parcours sur terre et le transporteur pour les transports de la Flamme par avion, train ou bateau.

⑥ D'amples mesures de sécurité furent prises et tout fut fait pour éviter un éventuel accident.

Le fait que ce relais se soit déroulé sans incident prouve l'assistance reçue de toutes parts.

Le relais pour les Jeux de Sapporo fut organisé selon l'organigramme ci-dessous (cf. Tableau)

2) Itinéraire et parcours du Relais

L'ignition de la Flamme Sacrée eut lieu le 28 Décembre 1971 à Olympie en Grèce. Un courrier régulier de la Japan Airlines la transporta par la route du sud jusqu'à Okinawa où elle fut relayée.

Le voyage du Flambeau au Japon proprement dit commença au départ de Tokyo le 2 Janvier. Après avoir atteint Nirasaki dans la préfecture de Yamanashi, la Flamme fut divisée en deux parties dont l'une se dirigea vers le nord selon le parcours Est du Honshu, longeant la côte pacifique, et l'autre selon le parcours Ouest du Honshu, longeant la mer du Japon. A l'arrivée de Aomori, les flammes furent réunies pour être transportées par bateau vers Hokkaido.

Dans le Hokkaido, la Flamme Olympique suivit 3 parcours, à savoir: le parcours Sud du Hokkaido partant de Hakodate; le parcours Est du Hokkaido partant de Kushiro; et le parcours Nord du Hokkaido partant de Wakanaï. Elle arriva à Sapporo le 29 Janvier.

3) Le Relais

Dans les agglomérations, le Flambeau Olympique fut en général porté par des coureurs, sauf lorsque la circulation était particulièrement dense, en quel cas elle était transportée

par voiture. La sélection du parcours entre les agglomérations se fit en vertu du principe de la plus courte distance reliant ces agglomérations aux routes principales.

4) Les coureurs

Les coureurs du relais au Japon étaient des jeunes gens des deux sexes entre 11 et 20 ans.

Chaque équipe de relais était composée de 13 coureurs ou moins, avec un coureur officiel et deux remplaçants. La distance couverte par chaque équipe était de 1km. à une vitesse moyenne de 10km/h.

5) Sélection des derniers coureurs

Pour son entrée solennelle dans le site de la Cérémonie d'Ouverture, le Flambeau Olympique fut porté par deux derniers coureurs: une patineuse qui le porta sur la piste glacée du stade et le passa ensuite à un jeune qui monta allumer le Feu Sacré.

Le Comité Technique des Cérémonies chargea le Président Takeda de choisir ces deux derniers coureurs, l'honneur ultime revenant à Mlle Izumi Tsujimura, 16 ans, étudiante au Lycée de Kita et à M. Hideki Takada, 16 ans, étudiant au lycée de Asahigaoka, tous deux de Sapporo.

6) Les accessoires et les appareils du relais

Le Flambeau: Tube cylindrique de 55 cm. de long et 3cm. de diamètre, revêtu d'acier inoxydable et rempli de poudre à amorce et de fumigène. Deux Flambeaux furent préparés, l'un ayant une combustion de 10mn. et l'autre de 14mn. respectivement à l'usage des coureurs et des voitures.

Le support: Le support dans lequel se trouvait la torche était tenu par le coureur ou adapté spécialement sur la voiture. Dessiné à l'image de la vasque pour la Flamme Sacrée par M. Munemichi Yanagi, il était constitué d'un alliage léger à base principalement d'aluminium.

Le brûleur-transporteur du Flambeau Olympique: Il fut utilisé lors du transport par avion ou par voiture. Exploité pour les Olympiades de Tokyo, il fut pensé pour résister à la pression du vent et aux vibrations. Le carburant employé dans le brûleur était un kérosène très pur et de haute qualité ne dégageant pas de fumée, pouvant brûler pendant 48 heures d'affilées après un remplissage de 150-180cc.

Le Vaisseau du Flambeau Olympique: Le vaisseau fut utilisé comme 'intermédiaire' dans le transfert de la Flamme Sacrée du brûleur-transporteur au Flambeau Olympique et vice-versa, durant les cérémonies célébrées à l'arrivée et au départ de chaque escale de nuit le long du parcours du relais.

L'Allumeur: Fut nécessaire lors du transfert de la Flamme Sacrée d'un récipient à l'autre.

Protection du brûleur-transporteur du Flambeau Olympique: Un système spécial utilisant un coussin d'air fut agencé pour que le brûleur-transporteur puisse résister à toute

The burner-carrier was used when relaying the Olympic Torch by airplane or vehicle. Developed for use during the Tokyo Games, it was designed to stand up well against wind pressure and vibration. The fuel used in the burner was a smokeless kerosene of high purity and quality, and could burn continuously for 48 hours on single filling of 150-180cc. Olympic Torch Vessel:

This vessel was used as the 'intermediary' in transferring the Sacred Flame from the burner-carrier to the Olympic Torch and vice-versa during the ceremonies performed upon arrival at and departure from each overnight stopping place along the relay course.

Igniter:

The igniter was required to transfer the Sacred Flame from one container to the next. Olympic Torch Burner-Carrier Protective Device:

A special device utilizing an air cushion was designed so that the burner-carrier, while being relayed by vehicle, could withstand any vibration, and shock in the event of collision, under poor road conditions.

2. The Actual Relay

1) Lighting the Sacred Flame at Olympia

The Organizing Committee dispatched a 15-member delegation led by Vice President Tsuneyoshi Takeda to Greece for the purpose of receiving the Olympic Torch.

The lighting of the Sacred Olympic Flame took place at 11 o'clock on the morning of December 28 at the ruins of the Temple of Hera in a ceremony cloaked in the traditions of antiquity. Garbed in her vestments of old, High Priestess Miss Maria Moscholiou ignited the torch from the heat of the sun's rays reflected by a parabolic mirror. With the Torch held high, Miss Moscholiou transferred the Olympic Flame to a vessel held by a junior priestess, which then, guarded by nine temple maidens proceeded toward Coubertin Memorial Park where Olympic officials were waiting to receive it, passing along the way to stadium where the Ancient Olympics were held.

In this impressive ceremony, addresses were given by Mr. Empaninondas Petralias, Secretary General of the Hellenic Olympic Committee and Mr. Tsuneyoshi Takeda, vice President of the Organizing Committee. Following this, the maidens who had been holding the vessel in which was burning the Sacred Flame stepped down from the altar and Miss Moscholiou, upon reciting a poem praying for the success of the Sapporo Olympics, ignited the Olympic Torch from the Sacred Flame, and handed it to the first relay runner, Ioannis Pilekilemis.

Raising the Torch high in the direction of the tomb where the heart of Baron Pierre de Coubertin is enshrined, Pilekilemis turned to leave the park and start the relay.

The relay teams consisted of one official runner who held the Torch, and six alternate

runners who ran holding olive branches.

Having passed through the hands of two runners along the way, the Olympic Flame was relayed to the outskirts of the village of Olympia where it was transferred to its carrier and proceeded to Athens by car.

At 7 p.m. the Olympic Torch arrived at the Pan-Athenian Stadium, the site where the first Olympiad of the modern era was celebrated, and the Olympic Flame was ceremoniously transferred to a specially built cauldron.

At 3:30 p.m. on the following day, December 29, the Olympic Torch was relayed to Hellenikon Airport, where it was taken into Japanese custody for the first time, as it was handed over to Vice President Takeda by General Theodose Papathanassiadis, Chairman of the Hellenic Olympic Committee.

Transferred on board the Japan Airlines jetliner which had made a special stop-over to pick it up, at 5:20 p.m. the Olympic Torch took off for Okinawa.

2) The Olympic Torch Relay in Okinawa

At 8:30 p.m. on December 30, the Olympic Torch arrived at Naha Airport where the people of Okinawa were waiting to greet it.

Transferred from the carrier held by Mr. Takeda to the Olympic Flame Vessel, the Olympic Flame was further transferred to the Olympic Torch by Chairman Hiroshi Kobashigawa of the Okinawa Olympic Torch Relay Executive Committee, who then handed it to the first relay runner, Takanobu Matayoshi.

Thus the Torch started out for a welcoming ceremony at Ohnoyama baseball field, arriving at 8:40; a specially erected Olympic Flame cauldron was lit in an appropriate ceremony.

At 9 o'clock the next morning, the relay through Okinawa was begun, taking the Torch over a distance of 57 kilometers through four cities, one town and five villages, and arriving back at Ohnoyama field at 3:30 in the afternoon.

From 8:40 p.m. to 12:30 a.m. a rally to celebrate the visit of the Olympic Torch to Okinawa was held together with a program of local folk art in which the Torch was the "guest of honor."

At 9 a.m. on New Year's Day, 1972, the Olympic Torch departed for Tokyo aboard a chartered All Nippon Airways jetliner. Arriving at Haneda Airport at noon, the Torch proceeded to the National Stadium following a brief ceremony.

3) The Olympic Torch at National Stadium

At the National Stadium in Tokyo the final contest of the 51st Emperor Cup National Soccer League Championship was in progress as the Olympic Torch arrived.

Immediately upon the conclusion of the match at 3 p.m., the Torch was greeted in a brief but impressive ceremony, after which it was delivered from Vice President Takeda to President Uemura of the Organizing Committee, who then passed it on to a runner who lit the Olympic Flame cauldron.

vibration lors de son transport en voiture sur de routes mauvaises et à tout choc lors d'une éventuelle collision.

2. Le Relais

1) L'allumage de la Flamme Sacrée à Olympie

Le Comité d'Organisation envoya en Grèce une délégation de 15 membres conduite par le Vice-Président Takeda, afin de recevoir le Feu Olympique.

L'allumage de la Flamme Olympique Sacrée eut lieu lors d'une cérémonie qui se déroula selon les traditions de l'antiquité, dans le temple d'Héra à 11 heures du matin le 28 Décembre. Vêtue à l'antique, la Grande Prêtresse Maria Moscholiou enflamma la torche avec un miroir parabolique concentrant les rayons du soleil. Elevant la torche, Mlle Moscholiou transmit la Flamme Olympique à un vaisseau tenu par une jeune prêtresse; gardée par neuf novices du temple, la Flamme fut portée en procession vers le Parc du Mémorial de Coubertin où les officiels Olympiques devaient la recevoir, longeant le stade où avaient lieu les Olympiades Antiques.

Lors de cette cérémonie impressionnante, des discours furent prononcés par M. Epaminondas Petralias, Secrétaire Général du Comité Olympique Hellène et par M. Tsuneyoshi Takeda, Vice-Président du Comité d'Organisation. Ensuite, les novices qui tenaient le vaisseau où brûlait la Flamme Sacrée, descendirent de l'autel et Mlle Moscholiou, après avoir dit une prière pour le succès des Jeux de Sapporo, alluma avec la Flamme Sacrée le Flambeau Olympique et le tendit au premier coureur du relais, Ioannis Pilekilemis.

Elevant le Flambeau en direction de la tombe où repose le cœur du Baron Pierre de Coubertin, Pilekilemis se tourna ensuite pour quitter le stade et commencer le relais.

Les équipes de relais étaient composées d'un coureur officiel tenant le Flambeau et de six remplaçants tenant des branches d'olivier.

Après être passée dans les mains de deux coureurs, la Flamme Olympique fut relayée à l'orée du village d'Olympie où elle fut transférée dans son transporteur et conduite à Athènes en voiture.

A 19h. le Flambeau Olympique arriva au Stade Panathénien, site des premières Olympiades de l'ère moderne. Là, le Flamme Olympique fut solennellement transférée dans une vasque construite spécialement.

A 15h 30 le jour suivant, 29 Décembre, le Flambeau Olympique fut relayé jusqu'à l'aéroport de Hellenikon, où il fut pour la première fois confié à des mains japonaises, celle du Vice-Président Takeda, par le Général Theodosios Papathanassiadis, Président du Comité Olympique Hellène.

Transféré à bord du Jetliner de la Japan Airlines qui avait fait une escale spéciale pour cela à 17h 20, le Flambeau Olympique s'envola pour Okinawa.

2) Le Relais du Flambeau Olympique à Okinawa

Le Flambeau Olympique arriva à l'aéroport de Naha à 20h 30 le 30 Décembre, accueilli par les Okinawans.

Transférée du transporteur tenu par M. Takeda au Vaisseau de la Flamme Olympique, la Flamme Olympique fut ensuite transférée au Flambeau Olympique par le Président Hiroshi Kobashigawa du Comité Exécutif pour le Relais du Flambeau Olympique à Okinawa, qui le tendit ensuite au premier coureur du relais, Takanobu Matayoshi.

Ainsi, le Flambeau se dirigea vers une cérémonie d'accueil au terrain de Baseball de Ono-

■ Distance covered in Olympic Torch Relay

■ Distance couverte du relais de Torche Olympique

Relay in Japan Relais au Japon		4,753.5 km
1) Joint Honshu Course Course commune de Honshu		213.0
2) Eastern Honshu Course Course d'est du Honshu		1,007.0
3) Western Honshu Course Course d'ouest du Honshu		1,078.5
4) Southern Hokkaido Course Course du sud du Hokkaido		640.8
5) Eastern Hokkaido Course Course d'est du Hokkaido		1,068.4
6) Northern Hokkaido Course (Including 70km by aircraft from Wassamu to Haboro) Course du nord du Hokkaido (y compris 70km de Wassamu à Haboro par avion)		745.8
7) Relay from City Hall to Makomanai Stadium Relais de L'Hôtel de ville au Stade Makomanai		8.9
Relay in Okinawa Relais en Okinawa		66.4
Others Autres		
1) Olympia → Athens Olympie → Athènes		335.0
2) Athens → Okinawa Athènes → Okinawa (by aircraft) (par avion)		11,164.0
3) Okinawa → Tokyo Okinawa → Tokyo (by aircraft) (par avion)		1,554.0
4) Aomori → Hakodate Aomori → Hakodate (by boat) (en bateau)		113.0
5) Hakodate → Kushiro Hakodate → Kushiro (by aircraft) (par avion)		330.0
6) Hakodate → Wakkanai Hakodate → Wakkanai (by aircraft) (par avion)		425.0
Total		18,740.9 km

Thus did the bright orange flame of the Olympic Fire blaze brilliantly against the blue Tokyo sky for the second time in eight years since the Tokyo Games were celebrated.

4) The relay through Honshu and Hokkaido

The relay in Japan proper started in Tokyo and continued along a single course as far as Nirasaki in Yamanashi Prefecture, the designated divergence point. From Nirasaki the Torch was divided into two parts, one of which was relayed up along the Eastern Honshu Course following the Pacific Ocean Coast, and the other along the Western Honshu Course on the Japan Sea side, joining up again in the city of Aomori.

Arriving in Hokkaido after crossing the Tsugaru Straits by boat, the Torch arrived in Sapporo after being relayed over three separate courses, viz., the Southern Hokkaido Course starting in Hakodate, the Eastern Hokkaido Course starting in Kushiro and the Northern Hokkaido Course starting in Wakkanai.

On account of an abnormally warm winter, the relay through Honshu took place in the complete absence of snow until entering Iwate and Akita prefectures far in the north. And because of the generally balmy weather prevailing in Hokkaido at the time, the relay was executed more smoothly than expected, the three torches arriving in Sapporo on January 29 where they were greeted in a ceremony which took place in front of the ancient Hokkaido Prefectural Office.

5) Events in Sapporo and the Relay to the Opening Ceremony

On the evening of the 30th, the Olympic Flame, which had been kept under guard overnight in the Reception Room of the Prefectural Office, was carried by three runners in a storm driven by occasional high winds to the site of the Snow Festival in Odori Park where President Brundage of the International Olympic Committee and other officials from both home and abroad were waiting.



Relaying the Olympic Flame
Relais de Flamme Olympique

Given a rousing welcome upon its arrival by several thousand Sapporites, the Olympic Flame was ignited in a specially erected cauldron by Governor N. Dogakinai of Hokkaido, Mayor T. Itagaki of Sapporo and President U. Chizaki of the Hokkaido Amateur Athletic Association, there by re-fusing the flames of the three torches which had reached their common destination in Sapporo via the three courses.

At 8:30 p.m. the Olympic Flame proceeded down gaily decorated Kita Odori Avenue in a parade, escorted by a drum corps and brass band, to the City Hall Plaza.

At 10:43 on the morning of February 3, the final section of the Olympic Torch relay between the City Hall Plaza and Makomanai Speed Skating Rink, the site of the Opening Ceremony, was started. The Torch passed through the hands of five male and five female runners, who relayed it over a 9-kilometer route lined on both sides with cheering flag-waving well-



Sacred Flame departing from the Sapporo City Hall
La Flamme sacrée quitte l'Hôtel de Ville de Sapporo

yama, où il arriva à 20h 40. Au cours d'une cérémonie particulière, une vasque pour la Flamme Sacrée, érigée spécialement, fut allumée.

Le relais à travers Okinawa commença le lendemain matin à 9 h. Le Flambeau couvrit une distance de 57km., traversant 4 cités, une ville et 5 villages, retournant à son point de départ, le terrain d'Onoyama à 15 h 30.

De 20h 40 à 0h 30, se déroula un rally pour célébrer la visite du Flambeau Olympique à Okinawa, avec un programme d'art folklorique local où le Flambeau était l'Invité d'Honneur'.

Le Jour de l'An 1972, à 9 h. le Flambeau Olympique s'envola pour Tokyo à bord d'un jetliner frété de la All Nippon Airways. Il arriva à l'aéroport de Haneda à 12 h. et le Flambeau, après une brève cérémonie, se dirigea vers le Stade National.

3) Le Flambeau Olympique au Stade National

Lorsque le Flambeau Olympique arriva au Stade National de Tokyo, la finale de la 51^{ème} Coupe de l'Empereur du Championat National de Football se déroulait.

Immédiatement après la fin du match, à 15 h, le Flambeau fut accueilli par une brève mais impressionnante cérémonie. Après celle-ci, le Vice-Président Takeda passa le Flambeau au Président Uemura du Comité d'Organisation, qui le passa ensuite à un coureur qui alla allumer la Vasque de la Flamme Olympique.

Pour la seconde fois en huit ans depuis les Olympiades de Tokyo, la flamme orange clair du Feu Olympique éteincelait dans le ciel bleu de Tokyo.

4) Le Relais dans Honshu et Hokkaido

Le relais au Japon proprement dit commença à Tokyo et continua sur un trajet unique jusqu'à Nirasaki dans la préfecture de Yamaguchi, désigné comme point de divergence. A partir de Nirasaki, la Flamme fut divisée en deux parties, dont l'une fut relayée le long de la côte Pacifique sur le parcours Est du Honshu et l'autre le long de la Mer du Japon sur le parcours Ouest du Honshu, pour se rejoindre à Aomori.

Parvenant à Hokkaido après avoir franchi par bateau le Déroit de Tsugaru, le Flambeau arriva à Sapporo après avoir suivi 3 parcours séparés. A savoir: le Parcours Sud du Hokkaido partant de Hakodate, le Parcours Est du Hokkaido partant de Kushiro et le Parcours Nord du Hokkaido partant de Wakkanai.

Dû à un hiver anormalement chaud, le relais à travers le Honshu se déroula dans un paysage sans neige jusqu'aux préfectures d'Iwate et d'Akita, très au nord. Et par suite du temps ensoleillé dont jouissait Hokkaido à cette époque, le relais se passa plus facilement que prévu. Les trois flambeaux arrivèrent à Sapporo le 29 Janvier où ils furent accueillis lors d'une cérémonie qui se déroula devant l'ancien Bureau Préfectoral du Hokkaido.

5) Cérémonies à Sapporo et Relais jusqu'à la Cérémonie d'Ouverture

Le soir du 30, la Flamme Olympique, qui avait été gardée dans la Salle de Réception du Bureau Préfectoral, fut transportée, au milieu d'une tempête occasionnée par de grands vents, au site du Festival de la Neige au Parc Odori, où le Président Brundage du CIO et d'autres officiels du Japon et d'Outremer l'attendaient.

Son arrivée reçut l'accueil délirant de milliers de Sapporoïtes; la Flamme fut allumée dans une vasque spéciale par le Gouverneur du Hokkaido, N. Dogakinaï, le Maire de Sapporo, T. Itagaki et le Président de l'Association d'Athlétisme Amateur du Hokkaido, U. Chizaki, réunissant les flammes des trois flambeaux qui, après trois parcours différents, avaient atteint leur destination commune: Sapporo.

A 20h 30, au cours d'une parade, la Flamme Olympique descendit gaiement l'Avenue Kita Odori, escortée de tambours et de cuivres Jusqu'à la place de l'Hôtel de Ville.

Le 3 Février à 10h 43 commença le dernier relais du Flambeau Olympique entre la Place de l'Hôtel de Ville et la Patinoire de Vitesse de Makomanai, site de la Cérémonie d'Ouverture. Le Flambeau passa entre les mains de 5 coureurs et 5 coureuses qui le relayèrent sur 9km., le long d'une route jalonnée d'une foule enthousiaste agitant des drapeaux, avant d'être transféré à 11h 47 à la patineuse, Mlle Izumi Tsujimura.

Tenant dans sa main droite le Flambeau dont la flamme blanche éteincelait, Mlle Tsujimura patina gracieusement sur la piste, faisant trois quart de tour devant 50.000 spectateurs, pour passer le Flambeau au dernier coureur, Hideki Takada, qui l'attendait au pied des marches couduisant à la Vasque de la Flamme Olympique.

Ayant reçu le Flambeau, le jeune athlète gravit les 103 marches, et, après avoir élevé en un dernier salut le Flambeau, il alluma la Flamme dans la Vasque de la Flamme Sacrée à 11h 49 précises.

6) Les Vasques de la Flamme Sacrée Auxiliaires

Après la Cérémonie d'Ouverture, la Flamme Olympique fut transportée au sites des épreuves du Mt. Teine et du Mt Eniwa, où elle fut allumée dans des vasques auxiliaires et continua de brûler durant toute la période des compétitions sur les deux sites.

3. Affaires Relatives

1) Médailles commémoratives du Relais du Flambeau Olympique

Les coureurs du Relais et tous ceux qui participèrent au relais du Flambeau Olympique reçurent des médailles commémoratives. Les médailles protégées par une boîte en Plastique étaient en bronze et mesuraient 3cm² sur 3 mm d'épaisseur.

- Map of Olympic Torch Relay Course
- Carte routière du relais de Torche Olympique



- ⊙ Prefectural government office
Bureau de Préfecture
- City, Town, Village
Ville, Village
- △ Heliport
Héliport
- Joint Honshu Course
Course connexe du Honshu
- Eastern Honshu Course
Course d'est du Honshu
- Western Honshu Course
Course d'ouest du Honshu
- Southern Hokkaido Course
Course du sud du Hokkaido
- Eastern Hokkaido Course
Course d'est du Hokkaido
- Northern Hokkaido Course
Course du nord du Hokkaido
- Route by aircraft
Route par avion
- Route by boat
Route en bateau
- Route en bateau
- Figures indicate date
Chiffre indique date

wishers, before it was handed at 11:47 to the skater, Miss Izumi Tsujimura.

With the white flame of the Torch burning brightly as she held it high in her right hand, Miss Tsujimura gracefully glided three quarters of a lap around the rink before a capacity crowd of 50,000 spectators to where the final runner, Hideki Takada, was waiting at the foot of the stairs leading to the Olympic Flame Cauldron.

Having received the Torch, the youthful athlete bounded up the 103 steps and, after raising the Torch high in a final salute, at precisely forty-nine minutes past eleven in the morning he ignited the flame in the cauldron of the Sacred Flame dais.

6) Auxiliary Sacred Flame Cauldrons

Following the Opening Ceremony, the Olympic Flame was transported to the Teine and Eniwa events sites where it was ignited in auxiliary cauldrons and continued to burn throughout the entire period of competition at the two sites.

3. Other Related Matters

1) Olympic Torch Relay Commemorative Medals

Relay runners and all others who participated directly in the Olympic Torch relay were presented with Commemorative medals. Measuring three centimeters square and three millimeters in thickness, the medals were made of bronze and accompanied by a plastic case for safekeeping.

2) Relay Posters

Colorful posters picturing a relay team heading toward Hokkaido's Hidaka Mountains on skis were distributed and displayed in all communities and areas through the Olympic Torch passed. The design was by Mr. Ken-ichi Kuriyagawa.

3) The Uniform for Runners

The official runners were supplied with a two-tone ivory and 'Sapporo Blue' jacket with the official emblem of the Sapporo Olympics embroidered on the breast, a white ski cap and gloves. Alternate and accompanying runners were provided with chest emblems.

4) Olympic Torch Relay Advertising Caravans

In June 1971 the Executive Committee for the Publicization of the Sapporo Olympics was formed, composed of representatives from the Organizing Committee, the Hokkaido and Sapporo governments, the Sport Fund-Raising Association, the Sapporo Chamber of Commerce, the Sapporo Olympics Cooperation Association, the Hokkaido Tourist Federation and the Sapporo Tourist Association.

During the summer of 1971, 'caravans' dispatched by this committee covered the entire Olympic Torch relay route publicizing the Sapporo Olympics.

2) Affiches du Relais

Des affiches colorées représentant une équipe de relais se dirigeant à skis vers les Monts Hidaka du Hokkaido furent distribuées et exposées partout là où passait le Flambeau Olympique. Le dessin était de M. Kenichi Kuriyagawa.

3) Uniforme des coureurs

Les coureurs officiels furent vêtus d'une veste bicolore ivoire et 'bleu Sapporo' portant l'emblème officiel des Jeux Sapporo brodé sur la poitrine, un bonnet de ski et des gants blancs. Les remplaçants et les suiveurs reçurent des emblèmes.

4) Caravanes Publicitaires du Relais du Flambeau Olympique

En Juin 1971, le Comité Exécutif pour la Publicité des Jeux de Sapporo fut créé. Il se composait de représentants du Comité d'Organisation, des Gouvernements de Hokkaido et de Sapporo, de l'Association pour la Collecte de Fonds, de la Chambre de Commerce de Sapporo, de l'Association de coopération pour les Jeux de Sapporo, de la Fédération de Tourisme du Hokkaido et de l'Association de Tourisme de Sapporo.

Durant l'été 1971, des 'caravanes' furent envoyées par ce Comité sur toutes les routes du Relais du Flambeau Olympique, pour la publicité des Jeux de Sapporo.



Poster depicting Sacred Flame relay
Affiche pour le relais de la Flamme sacrée

Olympic Ceremonies

Les Cérémonies Olympiques

1. Opening and Closing Ceremonies

Needless to say, the highlight of the Olympic ceremonies is the Opening Ceremony. For the site of the Opening Ceremony Makomanai Speed Skating Rink, which could most easily accommodate the greatest number of spectators, was considered, and that it was designed and constructed to meet this purpose was naturally only a matter of course from the standpoint of the sponsors.

But the demands put forth by sports organizations, who were anticipating the development of the world's greatest race at the rink which would also double as the site of the Opening Ceremony that racing conditions absolutely not be spoiled, were also perfectly reasonable in every way. This meant, in other words, that the marring of the skating surface for the speed events would positively not be permitted.

Although the area where the athletes would march in and out of the stadium during the Opening Ceremony was actually only the training course on the inside of the competition course, there was imposed the condition that it be returned to a usable state immediately upon the conclusion of the rehearsal for the ceremony and the ceremony itself. Thus, measures to meet this situation presented the very first, as well as the very greatest, problem which faced those in charge of the Olympic ceremonies.

From the beginning of 1970, studies as to what type of material would be most suitable for a mantle capable of covering and protecting the ice surface were initiated with the cooperation of Hokkaido University's Institute of Low Temperature Science, and the efforts exerted over two winters resulted in the adoption of a white sheet made of synthetic fibers. Of course in selecting a covering to be laid out in the stadium, there was a desire to produce a pleasant effect from the viewpoint of coloration, as well as considerations to keep expenses within a reasonable limit. But on the basis of scientific data, it was finally decided to reject such material as would not meet all requirements despite the cost, and that the sheet would of necessity have to be white in color for reasons of its adiabatic effectiveness and that at the point where large numbers of persons cross the skating surface a single-span ramp would be laid. The rink officials experienced a few uneasy moments during the latter half of the Opening Ceremony when the sheet was lifted up by sudden gusts of wind, and had no heed been given to causing some damage to the ice surface, the sheet could have quite



simply frozen fast to the surface.

The music used in the ceremonies was as far as possible original scores composed especially for the Sapporo Games. With the works produced by up-and-coming young composers and lyricists recommended through requests sent out to leading figures of the musical world, the arrangement of a program of note was possible. That the march numbers in particular were all arranged from the creations of Japanese composers was a first for a tournament of this nature.

The rostrum used in the Opening Ceremony was assembled from 800 stainless steel tubes joined together by means of specially designed fittings. A synthetically produced felt cover which had a snowflake motif was laid on the indigo-tinged plate glass which formed the top surface of the platform, and spread out underneath was a blue sheet, producing a striking color combination.

The stairway leading up to the Sacred Flame cauldron was an epigone of that used in the Tokyo Games. The color was made to match that of the sheet spread out on the passageway leading up to the rostrum. Moreover, to prevent its icing up and to melt the snow in the event of a snowfall, a heating system was installed beneath the runway.

In the past it has been generally considered that the Closing Ceremony of the Winter Olympics is not apt to generate much excitement. In Europe, which is at the height of its winter sports season, it would even be understandable if some competitors left the host city upon completion of their individual events even with the Games still in progress. But when one considered that the delegations would be traveling great distances to come to Sapporo to compete, and presuming that they would be waiting for their charter flights to take them back home, it became imperative that the production of the Closing Ceremony in Sapporo be an ambitious and impressive one. And in that case, more than anything else the climax would be the single moment when the Olympic Fire is extinguished, or rather, the simultaneous reproduction of the extinguishing of the Flame on an Eidophor

1. Les Cérémonies d'Ouverture et de Clôture

Comme chacun sait, la plus grande des cérémonies Olympiques est la Cérémonie d'Ouverture. C'est parce que la Patinoire de Vitesse de Makomanai avait été construite pour contenir un nombre maximum de spectateurs que les organisateurs décidèrent de la choisir comme site de la Cérémonie d'Ouverture.

Cependant, comme les organisations sportives étaient en train de préparer la piste pour la plus grande course du monde, il était absolument normal qu'elles exigent que cette piste ne soit pas endommagée lors de la cérémonie d'ouverture. En d'autres termes, il était formellement interdit de gêner la piste des épreuves de vitesse.

Bien que la surface qu'emprunteraient les athlètes pour entrer et sortir du stade ne soit que la piste d'entraînement située à l'intérieur de la piste de compétition, il fut exigé que cette piste soit rendue à son utilisation immédiatement après la répétition de la cérémonie d'ouverture et après la vraie Cérémonie. Ces impératifs constituèrent le premier et le plus grand problème posé aux organisateurs des cérémonies olympiques.

Dès le début de 1970 des recherches furent entreprises en collaboration avec l'Institut des Sciences de Basses Températures de l'Université du Hokkaido, pour définir la texture d'un manteau capable à la fois de couvrir et de protéger la surface de glace; les efforts poursuivis durant deux hivers menèrent à l'adoption d'une toile blanche en fibres synthétiques. Le recouvrement qui serait posé dans le stade était aussi choisi et pour son effet optique et pour son prix raisonnable. Mais finalement, sur la base de données scientifiques, il fut décidé de rejeter tout matériau qui, en dépit de son prix, ne satisfaisait pas à tous les impératifs. Et comme le recouvrement devait nécessairement être blanc pour être totalement adiabatique, on décida d'installer une rampe à une arche, au point où un grand nombre de personnes devaient traverser la surface de glace. Les officiels de la piste passèrent un moment peu agréable lorsque, dans la seconde moitié de la Cérémonie d'Ouverture, un rafale de vent soudaine souleva le tapis, et si l'on n'avait pas pris garde à ne pas endommager la surface, le tapis aurait tout simplement gelé sur la glace.

La musique des cérémonies fut dans la mesure du possible composée spécialement pour les Jeux de Sapporo. Après avoir demandé aux personnalités du monde musical de nous recommander de jeunes compositeurs et paroliers de talent, le programme ci-après fut composé. Le fait que toutes les marches étaient de la main de compositeurs japonais, constitue une véritable première pour un tournoi de cette nature.

Le rostre de la Cérémonie d'Ouverture était composé de 800 tubes d'acier inox assemblés

par des joints spécialement conçus. Le dessus de la plateforme était constitué d'une plaque de verre indigo et recouvert d'un tapis de feutre synthétique représentant un cristal de neige, et dessous était étendu un tapis bleu produisant un heureux effet de couleur.

Le chemin menant à la Vasque Sacrée était identique à celui des Olympiades de Tokyo. Il était de la même couleur que celui qui menait au rostre. Un système de chauffage était installé sous le chemin pour éviter qu'il ne gèle et pour fondre la neige en cas de chute de neige.

On a toujours considéré la Cérémonie de Clôture des Jeux d'Hiver comme peu propice à l'engouement général. En Europe, où la saison sportive bat son plein, il serait compréhensible que des compétiteurs quittent la ville hôte après avoir terminé leurs épreuves, laissant les Jeux continuer sans eux. Mais si l'on songe à l'énorme distance parcourue par les délégations pour venir à Sapporo et au fait qu'elles devaient attendre leur charter pour retourner dans leur pays, il est évident que Sapporo se devait de réaliser une Cérémonie de Clôture ambitieuse et impressionnante. Cette Cérémonie serait évidemment dominée par l'extinction de la Flamme Sacrée, plus précisément, par la reproduction sur un écran pantophage de l'extinction de la Flamme.

On put heureusement louer le poste en couleurs mis au point pour l'Expo 70 par le Laboratoire de Recherches des Télécommunications de la Corporation Japonaise des Télégraphes et Téléphones, et la NHK nous fournit les caméras pour la prise en direct, et les installations micro-ondes. Grâce à la généreuse coopération de ces deux organisations, il fut possible de projeter sur cet écran une image grandeur nature de la Flamme et même de transmettre le bruit de la combustion mourant petit à petit, impressionnant profondément les athlètes et aussi, bien sûr, tous les spectateurs présents.

L'effet de couleur produit par le tapis posé sur la piste afin d'empêcher les participants de glisser sur la glace, les hommages rendus à la prochaine ville hôte, le lever des drapeaux nationaux tel qu'il est prescrit par la Charte Olympique, l'utilisation ingénieuse du tableau d'affichage électronique et les jeunes vêtus de costumes gais, devenus alphabet vivant reproduisant symboles et mots, tout contribua à l'impeccable et mémorable clôture des Jeux de Sapporo.

1) Le Comité Technique des Cérémonies et lignes directrices du déroulement des Cérémonies

Le Comité Technique des Cérémonies fut créé pour prendre les décisions concernant l'exécution des Cérémonies Olympiques.

La politique de base décidée par ce Comité fut:

① Exécuter la Cérémonie d'Ouverture dans la simplicité et la dignité, et la Cérémonie de Clôture dans une atmosphère gaie et sympathique.

screen.

Fortunately, the loan of the color set which the Communications Research Laboratory of the Nippon Telegraph and Telephone Public Corporation first put on trial at Expo '70 was made possible and NHK provided live camera and micro-wave facilities for this purpose. Thus thanks to the generous cooperation received from these two organizations, it was possible to project a life-size image of the Olympic Fire on the screen, even up to the point of transmitting the sound of the burning gas as it gradually died out, making a deep impression on the minds of the participating athletes, not to mention each and every spectator.

What with the colorful effect produced by the sheet spread out over the rink to prevent the participants from sliding on the slippery surface and of course the courtesies paid to the next host city, the hoisting of national flags as prescribed in the Olympic Charter, as well as the effective use of the electronic flashboard and gaily costumed youths who lined up as a living alphabet to spell out symbols and words, a highly fitting and memorable closing of the Sapporo Olympics was presented.

1) The Ceremonies Technical Committee and the Basic Course of Conducting the Ceremonies

The Ceremonies Technical Committee was set up for the purpose of deliberating on matters pertaining to the carrying out of Olympic Ceremonies.

The basic policy decided by this committee were to:

- ① Conduct the Opening Ceremony in a simple yet dignified manner, and the Closing Ceremony in a joyful, congenial atmosphere.
- ② Create the atmosphere and mood of Sapporo
- ③ Carry out the order of the program according to the provisions of the Olympic Charter.

The composition of the delegations which participated in the parade during the Closing Ceremony was kept to seven or less athletes including one flag bearer, per country in accordance with the provisions of the Olympic Charter.

A detailed account of the Opening and Closing Ceremonies is presented below.

A total of nine rehearsals were carried out to insure the smooth conduct of the ceremonies.

2) Order of events of the Opening Ceremony

The Opening Ceremony took place according to schedule on February 3, 1972 at Makomanai Speed Skating Rink before a capacity crowd of nearly 50,000 spectators under bright, sunny skies.

At 10:10 a.m. shortly before the beginning of the ceremony, a 10-round burst of fireworks signaled all the contingents to assemble

in the bus parking lot of the Olympic Village from which they began their march to the stadium. Guided, as it were, by the in-stadium announcements in the French, English and Japanese languages which began at 10:30, the delegations arrived at the entrance to the stadium after parading for one kilometer down the road leading from the Village.

During this interval, Their Majesties the Emperor and Empress of Japan arrived at the stadium to a 21-burst salute of fireworks at 10:50.

At 10:59 a.m. all preparations were completed, and the Opening Ceremony was officially begun at precisely 11:00 a.m. with the playing of the "Overture, Sapporo Olympics," at the end of which the Olympic Flag and the national flags of all the participating countries were simultaneously raised around the stands.

Following this, the Emperor and Empress entered the Royal Box while "Music Honoring H. I. M. The Emperor" was being broadcast over the stadium's public address system, after which the "Kimigayo," the Japanese national anthem, was played.

Next, cued by the first strains of the "Sapporo Olympics March," the delegation from Greece appeared at the east entrance, followed by the rest of the delegations which marched into the stadium in the order of the English alphabet, presenting a splendid sight in their distinctive and gaily coloured uniforms.

With Japan, the host nation, bringing up the rear of the parade, the 1,291 athletes and officials of the 35 participating nations all lined up in the infield.

A hush descended over the stadium, as President Uemura of the Organizing Committee mounted the rostrum, on which the snowflake pattern stood out in white relief, together with IOC President Brundage. Upon delivering his address, President Uemura presented President Brundage, who, after stating his words of welcome formally requested in the Japanese language that the Emperor declare the Games open.

His Majesty rose from his seat and declared the Games officially open. The declaration was punctuated by the trill blast of a fanfare of trumpets cutting the chill winter air. To the singing of the "Olympic Hymn," the Olympic Flag was carried into the stadium by an 8-man detail of the Japan Self-Defense Force and raised high on the main pole standing in the infield. Next, the official Olympic Flag, which has been passed on to the host city ever since it was presented by the City of Oslo in 1952, was carried in by the French team's women downhill skiers, escorted by the all-girl junior high school drum corps. Amidst the sound of trumpet music, the flag was delivered from the hands of Hubert Debedout, Mayor of Grenoble, through President Brundage to Takeshi Itagaki, Mayor of Sapporo. During this interval a 3-gun salute was fired.

Following an exchange of greetings between

② Créer l'atmosphère et l'ambiance de Sapporo

③ Effectuer le programme selon les provisions de la Charte Olympique.

En accord avec les provisions de la Charte Olympique, les délégations qui participèrent au défilé de la Cérémonie de Clôture furent composées de sept athlètes ou moins, y compris le porte-drapeau, par pays.

Un résumé détaillé des Cérémonies d'Ouverture et de Clôture est présenté ci-dessous.

Il y eut au total neuf répétitions pour permettre le déroulement harmonieux des cérémonies.

2) Processus de la Cérémonie d'Ouverture

La Cérémonie d'Ouverture se déroula le jour prévu, le 3 Février 1972, à la Patinoire de Vitesse de Makomanai devant presque 50.000 spectateurs, sous un ciel clair et ensoleillé.

A 10:10, peu avant le commencement de la Cérémonie, 10 coups de feux d'artifice commandèrent à tous les contingents de se rassembler dans le parking des autobus du Village Olympique, d'où ils devaient marcher jusqu'au stade. Les annonces en français, anglais et japonais à l'intérieur du stade, qui furent diffusées à partir de 10:30, guidèrent les délégations jusqu'à l'entrée du stade, où elles arrivaient après avoir paradé pendant 1 km sur la route venant du Village Olympique.

Entre temps, à 10:50, Leurs Majestés, l'Empereur et l'Impératrice du Japon, arrivèrent au stade salués par 21 coups de feux d'artifice.

A 10:59 tout était prêt et la Cérémonie d'Ouverture commença officiellement à 11h. précises avec l'exécution de 'L'Ouverture des Jeux de Sapporo' suivi du lever simultané du Drapeau Olympique et des drapeaux de chaque nation participante autour des tribunes.

Ensuite, l'Empereur et l'Impératrice firent leur entrée dans la loge Royale, accompagnés par la 'Musique en l'Honneur de SMI l'Empereur' diffusée dans le stade par les haut-parleurs. Ceci fut suivi du 'Kimigayo', l'Hymne national japonais.

Puis les premières mesures de la 'Marche des Jeux de Sapporo' donnèrent le signal à la délégation de la Grèce pour entrer par la porte Est, suivie des autres délégations qui marchèrent dans le stade dans l'ordre alphabétique anglais, et dont les uniformes aux couleurs gaies nous donnèrent un merveilleux spectacle.

Le Japon, nation invitante, ferma le défilé et les 1.291 athlètes et officiels des 35 nations participantes vinrent s'aligner au milieu du stade.

Le silence descendit sur le stade lorsque le Président Uemura du Comité d'Organisation monta sur le rostre, couvert du motif représentant un cristal de neige, accompagné du Président du CIO, M. Brundage. Après son discours, le Président Uemura présenta le Président Brundage qui après avoir prononcé des paroles de bienvenue, demanda officiel-

lement en Japonais que l'Empereur déclare les Jeux ouverts.

Sa Majesté se leva et déclara les Jeux officiellement ouverts. Sa déclaration fut soulignée par la sonnerie de trompette de la Fanfare qui découpa l'air glacé de l'hiver. Au chant de 'L'Hymne Olympique', le Drapeau Olympique fut apporté dans le stade par un détachement de 8 hommes des Forces d'Auto-Défense et hissé au mât principal au centre du stade. Ensuite, le Drapeau Olympique Officiel, qui a été transmis à chaque ville hôte depuis qu'il a été offert par la Ville d'Oslo en 1952, fut apporté par l'équipe de ski féminine française de descente, escortée par la troupe féminine des tambours des écoles secondaires. Au son des trompettes, M. Deboudot, Maire de Grenoble, passa le Drapeau au Président Brundage qui le passa à son tour à M. Takashi Itagaki, Maire de Sapporo. Trois salves de canon saluèrent la passation du Drapeau.

Après l'échange de cadeaux entre les jeunes garçons et filles de Grenoble et de Sapporo, la troupe des tambours sortit par l'entrée Est.

Juste à ce moment, le Flambeau Olympique arriva dans le stade, relayé par Mlle Izumi



Delegations parading to the Opening Ceremony site
Parade des délégations jusqu'au site de la Cérémonie d'ouverture



Drum corps ready to enter the Opening Ceremony
Corps des tambours prêt à entrer pour la Cérémonie
d'ouverture

young boys and girls from Grenoble and Sapporo, the drum corps retired through the east entrance.

Just at this moment, the Olympic Torch arrived at the stadium and was relayed to Miss Izumi Tsujimura, who then skated three-fourths of the way on the truck of the rink to where Hideki Takada, the final runner, was waiting at rinkside. Having received the Torch, Takada bounded lightly up the 103 stairs and lit the Sacred Olympic Fire in the golden, crescent-shaped cauldron which stood out in sharp contrast with the bright blue sky.

At this signal the "Hymn to the Sapporo Olympics" was solemnly sung, bringing the Opening Ceremony to its climax.

Following this came 848 primary school boys and girls, holding brightly colored balloons, who skated around the rink to make a triple circle around the delegations. At the same time, the flag bearers advanced and formed a semi-circle around the rostrum and Japan's Keiichi Suzuki took the athletes' oath on behalf of all the competitors, and Fumio Asaki took the judges' oath on behalf of all judges, referees and other competition officials.

As soon as the taking of oaths was over the primary and high school students all at once released the 18,000 balloons, which floated up high in the sky over the stadium. Following this, the Japanese national anthem was sung in chorus and a series of skyrockets burst behind the Sacred Fire Cauldron, emitting smoke in the five Olympic colors. T. I. M. the Emperor and Empress left the Royal Box to the strains of appropriate music. The participating delegations exited the stadium two countries at a time from the east gate during the playing of marches.

Thus, the Opening Ceremony ended successfully amidst a dazzling display of fireworks outside the stadium.

3) Order of events of the Closing Ceremony

The Closing Ceremony was held on the evening of February 13 at the Makomanai Indoor Skating Rink, preceded by a skating exhibition of the medal-winning figure skaters which began at six o'clock. A total of twelve men, women and paired skaters gave a brilliant performance which both fascinated and charmed the audience.

Following the exhibition was the victory ceremony for the men's slalom event which had been held earlier that day at Mt. Teine; the three medalists were given a rousing applause by the overflow crowd of 9,000 spectators.

All the preparations for the Closing Ceremony were completed during the tri-lingual announcement explaining the order of the ceremonies which had begun at 7:05.

At 7:25 T. I. H. the Crown Prince and Princess, attending the Closing Ceremony on behalf of T. I. M. the Emperor and Empress, entered the Royal Box as "Music Honoring H. I. M. The Emperor" was played.

After the playing of the Japanese national anthem, the bearers of the flags of the participating nations, with Greece in the lead, marched into the arena from the east entrance in the order of the English alphabet and to stirring strains of the "Sapporo Olympics March" and the "March, Junpaku no Daichi" (The Land of Glorious Snow). When the competitors began to march in behind the flag bearers (not more than six representatives from each delegation grouped without distinction of nationality), the spectators in the stands enthusiastically clapped their hands in time with the music.

The flags of 33 nations, minus those of Bulgaria and Iran which had returned home, were positioned around the rostrum set on the center of the colorful silver, blue, white, green, grey and pink canvas spread out on the rink in a semi-circle. The lights were extinguished and with the spotlight trained on the flagpoles set up near the electronic flash-board, the flags of Greece, the birthplace of the Olympics; Japan, the host nation; and the United States, the site of the next Olympic Winter Games, were raised one after another with the accompaniment of their respective national anthems.

The beam of the spotlight then shifted to the rostrum, where IOC President Brundage proclaimed the Games closed, immediately after which the fanfare of trumpets reverberated still more clearly throughout the arena. The interior momentarily darkened; and then the Sacred Olympic Fire, which had been burning continuously since the Opening Ceremony floated up brightly on the Eidophor screen specially erected in the center of the third tier. During the singing of the "Hymn to the Closing of the Sapporo Olympics," the flame gradually diminished in size until at last it disappeared from the screen altogether at precisely forty-two minutes past seven. The "Fire of Peace," having watched over the Games for eleven days after being carried by approximately 16,300 young hands during the 18,700 kilometer journey from Athens, once again returned to the sun whence it came.

The Olympic Flag, on which the spotlight was beamed, was lowered amidst the chorus of the "Olympic Hymn." Carried by eight members of the Self-Defense Force, the flag

Tsujimura, qui patina trois-quart de piste pour aller le passer à Hideki Takada, dernier coureur qui attendait au bord de la piste. Ayant reçu le Flambeau, Takada gravit légèrement les 103 marches et alluma la Flamme Olympique Sacrée dans la Vasque dorée, en forme de croissant, qui se détacha sur le ciel bleu.

A ce signal 'L'Hymne aux Jeux de Sapporo' fut solennellement entonné, portant la Cérémonie d'Ouverture à son point culminant.

A la suite de quoi, 848 garçons et filles des écoles primaires firent leur entrée, tenant à la main des ballons de couleurs claires, et couvrirent un tour de piste en patinant, pour venir se ranger en trois cercles autour des délégations. Au même instant les porte-drapeau s'avancèrent en demi-cercle autour du rostre et Keichi Suzuki prononça le serment des athlètes au nom de tous les compétiteurs, tandis que Fumio Asaki prononça le serment des juges au nom de tous les juges, arbitres et autres officiels des compétitions.

Dès la fin des serments, les enfants des écoles et des lycées lâchèrent 18.000 ballons qui s'élevèrent dans le ciel au-dessus du stade. Puis le chœur entonna l'Hymne national japonais et des fusées fumigènes aux couleurs olympiques furent tirées derrière la Vasque Sacrée. Aux sons de la musique prévue, L. M. I. l'Empereur et l'Impératrice, quittèrent la Loge Royale. Les délégations participantes sortirent du stade deux par deux par la porte Est sur des airs de marche.

Ainsi prit fin une Cérémonie d'Ouverture réussie, tandis qu'à l'extérieur du stade étaient tirés des feux d'artifice éteincelants.

3) Processus de la Cérémonie de Clôture

La Cérémonie de Clôture se déroula la soir du 13 Février dans la Patinoire couverte de Makomanai, précédée par une démonstration de patinage exécutée par les vain-

queurs des épreuves de patinage artistique et qui commença à dix heures. 12 patineurs, hommes, femmes et couples firent une brillante performance qui fascina et enthousiasma les spectateurs.

Après la démonstration eut lieu la remise des médailles pour les vainqueurs du slalom hommes qui avait eu lieu l'après-midi du jour même. Les 9000 spectateurs présents firent une ovation aux 3 vainqueurs.

Tous les préparatifs de la Cérémonie de Clôture s'effectuèrent durant l'annonce expliquant en trois langues depuis 19:05 le déroulement de la Cérémonie.

A 19:25, la 'Musique en l'Honneur de S. M. I. l'Empereur' annonça l'entrée dans la Loge Royale de L. A. I. le Prince Héritier et la Princesse qui assistèrent à la Cérémonie au nom de L. M. I. l'Empereur et l'Impératrice.

Après l'exécution de l'Hymne national japonais, les porte-drapeau firent leur entrée, la Grèce en tête, dans l'ordre alphabétique anglais, par la porte Est, sur l'air entraînant de 'La Marche des Jeux de Sapporo' et de la 'Marche, Junpaku no Daichi' (Glorieux Pays de Neige). Quand les compétiteurs commencèrent à marcher derrière les porte-drapeau, (six représentants maximum par délégation, sans distinction de pays) les spectateurs enthousiasmés marquèrent le rythme en frappant des mains.

Les drapeaux des 33 pays, la Bulgarie et l'Iran étant déjà partis, vinrent se ranger en demi-cercle autour du rostre installé au centre sur un recouvrement argent, bleu, blanc, vert, gris et rose posé sur la piste. Les lumières s'éteignirent et un spot lumineux baigna les hampes installées près du tableau d'affichage électronique; les drapeaux de la Grèce, berceau des Jeux Olympiques, du Japon, pays hôte, et des Etats-Unis, site des prochains Jeux Olympiques d'Hiver, furent hissés l'un après



Athlètes receive a farewell from girl highschool students
Lycéennes disant au revoir aux athlètes

solemnly headed for its resting place in the west, its exit announced by a salute of five guns.

As the chorus began to sing the farewell song, the lighting gradually returned to normal. Two-hundred and eighty-six girl senior high school students, dressed in tights of Sapporo Blue and white ski jackets and carrying large blue rings in their hands, formed two lines along the edge of the rink, surrounding the competitors, and performed a dance of farewell. Midway through the performance, the dancers reformed in a pattern depicting the Five Olympic Rings; the ceremonies reached a climax as they broke the pattern and again lined up so as to spell out DENVER '76.

The playing of the "March, Auld Lang Syne" signaled the competitors to begin marching out of the arena—the time had come for the final farewell. The words "SAYONARA. WE MEET AGAIN IN DENVER '76" were flashed on the electronic flashboard, and the competitors were escorted out of the arena by hand-clapping and shouts of "sayonara" from the stands. The wave of wildly fluttering of light-blue handkerchiefs of the dancing girls added still another aspect of color to the parting.

Even after the last athlete had disappeared through the exit, the hustle and bustle in the stands of people who were once more reflecting over the past eleven days in Sapporo which were so vividly engraved in their minds continued, while H. I. H. the Crown Prince, as though prompted by the playing of "Music Honoring H. I. M. The Emperor," exchanged a firm handshake with President Brundage and exited the Royal Box.

Meanwhile, outside the rink at 7:58 o'clock, a dazzling and gorgeous display of some 250 skyrockets bursting in such patterns symbolizing "youth and strength unlimited," "the Olympic colours reflected in ice," and others, lit up the way for the huge departing crowd for more than ten minutes.

Thus, with this colorful finale all programs and events of the Sapporo Olympics came to successful and happy conclusion.

4) Equipment used for the Opening and Closing Ceremonies, acoustics, and other technical considerations

① Equipment

The equipment used for the Opening and Closing Ceremonies, beginning with the specially designed protective sheets laid over the ice, covered an extremely large range and variety.

② Temporary fixtures and decorations at the two sites

Site of the Opening Ceremony:

Ⓐ A white covering spotted with blue polka dots and measuring seven meters in width was laid all the way around the rink over both the training course and the inner part where the troughs containing the freezing pipe system and covered with wooden panels are located in order to protect the ice surface

over which the competitors and various officials marched.

Ⓑ A ramp painted dark blue and measuring six meters wide and twenty-four meters long was laid over that area where the participating athletes enter from the east gate and cross the ice to prevent them from coming into direct contact and marring the skating surface. A 3.5 X 20-meter protective covering of the same color was laid for the same purpose at the west entrance.

Ⓒ A 103-step stairway leading from the outer edge of the rink up to the base of the Olympic Fire Cauldron was constructed as the passageway for the Olympic Torch's final runner. Over the stairs was laid a 3.6-meter wide, red covering with a 20-centimeter white stripe running up the center; and then over the covering a surface heating device was laid to guard against ice and snow accumulating.

Ⓓ A "terraced" stage measuring eight by 14.4 meters was erected on either side of the staircase leading to the cauldron for the use of the band. Platforms sixty centimeters high were provided below the cauldron for the fanfare band, and over the east and west entrances for the trumpet and horn bands.

Ⓔ To the 50 main flagpoles constructed were added an additional 46 around the stands, on which a total of 20 Olympic flags, 70 national flags, and four sets of 5-colored streamers were hung.

Ⓕ The front of the all-white royal box was decorated with the Olympic emblem and snowflake patterns.

Closing Ceremony:

Ⓖ The protective fencing used in the ice hockey matches was completely removed and a silver, blue, white, green, grey and red canvas measuring 30 by 60 meters was laid over the entire surface of the rink.

Ⓗ Four aluminum, portable flagpoles were brought in for the Olympic Flag and the three national flags.

Ⓖ A sound-proofed control room and announcer's booth were installed behind the second level seats on the west side.

Ⓖ An Eidophor screen measuring 5.03 meters wide and 3.8 meters high was installed behind the seats of the third level on the south side for the purpose of projecting the Olympic Fire as it was being extinguished. The Eidophor projection room was set up against the wall behind the screen to project the image onto its reverse side. The projector and the live camera set up at the speed skating rink were linked up by micro-wave wiring acquired through the cooperation of the Japan Broadcasting Corporation (NHK).

Ⓖ The front of the royal box was decorated with simple designs the same as in the Opening Ceremony.

③ Music

The organizers carried through their fundamental rule of commissioning Japan's representative composers and lyricists to create and arrange the music used in the Sapporo Olympic Winter Games.

l'autre, accompagnés par leur hymne national respectif.

Le spot se déplaça ensuite pour éclairer le rostre où le Président Brundage du CIO proclama les Jeux Clos suivi des trompettes de la Fanfare qui résonnèrent d'un son clair dans l'arène. Puis tout fut plongé momentanément dans le noir; c'est alors que le Feu Olympique Sacré, qui avait brûlé depuis la Cérémonie d'Ouverture, apparut sur l'Ecran Pantophone qui avait été spécialement dressé au centre des dernières tribunes. Sur le chant de 'L'Hymne à la Clôture des Jeux de Sapporo', la Flamme mourut doucement jusqu'à disparaître définitivement à 19:42mn précises. 'Le Feu de Paix', venu d'Athènes, après avoir parcouru 18.700km. et être passé par quelque 16.300 jeunes mains, et qui avait veillé sur les Jeux durant 11 jours, s'en retourna au soleil d'où il était venu.

Le Drapeau Olympique, éclairé par le spot, fut baissé, tandis que le chœur chantait 'L'Hymne Olympique'. Porté par 8 membres des Forces d'Auto-Défense, le Drapeau partit pour son séjour de repos à l'Ouest, salué à sa sortie par 5 salves de canon.

La lumière retourna graduellement aux pleins feux tandis que le chœur entonnait le chant d'adieu. 286 jeunes filles, en dernières années de lycée, vêtues de collants bleu sapporo et d'anoraks blancs, tenant de grands cerceaux bleus à la main se rangèrent en deux lignes autour de la piste où se trouvaient les athlètes, et exécutèrent une danse d'adieu. Au milieu de cette exécution, les danseuses se regroupèrent pour former les cinq anneaux olympiques; l'effet le plus saisissant fut obtenu lorsqu'elles se séparèrent pour former le mot DENVER '76.

Le 'Ce n'est qu'un aurevoir' donna aux compétiteurs le signal du départ—le moment était venu de se dire adieu. Les mots 'SAYONARA. WE MEET AGAIN IN DENVER '76' (Aurevoir. De nouveau à Denver en '76) apparurent sur le tableau d'affichage électronique, tandis que la sortie des compétiteurs était escortée par les 'sayonara' et les applaudissements rythmés venant des tribunes. Une note de couleur fut ajoutée au départ lorsque les danseuses agitèrent leur mouchoir bleu.

Même après la sortie du dernier athlète, l'animation et l'agitation continua dans les tribunes où les gens se trouvaient encore sous l'influence des onze jours qu'ils venaient de vivre à Sapporo, et qui étaient gravés dans leur souvenir, tandis que sur l'air de la 'Musique en l'Honneur de S. M. I. l'Empereur', S. A. I. le Prince Héritier échangeait une chaleureuse poignée de mains avec le Président Brundage et se retirait de la Loge Royale.

Entre temps, à l'extérieur de la patinoire, à 19:58, un extraordinaire feu d'artifice reproduisait les symboles de 'la jeunesse et la force éternelle', 'Les couleurs Olympiques reflétées dans la glace' etc. . . au moyen de 250 fusées qui éclairaient le chemin pour une foule gigantesque pendant plus de dix minutes.

Ainsi tous les programmes et les événements

des Jeux de Sapporo trouvaient-ils une heureuse conclusion dans ce final coloré.

4) Equipement utilisé lors des Cérémonies d'Ouverture et de Clôture, acoustique et autres points techniques

① Equipement

L'équipement utilisé pour les Cérémonies d'Ouverture et de Clôture, à commencer par les recouvrements spécialement conçus pour protéger la glace, occupe des domaines étendus et divers.

② Fixations temporaires et décorations des deux sites

Le Site de la Cérémonie d'Ouverture:

Ⓐ Une toile blanche à points bleus, de sept mètres de large, fut posée sur la piste d'entraînement et la partie centrale, où se trouvaient les bacs renfermant les tuyaux réfrigérateurs et recouverts de plaques de bois, afin de protéger la surface de la glace où devaient marcher les athlètes et les officiels.

Ⓑ Une rampe bleu-foncé de six mètres de large sur vingt-quatre mètres de long enjamait la piste de patinage pour éviter que la glace ne soit endommagée à l'endroit où les athlètes participants devaient entrer, à savoir la porte Est; pour les mêmes raisons, une couverture protectrice de 3,5m X 20m. fut posée à l'entrée Ouest.

Ⓒ Le passage du dernier relayeur du Flambeau Olympique fut un escalier de 103 marches allant du bord extérieur de la piste à la base de la Vasque du Feu Olympique. Un tapis rouge de 3,6 m. de large avec en son centre une bande blanche de 20cm. fut posé sur les marches, sur le tapis se trouvait un système de chauffage pour prévenir le gel et empêcher la neige de s'accumuler.

Ⓓ Une scène—'terrasse' de 8 m sur 14,4 m fut dressée de l'autre côté, face aux marches menant à la Vasque pour l'orchestre. Des plateformes de 60cm de haut furent installées sous la Vasque pour la Fanfare et aux Entrées Est et Ouest pour les Trompettes et les Cors.

Ⓔ Aux 50 hampes principales furent ajoutées 46 hampes supplémentaires autour des tribunes, où furent hissés 20 drapeaux Olympiques,



Rostrum for the Opening Ceremony
La Tribune pour la Cérémonie d'ouverture

The brass band which performed during the Opening Ceremony was composed of 54 members each from the Ground Self-Defense Force Central Band, the Maritime Self-Defense Force Tokyo Band, and the Air Self-Defense Force; 73 members from the Ground Self-Defense Force Northern Area Band and 35 members from the Hokkaido Prefectural Police—a total of 270 pieces. An 80-piece band composed of personnel from the Ground Self-Defense Force's Northern Area Band provided the music for the Closing Ceremony.

In addition to the above, there was a 30-piece and 20-piece composed of members from the Ground Self-Defense Force Northern Area Band which played the fanfares in the Opening and Closing Ceremonies respectively.

The chorus which sang in the Opening Ceremony was composed of 293 persons

provided by the 18-member Sapporo Chorus Federation and 400 students from the 15-school High School Cultural Federation—a total of 643 voices—and was conducted in rotation by Tsugio Horigome, Kunio Tsukahara, Hikari Arimasa, and Hiroo Yoneyama. The chorus which performed during the Closing Ceremony was made up of the 293-voice group from the Sapporo Chorus Federation only, and was conducted by Hiroo Yoneyama.

The fanfare band was conducted by Ikuo Nishinohara in both the Opening and Closing Ceremonies.

④ Acoustics

The best sound system possible was built for use in both the Opening and Closing ceremonies with the cooperation of the Japan Broadcasting Corporation who had complete charge of the public address system.

■ List of Musical Compositions

■ Liste des Compositions Musicales

Title of Music Titre de Musique	Composer Compositeur	Author Auteur
Overture, Sapporo Olympics Prélude des Jeux Olympiques de Sapporo	Akio Yashiro	
Music honoring H. I. M. The Emperor Musique à l'Hommage de S. M. I. L'Empereur	Osamu Shimizu	
National Anthem of Japan (Kimigayo) Hymne National du Japon (Kimigayo)		
Sapporo Olympic March Marche des Jeux Olympiques de Sapporo	Naozumi Yamamoto	
March, Junpaku no Daichi (The Land of Glorious Snow) Marche: Junpaku no Daichi (Terre Blanche)	Yuji Koseki	Minoru Shimizu
March, Niji to Yuki (The Rainbow and Snow) Marche Niji to Yuki (Arc-en-ciel et la neige)	Kunihiko Murai Arranged by Saburo Iwakawa	
Fanfare of the Sapporo Winter Games Fanfare des Jeux Olympiques de Sapporo	Akira Miyoshi	
Olympic Hymn Hymne Olympique	Spiro Samara Arranged by Yuji Koseki	K. Paiama Translated by Akira Nogami
Music for the Olympic Flag Transfer Ceremony Musique pour la Cérémonie de remise du drapeau Olympique	Yuji Koseki	
Hymn for the Opening Ceremony Hymne pour la Cérémonie d'Ouverture	Michio Mamiya	
Skaters' Waltz Valse de Patineurs	Yuji Koseki	Shuntaro Tanigawa
National Anthem of Greece Hymne National de la Grèce		
National Anthem of U. S. A. (Star Sprangled Banner) Hymne National des Etats-Unis d'Amérique		
Hymn for the Closing Ceremony Hymne pour la Cérémonie de Clôture	Minoru Miki	Tokiko Iwatani
Sayonara no Uta (Farewell Song) Sayonara no Uta (Chanson d'adieu)	Yoshinao Nakada	Hachiro Sato
March, Auld Lang Syne Marche d'Auld Lang Syne	Scotch air	

70 drapeaux nationaux et 4 ensembles de bannières à cinq couleurs.

⑤ Le devant de la Loge Royale, entièrement blanche, fut décoré de l'Emblème Olympique et du motif d'un cristal de neige.

Le Site de la Cérémonie de Clôture:

① La paroi protectrice installée pour les matches de Hockey sur Glace fut enlevée et un recouvrement de 30m sur 60m argent, bleu, blanc, vert, gris et rose fut posé sur l'entière surface de la piste.

② Quatre hampes en aluminium portatives furent installées à l'intérieur pour le Drapeau Olympique et les 3 drapeaux nationaux.

③ Une cabine de contrôle insonorisée et une cabine pour les annonceurs furent installées en retrait des sièges du second niveau, côté Ouest.

④ Un Ecran Pantophore de 5,03 m. de large sur 3,8m. de haut fut installé en retrait des tribunes du troisième étage, côté sud, pour la projection de l'extinction du Feu Olympique. La cabine de projection Pantophore était installée contre le mur derrière l'écran pour projeter l'image à son verso. Le projecteur et la caméra enregistreuse situés à la patinoire de vitesse étaient reliés par un système micro-ondes aimablement fournis par la NHK.

⑤ Le devant de la Loge Royale était décoré aussi sobrement que pour la Cérémonie d'Ouverture.

③ Musique

Les organisateurs, fidèles à leur principe de départ, commandèrent les arrangements musicaux des Jeux Olympiques d'Hiver de Sapporo aux compositeurs et aux paroliers les plus représentatifs du Japon.

L'ensemble des cuivres de la Cérémonie d'Ouverture était composé de 3 groupes de 54 membres venant des Forces Terrestres Centrales d'Auto-Défense, de l'Orchestre de Tokyo des Forces Maritimes d'Auto-Défense et des Forces Aériennes d'Auto-Défense; 73 membres de l'Orchestre de la Région Nord des Forces Terrestres d'Auto-Défense et 35 membres de la Police Préfectorale du Hokkaido— 270 exécutants au total. Un ensemble de 80 exécutants venant de l'Orchestre de la Région Nord des Forces Terrestres D'Auto-Défense fut chargé de la musique de la Cérémonie de Clôture.

En plus de cela, deux ensembles de 30 et 20 exécutants venant de l'Orchestre de la Région Nord des Forces Terrestres D'Auto-Défense, constituèrent les Fanfares des Cérémonies d'Ouverture et de Clôture.

Le Choeur de la Cérémonie d'Ouverture composé de 293 personnes venant de la Fédération des 18 Chorales de Sapporo et de 400 étudiants venant de la Fédération Culturelle regroupant 15 Lycées, réunissait 693 voix conduites à tour de rôle par Tsugio Horigome, Kunio Tsukahara, Hikari Arimasa et Hiroo Yoneyama. Le Choeur de la Cérémonie de Clôture fut formé des 293 voix de la Fédération Chorale de Sapporo et dirigé par Hiroo Yoneyama.

La Fanfare des Cérémonies d'Ouverture et

de Clôture fut dirigée par Ikuo Nishinohara.

④ L'Accoustique

La NHK, chargée du système des annonces au public, installa le meilleur système acoustique possible pour les Cérémonies d'Ouverture et de Clôture.

Lors de la Cérémonie d'Ouverture, les discours, annonces et autres présentations parlées furent amplifiés et diffusés principalement par un ensemble de haut-parleurs installés à l'étage supérieur de la tribune principale; la musique fut principalement diffusée par deux ensembles de haut-parleurs situés de chaque côté des cuivres à l'arrière de la tribune. Tenant compte du rapport entre la source sonore et les amplificateurs, deux haut-parleurs spéciaux furent installés pour les fanfares, pour éviter une désagréable congestion sonore. Enfin tout le système sonore fut renforcé par des haut-parleurs auxiliaires installés dans les tribunes pour combler les trous acoustiques.

Au site de la Cérémonie de Clôture un ensemble de haut-parleurs fut utilisé uniquement pour diffuser la musique pendant la démonstration de patinage artistique; pour la cérémonie proprement dite, on utilisa seulement des haut-parleurs temporaires attachés aux fixations électriques descendant du plafond.

⑤ Communications de régie

Les communications de régie indispensables au déroulement harmonieux du programme s'effectuèrent directement de la cabine de régie grâce à un réseau de communication TSF et à câbles, mis en place par les unités de transmissions du groupe de support des Forces d'Auto-Défense. Les communications entre les officiels des installations et de la programmation se firent soit verbalement soit à l'aide de signaux manuels ou de signaux par drapeaux etc. . .mais jamais par le système branché sur le public.

⑥ Réunion des délégations

Le 29 Janvier 1972 à 16h. eut lieu au Théâtre du Village Olympique une réunion des chefs de missions présidée par M. Juan Antonio Samaranch, Chef du Protocole du CIO, afin d'expliquer les procédures de participation aux Cérémonies d'Ouverture et de Clôture et de demander aux personnes concernées leur assistance. A cette occasion les chefs de délégations firent preuve d'une entière compréhension, notamment en ce qui concerne la limitation du nombre de participants à la Cérémonie de Clôture, nous permettant ainsi de suivre la procédure prévue.

Très exactement 1.291 athlètes et officiels de 35 nations prirent part à la Cérémonie d'Ouverture et environ 190 participants représentèrent 33 nations lors de la Cérémonie de Clôture.

⑦ Les Ballons

Figurant au programme de la Cérémonie d'Ouverture, quelque 18.000 ballons bleus, jaunes, blancs, verts et rouges furent lâchés immédiatement après le serment des juges. Ces ballons, gonflés à l'hélium pour des raisons de sécurité, furent lâchés par 200 lycéennes et 848 enfants des écoles primaires.

In the Opening Ceremony, addresses, announcements and other such vocal presentations were amplified and broadcast mainly through two compound speakers set up on the upper level of the main stand; music was sent out mainly through two large compound speakers located on either side of the brass band on the rear stand. Out of consideration for the relationship between the sound source and the amplifier speakers, two special speakers were installed for the fanfares in order to avoid undue sound congestion. Furthermore, the overall sound system was reinforced by installing auxiliary speakers in those areas in the spectator stands which were acoustical dead spots.

At the site of the Closing Ceremony, a compound speaker was put to use only for broadcasting music played during the figure skating exhibitions; only temporary speakers attached to the light fixtures suspended from the ceiling were used during the ceremony itself.

⑤ Control communications

Control communications required for the smooth conduct of the ceremonies were executed directly from the control room by means of the cable and wireless communications net installed for this purpose by signal units of the Self-Defense Force support group. Facilities and program officials communicated with one another either verbally or by means of signal flags, hand signals, etc., without at all relying on the public address system.

⑥ Consultations with the delegations

At 4 o'clock on the afternoon of January 29, 1972, a meeting of the chiefs of mission, presided over by Mr. Juan Antonio Samaranch, IOC chief of protocol, was held in the Olympic Village theater for the purpose of explaining the procedures of taking part in the Opening and Closing ceremonies and to request the cooperation of all concerned. Consequently the understanding of the delegation leaders was obtained, particularly regarding the limitation of the number of participants in the Closing Ceremony, making it possible to carry forth the proceedings as planned.

Exactly 1,291 athletes and officials from 35 countries took part in the Opening Ceremony, with approximately 190 participants representing 33 countries in the Closing Ceremony.

⑦ Balloons

As a part of the program of the Opening Ceremony, some 18,000 blue, yellow, white, green and red balloons were released immediately after the judges' oath had been given. Filled with helium gas for reasons of safety, the balloons were released by 200 high school girls and 848 primary school children.

⑧ Gun salutes

Three 105 mm. howitzers of the Ground Self-Defense Force were used for firing salutes. Positioned on a nearby hill, three salutes at intervals of five seconds, and five also at 5-second intervals, were fired at the Opening and Closing ceremonies respectively.

Thirty-five artillery men were engaged in this function.

⑨ Fireworks

At the Opening Ceremony, sound and colored-smoke fireworks were utilized to signal the contingents to assemble and parade, and to announce the arrival of the Emperor and Empress. A five-color barrage of sky-rockets was set off during the ceremony to "paint" the symbol of the Olympic Games against the azure Sapporo sky. The opening of the Games was commemorated with a barrage of successively bursting skyworks, launched immediately following the exit of the delegations.

Upon the conclusion of the Closing Ceremony, the final curtain was brought down on the Games amidst a display of colorful combinations of skyrockets and set fireworks which lit up the dark night sky for an uninterrupted 10 minutes with their brilliant patterns.

⑩ Electronic flashboard

The electronic flashboard was put to effective use in the conduct of both the Opening and Closing ceremonies.

⑪ Farewell performance

A total of 286 girl students from Sapporo's Hokusei Gakuen High School for Girls and Otani High School danced in two's or four's around the rink, holding large, blue rings in their hands. Towards the end of their performance, they grouped together to form the Five Olympic Rings, and then reformed again to spell out DENVER '76.

⑫ Lighting

In addition to the permanently installed light fixtures, spotlights were used for illumination in the Closing Ceremony. The latter consisted of four, Model STG-40, bulb-type search lights measuring 40 centimeters in diameter and requiring 100 volts and 1,500 watts of electrical power. Connected to this spotlight system was a voltage regulator, having four 100-volt, 20-ampere circuit breakers, to control the light intensity. Eight technicians were assigned to operate this equipment.

The Olympic Fire burning at the Makomanai Speed Skating Rink was picked up by television camera and transmitted by a microwave apparatus to the Eidophor projector set up at the site of the Closing Ceremony, which continued to project it until it was completely extinguished. A crew of 12 technicians was employed in the operation of this equipment.

⑬ Figure skating exhibition

The presidents of the National Olympic Committees of 10 countries having figure skaters considered to be potential medalists were approached on two occasions—July 28 and November 26, 1971—with the request that their skaters take part in an exhibition to be held prior to the Closing Ceremony, should they finish in one of the top four positions. And after the conclusion of the events, the chiefs of delegations having medalists were consulted as to which of their skaters would participate and the substance of their

⑧ Les salves de salut

Les saluts furent tirés par trois canons courts des Forces Terrestres d'Auto-Défense. Postés sur une colline avoisinante, 35 artilleurs tirèrent 3 saluts à cinq secondes d'intervalle et 5 saluts avec le même intervalle respectivement pour les Cérémonies d'Ouverture et de Clôture.

⑨ Les Feux d'artifice

Lors de la Cérémonie d'Ouverture des feux d'artifices sonores et colorés furent utilisés pour donner le signal du rassemblement aux contingents, celui de la parade, et pour annoncer l'arrivée de l'Empereur et de l'Impératrice. Un barrage de fusées de cinq couleurs furent mises à feu pour 'peindre' l'Emblème Olympique sur l'azur de Sapporo. Immédiatement après la sortie des délégations, un tonnerre de feux d'artifice marqua l'Ouverture des Jeux.

Une fois la Cérémonie de Clôture terminée, le rideau retomba sur les Jeux au milieu d'un festival de feux d'artifice et de fusées qui illuminèrent durant dix minutes le ciel nocturne d'hiver.

⑩ Tableau d'affichage électronique

Il fut ingénieusement mis à contribution lors des 2 cérémonies.

⑪ Ballet d'adieu

286 jeunes étudiantes du collège de jeunes filles Hokusei Gakuen de Sapporo et du Lycée Otani dansèrent par groupes de deux ou trois autour de la piste, tenant de grands cerceaux bleus à la main. A la fin de leur danse, elles se regroupèrent pour former les cinq anneaux olympiques, puis se dispersèrent pour reformer le mot 'DENVER '76'

⑫ Eclairage

En plus des éclairages fixes permanents, des spots lumineux furent utilisés pour la Cérémonie de Clôture. Au nombre de 4, ces derniers étaient des suiveurs bulb-type, modèle STG-40, mesurant 40cm de diamètre et nécessitant une puissance électrique de 100

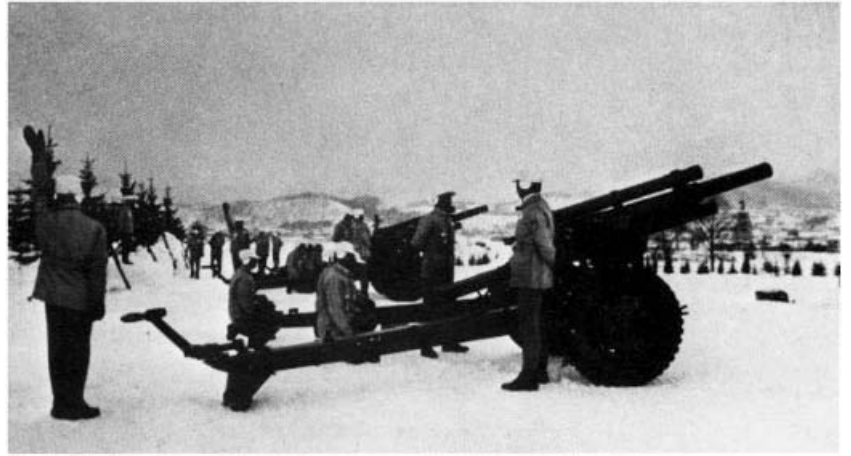

Guns saluting the opening of the Olympics
Salves de canon saluant l'ouverture des Jeux

volts et 1500 W. Un régulateur de tension comprenant 4 disjoncteurs de 100 volts et de 20 ampères était installé pour contrôler l'intensité lumineuse des spots. 8 techniciens manipulaient cet équipement.

La Flamme Olympique qui brûlait à la Patinoire de Vitesse de Makomanai fut filmée par une caméra de télévision et transmise par un appareillage à micro-ondes au projecteur Pantophore situé sur le site de la Cérémonie de Clôture, qui projeta la Flamme jusqu'à son extinction complète. 12 techniciens s'occupaient de l'opération.

⑬ Démonstration de patinage artistique

Les présidents des CNO de 10 pays dont les patineurs artistiques étaient considérés comme d'éventuels vainqueurs, furent contactés à deux reprises—le 28 Juillet et le 26 Novembre 1971—pour les prier d'autoriser leurs patineurs à prendre part à la démonstration qui devait se dérouler avant la Cérémonie de Clôture, au cas où ils finiraient dans les quatre premiers. Après les épreuves, on contacta les chefs des délégations où se trouvaient des vainqueurs pour connaître les



Junior skaters awaiting signal to release balloons
Petits patineurs attendant le signal du lâcher des ballons

- Layout of the Opening Ceremony
- Disposition de la Cérémonie d'Ouverture

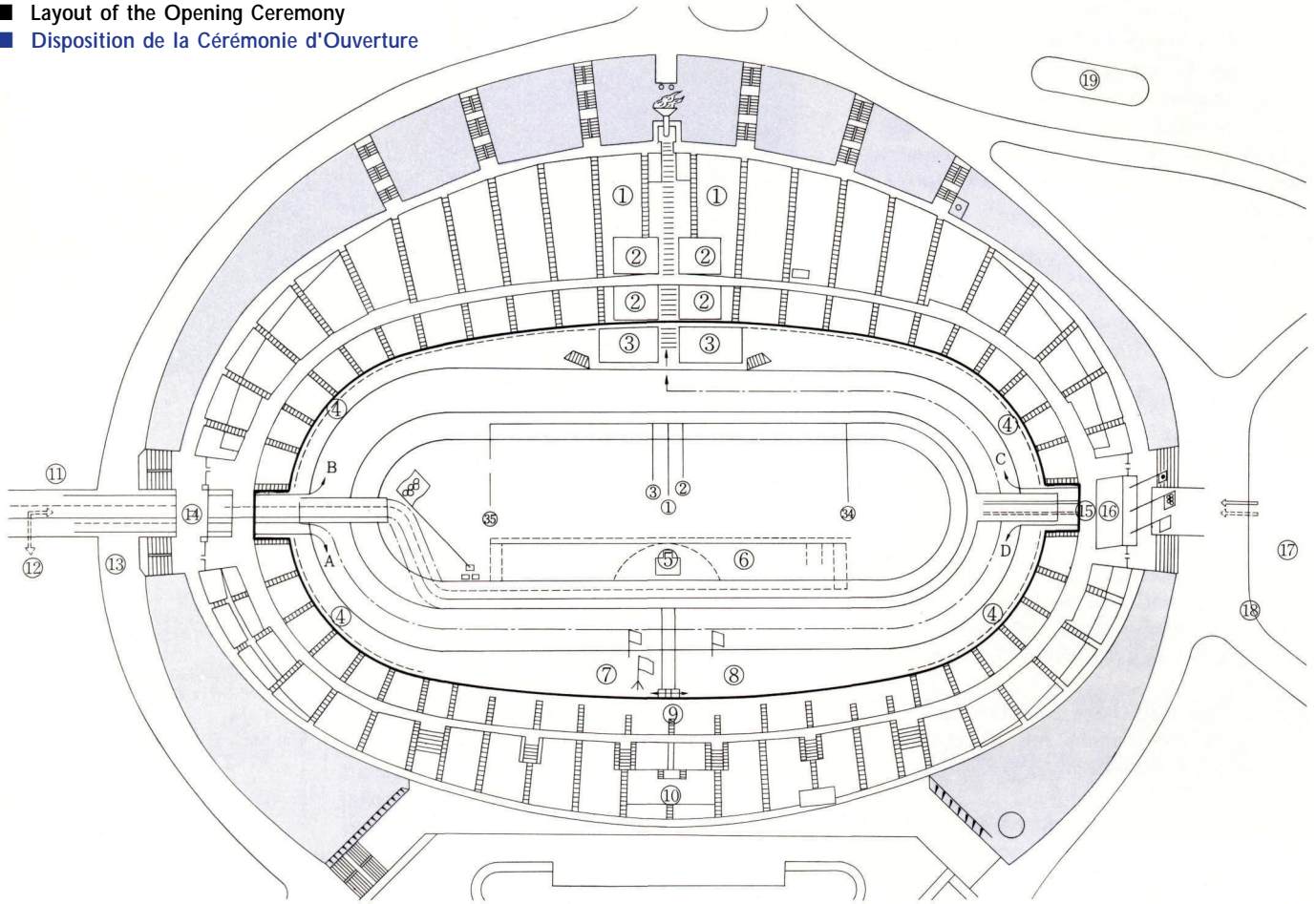

- Layout of the Closing Ceremony
- Disposition de la Cérémonie de Clôture

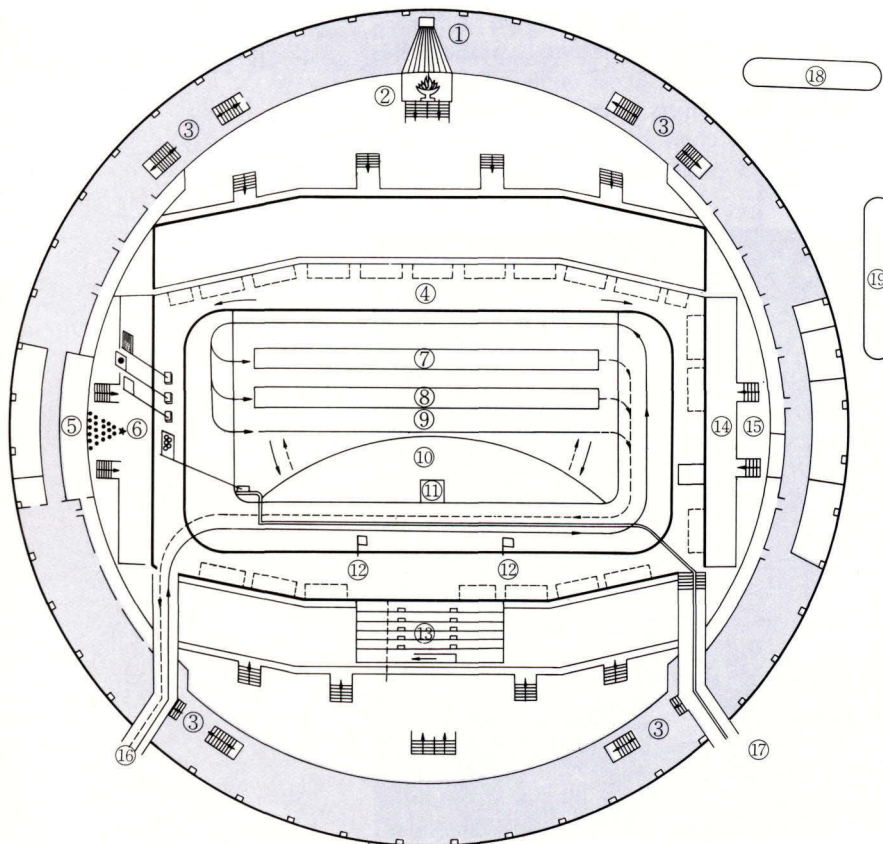

Layout of the Opening Ceremony

- ① Fanfare
- ② Chorus
- ③ Band
- ④ Balloon release team
- ⑤ Rostrum
- ⑥ Flag bearers
- ⑦ Winter Olympics Flag
- ⑧ Entrance & exit of IOC and OOC presidents
- ⑨ Entrance way to the rostrum
- ⑩ Royal box
- ⑪ Entrance & exit of athletes
- ⑫ Entrance of representatives of Grenoble
- ⑬ Transfer of Sacred Torch from runner to skater
- ⑭ East entrance
- ⑮ West entrance
- ⑯ Electronic flashboard
- ⑰ Entrance of Sapporo representatives to receive the Winter Olympics flag
- ⑱ Entrance of Olympic flag
- ⑲ Cannons for gun salute

Layout of the Closing Ceremony

- ① Eidophor projector
- ② Screen
- ③ Spotlight
- ④ Performers of farewell ceremony
- ⑤ Electronic flashboard
- ⑥ Fanfare
- ⑦ Column B
- ⑧ Column A
- ⑨ Placards
- ⑩ Flag bearers
- ⑪ Rostrum
- ⑫ Standard
- ⑬ Royal box
- ⑭ Band
- ⑮ Chorus
- ⑯ East entrance
- ⑰ West entrance, Exit of Olympic flag
- ⑱ Cannons for gun salute
- ⑲ Fireworks

performance.

Participants in the Figure Skating Exhibition:

Pairs, 4th place	Jojo Starbuck Kenneth Shelley (USA)
Men's singles, 3rd place	Patrick Pera (FRA)
Women's singles, 3rd place	Janet Lynn (USA)
Pairs, 3rd place	Manuela Gross Uwe Kagelmann (GDR)
Men's singles, 2nd place	Serguei Tchétveroukhin (URS)
Women's singles, 2nd place	Karen Magnussen (CAN)
Pairs, 1st place	Irina Rodnina Alexei Oulanov (URS)
Men's singles, 1st place	Ondrej Nepela (TCH)
Women's singles, 1st place	Trixi Schuba (AUT)

2. Awarding of Medals

Both the organizers and the various International Sports Federations exerted great efforts in creating in the victory ceremonies for the Sapporo Olympics an atmosphere appropriate to a winter sports festival on account of the very nature of the events, which differ radically from those of the Summer Olympics.

As the majority of the events were races in which an individual athlete competed against the clock, it was accordingly difficult to keep a competitor around once he had completed his event. At an outdoor site, moreover, the spectators dispersed quite rapidly because of the cold often making it unfeasible to enjoy the victory ceremony then and there. So the result was that there were many instances in which the awarding of medals for various different events were held at the same time and place, as explained below.

Conversely, and for that reason, however, examples such as the glorious benediction which men's slalom skier Francisco Fernandez Ochoa received before a large crowd were also possible. Thus it can be reported here that the toils of the officials concerned were amply rewarded.

But the fact must be admitted that it was often not possible to achieve satisfactory acoustical effects out of doors and that those responsible were made keenly aware of the difficulties of staging ceremonies under such adverse conditions.

1) Victory ceremonies

Programs for the awarding of medals were prepared at joint meetings of the Ceremonies and Sports technical committees and executed as outlined below:—

① Victory ceremonies

Victory ceremonies were conducted in the following order:

- Announcement of the Victory Ceremony (fanfare)
- Medal recipients enter
- Awarding officials arrive

patineurs participants et le programme qu'ils proposaient.

Participants à la Démonstration de Patinage Artistique:

Couples (4 ^{èmes})	Jojo Starbuck Kenneth Shelley (E.U.) Patrick Pera (FR.)
Hommes, individuels (3 ^{ème})	Janet Lynn (E.U.)
Femmes, Individuels (3 ^{ème})	Manuela Gross Uwe Kagelmann (G.B.) Serguei Tchétveroukhin (URSS)
Couples (3 ^{èmes})	Karen Magnussen (CAN)
Hommes, individuels (2 ^{ème})	Irina Rodnina Alexei Oulanov (URSS)
Femmes, Individuels (2 ^{ème})	Ondrej Nepela (TCH)
Couples (1 ^{ers})	Trixi Schuba (AUT)
Hommes, Individuels (1 ^{er})	
Femmes, Individuels (1 ^{ère})	

2. Remises des Médailles

Pour les cérémonies de remises des médailles, tant les organisateurs que les diverses FIS s'efforcèrent de créer une atmosphère propre à un festival de sports d'hiver en rapport avec le caractère même des épreuves, radicalement différent de celui d'une Olympiade.

Comme la majorité des épreuves étaient des courses individuelles contre la montre, il était difficile d'exiger d'un compétiteur qu'il reste sur place après son épreuve. D'un autre côté, les spectateurs assistant à des épreuves en plein air se dispersaient rapidement après la fin de ces épreuves à cause du froid, rendant ainsi impossible toute cérémonie sur le lieu de l'épreuve une fois celle-ci terminée. Voilà pourquoi, dans beaucoup de cas, une cérémonie unique eut lieu pour des remises de médailles d'épreuves différentes, ainsi qu'on peut en juger d'après l'explication suivante.

Par contre, pour la même raison, il y eut des cas où une foule entière fêta glorieusement la victoire d'hommes tel Francisco Fernandez Ochoa, vainqueur du slalom. On peut donc dire que les soucis des officiels furent amplement récompensés.

Il faut cependant admettre que les effets acoustiques en plein air ne furent pas satisfaisants; aussi les responsables de ces cérémonies se rendirent-ils compte de l'extrême difficulté de travailler dans des conditions aussi adverses.

1) Cérémonies de Victoire

Les programmes de remises des médailles furent décidés lors de réunions conjointes des Comités Techniques des Sports et des Cérémonies et ils se déroulèrent comme suit:

① Cérémonies de Victoire

Elles se déroulèrent comme suite:

- Annonce de la Cérémonie de Victoire (Fanfare)
- Entrée des médailles
- Arrivée des officiels chargés de la remise

- Presentation of medals
- Playing of national anthem and hoisting of national flags
- Officials depart
- Medalists depart
- Announcement of the ceremony closing

② Officials and other personnel participating in the victory ceremonies

In general, five officials from the Ceremonies Administrative Office; four representatives of sports organizations; four assistants; 31 band members from the Self-Defense Force's Northern Area Band or the Hokkaido Prefectural Police Band; and 7-14 flag bearers from the Sapporo Olympics Support Group's Ceremonies Squad all took part in the ceremonies.

③ Program of victory ceremonies

Feb. 4th: Men's 5,000-m. speed skating (Makomanai Speed Skating Rink)

5 Men's 500-m. speed skating (Makomanai Speed Skating Rink)
Two-man bobsleigh (Teine Bobsleigh Course)

6 Men's 30-km. cross-country, combined; Women's 10-km. cross-country; 70-m. jumping (all at Miyanomori Jump Hill)
Men's 1,500-m. speed skating (Makomanai Speed Skating Rink)

7 Men's 10,000-m. speed skating (Makomanai Speed Skating Rink)
Women's figure skating (Makomanai Indoor Skating Rink)

8 Pairs figure skating (Makomanai Indoor Skating Rink)
Women's downhill racing (Operation Office, Mt. Teine)

9 Women's 1,500-m. speed skating (Makomanai Speed Skating Rink)

10 Women's 500-m. speed skating (Makomanai Speed Skating Rink)
Men's downhill racing (Makomanai Indoor Skating Rink)

11 Men's 15-km. cross-country; Men's 50-km. cross-country; Women's 5-km. cross-country; 90-m. jumping (all at Okurayama Jump Hill)

Women's 1,000-m. speed skating (Makomanai Speed Skating Rink)
Men's figure skating; Biathlon, individual and relay; Women's giant slalom; Men's giant slalom; Women's slalom (all at Makomanai Speed Skating Rink)

12 Women's 3,000-m. speed skating (Makomanai Speed Skating Rink)
Men's single luge; Women's single luge; Men's double luge (all at Makomanai Indoor Skating Rink)

Four-man bobsleigh (Mt. Teine Bobsleigh Course)

13 Ice hockey; Women's cross-country relay; Men's cross-country relay; Men's slalom (all at Makomanai Indoor Skating Rink)

2) Victory medals and diplomas

① Medals

The design of the medals is the work by Kazumi Yagi and Ikko Tanaka, who designed the front and reverse respectively, and were cast by the Mint Bureau of the Finance Ministry.

On the face of the medals, soft, fluffy snow and sharp, cutting ice are represented by the run of the lines and the slightly raised surface to produce the feelings evoked by a typical Japanese scene of peace and serenity. On the reverse side are inscribed the letters "XI Olympic Winter Games, Sapporo '72" in English and Japanese, together with the official emblems of the Games.

Some irregular in shape, the body of the medals measures 60 millimeters along a vertical line through its center and exceeds three millimeters in thickness.

The gold medals are cast from a 95%-pure silver base gilded with six grams of fine gold; the silver medals are made of pure silver, while the bronze medals are of bronze. The medals are provided with a gold, silver or bronze-plated attachment, to the reverse side of which is fixed a ring. A ribbon interwoven with dark blue, the primary color of the Sapporo Games, and the five colors of the Olympic symbol can be attached to this ring so as to enable the medal to be worn around the neck. The front side of the attachment is embossed with a silhouette of the event in which the medal is given, and on the reverse side is inscribed the name of the event. The case in which the medal is kept is lined inside and out with dark-blue velvet.

A total of 267 medals—89 in each category—were produced, including a number of extra ones. The actual number presented was 70 gold, 66 silver, and 68 bronze, or a total of 204 medals.

② Commemorative medals for participation



Setting up a medal presentation platform

Préparation de la plateforme pour la cérémonie de remise des médailles

- Présentation des médailles
 - Exécution de l'Hymne national et montée des couleurs
 - Départ des officiels
 - Départ des médailles
 - Annonce de la clôture de la cérémonie
- ② Officiels et personnel participant à ces cérémonies

Participèrent en général à ces cérémonies: 5 officiels du Bureau Administratif des cérémonies, 4 représentants des Organisations sportives, 4 assistants, un orchestre de 31 exécutants soit de l'Orchestre de la Région Nord des Forces d'Auto-Défense soit de l'Orchestre de la Police Préfectorale du Hokkaido, de 7 à 14 porteurs de drapeaux de l'Escadron des Cérémonies du Groupe de Support des Jeux de Sapporo.

③ Programme des Cérémonie des Victoires

- 4 Fév. Patinage de vitesse 5000 m. Hommes (Patinoire de Vitesse de Makomanai)
- 5 Patinage de vitesse 500m. (Patinoire de vitesse Makomanai) Bobsleigh à deux (Piste de Bobsleigh du Mt. Teine)
- 6 Course de Fond 30km. Hommes, combiné; Course de Fond 10km. Femmes; Saut de 70m. (Toutes au Tremplin de Miyanomori)
- 7 Patinage de Vitesse 10.000 m. Hommes (Patinoire de Vitesse de Makomanai); Patinage Artistique Femmes (Patinoire couverte de Makomanai)
- 8 Patinage artistique couples (Patinoire couverte Makomanai) Epreuve de Descente Femmes (Bureau des Opérations, Teine)
- 9 Patinage de vitesse 1.500 m. Femmes (Patinoire de vitesse Makomanai)
- 10 Patinage de vitesse 500m. Femmes (Patinoire de vitesse, Makomanai); Epreuves de Descente Hommes (Patinoire couverte de Makomanai)
- 11 Course de Fond 15 km Hommes; C. de F. 50km. Hommes; C. de F. 5 km. Femmes; Saut de 90 m. (Toutes au Tremplin de Okurayama) Patinage de vitesse 1000 m. Femmes (Patinoire de vitesse de Makomanai) Patinage artistique Homme; Biathlon, individuel et relais; Slalom Géant Femmes; Slalom Géant Hommes; Slalom Femmes (Toutes à la Patinoire de Vitesse de Makomanai)
- 12 Patinage de vitesse 3000m. Femmes (Patinoire de vitesse Makomanai) Luge individuels Hommes; Luge individuels Femmes; Luge double Hommes (Toutes à la Patinoire couverte Makomanai) Bobsleigh à



Men's 500-meter speed skating winner receiving honors. Vainqueur du 500m de patinage de vitesse recevant les honneurs

- quatre (Piste de Bobsleigh du Teine)
- 13 Hockey sur glace; Course de Fond relais Femmes; C. de F. relais Hommes; Slalom Hommes (Toutes à la Patinoire couverte de Makomanai)

2) Médailles et Diplômes

① Les Médailles

Le recto des médailles fut dessiné par Kazumi Yagi et leur verso par Ikko Tanaka. Elles furent frappées à la Monnaie du Ministère des Finances.

Sur le recto, une coulée de lignes légèrement en relief représente la neige duveteuse et molle et la glace coupante et aigüe évoquant une scène typiquement japonaise de paix et de sérénité. Au verso sont gravés l'inscription 'XI^{èmes} Jeux Olympiques d'Hiver, Sapporo '72' en anglais et en japonais ainsi que les emblèmes officiels des Jeux.

Légèrement asymétriques, les médailles ont une 'diamètre' vertical de 60mm et une épaisseur supérieure à 3 mm.

Les médailles d'or sont coulées 95% d'argent pur recouvert d'une couche de six grammes d'or fin; les médailles d'argent sont en argent pur et celles de bronze en bronze. Les médailles sont attachées à une plaque recouverte d'or, d'argent ou de bronze derrière laquelle est fixé un anneau. Un ruban à fond bleu foncé, couleur originale des Jeux de Sapporo, et aux couleurs olympiques peut être passé dans cet anneau pour permettre de porter la médaille autour du cou. Le recto de la plaque est gravé d'une silhouette en relief représentant l'épreuve pour laquelle elle est attribuée et dont le nom est inscrit au verso. Le coffret de la médaille est recouvert à l'intérieur et à l'extérieur de velours bleu.

267 médailles en tout, 89 par catégorie, furent frappées y compris un certain nombre de médailles supplémentaires. 204 médailles

These medals were designed by Shigeo Fukuda and cast by the Mint Bureau of the Ministry of Finance.

The front side of the medal manifests the noble spirit of sportsmanship conceived as the forward sweep of an arrow depicting a human form in motion. On the reverse side is engraved the official emblem of the Sapporo Games.

Some 10,000 of the medals were produced and distributed to all the athletes and officials who participated in the Games. Cast in bronze and measuring 60 millimeters across and five millimeters thick, the medals were enclosed in a translucent plastic case.

③ Diplomas

Two categories of diplomas were prepared—one as a testimonial for the officials, and the other as a certificate of commendation for the victorious athletes.

Hiromu Hara designed both styles, using heavy, cardboard-like paper embossed with leaves of the olive tree and the emblem of the Sapporo Olympics. On the diplomas were printed words of appreciation or commendation, in both Japanese and English, together with the recipient's name.

3) National anthems and flags

① Inquiries to the participating countries concerning their national anthems

The playing of the national anthem of the country of the winning athlete at the time the awarding of medals takes place is required in accordance with Article 58 of the Olympic Charter. The scores of the anthems, those used during the Games of the XVIII Olympiad in Tokyo, were sent back to the respective countries which would participate in the Sapporo Olympics to seek confirmation of their acceptability for use as is. But Canada, the Democratic People's Republic of Korea, the German Democratic Republic and Germany, who had altered or otherwise changed their original scores since the Tokyo Games, were asked to forward an up-to-date version.

As a result, 22 countries approved the use of the score of their national anthem just as it was played during the Tokyo Games; there were four countries whose score sent in by their National Olympic Committee was used; the score of one country was played in full; and the scores of eight countries were rearranged to conform to the time limit prescribed by the Olympic Charter. The rearranging was done by Yosaku Suma, and in each case, the rearranged music was referred back to the NOC concerned for its approval.

4) National flags of participating countries

① Design adopted

Designs of the national flags were selected through comparisons and studies of all available data concerning markings, regulations, customs by referring to samples used in the Tokyo Olympics and the Japan World Exposition, literature on the subject issued by the

authority of the country concerned, research works on national flags, etc.

The Olympic Charter stipulates that all flags shall be of the same size, so a uniform ratio of two to three for length and breadth was accordingly adopted.

Small cloth replicas of the flags were referred to each National Olympic Committee with a questionnaire and specifications for approval.

② Material adopted

The flags were required in some cases to be flown on the poles for 40 days, and on that account the material had to be durable enough to withstand exposure to the elements over such a long period. Thus, the material chosen was synthetic acryl (100%) which was used with excellent results in the Tokyo Games and in Expo '70.

③ Quantity and size of the flags

Some 1,260 national flags of participating countries, 400 Olympic flags, 120 Rising Sun flags, and 90 Sapporo City flags were prepared on the basis of calculations of the quantity required for use at the events sites, installations and in the victory ceremonies.

The following four sizes were uniformly adopted after considering the height of the flagpoles at the locations where they would be flown:—

- 1.2m X 1.8m for use in the parades of the Opening and Closing ceremonies.
- 1.4m X 2.1m for use at the events sites, installations and in the victory ceremonies, where the poles are comparatively short.
- 2.0m X 3.0m for use at the events sites, installations and in victory ceremonies, where the poles are comparatively tall.
- 3.0m X 4.5m for use on the main flagpoles at the Makomanai Speed Skating Rink.

④ Distribution and method of hoisting

Flags were distributed to the sports sites according to the countries participating and sports entries.

Flags were flown at the various venues only during the period competition was held at that site, with the exception, however, the main sites, where the flags were hoisted each day for the entire period of the Games. Other locations where national flags flew for relatively long periods were the Olympic Village, Jan. 12-Feb. 17; Chitose Airport, Jan. 10-Feb. 17; and the Games Central Administration Office, Jan. 12-Feb. 13.

Flags at the time of the victory ceremonies were handled by personnel from the Sapporo Olympics Support Command. Various types of literature were distributed to these personnel, instructing them on the proper treatment, care, and recognition of the national flags.



furent attribuées, 70 d'or, 66 d'argent et 68 de bronze.

② Médailles commémoratives de participation

Elles furent dessinées par Shigeo Fukuda et frappées à la Monnaie du Ministère des Finances.

Le recto représente la noblesse de l'esprit sportif sous la forme d'une flèche dynamique représentant une forme humaine en mouvement. Sur le verso est gravé l'Emblème Officiel des Jeux Olympiques.

Environ 10.000 médailles de cette sorte furent frappées et distribuées à tous les athlètes et officiels qui prirent part aux Jeux. Ces médailles enchâssées dans un coffret en plastique étaient en bronze et avaient 60 mm de diamètre sur 5 mm d'épaisseur.

③ Les Diplômes

Deux sortes de diplômes furent préparés— un en marque de témoignage pour les officiels et un certificat de félicitations pour les athlètes victorieux.

Ils furent dessinés par Hiromu Hara, dans un bristol épais gravé de feuilles d'olivier et de l'emblème des Jeux de Sapporo. Sur ces diplômes étaient inscrits des mots de reconnaissance ou de félicitations, en japonais, en français et en anglais ainsi que le nom du destinataire.

3) Hymnes nationaux et drapeaux

① Requêtes aux pays participants pour leur hymne national

L'Article 58 de la Charte Olympique stipule que l'Hymne national de l'athlète vainqueur doit être exécuté au moment de la remise des médailles. Les partitions des hymnes des pays devant participer aux Jeux de Sapporo, et qui avaient d'ailleurs été utilisées lors des XVIII^{èmes} Olympiades de Tokyo, furent envoyées aux pays concernés pour confirmation de leur utilisation lors des Jeux de Sapporo. Mais le Canada, la République Démocratique Populaire de Corée, la République Démocratique Allemande et l'Allemagne qui avaient changé ou modifié leurs partitions depuis les Jeux de Tokyo, furent priées de nous faire parvenir leur version actuelle.

Finalement 22 pays approuvèrent la partition de leur hymne, utilisée lors des Jeux de Tokyo; quatre pays nous firent parvenir leur partition par leur CNO; l'hymne d'un pays fut joué en entier; et les partitions de 8 pays furent remaniées pour cadrer avec les limites de temps imposées par la Charte Olympique. Les remaniements furent effectués par Yosaku Suma, et dans chaque cas la musique remaniée fut renvoyée au CNO concerné pour approbation.

4) Drapeaux nationaux des pays participants

① Motifs adoptés

Les motifs des drapeaux nationaux furent choisis après une étude comparée de toutes les données disponibles sur les marques, les réglementations et les coutumes, en se référant

aux échantillons utilisés lors des Olympiades de Tokyo et de l'Exposition Universelle du Japon, ainsi qu'aux ouvrages publiés par les autorités du pays concerné sur ce sujet et aux travaux de recherche sur les drapeaux nationaux, etc...

La Charte Olympique stipule que tous les drapeaux doivent être de la même taille; aussi le rapport de 2/3 de la largeur sur la longueur fut-il adopté en conséquence.

Des maquettes en tissu furent envoyées à chaque CNO avec un questionnaire et des spécifications pour confirmation.

② Matériau adopté:

Les drapeaux devant dans certains cas flotter à leur hampe durant 40 jours, le matériau devait donc être suffisamment résistant pour être exposé si longtemps. Aussi choisit-on un acryl synthétique (100%) qui avait été utilisé avec d'excellents résultats lors des Olympiades de Tokyo et de l'Exposition Universelle de 1970.

③ Nombre et taille des drapeaux:

Après avoir calculé la quantité nécessaire de drapeaux pour les sites des épreuves, les installations et les cérémonies de victoire, on prépara 1260 drapeaux nationaux des nations participantes, 400 drapeaux olympiques, 120 drapeaux du Soleil Levant et 90 drapeaux de la ville de Sapporo.

Les 4 tailles suivantes furent uniformément adoptées, une fois considérées la hauteur des hampes et les places où ils devaient être arborés.

- 1,2 m X 1,8m pour les défilés des Cérémonies d'Ouverture et de Clôture
- 1,4m X 2,1m pour les sites sportifs, les installations et les cérémonies de victoire, où les hampes étaient relativement courtes.
- 2,0m X 3,0m pour les sites sportifs, les installations et les cérémonies de victoire où les hampes étaient relativement longues.
- 3,0m X 4,5 m pour les hampes principales à la Patinoire de Vitesse de Makomanai.

④ Distribution et méthode de montée:

Les drapeaux furent distribués aux sites sportifs en fonction des pays et des Candidats participant aux épreuves.

Les drapeaux ne furent arborés aux divers sites que pendant la durée des épreuves, à l'exception toutefois des sites principaux où les drapeaux furent arborés chaque jour pendant toute la période des Jeux. Les autres lieux où les drapeaux restèrent arborés pour une période relativement longue furent le Village Olympique, du 12 Janvier au 17 Février, l'Aéroport de Chitose, du 10 Janvier au 17 Février et le Bureau Central d'Administration des Jeux, du 12 Janvier au 13 Février.

Lors des cérémonies de victoire, les drapeaux furent manipulés par le Commando de Support des Jeux de Sapporo. Divers types de publications fut distribués à ce personnel pour qu'il apprenne à connaître la manipulation et les soins à apporter à un drapeau, et sachent identifier les drapeaux de chaque pays.

Fanfare of the Sapporo Winter Games

Composer Akira Miyoshi

Overture, Sapporo Olympics

Composer Akio Yashiro

[♩ = 144]
(Accentuare molto brillante)

Aida Trumpets in B[♭]

Aida Trumpets in B[♭]

Aida Trumpets in B[♭]

Aida Trumpets in B[♭]

ossia *ff*

ossia *ff*

fff

fff

fff

Allegro maestoso ♩ = 80

W.W.

B.W.

Perc.

Hr. *ff*

Tba. Euph. Marc. *ff*

Tba. *ff*

2 pl. Cymb. *ff*

pizz.

Picc. Bva
Fl. E. Cl.
Cl. I. Ob.

+ A. Sax.

Cl. B. Sax.

Tuba
arco
SB. *ff*

S. D. *p* *cresc.* B. D. *ff*

W.W.

B.W.

Perc.

コンダンスドスコアは藤田五郎による
© 1972 by ONGAKU NO TOMO SHA Corp. 6-30 Kagurazaka Shinjuku Ku Tokyo Japan.

Fanfare distance

W.W.

B.W.

Perc.

Hr. *ff*

Picc. *ff*

A. Sax. *ff*

Timp. *ff*

Trl. *ff*

2 Cymb. *ff*

Susp. Cymb. *ff*

[A]

Fanfare distance

W.W.

B.W.

Perc.

Tr. *ff*

W.W. Picc Bva FLEICI
Cl.Ob.

B.W. Trp. Cor. Hn. Bar. Euph. Th. Bcl. Sl.B. pizz.

Perc. 2 Cymb. S.D. p cresc.

W.W. Cl. A.Sax. T.B. Sax. Fg.

B.W. Trp. Cor. Hn. Bar. Euph. Th. Bcl. Sl. Bass arco.

Perc. Sup Cymb. B.D.

W.W. High W.W. Picc. Cl. A.Sax. Bcl.

B.W. Trp. Cor. Hn. Bar. Euph. Th. Bcl.

Perc. 2 Cymb. Tri.

Fanfare distance Hn. unis

W.W. A.Sax. Bcl.

B.W. Bar. Th. Bcl. Euph. Th. Bcl.

Perc.

Fanfare distance p

W.W. div in 2

B.W. Hn. Bar. Euph. Th. Bcl. Sl. Bcl. p dolce

Perc.

W.W. poco rit. a tempo p A.Sax. B.CI.

B.W. poco rit. a tempo Trp. Cor. (on start) p dolce Euph. Bar. Th. Bcl.

Perc. poco rit. a tempo p

W.W. B.CI.

B.W. B.Sax. Fg. + Th. Bcl.

Perc.

W.W. poco rit. a tempo Fl. Picc. Sax. Bcl. p cresc.

B.W. poco rit. a tempo Hn. Unis p cresc.

Perc. poco rit. a tempo 2 Cymb. p dolce

W.W.
B.W.
Perc.

W.W.
B.W.
Perc.

+FLVn

W.W.
B.W.
Perc.

Fl. Solo
+Picc.

W.W.
B.W.
Perc.

W.W.
B.W.
Perc.

cresc.
Tempo I^o
p FL.Ob.
Vcllo
mf Clu

W.W.
B.W.
Perc.

+A.Sax
T.Sax.
Ho. mf
Cic.
mf cresc. molto

W.W.
B.W.
Perc.

F. ma dolce
Cl. III, B. Cl.
B. Sasp.
Cor. III
p Bar.
p. pizz.
Euph.
Tuba
Tri. dolce
pp poco a poco cresc.
1 Cymb.
mf dolce

W.W.
B.W.
Perc.

unis.
A. Sax.
+Fa.
+Fl.
+E. Cl.

1'00"の時

1'00"の時

Sapporo Olympic March

Composer

Naozumi Yamamoto

A piano score for the Sapporo Olympic March, consisting of 12 staves. The music is in 4/4 time and features a variety of rhythmic patterns and dynamics, including *mp* and *ff*. The score includes a section marked *Tamtam* with a *ff* dynamic.

Intro. Tempo de March

Introductory musical score for the Sapporo Olympic March. It features a 4/4 time signature and a key signature of one flat. The score includes parts for Clarinet (Cl.), Trumpet (Tp.), Horn (Cor.), and Horn (Ho.), Trombone (Trb.), Bass Trombone (Bass Trb.), Snare Drum (S.D.), Bass Drum (B.D.), and Percussion (Perc.). Dynamics range from *ff* to *mp*. A woodwind solo (ww.) is indicated.

Continuation of the introductory musical score. It includes parts for Flute (FL), Clarinet (CL), and Cymbal (Cym.). A cymbal solo (Cym. solo) is marked. Dynamics include *ff* and *mp*.

Continuation of the introductory musical score. It includes parts for Trumpet (Trb.), Horn (Ho.), Snare Drum (S.D.), and Bass Drum (B.D.). A cymbal solo (Cym. solo) is marked. Dynamics include *ff* and *mp*. A section marked [A] is indicated.

Continuation of the introductory musical score. It includes parts for Piccolo (Picc.), Flute (FL), Clarinet (CL), and Cymbal (Cym.). A piccolo solo (Picc. solo) is marked. Dynamics include *ff* and *mp*.

Continuation of the introductory musical score. It includes parts for Trumpet (Tp.), Horn (Ho.), and Trombone (Trb.). A trumpet solo (Tp. soli) is marked. Dynamics include *ff* and *mp*. A section marked [A] is indicated.

Continuation of the introductory musical score. It includes parts for Horn (Ho.). Dynamics include *ff* and *mp*.

Continuation of the introductory musical score. It includes parts for Flute (FL), Clarinet (CL), Trumpet (Trb.), and Bass Trombone (Bass Trb.). Dynamics include *ff* and *mp*. A section marked [B] is indicated.

Musical score system 1, featuring piano and bass staves with complex rhythmic patterns.

Musical score system 2, featuring piano and bass staves. Includes dynamic marking *mp* and instrument labels *Hr.*, *Sax.*, and *Trb.*

Musical score system 3, featuring piano and bass staves with melodic lines.

Musical score system 4, featuring piano and bass staves. Includes dynamic marking *mf* and instrument labels *W.W.*, *Trp.*, *Trb.*, and *Bass.*

Musical score system 5, featuring piano and bass staves. Includes dynamic marking *mf* and instrument labels *W.W.*, *Cor.*, *Hr., Bari.*, and *Cym.*

Musical score system 6, featuring piano and bass staves. Includes instrument label *Hr.*

Musical score system 7, featuring piano and bass staves. Includes dynamic marking *mf* and a tempo change symbol ♩ .

Musical score system 8, featuring piano and bass staves. Includes dynamic marking *mf* and instrument labels *Trp., Cor.*, *Cl.*, and *Hr., Trb.*

Musical score system 9, featuring piano and bass staves. Includes dynamic marking *mp* and instrument labels *Cl.*, *Sax., Hr.*, and *Bari.*

Musical score system 10, featuring piano and bass staves with melodic lines.

Musical score system 11, featuring piano and bass staves. Includes dynamic marking *mf* and instrument labels *Fl.*, *Trb.*, and *Hr., Bari.*

Musical score system 12, featuring piano and bass staves with rhythmic patterns.

Musical score system 13, featuring piano and bass staves. Includes dynamic marking *mf* and instrument labels *Trp.*, *Trb., Bari.*

Musical score system 14, featuring piano and bass staves. Includes dynamic marking *mf* and instrument labels *W.W.*, *R Cl.*, *B.Sax.*, and *Bass.*

[H] *ff* *w.w.*

♠ Coda

[I] *ff* *w.w.* Tutti

[K] *ff*

March, Junpaku no Daichi
(The Land of Glorious Snow)

Author Minoru Shimizu
Composer Yuji Koseki

Marcia ♩ = 112-120

The musical score is arranged in two columns and seven rows. It features various instruments including W.w. 8va Cornet, Sax., Hr., Tp., Hr., Bass, W.w. 1p. Cornet, Sax. Barit. Hr., Hr., 8va Bass, W.w. Tp. Cornet, Barit. Euph., W.w. Cla., Tp. Cornet, Sax. Barit., Sax. Barit., Hr., 8va Bass, Bas. Euph. Basen., Fl. Tp., Cla. Sax., Fl. Tp. Cornet, Pico Fl. E♭ Cla., and Sax. Euph. The score includes dynamic markings such as *ff*, *f*, *mf*, *pp*, and *fff*. It also contains performance instructions like "1.", "2.", "TRIO", and "Fine".

Ww. Sax. Tp. Cornet. Fl.

Picc. Fl. 16va
E♭ Cla.
Tp. B♭ Cla.
Cornet.
Tb. Hr. Bass.

Ww. Sax. Picc. E♭ Cla. 16va

Ww. Tp. Cornet.
Tb. Barit. Euph.

D.C. al Fine

Picc. Fl. E♭ Cla. 8va

Picc. Fl. E♭ Cla. 8va
B♭ Cla. Tp. Cornet.
Euph. Bass.

Ww. Tp. Cornet

Ww. Tp. Cornet.
Hr. Tb. Barit.

純白の大地

清水みゐる 作詞

純白の 大地 踏みしめ
肩あけて 仰ぐ 大空
君ら見よ あれは 雪山
つどいたつ ここは 銀盤
ひるがえる 旗を かざして
われらいま 誓い 新たに
ああ この日ありて 君らあり
選ばれし者 栄光の若人よ

わきあがる 若き 賛歌に
胸はりて 友と ことえる
ひかりさす 地平 はるかよ
つどいきて 鳩も とびたつ
氷雪に 闘志 たぎらせ
競えいざ 技と 力を
ああ この日ありて 君らあり
選ばれし者 栄光の若人よ
ああ この日ありて 君らあり
選ばれし者 栄光の若人よ

March, Niji to Yuki
(The Rainbow and Snow)

Arranged by Saburo Iwakawa

The musical score is presented in two columns of grand staff notation (treble and bass clefs). The left column is labeled 'Tempo di Marcia' and the right column is labeled 'Trio'. The score includes various musical notations such as dynamics (ff, mf, staccato, mp, f), articulation (accents), and performance instructions (8 col, Coda). The piece concludes with a double bar line and the initials 'D.C.' in the bottom right corner.

オリンピック賛歌

野上 彰 作詞

12 *Meno ritenuto molto*
 あ - た え - よ
 野 山 も 海 原 も
 あ - た え - よ
 野 山 も 海 原 も

13
 い - ま こ そ き ら め く
 い - ま こ そ き ら め く
 14
 神 殿 に 一 せ かい の 一 くに た み よ も の 一 くに
 神 殿 に 一 せ かい の 一 くに た み よ も

14
 神 殿 に 一 せ かい の 一 くに た み よ も の 一 くに
 神 殿 に 一 せ かい の 一 くに た み よ も
 15
 よ り け い なる そ の 一 に つ ど い き た る は
 よ り け い なる そ の 一 に つ ど い き た る は

15
 よ り け い なる そ の 一 に つ ど い き た る は
 よ り け い なる そ の 一 に つ ど い き た る は
 16
 ふ る け い 一 かし の 一 と わ なる 精 神
 ふ る け い 一 かし の 一 と わ なる 精 神

16
 ふ る け い 一 かし の 一 と わ なる 精 神
 ふ る け い 一 かし の 一 と わ なる 精 神
 17
 の 一 み ま 天 に ひ れ 上 げ た め ため
 の 一 み ま 天 に ひ れ 上 げ た め ため

17
 の 一 み ま 天 に ひ れ 上 げ た め ため
 の 一 み ま 天 に ひ れ 上 げ た め ため
 18
 鉄 の 一 ごと き 力 と
 鉄 の 一 ごと き 力 と

大空と大地に
 清気あふれて
 不滅の栄光に輝く
 高貴と真実と
 美をば造りし
 古代の神霊を崇めよ
 すべての競技に
 ふるいたてよ
 みどりの枝の栄冠を
 めざしてここに
 闘う者に
 鉄のごとき力と

新たな精神とを
 あたえよ
 野山も海原も
 いまこそきらめく
 真紅と純白の神殿に
 世界の国民
 四方の国より
 聖なる園に
 集いきたるは
 古き昔の
 永遠なる精神の
 御前にひれふすためぞ

© Copyright 1964 Eastern Music Publishing Co., Ltd.
 Kyowa Bldg., 34 Kotohira-cho, Shiba, Minato-ku, Tokyo
 International Copyright secured.
 All Rights Reserved Including Public Performance For Profit

Music for the Olympic Flag Transfer Ceremony

Composer Yuji Koseki

Rudimental Drum Band ♩ = 120

(1) *♩ = 120*

I Snore
II Drum

Tenor Drum
Bass Drum

(2)

(3)

(4)

D.C.

C *Con Str. W.w. & sa.*
Bass. Basson.

Cornt.

f

Tp. & sa. Bass. Tb.

D

ff

rit.

A *♩ = 88-92*
W.w. con *♩ sa.*

f Brass.

f Horn.

mp

mp

Bass.

B Ob. Cla. Sx. Cornt. Tp. Barit.

Picc. Fl. Eb Cla.
cor & sa - BPCla.

Bass Cla.
Brit. Sax. Euph.

Continuation of the woodwind and brass score for measures 17-20.

Skaters' Waltz

Composer Yuji Koseki

Introduction
Allegretto
Tutti coll. 8^{va}

ff

poco...rit...

Waltz
coll. 8^{va}
mf
d=54-58
W.w. Cornet, Tp, Hrt, Euph.
T. Sx. I Bsns. I Hrn.
Hrn. Tbn.

f

Tutti Coll. 8^{va}
f
Bs. Cla. Brit. Sx. Euph.

CANTABILE
Coll. 8^{va}, 8^{va} Bas.
1. 2. Fl. Ob. Cla.
Sx. Barit. Barit Sax. Barit Euph.
II Time Tn Sx. Barit Euph.
mf **MENO MOSSO**

[B] Cla. Sx. + Fl. Picc. Ob. Coll. 8^{va}
Tp. Sx. Brit.
Euph. Bas. Cla. Bassn.

First system of a musical score, featuring a piano accompaniment with a treble and bass clef. The music is in a minor key and includes various chordal textures and melodic lines.

Second system of a musical score, continuing the piano accompaniment with similar harmonic and melodic structures.

Third system of a musical score, including a first ending bracket labeled '1.' and a first ending flourish.

Fourth system of a musical score, featuring a treble clef staff with rests and a bass clef staff with a rhythmic accompaniment.

Fifth system of a musical score, including a second ending bracket labeled '2.' and dynamic markings such as *mf* and *f*.

Sixth system of a musical score, featuring a treble clef staff with rests and a bass clef staff with a rhythmic accompaniment, including dynamic markings like *mf*.

Seventh system of a musical score, marked with a 'D' and 'Tutti' instruction. It includes a list of instruments: Coll. Horn, Picc., Fl., Ob., Cla., Alt. Sax., Cornet, and Tpt. The score shows parts for Tpt., Tb., and Brit. Euph. with dynamic markings *f* and *a tempo*.

Eighth system of a musical score, continuing the orchestral accompaniment with various instrumental parts.

Ninth system of a musical score, featuring a treble clef staff with rests and a bass clef staff with a rhythmic accompaniment.

Tenth system of a musical score, featuring a treble clef staff with rests and a bass clef staff with a rhythmic accompaniment.

Hymn for the Closing Ceremony

Author Tokiko Iwatani
 Composer Minoru Miki

(♩=80)

1.まへ ーは ろの よ ると を しき ずさ かん だー
 2.えい こ り の あ と を しき ずさ かん だー

ー ー ゆき の ふ る そ こ ら え Kの か な く
 ー ー や ま の る そ こ ら え Kの か な く

た ら へ れ ー ー き え て ゆ く の せ い い
 ー ー い ー つ か ー ー ー ー

か か お き か え れ ゆ の く ー ー と と き き
 ー ー ー ー ー ー ー ー ー ー

ー ー ー ー ー ー ー ー ー ー
 ー ー ー ー ー ー ー ー ー ー

ひ ふ ー ー ー ー ー ー ー ー ー ー
 ー ー ー ー ー ー ー ー ー ー

ー ー ー ー ー ー ー ー ー ー
 ー ー ー ー ー ー ー ー ー ー

る き ー ー わ は ー ー ー ー ー ー
 ー ー ー ー ー ー ー ー ー ー

み と ー ー ま ま た た ー ー ま ま た た ー ー
 ー ー ー ー ー ー ー ー ー ー

ー ー ー ー ー ー ー ー ー ー
 ー ー ー ー ー ー ー ー ー ー

ー ー ー ー ー ー ー ー ー ー
 ー ー ー ー ー ー ー ー ー ー

か よ ー ー ー ー ー ー ー ー ー ー
 ー ー ー ー ー ー ー ー ー ー

Sayonara no Uta
(Farewell Song)

Author Hachiro Sato
Composer Yoshinao Nakada

を あ と に
を あ と に

落ちついた速さで

さ よ な ら
さ よ な ら

さ よ な ら
お お

さ よ な ら か
さ よ な ら か

さ よ な ら
お お

さ よ な ら か
さ よ な ら か

か た け し め て
か た け し め て

さ よ な ら
さ よ な ら

閉会式賛歌

札幌の夜を 静かに
雪の降る空の かなたへ
消えてゆく聖火 別れるとき
太陽へ帰る 火が 火が
火が消える
若い瞳よ また また
また いつか

栄光のあとを きざんだ
雪山の声に おくられ
札幌の聖火 消えゆくとき
いま心にも 降る 降る
降る雪
ほほえむ人よ また また
また いつか

いま消える聖火よ おお聖火
思い出をあとに さよなら
おおお さよなら おお

別れの歌

p Dm7 G7 G9#

そ ち ら だ だ よ う 一 一
か れ に た か さ な る 一 一

p C C7 F A7

さ よ なら の こ ろ え が か する れ くる
さ よ なら の り た な が ひ する か る

Dm A7 (without C) A7 Dm Fe Bdim7

また あ える よろこびのひをむねにうかべ
また あ える よろこびのひをむねにうかべ

f Fmaj7 Dm *mf* F B B7

さ よ なら なら さ よ なら 一
さ よ なら なら さ よ なら 一

mp C *dim.* Fe (Bass G) Dm (Bass G) C6

さ よ なら なら 一
さ よ なら なら 一

さよなら
さよならが 指にふるえる
さよなら
さよならが 肩にゆれてる
さよなら
さよならの 声がかすれる
さよならが 空にただよう
また逢える
よろこびの日を胸にうかべ
さよなら さよなら さようなら

さよなら
さよならが 胸にもつれる
さよなら
さよならが 眉にしみこむ
さよなら
さよならが 風にかさなる
さよならの 歌がひろがる
また逢える
よろこびの日を胸にうかべ
さよなら さよなら さようなら

Cultural Program

Programme Culturel

In past Summer Olympic Games, the unique and original features of the country and in which the host city was located were incorporated into the program of the concurrently held exhibitions and demonstrations of the Fine Arts. In the art exhibitions and demonstrations held concurrently with the Tokyo Games, a Government-sponsored exhibition of ancient art of an unprecedented scale for Japan which was projected for the same period was included in the fine arts category, and performances of traditional Kabuki and Noh drama in the category of entertaining arts provided a highly comprehensive program on a level equal to the "same high standard as the sports events" called for in the Olympic Charter. The great pains taken in making up the art program of the Sapporo Olympics were, to make a frank confession, a result of the burden imposed by the excellent record produced in the Tokyo program, which won such high acclaim.

It is true, however, that the substance of an Olympic art program is affected by the vicissitudes of the times and differences in locale. In Winter Olympics in particular, examples of programs conducted on a small scale are many. Consequently, it was found necessary to take an attitude of giving due consideration to the unique conditions found in the site where the Sapporo Games were to be held, and of extensively accepting cooperation from quarters outside the Organizing Committee as well. In keeping with this idea, the art exhibitions received the official title of "Cultural Program," adopting the nuances contained in the English term.

Fact it is that there were debates on such matters as whether the Snow Festival really constitutes an "art," it was natural and proper that an annual winter event of Sapporo which is internationally known be included in the program of a winter sports festival. The citizens of Sapporo were allowed the opportunity of further deepening their understanding of the Olympic Movement through this year's Snow Festival. The other events and functions were realized through the enthusiastic cooperation of concerned organizations, as can be seen by a perusal of the official program which was published at the time of the Games. The guest performance of the Munich Philharmonic Orchestra represented the first half of an exchange performance between it and the NHK Symphony Orchestra which later performed in concert with the program of the Munich Games. The Ukiyoe exhibits received reviews as a collection of masterpieces having few parallels in Japan. The photographic exhibition featuring one-meter square film screens illuminated from behind represented in itself an epochal project

in the history of such exhibitions, and the simultaneous display of 100 items will be a most difficult performance to match. The significance the modern prints exhibition held in educating the public was all the deeper in that this is a category in which opportunities for public exposure have been few, despite the high level of artistry of this type of print. Kabuki and Noh represented one of the 'main events' for the local fans of Japan's two great traditional entertaining arts, who have long and eagerly cherished this opportunity to see actual performances by leading actors, and was viewed with keen interest by the many visitors from abroad as well. The World Children's Art Exhibition, drawing entries from children representing more than forty nations provided a heartwarming and positively delightful "exhibition" of the theme that "the world is one." The Olympic Winter Games Exhibition, whose primary role was to explain the history of the winter version of the Olympic Games, attracted 350,000 visitors. The performances of Northern Japan's folk songs and dances, deeply connected with the mood of the 'snow country,' included the desire to inspire appreciation for Japan's folkloristic arts overseas. The Sapporo Symphony Orchestra and the Citizens' Theatrical and Ballet Troupe on this occasion directed their attention and efforts to a rapid elevation of the ability of local artists and performers; the manner of execution in the performances was superb, as attested to by the excellent attendance they enjoyed.

The cultural program of the Sapporo Olympics ended a great success in achieving the objectives intended by its designers. All of this was made possible thanks to the positive cooperation and assistance so generously tendered by all the organizations and groups concerned.

1) Ukiyoe Masterpiece Exhibition

Ukiyoe was a new form of genre paintings started in the beginning days of the Edo Period. For the first time in the history of this country townsmen became a topical theme and the populace were treated in the art work. Genre paintings, which produced a telling influence on ukiyoe, underwent development with themes including the year's regular events, pleasure-seeking, and the life of the commoner.

Moronobu Hishikawa, who is looked on as the leading founder of ukiyoe won a growing popularity among the masses because he sought themes from the gay quarters, which were then called "ukiyo," the contemporary world with a sensual connotation; and the kabuki theater, which catered to the taste of the townsmen. The mass production of prints

Lors des Olympiades précédentes, les manifestations et les expositions culturelles qui se déroulaient en même temps que les Jeux, incluaient à leur programme l'unicité et le caractère original du pays et de la région où était située la ville hôte. Pour les expositions et les manifestations artistiques tenues lors de Olympiades de Tokyo, le Gouvernement organisa dans la catégorie des Beaux-Arts une exposition d'art ancien à une échelle sans précédent au Japon. Dans la catégorie arts de divertissement, on présenta un programme exhaustif de Kabuki et de Noh, d'un niveau à la "hauteur de la classe des compétitions sportives" tel qu'il est exigé par la Charte Olympique. Pour être sincère, le programme présenté lors des Olympiades de Tokyo qui nous avait valu tant d'éloges, constituait maintenant un poids pour réaliser le programme artistique des Jeux de Sapporo, qui ne faisait qu'augmenter la difficulté.

Il n'en demeure pas moins vrai cependant que la nature d'un programme artistique olympique est affecté par les vicissitudes du temps et les différences de lieu. Pour les Jeux d'Hiver en particulier, les programmes organisés à petite échelle ont été nombreux. On a donc estimé nécessaire de prendre en considération le site dans lequel se déroulaient

les Jeux de Sapporo, ses conditions uniques, acceptant la collaboration de parties extérieures au Comité d'Organisation. En vertu de quoi les expositions d'art reçurent le titre officiel de 'Programme Culturel', dans l'acceptation nuancée du terme français.

On a en fait beaucoup discuté pour savoir si le 'Festival de la Neige' constituait un art; il était approprié, qu'un événement hivernal annuel de Sapporo, de renommée internationale, soit inclus dans le festival des Sports d'Hiver. Grâce au Festival de la Neige de cette année, les Sapporoites eurent la possibilité de comprendre en profondeur le Mouvement Olympique. Les autres événements et cérémonies virent le jour grâce à la collaboration des organisations concernées, dont on peut avoir un aperçu d'après le programme officiel publié lors des Jeux. Le concert de l'Orchestre Philharmonique de Munich constituait la première moitié d'un échange avec l'Orchestre Symphonique de la NHK, qui par la suite donna un concert dans le programme des Jeux de Munich. Les expositions d'Ukiyoe furent considérées comme une collection de chefs-d'oeuvres ayant peu d'équivalents au Japon. L'exposition de photos rassemblant des diapositives de couleurs d'un mètre carré éclairées par derrière, représente

■ Program

■ Programme

Events Manifestations	Period & Time Dates et horaires	Places Lieu
Ukiyoe Masterpiece Exhibition Exposition: Les Ukiyoe célèbres	25/1-13/2 (10:00-17:00)	Hokkaido Art Museum
Olympic Winter Games Exhibition Exposition: Les Jeux Olympiques d'Hiver	25/1-13/2 (10:00-18:00)	Mitsukoshi Department Store
The 23rd Sapporo Snow Festival 23 ^{ème} Festival de la Neige de Sapporo	27/1-30/1 3/2-6/2	Odori, Makomanai Makomanai
Concert: NHK Symphony Orchestra Concert: Orchestre Symphonique de la NHK	29/1 (18:30)	Hokkaido Kosei Nenkin Kaikan Hall
Folk Songs and Dances of Northern Japan Spectacle folklorique du Nord du Japon	1/2 (18:00)	ditto
Japanese Contemporary Prints Exhibition Exposition: La Gravure japonaise contemporaine	1/2-10/2 (10:00-18:00)	Sasshin Bldg.
Photographic Exhibition Exposition de photos	1/2-13/2 (10:00-18:00)	Imai Department Store
World Children's Art Exhibition Exposition de dessins d'enfants du monde entier	1/2-14/2 (10:00-17:00)	Civic Hall
Concert: Munich Philharmonic Orchestra Concert: Orchestre Philharmonique de Munich	2/2 (18:30)	Hokkaido Kosei Nenkin Kaikan Hall
Concert: Sapporo Symphony Orchestra Concert: Orchestre Symphonique de Sapporo	4/2 (18:30)	ditto
Kabuki Kabuki	5/2-6/2 (16:00)	ditto
Noh and Kyogen Noh-Kyogen	8/2-9/2 (18:00)	ditto
Ballet by Citizens' Theater Soirée de Ballet par la troupe de Sapporo	10/2 (18:30)	Civic Hall



Poster of a woodblock print masterpiece
Affiche pour l'exposition des estampes célèbres

helped reduce prices. Ukiyoe in print form eventually was widely received by the populace. Themes that centered on courtesans and actors developed to include even flowers, birds and landscapes.

In this exhibition, we aimed to provide an opportunity to have the beauty and enjoyment of a traditional art appreciated by spectators to the fullest extent through the collection of ukiyoe prints as the main component and ukiyoe brush works as well so that the development of ukiyoe could be followed in its 200-year history.

Main contents:

- 25 ukiyoe brush works
- 150 ukiyoe prints

Artists represented:

About 40 artists including Moronobu Hishikawa, Harunobu Suzuki, Kiyonaga Torii, Ando Kaigetsudo, Utamaro Kitagawa, Sharaku Toshusai, Hokusai Katsushika, Hiroshige Ando, Toyokuni Utagawa

2) Olympic Winter Games Exhibition

The exhibition comprised three sections occupying a floor space of 1,000 square meters, which constitutes one half of the 9th floor of the Mitsukoshi Department Store.

The remaining half was used to display ski equipment popular in European countries. The three themes were:

- ① A History of the Olympic Winter Games
- ② Olympic Postage Stamp Exhibit
- ③ Competitors' Flash News Services

3) The 23rd Sapporo Snow Festival

The Snow Festival, which has a tradition of 23 years, symbolizes the enjoyment of winter life by people living in a northern climate.

December finds Sapporo involved in the real winter season as snow starts staying on the ground. Winter used to mean that its arrival marked the beginning of a life something like hibernation, in which people tended to remain at home buried under the snow. However, they have found ways to enjoy and make use of snow to help brighten up a winter life which occupies almost one half of the year.

The main role in the Sapporo Snow Festival is played by a group of snow statues which are produced by the people of Sapporo. The largest one is as high as 15 meters. The statues—large, medium and small—total about 190 in number, and are sculptured on location in Odori Park and Makomanai. The festival lasts four days, with a variety of attractions also featured at the same time, and the whole city becomes animated.

4) Performance by the NHK Symphony Orchestra

The NHK Symphony Orchestra has the longest history and tradition in the development of European music in this country to the extent that its vicissitudes tell the courses followed by organizations in Japan concerning themselves with European music. It has come to attain the ability and status comparable to orchestras which enjoy international fame.

Founded in 1926 with the name "New Orchestra," the name was subsequently changed to "NHK Orchestra" in 1951. Hisataka Otaka and Kazuo Yamada were the first conductors appointed to lead the orchestra. Kurt Wössler and Wilhelm Loiber were invited from overseas as regular conductors and such famous figures as Jean Martion, Herbert von Karajan, Jean Fournet, and Jovro von Maticic were invited as guest conductors.

Since its foundation, the NHK Symphony Orchestra has given 570 regular public performances and more than 3,500 for NHK television, radio (both AM and FM) broadcasting, ad hoc public performances, performances outside Tokyo, performances for operas, and performances overseas.

Music performed:

- Egmont, overture by Beethoven
 - Concerto for violin and orchestra, D. Major, op. 61 by Beethoven
 - Symphony No. 1, C Minor, op. 68 by Brahms
- Performance by the NHK Symphony Orchestra:
Conductor: Hiroyuki Iwaki
Solo violinist: Toshiya Eto

5) Folk Songs and Dances of Northern Japan

This program of folk songs and dances, whose tradition has been lost in the shadows of time, was organized into the overall program of the Olympic Games, and presented 18 performances illustrating at once the perfection and simplicity of the folkloristic arts of Tohoku and Hokkaido.

6) Modern Japanese Prints Gallery

Soon after the second century B. C., the

en soi un projet. A faire date dans l'histoire de telles expositions et l'exposition de cent oeuvres à la fois sera un exploit difficile à évaluer. L'exposition d'estampes modernes, tout en éclairant le public, fut d'autant plus significative que les occasions d'exposition publique de ce genre d'art sont rares, malgré les grandes qualités artistiques de ces estampes. Le Kabuki et le Noh représentaient un des 'clous du programme' pour les amateurs locaux de ces deux formes d'art traditionnel japonais, qui désiraient depuis longtemps avoir l'opportunité d'assister à des représentations données par de grands acteurs; les visiteurs d'outremer virent également ces représentations avec beaucoup d'intérêt. L'Exposition d'Art d'Enfants du Monde Entier, rassemblant les oeuvres d'enfants de plus de 40 pays, sur le thème 'Le Monde est Un', fut une exposition absolument charmante et délicieuse. L'Exposition des Jeux Olympiques d'Hiver, dont le but premier était d'expliquer l'histoire des Jeux Olympiques en Hiver, attira 350.000 visiteurs. Les représentations des chants et danses folkloriques du nord du Japon, reflétant profondément l'atmosphère du 'Pays de Neige', transmet notre désir de faire apprécier outremer les folkloriques du Japon. L'Orchestre Symphonique de Sapporo et la Troupe de Ballet et de Théâtre Municipale ont, pour cette occasion, fait tendre tous leurs efforts et leur attention vers l'amélioration de la technique de leurs artistes et exécutants; un public nombreux assista à cette superbe représentation.

Le programme culturel, réalisant les intentions de ceux qui l'avaient projeté, fut un grand succès. Tout ceci fut possible grâce à l'entière collaboration et à l'assistance généreuse offertes par tous les groupes et organisations concernés.

1) Exposition des Chefs-d'Oeuvre de l'Ukiyoe

L'Ukiyoe, tableau dépeignant dans un style nouveau les moeurs de la société, est apparue au début de l'époque de Edo. Pour la première fois au Japon, le peuple était dépeint dans une oeuvre d'art dont il devenait le thème central. L'Ukiyoe a fortement été influencée par les peintures de moeurs. L'Ukiyoe évolua; ses thèmes de prédilection furent les fêtes annuelles, les plaisirs et les moeurs du peuple.

Moronobu Hishikawa, considéré comme le créateur de l'Ukiyoe, allait souvent chercher ses thèmes dans le monde du Kabuki et dans celui des quartiers de plaisir, l'Ukiyo, ou 'Monde Flottant', au sens sensuel du terme. Il fut aimé du grand public. La gravure permettait la reproduction en série des oeuvres et les rendait abordables. L'Ukiyoe devint populaire. Des courtisanes et des acteurs, ses thèmes d'origine, elle dépeignit également par la suite la nature, les fleurs, les oiseaux.

Dans cette exposition qui lui est proposée, nous souhaitons que le public puisse contempler à loisir la beauté et le charme de cet

art traditionnel qui, à travers les estampes d'Ukiyoe imprimées et faites à la main, déroule 200 ans d'histoire.

Sommaire:

Estampes faites à la main: 25

Estampes imprimées: 150

Artistes présentés:

Environ 40 artistes dont: Moronobu Hishikawa, Harunobu Suzuki, Kiyonaga Torii, Ando Kaigetsudo, Utamaro Kitagawa, Sharaku Toshusai, Hokusai Katsushika, Hiroshige Ando, Toyokuni Utagawa.

2) Exposition sur les Jeux Olympiques d'Hiver

Cette exposition était répartie en trois sections; elle occupait une surface de 1000 mètres carrés, soit la moitié du 9^{ème} étage du Grand Magasin Mitsukoshi. L'autre moitié était occupée par une exposition sur l'équipement de ski utilisé en Europe. Les trois thèmes étaient:

- ① Retrospective des Jeux Olympiques d'Hiver
- ② Exposition philatélique sur Les Jeux Olympiques
- ③ Service de publication des résultats des épreuves

3) Le 23^{ème} Festival de la Neige de Sapporo

Ce Festival de la Neige qui existe depuis 23 ans maintenant, reflète la joie des habitants du nord de vivre en hiver. Dès le mois de Décembre un épais manteau de neige recouvre Sapporo qui entre dans sa saison hivernale. L'arrivée de l'hiver pourrait être un signe d'hibernation, les gens restant enfermés chez eux, ensevelis sous la neige. Au contraire, ils en font un élément de joie, pendant la moitié de l'année, vient éclairer leur vie.

Les vedettes de ce Festival sont des statues de neige verglacées qui ont été sculptées par les habitants de Sapporo. Ces statues peuvent atteindre jusqu'à 15 mètres de haut. De différentes tailles, elles sont sculptées dans le Parc Odori au centre de la ville et à Makomanai, où l'on peut en admirer quelque 190. Le Festival dure 4 jours, pendant lesquels des attractions variées contribuent à rendre l'atmosphère animée dans toute la ville.

4) Concert donné par l'Orchestre Symphonique de la NHK

L'Orchestre Symphonique de la NHK, le plus ancien et le plus riche en traditions de notre pays, raconte à lui seul l'histoire de l'évolution de l'interprétation de la musique Européenne par des orchestres japonais. En tant qu'orchestre de classe internationale, il a la réputation d'un orchestre de qualité.

Créé en 1926 sous le nom de 'Nouvel Orchestre Symphonique', il changea de nom en 1951 et devint 'L'Orchestre Symphonique de la NHK'. Il a d'abord été sous la direction de Naotaka Otaka et Kazuo Yamada. La direction a été également assurée par des chefs d'orchestre étrangers permanents invités, tels

Japanese began the art of printmaking. Nonetheless, the first stirrings of the modern Japanese prints could be said as having occurred in the late 1890's and early 1900's.

In the Modern Japanese Prints Gallery, there were on display 88 works from the collections of 27 renowned Japanese artists such as Shiko Munakata, Unichi Hiratsuka, Okiie Hashimoto, Kiyoshi Saito, Junichiro Sekino, Masaji Yoshida, Sadao Watanabe, Fumiaki Fukita, Chizuko Yoshida, Rokushu Mizufune, Hideo Yoshiwara, Kenji Kusaka, Masuo Ikeda, Go Yanagi, Fumio Tamura, Ai O and others. The exhibits encompass works of the early 1900's to the present day.

The most popular techniques which were employed in this exhibition are the woodblock, lithography, screenprint, etching and mixed media techniques.

7) Photographic Exhibition

This exhibition was presented for the purpose of introducing Japan from Hokkaido in north to Okinawa in south through the artistic photoworks of 20 leading photographers in this country on the multiple theme of landscape, customs, life, and manners. The major portion of this exhibition was composed of huge color slides measuring one meter square. The quality and scale of the display made of the exhibition an event rare even in Japan.

Photographers:

Shotaro Akiyama, Yoshio Watanabe, Yoichi Midorikawa, Koyo Okada, Senkichi Kokubu, Hisashi Taga, Ken Domon, Kiyoshi Sonobe, Takeyoshi Tanuma, Tadahiko Hayashi, Kira Sugiyama, Ihei Kimura, Shigeichi Nagano, Taikichi Irie, Kishin Shinoyama, Shoji Ueda,

Takeji Iwamiya, Kichisaburo Anzai, Shozo Kitadai.

8) World Children's Art Exhibition

On the occasion of the Olympic Winter Games in Sapporo there was organized a "World Children's Art Exhibition" in which children's paintings from both abroad and Sapporo were displayed.

The cheerful future and world of peace depicted by the children in their drawings were replete with the traditions of their own country and manifested the common aspects of childish simplicity.

9) Munich Philharmonic Orchestra

This concert was staged as part of an exchange performance with the NHK Symphony Orchestra which had been invited to Munich on the occasion of the Munich Olympic Games.

Program:

Variation on a Theme of Haydn, op. 56 a, by Brahms
Piano Concert in D Major, "Coronation" by Mozart
Symphony No. 5 in C Minor, op. 67, by Beethoven

Performance:

Orchestra: Munich Philharmonic Orchestra
Conductor: Fritz Riegler
Piano: Hans Richter-Haaser

10) Sapporo Symphony Orchestra Performance

The Sapporo Symphony Orchestra was founded in July 1961 by its promotor, the Sapporo Cultural Congress. It started with Mr. Masao Araya as the first regular conductor at the head of 50 orchestra members. Starting to give concerts in the outlying areas of Hokkaido in 1962, it continued to expand its activities till in 1964 it visited Kyoto to give performances.

Program:

"The Mastersingers of Nuremberg" Prelude, by Wagner
Double Concerto for Violin and Cello, by Brahms
Symphony No. 3, "Eroica," by Beethoven

Performance:

Orchestra: Sapporo Symphony Orchestra
Conductor: Peter Schwarz
Soloists: Yoshio Unno (Violin), Tsuyoshi Tsutsumi (Cello)

11) Kabuki

Program:

- ① Futatsu Chocho Kuruwa no Nikki
Sumo Ba one act
- ② Heike Nyogo ga Shima
Shunkan one act
- ③ Renjishi
Choreography Kanjuro Fujima
Music Nagauta Group
Production Rokuzaemon Kineya

Cast:

- ① Sumo Ba



Photo exhibition on Japan
Exposition de photos sur le Japon



The Sapporo Symphony Orchestra in concert
Concert de l'Orchestre Symphonique de Sapporo

Kurt Woss et Wilhelm Loibner; des chefs d'orchestre mondialement célèbres ont également été invités à sa direction tels Jean Martinon, Herbert von Karajan, Jean Fournet et Lovro von Matacic. Depuis sa création, l'Orchestre Symphonique de la NHK a donné 570 concerts réguliers et plus de 3500 concerts pour la télévision de la NHK, la radio et la modulation de fréquence, des concerts de gala, des concerts en tournées locales ou à l'étranger et des représentations pour opéras. Programme:

Ouverture d'Egmont, Beethoven
Concerto pour violon et orchestre en ré maj. OP. 61 Beethoven
Symphonie no. 1 en do min. OP. 68 Brahms
Interprété par l'Orchestre Symphonique de la NHK
Dirigé par Hiroyuki Iwaki
Violon soliste: Toshiya Eto

5) Danses et chants folkloriques du nord du Japon

Ce programme de danses et chants folkloriques dont la tradition se perd dans la nuit des temps, fut organisé dans le cadre du programme d'ensemble des Jeux Olympiques; 18 représentations eurent lieu, illustrant à la fois la perfection et la simplicité des arts folkloriques du Tohoku et du Hokkaido.

6) Galerie d'estampes japonaises modernes

Dès le deuxième siècle Av. J. C., les Japonais pratiquèrent l'art de l'impression. On fait néanmoins remonter les premières oeuvres imprimées japonaises modernes à la fin des années 1890 et au début de 1900.

Dans cette galerie étaient exposées 88 oeuvres venant de la collection de 27 artistes célèbres tels Shiko Munakata, Unichi Hiratsuka, Okiie Hashimoto, Kiyoshi Saito, Junichiro Sekino, Masaji Yoshida, Sadao Watanabe, Fumiaki Fukita, Chizuko Yoshida, Rokushu Mizufune, Hideo Yoshiwara, Kenji Kusaka, Masuo Ikeda, Go Yanagi, Fumio Tamura, Ai O et bien d'autres. L'exposition rassemblait des oeuvres du début du siècle jusqu'à nos jours.

Les techniques les plus populaires représentées dans cette exposition étaient l'engravage sur bois, la lithographie, l'imprimé sur toile, la gravure à pointe sèche et les techniques composites.

7) Exposition de photos

Cette exposition a été organisée pour présenter le Japon du nord du Hokkaido au sud de Okinawa à travers les photos de 20 photographes japonais célèbres sur le thème paysages, moeurs, vie et coutumes. La majeure partie de l'exposition était composée de diapositives en couleurs géantes d'un mètre carré. Les dimensions et la qualité firent de cette exposition un événement rare même au Japon.

Photographes:

Shotaro Akiyama, Yoshio Watanabe, Zenkichi Midorikawa, Koyo Okada, Hisaji Taga,

Ken Domon, Kiyoshi Sonobe, Takeyoshi Tanuma, Tadahiko Hayashi, Hiroshi Hamaya, Kira Sugiyama, Ihei Kimura, Shigeichi Nagano, Taikichi Irie, Kishin Shinoyama, Shoji Ueda, Takeji Iwayama, Kichisaburo Anzai, Shozo Kitadai.

8) Exposition d'art des enfants du Monde entier

A l'occasion des Jeux Olympiques d'Hiver de Sapporo, un exposition d'art des enfants de Sapporo et du monde entier a été organisée.

Le monde de paix et l'avenir heureux dessinés par ces enfants étaient empreints des traditions de leurs pays et manifestaient les traits communs de la simplicité enfantine.

9) L'Orchestre Philharmonique de Munich

Ce concert s'est déroulé dans le cadre d'un échange de concerts avec l'Orchestre Symphonique de la NHK qui fut invité à Munich à l'occasion des Olympiades de Munich.

Programme:

Variation sur un thème de Haydn, Op. 56 a, Brahms
Concerto pour piano en ré Maj. "Le Couronnement", Mozart
Symphonie no. 5 en do Min. Op. 67, Beethoven

Interprétation:

Orchestre: Orchestre Philharmonique de Munich
Chef d'Orchestre: Fritz Rieger
Piano: Hans Richter-Haaser

10) Concert de l'Orchestre Symphonique de Sapporo

C'est sur la proposition du Conseil Culturel de la Municipalité de Sapporo que l'Orchestre Symphonique de de Sapporo a été créé en Juillet 1961. Son premier chef d'orchestre permanent, Masao Araya, se trouvait à la tête de 50 musiciens. A partir de 1962, il commença à faire des tournées dans les diverses régions du Hokkaido. Par la suite il toucha un public plus large et partit donner des concerts à Kyoto en 1964.

Programme:

Les Maitres Chanteurs de Nuremberg, Prélude, Wagner
Concerto pour violon et violoncelle, Brahms
Symphonie no. 3, 'Héroïque', Beethoven.

Interprétation:

Orchestre: Orchestre Symphonique de Sapporo
Direction: Peter Schwarz
Solistes: Yoshino Unno (violon), Tsuyoshi Tsutsumi (violoncelle)

11) Kabuki

Programme:

- ① Futatsu Chocho Kuruwa no Nikki
Sumo ba un acte
- ② Heike Nyogo ga Shima
Shunkan un acte
- ③ Renjishi
Choregraphie Kanjuro Fujima
Musique Groupe Nagauta

- Nuregami Chogoro . . . Nizaemon Kataoka
 Yamazakiya Yogoro
 Tanosuke Sawamura
 Fujiya Agatsuma . . . Kiyoshiro Sawamura
 Hanaregoma Chokichi Gato Kataoka
- ② Shunkan
 Shunkan, Priest Ennosuke Ichikawa
 Tamba no Shosho Naritsune
 Kiyoshiro Sawamura
 Hei-Hangan Yasuyori Gato Kataoka
 Senoo no Taro Kanyasu (envoy from the
 Capital) Yaozo Ichikawa
 Chidori, woman diver
 Tanosuke Sawamura
 Tanzaemon Motoyasu (envoy from the
 Capital) Nizaemon Kataoka
- ③ Renjishi
 Ukon (Later the spirit of Father Lion)
 Ennosuke Ichikawa
 Sakon (Later the spirit of Cub)
 Kankuro Nakamura
 Rennen, priest of the Hokke School
 Tanosuke Sawamura
 Hennen, priest of the Jodo School
 Seishiro Sawamura

12) Noh and Kyogen

For this exceptional presentation, the best elements of the Noh schools of Hosho and Kanze, and of the Izumi for Kyogen were brought together. At the head of the outstanding troupe of 34 performers stood Kenzo Kondo, Daigoro Fujita, Yoshimitsu Ko, Haruo Yasufuku and Manzo Nomura, all of whom are officially designated as "Important Intangible Cultural Properties," or living national treasures. Manzo Nomura enjoys the additional distinction of having completed a highly successful tour of Canada and the United States in the summer of 1971, highlighted by exciting performances given at Carnegie Hall in New York. Also included was Hisao Kanze who has recently been very active in the field of theater.

Program:

February 8
 Kyogen (Izumi School)
 "Kirokuda," by Manzo Nomura, Mannosuke
 Nomura, Mansaku Nomura, Mannojo Nomura
 Shimai (Hosho School)
 "Yugyo Yanagi," by Kenzo Kondo, Akira

Kanai, Rei Kondo, Yoshinaga Takeda, Ken-
 nosuke Kondo
 Noh (Hosho School)
 "Hagoromo," by Susumu Takahashi, Yaichi
 Hosho, Kan Hosho, Yoshinaga Takeda, Akira
 Kanai, Ryuzo Tazaki, Yasuo Kamei, Isamu
 Takahashi, Akira Takahashi, Izumi Mikawa,
 Kenzo Kondo, Rei Kondo, Kennosuke Kondo
 February 9
 Kyogen (Izumi School)
 "Ninin Bakama," by Mansaku Nomura, Man-
 zo Nomura, Mannojo Nomura, Mannosuke
 Nomura
 Shimai (Kanze School)
 "Tama no Dan," by Seiji Nagashima
 "Kumasaka," by Shizuo Kanze, Hiromitsu
 Wakamatsu, Tokuzo Fujii, Nobuyuki Yama-
 moto, Masahiro Asami
 Noh (Kanze School)
 "Koi no Omoni," by Hisao Kanze, Masataka
 Asami, Kan Hosho, Mannojo Nomura, Tadashi
 Nagashima, Seiji Nagashima, Nobuo Miura,
 Takaaki Watanabe, Akio Kitanami, Hiromitsu
 Wakamatsu, Masataka Asami, Nobuyuki
 Yamato, Shizuo Kanze, Tokuzo Fujii
 Hayashi (orchestra) (both February 8 & 9)
 by Haruo Yasufuku, Yoshimitsu Ko, Soemon
 Komparu, Daigoro Fujita

13) Swan Lake

For some time our local ballet artists had been giving serious thought to presenting "Swan Lake" in complete form with a live orchestra. Previously only extracts of the work had been presented, with recording tapes used for the background music. The performance was characterized by the fact that local troupes joined forces to bring about this great achievement.

The Swan Lake (4 acts)

Producer: Sapporo Shimin Gekijo
 (Civic Art Theater)
 Choreography: Naoto Seki
 Designed by: Shoji Takeuchi
 Stage Director: Akihiko Ota, Kodo Tanaka
 Conductor: Kazuo Fukuda
 Orchestra: Sapporo Symphony
 Orchestra
 Presented by: Joint Ballet Company of
 Local Artists (organized
 for this performance)



Kabuki performance
 Représentation de Kabuki

- Production Rokuzaemon Kineya
 Distribution:
- ① Sumo ba
 Nuregami Chogoro Nizaemon Kataoka
 Yamazakiya Yogoro . . . Tanosuke Sawamura
 Fujiya Agatsuma Kiyoshiro Sawamura
 Hanaregoma Chokichi Gato Kataoka
- ② Shunkan
 Shunkan, prêtre Ennosuke Ichikawa
 Tamba no Shosho Naritsune
 Kiyoshiro Sawamura
 Hei-Hangan Yasuyori Gato Kataoka
 Senoo no Taro Kaneyasu
 (envoyé de la Capitale)
 Yaozo Ichikawa
 Chidori (plongeuse)
 Tanosuke Sawamura
 Tanzaemon Motoyasu
 (envoyé de la Capitale)
 Nizaemon Kataoka
- ③ Renjishi
 Ukon (puis l'esprit du Lion)
 Ennosuke Ichikawa
 Sakon (puis l'esprit du lionceau)
 Kankuro Nakamura
 Rennen, prêtre de la secte Hokke
 Tanosuke Sawamura
 Hennen, prêtre de la secte Jodo
 Kiyoshiro Sawamura

12) Noh et Kyogen

Pour cette représentation exceptionnelle les meilleurs éléments de l'école Kanze et de l'école Hosho pour le Noh et de l'école Izumi pour le Kyogen, furent rassemblés. En tête de cette troupe composée de 34 acteurs figuraient 5 acteurs ayant individuellement reçu le titre de 'Propriété culturelle intangible importante' ou 'Trésor National Vivant': Kenzo Kondo, Daigoro Fujita, Yoshimitsu Ko, Haruo Yasufuku, et Manzo Nomura qui a obtenu un très grand succès au Carnegie Hall lors de sa tournée en Amérique et au Canada au printemps 1971. Hisao Kanze dont l'activité rayonne également dans le domaine théâtral depuis ces dernières années était également présent.

Programme:

8 Février:

Kyogen (Ecole Izumi)

'Kirokuda' par Manzo Nomura, Mannosuke Nomura, Mansaku Nomura, Mannojo Nomura

Shimai (Ecole Hosho)

'Yugyo Yanagi' par Kenzo Kondo, Akira Kanai, Rei Kondo, Yoshinaga Takeda, Kennosuke Kondo

Noh (Ecole Hosho)

'Hagoromo' par Susumu Takahashi, Yaichi Hosho, Kan Hosho, Yoshinaga Takeda, Kennosuke Kondo, Akira Kanai, Ryuzo Tazaki, Yasuo Kamei, Isamu Takahashi, Akira Takahashi, Izumi Mikawa, Kenzo Kondo, Rei Kondo.

9 Février:

Kyogen (Ecole Izumi)

'Ninin Bakama' par Mansaku Nomura, Manzo Nomura, Mannojo Nomura, Mannosuke



Poster of Noh and Kyogen performance
 Affiche pour les représentations de Noh et de Kyogen

Nomura

Shimai (Ecole Kanze)

'Tama no Dan' par Seiji Nagashima

'Kumasaka' par Shizuo Kanze, Hiromitsu

Wakamatsu, Tokuzo Fujii, Nobuyuki Yamamoto, Masahiro Asami

Noh (Ecole Kanze)

'Koi no Omoni' par Hisao Kanze, Masataka Asami, Kan Hosho, Mannojo Nomura, Tadashi Nagashima, Seiji Nagashima, Nobuo Miura, Takaaki Watanabe, Akio Kitanami, Hiromitsu Wakamatsu, Nobuyuki Yamamoto, Shizuo Kanze, Tokuzo Fujii

Hayashi (orchestre) les 8 et 9 Février par Haruo Yasufuku, Yoshimitsu Ko, Soemon Komparu, Daigoro Fujita.

13) Le Lac des Cygnes

L'idée de présenter Le Lac des Cygnes dans son ensemble et avec un orchestre préoccupait depuis longtemps déjà nos troupes locales. Jusqu'alors des extraits seulement avaient été présentés et la musique avait toujours été enregistrée sur bande magnétique. L'originalité de cette représentation venait du fait que des troupes locales avaient rassemblé leurs efforts pour concrétiser cette réalisation.

Le Lac des Cygnes (4 actes)

Production: Sapporo Shimin Gekijo (Théâtre Municipal de Sapporo)

Chorégraphie: Naoto Seki

Décors: Shoji Takeuchi

Directeurs de scène: Akihiko Ota, Kodo Tanaka

Chef d'orchestre: Kazuo Fukuda

Orchestre: Orchestre Symphonique de Sapporo

Présenté par: La Troupe de Ballet des artistes locaux associés (organisée pour cette représentation)

Overall Sports Preparations Préparations Sportives Générales

Many difficulties were foreseen in conducting the sports program of the Sapporo Olympics from the time preparations were still in their early of development stage owing to the fact that all the sports facilities were brand new and untested, and also that Japan was hitherto totally unexperienced in holding an international competition in any winter sport other than speed skating.

Two years prior to the Games, however, there was held the All Japan Winter Sports Meet in which about one half of the sports facilities were used. And then all the sports sites except the Tsukisamu skating rink were completed by the following year for the Sapporo International Winter Sports Week, which resulted in the acquisition of much valuable experience. This tournament won the praise of the International Sports Federations and the National Olympic Committees which participated in it as a meticulously planned and executed sports event, accomplished through the efforts and cooperation of all concerned under excellent weather conditions.

1. Basic Plans concerning the Sports Events and the State of their Preparations

1) Meetings of Technical Committees

The Sports Technical and Scientific Technology Committees were formed to deliberate on

and execute matters concerning the sports events. The Sports Technical Committee conducted technical deliberations on the competition schedules, official explanatory brochures, entries, and preparing the daily programs. This committee also considered such matters as the assembling and training of Games officials, the timing system to be used and the processing of official results, arrangements for sports equipment, and awarding of victory medals, as well as managing the training program and the sports events.

The Scientific Technology Committee deliberated on the electronic technology to be adopted for timing the competitions and data processing. It also conducted meteorological surveys to determine such matters as the amount of snowfall which could be expected and the quality of the snow and ice, as well as the amount of snow accumulation, wind velocity, and air, ice and snow temperatures.

2) Programming the Games

① Fixing Games period

Past statistics show that weather in the Sapporo area tends to become stable during the first ten days or so of February. Although the lower temperatures occurring in the middle of the month would allow for better ice conditions, the early part of the month was generally considered more desirable for the reason stated above. Therefore, the Organizing Committee approved in a meeting held on March 28, 1967, two plans—to hold the Games either over the 11 days period from February 4-14, or the 10 days from February 5-14.

Meanwhile, Article 52 of the Olympic Charter stipulates that the period of the Olympic Winter Games must not exceed 10 days. But if one assumes that 16 countries take part in the ice hockey tournament, then 11 days would be required to match off the teams because of the ice hockey regulation which stipulates that a team compete two successive days followed by one day of rest.

As it would be possible to stage the Games within the 10 days limit set down by the Olympic Charter if the IIHF (International Ice Hockey Federation) would approve of a team playing for three consecutive days, the matter was referred directly to the International Olympic Committee and the IIHF for their respective consideration. And with approval coming from IOC President Brundage on April 25, 1968, that the Sapporo Olympics could in effect be extended one day over the limit, the Organizing Committee decided at its seventh meeting held on August 12 of the same year that the Games would take place during the 11 days from February 4-14.

It was subsequently proposed that the closing

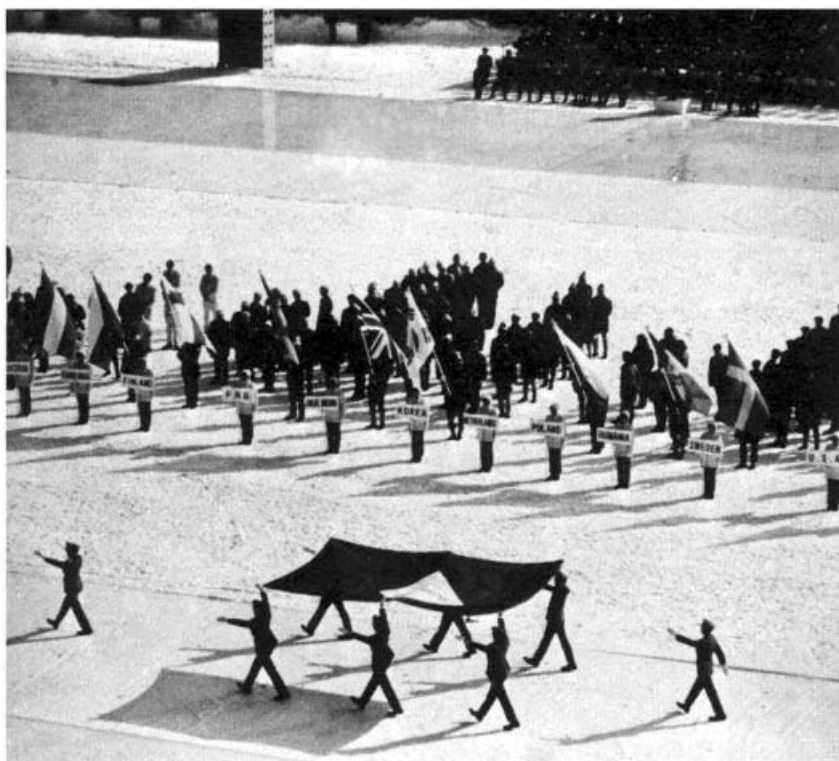

The Sapporo International Winter Sports Week—a dress rehearsal of the Olympics a year hence
La Semaine Internationale des Sports d'Hiver de Sapporo, répétition générale des Jeux, un aupaavant

Alors que les préparatifs ne faisaient que commencer, on prévoyait déjà maintes difficultés pour la conduite du programme sportif des Jeux de Sapporo; ceci était dû au fait que toutes les installations sportives, qui étaient entièrement nouvelles, n'avaient pas encore été éprouvées d'une part, et d'autre part, que le Japon n'avait jamais organisé de compétitions sportives d'hiver internationales, excepté des épreuves de patinage de vitesse.

Néanmoins, deux ans avant les Jeux, se déroula la Rencontre Japonaise des Sports d'Hiver au cours de laquelle on utilisa la moitié des installations sportives environ. L'année suivante, tous les sites sportifs, à l'exception de la patinoire de Tsukisamu, étaient achevés pour la Semaine Internationale des Sports d'hiver de Sapporo, ce qui fut pour nous une expérience précieuse. Ceci nous valut les éloges des FIS et des CNO qui y participèrent, saluant la préparation et l'exécution soignées de cet événement sportif qui put se dérouler grâce aux efforts et à collaboration de tous dans d'excellentes conditions météorologiques.

1. Plans de base pour les épreuves sportives et l'état de leurs préparations

1) Réunions des Comités Techniques

Le Comité Technique des Sports et celui de Technologie Scientifique furent créés pour discuter et mettre à exécution tout ce qui concernait les épreuves sportives.

Les délibérations techniques du Comité Technique des Sports portèrent sur la programmation des compétitions, les brochures explicatives officielles, les candidatures et l'établissement des programmes quotidiens. Ce Comité se pencha également sur les questions suivantes: le rassemblement et l'entraînement des officiels des Jeux, le système de chronométrage, le traitement des résultats officiels, les accords sur l'équipement sportif, la remise des médailles de victoire, la direction du programme d'entraînement et les épreuves sportives.

Les délibérations du Comité de Technologie Scientifique portèrent sur la technologie électronique qui serait adoptée pour chronométrer les épreuves et traiter les données. Il conduisit également des recherches météorologiques pour déterminer la quantité de chutes de neige à prévoir, la qualité de la neige et de la glace, la quantité d'accumulation de neige, la vitesse du vent, et les températures de l'air, de la glace et de la neige.

2) Programmation des Jeux

Le temps sur la région de Sapporo a, selon des statistiques récentes, tendance à se stabiliser durant les dix premiers jours de Février environ. Aussi est-ce pour cette raison que l'on préféra le début de Février, bien que les basses températures du milieu du mois eussent donné de meilleures conditions de glace. Le

Comité d'Organisation approuva donc au cours de sa réunion du 28 Mars 1967 les deux périodes possibles suivantes: soit du 4 au 14 Février (11 jours), soit du 5 au 14 Février (10 j.)

L'Article 52 de la Charte Olympique stipule toutefois que la période olympique ne doit pas excéder 10 jours. Mais en supposant que 16 nations participent au tournoi de Hockey, 11 jours deviennent alors nécessaires pour que tous les matches aient lieu, car les règlements du Hockey sur glace stipulent qu'une équipe doit avoir un jour de repos après deux matches successifs.

On porta alors directement le problème devant le CIO et la Ligue Internationale de Hockey sur Glace en les priant de statuer: il serait possible de programmer les Jeux entiers dans la limite imposée par la Charte Olympique (10 jours), si la LIHG acceptait qu'une équipe joue trois jours de suite. Le Président Brundage du CIO donna son accord le 28 Avril 1968 pour que les Jeux de Sapporo dépasse la limite d'un jour, et le Comité d'Organisation décida lors de sa 7^{ème} réunion du 12 Août de la même année, que les Jeux se dérouleraient durant 11 jours, du 1er au 14 Février.

Par la suite on proposa que la Cérémonie de Clôture des Jeux tombe un Dimanche. Le CIO donna son accord lors de sa session à Mexico en Octobre, à la suite de quoi le Comité d'Organisation décida, lors de sa 11^{ème} réunion le 25 Novembre, que la période officielle des Jeux Olympiques d'Hiver de Sapporo serait de 11 jours et s'étendrait du Mardi 3 au Dimanche 13 Février inclus.

Ⓢ Programmation des épreuves

Un programme provisoire fut établi après avoir étudié à fond les programmes des Jeux antérieurs, les coutumes japonaises, les conditions météorologiques, les conditions d'espace des épreuves sur la période olympique, les jours et les heures susceptibles d'attirer le maximum de foule, les transports et les conditions sportives.

Tandis que des pourparlers étaient menés avec chaque FIS pour obtenir son approbation, des modifications furent apportées au programme, à la lumière des résultats de la Semaine Internationale des Sports d'Hiver de Sapporo et à cause de la retransmission en direct des Jeux par la télévision via satellites.

En particulier, le déroulement du tournoi de hockey sur glace dut être modifié quatre mois avant l'ouverture des Jeux, parce qu'il était difficile d'obtenir confirmation du nombre des pays qui y participeraient. Le programme fut premièrement établi au début de Novembre, alors que 11 pays avaient confirmé leur participation. Le vice-président de la LIHG, F. Page, chargé d'établir le programme, télégraphia son approbation le 22 Novembre, à la suite de quoi la décision définitive fut prise.

Ceci fut immédiatement suivi de la vente des billets pour les matches de hockey. Mais tardivement, le 22 Décembre, la LIHG informa le Comité d'Organisation que deux matches

■ Programme of the XIth Olympic Winter Games, Sapporo 1972
 ■ Programme des XIèmes Jeux Olympiques d'Hiver, Sapporo 1972

Events Epreuves	Games sites Pistes	FEBRUARY FEVRIER	3 Thursday jeudi	4 Friday vendredi	5 Saturday samedi	6 Sunday dimanche
SKIING SKI	Cross country Course de fond	Makomanai cross country events site Site des épreuves de course de fond de Makomanai		Men's 30km 30km hommes 9.00-11.22		Women's 10km 10km femmes 9.00-9.59
	Jumping Saut	70m Miyanomori jump hill Tremplin de saut de Miyanomori				10.00-12.14
		90m Okurayama jump hill Tremplin de saut de Okurayama				
	Cross-country Course de fond	Makomanai cross country events site Site des épreuves de course de fond de Makomanai			9.00-10.12	
	Combined Combiné	-----				
	Jumping Saut	Miyanomori jump hill Tremplin de saut de Miyanomori		10.10-11.37		
	Downhill Descente	Mt. Eniwa downhill events site Piste de descente du Mt. Eniwa		Women's non-stop training Entraînement sans arrêt femmes 13.31-15.00	Women's race Course femmes 13.30-14.16	Men's non-stop training Entraînement sans arrêt hommes 13.31-15.30
Slalom Slalom	Mt. Teine slalom events site Site des épreuves de slalom du Mt. Teine					
Giant slalom Slalom géant	Mt. Teine giant slalom events site Site des épreuves de slalom géant du Mt. Teine					
SKATING PATINAGE	Speed skating Patinage de vitesse	Makomanai speed skating rink Piste de patinage de vitesse de Makomanai	OPENING CEREMONY CEREMONIE D'OUVERTURE 11.00-12.15	Men's 5,000m 5.000m hommes 9.00-12.12	Men's 500m 500m hommes 10.00-11.44	Men's 1,500m 1.500m hommes 10.01-12.08
	Figure skating Patinage artistique	Makomanai indoor skating rink Piste couverte de patinage de Makomanai				Pairs' compulsory Obligatoires couples 15.00-16.36
ICE HOCKEY HOCKEY SUR GLACE	-----					
	Mikaho indoor skating rink Piste couverte de patinage de Mikaho			Women's compulsory Obligatoires femmes 10.00-15.25	Women's compulsory Obligatoires femmes 10.00-14.52	
ICE HOCKEY HOCKEY SUR GLACE	Makomanai indoor skating rink Piste couverte de patinage de Makomanai	16.01-17.58 19.33-21.45		14.04-16.05 19.02-21.08	10.05-12.12 14.04-15.57 19.05-21.08	
	Tsukisamu indoor skating rink Piste couverte de patinage de Tsukisamu			19.04-21.01		12.30-14.38 16.03-18.08
BIATHLON BIATHLON	Makomanai biathlon events site Site des épreuves de biathlon de Makomanai					
BOBSLEIGH BOBSLEIGH	Mt. Teine bobsleigh course Piste de bobsleigh du Mt. Teine			2-man bob (1st and 2nd run) Bob 2 hommes 8.30-11.27	2-man bob (3rd and 4th run) Bob 2 hommes 8.30-10.56	
LUGE LUGE	Mt. Teine luge course Piste de luge du Mt. Teine			Men's and women's singles (1st and 2nd run) Simples hommes et femmes (1er et 2e tour) (1) 8.48-11.10 (2) 15.00-17.04	Women's singles (3rd run) Simples femmes (3e tour) (3) 18.00-18.46	

Foundation Day
Jour de la Fondation

7 Monday lundi	8 Tuesday mardi	9 Wednesday mercredi	10 Thursday jeudi	11 Friday vendredi	12 Saturday samedi	13 Sunday dimanche
Men's 15km 15km hommes 9.00-10.25		Women's 5km 5km femmes 9.00-9.40	Men's 50km 50km hommes 8.30-11.47		Women's 15km relay 15km relais femmes 9.00-9.54	Men's 40km relay 40km relais hommes 9.00-11.17

10.00-12.26

Men's race
Course hommes
13.31-14.30

Women's race
Course femmes
11.01-13.13

Men's race(elimination)
Course hommes
(éliminatoires)
11.01-13.17

Men's race
Course hommes
11.01-14.22

Women's race
Course femmes
13.31-14.14

Men's race (1st race)
Course hommes
(1er course)
13.31-14.52

Men's race (2nd race)
Course hommes
(2e course)
13.31-14.39

Men's 10,000m
10.000m hommes
9.03-13.13

Women's 1,500m
1.500m femmes
10.00-11.45

Women's 500m
500m femmes
10.00-11.09

Women's 1,000m
1.000m femmes
10.00-11.19

Women's 3,000m
3.000m femmes
10.00-11.42

Women's free
Libres femmes
18.00-20.38

Pairs' free
Libres couples
18.00-20.42

Men's free
Libres hommes
18.00-20.48

**CLOSING CEREMONY
CEREMONIE DE CLOTURE**
18.00-20.00

Men's compulsory
Obligatoires hommes
9.00-14.04

Men's compulsory
Obligatoires hommes
9.30-14.33

11.32-13.59
14.44-16.45

14.04-16.02

10.02-12.04
14.00-15.55
19.03-21.06

10.03-12.08
14.02-15.53
19.03-21.08

16.02-18.15
19.34-21.27

9.04-11.13
12.33-14.40

12.32-14.35
16.03-18.10
19.32-21.32

14.05-16.09

14.04-15.59
19.00-21.00

14.04-16.06

Individual
Individuel
9.01-11.16

Relay
Relais
9.00-11.04

4-man bob
(1st and 2nd run)
Bob 4 hommes
(1e et 2e tour)
8.30-11.02

4-man bob(3rd and 4th run)
Bob 4 hommes
(3e et 4e tour)
8.30-10.28

Men's singles(3rd run)
Simples hommes(3e tour)
(3) 8.30-9.38
Men's and women's singles(4th run)
Simples hommes et femmes(4e tour)
(4) 18.00-19.47

Men's doubles
(1st and 2nd run)
Doubles hommes
(1e et 2e tour)
(1) 16.16-16.52
(2) 17.30-18.00

day of the Games be on Sunday, so with the approval to do so received at the Mexico session of the IOC in October, it was conclusively decided at the twelfth meeting of the Organizing Committee on November 25 that the 11 days from February 3 (Thurs) to the 13th (Sun) inclusive would be the official period of the Sapporo Olympic Winter Games.

② Deciding the schedule of the events

Following the decision on the period of the Games, the Sports Technical Committee immediately settled down to the business of making up the program of the events.

A provisional program of the Games was written up following a comprehensive study of such matter as the programs of previous Olympics, Japanese customs, weather conditions, circumstances regarding the spacing of the events over the period of the Games, days and times likely to attract the largest crowds, transportation, and sports conditions.

While subsequently proceeding with talks in order to gain the approval of each International Sports Federation, some modifications were added to the program out of reflections on the conduct of the Sapporo International Winter Sports Week held in February, 1971, and for the reason that the Games would be broadcast by live television via communications satellite.

In particular, the difficulty of confirming the number of countries which would participate in the ice hockey tournament brought the result that the method of holding the tournament was changed four months before the Games opened. Planning of the program began with the confirmation early in November that 11 countries would take part. The final decision on the program came with the

approval cabled on November 22 by IIHF Vice-President F. Page who was in charge of making up the program.

The sale of tickets to the ice hockey event was begun following the decision on the program. But at the late date of December 22, the IIHF informed the Organizing Committee that of the two matches scheduled to be held on February 12 at the Makomanai rink, the first match would have to be moved up to the 8th, and the second to the 7th on account of objections submitted by some of the countries regarding the original schedule.

The Organizing Committee relayed through the National Skating Union of Japan its opinion that a change at such a time would create complications, asking the federation to accept the program as it was. As opinions did not coincide, the question was discussed again when the president of the IIHF came to Japan, whereupon it was finally decided to adopt the new proposal in accordance with the wishes of the participants and the conventions of international sport, making it necessary to recall the tickets already sold for resale.

In luge, the third run of the men's single event, which was arranged to take place at 6:00 p.m. on the 6th, was rescheduled to begin at 8:30 a.m. on the following day on account of a raging blizzard. And the individual event of the biathlon competition scheduled for the 8th was changed to the 9th on account of a blinding snowstorm which obscured the shooting targets.

Apart from the above two program changes caused by inclement weather, the entire schedule of events was smoothly executed, as can be seen in the chart which appears in this section, under unusually favorable climate



Stormy weather did not prevent the completion of the entire Olympic program
Le programme olympique se déroula sans faillir en dépit de la tempête

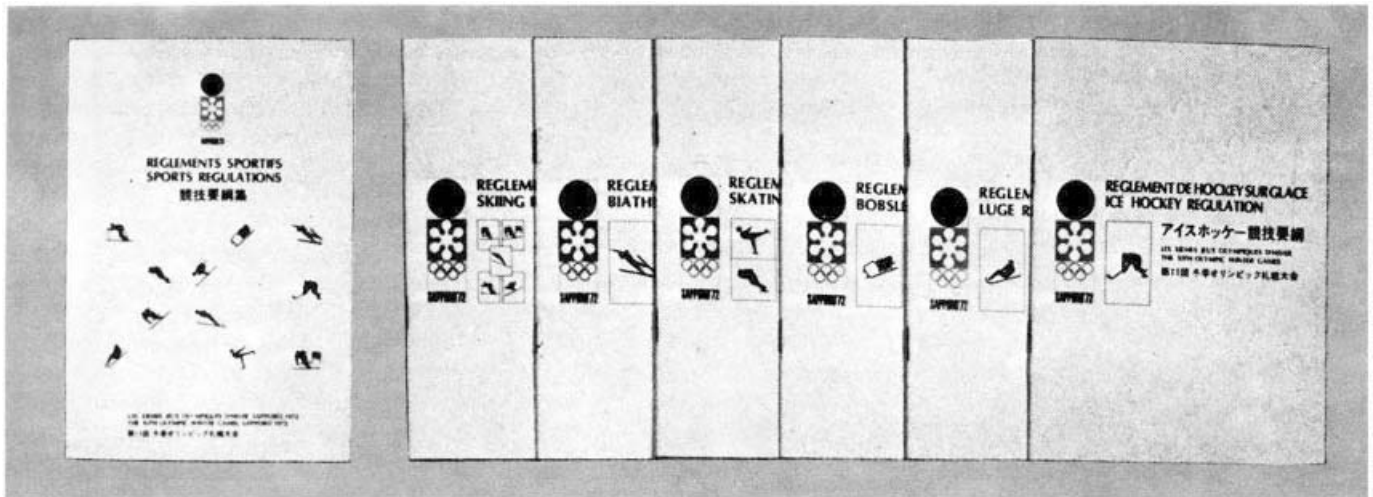

Brochures of official sports regulations
Brochures des règlements sportifs officiels

prévus pour le 12 Février à la patinoire de Makomanai devaient être déplacés, l'un au 7 et l'autre au 8, en raison des objections faites au programme original par certains pays.

Le Comité d'Organisation fit savoir par l'Union Nationale Japonaise de Patinage qu'un changement à une telle date amènerait des complications, et demanda en conséquence à la Ligue d'accepter le programme tel quel. N'aboutissant à aucun compromis, la question fut discutée à nouveau, lors de la venue du président de la LIHG au Japon, et il fut en définitive décidé d'adopter la nouvelle proposition, conformément aux désirs des participants et aux conventions sportives internationales. Ceci nous obligeait à rappeler les billets déjà vendus pour les remettre en vente.

En luge, la troisième course des épreuves individuelles hommes, prévue pour le 6 à 18h., fut renvoyée au lendemain à 8h., à cause d'un blizzard. Et l'épreuve individuelle de biathlon prévue pour le 8, fut reportée au 9 à cause d'une tempête de neige aveuglante qui masquait les cibles de tir.

En dehors des deux changements dus aux mauvaises conditions météorologiques mentionnés ci-dessus, tout le programme se déroula comme prévu, ainsi que l'on peut s'en rendre compte par la charte figurant dans cette section, dans des conditions météorologiques favorables rares.

3) Règlements sportifs

① Description des préparations:

Selon l'Article 45 de la Charte Olympique, le Comité d'Organisation est chargé d'éditer pour chaque sport, en français, en anglais, ainsi que dans la langue du pays où se déroulent les Jeux, une brochure explicative contenant le programme général et les dispositions prévues. Ne pouvant nous procurer les spécimens issus pour les Jeux Olympiques d'Hiver antérieurs, nous eûmes, en conséquence de cause, recours à ce qui avait été édité pour les Olympiades de Tokyo.

Le Comité d'Organisation commença la compilation des brochures en Octobre 1969, en rassemblant les règlements sportifs de cha-

que FIS. Les choses furent assez compliquées, étant donné que certaines Fédérations ne possédaient pas d'exemplaire complet des règlements pour les compétitions internationales, et que l'organisation du Comité d'Organisation n'était pas encore structurée à l'époque.

Le projet définitif de brochure en langue japonaise fut entrepris en Avril 1970; mais en raison du problème de l'admissibilité des concurrents, qui faisait l'objet de controverses particulièrement chaudes à l'époque, on stipula noir sur blanc que les dispositions concernant la direction des Jeux Olympiques d'Hiver de Sapporo auraient pour base celles de la Charte Olympique, afin de prévenir l'éventualité d'un désaccord entre les règlements du CIO et de la FIS.

Règlements des jeux

Les Jeux Olympiques d'Hiver de Sapporo se dérouleront suivant la Charte du C.I.O. La Charte du C.I.O. a la priorité sur tous les règlements des autres associations. En cas de désaccord sur l'interprétation des règlements, la Charte du C.I.O. aura la priorité.

Le contrôle technique du ski se conforme aux règlements de la Fédération Internationale de Ski (F.I.S.). En cas de désaccord sur les règlements, le texte en anglais aura la priorité.

Un projet du texte anglais fut envoyé au Directeur Technique du CIO en Octobre 1970; après avoir subi quelques corrections mineures, on le fit parvenir au président de chaque FIS pour le faire approuver. Peut-être est-ce parce que les brochures explicatives des Jeux Olympiques d'Hiver précédentes n'avaient jamais été réunies en un seul volume, toujours est-il que les fédérations adoptèrent une attitude passive à l'égard de la préparation de cette brochure.

Bien que la Charte Olympique stipule que les brochures doivent être distribuées à tous les CNO un an au moins avant l'ouverture

conditions.

3) Sports Regulations

① Outline of preparation

Under Article 45 of the Olympic Charter, the Organizing Committee is required to draw up for each sport an official explanatory brochure containing the general program and arrangements printed in French and English as well as in the language of the country in which the Games are being held. The unobtainability of specimens issued in past Olympic Winter Games, however, made it necessary to compile the brochures in reference to those prepared for the Tokyo Games.

The Organizing Committee initiated the business of compiling the brochures in October, 1969, with the collecting of official sports regulations from each International Federation. But owing to the fact that there were some federations which did not possess a complete set of regulations for international competition, and because of the imperfect state of the Organizing Committee's organizational structure at that time, the matter was one of some complication.

The final drafting of the Japanese language text of the brochures was begun in April, 1970, but particularly in light of the mounting controversy over the question of the eligibility of competitors around that time, it was expressly stated in black and white that the provisions for managing the Sapporo Olympic Winter Games would be based upon those of the Olympic Charter in order to forestall the possibility of non-concurrence of IOC and ISF regulations.

Regulations of the Games

The Sapporo Olympic Winter Games are held in accordance with the IOC Charter. The IOC Charter has priority over the regulations of other bodies. In case of disagreement on the interpretation of those, the IOC Charter will be authoritative.

The technical control of each sport is in accordance with that International Federation which has control over said sport. In case of disagreement on the interpretation of the rules, the text in the language specified by the federation concerned will be authoritative.

A draft of the English text was sent to the International Olympic Committee's Technical director in October, 1970, and upon receiving a few minor corrections, it was forwarded to the presidents of each International Federation for their approval. But possibly because the explanatory brochures of past Olympic Winter Games never before had been framed in a single volume, the federations were quite passive in their attitude towards its preparation.

Despite the stipulation of the Olympic Charter whereby the brochures must be distributed to all National Olympic Committees

not less than one year before the Games open, the delay in preparing the brochures can be attributed to the fact that at their meetings held in 1971, the International Federations were unable to give their approval, citing as reasons the possibility of revisions in the regulations and that proposals regarding changes in the program were offered. As a result of consultations with ISF technical delegates held in concurrence with their visit to Sapporo during the Sapporo International Winter Sports Week in February, 1971, the Organizing Committee succeeded in obtaining the approval of the majority. Thenceforth it was possible to proceed in good order with the preparation of the brochures, which were completed in June, 1971, and distributed to the organizations concerned.

2. Management of the Games

1) Entries

① General outline

Article 34 of the Olympic Charter provides that the list of the sports and of the events in which a nation will participate (national entry) must be submitted to the Organizing Committee at least eight weeks before the opening date of the Games, and that the names of the competitors (individual entries) must be received by same at least ten days before the date of the first event in each sport.

On the basis of this rule, the timely and accurate learning of the persons who will take part in the Games according to sport and event, the subsequent drawing of starting orders and combinations, and the efficient planning of daily programs are all one of the most important duties assigned to the Organizing Committee in managing the Games.

② Contract with the Nippon Telegraph and Telephone Public Corporation (NTT)

A computer system, in which domestically manufactured equipment was used, was adopted in order to carry out the swift processing of entries. The services of the Nippon Telegraph and Telephone Public Corporation (NTT) were obtained to perform this operation, a contract being concluded on November 6, 1968.

From this date forth, consultations were conducted more than 20 times between NTT's data-processing team and the section handling entries, and in the process of these meetings seven types of lists were decided upon as spot reports to be used in connection with registering the entries. These lists variously indicated: the number of competitors by country and sport; the number of team officials by country; the number of competitors by sport and event; the names of all competitors in alphabetical order; the names of competitors by country; the names of competitors by sport and event; and the names of team officials.

③ Entry forms

A variety of considerations went into the

des Jeux, le retard dans la préparation des brochures peut être imputé au fait que lors de leurs réunions en 1971, les FIS ne purent donner leur approbation, invoquant que les règlements pouvaient être revus et que des changements au programme étaient en cours de discussion. A la suite des consultations qui eurent lieu entre les délégués techniques des FIS, venus au Japon pour la Semaine Internationale des Sports d'Hiver de Sapporo en Février 1971, et le Comité d'Organisation, ce dernier put obtenir la majorité des approbations. La préparation des brochures put ainsi suivre son cours, et le tout fut achevé en Juin 1971 et distribué aux organisations concernées.

2. Administration des Jeux

1) Engagements

① Description générale

L'Article 34 de la Charte Olympique stipule que la liste des sports et des épreuves auxquels une nation participe (engagement national) doit être soumise au Comité organisateur huit semaines au moins avant la date d'ouverture des Jeux, et que les noms des concurrents (engagements individuels) doivent être communiqués au dit Comité au moins dix jours avant la date de la première épreuve de chaque sport.

Ce règlement implique qu'une des tâches les plus importantes du Comité organisateur dans l'administration des Jeux est de connaître à temps et avec précision les personnes participant aux Jeux dans chaque sport et chaque épreuve, d'établir ensuite les combinaisons et les ordres de départ, et de programmer intelligemment les journées olympiques.

② Contrat avec la Nippon Telegraph and Telephone Public Corporation (NTT)

Pour régler rapidement la question des engagements, on adopta un système d'ordinateurs, dont l'équipement était de fabrication japonaise. On eut pour cela recours aux services de la Nippon Telegraph and Telephone Public Corporation (NTT) et un contrat fut conclu le 6 Novembre 1968.

Dès lors, des consultations furent menées à plus de 20 reprises entre l'équipe du traitement des données de la NTT et la section chargée des engagements; au cours de ces réunions, on décida d'utiliser sept types de listes de repérage pour enregistrer les engagements. Ces listes indiquaient: le nombre des concurrents par pays et par sport; le nombre des officiels par équipe et par pays; le nombre des concurrents par sport et par épreuve; le nom de tous les concurrents par ordre alphabétique; le nom des concurrents par pays; le nom des concurrents par sport et par épreuve; le nom des officiels d'équipe.

③ Formulaires

La préparation des formulaires pour les Jeux de Sapporo fut le fruit de considérations diverses. On rechercha les divers types de formulaires utilisés lors des Jeux de Tokyo et de Grenoble, et l'on étudia en plus sous

quelles conditions ces formulaires pouvaient entrer dans des ordinateurs électroniques. A cela s'ajoutèrent des études basées sur l'expérience de la Semaine Internationale des Sports d'Hiver de Sapporo.

Les catégories de formulaires de candidature furent les suivantes:

Formulaire 1	Formulaire d'engagement national
Formulaire 2	Formulaire d'engagement individuel
Formulaire 3	Formulaire d'engagement individuel des officiels d'équipe
Formulaire 4	Formulaire d'engagement individuel des officiels techniques
Formulaire 5	Liste des concurrents
Formulaire 6	Liste des officiels d'équipe
Formulaire 7	Liste des officiels techniques
Formulaire 8	Formulaire spécial pour les concurrents de patinage artistique
Formulaire 9	Liste des positions en Hockey sur glace
Formulaire 10	Liste des tireurs de biathlon

Des exemplaires des 10 types de formulaire furent envoyés au CIO le 10 Mai 1970 pour qu'il les certifie, ceci au moment même où la qualification des athlètes pour les Jeux (problème du statut d'amateur) était chaudement débattue; des copies du serment des athlètes, auquel on avait apporté quelques corrections, et les règlements concernant le statut d'amateur, le dopage et la prise de photos furent envoyées au début d'Août; il s'agissait en majeure partie de la qualification des athlètes qui faisait l'objet d'une controverse depuis plusieurs années.

Les formulaires d'engagement national furent envoyés aux 126 CNO affiliés au CIO en Septembre, et on fit parvenir les formulaires d'engagement individuels le 21 Octobre.

④ Dates limites

En se basant sur la Charte Olympique, on fixa les dates limites suivantes pour la réception des formulaires d'engagement: (les temps inscrits indiquent minuit, Japan Standard Time)

a. Engagements nationaux: 10 Décembre 1971

b. Engagements individuels: (1972)

Epreuves Nordiques: 25 Janvier

Epreuves Alpines : 26 Janvier

Patinage : 25 Janvier

Hockey sur Glace : 24 Janvier

Biathlon : 29 Janvier

Bobsleigh : 25 Janvier

Luge : 25 Janvier

⑤ Circonstances entourant les sollicitations de candidatures

A la fin Septembre arrivèrent les premiers formulaires d'engagements nationaux de plusieurs pays, y compris celui de la délégation suisse de 99 membres. Mais cette cadence s'arrêta là; comme le 17 Novembre rien de nouveau n'était arrivé, on envoya des lettres à la Belgique, la Bulgarie et 13 autres pays qui n'avaient même pas accusé réception des formulaires ainsi qu'à la Yougoslavie, l'Autriche et 17 autres pays qui avaient bien accusé la réception des formulaires, mais n'avaient pas

- Individual Entry Form for Competitors
- Formule d'inscription individuelle pour concurrents

--	--

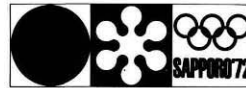

FORM 2 ORIGINAL 1
formule 2 original 1

INDIVIDUAL ENTRY FORM FOR COMPETITORS
Formule d'inscription individuelle pour concurrents

NAME OF COUNTRY ABBREVIATION

nom de pays *abréviation*

EVENT NUMBER OF IDENTITY CARD

à preuve *numéro de la carte d'identité*

GIVEN NAME

1	MALE	2	FEMALE
	<i>homme</i>		<i>femme</i>

prénom

SURNAME

nom de famille

FULL NAME : _____
nom et prénoms

ADDRESS : _____
adresse

DATE OF BIRTH

DAY	MONTH	YEAR
jour	mois	année
19		

 BIRTH PLACE

date de naissance *lieu de naissance*

HEIGHT IN CENTIMETERS CM WEIGHT IN KILOGRAMMES KG

taille en centimètres *poids en kilogrammes*

LANGUAGE

E	F	G	R
---	---	---	---

langue

OCCUPATION

profession

PRIZES OBTAINED:
recompenses déjà obtenues:

1. THE UNDERSIGNED, DECLARE ON MY HONOUR THAT I HAVE READ AND COMPLY WITH THE ELIGIBILITY CODE OF THE OLYMPIC GAMES AS SPECIFIED ON THIS FORM. THIS CODE TAKES EFFECT ON 1st APRIL 1971. PRIOR TO THAT TIME COMPETITORS MUST HAVE COMPLIED COMPLETELY WITH ALL PROVISIONS OF THE PREVIOUS RULE.

Je, soussigné, déclare sur l'honneur avoir lu les conditions d'admissions aux Jeux Olympiques spécifiées sur cette formule et m'y conformer. Ces conditions entrent en vigueur le 1er avril 1971. Avant cette date, les concurrents doivent avoir pleinement respecté toutes les dispositions de la règle précédente.

FURTHERMORE, I, THE UNDERSIGNED, DECLARE THAT I ENTER AS MALE/FEMALE ATHLETE, THAT I DO NOT INDULGE OR HAVE THE INTENTION OF INDULGING IN DOPING, AND THAT I AGREE TO SUBJECT MYSELF TO ANY TEST OR EXAMINATION BY QUALIFIED MEDICAL PERSONNEL APPOINTED BY THE OLYMPIC AUTHORITIES.

Par ailleurs, je, soussigné, déclare en tant qu'athlète de sexe masculin/féminin, ne pas m'adonner ou n'avoir pas l'intention de m'adonner au dopage et être à me soumettre à tout examen conduit par un personnel médical qualifié, désigné par les autorités olympiques. DURING THE COURSE OF THE OLYMPIC GAMES I WILL NOT OBJECT TO BEING FILMED OR INTERVIEWED BY THE RADIO OR TELEVISION ORGANISATIONS WHICH HAVE BEEN OFFICIALLY DESIGNATED BY THE INTERNATIONAL OLYMPIC COMMITTEE. Au cours du déroulement des Jeux Olympiques, je ne verrai pas d'objection à être l'objet de prises de vues ou d'entretiens par les organismes de radiodiffusion officiellement désignés par le Comité International Olympique.

SIGNATURE OF COMPETITOR : _____
signature du concurrent

THE UNDERSIGNED DECLARE THAT TO THE BEST OF THEIR KNOWLEDGE, THE ABOVE DECLARATION IS TRUE.
Dans les limites de leur information, les soussignés certifient que la déclaration ci-dessus est exacte.

SIGNATURE : _____
signature

THE PRESIDENT OR THE SECRETARY GENERAL OF THE NATIONAL FEDERATION
Le président ou secrétaire général de la Fédération Nationale

THE PRESIDENT OR THE SECRETARY GENERAL OF NOC
Le président ou secrétaire général du CNO

preparation of the forms which were used in the Sapporo Olympics. In addition to researching the various types of forms used in the Tokyo and Grenoble Games, studies were made regarding the conditions which would allow the forms to be fed into electronic computers. Added to these were studies conducted on the basis of the experience gained during the Sapporo International Winter Sports Week.

The 10 categories of entry forms decided on were:

- Form 1 National Entry Form
- Form 2 Individual Entry Form
- Form 3 Individual Entry Form for Team Officials
- Form 4 Individual Entry Form for Technical Officials
- Form 5 List of Competitors
- Form 6 List of Team Officials
- Form 7 List of Technical Officials
- Form 8 Special Form for Figure Skating Competitors
- Form 9 Ice Hockey Position List
- Form 10 List of Biathlon Shooters

Samples of the 10 types of forms were made up and sent to the International Olympic Committee on May 10, 1971 to obtain its certification, just at the height of the debate on the eligibility of athletes to compete in the Games (the amateur status question), at long length, copies of the phrasing of the athletes oath, to which were added corrections including matters concerning amateur status, doping and the taking of photographs were sent out in the beginning of August; the substance dealt heavily with the eligibility of athletes, which had been a controversy for the past several years.

The national entry forms were sent out to the 126 National Olympic Committees affiliated the IOC in September, while individual entry forms sent out on October 21.

④ Deadlines

The deadlines for the receipt of entry forms were set as follows on the basis of the Olympic Charter (all times listed indicate midnight, Japan Standard Time)

- a. National entries: December 10, 1971
- b. Individual entries (all dates indicate 1972)

Nordic events: January 25
Alpine events: January 26
Skating: January 25
Ice Hockey: January 24
Biathlon: January 29
Bobsleigh: January 25
Luge: January 25

⑤ Circumstances of entry applications

At the end of September, the first of the national entry forms arrived from several countries, including the 99-member Swiss delegation. But this momentum did not continue, and with no further replies received as of November 17, letters were sent out to Belgium, Bulgaria and 13 other countries which had not even acknowledged receipt of the forms, as well as to Yugoslavia, Austria and

fait de demande, en leur demandant de prendre des mesures. Le 10 Décembre, 10 jours avant la date limite, on envoya des télégrammes à 21 pays pour qu'ils fassent leur demande sans délais.

Ainsi le 10 Décembre à minuit, date limite, les engagements de 1274 athlètes et 505 officiels représentant 35 pays avaient été reçus. (Le Comité d'Organisation avait prévu au départ 1550 athlètes, 750 officiels, soit un nombre de participants total de 2300, représentant 42 pays).

L'envoi des engagements individuels fut retardé, comme on s'y attendait, pour diverses raisons. Ceci ne nous laissa guère de temps pour nous en occuper. Le 19 Janvier, 9 pays seulement sur 35 qui s'étaient engagés à l'échelon national, nous avaient envoyés leurs engagements individuels; les câbles envoyés le 19 aux CNO des 26 pays restants provoquèrent un flot d'engagements individuels envoyés par télégrammes. Mais les engagements non signés de la main de l'impétrant étant nuls, on mit tout en oeuvre pour conserver les droits initiaux jusqu'à la date limite.

Les délégations s'inscrivant au Village Olympique et dont les membres n'avaient pas encore soumis leur engagement, furent instamment priées de faire souscrire les personnes concernées avant la date limite. A la suite de quoi les engagements individuels pour toutes les épreuves furent reçus en temps voulu. On trouvera dans cette section une liste s'y référant.

⑥ Liste prompte des engagements

Les liste d'officiels et de concurrents à l'usage des ordinateurs ne pouvant être distribuées avant le lendemain soir de la date limite, on fit des listes d'engagements que l'on distribua aux membres de la presse et autres personnes intéressées immédiatement après réception et vérification des engagements à la section des engagements.

2) Programmes quotidiens

Une fois les résultats du tirage au sort des positions de départ et des combinaisons connus, on doit imprimer la nuit qui suit les programmes quotidiens, pour qu'ils soient disponibles le lendemain matin. On imprima donc toutes les parties qui pouvaient être préparées à l'avance pour assurer l'uniformité des engagements par sport et par épreuves et pour que le programme soit complet en général.

On imprima par sport et par épreuve en Japonais et en Anglais 218.600 copies réparties en 45 catégories, 103.900 pour la distribution officielle et 114.700 pour la vente publique.

3) Officiels

① Organisation et composition

L'organisation des officiels qui devaient se charger de l'administration des Jeux prit trois ans au cours desquels on s'attacha à leur donner la compétence pour agir dans les conditions uniques des Jeux d'Hiver.

D'abord, pour la Rencontre des Sports

- List of National Entries received
- Liste des pays participants

Name of country Nom de pays	Abbreviation Abréviation	Athletes Athlètes																Sub total Total d'une partie		Total Total
		Cross country Course de fond		Jumping Saut	Combined Combiné	Alpine events Epreuves alpines		Speed skating Patinage de vitesse		Figure skating Patinage artistique		Ice hockey Hockey sur Glace	Biathlon	Bobsteigh Bobsleigh	Luge Luge		Sub total	Total		
		♂	♀	♂	♂	♂	♀	♂	♀	♂	♀	♂	♂	♂	♂	♀	♂	♀		
ARGENTINA	ARG					2												2		2
AUSTRALIA	AUS					2		2										4		4
AUSTRIA	AUT	4		4	4	8	6	3		2	2				14	8	3	47	11	58
BELGIUM	BEL					1												1		1
BULGARIA	BUL	2				1	1											3	1	4
CANADA	CAN	4	4	4		5	6	5	5	3	5				8	4	1	33	21	54
CHINA R.O.	ROC	2				6	1											8	1	9
CZECHOSLOVAKIA	TCH	4	5	8	3	1				1		20	6	4	2	1	49	6	55	
D.P.R. KOREA	PRK								8										8	8
FINLAND	FIN	9	6	5	3	1		4	3	1		20	6		1		50	9	59	
FRANCE	FRA	6		4	4	8	6	1		4	1		5	7	1		40	7	47	
GERMAN DEMOCRATIC REP.	GDR	6	4	5	4			2	2	5	5		5		7	3	34	14	48	
GERMANY	GER	8	4	4	4	8	6	8	4	4	4	20	6	14	8	3	84	21	105	
GREAT BRITAIN	GBR	3	1			5	5	4		3	2		6	9	6		36	8	44	
GREECE	GRE					3												3		3
HUNGARY	HUN										1								1	1
IRAN	IRN					3												3		3
ITALY	ITA	15		3	2	8	4	4		1	2		6	14	8	3	61	9	70	
JAPAN	JPN	7	5	6	4	6	4	9	6	2	2	20	6	8	4	3	72	20	92	
KOREA	KOR							4	4		1							4	5	9
LEBANON	LIB					3												3		3
LIECHTENSTEIN	LIE					3	1									2		5	1	6
MONGOLIA	MGL	2						2										4		4
NETHERLANDS	HOL							12	8		1							12	9	21
NEW ZEALAND	NZL					2												2		2
NORWAY	NOR	10	6	6	4	6	6	12	6			20	6		4		68	18	86	
PHILIPPINES	PHI					2												2		2
POLAND	POL	2	4	3	3	1				1	1	20	5		8	3	43	8	51	
RUMANIA	ROM					2				1			5	6				14		14
SPAIN	ESP					3	1											3	1	4
SWEDEN	SWE	10	4	3	1	4	2	10	2		1	20	6	5	2	1	61	10	71	
SWITZERLAND	SUI	10		5	5	8	6	3		2	3	20		12			65	9	74	
UNITED STATES OF AMERICA	USA	10	6	5	5	8	6	12	8	6	6	20	6	14	8	3	94	29	123	
U.S.S.R.	URS	10	6	5	5	8	6	12	8	6	4	20	6		8	3	80	27	107	
YUGOSLAVIA	YUG	2		5	1	2						20						30		30
Grand total Total global		126	55	75	52	120	67	109	64	42	41	220	80	115	81	27	1018	254	1274	

- Number of Participating Countries, Competitors and Officials
- Nombre des pays participants, athlètes et officiels

Name of country Nom de pays	Abbreviation Abréviation	Athletes Athlètes																Sub total Total d'une partie		Total Total
		Cross country Course de fond		Jumping Saut	Combined Combiné	Alpine events Epreuves alpines		Speed skating Patinage de vitesse		Figure skating Patinage artistique		Ice hockey Hockey sur Glace	Biathlon	Bobsleigh Bobsleigh	Luge Luge		Sub total	Total d'une partie		
		♂	♀	♂	♀	♂	♀	♂	♀	♂	♀	♂	♀	♂	♀	♂	♀	♂	♀	
ARGENTINA	ARG					2												2		2
AUSTRALIA	AUS					2		2										4		4
AUSTRIA	AUT	3		4	1	7	6	1		1	2				14	6	3	37	11	48
BELGIUM	BEL					1												1		1
BULGARIA	BUL	3				2												5		5
CANADA	CAN	4	4	4		6	6	5	5	3	5				8	4		34	20	54
CHINA R.O.	ROC	2				7	1											9	1	10
CZECHOSLOVAKIA	TCH	6(4)	4	9	(4)					1		20	6				40	4	44	
D.P.R. KOREA	PRK								7										7	7
FINLAND	FIN	9	6	6(3)	3			4	2			20	6				45	8	53	
FRANCE	FRA	6		4	(1)	7	7	1		4	1		5	7	1		35	8	43	
GERMAN DEMOCRATIC REP.	GDR	6	4	5	4				2	3	4		5		6	3	29	13	42	
GERMANY	GER	9(7)	3	7(3)	5	7	5	5	3	2	3	20	2	14	8	3	73	17	90	
GREAT BRITAIN	GBR	8(3)	1			4	4	3		3	2		6	9	6		34	7	41	
GREECE	GRE					3											3		3	
HUNGARY	HUN										1							1	1	
IRAN	IRN					4											4		4	
ITALY	ITA	11		(1)	2	8		3		1			6	14	8	2	52	3	55	
JAPAN	JPN	6	5	7	4	6	4	7	6	2	2	20	6	8	4	3	70	20	90	
KOREA	KOR							1	3		1						1	4	5	
LEBANON	LIB					2											2		2	
LIECHTENSTEIN	LIE					2	1								1		3	1	4	
MONGOLIA	MGL	2						2									4		4	
NETHERLANDS	HOL							7	5		1						7	6	13	
NEW ZEALAND	NZL					2											2		2	
NORWAY	NOR	10	4	6	4	3	4	12	3			20	6		3		64	11	75	
PHILIPPINES	PHI					2											2		2	
POLAND	POL	5(1)	4	7(5)	3	1				1	1	20	5		7	3	43	8	51	
RUMANIA	ROM					2				1			5	6			14		14	
SPAIN	ESP					2	1										2	1	3	
SWEDEN	SWE	10	4	2	1	3	1	9	3		1	20	5	5			55	9	64	
SWITZERLAND	SUI	11		4		8	5			1	1	20		13			57	6	63	
UNITED STATES OF AMERICA	USA	10	5	5	5	8	6	10	7	5	6	20	6	14	8	3	91	27	118	
U.S.S.R.	URS	8	6	5	5	1	3	5	8	6	4	20	6		4	3	60	24	84	
YUGOSLAVIA	YUG			5	1	1						20					27		27	
Grand total Total global		129	50	81	43	103	54	77	54	33	36	220	75	112	66	23	911	217	1128	

 Men
 Hommes
  Women
 Femmes

Note:6 (4) 6 the number of participating competitors (4) the number of competitors only in this event also the actual number as taking into account

(4),(1) the number of participating competitors from other event for not being counted

Note:6 (4) 6 est le nombre des athlètes participants (4) est le nombre des athlètes seulement dans cette épreuve et le nombre actuel quand on compte

(4),(1) sont les nombres des athlètes participants d'autre épreuve, ne pas compris dans le nombre actuel

		 General officials Officiels généraux																																
leader Chef de mission	Officials Officiels		Cross country Course de fond		Jumping Saut Combiné Combiné		Alpine events Epreuves alpines		Speed skating Patinage de vitesse		Figure skating Patinage artistique		Ice hockey Hockey sur Glace		Biathlon		Bobsleigh Bobsleigh		Luge Luge		Doctors Médecins		Massagists Masseurs		Shooting Armouers Armuriers pour le tir		Cooks Cuisiniers		Sub total Total d'une partie		Total Total		Grand total Total global	
	Men Hommes	Women Femmes	Men Hommes	Women Femmes	Men Hommes	Women Femmes	Men Hommes	Women Femmes	Men Hommes	Women Femmes	Men Hommes	Women Femmes	Men Hommes	Women Femmes	Men Hommes	Women Femmes	Men Hommes	Women Femmes	Men Hommes	Women Femmes	Men Hommes	Women Femmes	Men Hommes	Women Femmes	Men Hommes	Women Femmes	Men Hommes	Women Femmes	Men Hommes	Women Femmes	Men Hommes	Women Femmes	Men Hommes	Women Femmes
1																													1		1		3	
1	1						1																						3		3		7	
1	3	1				2	4		1		1						3	3		2		2					1	23	1	24		72		
1							2																						3		3		4	
1							1																						2		2		7	
1	1	1	1			2	3		2		1	1				2	1		2		1	1						17	3	20		74		
1	1		1				1	1														1				1		7	1	8		18		
1	4		2		1	1						1	5	1										1				16	1	17		61		
									4													1		1					6		6		13	
1	2	1	4		2	2			2				4	2								2		2				23	1	24		77		
	2	1	2		2		7					1	1	1								2		5		1	1	24	2	26		69		
1	5	1	1		1	1			1		1	1									3		2		1	1	19	2	21		63			
1	15								2		2		3		3	4					2		5		1	1	39		39		129			
1	2	2	1				3	1	1		1			1	1						3					1	15	3	18		59			
1																												1		1		4		
1																												1		1		2		
1																								1				2		2		6		
1	2	3	2			2	4				2	1			4	4		4	4		2		3		1	1	28	4	32		87			
1	6	2	2		1	1	2		2		1		2	2	1	1					2		4		1	1	30	2	32		122			
1	5								1		1																	8		8		13		
1	1																											2		2		4		
1							1														1		1					5		5		9		
	2		1						1																			4		4		8		
1	2								2		1											2		3			1	12		12		25		
1																								1				2		2		4		
1	3	2	3		2	1	3	1	4				4	1								2		4		1	29	3	32		107			
1							1																					2		2		4		
1	6		1			1	1					1		2	1		2				2		2		1		21		21		72			
1	1						1					1		1	1							1		1		1	8	1	9		23			
1							2																					4		4		7		
1	6	1	4	1	2		2		3			1	5	2								3				1	29	3	32		96			
1	6		2		2		3					1	5		3							1		2			1	26	1	27		90		
	3	1	2	1	1	2	5		3		2		4	2	2	2						2		4	1	1	35	3	38		156			
1	6	2	7		2	1	1					4	1	4	2							2		4		1	2	37	3	40		124		
1	1				1	1	1						4															9		9		36		
31	86	18	36	2	21	13	49	3	29		18	9	42	16	21	21					37		50	2	12	11	493	34	527		1655			

seventeen other countries which had sent in receipts only with no application, calling upon these parties to take action. Furthermore on December 10, with only 10 days remaining until the deadline, telegrams were addressed to those 21 nations who still had not made application urging them to do so without delay.

Thus by the deadline of midnight, December 10, entries had been received from 1,274 athletes and 505 officials representing 35 countries (The Organizing Committee original estimate was 1,550 athletes and 750 officials, or a total of 2,300 participants, from 42 countries).

The sending in of individual entries was delayed, as was somewhat anticipated, by most of the countries for various reasons. This situation did not leave a very wide time margin for processing the entries. As of January 19, individual entries were received from only nine of the 35 countries which had sent in national entries, and cables sent out on the 19th to the National Olympic Committees of the remaining 26 countries brought forth a rapid flow of entries, forwarded telegraphically. But as the individual entries are void unless properly signed by the applicant, much effort was made to secure the originals right up to the deadline.

Delegations registering into the Olympic Village with members who still had not submitted entries were urged to have the individuals concerned do so before the expiration of the deadline. Consequently, the individual entries for all events were received by the appointed hour and date, a list showing relevant figures will be found in this section.

⑥ Entry spot report

Since the computer-recorded lists of officials and competitors would not be available for distribution before the evening following the deadline, entry spot reports were made up and distributed to members of the press and other persons concerned immediately after the entries were received and checked in the entries section.

2) Daily Programs

The daily programs must be printed up over the night the results of the drawing for starting positions and combinations are learned so as to be available the following morning. For this reason, the portion which can be prepared in advance was printed up in order to ensure that the entries for each sport and event were uniform, and that the program be generally complete.

Composed in Japanese and English, a total of 218,600 copies of 45 categories of the program 103,900 for official distribution and 114,700 for general sale—were printed according to sport and event.

3) Officials

① Organization and composition

A period of three years was expended in organizing the officials to undertake the

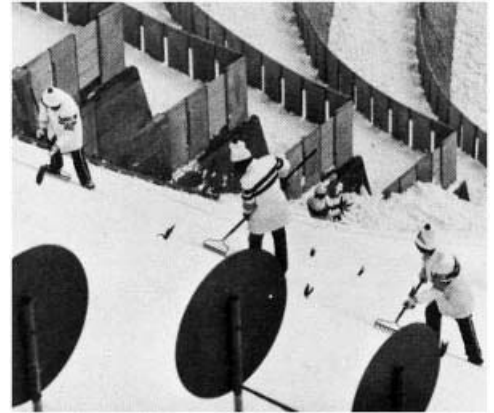

Preparing the Okurayama jump hill for competition
Préparation du Tremplin d'Okurayama pour les épreuves



Mr. H. Spiess, FIS technical delegate (second from right), inspecting the Mt. Eniwa downhill event site
M.H. Spiess, délégué technique de la FIS, inspecte la piste de descente du Mt. Eniwa (deuxième à droite)

management of the Games, and in doing so, emphasis was laid on the ability to deal with the conditions unique to the Winter Olympics.

First, it was attempted to organize the first group, of which the minimum member required was estimated at 1,852 officials, at the time of the All-Japan Winter Sports Meet held in February, 1970. Although the substance of this tournament contained points quite different from the actual Olympics, the outcome was fruitful in that the basic organization was affirmed, and a number of problems requiring a solution were discovered.

The second group was organized for the Sapporo International Winter Sports Week held the following year, with the additional assembling of officials to make a total of 2,304.

In the third and final organization of officials for the Games, energies were concentrated on the training of newly appointed officials who were unable to benefit from the "rehearsals" staged over the past two years, and on the practical use of such equipment and machinery as the timing devices, electronic flash-board, and the data-processing system, which had not been completely installed. By the end of May, 1971, a tentative organization of 2,401 officials was made up, composed mainly of persons recommended by various athletic organizations. In August the groupings were officially organized through the

d'Hiver Japonaise de Février 1970, on tenta d'organiser le premier groupe, dont on estima à 1852 officiels le minimum nécessaire. Bien que ce tournoi différerait essentiellement des vrais Jeux, cette initiative porta ses fruits: l'organisation de base fut confirmée et un certain nombre de problèmes trouvèrent leur solution.

Le second groupe fut organisé pour la Semaine Internationale des Sports d'Hiver de Sapporo qui se tint l'année suivante et pour laquelle le nombre des officiels se monta à 2304 au total.

Dans un troisième temps, on se concentra sur l'entraînement d'officiels nouvellement nommés et qui n'avaient donc pu bénéficier des 'répétitions' des deux années précédentes, ainsi que sur l'utilisation pratique d'équipement et de machines comme les installations de chronométrage, les tableaux d'affichage électronique et le système de traitement des données que l'on n'avait pas encore fini d'installer. A la fin Mai 1971, une organisation d'essai était mise sur pied, comprenant 2401 officiels recommandés pour la plupart par diverses organisations d'athlétisme. En Août le Comité Technique des Sports organisa officiellement les groupes, assignant des officiels pour toutes les épreuves le 10 Octobre 1971, Jour de l'Education Physique (Fête nationale).

Pour la répartition des officiels par épreuves, voir le tableau suivant.

② Stage de formation

Le critère d'engagement des officiels fut l'expérience qu'ils avaient dans l'administration des épreuves sportives domestiques; on leur fit cependant suivre un stage de formation pour qu'ils puissent utiliser l'équipement et les machines mis au point ces dernières années et qui répondent aux besoins grandissants des Jeux Olympiques.

③ Engagement et licenciement des officiels

Les officiels furent engagés et licenciés en 5 étapes:

a. le personnel d'entretien des pistes fut engagé pour entretenir et gérer les pistes avec un groupe de soutien envoyé par les Forces d'Auto-Défense pour entreprendre la préparation des pistes.

b. Les officiels en rapport avec l'assignation et l'administration des sites d'entraînement ainsi que ceux désignés pour les tâches en rapport avec le Village Olympique furent engagés trois jours avant l'ouverture du Village.

c. Les officiels des Fédérations Internationales et ceux en rapport avec les inscriptions, le maintien de la liaison avec les délégations et le tirage au sort furent engagés cinq jours avant la date limite des inscriptions individuelles.

d. Tout le personnel restant fut engagé trois jours avant l'ouverture du Village Olympique.

e. Licenciement:

Les officiels étaient généralement déchargés de leur tâche, le jour suivant la fin d'une compétition. Ceux dont on avait besoin pour régler diverses affaires, furent gardés trois jours au maximum.

4) Officiels venant des Fédérations Internationales

① Conseils et conduite reçus avant l'ouverture des Jeux.

Conformément à l'Article 39 de la Charte Olympique, des délégués techniques représentant les Fédérations Internationales furent invités à Sapporo. Ces officiels inspectèrent les sites des terrains de sports proposés et donnèrent des conseils techniques concernant la tracé des pistes, la construction des installations, la gestion des épreuves etc.. On trouvera dans cette section une liste des officiels venus à Sapporo dans ce but.

② Collaboration des officiels des FI durant

■ Number of Appointed Officials According to Event ■ Nombre des Officiels désignés selon Événement

Event Événement	Officials Officiels	Assistants Assistants	Training site Site d'entraînement	Total Total
Skiing Ski	1,173	40	8	1,221
Skating Patinage	321	40	2	363
Ice Hockey Hockey sur Glace	189		4	193
Biathlon Biathlon	252	25		277
Bobsleigh Bobsleigh	163	15		178
Luge Luge	154	15		169
Total Total	2,252	135	14	2,401

Sports Technical Committee, with officials commissioned for all events by October 10, 1971, Physical Culture Day (a national holiday).

The grouping of the officials according to event can be seen in the following chart.

② Service training

Officials were selected on the basis of having adequate experience in the management of domestic sporting events, but training and study classes also were conducted owing to the marked increase in the scale of the Olympic Games over the past years and in order

to skill the officials in the use of newly-developed machinery and equipment.

③ Assembling and disbanding the officials

The officials were assembled and subsequently disbanded in the following five stages:

a. Course maintenance personnel were assembled to take charge of their duties of maintaining and administering the courses, together with the support group dispatched by the Self-Defense Force to begin the work of preparing the courses.

b. Officials connected with the allocation and administration of the training sites, as well as those assigned to duties connected with the Olympic Village, were called to work three days prior to the opening of the Village.

c. International Federation officials and those connected with entries, maintaining liaison with the delegations, and drawing of lots were assembled five days before the deadline for individual entries.

d. All other personnel were assembled three days before the Olympic Village opened.

e. Disbandment

The Officials generally were released from their duties the day following the end of competition. Those needed for winding up various affairs were held over for a maximum of three days.

4) Officials from the International Federations

① Guidance and advice received before the opening of the Games

Technical delegates representing the International Federations were invited to Sapporo in accordance with Article 39 of the Olympic Charter. These officials inspected the proposed sites of the sports venues and gave technical advice concerning the layout of the courses, construction of the facilities, the management of the events, etc. A list of the officials who visited Sapporo for this purpose can be found in this section.

② Cooperation from IF officials during the Games

Cooperation and assistance was received from 18 IF technical delegates (two for each event in accordance with Article 39), as well as from 160 technical officials, referees, judges, etc., appointed by the appropriate International Federations in accordance with Article 40 of the Olympic Charter. The total of 178 officials in this category includes 17 wives who accompanied their husbands to Sapporo. A list of IF officials appears in this section.

5) IF and Jury Meetings

① Juries

Meeting of juries of the skiing, biathlon, bobsleigh, and luge events took place at the Hokkaido Kosei Nenkin Kaikan Hall in order to conduct the drawing of the competitors' starting order and matching, as well as to receive technical explanations and hold consultations on managing the events. The juries for the skating events used the conference rooms at the respective skating rinks for their

■ Number of IF officials for the Sapporo Olympic Winter Games
■ Nombre des officiels de FI pour les Jeux Olympiques de Sapporo

Sport & event Sport & événement	IF appointed technical officials Officiels techniques de FI désignés	Presidents, vice-presidents & board directors Présidents, vice-présidents & chefs du comité
Skiing Ski		
Cross-Country Course de Fond	10	
Jumping Saut	16 (1)	
Alpine Alpin	41 (6)	19 (1)
Skating Patinage		
Speed Skating Patinage de vitesse	6 (2)	6
Figure Skating Patinage artistique	27 (2)	
Ice Hockey Hockey sur Glace	18 (4)	6
Biathlon Biathlon		7
Bobsleigh Bobsleigh	7	9 (1)
Luge Luge	5	9 (1)
Total Total	141 (16)	56 (3)

Note: The figures in parentheses indicate Japanese
Note: Les chiffres en parenthèse indiquent Japonais



Drawing took place at the Hokkaido Kosei Nenkin Kaikan Hall
Le Tirage au sort eut lieu au Koseinenkin Kaikan Hall

les Jeux

On reçut la collaboration et l'aide de 18 délégués techniques des FI; 2 pour chaque épreuve conformément à l'Article 39, ainsi que 160 officiels techniques, arbitres, juges etc. . . ,

nommés par les FI appropriées conformément à l'Article 40 de la Charte Olympique. Le total des 178 officiels de cette catégorie inclut 17 épouses qui accompagnèrent leur mari à Sapporo. On trouvera dans cette section une

■ IF Technical Delegates Invited to Sapporo
■ Délégués Techniques de FI Invités a Sapporo

Name Nom	Position Position	Date of visit Date de visite	Sites or projects inspected Sites ou projets inspectés
H. Spiess	FIS Alpine technical official	Oct. 1966	Proposed Mt. Eniwa downhill courses
H. Spiess	FIS Alpine technical official	Mar. 1967	Proposed sites for the Alpine skiing courses
B. Isatitsch	FIL President	May 1967	Proposed Mt. Teine and Fujino Luge courses
A. Rotta	FIBT President	Aug. 1967	Proposed Mt. Teine Bobsleigh course
G. Raaum	} FIS Jumping technical official	Mar. 1968	} Proposed jumping hill site
H. Klopfer		Mar. 1968	
F. Rössner	} FIS Cross-country technical official	Apr. 1968	} Proposed sites for the Cross-country courses
A. Merrill		Apr. 1968	
O. Hederén	UIPBM Secretary General for Biathlon	Sep. 1968	Proposed course site inspection
H. Spiess	} FIS Alpine technical official	Mar. 1969	} Course layout
R. Plattner		Mar. 1969	
F. Rössner	} FIS Cross-country technical official	Mar. 1969	} 10km, 30km courses inspection
A. Merrill		Mar. 1969	
S. Jernberg	UIPBM Course technical official	Mar. 1969	Course inspection
A. Weissnicht	} FIL Course committee, chairman	May 1969	} Mt. Teine and Fujino Luge courses
J. Steler		May 1969	
A. Rotta	FIBT President	July 1969	} Course inspection
L. Galli	FIBT Technical official	July 1969	
S. Pezzei	FIBT Technical official	July 1969	
P. Aste	FIBT Technical official	Dec. 1969	Course icing
F. Rössner	} FIS Cross-country technical official	Mar. 1970	} Final course check
A. Merrill		Mar. 1970	
J. F. Ahearne	IIHF President	Apr. 1970	Course sites inspection
H. Spiess	} FIS Alpine technical official	May 1970	} Course inspection
R. Plattner		May 1970	
G. Raaum	FIL Jumping technical official	Oct. 1970	Jumping hills inspection
J. Heckly	ISU Speed skating committee	Feb. 1971	} To attend to Sapporo International Winter Sports Week
H. Roos	ISU Vice-president	Feb. 1971	
J. Oedic	ISU Executive Board member	Feb. 1971	
K. Hauser	IIHF Technical official	Feb. 1971	
F. Rössner	FIS Cross-country course committee member	Jan. 1971	
A. Merrill	FIS Cross-country course committee member	Jan. 1971	
H. Spiess	FIS Alpine technical official	Feb. 1971	
R. Plattner	FIS Alpine technical official	Feb. 1971	
G. Raaum	FIS Jumping technical official	Jan. 1971	
H. Fucks	FIS technical official	Feb. 1971	
O. Hederén	UIPBM Secretary General for Biathlon	Feb. 1971	
A. Rotta	FIBT President	Feb. 1971	
P. Aste	FIBT Technical official	Feb. 1971	
R. Hartmann	FIL Technical official	Feb. 1971	
J. Steler	FIL Course committee member	Feb. 1971	
B. Isatitsch	FIL President	Feb. 1971	
S. Lucjan	FIL Vice-president	Feb. 1971	
H. Spiess	} FIS Alpine Technical official	May 1971	} Downhill courses inspection
R. Plattner		May 1971	
B. Isatitsch	FIL President	Aug. 1971	Luge course inspection
A. Weissnicht	FIL Course committee, chairman	Dec. 1971	Course icing

meetings.

② Meetings of the International Federations

A series of 29 meetings of the board of directors and technical committees, including general sessions, of the International Federations were held variously at the Hokkaido Kosei Nenkin Kaikan, Sapporo Park Hotel, Sapporo International Hotel, Sapporo Prince Hotel and the Makomanai House. These meetings may be broken down as follows:

	Technical Com.	Board of Directors	General Session
Skiing	4	8	
Skating	4		
Ice Hockey	5	2	
Biathlon	1		1
Bobsleigh		1	1
Luge		1	1
Total	14	12	3

6) Training Venues

① General outline

As indispensable to the holding of the Games as the main competition sites themselves, training venues were designated in six locations in 1968. These completely equipped sites were used to keep the competitors in peak condition during the Games.

In addition to the original six sites, the Hokkaido University Sports Training Center, built as an Olympic-related facility, was also designated as a training site for all sports and events in 1970 to bring the total of such facilities to seven.

Also equipped and prepared in the anticipation of being utilized by the competitors for training purposes were skiing and skating facilities scattered around the outskirts of Sapporo.

② Degree of utilization of the training venues

The facilities were used by an aggregate total of 1,107 athletes.

7) Results Forms

The results forms used in the Sapporo Games were first used on a trial basis during the Sapporo International Winter Sports Week. These were then improved, taking into consideration the format required for computer processing, IF sports regulations, and the characteristics of the sport concerned. A total of 75,507 originals and 26,741 sets of copies of the 226 categories used were printed.

8) Timing System

Most of the events of the Winter Olympics are actually races against the clock in which 1/100 of a second often spells the difference between victory or defeat, and many of these take place in terrain which does not allow an unobstructed view of the starting point from the finish area. Such conditions require a different timing system than that which is used in, for example, the track and swimming events of the Summer Games.

Ever since the Rome Olympics, the timing of the events has moved from mechanical

stop watches toward the use of devices which measure time electrically and automatically.

Seiko, a local manufacturer of chronometrical instruments, developed the electronic timing devices used in the Tokyo Olympics. Thereafter, Seiko carried out pioneering work in the development and improvement of timing systems for use in the Winter Games, and in the Sapporo Games, 26 categories (583 individual items) of Seiko's latest timing devices were utilized. Included among these are electronic timers which required the most up-to-date electronics technology in their development. Moreover, a minimum of two timing systems—a manually operated system to be used in conjunction with the electric one—were prudently adopted for official time-keeping in the event of severed powerlines equipment failure or other mishaps.

Added to this was the adoption of an on-line computer system which instantaneously displayed the official times on the electronic flashboard and on a television screen.

The following paragraphs describe the timing system used in each sport.

Cross-country skiing: Every 30 seconds the green starting signal lamp of the Starting Timer Model-I flashed on and an audio-signal was emitted, signaling the skier to open the starting gate. This action in turn activated the printing timers which recorded the skier's starting time. Lap times were recorded by the printing times, activated by an impulse from the grip switch whenever the skier passed the prescribed points along the course. The skier's final time was recorded by the printing timer when he passed through the ray emitted by the photo beam unit. Computing the difference between the starting, lap and finishing times gave the total time taken to cover the course. Manual time-pieces used were crystal chronometers, digital electronic timers, and 1/10 split-second stopwatches.

Jumping: Two photo beam units were installed at two points on the approach, called the measurement starting point and the measurement finishing point respectively, to measure the jumper's speed down the approach. Impulses generated as the jumper passed through these points were sent to the jumping speedmeter and printing timer which recorded the speed in kilometers per hour.

Downhill racing: The Starting Timer Model-I flashed a green lamp and emitted an audio-signal once every minute. At this signal the racer passed through the starting gate, thereby activating the multi-channel timer, and at the same time the printing timer recorded the starting time. Capable of timing as many as 10 individuals simultaneously, the multi-channel timer had the function of automatically sending the racer's elapsed time to the television timers and the electronic flashboard set up at the finish line. Lap times were printed by the printing timers which were activated as the racer passed each lap-time point. The multi-channel timer, television timer and electronic flashboard were stopped as the racer

liste des officiels FI.

5) Réunions des FI et des Jurys

① Les jurys

Les réunions des Jurys des épreuves de ski, biathlon, bobsleigh et luge eurent lieu au Hokkaido Kosei Nenkin Kaikan Hall afin de procéder au tirage au sort des positions de départ des concurrents et des combinaisons, ainsi que pour entendre les explications techniques et mener des consultations sur la gestion des épreuves. Les jurys des épreuves de patinage utilisèrent les salles de conférences des patinoires respectives pour leurs réunions.

② Réunions des Fédérations Internationales

Une série de 29 réunions du Comité Directeur et des Comité Techniques y compris des Sessions Générales des Fédérations Internationales se tinrent au Hokkaido Kosei Nenkin Kaikan, Sapporo Park Hotel, Sapporo International Hotel, Sapporo Prince Hotel et à la Makomanai. Ces réunions peuvent être réparties de la façon suivante:

	Comité Technique	Comité Directeur	Session Générale
Ski	4	8	
Patinage	4		
Hockey sur Glace	5	2	
Biathlon	1		1
Bobsleigh		1	1
Luge		1	1
Total	14	12	3

6) Terrains d'entraînement

① Description générale

Aussi indispensables pour les Jeux que les sites des compétitions, les terrains d'entraînement furent désignés en 1968 en 6 points. Ces terrains complètement équipés servirent à conserver les concurrents en pleine forme durant les Jeux.

En plus de ces six terrains, le Centre d'entraînement sportif de l'Université de Hokkaido, construit comme installation olympique connexe, fut également désigné comme site d'entraînement pour tous les sports et toutes les épreuves en 1970 amenant ainsi le total de ces installations à 7.

Les installations de ski et de patinage situées à l'orée de Sapporo furent également préparées et équipées pour l'entraînement des concurrents.

② Taux d'utilisation des terrains d'entraînement

Les installations furent utilisées par 1.107 athlètes au total.

7) Fiches de résultats

Les fiches de résultats utilisés à Sapporo furent d'abord utilisées à titre d'essai lors de la Semaine Internationale des Sports d'Hiver de Sapporo. Elles furent par la suite améliorées, en tenant compte du format requis pour le traitement par ordinateur, des règlements des FIS et des caractéristiques du sport en question. Au total 75.507 originaux et 26.741 ensembles de copies pour les 226 catégories

furent imprimés.

8) Système de chronométrage

La plupart des épreuves des Jeux d'Hiver sont en fait des courses contre la montre dans lesquelles souvent 1/100 de seconde décide de la victoire ou de la défaite, et beaucoup d'entre elles ne permettent pas de voir clairement le point de départ à partir de l'aire d'arrivée. De telles conditions nécessitent un système de chronométrage différent de celui utilisé lors des épreuves de course ou de natation des Jeux d'été, par exemple.

Depuis les Jeux de Rome, le chronométrage des épreuves est passé du chronomètre mécanique aux instruments de chronométrage électrique et automatique.

Seiko, fabricant japonais d'instruments chronométriques, a mis au point les chronomètres électroniques utilisés lors des Olympiades de Tokyo. Par la suite, Seiko, pionnier dans ce domaine, mit au point et améliora les systèmes de chronométrage pour les Jeux Olympiques d'Hiver, ce qui permit lors des Jeux de Sapporo d'utiliser 26 types (583 articles personnels) de chronomètres dernièrement mis au point par Seiko. Les toutes dernières connaissances en technologie électronique furent utilisées dans la mise au point de ces chronomètres électroniques. De surcroît, un système manuel fut utilisé conjointement au système électrique par les chronométreurs officiels afin de prévenir une coupure du courant électrique ou une panne éventuelle.

A cela fut ajouté un système d'ordinateurs simultanés indiquant en même temps les temps officiels sur le tableau d'affichage électronique et sur un écran de télévision.

Les paragraphes qui suivent décrivent les systèmes de chronométrage utilisés dans chaque sport.

Course de fond: La lampe témoin verte du chronomètre de départ Modèle I s'allumait toutes les 30 sec. émettant un signal sonore qui commandait au skieur d'ouvrir la porte de départ. Ceci avait pour effet d'activer les chronomètres qui enregistraient le temps de départ du skieur. Les temps de tour étaient enregistrés par des chronométreurs imprimeurs déclenchés par une impulsion de l'interrupteur à poignée chaque fois que le skieur passait aux points de contrôle le long de la piste. Le temps final des skieurs était enregistré par le chronométreur imprimeur lorsqu'il passait devant le rayon émis par une cellule photoélectrique. En calculant la différence entre les temps de départ, de tour et d'arrivée, on obtenait le temps total de la course. Les instruments manuels utilisés furent des chronomètres crystal, électroniques à bouton, et des chronomètres à dé clic au 1/10 de seconde.

Saut: Deux cellules photoélectriques furent installées à deux endroits de la voie d'accès dits point de départ des mesures et point d'arrivée des mesures, afin de mesurer la vitesse du sauteur sur la voie d'accès. Les impulsions enregistrées lorsque le sauteur passait devant ces deux points étaient envoyées à l'indicateur

crossed the finish line, and the finishing time was recorded by the printing timer.

Manually-operated timepieces used were sound-detecting communicators, digital electronic timers, and 1/10 split-second stop-watches.

Slalom: The Starting Timer Model-II used was especially made for use in the slalom events. A light was flashed on every second 10 seconds before the start, and simultaneously with the tenth flash, a tone was emitted, signaling the skier to start his run.

Speed skating: A starting pistol was used to start the skaters on their race. A signal from the pistol as it is fired started up the printing timer and the digital electronic timer. The net lap timer of the two skaters were recorded by the printing timer each time they passed the photo beam unit set up at the prescribed point on the course, and then was flashed on the electronic flashboard. The digital electronic timer was operated by a signal sent from the grip switch. A 1/10 split-second stop watch was used for manual timing.

Figure skating: In the free skating competition, the scores of the nine judges—figured separately on the basis of artistic expression and technical merit—were shown on the figure skating scoreboard.

In the compulsory competition, the scores of the nine judges were tabulated and fed into a computer, while each individual score was simultaneously flashed on the scoreboard.

A digital electronic timer and 1/5 split-second stopwatches were used for manual timing.

Ice Hockey: The ice hockey scoreboard indicated the names of the two teams, the period of play; the amount of time remaining of the 20-minute playing time; the number and time of as many as four penalized players (two from each team); the number of the

scorer and the player making the assist; the score for each period; and the total score. At the end of each period a buzzer was sounded and the goal lamps were extinguished.

Digital electronic timers were used for manual timing.

Biathlon: The same system as was used for the cross-country events was installed.

Bobsleigh: The bobsledders were signaled to start their run when the green starting lamp flashed on. The multi-channel and printing timers were set into operation by a signal emitted as the bobsleigh passed through the beam of the photo beam unit installed at the measurement starting point. A signal from another photo beam unit at the finish line halted the timers and the elapsed time was recorded. The lap times were recorded in the same manner.

Sound-detecting communicators, digital electronic timers and 1/100 split-second stop-watches were used for manual timing.

Luge: The same system as was used for bobsleigh was installed. Lap-time measurement points were located at two places along the course.

9) Sports Equipment

Most of the sports equipment used in the Sapporo Olympics had to be newly developed and manufactured owing to the fact that all the 14 Games sites were new and that with the exception of speed skating, Sapporo had had no experience in staging a sports tournament on the international scale of the Olympics. For this reason, the Organizing Committee proceeded with its preparations in this area while urging the national sports federations to form special sports equipment departments of their own. Major equipment was tested during the Sapporo International Winter Sports Week, with improvements being made as required in preparation for the actual Games.

10) Weather Observations

Accurate foreknowledge of the weather is a matter of such importance as to determine the very outcome of the Winter Olympics, which take place in a season when climatic conditions naturally stand to be at their worst. For this reason the cooperation of the Sapporo District Meteorological Observatory and the Hokkaido Office of the Japan Meteorological Association was enlisted in the carrying out of various types of weather observations and analyzing atmospheric data, as well as providing weather forecasts and reports.

The period of the Games was determined after an exhaustive study and analysis of meteorological data compiled in Sapporo over the past several decades. The Organizing Committee proceeded with its preparations for the Games on the basis of individual surveys conducted since 1966 regarding the location, facilities and program of each sport. There were two assignments regarding the surveying of weather during the Games. One



Device signaling the start of the slalom race
Appareil de signal de départ de course pour la Slalom

de vitesse du saut et au chronomètre imprimeur qui enregistraient la vitesse en km/h.

Course de descente: Le Chronomètre de départ Modèle I allumait une lampe verte et émettait un signal sonore toute les minutes. A ce signal le concurrent passait la porte de départ, déclenchant ainsi un chronomètre multichannel, pendant qu'au même moment le chronomètreur imprimeur enregistrait le temps de départ. Pouvant chronométrer 10 concurrents à la fois, la fonction du chronomètre multichannel était d'envoyer automatiquement le temps écoulé du coureur aux chronomètres télévisés et au tableau d'affichage électronique disposés à la ligne d'arrivée. Les temps de descente étaient imprimés par les chronomètres imprimeurs déclenchés lorsque le coureur passait à chaque point de course. Le chronomètre multichannel, le chronomètre télévisé et le tableau d'affichage électronique s'arrêtaient dès que le coureur passait la ligne d'arrivée, et le temps d'arrivée était enregistré par le chronomètre imprimeur.

Les instruments manuels utilisés étaient des des chronomètres électroniques à bouton et des chronomètres à dé clic au 1/10 de seconde.

Slalom: Le chronomètre de départ Modèle II utilisé fut spécialement conçu pour les épreuves de slalom. Une lampe s'allumait chaque seconde pendant 10 secondes avant le départ, et au dixième allumage, une tonalité était émise signalant au skieur le départ de sa course.

Patinage de vitesse: un pistolet fut utilisé pour donner aux patineurs le départ de leur course. Le coup de pistolet déclenchait le chronomètre imprimeur et le chronomètre électronique digital. Les temps de tour nets des deux patineurs étaient enregistrés par le chronomètreur imprimeur chaque fois qu'ils passaient devant la cellule photoélectrique située à un point précis de la piste, et étaient ensuite affichés par le tableau d'affichage électronique digital était déclenché par un signal envoyé par l'interrupteur de minuterie.

Un chronomètre à dé clic au 1/10 de seconde fut utilisé pour le chronométrage à la main.

Patinage artistique: Dans les épreuves libres, les notes des 9 juges—inscrites séparément pour l'impression artistique et pour la valeur technique étaient affichées au tableau électronique, et le temps d'exécution apparaissait compté en secondes.

Dans les épreuves obligatoires imposées, les notes des 9 juges étaient additionnées par l'ordinateur et le total apparaissait au tableau électronique, en même temps que la note donnée par chaque juge.

Un chronomètre électronique digital ainsi qu'un chronomètre à dé clic au 1/5 de seconde furent utilisés pour le chronométrage manuel.

Hockey sur Glace: Le tableau de Hockey indiquait les noms des 2 équipes et les périodes de 20min. le numéro et le temps des joueurs pénalisés (4 au maximum, deux par équipe) le numéro du marqueur de but et de son assistant; le score de chaque période et le score total. A la fin de chaque période une

sonnette retentissait et les lampes des buts étaient éteintes.

Des chronomètres électroniques digitaux étaient utilisés pour le chronométrage manuel.

Biathlon: même appareillage que pour les épreuves de course de fond.

Bobsleigh: le signal de départ de la course était donné par l'allumage de la lampe verte. Lorsque le bobsleigh passait devant la cellule photoélectrique installée au point de mesure de départ, les chronomètres multichannel et imprimeurs étaient déclenchés. Un signal d'une autre cellule photoélectrique placée sur la ligne d'arrivée arrêtaient les chronomètres et le temps écoulé était enregistré. Les temps intermédiaires étaient enregistrés de la même manière. Commutateurs détectifs sonores, des chronomètres électroniques digitaux et des chronomètres à dé clic au 1/100 de seconde furent utilisés pour le chronométrage manuel.

Luge: même appareillage que pour le bob-



Timing devices for speed skating
Appareils de chronométrage pour le patinage de vitesse



Judges scoring compulsory skating figures
Juges notant les figures imposées de patinage artistique

concerned the compiling of such records as the weather, wind velocity, snow accumulation, air, snow and ice temperatures, humidity, etc., as data required for the management of the sporting events. Games officials were assigned to take charge of operating the necessary observation equipment for this purpose.

The other was the acquisition of meteorological information vital to the overall management of the Games as a whole.

In order to do this, direct telephone lines and telefax machines connected to the Sapporo District Meteorological Observatory were specially installed in the Sports Administration Office at Makomanai, and technicians were dispatched from the observatory and the Meteorological Association. Weather maps and forecasts were received five times during the month of January, and this information together with explanations were relayed through the information and Liaison Office to those in need of it.

In addition to the above, weather observation ships were put on station in the Sea of Japan at a location 150 kilometers northwest of Sapporo from February 2-13 for the purpose of providing speed forecasts and accurate observations of low pressures which occur in Ishikari Bay to bring heavy snowfalls to the Sapporo area.

3. Preparation of the Sports Facilities and Courses

The sports facilities, which were nearly completed in 1970, were put through a dress rehearsal during the Sapporo International Winter Sports Week held in February, 1971, which was at the same time a virtual functional test of their capabilities. The need for many modifications was discovered in the course of this test run, including those pointed out by technical representatives from the International Sports Federations. All facets of the construction and outfitting operations were carried out with the opening of the Olympic Village on January 12, 1972 set as the target date for completion.

Beginning with the first snows of the season, the course setters composed mainly of the Sapporo Olympics Support Command and the Games officials, set about preparing the courses. By the use of such "human-wave" tactics in packing down the snow to ensure a compact course combined with the mechanized power of 11 snow packing vehicles used to the fullest extent, it was possible to conquer extremely severe working conditions to complete the job almost according to schedule.

1) Makomanai Cross-country Courses

The work of putting up snow and course fences was completed in mid-November before the snow began to fly.

In December, 20 Games officials and two snow vehicles were mobilized to undertake the basic arrangement of the courses which

called for putting up course markers, laying down panels over the spots where the snow melted to form puddles, etc.

Ninety course setters from the Self-Defense Force were called out beginning in January to take charge of constructing and maintaining the courses.

It was originally scheduled to have all work on the courses completed by January 12, but owing to inadequate snow accumulation, the courses were not ready for use until January 22.

2) Miyanomori Jump Hill

The task of getting the Miyanomori Jump Hill ready for the Games was begun on December 8, 1971. On this occasion 10 Games officials were called to work and 150 Sapporo Olympic Support Command personnel assigned to hauling snow were called out to man 55 dump trucks, a bulldozer and a snow rotary. Midway through the preparations, a test of the jump by members of Japan's jumping team resulted in further efforts taken to heighten its safeness.

Beginning in January, 224 members of the Sapporo Olympic Support Command assigned to the jumping events and 80 jumping officials were mobilized to begin the final stage of preparing the course, the finished product of which is shown in the diagram found in this section.

The jump was officially opened for use on January 14, when the jumpers of each delegation began their training.

3) Okurayama Jump Hill

The Support Command and jumping officials commenced the first step of preparing the jump hill in mid-December with the gathering of snow from the surrounding area, proceeding with preparatory work in parallel with that being carried out at the Miyanomori site. Work was temporarily interrupted on December 23 so that test jumps could be performed.

On January 25, 1972, the jump hill reached a full state of completion, as shown in the accompanying diagram.

4) Mt. Teine Slalom and Giant Slalom Courses

The project of getting these two courses ready for competition was initiated on December 1, ahead of the other sites. Some 500 members of the Support Command and 10 ski officials as well as five snow vehicles were assigned to the work of preparing the courses, which proceeded according to plan. Snow was hauled in from outside areas without complication.

The courses were inspected for the first time by technical representatives on January 22. Also on this day, the slalom course was hardened by spraying it with water prepared for this purpose.

From January 23 on, the finishing touches were added to the courses by packing down

sleigh.

Les temps intermédiaires furent mesurés en deux endroits le long de la piste.

9) Equipement sportif

En dehors du patinage de vitesse, le Japon était totalement inexpérimenté dans le domaine des épreuves sportives d'hiver de l'envergure des Jeux Olympiques; aussi l'équipement sportif des Jeux de Sapporo était-il entièrement nouveau et neuf. C'est pourquoi le Comité d'Organisation, tout en procédant aux préparations, demanda aux fédérations nationales de sport de créer de leur propre chef des départements d'équipement sportif. La majeure partie de l'équipement fut testée durant la Semaine Internationale des Sports d'Hiver de Sapporo, et les améliorations nécessaires furent apportées par la suite en prévision des Jeux Olympiques.

10) Observations météorologiques

L'exactitude des prévisions météorologiques joue un rôle important au point de déterminer l'issue des Jeux d'Hiver, qui se déroulent durant une saison des plus favorables du point de vue des conditions météorologiques. Aussi eut-on recours à la collaboration de l'observatoire météorologique de la région de Sapporo de l'Association Météorologique Japonaise pour effectuer diverses observations météorologiques et analyser les données atmosphériques, ainsi que pour les prévisions et les bulletins météorologiques.

La période olympique fut fixée après avoir étudié et analysé en détail les données météorologiques compilées à Sapporo sur plusieurs décennies. Le Comité d'Organisation procéda à ses préparations olympiques en se basant sur des études personnelles concernant le lieu, les installations et le programme de chaque sport, effectuées depuis 1966. Durant les Jeux, les observations météorologiques furent réparties en deux secteurs d'attributions. L'un comprenait le rassemblement de documents sur le temps, la vitesse du vent, l'accumulation de neige, l'air, la température de la neige et de la glace, l'humidité, etc. . . , données nécessaires à la direction des épreuves sportives.

Des officiels olympiques furent nommés à cet effet, pour manipuler les instruments d'observation requis.

L'autre secteur était l'acquisition d'informations météorologiques vitales pour la direction des Jeux dans leur ensemble.

A cette fin, des lignes téléphoniques et des machines téléfax reliées à l'Observatoire Météorologique de la Région de Sapporo furent installées spécialement au Bureau d'Administration sportive de Makomanai et des techniciens furent envoyés de l'observatoire et de l'Association Météorologique Japonaise. Des cartes météorologiques et des prévisions furent reçues cinq fois en Janvier; ces informations accompagnées d'explications furent relayées par le Bureau d'Information et de Liaison aux destinataires intéressés.

En plus, des navires observatoires météorologiques furent stationnés dans la Mer du Japon à 150 km au nord-ouest de Sapporo du 2 au 13 Février pour fournir des prévisions rapides et des observations précises des basses pressions, qui se forment dans la Baie d'Ishikari, provoquant de grosses chutes de neiges dans la région de Sapporo.

3. Préparation des installations sportives et des pistes

Les installations sportives, pratiquement achevées en 1970, eurent une répétition générale lors de la Semaine Internationale des Sports d'hiver de Sapporo en Février 1971, qui permit en même temps d'éprouver leur capacités de fonctionnement. On s'aperçut alors qu'il y avait de nombreuses modifications à apporter, y compris celles qui avaient été signalées par les représentants techniques des FIS. La date d'ouverture du Village Olympique ayant été fixée au 12 Janvier 1972, toutes les opérations de construction et de réparation furent effectuées en temps voulu.

Avec les premières neiges de la saison, les traceurs, composés principalement du Commando de soutien des Jeux de Sapporo et des officiels olympiques, commencèrent à préparer les pistes. Grâce à l'utilisation simultanée de



Self-Defense Force personnel packing snow on the slalom courses
Le personnel des Force d'Auto Défense dame la neige des pistes de Slalom

the snow using both feet and shovels, following the instructions of the technical representatives.

From the end of January through the first few days of February, Mt. Teine was covered with unprecedentedly heavy snowfalls, but all the course setters and officials doubled their efforts in removing snow from the courses and packing it down, and the condition of the courses improved day by day.

On February 8, a fierce snowstorm which had been raging since morning created fears that the women's slalom event programmed for that day would have to be called off, but desperate snow removal efforts made it possible for the race to take place as scheduled, notwithstanding the thick and fast falling snow.

The following day the condition of the courses again became excellent with the favorable weather which prevailed from the 9th on.

5) Eniwa Downhill Events Site

From December 8, 1971, 334 Support personnel and 10 ski officials, using three snow vehicles, commenced preparing the downhill trails.

The lack of additional snowfalls after the 8th, however, presented on other alternative but to lay the foundation of the trails with the snow which had accumulated up till that time. The snow was heaped up in blocks for easy packing. But with the advent of January there was still no new snow, and what snow there was was gradually decreasing under the warm rays of the sun.

Beginning in the first week of January, the resources allocated for building the courses were used to the fullest extent, but being replete with difficulties, the work of gathering snow from the forests surrounding the trails did not proceed as desired.

On January 13, it was decided not to count

on new coverage and to go ahead with the preparation of a course on which it would be possible to run the races with the snow available, and additional snow gathering vehicles were urgently called into the battle.

But on the evening of the 14th there was a snowfall which left 40-50 centimeters of snow around the starting point of the men's course, thereby eliminating worries about the condition of the upper half of the trail which was located near the summit. But at lower elevations the long-awaited snow turned to sleet. This snow-and-rain mixture caused the snow coverage on the lower half of the course to diminish, even further, creating an extremely grave situation in which the ground was exposed here and there around the finish line. But with the bringing down of snow from the upper portion, the trail gradually began to assume the appearance of a downhill course worthy of the name. In order to accomplish this, 880 metal plates were laid down over a distance of 2,380 meters.

The course was presented to the delegations and press corps on January 28, while on the following day all the officials assigned to this site reported to their posts. The pitch of excitement in Games preparations and training rose still higher.

Blessed with beautiful weather, the men's and women's downhill races took place under conditions more perfect than could be asked for, the results being so excellent that there was not a single fall or tumble throughout the entire competitions. From members of the International Skiing Federation were heard such words of praise as "excellent!", "splendid!", "perfect!".

6) Makomanai Biathlon Course

On December 15th the snow-packing vehicles began the basic preparatory work of packing down the snow on the trails. On



Official getting a course ready for competition
Officiels préparent la course pour compétition

'vagues humaines' et de 11 véhicules pour damer la neige afin d'obtenir une piste bien tassée, on put vaincre des conditions de travail extrêmement sévères et effectuer le travail pratiquement dans les temps impartis.

1) Pistes de course de fond de Makomanai

La pose des pare-neige et des barrières délimitant la piste fut achevée à la mi-novembre avant les premières chutes de neige.

En Décembre, 20 officiels et deux véhicules pour la neige furent mobilisés pour procéder aux préparations de base des pistes qui consistaient dans la pose des signalisateurs de piste, et de panneaux empêchant l'eau de sourdre à certains endroits et de fondre la neige.

On engagea au début Janvier 90 traceurs des Forces d'Auto-Défense pour la construction et l'entretien des pistes.

On avait prévu que les pistes seraient terminées pour le 12 Janvier, mais les chutes de neige ayant été insuffisantes, les pistes ne furent prêtes que le 22 Janvier.

2) Tremplin de saut de Miyanomori

On commença à préparer le tremplin de saut de Miyanomori le 8 Décembre 1971. 10 officiels des Jeux se mirent au travail et 150 employés du Commando de soutien des Jeux de Sapporo assignés au chargement de la neige furent mis aux commandes de 55 camions-bennes, un bulldozer et une chasse-neige. A la mi-temps des préparations, les membres de l'équipe japonaise de saut firent des sauts d'essai qui amenèrent à accroître la sécurité du tremplin.

Au début de Janvier, 224 membres du Commando de soutien des Jeux de Sapporo assignés aux épreuves de saut et 80 officiels du saut furent mobilisés pour entreprendre la phase finale des préparations. Ceci est décrit dans le diagramme figurant dans cette section.

Le tremplin fut officiellement ouvert le 14 Janvier lorsque les sauteurs de chaque délégation commencèrent leur entraînement.

3) Tremplin de saut de Okurayama

Les travaux de préparation commencèrent ici en même temps que ceux effectués au tremplin de Miyanomori, à la mi-décembre; le commando de soutien et les officiels du saut amenèrent la neige des terrains avoisinants et les travaux furent temporairement interrompus pour les sauts d'essai.

Le 25 Janvier 1972, le tremplin était achevé (voir diagramme).

4) Pistes de Slalom et de Slalom Géant du Mt. Teine

On entreprit la préparation de ces deux pistes avant toutes les autres, le 1er Décembre. 500 membres environ du Commando de soutien, 10 officiels du ski et 5 véhicules pour neige furent assignés à cette tâche; les travaux avancèrent comme prévu. L'apport de neige en provenance d'autres endroits s'effectua

sans complication.

Les représentants techniques inspectèrent les pistes pour la première fois le 22 Janvier. Le même jour, on arrosa la piste de slalom d'eau pour la durcir.

A partir du 23 Février, commença le travail de finition: suivant les instructions des représentants techniques on dama la neige tant avec les pieds qu'avec des pelles.

De la fin Janvier au premiers jours de Février, des chutes de neige sans précédent tombèrent sur le Mt. Teine; mais grâce aux efforts redoublés des traceurs et des officiels qui ôtèrent la neige et redamèrent les pistes, celles-ci s'améliorèrent jour après jour.

Le 8 Février, une tempête de neige faisant rage depuis le matin, on craignit de devoir reporter le slalom Femmes à un autre jour; cependant grâce aux efforts désespérés pour débayer la neige, la course eut lieu comme prévu malgré la neige épaisse qui cinglait.

Le lendemain, les conditions de la piste redevinrent excellentes et le temps demeura au beau fixe jusqu'à la fin.

5) Site des épreuves de descente du Mt. Eniwa

334 membres de soutien et 10 officiels du ski, aidés de véhicules pour neige, commencèrent à tracer les pistes le 8 Décembre 1971.

Toutefois, la pénurie de chutes de neige après le 8 nous obligea à tracer la piste avec la neige qui s'était accumulée jusqu'alors. On empila la neige par blocs pour pouvoir la damer plus facilement. Mais avec la venue du mois de Janvier, aucune nouvelle neige n'apparut, et la neige existante ne faisait que fondre sous les rayons du soleil.

Dans la première semaine de Janvier, toutes les ressources prévues pour les pistes furent mises en oeuvre; mais les difficultés s'accumulant, l'apport de neige provenant des endroits avoisinant les pistes ne se passa pas comme on le désirait.

Le 13 Janvier, on décida de ne plus compter sur de nouvelles couvertures et l'on passa à la préparation d'une piste où les courses pourraient se dérouler avec la quantité de neige disponible; pour cela on fit entrer dans la bataille de nouveaux véhicules transporteurs de neige.

Heureusement le 14 au soir la neige tomba sur 40 à 50 cm. autour du point de départ de la piste Hommes, chassant ainsi tous les soucis pour la partie supérieure de la piste, qui se trouvait près du sommet. Mais à plus basse altitude, la neige si longtemps attendue se transforma en neige fondue. Ceci fit fondre la couverture de neige de la moitié inférieure de la piste, mettant même le sol à nu par endroits autour de la ligne d'arrivée. La situation était extrêmement grave. On transporta de la neige du sommet et la piste petit à petit commença à prendre tournure et à avoir l'air d'une piste de descente digne de ce nom. Pour ce faire, 880 plaques de métal furent posées sur une distance de 2.380m.

La piste fut présentée aux délégations et à

January 12th thirty-three Self-Defense Force course setters and twenty biathlon officials began the work of leveling the packed course, shaping the trails, setting up markers on the course and shooting range, clearing snow from the shooting range, packing the snow, etc.

The course was brought to a complete state of readiness during the period of official training.

7) Makomanai Speed Skating Rink

As preparing the ice of the speed skating rink calls for a considerable amount of experience and expertise, Mr. Hirokazu Gomi, recommended by the National Skating Union of Japan as the foremost expert on ice, was appointed to head the 8-man icing team.

In consideration of the climatic conditions of the site where the temperatures tend to be low and the ice hard, the concrete surface of the rink was painted light blue in order to best take advantage of direct sunlight to improve the quality of the ice. The result was the production of ice whose quality was visible even to the eye of the layman.

The making of the ice was begun on November 7, spreading successive layers of water until the desired thickness of five centimeters was reached. A water distilling device was employed from January 4th on to obtain a better quality of ice.

Once the ice was made, a day-by-day battle was waged against damage caused by snow, frost and soot.

So as not to interfere with training schedules, maintenance work was conducted mainly during the evening and early morning in order to preserve the quality of ice which was so popular among the skaters.

8) Makomanai Indoor Skating Rink

A 6-man team directed by Mr. Yukio Nakane, also recommended by the Japan Skating Union, took charge of icing the rink, the surface of which was painted white.

9) Tsukisamu and Mikaho Indoor Skating Rinks

The city of Sapporo, the administrator of these two rinks, was commissioned to prepare the ice of the rinks. The actual work of icing both rinks was carried out by a 13-man team under Mr. Shinsaku Uchida. Mr. Nakane, the chief icing technician at the Makomanai Indoor Skating Rink acted as advisor during these operations.

The surface of the Tsukisamu Rink was painted white, while that at the Mikaho Rink was painted dark blue.

10) Bobsleigh and Luge Courses

The construction of the luge and bobsleigh runs was begun on December 2, 1971, with most of the work being completed by December 24. Along the curves were laid 15-inch thick ice blocks measuring 30 centimeters square, while a snow-and-ice mixture having the consistency of heavy cream was spread on the straights. The length of the bobsleigh and luge courses was 1,820 meters and 1,140 meters respectively.

The quantity of ice, snow and water, and the number of workers required to build these runs may be broken down as follows:

	Bobsleigh	Luge
Ice	400 tons	135 tons
Snow	3,500 m ³	3,000 m ³
Water	1,100 tons	880 tons
Aggregate total of workers	880	580

From the 25th on, the courses headed toward completion while being use to train Japanese athletes. Following some subsequent modifications pointed out by the technical representatives, the courses were pronounced complete and in perfect condition.

Completed on January 10, the Fujino Luge course was used for training by foreign athletes. Seventy-seven athletes from eleven countries trained on the facility between January 22 and February 8.



Ice making at the Tsukisamu indoor skating rink
Préparation de la glace à la patinoire couverte de Tsukisamu

la presse le 28 Janvier, tandis que le lendemain, les officiels assignés à ce site rejoignaient leur poste. L'excitation qui régnait dans la préparation des Jeux et l'entraînement était à son point culminant.

Bénis par un temps radieux, les courses de descente Hommes et Femmes se déroulèrent dans des conditions impeccables au-delà de tout espoir si bien que l'on n'enregistra aucune chute durant toutes les compétitions. 'Excellent!', 'Splendide!', 'Parfait!', telles furent les louanges des membres de la Fédération Internationale de Ski.

6) Piste de biathlon de Makomanai

Les préparations commencèrent le 15 Décembre avec le damage de la piste par les véhicules de tassage. Le 12 Janvier, 33 traceurs des Forces d'Auto-Défense et 20 officiels du biathlon commencèrent le travail en nivelant, traçant, signalisant la piste et le champ de tir duquel ils déblayèrent la neige etc....

Les préparations de la piste furent achevées durant la période officielle d'entraînement.

7) Patinoire de vitesse de Makomanai

La préparation de la glace de la patinoire de vitesse demande une grande expérience et de grandes connaissances techniques; on nomma donc M. Hirokazu Gomi, recommandé par l'Union Nationale Japonaise de Patinage, à la tête d'une équipe de glaçage de 8 hommes.

Etant donné les conditions climatiques du site où les températures ont tendance à être basses et la glace dure, la surface en ciment de la piste fut peinte en bleu clair pour profiter le plus possible de la lumière solaire incidente et améliorer ainsi la qualité de la glace. On put produire de cette façon une glace dont la qualité était visible à l'oeil nu.

On commença à faire la glace le 7 Novembre, étalant plusieurs couches d'eau jusqu'à obtenir l'épaisseur désirée de 5cm. Une installation pour distiller l'eau fut employée à partir du 4 Janvier pour obtenir une glace de meilleure qualité.

Une fois la glace faite, une bataille quotidienne s'engagea contre la neige, le gel et la pluie qui causaient des dommages.

Afin de ne pas gêner le programme d'entraînement, les travaux d'entretien s'effectuaient la nuit et tôt le matin, préservant ainsi cette glace dont la qualité était tant appréciée des patineurs.

8) Patinoire couverte de Makomanai

Une équipe de 6 hommes dirigée par M. Yukio Nakane, également recommandé par l'Union Nationale de Patinage, se chargea de glacer la piste dont le sol était peint en blanc.

9) Patinoires couvertes de Tsukisamu et Mikaho

La Municipalité de Sapporo, administratrice de ces deux patinoires, fut chargée de préparer la glace de ces deux pistes. Le travail fut exécuté par une équipe de 13 hommes

sous la direction de M. Shinsaku Uchida. M. Nakane, chef des techniciens du glaçage à la patinoire couverte de Makomanai, fut le conseiller des opérations.

Le sol de la patinoire de Tsukisamu fut peint en blanc et celui de Mikaho en bleu foncé.

10) Pistes de Bobsleigh et de Luge

La construction de ces deux pistes fut commencée le 2 Décembre 1971 et pratiquement terminée pour le 24 Décembre. Des blocs de glace mesurant 30cm² et ayant 15 inches d'épaisseur furent posés le long des virages; un mélange de neige et de glace ayant la consistance d'une crème épaisse fut répandu sur les lignes droites. La longueur de la piste de bobsleigh était de 1.820m., et celle de luge de 1.140m.

La quantité de glace, de neige et d'eau ainsi que le nombre du personnel requis pour construire ces piste se répartit comme suit:

	Bobsleigh	Luge
Glace	400 tonnes	135 tonnes
Neige	3500 m ³	3000 m ³
Eau	1100 tonnes	880 tonnes
Personnel total	880 pers.	580 pers.

A partir du 25 les pistes entrèrent dans leur phase d'achèvement, tout en servant à l'entraînement des athlètes japonais. Après avoir apporté quelques modifications signalées par les représentants techniques, les pistes furent déclarées en parfaites conditions.

La piste de Luge de Fujino, terminée le 10 Janvier, servit à l'entraînement des athlètes étrangers. 77 athlètes de 11 pays s'y entraînèrent entre le 22 Janvier et le 8 Février.



Workers building the bobsleigh course
Ouvriers construisant la piste de Bobsleigh

Games Facilities

Les Installations Olympiques

As has already been described in the opening paragraphs of this report, the citizens of Sapporo had since 40 years ago cherished a strong wish to hold the Olympic Winter Games some day in Sapporo. At that time, therefore, there was a plan to use the Maruyama area (the main venue of which was the former Okurayama jump hill, an epoch-making jump hill at that time) and Mt. Teine, including its whole surrounding area as Games sites. In coming forward as a candidate city again after the war, Sapporo submitted a further developed plan of Games facilities to the 63rd IOC General Session in Madrid in 1965. This original plan became the basis of the various facilities for the Sapporo Olympics.

At long last, Sapporo was officially chosen to host the XI Olympic Winter Games, and construction work of the Games facilities commenced in the latter half of 1967. Special emphasis was laid on the following points, so that: 1) all the competitors could live together in a single location to enable them to complete their entire schedule of events without difficulty, 2) all the centers for the press, television and radio broadcasters would be ideally located for their activities in covering the Games, 3) the timing system would be one of high performance, connected to an on-line computer system in order to achieve the desired qualities of precision and speed in tabulating competition results, 4) all the Games facilities would be tested during the winter of the year preceding the Olympics.

Needless to say, all the parties engaged in this project exerted themselves to the utmost in taking charge of the construction of the facilities, all the time keeping in mind the needs and wishes of the local population as regards their future use, to construct necessary and sufficient facilities, eliminating as much as possible useless expenses.

The following paragraphs describe the construction program of the Games facilities, all of which were newly built for the Games, and its progress.

1. Construction Program of Sports Facilities

1) Location of sports facilities

The Olympic Village was constructed at the old site of the Hokkaido Police School in the center of Makomanai housing development, Sapporo's southern suburb. Within the boundaries of Makomanai Park, located adjacent to the west side of the housing development, were erected the speed skating rink, and the indoor skating rink where the ice hockey and figure skating events were held. These two rinks were also used for the



Mr. Rössner and Mr. Merrill during the inspection of the Makomanai area

M. Rössner et M. Merrill inspectent la région de Makomanai

Opening and Closing ceremonies respectively.

The courses for the cross-country and biathlon events were planned to be laid out in the hilly region lying east of the housing development.

The old Okurayama jump hill, rising on the western skirt of the city, was reconstructed on a larger scale to be used for the 90-meter jumping events; and to the southeast of it, the 70-meter Miyanomori jump hill was newly constructed.

On the northern slope of Mt. Teine, situated approximately 12.5 kilometers northwest of the city, the slalom and giant slalom courses, and further down from them the bobsleigh and luge courses were newly installed.

The downhill courses were laid out on the southwest slope of Mt. Eniwa, some 32 kilometers south of Sapporo.

All the Games sites and facilities for the Sapporo Olympics, except the downhill courses on Mt. Eniwa, were constructed within Sapporo's city limits.

In order to proceed with further concrete works going along the basis described above, the Sports and Facilities technical committees were established in the Organizing Committee in August, 1966.

As subordinate organizations of the technical committees, the Skiing, Skating, Bobsleigh and Luge, and Olympic Village sub-committees were formed, whereupon deliberations concerning the other details of the overall plan were initiated. As a result, it was decided to add to the plan the construction of an indoor skating rink in Tsukisamu Sports Park and in Mikaho Park, and a reserve luge course in Fujino.

2) Problems in construction

The following outlines the main constructional problems discussed in the process of

Ainsi que nous l'avons mentionné, voir un jour les Jeux Olympiques d'Hiver se dérouler à Sapporo était depuis 40 ans le rêve des Sapporoïtes. A l'époque on envisageait d'utiliser le quartier Maruyama (dont l'ancien tremplin d'Okurayama était le site principal, tremplin faisant date à l'époque) et le Mt. Teine et ses environs comme sites olympiques. Lorsqu'elle posa à nouveau sa candidature après la guerre, Sapporo présenta un plan plus développé des installations olympiques à la 63^{ème} Session Générale du CIO à Madrid en 1965. C'est ce plan qui servit de base pour les diverses installations des Jeux de Sapporo.

Sapporo fut finalement élue ville hôte des XI^{èmes} Jeux Olympiques d'Hiver et la mise en chantier des installations olympiques fut entreprise dans la seconde moitié de 1967. On attacha une importance particulière aux faits suivants: 1) Le lieu de résidence de tous les compétiteurs devait être unique afin qu'ils puissent réaliser le programme entier de leurs épreuves aisément, 2) l'emplacement des centres de presse et de diffusion radiotélévisée devait être idéal pour permettre le reportage des Jeux, 3) le système de chronométrage devait être très perfectionné, relié à un système d'ordinateurs simultanés, pour permettre la précision et la rapidité requises dans la classification des résultats des épreuves, 4) un test de toutes les installations olympiques serait effectué durant l'hiver de l'année précédant les Jeux.

Il va sans dire que tous ceux qui furent engagés dans la réalisation de ce projet firent tout leur possible pour construire des installations nécessaires et suffisantes, éliminant au maximum les dépenses inutiles, et tenant constamment compte des besoins et des désirs de la population locale quant à l'utilisation intérieure de ces installations.

Les paragraphes suivants décrivent le programme de construction des installations olympiques, toutes entièrement nouvelles, et son développement.

1. Programme de construction des installations sportives

1) Location des installations sportives

Le Village Olympique fut construit sur l'ancien emplacement de l'école de Police du Hokkaido, au centre de l'ensemble des H. L. M. de Makomanai, la banlieue sud de Sapporo. On construisit dans l'enceinte du Parc de Makomanai, adjacent au côté ouest des H. L. M., la patinoire de vitesse et la patinoire couverte où se déroulèrent les épreuves de patinage artistique et les matches de Hockey sur glace. Ces deux patinoires furent également utilisées pour les Cérémonies d'Ouverture et de Clôture.

On décida de tracer les parcours de course de fond et de biathlon dans la région vallonnée à l'est des H. L. M.

L'ancien tremplin d'Okurayama, à la lisière

ouest de la ville, fut reconstruit à plus grande échelle pour le saut de 90m.; et on construisit au sud-est de ce tremplin le tremplin de 70m. de Miyanomori.

On construisit sur la pente nord du Mt. Teine, situé approximativement à 12,5 km. au nord-ouest de la ville, les pistes de slalom et de slalom géant, au-dessous desquelles furent installées les pistes de bobsleigh et de luge.

Les pistes de descente furent tracées sur la pente sud-ouest de Mt. Eniwa, situé à 32km. environ au sud de Sapporo.

Tous les sites et installations olympiques des Jeux de Sapporo, exceptées les pistes de descente du Mt. Eniwa, furent construits dans les limites de la ville de Sapporo.

Pour passer à l'exécution des travaux entraînés par le programme mentionné ci-dessus, les comités techniques des sports et des installations furent créés au sein du Comité d'Organisation en Août 1966.

Subordonnés aux comités techniques, les sous-comités du Ski, du patinage, du bobsleigh, de la luge et du Village Olympique furent créés pour discuter des autres détails du plan d'ensemble. Subséquemment, on décida d'ajouter au plan la construction des patinoires couvertes dans le parc des sports de Tsukisamu et le parc de Mikaho, et de la piste de luge de réserve de Fujino.

2) Problèmes de construction

Ce qui suit décrit les principaux problèmes de construction discutés lors des décisions du plan de construction mentionné ci-dessus.

Une fois le plan tracé par le groupe de travail constitué de spécialistes de l'architecture, des parcs, des routes et d'autres domaines, les autorités centrales et celles du district de Makomanai se réunirent pour discuter de l'emplacement des diverses installations qui devaient être construites dans le parc de Makomanai. Le résultat de ces discussions mena à la construction de la patinoire de vitesse (aussi utilisée pour la cérémonie d'Ouverture) dans le secteur ouest du parc de la patinoire couverte (site de la Cérémonie de Clôture) à l'est; et dans le parc, d'une nouvelle artère (appelée Suigenchi Road), figurant au planning de la ville, croisant l'axe qui relie les deux patinoires. On décida de construire les deux autres patinoires couvertes dans les emplacements éloignés de Tsukisamu et de Mikaho, en considérant leur utilisation publique après les Jeux.

A l'origine, les tremplins de saut de 90m. et de 70m. devaient être construits sur le même emplacement. Mais à la suite des conclusions du comité ad hoc de surveillance des tremplins, organisé en Septembre 1967, on décida de construire le tremplin de 70m. à Miyanomori. Les résultats démontrèrent qu'il était techniquement possible de construire les deux tremplins au même endroit, mais on estima préférable de les séparer, puisque le site prévu d'Okurayama n'était pas assez spacieux pour loger les deux instal-

deciding the aforementioned construction plan.

With the plan mapped out by the working group formed of specialists in architecture, parks, roads and other fields, the Makomanai district and central authorities met to discuss the location of various facilities to be built in Makomanai Park. As a result, they came to the decision to construct the speed skating rink (doubling as the site of the Opening Ceremony) in the west sector of the park; the indoor skating rink (Closing Ceremony site) in the east; and to construct in the park a new main artery (dubbed Suigenchi Road), included in the city planning, crossing the axis that links the two skating rinks. It was decided to locate the other two indoor skating rinks in the widely separated districts of Tsukisamu and Mikaho in consideration of their utilization by the public after the Olympics.

With regard to jump hills, both the 90-meter and 70-meter hills were originally to be constructed at a common site. Following the findings made by the Ad Hoc Jump Hill Survey Committee organized in September 1967, it was decided to build the 70-meter hill at Miyanomori. The results showed that the construction of the two jump hills at the same site was technically feasible, but it was deemed to be much more desirable to separate them since the intended site of Okurayama was not spacious enough to accommodate both facilities.

Since the downhill courses were to be located on the slopes of Mt. Eniwa, which commands a panoramic view of Lake Shikotsu and is situated in Shikotsu-Toya National Park, the clearing of virgin forest and the alteration of the original geographical features came into question, a matter which also gave rise to not a little objection from the public. It was recognized, however, that Mt. Eniwa was the only mountain within easy access of Sapporo which could meet the conditions required for the downhill courses. Consequently, the government offices concerned, with the consent of the Natural Park Council, granted their permission for the course, on the condition that all the related course facilities be removed and that the terrain in the affected area be permanently restored to its original state.

3) Construction allotment of Games sites and facilities

The organizers had expected that in principle the responsibility for the construction of the permanent facilities would be equally shared by the national, prefectural and city governments, and that those temporary facilities intended for use only during the Games would be constructed by the Organizing Committee. Since the national government's Sapporo Olympics Preparations Council had deferred to construct the bobsleigh and luge courses on Mt. Teine with national expenditures, however, it was decided at the 7th conference of the Organizing Committee on August 12, 1967, that the construction of

these two courses would be undertaken by the Organizing Committee. Thus, the construction assignment of all the sites was confirmed as outlined below.

National Government (4 sites): Okurayama Jump Hill; Makomanai Speed Skating Rink; Makomanai Indoor Skating Rink and Makomanai Biathlon Events Site.

Sapporo City (6 sites): Miyanomori Jump Hill; Tsukisamu Indoor Skating Rink; Mikaho Skating Rink; Mt. Teine Slalom Course; Mt. Teine Giant Slalom Course; and Fujino Luge Course.

Organizing Committee (4 sites): Mt. Eniwa Downhill Events Site; Makomanai Cross-country Events Site; Mt. Teine Bobsleigh Course; and Mt. Teine Luge Course.

In addition to the above, the City of Tomakomai constructed an indoor skating rink at its own expense. (See the section on official training sites.)

4) Designing the Games facilities

Since last 1966 the Organizing Committee, working in cooperation with the National Sports Federations concerned, had been conducting basic surveys on the proposed Games sites, sending investigators abroad to study Olympic facilities, and collecting planning data. The Committee had also obtained the services of technical officials from the International Federations to provide guidance at the construction sites, and hurriedly worked out fundamental planning details and arranged them in order. But much difficulty was encountered in collecting the planning data since some of the facilities had never before been built in Japan.

At the concrete designing stage, the Sapporo Olympics Sports Facilities Construction Section, composed of the ministries of Education and Construction, Hokkaido Development Bureau, Organizing Committee, National Federations, and designers, was formed for the purpose of designing the three facilities of which the Ministry of Education had charge to work on measuring the indoor skating rinks, unifying the refrigeration method, and designing in detail the jump hills and luge courses.

The Mikaho indoor skating rink, originally scheduled to be the site of the ice hockey matches, was redesignated as the site of the compulsory figure skating events following the completion of its design.

5) Approval of the construction budget

In making an assessment of the budget for fiscal 1968, the Government approved a total construction cost of ¥9,157 million for the Sapporo Olympics facilities. This sum enabled the entire construction program to be carried out without any financial hitches.

6) Commencement of construction

At the seventh of its series of conferences, the Organizing Committee decided its plan to start construction work in 1968 with the object of completing the majority of it by

lations.

Comme on avait décidé de tracer les pistes de descente sur les pentes du Mt. Eniwa, situé dans le parc national Shikotsu-Toya et d'où l'on a une vue panoramique sur le lac Shikotsu, le défrichement d'une forêt vierge et altération des traits géographiques originaux s'imposèrent ce qui également ne manqua pas de soulever de nombreuses objections de la part du public. Il fut reconnu cependant, que seul le Mt. Eniwa offrait les conditions adéquates pour les pistes de descente, car c'était la seule montagne facilement accessible de Sapporo. C'est pourquoi les bureaux gouvernementaux concernés accordèrent, avec le consentement du Conseil du Parc National, leur permission pour les pistes, à la condition que toutes les installations connexes aux pistes soient retirées et que le terrain soit rendu à son état premier par la suite.

3) Répartition de la construction des sites et des installations olympiques

Les organisateurs avaient espéré qu'en principe la responsabilité de la construction des installations permanentes serait également partagée entre les gouvernements nationaux, préfectoraux et municipaux, et que les installations provisoires destinées uniquement aux Jeux seraient prises en charge par le Comité d'Organisation. Mais étant donné que le Conseil des Préparations des Jeux de Sapporo au gouvernement national avait différé la construction aux frais de la nation des pistes de bobsleigh et de luge du Mt. Teine, il fut décidé à la 7^{ème} conférence du Comité d'Organisation du 12 Août 1967 que la construction de ces deux pistes serait entreprise par le Comité d'Organisation. Aussi la répartition de la construction des sites fut-elle décidée comme suit.

Gouvernement national (4 sites): Tremplin d'Okurayama; Patinoire de vitesse de Makomanai; Patinoire couverte de Mako-

manai; site des épreuves de Biathlon.

Municipalité de Sapporo: (6 sites); Tremplin de Miyanomori; Patinoire couverte de Tsukisamu; Patinoire couverte de Mikaho; Piste de slalom du Mt. Teine; Piste de Slalom Géant du Mt. Teine; Piste de Luge de Fugino.

Comité d'Organisation (4 sites): Site des Epreuves de Descente du Mt. Eniwa; Site des Epreuves de Course de Fond de Makomanai; Piste de Bobsleigh du Mt. Teine; Piste de Luge du Mt. Teine.

Additionnellement, la Municipalité de Tomakomai construisit une patinoire couverte à ses propres frais (voir la section sur les sites d'entraînement officiels).

4) Conception des installations olympiques

Depuis 1966 le Comité d'Organisation, travaillant en collaboration avec les Fédérations Nationales Sportives concernées, avait effectué des études de bases sur les sites olympiques proposés, envoyant des enquêteurs à l'étranger pour étudier les installations olympiques et rassembler des données pour la planification. Le comité avait aussi obtenu que les officiels techniques des Fédérations Internationales le guident sur les sites de construction, et il s'empressa de mettre au point et de classer les principaux détails du plan. Mais le rassemblement de données rencontra beaucoup de difficultés car certaines de ces installations n'avaient jamais été construites au Japon auparavant.

Arrivé au stade de la conception concrète, on créa la Section de Construction des Installations Sportives des Jeux de Sapporo, composée des ministères de l'Education et de la Construction, du Bureau du Développement du Hokkaido, du Comité d'Organisation, des Fédérations Nationales et des dessinateurs, afin de dessiner les trois installations dont le Ministère de l'Education avait la charge et pour étudier les dimensions des patinoire



Makomanai indoor and speed skating rinks under construction
Patinoire couverte et de patinoire de vitesse de Makomanai en construction

the winter preceding the actual Olympics so that the sites and facilities could be tested in the Sapporo International Winter Sports Week.

The delay in commencing construction work on the Tsukisamu indoor skating rink, which was completed in the autumn of 1971, was due to the fact that it required much time to ascertain the number of countries which would take part in the ice hockey tournament.

The construction work of the Games sites and facilities progressed favorably as a whole, and the Miyanomori jump hill, the slalom, giant slalom and bobsleigh courses at Mt. Teine, the Mt. Eniwa downhill courses, and the Makomanai cross-country courses were ready for use in the All-Japan Winter Sports Meet held in February, 1970. Furthermore, the Sapporo International Winter Sports Week held in February, 1971, served as a dress rehearsal of the Games operations in which all the 14 sports facilities (except the Tsukisamu skating rink) were tested. This demonstrated that all facets of the preparations were in a near prefect state of readiness for the actual Olympics.

During 1971, the final year of construction activities, finishing touches were added to all the sports facilities, with the greater part of the work being carried out on the temporary facilities of which the Organizing Committee had charge, thereby putting the installations in a complete state of readiness.

7) Training sites

The Organizing Committee selected and operated as training sites for the Sapporo Olympics six facilities, all of which were aimed at further conditioning the athletes for competition in the Games. The new facilities constructed for this purpose were the Hokkaido University Training Center, Tomakomai Highlands Speed Skating Rink, and Mt. Tengu jump hill in Otaru; chair-lift facilities were installed at the Kitanomine ski ground in Furano. All these are dealt with in detail in the section on Games training sites.

2. Games Facilities and their Location

As has been previously mentioned, the sports sites for the Sapporo Games were located within a radius of about 30 kilometers from the Olympic Village. This displacement resulted in their being concentrated for the most part in three major areas-Makomanai-Nishioka; Okurayama-Miyanomori; and Mt. Teine.

1) Makomanai-Nishioka area

The Makomanai area represented the central location of all the Olympic facilities-the Opening Ceremony was held at the speed skating rink and the Closing Ceremony at the indoor skating rink erected in this area, which also contained the Olympic Village, Press Center, and the Games Central Administration Office.

couvertes, l'unification de la méthode de réfrigération et dessiner en détail les tremplins de saut et les pistes de luge.

La patinoire couverte de Mikaho, prévue au départ pour les matches de Hockey sur glace, fut attribuée aux épreuves de figures imposées de patinage à la suite de ces plans.

5) Approbation du budget de construction

En déclarant le budget de la fiscalité de 1968, le Gouvernement approuva un coût total de construction de ¥9.157 millions pour les installations des Jeux de Sapporo. Cette somme permit la réalisation du programme de construction entier sans contre-temps financier.

6) La mise en chantier

A la 7^{ème} de ses séries de conférences, le Comité d'Organisation décida d'entreprendre les travaux en 1968 avec pour objectif l'achèvement de la majorité des installations pour l'hiver précédant les Jeux afin de faire un test des sites et des installations lors de la Semaine Internationale des Sports d'Hiver de Sapporo.

Le délai dans la mise en chantier de la Patinoire couverte de Tsukisamu, qui fut achevée à l'automne 1971, est dû au fait qu'il fallu beaucoup de temps pour connaître exactement le nombre de nations qui participeraient au tournoi de Hockey sur glace.

Dans l'ensemble les travaux de construction des sites et des installations olympiques progressèrent favorablement, et le Tremplin de Miyanomori, les pistes de Slalom, de Slalom Géant et de Bobsleigh du Mt. Teine, les pistes de Descente du Mt. Eniwa et les parcours de Course de Fond de Makomanai furent prêts pour la Rencontre des Sports d'Hiver du Japon, tenue en Février 1970. De plus, la Semaine Internationale des Sports d'Hiver de Sapporo tenue en Février 1971, servit de répétition générale des opérations olympiques au cours de laquelle les 14 installations sportives (exceptée la patinoire de Tsukisamu) furent testées. Ce qui démontra que les préparatifs sous tous leurs angles étaient pratiquement achevés et que tout était prêt pour les Jeux.

En 1971, dernière année des travaux, une touche finale fut ajoutée aux installations sportives, la plupart des travaux portant sur les installations provisoires dont le Comité d'Organisation avait la charge; les installations étaient fin prêtes.

7) Sites d'entraînement

Le Comité d'Organisation choisit et fit fonctionner 6 installations comme sites d'entraînement pour les Jeux de Sapporo, afin de permettre aux athlètes d'être dans les meilleures conditions pour les Jeux. Les installations nouvellement construites à cet effet furent le Centre d'Entraînement de l'Université de Hokkaido, la Patinoire de vitesse des Hauteurs de Tomakomai, et le Tremplin de Saut du Mt. Tengu à Otaru; des télésièges

- Disposition of related facilities in the Makomanai area
- Disposition des facilités relatives à la région de Makomanai

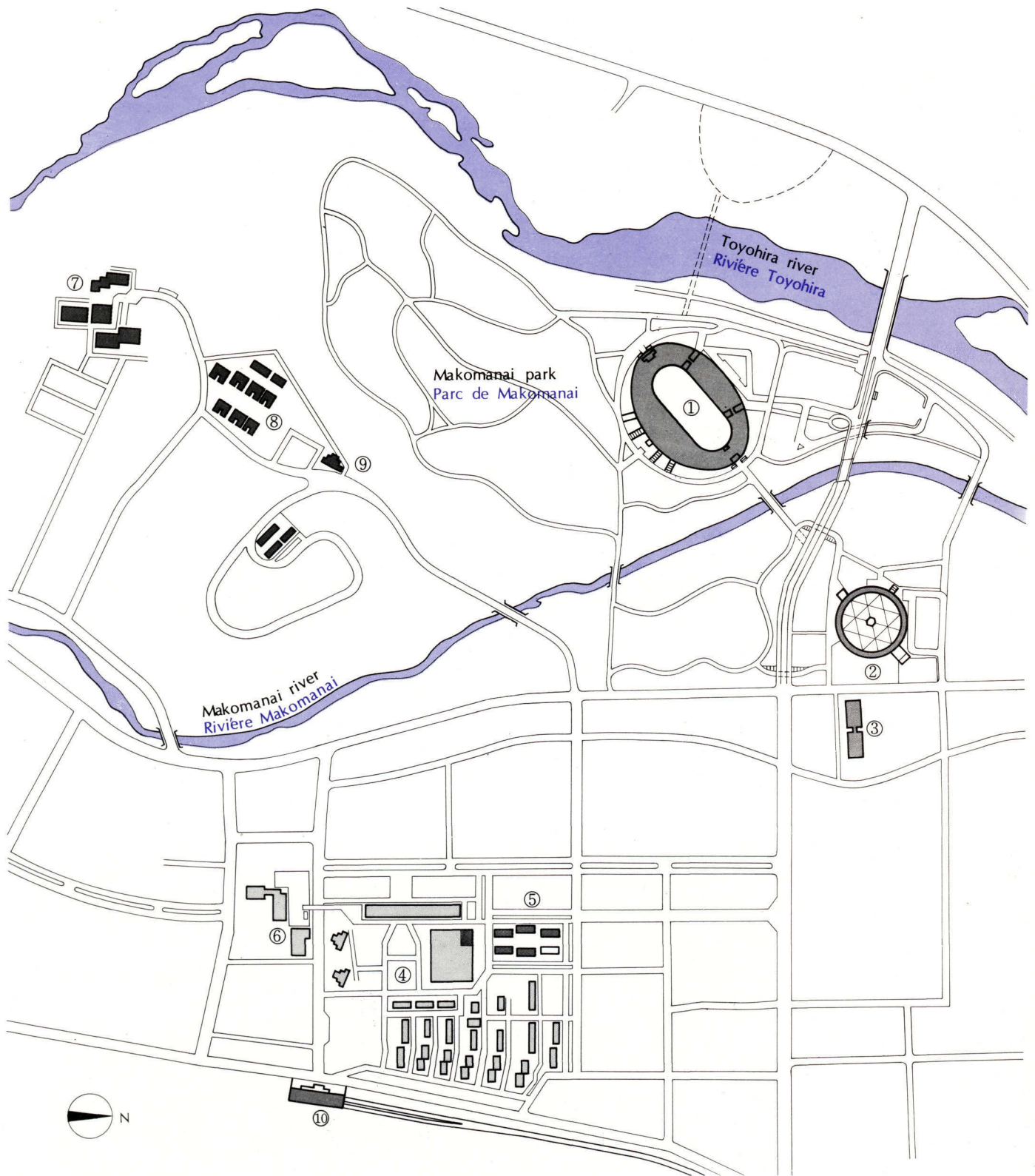

- ① Makomanai Speed Skating Rink
- ② Makomanai Indoor Skating Rink
- ③ SOOC administration office
- ④ Olympic village
- ⑤ Makomanai press house
- ⑥ Service centre (Olympic village)
- ⑦ Press centre
- ⑧ Kashiwagaoka press house
- ⑨ Kashiwagaoka Press house dining room, office
- ⑩ Makomanai station

- ① Piste de patinage de vitesse de Makomanai
- ② Piste couverte de patinage de Makomanai
- ③ Bureau administratif du COOS
- ④ Village Olympique
- ⑤ Maison de la presse (Makomanai)
- ⑥ Centre du Service (Village Olympique)
- ⑦ Centre de Presse
- ⑧ Maison de la presse (Kashiwagaoka)
- ⑨ Salle à manger de la maison de presse, bureau à Kashiwagaoka
- ⑩ Gare Makomanai

The figure skating and ice hockey events were staged at the new indoor skating rinks built in Mikaho and Tsukisamu parks. Since both of these areas are in residential districts located rather far from the center of the city, they were instrumental in exciting interest in the Olympic Movement among the residents in these areas. Also, each of the rinks has its own multiple management plan for use throughout the year.

The start and finish line area of the cross-country courses is situated about five kilometers east of the Olympic Village. The courses were laid out by clearing areas in the forest of deciduous pines, beeches and white birches covering a low, gently sloping hill which rises about 200 meters above sea level near Mt. Yake, south of Sapporo. To the south of these courses was located the biathlon events site.

2) Mt. Teine area

The sites for the alpine events, excepting men's and women's downhill racing, and bob-

sleigh and luge (held in Japan for the very first time) were concentrated on Mt. Teine.

Towering to the northwest of Sapporo, Mt. Teine is enjoyed as a superb recreational area which boasts many recreational facilities and fine paths for mountain climbing; recently high frequency antennae have been installed on the summit of the mountain. With the enthusiastic wish of the people of Sapporo to invite the Games facilities into this area, Mt. Teine literally underwent a radical change in appearance (see the section on related facilities and roads). With the Games sites set up in four sectors extending from the summit down the northern face of the mountain, this area was one of the three main events sites, second only to that at Makomanai in scale. Also worthy of note is that the site commands a panoramic view of the Sea of Japan stretching from the mouth of the Ishikari River to Cape Ofuyu in the distance. Thus the site holds great promise as an ideal recreational area in both the summer and winter seasons.

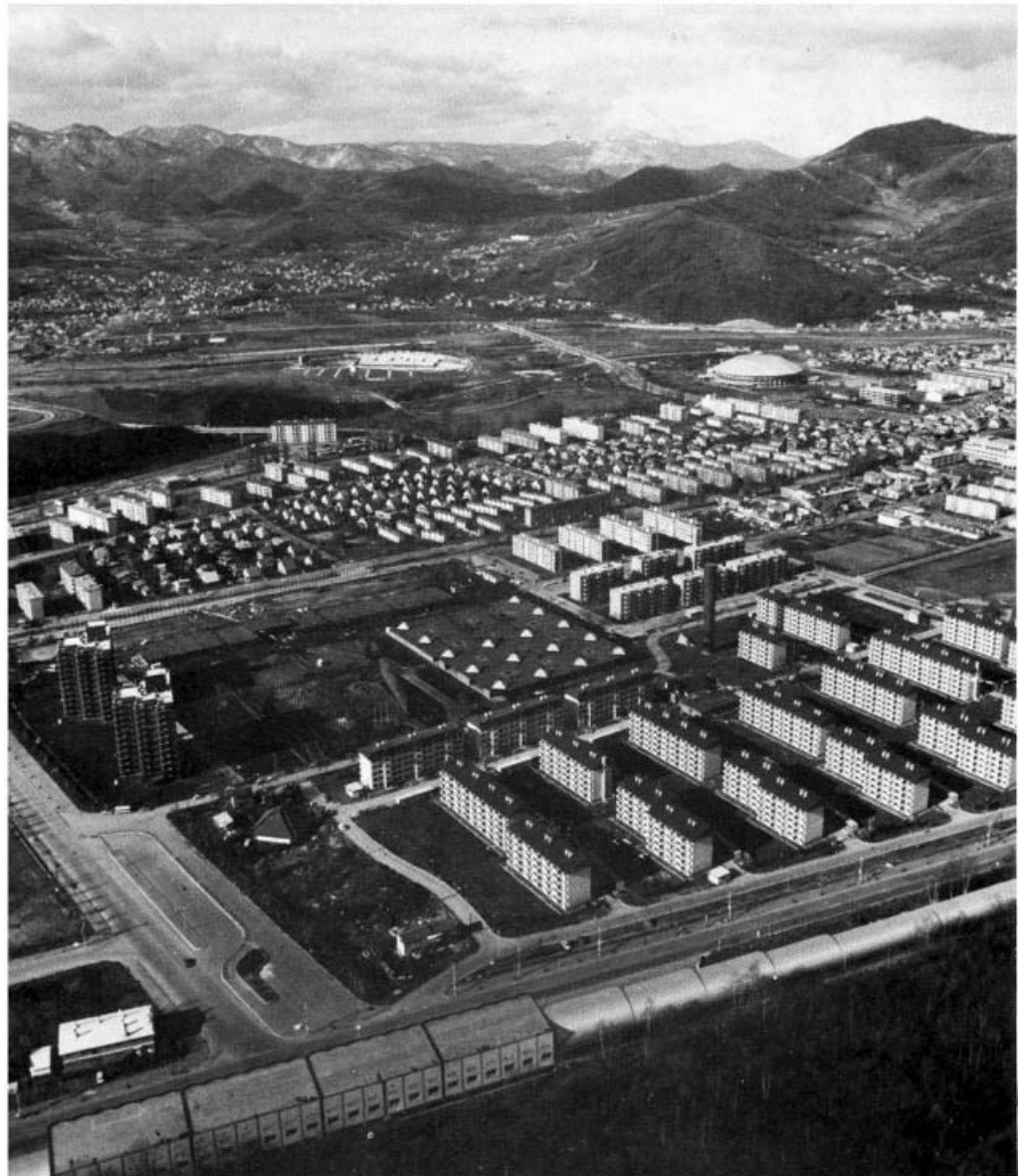

View of the Makomanai area
Vue aérienne de Makomanai

furent installés sur la piste de ski de Kitano-mine à Furano. Tout ceci est décrit en détail dans la section sur les sites d'entraînement des Jeux.

2. Installations Olympiques et leur emplacement

Ainsi qu'il a déjà été mentionné, les sites sportifs des Jeux de Sapporo furent situés dans un rayon de 30km à partir du Village Olympique. Ce déplacement eut pour résultat de les concentrer pour la plupart dans trois secteurs majeurs—Makomanai-Nishioka; Okurayama-Miyanomori; et le Mt. Teine.

1) Le secteur Makomanai-Nishioka

Le secteur de Makomanai constituait l'emplacement central de toutes les installations olympiques—la Cérémonie d'Ouverture se déroula à la patinoire de vitesse et la Cérémonie de Clôture à la patinoire couverte édifiées dans ce secteur, qui comprenait également le Village Olympique, le Centre de Presse et le Bureau d'Administration Central des Jeux.

Les épreuves de patinage artistique et de Hockey sur glace se tinrent aux patinoires couvertes construites dans les parcs de Mikaho et de Tsukisamu. Ces deux secteurs étant dans des districts résidentiels situés assez loin du centre de la ville, ils furent essentiels pour que ces résidents s'intéressent au Mouvement Olympique. Chaque patinoire a aussi son plan de gestion multiple pour son utilisation à travers l'année.

La ligne de départ et d'arrivée des parcours de courses de fond est située environ à 5km à l'est du Village Olympique. Pour tracer ces parcours on dégaga des secteurs dans une forêt dense de pins, de bouleaux et de hêtres recouvrant une colline aux pentes douces qui s'élève à 200m. au-dessus du niveau de la mer, près du Mt. Yake, au sud de Sapporo. Le site des épreuves de Biathlon se trouvait au sud de ces parcours.

2) Le secteur du Mt. Eniwa

Les sites pour l'alpin, sauf pour les courses de descente Hommes et Femmes, et pour le bobsleigh et la luge (qui se déroulaient au Japon pour la 1ère fois) furent concentrés sur le Mt. Teine.

S'élevant au nord-ouest de Sapporo, le Mt. Teine, qui possède des installations pour les loisirs et de beaux chemins d'ascension, est apprécié comme cadre rêvé pour les loisirs. Une antenne de haute fréquence a été récemment installée à son sommet. Les Sapporoïtes désirant ardemment porter les installations olympiques dans cette région, l'apparence du Mt. Teine changea radicalement, (voir la section sur les installations connexes et les routes.) Les sites olympiques furent répartis en 4 secteurs du sommet à la base de la face nord de la montagne; ce secteur fut l'un des 3 sites principaux des épreuves, venant après celui de Makomanai par son envergure. Il est à noter que le site donne sur une vue panoramique de la mer du Japon s'étendant de l'embouchure du fleuve Ishikari jusqu'au cap Ofuyu au loin. Ce lieu représente un endroit idéal pour les loisirs, été comme hiver.



Panoramic view of the Mt. Teine area
Vue panoramique du Mt. Teine et ses environs

3. Sports Facilities

1) Makomanai Speed Skating Rink

The speed and indoor skating rinks were constructed to straddle both banks of the Makomanai River which flows through the center of Makomanai Park. The relative positioning of these two facilities was planned so that the major axis of the oval speed skating rink would dissect the exact center of the circular indoor skating rink.

The speed skating rink itself was designed to accommodate about 50,000 persons since, in addition to its function as the site for the speed skating competitions, it was also used for the Opening Ceremony.

The spectators' stands were designed to accommodate the largest possible number of persons by widening as much as possible the sections facing the straight-away parts of the rink, giving the entire stadium the appearance of being about to burst its sides.

The entire stadium was placed into a huge dug-out pit, as it were, so that the rink itself and the lower part of the stands were actually below ground level. With the outer banks of the stadium, except the northern front, finished with sodded lawns, plus its low silhouette, the structure blends in well with the natural beauty of the immediate park area.

Access to the facility was possible through completely separate roads for automobiles and pedestrians, as well as different entrances for general spectators and competitors and officials.

The spectators' stand accommodates approximately 48,000 persons, with about 7,100 seated in the main stand, and area for 8,700 seatees and 33,000 standees in the earth-molded stand.

The first floor underneath the main stand included entrances for officials, distinguished guests, competitors, and press personnel, in addition to the rooms for Games administration personnel and competitors on the field side, and control rooms for facilities and machinery on the opposite side. On the second floor were located rooms for distinguished guests, a spectators' concourse, and rooms for press and service personnel.

A standard 440-meter double track forms the rink, whose overall width is 16 meters. Two 5-meter main tracks surround the innermost 5-meter track which is used for training; the outermost course, one meter wide, is for reserve use. The total length of the straight portion is 111.945 meters, with the radius of the inside corner area of the main course being 25 meters. A total of 70,000 meters of refrigeration pipes are buried 10 centimeters apart on the floor under the track to control the surface of the ice, which was artificially made by an indirect freezing method.

Both the in-field and out-field were constructed of reinforced concrete, and an all-weather finishing was laid on the green surface of the in-field, while the out-field was finished

3. Installations sportives

1) Patinoire de vitesse de Makomanai

La patinoire couverte et celle de vitesse furent construites de façon à encadrer les deux rives de la Makomanai qui coule au centre du parc de Makomanai. L'orientation relative de ces deux installations fut prévue pour que l'ovale de la patinoire de vitesse coupe en son centre le cercle de la patinoire couverte.

La patinoire de vitesse fut conçue pour contenir 50.000 spectateurs, devant être, en plus du site des épreuves de patinage de vitesse, le cadre de la Cérémonie d'Ouverture.

Pour permettre à un plus grand nombre de spectateurs de prendre place, on construisit les tribunes en élargissant le plus possible les sections faisant face aux lignes droites de la piste, donnant ainsi l'impression que le stade allait éclater sur ses côtés.

Le stade entier était comme placé dans un immense puits creusé, de sorte que la piste et les tribunes inférieures se trouvaient en fait sous le niveau du sol. Les autres terrasses du stade, à l'exception de la face nord, étaient recouvertes de gazon, ce qui, ajouté à sa silhouette surbaissée, intègre l'ensemble à la beauté naturelle du parc avoisinant.

L'accès à l'installation se faisait par des routes séparées à l'usage des piétons et des automobiles, ainsi que par des entrées différentes pour les spectateurs d'un côté et les officiels et les compétiteurs de l'autre.

Les tribunes peuvent recevoir environ 48.000 spectateurs: il y a 7100 places assises à la tribune principale, 8700 places assises et 33000 places debout dans les tribunes encastrées dans la terre.

Au premier étage sous la tribune principale se trouvent les entrées pour les officiels, les invités d'honneur, les compétiteurs et le personnel de la presse; de plus, les salles pour le personnel administratif des Jeux et les compétiteurs se trouvent sur le côté du terrain et les salles de contrôle des machines et des installations sur le côté opposé. Au second étage se trouvaient des salles pour les invités d'honneur, un hall pour les spectateurs et des salles pour la presse et le personnel de service.

La piste d'une largeur totale de 16m. est formée d'un double track standard de 440m.. Deux tracks principaux de 5m., entourent le track intérieur de 5m., utilisé pour l'entraînement; le cours le plus extérieur de 1m. de large est un track de réserve. La longueur totale de la ligne droite est de 111,945m.; le rayon intérieur joignant les coins du cours principal est de 25m. 70.000m. de tuyaux réfrigérateurs sont enfouis à 10cm sous la piste pour contrôler la surface de la glace, qui était fabriquée artificiellement par une méthode de réfrigération indirecte.

Les terrains intérieur et extérieur furent construits en béton armé; une finition tous-climats fut posée sur la pelouse du terrain intérieur, tandis que le terrain extérieur était fini d'une surface de Laykold.

with Laykold surface.

The electronic flashboard was installed above the West Gate, while two pillars of floodlights were installed one each over the main and rear stand (the illumination was primarily used by workers working at night to prepare the course for the following day's events); the Sacred Flame Cauldron was set up above the center of the rear stand. In



addition, commentators' booths for TV and radio broadcasting were set up at the back of the main stand, and rooms for press personnel were located along the concourse on the second floor.

General statistics:

Location: Makomanai

Structure & scale:

Main stand-reinforced concrete structure; total area 433,176m²

Rear stand-earth moulded; total area 14,970 m²

Ground area-reinforced concrete; total area 15,900m² (piped rink area 6,400m² out-field 3,800m², in-field 5,700m²)

Spectators' stand capacity approximately 50,000 persons

Construction cost:

¥1,342 million

Duration of construction work:

Started in March, 1969; completed in January, 1972

Designed by:

Physical Education Bureau, Education Ministry; Maekawa Kunio Architectural Design Office; Organizing Committee; NTT; and Mr. Munemichi Yanagi (Sacred Flame Cauldron)

Construction work supervised by:

Hokkaido Development Bureau

Construction work executed by:

Ito-gumi Civil Engineering and Construction Co.; Kajima Civil Engineering Co.; and Fujitsu Limited



Makomanai speed skating rink
Patinoire de vitesse de Makomanai

Le tableau d'affichage électronique se trouvait au-dessus de la porte Ouest; on avait installé deux piliers de projecteurs respectivement au-dessus de la tribune principale et de celle du fond (l'éclairage fut primitivement utilisé par les ouvriers travaillant de nuit pour préparer la piste pour les épreuves du lendemain); la Vasque Sacrée fut installée au-dessus du centre de la tribune arrière. En plus des cabines pour les reporters de la TV et de la Radio furent installées à l'arrière de la tribune principale et on installa les salles pour le personnel de presse le long du hall du second étage.

Statistiques générales:

Lieu: Makomanai

Structure et Echelle: Tribune principale—béton armé: surface totale: 433.176m²

Tribune arrière—encastrée dans la terre:

surface totale: 14.970m²

Terrain—béton armé: surface totale: 15.900m²

(surface de piste tuyautée: 6.400m², terrain extérieur: 3.800m², terrain intérieur: 5.700m²)

Capacité des tribunes: environ 50.000 spectateurs.

Coût de construction: ¥1.342 millions

Durée des travaux: Commencés en Mars 1969; terminés en Janvier 1972

Conçu par: Bureau d'Education Physique, Ministère de l'Education, Bureau de Dessin Architectural Maekawa Kunio, Comité d'Organisation; NTT; et M. Munemichi Yanagi (Vasque Sacrée)

Travaux supervisés par: Bureau du Développement du Hokkaido

Travaux exécutés par: Ito-gumi Civil Engineering and Construction Co.; Kajima Civil Engineering Co.; et Fujitsu Limited.

■ Makomanai Speed Skating Rink

■ Piste de Patinage de Vitesse de Makomanai

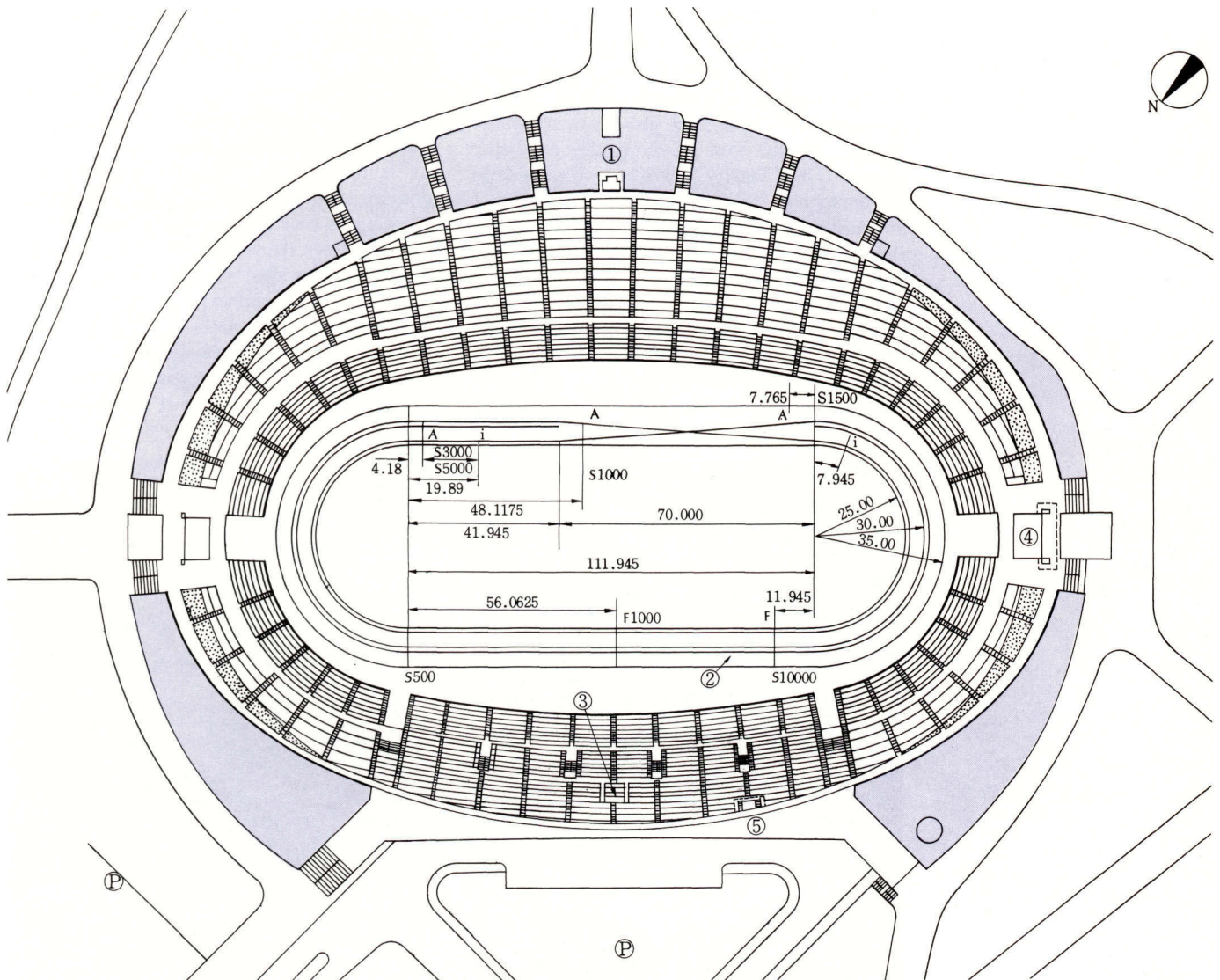

- ① Sacred flame dais
- ② Rink
- ③ Royal box
- ④ Electronic bulletin board
- ⑤ Control tower

- ① Vasque du feu sacré
- ② Patinoire
- ③ Loge royale
- ④ Panneau d'information électrique
- ⑤ Tour de contrôle

2) Makomanai Indoor Skating Rink

The Makomanai indoor skating rink was the largest in scale of all the indoor facilities for the Sapporo Olympics. This arena was used for the ice hockey and figure skating events and also for the Closing Ceremony of the Games.

In order to accommodate a large crowd in the neighborhood of 12,000 spectators, a huge space was necessary for the structure of the facility. Although Sapporo does not necessarily belong to a region noted for its heavy snowfalls, there were on record snowfalls reaching depths of 1.69 meters with a snow-load conversion of 420kg/cm². Therefore, one of the biggest problems confronted was how to construct a structure covering a huge area capable of bearing such a heavy snow load, at a low cost.

Careful studies resulted in the selection of a structure which incorporated a huge frame of 109 meters in diameter laid in combination with 24 trianguloids which are composed by solid rectangular trusses on a circular steel frame measuring 103 meters in diameter, supported by 48 concrete pillars.

Emphasis was laid on the center of the structure lying on the major axis of the speed skating rink, and on taking advantage of the northern slope where the ground-swells were gentle. On the low level on the northern side of the facility there were provided entrances and rooms for distinguished guests, athletes and officials, and administrators. The rink surface was also laid on the same level. The building was girded with a corridor which enabled the spectators, having entered therein through the four main covered entrances from the outside, to pass through any of the severally placed entrances and staircases leading directly into the viewing area.

2) Patinoire couverte de Makomanai

Ce fut la plus grande de toutes les installations couvertes des Jeux de Sapporo. Cette arène fut utilisée pour les matches de Hockey et les épreuves de patinage artistique ainsi que pour la Cérémonie de Clôture.

Etant donné qu'on désirait loger quelque chose comme 12.000 spectateurs, une surface énorme était nécessaire. Bien que Sapporo ne soit pas considérée comme région d'abondantes chutes de neige, elle a quand même enregistré des chutes de 1,69m., représentant un poids de 420kg/cm². Aussi, un des problèmes majeurs auxquels on eut à faire face, fut la construction, à peu de frais, d'une structure recouvrant une surface énorme et capable de supporter un poids de neige aussi lourd.

Les recherches aboutirent au choix d'une structure regroupant une gigantesque carcasse de 109m. de diamètre, posée, en combinaison avec 24 trianguloides composés d'armatures rectangulaires robustes, sur une charpente en acier circulaire de 103m. de diamètre, supportée par 48 piliers en béton.

On attachait une importance particulière au centre de la structure se trouvant dans l'axe principal de la patinoire de vitesse, et à l'avantage que présentait le relief doux de la pente nord. Les entrées et les salles pour les invités d'honneur, athlètes et officiels et les administrateurs furent disposées au niveau inférieur de la face nord du bâtiment. Celui-ci était entouré d'un couloir permettant aux spectateurs, après avoir pénétré à l'intérieur par l'une des 4 entrées couvertes principales, de passer dans l'enceinte des tribunes grâce aux nombreux escaliers et entrées répartis à l'intérieur.

En plus des 6.020 places assises permanentes (dont 170 dans la loge royale) qui représentent presque la moitié de la capacité totale, 4.000 sièges furent provisoirement installés sur les



Makomanai indoor skating rink
Patinoire couverte de Makomanai

In addition to the 6,020 permanent seats (including 170 seats in the Royal Box) which comprise about half of the total capacity, approximately 4,000 seats were temporarily installed at rinkside and along the inside of corridor on the third floor, the highest level of the facility.

The size of the rink itself measures 60 X 30 meters, equal to that of the other two new indoor rinks built for the Games. Panels of clear plastic were used for the guard fence surrounding the rink so as to give the spectators an unobstructed view of the action at all times. The refrigerating method was the

côtés de la piste et le long du couloir intérieur du 3ème étage, niveau supérieur du bâtiment.

La patinoire même, mesurant 60 X 30m., est de la même grandeur que les deux autres patinoires couvertes construites pour les Jeux. Les panneaux protecteurs entourant la patinoire étaient en plastique transparent afin de ne pas gêner la vue des spectateurs. La méthode de réfrigération était la même que celle de la patinoire de vitesse.

Statistiques générales:

Lieu: Parc de Makomanai, Makomanai

■ Makomanai Indoor Skating Rink

■ Piste Couverte de Patinage de Makomanai

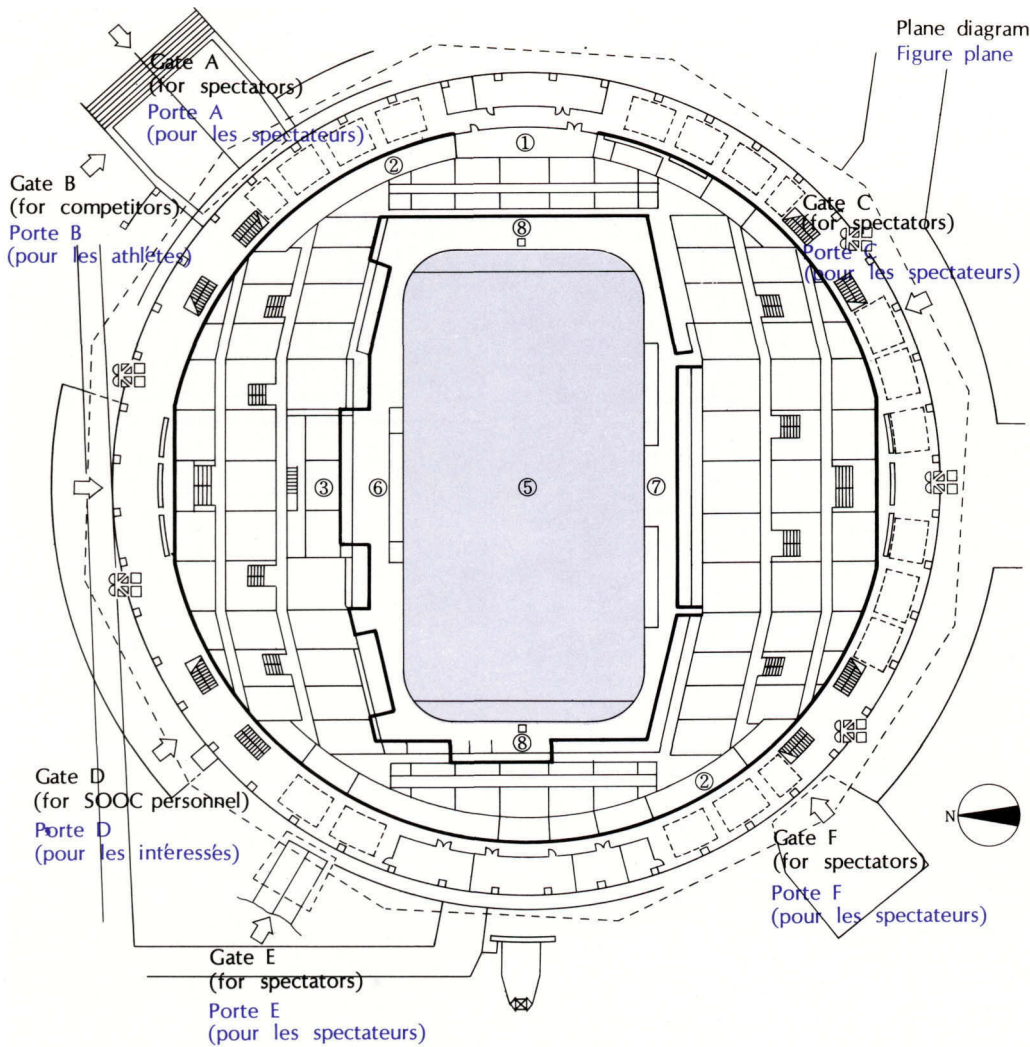

Cross sectional view
Vue de Coupe

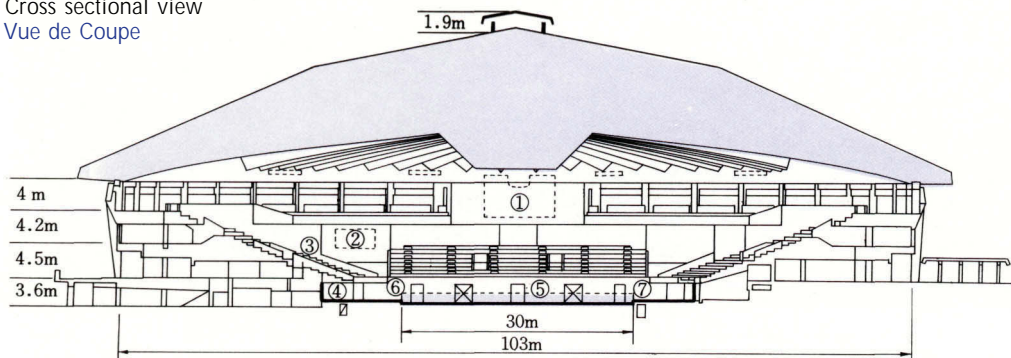

- ① Electronic flashboard
- ② Score board
- ③ Royal box
- ④ Control room
- ⑤ Rink
- ⑥ Officials and penalty box
- ⑦ Competitors box
- ⑧ Goal judges box

- ① Panneau d'information électronique
- ② Panneau de score
- ③ Loge royale
- ④ Cabine de contrôle
- ⑤ Patinoire
- ⑥ Officiels et boîte de pénalité
- ⑦ Boîte des compétiteurs
- ⑧ Boîte des juges

same as that employed at the speed skating rink.

General statistics:—

Location:

Makomanai Park, Makomanai

Structure & scale:

Reinforced concrete structure; one basement floor and three above-ground levels; total floor area 21,973 m²; capacity about 12,000 persons

Construction cost:

¥1,952 million

Duration of construction work:

Started in March, 1968; completed in January, 1972

Designed by:

Physical Education Bureau, Ministry of Education; Nakayama Katsumi Architectural Design Office; Organizing Committee

Construction work supervised by:

Hokkaido Development Bureau

Construction work executed by:

Shimizu Construction Co. and Fujitsu Limited

Structure et Echelle: Structure en béton armé; un sous-sol et 3 étages; Surface totale au sol: 21.973m²; Capacité: environ 12.000 spectateurs

Coût de construction: ¥1952 millions

Durée des travaux: Commencés en Mars 1968; terminés en Janvier 1972.

Conçu par: Bureau d'Education Physique, Ministère de l'Education; Bureau de Dessin Architectural Nakayama Katsumi; Comité d'Organisation.

Travaux supervisés par: Bureau du Développement du Hokkaido

Travaux exécutés par: Shimizu Construction Co. et Fujitsu Limited



Interior of the Makomanai indoor skating rink
L'intérieur de la patinoire couverte de Makomanai

3) Makomanai Cross-Country Events Site

The cross-country course, in order to meet the requirements of both distance and undulating terrain, was laid out in the vast area of Nishioka which lies adjacent to Makomanai.

The starting and finish point was located in a levelled clearing in the northernmost area of the course. The operations office which doubled as the finish house, athletes' lounge, waxing room, sub-press center, generator room, support personnel tent, Games officials' lounge, spectators' seating, etc. were installed on the west side of the starting and finish area, while on the east side were provided commentator booths, the electronic flash-board and television monitors installed at six locations for competitors and spectators.

Communications stations employing both wired and wireless systems, bridges, checkpoints, refreshment stations, etc. were set up all along the course. All facilities at the cross-country events site were constructed on a temporary basis by the Organizing Committee.

3) Le site des épreuves de course de fond de Makomanai

Le parcours de la course de fond, devant répondre à certaines normes de distance et de vallonnement, fut tracé dans la vaste région de Nishioka, adjacente à Makomanai.

Les points de départ et d'arrivée furent situés dans une clairière nivelée à l'extrême nord du parcours. Le bureau des opérations qui faisait aussi office de hutte d'arrivée, la salle des athlètes, la salle de fartage, le sous-centre de presse, la salle pour le générateur, la tente du personnel de soutien, la salle des officiels olympiques, les sièges des spectateurs, etc..., furent installés sur le côté Ouest de l'aire de départ et d'arrivée, tandis que sur le côté Est se trouvaient les cabines des reporters, le tableau d'affichage électronique et les récepteurs de télévisions répartis en 6 points pour les compétiteurs et les spectateurs.

Des stations de transmission, utilisant à la fois des systèmes TSF et des systèmes à câbles, des ponts, des points de contrôle, des arrêts-rafraîchissement etc. étaient installés tout au



Start and finish line area of the Makomanai cross-country course
Ligne de départ et d'arrivée du parcours de Course de Fond de Makomanai

General statistics:—

Location:

Hitsujigaoka and Nishioka

Structure & scale:

Starting and finish area, about 36,000 m²; total course length, about 37km.; course width, 4-6 meters; vertical drop, 154 meters; operations office, wooden structure (WS), floor area 467 m²; sub-press center, WS, floor area 227 m²; competitors' lounge, WS, floor area 104m²; waxing room, WS, floor area 233m²; broadcasting control room, WS, floor area 130 m²; commentators' booths, WS, floor area 188 m²; 990-seat knock-down stand; 59 movable toilets

Construction cost:

¥171 million

Duration of construction work:

Started in June, 1969; completed in January, 1972

Designed by: Sanko Consultant Co.;

Sakae Architectural Design Office; Organizing Committee; NTT

Construction work executed by:

Nakayama-gumi Construction Co.



■ Cross-Country Course profile (Makomanai)

■ Coupe de la piste de course de fond (Makomanai)

15km (Men)

15km (hommes)

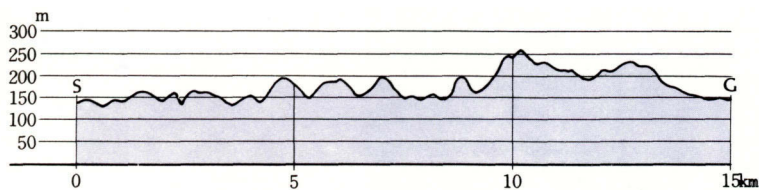

Highest elevation	Altitude maximum	259m
Lowest elevation	Altitude minimum	129m
Vertical drop	Dénivellation	130m
Maximum hill climb	Montée maximum	90m
Hill climbing total	Montée totale	502m

30km (Men)

30km (hommes)

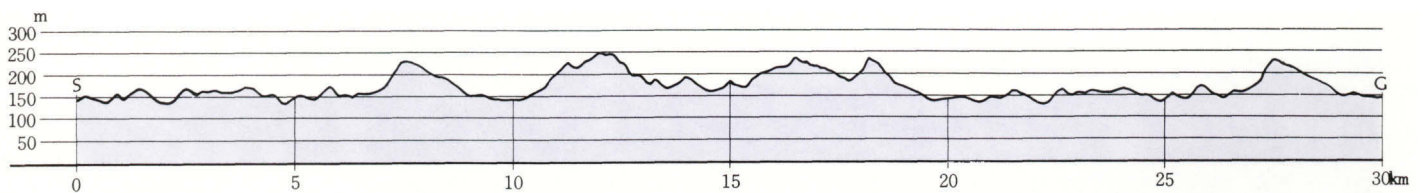

Highest elevation	Altitude maximum	248m
Lowest elevation	Altitude minimum	129m
Vertical drop	Dénivellation	119m
Maximum hill climb	Montée maximum	85m
Hill climbing total	Montée totale	823m

50km (Men)

50km (hommes)

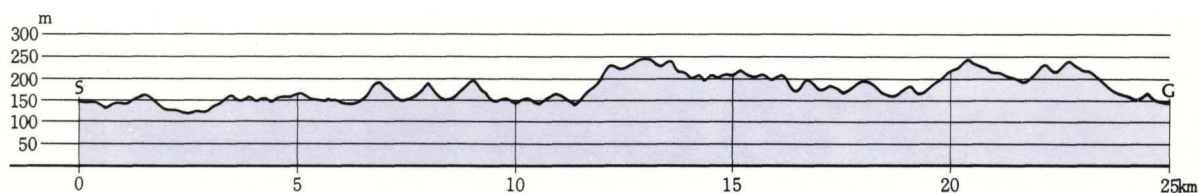

Highest elevation	Altitude maximum	247m
Lowest elevation	Altitude minimum	120m
Vertical drop	Dénivellation	127m
Maximum hill climb	Montée maximum	89m
Hill climbing total	Montée totale	1453m

4 X 10km (Relay Men)

4 X 10km (relais hommes)

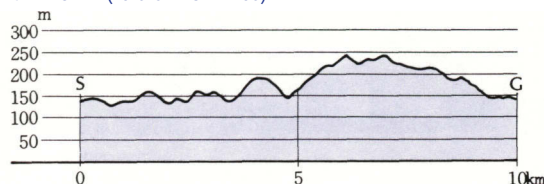

Highest elevation	Altitude maximum	240m
Lowest elevation	Altitude minimum	131m
Vertical drop	Dénivellation	109m
Maximum hill climb	Montée maximum	67m
Hill climbing total	Montée totale	313m

long du parcours. Toutes les installations des épreuves de course de fond furent construites sur une base provisoire par le Comité d'Organisation.

Statistiques générales:

Lieu: Hitsujigaoka et Nishioka

Structure et Echelle: Aire de Départ et d'Arrivée: environ 36.000m²

Longueur totale du parcours: environ 37 km.; largeur de la piste: 4-6m. Différence de niveau: 154m.; bureau des opérations: structure en bois (SB), surface au sol 467 m²; sous-centre de presse: SB, surface au sol 227m²; salle des compétiteurs; SB, surface au sol 104m²; salle de fartage: SB, surface au sol 233m²; salle de contrôle de la diffusion: SB, surface au sol 130m²; cabines des reporters: SB, surface au sol 188m²; 990 sièges strapontins; 59 WC

mobiles

Coût de construction: ¥171 millions

Durée des travaux: Commencés en Juin 1969; terminés en Janvier 1972

Conçu par: Sanko Consultant Co.: Bureau de Dessin Architectural Sakae; Comité d'Organisation; NTT.

Travaux exécutés par: Nakayama-Gumi Construction Co.



5km (Womens)

5km (femmes)

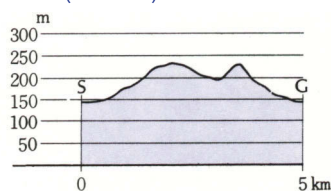

Highest elevation	Altitude maximum	230m
Lowest elevation	Altitude minimum	140m
Vertical drop	Dénivellation	90m
Maximum hill climb	Montée maximum	56m
Hill climbing total	Montée totale	133m

10km (Womens)

10km (femmes)

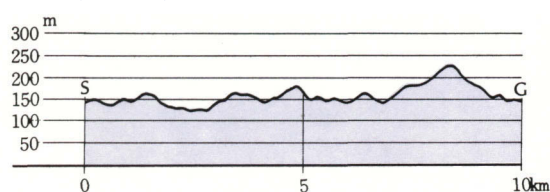

Highest elevation	Altitude maximum	223m
Lowest elevation	Altitude minimum	120m
Vertical drop	Dénivellation	103m
Maximum hill climb	Montée maximum	44m
Hill climbing total	Montée totale	289m

3 X 5km (Relay Womens)

3 X 5km (relais femmes)

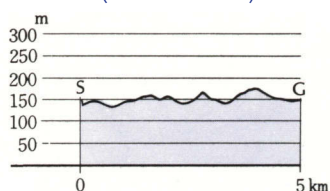

Highest elevation	Altitude maximum	172m
Lowest elevation	Altitude minimum	129m
Vertical drop	Dénivellation	43m
Maximum hill climb	Montée maximum	37m
Hill climbing total	Montée totale	126m

15km Combined Cross-Country Men

15km combiné course de fond hommes

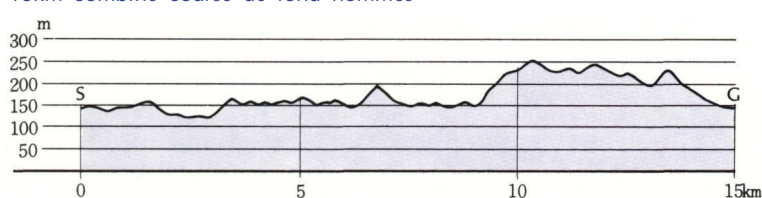



Highest elevation	Altitude maximum	247m
Lowest elevation	Altitude minimum	120m
Vertical drop	Dénivellation	127m
Maximum hill climb	Montée maximum	92m
Hill climbing total	Montée totale	423m

■ The Makomanai Biathlon Events Site and Cross-Country Events Site

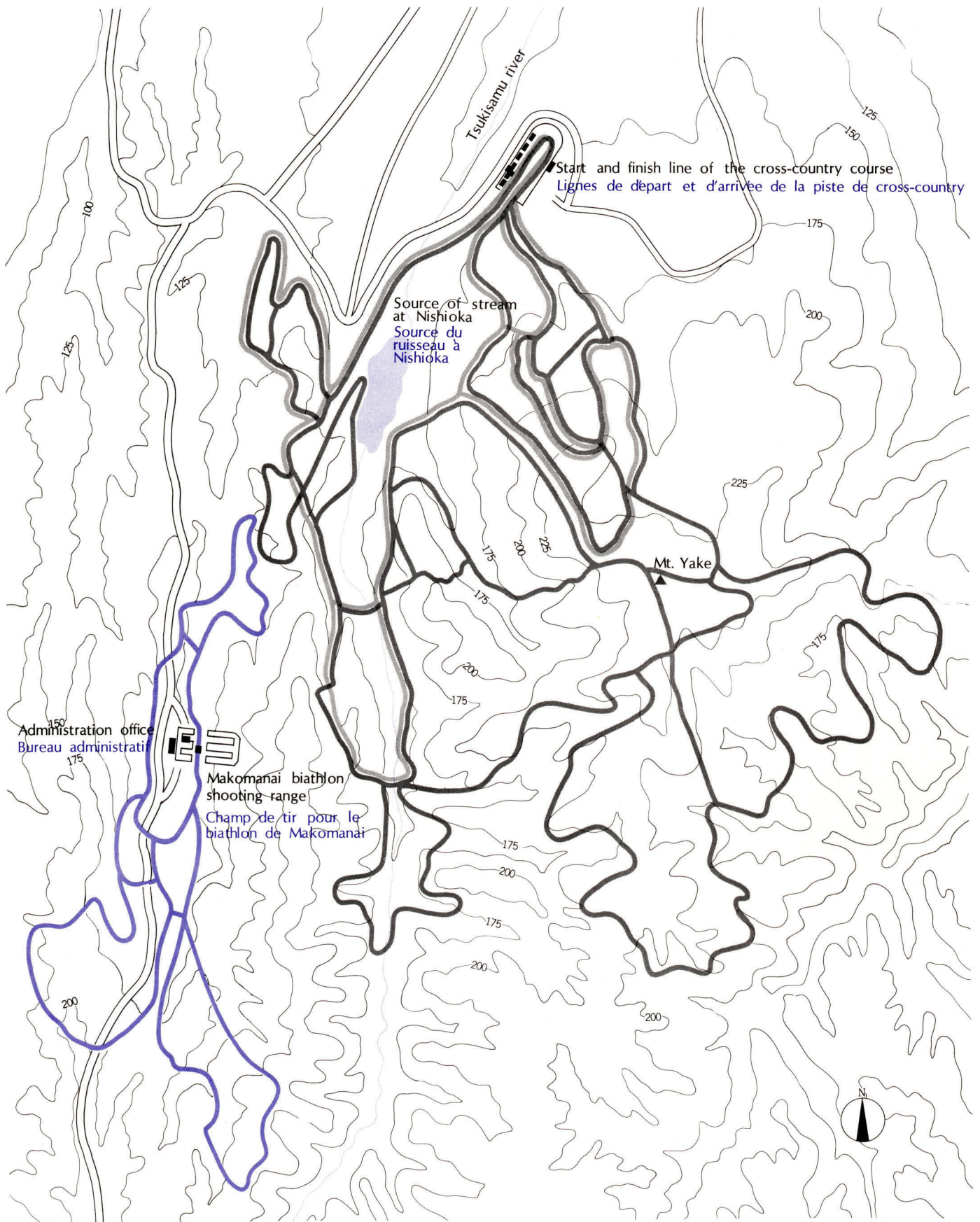
■ La piste du Biste du Biathlon et du Cross-Country de Makomanai



- | | | |
|--|------------------------------|------------------------|
|  | Men's cross-country course | Course de Fond, Hommes |
|  | Women's cross-country course | Course de Fond, Femmes |
|  | Biathlon course | La piste de Biathlon |

4) Makomanai Biathlon Events Site

The biathlon events site was located south of the cross-country events site. Some 60% of the total site area (30% of which is forest) was previously used by the Ground Self-Defense Force in conducting military maneuvers, and the remaining 40% was privately-owned land.

Of all the facilities in this site, the shooting range was designed to be used as a general firing range for the Ground Self-Defense Force in the future. For this reason, the range was laid out in conformity with the standards set down by the Ground Self-Defense Force for basic outdoor firing ranges, measuring 300 meters long by 160 meters wide.

In accordance with biathlon regulations, a penalty course having a lap-length of 250 meters was installed behind the north firing positions. A penalty board was also set up for the benefit of the spectators.

General statistics:—

Location:

Nishioka

Structure & scale:

Two earth-moulded shooting ranges measur-

4) Site des Epreuves de Biathlon de Makomanai

Le site des épreuves de Biathlon se trouvait au sud du site des épreuves de course de fond. 60% environ de l'aire totale (dont 30% en forêts) était précédemment utilisés par les Forces Terrestres d'Auto-Défense pour les manoeuvres militaires, les 40% restants étaient une propriété privée.

Parmi toutes les installations de ce site, l'aire de tir fut conçue pour être utilisée comme champ de tir général par les Forces Terrestres d'Auto-Défense à l'avenir. C'est pourquoi l'aire fut construite conformément aux normes imposées par les Forces Terrestre d'Auto-Défense pour les champs de tir en plein air; il mesure 300m. de long sur 160m. de large.

En accord avec les règlement du Biathlon, un tour de pénalité de 250m. de long fut installé derrière les positions de feu au nord. Un tableau de pénalité fut également disposé pour les spectateurs.

Statistiques générales:

Lieu: Nishioka

Structure et Echelle: deux champs de tir encastrés dans le sol de 150X61m. ayant 24

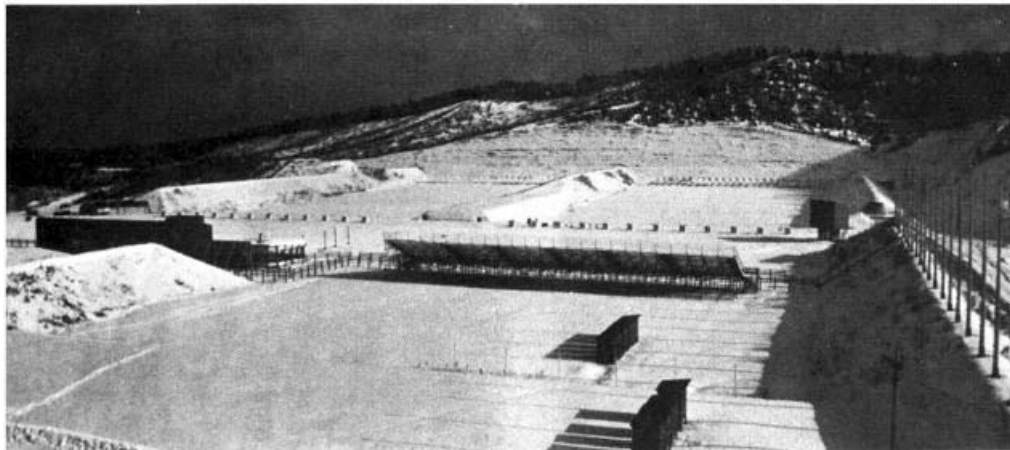

Shooting range of the Makomanai biathlon event site
Champ de tir de Biathlon de Makomanai

■ Cross-sectional views of Cross-country and Biathlon courses

■ Coupe de courses de fond et de biathlon

Individual 20km

20km individuel

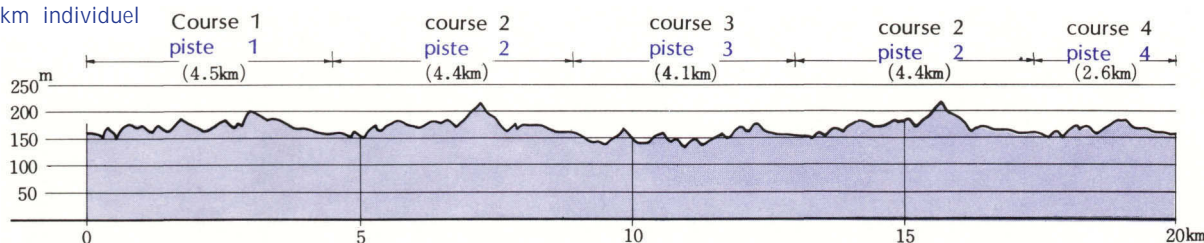

Highest elevation	Altitude maximum	214m
Lowest elevation	Altitude minimum	130m
Vertical drop	Dénivellation	84m
Maximum hill climb	Montée maximum	45m
Hill climbing total	Montée totale	719m

Relay 7.5 km

7,5km relais

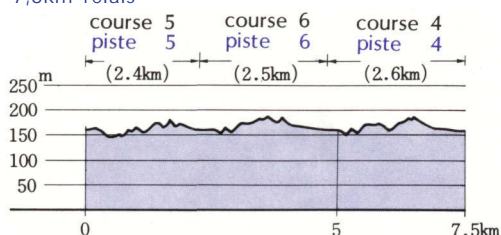

Highest elevation	Altitude maximum	185m
Lowest elevation	Altitude minimum	141m
Vertical drop	Dénivellation	44m
Maximum hill climb	Montée maximum	33m
Hill climbing total	Montée totale	224m

ing 150X61 meters and having 24 targets each; trench, reinforced concrete structure, 2 meters wide by 4.5 meters deep by 122 meters long; stand-by room, reinforced concrete structure, floor area 156m²; operations office No. 1 doubling as the sub-press center, wooden structure (WS), floor area 324 m²; operations office No. 2, WS, floor area 181 m²; finish house, WS, floor area 80m²; competitors' lounge, WS, floor area 84m²; waxing room, WS, floor area 233 m²; broadcasting booth doubling as Royal Box, WS, floor area 146m²; generator room; support personnel tent; 1,120-seat knock-down stand for spectators; 59 movable toilets

Construction cost:

¥339 million

Duration of construction work:

Started in July, 1969; completed in January, 1972

Designed by:

Sapporo Defense Facilities Administration Bureau; Sakae Architectural Design Office; Organizing Committee; NTT

Construction work executed by:

Taisei Road Construction Co.; Taisei Construction Co.

cibles chacun; tranchée, structure en béton armé: profondeur 4,5m., largeur 2m., longueur 122m.; pièce d'attente, structure en béton armé: surface au sol 156m²; bureau des opérations N° 1, également sous-centre de presse, SB, surface au sol 324m²; bureau des opérations N° 2, SB, surface au sol 181m²; hutte d'arrivée, SB, surface au sol 80m²; salle des concurrents, SB, surface au sol 84m²; salle de fartage SB, surface au sol 233m²; cabine de diffusion, également Loge Royale, SB, surface au sol 146m²; salle du générateur; tente du personnel de soutien; 1120 sièges strapontins pour spectateurs; 59 WC mobiles.

Coût de construction: ¥339 millions

Durée des travaux: Commencés en Juillet 1969; terminés en Janvier 1972

Conçu par: Bureau Administratif des Installations de Défense de Sapporo; Bureau de Dessin Architectural Sakae; Comité d'Organisation, NTT.

Travaux exécutés par: Taisei Road Construction Co.; Taisei Construction Co.

- Makomanai Biathlon Shooting Range
- Biathlon de Makomanai Champ de tir

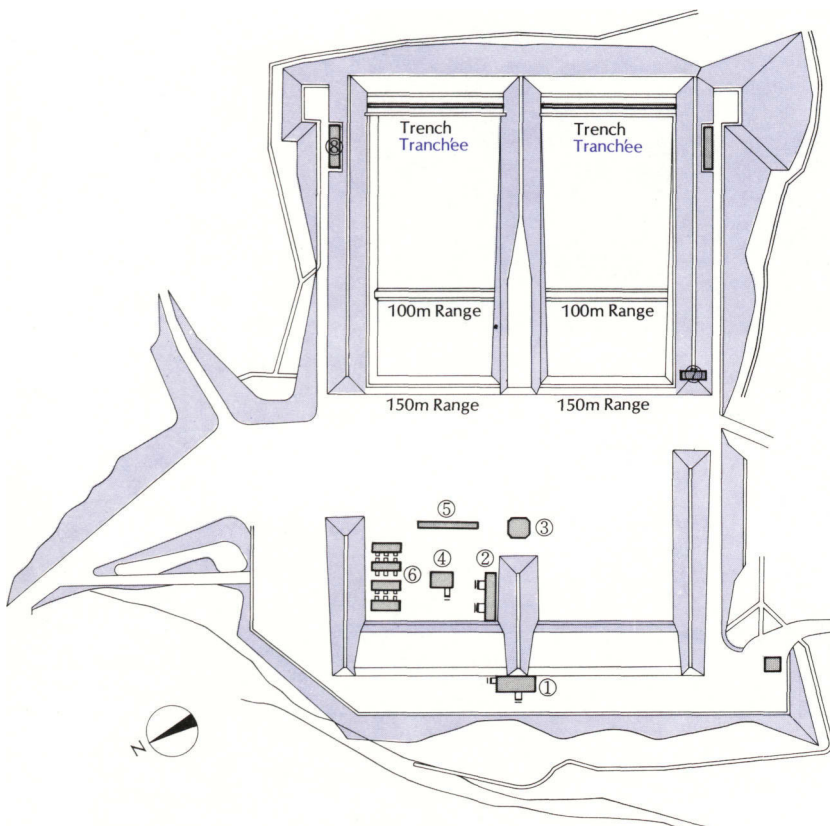

- ① Administration Section
- ② Administration Sub-Section
- ③ Goal House
- ④ Athletes changing rooms
- ⑤ Broadcasting Booth
- ⑥ Wax Room
- ⑦ Electrical illuminating board
- ⑧ Target Watchers' Office

- ① Section d'Administration
- ② Sous-Section d'Administration
- ③ Cabin d'Arrivée
- ④ Salle d'Attente des Athlètes
- ⑤ Cabine de Radio
- ⑥ Salle de Radio
- ⑦ Plateau Electrique
- ⑧ Bureau des Veilleurs D'objectif



5) Okurayama Jump Hill

The previously existing Okurayama jump hill was entirely reconstructed to become the present Okurayama jump hill, site of the 90-meter jumping events in the Sapporo Olympics. Constructed originally in 1931, the old jump hill had since become well-known in skiing countries throughout the world. The renovation enable this facility to compare in in scale not only with the famed Holmenkollen jump hill in Norway, considered to be the forerunner of modern jump hills, but also with any ever used in the Winter Olympics.

The former jump hill, all sections of which were laid utilizing the natural contour of the mountainside, was named after the late Baron Kishichiro Okura who donated the site to the City of Sapporo. Although this historical jump hill had produced many excellent jumpers in Japan, it had one drawback-an air-current disturbance caused by a driving wind eddying up from downhill.

The two biggest problems faced in the renovation project, therefore, were the solution of this wind problem and the construction of stands capable of accommodating 50,000 spectators. As regards the former, the overall location of the jump hill was moved 10 meters forward (to the east), the approach was dug down to a depth of seven meters into the mountainside, and the axis of the jump hill was changed so that it would assume a northerly direction of $3^{\circ}35'$ with the take-off point taken as the axis, in order to alleviate the effects of the wind; all these decisions were made on the basis of advice received from the International Ski Federation and the Japan Ski Federation together with results obtained from wind tunnel tests conducted at Hokkaido University. The spectator and parking areas in question were built up with the earth-fill obtained from scooping out the foundation for the approach.

A parabolic curve, considered to be the safest and most ideal design for jumping, was adopted for the first time in the world to form the approach portion of the run, the only artificial structure of the new jump hill. In addition, many original ideas were incorporated in the designing of the starting point, snow-clearing ditches, and other features of the site.

The amount of earth moved in this project totaled some 240,000 cubic meters, with about 200,000 cubic meters of earth piled up 30 meters high in places to form the foundation of the spectator area. As a result of this difficult construction job, which also involved the excavation of baserock, the old jump hill underwent a complete facelifting.

Meanwhile, since fees had ever been charged for admission to any jump hill in Japan, the plan to accommodate around 50,000 spectators at Okurayama was an epochal one. Most of the spectators' stands, except for a small seating area, was intended for standees. The entire spectator area is built on the north side of the jump hill axis, imparting an unsym-

5) Tremplin de Saut de Okurayama

L'ancien tremplin de Okurayama fut entièrement reconstruit pour devenir l'actuel tremplin qui servit saut de 90m. lors des Jeux de Sapporo. Premièrement construit en 1931, l'ancien tremplin était célèbre dans tous les pays de ski du monde entier. Sa réfection en a fait une installation comparable par son envergure au fameux tremplin de Holmenkollen en Norvège, considéré à la pointe du modernisme dans ce domaine, et à tous les trempilins jamais utilisés lors des Jeux d'Hiver.

L'ancien tremplin, dont les structures furent posées en utilisant le contour naturel du flanc de la montagne, reçut son nom de feu le Baron Kishichiro Okura qui fit don du site à la Municipalité de Sapporo. Ce tremplin historique qui produisit un grand nombre d'excellents sauteurs japonais, avait un inconvénient: un courant d'air, dû à un vent fort, s'élevait en tourbillonnant de la plaine.

Les deux problèmes majeurs de ce projet de rénovation furent d'une part la solution de ce courant d'air et d'autre part la construction de tribunes pouvant contenir 50.000 spectateurs. En ce qui concerne le premier problème, le tremplin fut avancé de 10m. (vers l'Est), la voie d'accès fut creusée à 7m. en profondeur dans le flanc de la montagne, et l'axe du tremplin fut modifié de façon à être situé dans une direction Nord de $3^{\circ}35'$, le point de décollage pris comme axe, afin de réduire les effets du vent; toutes ces décisions furent prises sur la base des conseils reçus de la FIS et de la FJS et à la suite des résultats de tests sur les tunnels aérodynamiques conduits à l'Université de Hokkaido. Les gradins et les aires de stationnement furent construites avec la terre provenant des travaux de terrassement de la voie d'accès.

Une courbe parabolique, considérée comme ce qu'il y a de plus rapide et de plus idéal pour un tremplin, fut adoptée pour la première fois au monde pour constituer la voie d'accès, seule structure artificielle de ce nouveau tremplin. Beaucoup d'idées originales ont été incorporées dans le dessin du point de départ, des couloirs pour le déblaiement de la neige ainsi que d'autres détails.

Le volume total de terre déplacée fut de 240.000m^3 , dont 200.000m^3 furent empilés sur 30m. de hauteur pour servir de fondations aux gradins. Ces travaux de construction difficiles, qui comprirent aussi l'excavation de roches, furent pour l'ancien tremplin une véritable ridection.

Des droits d'entrée ont toujours été perçus au Japon pour les trempilins de saut; aussi le projet de faire entrer 50.000 spectateurs à Okurayama fit-il date. La plupart des gradins, à l'exception d'une surface restreinte de place assises, étaient des places debout. L'aire pour les spectateurs est entièrement construite sur le côté nord de l'axe du tremplin, donnant à l'ensemble du site une forme assymétrique.

L'axe du tremplin étant orienté Ouest-Est, le sauteur peut jouir sur sa gauche d'une vue plongeante sur la Baie d'Ishikari, et sur le

metrical shape to the site as a whole.

With the axis of the jump hill running from west to east, the jumper can obtain from the starting position a view of Ishikari Bay down on his left, and the center of Sapporo to his front. On the southern slope of the jump hill stand the judges' tower and operations office No. 1, which also served as the Royal Box, all of which were erected as permanent facilities. Operations office No. 2 (which also housed the sub-press center), the electronic flashboard, broadcasting booths, television-camera stands, coaches' huts, etc. were built on a temporary basis. The spectators' stand capable of accommodating around 43,000 people and attached facilities located on the sunny northern slope of the braking track were also erected as temporary features. Floodlights were installed to be used by the maintenance crew working at night to prepare the jump hill for the following day's events.

Seen rising high in the west from Odori Park, Okurayama jump hill is the only Games site which is visible from downtown Sapporo. Observing the brightly-illuminated site at night, it was only a natural idea the Sacred Flame, the symbol of the Olympic Games, should also burn at this site; and consent to do so had already been obtained from the International Olympic Committee. As a result of careful consideration, however, it was found that it would be impossible to discern the flame from the center of the city unless a much larger scale cauldron than the one designed were installed. Thus, it was decided to use the floodlights instead.



General statistics: —

Location:

Miyanomori

Structure & scale:

Jump hill, (A) starting house; approach, reinforced concrete structure, glide ratio H/N 0.5473 (see diagram and table), total area 217m²; (B) landing track

Construction cost:

¥753 million

Duration of construction work:

Started in March, 1969; completed in January, 1972

Designed by:

Sakakura Junzo Architectural Institute; Hokkaido Development Consultant Co.; Organizing Committee; NTT

Construction work executed by:

Taisei Construction Co.

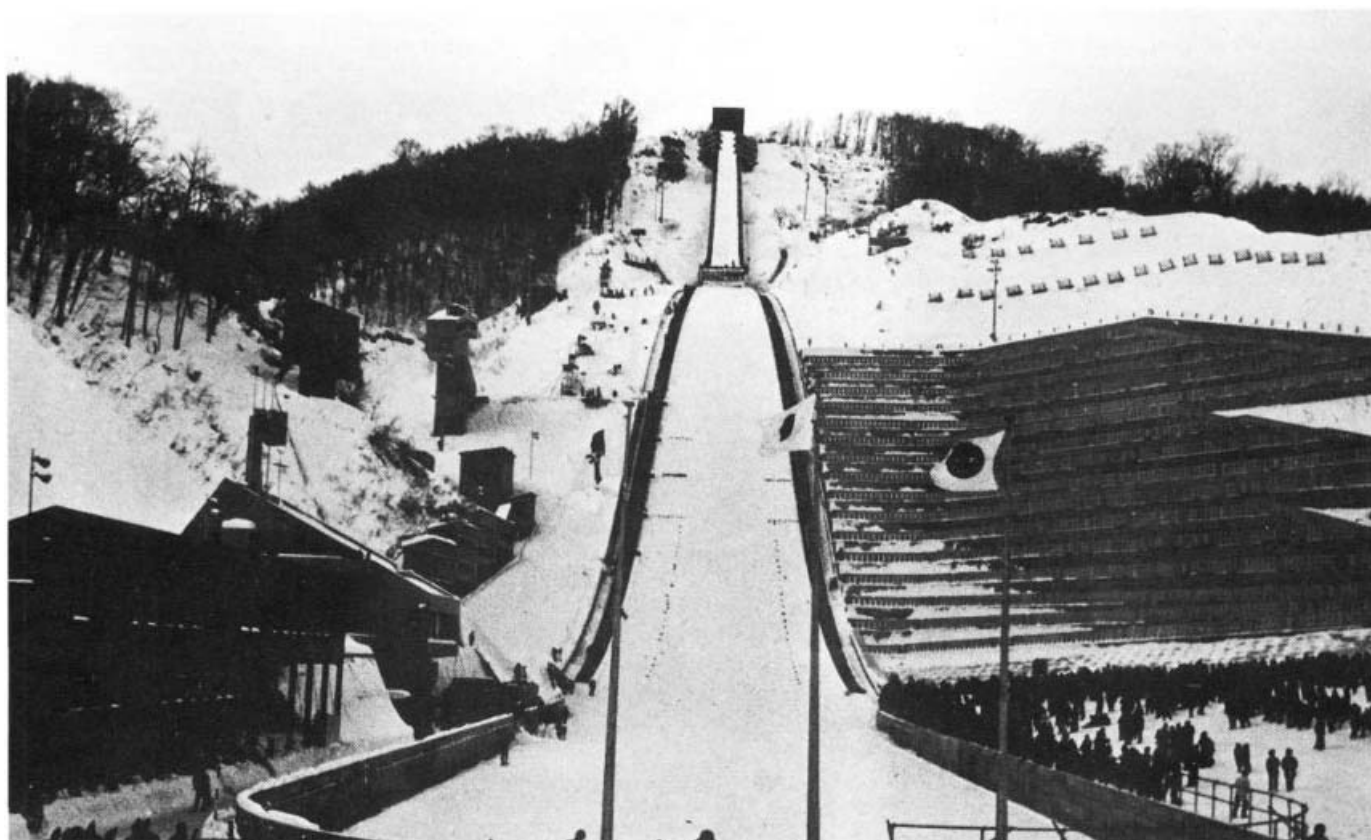

Okurayama jump hill
Tremplin de saut de Okurayama

centre de Sapporo en face. Sur la pente sud du tremplin se trouve la tour des juges et le bureau des opérations N° 1, qui servit également de Loge Royale; toutes ces installations sont permanentes. Le bureau des opérations N° 2 (qui abritait également le sous-centre de presse), le tableau d'affichage électronique, les cabines de diffusion, les gradins pour les caméras de télévision, les huttes des juges etc.. étaient des installations provisoires. Les gradins pour les spectateurs capables de contenir environ 43000 personnes et les installations annexes situées sur la pente nord ensoleillée autour de la piste de freinage étaient également provisoires. Des projecteurs éclairaient la piste pour l'équipe d'entretien qui, la nuit préparait le tremplin pour les épreuves du lendemain.

S'élevant à l'ouest du Parc Odori, le tremplin d'Okurayama est le seul site des Jeux visible de la ville même de Sapporo. Etant illuminé la nuit, il était naturel que le symbole des Jeux Olympiques, la Flamme Sacrée, brûle

aussi sur ce site; le CIO consent volontiers à cette idée. Tout bien considéré, on arriva cependant à la conclusion qu'il serait impossible de distinguer la flamme du centre de la ville, à moins d'utiliser une vasque beaucoup plus grande que celle prévue. Aussi décida-t-on d'utiliser les projecteurs à la place.

Statistiques générales:

Lieu: Miyanomori

Structure et Echelle: Tremplin, (A) hutte de départ; voie d'accès, structure en béton armé, rapport de glissement H/N 0.5473 (voir diagramme et tableau), surface totale 271m²; (B) piste d'atterrissage

Coût de construction: ¥ 753 millions

Durée des travaux: Commencés en Mars 1969; terminés en Janvier 1972

Conçu par: Institut d'Architecture Sakakura Junzo; Hokkaido Development Consultant Co.; Comité d'Organisation; NTT

Travaux exécutés par; Taisei Construction Co.

- Okurayama Jump Hill
- Tremplin de saut d'Okurayama

Plane diagram
Figure plane

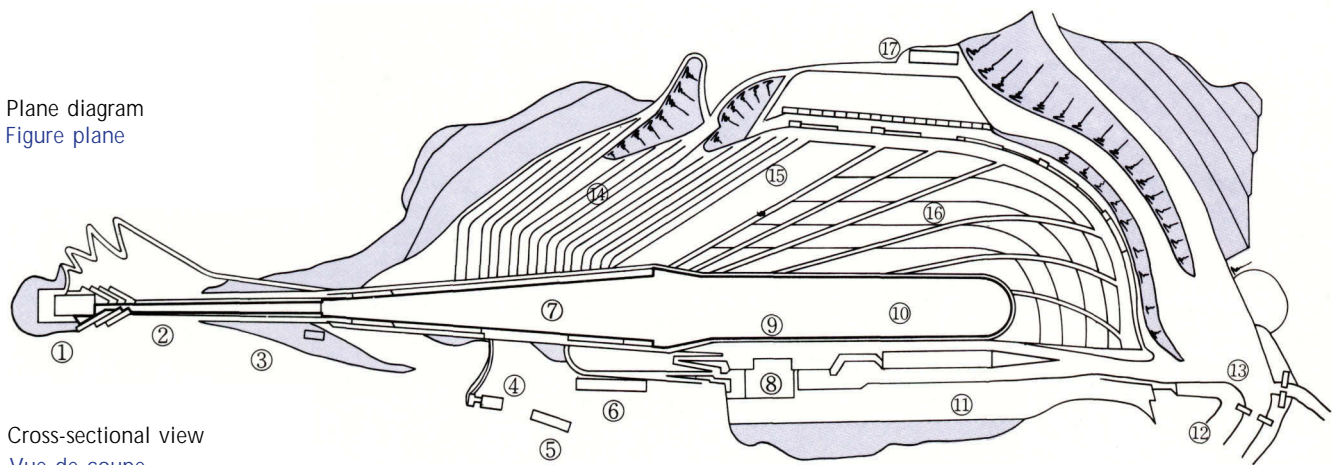

Cross-sectional view
Vue de coupe

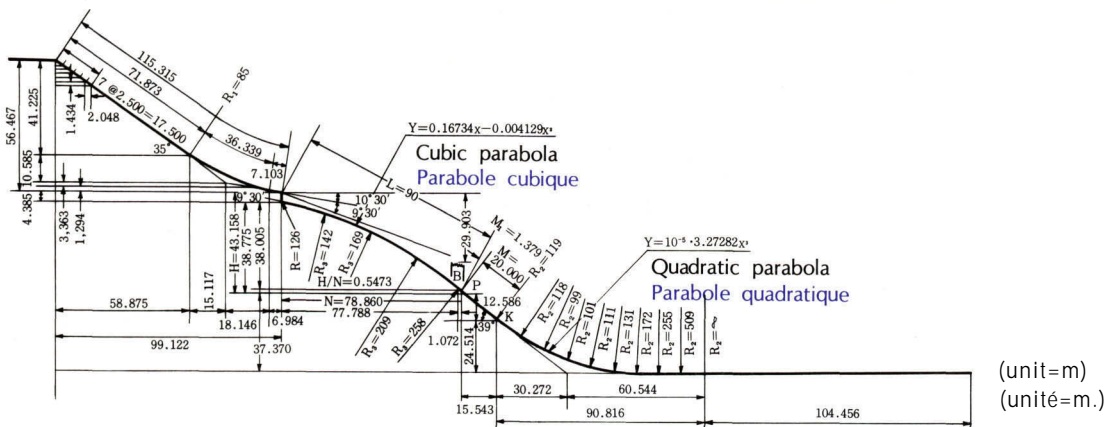

- | | | | |
|-------------------------|------------------------|--------------------------------------|----------------------------------|
| ① Start house | ⑩ Braking track | ① Cabane de départ | ⑩ Point de freinage |
| ② Approach | ⑪ Sub-operation office | ② Point d'approche | ⑪ Sous-bureau de opération |
| ③ Coaches box | ⑫ Gate A | ③ Hutte des entraîneurs | ⑫ Porte A |
| ④ Judge's stand | ⑬ Gate B | ④ Gradins des juges | ⑬ Porte B |
| ⑤ Electronic Flashboard | ⑭ Spectators stand A | ⑤ Panneau d'information électronique | ⑭ Gradins pour les spectateurs A |
| ⑥ Broadcasting booth | ⑮ Spectators stand B | ⑥ Cabine de radiodiffusion | ⑮ Gradins pour les spectateurs B |
| ⑦ Landing slope | ⑯ Spectators stand C | ⑦ Point d'atterrissage | ⑯ Gradins pour les spectateurs C |
| ⑧ Operations Office | ⑰ Information office | ⑧ Bureau de opérations | ⑰ Bureau d'information |
| ⑨ Royal box | | ⑨ Loge royale | |



The Okurayama ski jump hill presents the most imposing sight of all the competition facilities
 Parmi les sites sportifs, le tremplin de saut de Okurayama présente l'apparence la plus digne

6) Miyanomori Jump Hill

Lying in the midst of a scenic forest preserve, the Miyanomori jump hill is situated one kilometer south of the 90-meter Okurayama jump hill.

This jump hill was designed (by the late Friedrich Klopfer) so as to demand jumping techniques different from those required at the 90-meter jump. The angle of the approach track and the glide ratio are different from those incorporated into the design of the Okurayama ski-jump. In particular, the glide ratio of 0.5224 (0.5473 at Okurayama) of the Miyanomori jump hill is an unusually low numerical value for a ski-jump used in international competitions. This characteristic demands of the jumper a more powerful take-off than is required on the 90-meter jump, which in turn resulted in the decision to use the two ski-jumps, each of which possess its own peculiar characteristics, in the Sapporo Olympics.

In order that the jump site be in harmonious balance with the beautiful natural environment of the Miyanomori area, the alteration of terrain features was kept to a minimal necessity. The approach, nine meters at its highest point, was constructed of steel girders. The landing track was formed taking maximum advantage of the natural contour of the mountain, with only 92,000 cubic meters of earth cut out of the slope. The maximum height of the cut-out part was 12 meters, while the raised-earth sections reached as high as 20 meters.

The jump hill was constructed with its longitudinal axis running from southeast (starting point) to northwest. On the south side of the hill were the judges' tower, operations office No. 1 (which also served as the Royal Box), seats and standing area for spectators, and the broadcasting booths, a temporary structure which doubled as the sub-press center. The temporarily-built electronic flash-board and a standing area for spectators were located on the north side of the jump hill. In addition, operations office No. 2 and other structures were built on a temporary basis along the longitudinal axis outside of the braking track.

General statistics:—

Location:

Miyanomori

Constructed by:

City of Sapporo (permanent facility)

Structure & scale:

Jump hill; (A) starting house; steel-structured approach, glide ratio H/N 0.5224; (B) landing track, contour of slope utilized; (C) braking track, contour of slope utilized; (See diagram for the above)

Construction cost:

¥ 377 million

Duration of construction work:

Started in October, 1968; completed in January, 1972

Designed by:

City to Sapporo; Pacific Consultant Co.; Tanoue Architectural Office; Organizing Com-

■ Location of the Jump Hills and their environments

■ Emplacements des tremplins et de leurs environnements

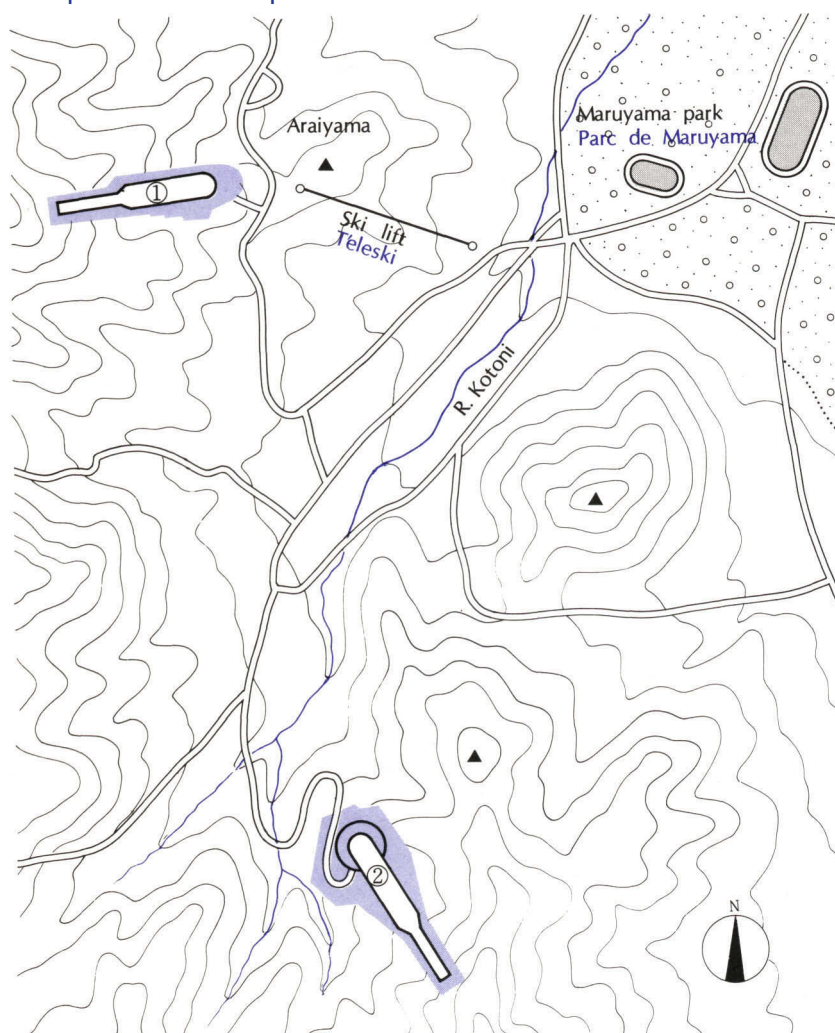

- ① Okurayama 90m Jump Hill
- ② Miyanomori 70m Jump Hill

- ① Tremplin de Saut de 90m d'Okurayama
- ② Tremplin de Saut de 70m de Miyanomori

6) Tremplin de Miyanomori

Placé au milieu d'un parc forestier pittoresque, le tremplin de Miyanomori se trouve à 1km au sud du tremplin de 90m. d'Okurayama.

Ce tremplin fut conçu (par feu Friedrich Klopfer) pour exiger une technique de saut différente de celle exigée pour le saut de 90m. L'angle de la voie d'accès et le rapport de glissement sont différents de ceux du tremplin de Okurayama. Entre autre le rapport de glissement de 0.5224 (0.5473 à Okurayama) du tremplin de Miyanomori est une valeur numérique inhabituellement basse pour un tremplin de compétition internationale. Ceci exige du sauteur un décollage plus puissant que pour le tremplin d'Okurayama, ce qui par contre amena la décision d'utiliser les deux techniques de saut, dont chacune possède ses traits caractéristiques, lors des Jeux de Sapporo.

Afin que le tremplin reste en harmonie avec le bel environnement naturel de Miyanomori, les transformations de terrain furent circonscrites à leur strict minimum. La voie d'accès, 9m. à son point le plus élevé, était constituée d'un support d'acier, La piste d'atterrissage

fut tracée en tirant parti au maximum du contour naturel de la montagne, en extrayant que 92.000m³ de terre de la pente. La hauteur de la coupe fut de 12m. en son point maximal, tandis que les parties surélevées atteignirent jusqu'à 20m. de haut.

L'axe longitudinal du tremplin était orienté sud-est (point de départ)—nord-ouest. Sur la pente sud se trouvaient la tour des juges, le bureau des opérations N° 1 (servant aussi de Loge Royale), l'aire des places assises et des gradins pour les spectateurs, et les cabines de diffusion, installation provisoire servant aussi de sous-centre de presse. Les installations provisoires du bureau des opérations N° 2 et autres furent construites le long de l'axe longitudinal, à l'extérieur de la piste de freinage.

Statistiques générales:

Lieu: Miyanomori

Construit par: Municipalité de Sapporo (Installation permanente)

Structure et Echelle: Tremplin; (A) Hutte de départ; voie d'accès en acier rapport de

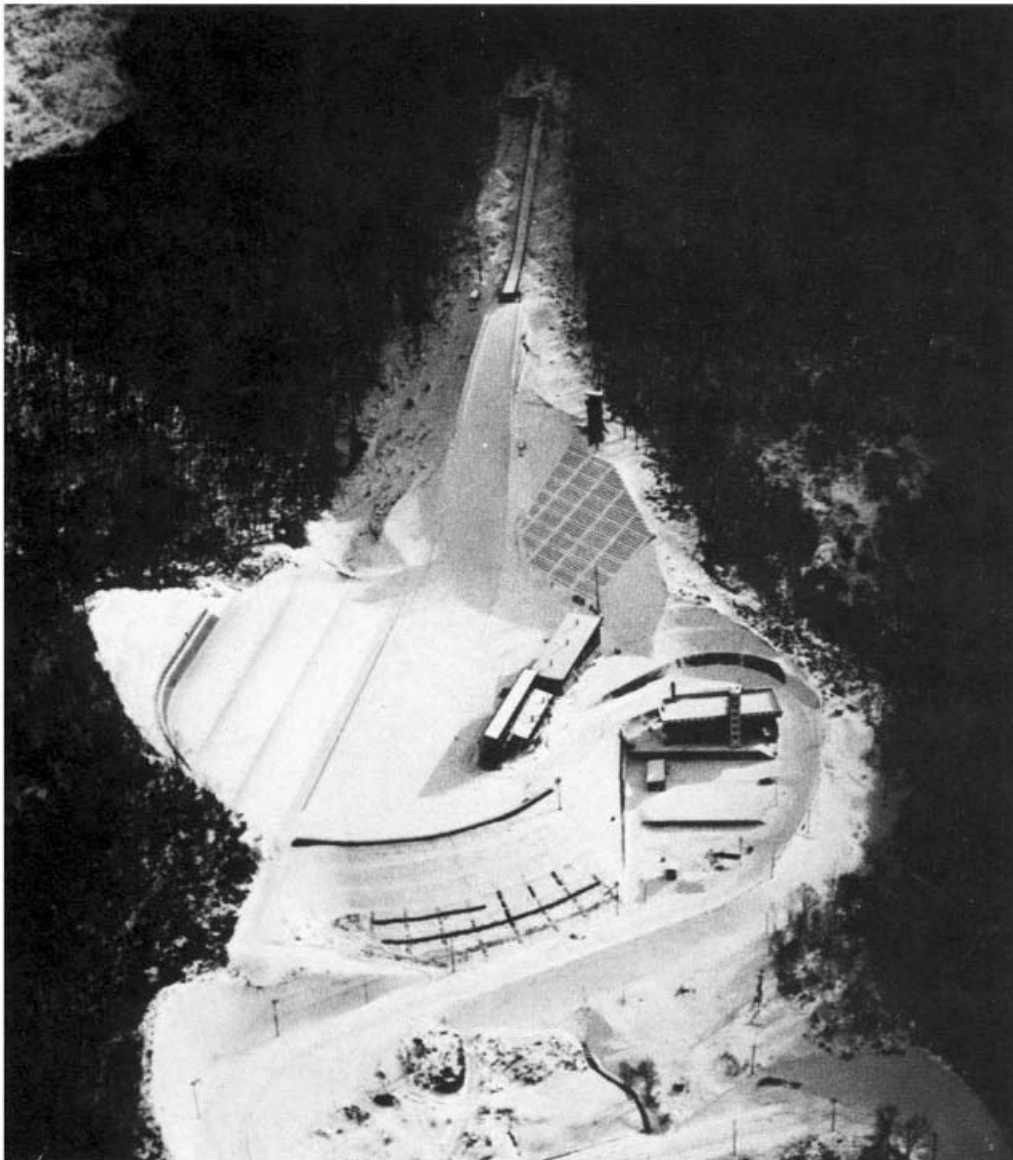

Miyanomori Jump hill
Tremplin de saut de Miyanomori

mittee; NTT
Construction work executed by;
Hokutan Construction Co.

Outline of facilities not shown in diagram:

Judges' tower, height 18 meters, floor area 88m²; operations office No. 1 (including the Royal Box), floor area 869m²; all the foregoing constructed by City of Sapporo. All the following constructed by the Organizing Committee—operations office No. 2 and sub-press center, floor area 342m²; broadcasting booth, floor area 252m²; broadcasting control room, floor area 96m²; electronic flashboard.



glissement H/N 0.5224; (B) piste d'atterrissage, profil de la pente utilisé; (C) piste de freinage, profil de la pente utilisé; (voir diagramme ci-dessus)

Coût de construction: ¥ 377 Millions

Durée des travaux: Commencés en Octobre 1968; terminés en Janvier 1972

Conçu par: Municipalité de Sapporo; Pacific Consultant Co.; Bureau d'Architecture Tanoue; Comité d'Organisation; NTT

Travaux exécutés par: Hokutan Construction Co.

Description des installations non mentionnées dans le diagramme:

Tour des juges, hauteur: 18m.; surface au sol: 88m²; Bureau des opérations N° 1 (comprenant la Loge Royale): surface au sol: 869m²; ce qui précède fut construit par la municipalité de Sapporo; Ce qui suit, fut construit par le Comité d'Organisation—Bureau des opérations N° 2 et sous-centre de presse: surface au sol: 342m²; cabine de diffusion: surface au sol: 252m²; salle de contrôle de diffusion: surface au sol: 96m²; tableau d'affichage électronique.

■ Miyanomori Jump Hill
■ Tremplin de saut de Miyanomori

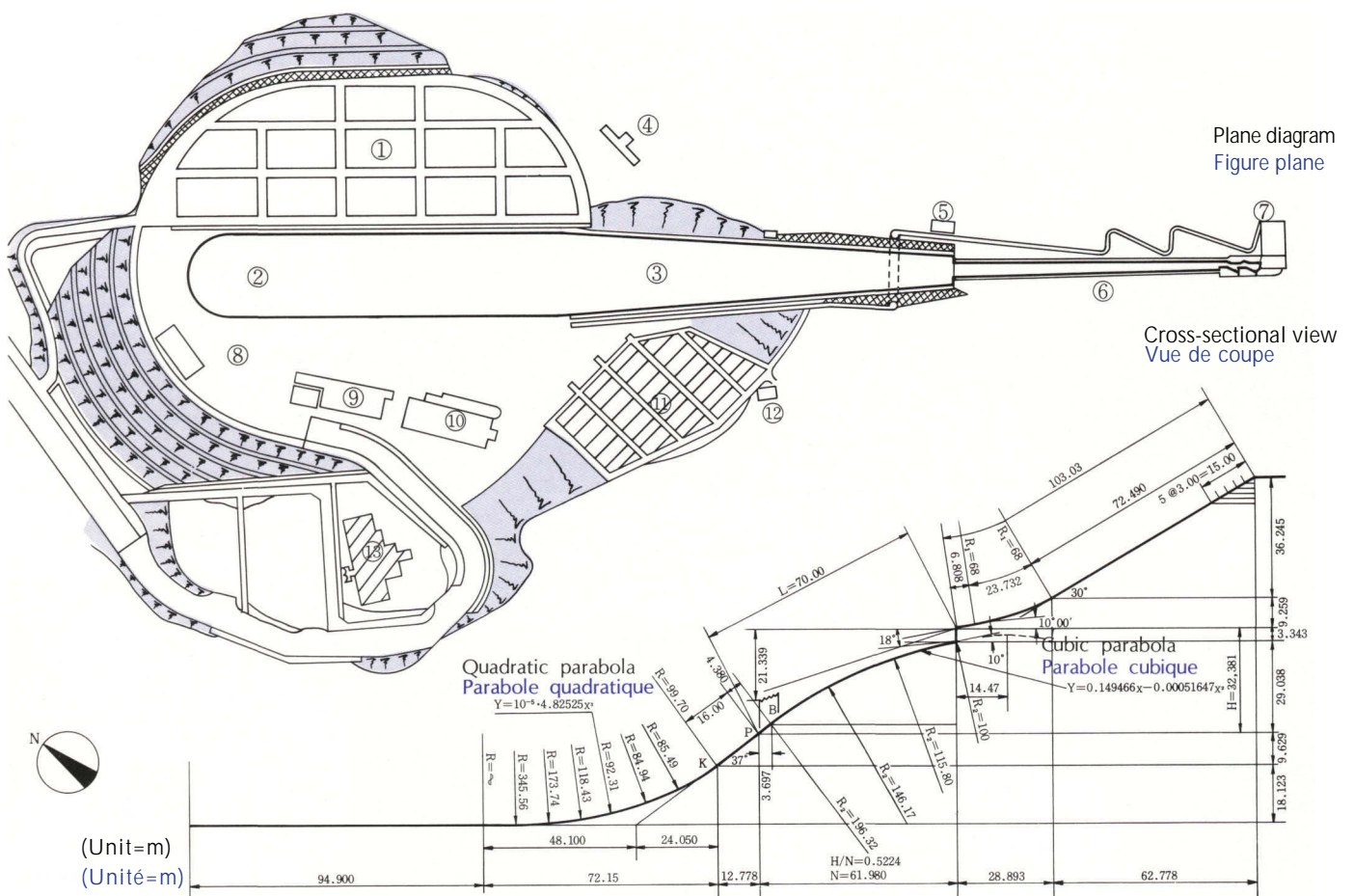

- | | | | |
|-------------------------|-----------------------------|--------------------------------------|-------------------------------------|
| ① Spectators stand | ⑧ Sub-administration office | ① Gradins pour les spectateurs | ⑧ Sous-bureau d'administration |
| ② Braking track | ⑨ Sub-press center | ② Piste de freinage | ⑨ Sous-centre de presse |
| ③ Landing slope | ⑩ Administration office | ③ Piste de l'atterrissage | ⑩ Bureau administratif |
| ④ Electronic Flashboard | ⑪ Spectators seating stand | ④ Panneau d'information électronique | ⑪ Place debout pour les spectateurs |
| ⑤ Coaches box | ⑫ Judge's stand | ⑤ Hutte des entraîneurs | ⑫ Gradins des juges |
| ⑥ Approach | ⑬ Youth house | ⑥ Point d'approche | ⑬ Maison de jeunesse |
| ⑦ Start house | | ⑦ Cabane de départ | |

7) Mt. Teine Giant Slalom Events Site

The expansive north-northwest slope of Mt. Teine was selected as the site for the men's giant slalom course, while the women's course was laid out over the mountain's northeastern and northern slopes.

The construction work on the men's course, which had a very steep descent, called for the massive excavation of some 12,000 cubic meters of rock, most of which had to be carried out by human labor. As regards the women's course, the impossibility of freely using bulldozers in the work forced the use of special construction methods. Thus, the construction of the two courses involved the same degree of difficulty as was encountered in preparing the Mt. Eniwa downhill courses. Snow stockades and safety nets were required at main points along the course as the work was being carried out.

Running up the middle of the two courses was the newly-constructed 31-passenger ropeway, which its speed of five meters per second, is capable of transferring 330 persons per hour, making a oneway trip in 4.5 minutes. In addition, two chair-lift facilities, designed to have a transfer capability of 600 persons per hour, was constructed at the men's course.

General statistics:—

Location:

Near the summit of Mt. Teine

Structure & scale:

See the profile diagram for the scale.

7) Site des épreuves de Slalom Géant du Mt. Teine

La pente étendue Nord-Nord-Ouest du Mt. Teine fut choisie comme site pour la piste de Slalom Géant Hommes, tandis que la piste pour les Femmes était tracée sur les pentes nord et nord-est.

Les travaux de terrassement de la piste Hommes, dont la pente était très raide, nécessita l'excavation d'environ 12.000m³ de roches, dont la majeure partie fut exécutée de main d'homme. Pour la piste Femmes, l'impossibilité d'utiliser à volonté les bulldozers nous força à avoir recours à des méthodes de construction spéciales. Aussi la difficulté rencontrée dans la construction de ces deux pistes fut-elle la même que lors de la construction des pistes du Mt. Eniwa. Des palissades contre la neige et des filets de sécurité furent nécessaires lors des travaux aux point principaux jalonnant la piste.

Montant au milieu des deux pistes, le téléphérique à 31 places, nouvellement construit, transportait à raison de 5m. par seconde 330 personnes à l'heure, effectuant une montée en 4,5 minutes. De plus, deux télésièges pouvant transporter 600 personnes à l'heure furent installés sur la piste Hommes.

Statistiques générales:

Lieu: Près du sommet du Mt. Teine

Structure et Echelle: cf. diagramme du profil pour l'échelle.

Construit par la Municipalité de Sapporo—



Mt. Teine slalom and giant slalom courses
Pistes de Slalom et Slalom géant du Mt. Teine



Constructed by City of Sapporo-operations office No. 1, reinforced concrete structure, total floor area 1,179m²; ropeway summit station, reinforced concrete structure, total floor area 619m²; ropeway; chair lifts.

Constructed by Organizing Committee-operations office No. 2, wooden structure (WS), total floor area 428m²; broadcasting booth (one for each course), WS, total floor area 450m²; broadcasting control room (one for each course), WS, total floor area 259m²; waxing room (one for each course), light-

Bureau des opérations N° 1: structure en béton armé, surface au sol totale: 1.179m²; station au sommet du téléphérique: structure en béton armé, surface au sol totale: 619m²; Téléphérique; Télésièges.

Construit par le Comité d'Organisation:— Bureau des opérations N° 2: SB, surface au sol totale: 428m²; cabines de diffusion: (une pour chaque piste): SB, surface au sol totale: 450m²; salles de contrôle de diffusion: (une pour chaque piste): SB, surface au sol totale: 259m²; Salles de fartage (une pour chaque piste) SB, surface au sol totale: 194 m², structure en acier léger; hutte de départ Hommes: SB, surface au sol totale: 67m²; hutte de départ Femmes: SB, surface au sol totale: 84m²; hutte d'arrivée (une pour chaque piste): SB, surface au sol totale: 118 m²; station de départ du téléphérique: structure en béton armé, surface au sol totale: 603m²; gradins à 1.325 sièges strapon tins (piste Femmes); deux tableaux d'affichage électroniques; 195 WC mobiles; En plus de ce qui précède, un réservoir d'eau fut installé près du sommet et utilisé lors du

■ Cross-sectional views of Mt.Teine Giant Slalom Courses

■ Coupes des pistes des épreuves de slalom géant du Mt.Teine

Men's Giant slalom (Mt.Teine) A 1:15,000

Slalom Géant Hommes (Mont Teine) A 1:15.000

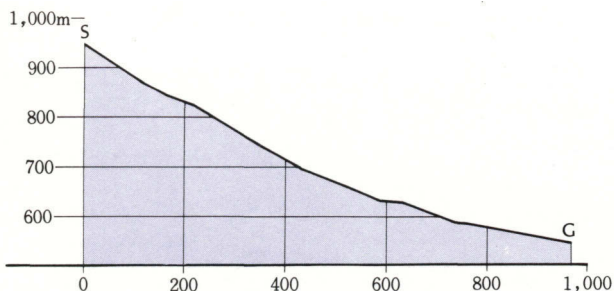

Elevation at start line	Altitude à la ligne de départ	952m
Elevation at finish line	Altitude à la ligne d'arrivée	550m
Vertical drop	Dénivellation	402m
Entire length	Longueur totale	1075m
Mean gradient	Pente moyenne	22°11'
Maximum gradient	Pente maximum	34°

Men's Giant Slalom (Mt.Teine) B 1:15,000

Slalom Géant Hommes (Mont Teine) B 1:15.000

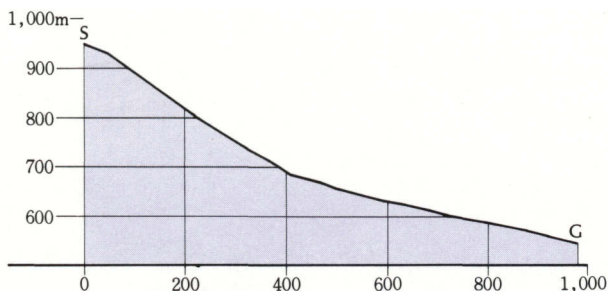

Elevation at start line	Altitude à la ligne de départ	952m
Elevation at finish line	Altitude à la ligne d'arrivée	550m
Vertical drop	Dénivellation	402 m
Entire length	Longueur totale	1089m
Mean gradient	Pente moyenne	21°57'
Maximum gradient	Pente maximum	37°

Women's Giant Slalom (Mt.Teine) 1:15,000

Slalom Géant Dames (Mont Teine) 1:15.000

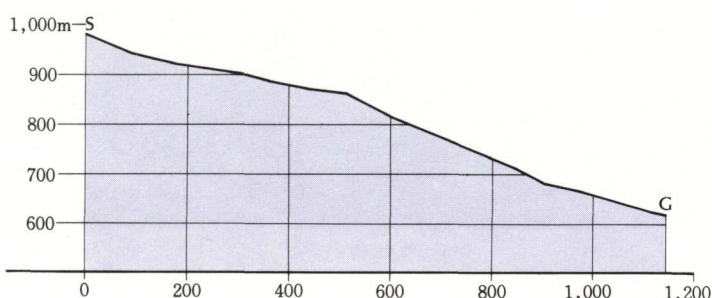

Elevation at start line	Altitude à la ligne de départ	982m
Elevation at finish line	Altitude à la ligne d'arrivée	625m
Vertical drop	Dénivellation	357m
Entire length	Longueur totale	1232m
Mean gradient	Pente moyenne	16°56'
Maximum gradient	Pente maximum	28°

- Mt. Teine Olympic games sites
- Sites pour les jeux Olympiques au Mt. Teine

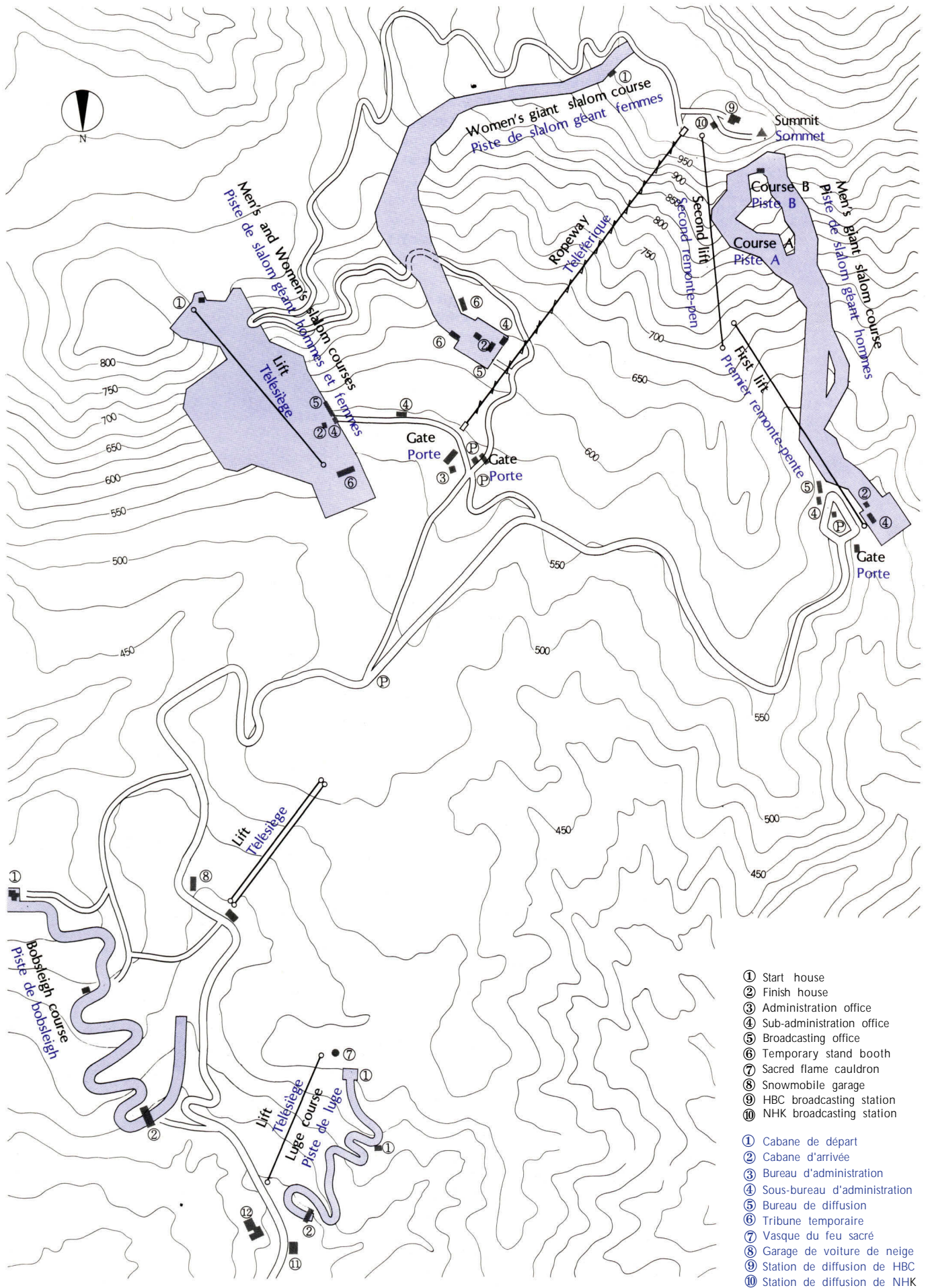

weight steel structure, total floor area 194m²; men's start house, WS, total floor area 67m²; women's start house, WS, total floor area 84m²; finish house (one for each course), WS, total floor area 118m²; ropeway base station, reinforced concrete structure, total floor area 603 m²; 1,325-seat knock-down stand (women's course); two electronic flashboards; 195 movable toilets. In addition to the above, a water tank was set up near the summit for use in course setting.

Construction cost:
¥ 715 million

Duration of construction work:

Started in September, 1968; completed in January, 1972

Designed by:

City of Sapporo; Sanko Consultant Co.; Yoshida Architectural Design Office; Tokyo Sakudo Co.; Organizing Committee; NTT

Construction work executed by:

Matsumura-gumi Construction Co.; Isamu Construction Co.; Tanaka-gumi Construction Co.; Tokyo Sakudo Co.

traçage des pistes.

Coût de construction: ¥ 715 millions

Durée des travaux: Commencés en Septembre 1968; terminés en Janvier 1972

Conçu par: Municipalité de Sapporo; Sanko Consultant Co.; Bureau de Dessin d'Architecture Yoshida; Tokyo Sakudo Co.; Comité d'Organisation; NTT.

Travaux exécutés par: Matsumura-Gumi Construction Co.; Isamu Construction Co.; Tanaka-Gumi Construction Co.; Tokyo Sakudo Co..



8) Mt. Teine Slalom Events Site

The slalom events site was laid out over the northern slope of the second highest peak of Mt. Teine. Covering an area of around 140,000 square meters, the appearance was one of a huge, white carpet spread out over the slope. On a clear day, one could observe the skier's entire run from start to finish.

Portions of a wood of conifers and white birch were cleared to lay out both the men's and women's courses on the same slope,

8) Site des épreuves de Slalom du Mt. Teine

On traça le site des épreuves de Slalom sur la pente nord du second sommet le plus élevé du Mt. Teine. S'étalant sur 140.000m², il ressemblait à un gigantesque tapis blanc recouvrant la pente. Par temps clair, on pouvait suivre la course du concurrent, du départ jusqu'à l'arrivée.

On construisit les pistes Hommes et Femmes presque parallèlement; pour ce faire on dut



A view of the slalom run
Vue panoramique du site de slalom

almost in parallel with one another. The training courses were also arranged in this area.

General statistics: —

Location:

Near the summit of Mt. Teine

Structure & scale:

See the profile diagram for the scale.

Constructed by City of Sapporo-summit start house, wooden structure (WS), floor area 144m²; women's start house, WS, floor area 84m²; finish house, reinforced concrete structure, floor area 118m²; chair-lift facilities.

Constructed by Organizing Committee-operations office No. 2, wooden structure (WS), floor area 194m²; broadcasting control room, WS, floor area 130m²; broadcasting booth, WS, floor area 237m²; waxing room, light-weight steel structure, floor area 194m²; Games officials' room, light-weight steel structure, floor area 283m²; support personnel quarters, light-weight steel structure, floor area 2,505m²; reservoir for course setting (freezing the snow surface by sprinkling water on it) and water supply facilities; 1,030-seat knock-down stand; electronic flashboard.

Construction cost:

¥ 234 million

Duration of construction work:

Started in September, 1968; completed in January, 1972

Designed by:

City of Sapporo; Sanko Consultant Co.; Yoshida Architectural Design Office; Tokyo Sakudo Co.; Organizing Committee; NTT

Construction work executed by:

Matsumura-gumi Construction Co.; Tokyo Sakudo Co.; Mitsuwa Komuten Co.

éclaircir certaines parties du bois de conifères et de bouleaux. Les pistes d'entraînement se trouvaient également à cet endroit.

Statistiques générales:

Lieu: Près du sommet du Mt. Teine

Structure et Echelle: cf. diagramme du profil pour l'échelle.

Construit par la Municipalité de Sapporo: Hutte de départ au sommet: SB, surface au sol: 144m²; Hutte de départ Femmes: SB, surface au sol: 84m²; Hutte d'arrivée: béton armé, surface au sol: 118m²; Télésièges.

Construit par le Comité d'Organisation: Bureau des opérations N° 2; SB, surface au sol: 194m²; Salle de contrôle de diffusion: SB, surface au sol: 130m²; Cabine de diffusion: SB, surface au sol: 237m²; Salle de fartage: acier léger, surface au sol: 194m²; Salle des Officiels des Jeux: acier léger, surface au sol: 283m²; quartiers du personnel de soutien: acier léger, surface au sol: 2.505m²; réservoir pour la piste: (gel de la surface neigeuse par arrosage d'eau) et installations d'approvisionnement en eau; gradins à 1030 sièges strapon-tins; tableau d'affichage électronique.

Coût de construction: ¥ 234 millions

Durée des travaux: Commencés en Septembre 1968; terminés en Janvier 1972

Conçu par: Municipalité de Sapporo; Sanko Consultant Co.; Bureau d'Architecture Yoshida; Tokyo Sakudo Co.; Comité d'Organisation; NTT.

Travaux exécutés par: Matsumura-Gumi Construction Co.; Tokyo Sakudo Co.; Mitsuwa Komuten Co.

■ Cross-sectional views of Mt. Teine Slalom Courses

■ Coupes des pistes des épreuves de slalom du Mt. Teine

Men's Slalom (Mt. Teine) 1:7,500

Slalom Special Homes (Mont Teine) 1:7.500

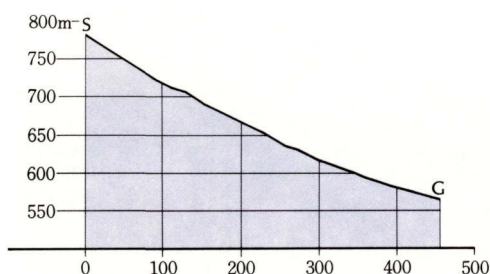

Elevation at start line	Altitude à la ligne de départ	795m
Elevation at finish line	Altitude à la ligne d'arrivée	567m
Vertical drop	Dénivellation	228m
Entire length	Longueur totale	531m
Mean gradient	Pente moyenne	25°27'
Maximum gradient	Pente maximum	35°

Women's Slalom (Mt. Teine) 1:7,500

Slalom Special Dames (Mont Teine) 1:7.500

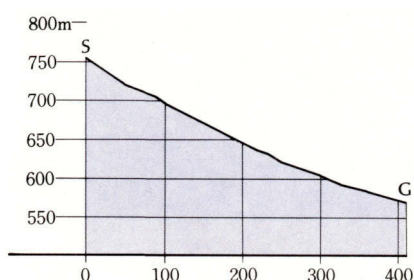

Elevation at start line	Altitude à la ligne de départ	751m
Elevation at finish line	Altitude à la ligne d'arrivée	567m
Vertical drop	Dénivellation	184m
Entire length	Longueur totale	449m
Mean gradient	Pente moyenne	24°14'
Maximum gradient	Pente maximum	35°

9) Mt. Teine Bobsleigh Course

Built midway up Mt. Teine's northern slope at an altitude of 497 meters above sea level, the Mt. Teine bobsleigh course represents the first official bobsleigh course ever constructed in Japan. As such, no effort was spared to make the course acceptable by international standards.

Bobsleighbing has a long history, and the event has been adopted in every Winter Games since it first appeared on the program of the inaugural Olympic Winter Games that were held in 1924 in Chamonix, France.

The conditions for the construction of the bobsleigh course to be used in the Sapporo Olympics were that: the total course length extend more than 1,500 meters; the mean gradient exceed 8% ($4^{\circ}35'$); the maximum gradient be 15% ($8^{\circ}32'$); the curve radius should not impart a rate of acceleration creating a force in excess of four gravities over a period of three seconds; the distance between the ice walls of the straights be less than 140 centimeters; the side-wall height be more than 5 centimeters; a pre-determined distance from the starting point be straight to enable the bobsleigh to accelerate to a speed of 30 kilometers per hour.

Since there are no regulations or guidelines provided as regards the number of curves and the degree of their radius to be built into the course, it was decided to make 11 to 15 curves in conformity with the foregoing conditions and taking into consideration the topography of the course.

Careful consideration was put into the planning of the bobsleigh course, with the technical advice of the FIBT. The curve radius was calculated with the aid of a computer, and the insertion of the curved easing line for each curved section was decided after a study was carried out from the viewpoint of both safety and technical aspects. The maximum

height of the curved wall was set at 6.5 meters.

At the course site there were provided floodlights for night-time competitions, a water tank for course setting, water supply equipment, course blackout curtains, course crossing gates, snow fences, a cableway for hauling up the bobsleigh, roads, etc.

The lighting system adopted for use at the course consisted of 77 low-voltage 150-watt sodium-diffusion lamps installed on the straights, and 50 high-voltage 400-watt sodium-diffusion lamps on the curves. The amount of illumination given off was 96-216 lux at the straights, and 180-340 lux at the curves. This well-balanced lighting system provided sufficient illumination for night runs to be held safely. A special inverter was used at every other lamp pole to convert the ordinary electric circuit to the reserve circuit in the case of a power outage.

Ice blocks were laid on the inside of the out-curve walls and on the south walls of the straights. Only about half of the total interior wall area was lined with ice blocks. The other portions of the course were covered with snow which was then packed down and frozen by sprinkling water over it. The thickness of the ice block itself was 13.5 centimeters, which came to a total of 15 centimeters with the addition of the joiner, a mixture of ice and water. The total weight of the artificial ice blocks used for the course reached 500 tons. Sixty workers completed the icing of the course in twenty days for a total of 1,200 man-days spent on the project. An additional three tons of blocks were used in the maintenance and repair of the course while it was in use.

Ready for use in February, 1970, the course was used in both the All-Japan Winter Sports Meet and the Sapporo International Winter Sports Week. Many detailed improvements were carried out before it was used in the actual Olympic Games in 1972.



Mt Teine Bobsleigh course
Piste de Bobsleigh de Mt. Teine

9) Piste de Bobsleigh du Mt. Teine

Construit à mi-chemin de la pente nord du Mt. Teine, à une altitude de 497m., cette piste est la première piste de Bobsleigh officielle que le Japon ait jamais construite. Aussi tout fut-il mis en oeuvre pour que cette piste soit acceptable du point de vue des normes internationales.

L'Histoire du Bobsleigh remonte loin, et il a figuré au nombre des épreuves de chaque Jeux d'Hiver depuis son adoption dans le programme des premiers Jeux Olympiques d'Hiver qui se déroulèrent à Chamonix en France en 1924.

La construction de la piste de Bobsleigh des Jeux de Sapporo répondit aux conditions suivantes: la longueur totale de la piste devait avoir plus de 1.500m.; l'inclinaison minimum dépassait 8% (4°35'); l'inclinaison maximum était de 15% (8°32'); le rayon des virages ne devait pas donner un rapport d'accélération provoquant une force supérieure à 4 gravités au-dessus de 3 secondes; dans les lignes droites, la largeur entre les deux murs de glace devait être inférieure à 140cm.; les murs devaient avoir plus de 5cm. de haut; la distance déterminée à l'avance et précédant le point de départ devait être en ligne droite pour donner au Bobsleigh une accélération de 30km/h..

Etant donné qu'il n'existe aucun règlement ni guide pour le nombre des virages et le degré de leur inclinaison le long du parcours, on décida de construire 11 à 15 virages, conformément aux conditions antérieures, compte tenu de configuration du terrain.

Les conseils techniques de la FITB furent appliqués lors du planning de la piste, pour lequel tout fut soigneusement pris en considération. L'inclinaison du virage fut calculée à l'aide d'un ordinateur, et l'on décida d'ajouter des lignes courbes facilitant chaque virage après avoir effectué des recherches, en se

plaçant du point de la technique et de la sécurité. La hauteur maximale des murs dans les virages était de 6,5m.

Furent installés sur ce site: des projecteurs pour les compétitions nocturnes, un réservoir d'eau pour faire la piste, un équipement d'approvisionnement en eau, des rideaux de fermeture de la piste, passages pour traverser la piste, des pare-neige, un câble pour hisser les bobsleighs, des routes, etc....

La piste était éclairée par un système de 77 lampes à diffusion par sodium à basse tension de 150 watts dans les lignes droites et de 50 lampes à diffusion par sodium à haute tension de 400 watts dans les virages. La quantité de lumière diffusée était de 96-216 lux dans les lignes droites et de 180-340 lux dans les virages. Ce système d'éclairage bien équilibré fournissait suffisamment de lumière pour que les courses puissent se dérouler en sécurité la nuit. Un invertisseur spécial était utilisé un pylône d'éclairage sur deux pour faire passer le circuit électrique ordinaire sur le circuit de réserve en cas de panne.

Des blocs de glace furent posés à l'intérieur des murs extérieurs et sur les murs sud des lignes droites. La moitié seulement environ des murs intérieurs fut tapissée de blocs de glace. Les autres endroits de la piste étaient couverts de neige damée et glacée après arrosage d'eau. Un bloc de glace avait 13,5cm. d'épaisseur à l'origine; après l'adjonction du joint, un mélange d'eau et de glace, il en avait 15cm. Les blocs de glace artificiels utilisés dans la piste pesaient au total 500 tonnes. 60 ouvriers glacèrent la piste en 20 jours sur un total de 1200 journées de travail humain que nécessita le projet. 3 tonnes de blocs supplémentaires furent utilisées pour l'entretien et la réparation de la piste lors des Jeux.

Prêt en Février 1970, la piste fut utilisée lors de la Rencontre Japonaise des Sports

■ Cross-sectional view of Mt.Teine Bobsleigh Course

■ Coupe de piste de bobsleigh de Mt.Teine

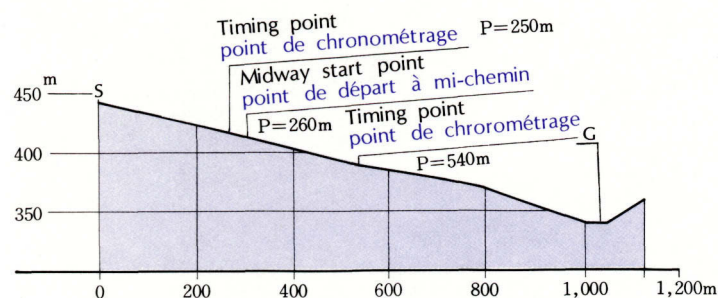

Elevation at start line	Altitude à la ligne de départ	495m
Elevation at finish line	Altitude à la ligne d'arrivée	363m
Vertical drop	Dénivellation	132m
Entire length	Longueur totale	1563m
Mean gradient	Pente moyenne	8.4%
Maximum gradient	Pente maximum	15.0%
Number of curves	Nombre de virage	14

General statistics:—

Location:

Teine-Honcho

Structure & scale:

Course (see diagram), concrete and reinforced concrete structure; operations office (also housed finish house and sub-press center), wooden structure, floor area 624m²; start house, wooden structure, floor area 188m²; midway start house, wooden structure, floor area 90m²; broadcasting booth, wooden structure, floor area 83m²; bobsleigh hangar, steel structure, floor area 437m²; 5 observation towers; 10 timing boxes; 657-seat knock-down stand; 98 movable toilets; electronic flash-board; floodlights; water tank for course setting.

Construction cost:

¥ 433 million

Duration of construction work:

Started in October, 1969; completed in January, 1972

Designed by:

Hokkaido Development Consultant Co.; Organizing Committee; NTT

Construction work executed by:

Matsumura-gumi Construction Co.

d'Hiver et lors de Semaine Internationale des Sports d'Hiver de Sapporo. De nombreuses améliorations furent effectuées avant sa mise en service lors des Jeux Olympiques de 1972.

Statistiques générales:

Lieu: Teine-Honcho

Structure et Echelle: piste (cf. diagramme)

béton et béton armé; bureau des opérations (servant aussi de hutte d'arrivée et de sous-centre de presse): SB, surface au sol: 624m²; hutte de départ: SB, surface au sol: 188m²; hutte de départ à mi-pente: SB, surface au sol: 90m²; cabine de diffusion: SB, surface au sol: 83m²; hangar pour bobsleigh: acier, surface au sol: 437m²; 5 tours d'observation; 10 points de chronométrage; gradins à 657 sièges strapontins; 98 WC mobiles; tableau d'affichage électronique; projecteurs; réservoir d'eau pour faire la piste.

Coût de construction: ¥ 433 millions

Durée des travaux: Commencés en Octobre 1969; terminés en Janvier 1972.

Conçu par: Hokkaido Development Consultant Co.; Comité d'Organisation; NTT.

Travaux exécutés par: Matsumura-Gumi Construction Co.



The bobsleigh and luge runs laid out in close juxtaposition
Les pistes de bobsleigh et de la luge furent construites tout près en juxtaposition

10) Mt. Teine Luge Course

The luge course was built on the northern slope of Mt. Teine, an area commonly known as the "fourth station upland," to the west of the bobsleigh course at an altitude of 465 meters above sea level.

The International Luge Federation provided detailed regulations concerning the standards of the course and attached facilities. Among these were the stipulations that: the total course length be between 1,000 and 1,500 meters; the mean gradient be 9% (5°09'); the maximum gradient be 11% (6°17'); the course width (measured between the ice surfaces) be between 1.4 and 1.6 meters; the course must have one or more left curves, right curves, hairpin curves having an external angle of 140°-180° and a radius of 15-25 meters; S-curves having a minimum radius of 9 meters; labyrinths (a combination of at least two successive curves having a radius of over 15 meters); and straights. The FIL regulations also cover the side-wall height of the straights, the curve and starting point structures, safety features and lighting equipment. However, there were no restrictions placed on the speed attained by the toboggan.

In placing the ice blocks on the interior walls of the course, the same method as for the bobsleigh course was employed. Some 1,000 man-days were required to lay the approximately 114 tons of blocks that went into the course.

An auxiliary cauldron for the Sacred Flame was installed on a hill above the starting point of the course, to make a total of two such cauldrons (the first one installed at the Mt. Eniwa site) used for the Sapporo Games.

General statistics: —

Location:

Teine-Honcho

Structure & scale:

Course, reinforced concrete structure; operations office No. 1, wooden structure (WS), floor area 370m²; start house, WS, floor area 93m²; midway start house, WS, floor area 73m²; operations office No.2, WS, floor

10) Piste de Luge du Mt. Teine

Construite sur la pente nord du Mt. Teine à l'ouest de la piste de bobsleigh à 465m. d'altitude; cet endroit est connu comme 'la quatrième station'.

La FIL nous fournit les règlements détaillés concernant les normes de la piste et les installations connexes. Il y était stipulé que: la longueur totale de la piste devait être de 1000 à 1500m.; l'inclinaison minimum de 9% (5°09'); l'inclinaison maximum de 11% (6°17'); la largeur de la piste (mesurée entre les surfaces de glace) de 1,4 à 1,6m.; la piste doit avoir un ou plusieurs virages à gauche, à droite, virages en épingle à cheveux ayant un angle extérieur de 140-180° et un rayon de 15-20m.; des virages en S d'un rayon de 9m.; des labyrinthes (combinaison d'au moins deux virages d'un rayon de plus de 15m.); des lignes droites. Les règlements de la FIL prescrivent également la hauteur des murs des lignes droites, les structures des points de départ et des virages, les équipements de sécurité et d'éclairage. Il n'y avait cependant aucune restriction quant à la vitesse du toboggan.

La méthode de disposition des blocs de glace sur les murs intérieurs de la piste fut la même que celle employée pour la piste de bobsleigh. La pose d'environ 114 tonnes de blocs sur la piste nécessita quelque 1000 journées de travail humain.

Une Vasque auxiliaire pour la Flamme Sacrée fut installée sur une colline au-dessus du point de départ de la piste, ce qui porta à 2 le total de telles vasques (la première fut installée sur le site du Mt. Eniwa) utilisées pour les Jeux de Sapporo.

Statistiques générales:

Lieu:Teine-Honcho

Structure et Echelle: Piste: béton armé; Bureau des opérations N° 1: SB, surface au sol: 370m²; hutte de départ: SB, surface au sol: 93m²; hutte de départ à mi-pente: SB, surface au sol: 73m²; Bureau des opérations N° 2: SB, surface au sol: 130m²; hangar des luges: SB, surface au sol: 207m²; station de



Mt. Teine luge course

Piste de Luge du Mt. Teine

area 130m²; luge hangar, WS, floor area 207m²; weighing station, light-weight steel structure, 26m²; broadcasting booth, WS, floor area 83m²; 3 observations towers; course bridges; 442-seat spectators' stands; support personnel room; Games personnel room; electronic flashboard; lighting equipment; sprinkler equipment for course setting; Sacred Flame Cauldron Construction cost:

¥ 277 million

Designed by:

Organizing Committee; Hokkaido Development Consultant Co.; NTT; Kume Architectural Office (Sacred Flame Cauldron)

Construction work executed by:

Matsumura-gumi Construction Co.

pesage: acier léger, 26m²; Cabine de diffusion: SB, surface au sol: 83m²; 3 tours d'observation; ponts enjambant la piste; gradins à 442 sièges; salle du personnel de soutien; Salle des Officiels des Jeux: Tableau d'affichage électronique; appareil d'éclairage; équipement d'arrosage pour faire la piste; Vasque Sacrée.

Coût de construction: ¥ 227 millions.

Conçu par: Comité d'Organisation; Hokkaido Development Consultant Co.; NTT; Bureau d'Architecture Kume (Vasque Sacrée)

Travaux exécutés par: Matsumura-Gumi Construction Co.

■ Cross-sectional view of Mt.Teine Luge Course

■ Coupe de piste de luge du Mt.Teine

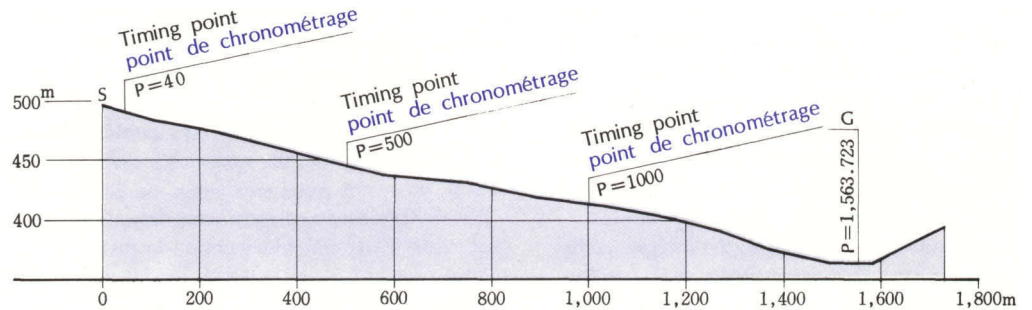

Elevation at start line	Altitude à la ligne de départ	443m
Elevation at finish line	Altitude à la ligne d'arrivée	342m
Vertical drop	Dénivellation	101m
Entire length	Longueur totale	1023m
Mean gradient	Pente moyenne	9.9%
Maximum gradient	Pente maximum	15.0%
Number of curves	Nombre de virage	14



A luge competitor on his run
Compétiteur de luge sur la course

11) Mt. Eniwa Downhill Events Site

The Mt. Eniwa downhill events site, situated approximately 35 kilometers south of the Olympic Village, was in fact the only sports site for the Sapporo Games which was located outside the city limits. Being in Shikotsu-Toya National Park, and rising majestically 1,320 meters from the northern shore of Lake Shikotsu, the northernmost ice-free lake in Japan, Mt. Eniwa is an active volcano. The men's and women's downhill course had their starting points at the summit of the wild, rocky peak, with the finishing point on the south-western slope at the base of the mountain.

The regulations of the International Ski Federation provide that the minimum vertical

11) Site des épreuves de descente du Mt. Eniwa

Le site des épreuves de descente du Mt. Eniwa, situé à environ 35km. au sud du Village Olympique, fut en fait le seul site sportif des Jeux de Sapporo situé en dehors des limites de la ville. Le Mt. Eniwa qui se dresse majestueusement dans le Parc National Shikotsu-Toya, à 1320m. d'altitude au nord du Lac Shikotsu, le lac le plus septentrional du Japon libre de glaces, est un volcan en activité. Les points de départ des pistes Hommes et Femmes se trouvaient au sommet de ce pic rocheux sauvage, tandis que les points d'arrivée se trouvaient sur la pente sud-ouest au pied de la montagne.



Mt. Eniwa downhill courses
Piste de Descente du Mt. Eniwa

drop of the men's course be 800 meters (750 meters in exceptional cases) and that of the women's course be 400 meters. Mt. Eniwa was the only site near Sapporo that could meet these conditions. All the facilities for this site were constructed on a temporary basis for the reasons mentioned above. The greatest degree of labor was applied to the construction of the related facilities. In order to gain access to the site, it was necessary to break through areas of unusually heavy snowfalls, which required that special measures be taken against snowslides; it was additionally necessary to construct new access roads and improve existing ones.

Moreover, the starting area of the men's course had to be improved twice after the construction work was originally completed. Thus, all those engaged in the construction of this site exerted unimaginably great efforts and pains in carrying out their respective assignments.

The starting point of the men's course was set at the level of the eighth station of the mountain, while that of the women's course was put about 200 meters lower. Both courses were zigzagged on the southwestern slope which was thickly covered with mountain birch, Hokkaido spruce, and striped bamboo. See the accompanying diagram for an overall picture of the course.

Both courses have a width of 20 to 60 meters, and for this, approximately 20 hectares of forest land (about 29 hectares if the non-course area is included) were cleared.

The 31-passenger gondola-type ropeway (speed 5 m/sec; transfer capacity 330 persons per hour), running midway between the two courses, climbed to an altitude of 992 meters above sea level, passing through two sections, 884 meters long and 830 meters long respectively. In addition, the chair lift (330 meters long) carried 400 passengers per hour up to an altitude of 1,106 meters.

The buildings and facilities will be described in detail below. Scattered over a wide area, the total floor space covered by the many houses, lodges, quarters for course maintenance personnel, etc. nearly equaled that of the Makomanai indoor skating rink. This fact realistically indicates the many facets of the operation of this remote and independent facility. The spectator stands were installed along the course between the finish house and the midway house. A special electronic flashboard was mounted on a heavy truck for mobility. Letters appearing on the board, which could be raised up to a height of 8.5 meters, were clearly legible from a distance of 100 meters.

Also put up at this site was an auxiliary cauldron for the Olympic Fire, which continued to burn throughout the period of the Games.

General statistics: —

Location: Mt. Eniwa

Structure & scale:

See the diagrams of the courses for their

Les règlements de la FIS stipulent que la dénivellation minimum est de 800m. pour les Hommes (750m dans les cas exceptionnels) et de 400m. pour les Femmes. Le Mt. Eniwa était le seul site qui pouvait répondre à ces conditions. Toutes les installations de ce site furent construites à titre provisoires pour les raisons mentionnées ci-dessus. La construction des installations connexes exigea le plus de travail. Pour accéder au site, il était nécessaire de pénétrer dans des endroits de chutes de neige anormales, ce qui entraînait la prise de mesures spéciales contre les avalanches; on dut de plus construire de nouveaux accès routiers et améliorer ceux qui existaient déjà.

De surcroît, l'aire de départ de la piste Hommes dut être améliorée deux fois après l'achèvement des travaux de construction. Ainsi, tous ceux qui furent engagés dans la construction de ce site mirent tout en oeuvre et prirent une peine inimaginable pour s'acquitter de leurs tâches respectives.

Le point de départ de la piste Hommes se trouvait au niveau de la huitième station de la montagne, tandis que celui de la piste Femmes était environ 200m. plus bas. Les deux pistes zigzagaient le long de la pente sud-ouest qui était couverte d'un épais manteau de bouleaux, d'épicéas du Hokkaido, et de bambous nains. Voir le diagramme ci-joint pour une description générale de la piste.

Les deux pistes ayant de 20 à 60m. de large, on dut défricher environ 20ha. de forêt (environ 29 si l'on compte la surface extérieure aux pistes.)

Le téléphérique à 31 places, type gondole (5 mètres à la seconde, capacité de transport: 330 personnes à l'heure) qui passait à mi-chemin entre les deux pistes, s'élevait à 992m. au-dessus du niveau de la mer en deux sections de 884m. et 830m. de long. De plus, le télésiège (330m. de long) transportait 400 passagers à l'heure à une altitude de 1.106m.

Les bâtiments et les installations sont décrites en détail ci-dessous. Largement dispersés, les maisons, loges, quartiers pour le personnel d'entretien des pistes couvraient une surface au sol presque équivalente à la patinoire couverte de Makomanai. Ceci montre d'une façon réaliste les nombreuses facettes de la gestion de cette installation éloignée et indépendante. Les gradins pour les spectateurs furent installés



The foot of Mt. Eniwa became a "base camp" for the downhill races.
Le bas du Mont Eniwa était le base des épreuves de descente

scales. Operations office No. 1, wooden structure (WS), floor area 870m²; sub-press center (also housed the telephone office), WS, floor area 460m²; men's start house, WS, floor area 86m²; women's start house, WS, floor area



le long de la piste entre la hutte d'arrivée et la hutte à mi-chemin. Un tableau d'affichage électronique spécial était monté sur un camion poids lourd pour des raisons de mobilité. Les lettres apparaissant sur le tableau, qui pouvait être élevé jusqu'à une hauteur de 8,5 m., étaient clairement lisibles à 100m.

Une Vasque auxiliaire pour la Flamme Sacrée était aussi installée sur ce site. La Flamme brûla durant toute la période des Jeux.

Statistiques générales:

Lieu: Mt. Eniwa

Structure et Echelle: cf. les diagrammes des pistes pour l'échelle. Bureau des opérations N° 1: SB, surface au sol: 870m²; sous-centre de presse (également bureau téléphonique): SB, surface au sol: 460m²; hutte de départ

- Mt. Eniwa Downhill Events Site
- Site de descente au Mt. Eniwa

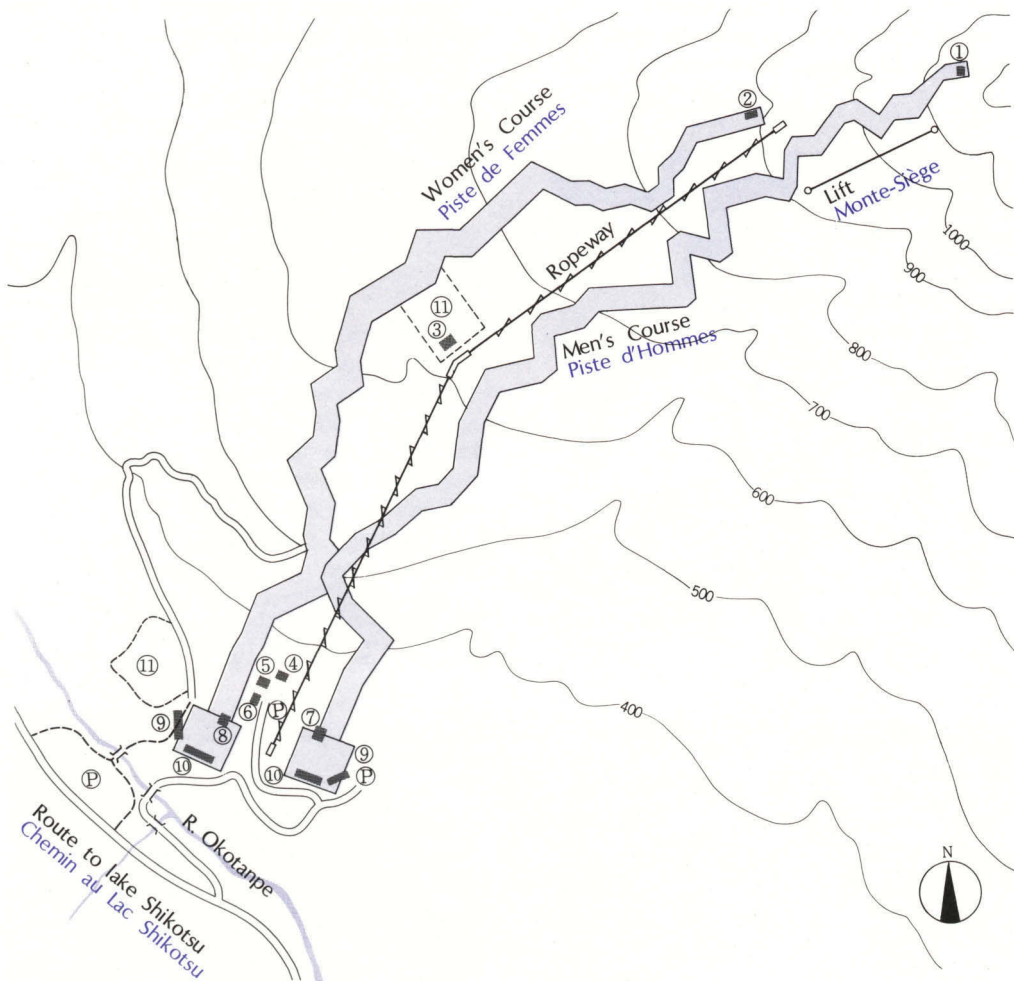

- ① Men's start House
- ② Women's start House
- ③ Midway Transit House
- ④ Operations Office
- ⑤ Sub-Press Center
- ⑥ Sacred Flame dais
- ⑦ Men's Finish House
- ⑧ Women's Finish House
- ⑨ Temporary stand
- ⑩ Broadcasting Booth
- ⑪ Heliport

- ① Cabane de départ de la piste hommes
- ② Cabane de départ de la piste femmes
- ③ Cabane intermédiaire de transit
- ④ Bureau de opérations
- ⑤ Sous-centre de presse
- ⑥ Vasque de la Flamme Sacrée
- ⑦ Cabane d'arrivée de la piste hommes
- ⑧ Cabane d'arrivée de la piste femmes
- ⑨ Gradins Temporaires
- ⑩ Cabine de Radiodiffusion
- ⑪ Port d'Hélicoptère

78m²; men's finish house, WS, floor area 165m²; women's finish house, WS, floor area 107m²; summit house, WS, floor area 185m²; midway house, WS, 156m²; waxing room, light-weight steel structure, floor area 194m²; course personnel quarters, WS, floor area 503m²; support personnel quarters, light-weight steel structure, floor area 2,033m²; broadcasting booth, WS, floor area 444m²; Games officials room, light-weight steel structure, floor area 165m²; broadcasting control room, WS, floor area 181m²; 2,000-seat knock-down stands; 65 movable toilets; mobile electronic flashboard; heliport; parking area; ropeway; chair-lift facilities.

Construction cost:

¥ 834 million

Duration of construction work:

Started in July, 1968; completed in January, 1972

Designed by:

Organizing Committee; Pacific Consultant Co.; Anzen Sakudo Co.; NTT

Construction work executed by:

Iwakura-gumi Civil Engineering and Construction Co.; Anzen Sakudo Co.

Hommes: SB, surface au sol: 86m²; hutte de départ Femmes: SB, surface au sol: 78m²; hutte d'arrivée Hommes: SB, surface au sol: 165m²; hutte d'arrivée Femmes: SB, surface au sol: 107m²; Hutte au sommet: SB, surface au sol: 185m²; Hutte à mi-chemin: SB, surface au sol: 156m²; Salle de fartage: acier léger, surface au sol: 194m²; quartiers du personnel des pistes: SB, surface au sol: 503m²; quartier du personnel de soutien: acier léger, surface au sol: 2033m²; cabine de diffusion: SB, surface au sol: 444m²; Salle des Officiels des Jeux: acier léger, surface au sol: 165m²; salle de contrôle de diffusion: SB, surface au sol: 181m²; gradins à 2000 sièges strapontins; 65 WC mobiles; Tableau d'affichage électronique mobile; téléphérique; télésièges.

Coût de construction: ¥834 millions.

Durée des travaux: Commencés en Juillet 1968; terminés en Janvier 1972.

Conçu par: Comité d'Organisation; Pacific Consultant Co.; Anzen Sakudo Co.;

Travaux exécutés par: Iwakura-Gumi Civil Engineering and Construction Co.; Anzen Sakudo Co.

■ Cross-sectional views of the courses

■ Coupe des pistes

Men's Downhill

Descente-Hommes

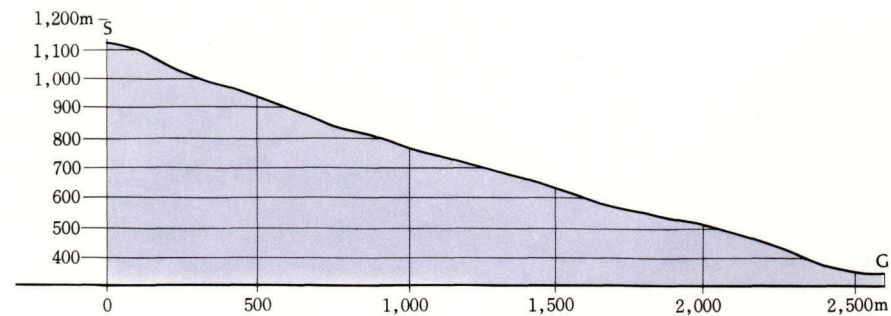

Elevation at start line	Elevation à la ligne de départ	1126m
Elevation at finish line	Elevation à la ligne d'arrivée	354m
Vertical drop	Dénivellation	772m
Entire length	Longueur totale	2636m
Mean gradient	Pente moyenne	17°02'
Maximum gradient	Pente maximum	37°

Women's Downhill

Descente-Femmes

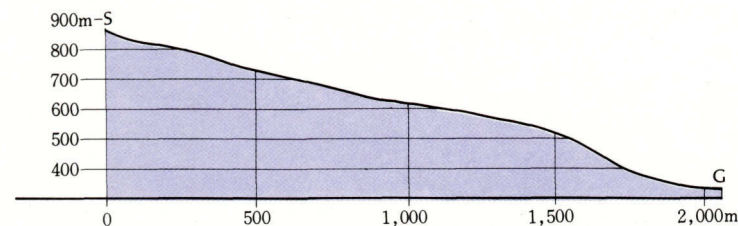

Elevation at start line	Elevation à la ligne de départ	870m
Elevation at finish line	Elevation à la ligne d'arrivée	336m
Vertical drop	Dénivellation	534m
Entire length	Longueur totale	2108m
Mean gradient	Pente moyenne	14° 40'
Maximum gradient	Pente maximum	35°

12) Mikaho Indoor Skating Rink

The compulsory program of the figure skating events was held in the Mikaho indoor skating rink which is located in Mikaho Park, surrounded by a quiet residential district in Sapporo's northern suburbs. The rink is capable of accommodating about 2,000 spectators.

After the Olympics, this facility is to be used as a public skating rink during the winter, and as a heated swimming pool in the summer months. The spectators' stand was set up only on the north side of the 60 X 30-meter rink. For this reason, the south side was glassed in, and during the Games, blackout curtains were used to shield the light.

The slanted roof is trussed with large-diameter steel pipes, and the solid trusses are exposed inside the building. Much consideration was given to the finishing of the truss surfaces and the walls for acoustical reasons.

An indirect refrigeration method is employed in icing the rink, and the lighting system consists of 352 lamps having a double light source. Out of consideration of the rink being used as a swimming facility during the summer, all the lamps are contained in damp-proof, air-tight cases.

General statistics—

Location:

Mikaho Park

Structure & scale:

Building, reinforced concrete and steel-pipe structure, two-storied, floor area 6,268m²; capacity of stands 1,998 persons (1,298 fixed seats, temporary standing area for 400, temporary seating area for 300 at rink-side); rink, 60X30 meters; rink floor, reinforced concrete structure; light fixtures, electrical capacity, 6,600 volts and 825 kilowatts; lighting, metal-iod and halogen, 1,500 lux; electronic flash-board; lighting equipment; sprinkler equipment for course setting; sound system; freezing equipment employing an indirect freezing

12) Patinoire couverte de Mikaho

Le programme imposé des épreuves de patinage artistique se déroula à la patinoire couverte de Mikaho qui est située dans le parc de Mikaho, au centre d'un district résidentiel calme, dans la banlieue nord de Sapporo. La patinoire peut recevoir environ 2000 spectateurs.

Après les Jeux Olympiques, cette installation sera utilisée comme patinoire publique en hiver et comme piscine chauffée en été. La tribune des spectateurs fut construite seulement du côté nord de la patinoire qui fait 60 X 30m. La paroi sud était vitrée et durant les Jeux des rideaux noirs empêchaient la lumière d'entrer.

Le toit en pente est renforcé de tubulures en acier de large diamètre et de poutres solides, visibles de l'intérieur du bâtiment. On apporta beaucoup de soin à la finition de la surface des poutres et des murs en raison de l'accoustique.

Une méthode de réfrigération indirecte est utilisée pour glacer la patinoire et le système d'éclairage est constitué de 352 lampes à source lumineuse double. La patinoire devant



Mikaho indoor skating rink
Patinoire couverte de Mikaho

method.

Construction cost;

¥ 685 million

Duration of construction work:

Started in May, 1969; completed in January, 1972

Designed by:

Olympics Bureau, City of Sapporo; Kume Architectural Office; Organizing Committee

Construction work executed by:

Chizaki-gumi Construction Co.



13) Tsukisamu Indoor Skating Rink

The Tsukisamu indoor skating rink, one of the two sites used for the ice hockey events of the Games, is located in Tsukisamu Sports Park. This facility was designed for use after the Games as a multi-purpose gymnasium during the summer months.

Since this rink was the last of the 14 Games sites to be constructed, all the experiences gained in designing and building the other sites, on which work had begun much earlier, were fully utilized.

Accommodating approximately 6,000 spectators, the facility contains a regulation-sized rink with spectator stands set up on either of the oblong sides. Making the best use of

être convertie en piscine l'été, toutes les lampes sont enserrées sous vide dans des boîtiers étanches.

Statistiques générales:

Lieu: Parc de Mikaho

Structure et Echelle: Bâtiment: béton armé et tubulures en acier, deux étages, surface au sol: 6268m²; capacité des tribunes: 1998 personnes (1298 sièges fixes, sièges provisoires le long de la piste pour 300 pers., et 400 places debout provisoires); piste: 60 X 30m.; sol de la piste: béton armé; fixations électriques; capacité électrique: 6600 volts et 825 kw.; éclairage métalloïde et halogène 1500 lux; tableau d'affichage électronique; équipement d'éclairage; équipement d'arrosage pour faire la piste; système de sonorisation; équipement de réfrigération par méthode indirecte.

Coût de la construction: ¥ 685 millions.

Durée des travaux: Commencés en Mai 1969; terminés en Janvier 1972.

Conçu par: Bureau Olympique; Municipalité de Sapporo; Bureau d'Architecture Kume; Comité d'Organisation.

Travaux exécutés par: Chizaki-Gumi Construction Co.

13) Patinoire couverte de Tsukisamu

La patinoire couverte de Tsukisamu, l'un des deux sites des matches de Hockey sur glace lors des Jeux, se trouve dans le Parc des Sports de Tsukisamu. Cette installation fut conçue pour servir de gymnase à usages multiples après les Jeux, durant les mois d'été.

Cette patinoire étant la dernière des installations construites pour les Jeux, elle bénéficia de l'expérience acquise lors de la conception et de la construction des autres installations qui avaient été mises en chantier beaucoup plus tôt.

Pouvant recevoir 6000 spectateurs, elle contient une piste de taille réglementaire et les tribunes sont situées de chaque côté en lon-



Tsukisamu indoor skating Rink
Patinoire couverte de Tsukisamu

- Mikaho Indoor Skating Rink
- Patinoire couverte de Mikaho

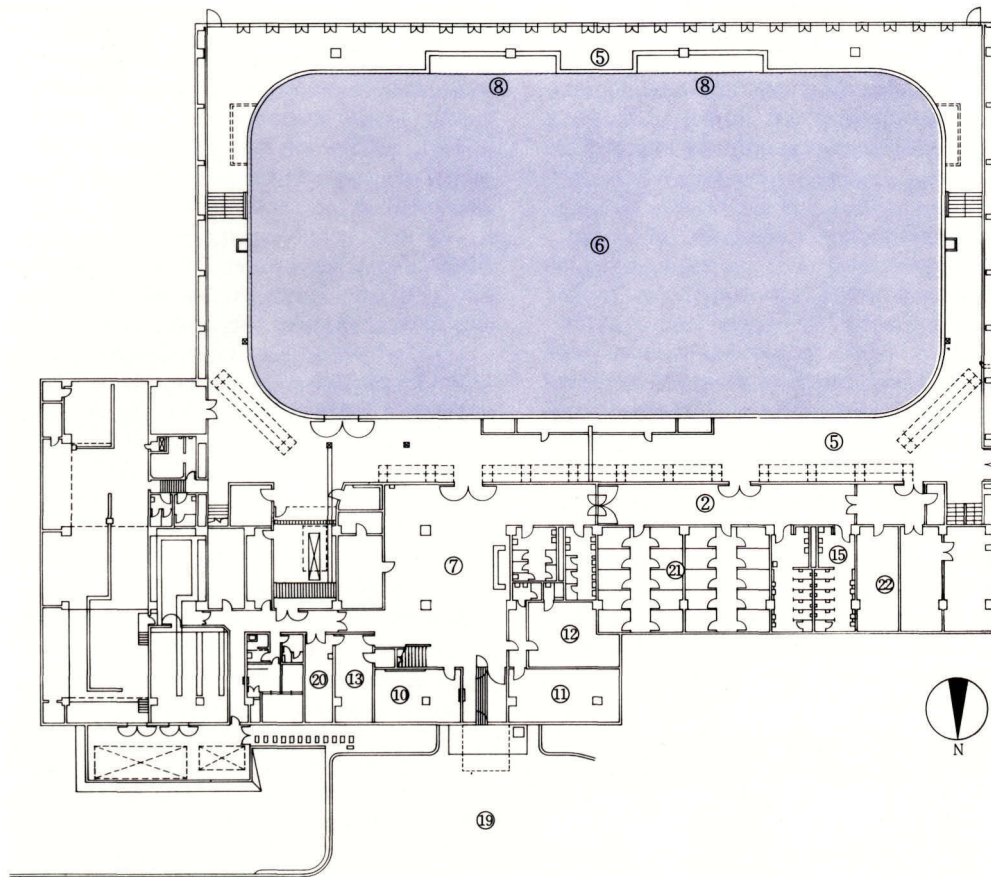

- ① Entrance Hall
- ② Corridor
- ③ Recording-Communication-Printing Room
- ④ W.C.
- ⑤ Rink Side
- ⑥ Rink
- ⑦ Trench
- ⑧ Athletes' Seats
- ⑨ Recorder
- ⑩ Office
- ⑪ Officers' Room
- ⑫ Referees' Room
- ⑬ Dining Room
- ⑭ Athletes' Waiting Room
- ⑮ Shower Room
- ⑯ Waiting Room
- ⑰ Entrance
- ⑱ Porch
- ⑲ Athletes' Entrance
- ⑳ Medical Room
- ㉑ Locker Room for Figure Skaters
- ㉒ Locker Room for Ice Hockey Players

- ① Vestibule
- ② Couloir
- ③ Salle de communication et d'imprimerie
- ④ Toilette
- ⑤ Côté de patinoire
- ⑥ Patinoire
- ⑦ Tranchée
- ⑧ Banc des athlètes
- ⑨ Marqueur
- ⑩ Bureau
- ⑪ Salle des officiels
- ⑫ Salle des arbitres
- ⑬ Salle à manger
- ⑭ Salle d'attente des athlètes
- ⑮ Salle de douches
- ⑯ Salle d'attente
- ⑰ Porte de service
- ⑱ Porche
- ⑲ Entrée des athlètes
- ㉑ Salle du service médical
- ㉑ Salle d'armoires des athlètes de patinage artistique
- ㉒ Salle d'armoires des athlètes de hockey sur glace

- Tsukisamu Indoor Skating Rink
- Patinoire couverte de Tsukisamu

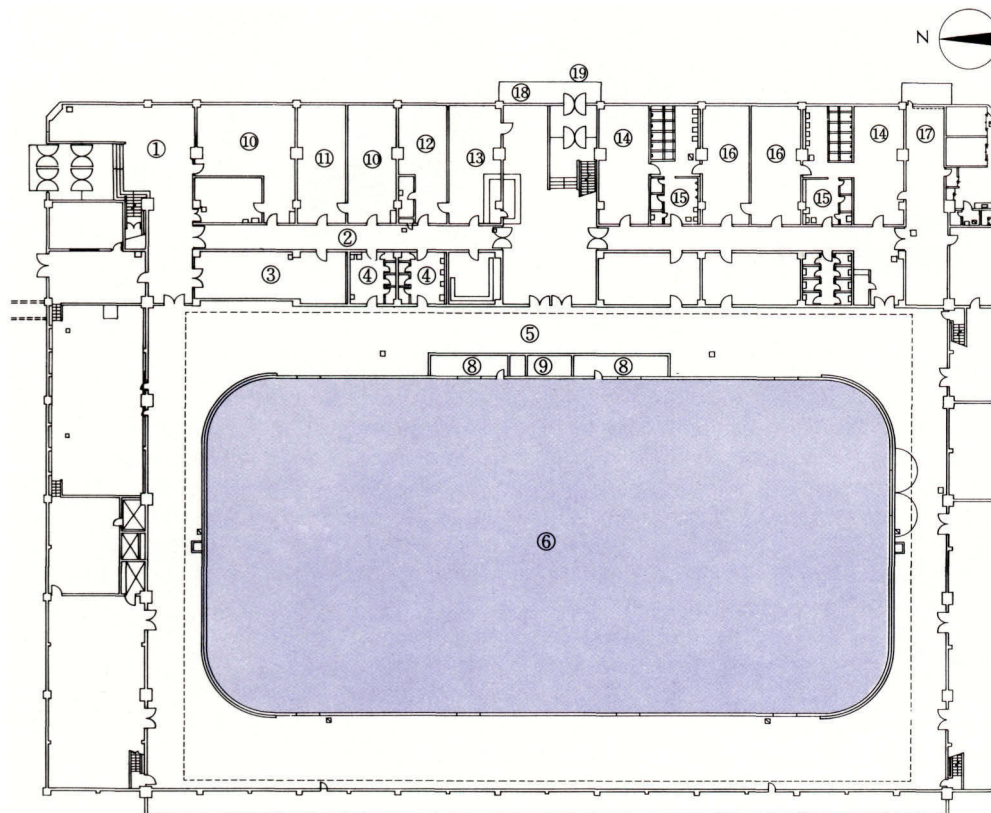

the terrain features of the site, separate entrances were provided for special guests, competitors and officials, and general spectators.

The slightly inclined roof was designed so that the snow accumulated on top would melt under natural conditions. The solid trusses which were exposed inside the building were lined with mats in order to improve the acoustics.

General statistics:—

Location:

Tsukisamu Sports Park

Structure & scale:

Building, reinforced concrete and steel structure, one basement floor, two above-ground levels, total floor area 9,678m²; spectator area for 6,000 persons (2,305 fixed seats, temporary standing area for 2,900, temporary seats for 800); rink, 30 X 60 meters; rink floor, reinforced concrete structure; capacity of electrical equipment 6,600 volts, 855 watts; lighting, metal halide and halide are used together, 1,500 lux; electronic flashboard; sound system; freezing equipment, indirect freezing method

Construction cost:

¥ 979 million

Duration of construction work:

Started in March, 1970; completed in January, 1972

Designed by:

Olympics Bureau, City of Sapporo; Hokkaido Nikken Designing Co.; Organizing Committee

Construction work executed by:

Maruhiko Watanabe and Kida Joint Enterprises



gueur. Les caractéristiques du terrain ont été mises à profit au maximum et différentes entrées pour les invités de marque, les concurrents et officiels, et les spectateurs y donnent accès.

Le toit a été construit légèrement incliné pour que la neige qui s'accumulerait dessus puisse fondre naturellement. Les poutres solides, visibles de l'intérieur du bâtiment, furent cloisonnées de tapis pour améliorer l'accoustique.

Statistiques générales:

Lieu: Parc des Sports de Tsukisamu

Structure et Echelle: Bâtiment: béton armé et acier; un sous-sol et deux étages; surface totale au sol: 9678m²; nombre de places: 6000 (2305 sièges fixes, 800 places assises provisoires, places debout provisoires 2900); piste: 60 X 30m.; sol de la piste: béton armé; capacité de l'équipement électrique: 6600 volts 855 watts; éclairage: halogène de métal et Halogène utilisés ensemble, 1500 lux; tableau d'affichage électronique; système de sonorisation; équipement de réfrigération par la méthode indirecte.

Coût de construction: ¥ 979 millions

Durée des travaux: Commencés en Mars 1970; terminés en Janvier 1972.

Conçu par: Bureau Olympique; Municipalité de Sapporo; Hokkaido Nikken Designing Co.; Comité d'Organisation.

Travaux exécutés par: Maruhiko Watanabe and Kida Joint Enterprises.



14) Fujino Luge Course

Intended as a reserve course for the luge events, the Fujino luge course is located in the Fujino ski ground area about nine kilometers south of the Olympic Village.

As in the case of the Mt. Teine course, this course was built in accordance with FIL regulations to be an official luge course. The same equipment and facilities as were installed at the Mt. Teine course were used here also.

General statistics: —

Location:

Fujino

Structure & scale:

14) Piste de Luge de Fujino

Cette piste de secours pour les épreuves de Luge est située sur le terrain de ski de Fujino à 9km. au sud du Village Olympique.

Comme pour la piste du Mt. Teine, cette piste de luge officielle fut construite selon les réglementations de la FIL. Les équipements et les installations utilisés ici étaient identiques à ceux du Mt. Teine.

Statistiques générales:

Lieu: Fujino

Structure et Echelle: cf. diagramme de la piste pour l'échelle. Construit par la Municipalité de Sapporo: hutte de départ Hommes: SB, surface au sol: 55m²; hutte de départ Fem-

See the diagram of the course for its scale. Constructed by the City of Sapporo—men's start house, wooden structure (WS), floor area 55m²; women's start house, WS 12m²; finish house, WS, floor area 26m².

Constructed by Organizing Committee—training operations office, light-weight steel structure, floor area 78m².

Construction cost:

¥ 106 million

Duration of construction work:

Started in June, 1968; completed in November, 1971

Designed by:

City of Sapporo; Hokkaido Development Consultant Co.

Construction work executed by:

Matsumura-gumi Construction Co.

mes: SB, surface au sol: 12m²; hutte d'arrivée: SB, surface au sol: 26m². Construit par le Comité d'Organisation: Bureau des opérations d'entraînement: acier léger, surface au sol: 78m²

Coût de construction: ¥ 106 millions.

Durée des travaux: Commencés en Juin 1968; terminés en Novembre 1971.

Conçu par: Municipalité de Sapporo; Hokkaido Development Consultant Co.

Travaux exécutés par: Matsumura-Gumi Construction Co.

■ Cross-sectional view of Fujino Luge Course

■ Coupe de piste de luge de Fujino

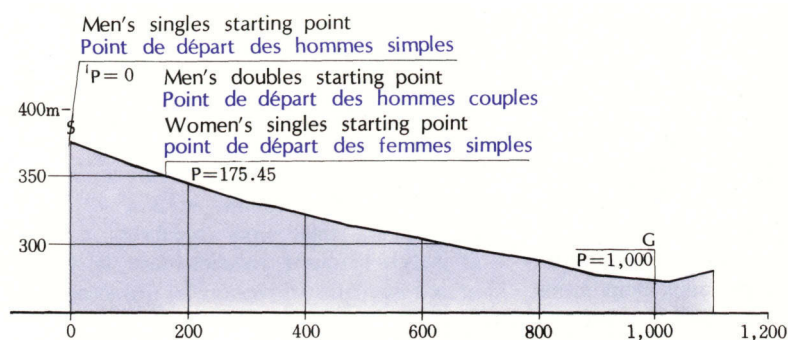

Elevation at start line	Altitude à la ligne de départ	374.6m	349.73m
Elevation at finish line	Altitude à la ligne d'arrivée	274.2m	274.2m
Vertical drop	Dénivellation	100.4m	75.53m
Entire length	Longueur totale	1000m	924.55m
Mean gradient	Pente moyenne	10.0%	10.0%
Maximum gradient	Pente maximum	17.9%	17.9%
Number of curves	Nombre de virage	14	14



Fujino luge course
Piste de Luge de Fujino

4. Accommodation Facilities

Of the accommodation facilities, the Olympic Village, Press Center and Press House will not be treated in this section, as they are explained in the pertinent sections of this report.

1) Games Central Administration Office

The new Sapporo Middle School, built in a site adjacent to the Makomanai indoor skating rink, was rented to house the Games Administration Central Office during the Olympics. The building was temporarily partitioned off into smaller rooms for this purpose.

A reinforced concrete structure, the school building has four stories and one basement floor. The distribution of offices on the floors was as follows:—

1st Floor:

Ceremonies, Sports, Transportation and Snow Removal administration offices; Identity Card Office; Documentary Film Production Of-

4. Commodités de logement

Le Village Olympique, le Centre de Presse, la Maison de la Presse ne seront pas traités dans cette section, puisqu'ils le sont dans d'autres sections appropriées de ce rapport.

1) Bureau d'Administration Central des Jeux

La nouvelle école secondaire, construite dans le voisinage de la patinoire couverte de Makomanai, fut louée pour abriter le Bureau d'Administration Central des Jeux durant les Jeux Olympiques. Pour cela, le bâtiment fut provisoirement compartimenté en salle plus petites.

Ce bâtiment en béton armé à 4 étages et un sous-sol. Les bureaux étaient répartis dans les étages de la façon suivante:

1^{er} étage: Bureaux administratifs des Cérémonies. Sports, Transport et déblaiement de la neige; Bureau des cartes d'identité; Bureau de production du film documentaire;

Office; Post Office; sundry shops
 2nd Floor:
 Officials' rooms; Games Operations Office
 3rd Floor:
 General Affairs Office; Press Club; sub-press room; data processing room
 4th Floor:
 Dining room; bedrooms

General statistics:—

Location:

Makomanai

Structure & scale:

Building, reinforced concrete structure, four stories, one basement level; total floor area 5,120 m²

Construction cost:

¥232 million (permanent facilities); ¥12.9 million (temporary facilities)

Duration of construction work:

Started in April, 1970; completed in October, 1971

Construction work executed by:

Sapporo Shinko Kosha Co. (permanent facilities); Organizing Committee (temporary facilities)

2) Kita-ichijo House

The interior of the old Sapporo City Hall building was renovated to be a lodging facility for 1,300 persons engaged in the Games, such as interpreters, drivers, office personnel, etc.

The five floors of the building were partitioned into 160 rooms, and bunk beds were installed to sleep 8 to 12 persons to a room. Baths and showers were installed in the basement, and a recreation room on the third floor.

General statistics:—

Location:

Kita 1-jo, Nishi 4-chome, Sapporo

Construction cost:

¥65.42 million

Duration of construction work:

Started in November, 1971; completed in December, 1971

Construction work executed by:

Organizing Committee

Bureau de postes; boutiques diverses.
 2^{ème} étage: salles des officiels; Bureau des opérations des Jeux.
 3^{ème} étage: Bureau des Affaires Générales; Press-Club; salle de presse annexe; salle de traitement des données.
 4^{ème} étage: salle à manger; chambres à coucher.

Statistiques générales:

Lieu: Makomanai

Structure et Echelle: Bâtiment en béton armé, 4 étages et un sous-sol; surface au sol totale: 5120m².

Coût de construction: ¥232 millions (installations permanentes); ¥12,9 millions (installations provisoires)

Durée des travaux: Commencés en Avril 1970; terminés en Octobre 1971.

Travaux exécutés par: Sapporo Shinko Kosha Co. (installations permanentes) Comité d'organisation (installations provisoires)

2) Maison de Kita-ichijo

L'intérieur de l'ancien Hôtel de Ville de Sapporo fut rénové et transformé pour loger 1300 personnes travaillant pour les Jeux tels que les interprètes, les chauffeurs, le personnel de bureau etc...

Les cinq étages du bâtiment furent compartimentés en 160 chambres et 8 à 12 lits de camp furent installés par chambres. Les bains et douches furent installés dans le sous-sol et une salle de récréation au troisième étage.

Statistiques générales:

Lieu: Kita-ichijo, Nishi 4 chome, Sapporo

Coût de construction: ¥65,42 millions

Durée des travaux: Commencés en Novembre 1971; terminés en Décembre 1971

Travaux exécutés par le Comité d'Organisation.



Games central administration office
 Bureau d'administration central des jeux



New road linking the site of the Opening Ceremony in Makomanai with the cross-country events site

Nouvelle route reliant le site de la cérémonie d'ouverture à Makomanai et le site de la course de Fond.



- 1 Expressway linking Chitose Airport with Sapporo
- 2 Interchange on the Chitose-Sapporo expressway
- 3 Highway connecting Sapporo and Otaru

- 1 Autoroute reliant l'aéroport de Chitose et Sapporo
- 2 L'échangeur de l'autoroute Chitose-Sapporo
- 3 Autoroute reliant Sapporo et Otaru



2



3



1

- 1 Sosei River Avenue underpass in Sapporo
- 2 New roads running along both banks of the Toyohira River
- 3 New Sapporo bypass
- 4 Olympic Bridge and Olympic Memorial Statue

- 1 L'Avenue de la Rivière Sosei est souterraine à Sapporo
- 2 Nouvelles routes longeant les deux berges de la Rivière Toyohira
- 3 Nouvelle déviation de Sapporo
- 4 Le Pont Olympique et la statue commémorative olympique



2



3



4



Downtown Sapporo
Quartier des Affaires de Sapporo



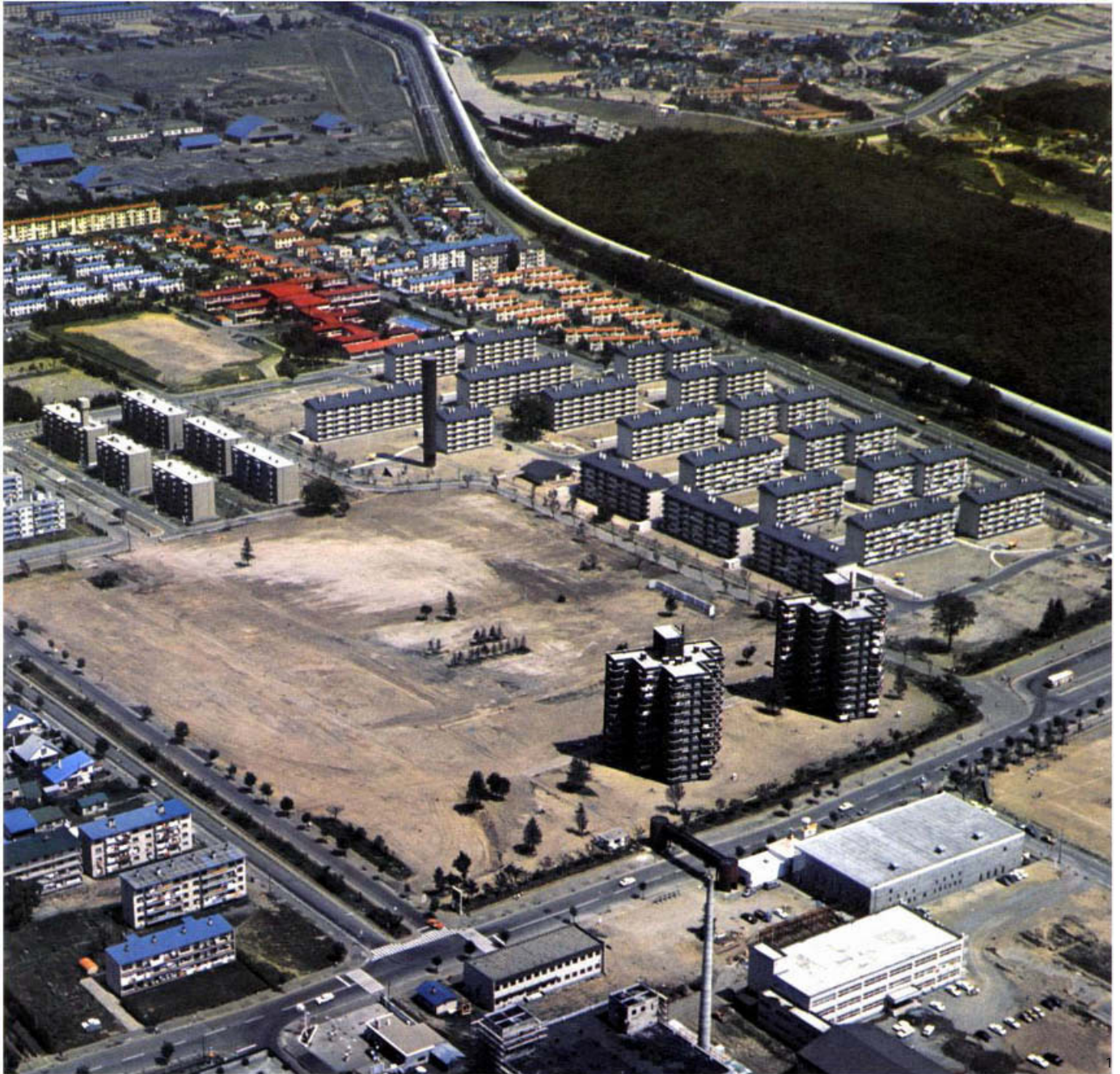

- 1 The Olympic Village now houses Sapporo citizens and is called "Makomanai Danchi" (Photo August, 1972)
- 2 The Press Center is now the Hokkaido Seishonen Hall (Youth Center) and the Press House has become an apartment complex called "Kashiwagaoka Danchi" (Photo August, 1972)
- 3 The Games Central Administration Office is now the Makomanai Akebono Jr. High School (Photo August, 1972)
- 4 Main entrance to Hokkaido Seishonen Hall

- 1 Le Village Olympique est maintenant habité par les Sapporoïtes s'appelle "Makomanai Danchi" (photographié en août 1972)
- 2 Le Centre de Presse est maintenant le Hokkaido Seishonen Hall et la Maison de Presse est devenue le grand ensemble d'habitation "Kashiwagaoka Danchi" (photo prise en août 1972)
- 3 Le Centre d'administration des Jeux est maintenant le Lycée Akebono de Makomanai (photographié en août 1972)
- 4 L'entrée principale du Hokkaido Seishonen Hall



2



3



4



1



2



3

- 1 Hokkaido Kosei Nenkin Hall (Photo February, 1972)
- 2 Sapporo Denden Building which housed the Data Center (Photo February, 1972)
- 3 Broadcasting Center (Photo August, 1972)
- 4 Enclosed ramp at Chitose Airport
- 5 Boiler plant of the Hokkaido Heat Supply Corporation (Photo August, 1972)

- 1 Hokkaido Koseinenkin Hall (photo prise en février 1972)
- 2 Sapporo Denden Building où se trouvait le Centre des données (photo prise en février 1972)
- 3 Le Centre de Diffusion (photo prise en août 1972)
- 4 Rampe fermée à l'aéroport Chitose
- 5 Caudière de la Société de Chauffage du Hokkaido (photo prise en août 1972)



4



5



1



2

1 Underground shopping arcade (Photo August, 1972)
 2 Subway (Photo August, 1972)

1 La Gallerie marchande souterraine (photo prise en août 1972)
 2 Métro (photo prise en août 1972)

Related Public Works

Travaux Publics Connexes

One of the most important functions of the Organizing Committee is naturally the preparation of ideal facilities directly related to the efficient conduct of the Olympic Games. In order to fulfill this function, not only the transportation system but also the function of the host city itself must be integrated into the overall design of the Games. And this presents a golden opportunity to take a critical look at facilities and projects covering such a wide range as roads, sewerage systems, rapid mass transit, airports, lodging facilities, etc., and to take positive action toward their improvement, expansion or redevelopment.

The planning and construction of public facilities, however, fall within the jurisdiction of not only the host city, but also of many other administrative organs which, moreover, have already blueprinted long-range plans of their own in this area. It was therefore necessary to pick out those projects which were particularly important in fulfilling the function of the Olympics themselves, and design their preparation so as to form an integral part in the overall development of Sapporo and its surrounding areas.

For this reason the Organizing Committee formed the Related Facilities Technical Committee to seek the framing of a policy whereby national, prefectural, municipal and other agencies and departments concerned would give priority consideration to these projects as being vital to the staging of the Sapporo Olympics.

The improvement of roads—the most heavily stressed project—involved 41 roads, selected from national, prefectural and municipal roads, linking the Olympic village, the sports venues and related installations. In all some 213 kilometers of roads were widened, repaved, newly constructed or otherwise improved, requiring outlays upwards of ¥82,600 million.

Transportation facilities, the expansion of which should keep abreast of the consolidation of the road network, included the new construction of an underground rapid-transit railway in addition to the buses, streetcars and taxis already in operation. This subway, as it is popularly called, was the mainstay of transportation between the city's downtown area and the Makomanai events sites during the Olympics.

Also included under the heading of Olympics-related projects were the renovation and expansion of facilities at Chitose Airport, which was temporarily elevated to the status of an international airport during the Games; the construction of the regional central heating system, and the underground shopping center; and park and sewer improvement.

Meanwhile, those structures which were needed only during the Olympics were tem-

Une des fonctions les plus importantes du Comité d'Organisation est évidemment la mise en place d'installations idéales, qui, sont en rapport direct avec la conduite efficace des Jeux. Pour s'acquitter de cela, non seulement le système de transport mais aussi le fonctionnement de la ville hôte doivent être intégrés dans la conception d'ensemble des Jeux. Et ceci est l'occasion rêvée de jeter un coup d'oeil critique aux installations et aux projets qui englobent des domaines aussi divers que les routes, le système de canalisations, les transports en commun, les aéroports, les commodités de logement etc..., et de prendre des mesures positives pour leur amélioration, leur expansion ou leur développement nouveau.

Le projet et la construction d'installations publiques ne tombaient pas seulement sous la juridiction de la ville hôte, mais aussi sous celle de nombreux organes administratifs qui, de plus, avaient déjà, dans leur domaine respectif, photocopié sur papier bleu des plans à long terme. Il était par conséquent nécessaire d'utiliser les projets particulièrement importants pour la réalisation des Jeux mêmes, et de les intégrer dans le développement d'ensemble de Sapporo et de ses environs.

Pour cette raison, le Comité d'Organisation créa le Comité Technique des Installations Connexes, qui devait établir une politique où les agences et départements nationaux, préfectoraux, municipaux et autres concernés devaient considérer en priorité ces projets, car ils étaient essentiels à la réalisation des Jeux de Sapporo.

L'amélioration des routes, projet sur lequel on insista le plus, porta sur 41 routes, sélec-



New Sapporo expressway
Nouvelle auto-route de Sapporo

porarily borrowed by the Organizing Committee. For example, the Japan Public Housing Corporation made available its apartment complex at Makomanai for the Olympic Village, and the Hokkaido Seishonen Kaikan Hall was used as the Press Center. Additional fixtures and furnishings were temporarily added where necessary.

Investment in the above-mentioned public works amounted to approximately ¥200,000 million.

1. Road Improvement

The previously mentioned Related Facilities Technical Committee organized the Roads Sub-Committee composed of the Hokkaido Development Bureau, Hokkaido and Sapporo governments, the Japan Highway Public Corporation and other departments to assist it in carrying out its plan of road preparations. The work of this sub-committee involved the selection of major routes interlinking the Olympic Village, sports venues and the city's business district on which work would be carried out, including the birth of Hokkaido's first highway for the exclusive use of automobiles. And underground pedestrian passageways, interchanges and road heating systems were additionally built where necessary.

2. Subway Construction

Urbanization which has been developing so rapidly in recent years presented a situation in which the decrease of road traffic capacity caused by the accumulation of snow during the winter months, coupled with the continuing progress of motorization whereby transportation routes along Sapporo's distinctive grid-patterned roads would lose their flexibility, would not allow the use of buses and streetcars as the main transit component. Thus the City of Sapporo has nearly completed plans on a high-speed electric-powered railway system, running 25 kilometers north and south and 20 kilometers east and west and

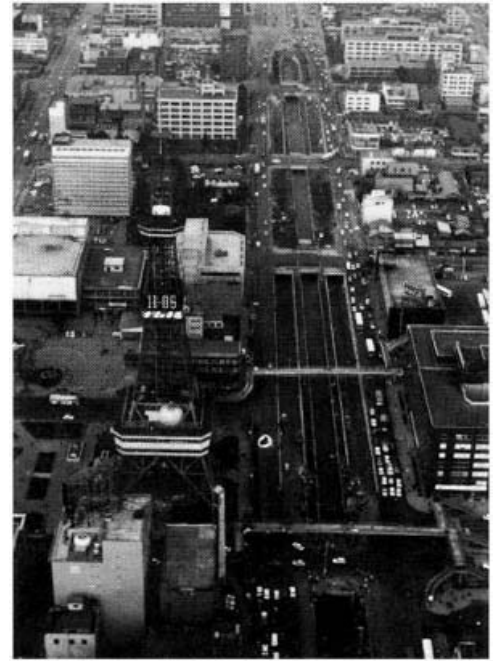

Sosei River Avenue
Avenue de la Rivière Sosei

intersecting at the center of the city, as the mainstay of transportation for the future. Construction was begun on a 12-kilometer section of the north-south line connecting Makomanai and the business district with the object of having it completed in time for the Olympics, and the traffic operation was open to the public on December 15, 1971.

During the Olympics, the subway provided a link between the Makomanai events sites and the Mikaho Indoor Skating Rink via the downtown area, and during this short period of its initial operation it quickly established itself as the artery of Sapporo's mass transportation system, compiling a record of having carried nearly 200,000 passengers daily.

Outstanding features of the subway are that of its total length of 12,625 meters, 7,950 meters are underground and the remaining 4,675 meters run on a trestle aboveground, which is covered with a protective shelter to allow unhampered operation in any weather and to provide a soundproof barrier for the populated areas over which it passes; and the adoption of coaches whose wheels are rubber-tired and guided by center rail—a system developed independently by the City of Sapporo and having few parallels in the world. The cost of construction was ¥43,400 million.

3. Airport Improvements

1) Chitose Airport

Chitose Airport was already feeling cramped for room even before the advent of the Olympics, being the major airport linking Tokyo and Sapporo. Because it would temporarily be an international airport during the period of the Olympics, a 5-year improvement plan was formulated which called for the extension of the runway, taxi strips, aprons (aircraft parking areas), and the renova-



Underground rapid-transit system
Système de transport rapide souterrain

tionnées dans le réseau routier national, préfectoral et municipal, reliant le Village Olympique, les sites sportifs et les installations connexes. Au total 213km. de routes furent élargies, repavées, nouvellement construites ou améliorées d'une façon quelconque, pour lesquelles 82.600 millions de yens furent dépensés.

Les transports, dont l'expansion devrait aller de pair avec la consolidation du réseau routier, inclut la construction d'un métro à transit rapide qui venait s'ajouter aux autobus, tramways et taxis existants. Ce métro, ainsi que tout le monde le nomme, était le principal moyen de transport entre les quartiers populaires de la ville et les sites des épreuves de Makomanai durant les Jeux.

Figurent également dans le chapitre des projets en rapport avec les Jeux, la rénovation et l'expansion de l'aéroport de Chitose, qui durant les Jeux, eut temporairement le statut d'aéroport international; la construction d'un système de chauffage central régional et du centre de shopping souterrain; le parc et les canalisations furent améliorés.

Cependant les bâtiments requis uniquement pour les Jeux furent loués par le Comité d'Organisation. Par exemple, la Japan Public Housing Corporation prêta son ensemble d'habitats à Makomanai pour le Village Olympique et le Hokkaido Seishonen Kaikan Hall fut utilisé comme Centre de Presse. Mobilier et accessoires furent temporairement ajoutés là où il était nécessaire.

Les investissements pour les travaux publics mentionnés ci-dessus se montèrent à peu près à 200.000 millions de yens.

1. Amélioration des routes

Le Comité Technique des Installations Connexes mentionné ci-dessus créa un sous-comité aux routes composé du Bureau du Développement du Hokkaido, des Gouvernements du Hokkaido, et de Sapporo, de la Corporation des Autoroutes Japonaise et d'autres départements pour l'assister dans la mise à exécution de son plan de préparations routières. Les travaux de ce sous-comité consistaient dans la sélection des routes, reliant entre eux le Village Olympique, les sites sportifs et le quartier des affaires de la ville, et sur lesquelles les travaux devaient être entrepris, et qui devaient également donner naissance à la première autoroute du Hokkaido destinée uniquement aux automobiles. Des passages souterrains pour piétons, des interchangeurs et un système de chauffage routier furent construits là où il était nécessaire.

2. Construction du métro

L'urbanisation rapide de ces dernières années entraîna une situation contradictoire dans laquelle la capacité de circulation routière était diminuée par l'accumulation de neige durant les mois d'hiver, tandis que la motorisation ne cessait de progresser, cependant que les

voies de transport longeant les routes en quadrillage, propres à Sapporo, perdaient leur flexibilité et ne permettaient pas l'usage d'autobus ni de tramways comme ensemble principal de transit. Aussi la municipalité de Sapporo a-t-elle pratiquement achevé un réseau ferré électrifié à grande vitesse, couvrant 25 km dans l'axe Nord-Sud et 20km dans l'axe Est-Ouest, qui sera la pierre d'angle de son réseau de transports futur. La construction fut commencée sur un tronçon de 12km sur l'axe Nord-Sud reliant Makomanai au quartier des affaires, espérant que ce tronçon serait achevé à temps pour les Jeux; il fut ouvert à la circulation le 15 Déc. 1971.

Durant les Jeux, le métro fit la liaison entre les sites des épreuves de Makomanai et la Patinoire couverte de Mikaho via les quartiers populaires, et durant cette courte période, dès les débuts de son fonctionnement, il se posa en grande artère du système de transports en commun de Sapporo, transportant un record de près de 200.000 passagers par jour.

Les principales caractéristiques de ce métro sont les suivantes: sur une longueur totale de 12.625m., 7.950m. sont souterrains et les 4.675 m. restants sont surélevés sur un pont recouvert d'un abri protecteur pour les intempéries, qui sert également de barrière insonorisante dans les endroits habités. Ses voitures reposent sur des pneus et sont guidées par un rail central—système pensé par la ville de Sapporo uniquement, et qui a peu d'équivalent dans le monde. Le coût de la construction fut de 43.400 millions de yens.

3. Amélioration des aéroports

1) L'Aéroport de Chitose

L'Aéroport de Chitose, principal aéroport reliant Tokyo à Sapporo, souffrait déjà du manque de place bien avant les Jeux. Comme il devait servir provisoirement d'aéroport international pendant les Jeux, un plan quinquennal pour sa rénovation fut établi, préconisant l'extension de sa piste d'envol, des rampes pour les taxis, des tabliers (aires de garage des avions) et la rénovation du bâtiment terminal qui comprenait la construction d'un pont d'observation. Les dépenses se montèrent à ¥3.010.830.000.

2) L'Aéroport de Okadama

Les plans d'amélioration de l'Aéroport de Okadama, qui ne reçoit que des avions moyens couvrant les courtes distances de vols locaux, établissaient la construction de tabliers additionnels en prévision d'un accroissement des besoins en aire de garage. Ce projet coûta ¥413.800.000.

4. Projets de construction

1) Centre de Radiodiffusion

On était déjà en train d'établir des plans pour l'élargissement du bâtiment de la NHK qui avait vieilli et était décrépit, lorsqu'il fut

tion of the terminal building which included the new construction of six fingers and an observation deck. Project expenses amounted to ¥3,010,830,000.

2) Okadama Airport

The improvement plan for Okadama Airport, which handles only smaller aircraft making short local flights, called for the construction of additional aprons to accommodate the anticipated increase in aircraft requiring parking space. This project cost ¥413,800,000.

4. Construction Projects

1) Broadcasting Center

Plans were already being made to extend the building housing the Japan Broadcasting Corporation which had grown decrepit and cramped over the years, when it was decided to stage the XI Olympic Winter Games in Sapporo. With the receipt of this news, it was decided to use the extended portion of the building as it was already planned for the broadcasting center.

A definite decision on the plan to use the building as the center of broadcasting activities was made after holding detailed discussions with overseas broadcasting organizations as to their needs, while it was still under construction. Following this decision, the interior was designed and rooms were partitioned off.

Being unpermanent fixtures, the partitions were all made of wood so that they could be easily removed again and in order to keep costs to a minimum.

The center had four floors aboveground and two below, and was used primarily by overseas broadcasting organizations. For more details, see the section on broadcasting.

2) Odori Denden Building Data Center

The Odori Denden Building was planned to become the base of data and communications operations for the future. The center was constructed so as to be ready for use in time for the Olympics by the Nippon Telegraph and Telephone Public Corporation.

The building is 10 stories high with three basement levels; seven of the floors were used primarily in connection with the Olympics. Two medium-sized Japanese-made computers and their auxiliary equipment played the role of the "brains" of the data processing and communications system which linked the many sports sites and other facilities.

This building was planned for use after the Olympics as a facility to offer a wide range of scientific and technical data services for banks and other special industries in need of services of this nature.

3) Hokkaido Kosei Nenkin Kaikan Hall

The Kosei Nenkin Kaikan Hall was built by the Social Insurance Agency as a social welfare facility and for the purpose of promoting culture on the local level. After Tokyo and

Osaka, the hall is the third facility of its kind in the country.

During the Olympics, the facilities of the hall were used for the opening ceremony of the IOC General Session, cultural programs, and various meetings.

Covering a total of 32,000 square meters, the building basically contains two auditoriums, the larger of which has a seating capacity of 2,300 persons and is fully equipped with the most up-to-date lighting, acoustical and other facilities. The smaller auditorium seats 500 and is furnished with a stage. It can also double as a conference room or rooms accommodating 100 to 300 persons, and has rooms for overnight stays.

5. Construction of a Regional Central Heating System

The City of Sapporo installed a regional central heating system in the most heavily populated area of the city's center in order to prevent air pollution caused by smoke and fumes discharged from homes, office buildings, factories and other sources.

Established in 1968 with the opening of the Olympics near at hand, the Hokkaido Public Heat Supply Corporation began supplying heat by means of piped hot water to the target area, reaching 30% of the entire city population, upon the completion of its first construction period in September of 1971. The cost of this project was ¥2,660 million.

6. Construction of the Underground Shopping Center

The construction of the underground rapid-transit system gave impetus to the plan to expand the project to include an underground shopping center. A myriad of stores, shops and restaurants line both sides of the two huge passageways which run in north-south and east-west directions, with public parking facilities provided on the 2nd underground level of the east-west section. The center was opened for business on November 16, 1971. The project expenses amounted to ¥6,800 million.

7. Makomanai Park

Makomanai Park is planned to cover the sprawling 83-hectare site containing the Makomanai golf course which was closed down in 1965. The Makomanai Indoor and Speed Skating Rinks were built within the park compound.

Sponsored principally by Hokkaido, the project is scheduled for completion sometime in 1975, at a cost of ¥658,450,000.



décidé que les XI^{èmes} Jeux Olympiques d'Hiver se tiendraient à Sapporo. A cette nouvelle, on décida d'utiliser l'extension du bâtiment prévue pour le Centre de Radio-diffusion.

La décision finale sur ce sujet fut prise après avoir discuté en détail avec les organisations de diffusion d'outremer de leurs besoins, tandis que les travaux étaient en cours. A la suite de cette décision, l'intérieur fut conçu et les pièces réparties.

Etant provisoires, les cloisons intérieures furent en bois de façon à pouvoir être retirées facilement et aussi pour économiser les frais.

Le centre avait 4 étages et deux étages en sous-sol, et il fut inauguré par les organisations de diffusion d'outremer. Pour plus de détails voir la section sur la Radio et Télévision diffusion.

2) Centre des données du Odori Denden Building

Le Odori Denden building fut pensé comme base d'opération des données et des communications de l'avenir. Ce centre fut construit pour être utilisable lors des Jeux par la Japan Telegraph and Telephone Corporation.

Le bâtiment a dix étages et trois sous-sols; sept étages furent utilisés pour les Jeux Olympiques. Deux ordinateurs moyens de fabrication japonaise et leur équipement auxiliaire jouèrent le rôle de 'cerveau' du système du traitement des données et des communications, qui reliait de nombreux sites sportifs et d'autres installations.

Ce bâtiment est destiné à être utilisé après les Jeux comme établissement pouvant offrir toute une gamme de services de données techniques et scientifiques à des banques ou à des industries particulières qui auraient besoin de services de cette nature.

3) Le Hokkaido Kosei Nenkin Kaikan Hall

Ce bâtiment fut construit par la Sécurité Sociale comme établissement de bien-être social pour promouvoir la culture à l'échelon local. C'est le troisième bâtiment de ce genre au Japon, après ceux de Tokyo et d'Osaka.

Durant les Jeux, le Hall fut utilisé pour la Cérémonie d'Ouverture, la Session Générale du CIO, les programmes culturels et diverses réunions.

Le bâtiment couvre 32.000m² et comprend d'abord 2 auditoriums, dont le plus grand contient 2.300 places et est équipé de l'éclairage le plus moderne. Le petit auditorium a une scène et contient 500 places. Il peut aussi être converti en une ou plusieurs salles de conférences contenant de 100 à 300 personnes, et a des chambres de séjour.

5. Construction d'un système de chauffage central régional

La Municipalité de Sapporo a installé ce système dans les quartiers les plus habités du centre de la ville pour éviter la pollution

atmosphérique causée par la fumée et les échappements provenant des habitations, des bureaux, des bâtiments, des usines et d'autres sources.

Etablie en 1968, à quelques temps des Jeux Olympiques, la Corporation d'approvisionnement en chaleur publique du Hokkaido commença son approvisionnement en chaleur au moyen d'eau bouillante canalisée jusqu'aux quartiers prévus, touchant 30% de la population entière, dès la fin de la première part des travaux en Septembre 1971. Ce projet coûta ¥2.600 millions.

6. Construction d'un Centre de Shopping souterrain

L'impulsion donnée par la construction du métro mena à l'élargissement du projet auquel on adjoignit une galerie marchande souterraine. Une multitude de magasins, boutiques, restaurants s'alignent des deux côtés de passages orientés nord-sud et est-ouest, avec garages au deuxième sous-sol de la section est-ouest. Ce centre fut ouvert au commerce le 16 Nov. 1971. Les frais engagés furent de ¥6.800 million.

7. Le Parc de Makomanai

Ce parc couvrira l'étendue de 83 ha. où se trouvait le terrain de golf de Makomanai qui fut fermé en 1965. La patinoire couverte et la patinoire de vitesse de Makomanai furent construites à l'intérieur de ce parc.

Principalement patronné par le Hokkaido, la réalisation de ce projet est prévue pour 1975. L'ensemble aura coûté 658.450.000 de yens.



Hokkaido Kosei Nenkin Kaikan Hall
Koseinenkin Kaikan Hall du Hokkaido

Press

La Presse

To give the Games the possible exposure and to popularize the Olympic Movement through the media of the press, television and other mass communication services was the paramount duty assigned to the Public Information Division (later called the Press Office).

In making preparations to discharge its responsibilities, the Press Office guaranteed that the 3,713 domestic and foreign members who gathered to cover the Games could live comfortable and carry out their activities efficiently throughout their stay in Sapporo.

1. Accommodations for the Press Corps and News Coverage

1) Press Office

The Press Office assigned its personnel to their positions at the press center, sub-press centers, and the press houses.

2) Accreditations (Issuance of Identity Card E)

Advance knowledge of how many journalists, broadcasters, cameramen, etc. would be coming to Sapporo represented a highly basic and essential factor in carrying out press preparations, as this in turn would determine the basis of the amount of press seating to be prepared, transportation and housing plans, and other details. In April, 1968, the Organizing Committee produced an estimate of 3,100 press representatives—1,800 from abroad and 1,300 from domestic agencies—covering the Games, a figure derived from the records of

both the Grenoble Mexico Games.

Press services subject to accreditation can be broadly categorized as international news agencies, foreign and domestic newspaper and news organizations, broadcasting companies and newsreel agencies recognized by the International Olympic Committee. The number of accreditations was determined by the Organizing Committee negotiating either directly with each individual organization or with each National Olympic Committee.

① International news agencies

The Organizing Committee entered into negotiations with the eight internationally-recognized news agencies of AP, UPI, AFP, Reuters, TASS, EPU, SID and DPA starting in April, 1971, and accreditations was approved for 163 individuals. The identity cards (Category E) which were forwarded to the Tokyo offices of all the agencies except EPU and SID in November were valid for use in lieu of a passport, but all the correspondents entered into Japan on normal passports issued by their respective governments.

② Foreign newspapers

Accreditations were determined on an individual basis from May, 1971 on, while maintaining close contact with each National Olympic Committee and in accordance with a quota drawn up for each country. These were forwarded to the respective NOC's on the basis of this quota together with the identity cards for their participating officials and athletes at the end of October of the same year. The number sent out amounted to 702 individuals from 30 countries, but actually numbered 649 persons representing



A front view of the Press Center
Facade du Centre de Presse

Rendre le Mouvement Olympique populaire et donner aux Jeux le plus d'éclat possible grâce aux r de communication de masse tels que la presse, la télévision etc..., était la tâche primordiale de la Division de l'Information Publique (devenue par la suite le Bureau de Presse).

Afin de s'acquitter totalement de ses responsabilités, le Bureau de Presse garantit aux 3.713 membres japonais et étrangers rassemblés pour couvrir les Jeux, une vie confortable durant leur séjour à Sapporo pour qu'ils puissent mener avec efficacité leurs activités.

1. Commodités pour la Presse et les reportages d'actualités

1) Bureau de Presse

Le Bureau de Presse assigna son personnel au Centre de Presse, sous-centres de presse et maisons de la presse.

2) Accréditations (Délivrance de Cartes d'identité E)

Il était tout à fait essentiel de connaître le nombre de journalistes, reporters, caméramen etc..., qui se rendraient à Sapporo pour déterminer l'allocation à la presse des sièges, transports, logements et autres détails. En Avril 1968, le Comité d'Organisation estima à 3.100 le nombre de représentants de la presse —1800 de l'étranger et 1300 d'agences japonaises—qui couvriraient les jeux, chiffre déduit des archives des Jeux de Grenoble et de Mexico.

Les services de presse faisant l'objet d'accréditation peuvent être classés comme suit: agences de presse internationales, organismes de presse et journaux domestiques et étrangers, compagnies de diffusion et agences d'actualités reconnues par le CIO. Le nombre des accréditations fut déterminé par le Comité d'Organisation qui traita soit directement avec chaque organisme soit avec chaque CNO.

① Agences de presse internationales

Le Comité d'Organisation entreprit les négociations avec les huit agences de presse internationales reconnues: AP, UPI, AFP, Reuters, TASS, EPU, SID et DPA à partir d'Avril 1971, et approuva l'accréditation de 163 personnes. Les cartes d'identités (Catégorie E) que l'on fit parvenir aux bureaux de ces agences à Tokyo, sauf pour EPU et SID, en Novembre, pouvaient tenir lieu de passeport; mais tous les correspondants entrèrent au Japon avec le passeport que leur gouvernement leur avait délivré.

② Journaux étrangers

Les accréditations furent déterminées au niveau individuel, à partir de Mai 1971, tout en gardant étroitement contact avec chaque CNO et conformément au quota établi pour chaque pays. Les accréditations accordées en fonction de ce quota, furent envoyées à chaque CNO fin Octobre de la même année, ainsi que les cartes d'identité pour leurs officiels et athlètes participant aux Jeux. 702 per-



Newsmen receiving accreditations
Journalistes recevant leur accréditation

sonnes de 33 pays reçurent ces accréditations, mais le nombre qui vint à Sapporo fut de 649 correspondants représentant 33 nations.

③ Organismes de diffusions étrangers

On trouvera dans ce chapitre une liste des organismes tombant dans cette catégorie.

④ Enregistrement des accréditations

L'enregistrement des accréditations commença le 10 Janvier 1972, le jour même de l'ouverture du Centre de Presse. On accepta en masse de chaque organisation les accréditations des correspondants des agences de presse internationales et des journaux domestiques, tandis que celles des correspondants de journaux étrangers étaient traitées individuellement. Le bureau de location du Centre de Diffusion s'occupait des membres des organismes de diffusion domestiques et étrangers.

3) Privilèges et restrictions concernant l'ensemble des actualités

① Entrée dans les sites olympiques

Le personnel de presse muni de cartes d'identité E avait libre accès à tous les sites Olympiques et à toutes les épreuves, à l'exception de la Cérémonie de Clôture, de toutes les épreuves de patinage artistique et du match de finale, Ligue A, en Hockey sur Glace. En raison du nombre limité de sièges pour la presse (436) à la patinoire couverte de Makomanai, des billets d'entrée furent distribués pour éviter la confusion.

Des cartes d'assignation spéciales donnant accès à toutes les épreuves et à tous les sites, furent distribuées à l'équipe de tournage du film documentaire officiel, à l'équipe de télévision du Comité d'Organisation, et à toutes les équipes de résumés filmés. Tout ce personnel avait également reçu des brassards.

② Places pour les reporters

Les places pour les reporters furent réparties en deux grandes catégories: sites couverts et sites découverts. Dans quelques sites couverts, certaines places étaient munies de bureaux et de téléphones pour que les reporters puissent téléphoner sur place. Des tribunes provisoires, en plus des places debout, furent réservées pour les reporters dans les sites en plein air.

33 nations.

③ Foreign broadcasting organizations

A listing of the organizations falling in this category appears in this section.

④ Recording of accreditations

The recording of accreditations was begun on January 10, 1972 at the same time that the press center was opened. The accreditations of correspondents from international news agencies and domestic newspapers were accepted en masse from each organization, while those of foreign newspaper correspondents were processed on an individual basis. Members of broadcasting organizations, both foreign and domestic, were processed at the broadcasting center's booking office.

3) Privileges and restrictions regarding news coverage

① Entrance into Games sites

Press personnel bearing Identity Card E were guaranteed free access to all the Games sites and events with the exception of the Closing Ceremony, the three categories of the free-style figure skating event, and the play-off of the Group A ice hockey match. On account of the limited press seating available (436 seats) at the Makomanai indoor skating rink, special assignment cards authorizing entrance to all events at all venues were issued to the crew shooting the official documentary film of the Games, the Organizing Committee's television crew, and to the news summary teams. All such personnel also received official armbands.

② Seating for reporters

The seating for reporters was arranged under the two broad categories of indoors and outdoors respectively. At some of the indoor seats, desks and telephones were installed so that the reporters could telephone on the spot. In addition to standing areas, portions of the temporary stands were reserved for the use of reporters at the outdoor venues. Unobstructed visibility of both the event in progress and the electronic flashboard, separation from general spectators, and proximity



Array of newsreel cameras covering the Games
Rangée de caméras d'actualités d'or de patinage artistique

to the sub-press centers and the press rooms were all factors which determined the arranging of seats for reporters.

③ Seating for cameramen

As all the sports sites were new, provision was made during their construction for the arranging of seats for personnel engaged in the news coverage of the Games. But how to regulate the competition for camera positioning created by the technological differences existing between newspaper photography, television coverage, and the shooting of newsreels and the documentary film presented a particularly difficult problem.

④ Photo pools

Special areas in the stands were reserved at the Opening Ceremony and the speed skating events to provide an optimum view of the proceedings and events for photographic coverage. These were in four areas at the Opening Ceremony and three at the speed skating events. The camera pool was limited to one representative each from AP, UPI, and EPU, and three from domestic news services.

⑤ Aerial coverage of the events

Four Self-Defense Force aircraft were assigned to provide aerial photographic coverage of the Opening Ceremony, and the jumping events at Okurayama and Miyanomori.

⑥ Coverage of arrivals at Chitose and Haneda airports

The Press Office assigned some of its personnel and interpreters to the Foreign Liaison Office's office, which opened on January 10, 1972, at Chitose airport. With the arrival of the direct-flight charter planes concentrated between January 24-27, these workers rendered assistance in interviewing officials and athletes in a special area reserved for this purpose in the airport building's new lounge.

At Haneda airport, the Organizing Committee had another office to report on the arrival there of officials and athletes—the highlight of which was IOC President Avery Brundage's arrival in Japan—and to render other services.

⑦ Coverage in the Olympic Village

A press interview room was provided near



Busy press seats in the Makomanai speed skating rink
On est affairé dans les tribunes de presse à la patinoire de vitesse de Makomanai

Les places pour les reporters furent réparties en fonction de la visibilité, pour suivre le déroulement de l'épreuve et observer le tableau d'affichage électronique, l'éloignement par rapport aux spectateurs, et la proximité par rapport aux sous-centres de presse et salles de presse.

③ Places pour les caméramen

Tous les sites sportifs étant nouveaux, les places du personnel chargé de couvrir les Jeux, furent prévues durant la période des travaux. Mais la course aux places pour les caméras fut un problème particulièrement difficile à régler, vue les différences techniques existant entre la photographie d'actualité, la diffusion télévisée, le tournage d'un film d'actualité et celui d'un film documentaire.

④ Pools des photos

Des endroits spéciaux dans les tribunes furent réservés pour les photos lors de la Cérémonie d'Ouverture (4 endroits) et des épreuves de patinage de vitesse (3 endroits); la visibilité excellente de ces endroits permet-

tait de suivre le déroulement de la cérémonie et des épreuves. Le pool des photographes était limité à un représentant de AP, UPI et EPU, et trois des services de presse domestiques.

⑤ Photos aériennes des épreuves

Quatre avions des Forces d'Auto-Défense étaient chargés de fournir des photos aériennes de la Cérémonie d'Ouverture, et des épreuves de saut de Okurayama et Miyanomori.

⑥ Reportages des arrivées à Chitose et Haneda

Le Bureau de Presse délègue quelques uns des membres de son personnel et de ses interprètes au bureau du Bureau des Relations Extérieures qui ouvrit le 10 Janvier 1972 à l'aéroport de Chitose. Le gros des avions charters à vol direct arriva entre le 24 et le 27 Janvier; les services de ce personnel furent mis à contribution lors des interviews des officiels et des athlètes qui se déroulaient dans un coin réservé du nouveau salon de l'aéroport.

■ Number of press personnel by category of organization

■ Répartition du personnel de la presse par catégorie d'organisme

		No. of organizations Nombre d'organismes	No. of personnel Nombre de membres
International news agencies Agences de presse internationales	(ID Card E) (Carte d'identité E)	8	163
Foreign newspapers Journaux étrangers	(ID Card E) (Carte d'identité E)	(33 countries) (33 pays)	649
Foreign broadcasting organizations Organisations de diffusion étrangères	(ID Card E) (Carte d'identité E) (Non-accredited) (Non accréditées)	(24 countries) (24 pays)	482
Domestic newspapers Journaux japonais	(ID Card E) (Carte d'identité E) (Assignment card) (Carte d'assignation)	55	395
Domestic broadcasting organizations Organisations de diffusion japonaises	(ID Card E) (Carte d'identité E) (Special assignment cards or non-accredited) (Carte d'assignation spéciale ou non accréditées)		185 1,075
Official documentary film team Equipe de tournage du Documentaire Officiel	(Special assignment card) (Carte d'assignation spéciale)		178
16mm television news summary team Equipe de tournage du résumé filmé 16mm. Télévision	(Special assignment card) (Carte d'assignation spéciale)		81
35mm cinema news summary team Equipe de tournage du résumé filmé 35mm. cinéma	(Special assignment card) (Carte d'assignation spéciale)		35
Total Total			3,713



Interviewing the gold medalists in pairs figure skating
Interview du couple médaille d'or de patinage artistique

■ Special admission tickets issued to foreign press organizations
■ Billets d'entrée spéciaux délivrés aux organismes de presse étrangers

	Closing Ceremony Cérémonie de Clôture		Ice hockey (play-off) Figure skating (free-style) Hockey sur Glace (Finale) Patinage artistique (libre)	
	Press Presse	Photo Photo	Press Presse	Photo Photo
AFP	6		1	
AP	3	3	3	3
DPA	6		3	
EPU	1	3	1	3
Nordic Group	4		2	
Reuters	8		2	
SID	12		3	
TASS	3	1	3	1
UPI	4	3	3	3
AUT	12		9	
BUL	2		1	
DEN	1		1	
ESP	6		3	
FIN	14	4	14	4
FRA	20	2	10	2
GBR	8	1	8	1
GDR	14	4	10	
GER	23	12	18	12
NTL	7	1	10	
ITL	12		10	
KOR	15	7	10	4
MEX	3			
NOR	11	2	10	2
PHIL	1		1	
POL	6		3	
PRK	4		4	
ROM	1		1	
SUI	13	1	13	1
SWE	18	5	18	5
TCH	11		9	
URS	28	5	28	5
USA	39	8	30	8
YUG	7		7	
Total	328	62	243	54

the main gate to assist in arranging interviews for press personnel assigned to cover the Olympic Village. Entry was regulated so that interviewers would not exceed 160 persons at a time, and no interviews were allowed after 8 p. m.

During the 35-day period between the Village's opening day of January 12 and February 15, the press interview room was used by an aggregate total of 8,124 persons.

⑧ Interviews with medalists

Interviews with medalists and their coaches were conducted through assigned interpreters at designated areas at the competition venues. Such interviews went quite smoothly except when hampered by poor weather.

⑨ Press releases

Eighty-three issues of press releases were printed in English and French editions between January 18 and February 13, the closing day of the Games. Having 330 copies in each issue, these releases were distributed at the working room in the press center, at information counters, offices of news agencies, each press house, and the broadcasting center.

⑩ Coverage of the IOC General Session

The reporting of events related to the International Olympic Committee's General Session naturally began with the arrival of President Avery Brundage in Japan on January 24. The gathering of more than 100 reporters, photographers and television and radio broadcasters at the press conference held by President Brundage at Haneda airport reflected the extremely high interest held by the press regarding his movements and the forthcoming series of IOC meetings, owing to the problem of Alpine skiing. As this Alpine question generated strong desires among foreign pressmen to be present at interviews, the IOC Secretariat approved the attendance of 100 reporters, at the ratio of 30 from Japan and 70 from abroad, at a press conference conducted at the Sapporo Park Hotel.

4) Subordinate press offices

At each of the sports venues there was installed either a sub-press center or a press room as a subordinate office of the press center. In addition to supplying printed material and rendering various kinds of information services, hot beverages were provided free of charge.

2. Press Center

1) Facilities

The structure which housed the Press Center was built as a part of the policy formulated by the Ministry of Labor and the Hokkaido Prefectural Government regarding young people and the acquisition of manpower for medium enterprises. Located in the Kashiwagaoka area of Makomanai, the center stood in convenient proximity to both the Olympic Village and the Makomanai speed skating rink, the primary site of the Games. Construction was begun in October, 1970, and completed

Le Comité d'Organisation disposait d'un autre bureau à l'aéroport d'Haneda, pour rendre compte de l'arrivée des athlètes et des officiels, dont la plus sensationnelle fut celle du président Avery Brundage du CIO, et pour rendre d'autres services.

⑦ Reportages au Village Olympique

Une salle de presse pour les interviews fut ménagée près de la porte principale pour le personnel de presse chargé du reportage du Village Olympique. Les entrées étaient limitées à 160 interviewers au maximum à la fois, et aucune interview n'était autorisée après 20h.

Durant les 35 jours d'ouverture du Village Olympique, du 12 Janvier au 15 Février, 8.124 personnes utilisèrent la salle d'interviews.

⑧ Interviews des médaillés

Des interprètes étaient désignés pour traduire les interviews des médaillés et de leurs entraîneurs, qui avaient lieu sur les terrains de compétition à des endroits spéciaux. Ces interviews se passèrent très bien, sauf en cas de mauvais temps.

⑨ Communiqués de presse

Du 18 Janvier au 13 Février, jour de clôture des Jeux, 83 numéros de communiqués de presse furent édités en français et en anglais. Chaque numéro était édité en 330 exemplaires; ces communiqués furent distribués dans les salles de travail du centre de presse, aux comptoirs d'information, aux bureaux des agences de presse, aux maisons de la presse et au centre de diffusion.

⑩ Reportage de la Session Générale du CIO

Le reportage des événements de la Session Générale du CIO commença évidemment avec l'arrivée du Président Avery Brundage au Japon, le 24 Janvier. Plus de 100 photographes, journalistes, reporters de la télévision et de la radio furent présents à la conférence de presse que le président Avery Brundage donna à l'aéroport de Haneda; ceci indique à quel point la presse attachait de l'intérêt à la position de M. Brundage et à la série de réunions du CIO, quant au problème du Ski Alpin. Comme les journalistes étrangers désiraient être présents aux interviews à cause de la question alpine, la Secrétariat du CIO autorisa la présence de 100 reporters, 30 pour le Japon et 70 pour l'étranger, à une confé-

rence de presse qui eut lieu au Sapporo Park Hotel.

4) Bureaux de presse annexes

Un sous-centre de presse ou une salle de presse faisant office de bureau de presse annexe du Centre de presse était installé à chaque site sportif. On leur fournissait des documents imprimés, divers services d'information et des boissons gratuites.

2. Centre de Presse

1) Installations

L'installation qui abritait le Centre de Presse fut construite dans le cadre de la politique d'acquisition de main d'oeuvre pour les moyennes entreprises, menée par le Ministère du Travail et le Gouvernement Préfectoral du Hokkaido, et destinée aux jeunes. Situé à Kashiwagaoka, dans le district de Makomanai, le Centre était à proximité du Village Olympique et de la patinoire de vitesse de Makomanai, site premier des Jeux. Les travaux furent entrepris en Octobre 1970 et terminés en Novembre de l'année suivante à un coût de ¥1.030 millions. On trouvera dans ce chapitre un plan en coupe des trois bâtiments qui couvraient une surface de 9.216m².

2) Services

Le Centre de Presse fut mis en service le 10 Janvier 1972.

① Réception et information

Ainsi que nous l'avons souligné précédemment les accréditations pour la presse et les cartes d'identités tombaient sous la juridiction du Bureau de Presse.

Les lettres de créances des journalistes étaient confirmées au bureau d'enregistrement situé près de la façade du Centre de Presse. On pouvait se procurer ici les informations nécessaires aux reportages, les changements de programmes et diverses autres informations qui étaient également affichées.

② Salle de travail

Il y avait dans cette salle de travail de 500m² 130 machines à écrire à cinq claviers différents: anglais, français, allemand, russe et 'international'. Des pendules murales indi-



Bulletin board at the Press Center
Tableau d'informations au Centre de Presse



Press Center reception desk
Réception du Centre de Presse

in November of the following year at a cost of ¥ 1,030 million. A floor plan of the center's three buildings, which cover a total area of 9,216 square meters, appears in this section.

2) Services

The Press Center was opened for service on January 10, 1972.

① Reception and information

As already mentioned above, the responsibility of press accreditation and identity cards fell under the jurisdiction of the Press Office.

The credentials of newsmen were confirmed at the registration desk located at the front of the Press Center. Information necessary for news coverage, program changes, and other types of miscellaneous information were posted or otherwise made available here.

② Working room

A total of 130 typewriters with five different keyboards—English, French, German, Russian and "international"—were available for the general press in the 500-square-meter working room of the Press Center. Hanging on the walls of the room were clocks which conveniently showed at a glance the standard

times of the 35 participating countries. Newsmen were able to take a restful break on any of the 30 comfortable lounge chairs found in the lobby, where they could also obtain answers to any questions at the information desk where interpreters were on duty.

③ Display services

It was possible to obtain at the touch of a single button a competitor's background information and competition results, which were displayed in either Japanese, English or French on a closed-circuit television screen connected to the Olympic Data Center's computer system.

④ Offices for international news agencies

Detailed discussions were carried out with each international news agency represented at Sapporo concerning the amount of floor space, layout, and equipment required in the offices to be reserved for their respective use. Past records and the need for special telex circuits were considered in deciding the offices to be provided to the agencies.

Kyodo News Service and Jiji Press installed offices in the Press Center out of consideration for the special relationship they have with



Aerial view of Press Center (bottom) and Kashiwagaoka House (top)
Vue d'oiseau du Centre de Presse (en bas) et Maison de Presse à Kashiwagaoka

quaient simultanément l'heure locale des 35 pays participants. Les journalistes pouvaient se reposer dans l'un des 30 fauteuils-club confortables qui les attendaient dans le lobby, où ils pouvaient également se procurer grâce aux interprètes de service les informations qu'ils désiraient.

③ Diffusion d'informations

En appuyant sur un simple bouton, il était possible de se propager des informations de fond sur un concurrent et le résultats des compétitions, qui étaient diffusés en japonais, anglais ou français sur un écran de télévision à circuit fermé relié au système d'ordinateur du Centre de Données Olympique.

④ Bureaux des agences de presse internationales

Des discussions détaillées furent menées avec chaque agence de presse internationale représentée à Sapporo, afin de leur réserver un espace, un dispositif et un équipement à leur usage personnel. Lorsque l'on décida d'attribuer aux agences des bureaux, on prit en considérations les données passées et les besoins en circuits telex spéciaux.

Kyodo News Service et Jiji Presse installèrent leur bureau au Centre de Presse, abstraction

faite des relations particulières qu'ils ont avec Reuters et EPU.

La surface au sol fut allouée à raison de 3 m² par membre du personnel, avec 50m² attribués en plus aux agences qui désiraient traiter elles-mêmes le développement de leurs pellicules.

Le Comité d'Organisation prit à sa charge les frais d'installation de ventilateurs, de canalisations pour amener et évacuer l'eau dans le laboratoire, tandis que les agences devaient fournir leur propre équipement de traitement des pellicules.

Le Comité d'Organisation avait fait installer deux cabines téléphoniques, et l'addition de cabines supplémentaires était laissée à la charge des agences.

La responsabilité des frais d'électricité incombait à la Division des Installations du Comité d'Organisation, étant donné que la consommation électrique variait beaucoup d'agence à agence en fonction de la quantité et du type d'équipement utilisé.

On mit à la disposition des agences qui en avaient besoin, des Laboratoires, des bureaux, des tables, des machines à écrire et des tables pour les machines, des fournitures de bureau,

- Press Centre
- Centre de la Presse

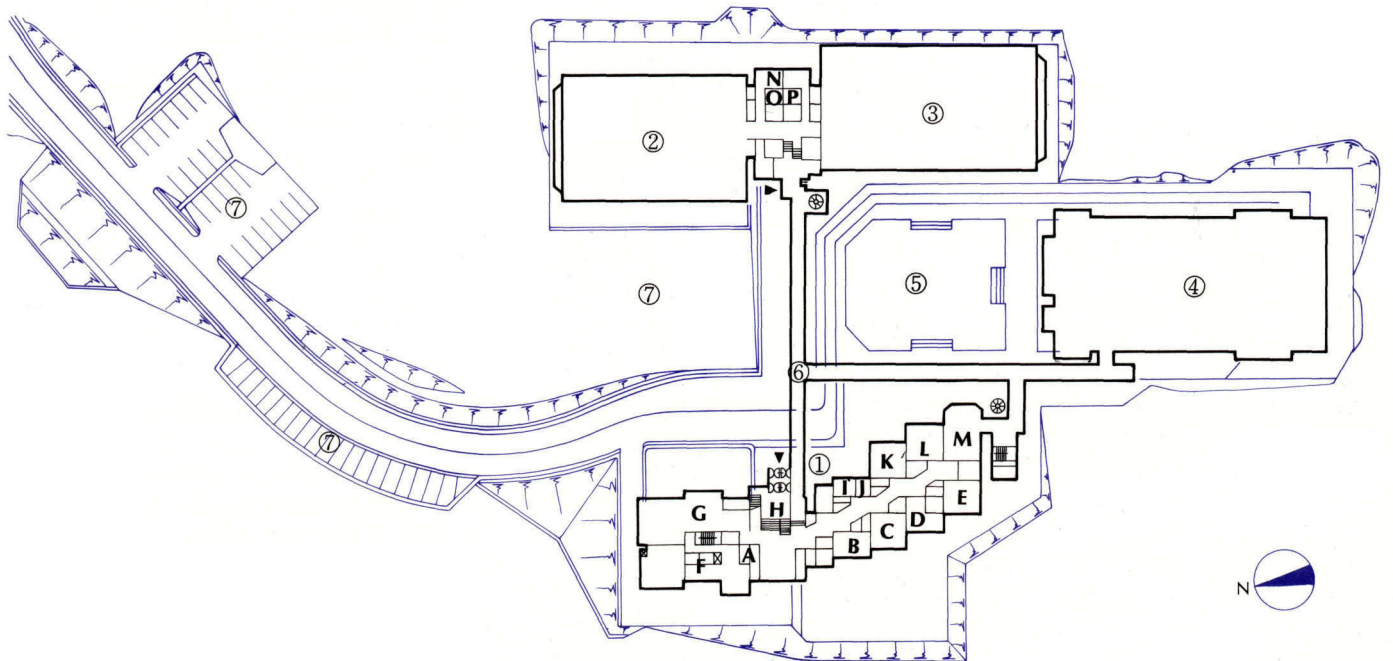

- ① Building for Management
 - (A) Reception
 - (B) Post Office
 - (C.E) Foreign News Agency
 - (D) Conference Room
 - (G) Snack Bar
 - (H) Entrance Hall
 - (I) SOOC Foreign Press Room
 - (J) Reception Room
 - (F.K) SOOC Office
 - (L) Customs; Air Freight Office
 - (M) SOOC Office

- ② Office for News Agencies
 - (N) NTT Office
 - (O.P) Dark Room
- ③ Press Working Room, KDD, Data Room
- ④ Auditorium
- ⑤ Plaza
- ⑥ Hallway
- ⑦ Parking Area

- ① Bâtiment de direction
 - (A) Bureaux de renseignement
 - (B) Bureau de Poste
 - (C.E) Agence de Correspondance Etrangère
 - (D) Chambre de Conférence
 - (G) Snack-bar
 - (H) Vestibule
 - (I) Chambre de la Presse Etrangère du COOS
 - (J) Salon
 - (F.K) Bureau de COOS
 - (L) Douane; Bureau de Bagages Aériennes
 - (M) Bureau d'employés temporaires du COOS

- ② Bureau pour Agences d'Informations (N) Bureau de NTT (O.P) Chambre noire
- ③ Bureau de la Presse, KDD, Salle de donnée
- ④ Salle
- ⑤ Place publique
- ⑥ Couloir
- ⑦ Parc de stationnement

Reuters and EPU.

Office floor space was allotted at the ratio of three square meters per staff member, with an additional 50 Square meters provided for those agencies desiring to do their own film developing and processing.

The Organizing Committee bore the cost of installing ventilation fans and water supply and drainage equipment in the darkrooms, while each agency concerned was left to provide for its own film processing equipment.

The cost for adding additional telephone booths other than the two provided by the Organizing Committee was borne by the agency involved.

As the electric-power consumption varied widely from agency to agency depending on the amount and type of equipment used, it was decided in the final analysis to make the electrical costs the responsibility of the Organizing Committee's Facilities Division.

Darkrooms, office desks, tables, typewriters and typing desks, office supplies, color television sets and other equipment were made available to meet the needs of each agency.

Office space was allotted in the following proportions: ADN, 50m²; AFP, 90m²; AP, 200m²; APA, 16m²; Axelspringer, 16m²; DPA, 50m²; EPU, 100m²; Reuters, 90m²; SID, 130m²; Sports Illustrated, 20m²; TASS, 50m²; UPI, 170m²; 50m² for NNAG, Aftenpostem, and News Dagens Nyheter.

⑤ International telecommunications

The Japan International Telegraph and Telephone Company (KDD) established a branch office in Building C of the Press Center which provided 10 overseas telephone lines, 10 telex machines, and two photo transmission machines for the use of foreign correspondents. With its main office in the Press Center, KDD also had additional branch offices at the Broadcasting Center, the Olympic Village, and at eight of the sports venues.

The number of cases of telecommunications handled by these offices may be broken down as follows:

Telegrams	6,704 items (499 sent, 6,225 received)
Telex messages	2,335 items (31,546 minutes)
Telephone calls	1,106 items
Wire-photos	105 items

⑥ Customs and air freight handling

The Customs House provisionally established a branch office in the Press Center to expedite the sending of photographic and other press material out of the country by foreign correspondents. The Japan Air Express Company also set up its office in the center for the purpose of simplifying customs and mailing formalities.

The 284 export cases handled under this heading may be outlined as follows:

16mm film	43 reels
35mm film	3,299 rolls
Brownie film	316 rolls
Other types	819 items
Film transparencies	776 items

Recorded tapes	13 reels
Cassette tapes	4 reels
Photographs	1,005 items
Printed matter	338 items
Others	9 items

The above does not include items handled in the living quarters of the Olympic Village.

⑦ Postal services

The post office in the Olympic Village handled domestic and foreign postal matter, sold postage stamps, offered commemorative stamp cancellations showing the date and location, and otherwise provided services commonly available at any post office in Japan.

During the approximately five weeks the post office was open, an estimated 4,100 persons purchased some ¥ 2,928,000 in postage stamps, and commemorative stamp cancellations yielded about 37,800 in revenues. Approximately 230,000 pieces of mail, both foreign and domestic, were handled during this period.

⑧ Banking services

The business conducted by the bank included currency exchanges (including travelers checks), cash deposits, and the sale of money orders. During the period it was open, 1,494 transactions of currency exchanges involving the equivalent sum of US\$ 228,863 were recorded, and 20 banking accounts were opened.

⑨ Rapid photo printing service

Monochrome negatives were accepted for developing at cost price. An aggregate total of some ten thousand requests were processed under this heading.

⑩ Snack bar

The snack bar was open from January 17 to February 17, 11 a. m.—2 a. m. daily. Owing to the time difference between Japan and Europe, cases of late-night patronization were frequent.

⑪ Shops

Open from January 20 to February 17, sundry articles for daily use, photographic supplies, watches, etc., as well as developing and printing services were available.

3) Transportation

① Press bus

Press personnel were generally transported by large-capacity buses, supplemented by an additional 40 passenger cars.

Originating at the press and broadcasting centers, the press buses carried officially recognized newsmen to the events sites on both official training days and the days of the actual event, and linked the press-related facilities as well. Transportation was also provided to the sites where cultural programs were held. These buses were in operation from January 20 to February 17.

② Passenger cars

The Press Office assigned the 40 cars allocated to it by the Transportation Office to the Press Center for the use of KDD and international news agencies.

des postes de télévision en couleurs etc. ...

L'espace pour les bureaux fut réparti de la façon suivante: ADN, 50m²; AFP, 90m²; AP, 200m²; APA, 16m²; Axelspringer, 16m²; DPA, 50m²; EPU, 100m²; Reuters, 90m²; SID, 130m²; Sports Illustrated, 20m²; TASS, 50m²; UPI, 170m²; NNAG, Aftenpostem et News Dagens Nyheter, 50 m².

⑤ Télécommunications internationales

La Compagnie Japonaise des Télégraphes et Téléphones Internationaux (KDD) établit une succursale dans le bâtiment C du Centre de Presse, et mit à la disposition des correspondants étrangers 10 lignes téléphoniques internationales, 10 telex, et deux bélinographes. En dehors de ce bureau principal, la KDD avait également des bureaux annexes au Centre de Diffusion, au Village Olympique et sur 8 des sites sportifs.

Ces bureaux assurèrent le nombre de télécommunications suivantes:

Télégrammes: 6704 (499 envoyés, 6225 reçus)
Messages telex: 2335 (31.546 minutes)
Appels téléphoniques: 1106
Téléphotos: 105

⑥ Douanes et frêt aérien

Le Bureau des Douanes établit provisoirement un bureau annexe au Centre de Presse pour que les correspondants étrangers puissent envoyer dans leur pays les photos et autre matériel d'information. La Japan Air Express Company installa aussi son bureau dans le Centre pour simplifier les formalités de douanes et d'envoi.

Les 284 exportations faites peuvent se répartir comme suit:

Film 16mm	43 bobines
Pellicule 35mm (photo)	3.299 rouleaux
Pellicule Brownie	316 rouleaux
Autres types	819
Diapositives	776
Bandes magnétiques	13
Cassettes	4
photos	1.005
Imprimés	338
Divers	9

Cette liste ne comprend pas les items traités dans les quartiers du Village Olympique.

⑦ Services postaux

Le bureau de postes du Village Olympique s'occupait des colis postaux domestiques et étrangers, vendait des timbres commémoratifs, oblitérait à la date et au lieu les timbres commémoratifs, et offrait bien sûr tous les services de n'importe quel bureau de postes du Japon.

Pendant les quelque cinq semaines où le bureau de postes fut ouvert, 4.100 personnes environ achetèrent pour ¥2.928.000 de timbres postes et il y eut 37.800 demandes d'oblitération. Le bureau traita approximativement 230.000 objets postaux domestiques et étrangers durant cette période.

⑧ Services bancaires

Les opérations bancaires exécutées furent le change de devises (y compris les travelers checks), les dépôts en espèces et la vente d'ordres. Durant la période de fonctionnement, 1.494 opérations de changes équivalentes

à la somme de US\$228.863 furent effectuées et 20 comptes furent ouverts.

⑨ Service de photos rapide

On acceptait de tirer au prix coûtant les négatifs noir et blanc. On exécuta environ 10.000 commandes en tout.

⑩ Snack bar

Le snack bar fut ouvert du 17 Janvier au 17 Février, de 11h. à 2h. du matin chaque jour. En raison de la différence horaire entre le Japon et l'Europe, les consommateurs noctambules n'étaient pas rares.

⑪ Boutiques

Du 20 Janvier au 17 Février, on pouvait s'y procurer des articles divers d'usage quotidien, des fournitures pour photos, des montres, etc. . . ; il était également possible d'y faire développer et tirer ses photos.

3) Transports

① Autocars de la presse

Le personnel de presse était généralement transporté dans des cars spacieux auxquels venaient s'ajouter quelque 40 voitures particulières.

Partant du Centre de Presse et du Centre de Diffusion, les autocars transportaient les journalistes officiels aux sites des épreuves,



IOC President Brundage viewing the Press Center workroom
Président Brundage du CIO visite le Centre de Presse



Office for international news agencies in the Press Center
Bureau des agences de presse internationales au Centre de Presse

3. Press Houses

1) Press houses for overseas news agencies

There was no question from the very outset that the facilities to house overseas newsmen would be constructed in Kashiwagaoka, an area lying in a prefectural park in Makomanai. Situated on a highland overlooking the Makomanai skating rinks, this area's convenient proximity to the Olympic Village and the main sports venues made it an ideal location.

From the standpoint of urban planning, it was tentatively decided to keep the number of housing units to be constructed within 350, with 100 of this number in Midorimachi, an area lying adjacent to the Olympic Village. Further studies regarding this plan resulted in the final decision to construct 230 units in Kashiwagaoka and 110 in Midorimachi, for a combined total of 340 units capable of accommodating 1,500 individuals.

2) Press houses for domestic news agencies

The Japan Housing Corporation made available the loan of two of its apartment buildings in Sapporo as housing for domestic news agencies. Located at Minami 3-jo, Nishi 8-chome, and Kita 13-jo, Nishi 3-chome respectively, both are 10-storied structures containing 112 units each.

3) Daily charges

It was originally planned to assess the charges for room and board (two meals daily) at the press houses for overseas news agencies at the same amount charged at the Olympic Village—US\$ 8.00 per day, or the equivalent of ¥ 2,880 at the exchange rate of 360 yen to the dollar. But with the change of the par value of the dollar in the summer of 1971 and the subsequent revaluation upward of the yen, a new exchange rate of 308 yen to the dollar came into effect by January 7, 1972. It was therefore decided on January 11 to lower the daily charges from ¥ 2,880 to ¥ 2,700, following the IOC's instructions that the difference resulting from the currency realignment be shared equally by the Organizing Committee and the individual.

National Olympic Committee and Games officials staying at the Makomanai House were charged ¥ 5,000 per day for room and board with three meals, while charges at the domestic press houses were fixed at ¥ 2,500 per day with two meals. In either case, advance unrefundable payment in yen for the entire period of stay was demanded upon checking in to the quarters.

4) Period of operation and personnel accommodated

The Kashiwagaoka and Makomanai houses were open for 29 days from January 20 through February 17, 1972, and the two domestic press houses were open for 34 days from January 15 through February 17 in the

anticipation that Japanese pressmen would assemble in Sapporo at an earlier date than their overseas counterparts.

The scale of the press houses was determined on the basis that of the 3,100 pressmen estimated to assemble in Sapporo to cover the Games, about 1,800 would be from overseas organizations. Despite the fact that a number of foreign broadcasting personnel opted to stay in hotels in the city, and that subsequently a 50-unit building planned as part of the Olympic Village was attached to the Makomanai House to accommodate a portion of NOC and Games officials, the final figures of 988 persons quartered at Kashiwagaoka and 648 at Makomanai—a total of 1,636—ran close to the original estimates.

5) Meal coupons

Meals at the press houses were provided in exchange for meal coupons issued upon the payment of the daily charges. Additional or supplementary coupons were purchasable at the rate of ¥ 600 for breakfast and ¥ 1,100 for lunch and dinner at the foreign press houses, while ¥ 350 and ¥ 550 respectively were charged at the domestic houses; such coupons were sold on a nonrefundable basis.

6) Circumstances of occupancy

① Registering

The greatest volume of registrations at the Kashiwagaoka and Makomanai houses was recorded on January 26 and 31 and February 1, owing to the concentrated arrival of chartered aircraft on these dates. The Kita 13-jo House, which housed NHK personnel, was completely occupied by January 27 because of the necessity to get an early start in preparing to report on the Games.

② Clearing

Clearing of the press houses was concentrated on February 14 and 15 following the closing of the Games. A great deal of confusion was experienced in particular on the 14th because of inclement weather, but by the final day of the 17th, all persons were checked out.

③ Occupancy

The Kashiwagaoka House recorded its peak day of occupancy on February 11 with 777 persons lodged; an aggregate total of 12,949 persons stayed at the house throughout the period of the Games. The Makomanai House had its maximum of 501 persons on February 6, with an aggregate total of 8,338. The Minami 3-jo House saw its busiest day on February 3 with 377 occupants, to give it a total of 6,894 persons quartered for the entire period, while the Kita 13-jo House registered a high of 379 boarders on February 6, to record an overall total of 8,930 newsmen billeted during the Games.

4. Data Processing

To provide newsmen, athletes, officials and the spectators in general with accurate in-

les jours d'entraînement officiel et le jour des épreuves, et relient les installations de la presse. Le transport aux sites des programmes culturels était également assuré. Ces autocars fonctionnèrent du 20 Janvier au 17 Février.

② Voitures particulières

Le Bureau de Presse attribua 40 voitures, qui lui avaient été allouées par le Bureau des Transports, au Centre de Presse pour la KDD et les agences de presse internationales.

3. Maisons de la Presse

1) Maisons de la presse pour les agences de presse d'outremer

Il fut clair dès le départ que les bâtiments qui abriteraient les journalistes d'outremer seraient situés à Kashiwagaoka, district situé dans un parc préfectoral à Makomanai. Cet endroit, qui se trouvait sur un plateau surplombant les patinoires de Makomanai, proche du Village Olympique et des principaux terrains de sports, était un site idéal.

Pensant à la planification urbaine, on décida provisoirement de ne pas construire plus de 350 unités de logement, dont 100 à Midorimachi, district adjacent au Village Olympique. Ce plan ayant été mis à l'étude, il fut finalement décidé de construire 230 unités à Kashiwagaoka et 110 à Midorimachi, soit 340 unités au total pouvant loger 1500 personnes.

2) Maisons de la presse pour les agences de presse intérieures

La Japan Housing Corporation loua deux de ses immeubles à Sapporo pour loger les agences de presse japonaises. Ce sont des bâtiments de 10 étages avec 112 logements respectivement; il sont situés à Minami 3jo Nishi 8 chome et Kita 3jo Nishi 3 chome.

3) Charges journalières

Il avait été prévu à l'origine de fixer le prix des chambres (2 repas par jour, compris) aux maisons de la presse pour les journalistes étrangers, au même tarif qu'au Village Olympique, soit US\$ 8 par jour; le taux de change étant alors à ¥ 360 pour \$ 1, ceci équivalait à ¥2.880. Mais, en raison du changement

de la valeur au pair du dollar en été 1971, qui entraîna à son tour une réévaluation du yen, un nouveau taux de change de ¥308 pour \$1 entra en vigueur le 7 Janvier 1972. On décida donc le 11 Janvier d'abaisser le montant des charges de ¥2.880 à ¥2.700, à la suite des instructions du CIO qui demanda que la différence causée par le réaligement monétaire soit supportée également par le Comité d'Organisation et les personnes.

Les officiels des CNO et des Jeux logeant à la Maison de Makomanai eurent à payer ¥5000 pour une chambre et trois repas par jour compris, tandis que le prix d'une chambre avec deux repas par jour compris aux maisons de la presse pour le Japon fut fixé à ¥2500. Dans les deux cas, le paiement en yens par avance et non remboursable pour l'entière durée du séjour était exigé à l'entrée dans les quartiers.

4) Période d'ouverture et personnel prévu

Les maisons de Kashiwagaoka et de Makomanai furent ouvertes pendant 29 jours du 20 Janvier au 17 Février 1972; les maisons de la presse du Japon furent ouvertes durant 34 jours du 15 Janvier au 17 Février, prévoyant que les journalistes japonais arriveraient à Sapporo avant leurs confrères étrangers.

Présumant que sur les 3100 journalistes que l'on s'attendait à voir venir à Sapporo, 1800 viendraient de l'étranger, on détermina la dimension des maisons de la presse. Bien que certains membres du personnel de diffusion étranger choisirent de séjourner dans des hôtels de la ville, et qu'un bâtiment de 50 logements prévu comme partie intégrante du Village Olympique, ait été par la suite rattaché à la maison de Makomanai pour loger une partie des officiels des CNO et des Jeux, les premières estimations s'avérèrent justes, puisque 988 personnes logèrent à Kashiwagaoka et 648 à Makomanai, soit un total de 1636 personnes.

5) Coupons-repas

Les repas étaient servis en échange des coupons-repas qui étaient donnés lors du paie-



Reception desk of the Kashiwagaoka Press House
Réception de la Maison de Presse à Kashiwagaoka



Makomanai Press House
Maison de Presse à Makomanai

formation concerning the events in progress and their final results as rapidly as possible was the goal of the data processing operation.

As implied in the term "Olympics of Science," as the Olympic Games of recent years are sometimes called, the data processing system customarily embodies the essence of the host nation's scientific technology. Indeed, the introduction of much new technology in the Sapporo Games, such as the special input-output system used in jumping, the electronic flashboard's direct guidance system, the display units and others, are expressions of the latest advances in this continuously progressing field.

Data processing in the Sapporo Olympics was composed of three departments: timing—which picks up the data as it is generated; electronic computers—which condense, compute, edit, and convert the data to a visible

form; and printing—which reproduces the finished product in quantity. As it was the Organizing Committee's position that all three of these departments should be handled using domestic technology, the cooperation of Seiko, a manufacturer of chronometric instruments, was enlisted for timing; that of the Nippon Telegraph and Telephone Public Corporation (NTT) for computers; and that of Ricoh Co. for printing.

1) The computer system and NTT

Computers used to process competition results in the Olympics first made their debut 12 years ago in the 1960 Squaw Valley Games. From that time hence computer systems were the exclusive province of the International Business Machines Corp., but NTT took charge of all computer systems employed in the

■ Speed Skating Data Processing System ■ Système de Procéder des Données de Patinage de Vitesse

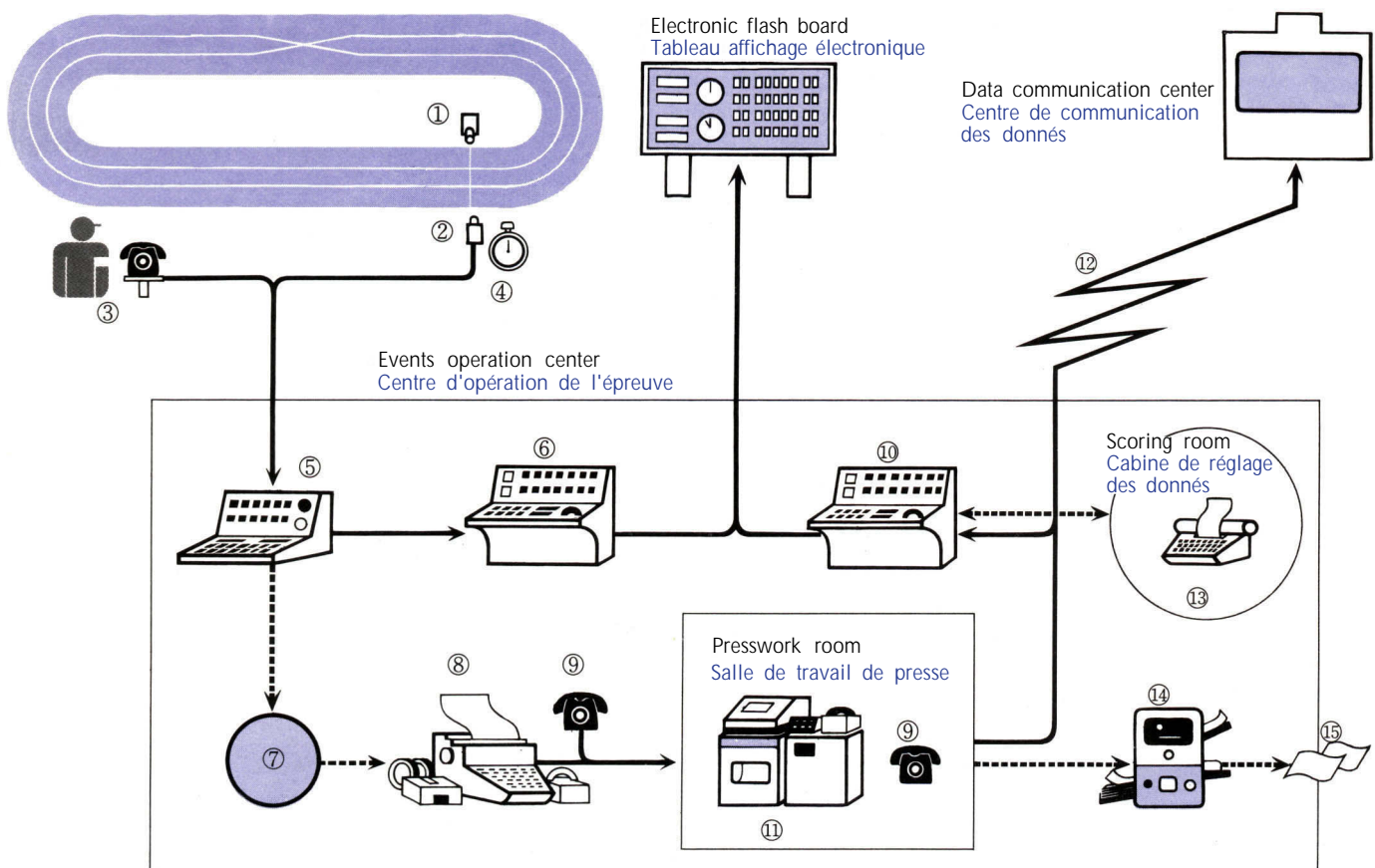

- | | |
|--------------------------------|---|
| ① Goal | ① Ligne d'arrivée |
| ② Photo beam unit | ② Unité du rayon photographique |
| ③ In-out course identification | ③ Identification de pistes d'intérieure et d'extérieure |
| ④ Manual time measuring | ④ Chronométrage manuel |
| ⑤ Printing timer | ⑤ Presse-chronométrique |
| ⑥ Scoreboard controller | ⑥ Contrôleur de panneau des résultats |
| ⑦ Copying | ⑦ Copies |
| ⑧ Key-board printer | ⑧ Bouton d'imprimer |
| ⑨ Telephone | ⑨ Téléphone |
| ⑩ Scoreboard controller | ⑩ Contrôleur du tableau des résultats |
| ⑪ Line-printer | ⑪ Cable d'imprimeur |
| ⑫ Communication network | ⑫ Réseau de communication des données |
| ⑬ Typewriter (Printing room) | ⑬ Machine à écrire (cabine d'imprimerie) |
| ⑭ Copying machine | ⑭ Machine à copier |
| ⑮ Distribution | ⑮ Distribution |

ment des charges à l'arrivée. On pouvait acheter des coupons supplémentaires à raison de ¥600 pour un petit déjeuner et ¥1.100 pour un déjeuner ou un dîner aux maisons de la presse étrangère, tandis que les prix équivalents étaient respectivement de ¥350 et ¥550 aux maisons de la presse japonaise. Les coupons vendus n'étaient pas remboursables.

6) Processus d'occupation

① Enregistrement à l'arrivée

Les records d'arrivées aux maisons de Kashiwagaoka et de Makomanai furent enregistrés le 26 Janvier et le 1^{er} Février, en raison de l'arrivée groupée de charters ces deux jours. La maison de Kita 13jo où logeait le personnel de la NHK fut entièrement occupée à partir du 27 Janvier, vu la nécessité de préparer le reportage des Jeux longtemps à l'avance.

② Enregistrement au départ

Les départs furent concentrés sur le 14 et le 15 Février, après la Cérémonie de Clôture. Le mauvais temps qui s'abattit sur Sapporo le 14 créa une pagaille incroyable; le 17 au soir, cependant, tout le monde était parti.

③ Occupation

Le record d'occupation à la maison de Kashiwagaoka fut enregistré le 11 Février avec 777 personnes; 12.949 personnes y séjournèrent au total durant les Jeux. Le record d'affluence à la maison le Makomanai fut enregistré le 6 Février avec 501 personnes; 8.338 personnes y séjournèrent au total. Le jour de pointe à la maison de Minami 3jo fut le 3 Février avec 377 occupants; elle logea au total 6.894 personnes; la maison de Kita 13jo eut sa pointe le 6 Février avec 379 personnes et enregistra au total 8.930 journalistes pendant les Jeux.

4. Traitement des données

Avec le traitement des données, on chercha à procurer aux journalistes, athlètes officiels et spectateurs des informations précises et rapides sur le déroulement des épreuves et les résultats définitifs.

Ainsi que l'implique l'expression 'Jeux de la Science', terme souvent appliqué aux Jeux Olympiques de ces dernières années, le système de traitement des données reflète le niveau de la technologie scientifique du pays hôte. En fait l'introduction massive de la nouvelle technologie lors des Jeux de Sapporo, telle que le système spécial input-output utilisé pour le saut, le système de guidage direct du tableau d'affichage électronique, les unités d'affichage etc. . . , est l'expression même des derniers progrès accomplis dans ce domaine toujours en marche.

Le traitement des données pour les Jeux de Sapporo était réparti en trois sections: chronométrage—qui prend les données telles qu'elles sont produites; ordinateurs électroniques—qui condensent, ordonnent, éditent et convertissent les données sous une forme visuelle; et l'impression—qui reproduit en quantité le produit fini. Le Comité d'Organisation tint à ce que ces trois sections soient

confiées à la technologie japonaise; on fit donc appel à Seiko, fabricant d'instruments de chronométrage pour le chronométrage; à la Nippon Telegraph and Telephone Public Corporation (NTT) pour les ordinateurs; et à celle de Ricoh Co. pour l'impression.

1) Systèmes d'ordinateurs et la NTT

Les ordinateurs utilisés pour traiter les résultats des compétitions firent leurs débuts dans les Jeux Olympiques il y a 12 ans, aux Jeux de Squaw Valley. Dès lors le système des ordinateurs fut la propriété exclusive de la International Business Machines Corp.; mais la NTT se chargea de tous les systèmes d'ordinateurs des Jeux de Sapporo, et utilisa la technologie japonaise depuis l'équipement jusqu'à l'application.

2) Matière du traitement des données

On peut diviser le traitement des données en trois grandes catégories, dont nous vous donnons une brève description ci-dessous.

① Traitement des données d'enregistrement

A commencer par un liste indiquant le nombre des concurrents et officiels par pays, qui avait été produite par ordinateur le lendemain de la date limite des candidatures nationales, le 10 Décembre 1971, un nombre de fiches d'informations utiles telles que listes de concurrents par sport, de concurrents par pays, de concurrents par ordre alphabétique, d'officiels des équipes par pays, d'officiels techniques, etc..., furent produites en hard-copy. En même temps tout ceci était arrangé, condensé, emmagasiné dans la mémoire de l'ordinateur, pour être utilisé plus tard au cours des Jeux, pour traiter les données de compétition et fournir les informations aux personnes intéressées.

② Traitement des données de compétition

Le flot de données constamment nouvelles arrivant durant le déroulement d'une épreuve était transmis à un ordinateur qui automatiquement les éditait, et qui en même temps calculait les points et déterminait la position de chaque compétiteurs. L'ordinateur envoyait également l'information sur le tableau d'affichage électronique et l'enregistrait comme hard-copy et sur des bandes télétypes papier, tout en la stockant dans le fichier du service d'information pour un usage ultérieur.

③ Fichier d'informations

Les informations accumulées au cours du traitement des données d'enregistrement et de compétitions apparaissaient sur un écran en japonais, français et anglais à la demande de l'utilisateur. Ces unités installées au Centre de Presse et aux maisons de la presse, étaient désignées sous le terme de 'système de fiches de références'. A cela venait s'ajouter un 'système d'information continue' qui diffusait en permanence, durant le déroulement d'une épreuve, des informations sur des écrans de télévision en circuit fermé, de la même façon que sur le tableau d'affichage électronique. Ce système était installé au Centre de Diffusion et sur tous les sites sportifs à l'intention de

Sapporo Games, using Japanese technology from equipment to application.

2) Substance of data processing

The data processing operation can be divided into three broad categories, each of which is described in brief in the following paragraphs.

① Processing of registration data

Beginning with a list showing the number of competitors and officials according to country, which was computer-produced the day following the deadline for national entries on December 10, 1971, a number of helpful information sheets such as lists of competitors according to sport, of competitors according to country, of competitors in alphabetical order, of team officials according to country, of technical officials, etc. were produced in hard-copy form. At the same time, these registration matters were arranged and condensed and stored in the computer's memory bank to be used later during the Games in the processing of competition data and the furnishing of information to interested persons.

② Processing of competition data

The ever-changing stream of data generated during the progress of an event was transmitted to the computer which spontaneously edited it, as well as computed the points and determined the position of each competitor. The computer also displayed the information on the electronic flashboard and recorded it as hard copy and on paper teletype tapes, and at the same time, stored it in the information service file for the later use of those who had need of it.

③ Information file

The information amassed during the process of processing registration and competition data could be viewed on display screen in either Japanese, French or English at the command of the user. Installed in the Press Center and the press houses, these units were collectively called the "reference file system." In addition to this, a "continuous information system," which continuously displayed information during the progress of an event on closed-circuit television screens in the same manner as with the electronic flashboard, was installed in the Broadcasting Center and at all of the sport sites for the use of both foreign and domestic broadcasting networks. This latter system was authoritative in televising of the Games.

3) The computer system and its application

The nucleus of the computer system was installed on the fourth floor of the Odori Denden Building, located in the center of Sapporo. Completed in October, 1971, this building was built by NTT with the Sapporo Olympics in mind, and was called the Olympic Data Center during the Games.

In the center were installed two medium-sized computers (main and auxiliary) and more than ten peripheral units. These systems

had a duplex structure as insurance against malfunctions or breakdowns. Some 140 keyboard printers of various types were installed at 13 sports sites, the Press Center, the Games Central Administration Office, the Broadcasting Center, the Olympic Village and the Kosei Nenkin Kaikan Hall (site of the lot drawing), and were directly connected with the Data Center by means of medium- and high-speed circuits. These printers and circuits were likewise set up in duplicate to insure an uninterrupted flow of communications.

In ordinary events, the time records transmitted by the timing devices and the score-cards filled in by the judges were transcribed into the programming log. The NTT operator then punched out the information on a keyboard printer, which was transmitted to the computer in the Data Center at the speed of 20 characters per second.

Use of this feed-in method in a rapid-fire event like jumping, however, would give the unfortunate result that the display of results on the electronic flashboard would lag far behind the progress of the event; and this was a common data-processing problem experienced in Games of the past. Therefore, a special feed-in system was developed for use in jumping, whereby the judges fed the distance jumped and the points evaluating the jumper's form directly into a small local computer by means of a keyboard printer. This local computer then computed the jumper's score and position on the spot, thereby eliminating the time lag, and at the same time, transmitted the data to the Data Center at the rate of 120 characters per second for printing in hard-copy form.

The competition data transmitted in this way to the Data Center was first of all collated with the registration data filed on the competitor by the computer, which edited the information, computed the score and determined the position of the competitor and retransmitted the resultant data to the four types of line printers described below.

① Electronic flashboard

Data was transmitted at the speed of 120 characters per second to the electronic flashboards, which showed at the conclusion of the event the starting numbers of the top six finishers together with their nationalities and times.

② Hard copy

In the data processing rooms at each sport site were installed high-speed line printers which received data at the rate of 120 characters per second and printed it on offset masters (special stencils developed by Ricoh Co.)

③ Display units

The display units (closed-circuit televisions) of the reference file system displayed pertinent data on the competitors on their screens at the demand of the user. The competition data transmitted by the central computer was re-edited for use in the displays and stored in the information service file. At a command



Closed-circuit television data display unit
Circuit de télévision fermé pour l'affichage

tous les réseaux de diffusion étrangers et japonais. Ce dernier système prévalu dans la retransmission télévisée des Jeux.

3) Le système électronique et ses applications

Le noyau du système était installé au 4^{ème} étage de l'immeuble Odori Denden, en plein coeur de Sapporo. Achevé en Octobre 1971, ce bâtiment fut construit par la NTT en pensant aux Jeux de Sapporo, et il fut pour cette raison appelé Centre des Données Olympique durant les Jeux.

Au centre étaient installés deux ordinateurs (un principal et un auxiliaire) de taille moyenne avec plus de dix unités périphériques. Tous ces systèmes étaient en double afin de prévenir un mauvais fonctionnement ou une panne. Environ 140 imprimeurs à clavier de types divers étaient installés sur 13 sites, sportifs, au Centre de Presse, au Bureau Central d'Administration des Jeux, au Centre de Diffusion, au Village Olympique et au Kosei Nenkin Kaikan Hall (site du tirage au sort); ils étaient directement reliés au Centre des Données au moyen de à haute et à moyenne vitesse. Ces imprimeurs et ces circuits avaient également été installé en double pour assurer l'écoulement ininterrompu des communications.

Pour les épreuves ordinaires, les temps transmis par les dispositifs de chronométrage et les fiches de notes remplies par les juges étaient transcrits dans le programme. L'opérateur de la NTT perforait alors l'information sur l'imprimeur à clavier qui était transmise à l'ordinateur du Centre des Données à la vitesse de 20 caractères à la seconde.

Mais pour une épreuve extrêmement rapide comme le saut, cette méthode de programmation aurait le désavantage de faire apparaître les résultats sur le tableau d'affichage électronique avec beaucoup de retard. C'est d'ailleurs là où le bât a toujours blessé lors des précédents Jeux. Nous avons donc mis au point une nouvelle méthode de programmation pour le saut, dans laquelle les juges programmaient à l'aide d'un imprimeur à clavier la distance de saut et la note évaluant la forme du sauteur, sur un petit ordinateur local. Cet ordinateur calculait la marque du sauteur et sa position sur les lieux, éliminant ainsi le

retard dans les calcul, et transmettait en même temps l'information au Centre des Données à raison de 120 caractères à la seconde pour être imprimés en hard-copy.

La donnée de compétition ainsi transmise au Centre des Données était collationnée avec la donnée enregistrée sur le concurrent qui avait été classée par l'ordinateur; celui-ci publiait l'information, calculait la marque et déterminait la position du concurrent, puis retransmettait la donnée résultante aux 4 types d'imprimeurs linéaires décrits ci-dessous.

① Tableau d'affichage électronique.

La donnée était transmise à la vitesse de 120 caractères à la seconde aux tableaux d'affichage électroniques, qui montraient à la fin de l'épreuve les numéros de départ des 6 premiers, leur nationalité et leur temps.

② Hard-copy

Dans les salles de traitement des données situés sur chaque site sportifs étaient installés des imprimeurs linéaires ultra-rapides qui recevaient les données à raison de 120 caractères à la seconde et les imprimaient sur des offsets originaux (stencils spéciaux mis au point par Ricoh Cie.)

③ Dispositifs d'affichage

Les dispositifs d'affichage (télévisions à circuit fermé) du système des dossiers de référence exposaient sur leurs écrans à la demande de l'utilisateur des informations utiles sur le concurrent. La donnée de compétition transmise par l'ordinateur central était rééditée pour son utilisation dans les dispositifs et stockée dans le dossier du service d'information. Sur commande, donnée au moyen d'imprimeurs à claviers, cette donnée était instantanément transmise aux dispositifs à raison de 120 caractères à la seconde.

Affichant des informations analogues à celles des tableaux d'affichage électronique, ces dispositifs du système d'information continue indiquaient les noms, les numéros de départ, les nationalités et les temps des 8 premiers immédiatement après la fin de l'épreuve.

④ Bandes télétype papier à l'usage de la presse

Les services de presse étrangers et japonais reçurent des bandes télétype papier pour faciliter leur reportage des Jeux de Sapporo.

4) Impression

Des listes d'information et les résultats de chaque épreuve étaient établis à partir du système d'ordinateur de la NTT, imprimés en grandes quantités et distribués à la presse, aux concurrents, aux officiels et à tout autre personne intéressée, participant aux Jeux.

Bien que la hard-copy fût traitée automatiquement et immédiatement à partir du moment où la donnée utile était programmée dans l'ordinateur, jusqu'à ce qu'elle sorte copiée sur stencil par des imprimeurs linéaires, la main de l'homme était nécessaire que soit la capacité et l'efficacité de la machine en question; les duplications à partir d'un seul stencil demandèrent beaucoup de travail et de temps.

issued from the keyboard printers, this data was instantaneously transmitted to the display units at a speed of 120 characters per second.

Displaying nearly the same information as the electronic flashboards, the display units of the continuous information system showed the names, starting numbers, nationalities and times of the top eight finishers immediately following the conclusion of the event.

④ Paper teletype tapes for press use

Both foreign and domestic press services were furnished with paper teletype tapes to facilitate their task of reporting on the Sapporo Games.

4) Printing

Lists of registration data and the results of each event were copied from NTT's computer system, printed up in large quantities, and distributed to press personnel, competitors, officials, and all other persons involved in the Olympics.

Although the hard copy was processed automatically and instantaneously from the time the pertinent data was fed into the computer until the time it was copied out on stencils by the line printers, the work of human hands was indispensable, regardless of the capacity and efficiency of the machinery involved; a considerable amount of time was required to produce a quantity of duplicates from a single stencil.

The extreme poorness this winter of temperature and humidity conditions, all-important as regards printing, had to be considered. The selection of printing machines which combined the factors of speed and stability, not to mention the development of offset master sheets (stencils)—one of the unique features of the data processing system employed in the Sapporo Olympics—figured highly in these considerations. These newly-developed printing stencils made it possible to print up the hard copy put out by the computer without any further preparation, thereby reducing the time required for printing by a wide margin. Also, careful consideration regarding inks for use in both low and high temperature environments, the type of printing paper and inked ribbons used—keeping in mind the temperature and humidity of the printing room—resulted in no problems experienced throughout the period of the Games.

The following statistics were recorded under the heading of printing: 80 printing machines were used to print 551 types of material in 5,764 editions, for a grand total of 4,656,900 sheets produced.

5) Official results

A total of 5,500 Copies of the official results, which also contained the starting lists for each event, were distributed in completed form on the morning of 14th February, immediately after the Games closed to press personnel, athletes, officials, distinguished guests, and other persons connected with the Games.



Offset printing machines reproducing competition results in bulk

Imprimeur d'offset reproduisant en masse les résultats de compétitions

Facteur très important pour l'impression, il fallut tenir compte des conditions extrêmement pauvres de température et d'humidité de cet hiver. Lorsque nous avons sélectionné les imprimeurs, nous avons recherché la rapidité et la stabilité; sous cet angle, la mise au point d'offsets originaux (stencils) peut être considérée comme un des caractères uniques du système de programmation employé à Sapporo. Ces nouveaux stencils rendirent possible l'impression de la hard-copy produite par l'ordinateur sans autre préparation, réduisant ainsi de beaucoup la marge de temps nécessaire. Nous avons choisi avec beaucoup de précautions des encres utilisables dans des environnements à haute et à basse température, le genre de papier d'impression et les rubans à encre, gardant toujours présent à l'esprit la température et le degré d'humidité de la salle d'impression. Grâce à cela, il ne se posa aucun problème durant les Jeux.

Nous avons enregistré les statistiques suivantes pour l'impression: 80 machines à imprimer imprimèrent 551 types de documents en 5.764 éditions, produisant un total de 4.656.900 feuilles.

5) Résultats officiels

5.500 exemplaires de résultats officiels, comprenant également les listes de départ de chaque épreuve, furent distribuées sous leur forme définitive le 14 Février, immédiatement après la clôture des Jeux, au membres de la presse, aux athlètes, aux officiels, aux invités de marque et à tout autre personne engagée dans les Jeux.



Television and Radio Broadcasting

Retransmission Radiodiffusée et Télévisée

In the broadcasting for the Olympic Games the Organizing Committee has two important undertakings. One of them is to produce and supply as good quality programs as possible, and the other is to sell the television broadcasting rights (relay broadcasting rights) at the highest possible price (radio broadcasting rights are free of charge).

The telecasting of Japan, which reached the pale of completeness at the Tokyo Olympics, has made great strides in color reception and transmission and satellite relay techniques. Each overseas broadcasting organization placed great hopes on and showed a great interest in the Sapporo Olympic broadcasting. For this reason, the Organizing Committee negotiated with all broadcasting organizations of the world about selling the television broadcasting rights with overall cooperation with the Japan Broadcasting Corporation (NHK), the only public broadcasting system in Japan. The Organizing Committee also equipped all the facilities for both TV and radio broadcasting.

We believe that the responsibility we fulfilled as the key station of the world for the all-color telecasting for the first time in the history of Olympic Games fully deserved the costly price of the broadcasting rights.

1. Broadcasting Rights and Price

1) Broadcasting rights for the Games

The Olympic Charter provides that the Organizing Committee can exclusively sell the television broadcasting rights to each overseas broadcasting organization with the IOC. Since the Charter does not contain any

Dans la diffusion des Jeux Olympiques la tâche du Comité d'Organisation est double. D'une part il doit produire dans la mesure du possible des programmes d'excellente qualité, et d'autre part il doit vendre les droits de retransmission télévisée (droits de transmission par relais) le plus cher possible (les droits de retransmission radiodiffusée étant gratuits.)

La télévision japonaise, tout juste à la hauteur pour les Olympiades de Tokyo, a fait un gigantesque bond en avant dans la transmission et la réception en couleurs ainsi que dans les techniques de relais par satellite. Tous les organismes de retransmission étrangers placèrent leurs espoirs dans la retransmission des Jeux de Sapporo et se montrèrent très intéressés. Le Comité d'Organisation négocia donc avec tous les organismes de retransmission du monde pour la vente des droits télévisés avec la collaboration de la Japan Broadcasting Corporation (NHK), seul organisme de retransmission d'état au Japon. Le Comité d'Organisation s'occupa également d'équiper les installations pour la radio et la TV.

Nous espérons nous être pleinement acquittés de notre rôle de station pivot du monde pour la première retransmission entièrement en couleurs des Jeux Olympiques dans l'histoire, et avoir ainsi justifié le prix élevé des droits de retransmission.

1. Droits de diffusion et prix

1) Droits de diffusion des Jeux

La Charte Olympique stipule que le Comité Organisateur a l'exclusivité de la vente des droits de diffusion télévisée aux organismes de diffusion étrangers avec l'accord du CIO.



NHK's Olympic broadcasting center
Centre de TV et radio diffusion olympique de NHK

provisions concerning the radio broadcasting rights, it was allowed to be carried out free of charge so far as broadcasting conditions, such as facilities, permitted, in accordance with the custom.

The television broadcasting rights price has been rising rapidly since it exceeded US\$2 million at the Tokyo Olympics. In the Grenoble Olympics the total price of the rights sold was estimated at over US\$2.6 million, and more than US\$6.5 million in the Mexico Olympics. Therefore, the IOC and each country's broadcasting organization, especially the three largest networks (NBC, CBS, ABC) of the United States showed an extraordinarily strong concern in this matter. On June 10, 1966, the Japanese Olympic Committee already received an application for telecasting rights from ABC of the United States, prior to the formation of the Organizing Committee which was established on July 26, 1966, soon after Sapporo was officially chosen to host the XI Olympic Winter Games at the IOC General Session of April, 1966, in Rome.

Since it was technically impossible for each overseas organization to bring its broadcasting equipment to each Games site, television coverage had to be carried out by one organization. That is to say, all broadcasting organizations of the world were obliged to dub announcer comments in their own languages to the limited pictures and sounds. Therefore, the television broadcasting rights prices were decided on the basis of the extent of technical services, such as pictures and sounds (international pictures), presented to each overseas broadcasting organization. NHK's excellent results gained at the Tokyo Olympics made the Organizing Committee's position very favorable in its negotiations with each overseas broadcaster concerning television broadcasting rights.

With a plan to entrust NHK with the consolidation and operations of broadcasting facilities for the Games in the future, the Organizing Committee, on December 13, 1967, entrusted NHK to survey the names of those overseas broadcasting organizations who are desirous of covering the Sapporo Olympic Winter Games, and to conduct preliminary negotiations regarding the price of overseas TV rights.

NHK sent to each overseas broadcaster the first questionnaire inquiring of its desire to cover the Olympics on January 10, 1968, and the second questionnaire concerning radio and/or TV broadcasting and the proposed number of personnel to be sent on April 30, 1969, to collect overseas intentions concerning the coverage of the Games. As a result, the questionnaires showed that, with the highly developed satellite technology, American and European broadcasting organizations earnestly wished to carry out satellite relay broadcasting on a larger scale. The Organizing Committee, on the other hand, commenced to study the technical services to be offered to each overseas broadcaster, with the Sapporo Olym-



Broadcasting booths at the Makomanai speed skating arena
La cabine de radiodiffusion a la patinoire de vitesse de Makomanai

pics Broadcasting Headquarters established at NHK.

With the commencement of the preliminary negotiations with the three largest networks of the United States in October, 1969, it was decided at the 17th meeting of the Organizing Committee held on February 7, 1970, to entrust NHK with all broadcasting work including the consolidation and operations of broadcasting facilities. Consequently, an agreement on the execution of broadcasting for the XI Olympic Winter Games, Sapporo 1972 was officially concluded between the Organizing Committee and NHK on May 8, 1970. The main points of the agreement were as follows:

- ① NHK shall equip and operate all the facilities necessary for the broadcasting for the Games.
- ② NHK shall provide the broadcasting organizations, who possess the television broadcasting rights for the Games, with the materials and technical facilities necessary to produce broadcasting programs for the Games.
- ③ The expenses necessary for the above shall be borne by the Organizing Committee.

2) Contracts

The negotiations regarding the sale of the television broadcasting rights were commenced in October, 1969, with each of the American broadcasting organizations.

Since each overseas broadcasting organization is backed by the technical services offered by NHK, the contract concerning the broadcasting rights was concluded with the three parties concerned—the Organizing Committee, NHK, and each broadcasting organization. Each contract concluded received the immediate consent of the International Olympic Committee.

As was mentioned before, more than one third of the total revenues acquired from the sale of the television broadcasting rights, which has been rising higher and higher with each successive Games, was decided at the IOC

La charte ne mentionnant pas les droits de radiodiffusion, ceux-ci furent gratuits dans la mesure où les conditions de diffusion, telles que les installations, le permettaient selon la coutume.

Le prix des droits de diffusion télévisée n'a cessé d'augmenter depuis les Olympiades de Tokyo où il dépassait déjà US \$ 2 millions. A Grenoble, la somme totale des droits fut estimée à plus de US \$ 2,6 millions, et celle des droits pour les Jeux de Mexico à plus de US \$ 6,5 millions. Aussi le CIO et les organismes de chaque pays, et en particulier les 3 réseaux majeurs (NBC, CBS, ABC) des Etats-Unis, témoignèrent-ils d'une inquiétude extrême à cet égard. Le Comité d'Organisation qui avait été établi le 26 Juin 1966, à la suite du choix de Sapporo comme ville hôte à la Session Générale du CIO d'Avril 1966 à Rome, n'était donc pas encore créé lorsqu'il reçut une demande des droits de diffusion télévisée de l'ABC des Etats-Unis le 10 Juin 1966.

Comme il était techniquement impossible à chaque organisme étranger d'apporter sur les sites des Jeux son équipement de diffusion, l'ensemble des diffusions devait être assuré par un organisme. C'est-à-dire que tous les organismes de diffusion du monde étaient obligés de doubler les commentaires du reporter dans leur propre langue et dans la limite des images et du son. Par conséquent le montant des droits de diffusion fut décidé sur la base de l'ampleur des services techniques, comme l'image et le son (images internationales), présentés à chaque organisme étranger. Pour mener les négociations des droits, les excellents résultats obtenus aux Olympiades de Tokyo par la NHK donnèrent une position très favorable au Comité d'Organisation.

Le plan du Comité d'Organisation était de charger la NHK de l'établissement et de la gestion des installations de diffusion lors des Jeux; aussi le 13 Décembre 1967 confia-t-il à la NHK la tâche de rassembler les noms des organismes d'outremer qui désiraient retransmettre les Jeux d'Hiver de Sapporo, et de procéder aux négociations préliminaires concernant le montant des droits TV à l'étranger.

Pour connaître les désirs des organismes étrangers, la NHK leur fit parvenir à chacun un premier questionnaire le 10 Janvier 1968 et un second questionnaire portant sur la retransmission radiodiffusée ou télévisée et sur le nombre de personnel que chacun avait l'intention d'envoyer, le 30 Avril 1969. Les résultats de cette enquête montrèrent que les organismes américains et européens désiraient vivement utiliser à une grande échelle le relais par satellites pour les diffusions, vu les développements de la technologie dans ce domaine. Le Comité d'Organisation pour sa part, se mit à étudier les services techniques que l'on pouvait offrir à chaque organisme étranger, en collaboration avec le quartier général de la diffusion des Jeux Olympiques de Sapporo, établi à la NHK.

On entra dans les négociations préliminaires avec les 3 réseaux majeurs des Etats-Unis en Octobre 1969, et lorsque le Comité d'Organisation tint sa 17^{ème} réunion le 7 Février 1970, il fut décidé de charger la NHK de tout le travail de diffusion, y compris l'établissement et la gestion des installations de diffusion. Le 8 Mai 1970, un accord pour la réalisation de la diffusion des XI^{èmes} Jeux Olympiques d'Hiver de Sapporo 1972, fut conclu entre le Comité d'Organisation et la NHK. En voici les points principaux:

- ① La NHK devra équiper et gérer toutes les installations nécessaires à la diffusion des Jeux.
- ② La NHK devra fournir aux organismes de diffusion qui possèdent les droits de diffusion télévisée des Jeux, le matériel et les installations techniques nécessaires à la production des programmes de diffusion des Jeux.
- ③ Les dépenses nécessaires à ce qui précède seront assurées par le Comité d'Organisation.

2) Contrats

Les négociations portant sur la vente des droits de diffusion télévisée, furent entreprises avec chaque organisme américain en Octobre 1969.

Les organismes étrangers ayant l'appui des services techniques offerts par la NHK, le contrat concernant les droits de diffusion fut conclu entre les trois parties: Comité d'Organisation, NHK, l'organisme de diffusion en question. Chaque contrat, une fois conclu, recevait immédiatement le consentement du CIO.

Ainsi qu'il a déjà été mentionné plus haut, plus du tiers des recettes totales provenant de la vente des droits de diffusion télévisée, et dont le montant n'a cessé d'augmenter d'année, doit être versé au CIO à partir des Jeux de 1972, ainsi qu'il en a été décidé à la Session générale du CIO à Rome en Avril 1966. Aussi le CIO prit-il un intérêt particulièrement grandissant vis-à-vis de ce problème, et il demanda au Comité d'Organisation d'établir un rapport sur les recettes prévues venant de la vente des droits pour chaque Session Générale du CIO de Mexico, Varsovie et Amsterdam.

Juste avant les négociations préliminaires avec les 3 organismes américains en Octobre 1969, le Comité d'Organisation estima la somme totale des recettes provenant de la vente des droits à environ: US \$ 4,5 millions, soit la somme à mi-chemin entre celle des Jeux de Grenoble et celle des Jeux de Mexico. La somme réelle cependant dépassa de loin les estimations. Ceci est dû en particulier à la compétition qui régna entre les trois organismes américains majeurs; nous pensons pour notre part, que ceci prouve que les Jeux Olympiques sont parmi les programmes les mieux acceptés du monde à cause de leur diffusion en couleurs et des techniques de diffusion perfectionnées par satellites.

Le total des recettes provenant de la vente des droits de diffusion télévisée fut de US

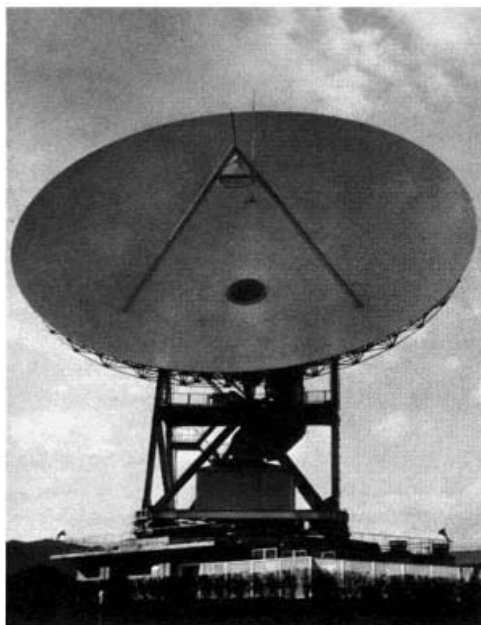

Ibaragi satellite relay ground station
Station terrestre de relais par satellite à Ibaragi

General Session in Rome in April, 1966, to be allotted to the IOC from the 1972 Olympic Games on. For this reason, the IOC paid an extraordinarily increasing interest in this, and the Organizing Committee was required to make a report on the expected income from the television broadcasting rights at each IOC General Session held in Mexico, Warsaw, and Amsterdam.

Immediately before the preliminary negotiations with the three largest American networks, in October, 1969, the Organizing Committee estimated the total amount of income from the sale of the television broadcasting rights at approximately US\$4.5 million, about the middle amount between those of the Grenoble and Mexico Olympic Games. However, the total amount far exceeded the estimated total income. This was especially due to the competition among the three largest networks of the United States, however, and we consider that this evidences that the Olympic Games are one of the programs which is fully acceptable by the world because of the color broadcasting and the highly improved techniques of the satellite relay broadcasting.

The total amount of income from the sale of the television broadcasting rights was US \$8,475,269. Of this, US\$5,450,179 was allotted to the Organizing Committee, and US \$3,025,089 to the IOC. The contract with each overseas broadcasting organization regarding the television broadcasting rights is as follows:

3) Technical services to each overseas broadcasting organization

The Organizing Committee entrusted NHK with offering the technical services to each overseas broadcasting organization who had acquired the television broadcasting rights.

Concrete contents of the services were decided upon in July, 1971, and the Organizing Committee paid a total amount of ¥415.47 million for this purpose.

2. Representative Production in Television Broadcasting

1) Production of international pictures

Television coverage was admitted to only those broadcasting organizations who had acquired the television broadcasting rights. However, since it would greatly interfere with the Games operations if each broadcasting organization brought its own facilities and equipment to the Games sites, NHK played a role as the key station of the world (agreement between the Organizing Committee and NHK, May 8, 1970), and carried out the production of the international pictures and sounds for the six sports and 35 events on behalf of the overseas broadcasting organizations, with the cooperation with the Hokkaido Broadcasting Company (HBC). HBC took charge of the two Games sites at Mt. Teine to cover the women's giant slalom and the men's and women's slalom events. All the other events were covered by NHK.

All the events were, in principle, to be relay-broadcast all in color. However, the bobsleigh, luge, and biathlon (individual) events were placed under color film coverage instead of being relay-broadcast. Each overseas broadcasting organization produced complete programs by putting comments and superimposing letters, etc. in its native language to the international pictures offered by NHK. These programs were transmitted at the Broadcasting Center via communications satellite.

Also, the international pictures were arranged to be suitably broadcast in Japan.

The international pictures were necessary to be produced so as to be accepted by all nations of the world. For this reason, after the production plans were explained to overseas broadcasting organizations, and on the basis of the desires of each one of them, the international picture production standards were made. In these standards emphasis was put on offering orthodox pictures in accordance with the development of each event.

International picture production standards

- ① Production Time: From five minutes before each event starts to five minutes after each event ends.

Alpine events—The first and second seeds were on the General TV Service, and other seeds from the third on were covered by booking.

Jumping events—Only the first, second, and third jumps were covered.

Speed skating events—Only the actual races in each event were covered.

Ice hockey events—Only the competition of each period was covered.

However, special consideration was given to the jumping, speed skating, and ice hockey

\$ 8.475.269. Ceci fut réparti comme suit: US \$5.450.179 pour le Comité d'Organisation et US \$ 3.025.089 pour le CIO. Les contrats passés avec chaque organisme de diffusion pour les droits de diffusion télévisée sont les suivants:

3) Services techniques fournis à chaque organisme étranger

Le Comité d'Organisation chargea la NHK d'offrir ces services techniques aux organismes étrangers ayant payer les droits de diffusion télévisée. C'est en Juillet 1971 que fut décidée la teneur concrète de ces services pour lesquels le Comité d'Organisation paya la somme totale de ¥415,47 millions.

2. Production des émissions télévisées par les organismes représentants

1) Production des images internationales

Seuls les organismes ayant acquis les droits de diffusion télévisée pouvaient obtenir les émissions. Les organismes étrangers ne pouvant amener leur équipement sans qu'il gêne le déroulement des jeux, la NHK joua le rôle de station-pivot du monde (accord entre le Comité d'Organisation et la NHK du 8 Mai 1970) et produisit les images et sons interna-

tionaux des 6 sports et 35 épreuves pour le organismes de diffusion d'outremer avec la collaboration de la Compagnie de Diffusion du Hokkaido (HBC). La HBC se chargea de sites du Mt. Teine et couvrit les épreuves de Slalom Géant Femmes, et de Slalom Homme et Femmes. Toutes les autres épreuves furent couvertes par la NHK.

Toutes les épreuves étaient en principe diffusées en couleurs et par relais. Les épreuves de bobsleigh, luge et biathlon (individuel) cependant furent filmées en couleurs au lieu d'être retransmises par relais. Les organismes étrangers produisirent à leur tour leurs propres programmes, en ajoutant de commentaires, en sous-titrant les films envoyés par la NHK. Ces programmes étaient transmis du Centre de diffusion via satellite de télécommunications.

Les images internationales pouvaient également être diffusées au Japon.

Il fallait produire des images internationales susceptibles d'être acceptées par tous les pays du monde. Aussi après avoir exposé à chaque organisme étranger le plan de production, qui se conformait aux désirs de chacun, on établit les normes de production de images internationales. L'important était de produire des images représentant exactement le développement de chaque épreuve.

Principes de production des images inter-

■ Contract

■ Contrat

Name of Broadcasting Organization Nom de l'organisme de diffusion	Broadcasted Area Région de la diffusion	Date of Contract Made Date de signature du contrat	Total Amount Paid Montant versé
NBC NBC	USA USA	May 8, 1970 8 Mai 1970	US\$6,401,000 6.401.000 US\$
EBU (European Broadcasting Union) EBU (Union Européenne de radiodiffusion télévision)	31 West European countries 31 pays de l'Europe de l'ouest	December 11, 1970 11 Décembre 1970	US\$1,233,800 1.233.800 US\$
CBC CBC	Canada Canada	March 3, 1971 3 Mars 1971	US\$ 115,200 115.200 US\$
OIRT OIRT	6 East European countries 6 pays de l'Europe de l'est	September 29, 1971 29 Septembre 1971	¥ 65,880,000 (US\$ 191,869) ¥ 65.880.600 (191.869 US\$)
NHK NHK	Japan Japon	October 11, 1971 11 Octobre 1971	¥ 190,800,000 (US\$ 530,000) ¥190.800.000 (530.000 US\$)
NBC International NBC International	Mexico Mexico	February 1, 1971 1er Février 1971	US\$ 3,400 3.400 US\$
Total Total			US\$ 8,475,269 8.475.269 US\$

events in case they were to be live broadcast.

② The medal awarding ceremonies were not considered in the category of the "international pictures," and were covered taking the time and technical facilities at each event site into consideration.

③ All the interviews were carried out by booking. The time allotted for interviews was 5 to 20 minutes after the broadcasting of each event finished. Interviewers and competitors were appointed beforehand by the broadcasting organization who booked for the interview. Special consideration was given to the cases where a triple gold medalist appeared in the Alpine events or a new world record was established in the speed skating event.

The total hours for the international pictures to be produced according to the above standards were 162 hours and 35 minutes (total hours of the Games, 163 hours and 39 minutes). The time for the production of live international pictures for each event was as follows:

Events	Production Time
Opening Ceremony	2hrs.
Cross-Country	13hrs. 50min.
Jumping	6hrs. 15min.
Combined	3hrs. 55min.
Downhill	3hrs. 30min.
Slalom	11hrs. 10min.
Giant Slalom	6hrs. 30min.
Speed Skating	24hrs. 35min.
Figure Skating	36hrs. 10min.
Ice Hockey	50hrs.
Biathlon	2hrs. 30min.
Closing Ceremony	2hrs. 10min.
Total Hours	162hrs. 35min.

2) Production of summary films

In accordance with the provisions of the Olympic Charter, the Organizing Committee made an agreement with NHK in August, 1971, regarding the production of movies for TV news (summary film) in addition to relay telecasting. NHK, in cooperation with the National Association of Commercial Broadcasters in Japan, formed a news summary group (total staff of 81), and delivered reprints of the color summary film, produced at NHKs expense, to 18 overseas broadcasting organizations and seven domestic broadcasting organizations at a low price, for an average of 15 minutes a day.

The summary film reprint was delivered to the following broadcasting organizations:

3. Overseas Broadcasting

1) Television

Twenty countries sent 21 television organizations to Sapporo to cover the Olympic Games. The breakdown is as follows:

The international pictures were transmitted from Sapporo to 40 countries throughout the world (USA, Canada, Mexico, 31 European

nales

① Horaire: de 5 min. avant le commencement de chaque épreuve jusqu'à 5 min. après la fin.

Epreuves alpines: Les premières et secondes séries étaient au programme général de TV; à partir de la troisième, les séries étaient couvertes sur demande.

Epreuves de saut: les 1er, 2^{ème} et 3^{ème} sauts seulement furent couverts.

Epreuves de patinage de vitesse: Seules les vraies courses furent couvertes.

Hockey sur glace: seulement les périodes de chaque match.

Mais des considérations spéciales étaient accordées aux épreuves de saut, patinage de vitesse et de hockey sur glace en cas de diffusion en direct.

② Les cérémonies de remise de médailles ne furent pas considérées comme faisant partie des images internationales; elles furent couvertes compte tenu de l'heure et des installations techniques à chaque site d'épreuves.

③ Les interviews étaient toutes sur demande. Le temps d'une interview était de 5 à 20 min. et celle-ci avait lieu après la retransmission de l'épreuve. Les interviewers et les concurrents étaient désignés à l'avance par l'organisme de diffusion qui avait commandé l'interview. Des mesures spéciales étaient accordées dans le cas d'un concurrent ayant 3 médailles d'or dans les épreuves alpines ou lorsque qu'un nouveau record était établi dans les épreuves de patinage de vitesse.

En fonction de ce qui précède, le nombre d'heures total de diffusion des images internationales produites fut de 162h. 35min. (nombre d'heures total des Jeux: 163h. 39min.). L'horaire des images internationales diffusées en direct pour chaque épreuve se répartit comme suit:

Epreuves	Temps de diffusion
Cérémonie d'Ouverture	2 heures
Course de fond	13h. 50min.
Saut	6h. 15min.
Combiné	3h. 55min.
Descente	3h. 30min.
Slalom	11h. 10min.
Slalom Géant	6h. 30min.
Patinage de vitesse	24h. 35min.
Patinage artistique	36h. 10min.
Hockey sur glace	50h.
Biathlon	2h. 30min.
Cérémonie de Clôture	2h. 10min.
Total	162h. 35min.

2) Résumés filmés

Conformément aux dispositions de la Charte Olympique, le Comité d'Organisation conclut un accord avec la NHK en Août 1971 concernant la production de films pour les nouvelles télévisées (résumé filmé), en plus des relais télévisés. La NHK créa, avec la collaboration de l'Association Nationale des Diffuseurs Commerciaux du Japon, une équipe (de 81 personnes au total) et distribua à bas prix des

■ Organizations supplied with summary films

■ La copie du résumé filmé fut distribuée aux organismes suivants:

	Countries Pays		Broadcasting Organizations Organismes de diffusion	
	No. No.	Breakdown Répartition	No. No.	Breakdown Répartition
Asia Asie	4	Republic of Korea République de Corée Thailand Thaïlande Republic of China République de Chine Hong Kong Hong Kong	8	Korean Cultural Broadcasting Co. Korean State Broadcasting Co. Korean Oriental Broadcasting Co. Cie de diffusion culturelle Coréenne Cie de diffusion d'Etat Coréenne Cie de diffusion orientale Coréenne Bangkok Broadcasting Co. Cie de diffusion de Bangkok China Television Broadcasting Co. China Television Service News Cie de diffusion Télévisée Chinoise Service d'Informations télévisées Chinoise Hong Kong Cable Broadcasting Co. Hong Kong Television Broadcasting Co. Hong Kong Cable Broadcasting Co. Cie. de diffusion télévisée de Hong Kong
Europe Europe	5	Soviet Union Union Soviétique East Germany Allemagne de l'Est France France Portugal Portugal Rumania Roumanie	5	Soviet Union State Broadcasting Co. Cie. de diffusion d'Etat Soviétique East German State Broadcasting Co. Cie. de diffusion d'Etat de l'Allemagne de l'Est French Broadcasting Association ORTF Portugal State Broadcasting Co. Cie. de diffusion d'Etat Portugaise Rumanian State Broadcasting Co. Cie. de diffusion d'Etat Roumaine
North and South America Amérique du Nord et du Sud	2	USA USA Canada Canada	4	NBC CBS ABC NBC CBS ABC CBC CBC
(News Agency) Agences de Presse			1	VIS News VIS News
Total Total	11		18	



Broadcasting vans on location at the sport venues
Cars de diffusion sur les sites sportifs

■ Overseas Television Broadcasting Organizations
 ■ Organisations de télévision d'outremer

■ Radio broadcasting
 ■ Radiodiffusion

Organization Organismes	Country Pays	Number of Organizations Nombre d'organisations	Organization Organisation	Number of broadcasts Nombre de diffusion	Time Heures
① NBC	USA Etats-unis	1	EBU affiliated Affiliée d'EBU		
② CBC	Canada Canada	1	ARD		
③ EBU	Europe Europe	14	ORF	20	22 hrs. 44 min.
(ORF)	Austria Autriche	1	RAI	16	25 hrs. 55 min.
(DR)	Denmark Danemark	1	SR		
(YLE)	Finland Finlande	1	ORTE		
(ARD)	Germany Allemagne de l'ouest	1	YLE	5	5 hrs. 38 min.
(ZDF)	Germany Allemagne de l'ouest	1	SSR } Switzerland SRG } TSI } Suisse	26	32 hrs. 10 min.
(ORTF)	France France	1	NRK		
(RAI)	Italy Italie	1	NOS		
(NOS)	Netherlands Pays-Bas	1	OIRT affiliated Affiliée d'OIRT		
(NRK)	Norway Norvège	1	TSS		
(TVE)	Spain Espagne	1	DDR		
(SR)	Sweden Suède	1	CR		
(SRG)	Switzerland Suisse	1	CBC affiliated Affiliée de CBC		
(BBC)	Great Britain Grande-Bretagne	1	English language en anglais	32	12 hrs. 48 min.
(JRT)	Yugoslavia Yougoslavie	1	French language en français	20	8 hrs. 11 min.
④ OIRT	East Europe Europe de l'est	5	Radio broadcasting only Seulement radio diffusion		
(CST)	Czechoslovakia Tchékoslovaquie	1	Europe No. 1	20	26 hrs. 38 min.
(PFF)	German Democratic Republic Allemagne de l'est	1	CBS	12	5 hrs. 9 min.
(MRT)	Hungary Hongrie	1	VOA	2	1 hrs. 2 min.
(TVP)	Poland Pologne	1	FEN		Narrated NHK TV broadcasts in English en anglais par annonceur de NHK TV
Soviet State	USSR URSS	1			
Total Total	20 Countries 20 Pays	21 Organizations 21 Organisations			

countries, and 6 East European countries). They were transmitted through INTELSAT.

Of these, EBU, in addition to the pool programs for its member countries (22 times, 60 hours), transmitted via satellite to ARD (West German Broadcasting Union) of West Germany, the host city for the 1972 Olympic Games, 8 times for 5 hours and 20 minutes, and to ZDF (Second German Television Association), 8 times for 7 hours and 17 minutes.

The satellites used for this purpose were INTELSAT No. 3 Satellite (over the Pacific Ocean) for the American continent and INTELSAT No. 3 Satellite (over the Indian Ocean) for Europe. Also, KDD's Ibaraki Ground Station was used for the transmission to America and Canada, and Yamaguchi Ground Station for the transmission for EBU and OIRT.

The ground stations used for receiving were the ones at Jamesburg, California, USA, at Vitrago, Spain for EBU programs, and at Reisting, West Germany for OIRT programs. The European receiving ground stations converted from the Japanese NTSC system (525 scanning lines) to PAL system (625 scanning lines).

2) Radio broadcasting

The radio broadcasting organizations which carried the Sapporo Olympics over the air-waves may be listed and as follows:

Of the above, these 11 organizations whose broadcasting times are not indicated went on the air when time blocks were available, over a period of from 11 to 26 days.

4. Domestic Broadcasting

The television broadcasting rights for the services in Japan, charged, was granted to NHK, who dubbed the Japanese announcer's voice, as well as telops and slow-motion pictures, etc. in Japanese, to the international pictures.

Furthermore, NHK, based upon the broadcasting rights for the domestic services, supplied the programs to the member broadcasting stations of the National Association of Commercial Broadcasters in Japan (agreement between NHK and the Association, October 28, 1971). The programs were provided directly on microwave in Tokyo to the five commercial broadcasting key stations in Tokyo, and from the Broadcasting Center to the three local broadcasting companies in Sapporo. This totalled 74 hours and 36 minutes, or a daily average of 6 hours and 47 minutes.

For the radio broadcasting for the Sapporo Olympics, both NHK and the National Association of Commercial Broadcasters in Japan formed their own reporting teams. The total broadcasting time was 58 hours and 36 minutes for NHK and 51 hours and 20 minutes for the National Association of Commercial Broadcasters in Japan. NHK overseas radio broadcasting (short wave) was presented in 10 languages to each direction of the world for a total of 93 hours and 50 minutes.

copies du résumé filmé en couleurs financé par la NHK, et faisant en moyenne 15 minutes par jour, à 18 organismes de diffusion étrangers et 7 organismes domestiques.

3. Diffusion d'Outremer

1) Télévision

20 pays envoyèrent à Sapporo 21 organismes de télévision pour couvrir les Jeux Olympiques.

La retransmission des images internationales dans le monde entier se fit de Sapporo (USA, Canada, Mexique, 31 pays européens et 6 pays de l'Europe de l'est). Elles étaient transmises par INTELSAT.

De ceci, en plus de l'ensemble des programmes pour ses pays membres (22 transmissions, 60 heures), l'EBU transmet via satellite à ARD (Union de diffusion d'Allemagne de l'Ouest) de l'Allemagne de l'Ouest, site des Olympiades de 1972, 5h. 20min. en 8 fois, et à ZDF (Seconde Association de télévision Allemande) 7h. 17min. en 8 fois.

Les satellites utilisés à cet effet furent INTELSAT No 3 (au-dessus de l'Océan Pacifique) pour le continent américain et INTELSAT No 3 (au dessus de l'Océan Indien) pour l'Europe. La station au sol d'Ibaraki de la KDD fut également utilisée pour les transmissions à destination de l'Amérique et du Canada, et la station au sol de Yamaguchi pour les transmissions de EBU et OIRT.

Les stations au sol pour la réception furent celles de Jamesburg, Californie USA, et Vitrago, Espagne pour les programmes EBU et pour les programmes OIRT celle de Reisting, Allemagne de l'Ouest. Les stations au sol réceptrices européennes convertissaient le système japonais NTSC (525 lignes) en système PAL (625 lignes).

2) Radiodiffusion

Les organisations de radio-diffusion qui ont diffusé les Jeux Olympiques de Sapporo étaient comme suit:

Parmi les organisations mentionnées ci-dessus, 11 organisations dont les heures de diffusion ne sont pas indiquées ont diffusé en tout temps pendant 11-26 jours lorsque les circuits étaient libres.

4. Diffusion intérieure

Les droits de diffusion payants pour l'intérieur du pays, furent accordés à la NHK, qui, pour les besoins, ajouta aux images internationales des annonces en japonais, des telops et des images au ralenti.

En vertu des droits de diffusion pour l'intérieur du Japon, la NHK fournit également des programmes aux stations de diffusion membres de l'Association Nationale des Diffuseurs Commerciaux du Japon (Accord du 28 Octobre 1971 entre la NHK et l'Association.). Les programmes étaient directement transmis à Tokyo par micro-ondes aux 5 chaînes de diffusion principales de Tokyo, et du Centre de Diffusion aux 3 compagnies de

5. Accreditation of Broadcasting Personnel

All the persons concerned with broadcasting services were given the same accreditation as the general press personnel.

The total number of the persons concerned with broadcasting was 1,365—530 persons of 39 overseas broadcasting organizations sent from 25 countries, and 835 persons from NHK (including staff members of the summary film group) and the National Association of Commercial Broadcasters in Japan. This number did not include the personnel for the Broadcasting Center, interpreters, temporarily employed workers, and others.

1) Overseas broadcasting personnel

The Organizing Committee entrusted NHK with the allocation of accreditation to the persons concerned with overseas broadcasting. The number was limited to 500 persons. NHK allotted the number of personnel to be sent to Sapporo at the time of the telecasting rights contract negotiations for TV, and through the questionnaire for radio. NHK also informed each NOC of the results and asked them for cooperation so that the broadcasting personnel would not be repeated as general press personnel.

A total of 530 persons were sent from overseas broadcasting organizations to Sapporo. Of these, 482 persons were given accreditation, and ID cards were granted. The breakdown is shown in the following table.

2) Domestic broadcasting personnel

Of 835 persons concerned with domestic broadcasting, 185 broadcasting production personnel (including 50 persons of the National Association of Commercial Broadcasters in Japan), based upon NHK's broadcasting rights, were given ID cards. Other 650 persons (including 81 persons of the summary film group) were granted special broadcasting coverage cards (362 persons) and broadcasting coverage cards (288 persons) instead of ID cards.

6. Broadcasting Facilities at Games Sites

The broadcasting facilities and equipment that NHK mobilized for the Sapporo Olympics were almost of the same scale as that of the Grenoble Games in 1968. The two main characteristics of the television broadcasting for the Sapporo Games were that it was telecast all in color and that overseas telecasting was carried out via satellite transmissions. These were realized for the first time in the history of Olympic Games.

The main facilities and equipment used for the Games sites were 18 color OB vans (one from HBC), 67 standard cameras (7 from HBC), 50,000 meters of standard color camera cables,

diffusion locales de Sapporo. Ceci représente au total 74h. 36min soit une moyenne journalière de 6h. 47 min.

Pour la Radiodiffusion, la NHK et l'Association Nationale des Diffuseurs Commerciaux du Japon constituèrent leurs propres équipes de reportage. Le temps total de diffusion fut de 58h. 36min. pour la NHK et de 51h. 20min. pour l'Association. La NHK radiodiffusa pour l'étranger (ondes courtes) en 10 langues pendant 93h. 50min. au total.

5. Accréditation du personnel de diffusion

Toutes les personnes engagées dans les services de diffusion furent accréditées en tant que personnel de presse général.

Le nombre total de personnel concerné était de 1.365—530 personnes de 39 organismes étrangers venant de 25 pays et 835 personnes de la NHK (y compris le staff de l'équipe du résumé filmé) et de l'Association Nationale des Diffuseurs Commerciaux du Japon. Ce nombre ne comprenait pas le personnel du Centre de Presse, les interprètes ni les employés temporaires etc. . . .

1) Personnel de diffusion étranger

Le Comité d'Organisation chargea la NHK d'accréditer les personnes engagées dans la diffusion étrangère. Le nombre de ces personnes était limité à 500. La NHK répartit le nombre du personnel à envoyer à Sapporo lors des négociations des contrats pour les droits de diffusion télévisée, et au moyen du questionnaire pour la radio. La NHK informa également chaque CNO des résultats et fit appel à leur coopération pour que le personnel de diffusion ne double pas le personnel général de presse.

530 personnes au total furent envoyées à Sapporo par les organismes de diffusion étrangers. On accrédita 482 d'entre elles et on leur donna des cartes d'identité. La répartition est indiquée au tableau suivant.

2) Personnel de diffusion domestique

En vertu des droits de diffusion de la NHK, sur 835 personnes s'occupant de la diffusion intérieure, 185 membres du personnel de la production des émissions se virent attribuer une carte d'identité (dont 50 personnes de l'Association Nationale des Diffuseurs Commerciaux du Japon). 650 autres personnes (y compris les 81 personnes de l'équipe du résumé filmé) se virent attribuer des cartes spéciales de reportage diffusé (362 personnes) des carte de reportage diffusé (288 personnes au lieu de cartes d'identité).

6. Installations de diffusion sur les sites olympiques

Les installations et l'équipement que la NHK concentra pour les Jeux de Sapporo furent

■ Overseas Broadcasting Organizations for the Sapporo Olympics
 ■ Organismes de diffusion étrangers aux Jeux de Sapporo

Country Pays	Broadcasting organization Organisme de diffusion	Number of Staff Personnel	Breakdown Répartition			ID cards Cartes d'identité
			TV TV	Radio Radio	Observer Observateurs	
USA	NBC	85	85			79
Canada	CBC	36	27	8	1	36
EBU	EBU	301	217	78	6	287
	Operations Group	58	58	Concurrently TV		58
Austria	ORF	21	17	4		21
Denmark	DR	4	4	Concurrently TV		4
Finland	YLE	17	10	7		17
Germany	ARD	49	33	16		49
	ZDF	24	24			24
	DOZ	6			6	6
France	ORTF	17	11	6		9
Italy	RAI	15	8	7		15
Monaco	RMC	1		1		1
Luxembourg	CLT	4		4		4
Netherlands	NOS	10	5	5		10
Norway	NRK	14	6	8		14
Spain	TVE	3	3			3
Sweden	SR	25	11	14		25
Switzerland	SPG, SSR, TSI	16	10	6		15
Great Britain	BBC	14	14			9
Yugoslavia	JRT	3	3			3
OIRT	OIRT	61	51	10		61
	Operations Group	22	22	Concurrently TV		22
Czechoslovakia	CSR	3		3		3
	CST	5	5			5
German Democratic Republic	DDR	7		7		7
	DFF	8	8			8
Hungary	MRT	3	3			3
Poland	PNB	3	3			3
USSR	SUNB	10	10			10
Mexico	TIM	2		2		

The above broadcasting organizations concluded a contract with NHK on the TV broadcasting rights. The following are radio broadcasting organizations.
 Les organismes de diffusion ci-dessus avaient conclu un contrat avec la NHK pour les droits de diffusion TV. Ce qui suit sont des organismes de radiodiffusion.

USA	ABC	9		7	2	3
	CBS	9		7	2	3
	FEN	13		13		3
	RFE	1		1		1
	VOA	4		4		3
	WBC	1		1		1
	WVNY	1		1		1
Canada	CAB	1		1		
Korea	KBS	3		3		3
	CBC	1		1		
	DBS	1		1		
China R. O.	BCC	1		1		1
Total	25 countries 39 organizations	530	380	139	11	482
Total	25 pays 39 organismes					

Television: 20 countries 21 organizations

Radio: 19 countries 28 organizations

Observers: 3 countries 4 organizations

one special color camera for helicopter, one special handy color camera, 30 ITV cameras for recording display pictures, and a total of 455 commentators' booths (with monitor TV sets).

The international pictures were transmitted from each Games site to the Sapporo Olympic Broadcasting Center on the microwave circuit of the Nippon Telegraph and Telephone Public Corporation (NTT). The sound was transmitted to the broadcasting control room at each Games site, where it was mixed with the announcer's comments, and then transmitted to the Broadcasting Center on the sound circuit of each broadcasting booth.

The broadcasting equipment was mobilized from NHK's stations all over Japan. NHK technicians exerted every endeavor in making the newly established broadcasting equipment as small and light as possible and giving them more cold resistance and safety.

Special emphasis was placed on the relay broadcasting of the Mt. Eniwa downhill events site, with all the courses being covered. Favored with fine weather, exceptionally excellent pictures were transmitted with great success.

With the motto of making the time recording of winter sports clear, interesting, and quick, the timer directly connected with the official timing system was presented on the picture. For the explanation of the timing, information was gained from the Data Center and the display was screened. Also, the momentarily changing order of the competitors was promptly reported. Thus, many new contrivances were introduced in this field.

7. Broadcasting Center

The Broadcasting Center was established in the NHK Hokkaido Broadcasting Headquarters, situated in the middle of Sapporo City, to carry out the broadcasting for the Sapporo Olympics.

The Center is housed in two adjoining buildings: one which is commonly called the "old" building of NHK (four-story building

sensiblement de la même envergure que ceux des Jeux de Grenoble en 1968. Les caractéristiques de la diffusion télévisée des Jeux de Sapporo portaient sur deux points: tout était diffusé en couleurs et les émissions pour l'étranger étaient envoyées via satellites de télécommunications. Ce qui était une première dans l'histoire des Jeux Olympiques.

Les installations et l'équipement principaux utilisés sur les sites olympiques étaient constitués de 18 cars d'enregistrement OB couleurs (un de HBC), 67 caméras couleurs standard (7 de HBC), 50.000 mètres de câbles caméra couleurs standard, une caméra couleurs spéciale pour hélicoptère, une caméra couleurs portable spéciale, 30 caméras ITV pour la prise de vue de l'affichage des résultats, et des sièges pour 566 commentateurs (avec récepteurs de télévision).

Les images internationales étaient retransmises de chaque site olympique au Centre de Diffusion Olympique de Sapporo par le circuit microondes de la NTT (Nippon Telegraph and Telephone Corporation). Le son était retransmis à la salle de contrôle de la diffusion de chaque site olympique, où il était mixé avec les commentaires du reporter, et ensuite retransmis au Centre de Diffusion sur le circuit sonore de chaque siège de diffusion.

L'équipement de diffusion fut mobilisé des stations de la NHK de tout le Japon. Les techniciens de la NHK mirent tout en oeuvre pour que le nouvel équipement de diffusion soit aussi petit et léger que possible et augmenter sa résistance au froid et sa sécurité.

On attachait une attention particulière au site des épreuves de descente du Mt. Eniwa, où toutes les pistes étaient dans le champ des caméras. Bénies par le beau temps, la retransmission des images fut excellente.

Les Jeux d'Hiver étant principalement une course contre la montre, on prit pour devise: enregistrer les temps d'une façon claire, intéressante et rapide; le chronomètre directement relié au système de chronométrage officiel était diffusé sur l'écran. Le Centre des Données fournissait les informations nécessaires à l'explication du temps, et l'ensemble était passé à l'écran. L'ordre d'arrivée des concurrents changeant à tout instant était également diffusé rapidement. De nombreuses inventions furent ainsi introduites dans ce domaine.

7. Centre de Diffusion

Le Centre de Diffusion, qui effectuait la diffusion des Jeux de Sapporo, était établi au Centre de diffusion du Hokkaido de la NHK, situé au centre de la ville de Sapporo.

Deux bâtiments contigus abritent le Centre: l'un appelé couramment 'vieux' bâtiment de la NHK (4 étages et 2 sous-sols) était utilisé pour les diffusions domestiques. Le nouveau bâtiment fut construit au nord de celui-ci. (4 étages et 2 sous-sols, espace au sol total 8.450m²). Le nouveau bâtiment, devant être utilisé par les organismes étrangers, fut provisoirement compartimenté. Il abritait des

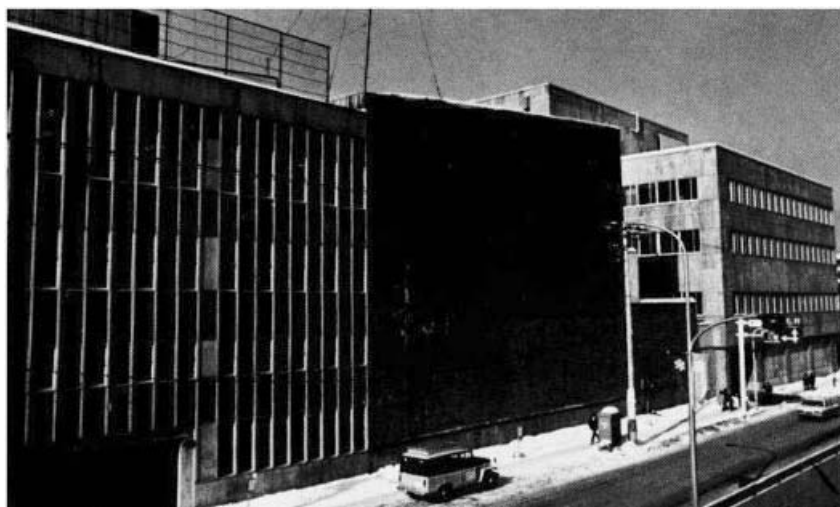

NHK's broadcasting center in Sapporo
Centre de diffusion de NHK à Sapporo

with two basement floors) was used for the domestic broadcasting. To the north of this was built the new building (four stories, two basement floors, total floor space 8,450m²). The new building was temporarily partitioned to be used mainly for overseas broadcasting organizations. It housed facilities rooms, offices, the Organizing Committee Information

salles pour les installations, des bureaux, le Centre d'Information du Comité d'Organisation (sous-centre de presse), ainsi que des succursales des bureaux de postes, des douanes de la KDD, de la Japan Express Company, etc. . . .

Les installations principales de Centre étaient: 4 studios de télévision en couleurs, 10 caméras couleurs, 24 postes VTR couleurs, 22 studios

■ Alpine Results Display System
■ Système d'expose des Résultats

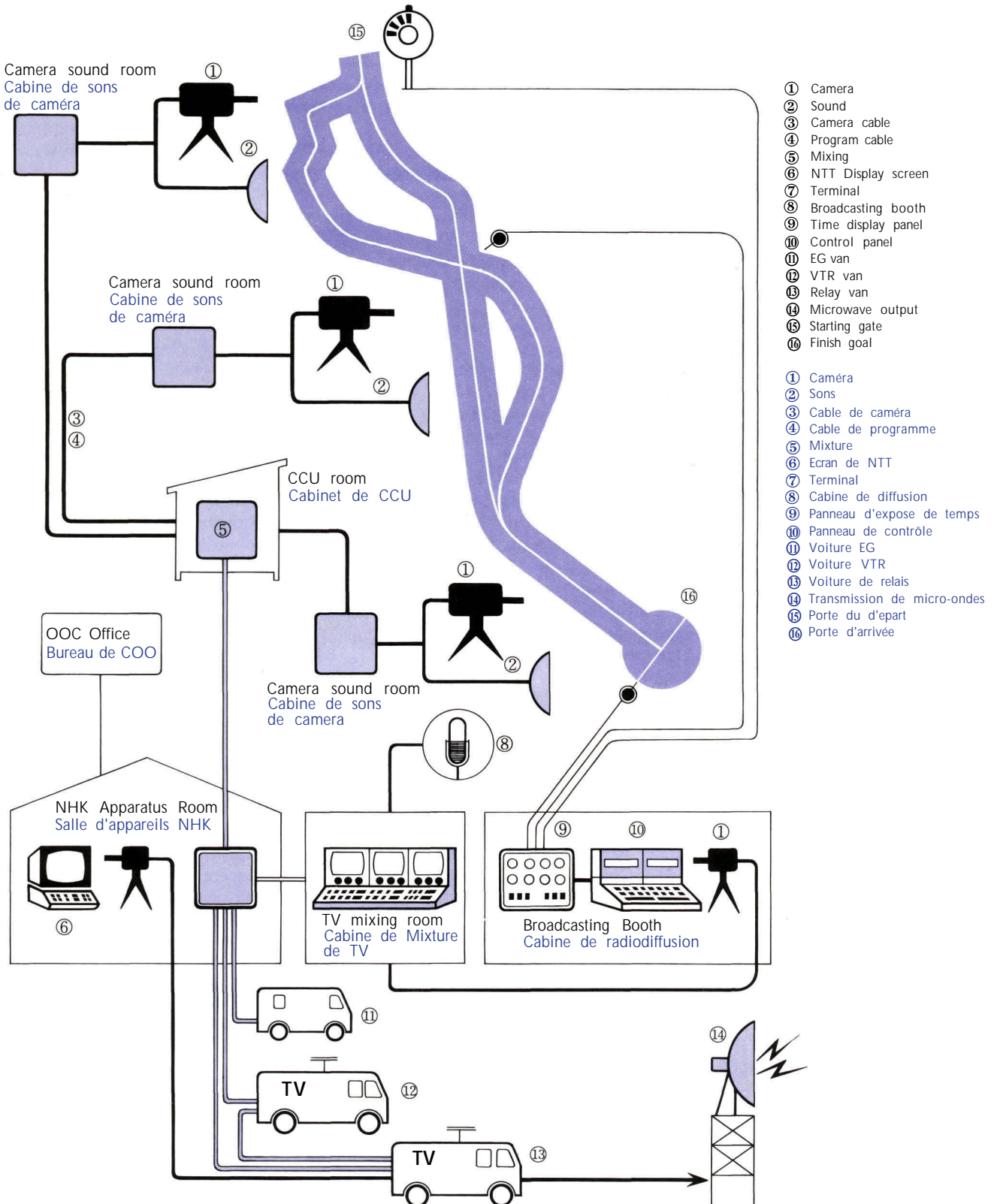

Center (Sub-Press Room), as well as branch offices of the post office, customs house, KDD, the Japan Express Company, etc.

Main facilities provided in the Center were: 4 color television studios, 10 color cameras, 24 color VTR sets, 22 radio studios, and a switching center for a total of 1,400 sound circuits for the transmission to each overseas country from the film developing room and each Games site, etc.

The international pictures transmitted from each Games site were distributed to the four telecasting rights contracted overseas organizations who had control rooms in the Broadcasting Center, and to NHK. The overseas broadcasting organizations inserted in their programs prepared in the studios, film programs, and captions in their respective languages.

The completely produced Olympic programs were transmitted via satellite relay. Thus, the Broadcasting Center played a role as the key station of the world.

All the technical functions of the Broadcasting Center started on January 27, and ended on February 14, 1972.

8. Staff Members and Operations

In order to undertake the broadcasting tasks, centering on the production of international pictures, NHK mobilized 1,260 of its members. Of these, 1,006 members were directly engaged in the work on the equipping and operations of all the facilities concerned with broadcasting, the production of international pictures, and the coverage and production of summary films. The breakdown is as follows:

NHK broadcasting Operations Headquarters:
969 staff members (broadcasting, 308; engineering, 661)

HBC International Picture Production Group:
26 staff members

Summary Film Coverage Group of the National Association of Commercial Broadcasters in Japan:
11 staff members

9. Viewing Rate

According to a survey conducted by the NHK Public Opinion Research Institute, the viewing rate of the Sapporo Olympic TV programs was extremely high. The survey was conducted from a total of 1,630 persons aged from 7 to 69 in Sapporo (780 persons) and in 23 wards of Tokyo (850 persons). Among the Olympic programs, the Opening Ceremony was most popularly viewed both in Sapporo and Tokyo, enjoying a viewing rate of almost 60% in Sapporo.

Next to this, the two jumping events came second and third. Sapporo showed about a 10% higher viewing rate than in Tokyo through all the events. The following table shows the events that showed a higher viewing rate.

de radio, une salle de développement et un centre d'aiguillage sonore comprenant 1400 circuits sonores pour les retransmissions vers tous les pays étrangers à partir de chaque site olympique, etc. . . .

Les images internationales transmises à partir de chaque site olympique étaient distribuées aux 4 organismes de diffusion étrangers ayant acheté les droits de diffusion télévisée, qui possédaient des salles de régie dans le Centre de Diffusion, et à la NHK. Les organismes étrangers y incorporaient leurs programmes préparés en studio, les programmes filmés, et les sous-titres dans leur langue respective.

Les programmes olympiques ainsi élaborés étaient retransmis par satellite, à partir du Centre de Diffusion, plaque tournante du monde.

Le Centre de Diffusion, du point de vue technique, fonctionna du 27 Janvier au 14 Février 1972.

8. Membres du personnel et fonctionnement

La NHK mobilisa 1260 de ses membres pour entreprendre cette tâche de diffusion centrée sur la production des images internationales. 1006 de ces membres s'occupaient directement de l'équipement et du fonctionnement de toutes les installations nécessaires à la diffusion, la production des images internationales et à la réalisation des résumés filmés. Ce personnel était réparti de la manière suivante:

Centre des opérations de diffusion de la NHK
960 personnes (diffusion: 308; technique: 661)

Equipe de production des images internationales de HBC
26 personnes

Equipe pour l'ensemble des résumés filmés de l'Association Nationale des Diffuseurs Commerciaux du Japon
11 personnes

9. Taux d'écoute

Selon une enquête de l'Institut de Recherche d'Opinion Publique de la NHK, le taux d'écoute des programmes TV sur les Jeux de Sapporo fut extrêmement élevé. L'enquête fut faite sur 1630 personnes âgées de 7 à 69 ans à Sapporo (780 pers.) et dans les 23 arrondissements de Tokyo (850 pers.). De l'ensemble des programmes olympiques, ce fut la Cérémonie d'Ouverture qui fut le plus regardé à Tokyo et à Sapporo où le taux atteignit 60%. La 2^{ème} et la 3^{ème} places furent occupées par les deux épreuves de saut. Le taux d'écoute général fut supérieur de 10% à Sapporo par rapport à Tokyo. Le tableau suivant montre les épreuves ayant occasionné les taux d'écoute les plus élevés.



Publicity

Publicité

The prevalent attitude in Japan at the time that the International Olympic Committee announced its decision to award the XI Olympic Winter Games to Sapporo can be described as one of indifference—despite the significance held in being the first such Games ever to be staged on Asian soil—a situation attributable to the fact that the Winter Olympics, unlike the Summer Games, tend to project an image of being a local event, perhaps because of their smaller scale. Thus, the primary goal established in publicizing the Sapporo Olympics was first to overcome this handicap and generate interest in the Games as a tournament of sport in which the entire nation participates and enjoys.

In order to achieve this purpose the Organizing Committee published a series of printed materials, showed publicity films and participated in various exhibitions. In concert with these activities, the press, television, radio and other mass communication media featured special supplements and programs on the Olympics, using material and information supplied by the Public Information Division, which contributed greatly in focusing attention on this great festival of sport. It can be considered characteristic that these activities were conducted solely on the initiative of the organizations involved and without the sponsorship of the Organizing Committee.

1. Public Information Activities

1) Basic policy

The first order of business initiated by the Organizing Committee following its inception in late July, 1966, was that of publicizing the Games. And the basic policy of informing

Lorsque le CIO annonça qu'il avait choisi Sapporo comme cadre des XI^{èmes} Jeux Olympiques d'Hiver, le Japon en général eut une attitude proche de l'indifférence, en dépit de ce que ce choix indiquait, puisque ce serait les 1^{ers} Jeux Olympiques à se dérouler sur le sol asiatique. Ceci peut être attribué à l'image que l'on se fait des Jeux d'Hiver, qui, à la différence des Olympiades, apparaissent comme un événement local, peut-être parce qu'ils ont moins d'envergure que celles-ci. Aussi le premier objectif de la publicité pour les Jeux fut-il de surmonter ce handicap et d'éveiller l'intérêt de public pour les Jeux en tant que tournoi sportif auquel la nation entière participait et prenait plaisir.

Pour atteindre son but, le Comité d'Organisation édita une série de documents imprimés, projeta des films publicitaires et prit part à diverses expositions. Parallèlement, la presse, la télévision, la radio et d'autres mass média présentèrent des suppléments et des programmes spéciaux sur les Jeux, utilisant le matériel et l'information fournis par la Division de l'Information Publique, qui contribua beaucoup à concentrer l'attention de tous sur ce grand festival du sport. On peut considérer comme un fait caractéristique que ces activités aient été menées sur la seule initiative des organisations intéressées et sans le parrainage du Comité d'Organisation.

1. Activités d'Informations Publiques

1) Ligne de conduite de principe

Une des premières tâches entreprises par le Comité d'Organisation à la suite de son



The 1968 Olympic Day memorial ceremony
Cérémonie commémorative du Jour Olympique 1968

the public about the Games started first of all with seeking a deeper understanding of the Olympics, a tournament of amateur sport.

It is true that in recent years commercialistic elements have come to be quite prominent in the Summer and Winter Games alike. But the campaign to publicize the Sapporo Games was carried forth while pursuing the goal of returning the Olympics to their original philosophy of pure amateurism.

As regards the Winter Olympics, however, coming as they did just seven and a half years after the Tokyo Games, there remained a strong impression at both home and abroad that Japan was the site of consecutive Olympic Games. It was accordingly only natural to proceed with actual publicity activities on the premise of these two foundations. Thus the periodical reporting on the state of preparations which would be carried out over the lengthy period of seven years was decided as the basic policy to be pursued in informing the public about the Games.

As mentioned earlier, the Winter Games are held on a much smaller scale than their summer counterpart, and are highly seasonal in nature as well. And then there was the fact that the site of the Games would be Sapporo, a city situated a long distance from the nation's capital. It was feared that failure to consider these two points would result in the Sapporo Games becoming merely a regional festival held in a snowy part of the country and in which only a limited portion of the nation's population took part. The decision to incorporate the "Rising Sun"—which symbolizes not only Sapporo or Hokkaido, but the entire Japanese people—into the design of the official emblem of the Sapporo Olympics, the symbol of the Games, also stemmed from the desire to avoid this danger, as well as to stress the continuity with the Tokyo Games.

Thus the business of publicizing the Sapporo Olympics began with the decision of the Games emblem, around which were pivoted various types of publicity activities, followed by the publication of posters which served to set the image of the Games. The mass communication media, various organizations and commercial firms began to display a higher degree of interest in the Olympics with the gradual appearance of the new sports installations during 1968 and 1969. It was also during this period that the publicity campaign finally gained a firm footing.

The following paragraphs describe the wide range of activities and accomplishments performed under this heading.

2) Publication and distribution of printed material

① Official posters

The official posters of the Sapporo Olympics can be considered an embodiment of the policy on matters of design established by the Design Technical Committee. The first of the series of four posters published came out in January, 1968, followed by the second

in June, 1969; the third in June, 1970; and the fourth in June, 1971.

Top Japanese art designers were commissioned to create the posters, with Series No. 1 by Mr. Takashi Kono; No. 2 and No. 3 by Mr. Yusaku Kamekura; and No. 4 by Mr. Gan Hosoya.

Some 30,000—40,000 copies of each series of the 728X1,030mm. posters were published.

② Official bulletins

The XI Olympic Winter Games official bulletins published by the Organizing Committee in both Japanese and foreign language editions represented the central undertaking in publicizing the Games over a long period. The Keynote of these publications was to provide accurate reports on the progress of Games preparations.

Twenty issues of the Japanese edition were published, while the English/French edition was published in 15 issues, through the conclusion of the Games; 10,000 copies of each issue were printed.

③ Sapporo Flash

The Sapporo Flash was prepared and distributed to the International Olympic Committee, National Olympic Committees, International Sport Federations and other interested parties overseas as spot reports supplying general information on recent development in Games preparations. Some 1,800 copies each of 12 issues were published through December, 1971.

④ Official guidebooks

The publication of official guidebooks had by now become a generally established custom.

The guidebook published for the Sapporo Games consisted of two types—a deluxe souvenir edition and a handy, compact pocket edition. Combined with the official guidemap, a total of three types of publications under this heading were printed.

Compiled by the Organizing Committee in cooperation with a major Japanese publishing firm, these publications were put on sale prior to the opening of the Games. The two types of guidebooks were printed in three separate editions—Japanese, English/French and English/German—while the guidemap was prepared in a single edition in the Japanese, English and French languages.

⑤ Other printed material

Nineteen types of pamphlets, leaflets, calendars and other categories of printed material were published from September, 1967 until the opening of the Games. These were distributed at Olympics exhibitions and other local gatherings as part of the program to publicize the Sapporo Olympics.

3) Public information programs

The Organizing Committee conducted public information activities at various local gatherings and other functions held from 1968 onward. Particularly worthy of mention are the Olympics Day commemorative ceremony attended by IOC President Avery Brundage

investiture à la fin Juin 1966, fut la publicité pour les Jeux. Le premier pas de cette politique de base, qui était d'informer le public sur les Jeux, fut avant tout d'occasionner une compréhension en profondeur des Jeux Olympiques, tournoi de sport amateur.

Il est vrai que ces dernières années un certain commercialisme ne cesse d'occuper une place importante tant au sein des Olympiades que des Jeux d'Hiver. Mais la campagne publicitaire des Jeux de Sapporo fut réalisée tout en ayant pour objectif le retour aux sources de l'esprit olympique: l'amateurisme pur.

Les Jeux d'Hiver venant juste sept ans et demi après les Olympiades de Tokyo, l'impression que le Japon était le site de Jeux Olympiques consécutifs était fortement ressentie à l'étranger comme au Japon. Il était donc normal de baser notre programme publicitaire sur ces deux prémisses. Et il fut décidé de tenir régulièrement le public au courant de l'état des préparations durant les sept années qui devaient aboutir aux Jeux Olympiques.

Ainsi que nous l'avons dit précédemment, les Jeux d'Hiver ont moins d'envergure que les Olympiades; ils ont aussi un caractère plus saisonnier. Le site où devaient se dérouler les Jeux, Sapporo, est très éloigné de la capitale. Il nous apparut que si l'on manquait de considérer ces aspects du problème, les Jeux de Sapporo seraient réduits à un festival régional, se déroulant dans une partie enneigée du pays, auquel ne prendrait part qu'une infime partie de la population. La décision d'incorporer le 'Soleil Levant'—qui symbolise non seulement Sapporo ou Hokkaido, mais le peuple Japonais tout entier—dans le design de l'emblème officiel des Jeux de Sapporo, tire son origine du désir d'éviter ce danger, et en même temps du désir de marquer la continuité avec les Jeux de Tokyo.

La décision d'adopter cet emblème pour les Jeux de Sapporo, inaugura le travail de publicité, qu'encadraient diverses activités publicitaires; Ceci fut suivi par la publication d'affiches, destinées à fixer l'image des Jeux. Les moyens de communication de masse, diverses organisations et firmes commerciales se mirent de plus en plus à être intéresser par les Jeux, avec l'apparition progressive des nouvelles installations sportives en 1968 et 1969. Ce fut également à la même époque que la campagne publicitaire prit enfin son allure de croisière.

Les paragraphes qui suivent décrivent l'ampleur des activités et des réalisations dans ce domaine.

2) Edition et distribution du matériel imprimé

① Affiches officielles

On peut dire que la politique en matière de design créée par le Comité Technique du Design fut concrétisée par les affiches officielles des Jeux de Sapporo. La première d'une série de 4, sortit en Janvier 1968, la seconde en Juin 1969, la troisième en Juin 1970 et la

quatrième en Juin 1971.

On demanda à des designers japonais de renom de créer ces affiches: la première fut dessinée par Takashi Kono, la 2^{ème} et la 3^{ème} par Yusaku Kamekura, la 4^{ème} par Gan Hosoya.

On imprima 30 à 40.000 reproductions de chaque affiche de 728 X 1030mm.

② Bulletins officiels

Les bulletins officiels de XI^{èmes} Jeux Olympiques d'Hiver publiés en Japonais et en langues étrangères par le Comité d'Organisation, constituent la pierre angulaire de la publicité à long terme entreprise pour les Jeux. Ces publications étaient essentiellement destinées à reporter avec exactitude l'avance des préparations olympiques.

Jusqu'à la fin des Jeux, on publia 20 numéros en japonais et 15 numéros en anglais/français. Chaque numéro était édité à 10.000 exemplaires.

③ Nouvelles brèves de Sapporo

Ces rapports flash furent rédigés et distribués au CIO, aux CNO et FIS ainsi qu'aux parties intéressées outremer, en supplément des informations générales sur les derniers progrès des préparations olympiques. 12 numéros édités à 1800 exemplaires furent publiés jusqu'en décembre 1971.

④ Guides officiels

La publication de guides officiels était devenu un usage établi. Il y avait deux types de guides des Jeux de Sapporo: une édition souvenir de luxe, et une édition de poche pratique. Dans cette catégorie, on édita trois types de publications avec carte-guide officielle.

Le Comité d'Organisation édita avec la collaboration d'une grande maison d'éditions japonaise ces publications, qui furent mises en vente avant l'ouverture des Jeux. Les deux types de guides furent édités en trois éditions distinctes—japonais, anglais/français et anglais/Allemand; il y eut une seule édition de la carte-guide en japonais-anglais-français.

⑤ Autres documents imprimés

On publia, de Septembre 1967 jusqu'à l'ouverture des Jeux, 19 sortes de brochures, prospectus, calendriers etc. . . . Ces imprimés furent distribués lors des expositions olym-

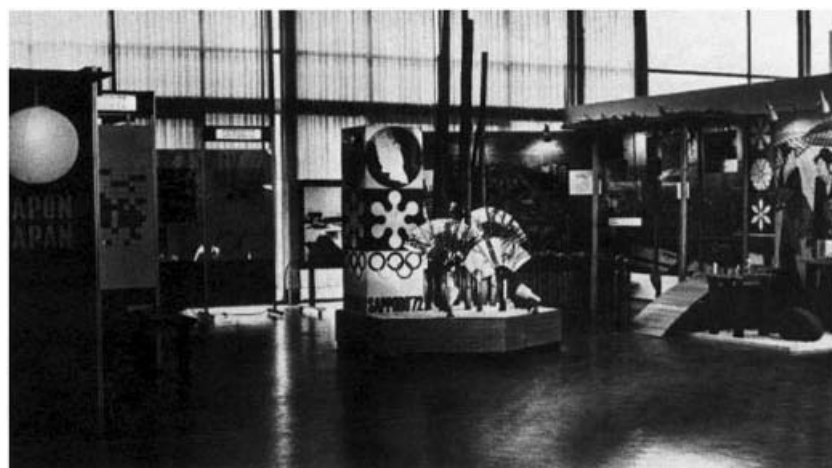

The Sapporo display of the exposition of the four Olympic cities in Lausanne
L'exposition de Sapporo dans l'exposition des 4 villes olympiques à Lausanne

in 1968; exhibitions held in cities distant from Sapporo and which had no direct relationship with a festival of snow and ice; and the exposition sponsored jointly by the four Olympic host cities of Sapporo, Munich, Denver and Montreal held in Lausanne in 1971. Eliciting a huge response, these substantial programs proved successful in enhancing the image of the Sapporo Olympic Winter Games, both within Japan and abroad.

4) Films

The following five films were produced to publicize the Sapporo Games.

① "Preparations for the Sapporo Olympics"

Completed in March, 1969, this English-narrated film presented scale models of the sports sites and the state of construction work as it stood at that time.

② "Preparations for the Olympics Continue Forward" (Japanese title)

Completed in March, 1970, this Japanese-language production was a documentary record of the all-Japan Winter Sports Games held in February of 1970.

③ "Preparations for the Sapporo Olympics as of Spring, 1970"

This English-language version of the second film mentioned above was produced and shown at the Amsterdam session of the International Olympic Committee held in May, 1970.

④ "Prelude to the Olympics" (Japanese title)

Completed in March, 1970, this documentary record of the Sapporo International Winter Sports Week held the same year played in theaters throughout the country together with the film of World Expo '70.

⑤ "Sapporo—Impatient for 1972"

Completed in March, 1971, this is an English-language version of "Prelude to the Olympics."

2. Designs

1) Design Technical Committee and design policy

The various designs created for use in the Sapporo Olympics covered a wide range, including areas not necessarily confined to the field of public information. A basic attitude—or design policy—was adopted by the Design Technical Committee in order that these designs be consistent throughout in idea and theme.

2) Official emblem

The design adopted for the official emblem of the Sapporo Olympics was the work of Mr. Kazumasa Nagai, whose idea was selected from those submitted by Japan's top eight designers. It features a combination of three independent sections which contain 1) the Rising Sun, which symbolizes Japan; 2) a snowflake (sketch of an ancient Japanese family crest), which symbolizes Winter; 3) and the Olympic emblem, together with the words "Sapporo '72." A variety of applications was

made possible by changing the arrangement of the sections. Two examples of the applications were approved in the fourth meeting of the Organizing Committee held in December, 1966.

3) Designs created and coordinated by Design Technical Committee

① The competition symbols

The symbols used to depict the sporting events in the Tokyo Games were adapted for use in the Sapporo Olympics and new ones were designed, whenever necessary, to depict winter sports. Mr. Yoshiro Yamashita was chosen as the artist.

② Facilities symbols

Japan's artists already had experience in designing symbols to depict facilities on two occasions—the Tokyo Olympics and the World Exposition. Mr. Shigeo Fukuda, who was in charge of designing the symbols for Expo '70 was commissioned to adapt these for use in the Sapporo Games.

③ Admission tickets

Tickets were printed with the combined design of the official emblem of the Sapporo Olympics and the competition symbol. Mr. Hideo Mukai was commissioned as the art director, and Mr. Gan Hosoya took charge of the designing.

Principal of the many features incorporated in the design of these tickets were the liberal use of a field of white to depict the brightness and gaiety of winter sports; the use of a specific color to distinguish the different events; and the inclusion of a map giving clear directions to the sports venue.

④ Uniforms

The design of the 35 classes of uniforms worn by the approximately 10,300 men and women who were engaged in the Olympics in one capacity or another was decided by a 21-member committee on clothing composed of garment designers, representatives of each national sport federation, Organizing Committee members and members of the Design Technical Committee.

In designing the uniforms, due consideration was given regarding such factors as their suitability for wear in the coldest season of the year, and mass appeal to the spectators which would at the same time enable easy identification of the duties of the wearer according to color. In keeping with this policy, snow white and ice blue were chosen as the theme colors in producing uniforms both fashionable and capable of protecting the wearer from the rigors of the winter climate.

⑤ Sacred Flame cauldron

The Sacred Olympic Flame burned continuously throughout the period of the Games in the Sacred Flame cauldron set up at the Makomanai speed skating rink, the site of the Opening Ceremony.

Designed by Mr. Munemichi Yanagi, the cauldron was donated by all Rotarian in Japan through the District No. 350 (Hokkaido), Rotary

piques et d'autres rassemblements locaux, en tant que partie intégrante du programme de publicité des Jeux de Sapporo.

3) Programmes d'information publique

A partir de 1968, le Comité d'Organisation se mit à informer le public au moyen de divers rassemblements locaux et cérémonies. Signalons entre autres: la Cérémonie commémorative du Jour Olympique, à laquelle assista le Président du CIO, Avery Brundage, en 1968; des expositions tenues dans des villes éloignées de Sapporo et n'ayant aucun rapport direct avec un festival de neige et de glace; l'exposition qui se tint à Lausanne en 1971, sous le patronnage conjoint des 4 villes olympiques Sapporo, Munich, Denver et Montréal. Ces programmes d'envergure eurent beaucoup de succès, et ils s'avèrent efficaces au Japon comme à l'étranger pour mettre en valeur l'image des Jeux Olympiques de Sapporo.

4) Films

Les cinq films suivants furent réalisés pour la publicité des Jeux.

① 'On prépare les Jeux de Sapporo'

Ce film, commenté en anglais et terminé en Mars 1969, présentait des maquettes des sites sportifs et l'état des travaux de construction à l'époque.

② 'Les préparations pour les Jeux avancent' (titre japonais)

Ce film, terminé en Mars 1970 et réalisé en japonais, était le documentaire tourné pendant la Rencontre Japonaise des Sports d'Hiver qui s'était déroulée en Février 1970.

③ 'Préparation des Jeux Olympiques de Sapporo, Printemps 1970'

Cette version anglaise du film précédent fut réalisée et projetée à Amsterdam pour la Session du CIO de Mai 1970.

④ 'Prélude aux Jeux Olympiques' (titre japonais)

Ce film, terminé en Mars 1970, est le documentaire tourné lors de la Semaine Internationale des Sports d'Hiver de Sapporo qui se déroula la même année; il fut projeté dans tous les cinémas du Japon avec un film sur l'Exposition Universelle d'Osaka.

⑤ 'Sapporo—Dans l'attente de 1972'

Terminé en Mars 1971, ce film est la version anglaise du 'Prélude aux Jeux Olympiques'.

2. Designs

1) Comité Technique du Design et politique du design

Les divers designs créés pour les Jeux de Sapporo se répartissent sur un vaste ensemble, qui ne s'est pas toujours nécessairement confiné au domaine de l'information publique. Le Comité Technique du Design institua une politique de principe, définissant un thème et une idée d'ensemble, encadrant tous les designs.

2) Emblème officiel

Les huit plus grands designers du Japon

soumirent leurs idées; parmi celles-ci, ce fut le design de Kazumasa Nagai qui fut choisi pour devenir l'emblème officiel des Jeux de Sapporo. Il représente la combinaison de trois éléments indépendants: 1) Le Soleil Levant, symbole du Japon; 2) Un flocon de neige (esquisse des armoiries d'une ancienne famille japonaise), symbole de l'Hiver; 3) l'emblème Olympique avec les mots: 'Sapporo 72'. Il y avait diverses applications possibles en changeant la disposition des éléments. Deux de ces applications furent approuvées par le Comité d'Organisation, lors de sa 4^{ème} réunion en Décembre 1966.

3) Designs créés et agencés par le Comité Technique du Design

① Symboles des épreuves

On adapta les symboles des épreuves sportives des Olympiades de Tokyo pour les Jeux de Sapporo, et l'on créa de nouveaux symboles lorsque cela était nécessaire, pour représenter les sports d'Hiver. On confia cette tâche à l'artiste Yoshiro Yamashita.

② Symboles des installations

Les artistes japonais avaient déjà eu deux occasions de créer des symboles représentant des installations: Les Olympiades de Tokyo et l'Exposition Universelle d'Osaka. On demanda à Shigeo Fukuda, chargé des symboles

■ Sacred Flame Cauldron

■ Vasque de flamme sacrée

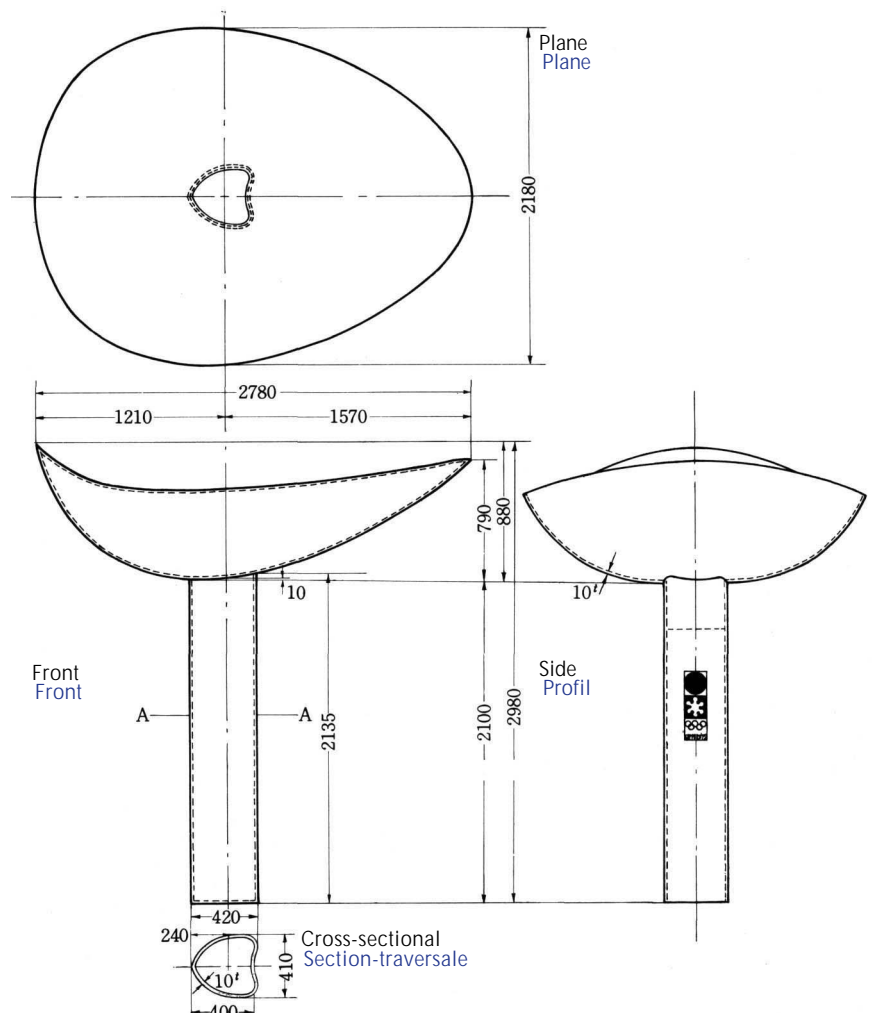

International. It measures 2.78 meters long, 2.18 meters wide and 0.88 meters deep. The height of the column supporting the cauldron is 2.1 meters, bringing the entire structure to a total height of 2.98 meters. The color was pale gold and the material used to construct it was bronze. The fuel used was propane gas.

⑥ Official invitations

The design considered most desirable for the official invitations was one of composure and dignity which would embody Japan's ancient traditions. Mr. Ikko Tanaka, the designer commissioned to undertake this project, accomplished his assignment admirably with his production which featured a triple-fold text and a slip-case, both of which were bound in pure silk brocade adorned with a snowflake motif. The text of the invitation was printed on traditional Japanese hand-made paper, with the official languages of French and English on the left, Japanese on the right, and the Games emblem in the center.

⑦ Victory medals

The victory medals had a unique shape and form the likes of which had never been seen in past Olympic Games. Approved by the International Olympic Committee, the design of the front of the medal was by Mr. Kazuo Yagi, while the reverse, the band attachment and the ribbon were designed by Mr. Ikko Tanaka. The medals measure 60 millimeters in diameter and 3 millimeters thick. The gold-gilt medals have 6 grams of fine gold coating on a pure silver base, the silver medals are of pure silver, while the bronze is of pure bronze.

Affixed to the medals are special detachable attachments cast in the same metal with a ring on the reverse side. The ribbon, woven in Sapporo Blue and the five Olympic Colors, can be inserted through this ring so that the medal can be worn around the neck. The face of the attachment bears the symbol of the sport involved, while on the reverse is inscribed the name of the sport in English. Together with the victory medals were awarded miniature victory badges.

⑧ Design guidesheet

Compiled to make the design policy laid down for the Sapporo Olympics widely known, the guidesheet served to maintain a uniform design and appearance of road markers, decorations, etc. The sheet included the results of studies conducted on color arrangements, keeping in mind the characteristics of the Sapporo community.

⑨ Identification badges

The identification badges worn by all the participants in the Sapporo Games mainly consisted of a silver-plated body of uniform design. The colors of the eight types of cloisonné enamel plates of the lower portion of the badge distinguished the office of the wearer (distinguished guest, official, competitor, Organizing Committee member, press, etc.). Thirty-four categories of official ranks

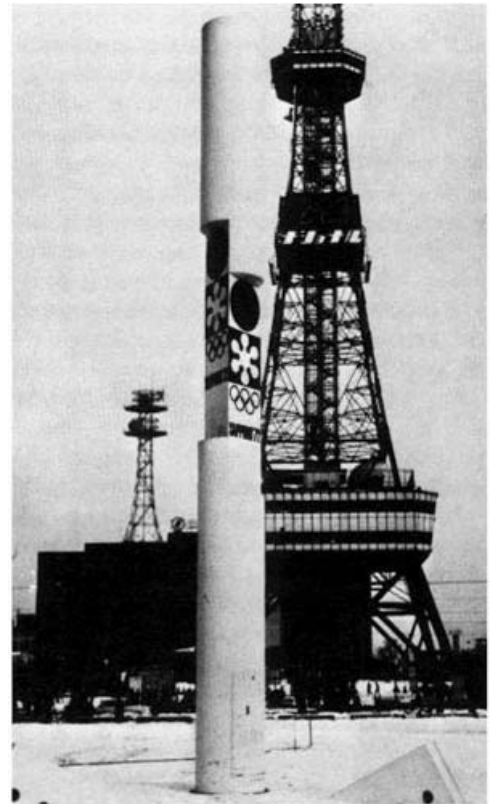

Olympic Commemorative Tower in Odori Park
La tour commémorative des Jeux Olympiques à Parc Odori

were further indicated by the name of the office embossed on the enameled plate. Ribbons dyed the five sports categories, as well as white bearing either one or two yellow stripes, enabled the easy identification of the category.

To the top of the badges worn by members of the Imperial Family, heads of state, IOC, ISF, NOC and Organizing Committee members as well as the chiefs of mission, were added five Olympic colored enamel plates.

Designed by Mr. Kazumasa Nagai, a total of 11,470 badges were made.

⑩ Commemorative towers

Commemorative towers were erected at three locations in Tokyo and Sapporo to emphasize the approaching opening of the Sapporo Olympics, as well as to enlighten the general public about the Olympic movement.

3. Control of the Sapporo Olympics Emblem

As the emblem symbolizing the Sapporo Games also includes in its design the 5-ringed Olympic Emblem, adequate measures must be taken to prevent its misuse for commercial purposes under Article 56 of the Olympic Charter. For this reason, the Organizing Committee in 1966 established a council to conduct investigations and judgements on the proper use of the emblem. Attendant upon the subsequent increase in the volume of the Organizing Committee Secretariat's business and the gradually increasing number of requests to use the emblem, all authority

de l'Exposition Universelle, d'adapter ces derniers pour les Jeux de Sapporo.

③ Billets d'entrée

On avait imprimé sur les billets à la fois le symbole officiel des Jeux de Sapporo et celui de l'épreuve. Hideo Mukai fut nommé directeur artistique et Gan Hosoya fut chargé de l'ensemble du design.

Le design d'ensemble se détachait du fond blanc qui symbolisait la clarté et la gaieté des sports d'hiver; des couleurs différentes étaient réservées à chaque épreuve; sur chaque billet une carte indiquait clairement l'emplacement des sites sportifs.

④ Uniformes

Le design de 35 types d'uniformes, portés par environ 10.300 hommes et femmes travaillant pour les Jeux pour une raison ou pour une autre, fut décidé par un comité pour l'habillement de 21 membres, composé de modélistes, de représentants de chaque fédération nationale de sport, de membres du Comité d'Organisation et de membres du Comité Technique du Design.

Des considérations d'ordre divers présidèrent à la création de ces uniformes: vêtement portable pendant la plus froide saison de l'année, vêtement évocateur pour les spectateurs qui devait permettre à ceux-ci d'identifier immédiatement la fonction du porteur, grâce à la couleur de l'uniforme. Ce principe une fois défini, le blanc-neige et le bleu-glace furent choisis comme couleurs thématiques de ces uniformes qui devaient être élégants et permettre au porteur de supporter les rigueurs des frimas de l'hiver.

⑤ Vasque de la Flamme Sacrée

La Flamme Olympique Sacrée brûla sans discontinuer durant les Jeux dans la Vasque installée à la patinoire de vitesse de Makomanai, site de la Cérémonie d'Ouverture.

La Vasque fut dessinée par Munemichi Yanagi et donnée par tous les rotariens du Japon par l'intermédiaire de la section N° 350 (Hokkaido) du Rotary International. Elle mesure 2,78m. de long sur 2,18m. de large et 0,88m. de profondeur. Elle fut construite en bronze de couleur or pâle. Le carburant utilisé était du gaz propane.

⑥ Invitations officielles

On fut d'avis que le design approprié aux invitations officielles devait être empreint de calme et de dignité reflétant l'ancienne tradition du Japon. Ikko Tanaka, chargé de ce projet, s'acquitta admirablement de sa tâche en créant un texte à trois volets glissé dans un étui, tous deux recouverts d'un brocard de soie pure et ornés de flocons de neige. Le texte de l'invitation était imprimé sur du papier japonais traditionnel fait à la main; les textes dans les langues officielles français et anglais à gauche et japonais à droite encadraient l'emblème des Jeux au centre.

⑦ Médailles de victoire

Les médailles de victoire avaient une forme et une apparence uniques, que l'on n'avait jamais vues auparavant lors des Jeux. Approuvées par le CIO, le design du recto était

de Kazuo Yanagi et celui du verso, ainsi que l'attache et le ruban, étaient de Ikko Tanaka. Ces médailles ont 60mm. de diamètre et 3mm. d'épaisseur. Les médailles d'or ont une couche de 6gr. d'or fin sur une base d'argent pur, les médailles d'argent sont en argent pur et celles de bronze en bronze pur.

Aux médailles est fixée une attache détachable de même métal, avec un anneau au verso. Il suffit de passer le ruban aux couleurs olympiques sur fond bleu Sapporo pour porter la médaille autour du cou. Le recto de l'attache porte le symbole du sport, et le verso son nom en anglais. Des écussons de victoire étaient offerts avec les médailles de victoire.

⑧ Bulletin du design

Ce bulletin fut édité pour faire largement connaître la politique du design adoptée pour les Jeux de Sapporo et pour conserver à l'ensemble des designs d'indicateurs routiers, des décorations, etc. . . ., une apparence uniforme. Le bulletin contenait également les résultats des études faites sur les assemblages de couleurs, gardant présent à l'esprit les traits particuliers de la communauté sapporoite.

⑨ Ecussons d'identité

Les écussons d'identité portés par tous les participants, avaient un design uni et étaient tous recouverts d'argent. Les couleurs des huit types de plaques en émail cloisonné qui se trouvaient au bas de l'écusson, déterminaient la fonction du porteur (invité de marque, officiel, concurrent, membre du Comité d'Organisation, presse, etc. . . .). Les noms des fonctions gravés en relief sur la plaque en émail, indiquaient les rangs officiels des 34 catégories. Des rubans de couleurs, représentant chacune une des cinq catégories sportives, ainsi que des rubans blancs à une ou deux bandes jaunes, permettaient d'identifier facilement la catégorie.

Une plaque émaillée aux couleurs olympiques était ajoutée en haut des écussons portés par les membres de la Famille Impériale, les chefs d'état, les membres du CIO, des FIS, des CNO et du Comité d'Organisation, et les chefs de missions.

On fit 11.470 écussons. Le design était de Kazumasa Nagai.

⑩ Tours commémoratives

Des tours commémoratives furent érigées en trois endroits de Tokyo et de Sapporo, pour souligner l'approche de l'ouverture des Jeux de Sapporo et pour éveiller l'intérêt du public au mouvement Olympique.

3. Contrôle de l'emblème des Jeux de Sapporo

Comme les cinq cercles de l'Emblème Olympique figuraient dans le motif de l'emblème symbolisant les Jeux de Sapporo, on dut, conformément à l'Article 56 de la Charte Olympique, prendre des mesures appropriées pour empêcher son emploi à des fins commerciales. Pour cette raison, le Comité d'Organisation établit en 1966 un conseil qui

regarding the use of the emblem was centralized in this council of inquiry which acted in accordance with guidelines contained in a brochure prepared by the Organizing Committee in July, 1970.

The emblem was generally used free of charge by public institutions whose purpose was to promote interest and awareness in the Sapporo Olympics. But in cases of use in commercial activities by private firms, compensation was received.

The standards of compensatory use were that use of the emblem for commercial purposes be authorized within the sphere of the following activities: 1) television, newspaper and magazine advertisements; 2) posters, calendars, pamphlets, indoor and outdoor signboards and billboards; 3) advertising of commodities; 4) Olympic souvenirs. Revenues equivalent to 10% of the fee charged in each instance of advertising were paid to the Sport Fund-Raising Association. Such action was taken in conformity with the fact that the Games emblem was created exclusively as the symbol of the Sapporo Olympics and in view of the counsel of the IOC whereby "in order to prevent the misuse of the emblem, its commercial use should be allowed under certain prescribed conditions." The standards of use were further amended at the third meeting of the inquiry council in December, 1970, to provide for "blanket compensatory use" and special exceptions concerning "use without compensation."

"Blanket compensatory use" pertains to the authorization of inclusive and uninterrupted use of the emblem in exchange for a donation of a minimum of five million yen, and "use without compensation" refers to special cases wherein use of the emblem was permitted without receiving monetary payment in exchange for the free loan or supply of articles and commodities to the Organizing Committee. Furthermore, special exceptions established in July, 1971, concerning the use of the emblem in decorations put up around the city to welcome participants to the Sapporo Olympics, and also its use in the Olympic Torch relay, and in the following month, a firm basis for controlling the use of the emblem was consolidated after carrying out more detailed studies on the subject.

Use of the emblem was authorized in 952 cases for use without compensation; 499 cases for compensatory use on an individual basis; and 10 cases for blanket compensatory use.

4. Documentary Film of the Games

In May, 1970, the Organizing Committee laid down its basic policy for the production of photographic record of the Sapporo Olympic Winter Games as follows:

① The film would be the only photographic record of the Sapporo Games on the basis of the provisions of Article 49 of the Olympic

Charter, and at the same time that it would arouse the wholesome interest of the public at large to contribute to the promotion of the Olympic movement.

② Following its completion, the film would be released for showing in movie theaters both in Japan and overseas in the expectation of obtaining receipts equivalent to the cost of its production.

③ The film would be produced both Japanese- and English-narrated editions, both being 35-mm. productions in cinemascope and technicolor. The Japanese edition would run for two hours and forty minutes, while the showing time for the English edition would be about two hours; the latter edition would be presented to the IOC for its files.

④ Japan's foremost directors, music composers and script writers would be appointed to form the production staff.

It was estimated that on the basis of the foregoing policy, the total cost of producing the film would amount to 200 million yen. The Newsreel Producers' Association of Japan, the organization which took charge of producing the documentary film of the Tokyo Olympics, was commissioned as the producer of the film.

Taking advantage of the excellent opportunity provided by the Sapporo International Winter Sports Week, tests and surveys were conducted regarding camera placement and the weatherproofing of photographic equipment. Another study conducted regarding such factors as personnel, photographic equipment, transportation and lodging accommodations resulted in the discovery that costs would certainly exceed original estimates. It was therefore decided to add an additional 130 million yen to the budget, resulting in the gigantic production of a film costing some 330 million yen.

1) Intent in producing the film

The Organizing Committee commissioned Mr. Masahiro Shinoda, one of Japan's representative young movie makers, as director. In producing the film, Mr. Shinoda stated his purpose as follows:

"Whereas the Summer Olympics can be staged in any city, the Winter Games are restricted to those cities having an abundance of ice and snow. In this sense, one may even say that winter sports are a culture borne of man's struggle against ice and snow. Only if our film is able to provide universal appeal, even among people who know nothing but sun and sand, will it become possible to realize the proposition of a battle between Man and Nature."

2) Camera placement

The beauty of sport lies in the dynamic motion of the athlete's facial expression and muscles. But on account of the high speed of the events and the need to wear much protective clothing in winter sports, to capture this is extremely difficult. For these reasons



Director Shinoda giving instructions to cameraman for shooting the official documentary film
Le réalisateur Shinoda donnant des instructions au caméraman pour le tournage du film documentaire officiel

devait enquêter, et décider de l'usage propre de l'emblème. Comme le Secrétariat du Comité d'organisation avait de plus en plus de travail et que cela s'accompagnait d'un accroissement du nombre des demandes d'utilisation de l'emblème, ce conseil d'enquête devint l'autorité compétente en matière d'utilisation de l'emblème et agit conformément aux directives contenues dans la brochure préparée par le Comité d'Organisation en Juillet 1970.

Dans le cas des institutions publiques, dont le but était de promouvoir l'intérêt du public à l'égard des Jeux de Sapporo, l'utilisation de l'emblème était généralement gratuite. Mais une compensation était reçue dans le cas où il était utilisé par des compagnies privées à des fins commerciales.

L'utilisation de l'emblème à des fins commerciales était normalisée et n'était autorisée que dans le rayon d'activités suivant: 1) Réclames dans les revues et les journaux et à la télévision; 2) affiches, calendriers, prospectus, enseignes et panneaux intérieurs et extérieurs; 3) réclames pour installations; 4) Souvenirs Olympiques. 10% des recettes provenant de la taxe perçue pour chaque cas de publicité, étaient versés à l'Association pour la Collecte des Fonds Sportifs. Cette mesure fut prise conformément au fait que l'emblème des Jeux avait été créé exclusivement en tant que symbole des Jeux de Sapporo, et à la lumière des délibérations du CIO: "afin d'empêcher une utilisation abusive de l'emblème, son utilisation commerciale ne devrait être autorisée que dans la limite des conditions prescrites". Les normes d'utilisation furent amendées lors de la 3^{ème} réunion du Conseil d'enquête en Décembre 1970, et prévoient une utilisation globale à titre onéreux et des cas exceptionnels d'utilisation non onéreuse.

L'utilisation globale à titre onéreux concerne l'autorisation d'utiliser inclusivement et sans interruption l'emblème, en échange d'un don d'au moins 5 millions de yens; l'utilisation non onéreuse, se rapporte aux cas spéciaux où l'utilisation de l'emblème était permise en échange de fournitures et de matériel gratuits

donnés au Comité d'Organisation. A la suite d'études détaillées, la base de contrôle de l'utilisation de l'emblème fut renforcée, et des mesures d'exception furent établies en Juillet 1971, concernant l'utilisation de l'emblème dans les décorations pavoisées dans la ville pour accueillir les participants aux Jeux de Sapporo, et également lors du relais du Flambeau Olympique.

952 autorisations d'utilisation non onéreuse furent données; 499 autorisations d'utilisation onéreuse à titre individuel, et 10 autorisations d'utilisation globale à titre onéreux furent données.

4. Film documentaire des Jeux

En Mai 1970 le Comité d'Organisation établit sa ligne de principe pour réaliser le document cinématographique des Jeux Olympiques d'Hiver de Sapporo, de la manière suivante:

① Ce film serait, conformément à l'Article 49 de la Charte Olympique, le seul document cinématographique des Jeux de Sapporo; il serait réalisé pour éveiller l'intérêt du public à l'étranger et contribuer à promouvoir le mouvement Olympique.

② Une fois réalisé, le film serait mis en circuit dans les cinémas du Japon et de l'étranger, espérant ainsi pouvoir rentrer dans les frais de production, grâce aux recettes.

③ Il y aurait une version japonaise et une version anglaise, toutes deux produites en cinémascope technicolor 35mm. La version japonaise durerait 2h. 40min., et la version anglaise environ deux heures. Cette dernière serait offerte au CIO pour ses archives.

④ L'équipe de réalisation serait composée des meilleurs réalisateurs, compositeurs et scénaristes japonais.

Vu ces prémisses, le budget de production fut estimé à ¥200 millions. On nomma comme producteur l'Association des producteurs de films d'actualités du Japon, qui avait d'ailleurs produit le documentaire des Olympiades de Tokyo.

Profitant de l'aubaine de la Semaine Internationale des Sports d'Hiver de Sapporo, on

it is necessary to bring the cameras as close to the course as possible. This matter was discussed with the International Federations and cameras were placed as described below:

- ① At the start house, finish house and finish area of each site to photograph the competitors' expressions before and after their events.
- ② In a trench dug out in the embankment lying in front of the firing positions at the biathlon course to film the competitor's expression as he is firing.
- ③ In a hole dug into the surface of the Mt. Eniwa men's downhill course to capture the skier's form from directly below.
- ④ On a rotating platform set up in the infield of the Makomanai speed skating rink.
- ⑤ Underneath the take-off track a remote-control camera was installed to photograph the jumper as he flies into the air.

3) Scale of production

The scale of coverage of the documentary film, for which cameras had been rolling continually for about 50 days since the igniting of the Olympic Flame in Athens until the conclusion of the Games, was a huge and extensive one in which the producers recruited a general crew of 275 cameramen and technicians who used 54 separate cameras and 111 different types of lenses to shoot 467,996 feet of film, as well as 18 tape recorders to record 145 hours of interviews.



H.I.H. the Crown Prince and members of the Imperial Family at the premier showing of the documentary film in Tokyo

S.A. le Prince Héritier et les membres de la Famille Impériale assistent à l'avant première du film documentaire à Tokyo

étudia et on testa l'emplacement des caméras ainsi que la résistance de l'équipement cinématographique aux intempéries. Après avoir étudié les questions de personnel, d'équipement cinématographique, de transport et de logement, on découvrit que les frais dépasseraient le budget prévu à l'origine. On décida donc d'ajouter au budget 130 millions de yens, produisant ainsi un film d'un coût gigantesque de 330 millions de yens.

1) Intentions qui présidèrent à la réalisation du film

Le Comité d'Organisation demanda à Masahiro Shinoda, un des jeunes réalisateurs représentatifs du Japon, de réaliser le film. M. Shinoda explique ainsi son film:

"Les Olympiades peuvent se dérouler dans n'importe quelle ville; les Jeux d'Hiver, eux, ne peuvent avoir lieu que dans une ville où la neige et la glace sont abondantes. Envisagés sous cet angle, on peut dire que les Jeux d'Hiver représentent une culture née de la lutte de l'homme contre la neige et la glace. Ce film doit pouvoir être ressenti par n'importe qui, même par des gens qui ne connaissent que le soleil et le sable. C'est à cette seule condition qu'il témoignera de la 'bataille entre l'Homme et la Nature'".

2) Emplacement des caméras

La beauté du sport réside dans le mouvement dynamique des muscles et de l'expression du visage de l'athlète. Les saisir est très difficile, vu la grande vitesse atteinte dans les épreuves et la nécessité de porter, dans les sports d'Hiver, des vêtements protecteurs. On est donc obligé de placer les caméras le plus près possible des pistes. On discuta de ce problème avec les FIS, et les caméras furent placées ainsi:

- ① A la hutte de départ, à la hutte d'arrivée et sur l'aire d'arrivée pour filmer l'expression des concurrents avant et après leurs épreuves.
- ② Dans une tranchée creusée dans le remblai situé devant les positions de tir du parcours de biathlon, pour filmer l'expression des concurrents en train de tirer.
- ③ Dans un trou creusé sur la piste de descente Hommes du Mt. Eniwa, pour saisir la forme du skieur directement par en dessous.
- ④ Sur une plateforme tournante installée au centre de la patinoire de vitesse de Makomanai.
- ⑤ Pour filmer le vol du sauteur, une caméra télécommandée était placée sous la piste de décollage.

3) Envergure de la réalisation

La réalisation de ce film documentaire représente la mise en oeuvre de ressources gigantesques. Les caméras tournèrent sans discontinuer pendant 50 jours, de l'ignition de la Flamme Olympique à la Clôture des Jeux. 275 caméramen et techniciens utilisèrent 54 caméras et 111 types différents d'objectifs pour filmer 467.996 feet (env. 140.399m.) de pellicule et enregistrèrent 145 heures d'interviews avec 18 magnétophones.

Olympic Village

Le Village Olympique

As outlined in Article 37 of the Olympic Charter, the Olympic Village—the stage where athletes and officials coming from all over the world with their sights set on the Olympics live together and strive to spread friendship and goodwill, overcoming barriers of race, religion and politics—was planned to provide joint housing for competitors and team officials in comfortable and pleasant quarters having an environment where the occupants can obtain ample rest and nutrition, both physically and spiritually, to enable them to participate in their respective events in the best of condition.

The trend in recent years is for the scale of the Olympic Games to grow larger each time they are held; and this certainly applies to Olympic Villages as well.

It can be said that the Olympic Village for the Sapporo Olympics, planned to house as many as 2,300 athletes and officials, attained its basic purpose of providing a common place to live for competitors and team officials which possesses sleeping and dining facilities with all the necessary services provided, in a favorable environment and location.

1. Selection of the Site for the Olympic Village

In 1966, the year it was decided that the XI Olympic Winter Games would be held in Sapporo, the 149,150 square meters area of the Hokkaido Police School, located in the suburb of Makomanai, was officially selected as the site of the Olympic Village, following the decision to move the establishment to another location.

2. The Progress of Preparations

1) Operational policy and organization

On April 1, 1969, the Olympic Village Division was formed. While carrying forth preparations concerning the formulation of a budgetary plan, the decision of the period of the operation of the Village and the number of persons to be accommodated therein, the hiring of employees and their training, the procurement of supplies and their allocation, and the plan of billet assignments, this division adopted the following operational policy:—

① The Village would be open for occupancy for a 37-day period from January 12 to February 17, 1972, with the approval of the International Olympic Committee. The number of occupants was estimated at 2,300 athletes and officials from 42 countries.

② Room charges, including meals, would be set at ¥2,880 a person per day. (Later, the charges was reduced to ¥2,500 due to re-

Le Village Olympique tel qu'il est défini à l'article 36 de la Charte Olympique—lieu où les athlètes et les officiels du monde entier, participant aux Jeux peuvent se rencontrer dans une atmosphère amicale et harmonieuse sans discrimination de race, de religion ou de politique—fut aménagé pour procurer des logements aux compétiteurs et aux officiels des équipes, confortables et agréables, dans un environnement favorisant le repos et la nutrition, aussi bien physique que spirituelle, pour leur permettre de prendre part à leurs épreuves respectives dans les meilleures conditions.

Au cours de ces dernières années, les Jeux Olympiques n'ont cessé de prendre de l'envergure, entraînant l'agrandissement du Village Olympique.

On peut dire que le Village Olympique de Sapporo a atteint son objectif essentiel; aménagé pour 2300 athlètes et officiels des équipes, il leur a procuré un hôte de vie communautaire, dans un cadre favorable et bien situé, avec des installations pour le repos, les repas et tous les services nécessaires.

1. Sélection du Site pour le Village Olympique

En 1966, année où il fut décidé que les XI^{èmes} Jeux Olympiques d'Hiver se tiendraient à Sapporo, l'aire de 149.150m² qu'occupait l'Ecole de Police du Hokkaido dans la banlieue de Makomanai fut officiellement choisie comme Site du Village Olympique, après avoir décidé le transfert de l'école.

2. Le développement des Préparations

1) Politique de gestion et organisation

La Division du Village Olympique fut créée le 1^{er} Avril 1969. Tandis que s'exécutaient les préparations concernant l'établissement d'un plan budgétaire, la délimitation de la période de fonctionnement du Village, le nombre du personnel à y disposer, l'engagement d'employés et leur entraînement, l'approvisionnement en marchandises et leur distribution, et la répartition des logements, cette Division adopta la politique de gestion suivante;

① Le Village fonctionnerait pendant 37 jours, du 12 Janvier au 17 Février 1972, avec l'accord du CIO. On estima à 2300 le nombre des athlètes et des officiels de 42 pays.

② Le prix des chambres, repas compris, seraient de ¥2800 par personne par jour. (Par la suite, dû à la réévaluation du yen, le prix fut baissé à ¥2500.)

③ Le Village aurait des pavillons pour fem-

valuation of the yen price.)

③ The Village would have separate quarters for men and women; male visitors would be barred from the women's quarters.

④ Each delegation would be provided with, in addition to living quarters for its members, an individual room for the chief of mission, an office, a medical treatment room (when a physician accompanies the delegation), a drying room, an equipment storage room, as well as a motor vehicle, typewriters, a duplicating machine, a telephone and other equipment.

⑤ Supplies and furnishings required for daily living would be provided.

⑥ Room assignments would be made out of consideration of national background and language spoken.

⑦ A medical clinic would be set up.

⑧ The entire village would be divided up into eleven blocks, each having its own administration office. All business related to the main Village administration office would be handled through these offices.

⑨ A service center would be established to afford a place for recreation and leisurely pursuits during off-hours.

⑩ A cafeteria-style dining hall offering meals containing minimum of 6,000 calories per day would be provided.

⑪ Access to the Village would be through seven gates: a main gate and five auxiliary gates, with only one gate to the women's quarters. The entrance and exit of personnel and vehicles would be strictly controlled at all points.

⑫ Banking and postal services, as well as telegraph and telephone facilities (both domestic and international) would be available.

2) Room assignments

Billeting assignment notices were sent out

to each delegation upon the formulation of the final plan after the deadline for national entries on December 10, 1971.

The living quarters consisted of a total of five hundred and fifty 2DK units (having two rooms and one combination dining room-kitchen) contained in fifteen 5-story buildings, and ninety 3DK units in three buildings of the same height for the men; and one hundred and ten 3DK units, including twenty-two 4DK units housed in two 11-story structures for the women.

① Billeting

a. General room assignments

Rooms were allocated on the basis of the number of members in each delegation.

Area and capacity of each type of unit: The men's quarters consisted of two types of units—2DK and 3DK. The former occupies a total of 53 square meters, sleeping four persons in two bedrooms of 12 square meters each; and the latter occupies 65 square meters, sleeping four persons in two bedrooms of 12 square meters and one in a bedroom of 8.7 square meters. The women's quarters include 3DK and 4DK units—the former occupies 78 square meters, sleeping three persons in three bedrooms measuring either 8.7 or 6.2 square meters; and the latter houses four persons in a total area of 97 square meters (bedrooms are the same size as those of 3DK units).

No more than two beds were placed in any one room; officials' billeting was kept separate from that of athletes.

b. Special room assignments

Rooms for the chief of mission, offices, medical rooms, drying and waxing rooms, and custodian stations were specially assigned according to the requirements of each delegation.



An aerial view of the Olympic Village at Makomanai
Vue aérienne du Village Olympique à Makomanai

mes et des pavillons pour hommes et des pavillons pour hommes distincts. Les visiteurs masculins ne pourraient entrer dans les pavillons des femmes.

④ Chaque délégation aurait à sa disposition, en plus des chambres pour ses membres, une chambre individuelle pour le chef de mission, un bureau, une infirmerie (au cas où un médecin accompagnerait la délégation), un séchoir à linge, un entrepôt pour l'équipement, ainsi qu'une voiture, des machines à écrire, un duplicateur, un téléphone et d'autres fournitures.

⑤ Les marchandises et l'approvisionnement nécessaires à la vie quotidienne seraient assurés.

⑥ La répartition en chambre serait effectuée compte tenu des affinités nationales et linguistiques.

⑦ On installerait une clinique.

⑧ Le Village entier serait réparti en 11 blocs, ayant chacun son bureau d'administration. Toutes les affaires se rapportant au bureau d'administration principal du Village seraient traitées par ces bureaux.

⑨ Un centre de service serait installé pour permettre à tous de se détendre et de s'amuser à leurs moments de loisirs.

⑩ Une salle à manger de style cafétéria offrirait des repas contenant au moins 6000 calories par jour.

⑪ 7 portes donneraient accès au Village: une porte principale et 5 portes annexes, avec une porte seulement conduisant aux pavillons des femmes. L'entrée et la sortie du personnel et des véhicules seraient strictement contrôlées.

⑫ Des services bancaires et postaux ainsi que des installations télégraphiques et téléphoniques (lignes intérieures et internationales) seraient disponibles.

2) Répartition en chambres

Le plan définitif ayant été arrêté, des notices sur la répartition en chambres furent envoyées à chaque délégation après la date limite pour les candidatures nationales, le 10 Décembre 1971.

Les pavillons d'hébergement comprenaient 550 unités de 2 DK (2 chambres et 1 cuisine-salle à manger commune) rassemblées dans 15 bâtiments de 5 étages, et 90 unités de 3 DK réparties dans 3 bâtiments de même hauteur pour les hommes; les deux bâtiments de 11 étages pour les femmes comprenaient 110 unités de 3 DK et 22 de 4 DK.

① Hébergement

a. Répartition générale des chambres

Les chambres furent réparties en fonction du nombre de membres dans chaque délégation.

Surface et capacité de chaque type d'unité: Les pavillons des hommes comprenaient deux types d'unités: 2 DK et 3 DK. Les premières occupaient 53m² répartis en deux chambres de 12m² où pouvaient dormir 4 personnes en tout; les autres occupaient 65m² répartis en deux chambres de 12m² pour 4 personnes



Interior of the apartment in the women's quarters
L'intérieur des appartements des femmes

et une chambre de 8,7m² pour une personne. Les pavillons des femmes comprenaient des unités de 3 DK et 4 DK—les premières occupaient 78m² répartis en 3 chambres à un lit soit de 8,7m² soit de 6,2m²; les autres logeaient 4 personnes dans une surface de 97m² (les chambres étant de la même taille que celles des unités de 3 DK).

Une chambre ne contenait pas plus de deux lits; les logements des officiels étaient séparés de ceux des athlètes.

b. Répartition de chambres spéciales

Les chambres pour les chefs de missions, les bureaux, les infirmeries, les salles pour le séchage et le fartage et les postes de garde furent attribués en fonction des demandes de chaque délégation.

② Adoption d'un système de bloc linguistique

Les bureaux furent disposés en fonction des 5 grandes catégories linguistiques: anglais, français, espagnol, russe et allemand.

③ Répartition du personnel

On donna au personnel engagé pour travailler dans le Village un entraînement approprié pour être sûr que chaque tâche serait effectuée consciencieusement et efficacement.

390 hommes et femmes furent engagés à cet effet et assignés aux affaires générales (175), à la gestion (136) et à l'administration (79). Ce nombre comprend les 139 interprètes qualifiés assignés à la réception, aux bureaux de renseignements, au restaurant et au centre de service. Additionnellement plusieurs interprètes furent gardés en permanence sur le pied de guerre à la section des affaires générales pour les contingences éventuelles.

3. Fonctionnement

1) Conditions générales du Village Olympique

① L'environnement

Le quartier des H. L. M. de Makomanai où fut construit le Village Olympique est situé à

② Adoption of a language block system

Service offices in the billets were arranged according to the five broad language categories of English, French, Spanish, Russian and German.

③ Personnel distribution

Personnel which were hired for work in the Olympic Village were given appropriate training to ensure the efficient and conscientious performance of their assigned duties.

This involved a total of 390 men and women assigned variously to general affairs (175), operations (136), and administration (79). Of this number, 139 persons qualified as interpreters (English, 45; French, 34; German, 31; Russian, 21; and Spanish, 8) were assigned to reception and information desks, the dining hall, and the service center. In addition, several interpreters were kept on permanent duty in the general affairs section to meet any contingency which might arise.

3. Operations

1) General conditions of the Olympic Village

① Environment

The Makomanai housing development area in which the Olympic Village was built is located about 6.5 kilometers south of downtown Sapporo on the east bank of the Toyohira River which flows through the center of the city.

Rectangular in shape, it measures 4 kilometers from north to south and 1.4 kilometers from east to west.

The Village's western boundary is adjacent to Makomanai Park, while its south-eastern corner touches on a natural forest preserve. With a fine prospect of Mt. Moiwa rising to the fore of Mts. Sapporo and Teine, the area is blessed with scenic beauty, making it an ideal environment for suburban residential district.

Located within the park grounds are both the Makomanai Speed Skating Rink where the Opening Ceremony and the speed skating competitions were held; and the indoor skating rink where the ice hockey and figure skating events, as well as the Closing Ceremony, took place. Well serviced by roads, and with the completion of the subway in December 1971, the area is just 15 minutes away from the downtown business district.

As can be seen from the diagram which appears in this section all the sports venues are well linked with one another, and the housing of all the participating athletes in a single village satisfies the basic plan adopted by the Organizing Committee.

② Facilities

Facilities in the Olympic Village include the men's and women's living quarters, dining hall, medical clinic, service center, administration office, and ion bath, as well as the Village Plaza and a training area.

2) Administrative organization

On December 1, 1971, the Olympic Village Administration Office began its work at the Village. On the 8th, the general employees reported for work and were put through a compressive drill; with the support personnel and staff assigned from other offices all at their posts on January 10, the Village was ready to be opened.

The administrative organization of the Olympic Village can be seen in the chart which appears in this section.

3) Olympic Village Administration Office

① Ceremonies and registering in and clearing the Village

a. Village opening ceremony

A brief but impressive ceremony was conducted on January 12, 1972 in the Village Plaza to pray for the successful operation of the Olympic Village which would be open for 37 days. The national flags of the 35 participating countries and the Olympic Flag, together with the Rising Sun flag and Sapporo city flag were hoisted aloft on the flagpoles in the Plaza in the presence of some 1,000 participants.

b. Registering in the Village

The Japanese, Canadian, Australian, Italian and Chinese delegations registered into the Village immediately following the ceremony officially opening the Village on January 12. The week from the 21st through the 28th saw the majority of the delegations arrive at the Village, and by February 4, 1,672 persons had checked in.

A ceremony to welcome each delegation as it registered in the Village was held, in which its national anthem was played while its national flag was raised in the Village Plaza. With the flags of all the 35 participating nations flying on the flagpoles surrounding the Village Plaza by the 31st, all that remained was to wait for the opening day.

c. Clearing the Village



The main entrance to the Olympic Village
Porte principale du Village Olympique

peu près à 6,5km au sud des quartiers populaires de Sapporo sur la rive est de la Toyohira qui coule au centre de la ville. De forme rectangulaire, il mesure 4km du nord au sud et 1,4km d'est en ouest.

La limite ouest du Village est adjacente au Park de Makomanai et son angle sud-est est contigu au parc forestier. La perspective du Mt. Moiwa avec en arrière-plan les Mts. Sapporo et Teine, donne à cet endroit un cadre d'une beauté unique, environnement idéal pour un district résidentiel de banlieue.

La patinoire de vitesse de Makomanai où se dérouleront la Cérémonie d'Ouverture et les épreuves de patinage de vitesse et la patinoire

couverte où eurent lieu les matchs de Hockey sur glace, les épreuves de patinage artistique et la Cérémonie de Clôture, sont situées dans l'enceinte du Parc. Bien desservi par le réseau routier, ce quartier se trouve maintenant, grâce au métro mis en circulation en Décembre 1971, à 15 minutes du quartier des affaires de la ville.

Ainsi que l'on peut s'en rendre compte d'après le diagramme figurant à la fin de cette section, les sites sportifs sont tous bien reliés les uns aux autres, et l'hébergement de tous les athlètes participants dans un seul village, répond au plan de base adopté par le Comité d'Organisation.

- Olympic Village
- Village Olympique

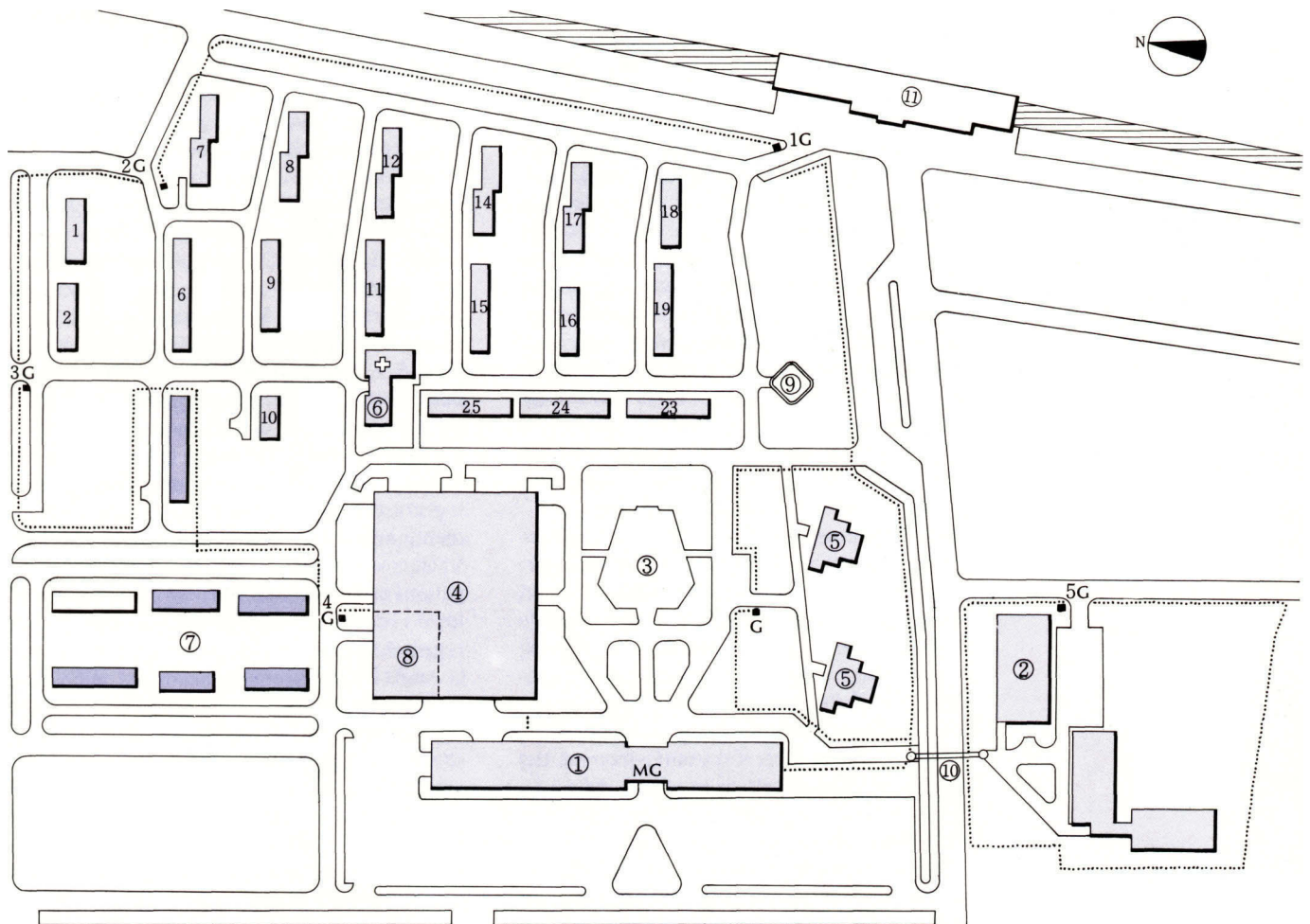

- | | |
|---|--|
| ① Olympic Village Headquarters | ① Bureau Central du Village Olympique |
| ② Service Center | ② Centre de Service |
| ③ Olympic Village Plaza | ③ Place Publique du Village Olympique |
| ④ Dining Hall | ④ Salle à manger |
| ⑤ Women's Village | ⑤ Village de femmes |
| ⑥ Clinic | ⑥ Clinique |
| ⑦ Press House | ⑦ Maison de la Presse |
| ⑧ Makomanai Press House Dining Room, Office | ⑧ Restaurant et Bureau de la Maison de Presse de Makomanai |
| ⑨ Enzyme Ion Bath | ⑨ Bain d'ion zymotique |
| ⑩ Pedestrian's Crossing Bridge | ⑩ Pont du chemin pour piétons |
| ⑪ Makomanai Station | ⑪ Gare Makomanai |

Block Bloc	1	2	3	4	5	6	7	8	9
Number of House Numéro de bâtiment	18.19	16.17	14.15	11.12	7.8	9.10	6	1.2	23.24.25
Disposition language Disposition linguistique	German	German	English	French	English	French	Russian	Russian	English



Checking into the Olympic Village
Vérification à l'entrée du Village Olympique

The Yugoslavian delegation being the first group to clear the Village on February 11, the busiest day for checking out was the 14th, the day following the Closing Ceremony. By the 16th, all athletes and officials had cleared the Village.

② Reception

The formalities for registering in and clearing the Village as well as gate control, were conducted at the registration office located at the main gate.

Registration procedures were explained on the buses sent to Chitose Airport to meet the arrival of the delegations, and the member and identity of registrants was confirmed. This resulted in the speedy issuance of Village passes and the completion of other procedures upon arriving at the registration office. All procedures relating to the temporary and permanent clearing of the Village were also carried out at this office.

Although passage in and out of the Olympic Village was generally restricted to those persons determined by the Olympic Charter, various categories of passes and vehicle stickers were issued to employees working in the Village compound, persons hired privately by individual delegations, press members and other persons having business within the Village, after a careful examination of the papers of such persons at the registration office.

③ Daily charges and meal coupons

The payment of daily charges (¥2,500 per person) and telephone and telegraph bills of those staying in the Village was accepted at the cashier's window. Meal coupons were issued in exchange for the payment of daily charges.

Charges for out-of-town telephone calls, telegrams sent by telephone and overseas telephone calls were levied according to data transmitted by the special recorder telephones installed in the delegation offices.

The distribution of coupons exchangeable for Sapporo Olympic commemorative coins, stamps and medals was also handled.

④ Information collection and dissemination

The information-gathering team prepared various sorts of material such as tables indicating estimated arrivals and departures in the

② Les installations

Les installations du Village comprennent les pavillons des hommes et des femmes, le restaurant, la clinique, le centre de service, le bureau d'administration, le bain d'ions, la Place du Village et le centre d'entraînement.

2) Organisation administrative

Le Bureau d'Administration du Village Olympique fut mis en fonctionnement le 1^{er} Décembre 1971. Le 8, les employés arrivèrent sur les lieux de leur travail et furent soumis à des exercices complets; le personnel de soutien et le staff, venant d'autres bureaux, étant tous à leurs postes le 10 Janvier, le Village pouvait être ouvert.

On peut se rendre compte de l'organisation administrative du Village Olympique d'après l'organigramme figurant dans cette section.

3) Bureau Administratif du Village Olympique

① Cérémonies et enregistrement d'entrée et de sortie du Village

a. Cérémonie d'ouverture du Village

Une cérémonie brève mais impressionnante se déroula sur la Place du Village le 12 Janvier 1972 où l'on pria pour le parfait fonctionnement du Village Olympique qui devait être ouvert pendant 37 jours. En présence de 1000 participants, les drapeaux des 35 pays participants, le Drapeau Olympique, le Drapeau du Soleil Levant et celui de la Ville de Sapporo furent arborés aux hampes de la Place.

b. Enregistrement à l'entrée du Village

Les délégations japonaise, canadienne, australienne, italienne et chinoise (R. O. C) enregistrèrent leur entrée au Village immédiatement après la cérémonie d'ouverture du Village le 12 Janvier. La majorité des délégations arriva dans la semaine du 21 au 28, et le 4 Février 41.672 personnes étaient enregistrées.

Après l'enregistrement de chaque délégation, se déroulait une cérémonie d'accueil au cours de laquelle l'hymne national était joué et le drapeau national arboré sur la Place du Village. Le 31, les drapeaux des 35 nations participantes pavoisaient aux hampes entourant la Place du Village; il n'y avait plus qu'à attendre le jour de l'ouverture.

c. Sortie du Village

Excepté le 11 Février où la délégation yougoslave quitta le Village, le jour le plus tendu par les formalités de sorties fut le 14, lendemain de la Cérémonie de Clôture. Tous les athlètes et officiels étaient sortis du Village le 16.

② Réception

Les formalités d'entrée et de sortie du Village ainsi que le contrôle journalier s'effectuèrent au bureau d'enregistrement situé à la porte principale.

Les formalités d'enregistrement furent expliquées dans les autobus envoyés pour accueillir les délégations à l'Aéroport de Chitose, et les membres ainsi que les identités furent vérifiés. Ceci eut pour résultat d'ac-

célérer l'issue de coupe-files pour le Village et la passation d'autres formalités à l'arrivée au bureau d'enregistrement. Toutes les formalités de sortie temporaire ou définitive du Village s'effectuèrent également à ce bureau.

Bien que le passage dans le Village Olym-

pique ait été restreint en général aux personnes prévues par la Charte Olympique, diverses catégories de coupe-files et de vignettes automobiles furent issues pour les employés travaillant dans l'enceinte du Village, les personnes engagées à titre privé par une délégation, les

■ Circumstance of residency in the Olympic Village

■ Etat de Séjours au Village Olympique

	Registrations Inscriptions	Clearances Dégagements	Temporary clearances Dégagements temporaires	Re-registrations Re-régistremets	Residents Personnes séjournées
Jan. 12	97				97
Janv. 13	7		6		98
14	39		6		131
15	9		1		139
16	9				148
17	7		9	1	147
18	5		10		142
19	4			8	154
20	4		1		157
21	129		7		279
22	57		13	7	330
23	134		1	8	471
24	44			3	518
25	74		13	4	583
26	586			13	1,182
27	93		49	8	1,234
28	141		22	15	1,368
29	74			10	1,452
30	64			54	1,570
31	75			1	1,646
Feb. 1	7				1,653
Fev. 2	10			6	1,669
3	1				1,670
4	2				1,672
5					1,672
6					1,672
7					1,672
8		8			1,664
9		37			1,627
10		1			1,626
11		34			1,592
12		8			1,584
13		200			1,384
14		1,017			367
15		246			121
16		121			2
17					0

Village, a list of competitors, etc., in order to keep the offices and sections concerned informed and up-to-date on the movements of each delegation; this information was then printed for distribution by the documentation team. In addition to this, a village newspaper, translations of various types of messages to the delegations, and the official competition results transmitted by the data room were printed and made available.

The newspaper team was responsible for publishing the Village News and a daily bulletin. Containing items of interest to the delegations such as the various ceremonies held in the Village and other topics, and information concerning free-time activities, theater and television programs, the weather and lost and found articles, the Village News was published for the purpose of keeping all occupants well-informed on happenings in and around the Village with the hope that a pleasanter stay could be had.

A total of six issues of the news sheet was published in Japanese (750 copies), English (1,400) and French (650) editions.

The delivery team made the speedy and accurate delivery of messages to the delegations, gifts, parcels and other items to the delegation offices and sections in the administration office.

⑤ Visitors lounge

The visitors lounge was provided for the benefit of those other than press members desiring to call on the athletes and officials. General visitors were received in the lounge during the visiting hours from 10 a.m. to 12 noon, and from 2 p.m. to 7 p.m., with the permission of the chief of mission or his appointed representative. Visitor passes were issued in cases when the chief of mission or his proxy particularly gave his permission to conduct the interview within the Village.

⑥ Information service

Information services were divided into three categories-training, transportation and general.

Inquiries concerning geographical locations and how to reach them, and telephone numbers, were the matters most frequently directed to the general information section, which handled a total of 3,274 individual incidents, including problems of an administrative nature. In addition to these services, this section also distributed all types of printed material and tickets to the cultural events.

The Training Venues Allocation Office, staffed by personnel dispatched from the Sports Administration Office and sports organizations, assigned training sites and times to the delegations, and provided general information in this category.

The section responsible for transportation information provided information on transportation in conformity with training site allocations.

⑦ Postal services

Open from January 21 to February 17, the Olympic Village Post Office engaged in the sale and conversion of international money



Village newspapers published in English and French
Gazette publiée du Village en anglais et en français



Press interview room in the Olympic Village
Salle des interview de la presse au Village Olympique

orders, in addition to its regular services of mail collection and delivery.

⑧ Telephone and telegraph services

a. A total of 390 special centlex system telephones were installed in the Village for the use of the delegations and the various administrative sections. Telephones were provided at the ratio of one line per 50 persons. In addition, one telephone was installed in the room of each chief of mission and in each delegation of the women's quarters.

b. The Nippon Telegraph and Telephone Public Corporation (NTT) set up an exchange within the Olympic Village to handle domestic calls and telegrams, and the International Telegraph and Telephone Company (KDD) provided facilities to service overseas calls and cables.

4) Food service

① Dining hall

The dining hall was operated on the principal of serving the athletes and officials with the kind of food that best suited their dietary customs and yet contained sufficient calories and nutrition to adequately maintain their health and physical fitness.

In order to conduct a culinary operation of this scale, extensive experience, knowledge and ability concerning food service were es-

membres de la presse et autres personnes ayant à faire dans le Village, après vérification en détail des papiers de ces personnes, au bureau d'enregistrement.

③ Taxes journalières et coupons pour les repas

Le paiement des charges journalières (2500 ¥ par personne) et les notes de téléphone et de télégraphe des résidents au Village fut accepté au guichet de la Caisse. En échange du paiement des charges, des coupons pour les repas étaient distribués.

Les charges pour les appels téléphoniques en dehors de la ville, les télégrammes téléphonés, les appels téléphoniques à l'étranger, furent perçus selon les données transmises par les téléphones enregistreurs spéciaux installés dans les bureaux des délégations.

On s'occupa également de distribuer des coupons échangeables pour des pièces, des timbres et des médailles commémorant les Jeux de Sapporo.

④ Rassemblement et diffusion des informations

L'équipe d'information prépara divers documents tels que des tables indiquant les arrivées et les départs prévus au Village, une liste des compétiteurs, etc..., afin de tenir les bureaux et les sections concernés informés et au courant des mouvements de chaque délégation; ces informations étaient ensuite imprimées pour être distribuées par l'équipe de documentation. En plus, un journal du village, des traductions de divers types de messages aux délégations, et les résultats officiels des compétitions transmis par la salle des données furent imprimés et mis à la disposition des intéressés.

L'équipe du journal fut responsable de la publication des Nouvelles du Village et du bulletin quotidien. Contenant des renseignements intéressants pour les délégations tels que les cérémonies du Village, et autres topics, des informations sur les activités de loisirs, les programmes de théâtre et de télévision, le bulletin météorologique, la rubrique des objets trouvés, les Nouvelles du Village furent publiées pour tenir les occupants au courant de ce qui se passait à l'intérieur et à l'extérieur du Village dans l'espoir de leur procurer un séjour plus agréable.

Le journal eut 6 numéros publiés en japonais (750 copies), anglais (1400) et français (650).

L'équipe de distribution distribua rapidement et précisément les messages aux délégations, cadeaux, paquets et autres articles aux sections et bureaux des délégations dans le bureau administratif.

⑤ Salon des visiteurs

Le salon des visiteurs fut pensé pour ceux qui, autres que les journalistes, désiraient rencontrer les athlètes et les officiels. Les visiteurs furent reçus dans le salon durant les heures d'ouverture de 10h. à midi et de 14h. à 19h., sur permission du chef de mission ou de son représentant désigné. Des coupe-files pour visiteurs furent issus lorsqu'un chef de mission ou son représentant avait donné son

autorisation d'effectuer l'interview à l'intérieur du Village.

⑥ Service d'informations

Les services d'information furent répartis en 3 catégories: entraînement, transports et généraux.

Les demandes concernant l'emplacement des lieux et les moyens de les atteindre, ainsi que les numéros de téléphone furent le plus fréquemment adressées à la section des renseignements généraux, qui s'occupa de 3274 cas individuels, y compris les problèmes de nature administrative. En plus des services ci-dessus, cette section distribua aussi tous les types de documents imprimés et les billets pour les manifestations artistiques.

Le Bureau de répartition des sites d'entraînement, où se trouvait un personnel transféré du Bureau de l'Administration des Sports et des organisations sportives, assignait les sites et les heures d'entraînement aux délégations et procurait les renseignements généraux ayant trait à ce domaine.

La section responsable de l'information sur les transports se chargea des informations sur les transports disponibles en fonction de la répartition des sites d'entraînement.

⑦ Les services postaux

Ouvert du 21 Janvier au 17 Février, le bureau de poste du Village Olympique en plus de son service régulier de levée et de distribution du courrier, effectua des opérations de change monétaire.

⑧ Service des Téléphones et Télégraphes

a. Un système spécial de 390 téléphones centlex fut installé dans le Village à l'usage des délégations et des diverses sections administratives. Il y avait une ligne téléphonique pour 50 personnes; en plus, un téléphone était installé dans la chambre de chaque chef de mission et dans chaque délégation du quartier féminin.

b. La Nippon Telegraph and Telephone Public Corporation (NTT) installa des dispositifs dans le Village Olympique pour les appels et les télégrammes domestiques, tandis que la Inter-



Olympic Village information desk
Bureau d'information au Village Olympique

sential requirements. It was therefore decided in April of 1971 to obtain the services of the Japan Hotel Association to operate the Village dining hall.

② Basic policy of dining hall operation

a. Housed in a single building, the dining hall was separated into four dining rooms, each seating 228 diners, to which missions were assigned out of consideration of the differences in customs and food served in their respective countries. Of course individuals were free to eat in the dining room of their choice.

The International Dining Hall (in Dining Room No. 1) was open during off-hours to serve those athletes and officials whose schedules prevented them from dining during regular meal hours.

b. The supply center was set up in the dining hall for the purpose of storing and pre-cooking raw food.

c. The system of meal coupons was adopted to ensure efficiency in the operation of the dining hall.

d. Menus were planned to provide well-balanced meals containing a minimum of 6,000 calories per day. Meals were served cafeteria style.

e. General status of operation

In view of the fact that as many as 1,700 athletes and officials representing 35 countries, each with varying dietary customs and preferences, it was naturally anticipated that there would be some dissatisfaction regarding certain of the menu arrangements. Actually, however, no complaints were registered and the food and conditions in the dining rooms enjoyed greater favor than expected. A total of 33,075 meals were served.

Dining Hall hours:

Breakfast	07:00-09:00
Lunch	11:30-14:00
Dinner	17:00-20:00

International Dining Hall hours:

05:00-07:00
09:00-11:30
14:00-17:00
20:00-24:00

Services provided in the dining hall included the preparation of hot and cold dishes, salads, fruit, and beverages; milk, ice cream and soft drinks were kept in coolers located near the serving counters. In addition to regular menus, convenient box lunches and thermos flasks filled with hot soup were prepared for those who could not eat in the dining hall by reason of having to travel to distant training or competition venues. A total of 1,696 box lunches were prepared. Special diets were prepared for patients hospitalized in the Village medical clinic or one of the many hospitals designated to treat persons involved with the Games. Light snacks were served to delegations arriving later than 10 p.m.

Birthday cakes were presented to athletes and officials, a total of 82 persons, whose birthdays occurred during their stay in the

national Telegraph and Telephone Company (KDD) se chargea des appels et des câbles internationaux.

4) Service d'alimentation

① Le Restaurant

Le principe de base était de servir aux athlètes et aux officiels la nourriture qui convenait le mieux à leur régime diététique et contenant cependant les calories et les propriétés nutritives suffisantes pour les maintenir en bonne forme et en bonne santé.

Mener à bien cette opération culinaire demandait une grande expérience, des connaissances et une compétence diététiques essentielles. Aussi demanda-t-on en Avril 1971 à l'Association Hôtelière du Japon de s'occuper du Restaurant du Village.

② Principe de gestion du Restaurant

a. Le Restaurant, situé dans un bâtiment unique, était réparti en 4 salles, contenant chacune 228 personnes; on avait désigné à chaque mission sa salle à manger en fonction des coutumes et de la nourriture des pays respectifs. Mais chacun était évidemment libre de se restaurer où bon lui semblait.

La salle à manger internationale (salle à manger n° 1) était ouverte en dehors des heures de service pour les athlètes et les officiels dont les emplois du temps ne leur permettaient pas de se restaurer aux heures régulières.

b. Un centre d'approvisionnement fut installé dans ce bâtiment pour l'entrepôt et la précuisson des aliments crus.

c. Le système des tickets de restaurant fut adopté par souci d'efficacité.

d. Les menus étaient composés de façon à être équilibrés et à contenir 6000 calories par jour. Le service se faisait style cafétéria.

e. Etat général du fonctionnement

Les 1700 athlètes et officiels qui représentaient 35 pays aux habitudes et aux préférences diététiques différentes ne seraient sans doute pas très satisfaits à la vue de certains menus. Pourtant, contre toute prévision, aucune plainte ne fut enregistrée, qui plus est, les repas et les salles à manger eurent beaucoup de succès. Au total, 33.075 repas furent servis.

Heures des repas:

Petit Déjeuner	7h-9h
Déjeuner	11:30-14h
Dîner	17h-20h

Salle à manger Internationale:

5h-7h
9h-11:30
14h-17h
20h-24h

Le service du Restaurant comprenait des plats chauds et froids, des salades, des fruits et des boissons; du lait, des glaces et des rafraîchissements étaient gardés au frais près des comptoirs. S'ajoutant aux menus réguliers, des repas à emporter et des bouteilles thermos contenant du potage chaud étaient préparés pour ceux qui ne pouvaient pas aller au restaurant, ayant à parcourir de longues distances pour se rendre sur les lieux d'en-



The serving line and kitchen at the dining hall in the Olympic Village
 La ligne de service et la cuisine de la Salle à manger du Village Olympique



A unique design was employed in the Olympic Village's dining hall for improved interior illumination
 Pour l'éclairage, un design unique fut employé à la Salle à manger du Village Olympique

■ Sample Menu

■ Echantillon du menu

Breakfast (January 13) Petit déjeuner (du 13 Janvier)	Fruit & Juice	Orange, Pineapple, Tomato, Plum
	Cereals	Oat Meal, Cornflakes
	Eggs	Fried, Boiled, Scrambled, Omelette
	Side Orders	Grilled Ham, Bacon, Sausage, Fried Potatoes, Boiled Potatoes
	Salads	Tossed Salad with French Dressing, Coleslaw
	Bread or Rice	Toast, Breakfast Roll, Raisin Bread, with Butter, Jam or Marmalade; Rice
	Beverages	Fresh Milk (Hot or Cold), Coffee, Tea
Lunch (January 14) Déjeuner (14 Janvier)	Hors-d'oeuvres	
	Purée Vegetable Soup, Potage Mille-Fanti	
	Suprême Fish Gratin	
	Breaded Veal Cutlette with Tomato Sauce	
	Grilled Lamb Chop Maitre d'hôtel	
	Spaghetti with Cheese	
	String Beans with Butter	
	Fried Eggplant	
	Creamed Carrots	
	Fruit, French Pastry, Ice Cream, Fresh Milk, Coffee, Tea	
	Assorted Breads & Rice	
Butter		
Dinner (January 14) Dîner (14 janvier)	Hors-d'oeuvres	
	Potage Minestrone, Chicken Broth with Rice	
	Sauteed Prawns à la Créole	
	Meat Loaf with Onion Sauce	
	Chicken Curry with Rice	
	Pumpkin Fritter	
	Buttered Spinach	
	Pommes au Lard	
	Salad	
	French Pastry, Ice Cream, Fruit, Fresh Milk, Coffee, Tea	
	Assorted Breads & Rice	
Butter		

■ List of Foodstuffs Consumed

■ Liste des aliments consommés

	Estimate Estimation	Actual amount Montant de la Consommation
Imported Foodstuffs Aliments importées	¥ 5,909,180	¥ 5,525,424
Domestic Cooking Wine Vin de cuisine domestique	533,400	322,560
Domestic Foodstuffs Aliments domestiques	9,797,820	9,018,714
Rice Riz	642,600	882,504
Bread Pain	1,432,500	1,432,500
Dessert (Pie & Pastry) Dessert (Tarte & pâtisseries)	950,000	1,889,360
Beef & Pork Viande & porc	37,050,000	36,798,470
Mutton Mouton	1,350,000	1,339,395
Chicken Poulet	2,368,000	2,237,575
Eggs Oeufs	3,000,000	2,400,000
Meat Products Produits de viande	3,235,000	3,350,734
Fresh Fruits Fruits frais	6,850,000	7,494,400
Fresh Vegetables Légumes frais	14,611,500	13,951,500
Frozen Vegetables Légumes glacés	759,500	684,499
Frozen Fish Poissons frais	7,955,000	8,465,615
Dairy Products Produits laitiers	6,511,500	4,189,296
Fat & Lard Gras & saindoux	400,000	400,000
Grand Total Somme totale	¥ 103,356,000	¥ 100,382,546

Village, to commemorate the event. This consideration greatly pleased everyone.

5) Service Center

Built to provide a place where athletes and officials could freely relax and enjoy themselves after a day of strenuous, the International Club contained an auditorium where band performances and magic shows were held; traditionally styled Japanese rooms where chances to enjoy and appreciate Japan's traditional beauty through the age-old arts of flower arrangement, tea ceremony, and 'origami' (artistic folding of paper into clever and intricate figures) were presented; the game and billiard rooms where scenes of friendly rivalry were enacted; and the lounges where pleasant conversations and the exchange of souvenir badges were observed. These facilities were used by an average of 1,200 persons daily.

The 300-seat Olympic Village Theater featured daily programs introducing Japan's traditional music and folklore, as well as a movie program in which both Japanese films and those brought along by the various teams were shown. Open from 7 to 9 p.m., the theater attracted an average of 120 spectators daily.

Good-quality daily necessities, sports equipment, souvenirs, commemorative items, etc. were sold at reduced prices in shops located in the Service Center.

In addition to equipment repair and service facilities, a training area as well as sauna and ion baths were provided to help the competitors keep physically fit.

6) Banking Service

The Hokkaido Takushoku Bank opened a branch office in the Service Center to act as proxy for the Organizing Committee in collecting the payment of daily charges and telephone/telegraph charges incurred by the delegations. Other services offered by the bank include the exchange of 15 categories of foreign currency; the deposit of currency

and valuables for safekeeping; the sale and conversion of both domestic and international money orders; and the sale of commemorative coins.

7) Management and operation of the billets

① Service offices in the men's quarters

Consisting of 640 units in 18 buildings, the men's quarters were divided into nine blocks for the purpose of classifying and billeting the delegations according to language system. A service office was located in each block to ensure the efficient management and operation of the quarters.

The service offices were staffed by 13 persons working in two shifts. The duties assigned to the offices include the meeting of new arrivals at the registration office to show them to their quarters; the custody of room keys; sewing and ironing services; supervision of room cleaning and bed making; delivery and supply of goods; and maintenance of the facilities. In addition to making available information of a simple nature, the offices also served as an intermediary in relaying messages and distributing printed matter, as well as confirming clearances from the Village to the registration office.

② Service offices in the women's quarters

The women's quarters were divided into two blocks, each with its own service office which performed basically the same functions as those installed in the men's quarter. An additional duty assigned to these offices was the control of access to the quarters.



Equipment repair service
Service de réparation des équipements



Athletes enjoying the ion bath
Athlètes au bain d'ions

entraînement ou de compétitions. 1696 repas à emporter furent préparés. Des repas spéciaux furent préparés pour les patients hospitalisés dans la clinique du Village ou dans l'un des nombreux hôpitaux désignés pour le traitement des personnes prenant part aux Jeux. Des collations étaient servies aux délégations arrivant après 22h.

On présenta des gâteaux d'anniversaire (82 au total) aux athlètes et aux officiels dont l'anniversaire tombait lors de leur séjour au Village, afin de commémorer l'événement. Cette attention a fait le plaisir de tous.

5) Centre de Service

Construit comme endroit de détente et d'amusement pour les athlètes et les officiels après une journée harassante, le Club International comprenait un auditorium où avaient lieu des concerts pop et des spectacles de prestidigitation; des pièces japonaises traditionnelles procuraient l'occasion d'apprécier la beauté japonaise traditionnelle grâce aux séculaires art floral, cérémonie du thé et 'origami' (pliage de papier artistique) qui y étaient présentés; les salles de jeux et de billard furent le cadre de rivalités amicales, et les salons, celui de conversations agréables et d'échanges d'écussons-souvenirs. 1200 personnes fréquentaient ces endroits chaque jour.

Le théâtre de 300 places du Village Olympique présenta des programmes chaque jour, de folklore et de musique japonaise traditionnels, ainsi qu'un programme cinématographique rassemblant des films japonais et ceux apportés par les diverses équipes. Ouvert de 19h à 21 h, le théâtre attirait un public de 120 personnes par jour.

Des articles d'usage courant, des équipements sportifs, des souvenirs, des articles commémoratifs étaient vendus à prix réduits dans les boutiques du Centre de Service.

De plus, un service de réparations, une salle de fartage, un site d'entraînement ainsi qu'un sauna et un bain d'ions étaient mis à la disposition des compétiteurs pour les aider à conserver leur forme.

6) Service bancaire

La Hokkaido Takushoku Bank ouvrit une succursale dans le Centre de Service pour percevoir en tant que fondé de pouvoir du Comité

d'Organisation le paiement des charges journalières et des charges de télégraphes et téléphones occasionnées par les délégations. Les autres opérations effectuées par la banque comprennent l'échange de devises en 15 devises différentes, le dépôt de devises et de valeurs dans le coffre-fort, la vente et la conversion d'ordres monétaires domestiques et internationaux, ainsi que la vente de pièces commémoratives.

7) Administration et gestion des logements

① Bureaux de service dans les pavillons des hommes

Les 640 unités réparties en 18 bâtiments étaient divisées en 9 blocs afin de classer et de loger les délégations par groupes linguistiques. Un bureau de service existait dans chaque bloc afin d'assurer une gestion et une administration efficaces des pavillons.

Le personnel des bureaux de service comprenait 13 personnes travaillant en deux équipes. La tâche de ces bureaux comprenait l'accueil des nouveaux arrivants pour les conduire à leurs quartiers, la garde des clefs de chambres, le service de blanchisserie et de repassage, la surveillance du ménage dans les chambres, la livraison et l'approvisionnement en marchandises et l'entretien des installations. Pouvant fournir des renseignements simples, ces bureaux servaient également d'intermédiaires pour le relais des messages et la distribution des imprimés; ils étaient aussi chargés de confirmer les départs du Village au bureau d'enregistrement.

② Bureaux de service dans les pavillons des femmes

Les pavillons des femmes étaient divisés en deux blocs, ayant chacun son bureau de service remplissant les mêmes fonctions pratiquement que ceux des quartiers masculins. En supplément, ces bureaux étaient chargés de contrôler l'accès aux quartiers.



Directional signs in the Village
Poteaux indicateurs dans le Village

Tickets

Les Billets

Tickets to the sporting events of the Sapporo Olympic Winter Games were put on sale beginning in February, 1971, a full year prior to the opening of the Games, following the practice observed in past Olympic Games.

The plan of ticket arrangements was formulated with careful consideration given to the establishment of sales outlets and admission fees so as to make tickets available on a fair and equal basis to all those wishing to view the Games.

1. Outline of Ticket Arrangements

Matters pertaining to the allocation, distribution, sales, etc. of tickets were overseen by the Ticket Section, which was formed in April, 1970.

1) Admission prices

The scale of admission prices was devised by the National Economics Research Institute, which based its decisions on such factors as prices charged at past Olympic Games and large-scale sports events held in Japan, and estimated revenues to be obtained from the Sapporo Olympics.

2) Numbers of spectators to be accommodated and seating

The following matters under this heading were decided after consulting with sport associations and other organizations concerned.

① An endeavor was made to provide space to accommodate as large a number spectators as possible without interfering with the conduct of the Games. Seats were designed to have a width of 43 centimeters; and standing areas at the Makomanai speed skating rink and the Okurayama and Miyanomori jumping sites were calculated to accommodate 4.5 persons for each square meter of space, while 2.5 persons per square meter was set as the figure at the Alpine, bobsleigh and luge sites owing to the shape of the terrain prominent in these areas.

② Tickets were classified by price according to the characteristics of the event and the location of the seats.

③ Seating was arranged from the standpoint of spectator safety and to allow easy access during entrance and departure.

④ Free seats were reserved for those guests stipulated in Article 48 of the Olympic Charter.

3) Ticket design

The design of the tickets contained the requisites of a motif becoming the Sapporo Olympics, which at the same time clearly

identified the specific event together with its time and location for the convenience of the holder.

4) Sales plan

① Sales organizations

The sale of tickets was divided among domestic and overseas agents.

The handling of general sales within Japan was entrusted to traveling and booking agencies, sporting goods outlets, and amateur sports organizations which include the Japan Amateur Sports Association and the five national sport federations participating in the Games. School boards and educational institutions were commissioned to handle sales to primary and secondary school groups.

Sales to general spectators abroad were entrusted to the Japan Travel Bureau (JTB), which made the tickets available through overseas travel agencies, airlines and shipping companies with which it has regular business dealings, as well as through its foreign-based offices. Tickets were also sold to individuals who made direct application for them.

② Method of sales

Advance sales were carried out according to three formulas—sales by reservation, cash sales, and sales by drawing. In cases where tickets remained unsold, cash sales were conducted at booths located near the particular venue where that event took place.

General sales within Japan were conducted on a cash-and-carry basis, with the exception of tickets to the popular opening and closing ceremonies and the 90-meter jumping events, for which the drawing formula was adopted. Primary and secondary school groups and persons connected with amateur sport were sold tickets according to the reservation formula.

This portion of overseas ticket sales was conducted on a reservation basis, whereby the



Lining up to buy tickets
File d'attente pour acheter les billets

A l'instar des Jeux Olympiques précédents, les billets pour les épreuves sportives des Jeux de Sapporo furent mis en vente en février 1971, un an avant l'ouverture des Jeux.

Lorsque les dispositions pour les billets furent prises, on s'efforça d'établir les points de vente et les prix d'entrée de manière à ce que toutes les personnes désireuses de voir les Jeux puissent se procurer les billets sur un pied d'égalité, et que personne ne soit désavantagé.

1. Description des dispositions prises pour les billets

La Section des billets, créée en Avril 1970 contrôlait tout ce qui concernait l'Allocation, la distribution, la vente, etc. . . . des billets.

1) Prix des billets

L'Institut National de Recherche Economique fixa l'éventail des prix, en prenant pour base de ses décisions les prix fixés pour les Jeux Olympiques antérieurs, les événements sportifs de grande envergure s'étant déroulés au Japon et en se basant sur une estimation des recettes que les Jeux de Sapporo devaient rapporter.

2) Nombre de spectateurs et places assises

On décida des points suivants, après avoir consulté les associations sportives et autres organisations intéressées.

① On essaya de faire entrer le plus grand nombre de spectateurs possible, sans gêner le déroulement des Jeux. Les sièges avaient 43 cm. de large. A la patinoire de Makomanai, aux sites de Okurayama et Miyanomori, on avait prévu pour les places debout un espace de 1m² pour 4,5 personnes. Pour les sites de l'Alpin, du bobsleigh et de la luge, étant donné la configuration du terrain dans ces endroits, on décida de 1m² pour 2,5 personnes.

② Les prix des billets variaient selon la nature des épreuves et l'emplacement des places.

③ Les places assises étaient réparties en fonction de la sécurité du spectateur et pour permettre le libre accès à l'entrée et à la sortie.

④ Des places assises gratuites étaient réservées pour la catégorie d'invités stipulée à l'Article 48 de la Charte Olympique.

3) Design des billets

Répondant aux conditions, le design des billets contenait un motif symbolisant les Jeux de Sapporo et indiquant en même temps clairement pour le porteur, l'heure, le lieu et la nature de l'épreuve.

4) Plan de la vente

① Organismes de vente

Des agents au Japon et à l'étranger se répartissaient la vente des billets.

Au Japon, la vente fut en général confiée aux agences de tourisme et de location, aux vendeurs d'articles de sports, et aux organi-

sations de sport amateur, parmi lesquelles l'Association Japonaise de Sport Amateur et les cinq Fédérations Nationales de Sports participant aux Jeux. Les conseils d'enseignement primaire et les institutions d'enseignement étaient chargées des ventes aux groupes scolaires primaires et secondaires.

La vente aux spectateurs d'outremer fut confiée au Bureau de Tourisme Japonais (JTB), qui faisait parvenir les billets par les agences de Tourisme étrangères, les compagnies de navigation aérienne et maritime, avec lesquelles le JTB était en rapport en temps normal, ainsi que par ses succursales à l'étranger. Les billets étaient également vendus aux particuliers en faisant directement la demande.

② Méthodes de vente

Les billets étaient vendus à l'avance selon 3 formules: vente par réservation, vente au comptant, et vente par tirage au sort. Dans le cas de billets invendus, des ventes au comptant avaient lieu dans des débits situés sur le lieu même de l'épreuve.

Au Japon, les ventes en général se faisaient au comptant et au porteur, à l'exception des billets pour les très populaires cérémonies d'ouverture et de clôture et les épreuves de saut de 90m., dans quels cas on avait adopté la formule par tirage au sort. Les groupes des écoles primaires et secondaires, ainsi que les personnes ayant un rapport avec le sport amateur, pouvaient se procurer les billets par réservations.

La vente de billets à l'étranger se faisait sur réservations; on envoyait au demandeur une pièce justificative échangeable contre le ou les billets, dès son arrivée au Japon, une fois que celui-ci avait fourni la preuve de sa réservation d'hôtel dans et autour de Sapporo, ainsi que celle de la valeur entière de son achat.

③ Période de vente

Les billets furent mis en vente, au Japon comme à l'étranger, à partir de Février 1971. Les billets restés invendus après Janvier 1972 furent mis vente dans des débits situés principalement à Sapporo.

④ Allocation

Les billets destinés à l'utilisation domestique furent répartis par régions, en prenant comme références les résultats d'une étude faite par le Bureau du Premier Ministre en 1970, sur le degré d'intérêt témoigné envers les Jeux de Sapporo.

Les allocations des groupes des écoles primaires et secondaires furent attribuées à des écoles sélectionnées du Hokkaido, et celles des organisations d'athlétisme furent décidées après consultation avec l'Association Japonaise de Sport Amateur et les cinq FNS participant aux Jeux.

Les allocations pour les ventes à l'étranger furent calculées d'après le nombre de demandes générales reçues par les débits étrangers.

⑤ Remboursement des billets

Les agences et débits japonais s'occupant de la vente des billets effectuèrent des remboursements dans les cas de force majeure:

applicant was sent a voucher exchangeable for the actual ticket or tickets upon arrival in Japan, after first receiving proof of lodging accommodations in and around Sapporo together with the full value of the purchase.

③ Period of sales

Tickets went on sale both in Japan and abroad beginning in February, 1971. Tickets remaining unsold after January, 1972, were sold at outlets located mainly in Sapporo.

④ Allocation

Tickets intended for domestic consumption were allocated on a regional basis, using as a reference the findings of a survey conducted by the Prime Minister's Office in January of 1970 on the degree of interest in the Sapporo Olympics.

Allocations for primary and secondary school groups were decided for select schools in Hokkaido, and those for athletic organizations were determined after consulting with the Japan Amateur Sports Association and the five national sport federations taking part in the Games.

Allocations for overseas sales were figured on the standard of the number of applications received by foreign outlets.

⑤ Refund of admission fees

Refunds were made through domestic ticket handling agencies and outlets in such uncontrollable situations where the number of competing teams was reduced and the events cancelled because of inclement weather.

⑥ Commissions

The Organizing Committee paid a commission for both sales and refunds equivalent to 5% of the total transaction in Japan, and 10% to outlets overseas.

2. Preparation of Admission Price Table

The scale of admission prices was determined on the basis of the following principles:

① Only those persons specified in Article 48 of the Olympic Charter and those directly engaged in the Games would be granted free entrance to the sites.

② The prices should be reasonable.

③ The prices should be sufficient to attain the estimated amount of revenues.

④ Special consideration should be given to school students.

It was decided to reserve 13-15% of the total number of tickets printed for guided tours of primary and secondary school students.

In deciding the range between the highest and the lowest charges, due regard was given to the conditions which prevailed at previous Olympic Games, and sporting events held in Japan, as well as to the prices charged in professional sports and at such entertainment centers as the cinema and theater. The difference in prices according to event was studied for three categories—special, general and guided tours—taking into consideration

the popularity of the various events among the public at large, and the capacity of each event site.

The Secretariat of the Organizing Committee prepared a plan for the scale of admission prices following consultations with amateur sport organizations, national, prefectural and municipal agencies and its own departments concerned, and having obtained the opinions of the various news organizations. This plan was proposed for acceptance at the 17th meeting of the Organizing Committee in February, 1970, at which time it was adopted. (The prices for the ice hockey tournament, however, were partially revised upon the adoption of the audience shift system at the 19th meeting of the Organizing Committee in May, and were further revised following a change in the program and the pairing off of the teams at the Committee's 27th meeting held in October, 1971.)

Tickets to the opening and closing ceremonies were divided into five price classes ranging from ¥ 6,000 for the highest priced to ¥ 500 for the lowest. The price of admission to the three most popular events—90-meter jumping, figure skating (free-style), and ice hockey (Group A play-off)—was set at a high of ¥ 4,000 and a low of ¥ 500, while tickets to all other events ranged from ¥ 2,000 to ¥ 300 respectively. The Organizing Committee aimed at selling the majority of the tickets in the lower price categories. Tickets for guided student tours were sold at the flat rate of ¥ 100 for primary and junior high school students, and ¥ 200 for senior high school students.

In this way, the table of admission prices to the Sapporo Olympics which appears in this section was formulated to give a price scale which would realize the planned amount of revenues, while at the same time attracting large numbers of spectators with low prices. It was predicted that of the total number of tickets printed, 80.3% would be sold, bringing in proceeds amounting to 81% of their total cash value. But as a result of a subsequent partial revision of admission prices attendant upon changes made in spectator accommodation space, the number of participating countries, the program and the pairing off of teams, the originally planned number of tickets to be printed was reduced by 97,000 tickets, with the face value being increased by ¥ 43 million. The Secretariat therefore targeted proceeds at 77.7% of the face value of the total number of tickets printed, or an amount equivalent to ¥ 630 million. In actuality, however, 641, 573 tickets or 71.5% of the total number of 897, 620 printed for sale were sold, and resultant proceeds were ¥ 659, 870,000 or 81.6% of the total—a figure somewhat over the targeted one.

3. Ticket Designing and Printing

The design and form of the tickets, the joint work of Art Director Hideo Mukai,

nombre des équipes en compétition réduit et épreuves annulées pour mauvais temps.

⑥ Commissions

Le Comité d'Organisation paya une commission pour les ventes et les remboursements, équivalent à 5% de l'ensemble des transactions au Japon, et 10% à l'étranger.

2. Préparation d'un barème des prix

Le barème des prix fut déterminé en fonction des principes suivants:

① Seules les personnes spécifiées par l'Article 48 de la Charte Olympique et celles prenant directement part aux Jeux auraient libre accès aux sites.

② Les prix seraient modérés.

③ Les prix devraient permettre de réaliser les recettes prévues.

④ Les écoliers et étudiants devraient jouir de conditions spéciales.

On décida de réserver 13 à 15% des billets imprimés pour des tours organisés destinés aux enfants des écoles primaires et secondaires.

La marge entre les prix plafond et les prix minimum fut décidée en fonction des conditions existantes lors des Jeux Olympiques et des événements sportifs japonais précédents, et en tenant compte des charges perçues dans les sports professionnels et dans les centres de distractions tels que les cinémas et les théâtres. Les prix des billets selon les épreuves furent répartis en trois catégories - spécial, général, tours organisés - en tenant compte de la popularité des diverses épreuves parmi le grand public et la capacité de chaque site d'épreuve.

■ Results of Ticket Sales

■ Tableau du résultat de vente

Subject Sujet		Tickets sold Nombre vendu	Gross revenues Total de vente	Sales commission Commission	Net revenues Commission déduite
Domestic Sales Intérieur	JTB	465,232	512,357,500	25,617,875	486,739,625
	JTB Japan Amateur Athletic Asso. Association de Sport Amateur du Japon et autres	47,469	54,390,800	2,719,540	51,671,260
	Liaison Council for Guided Tour Tickets Association de liaison pour groupes	69,733	8,716,100	435,805	8,280,295
	SOOC (General tickets) COOS (vente directe de billet ordinaire)	16,288	28,280,100		28,280,100
	SOOC (Guided four tickets) COOS (Billet pour groupes)	7,292	1,053,900		1,053,900
	Total	606,014	604,798,400	28,773,220	576,025,180
	Total				
Overseas Sales Extérieur	JTB	35,029	53,970,112	5,397,006	48,573,106
	JTB Difference from exchange of foreign currencies Balance d'échange		267,388		
	Face value Valeur nominale		(54,237,500)		
	SOOC	530	833,683		833,683
	COOS Difference from exchange of foreign currencies Balance d'échange		2,317		
	Face value Valeur nominale		(836,000)		
	Total	35,559	54,803,795	5,397,006	49,406,789
	Total		(55,073,500)		
Grand total Somme totale		641,573	659,602,195 (659,871,900)	34,170,226	625,431,969
Refunds Remboursement	General tickets Billet ordinaire	13,374	15,950,300	797,515	16,747,815
	Guided four tickets Billet pour groupes (handled by SOOC) (vente directe du COOS)	1,179	132,800		132,800
	Total	14,553	16,083,100	797,515	16,880,615
Total					
Balance total Total de balance		627,020	643,519,095	34,967,741	608,551,354

Designer Iwao Hosoya, and Lettering Consultant Hiromu Hara, were completed in May, 1970.

In addition to emphasizing the official emblem of the Sapporo Olympics and expressing the cheerful and invigorating attractiveness of winter sport, the design also featured maps which clearly indicated the location of the particular sport venue. Although the basic design was a uniform one, the specific event was readily identifiable through the use of distinguishing silhouette symbols and a variable color scheme. The tickets measured 84 millimeters wide by 229 millimeters long, and minus the stub torn off by the gate attendant upon entrance to the site, the size was the same as a 10,000-yen note. A watermark was impressed at a predetermined spot on the tickets in order to prevent counterfeiting. On the reverse side were printed pertinent remarks concerning the use of the ticket, and a diagram showing the location of seat on entrances to be used by the holder. The printing of around 1,050,000 tickets was completed by the end of November, 1970.

4. Ticket Allocation

The distribution plan of tickets for overseas and general domestic sales, and for athletic associations and organizations directly related to the Games was decided at the 21st meeting of the Organizing Committee held in November, 1970, as follows:

1) Tickets sold on the basis of drawing (opening and closing ceremonies and 90-meter jumping)

More than 60% of the number issued were allocated for sale according to this formula, with emphasis laid on domestic distribution. Next, the percentage of these tickets to be distributed for sale abroad was determined,

taking in consideration the availability of hotel beds for overseas guests. The remainder was designated for use as a special allocation to the National Diet, national, prefectural and municipal agencies, sport associations and press organizations.

2) Number of tickets allocated for regular events

Of the 979, 934 tickets planned to be issued, 125,000 were allocated for school groups, 80,575 for athletic associations, and 30,500 for distribution overseas. Of the remaining number of 644,672 tickets, 65% or 451,537 tickets were distributed to the entrusted sales outlets, with the remaining 35% being reserved for special use.

Distribution according to area was calculated on the basis of distance to Sapporo, the population of each prefecture and the degree of its residents in winter sports, and prefectural income, with 62.4% going to Hokkaido (29.3% of this for Sapporo) and 37.6% to Honshu.

3) Overseas allocation

As the number of beds available in hotels equipped to accommodate overseas guests was estimated to be 3,000, the allocation was figured on the basis of an average of 3,000 tickets per day.

4) Allocation to athletic associations

Ten percent of the number of tickets issued minus those allocated for unconfirmed seats and school groups (80,575 tickets) were allocated for athletic associations.

5) Allocation to school groups

A specially established liaison council for guided tour admissions was asked to regulate the distribution of tickets to school groups.

6) Allocation of ice hockey tickets

Owing to delays caused by changes in the program and in the way of holding the tournament, and by the necessity of reprinting the tickets, the tickets did not actually go on sale until about 50 days prior to the opening of the Games. Because the sales period was quite short, and judging from past sales records, it was decided to make 70% of the tickets allocated for distribution to sales outlets available within Sapporo itself.

5. Ticket Sales

1) Sales outlets

In order to provide conveniences to overseas and domestic spectators to the Olympics in making travel and hotel arrangements, travel agencies were designated as the primary outlets for ticket sales. Contracts with the organizations to be entrusted with ticket sales were concluded in January, 1970.

2) Period of sales

The originally planned period of sales drastically revised owing to an extension of the



Busy ticket sales office
Bureau de vente des billets débordé

Le Secrétariat du Comité d'Organisation prépara un plan du barème des prix, après avoir consulté les organisations de sport amateur, les agences nationale, préfectorale et municipale, ainsi que ses propres sections intéressées, et après avoir obtenu l'avis des divers organismes de presse. Ce plan fut proposé pour adoption, lors de la 17^{ème} réunion du Comité d'Organisation en Février 1970, où il fut approuvé. (Les prix pour les matches de Hockey sur Glace durent néanmoins être révisés partiellement, en raison du système de changement des spectateurs, adopté à la 19^{ème} réunion du Comité d'Organisation en Mai; il fut révisé une seconde fois à la suite d'un changement et de programme et de combinaison des équipes, lors de la 27^{ème} réunion du Comité en Octobre 1971.)

Les billets pour les cérémonies d'ouverture et de clôture étaient répartis en cinq catégories de prix, allant de ¥6000 à ¥5000. Les prix des entrées aux trois épreuves les plus populaires—saut de 90m., patinage artistique (figures libres), et Hockey sur Glace (Ligue A)—allaient de ¥4000 à ¥500; les billets pour toutes les autres épreuves s'échelonnaient entre ¥2000 et ¥300. Le Comité d'Organisation eut pour objectif de vendre la majorité des billets des catégories inférieures. Les billets pour les tours organisés étudiants furent vendus aux prix réduits de ¥100 pour les enfants de l'enseignement primaire et du premier cycle et ¥200 pour les lycéens du second cycle.

C'est ainsi que fut élaboré le barème des prix d'entrée aux jeux de Sapporo, (que l'on peut voir dans ce chapitre) de manière à pouvoir réaliser les recettes prévues, tout en attirant le plus grand nombre de spectateurs à des prix modérés.

On s'attendait à ce que 80,3% des billets soient vendus, représentant 81% de leur valeur comptante totale. Mais à la suite d'une révision partielle des prix d'entrée, due aux changements survenus dans l'espace réservé aux spectateurs, le nombre des pays participants, le programme et la combinaison des équipes, le nombre de billets qui devaient être issus à l'origine fut réduit de 97.000, tandis que la valeur nominale fut accrue de ¥43 millions. A la suite de quoi, le Secrétariat envisagea des bénéfices représentant 77,7% de la valeur nominale du nombre total de billets émis, soit un montant de ¥630 millions. En fait, 641.573 billets, soit 71,5% des 897.620 billets émis, furent vendus, et les bénéfices se montèrent à ¥659.870.000 soit 81,6% du total—chiffre dépassant quelque peu les prévisions.

3. Design des billets et impression

Le design et la forme des billets, oeuvre commune du Directeur Artistique Hideo Mukai, du designer Iwao Hosoya et de l'expert en lettering Hiromu Hara, furent achevés en Mai 1970.

Ce design, qui mettait en relief l'emblème officiel des Jeux de Sapporo et reflétait le charme gai et revigorant des sports d'hiver,

comprenait également des cartes, indiquant clairement le lieu du terrain de sport en question. Bien que le design de base ne change pas, l'épreuve particulière était immédiatement identifiable, grâce aux silhouettes symboliques distinctives et à une palette de couleurs différentes. Les billets mesuraient 84mm. de large sur 229mm. de long, et une fois le talon détaché à l'entrée du site sportif, les billets avaient la même taille qu'un billet de 10.000 yens. Un filigrane était imprimé à un endroit déterminé des billets, afin de prévenir les contrefaçons. Le verso contenait des remarques pertinentes sur l'utilisation du billet et un diagramme montrant l'emplacement des entrées que l'utilisateur devait utiliser, et sa place. Fin Novembre 1970, 1.050.000 billets environ étaient imprimés.

4. Répartition des billets

Le plan de répartition des billets pour les ventes à l'étranger et au Japon en général, pour les associations d'athlétisme et les organisations liées directement aux Jeux, fut décidé comme suit, lors de la 21^{ème} réunion du Comité d'Organisation en Novembre 1970:

1) Billets vendus par tirage au sort (cérémonies d'ouverture et de clôture et saut de 90m)

Plus de 60% des émissions furent réparties pour la vente selon cette formule, l'accent étant mis sur la répartition domestique. Ensuite, après avoir considéré le nombre de lits d'hôtels disponibles pour les invités étrangers, le pourcentage de ces billets, qui devaient être répartis pour la vente à l'étranger, fut déterminé. Le restant fut destiné à être utilisé comme allocation spéciale aux agences nationale, préfectorale et municipale, à la Diète Nationale, aux associations sportives, et aux organismes de presse.

2) Nombre de billets alloués pour les épreuves régulières

Sur les 979.934 billets devant être issus, 125.000 furent alloués à des groupes scolaires, 80.575 à des associations d'athlétisme et 30.500 pour la distribution outremer. Des 644.672 billets restants, 65%, soit 451.537 billets, furent distribués aux débits de vente investis, et les 35% restants furent réservés pour utilisation spéciale.

La distribution régionale fut calculée en tenant compte des points suivants: éloignement de Sapporo, taux de population par préfecture, intérêt des résidents pour les sports d'hiver, revenu préfectoral; 62,4% fut attribué à Hokkaido (dont 29,3% à Sapporo) et 37,6% à Honshu.

3) Allocation à l'étranger

Estimant que 3000 lits d'hôtel pouvaient accueillir les invités d'outremer, on fixa l'allocation à raison de 3000 billets en moyenne par jour.

exchange period of tickets used for sales according to the drawing system, and the delay in putting ice hockey tickets on sale.

3) Domestic sales

The Japan Travel Bureau, travel agencies, sporting goods stores and ticket handling agencies (a total of 16 main and branch companies having offices in 555 locations nationwide) were designated as outlets or sub-agents for the general sale of tickets within Japan.

Applications to participate in the drawing of tickets to the opening and closing ceremonies and 90-meter jumping were accepted over the 15-day period from January 16-31, 1971. Of the regular events, tickets to the speed skating, figure skating, bobsleigh and luge events went on sale from February 24, 1971, and those to the 70-meter jumping, combined, downhill, slalom, giant slalom and biathlon could be purchased from March 3. Ice hockey and cross-country tickets went on sale as soon as the programs were confirmed. ① As it was anticipated that the demand for tickets to the opening and closing ceremonies and the 90-meter jumping event would exceed the available supply, drawing was made from applicants who applied using the stipulated return post cards. Those whose numbers were drawn could then purchase the tickets at official ticket agencies.

The drawing took place on February 22, 1971, by means of a computer at the Sapporo Civic Center. The drawn numbers were announced at ticket agencies, in newspapers, and on television and radio.

Reservations for tickets by persons who were successful in the drawing were accepted throughout the entire month of May, 1971, at ticket agencies around the country, which issued a voucher which could be exchanged for the actual ticket between July 1 and 31. But since it was anticipated that some of the candidates would be late in applying, the application deadline was moved back to May 20, and the exchange period was extended to August 31.

② Tickets for regular events

The purchase of tickets to speed skating and other regular events, which went on sale starting February 24, 1971, was limited to two per person in each category. This restriction was removed after May 1, and supplementary allocations were authorized to meet the demand at the various ticket agencies; the agencies were instructed to return tickets unsold after this date.

Cross-country tickets went on sale from June 10, 1971, after it was decided that there would be no program change. On account of various changes effected in the ice hockey program, tickets were put on sale only for the three days of December 14 to 16; Purchases were limited to two games, and two tickets per game, per person.

Tickets remaining unsold from both domestic and overseas allocations after January 1, 1972, were redistributed for sale to outlets located

in Sapporo. Additional blocks of tickets for 70-meter jumping and other events were released for sale on January 8, and on January 25, unsold tickets (from overseas allocations) to the opening ceremony, 90-meter jumping and figure skating, which had been sold out on the general domestic market, were put on direct sale in Sapporo.

Adjacent to the general information office which was opened on the first floor of the Sapporo City Hall on January 25, a general agency for the sale of tickets to the Sapporo Olympics was established for the convenience of purchasers.

③ It was originally planned to reserve a total of 130,000 seats for school groups at the various sites, but on account of subsequent program changes, this number was reduced to 108,000; ultimately, a total of 77,000 school students saw the Games.

All matters concerning seats and tickets for school groups were handled through a special liaison council established for this purpose.

④ Tickets for amateur sports associations

Ticket sales to domestic amateur sports associations were handled through the Japan Amateur Sports Association.

Handled on a separate basis, applications for tickets for the five national sport federations were accepted during three periods—the first being May, 1971; the second was July; and the third was August to October.

4) Overseas sales

① The sale of tickets to general overseas spectators, National Olympic Committees and foreign diplomatic missions to Japan was entrusted to the Japan Travel Bureau, which conducted this business either directly or through its overseas office, and overseas travel agencies, airlines, and shipping companies (called Agency below). As in Japan, applications for tickets were accepted from February 24 through December 28, 1971. A table showing the situation of ticket sales according to country appears in this section.

② Price of overseas tickets in foreign cur-

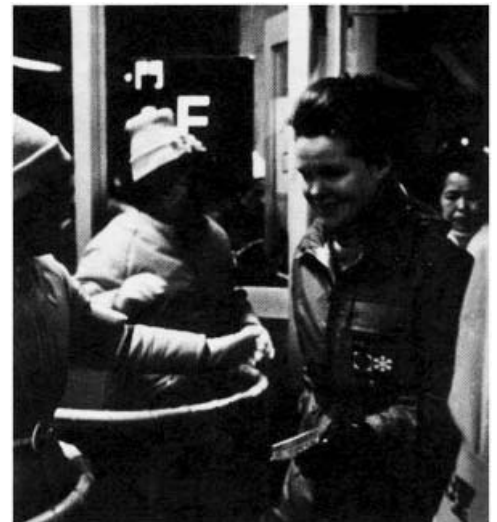

Spectators passing through the gate
Spectateurs passant la porte d'entrée

4) Allocation aux associations d'athlétisme

10% des billets émis, moins ceux alloués aux places non confirmées et aux groupes scolaires (80.575 billets), furent alloués aux associations d'athlétisme.

5) Allocation aux groupes scolaires

Un conseil de liaison, créé spécialement pour les entrées des groupes organisés, fut chargé de répartir la distribution des billets à ces groupes scolaires.

6) Allocation des billets de Hockey sur Glace

En raison des retards dus aux changements dans le programme et le déroulement du tournoi, ce qui entraîna une réimpression des billets, les billets ne furent en fait mis en vente, que 50 jours avant l'ouverture des Jeux. On décida d'allouer 70% de l'ensemble des billets à vendre à des débits de vente à l'intérieur de Sapporo même, en raison de la courte période mise en vente et des résultats des ventes passées.

5. Vente des billets

1) Débits de vente

Les agences de voyage furent désignées comme débits de vente principaux, afin de faciliter aux spectateurs d'outremer et du Japon les problèmes de voyage et d'hôtel. Les contrats avec les organismes chargés de vendre les billets furent signés en Janvier 1970.

2) Période de vente

La période prévue à l'origine changea totalement, étant donné l'extension de la période d'échange des billets dans le système par tirage au sort et le retard dans la mise en vente des billets de Hockey sur Glace.

3) Ventes domestiques

Le Bureau de Tourisme Japonais (JTB), les agences de voyage, les magasins d'articles de sport et les agences de locations (16 compagnies et succursales au total, ayant 555 bureaux répartis au Japon) furent désignés comme débits ou concessionnaires pour la vente des billets au Japon.

Les demandes de participation au tirage au sort des billets pour les cérémonies d'ouverture et de clôture et le saut de 90m., furent acceptées pendant 15 jours, du 16 au 31 Janvier 1971. Pour les épreuves régulières, les billets pour le patinage de vitesse, le patinage artistique, le bobsleigh et la luge furent mis en vente à partir du 24 Février 1971 et ceux pour le saut de 70m., le combiné, la descente, le slalom, le slalom géant et le biathlon, à partir du 3 Mars. Les billets de Hockey et de course de fond furent mis en vente dès confirmation des programmes.

① Prévoyant que les demandes de billets pour les cérémonies d'ouverture et de clôture et le saut de 90m. dépasseraient le nombre de billets disponibles, un tirage au sort fut effectué pour les candidats qui en avaient fait

la demande par carte postale réglementaire. Les possesseurs des numéros sortis purent alors acheter les billets aux agences officielles.

Le tirage au sort se déroula le 22 Février 1971, au Centre Municipal de Sapporo, à l'aide d'un ordinateur. Les numéros sortis furent publiés dans les agences de billets, les journaux, à la télévision et à la radio.

Les réservations des personnes ayant gagné au tirage étaient acceptées durant tout le mois de Mai 1971, dans toutes les agences de billets du Japon; ces agences donnaient un récépissé échangeable contre le billet entre le 1er et le 31 Juillet. Craignant que des candidats ne soumettent leur demande en retard, la date limitée des demandes fut repoussée au 20 Mai, et la période d'échange au 31 Août.

② Billets pour les épreuves régulières

Pour le patinage de vitesse et les autres épreuves en général, l'achat des billets, qui furent mis en vente le 24 Février 1971, était limité à deux par personne et par catégorie. Cette restriction fut levée après le 1er Mai, et on autorisa des allocations supplémentaires pour satisfaire les demandes faites à certaines agences de billets, tandis que l'on ordonna à d'autres de retourner les invendus à partir de cette date.

Les billets pour la course de fond furent mis en vente à partir du 10 Juin 1970, après avoir décidé qu'il n'y aurait aucun changement au programme. Le programme de Hockey ayant subi de nombreuses modifications, les billets ne furent mis en vente que pendant les 14, 15, 16 Décembre; les achats étaient limités à deux matchs et à deux billets par match et par personne.

Les billets restés invendus au Japon et à l'étranger après le 1er Janvier 1972, furent redistribués dans les débits de vente de Sapporo. Des carnets de tickets supplémentaires pour le saut de 70m. et d'autres épreuves furent mis en vente le 8 Janvier, et le 25 Janvier, les billets invendus à l'étranger pour les cérémonies d'ouverture et de clôture et le saut de 90m., mais qui avaient été vendus sur le marché intérieur, furent mis en vente directement à Sapporo.

Une agence générale de vente des billets pour les Jeux de Sapporo fut établie pour la commodité des acheteurs, à côté du bureau d'information général, ouvert au rez-de-chaussée de l'Hôtel de Ville de Sapporo le 25 Janvier.

③ On avait prévu à l'origine de réserver 130.000 places en tout aux divers sites pour les groupes scolaires, mais en raison des changements de programme, ce nombre fut réduit à 108.000; en dernière analyse, 77.000 étudiants virent les Jeux.

Tout ce qui concernait les billets pour les groupes scolaires, fut traité par un conseil de liaison spécial, créé à cet effet.

④ Billets pour les associations de sport amateur

C'est l'Association Japonaise de Sport Amateur qui s'occupa de la vente des billets aux associations de sport amateur japonaises.

rencies.

A table of ticket prices in foreign currencies according to class was decided after consulting with the Bank of Tokyo and Hokkaido Takushoku Bank, the two banking establishments designated by the Japan Travel Bureau to receive money exchanged for tickets sold overseas in foreign currencies.

Remittances to the Japan Travel Bureau were restricted to three currencies: U. S. dollars, pounds sterling, and free yen.

Ticket prices in foreign currencies

<u>Face value</u>	<u>U.S. dollars</u>	<u>Pounds sterling</u>	<u>Free yen</u>
¥6,000	\$16.80	£7.20	¥6,000
4,000	11.20	4.80	4,000
3,000	8.40	3.60	3,000
2,000	5.60	2.40	2,000
1,500	4.20	1.80	1,500
1,000	2.80	1.20	1,000
800	2.24	0.96	800
500	1.40	0.60	500
300	0.84	0.36	300

On August 28, 1971, however, the above currencies were released from their par value to the dollar and floated, making it necessary to cancel the above table. After this date, prices were figured according to the exchange rate in effect on the date of purchase.

③ Hotel reservations and applications to purchase tickets

General overseas sales of tickets was conducted on an advance cash payment basis. The applicant was required, upon booking accommodations at a hotel in Sapporo or its environs within the designated period, to append a copy of the hotel reservation certificate issued by the Sapporo Olympic Bureau or the Sapporo Overseas Visitors Accommodations Center Tokyo Office (JTB Building, Marunouchi, Chiyoda-ku, Tokyo) to his ticket application form. This formality was required because of predictions of an extremely tight hotel situation in and around Sapporo during the period of the Games.

These procedures were announced in a circular letter sent around by the organizing Committee to all the National Olympic Committees in December, 1970, and in the "Japan Travel Bureau News" forwarded to the major Agencies located in each country.

6. Holding, Delivering and Receiving of Tickets

The Sapporo-based Hokkaido Takushoku Bank was entrusted with the storing, delivering, preparation of control documents and all other matters relevant to the 423 categories of more than one million tickets involved.

7. Business of the Ticket Section during the Games

In addition to providing information about matters pertaining to spectators and tickets,

the Organizing Committee's Ticket Section also took charge of providing information concerning the Games in general.

The liaison council for guided tours was responsible for insuring that student and children's group could view the events at each site safely and without confusion.

The Ticket Section dispatched its members to the various sites as gate officials. Teams officials to handle student groups were composed of teachers sent from schools in Sapporo.

The responsibility for selling tickets at the sites was equally shared by ticket handling agencies in Sapporo.

8. Ticket Refunds

After tickets had already gone on sale, there were program changes made which affected as many as 19 events.

The Organizing Committee exerted every effort to make these changes known to the general public through the media of newspapers, radio and television, and by posting notices at ticket handling agencies, hotels, and inns, and by distributing handbills on the streets. But because it was not possible to get word to all the individuals affected, the Japan Travel Bureau offered ticket refunds from February 15 through March 21 at all of its offices located throughout the country. Tickets sold abroad were refunded at JTB's Overseas Tourist Office until the end of April.

The events affected by the program changes and their new starting times may be listed as follows:

- February 4, combined jumping
From 12 noon to 10 a.m.
- February 6, 70-meter jumping
From 12 noon to 10 a.m.
- February 11, 90-meter jumping
From 12 noon to 10 a.m.
- February 10, luge
From 6 p.m. to 3 p.m.
- February 8, biathlon
Canceled mid-event due to a snowstorm. Changed to the 9th.
- February 12, ice hockey
The 9 a.m. was changed to 2 p.m. on the 8th.
The 12:30 p.m. game was changed to 11:30 a.m. on the 7th.



Les demandes de billets pour les 5 FNS furent traitées séparément et acceptées durant trois périodes: 1) Mai 1972; 2) Juillet; 3) Août-Octobre.

4) Ventes à l'étranger

① Le Bureau de Tourisme Japonais fut chargé de vendre les billets aux spectateurs d'outre-mer, aux CNO et aux missions diplomatiques étrangères au Japon; le JTB traita soit directement, soit par ses bureaux à l'étranger, par des agences de voyage étrangères, des compagnies de navigation aérienne et maritime (appelées ci-dessous Agence). Les demandes de billets furent acceptées comme au Japon, du 24 Février au 28 Décembre 1971. On trouvera un tableau montrant la situation de la vente des billets par pays dans ce chapitre.

Prix des billets à l'étranger en devises étrangères

② Un barème des prix des billets en devises étrangères selon chaque catégorie fut décidé, après avoir consulté, la Banque de Tokyo et la Hokkaido Takushoku Bank, établissements désignés par le JTB pour recevoir les fonds échangés contre les billets vendus outremer en devises étrangères.

Les versements au JTB furent limités à trois devises: US dollars, livres sterling et yen libre.

Prix des billets en devises étrangères:

Valeur nominale	U.S. dollars	Livre sterling	Yen libre
¥6,000	\$16.80	£7.20	¥6,000
4,000	11.20	4.80	4,000
3,000	8.40	3.60	3,000
2,000	5.60	2.40	2,000
1,500	4.20	1.80	1,500
1,000	2.80	1.20	1,000
800	2.24	0.96	800
500	1.40	0.60	500
300	0.84	0.36	300

Néanmoins le 28 Août 1971, les devises ci-dessus furent dégagées de leur parité avec le dollar et devinrent flottantes, nécessitant l'annulation du tableau ci-dessus. A partir de cette date, les prix furent évalués en fonction du taux de change en vigueur à la date de l'achat.

③ Réservations d'hôtel et demande d'achat de billets

Les ventes de billets outremer s'effectuaient sur le principe du paiement en espèces à l'avance. Le demandeur était prié, après avoir fait sa réservation d'hôtel à Sapporo ou dans les environs, dans les limites de la période imposée, de joindre une copie du certificat de sa réservation d'hôtel issu par le Bureau des Jeux de Sapporo ou le Bureau de Tokyo du Centre de Logement de Sapporo, pour les visiteurs d'outremer (Immeuble du JTB, Marunouchi, Chiyoda-ku, Tokyo) à son formulaire de demande de billet. Cette formalité fut imposée, en raison des prévisions concernant la situation hôtelière qui s'avérait extrêmement difficile à Sapporo et dans ses environs, durant les Jeux.

Ces procédures furent annoncées par une circulaire, que le Comité d'Organisation envoya

à tous les CNO en Décembre 1970, et dans le 'Japan Travel Bureau News' que l'on fit parvenir aux grandes Agences de chaque pays.

6. Garde, distribution et réception des billets

La Hokkaido Takushoku Bank, basée à Sapporo, fut chargé de la garde, de la distribution, de la préparation des documents de vérification et de tout ce qui avait trait aux 423 catégories de plus d'un million de billets.

7. Travail de la Section des billets durant les Jeux

En plus des informations touchant aux spectateurs et aux billets, la Section des Billets du Comité d'Organisation se chargeait également de fournir des informations sur les Jeux en général.

Le conseil de liaison pour les tours organisés avait la charge d'assurer que les groupes d'enfants et d'étudiants puissent assister aux épreuves dans le calme et la sécurité.

La Section des Billets envoya ses membres aux divers sites comme portiers officiels. Les professeurs envoyés par les écoles de Sapporo composaient les équipes d'officiels chargés des groupes d'étudiants.

La responsabilité de la vente des billets sur les sites fut également partagée par les agences de vente de billets à Sapporo.

8. Remboursement des billets

19 épreuves furent affectées par les changements au programme, et ce, après que les billets aient déjà été mis en vente.

Le Comité d'Organisation mit tout en oeuvre pour faire connaître au public ces changements: annonces dans les journaux, à la radio et à la télévision, affichage d'avis dans les agences de billets, les hôtels et auberges, et distribution de prospectus dans les rues. Mais comme il était impossible de prévenir chaque personne affectée, le JTB offrit de rembourser les billets à partir du 15 Février jusqu'au 21 Mars dans tous ses bureaux du Japon. Les billets vendus à l'étranger furent remboursés au Bureau de Tourisme du JTB jusqu'à la fin Avril.

Epreuves affectées par des changements de programme, et leur nouvel horaire:

4	Février, saut combiné	de 12h. reporté à 10h.
6	" , saut 70m.	de 12h. reporté à 10h.
11	" , saut 90m.	de 12h. reporté à 10h.
10	" , luge	de 18h. reporté à 15h.
8	" , biathlon	annulé à mi-épreuve pour tempête de neige, reporté au 9
12	" , hockey sur Glace	Le match de 9h. fut avancé au 8 à 14h. Le match de 12h 30 fut avancé au 7 à 11h. 30.

- Ticket Price
- Prix de billet

Sport and Event Sport et Epreuve		Site Lieu	Special Siège d'honneur	First Class Première Classe			
				Reserved seat Place réservée	Reserved seat Place réservée	Reserved block Bloc réservé	Reserved standing block Place debout réservée
Opening Ceremony Cérémonie d'ouverture		Makomanai speed skating rink Piste de patinage de vitesse de Makomanai	6,000	4,000			
SKIING SKI	Cross country Course de fond		Makomanai cross country events site Site des épreuves de course de fond de Makomanai			1,000	
	Jumping Saut	70m	Miyanomori jump hill Tremplin de saut de Miyanomori		2,000		
		90m	Okurayama jump hill Tremplin de saut de Okurayama	4,000			2,000
	Cross-country Course de fond		Makomanai cross country events site Site des épreuves de course de fond de Makomanai			1,000	
	Combined Combiné	Jumping Saut	Miyanomori jump hill Tremplin de saut de Miyanomori		2,000		
	Downhill Descente		Mt. Eniwa downhill events site Piste de descente du Mt. Eniwa			1,000	
	Nonstop Training Entraînement non-stop		Mt. Eniwa downhill events site Pist de descente du Mt. Eniwa				300
	Slalom Slalom		Mt. Teine slalom events site Site des épreuves de slalom du Mt. Teine			1,000	
	Giant slalom Slalom géant	women femmes	Mt. Teine women's giant slalom event site Site des épreuves de slalom géant (Femmes) du Mt. Teine			1,000	
		Men hommes	Mt. Teine men's giant slalom event site Site des épreuves du slalom géant (hommes) du Mt. Teine				1,000
SKATING PATINAGE	Speed skating Patinage de vitesse		Makomanai speed skating rink Piste de patinage de vitesse de Makomanai		2,000		
	Figure skating Patinage artistique	Free Libre	Makomanai indoor skating rink Piste couverte de patinage de Makomanai	4,000	2,000		
		Compulsory obligatoire	Mikaho indoor skating rink Piste couverte de patinage de Mikaho		1,500		
	Eliminations Eliminatoires				1,500		
ICE HOCKEY HOCKEY SUR GLACE	Group B Groupe B	Makomanai and Tsukisamu indoor skating rink Patinoires couvertes de Makomanai et Tsukisamu		2,000			
				3,000			
	Group A Groupe A						
BIATHLON BIATHLON		Makomanai biathlon events site Site des épreuves de biathlon de Makomanai			1,000		
BOBSLEIGH BOBSLEIGH		Mt. Teine bobsleigh course Piste de bobsleigh du Mt. Teine			1,000		
LUGE LUGE		Mt. Teine luge course Piste de luge du Mt. Teine			1,000		
Closing Ceremony Cérémonie de Clôture		Makomanai indoor skating rink Patinoire couverte de Makomanai	6,000	4,000			

Unit : yen
Unite : yen

Second Class Seconde Classe				Third Class Troisième Classe			Fourth Class Quatrième Classe		Reserved Standing block Bloc debout réservé		Standing block Bloc debout	
Reserved seat Place réservée	Reserved block Bloc réservé	Reserved standing block Bloc debout réservé	Standing block Bloc debout	Reserved seat Place réservée	Reserved standing block Bloc debout réservé	Standing block Bloc debout	Reserved standing block Bloc debout réservé	Standing block Bloc debout	High school student Lycéens supérieurs	Primary school & junior high school student Écoliers des écoles primaires et lycéens	High school student Lycéens supérieurs	Primary school & junior high school student Écoliers des écoles Primaires et lycéens
		2,000			1,000		500		200	100		
			300								200	100
		1,000			500			300	200	100		
		1,000			500				200	100		
			300								200	100
		1,000			500			300	200	100		
			300								200	100
			300								200	100
											200	100
			300								200	100
1,000					500		300		200	100		
		500							200			
800						300						
	800				300				200	100		
	1,000				300				200	100		
	1,500				500				200	100		
			300								200	100
			300								200	100
			300									
2,000				1,000			500					

■ General Outline of Ticket Sales
■ Aspect général de vente des billets

Events Epreuves	Number of tickets printed Nombre des billets imprimés				General (Domestic) Général (Intérieur)
	General Général	Groups Groupes	Total Total	Face Value (in thousands of yen) Prix unitaire	
Opening Ceremony Cérémonie d'ouverture	34,932	4,329	39,261	88,209	28,888
Cross-Country Fond	64,225	7,000	71,225	23,485	10,484
Jumping Saut	70m	2,000	22,444	18,104	17,802
	90m	5,200	39,786	44,173	28,770
Combined Combiné	Cross-Country Fond	1,000	10,175	3,355	1,467
	Jumping Saut	2,008	22,452	18,088	13,702
Downhill Descente	19,580	1,240	20,820	7,030	12,138
Slalom Slalom	28,853	1,729	30,582	10,333	23,224
Giant Slalom Slalom géant	29,166	2,194	31,360	10,651	22,213
Speed Skating Patinage de vitesse	291,064	47,200	338,264	250,922	147,979
Figure Skating Patinage artistique	Free Libre	1,983	22,336	49,454	14,892
	Compulsory Obligatoire	12,842	12,842	12,370	10,188
Ice Hockey Hockey sur glace	Makomanai	20,365	145,421	202,971	100,195
	Tsukisamu	5,720	34,840	36,332	24,050
Biathlon Biathlon	17,600	2,000	19,600	6,660	5,531
Bobsleigh Bobsleigh	17,756	4,000	21,756	7,076	10,588
Luge Luge	9,212		9,212	3,612	5,225
Closing Ceremony Cérémonie de Clôture	5,204		5,204	16,235	4,184
Total Total	789,612	107,968	897,580	809,060	481,520

Overseas Outremer	Number of tickets sold Nombre des billets vendus				Proceeds (in yen) Procédés (Yens)	Ratio to: Rapport	
	Athletic organizations Organisations athlétique	Total Total	Groups Groupe	Total Total		Available tickets Billets Disponibles	Potenti sales Ventes Potentielles
3,035	2,972	34,895	4,329	39,224	88,064,600	99.9	99.8
1,798	4,293	16,575	402	16,977	6,778,100	23.8	28.9
1,097	1,530	20,429	1,939	22,368	18,083,000	99.7	99.9
1,879	3,931	34,580	5,131	39,711	44,162,200	99.8	100.0
90	640	2,197	0	2,197	826,400	21.6	24.6
525	1,909	16,136	2,008	18,144	15,002,400	80.8	82.9
2,187	1,997	16,322	240	16,562	5,920,400	79.5	84.2
2,090	3,350	28,664	995	29,659	10,166,000	97.0	98.4
3,016	3,563	28,792	1,925	30,717	10,461,000	97.9	98.2
4,665	6,133	158,777	32,353	191,130	149,471,700	56.5	59.7
3,187	2,152	20,231	1,983	22,214	49,152,600	99.5	99.3
1,409	951	12,548	0	12,548	11,995,000	97.7	97.0
6,180	8,998	115,373	20,040	135,413	189,844,400	93.1	93.5
734	1,339	26,123	5,650	31,773	32,378,600	91.2	89.1
498	1,508	7,537	0	7,537	3,353,800	38.5	50.4
1,326	1,353	13,267	30	13,297	5,170,300	61.1	73.1
1,074	600	6,899	0	6,899	2,812,400	74.9	77.9
769	250	5,203	0	5,203	16,229,000	100.0	100.0
35,559	47,469	564,548	77,025	641,573	659,871,900	71.5	81.6

■ Ticket Sales according to Country
■ Billets vendus par pays

Country Pays	Opening Ceremony Cérémonie d'ouverture	Cross- country Fond	Jumping Saut		Combined Combine		Downhill Descente	Slalom Slalom	Giant Slalom Slalom Géant
			70m	90m	Cross- Country Fond	Jumping Saut			
U.S.A.	1,267	398	514	1,018	3	355	715	777	1,228
CANADA	112	32	55	8	2	4	6	174	220
MEXICO	16	16		16					
AUSTRALIA	114	30	12	51	4	3	131	84	104
FRANCE	107		100	20	10	29	299	98	278
AUSTRIA	7	25	1			25	26	26	48
SWITZERLAND	57	32	13	15		2	52	17	41
ITALY	6							116	60
GERMANY	103	16	21	100	2	22	113	91	150
NETHERLANDS									
GREAT BRITAIN	8	7	8	15			15	15	15
SWEDEN	26	211	23	111	3	3	18	49	39
FINLAND	64	279	42	58	25				3
NORWAY	67	131	29	67	2	1	10	30	21
SOUTH AFRICA		7		1					
U.S.S.R.	362	516	92	172	35	49	269	194	227
HONG KONG				30				30	30
CHINA R.O.	13	29		5		13			21
PHILIPPINES	4	4		4	4	4	4	4	4
NEW CALEDONIA	1	2	1	1			2	2	2
MALAYSIA									
OKINAWA	2	35	2	35			2		
GREECE	2							2	
ZAIRE	5					5			
SOUTH AMERICA									
Others Autres	692	28	184	152		10	525	381	525
Total Total	3,035	1,798	1,097	1,879	90	525	2,187	2,090	3,016

Skating Patinage artistique			Ice Hockey Hockey sur Glace		Biathlon	Bobsleigh	Luge	Closing Ceremony	Total
Speed Skating Patinage de vitesse	Figure Skating (Free) (libre)	Figure Skating (Compulsory) (obligatoire)	Makomanai	Tsukisamu	Biathlon	Bobsleigh	Luge	Cérémonie de Clôture	Total
1,678	974	859	2,098	330	199	608	461	307	13,789
82	235	43	173	32	16	60	102	11	1,367
									48
114	73	8	66	30	10	36	11	41	922
78	239	100	104	115	10	31	29	97	1,744
46	39					94	10	9	356
12	38	1	185	12		18		31	526
									182
479	238	15	203	75	2	108	135	42	1,915
428									428
15	45	5	11	2		18	10	6	195
181	175	15	628	2	25	13	15	27	1,564
25	17		182	30	40	3		7	775
142	39	8	9	5	20	2		18	601
			1					1	10
1,250	724	334	2,135	30	172	195	287	115	7,158
53			36					10	189
	10	5	10				5		111
4	12	4	2		4	4	4	4	70
2		1				1			15
1			1						2
	35	4				37			152
8	18		2	4		4			40
			1						11
			18						18
67	276	7	315	67		94	5	43	3,371
4,665	3,187	1,409	6,180	734	498	1,326	1,074	769	35,559

Administration of the Olympic Games Venues Administration des Sites des Jeux Olympiques

The following paragraphs give an account of the matters to which importance was attached as regards the administration of the events sites used in the Sapporo Olympic Winter Games.

All twelve of the sports sites used in the Sapporo Games—the five sites constructed by the City of Sapporo; the three national sites; the biathlon course, of which the shooting range was built by the Defense Agency, and the attached structures by the Organizing Committee; and the four sites built by the Organizing Committee—were newly constructed, work being completed by the end of 1970 (excepting the Tsukisamu Indoor Skating Rink which was completed in the fall of 1971).

The City of Sapporo administered the municipal facilities, except during the period when the Games were in progress, and the three national sites, including the biathlon course, were operated by the Organizing Committee from the time of their completion until the

conclusion of the Games; supervisors were assigned to run each site. The cooperation and services of machinery manufacturers or other firms having extensive experience were obtained to operate the equipment, fixtures and facilities installed at the sites. As the facilities were completed, however, there appeared a strong popular desire to visit the three national sites. Thus in response to this desire, and also to enhance interest in the Olympics, general visitors were allowed during the summer months to the extent that they did not hamper in any way the Games preparations which were then underway.

The Organizing Committee exerted every possible effort to ensure that the estimated total of one million persons coming to Sapporo either to witness or participate in the Games would be properly received and cared for during their stay in the city. In order to achieve this purpose, the fire departments of both Sapporo and Chitose and athletic organizations in Sapporo agreed to supply personnel from their respective ranks, not to mention the hiring and training of students on a part-time basis by the Organizing Committee; the procurement of the necessary supplies and equipment also was ensured. Attendants and other officials were stationed at strategic areas in the events to offer any assistance or service that might be required by general spectators or Games participants. In addition, booths selling hot and cold refreshments, tobacco, souvenirs, etc. were located at all the venues.

Both the Makomanai Speed and Indoor Skating Rinks, as well as the Okurayama Jump Hill, were opened to visits from the general public from the spring of 1971. A sight-seeing agency was commissioned to conduct guided tours around the two skating rinks, where admission fees were charged; some 173,000 visitors paid to tour these two sites during the six-month period from May 1 to October 31. The city-administered Mikaho indoor Skating Rink was converted for use as a heated swimming pool during the summer season, and the other facilities were opened to the public to the extent that preparations for the Games were not obstructed.

The Organizing Committee took charge of setting up the tents which were used around the sports venues during the Games. The same tent manufacturers whose excellent services were used during the Tokyo Olympics and World Expo '70 performed the actual job of setting up the 64 tents covering a total of 4,102 square meters.

As was the case during the Sapporo International Winter Sports Week, the services of various fire departments were often relied upon to prevent the occurrence of any disaster or calamity at the events sites, and to



Officials directing spectators at the Okurayama jump hill
Officiels conduisant les spectateurs au site d'Okurayama

Les paragraphes suivants font état des aspects auxquels nous avons attaché le plus d'importance dans l'administration des sites des épreuves des Jeux Olympiques d'Hiver de Sapporo.

Les 12 sites sportifs utilisés lors des Jeux sont des constructions entièrement nouvelles; à savoir: les 5 sites construits par la municipalité de Sapporo, les 3 sites nationaux, la piste de Biathlon dont l'aire de tir fut construite par l'Agence de la Défense Nationale, les bâtiments attachés au Comité d'Organisation, et les 4 sites construits par le Comité d'Organisation. Les travaux furent terminés fin 1970 (à l'exception de la Patinoire couverte de Tsukisamu qui fut terminée à l'automne 1971).

La Municipalité de Sapporo administra les installations municipales, sauf durant les Jeux, et les 3 sites nationaux, y compris la piste de Biathlon, furent supervisés par le Comité d'Organisation, depuis la fin des travaux jusqu'à la fin des Jeux. Des surveillants responsables furent assignés à chaque site. Grâce à la coopération et aux services des fabricants de machines d'autres firmes ayant l'expérience requise, l'équipement, les fixations et les installations des sites purent fonctionner. Une fois les installations achevées, la population exprima vivement le désir de visiter les 3 sites nationaux. Aussi est-ce pour satisfaire ce désir et aussi pour éveiller l'intérêt du public aux Jeux, que l'on a permis au public de visiter ces lieux à condition qu'ils ne gênent pas les préparations qui étaient alors en cours.

Le Comité d'Organisation fit tout son possible pour assurer au million de personnes attendues à Sapporo pour assister ou pour participer aux Jeux, un bon accueil et un bon séjour. A cette fin, les départements des pompiers de Sapporo et de Chitose ainsi que



Early-morning preparations at the Miyanomori ski jump
Les préparations de grand matin au tremplin de saut de Miyanomori

les organisations d'athlétisme de Sapporo acceptèrent de fournir le personnel nécessaire auquel vinrent s'ajouter les étudiants engagés à mi-temps par le Comité d'Organisation qui les avait aussi entraînés. L'équipement et les fournitures nécessaires furent également assurés. Un personnel de service et des officiels furent affectés aux points stratégiques des sites des épreuves afin de pouvoir assister les spectateurs ou les participants. Enfin, des rafraîchissements chauds et froids, des cigarettes, des souvenirs etc. . . étaient en vente à chaque site.

La patinoire couverte et la Patinoire de vitesse de Makomanai ainsi que le Tremplin de Okurayama furent ouverts aux visiteurs à partir du printemps 1971. On chargea une agence de tourisme d'organiser des visites guidées dans les deux patinoires, après perception d'un droit d'entrée; du 1^{er} Mai au 31 Octobre 173.000 visiteurs s'offrirent ces visites guidées. La Patinoire couverte de Mikaho, administrée par la Municipalité, fut convertie en piscine chauffée pendant la saison estivale, et les autres installations furent ouvertes au



Taking tickets at the Makomanai speed skating rink
Contrôle des billets à la patinoire de vitesse de Makomanai

- Number of spectators by day and by events
- Nombre des spectateurs par jour et par épreuve

Event Événement	Site Site	Day Date	3	4	5
Opening Ceremony La Cérémonie d'Ouverture	Makomanai speed Skating rink Piste de patinage de vitesse de Makomanai		53,924		
Cross country Course de fond	Makomanai cross country events site Site des épreuves de course de fond de Makomanai			700	
SKIING SKI	Jumping Saut	70m Tremplin de saut de Miyanomori			
		90m Tremplin de saut de Okurayama			
	Cross-country Course de fond	Makomanai cross country events site Site des épreuves de course de fond de Makomanai			650
	Combined Combiné	Miyanomori jump hill Tremplin de saut de Miyanomori		12,927	
	Jumping Saut				
	Downhill Descente	Mt. Eniwa downhill events site Piste de descente du Mt. Eniwa		600	4,300
	Slalom Slalom	Mt. Teine slalom events site Site des épreuves de slalom du Mt. Teine			
Giant slalom Slalom géant	Mt. Teine giant slalom events site Site des épreuves de slalom géant du Mt. Teine				
SKATING PATINAGE	Speed skating Patinage de vitesse	Makomanai speed skating rink Piste de patinage de vitesse de Makomanai		17,368	40,700
	Figure skating Patinage artistique	Makomanai indoor skating rink Piste couverte de patinage de Makomanai			
ICE HOCKEY HOCKEY SUR GLACE	1st game	Makomanai indoor skating rink Piste couverte de patinage de Makomanai			
					5,300
			8,800	8,400	8,400
			5,200	4,240	8,800
	2nd game	Tsukisamu indoor skating rink Piste couverte de patinage de Tsukisamu			
				1,800	
BIATHLON BIATHLON	Makomanai biathlon events site Site des épreuves de biathlon de Makomanai				
BOBSLEIGH BOBSLEIGH	Mt. Teine bobsleigh course Piste de bobsleigh du Mt. Teine		1,817	1,840	
LUGE LUGE	Mt. Teine luge course Piste de luge du Mt. Teine		546	1,130	
Closing Ceremony Cérémonie de Clôture	Makomanai indoor skating rink Piste couverte de patinage de Makomanai				
Total Total			67,924	49,440	72,121

Figure skating spectators totaled 38,347 (Compulsory : 12,021 Free : 26,326)
 Total des spectateurs du Patinage artistique fut 38,347 (Obligatoire : 12,021 Libre : 26,326)

6	7	8	9	10	11	12	13	Total Total
								53,924
704	850		550	450		1,466	2,300	7,020
22,060								22,060
					42,149			42,149
								650
								12,927
1,800	5,500							12,200
					6,731	6,087	9,157	21,975
		5,500	7,526	10,961				23,987
34,200	17,200		22,000	20,000	20,000	25,500		196,968
8,300	8,778	8,775			8,773			34,626
		831	847					3,721
							8,293	8,293
	7,300		7,953	7,983			8,775	37,311
	8,100	7,800	7,924	8,113		8,034		65,571
			8,780	8,775		8,819		44,614
	4,300							4,300
3,690	3,704		3,582	3,764		3,901		18,641
3,980	3,213			4,040				13,033
			1,150		2,250			3,400
					2,100	2,560		8,317
	860			960				3,496
							8,775	8,775
74,734	59,805	22,906	60,312	65,046	82,003	56,367	37,300	647,958

safely guide spectators to and from sites located in mountainous areas where the footing was particularly dangerous.

Operating behind the scenes in the administration of the Games sites were those to whom was entrusted the control of equipment and facilities installed at the sites. Such equipment and machinery consisted mainly of electrical facilities, boilers, ventilation facilities, refrigeration machines and their accessory equipment. Although this equipment was designed for automatic operation, competent maintenance personnel were required to stand by in the event of breakdowns and malfunctions. For this purpose the services of the manufacturers or other businesses practiced in the handling and operation of such equipment were enlisted to ensure their smooth and proper functioning.

The fuel used for the Olympic Fire was pressurized propane gas of a type requiring expert knowledge in its handling. Four technicians each were permanently assigned to the three sites (Makomanai, Mt. Teine and Mt. Niwa) where flame cauldrons were located to take charge of this responsibility throughout the entire period of the Games. Adequate snow removal measures were required to ensure the uninterrupted transportation of fuel which was supplied one to two times each day.

The supply of electricity to the sports venues was charged to the Hokkaido Electric Power Co.'s Olympic Preparations Committee, which established special safety measures in carrying out its responsibilities.

public, dans la mesure où cela ne gênait pas la préparation des Jeux.

Le Comité d'Organisation se chargea de monter les tentes autour des sites sportifs pour les Jeux. Les 64 tentes qui couvraient un espace de 4.102m² furent installées par le même fabricant de tentes que pour les Olympiades de Tokyo et l'Exposition Universelle d'Osaka, auquel on avait eu recours et dont on avait alors apprécié les excellents services.

Comme pour la Semaine Internationale des Sports d'Hiver de Sapporo, on fit appel aux services de divers départements de pompiers pour parer à l'éventualité d'un désastre ou d'une calamité sur les sites sportifs, et pour guider les pas des spectateurs en direction et en provenance des sites situés dans des régions montagneuses particulièrement dangereuses.

Dans les coulisses de l'administration des Jeux se trouvaient ceux qui s'occupaient de contrôler l'équipement et les installations des sites. L'équipement et la machinerie se constituaient principalement d'installations électriques, de chaudières, d'installations de ventilation, de machines à réfrigérer et de leurs accessoires. Tout cet équipement fonctionnait, en fait, automatiquement, mais un personnel de surveillance compétent fut maintenu sur les lieux en cas échéant de panne ou de mauvais fonctionnement. C'est pour assurer l'impeccable fonctionnement de cet équipement qu'on engagea les services des fabricants et des autres firmes.

Le carburant utilisé pour la Flamme Olympique était un gaz propane sous pression exigeant dans son maniement une connaissance d'expert. 4 techniciens furent affectés en permanence aux trois sites des vasques sacrées (Makomanai, Mt. Teine et Mt. Niwa) afin d'endosser cette responsabilité durant tout le déroulement des Jeux. Des mesures de déblaiement de la neige furent nécessaires pour assurer en permanence le transport de carburant qui s'effectuait de une à deux fois par jour.

La Compagnie d'Electricité du Hokkaido du Comité des Préparations Olympiques se chargea d'approvisionner les sites sportifs en électricité et prit des mesures spéciales pour s'acquitter de sa responsabilité.



Directional signs
Poteaux indicateurs



Medical and Sanitation Services

Services Sanitaires et Médicaux

In the Olympic Winter Games of past years, a sex check of female participants was conducted according to a random sampling method and doping tests were performed only in those events agreed upon by the International Olympic Committee and the International Sport Federations. In the Sapporo Olympics, however, all female competitors were required to take the sex check and doping tests were administered in all event of each sport.

The Organizing Committee is happy to report that no serious difficulties were encountered in administering the two sets of examinations, and that during the period of the Games there occurred no case of contagious disease, illness or injury of a nature requiring special treatment.

1. Organization of Medical and Sanitation Services

The Medical and Sanitation Technical Committee, headed by Mr. Mutsuo Nishino, was formed on June 21, 1969, to direct planning and activities to insure that all participating athletes and officials as well as general spectators have the best possible medical care during their stay in Sapporo, and to maintain high standards of sanitation at the Olympic Village and sport venues. The subject Committee, composed of representatives from the Hokkaido prefectural and Sapporo municipal governments, medical and dental associations, and medical care and sanitation directors from major hospitals, held a total of eight meetings through December 3, 1971, at which it conducted technical studies on a number of subjects, including medical facilities in the Olympic Village and their management, medical treatment and relief at the events sites, sanitations at Olympics-related facilities, etc. Matters related to the sex checks and doping tests were relegated to the authority of the IOC Medical Commission. These two examinations

Jusqu'à présent pour les Jeux Olympiques d'Hiver le contrôle du sexe des athlètes féminines se faisait selon la méthode d'échantillonnage tiré au sort, et les tests de dopage étaient effectués seulement pour les épreuves désignées par le CIO et les FIS. Pour les Jeux de Sapporo cependant, toutes les concurrentes durent se soumettre au contrôle de sexe et les tests de dopage furent effectués pour toutes les épreuves de chaque sport.

Le Comité d'Organisation est heureux de faire part ici qu'il ne se présenta aucune difficulté sérieuse lors de ces examens, et qu'aucune maladie contagieuse ou non, ni blessure nécessitant un traitement médical spécial ne fut reportée durant les Jeux.

1. Organisation des services médicaux et sanitaires

Le Comité Technique Médical et Sanitaire, présidé par M. Mutsuo Nishino, fut créé le 21 Juin 1969 pour établir un planning et diriger les activités qui devaient assurer, à tous les athlètes et officiels participants ainsi qu'aux spectateurs, les meilleurs soins médicaux possibles durant leur séjour à Sapporo, et maintenir au Village Olympique et sur les sites sportifs des standards sanitaires élevés. Ce Comité était composé de représentants des gouvernements préfectoral du Hokkaido et municipal de Sapporo, des associations médicales et dentaires, de directeurs de l'hygiène et des soins médicaux de grands hôpitaux. Jusqu'au 3 décembre 1971, il tint 8 réunions au cours desquelles il conduisit des recherches techniques sur de nombreux sujets comprenant: les installations médicales du Village Olympique et leur administration, le traitement médical et le secours sur les sites sportifs, l'hygiène des installations olympiques connexes, etc.... Ce qui concernait le contrôle de sexe et les tests de dopage était renvoyé devant l'autorité de la Commission Médicale



were taken charge of by the Medical and Sanitation Section of the Organizing Committee's Events Sites Division, following the instructions of the IOC Medical Commission.

2. Medical Treatment

A medical clinic and medical rooms were available at the Olympic Village and the sport sites respectively to provide treatment and relief to competitors, officials, press personnel spectators, etc. in the eventuality of their suffering illness or injury. Also, well-equipped and conveniently located hospitals were designated to provide medical care for Games employees, should it be required.

1) Medical facilities in the Olympic Village

The medical clinic set up in the Olympic Village contained the facilities and provided the services outlined below:

Location: Olympic Village
 Scale: One-storied structure covering 544 square meters
 Categories of treatment: Internal medicine, surgery, orthopedics, dentistry, otorhinology, ophthalmology
 Number of beds: Men's ward, 12 beds; women's ward, 5 beds
 Period open: January 12—February 17, 1972 (37 days)
 Hours: 9 a.m.—9 p.m.
 internal medicine, surgery, orthopedics, X-rays, pharmacy
 9 a.m.—5 p.m.
 dentistry, otorhinology, ophthalmology

A physician and nurse were on duty after hours to treat emergency cases, and patients requiring treatment of a more specialized nature were transferred to the Sapporo City Hospital. There was actually only one case, a coach from the Italian delegation, in which such action was required.

2) Medical care at training and competition sites

Medical stations were set up at all the sport venues, with two stations available at the Mt. Eniwa downhill events site. The medical stations were open for service only on days on which training or competition took place. Injured persons were transferred to the stations by rescue teams which were standing by for emergencies at the sites. Arrangements were made to have seriously injured athletes and officials transferred to the Olympic Village Medical Clinic or designated hospitals following emergency treatment at a medical station; press personnel and general spectators in this category were to be transferred to general hospitals.

At the Mt. Eniwa downhill events site, which was situated a long distance from the city, a helicopter stood by to evacuate patients by air. There was one case where this became necessary, when an American athlete sustained

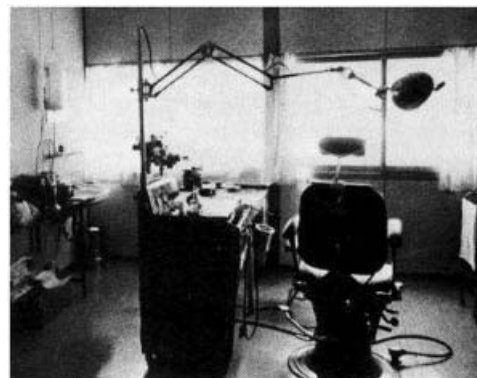

Olympic Village Clinic
 Clinique du Village Olympique

injuries in a tumble during training.

Medical teams on duty at the two jump sites, where larger crowds of spectators gathered, were increased in number.

Hospitals having suitable facilities were designated in communities in which training venues were located outside of Sapporo, as well as along the routes thereto, to provide medical care to Games participants. The use of such facilities was required in only one case—a speed skating coach from the Italian delegation.

Number and types of cases treated

	Competitors and officials Spectators		Total
Fracture	7	0	7
Sprain	20	8	28
Contusion	34	6	40
Laceration	40	19	59
Common cold	545	75	620
Stomachache	31	9	40
Gastritis	39	9	48
Muscular pains	30	7	37
Others	63	10	73
Total	809	143	952

3) Designated hospitals

As supplemental facilities for the Olympic Village Medical Clinic, and in preparation for the eventuality of illness or injury suffered by distinguished guests, press personnel, Games employees, general spectators, etc., well-equipped hospitals located near the sport venues and hotels were selected as designated hospitals to provide medical care for such individuals requiring it.

The Organizing Committee paid all medical expenses of persons involved with the Olympics at the above-mentioned facilities over the period from January 12 to February 17.

Given particularly close consideration was that fact that the incidence of blood having an Rh factor of minus is much higher among non-Japanese, and assurance was received from the Hokkaido Red Cross Blood Center that an adequate supply of Rh⁻ blood for use in transfusions was available if needed. Happily, however, no such situation arose.

As it was anticipated that each delegation would desire to bring along its own supply of narcotics for medical uses, all the participating National Olympic Committees were informed

du CIO. Sur les instructions de la Commission Médicale du CIO, ces deux examens furent pris en charge par la Section Sanitaire et Médicale de la Division des Sites des épreuves du Comité d'Organisation.

2. Traitement médical

Une clinique et des salles d'infirmierie se trouvaient au Village Olympique et sur les sites sportifs pour procurer traitement et secours aux concurrents, officiels, personnel de presse, spectateurs, etc. en cas de maladie ou de blessure. Des hôpitaux bien équipés et commodément situés furent désignés pour apporter les soins médicaux aux employés des Jeux en cas de nécessité.

1) Installations médicales du Village Olympique

La clinique du Village comprenait les installations et procurait les services suivants:

Lieu: Village Olympique

Echelle: Structure à 1 étage couvrant 544m²

Sections: Médecine interne, chirurgie, orthopédie, dentisterie, otorhinologie, ophtalmologie.

Nombre de lits: quartier Hommes: 12; quartier Femmes: 5.

Période d'ouverture: 12 Janvier—17 Février 1972 (37 jours)

Horaires: 9h.—21h.

Médecine interne, chirurgie, orthopédie, rayons X, pharmacie: 9h.—17h.

Dentisterie, otorhinologie, ophtalmologie.

Un médecin et une infirmière restaient de garde en dehors des heures pour traiter les cas d'urgence; les patients nécessitant un traitement très spécial étaient transférés à l'Hôpital Municipal de Sapporo. Il y eut un cas de cette nature: un entraîneur de la délégation italienne.

2) Soins médicaux sur les sites d'entraînement et de compétition

Des stations médicales se trouvaient à cha-

que site sportif; il y en avait deux sur le site des épreuves de descente du Mt. Eniwa. Ces stations médicales n'étaient ouvertes que les jours d'entraînement ou de compétition. Les blessés étaient transportés aux stations par des équipes de secours stationnant sur les sites pour les urgences. Des arrangements avaient été pris pour que les athlètes ou officiels blessés gravement soient transportés à la Clinique du Village ou aux hôpitaux désignés après avoir reçu un traitement d'urgence à la station médicale; le personnel de presse et les spectateurs dans le même cas étaient transportés dans des hôpitaux non désignés.

Sur le site des épreuves de descente du Mt. Eniwa, éloigné de la ville, un hélicoptère était en attente pour évacuer les patients éventuels. Il entra en service pour un athlète américain qui s'était blessé lors d'une chute au cours de l'entraînement.

Le nombre des équipes médicales en service sur les deux sites de saut fut augmenté, vu les foules de spectateurs qui y étaient rassemblées.

Des hôpitaux munis d'installations adéquates furent désignés dans les agglomérations situées en dehors de Sapporo et près desquelles se trouvaient des terrains d'entraînement, ainsi que sur les routes y menant, pour procurer aux participants des Jeux les soins médicaux nécessaires. On eut recours à ces installations dans un cas: un entraîneur du patinage de vitesse de la délégation italienne.

Nombre et types de cas traités

	Concur- rents et officiels	Specta- teurs	Total
Fractures	7	0	7
Entorses	20	8	28
Contusions	34	6	40
Déchirures	40	19	59
Rhumes	545	75	620
Maux d'estomac	31	9	40
Gastrites	39	9	48
Peines musculaires	30	7	37
Autres	63	10	73
Total	809	143	952



Getting a medical check-up
Consultation médicale

in advance of what items could not be brought into the country according to Japanese law.

3. Accident Insurance

The Organizing Committee offered accident insurance as part of its program of medical care to competitors and officials.

The holders of the insurance policies were eligible to receive total benefits to the amount of ¥ 1,500,000 in the event of an accident in competition resulting in death, and ¥ 1,000,000 in the case of illness resulting in death. Hospitalized individuals were eligible to receive benefits of ¥ 750 per day for up to 30 days beyond the expiration date of the policy, on the condition that the total number of days of hospitalization did not exceed 30 days. The insurance was in effect from January 12 through February 17. There occurred no situations requiring the payment of benefits.

4. Sanitation Measures and Prevention against Epidemics

In order to maintain high standards of sanitary conditions in Games-related facilities and their peripheral areas, the following measures were carried out with the cooperation of the organizations concerned.

① Environmental sanitation

- a. Extermination of vermin in Games-related facilities, city hotels, and "ryokan" (Japanese-style inns).
- b. Health examinations of employees working in the Olympic Village.
- c. Surveillance of sanitary conditions in the Olympic Village, at sport sites, and in lodging facilities.
- d. Control of pet dogs and impoundment of stray dogs.



Helicopter for emergency evacuation at the Mt. Eniwa events site
Hélicoptère pour l'évacuation urgente du site sportif du Mt. Eniwa

② Food sanitation

Inspections and surveillance of foodstuffs to insure sanitary storage and preparation.

③ Prevention of epidemics

Persons handling foodstuffs received health examinations, and Organizing Committee members, Games employees, etc. were inoculated against influenza. None of these persons contracted any contagious illness during the period of the Games.

5. Sex Checks and Doping Tests

The method of conducting sex checks and doping tests was decided with the approval of the International Olympic Committee, following a careful study carried out under the guidance of Dr. Yoshio Kuroda, a member of the IOC Medical Commission.

1) Sex checks

Women athletes are commonly required to undergo an examination to confirm their sexual identity because of the large number of individuals, who, although appearing to be female, have the physical characteristics of males. Conducted in the women's quarters of the Olympic Village from January 18 with the cooperation of the Sapporo Medical College, the test consisted of taking a sample of oral mucus to examine the chromosomal pattern. Nothing abnormal was discovered in a check of the 217 female athletes from 22 countries.

2) Doping tests

Doping control tests were performed in order to prevent the use of drugs to enhance athletic ability.

Conducted immediately following the conclusion of each event, the procedure consisted of sending a urine specimen taken from the competitor to the Hokkaido Sanitation Institute to be examined for the presence of narcotic stimulants. A random selection of competitors finishing in the top three places of events other than ice hockey were subject to undergo the examination, while two players from both teams participating in an ice hockey match were selected at random to take the test.

The examination conducted following the ice hockey match between Germany and Yugoslavia on 7th February resulted in the detection of ephedrine, one of the proscribed medicines, in the urine of one of the German players, and the International Ice Hockey Federation was informed of this matter through the IOC Medical Commission. The IIHF announced to the Executive Board on the 9th that: 1) The Player in question would be suspended from taking part in competition until September, 1972; 2) The team would not be suspended from taking part in subsequent matches. It was subsequently reported in some newspapers that debates on this incident will be continuing within the IIHF. This was the only case of punitive action taken for doping violations in the Sapporo Olympics.

3) Hôpitaux désignés

S'ajoutant à la clinique du Village Olympique, des hôpitaux bien équipés et situés près des sites sportifs et des hôtels furent choisis pour parer aux maladies ou aux blessures éventuelles affectant les invités de marque, le personnel de presse, les employés des Jeux, les spectateurs, etc. ... et leur assurer des soins médicaux.

Le Comité d'Organisation paya tous les frais médicaux des personnes engagées pour les installations mentionnées précédemment, durant la période allant du 12 Janvier au 17 Février.

Le sang à rhésus négatif étant plus répandu chez les non japonais, on considéra sérieusement ce problème, et le Centre Sanguin de la Croix Rouge de Hokkaido nous donna l'assurance que la réserve de sang à rhésus négatif était suffisante pour les transfusions éventuelles. Heureusement, la situation ne se présenta pas.

Prévoyant que chaque délégation désirerait apporter ses propres drogues médicales, on informa chaque CNO à l'avance des produits que la loi japonaise autorisait à l'importation.

3. Assurance contre les accidents

Le Comité d'Organisation offrit des assurances-accidents aux concurrents et aux officiels dans le cadre de ses soins médicaux.

Les contractants de ces polices d'assurance pouvaient recevoir des prestations jusqu'à concurrence de ¥1.500.000 en cas de mort à la suite d'un accident et ¥1.000.000 en cas de mort à la suite de maladie. Les personnes hospitalisées pouvaient recevoir ¥ 750 par jour jusqu'à 30 jours après la date d'expiration de l'assurance à condition que le nombre total de jours d'hospitalisation ne dépasse pas 30 jours. L'assurance était valide du 12 Janvier au 17 Février. Aucun cas ne se présenta justifiant le paiement des prestations.

4. Mesures sanitaires et Prévention des épidémies

Les mesures suivantes furent prises en collaboration avec les organisations concernées pour maintenir les conditions d'hygiène des installations olympiques et de leurs environs à un niveau élevé.

1) Hygiène de l'environnement

a. Extermination de la vermine dans les installations olympiques, les hôtels et les 'ryokans' (auberges japonaises) de la ville.

b. Examen médical des employés travaillant dans le Village Olympique, aux sites sportifs et dans les commodités de logement.

c. contrôle des animaux domestiques et envoi en fourrière des chiens perdus.

2) Hygiène alimentaire

Inspections et surveillance des aliments pour garantir une conservation et une préparation culinaire saines.

3) Prévention des épidémies

Les personnes manipulant les aliments passèrent à la visite médicale, et les membres du Comité d'Organisation, les employés olympiques, etc. ... furent vaccinés contre l'influenza. Aucune de ces personnes n'attrapèrent de maladie contagieuse durant la période olympique.

5. Contrôle de sexe et tests de dopage

La méthode adoptée pour le contrôle de sexe et les tests de dopage reçut l'approbation du CIO, après avoir été soigneusement étudiée sous la conduite du Dr. Yoshio Kuroda, membre de la Commission Médicale du CIO.

1) Contrôle de sexe

On demande en général aux concurrentes de se soumettre à un examen pour identifier leur identité sexuelle, car un grand nombre de personnes, tout en ayant l'apparence féminine, ont les caractéristiques physiques masculines. Le contrôle fut effectué aux pavillons des femmes du Village Olympique à partir du 18 Janvier avec la collaboration du Collège de Médecine de Sapporo; on prélevait un échantillon de la membrane buccale pour examiner la structure chromosomique. 217 concurrentes de 22 pays passèrent ce contrôle et rien d'anormal ne fut découvert.

2) Tests de dopage

Les tests du contrôle de dopage furent conduits pour éliminer l'emploi de drogues pour augmenter les performances athlétiques.

Ayant lieu immédiatement après la fin de chaque épreuve, le test consistait dans l'envoi d'un spécimen de l'urine d'un concurrent à l'Institut d'Hygiène du Hokkaido où il était examiné pour discerner la présence de narcotiques stimulants. Devaient se soumettre à l'examen les concurrents terminant dans les trois premières places désignés par tirage au sort pour toutes les épreuves autres que le Hockey sur glace, pour lequel deux joueurs de chaque équipe ayant participées à un match étaient choisis par tirage au sort pour passer le test.

A la suite du match entre la Yougoslavie et l'Allemagne, le 7 Février, on détecta la présence d'éphédrine, une des drogues interdites, dans l'urine de l'un des joueurs allemands; la Ligue Internationale de Hockey sur Glace en fut informée par l'intermédiaire de la Commission Médicale du CIO. La LIHG annonça au Comité Directeur le 9 Février que:

1) Le joueur en question serait suspendu et ne prendrait part à aucune compétition jusqu'en Septembre 1972; 2) L'équipe ne serait pas suspendue et pourrait prendre part aux matchs ultérieurs. Les journaux, par la suite, écrivirent que les débats concernant l'incident de poursuivraient au sein de la LIHG. Ce fut le seul cas de sanction pour dopage interdit lors des Jeux de Sapporo.

Transportation and Snow Removal

Transport et Déneigement

In planning the transportation system for the Sapporo Olympics, due consideration was given to the existence of the following problems:

—Although the sport venues are all located in Sapporo and its suburbs, the roads linking these sites must pass through the highly congested downtown area of a city which has a population of one million residents.

—It will be difficult to acquire parking lots having adequate space around the sport sites.

—The possibility of heavy snowfalls or blizzards is quite strong.

To overcome the above problems, the Organizing Committee submitted a strong request to the authorities concerned regarding the improvement of the road network related with the Olympics and the enforcement of strict traffic control along such roads. The Committee also endeavored to alleviate congestion by transporting large numbers of persons, efficiently using small numbers of large-capacity vehicles, and by establishing a centralized administration of the parking lots. And in order to keep snow removal operations closely coordinated with transportation, the Transportation and Snow Removal offices were established in the same place under a single director.

Apart from this, the Organizing Committee was plagued with additional problems until shortly before the Games opened concerning the procurement of vehicles, the hiring of drivers, and the extension of international flights into Chitose Airport and the attendant formalities of immigration control, customs and quarantine. Happily, however, the all-out efforts exerted by all concerned averted the occurrence of any potential crisis.

The favorable weather enjoyed during the entire period of the Games enabled the snow removal operations to be carried out smoothly and without confusion or disorder.

1. Transportation

The Transportation Office was established to take charge of the transport of athletes and officials, press personnel, distinguished guests and Games employees from January 10 through February 17. The types of vehicles used during the Games may be broken down as follows:

Passenger cars	6,907
Microbuses	2,801
Large buses	3,100
Jeeps	768
Trucks	199
Others	962
Total	14,737

As most of the events sites lacked adequate

parking space, transportation was based mainly on the use of highly efficient large-capacity buses.

1) Transportation services

Transportation services were begun in earnest with the opening of the Olympic Village on January 12.

① Transportation to Sapporo from Chitose Airport

Athletes, officials and other related persons who arrived at Chitose Airport from overseas were distinguished according to two categories: those who arrived directly on a chartered flight, and those who arrived on a domestic airline via Tokyo International Airport. Those persons on whom information concerning their arrival was had in advance were provided bus transportation to their housing accommodations in Sapporo. The skis and other types of bulky sporting equipment brought by athletes were delivered to the Olympic Village from the airport by truck.

② Transportation to the training and competition sites

During the period of official training, athletes were transported to the cross-country, jumping (including combined) and biathlon training sites by shuttle bus, while ice hockey teams were transported directly to the rinks in accordance with the appointed training time. Shuttle buses leaving at 20-minute intervals were in operation between the Village and the Makomanai indoor and speed skating rinks. Bus timetables were distributed to each delegation. Figure skaters were taken to and from the skating rinks in accordance with the 2-3 day training plan made up in coordination with the International Federations concerned.

Transportation on the days of actual competition was carried out either by non-stop buses or shuttle buses in accordance with the scheduled time of the beginning and completion of each event, with particular care taken to see that the competitors arrive in plenty of time for their respective events. The fortunate weather made possible the completion of all events without incident.

The buses departing from the bus terminal in the Olympic Village were clearly marked with the destination and the symbol mark of the event.

Microbuses were allocated to each delegation for the transportation of its Alpine, bobsleigh and luge people; these vehicles were available upon submitting a written application containing the pertinent information to the Transportation Center. On official training and competition days, vehicles were allocated to each delegation upon request on the basis of the results of the drawing and the meetings of the juries and in accordance with

Lorsqu'on établit les bases d'un système de transports pour les Jeux de Sapporo, on tint compte des problèmes suivants:

—Bien que tous les sites sportifs soient situés dans Sapporo ou sa banlieue, les routes reliant ces sites passent obligatoirement par le district populaire très congestionné d'une ville d'un million d'habitants.

—Difficulté d'obtenir des aires de garage suffisamment spacieuses autour des sites sportifs.

—Fortes chances de blizzards et grosse chutes de neige.

Pour surmonter ces difficultés le Comité d'Organisation demanda avec insistance aux autorités compétentes d'améliorer le réseau routier utilisé pour les Jeux et de resserrer le contrôle de la circulation sur ces routes. Le Comité contribua à alléger la congestion en transportant un grand nombre de personnes avec un nombre réduit de grands véhicules, et en centralisant l'administration des aires de garage. Enfin, un seul directeur était à la tête des Bureaux des Transports et du Dénégement qui étaient situés au même endroit, afin de coordonner étroitement les opérations de ces deux bureaux.

D'un autre côté, pratiquement jusqu'à l'ouverture des Jeux, le Comité d'Organisation fut assailli de problèmes concernant l'acquisition de véhicules, la location de chauffeurs, l'extension des lignes internationales jusqu'à l'aéroport de Chitose et les formalités d'immigration, de douane et du service de santé qui s'y rattachent. Si une crise a été évitée, c'est grâce aux efforts de tous ceux jouèrent un rôle dans ces services.

Le temps favorable qui régna durant les Jeux permit aux opérations de dénégement de s'effectuer normalement, sans confusion ni désordre.

1. Les transports

Le Bureau des Transports fut créé pour assurer le transport des athlètes, des officiels, des membres de la presse, des invités de

marque et des employés des Jeux du 10 Janvier au 17 Février. Les types de véhicules utilisés durant les Jeux peuvent être répartis comme suit:

Voitures particulières	6907
Microbus	2801
Autocars	3100
Jeeps	768
Camions	199
Divers	962
Total	14.737

Les transports furent basés sur l'utilisation d'autocars à grande capacité, étant donné que les sites sportifs n'offraient pas d'aire de garage suffisante.

1) Service des transports

Le service des transports fonctionna réellement à partir de l'ouverture du Village Olympique le 12 Janvier.

① Transport de l'aéroport de Chitose à Sapporo.

Les athlètes, officiels et personnes qui arrivèrent de l'étranger à l'aéroport de Chitose furent répartis en deux catégories: personnes arrivant directement par charter et personnes arrivant par courrier sur une ligne intérieure via l'Aéroport International de Tokyo. Les personnes dont l'arrivée avait été annoncée à l'avance étaient transportées en autobus jusqu'à leur logement à Sapporo. Les skis et autre équipement de sport lourd apporté par les athlètes étaient dirigés directement sur le Village Olympique par camion.

② Transports aux sites d'entraînement et de compétition

Pendant la période d'entraînement officiel, les athlètes étaient transportés aux sites d'entraînement de course de fond, saut (y compris le combiné) et de biathlon par une navette, tandis que les équipes de hockey étaient transportées directement aux patinoires aux heures d'entraînement fixées. Des navettes partant toutes les 20 minutes fonctionnaient entre le Village Olympique la patinoire couverte et la patinoire de vitesse de Makomanai. L'horaire des autocars fut distribué à chaque déléga-



Parking area at the Okurayama jump hill
Parc de stationnement au site d'Okurayama

the designated time. In addition to these vehicles, minibuses were assigned to tail after the large buses on competition days in the event of an accident or mechanical failure, but happily their services were not required. One jeep was at the personal disposal of each chief of mission, and an aggregate total of 966 passenger cars were allocated for the use of team officials and delegations having a small number of members. Some teams took advantage of the rental car services available in Sapporo to supplement the number of their allotted vehicles.

For members of the press, two types of large buses were in operation on training and competition days between the Broadcasting and Press Centers and the events sites via the press houses. In addition to these, some 40 cars were allocated each day, and a number of privately rented cars were used.

Large buses stopping at each hotel in the city were used to transport distinguished guests to the events sites.

As the parking facilities available at the Miyanomori, Okurayama and Mt. Teine sites were inadequate to meet the demand, restrictions were imposed on the number of both cars and buses allowed in these areas.

③ Transportation to official functions

To the opening ceremony of the IOC General Session, transportation by passenger car was restricted. Their Highnesses the Crown Prince and Princess and the IOC President only. IOC members and others were transported by large buses leaving from in front of their respective hotels.

To the opening and closing ceremonies, transportation by passenger car was limited to members of the Imperial Family and their suites and the President of the IOC. IOC members, distinguished guests, press personnel and officials were transported by bus. The delegations paraded to and from the site of the opening ceremony on foot. Transportation to the sayonara party held at the Sapporo Park Hotel immediately after the closing ceremony was provided by buses leaving directly from the Makomanai indoor skating rink, and

after the party, buses returned the guests to their hotels, leaving at 30-minute intervals. Buses used for the opening and closing ceremonies totaled 95 and 73 respectively.

As official functions other than the opening ceremony of the IOC General Session took place at the Sapporo Park Hotel where the IOC members were accommodated, transportation was not required. Buses were allocated as required for transportation to events on the cultural program, for sightseeing around Sapporo, and for receptions.

④ Transportation to Chitose Airport from Sapporo

Delegations started to return home on February 9, with Norway's luge team being the first to leave, and the transportation of all delegations was smoothly completed by February 17.

Press personnel applied at the Press Center for transportation to Chitose Airport by shuttle buses which left at one-hour intervals.

Because of extremely poor road conditions created by a heavy rain which began to fall early on the morning of the 14th, which also resulted in the temporary suspension of landings and take-offs at Chitose Airport, the airport lobby was packed with returnees, but normal services were resumed later in the evening of the same day. With the exception of this one day, return transportation was smoothly carried out.

A total of 10 chartered aircraft arrived at Chitose to carry 908 persons to their respective homelands, and the number of vehicles used for transportation to the airport totaled 106 large buses and 39 minibuses.

⑤ Transportation for Games employees

Five bus routes were operated early in the morning and late at night to provide transportation for Games employees to the sport sites.

⑥ Transportation for spectators

The Spectators Transportation Office was established in the Sapporo City Hall to oversee transportation for spectators to the various Games sites. The centralized administration of this office aimed at organizing a flexible trans-



Customs inspection at Chitose Airport
Douane à Chitose

tion. Le transport des patineurs artistiques en direction et en provenance des patinoires était assuré selon le plan d'entraînement 2-3 jours, établi avec les Fédérations Internationales intéressées.

Le jour de l'épreuve, le transport s'effectuait en autocar express ou en navette en fonction de l'heure fixée pour le commencement et la fin de l'épreuve. On fit particulièrement attention à ce que les concurrents arrivent suffisamment à l'avance pour leur épreuve respective. Tout se passa sans incident grâce au beau temps.

Les autocars partant du terminus des autocars du Village Olympique affichaient clairement leur destination ainsi que la marque symbolique de l'épreuve.

Des microbus furent attribués à chaque délégation pour le transport de ses athlètes de l'alpin du Bobsleigh et de la luge. On pouvait se procurer ces véhicules en présentant une demande écrite contenant les renseignements nécessaires au Centre des Transports. Les jours d'entraînement officiel et de compétition, les véhicules étaient attribués à chaque délégation sur sa demande, en fonction des résultats du tirage au sort et des réunions des juges et selon le temps imparti. Additionnellement, des microbus suivaient les autocars le jour des compétitions pour les suppléer en cas d'accident ou de panne mécanique. On n'eut heureusement pas à recourir à leurs services. Une jeep était à la disposition personnelle de chaque chef de mission et 996 voitures particulières au total furent attribuées aux officiels des équipes et aux délégations ayant peu de membres. Certaines équipes eurent recours aux services de location de voiture de Sapporo pour compléter le nombre de véhicules qui leur avaient été impartis.

Deux types d'autocars fonctionnaient pour les membres de la presse les jours d'entraînement et de compétition entre le Centre de Diffusion, le Centre de Presse et les sites sportifs via les maisons de la presse. A cela venaient s'ajouter environ 40 voitures qui leur étaient attribués chaque jour et les voitures qu'ils louaient personnellement.

Des autocars s'arrêtant à chaque hôtel de la ville transportaient les invités de marque aux sites sportifs.

On imposa des restrictions sur le nombre des voitures et des autocars se rendant aux sites de Miyanomori, Okurayama et Teine en raison du manque d'espace pour le garage.

③ Transports aux fonctions officielles

Lors de la cérémonie d'ouverture de la Session Générale du CIO, on n'assura de voiture particulière que pour L.A.I. le Prince Héritier et la Princesse et le Président du CIO. On mit à la disposition des membres du CIO et des autres personnes des autocars qui partaient de leur hôtel.

Pour les cérémonies d'ouverture et de clôture, les voitures particulières furent réservées aux membres de la famille impériale et à leur suite et au président du CIO. Des cars furent mis à la disposition des autres membres du CIO, des invités de marque, des membres de la



Chartered plane from the German Democratic Republic arriving in Chitose
Avion frété de la RDA arrivant à Chitose

presse et des officiels. Les délégations défilèrent à pied pour aller et pour revenir du site de la cérémonie d'ouverture. Pour aller à la sayonara party qui eut lieu au Sapporo Park Hotel immédiatement après la cérémonie de clôture, des cars attendaient les invités à la sortie de la patinoire couverte de Makomanai; après la soirée, ces cars partant toutes les 30 minutes accompagnaient les invités à leur hôtel. On utilisa 95 cars pour la cérémonie d'ouverture et 73 pour la cérémonie de clôture.

Pour les autres fonctions officielles, le problème des transports ne se posa pas, puisque celles-ci avaient lieu au Sapporo Park Hotel, où les membres du CIO étaient descendus. Des cars furent alloués à la demande, pour se rendre aux manifestations du programme culturel ou aux réceptions, et pour les circuits touristiques autour de Sapporo.

④ Transport de Sapporo à l'Aéroport de Chitose

Les départs des délégations commencèrent le 9 Février, inaugurés par celui de l'équipe de luge de Norvège, et se continuèrent sans problème de transport jusqu'au 17.

Le personnel de la presse fit une demande au Centre de Presse pour être transporté jusqu'à l'aéroport de Chitose par la navette qui partait toutes les heures.

La pluie torrentielle qui se mit à tomber le matin du 14 Février détériora les routes et bloqua le trafic aérien à l'aéroport de Chitose, congestionnant le hall de départ où attendaient des foules de partants; les services reprurent leur cours normal dans la soirée du même jour. Ce fut le seul jour où les retours posèrent des problèmes.

10 charters se posèrent à Chitose pour ramener 908 personnes dans leur patrie; 106 autocars et 39 microbus assurèrent le transport à l'aéroport.

⑤ Transport pour les employés des Jeux

Cinq lignes d'autobus fonctionnant tôt le matin et tard le soir, transportaient les employés des Jeux sur les sites sportifs.

⑥ Transport des spectateurs

Le Bureau pour le Transport des spectateurs situé dans l'Hôtel de Ville de Sapporo devait assurer le transport des spectateurs aux sites sportifs. Ce bureau avait une administration centralisée qui lui permettait d'organiser un

portation system to cope with program changes caused by adverse weather and other factors.

⑦ Transport of baggage

The Organizing Committee designated the Nippon Express Co. as the official forwarder of baggage. Nippon Express, operating on instructions from the Organizing Committee's Transportation Office, trucked bobsleighs, luges, skis and other sporting equipment, as well as the personal effects of persons directly involved in the Olympics, from Chitose to Sapporo, and also carried out the customs formalities for such articles upon entering and leaving the country. Because bobsleighs were to undergo the customs inspection at the bobsleigh hangar located at Mt. Teine, the domestic transport of these items was made on a bonded basis.

2) Customs, immigration and quarantine

All persons traveling to Japan from overseas in connection with the Games arrived at one of four main gateways—Haneda and Chitose airports and the ports of Yokohama and Otaru.

As Chitose Airport was temporarily opened to international flights, customs, immigration and quarantine facilities were established in the terminal building to simplify immigration formalities. Sporting equipment other than bobsleighs, including firearms and ammunition, were transported directly from the airport to a bonded warehouse in the Olympic Village where they were inspected by customs officers.

Customs offices were set up at the Press and Broadcasting Centers to simplify customs formalities concerning exposed film and tapes and other articles carried by press personnel when leaving the country.

The Organizing Committee sent out to all National Olympic Committees and International Sport Federations newsletters printed in English and French explaining in detail matters concerning customs, immigration and quarantine. Enclosed with these newsletters were a number of pertinent forms required to be submitted when entering and leaving the country.

Baggage stickers were distributed to persons directly involved in the Games, distinguishable by color for use by athletes, officials, coaches, press personnel, etc. On these stickers were filled in pertinent information about the user, such as his name, nationality, and lodging. Consideration was given to IOC members by preparing separate tags for their exclusive use.

In view of Japan's stringent regulations concerning the possession of firearms and ammunition, the Organizing Committee obtained permission from the Public Safety Commission to act as proxy in handling the import of these articles. Receiving the necessary reports on the firearms from each delegation concerned made it possible to have all the required formalities completed prior to the arrival of the athletes. Uncrated, hand-carried firearms only were inspected by customs officers at

Haneda or Chitose airports and carrying permits were issued to their owners, while all others were inspected at the Olympic Village. The Organizing Committee was also authorized to handle these procedures when taking the firearms out of the country, thereby reducing administrative formalities to a minimum. A total of 81 rifles and 33,580 rounds of ammunition were brought into the country.

3) Traffic measures

The sport sites, with the exception of only a few, were located in mountainous areas, making traffic control a matter of some complication. But after consulting with the governmental, prefectural and municipal departments concerned, new roads and sidewalks were built and old ones improved, parking lots and pedestrian overpasses were constructed, and traffic regulations including the restriction of private automobiles around the events sites were implemented.

4) Parking lots

Thirty-nine parking lots covering a total area of 251,550 square meters were built around the events sites. But inasmuch as even these expanded facilities were unable to accommodate the demand for parking, measures were taken to restrict their use to those vehicles required to transport athletes, officials, newsmen, and other personnel involved in the management of the Games by issuing parking stickers to be affixed to the vehicles. These parking stickers, of which a total of 4,879 were issued, were classified according to the scope of their use. The presidents of the International Olympic Committee and the International Sport Federations and 18 other individuals in particular were issued special stickers for their vehicles to give them preferential parking rights at the facilities.

2. Snow Removal

The Snow Removal Sub-Committee of the Transportation Technical Committee formulated the following basic guidelines for the disposal of snow, one of the areas presenting potential problems in the execution of the Games.

—Complete snow removal operations by three hours prior to the beginning of the events.

—Dispose of snow accumulations up to 50 centimeters within three hours.

—Concentrate snow removal capabilities in the more vital regions when the accumulation exceeds 50 centimeters.

On the basis of the guidelines outlined above, all main roads used for transportation in the Olympics were kept completely free of snow during the period the Games were open.

1) Snow removal at the sport venues

At the Makomanai speed skating rink and 10 other sport sites, a total of 68,817 man/

système de transports assez souple pour s'adapter aux changements de programme dus au mauvais temps ou à d'autres facteurs.

⑦ Transport des bagages

Le Comité d'Organisation désigna la Nippon Express Cie. comme expéditeur officiel des bagages. Sur les instructions du Bureau des Transports du Comité d'Organisation, la Nippon Express expédiait par camions les bobsleighs, les luges, les skis et autre équipement sportif, ainsi que les effets personnels des personnes engagées dans les Jeux, de Chitose à Sapporo; elle se chargeait également des formalités de douane de ces objets à l'entrée et à la sortie du Japon. Comme les bobsleighs devaient passer les formalités de douane au hangar des bobsleighs du Mt. Teine, leur transport au Japon était effectué sur le principe de l'entrepôt en douane.

2) Douanes, immigration et service sanitaire

Toutes les personnes venant au Japon de l'étranger pour les Jeux, arrivaient par l'un des quatre ports principaux—aéroports de Haneda et de Chitose, ports de Yokohama et de Otaru.

L'aéroport de Chitose étant provisoirement ouvert aux couriers internationaux, on installa dans le bâtiment terminal un service de douanes, d'immigration et de santé pour simplifier les formalités d'immigration. L'équipement sportif autre que les bobsleighs, y compris les armes à feu et les munitions, étaient transportés directement de l'aéroport à l'entrepôt des douanes du Village Olympique où il était inspecté par des douaniers.

Des Bureaux des Douanes étaient installés aux Centre de Presse et de Diffusion pour simplifier les formalités de douanes concernant les pellicules impressionnées et les bandes enregistrées ainsi que les autres articles que le personnel de la presse emportait en sortant du Japon.

Le Comité d'Organisation envoya à tous les CNO et à toutes les FIS des circulaires rédigées en anglais et en français expliquant en détail les problèmes de douane, d'immigration et du service de santé. A ces circulaires étaient jointes un certain nombre de fiches de renseignements utiles qui devaient être présentées à l'entrée et à la sortie.

Des vignettes autocollantes pour bagages étaient distribuées aux personnes en rapport avec les Jeux; des couleurs différentes permettaient d'identifier les athlètes, les officiels, les entraîneurs, le personnel de presse, etc. . . . Sur ces vignettes étaient inscrits le nom, la nationalité et l'adresse du possesseur. Des étiquettes spéciales étaient préparées exclusivement pour les membres du CIO.

La possession d'armes à feu et de munitions étant sévèrement réglementée au Japon, le Comité d'Organisation obtint de la Commission de la Sécurité Publique une procuration pour s'occuper de l'importation de ces articles. Ayant reçu de chaque délégation les renseignements nécessaires sur les armes à feu, il fut possible de terminer les formalités avant l'ar-

rivée des athlètes. Les armes à feu portées à la main, sans emballage, seulement étaient inspectées par les douaniers aux aéroports de Haneda ou de Chitose, après quoi leur possesseur recevait un permis de port; toutes les autres armes étaient inspectées au Village Olympique. Le Comité d'Organisation était également investi de l'autorité nécessaire pour procéder à ces formalités lorsque ces armes sortaient du pays, réduisant ainsi au minimum la procédure administrative. 81 carabines et 33.580 cartouches entrèrent au Japon.

3) Mesures pour la circulation

Le contrôle de la circulation s'avéra difficile, car les sites sportifs, à l'exception de quelques uns, étaient situés dans des régions montagneuses. Après avoir consulté les départements gouvernementaux, préfectoraux et municipaux concernés, des routes et des trottoirs nouveaux furent construits, les anciens furent améliorés, de aires de garage et des ponts pour piétons furent aussi construits, un règlement de la circulation prévoyant la restriction des voitures privées autour des sites sportifs fut mis en vigueur.

4) Aires de garage

39 parcs à voitures, couvrant une surface de 251.550m², furent aménagés autour des sites sportifs. Mais comme ces aires étaient encore insuffisantes, leur utilisation fut restreinte aux véhicules munis de vignettes autocollantes destinés au transport des athlètes, officiels, journalistes et autre personnel en rapport avec les Jeux. Ces différentes vignettes de garage, 4.879 au total, étaient réparties en fonction de l'utilisation des véhicules. Des vignettes spéciales furent attribuées aux véhicules du président du CIO, des présidents des FIS et de 18 autres personnalités, leur donnant ainsi un droit préférentiel de garage.



Competitors boarding buses to the sports venues
Compétiteurs s'embarquant en autobus pour les sites sportifs

hours and 101 snow removal machines went into keeping the spectator stands clear of snow.

① Makomanai speed skating rink

In order to keep the vast seating area (8,800 square meters) free of snow, 138 protective covers, measuring 12 X 8 meters each, were used to cover the seats and stairways. The covers on which snow had accumulated were raised by truck-mounted cranes and the snow was dumped into the field. Rotary snowplows then loaded the snow into dump truck which hauled it outside the stadium.

② Okurayama and Miyanomori jump hills

At the Okurayama jump hill, which can accommodate 50,000 spectators, emphasis was laid on removing snow from the fixed seats and the 16-level standing area built on the slope of a mountain. The same protective cover method used at the speed skating rink was employed in keeping the fixed seats snow-free, while in the standing areas, the snow was either packed down by snow-mobles or hauled out using the protective covers.

At the Miyanomori jump hill, special covers were used to prevent the seats from being buried under snow or icing up. The accumulated snow was hauled out using these covers, which were not removed until the opening of the Games.

2) Clearing snow from roads

The Organizing Committee was responsible for removing snow around the events sites, while that of general roads and streets was left in the charge of the departments which have customarily been responsible for their maintenance.

The machinery required to clear snow from

the roads, sidewalks, squares and parking lots of which the Organizing Committee had charge involved 352 vehicles including rotary snowplows and seven other types (used for an aggregate total of 20,433 hours) and 14,832 man/hours of labor.

There were 38 days of snowfalls during the 79-day period snow removal operations from December 1, 1971 until the closing of the Olympic Village on February 17, 1972, and a total snow accumulation of 445 centimeters was recorded in the Makomanai area. Therefore, high-speed snow removal vehicles were mainly used in this area to clear away the considerable amounts of snow in a very short time.

In the Olympic Village, both machines and manpower were at work around the clock clearing away snow, while exercising utmost care not to disturb the rest and sleep of the athletes.

At the Makomanai sites, the central venue of the Games, massive efforts involving the use of 61 snow removal vehicles were concentrated on keeping the large area of parking lots and the roads leading into the area free of snow.

The parking lots at the Okurayama and Miyanomori ski jumps were widely separated a long distance from the sites, making efficient snow removal operations a difficult task, but the snow was disposed of in good fashion by means of fast-working motor graders.

The Mt. Teine site recorded unusually heavy snowfalls, which by February 15 had reached a total of 740 centimeters. On roads and in parking lots high walls of snow were built, and then cleared away by sidewing rotary bulldozers.



Protective covering spread over the stands at the Makomanai speed skating rink
Couvertures mise en place sur les tribunes à la patinoire de vitesse de Makomanai

2. Déneigement

Le déneigement représentait une source de problèmes éventuels pouvant gêner le déroulement des Jeux; aussi le sous-comité du déneigement du Comité Technique des Transports posa-t-il les principes directeurs suivants:

—Trois heures avant le commencement des épreuves le déneigement devait être achevé.

—On devait résoudre le problème des accumulations de neige jusqu'à 50cm. en trois heures.

—Il fallait concentrer les moyens de déneigement aux points vitaux lorsque l'accumulation dépassait 50cm.

En se tenant à ces principes, on put conserver les routes principales utilisées pour les Jeux, entièrement libre de neige durant toute la période olympique.

1) Déneigement des terrains de sport

101 machines de déneigement et 68.817 heures de travail entretenirent les tribunes de la patinoire de vitesse de Makomanai et de 10 autres sites sportifs libre de neige.

① Patinoire de Vitesse de Makomanai

138 couvertures protectrices de 12m. sur 8m. empêchèrent la neige de couvrir les sièges et les escaliers de ces vastes tribunes (8800m²). Les couvertures sur lesquelles la neige s'était accumulée étaient soulevées à l'aide de grues montées sur camions, et la neige était déversée dans le champ. Des chasse-neige rotatifs chargeaient la neige dans des camions-bennes qui l'emportaient hors du stade.

② Tremplins de saut de Miyanomori et Okurayama.

A Okurayama, où pouvaient entrer 50.000 spectateurs, on s'attacha à déblayer la neige des sièges fixes et des 16 étages de gradins construits sur le flanc de la montagne. On utilisait la même méthode de couvertures protectrices qu'à la patinoire de Makomanai pour les sièges fixes, tandis qu'on déblayait la neige des places debout à l'aide d'auto-neige qui l'entassaient en contre-bas, ou en l'emportant avec des couvertures protectrices.

Les sièges du tremplin de Miyanomori furent protégés par des couvertures spéciales qui les empêchèrent d'être gelés ou enfouis sous la neige. La neige accumulée fut emportée avec ces couvertures qui restèrent en place jusqu'à l'ouverture des Jeux.

2) Déneigement des routes

Si le Comité d'Organisation était responsable du déneigement autour des sites sportifs, celui des routes et des rues en général incombait aux départements qui étaient habituellement chargé de leur entretien.

L'équipement nécessaire au déneigement des routes, des trottoirs, des places et des parcs à voitures dont le Comité d'Organisation avait la charge, comprenait 352 véhicules, dont les chasse-neige rotatifs et 7 autres types de chasse-neige (qui fonctionnèrent pendant 20.433 heures en tout); les employés à cette tâche travaillèrent pendant 14.832 heures.

En 79 jours, du 1^{er} Décembre 1971 jusqu'à la clôture du Village Olympique le 17 Février 1972, il y eut 38 jours de chutes de neige; on enregistra une accumulation de neige de 445cm. à Makomanai. Des véhicules de déblaiement ultra-rapides furent utilisés principalement dans cet endroit pour dégager en un temps minimum, le maximum de neige.

Au Village Olympique les machines et les hommes travaillaient sans relâche pour déblayer la neige, en prenant garde surtout de ne pas déranger le repos et le sommeil des athlètes.

Aux sites de Makomanai, centre des Jeux, 61 déblayeuses entrèrent en action pour libérer les parcs à voitures et les routes conduisant aux sites.

Comme les parcs à voitures des tremplins de Miyanomori et Okurayama étaient éloignés des sites, un déneigement efficace était très difficile; on réussit cependant à se tirer d'affaire en utilisant des motor-graders rapides.

Le Mt. Teine enregistra de grosses chutes de neige inhabituelles, qui au 15 Février s'étaient accumulées sur 740cm. On construisit sur les routes et les parcs à voitures de hauts murs de neige qui étaient ensuite déblayés par des bulldozers rotatifs latéraux.



Clearing snow from the Olympic Village
Déblaiement de la neige au Village

Communications

Les Communications

1) Basic Plan for Communications Equipment

The basic plan for telecommunications in the Sapporo Olympics was drawn up on the basis of the plan for the management of the Games and the requirements of the sport venues, taking into consideration the difficult conditions likely to be encountered during the winter season and of the special nature of the Olympic Winter Games themselves. The plan contained the following four main points:

- ① Produce the facilities and equipment required to conduct the overall Games and each event in an efficient and smooth manner.
- ② Process competition data rapidly and accurately, putting the computer system to maximum use.
- ③ Make it possible for newsmen to report on the Games as rapidly as possible.

Adequately meet requests for communications services by participants in the Games and general spectators.

- ④ The Communications Sub-Committee, which was formed as a deliberative body in the communications department, held a series of six meetings between June, 1968 and October, 1971, to discuss matters concerning the communications system to be adopted in the Sapporo Olympics.

2) Public Communications

Electrical communications services were handled by the Nippon Telegraph & Telephone Public Corporation (NTT), who has control of all domestic telegraph and telephone services, and by the Japan International Telegraph & Telephone Co. (KDD), who has a monopoly on overseas services in this field.

Preparations in this area were primarily the responsibility of the Organizing Committee, which based predictions concerning the

number of communications circuits required by news services, sports federations and other organizations involved in the Games, including the Organizing Committee itself, on the basis of records and the shape of management of past Olympic Games.

The number of circuit terminals used in the Games totaled 7,359, which may be broken down according to category of use as follows:

Games management	2,353
Domestic newspapers	658
Overseas newspapers	251
Domestic TV-radio broadcasting	622
Overseas TV-radio broadcasting	2,213
Data communications	602
Public telephones	402
Others	258

In addition to laying some 55 kilometers of cables to all the events sites, NTT also expanded the capabilities of its automatic telephone switching system, or built new equipment, putting into service 80,000 new terminals starting in 1968. The Mt. Eniwa and Mt. Teine venues were additionally linked with Sapporo by a newly constructed microwave system to give these two sites a double capability as insurance against a suspension in communications caused by equipment malfunction or failure.

For televising the Games, new transmission circuits were installed between Sapporo and Tokyo to strengthen broadcasting capabilities within the country and to enable worldwide telecasts via communications satellite.

The KDD, which was headquartered in the Kashiwagaoka Press Center, prepared telegraph, telex, telephone and phototransmission circuits between its Tokyo office and temporary offices set up at the main sport sites, the press and broadcasting centers and the Olympic Village to handle all aspects of international communications.

3) Data Communications

The Nippon Telegraph and Telephone Public Corporation (NTT) was commissioned by the Organizing Committee to develop, install and operate the computer system to be used for processing and analyzing competition results and other pertinent data. This system, which attracted considerable attention as being the first case in which data processing was carried out using only technology and equipment developed or manufactured by the host nation, was built with such added functions as instantaneously processing data in the jumping events with the new jump recording system and increasing informational capabilities by means of the computer-operated electronic flashboard's direct-control character display.

It was decided that a medium-sized computer, Model J-2035, would be the most



Computer bank analyzing competition results
L'ordinateur analysant les résultats des compétitions

1) Ligne de principe de l'équipement de communication

Le plan de base des télécommunications des Jeux de Sapporo fut établi en tenant compte du plan d'administration des Jeux et des besoins des sites sportifs d'une part, et de la nature des Jeux Olympiques d'Hiver et des conditions climatiques adverses au sein desquelles ils se dérouleraient, d'autre part. Ce plan contenait les 4 points suivants:

- ① Créer des installations et un équipement permettant aux Jeux dans leur ensemble et à chaque épreuve de se dérouler efficacement et harmonieusement.
- ② Utiliser au maximum le système d'ordinateur pour traiter les données de compétition rapidement et avec précision.
- ③ Donner aux journalistes la possibilité de faire leur reportage des Jeux aussi rapidement que possible.
- ④ Pourvoir efficacement aux besoins de communications des participants et des spectateurs.

Le sous-comité des communications, créé comme organe délibérant dans le département des communications, tint 6 réunions de Juin 1968 à Octobre 1971, au cours desquelles il discuta le système de communications à adopter pour les Jeux de Sapporo.

2) Communications publiques

Les services de communications électriques furent confiés à la Nippon Telegraph and Telephone Public Corporation (NTT), qui a le contrôle de tous les services téléphoniques et télégraphiques intérieurs, et à la Japan International Telegraph and Telephone Co. (KDD) qui a le monopole des services pour l'étranger.

La responsabilité première des préparations incombait au Comité d'Organisation, qui fit des estimations sur le nombre de circuits de communications nécessaires aux services de presse, fédérations sportives et aux autres organisations prenant part aux Jeux, y compris le Comité d'Organisations lui-même, en fonction des résultats et de la forme de l'administration des Jeux Olympiques précédents.

Nombre total de circuits terminaux utilisés: 7359; on peut les répartir comme suit:

Administration des Jeux	2353
Journaux domestiques	658
Journaux étrangers	251
Diffusion télévisée domestique	622
Diffusion télévisée étrangère	2213
Communications d'informations	602
Téléphones publics	402
Divers	258

En plus de la pose de 55 km. de câbles aux sites des épreuves, la NTT augmenta la capacité de son réseau de commutateurs automatiques, ou exploita un équipement nouveau, mettant en service 80.000 nouvelles lignes à partir de 1968. Les sites des Mts. Eniwa et Teine furent reliés à Sapporo par un réseau micro-ondes nouvellement construit, qui venait doubler le système existant, empêchant ainsi la suspension des communications en cas de



Public telephones installed at major sites
Téléphones publics installés aux sites principaux.

mauvais fonctionnement de l'équipement ou de panne.

Pour la diffusion télévisée des Jeux, de nouveaux circuits de transmission furent installés entre Sapporo et Tokyo pour augmenter la capacité de diffusion à l'intérieur du pays et pour permettre les transmissions mondiales par des satellites de télécommunications.

La KDD, dont le Q.G. se trouvait au Centre de Presse de Kashiwagaoka, installa des circuits de transmission télégraphique, téléphonique, de telex, et de téléphotos entre son bureau de Tokyo et ses bureaux temporaires installés aux principaux sites sportifs, aux Centres de Presse, de Diffusion et au Village Olympique, pour les communications internationales.

3) Communication des informations

Le Comité d'Organisation commissionna la NTT pour mettre au point, installer et mettre en service un réseau d'ordinateurs pour traiter et analyser les résultats de compétition et autres informations utiles. Ce réseau attira beaucoup l'attention, car c'était la première fois que le traitement de l'information était effectué uniquement en ayant recours à l'équipement technologique mis au point et fabriqué dans le pays hôte. Les nouveautés de ce réseau comprenaient le traitement instantané des informations des épreuves de saut, grâce au nouveau système d'enregistrement des sauts, et un accroissement des capacités d'informations, grâce à l'affichage à contrôle direct des caractères du tableau d'affichage électronique fonctionnant sur ordinateur.

Il fut décidé qu'un ordinateur de taille moyenne, Modèle J-2035, serait le plus approprié pour digérer la grande quantité d'informations, que les 35 épreuves des six catégories sportives des Jeux de Sapporo produiraient, dans la plupart des cas simultanément. Comme l'on ne pouvait interrompre, ne serait-ce que d'une seconde, le traitement des résultats de compétition, étant donné la nature des informations, on adopta un système duplex d'ordinateurs installés parallèlement pour traiter et analyser les informations centrales.

On avait installé à chaque site sportif, dans les bureaux des opérations, et aux Centres de Presse et de Diffusion: 48 imprimeurs à clavier (dans lesquels étaient programmées les informations de compétition), 28 unités d'affichage électronique (fournissant diverses informations

suitable one to digest the large volume of data expected to be produced by the 35 events of six sports in the Sapporo Olympics, many of them conducted at the same time. Since even a split-second interruption in the processing of competition results could not be allowed owing to the special nature of the information, a duplex system in which two computers used for central data processing and analysis were installed in parallel was adopted.

At each sport site and in the operations offices, and press and broadcasting centers were installed 48 keyboard printers (into which competition data was fed), 28 electronic display units (for providing various types of information on the competitions), electronic flashboards and jump recording devices (directly linked to the small-sized computers installed at the jump sites), all as on-line terminal equipment. Since nearly all the terminal equipment would naturally be installed in unpermanent structures built in mountainous areas, considerable thought was devoted to such special problems as how to prevent dew from forming in the delicate equipment and how to keep it warm during times of extremely low temperatures. All the data circuits and terminal equipment were installed in duplicate in order to meet any contingency.

In jumping, a jump recording and display system was newly developed to meet the requirements of this fast-moving event in which the jumper's results were instantaneously displayed on the electronic flashboard after performing a complex score calculation. The jumping judges fed the pertinent data into the special devices provided for this purpose; the results were then transmitted to the Data Center and at the same time, the results processing device installed at the site performed the necessary score calculations, and the results of the jumper who has just finished his jump were displayed on the electronic flashboard along with the results of the competitors occupying the top six positions at that point in the competition.

4) The Electronic Flashboard

At 12 of the sport venues were installed electronic flashboards which, connected directly with computers and timing devices, instantaneously displayed the competition results in accordance with the progress of the events.

The electronic flashboards set up at each site were programmed differently to meet the characteristics of the sport and event performed at that site. A mobile flashboard, mounted on a truck, was used for the first time in the world at the Mt. Eniwa downhill events site.

5) Communications for the Management of the Games

A large number of sports facilities, administration offices and press and broadcasting facilities played a vital role in carrying out

the Games. In order to avoid unnecessary difficulties caused by the language barrier, a total of 1,300 direct-dial telephones were installed to enable efficient communications between these offices and facilities, with the automatic switchboard through which these lines were connected being located in the Odori Telephone Bureau. Independent automatic switchboard facilities were utilized at the Mt. Teine and Mt. Eniwa sites on account of their long distance from Sapporo.

In addition to the above, direct telephone lines were installed between the Games Central Administration Office and each sport venue to enable them to keep in frequent communication with one another. Pocket paging devices were used to call or get in touch with officials and Organizing Committee Secretariat personnel assigned to the events sites which were scattered over a wide area.

6) Communications for the Management of the Events

Interphones were used mainly for liaison between officials within the Games sites, in transmitting sports results and for assembling the competitors.

The Mt. Eniwa downhill runs and the Mt. Teine Alpine courses were built on heavily forested mountain slopes, and the extremely difficult and special conditions encountered at these sites demanded the development of special communications equipment in order to insure the smooth and efficient management of the events which were held there. Also, the equipment and devices installed at the cross-country, biathlon, bobsleigh and luge courses were devised to meet the special communications requirements of these respective events.

Some 583 units of 26 different types of electronic timing devices were used to record the competitors' times in the events, and the communications circuits connected to these devices were required to have absolute stability and reliability. In order to insure this result, the cables used were separated from those for telephone use to avoid any adverse effects.

In the public address system used at the outdoor sport venues, where the broadcasting area was quite large, prime consideration was given to the use of speakers having a high degree of clarity. And since most of these outdoor sites were located in mountainous areas, the situation concerning electric power sources also had to be taken into consideration, which resulted in the use of a remote-control power system and a non-power outage system in order to prevent power failures. At the opening and closing ceremonies, where acoustics were very important, a special large-scale system was installed for both public address announcements within the sites and for television broadcasting.



sur les compétitions), des tableaux d'affichage électroniques et des dispositifs d'enregistrement des sauts (reliés directement à des ordinateurs de petite taille installés aux sites du saut), tout cet équipement étant terminal et simultané. Etant donné que presque tout cet équipement terminal serait installé provisoirement dans des structures construites dans des régions montagneuses, on eut à résoudre des problèmes spécifiques tels que la prévention de la pénétration de rosée dans cet équipement délicat, et la conservation de chaleur sous des températures extrêmement basses, tout circuit d'information et équipement terminal était installé en double pour parer aux contingences.

Pour le saut, un système d'enregistrement et d'affichage fut nouvellement mis au point pour faire face aux exigences de cette épreuve ultra-rapide; les résultats du sauteur étaient instantanément affichés sur le tableau d'affichage électronique, après un calcul compliqué des marques. Les juges du saut programmaient les informations pertinentes dans des dispositifs spéciaux installés à cet effet; les résultats étaient transmis en même temps au Centre d'Information, le dispositif de traitement des résultats installé sur le site effectuait les calculs nécessaires, et les résultats du sauteur qui venait d'effectuer son saut étaient affichés sur le tableau d'affichage électronique, avec les résultats des concurrents occupant les six premières places à ce moment de la compétition.

4) Tableau d'affichage électronique

Sur 12 des sites sportifs étaient installés des tableaux d'affichage électroniques, reliés directement aux ordinateurs et aux dispositifs de chronométrage, qui affichaient instantanément les résultats des compétitions au cours du déroulement des épreuves.

Les tableaux d'affichage électroniques installés à chaque site étaient programmés différemment en fonction de la nature du sport et de l'épreuve se déroulant sur le site. Un tableau d'affichage mobile, monté sur camion fut utilisé pour la première fois au monde au site des épreuves de descente du Mt. Eniwa.

5) Communications pour l'administration des Jeux

Un grand nombre d'installations sportives, de bureaux d'administration et d'installations de presse et de diffusion jouèrent un rôle important au cours des Jeux. Afin d'éviter les difficultés inutiles causées par la barrière des langues, 1300 téléphones automatiques furent installés pour permettre des communications efficaces entre ces bureaux et les installations; ces lignes étaient reliées au standard automatique situé au Bureau Téléphonique Odori. Des standards automatiques indépendants furent utilisés aux sites des Mts. Eniwa et Teine, vu leur éloignement de Sapporo.

De surcroît, des lignes téléphoniques directes furent installées entre le Bureau d'Administra-

tion Central des Jeux et chaque site sportif, pour permettre des communications fréquentes entre eux. Des appareils de poche étaient utilisés pour appeler ou entrer en contact avec les officiels et le personnel du Secrétariat du Comité d'Organisation, assignés aux sites sportifs et dispersés aux quatre coins d'une vaste région.

6) Communication pour l'administration des épreuves

Pour le rassemblement des concurrents et la transmission des résultats sportifs à l'intérieur des sites Olympiques, les officiels utilisaient entre eux des interphones dans la plupart des cas.

Les conditions particulièrement difficiles que présentaient les pistes des Mts. Eniwa et Teine, situées sur le flanc de montagnes aux forêts denses, nécessitèrent l'emploi d'un équipement de communication spécial pour assurer le déroulement harmonieux de ces épreuves. De même les dispositifs et l'équipement installés sur les pistes de course de fond, de biathlon et de luge furent pensés pour faire face à des exigences de communications particulières.

Quelque 583 unités de 26 types différents d'appareils de chronométrage électroniques furent utilisés pour enregistrer les temps des concurrents lors des épreuves; la stabilité et la fiabilité des circuits de communication reliant ces appareils étaient essentielles. A cette fin, les câbles utilisés furent différents des câbles pour les transmissions téléphoniques.

Pour le système d'annonces au public dans les sites en plein air, où l'aire de diffusion était très vaste, on chercha avant tout des haut-parleurs transmettant avec une grande clarté. Comme la plupart des sites en plein air étaient situés dans des régions montagneuses, il fallait considérer sérieusement le problème des sources électriques; ceci mena à l'utilisation d'un système de puissance contrôlée à distance et d'un système à puissance électrique continue pour éviter les pannes. Pour les cérémonies d'ouverture et de clôture, où l'accoustique était très importante, on installa pour les annonces au public et la diffusion télévisée un système spécial à grande échelle.



Data being send in to a computer
Des données sont transmises à l'ordinateur

The Role of Support Groups

Rôle des Groupes de Soutien

Much of the credit for the successful conclusion of the preparations for and management of the Sapporo Olympic Winter Games goes to the generous cooperation and assistance rendered by the Japan Self-Defense Forces, police departments and fire companies.

The following paragraphs describe the support activities and services in which these groups were engaged.

1. Direct Support of the Japan Self-Defense Forces

1) Formation of the Support Commands

In response to a request submitted by the Organizing Committee in October, 1966, for the full cooperation and assistance of the Defense Agency in staging the Sapporo Olympics, the Director General pledged the support of the Self-Defense Forces to the extent that the work would not interfere with the performance of their duties.

Practical experience was given to the Self-Defense Forces by the All-Japan Winter Sports Meet held in February, 1970, and by the Sapporo International Winter Sports Week held the following year. Consequently, an agreement concerning the support to be given to the Games was concluded between the Director General of the Defense Agency and the President of the Organizing Committee on June 17, 1971, on the basis of the valuable data obtained.

On August 1, 1970, the Sapporo Olympics Support Command Preparations Headquarters, staffed by 31 persons, was formed in the Ground Self-Defense Force Northern Army Headquarters, and studies on the support structure were initiated.

On August 2, 1971, a detailed agreement regarding the management of support and assistance was concluded between the Commanding General of the Ground Self-Defense Force Northern Army Headquarters and the Secretary General of the Organizing Committee. On the following day, the aforementioned Preparations Headquarters was reorganized as the Sapporo Olympics Support Command Operations Group, having a command of 3,641 men as shown in the table appearing in this section. The Group was formally organized in ceremonies held on January 11, 1972 at Makomanai Base.

All the support group were stationed in and around the Makomanai Base except for the two support groups assigned to the slalom events and the downhill events sites, which stayed at the support personnel quarters provided by the Organizing Committee at these two sites. These two groups had been engaged in course-setting work (snow packing)

there since December 1, 1971.

The duration of support operations was about 80 days, involving as much as 210,300 man/days of labor. The Support Command was disbanded in ceremonies held on February 15, 1972.

2) The duties of the support groups

① Support group for ceremonies

The Ceremonies Support Group, made up of 628 persons, was formed from various divisions stationed in Hokkaido and the three brass bands of the Ground, Maritime, and Air Self-Defense Forces from Tokyo.

From January 12 on the brass band, flag, and gun salute corps underwent training and conducted various rehearsals. They provided support services at the opening and closing ceremonies, and at the medal awarding ceremonies conducted after each event. The actual work performed by this group is described in more detail in the section on "Olympic Ceremonies."

② Support group at the Olympic Village

A support group consisting of 219 men was assembled on December 16, and immediately began training. Emphasis was laid upon foreign language training for the personnel assigned to the Administration Office.

The security guard corps received its assignment from the Organizing Committee on January 11, and provided security control at the Village's seven gates until February 18.

The personnel assigned to the Administration Office were given such duties as relaying requests for building maintenance; holding and lending of office furniture and supplies; keeping and issuing of keys; inspection for the prevention of fire and theft; relaying of messages and bulletins to the delegations; supervision of employees in the Administration Office; and liaison. This group also took charge of hoisting national flags at the ceremony opening the Village and at the ceremonies held to welcome each delegation.

③ Support group for transportation

The 153 members of this group were assembled on January 9, and reported to their posts on the 12th. Training for this group was carried out in November, 1971.

The chiefs of mission of the participating delegations were transported around Sapporo and to and from the events sites by jeeps, which covered an aggregate total of 55,223 kilometers between January 12 and February 16. Snowmobiles were also used for the transportation of officials as the occasion required.

A total of 2,056 persons were assigned to 16 locations, at the Transportation Office and the events sites for the purpose of controlling the operation of all the vehicles procured by the Organizing Committee.

Si les préparations et le ménagement des Jeux Olympiques d'Hiver de Sapporo fut un succès, c'est à la collaboration et à l'aide généreuses des Forces d'Auto-défense du Japon, de la Police et des Sapeurs-Pompiers que nous le devons.

Les paragraphes qui suivent décrivent l'aide et les services de ces groupes.

1. Soutien direct des Forces d'Auto-Défense du Japon

1) Formation des commandos de soutien

Répondant à une demande d'aide et de collaboration entière de la part du secrétariat d'Etat à la Défense Nationale pour préparer les Jeux de Sapporo, présentée par le Comité d'Organisation en 1966, le Directeur Général accorda l'appui des Forces d'Auto-Défense, à condition que cette tâche ne les empêche pas d'accomplir leur devoir.

Les Forces d'Auto-Défense acquirent de l'expérience lors de la Rencontre Japonaise des Sports d'Hiver en Février 1970 et lors de la Semaine Internationale des Sports d'Hiver de Sapporo, l'année suivante. A la suite de cela, se basant sur les informations valables qui avaient été obtenues, le Directeur Général du Département de la Défense et le Président du Comité d'Organisation signèrent un accord concernant l'aide qui serait apportée lors des Jeux, le 17 Juin 1971.

Le 1er Août 1970, on forma au sein du Q. G. de l'armée du nord des Forces Terrestres d'Auto-Défense le Q. G. du Commando de Soutien pour les Préparations des Jeux de Sapporo, comprenant un staff de 31 personnes, et des études furent entreprises pour définir l'aide à apporter.

Le 2 Août 1971, un accord détaillé concernant la gestion de l'aide fut signé entre le Commandant Général du Q. G. de l'armée du nord des Forces Terrestres d'Auto-Défense et le Secrétaire Général du Comité d'Organisation. Le lendemain le Q. G. des Préparations mentionné précédemment fut réorganisé en Groupe des Opérations du Commando de Soutien pour les Jeux de Sapporo; ainsi que l'indique le tableau figurant dans ce chapitre, il commandait 3641 hommes. Ce Groupe fut officiellement organisé lors des cérémonies qui se déroulèrent le 11 Janvier 1972 à la Base de Makomanai.

Tous les groupes de soutien étaient stationnés dans et autour de la Base de Makomanai, à l'exception des groupes assignés aux sites des épreuves de slalom et de descente, qui stationnaient dans les quartiers du personnel de soutien prévus par le Comité d'Organisation. Ces deux groupes travaillaient au damage des pistes depuis le 1er Décembre 1971.

La période de leurs services fut de 80 jours au cours desquels ils fournirent 210.300 jours de travail manuel. Le Commando de Soutien s'est séparé le 15 Février 1972, au cours d'une cérémonie.

2) Fonctions des groupes de soutien

① Groupe de soutien pour les cérémonies

Le Groupe de Soutien des Cérémonies, composé de 628 personnes, était constitué de diverses divisions stationnées à Hokkaido et de trois fanfares des Forces Terrestres, Maritimes et Aériennes d'Auto-Défense de Tokyo.

A partir du 12 Janvier, les fanfares, le corps chargé des drapeaux et celui chargé des salves de canon furent soumis à un entraînement et à diverses répétitions. Ils apportèrent leur aide lors des cérémonies d'ouverture et de clôture et des cérémonies de remise de médailles après chaque épreuve. On trouvera une description plus détaillée de leurs services dans le chapitre 'Cérémonies Olympiques'.

② Groupe de soutien du Village Olympique

Ce groupe de soutien de 219 hommes fut organisé le 16 Décembre et il commença l'entraînement immédiatement. Le personnel assigné au Bureau d'Administration suivit des cours de langues étrangères.

Le corps des gardes de sécurité reçut son assignation du Comité d'Organisation le 11 Janvier; il était chargé de contrôler les 7 entrées du Village jusqu'au 18 Février.

Parmi les tâches du personnel assigné au Bureau d'Administration signalons les suivantes: communication des demandes d'entretien des bâtiments, conservation et location des fournitures de bureau, garde des clefs, inspection contre l'incendie et le vol, communication des messages et des bulletins aux délégations, surveillance des employés du Bureau d'Administration, liaison. Ce groupe assura le lever des drapeaux nationaux pour la cérémonie d'ouverture du Village Olympique et pour l'accueil de chaque délégation.

③ Groupe de soutien pour les transports

Les 153 membres de ce groupe furent rassemblés le 9 Janvier et ils prirent leur charge le 12. Le groupe fut soumis à un entraînement en Novembre 1971.

Les jeeps conduisirent les chefs de mission



Support personnel hoisting the national flags of participating countries celebrating the Village open
Personnel de soutien hissant les drapeaux nationaux des pays participants pour l'ouverture du Village Olympique

④ Helicopter unit

The 67 members of this unit with eight helicopters began their assignments at the Okadama Base on January 12. The sphere of its activity covered each sport venue and the distance between Wassamu and Haboro for the airlifting of the Olympic Torch. A temporary heliport was built at the Mt. Eniwa downhill events site. A total of nine "sorties" were made during nine days to support the photographic coverage of the Games for the official documentary film.

The Sacred Flame was transferred from Wassamu to Haboro on January 23 by three helicopters, one of which had an auxiliary function in the event of an emergency. Favoured with fine weather, this operation was completed without incident.

In addition to the above, a skier injured in a fall at the Mt. Eniwa downhill course was evacuated by helicopter to a hospital in Sapporo.

⑤ Support group for communications

With the establishment of its support structure on January 12, this group provided the necessary communications services at the opening and closing ceremonies and also for the vehicles operating between the Mt. Eniwa site and the Transportation Office. In the support of the opening and closing ceremonies and the Olympic Torch relay, 43 persons were mobilized to handle seven vehicles, 68 telephones, 10 walkie-talkies, three vehicle-mounted radios, and eight kilometers of communications cables.

In order to control bus operations, a subgroup composed of 15 persons, seven vehicles and seven radios was formed.

⑥ Support group for medical services

The 299-member support group assigned to provide medical and sanitation services was composed of rescue parties (248 persons), 17 physicians and 34 nurses. Formed on January 12, the group was entrusted with giving medi-

cal examinations and treatment at the medical stations set up at the eight outdoor Games sites. Its duties also included escorting patients to hospitals.

The record of medical cases at the sport venues during the Games was: seven injured persons transferred to medical stations from the scene of the accident; eight persons evacuated by ambulance and one by helicopter to designated hospitals; a total of 310 competitors and officials and 35 spectators were administered medical treatment by this group.

⑦ Biathlon

The 334-member unit assigned to lend support in carrying out the biathlon events began its work on January 12.

Characteristic of this group's activities was taking direct charge of a part of the event's management. It therefore conducted thorough rehearsals of its duties in coordination with national and international biathlon federations. Preparing and maintaining the many kilometers of trails was performed in the same manner as for the cross-country courses. The group also played a most active part in the preparation and control of the shooting ranges, which duties also included target watching.

⑧ Cross-country

The group assigned to the cross-country events site was formed on January 12, with a total of 168 members.

Overcoming such diverse climatic conditions as warm temperatures and snow storms, the activities in which this group engaged included: preparation and maintenance of the 37 kilometers of trails; leveling and shaping the trails after packing down the snow by means of snowmobiles; construction and maintenance of the cable and wireless communications systems necessary for managing the events (a total length of 48 kilometers of wires were used); and transportation by snowmobile of the equipment used in the production of the official documentary film (an aggregate total of 123 kilometers was covered in this operation).

⑨ Slalom

Commencing its support work on December 1, 1971, this 504-man group was lodged at the Mt. Teine support personnel quarters while performing its primary task of putting into a state of readiness the courses for the men's and women's slalom and giant slalom events, which covered an area of 273,000 square meters with a maximum gradient of 37 degrees.

Preparation of the four slalom courses consisted mainly of laying blocks of snow at strategic points and packing the snow into a compact base with many human feet, and thanks to the massive efforts exerted by slalom support group, the events were carried out under perfect course conditions.

⑩ Downhill

The unit dispatched to prepare the downhill runs was composed of 334 members and was housed in temporary quarters built at Mt. Eniwa during the period its services were



Support personnel battling with difficulties of heavy snow on Mt. Eniwa
Personnel de soutien se battant désespérément contre la grande chute de neige du Mt. Eniwa

de chaque délégation autour de Sapporo, vers les sites et en provenance de ceux-ci, couvrant 55.223 km. entre le 12 janvier et le 16 Février. Le cas échéant, des autos-neige furent utilisées comme moyens de transport pour les officiels.

2.056 personnes furent assignées à 16 endroits, au Bureau des Transports et aux sites sportifs, pour contrôler le fonctionnement de tous les véhicules fournis par le Comité d'Organisation.

④ Unité des hélicoptères

Les 67 membres de cette unité de 8 hélicoptères prirent leur fonction à la base de Okadama le 12 Janvier. Son activité s'étendait à chaque terrain de sport et sur la distance séparant Wassamu de Haboro pour le transport aérien du Flambeau Olympique. Un hélicoptère provisoire fut construit au site des épreuves de descente du Mt. Eniwa. En 9 jours, il y eut 9 sorties pour le reportage photographique des Jeux du Documentaire officiel.

La Flamme Sacrée fut transférée de Wassamu à Haboro le 23 Janvier par 3 hélicoptères, un étant prêt à intervenir en cas d'urgence. Grâce au beau temps, l'opération se déroula sans incident.

Un skieur qui s'était blessé au cours d'une chute sur la piste de descente du Mt. Eniwa fut évacué en hélicoptère jusqu'à un hôpital de Sapporo.

⑤ Groupe de soutien des communications

Organisé le 12 Janvier, ce groupe rendit les services de communications nécessaires lors des cérémonies d'ouverture et de clôture et pour les véhicules fonctionnant entre le site du Mt. Eniwa et le Bureau des Transports. 43 personnes furent mobilisées lors des cérémonies d'ouverture et de clôture et du Relais du Flambeau Olympique, pour conduire 7 véhicules, manipuler 68 téléphones, 10 walkies-talkies, 3 véhicules, équipés de radio et 8km. de câbles de communications.

Un sous-groupe de 15 personnes munies de 7 véhicules et 7 radios fut organisé pour contrôler le fonctionnement des autobus.

⑥ Groupe de soutien du service médical

Les 299 personnes assignées pour le service médical et sanitaire comprenaient des équipes de secours (248 personnes), 17 médecins et 34 infirmières. Formé le 12 Janvier, ce groupe était chargé de donner des consultations et des soins médicaux aux stations médicales installées aux 8 sites olympiques en plein air. Il était également chargé d'accompagner les malades aux hôpitaux.

Cas enregistrés aux terrains de sport pendant les Jeux: 7 blessés transportés des lieux de l'accident aux stations médicales; 8 personnes évacuées en ambulance et une en hélicoptère aux hôpitaux désignés; 310 concurrents et officiels, et 35 spectateurs reçurent un traitement médical par ce groupe.

⑦ Biathlon

L'unité de 334 membres assignées aux épreuves de biathlon se mit au travail le 12 Janvier.

Ce groupe se caractérisait par la part directe

qu'il prenait dans l'administration des épreuves. Il se soumit donc à des répétitions avec les Fédérations Nationales et Internationale de Biathlon. La préparation et l'entretien des pistes s'effectuèrent de la même manière que pour les pistes de course de fond. Ce groupe joua également un rôle actif dans la préparation et le contrôle des cibles de tir, particulièrement l'observation des cibles.

⑧ Course de fond

Ce groupe de 168 membres fut organisé le 12 Janvier.

Ses activités se déroulèrent au sein de conditions climatiques adverses, températures chaudes et tempêtes de neige; elles comprenaient: la préparation et l'entretien de 37km. de pistes; le nivellement et la formation des pistes après les avoir damées avec des autos-neige; la construction et l'entretien des systèmes de communications avec câbles et sans fil nécessaires à la direction des épreuves (48km. de fils furent utilisés); transport par autos-neige de l'équipement de tournage du documentaire officiel (on parcourut 123km. en tout pour cela).

⑨ Slalom

Ce groupe de 504 hommes entreprit son travail le 1er Décembre 1971. Logés aux quartiers du personnel de soutien du Mt. Teine, ils commencèrent par mettre en état d'utilisation les pistes des épreuves de slalom et de slalom géant hommes et femmes, qui couvraient une surface de 273.000m² avec une inclinaison maximale de 37°.

La préparation des 4 pistes de slalom exigea principalement la pose de blocs de neige aux points stratégiques, et le damage à pieds d'hommes. Grâce à leurs efforts, les conditions de piste lors des épreuves furent parfaites.

⑩ Descente.

Les 334 membres détachés pour préparer les pistes de descente furent hébergés dans des quartiers provisoires construits sur le Mt. Eniwa, du 8 Décembre jusqu'à la fin des épreuves.

L'unité engagée pour construire les pistes de descente hommes et femmes eurent de nombreuses difficultés à cause du manque de neige et de la neige fondante due à des températures trop chaudes. On utilisa exactement la même méthode que pour les pistes de slalom (surface totale 255.000m², inclinaison maximale 43°). Conservées dans les meilleurs conditions durant les Jeux, ces pistes reçurent les éloges des délégués techniques de la FIS.

⑪ Saut

Ce groupe de 244 membres prépara les tremplins à l'aide de 263 chargements de neige apportée par camions par le groupe de transport de la neige de 177 hommes (séparément organisé) en Décembre, pour les compétitions de saut de 70m. de Miyanomori et de 90m. de Okurayama. Ces deux tremplins furent utilisés pour l'entraînement officiel à partir du 30 Janvier; les épreuves de saut se déroulèrent dans d'excellentes conditions.

La préparation et l'entretien des tremplins comprenait le rassemblement et le nivellement

required, from December 8 until the completion of the events.

The unit engaged in the setting of the men's and women's downhill courses hampered by an extreme shortage of snow and snow melting caused by unseasonably warm temperatures. The method employed in setting the courses (total area, 255,000 square meters; maximum gradient, 43 degrees) was exactly the same as that used for the slalom courses. Kept in the best of conditions during the Games, the courses received words of praise and appreciation from FIS technical delegates.

㊦ Jumping

The group engaged in the preparation of the jump hills was composed of 244 members, which used some 263 truck-loads of snow hauled in by the 177-man snow transport group (separately formed) in December to get the Miyanomori 70-meter and Okurayama 90-meter jump hills ready for competition. Both jump hills were used for official training after January 30, and the three jumping events were held under excellent conditions during the competitions.

Preparation and maintenance of the jump hills included packing and leveling the snow, forming a safe bank of snow on the braking track, setting up the approach and landing tracks, and the removal of excess snow from the tracks.

㊦ Bobsleigh

The 97-man bobsleigh support group began preparing the course by removing snow from inside the run on January 12. As the bobsleigh event was held early in the morning or late at night, a part of the group stayed at the support personnel quarters built temporarily near the course.

The event was carried out efficiently and successfully, despite being troubled by snowfalls several days in succession.

㊦ Luge

The group assigned to the Mt. Teine and Fujino luge event sites, composed of 113 members, began its support work on January 12. Its duties were practically the same as those for the bobsleigh group.

Although a snowstorm forced some changes in the program, the event was smoothly carried out.

㊦ Other support groups

In addition to the aforementioned support groups, about 330 men who belonged to the administration group were assigned to provide "behind-the-lines" services for the support groups assigned to each group. Their duties consisted mainly of supplying food to the groups in the field, and operating about 400 vehicles. These people contributed greatly to the efficient operations performed by the support groups during the Games.

2. Police Assistance

The entire organization of the Hokkaido Prefectural Police was mobilized to provide police assistance to the Games, which empha-

sized patrolling, escort services, traffic control and security guard.

1) Policing at the events sites

Policing activities in and around the events sites was performed by special units formed at each police station in whose precincts the sites were located. A total of 3,337 police officers were assigned to duty in this category, the bulk of their activities being concentrated at the opening and closing ceremonies and the two jump sites.

Command posts were set up near each site to cope with any situation with the aid of information gathered by means of closed-circuit television, radio, and helicopter.

Policing within the sites included security around the Royal Box, relief of crowd congestion in stairways and corridors, ushering of spectators, and guard against illegal objects being brought into the sites. Police work without the sites consisted mainly of traffic regulation, arranging the routes to be taken by the Imperial Family to and from the sites, and relief of traffic congestions.

2) Activities of traffic police

The traffic Division of the Security Guard General Headquarters acted as the Traffic Control Center, which controlled traffic over a wide area with the aid of information collected from policemen assigned to 28 locations in Sapporo, patrol cars, helicopters and vehicle sensors placed at 222 locations.

A total of 13,368 police officers, including the 3,719 officers assigned in and around the events sites, were mobilized to regulate traffic during the Games.

Traffic was controlled by prohibiting parking or thoroughfare, or by designating one-way-traffic areas, along 139 kilometers of roads passing through four districts around eight events sites. Vehicle passes were issued for the vehicles carrying persons directly connected with the Games and for those of residents in the no-thoroughfare areas.

Since traffic congestions were expected in the center of Sapporo, the type of vehicles allowed in the city was restricted and the use of private cars during the period of the Snow Festival and the Games was discouraged. In addition, bus routes and stops were temporarily changed.

3) Escorts for distinguished personages

In providing police escorts for Their Majesties the Emperor and Empress and other members of the Imperial Family and distinguished guests from abroad, emphasis was placed on their personal safety and security, while at the same time giving proper treatment to well-wishers. Attention was also paid to insure that the effect to ordinary traffic would be kept to a minimum.

The large number of distinguished guests from both home and abroad received escorts an aggregate total of 331 times without incident.

de la neige, la construction d'un mur de sécurité en neige sur la piste de freinage, la construction des voies d'accès et d'atterrissage et le déneigement des voies.

⑫ Bobsleigh

Le groupe de soutien de 97 hommes commença à préparer la piste en déblayant la neige qui s'y trouvait le 12 Janvier. Les épreuves de bobsleigh se déroulant tôt le matin ou tard le soir, une partie du groupe restait aux quartiers du personnel de soutien construit près de la piste.

En dépit de chutes de neige successives, l'épreuve se déroula parfaitement.

⑬ Luge

Le groupe de 113 membres assigné aux sites des épreuves de luge de Fujino et de Teine, se mit au travail le 12 Janvier. Sa tâche était pratiquement la même que celle du groupe de bobsleigh.

Bien qu'une tempête de neige entraîna quelques changements au programme, l'épreuve se déroula normalement.

⑭ Autres groupes de soutien

En plus des groupes précités, environ 330 hommes appartenant au groupe d'administration furent assignés pour aider en coulisses les groupes de soutien. Ils avaient pour charge principale d'apporter la nourriture aux groupes sur le terrain et de conduire 400 véhicules environ. Ils contribuèrent beaucoup à l'efficacité des groupes de soutien durant les Jeux.

2. Aide de la Police

Toute l'organisation de la Police Préfectorale du Hokkaido fut mobilisée pour aider les Jeux; ses services: patrouille, escortes, contrôle de la circulation et maintien de la sécurité.

1) Police sur les sites des épreuves

La police dans et autour des sites des épreuves fut assurée par des unités spéciales organisées à chaque poste de police dans l'enceinte desquels se trouvaient les sites. 3337 officiers de police furent assignés à cette tâche, leurs activités principales ayant été concentrées pour les cérémonies d'ouverture et de clôture et les épreuves de saut.

Des postes de commandement furent installés près de chaque site pour faire face à toute situation à l'aide de circuits de télévision fermés, de radios et d'hélicoptères.

A l'intérieur des sites, la police comprenait la sécurité autour de la Loge Royale, le décongestionnement de la foule dans les escaliers et les couloirs, l'orientation des spectateurs aux entrées, et la prévention d'introduction d'objets illicites dans les sites. A l'extérieur des stades, la police s'occupait du contrôle de la circulation, de l'arrangement des routes empruntées par la famille impériale en direction et en provenance des sites, et du décongestionnement de la circulation.

2) Activités des Agents de la Circulation

La Division de la Circulation du Q. G. des

Gardes de la Sécurité assumait la charge de Centre de Contrôle de la Circulation; elle contrôla la circulation à l'aide d'informations rassemblées par des policiers placés en 28 endroits de Sapporo, des cars de patrouille, des hélicoptères et des appareils de détection placés en 222 endroits.

Pour régler la circulation durant les Jeux, 13.368 officiers de police, comprenant 3719 officiers assignés dans et autour des sites, furent mobilisés.

Les mesures prises à cet effet furent des interdictions de garer, le barrage de routes, la désignation de sens-uniques, le long de 139 km. de routes traversant 4 districts autour de 8 sites d'épreuves. Les véhicules transportant des personnes directement liées aux Jeux, ou résidant dans les endroits interdits à la circulation reçurent des papillons.

Comme on prévoyait une circulation congestionnée dans le centre de Sapporo, on imposa des restrictions sur le type des véhicules, et l'usage des voitures privées durant le Festival de la Neige et la période Olympique fut découragé. L'itinéraire des autobus et les arrêts furent provisoirement modifiés.

3) Escortes pour les invités de marque

Les escortes de police de Leurs Majestés l'Empereur et l'Impératrice et des autres membres de la famille impériale ainsi que des invités de marque étrangers veillèrent à leur sécurité et à leur sauvegarde tout en considérant le public qui les accueillait. On s'attacha également à stopper le moins possible la circulation régulière.

4) Activités de la police pour le relais du Flambeau Olympique

On prit en considération les conditions et la circulation existantes pour régler et contrôler le passage du Flambeau. Le nombre



Olympic command post of the Hokkaido Prefectural Police Headquarters
Poste de Commandement Olympique au Quartier Général de Police Préfectorale du Hokkaido

4) Police activities for the torch relay within Japan

With due regard for the conditions and the volume of traffic along the routes which the torch would pass, controls and regulation were enforced in accordance with the existing situation. The number of policemen mobilized under this heading totaled 10,913 throughout Japan.

The Olympic Torch was most enthusiastically received wherever it appeared.

5) Policing at seaport and airport

Policemen and interpreters were assigned for duty at Chitose Airport and the Port of Otaru to provide police protection and a variety of other services to the large number of distinguished guests, competitors and officials, and general tourists who passed through these two gateways.

Forty-five policemen were assigned to Chitose Airport, which a total of 267, 238 passengers arrived and departed between January 12 to February 17. This represented an increase of 65,431 passengers over the same period of the previous year.

Two cruise ships, which also served as floating hotels, were anchored in the Port of Otaru from February 2-14. The Otaru Police Station dispatched 15 policemen to the port.

6) Security at the Olympic Village

A 41-member security force, headed by a superintendent, was assigned to the police station at the Olympic Village to guard the athletes, officials and distinguished visitors, and to regulate traffic at the gates.

7) Activities of the police band

A 35-member band from the Hokkaido Prefectural Police Headquarters supported the Self-Defense Forces bands to provide music at the opening and closing ceremonies and at the medal-awarding ceremonies which were performed at the sport venues.

8) Interpreter service

The Interpreters Service Center was established in the Hokkaido Prefectural Police Headquarters on January 12, with 49 interpreters in the English, French, German, Russian, Korean and Chinese languages assigned to the center as well as to the police stations which had control over the events sites, airports and the busier districts of Sapporo. A total of 1,812 cases were handled by these interpreters during the period of the Games.

9) Police communications

The main communication facilities and equipment used for the Games included 225 temporary telephone lines, 53 remote-control circuits, 12 closed-circuit television sets, 79 walkie-talkies, and 1,109 portable receivers.

10) Crime prevention activity by plainclothesmen

A total of 116 plainclothes detectives were



Police activity at the Miyanomori jump hill
La police en action au tremplin de saut de Miyanomori

assigned to the Security Guard General Headquarters to carry out crime prevention activities in such specialized categories as crimes of violence, pickpocketing, etc. from January 25 through February 15.

A special firearms control team was formed in order to insure that foreign competitors did not illegally leave in Japan the firearms they brought with them, and to facilitate procedures for importing and exporting firearms, ammunition and gunpowder.

3. Fire Prevention Activities

1) Inspection of facilities

The following facilities were inspected for fire hazards:

- ① Events sites, Olympic Village, administration offices, and press houses
- ② Hotels, inns, and private dwellings housing Games-related personnel and spectators
- ③ Designated hospitals and medical facilities
- ④ Buses used for the transportation of Games-related persons

2) Special measures for fire prevention

The Special Fire Prevention General Headquarters was established in the Sapporo Fire Department, with subordinate stations set up at each sport venue. The fire prevention group, under the command of a high-ranking fire officer, patrolled the interior of buildings and gave fire prevention instruction to building employees.

3) Emergency aid

Ambulances and first-aid personnel (a total of 517 members) stood by at the sport venues on official training days and on days of actual competition between January 12 and February 13.

6) Administration personnel at the sport sites

A portion of the personnel engaged in fire prevention activities was given administrative and maintenance duties at the sport sites over the period from January 12 through February 13.



de policiers mobilisés à cette fin fut de 10.913 au Japon.

Partout où il passa le Flambeau fut accueilli avec enthousiasme.

5) Police aux ports et aux aéroports

Des policiers et des interprètes furent assignés au port de Otaru et à l'aéroport de Chitose pour protéger et assister les invités de marque, les concurrents et les officiels ainsi que les touristes qui arrivèrent par ces deux ports d'entrée.

45 policiers furent assignés à l'aéroport de Chitose qui vit arriver et partir 267.238 passagers entre le 12 Janvier et le 17 Février. Ceci représenta une augmentation de 65.431 passagers par rapport à la même période l'année précédente.

Deux transatlantiques, qui servirent d'hôtels flottants, mouillèrent dans le port de Otaru du 2 au 14 Février. Le Commissariat de Police de Otaru envoya 15 policiers au port.

6) Sécurité au Village Olympique

Un groupe de sécurité de 41 membres, sous le commandement d'un inspecteur, fut posté au Village Olympique pour garder les athlètes, les officiels et les invités de marque, et pour contrôler le passage aux portes.

7) Activités de l'orchestre de la police

L'orchestre de 31 exécutants du Q. G. de la Police Préfectorale du Hokkaido se joignit aux orchestres des Forces d'Auto-Défense pour les cérémonies d'ouverture et de clôture et les cérémonies de remise des médailles se déroulant sur les sites des épreuves.

8) Interprètes

Le centre de Service des Interprètes fut établi au Q. G. de la Police Préfectorale du Hokkaido le 12 Janvier; 49 interprètes de français, anglais, allemand, russe, coréen et chinois furent assignés au Centre et aux stations de police qui contrôlaient les sites sportifs, les aéroports et les quartiers les plus animés de Sapporo. Ces interprètes intervinrent dans 1812 cas au cours des Jeux.

9) Communication de la police

Les principaux équipements et installations de communication utilisés pour les Jeux comprenaient 225 lignes téléphoniques temporaires, 53 circuits de contrôle à distance, 12 postes de télévision à circuit fermé, 79 walkies-talkies et 1109 récepteurs portatifs.

10) Activité de la police civile pour la prévention criminelle

116 détectives en civils furent assignés au Q. G. des Gardes de Sécurité pour la prévention criminelle de la violence, des vols, etc. ..., du 25 Janvier au 15 Février.

Une unité de contrôle spéciale pour les armes à feu fut créée pour s'assurer que les concurrents étrangers ne laissent pas illégalement leurs armes à feu en quittant le Japon, et pour faciliter les procédures d'importation

et d'exportation des armes à feu, de munition et de poudre à canon.

3. Prévention contre les incendies

1) Inspection des installations

Les installations suivantes furent inspectées pour prévenir les risques d'incendies

- ① Sites des épreuves, Village Olympique, bureaux d'administration et maisons de la presse
- ② Hôtels, auberges, et habitations privées hébergeant le personnel et les spectateurs des Jeux
- ③ Hôpitaux désignés et installations médicales
- ④ Autobus utilisés pour le transport du personnel olympique.

2) Mesures spéciales de prévention contre les incendies

Le Q. G. de la Prévention Spéciale contre les Incendies fut établi dans le Département des Sapeurs-Pompiers de Sapporo, avec des postes à chaque site sportif. Le groupe de prévention, sous le commandement d'un haut officier des Sapeurs-Pompiers, patrouillait l'intérieur des bâtiments et donnaient des instructions pour la prévention des incendies aux employés.

3) Urgences

Des ambulances et du personnel de premier secours (517 membres en tout) se tenaient sur les sites sportifs les jours d'entraînement officiel et de compétitions, prêts à intervenir, du 12 Janvier au 13 Février.

4) Personnel d'administration sur les sites sportifs

Une partie du personnel de la prévention contre les incendies fut chargé de certaines tâches d'entretien et d'administration sur les sites sportifs du 12 Janvier au 13 Février.



Ambulance standing by at a sport site
Ambulance en attente au site sportif

■ Sculptures on the Olympidge in Makomanai

■ Sculptures sur le Pont Olympique de Makomanai



"Glory"
"Gloire"



"Bouquet"
"Bouquet"



"Flight"
"Vol"



"Hokkaido Deer"
"Cerf du Hokkaido"

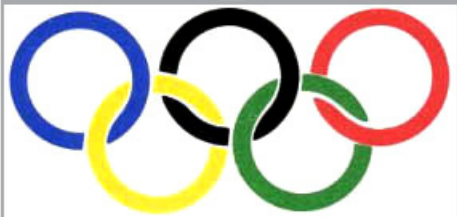
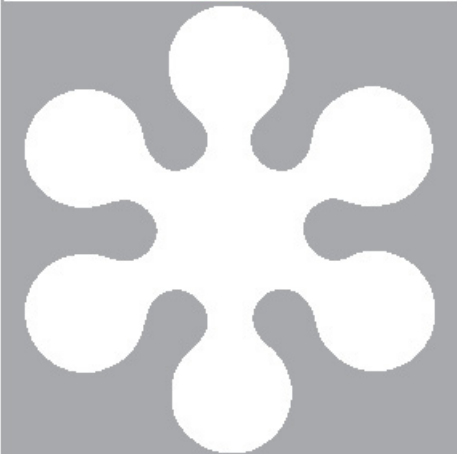
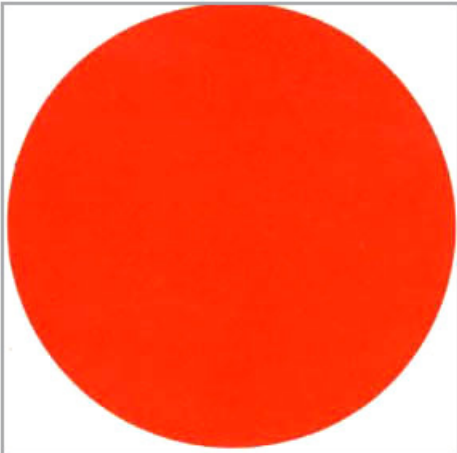

SAPPORO'72

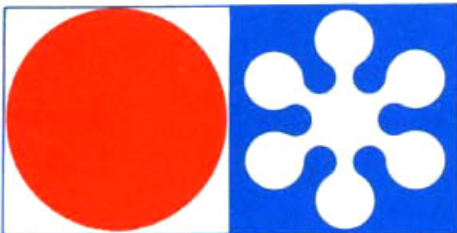

Official Games Emblem
Emblème officiel des Jeux





Opening Ceremony
Cérémonie d'ouverture



Cross-country
Course de fond



Speed skating
Patinage de vitesse



Athletes
Athletes



Officials
Officiels



Press
Presse



Police
Police



Closing Ceremony
Cérémonie de clôture



Jumping
Saut



Figure skating
Patinage artistique



Interview Room
Salle d'interview



Ticket Sales
Vente de Billet



First Aid
Premiers



Sauna
Sauna



Combined
Combiné



Ice hockey
Hockey Sur Glace



Bath
Salle de Bain



Shower
Douche



Dining Room
Salle à Manger



Snack
Snack



Downhill
Descente



Biathlon
Biathlon



Cloak
Consigne



Lockers
Armoires



Dressing Room
Vestiaire



Telephone
Telephone



Slalom
Slalom



Bobsleigh
Bobsleigh



Telegrams
Telegramme



Foreign Exchange
Change



Post Office
Bureau de Poste



Shopping
Boutique



Giant slalom
Slalom géant



Luge
Luge 2



Taxi
Taxi



Bus
Autobus



Parking
Parc de Stationnement



Entrance Exit
Entree Sortie



Lavatory (Men)
Toilette (Hommes)



Lavatory (Women)
Toilette (Femmes)



No admittance
Defense d'Entrer



Information
Information



Olympic Village
Village Olympique 3

- 1 Sacred Flame Cauldron
- 2 Games symbols
- 3 Facilities symbols

- 1 Vasque de la Flamme sacrée
- 2 Symboles des sports
- 3 Symboles des installations



1

- 1 Gold, silver and bronze medals
- 2 Commemorative medal
- 3 Diploma
- 4 Reverse of victory medals and pins

- 1 Médaille d'or, d'argent et de bronze
- 2 Médaille commémorative
- 3 Diplôme
- 4 Médailles de victoire et écussons



2



3

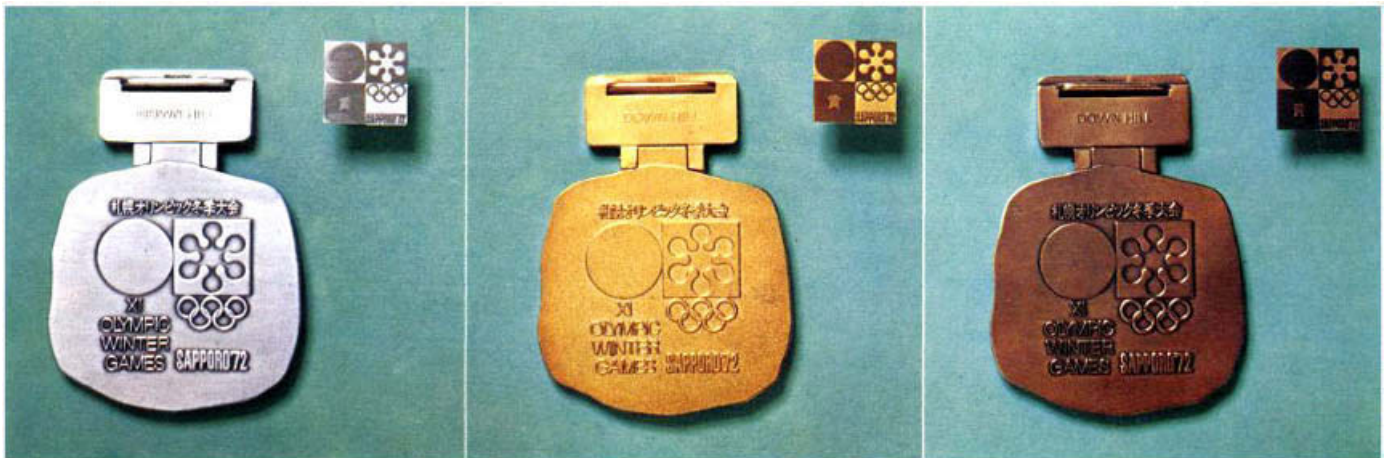

4

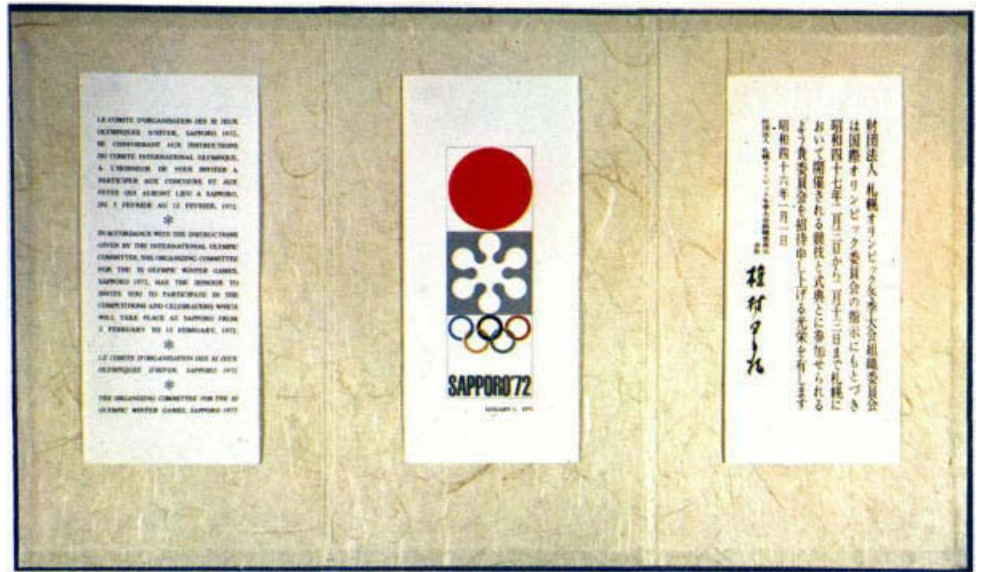
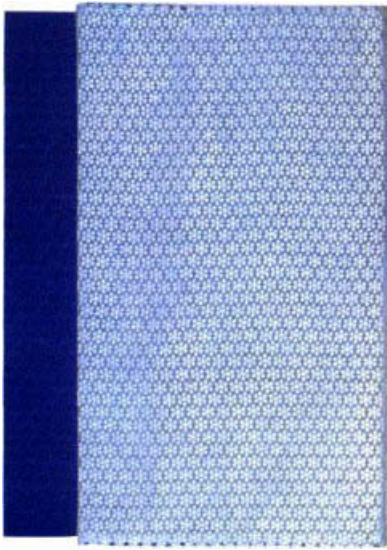

1



2



4



5

- 1 Official invitation and slipcase
- 2 Identification badges for persons connected with the Games
- 3 Identity cards
- 4 Program of the opening ceremony of the IOC General Session
- 5 Identification badge for the IOC General Session

- 1 Invitation officielle et étui
- 2 Insignes d'identité pour le personnel engagé dans les Jeux
- 3 Cartes d'identité
- 4 Programme de la cérémonie d'ouverture et de la Session Générale du CIO
- 5 Insigne d'identité pour la Session Générale du CIO

3



1



2

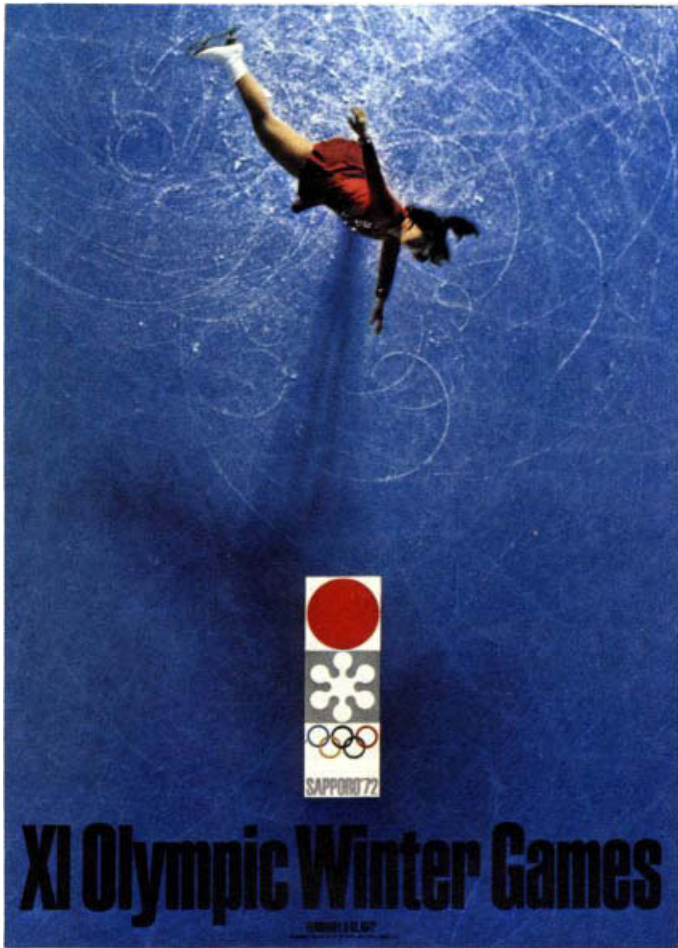

3



4

- 1 Poster No. 1
- 2 Poster No. 2
- 3 Poster No. 3
- 4 Poster No. 4

- 1 Affiche No. 1
- 2 Affiche No. 2
- 3 Affiche No. 3
- 4 Affiche No. 4

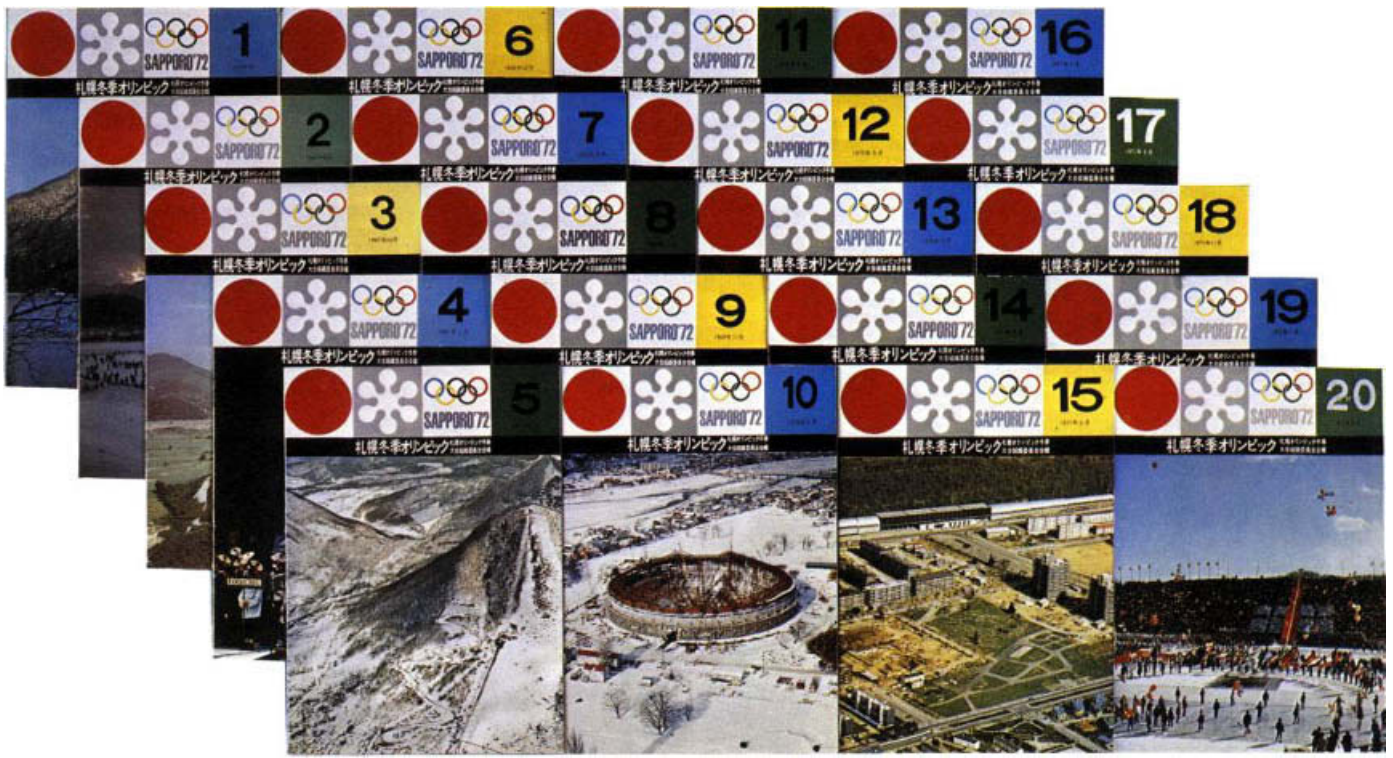

1

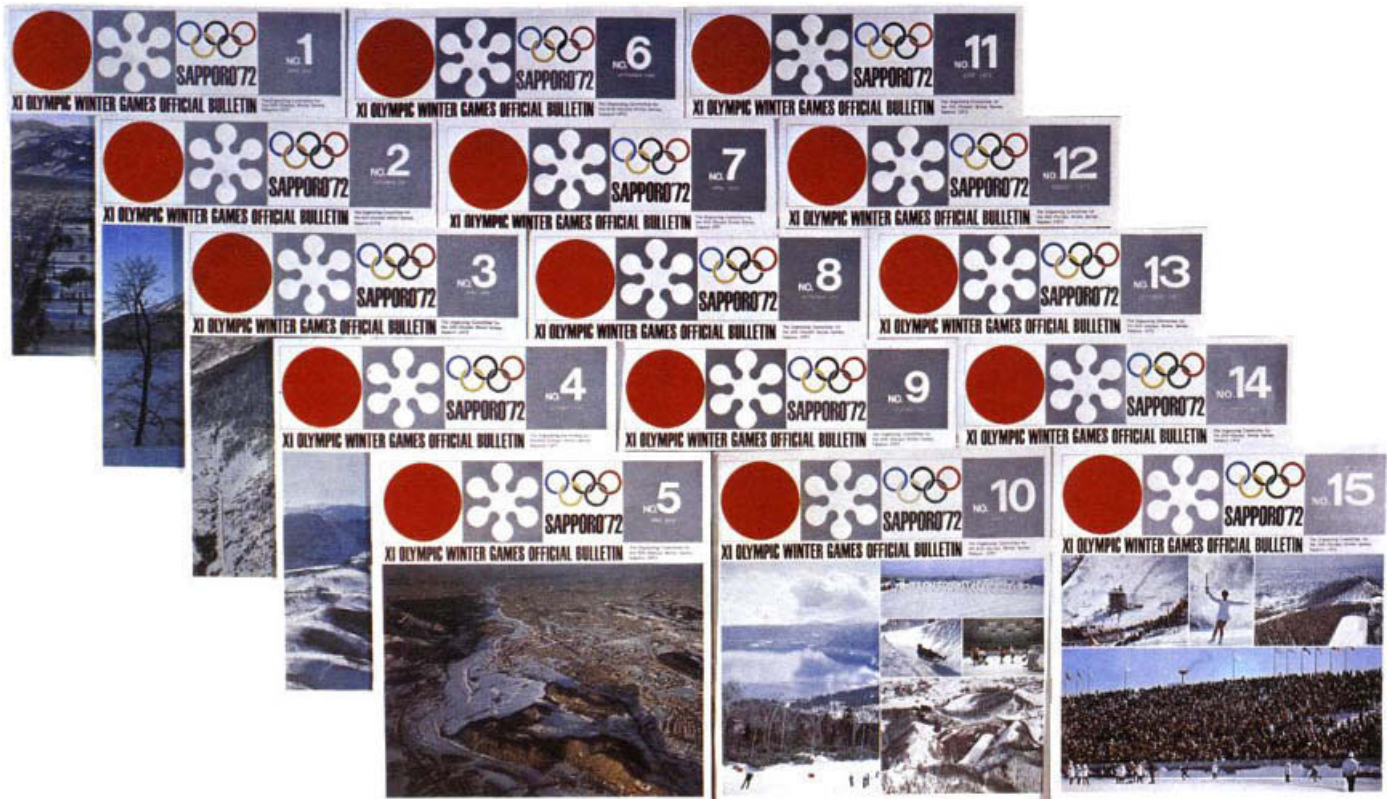

2

- 1 Official Bulletin of the Organizing Committee (Japanese)
- 2 Official Bulletin of the Organizing Committee (English / French)
- 3 Publicity material
- 4 Olympic guidebooks
- 5 Publications concerning the Games

- 1 Bulletin Officiel du Comité d'Organisation (Japonais)
- 2 Bulletin Officiel du Comité d'Organisation (Anglais-Français)
- 3 Documents publicitaires
- 4 Guides des Jeux Olympiques
- 5 Publications concernant les Jeux

札幌オリンピック冬季大会
XI OLYMPIC WINTER GAMES
SAPPORO 1972

2月 FEBRUARY 3日
AM 11:00

札幌市内スピード競技場
Makomanai Speed Skating Rink

1000
1000
1000

9
4
A-F

札幌市内スピード競技場
Makomanai Speed Skating Rink

SAPPORO72

札幌オリンピック冬季大会
XI OLYMPIC WINTER GAMES
SAPPORO 1972

2月 FEBRUARY 13日
PM 6:00

札幌市内スピード競技場
Makomanai Speed Skating Rink

9000
9000
9000

1
7
E

札幌市内スピード競技場
Makomanai Speed Skating Rink

SAPPORO72

札幌オリンピック冬季大会
XI OLYMPIC WINTER GAMES
SAPPORO 1972

2月 FEBRUARY 11日
PM 6:00

札幌市内スピード競技場
Makomanai Speed Skating Rink

3130
3130
3130

1
12
F

札幌市内スピード競技場
Makomanai Speed Skating Rink

SAPPORO72

札幌オリンピック冬季大会
XI OLYMPIC WINTER GAMES
SAPPORO 1972

2月 FEBRUARY 9日
PM 1:30

札幌市内スピード競技場
M. Teine Giant Slalom Courses

2724
2724
2724

A
A

札幌市内スピード競技場
M. Teine Giant Slalom Courses

SAPPORO72

札幌オリンピック冬季大会
XI OLYMPIC WINTER GAMES
SAPPORO 1972

2月 FEBRUARY 10日
PM 7:00

札幌市内スピード競技場
Makomanai Speed Skating Rink

5451
5451
5451

1
6
B

札幌市内スピード競技場
Makomanai Speed Skating Rink

SAPPORO72

札幌オリンピック冬季大会
XI OLYMPIC WINTER GAMES
SAPPORO 1972

2月 FEBRUARY 7日
AM 9:00

札幌市内スピード競技場
Makomanai Speed Skating Rink

3042
3042
3042

10
5
A-F

札幌市内スピード競技場
Makomanai Speed Skating Rink

SAPPORO72

札幌オリンピック冬季大会
XI OLYMPIC WINTER GAMES
SAPPORO 1972

2月 FEBRUARY 12日
AM 8:30

札幌市内スピード競技場
M. Teine Bobsligh Course

7044
7044
7044

B
B

札幌市内スピード競技場
M. Teine Bobsligh Course

SAPPORO72

札幌オリンピック冬季大会
XI OLYMPIC WINTER GAMES
SAPPORO 1972

2月 FEBRUARY 11日
AM 11:00

札幌市内スピード競技場
M. Teine Slalom Courses

2634
2634
2634

A
A

札幌市内スピード競技場
M. Teine Slalom Courses

SAPPORO72

札幌オリンピック冬季大会
XI OLYMPIC WINTER GAMES
SAPPORO 1972

2月 FEBRUARY 7日
PM 1:30

札幌市内スピード競技場
M. Teine Downhill Course

2544
2544
2544

A B
A B

札幌市内スピード競技場
M. Teine Downhill Course

SAPPORO72

札幌オリンピック冬季大会
XI OLYMPIC WINTER GAMES
SAPPORO 1972

2月 FEBRUARY 13日
AM 9:00

札幌市内スピード競技場
Makomanai Speed Skating Rink

4101
4101
4101

6
E

札幌市内スピード競技場
Makomanai Speed Skating Rink

SAPPORO72

札幌オリンピック冬季大会
XI OLYMPIC WINTER GAMES
SAPPORO 1972

2月 FEBRUARY 7日
PM 6:00

札幌市内スピード競技場
M. Teine Luge Course

8034
8034
8034

A
A

札幌市内スピード競技場
M. Teine Luge Course

SAPPORO72

札幌オリンピック冬季大会
XI OLYMPIC WINTER GAMES
SAPPORO 1972

2月 FEBRUARY 11日
PM 12:00

大倉山ジャンプ競技場
Osarazawa 90 m Jump Hill

2210
2210
2210

B-1
3
D

大倉山ジャンプ競技場
Osarazawa 90 m Jump Hill

SAPPORO72

札幌オリンピック冬季大会
XI OLYMPIC WINTER GAMES
SAPPORO 1972

2月 FEBRUARY 4日
AM 9:00

札幌市内スピード競技場
Makomanai Cross-Country Courses

2014
2014
2014

A
A

札幌市内スピード競技場
Makomanai Cross-Country Courses

SAPPORO72

札幌オリンピック冬季大会
XI OLYMPIC WINTER GAMES
SAPPORO 1972

2月 FEBRUARY 11日
AM 9:00

札幌市内スピード競技場
Makomanai Biathlon Course

6024
6024
6024

A
A

札幌市内スピード競技場
Makomanai Biathlon Course

SAPPORO72



2

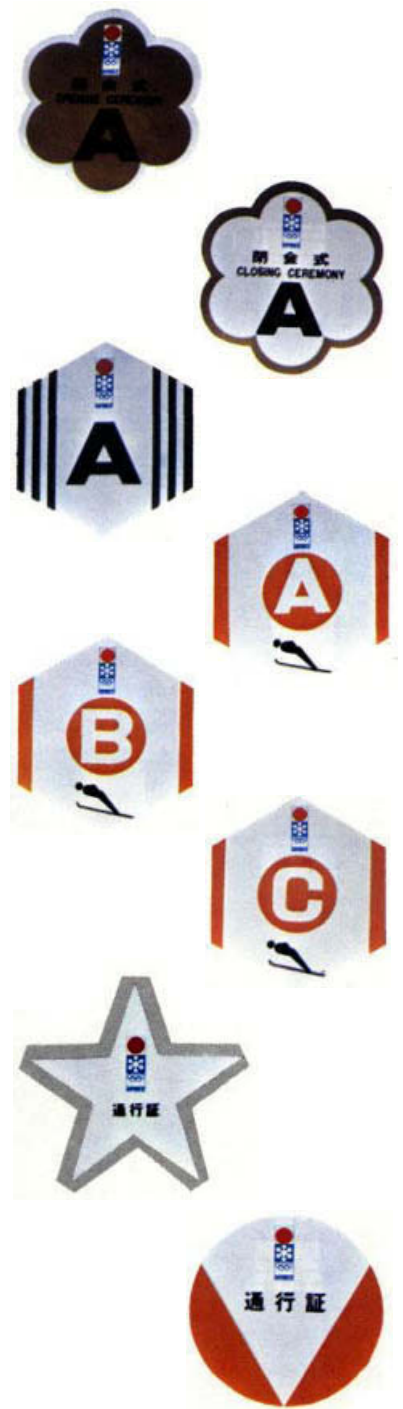

4

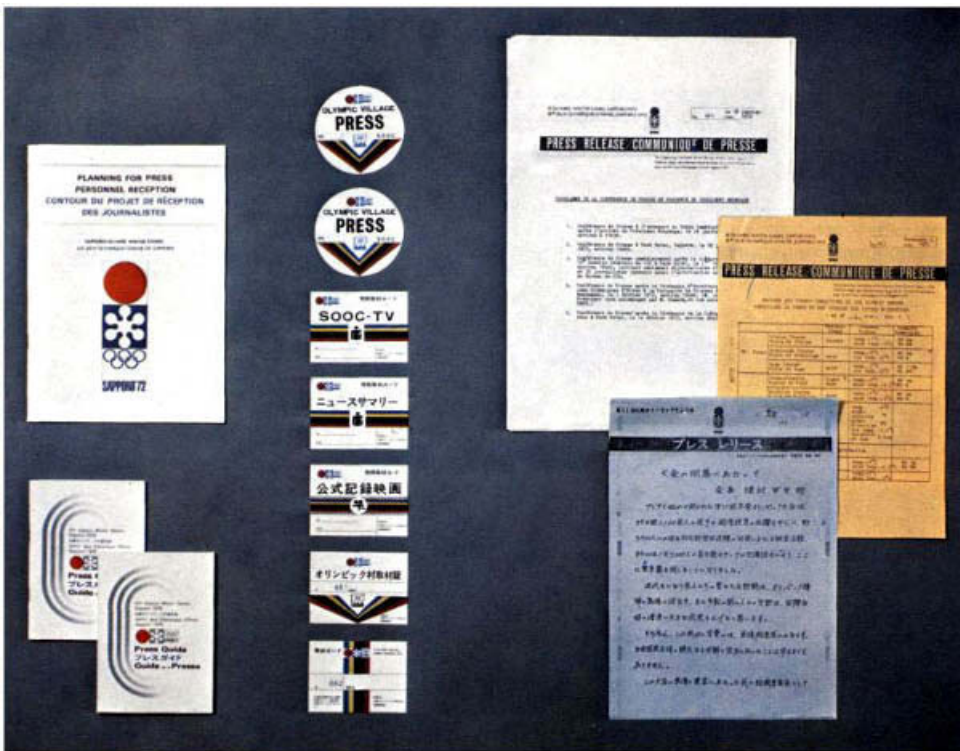

3



5

- 1 Tickets
- 2 Daily programs
- 3 Press publications
- 4 Traffic stickers
- 5 Press armbands

- 1 Billets
- 2 Programmes journaliers
- 3 Publications de presse
- 4 Papillons de circulation
- 5 Brassards de presse

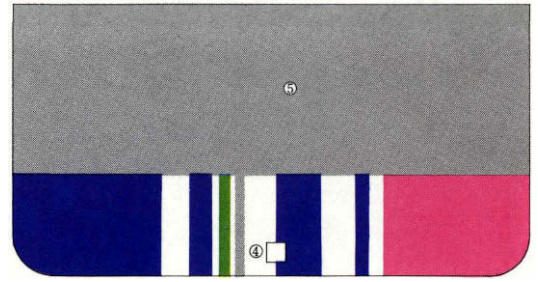
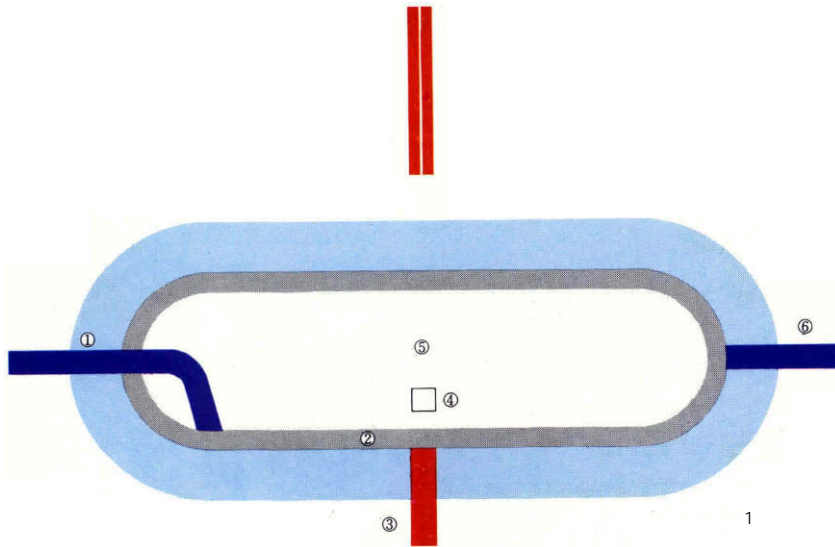

- 1 Opening ceremony site
- 2 Closing ceremony site
- ① East entrance
- ② Parade course
- ③ Main stand
- ④ Rostrum
- ⑤ Field
- ⑥ West entrance
- 3 Uniforms

- 1 Piste pour la cérémonie d'ouverture
- 2 Piste pour la cérémonie de clôture
- ① Entrée est
- ② Course
- ③ Gradins principaux
- ④ Estrade
- ⑤ Terrain de jeu
- ⑥ Entrée ouest
- 3 Uniformes



5



4



6



7

- 4 Official commemorative medals
- Three-set medals
- Silver medal
- Bronze medal
- Platinum medal
- 5 Commemorative coin
- 6 Commemorative stamp issue
- 7 Commemorative cigarettes

- 4 Médailles officiels commémoratives
- Coffret de trois médailles
- Médaille d'argent
- Médaille de bronze
- Médaille de platine
- 5 Pièce monétaire commémorative
- 6 Emission des timbres commémoratifs
- 7 Cigarettes commémoratives

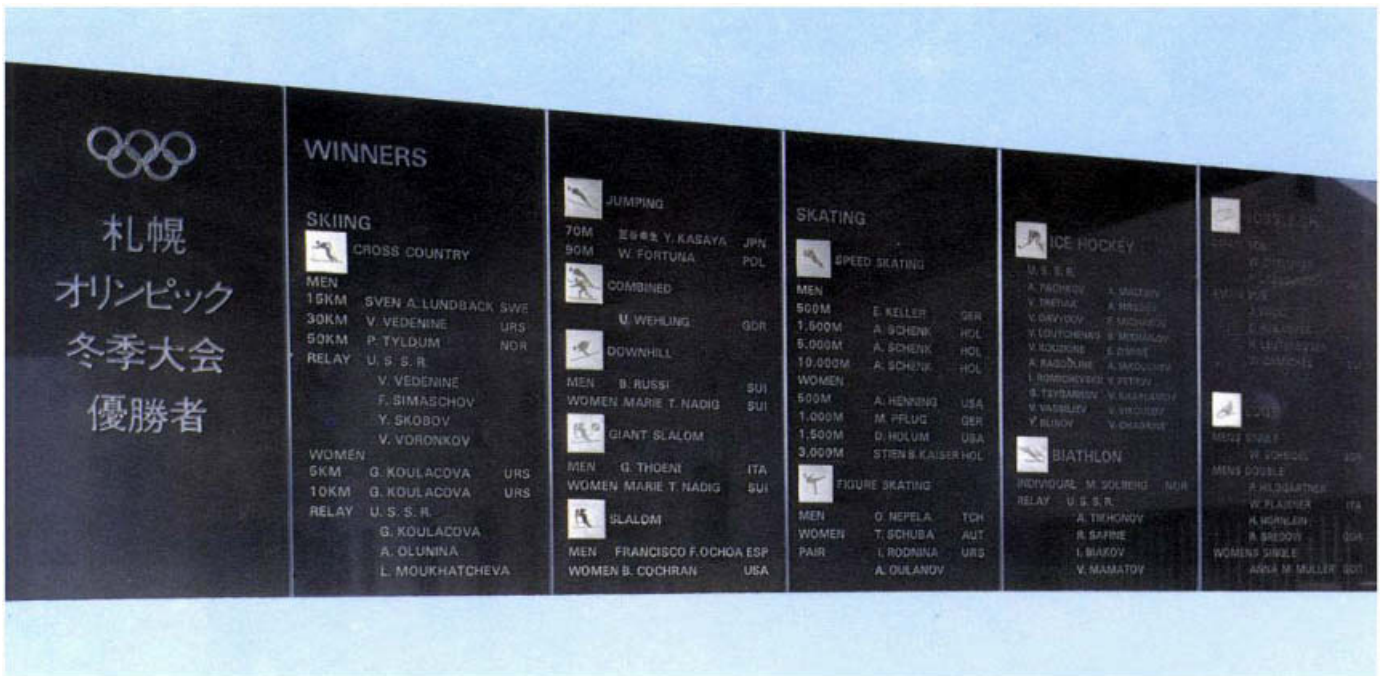

- 1 Commemorative monument of medalists (Makomanai Speed skating rink)
- 2 Commemorative monument of winners (Miyanomori jump hill)
- 3 Commemorative monument of winners (Makomanai biathlon course)
- 4 Monument of Okurayama jump hill

- 1 Monument commémoratif des médailles (Patinoire de vitesse de Makomanai)
- 2 Monument commémoratif des vainqueurs (Tremplin de saut de Miyanomori)
- 3 Monument commémoratif des vainqueurs (Piste de biathlon de Makomanai)
- 4 Monument du Tremplin de saut de Okurayama



Roster of the International Olympic Committee

Liste du Comité International Olympique

(As of February 3, 1972)

(Au 3 Février, 1972)

President Président	Mr. Avery Brundage	U.S.A.
1 st Vice-president Vice-président	Lord Michael Killanin	IRELAND
2nd Vice-president 2e Vice-président	Le Comte Jean de Beaumont	FRANCE
3rd Vice-president 3e Vice-président	Jonkheer Herman A. van Karnebeek	NETHERLANDS
Executive Director Directeur Exécutif	Sir Ade Ademola	NIGERIA
	Mr. Constantin Andrianov	U.S.S.R.
	Mr. Juan Antonio Samaranch	SPAIN
	Major Sylvio de Magalhaes Padilha	BRAZIL
	Mr. Tsuneyoshi Takeda	JAPAN
Members Membre	The Marquess of Exeter (Lord Burghley)	GREAT BRITAIN
	Mr. Marte R. Gomez	MEXICO
	Prince régnant François-Joseph de Liechtenstein	LIECHTENSTEIN
	Hon. Jorge R. Vargas	PHILIPPINES
	Mr. Reginald Honey	SOUTH AFRICA
	S.A.R. le Grand-Duc Jean de Luxembourg	LUXEMBOURG
	Mr. Hugh Weir	AUSTRALIA
	Raja Bhalindra Singh	INDIA
	Mr. Erik von Frenckell	FINLAND
	The Lord Luke	GREAT BRITAIN
	Mr. Lewis Luxton	AUSTRALIA
	Dr. Giorgio de Stefani	ITALY
	Cheik Gabriel Gemayel	LEBANON
	Mr. Aleksi Romanov	U.S.S.R.
	General Vladimir Stoytchev	BULGARIA
	Mr. Julio Gerlein Comelin	COLOMBIA
	Baron de Güell	SPAIN
	Mr. Douglas F. Roby	U.S.A.
	Prince Gholam Reza Pahlavi	IRAN
	Mr. Alexandru Siperco	RUMANIA
	Mr. Suat Erler	TURKEY
	Dr. Alejandro Rivera Bascur	CHILE
	Mr. Willi Daume	GERMANY
	Mr. Eduardo Dibos	PERU
	Mr. Syed Wajid Ali	PAKISTAN
	Mr. Ivar Emil Vind	DENMARK
	Mr. Reginald Stanley Alexander	KENYA
	Mr. Boris Bakrac	YUGOSLAVIA
	Mr. Mario L. Negri	ARGENTINA
	Mr. A.D. Touny	E.G.Y.
	Mr. Wlodzimierz Reczek	POLAND

Members
Membre

Hadj Mohammed Benjelloun	MOROCCO
General Raoul Pereira de Castro	PORTUGAL
Mr. Jean Havelange	BRAZIL
Me Marc Hodler	SWITZERLAND
Mr. Alfredo Inciarte	URUGUAY
S.M. Constantin, roi des Hellènes	GREECE
Dr. Arpad Csanadi	HUNGARY
Prince Alexandre de Mérode	BELGIUM
Avv. Giulio Onesti	ITALY
Mr. Gunnar Ericsson	SWEDEN
Mr. Frantisek Kroutil	CZECHOSLOVAKIA
Vice-Admiral Pyrros Lappas	GREECE
Mr. Mohammed Mzali	TUNISIA
Dr. H.C. Heinz Schöbel	G.D.R.
Mr. Jan Staubo	NORWAY
Mr. Key Young Chang	KOREA
Mr. Paavo Honkajuuri	FINLAND
Mr. James Worrall	CANADA
Mr. Agustin Carlos Arroyo Yerovi	ECUADOR
Mr. José Beracasa A.	VENEZUELA
Dr. Abdel Mohammed Halim	SUDAN
H.H. Sultan Hamengku Buwono IX	INDONESIA
Mr. C. Lance S. Cross	NEW ZEALAND
Mr. Raymond Gafner	SWITZERLAND
Mr. Louis Guirandou-N'Diaye	IVORY COAST
Mr. Masaji Kiyokawa	JAPAN
Mr. Virgilio de León	PANAMA
Dr. Rudolf Nemetschke	AUSTRIA
Mr. Maurice Herzog	FRANCE
Mr. Henry Hsu	CHINA
Brigadier-General Sven Thofelt	SWEDEN
General Prabhas Charusathiara	THAILAND
Mr. Vitaliy Smirnov	U.S.S.R.
Mr. Yidnekatchew Tessema	ETHIOPIA

Honorary Members
Membre d'Honneur

Dr. Ryotaro Azuma	JAPAN
Mr. O. Ditlev-Simonsen Jr.	NORWAY
Lt. -General Gustaf Dyrssen	SWEDEN
Mr. Bo Ekelund	SWEDEN
Ing. Dr. h.c. Manfred Mautner von Markhof	AUSTRIA
Sir Arthur Porrit	GREAT BRITAIN
Mr. J.W. Rangel	FINLAND
Count Paolo Thaon di Revel	ITALY

List of Games Officials Liste des Officiels des Jeux

JAPAN
JAPON

Skiing
Ski

Skiing Association of Japan
Association Japonaise de Ski

President Président	R. Azuma
Vice-presidents Vice-président	K. Ogawa H. Kihara H. Kuriyagawa T. Nakamura
Chief Director Directeur en chef	S. Takahashi
Administration Administration	
Consultant Consultant	M. Iguro
Director of Administration Directeur d'Administration	Y. Ito
Asst. Directors of Administration Sous-Directeur d'Administration	T. Akino H. Kuriyagawa
Director of Sports Directeur des Sports	M. Osada
Director of General Affairs Directeur des Affaires Générales	N. Fujisawa
Cross-Country Officials Officiels du Fond	
Chairman of Sports Committee Président du Comité des Sports	H. Okamura
Vice-chairman of Sports Committee Vice-président du Comité des Sports	T. Yazaki
Chairman of Combined Events Président des Epreuves Combinées	H. Hori
Jumping Officials Officiels de Saut	
Chairman of Sports Committee Président du Comité des Sports	H. Tatuta
Vice-chairman of Sports Committee Vice-président du Comité des Sports	K. Nakamura
Alpine Officials Officiels Alpines	
Chairman of Sports Committee Président du Comité des Sports	K. Wakao
Vice-chairman of Sports Committee Vice-président du Comité des Sports	S. Hashimoto

INTERNATIONAL
INTERNATIONAL

Skiing
Ski

International Skiing Federation
Fédération Internationale de Ski

President Président	M. Hodler
Vice-presidents Vice-président	V. Andreev B. Kjelletröm B. Little
Secretary General Secrétaire Général	S. Bergman
Head Office Siège	
Executive Members Membres exécutifs	D. Berggrav NOR F. Conci ITA D. Dougan YUG R. Hohenthal FIN Y. Ito JPN M. Martel FRA J. Mraz TCH R. Readhead GBR A. Schroeders CHI F. Wagnerberger GER S. Ziobrzynski POL
FIS Secretariat Members Membres du Secrétariat de FIS	M. Romanet FRA A. Bergman SWE
Cross-Country Fond	
Technical Representative and Executive Member Représentants techniques et Membres exécutifs	F. Rossner AUT
Technical Representative Représentant Technique	A. Merrill USA
Juries Jury	Y. Kursov URS A. Harsheim NOR L. Fischer POL M. Talsi FIN G. Berauer GER I. Lowdin SWE Z. Bolotowa URS H. Ristolainen FIN
Jumping Saut	G. Raalum USA P. Ohman SWE
Technical Representative Représentant Technique	
Judges Juges	F. Wurth FRA B. Kramarcic YUG M. Belonoznik TCH W. M-Nilssen NOR M. Chimitshev URS E. Kahkonen FIN
Chief Distance Measurer Chef du mesurage du Fond	E. Pepeunig AUT
Alpine Alpine	
Technical Representative Représentant Technique	H. Spiess AUT R. Plattner ITA

**Skating
patinage**

National Skating Union of Japan
Union Nationale Japonaise de Patinage

President Président	T. Takeda
Vice-presidents Vice-président	S. Nishida T. Hori M. Morozumi Y. Tsutsumi K. Sono
Chief Director Directeur en chef	H. Onikura
Skating Officials Officiels de Patinage	
Director of Administration Directeur d'Administration	S. Nishida
Asst. Directors of Administration Assit. directeurs d'Administration	K. Sato T. Hori Y. Tsutsumi H. Onikura
Director of General Affairs Directeur des Affaires Générales	R. Kobayashi
Speed Skating Officials Officiels de Patinage de Vitesse	
Chairman of Sports Committee Président du Comité des Sports	T. Kuramachi
Vice-chairmen of Sports Committee Vice-président du Comité des Sports	Y. Honda M. Kogo M. Kikkawa
Starter Stater	S. Takabayashi
Figure Skating Officials Officiels de Patinage Artistique	
Chairman of Sports Committee Président du Comité des Sports	K. Sakai
Vice-chairmen of Sports Committee Vice-président du Comité des Sports	H. Konno R. Arisaka K. Ohashi
Assistant Referees Assistants arbitres	M. Hasegawa K. Ueno J. Kobayashi
Judges Juges	R. Obitani G. Ishimaru K. Minami

Chief Judges
Juge en chef

R. Rudin SUI
B. Nordenskiöld SWE
K. Molitor SUI
S. Sulzberger AUT
H. Bonnet FRA

Course Settes
Entreteneur de course

H. Tauber USA
K. Kahr GBR
P. Franzen CAN

Jury
Jury

G. Schweitzer FRA

**Skating
patinage**

International Skating Union
Union Internationale de Patinage

President Président	J. Favart
Vice-presidents Vice-président	J. Shoemaker H. Roos
Secretary General Secrétaire Général	B. Hasler
ISU Officials Officiels de L'ISU	
Executive Member and Technical Representative Membres exécutifs et Représentant Technique	J. Dedic TCH
Speed Skating Member Membre de Patinage de vitesse	J. Heckly FRA
Referees Arbitres	A. Kvaalen NOR V. Kapitonov URS S. Garbato ITA K. Enderlin SUI E. Tertak HUN
Asst. Referee Assist-arbitre	D. Gilchrist CAN
Figure Skating Judges Juges de Patinage Artistique	D. Cruikshank CAN M. Willis USA D. Coy USA V. Piseev URS T. Danilenko URS E. Schifchtl GER E. Romminger GER K. Kozari HUN M. Beltrami ITA H. Kutchhera AUT W. Malek AUT J. Maclagen CAN M. Zuchowicz POL P. Davis GBR M. Phillips GBR H. Wiecki GDR

Ice Hockey
Hockey sur glace

National Skating Union of Japan
Union Nationale Japonaise de Patinage

President Président	T. Takeda
Vice-presidents Vice-président	S. Nishida T. Hori M. Morozumi Y. Tsutsumi K. Sono
Chief Director Directeur en chef	K. Onikura
Chairman of Sports Committee Président du comité des Sports	K. Mekari
Vice-chairmen of Sports Committee Vice-président du Comité des Sports	K. Yoshijima S. Nishiura S. Misuno
Referees Arbitres	K. Takagi M. Nakano T. Egusa S. Tsukamoto
Director of General Affairs Directeur des Affaires Générales	T. Asahi
Director of Sports Directeur des Sports	F. Abe

Biathlon
Biathlon

The Modern Pentathlon and Biathlon Union of Japan
Union Japonaise de Pentathlon Moderne et Biathlon

President Président	T. Takeda
Permanent Vice-president Vice-président Permanent	S. Fujii
Vice-presidents Vice-président	K. Nomura U. Chizaki S. Asanuma T. Takase
Chief Director Directeur en chef	K. Nomura
Director of Administration Directeur d'Administration	M. Anzai S. Hongo
Director of General Affairs Directeur des Affaires Générales	K. Suga
Director of Cross-country Directeur du Fond	A. Takahashi
Director of Shooting Judges Directeur des Juges du Tir	C. Kojima

Ice Hockey
Hockey sur glace

International Ice Hockey League
Ligue Internationale de Hockey sur glace

President Président	J. F. Ahearne	
Vice-presidents Vice-président	F. Page M. Subrt	
Ice Hockey officials Officiels du Hockey sur glace		
Referee Committee and Technical Representative Comité des arbitres et Représentant Technique	K. Hauser	SUI
IIHF Member Membre de L'IIHF	M. Berglund	SWE
Executive Members Membres exécutifs	H. Lindbland A. Staravoirov	FIN URS
Referees Arbitres	J. Karandin R. Bata A. Hanquist U. Viitala F. Baader O. Gagnon H. Ehrensperger J. Wycisk J. Haraldson R. Nadin M. Janezic	URS TCH SWE FIN GER USA SUI POL NOR CAN YUG

Biathlon
Biathlon

International Union for Modern Pentathlon and Biathlon
Union Internationale de Pentathlon Moderne et de Biathlon

President Président	S. Thofelt	
Vice-president Vice-président	E. Fried	
Secretary General Secrétaire Général	W. Grut	
Biathlon Secretary Secrétaire de Biathlon	O. Hederen	
Biathlon Officials Officiels de Biathlon		
Executive Members Membres exécutifs	O. J. Bangstad V. Budge I. Nowikow	NOR GER URS
Technical Representative Représentant Technique	S. Jernberg	SWE
Appeals Committee and Judge Comité d'Appel et Juge	R. Readhead	GBR
Judges Juge	M. Possinger R. Gallozot J. Moore J. Deflorian	GER FRA GBR AUT

Bobsleigh
Bobsleigh

Japan Bobsleigh and Tobogganing Association
Association Japonaise de Bobsleigh et de Tobogganing

President Président	T. Ota
Vice-presidents Vice-président	T. Iwata S. Noguchi S. Matsuda S. Tsujimura E. Aoki
Chief Director Directeur en chef	S. Matsuda
Director of Administration Directeur d'Administration	T. Ota
Asst. Directors of Administration Assit-directeurs d'Administration	T. Iwata S. Matsuda
Director of General Affairs Directeur des Affaires Générales	E. Aoki
Director of Sports Directeur des Sports	S. Sato

Luge
Luge

Luge Association of Japan
Association Japonaise de Luge

President Président	Z. Nishikido
Vice-presidents Vice-président	T. Aso S. Kawasaki
Chief Director Directeur en chef	M. Tajima
Director of Administration Directeur d'Administration	Z. Nishikido
Asst. Directors of Administration Assit-directeurs d'Administration	S. Nakayama T. Omodaka
Director of General Affairs Directeur des Affaires Générales	T. Hayasaka
Director of Sports Directeur des Sports	H. Maekawa

Bobsleigh
Bobsleigh

International Bobsleigh and Tobogganing Federation
Fédération Internationale de Bobsleigh et de Tobogganing

President Président	A. Rotta	
Vice-presidents Vice-président	H. Killian M. Lecléf R. Dixon J. Lamy	
Secretary General Secrétaire Général	E. Gardella	
Bobsleigh Officials Officiels de Bobsleigh		
Technical Representative and Jury Représentant Technique et Juge	P. Aste	AUT
Jury Jury	G. Gartmann	SUI
Executive Members Membres exécutifs	L. Galli P. Stoi T. Julio	ITA AUT ARG

Luge
Luge

International Luge Federation
Fédération Internationale de Luge

President Président	B. Isatitsch	
Vice-presidents Vice-président	L. Swiderski D. G. Rivenes Z. Nshikido	
Secretary Secrétaire	E. Traumler	
Luge Officials Officiels de Luge		
Vice-president and Technical Representative Vice-président et Représentant Technique	S. Lucjan	POL
Secretary and Technical Representative Secrétaire et Représentant Technique	J. Steler	FRA
Chairman Président	B. Edward	LIE
Executive Members Membre exécutif	S. Erwin F. Erhard G. Bohn	GER GDR NOR
Arbitration Committee Comité d'arbitrage	R. Hartmann A. Weissnicht	GER AUT

Roster of Members of the Sapporo Olympics Organizing Committee

Liste des Membres du d'Organisation des Jeux Olympiques de Sapporo

President :	※Kogoro Uemura,
Président :	President of the Federation of Economic Organizations Président de la Fédération des Organisations Economiques
Vice-presidents :	※Tsuneyoshi Takeda,
Vice-président :	Member of IOC Membre du CIO
	※Nobutaka Shikanai, President of Fuji TV Corporation Président de la Corporation de Fuji TV
	※Takeshi Itagaki, Mayor of Sapporo Maire de Sapporo
Secretary General :	※Tomoo Sato,
Secrétaire Général :	Vice-secretary general of the Organizing Committee for the Olympic Games of Tokyo Vice-secrétaire du Comité d'Organisation des Jeux Olympiques de Tokyo
Members :	※Hanji Aoki,
Membres :	Standing Committee of JOC Membre permanent du COJ
	※Ryotaro Azuma, Honorary member of IOC Membre honoraire du CIO
	※Usaburo Chizaki, President of the Amateur Sports Association of Hokkaido Président de l'Association des Sports Amateurs du Hokkaido
	※Naohiro Dogakinai, Governor of Hokkaido Gouverneur du Hokkaido
	Kenji Fukunaga, Member of the House of Representatives Député
	Yosaku Harada, Former Mayor of Sapporo Ancien Maire de Sapporo
	※Ichiro Hatta, Standing member of JOC Membre permanent du COJ
	※Keiichi Hirose, President of the Hokkaido Chamber of Commerce and Industry Président de la Chambre du Commerce et d'Industrie du Hokkaido
	Junzo Imamichi, President of the Association of Broadcasters of Japan Président de l'Association de l'Emission commerciale du Japon
	Mitsujiro Ishii, President of the Amateur Sports Association of Japan Président de l'Association des Sports Amateurs du Japon
	Taizo Ishizaka, President of the Japan Sports Fund-Raising Association Président de l'Association des Fonds de Sports du Japon
	Hitoshi Kihara, Former President of the National Ski Association of Japan Ancien Président de l'Association du Ski du Japon
	Masaji Kiyokawa, Member of IOC Membre du CIO
	Takeshi Kobayashi, Member of the House of Councillors Sénateur

※ indicates Member of the Executive Committee
※ Indique les Membres du comité Exécutif

Kingo Machimura,
Former Governor of Hokkaido
Ancien Gouverneur du Hokkaido

Yoshinori Maeda,
President of the Japan Broadcasting Corporation (NHK)
Président de la Corporation de radio-TV diffusion du Japon (NHK)

Toshiichi Matsumiya,
Speaker of the Sapporo City Assembly
Président du Conseil municipal de Sapporo

Shigeo Nagano,
President of the Chamber of Commerce and Industry of Japan
Président de la Chambre du Commerce et d'Industrie du Japon

※Shinichi Nishida,
Member of the House of Councillors
Sénateur

Takeyasu Okada,
Vice-speaker of the Sapporo City Assembly
Vice-président du Conseil municipal de Sapporo

Yoshio Okada,
Vice-speaker of Hokkaido Assembly
Vice-président du Conseil du Hokkaido

※Katsuji Shibata,
Secretary general of JOC
Secrétaire général du COJ

Torazo Shimamoto,
Member of the House of Representatives
Député

Kosaku Shinoda,
Member of the House of Representatives
Député

Kokyo Shiraishi,
President of the Japan Newspaper Publishers & Editors Association
Président de l'Association des Editeurs des Journaux du Japon

Eiichi Sugimoto,
Speaker of the Hokkaido Assembly
Président du Conseil du Hokkaido

※Masaji Tabata,
Standing member of JOC
Membre permanent du COJ

※Saburo Takami,
Minister of Education
Ministre de l'Education Nationale

※Motosaburo Tokai,
Director of Hokkaido Development Agency
Directeur de l'Agence du Développement du Hokkaido

※Sadanori Yamanaka,
Secretary general of the Prime Minister's Office
Secrétaire général du Bureau du Premier Ministre

Auditors :
Auditeurs :
Yasukiyo Miyasaka,
President of the Japan Certified Public Accountants Association
Président de l'Association des Comptables Publiques du Japon

Takeshi Sakurada,
Auditor of the Amateurs Sports Association of Japan
Auditeur de l'Association des Sports Amateurs du Japon

Takei Tojo,
President of the Bankers Association of Sapporo
Président de l'Association des Banquiers de Sapporo

List of Participating Delegations

Liste des Délégations Participantes

Name (Athlete) Nom (Athlète)	Event Epreuve	Sex Sexe	Birthdate Naissance	Ht Taille	Wt Poids	Name (Official) Nom (Officiel)	Sex Sexe	Birthdate Naissance
ARGENTINA ARG								
C. PERNER	ALP	M	1. 10. 47	175	75	H. TOMASI	M	5. 7. 28
J. LAZZARINI	ALP	M	23. 2. 55	167	58			
AUSTRALIA AUS								
J. LYNCH	SPE	M	16. 3. 48	170	64	R. WATSON	M	19. 3. 33
C. COATES	SPE	M	4. 4. 46	183	88	R. TESSA	M	12. 1. 36
M. MILNE	ALP	M	10. 11. 49	183	87	B. GRIFF	M	1. 8. 20
S. CLIFFORD	ALP	M	6. 5. 55	178	85			
AUSTRIA AUT								
M. GRAF	LUG	F	20. 3. 51	168	74	E. FRIED	M	22. 1. 94
R. BACHLER	JMP	M	26. 12. 44	172	70	E. WALCH	M	19. 7. 39
M. GOLSER	JMP	M	4. 5. 40	179	75	O. MADL	M	2. 6. 21
E. KROELL	JMP	M	8. 11. 48	170	68	L. LINHART	M	29. 7. 14
R. WANNER	JMP	M	28. 1. 51	178	72	R. DURNTHALER	M	29. 11. 42
A. MAYR	LUG	F	8. 9. 49	168	68	K. LOSERTH	M	26. 11. 14
A. SCHAFFERER	LUG	F	27. 1. 48	169	69	P. SAVLJEVIC	M	26. 4. 24
J. HAUSER	C—C	M	29. 2. 40	176	65	H. KRABICHLER	M	28. 12. 22
H. WACHTER	C—C	M	4. 5. 50	171	66	H. SCHEIMPFLUG	M	16. 4. 36
H. WALLNER	C—C	M	24. 2. 41	181	72	J. BRADL	M	8. 1. 18
U. OEHLBOECK	COM	M	10. 7. 48	176	74	F. KRISCHAN	M	11. 8. 20
W. DREXEL	ALP	F	16. 8. 50	171	71	T. BOCK	F	2. 4. 27
G. GABL	ALP	F	26. 8. 48	172	64	P. PILSL	M	23. 1. 41
M. KASERER	ALP	F	11. 5. 52	169	58	E. RAAS	M	7. 4. 27
B. RAUTER	ALP	F	8. 8. 49	165	58	J. PROKES	M	25. 2. 33
B. TOTSCHNIG	ALP	F	30. 8. 54	165	59	H. GAMON	M	26. 5. 29
A. PROELL	ALP	F	27. 3. 53	168	69	F. HOPPICHLER	M	28. 8. 31
W. BLEINER	ALP	M	25. 5. 46	174	75	F. HUBER	M	21. 1. 31
K. CORDIN	ALP	M	3. 11. 48	185	88	P. KERBER	M	8. 6. 29
J. LOIDL	ALP	M	3. 6. 46	168	70	K. KLEE	M	9. 6. 30
A. MATT	ALP	M	11. 5. 48	174	69	J. KOSSLER	M	18. 11. 39
H. MESSNER	ALP	M	1. 9. 39	176	73	H. SCHRANZ	M	25. 3. 41
R. TRITSCHER	ALP	M	5. 8. 46	177	75	P. SCHOTTING	M	14. 11. 43
D. ZWILLING	ALP	M	24. 8. 49	174	68	H. KASSEL	M	14. 1. 23
J. FEISTMANTL	LUG	M	23. 2. 39	180	90			
O. BRAUNECKER	SPE	M	4. 4. 43	174	80			
G. LEMMERER	LUG	M	4. 4. 52	191	83			
G. ANDERL	FIG	M	11. 1. 47	180	65			
S. BALUN	FIG	F	12. 12. 55	159	50			
T. SCHUBA	FIG	F	15. 4. 51	170	67			
F. SCHACHNER	LUG	M	20. 7. 50	176	83			
M. SCHMID	LUG	M	6. 6. 44	180	87			
R. SCHMID	LUG	M	21. 3. 51	183	83			
O. BREG	BOB	M	27. 11. 49	180	90			
U. CHWALLA	BOB	M	22. 9. 42	174	75			
W. DELLEKARTH	BOB	M	11. 8. 46	180	73			
W. DELLEKARTH	BOB	M	18. 5. 41	169	65			
F. DINKHAUSER	BOB	M	16. 4. 40	186	94			
J. EDER	BOB	M	2. 5. 42	180	78			
H. EICHINGER	BOB	M	30. 1. 44	187	105			
H. GRUBER	BOB	M	9. 11. 42	183	76			
H. JANKO	BOB	M	4. 5. 44	184	83			
M. KALTENBERGER	BOB	M	8. 2. 41	168	70			
W. MOSER	BOB	M	22. 12. 50	178	78			
J. OBERHAUSER	BOB	M	23. 2. 49	182	89			

Abbreviation code
Code d'abréviation

Skiing			
Ski			
Cross-country	C-C	Combined	COM
Fond		Combiné	
Jumping	JMP	Alpine	ALP
Saut		Alpine	
Skating			
Patinage			
Speed	SPE	Figure	FIG
Vitesse		Artistique	
Ice Hockey	HOC	Biathlon	BIA
Hockey sur glace		Biathlon	
Bobsleigh	BOB	Luge	LUG
Bobsleigh		Luge	

Birthdates are indicated in the order of day month year
Jours de naissance sont indiqués en ordre de jour mois année

Name (Athlete) Nom (Athlète)	Event Epreuve	Sex Sexe	Birthdate Naissance	Ht Taille	Wt Poids	Name (Official) Nom (Officiel)	Sex Sexe	Birthdate Naissance
F. SPERLING	BOB	M	1. 8. 45	190	89			
P. THURNBICHLER	BOB	M	17. 6. 44	189	86			
E. WALCH	LUG	M	18. 8. 40	167	72			
BELGIUM BEL								
R. BLANCHAER	ALP	M	22. 9. 52			R. DUROYDEBLICQUY	M	19. 6. 21
						P. FAYOLLE	M	16. 7. 38
						J. DUGAILLY	M	7. 6. 32
BULGARIA BUL								
I. PENEV	ALP	M	20. 1. 50	173	70	G. VAROCHKINE	M	28. 12. 32
R. RESMIEV	ALP	M	19. 6. 47	168	65	L. VRINGOV	M	25. 4. 24
P. PANKOV	C—C	M	20. 4. 45	172	65			
V. STOYANOV	C—C	M	18. 2. 46	170	65			
A. MITOV	C—C	M	13. 3. 39	169	70			
CANADA CAN								
H. GEHRIG	BOB	M	17. 8. 29	175	70	F. SHAUGHNESSY	M	21. 6. 11
R. STOREY	BOB	M	3. 12. 42	183	91	M. AVREN	M	20. 4. 14
P. BLAKELY	BOB	M	8. 3. 46	183	84	J. DAVIDSON	M	15. 12. 43
C. NELSON	BOB	M	17. 11. 42	178	75	H. GHARIBIANS	M	4. 2. 35
M. HARTLEY	BOB	M	28. 11. 46	178	79	P. RAMAGE	F	21. 6. 22
V. WHITE	BOB	M	26. 10. 44	170	76	I. ROSS	M	18. 3. 42
A. FAULDS	BOB	M	12. 8. 44	183	82	G. CAVIEZEL	M	20. 8. 36
D. RICHARDSON	BOB	M	25. 3. 48	178	88	D. NAKIN	M	6. 11. 30
C. PRIESTNER	SPE	F	27. 5. 56	165	53	I. WORKMAN	M	4. 9. 34
S. BURKA	SPE	F	4. 5. 54	170	63	M. GARDINER	M	24. 3. 38
J. JACKSON	SPE	F	30. 1. 52	165	61	S. ALLEN	M	16. 10. 21
D. MCCANNELL	SPE	F	20. 5. 50	166	59	A. WILLIAMS	F	15. 12. 32
G. GORDON	SPE	F	27. 8. 55	164	58	A. RAINE	M	22. 10. 42
A. BARRON	SPE	M	2. 5. 51	170	67	P. FRANZEN	M	10. 8. 45
K. SIROIS	SPE	M	20. 4. 49	167	63	G. MOLLARD	M	7. 5. 38
J. CASSIDY	SPE	M	7. 6. 52	178	68	K. AUSTIN	F	15. 6. 45
R. HODGES	SPE	M	30. 12. 43	178	75	R. RICHARDS	M	22. 2. 35
G. CASSAN	SPE	M	5. 12. 54	178	71	S. KARDAS	M	30. 1. 45
K. MAGNUSSEN	FIG	F	4. 4. 52	160	53	B. PETTERSEN	M	27. 2. 42
C. IRWIN	FIG	F	4. 9. 52	160	49	K. MURRAY	M	28. 11. 11
R. HUTCHINSON	FIG	F	18. 8. 51	165	54			
S. BEZIC	FIG	F	6. 4. 56	162	54			
V. BEZIC	FIG	M	8. 12. 52	185	75			
M. PETRIE	FIG	F	23. 9. 51	166	50			
J. HUBBELL	FIG	M	9. 5. 48	178	70			
T. CRANSTON	FIG	M	30. 4. 49	172	68			
S. FIRTH	C—C	F	31. 12. 53	160	50			
S. FIRTH	C—C	F	31. 12. 53	160	52			
R. ALLEN	C—C	F	7. 3. 54	159	57			
H. SANDER	C—C	F	25. 4. 54	159	46			
M. HUNTER	C—C	M	23. 5. 50	180	62			
J. JENSEN	C—C	M	5. 6. 47	180	97			
F. KELLY	C—C	M	17. 11. 52	165	60			
R. ALLEN	C—C	M	5. 5. 52	185	77			
D. HANSEN	LUG	M	3. 10. 48	170	65			
P. NIELSEN	LUG	M	30. 8. 47	183	80			
D. MCCOMB	LUG	M	7. 6. 46	180	75			
L. ARBUTHNOT	LUG	M	8. 5. 47	175	70			
U. KVENDBO	JMP	M	11. 4. 48	200	78			
Z. MEZL	JMP	M	13. 7. 48	196	80			
R. GULYAS	JMP	M	15. 12. 52	188	66			

Name (Athlete) Nom (Athlète)	Event Epreuve	Sex Sexe	Birthdate Naissance	Ht Taille	Wt Poids	Name (Official) Nom (Officiel)	Sex Sexe	Birthdate Naissance
P. WILSON	JMP	M	22. 10. 52	196	57			
J. CRAWFORD	ALP	F	22. 12. 51	165	54			
D. CULVER	ALP	F	14. 9. 52	173	52			
C. OUGHTON	ALP	F	15. 11. 52	162	61			
K. KREINER	ALP	F	4. 5. 57	168	57			
L. KREINER	ALP	F	30. 6. 54	165	59			
D. PRATTE	ALP	F	18. 6. 53	157	51			
R. BARRINGTON	ALP	M	25. 12. 52	183	78			
J. HUNTER	ALP	M	30. 5. 53	175	68			
R. GOODMAN	ALP	M	5. 5. 53	190	79			
M. CULVER	ALP	M	4. 1. 51	183	71			
D. ROBBINS	ALP	M	4. 1. 52	176	70			
A. COUSINEAU	ALP	M	28. 7. 53	179	72			
CHINA R.O. ROC								
W. HWANG	ALP	M	2. 2. 51	171	62	C. SHEN	M	11. 7. 16
Y. YE H	ALP	M	27. 8. 50	168	59	H. CHENG	M	3. 7. 19
K. CHA	ALP	M	13. 12. 50	176	75	E. TANG	M	1. 11. 17
Y. CHEN	ALP	M	10. 2. 49	176	65	K. HA	M	
J. CHAU	ALP	M	11. 9. 50	172	70	C. WANG	M	19. 3. 44
S. YANG	ALP	M	8. 2. 49	161	54	C. SHU	M	
C. WANG	ALP	M	22. 4. 49	180	86	L. LIU	F	27. 8. 39
C. KU	ALP	F	23. 12. 49	162	52	K. OUKUMA	M	5. 7. 12
R. LIANG	C—C	M	31. 5. 50	176	74			
T. KIANG	C—C	M	30. 11. 38	168	60			
CZECHOSLOVAKIA TCH								
P. PLOC	BIA	M	26. 12. 43	176	73	V. CERNUSAK	M	25. 11. 21
S. FAJSTAVR	BIA	M	6. 5. 43	173	73	J. CILICH	M	10. 1. 32
L. ZIZKA	BIA	M	8. 3. 45	179	79	S. OLEKSAK	M	16. 1. 40
A. HAJEK	BIA	M	19. 4. 41	178	72	Z. CILLER	M	25. 8. 36
J. HUSKA	BIA	M	5. 6. 49	182	71	J. HONCU	M	23. 3. 39
J. SPULAK	BIA	M	23. 1. 48	173	68	J. PITNER	M	1. 2. 26
K. KODEJSKA	JMP	M	20. 3. 47	170	74	V. KOSTKA	M	20. 8. 22
Z. HUBAC	JMP	M	1. 9. 40	173	75	Z. ANDRST	M	5. 10. 12
J. CERNY	HOC	M	18. 9. 39	176	78	J. VACEK	M	
V. DZURILA	HOC	M	2. 8. 42	176	82	H. MUDRA	F	1. 1. 26
R. FARDA	HOC	M	8. 11. 45	176	80	J. BULIN	M	7. 9. 34
J. HOLECEK	HOC	M	18. 3. 44	180	78	M. JIRASEK	M	27. 10. 36
J. HOLIK	HOC	M	9. 9. 44	182	80	O. TREFNY	M	9. 2. 32
I. HLINKA	HOC	M	26. 1. 50	183	84	M. MARTINEK	M	12. 5. 33
J. HORESOVSKY	HOC	M	18. 7. 46	182	85	R. BARA	M	26. 2. 26
J. KOCHTA	HOC	M	11. 10. 46	181	80	O. HRADEC	M	5. 5. 22
O. MACHAC	HOC	M	18. 4. 46	178	80	J. MRAZ	M	28. 6. 22
V. MARTINEC	HOC	M	22. 12. 49	176	75			
V. NEDOMANSKY	HOC	M	14. 3. 44	183	80			
E. NOVAK	HOC	M	27. 11. 46	182	79			
V. BEDNAR	HOC	M	1. 10. 48	181	80			
F. POSPISIL	HOC	M	2. 4. 44	182	80			
B. STASTNY	HOC	M	23. 4. 49	180	79			
R. TAJCNAR	HOC	M	17. 4. 48	176	82			
J. HOLIK	HOC	M	3. 8. 42	182	79			
K. VOHRALIK	HOC	M	22. 2. 45	178	80			
J. FAJSTAVR	C—C	M	26. 3. 44	185	79			
S. HENYCH	C—C	M	19. 2. 49	174	65			
J. MICHALKO	C—C	M	18. 11. 47	179	71			
M. CILLEROVA	C—C	F	12. 8. 45	168	56			

Name (Athlete) Nom (Athlète)	Event Epreuve	Sex Sexe	Birthdate Naissance	Ht Taille	Wt Poids	Name (Official) Nom (Officiel)	Sex Sexe	Birthdate Naissance
A. BARTOSOVA	C—C	F	17. 9. 44	165	55			
M. CHLUMOVA	C—C	F	1. 6. 46	150	42			
H. SIKOLOVA	C—C	F	25. 3. 49	153	50			
R. HOHNL	JMP	M	21. 4. 46	158	71			
T. KUCERA	JMP COM C—C	M	8. 8. 48	187	86			
J. SVOBODA	COM JMP	M	21. 5. 44	172	78			
L. RYGL	COM JMP	M	16. 7. 47	181	81			
L. FOLTMAN	JMP COM C—C	M	11. 7. 48	180	74			
J. ILAVSKY	C—C	M	27. 5. 42	170	72			
J. RASKA	JMP	M	4. 2. 41	165	70			
L. SKODA	JMP	M	1. 5. 53	167	75			
O. NEPELA	FIG	M	22. 1. 51	175	70			
J. HAVEL	HOC	M	10. 11. 42	173	80			
M. DANEK	HOC	M	12. 10. 48	180	79			
D. P. R. KOREA PRK								
P. HAN	SPE	F	21. 1. 45	170	61	S. KIM	M	27. 9. 40
O. KIM	SPE	F	2. 2. 49	170	64	B. LI	M	25. 12. 26
B. KIM	SPE	F	6. 1. 50	163	58	S. RI	M	5. 9. 43
I. TAK	SPE	F	25. 4. 49	165	62	I. HAN	M	20. 5. 37
S. KWAK	SPE	F	5. 9. 49	162	58	K. SON	M	21. 2. 33
M. KIM	SPE	F	10. 3. 55	163	62	H. KANG	M	1. 5. 36
D. CHOI	SPE	F	29. 8. 50	159	58			
FINLAND FIN								
T. HATUNEN	C—C	M	20. 8. 44	179	75	H. KOSKIVUORI	M	6. 1. 22
O. KARJALAINEN	C—C	M	2. 2. 40	173	64	K. TUOMINEN	M	9. 8. 27
R. LEHTINEN	C—C	M	27. 2. 46	179	74	I. ALANEN	F	23. 5. 36
J. MIETO	C—C	M	20. 11. 49	196	94	R. ELOVAINIO	M	30. 3. 44
K. OIKARAINEN	C—C	M	27. 4. 36	169	65	J. KATAJA	M	26. 3. 33
J. REPO	C—C	M	9. 1. 48	172	67	E. SAVOLA	M	1. 8. 26
M. LIIMATAINEN	C—C	M	31. 3. 43	169	64	A. TIAINEN	M	5. 9. 30
E. MAENTYRANTA	C—C	M	20. 11. 37	170	65	E. JAASKELAINEN	M	17. 5. 38
H. TAIPALE	C—C	M	22. 6. 40	175	72	L. SILVENNOINEN	M	7. 11. 16
M. KAJOSMAA	C—C	F	3. 2. 38	168	60	N. HALONEN	M	25. 12. 40
H. KUNTOLA	C—C	F	24. 12. 52	162	54	E. KIRJONEN	M	25. 2. 33
M. MUTTILAINEN	C—C	F	21. 8. 46	168	60	E. KLINGA	M	21. 11. 39
S. PUSULA	C—C	F	26. 3. 41	162	52	A. KIURU	M	12. 7. 22
L. SUIHKONEN	C—C	F	27. 9. 43	156	55	O. HILLEBRANDT	M	7. 6. 25
H. TAKALO	C—C	F	28. 10. 47	157	57	A. PAJUNEN	M	23. 11. 22
T. KAEYHKOE	JMP	M	6. 5. 50	180	74	P. PELTOPERA	M	1. 12. 32
E. RAUTIONAHO	JMP	M	23. 9. 50	163	55	O. PULKKANEN	M	26. 12. 32
K. YLIANTTILA	JMP	M	28. 8. 53	174	66	S. LIITSOLA	M	7. 2. 33
J. KUVAJA	COM JMP	M	4. 11. 53	180	70	M. HELENIUS	M	23. 3. 25
E. KILPINEN	COM JMP	M	20. 6. 48	180	73	R. VIRTANEN	M	4. 1. 39
R. MIETTINEN	COM JMP	M	25. 5. 49	176	72	E. HAUTAMAKI	M	28. 8. 30
S. HAENNINEN	SPE	M	11. 7. 43	177	74	E. NARVA	M	2. 3. 32
K. KOSKINEN	SPE	M	11. 3. 48	186	79	V. KOSONEN	M	14. 1. 16
L. LINKOVESI	SPE	M	8. 4. 47	175	72	U. ANDERSSON	M	27. 5. 15
A. KANTOLA	SPE	F	13. 6. 49	163	53			
T. VILKAS	SPE	F	18. 5. 50	161	60			
J. SALAKKA	SPE	M	10. 8. 51	177	73			

Name (Athlete) Nom (Athlète)	Event Epreuve	Sex Sexe	Birthdate Naissance	Ht Taille	Wt Poids	Name (Official) Nom (Officiel)	Sex Sexe	Birthdate Naissance
T. KARJALUOTO	BIA	M	1. 9. 48	180	75			
E. SAIRA	BIA	M	14. 6. 38	175	60			
M. ROEPPAENEN	BIA	M	19. 1. 46	166	70			
J. SUUTARINEN	BIA	M	24. 5. 43	164	60			
H. IKOLA	BIA	M	9. 9. 47	180	74			
Y. SALPAKARI	BIA	M	25. 9. 45	180	71			
J. VALTONEN	HOC	M	22. 12. 46	174	70			
S. WETZELL	HOC	M	7. 10. 45	172	73			
I. KOSKELA	HOC	M	29. 1. 45	178	75			
S. LINDSTROEM	HOC	M	16. 5. 41	182	83			
J. RANTASILA	HOC	M	5. 6. 45	182	84			
H. RIIHIRANTA	HOC	M	4. 10. 48	178	78			
H. JAERN	HOC	M	23. 9. 41	180	80			
P. MARJAMAEKI	HOC	M	18. 12. 47	182	83			
J. VEHMANEN	HOC	M	18. 9. 45	178	80			
V. KETOLA	HOC	M	28. 3. 48	187	97			
M. KEINONEN	HOC	M	6. 11. 41	176	74			
H. LINNONMAA	HOC	M	30. 7. 46	180	75			
M. MURTO	HOC	M	9. 2. 49	180	78			
J. TAMMINEN	HOC	M	26. 5. 50	178	78			
L. OKSANEN	HOC	M	7. 12. 42	182	79			
J. PELTONEN	HOC	M	11. 1. 44	177	79			
E. PELTONEN	HOC	M	25. 2. 47	178	76			
S. REPO	HOC	M	21. 9. 47	177	76			
L. MONONEN	HOC	M	22. 3. 50	181	82			
T. TURUNEN	HOC	M	8. 4. 48	163	66			
FRANCE FRA								
G. BONNEVIE	ALP	M	20. 2. 52	171	71	J. SULPICE	M	22. 3. 39
G. FAURE	C—C	M	25. 12. 43	181	77	C. GAROT	M	13. 6. 16
J. JOBEZ	C—C	M	17. 4. 43	180	70	R. MEALLET	M	27. 5. 29
R. JEANNEROD	C—C	M	21. 11. 45	185	78	W. TRILLING	M	11. 3. 38
D. CERISEY	C—C	M	21. 10. 48	180	70	G. PERROT	M	10. 4. 38
Y. RICHARD	JMP	M	11. 12. 50	165	60	A. MALET	F	20. 3. 19
J. GAILLARD	COM JMP	M	16. 8. 50	178	68	G. JEANNETTE	M	15. 6. 36
A. MACLE	JMP	M	18. 4. 44	180	80	R. LAURENS	M	10. 6. 34
G. POIROT	JMP	M	21. 9. 44	170	72	J. VAUDECRANE	M	22. 11. 13
B. CHARVIN	ALP	M	28. 9. 47	186	78	S. BUNAS	M	12. 5. 38
B. ORCEL	ALP	M	2. 4. 45	170	69	M. VRILLAC	M	9. 12. 25
A. MASSON	BIA	M	8. 12. 40	172	69	P. ROMAND	M	25. 9. 30
P. CHASSAGNE	BIA	M	18. 6. 32	174	70	P. DAVID	M	4. 12. 48
D. CLAUDON	BIA	M	30. 8. 43	181	72	P. MICHOLLET	M	27. 1. 17
N. TURREL	BIA	M	27. 10. 47	172	65	F. LUIGGI	M	19. 1. 32
R. ARPIN	BIA	M	7. 7. 43	173	76	L. SOLBAKKEN	M	21. 7. 26
D. DEBERNARD	ALP	F	21. 7. 54	156	48	M. ARBEZ	M	22. 9. 44
R. MIGNOD	ALP	M	23. 9. 46	175	73	J. SECRETANT	M	1. 12. 32
M. JACOT	ALP	F	5. 1. 52	160	50	J. BERANGER	M	20. 6. 37
H. DUVILLARD	ALP	M	23. 12. 47	169	65	J. FOURNO	M	28. 8. 42
J. AUGERT	ALP	M	17. 8. 49	172	62	P. LARNAUD	M	13. 12. 43
F. MACCHI	ALP	F	12. 7. 51	170	57	B. HIPPOLYTE	M	19. 7. 30
B. LAFFORGUE	ALP	F	5. 11. 48	160	50	B. LAURENT	M	17. 2. 48
I. MIR	ALP	F	2. 3. 49	161	59	J. HUG	M	4. 9. 46
A. PENZ	ALP	M	30. 10. 47	169	62	A. CECCALDI	M	29. 3. 36
F. STEURER	ALP	F	1. 11. 49	165	56	M. CALIFANO	M	26. 4. 48
G. GRANCLEMENT	C—C	M	7. 4. 48	170	68			
J. VANDEL	C—C	M	31. 10. 51	174	70			

Name (Athlete) Nom (Athlète)	Event Epreuve	Sex Sexe	Birthdate Naissance	Ht Taille	Wt Poids	Name (Official) Nom (Officiel)	Sex Sexe	Birthdate Naissance
P. LARCHIER	LUG	M	15. 7. 47	171	72			
J. MROZEK	FIG	M	11. 5. 50	171	65			
G. GRANGEON	BOB	M	11. 8. 51	172	81			
J. RACLE	FIG	M	9. 9. 47	165	60			
G. CHRISTAUD	BOB	M	18. 4. 47	178	70			
F. CAHN	FIG	F	27. 10. 54	156	47			
P. PARISOT	BOB	M	23. 2. 47	183	82			
D. GAILHAGUET	FIG	M	22. 8. 52	174	66			
J. CHRISTAUD	BOB	M	13. 8. 48	175	75			
P. PERA	FIG	M	17. 1. 49	176	70			
A. ROY	BOB	M	7. 5. 51	183	80			
R. TOURNE	SPE	M	14. 1. 51	178	70			
Y. BONSA NG	BOB	M	19. 5. 50	178	81			
G. MORDA	BOB	M	4. 4. 46	187	82			
A. FAMOSE	ALP	F	16. 6. 44	158	50			
GERMAN DEMOCRATIC REPUBLIC GDR								
G. GRIMMER	C—C	M	6. 4. 43	174	69	B. ORZEC H O W S K I	M	19. 8. 25
G. KLAUSE	C—C	M	25. 3. 45	184	78	H. RAUPACH	M	25. 12. 21
A. LESSER	C—C	M	18. 4. 46	180	69	G. WELSCH	M	12. 12. 23
G. HESSLER	C—C	M	13. 9. 48	169	63	H. WUSCHECH	M	2. 5. 33
E. KLESSEN	C—C	M	16. 11. 49	173	66	M. MEINHOLD	M	17. 10. 36
R. GROSS	C—C	M	18. 6. 47	168	61	F. SOMMER	M	26. 4. 41
R. FISCHER	C—C	F	1. 7. 43	164	56	W. NOACK	M	19. 2. 27
A. UNGER	C—C	F	2. 5. 44	163	56	J. BERNDT	M	31. 5. 33
G. HAUPT	C—C	F	1. 3. 42	169	59	R. JUHSYK	F	3. 11. 33
C. PHILIPP	C—C	F	2. 8. 47	164	60	L. SCHRODER	M	21. 7. 20
H. ASCHENBACH	JMP	M	25. 10. 51	176	72	J. BRAUN	M	19. 8. 28
M. WOLF	JMP	M	11. 1. 48	176	75	G. TROMMLER	M	19. 10. 31
R. SCHIDT	JMP	M	1. 8. 48	176	69	D. NEUENDORF	M	4. 7. 40
H. WOSIPIWO	JMP	M	25. 1. 51	171	66	K. HINZE	M	13. 10. 34
K. LUCK	COM	M	28. 1. 45	175	65	J. GRUNWALD	M	20. 8. 31
H. HARTLEB	COM	M	6. 11. 51	168	64	J. MULLER	F	13. 12. 28
G. DECKERT	COM	M	14. 9. 50	179	71	H. LINDNER	M	25. 2. 28
U. WEHLING	COM	M	8. 7. 52	184	77	E. LOWENBERGER	M	18. 8. 30
J. MEISCHNER	BIA	M	13. 8. 46	176	70	H. KRAUSE	M	20. 2. 29
D. SPEER	BIA	M	24. 2. 42	176	68	T. KOEHLER	M	25. 6. 40
H. KOSCHKA	BIA	M	8. 9. 43	177	70	L. KLEINERT	M	17. 1. 37
H. KNAUTHE	BIA	M	13. 7. 44	178	70			
U. RUHROLD	LUG	F	9. 12. 54	175	69			
M. SCHUMANN	LUG	F	14. 9. 52	167	70			
A. MULLER	LUG	F	23. 2. 49	168	70			
H. GLASS	JMP	M	15. 2. 53	174	60			
K. BONSA CK	LUG	M	26. 12. 41	183	84			
W. FIEDLER	LUG	M	29. 9. 51	177	82			
H. EHRIG	LUG	M	6. 11. 49	181	95			
H. HORNLEIN	LUG	M	31. 5. 45	184	78			
R. BREDOW	LUG	M	6. 4. 47	166	64			
W. SCHEIDEL	LUG	M	9. 3. 43	183	90			
S. MORGENSTERN	FIG	F	22. 1. 55	153	48			
J. HOFFMANN	FIG	M	26. 10. 55	162	60			
A. SALZMANN	FIG	M	30. 9. 50	178	71			
A. KANSY	FIG	F	13. 6. 55	153	45			
U. KAGELMANN	FIG	M	6. 9. 50	180	74			
M. GROSS	FIG	F	29. 1. 57	158	48			
C. ERRATH	FIG	F	29. 12. 56	157	48			
R. BUDZISCH	SPE	F	3. 11. 49	160	58			

Name (Athlete) Nom (Athlète)	Event Epreuve	Sex Sexe	Birthdate Naissance	Ht Taille	Wt Poids	Name (Official) Nom (Officiel)	Sex Sexe	Birthdate Naissance
R. TAUPADEL	SPE	F	25. 2. 52	167	65			
G. BARTNIK	BIA	M	20. 2. 49	170	66			
GERMANY GER								
H. FLOTH	BOB	M	24. 7. 34	173	85	O. WANNER	M	26. 6. 19
D. ERTEL	BOB	M	22. 2. 48	180	78	T. WALZ	F	29. 7. 48
W. GILIK	BOB	M	29. 7. 38	186	88	J. BINDERT	M	1. 12. 20
P. BADER	BOB	M	29. 5. 41	188		W. BAR	M	12. 8. 38
W. ZIMMERER	BOB	M	15. 11. 40	178		F. SCHLICKENRIEDER	M	29. 4. 12
S. GAISREITER	BOB	M	10. 12. 47	182	89	E. DEUSER	M	2. 7. 10
W. STEINBAUER	BOB	M	20. 1. 45	170	80	K. FACHE	M	16. 1. 36
P. UTZSCHNEIDER	BOB	M	6. 3. 46	182	87	W. LENGAUER	M	28. 6. 46
H. PITKA	BOB	M	24. 2. 42	184	84	A. WEINERT	M	6. 6. 13
T. HAUPTMANN	BOB	M	26. 2. 47	183	83	K. WINKLER	M	8. 11. 37
A. WURZER	BOB	M	10. 5. 50	179	82	P. ENDRASS	M	16. 3. 38
F. FREY	BOB	M	16. 5. 46	180	85	G. GSCHIEDLINGER	M	16. 8. 38
K. HEISS	BOB	M	25. 11. 48	175	80	H. HOHENESTER	M	20. 3. 17
H. VANDENENDE	BOB	M	7. 11. 44	191	82	L. GEIGER	M	31. 5. 34
E. DEMLEITNER	LUG	F	23. 9. 52	178	79	J. GRUN	M	23. 9. 15
C. SCHMUCK	LUG	F	25. 1. 44	165	65	F. NACHMANN	M	16. 8. 29
G. OTTO	LUG	F	23. 2. 51	163	61	S. LENZ	M	8. 2. 35
J. FENDT	LUG	M	6. 10. 46	180	86	H. PLENK	M	21. 2. 38
L. NAGENRAUFT	LUG	M	9. 3. 38	180	80	W. HUSSMANN	M	13. 11. 27
H. WIMMER	LUG	M	20. 11. 47	178	74	G. SABETZKI	M	4. 6. 15
S. HOLZLWIMMER	LUG	M	9. 3. 51	174	86	H. HENSCHEL	M	27. 1. 20
W. WINKLER	LUG	M	27. 10. 40	177	82	G. KIESSLING	M	16. 6. 22
A. WINKLER	LUG	M	23. 2. 54	183	71	F. GEIGER	M	5. 8. 24
H. BRANDNER	LUG	M	19. 2. 49	183	80	E. ZELLER	M	13. 1. 20
B. SCHWARM	LUG	M	11. 9. 46	172	73	O. RIPPER	M	5. 6. 24
A. KEHLE	HOC	M	8. 11. 47	176	80	H. HOFL	M	1. 3. 41
R. MAKATSCH	HOC	M	1. 7. 46	180	71	H. SCHONHAAR	M	20. 11. 40
O. SCHNEITBERGER	HOC	M	29. 9. 39	170	71	K. MAYR	M	3. 1. 40
W. MODES	HOC	M	12. 9. 49	178	77	H. JAGER	M	31. 1. 25
J. VOLK	HOC	M	3. 12. 48	175	74	H. WEINBUCH	M	2. 2. 37
R. THANNER	HOC	M	20. 8. 44	180	78	G. SUTTER	M	16. 8. 29
G. KINK	HOC	M	26. 8. 49	175	76	A. GORJANC	M	24. 4. 35
A. SCHLODER	HOC	M	11. 8. 47	183	80	H. KRECEK	M	27. 4. 30
A. HOFHERR	HOC	M	20. 12. 47	180	88	P. TIEDEMANN	M	2. 9. 18
K. EGGER	HOC	M	2. 10. 49	180	85	H. HILPERT	M	28. 10. 20
L. FUNK	HOC	M	17. 3. 47	187	82	A. HEINE	M	
R. BAUER	HOC	M	28. 7. 50	186	94	W. TROGER	M	4. 2. 29
E. KUHNHACKL	HOC	M	17. 10. 50	190	90	H. HENZE	M	26. 3. 41
H. ROTHKIRCH	HOC	M	18. 4. 51	177	73	L. BECKER	M	24. 12. 35
R. PHILIPP	HOC	M	8. 3. 50	182	88			
B. KUHN	HOC	M	17. 8. 44	178	83			
P. LANGNER	HOC	M	15. 10. 49	174	74			
J. EIMANNSBERGER	HOC	M	13. 9. 46	180	88			
H. ANTONS	HOC	M	8. 11. 51	184	73			
M. WILD	HOC	M	2. 12. 52	182	81			
A. LEHMANN	FIG	F	10. 6. 53	166	52			
H. WIESINGER	FIG	M	26. 7. 48	174	72			
C. HALKE	FIG	F	9. 7. 57	157	45			
E. RAUSCH	FIG	M	11. 12. 47	174	70			
I. NAVARRE	FIG	F	25. 6. 56	156	51			
E. KELLER	SPE	M	24. 12. 44	183	78			
H. LICHTENSTERN	SPE	M	4. 10. 48	179	77			

Name (Athlete) Nom (Athlète)	Event Epreuve	Sex Sexe	Birthdate Naissance	Ht Taille	Wt Poids	Name (Official) Nom (Officiel)	Sex Sexe	Birthdate Naissance
H. FREESE	SPE	M	30. 1. 44	178	77			
G. ZIMMERMANN	SPE	M	23. 9. 42	185	80			
H. SCHWARZ	SPE	M	8. 3. 53	184	79			
M. PFLUG	SPE	F	1. 3. 54	163	57			
P. DUFTER	SPE	F	29. 8. 50	167	59			
M. STUTZLE	SPE	F	5. 7. 53	166	62			
H. SCHLAGER	ALP	M	20. 8. 48	186	76			
A. HAGN	ALP	M	18. 2. 48	176	70			
S. HECKELMILLER	ALP	M	5. 11. 43	183	78			
W. LESCH	ALP	M	11. 12. 42	172	66			
C. NEUREUTHER	ALP	M	28. 4. 49	175	62			
M. RIEGER	ALP	M	10. 7. 46	178	70			
F. VOGLER	ALP	M	15. 8. 44	193	83			
R. MITTERMAIER	ALP	F	5. 8. 50	165	52			
T. TREICHL	ALP	F	12. 3. 50	172	60			
P. BEHR	ALP	F	21. 9. 56	160	50			
R. SPEISER	ALP	F	24. 11. 51	168	57			
E. MAYR	ALP	F	7. 3. 53	155	50			
W. DEMEL	C-C	M	1. 12. 35	168	65			
G. GEHRING	C-C	M	10. 4. 45	180	78			
F. BETZ	C-C	M	18. 1. 52	173	65			
H. DOPP	C-C	M	11. 5. 47	188	81			
E. ECKERT	C-C	M	13. 1. 48	172	68			
A. REITER	C-C	M	21. 11. 37	176	80			
H. HEYNEN	C-C	M	14. 8. 36	176	64			
M. ENDLER	C-C	F	20. 12. 45	172	70			
M. MIRKLAS	C-C	F	26. 5. 42	168	68			
I. ROTHFUSS	C-C	F	10. 10. 48	162	53			
F. KELLER	COM JMP	M	19. 1. 45	169	65			
R. POHLAND	COM JMP	M	8. 6. 46	177	74			
H. RUDHART	COM JMP C-C	M	17. 9. 45	178	78			
A. WINKLER	COM JMP	M	4. 5. 43	183	75			
G. GOLLNER	JMP	M	21. 6. 41	169	64			
A. GROSCHE	JMP	M	20. 1. 50	181	70			
S. SCHWINGHAMMER	JMP	M	21. 9. 50	180	70			
J. NIEDERMEIER	BIA	M	7. 11. 42	178	78			
T. MERKEL	BIA	M	16. 4. 34	181	78			
U. HETTICH	COM C-C	M	2. 3. 53	177				
GREAT BRITAIN GBR								
H. OUNDJIAN	FIG	M	16. 5. 49	183	68	K. DUNCAN	M	26. 4. 12
J. CURRY	FIG	M	9. 9. 49	180	67	S. HOIDAL	M	29. 11. 22
C. TAYLFORTH	FIG	M	16. 9. 53	180	80	J. VANDEBERG	M	8. 1. 28
L. CONNOLLY	FIG	F	30. 4. 52	150	44	J. PEARCE	M	19. 10. 39
J. SCOTT	FIG	F	15. 3. 51	161	53	R. HUDSON	M	21. 8. 27
D. HAMPTON	SPE	M	16. 12. 47	178	65	M. GOLDBERGER	F	20. 10. 30
J. BLEWITT	SPE	M	19. 12. 45	183	76	K. KAHR	M	8. 6. 32
A. MARSHALL	SPE	M	23. 10. 52	181	71	R. BERRY	M	14. 8. 45
D. GALICA	ALP	F	13. 8. 44	172	60	M. RUDIGOZ	M	29. 7. 44
G. HATHORN	ALP	F	6. 7. 46	169	60	A. BESSEBERG	M	25. 2. 46
V. ILIFFE	ALP	F	17. 2. 56	175	64	J. SIDDALL	M	26. 5. 31
C. BLACKWOOD	ALP	F	27. 10. 53	161	59	A. BROOK	M	3. 6. 12

Name (Athlete) Nom (Athlète)	Event Epreuve	Sex Sexe	Birthdate Naissance	Ht Taille	Wt Poids	Name (Official) Nom (Officiel)	Sex Sexe	Birthdate Naissance
K. BARTELSKI	ALP	M	27. 5. 54	178	72	A. SMITH	M	9. 1. 23
I. FINLAYSON	ALP	M	19. 12. 51	170	69	R. OWEN	M	9. 7. 9
A. MOZZI	ALP	M	7. 5. 51	170	64	R. MITCHELL	M	
R. VARLEY	ALP	M	27. 1. 52	171	58	W. SHILLIBEEER	M	26. 9. 12
M. PRICE	BOB	M	15. 8. 50	172	83	S. WALLACE	F	12. 8. 37
A. NOTLEY	BIA	M	10. 4. 40	163	63	T. FUKASAWA	F	31. 1. 37
M. HIRST	BIA C—C	M	13. 6. 45	175	72			
J. STEVENS	BIA C—C	M	26. 7. 45	168	64			
K. OLIVER	BIA C—C	M	27. 10. 47	172	68			
H. TOBIN	BIA C—C	M	26. 11. 44	164	66			
D. ELLIOT	BIA C—C	M	14. 2. 50	180	73			
P. STRONG	C—C	M	23. 5. 46	172	67			
T. PALLISER	C—C	M	22. 3. 48	178	76			
F. LUTKEN	C—C	F	2. 10. 50	167	55			
J. EVELYN	BOB	M	16. 10. 39	172	71			
P. CLIFFORD	BOB	M	11. 4. 44	182	82			
J. MANCLARK	BOB	M	3. 12. 39	177	81			
A. JONES	BOB	M	25. 10. 46	173	72			
D. LLOYD	BOB	M	26. 2. 47	178	79			
M. SWEET	BOB	M	12. 4. 47	188	90			
J. WOODALL	LUG	M	25. 1. 46	198	92			
M. CARVALHO	LUG	M	21. 7. 44	178	72			
J. TOMKINSON	LUG	M	4. 11. 43	180	89			
R. DEEN	LUG	M	14. 11. 38	190	86			
S. MARSH	LUG	M	2. 6. 47	173	73			
R. LIVERSEDGE	LUG	M	31. 8. 40	182	77			
J. HAMMOND	BOB	M	4. 8. 33					
M. FREEMAN	BOB	M	30. 7. 37	175	86			
M. BRAY	C—C	M	13. 1. 45	176	94			
GREECE GRE								
P. ALEXANDRIS	ALP	M	15. 8. 49	180	79	A. TZARTZANOS	M	5. 8. 12
S. THEODOROU	ALP	M	28. 5. 52	175	72			
G. TAMBOURIS	ALP	M	7. 11. 52	170	69			
HUNGARY HUN								
Z. ALMASSY	FIG	F	8. 10. 50	158	60	E. TERTAK	M	2. 11. 18
IRAN IRN								
L. SHEMSHAKI	ALP	M	1. 6. 39	172	73	S. NEEYA	M	19. 4. 40
A. SHEMSHAKI	ALP	M		170	72	O. MGERDOUNE	M	
G. KALHORE	ALP	M	9. 10. 52	167	72			
F. ALI	ALP	M	20. 6. 39	165	65			
ITALY ITA								
E. LECHNER	LUG	F	28. 5. 47	161	62	G. FABJAN	M	22. 11. 7
M. ARMAMO	BOB	M	23. 7. 46	180	84	M. OKAMURA	F	10. 4. 31
G. BONICHON	BOB	M	13. 10. 44	181	90	D. BERGAMASCHI	M	19. 3. 17
A. BRANCACCIO	BOB	M	22. 8. 40	176	70	S. SIORPAES	M	20. 7. 34
R. CALDARA	BOB	M	15. 11. 43	178	77	E. ILARIO	M	3. 10. 11
C. FABBRO	BOB	M	4. 8. 45	172	84	D. LEONI	F	23. 5. 29
L. PAOLIS	BOB	M	14. 6. 41	176	82	M. BESESTI	F	6. 12. 27
N. ZORDO	BOB	M	11. 3. 43	173	79	M. TRAPANESE	F	14. 6. 27
E. FIORI	BOB	M	25. 10. 49	181	86	H. SEIBT	M	25. 6. 29
A. FRASSINELLI	BOB	M	11. 4. 43	175	72	G. TRAUB	M	13. 3. 39

Name (Athlete) Nom (Athlète)	Event Epreuve	Sex Sexe	Birthdate Naissance	Ht Taille	Wt Poids	Name (Official) Nom (Officiel)	Sex Sexe	Birthdate Naissance
G. GASPARI	BOB	M	5. 8. 38	185	92	S. MAIR	M	27. 2. 21
G. GIRARDI	BOB	M	10. 10. 41	178	78	J. VUARNET	M	18. 1. 33
E. VICARIO	BOB	M	5. 7. 42	174	69	B. NILSSON	M	14. 9. 26
R. ZANDONELLA	BOB	M	14. 4. 44	184	85	B. MISMETTI	M	31. 10. 25
G. ALVERA	BOB	M	7. 8. 43	180	84	V. STRUMOLO	M	28. 8. 8
G. ASTEGIANO	BIA	M	26. 11. 40	164	62	E. STIEN	M	12. 6. 39
W. BERTIN	BIA	M	26. 8. 44	180	71	A. GRUBER	M	2. 9. 42
P. CLEMENTI	BIA	M	4. 9. 47	176	75	R. FISCHNALLER	M	11. 2. 43
L. JORDAN	BIA	M	15. 5. 44	185	78	A. VERGANI	M	23. 6. 32
G. SPILLER	BIA	M	17. 11. 45	179	71	R. RODIGHIERO	M	15. 12. 19
C. VARESCO	BIA	M	18. 11. 38	170	64	V. CARPINETI	M	25. 3. 37
K. BRUNNER	LUG	M	19. 5. 51	173	74	E. MONTI	M	23. 1. 28
E. LECHNER	LUG	M	8. 11. 40	174	75	A. MALPASSI	M	29. 1. 12
P. HILDGARTNER	LUG	M	8. 6. 52	174	68	M. MARINO	M	11. 2. 43
E. GRABER	LUG	M	17. 6. 48	169	60	G. TUCCIMEI	M	7. 12. 23
L. ATZWANGER	LUG	M	25. 4. 44			M. FIUME	M	24. 11. 19
S. MAIR	LUG	M	10. 8. 39	176	83	G. MOSELE	M	21. 10. 30
E. MAIR	LUG	M	11. 5. 46	178	73	R. PALOMBINI	M	18. 11. 30
W. PLAICKNER	LUG	M	24. 10. 51	170	65	P. BIANCA	M	16. 1. 25
G. THOENI	ALP	M	28. 2. 51	172	64	M. COTELLI	M	6. 4. 43
R. THOENI	ALP	M	17. 1. 51	177	72	F. MUSTO	M	6. 4. 10
E. SCHMALZL	ALP	M	12. 6. 50	172	64	O. PECCEDI	M	8. 10. 39
H. SCHMALZL	ALP	M	8. 10. 48	183	74			
M. VARALLO	ALP	M	8. 10. 47	174	69			
S. ANZI	ALP	M	21. 5. 49	178	70			
T. BIONDINI	C—C	M	1. 1. 45	168	68			
E. BLANC	C—C	M	8. 1. 45	167	61			
C. FAVRE	C—C	M	2. 2. 49	178	79			
U. KOSTNER	C—C	M	31. 1. 46	180	69			
A. LOMBARD	C—C	M	7. 6. 44	176	74			
F. NONES	C—C	M	1. 2. 41	168	65			
G. STELLA	C—C	M	20. 12. 38	179	76			
R. CHIOCCETTI	C—C	M	17. 11. 45	165	60			
F. MORANDINI	COM	M	17. 12. 45	169	62			
E. DAMOLIN	COM JMP	M	25. 12. 44	178	68			
R. TRAPANESE	FIG	F	8. 5. 51	155	50			
G. GLODER	SPE	M	10. 5. 45	172	77			
B. TONIOLLI	SPE	M	29. 8. 43	176	67			
A. NITTO	SPE	M	2. 12. 38					
C. CORRADINI	C—C	M	17. 7. 40					
F. MANFROI	C—C	M	11. 6. 39					
U. PRUCKER	C—C	M	28. 5. 46					
G. BESSON	ALP	M	1. 1. 50					
E. STRICKER	ALP	M	15. 1. 50					
S. FELDER	LUG	F	20. 3. 56					
JAPAN JPN								
Y. KASAYA	JMP	M	17. 8. 43	170	66	K. SHIBATA	M	26. 1. 11
S. AOCHI	JMP	M	21. 6. 42	167	65	S. FUJII	M	10. 7. 01
H. ITAGAKI	JMP	M	27. 4. 45	165	57	S. FUJISAWA	M	1. 4. 13
T. FUJISAWA	JMP	M	7. 2. 43	160	54	T. FUJIWARA	M	20. 11. 18
H. SAWADA	JMP	M	2. 12. 47	168	66	K. CHATANI	M	11. 1. 20
A. KONNO	JMP	M	1. 9. 44	162	53	N. SAKURAI	M	27. 7. 30
M. MASHIKO	JMP	M	6. 8. 42	174	70	G. MORIMURA	M	20. 6. 40
Y. KATSURO	COM	M	7. 10. 49	164	63	T. SAITO	F	3. 1. 46
H. NAKANO	COM	M	29. 7. 52	161	58	M. KASAYA	M	14. 1. 35

Name (Athlete) Nom (Athlète)	Event Epreuve	Sex Sexe	Birthdate Naissance	Ht Taille	Wt Poids	Name (Official) Nom (Officiel)	Sex Sexe	Birthdate Naissance
K. ARAYA	COM	M	2. 1. 49	172	67	A. TANIGUCHI	M	8. 7. 37
A. MATSUOKA	C—C	M	3. 3. 45	180	74	K. SATO	M	10. 6. 37
T. OKAMURA	C—C	M	12. 8. 48	175	65	S. SHIOJIMA	M	28. 5. 31
H. TANIFUJI	C—C	M	19. 4. 49	166	57	M. SAITO	M	13. 4. 33
K. SHIBATA	C—C	M	15. 6. 48	165	63	T. YOSHIDA	M	14. 8. 37
S. KUDO	C—C	M	5. 6. 44	174	68	H. NAGAO	M	28. 3. 21
M. MATSUMURA	C—C	M	20. 12. 45	167	65	M. MATSUMOTO	M	13. 2. 37
H. TAKAHASHI	C—C	F	1. 5. 42	150	49	M. TAKEUCHI	M	22. 2. 34
T. OZEKI	C—C	F	15. 12. 50	154	54	M. TANABU	M	7. 12. 35
H. SAITO	C—C	F	29. 4. 50	160	58	S. HONMA	M	3. 11. 34
H. IMAI	C—C	F	1. 1. 52	158	59	Y. YAGI	M	21. 8. 29
A. AKASAKA	C—C	F	15. 5. 51	150	54	N. TAKAHASHI	M	30. 5. 29
S. TOMII	ALP	M	20. 10. 49	172	68	N. HASEGAWA	M	11. 11. 33
M. OHTSUE	ALP	M	14. 10. 46	170	62	M. TAJIMA	M	11. 4. 24
M. KASHIWAGI	ALP	M	23. 2. 49	170	65	G. NARUMI	M	17. 12. 19
T. FURUKAWA	ALP	M	1. 5. 47	167	67	H. NAKAJIMA	M	11. 3. 36
H. CHIBA	ALP	M	3. 6. 51	170	68	E. MORITA	M	13. 12. 37
M. ICHIMURA	ALP	M	29. 12. 50	165	58	M. SUZUKI	M	23. 10. 41
M. NAGUMO	ALP	F	28. 11. 51	155	56	H. SEINO	M	25. 10. 47
H. OKITSU	ALP	F	31. 5. 49	156	50	M. KAWASAKI	F	18. 10. 51
M. KATAGIRI	ALP	F	26. 10. 48	155	51	T. MINOSHIMA	M	11. 10. 32
E. OKAZAKI	ALP	F	6. 9. 49	160	57	H. YOSHIDA	M	24. 8. 32
T. HIDA	SPE	M	4. 5. 44	170	65	T. KATO	M	10. 12. 39
K. SUZUKI	SPE	M	10. 11. 42	171	72			
M. SUZUKI	SPE	M	20. 1. 45	179	78			
N. HIRATE	SPE	M	8. 12. 48	180	77			
M. MAEDA	SPE	M	7. 5. 47	166	66			
K. ITO	SPE	M	30. 10. 49	171	68			
O. NAITO	SPE	M	14. 4. 49	174	70			
S. SAITO	SPE	F	15. 1. 47	156	54			
R. ONOZAWA	SPE	F	1. 1. 51	164	63			
E. TAGUCHI	SPE	F	1. 4. 51	159	59			
S. KOIKE	SPE	F	19. 10. 50	158	54			
K. IDE	SPE	F	4. 7. 47	153	51			
A. ARUGA	SPE	F	31. 10. 45	151	53			
Y. HIGUCHI	FIG	M	20. 9. 49	172	60			
K. YAMASHITA	FIG	F	18. 10. 48	166	57			
H. NAGAKUBO	FIG	M	14. 12. 46	180	70			
K. NAGASAWA	FIG	F	11. 6. 50	154	51			
T. OHTSUBO	HOC	M	4. 4. 45	169	67			
M. MISAWA	HOC	M	1. 5. 49	167	62			
F. YAMAZAKI	HOC	M	7. 8. 47	165	63			
H. HORI	HOC	M	19. 9. 49	171	67			
M. KAWASHIMA	HOC	M	2. 5. 48	178	75			
T. TSUBURAI	HOC	M	12. 9. 51	165	61			
T. AKIBA	HOC	M	4. 5. 44	172	70			
K. IWAMOTO	HOC	M	22. 1. 42	172	68			
O. WAKABAYASHI	HOC	M	23. 12. 44	166	70			
H. SUZUKI	HOC	M	21. 10. 49	174	67			
Y. TANAKA	HOC	M	18. 8. 45	180	80			
I. KAKIHARA	HOC	M	1. 5. 44	170	67			
T. HANZAWA	HOC	M	28. 8. 48	160	63			
T. OKAJIMA	HOC	M	21. 1. 43	165	65			
M. ITO	HOC	M	26. 3. 48	167	68			
T. HIKIGI	HOC	M	30. 10. 44	176	72			
H. KUROKAWA	HOC	M	8. 5. 44	168	64			

Name (Athlete) Nom (Athlète)	Event Epreuve	Sex Sexe	Birthdate Naissance	Ht Taille	Wt Poids	Name (Official) Nom (Officiel)	Sex Sexe	Birthdate Naissance
T. HONMA	HOC	M	7. 3. 49	170	72			
Y. HOSHINO	HOC	M	2. 11. 50	181	80			
M. SHIBUYA	BIA	M	15. 5. 40	165	65			
I. OHNO	BIA	M	24. 4. 42	165	54			
S. SASAKI	BIA	M	25. 1. 44	172	65			
Y. SHIRATE	BIA	M	21. 3. 47	169	71			
T. ANDO	BIA	M	28. 10. 47	168	60			
K. SASAKUBO	BIA	M	5. 12. 46	165	59			
S. ESASHIKA	BOB	M	3. 6. 37	168	71			
K. ABE	BOB	M	11. 6. 47	178	87			
A. SUZUKI	BOB	M	8. 1. 45	172	63			
R. SATO	BOB	M	23. 6. 47	172	75			
Y. ICHIHASHI	BOB	M	6. 3. 49	180	67			
T. NAHATA	BOB	M	12. 5. 45	165	61			
H. INABA	BOB	M	2. 3. 48	171	66			
K. SUGAWARA	BOB	M	8. 3. 50	173	62			
M. EGUCHI	LUG	M	5. 12. 49	181	78			
S. ARAI	LUG	M	29. 6. 47	171	67			
M. KOBAYASHI	LUG	M	8. 10. 48	168	65			
Y. OHTAKA	LUG	F	23. 5. 50	155	62			
H. SHIBUYA	LUG	F	15. 6. 47	158	59			
N. SASAKI	COM	M	3. 10. 47	172	65			
I. NAKAYAMA	HOC	M	2. 7. 49	168	67			
M. KAWASE	LUG	F	13. 12. 51	170	68			
K. ICHIKAWA	LUG	M	12. 10. 49	178	75			
KOREA KOR								
C. JHUNG	SPE	M	5. 3. 49	170	60	D. CHO	M	13. 1. 30
K. LEE	SPE	F	9. 3. 58	162	50	W. KIM	M	18. 12. 31
J. CHOI	SPE	F	2. 12. 51	164	55	K. CHANG	M	24. 9. 20
S. CHUN	SPE	F	23. 1. 52	167	56	C. LEE	M	3. 7. 30
M. CHANG	FIG	F	6. 3. 56			C. HWANG	M	7. 9. 28
						J. LEE	M	14. 1. 19
						C. CHI	M	2. 9. 32
						C. KIM	M	18. 12. 26
LEBANON LIB								
J. KEIROUZ	ALP	M	15. 2. 51			M. SAMEN	M	
W. GEAGEA	ALP	M				J. SAGHI	M	
LIECHTENSTEIN LIE								
W. SELE	LUG	M	24. 6. 51	175	68	F. LIECHTENSTEIN	M	19. 1. 35
H. MARXER	ALP	M	15. 5. 52	175	68	H. SCHAEGLER	M	2. 12. 16
M. BUEHLER	ALP	F	6. 2. 51	175	65	R. SCHAEGLER	M	17. 2. 42
W. FROMMELT	ALP	M	18. 11. 52	177	72	D. JAMES	M	12. 2. 35
						F. IMARK	M	25. 3. 6
MONGOLIA MGL								
S. NAMSRAI	C—C	M	11. 1. 49	165	61	O. ANINGAA	M	11. 1. 42
T. LOUVSANCHARAV	SPE	M	11. 7. 40	178	68	O. OUVCHNASAN	M	17. 3. 38
D. LOUVSANLKHAGVA	SPE	M	17. 5. 40	175	66	S. BAATAR	M	5. 12. 39
D. NARANTUNGALAG	C—C	M				G. SOURENJAV	M	30. 11. 46
NETHERLANDS HOL								
S. KAISER	SPE	F	20. 5. 38	174	69	H. QUARLESVANUFFORD	M	4. 1. 29
E. BROM	SPE	F	18. 6. 49	172	66	J. COTTAAR	M	6. 3. 15
A. DEELSTRA	SPE	F	31. 12. 38	168	60	J. DEKONING	M	21. 5. 19
T. REP	SPE	F	4. 12. 50	162	57	J. KOELEMAN	M	3. 10. 36
S. TIGCHELAAR	SPE	F	11. 9. 52	171	68	C. LAP	M	12. 9. 25

Name (Athlete) Nom (Athlète)	Event Epreuve	Sex Sexe	Birthdate Naissance	Ht Taille	Wt Poids	Name (Official) Nom (Officiel)	Sex Sexe	Birthdate Naissance
J. BOLLS	SPE	M	27. 8. 44	179	76	F. JANSMA	M	20. 3. 42
J. DIJK	SPE	M	29. 9. 44	175	66	G. MAARSE	M	1. 3. 29
A. SCHENK	SPE	M	16. 9. 44	190	90	C. NEDERVEEN	M	8. 6. 25
E. VERHEYEN	SPE	M	21. 3. 46	171	63	L. PFROMMER	M	31. 8. 35
C. VERKERK	SPE	M	28. 10. 42	171	71	A. ROZIJN	M	20. 5. 33
J. BAZEN	SPE	M	3. 1. 48	179	76	D. VROOMEN	M	20. 10. 29
J. VALENTIJJN	SPE	M	28. 3. 52	182	77	J. NICKS	M	22. 4. 29
D. LEEUW	FIG	F	19. 11. 55	165	57			
NEW ZEALAND NZL								
R. EWINGTON	ALP	M	16. 10. 47	175	73	B. WARD	M	11. 7. 15
C. WOMERSLEY	ALP	M	7. 1. 49	175	66	H. TURNBULL	M	25. 2. 45
NORWAY NOR								
S. HAGENSEN	HOC	M	23. 11. 39	183	75	J. SCHONHEYDER	M	
M. SETHERENG	HOC	M	15. 1. 53	173	71	A. SCHONHEYDER	F	
K. OSTENSEN	HOC	M	5. 12. 43	180	82	P. MEYDEN	M	8. 5. 46
T. ROYMARK	HOC	M	23. 4. 50	182	78	P. LEREIM	M	15. 9. 38
N. NILSEN	HOC	M	29. 12. 52	186	70	E. BJORKLUND	M	6. 1. 23
O. BERG	HOC	M	13. 7. 46	175	75	B. LARSEN	M	28. 1. 44
R. MOLBERG	HOC	M	21. 11. 52	186	80	M. HOLSAETER	M	8. 5. 23
T. STEEN	HOC	M	13. 1. 44	180	79	W. REISVANG	M	
T. WALBERG	HOC	M	19. 8. 53	175	69	J. TENMANN	M	23. 3. 17
T. THOEN	HOC	M	23. 4. 44	185	82	O. EVJENTH	M	1. 5. 26
T. KRISTENSEN	HOC	M	1. 8. 44	182	76	E. EINUM	M	24. 11. 16
S. BJOLBAKK	HOC	M	6. 9. 46	180	78	M. STOKKEN	M	16. 1. 23
B. JANSEN	HOC	M	7. 1. 48	180	82	M. DOBLOUG	M	7. 7. 44
A. MIKKELSEN	HOC	M	23. 7. 44	183	76	R. KJARNSLI	M	22. 12. 24
R. JANSEN	HOC	M	6. 5. 50	175	69	D. JENSVOLL	M	20. 6. 43
B. ANDRESSEN	HOC	M	8. 9. 46	177	75	K. KVELLO	M	19. 10. 31
J. KINDER	HOC	M	26. 5. 44	178	79	O. JENSEN	M	26. 9. 28
B. JOHANSEN	HOC	M	3. 2. 44	174	70	M. THORSEN	M	20. 9. 12
S. HANSEN	HOC	M	18. 4. 43	170	85	T. HOLM	M	10. 1. 42
T. MARTINSEN	HOC	M	12. 7. 45	170	80	B. GULBRANDSEN	M	15. 9. 47
D. FORNAESS	SPE	M	30. 6. 48	177	64	L. SKJEMSTAD	M	10. 3. 40
K. BIERMANN	SPE	F	2. 8. 50	172	68	H. MALM	M	14. 10. 36
L. BERG	SPE	F	14. 1. 48	160	56	O. FORBERG	M	7. 1. 27
S. SUNDBY	SPE	F	13. 7. 42	171	74	K. ROKKE	M	28. 11. 33
S. STIANSEN	SPE	M	6. 5. 42	180	87	O. ELLEFSEN	M	26. 5. 18
W. OLSEN	SPE	M	28. 2. 50	178	75	B. MULLER	M	10. 3. 46
P. GUTTORMSEN	SPE	M	11. 6. 42	170	69	L. NILSEN	F	
M. THOMASSEN	SPE	M	1. 5. 41	183	79	D. BERGMAN	F	7. 11. 43
J. LIND	SPE	M	9. 1. 42	184	76	G. SMEFJELL	M	9. 6. 37
B. TVETER	SPE	M	13. 6. 44	187	90	P. ABRAHAMSEN	M	
L. EFSKIND	SPE	M	13. 2. 44	180	74	A. BRASK	M	14. 2. 29
S. STENSEN	SPE	M	18. 12. 47	183	74	B. MARTINSEN	M	12. 6. 21
R. GRONVOLD	SPE	M	19. 3. 46	186	80			
P. BJORANG	SPE	M	31. 1. 48	187	84			
O. IVERSEN	SPE	M	1. 8. 46	177	64			
O. TSCHUDI	ALP	M	22. 1. 49					
K. BERGE	C—C	F	28. 8. 44	171	58			
I. AUFLES	C—C	F	29. 5. 41	165	54			
T. FOERLAND	ALP	F	26. 4. 54	170	58			
B. LAMMEDAL	C—C	F	16. 4. 40	168	57			
R. HJERMSTAD	C—C	M	10. 10. 37	172	61			
O. BRAA	C—C	M	16. 3. 51	183	76			
P. TYLDUM	C—C	M	28. 3. 42	180	76			

Name (Athlete) Nom (Athlète)	Event Epreuve	Sex Sexe	Birthdate Naissance	Ht Taille	Wt Poids	Name (Official) Nom (Officiel)	Sex Sexe	Birthdate Naissance
O. ELLEFSAETER	C—C	M	15. 2. 32	183	79			
J. HARVIKEN	C—C	M	6. 4. 43	185	75			
I. FORMO	C—C	M	24. 6. 51	188	76			
H. GROENNINGEN	C—C	M	9. 10. 34	191	80			
M. MYRMO	C—C	M	30. 7. 43	177	76			
O. MARTINSEN	C—C	M	20. 12. 42	182	76			
A. NERLAND	C—C	M	14. 9. 45	180	73			
H. WEID	COM	M	28. 10. 50	165	59			
K. AASVESTAD	COM	M	4. 1. 50	187	82			
G. ANDERSEN	COM	M	17. 3. 47	178	68			
K. BERG	COM	M	9. 4. 44	175	75			
J. BJOERNEBY	JMP	M	31. 10. 46	174	72			
I. MORK	JMP	M	4. 6. 47	177	69			
N. SKARSETH	JMP	M	1. 4. 45	176	72			
F. PRYDZ	JMP	M	15. 7. 43	188	84			
B. WIRKOLA	JMP	M	4. 8. 43	172	70			
L. GRINI	JMP	M	29. 6. 44	182	78			
E. HAAKER	ALP	M	4. 3. 52	178	73			
A. DAHL	C—C	F	23. 3. 49	170	56			
P. CHRISTENSEN	ALP	M	14. 5. 52	185	73			
K. CHRISTIANSEN	ALP	F	24. 2. 49	175	61			
A. BRUSLETTO	ALP	F	24. 1. 51	168	55			
G. SOERENSEN	ALP	F	12. 6. 51	168	55			
C. STROEM	LUG	M	14. 6. 47	183	80			
S. SINDING	LUG	M	22. 7. 51	165	60			
B. DYRDAHL	LUG	M	27. 4. 44	184	80			
M. SOLBERG	BIA	M	4. 2. 31	180	70			
E. GJELTEN	BIA	M	27. 9. 42	186	78			
K. HOVDA	BIA	M	24. 1. 44	183	73			
I. NORDKILD	BIA	M	14. 5. 41	173	61			
T. SVENDSBERGET	BIA	M	3. 11. 47	174	63			
R. TVEITEN	BIA	M	27. 11. 38	181	75			
PHILIPPINES PHI								
B. NANASCA	ALP	M	29. 8. 54		50	A. NALUNDASAN	M	16. 12. 23
J. CIPRIANO	ALP	M	18. 5. 52		61	F. THOMAS	M	1. 6. 12
POLAND POL								
A. KLIMA	BIA C—C	M	13. 8. 45	182	79	J. RUTKOWSKI	M	10. 2. 20
J. ROZAK	BIA C—C	M	5. 2. 45	173	72	K. KONARSKI	M	23. 7. 28
A. RAPACZ	BIA C—C	M	1. 9. 48	162	58	S. ZIEBA	M	4. 4. 28
J. STOPKA	BIA	M	2. 1. 42	182	80	S. GASIENICA	M	30. 11. 30
A. FIEDOR	BIA	M	2. 1. 46	181	81	L. BAFIA	M	3. 2. 32
A. CURUS	ALP	M	2. 1. 47	175	75	T. KACZMARCZYK	M	3. 7. 23
W. BUDNY	C—C	F	30. 10. 41	163	54	S. KRASICKI	M	29. 12. 36
J. CHROMIK	C—C	F	10. 6. 46	165	64	A. JEGOROW	M	2. 11. 30
A. DURAJ	C—C	F	25. 5. 49	167	60	J. WOJTYNSKI	M	26. 3. 27
W. MAJERCZYK	C—C	F	16. 6. 52	163	66	T. KOWALSKI	M	9. 5. 24
K. DLUGOPOLSKI	COM JMP	M	6. 3. 50	168	64	S. KRZEPKOWSKI	M	9. 5. 31
J. GASIENICA	COM C—C	M	23. 3. 41	170	70	A. OSTROWSKI	M	13. 4. 38
S. DANIEL	JMP	M	6. 3. 51	170	72	R. MOLENDAS	M	17. 5. 36
S. HULA	COM JMP	M	12. 9. 47	170	68	J. GRZECHOCINSKI	M	25. 10. 23
J. STASZEL	C—C	M	15. 9. 50	185	75	J. BOGOBOWICZ	M	1. 1. 23
						M. KYZIOL	M	7. 6. 25
						L. GOSTKOWSKI	M	27. 2. 40
						T. BREGULA	M	10. 7. 28

Name (Athlete) Nom (Athlète)	Event Epreuve	Sex Sexe	Birthdate Naissance	Ht Taille	Wt Poids	Name (Official) Nom (Officiel)	Sex Sexe	Birthdate Naissance
A. KRZYSZTOFIAK	JMP	M	21. 1. 51	178	72	S. PAWLOWSKI	M	24. 1. 27
T. PAWLUSIAK	JMP	M	9. 8. 46	166	65	M. SIEKIERZYNSKI	M	22. 5. 38
G. KOSTRZEWINSKA	FIG	F	26. 11. 50	163	56	J. SZEREMETA	M	1. 4. 45
A. BRODECKI	FIG	M	1. 8. 49	179	70			
H. KANASZ	LUG	F	30. 1. 53	164	69			
W. MARTYKA	LUG	F	2. 6. 49	169	70			
B. PIECHA	LUG	F	4. 3. 49	161	70			
R. GAWIOR	LUG	M	18. 9. 43	167	68			
J. GRZEMOWSKI	LUG	M	26. 6. 47	182	85			
W. KUBIK	LUG	M	13. 1. 53	171	82			
L. KUDZIA	LUG	M	1. 1. 42	173	76			
M. WIECKOWSKI	LUG	M	5. 6. 52	175	76			
J. FENDER	LUG	M	2. 10. 29	172	77			
T. LATOS	LUG	M	13. 10. 33	183	82			
J. BATKIEWICZ	HOC	M	22. 2. 50	175	71			
K. BIALYNICKI	HOC	M	5. 8. 44	185	93			
L. CZACHOWSKI	HOC	M	5. 5. 44	170	79			
M. CHMURA	HOC	M						
M. FETER	HOC	M	13. 3. 46	181	79			
S. FRYZLEWICZ	HOC	M	8. 4. 44	176	80			
R. GORALCZYK	HOC	M	21. 3. 43	169	78			
F. GORALCZYK	HOC	M	16. 6. 50	170	80			
T. KACIK	HOC	M	6. 10. 46	170	77			
A. KOPCZYNSKI	HOC	M	2. 8. 48	177	80			
W. KOSYL	HOC	M	17. 3. 44	182	84			
T. OBLOJ	HOC	M	29. 8. 50	180	78			
J. POTZ	HOC	M	1. 2. 53	180	85			
J. SLOWAKIEWICZ	HOC	M	17. 2. 45	172	72			
A. SZCZEPANIEC	HOC	M	10. 5. 52	174	74			
A. TKACZ	HOC	M	20. 9. 46	176	67			
L. TOKARZ	HOC	M	9. 7. 53	175	67			
W. TOKARZ	HOC	M	10. 8. 51	176	70			
J. FORTECKI	JMP	M	23. 12. 32	174	79			
W. FORTUNA	JMP	M	6. 8. 52	165	60			
S. CHOWANIEC	HOC	M	1. 4. 53	165	67			
W. ZIETARA	HOC	M	27. 10. 48	173	72			
RUMANIA ROM								
I. PANTURU	BOB	M	11. 9. 34	172	77	M. BIRJEGA	M	3. 3. 28
D. RAPAN	BOB	M	3. 9. 44	174	75	H. PASOVSKI	M	6. 4. 32
D. FOCSENEANU	BOB	M	5. 11. 35	172	75	C. TIRON	M	9. 10. 28
I. ZANGOR	BOB	M	5. 7. 38	172	79	M. STUPARU	M	8. 2. 28
D. PASCU	BOB	M	25. 2. 45	170	76	K. GOHN	M	8. 8. 38
V. PAPADOPOLO	BOB	M	10. 8. 38	175	72	C. DOBOSIU	M	20. 8. 13
V. GYORGY	BIA	M	3. 2. 41	176	71	M. BIRA	M	5. 9. 29
I. TEPOSU	BIA	M	24. 1. 43	176	65	E. FAZAKAS	F	18. 11. 28
C. CARABELA	BIA	M	21. 7. 40	169	65	P. FOCSENEANU	M	28. 12. 29
V. FONTANA	BIA	M	8. 3. 48	179	74			
N. VESTEA	BIA	M	11. 7. 50	181	72			
D. CRISTEA	ALP	M	2. 2. 49	174	73			
V. BRENCI	ALP	M	2. 1. 47	173	71			
G. FAZAKAS	FIG	M	2. 1. 56	170	59			
SPAIN ESP								
A. OLIVER	ALP	M	7. 3. 47	171	74	A. BARANDA	M	14. 10. 18
F. OCHOA	ALP	M	25. 2. 50	174	71	R. TISSDT	M	16. 12. 46

Name (Athlete) Nom (Athlète)	Event Epreuve	Sex Sexe	Birthdate Naissance	Ht Taille	Wt Poids	Name (Official) Nom (Officiel)	Sex Sexe	Birthdate Naissance
C. BARATA	ALP	F	18. 1. 53	166	54	B. FAVRE	M	14. 1. 46
						J. FIGUERAS	M	22. 6. 26
SWEDEN SWE								
C. ERIKSSON	BOB	M	20. 5. 30	173	78	P. HOGBERG	M	30. 10. 11
T. GUSTAFSSON	BOB	M	29. 3. 48	186	80	C. ANDERSSON	M	
J. JOHANSSON	BOB	M	12. 9. 43	182	80	W. LYBERG	M	24. 7. 17
T. MENTZER	BOB	M	15. 9. 43	178	78	G. HEDBERG	M	1. 11. 17
E. WENNERBERG	BOB	M	17. 1. 17	179	80	T. LUNDBORG	M	19. 1. 18
L. BOLLING	C—C	M	6. 10. 44	178	66	G. LINDBERG	F	6. 5. 47
G. LARSSON	C—C	M	1. 7. 44	178	68	S. LJUNGGREN	M	9. 2. 21
S. LUNDBACK	C—C	M	26. 1. 48	175	66	S. PETTERSSON	M	17. 9. 20
T. MAGNUSSON	C—C	M	2. 7. 50	186	77	C. BROEKMAN	M	2. 7. 27
I. SANDSTROM	C—C	M	3. 9. 42	183	71	B. EKBLOM	M	10. 4. 38
B. SODERGREN	C—C	M	23. 6. 48	174	64	S. SAVE	M	16. 10. 12
L. ASLUND	C—C	M	7. 6. 45	185	77	N. STENBERG	M	23. 3. 15
M. BODELID	C—C	F	23. 12. 43	151	46	S. DAHL	M	8. 10. 23
B. LINDQVIST	C—C	F	24. 7. 42	169	60	T. MATSUHASHI	M	26. 10. 32
B. TANO	C—C	F	30. 11. 39	153	50	A. FREDRIKSSON	M	13. 10. 19
R. NORDGREN	JMP	M	8. 8. 46	183	76	L. LARSSON	M	7. 2. 30
S. ISRAELSSON	COM	M	13. 5. 48	178	72	L. OSTER	M	14. 12. 28
M. THOFTE	ALP	M	28. 6. 53	186	70	D. JOHANSSON	M	16. 8. 26
C. SOLLANDER	ALP	F	3. 7. 53	168	55	T. RONNLUND	F	17. 1. 38
H. BORJES	SPE	M	25. 1. 48	184	92	E. DAHLBERG	M	23. 7. 26
G. CLAESSON	SPE	M	4. 3. 45	191	82	E. NOGLER	M	4. 11. 21
J. GRANATH	SPE	M	4. 3. 50	184	83	O. NASLUND	M	19. 6. 15
J. HOGLIN	SPE	M	26. 2. 43	184	78	B. ERIKSSON	M	22. 1. 31
G. JOHANSSON	SPE	M	6. 11. 41	181	75	C. HALVARSSON	M	7. 3. 16
O. KONIG	SPE	M	25. 6. 50	184	90	B. HARRIS	M	29. 7. 35
O. SANDLER	SPE	M	28. 9. 40	180	75	B. NORELL	M	7. 10. 37
M. WALLBERG	SPE	M	21. 2. 49	174	72	M. ERIKSSON	M	25. 4. 38
S. FILIPSSON	SPE	F	22. 5. 53	178	70	B. ASBRINK	M	22. 4. 12
Y. HEDLUND	SPE	F	22. 11. 49	167	64	H. WALL	M	18. 3. 22
A. JARNSTROM	SPE	F	16. 7. 49	173	65	S. ANDERSSON	M	11. 4. 20
E. OHLSSON	C—C	F	2. 9. 51	165	52	S. HELLOQVIST	M	6. 12. 17
A. JOHANSSON	FIG	F	19. 8. 54	155	51	I. LAGO	F	3. 4. 32
T. LIMBY	C—C	M	5. 9. 47	178	68			
O. GRANATH	SPE	M	17. 10. 51	177	75			
L. ARWIDSON	BIA	M	4. 4. 46	180	71			
O. PETRUSSON	BIA	M	14. 11. 43	174	66			
T. WADMAN	BIA	M	30. 6. 47	179	72			
H. OLSSON	BIA	M	20. 5. 43	188	88			
S. ADOLFSSON	BIA	M	11. 3. 50	180	74			
T. BACKMAN	C—C	M						
L. HOLMQVIST	HOC	M	12. 11. 42	176	76			
C. ABRAHAMSSON	HOC	M	8. 4. 47	187	77			
L. SJOBERG	HOC	M	5. 4. 44	173	77			
B. NORDLANDER	HOC	M	12. 8. 38	181	80			
S. OSTLING	HOC	M	31. 12. 48	178	78			
T. ABRAHAMSSON	HOC	M	8. 4. 47	185	81			
T. BERGMAN	HOC	M	10. 12. 47	189	87			
K. MILTON	HOC	M	26. 5. 48	181	83			
T. LUNDSTROM	HOC	M	4. 3. 45	184	80			
H. WICKBERG	HOC	M	3. 2. 43	173	78			
I. HAMMARSTROM	HOC	M	20. 1. 48	183	80			
L. NILSSON	HOC	M	9. 3. 44	178	76			
M. AHLBERG	HOC	M	16. 5. 47	179	78			

Name (Athlete) Nom (Athlète)	Event Epreuve	Sex Sexe	Birthdate Naissance	Ht Taille	Wt Poids	Name (Official) Nom (Officiel)	Sex Sexe	Birthdate Naissance
H. LINDBERG	HOC	M	16. 1. 45	182	79			
S. JOHANSSON	HOC	M	18. 7. 43	172	72			
B. PALMQVIST	HOC	M	15. 3. 44	182	85			
M. LINDH	HOC	M	12. 9. 47	181	78			
K. EKMAN	HOC	M	5. 5. 45	188	84			
H. HANSSON	HOC	M	26. 11. 49	182	82			
H. PETTERSSON	HOC	M	11. 5. 49	186	86			
H. LARSSON	C—C	M	2. 4. 47					
A. LUNDQVIST	JMP	M	8. 3. 51					
S. MIKAELSSON	ALP	M	5. 12. 43	170	67			
O. ROLEN	ALP	M	21. 10. 44	171	78			
SWITZERLAND SUI								
W. DUTTWEILER	BOB	M	21. 11. 39	182	81	J. WEYMANN	M	11. 5. 7
M. FORSTER	BOB	M	3. 11. 34	180	92	H. SCHWEINGRUBER	M	1. 7. 40
E. JUON	BOB	M	18. 8. 45	177	89	K. GLATTHARD	M	8. 10. 13
H. LEUTENEGGER	BOB	M	16. 1. 40	181	90	F. IMESCH	M	19. 9. 28
H. SCHENKER	BOB	M	26. 7. 43	183	90	P. IMHOF	M	17. 11. 23
G. BEELI	BOB	M	17. 10. 47	184	80	G. PELLETIER	M	16. 11. 33
E. SCHAERER	BOB	M	1. 9. 46	174	83	O. GAY	M	23. 11. 27
P. SCHAERER	BOB	M	1. 8. 43	173	84	D. HOLMES	M	15. 8. 39
J. WICKI	BOB	M	18. 6. 33	172	72	J. WIDMANN	M	6. 7. 3
E. HUBACHER	BOB	M	15. 4. 40	201	103	P. KASPER	M	1. 3. 11
R. STADLER	BOB	M	19. 5. 40	168	70	W. GRAF	M	3. 3. 37
H. CANDRIAN	BOB	M	6. 3. 38	178	93	A. RYSER	M	3. 2. 30
W. CAMICHEL	BOB	M	26. 2. 45	177	80	R. TRATSCHIN	M	2. 3. 31
G. RIGOLET	HOC	M	26. 3. 41	173	72	W. VERMOT	M	17. 11. 22
G. FURRER	HOC	M	10. 5. 45	178	76	J. ITSCHNER	F	20. 8. 31
M. SGUALDO	HOC	M	18. 12. 44	184	86	A. OGI	M	18. 7. 42
R. HUGUENIN	HOC	M	9. 8. 44	178	73	L. BEELI	M	3. 7. 9
C. HENZEN	HOC	M	4. 10. 45	173	78	G. CASSIS	M	19. 2. 25
M. TURLER	HOC	M	14. 5. 44	175	78	H. JAEGER	M	13. 3. 39
F. REINHARD	HOC	M	20. 5. 44	169	64	P. BERLINGER	M	17. 8. 42
A. BERRA	HOC	M	13. 2. 42	183	76	E. ROSCHER	M	19. 11. 27
P. PROBST	HOC	M	3. 5. 50	191	85	L. OLSSON	M	17. 2. 35
T. NEININGER	HOC	M	10. 8. 50	172	62	H. KIESEL	M	10. 12. 31
J. POUSAZ	HOC	M	5. 8. 47	177	77	A. DROZ	M	25. 3. 25
B. WITWER	HOC	M	15. 12. 49	172	74	C. FRUTSCHI	M	24. 9. 19
G. DUBOIS	HOC	M	14. 1. 50	176	75	I. PETROVIC	M	22. 5. 27
A. MOLINA	HOC	M	20. 4. 48	175	67	M. SPAETI	M	19. 6. 23
H. JENNI	HOC	M	25. 7. 51	175	82			
P. AESCHLIMANN	HOC	M	12. 7. 46	172	79			
U. LUETHY	HOC	M	31. 10. 43	180	90			
H. KELLER	HOC	M	24. 3. 44	184	72			
G. DUBI	HOC	M	27. 11. 43	170	68			
D. HONER	FIG	M	16. 5. 53	172	64			
C. WALTER	FIG	F	8. 10. 51	167	53			
U. WENGER	C—C	M	28. 5. 44	170	60			
A. GIGER	C—C	M	7. 10. 46	164	57			
E. HAUSER	C—C	M	26. 11. 48	172	57			
A. KALIN	C—C	M	16. 1. 49	169	67			
A. KALIN	C—C	M	13. 4. 39	170	60			
F. KOCH	C—C	M	5. 5. 45	175	65			
H. KREUZER	C—C	M	20. 4. 50	178	74			
U. RONER	C—C	M	10. 8. 46	180	72			
G. DERMON	C—C	M	27. 11. 45	180	70			
W. GEESER	C—C	M	16. 2. 48	182	68			

Name (Athlete) Nom (Athlète)	Event Epreuve	Sex Sexe	Birthdate Naissance	Ht Taille	Wt Poids	Name (Official) Nom (Officiel)	Sex Sexe	Birthdate Naissance
B. RUSSI	ALP	M	20. 8. 48	182	71			
W. TRESCH	ALP	M	4. 5. 48	176	70			
E. BRUGGMANN	ALP	M	15. 4. 43	176	75			
W. MATTLE	ALP	M	6. 11. 49	183	70			
A. ROESTI	ALP	M	30. 8. 47	173	65			
R. COLLOMBIN	ALP	M	17. 2. 51	174	80			
A. SPRECHER	ALP	M	8. 11. 44	167	74			
J. DAETWYLER	ALP	M	2. 4. 45	178	82			
H. SCHMID	JMP	M	24. 6. 48	179	72			
W. STEINER	JMP	M	15. 2. 51	184	70			
J. ZEHNDER	JMP	M	25. 3. 44	162	70			
E. GRUNIGEN	JMP	M	23. 3. 50	168	68			
L. JAGGI	C—C	M	17. 11. 48	167	58			
R. GOOD	ALP	F	4. 6. 51	165	58			
B. ZURBRIGGEN	ALP	F	30. 8. 56	172	67			
S. STUMP	ALP	F	6. 3. 53	157	50			
M. NADIG	ALP	F	8. 3. 54	163	63			
M. HEFTI	ALP	F	29. 5. 53	162	64			
P. LEHMANN	HOC	M						
UNITED STATES OF AMERICA			USA					
R. CHAFEEE	ALP	M	10. 1. 45	178	73	W. SCHAEFFLER	M	13. 12. 15
R. COCHRAN	ALP	M	11. 12. 51	175	69	H. ROHR	M	4. 9. 43
D. CURRIER	ALP	M	20. 4. 52	178	69	H. TAUBER	M	23. 4. 41
H. KASHIWA	ALP	M	26. 5. 49	170	63	R. SARGENT	M	7. 4. 46
M. LAFFERTY	ALP	M	20. 5. 48	183	73	W. SPENCER	M	23. 6. 36
T. PALMER	ALP	M	22. 6. 50	178	67	J. SHEA	M	22. 6. 38
E. POULSEN	ALP	M	15. 1. 51	183	75	L. CROW	M	7. 8. 27
P. BOYDSTUN	ALP	F	22. 12. 51	153	50	E. GRANT	M	16. 9. 10
K. BUDGE	ALP	F	14. 11. 49	173	61	G. JONES	M	14. 1. 30
B. COCHRAN	ALP	F	4. 1. 51	154	50	C. GRAM	M	21. 1. 15
M. COCHRAN	ALP	F	7. 2. 50	171	59	C. FOSTER	M	30. 10. 34
S. CORROCK	ALP	F	30. 11. 51	163	55	M. WILLIAMSON	M	13. 1. 34
S. POULSEN	ALP	F	24. 7. 52	160	55	H. TRUMBLE	M	28. 8. 26
T. PALMER	ALP	M	20. 2. 52	175	65	F. KESSEL	M	20. 12. 22
N. BLATCHFORD	SPE	M	10. 5. 45	183	80	F. HUSHLA	M	4. 7. 14
D. CARROLL	SPE	M	17. 12. 49	180	75	J. HOWLETT	M	15. 4. 20
P. EBERLING	SPE	M	19. 4. 52	173	63	J. BALFANZ	M	23. 6. 40
C. GILMORE	SPE	M	27. 1. 50	183	75	J. CALDWELL	M	28. 11. 28
G. JONLAND	SPE	M	21. 6. 52	183	84	M. HALL	M	3. 9. 37
C. KING	SPE	M	1. 12. 49	183	69	A. KUSS	M	20. 10. 30
W. LANIGAN	SPE	M	6. 8. 47	178	69	L. SEVERUD	M	28. 5. 16
G. LYMAN	SPE	M	9. 3. 50	191	82	G. CHADWICK	F	19. 6. 32
J. WALTERS	SPE	M	11. 1. 46	173	67	J. HAWKINS	M	30. 7. 29
J. WURSTER	SPE	M	12. 1. 48	175	73	J. WERKET	M	8. 10. 24
A. HENNING	SPE	F	6. 9. 55	170	66	E. RUDOLPH	M	21. 4. 11
D. HOLUM	SPE	F	19. 5. 51	167	56	P. RACHETTO	M	15. 10. 46
K. LUNDA	SPE	F	28. 4. 57	167	58	L. CRANE	M	6. 4. 15
J. OMELENCHUK	SPE	F	25. 3. 31	163	52	D. DUNN	M	1. 6. 36
L. POULOS	SPE	F	5. 10. 51	170	57	C. NELSON	M	21. 11. 30
S. YOUNG	SPE	F	14. 10. 50	163	59	L. CROWL	M	10. 4. 31
R. BERKLEY	LUG	M	23. 9. 48	183	75	W. GROCKOWSKI	M	23. 3. 20
R. CAVANAUGH	LUG	M	30. 6. 48	173	67	R. LARUE	M	27. 11. 27
J. ELDER	LUG	M	9. 8. 41	178	77	G. NAGOBADS	M	18. 11. 21
R. HAVENS	LUG	M	10. 4. 43	180	73	B. SABASTEANSKI	F	2. 7. 19
F. JONES	LUG	M	15. 6. 48	167	65	R. DUNHAM	M	13. 10. 30
J. MURRAY	LUG	M	20. 11. 46	180	80	J. CUSHMAN	F	22. 7. 24

Name (Athlete) Nom (Athlète)	Event Epreuve	Sex Sexe	Birthdate Naissance	Ht Taille	Wt Poids	Name (Official) Nom (Officiel)	Sex Sexe	Birthdate Naissance
T. OBRIEN	LUG	M	28. 7. 43	183	77	W. HARRIS	M	13. 12. 10
R. ROCK	LUG	M	17. 10. 49	178	77	E. ROSLON	M	12. 1. 14
M. FRAIR	LUG	F	26. 7. 50	175	67			
K. HOMSTAD	LUG	F	17. 11. 51	167	64			
I. HOPKINS	LUG	F	20. 10. 37	173	69			
T. BECKER	BOB	M	26. 10. 48	183	86			
J. BRIDGES	BOB	M	24. 1. 51	188	84			
W. COULSON	BOB	M	18. 5. 38	173	84			
P. DUPREY	BOB	M	6. 2. 44	180	89			
W. HALL	BOB	M	12. 9. 25	173	67			
J. HICKEY	BOB	M	13. 11. 40	180	67			
L. KILBURN	BOB	M	14. 5. 50	178	77			
P. LAMEY	BOB	M	24. 12. 38	180	77			
K. MORRIS	BOB	M	19. 8. 42	183	79			
J. MULHOLLAND	BOB	M	3. 3. 43	180	91			
H. PETERSEN	BOB	M	5. 4. 43	180	83			
B. SAID	BOB	M	5. 5. 32	183	86			
H. SILER	BOB	M	18. 6. 45	183	93			
K. AHEARN	HOC	M	20. 6. 48	175	73			
H. BOUCHA	HOC	M	1. 6. 51	186	84			
C. BROWN	HOC	M	26. 10. 47	186	89			
K. CHRISTIANSEN	HOC	M	14. 7. 44	165	69			
R. FTOREK	HOC	M	2. 1. 52	175	63			
S. IRVING	HOC	M	2. 2. 49	170	70			
J. MCELMURY	HOC	M	3. 10. 49	183	86			
R. MCGLYNN	HOC	M	19. 6. 48	183	86			
B. MCINTOSH	HOC	M	17. 3. 49	183	82			
T. MELLOR	HOC	M	27. 1. 50	183	84			
R. NASLUND	HOC	M	28. 2. 43	186	86			
W. OLDS	HOC	M	17. 8. 49	188	89			
T. REGAN	HOC	M	28. 12. 49	188	89			
F. SANDERS	HOC	M	8. 3. 49	188	98			
C. SARNER	HOC	M	20. 6. 49	180	84			
P. SEARS	HOC	M	14. 3. 47	180	82			
T. SHEEHY	HOC	M	3. 9. 48	186	86			
L. BADER	HOC	M	12. 9. 49	188	91			
M. CURRAN	HOC	M	14. 4. 44	175	78			
M. HOWE	HOC	M	28. 5. 55	180	82			
C. CARPENTER	SPE	F	26. 2. 57	173	59			
T. CALDWELL	C—C	M	4. 2. 54	183	70			
E. DUNKLEE	C—C	M	24. 10. 46	173	70			
M. ELLIOTT	C—C	M	3. 4. 42	178	65			
M. GALLAGHER	C—C	M	3. 10. 41	183	69			
R. GRAY	C—C	M	25. 4. 39	180	75			
L. MARTIN	C—C	M	29. 11. 50	175	65			
C. MATIS	C—C	M	1. 7. 46	180	63			
J. MCNULTY	C—C	M	9. 9. 49	180	66			
G. MORGAN	C—C	M	16. 9. 49	175	61			
R. YEAGER	C—C	M	16. 8. 52	180	69			
B. BRITCH	C—C	F	30. 3. 51	167	59			
T. HOSMER	C—C	F	28. 3. 45	163	50			
M. MAHONEY	C—C	F	12. 5. 52	158	52			
A. OWEN	C—C	F	5. 1. 53	170	58			
M. ROCKWELL	C—C	F	26. 4. 44	167	54			
M. DEVECKA	COM	M	13. 11. 47	170	63			
R. KENDALL	COM	M	23. 7. 47	178	75			

Name (Athlete) Nom (Athlète)	Event Epreuve	Sex Sexe	Birthdate Naissance	Ht Taille	Wt Poids	Name (Official) Nom (Officiel)	Sex Sexe	Birthdate Naissance
J. LAMB	COM	M	29. 6. 54	175	63			
J. MILLER	COM	M	10. 11. 47	165	61			
T. WEED	COM	M	15. 4. 49	173	65			
S. BERRY	JMP	M	23. 12. 48	173	73			
J. MARTIN	JMP	M	18. 8. 50	175	73			
R. STEELE	JMP	M	19. 8. 53	183	80			
G. SWOR	JMP	M	19. 4. 51	170	67			
D. ZELENAKAS	JMP	M	1. 2. 48	178	80			
W. BOWERMAN	BIA	M	17. 12. 42	178	67			
D. DONAHUE	BIA	M	22. 8. 44	173	66			
P. KARNIS	BIA	M	24. 10. 45	178	66			
P. LAHDENPERA	BIA	M	29. 12. 35	183	80			
D. MORSE	BIA	M	15. 9. 46	188	76			
J. MORTON	BIA	M	3. 4. 46	178	66			
D. BERNDT	FIG	M	10. 9. 49	180	67			
G. MCKELLEN	FIG	M	26. 8. 53	160	56			
M. MILITANO	FIG	M	28. 3. 54	167	65			
M. PETKEVICH	FIG	M	3. 3. 49	173	69			
K. SHELLEY	FIG	M	4. 10. 51	173	63			
B. BROWN	FIG	F	21. 7. 53	155	48			
J. HOLMES	FIG	F	23. 3. 51	163	50			
J. LYNN	FIG	F	6. 4. 53	158	49			
M. MILITANO	FIG	F	26. 4. 55	153	44			
S. MURRAY	FIG	F	16. 4. 55	153	50			
J. STARBUCK	FIG	F	14. 2. 51	165	50			
J. COPLEY	BOB	M	18. 10. 51	188	82			
U. S. S. R. URS								
V. VEDENINE	C—C	M	1. 10. 41	164	64	S. PAVLOV	M	19. 1. 29
V. VORONKOV	C—C	M	20. 3. 44	174	68	L. SVIRIDOV	M	22. 8. 10
Y. SKOBOV	C—C	M	13. 3. 49	178	70	G. ROGOULSKII	M	23. 7. 17
F. SIMACHEV	C—C	M	13. 3. 45	166	63	V. KAMENSKII	M	4. 2. 21
V. MAMATOV	BIA	M	21. 7. 37	182	78	V. BARANOV	M	30. 1. 28
I. BIAKOV	BIA	M	21. 9. 44	173	66	V. KOUSINE	M	15. 7. 30
R. SAFINE	BIA	M	29. 8. 40	170	68	P. KOLTCHINE	M	9. 1. 30
A. TIKHONOV	BIA	M	2. 1. 47	173	66	N. PODREZ	M	29. 4. 14
G. KOULACOVA	C—C	F	29. 4. 42	161	60	V. TATARINTSEV	M	17. 4. 39
A. OLUNINA	C—C	F	15. 8. 42	167	62	N. TROUSSOV	M	18. 12. 24
G. PILUCHENKO	C—C	F	17. 5. 45	168	61	A. BOUTKOV	M	24. 4. 30
L. MOUKHATCHEVA	C—C	F	22. 7. 47	158	53	V. SOBOLEV	M	1. 1. 25
N. NAGOVITSYNE	COM	M	7. 1. 48	177	70	A. JIGALOV	M	21. 6. 36
V. MOURATOV	SPE	M	1. 5. 46	180	77	N. RYMAREV	M	6. 2. 26
V. KRASNOVA	SPE	F	3. 4. 50	156	58	N. KOUZMINE	M	16. 7. 20
N. STATKEVITCH	SPE	F	16. 2. 44	165	61	A. PRIVALOV	M	6. 8. 33
L. TITOVA	SPE	F	26. 3. 46	176	64	V. IEROUSSALIMSKII	M	17. 9. 33
N. FEDOROVA	C—C	F	18. 7. 47	162	57	L. FEDOROV	M	23. 3. 28
N. CHEBALINA	C—C	F	12. 11. 41	161	57	A. EREMINE	M	26. 2. 32
I. GARANINE	C—C	M	1. 7. 45	178	72	S. JOUK	M	25. 1. 35
V. DOLGANOV	C—C	M	15. 3. 47	179	78	T. TARASSOVA	F	13. 2. 47
I. PRONINE	C—C	M	10. 10. 47	177	70	L. MALINOVSKAIA	F	21. 9. 27
V. TARAKANOV	C—C	M	9. 8. 41	170	68	A. RYLKOV	M	20. 6. 33
G. KOVALEV	BIA	M	10. 10. 45	168	60	A. TCHERNYCHEV	M	3. 3. 14
A. OUCHAKOV	BIA	M	18. 7. 48	175	69	A. TARASSOV	M	10. 12. 18
A. JEGLANOV	JMP	M	14. 5. 46	178	78	S. BELAKOVSKII	M	6. 9. 21
S. IANINE	JMP	M	14. 10. 53	168	67	G. AVSEENKO	M	23. 5. 20
Y. KALININE	JMP	M	20. 1. 53	170	62	A. IVOUCHKINA	F	5. 12. 25
G. NAPALKOV	JMP	M	27. 6. 48	183	78	R. ROJDESTVENSKII	M	20. 6. 32

Name (Athlete) Nom (Athlète)	Event Epreuve	Sex Sexe	Birthdate Naissance	Ht Taille	Wt Poids	Name (Official) Nom (Officiel)	Sex Sexe	Birthdate Naissance
K. TSAKADZE	JMP	M	19. 8. 34	164	62	S. NEVEROV	M	5. 2. 24
A. ZAITSEV	COM	M	9. 1. 47	175	66	M. MZAREOULOV	M	5. 8. 23
V. DRIAGUINE	COM	M	20. 9. 40	173	71	K. KOUDRIAVTSEV	M	1. 3. 12
L. SAVROULINA	SPE	F	25. 6. 51	166	66	E. GRICHINE	M	23. 3. 31
A. BOUTOVA	SPE	F	22. 1. 50	172	66	E. KRASSILNIKOV	M	2. 6. 27
G. BARANOVA	SPE	F	17. 4. 49			V. AVTONOMOV	M	26. 4. 27
K. SEREGUINA	SPE	F	17. 1. 42	172	63	V. KOUDRIAVTSEV	M	24. 10. 37
V. SOUROVKINA	SPE	F	23. 1. 50	166	64	V. KHOTOTCHKINE	M	2. 8. 46
V. KOMAROV	SPE	M	5. 1. 49	186	84	K. ZAROV	M	
V. TROITSKII	SPE	M	31. 7. 47	174	72	N. RJASHENTZEV	M	
A. TCHECOULAEV	SPE	M	10. 4. 46	177	80	V. BLINOV	M	
V. LAVROUCHKIN	SPE	M	17. 3. 45	163	68			
M. SANAlA	FIG	F	7. 1. 59	143	38			
I. RODNINA	FIG	F	12. 9. 49	151	49			
L. SMIRNOVA	FIG	F	21. 7. 49	158	48			
I. TCHERNIAEVA	FIG	F	29. 10. 55	162	50			
Y. OVTCHINNIKOV	FIG	M	3. 6. 50	170	61			
V. KOVALEV	FIG	M	2. 2. 53	174	63			
S. TCHETVEROUKHIN	FIG	M	12. 1. 46	177	67			
A. OULANOV	FIG	M	4. 11. 47	176	71			
A. SOURAIKIN	FIG	M	20. 10. 48	170	68			
V. BLAGOV	FIG	M	29. 10. 54	176	76			
S. ISAKOVA	ALP	F	18. 2. 52	162	57			
V. TRETIAK	HOC	M	25. 4. 52	185	78			
A. PACHKOV	HOC	M	28. 8. 44	183	80			
V. KOUZKINE	HOC	M	6. 6. 40	184	85			
V. DAVYDOV	HOC	M	3. 4. 39	171	69			
V. LOUTCHEKOV	HOC	M	2. 1. 49	185	86			
G. TSYGANKOV	HOC	M	16. 8. 47	180	79			
A. RAGOULINE	HOC	M	5. 5. 41	187	100			
V. VASSILIEV	HOC	M	3. 8. 49	182	84			
V. PETROV	HOC	M	30. 6. 47	179	76			
V. KHARLAMOV	HOC	M	14. 1. 48	167	70			
B. MIKHAILOV	HOC	M	6. 10. 44	178	75			
A. FIRSOV	HOC	M	1. 2. 41	176	75			
V. VIKOULOV	HOC	M	20. 7. 46	178	75			
A. MALTSEV	HOC	M	20. 4. 49	175	72			
A. IAKOUCHEV	HOC	M	2. 1. 47	189	86			
V. CHADRINE	HOC	M	6. 6. 48	178	79			
Y. BLINOV	HOC	M	13. 1. 49	168	70			
I. ROMICHEVSKII	HOC	M	25. 3. 40	177	80			
E. MICHAKOV	HOC	M	22. 2. 41					
E. ZIMINE	HOC	M	6. 8. 47	173	82			
N. MERCOULOVA	ALP	F	8. 12. 45	164	61			
G. SCHIHOVA	ALP	F	11. 12. 40	159	60			
S. GRISCHENKO	ALP	M	4. 4. 47	174	67			
N. IGNATIEVA	LUG	F	9. 5. 48	167	70			
N. OMCHEVA	LUG	F	15. 11. 47	167	61			
N. CHACHKOVA	LUG	F	11. 6. 47	167	70			
Y. EGOROV	LUG	M	11. 3. 47	170	70			
Y. SVETIKOV	LUG	M	20. 9. 47	178	75			
S. OSIPOV	LUG	M	1. 10. 50	178	76			
M. ARTUKHOV	COM	M	15. 9. 43	175	72			
A. NOSOV	COM	M	20. 11. 42	165	63			
V. ILIINE	LUG	M	1. 10. 51	160	60			

Name (Athlete) Nom (Athlète)	Event Epreuve	Sex Sexe	Birthdate Naissance	Ht Taille	Wt Poids	Name (Official) Nom (Officiel)	Sex Sexe	Birthdate Naissance
YUGOSLAVIA YUG								
J. GALE	HOC	M	26. 3. 44	178	82	N. POPOVIC	M	8. 2. 23
I. JAN	HOC	M	10. 4. 42	169	68	L. RAVNIK	M	23. 8. 22
B. BERA VS	HOC	M	24. 12. 48	176	74	M. KLUC	M	1. 12. 22
S. BERA VS	HOC	M	19. 6. 46	178	78	S. ALJANCIC	M	4. 5. 28
D. SAVIC	HOC	M	4. 5. 49	185	83	A. FRANZOT	M	2. 1. 15
J. PUTERLE	HOC	M	21. 2. 50	176	73	J. MALNARIC	M	27. 2. 17
R. SMOLEJ	HOC	M	6. 9. 46	174	78	Z. REMZA	M	29. 12. 28
R. HITI	HOC	M	4. 11. 46	177	78	G. KLANCNIK	M	7. 11. 13
G. HITI	HOC	M	12. 8. 48	175	78	J. KECERIN	M	15. 8. 38
B. RENA UD	HOC	M	2. 1. 46	176	76			
I. RATAJ	HOC	M	11. 9. 41	170	73			
B. JAN	HOC	M	20. 2. 44	170	73			
V. TISLER	HOC	M	30. 11. 41	181	85			
V. RAVNIK	HOC	M	19. 10. 41	179	80			
R. KNEZ	HOC	M	21. 9. 44	181	90			
B. KUMAR	HOC	M	3. 8. 50	185	86			
A. FELC	HOC	M	14. 5. 41	175	78			
S. SEME	HOC	M	20. 8. 47	177	73			
F. ZBONTAR	HOC	M	12. 6. 52	178	78			
S. POLJANSEK	HOC	M	25. 12. 51	178	75			
D. PUDGAR	JMP	M	3. 5. 52	170	68			
D. PUDGAR	JMP	M	27. 9. 49	173	73			
L. ZAJC	JMP	M	21. 1. 43	178	75			
M. MESEC	JMP	M	14. 8. 47	177	68			
P. STEFANCIC	JMP	M	3. 3. 47	175	74			
J. GORJANC	COM	M	8. 4. 48	165	73			
M. KAVCIC	ALP	M	8. 7. 49	177	70			

Cross Country

■ Men's 15 km

2 - 7, 09 : 00-10 : 25

Makomanai Cross Country Events Site

Official Results Résultats Officiels

POS.	NO.	NAME	NAT.	TIME
1	54	S. LUNDBACK	SWE	45.28.24
2	52	F. SIMACHEV	URS	46.00.84
3	34	I. FORMO	NOR	46.02.68
4	57	J. MIETO	FIN	46.02.74
5	23	Y. SKOBOV	URS	46.04.59
6	35	A. LESSER	GDR	46.17.01
7	61	W. DEMEL	GER	46.17.36
8	37	G. LARSSON	SWE	46.23.29
9	9	O. BRAA	NOR	46.25.88
10	38	O. KARJALAINEN	FIN	46.27.51
11	59	E. HAUSER	SUI	46.30.53
12	12	V. VORONKOV	URS	46.33.43
13	63	G. KLAUSE	GDR	46.34.40
14	28	A. GIGER	SUI	46.38.36
15	46	J. HARVIKEN	NOR	46.46.36
16	42	V. TARAKANOV	URS	46.48.32
17	41	A. KALIN	SUI	46.50.31
18	29	L. ASLUND	SWE	46.56.23
19	58	M. MYRMO	NOR	47.02.55
20	15	T. BACKMAN	SWE	47.22.97
21	56	S. HENYCH	TCH	47.25.81
22	36	G. GEHRING	GER	47.33.78
23	24	J. REPO	FIN	47.56.16
24	53	C. FAVRE	ITA	47.59.07
25	49	G. HESSLER	GDR	48.04.15
26	3	R. GROSS	GDR	48.05.86
27	47	T. BIONDINI	ITA	48.10.09
28	22	G. STELLA	ITA	48.17.14
29	39	J. FAJSTAVR	TCH	48.18.22
30	21	J. MICHALKO	TCH	48.31.64
31	55	R. JEANNEROD	FRA	48.32.42
32	14	H. DOPP	GER	48.46.08
33	50	J. STASZEL	POL	48.46.72
34	16	H. KREUZER	SUI	48.55.37
35	8	M. LIIMATAINEN	FIN	48.59.90
36	27	F. BETZ	GER	49.00.41
37	19	H. TANIFUJI	JPN	49.06.97
38	30	H. WALLNER	AUT	49.17.97
39	44	J. VANDEL	FRA	49.22.89
40	17	F. NONES	ITA	49.35.43
41	60	K. SHIBATA	JPN	49.38.95
42	51	H. WACHTER	AUT	49.44.13

■ Men's 30 km

2 - 4, 09 : 00-11 : 22

Makomanai Cross Country Events Site

POS. NO.	NAME	NAT.	TIME
43	40	A. MATSUOKA	JPN 49.50.72
44	26	E. DUNKLEE	USA 49.52.20
45	43	M. HUNTER	CAN 49.54.08
46	33	D. CERISEY	FRA 50.05.88
47	25	P. PANKOV	BUL 50.06.74
48	4	G. GRANCLEMENT	FRA 50.07.11
49	62	F. KELLY	CAN 50.07.22
50	32	R. ALLEN	CAN 50.41.31
51	6	M. MATSUMURA	JPN 50.43.76
52	11	J. JENSEN	CAN 50.52.14
53	2	V. STOYANOV	BUL 50.54.98
54	45	T. CALDWELL	USA 51.17.92
55	13	R. YEAGER	USA 51.36.54
56	20	D. NARANTUNGALAG	MGL 52.06.18
57	1	S. NAMSRAI	MGL 52.48.54
58	64	L. MARTIN	USA 53.13.91
59	48	T. PALLISER	GBR 54.11.98
60	31	P. STRONG	GBR 54.41.99
61	5	H. TOBIN	GBR 56.05.05
62	18	R. LIANG	ROC 1.03.35.66

POS. NO.	NAME	NAT.	TIME
1	54	V. VEDEENINE	URS 1.36.31.15
2	60	P. TYLDUM	NOR 1.37.25.30
3	36	J. HARVIKEN	NOR 1.37.32.44
4	35	G. LARSSON	SWE 1.37.33.72
5	57	W. DEMEL	GER 1.37.45.53
6	18	F. SIMACHEV	URS 1.38.22.50
7	12	A. KALIN	SUI 1.38.40.72
8	53	G. KLAUSE	GDR 1.39.15.54
9	58	S. HENYCH	TCH 1.39.24.29
10	45	G. GEHRING	GER 1.39.44.47
11	27	L. ASLUND	SWE 1.39.45.29
12	24	A. LESSER	GDR 1.39.49.24
13	52	S. LUNDBACK	SWE 1.39.54.35
14	44	E. HAUSER	SUI 1.40.14.98
15	2	Y. SKOBOV	URS 1.40.18.70
16	43	V. DOLGANOV	URS 1.40.48.85
17	50	A. KALIN	SUI 1.41.35.34
18	8	G. HESSLER	GDR 1.41.37.47
19	15	E. MAENTYRANTA	FIN 1.41.40.51
20	38	E. BLANC	ITA 1.41.44.32
21	19	M. MYRMO	NOR 1.42.23.40
22	13	T. HATUNEN	FIN 1.42.27.18
23	49	K. SHIBATA	JPN 1.42.30.83
24	48	U. KOSTNER	ITA 1.42.44.06
25	41	J. VANDEL	FRA 1.42.45.88
26	47	M. ELLIOTT	USA 1.43.15.03
27	37	E. KLESSEN	GDR 1.43.15.99
28	7	T. MAGNUSSON	SWE 1.43.26.02
29	39	J. STASZEL	POL 1.43.35.68
30	23	M. GALLAGHER	USA 1.43.39.41
31	6	O. ELLEFSAETER	NOR 1.44.25.21
32	9	R. CHIOCCHETTI	ITA 1.44.35.03
33	55	H. WACHTER	AUT 1.44.45.67
34	40	J. FAJSTAVR	TCH 1.44.49.45
35	29	H. DOPP	GER 1.44.51.05
36	14	A. LOMBARD	ITA 1.45.03.72
37	32	H. TANIFUJI	JPN 1.45.37.13
38	10	E. ECKERT	GER 1.45.38.51
39	26	P. PANKOV	BUL 1.45.50.66
40	30	J. MICHALKO	TCH 1.46.19.36
41	21	W. GEESER	SUI 1.46.20.36
42	11	R. GRAY	USA 1.46.38.31

Did Not Start

7. J. HAUSER AUT
10. J. ILAVSKY TCH

Atmospheric Conditions

Observed Time 08:30
Weather Fine
Air Temperature -6.7°C
Snow Temperature -7.5°C
Wind Direction SW
Wind Velocity 3.5m/s

Jury

H. OKAMURA (JPN)
C. MERRILL (USA)
T. YOSHIDA (JPN)
M. TALSİ (FIN)
A. HARSHEIM (NOR)

■ Men's 50 km

2 - 10, 08 : 30-11 : 47

Makomanai Cross Country Events Site

POS. NO.	NAME	NAT.	TIME
43	46	M. HUNTER	CAN 1.46.51.47
44	3	S. KUDO	JPN 1.47.00.40
45	56	D. CERISEY	FRA 1.47.03.01
46	42	V. STOYANOV	BUL 1.47.11.68
47	22	T. OKAMURA	JPN 1.47.50.22
48	34	H. WALLNER	AUT 1.48.05.42
49	1	G. FAURE	FRA 1.48.12.19
50	20	J. JENSEN	CAN 1.51.14.04
51	17	D. NARANTUNGALAG	MGL 1.51.29.88
52	4	S. NAMSRAI	MGL 1.52.14.67
53	59	C. MATIS	USA 1.52.18.52
54	31	K. OLIVER	GBR 1.54.10.60
55	25	T. PALLISER	GBR 1.54.39.41

Did Not Start

5 J. ILAVSKY TCH

Did Not Finish

16 J. HAUSER AUT
 28 R. JEANNEROD FRA
 33 R. LEHTINEN FIN
 51 O. KARJALAINEN FIN

Atmospheric Conditions

Observed Time 08:30
 Weather Light Snow
 Air Temperature -6.0°C
 Snow Temperature -4.5°C
 Wind Direction SE
 Wind Velocity 0.2m/s

Jury

H. OKAMURA (JPN)
 F. ROSSNER (AUT)
 R. OCHIAI (JPN)
 A. HARSHEIM (NOR)
 Y. KURSOV (URS)

POS. NO.	NAME	NAT.	TIME
1	40	P. TYLDUM	NOR 2.43.14.75
2	19	M. MYRMO	NOR 2.43.29.45
3	37	V. VEDENINE	URS 2.44.00.19
4	32	R. HJERMSTAD	NOR 2.44.14.51
5	27	W. DEMEL	GER 2.44.32.67
6	11	W. GEESER	SUI 2.44.34.13
7	16	L. BOLLING	SWE 2.45.06.80
8	29	F. SIMACHEV	URS 2.45.08.93
9	35	G. KLAUSE	GDR 2.46.17.43
10	2	O. ELLEFSAETER	NOR 2.46.46.94
11	36	H. LARSSON	SWE 2.47.59.37
12	8	H. TAIPALE	FIN 2.48.24.83
13	5	T. BACKMAN	SWE 2.48.53.51
14	1	U. WENGER	SUI 2.49.35.35
15	22	I. PRONINE	URS 2.49.45.59
16	12	E. KLESSEN	GDR 2.49.53.01
17	9	I. GARANINE	URS 2.50.00.78
18	33	R. GROSS	GDR 2.50.16.91
19	15	J. FAJSTAVR	TCH 2.51.12.92
20	31	G. LARSSON	SWE 2.51.17.56
21	26	E. BLANC	ITA 2.51.25.19
22	39	A. LOMBARD	ITA 2.51.39.65
23	25	L. JAGGI	SUI 2.53.00.78
24	13	G. MORGAN	USA 2.54.01.52
25	4	T. BIONDINI	ITA 2.54.28.39
26	34	G. DERMON	SUI 2.56.24.21
27	41	E. DUNKLEE	USA 2.56.42.49
28	10	P. PANKOV	BUL 2.57.12.15
29	20	S. KUDO	JPN 2.57.42.62
30	24	J. MICHALKO	TCH 2.58.31.83
31	21	E. ECKERT	GER 3.00.08.32
32	18	T. HATUNEN	FIN 3.00.41.72
33	28	R. GRAY	USA 3.01.15.37

Did Not Start

7G. GEHRING GER

Did Not Finish

3 J. MCNULTY USA
 6 V. STOYANOV BUL
 14 U. KOSTNER ITA
 17 J. JOBEZ FRA
 23 E. MAENTYRANTA FIN
 30 M. MATSUMURA JPN
 38 K. OIKARAINEN FIN

■ Relay Men's 4 X 10 km

2 - 13, 09 : 00-11 : 17

Makomanai Cross Country Events Site

Atmospheric Conditions

Observed Time 08 : 00
 Weather Slightly Cloudy
 Air Temperature -6.0°C
 Snow Temperature -8.5°C
 Wind Direction SSW
 Wind Velocity 3.0m/s

Jury

H. OKAMURA (JPN)
 C. MERRILL (USA)
 K. INOUE (JPN)
 Y. KOURSOV (URS)
 G. KLANCMIK (YUG)

POS.	NO.	NAME	NAT.	TIME
1	1	V. VORONKOV Y. SKOBOV F. SIMACHEV V. VEDENINE	URS	2.04.47.94
2	4	O. BRAA P. TYLDUM I. FORMO J. HARVIKEN	NOR	2.04.57.06
3	5	A. KALIN A. GIGER A. KALIN E. HAUSER	SUI	2.07.00.06
4	3	T. MAGNUSSON L. ASLUND G. LARSSON S. LUNDBACK	SWE	2.07.03.60
5	7	H. TAIPALE J. MIETO J. REPO O. KARJALAINEN	FIN	2.07.50.19
6	2	G. HESSLER A. LESSER G. GRIMMER G. KLAUSE	GDR	2.10.03.73
7	9	F. BETZ U. HETTICH H. DOPP W. DEMEL	GER	2.10.42.85
8	8	S. HENYCH J. FAJSTAVR J. MICHALKO J. ILAVSKY	TCH	2.11.27.55
9	6	C. FAVRE E. BLANC R. CHIOCCHETTI U. KOSTNER	ITA	2.12.07.11
Did Not Finish 12 AUT				
Atmospheric Conditions				
Observed Time 08 : 30				
Weather Light Snow				
Air Temperature -3.0°C				
Snow Temperature -7.0°C				
Wind Direction S				
Wind Velocity 5.5m/s				
Jury				
H. OKAMURA (JPN) C. MERRILL (USA) H. TADANO (JPN) L. FISCHER (POL) M. TALSU (FIN) G. KLANCMIK (YUG)				
10	11	H. TANIFUJI K. SHIBATA A. MATSUOKA T. OKAMURA	JPN	2.13.59.14
11	13	J. VANDEL R. JEANNEROD G. FAURE J. JOBEZ	FRA	2.14.35.98
12	10	T. CALDWELL M. GALLAGHER L. MARTIN M. ELLIOTT	USA	2.14.37.28
13	14	F. KELLY R. ALLEN J. JENSEN M. HUNTER	CAN	2.16.56.41

■ Ladies' 5 km

2 - 9, 09 : 00-09 : 40

Makomanai Cross Country Events Site

POS. NO.	NAME	NAT.	TIME
1	39	G. KOULACOVA	URS 17.00.50
2	43	M. KAJOSMAA	FIN 17.05.50
3	41	H. SIKOLOVA	TCH 17.07.32
4	31	A. OLUNINA	URS 17.07.40
5	14	H. KUNTOLA	FIN 17.11.67
6	18	L. MOUKHATCHEVA	URS 17.12.08
7	20	B. LAMMEDAL	NOR 17.16.79
8	28	A. DAHL	NOR 17.17.49
9	29	H. TAKALO	FIN 17.21.39
10	5	N. FEDOROVA	URS 17.25.62
11	44	M. ENDLER	GER 17.32.56
12	35	I. AUFLES	NOR 17.33.14
13	34	W. BUDNY	POL 17.38.74
14	27	R. FISCHER	GDR 17.41.07
15	17	E. OHLSSON	SWE 17.46.66
16	9	A. BARTOSOVA	TCH 17.47.25
17	2	K. BERGE	NOR 17.49.06
18	25	M. ROCKWELL	USA 17.50.34
19	37	B. TANO	SWE 17.54.53
20	40	G. HAUPT	GDR 17.55.04
21	12	J. CHROMIK	POL 17.55.41
22	19	M. CILLEROVA	TCH 17.56.22
23	4	W. MAJERCZYK	POL 17.56.55
24	23	M. MIRKLAS	GER 17.57.40
25	6	S. PUSULA	FIN 17.59.93
26	36	S. FIRTH	CAN 18.06.28
27	32	M. CHLUMOVA	TCH 18.12.22
28	22	A. UNGER	GDR 18.13.19
29	33	A. DURAJ	POL 18.13.43
30	3	C. PHILIPP	GDR 18.17.02
31	16	B. BRITCH	USA 18.18.37
32	7	B. LINDQVIST	SWE 18.25.88
33	30	M. BODELID	SWE 18.29.07
34	42	H. TAKAHASHI	JPN 18.32.75
35	26	S. FIRTH	CAN 18.36.07
36	1	A. OWEN	USA 18.54.76
37	24	T. OZEKI	JPN 19.00.82
38	21	H. IMAI	JPN 19.05.73
39	38	M. MAHONEY	USA 19.15.13
40	13	R. ALLEN	CAN 19.22.70
41	10	H. SANDER	CAN 19.30.01
42	15	F. LUTKEN	GBR 19.40.17

POS. NO.	NAME	NAT.	TIME
43	8	A. AKASAKA	JPN 19.49.74

Did Not Start

11 I. ROTHFUSS GER

Atmospheric Conditions

Observed Time 08 : 30
 Weather Fine
 Air Temperature -6.0°C
 Snow Temperature -7.5°C
 Wind Direction SW
 Wind Velocity 2.5m/s

Jury

H. OKAMURA (JPN)
 F. ROSSNER (AUT)
 T. TAKAKU (JPN)
 H. RISTOLAINEN (FIN)
 Z. BOLOTOVA (URS)

Did Not Finish

27 M. MIRKLAS GER

Atmospheric Conditions

Observed Time 08 : 30
 Weather Light Snow
 Air Temperature -6.5°C
 Snow Temperature -6.0°C
 Wind Direction SW
 Wind Velocity 1.2m/s

Jury

H. OKAMURA (JPN)
 C. MERRILL (USA)
 K. SAWATARI (JPN)
 I. LOWDIN (SWE)
 Z. BOLOTOVA (URS)

■ Ladies' 10 km

2 - 6, 09 : 00-9 : 59

Makomanai Cross Country Events Site

POS.	NO.	NAME	NAT.	TIME
1	36	G. KOULACOVA	URS	34.17.82
2	11	A. OLUNINA	URS	34.54.11
3	39	M. KAJOSMAA	FIN	34.56.45
4	23	L. MOUKHATCHEVA	URS	34.58.56
5	25	H. TAKALO	FIN	35.06.34
6	15	A. DAHL	NOR	35.18.84
7	34	H. SIKOLOVA	TCH	35.29.33
8	19	H. KUNTOLA	FIN	35.36.71
9	37	R. FISCHER	GDR	35.46.96
10	8	N. CHEBALINA	URS	35.54.59
11	35	W. BUDNY	POL	35.57.59
12	29	I. AUFLES	NOR	36.07.08
13	32	B. TANO	SWE	36.29.34
14	41	B. LAMMEDAL	NOR	36.29.43
15	30	A. DURAJ	POL	36.32.65
16	26	M. ROCKWELL	USA	36.34.22
17	12	M. ENDLER	GER	36.38.05
18	21	G. HAUPT	GDR	36.38.41
19	31	M. BODELID	SWE	36.41.52
20	20	A. UNGER	GDR	36.45.24
21	16	J. CHROMIK	POL	36.45.39
22	2	M. MUTTILAINEN	FIN	36.46.40
23	6	E. OHLSSON	SWE	36. 4.50
24	38	S. FIRTH	CAN	36.52.49
25	42	H. TAKAHASHI	JPN	36.53.84
26	18	M. CHLUMOVA	TCH	36.59.87
21	28	A. BARTOSOVA	TCH	37.01.73
28	13	B. LINDQVIST	SWE	37.24.76
29	5	K. MOEBERGE	NOR	37.33.16
30	9	M. CILLEROVA	TCH	37.40.70
31	7	C. PHILIPP	GDR	37.51.76
32	33	I. ROTHFUSS	GER	38.03.69
33	22	T. OZEKI	JPN	38.07.24
34	1	W. MAJERCZYK	POL	38.19.66
35	40	A. OWEN	USA	38.50.05
36	4	M. MAHONEY	USA	39.27.95
37	14	H. IMAI	JPN	39.33.13
38	3	H. SAITO	JPN	39.51.61
39	17	F. LUTKEN	GBR	40.02.73
40	24	H. SANDER	CAN	40.25.11
41	10	T. HOSMER	USA	40.40.56

■ Relay Ladies' 3 X 5 km

2 - 12, 9 : 00-9 : 54

Makomanai Cross Country Events Site

POS.	NO.	NAME	NAT.	TIME
1	1	L. MOUKHATCHEVA A. OLUNINA G. KOULACOVA	URS	48.46.15
2	3	H. TAKALO H. KUNTOLA M. KAJOSMAA	FIN	49.19.37
3	4	I. AUFLES A. DAHL B. LAMMEDAL	NOR	49.51.49
4	6	M. MIRKLAS I. ROTHFUSS M. ENDLER	GER	50.25.61
5	2	G. HAUPT R. FISCHER A. UNGER	GDR	50.28.45
6	5	A. BARTOSOVA H. SIKOLOVA M. CILLEROVA	TCH	51.16.16
7	8	A. DURAJ J. CHROMIK W. BUDNY	POL	51.49.13
8	7	M. BODELID E. OHLSSON B. LINDQVIST	SWE	51.51.84
9	9	T. OZEKI H. TAKAHASHI H. SAITO	JPN	53.20.75
10	11	S. FIRTH S. FIRTH R. ALLEN	CAN	53.37.82
11	10	B. BRITCH A. OWEN M. ROCKWELL	USA	53.38.60

Atmospheric Conditions

Observed Time 08 : 30
 Weather Slightly Cloudy
 Air Temperature -6.5°C
 Snow Temperature -4.5°C
 Wind Direction E
 Wind Velocity 2.0m/s

Jury

H. OKAMURA (JPN)
 F. ROSSNER (AUT)
 S. SEKIDO (JPN)
 H. RISTOLAINEN (FIN)
 I. LOWDIN (SWE)
 Z. BOLOTOVA (URS)

Jumping

■ Special Ski Jump 70 m

2 - 6, 10 : 00-12 : 14

Miyanomori Jump Hill

POS.	NO.	NAME	NAT.	DISTANCE	D.P.	S.P.	POINTS	TOTAL
1	45	Y. KASAYA	JPN	84.0 79.0	69.6 61.6	57.0 56.0	126.6 117.6	244.2
2	5	A. KONNO	JPN	82.5 79.0	67.2 61.6	53.0 53.0	120.2 114.6	234.8
3	20	S. AOCHI	JPN	83.5 77.5	68.8 59.2	54.5 47.0	123.3 106.2	229.5
4	44	I. MORK	NOR	78.0 78.0	60.0 60.0	52.0 53.5	112.0 113.5	225.5
5	55	J. RASKA	TCH	78.5 78.0	60.8 60.0	51.5 52.5	112.3 112.5	224.8
6	24	W. FORTUNA	POL	82.0 76.5	66.4 57.6	49.0 49.0	115.4 106.6	222.0
7	18	G. NAPALKOV	URS	79.5 76.0	62.4 56.8	50.0 51.0	112.4 107.8	220.2
7	34	K. KODEJSKA	TCH	80.0 75.5	63.2 56.0	51.5 49.5	114.7 105.5	220.2
9	11	K. TSAKADZE	URS	77.5 77.5	59.2 59.2	50.5 51.0	109.7 110.2	219.9
10	54	P. STEFANCIC	YUG	77.0 77.5	58.4 59.2	49.5 51.0	107.9 110.2	218.1
11	21	Z. HUBAC	TCH	79.0 75.0	61.6 55.2	51.5 49.5	113.1 104.7	217.8
11	30	F. PRYDZ	NOR	80.0 74.0	63.2 53.6	51.0 50.0	114.2 103.6	217.8
11	51	R. NORDGREN	SWE	82.5 74.0	67.2 53.6	48.5 48.5	115.7 102.1	217.8
14	32	W. STEINER	SUI	79.0 76.0	61.6 56.8	49.0 50.0	110.6 106.8	217.4
15	52	R. SCHMIDT	GDR	80.5 75.0	64.0 55.2	50.5 47.5	114.5 102.7	217.2
16	22	E. GRUNIGEN	SUI	78.0 74.5	60.0 54.4	49.5 48.5	109.5 102.9	212.4
17	13	R. MIETTINEN	FIN	75.5 75.5	56.0 56.0	49.5 50.5	105.5 106.5	212.0
18	10	H. GLASS	GDR	78.0 73.5	60.0 52.8	49.5 49.5	109.5 102.3	211.8
18	56	T. KAEYHKOE	FIN	76.0 75.5	56.8 56.0	49.0 50.0	105.8 106.0	211.8
20	29	Y. KALININE	URS	78.5 73.5	60.8 52.8	51.0 47.0	111.8 99.8	211.6
21	46	A. JEGLANOV	URS	73.5 75.0	52.8 55.2	49.5 52.5	102.3 107.7	210.0
22	43	H. SCHMID	SUI	76.5 73.5	57.6 52.8	49.0 49.5	106.6 102.3	208.9
23	38	T. FUJISAWA	JPN	81.0 68.0	64.8 44.0	53.0 46.0	117.8 90.0	207.8
24	33	A. KRZYSZTOFIAK	POL	75.5 73.5	56.0 52.8	49.0 49.5	105.0 102.3	207.3
25	36	K. YLIANTTILA	FIN	76.0 73.5	56.8 52.8	48.0 49.0	104.8 101.8	206.6
26	12	R. WANNER	AUT	77.0 74.0	58.4 53.6	46.0 47.0	104.4 100.6	205.0
27	31	D. PUDGAR	YUG	79.5 68.5	62.4 44.8	50.0 47.5	112.4 92.3	204.7
28	6	J. ZEHNDER	SUI	76.0 72.0	56.8 50.4	49.0 47.5	105.8 97.9	203.7
29	2	R. HOHNL	TCH	73.5 73.5	52.8 52.8	48.0 48.0	100.8 100.8	201.6
29	42	R. BACHLER	AUT	73.5 73.5	52.8 52.8	47.5 48.5	100.3 101.3	201.6
31	40	H. ASCHENBACH	GDR	74.0 69.5	53.6 46.4	49.5 49.0	103.1 95.4	198.5
32	47	T. PAWLUSIAK	POL	73.5 71.5	52.8 49.6	46.0 49.5	98.8 99.1	197.9

POS.	NO.	NAME	NAT.	DISTANCE	D.P.	S.P.	POINTS	TOTAL
33	23	N . SKARSETH	NOR	73.5 71.0	52.8 48.8	48.5 47.5	101.3 96.3	197.6
34	50	J . MARTIN	USA	76.0 69.5	56.8 46.4	48.5 45.5	105.3 91.9	197.2
35	16	D . PUDGAR	YUG	73.5 73.5	52.8 52.8	45.0 46.5	97.8 99.3	197.1
36	35	M . GOLSER	AUT	73.0 73.5	52.0 52.8	43.5 47.5	95.5 100.3	195.8
37	8	M . MESEC	YUG	74.0 71.0	53.6 48.8	46.5 46.5	100.1 95.3	195.4
38	17	M . WOLF	GDR	77.5 81.0	59.2 64.8	50.0 21.0	109.2 85.8	195.0
39	9	S . DANIEL	POL	73.5 72.5	52.8 51.2	44.5 45.5	97.3 96.7	194.0
40	48	Z . MEZL	CAN	74.0 70.0	53.6 47.2	47.0 45.0	100.6 92.2	192.8
41	26	R . STEELE	USA	75.0 71.5	55.2 49.6	44.0 43.5	99.2 93.1	192.3
42	39	A . LUNDQVIST	SWE	71.0 68.0	48.8 44.0	49.5 49.5	98.3 93.5	191.8
43	49	G . POIROT	FRA	69.5 71.0	46.4 48.8	47.0 46.5	93.4 95.3	188.7
44	27	U . KVENDBO	CAN	70.5 71.0	48.0 48.8	45.0 46.0	93.0 94.8	187.8
45	1	E . RAUTIONAHO	FIN	73.5 67.0	52.8 42.4	47.5 45.0	100.3 87.4	187.7
46	53	G . GOLLNER	GER	74.0 66.0	53.6 40.8	48.0 43.5	101.6 84.3	185.9
47	41	A . GROSCHE	GER	70.0 69.0	47.2 45.6	45.0 45.0	92.2 90.6	182.8
48	7	R . GULYAS	CAN	71.0 70.5	48.8 48.0	42.0 42.5	90.8 90.5	181.3
49	19	S . SCHWINGHAMMER	GER	68.5 68.5	44.8 44.8	45.0 45.5	89.8 90.3	180.1
50	37	G . SWOR	USA	70.5 67.0	48.0 42.4	45.0 44.0	93.0 86.4	179.4
51	4	J . BJOERNEBY	NOR	68.5 67.0	44.8 42.4	45.5 41.5	90.3 83.9	174.2
52	3	S . BERRY	USA	67.5 66.0	43.2 40.8	44.5 43.5	87.7 84.3	172.0
53	28	A . MACLE	FRA	67.5 62.5	43.2 35.2	44.0 43.5	87.2 78.7	165.9
54	25	Y . RICHARD	FRA	68.0 63.5	44.0 36.8	44.0 39.5	88.0 76.3	164.3
55	14	E . DAMOLIN	ITA	68.0 62.5	44.0 35.2	43.0 40.5	87.0 75.7	162.7
56	15	P . WILSON	CAN	64.5 60.5	38.4 32.0	41.0 38.0	79.4 70.0	149.4

Atmospheric Conditions	1st	2nd
Observed Time	10 : 20	11 : 05
Air Temperature	-6.2°C	-5.8°C
Snow Temperature	-6.5°C	-5.5°C
Snow	Dry	Dry
Wind Direction	N	N
Wind Velocity	2.0m/s	1.0m/s

Jury

G . RAAUM	(USA)	H . TATSUTA	(JPN)
M . BELONOZNIK	(TCH)	M . KASAYA	(JPN)
E . ROSCHER	(SUI)		

■ Special Ski Jump 90 m

2 - 11 10 : 00~12 : 26

Okurayama Jump Hill

POS.	NO.	NAME	NAT.	DISTANCE	D.P.	S.P.	POINTS	TOTAL
1	29	W. FORTUNA	POL	111.0 87.5	75.4 42.5	55.0 47.0	130.4 89.5	219.9
2	37	W. STEINER	SUI	94.0 103.0	51.6 64.2	50.0 54.0	101.6 118.2	219.8
3	43	R. SCHMIDT	GDR	98.5 101.0	57.9 61.4	48.5 51.5	106.4 112.9	219.3
4	55	T. KAEYHKOE	FIN	95.0 100.5	53.0 60.7	51.5 54.0	104.5 114.7	219.2
5	33	M. WOLF	GDR	107.0 89.5	69.8 45.3	50.5 49.5	120.3 94.8	215.1
6	53	G. NAPALKOV	URS	99.5 92.0	59.3 48.8	52.0 50.0	111.3 98.8	210.1
7	50	Y. KASAYA	JPN	106.0 85.0	68.4 39.0	56.5 45.5	124.9 84.5	209.4
8	24	D. PUDGAR	YUG	92.5 97.5	49.5 56.5	49.0 51.0	98.5 107.5	206.0
9	21	E. RAUTIONAHO	FIN	93.0 99.0	50.2 58.6	45.5 51.5	95.7 110.1	205.8
10	49	J. RASKA	TCH	99.0 89.0	58.6 44.6	52.5 49.0	111.1 93.6	204.7
11	41	R. NORDGREN	SWE	97.5 92.5	56.5 49.5	49.0 48.5	105.5 98.0	203.5
12	27	A. KONNO	JPN	98.0 88.5	57.2 43.9	52.5 45.5	109.7 89.4	199.1
13	26	K. YLIANTTILA	FIN	91.5 92.0	48.1 48.8	51.0 49.5	99.1 98.3	197.4
14	2	T. FUJISAWA	JPN	95.5 86.0	53.7 40.4	53.5 49.5	107.2 89.9	197.1
15	20	Z. HUBAC	TCH	91.5 91.5	48.1 48.1	48.0 50.5	96.1 98.6	194.7
15	39	F. PRYDZ	NOR	85.0 95.5	39.0 53.7	50.0 52.0	89.0 105.7	194.7
17	42	Z. MEZL	CAN	98.0 89.0	57.2 44.6	47.5 45.0	104.7 89.6	194.3
18	46	T. PAWLUSIAK	POL	87.0 90.0	41.8 46.0	47.5 48.0	89.3 94.0	183.3
19	15	H. ITAGAKI	JPN	90.0 84.0	46.0 37.6	50.0 49.5	96.0 87.1	183.1
20	16	H. GLASS	GDR	91.0 84.0	47.4 37.6	50.5 47.5	97.9 85.1	183.0
21	8	S. IANINE	URS	89.0 87.0	44.6 41.8	48.5 46.5	93.1 88.3	181.4
22	22	J. ZEHNDER	SUI	92.5 84.0	49.5 37.6	47.5 46.5	97.0 84.1	181.1
23	30	D. PUDGAR	YUG	91.5 84.0	48.1 37.6	47.5 46.5	95.6 84.1	179.7
24	45	R. BACHLER	AUT	88.5 89.5	43.9 45.3	45.0 45.0	88.9 90.3	179.2
25	12	R. STEELE	USA	86.5 89.0	41.1 44.6	45.5 46.5	86.6 91.1	177.7
26	11	L. SKODA	TCH	89.5 85.0	45.3 39.0	51.0 41.0	96.3 80.0	176.3
21	51	G. GOLLNER	GER	90.0 87.0	46.0 41.8	47.0 40.5	93.0 82.3	175.3
28	54	I. MORK	NOR	89.0 83.0	44.6 36.2	51.0 41.5	95.6 77.7	173.3
29	1	A. KRZYSZTOFIAK	POL	84.0 85.0	37.6 39.0	48.0 48.5	85.6 87.5	173.1
30	31	G. SWOR	USA	80.5 91.5	32.7 48.1	44.5 47.5	77.2 95.6	172.8
31	14	S. DANIEL	POL	83.0 86.0	36.2 40.4	47.0 47.5	83.2 87.9	171.1
32	7	R. MIETTINEN	FIN	83.0 87.5	36.2 42.5	43.5 48.5	79.7 91.0	170.7

POS.NO.		NAME	NAT.	DISTANCE	D.P.	S.P.	POINTS	TOTAL
32	17	A. JEGLANOV	URS	80.5	32.7	41.0	73.7	170.7
				90.0	46.0	51.0	97.0	
34	18	J. BJOERNEBY	NOR	85.5	39.7	47.0	86.7	167.8
				81.5	34.1	47.0	81.1	
35	32	K. TSAKADZE	URS	93.0	50.2	19.5	69.7	165.2
				90.0	46.0	49.5	95.5	
36	44	J. MARTIN	USA	89.0	44.6	44.5	89.1	163.1
				77.5	28.5	45.5	74.0	
37	6	B. WIRKOLA	NOR	93.0	50.2	47.5	97.7	162.5
				74.5	24.3	40.5	64.8	
37	10	M. MESEC	YUG	83.0	36.2	42.5	78.7	162.5
				84.5	38.3	45.5	83.8	
39	3	H. WOSIPIWO	GDR	82.0	34.8	39.5	74.3	159.6
				87.0	41.8	43.5	85.3	
39	36	P. WILSON	CAN	83.0	36.2	42.5	78.7	159.6
				83.5	36.9	44.0	80.9	
41	40	A. LUNDQVIST	SWE	84.5	38.3	47.5	85.8	158.0
				78.0	29.2	43.0	72.2	
42	48	H. SCHMID	SUI	94.5	52.3	49.5	101.8	156.4
				89.0	44.6	10.0	54.6	
43	35	M. GOLSER	AUT	86.0	40.4	44.5	84.9	153.6
				78.0	29.2	39.5	68.7	
44	4	E. GRUNIGEN	SUI	82.0	34.8	45.0	79.8	153.0
				78.0	29.2	44.0	73.2	
45	25	U. KVENDBO	CAN	79.0	30.6	45.0	75.6	152.6
				80.0	32.0	45.0	77.0	
46	19	R. WANNER	AUT	79.0	30.6	39.0	69.6	152.3
				83.0	36.2	46.5	82.7	
47	5	S. BERRY	USA	79.0	30.6	45.5	76.1	151.7
				81.5	34.1	41.5	75.6	
48	52	P. STEFANCIC	YUG	79.0	30.6	37.0	67.6	145.2
				84.0	37.6	40.0	77.6	
49	28	Y. RICHARD	FRA	77.0	27.8	41.0	68.8	142.2
				78.5	29.9	43.5	73.4	
50	13	A. MACLE	FRA	76.0	26.4	39.5	65.9	122.8
				71.0	19.4	37.5	56.9	
51	9	J. GAILLARD	FRA	72.0	20.8	40.0	60.8	122.7
				73.5	22.9	39.0	61.9	
52	34	A. GROSCHE	GER	84.0	37.6	7.0	44.6	119.6
				77.5	28.5	46.5	75.0	

Did Not Start

23	S. SCHWINGHAMMER	GER
38	K. KODEJSKA	TCH
47	G. POIROT	FRA

Atmospheric Conditions	1st	2nd
Observed Time	10:30	11:30
Air Temperature	-1. 0°C	-2. 0°C
Snow Temperature	-4. 0°C	-4. 0°C
Snow	Wet	Dry
Wind Direction	E	E
Wind Velocity	2. 0m/s	1. 0m/s

Jury

G. RAAUM	(USA)
H. TATSUTA	(JPN)
W. MOLBERGNILSSEN	(NOR)
M. KASAYA	(JPN)
D. NEUENDORF	(GDR)

Nordic Combined

■ Nordic Combined

Jump 70 m 2 – 4, 10 : 00–11 : 37

Cross Country 15 km 2 – 5 , 09 : 00–10 : 12

Miyanomori Jump Hill

Makomanai Cross Country Events Site

POS.	NAME	NAT.	Jump POINTS	POS.	15 km POINTS	POS.	TOTAL POINTS
1	U. WEHLING	GDR	200.900	4	212.440	3	413.340
2	R. MIETTINEN	FIN	210.000	2	195.505	15	405.505
3	K. LUCK	GDR	178.800	17	220.000	1	398.800
4	E. KILPINEN	FIN	185.000	9	206.845	4	391.845
5	Y. KATSURO	JPN	195.100	6	195.100	18	390.200
6	T. KUCERA	TCH	191.800	7	196.135	14	387.935
7	A. NOSSOV	URS	201.300	3	186.430	27	387.730
8	K. OLAVBERG	NOR	180.400	16	204.400	7	384.800
9	G. DECKERT	GDR	183.400	12	199.570	10	382.970
10	R. POHLAND	GER	174.800	22	206.395	5	381.195
11	M. ARTUKHOV	URS	183.000	14	197.185	12	380.185
12	K. DLUGOPOLSKI	POL	184.900	10	190.960	24	375.860
13	H. NAKANO	JPN	220.500	1	154.555	39	375.055
14	K. AASVESTAD	NOR	183.100	13	191.305	23	374.405
15	K. ARAYA	JPN	199.700	5	174.340	34	374.040
16	E. DAMOLIN	ITA	175.200	21	197.020	13	372.220
17	S. HULA	POL	178.200	18	192.325	21	370.525
18	H. HARTLEB	GDR	183.900	11	185.605	28	369.505
19	H. WEID	NOR	181.300	15	188.020	25	369.320
20	U. HETTICH	GER	152.100	32	214.675	2	366.775
21	M. DEVECKA	USA	157.100	27	205.735	6	362.835
22	A. ZAITSEV	URS	158.300	26	204.175	8	362.475
23	G. ANDERSEN	NOR	173.300	23	187.015	26	360.315
24	N. SASAKI	JPN	190.300	8	169.645	37	359.945
25	A. WINKLER	GER	175.600	20	181.510	32	357.110
26	L. RYGL	TCH	160.400	24	195.355	16	355.755
27	J. KUVAJA	FIN	160.200	25	194.185	19	354.385
28	J. SVOBODA	TCH	175.900	19	175.705	33	351.605
29	V. DRIAGUINE	URS	146.200	35	201.325	9	347.525
30	F. MORANDINI	ITA	141.500	36	199.180	11	340.680
31	J. GASIENICA	POL	146.800	34	192.325	21	339.125
32	J. GORJANC	YUG	155.800	28	181.720	31	337.520
33	F. KELLER	GER	154.000	31	182.860	30	336.860
34	J. MILLER	USA	139.700	37	195.250	17	334.950
35	J. GAILLARD	FRA	155.400	29	169.810	35	325.210
36	S. ISRAELSSON	SWE	130.300	39	193.000	20	323.300
37	U. OEHLBOECK	AUT	150.900	33	169.810	35	320.710
38	T. WEED	USA	129.800	40	183.805	29	313.605
39	R. KENDALL	USA	139.000	38	164.635	38	303.635

Jury

Jump

G. RAAUM (USA)
H. TATSUTA (JPN)
E. KAHKONEN (FIN)
M. KASAYA (JPN)
L. SOLBAKKEN (FRA)

Cross Country

H. OKAMURA (JPN)
F. ROSSNER (AUT)
K. TAKAHASHI (JPN)
G. BERAUER (GER)
L. FISCHER (POL)

Downhill

■ Ladies

2 - 5, 13 : 30-14 : 16

Mt. Eniwa Downhill Events Site

POS.NO.	NAME	NAT.	TIME	POINTS
1	13 M. NADIG	SUI	1.36.68	0.00
2	15 A. PROELL	AUT	1.37.00	2.24
3	10 S. CORROCK	USA	1.37.68	7.00
4	8 I. MIR	FRA	1.38.62	13.20
5	18 R. SPEISER	GER	1.39.10	16.33
6	11 R. MITTERMAIER	GER	1.39.32	17.76
7	21 B. ZURBRIGGEN	SUI	1.39.49	18.86
8	9 A. FAMOSE	FRA	1.39.70	20.22
9	2 B. RAUTER	AUT	1.39.84	21.12
10	30 M. BUEHLER	LIE	1.40.06	22.53
11	35 T. FOERLAND	NOR	1.40.25	23.74
12	20 M. HEFTI	SUI	1.40.38	24.58
13	22 T. TREICHL	GER	1.40.62	26.11
14	12 K. BUDGE	USA	1.40.68	26.50
15	7 B. TOTSCHNIG	AUT	1.40.73	26.81
15	4 M. JACOT	FRA	1.40.73	26.81
17	26 G. SOERENSEN	NOR	1.40.77	27.06
18	24 S. STUMP	SUI	1.40.92	28.01
18	17 C. OUGHTON	CAN	1.40.92	28.01
20	27 L. KREINER	CAN	1.41.00	28.51
21	31 S. POULSEN	USA	1.41.25	30.09
21	29 K. CHRISTIANSEN	NOR	1.41.25	30.09
23	5 F. STEURER	FRA	1.41.36	30.78
23	25 V. ILIFFE	GBR	1.41.36	30.78
25	19 G. HATHORN	GBR	1.41.42	31.16
26	14 D. GALICA	GBR	1.41.58	32.17
27	3 J. CRAWFORD	CAN	1.41.75	33.23
28	6 M. COCHRAN	USA	1.41.96	34.53
29	23 C. PUIGBARATA	ESP	1.42.37	37.07
30	1 M. KASERER	AUT	1.42.59	38.44
31	36 C. SOLLANDER	SWE	1.42.97	40.74
32	37 M. NAGUMO	JPN	1.43.07	41.34
33	28 K. KREINER	CAN	1.43.68	45.00
34	45 G. SCHIHOVA	URS	1.43.88	46.16
35	42 M. KATAGIRI	JPN	1.44.10	47.43
36	39 P. BEHR	GER	1.44.22	48.13
37	38 N. MERCOULOVA	URS	1.44.48	49.64
38	41 C. BLACKWOOD	GBR	1.44.61	50.39
39	40 S. ISAKOVA	URS	1.44.83	51.64
40	43 H. OKITSU	JPN	1.45.37	54.66
41	44 E. OKAZAKI	JPN	1.48.85	73.68

Atmospheric Conditions

Observed Time	13 : 30
Weather	Fair
Air Temperature	-7. 0°C
Snow Temperature	-8. 0°C
Wind Direction	S
Wind Velocity	1. 0m/s

Jury

R. PLATTNER	(I T A)
S. SULZBERGER	(A U T)
D. SENCAR	(Y U G)
L. AMBROIS	(I T A)
K. WAKAO	(J P N)
T. TAMAI	(J P N)

■ Men

2 - 7, 13 : 31~14 : 30

Mt. Niwa Downhill Events Site

POS.NO.	NAME	NAT.	TIME	POINTS	POS.NO	NAME	NAT.	TIME	POINTS
1	4 B. RUSSI	SUI	1.51.43	0.00	43	39 K. BARTELSKI	GBR	2.02.71	58.94
2	11 R. COLLOMBIN	SUI	1.52.07	3.64	44	46 S. CLIFFORD	AUS	2.02.90	59.85
3	5 H. MESSNER	AUT	1.52.40	5.52	45	41 R. RESMIEV	BUL	2.03.01	60.38
4	1 A. SPRECHER	SUI	1.53.11	9.44	46	62 S. GRISCHENKO	URS	2.03.19	61.24
5	26 E. HAAKER	NOR	1.53.16	9.71	47	54 C. PERNER	ARG	2.03.69	63.64
6	13 W. TRESCH	SUI	1.53.19	9.88	48	55 V. BRENCI	ROM	2.04.33	66.72
7	8 K. CORDIN	AUT	1.53.32	10.59	49	38 R. EWINGTON	NZL	2.04.75	68.73
8	18 R. COCHRAN	USA	1.53.39	10.98	50	56 I. FINLAYSON	GBR	2.06.50	77.12
9	22 J. LOIDL	AUT	1.53.71	12.71	51	58 J. LAZZARINI	ARG	2.08.29	85.35
10	7 M. VARALLO	ITA	1.53.85	13.46	52	60 A. SHEMSHAKI	IRN	2.11.29	98.98
11	17 G. BESSON	ITA	1.54.15	15.08	53	61 L. SHEMSHAKI	IRN	2.16.14	119.98
11	10 C. ANZI	ITA	1.54.15	15.08	54	57 F. ALI	IRN	2.18.19	128.59
13	2 G. THOENI	ITA	1.54.37	16.27	55	59 G. KALHORE	IRN	2.20.98	139.80
14	15 M. LAFFERTY	USA	1.54.38	16.33					
15	20 R. MIGNOD	FRA	1.54.72	18.16					
16	3 B. ORCEL	FRA	1.54.81	18.65					
17	14 D. CURRIER	USA	1.54.96	19.46					
18	25 H. SCHLAGER	GER	1.55.05	19.94					
19	27 H. DUVILLARD	FRA	1.55.13	20.38					
20	30 J. HUNTER	CAN	1.55.16	20.54					
21	9 B. CHARVIN	FRA	1.55.33	21.46					
22	24 S. TOMII	JPN	1.55.34	21.51					
23	6 M. MILNE	AUS	1.55.48	22.26					
24	12 F. VOGLER	GER	1.55.50	22.36					
25	19 H. KASHIWA	USA	1.55.60	22.88					
26	23 H. MARXER	LIE	1.55.90	24.44					
27	29 A. HAGN	GER	1.56.04	25.17					
28	42 M. THOFTE	SWE	1.56.66	28.39					
29	21 W. LESCH	GER	1.56.67	28.44					
30	44 W. FROMMELT	LIE	1.57.58	33.18					
31	31 R. TRITSCHER	AUT	1.58.05	35.62					
32	28 R. BARRINGTON	CAN	1.58.29	36.87					
33	48 R. VARLEY	GBR	1.58.53	38.10					
34	45 O. ROLEN	SWE	1.59.28	41.85					
35	43 M. OHTSUE	JPN	1.59.55	43.20					
36	47 P. CHRISTENSEN	NOR	1.59.71	44.00					
37	37 A. MOZZI	GBR	2.00.28	46.85					
38	49 D. ROBBINS	CAN	2.00.38	47.35					
39	53 D. CRISTEA	ROM	2.01.26	51.75					
40	36 I. PENEV	BUL	2.02.16	56.25					
41	40 C. WOMERSLEY	NZL	2.02.24	56.65					
42	50 R. BLANCHAER	BEL	2.02.45	57.69					

Atmospheric Conditions
 Observed Time 13:31
 Weather Fair
 Air Temperature -7.5°C
 Snow Temperature -5.5°C
 Wind Direction SW
 Wind Velocity 2.0m/s

Jury
 H. SPIESS (AUT)
 R. RUDIN (SUI)
 W. SCHAEFFLER (USA)
 E. DEMETZ (ITA)
 K. WAKAO (JPN)
 M. IZUMO (JPN)

Giant Slalom

■ Ladies

2 - 8, 13 : 31 ~14 : 14

Mt. Teine Giant Slalom Events Site

POS.	NO	NAME	NAT.	TIME	POINTS
1	10	M. NADIG	SUI	1.29.90	0.00
2	2	A. PROELL	AUT	1.30.75	6.54
3	1	W. DREXEL	AUT	1.32.35	18.15
4	26	L. KREINER	CAN	1.32.48	19.06
5	28	R. SPEISER	GER	1.32.56	19.62
6	11	F. STEURER	FRA	1.32.59	19.83
7	22	D. GALICA	GBR	1.32.72	20.74
8	8	B. LAFFORGUE	FRA	1.32.80	21.30
9	23	T. TREICHL	GER	1.33.08	23.20
10	24	M. BUEHLER	LIE	1.33.15	23.67
11	3	B. COCHRAN	USA	1.33.16	23.74
12	9	R. MITTERMAIER	GER	1.33.39	25.28
13	5	M. KASERER	AUT	1.33.42	25.48
14	19	G. HATHORN	GBR	1.33.57	26.48
15	29	D. PRATTE	CAN	1.33.59	26.62
16	7	M. JACOT	FRA	1.33.61	26.75
17	21	T. FOERLAND	NOR	1.34.15	30.35
18	34	B. ZURBRIGGEN	SUI	1.34.17	30.48
19	27	A. BRUSLETTO	NOR	1.34.43	32.19
20	15	M. COCHRAN	USA	1.35.27	37.70
21	13	I. MIR	FRA	1.35.30	37.90
22	33	H. OKITSU	JPN	1.35.33	38.09
23	12	K. BUDGE	USA	1.35.57	39.65
24	30	J. CRAWFORD	CAN	1.35.60	39.85
25	35	P. BEHR	GER	1.35.87	41.60
26	32	V. ILIFFE	GBR	1.36.68	46.79
27	16	K. CHRISTIANSEN	NOR	1.37.18	49.96
28	18	G. SOERENSEN	NOR	1.37.32	50.84
29	17	C. OUGHTON	CAN	1.38.29	56.91
30	37	M. KATAGIRI	JPN	1.39.11	61.98
31	40	S. ISAKOVA	URS	1.40.20	68.60
32	42	E. OKAZAKI	JPN	1.40.37	69.62
33	36	N. MERCOULOVA	URS	1.41.18	74.42
34	41	G. SCHIHOVA	URS	1.43.74	89.10
35	39	C. BLACKWOOD	GBR	1.43.96	90.33

Atmospheric Conditions

Observed Time	13 : 31
Weather	Snow
Air Temperature	-1. 1°C
Snow Temperature	-6. 5°C
Wind Direction	NW
Wind Velocity	1.5m/s

Jury

R. PLATTNER	(I T A)
H. BONNET	(F R A)
H. URBAN	(G E R)
O. PERRET	(S U I)
K. WAKAO	(J P N)
M. SASAGAWA	(J P N)

Did Not Finish

14	G. GABL	AUT
20	C. SOLLANDER	SWE
31	S. STUMP	SUI

Disqualified

4	S. POULSEN	USA
6	C. PUIGBARATA	ESP
25	R. GOOD	SUI
38	M. NAGUMO	JPN

■ Men

1st Run 2 – 9, 13 : 31 ~ 14 : 52 2nd Run 2 – 10, 13 : 31 ~ 14 : 39

Mt. Teine Giant Slalom Events Site

POS.	NO.	NAME	NAT.	TIME, POS.		2nd Run	TOTAL TIME	FIS POINT	
				1st Run					
1	9	G. THOENI	ITA	1.32.19	3	1.37.43	2	3.09.62	0.00
2	14	E. BRUGGMANN	SUI	1.33.43	10	1.37.32	1	3.10.75	4.05
3	11	W. MATTLE	SUI	1.33.44	11	1.37.55	3	3.10.99	4.89
4	4	A. HAGN	GER	1.31.78	2	1.39.38	11	3.11.16	5.49
5	10	J. AUGERT	FRA	1.33.61	12	1.38.23	6	3.11.84	7.84
6	30	M. RIEGER	GER	1.33.86	14	1.38.08	5	3.11.94	8.18
7	7	D. ZWILLING	AUT	1.32.34	4	1.39.98	15	3.12.32	9.48
8	8	R. TRITSCHER	AUT	1.32.51	5	1.39.88	14	3.12.39	9.71
9	19	A. PENZ	FRA	1.33.36	9	1.39.06	9	3.12.42	9.82
9	12	A. CURUS	POL	1.34.40	17	1.38.02	4	3.12.42	9.82
11	18	J. HUNTER	CAN	1.33.83	13	1.39.15	10	3.12.98	11.72
12	29	J. LOIDL	AUT	1.36.26	25	1.38.39	7	3.14.65	17.29
13	3	E. SCHMALZL	ITA	1.34.22	16	1.40.50	18	3.14.72	17.53
14	22	W. TRESCH	SUI	1.35.86	24	1.38.89	8	3.14.75	17.62
15	41	M. ICHIMURA	JPN	1.35.77	22	1.39.57	12	3.15.34	19.57
16	28	H. SCHMALZL	ITA	1.35.72	21	1.39.63	13	3.15.35	19.60
17	33	R. COCHRAN	USA	1.35.39	19	1.40.15	16	3.15.54	20.23
18	2	W. BLEINER	AUT	1.34.18	15	1.41.78	22	3.15.96	21.58
19	39	H. CHIBA	JPN	1.36.36	26	1.40.87	20	3.17.23	25.65
20	17	R. BARRINGTON	CAN	1.35.22	18	1.42.02	24	3.17.24	25.68
21	23	H. KASHIWA	USA	1.37.42	28	1.40.71	19	3.18.13	28.48
22	31	W. FROMMELT	LIE	1.35.71	20	1.42.94	26	3.18.65	30.09
23	36	P. CHRISTENSEN	NOR	1.38.27	33	1.40.42	17	3.18.69	30.21
24	40	H. MARXER	LIE	1.38.13	32	1.41.57	21	3.19.70	33.34
25	42	A. OLIVER	ESP	1.37.28	27	1.42.45	25	3.19.73	33.44
26	53	D. CRISTEA	ROM	1.37.93	30	1.41.95	23	3.19.88	33.90
27	27	R. THOENI	ITA	1.35.83	23	1.44.90	30	3.20.73	36.54
28	21	S. MIKAELSSON	SWE	1.37.88	29	1.43.77	27	3.21.65	39.39
29	26	M. MILNE	AUS	1.37.94	31	1.44.26	28	3.22.20	41.04
30	20	R. CHAFEE	USA	1.39.23	36	1.45.09	31	3.24.32	47.40
31	34	M. KAVCIC	YUG	1.39.01	35	1.46.08	34	3.25.09	49.71
32	49	I. PENEV	BUL	1.41.77	38	1.45.56	32	3.27.33	56.25
33	54	V. BRENCI	ROM	1.42.81	40	1.44.59	29	3.27.40	56.46
34	51	R. BLANCHER	BEL	1.43.59	42	1.45.79	33	3.29.38	62.20
35	47	C. WOMERSLEY	NZL	1.41.65	37	1.48.78	35	3.30.43	65.16
36	32	S. CLIFFORD	AUS	1.44.75	44	1.49.50	36	3.34.25	75.86
37	50	R. RESMIEV	BUL	1.45.68	45	1.54.14	37	3.39.82	90.92
38	63	J. LAZZARINI	ARG	1.48.72	47	1.54.96	38	3.43.68	100.95
39	66	S. THEODOROU	GRE	1.58.41	50	2.03.86	42	4.02.27	145.19
40	58	F. ALI	IRN	1.55.72	49	2.08.42	44	4.04.14	149.49
41	59	P. ALEXANDRIS	GRE	2.03.05	52	2.02.40	41	4.05.45	152.50
42	69	B. NANASCA	PHI	1.54.59	48	2.11.61	46	4.06.20	154.23

POS.NO.	NAME	NAT.	TIME, POS.		TOTAL TIME	FIS POINT		
			1st Run	2nd Run				
43 73	L. SHEMSHAKI	IRN	2.07.26	54	1.58.95	40	4.06.21	154.25
44 67	A. SHEMSHAK	IRN	2.08.05	55	1.58.83	39	4.06.88	155.79
45 60	J. KEIROUZ	LIB	2.05.10	53	2.11.20	45	4.16.30	176.42
46 68	G. TAMBOURIS	GRE	2.10.38	56	2.08.31	43	4.18.69	181.44
47 12	C. WANG	ROC	2.15.80	58	2.19.83	47	4.35.63	215.42
48 70	W. HWANG	ROC	2.11.29	57	2.29.58	48	4.40.87	225.90

Did Not Finish

1	S. HECKELMILLER	GER
5	C. NEUREUTHER	GER
13	H. DUVILLARD	FRA
15	E. HAAKER	NOR
35	O. ROLEN	SWE
43	D. CURRIER	USA
44	M. THOFTE	SWE
46	I. FINLAYSON	GBR
52	C. PERNER	ARG
55	K. BARTELSKI	GBR
57	R. VARLEY	GBR
65	S. GRISCHENKO	URS
71	J. CIPRIANO	PHI

Disqualified

6	R. MIGNOD	FRA
16	A. ROESTI	SUI
24	F. OCHOA	ESP
25	O. TSCHUDI	NOR
37	D. ROBBINS	CAN
38	M. OHTSUE	JPN
45	M. KASHIWAGI	JPN
48	R. EWINGTON	NZL
56	A. MOZZI	GBR
61	Y. CHEN	ROC
62	G. KALHORE	IRN
64	K. CHA	ROC

Atmospheric Conditions	1st	2nd
Observed Time	13:31	13:31
Weather	Fair	Fair
Air Temperature	-11.0°C	-9.0°C
Snow Temperature	-11.5°C	-11.5°C
Wind Direction	E	E
Wind Velocity	2.5m/s	0.5m/s

Jury

H. SPIESS	(AUT)
B. NORDENSKIOLD	(SWE)
D. FERENCI	(TCH)
M. SAMEN	(LIB)
K. WAKAO	(JPN)
K. SASAKI	(JPN)

Slalom

■ Ladies

1st Run 2 – 11, 11 : 01–11 : 45 2nd Run 2-11, 12 : 47–13 : 13

Mt. Teine Slalom Events Site

POS.	NO.	NAME	NAT.	TIME, POS.		TOTAL TIME	FIS Points		
				1st Run	2nd Run				
1	1	B. COCHRAN	USA	46.05	1	45.19	2	91.24	0.00
2	6	D. DEBERNARD	FRA	46.08	2	45.18	1	91.26	0.12
3	15	F. STEURER	FRA	46.57	4	46.12	3	92.69	8.90
4	5	J. CRAWFORD	CAN	47.12	5	46.83	6	93.95	16.38
5	4	A. PROELL	AUT	47.20	6	46.83	6	94.03	16.86
6	26	P. BEHR	GER	47.57	8	46.70	4	94.27	18.27
7	12	M. KASERER	AUT	47.59	9	46.77	5	94.36	18.79
8	13	P. BOYDSTUN	USA	48.11	13	47.48	9	95.59	25.89
9	11	S. CORROCK	USA	48.09	12	47.67	10	95.76	26.86
9	24	T. FOERLAND	NOR	47.75	10	48.01	11	95.76	26.86
11	21	G. HATHORN	GBR	48.72	14	47.46	8	96.18	29.25
12	39	L. KREINER	CAN	48.81	15	48.49	12	97.30	35.53
13	36	E. OKAZAKI	JPN	50.06	18	49.47	14	99.53	47.63
14	40	K. KREINER	CAN	50.55	19	49.72	15	100.27	51.55
15	25	D. GALICA	GBR	51.13	22	49.37	13	100.50	52.75
16	31	H. OKITSU	JPN	50.55	19	50.12	16	100.67	53.63
17	9	R. MITTERMAIER	GER	47.27	7	53.90	19	101.17	56.23
18	32	M. BUEHLER	LIE	50.65	21	51.04	17	101.69	58.85
19	42	G. SCHIHOVA	URS	52.07	23	53.74	18	105.81	78.32

Did Not Finish

2	W. DREXEL	AUT
8	C. BARATA	ESP
10	G. GABL	AUT
16	M. NADIG	SUI
17	D. PRATTE	CAN
19	S. STUMP	SUI
20	T. TREICHL	GER
22	K. CHRISTIANSEN	NOR
23	A. BRUSLETTO	NOR
27	R. SPEISER	GER
28	B. ZURBRIGGEN	SUI
29	C. SOLLANDER	SWE
30	R. GOOD	SUI
33	V. ILIFFE	GBR
34	C. BLACKWOOD	GBR
35	M. NAGUMO	JPN
38	S. ISAKOVA	URS
41	M. KATAGIRI	JPN

Disqualified			Atmospheric Conditions	
			1st	2nd
3	B. LAFFORGUE	FRA	Observed Time	11 : 01 12 : 47
7	M. JACOT	FRA	Weather	Light Snow Snow
14	M. COCHRAN	USA	Air Temperature	-6.5°C -7.0°C
18	G. SOERENSEN	NOR	Snow Temperature	-6.0°C -6.5°C
37	N. MERCOULOVA	URS	Wind Direction	SW S
			Wind Velocity	1.5m/s 2.0m/s

Jury

R. PLATTNER	(ITA)
K. ANDERSEN	(NOR)
R. FAURE	(FRA)
H. TOMKINSON	(GBR)
K. WAKAO	(JPN)
K. MASUHARA	(JPN)

■ Men

1st Run 2 – 13, 11 : 01~12 : 40 2nd Run 2 – 13, 13 : 16~14 : 22

Mt. Teine Slalom Events Site

POS.	NO.	NAME	NAT	TIME, POS.		TOTAL TIME	FIS POINTS					
				1st Run	2nd Run							
1	2	F. OCHOA	ESP	55.36	1	53.91	2	109.27	0.00	Did Not Start	12 G. BONNEVIE	FRA
2	13	G. THOENI	ITA	56.69	8	53.59	1	110.28	4.84			
3	3	R. THOENI	ITA	56.14	5	54.16	3	110.30	4.93	Did Not Finish		
4	5	H. DUVILLARD	FRA	55.92	3	54.53	6	110.45	5.62	7 A. HAGN		GER
5	10	J. AUGERT	FRA	55.77	2	54.74	10	110.51	5.90	9 M. RIEGER		GER
6	14	E. SCHMALZL	ITA	56.11	4	54.72	9	110.83	7.37	17 H. CHIBA		JPN
7	1	D. ZWILLING	AUT	57.30	11	54.67	8	111.97	12.55	20 H. SCHLAGER		GER
8	11	E. BRUGGMANN	SUI	57.49	12	54.54	7	112.03	12.82	25 J. LOIDL		AUT
9	6	T. PALMER	USA	57.68	15	54.37	4	112.05	12.91	26 M. THOFTE		SWE
10	4	A. CURUS	POL	57.04	10	55.22	11	112.26	13.85	28 A. SPRECHER		SUI
11	8	C. NEUREUTHER	GER	58.42	18	54.48	5	112.90	16.73	29 E. HAAKER		NOR
12	16	A. OLIVER	ESP	57.61	14	55.51	14	113.12	17.72	30 O. ROLEN		SWE
13	22	W. TRESCH	SUI	57.90	16	55.61	15	113.51	19.48	34 R. CHAFEE		USA
14	31	A. MATT	AUT	58.44	19	55.24	12	113.68	20.24	41 C. WOMERSLEY		NZL
15	19	A. ROESTI	SUI	58.08	17	56.08	16	114.16	22.40	42 S. CLIFFORD		AUS
16	33	T. PALMER	USA	58.78	21	55.50	13	114.28	22.94	43 D. CRISTEA		ROM
17	21	M. ICHIMURA	JPN	57.58	13	57.25	18	114.83	25.36	44 H. MARXER		LIE
18	35	M. KASHIWAGI	JPN	60.19	24	56.42	17	116.61	33.19	50 D. ROBBINS		CAN
19	54	J. HUNTER	CAN	62.02	30	59.50	20	121.52	54.15	53 A. MOZZI		GBR
20	47	V. BRENCI	ROM	61.56	29	60.02	22	121.58	54.40	55 R. EWINGTON		NZL
21	23	S. MIKAELSSON	SWE	61.00	26	60.72	23	121.72	54.99	58 J. KEIROUZ		LIE
22	60	S. GRISCHENKO	URS	62.97	31	59.70	21	122.67	58.94	59 G. TAMBOURIS		GRE
23	49	R. BARRINGTON	CAN	64.02	34	59.23	19	123.25	61.31	63 P. ALEXANDRIS		GRE
24	52	M. MILNE	AUS	63.73	33	61.99	26	125.72	71.40	64 S. THEODOROU		GRE
25	51	R. BLANCHAER	BEL	65.78	35	61.58	25	127.36	77.94	66 L. SHEMSHAKI		IRN
26	46	R. VARLEY	GBR	66.31	37	61.54	24	127.85	79.80	69 B. NANASCA		PHI
27	56	I. PENEV	BUL	66.84	38	62.84	27	129.68	86.67	72 J. CIPRIANO		PHI
28	48	I. FINLAYSON	GBR	66.86	39	63.69	28	130.55	89.80	73 K. BARTELSKI		GBR
29	45	R. RESMIEV	BUL	65.82	36	65.28	29	131.10	91.78	Disqualified		
30	65	C. PERNER	ARG	68.72	40	67.80	30	136.52	110.45	15 A. PENZ		FRA
31	71	J. LAZZARINI	ARG	70.45	41	68.49	31	138.94	118.51	18 W. FROMMELT		LIE
32	61	F. ALI	IRN	78.14	45	74.61	32	152.75	161.94	24 R. COCHRAN		USA
33	37	G. KALHORE	IRN	78.34	46	79.19	33	157.53	175.62	27 O. TSCHUDI		NOR
34	57	Y. CHEN	ROC	87.98	47	85.49	34	173.47	218.12	32 E. STRICKER		ITA
35	68	C. WANG	ROC	91.57	48	89.41	35	180.98	237.64	36 R. TRITSCHER		AUT
36	62	W. HWANG	ROC	93.43	49	91.51	36	184.94		38 M. KAVCIC		YUG
37	67	K. CHA	ROC	95.23	50	92.50	37	187.73		39 T. FURUKAWA		JPN
										40 P. CHRISTENSEN		NOR
										70 A. SHEMSHAK		IRN

Atmospheric Conditions

	1st	2nd
Observed Time	11 : 01	13 : 16
Weather	Fair	Cloudy
Air Temperature	-5.5°C	-4.0°C
Snow Temperature	-6.0°C	-4.5°C
Wind Direction	N	N
Wind Velocity	3.0m/s	3.0m/s

Jury

H. SPIESS	(AUT)
K. MOLITOR	(SUI)
G. ANDERSON	(USA)
A. HAMMERSLEY	(CHI)
K. WAKAO	(JPN)
K. MASUHARA	(JPN)

Speed Skating

■ Men's 500 m

2-5, 10 : 00-11 : 44

Makomanai Speed Skating Rink

POS.NO.	NAME	NAT.	TIME
1 14	E. KELLER	GER	39.44 OR
2 54	H. BORJES	SWE	39.69 OR
3 73	V. MOURATOV	URS	39.80 OR
4 52	P. BJORANG	NOR	39.91 OR
5 9	S. HANNINEN	FIN	40.12
6 11	L. LINKOVESI	FIN	40.14
7 59	O. KONIG	SWE	40.25
8 27	M. SUZUKI	JPN	40.35
9 61	M. WALLBERG	SWE	40.41
10 15	H. LICHTENSTERN	GER	40.55
11 65	P. EBERLING	USA	40.58
12 49	L. EFSKIND	NOR	40.60
13 25	T. HIDA	JPN	40.62
14 74	V. KOMAROV	URS	40.65
15 63	N. BLATCHFORD	USA	40.67
16 56	J. GRANATH	SWE	40.79
17 28	N. HIRATE	JPN	41.08
18 47	J. LIND	NOR	41.14
19 26	K. SUZUKI	JPN	41.28
20 70	G. LYMAN	USA	41.30
21 17	G. ZIMMERMANN	GER	41.35
22 32	C. JHUNG	KOR	41.42
23 3	O. BRAUNECKER	AUT	42.14
24 19	D. HAMPTON	GBR	42.59
25 23	B. TONIOLLI	ITA	42.67
25 38	E. VERHEYEN	HOL	42.67
27 12	J. SALAKKA	FIN	42.81
28 34	D. LOUVSANLKHAGVA	MGL	42.86
29 8	G. CASSAN	CAN	42.87
30 6	J. CASSIDY	CAN	43.01
31 18	H. SCHWARZ	GER	43.03
32 36	J. DIJK	HOL	43.04
33 13	R. TOURNE	FRA	43.06
34 37	A. SCHENK	HOL	43.40
35 1	J. LYNCH	AUS	43.51
36 2	C. COATES	AUS	44.74

Atmospheric Conditions	Begin	End
Observed Time	10 : 00	11 : 44
Weather	Fine	Fine
Air Temperature	-3.0°C	-2.5°C
Ice Temperature	-2.0°C	-1.0°C
Ice Thickness	8 cm	8 cm
Humidity	69%	61%
Wind Direction	SE	E
Wind Velocity	0.5m/s	0.8m/s
Atmospheric Pressure	1011MB	1000MB

Referee

A. KVAALEN (NOR)

OR——New Olympic Record

Did Not Start

53 O. IVERSEN NOR

Did Not Finish

72 J. WURSTER USA

■ Men's 1500 m

2 - 6, 10 : 01~12 : 08

Makomanai Speed Skating Rink

POS.NO.	NAME	NAT.	TIME
1	37 A. SCHENK	HOL	2.02.96 OR
2	51 R. GRONVOLD	NOR	2.04.26
3	55 G. CLAEISSON	SWE	2.05.89
4	48 B. TVETER	NOR	2.05.94
5	35 J. BOLLS	HOL	2.06.58
6	77 V. LAVROUCHKIN	URS	2.07.16
7	64 D. CARROLL	USA	2.07.24
8	39 C. VERKERK	HOL	2.07.43
9	57 J. HOG LIN	SWE	2.08.11
10	10 K. KOSKINEN	FIN	2.08.18
11	43 S. STIANSEN	NOR	2.08.63
12	17 G. ZIMMERMANN	GER	2.08.95
13	42 D. FORNAESS	NOR	2.09.52
14	67 G. JONLAND	USA	2.09.55
15	58 G. JOHANSSON	SWE	2.09.66
16	56 J. GRANATH	SWE	2.10.21
17	12 J. SALAKKA	FIN	2.10.22
18	23 B. TONIOLLI	ITA	2.10.24
19	38 E. VERHEYEN	HOL	2.10.96
20	29 M. MAEDA	JPN	2.11.09
21	73 V. MOURATOV	URS	2.11.83
22	30 K. ITO	JPN	2.11.96
23	7 R. HODGES	CAN	2.12.13
24	2 C. COATES	AUS	2.12.14
25	69 W. LANIGAN	USA	2.12.31
26	5 K. SIROIS	CAN	2.13.99
27	22 G. GLODER	ITA	2.14.07
28	9 S. HANNINEN	FIN	2.14.52
29	19 D. HAMPTON	GBR	2.14.60
30	68 C. KING	USA	2.14.83
31	3 O. BRAUNECKER	AUT	2.14.88
32	18 H. SCHWARZ	GER	2.15.42
33	13 R. TOURNE	FRA	2.16.37
34	11 L. LINKOVESI	FIN	2.16.86
35	32 C. JHUNG	KOR	2.17.36
36	4 A. BARRON	CAN	2.17.71
37	20 J. BLEWITT	GBR	2.18.96
38	34 D. LOUVSANLKHAGVA	MGL	2.20.42
39	1 J. LYNCH	AUS	2.26.69

Atmospheric Conditions

Atmospheric Conditions	Begin	End
Observed Time	10 : 01	12 : 08
Weather	Fine	Fine
Air Temperature	-2.5°C	-3.5°C
Ice Temperature	-3.0°C	-1.0°C
Ice Thickness	8 cm	8 cm
Humidity	64%	73%
Wind Direction		NE
Wind Velocity	0.0m/s	2.0m/s
Atmospheric Pressure	1015MB	1019MB

Referee

A. KVAALLEN (NOR)

■ Men's 5000 m

2 - 4, 9 : 00-12 : 12

Makomanai Speed Skating Rink

POS.NO.		NAME	NAT.	TIME
1	37	A. SCHENK	HOL	7.23.61
2	51	R. GRONVOLD	NOR	7.28.18
3	50	S. STENSEN	NOR	7.33.39
4	55	G. CLAESSION	SWE	7.36.17
5	44	W. OLSEN	NOR	7.36.47
6	39	C. VERKERK	HOL	7.39.17
7	77	V. LAVROUCHKIN	URS	7.39.26
8	35	J. BOLS	HOL	7.39.40
9	17	G. ZIMMERMANN	GER	7.41.16
10	64	D. CARROLL	USA	7.44.72
11	10	K. KOSKINEN	FIN	7.45.15
12	57	J. HOGLIN	SWE	7.45.68
13	30	K. ITO	JPN	7.45.96
14	60	O. SANDLER	SWE	7.47.92
15	22	G. GLODER	ITA	7.55.77
16	31	O. NAITO	JPN	7.56.97
17	23	B. TONIOLLI	ITA	7.57.30
18	12	J. SALAKKA	FIN	7.57.42
19	5	K. SIROIS	CAN	8.02.66
20	66	C. GILMORE	USA	8.03.04
21	68	C. KING	USA	8.07.20
22	19	D. HAMPTON	GBR	8.07.85
23	2	C. COATES	AUS	8.09.35
24	13	R. TOURNE	FRA	8.11.52
25	4	A. BARRON	CAN	8.11.84
26	20	J. BLEWITT	GBR	8.16.75
27	18	H. SCHWARZ	GER	8.26.03
28	33	T. LOUVSANCHARAV	MGL	8.30.47

Atmospheric Conditions	Begin	End
Observed Time	09 : 00	12 : 12
Weather	Snow	Cloudy
Air Temperature	-5.5°C	-4.5°C
Ice Temperature	-3.5°C	-3.0°C
Ice Thickness	8 cm	8 cm
Humidity	92%	16%
Wind Direction	N	NE
Wind Velocity	0.5m/s	1.0m/s
Atmospheric Pressure	1017MB	1015MB

Referee

A. KVAALLEN (NOR)

■ Men's 10000 m

2 - 7, 9 : 03-13 : 13

Makomanai Speed Skating Rink

POS.NO.		NAME	NAT.	TIME
1	37	A. SCHENK	HOL	15.01.35 OR
2	39	C. VERKERK	HOL	15.04.70 OR
3	50	S. STENSEN	NOR	15.07.08 OR
4	35	J. BOLS	HOL	15.17.99 OR
5	77	V. LAVROUCHKIN	URS	15.20.08 OR
6	55	G. CLAESSION	SWE	15.30.19
7	10	K. KOSKINEN	FIN	15.38.87
8	17	G. ZIMMERMANN	GER	15.43.92
9	64	D. CARROLL	USA	15.44.41
10	30	K. ITO	JPN	15.48.17
11	45	P. GUTTORMSEN	NOR	15.48.71
12	31	O. NAITO	JPN	15.52.93
13	42	D. FORNAESS	NOR	15.53.33
14	5	K. SIROIS	CAN	15.58.61
15	60	O. SANDLER	SWE	16.04.90
16	23	B. TONIOLLI	ITA	16.14.52
17	22	G. GLODER	ITA	16.21.42
18	2	C. COATES	AUS	16.29.94
19	12	J. SALAKKA	FIN	16.35.64
20	19	D. HAMPTON	GBR	16.39.01
21	68	C. KING	USA	16.39.82
22	13	R. TOURNE	FRA	16.48.70
23	20	J. BLEWITT	GBR	16.51.50
24	33	T. LOUVSANCHARAV	MGL	17.15.34

Atmospheric Conditions	Begin	End
Observed Time	09 : 03	13 : 13
Weather	Clear	High Cloud OVC
Air Temperature	-6.0°C	-2.0°C
Ice Temperature	-8.0°C	-4.0°C
Ice Thickness	8 cm	8 cm
Humidity	75%	60%
Wind Direction	S	NE
Wind Velocity	1.8m/s	1.0m/s
Atmospheric Pressure	1010MB	1007MB

Referee

A. KVAALLEN (NOR)

■ Ladies' 500 m

2 - 10, 10 : 00-11 : 09
Makomanai Speed Skating Rink

POS.NO.	NAME	NAT.	TIME
1	40 A. HENNING	USA	43.33 OR
2	47 V. KRASNOVA	URS	44.01 OR
3	49 L. TITOVA	URS	44.45 OR
4	45 S. YOUNG	USA	44.53 OR
5	17 M. PFLUG	GER	44.75 OR
6	31 A. DEELSTRA	HOL	44.89 OR
7	42 K. LUNDA	USA	44.95 OR
8	51 A. BOUTOVA	URS	45.17
9	20 S. SAITO	JPN	45.35
10	30 E. VANDEBROM	HOL	45.62
11	36 S. SUNDBY	NOR	45.70
12	18 P. DUFTER	GER	45.77
13	15 R. BUDZISCH	GDR	45.78
14	1 C. PRIESTNER	CAN	45.79
15	39 A. JARNSTROM	SWE	45.83
16	13 A. KANTOLA	FIN	46.12
17	34 K. BIERMANN	NOR	46.18
18	38 Y. HEDLUND	SWE	46.24
19	35 L. BERG	NOR	46.33
20	32 T. REP	HOL	46.60
21	21 R. ONOZAWA	JPN	46.70
22	27 J. CHOI	KOR	46.74
23	37 S. FILIPSSON	SWE	46.78
24	14 T. VILKAS	FIN	46.85
25	4 D. MCCANNELL	CAN	47.30
26	26 K. LEE	KOR	47.45
21	19 M. STUTZLE	GER	48.15
28	9 I. TAK	PRK	55.80

Did Not Start

28 S. CHUN KOR

Disqualified

2 S. BURKA CAN

Atmospheric Conditions	Begin	End
Observed Time	10 : 00	11 : 09
Weather	Clear	Fine
Air Temperature	-3.0°C	-0.0°C
Ice Temperature	-8.0°C	-6.0°C
Ice Thickness	8 cm	8 cm
Humidity	58%	50%
Wind Direction	SW	SSW
Wind Velocity	1.4m/s	1.8m/s
Atmospheric Pressure	1014MB	1014MB

Referee

V. KAPITONOV (URS)

■ Ladies' 1000 m

2 - 11, 10 : 00-11 : 19
Makomanai Speed Skating Rink

POS.NO.	NAME	NAT.	TIME
1	17 M. PFLUG	GER	1.31.40 OR
2	31 A. DEELSTRA	HOL	1.31.61 OR
3	40 A. HENNING	USA	1.31.62 OR
4	49 L. TITOVA	URS	1.31.85 OR
5	48 N. STATKEVITCH	URS	1.32.21 OR
6	41 D. HOLUM	USA	1.32.41 OR
7	30 E. BROM	HOL	1.32.60
8	2 S. BURKA	CAN	1.32.95
9	36 S. SUNDBY	NOR	1.33.13
10	50 L. SAVROULINA	URS	1.33.41
11	14 T. VILKAS	FIN	1.33.51
12	6 P. HAN	PRK	1.33.79
12	16 R. TAUPADEL	GDR	1.33.79
14	38 Y. HEDLUND	SWE	1.33.82
15	22 E. TAGUCHI	JPN	1.34.40
16	18 P. DUFTER	GER	1.34.86
17	45 S. YOUNG	USA	1.34.97
18	20 S. SAITO	JPN	1.35.12
19	39 A. JARNSTROM	SWE	1.35.21
20	9 I. TAK	PRK	1.35.38
21	13 A. KANTOLA	FIN	1.35.45
22	35 L. BERG	NOR	1.35.56
23	34 K. BIERMANN	NOR	1.35.76
24	32 T. REP	HOL	1.35.82
25	28 S. CHUN	KOR	1.36.24
26	26 K. LEE	KOR	1.36.50
27	12 D. CHOI	PRK	1.36.67
28	21 R. ONOZAWA	JPN	1.36.99
29	1 C. PRIESTNER	CAN	1.37.11
30	37 S. FILIPSSON	SWE	1.37.24
31	27 J. CHOI	KOR	1.37.57
32	5 G. GORDON	CAN	1.38.32
33	15 R. BUDZISCH	GDR	1.52.65

Atmospheric Conditions	Begin	End
Observed Time	10 : 00	11 : 19
Weather	Snow	Cloudy
Air Temperature	-5.0°C	-1.5°C
Ice Temperature	-6.5°C	-5.0°C
Ice Thickness	8 cm	8 cm
Humidity	78%	81%
Wind Direction	SW	NNE
Wind Velocity	1.4m/s	3.8m/s
Atmospheric Pressure	1015MB	1015MB

Referee

V. KAPITONOV (URS)

■ Ladies' 1500 m

2 - 9, 10 : 00-11 : 45
Makomanai Speed Skating Rink

POS.NO.	NAME	NAT.	TIME
1 41	D. HOLUM	USA	2.20.85 OR
2 29	S. KAISER	HOL	2.21.05 OR
3 31	A. DEELSTRA	HOL	2.22.05 OR
4 30	E. BROM	HOL	2.22.27 OR
5 16	R. TAUPADEL	GDR	2.22.35 OR
6 48	N. STATKEVITCH	URS	2.23.19
7 46	C. CARPENTER	USA	2.23.93
8 36	S. SUNDBY	NOR	2.24.07
9 53	K. SEREQUINA	URS	2.24.29
10 17	M. PFLUG	GER	2.24.69
11 23	S. KOIKE	JPN	2.25.16
12 8	B. KIM	PRK	2.25.48
13 6	P. HAN	PRK	2.25.64
14 50	L. SAVROULINA	URS	2.25.85
15 18	P. DUFTER	GER	2.26.00
16 14	T. VILKAS	FIN	2.27.09
17 22	E. TAGUCHI	JPN	2.28.19
18 24	K. IDE	JPN	2.28.34
19 35	L. BERG	NOR	2.28.36
20 37	S. FILIPSSON	SWE	2.29.38
21 2	S. BURKA	CAN	2.29.60
22 27	J. CHOI	KOR	2.29.79
23 34	K. BIERMANN	NOR	2.29.94
24 44	L. POULOS	USA	2.31.29
25 38	Y. HEDLUND	SWE	2.31.31
26 39	A. JARNSTROM	SWE	2.31.53
27 5	G. GORDON	CAN	2.31.86
28 28	S. CHUN	KOR	2.32.06
29 11	M. KIM	PRK	2.32.55
30 3	J. JACKSON	CAN	2.35.22
31 19	M. STUTZLE	GER	2.37.15

Atmospheric Conditions	Begin	End
Observed Time	10 : 00	11 : 45
Weather	High Cloud OVC	High Cloud OVC
Air Temperature	-3.5°C	-3.0°C
Ice Temperature	-7.0°C	-3.0°C
Ice Thickness	8 cm	8 cm
Humidity	52%	58%
Wind Direction	SW	E
Wind Velocity	3.0m/s	2.0m/s
Atmospheric Pressure	1012MB	1012MB

Referee

V. KAPITONOV (URS)

■ Ladies' 3000 m

2 - 12, 10 : 00-11 : 42
Makomanai Speed Skating Rink

POS.NO.	NAME	NAT.	TIME
1 29	S. KAISER	HOL	4.52.14 OR
2 41	D. HOLUM	USA	4.58.67
3 31	A. DEELSTRA	HOL	4.59.91
4 33	S. TIGCHELAAR	HOL	5.01.67
5 48	N. STATKEVITCH	URS	5.01.79
6 53	K. SEREQUINA	URS	5.01.88
7 14	T. VILKAS	FIN	5.05.92
8 50	L. SAVROULINA	URS	5.06.61
9 6	P. HAN	PRK	5.07.24
10 36	S. SUNDBY	NOR	5.07.76
11 8	B. KIM	PRK	5.07.93
12 23	S. KOIKE	JPN	5.09.21
13 7	O. KIM	PRK	5.09.69
14 37	S. FILIPSSON	SWE	5.11.13
15 16	R. TAUPADEL	GDR	5.12.85
16 24	K. IDE	JPN	5.17.30
17 44	L. POULOS	USA	5.17.38
18 25	A. ARUGA	JPN	5.22.60
19 28	S. CHUN	KOR	5.22.27
20 34	K. BIERMANN	NOR	5.26.21
21 13	A. KANTOLA	FIN	5.30.88
22 43	J. OMELENCHUK	USA	5.32.87

Did Not Start

27 J. CHOI KOR

Atmospheric Conditions	Begin	End
Observed Time	10 : 00	11 : 42
Weather	High Cloud OVC	Fine
Air Temperature	-4.5°C	-3.5°C
Ice Temperature	-6.0°C	-4.0°C
Ice Thickness	8 cm	8 cm
Humidity	69%	55%
Wind Direction	NE	ENE
Wind Velocity	2.0m/s	2.0m/s
Atmospheric Pressure	1022MB	1022MB

Referee

V. KAPITONOV (URS)

Figure Skating

■ Singles/Ladies

2 - 4, 10 : 00-15 : 25 2 - 5, 10 : 00-14 : 52 Mikaho Indoor Skating Rink

2 - 7, 18 : 00-20 : 38 Makomanai Indoor Skating Rink

POSITION	POSITION			NO.	NAME	NAT.	TOTAL	
	FINAL	COMPUL.	FREE				PLACES	POINTS
1	1	7	19	T. SCHUBA	AUT	9.0	2751.5	
2	3	2	15	K. MAGNUSSEN	CAN	23.0	2673.2	
3	4	1	11	J. LYNN	USA	27.0	2663.1	
4	2	8	8	J. HOLMES	USA	39.0	2627.0	
5	5	4	3	Z. ALMASSY	HUN	47.0	2592.4	
6	8	3	1	S. MORGENSTERN	GDR	53.0	2579.4	
7	6	6	12	R. TRAPANESE	ITA	55.0	2574.8	
8	11	5	17	C. ERRATH	GDR	78.0	2489.3	
9	7	13	13	C. WALTER	SUI	86.0	2467.3	
10	10	10	6	K. YAMASHITA	JPN	93.0	2449.9	
11	9	11	10	J. SCOTT	GBR	101.0	2436.8	
12	13	9	18	S. MURRAY	USA	102.0	2426.2	
13	12	12	14	C. IRWIN	CAN	116.0	2383.4	
14	16	14	4	I. NAVARRE	GER	128.0	2340.0	
15	14	15	5	A. JOHANSSON	SWE	131.0	2349.3	
16	15	16	2	D. LEEUW	HOL	143.0	2298.7	
17	17	17	7	S. BALUN	AUT	148.0	2260.6	
18	19	18	9	M. SANAI A	URS	160.0	2198.6	
19	18	19	16	M. CHANG	KOR	171.0	2117.0	

Rink Conditions	Compulsory		Free
	1st day	2nd day	
Observed Time	09:30	09:30	17:30
Air Temperature	10.0°C	11.5°C	11.0°C
Ice Temperature	-2.3°C	-2.3°C	-2.0°C
Ice Thickness	4 cm	4 cm	4 cm

Judges

1	M. BELTRAMI	(ITA)
2	V. PISEEV	(URS)
3	W. GRIMM	(GDR)
4	I. LAGO	(SWE)
5	H. KUTSCHERA	(AUT)
6	J. MACLAGAN	(CAN)
7	M. WILLIS	(USA)
8	R. OBITANI	(JPN)
9	K. KOZARI	(HUN)

Referee

K. ENDERLIN	(ISU)
K. UENO	(ISU)

■ Singles/Men

2 - 8, 09 : 00-14 : 04 2 - 9, 09 : 30-14 : 33 Mikaho Indoor Skating Rink

2 - 11, 18 : 00-20 : 48 Makomanai Indoor Skating Rink

FINAL	POSITION		NO.	NAME	NAT.	TOTAL	
	COMPUL.	FREE				PLACES	POINTS
1	1	4	10	O . NEPELA	TCH	9.0	2739.1
2	3	1	8	S . TCHETVEROUKHIN	URS	20.0	2672.4
3	2	8	6	P . PERA	FRA	28.0	2653.1
4	5	3	13	K . SHELLEY	USA	43.0	2596.0
5	6	2	3	M . PETKEVICH	USA	47.0	2591.5
6	4	10	2	J . HOFFMANN	GDR	55.0	2567.6
7	9	7	17	H . OUNDJIAN	GBR	65.0	2538.8
8	7	11	5	V . KOVALEV	URS	80.0	2521.6
9	12	5	14	T . CRANSTON	CAN	80.5	2517.2
10	10	9	12	G . MCKELLEN	USA	89.0	2511.0
11	8	12	1	J . CURRY	GBR	85.0	2512.2
12	15	6	11	Y . OVTCHINNIKOV	URS	104.5	2477.5
13	11	13	16	D . GAILHAGUET	FRA	114.0	2440.9
14	13	14	9	J . MROZEK	FRA	126.0	2401.3
15	14	16	7	G . ANDERL	AUT	138.0	2313.6
16	16	15	4	Y . HIGUCHI	JPN	140.0	2309.7
17	17	17	15	G . FAZAKAS	ROM	153.0	2094.0

Rink Conditions	Compulsory		Free
	1st day	2nd day	
Observed Time	08 : 30	09 : 00	17 : 30
Air Temperature	9.5°C	10.5°C	8.0°C
Ice Temperature	-2.3°C	-2.2°C	-2.0°C
Ice Thickness	4 cm	4 cm	4 cm

Judges

- 1 M . GEORGELIN (FRA)
- 2 H . VONWIECK (GDR)
- 3 D . CRUIKSHANK(CAN)
- 4 M . PHILLIPS (GBR)
- 5 W . MALEK (AUT)
- 6 E . SKAKALA (TCH)
- 7 G . ISHIMARU (JPN)
- 8 D . COY (USA)
- 9 T . DANILENKO (URS)

Referee

S . B - GARBATO (ISU)

Assistant Referee

M . HASEGAWA (ISU)

■ Pairs

2 - 6, 15 : 00-16 : 36 2-8, 18 : 00-20 : 42

Makomanai Indoor Skating Rink

FINAL	POSITION		NO.	NAME	NAT.	TOTAL	
	COMPUL.	FREE				PLACES	POINTS
1	1	1	9-A -B	I. RODNINA A. OULANOV	URS	12.0	420.4
2	2	2	15-A -B	L. SMIRNOVA A. SOURAIKIN	URS	15.0	419.4
3	3	3	3-A -B	M. GROSS U. KAGELMANN	GDR	29.0	411.8
4	4	4	11-A -B	J. STARBUCK K. SHELLEY	USA	35.0	406.8
5	5	6	8-A -B	A. LEHMANN H. WIESINGER	GER	52.0	399.8
6	6	5	12-A -B	I. TCHERNIAEVA V. BLAGOV	URS	52.0	399.1
7	8	7	4-A -B	M. MILITANO M. MILITANO	USA	65.5	393.0
8	7	8	10-A -B	A. KANSY A. SALZMANN	GDR	68.0	392.6
9	9	9	6-A -B	S. BEZIC V. BEZIC	CAN	84.0	384.9
10	10	10	1-A -B	C. HALKE E. RAUSCH	GER	87.0	381.1
11	11	11	5-A -B	G. KOSTRZEWINSKA A. BRODECKI	POL	95.5	377.8
12	12	13	16-A -B	B. BROWN D. BERNDT	USA	114.0	366.9
13	13	12	13-A -B	F. CAHN J. RACLE	FRA	116.0	364.5
14	14	14	14-A -B	L. CONNOLLY C. TAYLFORTH	GBR	126.0	360.6
15	15	15	7-A -B	M. PETRIE J. HUBBELL	CAN	129.0	358.5
16	16	16	2-A -B	K. NAGASAWA H. NAGAKUBO	JPN	144.0	345.5

Rink Conditions	Compulsory	Free
Observed Time	14 : 30	17 : 30
Air Temperature	7.5°C	9.0°C
Ice Temperature	-2.5°C	-2.0°C
Ice Thickness	4 cm	4 cm

Judges

1	V. PISEEV	(URS)
2	J. MACLAGAN	(CAN)
3	W. GRIMM	(GDR)
4	M. ZUCHOWICZ	(POL)
5	M. WILLIS	(USA)
6	K. MINAMI	(JPN)
7	P. DAVIS	(GBR)
8	E. SCHIECHTL	(GER)
9	M. GEORGELIN	(FRA)

Referee

E. TERTAK	(ISU)
-----------	-------

Assistant Referee

D. GILCHRIST	(ISU)
--------------	-------

Ice Hockey

■ Team Member List

2 - 3 - 2 - 13

NATION	G K	D F	F W			
U. S. S. R. (U R S)	A. Pachkov V. Tretiak	V. Davydov V. Loutchenko V. Kouzkiné A. Ragouline	I. Romichevskii G. Tsygankov V. Vassiliev	Y. Blinov A. Maltsev A. Firssov E. Michakov	B. Mikhailov E. Zimine A. Iakouchev V. Petrov	V. Kharlamov V. Vikoulov V. Chadrine
CZECHOSLOVAKIA (T C H)	V. Dzurila J. Holecek	J. Horesovsky O. Machac R. Tajcnar F. Pospisil	K. Vohralik M. Danek V. Bednar	J. Holik J. Kochta V. Martinec R. Farda	B. Stastny V. Nedomansky J. Cerny J. Havel	E. Novak J. Holik I. Hlinka
SWEDEN (S W E)	L. Holmqvist C. Abrahamsson	T. Bergman S. Östling B. Nordlander T. Abrahamsson	L. Sjöberg K. Milton K. Ekman	H. Wickberg T. Lundstrom S. Johansson H. Hansson	L. Nilsson M. Ahlberg M. Lindh B. Palmqvist	I. Hammarstrom H. Pettersson H. Lindberg
FINLAND (F I N)	J. Valtonen S. Wetzell	I. Koskela S. Lindstroem J. Rantasila H. Riihiranta	H. Jaern P. Marjamaeki	J. Vehmanen V. Ketola M. Keinonen H. Linnonmaa	M. Murto J. Tamminen L. Oksanen J. Peltonen	E. Peltonen S. Repo L. Mononen T. Turunen
GERMANY (G E R)	A. Kehle R. Makatsch	O. Schneitberger J. Völk R. Thanner P. Langner	W. Modes H. Antons G. Kink	K. Egger L. Funk H. Rothkirch A. Hofherr	R. Bauer E. Kühnhackl A. Schloder R. Philipp	B. Kuhn J. Eimannsberger M. Wild
UNITED STATES OF AMERICA (U S A)	P. Sears T. Regan M. Curran	J. Mcelmury W. Olds T. Mellor C. Brown	B. Mcintosh F. Sanders R. Mcglynn	K. Christiansen H. Boucha R. Ftorek T. Sheehy	K. Ahearn C. Sarner R. Naslund S. Irving	L. Bader M. Howe
SWITZERLAND (S U I)	A. Molina G. Rigolet	R. Huguenin P. Aeschlimann G. Furrer C. Henzen	M. Sgualdo P. Lehmann	U. Luethy R. Berra T. Neininger J. Pousaz	F. Reinhard M. Turler H. Jenni G. Dubois	B. Wittwer P. Probst H. Keller G. Dubi
POLAND (P O L)	A. Tkacz W. Kosyl	L. Czachowski R. Goralczyk A. Szczepaniec S. Fryzlewicz	A. Kopczyński M. Feter J. Potz	F. Goralczyk J. Slowakiewicz T. Kacik W. Zintara	T. Obloj K. B-Bialynicki W. Tokarz S. Chowaniec	J. Batkiewicz L. Tokarz M. Chmura
NORWAY (N O R)	K. Östensen T. Walberg	T. Martinsen Ö. Berg T. Steen S. Hansen	R. Molberg N. Nilsen B. Jansen J. Kinder	B. Andressen S. Bjölbakk B. Johansen M. Sethereng	T. Röymark T. Thoen R. Jansen T. Kristensen	A. Mikkelsen S. Hagensen
YUGOSLAVIA (Y U G)	J. Gale R. Knez	I. Rataj B. Kumar D. Savic I. Jan	B. Jan V. Ravnik	V. Tisler A. Felc B. Beravs S. Seme	F. Zbontar S. Beravs R. Hiti R. Smolej	S. Poljansek G. Hiti B. Renaud J. Puterle
JAPAN (J P N)	T. Ohtsubo M. Misawa	H. Hori T. Akiba F. Yamazaki M. Kawashima	I. Nakayama T. Tsuburai	H. Kurokawa T. Okajima M. Ito T. Hikigi	Y. Hoshino K. Iwamoto I. Kakihara T. Hanzawa	T. Honma O. Wakabayashi H. Suzuki Y. Tanaka

■ Standings Makomanai Indoor Skating Rink (※) • Tsukisamu Indoor Skating Rink

<ELIMINATION>

2-3		2-4			
TCH 8 $\begin{Bmatrix} 1-0 \\ 4-1 \\ 3-1 \end{Bmatrix}$ 2 JPN	SWE 8 $\begin{Bmatrix} 0-0 \\ 4-0 \\ 4-1 \end{Bmatrix}$ 1 YUG	USA 5 $\begin{Bmatrix} 2-1 \\ 1-1 \\ 2-1 \end{Bmatrix}$ 3 SUI	GER 0 $\begin{Bmatrix} 0-0 \\ 0-3 \\ 0-1 \end{Bmatrix}$ 4 POL	FIN 13 $\begin{Bmatrix} 3-1 \\ 5-0 \\ 5-0 \end{Bmatrix}$ 1 NOR	
※ 16:01 ~ 17:58	※ 19:33 ~ 21:45	※ 14:04 ~ 16:05	※ 19:02 ~ 21:08	19:04 ~ 21:01	

<GROUP A>

2-5		
SWE 5 $\begin{Bmatrix} 2-1 \\ 1-0 \\ 2-0 \end{Bmatrix}$ 1 USA	TCH 14 $\begin{Bmatrix} 5-0 \\ 3-1 \\ 6-0 \end{Bmatrix}$ 1 POL	URS 9 $\begin{Bmatrix} 3-2 \\ 3-1 \\ 3-0 \end{Bmatrix}$ 3 FIN
※ 10:05 ~ 12:12	※ 14:04 ~ 15:57	※ 19:05 ~ 21:08

2-7		2-8
URS 3 $\begin{Bmatrix} 1-0 \\ 1-0 \\ 1-3 \end{Bmatrix}$ 3 SWE	TCH 1 $\begin{Bmatrix} 1-1 \\ 0-3 \\ 0-1 \end{Bmatrix}$ 5 USA	FIN 5 $\begin{Bmatrix} 0-0 \\ 4-0 \\ 1-1 \end{Bmatrix}$ 1 POL
※ 11:32 ~ 13:59	16:03 ~ 18:10	19:32 ~ 21:32
		※ 14:04 ~ 16:02

2-9		2-10		
SWE 5 $\begin{Bmatrix} 1-0 \\ 4-2 \\ 0-1 \end{Bmatrix}$ 3 POL	URS 7 $\begin{Bmatrix} 2-0 \\ 3-0 \\ 2-2 \end{Bmatrix}$ 2 USA	URS 9 $\begin{Bmatrix} 4-0 \\ 4-2 \\ 1-1 \end{Bmatrix}$ 3 POL	TCH 2 $\begin{Bmatrix} 0-0 \\ 0-0 \\ 2-1 \end{Bmatrix}$ 1 SWE	FIN 1 $\begin{Bmatrix} 1-2 \\ 0-1 \\ 0-1 \end{Bmatrix}$ 4 USA
※ 14:00 ~ 15:55	※ 19:03 ~ 21:06	※ 14:02 ~ 15:53	※ 19:03 ~ 21:08	19:00 ~ 21:00

2-12	2-13
POL 1 $\begin{Bmatrix} 0-2 \\ 0-2 \\ 1-2 \end{Bmatrix}$ 6 USA	SWE 3 $\begin{Bmatrix} 2-1 \\ 1-1 \\ 0-2 \end{Bmatrix}$ 4 FIN
※ 19:34 ~ 21:27	※ 09:04 ~ 11:13
	URS 5 $\begin{Bmatrix} 2-0 \\ 2-1 \\ 1-1 \end{Bmatrix}$ 2 TCH
	※ 12:33 ~ 14:40

<GROUP B>

2-6		2-7
NOR 5 $\begin{Bmatrix} 0-1 \\ 3-0 \\ 2-1 \end{Bmatrix}$ 2 YUG	SUI 0 $\begin{Bmatrix} 0-2 \\ 0-0 \\ 0-3 \end{Bmatrix}$ 5 GER	SUI 3 $\begin{Bmatrix} 1-1 \\ 0-2 \\ 2-0 \end{Bmatrix}$ 3 JPN
12:30 ~ 14:38	16:03 ~ 18:08	※ 14:44 ~ 16:45
		GER 6 $\begin{Bmatrix} 2-1 \\ 3-1 \\ 1-0 \end{Bmatrix}$ 2 YUG
		12:32 ~ 14:35

2-9		2-10
YUG 2 $\begin{Bmatrix} 2-2 \\ 0-0 \\ 0-1 \end{Bmatrix}$ 3 JPN	GER 5 $\begin{Bmatrix} 3-0 \\ 0-0 \\ 2-1 \end{Bmatrix}$ 1 NOR	NOR 5 $\begin{Bmatrix} 2-2 \\ 2-1 \\ 1-1 \end{Bmatrix}$ 4 JPN
※ 10:02 ~ 12:04	14:05 ~ 16:09	※ 10:03 ~ 12:08
		SUI 3 $\begin{Bmatrix} 1-3 \\ 1-0 \\ 1-0 \end{Bmatrix}$ 3 YUG
		14:04 ~ 15:59

2-12
GER 6 $\begin{Bmatrix} 1-3 \\ 2-1 \\ 3-3 \end{Bmatrix}$ 7 JPN
※ 16:02 ~ 18:15
SUI 3 $\begin{Bmatrix} 0-0 \\ 2-1 \\ 1-4 \end{Bmatrix}$ 5 NOR
14:04 ~ 16:06

■ Standings (Group A)

	URS	USA	TCH	SWE	FIN	POL	POSITION
URS	×	○	○	△	○	○	1
USA	●	×	○	●	○	○	2
TCH	●	●	×	○	○	○	3
SWE	△	○	●	×	●	○	4
FIN	●	●	●	○	×	○	5
POL	●	●	●	●	●	×	6

■ Standings (Group B)

	GER	NOR	JPN	SUI	YUG	POSITION
GER	×	○	●	○	○	7
NOR	●	×	○	○	○	8
JPN	○	●	×	△	○	9
SUI	●	●	△	×	△	10
YUG	●	●	●	△	×	11

■ Penalty List (Group A)

NATION	PLAYED	PENALTIES	PENALTIES TIME
SWEDEN	5	11	22
U. S. S. R.	5	12	24
CZECHOSLOVAKIA	5	15	30
UNITED STATE OF AMERICA	5	19	38
FINLAND	5	20	43
POLAND	5	20	49

■ Goal Keepers Record (Group A)

NAME	NATION	PLAYED	SAVES	GOALS	SAVE %
M. CURRAN	USA	5	194	15	92.8
V. DZURILA	TCH	5	87	7	92.6
L. HOLMQVIST	SWE	3	82	7	92.1
V. TRETIAK	URS	5	133	13	91.1
C. ABRAHAMSSON	SWE	2	54	6	90.0
J. VALTONEN	FIN	5	140	24	85.4
W. KOSYL	POL	5	115	26	81.6
J. HOLECEK	TCH	2	26	6	81.3
A. TKACZ	POL	2	52	13	80.0

■ Points Table (Group A)

NAME	NATION	PLAYED	PENALTY	PENALTY TIME	GOALS	ASSISTS	POINTS
V. KHARLAMOV	URS	5	1	2	9	6	15
V. VIKOULOV	URS	5			5	4	9
C. SARNER	USA	5			4	5	9
V. NEDOMANSKY	TCH	5			6	3	9
A. FIRSSOV	URS	5			2	5	7
A. MALTSEL	URS	5			4	3	7
K. AHEARN	USA	5			4	3	7
Y. BLINOV	URS	5			3	3	6
R. FARDA	TCH	5			1	5	6
J. KOCHTA	TCH	5			3	3	6
G. TSYGANKOV	URS	5	2	4	3	2	5
H. BOUCHA	USA	5	3	6	2	3	5
I. HLINKA	TCH	5	1	2	2	3	5
I. HAMMARSTROM	SWE	5			4	1	5
B. PALMQVIST	SWE	5			4	1	5
V. MARTINEC	TCH	5			4		4
T. LUNDSTROM	SWE	5			3	1	4
H. WIDKBERG	SWE	5			1	3	4
V. KETOLA	FIN	5	2	7	1	3	4
A. RAGOULINE	URS	5				3	3
A. IAKOUCHEV	URS	5	2	4		3	3
E. MICHAKOV	URS	4	1	2	2	1	3
F. SANDERS	USA	5			3		3
T. SHEEHY	USA	5			2	1	3
F. POSPISIL	TCH	5	4	8	1	2	3
J. HOLIK	TCH	5			2	1	3
J. CERNY	TCH	5			2	1	3
J. RANTASILA	FIN	2	2	4	2	1	3
T. TAMMINEN	FIN	5	3	6	1	2	3
L. MONONEN	FIN	5	3	6	3		3
L. TOKARZ	POL	5	3	6	3		3

Biathlon

■ Individual

2-9, 09:01-11:16

Makomanai Biathlon Events Site

POS.NO.	NAME	NAT.	TOTAL	POS.NO.	NAME	NAT.	TOTAL
1 28	M. SOLBERG	NOR	1.15.55.50 (02)	43 18	A. NOTLEY	GBR	1.28.48.72 (07)
2 30	H. KNAUTHE	GDR	1.16.07.60 (01)	44 50	S. FAJSTAVER	TCH	1.28.53.33 (09)
3 38	L. ARWIDSON	SWE	1.16.27.03 (02)	45 54	W. BOWERMAN	USA	1.29.13.71 (07)
4 29	A. TIKHONOV	URS	1.16.48.65 (04)	46 23	J. NIEDERMEIER	GER	1.29.26.44 (08)
5 9	Y. SALPAKARI	FIN	1.16.51.43 (02)	47 34	P. PLOC	TCH	1.29.38.79 (11)
6 40	E. SAIRA	FIN	1.17.34.80 (05)	48 44	A. FIEDOR	POL	1.30.17.25 (11)
7 15	V. MAMATOV	URS	1.18.16.26 (02)	49 17	T. WADMAN	SWE	1.30.17.56 (13)
8 48	T. SVENDSBERGET	NOR	1.18.26.54 (03)	50 4	T. MERKEL	GER	1.30.58.17 (11)
9 36	A. KLIMA	POL	1.19.00.86 (02)	51 53	A. MASSON	FRA	1.33.44.41 (15)
10 24	D. CLAUDON	FRA	1.19.14.67 (01)	52 6	C. CARABELA	ROM	1.33.45.95 (11)
11 41	K. OLIVER	GBR	1.20.40.31 (03)	53 51	M. HIRST	GBR	1.34.55.59 (14)
12 47	I. BIAKOV	URS	1.20.42.78 (03)				
13 26	D. SPEER	GDR	1.20.43.63 (07)				
14 11	P. KARNS	USA	1.20.59.67 (02)				
15 2	G. BARTNIK	GDR	1.21.01.73 (05)				
16 19	W. BERTIN	ITA	1.21.03.04 (05)				
17 22	M. SHIBUYA	JPN	1.21.57.27 (05)				
18 3	K. HOVDA	NOR	1.22.20.37 (06)				
19 8	R. SAFINE	URS	1.22.22.59 (07)				
20 52	H. KOSCHKA	GDR	1.22.24.58 (05)				
21 46	H. OLSSON	SWE	1.22.28.78 (03)				
22 37	G. ASTEGIANC	ITA	1.22.45.90 (06)				
23 1	S. SASAKI	JPN	1.23.05.54 (05)				
24 20	D. DONAHUE	USA	1.23.20.39 (04)				
25 31	I. OHNO	JPN	1.23.26.83 (07)				
26 7	J. STEVENS	GBR	1.23.28.95 (04)				
27 21	M. ROEPPAENEN	FIN	1.23.45.88 (07)				
28 35	V. FONTANA	ROM	1.24.17.85 (05)				
29 33	R. TVEITEN	NOR	1.24.19.91 (07)				
30 49	J. SUUTARINEN	FIN	1.24.25.99 (10)				
31 5	P. CLEMENTI	ITA	1.25.28.74 (06)				
32 27	V. GYORGY	ROM	1.25.52.27 (08)				
33 10	A. RAPACZ	POL	1.26.21.02 (09)				
34 42	N. VESTEA	ROM	1.27.08.21 (06)				
35 25	J. STOPKA	POL	1.27.18.66 (08)				
36 13	L. ZIZKA	TCH	1.27.36.81 (11)				
37 39	R. ARPIN	FRA	1.27.52.64 (08)				
38 43	K. SASAKUBO	JPN	1.28.07.43 (09)				
39 16	A. HAJEK	TCH	1.28.22.37 (09)				
40 45	L. JORDAN	ITA	1.28.26.09 (12)				
41 32	D. MORSE	USA	1.28.40.14 (07)				
42 14	O. PETRUSSON	SWE	1.28.40.58 (12)				

Did Not Finish

12 P. CHASSAGNE FRA

Atmospheric Conditions

Observed Time 08:30
 Weather Fine
 Air Temperature -7.0°C
 Snow Temperature -9.5°C
 Wind Direction SSW
 Wind Velocity 2.0m/s

Jury

S. THOFELT (SWE)
 N. HEDEREN (SWE)
 R. READHEAD (GBR)
 S. FUJII (JPN)
 J. DEFLORIAN (AUT)

■ Relay (7.5 km X 4)

2 -11, 9 : 00-11 : 04

Makomanai Biathlon Events Site

POS.	NO.	NAME	NAT.	PENALTY		LAP TIME	TOTAL TIME
				1	2		
1	1	A. TIKHONOV R. SAFINE I. BIAKOV V. MAMATOV	URS	6(0) 6(0) 8(1) 6(0)	8(2) 5(0) 5(0) 5(0)	28.54.48 26.48.52 28.15.90 27.46.02	1.51.44.92
2	9	E. SAIRA J. SUUTARINEN H. IKOLA M. ROEPPAENEN	FIN	5(0) 8(1) 6(0) 6(0)	8(1) 8(1) 8(0) 5(0)	28.52.04 29.37.33 28.45.79 27.22.09	1.54.37.25
3	12	H. KNAUTHE J. MEISCHNER D. SPEER H. KOSCHKA	GDR	6(0) 6(0) 7(0) 5(0)	5(0) 7(0) 8(2) 8(2)	28.11.72 28.35.86 28.50.72 29.19.37	1.54.57.67
4	13	T. SVENDSBERGET K. HOVDA I. NORDKILD M. SOLBERG	NOR	8(0) 6(0) 7(0) 8(0)	8(1) 8(3) 8(2) 8(1)	28.23.86 29.43.80 29.41.97 28.34.78	1.56.24.41
5	4	L. ARWIDSON O. PETRUSSON T. WADMAN H. OLSSON	SWE	8(1) 8(3) 6(0) 8(0)	8(0) 6(0) 6(0) 8(2)	28.23.09 29.32.78 27.52.03 31.09.50	1.56.57.40
6	10	P. KARNIS D. MORSE D. DONAHUE W. BOWERMAN	USA	6(0) 8(0) 7(0) 6(0)	7(0) 6(0) 6(0) 8(1)	28.50.37 28.43.56 29.01.97 30.48.42	1.57.24.32
7	5	J. ROZAK J. STOPKA A. RAPACZ A. KLIMA	POL	6(0) 5(0) 8(0) 8(1)	8(2) 8(1) 8(0) 7(0)	29.36.15 29.21.63 29.05.75 30.06.39	1.58.09.92
8	11	I. OHNO S. SASAKI M. SHIBUYA K. SASAKUBO	JPN	8(0) 8(2) 6(0) 7(0)	7(0) 8(3) 6(0) 8(0)	27.35.73 33.46.08 27.59.80 29.47.87	1.59.09.48
9	2	N. VESTEVA V. FONTANA I. TEPOSU V. GYORGY	ROM	5(0) 8(1) 8(0) 5(0)	8(0) 8(3) 7(0) 8(1)	28.47.96 32.19.63 28.47.13 29.35.89	1.59.30.61
10	6	W. BERTIN G. ASTEGIANO C. VARESCO L. JORDAN	ITA	8(2) 8(0) 8(0) 7(0)	6(0) 7(0) 8(1) 8(3)	29.06.56 28.43.42 30.58.59 30.59.05	1.59.47.62
11	7	M. HIRST K. OLIVER J. STEVENS A. NOTLEY	GBR	7(0) 8(2) 6(0) 6(0)	5(0) 8(1) 8(2) 8(0)	28.19.40 31.58.85 30.53.97 30.26.62	2.01.38.84
12	3	L. ZIZKA P. PLOC J. HUSKA A. HAJEK	TCH	8(0) 8(1) 8(0) 8(2)	7(0) 7(0) 6(0) 8(0)	28.59.51 30.38.69 31.29.79 32.00.18	2.03.08.17
13	8	R. ARPIN N. TURREL D. CLAUDON A. GRUET-MASSON	FRA	7(0) 7(0) 8(2) 8(1)	8(1) 6(0) 7(0) 8(0)	30.04.71 29.34.23 32.05.94 31.24.02	2.03.08.90

Atmospheric Conditions

Observed Time 08 : 30
Weather Fine
Air Temperature - 9.0°C
Snow Temperature -10.5°C
Wind Direction SSE
Wind Velocity 1.0m/s

Jury

S. THOFELT (SWE)
N. NEDEREN (SWE)
R. READHEAD (GBR)
S. FUJII (JPN)
J. DEFLORIAN (AUT)

Bobsleigh

■ 2-Man

1 st Run 2-4, 08:30-09:46 2nd Run 2-4, 09:56-11:27

3 rd Run 2-5, 08:30-09:43 4th Run 2-5, 09:53-10:56

Mt. Teine Bobsleigh Course

POS.	NO.	NAME	NAT.	RUN	TIME	POS.	TOTAL TIME
1	4-A 4-B	W. ZIMMERER P. UTZSCHNEIDER	GER II	1	1.14.81	1	4.57.07
				2	1.14.56	1	
				3	1.13.51	1	
				4	1.14.19	4	
2	6-A 6-B	H. FLOTH P. BADER	GER I	1	1.16.04	5	4.58.84
				2	1.15.38	4	
				3	1.14.35	6	
				4	1.13.07	1	
3	9-A 9-B	J. WICKI E. HUBACHER	SUI I	1	1.15.61	2	4.59.33
				2	1.15.36	3	
				3	1.14.36	7	
				4	1.14.00	3	
4	11-A 11-B	G. GASPARI M. ARMANO	ITA I	1	1.15.62	3	5.00.45
				2	1.16.52	7	
				3	1.13.71	2	
				4	1.14.60	7	
5	7-A 7-B	I. PANTURU I. ZANGOR	ROM I	1	1.16.50	7	5.00.53
				2	1.15.31	2	
				3	1.14.04	3	
				4	1.14.68	9	
6	8-A 8-B	C. ERIKSSON J. JOHANSSON	SWE I	1	1.16.68	9	5.01.40
				2	1.16.81	10	
				3	1.14.08	4	
				4	1.13.83	2	
7	15-A 15-B	H. CANDRIAN H. SCHENKER	SUI II	1	1.15.89	4	5.01.44
				2	1.16.84	11	
				3	1.14.38	8	
				4	1.14.33	5	
8	17-A 17-B	H. GRUBER J. OBERHAUSER	AUT I	1	1.16.48	6	5.01.60
				2	1.16.34	5	
				3	1.14.44	9	
				4	1.14.34	6	
9	13-A 13-B	P. PARISOT A. ROY	FRA I	1	1.16.66	8	5.03.46
				2	1.17.17	14	
				3	1.14.53	10	
				4	1.15.10	12	
10	10-A 10-B	E. VICARIO C. DALFABRO	ITA II	1	1.17.20	12	5.03.66
				2	1.16.77	9	
				3	1.14.23	5	
				4	1.15.46	14	
11	2-A 2-B	G. CHRISTAUD J. CHRISTAUD	FRA II	1	1.17.08	11	5.04.19
				2	1.17.25	17	
				3	1.14.81	12	
				4	1.15.05	11	
12	5-A 5-B	D. RAPAN D. FOCSENEANU	ROM II	1	1.17.98	14	5.04.89
				2	1.17.00	13	
				3	1.14.67	11	
				4	1.15.24	13	
13	18-A 18-B	W. DELLEKARTH F. SPERLING	AUT II	1	1.16.99	10	5.05.35
				2	1.17.91	18	
				3	1.15.84	20	
				4	1.14.61	8	
14	12-A 12-B	R. STOREY M. HARTLEY	CAN II	1	1.18.49	18	5.05.70
				2	1.16.70	8	
				3	1.14.90	13	
				4	1.15.61	15	
15	19-A 19-B	S. ESASHIKA K. ABE	JPN I	1	1.18.13	16	5.06.59
				2	1.16.43	6	
				3	1.15.17	14	
				4	1.16.86	18	
16	21-A 21-B	P. LAMEY H. SILER	USA I	1	1.18.13	16	5.06.62
				2	1.16.93	12	
				3	1.15.52	15	
				4	1.16.04	16	
17	20-A 20-B	J. HAMMOND M. SWEET	GBR II	1	1.18.09	15	5.06.96
				2	1.18.18	19	
				3	1.15.71	18	
				4	1.14.98	10	

POS.	NO.	NAME	NAT.	RUN	TIME	POS.	TOTAL TIME
18	14-A	H. GEHRIG	C A N I	1	1.18.82	20	5.08.90
	14-B	A. FAULDS		2	1.18.36	20	
				3	1.15.66	17	
				4	1.16.06	17	
19	3-A	B. SAID	U S A II	1	1.17.34	13	5.08.94
	3-B	T. BECKER		2	1.17.23	15	
				3	1.16.66	21	
				4	1.17.71	20	
20	16-A	J. EVELYN	G B R I	1	1.18.60	19	5.09.01
	16-B	P. CLIFFORD		2	1.17.23	15	
				3	1.15.80	19	
				4	1.17.38	19	
21	1-A	A. SUZUKI	J P N II	1	1.18.98	21	5.11.91
	1-B	R. SATO		2	1.18.46	21	
				3	1.15.63	16	
				4	1.18.84	21	

Atmospheric Conditions

	1st Run	2nd Run	3rd Run	4th Run
Observed Time	07 : 30	09 : 30	07 : 30	09 : 30
Weather	Cloudy	Snow	Fine	Clear
Air Temperature	-8.0°C	-8.0°C	-9.5°C	-7.5°C
Ice Temperature	-7.0°C	-6.0°C	-7.5°C	-7.0°C
Humidity	73 %	88 %	84 %	77 %
Atmospheric Pressure	992MB	993MB	985MB	984MB
Wind Direction	NW	W	E	E
Wind Velocity	3.0m/s	4.0m/s	1.5m/s	1.5m/s

Jury

A. ROTTA (I T A)
M. LECLEF (B E L)
H. KILIAN (G E R)
P. ASTE (A U T)
G. GARTMANN (S U I)

■ 4-Man

1st Run 2 - 11, 08 : 30-10 : 07 2nd Run 2 - 11, 10 : 17-11 : 02
 3rd Run 2 - 12, 08 : 30-09 : 26 4th Run 2 - 12, 09 : 36-10 : 28

Mt. Teine Bobsleigh Course

POS.	NO.	NAME	NAT.	RUN	TIME	POS.	TOTAL TIME
1	5-A	J. WICKI	S U I I	1	1.10.71	1	4.43.07
	5-B	E. HUBACHER		2	1.11.44	2	
	5-C	H. LEUTENEGER		3	1.10.21	3	
	5-D	W. CAMICHEL		4	1.10.71	3	
2	10-A	N. ZORDO	I T A I	1	1.11.39	5	4.43.83
	10-B	G. BONICHON		2	1.11.33	1	
	10-C	A. FRASSINELLI		3	1.10.19	2	
	10-D	C. FABBRO		4	1.10.92	4	
3	18-A	W. ZIMMERER	G E R I	1	1.11.18	3	4.43.92
	18-B	P. UTZSCHNEIDER		2	1.11.75	3	
	18-C	S. GAISREITER		3	1.10.30	4	
	18-D	W. STEINBAUER		4	1.10.69	2	
4	12-A	H. CANDRIAN	S U I I I	1	1.12.36	13	4.44.56
	12-B	H. SCHENKER		2	1.11.89	5	
	12-C	E. JUON		3	1.10.09	1	
	12-D	G. BEELI		4	1.10.22	1	
5	2-A	H. FLOTH	G E R I I	1	1.10.83	2	4.45.09
	2-B	P. BADER		2	1.11.88	4	
	2-C	D. ERTEL		3	1.11.06	6	
	2-D	W. GILIK		4	1.11.32	7	
6	6-A	H. GRUBER	A U T I	1	1.11.20	4	4.45.77
	6-B	J. OBERHAUSER		2	1.12.46	10	
	6-C	U. CHWALLA		3	1.11.11	8	
	6-D	J. EDER		4	1.11.00	5	
7	3-A	W. DELLEKARTH	A U T I I	1	1.11.58	7	4.46.66
	3-B	F. SPERLING		2	1.12.46	10	
	3-C	W. MOSER		3	1.11.16	10	
	3-D	W. DELLEKARTH		4	1.11.46	10	
8	9-A	G. GASPARI	I T A I I	1	1.11.89	9	4.46.73
	9-B	L. PAOLIS		2	1.12.49	12	
	9-C	R. ZANDONELLA		3	1.11.11	8	
	9-D	M. ARMANO		4	1.11.24	6	
9	1-A	P. PARISOT	F R A I	1	1.11.79	8	4.46.75
	1-B	G. MORDA		2	1.12.18	6	
	1-C	Y. BONSANG		3	1.11.27	11	
	1-D	A. ROY		4	1.11.51	11	
10	19-A	I. PANTURU	R O M I	1	1.12.07	10	4.47.12
	19-B	D. FOCSENEANU		2	1.12.65	14	
	19-C	I. ZANGOR		3	1.11.08	7	
	19-D	D. PASCU		4	1.11.32	7	
11	15-A	C. ERIKSSON	S W E I	1	1.12.14	11	4.47.40
	15-B	J. JOHANSSON		2	1.12.42	8	
	15-C	T. MENTZER		3	1.11.43	13	
	15-D	T. GUSTAFSSON		4	1.11.41	9	
12	4-A	S. ESASHIKA	J P N I	1	1.11.51	6	4.47.92
	4-B	Y. ICHIHASHI		2	1.12.99	15	
	4-C	K. ABE		3	1.11.42	12	
	4-D	R. SATO		4	1.12.00	13	
13	13-A	H. GEHRIG	C A N I I	1	1.12.61	14	4.48.06
	13-B	A. FAULDS		2	1.12.43	9	
	13-C	D. RICHARDSON		3	1.10.76	5	
	13-D	P. BLAKELY		4	1.12.26	16	
14	14-A	B. SAID	U S A I I	1	1.12.31	12	4.48.43
	14-B	P. DUPREY		2	1.12.34	7	
	14-C	J. COPLEY		3	1.11.80	14	
	14-D	K. MORRIS		4	1.11.98	12	
15	16-A	J. HAMMOND	G B R I I	1	1.13.00	16	4.50.46
	16-B	P. CLIFFORD		2	1.12.49	12	
	16-C	M. PRICE		3	1.12.72	16	
	16-D	A. JONES		4	1.12.25	15	
16	7-A	J. EVELYN	G B R I	1	1.12.83	15	4.51.03
	7-B	M. SWEET		2	1.13.65	16	
	7-C	M. FREEMAN		3	1.12.55	15	
	7-D	D. LLOYD		4	1.12.00	13	

Did Not Start

17-A R. STOREY CAN I
17-B M. HARTLEY
17-C V. WHITE
17-D C. NELSON

Disqualified

8-A J. HICKEY USA I
8-B T. BECKER
8-C J. BRIDGES
8-D H. SILER

11-A T. NAGATA JPN II
11-B A. SUZUKI
11-C H. INABA
11-D K. SUGAWARA

Atmospheric Conditions

	1st Run	2nd Run	3rd Run	4th Run
Observed Time	07 : 30	09 : 30	07 : 30	09 : 30
Weather	Cloudy	Snow	Snow	Fine
Air Temperature	-6.5°C	-5.0°C	-8.0°C	-7.0°C
Ice Temperature	-7.0°C	-6.0°C	-6.0°C	-5.5°C
Humidity	86 %	94 %	93 %	80 %
Atmospheric Pressure	989MB	990MB	998MB	999MB
Wind Direction	W	NW	NW	NW
Wind Velocity	2. 0m/s	0. 5m/s	3. 0m/s	0. 5m/s

Jury

A . ROTTA (I T A)
M . LECLEF (B E L)
H . KILIAN (G E R)
P . ASTE (A U T)
G . GARTMANN (S U I)

Luge

■ Singles/Ladies

1 st Run 2-4, 08:48-09:40 2nd Run 2-4 15:00-15:34

3 rd Run 2-5, 18:00-18:46 4th Run 2-7 18:00-18:31

Mt. Teine Luge Course

POS.	NO.	NAME	NAT.	TIME, POS.								TOTAL TIME
				1 st	2 nd	3 rd	4th	1	2	3	4	
1	11	A. MULLER	GDR	45.00	3	45.00	1	44.86	3	44.32	1	2.59.18
2	1	U. RUHROLD	GDR	44.95	1	45.23	2	44.76	2	44.55	2	2.59.49
3	19	M. SCHUMANN	GDR	44.95	1	45.38	3	44.65	1	44.56	3	2.59.54
4	2	E. DEMLEITNER	GER	45.45	5	45.62	4	45.08	4	44.65	4	3.00.80
5	14	Y. OHTAKA	JPN	45.21	4	45.65	5	45.39	5	44.73	5	3.00.98
6	13	W. MARTYKA	POL	45.68	7	46.12	9	45.47	6	45.06	7	3.02.33
6	20	H. KANASZ	POL	45.66	6	45.98	7	45.52	7	45.17	9	3.02.33
8	7	S. FELDER	ITA	45.90	8	45.93	6	45.99	12	45.08	8	3.02.90
9	23	B. PIECHA	POL	45.96	9	46.24	10	45.89	8	44.98	6	3.03.07
10	5	C. SCHMUCK	GER	45.98	10	46.01	8	45.99	12	45.21	10	3.03.19
11	16	A. SCHAFFERER	AUT	46.00	11	46.41	13	45.94	10	45.71	14	3.04.06
12	21	N. CHACHKOVA	URS	46.18	13	46.38	12	46.36	16	45.46	11	3.04.38
13	4	H. SHIBUYA	JPN	46.66	16	46.41	13	45.89	8	45.49	12	3.04.45
14	18	A. MAYR	AUT	46.15	12	46.36	11	45.97	11	46.12	17	3.04.60
15	22	K. HOMSTAD	USA	47.68	21	46.64	16	46.17	14	45.49	12	3.05.98
16	6	M. GRAF	AUT	46.89	18	46.92	20	46.25	15	46.23	19	3.06.29
17	9	N. IGNATIEVA	URS	46.82	17	46.84	19	46.70	18	46.09	16	3.06.45
18	17	G. OTTO	GER	47.04	19	46.78	18	46.73	21	45.99	15	3.06.54
19	15	M. KAWASE	JPN	47.93	22	47.31	21	46.72	20	46.14	18	3.08.10
20	12	N. OMICHEVA	URS	47.18	20	47.39	22	46.85	22	46.85	20	3.08.27

Did Not Start

3 I. HOPKINS USA

Did Not Finish

8 M. FRAIR USA
10 E. LECHNER ITA

Atmospheric Conditions

	1st Run	2nd Run	3rd Run	4th Run
Observed Time	08:30	15:00	18:00	18:00
Weather	Snow	Snow	Snow	Fine
Air Temperature	-8.0°C	-6.0°C	-8.5°C	-9.8°C
Ice Temperature	-8.5°C	-2.5°C	-7.5°C	-9.8°C

Jury

L. SWIDERSKI (POL)
R. HARTMANN (GER)
A. WEISSNIGHT (AUT)

■ Singles/Men

1st Run 2-4, 10:00-11:10 2nd Run 2-4, 15:44-17:04
 3rd Run 2-7, 08:30-09:38 4th Run 2-7, 18:40-19:47
 Mt. Teine Luge Course

POS.	NO.	NAME	NAT.	TIME, POS.								TOTAL TIME
				1st		2nd		3rd		4th		
1	16	W. SCHEIDEL	GDR	52.17	1	52.06	1	51.58	2	51.77	3	3.27.58
2	20	H. EHRIG	GDR	52.60	2	52.32	2	51.74	4	51.73	2	3.28.39
3	45	W. FIEDLER	GDR	53.04	6	52.55	3	51.61	3	51.53	1	3.28.73
4	39	K. BONSAACK	GDR	52.98	3	52.72	4	51.54	1	51.92	5	3.29.16
5	18	L. NAGENRAUFT	GER	53.00	4	52.79	7	51.97	6	51.91	4	3.29.67
6	23	J. FENDT	GER	53.03	5	52.73	5	52.25	9	52.02	7	3.30.03
7	1	M. SCHMID	AUT	53.06	7	52.80	8	52.19	7	52.00	6	3.30.05
8	29	P. HILDGARTNER	ITA	53.66	12	52.76	6	51.94	5	52.19	9	3.30.55
9	15	K. BRUNNER	ITA	53.14	9	53.26	11	52.28	10	52.19	9	3.30.87
10	8	J. FEISTMANTL	AUT	53.18	10	53.11	9	52.52	13	52.51	11	3.31.32
11	40	E. LECHNER	ITA	53.59	11	53.49	13	52.20	8	52.13	8	3.31.41
12	2	J. GRZEMOWSKI	POL	53.07	8	53.12	10	52.66	15	52.59	12	3.31.44
13	31	L. KUDZIA	POL	54.14	19	53.58	15	52.36	11	52.75	13	3.32.83
14	30	C. STROEM	NOR	53.79	13	53.68	16	52.46	12	53.08	17	3.33.01
15	21	W. WINKLER	GER	54.07	14	53.53	14	52.66	15	52.82	15	3.33.08
16	41	R. SCHMID	AUT	54.33	20	53.93	18	52.74	17	52.76	14	3.33.76
17	38	H. WIMMER	GER	54.09	15	53.82	17	52.62	14	53.27	21	3.33.80
18	6	M. EGUCHI	JPN	54.09	15	53.37	12	52.78	18	53.57	25	3.33.81
19	33	R. GAWIOR	POL	54.72	24	54.09	20	53.26	21	52.87	16	3.34.94
20	13	K. ICHIKAWA	JPN	54.09	15	54.21	22	53.29	22	53.40	22	3.34.99
21	22	L. ATZWANGER	ITA	54.41	21	54.32	23	53.38	23	53.22	20	3.35.33
22	28	S. SINDING	NOR	54.98	27	54.05	19	53.19	20	53.19	19	3.35.41
23	7	F. SCHACHNER	AUT	54.67	23	54.38	24	53.40	24	53.17	18	3.35.62
24	32	M. KOBAYASHI	JPN	53.30	32	54.43	25	53.00	19	53.66	27	3.36.39
25	19	L. ARBUTHNOT	CAN	54.11	18	54.17	21	54.17	31	54.12	33	3.36.57
26	12	S. ARAI	JPN	54.76	26	55.07	30	53.75	25	53.73	29	3.37.31
21	11	M. WIECKOWSKI	POL	54.43	22	54.82	27	54.61	34	53.75	30	3.37.61
28	37	J. MURRAY	USA	55.31	33	55.22	34	53.94	27	53.46	23	3.37.93
29	34	Y. EGOROV	URS	55.08	28	54.58	26	54.64	35	53.70	28	3.38.00
30	44	B. DYRDAHL	NOR	54.73	25	55.13	31	54.67	36	53.52	24	3.38.05
31	9	T. OBRIEN	USA	55.41	34	55.17	32	54.02	28	53.64	26	3.38.24
32	17	R. HAVENS	USA	55.17	30	54.84	28	54.31	32	54.00	32	3.38.32
33	43	S. OSIPOV	URS	55.48	35	55.27	36	54.06	29	54.18	34	3.38.99
34	5	J. WOODALL	GBR	55.11	29	55.21	33	54.78	38	55.05	38	3.40.15
35	4	D. MCCOMB	CAN	55.20	31	56.14	41	54.52	33	54.57	35	3.40.43
36	27	P. LARCHIER	FRA	55.86	37	56.28	42	54.68	37	54.94	37	3.41.76
37	26	V. ILIINE	URS	56.12	39	55.50	37	55.21	41	55.25	39	3.42.08
38	14	D. HANSEN	CAN	55.73	36	55.94	39	55.20	40	55.35	40	3.42.22
39	3	W. SELE	LIE	56.39	40	56.04	40	55.03	39	54.92	36	3.42.38
40	36	J. TOMKINSON	GBR	57.23	41	55.59	38	55.36	42	55.43	41	3.43.61
41	10	Y. SVETIKOV	URS	1.00.82	44	55.01	29	54.08	30	53.78	31	3.43.69

POS. NO.	NAME	NAT.	TIME, POS.								TOTAL TIME	
			1 st		2 nd		3 rd		4 th			
42	24	R. LIVERSEDGE	GBR	57.38	42	57.08	43	55.71	43	56.32	42	3.46.49
43	42	R. DEEN	GBR	59.21	43	59.65	44	58.10	44	58.58	43	3.55.54
44	25	R. ROCK	USA	55.98	38	55.25	35	53.85	26	1.13.96	44	3.59.04

Did Not Finish

35 P. NIELSEN CAN

Atmospheric Conditions

	1st Run	2nd Run	3rd Run	4th Run
Observed Time	10 : 10	16 : 00	08 : 30	19 : 00
Weather	Fine	Cloudy	Fine	Fine
Air Temperature	-7.1°C	-6.5°C	-6.3°C	-9.2°C
Ice Temperature	-6.6°C	-4.0°C	-9.8°C	-9.8°C

Jury

L. SWIDERSKI (POL)
R. HARTMANN (GER)
A. WEISSNIGHT (AUT)

■ 2-Man

1 st Run 2-10, 16: 16-16: 52 2 nd Run 2-10, 17: 30-18: 00

Mt. Teine Luge Course

POS.	NO.	NAME	NAT.	TIME, POS.			TOTAL TIME	
				1 st	2 nd			
1	8-A 8-B	P. HILDGARTNER W. PLAICKNER	ITA	44.21	1	44.14	2	1.28.35
1	16-A 16-B	H. HORNLEIN R. BREDOW	GDR	44.27	2	44.08	1	1.28.35
3	11-A 11-B	K. BONSAACK W. FIEDLER	GDR	44.69	3	44.47	3	1.29.16
4	17-A 17-B	S. ARAI M. KOBAYASHI	JPN	44.73	4	44.90	7	1.29.63
5	5-A 5-B	H. BRANDNER B. SCHWARM	GER	44.86	5	44.80	5	1.29.66
5	12-A 12-B	M. WIECKOWSKI W. KUBIK	POL	44.88	6	44.78	4	1.29.66
7	7-A 7-B	M. SCHMID E. WALCH	AUT	44.92	7	44.83	6	1.29.75
8	15-A 15-B	S. MAIR E. MAIR	ITA	45.22	8	45.04	8	1.30.26
9	19-A 19-B	R. SCHMID F. SCHACHNER	AUT	45.37	10	45.31	9	1.30.68
9	20-A 20-B	L. KUDZIA R. GAWIOR	POL	45.28	9	45.40	11	1.30.68
11	9-A 9-B	S. HOLZLWIMMER H. WIMMER	GER	45.61	11	45.31	9	1.30.92
12	13-A 13-B	Y. SVETIKOV S. OSIPOV	URS	45.64	12	45.48	12	1.31.12
13	2-A 2-B	Y. EGOROV V. ILIINE	URS	45.66	13	45.53	13	1.31.19
14	18-A 18-B	C. STROEM S. SINDING	NOR	45.81	14	46.25	16	1.32.06
15	1-A 1-B	J. ELDER F. JONES	USA	46.48	16	46.11	14	1.32.59
16	3-A 3-B	L. ARBUTHNOT D. HANSEN	CAN	46.47	15	46.22	15	1.32.69
17	10-A 10-B	R. BFRKLEY R. CAVANAUGH	USA	46.58	17	46.59	17	1.33.17
18	4-A 4-B	M. EGUCHI K. ICHIKAWA	JPN	46.93	19	46.63	18	1.33.56
19	6-A 6-B	J. WOODALL S. MARSH	GBR	46.77	18	47.05	19	1.33.82
20	14-A 14-B	J. TOMKINSON M. CARVALHO	GBR	47.09	20	47.50	20	1.34.59

Atmospheric Conditions

	1st Run	2nd Run
Observed Time	16:30	17:30
Weather	Fine	Fine
Air Temperature	-6.4°C	-7.4°C
Ice Temperature	-6.4°C	-7.2°C

Jury

L. SWIDERSKI (POL)
R. HARTMANN (GER)
A. WEISSNICHT (AUT)



**The Official Report of the XIth Olympic
Winter Games, Sapporo 1972**

Date issued: July 1, 1973

Edited and published by:

The Organizing Committee for the Sapporo
Olympic Winter Games

Book design and layout by: Takuya Tamamura

Translated by: Stanley G. Woodman (English)

Martine Matyas (French)

Photography by:

The Official Photography Team for the Sap-
poro Olympics

Copyright © 1973 by the Organizing Committee
for the Sapporo Olympic Winter Games

Printed in Japan by Toppan Printing Co.

Photographs furnished by courtesy of:

Associated Press

Fuji Photo Film Co., Ltd.

Hidaka Sub-prefecture

Hokkaido University

Japan Broadcasting Corporation

K. Hattori & Co., Ltd.

Kishimoto Photo Company

Kyodo News Service

Niigata Prefecture

Sapporo City

Sukagawa City

The Hokkaido Shinbun

Toray Industries

Wakkanai City

Yamanashi Prefecture

(in alphabetical order)

**Le Rapport Officiel des XI^{èmes} Jeux Olym-
piques d'Hiver, Sapporo 1972**

Date publiée: le 1^{er} Juillet 1973

Rédigé et publié par:

Le Comité d'Organisation des XI^{èmes} Jeux
Olympiques d'Hiver, Sapporo 1972

Dessin et habillage par: Takuya Tamamura

Traduit par: Stanley G. Woodman (Anglais)

Martine Matyas (Français)

Photographie par:

Le Groupe Officiel des Photographes des Jeux
de Sapporo

Tous droits réservés © par: Le Comité d'Organi-
sation des XI^{èmes} Jeux Olympiques d'Hiver,
Sapporo 1972

Imprimé au Japon par Société anonyme d'impri-
merie Toppan

Photographies furent gracieusement offertes par:

Associated Press

Fuji Photo Film Co., Ltd.

Hokkaido Shinbun

K. Hattori & Co., Ltd

Kyodo News Service

La Corporation Japonaise de Radiodiffusion-
Télévision (NHK)

Photo Kishimoto

Préfecture de Niigata

Préfecture de Yamanashi

Sous-Préfecture de Hidaka

Toray Industries

Université du Hokkaido

Ville de Sapporo

Ville de Sukagawa

Ville de Wakkanai

(en ordre alphabétique)

Notes on the digitized version of the Official Report of the Organizing Committee of the XIth Winter Olympic Games 1972 at Sapporo.

The digital version of the Official Report of the Games of the XIth Winter Olympiad was created with the intention of producing the closest possible replica of the original printed document. These technical notes describe the differences between the digital and printed documents and the technical details of the digital document.

The original document

The original paper version of the 1972 Official Report has dimensions of 8.27 x 11.60" (21 cm x 29.5 cm).

The volume's spine is brown in color. The official games emblem and the words Sapporo 1972 appear on the spine.

The book has 504 pages.

The fonts used in the digital version book for text, photograph captions and chapter headings are Optima and such system fonts as best approximate the original fonts.

Special features of the digital version:

- The spine is not included in the digital version.
- Blank pages are not included in the digital version.
- The digital version includes a bookmark list that functions as a hyper linked table of contents. Selecting a topic heading will take you to the corresponding section in the document.

The following is a list of spelling errors in the original document that have been corrected in the digital version.

Page	Error	Correction	Page	Error	Correction
94	successon	succession	272	lighe	ligne
94	romoved	removed	276	accelaration	acceleration
102	Xlems	Xlèmes	304	intersectin gat	intersecting at
106	Vice Presiden	Vice President	306	sourses	sources
110	termimal	terminal	318	oversease	overseas
110	concering	concerning	325	Olypic	Olympic
114	Govenment	Government	320	repidly	rapidly
118	spesifically	specifically	340	Particulary	Particularly
130	proffered	proffered	350	offiice	office
136	governments	governments	350	woule	would
136	folllws	follows	350	kichen	kitchen
146	Openig	Opening	352	hokey	hockey
147	Officials	Officials	352	distict	district
184	perades	parades	356	paticulary	particularly
210	organizatios	organizations	358	spearated	separated
212	cotinued	continued	378	opend	opened
216	requlation	regulation	404	patroling	patrolling
223	Fiste	Liste	406	appeard	appeared
232	developped	developed	433	Spporo	Sapporo
244	preceeding	preceding	495	Obeserved	Observed
248	preceeding	preceding	491	Hunidity	Humidity

Profile of the digital version:

File name: or1972w.pdf

File size: 44,751 KB

Format: Portable Document Format (PDF) 1.4 (Adobe Acrobat 5.0)

Source document: The Official Report of the Organizing Committee of the XIth Winter Olympic Games 1972 at Sapporo

Printed by: Toppan Printing Co., Japan

Creation Platform: Windows XP

Creation Date: December 2005

Conversion Software: Adobe Acrobat, FineReader, VistaScan, FahrenEX

Image Resolution: 120 dpi for color and grayscale images

Digital Fonts: Optima

Conversion Service: Exgenis Technologies, Goa, India

www.digitization.info