

CITROËN BERLINGO

KEZELÉSI ÚTMUTATÓ





CITROËN

A CITROËN a TOTAL-t választotta.



> Innovatív együttműködés



A CITROËN és a TOTAL immár 35 esztendeje azon dolgozik, hogy a legújabb technológiák alkalmazásával a lehető legjobb motorokhoz a lehető legjobb kenőanyagokat fejlessze ki.

> A biztos választás



A CITROËN és a TOTAL kutatócsoportjai azért egyesítették erőiket, hogy a legjobb motor-kenőanyag kombináció létrehozásával ügyfelek mind nagyobb megelégedésére szolgáljanak. Ha Ön TOTAL kenőanyagot használ, biztos lehet benne, hogy CITROËN-je karbantartása, teljesítménye, illetve élettartama szempontjából is a legjobb választotta.

Ezért mondjuk, hogy a CITROËN a TOTAL-t választotta.

***A TOTAL a CITROËN partnere,
tehát az Ön partnere is!***



Köszönjük választását és gratulálunk új autójához!

Kérjük, hogy mielőtt útra kelne, olvassa el figyelmesen ezt az ismertetőt. Megtalálható benne minden, a jármű vezetésével és a felszerelések működésével kapcsolatos információ, valamint azok az előírások, melyeket tanácsos betartania.

Ez a kis könyv tartalmaz mindent, amit tudnia kell a karbantartásról és a folyamatos üzemeltetésről, s ami egyben új gépkocsija biztonságos, megbízható működésének garanciája is.

Új autója alapos ismerete kellemesebbé teszi utazásait.

I. fejezet A GÉPKOCSI ÁLTALÁNOS BEMUTATÁSA

Kulcsok, távvezérlés - Elemcsere a távvezérlőben	5-6
Az első, oldalsó és hátsó ajtók nyitása	7 - 14
A motorháztető nyitása	15
A rakodótér tetőnyílásának nyitása, tartórúd	16
A tüzelőanyag betöltése	17
Ülések	18
A kormánykerék beállítása	19
Légzsákrendszer	20
Biztonsági eszközök gyermekek részére	21-22
A hátsó ülések megközelítése	23
Hátsó üléspad	24
Csomagtakaró	25
Csomagrögző háló	25-26
Ablakemelő	27
Visszapillantó tükrök	28
Műszerfal	29
Műszerek	30-31
Jelző- és vészjelző lámpák	32-33
Menetellenőrzés	34-35
Többfunkciós kijelző	36-37
Jelzőberendezések	38 - 40
Ablaktörlés, ablakmosás, páramentesítés és a fényszórók beállítása	41-42

II

II. fejezet

A GÉPKOCSI VEZETÉSE

II

Kormányzár, gyújtás, önindító	45
A motor beindítása	46
Kézifék - ABS rendszer	47
Sebességváltókar - Sebességszabályozó automata	48 - 49
Menetstabilizáló (ESP)	50

III

III. fejezet

KÉNYELMI BERENDEZÉSEK

III

Szellőzés, fűtés	51 - 52
Légkondicionálás / pollenzűrő	53 - 54
Szivargyújtó, hamutartók, rakodóhelyek, napellenző, mennyezetvilágítás,	55 - 56
Kesztyűtartók / Ruhatartó háló	57
Többfunkciós tető	58 - 60
Rádió-előkészítés, hangszórók elhelyezése	61

IV

IV. fejezet

KARBANTARTÁS

IV

Feltöltési szintek	62 - 66
Szintek és ellenőrzésük	67 - 70
Diesel befecskendező rendszer	71
A tüzelőanyag-ellátás megszakítása	72
Feltöltési mennyiségek	73

V

V. fejezet

GYAKORLATI TANÁCSOK

V

Biztosítékok	75 - 77
Akkumulátor	78
Izzók táblázata	79
Az izzók cseréje	80 - 84
Kerékcseré	85 - 88
Vontatás, emelés	89
Vontatási szerelvény	90
Tetőcsomagtartó	91
Gumiabroncsok (abroncsnyomás táblázat)	92 - 93
Pótkerék	94

VI

VI. fejezet

MŰSZAKI JELLEMZŐK

VI

Általános adatok	96 - 97
Méreték	98 - 100
Azonosítás, tüzelőanyag fogyasztás	101
Téli hűtőrács	102



BETŰRENDES TÁRGYMUTATÓ

103 - 104



A JÁRMŰ HASZNÁLATÁVAL KAPCSOLATOS TUDNIVALÓK
(Minden CITROËN modellhez)

I





KULCSOK

A kulcsok lehetővé teszik az ajtók és a tüzelőanyag-tartály nyitását és zárását, valamint az utasoldali légzsák kiiktatását és a gyújtás bekapcsolását.

Központi zár

A kulcsok lehetővé teszik a vezető oldali ajtó nyitásával, illetve zárásával az összes ajtó, és a csomagterajtó nyitását, illetve reteszelését.

Ha az egyik első vagy oldalsó ajtó nyitva van, a központi zár nem működtethető.

Távvezérlő: ugyanazokkal a funkciókkal rendelkezik, mint a kulcsok. Segítségével távolról nyithatja, illetve zárhatja a gépkocsit.

A záruk reteszelése

A záruk reteszeléséhez nyomja be egyszer az **A** gombot.

A művelet sikeres végrehajtása esetén a gépkocsi irányjelzői kb. 2 másodpercig világítanak.

A reteszelés oldása

A záruk reteszelésének oldásához nyomja be egyszer a **B** gombot.

A művelet sikeres végrehajtása esetén a gépkocsi irányjelzői gyorsan felvillannak.

Gyújtáskapcsolóban felejtett kulcs

A gyújtáskapcsolóban felejtett kulcsra hangjelzés figyelmeztet a vezető oldali ajtó nyitásakor.

A gépkocsi lokalizálása

Ha könnyen meg szeretné találni gépkocsiját akár a legsűrűltabb parkolóban is, nyomja meg egyszer a távvezérlő **A** gombját. A mennyezetvilágítás ekkor kigyullad, és az irányjelzők néhány másodpercig villognak (a gépkocsi ajtói zárva maradnak).

Elemcsere a távvezérlőben

A lemerült elemre hangjelzés és a többfunkciós kijelzőn megjelenő „**Távvezérlő elem lemerült**” üzenet figyelmeztet.

Az elemcseréhez vegye ki a csavart, majd egy pénzérme segítségével pattintsa le a fedelet a kulcsgyűrűnél. (CR 2016/3 voltos elem)

Ha az elemcserét követően a távvezérlő nem működik, tanítsa be újra a távvezérlőt.

KÖZPONTI ZÁR

**Az ajtók zárása belülről**

Amikor az ajtók és a csomagterajtó zárva van, a zárok központilag az **A**-val jelölt gomb segítségével reteszelvezhetők, illetve nyithatók.

Az ajtók nyitása belülről

Nyomja meg az **A** gombot.

Az ajtók belülről mindig nyithatók (az oldalsó ajtók is nyithatók, lásd „OLDALSÓ TOLÓAJTÓK”).

Megjegyzés:

- Reteszelt ajtók és lekapcsolt gyújtás: a visszajelző villog
- Reteszelt ajtók és rákapcsolt gyújtás: a visszajelző folyamatosan világít
- Ha a távvezérlővel történt nyitást követő fél percen belül

egyik ajtót sem nyitják ki, a zárok automatikusan reteszelveznek.

**Automata központi zár
Bekapcsolás**

Nyomja be hosszan az **A** gombot. A funkció bekapcsolását hangjelzés (bip) kíséri.

A gépkocsi zárjai menet közben automatikusan reteszelveznek (kb. 10 km/h sebesség felett).

Kikapcsolás

Nyomja be hosszan az **A** gombot. A funkció kikapcsolását hangjelzés (bip) kíséri.

Amennyiben reteszelt ajtókkal kíván utazni, fel kell hívnunk a figyelmét, hogy egy esetleges vész helyzetben ez megnehezíti a segítségére sietők bejutását a gépkocsiba.

AJTÓK

ELSŐ AJTÓK

**Az ajtók nyitása kívülről**

Az első ajtók egyikének nyitásához vezesse be teljesen a kulcsot a zárba és fordítsa el a jármű elejének irányába, vagy használja a távvezérlőt.

Húzza maga felé a fogantyút.

**Az ajtók nyitása belülről**

Húzza maga felé a kallantyút, akár zárva, akár nyitva van az ajtó.

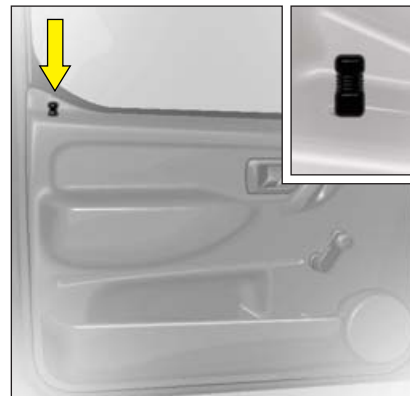
**Az ajtók zárása belülről**

Ha a gépkocsi ajtajai reteszelve vannak (központi zár), a **vezető oldali** ajtó zárópeckével az összes ajtó nyitható.

Az **utás oldali** ajtó zárópeckével nem oldható a többi ajtó reteszélése, csak az utás oldali ajtó nyitását teszi lehetővé.

OLDALSÓ TOLÓAJTÓK

**Nyitás kívülről**

A kulccsal vagy a távvezérlő segítségével oldja a tolóajtó zárját.

Az ajtó nyitásához a fogantyú segítségével csúsztassa hátra az ajtót ütközésig.

Lejtőn történő megállásnál a nyitott oldalsó tolóajtó nyitott helyzetben reteszelődik és nem záródik be.

Az ajtó zárásához a fogantyú segítségével húzza az ajtót előre.

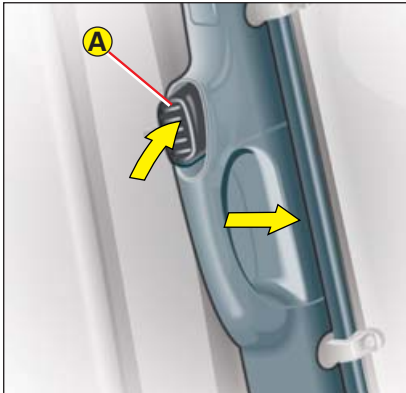
**Nyitás belülről**

Az oldalsó tolóajtót a belső fogantyúval vagy a távvezérlő segítségével nyithatja.

Az ajtó nyitásához nyomja meg a fogantyún található **A** gombot, és húzza hátra az ajtót.

Az ajtó zárásához nyomja meg az **A** gombot, és húzza előre az ajtót.

Soha ne vezessen nyitott oldalajtóval.

OLDALSÓ TOLÓAJTÓK

Biztonsági gyermekzár

Ez a funkció lehetetlenné teszi az oldalsó tolóajtó belülről történő nyitását. A gyújtáskulcs segítségével fordítsa el a vezérlőt negyed fordulattal. A biztonsági gyermekzár a központi zártól függetlenül működik.

Zárás belülről

Az **A** vezérlő lefelé húzásával zárható, felfelé húzásával pedig nyitható az oldalsó tolóajtó.

Soha ne vezessen nyitott oldalajtóval.

**Ha a tanksapka nincs a helyén,
a jobb oldali tolóajtó nem nyitható.**

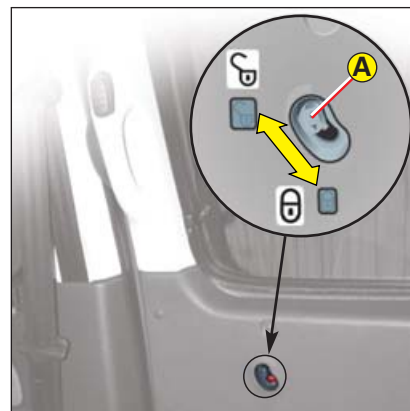
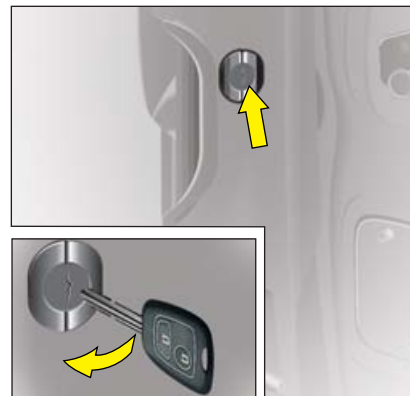

A csomagterajtó nyitása



Illessze a kulcsot a zárba, és a fogantyú segítségével emelje fel a csomagterajtót.

Mindig győződjön meg róla, hogy a csomagterajtó felnyitásához elegendő hely áll rendelkezésére.

A hátsó ajtók nyitása kívülről

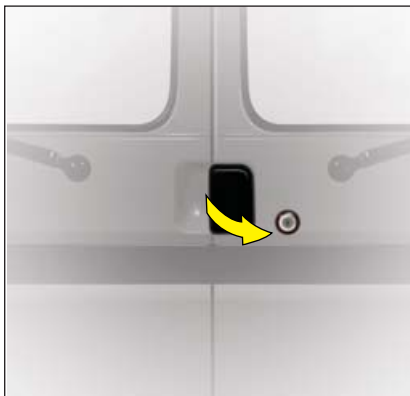
**A jobb hátsó ajtó**

A hátsó ajtót a kulcs (jobbra) fordításával, vagy a távvezérlővel nyithatja ki.

Húzza maga felé az ajtókilincset.

**Bal hátsó ajtó**

Az ajtó az **A** kar meghúzásával nyitható.

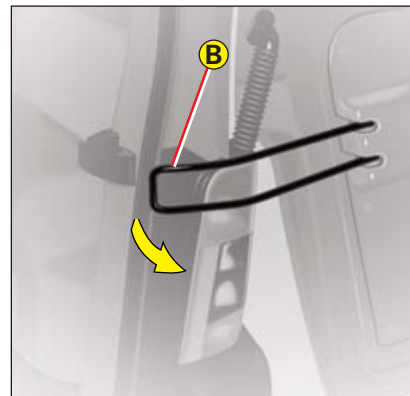
**A hátsó ajtók 90°-ban történő nyitása**

Győződjék meg róla, hogy az ajtószárnyakat megfelelően rögzítette.

A hátsó ajtók 180°-ban történő nyitása

Húzza maga felé a **B** rögzítőt, amikor az ajtók nyitva vannak.

Az ajtók becsukásakor a rögzítő automatikusan visszatér eredeti állapotába.

A hátsó ajtók nyitása belülről

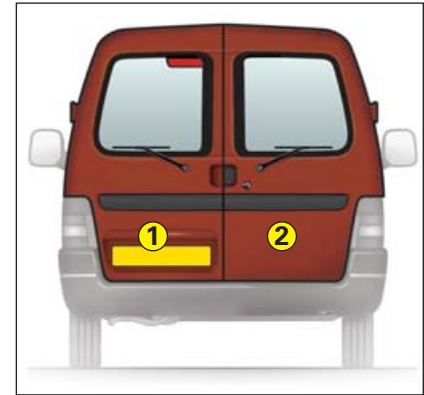
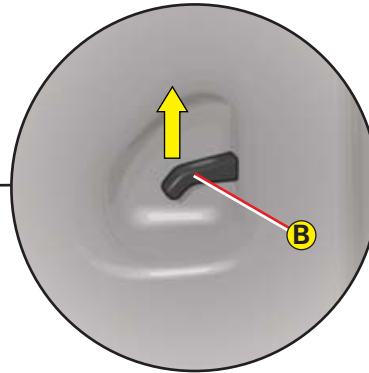
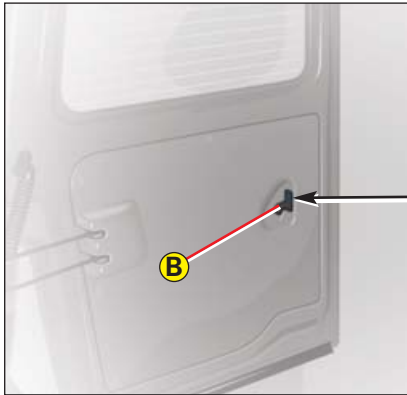

Nyissa ki az ajtót a **B** nyitókar segítségével.

AZ AJTÓK ZÁRÁSAKOR ELŐSZÖR AZ 1-ES, MAJD A 2-ES AJTÓSZÁRNYAT HAJTSA BE.

FIGYELEM!

Rakodáskor ügyeljen arra, hogy mind a jobb, mind a bal oldali ajtó akadály nélkül nyitható, nyitott állapotban pedig rögzíthető legyen.

Elektromos napfénytető

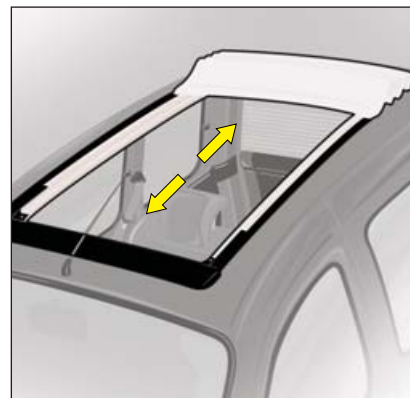

A napfénytető nyitásához tartsa folyamatosan benyomva a kapcsoló elülső részét, a napfénytető zárásához tartsa folyamatosan benyomva a kapcsoló hátsó részét.

- Ha elhagyja a gépkocsit (még ha csak rövid időre is), mindig vegye ki a kulcsot a gyújtáskapcsolóból.**
- Ha az ablakemelő működtetése közben becsípődik valami, a megfelelő vezérlőgomb segítségével mozgassa az ablakot ellenkező irányba.**
- Ha a vezetőülésből szeretné vezérelni az ablakemelőket, győződjön meg róla, hogy utasai nem akadályozzák az üveg mozgását.**

Győződjön meg róla, hogy utasai megfelelően használják az ablakemelőket.

AZ ABLAKOK NYITÁSAKOR/ZÁRÁSAKOR ÜGYELJEN GYERMEKEI TESTI ÉPSÉGÉRE!

Motorháztető

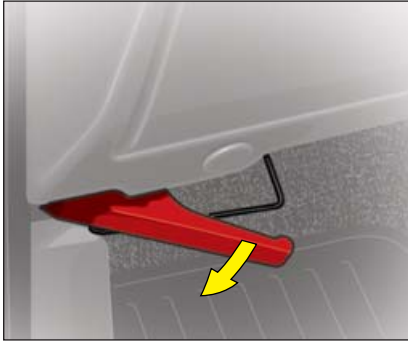

A motorháztető nyitásához húzza maga felé a műszerfal alatt, a bal oldalon található piros fogantyút.

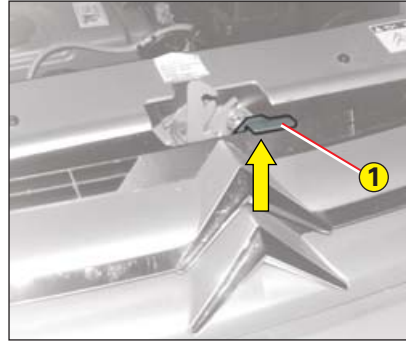

Nyúljon be a motorháztető alá, a középtengelytől kissé balra.

Emelje fel a motorháztető szélé alatt található **1-es** kart.

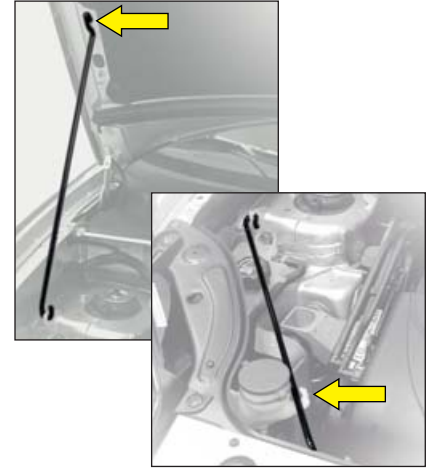

Emelje fel a tetőt.

Rögzítse a támasztórúddal, az ábrán látható módon.

Zárás

Nyomja vissza a támasztórúdat eredeti pozíciójába.

Hajtsa le a motorháztetőt és végül hagyja leesni.

Ellenőrizze, hogy tökéletesen lezárta-e a motorház fedelét!

Mivel a tető hangszigetelt, mozgatóskor figyeljen a súlyára.

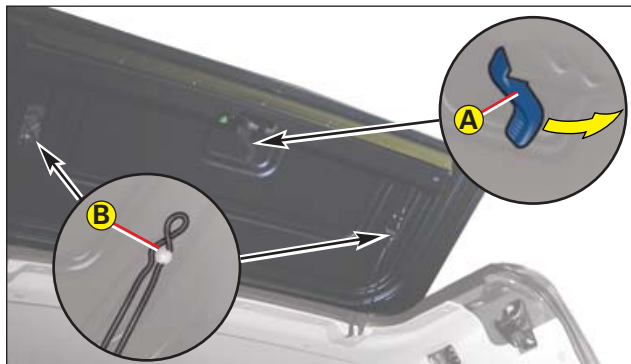

A hátsó tetőnyílás nyitása

A hátsó tetőnyílást az **A** kar meghúzásával nyithatja ki.

Emelje fel a nyílás fedelét, az ellenállási ponton túl, a **B** önbeálló támaszok befeszüléséig.

Amikor a nyílást lezárja, ellenőrizze, hogy a támasztórúd (lásd a „Támasztórúd hosszú rakományokhoz” c. fejezetet) biztosan a helyére került-e.

A tetőnyílás zárját csak a fedél lehajtása után lehet reteszelni.

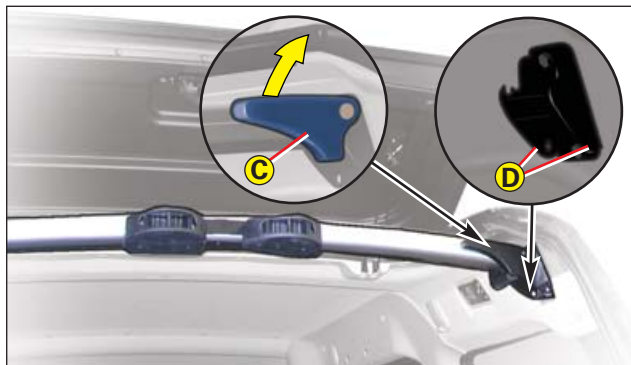

Támasztórúd hosszú rakományokhoz

Azokra az esetekre, amikor a csomagter tetején kialakított nyíláson át kilógó, hosszú tárgyat kíván szállítani, egy támasztórúd áll rendelkezésére, mely az ilyen rakományok megtámasztására szolgál. Az egyik oldalán rögzített rúd az **C** kar felemelése után lehajtható.

Miközben egyik kezével az autóban szállított hosszú tárgyat tartja, másik, szabadon maradt kezével könnyedén lehajthatja a támasztót.

Leengedésekor kísérelje a rudat kezével az ajtóoszlopig, majd győződjék meg róla, hogy biztosan a helyére került.

Rakományát soha ne támassza közvetlenül az ajtóknak.

A **D** furatokba rögzítőket akaszthat.

A hátsó lökhárító kialakítása olyan, hogy fellépőként is lehet használni.

Soha ne közlekedjék úgy, hogy a tartórúd nincs a helyén, mert a hátsó ajtókat csak akkor lehet teljesen becsukni, ha a rúd a helyére került.

Ha a csomagter ajtaja nyitva van, óvatosan közlekedjék olyan helyeken, ahol magasságkorlátozás van érvényben. Használjon a szabályoknak megfelelő zászlót (jelzést), ha a rakomány több, mint egy méterrel meghaladja a jármű méreteit.



Kulcsra zárható tanksapka

A fedél nyitásához fordítsa el a kulcsot negyed fordulattal a jármű hátsó része felé.

Figyelem!

A tanksapka a karosszéria vonalát követi, ezért mindig az ábrának megfelelő irányban helyezze be.

Ha a tanksapka nincs a helyén, a jobb oldali tolóajtót nem lehet kinyitni.

A tüzelőanyag-tartály úrtartalma: benzinüzemű gépkocsi: kb. **55 liter**
Diesel üzemű gépkocsi: kb. **60 liter.**

Tüzelőanyag minősége

Egy, a betöltő nyílás közelébe ragasztott címke jelzi, melyek az engedélyezett tüzelőanyagok.



GÁZOLAJ



ÓLOMMENTES BENZIN

Amennyiben olyan tüzelőanyag kerül járművébe, amely az adott motortípusnak nem felel meg, feltétlenül ki kell üríteni a tüzelőanyag tartályt, mielőtt újra üzembe állítaná .



Könyöktámasz

A könyöktámasz kiemelhető. Kiszervezéséhez döntse 45°-os szögbe, nyomja meg a könyöktámasz és a háttámla oldala között található kapcsolót és húzza ki a könyöktámaszt.

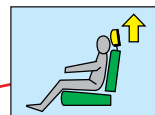

Fejtámasz

Magasságuk állítható, és rögzítőretesszel rendelkeznek. Leszerelésükhöz húzza felfelé a fejtámaszokat ütközésig, majd nyomja be a kioldó nyelvet.

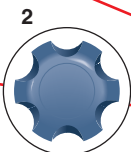
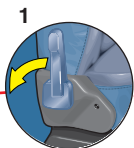
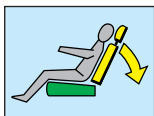

A háttámla dőlésszöge

- 1 - A háttámla dőlésszögének beállításához húzza hátra az ülés belső oldalán található kart, a kívánt dőlésszög eléréseig.
- 2 - Forgassa el a szabályzót a kívánt dőlésszög eléréseig.



Az ülés(ek) hosszanti beállítása

A bal oldalon található szabályzókar segítségével állítsa az ülést a kívánt pozícióba.



Asztalka az ülés háttámláján

Húzza kissé felfelé, majd hajtsa le az asztalkát. Lásd „KÉNYELMI BERENDEZÉSEK”

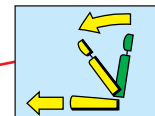
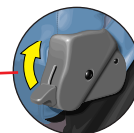

A hátsó ülések megközelítése

Lásd „HÁTSÓ ÜLÉSEK MEGKÖZELÍTÉSE”

Fiók az ülés alatt

Mielőtt kihúzná, kissé emelje meg a fiókot.

Fűtött ülések (lásd „MŰSZERFAL”)

A kormánykerék magassága igény szerint állítható.

Álló helyzetben, először állítsa be ülését a legmegfelelőbb pozícióba.

A vezérlőkart előre nyomva ezután oldja a kormánykerék rögzítését.



Állítsa be a kormányt a kívánt magasságba, majd a vezérlőkar erőteljes meghúzásával rögzítse a kívánt pozícióban.

Ügyeljen arra, hogy a műszerfalon található műszerek és jelzőlámpák jól láthatók maradjanak.



FONTOS!

Biztonsági okokból a kormány beállítását semmiféle körülmények között sem szabad menet közben végezni.



Az utasoldali légszák(ok) használatára vonatkozó biztonsági előírások:

Soha ne szereljen gyermekülést a nem kiiktatható utas oldali légszákkal felszerelt első ülésre, mert baleset esetén a felfúvódó légszák komoly sérüléseket okozhat a gyermeknek.

Az utas oldali légszák, felszereltségtől függően, kiiktatható (lásd a következő részt).



Az utas oldali légszák kiiktatása

- A gyújtás lekapcsolását követően helyezze a kulcsot az **A** nyílásba, melyet a vezető oldali ajtó kinyitása után a műszerfal oldalán talál.
- Fordítsa a kulcsot „**OFF**” állásba: az utasoldali légszákat kiiktatta.
- Rákapcsolt gyújtásnál a műszercsoport utasoldali légszák kiiktatására utaló visszajelzője folyamatosan világít.

Az utas oldali légszák visszakapcsolása

- Ne felejtse el szükség esetén újra aktiválni az utas oldali légszákat, amelyet a következőképpen tehet meg:
- A gyújtás lekapcsolását követően a kulcsot fordítsa „**ON**” állásba: a légszákat ezzel újraaktiválta.
- A műszercsoporton található visszajelző a gyújtás rákapcsolásakor néhány másodpercre felvilágít.

A biztonsági övek használata mindenféle körülmények között szükséges és kötelező!

Ne iktassa ki az utas oldali légszákat, ha az ülésen utaznak (kivéve, ha menetiránynak háttal szerelt fel gyermekülést).

Az utasülésen menetiránnyal szemben is szállíthat gyermeket. Ebben az esetben hagyja bekapcsolva a légszákat és tolja az ülést hátra, amennyire lehet. Lásd a „Biztonsági eszközök gyermekek részére” című fejezetet.

ISOFIX GYERMEKÜLÉSEK

Az ISOFIX gyermekülés rögzítők

Gépkocsija jobb hátsó és középső ülését **ISOFIX** gyermekülés rögzítőkkel szerelték fel: 2 db egymástól kb. 28 cm távolságra lévő rögzítőgyűrű került az ülés háttámlája és ülőlapja közé.

Az ISOFIX gyermekülésekbe épített két rögzítőelem pontosan illeszkedik ezekbe a rögzítőgyűrűkbe. Az ISOFIX rögzítők maximum 18 kg-os gyermekek biztonságos elhelyezésére szolgálnak.

Rosszul beszerelt gyermekülés esetén ütközéskor a gyermek biztonsága nem garantált. Az ISOFIX rögzítéssel csökkenthető a nem megfelelő beszerelésből adódó sérülések kockázata. Az ISOFIX gyermekülés-rögzítők megbízható, egyszerű és gyors rögzítést tesznek lehetővé.

A CITROËN hálózatban forgalmazott **KIDDY Isofix*** gyermekülés az összes CITROËN gépkocsiba beszerelhető. 0 éves kortól 13 kg-ig a menetiránynak háttal, 9-től 18 kg-ig a menetiránynak megfelelően használható.

A gyermekülés beszerelésekor kövesse pontosan az üléshez mellékelt használati utasítást.

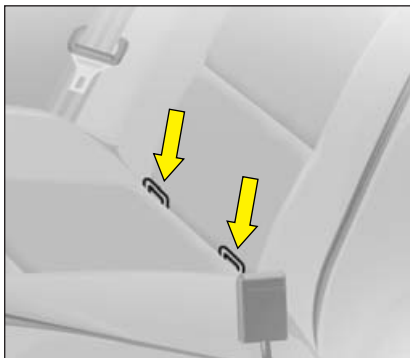

Tanácsok az ISOFIX gyermekülés beszereléshez

- A **KIDDY Isofix*** gyermekülés beszerelése előtt ellenőrizze, hogy a gépkocsiban található ISOFIX rögzítőgyűrűk szabadon hozzáférhetők-e.
- Ha a **KIDDY Isofix*** gyermekülést menetiránynak megfelelő irányban szeretné felszerelni, állítsa a gépkocsi első ülését középső pozícióba, a háttámláját pedig függőleges helyzetbe.
- A középső hátsó ülésre a **KIDDY Isofix*** gyermekülés csak a menetiránynak megfelelő irányban szerelhető fel. Erre az ülésre **TILOS** menetiránynak háttal gyermekülést felszerelni!
- Ha a szélső hátsó ülésre a menetiránynak háttal szerel **KIDDY Isofix*** gyermekülést, a gépkocsi első ülését úgy állítsa be, hogy a gyermekülés háta az első ülés háttámlájának támaszkodjon.

* A gépkocsi ISOFIX rögzítőgyűrűibe csak a gépkocsijához engedélyezett és a CITROËN hálózaton belül forgalmazott ISOFIX gyermekülés rögzíthető.

A **KIDDY Isofix** gyermekülés olyan gépkocsiba is beszerelhető, amelyben nincs ISOFIX rögzítőgyűrű. Ebben az esetben, mind a menetiránynak háttal, mind a menetiránynak megfelelő irányban beszerelt gyermekülést a hárompontos biztonsági övvel kell a gépkocsi üléséhez rögzíteni.

GYERMEKÜLÉS RÖGZÍTÉSE A BIZTONSÁGI ÖVVEL

A következő táblázatokból kiolvasható, hogy a 2000/3 európai irányelv értelmében gépkocsija melyik ülésére milyen univerzális gyermekülés rögzíthető biztonsági övvel, milyen súlycsoportba tartozó gyermek szállítására.

A gyermek lehető legbiztonságosabb elhelyezése érdekében kérjük, olvassa el a „Jármű használatával kapcsolatos tudnivalók” c. fejezet „Biztonsági eszközök gyermekek részére” c. részét.

Ülés(ek)	A törvényben meghatározott súlycsoportok			
	< 13kg (0 és 0+ súlycsoport)	9 - 18kg (1. súlycsoport)	15 - 25kg (2. súlycsoport)	22 - 36kg (3. súlycsoport)
Első utasülés (1)	U	U	U	U
Szélső hátsó ülések	U	U	U	U
Középső hátsó ülés	U	U	U	U

U: univerzális kategória, melyre a menetiránynak háttal, ill. a menetiránynak megfelelően is szerelhető gyermekülés.

Amennyiben gyermekeket szállít, kérjük, tájékozódjon az illetékes hatóságoknál az érvényben lévő előírásokról, és gondoskodjon betartásukról.

(1) Mielőtt gyermekét az első utasülésre ülteti, kérjük feltétlenül olvassa el a „Biztonsági eszközök gyermekek részére” c. rész erre vonatkozó utasításait az útmutató végén.

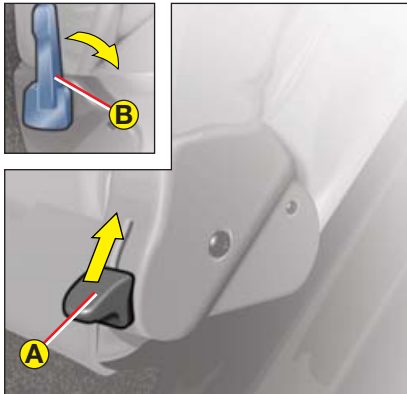

Önbeálló vezető oldali ülés

A vezető oldali ülést olyan berendezéssel szerelik, amely lehetővé teszi, hogy a hátsó helyekre való beszállást követően az ülés visszaálljon eredeti helyzetébe.

A hátsó ülések megközelítése

Húzza felfelé az **A** vezérlőt, vagy tolja előre a **B** kart, döntse meg az üléstámlát és húzza előre az ülést.



Ellenőrizze, hogy az ülés és a háttámla megfelelően vannak-e rögzítve normál helyzetben.

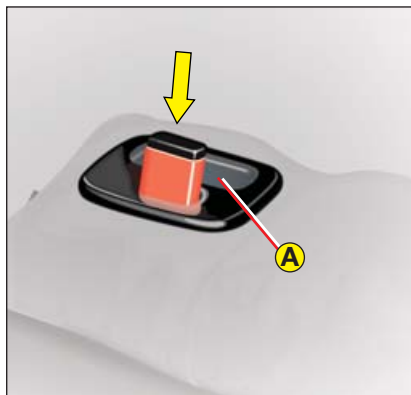

Hátsó üléspad

- Oldja a háttámla reteszelését az **A** kapcsoló benyomásával.
- Ha a gomb piros része nem látszik, az ülés megfelelően van rögzítve.

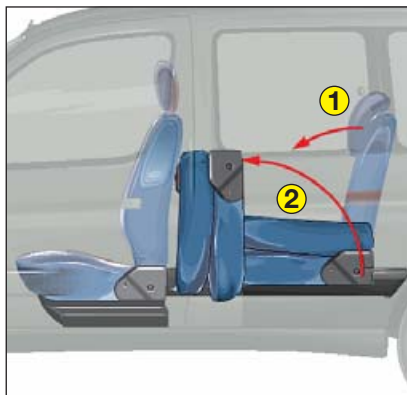

Döntse előre teljesen az **1-es** háttámlát, az ülés reteszelésének oldásához. Ez a mozdulat oldja a rögzítőgyűrűket (lásd a fenti rajzot).

A **2-es** üléspadot egyben meg tudja emelni, illetve tartani.

Az üléspad visszahelyezésekor bizonyosodjon meg róla, hogy a padlón lévő rögzítők szabadok és semmi nem akadályozza az üléspad szakszerű visszahelyezését.

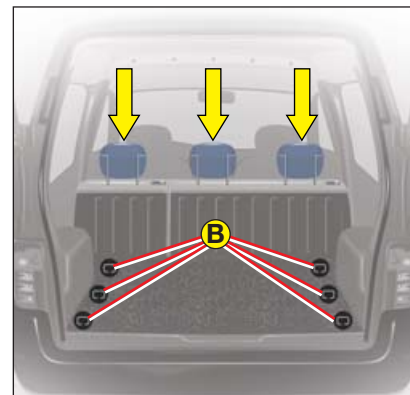

A csomagtér padlóján (felszereltségtől függően) 6 db **(B)** rögzítőgyűrű áll rendelkezésre (belső méretek lásd: „MÉRETEK”). Minden helyzetben gondoskodjék a szállítmánya szempontjából legmegfelelőbb biztonsági felszerelésről (csomagrögzítő háló, rács, stb.).

Biztonsága érdekében mindig rögzítse gondosan szállítmányát.

Hátsó fejtámaszok

A fejtámaszok kiszerezhetők és magasságuk állítható. Leengedésükhöz nyomja meg a pecket. Felemelésükhöz húzza felfelé a fejtámaszt ütközésig és nyomja meg a reteszelő gombot.



Csomagtakaró

A csomagtakaró segítségével elrejtheti a csomagtér tartalmát a kíváncsi szemek elől.

A csomagtakaró feltekerhető.

A csomagtakaró eleje rugalmas kialakítású, ami nem akadályozza a csomagfogó háló használatát.

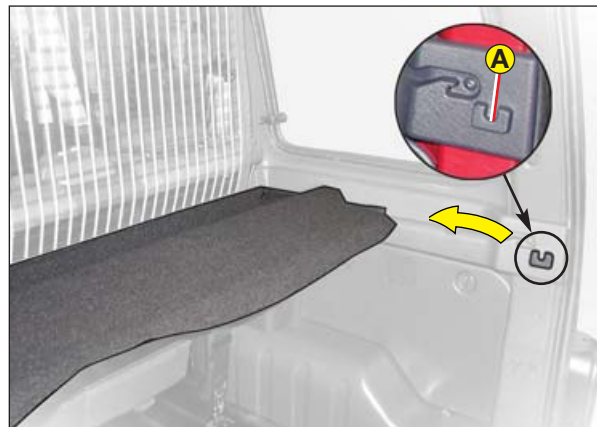

A csomagtakaró feltekerése

Emelje fel a csomagtakaró hátsó részét és húzza maga felé, hogy a rögzítőpöccök kiugorjon az **A** helyről, majd a rajzon látható módon állítsa be a csomagtakarót.

Ne helyezzen kemény vagy nehéz tárgyat a csomagtakaróra, mert azok megsérthetik a hátsó szélvédő fűtőszálait, és hirtelen fékezéskor vagy ütközés esetén előre repülve sérülést okozhatnak.

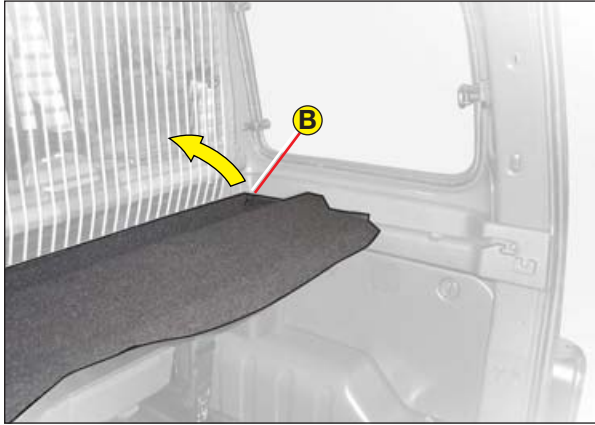

A csomagtakaró kiszerelése

Hajtsa fel a csomagtakarót, majd emelje fel és húzza maga felé, hogy a rögzítőpöccök kiugorjon a **B** mélyedésből.

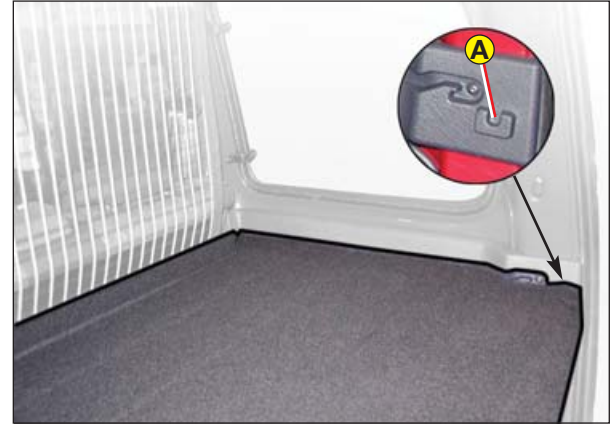

A csomagtakaró beszerelése

Vezesse be a rögzítőpöccöt a **B** mélyedésbe, majd tekerje le a csomagtakarót és vezesse be a rögzítőpöccöt az **A** mélyedésbe.

Nyissa ki a ruhaakasztó tartóelemének fedelét.

Rögzítse a háló felső részét az erre a célra kialakított **1**-es rögzítőbe. Előtte fordítsa el a rudat negyed fordulattal. Ellenőrizze, hogy a rúd vége megfelelően illeszkedik-e a fém rögzítőbe.

Rögzítse a hevedereket a padlón kialakított rögzítőbe.

Feszítse ki a hálót a **2**-es hevederek segítségével.

A háló kétféle helyzetben szerelhető fel: normál helyzetű ülés paddal és lehajtott ülés paddal.

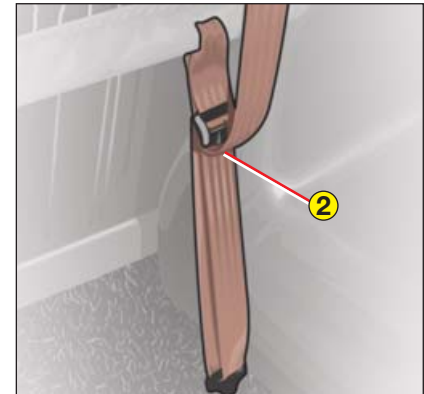
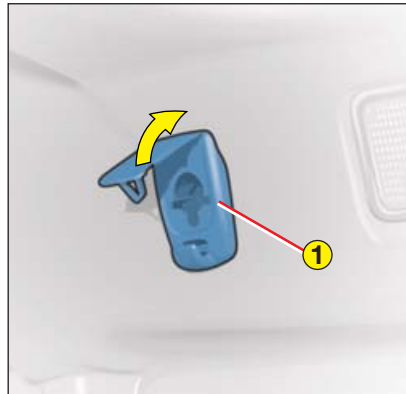
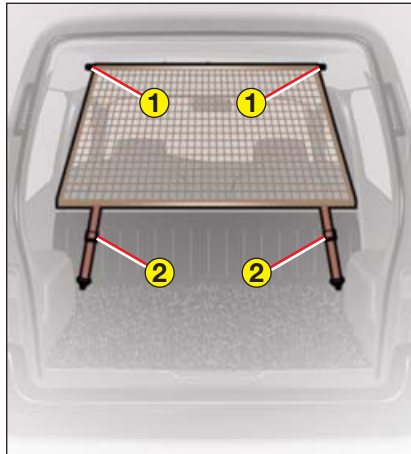

ABLAKEMELŐ



Kézi vezérlés

A hajtókar forgatásával emelheti fel, illetve eresztheti le az ablakokat.

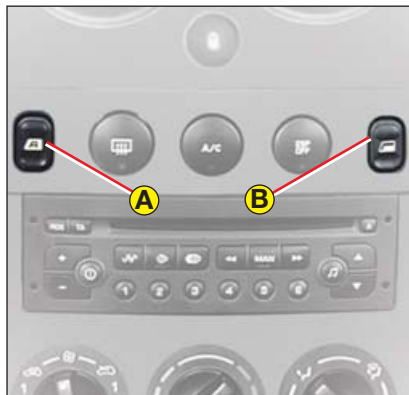

Elektromos vezérlés

A középkonzolon található **A** és **B** kapcsolók segítségével lehet felemelni, illetve leeresztetni a vezető és az utas oldali első ablakokat (rákapcsolt gyújtás mellett).

Szakaszos vezérlés

Az **A** gomb rövid ideig tartó benyomásával a vezető oldali ablak a kívánt pozícióig ereszthető le, illetve emelhető fel. A gomb hosszabb ideig tartó lenyomásával majd feleresztésével lehet teljesen felemelni/leeresztetni a vezető oldali ablakot.



Oldalablakok

Az oldalablakok nyitásához húzza meg a kart és nyomja ki az üveget.

Az ablak zárásához húzza be, majd nyomja le a kart.

FIGYELEM

Gyermekei biztonsága érdekében mindig vegye le a gyújtáskulcsot, még ha csak nagyon rövid időre is hagyja el az autót.

Ha elhagyja a gépkocsit (még ha csak rövid időre is), mindig vegye ki a kulcsot a gyújtáskapcsolóból. Ha a napfénytető működtetése közben becsipődik valami, a megfelelő vezérlőgomb segítségével mozgassa a napfénytetőt az ellenkező irányba.

A napfénytető működtetése közben, győződjön meg róla, hogy utasai nem akadályozzák a napfénytető mozgását. Győződjön meg róla, hogy utasai megfelelően használják a napfénytető vezérlőgombját. A NAPFÉNYTETŐ NYITÁSAKOR/ZÁRÁSAKOR ÜGYELJEN GYERMEKEI TESTI ÉPSÉGÉRE!

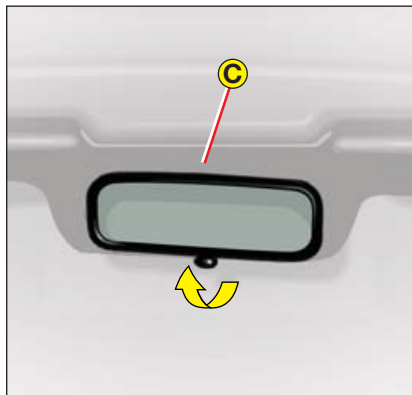

Belső visszapillantók

Éjszakai helyzet (fényvisszaverődés ellen).
Húzza maga felé a kart.

Kártyaolvasó

A hűtasztító szélvédőn a visszapillantó tükör fölött a C-vel jelölt helyen egy kártyaolvasó található, amely lehetővé teszi a mágneskártyák, például a francia autópálya kártyák leolvasását.

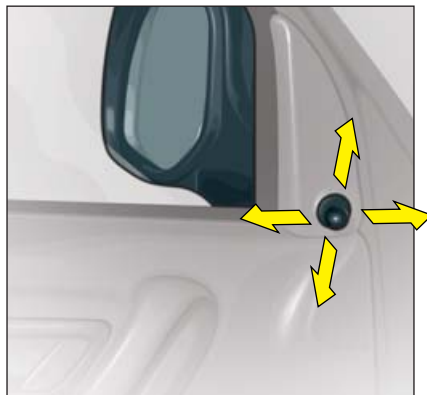

Külső visszapillantó tükrök

Kézi beállítás

A kocsi belsejéből a tükör a beállítókár segítségével állítható a kívánt helyzetbe.

A tükör behajtása parkolóskor

A tükröket kívülről, kézzel vissza lehet hajtani. Ez a művelet nem befolyásolja a tükör beállítását.



Elektromos vezérlés

Utas oldali tükör beállítása

A tükör a vezető üléséből egy szabályozó gomb segítségével mind a négy irányba állítható.

A visszapillantó tükrök páramentesítése a hátsó szélvédő páramentesítő gombjával vezérelhető, amely a műszerfal közepén található.

MŰSZERFAL

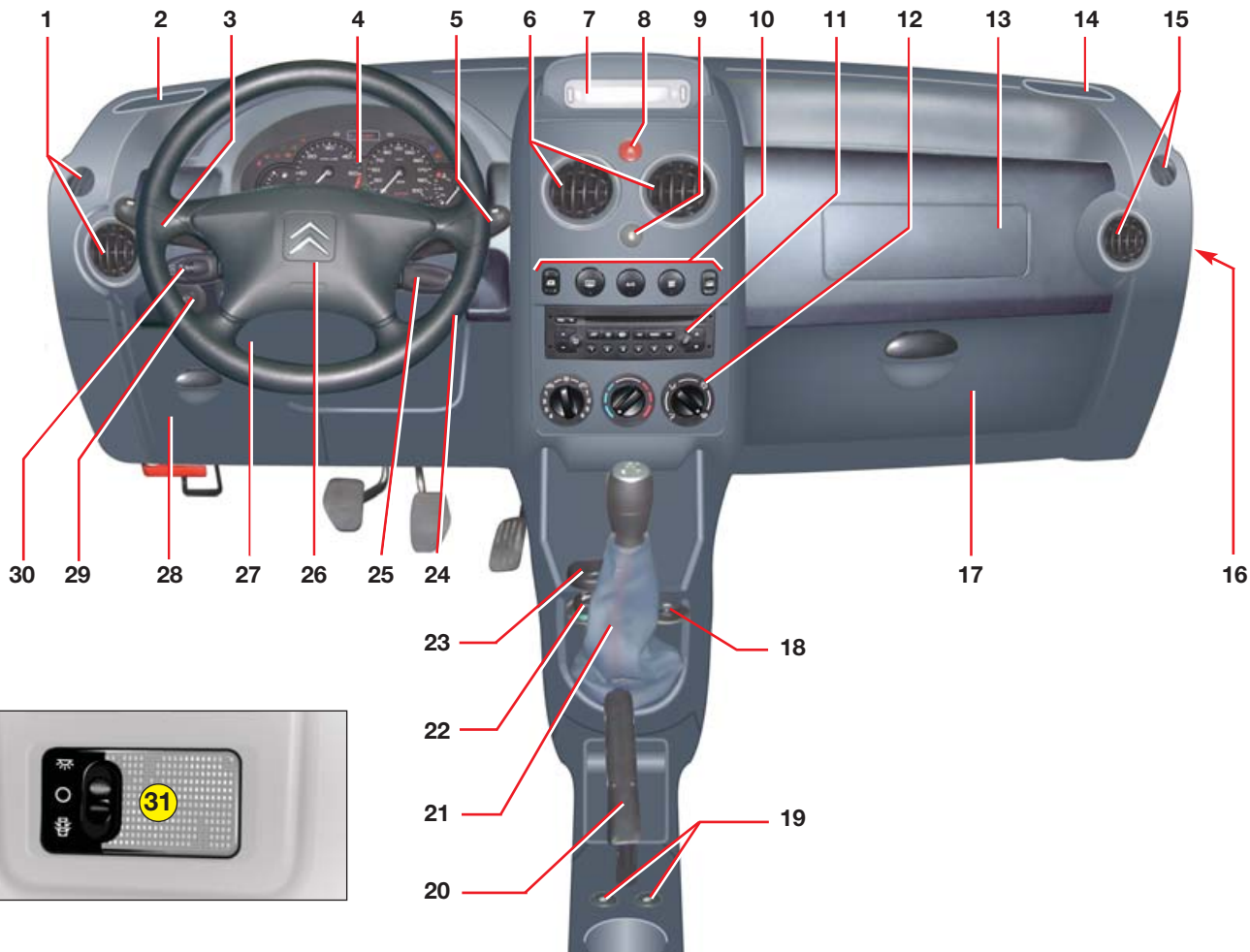

- 1 Bal oldali szellőzők
- 2 Bal oldali hangszóró (Tweeter)
- 3 Vezérlők:
 - Világítás
 - Irányjelző
 - Hátsó ködlámpa
 - Első ködlámpa
- 4 Műszercsoport
- 5 Vezérlők:
 - Első ablaktörlő
 - Hátsó ablaktörlő
 - Ablakmosó
- 6 Középső szellőzők
- 7 Többfunkciós kijelző/Óra
- 8 Vészvillogó kapcsolója
- 9 Központi zárás/ADC visszajelző
- 10 Vezérlők:
 - Elektromos ablakok
 - Hátsó szélvédő/Külső visszapillantó jégmennyistítés
 - Léghkondicionálás
 - ESP (menetstabilizáló) vezérlés
- 11 Autórádió helye vagy tároló rekesz
- 12 Fűtéskapcsoló
- 13 Utas oldali légszák vagy tároló rekesz
- 14 Jobb oldali hangszóró (Tweeter)
- 15 Jobb oldali szellőzők
- 16 Kulcsos kapcsoló:
 - Az utas oldali légszák aktiválása/kiiktatása
- 17 Alsó kesztyűtartó
- 18 12 V-os csatlakozó
- 19 Ülészűtés
- 20 Kézifék
- 21 Sebességváltókar
- 22 Szivargyújtó
- 23 Kivehető hamutartó
- 24 Indításgátló gyújtáskapcsoló
- 25 Autórádió vezérlés
- 26 Vezető oldali légszák Kürt
- 27 Kormánykerék beállító kar
- 28 Biztosítékdoboz fedele
- 29 Vezérlőgombok:
 - Utas oldali elektromos visszapillantó
 - Fényszórók beállítása
- 30 Sebességszabályozó automata
- 31 Mennyezetvilágítás

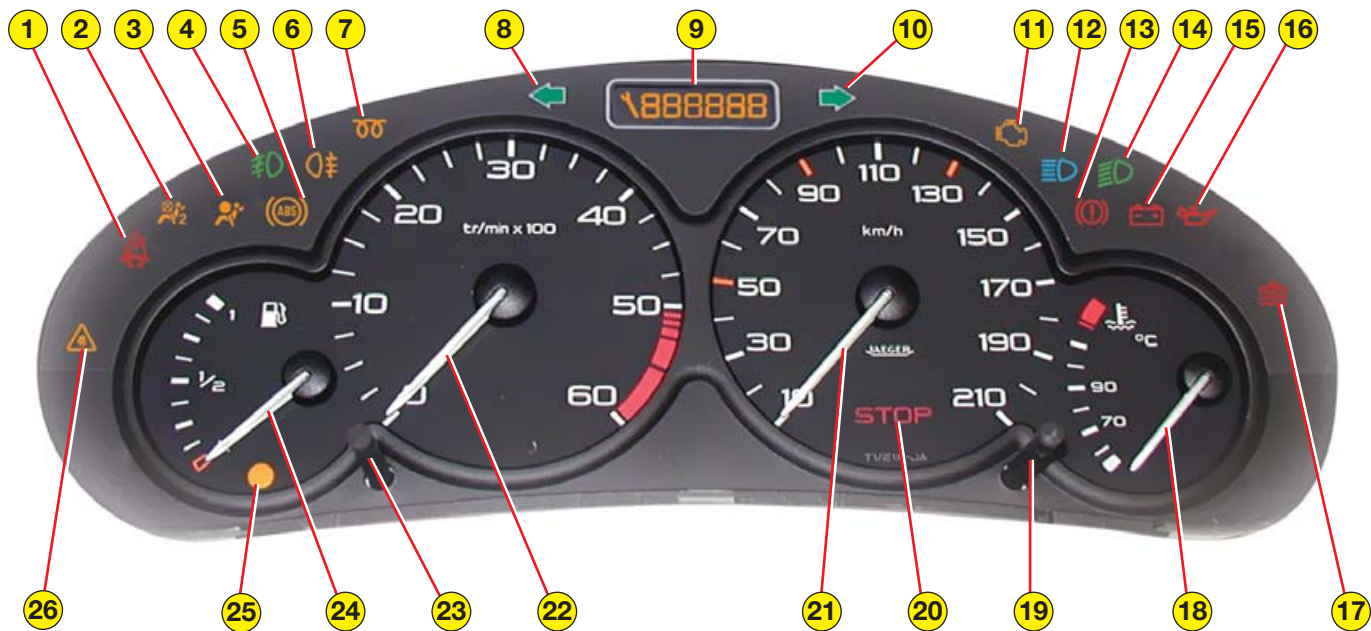

- | | |
|--|---|
| 1 Vezető oldali biztonsági öv bekapcsolására figyelmeztető jelzés | 15 Akkumulátortöltés visszajelző |
| 2 „Utas oldali légzsák kiiktatása" visszajelző | 16 Motorolaj-nyomás visszajelző |
| 3 Első és oldalsó légzsákok visszajelzője | 17 Hűtővíz szintjelző / minimális szint |
| 4 Első ködlámpák visszajelzője | 18 Hűtővíz hőmérsékletjelző |
| 5 ABS blokkolásgátló visszajelző | 19 Összesített kilométerszámláló váltógombja |
| 6 Hátsó ködlámpa visszajelző | 20 Vészjelzés (STOP) |
| 7 Diesel motorizzítás visszajelző | 21 Sebességjelző |
| 8 Bal oldali irányjelző | 22 Fordulatszámoló |
| 9 Összesített kilométerszámláló, karbantartásjelző és olajszintjelző | 23 Világítás szabályozó (műszerfal, kijelző) |
| 10 Jobb oldali irányjelző | 24 Tüzelőanyag-szintjelző |
| 11 Motorműködési hibajelző (auto-diagnosztika) | 25 Tüzelőanyag szintmérő/minimális szint |
| 12 Országúti fény visszajelző | 26 ESP (menetstabilizáló) visszajelző |
| 13 Kézifék visszajelző, fékfolyadék szintjelző és elégtelen fékerő elosztás kijelző | |

MENETELLENŐRZÉS

Járó motornál egy felvillanó vagy folyamatosan világító vészjelző lámpa figyelmeztet a hozzá tartozó műszer rendellenes működésére.

Egyes vészjelző lámpák kigyulladását hangjelzés és a többfunkciós kijelzőn megjelenő üzenet kísérheti. Vegye komolyan a következő figyelmeztetést: Haladéktalanul forduljon a CITROËN hálózat munkatársaihoz.

Ha menet közben kigyullad a STOP vészjelző, azonnal álljon meg és a gépkocsit állítsa le a lehető legbiztonságosabb helyzetben!



STOP vészjelző lámpa

Az „olajnyomás” a „hűtőfolyadék hőmérséklet és minimum szintjelző” a „kézfék” a „fékfolyadék minimum szintjelző” és az „elektronikus fékrendszer meghibásodása” vészjelző lámpákkal együtt gyullad ki.

Ha járó motornál villog a vészjelző lámpa, azonnal állítsa le a motort.

Haladéktalanul forduljon a CITROËN hálózat munkatársaihoz.



Motorolaj-nyomás és hőmérsékletjelző

A STOP vészjelző lámpával együtt gyullad ki.

Azonnal álljon meg!

A kijelző kigyulladása a következőkre figyelmeztet:

- elégtelen olajnyomás,
- túl alacsony olajsint.

Egészítse ki az olajsintet.

Haladéktalanul forduljon a CITROËN hálózat munkatársaihoz.



Hűtőfolyadék minimum szintjelző

A STOP vészjelzővel együtt gyullad ki.

Azonnal álljon meg!

Várja meg, míg kihűl a motor, mielőtt feltöltené a hűtőfolyadék szintet.

A hűtőrendszer nyomás alatt van.

Ha fel akarja tölteni a rendszert, a **sérülések elkerülése végett** lazítson két fordulatot a záródugón, hogy csökkenjen a nyomás.

Ha a nyomás lecsökkent, vegye le a dugót és töltsé fel a szintet.

Haladéktalanul forduljon a CITROËN hálózat munkatársaihoz.



Kézfék visszajelző, fékfolyadék szintjelző és fékerő elosztási hibajelző

A STOP vészjelző lámpával együtt gyullad ki.

A következő esetekre figyelmeztet:

- a kézfék be van húzva, vagy nincs teljesen kiengedve,
- túlzott mértékű fékfolyadékszint csökkenés (ha a kijelző kiengedett kézfék mellett is égve marad),
- meghibásodott elektronikus fékerő elosztó rendszer, amennyiben az ABS visszajelzővel együtt gyullad ki.

Azonnal álljon meg!

Haladéktalanul forduljon a CITROËN hálózat munkatársaihoz.



Blokkolásgátló rendszer (ABS) kijelző

Ha a kijelző folyamatosan világít, az ABS rendszer meghibásodott. **A gépkocsi fékszervója ettől függetlenül működik.**

Haladéktalanul forduljon a CITROËN hálózat munkatársaihoz.



Akkumulátortöltés visszajelző

A következő problémákra figyelmeztet:

- áramellátó rendszer hibás működése,
- az akkumulátor vagy az önindító sarui kilazultak,
- szakadt vagy laza generátor ékszíj,
- hibás generátor.

Haladéktalanul forduljon a CITROËN hálózat munkatársaihoz.



Motorműködési hibajelző (auto-diagnosztika)

A gyújtás rákapcsolásakor kigyullad. Ha járó motornál kigyullad, meghibásodott a befecskendező, a gyújtás vagy a környezetvédő rendszer, ami a katalizátor meghibásodásának veszélyét rejti magában (benzines motor esetében). Haladéktalanul forduljon a CITROËN hálózat munkatársaihoz.



Diesel motorizzítás visszajelző

A motort akkor indítsa, ha kialudt a kijelző.

Ha a hőmérséklet megfelelő, a kijelző kevesebb, mint egy másodpercre gyullad ki: azonnal indíthatja a motort.

Ha a motor meleg, előfordulhat, hogy a kijelző nem gyullad ki.



Tüzelőanyag szintjelző: minimális szint

Ha kigyullad a kijelző, még kb. 50 km megtételéhez elegendő tüzelőanyag áll rendelkezésére.



Biztonsági öv bekapcsolására figyelmeztető jelzés

A gyújtás rákapcsolásakor a kijelző kigyullad, ha a vezető nem kapcsolta be a biztonsági övet.



„Utas oldali légszák kiiktatása” visszajelző

Ha az utas oldali légszák ki van iktatva, a gyújtás rákapcsolásakor a kijelző kigyullad és folyamatosan világít.

Ha a kijelző villog, haladéktalanul forduljon a CITROËN hálózat munkatársaihoz.



Légszák visszajelző

A gyújtás rákapcsolásakor a kijelző néhány másodpercre kigyullad.

Járó motornál a kijelző kigyulladását hangjelzés, és a többfunkciós kijelzőn megjelenő üzenet kíséri, ami a légszákok meghibásodására figyelmeztet.

Haladéktalanul forduljon a CITROËN hálózat munkatársaihoz.



ESP (menetstabilizáló) visszajelző

Megfelelő működés esetén

Ha az ESP vagy az ASR rendszer működésbe lép, a műszercsoport **ESP** visszajelzője villogni kezd.

Hiba esetén

Ha menet közben kigyullad az **ESP** visszajelző és a többfunkciós kijelzőn az „ESP/ASR HORS SERVICE” üzenet jelenik meg, a rendszer valószínűleg meghibásodott. Keresse fel valamelyik CITROËN márkaszervizt.

A funkció kikapcsolása

Az ESP/ASR rendszer kikapcsolásakor kigyullad a visszajelző a többfunkciós kijelzőn pedig megjelenik az „ESP/ASR DESACTIVE” üzenet.

Kijelző

A gyújtás rákapcsolását követően a kijelzőn egymás után az alábbi műszerek információi jelennek meg:

- karbantartásjelző (lásd az ide vonatkozó fejezetet),
- olajsztintjelző (kizárólag Diesel motornál),
- kilométerszámláló (összesített és napi kilométerszámláló)

Megjegyzés: az összesített és napi kilométerszámláló a gyújtás lekapcsolását, a vezető oldali ajtó nyitását és a gépkocsi zárását ill. nyitását követően fél percig még látható marad a kijelzőn.

Olajsztintjelző (Diesel)

A gyújtás rákapcsolását követően 10 másodpercig az olajsztintjelző információi láthatók a kijelzőn, majd a karbantartásjelző információi jelennek meg.



Maximális szint

Megjegyzés:

A túl magas olajsztint a motor meghibásodásához vezethet.



Minimális szint

Ellenőrizze az olajsztintet a kézi olajsztintmérővel és egészítse ki a szintet. A mérés eredménye akkor hiteles, ha a gépkocsi vízszintes talajon áll, és a motor legalább tíz perce nem jár.



Hibás olajsztintmérő

Ha a kijelző mind a hat kockája villog, az olajsztintmérő meghibásodott.

A motor ilyen esetben meghibásodhat.

Haladéktalanul forduljon a CITROËN hálózat munkatársaihoz.

KARBANTARTÁSJELZŐ

A karbantartásjelző arra figyelmezteti, hogy a Szervízfüzet előírásai szerint mikorra esedékes gépjárműve következő felülvizsgálata. Tájékoztat a legutóbbi felülvizsgálat óta megtett kilométerek számáról, és az azóta eltelt időről.

Működése

A gyújtás rákapcsolását követően 5 másodpercre felvillan a javítókulcs és az összesített kilométerszámláló kijelzi, hány kilométert tehet meg a következő esedékes felülvizsgálatig.

Példa: a következő ellenőrzésig még 4800 kilométert tehet meg.

A gyújtás bekapcsolását követően 5 másodpercig a kijelzőn a következő olvasható:



Öt másodperccel a gyújtás rákapcsolása után az összesített kilométerszámláló visszaáll eredeti funkciójába, és vagy az összes, vagy az aznap megtett kilométerek számát mutatja.



Ha a következő felülvizsgálatig már kevesebb, mint 1000 km-t tehet meg:

Példa: a következő felülvizsgálatig már csak 900 km van hátra.

A gyújtás bekapcsolását követően 5 másodpercig a kijelzőn a következő olvasható:



Öt másodperccel a gyújtás rákapcsolása után az összesített kilométerszámláló visszaáll eredeti funkciójába, viszont a sarokban látható marad a kis javítókulcs.

Ez a jelzés arra figyelmeztet, hogy hamarosan esedékes lesz gépjárműve felülvizsgálata.

A kijelző ezután vagy az összes, vagy az aznap megtett kilométerek számát mutatja.



Ha a karbantartás ideje már lejárt:

A gyújtás rákapcsolását követően a kijelzőn 5 másodpercig villog a kis javítókulcs és a karbantartás idejét jelző szám.

Példa: a jármű felülvizsgálata 300 km-rel ezelőtt lett volna esedékes. Gépjárműve ilyenkor sürgős ellenőrzésre szorul.

A gyújtás bekapcsolását követően 5 másodpercig a kijelzőn a következő olvasható:



Öt másodperccel a gyújtás rákapcsolása után az összesített kilométerszámláló visszaáll eredeti funkciójába, viszont a sarokban a kis javítókulcs látható marad.

A kijelző ezután vagy az összes, vagy az aznap megtett kilométerek számát mutatja.





Hűtőfolyadék hőmérsékletjelző

- ha a mutató az **(A)** zónában tartózkodik, a hőmérséklet megfelelő,
- ha a mutató a **(B)** zónában tartózkodik, a hőmérséklet túl magas. A **STOP** vészjelző villog.

Azonnal álljon meg!

Haladéktalanul forduljon a CITROËN hálózat munkatársaihoz.

A karbantartásjelző lenullázása

Az esedékes felülvizsgálatokat követően a CITROËN hálózat munkatársai minden esetben lenullázzák a számlálót. Amennyiben Ön maga szeretné lenullázni a számlálót, a következőképpen járjon el:

- kapcsolja le a gyújtást,
- nyomja be az **1** gombot és tartsa lenyomva,
- kapcsolja vissza a gyújtást a karbantartásjelző számlálója visszafelé pörög (kb. 10 másodperc)
- tartsa 10 másodpercig lenyomva az **1** gombot.

A kijelzőn ekkor a **[= 0]** jelzés jelenik meg, és a kis javítókulcs eltűnik.

Összesített kilométerszámláló

Az **1-es** gomb segítségével jelenítheti meg felváltva az összesített, illetve a napi kilométerszámláló információit.

A **1-es** gombot 3 másodpercig lenyomva tartva nullázhatja le a napi kilométerszámlálót.



Műszerfalvilágítás szabályozó

Bekapcsolt világítás mellett a **2-es** gombbal szabályozhatja a műszerfal és a többfunkciós kijelző világítását. Ha a világítás elérte a legalacsonyabb (vagy legmagasabb) erősséget, engedje fel a gombot, majd nyomja be még egyszer a világítás erősségének növeléséhez (vagy csökkentéséhez).

Ha a világítás erőssége megfelelő, engedje fel a gombot.



Óra (Autórádió nélküli gépkocsi)

- 1 - Órák beállítása
- 2 - Percek beállítása

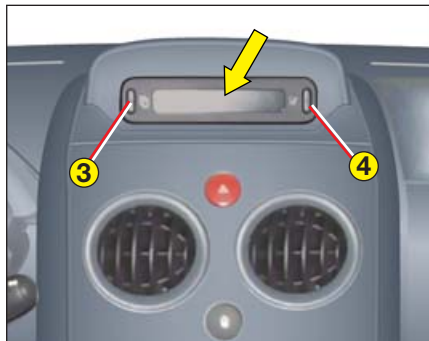

Többfunkciós kijelző

A következő információkat jeleníti meg:

- idő,
- dátum,
- autórádió információi,
- nyitott ajtók jelzése (pl.: „Bal első ajtó nyitva”),
- időnként megjelenő vészjelzések üzenetei (pl.: „Távvezérlő elemei lemerültek”).

Adatok beállítása

Tartsa benyomva két másodpercig a **3-as** gombot. A kijelzőn megjelenő adat ekkor villogni kezd: az adat módosítható.

Ezután a **3-as** gomb segítségével előhívhatók az adatok, a következő sorrendben:

- a megjelenő információk nyelve,
- óra (12 és 24 órás beosztás),
- perc,
- év,
- hónap,
- nap.

A **4-es** gomb nyomogatásával módosítható a kiválasztott adat. Gyors futtatáshoz tartsa benyomva a gombot (ha az adatsor végére ért, előlről kezd).

Ha 7 másodpercig nem nyúl a gombokhoz, a kijelző visszatér az alapkijelzéshez és a módosított adatok memorizálásra kerülnek.

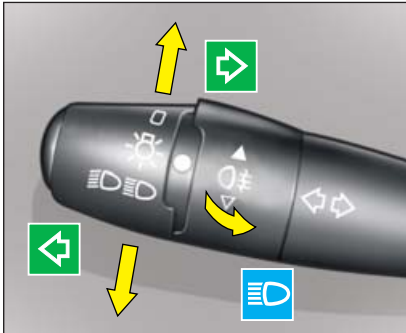

Irányjelzők

Bal irány jelzése: kar lefelé.

Jobb irány jelzése: kar fölfelé.

Irányváltoztatás jelzésére ajánlatos a kart az ellenállási ponton túlra vinni. Az irányjelzők automatikusan kikapcsolnak, amikor a kormánykerék újra egyenesbe fordul.

Fénykürt

A kart húzza maga felé. A fénykürt levett gyújtással is működik.

Kürt

Nyomja be a kormánykerék középső részét.

Vészvillogó

Egyszerre működteti az irányjelzőket.

Csak veszély, sürgősségi megállás esetén, illetve szokatlan körülmények között szabad használni.

A gyújtás lekapcsolása után is működőképes.

- A gépkocsit olyan biztonsági berendezéssel szerelik, amely szükség esetén megszakítja a tüzelőanyag-ellátást (benzines motorok).

Frontális vagy hátsó ütközés esetén ez a berendezés fokozott biztonságot jelent.

A tüzelőanyag-ellátás megszakításakor a vészvillogók automatikusan bekapcsolnak. Ebben az esetben kapcsolja le a gyújtást, majd indítsa újra a gépkocsit, ha megbizonyosodott róla, hogy a gépkocsi tüzelőanyag-ellátó rendszere nem sérült.

Hangjelzések

Gépkocsija többféle információt hordozó hangjelzéseket ad Önnek:

- 1 csipogás = első fokú figyelmeztető jelzés (pl. nyitott vagy rosszul bezárt ajtó)
- 3 csipogás = másodfokú figyelmeztető jelzés (pl. hűtővíz hőmérséklete túl magas)

Az irányjelzők nem működnek, ha a vészjelzőt menet közben bekapcsolja.

Világítás vezérlése



Minden lámpa eloltva

Fordítsa az **A** gyűrűt előre.



Helyzetjelzők

A műszerfal világítása kigyullad.

Fordítsa az **A** gyűrűt előre.



Tompított fény / Országúti fény
Váltás a tompított fény és reflektor között

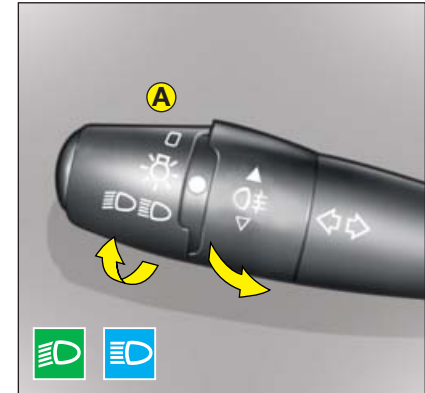

A tompított fény / reflektor közötti váltáshoz húzza a kart teljesen maga felé.

Égve maradt lámpákra figyelmeztető hangjelzés

Akkor lép működésbe, ha a gyújtás lekapcsolását követően a vezető oldali ajtó kinyílik, de a lámpák égve maradtak. A jelzés kikapcsol, mielőtt becsukja az ajtót, eloltja a lámpákat, kiveszi a kulcsot, vagy rákapcsolja a gyújtást.

A tompított fény késleltetett kikapcsolása

Miután lekapcsolta a gyújtást, húzza maga felé a tompított fény kapcsolókarját, ami lehetővé teszi a lámpák késleltetett lekapcsolását (1 perc), hogy biztonságosan távozhasson, pl. egy rosszul megvilágított parkolóból, vagy kinyithassa a garázsajtót.



A fényszórók beállítása

A fényszórókat mindig a gépkocsi terhelésének megfelelően kell beállítani.

0 pozíció: vezető vagy vezető + 1 utas

- pozíció: vezető + 2 utas

1. pozíció: vezető + 4 utas

2. pozíció: vezető + 4 utas + csomagok

3. pozíció: vezető + megengedett teljes terhelés.

Az **1-2.** ill. a **3-4.** pozíciók között köztes pozíció is állítható..

JELZŐBERENDEZÉSEK

ELSŐ KÖDFÉNYSZÓRÓVAL ÉS HÁTSÓ KÖDLÁMPÁVAL szerelt gépkocsik (C gyűrű)

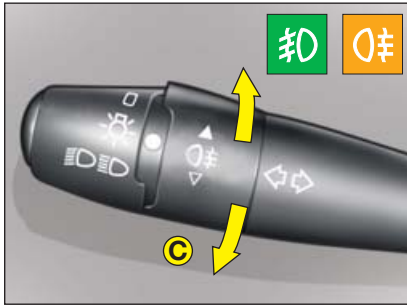

0 Bekapcsolt első ködfényszórók

A ködfényszórók a helyzetjelzőkkel vagy a tompított fénnel együtt működnek.

Fordítsa előre a **C** gyűrűt.

0 Bekapcsolt első ködfényszórók és hátsó ködlámpák

A helyzetjelzőkkel vagy a tompított fénnel együtt működnek.

Kikapcsolás

Fordítson egyet hátrafelé a gyűrűn: a ködlámpák ekkor kikapcsolnak.
Fordítson még egyet hátrafelé a gyűrűn: a ködfényszórók és a ködlámpák is kikapcsolnak.

Megjegyzés: a ködlámpákat csak ködös időben vagy hóesésben szabad használni.



Első ablaktörlő

- 2 Gyors törlés.
- 1 Normál törlés.
- I Időnkénti törlés.
- 0 Álló helyzet.
- 3 Egyszeri törlés, a kart lefelé húzva.

I pozíció: időnkénti törlés

Megjegyzés: 1-es vagy 2-es állásban megálláskor az ablaktörlő automatikusan lassabb ütemre vált.

Az ablaktörlők szükség esetén (pl. csere közben) ún. szerelő állásba is állíthatók.
Ehhez, levett gyújtás mellett nyomja le a vezérlőkart.
Az eredeti helyzetet a vezérlőkar segítségével állíthatja vissza.

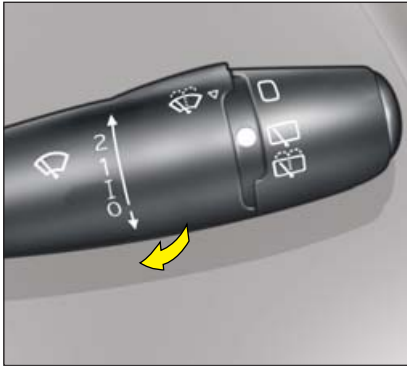

Első ablakmosó

A kart húzza maga felé. Ez a művelet időnkénti törlést eredményez.

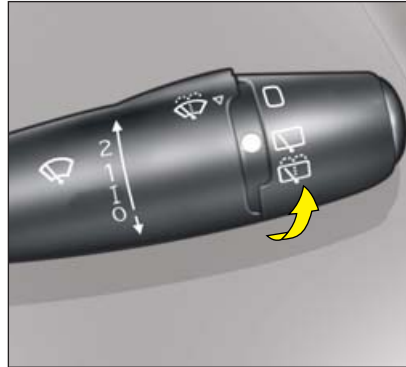

Hátsó ablaktörlő



1. fokozat álló helyzet



2. fokozat -

időnkénti hátsó ablaktörlés



3. fokozat -

időnkénti hátsó ablakmosás és ablaktörlés

Automata ablaktörlés

A hátsó ablaktörlő automatikusan bekapcsol, amikor az első ablaktörlők működésbe lépnek, illetve amikor a vezető hátramenetbe kapcsol.

Megjegyzés: ez a funkció a CITROËN márkaszervizekben kikapcsolható.



Hátsó szélvédő páramentesítése

Csak járó motornál működik.

A hátsó szélvédő (és a visszapillantó tükrök) elektromos páramentesítése a vezérlőgomb egyszeri benyomásával hozható működésbe.

Kb. 12 perces működés után - a túlzott áramfogyasztás elkerülése végett - önműködően leáll.

A páramentesítést egyetlen gombnyomással Ön is leállíthatja.

Újból bekapcsolva ismét kb. 12 percig működik.

Télen fagyos időben, illetve, ha kerékpártartót szerelt az autóra, mindig győződjön meg róla, hogy az ablaktörlő lapátok szabadon mozoghatnak. A szélvédők aljáról mindig távolítsa el az ott összegyűlt havat.

Kormányzár

Indulás előtt, a kormányzár kioldása érdekében könnyedén forgassa a kormánykereket, és közben finoman fordítsa el a gyújtáskulcsot.

Az önindító használatakor a motor könnyebb indítása végett nyomja be a tengelykapcsoló pedált.



Indítás

A gyújtáskulcs a következő 4 állásban lehet az önindítóban:

STOP állás: lekapcsolt gyújtás.

1-es állás, Rádió + pozíció: lekapcsolt gyújtás, de a segédberendezések működnek.

2-es állás, Gyújtás (normál) pozíció: rákapcsolt gyújtás.

Indítás pozíció: önindító rákapcsolva.



Ellenőrizze, hogy a sebességváltó tényleg üresben áll-e.

BENZINES MOTOROK

Hideg motor beindítása

Ne nyomja be a gázpedált.

Addig működtesse az önindítót, amíg a motor be nem indul (legfeljebb tíz másodpercig).

Nagy hidegben az indítási folyamat közben nyomja be a kuplungpedált, hogy az indítás könnyebb legyen.

Indítás után lassan engedje fel a kuplungpedált.

DIESEL MOTOROK

Hideg motor beindítása

Fordítsa el a kulcsot az **M** helyzetig (gyújtás, izzítás). Várja meg, míg az izzítás visszajelző kialszik, majd önindítózson a motor beindulásáig.

Nagy hidegben az indítási folyamat közben nyomja be a kuplungpedált, hogy az indítás könnyebb legyen.

Indítás után lassan engedje fel a pedált.

Megjegyzés: indítás közben ne nyomja be a gázpedált.

Újraindítás

Használja az önindítót. Amennyiben a motor az első próbálkozásra nem indul, kezdje újra a műveletet, az előizzítással együtt. Minden olyan esetben, amikor a motor leáll, vagy az első próbálkozásra nem indul, ajánlatos az újabb önindítózás előtt néhány másodpercet várni.

Megjegyzés: ha a motor meleg, az izzítás visszajelző nem gyullad ki.

Jó tanács:

Nincs szükség indulás előtt a motor melegítésére. Inkább vezessen visszafogottabban az első kilométereken.

FIGYELEM!

Soha ne járassa a motort zárt, vagy rosszul szellőztetett helyen!

SOHA NE VEGYE KI A KULCSOT A MOTOR TELJES LEÁLLÁSA ELŐTT!

FONTOS, HOGY MENET KÖZBEN A MOTOR ÁLLANDÓAN JÁRJON ÍGY MŰKÖDHESSEN A FÉK- ÉS KORMÁNYRÁSEGÍTŐ.

(Másképp fennáll a veszély, hogy a kormányzár bekapcsol és a biztonsági berendezések nem működnek teljes hatékonysággal.)

Megállás és a gyújtáskulcs levétele után, szükség esetén kissé fordítsa el a kormányt, hogy ezzel biztosítsa a kormányzár reteszelését.



Kézifék

A kézféket úgy helyezheti működésbe, hogy a kart annál erősebben behúzza, minél meredekebb a lejtő.

A kart könnyebben lehet behúzni, ha egyidejűleg a fékpedált is benyomva tartja.

Elővigyázatosságból minden esetben tegye a sebességváltót első fokozatba, meredek lejtőkön pedig fordítsa a kerekeket a járdaszegély felé.

A kézfék úgy oldható, hogy **benyomja** a végén található gombot, kissé meghúzza, majd teljesen leereszti a kart.

A gyújtás bekapcsolása után égve marad a jelzőlámpa, ha a kézféket behúzva hagyta, vagy nem oldotta ki teljesen.



ABS blokkolásgátló rendszer

Az elektronikus fékerő elosztóval szerelt ABS rendszer azáltal növeli a biztonságot, hogy hirtelen fékezés esetén, illetve a csúszós útszakaszokon megakadályozza a kerekek blokkolását.

Az ABS nehéz helyzetekben lehetőséget nyújt a kocsni feletti uralom megőrzésére.

Az ABS rendszer minden lényeges elektromos részének működését elektronikus figyelőrendszer ellenőrzi indulás előtt és menet közben is. Az ABS-rendszer visszajelző lámpája felgyullad a gyújtás bekapcsolásakor, majd kb. két másodperc után kialszik. Ha nem alszik ki, akkor a rendszer valamilyen hiba következtében kikapcsolódott. Az a tény is az ABS rendszer hatástalanságára enged következtetni, ha a lámpa menet közben kigyullad. A normál fékhatás ilyenkor (mindkét esetben) változatlan marad, ugyanúgy, mint a blokkolásgátlóval nem felszerelt járműveken. Ugyanakkor annak érdekében, hogy a blokkolásgátló rendszer kifejthesse hatását, minél előbb meg kell vizsgáltatni egy CITROËN márkaszervizben.

ABS-sel felszerelt járművek esetében is érvényes azon javaslat, miszerint csúszós utakon (kavics, hó, jégkéreg stb.) óvatosan kell haladni.

Ne használja a kézféket a gépkocsi megállítására, vagy lefékezésére!

SEBESSÉGVÁLTÓKAR - SEBESSÉGSZABÁLYOZÓ AUTOMATA

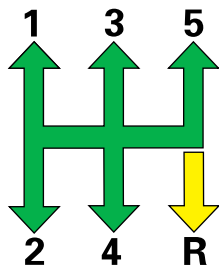

Sebességváltókar

Hátramenet

Soha ne kapcsoljon hátramenetbe a jármű teljes megállása előtt. A mozdulatot minden recsegést elkerülve finoman, lassan kell elvégezni.



Sebességszabályozó automata

A sebességszabályozó lehetővé teszi, hogy 40 km/h sebesség felett, 4. és 5. sebességfokozatban, az Ön által kiválasztott állandó sebességgel haladjon.

Az **A** szabályozó vezérlője a világítás és a jelzőberendezések vezérlője alatt helyezkedik el.

A funkció aktiválása: fordítsa az **1-es** szabályozókereket **ON** állásba.

A funkció kikapcsolása: fordítsa az **1-es** szabályozókereket **OFF** állásba.

Utazósebesség beállítása

Nyomja be a gázpedált a kívánt sebesség eléréséig. Nyomja meg az **A** vezérlő **2-es** vagy a **4-es** gombjának hátsó részét. A sebesség szabályozása és memorizálása megtörtént.

A gázpedál benyomásával a memóriában tárolt sebesség bármikor túlléphető (pl. előzésnél).

A gázpedál felengedésével lehet visszatérni a memóriában tárolt sebességhez.

A funkció kikapcsolása

Nyomja be a fékpedált vagy a kuplungot.

A sebességszabályozó funkció akkor is kikapcsol, ha az ESP, illetve ASR rendszerek valamelyike aktív.

Ugyanezt a hatást az **A** vezérlő **3-as** gombjának benyomásával is elérheti.

Ezek a műveletek nem törlik a memóriából az előzőleg megadott sebességet.

A memóriában tárolt sebesség előhívása

A funkció kikapcsolása után nyomja be a **3-as** gombot.

A gépkocsi a legutoljára beállított sebességgel halad tovább.

A memóriában tárolt sebesség növelése

A következő módokon érhető el:

A **4-es** gomb rövid benyomásával a sebesség kissé emelkedik.

Nyomja be a gázpedált a kívánt sebesség eléréséig, majd nyomja meg az **A** vezérlő **4-es** gombjának végét.

Tartsa benyomva az **A** vezérlő **4-es** gombját, míg el nem éri a kívánt sebességet.

Engedje el a gombot és a kívánt sebesség memorizálásra került.

A memóriában tárolt sebesség csökkentése

A **2-es** gomb rövid benyomásával a sebesség kissé csökken.

Vagy tartsa benyomva az **A** vezérlő **2-es** gombját, míg el nem éri a kívánt sebességet.

Engedje el a gombot és a kívánt sebesség memorizálásra került.

A memóriában tárolt sebesség törlése

Megálláskor: a gyújtás lekapcsolásával, vagy a szabályozókerék **OFF** állásba helyezésével.



A sebességszabályozót csak akkor használja, ha a körülmények állandó sebességgel való haladást tesznek lehetővé. Ne használja túl nagy forgalomban, balesetveszélyes, rosszul tapadó útszakaszon, vagy más nehézségekkel járó körülmények között.
Vezessen továbbra is figyelmesen, megőrizve ualmát a gépkocsi felett!



Menetstabilizáló (ESP) és kipörgésgátló (ASR)

A menetstabilizáló és a kipörgésgátló rendszer az ABS-hez kapcsolódik, annak kiegészítése. Ha a rendszer eltérést tapasztal a gépkocsi iránya és a vezető utasítása között, az **ESP** rendszer a fékekre és a motorra hatva automatikusan a kívánt irányba tereli a gépkocsit. Az **ASR** rendszer, mely a meghajtott kerekek fékeire és a motorra hat, a motor működését optimalizálja azáltal, hogy megakadályozza a kerekek csúszását. Segít gyorsulás közben az autó stabilitásának megőrzésében.

Működése

Ha az ESP vagy az ASR rendszer működésbe lép, a műszercsoport **ESP** visszajelzője villogni kezd.

Kikapcsolása

Különleges helyzetekben (sárban vagy hóban elakadt, hólánccal szerelt, laza talajon álló stb. gépkocsi indításakor) szükség lehet az ESP/ASR kiiktatására ahhoz, hogy a kerekek tapadó felületet találjanak.

- Nyomja meg az **A** gombot.
- Az ESP/ASR visszajelző ekkor kigyullad, a többfunkciós kijelzőn megjelenik az „ESP/ASR DESACTIVE” üzenet, mely azt jelzi, **hogyan az ESP rendszer ki van kapcsolva**.

Az ESP/ASR rendszerek a következő esetekben aktiválódnak újra:

- a gyújtás kikapcsolásakor automatikusan visszakapcsolódnak,
- **automatikusan**, amint a gépkocsi eléri az 50 km/h sebességet.
- az **A** gomb újbóli benyomásával manuálisan is visszakapcsolhatók.

Hibás működés

A rendszer hibás működését jelzi, ha hangjelzés kíséretében kigyullad az ESP visszajelző, illetve ezzel párhuzamosan az „ESP/ASR HORS SERVICE” felirat jelenik meg a kijelzőn. Ilyen esetekben ellenőriztesse a rendszert egy CITROËN márkaszervizben!

BIZTONSÁGITANÁCSOK

Általános vezetési feltételek mellett az ESP növeli a vezetési biztonságot, de nem jogosítja fel a vezetőt, hogy nagyobb kockázatot vállaljon, vagy túl nagy sebességgel haladjon.

A rendszer akkor működik megfelelően, ha betartja a gyártónak a kerekekre (gumiabroncsok és keréktárcsák), a fékrendszer részeire, és az elektronikus alkatrészekre vonatkozó előírásait, valamint a gépkocsi szerelését CITROËN márkaszervizre bízva.

Egy esetleges ütközés után feltétlenül ellenőriztesse a rendszert valamelyik CITROËN márkaszervizben.



A levegő bemenet

Vigyázní kell a levegő bemeneti rácsának és a szélvédő aljánál lévő járatoknak a tisztaságára (száraz falevelek, hó lehet rajtuk).

Ne zárja el a levegő útját az első ülés alatt, sem a csomagterben, hogy a fűtés a hátsó üléseknél is hatékony legyen.

Fontos, hogy bizonyos levegőhozam minden körülmények között megmaradjon.

Szellőzőnyílások

A szellőzőnyílások révén szabályozható a beáramló levegő mennyisége, illetve útja (felfelé-lefelé, jobbra-balra).

A levegő keringetése

A maximális kényelem érdekében az utastér első és hátsó részén egyenletesen tanácsos eloszlatni a levegőt.

1 ventilátor

A ventilátor sebességének beállítása



Ez az állás lehetővé teszi a kellemetlen külső szagok és füstök kiszűrését.

2 A befújt levegő hőmérsékletének szabályozása**3 A levegő elosztója az utastérben**

Légáram a szellőzőkből.



Légáram a lábak felé.



Légáram a lábak és a szélvédő felé.

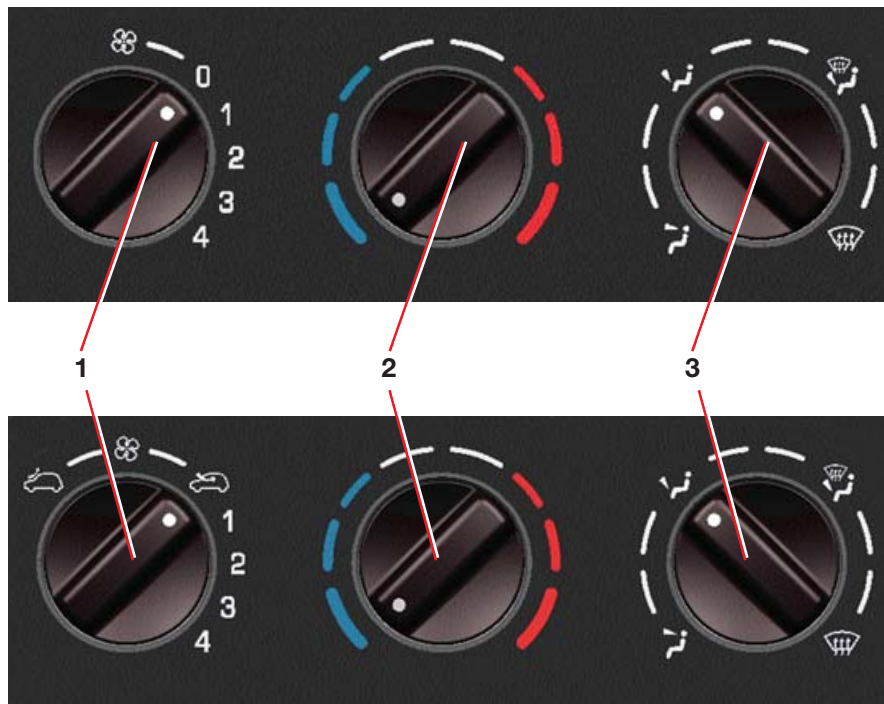

Légáram a szélvédő felé.
Pára- és dérmentesítés.

**Kiegészítő fűtés (HDi motor)**

Az Ön és utasai maximális kényelme érdekében, a HDi motorral forgalomba kerülő gépkocsik kiegészítő, automata fűtéssel is felszerelhetők.

Főleg alapjáraton, vagy álló motornál, előfordulhat füst, vagy kellemetlen szag, ami nem feltétlenül jelez hibát.



A/C

Légkondicionáló

A légkondicionáló csak járó motor és ventilátor mellett működik. Nyomja meg a műszerfalon található kapcsolót.

A visszajelző kigyulladás jelzi, hogy a berendezés működésbe lépett. A légkondicionálás hatékonysága érdekében tartsa bezárva az ablakokat. A kényelmet fokozza, hogy a 2-es kezelőgomb segítségével szabályozni lehet a hűtött levegő hőmérsékletét.



A belső levegő újraáramoltatása

Meleg időben a légkondicionáló hatékonyságának növelése érdekében, valamint a kellemetlen külső szagok kiszűrésére válassza a belső levegő újraáramoltatása funkciót. Állítsa be az **1-es** ventilátor sebességét, balra tekerve a szabályozógombot.

Az utastér levegőjének frissítése érdekében kérjük, mielőbb kapcsoljon vissza a külső levegőt felhasználó funkcióra.

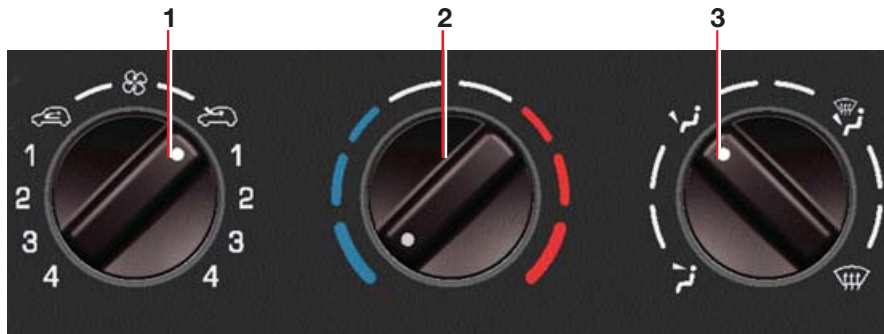

Ha az autó hosszabb ideig napos helyen állt, és túl meleg a belső tér levegője, szellőztesse ki az utasteret teljesen kinyitott ablakokkal, majd zárja be azokat, mielőtt bekapcsolná a légkondicionálót.



Külső levegő

Külső levegő beeresztése: szabályozza a ventilátor sebességét az **1-es** kapcsoló jobbra forgatásával. Ha a kívánt levegőmennyiség mellett az utastér túl hideg, a **2-es** kapcsolóval kellemes hőmérsékletet állíthat be.



Gyorsított páramentesítés

Kapcsolja be a légkondicionálót.

Az **1-es** kapcsolót állítsa külső levegő felhasználásra és maximális teljesítményre (**4-es** pozíció).

A **2-es** kapcsolót állítsa maximális hőmérsékletre.

A **3-as** elosztót állítsa páramentesítésre.

A légkondicionáló télen is hasznos lehet, mert csökkenti a levegő páratartalmát.

A klímaberendezés választófalain lecsapódott víz az erre a célra kialakított furaton távozhat, tehát megállás után kis víztócsa keletkezhet a kocsni alatt.

A kompresszor tömítettségét úgy lehet hosszú ideig megőrizni, ha havonta legalább egyszer működésbe helyezi.

Működési hiba esetén állítsa le a rendszert, és vegye fel a kapcsolatot a CITROËN hálózat munkatársaival!

Pollenszűrő

A berendezés olyan részecskeszűrőt tartalmaz, amely a porszemek, virágpor, sőt, bizonyos baktériumok kiszűrésére is alkalmas.

A szűrőt a karbantartási előírásoknak megfelelő időközönként kell cserélni.



Hamutartó

Helyezze a hamutartót a helyére.

Szivargyűjtő

Nyomja meg és várjon néhány másodpercig, míg önműködően kiugrik helyéről.

12 voltos kiegészítő csatlakozó



Tároló rekeszek és Palacktartó

1,5 literes palacktartó + pohártartó és 3,3 dl-es italtartó, illetve egy beépített hangszórórács.

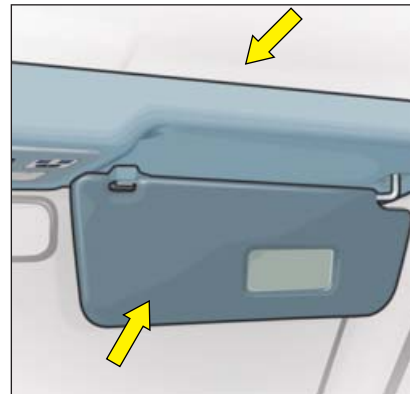

Rakodóhely a tető alatt

Hosszú tárgyak szállítását teszi lehetővé. A tartó belseje osztott.

Ne helyezzen bele olyan tárgyakat, amelyek sérülést okozhatnak.

Napellenző

A napellenzőt akkor kell lehajtani, ha a nap a bent ülők szemébe süt. Ha a nap oldalról tűz, a napellenzőt akassza ki középső rögzítőjéből, és hajtsa ki oldalra.



Modubox

Akassza ki a rögzítőhevedert, majd hajtsa szét a Modubox elemet, mindkét oldalon kipattintva rögzítéséből.

A Modubox visszahelyezése

Mielőtt összehajtaná, emelje fel az alját.

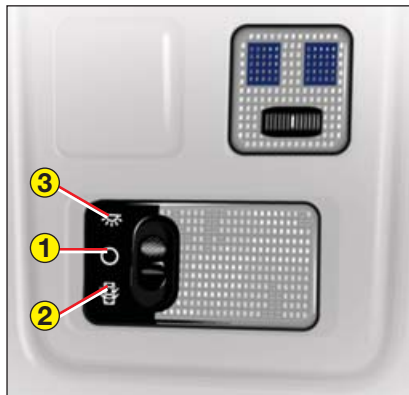

Olvasólámpa

A tetőn lévő konzolon kapott helyet.

Úgy kapcsolható be, ha jobbra vagy balra nyomja a kapcsolót.

A középső állás a kikapcsolt állapotnak felel meg.

Első mennyezetlámpa

Három állásba kapcsolható:

- 1 nem világít
- 2 az első ajtók nyitásakor, illetve a gyújtáskulcs kivételét, a távvezérlővel történt nyitást követően világít. Ebben az állásban, ha valamelyik ajtó nincs jól bezárva, a mennyezetlámpa villog (menet közben).
- 3 folyamatosan világít

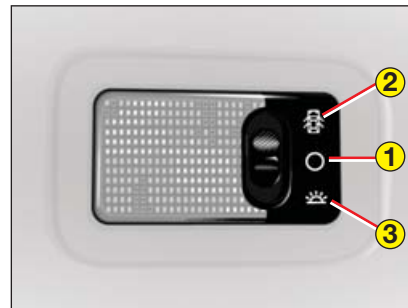

Hátsó mennyezetlámpa

A Három állásba kapcsolható:

- 1 nem világít
- 2 az első ajtók nyitásakor, illetve a gyújtáskulcs kivételét, a távvezérlővel történt nyitást követően világít. Ebben az állásban, ha valamelyik ajtó nincs jól bezárva, a mennyezetlámpa villog (menet közben).
- 3 állandóan világít

Az első és hátsó mennyezetvilágítás a gépkocsi bármelyik ajtajának kinyitására felgyullad.



Alsó kesztyűtartó

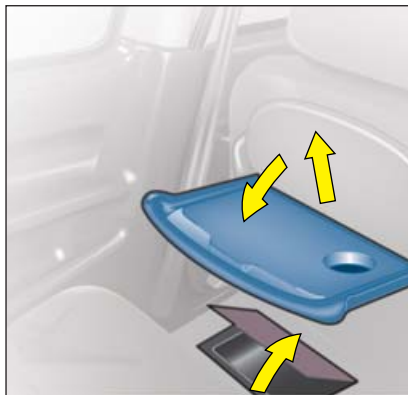

Rakodóhely

Két rakodó rekesz áll rendelkezésre a padlón, az első és hátsó ülések között.

Emelje fel a fedelét.

Az üléstámlák hátuljára szerelt asztalka

Húzza felfelé és hajtsa le.

Megjegyzés: biztonsági okokból, nagy nyomás hatására az asztalka kipattan a helyéről.

Visszahelyezése: függőleges helyzetben tartva, finoman nyomva vezesse be a helyére mindkét oldalát.

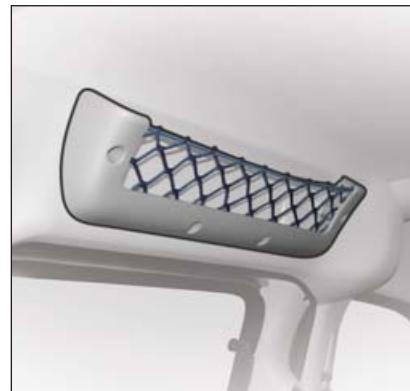

Ruhatartó háló

Ruhák vagy könnyű tárgyak elhelyezésére szolgál.

Ne szállítson benne nehéz vagy hegyes tárgyakat, amelyek sérülést okozhatnak.

Az asztalkára nem szabad kemény, nehéz tárgyakat helyezni.

Hirtelen fékezés vagy ütközés esetén ezek nagy erővel előre repülhetnek és igen veszélyesek lehetnek.

Többfunkciós tető

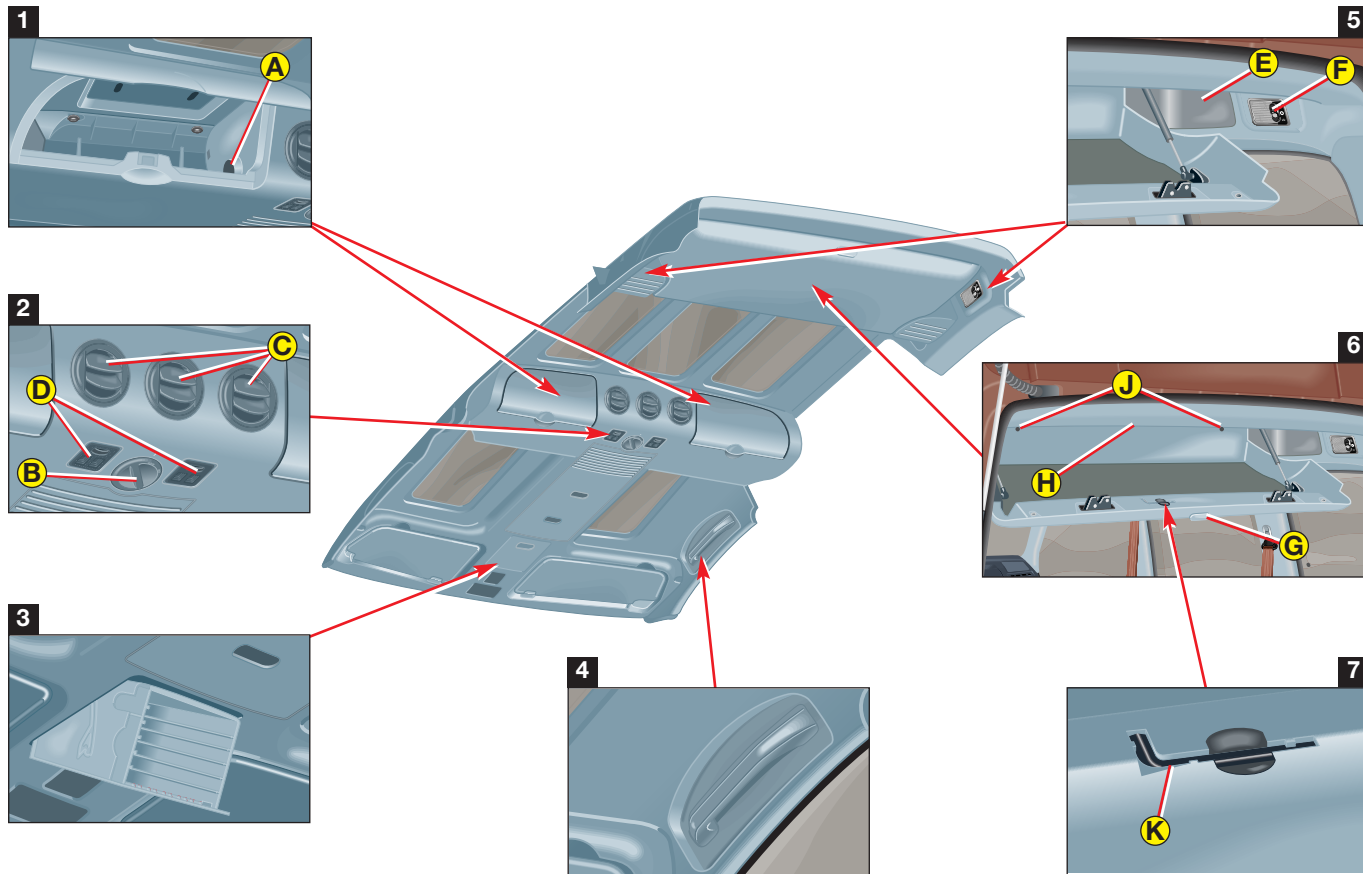

1 Rakodó rekeszek a hátul utazók részére

Két darab felfelé nyíló oldalsó rakodórekesz áll a hátul utazók rendelkezésére.

Mindkét rekeszben (a középső válaszfalon) egy 12 V-os **(A)** csatlakozó található, kiegészítő berendezések üzemeltetésére.

2 Fűtőventilátor szabályozás

3 állású szabályozógomb **(B)**.

3 állítható, lezárható légbefúvó **(C)**.

Olvasólámpa

2 olvasólámpa **(D)**.

3 CD/kazetta tartó

6 db-os CD vagy kazetta tartó, mágneskártya és toll tárolására kialakított résszel.

4 Kapaszkodó**5 Hangszórók és csomagtér világítás**

2 db 100 mm átmérőjű hangszóró **(E)** a csomagtartó mindkét oldalán a tetőn.

2 db lámpa **(F)** a tető mindkét oldalán.

6 Hátsó csomagtartó

A hátsó csomagtartó egy központi gombbal **(G)** nyitható.

A nyitást és a zárást két emelő biztosítja.

A tartóhevederek **(H)** a csomagtartó mennyezetén találhatók.

A hátsó csomagtartó a **(K)** kulcs segítségével kiszerezhető, ha az egész csomagtérre szüksége van. Ehhez csavarja ki a csomagtartó hátsó részén található cső két **(J)** csavarját.

7 Szerelőkulcs a tetőrudakhoz

A többfunkciós tetőcsomagtartó hátsó csomagtartójában egy szerelőkulcs **(K)** található, a tetőtartó rudak leszereléséhez.

Terhek elosztása:

- Hátsó csomagtartó: **max. 10 kg.**
- Középső csomagtartó: **max. 5 kg.**
- Napellenzők feletti rekesz: **max. 5 kg.**
- Tető alatti középső rekesz **max. 5 kg.**
- Tetőtartó rudak keresztirányban: **max. 70 kg.**
- Tetőn: **max. 35 kg.**

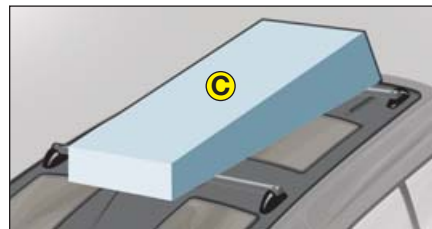
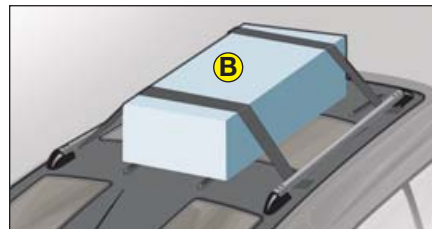
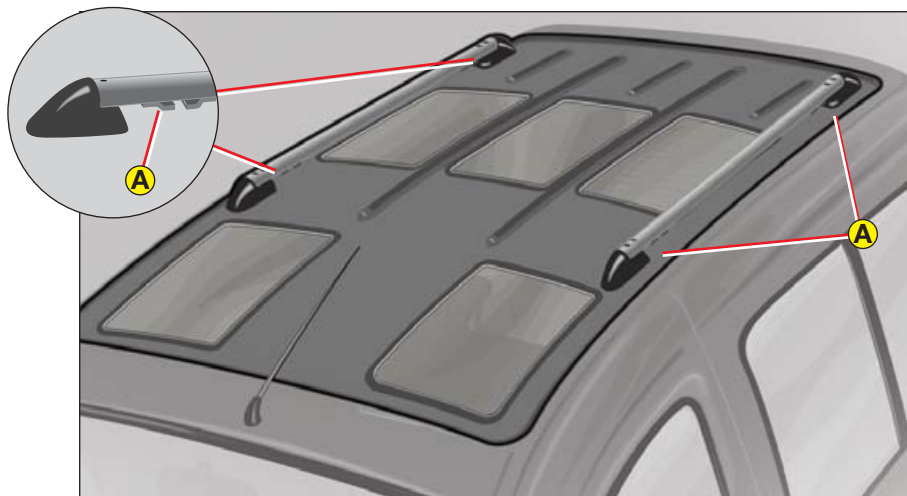

Többfunkciós tetőtartó

Négy hevederrögzítővel (A) ellátott két hosszanti tetőtartó rúd biztosítja a tetőn szállított teher elosztását (**max 35 kg, lásd a (B) rajzot**).

A rudak leszerelhetők és keresztirányban is felszerelhetők, nagyobb terhek szállításához (**max 70 kg, lásd a C rajzot; vagy 35 kg rudanként**).

Szerelőkulcs a hátsó csomagterajtóban található (lásd a következő oldalakat).

Tanácsok tetőn való szállításához

Ha a szállított csomag mérete lehetővé teszi, keresztben helyezze el a terhet a tartórudakon, a hevederrögzítő előtt.

Minden esetben a csomagokat az erre a célra kialakított csúszáságtólóra helyezze, a csomagok ne érintkezzenek se a tetővel, se a tetőablakkal.

A csomagokat kizárólag az erre a célra kialakított hevederrögzítőknél rögzítse.

Az autórádió elhelyezése

A csatlakozók lábkiosztása

- A1** : –
A2 : – Digitális vezérlés (gyártó)
A3 : – Digitális vezérlés (gyártó)
A4 : – Multiplexelés (gyártó)
A5 : –
A6 : (+) Rádió
A7 : (+) Akkumulátor
A8 : (-) Test

- B1** : (+) Jobb hátsó hangszóró
B2 : (-) Jobb hátsó hangszóró
B3 : (+) Jobb első hangszóró
B4 : (-) Jobb első hangszóró
B5 : (+) Bal első hangszóró
B6 : (-) Bal első hangszóró
B7 : (+) Bal hátsó hangszóró
B8 : (-) Bal hátsó hangszóró

A hangszórók elhelyezése

A hangszórók helyét a műszerfal szélein alakították ki. Úgy férhet hozzájuk, ha lepattintja, majd leveszi a mélyedéseket borító rácsot. Ezután kösse be a hangszórókat, rögzítse őket csavarral és tegye vissza a rácsokat.

A jármű hangszóróinak egyedi mérete van, forduljon a CITROËN hálózat munkatársaihoz!

A HANGSZÓRÓK ÁTMÉRŐJE:

- AZ ELSŐ AJTÓKBAN: Ø 165 MM
- A MŰSZERFALBAN: Ø 35 MM (TWEETER)
- A TETŐÍVEN: Ø 100 MM

Antenna

A rádióadások zavartalan vétele érdekében ajánlatos az antennát a szélvédő üveggel azonos dőlésszögbe beállítani.

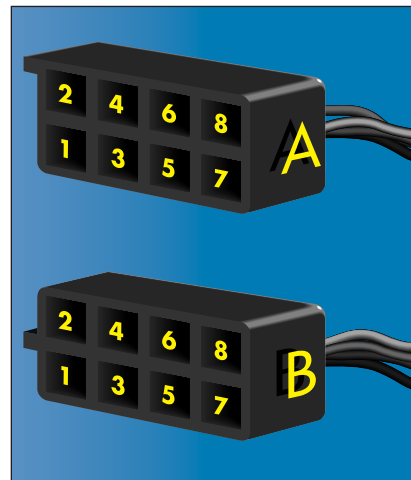



Szervokormány

Szint: lásd „SZINTEK ÉS ELLENŐRZÉSÜK”



Első és hátsó ablakmosó és fényszórómosó tartály

Lásd „FELTÖLTÉSI MENNYISÉGEK”



Motor hűtőfolyadék kiegészítése

Lásd „SZINTEK ÉS ELLENŐRZÉSÜK”

Megjegyzés: ha a folyadékot gyakran kell utántölteni, az olyan meghibásodást jelez, amit a lehető leggyorsabban ellenőriztetni kell.



Tüzelőanyag-ellátás megszakítás

Lásd: „FELTÖLTÉSI MENNYISÉGEK”

Mielőtt utántöltené, ellenőrizze a szintet a nivópálcával.

Javaslat

Ha felnyitott motorháztetővel, meleg motorral dolgozik, a hűtőventilátor időnként beindulhat akkor is, ha a motor nem jár, és a gyújtást kikapcsolta.

A gyártó által javasolt egyes felülvizsgálatok között, valamint hosszú utazások előtt is rendszeresen ellenőrizze az olajsintet.



Fékfolyadék utántöltése

Lásd „SZINTEK ÉS ELLENŐRZÉSÜK”



Akkumulátor

Lásd „AKKUMULÁTOR”

1

Levegőszűrő

Kövesse a Szervizfüzet utasításait.

2

Kézi szivattyú

Lásd „DIESEL BEFECSKENDEZÉS”

3

Tüzelőanyag-ellátás megszakítás

Lásd „TÜZELŐANYAG-ELLÁTÁS MEGSZAKÍTÁSA”



Kézi olajsintmérő

Az ellenőrzést vízszintes talajon, legalább 10 perce leállított motornál végezze.

Soha ne lépje túl a „Maximum” szint jelet.

Rendszeresen ellenőrizze a szintet.

— Maximális szint

— Minimális szint

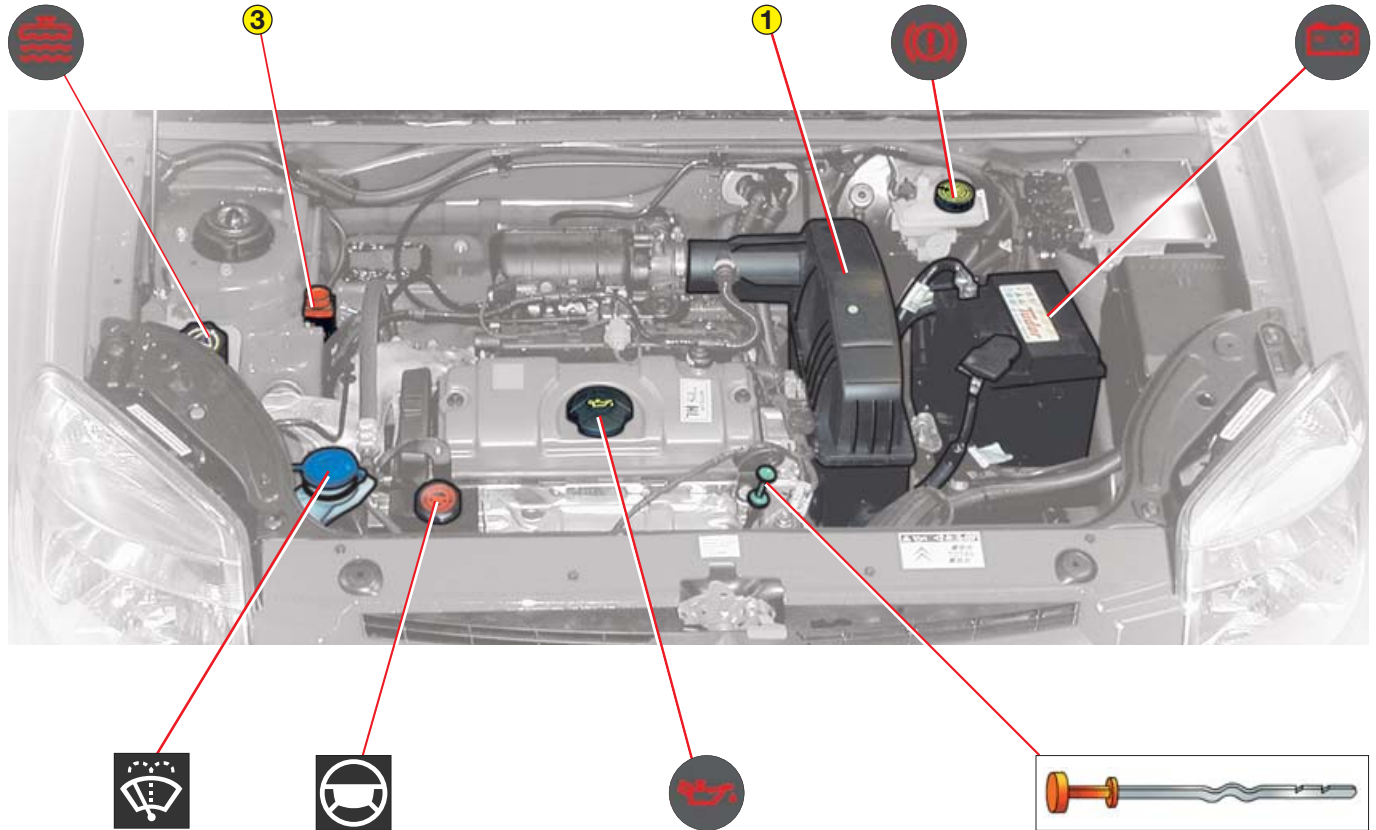

1.6i 16V MOTOROK

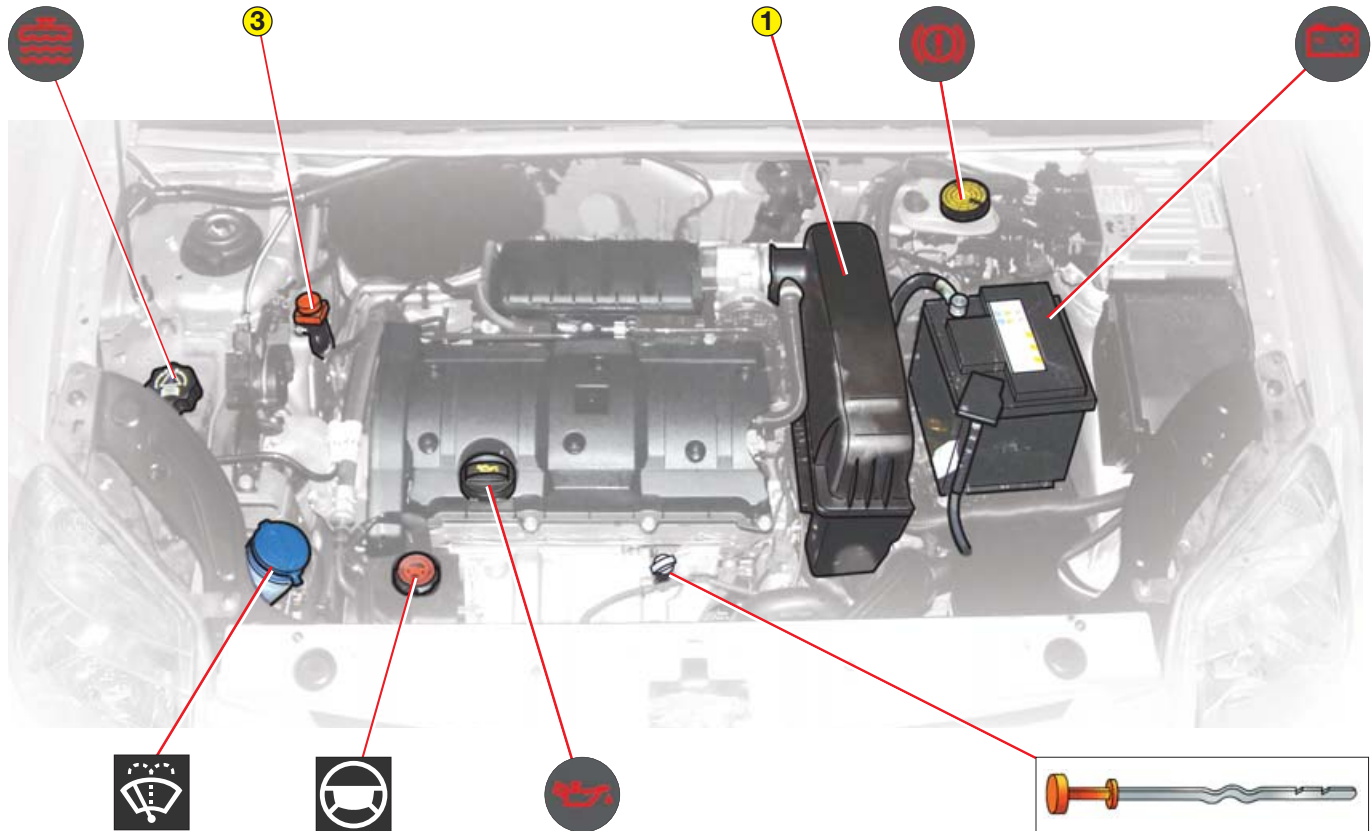

1.9D MOTOR

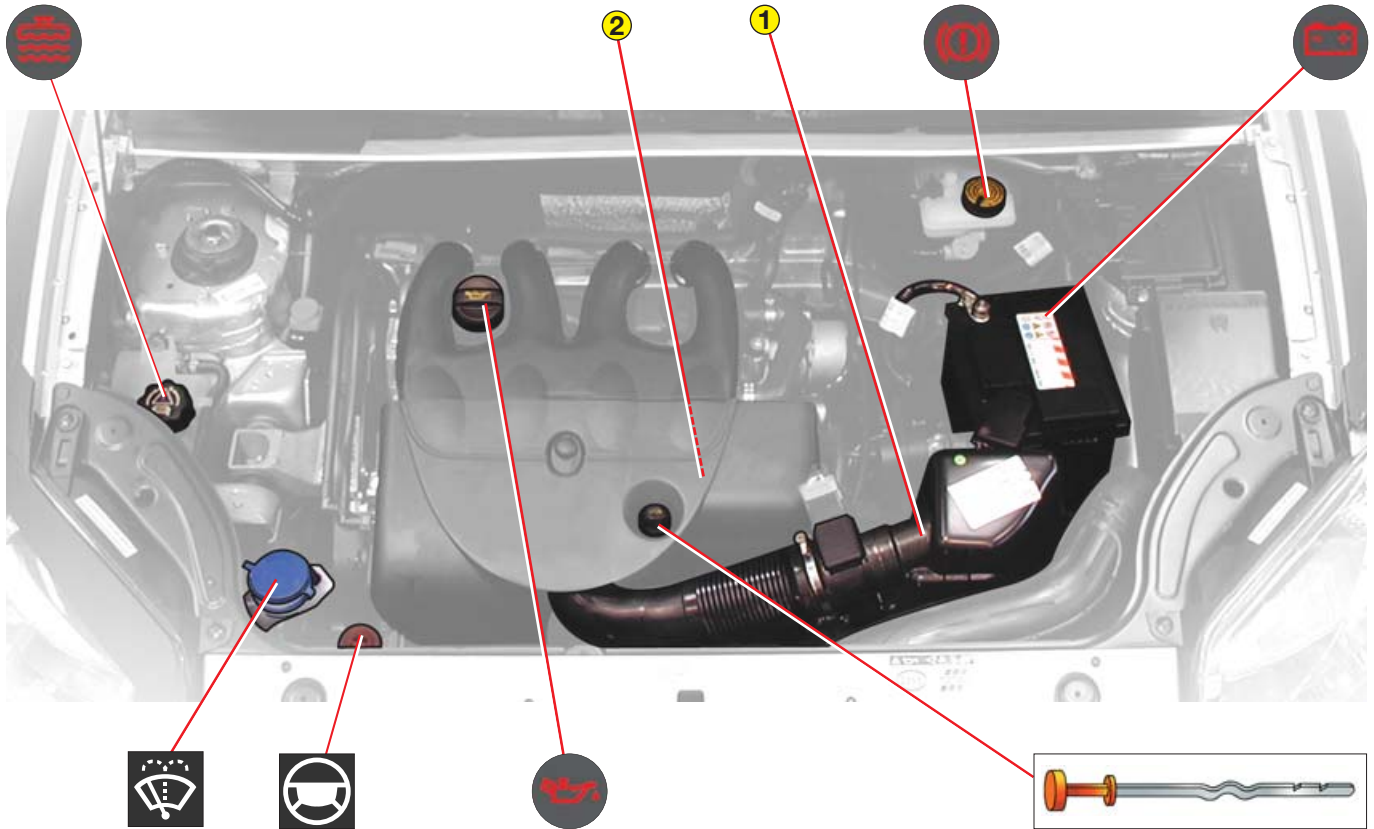

Hűtő, a motor hűtőfolyadéka

A hűtőfolyadék szintjét hideg állapotban kell ellenőrizni és utántölteni.



Meleg motornál: Várjon 15 percet, vagy amíg a hőmérséklet 100 °C alá esik, majd lassan csavarja ki a kupakot a biztonsági reteszig, hogy a nyomás leessen. A művelet közben óvja bőrét és ruházatát (pl. egy ronggyal) a kifröccsenő folyadéktól.

Figyelem!

Ha felnyitott motorháztetővel, meleg motorral dolgozik, a hűtőventilátor időnként beindulhat akkor is, ha a motor nem jár, és a gyújtást lekapcsolta.



A motor hűtőfolyadékának utántöltése

A folyadék mennyisége a tartályon lévő **MINI** és **MAXI** jel között kell, hogy legyen.

Egészítse ki a szintet. Ha több mint 1 literre van szükség, ellenőriztesse a hűtőkört valamelyik CITROËN márkaszervizben.

Jól húzza meg a kupakot.

Megjegyzés: ha a folyadékot gyakran kell utántölteni, akkor valószínűleg olyan hiba áll fenn, melyet minél előbb ellenőriztetni kell.

A hűtőfolyadék cserét minden esetben a CITROËN márkaszervizben végeztesse!

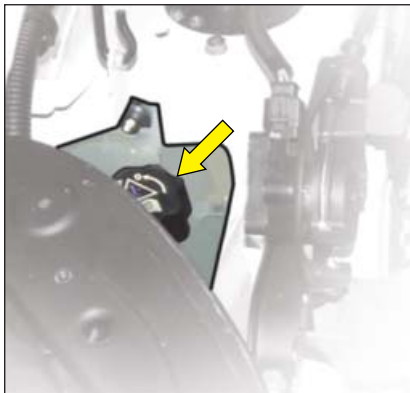

A motor hűtőfolyadék

A hűtőfolyadékban lévő fagyállónak köszönhetően a folyadék alacsony hőmérsékleten (az eredeti kiszereles esetében -35°C -ig) is használható. A fagyálló egyben a korrózió elleni védelmet és a magas hőmérséklettel szembeni ellenállást is biztosítja.

Minőség: lásd „Kenőanyagok és folyadékok”.

Fékfolyadéktartály

Ellenőrizze rendszeresen a folyadékszintet.

Ha a jelzőlámpa útközben kigyullad, azonnal álljon meg, és kérje valamelyik CITROËN márkaszervíz segítségét.

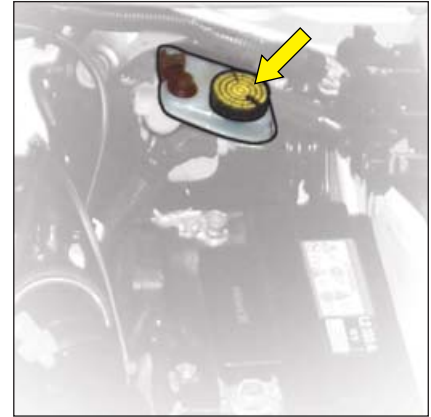

A szintetikus fékfolyadék nem csupán a fékrendszer megfelelő működéséért felelős, hanem a rendszer korrózió elleni védelmét is biztosítja. Ezért kizárólag a CITROËN hálózat által elismert és engedélyezett fékfolyadékot töltsön autójába. A folyadékot legalább kétévente szükséges kicserélni.

A fékfolyadékra vonatkozó ajánlásaink megtalálhatók a járművéhez mellékelt Szervízfüzetben.

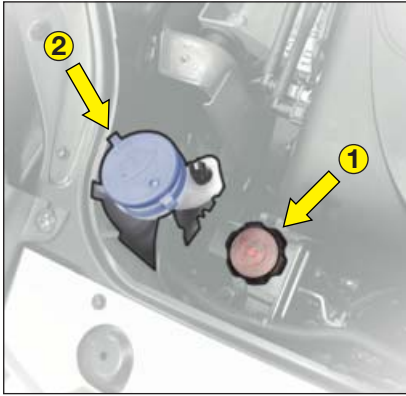

1 Szervokormány

A szintet álló motor mellett ellenőrizze.

A tartályban lévő folyadék szintje legyen a MINI jelzés felett, de a MAXI jelzés alatt.

A kormányrásegítő szivattyúja soha ne működjék olaj nélkül (összetapadás veszélye miatt).

2 - Első és hátsó ablakmosók és fényszórómosó tartálya

A maximális tisztaság, valamint saját biztonsága érdekében **lehetőleg csak a CITROËN cég által jóváhagyott termékeket használjon, hogy elkerülje az ablakmosó rendszer megrongálódását.**

A folyadékot lassan öntse, hogy ne csorduljon ki.

A tartály szintjelzője

A tartályon egy átlátszó cső található (amennyiben járművéhez fényszórómosó extrát is igényelt).

A folyadékszint úgy válik láthatóvá, ha a nyitott légtelenítő nyílást ujjával lezárja.

Pattintsa le a fedelet, miközben ujját a nyíláson tartja. A szint ekkor jól látható lesz a csőben.

A rendszer feltöltése

Ha a tüzelőanyag teljesen kifogy, a következőképpen kell eljárni:

- Állítsa autóját a lehető legvízszintesebb helyzetbe, majd töltsön legalább öt liternyi gázolajat a tüzelőanyag-tartályba.
- A gázolaj betöltését követően hozza működésbe a kézi szivattyút, amíg bizonyos ellenállást nem érez.
- Ezután önindítózzon, enyhén nyomja be a gázpedált, amíg a motor el nem indul.

Ha első próbálkozásra a motor nem indul, várjon 15 másodpercet, majd próbálkozzon újra az önindítóval.

Ha több egymást követő próbálkozás sem hoz eredményt, kezdje teljesen elölről a műveletet.

Miközben a motort alapjáraton járattja, kissé nyomja be a gázpedált, a rendszer tökéletes légtelenítése végett.

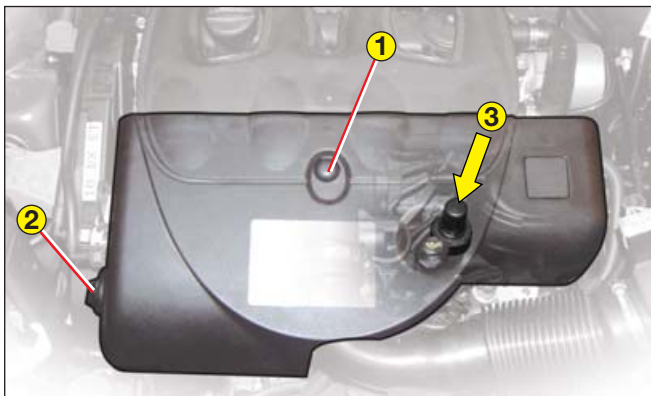

1.9 Diesel motor, a motorborítás leszerelése

- Húzza az 1-sel jelölt rögzítőkapcsot a jármű elejének irányába.
- Vegye ki az olajsztintmérőt.
- Lazítsa meg, majd vegye ki a 2-es csavart.
- Vegye le a borítást.
- Töltse fel a rendszert a 3-as szivattyú segítségével.
- Állítsa le a motort, majd helyezze vissza a borítást.

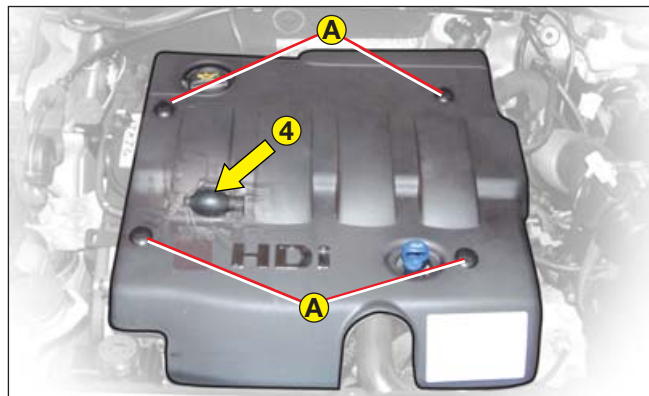

2.0i HDi motor, a motorborítás leszerelése

- Fordítsa el a 4 db A jelű patentot negyed fordulattal.
- Vegye le a borítást.
- Töltse fel a rendszert a 4-es műszer összenyomásával.
- Állítsa le a motort, majd helyezze vissza a borítást.

A TÜZELŐANYAG-ELLÁTÁS MEGSZAKÍTÁSA (BENZINES MOTOR)

Ha az Ön járműve olyan berendezéssel van felszerelve, amely szükség esetén megszakítja a motor tüzelőanyag-ellátását, a rendszer frontális vagy hátulról jövő ütközések esetén jelentősen fokozza a biztonságot.

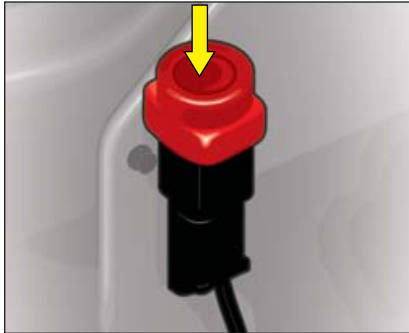

A tüzelőanyag-ellátás megszakító kapcsolója

Ez a kapcsoló a motorháztető alatt, a jobb oldalon található.

Működésbe lépése után a tüzelőanyag-ellátás helyreállításához nyomja meg az ábrán nyílal jelölt kapcsoló felső részét.

A gyújtás újbóli bekapcsolása előtt győződjön meg róla, hogy nincs tüzelőanyag szivárgás vagy szag!

Első és hátsó ablakmosó és fényszórómosó folyadék	3,5 vagy 7,5 liter
--	--------------------

Motor típusa	Olaj mennyisége (liter) ⁽¹⁾
1.4i motor	3
1.6i 16V motor	3,25
1.9D motor	4,50
2.0 HDi motor	4,50

⁽¹⁾ Csere szűrőbetétrel együtt.

A járműben két biztosítékdoboz található: a műszerfal alatt, illetve a motortérben.



A műszerfal alatti biztosítékok

A műszerfal alatti (a vezetőtől balra található) biztosítékokhoz úgy férhet hozzá, ha meghúzza a biztosítékdoboz fedelének fogantyúját.

Biztosítéktáblázatok

Lásd a következő oldalakat.

A motortérben található biztosítékok

A motorháztető alatt található biztosítékdobozhoz (az akkumulátor mellett) úgy férhet hozzá, hogy lepattintja a takarófedelelet az ábra szerint.

Beavatkozás után gondosan zárja vissza a fedelet!

FIGYELEM!

A biztosítékdobozokban található fokozott védelmet igénylő MAXI biztosítékokhoz csak a CITROËN márkaszervizek munkatársai nyúlhatnak.

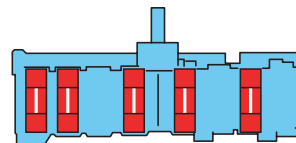

Jó



Rossz



"A" csipesz



A biztosítékok cseréje

Biztosítékcsere előtt fel kell deríteni a hiba okát, és meg kell szüntetni azt. A biztosítékok számai megtalálhatók a biztosítékdobozon.

A meghibásodott biztosítékokat mindig ugyanolyan áramerősségű biztosítékokra cserélje ki!

Használja a dobozon található speciális A csipeszt.

BIZTOSÍTÉKTÁBLÁZATOK

(Változattól és országtól függően)

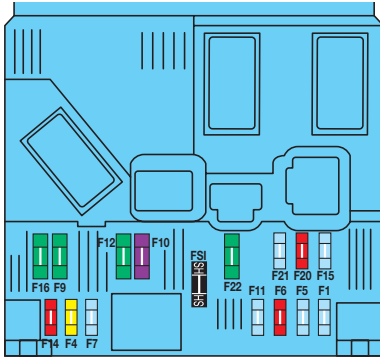

BSI (Intelligens Kiszolgáló Egység) biztosítékdoboz

A műszerfal alatt található biztosítékok.

A cserebiztosítékok a BSI doboztól balra találhatók.

A tönkrement biztosítékot mindig azonos amperértékű biztosítékra cserélje!

A BIZTOSÍTÉKOK SZÍNTÁBLÁZATA

40 A
30 A
25 A
20 A
15 A
10 A
5 A

Biztosíték	Áramerősség	A védett funkciók
F1	15A	Hátsó ablaktörlő (hátsó ajtó) 12 V-os csatlakozó (modutop)
F4	20A	Rádió, műszercsoport, kijelző, COM2000
F5	15A	Riasztó sziréna
F6	10A	Diagnosztikai csatlakozó
F7	15A	Riasztó
F9	30A	Fűthető ülések, Modutop ventilátor
F10	40A	Fűthető hátsó szélvédő, fűthető visszapillantók
F11	15A	Hátsó ablaktörlő
F12	30A	Napfénytető, elektromos ablakemelő
F14	10A	VAN COM2000 hálózat
F15	15A	Műszercsoport, rádió, kijelző VAN hálózat
F16	30A	Elektromos zárak
F20	10A	Jobb hátsó féklámpa
F21	15A	Bal hátsó féklámpa
F22	20A	Szivargyújtó, 12 V-os csatlakozó, elektromos visszapillantók, mennyezetvilágítás, kártyaolvasó

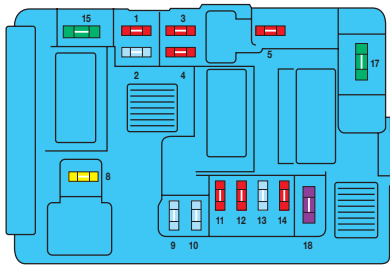

A motortérben található biztosítékok

Pattintsa le a fedelet. A szám nélküli biztosítékok cserebiztosítékok.

Beavatkozás után gondosan zárja le a fedelet!

A BIZTOSÍTÉKOK SZÍNTÁBLÁZATA

40 A
30 A
25 A
20 A
15 A
10 A
5 A

Biztosíték	Áramerősség	A védett funkciók
F1	10A	Tolatólámpa - előmelegítés tengelykapcsoló stop érintkező
F2	15A	Tűzelőanyag szivattyú
F3	10A	ABS/ESP vezérlőegység
F4	10A	Motorelektronika
F5	10A	Használaton kívül
F6	15A	Első ködlámpák
F7	20A	Fényszórómosó
F8	20A	Motorelektronika-ventilátor relé
F9	15A	Bal tompított fény
F10	15A	Jobb tompított fény
F11	10A	Bal országúti fény
F12	10A	Jobb országúti fény
F13	15A	Kürt
F14	10A	Első ablakmosó
F15	30A	Motor szondák
F16	30A	Levegő szivattyú
F17	30A	Első ablaktörlő
F18	40A	Klíma ventilátor

Segédakkumulátorral történő indítás

Ha az akkumulátor lemerült, az indításhoz igénybe vehető egy másik, külön segédakkumulátor, illetve egy másik gépkocsi akkumulátora is.

A **robbanásveszély** elkerülése végett tartsa be az alábbi **sorrendet**:

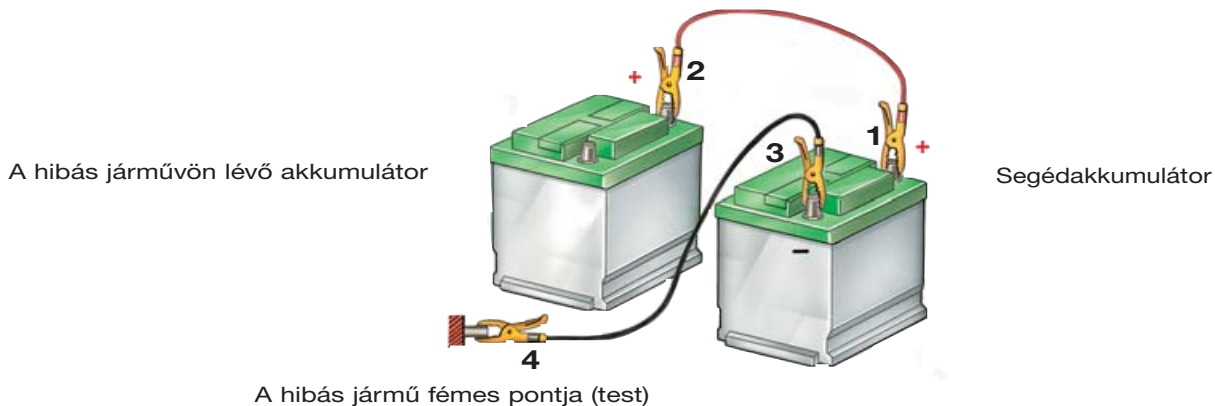

Ellenőrizze, hogy a segédakkumulátor feszültsége megfelelő-e (12 Volt).

Idegen jármű akkumulátorának használata esetén először állítsa le a másik jármű motorját. A két járműnek nem szabad egymással közvetlenül érintkeznie!

Kösse össze a kábeleket a megadott sorrendben. Fontos, hogy a kapcsok jól meg legyenek szorítva (ellenkező esetben szikraveszély áll fenn).

Indítsa be az áramot adó kocsi motorját. A motort kb. egy percre hagyja járni kissé megemelt fordulatszámon.

Indítsa be a fogadó gépkocsi motorját.

Javaslat

A művelet közben ne nyúljon a csipeszekhez.

Soha ne hajoljon az akkumulátorok fölé.

A kábeleket bekötésük fordított sorrendjében vágja le, vigyázva, hogy ne érjenek össze.

ELŐL	
Fényszórók	H4 halogén, 60/55 W
Helyzetjelzők	W 5 W
Írányjelzők	PY 21 W narancsszínű lámpa
Oldalsó írányjelzők	W 5 W
HÁTUL	
Féklámpa, helyzetjelzők	P 21 / 5 W
Írányjelzők	PY 21 W narancsszínű lámpa
Tolatólámpa	P 21 W
Hátsó ködlámpa	P 21 W
Rendszám tábla világítás	W 5 W
Pótféklámpa	W 5 W
BELSŐ VILÁGÍTÁS	
Mennyezetlámpák	W 5 W
Olvasólámpa	W 5 W

Fényszórók**1 - Irányjelző****2 - Helyzetjelző****3 - Országúti fény / tompított fény****Megjegyzés:**

Bizonyos körülmények között a fényszóró üvegén vékony páráréteg képződhet. A lámpák bekapcsolását követően a pára néhány perc múlva eltűnik.

A fényszóró búrák anyaga védőréteggel bevont polikarbonát. Semmilyen körülmények között se tisztítsa száraz vagy durva ruhával és tisztítószerrel vagy oldószerrel (használjon nedves szivacsot vagy törlőruhát).

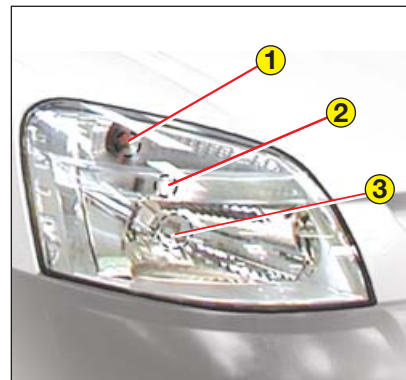
**1 - Irányjelző**

- Fordítsa el az **A** izzótartót és húzza ki.
- Cserélje ki az izzót.
- Helyezze vissza az izzótartót.

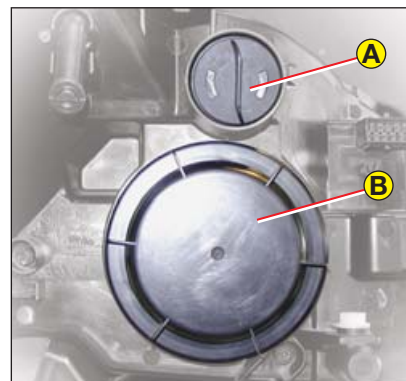
**Javaslat:**

Minden beavatkozás után ellenőrizze a lámpák működését.

A halogén izzókat csak akkor szabad cserélni, ha a fényszórók már néhány perce nem égnek.

Az ilyen izzókhoz nem tanácsos szabad kézzel hozzáérni.

Cseréjükhöz használjon nem bolyhozó textildarabot.

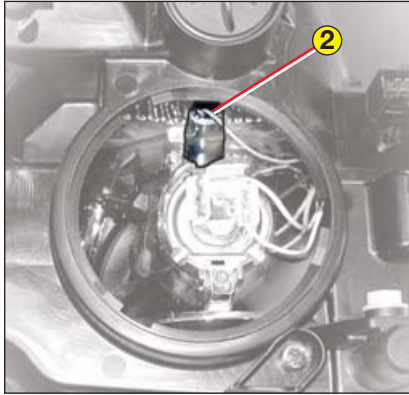

2 - Helyzetjelző

- Vegye le a **B** védőburkolatot.
- Szerelje ki az országúti fény izzóját (lásd a következő bekezdést).
- Húzza az izzótartót hátrafelé.
- Cserélje ki az izzót.
- Helyezze vissza az izzótartót, az országúti fény izzóját és a védőbúrát.

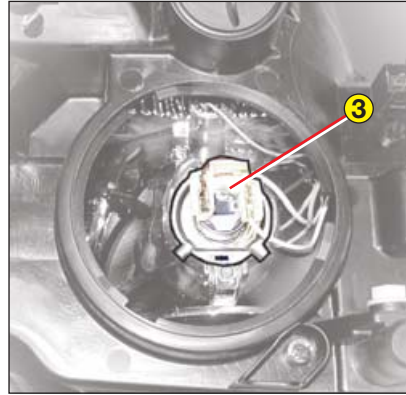

3 - Országúti fény / Tompított fény

- Vegye le a **B** védőbúrát.
- Kösse le a csatlakozót.
- Pattintsa ki az izzótartó rugót.
- Cserélje ki az izzót.
- Helyezze vissza az izzótartó rugót és a csatlakozót.
- Helyezze vissza a védőbúrát.



Oldalsó irányjelző

A búrát előre vagy hátra nyomva pattintsa ki a helyéről, majd húzza maga felé.

Fordítsa el negyed fordulattal az izzótartót.

Ködfényszórók

Forduljon a CITROËN márkaszerviz munkatársaihoz.

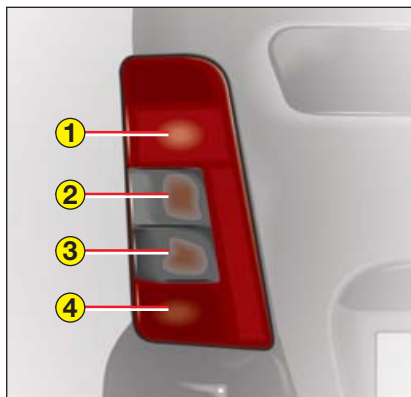

Hátsó lámpák

Keresse meg a hibás izzót.

Izzók:

- 1 ködlámpa
- 2 irányjelző lámpa
- 3 tolatólámpa
- 4 féklámpa-helyzetjelző



Nyissa ki 180°-os szögben az ajtószárnyat a szerelni kívánt oldalon (lásd „AJTÓK”).

Csavarja le az **A** pillangóanyát.

Az optikai egységet kissé nyomja a jármű belseje felé, hogy felpattinthassa a két oldalsó rögzítőkarmot.

Vegye ki az optikai egységet és válassa le a csatlakozóját.

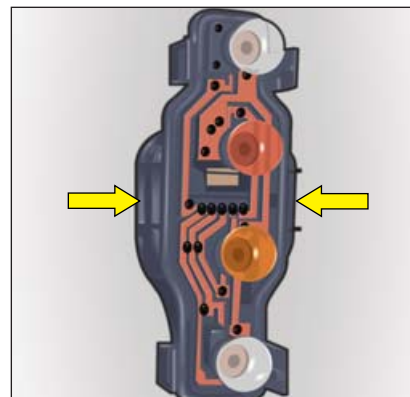

Akassza ki az izzótartó rögzítéseit a nyílakkal jelölt helyen.

Cserélje ki a hibás égőt.

Visszaszereléskor ügyeljen az egység gondos elhelyezésére, és tartsa be a hátsó ajtószárnyak becsukási sorrendjét (lásd „AJTÓK”).

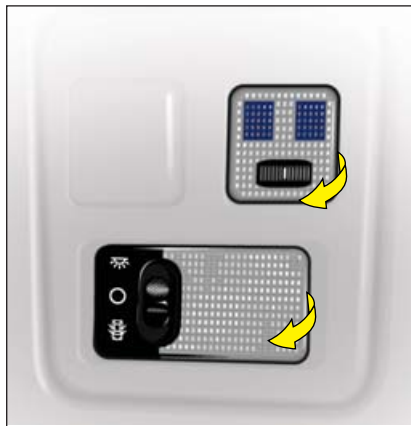

Olvasólámpa

Vegye le a búrát, hogy hozzáférjen az izzóhoz.

Első mennyezetvilágítás

Vegye le a búrát, hogy hozzáférjen az izzóhoz.
Nyitott csomagter ajtónál, csavarja a két szárnyas anyát.



Hátsó mennyezetvilágítás

Vegye le a búrát, hogy hozzáférjen az izzóhoz.

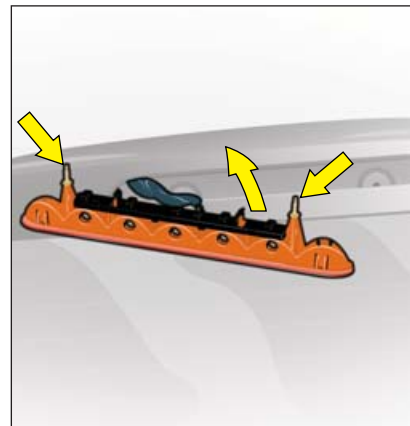

Féklámpa (a csomagter fedélen)

A csomagterajtó felnyitását követően lazítsa meg a két anyát.

Pattintsa le a lámpatartót, hogy hozzáférjen az izzókhöz.

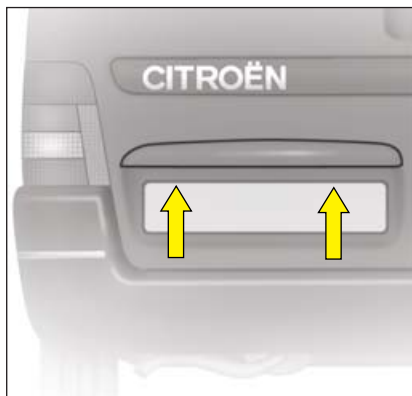

Rendszám tábla világítás

Vegye le az átlátszó borítást, hogy hozzáférjen az izzóhoz.

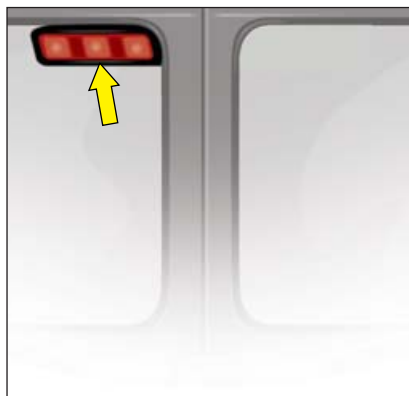

Hátsó csomagterajtó

Pót (harmadik) féklámpa

Szabadítsa ki a lámpatestet, a rögzítőnyelvek lenyomásával (a lekerekített végénél), a lámpatestet hátrafelé húzva.

(Ld. nyilak.)

Húzza hátrafelé a lámpatestet.

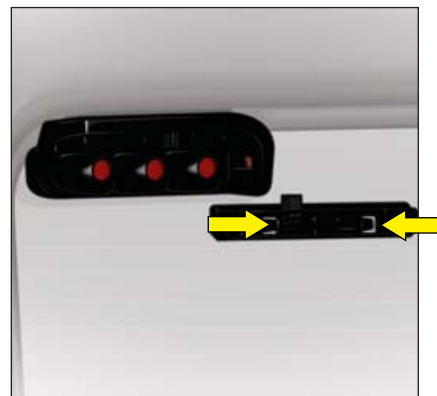

A két nyelv rögzítését követően vegye ki az izzótartót.

Húzza ki, majd cserélje ki a kiegészítő izzót.

Visszaszereléskor fordított sorrendben járjon el.

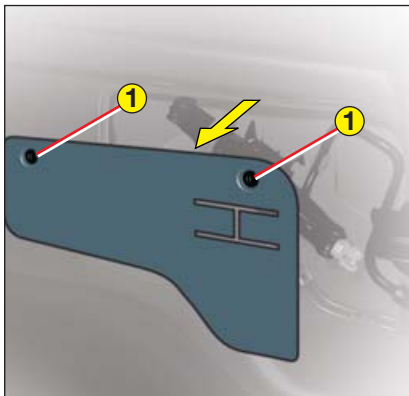

Szerszámok

A szerszámok a gépkocsiban található a jobb hátsó kerék fölött kialakított helyen.

Hogy hozzáférjen a szerszámokhoz, fordítsa el negyed fordulattal az 1-es csavarokat.

Megjegyzés: az emelő a pótkerékben található.

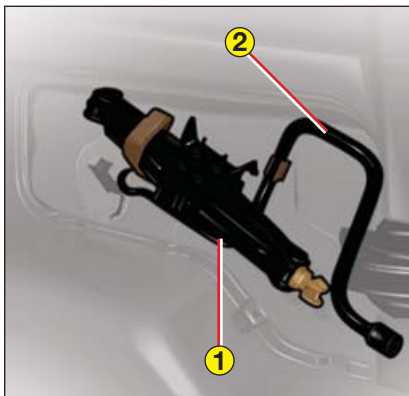

A szerszámokat a következő sorrendben vegye ki:

1 Emelő

2 Kerékszerelő kulcs

Fordított sorrendben rakja vissza őket.

**Az emelő kifejezetten az Ön járművéhez készült.
Kérjük ne használja egyéb célokra.**

A pótkerék helye

A pótkerék a csomagtér padlója alatt, hátul kialakított üregben kapott helyet.

A pótkereket rögzítő **A** tartócsavar a zárórendszer közelében található. Emelje fel a csomagtér szőnyegét.

Lazítsa meg az anyát a **3**-as kerékszerelő kulcs végével.

A rögzítőhorog kiakasztásához emelje fel kissé a pótkerék tartóját is. Vigyázzon, nehogy beszoruljon a keze vagy a lába a kerék alá.

Javaslat

Minél előbb szerelje vissza az eredeti, megjavított kereket.

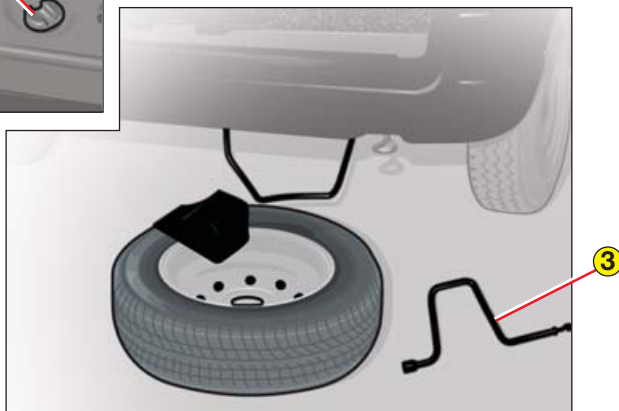
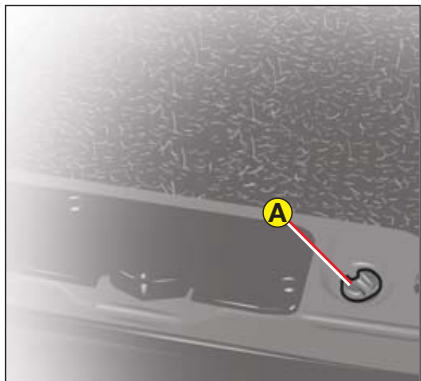

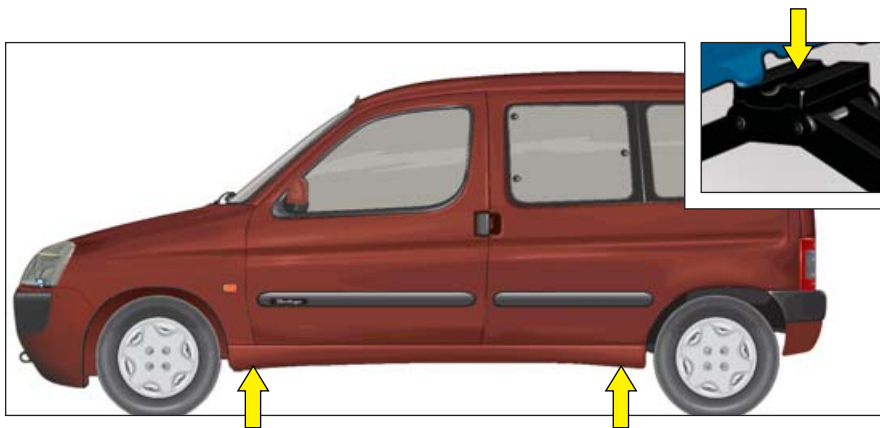

A kerék leszerelése

- 1 - Állítsa le a gépkocsit **vízszintes és kemény** talajon. Húzza be a kéziféket. Kapcsolja ki a gyújtást, a sebességváltót állítsa - az út lejtése irányától függően - vagy egyes, vagy hátrameneti fokozatba.
A szintén a dobozban található éket helyezze a kicserélendő kerékkel ellentétes oldalon lévő kerék mögé.
- 2 - Az emelőt illessze a gépkocsi alvázának első vagy hátsó részén erre a célra kiképzett helyre és a kerékszerelő kulcs segítségével húzza ki a földig.
- 3 - Szerelje le a dísztárcsát.
- 4 - Lazítsa meg a négy kerékcsavart a kerékszerelő kulcs végének segítségével.
- 5 - Hajtsa tovább az emelőt annyira, hogy a kerék néhány centiméterrel a föld szintje fölé emelkedjen.
- 6 - Csavarja ki a csavarokat, és emelje le a kereket.

Soha ne nyúljon vagy feküdjön a gépkocsi alá, amikor azt csak az emelő tartja!

Viasszaszerelés

- 1 - Helyezze fel a kereket a kerékagyra. Ügyeljen a megfelelő beállításra.
- 2 - Csavarjon vissza egy csavart, anélkül, hogy megszorítaná. Csavarja be a másik három csavart is.
- 3 - Engedje le és vegye ki az emelőt.
- 4 - Húzza meg a csavarokat a kerékszerelő kulcs segítségével.
- 5 - Pattintsa vissza a dísztárcsát.
- 6 - Mihelyt lehetséges, javíttassa meg, és szerelje vissza az eredeti kereket.
- 7 - Állítsa be a pótkerék abroncsnyomását (lásd „GUMIABRONCSOK”), majd ellenőriztesse kiegyensúlyozását.

A pótkerék visszahelyezése a pótkeréktartóba

Helyezze vissza az éket a pótkerékbe.

Csúsztassa vissza a pótkereket a tartóba.

A pótkeréktartót kissé megemelve akassza be a tartóhorogba.

Húzza meg a rögzítőcsavart a kocsi belseje felől.

Tegye helyükre a szerszámokat, először a kerékszerelő kulcsot, majd az emelőt.

Javaslat:

A különféle kerekhez gyakran különféle méretű csavarok tartoznak.

Ha ki szeretné cserélni kerekeit, a CITROËN hálózat munkatársaitól megtudhatja, vajon meglévő csavarjai kompatibilisek-e az új kerekkel. (Lásd „PÓTKERÉK”).

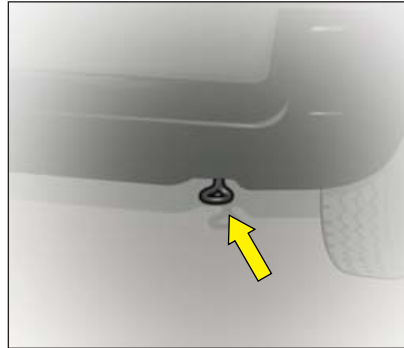

Vontatás az úttesten

A vontatógyűrűk a jármű elején és végén találhatóak.

Nagyon rövid útszakaszon, nagyon lassú sebességgel kivételes helyzetekben a jármű vontatása megengedett (az egyes országokban érvényes rendelkezések szerint).

Használjon vontatórudat, amit a képen látható módon a gyűrűkbe lehet beakasztani.

Megemelt elejű, vagy hátuljú jármű vontatása

Használjon különleges merev rúdból és hevederekből álló vontatófelszerelést. Rögzítse az első kereszttartóra.

Tegye meg a szükséges lépéseket a jármű első és hátsó borító-, illetve szerkezeti elemeinek védelmében.

Vezessen lassan!

FIGYELEM!

**Ha a motor nem jár, a kormány és a fékek szervorendszere nem működik!
Gépkocsi vontatása esetén, biztosítani kell a vontatott gépkocsi kerekeinek szabad forgását
(sebességváltó üres állásban).**

A gyújtáskulcsot ne húzza ki, hogy a kormányzár ne ugorjon be!



A gépjármű vontatási szerelvényét feltétlenül valamelyik CITROËN márkaszervizben kell felszereltetni a kocsira, mivel csak a hálózat szakemberei ismerik tökéletesen a jármű vontatási képességeit, és csupán itt állnak rendelkezésre az ilyen berendezésekre vonatkozó szerelési utasítások és biztonsági szabályok is. A CITROËN munkatársai azokat az esetleges módosításokat is ismerik, melyeket a jármű hűtőrendszerében fokozott igénybevétel esetén eszközölni kell.

Vontatás (hajó, lakókocsi stb.)

- Indulás előtt:
 - Ellenőrizze a gumiabroncsok nyomását a kocsin és az utánfutón. Ellenőrizze az utánfutó elektromos berendezéseit.
 - Gyakorolja a manővereket, különösen hátramenetben.
 - Zsírozza rendszeresen a vonóhorog gömbjét, a vontatás befejezése után pedig szerelje le.
- A terheket egyenletesen oszlassa el a lakókocsi belterében, és tartsa be a megengedett súlyhatárt.
- Haladjon mindig kis sebességgel, kapcsoljon vissza időben, mind emelkedőn, mind lejtőn. Figyeljen az oldalszélre.
- Vontatás esetén megnő a fogyasztás.
- Vontatáskor a féktávolság is nagyobb lesz. Fékezzen fokozatosan és finoman. Ne fékezzen szakaszosan.
- Ha lejtőn parkol, nem csak a kézifék használatával kapcsolatos utasításokra kell tekintettel lenni, hanem az utánfutó rögzítésére is. Szükség esetén támassza alá az utánfutó kerekeit is.

Tartsa be a jármű által vontatható maximális megengedett tömegről vonatkozó előírásokat!

Ha a vontató jármű túllépi hátsó tengelyének maximális terhelését vagy terhelt összsúlyát, a legnagyobb megengedett sebesség óránként 100 km-re korlátozódik.

Vontatható tömeg: lásd „ÁLTALÁNOS ADATOK”

- Az Ön járművének kialakítása - az utasok és a tetőlemez biztonsága érdekében - kizárólag a CITROËN hálózat által ellenőrzött és hitelesített tetőcsomagtartó rudak használatát teszi lehetővé.
- **Oszlassa el a tetőcsomagtartó terheit egyenletesen**, de ügyeljen rá, hogy lehetőleg a szélekre kevesebb súly nehezedjen.

Tartsa be az engedélyezett terhelést.

A csomagtartó rudakon vagy a tetőboksban szállítható legnagyobb teher: összesen 100 kg.

- A legnehezebb terheket igyekezzék a tetőhöz legközelebb eső részre helyezni.
- Rögzítse a terhet, és amennyiben szükséges, tegyen rá figyelmeztető jelzést.
- Vezessen rugalmasan, ügyelve arra, hogy járműve oldalszélel szembeni érzékenysége fokozódik. A tetőn szállított teher járműve stabilitását is befolyásolhatja.
- A tetőcsomagtartót szerelje le, amikor már nincs szüksége használatára.

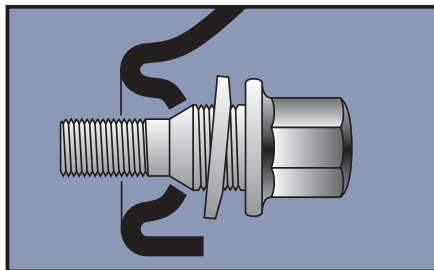
ALUMÍNIUM KERÉKTÁRCSÁVAL SZERELT GÉPKOCSIK**Alumínium keréktárcsával szerelt kerekek****Lopásgátló csavar**

Minden kerék lopásgátló csavarral van ellátva. A lopásgátló csavart a gépkocsi átvételekor a kódkártyával és a pótkulcsokkal együtt kapott csőkapcsok segítségével és a kerékszerelő kulccsal távolíthatja el.

Megjegyzés: jegyezze fel a csőkapocs fejére vésett kódszámot. A kódszám alapján pótolhatja a csőkapcsokat.

Pótkerék

Az ideiglenes pótkerék lemez felnikkel rendelkezik, ezért rögzítésekor tapasztalni fogja, hogy a kerékcsavar alátétek nem fekszenek fel a felnire.

A pótkereket a kerékcsavar kúpos része tartja.

Téli gumi felszerelése

Ha lemez felnival szerelt téli gumit szerel gépkocsijára, speciális, a CITROËN márkaszervizben kapható csavart használjon!

Általános adatok	96-97
Méretetek	98 - 100
Azonosítás, tüzelőanyag fogyasztás	101
Téli hűtőrács	102

Motor típusa	1.4 i	1.6 i 16V	
A tüzelőanyag-tartály úrtartalma	55 liter		
Használt tüzelőanyagok	Lásd „TÜZELŐANYAG BETÖLTÉSE”		
Olajmennyiség	3 liter	3,25 liter	
Ablakmosó folyadék mennyisége	3,5 vagy 7,5 liter		
Legkisebb fordulókör falak között (m)	11,67		
Adólóerő	6	7	
Névleges végsebesség (km/h)	150	170	
12 V akkumulátor	Lásd „AKKUMULÁTOR”		
Gyújtógyertyák	Kérdezze meg a CITROËN hálózat munkatársait!		
Súlyok (kg)			
Üresen	1188	1251	
Terhelve	1780	1840	
Max. terhelés az első tengelyen	930		
Max. terhelés a hátsó tengelyen	1000		
Guruló össztömeg	2680	2940	
Fékes utánfutó* 	12 %	900	1100
	10 %	1100	1100
	8 %	1100	1100
Fék nélküli utánfutó	500		
Vonóhorog max. terhelhetősége	70		
Tetőcsomagtartó max. terhelhetősége	100		

1.9 D		2.0 HDi
	PMF**	
60 liter		
Lásd „TÜZELŐANYAG BETÖLTÉSE”		
4,50 liter		
3,5 vagy 7,5 liter		
11,67		
5		6
142	140	160
Lásd „AKKUMULÁTOR”		
Kérdezze meg a CITROËN hálózat munkatársait!		
1267	1299	1311
1840		1920
930	1000	1000
1000	1000	1000
2940		3020
1100		
1100		
1100		
500		
70		
100		

* Fékes utánfutó, megengedett
guruló össztömeggel

** Többfunkciós tetővel

Tájékoztató az adott országban
érvényben lévő, a vontatható tömegre
vonatkozó előírásokról.

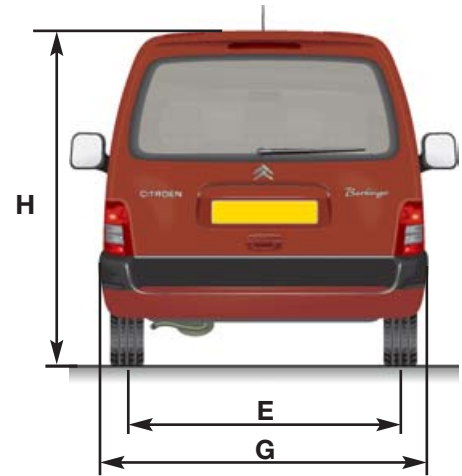
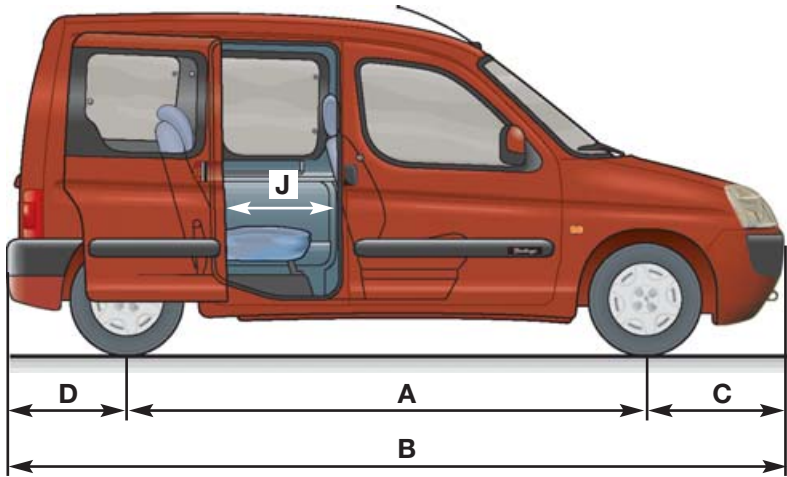

Méret táblázat (méterben)

A	2.69
B	4.14
C	0.84
D	0.61
E	1.44 vagy 1.45
F	1.42 vagy 1.44
G	1.72
H	1.81 - 1.86
I	1.96
J	0.55

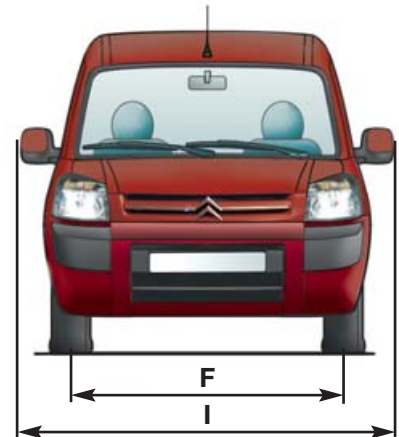

Méret táblázat (méterben)

J	1.13
K	1.32
L	1.16
M	1.19
N	0.57
O	1.34

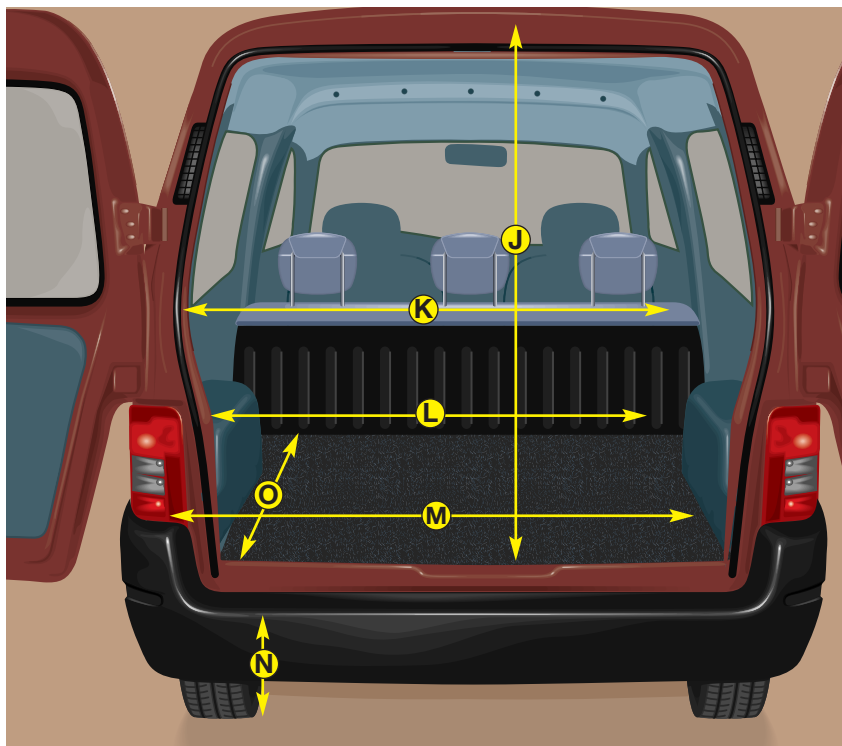

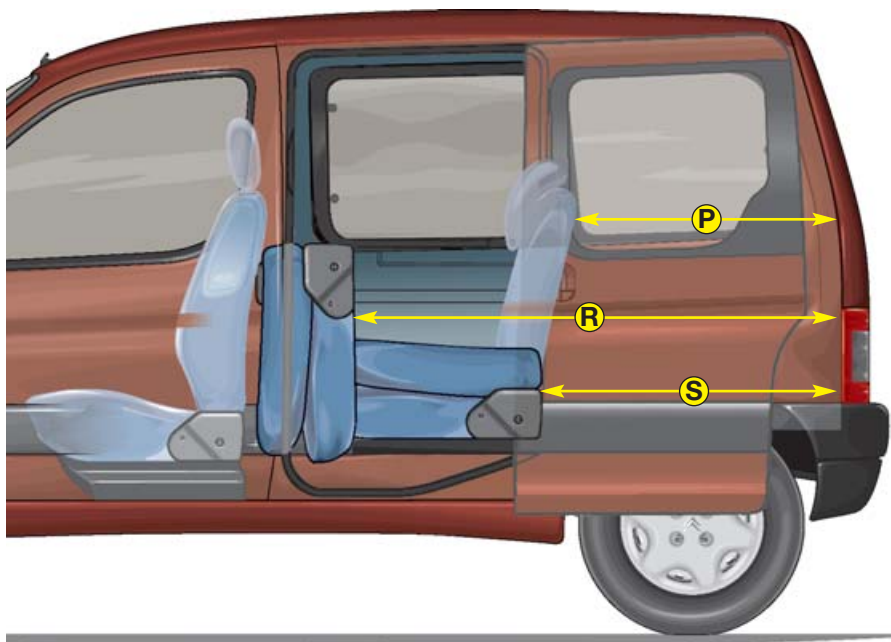

Méret táblázat (méterben)

P	0.61
R	1.35
S	0.86

Gyártó adatlapja

A motortérben, a jobb első kerékvájon található.

- 1 : Közösségi átvételi szám
- 2 : Típuszéria szám
- 3 : Össztömeg terhelés alatt
- 4 : Guruló össztömeg
- 5 : Maximális első tengelyterhelés
- 6 : Maximális hátsó tengelyterhelés

Színkód

A jobb első kerékdob felső részén található.

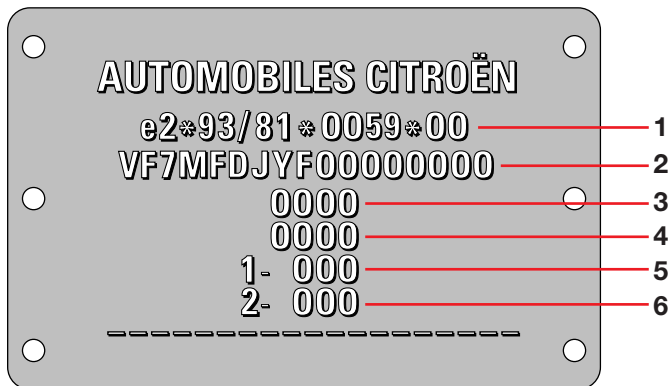

FOGYASZTÁS*

(Az 1999/100 európai irányelv szerint)

Motorok	Tüzelőanyag fogyasztás (l/100)			CO2 kibocsátás (g/km)		
	Városban	Országúton	Vegyes fogyasztás	Városban	Országúton	Vegyes fogyasztás
1.4i benzines	9,7	6,2	7,5	230	146	176
1.6i 16V benzines	9,5	6,2	7,4	226	146	175
1.9D Diesel	8,8	5,7	6,9	232	151	181
2.0 (HDi) Diesel	7,2	4,9	5,7	191	130	152

* A fogyasztásra vonatkozó adatok ezen kiadvány nyomdába kerülése pillanatában voltak érvényben.

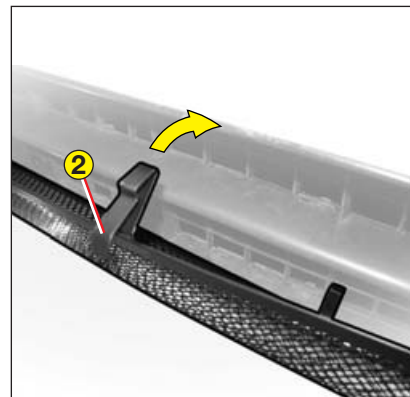
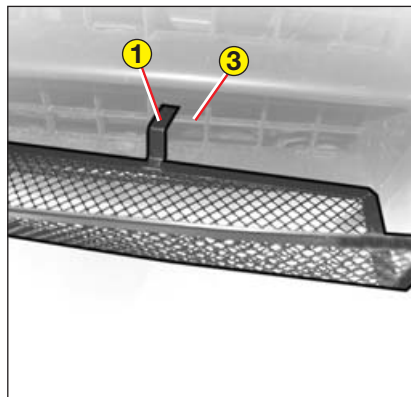
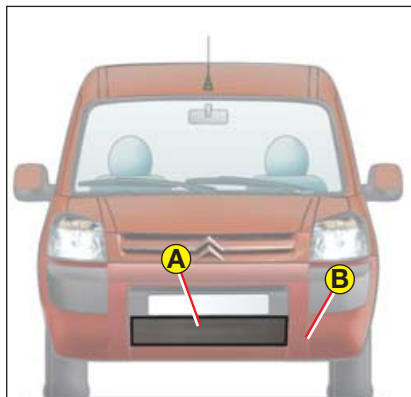

A téli hűtőrácс felszerelése

- 1) Helyezze az **A** téli hűtőrácсot a **B** rögzítőcsatra, az **1-es** alsó rögzítőfüleket a **3-as** borda külső részébe illesztve.
- 2) Pattintsa fel a hűtőrácсot a **2-es** felső rögzítőfülekkel a rögzítőcsatra.

A téli hűtőrácс leszerelése: nyomja be a **2-es** felső rögzítőfüleket és húzza maga felé a hűtőrácсot.

FIGYELEM

A téli hűtőrácсot a téli időszakban használja, nyáron szerelje le e gépkocsiról.
10°C fölötti hőmérséklet esetén szerelje le a téli hűtőrácсot.

A-Á Ablakemelők28	E Elektromos ablakok28	H Hátsó tetőnyílás16
Ablakmosók44,70	Elektromos központi zár7	Hátsó ülések elérése23
Ablaktörlés, ablakmosás, páramentesítés és a fényszórók beállítása43-44	Elektromos segédberendezésekXVIII	Hátsó üléspad24
Ablaktörlő43	Első ülések18	Helyzetjelzők41
A.B.S47-XIII	Emelés, vontatás89	Hosszú tárgyak szállítása16
A.B.S rendszer47-XIII	Emelő85	Hűtőfolyadék68
A gépkocsi azonosítása101	F Fejtámasz18	Hűtő (folyadék szint)62-66, 68
A gyártó motorazonosító adatlapja101	Fékek47-XIII	I Indítás46
Ajtók8 -13	Feltöltési mennyiségek73	Indításgátló6
Ajtók és a motorháztető nyitása7-16	Feltöltési szintek és ellenőrzésük62 -70	Indítás segédakkumulátorral .78
Akkumulátor78-XIV	Fénykürt40	Irányjelzők40
Akkumulátor csereXIV	Fényszórók beállítása41	Izzók cseréje79-84
Akkumulátor töltés (visszajelző) 35	Fényszórók (vezérlés)41-42	Izzók táblázata79
Állítható kormánykerék19	Fűtés és szellőzés51-52	J Jelzőberendezések40-42
Általános adatok96,97	Fűthető visszapiillantók29	Jelző és vészjelző lámpák .34-35
Autórádió61	G-Gy Gázolaj feltöltése71	K Karbantartásjelző37
B BejáratásXIX	Gumiabroncsok kopása . .XV	Karosszéria
Belső világítás56	Gumiabroncsok . .93-94,XV	karbantartásaXXI-XXII
Biztonsági eszközök	Gumiabroncsok karbantartásaXV	KatalizátorXVII
gyermekek részéreVIII -IX	Gumiabroncsok nyomása 92-93	Kerékcseréje85 -87,94
Biztonsági övekIII-IV	Gyermekbiztonsági berendezések . .21-22,VIII-IX	Kerékszerelő kulcs85
Biztonsági övek beállítása . .III-IV	Gyermekek védelme 21-22,VIII-IX	Kesztyűtartó57
Biztonsági tanácsokXI-XII	Gyertyák96-97	Kézifék47
Biztosítékok75-77	Gyújtás45	Kézi sebességváltás48
Biztosítékok cseréje75-77	H Hamutartók55	Klímaberendezés (hűtött levegő)53-54
C-Cs Csomagfogó háló27	Hangszórók61	Kormánykerék beállítása19
Csomagtakaró25,26	Hangszórók elhelyezése61	Kormányzár45
D Defekt85-87	Hátramenet48	Ködlámpák42
Dieszel befecskendezés71	Hátsó ablak nyitása28	Kulcsok5-6
Díztárcsák87	Hátsó szélvédő páramentesítése44	Kürt40

- L** Légkondicionálás53-54
 Légzsákrendszer20,V -VII
 Levegő visszakeringetés53
 Levegőszűrő62-66
- M** Menetellenőrzés36-38
 Menetstabilizáló (ESP)50
 Mennyezetvilágítás56
 Méretek98-100
 Motor feltöltése62-66
 Motorháztető63,66
 Motorok
 1.4 i motor63
 1.6 i 16V motor64
 1.9 D motor65
 2.0 HDi motor66
 Motorolaj73
 Műszaki jellemzők95
 Műszercsoport32-33
 Műszerek30-31
 Műszerfal30-31
- N** Napellenző55
 Napfénytető14
- O-Ö** Óra39
 Országúti fény41
 ÖvfeszítőkIII
- P** Palacktartó,
 pohártartó55
 Pára-és jégmentesítés . .52-54
 Pollenszűrő54
- R** Rádió61
 Rádió előkészítés61
- R** Rakodóhely24,98-100
 Ruhatartó háló57
- S-Sz** Sebességszabályozó48-49
 Sebességváltókar48
 Sebességváltómű48
 Súlyok96-97
 Szellőzés51-52
 Szellőzők51
 Szervokormány70
 Szintek és ellenőrzésük 62-70,73
 Szivargyújtó55
- T** Támasztórúd16
 Tanksapka17
 Távvezérlés5-6
 Távvezérlő elemcseréje5
 Téli hűtőrács102
 Téli óvintézkedésekXX
 Tető alatti tároló rekesz55
 Tetőcsomagtartó-rudak91
 Tetőtartó rudak60
 Tompított fény41
 Többfunkciós kijelző39
 Többfunkciós tető58-60
 Töltés24-XVI
 Tüzelőanyag17
 Tüzelőanyag betöltés17
 Tüzelőanyag ellátás
 (megszakítás)72
 Tüzelőanyag minősége17
 Tüzelőanyag (szintjelző) .32-33
 Tüzelőanyag-tartály nyílása .17
- U-Ü** Újrahasznosítás és
 környezetvédelemXXIII
 Utas oldali légszák
 kiiktatása20
 Utastér karbantartásaXXII
 Ülések beállítása18
- V** Ventilátorok51-53
 Vészjelző40
 Vezetési helyzetII
 Világítás41-42,X
 Világítás vezérlés41-42
 Visszajelzők34-35
 Visszapillantó tükrök29
 Vontatás89-XVI
 Vontatási szerelvény88
 Vontatható tömeg96-97

A kezelési útmutatóban bemutatásra kerülő autó az összes (széria, illetve extra) tartozékkal fel van szerelve.

A kiadványban szereplő adatok a nyomdába kerülés óta változhattak.

*Az Ön gépkocsijának felszereltsége a modellváltozattól, az autóhoz vásárolt extráktól függően,
illetve országonként is változhat.*

A használati útmutatóban szereplő tartozékok némelyike csak az év hátralévő hónapjaiban kerül forgalomba.

A leírások és az ábrák tájékoztató jellegűek.

Az AUTOMOBILES CITROËN fenntartja modelljei, illetve a tartozékok módosításának jogát, anélkül, hogy ezen útmutatót frissítenie kellene.

A kézikönyv a gépkocsi tartozéka.

Kérjük, tartsa mindig a helyén, hogy bármikor könnyen megtalálja.

Ha gépkocsiját eladja, ne felejtse el átadni a kézikönyvet az új tulajdonosnak.

M59-HU-7004
2004/06 kiadás