



コマ印管継手

ねじ込み式管端防食継手(RCF-K型・RCF-KZ型・RCF-MK型)
管端防食型LA継手(RK-LA型・RC-LA型)

水道用硬質塩化ビニルライニング鋼管・水道用ポリエチレン粉体ライニング鋼管兼用型

リケン管端防食継手

国土交通省大臣官房官庁営繕部監修「公共建築工事標準仕様書（機械設備工事編）」対応品
厚生労働省令第138号（継手類の鉛浸出新基準値）対応品
日本水道協会認証登録品
日本金属継手協会規格 JPF MP003 適合（フランジは JPF MP008 適合）



RIKEN

昨今、社会的な環境問題や健康問題に対する意識の高まりにより、建築設備業界にも各種基準の改定をはじめ様々な変革をもたらしています。

水道配管の分野にも、「厚生労働省令第 138 号」^(※1) や、リサイクル化の促進など、クリアしなければならぬ課題が次々と発生しています。

リケン[®]の管継手製品は、こうした課題をひとつひとつクリアし、またこれから先予想される新たな問題にも対応すべく、個々の製品の改良を進めています。

本カタログ記載の管端防食継手も、樹脂成型部分の材質変更や、銅合金部分の鉛レス化などの対応を施しています。

※ 1 継手類の鉛浸出新基準値 (0.05mg/L → 0.01mg/L に引き下げ)



RCF - K 型・KZ 型・MK 型



RK - LA 型



RC - LA 型



リケンの管端防食継手の特長

1) 豊富なラインナップで配管施工をサポート

- ・ねじ込み式管端防食継手 RCF - K 型、RCF - MK 型
- ・ぼうず管に直接施工できるねじ加工不要な管端防食型 LA 継手 RK - LA、RC - LA
- ・異種管との接続もお任せ
ねじ込み式管端防食継手（器具接続用異種金属接触防止型：RCF - KZ）と異種管用継手の組み合わせによりステンレス鋼管、銅管との接続をサポート

[接続例]

- ライニング鋼管とステンレス鋼管との接続 : RCF - KZ とサスフィット継手 (AP, AQ)
サスフィット絶縁継手 (ZU - RCF)
RCF - KZ と MR - J II (AP, AQ)
- ライニング鋼管と銅管との接続 : RCF - KZ と MR - J II (AP, AQ)



RCF - KZ と SUSFit の接続例

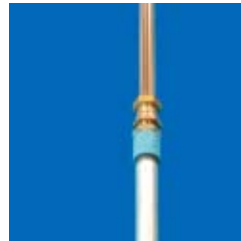

RCF - KZ と MR - J II の接続例

2) 優れた防食性、耐食性

- ・RCF - K, KZ, MK は、可鍛鋳鉄製継手に樹脂を一体成形したコア内臓型管端防食継手。管端の鉄地および継手本体を腐食から守ります。
- ・RCF - KZ と異種管用各種継手の組み合わせにより異種金属接触による電食を防ぎます。

3) 容易な施工性

- ・新設配管から改修、補修配管までねじ込み式管端防食継手、管端防食型 LA 継手によりあらゆる配管シーンをサポート。
スピーディーな施工対応が可能です。

4) 環境にやさしく

- ・管端防食継手の樹脂には非塩ビ系の材料を採用。銅合金にも鉛レス材を使用。環境面に配慮し、安心して飲み水の配管にご使用いただけます。

■ 適用範囲

製品名	適用流体	適用温度	使用圧力	適用管
RCF - K	清水 (上水・中水)	0 ~ 40℃	0 ~ 1MPa ※ 5K フランジ 0 ~ 0.7MPa	SGP - VA/VB 水道用硬質塩化ビニルライニング鋼管 (JWWA K 116)
				SGP - PA/PB 水道用ポリエチレン粉体ライニング鋼管 (JWWA K 132)
RCF - MK				SGP - VD 水道用硬質塩化ビニルライニング鋼管 (JWWA K 116)
				SGP - PD 水道用ポリエチレン粉体ライニング鋼管 (JWWA K 132)
RK - LA				SGP - VA/VB 水道用硬質塩化ビニルライニング鋼管 (JWWA K 116)
RC - LA	SGP - VA/VB 水道用硬質塩化ビニルライニング鋼管 (JWWA K 116)			
	SGP - PA/PB 水道用ポリエチレン粉体ライニング鋼管 (JWWA K 132)			

■管端防食継手（標準品）



● RCF-K 型 (1/2 ~ 4)

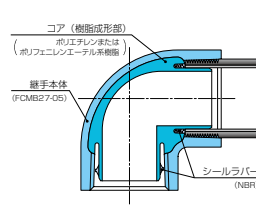

● RCF-K 型 (5 ~ 6)

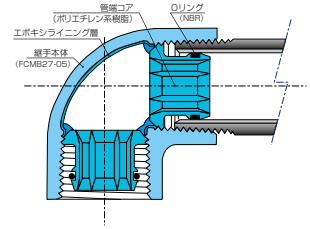

● RCF-MK 型(ゴムリング)

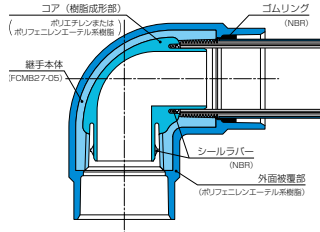

● RCF-MK 型(プチルテープ)

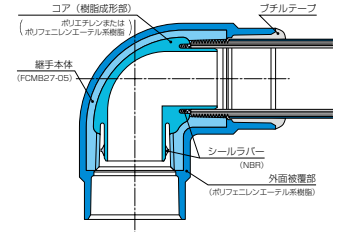

種類 呼び	エルボ L		45°エルボ 45L		チーズ T		ソケット S		合フランジ F		ユニオン U	ニップル Ni	プラグ P	クロスオーバー OS
	K型	MK型	K型	MK型	K型	MK型	K型	MK型	5K	10K	K型	K型	K型	K型
1/2	●	●	●	●	●	●	●	●			●	●	●	
3/4	●	●	●	●	●	●	●	●	●	●	●	●	●	●
1	●	●	●	●	●	●	●	●	●	●	●	●	●	●
1 1/4	●	●	●	●	●	●	●	●	●	●	●	●	●	●
1 1/2	●	●	●	●	●	●	●	●	●	●	●	●	●	●
2	●	●	●	●	●	●	●	●	●	●	●	●	●	●
2 1/2	●	●	●	●	●	●	●	●	●	●	●	●	●	●
3	●	●	●	●	●	●	●	●	●	●	●	●	●	●
4	●	●	●	●	●	●	●	●	●	●	●	●	●	●
5	●		●		●		●		●		●	●		
6	●		●		●		●		●		●	●		

RCF-K 型にニップル (Ni)・プラグ (P) を接合する場合、必ず当社の RCF-K 型ニップル (Ni)・プラグ (P) をご使用ください。
RCF-MK 型は、ニップルおよびプラグはありません。内面ライニング外面被覆鋼管製パイプニップルをご使用になる場合は、必ず接合手順記載の面取りをおこなってください。

種類 呼び	径違いエルボ RL		径違いチーズ RT		径違いソケット RS	
	K型	MK型	K型	MK型	K型	MK型
3/4 × 1/2	●	●	●	●	●	●
1 × 1/2	●		●	●	●	●
1 × 3/4	●	●	●	●	●	●
1 1/4 × 3/4	●		●	●	●	●
1 1/4 × 1	●	●	●	●	●	●
1 1/2 × 1/2			●			
1 1/2 × 3/4	●		●	●	●	●
1 1/2 × 1	●		●	●	●	●
1 1/2 × 1 1/4	●	●	●	●	●	●
2 × 1/2			●			
2 × 3/4	●		●	●	●	●
2 × 1	●		●	●	●	●
2 × 1 1/4	●		●	●	●	●
2 × 1 1/2	●	●	●	●	●	●
2 1/2 × 3/4			●			
2 1/2 × 1	●		●			
2 1/2 × 1 1/4					●	
2 1/2 × 1 1/2	●		●		●	
2 1/2 × 2	●	●	●	●	●	●
3 × 3/4			●			

種類 呼び	径違いエルボ RL		径違いチーズ RT		径違いソケット RS	
	K型	MK型	K型	MK型	K型	MK型
3 × 1			●	●		
3 × 1 1/4			●			
3 × 1 1/2	●		●	●	●	
3 × 2	●		●	●	●	●
3 × 2 1/2	●	●	●	●	●	●
4 × 3/4			●			
4 × 1			●			
4 × 1 1/4			●			
4 × 1 1/2			●			
4 × 2			●			
4 × 2 1/2			●			
4 × 3	●	●	●	●	●	●
5 × 1 1/2			●			
5 × 2			●			
5 × 2 1/2			●			
5 × 3			●			
5 × 4			●			
6 × 2 1/2			●			
6 × 3			●			
6 × 4			●		●	
6 × 5			●		●	

■管端防食継手（器具接続用 一般型）



● RCF-K 型

種類 呼び	マリアブル製奥樹脂ねじ付			青銅製	
	給水栓 エルボ	給水栓 チーズ	給水栓 ソケット	日型 めすおす ソケット	BC ニップル
	AL	AT	AS	BX	BNi
1/2	●	●	●	●	●
3/4	●	●	●	●	●
1	●	●	●	●	●
1 1/4				●	●
1 1/2				●	●
2				●	●

種類 呼び	マリアブル製奥樹脂ねじ付				青銅製		
	給水栓 径違い エルボ	給水栓 径違い チーズ	給水栓 径違い ソケット	座付 水栓 エルボ	BC プッシュ	給水栓 径違い エルボ	給水栓 径違い ソケット
	ARL	ART	ARS	ATRL	BBU	BCRL	BCRS
3/4 × 3/8					●		
3/4 × 1/2	●	●	●	●	●	●	●
1 × 1/2	●	●	●				
1 × 3/4	●	●	●				

● RCF-MK 型

種類 呼び	マリアブル製奥樹脂ねじ付		
	給水栓エルボ	給水栓チーズ	給水栓ソケット
	AL	AT	AS
1/2		●	●
3/4	●	●	●
1	●		

種類 呼び	マリアブル製奥樹脂ねじ付		
	給水栓径違い エルボ	給水栓径違い チーズ	給水栓径違い ソケット
	ARL	ART	ARS
3/4 × 1/2	●	●	●

■管端防食継手（器具接続用 異種金属接触防止型）



● RCF-KZ 型

種類 呼び	給水栓エルボ	給水栓チーズ	給水栓ソケット
	ZWL	ZWT	ZWS
	1/2	●	
3/4	●	●	●
1	●		●
1 1/4			
1 1/2			
2			

種類 呼び	メスアダプター エルボ	メスアダプター ソケット	オスアダプター エルボ	オスアダプター ソケット
	ZQL	ZQS	ZPL	ZPS
	1/2	●	●	●
3/4	●	●	●	●
1	●	●	●	●
1 1/4		●		●
1 1/2		●		●
2		●		●

種類 呼び	メスアダプター 径違いエルボ	メスアダプター 径違いソケット
	ZQRL	ZQRS
	3/4 × 1/2	●

種類 呼び	給水栓 径違い エルボ	給水栓 座付き 径違い エルボ	給水栓 台付き 径違い エルボ	給水栓 径違い チーズ	給水栓 径違い ソケット
	ZWRL	ZWTL	ZWDL	ZWRT	ZWRS
	3/4 × 1/2	●	●	●	●
1 × 3/4	●			●	●

● RCF-MK 型

種類 呼び	メスアダプター エルボ	メスアダプター ソケット	オスアダプター エルボ	オスアダプター ソケット
	ZQLM	ZQSM	ZPLM	ZPSM
	1 1/2	●	●	●
2	●	●	●	●

■ RK - LA 型 (コア挿入型管端防食タイプ)



呼び		ソケット	メスアダプター ソケット
A	B	S	AQ
15	3/4	●	●
20	1	●	●

■ RC - LA 型 (コア一体型管端防食タイプ)



呼び		ソケット
A	B	S
15	1/2	●
20	3/4	●
25	1	●
32	1 1/4	●
40	1 1/2	●
50	2	●

■ 異種金属接合例

■ 鋼管とSUS管の接続例



RCF-KZとサスフィットとの接続

■ 鋼管とSUS管の接続例



RCF-KZとMR-LAとの接続

■ 鋼管と銅管の接続例



RCF-KZとMRジョイント(監)との接続

■ 管端防食継手と器具等の接合例

リケンには管端防食継手の豊富なアイテムにより、様々な配管シーンに対応します。
 器具類との接続はもちろん、補修配管などで異種金属の管との接合が必要になった場合など、当社のコマ・サスフィット継手やMRジョイントIIとの組合せにより対応することができます。

■ 給水栓との接続例

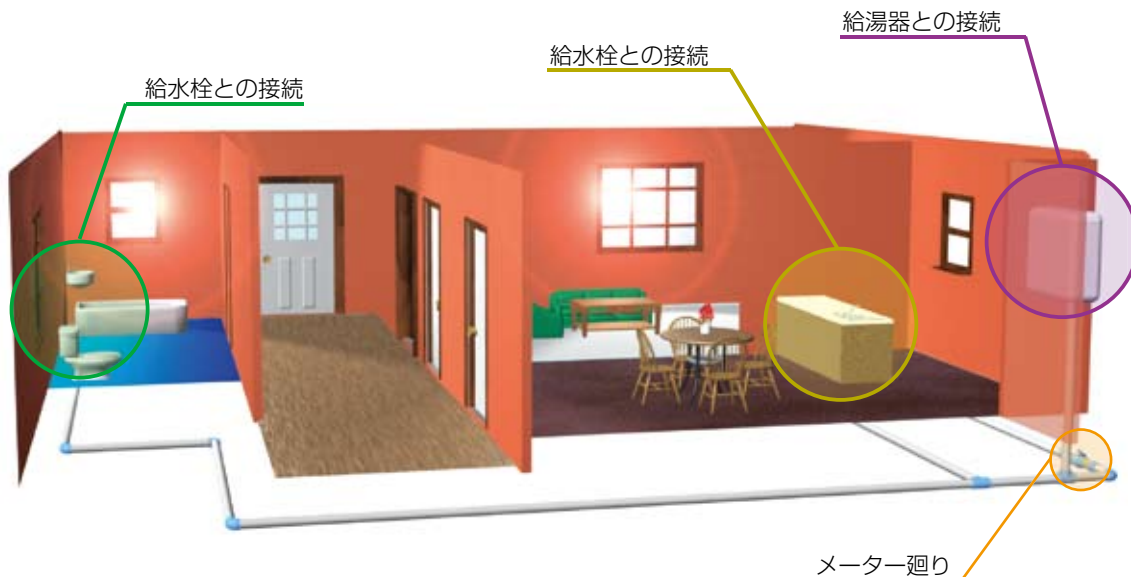

■ メーター廻りの接続例



■ 給水栓との接続例



1 管の切断

ノコ盤（丸鋸・弓鋸・帯鋸）を使用して管軸線に直角に切断します。



ローラーカッター・高速切断砥石・ガス切断・アーク切断は、管のライニングを損傷させますので絶対に使用しないでください。外面被覆鋼管を切断する場合は、専用のチャックとチェザーを使用してください。

2 管の面取

切断面の内側をスクレーパーやリーマーなどを使用して面取りを行います。塩化ビニルライニング鋼管の場合、内面ライニング厚の 1/2 ~ 2/3 程度面取りをします。

ポリエチレン粉体ライニング鋼管の場合は、軽く面取りをする程度にします。パイプニップルの場合も同様に面取りを行います。



管の鉄地が露出するような面取は避けてください。また、バーリングリーマーを使用する場合、ライニングを損傷させる恐れがありますので注意して作業してください。

3 管のねじ切り

自動切り上げ装置付きのねじ切り機を使用して、JIS B 0203 管用テーパねじに規定されている正しいテーパおねじを切ります。ねじ切り後は、テーパねじリングゲージを用いて、正しいねじが切られていることを確認します。

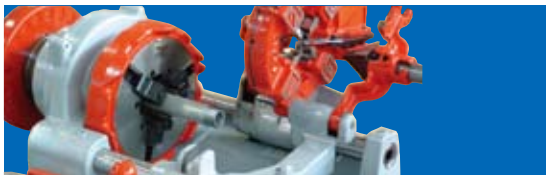

細ねじ・太ねじ・偏心ねじ・多角ねじなど、規格外のねじ切りは、管端防食継手の機能を損ないますので、ゲージを使用しての確認を必ず行ってください。

4 管の洗浄

ねじ部および管内の切削油・切り粉・異物などを、洗浄剤やウェス拭きなどにより除去します。



油、水などが残っている場合、防食シール剤の性能が発揮できません。

5 シール材塗布

防食シール剤を管のねじ部および面取部を含む管端面に塗布します。（シールテープを使用される場合も同様です。）



防食シール剤は全周にわたって均一に塗布してください。また、防食シール剤のご使用にあたってはメーカーの取扱説明書を参照してください。

RCF-MK 型を接合の場合

A) ブチルテープ（コーキングテープ）をご使用の場合

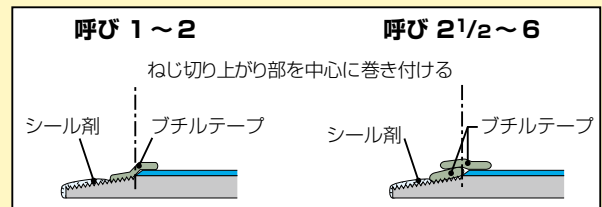

- 1) 上図のように、管のねじ部にブチルテープを巻き付けます。
- 2) 防食シール剤をねじ露出部および管端面に塗布します。
- 3) ねじ込み後、はみ出したブチルテープを管とスリーブの間に押し込みます。

(参考) ブチルテープ使用長さ

呼び	ブチルテープ使用長さ	呼び	ブチルテープ使用長さ
1/2	8cm	2	24cm
3/4	10cm	2 1/2	25cm × 2本
1	13cm	3	28cm × 2本
1 1/4	16cm	4	39cm × 2本
1 1/2	19cm		

B) ゴムリングをご使用の場合

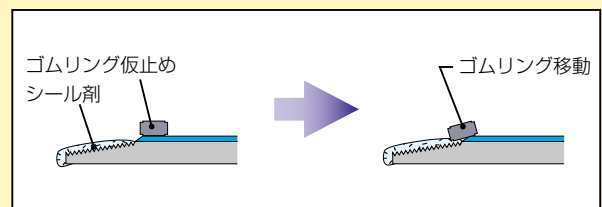

- 1) ゴムリングを上図のように仮止めし、防食シール剤をねじ露出部および管端面に塗布します。
- 2) 上図のようにゴムリングをねじ切り上がり部に移動させます。
- 3) ゴムリングの外周面に石鹸水などを塗布してからねじ込みます。

※ RCF-MK 型の樹脂スリーブには、絶対にレンチ掛けをしないでください。
 ※ ブチルテープおよびゴムリングは、必ず指定品をご使用ください。
 ※ 管の表面に油が付着していると管をねじ込む際にゴムリングが押し出されてしまいます。管表面の油分を十分に拭き取ってからゴムリングを装着してください。

6

下表にしたがってねじ込みを行います。

ねじ込み



締め過ぎは、コアを損傷しますので絶対に避けてください。
配管角度を調整するためのねじ戻しはできるだけ避けてください。やむを得ない場合も、45°以内にとどめてください。

呼び	ねじ込み山数 (ねじ込み長さmm)	管の標準 ねじ山数	余ねじ山数	標準締付けトルク	
				トルク N・m (kgf・m)	レンチの呼び×加える力 N (kgf)
1/2	5.5 (10.0)	11.0	3.5~7	39 (4)	300 × 196 (20)
3/4	6.0 (10.9)	11.5	3.5~7	59 (6)	300 × 284 (29)
1	6.5 (15.0)	11.0	3.5~7	98 (10)	450 × 284 (29)
1 1/4	6.5 (15.0)	12.0	3.5~7	118 (12)	450 × 343 (35)
1 1/2	6.5 (15.0)	12.0	3.5~7	147 (15)	600 × 314 (32)
2	8.0 (18.5)	13.5	3.5~7	196 (20)	600 × 412 (42)
2 1/2	9.0 (20.8)	15.5	4~8.5	245 (25)	900 × 343 (35)
3	10.5 (24.3)	17.0	4~8.5	294 (30)	900 × 422 (43)
4	13.0 (30.0)	20.0	4.5~9	392 (40)	950 × 520 (53)
5	15.0 (34.6)	21.0	4~8	490 (50)	950 × 657 (67)
6	15.0 (34.6)	21.0	4~8	588 (60)	1150 × 618 (63)

RCF-MK 型を接合の場合

呼び	Y(mm)
1/2	70
3/4	69
1	61
1 1/4	59
1 1/2	59
2	55.5
2 1/2	49
3	46
4	40

ねじ込みを開始する前に、下図のように管端から 100mm の位置にマーキングを行って、施工後に寸法確認を行います。

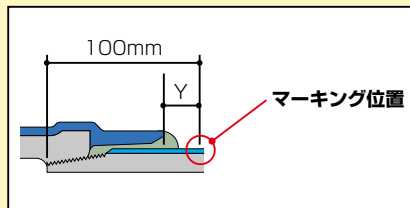

※パイレンチは必ず外面被覆鋼管用のものをご使用ください。
※ RCF-MK 型の外面被覆樹脂スリーブ部分には絶対にレンチ掛けをしないでください。

7 補修

パイレンチの傷痕およびおねじ露出部に防食剤を塗布します。(継手本体用として専用の補修スプレーも用意いたしております。)



器具接続用管端防食継手をご使用の場合の注意事項

A) 一般型

- 1) 継手の器具接続側 (オレンジ色のシール表示あり) の鉄ねじ部には、防食シール剤を塗布してください。
- 2) 器具などのおねじ側にも、防食シール剤を塗布、またはシールテープ巻きをしてください。
- 3) 水栓類は、水栓おねじの全長近くまでねじ込んでください。ねじ込みが浅いと赤水の原因となります。

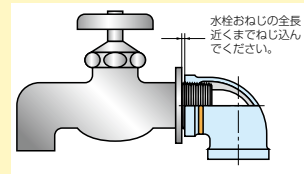

- 4) 器具類は、鉄ねじ部より 2 山以上深く器具類のおねじをねじ込んでください。ねじ込みが浅いと赤水の原因となります。

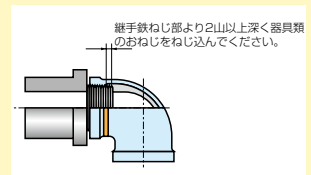

器具類のねじは、ねじ長さが短いものがあるため、ご使用の際は十分注意してください。

B) 異種金属接触防止型

- ・アダプターの銅合金側にねじ込む場合、かならず相手側と銅合金側角部にレンチ掛けをおこなってください。

(下図参照)

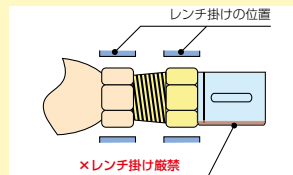

継手本体にレンチを掛けると組立部に無回転力が加わり、組立部が緩む恐れがありますので、絶対に避けてください。

- ・アダプターの継手本体にライニング鋼管をねじ込む場合、かならず相手側ライニング鋼管と継手本体にレンチ掛けをおこなってください。

(下図参照)

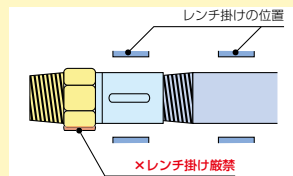

銅合金側角部にレンチ掛けをおこなった場合は、上記と同様に、組立部が緩む恐れがありますので、絶対に避けてください。

1 管の切断

ノコ盤（丸鋸・弓鋸・帯鋸）を使用して管軸線に直角に切断します。



ローラーカッター・高速切断砥石・ガス切断・アーク切断は、管のライニングを損傷させるので絶対に使用しないでください。

2 管の面取

切断面の内側をスクレーパーやリーマーなどを使用して、面取りをします。



管の鉄地が露出するような面取りは避けてください。また、バーリングリーマーを使用する場合、ライニングを損傷させる恐れがありますので注意しておこなってください。

3 管の洗浄

切り粉や異物などを、ウェス拭きなどにより除去します。この時、管端から約 50mm の範囲の管表面に管軸方向の傷が無いことを確認します。



管軸方向の傷は洩れの原因になりますので、傷が無いことをかならず確認してください。

4 部品の装着

管に部品を下図のように装着します。ゴムパッキンの装着位置は下表の寸法にしたがってください。

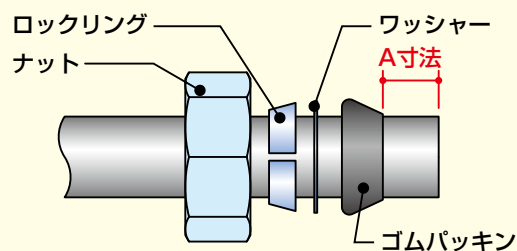

呼び A	呼び B	A 寸法
20	3/4	15mm
25	1	15mm

5 コアの押し込み

部品装着後、接着剤（JWWA S101 規格品）を塗布した管端コアを管に押し込みます。押し込みにくいときは、当て木を添えて、ハンマーなどで軽く打ち込んでください。

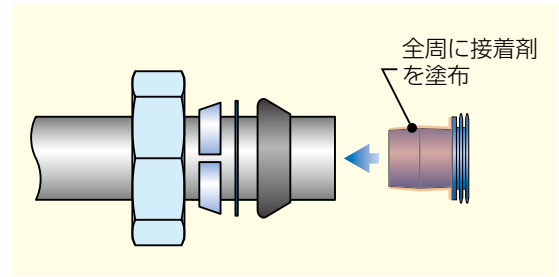

6 管の挿入

管に管端コアを押し込み後、30 秒以上経過してから本体に挿入します。



7 ナットの締め付け

下表に従ってナットを締めつけます。



呼び	標準締め付けトルク N・m (kgf・m)		レンチの呼び×加える力 mm × N (kgf)
	A	B	
20	3/4	78 (8)	450 × 226 (23)
25	1	98 (10)	600 × 206 (21)

配管の一番最後に締めつける場合（両端の管が固定されている場合は）、ロックリングの追い込みを行ってください。ナットを軽く締めつけてから短管などを用いてロックリングの端をたたいて追い込んでからナットを締めつけてください。これを2～3回繰り返して締め付けてください。（下図参照）

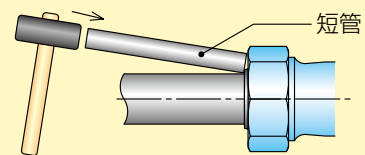

メスアダプターのめねじは、青銅製器具おねじ専用です。鉄おねじに対しては、防食効果がありませんのでねじ込まないでください。

管端コアは必ず、当社の管端コアを使用してください。類似の管端コアは絶対に使用しないでください。

また、一度使用した管端コアの再使用はできません。腐食の原因となります。

1 管の切断～3 管の洗浄までは、左ページの RK-LA 型と同じ手順になります。

4 部品の装着

管に部品を下図のように装着しています。ゴムパッキンの装着位置は下表の寸法にしたがってください。

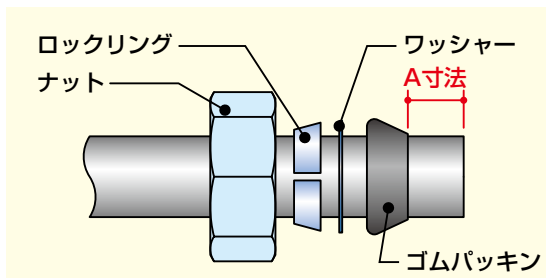

呼び A	呼び B	A 寸法
15A～25	1/2～1	15mm
32A～50	1 1/4～2	20mm

5 管の挿入

管を本体に挿入します。



6 ナットの締付け

下表に従ってナットを締めつけます。



呼び		標準締め付けトルク N·m (kgf·m)	レンチの呼び×加える力 mm × N (kgf)
A	B		
15	1/2	69 (7)	450 × 196 (20)
20	3/4	78 (8)	450 × 226 (23)
25	1	98 (10)	600 × 206 (21)
32	1 1/4	118 (12)	600 × 245 (25)
40	1 1/2	157 (16)	900 × 216 (22)
50	2	196 (20)	900 × 265 (27)

配管の一番最後に締めつける場合（両端の管が固定されている場合は）、ロックリングの追い込みを行ってください。ナットを軽く締めつけてから短管などを用いてロックリングの端をたたいて追い込んでからナットを締めつけてください。これを 2～3 回繰り返して締め付けてください。（下図参照）

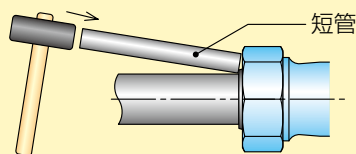

補修配管に使用する場合

1) 鋼管の切断・寸法取り管を図のように切断します。その際、下表の B 寸法と W 寸法に従ってください。

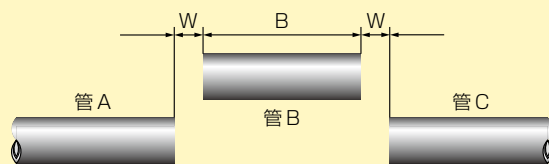

呼び A	呼び B	B 寸法 (mm)	W 寸法 (mm)
15	1/2	100 以上	45
20	3/4	100 以上	45
25	1	100 以上	45
32	1 1/4	130 以上	55
40	1 1/2	130 以上	55
50	2	130 以上	55

2) 図のように部品を装着します。（手順 4 の A 寸法を参考にしてください。）その際、管 A および C の部品の装着位置は、A 寸法の約 3 倍を目安にします。

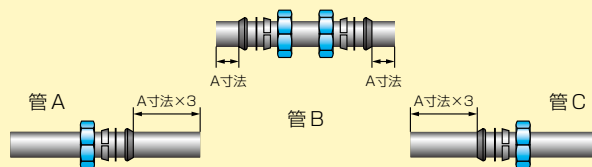

3) 図のように本体を仮装着します。その際、表示シールがある側を差し込みます。

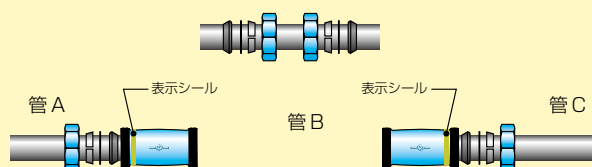

4) 図のように管 B をセットします。

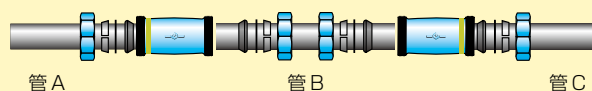

5) 図のように本体を管 B に合わせて移動します。

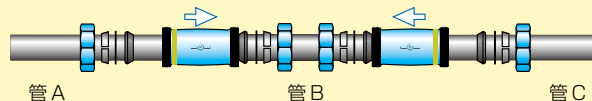

6) 手順 6 の標準締め付けトルクを参照し、ナットを締め付けます。

最後に締め付ける箇所は、必ずロックリングの追い込みを行ってください。

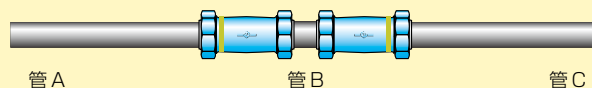

● RCF - K 型 標準品

寸法表

エルボ

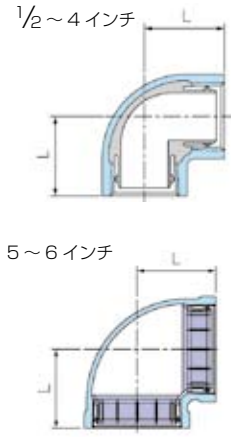

● L

呼び	L
1/2	27
3/4	32
1	38
1 1/4	46
1 1/2	48
2	57
2 1/2	69
3	78
4	97
5	113
6	132

45°
エルボ

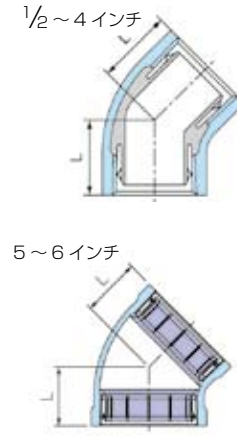

● 45L

呼び	L
1/2	21
3/4	25
1	29
1 1/4	34
1 1/2	37
2	42
2 1/2	49
3	54
4	65
5	74
6	82

チー
ズ

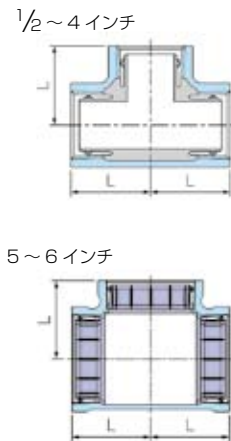

● T

呼び	L
1/2	27
3/4	32
1	38
1 1/4	46
1 1/2	48
2	57
2 1/2	69
3	78
4	97
5	113
6	132

ソ
ケ
ツ
ト

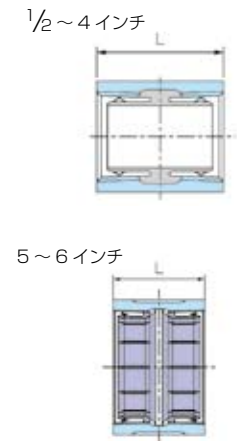

● S

呼び	L
1/2	35
3/4	40
1	45
1 1/4	50
1 1/2	55
2	60
2 1/2	70
3	75
4	85
5	95
6	105

合
フ
ラ
ン
ジ

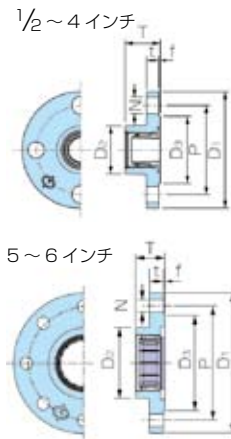

● 5KF

呼び		D1	D2	D3	T	t	f	P	N	ボルト 穴数
A	B									
20	3/4	85	35	49	26	9	2	65	12	4
25	1	95	43	59	29	9	2	75	12	4
32	1 1/4	115	52	70	31	11	3	90	15	4
40	1 1/2	120	58	75	32	11	3	95	15	4
50	2	130	70	85	35	12	3	105	15	4
65	2 1/2	155	89	110	39	12	3	130	15	4
80	3	180	102	121	41	12	3	145	19	4
100	4	200	128	141	48	14	3	165	19	8

● 10KF

呼び		D1	D2	D3	T	t	f	P	N	ボルト 穴数
A	B									
20	3/4	100	35	56	26	13	2	75	15	4
25	1	125	43	67	29	14	2	90	19	4
32	1 1/4	135	52	76	31	16	3	100	19	4
40	1 1/2	140	58	81	32	16	3	105	19	4
50	2	155	70	96	35	14	3	120	19	4
65	2 1/2	175	89	116	39	16	3	140	19	4
80	3	185	102	126	41	16	3	150	19	8
100	4	210	128	151	48	16	3	175	19	8
125	5	250	161	182	51.5	20	2	210	23	8
150	6	281	189	212	51.5	22	2	240	23	8

ユ
ニ
オ
ン

● U

呼び	L (参考)	二面幅 A	二面幅 B	d1	d2	W
1/2	41	八角 42	八角 27	22	30	3
3/4	48	八角 49	八角 33	24	37	3
1	54	八角 59	八角 41	31	46	3
1 1/4	60	十角 69	十角 50	38	54	3
1 1/2	66	十角 78	十角 56	47	63	3
2	73	十角 93	十角 69	56	77	3
2 1/2	85	十角 112	十角 86	70	95	4

ニ
ツ
プ
ル

● Ni

呼び	L	E	二面幅 B
1/2	42	16	26
3/4	47	18	32
1	52	20	38
1 1/4	56	22	46
1 1/2	60	23	54
2	66	25	63
2 1/2	73	28	80
3	81	32	95
4	92	37	120
5	104	42	145
6	116	46	170

付属ガスケット材質：NBR ゴム

プラグ

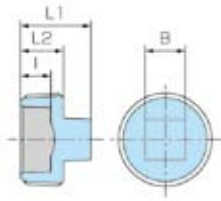

●P

呼び	L1	L2	l	B
1/2	25	15	11	14
3/4	28	17	13	17
1	31	19	14	19
1 1/4	35	22	15	23
1 1/2	36	23	15	26
2	41	26	18	32
2 1/2	48	30	22	41
3	53	34	23	46
4	62	40	26	58

クロスオーバー

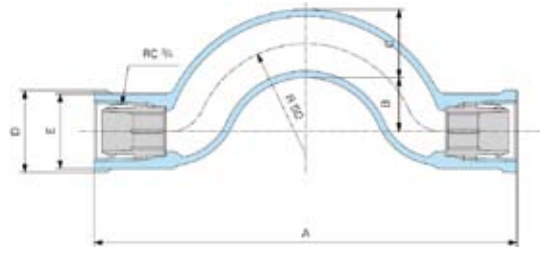

●OS

呼び	A	B	C	D	E
3/4	185	23.5	30	36	33

径違いエルボ

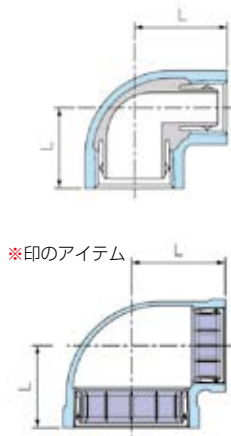

●RL

呼び	L1	L2
3/4 x 1/2	29	30
1 x 1/2	32	33
1 x 3/4	34	35
1 1/4 x 3/4	38	40
1 1/4 x 1	40	42
1 1/2 x 3/4	38	43
1 1/2 x 1	41	45
1 1/2 x 1 1/4	45	48
2 x 3/4	41	49
2 x 1	44	51
2 x 1 1/4	48	54

呼び	L1	L2
2 x 1 1/2	52	55
2 1/2 x 1	48	60
2 1/2 x 1 1/2	55	62
2 1/2 x 2	60	65
3 x 1 1/2	58	72
3 x 2	62	72
3 x 2 1/2	72	75
4 x 3	83	91

径違いチーズ

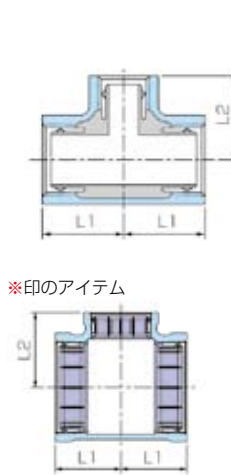

●RT

呼び	L1	L2
3/4 x 1/2	29	30
1 x 1/2	32	33
1 x 3/4	34	35
1 1/4 x 3/4	38	40
1 1/4 x 1	40	42
1 1/2 x 1/2	35	42
1 1/2 x 3/4	38	43
1 1/2 x 1	41	45
1 1/2 x 1 1/4	45	48
2 x 1/2	38	48
2 x 3/4	41	49
2 x 1	44	51
2 x 1 1/4	48	54
2 x 1 1/2	52	55

呼び	L1	L2
2 1/2 x 3/4	44	58
2 1/2 x 1	48	60
2 1/2 x 1 1/2	55	62
2 1/2 x 2	60	65
3 x 3/4	46	66
3 x 1	50	68
3 x 1 1/4	55	70
3 x 1 1/2	58	72
3 x 2	62	72
3 x 2 1/2	72	75
4 x 3/4	54	80
4 x 1	57	83
4 x 1 1/4	61	86
4 x 1 1/2	63	86

呼び	L1	L2
4 x 2	69	87
4 x 2 1/2	78	90
4 x 3	83	91
5 x 1 1/2	66	100
5 x 2	72	103
5 x 2 1/2	81	105
5 x 3	87	107
5 x 4	100	111
6 x 2 1/2	85	118
6 x 3	92	120
6 x 4	102	125
6 x 5	116	128

径違いソケット



●RS

呼び	L
3/4 x 1/2	38
1 x 1/2	42
1 x 3/4	42
1 1/4 x 3/4	48
1 1/4 x 1	48
1 1/2 x 3/4	52
1 1/2 x 1	52
1 1/2 x 1 1/4	52
2 x 3/4	58
2 x 1	58
2 x 1 1/4	58

呼び	L
2 x 1 1/2	58
2 1/2 x 1 1/4	65
2 1/2 x 1 1/2	65
2 1/2 x 2	65
3 x 1 1/2	72
3 x 2	72
3 x 2 1/2	72
4 x 3	85
5 x 4	95
6 x 4	105
6 x 5	105

給水栓エルボ

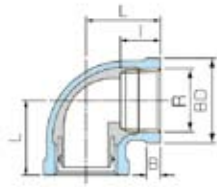

●AL

呼び	L	I	B	BD	R
1/2	27	14	6	30	Rc1/2
3/4	32	16	6	36	Rc3/4
1	38	18	7	44	Rc1

給水栓チーゾ

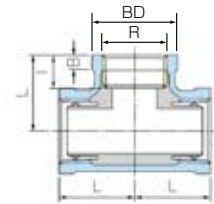

●AT

呼び	L	I	B	BD	R
1/2	27	14	6	30	Rc1/2
3/4	32	16	6	36	Rc3/4
1	38	18	7	44	Rc1

給水栓ソケット

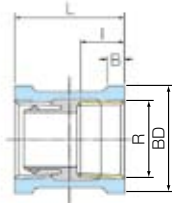

●AS

呼び	L	I	B	BD	R
1/2	35	14	6	30	Rc1/2
3/4	40	16	6	36	Rc3/4
1	45	18	7	44	Rc1

B型めすおすソケット(青銅製)

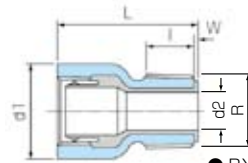

●BX

呼び	L	I	d1	d2	W	R
1/2	45	15	29	10	1.5	R1/2
3/4	53	17	36	15	1.5	R3/4
1	60	19	44	21	2.0	R1
1 1/4	65	22	52	28	2.0	R1 1/4
1 1/2	69	22	59	33	2.0	R1 1/2
2	76	26	73	44	2.0	R2

B C ニップル(青銅製)

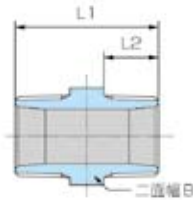

●BNI

呼び		L1	L2	二面幅 B
A	B			
15	1/2	42	16	26
20	3/4	47	18	32
25	1	52	20	38
32	1 1/4	56	22	46
40	1 1/2	60	23	54
50	2	66	25	63

給水栓径違いエルボ

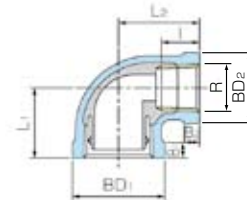

●ARL

呼び	L1	L2	I	B1	B2	BD1	BD2	R
3/4 x 1/2	29	30	14	6	6	36	30	Rc1/2
1 x 1/2	32	33	14	7	6	44	30	Rc3/4
1 x 3/4	34	35	16	7	6	44	36	Rc1

給水栓径違いチーゾ

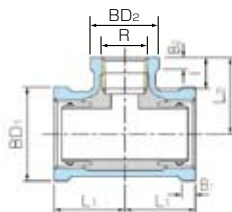

●ART

呼び	L1	L2	I	B1	B2	BD1	BD2	R
3/4 x 1/2	29	30	14	6	6	36	30	Rc1/2
1 x 1/2	32	33	14	7	6	44	30	Rc1/2
1 x 3/4	34	35	16	7	6	44	36	Rc3/4

給水栓径違いソケット

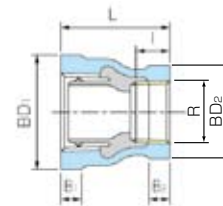

●ARS

呼び	L	I	B1	B2	BD1	BD2	R
3/4 x 1/2	38	14	6	6	36	30	Rc1/2
1 x 1/2	42	14	7	6	44	30	Rc1/2
1 x 3/4	42	16	7	6	44	36	Rc3/4

座付水栓エルボ

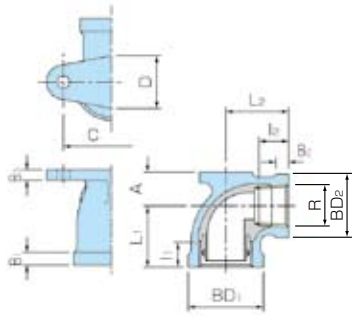

● ATRL

呼び	L1	L2	I1	I2	B1	B2	B3	BD1	BD2	A	C	D	R
3/4 x 1/2	29	30	13	14	6	6	5	36	30	16	46	25	Rc 1/2

BCブッシュ (青銅製)



● BBU

呼び		L1	L2	L3	二面幅 B
A	B				
20 x 10	3/4 x 3/8	24	18	9.5	32
20 x 15	3/4 x 1/2	26	18	12.7	32

給水栓径違いエルボ (青銅製)

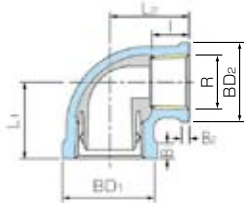

● BCRL

呼び	L1	L2	I	B1	B2	BD1	BD2	R
3/4 x 1/2	29	30	14	6	3	36	30	Rc 1/2

給水栓径違いソケット (青銅製)

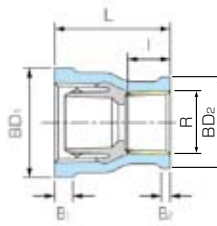

● BCRS

呼び	L	I	B1	B2	BD1	BD2	R
3/4 x 1/2	38	14	6	3	36	30	Rc 1/2

● RCF - K 型 器具接続用 異種金属接触防止型

給水栓エルボ



● ZWL

呼び	A	B	C	D	E	G
1/2	29	30	33	27	Rc 1/2	32
3/4	35	34	41	33	Rc 3/4	36
1	40	42	50	41	Rc1	43

給水栓チーゾ

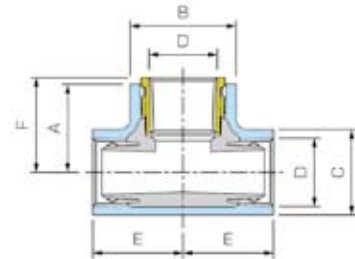

● ZWT

呼び	A	B	C	D	E	F
3/4	34	41	33	Rc 3/4	35	37

給水栓ソケット

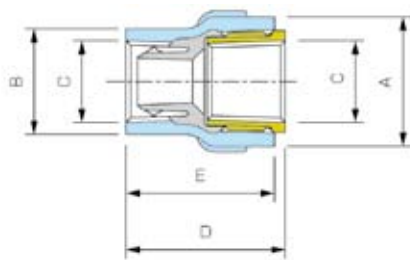

● ZWS

呼び	A	B	C	D	E
1/2	33	27	Rc 1/2	41	38
3/4	41	33	Rc 3/4	45	42
1	50	41	Rc1	51	48

メスアダプターエルボ

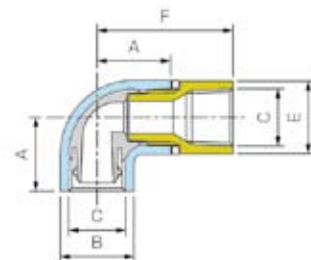

● ZQL

呼び	A	B	C	E		F
				二面幅	角数	
1/2	27	27	Rc 1/2	28.0	六角	52
3/4	32	33	Rc 3/4	33.0	六角	58
1	38	41	Rc1	39.5	六角	58

メスアダプター径違いエルボ

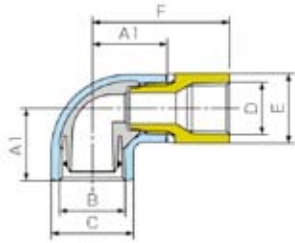

● ZQRL

呼び	A1	A2	B	C	D	E		F
						二面幅	角数	
3/4 x 1/2	29	30	RC 3/4	33	RC 1/2	28	六角	55

メスアダプターソケット

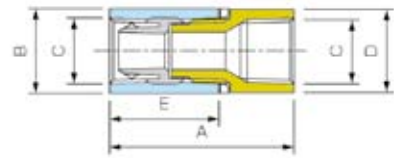

● ZQS

呼び	A	B	C	D		E
				二面幅	角数	
1/2	59	27	RC 1/2	28.0	六角	30
3/4	65	33	RC 3/4	33.0	六角	40
1	75	41	RC 1	39.5	六角	45
1 1/4	84	50	RC 1 1/4	49.0	六角	50
1 1/2	93	56	RC 1 1/2	56.0	六角	55
2	101	69	RC 2	69.0	八角	60

メスアダプター径違いソケット

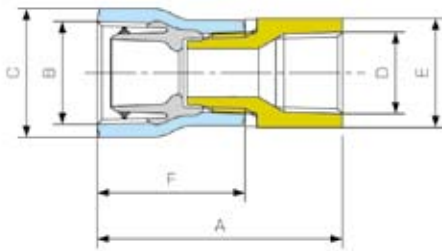

● ZQRS

呼び	A1	B	C	D	E		F
					二面幅	角数	
3/4 x 1/2	63	RC 3/4	33	RC 1/2	28	六角	38

オスアダプターエルボ

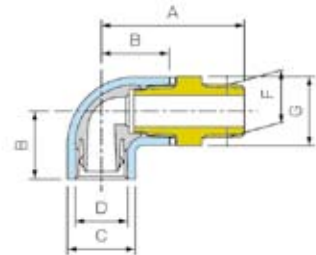

● ZPL

呼び	A	B	C	D	F	G	
						二面幅	角数
1/2	57	27	27	RC 1/2	R 1/2	28.0	六角
3/4	63	32	33	RC 3/4	R 3/4	33.0	六角
1	75	38	41	RC 1	R 1	39.5	六角

オスアダプターソケット

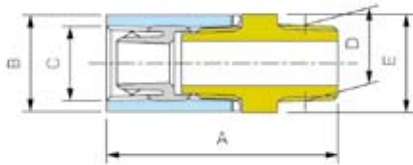

● ZPS

呼び	A	B	C	D	E	
					二面幅	角数
1/2	65	27	RC 1/2	R 1/2	28.0	六角
3/4	71	33	RC 3/4	R 3/4	33.0	六角
1	81	41	RC 1	R 1	39.5	六角
1 1/4	90	50	RC 1 1/4	R 1 1/4	49.0	六角
1 1/2	97	56	RC 1 1/2	R 1 1/2	56.0	六角
2	107	69	RC 2	R 2	69.0	八角

給水栓径違いエルボ

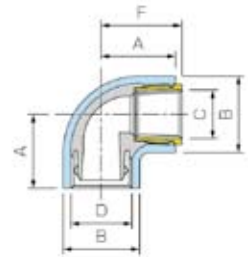

● ZWRL

呼び	A	B	C	D	F
3/4 x 1/2	32	33	RC 1/2	RC 3/4	35
1 x 3/4	38	41	RC 3/4	RC 1	41

給水栓座付径違いエルボ

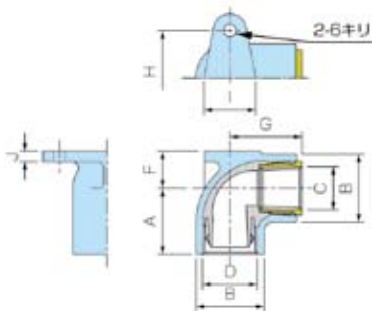

● ZWTL

呼び	A	B	C	D	F	G	H	I	J
3/4 x 1/2	32	33	RC 1/2	RC 3/4	18	35	46	25	6

給水栓台付径違いエルボ

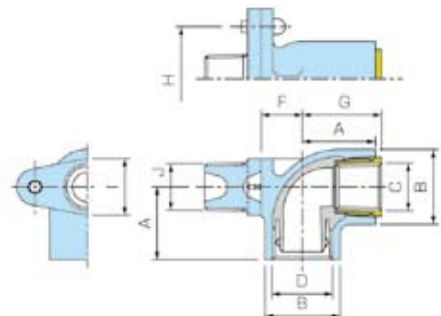

● ZWDL

呼び	A	B	C	D	F	G	H	I	J
3/4 x 1/2	32	33	RC 1/2	RC 3/4	18	35	46	25	R 1/2

給水栓径違いチー
ズ

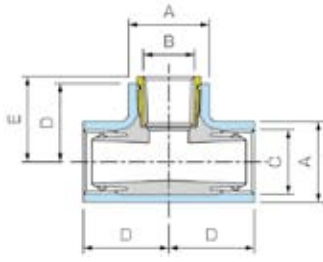

● ZWRT

呼び	A	B	C	D	E
3/4 × 1/2	33	RC 1/2	RC 3/4	32	35
1 × 3/4	41	RC 3/4	R C1	38	41

給水栓径違いソケッ
ト

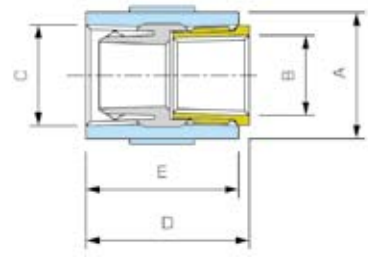

● ZWRS

呼び	A	B	C	D	E
3/4 × 1/2	33	RC 1/2	RC 3/4	43	40
1 × 3/4	41	RC 3/4	R C1	48	45

● RCF - MK 型 標準品

エルボ



● L

呼び	L
1/2	47
3/4	52
1	64
1 1/4	72
1 1/2	74
2	83
2 1/2	99
3	108
4	127

45°
エルボ



● 45° L

呼び	L
1/2	41
3/4	45
1	55
1 1/4	60
1 1/2	63
2	68
2 1/2	79
3	84
4	95

チー
ズ

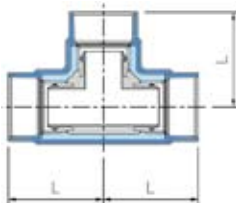

● T

呼び	L
1/2	47
3/4	52
1	64
1 1/4	72
1 1/2	74
2	83
2 1/2	99
3	108
4	127

ソケッ
ト

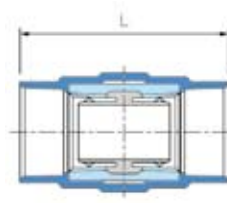

● S

呼び	L
1/2	75
3/4	80
1	97
1 1/4	102
1 1/2	107
2	112
2 1/2	130
3	135
4	145

径
違い
エルボ

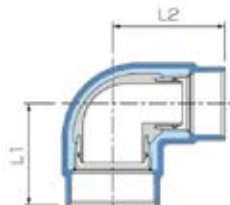

● RL

呼び	L1	L2
3/4 × 1/2	49	50
1 × 3/4	60	55
1 1/4 × 1	66	68
1 1/2 × 1 1/4	71	74
2 × 1 1/2	78	81
2 1/2 × 2	90	91
3 × 2 1/2	102	105
4 × 3	113	121

径
違い
ソケッ
ト

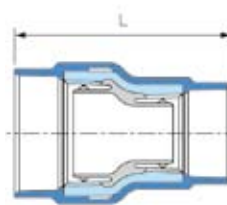

● RS

呼び	L
3/4 × 1/2	78
1 × 1/2	88
1 × 3/4	88
1 1/4 × 3/4	94
1 1/4 × 1	100
1 1/2 × 3/4	98
1 1/2 × 1	104
1 1/2 × 1 1/4	104
2 × 1 1/4	110
2 × 1 1/2	110
2 1/2 × 2	121
3 × 2	128
3 × 2 1/2	132
4 × 3	145

寸法表

径違いチーゾ

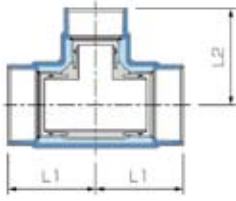

● RT

呼び	L1	L2
$\frac{3}{4} \times \frac{1}{2}$	49	50
$1 \times \frac{1}{2}$	58	53
$1 \times \frac{3}{4}$	60	55
$1\frac{1}{4} \times \frac{3}{4}$	64	60
$1\frac{1}{4} \times 1$	66	68
$1\frac{1}{2} \times \frac{3}{4}$	64	63
$1\frac{1}{2} \times 1$	67	71
$1\frac{1}{2} \times 1\frac{1}{4}$	71	74
$2 \times \frac{3}{4}$	67	69

呼び	L1	L2
2×1	70	77
$2 \times 1\frac{1}{4}$	74	80
$2 \times 1\frac{1}{2}$	78	81
$2\frac{1}{2} \times 2$	90	91
3×1	80	94
$3 \times 1\frac{1}{2}$	88	98
3×2	92	98
$3 \times 2\frac{1}{2}$	102	105
4×3	113	121

● RCF - MK 型 器具接続用 一般型

給水栓エルボ

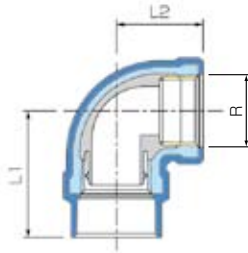

● AL

呼び	L1	L2	R
$\frac{3}{4}$	52	34	Rc $\frac{3}{4}$
1	64	38	Rc1

給水栓チーゾ

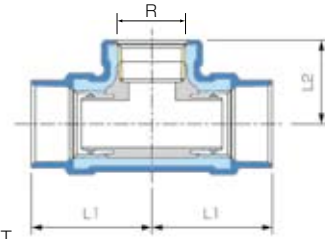

● AT

呼び	L1	L2	R
$\frac{1}{2}$	47	29	Rc $\frac{1}{2}$
$\frac{3}{4}$	52	34	Rc $\frac{3}{4}$

給水栓ソケット

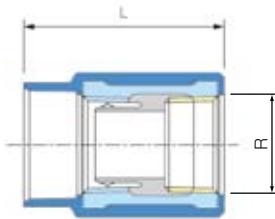

● AS

呼び	L	R
$\frac{1}{2}$	57	Rc $\frac{1}{2}$
$\frac{3}{4}$	62	Rc $\frac{3}{4}$

給水栓径違いエルボ

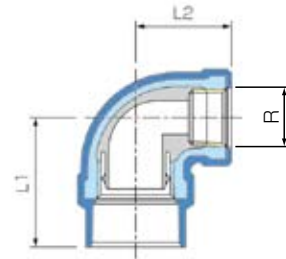

● ARL

呼び	L1	L2	R
$\frac{3}{4} \times \frac{1}{2}$	49	32	Rc $\frac{1}{2}$

給水栓径違いチーゾ

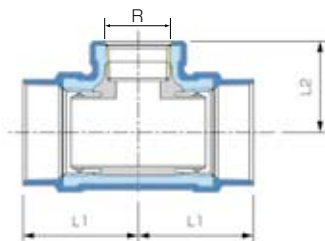

● ART

呼び	L1	L2	R
$\frac{3}{4} \times \frac{1}{2}$	49	32	Rc $\frac{1}{2}$

給水栓径違いソケット

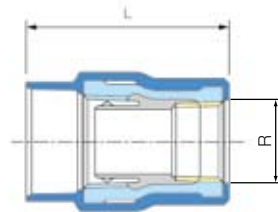

● ARS

呼び	L	R
$\frac{3}{4} \times \frac{1}{2}$	60	Rc $\frac{1}{2}$

● RCF - MK 型 器具接続用 異種金属接触防止型

メスアダプターエルボ

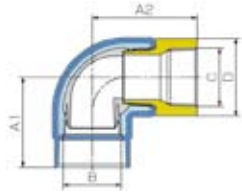

● ZQLM

呼び	A1	A2	B	C	D	
					二面幅	角数
1 1/2	74	86	RC 1 1/2	RC 1 1/2	56	六角
2	83	98	RC 2	RC 2	69	八角

メスアダプターソケット

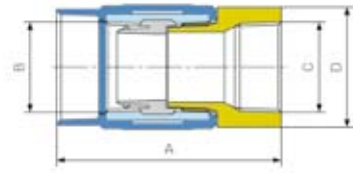

● ZQSM

呼び	A1	B	C	D	
				二面幅	角数
1 1/2	119	RC 1 1/2	RC 1 1/2	56	六角
2	127	RC 2	RC 2	69	八角

オスアダプターエルボ

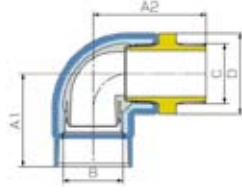

● ZPLM

呼び	A1	A2	B	C	D	
					二面幅	角数
1 1/2	74	90	RC 1 1/2	R 1 1/2	56	六角
2	83	104	RC 2	R 2	69	八角

オスアダプターソケット

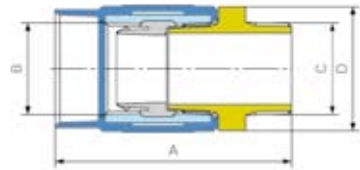

● ZPMS

呼び	A1	B	C	D	
				二面幅	角数
1 1/2	123	RC 1 1/2	R 1 1/2	56	六角
2	133	RC 2	R 2	69	八角

● RK - LA 型 (メカニカル継手)

ソケット

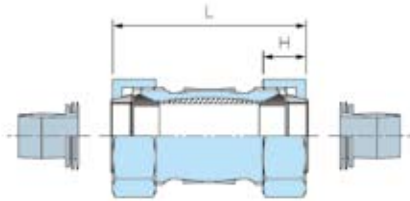

● S

呼び		L	H	二面幅 B
A	B			
20	3/4	85	18.5	49 (八角)
25	1	90	18.5	58 (八角)

メスアダプターソケット

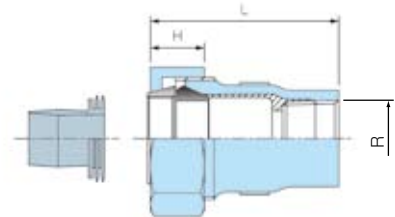

● AQ

呼び		L	H	二面幅 B	R
A	B				
20	3/4	65	18.5	49 (八角)	Rc 3/4
25	1	70.5	18.5	58 (八角)	Rc 1

● RC - LA 型 (メカニカル継手)

ソケット

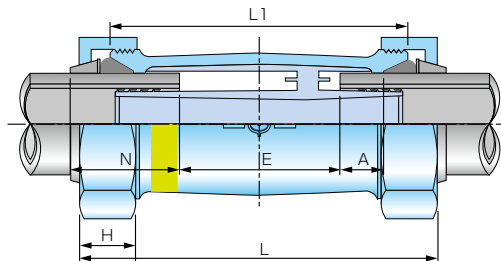

● S

RC-LA の呼び	適用管の呼び	管外径	組立長さ	本体	ナット二面幅	ナット高さ	管のみ込み長さ	管端面間距離
			L (約)	L1	B	H	N (約)	E (約)
1/2	15A	21.7	110	86.5	八角 42	17.5	35	40
3/4	20A	27.2	117	93.0	八角 49	18.5	36	48
1	25A	34.0	123	99.0	八角 58	18.5	36	53
1 1/4	32A	42.7	130	105.0	十角 66	19.0	41	49
1 1/2	40A	48.6	138	111.5	十角 73	22.0	44	51
2	50A	60.5	146	118.0	十角 87	23.5	45	58

管端防食継手 ご使用にあたって

- 管端防食継手は水道配管用です。給湯や油類、薬品類の配管やその他の用途にはご使用できません。
- 管端防食継手は、高温（40℃以上）にさらされると樹脂部が損傷するおそれがありますので絶対に避けてください。
例）トーチランプの使用、溶接作業、たき火など
- 凍結しないよう保温してください。
- 保管する場合は、できる限り屋内で保管してください。やむをえず屋外に保管する場合は、梱包して直射日光や雨露を避けてください。
- コアを傷つけないよう取扱には注意してください。
- 一度使用した継手の再使用はできません。
- その他ご不明な点がございましたら本カタログの最終ページのコールセンターまでお問合せください。

*カタログに記載している製品の仕様や外観などについては製品改良などのために予告無く変更する事があります。

RIKEN 株式会社 **リケン**

配管コールセンター
配管のお問い合わせ先は下記へおねがいたします。

0120-212-016

携帯・自動車電話、PHSからは …………… (048)527-1045

本社：〒102-8202 東京都千代田区九段北1-13-5 (ヒューリック九段ビル)
TEL (03)3230-3920 FAX (03)3230-3432

札幌 電話(011)865-1919 仙台 電話(022)773-8825 名古屋 電話(052)201-8681
大阪 電話(06)4706-6768 福岡 電話(092)474-2175