

# ABARTH

# WORLD

ABARTH  
NEWS &  
CATALOGUE

N°  
**0**  
2011

**IT'S ALL ABOUT THE SCORPION**

## EDITORIALE

THE ABARTH WORLD **5**

## NEWS

SCOPRI TUTTE LE NOVITÀ DEL MONDO ABARTH **7**

## THE SCORPION TALES

SCOPRI CON NOI LA NOSTRA TRADIZIONE **11**

## RACING

COSA SUCCEDDE IN PISTA **15**

## WORLD PREMIERE

LE NOVITÀ DEL SALONE DI FRANCOFORTE **21**

## A WORLD OF

**CHECK OUT THE ABARTH CATALOGUE**

ABARTH 500 **30**

ABARTH 500C **38**

ABARTH PUNTO **46**

ABARTH 695 TRIBUTO FERRARI **54**

MODELLI E SPECIFICHE TECNICHE **56**

KIT - CASSETTA DI TRASFORMAZIONE **58**

ACCESSORI **60**

MERCHANDISING **63**



Scarica l'applicazione per leggere i QR Code, cercali all'interno del magazine e accedi ai contenuti video Abarth.



**A WORLD OF PERFORMANCE  
SINCE 1949**

motori, macchine, corse, passione per l'automobile, passione per la velocità - è la malattia, la bellissima pazzia malattia, che ha preso l'umanità tutta e che ha fatto di noi quegli entusiasti del sempre più veloce, del sempre più meccanicamente perfetto - in questa ricerca di perfezione, in queste esperienze che sovente esulano dal campo industriale per librarsi in passione pura, per tradursi infine in maggior sicurezza per chi viaggia e maggior rendimento dei motori, abbiamo trovato degli amici, dei collaboratori pazienti, dei tecnici esperti che ci hanno capito, che ci hanno aiutato, che hanno creduto in noi - ad essi, dal più illustre al più modesto, va il nostro ringraziamento, ad essi dedichiamo questo opuscolo che vuole essere un po' la storia della nostra passione per i motori

**ABARTH & C.**

Con queste parole Carlo Abarth, negli anni '50 celebrava i 5 anni di attività nell'editoriale del primo catalogo/magazine di Abarth & C.



# THE ABARTH WORLD

Le parole di Carlo Abarth in apertura dicono tutto. Questo è il nostro mondo, è il nostro lavoro, ma soprattutto è la nostra passione. Quelle poche righe, scritte negli anni '50 per presentare le vetture della neonata Abarth&C, fungono al tempo stesso da punto di partenza e di arrivo per il nostro operato quotidiano. Punto di partenza, perché raccontano in maniera perfetta l'idea geniale di un uomo, la scintilla creativa, l'intuizione senza la quale nulla sarebbe stato possibile. Punto di arrivo perché tracciano davanti a noi un percorso sempre all'insegna della sfida, dell'adrenalina, della competizione.

É in quest'ottica, quindi, che siamo orgogliosi di presentarti il numero 0 del nostro Abarth World. Un progetto editoriale che parla di performance&prestazioni, un canale preferenziale attraverso il quale raccogliere idee suggerimenti e proposte, raccontare aneddoti, presentare novità e anteprime da tutto il mondo. Ma, soprattutto, un modo per condividere la grande passione che da sempre ci unisce sotto il segno dello scorpione.

Buon divertimento e buona lettura!

A WORLD OF PERFORMANCE  
SINCE 1949

Antonino Labate

Abarth&C  
Torino 2011





**ANYTHING HIGHER IS NOT POSSIBLE**



**ABARTH 695 TRIBUTO FERRARI  
THE MOST POWERFUL ROAD LEGAL ABARTH**

**ENGINE**

- + 4 CYLINDERS IN LINE, 4 VALVES PER CYLINDER, 1366 CMS
- + POWER: 2180 BHP (2122 KW) AT 5750 RPM
- + MAX TORQUE 230 NM AT 3300 RPM
- + TURBOCHARGER GARRETT 1446, FIXED NOZZLES TURBINE

**TRANSMISSION**

- + GEARBOX: MTA 5 GEARS CS10 WITH PADDLE GEARSHIFT

**ECOLOGICAL LEVEL**

- + EURO 5

**CO2 EMISSIONS**

- + 155 G/KM CO2 (RESPECTING EUROS CEE FS HOMOLOGATION)

**FUEL CONSUMPTION**

- + URBAN CYCLE 8,3 LITRES/100KM
- + EXTRA URBAN CYCLE: 5,4 LITRES/100KM
- + COMBINED CYCLE: 6,5 LITRES/100KM

**PERFORMANCES**

- + MAX SPEED 229 KM/H
- + ACCELERATION 0/100 KM/H < 7 SEC

[ABARTH.IT/695](http://ABARTH.IT/695)



# ABARTH SHOTS

KEEP IN TOUCH WITH THE ABARTH WORLD

**SACS + ABARTH 695  
TRIBUTO FERRARI**



Un nuovo tender per chi vuole navigare in libertà e cerca stile e prestazioni. Realizzato in edizione limitata nei colori della Abarth 695 Tributo Ferrari: Rosso Corsa, Giallo Modena, Blu Abu Dhabi e Grigio Titanio. "Sacs - Abarth 695 Tributo Ferrari" è il mezzo ideale per trasferirsi velocemente ed agilmente dalla barca alle insenature più piccole o verso le banchine dei porticcioli. Perfetto per coloro che già possiedono grandi yacht e non vogliono rinunciare allo stile e alla sportività nemmeno durante i brevi spostamenti, ma potrebbe essere anche l'entry level di un ambizioso diportista.

La livrea, Rosso Corsa, è impreziosita dai loghi "Abarth Tributo Ferrari" presenti sui fianchi. Pannelli "carbon look", abbinati alla speciale "carrozzeria", rivestono la plancia, mentre la selleria è caratterizzata dalle impunture rosse tipiche dei sedili Abarth. E' così aggressivo che si può definirlo un kart del mare, capace di superare i 40 nodi di velocità e di stringere le virate come una moto d'acqua, spinto da 104 cavalli e da una sicura propulsione a idrogetto. Un tributo nautico al "cavallino" che solo Abarth e Sacs potevano inventare.

## ABARTH WEB STORE



Una grande sorpresa per tutti gli amanti del mondo Abarth.

Da settembre sarà ufficialmente online il nostro store virtuale, all'interno del quale sarà possibile acquistare tutti i prodotti, gli accessori e il merchandising ufficiale dello scorpione. Pronto a riempire il carrello? Registrati subito su: [www.abarthstore.com](http://www.abarthstore.com)

## ABARTH MOBILE



Lo sapevate che il sito Abarth ha anche una versione ottimizzata per la consultazione su cellulare?

Ecco l'indirizzo: [m.abarth.it](http://m.abarth.it)

Ora che lo sapete, perché non farci un giro con il vostro smartphone? Buona navigazione!

## ABARTH 24H IPHONE APP

Presentata in anteprima al Salone di Francoforte la nuovissima applicazione Abarth per iPhone.

Si chiama "Abarth24h" ed è scaricabile gratuitamente da iTunes a partire dal 13 settembre 2011.

La prima funzionalità disponibile è la "Abarth Community": un punto di riferimento interattivo e costantemente aggiornato per i fan dello Scorpione, nonché aggregatore di tutte le iniziative - fisiche e virtuali - del brand.

Con questa funzionalità gli appassionati potranno essere aggiornati sulle iniziative e gli eventi in programma, invitare gli amici, confermare la propria partecipazione e fare "check in" agli eventi: il tutto ovviamente da condividere su Facebook!

Ma "Abarth24h" prevede, inoltre, un ricco piano di sviluppo di nuove funzionalità dedicate alla propria Abarth tra le quali lo scadenziario della propria vettura, il car finder, la funzione xray e molto altro ancora, tutte disponibili entro il primo quadrimestre del 2012.



## ABARTH WORLDWIDE

### ABARTH SCHOOL OF RACING - Germania

L'Abarth School of Racing, la scuola di guida itinerante dedicata ai clienti e ai fan di Abarth in Germania ma non solo, continua nel 2011 in tre dei maggiori circuiti europei: Hockenheimring, Salzburgring e Spa-Francorchamps. Venite a scoprire le tecniche di guida insieme ai nostri istruttori e piloti, prendete parte a una sessione di Performance Training realizzata ad hoc sulle vetture Abarth. Puoi partecipare con la tua Abarth oppure noleggiarne una. Diventa pilota per un giorno! La prossima e ultima data per l'edizione 2011 della Abarth School of Racing è il 17 di Ottobre (Spa-Francorchamps, Belgium). Maggiori informazioni su [www.abarth.de](http://www.abarth.de)

### ABARTH at LUX 11

Abarth è presente al Lux 11, uno dei "design hotel" più di stile di Berlino. Guida una Abarth 500 per le strade di Berlino e scopri la città a bordo della tua sportiva di sempre, per una esperienza di guida performante in una delle capitali più vivaci d'Europa.



## ABARTH 150K FACEBOOK FANS

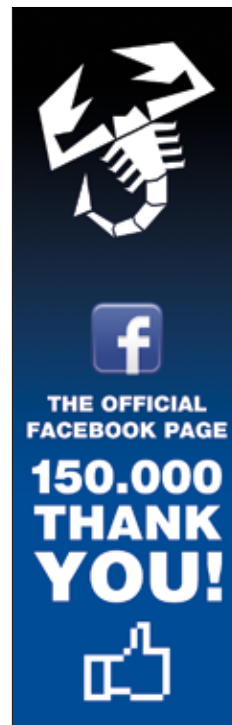

L'abbiamo aperta solo due anni fa e ora siamo già tantissimi!

150.000 fan che hanno cliccato LIKE sulla nostra pagina Facebook.

E il numero continua a crescere!

Per ringraziarvi di questa enorme partecipazione, abbiamo realizzato in esclusiva per voi YOUR ABARTH FACE, una fantastica app in italiano e inglese, che vi dà l'opportunità di mostrare al mondo la vostra passione per lo scorpione.

Cosa aspettate? Attivate la vostra webcam, scattatevi una foto in puro stile racing (magari con il casco virtuale Abarth) e condividetela online!

Cheese!

## ABARTH NITRO

Adrenalina pura, il gusto della sfida, la ricerca continua delle prestazioni perfette. Sono questi i valori condivisi da Abarth e Nitro, che rendono così simili due mondi apparentemente diversi come quelli dello Snowboard e del Rally: hanno lo stesso spirito. Siamo lieti di annunciare la nuova partnership tra Nitro e Abarth con una nuova linea di tavole "Nitro powered by Abarth".

Le tavole sono disponibili nei rivenditori Nitro da settembre 2011 e vantano caratteristiche tecniche di assoluta eccellenza: cuore in legno di pioppo laminato bi-lite (perfetto per garantire forza, stabilità e flessibilità), sciancratura dual degressive, punta rastremata e una speciale superficie in Iso Nano Highspeed (per migliorare velocità e durata).

[www.nitro.it](http://www.nitro.it)





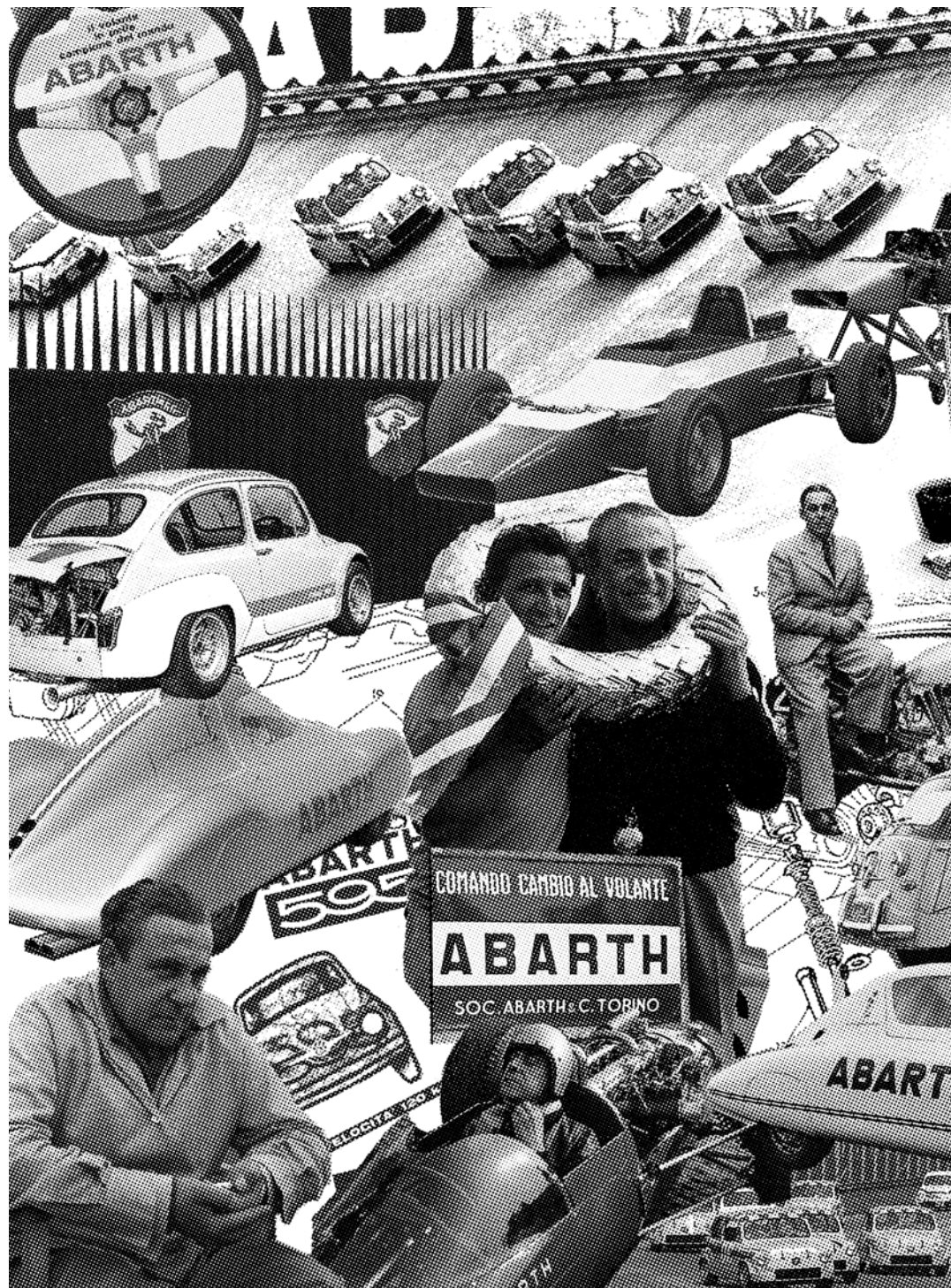

# DO YOU KNOW THIS MAN?

**I SUCCESSI DEL PASSATO SONO L'ENERGIA CHE CI PERMETTE DI RAGGIUNGERE TRAGUARDI ANCORA PIÙ AMBIZIOSI OGGI. PER QUESTO LA PRIMA PARTE DI "ABARTH WORLD" È TUTTA DEDICATA ALLE STORIE GLORIOSE, MA ANCHE ALLE CURIOSITÀ E AGLI ANEDDOTI, CHE HANNO RESO INDIMENTICABILE IL NOSTRO MARCHIO.**



PART 1



PART 2

Il 15 Novembre del 1908 in Austria nasce Karl Abarth e da allora qualcosa nel mondo delle corse cambia per sempre.

Nel 1928 Karl Abarth, giovanissimo, da semplice meccanico della scuderia Moto Thun guida in sostituzione di un altro pilota infortunato una motocicletta in occasione delle qualifiche per il Gran Premio Motociclistico d'Austria e segna il miglior tempo per ben due volte davanti ai migliori piloti dell'epoca. Il giorno della gara Karl Abarth si accorge di aver subito un grave sabotaggio alla moto e decide così di chiudere il capitolo Moto Thun. Spinto dal suo spirito grintoso ed impavido realizza da se il telaio di una moto con la quale partecipa a numerose gare, le vince tutte ma un brutto incidente segna la fine delle corse in moto.

Dalle due ruote Karl Abarth passa così alle tre ruote del sidecar, veicolo che porta ai massimi livelli di prestazioni e notorietà,

anche grazie ad uno spiccato senso per il marketing pubblicitario. Si rende infatti protagonista di un'impresa apparentemente impossibile: sfidare e battere l'Orient Express sulla distanza dei 1372 km tra Ostenda e Parigi. Karl Abarth vince gare su gare fino a quando, un'altra volta, un gravissimo incidente non pone fine anche al capitolo sidecar ma la storia delle sue vittorie è soltanto all'inizio.

Negli anni della seconda guerra mondiale Karl Abarth si trasferisce in Italia ottenendo la cittadinanza in cambio dei suoi successi sportivi. Si dedica ai motori del mondo automobilistico e dopo un periodo intenso e prezioso in Cisitalia nel 1949 Karl fonda la ABARTH & CO. in società con Angelo Scagliarini, padre del pilota Guido che farà poi parte della squadra corse CARLO ABARTH assieme ai migliori piloti dell'epoca come Vignale, Romano e certamente il leggendario Tazio Nuvolari.



Sotto il segno dello scorpione, marchio dell'azienda e segno zodiacale di Karl, la squadra vince tutto il possibile ma le spese da sostenere sono troppo elevate. Il genio di Abarth lo porta pertanto a concepire il primo kit di modifica per il cambio ed i terminali di scarico della Fiat Topolino. E' un successo enorme poichè con il kit di Abarth chiunque può trasformare la propria Topolino in una macchina più veloce, accattivante e bella.

Il geniale costruttore produce una serie di vetture che registrano subito le loro prime vittorie, tra cui la riuscitissima berlinetta Abarth 1100 modello 204. L'attività industriale di Abarth così si intensifica.

Negli anni '50 si saldano i primi rapporti con le grandi case: la Fiat, la Ferrari e l'Alfa Romeo ma la vera svolta è la nascita della piccola Fiat 600, la vettura che segna la motorizzazione di massa italiana, la vettura del turismo popolare. E' su questa vettura che Abarth ricama uno dei suoi capolavori: la 750.

L'auto diventa un successo commerciale e sportivo incredibile, è l'auto dei giovani, degli amanti della velocità, sono piccole vetture accessibili che divertono per la loro sportività a tutto tondo. E' la vera democratizzazione dell'auto da corsa.

Questo piccolo bolide diventa famoso in tutto il mondo e lo scorpione di Abarth entra davvero nel mito.

Sono gli anni di massima popolarità di Karl Abarth, anche perchè comincia a realizzare auto da record sulla base meccanica delle piccole vetture di serie. Inizia anche la collaborazione con Pininfarina, un incontro destinato a fare storia nel mondo dell'automobilismo. Nel 1959 nasce la Fiat 500 e con i successi ottenuti con questa auto Abarth sposta su di se l'interesse di casa

Fiat che incomincia a sponsorizzare la sua piccola azienda per ogni primo posto ottenuto in competizioni ufficiali. Ovviamente i successi sono tantissimi al punto da far entrare Abarth nel linguaggio comune come sinonimo di prestazione, modifiche, potenziamento e spirito vincente.

Sono gli anni dei modi di dire "Cos'è una lepre? No! Un coniglio Abarth!" oppure "Mi faccia un caffè corretto, un caffè Abarth!" e così via. Dalla piccola Abarth 500 verrà conosciuta quella frase che oggi è entrata nel linguaggio comune ovvero: "Piccola ma cattiva". Lei certo è la leggenda ma le auto di Abarth impazzano tutte e per tutto il mondo e su tutte le piste, basti pensare alla Fiat 1100 o alla Abarth Simca o ai prototipi con i quali riesce a vincere nel 1967 più di 800 gare. E' l'epoca che consolida la fama di Abarth a livello nazionale e la afferma a livello mondiale.

A 57 anni Karl Abarth ha ancora fame di record e diventa protagonista dell'ultima sfida personale contro il tempo. Batte il record di accelerazione con una monoposto di classe E sull'autodromo di Monza dimagrendo addirittura di 30 chili per riuscire ad entrare nell'abitacolo della vettura.

Quelli di fine anni '70 sono gli ultimi trionfi che Carlo Abarth può godersi. Un vincente nato, abituato a tenere testa a tutto e a tutti che deve però arrendersi il 23 ottobre del 1979 ad una gravissima malattia. Sotto il segno dello Scorpione, lo stesso che lo aveva tenuto a battesimo.

La scomparsa del fondatore segna un'epoca ma la leggenda dello Scorpione continua.

Così come la fenice il marchio dello scorpione è rinato dalle proprie ceneri, mantenendo intatte la filosofia, la grinta e la passione del suo fondatore.





IL NOSTRO SUCCESSO È NATO IN PISTA. PERTANTO, QUANDO ABBIAMO DECISO DI TORNARE IN GARA, L'ABBIAMO FATTO CON UN'AUTO DESTINATA A DIVENTARE PROTAGONISTA ASSOLUTA: L'ABARTH 500 ASSETTO CORSE, UNA MACCHINA SUPER SPORTIVA CHE RIPRENDE CON GRANDE STILE LA TRADIZIONE DELLA LEGGENDARIA ABARTH 595. E NON SOLO: È STATA PROGETTATA PER OFFRIRE BASSI COSTI DI GESTIONE, PERFETTAMENTE IN LINEA CON LA NOSTRA TRADIZIONE DI CONSENTIRE A TUTTI GLI APPASSIONATI DI GAREGGIARE OVUNQUE.

RACING

15

# IN RACING WE TRUST!



**GAREGGIARE È LA NOSTRA PASSIONE, LA PISTA È IL NOSTRO ELEMENTO NATURALE. IN QUESTA SEZIONE PARLIAMO DI CORSE E ATTIVITÀ IN CIRCUITO, DELLE COMPETIZIONI UFFICIALI ABARTH, DI TUTTO CIÒ CHE PROFUMA DI SFIDA E COMPETIZIONE VERSO IL TRAGUARDO.**

Benvenuti nel nostro habitat naturale, la gara, dove ogni vettura può scatenare tutta la sua potenza e far vedere di che pasta è fatta. 35 anni di trofei monomarca non sono pochi, soprattutto se portati avanti con un unico, importante obiettivo: consentire a giovani piloti di talento di mettersi in luce e progredire nella carriera agonistica.

Il tutto senza spendere cifre folli. Il Trofeo Abarth 500 Selenia, nato nel 2010, incarna alla perfezione questa filosofia. Il ricco calendario permette ai giovani di cimentarsi su circuiti di grande prestigio - anche all'estero -, mentre la collaborazione con l'ACI-CSAI ha reso possibile la messa in palio di un fantastico premio finale per il miglior under 25 dell'anno: una Abarth 500 Rally.

L'edizione 2011 del trofeo ha preso il via ad aprile nel contesto della Mille Miglia (corsa valida per il Campionato Europeo di Rally) e si concluderà a settembre con due gare imperdibili per tradizione e location: il Rally di Sanremo e il Rally di Antibes. Nel mezzo, due appuntamenti in svizzera (Rally Jurassien e Rally du Chablais) e due in Italia (Rally dell'Appennino Reggiano e Rally delle Valli Cuneesi).

## Non solo rally

I trofei Abarth 500 Selenia sono un punto di riferimento prestigioso anche in pista, nei circuiti di mezzo mondo. Dopo i 4 appuntamenti (Valencia, Misano, Imola e Spa-Francorchamps) in cui si è svolto il Trofeo Abarth 500 Europe Selenia e i 4 del Trofeo Abarth 500 Selenia Italia (Vallélunga, Varano, Misano e Imola), la stagione si concluderà con due grandi eventi il 2 ottobre al Mugello ed il 16 ottobre a Monza, due giornate in puro spirito Racing in cui si correranno in contemporanea entrambi i Trofei.

Oltre ai consolidati Trofei Europe e Italia, giunti ormai alla loro terza edizione, le grandi novità del 2011 sono rappresentate dall'esordio del Campionato Monomarca nei Paesi Scandinavi, con 6 appuntamenti di due gare ciascuno, e dalla Serie Internazionale che partirà entro fine anno in America Latina, toccando Messico, Guatemala, El Salvador, Costa Rica, Perù, Ecuador, Colombia, Repubblica Dominicana e Venezuela.

Come di consueto, grande attenzione viene posta sui giovani talenti, che hanno la possibilità di affrontare una stagione sportiva su una piccola vettura dai costi accessibili.





## 16 FORMULA ACI CSAI ABARTH

Accontentarci non è assolutamente nelle nostre abitudini. Ecco perché, nonostante gli ottimi risultati in termini di partecipazione e visibilità del Campionato Italiano Formula ACI-CSAI Abarth 2010, abbiamo deciso di andare oltre. Per il 2011 la grintosa monoposto realizzata da Abarth, Fiat Powertrain Technologies e Tatuus (nell'ambito del "Progetto Giovani" della CSAI) ha raddoppiato gli impegni debuttando anche sui principali circuiti europei e sottolineando ulteriormente la sua connotazione internazionale.

Nel primo semestre di quest'anno, infatti, i futuri campioni della Formula Abarth European Series Selenia hanno già avuto l'occasione di mettere alla prova le loro capacità su circuiti impegnativi come Valencia, Misano, Spa-Francorchamps e Zeltweg. E chiuderanno in bellezza, dopo l'estate, sulle piste leggendarie del Mugello, di Monza e di Barcellona. Un'occasione davvero unica per guadagnare esperienza, farsi notare e realizzare quel sogno che tutti hanno in testa: diventare i protagonisti dell'automobilismo sportivo del futuro. In bocca al lupo!

### Caratteristiche Tecniche della vettura

La monoposto-scuola di Acì Csai e Abarth è stata realizzata dalla Tatuus su un telaio in fibra di carbonio, motore FPT Racing 1.4 Fire Turbo da 180 CV sulla base di quello già impiegato nel Trofeo Abarth 500 e trasmissione Sadev con cambio sequenziale a sei velocità. Il motore 1.4 Turbo è prodotto dalla divisione Racing di Fiat Powertrain Technologies ed è proposto in un'inedita versione a carter secco strutturale in alluminio per le monoposto della Formula Acì Csai Abarth. Si tratta di un 4 cilindri in linea sovralimentato mediante turbocompressore, capace di erogare una potenza massima di 180 CV a 5.500 giri/min e una coppia massima di ben 250 Nm a 3.500 giri/min.

Tra le specificità di questo esclusivo motore, da segnalare la pompa di recupero olio a due stadi e il volante di tipo racing con frizione a doppi dischi sinterizzati.



### ABARTH RINGRAZIA GLI SPONSOR RACING 2011:





## MAKE IT YOUR RACE: i migliori rimangono soltanto 20.

Scendere in pista come dei veri piloti, ma solo dopo aver superato – anche con un pizzico di fortuna – un primo test di valutazione, due giornate di Guida Sicura e un corso specifico di Guida Racing a Varano de' Melegari (PR, Italy), dove la fortuna non c'entra!

Il contest "Make it your race" promosso da Abarth e dal quotidiano Gazzetta dello Sport ha coinvolto tantissimi ragazzi tra i 18 e i 35 anni in una sfida all'insegna della passione per la guida sportiva.

All'inizio erano 3500, poi 70 e 40, infine solo 20. Vi facciamo raccontare "Make it your race" da chi ha vissuto l'esperienza in prima persona: Paolo Alberto Fina è il nostro blogger ufficiale, ecco la sua testimonianza.



*"Quando mi hanno parlato per la prima volta del progetto Make It Your Race ammetto di essermi stupito. Come pensano di portare in gara 20 piloti alle prime armi? Non sarà pericoloso? Cosa può succedere alla prima curva?"*

*Dopo i primi due corsi però ho capito: questa è Abarth, questo è l'essere Abarth. Tutti possono e devono sentirsi piloti perché è scritto nel DNA del marchio. Abarth significa anche avvicinarsi alle persone, dar loro qualcosa che vada oltre la routine - che siano prestazioni o emozioni. I due corsi di guida e le manche a Monza e Varano permettono così a 70 automobilisti di ripercorrere le intenzioni di Karl Abarth, rivivere il credo professato nel fondare la sua azienda. Il sentirsi pilota non deve quindi rivelarsi un privilegio ma una possibilità estesa a quante più persone possibile.*

*A distanza di 50 anni Abarth continua dunque ad essere la stessa Abarth delle origini, genuina e democratica. Tuttavia le nuove tecnologie l'hanno resa Make It Your Race, ovvero aperta a internet, ai social network e ancora più semplice da ottenere. Le due gare saranno quindi l'apice del sentirsi MIYR, vissute con adrenalina e la certezza di essere automobilisti più consapevoli. E sicuramente migliori."*





# ABARTH



**MARMITTE SPECIALI**  
RECORD MONZA PER ABARTH 500

- + POTENZA
- + COPPIA
- + SOUND
- + ELABORAZIONE

## BANG!



Abarth lancia una serie di scarichi denominati Record Monza, per celebrare i grandi successi delle vetture Record elaborate dal fondatore Karl Abarth. Fu sua, infatti, l'intuizione di trasferire l'esperienza del mondo racing sul mercato delle vetture stradali, grazie ai famosi kit, il cui punto forte stava soprattutto negli scarichi, nati da un'idea semplice quanto geniale: lo studio del silenziatore di una pistola! Le nuove marmitte Record Monza non riprendono dal passato solo il sound, ma anche la raffinatezza estetica e soprattutto i contenuti performanti, garantiti dalla tecnologia Dual Mode.

Questa tecnologia prevede l'utilizzo di una valvola meccanica a due vie, comandata dalla contro-pressione dello scarico, capace di ottimizzare le performance del motore. Il risultato? Suono più sportivo e soprattutto motore più potente (un incremento medio di circa 5 cv nell'erogazione della potenza fino al valore massimo dichiarato e un incremento di coppia, a partire da 2.000 giri, di circa 1.5 Kgm). Queste marmitte sono oggi disponibili nella gamma car accessories per Abarth 500 e presto per altre marche e modelli. Ecco cosa aggiungere a un'auto che ha già tutto!



www.abarth.it

WORLD PREMIERE

21

# FRANKFURT MOTOR SHOW

TUTTE LE NOVITÀ PRESENTATE DA ABARTH AL SALONE DELL'AUTOMOBILE DI FRANCOFORTE. 3 "SPECIAL SERIES", OGNUNA CON CARATTERISTICHE TECNICHE E PECULIARITÀ DAVVERO UNICHE: ELEGANTE E SPORTIVA LA CABRIO ITALIA, CON UNA CONNOTAZIONE "HERITAGE" E AGGRESSIVA LA PUNTO SUPERSPORT, INCREDIBILMENTE PRESTAZIONALE LA 695 COMPETIZIONE. SCOPRIAMOLE INSIEME!







## ABARTH 500 CABRIO ITALIA

Un omaggio tutto speciale al 150° anniversario dell'Unità d'Italia, una Limited Edition dai profili affascinanti che rappresenta il tributo più azzeccato all'eccellenza del design tricolore. Esordisce così lo scorpione all'edizione 2011 del Salone di Francoforte: con una Abarth 500 denominata "Cabrio Italia" e presentata in anteprima assoluta in una speciale livrea Blu Abu Dhabi.

La vettura, interessante per caratteristiche tecniche (1.4 Turbo T-Jet, 160 CV, coppia di 230 Nm a 3000 giri) e qualità estetiche, si godrà gli applausi in passerella fino alla chiusura del Salone per poi raggiungere il suo vero momento di gloria in strada: accompagnerà, infatti, per 1500 km il Giro d'Italia Automobilistico, evento sportivo leggendario nato nel 1901 a Torino, e giunto allora per festeggiare l'Unità d'Italia, e giunto oggi alla sua 110° edizione.

La Cabrio Italia verrà prodotta in 150 esemplari numerati - a garanzia dell'esclusività di ogni modello - e verrà personalizzata con la speciale targhetta "500 Cabrio Italia" cromata con effetto satinato.

### Caratteristiche Tecniche

Propulsore 1.4 Turbo T-Jet che eroga ben 160 CV (118KW) e una coppia di 230 Nm a 3000 giri in modalità Sport. Il motore è un 4 cilindri 16 valvole da 1.368 cm<sup>3</sup> (sovralimentato con turbocompressore IHI a geometria fissa) che regala prestazioni esaltanti: la velocità massima è di 211 km/h mentre l'accelerazione da 0 a 100 km/h avviene in appena 7,4 secondi. Merito anche della funzione "over boost", attivata dal pulsante "Sport", che agisce sulla mappatura della centralina e sulla pressione del turbo, oltre che sul carico al volante. Performance in pieno spirito Abarth a fronte di consumi contenuti: 6,5 l/100 km nel ciclo combinato. Inoltre la Abarth 500 "Cabrio Italia" propone, per la prima volta abbinato alla motorizzazione da 160 CV, un cambio manuale a 5 rapporti che esalta lo stile di guida personale attraverso un rapporto più diretto con l'auto.



Anche in termini di sicurezza, la Abarth 500 "Cabrio Italia" segue gli standard della Abarth 500C.

Inoltre, come su tutte le Abarth, propone di serie il dispositivo TTC (Torque Transfer Control) che, migliorando il trasferimento della coppia motore alle ruote, esalta la tenuta di strada della vettura senza rinunciare al "fun to drive". Infine, questa nuova serie speciale adotta l'impianto frenante "esseesse" - costituito da dischi anteriori forati autoventilanti e pinza fissa a quattro pistoncini - che permette di rendere questa vettura ancora più sicura, prestazionale e divertente.

La serie speciale adotta fari allo Xenon con funzione anabbagliante e di profondità, che assicurano una migliore qualità della luce emessa e un'eccellente resa in tutte le condizioni atmosferiche. Infatti, questi dispositivi triplicano l'intensità luminosa e le ore di durata rispetto ai normali proiettori con lampada alogena. Impreziosiscono la nuova Abarth 500 "Cabrio Italia" i sedili "Abarth Corsa by Sabelt" in pelle cuoio con retro-schienale in fibra di carbonio. Grazie a ciò, questi sedili

coniugano al meglio le caratteristiche tipiche dei sedili sportivi - come la leggerezza (10 kg in meno rispetto ai normali sedili di serie) e la capacità di contenimento del corpo alle spinte laterali e longitudinali, grazie alle fasce di contenimento con imbottiture in monoportanza - con l'ergonomia ed il comfort dei sedili di uso stradale.

L'interno è impreziosito da pedaliera e pomello cambio in tessuto di vetro alluminizzato Alutex e batticalcagno in fibra di carbonio con grafica dedicata "Cabrio Italia". La plancia riprende il colore della scocca Blu Abu Dhabi e ospita sul mobiletto centrale una targhetta cromata con la medesima grafica, con numerazione progressiva. Integrato in plancia vi è inoltre il navigatore satellitare Abarth Blue&Me™ MAP con funzione Telemetria, sviluppato con Magneti Marelli. Completano la caratterizzazione estetica il volante in pelle nera con doppia cucitura e le calotte specchi color magnesio. I cerchi da 17" a 10 razze doppie con effetto diamantato, anch'essi in color magnesio, sono arricchiti dalle pinze freno anteriori Brembo di colore giallo.



# ABARTH PUNTO

## supersport

Si torna alle vetture che hanno fatto la storia del racing e conquistato i cuori con le loro mirabolanti gesta. La Abarth Punto SuperSport incarna questa tradizione in tutto e per tutto: nel nome, nel design, nella livrea bicolore che ricorda la Spider 124 Sport Abarth Rally del '73, nelle aggressive grafiche "supersport" di fiancata e portellone posteriore, nella speciale verniciatura nero opaco. Un dettaglio, quest'ultimo, che conferisce alla vettura un look unico e distintivo grazie alle particolari caratteristiche anti-riflesso del trattamento.

### Caratteristiche Tecniche

E visto che parliamo di performance, come non lasciarsi sedurre dai dettagli unici di questa serie speciale? Cerchi in lega da 18" con design specifico Abarth esseesse con pinze e coprimozzo in colore rosso, motore 1.4 MultiAir potenziato a 180 CV a 5750 g/min e con una coppia massima di 270 Nm a 2500 giri/minuto, freni a disco anteriori flottanti, forati e autoventilanti con pinze freno rosse maggiorate a quattro pistoncini, freni a disco posteriori forati, pastiglie freni anteriori ad alte prestazioni, ammortizzatori anteriori e posteriori Koni con valvola FSD (Frequency Selective Dumping) e molle specifiche ribassate, tubazione di scarico maggiorata nel tratto centrale, sedili in pelle nera "Abarth Corsa by Sabelt" con cuciture di colore rosso e giallo e retro-schienale nero lucido, navigatore satellitare Abarth Blue&MeTM MAP con funzione Telemetria, batticalcagno in alluminio laserato con grafica specifica "supersport", pedaliera in inox con scudo Abarth, volante in pelle con doppia cucitura rossa e gialla, quadrante con strumentazione sportiva Jaeger.





## ABARTH 695 *competizione*

La terza vettura presentata al Salone di Francoforte, incarna al 100% l'intuizione che ha reso celebre e immortale Karl Abarth. Portare anche in strada tutta la grinta, la potenza e l'adrenalina delle vetture da corsa. In poche parole: rendere il mondo del racing accessibile a chiunque. La Abarth 695 Competizione assolve splendidamente a questo compito con un mix di caratteristiche tecniche e design che la rende perfetta tanto per le sessioni in circuito quanto per la guida non competitiva.

Ispirata alla Abarth 500 Assetto Corsa, esternamente la vettura si presenta con un'esclusiva carrozzeria Grigio Competizione Opaco, impreziosita da una livrea di richiamo racing che rinuncia tuttavia ai forti contrasti cromatici in favore di un raffinato effetto "tor sur ton". Ma il principale elemento distintivo si trova all'interno. Come una vera vettura da corsa, si tratta di una due posti in cui i

sedili posteriori sono stati sostituiti da un roll bar dello stesso Grigio Competizione Opaco della carrozzeria. In questo modo la vettura acquista ulteriore carattere sportivo in quanto il roll bar ne diminuisce il peso, rendendola ancora più performante. Lo spazio lasciato vuoto dai sedili adotta un rivestimento che richiama il mandorlato delle vetture racing che prosegue nel vano baule. La Abarth 695 Competizione adotta sedili "Abarth Corsa by Sabelt" in pelle nera con inserti in Alcantara® rosso e con guscio e fondello cuscino in carbonio.

Cuciture rosse, logo "695" e grafica "competizione" ricamati rispettivamente sul poggiatesta e sullo schienale arricchiscono ulteriormente i sedili. Il volante, in pelle nera, è caratterizzato dal mirino tricolore e inserti in colore rosso e ospita le palette del cambio "Abarth Competizione" a 5 rapporti, mentre il quadro strumenti è stato realizzato specificatamente a marchio Jaeger. La plancia



in carbonio ospita il navigatore satellitare Abarth Blue&MeTM MAP con funzione Telemetria, sviluppato con Magneti Marelli e, sul mobiletto centrale, la targhetta cromata con numerazione progressiva a testimoniare l'esclusività della versione Limited Edition.

Anche questa serie speciale adotta fari allo Xenon con funzione anabbagliante e di profondità, che assicurano una migliore qualità della luce emessa e un'eccellente resa in tutte le condizioni atmosferiche. Completano la caratterizzazione estetica esterna cerchi da 17" con design di derivazione "Abarth 695 Tributo Ferrari" abbinati alla carrozzeria, con pinze freno Brembo e coprimozzo entrambi di colore rosso.

### Caratteristiche Tecniche

Fedele alla propria vocazione corsaiola, la Abarth 695 Competizione è equipaggiata con propulsore 1.4 Turbo T-Jet 16v -ulteriormente potenziato a oltre 180 CV - abbinato al cambio

"Abarth Competizione", un cambio meccanico elettro-attuato con comandi al volante di ispirazione racing, che esalta le prestazioni del motore con ridotti tempi di cambiata. In dettaglio, questa trasmissione presenta due modalità di funzionamento: "Street" dove il cambio di marce è automatico e "Pista" dove la cambiata è invece manuale in coerenza con la vocazione della vettura "la domenica in pista, il lunedì in ufficio". Come sulla 695 Tributo Ferrari, assetto e impianto frenante sono stati ulteriormente potenziati per risultare adeguati: dischi freno scomponibili (diametro 305 mm) con disco pinza fissa a quattro pistoncini, entrambi prodotti da Brembo, e ammortizzatori specifici che garantiscono prestazioni in totale sicurezza. E non poteva certo mancare lo scarico di tipo "dual mode" a contropressione variabile "Record Monza", capace di esaltare le prestazioni e il "sound" del motore oltre i 3.000 giri/min.







**UN APPASSIONATO DI MOTORI NON SI ACCONTENTA DI GUIDARE UN'AUTO. VUOLE CONOSCERLA FIN NEI MINIMI DETTAGLI, STUDIARLA, ANALIZZARLA, COMPRENDERNE A FONDO OGNI CARATTERISTICA. IN QUESTA SEZIONE SONO PRESENTATI I MODELLI DELLA PRODUZIONE ABARTH (INCLUSI QUELLI SPECIALI), OGNUNO ACCOMPAGNATO DA UNA MINUZIOSA E COMPLETA SCHEDA TECNICA.**



**ABBIAMO PRESO UNA 500 E LE ABBIAMO AGGIUNTO UNA GOCCIA DI VELENO PER CREARE UNA SUPERCAR DALLE DIMENSIONI RIDOTTE, CHE SEDUCE A PRIMA VISTA. UNA PICCOLA AUTO MOLTO POTENTE CHE COMBINA IL DESIGN FIAT CON IL KNOW-HOW TECNICO E LA PASSIONE ABARTH, OTTENENDO UNA FORZA DI 135 CAVALLI DAI SOLI 1,4 LITRI DEL MOTORE TURBO. ABARTH 500 È DEDICATA A TUTTI QUELLI CHE SOGNANO. QUESTA È PER VOI. ANDIAMO. SI PARTE.**

# ABARTH

## 500

**1.4 16V  
TURBO T-JET  
135 CV**

### MOTORE

N. CILINDRI, DISPOSIZIONE	4 CILINDRI IN LINEA, 1368 CM3
POTENZA KW (CV) G/M	99 (135) 5500
COPPIA MASSIMA NM G/M	206 AT 3000
VELOCITÀ MASSIMA (KM/H)	205
ACCELERAZIONE (0-100 KM/H)	7,9 S
TURBO	TURBOCOMPRESSORE IHI RHF3-P A GEOMETRIA FISSA

### MOTORE

T-JET

### TRASMISSIONE

CAMBIO	CAMBIO C510 A 5 RAPPORTI
--------	--------------------------

### SOSPENSIONI

ANTERIORI	SCHEMA MC PHERSON E BARRA ANTIROLLO
POSTERIORI	SCHEMA A RUOTE INTERCONNESSE TRAMITE PONTE TORCENTE CON BARRA ANTIROLLO

### ASSETTO

SPORTIVO RIBASSATO

### FRENI

ANTERIORI (MM)	DISCHI FRENO Ø 284 MM X 22 MM
POSTERIORI (MM)	DISCHI FRENO Ø 240 MM X 11 MM

### STERZO

TIPO STERZO	GUIDA AD ASSERVIMENTO ELETTRICO DUALDRIVE™ CON MODALITÀ SPORT
-------------	---

### CONSUMI

#### LIVELLO ECOLOGIA

C. URBANO (L/100 KM)	8,5
C. COMBINATO (L/100 KM)	6,5
C. EXTRA-URBANO (L/100 KM)	5,4
EMISSIONI CO2 (G/KM)	155
LIVELLO ECOLOGIA	EURO 5 CEE-F5

### RUOTE

CERCHI IN LEGA	16" CON PNEUMATICI 195/45 R16
----------------	-------------------------------

## EQUIPAGGIAMENTI

### SICUREZZA

AIRBAG ANTERIORI LATO CONDUCENTE E PASSEGGERO	S
AIRBAG GINOCCHIA CONDUCENTE	S
ABS + EBD	S
AIRBAG LATERALI E WINDOWS BAG	S
ESP, ASR, MSR, HBA AND HILL HOLDER	S
TTC (TORQUE TRANSFER CONTROL)	S
FARI ALLO XENON	S

### COMFORT E FUNZIONALITÀ

SERVOSTERZO ELETTRICO DUALDRIVE™ CON FUNZIONE SPORT	S
GSI GEAR SHIFT INDICATOR	S
VOLANTE REGOLABILE IN ALTEZZA	S
SEDILE GUIDA REGOLABILE IN ALTEZZA	S
ALZACRISTALLI E BLOCCAPORTE ELETTRICI	S
SPECCHI RETROVISORI ESTERNI ELETTRICI CON SBRINAMENTO	S
TELECOMANDO APERTURA/CHIUSURA PORTE E SBLOCCO/BLOCCO PORTELLONE	S
FENDINEBBIA	S
TAPPO COMBUSTIBILE CON CHIAVE	S
FIX&GO	S
KIT FUMATORI	S
APPOGGIATESTA POSTERIORI REGOLABILI IN ALTEZZA	O
SCHIENALE SEDILE POSTERIORE SDOPPIATO 50/50	O
CLIMATIZZATORE MANUALE	S
SPECCHIO RETROVISORE INTERNO ELETTROCROMICO GIORNO/NOTTE	O
CLIMATIZZATORE AUTOMATICO	O

### LINEA E STILE

CRISTALLI POSTERIORI E LUNOTTO SCURI	S
VOLANTE IN PELLE ABARTH	S
CODOLINI PASSARUOTA IN TINTA CARROZZERIA	S
DOPPIO SCARICO POSTERIORE IN ACCIAIO SATINATO A VISTA	S
PEDALIERA E POGGIAPIEDI GUIDATORE SPORTIVI	S
SEDILI CON SCHIUME SPORTIVE E APPOGGIATESTA INTEGRATO	S
PINZE FRENI ROSSE E CALOTTE CERCHI CON CORNICE ROSSA	O
SKY DOME	O
KIT ESTETICO ABARTH (STICKER LATERALI E CALOTTE SPECCHI)	O
ROSSO, BIANCO O NERO	O
SEDILI ABARTH CORSE BY SABELT IN TESSUTO NERO	O
SEDILI ABARTH CORSE BY SABELT IN PELLE FRAU NERA MISTO ALCANTARA NERA	O

### AUDIO E TELEMATICA

AUTORADIO CD+MP3 CON COMANDI AL VOLANTE, 4 ALTOPARLANTI 40W, 2 TWEETER 30W, ANTENNA	S
SISTEMA VIVAVOCE BLUE&ME™ CON PORTA USB, BLUETOOTH E COMANDI AL VOLANTE	O
SISTEMA AUDIO HI-FI "INTERSCOPE" CON 4 ALTOPARLANTI, 2 TWEETER	S
PREDISPOSIZIONE A NAVIGATORE SATELLITARE CON TELEMETRIA	S



## DIMENSIONI

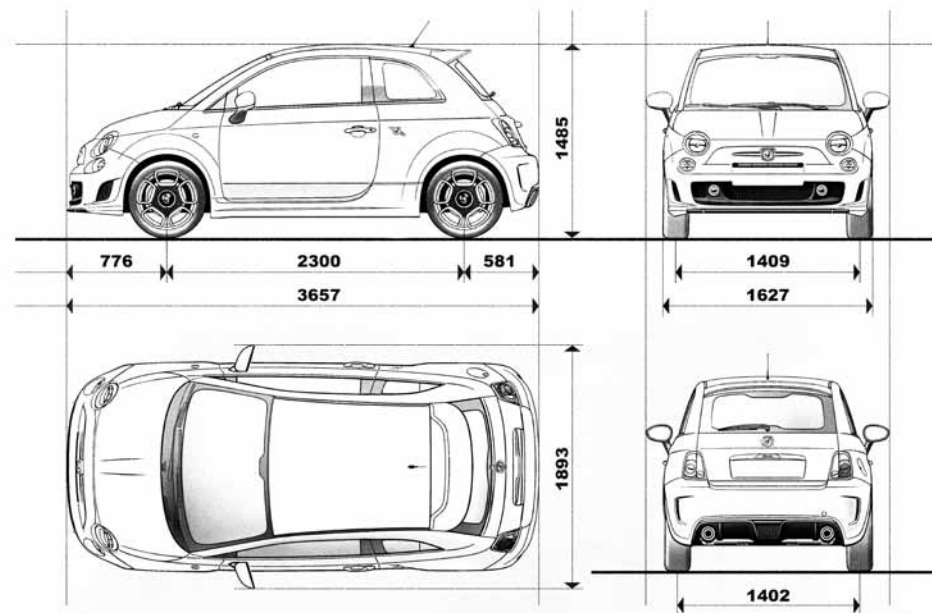

### INTERNI

### ESTERNI

### RUOTE



TESSUTO NERO



PELLE NERA



PELLE ROSSA



ABARTH CORSE BY SABELT TESSUTO NERO



ABARTH CORSE BY SABELT BLACK PELLE FRAU NERA / ALCANTARA NERA

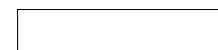

BIANCO IRIDATO

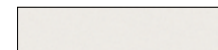

BIANCO GARA



GRIGIO CAMPOVOLO



NERO SCORPIONE



ROSSO OFFICINA



**CERCHI IN LEGA DI SERIE 16" (STANDARD)**  
a 8 razze con pneumatici 195/45 R16 catenabili



**CERCHI IN LEGA ALTERNATIVI 17"**  
a 5 petali diamantati con pneumatici 205/40 R17 non catenabili



**CERCHI IN LEGA ALTERNATIVI 17"**  
a 10 razze diamantati con pneumatici 205/40 R17 non catenabili



**KIT ESSESSE ABARTH KONI**

160 CV

DISCHI FRENO ANTERIORI FORATI E VENTILATI Ø 284 MM X 22 MM

DISCHI FRENO POSTERIORI FORATI Ø 240 MM X 11 MM

PASTIGLIE FRENI ANTERIORI AD ALTE PRESTAZIONI

AMMORTIZZATORI ANTERIORI E POSTERIORI KONI CON VALVOLA FSD (FREQUENCY SELECTIVE DUMPING)

MOLLE SPECIFICHE ANTERIORI E POSTERIORI

CERCHI IN LEGA 7" X 17" ET35 DESIGN ABARTH CON PNEUMATICI 205/40 R17

FILTRO ARIA "POWERED BY BMC"

KEY PRESSURE

LOGO ESSESSE SU COVER MOTORE E PORTELLONE POSTERIORE

**KIT SISTEMA DI SCARICO RECORD MONZA**

SISTEMA DI SCARICO DUAL MODE "RECORD MONZA"

FILTRO ARIA "POWERED BY BMC"

**KIT SISTEMA FRENANTE ABARTH BREMBO**

PINZE FRENO ROSSE M4 X 40 MM

DISCHI FRENO AUTOVENTILANTI FORATI E FLOTTANTI (Ø 305 X 28 MM)

PASTIGLIE FRENI ANTERIORI AD ALTE PRESTAZIONI HP 1000 60 CM2

**CASSETTA DI TRASFORMAZIONE**  
**ABARTH500**  
*esessesse*

**I LEGGENDARI KIT DI ELABORAZIONE ABARTH: OGGI, COME IN PASSATO, UNA VERA E PROPRIA ICONA ED IL CUORE DELLO SPIRITO RACING DI ABARTH. I NOSTRI KIT OFFRONO UN MOTORE ANCORA PIU' POTENTE, UNO STERZO PIU' AGGRESSIVO E PRESTAZIONI DA BRIVIDO IN TUTTE LE CONDIZIONI DI GUIDA. LA SOLUZIONE IDEALE PER TUTTI COLORO CHE VOGLIONO OTTENERE LE MIGLIORI PRESTAZIONI SPORTIVE DALLE LORO ABARTH.**

**KIT ESSESSE**

160 CV

DISCHI FRENO ANTERIORI  
Ø 284 MM X 22MM FORATI E VENTILATIDISCHI FRENO POSTERIORI  
Ø 240 MM X 11 MM FORATIPASTIGLIE FRENI ANTERIORI AD ALTE  
PRESTAZIONIMOLLE SPECIFICHE ANTERIORI E  
POSTERIORICERCHI IN LEGA 7" X 17" ET35 DESIGN  
ABARTH CON PNEUMATICI 205/40 R17

FILTRO ARIA "POWERED BY BMC"

KEY PRESSURE

LOGO ESSESSE SU COVER MOTORE E  
PORTELLONE POSTERIORE**KIT SOSPENSIONI KONI**AMMORTIZZATORI ANTERIORI E POSTERIORI  
KONI CON VALVOLA FSD  
(FREQUENCY SELECTIVE DUMPING)MOLLE SPECIFICHE ANTERIORI E  
POSTERIORI**KIT ABARTH 695 BREMBO KONI**

160 CV

DISCHI FRENO ANTERIORI FLOTTANTI  
FORATI E VENTILATI Ø 305 MM X 28 MMDISCHI FRENO POSTERIORI  
Ø 240 MM X 11 MM FORATIPASTIGLIE FRENI ANTERIORI AD ALTE  
PRESTAZIONIAMMORTIZZATORI ANTERIORI E POSTERIORI  
KONI CON VALVOLA FSD  
(FREQUENCY SELECTIVE DUMPING)MOLLE SPECIFICHE ANTERIORI E  
POSTERIORICERCHI IN LEGA "695 TRIBUTI FERRARI"  
7" X 17" ET35 IN NERO OPACO CON  
PNEUMATICI MICHELIN 205/40 ZR17

FILTRO ARIA "POWERED BY BMC"

KEY PRESSURE



CASSSETTA DI TRASFORMAZIONE

**ABARTH500**

essee





L'ABARTH 500 C È UNA SPORTIVA DI CLASSE CHE UNISCE LE PRESTAZIONI DI UNA VERA ABARTH AL FASCINO DI UN OGGETTO DI DESIGN E CULTO. CAPOTE APRIBILE PANORAMICA, LIVREA BICOLORE, 140 CAVALLI E CAMBIO ABARTH COMPETIZIONE, PER SENTIRE IL PROFUMO DELL'ARIA E L'ADRENALINA NELLE VENE.

# ABARTH 500C

**1.4 16V  
TURBO T-JET  
140 CV**

## MOTORE

N. CILINDRI, DISPOSIZIONE  
POTENZA KW (CV) G/M  
COPPIA MASSIMA NM G/M  
VELOCITÀ MASSIMA (KM/H)  
ACCELERAZIONE (0-100 KM/H)  
TURBO

MOTORE

## TRASMISSIONE

CAMBIO

## SOSPENSIONI

ANTERIORI

POSTERIORI

ASSETTO

## FRENI

ANTERIORI (MM)

POSTERIORI (MM)

## STERZO

TIPO STERZO

## CONSUMI

### LIVELLO ECOLOGIA

C. URBANO (L/100 KM)  
C. COMBINATO (L/100 KM)  
C. EXTRA-URBANO (L/100 KM)  
EMISSIONI CO<sub>2</sub> (G/KM)  
LIVELLO ECOLOGIA

## RUOTE

CERCHI IN LEGA

## CAPOTE

TIPO

## ABARTH 500C MT

4 CILINDRI IN LINEA, 1368 CM3  
99 (135) 5500  
206 A 3000  
205  
7,9 S  
TURBOCOMPRESSORE IHI  
RHF3-P A GEOMETRIA FISSA

T-JET

CAMBIO MANUALE A 5  
RAPPORTI

SCHEMA MC PHERSON E  
BARRA ANTIROLLIO

ASSALE TORCENTE CON  
TARATURA SPECIFICA E  
BARRA ANTIROLLIO

ASSETTO SPORTIVO RIBASSATO

DISCHI FRENO  
Ø 284 MM X 22 MM

DISCHI FRENO  
Ø 240 MM X 11 MM

GUIDA AD ASSERVIMENTO  
ELETTRICO DUALDRIVE™  
CON MODALITÀ SPORT

8,5  
6,5  
5,4  
155  
EURO 5 CEE-F5

CERCHI IN LEGA 16" CON  
PNEUMATICI 195/45 R16

LUNOTTO IN VETRO  
COMANDO ELETTRICO  
APERTURA/CHISURA CAPOTE

## ABARTH 500C MTA

4 CILINDRI IN LINEA, 1368 CM3  
103 (140) 5000  
206 A 3000  
205  
8,1 S  
TURBOCOMPRESSORE IHI  
RHF3-P A GEOMETRIA FISSA

T-JET

CAMBIO MTA A 5 RAPPORTI  
"ABARTH COMPETIZIONE"  
COMANDI CAMBIO AL VOLANTE

SCHEMA MC PHERSON E  
BARRA ANTIROLLIO

ASSALE TORCENTE CON  
TARATURA SPECIFICA E  
BARRA ANTIROLLIO

ASSETTO SPORTIVO RIBASSATO

DISCHI FRENO  
Ø 284 MM X 22 MM

DISCHI FRENO  
Ø 240 MM X 11 MM

GUIDA AD ASSERVIMENTO  
ELETTRICO DUALDRIVE™  
CON MODALITÀ SPORT

8,4  
6,5  
5,4  
151  
EURO 5 CEE-F5

CERCHI IN LEGA 16" CON  
PNEUMATICI 195/45 R16

LUNOTTO IN VETRO  
COMANDO ELETTRICO  
APERTURA/CHISURA CAPOTE

**COMFORT E FUNZIONALITÀ**

SERVOSTERZO ELETTRICO DUALDRIVE™ CON FUNZIONE SPORT	S
VOLANTE REGOLABILE IN ALTEZZA	S
SEDILE GUIDA REGOLABILE IN ALTEZZA	S
ALZACRISTALLI E BLOCCAPORTE ELETTRICI	S
SPECCHI RETROVISORI ESTERNI ELETTRICI CON SBRINAMENTO	S
TELECOMANDO APERTURA/CHIUSURA PORTE E SBLOCCO/BLOCCO PORTELLONE	S
FENDINEBBIA	S
TAPPO COMBUSTIBILE CON CHIAVE	S
FIX&GO	S
SENSORE PARCHEGGIO POSTERIORE	S
KIT FUMATORI	S
APPOGGIATESTA POSTERIORI REGOLABILI IN ALTEZZA	O
CAMBIO MANUALE A 5 RAPPORTI	S
CAMBIO MTA "ABARTH COMPETIZIONE" A 5 RAPPORTI	S
COMANDO CAMBIO CON PALETTE INNESTO MARCE AL VOLANTE	S
CAPOTE ELETTRICA	S
SCHIENALE SEDILE POSTERIORE SDOPPIATO 50/50	O
CLIMATIZZATORE MANUALE	S
SENSORE PIOGGIA	O
SPECCHIO RETROVISORE INTERNO ELETTRICOCROMICO GIORNO/NOTTE	O
CLIMATIZZATORE AUTOMATICO	O



S CONTENUTI DI SERIE

O OPTIONAL

**SICUREZZA**

AIRBAG ANTERIORI LATO CONDUCENTE E PASSEGGERO	S
AIRBAG GINOCCHIA CONDUCENTE	S
ABS + EBD	S
AIRBAG LATERALI E WINDOWS BAG	S
ESP, ASR, MSR, HBA AND HILL HOLDER	S
TTC (TORQUE TRANSFER CONTROL)	S
FARI ALLO XENON	S

**LINEA E STILE**

CRISTALLI POSTERIORI E LUNOTTO SCURI	O
VOLANTE IN PELLE ABARTH	S
CODOLINI PASSARUOTA IN TINTA CARROZZERIA	S
DOPPIO SCARICO POSTERIORE IN ACCIAIO SATINATO A VISTA	S
PEDALIERA E POGGIAPIEDI GUIDATORE SPORTIVI	S
SEDILI CON SCHIUME SPORTIVE E APPOGGIATESTA INTEGRATO	S
PINZE FRENI ROSSE E CALOTTE CERCHI CON CORNICE ROSSA	O
KIT ESTETICO ABARTH (STICKER LATERALI E CALOTTE SPECCHI) ROSSO, BIANCO O NERO	O

**AUDIO E TELEMATICA**

AUTORADIO CD+MP3 CON COMANDI AL VOLANTE, 4 ALTOPARLANTI 40W, 2 TWEETER 30W, ANTENNA	S
SISTEMA VIVAVOCE BLUE&ME™ CON PORTA USB, BLUETOOTH E COMANDI AL VOLANTE	S
SISTEMA AUDIO HI-FI "INTERSCOPE" CON 4 ALTOPARLANTI, 2 TWEETER	O
PREDISPOSIZIONE A NAVIGATORE SATELLITARE CON TELEMETRIA	S





**DIMENSIONI**

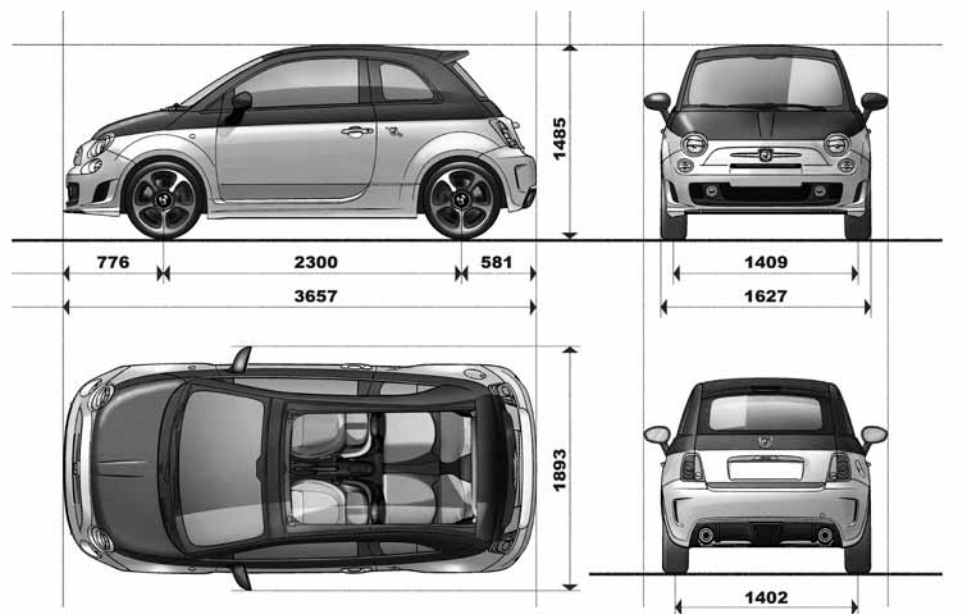

**RUOTE**



**CERCHI IN LEGA 16" SPECIFICI ABARTH (STANDARD)**  
a 8 razze, verniciati, 6,5J x 16" con pneumatici 195/45 R16 catenabili



**CERCHI IN LEGA 17" SPECIFICI ABARTH**  
a 5 petali, diamantati e verniciati bianco 7J x 17" con pneumatici 205/40 R17 non catenabili



**CERCHI IN LEGA 17" SPECIFICI ABARTH**  
a 5 razze, diamantati con fondo antracite 7J x 17" con pneumatici 205/40 R17 non catenabili

**ABARTH 500C BICOLORE**

**NERO SCORPIONE / BIANCO GARA**



LINER ROSSO



LINER NERO

**GRIGIO PISTA / GRIGIO CAMPOVOLO**



LINER ROSSO



LINER BIANCO

ESTERNI  
INTERNI

-  **PELLE CUOIO**
-  **PELLE GRIGIA**
-  **PELLE NERA**
-  **PELLE ROSSA**

**ABARTH 500C**



**BIANCO GARA**



**ROSSO OFFICINA**



**GRIGIO CAMPOVOLO**



**GRIGIO RECORD**

ESTERNI  
INTERNI

-  **TESSUTO NERO**
-  **PELLE CUOIO**
-  **PELLE GRIGIA**
-  **PELLE NERA**
-  **PELLE ROSSA**



**I LEGGENDARI KIT DI ELABORAZIONE ABARTH: OGGI, COME IN PASSATO, UNA VERA E PROPRIA ICONA ED IL CUORE DELLO SPIRITO RACING DI ABARTH. I NOSTRI KIT OFFRONO UN MOTORE ANCORA PIU' POTENTE, UNO STERZO PIU' AGGRESSIVO E PRESTAZIONI DA BRIVIDO IN TUTTE LE CONDIZIONI DI GUIDA. LA SOLUZIONE IDEALE PER TUTTI COLORO CHE VOGLIONO OTTENERE LE MIGLIORI PRESTAZIONI SPORTIVE DALLE LORO ABARTH.**

## CASSETTA DI TRASFORMAZIONE **ABARTH500C** ESSEESSE

### **KIT SOSPENSIONI KONI**

AMMORTIZZATORI ANTERIORI E POSTERIORI KONI CON VALVOLA FSD (FREQUENCY SELECTIVE DUMPING)

MOLLE SPECIFICHE ABARTH BREMBO ANT. E POST.

### **KIT SISTEMA DI SCARICO RECORD MONZA**

DOPPIO SCARICO "RECORD MONZA"

FILTRO ARIA "POWERED BY BMC"

### **KIT ESSEESSE ABARTH KONI**

160 CV

DISCHI FRENO ANT. Ø284MM X 22MM FORATI E VENTILATI  
DISCHI FRENO POSTERIORI FORATI "ABARTH BREMBO" (Ø 240 MM X 11 MM)

PASTIGLIE FRENI ANTERIORI AD ALTE PRESTAZIONI

AMMORTIZZATORI ANTERIORI E POSTERIORI KONI CON VALVOLA FSD (FREQUENCY SELECTIVE DUMPING)

MOLLE SPECIFICHE ANTERIORI E POSTERIORI

CERCHI IN LEGA 7" X 17" ET35 DESIGN ABARTH CON PNEUMATICI 205/40 R17

FILTRO ARIA "POWERED BY BMC"

KEY PRESSURE

LOGO ESSEESSE SU COVER MOTORE E PORTELLONE POST.

### **KIT SISTEMA FRENANTE ABARTH BREMBO**

PINZE FRENO ROSSE M4 X 40 MM

DISCHI FRENO AUTOVENTILANTI FORATI E FLOTTANTI (Ø 305 X 28 MM)

PASTIGLIE FRENI ANTERIORI AD ALTE PRESTAZIONI HP 1000 60 CM2

### **KIT ABARTH 695 BREMBO KONI**

160 CV

DISCHI FRENO ANTERIORI FORATI E VENTILATI Ø 305 MM X 28 MM

DISCHI FRENO POSTERIORI FORATI Ø 240 MM X 11 MM

PASTIGLIE FRENI ANTERIORI AD ALTE PRESTAZIONI

AMMORTIZZATORI ANT. E POST. KONI CON VALVOLA FSD (FREQUENCY SELECTIVE DUMPING)

MOLLE SPECIFICHE ANT. E POST.

CERCHI IN LEGA "695 TRIBUTI FERRARI" 7" X 17" ET35 IN NERO OPACO CON PNEUMATICI MICHELIN 205/40 ZR17

FILTRO ARIA "POWERED BY BMC"

KEY PRESSURE





UNA TRASFORMAZIONE IN PIENA FILOSOFIA ABARTH CHE FA DELLA PUNTO IL TOP DELLA SPORTIVITÀ: 1.4 TURBO MULTIAIR DA 165 CAVALLI, COPPIA MASSIMA 250 NM A 2250 G/M, MANETTINO ABARTH E CONSUMI ED EMISSIONI DI CO2 RIDOTTI DEL 10%. ANCORA PIÙ POTENZA, ANCORA PIÙ SICUREZZA, ANCORA PIÙ ABARTH.

# ABARTH PUNTO

MULTIAIR  
1.4 TURBO  
165 CV

## MOTORE

N. CILINDRI, DISPOSIZIONE	4 CILINDRI IN LINEA, 1368 CM3
POTENZA KW (CV) G/M	121 (165) 5500
COPPIA MASSIMA NM G/M	250 A 2250
VELOCITÀ MASSIMA (KM/H)	213
ACCELERAZIONE (0-100 KM/H)	7,9 S
TURBO	SOVRALIMENTAZIONE CON TURBOCOMPRESSORE GARRETT GT1446

## MOTORE

MULTIAIR CON SISTEMA STOP&START

## TRASMISSIONE

CAMBIO	CAMBIO MECCANICO A 6 RAPPORTI E MANETTINO ABARTH (DRIVING SPORT SWITCH)
--------	---

## SOSPENSIONI

ANTERIORI	ANTERIORI CON RUOTE INDIPENDENTI TIPO MCPHERSON
POSTERIORI	AD ASSALE TORCENTE

## ASSETTO

ASSETTO SPORTIVO RIBASSATO

## FRENI

ANTERIORI (MM)	PINZE BREMBO M4X40 DISCHI FRENO Ø 305 MM X 28 MM
POSTERIORI (MM)	DISCHI Ø 264 MM X 11 MM

## STERZO

TIPO STERZO	GUIDA AD ASSERVIMENTO ELETTRICO DUALDRIVE™ CON MODALITÀ SPORT
-------------	---

## CONSUMI

### LIVELLO ECOLOGIA

C. URBANO (L/100 KM)	8,1
C. COMBINATO (L/100 KM)	6,0
C. EXTRA-URBANO (L/100 KM)	4,8
EMISSIONI CO2 (G/KM)	142
LIVELLO ECOLOGIA	EURO 5 CEE-F5

## RUOTE

CERCHI IN LEGA	CERCHI IN LEGA 7" X 17" CON PNEUMATICI 215/45 R17 NON CATENABILI
----------------	--

**COMFORT E FUNZIONALITÀ**

SERVOSTERZO ELETTRICO DUALDRIVE™ CON FUNZIONE SPORT	S
GSI GEAR SHIFT INDICATOR	S
STOP&START SYSTEM	S
VOLANTE REGOLABILE IN ALTEZZA	S
SEDILE GUIDA REGOLABILE IN ALTEZZA	S
ALZACRISTALLI E BLOCCAPORTE ELETTRICI	S
SPECCHI RETROVISORI ESTERNI ELETTRICI CON SBRINAMENTO	S
TELECOMANDO APERTURA/CHIUSURA PORTE E SBLOCCO/BLOCCO PORTELLONE	S
FENDINEBBIA	S
CRUISE CONTROL	O
TAPPO COMBUSTIBILE CON CHIAVE	S
FIX&GO	S
PRESA 12V NEL VANO BAULE	O
KIT FUMATORI	O
APPOGGIATESTA POSTERIORI REGOLABILI IN ALTEZZA	S
TYRE PRESSURE MONITORING SYSTEM	O
SCHIENALE SEDILE POSTERIORE SDOPPIATO 50/50	O
CLIMATIZZATORE MANUALE	S
SPECCHIO RETROVISORE INTERNO ELETTROCROMICO GIORNO/NOTTE	O
CLIMATIZZATORE AUTOMATICO	O
SENSORE PIOGGIA	O
BRACCIOLO ANTERIORE CON VANO PORTAOGGETTI	O



S CONTENUTI DI SERIE

O OPTIONAL

**SICUREZZA**

AIRBAG ANTERIORI LATO CONDUCENTE E PASSEGGERO A DOPPIO STADIO DI ATTIVAZIONE	S
AIRBAG GINOCCHIA CONDUCENTE	S
ABS + EBD	S
AIRBAG LATERALI E WINDOWS BAG	S
ESP, ASR, MSR, HBA AND HILL HOLDER	S
TTC (TORQUE TRANSFER CONTROL)	S

**LINEA E STILE**

CRISTALLI POSTERIORI E LUNOTTO SCURI	S
VOLANTE IN PELLE ABARTH	S
CODOLINI PASSARUOTA IN TINTA CARROZZERIA	S
DOPPIO SCARICO POSTERIORE IN ACCIAIO SATINATO A VISTA	S
PEDALIERA E POGGIAPIEDI GUIDATORE SPORTIVI	S
SEDILI CON SCHIUME SPORTIVE E APPOGGIATESTA INTEGRATO	S
PINZE FRENI ROSSE E CALOTTE CERCHI CON CORNICE ROSSA	S
SKY DOME	O
KIT ESTETICO ABARTH (STICKER LATERALI E CALOTTE SPECCHI) ROSSO, BIANCO O NERO	O
SEDILI ABARTH CORSE BY SABELT IN TESSUTO NERO	O
SEDILI ABARTH CORSE BY SABELT IN PELLE FRAU NERA MISTO ALCANTARA NERA	O

**AUDIO E TELEMATICA**

AUTORADIO CD+MP3 CON COMANDI AL VOLANTE, 4 ALTOPARLANTI 40W, 2 TWEETER 30W, ANTENNA	S
SISTEMA VIVAVOCE BLUE&ME™ CON PORTA USB, BLUETOOTH E COMANDI AL VOLANTE	S
SISTEMA AUDIO HI-FI "INTERSCOPE" CON 4 ALTOPARLANTI, 2 TWEETER	O
PREDISPOSIZIONE A NAVIGATORE SATELLITARE CON TELEMETRIA	S





**MULTIAIR 1.4 TURBO PETROL 165 CV**

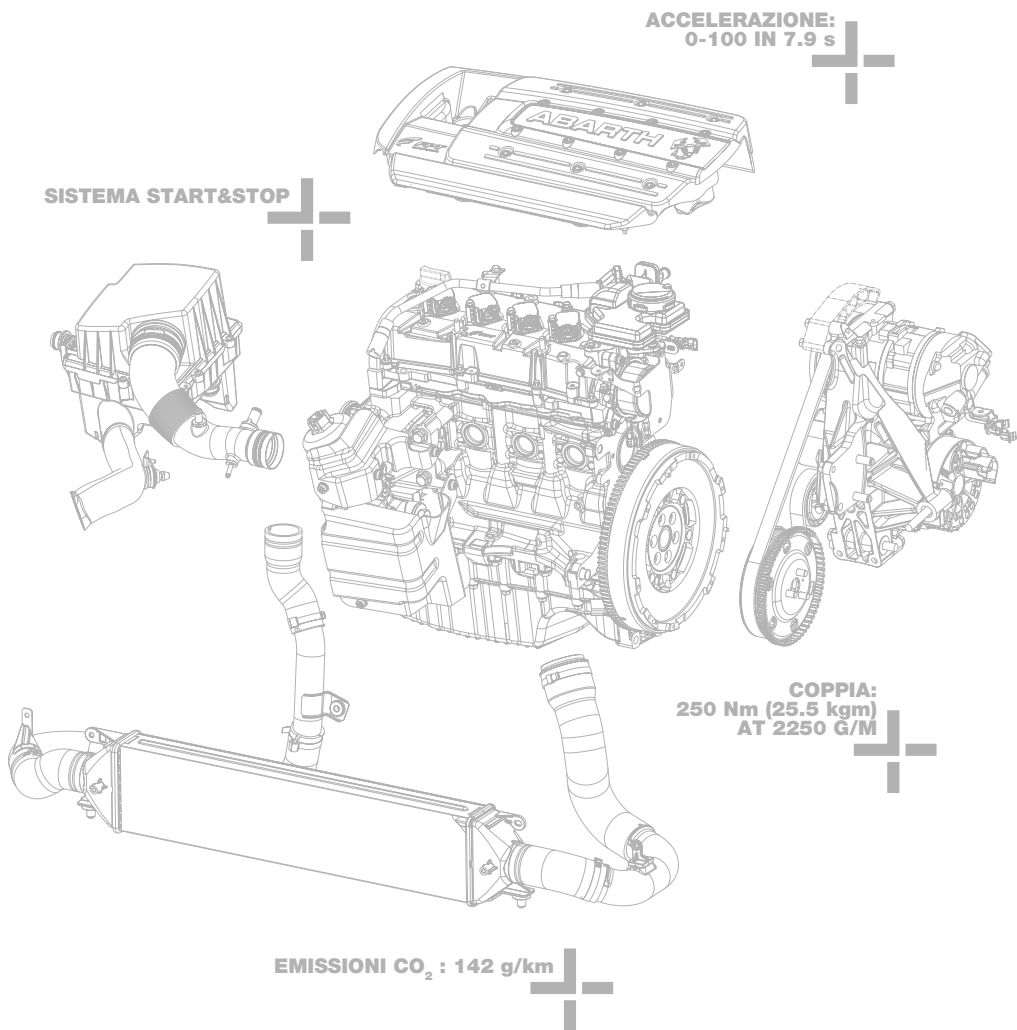

**DIMENSIONI**

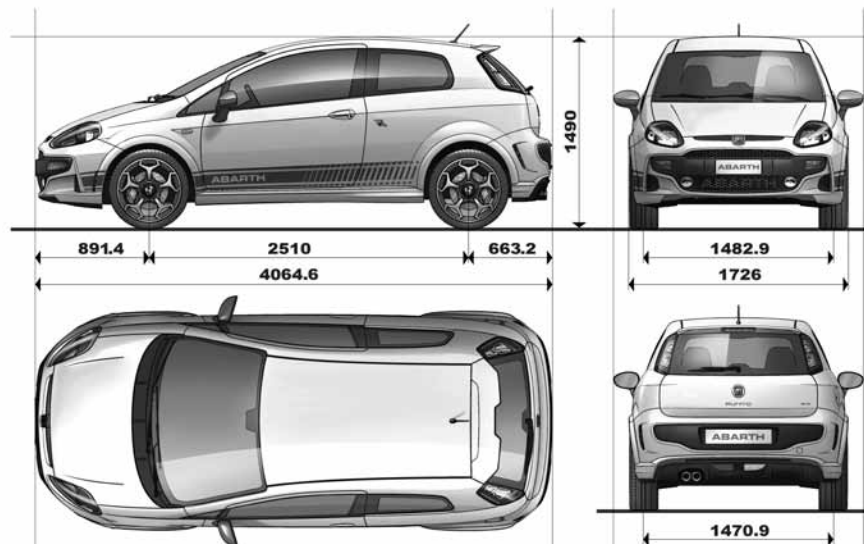

**INTERNI**

**ESTERNI**

**RUOTE**



**TESSUTO NERO**



**TESSUTO/PELLE**



**ABARTH CORSE  
BY SABELT  
TESSUTO NERO**



**ABARTH CORSE  
BY SABELT BLACK  
PELLE FRAU NERA /  
ALCANTARA NERA**

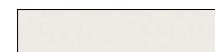

**BIANCO GARA**



**GRIGIO CAMPOVOLO**



**NERO SCORPIONE**



**ROSSO OFFICINA**



**CERCHI IN LEGA 17”  
SPECIFICI ABARTH  
(STANDARD)**  
a 5 chele con  
pneumatici 215/45 R17



**CERCHI IN LEGA 17”  
ALTERNATIVI**  
con pneumatici 205/45 R17  
catenabili

I LEGGENDARI KIT DI ELABORAZIONE ABARTH: OGGI, COME IN PASSATO, UNA VERA E PROPRIA ICONA ED IL CUORE DELLO SPIRITO RACING DI ABARTH. I NOSTRI KIT OFFRONO UN MOTORE ANCORA PIU' POTENTE, UNO STERZO PIU' AGGRESSIVO E PRESTAZIONI DA BRIVIDO IN TUTTE LE CONDIZIONI DI GUIDA. LA SOLUZIONE IDEALE PER TUTTI COLORO CHE VOGLIONO OTTENERE LE MIGLIORI PRESTAZIONI SPORTIVE DALLE LORO ABARTH.



## CASSETTA DI TRASFORMAZIONE ABARTH PUNTO esseeese

### KIT SOSPENSIONI KONI

AMMORTIZZATORI ANTERIORI E POSTERIORI KONI CON VALVOLA FSD (FREQUENCY SELECTIVE DUMPING)

MOLLE SPECIFICHE ABARTH BREMBO ANTERIORI E POSTERIORI

### KIT ESSEESSE ABARTH KONI

180 CV

DISCHI FRENO ANTERIORI AUTOVENTILANTI FORATI E FLOTTANTI Ø305MM X 28MM

DISCHI FRENO POSTERIORI FORATI Ø264MM X 11MM

PASTIGLIE FRENI ANTERIORI AD ALTE PRESTAZIONI HP1000

AMMORTIZZATORI ANTERIORI E POSTERIORI KONI CON VALVOLA FSD (FREQUENCY SELECTIVE DUMPING)

MOLLE SPECIFICHE ANTERIORI E POSTERIORI

CERCHI IN LEGA 7,5" X 18" DESIGN ABARTH CON PNEUMATICI 215/40 R18

FILTRO ARIA "POWERED BY BMC"

SISTEMA DI SCARICO A GEOMETRIA MODIFICATA NEL TRATTO CENTRALE

LOGO "ESSEESSE" SU COVER MOTORE E PORTELLONE POSTERIORE





#### MOTORE

4 CILINDRI IN LINEA, 4 VALVOLE PER CILINDRO, 1368 CM<sup>3</sup>  
 POTENZA 180CV (132KW) A 5500 G/M  
 COPPIA MASSIMA 250 NM A 3000 G/M IN MODALITÀ SPORT  
 SOVRALIMENTAZIONE CON UN TURBOCOMPRESSORE GARRETT 1446 A GEOMETRIA FISSA

#### TRASMISSIONE

CAMBIO "ABARTH COMPETIZIONE" A 5 RAPPORTI COMANDO CAMBIO MECCANICO ELETTOATTUATO CON PALETTE INNESTO MARCE AL VOLANTE

#### SOSPENSIONI

ANTERIORE CON RUOTE INDIPENDENTI TIPO MCPHERSON

POSTERIORE AD ASSALE TORCENTE CON TARATURA SPECIFICA CON BARRA ANTIRULLIO  
 AMMORTIZZATORI KONI CON VALVOLA FSD

#### FRENI

PINZE FRENO ANTERIORI FISSE BREMBO 4 PISTONI Ø 38 MM M4X38  
 DISCHI FRENO ANTERIORI FLOTTANTI, FORATI, MULTISEZIONE E AUTOVENTILANTI Ø 305 MM X 28 MM  
 PINZA FRENO POSTERIORE FLOTTANTE MONOPISTONE Ø 34MM  
 DISCHI FRENO POSTERIORI FORATI 240 MM X 11 MM  
 PASTIGLIE FRENI ANTERIORI ALTO PRESTAZIONALI

#### STERZO

GUIDA AD ASSERVIMENTO ELETTRICO DUALDRIVE CON MODALITÀ SPORT

#### FILTRO ARIA

SPECIFICO PER ABARTH "POWERED BY BMC"

#### RUOTE

CERCHI IN LEGA DI ALLUMINIO 7" X 17" H2 ET38 DESIGN SPECIFICO CON PNEUMATICI: 205/40 R17 84W XL

#### ALTRI CONTENUTI SPECIFICI

SCARICO "RECORD MONZA" DUAL MODE  
 FARI ALLO XENON  
 SEDILI "ABARTH CORSE" BY SABELT CON RIVESTIMENTO IN CARBONIO  
 CONTENUTI ESTERNI "CARBON LOOK" (CALOTTA SPECCHI RETROVISORI, COPERTURA MONTANTI, BATTICALCAGNO)

PEDALIERA SPECIFICA RACING

#### ECOLOGIA

RISPETTA LA NORMATIVA EURO5 CEE-F5

#### EMISSIONI CO2

151 G/KM

#### CONSUMI

CICLO URBANO: 8,4 LITRI/100 KM  
 CICLO EXTRA-URBANO: 5,4 LITRI/100 KM  
 CICLO COMBINATO: 6,5 LITRI/100 KM

#### PRESTAZIONI

VELOCITÀ MASSIMA: 225 KM/H  
 ACCELERAZIONE 0/100 KM/H < 7 SEC

#### COLORI DISPONIBILI

ROSSO CORSA  
 GIALLO MODENA  
 BLU ABU DHABI  
 GRIGIO TITANIO

**MOTORE**

N. CILINDRI, DISPOSIZIONE	
POTENZA KW (CV) G/M	
COPPIA MASSIMA NM G/M	
VELOCITÀ MASSIMA (KM/H)	
ACCELERAZIONE (0-100 KM/H)	
TURBO	

MOTORE	
--------	--

**TRASMISSIONE**

CAMBIO	
--------	--

**SOSPENSIONI**

ANTERIORI	
-----------	--

POSTERIORI	
------------	--

ASSETTO	
---------	--

**FRENI**

ANTERIORI (MM)	
----------------	--

POSTERIORI (MM)	
-----------------	--

**STERZO**

TIPO STERZO	
-------------	--

**CONSUMI  
LIVELLO ECOLOGIA**

C. URBANO (L/100 KM)	
C. COMBINATO (L/100 KM)	
C. EXTRA-URBANO (L/100 KM)	
EMISSIONI CO2 (G/KM)	
LIVELLO ECOLOGIA	

CERCHI IN LEGA	
----------------	--

CAPOTE	
--------	--

**ABARTH PUNTO**

4 CILINDRI IN LINEA, 1368 CM3	
121 (165) 5500	
250 A 2250	
213	
7,9 S	
SOVRALIMENTAZIONE CON TURBOCOMPRESSORE GARRETT GT1446	
MULTIAIR CON SISTEMA STOP&START	

MANUALE A 6 RAPPORTI E MANETTINO ABARTH	
--	--

ANTERIORI CON RUOTE INDIPENDENTI TIPO MCPHERSON	
--	--

AD ASSALE TORCENTE	
--------------------	--

ASSETTO SPORTIVO RIBASSATO	
----------------------------	--

PINZE BREMBO M4X40 Ø 305 MM X 28 MM	
--	--

DISCHI Ø 264 MM X 11 MM	
-------------------------	--

GUIDA AD ASSERVIMENTO ELETTRICO DUALDRIVE™ CON MODALITÀ SPORT	
---	--

8,1	
6,0	
4,8	
142	
EURO 5 CEE-F5	

CERCHI IN LEGA 7" X 17" CON PNEUMATICI 215/45 R17	
--	--

--	--

**ABARTH 500**

4 CILINDRI IN LINEA, 1368 CM3	
99 (135) 5500	
206 AT 3000	
205	
7,9 S	
TURBOCOMPRESSORE IHI RHF3-P A GEOMETRIA FISSA	
T-JET	

CAMBIO C510 A 5 RAPPORTI	
--------------------------	--

SCHEMA MC PHERSON E BARRA ANTIROLLIO	
---	--

SCHEMA A RUOTE INTERCONNESSE CON BARRA ANTIROLLIO	
--	--

SPORTIVO RIBASSATO	
--------------------	--

DISCHI FORATI E VENTILATI Ø 284 X 22 MM CON PISTONCINO Ø 54 MM	
---	--

FLOTTANTE Ø 240 MM X 11 MM CON PISTONCINO Ø 34 MM	
--	--

GUIDA AD ASSERVIMENTO ELETTRICO DUALDRIVE™ CON MODALITÀ SPORT	
---	--

8,5	
6,5	
5,4	
155	
EURO 5 CEE-F5	

CERCHI IN LEGA 16" CON PNEUMATICI 195/45 R16	
---	--

--	--

**ABARTH 500C MT**

4 CILINDRI IN LINEA, 1368 CM3	
99 (135) 5500	
206 A 3000	
205	
7,9 S	
TURBOCOMPRESSORE IHI RHF3-P A GEOMETRIA FISSA	
T-JET	

CAMBIO MANUALE A 5 RAPPORTI	
-----------------------------	--

SCHEMA MC PHERSON E BARRA ANTIROLLIO	
---	--

ASSALE TORCENTE CON TARATURA SPECIFICA E BARRA ANTIROLLIO	
--	--

ASSETTO SPORTIVO RIBASSATO	
----------------------------	--

FORATI E VENTILATI Ø 284 X 22 MM CON PISTONCINO Ø 54 MM	
--	--

DISCHI FRENI Ø 240 MM X 11 MM CON PISTONCINO Ø 34 MM	
---	--

GUIDA AD ASSERVIMENTO ELETTRICO DUALDRIVE™ CON MODALITÀ SPORT	
---	--

8,5	
6,5	
5,4	
155	
EURO 5 CEE-F5	

CERCHI IN LEGA 16" CON PNEUMATICI 195/45 R16	
---	--

LUNOTTO IN VETRO COMANDO ELETTRICO APERTURA/ CHISURA CAPOTE	
---	--

**ABARTH 500C MTA**

4 CILINDRI IN LINEA, 1368 CM3	
103 (140) 5000	
206 A 3000	
205	
8,1 S	
TURBOCOMPRESSORE IHI RHF3-P A GEOMETRIA FISSA	
T-JET	

CAMBIO MTA "ABARTH COMPETIZIONE" CAMBIO AL VOLANTE	
---	--

SCHEMA MC PHERSON E BARRA ANTIROLLIO	
---	--

ASSALE TORCENTE CON TARATURA SPECIFICA E BARRA ANTIROLLIO	
--	--

ASSETTO SPORTIVO RIBASSATO	
----------------------------	--

AUTOVENTILATI E FORATI Ø 284 MM X 22 MM CON PISTONCINO Ø 54 MM	
---	--

DISCHI FRENI Ø 240 MM X 11 MM CON PISTONCINO Ø 34 MM	
---	--

GUIDA AD ASSERVIMENTO ELETTRICO DUALDRIVE™ CON MODALITÀ SPORT	
---	--

8,4	
6,5	
5,4	
151	
EURO 5 CEE-F5	

CERCHI IN LEGA 16" CON PNEUMATICI 195/45 R16	
---	--

LUNOTTO IN VETRO COMANDO ELETTRICO APERTURA/ CHISURA CAPOTE	
---	--



**KIT SOSPENSIONI ABARTH KONI**

AMMORTIZZATORI ANT./POST. KONI CON VALVOLA FSD	ND
MOLLE SPECIFICHE ANT./POST. ABARTH BREMBO	ND

**KIT MARMITTE SPECIALI RECORD MONZA**

MARMITTA	ND
FILTRO ARIA	ND

**KIT SISTEMA FRENANTE ABARTH BREMBO**

PINZE (MM)	ND
DISCO ANTERIORE (Ø MM)	ND
DISCO POSTERIORE (Ø MM)	ND

**KIT ESSEESSE**

POTENZA	ND
DISCO ANTERIORE	ND
DISCO POSTERIORE	ND
PASTIGLIE FRENI ANTERIORI AD ALTE PRESTAZIONI	ND
MOLLE SPECIFICHE ANTERIORI E POSTERIORI	ND
FILTRO ARIA	ND
CERCHI IN LEGA	ND
LOGO "ESSEESSE" SU COVER MOTORE E PORTELLONE	ND
KEY PRESSURE	ND

**KIT ESSEESSE ABARTH KONI**

POTENZA	180
SISTEMA DI SCARICO	A GEOMETRIA MODIFICATA NEL TRATTO CENTRALE
DISCHI ANTERIORI	AUTOVENTILANTI FORATI E FLOTTANTI Ø 305 X 28MM
DISCHI POSTERIORI	FORATI Ø 264 MM X 11 MM
PASTIGLIE FRENI ANTERIORI AD ALTE PRESTAZIONI	•
AMMORTIZZATORI ANT./POST. KONI CON VALVOLA FSD	•
MOLLE SPECIFICHE ANTERIORI E POSTERIORI	•
FILTRO ARIA	POWERED BY BMC
CERCHI IN LEGA	CERCHI IN LEGA 7,5" X 18" ET35 DESIGN ABARTH CON PNEUMATICI 215/40 R18
KEY PRESSURE	ND
LOGO "ESSEESSE" SU COVER MOTORE E PORTELLONE	•

**KIT 695 BREMBO KONI**

POTENZA	ND
DISCHI ANTERIORI	ND
DISCHI POSTERIORI	ND
PASTIGLIE FRENI ANTERIORI AD ALTE PRESTAZIONI	ND
AMMORTIZZATORI ANT./POST. KONI CON VALVOLA FSD	ND
MOLLE SPECIFICHE ANTERIORI E POSTERIORI	ND
FILTRO ARIA	ND
CERCHI IN LEGA	ND
KEY PRESSURE	ND
LOGO "ESSEESSE" SU COVER MOTORE E PORTELLONE	ND

**ABARTH PUNTO**

ND
ND

ND
ND

ND
ND
ND

ND
ND
ND
ND
ND
ND
ND
ND
ND
ND

180
A GEOMETRIA MODIFICATA NEL TRATTO CENTRALE
AUTOVENTILANTI FORATI E FLOTTANTI Ø 305 X 28MM
FORATI Ø 264 MM X 11 MM
•
•
•
POWERED BY BMC
CERCHI IN LEGA 7,5" X 18" ET35 DESIGN ABARTH CON PNEUMATICI 215/40 R18
ND
•

ND
ND
ND
ND
ND
ND
ND
ND
ND
ND

**ABARTH 500**

•
•

DOPPIO SCARICO "RECORD MONZA" POWERED BY BMC
---

PINZE ROSSE M4X40 MM
AUTOVENTILANTI FORATI E FLOTTANTI Ø 305 X 28MM
FORATI Ø 240X11 MM

160
AUTOVENTILANTI FORATI Ø 284 X 22 MM
FORATI Ø 240 X 11 MM
•
•
POWERED BY BMC
"ABARTH ESSEESSE" 7" X 17" ET35
BIANCO O TITANIO CON PNEUMATICI 205/40 R17
•
•

160
ND
AUTOVENTILANTI FORATI Ø 284 X 22 MM
FORATI Ø 240 X 11 MM
•
•
•
POWERED BY BMC
"ABARTH ESSEESSE" 7" X 17" ET35
BIANCO O TITANIO CON PNEUMATICI 205/40 R17
•
•

160
AUTOVENTILANTI FORATI E FLOTTANTI Ø 305 X 28MM
FORATI Ø 240X11 MM
•
•
POWERED BY BMC
"695 TRIBUTO FERRARI" 7" X 17" ET35
NERO OPACO CON PNEUMATICI 205/40 R17
•

**ABARTH 500C**

•
•

DOPPIO SCARICO "RECORD MONZA" POWERED BY BMC
---

PINZE ROSSE M4X40 MM
AUTOVENTILANTI FORATI E FLOTTANTI Ø 305 X 28MM
FORATI Ø 240X11 MM

ND
ND
ND
ND
ND
ND
ND
ND
ND
ND

160
ND
AUTOVENTILANTI FORATI Ø 284 X 22 MM
FORATI Ø 240 X 11 MM
•
•
•
POWERED BY BMC
"ABARTH ESSEESSE" 7" X 17" ET35
BIANCO O TITANIO CON PNEUMATICI 205/40 R17
•
•

160
AUTOVENTILANTI FORATI E FLOTTANTI Ø 305 X 28MM
FORATI Ø 240X11 MM
•
•
POWERED BY BMC
"695 TRIBUTO FERRARI" 7" X 17" ET35
NERO OPACO CON PNEUMATICI 205/40 R17
•

# ACCESSORI

UNO DEI CARATTERI VINCENTI DI ABARTH È QUELLO DI RAPPRESENTARE UN UNIVERSO A SÉ STANTE: QUELLO DELL' 'EMPOWERMENT'. UNA PARTE INDISSOLUBILE DI QUESTO MONDO È RAPPRESENTATA DAGLI ACCESSORI ABARTH: DAI SEDILI RACING ALLE MARMITTE, DAL NAVIGATORE SATELLITARE CON FUNZIONE TELEMETRICA AGLI ADDITIVI PRESTAZIONALI: TUTTI OGGETTI ISPIRATI AL MONDO DELLE CORSE, FUNZIONALI MA "CATTIVI" PROPRIO COME ABARTH.



## GAMMA ACCESSORI PER ABARTH 500 E 500C

Abarth allarga la propria linea di accessori per Abarth 500 / 500C con dei nuovi contenuti – pedalierie, battitacco, leve cambio e tappi olio e carburante – in grado di sottolineare il carattere sportivo delle nostre vetture e donare loro un maggiore vezzo di esclusività grazie alla variegata offerta di materiali tecnici in grado di interessare una fascia di clientela molto ampia utilizzando un'ampia varietà.

Dall'acciaio inox, che contraddistingue il mondo "Corsa" e rappresenta la porta d'ingresso nel mondo Abarth, all'alluminio del mondo "Competizione" che enfatizza lo stile racing delle nostre vetture e di chi lo sceglie.

Il Carbonio del mondo "Scorpione" e l'Alutex del mondo "Turismo" rappresentano la fascia trend setter dei nostri prodotti abbinando alla perfezione caratteristiche tecniche superiori a eccellenti qualità estetiche.

## SEDILE ABARTH CORSE BY SABELT

Il sedile Abarth corse by Sabelt è caratterizzato da un guscio innovativo, in cui lo schienale integra l'appoggiatesta, e da fasce di contenimento molto pronunciate.

È disponibile in due versioni: una in tessuto tecnico "F1" e una in pelle Frau mista Alcantara.

Design, tecnologia e cura dei dettagli = spirito racing!



## SCARICHI RECORD MONZA

Le marmitte hanno reso Abarth celebre in tutto il mondo, grazie a prestazioni e sound inconfondibili.

Fedele alla sua storia, Abarth propone la gamma di scarichi RECORD MONZA, di tipo 'dual mode' a contropressione variabile, capaci di esaltare il sound del motore oltre ai 4000 giri/min.

Di colore nero opaco, con codolini cromati e logo Abarth in rilievo, le marmitte RECORD MONZA possono essere montate su Abarth 500 e 500C. Al semaforo nessuno avrà bisogno di girasi per capire chi sta arrivando!





### NAVIGATORE CON FUNZIONE TELEMETRICA

Il sistema Abarth Blue&MeTM MAP, sviluppato in licenza da Magneti Marelli, oltre alle funzioni classiche di navigazione, abbina l'esclusiva funzione di rilevamento telemetrico delle prestazioni su circuito automobilistico (tempi di percorrenza, best lap, posizione del veicolo sul circuito, velocità, giri motore e marcia inserita).



### ADDITIVI ALTE PRESTAZIONI

Il know-how Abarth ha permesso di sviluppare una gamma specifica di additivi per motori prodotti in licenza da Green Star che puntano alle prestazioni: sei prodotti specificatamente formulati (SPORT, RECORD, RACING, CORSA, GARA e FORMULA) per ogni bisogno dell'auto.

Lo scorpione ce lo mette Abarth, il veleno ce lo metti tu.



### TAPPI BENZINA

Caratterizzati da un design pulito e grintoso, i tappi serbatoio con coperchio in alluminio sono disponibili in due versioni: con scritta 'esseeesse' oppure con il logo dello Scorpione. Ideati per Abarth Grande Punto e Abarth 500 sono applicabili anche a una vasta gamma di vetture Fiat, Lancia e Alfa Romeo con motori a benzina. Perché lo stile si riconosce anche dai piccoli dettagli.

# MERCHANDISING

RENDERE STRAORDINARIO L'ORDINARIO. È QUESTO QUELLO CHE FACCIAMO DA PIÙ DI 50 ANNI. ED È UNA FILOSOFIA CHE ABBIAMO TRASFERITO DAL MONDO DEI MOTORI A QUELLO DEI COMPUTER, DELL'ABBIGLIAMENTO E MOLTI ALTRI. PERCHÉ IN ABARTH CREDIAMO CHE LE NOSTRE COMPETENZE POSSANO ESSERE APPLICATE A TUTTO. QUESTE SONO ALCUNE DELLE NOSTRE STORIE DI SUCCESSO.

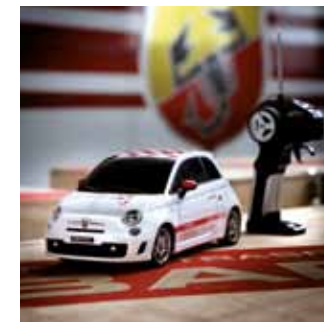

Scopri tutto il merchandising ufficiale Abarth e compralo su [abarthstore.com](http://abarthstore.com) (dalla fine di settembre)

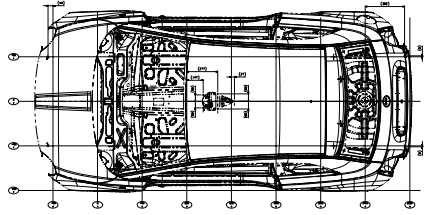

L'ALLESTIMENTO DEI MODELLI E I RELATIVI OPTIONAL POSSONO VARIARE PER SPECIFICHE ESIGENZE DI MERCATO O LEGALI. I DATI IN QUESTO STAMPATO SONO FORNITI A TITOLO INDICATIVO, ABARTH & C. S.P.A. POTRÀ APPORTARE IN QUALUNQUE MOMENTO MODIFICHE AI MODELLI DESCRITTI IN QUESTO STAMPATO PER RAGIONI DI NATURA TECNICA O COMMERCIALE.



**A WORLD OF PERFORMANCE  
SINCE 1949**