



manual bàsic
d'**identitat**
corporativa

Candidatura d'Unitat Popular

LA MARCA



La marca és l'element bàsic d'identitat visual de la CUP. És el símbol que ens identifica.

La marca de la CUP està formada per una bandera estelada que es fon amb les sigles (logotip) emmarcats dins un quadrat de color groc que dóna solidesa al conjunt.

Aquesta composició compacta de la marca forma conjunt inalterable. No es permet modificar la forma, les proporcions o la composició de la marca. Tampoc està permesa la desvinculació de cap dels elements de forma individual.

LA MARCA: COMPOSICIÓ

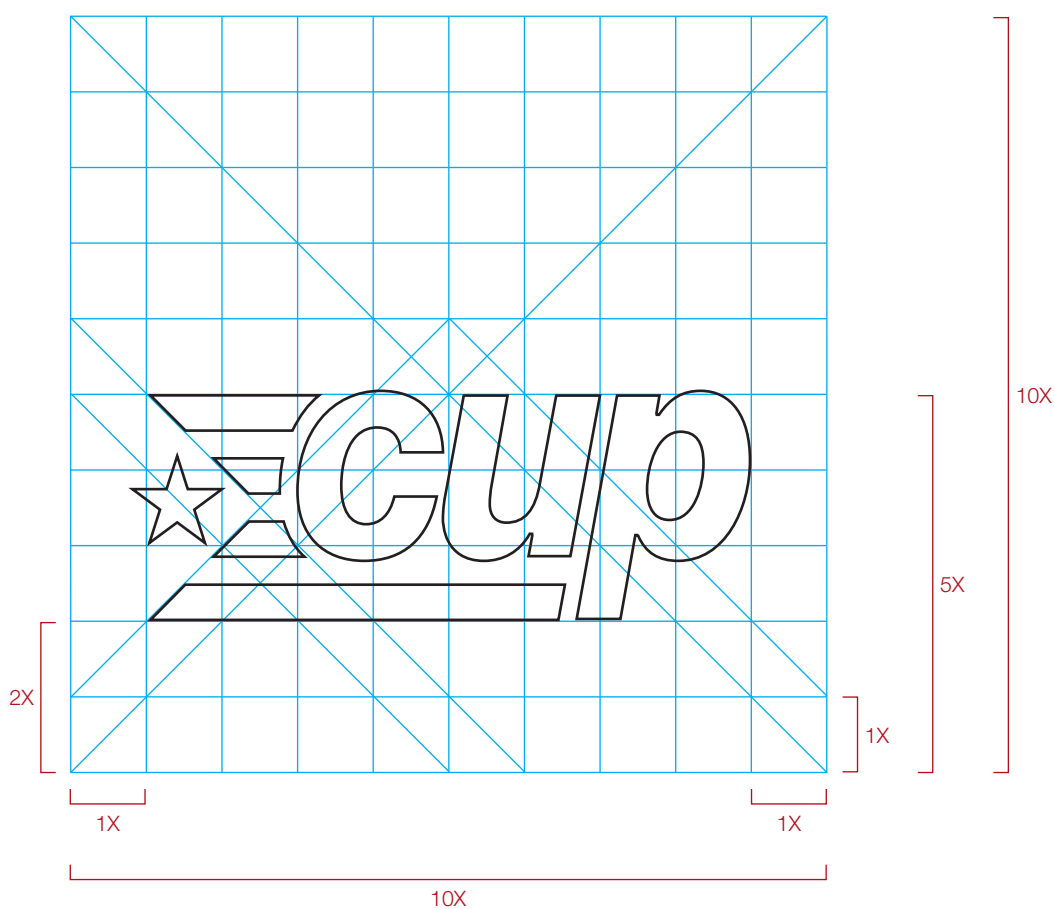

La marca està dissenyada en base a un mòdul X.

A partir aquest quadrat es creen les proporcions idònies per equilibrar el disseny sobre una retícula.

LA MARCA: VERSIONS

REPRODUCCIÓ EN COLOR (PREFERENT)



La versió en color s'utilitzarà sempre per a reproduccions en color. Es pot aplicar sobre tota mena de fons (clars o foscos). Aquesta és la **versió preferent** de la marca.

REPRODUCCIÓ MONOCROM NEGATIU



La versió monocroma en negatiu s'utilitza només en impressions a una sola tinta o a dues tintes. Aquesta versió s'aplica sobre fons blanc, sobre fons de color clar o sobre fons amb una trama inferior al 40% (per a reproduccions en escala de grisos).

REPRODUCCIÓ MONOCROM POSITIU



La versió monocroma en positiu només s'utilitzarà en impressions a una sola tinta o a dues tintes. Aquesta versió s'aplica sobre fons negre, sobre fons de color fosc o sobre fons amb una trama inferior al 40% (per a reproduccions en escala de grisos).



]} mida mínima 10 mm

Es pot reproduir la marca de la CUP en tres versions diferents, en funció del suport i de la quantitat de tintes utilitzades en la impressió: en **color** (preferent), en **monocrom negatiu** (per a fons clars a una sola tinta) i en **monocrom positiu** (per a fons foscos a una sola tinta).

Per tal de garantir una bona llegibilitat, la mida mínima de reproducció permesa és de 10 mm, tant en aplicacions en color com en aplicacions monocromes.

LA MARCA: REPRODUCCIÓ

COLOR

REPRODUCCIÓ EN COLOR
SOBRE QUALSEVOL FONTS
(PREFERENT)

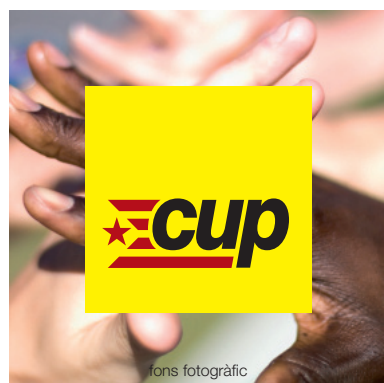

1 TINTA

REPRODUCCIÓ MONOCROM
SOBRE FONTS CLARS
NEGATIU



REPRODUCCIÓ MONOCROM
SOBRE FONTS FOSCS
POSITIU



2 TINTES

REPRODUCCIÓ A 2 TINTES
SOBRE FONTS CLARS
MONOCROM NEGATIU

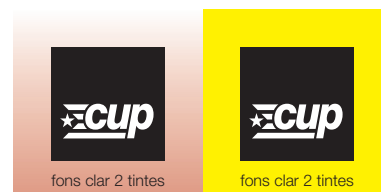

REPRODUCCIÓ A 2 TINTES
SOBRE FONTS FOSCS
MONOCROM POSITIU

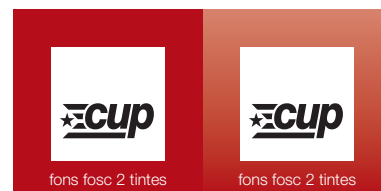

Preferentment, sempre el suport d'impressió i la quantitat de tintes ho permetin, reproduïrem la marca de la CUP en la seva versió en color. Aquesta versió s'aplica sobre tota mena de fons: clars o foscos.

Quan la impressió és a una sola tinta, sobre fons clars (densitat de trama igual o inferior al 40%) s'aplica la versió monocrom negatiu.

Quan la impressió és a 2 tintes, sobre fons clars (densitat igual o inferior al 40%) s'aplica la versió monocrom negatiu (preferentment amb la tinta més fosca).

Quan la impressió és a una sola tinta, sobre fons foscos (densitat de trama superior al 41%) s'aplica la versió monocrom positiu.

Quan la impressió és a 2 tintes, sobre fons foscos (densitat superior al 41%) s'aplica la versió monocrom positiu (preferentment amb la tinta més fosca).

LA MARCA: REPRODUCCIÓ INCORRECTA

NO ES PRESCINDIR
DEL QUADRAT DEL LOGOTIP

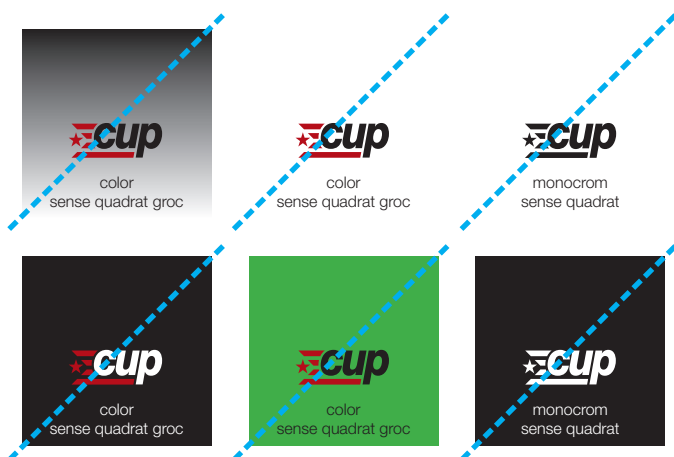

NO ES PODEN MODIFICAR
ELS COLORS DE LA MARCA



NO ES PODEN MODIFICAR
LES PROPORCIONS DE LA MARCA



Els elements que conformen la marca de la CUP són inalterables, tant en forma com en proporcions, en combinació de colors i en composició.

LA MARCA: CROMATISME

GROC

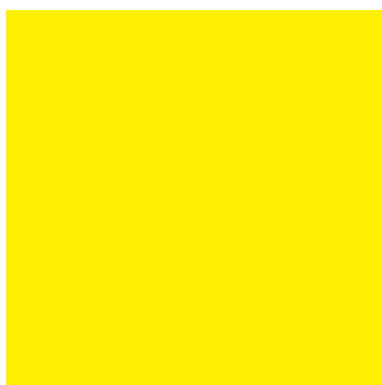

Pantone
Process Yellow

Quadricromia
0% cian
0% magenta
100% groc
0% negre

Web
ffed00

RGB
255 (R) vermell
237 (G) verd
0 (B) blau

VERMELL



Pantone
1807

Quadricromia
0% cian
100% magenta
96% groc
28% negre

Web
b2071b

RGB
178 (R) vermell
7 (G) verd
27 (B) blau

NEGRE



Pantone
Porocess Black

Quadricromia
0% cian
0% magenta
0% groc
100% negre

Web
000000

RGB
0 (R) vermell
0 (G) verd
0 (B) blau

El groc és color corporatiu principal d'identificació de la CUP.

El vermell i el negre són els colors secundaris.

Cal tenir en compte que el blanc del paper actua com a tercer color secundari.

Atès que el color és un dels elements que té més importància a l'hora d'identificar la nostra organització, és fonamental que siguem rigorosos en la seva aplicació.

LA MARCA: TIPOGRAFIA

Helvetica Neue LT Std 87 Heavy Condensed

Tipografia per a lemes i títols.
Per a les paraules destacades en
una frase o lema.
S'utilitza combinada amb la 47 Light
Condensed.

E1a

**abcdefghijklmnopqrstuvwxy
z
ABCÇDEFGHIJKLMNOPQRSTU
VWXYZ
1234567890.,;:!"'()^&\$%></***

Helvetica Neue LT Std 47 Light Condensed

Tipografia per a lemes i títols.
Per a les paraules destacades en
una frase o lema.
S'utilitza combinada amb la 87
Heavy Condensed

E1a

abcdefghijklmnopqrstuvwxy
z
ABCÇDEFGHIJKLMNOPQRSTU
VWXYZ
1234567890.,;:!"'()^&\$%></*

Exemple de frase amb
combinació de diferents
gruixos de **tipografia**

La tipografia és un dels elements fonamentals de la identitat visual, que potencia la personalitat de l'organització i contribueix al ràpid reconeixement de les seves comunicacions.

És per això que és important utilitzar la mateixa tipografia corporativa en tots els elements d'identitat de la CUP.

La tipografia corporativa de la CUP és l'Helvetica Neue LT Condensada.

Per a lemes i títols combinarem l'**Helvetica Neue LT Std 87 Heavy Condensed** (per als mots que volem destacar) amb l'**Helvetica Neue LT Std 47 Light Condensed** (per a les paraules secundàries).

LA MARCA: TIPOGRAFIA SECUNDÀRIA

Helvetica Neue LT Std
25 Ultra Light

abcdefghijklmnopqrstuvwxyz
ABCÇDEFGHIJKLMNOPQRSTUVWXYZ
1234567890.,;:!"^&\$%></*

Helvetica Neue LT Std
35 Thin

abcdefghijklmnopqrstuvwxyz
ABCÇDEFGHIJKLMNOPQRSTUVWXYZ
1234567890.,;:!"^&\$%></*

Helvetica Neue LT Std
45 Light

abcdefghijklmnopqrstuvwxyz
ABCÇDEFGHIJKLMNOPQRSTUVWXYZ
1234567890.,;:!"^&\$%></*

Helvetica Neue LT Std
55 Roman
Recomanada per a text seguit.

abcdefghijklmnopqrstuvwxyz
ABCÇDEFGHIJKLMNOPQRSTUVWXYZ
1234567890.,;:!"^&\$%></*

Helvetica Neue LT Std
65 Medium

abcdefghijklmnopqrstuvwxyz
ABCÇDEFGHIJKLMNOPQRSTUVWXYZ
1234567890.,;:!"^&\$%></*

Helvetica Neue LT Std
75 Bold
Recomanada per a negreta.

abcdefghijklmnopqrstuvwxyz
ABCÇDEFGHIJKLMNOPQRSTUVWXYZ
1234567890.,;:!"^&\$%></*

Helvetica Neue LT Std
85 Heavy

abcdefghijklmnopqrstuvwxyz
ABCÇDEFGHIJKLMNOPQRSTUVWXYZ
1234567890.,;:!"^&\$%></*

Helvetica Neue LT Std
95 Black

abcdefghijklmnopqrstuvwxyz
ABCÇDEFGHIJKLMNOPQRSTUVWXYZ
1234567890.,;:!"^&\$%></*

La tipografia corporativa per als cossos de text (notes de premsa, paper de carta, etc...) és l'**Helvetica Neue LT**.

Recomanem la **35 Light** per a adreces en papereria, notes al peu, etc.

Recomanem la **55 Roman** per al cos de text seguit.

Recomanem la **75 Bold** per a negretes dins del text seguit.

LA MARCA: MARCA ASSEMBLEA LOCAL

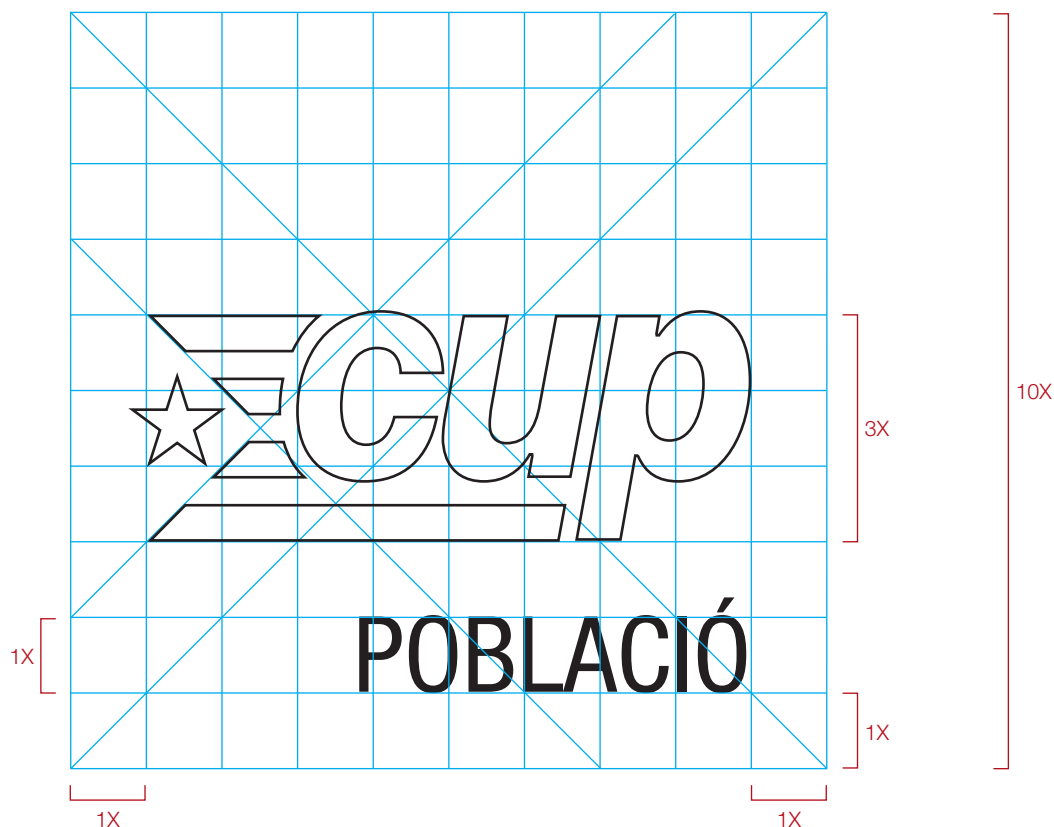

Les assemblees locals poden utilitzar la marca genèrica de la CUP (sense el nom de l'assemblea) per a les seves comunicacions quan es doni per sobreentès que es tracta d'una comunicació local.

Quan es vulgui distingir una assemblea de la resta, es pot utilitzar la marca local.

Quan el nom de l'assemblea hi cap en una sola línia.

El nom de la població escriu amb caixa alta (majúscules) amb **Helvetica Neue LT 57 Condensed** de color vermell corporatiu (Pantone 1807)

La tipografia s'ajusta en alçada a un mòdul 1X de la retícula base del logotip i s'alinea fent caixa a la dreta amb la **p** del logotip.

LA MARCA: MARCA ASSEMBLEA LOCAL

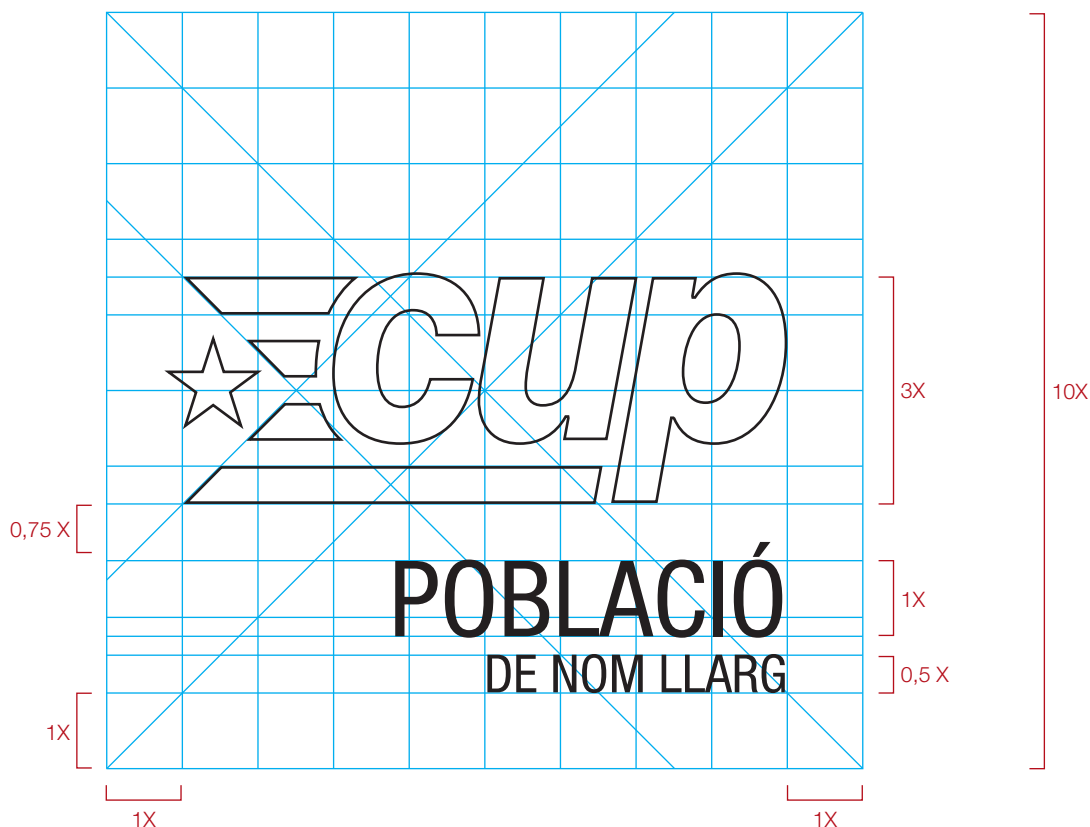

Les assemblees locals poden utilitzar la marca genèrica de la CUP (sense el nom de l'assemblea) per a les seves comunicacions quan es doni per sobreentès que es tracta d'una comunicació local.

Quan es vulgui distingir una assemblea de la resta, es pot utilitzar la marca local.

Quan el nom de l'assemblea és llarg i no hi cap en una sola línia.

El nom de la població escriu amb caixa alta (majúscules) amb **Helvetica Neue LT 57 Condensed** de color vermell corporatiu (Pantone 1807)

La tipografia s'ajusta en alçada a un mòdul 1X de la retícula base del logotip i s'alinea fent caixa a la dreta amb la **p** del logotip.

LA MARCA: ASSEMBLEES LOCALS



LA MARCA: ASSEMBLEES LOCALS



LA MARCA: ASSEMBLEES LOCALS



LA MARCA: ASSEMBLEES LOCALS



LA MARCA: ASSEMBLEES LOCALS



LA MARCA: ASSEMBLEES LOCALS



LA MARCA: ASSEMBLEES LOCALS



LA MARCA: ASSEMBLEES LOCALS



LA MARCA: APLICACIÓ HORIZONTAL



Perpinyà

www.perpinya.cup.cat



Per a capçalera web, papereria o altres aplicacions apaisades, es pot utilitzar aquesta versió de marca per a les assemblees locals de la CUP.

La composició de la marca de cada assemblea local de la CUP es fa amb **Helvetica Neue LT 46 Light Italic** de color vermell (Pantone 1807). La caixa alta (majúscula) té l'alçada del logotip (3X) i hi queda encaixada en línia per baix i per dalt.

Quan incloquem l'adreça web, tindrà l'alçada d'un mòdul (1X) fent caixa amb la part baixa del requadre groc de la marca de la **CUP**, escrita amb **Helvetica Neue LT 45 Light**.

LA MARCA: SITUACIÓ



Preferentment situarem la marca a baix a la dreta. No obstant, es pot situar a qualsevol altre lloc.

En documents amb fons groc deixarem un marge al voltant de la marca equivalent a l'alçada que hi ha entre la base del rectangle groc i la barra inferior de l'estelada (2X).

En documents amb sang podem situar la marca en un extrem (preferentment a baix a la dreta) deixant a la banda dreta un marge de 2X.