

OM 501 LA

230 kW (EUROMOT/EPA 2)

Technische Beschreibung

Wassergekühlter 6-Zylinder-
V-Dieselmotor:

- Abgasturboaufgeladen und ladeluftgekühlt
- Hochdruck-Einspritzanlage mit magnetventilgesteuerten Einzeleinspritzpumpen
- Elektronisches Motormanagement

Technische Daten

Zylinderbohrung	130 mm
Kolbenhub	150 mm
Hubvolumen	11,95 l
Gewicht, trocken	885 kg

Abmessungen

A = Motorlänge	1190 mm
B = Motorbreite	1020 mm
C = Motorhöhe	1130 mm

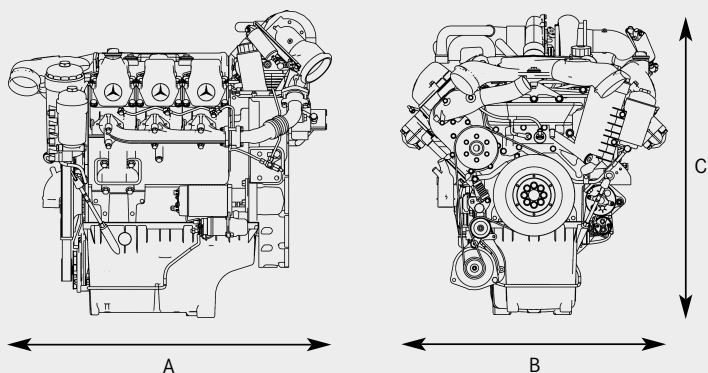

Leistung, Drehmoment, Abgasemissionsstufen

Leistung ¹⁾ [kW] bei Drehzahl [1/min]	230 / 1800
Drehmoment [Nm] bei Drehzahl [1/min]	1530 / 1080
EUROMOT/EPA 2 ²⁾	•

1) Nach 80/1269/EWG mit Änderungen bis 1999/96/EG

2) Für Europa, nach 97/98/EG Stufe 2 (EUROMOT Stufe 2)

Für USA/Kalifornien, nach Federal Rule 40 CFR Part 89 Tier 2

Änderungen vorbehalten. Kundenspezifische Anpassungen möglich.

Einige Ausstattungsmerkmale der dargestellten Motoren sind

optional erhältlich und nicht Bestandteil der Standard-Einbaumotoren.

