



Merkez Büro

Nargileci Sk. Sarsılmaz İş Merkezi No: 4 34116 Mercan İSTANBUL - TÜRKİYE
Telefon : +90 212 513 35 07 - Fax : +90 212 511 19 99

İmalatçı ve Üretici Firma / Fabrika

Ünvanı: Sarsılmaz Silah Sanayi A.Ş.

Organize Sanayi Bölgesi 5. Cd. No: 20 81600 Beyköy DÜZCE - TÜRKİYE
Telefon : +90 380 548 80 11 - Fax: +90 380 548 85 63

Showroom Ankara

Mebus Evleri Mah. Degol Cd. Meçhul Asker Sk. No. 18/2 ANKARA - TÜRKİYE
Telefon : +90 312 213 19 99 - Fax : +90 312 213 03 19

Yetkili Servis ve Yedek Parça Temin İstasyonu

Ünvanı: Sarsılmaz Silah Sanayi A.Ş.

Organize Sanayi Bölgesi 5. Cd. No: 20 81600 Beyköy DÜZCE - TÜRKİYE
Telefon : +90 380 548 80 11 - Fax: +90 380 548 85 63

www.sarsilmaz.com | sarsilmaz@sarsilmaz.com



TABANCA



*KULLANIM ve BAKIM KILAVUZU
& YEDEK PARÇA LİSTESİ*

MODEL

B6
B6C

CM9

P8L

P8S

K2

K2C

K2-45

K12

KILINÇ 2000 LIGHT

KILINÇ 2000 MEGA

ALT MODEL

- 9x19 mm
- 9x19 mm
- 7.65 mm
- 9x17 mm
- .22 LR
- 9x19 mm
- 9x19 mm
- 9x19 mm
- 9x19 mm
- 9x19 mm
- .45 AUTO
- 9x19 mm
- 9x19 mm

Yarı Otomatik Tabanca

⚠ UYARI

SARSILMAZ ürünlerinin talimatlara ve yasal düzenlemelere aykırı olarak kullanılması, tedbirsiz kullanılması, ruhsat sahibi dışında bir başkası tarafından kullanılması, üzerinde izinsiz ve yasal olmayan değişiklikler yapılarak kullanılması, standart dışı ya da ürünün teknik özelliklerine uygun olmayan fişek kullanılması, yetkisiz kişiler tarafından bakım ya da tamir yapılarak kullanılması ve benzeri nedenlerle doğacak zararlardan SARSILMAZ sorumlu değildir. Ürünlerin kullanımında kötü niyet ve özensizliğe bağlı olarak oluşan her türlü yaralama ve mülkiyete gelecek zararlardan dolayı SARSILMAZ'ın sorumluluğu bulunmamaktadır.

⚠ UYARI

İşbu kullanım kılavuzunda bulunan resim, fotoğraf ve tanımlamalar sadece bilgi niteliğindedir. Üretici, her an ve önceden haber vermeksizin ürünlerinin iyileştirilmesi veya herhangi bir üretim ve ticari gereksinim açısından gerekli gördüğü tüm değişiklikleri modellere uygulama hakkına sahiptir.

GÜVEN VEREN SİLAHLARI HİZMETİNİZE SUNMAKTAN
GURURLUYUZ

TÜRKİYE'DE ENDÜSTRİYEL KALİTE GÜVENCE SEVİYESİ
BELGESİ TS EN ISO 9001:2008 KALİTE BELGESİ
VE TSE İMALAT YETERLİLİK BELGESİ GÜVENCESİ
İLE ÜRETİLEN

SARSILMAZ®

BİR GÜÇ MARKASIDIR.

İÇİNDEKİLER

1. Genel Hatırlatmalar.....	4	6. Bakım ve Temizlik	22
2. Genel Emniyet Kuralları	5	6.1. Bakım ve Temizlik Kiti	22
3. Ürün Tanıtımı ve Özellikleri.....	8	6.2. Silahın Sökülmesi.....	23
3.1. Ürünün Teslimat İçeriği.....	8	6.3. Silahın Bakımı ve Temizlenmesi	25
3.2. Ürünün Başlıca Özellikleri.....	8	6.4. Silahın Toplanması.....	26
3.3. Temel Aksam	9	6.5. İşlev Kontrolü	27
3.4. Ekstra Özellikler.....	10	6.6. Şarjör Bakımı	28
3.5. Teknik Veri ve Özellikler	11	6.6.1. Şarjörün Sökülmesi	28
4. Ürünü Hizmete Alma.....	12	6.6.2. Şarjörün Temizlenmesi	29
4.1. Ön Hazırlık	12	6.6.3. Şarjörün Toplanması	29
4.2. Silahı Kontrol Etme.....	12	7. Sorun Giderme	30
4.3. Mühimmat	14	8. Montaj Şeması ve Parça Listesi	32
4.4. Atış	15	8.1.B6	32-33
4.4.1. Atış Öncesi Kontroller ve Emniyet	15	8.2.B6C (9X19 mm)	34-35
4.4.2. Şarjörü Doldurma	15	8.3.B6C (7.65mm)	36-37
4.4.3. Silahı Kurma	16	8.4.B6C (9X17 mm)	38-39
4.4.4. Nişan Hattı Oluşturma	17	8.5.B6C (.22 LR).....	40-41
4.4.5. Atış	17	8.6.CM9.....	42-43
4.4.6. Silahı Yeniden Doldurma	18	8.7.P8L	44-45
4.4.7. Şarjörü Boşaltma	18	8.8.P8S	46-47
4.5. Silahı Emniyete Alma	19	8.9.K2	48-49
4.5.1. Şarjörde ve Namluda Fişek Varken Boşaltılması	19	8.10.K2C	50-51
4.5.2. Güvenli Horoz İndirme	20	8.11.K2-45	52-53
5. Ayarlar	22	8.12.K12.....	54-55
5.1. Gez ve Arpacık Ayarı.....	22	8.13.KILINÇ 2000 LIGHT	56-57
		8.14.KILINÇ 2000 MEGA	58-59

1. GENEL HATIRLATMALAR

SARSILMAZ ürünleri ile herhangi bir işleme başlamadan **önce** bu talimatları dikkatlice okumanızı tavsiye ederiz.

Bu talimat çerçevesinde sunulan bilgileri edinmiş olmanız ve bunları **eksiksiz** tatbik etmeniz; SARSILMAZ ürünlerini hizmete sokarken yanlış yapmamanın, kullanım, temizleme ve bakım sırasında gerekli olan emniyetin ön şartıdır. Ürünün emniyet ve kullanım talimatını iyice okuyup anlamadan kullanmayınız. Daha fazla bilgiye gerek duyduğunuzda sırayla silahınızı aldığınız yere veya fabrikasına başvurunuz.

Lütfen bulunduğunuz yörenin ve ülkenizin, ateşli silah satın alma, taşıma ve kullanma hususlarını düzenleyen **kanunlarına riayet ediniz.**

Bütün ateşli silahlar tehlikelidir. Bu nedenle ürününüz, kullanma ve emniyet talimatına uymak şartıyla satılmış bulunmakta ve SARSILMAZ yanlış kullanma yüzünden üründe ortaya çıkabilecek teknik hasar ve diğer sonuçların **sorumluluğunu** daha baştan reddetmektedir. Bu, özellikle aşağıdaki nedenlerle ortaya çıkabilecek olan yaralama ve yaralanma, eşyaya zarar hususlarında geçerli olmaktadır,

- Öldürmek kastı ile dikkatsizce ateş etmek,
- Genel emniyet kurallarına ters düşen ve dikkatsiz kullanma,
- Bozuk, yabancı, elle doldurma veya tekrar doldurma fişek kullanımı,
- Ürünün bakımında ihmal (örneğin pas, bozukluk vb.)
- İşlev bozukluklarını dikkate almama,
- Yerel kanun ve talimatlara uymayan şekilde atış,
- Bizim direkt veya dolaylı kontrolümüzün dışında kalan diğer etkenler.

2. GENEL EMNİYET KURALLARI

2.1. SİLAHI ATIŞ İÇİN GÜVENLİ OLMAYAN BİRŞEYE DOĞRU ASLA HEDEF ALMAYINIZ.

Silah namlusunu asla kendi gövdenize veya başka birinin gövdesine doğrultmayınız. Bu, özellikle silahı doldururken veya boşaltırken önemlidir. Bir hedefe ateş ettiğinizde arkasında ne olduğuna dikkat ediniz. Eğer hedefi kaçıırırsanız veya fişek hedefe isabet ederse atışın beklenmedik bir yaralanmaya veya hasara neden olmamasını sağlamak sizin sorumluluğunuzdadır.

2.2. SİLAH HER ZAMAN DOLUYMUŞ GİBİ HAREKET EDİNİZ.

Asla silahın boş olduğunu düşünmeyiniz. Silahı emniyete alıp tamamen ikna olmadıkça silahınızın dolu ve atışa hazır olduğunu unutmayınız.

2.3. SİLAHINIZI SAKLAYINIZ BÖYLECE ÇOCUKLAR ERİŞEMEZ.

18 yaşından küçük çocukların veya yetkisi olmayan diğer insanların silahınıza ulaşabilmesi sizin sorumluluğunuz altındadır. Çocukların dahil olduğu kazaların riskini azaltmak için silahınızı boşaltın, kilitleyin ve mühimmatı ayrı bir yerde kilitli şekilde saklayınız.

2.4. ASLA SUYA VEYA SERT BİR YÜZEYE ATEŞ ETMEYİNİZ.

Suya veya sert bir yüzeye ateş etmek, fişekğin beklenmedik şekilde yön değiştirmesine sebep olur ki; bu da kendinizin ve çevrenizdekilerin yaralanmasına neden olur.

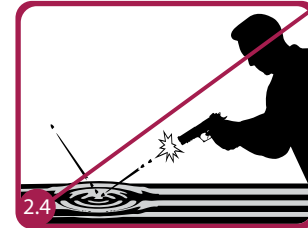
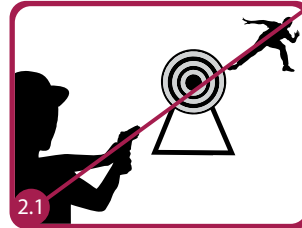
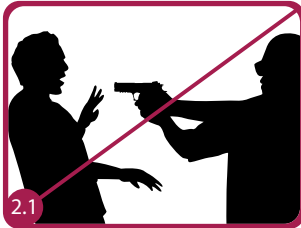

2.5. ATEŞ ETMEDEN ÖNCE ALKOLLÜ İÇECEKLERDEN VEYA DÜŞÜNCE VE REFLEKLERİ ZAYIFLATACAK İLAÇLARDAN KAÇININIZ.

Alkollü iken veya refleksleri ve düşünceyi zayıflatacak ilaç aldıysanız silahı kullanmayınız. Bu ölümlere yol açabilir.

2.6. SİLAHINIZIN UYGUN BAKIMINI YAPINIZ.

Silahınızı çantasında muhafaza edin böylece çalışan parçalarına pislik veya toz birikmesin. Acil durumlarda kullanmak gerekeceğinden her kullanımdan sonra paslanmayı, namlu hasarını ve pisliği önlemek için silahınızı kullanma kılavuzunu takip ederek temizleyiniz ve yağlayınız. Namluyu doldurmadan önce, namlunun tamamen temiz (kir, çamur, yağ, fişek ve fişek artıkları vs. gibi tıkanıklıklardan tamamen arındırılmış) olduğunu her zaman kontrol ediniz. Tıkanıklığa karşı ateş etmek namlunun şişmesine ve sizin veya yakınınızdakilerin yaralanmasına neden olabilir. Ateş ederken bilinmedik bir ses duyarsanız ateş etmeyi kesiniz, silahı emniyete alıp boşaltınız. Fişek yatağının ve namlunun içinde, hatalı veya uygun olmayan mühimmat nedeni ile muhtemel fişek sıkışması olmadığından emin olunuz.

2.7. UYGUN MÜHİMMAT KULLANINIZ.

Yalnızca fabrika dolumu, sanayi özelliklerinde yeni üretilmiş mühimmat kullanınız. Kullandığınız her fişegin silahın kalibresine ve tipe uygun olduğundan emin olunuz. **MP5 mermisi kullanmayınız!**

2.8. ATIŞ YAPARKEN HER ZAMAN KORUYUCU GÖZLÜK VE KULAKLIK TAKINIZ.

Atıcı herhangi bir silahla ateş ederken her zaman darbeye dayanıklı atış gözlüğü, atıştan kaynaklanan duyma hasarını önlemek için ise kulaklık takmalıdır.

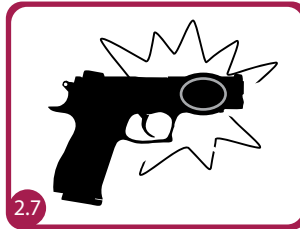

2.9. KURALLARA UYUNUZ!

Ateşli silahların taşınması, kullanılması ve nakliyesi ile ilgili yerel ve genel kurallara riayet ediniz.

2.10. SİLAHIN EMNİYET ÖZELLİKLERİNİ ÇOK İYİ ÖĞRENİNİZ.

Asla emniyet sisteminin tek başına kazaları önleyeceğine itimat etmeyiniz. Kullandığınız silahın emniyet özelliklerini bilmeniz ve kullanmanız zorunludur, kazalar ancak en iyi şekilde emniyet kurallarına ve ürün kılavuzunda tanımlanan güvenli kullanım prosedürleri uygulanarak önlenir. Kazalar her zaman temel emniyet kurallarına riayet edilmemiş olmasının bir neticesidir.

2.11. SİLAHINIZI, DAHA ÖNCE EMNİYET VE KULLANMA TALİMATINI OKUYUP İNCELEYEREK ÖĞRENMEMİŞ BİR KİMSEYE ASLA TESLİM ETMEYİNİZ.

2.12. SİLAHINIZI KONTROL DIŞI BİR YERDE BIRAKMAYINIZ. AKSİ TAKDİRDE KULLANMA YETKİSİ OLMAYAN HERHANGİ BİRİ SONUNDA SORUMLULUĞU SİZE YÜKLENMEK ÜZERE İNSANLARI TEHDİT EDEBİLİR, HASARA HATTA ÖLÜME YOL AÇABİLİR.

2.13. SİLAHINIZI KENDİNİZ VE BAŞKALARININ EMNİYETİ İÇİN DAİMA NAMLUSU BOŞ, EMNİYETE ALINMIŞ HALDE KILIFINDA VEYA ÇANTASINDA TAŞIYINIZ. SİLAHINIZI ve FİŞEKLERİNİZİ SERİN ve HAVADAR BİR YERDE BİRBİRİNDEN AYRI ŞEKİLDE KİLİTLİ OLARAK MUHAFAZA EDİNİZ.

2.14. NAMLU İÇERİSİNDE KALMIŞ FİŞEK ÇEKİRDEĞİNİ ASLA İKİNCİ BİR FİŞEK ATEŞLEYEREK ÇIKARMAYA ÇALIŞMAYINIZ.

2.15. BİR SİLAHI KULLANMADAN VE DOLDURMADAN ÖNCE ÇALIŞMA ŞEKLİNİ ÇOK İYİ BİLDİĞİNİZDEN EMİN OLUNUZ.

2.16. SİLAHIN TAMİRİNİ YALNIZCA YETKİLİ SERVİSLERDE YAPTIRINIZ.

2.17. SİLAHIN PARÇALARI ÜZERİNDE MEKANİK DEĞİŞİKLİKLER YAPILMASI TEHLİKELİ VE YASAKTIR. BU ŞEKİLDE İŞLEM GÖRMÜŞ ÜRÜNLERİN GARANTİ KAPSAMI DIŞINDA KALACAĞI UNUTULMAMALIDIR.

2.18. SİLAHI KULLANAN KİŞİNİN DİĞER KİŞİLERDEN EN AZ 2 metre UZAKTA BULUNMASI GEREKMEKTEDİR.

2.19. BOŞA TETİK DÜŞÜRMEK SAKINCALIDIR.

3. ÜRÜN TANITIM ve ÖZELLİKLERİ

3.1. ÜRÜNÜN TESLİMAT İÇERİĞİ

Ambalaj içinde bulunan parçalar;

- 1 Tabanca Taşıma Çantası
- 1 Tabanca
- 2 Şarjör
- 1 Kullanım ve Bakım Kılavuzu
- 1 Temizleme ve Yağlama Kiti



3.2. ÜRÜNÜN BAŞLICA ÖZELLİKLERİ

Sarsılmaz silahları, atış sporu, polis ve ordu için modern hafif silah imalinde kazanılan deneyimlere uygun bir şekilde son teknoloji ile üretilmektedir. Silahlarımız, mekanik kilitli, basit geri tepmeli, yarı otomatik doluş prensibine göre çalışmaktadır. Otomatik iğne emniyeti, horoz emniyeti, emniyet mandalı gibi üstün emniyet mekanizmaları ile donatılmış olup güvenle taşıyabileceğiniz bir tabancadır. Rahat nişan alınabilir ayarlı nişangah düzeni (modele göre değişiklik gösterebilir) ve ergonomik kabze sayesinde hedefi hassasiyetle tespit etmek ve ateşleme yapmak mümkündür. Sarsılmaz tabancaları hem double action/single action (DA/SA), hem de single action only (SAO) olarak geniş bir model yelpazesine sahiptir.

*****Ürünlerimizin kullanım ömrü 10 yıldır.

3.3. TEMEL AKSAM



3.4 EKSTRA ÖZELLİKLER

SARSILMAZ yarı otomatik tabancaları özellikle askeri ve polis kuvvetleri kullanımları için tasarlanmıştır. Rakipleri ile karşılaştırıldığında elde edilen üstün performansı sayesinde, askeri ve polis kuvvetlerinin tercihini oluşturmaktadır.

NOT:

Aşağıda verilen özellikler modellere göre farklılık gösterebilmektedir.



Sağ ve sol el kullanımına uygun emniyet mandalı



Ayarlanabilir arpacık



Alev gizleyen



Polimer modeller için aksesuar rayı



İğne kilidi



Ayarlanabilir gez



Mermi göstergesi



Sağ veya sol el kullanımına uygun şarjör kilidi



Değiştirilebilir arpacık



Kompansatör



Çelik modeller için aksesuar rayı



Ergonomik tetik korkuluğu



Değiştirilebilir kabze kapağı



Yüksek kapasiteli metal şarjör

3.5 TEKNİK VERİ ve ÖZELLİKLER

	B6	B6C				CM9	P8 L	P8 S	K2	K2 C	K2-45	K12	KILINÇ 2000 LIGHT	KILINÇ 2000 MEGA
Kaplama														
Kalibre	9x19 mm	9x19	7.65	9x17	.22 cal	9x19 mm	9x19 mm	9x19 mm	9x19 mm	9x19 mm	.45 AUTO	9x19 mm	9x19 mm	9x19 mm
Malzeme	Alaşımı & paslanmaz dövme çelik namlu ve kapak, polimer gövde	Alaşımı & paslanmaz dövme çelik namlu ve kapak, polimer gövde				Alaşımı & paslanmaz dövme çelik namlu ve kapak, polimer gövde	Alaşımı & paslanmaz dövme çelik namlu, kapak ve gövde	Alaşımı & paslanmaz dövme çelik namlu, kapak ve gövde	Alaşımı & paslanmaz dövme çelik namlu, kapak ve gövde	Alaşımı & paslanmaz dövme çelik namlu, kapak ve gövde	Alaşımı & paslanmaz dövme çelik namlu, kapak ve gövde	Alaşımı & paslanmaz dövme çelik namlu, kapak ve gövde	Alaşımı & paslanmaz dövme çelik namlu, kapak ve gövde	Alaşımı & paslanmaz dövme çelik namlu, kapak ve gövde
Şarjör Kapasitesi	15+1	13+1	15+1	13+1	15+1	15+1	15+1	15+1	15+1	15+1	14+1	15+1	15+1	15+1
Emniyet sistemi	Emniyet mandalı, iğne ve horoz emniyeti	Emniyet mandalı, iğne ve horoz emniyeti				Emniyet mandalı, iğne ve horoz emniyeti	Emniyet mandalı, iğne ve horoz emniyeti	Emniyet mandalı, iğne ve horoz emniyeti	Horoz düşürücü emniyet mandalı, iğne emniyeti	Horoz düşürücü emniyet mandalı, iğne emniyeti	Emniyet mandalı, iğne ve horoz emniyeti	Emniyet mandalı, iğne ve horoz emniyeti	Emniyet mandalı, iğne ve horoz emniyeti	Emniyet mandalı, iğne emniyeti
Namlu uzunluğu (mm)	116	99	98	98	98	97	117	97	117	97	120	131	116	116
Toplam uzunluk (mm)	207	190	180	180	180	187	204	184	204	184	212	230	203	204
Yükseklik (mm)	140	134			130	142	140	142	140	142	147	140	140	140
Genişlik (mm)	28	28				28	38	38	33	33	35	35	38	35
Ağırlık (gr)	800	715	740	720		810	1075	1015	1015	950	1115	1170	1010	1010
Namlu yivleri	6-RH	6-RH				6-RH	6-RH	6-RH	6-RH	6-RH	6-RH	6-RH	6-RH	6-RH
Nişan düzeni	Üç Nokta	Üç Nokta				Ayarlanabilir gez	Ayarlanabilir gez	Ayarlanabilir gez	Üç Nokta	Ayarlanabilir gez	Ayarlanabilir gez	Ayarlanabilir gez	Üç Nokta	Üç Nokta
Ateşleme sistemi	Yarı Otomatik	Yarı Otomatik				Yarı Otomatik	Yarı Otomatik	Yarı Otomatik	Yarı Otomatik	Yarı Otomatik	Yarı Otomatik	Yarı Otomatik	Yarı Otomatik	Yarı Otomatik
Çalışma sistemi	Çift hareketli	Çift hareketli				Çift hareketli	Çift hareketli	Çift hareketli	Çift hareketli	Çift hareketli	Çift hareketli	Tek hareketli	Çift hareketli	Çift hareketli

	Siyah		Paslanmaz Parlak		Altın İşlemeli
	Paslanmaz Mat		Paslanmaz Mat İşlemeli		Titan Kaplama
	Paslanmaz Mat İşlemeli Parçalar Altın				

4. ÜRÜNÜ HİZMETE ALMA

4.1. ÖN HAZIRLIK

Silahlar genelde ince bir yağ tabakası ile korunmuştur, kullanmadan önce yağ tabakasının temizlenmesi gerekir. Silahınızı kullanmadan önce namlu içini harbi; yağ tabakasını da temiz ve kuru bir bez ile temizleyiniz.

4.2. SİLAHI KONTROL ETME

Silahınızın boş olup olmadığını anlamak için kontrol edebilirsiniz. Bunun için aşağıdaki adımları uygulayınız:

- Silahi elinize aldığınızda namlusunu güvenli bir yöne doğrultunuz.
- Kontrol etme işlemi sırasında silahınızın emniyette olduğundan emin olunuz. Değilse emniyet mandalını “emniyet pozisyonuna” alınız. Kırmızı nokta görünmez olmalıdır.

B6, B6C, CM9, K2-45, K12, P8S, P8L, KILINÇ 2000 LIGHT (Şekil 1); KILINÇ 2000 MEGA (Şekil 2); K2, K2C (Şekil 3)



c) Silahın sol tarafında bulunan şarjör kilidine basarak şarjörü çıkartınız. Bu şekilde şarjörde fişek olup olmadığını görebilirsiniz. (Şekil 4)

d) Emniyet mandalını "atış pozisyonuna" getiriniz. Kırmızı nokta görünür olmalıdır.

B6, B6C, CM9, K2-45, K12,P8S, P8L, KILINÇ 2000 LIGHT (Şekil 5); KILINÇ 2000 MEGA (Şekil 6); K2, K2C (Şekil 7)

e) Kapak çekme çizgilerini kullanarak kapağı geriye çekiniz. Fişek yatağını tabancanın boş olduğundan emin olmak için kontrol ediniz. (Şekil 8)

f) Fişek göstergesi olan modellerde kapağı geriye çekmeden de bu kontrolü yapabilirsiniz. Göstergesinden bakıldığı zaman namlu fişek yatağındaki fişegi görebilirsiniz. (Şekil 9)

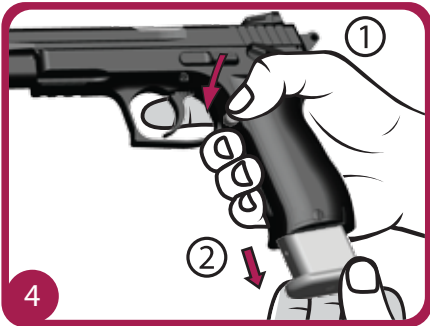

g) Silahı güvenli bir yöne doğrultarak tetik düşürebilirsiniz. Fakat silahlarda boşa (namluda mühimmat olmadan) tetik düşürmek sakıncalıdır. Sık sık yapılması uygun değildir. Bu sebepten dolayı kurulmuş horozu "4.5.2. konusunda" anlatılacağı şekilde indirmeniz tavsiye edilir.

4.3. MÜHİMMAT

- Sadece orijinal ve kaliteli fişek kullanınız.
- Sadece tabancanızın kalibresine uygun fişek kullanınız.
- Elle doldurulan veya diğer standart dışı fişeklerle kullanılan silahların garanti kapsamı dışında kalacağını unutmayınız.

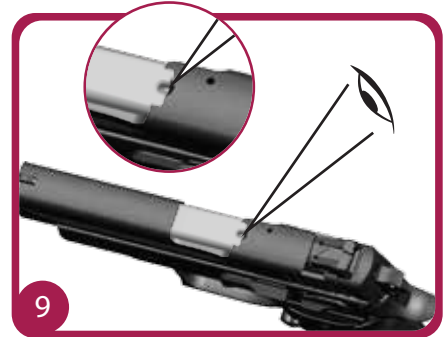
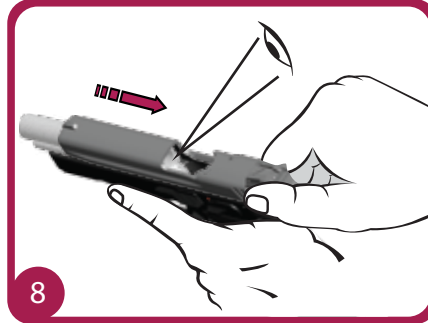

4.4. ATIŞ

4.4.1. ATIŞ ÖNCESİ KONTROLLER ve EMNİYET

- Silahı daima sakıncasız bir yöne doğru tutunuz.
- Silahı elinize aldığınızda parmağınızı tetik üzerinde değil, tetik korkuluğunun üzerinde bekletiniz.
- Namlu içerisinde yabancı cisim olmadığından emin olmak için kontrol ediniz.
- Silahı kapak takımı geride kalacak şekilde bekletmeye özen gösteriniz.
- Doldurmadan önce var ise silahınızı fazla yağlardan temizleyiniz.
- Silahı asla arabada, bina içerisinde veya benzeri dar, kapalı alanlarda (atış poligonları hariç) doldurup boşaltmayınız.
- Emniyet sistemlerine güvenmeyiniz. Bunlar silahı dikkatli ve bilgili kullanmanın yerini alamaz.

4.4.2. ŞARJÖRÜN DOLDURULMASI

- a) Şarjörü dik tutup, fişeği şarjörün ağızına yerleştiriniz. (Şekil 10)
- b) Fişeği aşağıya doğru bastırıp arkaya doğru itiniz.
- c) Kaç el atış yapacaksanız o miktarda fişek yerleştiriniz. Şarjörde kaç fişek olduğunu şarjör üzerindeki deliklerden kontrol edebilirsiniz.

⚠ UYARI

Şarjöre fişek doldurulurken şarjör ağız kısımlarının zarar görmemesine dikkat ediniz.

⚠ UYARI

Şarjörün içindeki fişeklerin sayısı şarjörün kenarındaki deliklerden belirlenebilir. Şarjöre belirtilen sayıdan daha fazla fişek koymayınız. Tahrip olmuş veya eğri fişek işlevi bozabilir. Fişekleri zorlamayınız.

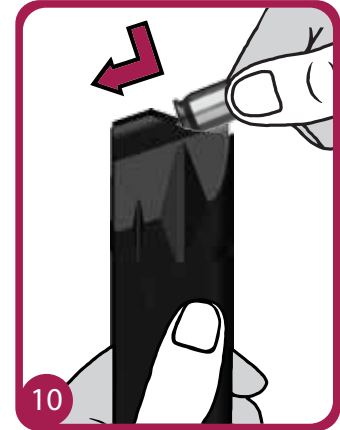

4.4.3. SİLAHI KURMA

- a) Dolu şarjörü silahtaki yuvasına yerleştiriniz ve yerine oturuncaya kadar bastırınız. Klik sesini duyunuz. (Şarjör kilidi şarjörü kilitleyecektir) Emniyet mandalını **“ateşleme pozisyonuna”** getiriniz. (Şekil 11)
- b) Kapak takımı üzerindeki kapak çekme çizgilerinden tutup kapağı geriye tam çekip bırakınız. Kapağın ileri hareketini engelleyici müdahalede bulunmayınız. Bu işlem şarjördeki fişegi namlu yatağına sürecektir ve horozu da kurmuş olacaktır. Emniyet mandalını **“emniyet pozisyonuna”** getiriniz. (Şekil 12)

⚠ UYARI

Ateşlemeye hazır değilseniz fişegi namluya sürmeyiniz. Atış sırasında kapak hareket edeceği için elinizi kapağı bloke edecek bir pozisyonda tutmayınız.

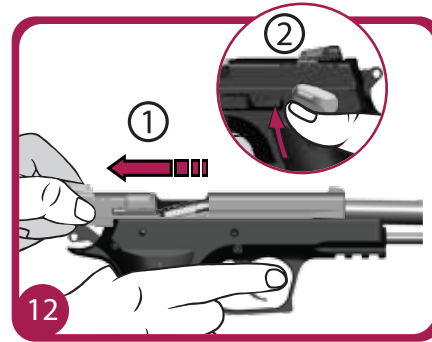

4.4.4. NİŞAN HATTI OLUŞTURMA

Üç nokta yanyana getirilerek hedef hattı oluşturulabilir. (Şekil 13)

4.4.5. ATIŞ

- Atış tekniklerine uymanız isabetli atışlar yapmanızı sağlayacaktır.
- Parmağınızı tetiğin üzerine koyup yavaşça çekiniz.
- Tüm atışlarınızı bitirinceye kadar silahınızı hedeften ayırmayınız.
- Tüm atışlarınız bittiğinde kapak takımı geride namlu tespit ve ayaklama (NTA) mandalı tarafından kilitli kalacaktır. Bu durumda iken silahınızı **“emniyet pozisyonuna”** alınız.
- Şarjör kilidine basarak boş şarjörü çıkartınız.
- Atışa devam etmek için dolu bir şarjörü silaha yerleştirerek NTA mandalına basınız veya kapağı hafifçe geriye çekip bırakınız. (Şekil 14)
- Emniyet mandalını **“atış pozisyonuna”** getirip atışa devam ediniz.

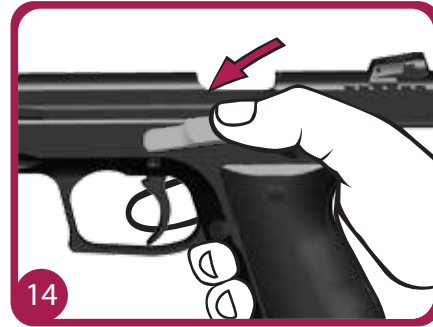
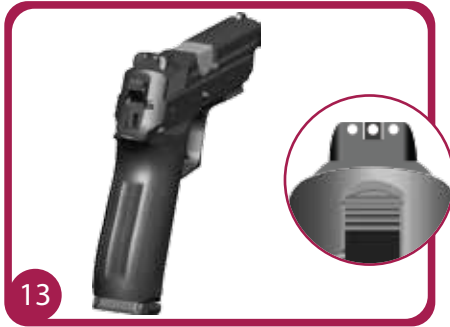

4.4.6. SİLAHI YENİDEN DOLDURMA

Tüm atışlarınız bittikten sonra silahınızı yeniden doldurmak için “Şarjörü Doldurma” ve “Silahı Kurma” bölümlerine bakınız.

4.4.7. ŞARJÖRÜN BOŞALTIMASI

- Fişek şarjörün ağzından çıkana kadar başparmağınızla ileri itiniz. (Şekil 15)
- Şarjör boşalana kadar devam ediniz.

⚠ UYARI

Silahın tüm sorumluluğu sizdedir. Silahı emniyete alıp tamamen ikna olmadıkça silahınızın dolu ve atışa hazır olduğunu unutmayınız. Ateşlemeye hazır değilseniz fişegi namluya sürmeyiniz. Silahınızı her zaman boş, emniyete alınmış olarak ve mühimmatı ile ayrı yerlerde kilitli olarak saklayınız.

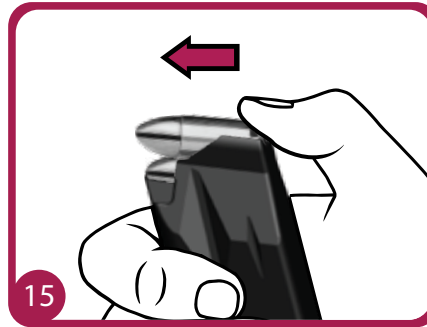

4.5. SİLAHI EMNİYETE ALMA

4.5.1. ŞARJÖRDE ve NAMLUDA FİŞEK VARKEN BOŞALTILMASI

- Silah doludur ve namlu içerisinde fişek bulunmaktadır.
- Silahın namlusunu güvenli bir yöne doğrultunuz.
- Şarjör kilidine basarak dolu şarjörü çıkarınız.
- Silahınız **B6, B6C, CM9, K2-45, K12, P8S, P8L, KILINÇ 2000 LIGHT** modellerinden biri ise emniyet mandalını “**atış pozisyonuna**” getiriniz. (**Kırmızı nokta görünmeli**)
- Silahınız **KILINÇ 2000 MEGA ,K2,K2C** modellerinden biri ise emniyet mandalını “**emniyet pozisyonuna**” getiriniz. (**Kırmızı nokta görünmemeli**)
- Namlu içerisindeki fişeği çıkarmak için kapak takımının üzerindeki tutma çizgilerinden tutarak geriye çekiniz. Dolu fişek, kapak üzerindeki tırnak tarafından dışarıya atılacaktır. (**Şekil 16**)
- Kapağı bir kaç kez tam çekip bırakınız. Böylelikle silahınızın sorunsuz bir şekilde, sıkışma olmadan çalıştığını anlayacaksınız.
- Silahı kapak takımı geride kalacak şekilde **NTA** mandalı ile kilitleyiniz.
- Namlu içerisinde fişek olup olmadığını göz yardımı ile kontrol ediniz.
- **NTA** mandalına basarak kapak takımını serbest bırakınız.
- Emniyet mandalını atış pozisyonuna getirerek (**kırmızı nokta görünmeli**) silahınızı emin bir yöne doğrultunuz ve horozu aşağıda anlatılacağı gibi güvenli bir şekilde düşürünüz.

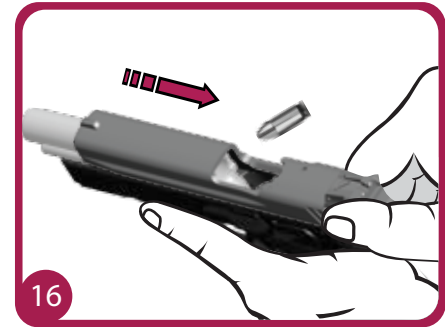

4.5.2. GÜVENLİ HOROZ İNDİRME

A. (B6-B6C-CM9-K2.45-K12-P8S-P8L-LIGHT-MEGA)

- Bir elinizin başparmağı ile kurulmuş olan horozu tutunuz. Diğer elinizin başparmağını horozu bloke edecek şekilde horozun önünde tutunuz. (Şekil 17)
- Tetiği hafifçe çekerek horozu kurtulmasını sağlayınız. Horozun önündeki parmağınızı çekerek, horozu tutan diğer başparmağınız yardımıyla horozu yavaşça indiriniz. (Şekil 18)
- Tetiği geriye salınız ve silahı "emniyet" pozisyonuna alınız. (Şekil 19)

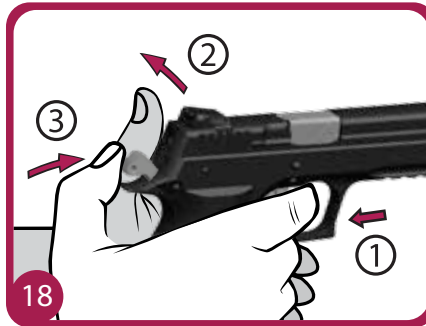
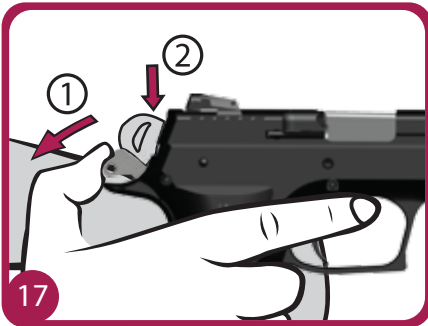

B. (K2 - K2C)

Silahın horozu kurulu vaziyette iken, ateş etmekten vazgeçerseniz aşağıdaki işlemleri uygulayınız:

- Silahınızı emniyetli bir yöne çeviriniz ve parmağınızı tetikten uzak tutunuz.Emniyet mandalını aşağıya indiriniz. **Kapaktaki kırmızı nokta görünmeyecektir. (Şekil 20)**
- Bu işlem horozun düşmesini, iğnenin bloke olmasını ve tetiğin boşa çıkmasını sağlayacaktır.

⚠ UYARI

Bu sistem sadece K2 ve K2C modellerinde bulunmaktadır. (De Cocker)

⚠ UYARI

Silah boş ve kurulmamış durumdadır. Her atıştan sonra temizlenmesi gerekir.

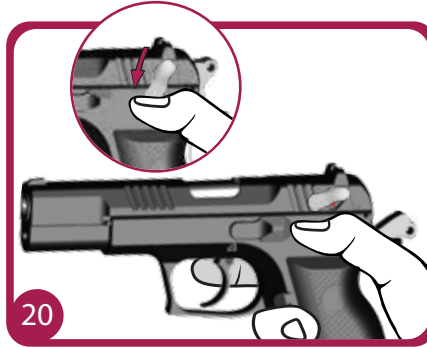

5. AYARLAR

5.1. GEZ ve ARPACIK AYARLAMA

- a) Ayarlı gez bulunan tabanca modellerinde sağ-sol ve yukarı-aşağı olmak üzere ayar yapabilirsiniz. (Şekil 21)
- b) K12 modelinde sağ-sol ve yukarı-aşağı olmak üzere gez ayarı yapabilirsiniz. (Şekil 22)
- c) K12 modelinde arpacık ayarı yapabilmek için allen anahtar kullanarak vidalı pimi gevşetiniz. Sağ-sol ayarını yaptıktan sonra vidalı pimi sıkarak arpacığı sabitleyiniz. (Şekil 23)
- d) Sabit arpacık bulunan modellerde arpacık ayarı yapılamaz. (Şekil 24)

6. BAKIM ve TEMİZLİK

6.1. BAKIM ve TEMİZLEME KİTİ

Silahınızla birlikte verilen temizlik ve bakım kiti aşağıdakileri kapsar.

- Kıl Fırça
- Orlon Fırça
- Harbi
- Koruyucu Yağ

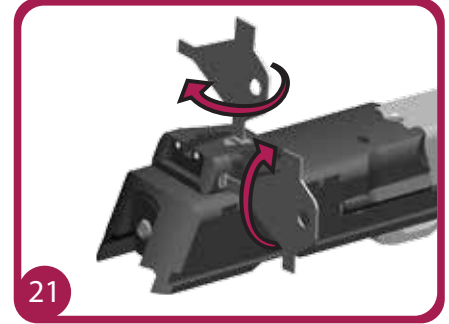
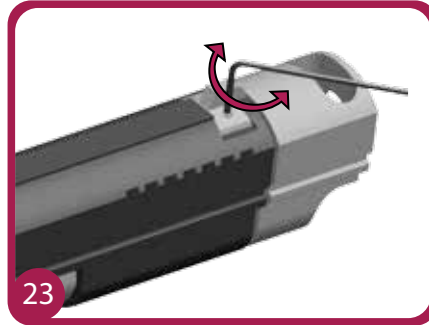
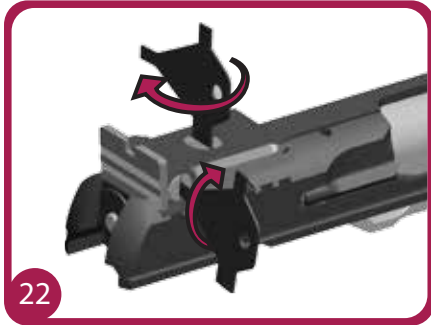

6.2. SİLAHIN SÖKÜLMESİ

- a) Temizlemek amacı ile silahı dağıtmadan önce bir kez daha silahın boş olup olmadığını kontrol ediniz.
- b) Şarjörü yuvasından şarjör kilidine basıp çıkartınız.
- c) Horozu elinizle kurunuz. (Şekil 25)
- d) Gövde ve kapak üzerinde bulunan iki nokta üst üste gelecek şekilde kapağı geriye doğru çekiniz. (Şekil 26)
- e) Bu durumda iken NTA mandalını arka taraftan elle ya da sert bir cisimle iterek çıkartınız. (Şekil 27-28)

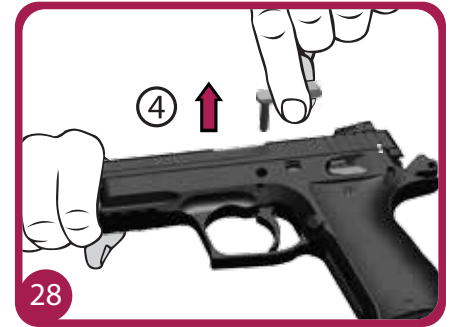
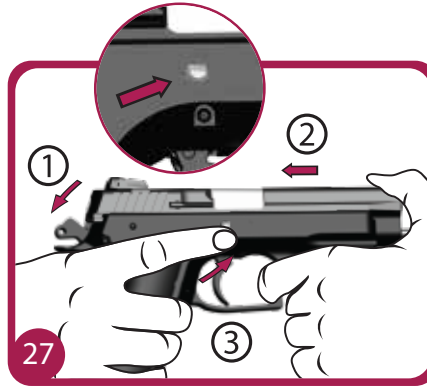
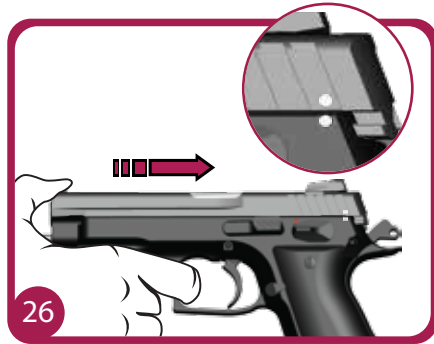
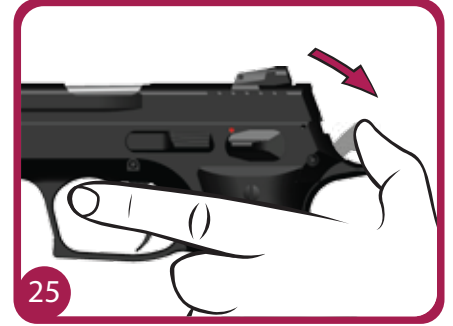

- f) Kapak gurubunu yavaşça öne doğru çekerek çıkartınız. (Şekil 29)
g) Yerine getiren yay mekanizmasını çıkarınız. (Şekil 30)
h) K12 modelinde alev gizleyeni ok yönünde çevirerek namludan çıkartınız. (Şekil 31)
i) Namluyu çıkarınız. (Şekil 32)

⚠ UYARI

Bu dağıtma işlemi esaslı bir atış sonrası temizliği için yeterlidir. Bu safhayı aşan bir dağıtmayı ancak bu konuda yetişmiş bilgili bir personel yapmalıdır.

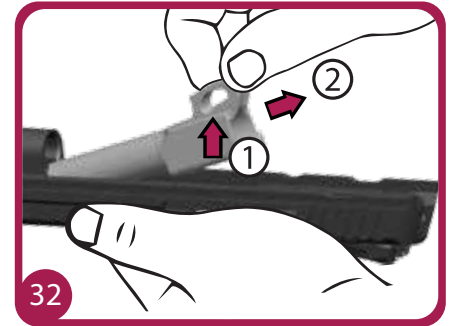
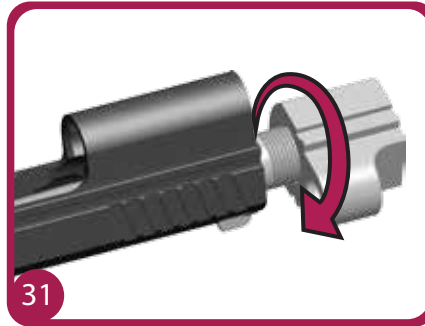
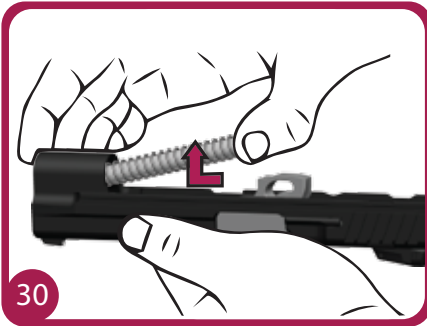
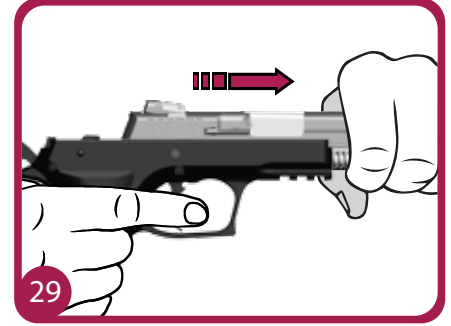

6.3. SİLAHIN BAKIMI ve TEMİZLENMESİ

Silahın bakımı ve kullanımı hakkında iyi bir bilgiye sahip olmak çok önemlidir. Tecrübeler, silahı çalıştırırken meydana gelen aksaklıkların çoğunun bakım yaparken yapılan hatalardan kaynaklandığını göstermiştir. Temizliğine, yağlanmasına ve korunmasına özel bir önem vermek şarttır. Bunlar silaha ihtiyacınız olduğu zaman iyi çalışıp çalışmayacağını belirler. Doğru bir bakım yapmak için namlu tümüyle bakım görmelidir. Bakım ve temizlik şarjörü de kapsar.

1. Silahı alınca kontrol ederek boş olduğundan emin olunuz.
2. Silahı ilk bakımda ağır ve yapışkan koruma maddelerinden tümüyle arındırınız.
3. Bütün barut artıklarının temizlendiğinden emin olun. Ulaşılması zor yerleri küçük fırça, bez ve çözücü sıvı yardımıyla temizleyiniz.
4. Kıl fırça ve orlon fırça yardımıyla namlu içini ve fişek yatağını güzelce temizleyiniz. Birikmiş barut artıklarını namludan uzaklaştırınız. (Şekil 33-34)
5. Harbi yardımıyla, namlu içini ve fişek yatağını önce nemli bir bezle, daha sonra temiz ve kuru bir bez kullanarak temizleyin.
6. Namluyu, fişek yatağını, kapağı, kapak ve gövde üzerinde bulunan kızak kanallarını, yağları ve silahın bütün hareket eden parçalarını az miktarda yağlayın. Fazla yağı kuru bir bezle alın.

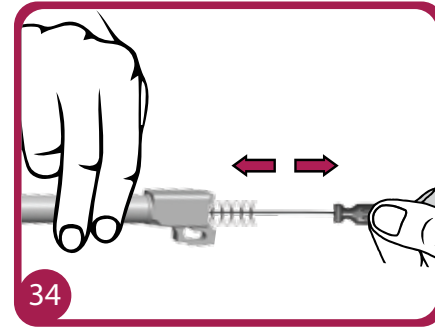
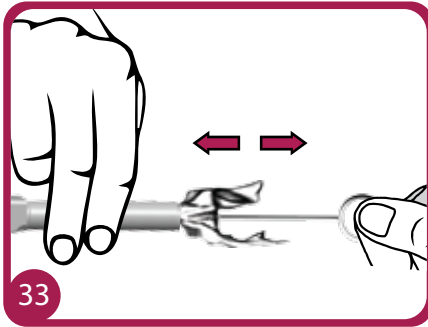

7. Kullandığınız yağın koruyucu silah yağı olmasına dikkat ediniz.
8. Temizlik yaparken silahın bütün yüzeyini kontrol edin. Paslanma ve krom kaplamada soyulmalar olmadığından emin olun.
9. Silahın düzgün çalıştığından emin olun.
10. Temizlik için aşındırıcı veya metal objeler kullanmayın.
11. Seri atışlardan sonra silahın genel temizliğini yapınız. Silahta biriken barut pisliğini çözücü sıvı yardımıyla temizleyiniz.

6.4. SİLAHIN TOPLANMASI

- a) Namlunun içinde yabancı cisim olup olmadığını kontrol ediniz.
- b) Namluyu kapağın içerisine yerleştiriniz. (Şekil 35)
- c) K12 modelinde alev gizleyeni ok yönünde döndürerek namluya takınız ve en son düz konuma gelene kadar çeviriniz. (Şekil 36)
- d) Yerine getiren yay grubunu namlunun altına yerleştiriniz. (Şekil 37)

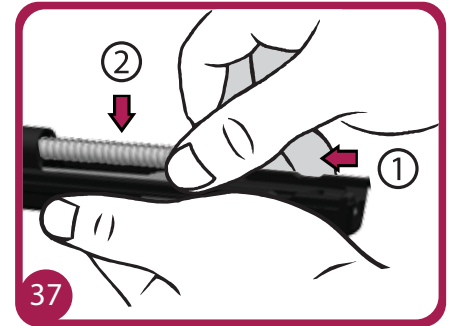
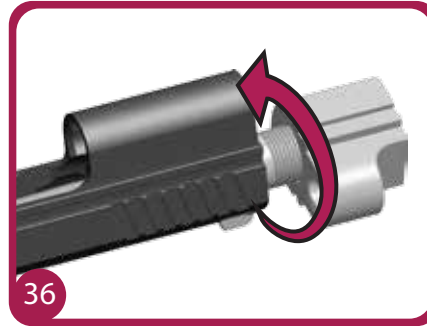
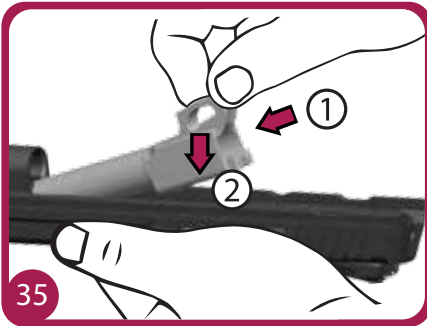

- e) Kapak grubunu gövdenin üzerinde bulunan kanallardan geçirerek gövde ve kapak üzerinde bulunan noktalar üst üste gelinceye kadar kapağı geri çekiniz. (Şekil 38)
- f) NTA mandalını yerine yerleştiriniz. (Şekil 39)
- g) Kapağı serbest bırakınız ve horozu emniyetli bir şekilde indiriniz.

6.5. İŞLEV KONTROLÜ

- Temizlik ve bakım işlemlerinden sonra işlev kontrolü yapılır.
- Şarjörü çıkarıp silahı boşaltınız.
- Kapak takımını birkaç kez geriye çekip bırakınız.
- Kapak takımının seri bir şekilde yerine oturup oturmadığını kontrol ediniz.

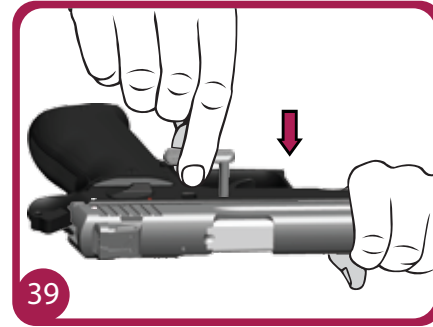
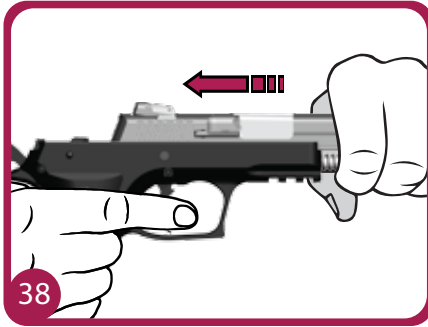

- Yerine getiren yay grubunun gücünü ve kapak takımının rahat hareket edip etmediğini kontrol ediniz.
- Emniyetli bir yöne doğru tetiği çekerek horozun gergin bir şekilde geriye doğru yattığını ve akabinde seri bir şekilde öne doğru hareket ettiğini gözlemleyiniz.
- Kapak takımını geriye doğru çekip bırakınız. Bu hareket aynı zamanda horozu da kurulu vaziyete getirecektir. Tetiğe basınız ve horozun seri bir şekilde öne doğru hareket ettiğini gözlemleyiniz.

6.6. ŞARJÖR BAKIMI

6.6.1. ŞARJÖRÜN SÖKÜLMESİ

- a) Şarjörde fişek olmamasına dikkat ediniz.
- b) Şarjörün alt kısmı yukarı gelecek şekilde tutunuz ve ince bir cisim yardımı ile şarjör alt kapak kilidini itiniz. (Şekil 40)

⚠ UYARI

Şarjör yayı basınç altında olduğu için söküp takma işlemlerinde yerinde tutulmazsa kaza ile serbest kalabilir. Şarjör alt kapağını yüzünüze veya başka birine doğrultmayınız.

- c) Şarjör alt kapağını şarjör gövdesi üzerinden kaydırarak yarısına kadar çıkarınız. (Şekil 41)
- d) Bir elinizle şarjör alt kapak kilidine baskı yaparak diğer elinizle şarjör alt kapak kilidini çıkarınız. Bu işlemi yaparken dikkatli davranınız. Şarjör yayı alt kapak kilidine baskı uygulamaktadır. (Şekil 42)
- e) Yay, gerdel ve alt kapak kilidini birbirinden ayırınız.

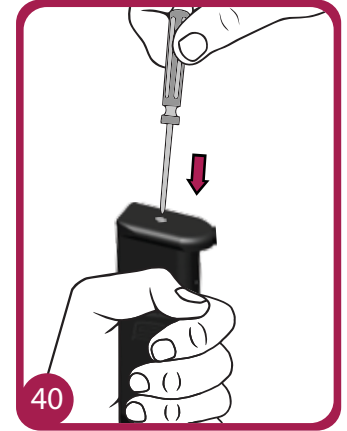

6.6.2. ŞARJÖRÜN TEMİZLENMESİ

- a) Şarjörün içinde biriken barut kalıntılarını kıl fırça kullanarak güzelce temizleyin. Orlon fırça ve temiz bez yardımıyla şarjörün içini ve dışını silin. (Şekil 43)
- b) Orlon fırça kullanarak şarjörün içini az miktarda yağlayınız. (Şekil 44)

△ UYARI

Şarjör temizliğini kimyasal çözücü (benzin ,solvent karışimli kimyasallar vb.) kullanarak kesinlikle yapmayınız. Aksi halde ürününüz garanti kapsamı dışında değerlendirilecektir.

6.6.3. ŞARJÖRÜN TOPLANMASI

Sökme sırasını tersten izleyerek şarjörü monte ediniz.

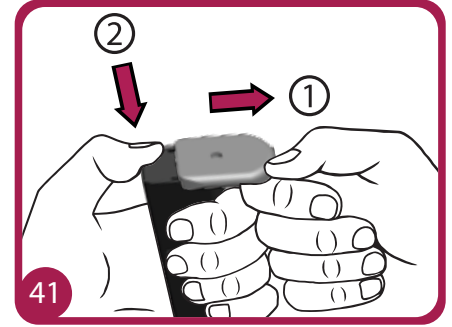
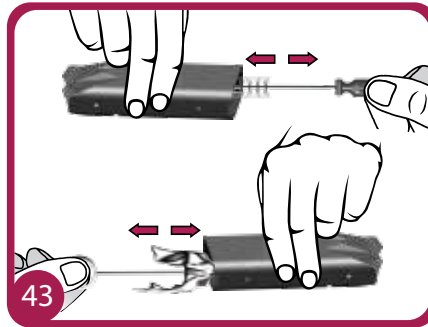
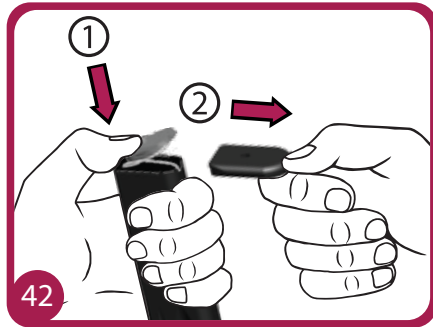

7. SORUN GİDERME

Silahın ateşlemesindeki aksaklıklar veya çalışmasındaki bozukluklar; hatalı bakım veya hatalı fişek kullanımından kaynaklanmaktadır.

Aşağıdaki tablo ateş etmede yaşanan problemleri, nedenlerini ve önerileri içermektedir.		
PROBLEM	OLASI NEDEN	ÇÖZÜM
Silah Ateşlemiyorsa	Emniyet mandalını kontrol edin	Emniyet mandalını ATIŞ pozisyonuna getiriniz.
	İğne problemi	Yetkili servise gösteriniz.
	Kirli kızak yüzeyi	Silahi boşaltınız ve temizleyiniz.
	Hatalı fişek	Fişek yatağındaki fişeği dışarı çıkartınız, yeni fişeği namluya sürüp atışa devam ediniz.
Silah Doldurulamıyorsa	Sonuna kadar itilmeyen şarjör	Avucunuzla şarjörü sonuna kadar itiniz. Klik sesini duyunuz.
	Hatalı şarjör	Şarjörü değiştiriniz.
	Kirli şarjör	Fişekleri boşaltınız ve şarjörü temizleyiniz.
	Hatalı takılmış şarjör	Şarjörü çıkartıp tekrar takınız.
Silah Kovan Atmıyorsa	Yetersiz kurma	Kızağı geriye çekiniz, silahı kovan çıkma haznesi aşağı gelecek şekilde çevirip kovanın düşmesi için nazikçe sallayınız. Ateş etmeye devam ediniz. Eğer problem devam ederse yetkili servise gösteriniz.
	Fişek atacağı problemi	Yetkili servise gösteriniz.
	Tırnak çekmiyor	Yetkili servise gösteriniz.

PROBLEM	OLASI NEDEN	ÇÖZÜM
Fişek, fişek yatağına girmiyorsa	Fişek yatağında kir veya tıkanma olabilir	Fişek yatağını temizleyiniz.
	Bir önceki kovan atılmamış olabilir	Fişek yatağındaki kovayı çıkartınız.
	Fişek ezik, kirli veya paslı olabilir	Hatalı fişeği kullanmayınız. Sağlam ve sorunsuz fişekler ile atışa devam ediniz.
Boş kovan dışarı atılmıyorsa	Fişek yatağında kir veya tıkanma olabilir	Tabancayı emniyete alarak şarjörü çıkartınız. Namlu ucundan harbi sokarak boş kovayı dışarı çıkartınız. Fişek yatağını ve namluyu temizleyiniz.
	Fişek kirli veya paslı olabilir	Fişeği değiştiriniz.
Kapak takımı tamamen kilitlenmiyorsa	Çalışan parçalar yağsız kalmış olabilir	Tabancayı yağlayınız.
Kapak takımı geri geldiğinde ileri gitmiyorsa	Şarjörde fişek bitmiş olabilir	Şarjörü çıkartıp yeni fişekler ile atışa devam edin.
	Kapak takımı ve gövdenin kanalları kirlenmiş olabilir	Silahınızı sökün, oluşan kirleri temizleyin ve uygun şekilde yağlayınız.

Merkez Büro

Nargileci Sk. Sarsılmaz İş Merkezi No: 4 34116 Mercan İSTANBUL - TÜRKİYE
Telefon : +90 212 513 35 07 - Fax : +90 212 511 19 99

İmalatçı ve Üretici Firma / Fabrika

Ünvanı: Sarsılmaz Silah Sanayi A.Ş.

Organize Sanayi Bölgesi 5. Cd. No: 20 81600 Beyköy DÜZCE - TÜRKİYE
Telefon : +90 380 548 80 11 - Fax: +90 380 548 85 63

Showroom Ankara

Mebus Evleri Mah. Degol Cd. Meçhul Asker Sk. No. 18/2 ANKARA - TÜRKİYE
Telefon : +90 312 213 19 99 - Fax : +90 312 213 03 19

Yetkili Servis ve Yedek Parça Temin İstasyonu

Ünvanı: Sarsılmaz Silah Sanayi A.Ş.

Organize Sanayi Bölgesi 5. Cd. No: 20 81600 Beyköy DÜZCE - TÜRKİYE
Telefon : +90 380 548 80 11 - Fax: +90 380 548 85 63

www.sarsilmaz.com | sarsilmaz@sarsilmaz.com

GARANTİ BELGESİ

İMALATÇI FİRMA

ÜNVANI : SARSILMAZ SİLAH SANAYİ A.Ş.

MERKEZ : Nargileci Sk. Sarsılmaz İş Merkezi
34450 Mercan/ İSTANBULTel : (212) 513 35 07 (pbx)
Fax : (212) 513 13 25 / 511 19 99FABRİKA : 1. Organize Sanayi Bölgesi
Beyköy/ DÜZCETel : (380) 548 80 11
Fax : (380) 548 85 63FİRMA
YETKİLİSİNİN
İmza ve Kaşesi

Mamülün

Cinsi Seri No Markası Teslim Tarihi Modeli Teslim Yeri

SATICI FİRMANIN

Unvanı
Adresi Telefon Fatura No.
Satış Tarihi İmza ve Kaşe

GARANTİ ŞARTLARI

1. Garanti süresi, malın teslim tarihinden itibaren başlar ve 2 yıldır.
2. Malın bütün parçaları dahil olmak üzere tamamı Firmamızın garantisine kapsamındadır.
3. Malın garanti süresi içerisinde arızalanması durumunda, tamirde geçen süre garanti süresine eklenir. Malın tamir süresi en fazla 30 iş günüdür. Bu süre, mala ilişkin arızanın servis istasyonuna, servis istasyonunun olmaması durumunda, malın satıcı, bayii, acentesi, temsilciliği, ithalatçısı veya imalatçısından birisine bildirim tarihinden itibaren başlar. Mamul servis istasyonumuza ulaştığı günden itibaren 15 iş günü içerisinde arıza giderilecektir.
4. Malın garanti süresi içerisinde, gerek malzeme ve işçilik, gerekse montaj hatalarından dolayı arızalanması halinde, işçilik masrafı, değiştirilen parça bedeli ya da herhangi bir ad altında hiçbir ücret talep etmeksizin tamiri yapılacaktır.
5. Malın; - Teslim tarihinden itibaren garanti süresi içinde kalmak kaydıyla bir yıl içerisinde, aynı arızayı ikiden fazla tekrarlaması veya farklı arızaların dörtten fazla ortaya çıkması sonucu, maldan yararlanamamanın süreklilik kazanması, - Tamiri için gerekli azami sürenin aşılması, - Servis İstasyonunun mevcut olmaması halinde sırayla satıcı, bayii, acentesi, temsilciliği, ithalatçısı veya imalatçısından birisinin düzenleyeceği raporla arızanın tamirinin mümkün olmadığı belirlenmesi durumlarında, resmi kurumlardan mamülün değiştirilmesinde bir sakınca olmadığına ilişkin izin alınmak kaydıyla, ücretsiz olarak değiştirme işlemi yapılacaktır.
6. Malın kullanma kılavuzunda yer alan hususlara aykırı kullanılmasından kaynaklanan arızalar garanti kapsamı dışındadır.
7. Garanti süresi içerisinde, servis istasyonları tarafından yapılmasının zorunlu olduğu, imalatçı veya ithalatçı tarafından şart koşulan periyodik bakımlarda; verilen hizmet karşılığında tüketiciden işçilik veya benzeri bir ücret talep edilmez.
8. Garanti belgesi ile ilgili olarak çıkabilecek sorunlar için Sanayi ve Ticaret Bakanlığı, Tüketicinin ve Rekabetin Korunması Genel Müdürlüğü'ne başvurulur.
9. Bu garanti belgesinin kullanılmasına 4077 sayılı kanun ve bu kanuna dayanılarak yürürlüğe konulan ilgili yönetmelik gereğince T.C. Sanayi ve Ticaret Bakanlığı Tüketicinin ve Rekabetin Korunması Genel Müdürlüğü tarafından izin verilmiştir.
10. Garanti Belgesi düzenlenerek tüketicie verilme sorumluluğu tüketicinin malı satın aldığı satıcı, bayii, acente ya da temsilciliklere aittir.

KULLANICI

İsim

Adres

Tel

Mamul Adı

Mamul Tipi

Mamul Seri No

Fatura Tarihi

Fatura No

Satıcı Firma

(İmza ve Kaşe)

BU KISIMIN SATICI FİRMA TARAFINDAN DOLDURULARAK FATURA TARİHİNDEN İTİBAREN 15 GÜN İÇİNDE
MERKEZİMİZE GÖNDERİLMESİNİ RİCA EDERİZ.