



S-Bahn St.Gallen, Zukunftsaussichten BahnJournalisten Schweiz, Medienreise 2014

Herisau, 14. April 2014

Inhalt

1. S-Bahn St.Gallen heute
2. Fahrplan 2015 Optimierungen
3. Restanzen Süd / Nord
4. 5. öV-Programm 2014-2018
5. Fahrplan 2016
6. DML Appenzellerbahnen 2017
7. Eröffnung Bahnhofplatz und Bahnhof St.Gallen
8. FABI 1. Ausbauschritt
9. Fahrplan 2019 ff (AW Zürich-St.Gallen, Fürstenland, St.Gallen, Rheintal, Werdenberg, Obersee)
10. Ausblick 2025-2030
11. Fragen / Diskussion



Die Neue S-Bahn St.Gallen



DIE NEUE S-BAHN ST.GALLEN



BESSER VERBUNDEN

Volksabstimmung im September 2010
(über 80% Ja-Anteil)

Konzept:

- Mehr Takt dank plus ca. 30% Angebot
- Mehr Anschluss dank Systematisierung (Knotenstruktur)
- Mehr Komfort dank neuem Rollmaterial

Investitionen / Betrieb:

- 200 Mio. Infrastruktur (Bund+Kanton)
- 200 Mio. Rollmaterial
- + 20 Mio. Betrieb / Jahr (Bahn + Bus)
Abgeltung öffentliche Hand
- Praktisch gleich hoher Kosten-
deckungsgrad trotz Angebotssprung



Ein Dutzend Vollknoten im ganzen Kanton

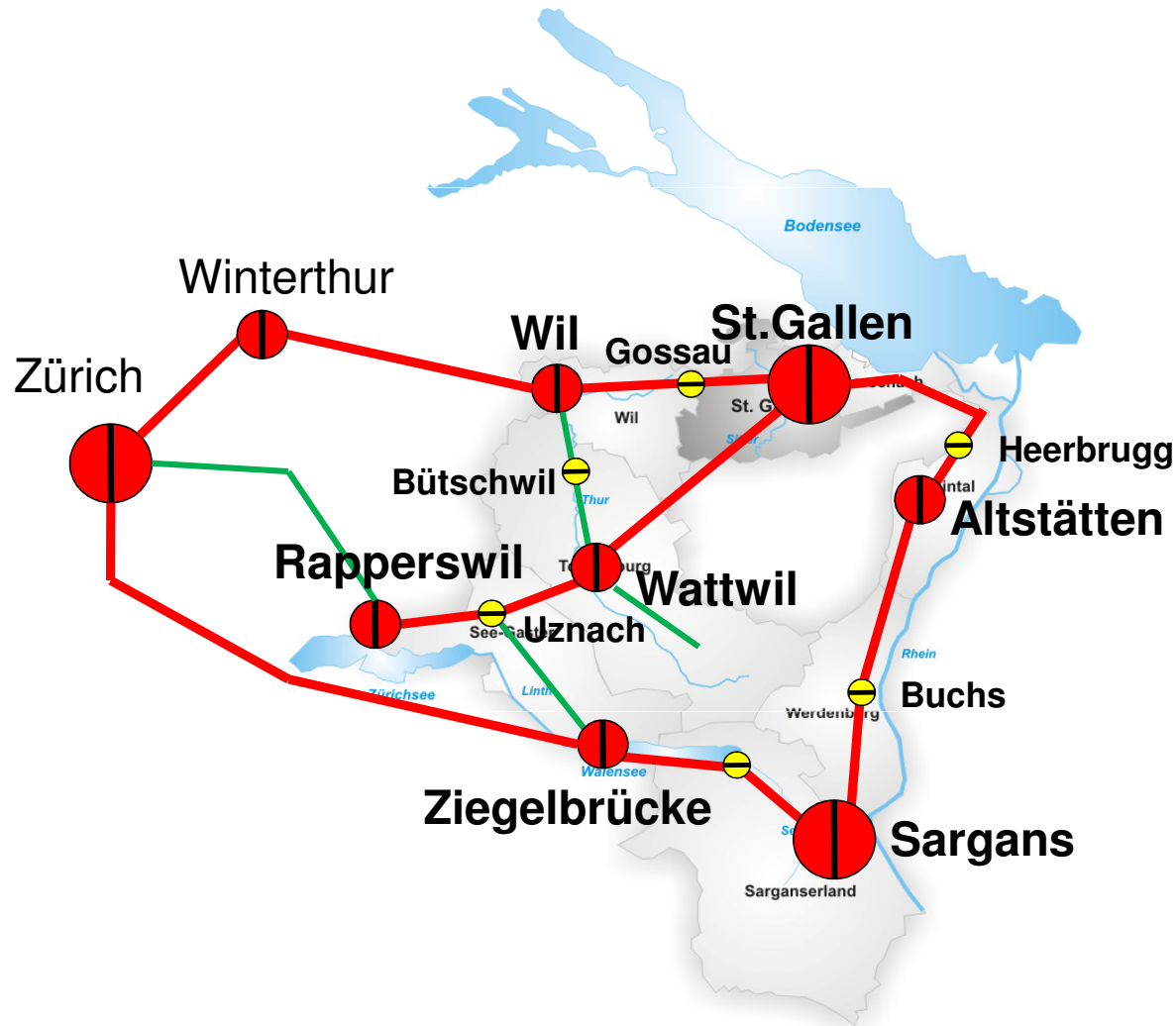

Bahn+Bus 2000 "en miniature"



Was änderte sich konkret?

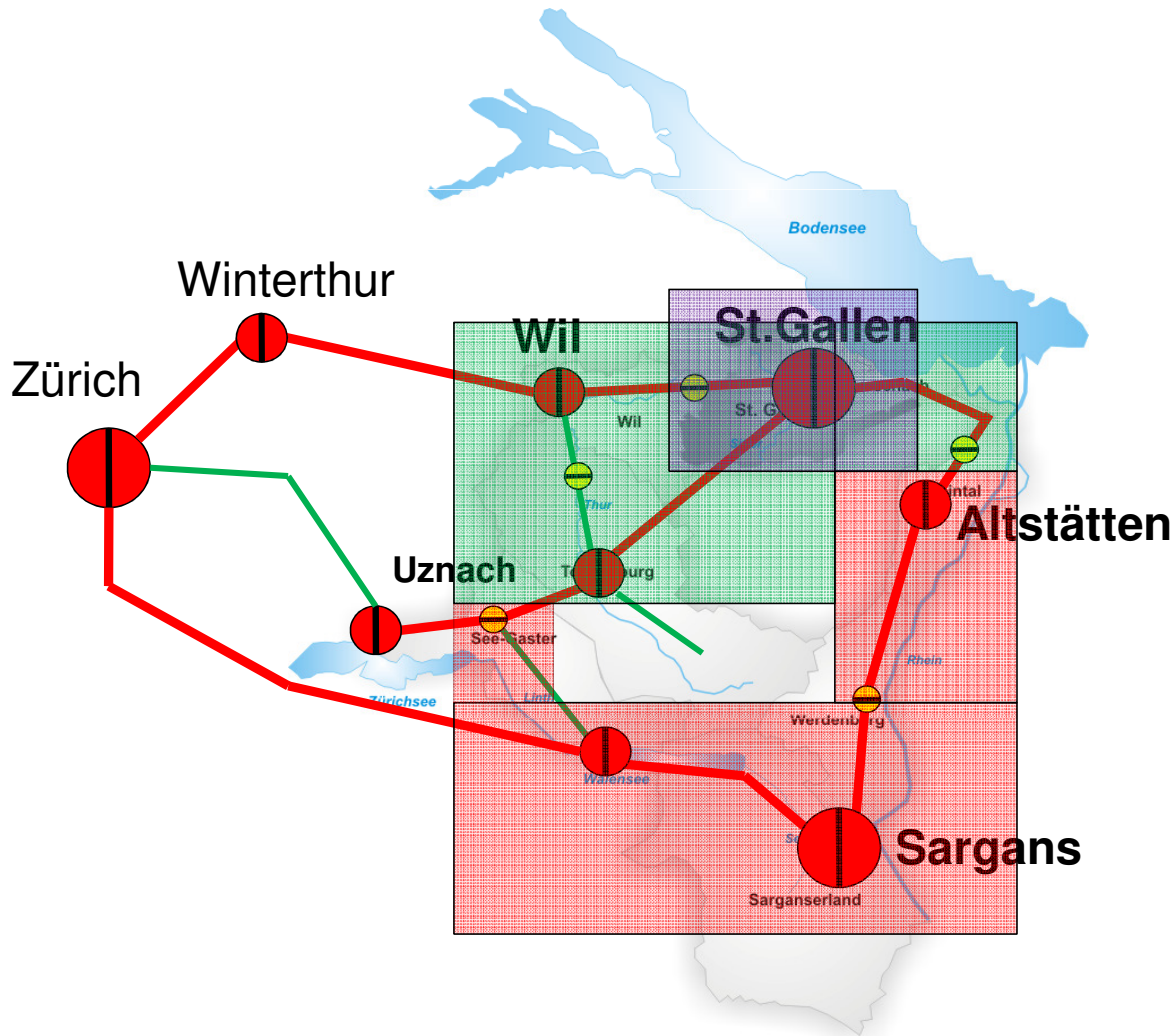

neu 30 Minuten-Takt-Systematik im Norden

15 Minuten-Takt im Zentrum

neues 30 Minuten-Takt-Angebot im Süden



Infrastrukturausbauten

13 Projekte für 200 Mio. Fr.

Finanzierungsgefässe	Gesamtkosten
HGV	70,0 Mio.
ZEB	9,6 Mio.
NEAT	29,5 Mio.
Infrastrukturfonds	58,7 Mio.
Darlehen Art. 56 Eisenbahngesetz	32,6 Mio.
Total	200,4 Mio.

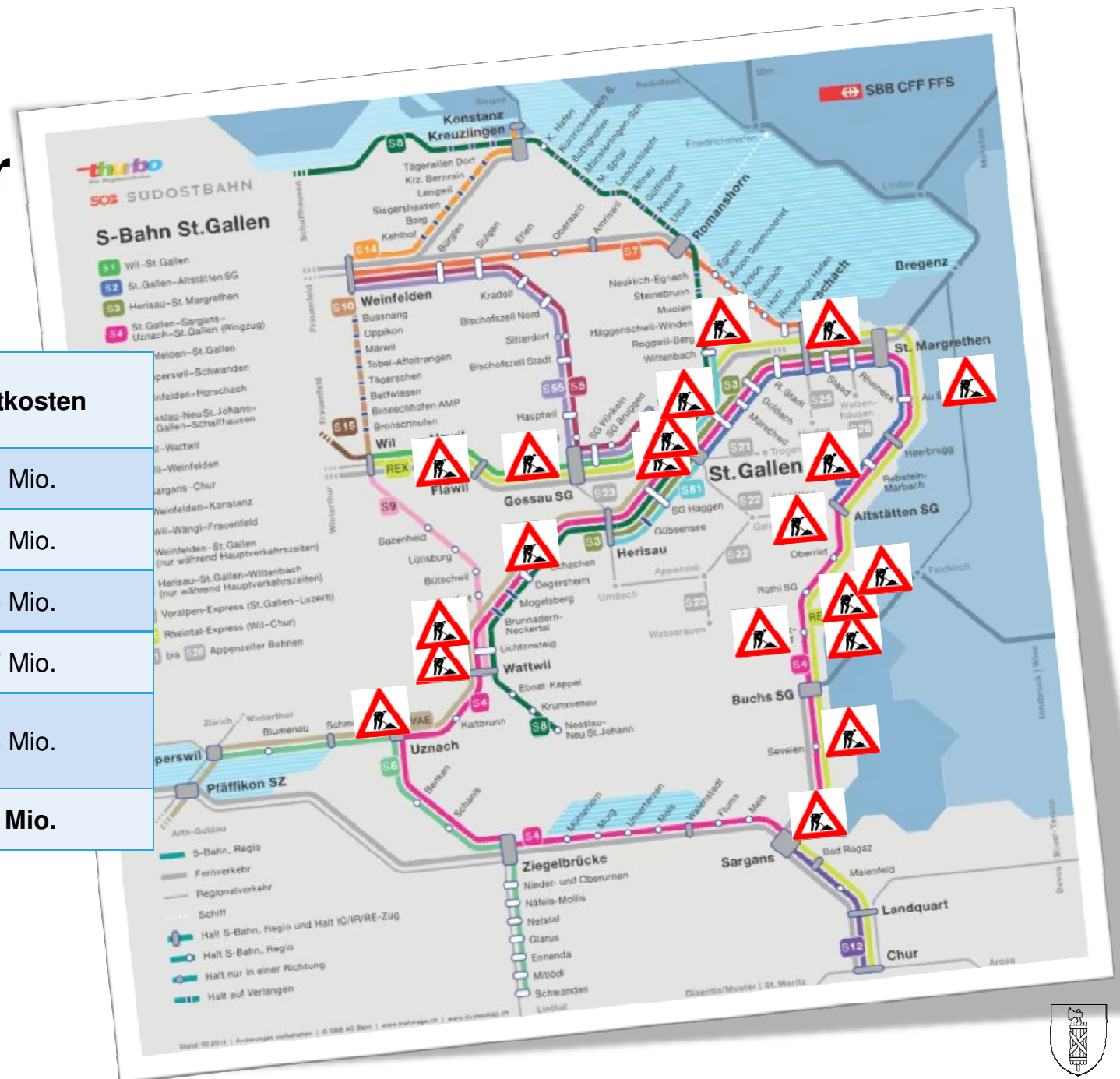

Rollmaterial



Erfahrungen / Weiteres Vorgehen

Start S-Bahn St.Gallen am 15. Dezember 2013

- Betrieb sehr stabil (besser als vor dem Fahrplanwechsel)
- Frequenzen im Rahmen der Prognosen

Ausbauschnitt Mitte Juni 2014: (DML Bhf. Zürich)

- Bessere Anschlüsse in Ziegelbrücke S4 zur S25
- Zusätzliche IC-Verbindungen Zürich-Sargans-Chur
- Zusätzliche Anschlussverbindungen an den IC in Sargans am frühen Morgen



Fahrplan 2015

Nachjustierung / Optimierung (Betriebserfahrungen)

Prüfaufträge:

- S8 – REX in St.Gallen
- REX-Halt Rheineck
- REX – IC in Sargans
- Halt Bad Ragaz RE Zürich-Chur
- Halte RE Zürich-Chur Randstunden
- Halte zwischen Uznach-Ziegelbrücke S4



Neue S-Bahn St.Gallen Restanzen im Süden

Fehlende Halbstundentakte in einzelnen Regionen
Rheintal, Werdenberg, Obersee / Anschluss 2. IC in Sargans

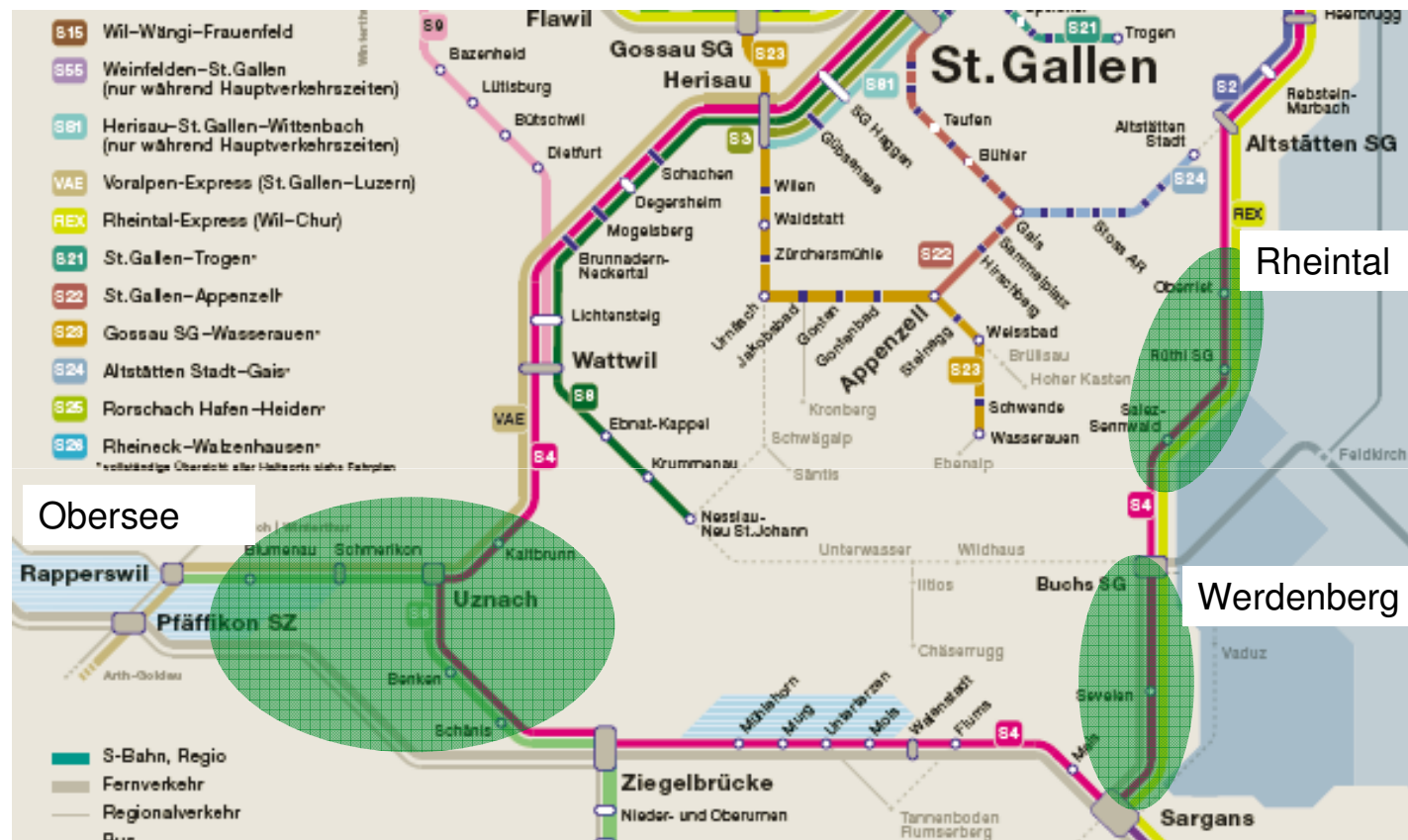

Neue S-Bahn St.Gallen Restanzen im Norden

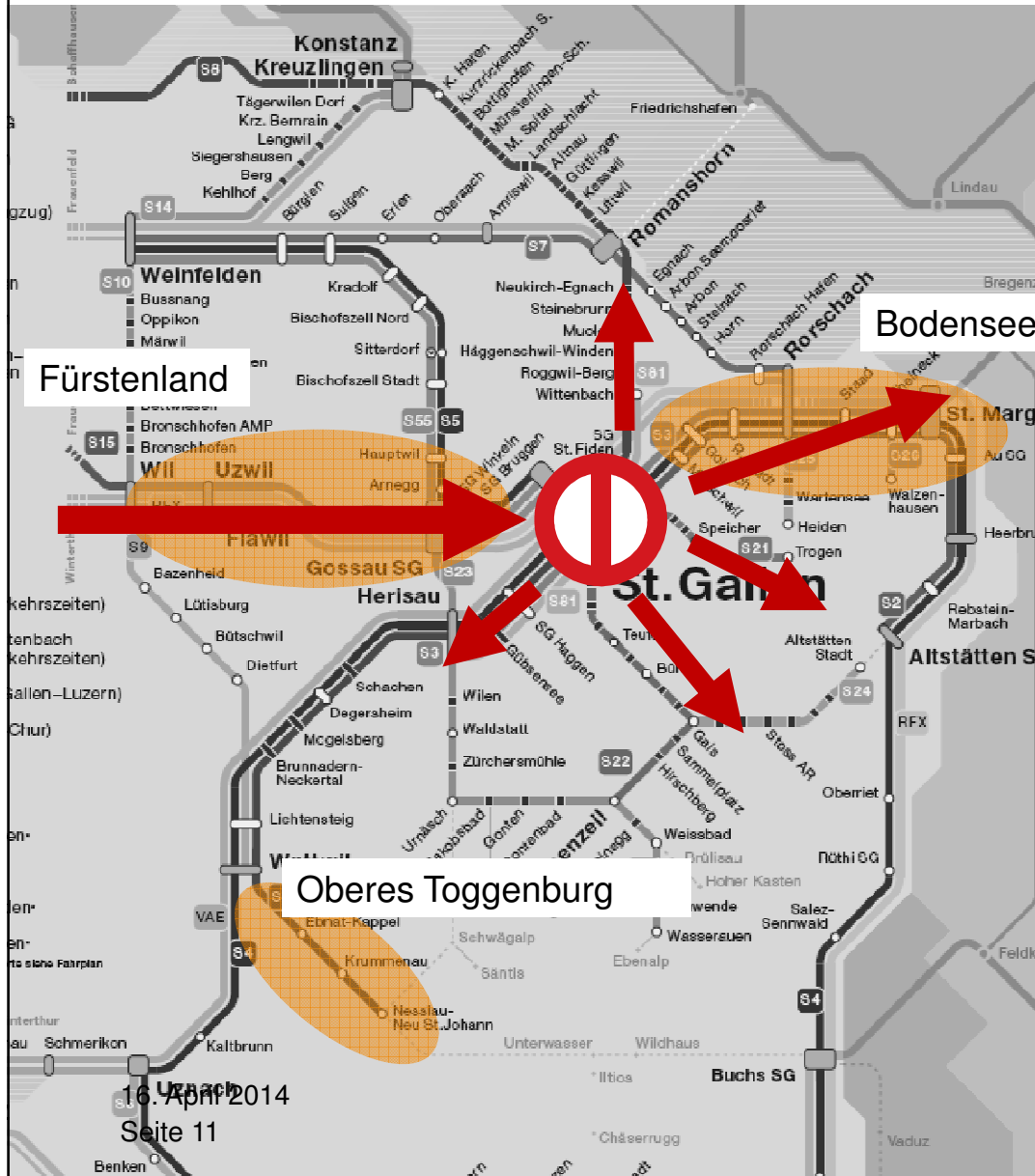

- Anschlüsse Fernverkehr am Systemknoten 00/30 St.Gallen
- Fehlende Halb- und Viertelstundentakte
 - S1/S5 Fürstenland
 - S2+S4 / S3 St.Gallen - St.Margrethen – (Bregenz)
 - Oberes Toggenburg
- Durchbindungen am Knoten St.Gallen



5. öV-Programm 2014-2018

- Weitere Ausbauten vor und in der Realisierung
 - Durchmesserlinie Zürich (FP 2016)
 - Spangenzug St.Gallen-Romanshorn-Konstanz (FP 2016/19)
 - Durchmesserlinie Appenzeller Bahnen (FP 2017)
 - 1. Teilergänzung AP Ost 1. TE (ab FP 2019 bis FP 2022)
- Zielsetzung / Strategie
 - Konsolidierung des Angebots / Finanzielle Spielräume
 - Optimieren, gezielte Ausbauschritte in den Agglomerationen
 - Vorbereitung Angebotssprung Fahrplan 2019 ff



5. öV-Programm 2014-2018

Geplante Mittel Angebotsfinanzierung

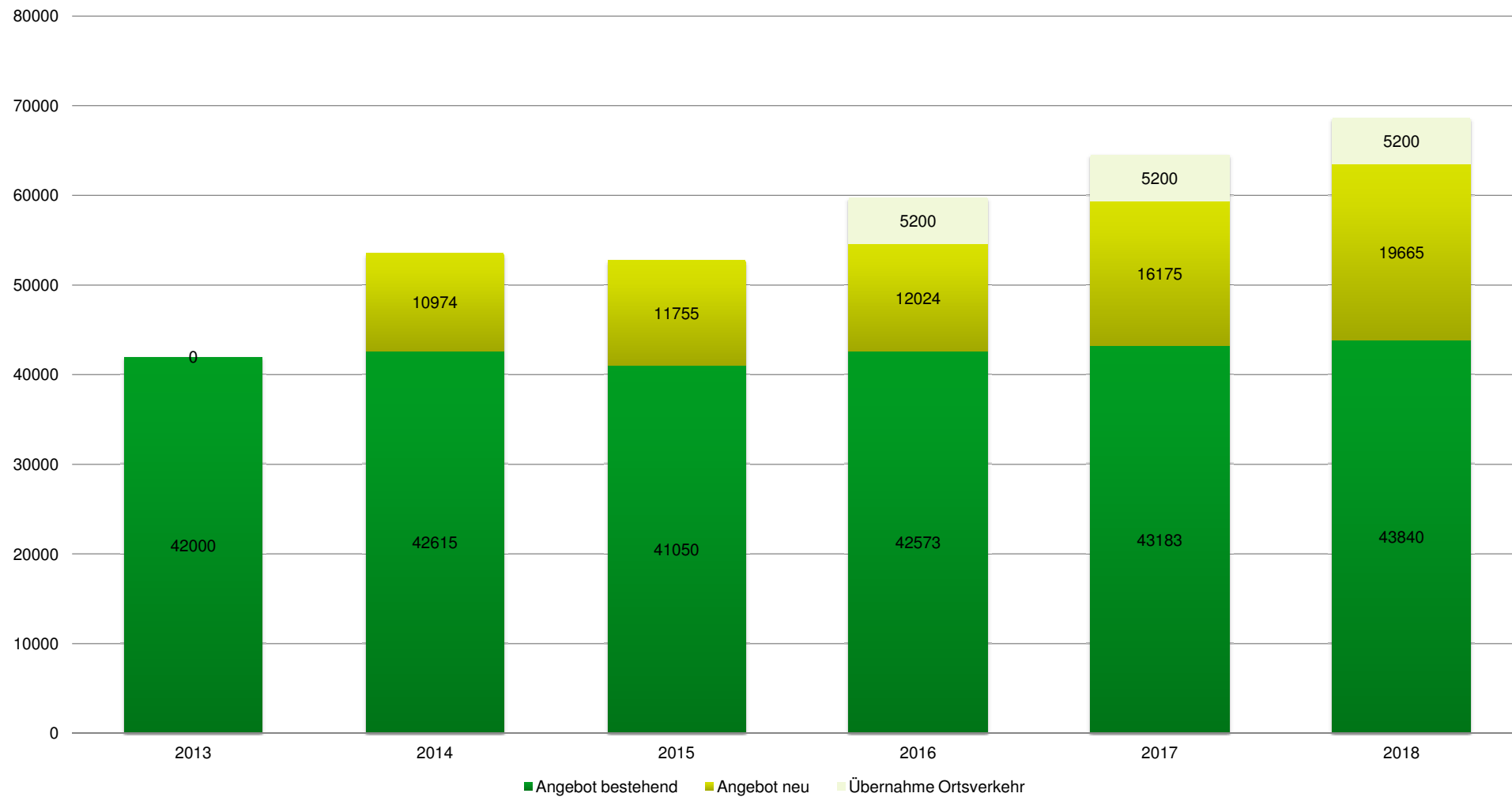

Fahrplan 2016

Zürich-St.Gallen: (DML Zürich-Oerlikon)

- Zusätzlicher Schnellzug Zürich-St.Gallen mit Abfahrt .33 aus der DML und Ankunft .35 in St.Gallen (ohne Halt von Winterthur nach St.Gallen)
IC Genf-Zürich-St.Gallen
> Anschluss auf die S4 Richtung Rheintal
- Zwei "B-Produkte" werden systematisiert mit Ankunft 18/48 in St.Gallen, resp. Abfahrt 14/44
 - ICN Lausanne-Biel-Zürich-St.Gallen mit Halt in Wil, Uzwil, Flawil und Gossau
 - (IR Basel-Aarau-) Zürich-St.Gallen (-München) mit Halt in Wil und Gossau
- Der EC Zürich-München wird in die Taktlage des nationalen Fernverkehrs integriert
- neue Fahrlage der S1 zwischen Wil und St.Gallen (Halbstundentakt zum REX, 1 Zusatzzug viertelstündlich versetzt)

St.Gallen-Romanshorn-Kreuzlingen-Konstanz

- Einführung Spangenzug im Zweistundentakt
St.Gallen-Konstanz in 35 Minuten (statt heute 54 Minuten)



Fahrplan 2017

Inbetriebnahme Durchmesserlinie AB



- Durchmesserlinie Appenzell-Gais-St.Gallen-Trogen
- Viertelstundentakt Trogen-St.Gallen-Teufen
- Neuer Bahntunnel Ruckhalde
- Haltestelle Güterbahnhof
- Kürzere Reisezeiten
- Neues Rollmaterial
- Investitionen Infrastruktur 90 Mio.
- Betrieb: minus 2 Mio. / Jahr (bei gleichem Angebot)



2018

"Eröffnung" Bahnhofplatz und Bahnhof St.Gallen



- Neugestaltung und -Organisation des Bahnhofplatzes
- Neugestaltung Aufnahmegebäude und Unterführungen
- Investitionen Total Stadt und SBB ca. 100 Mio.



Weitere Entwicklung: FABI 1. Ausbauschritt

Kapazitätsausbau St.Gallen – Chur (Konzept Bahn–Y)

- Halbstundentakt REX
Doppelspur Buchs-Sevelen / Doppelspur Oberriet Nord / Ausbau
Kreuzungsstelle Rüthi
- Anschluss an IC-Halbstundentakt in Sargans
- Halbstundentakt S12 bis Buchs / S-Bahn FLACH

Kapazitätsausbau Zürich-Sargans-Chur

- Integraler Halbstundentakt IC Zürich-Sargans-Chur
- Schnellzughalte (RegioExpress) in Unterterzen und
Flums sowie wieder Bad Ragaz

Leistungssteigerung St.Gallen-Rapperswil / Wil-Nesslau

- Halbstundentakt Obersee

Kapazitätsausbau Zürich-St.Gallen

- Projektierung Brüttener Tunnel



Fahrplan 2019 ff

Angebotswerkstatt Zürich-Ostschweiz

Variante A:

- Durchbindung des REX ab St.Gallen in den Fernverkehr Richtung Zürich (Zürich-St.Gallen-Chur)
- Die REX-Fahrlage zwischen St.Gallen und Wil wird durch S1 besetzt

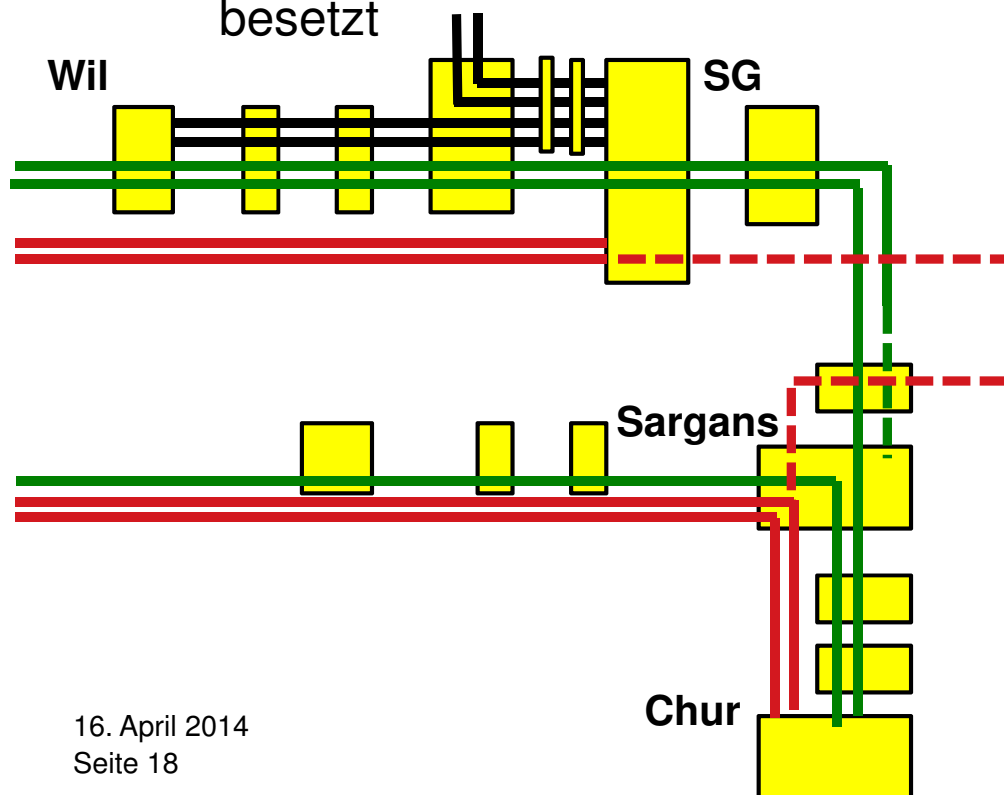

Variante B:

- B-Produkte beschleunigt in SG
- Rex im Halbstundentakt Chur/Heerbrugg-St.Gallen-Wil
- S-Bahn Viertelstundentakt St.Gallen-Gossau

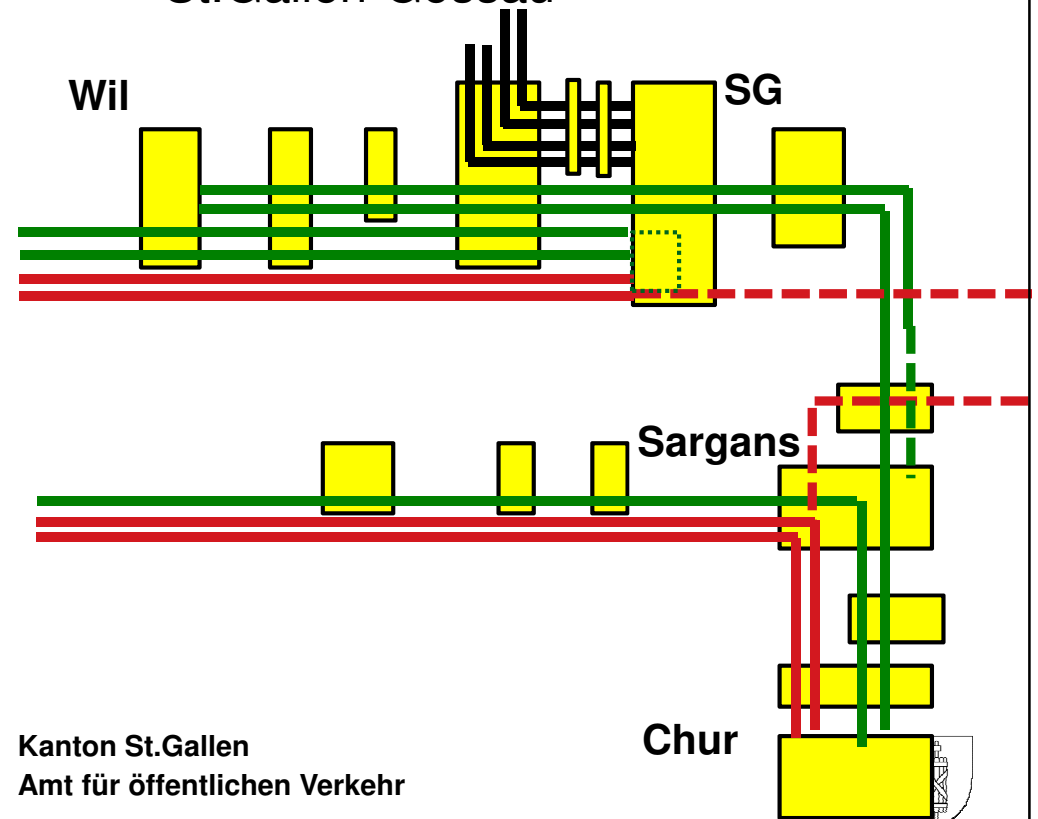

Fürstenland / St.Gallen / Bodensee

(stand Prüfungsauftrag an SBB-I, Dez. 2013)

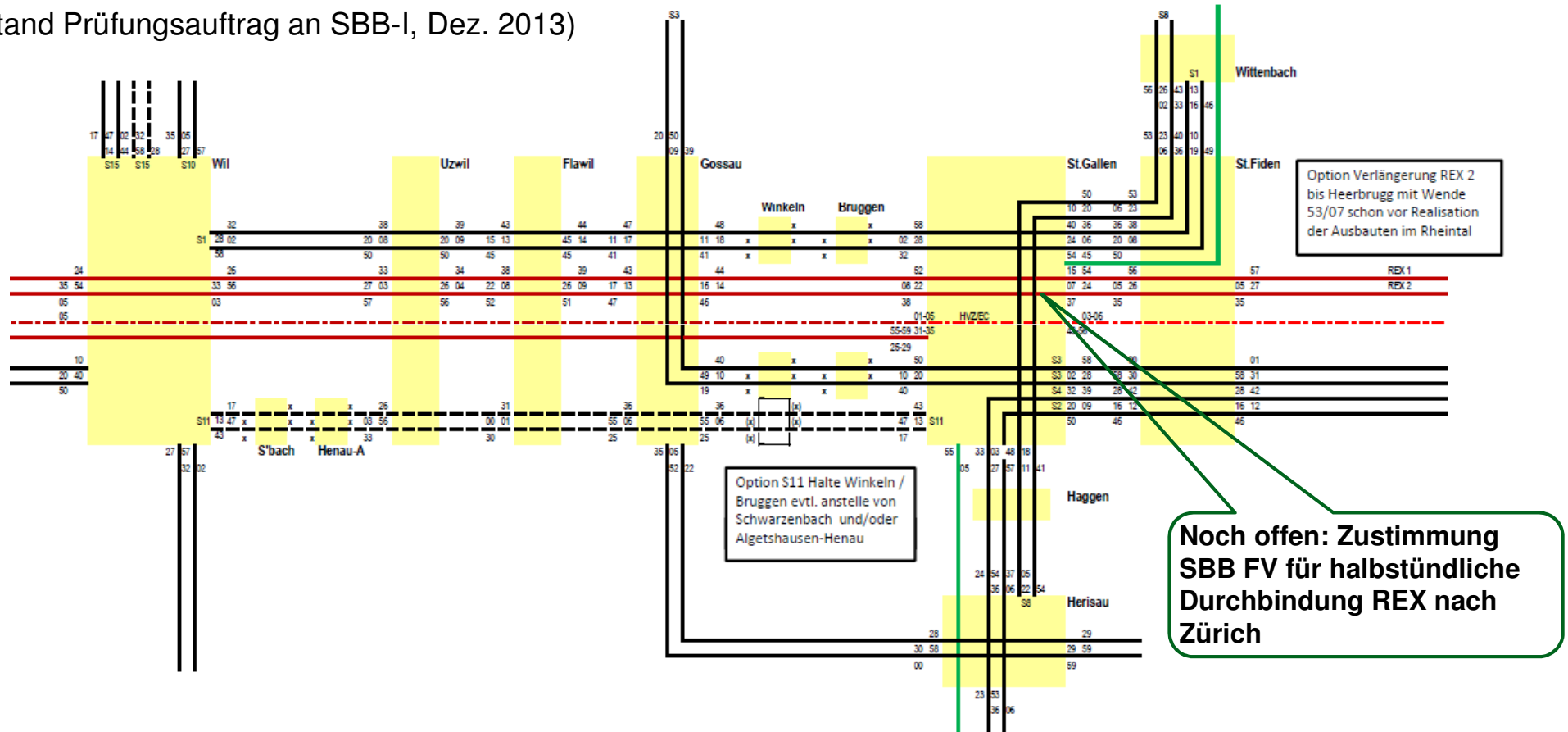

St.Gallen-Gossau-Wil:

- 4 FV-Trassen
- S1: 2 evtl. 3 RV-Trassen
- S5: Halbstundentakt
- SG-Gossau: 4 Halte für Winkeln/Bruggen pro h

Herisau-SG-Romanshorn:

- Spangenzug stündlich
- S8/S81 um ¼ h gedreht

Knoten St.Gallen:

- Durchbindungen Knoten St.Gallen noch offen

St.Gallen-Rorschach:

- EC in neuer Fahrlage
- REX-Halbstundentakt
- Anschluss S7 an REX
- S2/S4: Halbstundentakt
- S3: Halbstundentakt bis Bregenz, eingeschränkte Haltepolitik



Rheintal Altstätten - Buchs

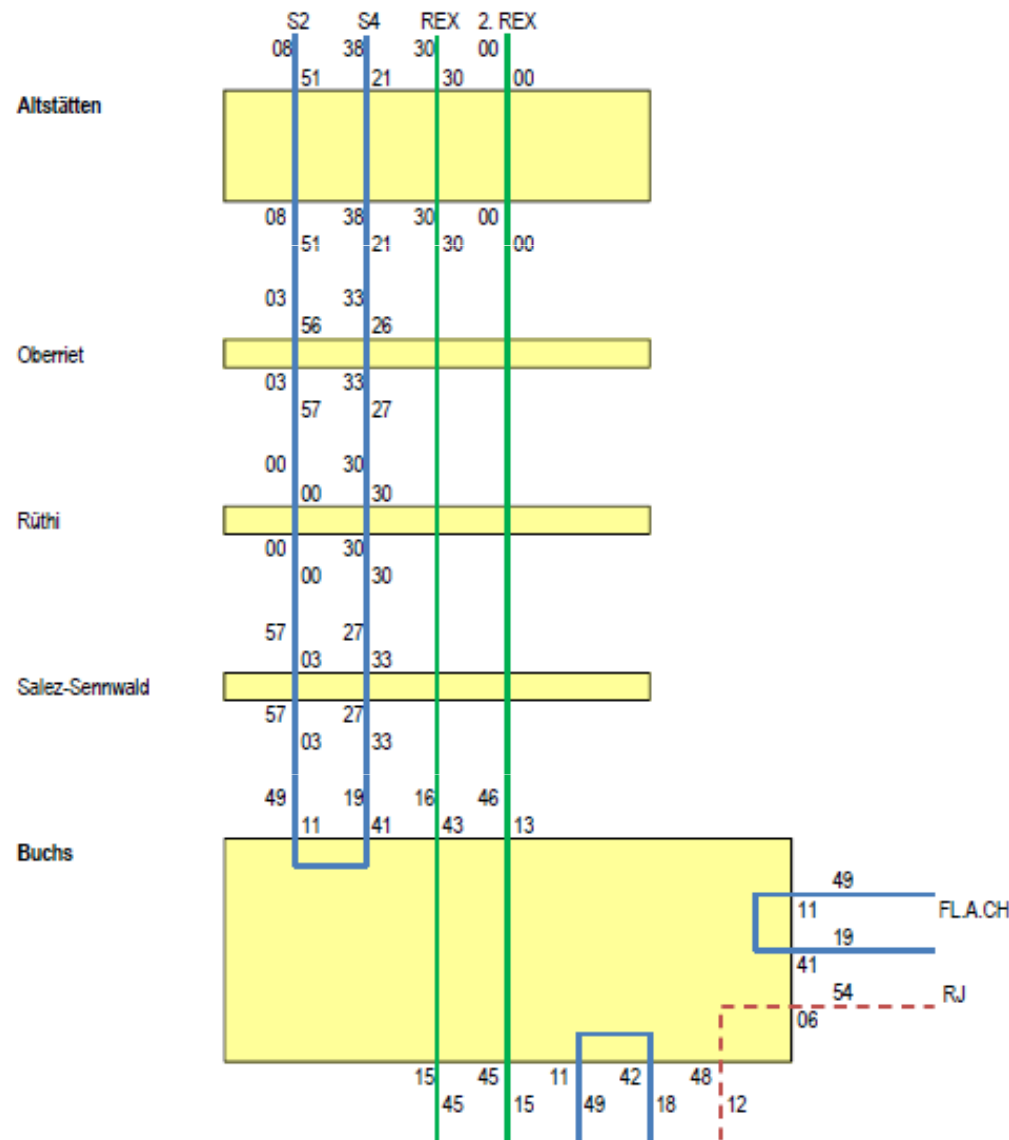

Halbstundentakt REX

- Anschluss in St. Margrethen an den EC nach München
- Anschluss in Buchs an den RJ nach Wien

Halbstundentakt S-Bahn

- S2 / S4
- Anschlüsse S-Bahn / REX

Anschlüsse an FL.A.CH

1. Etappe (Buchs-Feldkirch)

Einschränkungen im
Personenverkehr durch
den Güterverkehr



Werdenberg Buchs - Sargans

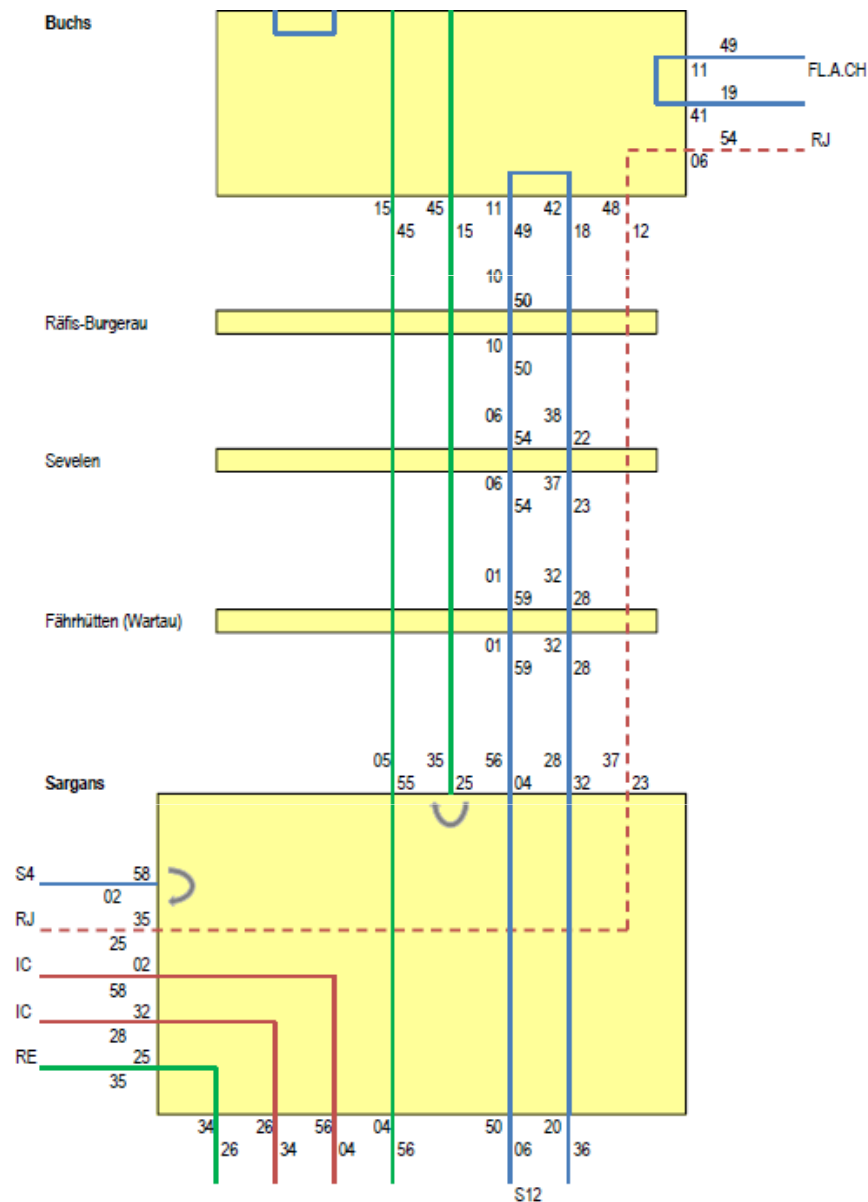

Anschlüsse an FL.A.CH
1. Etappe (Buchs-Feldkirch)

Halbstundentakt REX
-Anschluss in Sargans an
den IC Zürich-Chur

Halbstundentakt S-Bahn
-Verlängerung S12 von Chur

Einschränkungen im
Personenverkehr durch
den Güterverkehr



Obersee

Rapperswil-Uznach-Kaltbrunn/Ziegelbrücke

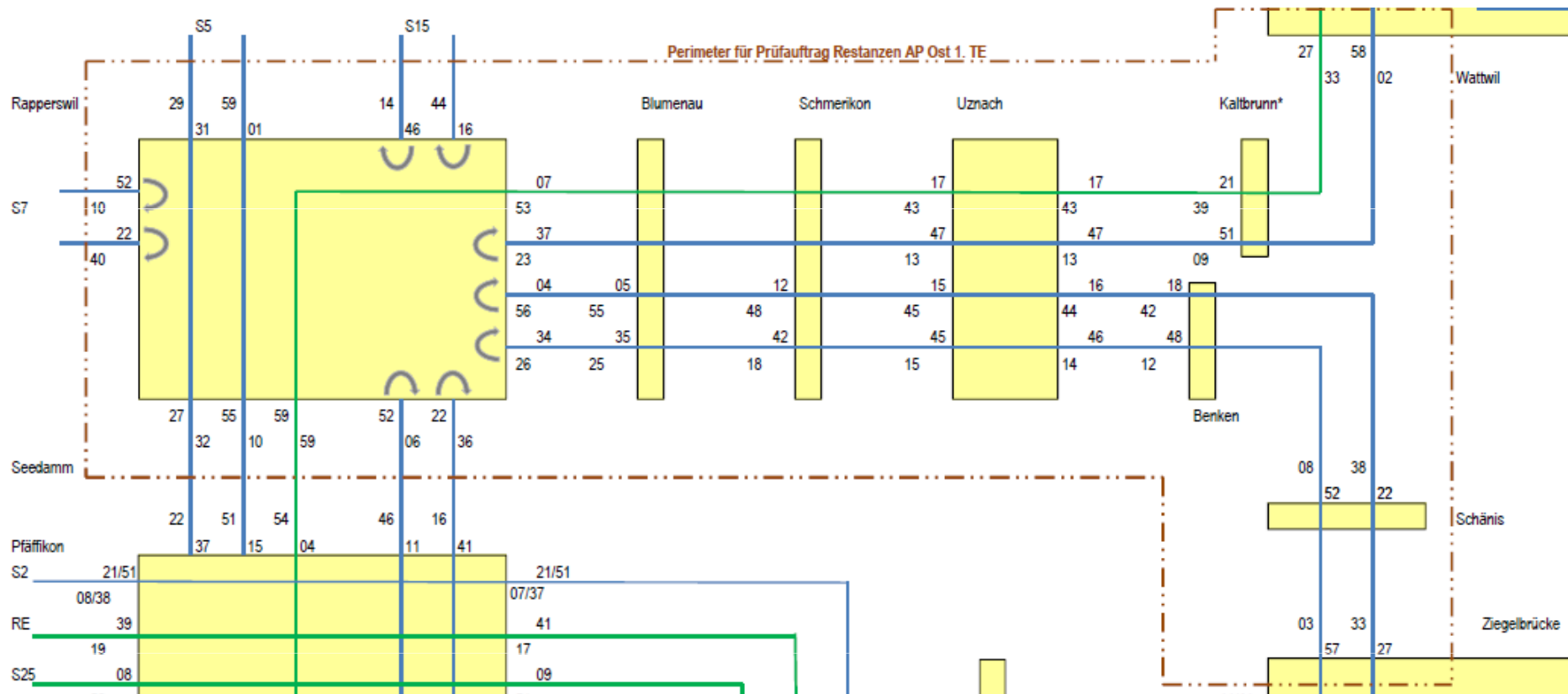

Beschleunigter VAE
Verlängerte S4 bis Rapperswil

Halbstudentakt Blumenau / Schmerikon /
Kaltbrunn / Benken / Schanis



Ausblick 2025 – 2030

Angebotsziele Kt. St.Gallen:

- Beschleunigung FV Zürich-St.Gallen:
1/4-Takt Zürich-St.Gallen (Systemknoten Wil)
- Halbstundentakt Voralpenexpress mit Anbindung
Halbstundentakt am Gotthard
- Systematischer Viertel-/Halbstundentakt
St.Gallen-St.Margrethen
- 4 RV-Trassen zwischen Wil und St.Gallen
- durchgängiger Halbstundentakt RV und REX im
Rheintal



Fragen / Diskussion

?!

