	<i>Circolare Compartimentale</i>	
RFI DMO DCM CA RFI DMA DCI CA	CC 07/2007	PAGINA 1 di 2

In vigore dal **17/07/2007** ore **10,30**

Fascicolo Circolazione Linee di:		CAGLIARI	
N° fasc.	Linea interessata/Parte Generale	Tratto/i di linea	Località di servizio
162	Macomer - Cagliari		Macomer

Attivazione / modifica
Impiantistica:



Variazione FCL:



Oggetto	
1	Stazione di Macomer: modifica del segnalamento di partenza lato Borore.

Stazione di **MACOMER**
 LINEA: Golfo Aranci – Macomer
 REGIME DI CIRCOLAZIONE: Blocco Elettrico Contaassi

DENOMIN. SEGNALI	ASPETTI DEI SEGNALI
01Ad	G - Gx - V - G/V
01d	R - G - V - R/G
03s	R - V
04s	R
05s	R - V
06s	R - V
07s	R - V
03d	R - V
04d	R
05d	R - V
06d	R - V
07d	R - V
02s	R - G - V - R/G
02As	G - Gx - V - G/V

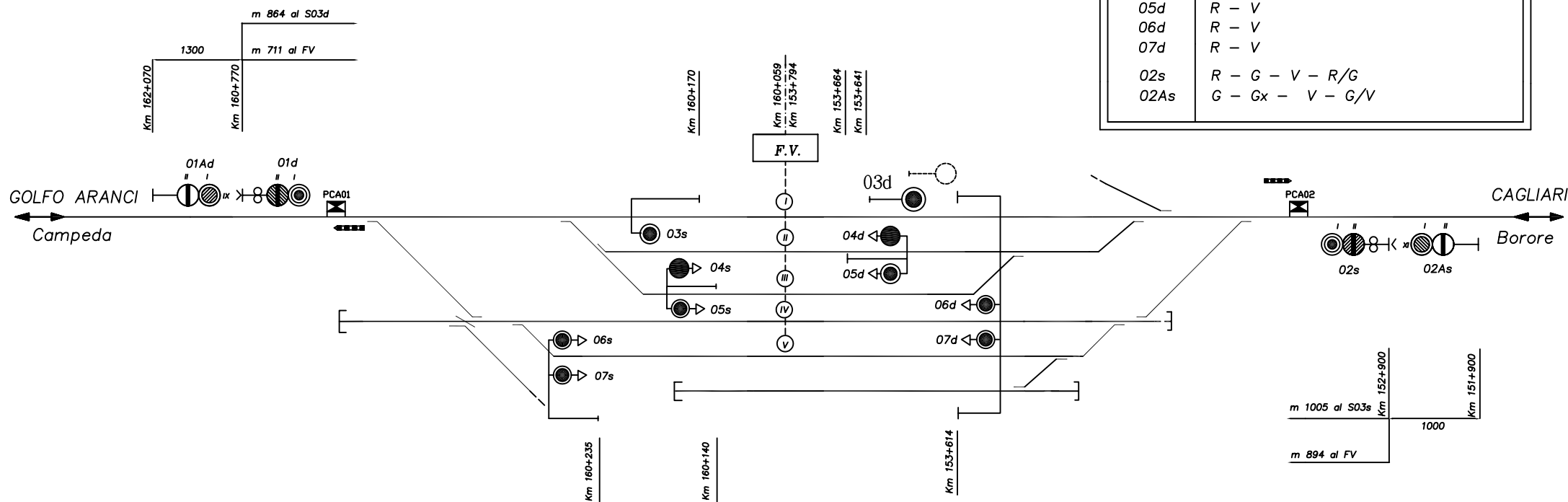

Allegato alla Circolare Compartmentale n° 07/2007

	Circolare Compartimentale	
RFI DMO DCM CA RFI DMA DCI CA	CC 07/2007	PAGINA 2 di 2

Descrizione dell'attivazione / modifica	
1	<p>Stazione di Macomer:</p> <p>Nella stazione di Macomer vengono apportate modifiche al segnalamento di partenza lato Borore, come riportato nel piano schematico allegato.</p> <ul style="list-style-type: none"> • Modifiche al segnalamento di partenza lato Borore: <p>Un nuovo segnale luminoso di partenza denominato 03d, a una luce a due aspetti: rosso, verde.</p> <p>Detto segnale è posto su piantana indipendente, alla sinistra rispetto alla marcia dei treni cui comanda, alla progressiva Km 153+641, a metri 153 dall'asse del F.V., comanda le partenze dal I binario verso Borore.</p> <p>Gli impianti SST-SSC vengono opportunamente adeguati alle modifiche impiantistiche apportate.</p>

Modifiche al FCL			
N° fasc.	pagine da sostituire	pagine da aggiungere	pagine sopresse senza sostituzione
---	---	---	---

Prescrizioni ai treni
<p>“Come da Circolare Compartimentale n° 07/2007 in Vostro possesso nella stazione di Macomer modificato segnalamento di partenza lato Borore.”</p> <p>La prescrizione dovrà essere consegnata ai treni interessati per i 30 giorni successivi all'entrata in vigore della presente circolare.</p>

Distribuzione e Conferme
<ol style="list-style-type: none"> 1) Le Strutture di RFI alle quali la presente CC viene spedita dovranno consegnarla al personale dipendente interessato, ricevendone conferma. 2) Le Strutture destinatarie delle Imprese Ferroviarie dovranno consegnare la presente CC al personale dipendente interessato, ricevendone conferma. 3) Tutte le Strutture di cui ai precedenti punti 1) e 2) dovranno confermare il ricevimento della presente CC a questa Direzione Compartimentale Movimento con l'apposito modulo al numero di fax 945-4230 (070/6794230). 4) La presente CC dovrà essere conservata per 30 giorni dall'entrata in vigore.

Questa Circolare è consultabile anche in internet all'indirizzo http://isoweb-filenet.rfi.it/cons_discom.

Il Direttore Compartimentale Infrastruttura	Il Direttore Compartimentale Movimento
Ing. Daniele Seglias	Ing. Silvano Campedel