



## Die technischen Daten des R-Klasse SUV Tourers.

Motor und Fahrleistung	R 280 CDI	R 280 CDI (lang)	R 280 CDI 4MATIC (lang)
Zylinderanordnung/-anzahl	V6	V6	V6
Hubraum (cm <sup>3</sup> )	2.987	2.987	2.987
Nennleistung (kW [PS] bei 1/min) <sup>1</sup>	140 [190]/4.000	140 [190]/4.000	140 [190]/4.000
Neundrehmoment (Nm bei 1/min) <sup>1</sup>	440/1.400–2.800	440/1.400–2.800	440/1.400–2.800
Verdichtungsverhältnis	17,7 : 1	17,7 : 1	17,7 : 1
Beschleunigung 0–100 km/h in s	– (9,7)	– (9,8)	– (9,8)
Höchstgeschwindigkeit (km/h)	– (210)	– (210)	– (210)
Kraftübertragung	R 280 CDI	R 280 CDI (lang)	R 280 CDI 4MATIC (lang)
Antrieb	Heckantrieb	Heckantrieb	Allradantrieb mit elektronischem Traktions-System
Getriebe	7G-TRONIC	7G-TRONIC	7G-TRONIC
Übersetzungen mechanisch	–	–	–
Übersetzungen automatisch	4,38/2,86/1,92/1,37/1,00/0,82/ 0,73/R1 3,42/R2 2,23	4,38/2,86/1,92/1,37/1,00/0,82/ 0,73/R1 3,42/R2 2,23	4,38/2,86/1,92/1,37/1,00/0,82/ 0,73/R1 3,42/R2 2,23
Übersetzung Achsantrieb	2,92	2,92	2,92
Kraftstoff und Verbrauch	R 280 CDI	R 280 CDI (lang)	R 280 CDI 4MATIC (lang)
Tankinhalt/davon Reserve (l)	80/13	80/13	80/13
Kraftstoffverbrauch innerorts <sup>2</sup>	11,6–11,8	11,6–11,8	12,2–12,4
Kraftstoffverbrauch außerorts <sup>2</sup>	7,5–7,7	7,5–7,7	7,6–7,8
Kraftstoffverbrauch kombiniert <sup>2</sup>	9,0–9,2	9,0–9,2	9,3–9,5
CO <sub>2</sub> -Emissionen kombiniert (g/km) <sup>2</sup>	238–242	238–242	246–253
c <sub>w</sub> -Wert	0,32	0,32	0,32
Emissionsklasse	EU4	EU4	EU4
Fahrwerk (Serie) und Räder	R 280 CDI	R 280 CDI (lang)	R 280 CDI 4MATIC (lang)
Vorderachse	Doppelquerlenkerachse	Doppelquerlenkerachse	Doppelquerlenkerachse
Hinterachse	Vierlenkerachse	Vierlenkerachse	Vierlenkerachse
Federung vorn/hinten	Schraubenfeder/Schraubenfeder	Schraubenfedern/Schraubenfedern	Schraubenfedern/Schraubenfedern
Bereifung/Räder vorn	255/55 R 18 W	255/55 R 18 W	255/55 R 18 W
Bereifung/Räder hinten	255/55 R 18 W	255/55 R 18 W	255/55 R 18 W
Lenkung	Zahnstangenlenkung	Zahnstangenlenkung	Zahnstangenlenkung
Bremsen vorn	Scheiben, innenbelüftet	Scheiben, innenbelüftet	Scheiben, innenbelüftet
Bremsen hinten	Scheiben	Scheiben	Scheiben
Maße und Gewichte	R 280 CDI	R 280 CDI (lang)	R 280 CDI 4MATIC (lang)
Leergewicht/Zuladung (kg) <sup>3</sup>	2.195/645	2.245/615	2.250/590
zulässiges Gesamtgewicht (kg)	2.840	2.860	2.840
maximale Dachlast (kg)	100	100	100
Kofferraumvolumen (VDA) (l)	314–2.001	414–2.436	324–2.001
zul. Anhängelast ungebremst/gebremst (kg)	750/2.100	750/2.100	750/2.101
Wendekreis (m)	11,70	12,40	12,40

Werte in Klammern gelten für Automatikgetriebe.

<sup>1</sup> Angaben nach Richtlinie 80/1269/EWG in der gegenwärtig geltenden Fassung.

<sup>2</sup> Die angegebenen Werte wurden nach dem vorgeschriebenen Messverfahren (Richtlinie 80/1268/EWG in der gegenwärtig geltenden Fassung) ermittelt. Die Angaben beziehen sich nicht auf ein einzelnes Fahrzeug und sind nicht Bestandteil des Angebots, sondern dienen allein Vergleichszwecken zwischen verschiedenen Fahrzeugtypen.

<sup>3</sup> Angaben zum Leergewicht nach Richtlinie 92/21/EG in der Fassung 95/48/EG (Masse in fahrbereitem Zustand, Kraftstoffbehälter zu 90% gefüllt, mit Fahrer, 68 kg, und Gepäck, 7 kg) für Fahrzeuge in serienmäßiger Ausstattung. Sonderausstattungen und Zubehör erhöhen i. d. R. diesen Wert, wodurch sich die Nutzlast entsprechend verringert.



## Die technischen Daten des R-Klasse SUV Tourers.

Motor und Fahrleistung	R 320 CDI 4MATIC	R 320 CDI 4MATIC (lang)	R 280
Zylinderanordnung/-anzahl	V6	V6	V6
Hubraum (cm <sup>3</sup> )	2.987	2.987	2.996
Nennleistung (kW [PS] bei 1/min) <sup>1</sup>	165 [224]/3.800	165 [224]/3.800	170 [231]/6.000
Nenndrehmoment (Nm bei 1/min) <sup>1</sup>	510/1.600–2.800	510/1.600–2.800	300/2.500–5.000
Verdichtungsverhältnis	17,7 : 1	17,7 : 1	11,3 : 1
Beschleunigung 0–100 km/h in s	– (8,7)	– (8,8)	– (9,6)
Höchstgeschwindigkeit (km/h)	– (222)	– (222)	– (222)
Kraftübertragung	R 320 CDI 4MATIC	R 320 CDI 4MATIC (lang)	R 280
Antrieb	Allradantrieb mit elektronischem Traktions-System	Allradantrieb mit elektronischem Traktions-System	Heckantrieb
Getriebe	7G-TRONIC	7G-TRONIC	7G-TRONIC
Übersetzungen mechanisch	–	–	–
Übersetzungen automatisch	4,38/2,86/1,92/1,37/1,00/0,82/ 0,73/R1 3,42/R2 2,23	4,38/2,86/1,92/1,37/1,00/0,82/ 0,73/R1 3,42/R2 2,23	4,38/2,86/1,92/1,37/1,00/0,82/ 0,73/R1 3,42/R2 2,23
Übersetzung Achsantrieb	2,92	2,92	3,90
Kraftstoff und Verbrauch	R 320 CDI 4MATIC	R 320 CDI 4MATIC (lang)	R 280
Tankinhalt/davon Reserve (l)	80/13	80/13	80/13
Kraftstoffverbrauch innerorts <sup>2</sup>	12,2–12,4	12,2–12,4	14,9–15,1
Kraftstoffverbrauch außerorts <sup>2</sup>	7,6–7,8	7,6–7,8	8,6–8,8
Kraftstoffverbrauch kombiniert <sup>2</sup>	9,3–9,5	9,3–9,5	10,9–11,1
CO <sub>2</sub> -Emissionen kombiniert (g/km) <sup>2</sup>	246–253	246–253	260–265
c <sub>w</sub> -Wert	0,32	0,32	0,32
Emissionsklasse	EU4	EU4	EU4
Fahrwerk (Serie) und Räder	R 320 CDI 4MATIC	R 320 CDI 4MATIC (lang)	R 280
Vorderachse	Doppelquerlenkerachse	Doppelquerlenkerachse	Doppelquerlenkerachse
Hinterachse	Vierlenkerachse	Vierlenkerachse	Vierlenkerachse
Federung vorn/hinten	Schraubenfeder/Schraubenfeder	Schraubenfedern/Schraubenfedern	Schraubenfedern/Schraubenfedern
Bereifung/Räder vorn	255/55 R 18 W	255/55 R 18 W	255/55 R 18 W
Bereifung/Räder hinten	255/55 R 18 W	255/55 R 18 W	255/55 R 18 W
Lenkung	Zahnstangenlenkung	Zahnstangenlenkung	Zahnstangenlenkung
Bremsen vorn	Scheiben, innenbelüftet	Scheiben, innenbelüftet	Scheiben, innenbelüftet
Bremsen hinten	Scheiben	Scheiben	Scheiben
Maße und Gewichte	R 320 CDI 4MATIC	R 320 CDI 4MATIC (lang)	R 280
Leergewicht/Zuladung (kg) <sup>3</sup>	2.250/590	2.295/600	2.130/660
zulässiges Gesamtgewicht (kg)	2.840	2.895	2.790
maximale Dachlast (kg)	100	100	100
Kofferraumvolumen (VDA) (l)	314–2.001	414–2.436	324–2.001
zul. Anhängelast ungebremst/gebremst (kg)	750/2.100	750/2.100	750/2.100
Wendekreis (m)	11,70	12,40	11,70

Werte in Klammern gelten für Automatikgetriebe.

<sup>1</sup> Angaben nach Richtlinie 80/1269/EWG in der gegenwärtig geltenden Fassung.

<sup>2</sup> Die angegebenen Werte wurden nach dem vorgeschriebenen Messverfahren (Richtlinie 80/1268/EWG in der gegenwärtig geltenden Fassung) ermittelt. Die Angaben beziehen sich nicht auf ein einzelnes Fahrzeug und sind nicht Bestandteil des Angebots, sondern dienen allein Vergleichszwecken zwischen verschiedenen Fahrzeugtypen.

<sup>3</sup> Angaben zum Leergewicht nach Richtlinie 92/21/EG in der Fassung 95/48/EG (Masse in fahrbereitem Zustand, Kraftstoffbehälter zu 90% gefüllt, mit Fahrer, 68 kg, und Gepäck, 7 kg) für Fahrzeuge in serienmäßiger Ausstattung. Sonderausstattungen und Zubehör erhöhen i. d. R. diesen Wert, wodurch sich die Nutzlast entsprechend verringert.



## Die technischen Daten des R-Klasse SUV Tourers.

Motor und Fahrleistung	R 280 (lang)	R 350	R 350 (lang)
Zylinderanordnung/-anzahl	V6	V6	V6
Hubraum (cm <sup>3</sup> )	2.996	3.498	3.498
Nennleistung (kW [PS] bei 1/min) <sup>1</sup>	170 [231]/6.000	200 [272]/6.000	200 [272]/6.000
Neundrehmoment (Nm bei 1/min) <sup>1</sup>	300/2.500–5.000	350/2.400–5.000	350/2.400–5.000
Verdichtungsverhältnis	11,3 : 1	10,7 : 1	10,7 : 1
Beschleunigung 0–100 km/h in s	– (9,7)	– (8,1)	– (8,2)
Höchstgeschwindigkeit (km/h)	– (222)	– (234)	– (234)
Kraftübertragung	R 280 (lang)	R 350	R 350 (lang)
Antrieb	Heckantrieb	Heckantrieb	Heckantrieb
Getriebe	7G-TRONIC	7G-TRONIC	7G-TRONIC
Übersetzungen mechanisch	–	–	–
Übersetzungen automatisch	4,38/2,86/1,92/1,37/1,00/0,82/ 0,73/R1 3,42/R2 2,23	4,38/2,86/1,92/1,37/1,00/0,82/ 0,73/R1 3,42/R2 2,23	4,38/2,86/1,92/1,37/1,00/0,82/ 0,73/R1 3,42/R2 2,23
Übersetzung Achsantrieb	3,90	3,70	3,70
Kraftstoff und Verbrauch	R 280 (lang)	R 350	R 350 (lang)
Tankinhalt/davon Reserve (l)	80/13	80/13	80/13
Kraftstoffverbrauch innerorts <sup>2</sup>	14,9–15,1	15,4–15,6	15,4–15,6
Kraftstoffverbrauch außerorts <sup>2</sup>	8,6–8,8	8,6–8,8	8,6–8,8
Kraftstoffverbrauch kombiniert <sup>2</sup>	10,9–11,1	11,1–11,3	11,1–11,3
CO <sub>2</sub> -Emissionen kombiniert (g/km) <sup>2</sup>	260–265	265–270	265–270
c <sub>w</sub> -Wert	0,32	0,32	0,32
Emissionsklasse	EU4	EU4	EU4
Fahrwerk (Serie) und Räder	R 280 (lang)	R 350	R 350 (lang)
Vorderachse	Doppelquerlenkerachse	Doppelquerlenkerachse	Doppelquerlenkerachse
Hinterachse	Vierlenkerachse	Vierlenkerachse	Vierlenkerachse
Federung vorn/hinten	Schraubenfedern/Schraubenfedern	Schraubenfedern/Schraubenfedern	Schraubenfedern/Schraubenfedern
Bereifung/Räder vorn	255/55 R 18 W	255/55 R 18 W	255/55 R 18 W
Bereifung/Räder hinten	255/55 R 18 W	255/55 R 18 W	255/55 R 18 W
Lenkung	Zahnstangenlenkung	Zahnstangenlenkung	Zahnstangenlenkung
Bremsen vorn	Scheiben, innenbelüftet	Scheiben, innenbelüftet	Scheiben, innenbelüftet
Bremsen hinten	Scheiben	Scheiben	Scheiben
Maße und Gewichte	R 280 (lang)	R 350	R 350 (lang)
Leergewicht/Zuladung (kg) <sup>3</sup>	2.175/635	2.130/660	2.175/635
zulässiges Gesamtgewicht (kg)	2.810	2.790	2.810
maximale Dachlast (kg)	100	100	100
Kofferraumvolumen (VDA) (l)	414–2.436	324–2.001	414–2.436
zul. Anhängelast ungebremst/gebremst (kg)	750/2.100	750/2.100	750/2.100
Wendekreis (m)	12,40	11,70	12,40

Werte in Klammern gelten für Automatikgetriebe.

<sup>1</sup> Angaben nach Richtlinie 80/1269/EWG in der gegenwärtig geltenden Fassung.

<sup>2</sup> Die angegebenen Werte wurden nach dem vorgeschriebenen Messverfahren (Richtlinie 80/1268/EWG in der gegenwärtig geltenden Fassung) ermittelt. Die Angaben beziehen sich nicht auf ein einzelnes Fahrzeug und sind nicht Bestandteil des Angebots, sondern dienen allein Vergleichszwecken zwischen verschiedenen Fahrzeugtypen.

<sup>3</sup> Angaben zum Leergewicht nach Richtlinie 92/21/EG in der Fassung 95/48/EG (Masse in fahrbereitem Zustand, Kraftstoffbehälter zu 90% gefüllt, mit Fahrer, 68 kg, und Gepäck, 7 kg) für Fahrzeuge in serienmäßiger Ausstattung. Sonderausstattungen und Zubehör erhöhen i. d. R. diesen Wert, wodurch sich die Nutzlast entsprechend verringert.



## Die technischen Daten des R-Klasse SUV Tourers.

Motor und Fahrleistung	R 350 4MATIC	R 350 4MATIC (lang)	R 500 4MATIC
Zylinderanordnung/-anzahl	V6	V6	V8
Hubraum (cm <sup>3</sup> )	3.498	3.498	5.461
Nennleistung (kW [PS] bei 1/min) <sup>1</sup>	200 [272]/6.000	200 [272]/6.000	285 [388]/6.000
Neundrehmoment (Nm bei 1/min) <sup>1</sup>	350/2.400–5.000	350/2.400–5.000	530/2.800–4.800
Verdichtungsverhältnis	10,7 : 1	10,7 : 1	10,7 : 1
Beschleunigung 0–100 km/h in s	– (8,3)	– (8,4)	– (6,1)
Höchstgeschwindigkeit (km/h)	– (230)	– (230)	– (250, elektr. abgeregelt)
Kraftübertragung	R 350 4MATIC	R 350 4MATIC (lang)	R 500 4MATIC
Antrieb	Allradantrieb mit elektronischem Traktions-System	Allradantrieb mit elektronischem Traktions-System	Allradantrieb mit elektronischem Traktions-System
Getriebe	7G-TRONIC	7G-TRONIC	7G-TRONIC
Übersetzungen mechanisch	–	–	–
Übersetzungen automatisch	4,38/2,86/1,92/1,37/1,00/0,82/ 0,73/R1 3,42/R2 2,23	4,38/2,86/1,92/1,37/1,00/0,82/ 0,73/R1 3,42/R2 2,23	4,38/2,86/1,92/1,37/1,00/0,82/ 0,73/R1 3,42/R2 2,23
Übersetzung Achsantrieb	3,70	3,70	3,45
Kraftstoff und Verbrauch	R 350 4MATIC	R 350 4MATIC (lang)	R 500 4MATIC
Tankinhalt/davon Reserve (l)	80/13	80/13	80/13
Kraftstoffverbrauch innerorts <sup>2</sup>	15,5–15,7	15,6–15,8	18,2–18,4
Kraftstoffverbrauch außerorts <sup>2</sup>	9,0–9,2	9,1–9,3	9,8–10,0
Kraftstoffverbrauch kombiniert <sup>2</sup>	11,4–11,6	11,5–11,7	12,9–13,1
CO <sub>2</sub> -Emissionen kombiniert (g/km) <sup>2</sup>	271–276	274–279	306–311
c <sub>w</sub> -Wert	0,32	0,32	0,32
Emissionsklasse	EU4	EU4	EU4
Fahrwerk (Serie) und Räder	R 350 4MATIC	R 350 4MATIC (lang)	R 500 4MATIC
Vorderachse	Doppelquerlenkerachse	Doppelquerlenkerachse	Doppelquerlenkerachse
Hinterachse	Vierlenkerachse	Vierlenkerachse	Vierlenkerachse
Federung vorn/hinten	Schraubenfedern/Schraubenfedern	Schraubenfedern/Schraubenfedern	Schraubenfedern/Luftfederung
Bereifung/Räder vorn	255/55 R 18 W	255/55 R 18 W	255/50 R 19 W
Bereifung/Räder hinten	255/55 R 18 W	255/55 R 18 W	255/50 R 19 W
Lenkung	Zahnstangenlenkung	Zahnstangenlenkung	Zahnstangenlenkung
Bremsen vorn	Scheiben, innenbelüftet	Scheiben, innenbelüftet	Scheiben, innenbelüftet
Bremsen hinten	Scheiben	Scheiben	Scheiben, innenbelüftet
Maße und Gewichte	R 350 4MATIC	R 350 4MATIC (lang)	R 500 4MATIC
Leergewicht/Zuladung (kg) <sup>3</sup>	2.180/630	2.230/630	2.220/620
zulässiges Gesamtgewicht (kg)	2.810	2.860	2.840
maximale Dachlast (kg)	100	100	100
Kofferraumvolumen (VDA) (l)	324–2.001	414–2.436	324–2.001
zul. Anhängelast ungebremst/gebremst (kg)	750/2.100	750/2.100	750/2.100
Wendekreis (m)	11,70	12,40	11,70

Werte in Klammern gelten für Automatikgetriebe.

<sup>1</sup> Angaben nach Richtlinie 80/1269/EWG in der gegenwärtig geltenden Fassung.

<sup>2</sup> Die angegebenen Werte wurden nach dem vorgeschriebenen Messverfahren (Richtlinie 80/1268/EWG in der gegenwärtig geltenden Fassung) ermittelt. Die Angaben beziehen sich nicht auf ein einzelnes Fahrzeug und sind nicht Bestandteil des Angebots, sondern dienen allein Vergleichszwecken zwischen verschiedenen Fahrzeugtypen.

<sup>3</sup> Angaben zum Leergewicht nach Richtlinie 92/21/EG in der Fassung 95/48/EG (Masse in fahrbereitem Zustand, Kraftstoffbehälter zu 90% gefüllt, mit Fahrer, 68 kg, und Gepäck, 7 kg) für Fahrzeuge in serienmäßiger Ausstattung. Sonderausstattungen und Zubehör erhöhen i. d. R. diesen Wert, wodurch sich die Nutzlast entsprechend verringert.



## Die technischen Daten des R-Klasse SUV Tourers.

<b>Motor und Fahrleistung</b>	<b>R 500 4MATIC (lang)</b>
Zylinderanordnung/-anzahl	V8
Hubraum (cm <sup>3</sup> )	5.461
Nennleistung (kW [PS] bei 1/min) <sup>1</sup>	285 [388]/6.000
Nenndrehmoment (Nm bei 1/min) <sup>1</sup>	530/2.800–4.800
Verdichtungsverhältnis	10,7 : 1
Beschleunigung 0–100 km/h in s	– (6,3)
Höchstgeschwindigkeit (km/h)	– (250, elektr. abgeregelt)
<b>Kraftübertragung</b>	<b>R 500 4MATIC (lang)</b>
Antrieb	Allradantrieb mit elektronischem Traktions-System
Getriebe	7G-TRONIC
Übersetzungen mechanisch	–
Übersetzungen automatisch	4,38/2,86/1,92/1,37/1,00/0,82/ 0,73/R1 3,42/R2 2,23
Übersetzung Achsantrieb	3,45
<b>Kraftstoff und Verbrauch</b>	<b>R 500 4MATIC (lang)</b>
Tankinhalt/davon Reserve (l)	80/13
Kraftstoffverbrauch innerorts <sup>2</sup>	18,2–18,4
Kraftstoffverbrauch außerorts <sup>2</sup>	9,8–10,0
Kraftstoffverbrauch kombiniert <sup>2</sup>	12,9–13,1
CO <sub>2</sub> -Emissionen kombiniert (g/km) <sup>2</sup>	306–311
c <sub>w</sub> -Wert	0,32
Emissionsklasse	EU4
<b>Fahrwerk (Serie) und Räder</b>	<b>R 500 4MATIC (lang)</b>
Vorderachse	Doppelquerlenkerachse
Hinterachse	Vierlenkerachse
Federung vorn/hinten	Schraubenfedern/Luftfederung
Bereifung/Räder vorn	255/50 R 19 W
Bereifung/Räder hinten	255/50 R 19 W
Lenkung	Zahnstangenlenkung
Bremsen vorn	Scheiben, innenbelüftet
Bremsen hinten	Scheiben, innenbelüftet
<b>Maße und Gewichte</b>	<b>R 500 4MATIC (lang)</b>
Leergewicht/Zuladung (kg) <sup>3</sup>	2.265/630
zulässiges Gesamtgewicht (kg)	2.895
maximale Dachlast (kg)	100
Kofferraumvolumen (VDA) (l)	414–2.436
zul. Anhängelast ungebremst/gebremst (kg)	750/2.100
Wendekreis (m)	12,40

Werte in Klammern gelten für Automatikgetriebe.

<sup>1</sup> Angaben nach Richtlinie 80/1269/EWG in der gegenwärtig geltenden Fassung.

<sup>2</sup> Die angegebenen Werte wurden nach dem vorgeschriebenen Messverfahren (Richtlinie 80/1268/EWG in der gegenwärtig geltenden Fassung) ermittelt. Die Angaben beziehen sich nicht auf ein einzelnes Fahrzeug und sind nicht Bestandteil des Angebots, sondern dienen allein Vergleichszwecken zwischen verschiedenen Fahrzeugtypen.

<sup>3</sup> Angaben zum Leergewicht nach Richtlinie 92/21/EG in der Fassung 95/48/EG (Masse in fahrbereitem Zustand, Kraftstoffbehälter zu 90% gefüllt, mit Fahrer, 68 kg, und Gepäck, 7 kg) für Fahrzeuge in serienmäßiger Ausstattung. Sonderausstattungen und Zubehör erhöhen i. d. R. diesen Wert, wodurch sich die Nutzlast entsprechend verringert.



# Die Abmessungen des R-Klasse SUV Tourers.

Alle Abmessungen sind in Millimetern angegeben.

Die Abmessungen können in Abhängigkeit von der Motorisierung geringfügig variieren.

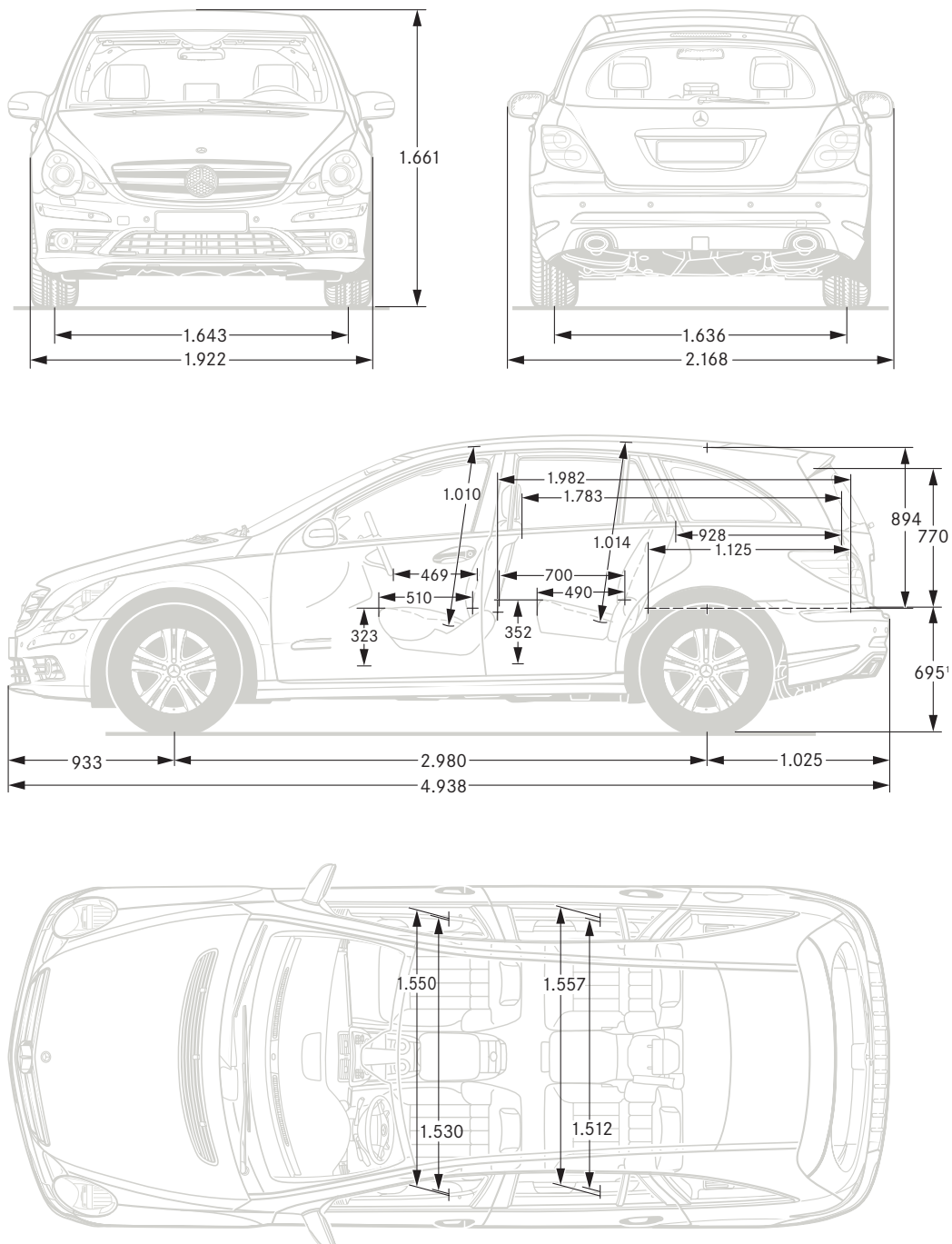



Mercedes-Benz

# Die Abmessungen der Langversion des R-Klasse SUV Tourers.

Alle Abmessungen sind in Millimetern angegeben.

Die Abmessungen können in Abhängigkeit von der Motorisierung geringfügig variieren.

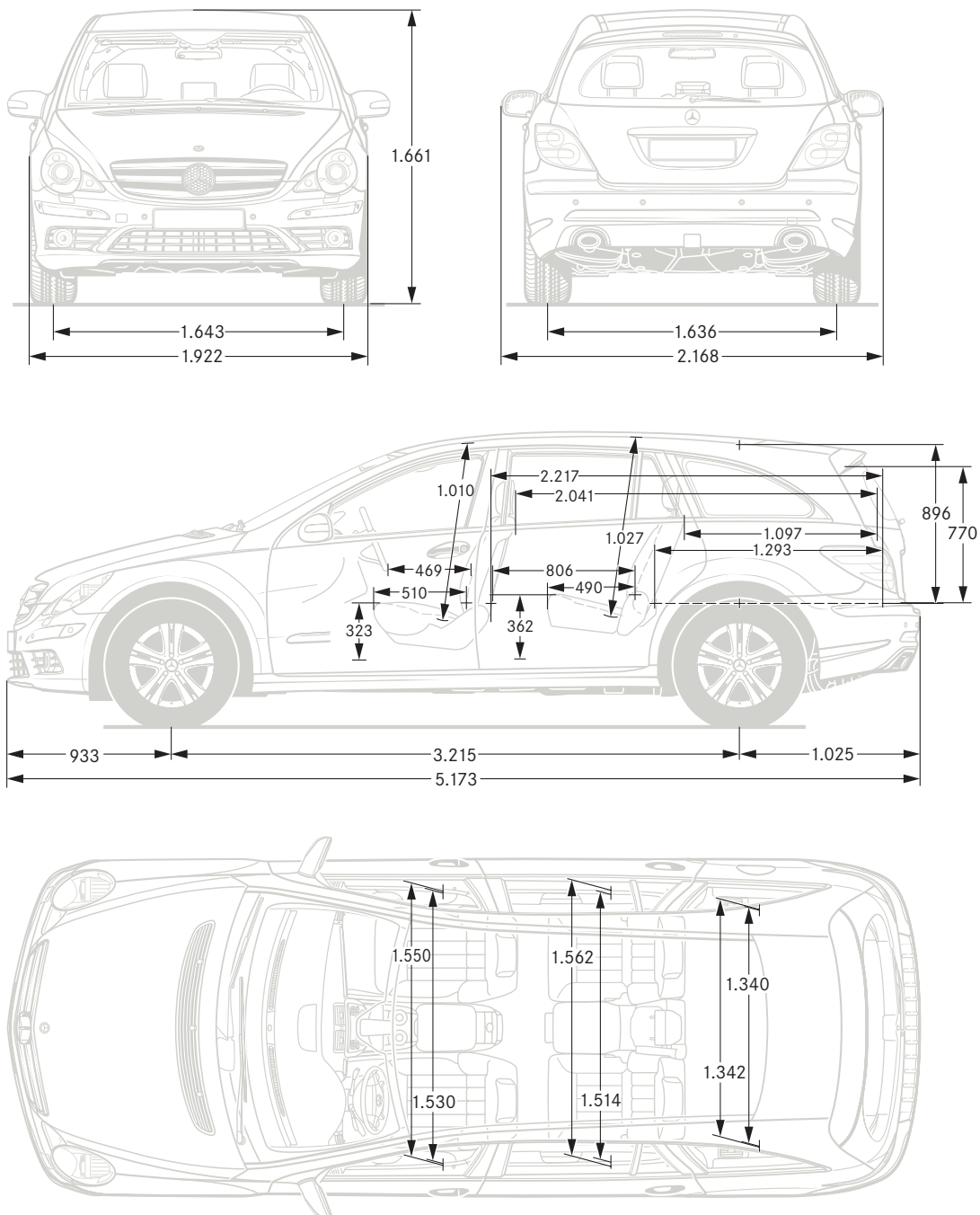

Daimler AG, Stuttgart BC/MC 6701 Stand: 11.2007

Maße unbelastet.

<sup>1</sup> Bei Belastung mit 3 Personen à 68 kg.