

意匠分類記号	意匠分類の名称
B1	衣服

対応する旧意匠分類			※移行方法…全部移行「全」、一部物品を移行「一」
旧意匠分類記号	※	分類の名称 または 移行した物品	
参考分類・参考物品			
分類記号	分類の名称 または 物品の名称		
再掲載指示			
分類記号	分類の名称 または 物品の名称		
この分類に含まれる物品			
定義			
和服及び洋服、下着又は肌着を分類する。			
他の意匠分類との関係(含まれない物品、意匠)			
分類付与運用メモ (付与優先関係、懸案事項など)			
過去に分類した物品の名称			

意匠分類記号	意匠分類の名称
B1-000	その他の衣服

対応する旧意匠分類 ※移行方法…全部移行「全」、一部物品を移行「一」

旧意匠分類記号	※	分類の名称 または 移行した物品
B1-00	全	その他の衣服
B1-01	全	保温着

参考分類・参考物品

分類記号	分類の名称 または 物品の名称
D5-3140	サウナ服

再掲載指示



分類記号	分類の名称 または 物品の名称

この分類に含まれる物品

ゼッケン	サリー	保温着
------	-----	-----

定義

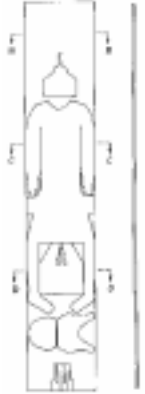
日常生活において着用する衣服で、下位分類に含まれないもの。

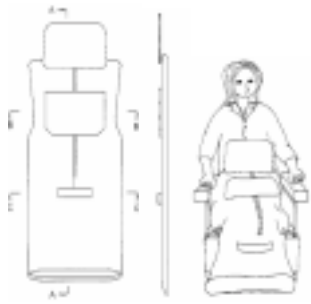
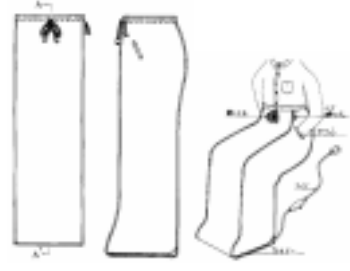
<p>登録 1089372 洋服地</p> 	<p>登録 1134520 星座模様のプリント済みエプロン製作教材</p> 	<p>登録 1026699 防寒具</p> 	<p>登録 795460 保温着</p> 
--------------------------------------------------------------------------------------------------------------	------------------------------------------------------------------------------------------------------------------------------	---------------------------------------------------------------------------------------------------------------	---------------------------------------------------------------------------------------------------------------

他の意匠分類との関係(含まれない物品、意匠)

- ・「足温器」(D4-16)を除く。
- ・以下に示すような、人体の発汗を促し新陳代謝を活発化するための「サウナ用スーツ」(D5-3140)は含めない。

<p>登録 880123 サウナスーツ</p> 	<p>登録 697631 サウナ被服</p> 
-----------------------------------------------------------------------------------------------------------------	-----------------------------------------------------------------------------------------------------------------

分類付与運用メモ (付与優先関係、懸案事項など)

--



過去に分類した物品の名称

--

意匠分類記号	意匠分類の名称
B1-020	エプロン等

対応する旧意匠分類 ※移行方法…全部移行「全」、一部物品を移行「一」		
旧意匠分類記号	※	分類の名称 または 移行した物品
B1-30	全	エプロン等
参考分類・参考物品		
分類記号	分類の名称 または 物品の名称	
再掲載指示		
分類記号	分類の名称 または 物品の名称	
この分類に含まれる物品		
よだれ掛け		
定義		
衣服の汚れを防ぐために着用されるもので、B1-021~023 に含まれないもの。		
登録 1180561 育児用エプロン 	登録 1056330 エプロン 	
他の意匠分類との関係(含まれない物品、意匠)		
分類付与運用メモ (付与優先関係、懸案事項など)		
過去に分類した物品の名称		

意匠分類記号	意匠分類の名称
B1-021	エプロン

対応する旧意匠分類 ※移行方法…全部移行「全」、一部物品を移行「一」		
旧意匠分類記号	※	分類の名称 または 移行した物品
B1-31	全	エプロン
B1-31A	全	エプロン(胸当て付き)
参考分類・参考物品		
分類記号	分類の名称 または 物品の名称	
再掲載指示		
分類記号	分類の名称 または 物品の名称	
この分類に含まれる物品		
エプロン		
定義		
<p>エプロン(衣類の汚れを防ぐなどのため、服の上に重ねる前掛け)を分類する。 なお、胸当ての付いているエプロンは、DタームのAを付与する。</p>		
登録 1134360 エプロン 	登録 1140477 エプロン 	
<p>他の意匠分類との関係(含まれない物品、意匠)</p>		
<p>分類付与運用メモ (付与優先関係、懸案事項など)</p>		
<p>過去に分類した物品の名称</p>		

意匠分類記号	Dターム記号	Dタームの名称
B1-021	A	胸当て付き

対応する旧意匠分類		※移行方法…全部移行「全」、一部物品を移行「一」
旧意匠分類記号	※	分類の名称 または 移行した物品
B1-31A	全	エプロン(胸当て付き)
参考分類・参考物品		
分類記号	分類の名称 または 物品の名称	
定義(図例必須)		
エプロンのうち、胸当ての付いたもの。		
<div style="border: 1px solid black; padding: 5px; width: fit-content;"> <p>登録 1140477 エプロン</p>  </div>		
他のDタームとの関係(付与しない意匠)		
分類付与運用メモ (付与優先順位、懸案事項など)		
このDタームと複数付与しないDターム		
記号	Dタームの名称	左記Dタームを複数組み合わせ た意匠には を付与する。
過去に分類した物品の名称		

意匠分類記号	意匠分類の名称
B1-022	かっぽう着

対応する旧意匠分類 ※移行方法…全部移行「全」、一部物品を移行「一」		
旧意匠分類記号	※	分類の名称 または 移行した物品
B1-32	全	かっぽう着
参考分類・参考物品		
分類記号	分類の名称 または 物品の名称	
再掲載指示		
分類記号	分類の名称 または 物品の名称	
この分類に含まれる物品		
かっぽう着		
定義		
衣服の汚れを防ぐためなどに、上にはおって着るもの。主に背中で紐等により結ぶ型のものを分類する。		
<div style="border: 1px solid black; padding: 5px; width: fit-content;"> <p>登録 1166111 和服用エプロン</p>  </div>		
他の意匠分類との関係(含まれない物品、意匠)		
<div style="border: 1px solid black; height: 100px; width: 100%;"></div>		
分類付与運用メモ (付与優先関係、懸案事項など)		
<div style="border: 1px solid black; height: 50px; width: 100%;"></div>		
過去に分類した物品の名称		



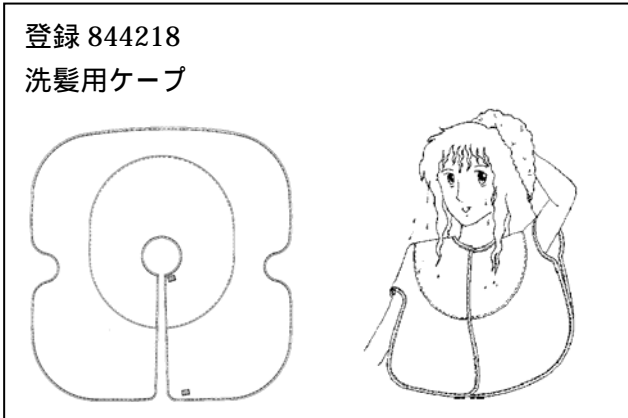
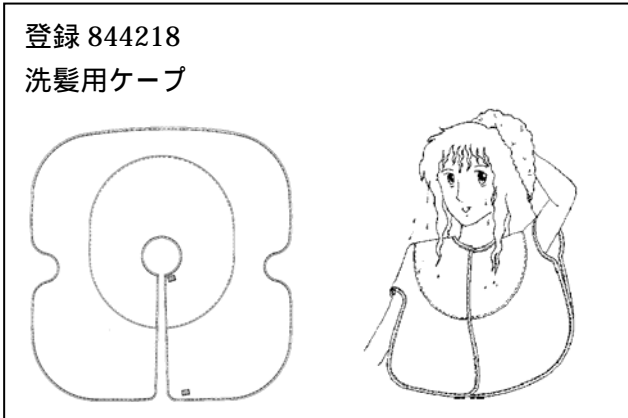
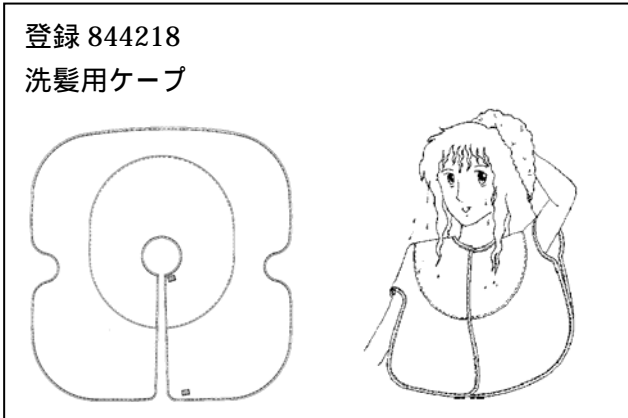



意匠分類記号	意匠分類の名称
B1 - 023	理容用ケープ

対応する旧意匠分類		移行方法...全部移行「全」、一部物品を移行「一」		
旧意匠分類記号		分類の名称 または 移行した物品		
B1 - 33	全	理容用ケープ		
参考分類・参考物品				
分類記号		分類の名称 または 物品の名称		
再掲載指示				
分類記号		分類の名称 または 物品の名称		
この分類に含まれる物品				
理容用ケープ	化粧用ケープ			
定義				
整髪等を行う際に衣類の汚れを防ぐために使用されるもので、肩等を覆うマント进行分类する。				
<table border="1" style="width: 100%;"> <tr> <td style="padding: 5px;"> 登録 844218 洗髪用ケープ </td> <td style="text-align: center;">  </td> </tr> </table>			登録 844218 洗髪用ケープ	
登録 844218 洗髪用ケープ				
他の意匠分類との関係(含まれない物品、意匠)				
分類付与運用メモ (付与優先関係、懸案事項など)				
過去に分類した物品の名称				

意匠分類記号	意匠分類の名称
B1-10	洋服

対応する旧意匠分類 ※移行方法…全部移行「全」、一部物品を移行「一」		
旧意匠分類記号	※	分類の名称 または 移行した物品
B1-10	全	洋服
参考分類・参考物品		
分類記号	分類の名称 または 物品の名称	
再掲載指示		
分類記号	分類の名称 または 物品の名称	
この分類に含まれる物品		
定義		
日常生活において、着用される洋服のうち、下位分類に含まれないものを分類する。		
他の意匠分類との関係(含まれない物品、意匠)		
分類付与運用メモ (付与優先関係、懸案事項など)		
過去に分類した物品の名称		

意匠分類記号	意匠分類の名称
B1-110	外衣又は上衣

対応する旧意匠分類 ※移行方法…全部移行「全」、一部物品を移行「一」			
旧意匠分類記号	※	分類の名称 または 移行した物品	
B1-110	全	外衣又は上衣	
参考分類・参考物品			
分類記号	分類の名称 または 物品の名称		
再掲載指示			
分類記号	分類の名称 または 物品の名称		
この分類に含まれる物品			
ワンピース	オーバーコート	レインコート	
定義			
<p>洋服のうち、上半身に着用される外衣及び中衣で、下位分類に含まれないものを分類する。 ここで言う外衣とは、外側に着用する衣服のこと(ジャケットやコート)。 中衣とは、上着と下着の間に着用する衣服のこと(ワイシャツやセーター)。</p>			
登録 808600 ワンピース 	登録 1011971 ワンピース 	登録 1092657 オーバーコート 	登録 1093174 レインコート 
登録 1178158 運動服 	登録 1172584 ボレロ 		
他の意匠分類との関係(含まれない物品、意匠)			
分類付与運用メモ (付与優先関係、懸案事項など)			
過去に分類した物品の名称			

意匠分類記号	意匠分類の名称
B1-111	背広服等

対応する旧意匠分類 ※移行方法…全部移行「全」、一部物品を移行「一」		
旧意匠分類記号	※	分類の名称 または 移行した物品
B1-111	全	背広服等
参考分類・参考物品		
分類記号	分類の名称 または 物品の名称	
再掲載指示		
分類記号	分類の名称 または 物品の名称	
この分類に含まれる物品		
背広服	ツーピース	ジャケット
背広上衣		
定義		
<p>ワイシャツ、チョッキ等の上に着用する外衣(ジャンパーを除く)を分類する。 なお、ここで言う背広服とは、三つ揃い(背広、ベスト、ズボン)又は背広とズボンを組み合わせたもの。 Dターム付与にあたっては、ツーピース等の上下セットものに対して「A」を付与する。</p>		
登録 1106282 背広上衣 	登録 1135526 スリーピースの洋服 	登録 282848 コドモフク 
他の意匠分類との関係(含まれない物品、意匠)		
分類付与運用メモ (付与優先関係、懸案事項など)		
過去に分類した物品の名称		

意匠分類記号	Dターム記号	Dタームの名称
B1-111	A	上下セット

対応する旧意匠分類		※移行方法…全部移行「全」、一部物品を移行「一」
旧意匠分類記号	※	分類の名称 または 移行した物品
B1-111	一	背広服等
参考分類・参考物品		
分類記号	分類の名称 または 物品の名称	
定義(図例必須)		
ツーピース等のように、上衣と下衣がセットになっているもの。		
登録 1135526 スリーピースの洋服 	登録 282848 コドモフク 	
他のDタームとの関係(付与しない意匠)		
分類付与運用メモ (付与優先順位、懸案事項など)		
このDタームと複数付与しないDターム		
記号	Dタームの名称	左記Dタームを複数組み合わせた意匠には を付与する。
過去に分類した物品の名称		

意匠分類記号	意匠分類の名称
B1-112	ワイシャツ等

対応する旧意匠分類 ※移行方法…全部移行「全」、一部物品を移行「一」		
旧意匠分類記号	※	分類の名称 または 移行した物品
B1-112	全	ワイシャツ等
参考分類・参考物品		
分類記号	分類の名称 または 物品の名称	
再掲載指示		
分類記号	分類の名称 または 物品の名称	
この分類に含まれる物品		
ワイシャツ	ブラウス	
定義		
ボタン合わせ等によって着用するワイシャツやブラウス(袖無し型を除く)を分類する。 なお、ここで言う「袖無し」とは、ベストのように袖のないものとする。		
登録 1169273 ワイシャツ 	登録 1109112 ブラウス 	
他の意匠分類との関係(含まれない物品、意匠) ボタン合わせ等によって着用しないもの(かぶるタイプ)は、B1-1130に分類する。 袖無し型は、B1-1130に分類する。		
分類付与運用メモ (付与優先関係、懸案事項など)		
過去に分類した物品の名称		

意匠分類記号	意匠分類の名称
B1-1130	セーター、ポロシャツ等

対応する旧意匠分類			※移行方法…全部移行「全」、一部物品を移行「一」		
旧意匠分類記号	※	分類の名称 または 移行した物品			
B1-113	全	セーター、ポロシャツ等			
B1-114	全	ベスト等			
参考分類・参考物品					
分類記号	分類の名称 または 物品の名称				
J6-11	防護衣				
J6-20	救命胴衣				
再掲載指示					
分類記号	分類の名称 または 物品の名称				
この分類に含まれる物品					
セーター	ポロシャツ	カーディガン			
ティーシャツ	ベスト	タンクトップ			
定義					
<p>●洋服のうち、上半身に着用されるセーター、ポロシャツ、カーディガン、ティーシャツ、ベスト、そしてこれらに準ずる中衣(ワイシャツ、ブラウスを除く)を分類する。</p> <p>●Dタームの付与にあたっては、タートルネック型には「A」を、袖無し型には「B」を付与する。 なお、ここで言う「袖無し」とは、ベストのように袖のないものとする。</p>					
登録 939505 ポロシャツ	登録 1134321 ティーシャツ	登録 1157115 トレーニングシャツ	登録 1172499 ベスト		
					
登録 992986 ブラウス	登録 1134144 ベスト	登録 1091224 釣用ベスト			
					

他の意匠分類との関係(含まれない物品、意匠)

「防護衣」(J6-11)、「救命胴衣」(J6-20)を除く。

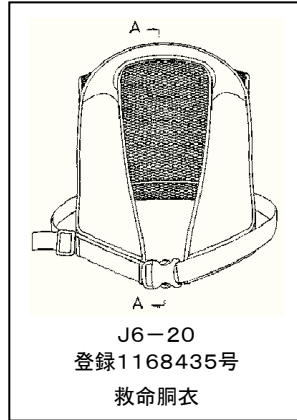
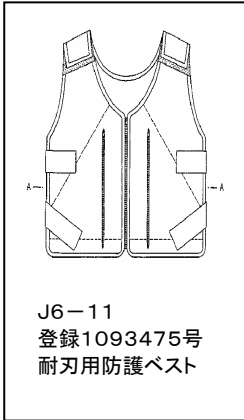

分類付与運用メモ (付与優先関係、懸案事項など)

過去に分類した物品の名称

意匠分類記号	Dターム記号	Dタームの名称
B1-1130	A	タートルネック型

対応する旧意匠分類		※移行方法…全部移行「全」、一部物品を移行「一」
旧意匠分類記号	※	分類の名称 または 移行した物品
B1-113	—	セーター、ポロシャツ等
B1-114	—	ベスト等
参考分類・参考物品		
分類記号	分類の名称 または 物品の名称	
定義(図例必須)		
タートルネック型のもの。		
<div style="border: 1px solid black; padding: 5px; width: fit-content;"> <p>登録 1172499 ベスト</p>  </div>		
他のDタームとの関係(付与しない意匠)		
分類付与運用メモ (付与優先順位、懸案事項など)		
このDタームと複数付与しないDターム		
記号	Dタームの名称	左記Dタームを複数組み合わせ た意匠には を付与する。
過去に分類した物品の名称		

意匠分類記号	Dターム記号	Dタームの名称
B1-1130	B	袖無し型

対応する旧意匠分類 ※移行方法…全部移行「全」、一部物品を移行「一」		
旧意匠分類記号	※	分類の名称 または 移行した物品
B1-113	—	セーター、ポロシャツ等
B1-114	—	ベスト等

参考分類・参考物品	
分類記号	分類の名称 または 物品の名称
J6-11	防護衣
J6-20	救命胴衣

定義(図例必須)

袖無し型のもの。



他のDタームとの関係(付与しない意匠)

「防護衣」(J6-11)を除く。
「救命胴衣」(J6-20)を除く。

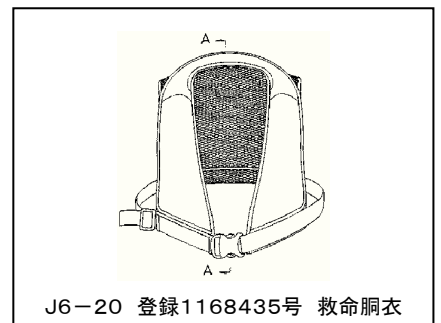
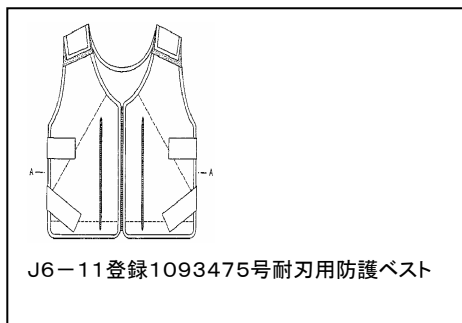

分類付与運用メモ (付与優先順位、懸案事項など)

このDタームと複数付与しないDターム

記号	Dタームの名称	左記Dタームを複数組み合わせ た意匠には を付与する。

過去に分類した物品の名称	
---------------------	--

意匠分類記号	意匠分類の名称
B1-1150	ジャンパー等

対応する旧意匠分類 ※移行方法…全部移行「全」、一部物品を移行「一」		
旧意匠分類記号	※	分類の名称 または 移行した物品
B1-115	全	ジャンパー等
B1-115A	全	ジャンパー等(ボタン開き型)
参考分類・参考物品		
分類記号	分類の名称 または 物品の名称	
再掲載指示		
分類記号	分類の名称 または 物品の名称	
この分類に含まれる物品		
ジャンパー	運動用上衣	運動服
作業用上衣	作業服	
定義		
<p>最も外側に着用される洋服のうち、着丈が胴回り線あたりまでのものを分類する。なお、運動服、作業服には、上衣と下衣の組み合わせを含む。</p> <p>Dタームの付与にあたっては、上衣と下衣のセットものに対して、「A」を付与する。</p>		
登録 1170625 トレーニングシャツ 	登録 1106276 ジーンズジャケット 	登録 1135561 ブルゾン 
		登録 1152742 運動服 
他の意匠分類との関係(含まれない物品、意匠)		
柔道着等は、B1-20に分類する。		
分類付与運用メモ (付与優先関係、懸案事項など)		
過去に分類した物品の名称		

意匠分類記号	Dターム記号	Dタームの名称
B1-1150	A	上下セット

対応する旧意匠分類		※移行方法…全部移行「全」、一部物品を移行「一」
旧意匠分類記号	※	分類の名称 または 移行した物品
B1-115	—	ジャンパー等
B1-115A	—	ジャンパー等(ボタン開き型)
参考分類・参考物品		
分類記号	分類の名称 または 物品の名称	
定義(図例必須)		
上衣と下衣のセットもの。		
<div style="border: 1px solid black; padding: 5px;"> <p>登録 1152742 運動服</p> </div>		
他のDタームとの関係(付与しない意匠)		
分類付与運用メモ (付与優先順位、懸案事項など)		
このDタームと複数付与しないDターム		
記号	Dタームの名称	左記Dタームを複数組み合わせた意匠には を付与する。
過去に分類した物品の名称		

意匠分類記号	意匠分類の名称
B1-116	マント

対応する旧意匠分類 ※移行方法…全部移行「全」、一部物品を移行「一」		
旧意匠分類記号	※	分類の名称 または 移行した物品
B1-116	全	マント

参考分類・参考物品	
分類記号	分類の名称 または 物品の名称

再掲載指示	
分類記号	分類の名称 または 物品の名称

この分類に含まれる物品		
マント		

定義

袖なしの肩から身体を被うもので、屋外で着用されるものを分類する。

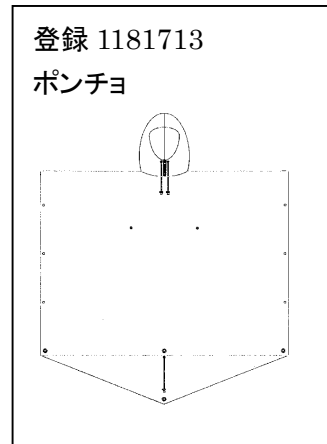

他の意匠分類との関係(含まれない物品、意匠)

「理容用ケープ」や「メーキャップ用ケープ」(B1-023)は含まない。
「おくるみ」(B1-420)は含まない。

分類付与運用メモ (付与優先関係、懸案事項など)

--	--	--

過去に分類した物品の名称		

意匠分類記号	意匠分類の名称
B1-120	下衣

対応する旧意匠分類 ※移行方法…全部移行「全」、一部物品を移行「一」		
旧意匠分類記号	※	分類の名称 または 移行した物品
B1-120	全	下衣
参考分類・参考物品		
分類記号	分類の名称 または 物品の名称	
再掲載指示		
分類記号	分類の名称 または 物品の名称	
この分類に含まれる物品		
定義		
<p>洋服のうち、下半身に着用される外衣で、下位分類に該当しないものを分類する。 ここで言う「外衣」とは、下着以外のもので、ズボンやスカート等のこと。</p>		
<div style="border: 1px solid black; padding: 5px;"> <p>登録 1177974 臀部カバー</p>  </div>		
他の意匠分類との関係(含まれない物品、意匠)		
分類付与運用メモ (付与優先関係、懸案事項など)		
過去に分類した物品の名称		

意匠分類記号	意匠分類の名称
B1 - 1210	ズボン

対応する旧意匠分類 移行方法...全部移行「全」、一部物品を移行「一」

旧意匠分類記号		分類の名称 または 移行した物品
B1 - 121	—	ズボン

参考分類・参考物品

分類記号	分類の名称 または 物品の名称

再掲載指示

分類記号	分類の名称 または 物品の名称

この分類に含まれる物品

ズボン	半ズボン	運動用ズボン
-----	------	--------

定義

洋服のうち、外衣のズボン(腰から下にはくもので、股から下は二股になっているもの)を分類する。
 半ズボンも含める。
 Dタームの付与にあたっては、半ズボン型に対して「A」を付与する。
 なお、半ズボンは、股下の長さが膝程度までのものとする。

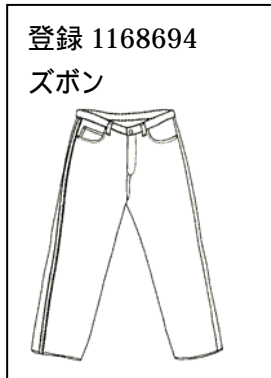

他の意匠分類との関係(含まれない物品、意匠)

- 「つなぎ服」(B1 - 13)は除く。
- バレエ用タイツ、スポーツ用タイツ等(B1 - 67)は除く。



分類付与運用メモ (付与優先関係、懸案事項など)

過去に分類した物品の名称		

意匠分類記号	Dターム記号	Dタームの名称
B1-1210	A	半ズボン型

対応する旧意匠分類		※移行方法…全部移行「全」、一部物品を移行「一」	
旧意匠分類記号	※	分類の名称 または 移行した物品	
B1-121	一	ズボン	
参考分類・参考物品			
分類記号	分類の名称 または 物品の名称		
定義(図例必須)			
股下の長さが膝程度までのズボン。			
<div style="border: 1px solid black; padding: 5px;"> <p>登録 1170626 トレーニング半ズボン</p>  </div>			
他のDタームとの関係(付与しない意匠)			
分類付与運用メモ (付与優先順位、懸案事項など)			
このDタームと複数付与しないDターム			
記号	Dタームの名称	左記Dタームを複数組み合わせた意匠には を付与する。	
過去に分類した物品の名称			

意匠分類記号	意匠分類の名称
B1-122	スカート

対応する旧意匠分類 ※移行方法…全部移行「全」、一部物品を移行「一」		
旧意匠分類記号	※	分類の名称 または 移行した物品
B1-122	全	スカート
参考分類・参考物品		
分類記号	分類の名称 または 物品の名称	
再掲載指示		
分類記号	分類の名称 または 物品の名称	
この分類に含まれる物品		
スカート	キュロットスカート	
定義		
<p>洋服のうち、スカートを分類する。 キュロットスカートを含む。</p> <div style="border: 1px solid black; padding: 5px; width: fit-content;"> <p>登録 903678 スカート</p>  </div>		
他の意匠分類との関係(含まれない物品、意匠)		
分類付与運用メモ (付与優先関係、懸案事項など)		
過去に分類した物品の名称		





意匠分類記号	意匠分類の名称
B1-13	つなぎ服

対応する旧意匠分類		※移行方法…全部移行「全」、一部物品を移行「一」
旧意匠分類記号	※	分類の名称 または 移行した物品
B1-13	全	つなぎ服
参考分類・参考物品		
分類記号	分類の名称 または 物品の名称	
B1-41	パジャマ等(つなぎ服型)	
再掲載指示		
分類記号	分類の名称 または 物品の名称	
この分類に含まれる物品		
つなぎ服	作業用つなぎ服	
定義		
<p>洋服のうち、上衣と下衣が一体となった外衣を分類する。 寝衣(パジャマ等)のつなぎ服型も含む。 Dタームの付与にあたっては、肩紐のある吊りズボン型に対して「A」を付与する。</p>		
登録 1109495 作業用つなぎ服 	登録 1162589 つなぎ服 	登録 1110345 ジャンプスキー用 ウェア 
登録 1097840 ベビー服 	登録 1009102 パジャマ 	
他の意匠分類との関係(含まれない物品、意匠)		
分類付与運用メモ (付与優先関係、懸案事項など)		
過去に分類した物品の名称		
介護患者用つなぎ服	ベビー用つなぎ服	

意匠分類記号	Dターム記号	Dタームの名称
B 1 - 13	A	つ리즈ボン型

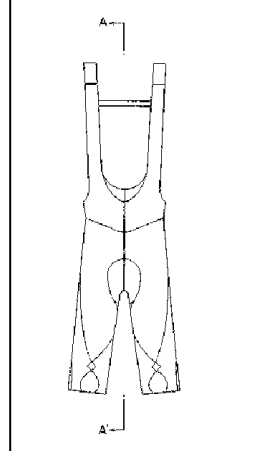
対応する旧意匠分類		移行方法...全部移行「全」、一部物品を移行「一」
旧意匠分類記号		分類の名称 または 移行した物品
B 1 - 13	—	ズボン

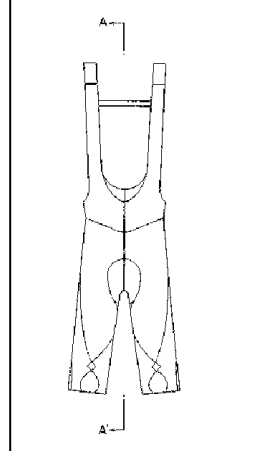
参考分類・参考物品	
分類記号	分類の名称 または 物品の名称

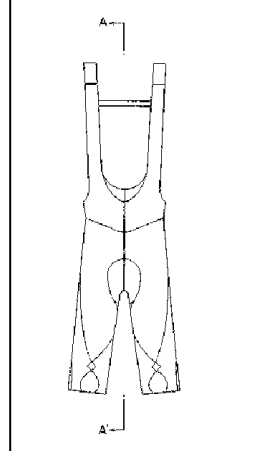
定義 (図例必須)		
つなぎ服のうち、肩紐のあるつ리즈ボン型のもの。		
<table border="1" style="width: 100%;"> <tr> <td style="width: 50%; vertical-align: top;"> <p>登録 1137290 作業用つなぎ服</p>  </td> <td style="width: 50%; vertical-align: top;"> <p>登録 994746 運動服</p>  </td> </tr> </table>	<p>登録 1137290 作業用つなぎ服</p> 	<p>登録 994746 運動服</p> 
<p>登録 1137290 作業用つなぎ服</p> 	<p>登録 994746 運動服</p> 	

他のDタームとの関係 (付与しない意匠)

分類付与運用メモ (付与優先順位、懸案事項など)

このDタームと複数付与しないDターム		
記号	Dタームの名称	左記Dタームを複数組み合わせた意匠には を付与する。

過去に分類した物品の名称

意匠分類記号	意匠分類の名称
B1-20	和服

対応する旧意匠分類 ※移行方法…全部移行「全」、一部物品を移行「一」		
旧意匠分類記号	※	分類の名称 または 移行した物品
B1-20	全	和服
参考分類・参考物品		
分類記号	分類の名称 または 物品の名称	
再掲載指示		
分類記号	分類の名称 または 物品の名称	
この分類に含まれる物品		
定義		
<p>我が国在来の衣服のうち、下位分類に該当しないものを分類する。 なお、和服用の下着については、着物型又は羽織型の和装用下着を含めることとし、和装用ブラジャー（B1-61）、腰巻き、裾よけ（B1-64）、和装用ガーター（B1-65）、和装用パンティー（B1-66）は除く。</p>		
登録 1120564 柔道衣 	登録 1173072 七条袷装 	
他の意匠分類との関係(含まれない物品、意匠)		
和装用ブラジャー（B1-61）、腰巻き、裾よけ（B1-64）、和装用ガーター（B1-65）、和装用パンティー（B1-66）、輪袷装（C7-10）は除く。		
分類付与運用メモ（付与優先関係、懸案事項など）		
過去に分類した物品の名称		

意匠分類記号	意匠分類の名称
B1-21	着物等

対応する旧意匠分類 ※移行方法…全部移行「全」、一部物品を移行「一」		
旧意匠分類記号	※	分類の名称 または 移行した物品
B1-21	全	着物等
参考分類・参考物品		
分類記号	分類の名称 または 物品の名称	
再掲載指示		
分類記号	分類の名称 または 物品の名称	
この分類に含まれる物品		
着物	丹前	和装コート
長じゅばん		
定義		
着丈の長い和服を分類する。和装用下着である長じゅばんを含める。		
登録 1133806 着物	登録 0696102 浴衣	
		
他の意匠分類との関係(含まれない物品、意匠)		
分類付与運用メモ (付与優先関係、懸案事項など)		
過去に分類した物品の名称		

意匠分類記号	意匠分類の名称
B1-22	羽織等

対応する旧意匠分類			※移行方法…全部移行「全」、一部物品を移行「一」		
旧意匠分類記号	※	分類の名称 または 移行した物品			
B1-22	全	羽織等			
参考分類・参考物品					
分類記号	分類の名称 または 物品の名称				
再掲載指示					
分類記号	分類の名称 または 物品の名称				
この分類に含まれる物品					
羽織	半てん	肌じゅばん			
半じゅばん					
定義					
丈の短い和服を分類する。和装用下着の半じゅばん等も含める。					
登録 0904919 羽織 	登録 0750447 はっぴ 	登録 0694912 半襦袢 			
他の意匠分類との関係(含まれない物品、意匠)					
分類付与運用メモ (付与優先関係、懸案事項など)					
過去に分類した物品の名称					

意匠分類記号	意匠分類の名称
B1-230	帯

対応する旧意匠分類 ※移行方法…全部移行「全」、一部物品を移行「一」		
旧意匠分類記号	※	分類の名称 または 移行した物品
B2-10	全	帯
B2-10A	全	帯(和装帯型)
参考分類・参考物品		
分類記号	分類の名称 または 物品の名称	
再掲載指示		
分類記号	分類の名称 または 物品の名称	
この分類に含まれる物品		
帯		
定義		
着物を体に固定させるための幅広の紐状のもので、着物の上から腰の上に巻いて結ぶものを分類する。		
<div style="border: 1px solid black; padding: 5px; margin: 10px 0;"> <p>登録 1133143 帯地</p>  </div>		
他の意匠分類との関係(含まれない物品、意匠)		
分類付与運用メモ (付与優先関係、懸案事項など)		
過去に分類した物品の名称		

意匠分類記号	意匠分類の名称
B1-239	帯付属品

対応する旧意匠分類			※移行方法…全部移行「全」、一部物品を移行「一」		
旧意匠分類記号	※	分類の名称 または 移行した物品			
B2-190	全	帯付属品			
B2-191	全	帯まくら等			
B2-192	全	伊達締め、腰ひも等			
B2-193	全	帯揚げ、帯締め等			
B2-194	全	帯留			
参考分類・参考物品					
分類記号	分類の名称 または 物品の名称				
再掲載指示					
分類記号	分類の名称 または 物品の名称				
この分類に含まれる物品					
帯芯	帯飾り具	帯揚げ			
帯締め	帯ひも	帯留			
帯まくら	帯板	帯止め具			
帯金	帯揚げ芯	伊達締め			
伊達巻き	腰ひも	結帯具			
定義					
帯を結ぶための用具、帯周辺の装飾具等、帯の付属品を分類する。 和装の下地作りに供する帯、ひも類も含む。					
登録 1180154 帯締め 		登録 1174920 伊達締め 		登録 1070664 子供用帯飾り 	
他の意匠分類との関係(含まれない物品、意匠)					
分類付与運用メモ (付与優先関係、懸案事項など)					
過去に分類した物品の名称					

意匠分類記号	意匠分類の名称
B1-2900	和服部品及び付属品

対応する旧意匠分類 ※移行方法…全部移行「全」、一部物品を移行「一」		
旧意匠分類記号	※	分類の名称 または 移行した物品
B1-290	全	和服部品及び付属品
B1-291	全	羽織ひも
B1-292	全	半襟等
参考分類・参考物品		
分類記号	分類の名称 または 物品の名称	
F2-6300	事務用はさみ具	
再掲載指示		
分類記号	分類の名称 または 物品の名称	
この分類に含まれる物品		
着付け用衿止め具	羽織ひも	半襟
伊達襟	掛け衿	衿芯
和装着付け用クリップ		
定義		
和服だけに使用される部品及び付属品を分類する。		
登録 0903905 羽織紐 	登録 1171891 和装用挟持具 	
他の意匠分類との関係(含まれない物品、意匠)		
帯(B1-230)及び帯付属品(B1-2390)を除く。		
分類付与運用メモ (付与優先関係、懸案事項など)		
過去に分類した物品の名称		

意匠分類記号	意匠分類の名称
B1-40	寝衣

対応する旧意匠分類 ※移行方法…全部移行「全」、一部物品を移行「一」		
旧意匠分類記号	※	分類の名称 または 移行した物品
B1-40	全	寝衣
参考分類・参考物品		
分類記号	分類の名称 または 物品の名称	
再掲載指示		
分類記号	分類の名称 または 物品の名称	
この分類に含まれる物品		
定義		
寝るときに、着用する衣服で下位分類に該当しないものを分類する。		
他の意匠分類との関係(含まれない物品、意匠)		
分類付与運用メモ (付与優先関係、懸案事項など)		
過去に分類した物品の名称		

意匠分類記号	意匠分類の名称
B1-41	パジャマ等

対応する旧意匠分類 ※移行方法…全部移行「全」、一部物品を移行「一」

旧意匠分類記号	※	分類の名称 または 移行した物品
B1-41	全	パジャマ等

参考分類・参考物品

分類記号	分類の名称 または 物品の名称

再掲載指示

分類記号	分類の名称 または 物品の名称

この分類に含まれる物品

パジャマ	ネグリジェ	寝巻き
ナイトガウン		

定義

寝るときに、着用する衣服のうち、パジャマ、ネグリジェ、寝巻き、ナイトガウンを分類する。
 なお、つなぎ服型は除く。

登録 1156766
 パジャマ



登録 1095303
 介護用寝巻き

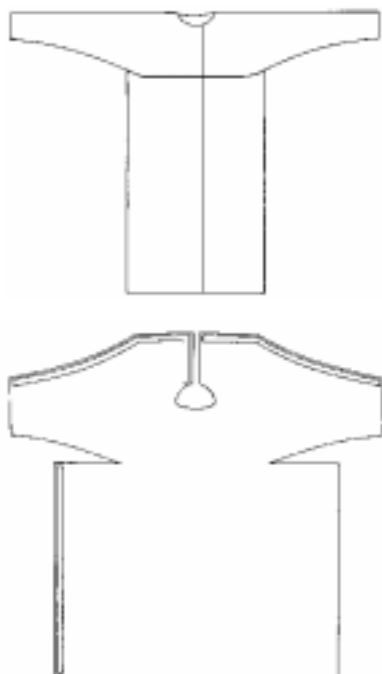

他の意匠分類との関係(含まれない物品、意匠)
 つなぎ服型は、B1-13へ分類する。

分類付与運用メモ (付与優先関係、懸案事項など)

--

過去に分類した物品の名称

--

意匠分類記号	意匠分類の名称
B 1 - 4 2 0	おくるみ

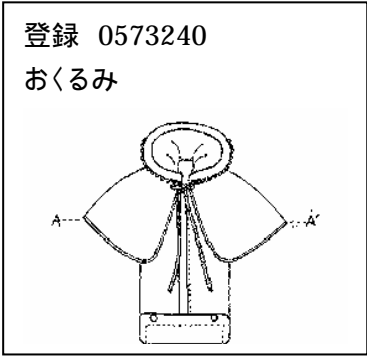
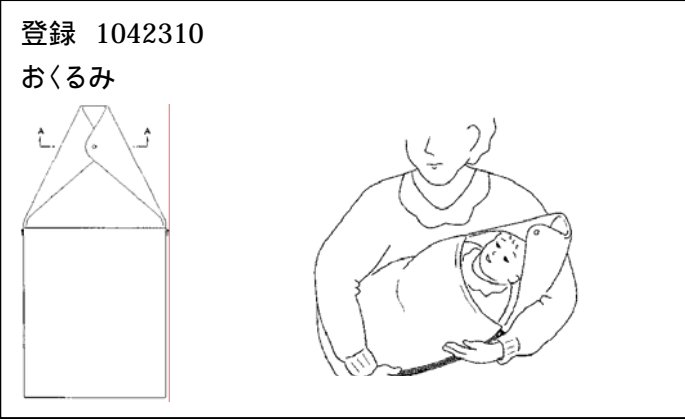
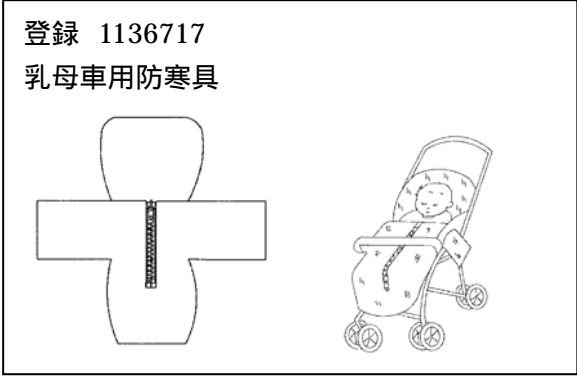
対応する旧意匠分類		移行方法...全部移行「全」、一部物品を移行「一」
旧意匠分類記号		分類の名称 または 移行した物品
B 1 - 4 2	全	おくるみ
B 1 - 4 2 A	全	おくるみ(和洋服装)
参考分類・参考物品		
分類記号		分類の名称 または 物品の名称
再掲載指示		
分類記号		分類の名称 または 物品の名称
この分類に含まれる物品		
おくるみ		
定義		
<p>赤ん坊用の防寒衣で衣服の上からすっぽり被ってくるむものを分類する。 なお、ケープ型、マント型だけでなく、それに準ずる袖付きのものも含む。</p>		
登録 0573240 おくるみ 	登録 1042310 おくるみ 	
登録 1136717 乳母車用防寒具 		
他の意匠分類との関係(含まれない物品、意匠)		
分類付与運用メモ (付与優先関係、懸案事項など)		
過去に分類した物品の名称		

意匠分類記号	意匠分類の名称
B1-5	海水着

対応する旧意匠分類 ※移行方法…全部移行「全」、一部物品を移行「一」		
旧意匠分類記号	※	分類の名称 または 移行した物品
B1-5	全	海水着

参考分類・参考物品	
分類記号	分類の名称 または 物品の名称

再掲載指示	
分類記号	分類の名称 または 物品の名称

この分類に含まれる物品		
海水着	海水パンツ	

定義

泳ぐときに着用する水着を分類する。
Dタームの付与にあたっては、ワンピース型のものに対して「A」を付与する。

登録 0789689
水着



登録 1093058
海水着

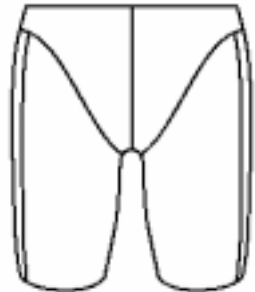

登録 0801695
水着

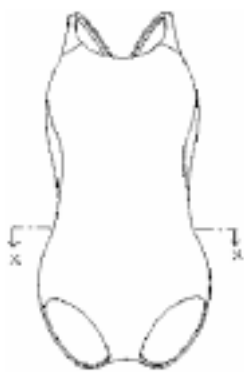

登録 1099698
海水着



他の意匠分類との関係(含まれない物品、意匠)

分類付与運用メモ (付与優先関係、懸案事項など)

過去に分類した物品の名称		

意匠分類記号	Dターム記号	Dタームの名称
B1-5	A	ワンピース型

対応する旧意匠分類 ※移行方法…全部移行「全」、一部物品を移行「一」		
旧意匠分類記号	※	分類の名称 または 移行した物品
B1-5	一	海水着

参考分類・参考物品	
分類記号	分類の名称 または 物品の名称

定義(図例必須)

海水着のうち、上下ひと続きのもの。

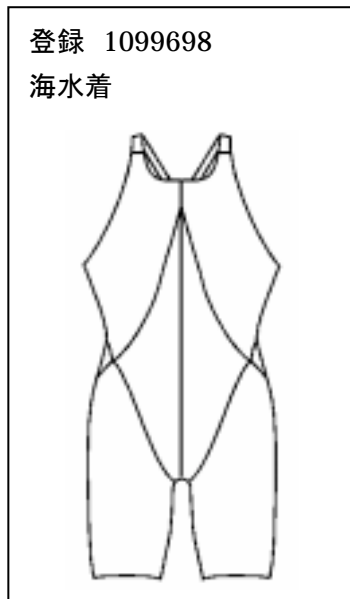
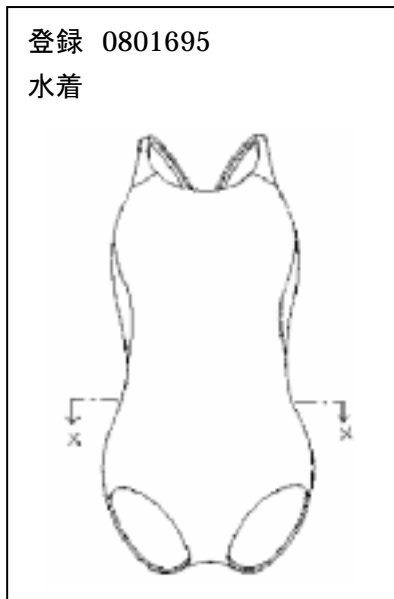

他のDタームとの関係(付与しない意匠)

分類付与運用メモ (付与優先順位、懸案事項など)

このDタームと複数付与しないDターム		
記号	Dタームの名称	左記Dタームを複数組み合わせた意匠には を付与する。

過去に分類した物品の名称		

意匠分類記号	意匠分類の名称
B1-600	下着

対応する旧意匠分類 ※移行方法…全部移行「全」、一部物品を移行「一」		
旧意匠分類記号	※	分類の名称 または 移行した物品
B1-60	—	下着
参考分類・参考物品		
分類記号	分類の名称 または 物品の名称	
再掲載指示		
分類記号	分類の名称 または 物品の名称	
この分類に含まれる物品		
定義		
<p>直接肌に身に付け、保温、汗とり、体形を整える等の目的で使用されるもので、下位分類に該当しないものを分類する。</p>		
<p>他の意匠分類との関係(含まれない物品、意匠) 和装用の「肌じゅばん」(B1-22)を除く。</p>		
分類付与運用メモ (付与優先関係、懸案事項など)		
<p>姿勢を矯正する目的をもった物品のうち、意匠に係る物品の名称が下着であるもの、或いは、下着の役割を兼ねているものはB1-600に分類し、例えば、右図に示すベルト状のものについては、J7-70へ分類する。</p>		
登録 1060985 猫背矯正用補正下着 	B1-600	登録 1118061 姿勢矯正ベルト 
過去に分類した物品の名称		

意匠分類記号	意匠分類の名称
B1-601	一組の下着セット

対応する旧意匠分類		※移行方法…全部移行「全」、一部物品を移行「一」
旧意匠分類記号	※	分類の名称 または 移行した物品
B1-60	一	下着(一組の下着セット)
参考分類・参考物品		
分類記号	分類の名称 または 物品の名称	
再掲載指示		
分類記号	分類の名称 または 物品の名称	
この分類に含まれる物品		
一組の下着セット		
定義		
<p>同時に使用される2種以上の物品(以下に示す構成物品のうち2種以上の物品)を含み、全体として統一があるもので、意匠法施行規則別表第二(第八条関係)に定めらる「一組の下着セット」と認められるものを分類する。</p>		
<p>[構成物品]</p> <ul style="list-style-type: none"> ・ブラジャー ・ガードル ・パンティー ・スリッパ ・キャミソール ・ペチコート ・ボディスーツ 	<p>登録 1138325 一組の下着セット</p> <div style="display: flex; justify-content: space-around;">   </div>	
他の意匠分類との関係(含まれない物品、意匠)		
分類付与運用メモ (付与優先関係、懸案事項など)		
<p>分類初期付与にあたっては、願書の「意匠に係る物品の名称」の欄に「一組の下着セット」あるいは「一組の下着」「下着セット」と記載のあるものを分類し、必要に応じて担当審査官が、査定までに分類変更を行う。</p>		
過去に分類した物品の名称		

意匠分類記号	意匠分類の名称
B1-61	ブラジャー

対応する旧意匠分類 ※移行方法…全部移行「全」、一部物品を移行「一」		
旧意匠分類記号	※	分類の名称 または 移行した物品
B1-61	全	ブラジャー
参考分類・参考物品		
分類記号	分類の名称 または 物品の名称	
再掲載指示		
分類記号	分類の名称 または 物品の名称	
この分類に含まれる物品		
ブラジャー	和装用ブラジャー	
定義		
下着のうち、ブラジャーを分類する。ロングライン型も含む。		
登録 1110587 ブラジャー 	登録 1059614 ブラジャー 	
他の意匠分類との関係(含まれない物品、意匠)		
分類付与運用メモ (付与優先関係、懸案事項など)		
過去に分類した物品の名称		

意匠分類記号	意匠分類の名称
B1-620	アンダーシャツ

対応する旧意匠分類			※移行方法…全部移行「全」、一部物品を移行「一」		
旧意匠分類記号	※	分類の名称 または 移行した物品			
B1-62	全	アンダーシャツ			
B1-62A	全	アンダーシャツ(袖付き型)			
B1-62B	全	アンダーシャツ(ランニング型)			
参考分類・参考物品					
分類記号	分類の名称 または 物品の名称				
再掲載指示					
分類記号	分類の名称 または 物品の名称				
この分類に含まれる物品					
アンダーシャツ	シュミーズ				キャミソール
定義					
<p>直接肌に身に付け、保温、汗とり等の目的で使用されるもので、上半身を被う下着を分類する。コンビネーション型も含む。 Dターム付与にあたっては、コンビネーション型には「A」を付与し、袖無し型には「B」を付与する。コンビネーション型で袖無しの場合は、コンビネーション型を優先して「A」を付与する。</p>					
登録 1124411 アンダーシャツ	登録 0905959 肌襦袢	登録 0409087 コンビネーション			
					
登録 1156773 アンダーシャツ	登録 1039482 キャミソール				
					
他の意匠分類との関係(含まれない物品、意匠)					
分類付与運用メモ (付与優先関係、懸案事項など)					
過去に分類した物品の名称					

意匠分類記号	Dターム記号	Dタームの名称
B1-620	A	コンビネーション型

対応する旧意匠分類		※移行方法…全部移行「全」、一部物品を移行「一」
旧意匠分類記号	※	分類の名称 または 移行した物品
B1-62	一	アンダーシャツ(袖付き型)
参考分類・参考物品		
分類記号	分類の名称 または 物品の名称	
定義(図例必須)		
アンダーシャツのうち、上下がひと続きになったもの。		
<div style="border: 1px solid black; padding: 10px; width: fit-content; margin: auto;"> <p>登録 0409087 コンビネーション</p>  </div>		
他のDタームとの関係(付与しない意匠)		
分類付与運用メモ (付与優先順位、懸案事項など)		
「B」の袖無し型に優先して付与する。		
このDタームと複数付与しないDターム		
記号	Dタームの名称	左記Dタームを複数組み合わせ た意匠には
B	袖無し型	
		を付与する。
過去に分類した物品の名称		

意匠分類記号	Dターム記号	Dタームの名称
B1-620	B	袖無し型

対応する旧意匠分類			※移行方法…全部移行「全」、一部物品を移行「一」		
旧意匠分類記号	※	分類の名称 または 移行した物品			
B1-62B	全	アンダーシャツ(ランニング型)			
参考分類・参考物品					
分類記号	分類の名称 または 物品の名称				
定義(図例必須)					
アンダーシャツのうち、袖無し型のもの。					
登録 1156773 アンダーシャツ 			登録 1039482 キャミソール 		
他のDタームとの関係(付与しない意匠) 「A」のコンビネーション型を優先的に付与する。					
分類付与運用メモ (付与優先順位、懸案事項など)					
このDタームと複数付与しないDターム					
記号	Dタームの名称				左記Dタームを複数組み合わせ た意匠には を付与する。
A	コンビネーション型				
過去に分類した物品の名称					

意匠分類記号	意匠分類の名称
B1-63	スリッパ

対応する旧意匠分類 ※移行方法…全部移行「全」、一部物品を移行「一」		
旧意匠分類記号	※	分類の名称 または 移行した物品
B1-63	全	スリッパ
参考分類・参考物品		
分類記号	分類の名称 または 物品の名称	
再掲載指示		
分類記号	分類の名称 または 物品の名称	
この分類に含まれる物品		
スリッパ		
定義		
<p>婦人用の下着のうち、服のすべりを良くする目的のもので、吊りひもで肩から下げるようにして着用するものを分類する。</p>		
<div style="border: 1px solid black; padding: 5px; width: fit-content;"> <p>登録 1054308 スリッパ</p>  </div>		
他の意匠分類との関係(含まれない物品、意匠)		
分類付与運用メモ (付与優先関係、懸案事項など)		
過去に分類した物品の名称		

意匠分類記号	意匠分類の名称
B1-64	ペチコート等

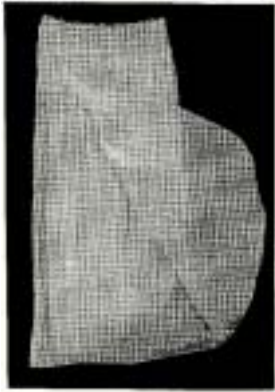
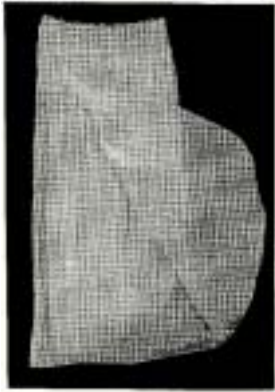
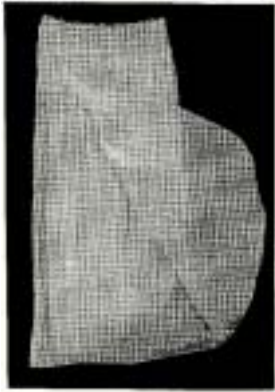
対応する旧意匠分類			※移行方法…全部移行「全」、一部物品を移行「一」			
旧意匠分類記号	※	分類の名称 または 移行した物品				
B1-64	全	ペチコート等				
参考分類・参考物品						
分類記号	分類の名称 または 物品の名称					
再掲載指示						
分類記号	分類の名称 または 物品の名称					
この分類に含まれる物品						
ペチコート	裾よけ	腰巻き				
定義						
スカートの下に着用するスカート型の下着で、服のすべりを良くしたり、ふくらみを付けるためのものを分類する。						
<table border="1" style="width: 100%;"> <tr> <td style="padding: 5px;"> 登録 0841120 裾よけ  </td> </tr> </table>						登録 0841120 裾よけ 
登録 0841120 裾よけ 						
他の意匠分類との関係(含まれない物品、意匠)						
分類付与運用メモ (付与優先関係、懸案事項など)						
過去に分類した物品の名称						

意匠分類記号	意匠分類の名称
B1-650	コルセット等

対応する旧意匠分類 ※移行方法…全部移行「全」、一部物品を移行「一」		
旧意匠分類記号	※	分類の名称 または 移行した物品
B1-65	全	コルセット等
B1-65A	全	コルセット等(パンツ型)
参考分類・参考物品		
分類記号	分類の名称 または 物品の名称	
B2-01	腹巻き又は健康帯	
再掲載指示		
分類記号	分類の名称 または 物品の名称	
この分類に含まれる物品		
コルセット	ガーターベルト	ガードル
ウエストニッパ	オールインワン	
定義		
<p>腹からおしり、腰から太もも等にかけての形を整えるために着用する下着を分類する。 ブラジャー、コルセット、ガードルが一体となったオールインワンも含む。 ガーターベルトを含める。 Dターム付与にあたっては、パンツ型のものに対して「A」を付与する。</p>		
登録 1110801 ガードル 	登録 1170750 ガードル 	登録 1092089 コルセット 
登録 1159870 ボディスーツ 	登録 1064409 ストッキング止め 	

他の意匠分類との関係(含まれない物品、意匠)

腰痛等の健康目的に使用されるもの(B2-01)を除く。

登録 1049119

骨盤緊締帯

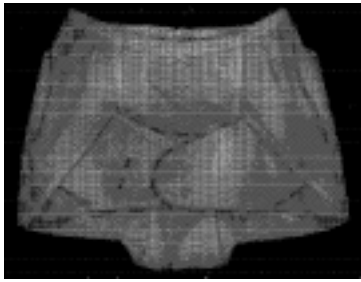

登録 1176429

腰用サポーター



分類付与運用メモ (付与優先関係、懸案事項など)

過去に分類した物品の名称

意匠分類記号	Dターム記号	Dタームの名称
B1-650	A	パンツ型

対応する旧意匠分類		※移行方法…全部移行「全」、一部物品を移行「一」
旧意匠分類記号	※	分類の名称 または 移行した物品
B1-65A	全	コルセット等(パンツ型)
参考分類・参考物品		
分類記号	分類の名称 または 物品の名称	
B2-01A	腹巻き又は健康帯(パンツ型)	
定義(図例必須)		
コルセット等のうち、パンツ型のもの。		
登録 1110801 ガードル	登録 1170750 ガードル	
		
他のDタームとの関係(付与しない意匠)		
分類付与運用メモ (付与優先順位、懸案事項など)		
このDタームと複数付与しないDターム		
記号	Dタームの名称	左記Dタームを複数組み合わせた意匠には を付与する。
過去に分類した物品の名称		

意匠分類記号	意匠分類の名称
B1 - 660	パンツ等

対応する旧意匠分類		移行方法...全部移行「全」、一部物品を移行「一」
旧意匠分類記号		分類の名称 または 移行した物品
B1 - 66	全	パンツ
B1 - 7	全	生理帯等
B1 - 7A	全	生理帯(パンツ型)
参考分類・参考物品		
分類記号		分類の名称 または 物品の名称
再掲載指示		
分類記号		分類の名称 または 物品の名称
この分類に含まれる物品		
パンツ	パンティ	生理用ショーツ
ズロース	ブルマース	衛生パンツ
定義		
<p>下着のうち、保温、汗とり等の目的で使用される下ばきを分類する。 ブルーマースも含む。 Dターム付与にあたっては、股下が有るものに対して「A」を付与する。</p>		
登録 1157232 パンツ 	登録 1168541 生理用ショーツ 	登録 1149024 パンツ 
登録 1139270 メッシュパンツ 	登録 1139843 メッシュパンツ 	
他の意匠分類との関係(含まれない物品、意匠) 生理用ナプキン(C4 - 410)を除く。		
分類付与運用メモ (付与優先関係、懸案事項など)		
過去に分類した物品の名称		

意匠分類記号	Dターム記号	Dタームの名称
B1-660	A	股下有り型

対応する旧意匠分類		※移行方法…全部移行「全」、一部物品を移行「一」	
旧意匠分類記号	※	分類の名称 または 移行した物品	
B1-66	—	パンツ	
参考分類・参考物品			
分類記号	分類の名称 または 物品の名称		
定義(図例必須)			
下着のパンツのうち、股下の有るものを付与する。			
登録 1149024 パンツ 	登録 1139270 メッシュパンツ 	登録 1139843 メッシュパンツ 	
他のDタームとの関係(付与しない意匠)			
分類付与運用メモ (付与優先順位、懸案事項など)			
このDタームと複数付与しないDターム			
記号	Dタームの名称	左記Dタームを複数組み合わせた意匠には を付与する。	
過去に分類した物品の名称			

意匠分類記号	意匠分類の名称
B1-670	ズボン下、タイツ等

対応する旧意匠分類 ※移行方法…全部移行「全」、一部物品を移行「一」

旧意匠分類記号	※	分類の名称 または 移行した物品
B1-67	全	ズボン下、タイツ等
B1-121	一	ズボン

参考分類・参考物品

分類記号	分類の名称 または 物品の名称
B2-440	きゃはん、脚カバー等

再掲載指示

分類記号	分類の名称 または 物品の名称

この分類に含まれる物品

ズボン下	すててこ	ももひき
タイツ	パンティストッキング	

定義

パンツとズボン又はスカートとの間に着用するもので、脚を通してはくズボン風の下着を分類する。
 なお、バレエ用タイツ、スポーツ用タイツを含む。

登録 1137044
タイツ

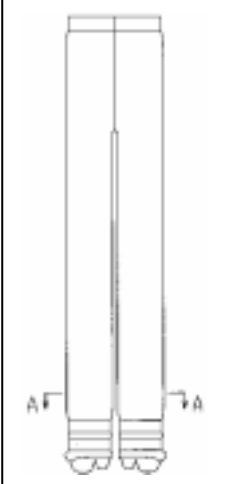

登録 1136471
パンティストッキング



登録 1121462
スポーツ用タイツ



登録 1021529
スポーツ用タイツ

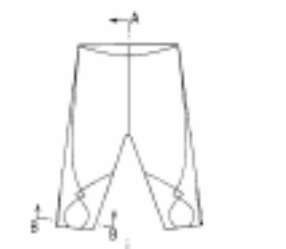

他の意匠分類との関係(含まれない物品、意匠)

分類付与運用メモ (付与優先関係、懸案事項など)

過去に分類した物品の名称

意匠分類記号	意匠分類の名称
B1 - 68	おしめ、おしめカバー等

対応する旧意匠分類		移行方法...全部移行「全」、一部物品を移行「一」
旧意匠分類記号		分類の名称 または 移行した物品
B1 - 80	全	おしめ等
B1 - 81	全	おしめカバー
B1 - 81A	全	おしめカバー(パンツ型)
参考分類・参考物品		
分類記号		分類の名称 または 物品の名称
C4 - 410		生理用ナプキン
再掲載指示		
分類記号		分類の名称 または 物品の名称
この分類に含まれる物品		
おしめ	おしめカバー	吸尿袋
定義		
<p>大小便を受けるためのきれで、腰から下を巻くものや当該カバーを分類する。 また、小便を受けるための袋状のものも分類する。 Dターム付与にあたっては、パンツ型のものに「A」を付与する。</p>		
登録 1172279 使い捨ておむつ 	登録 1172968 介護用おむつ固定帯 	
登録 1158386 おしめ 	登録 1150260 男性尿とりパット 	
他の意匠分類との関係(含まれない物品、意匠) 生理用ナプキン(C4 - 410)を除く。		
分類付与運用メモ (付与優先関係、懸案事項など)		
過去に分類した物品の名称		

意匠分類記号	Dターム記号	Dタームの名称
B1-68	A	パンツ型

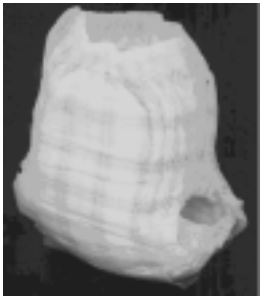
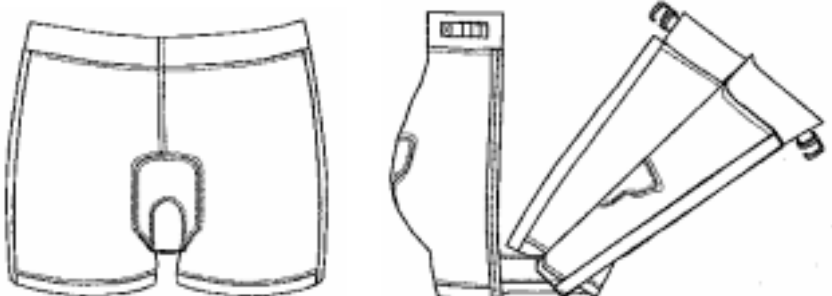
対応する旧意匠分類		※移行方法…全部移行「全」、一部物品を移行「一」
旧意匠分類記号	※	分類の名称 または 移行した物品
B1-81	一	おしめカバー
B1-81A	全	おしめカバー(パンツ型)
参考分類・参考物品		
分類記号	分類の名称 または 物品の名称	
B2-01A	腹巻き又は健康帯(パンツ型)	
定義(図例必須)		
パンツ型のおしめ、おしめカバーに対して付与する。		
登録 1172279 使い捨ておむつ 	登録 1172968 介護用おむつ固定帯 	
他のDタームとの関係(付与しない意匠)		
分類付与運用メモ (付与優先順位、懸案事項など)		
このDタームと複数付与しないDターム		
記号	Dタームの名称	左記Dタームを複数組み合わせた意匠には を付与する。
過去に分類した物品の名称		

意匠分類記号	意匠分類の名称
B1-900	衣服部品及び付属品

対応する旧意匠分類		※移行方法…全部移行「全」、一部物品を移行「一」
旧意匠分類記号	※	分類の名称 または 移行した物品
B1-90	一	衣服部品及び付属品
B1-910	全	衣服用部品
B1-912	全	織ネーム
B1-9130	全	衣服用滑り止め具
B1-9131	全	インサイドベルト
B1-914	全	衣服用飾り具
B1-920	全	衣服用付属品

参考分類・参考物品	
分類記号	分類の名称 または 物品の名称

再掲載指示	
分類記号	分類の名称 または 物品の名称

この分類に含まれる物品		
織ネーム	衣服用滑り止め具	インサイドベルト
織ネーム地	衣服用胸飾り	インサイドベルト地
ワイシャツの袖口		

定義

汎用性のない、衣服用の部品及び付属品で、下位分類に該当しないものを分類する。
 例えば、「織ネーム」、「衣服用滑り止め具」、「インサイドベルト」、「衣服用胸飾り」等を分類する。
 なお、「織ネーム地」、「インサイドベルト地」も含める。
 ここで言う、「織ネーム」とは、ワイシャツの衿裏等に付ける織物地に刺繍等によって模様等をうき出したテープ状又はラベル状のもの。
 「衣服用滑り止め具」とは、衣服内部の部品であって、衣服のずれや落ちを防ぐもの。
 「インサイドベルト」とは、ズボンのウエストすべり止め等の裏地テープ。
 「衣服用飾り具」とは、衣服外側の装飾的部分。但し、ワッペン(B3-36)を除く。



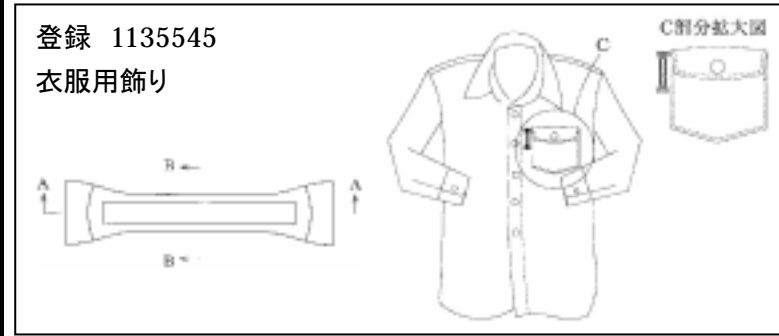

他の意匠分類との関係(含まれない物品、意匠)

- ・金具類(B9)、ひもの調節具(B9)を除く。
- ・すねに巻き付ける脚絆、脚カバー等(B2-44)を除く。



分類付与運用メモ (付与優先関係、懸案事項など)

過去に分類した物品の名称		

意匠分類記号	意匠分類の名称
B1-901	衣服用肩当て等

対応する旧意匠分類 ※移行方法…全部移行「全」、一部物品を移行「一」		
旧意匠分類記号	※	分類の名称 または 移行した物品
B1-911	全	衣服用肩当て等
参考分類・参考物品		
分類記号	分類の名称 または 物品の名称	
再掲載指示		
分類記号	分類の名称 または 物品の名称	
この分類に含まれる物品		
衣服用肩当て	衣服用肩パッド	衣服用肩芯
衣服用膝当て	衣服用肘当て	
定義		
<p>衣服用の部品及び付属品のうち、汗や汚れを吸収するため、体形を整えるため、或いは衣服の滑りを良くする等の目的で、衣服の各部に装着するものを分類する。</p>		
登録 1183536 ブラジャー用パット 	登録 1090156 肩パット 	
他の意匠分類との関係(含まれない物品、意匠) 運動用膝当て(B2-441)等のような、衣服の部品付属品と言えないものは除く。		
分類付与運用メモ (付与優先関係、懸案事項など)		
過去に分類した物品の名称		

意匠分類記号	意匠分類の名称
B 1 - 9 0 2	襟飾り、襟カバー等

対応する旧意匠分類		移行方法...全部移行「全」、一部物品を移行「一」	
旧意匠分類記号		分類の名称 または 移行した物品	
B 1 - 9 2 1	全	襟飾り、襟カバー等	
B 1 - 9 2 2	全	カラー、カラー芯等	
参考分類・参考物品			
分類記号		分類の名称 または 物品の名称	
再掲載指示			
分類記号		分類の名称 または 物品の名称	
この分類に含まれる物品			
襟飾り	襟カバー	替え襟	
カラー	カラー芯		
定義			
衣服の部品及び付属品のうち、襟を装飾するためのもの、襟の型を保つたもの等を分類する。			
<div data-bbox="220 887 756 1128" data-label="Image"> <p>登録 0907457 ワイシャツ用襟芯</p> </div>			
他の意匠分類との関係(含まれない物品、意匠)			
和服の半襟等(B 1 - 2 9 0 0)を除く。			
分類付与運用メモ (付与優先関係、懸案事項など)			
過去に分類した物品の名称			

意匠分類記号	意匠分類の名称
B1-903	洋服カバー等

対応する旧意匠分類		※移行方法…全部移行「全」、一部物品を移行「一」
旧意匠分類記号	※	分類の名称 または 移行した物品
B1-90	一	衣服部品及び付属品
参考分類・参考物品		
分類記号	分類の名称 または 物品の名称	
再掲載指示		
分類記号	分類の名称 または 物品の名称	
この分類に含まれる物品		
たとう	洋服カバー	ネクタイカバー

定義

衣服の部品及び付属品のうち、たとう、洋服カバー等を分類する。

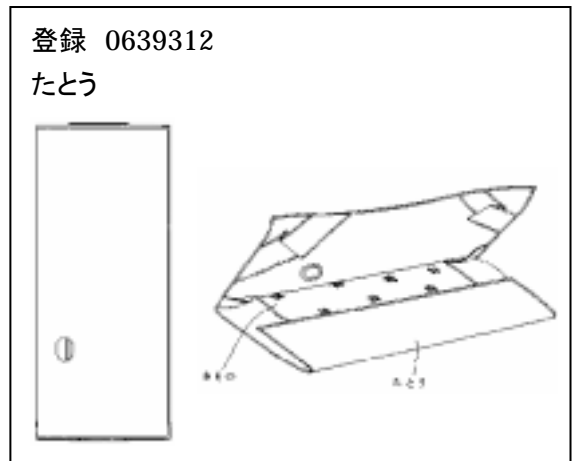
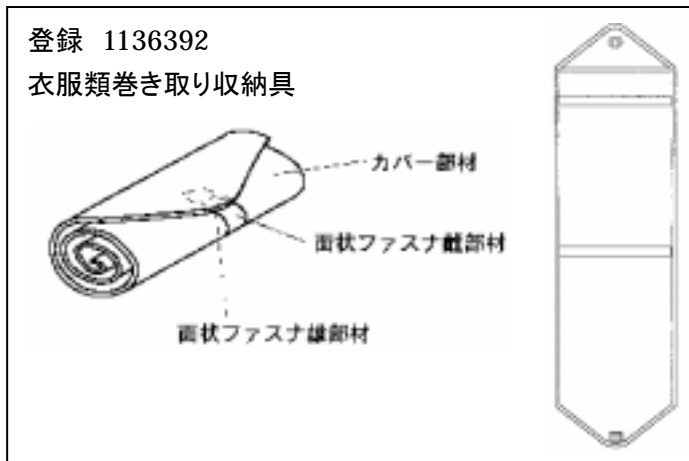
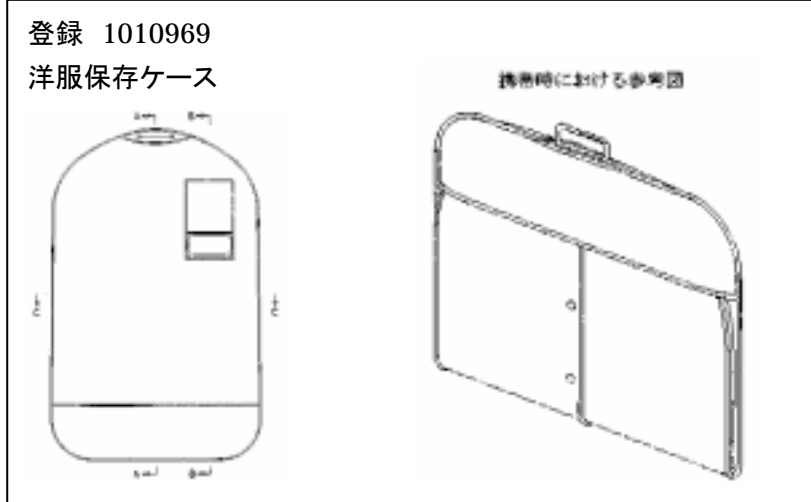
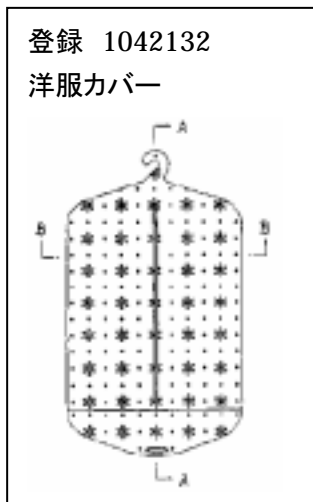

他の意匠分類との関係(含まれない物品、意匠)
スーツやドレス用の「かばん」(B4-10)を除く。

登録 1116678

手提かばん



分類付与運用メモ (付与優先関係、懸案事項など)

過去に分類した物品の名称
