

חנן אשל ורועי פורת

מערות המפלט מתקופת מרד בר-כוכבא

קובץ שני



מרכז יסלזון לחקר תולדות ישראל לאור האפיגרפיה



החברה לחקירת ארץ-ישראל ועתיקותיה

Hanan Eshel and Roi Porat

Refuge Caves of the Bar Kokhba Revolt

Second Volume



Israel Exploration Society



Jeselsohn Epigraphic Center
of Jewish History

מערות מפלט מתקופת מרד בר-כוכבא במצוקי נחל ערוגות

רועי פורת, חנן אשל ועמוס פרומקין

העונה הרביעית (2004) של סקר המערות שנערך על-ידינו במדבר יהודה, הוקדשה לסקירת מצוקי נחל ערוגות שממערב לעין-גדי¹. נחל ערוגות המנקז שטח גדול במזרח גב הר-חברון, חוצה את רמת המדבר ונכנס לקניון המכונה "מח'רס דל". קניון צר זה נקטע במפל פרסה ענק בו צונחים מי השיטפונות כ-150 מ', אל חלקו התחתון של נחל ערוגות (מרקוס, תשמ"ד, 153-155). ממפל זה מתמשכים המצוקים הגבוהים של הנחל ומתפתלים לכיוון מזרח, עד נקודת פתיחתו של הנחל אל נאת עין-גדי. אורכם הכולל של מצוקים אלו כעשרה קילומטר, גובהם מגיע לעשרות ואף למאות מטרים, והם בנויים סלעי גיר קשה ודולומיט מגיל הקנומן-טורון (איורים 1-3).

מניתוח שערכנו במפת התפרוסת הגאוגרפית של מערות המפלט מימי מרד בר-כוכבא, אשר הייתה ידועה לפני הסקר הנוכחי, בלטה לעין עובדת היעדרותן של מערות כאלה ממצוקי נחל ערוגות – האמנם לא נוצלו המערות המצויות במצוקים כגון אלו והמתאימות כל-כך למפלט? סביר כי סמיכותו של האזור ליישוב בנאת עין-גדי



איור 1: מפת איתורן של מערות המפלט בנחל ערוגות

- 1 בצוות הסוקרים היו: א' דוידוביץ', ס' ליסקר, ר' צבר, נ' עמית וא' מגל. המתנדבים הנוספים שהשתתפו בסקר במערות המפלט בנחל ערוגות הם: א' בן-יוסף, ר' רבינוביץ, א' אסולין, י' דריי, ע' מרדר, א' איזדרכת, ת' שדה, וכן ג' לנדאו ומדריכים מבית-ספר שדה עין-גדי – לכולם תודה. אנו מודים לגדעון הדס על ששיתף אותנו בחלק ממצאיו מהסקר הארכיאולוגי שערך בתחום מפת עין-גדי (הדס, בדפוס), ולמלכה הרשקוביץ ורחל בר נתן על העזרה בזיהוי כלי החרס.
- 2 מערות בינוניות וגדולות נפוצות במצוקים מעין אלו, בייחוד בסלעים מתצורות שבטה ונצר. אורכה הכולל של המערה הגדולה ביותר בנחל ערוגות (מס' 161) כ-100 מטר, והיא כוללת מספר חדרים ואולמות. מערה זו, הנמצאת מתחת לראש המצוק האנכי שבדרום מפל הפרסה הגדול, נעדרת כל ממצא ארכיאולוגי. יש להניח כי המערה נפתחה רק לאחר התקופה הרומית, ואנשים שחיו בתקופה הכלכליתית ובתקופת בר-כוכבא לא הכירו אותה. תופעה דומה קיימת ב"מערת פרחי הגבס" הגדולה שבנחל משמר (מערה 5 אצל בר-אדון, תשל"א/א), הנעדרת ממצא ארכיאולוגי למרות קרבתה למערת המטמון ולמערות האחרות בנחל. כך-גם חלקיהן הפנימיים של מערת ואדי מורבעאת 3 (de-Vaux, 1960, 9-13); וכן החלקים הפנימיים של מערת ערק א-נעסנה שבואדי דליה, בהם לא נמצא כל ממצא ארכיאולוגי (אשל ועמית, תשנ"ט, 16).



איור 2: צילום אוויר אלכסוני של נחל ערוגות, ומיקום המערות

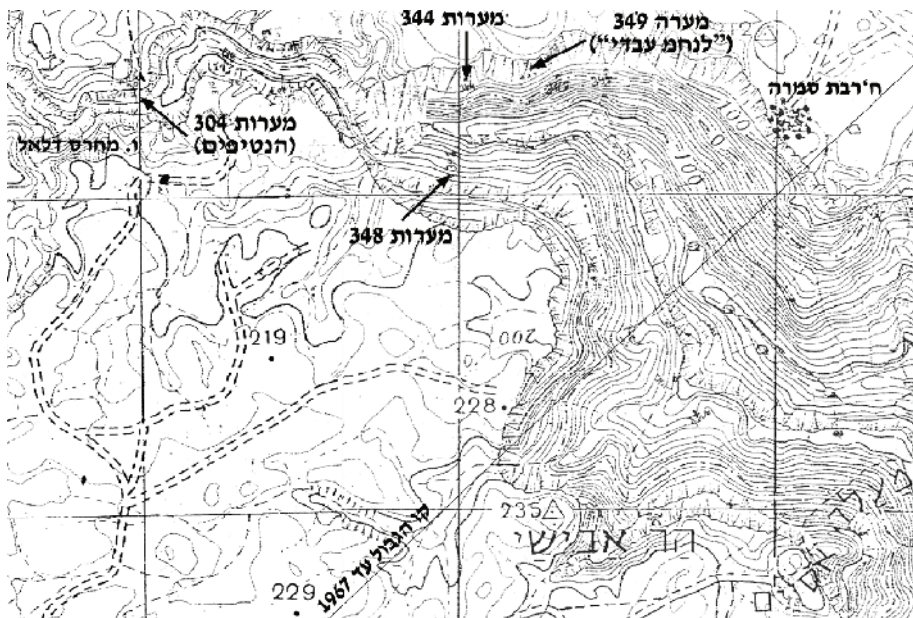

איור 3: מפה טופוגרפית של אזור המפל הגדול בנחל ערוגות, ומיקום המערות

ולמקורות המים, תביא דווקא לניצולו לשם מפלט, כפי שקרה במערת הבריכה בנחל דוד ובמערות המפלט שגילינו ממערב לבית-ספר שדה עין-גדי.

מנתוני הסקר שערכנו מצפון לעין-גדי למדנו כי הסיבה לכך שלא נמצאו מערות מפלט בנחל ערוגות, קשורה בעיקר לתולדות המחקר ולגבול הבינלאומי לפני 1967, בעת שנערך "מבצע מדבר יהודה". במבצע זה נערכו סקרים במטרה לאתר מערות עם שרידים מימי מרד בר-כוכבא. כבר בשנות ה-50 של המאה ה-20 סקר אהרוני קטעים באזור זה (אהרוני, תשי"ח; אהרוני ורוטנברג, תשל"א), ונווה סקר את חלקו התחתון של נחל ערוגות (נווה, תשי"ח). ב-1960, במהלך "מבצע מדבר יהודה", סקר ידין רק את החלק המזרחי של הגדה הדרומית של נחל ערוגות, אך בלא ממצא משמעותי (ידין, תשכ"א; תשכ"ג).³ במהלך "סקר החרום" שנערך בשנת 1968 וגם לאחריו, סקר פסח בר-אדון גם את האזור הזה, וככל הנראה אף בדק בו מספר מערות (תשל"ב; תשי"ן). הסקר המקיף ביותר באזור נערך על-ידי ג' הדס, אך המצוקים הגדולים נבדקו במהלכו באופן חלקי בלבד (הדס, בדפוס).

במהלך הסקר הנוכחי במצוקי נחל ערוגות גילינו במצוקי המפל הגדול, שלושה מכלולי מערות אשר שמשו למפלט של יהודים בסופו של מרד בר-כוכבא, וכן לפעילות קצרת-מועד בתקופה הכלכוליתית ובתקופה הברזל. שניים מהמכלולים נמצאים בחלקו העליון של המצוק שמצפון לעין ערוגות, והשלישי נמצא בבסיס המצוק האנכי שמדרום למפל. מכלול מערות נוסף התגלה בקניון מח'רס דלל, כקילומטר ממערב למפל הגדול. במכלול זה מצאנו שרידים ארכיאולוגיים המעידים על פעילות במקום בתקופה הכלכוליתית, ובעיקר על פעילות משמעותית בתקופה הרומית הקדומה, דהיינו במהלך מרד החורבן או בזמן מרד בר-כוכבא (איור 3). במאמר זה נתאר את המערות הללו ואת הממצא שהתגלה בהן, ונדון במשמעותן הגאוגרפית-היסטורית להבנת תופעת המפלט בסופו של המרד.

מערת "לנחמ עבדי" (349)

מערה זו נמצאת מעל מדרגת סלע תלולה בחלקו העליון של מצוק אנכי גדול התוחם את נחל ערוגות מצפון לעין ערוגות, נ"צ 18335/0745 (במערה נמצאה טביעת חותם – ועל שמה נקראת המערה). כקילומטר ממזרח לה נמצאת חרבת סמרה (מצפה עין-גדי) וכ-400 מ' מערבית לה נמצא ראש המפל הגדול של הנחל, במפלס נמוך ממנה מעט. דרך הגישה הרגלית למערה יורדת בתלילות מראש המצוק תוך שהיא עוקפת את זקפת הסלע ממזרח למערה, ומגיעה על-בסיס מדרגה צרה במצוק שאליה נזרקו שפכי העפר שנחפר במערה (איור 4).⁴

3 ידין, שנעזר במסוק לצורך הסקר בנחל ערוגות, ציין ארבע מערות שאין בהן ממצא בקטע זה, בהן "מערת הפרס" המפורסמת. מעט ממזרח לקטע המצוק הנראה בתמונה שצולמה מהמסוק (ידין, תשל"א, 43) מצויה מערת צרויה (מס' 353 בסקר הנוכחי), שנחפרה לאחרונה על-ידינו ובה ממצאים חשובים מהתקופה הכלכוליתית (דוידוביץ', 2008, 283-289).

4 בדו"ח על הבדיקות של בר-אדון תוארה דרך הגישה כך: "הגישה למערה קשה ביותר ואף מסוכנת, בייחוד בקטע אחד שהשביל הצר על שפת הזקפה מסתיים ואין לעבור להמשכו אלא על-ידי מתיחת חבל מעל התהום" (דו"ח פנימי, רשות העתיקות). ואכן בקודה זו הותקנו שתי יתדות ברזל (כנראה על-ידי בר-אדון) על-מנת להקל על מעבר קשה זה.

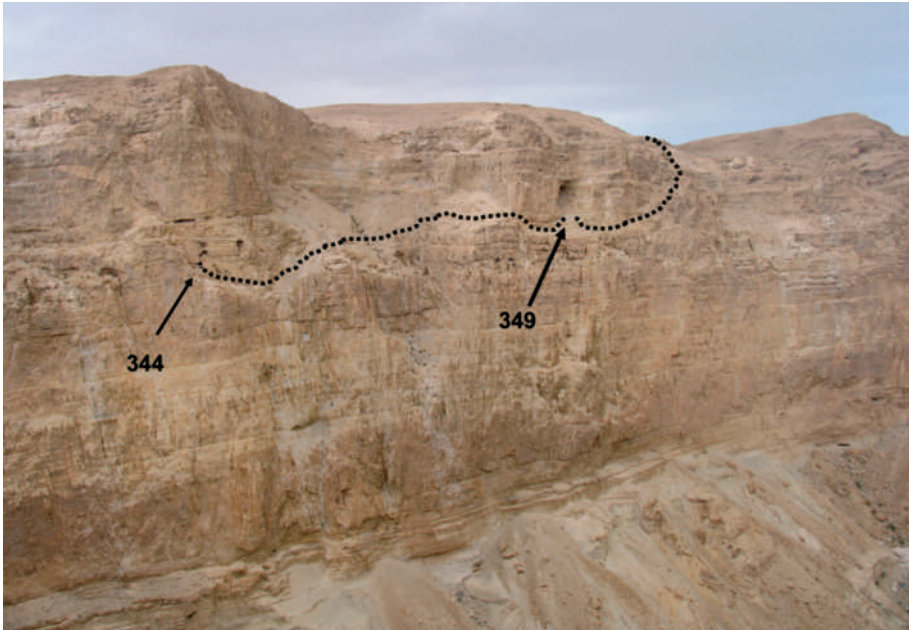

איור 4: מערות המפלט בגדה הצפונית של נחל ערוגות ושביל הגישה אליהן

למערה פתח גדול ביותר (16 × 16 מ'), עומקה כ-13 מ' והיא הולכת ונסגרת כלפי פנים (איור 5). קרקעית המערה תלולה ביותר כלפי חוץ כתוצאה מהתמוטטויות ומפולות אבן גדולות שהתדרדרו מטה. בחלקה הפנימי של המערה מצוי חדר (12 מ' רוחבו, 6 מ' עומקו וגובהו 8 מ') אשר חלקו העליון גבוה יותר מראש פתח המערה. החלל הפנימי מופרד משאר המערה במדרגה גבוהה (5 מ') העשויה אבני מפולת מלוכדות, והגישה אליה אפשרית בטיפוס קשה על סלעי המפולת צמוד לקיר המערה הצפוני. המערה התפתחה בדולומיט בנקודת המגע בין תצורת נצר לתצורת שבטה, ככל הנראה בעקבות תהליכי שבירה, סידוק ובליה. התמוטטות מסיבית התרחשה במערה, ככל הנראה

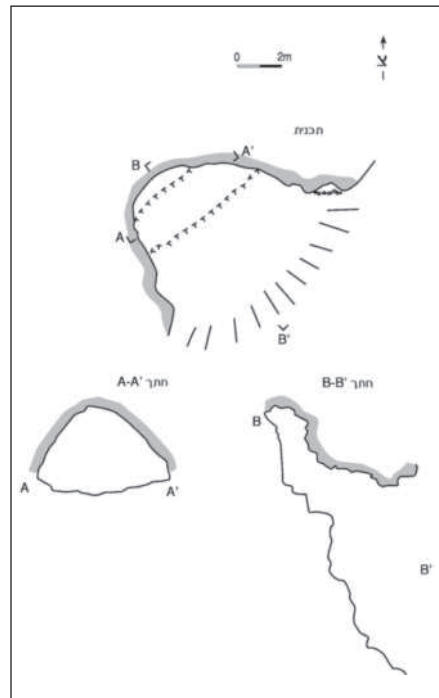

איור 5: תכנית וחתכים של מערת "לנחמ עבדי" (349)

קודם לפעילות האנושית בה, ⁵ הביאה להצטברות והתגבשות אבני המפולת בתחתיתה. עיקר שרידי פעילות האדם שנסקרו במערה, בהם מוקדי אש וחרסים, השתמרו על-גבי אבני המפולת, אך אין ספק שפעילות רבה התקיימה גם למרגלות מדרגה זו. המערה נחפרה לראשונה ככל-הנראה על-ידי בדווים בשנות ה-50 של המאה ה-20. ב-1968 ערך בה פסח בר-אדון חפירה ארכיאולוגית, בה "התגלו חרסים מהתקופה הישראלית ב' ושרידים מתקופת בר-כוכבא. שברי כלי חרס, שברי כלי זכוכית, קטע של חבל העשוי קש, גלעיני זיתים, הזהים עם אלה שנתגלו בשעתו בחפירות מערות מדבר יהודה" (דו"ח פנימי, רשות העתיקות). ⁶ ב-1982 סקר את המערה ג' הדס (תשמ"ג; בדפוס) כחלק מסקר מפת עין-גדי, ומצא בה חרסים "מימי בית ראשון ובית שני", חבל עשוי סיבי דקל וחרצני זיתים ותמרים. הדס גם מצא בה טביעת חותם על ידית קנקן מהמאה השמינית לפנה"ס, עם הכתובת: "לנחמ עבדי" (Avigad & Sass, 1997, 251-252). במהלך הסקר הנוכחי נבדקה המערה על-ידינו פעם נוספת ומופתה, ונמצאו בה שרידים מהתקופה הכלכוליתית, מתקופת הברזל ב ומתקופת מרד בר-כוכבא. בלוח 1 מובאים

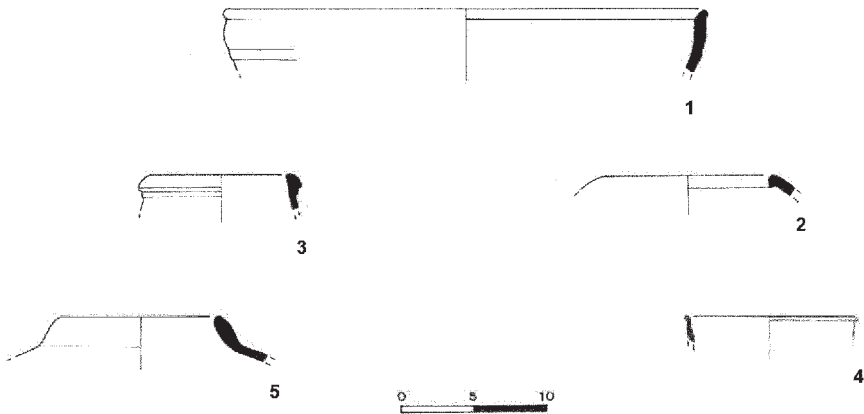

לוח 1: כלי חרס ממערת "לנחמ עבדי" (349)

טבלה 1: כלי החרס ממערת "לנחמ עבדי" (349)

מס'	הכלי	תיאור החומר
1	קערה פתוחה	טיין כתום-צהוב, גריסים שחורים
2	פערור	טיין אדום, גריסים לבנים
3	קנקן	טיין כתום, ליבה אפורה
4	סיר בישול	טיין אדום חום
5	קנקן	טיין כתום, ליבה אפורה

5 קרמיקה כלכוליתית שנמצאה במפלט זה, מעידה כי ההתמוטטויות הראשונות במערה קדמו לתקופה זו, אך נראה כי עיקר המפולת התרחשו מאוחר לתקופה זו.

6 אנו מודים למר ברוך ספראי אשר העביר לידינו עותק של דין וחשבון זה.

הציורים של כלי החרס שנמצאו במערה זו; 7' מס' 1 ו-2 הם כלים מהתקופה הכלכוליתית; מס' 1 היא קערה פתוחה (Garfinkel, 1999, Fig. 182 no. 4), ומס' 2 היא שפת פערור מס' 5 (Garfinkel, 1999, Fig. 82 no. 4); מס' 3 ו-4 הם חרסים מתקופת הברזל ב (עמירן, תשל"א, 299-298, לוח 82 מס' 7). מס' 3 ו-4 הם חרסים מתקופת בר-כוכבא; מס' 3 הוא קנקן, שדומים לו נמצאו במערת האימה (Aharony, 1961, pl. 10 no. 22) ובמערת ערק א-נעסנה בוואדי דליה (Lapp & Lapp, 1974, pl. 27 no. 8); מספר 4 הוא סיר בישול קטן, סיר דומה נמצא במערת אל-מציה (פטריך, תשמ"ו, 79 מס' 7).

בלוח 2 מובאים ממצאים נוספים ממערה זו: מס' 1 ו-2 הם מסמרים טיפוסיים של "סנדל מסומר".⁸ מס' 3 היא טבעת ברונזה, קוטר 2 ס"מ והיא בעלת חתך מזוות. טבעות ברונזה פשוטות נמצאו במערות ואדי מורבעאת, במערת אביאור ובמערת אל-ג': "טבעות

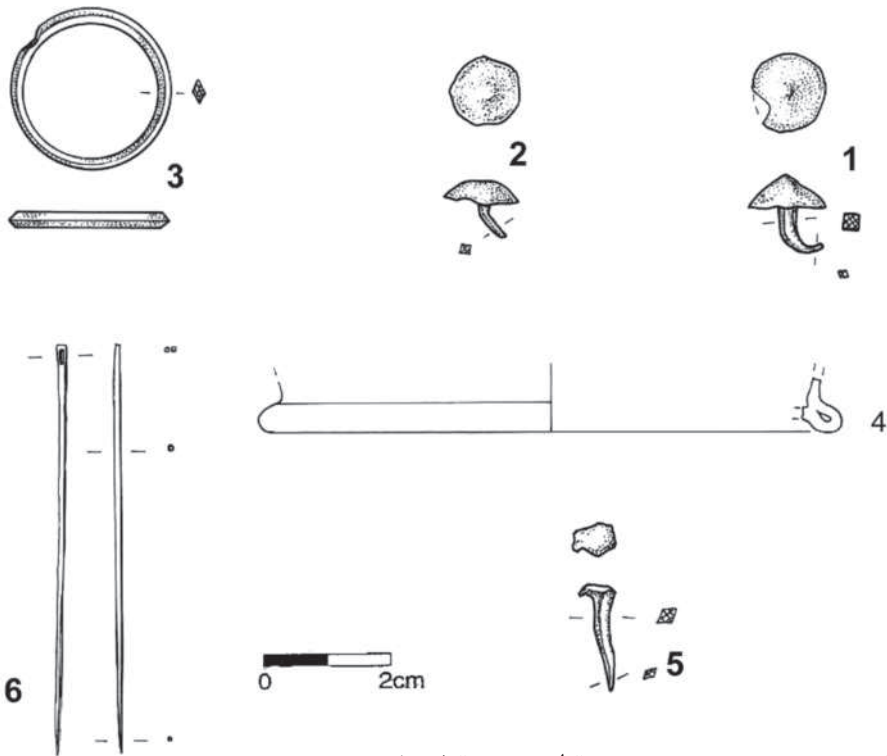

לוח 2: ממצאים נוספים ממערת "לחמ עבדי" (349)

7 עיקר הקרמיקה האינדקטיבית נאספה ככל הנראה על-ידי פ' בר-אדון וג' הדס.
8 במהלך הסקר הנוכחי נמצאו מסמרים נוספים מטיפוס זה במערות הרומח ובמערות צבר (פורת ועמיתים, תשס"ג, 88, מס' 6; 107, מס' 3), במערת הבריכה (מס' 250), ב"מערת המסמרים" (מס' 309) המצויה כקילומטר מערבית למערה זו בערוץ הנשפך אל קניון מח'רס דלל (נ"צ 18232/09761), ובמערות נוספות. על שימוש בסנדל מסומר בקרב יהודים במרד בר-כוכבא ראו: אשל, תשנ"ט, 225-231.



איור 6: קצה נדן של חרב רומית ממערת "לנחמ עבדי" (349)

מסוג זה לא היו כנראה תכשיט אלא נקשרו כקישוט בקצה בגד" (אשל זיסו, תשנ"ט, 241); מס' 4 הוא בסיס קערת זכוכית, קערה דומה נמצאה במערת אביאור (אשל זיסו, תשנ"ט, 139, לוח 5 מס' 1 ו-3 וההפניות שם); מס' 6 היא מחט ברזל, מחטים דומות נמצאו במערות מפלט נוספות (אשל זיסו, תשנ"ט, 141). חפץ נוסף עשוי ברזל וברונזה נמצא באזור זה וזוהה על-ידי גיא שטיבל כקצה נדן של חרב רומית (איור 6; שטיבל תשס"ו, ולהלן). כמו-כן נמצאו בשפכי העפר מספר גלעיני זיתים ותמרים (כסלו ושמוחוני, להלן).

מכלול מערות 344

שתי מערות ארוכות באופן יחסי, המצויות בגדה הצפונית של נחל ערוגות, כ-250 מ' ממערב למערת "לנחמ עבדי" (349), ובמפלס זהה (נ"צ 18302/09737; איורים 4, 7). פתחי המערות מרוחקים כ-20 מ' אחד מהשני, ומצויים מעל מדרגת סלע במצוק האנכי הגדול, שממזרח למפל. דרך הגישה למערות קשה; היא מנצלת את הירידה התלולה ממזרח למערת "לנחמ עבדי", עוברת למרגלותיה, חוצה את הדרדרת שממערבה ועולה בנקודה קשה (שבראשה הותקנה, כנראה על-ידי בדווים, יתד ברזל לשם לקשירת חבל) אל מדרגת הסלע שלמרגלות המערות. אלו הן מערות קארסטיות שהתפתחו בתצורת שבטה, על-בסיס סדקים בכיוון צפון-צפון-מזרח ובאופק שכבה גירנית. צורת המערות דומה באופן כללי: אורכן כ-20-30 מ', גובהן 1.0-1.5 מ' ורוחבן 1-3 מ', כשהמערבת מביניהן רחבה ונוחה יותר (איור 8). בקרקעית המערות מצויה שכבת עפר רדודה, ובה אבנים קטנות שניתקו מהתקרה.⁹

על המערה המערבית (A344) דיווח לנו בדווי מבוגר משבט הרשיידה. הוא סיפר כי בשנות ה-50 של המאה ה-20 מצא בהן אביו דבוקה של פיסות קלף כתובות, שחוברו יחדיו ושימשו מאוחר יותר כסוליה של סנדל. בביקורנו במערות הבחנו בחפירות שוד מסיביות ובקרמיקה מהתקופה הרומית הקדומה.¹⁰

9 עצמות בעלי-חיים נמצאו בשתי המערות, עיקרן יעלים ושפנים הפעילים כיום במערות, וחלקן קשור לפעילות של טורפים במערות. במערות חיות אוכלוסיות של קרציית המערות.
10 חפירות השוד נערכו בשתי המערות ועפר רב נחפר, סונן, וסולק אל מחוץ להן. בפנים המערות נחפרו בורות שוד וסוקלו אבנים לצידי החלל. במערה המערבית נמצאו נפה עשויה עץ ודלי, וכן קופסאות שימורים ישנות וקופסאות סיגריות ירדניות אשר יוצרו בירושלים. מהפרטים שהושארו במקום על-ידי הבדווים אפשר ללמוד כי עיקר השוד במערה נערך לפני 1967, אך ביקרו במערה גם לאחר-מכן. כמו-כן ניתן ללמוד כי בדווים חפרו במערות במהלך מספר ימים, ולא הייתה זו גיחת שוד קצרה.

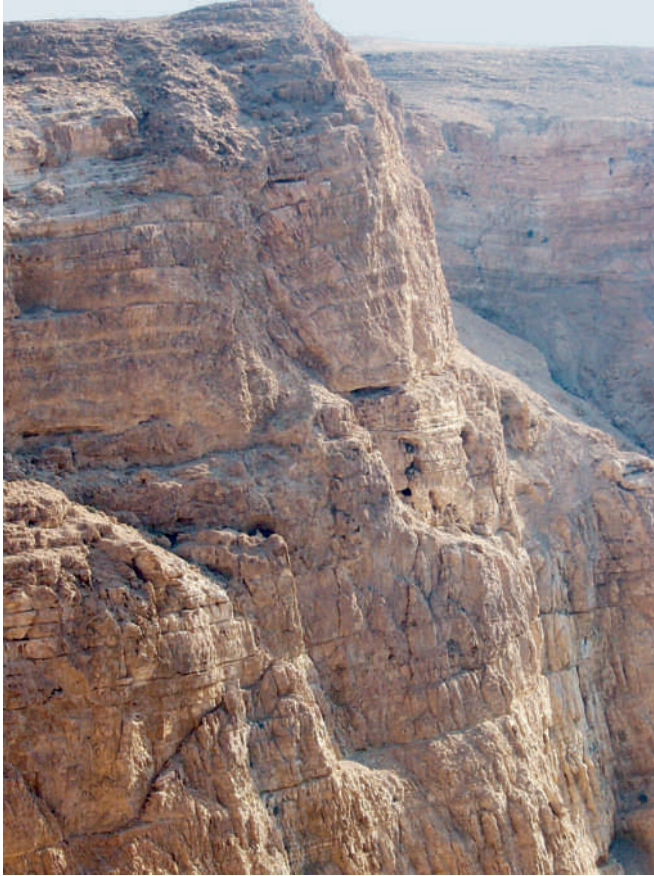

איור 7: מערות 344 במצוק הצפוני של נחל ערוגות

איור 8: תכנית מערות 344

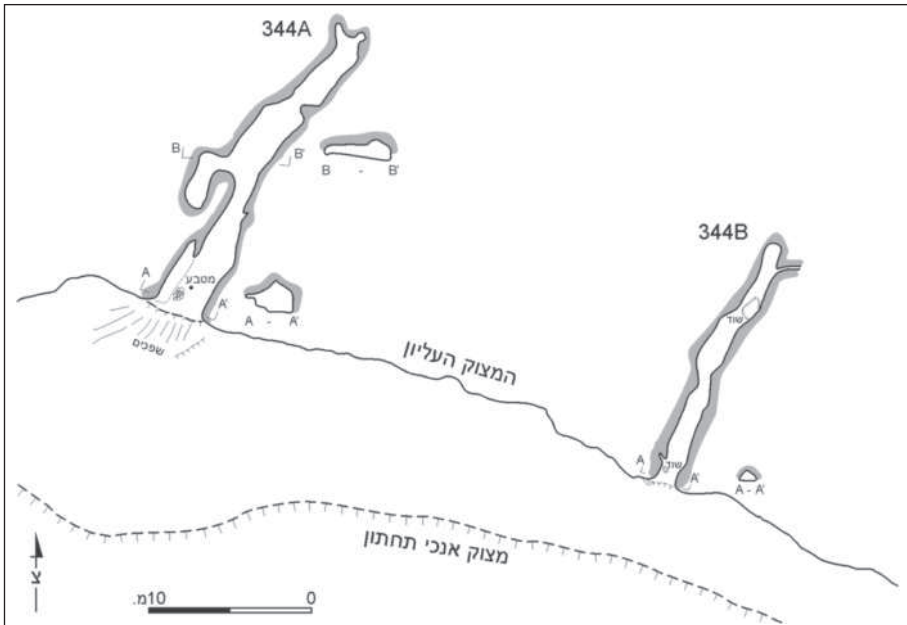



איור 9: מטבע ממלוכי ממערה 344

במהלך הסקר שערכנו במערות נמצא מכלול קרמי מהתקופה הרומית הקדומה (לוח 3).¹¹ סמוך לפתח המערה המערבית ניתן היה להבחין ברצפה מהודקת ומפולסת הנמוכה כ-5-10 ס"מ מראש הסלע הטבעי בכניסה למערה. רצפה זו עשויה עפר וחומר אורגני רב, הכולל עשבים וענפים, וייתכן שחלקם שייכים לשרידי מחצלת שהייתה פרוסה על הרצפה. על-גבי רצפה זו נמצאו שרידי מזון – גרגרי שעורה, גלעיני זיתים ושזיפים, זרעי תמרים ובלוטי אלון (כסלו

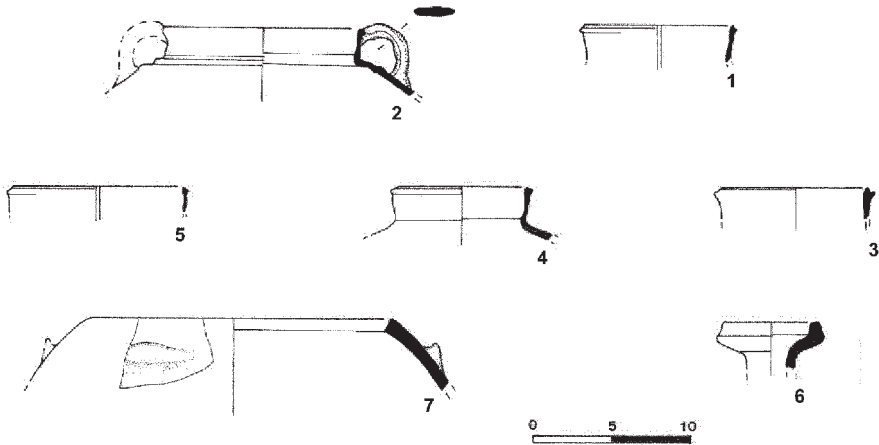

לוח 3: כלי חרס ממכלול ממערות 344

טבלה 2: כלי חרס ממערת 344 המערבית

מס'	הכלי	תיאור החומר
1	סיר בישול	טיין אדום חום
2	סיר בישול	טיין אדום חום
3	סיר בישול	טיין אדום חום
4	סיר בישול	טיין אדום חום
5	סיר בישול	טיין אדום חום
6	פך	טיין חום צהבהב בהיר
7	קדרה	טיין אדום, גריסים לבנים

11 נאספו כ-130 שברי חרס מהתקופה הרומית וכן חרסים בודדים (שברי גוף) מהאלף הרביעי לפנה"ס ומתקופת הברזל.

ושמחוני, להלן). נמצאו גם מעט חרסים רומיים, שרידי סלים וחבלים עשויים דקל, מספר שברים מעובדים של קערת עץ ופיסות עור מעובד. ניתן היה להבחין במוקד מדורה קדום בבור מתחת לרצפה, ונראה כי יש ליחסו לפעילות במערה בתקופת הברזל או בתקופה הכלכוליתית.

בלוח 3 מופיעים כלי החרס שנמצאו במערה המערבית. מס' 1-5 הם שברי סירי בישול בעלי שפה מחורצת, הטיפוסיים לתקופה שבין המרידות; למס' 1 ו-4 מקבילה דומה שנמצאה במחנה הרומי שמעל מערת האיגרות (Aharoni, 1961, pl. 8 no. 14) ובמערת האימה (Aharoni, 1961, pl. 10 no. 9); למס' 2 מקבילה ממערת האיגרות (ידין, תשכ"ג, ציור 41, מס' 7.47); למס' 3 מקבילה דומה ממערת סלע (עמית ואשל, תשנ"ט, 191, לוח 1, מס' 14) ובמערת האיגרות (ידין, תשכ"ג, ציור 41, מס' 21 ו-22); מס' 5 הוא סיר דומה אך קטן יותר. מס' 6 הוא פך, ככל הנראה מתקופת הברזל ב. מס' 7 היא שפת קדרה פערורית מהתקופה הכלכוליתית, ולה ידיית אוזן נוטה כלפי מעלה (Garfinkel, 1999, fig. 83, no.).

בכוך קטן בתוך סלע גדול שנמצא שבחלקו המערבי של חלל הכניסה של המערה המערבית (344A), נמצא מטבע ברונזה מהתקופה הממלוכית, תקופת שלטונו השנייה של הסולטאן ברקוק בשנים 792-801 להיג'רה, כלומר בשנים 1390-1399 לספירה. להלן פרטי המטבע: (איור 9).¹²

בפני המטבע הכתובת: [ברקוק]
[סול]טאן [אל מלך]
[אל ט'אהר]
[אללא יגדיל את ניצחונך]
גב המטבע הכתובת: [נטבע]
[באלכ]סנד
[ריה]

מטבע ברונזה; 19 מ"מ; 3.98 ג"ר; → (Balog, 1964, 265, no. 587).

סמוך למטבע נמצאו שרידי חבל ואריג (שמיר, תשס"ו). באזור זה נמצא חלוק נחל (אורכו 5.3 ס"מ ורוחבו המקסימלי 3 × 4 ס"מ; איור 10), אשר ללא ספק הגיע למערה בידי אדם. ייתכן כי חלוק זה שמש את אנשי המערה כאבן קלע. במחנה ו' במצדה ובאזור הפריצה של חומת הסוגרים שבראש ההר, מעל סוללת המצור, נמצאו חלוקי נחל דומים. גם במקרה זה הניחו החוקרים כי חלוקי הנחל שימשו כאבני קלע (Magness, 2002, 191); שטיבל ונצר, תשס"ו, 30-31). יש להניח כי רוב אבני הקלע הללו נאספו על ידי מגני מצדה בנחלי הסביבה. אפשר שהחלוקים שנמצאו במחנה ו' נורו מראש מצדה. במכלול המערות הגדול בכתף יריחו נמצאו ארבעה כדורי צור (בקוטר 2-5 סמ') שייתכן ששימשו כאבני קלע (אשל וזיסו, תשס"ב, 155, איור 10). גם בצבא הרומי השתמשו בחלוקי נחל כאבני קלע (Griffiths, 1989, 258). מספר פיסות אריגים נמצאו במערה המערבית, רובם עשויים פשתן וזמנם מהתקופה הרומית הקדומה ומהתקופה הכלכוליתית. בחדרון, המצוי בפנים

12 תודה לניצן עמית-פרייס אשר זיהתה את המטבע.

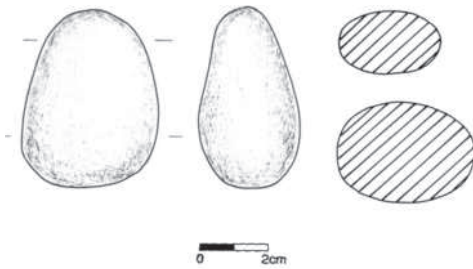

איור 10: אבן קלע (?) ממערה 344A

מערה זו ממערב למחילה הראשית, נמצאו גרגירי שעורה וכוסמת. במערה המזרחית נמצאו בעיקר שברי גוף של קנקנים רומיים.

ממצאי הסקר מעידים כי בתקופה הכלכלית, בתקופת הברזל, ובתקופה הממלוכית ביקרו אנשים במערות אלו; אך עיקר הפעילות במערה הייתה בתקופה הרומית הקדומה, ככל הנראה בשלהי מרד בר-כוכבא, אז התיישבו

בהן פליטים לתקופת מה. המערה המזרחית נוחה פחות לשימוש אדם ואפשר ששמשה בתקופת בר-כוכבא לאחסון כדי מים וצידה, וכמחבוא לעת צרה. במערה המערבית, בעיקר בחלל הכניסה הרחב, התקיימה כנראה עיקר הפעילות, כגון בישול, מנוחה וכדומה. סביר כי האנשים שנמלטו למערות אלו בתקופת מרד בר-כוכבא היו קשורים לאנשים שנמלטו למערת "לנחמ עבדי" (349) הסמוכה. אפשר שזו האחרונה שמשה בעיקר לפעילות יום-יומית, ובעת סכנה התחבאו הפליטים בשתי המערות הללו (344), שהן נסתרות יותר וקשות יותר לגישה. על-פי הממצא הקרמי ניתן לשער כי גם בתקופת הברזל, ואולי אף בתקופה הכלכלית היה קשר דומה בין המערות הללו.

מכלול מערות 348

מכלול זה מצוי בגדה הדרומית של נחל ערוגות, כ-150 מ' ממזרח למפל (נ"צ 18286/09708). פתחי המערות פעורים בחלקו התחתון של מצוק אנכי, והגישה אליהן אפשרית דרך מדרגת סלע צרה, המתחילה מראש דרדרת חרותית גדולה, שדבוקה אל המצוק האנכי (איורים 3, 11). במכלול זה נסקרו ארבע מערות, פתחי שלוש המערות התחתונות מצויות במפלס מדרגת הגישה, ופתח המערה העליונה מצוי מעט ממערב וכ-10 מ' גבוה יותר (איורים 12-13).

המערות התחתונות התפתחו בסלעי גיר וחרסית בין שכבות הדולומיט הקשות של תצורת אבנון, על-ידי הרחבת סדקים (בכיוון צפון-דרום) בתהליכי המסה ובליה. המערה העליונה התפתחה בבסיס תצורת תמר בגבול עם תצורת אבנון, גם היא בתהליכי המסה ובליה. המערבית מבין המערות התחתונות (348A) היא מחילה ארוכה, נמוכה וצרה, מידותיה: כ-30 מ' אורך, גובה הממוצע כ-1.5-1 מ' ורוחבה כ-2 מ', ולה כתפיים רחבות היוצרות חתך בצורת מפתח (איור 14). אבנים נפולות בינוניות שניתקו מהתקרה ומהקירות פזורות בחלל המערה, וכיום מסוקלות רובן אל הכתפיים הללו. כ-7 מ' ממזרח למערה האחרונה, ובמפלס זהה, מצויה המערה השנייה (348B). זוהי מערה קטנה כ-8 מ' אורכה, גובהה מטר ורוחבה כ-3 מ'. היא מתרחבת בקצה ומתפצלת לשני סעיפים קצרים, המסתיימים לאחר כ-2 מ'. המערה השלישית (348C) מצויה כאמור כ-10 מ' גבוה מהמערות האחרונות וכ-15 מ' מערבית למערה הראשונה. זוהי מערה רחבה וגבוהה – כ-10 מ' רוחבה, כ-2 מ' גובהה וכ-13 מ' עומקה (איור 15). בקרקעיתה עפר בהיר דק ואבנים בינוניות, ובאזור הפתח היא משתפלת בתלילות כלפי מטה. הגישה למערה זו קשה, ואפשרית רק



איור 11: מערות 348 במצוק הדרומי של נחל ערוגות צילום: מנחם כהנא

בטיפוס על זיזי סלע סדוק. המערה הרביעית (384D) מצויה במפלס המערות הנמוכות, כ-20 מ' מזרחית למערה השנייה. זוהי מערה קטנה, 4-5 מ' אורכה, רוחבה כ-1.5 מ' וגובהה כמטר אחד. מדף הסלע שמתמשך מזרחה מהמערות הראשונות מסתיים בפתאומיות וחוזר ומתמשך אחרי 5 מ' נוספים אל פתח מערה זו (איורים 12, 16). על-פי הממצא בה (להלן) יש להניח כי התמוטטות המדף ארעה לאחר התקופה הרומית.

חפירות שוד יסודיות ביותר נערכו בארבע המערות בשניים או יותר מחזורי שוד,¹³ וככל-הנראה נמצאו במהלכם ממצאים ארכיאולוגיים חשובים. העפר שנחפר במערות

13 בביקור הראשון במאי 2004, הבחנו בסימני שוד טריים, אשר נערכו במערה 348A (לפחות בחלקן לאור נרות – על-פי סימני פיח אופייניים בתקרת המערה. שק יוטה שמצאנו בפתח המערה המזרחית, שימש כנראה לפריסת החומר ולמינון). פתח מערה נוסף (348D) נצפה בשלב הסקר הראשון בקו מדרגת הסלע ממזרח למערות, אך הגישה אליו לא התאפשרה אז כיוון שמדרגת הסלע התבלתה וצריך היה ציוד מיוחד לטיפוס ועגינה. כאשר חזרנו למערות נחל ערוגות לאחר מספר חודשים בכדי להתקין מעבר למערה זו, נוכחנו לדעת כי אחרנו את המועד. חפירות שוד חדשות, יסודיות ביותר, נערכו בכל ארבע המערות. למערה המזרחית הותקן מעבר מיתדות ברזל, שהוכנסו לקדחים בסלע המצוק, והיא נחפרה ביסודיות ולמעשה נוקתה לגמרי. השינוי בקרקעית המערות והשאריות שהשאירו השודדים מעידים כי הם חפרו את המערה ביסודיות במשך מספר ימים, הוציאו עפר וסיננו אותו מחוץ למערות. קרקעית המערה הארוכה (348A), שנחפרה וסוקלה כבר בשלב הראשון, נחפרה עוד כחצי מטר. השודדים ניקו כל חור וכוך בפנים המערות ובאזור הפתחים.

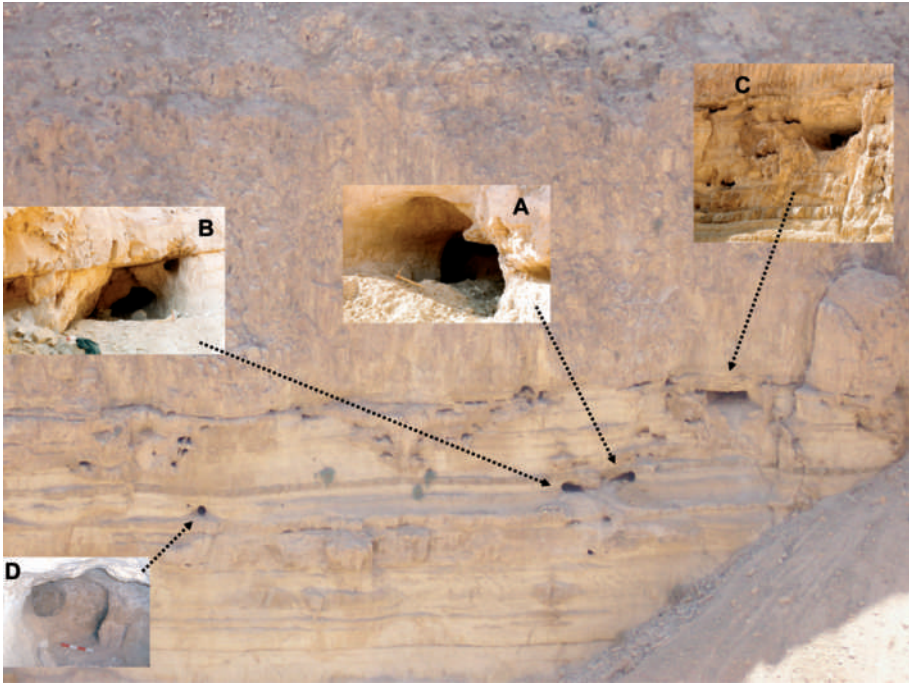

איור 12: מיקום מערות 348 במצוק הדרומי של נחל ערוגות
צילום: מנחם כהנא

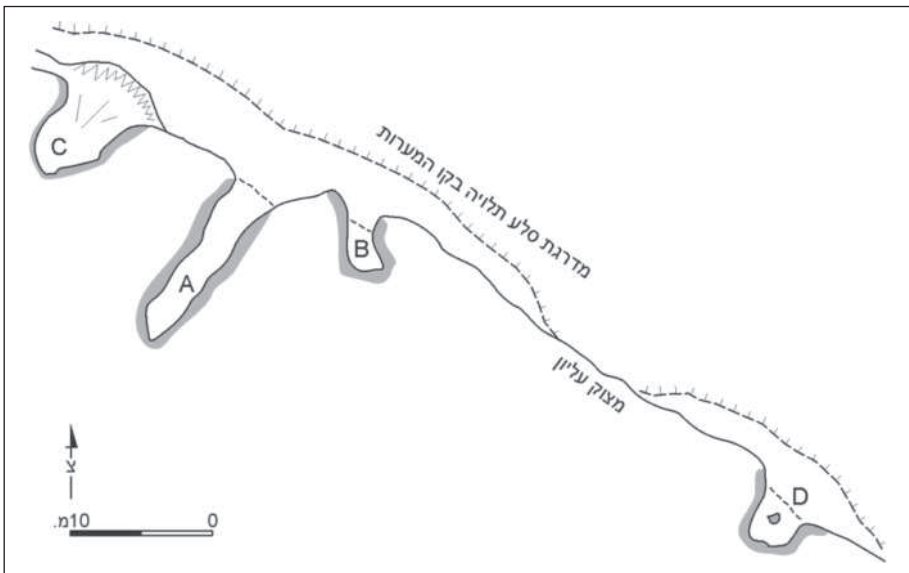

איור 13: תכנית של מכלול מערות 348

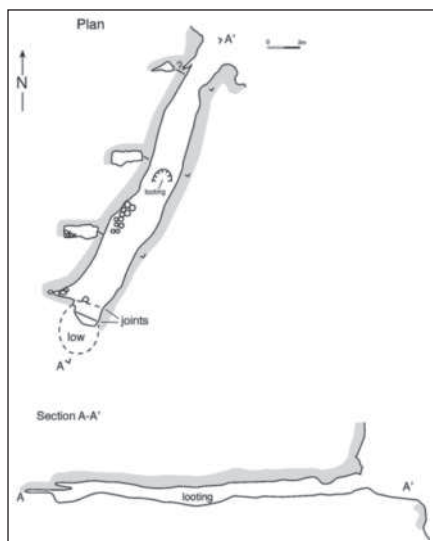
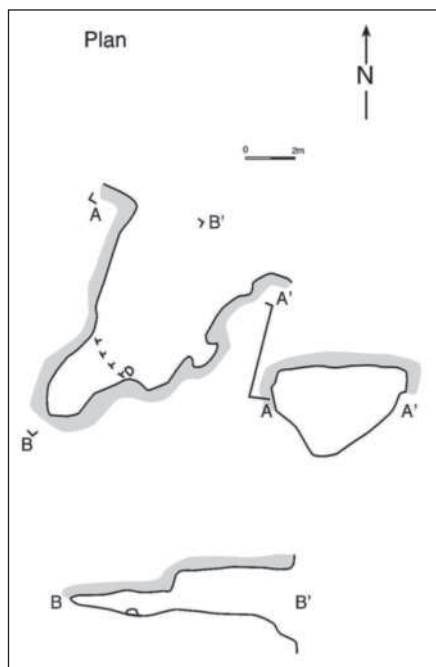

איור 14: מערה 348A, תוכנית וחתכים

איור 15: מערה 348C, תוכנית וחתכים

הוצא ונשפך על-ידי השודדים אל מחוץ למערות, וחלקו הגדול (ובו חומר ארכיאולוגי) נשפך לתחתית המצוק ונשטף בעת השטפונות. בתחילת שנת 2004 סיפרו לנו בדויים משבט הרשיידה כי בחפירות השוד שנערכו בעבר במערות אלה נמצאו בהן מספר מטבעות "נחלה"¹⁴. מטבעות ה"נחלה" הן מטבעות הברונזה הנפוצות מתקופת מרד בר-כוכבא, עליהן דגם עץ דקל ("נחלה" בערבית) בצידן האחד ועלה גפן בצידן השני.

במהלך הסקר הנוכחי נמצאו שברי כלי חרס, בעיקר מתקופת מרד בר-כוכבא, בכל המערות – בעיקר בפתחיהן ובשפכים תחתיהן. שברי גוף בודדים שנמצאו על מדרגת הסלע ובשפכים שייכים כנראה לתקופה הכלכוליתית.¹⁵

בלוח 4 מוצגים החרסים שנמצאו במכלול המערות 348: מס' 1 היא שפת פך; פכים דומים נמצאו במערכת המסתור בעין אל-ערוב (זיסו, תשס"ב, לוח 2, מס' 16), במערת האיגרות (Aharoni, 1961, fig. 7, no. 12,13) ובמערת האימה (Aharoni, 1962, fig. 3, no. 4). מס' 2 ו-3 הם סירי בישול בעלי שפה משולשת; למס' 2 מקבילה דומה שנמצאה

¹⁴ לדעתנו ניתן ללמוד מדיווח זה (בזהירות אך בסבירות גבוהה – בעיקר בשל הסיטואציה בה ניתן הדיווח ומתוך היכרותנו את האדם, וכן בשל חזרתם של השודדים אל המערות גם בפעם השנייה) על ממצא מטבעות בר-כוכבאיים במערות אלו. על חשיבותן של עדויות מסוג זה, ראו: Mildenberg, 1984, 49-57.

¹⁵ בשלוש המערות המערביות נמצאו כ-280 שברי גוף רומיים, ומספר שברי גוף מהאלף הרביעי לפנה"ס. בשפכי המערה המזרחית נמצאו כ-50 שברי גוף מהתקופה הרומית וכ-10 שברי גוף קדומים (מהאלף הרביעי לפנה"ס).

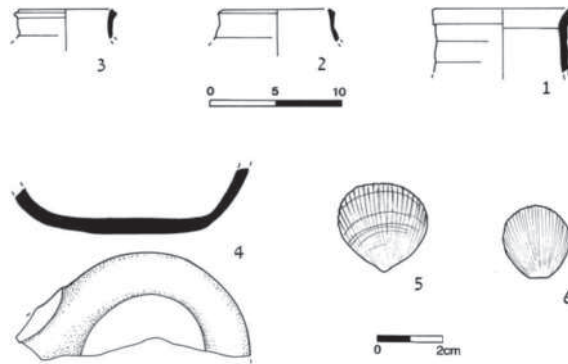

לוח 4: כלי חרס וממצאים נוספים ממכלול מערות 348

טבלה 3: כלי חרס ממכלול מערות 348

מס'	הכלי	תיאור החומר
1	פך	טין כתום, ליבה אפורה
2	סיר בישול	טין אדום חום
3	סיר בישול	טין אדום חום



איור 16: מעבר למערה 348D

בוואדי דליה (Lapp & Lapp, 1974, pl. 29, no. 7) ולמס' 3 מקבילות דומות במערת מכוך (אשל, תשנ"ט/א, עמ' 86, לוח 1, מס' 2) ובוואדי דליה (Lapp & Lapp, 1974, pl. 29, no. 6). מס' 4 הוא בסיס נר בלוי, עליו ניתן לראות שרידי פיח ובצידו תחילת וולוטות. זהו נר עשוי דפוס השייך לטיפוס "נרות הדרום" בעלי חרטום מקורצף, האופייני למאה השנייה לספירה. לעיתים נרות אלו מקושטים בידית זיז קטנה. נרות דומים נמצאו לדוגמא במערת האימה (אהרוני, תשכ"ב, 167-164, ציור 4: 1-3, והערה 14; ידין, תשכ"ג, 119, והערה 14, ציור 42). עוד נמצאו מספר שברי זכוכית לא אינדוקטיביים, פיסת מתכת מוארכת, פיסת אריג ושרידי חבלים עשויים דקל.

בצדו המערבי של פתח המערה המערבית (348A) הובחן מוקד קדום ובו קרמיקה. יש להניח כי בימי קדם נבנתה טרסה בפתח המערה, לשם פילוס משטח חיים. במערה המזרחית (348D) נמצאו פיסת אריג, פיסת עור קטנה ושני צדפים (לוח 4: 5, 6). בשפכים שמתחת למערה זו נמצאו חרסים רבים יחסית לגודלה. זמנם של האריגים ממכלול זה הוא התקופה הרומית הקדומה והתקופה הכלכליתית (שמיר, תשמ"ו).

בקיץ 2004 מצאו בדווים, ככל הנראה במערה המזרחית (348D), קטעים של מגילה, שבהם נותרו שרידים של פרקים כג ו-כד מספר ויקרא (אשל ועמיתים, תשס"ו והמאמר להלן).

על-פי הממצא הקרמי, מקומן של המערות, ועדויות הבדווים, נראה כי זהו מכלול של מערות מפלט טיפוסיות. כמו מכלולי המפלט האחרים שנחל ערוגות, גם מכלול זה אינו גדול מבחינת השטח ונחות החלל במערות.¹⁶ מקור המים העיקרי והקבוע שבו השתמשו, ככל הנראה, האנשים שנמלטו למערות אלו הוא עין ערוגות, אך הגישה אליו קשה ונמשכת כחצי שעה (לכיוון אחד), בשל הדרדרות התלולות ומדרגת המצוק מתצורת צפית המפרידה בין המערות. מקור מים אפשרי נוסף בשנים גשומות הוא בגבים העונתיים בתחתית המפל הגדול.

מכלול מערות הנטיפים (304)

מכלול מערות זה הוא גדול, וכולל 8 מערות המצויות משני צידי הערוץ המרכזי של ואדי מח'רס-דלל (איורים 3, 17),¹⁷ כקילומטר ממערב למפל הגדול של נחל ערוגות (נצ"מ 18200/09727). סמוך וממזרח למכלול חוצה נקב קדום את ערוץ הוואדי במקום המזרחי

¹⁶ יש לציין כי העפר בקרקעית המערות הנמוכות במכלול זה ובשפכיהן, נראה בהיר יחסית למערות אחרות, ואינו עשיר בחומר אורגני המעיד על פעילות אנושית אינטנסיבית. כך הוא גם מיעוט שרידי מזון וממצא אורגני הנפוצים במערות המפלט האחרות. אך ייתכן כי יש לתלות עובדה זו בלחות הגבוהה יחסית בשלוש המערות המזרחיות, בשל חדירת מים אליהן דרך סדקים, וכמובן בחפירות השוד היסודיות שנערכו במערות.

¹⁷ פירוש השם "מח'רס דלאל" בערבית הוא "שומר הרועים". השם מושאל לקטע הקניוני של נחל ערוגות, מן המקום בו חוצה אותו דרך הרכב ועד המפל הגדול (רז, תשל"ט, 110). צ' אילן (תשל"ב, 282) וא' רז (תשל"ט, 110) ציינו כי גם במערת "מח'רס דלאל", המצויה באחד מערוצי נחל ערוגות (נצ"מ 1805/0986, רום: 210 + מ'), ובמערות אחרות הסמוכות לה, נמצאו ממצאים מן התקופה הכלכליתית. עד כה לא עלה בידנו לאשר את ידיעה זו באופן מדעי. כיום משמשות המערות באזור כמכלאות צאן.

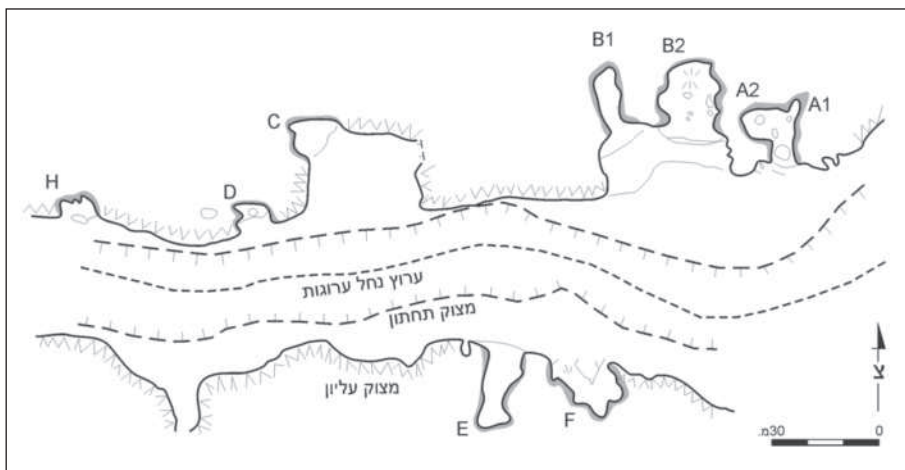

איור 17: תכנית מערות הנטיפים (304)

ביותר האפשרי מבחינה טופוגרפית (מרקוס, תשמ"ד, 154).¹⁸ המערות התפתחו בשכבות גיר ודולומיט מתצורת שבטה, ככל הנראה בהמסה תחת מי תהום. במערות יש מספר רב של נטיפים, זקיפים, משטחי זרימה ומשקעי בריכות, ונראה כי כל המערות היו חלק ממערכת קארסטית קדומה אחת. מספר שלבי התמוטטות התרחשו במערות, ולאחר הקדומים בהם נמשכה השקעת הנטיפים.

שלוש מהמערות אשר נשדדו בעבר, נבדקו על-ידי ג' הדס (בדפוס) כחלק מסקר מפת עין-גדי. נמצאו שם כלי צור רבים מהתקופה הכלכוליתית, וכן קרמיקה מהתקופה הרומית הקדומה ושרידי פעילותם של בדווים במקום.

במהלך הסקר שערכנו במכלול זה הבחנו כי כל המערות נשדדו לאחרונה באופן מסיבי ביותר, וחומר ארכיאולוגי רב נשפך עם העפר אל מחוץ למערות. הממצא במכלול המערות כולל נתזי צור רבים וחרסים (כ-50 שברי גוף מהאלף הרביעי לפנה"ס וכ-200 שברי גוף מהתקופה הרומית הקדומה). במערה 304A הובחן בחתך שיצרה חפירת שוד, המעיד על הצטברות קרקע עבה במפלס העליון, הכוללת שכבות ארכיאולוגיות. בשפכי השוד נמצאו חרסים מהתקופה הרומית הקדומה וממצאים בוטניים (כסלו ושמוני, תשס"ו). מערה 304B נחפרה באופן יסודי על-ידי שודדי עתיקות, ובשפכי העפר נמצאה קרמיקה רבה מהתקופה הרומית הקדומה ומהתקופה הכלכוליתית, וכן נתזי צור רבים. בפתח המערה ניתן היה להבחין בשרידי קיר בנוי שנועד לפלס את קרקעיתה. הגישה למערה 304C קשה (איור 18); בתוכה נמצא ספלול חצוב בתוך משטח זרימה בשולי זקיף גדול, וקרמיקה מועטה מהתקופה הרומית. מערה 304E היא מערה תלויה אשר הגישה אליה קשה ביותר, אך גם היא נשדדה (איורים 19-20). קרמיקה מהתקופה הרומית הקדומה נמצאה בשפכי המערה. למערה 304F שני פתחים ושני מפלסים, ובשפכי השוד נמצאו עצמות בעלי-חיים וקרמיקה רומית.

18 השביל העובר בנקב סומן בעבר על-ידי בית ספר שדה עין-גדי, בראשותו של אלי רז.



איור 18: מערה 304C

בלוח 5 מוצגים כלי החרס שנמצאו במערות אלו מהתקופה הרומית הקדומה: פריט מס' 1 היא שפת קנקן עם רכס, שפות מטיפוס זה היו נפוצות במאה הראשונה לפנה"ס; קנקן דומה נמצא באחוזת חזן (קלונו וטפר, תשמ"ז, 352, לוח 6, מס' 7). מס' 2 הוא סיר בישול, סיר דומה נמצא במערת האיגרות (ידין, תשכ"ג, ציור 41, מס' 2.1). מס' 3 הוא שפת פכית, פכית דומה נמצאה במערת האימה (אהרוני, תשכ"ב, 165, ציור 2, מס' 16); מס' 4 הוא סיר בישול, סיר דומה נמצא במערת סלע (עמית ואשל, תשנ"ט, 191, לוח 1: 9). פריט מס' 1 בלוח 6 הוא צוואר של בקבוקון זכוכית דמוי פמוט, צוואר בקבוק זה נמצא במערת הבריכה (אביגד, תשכ"ב, 153, ציור 6: 1). מס' 2 היא פיסת ברזל מעוקל, בעלת חתך מרובע בחלק העליון, ושטוח ורחב בקצהו.

לפנינו מכלול מערות אשר שימש ככל הנראה כמקום מושב עונתי לרועי צאן במשך תקופות רבות, כמו גם בימים אלו. סמיכותן של המערות למקור המים העיקרי באזור – הגבים הגדולים במורד הוואדי, ולדרך היורדת אליו לפני היצרות הקניון, הפכה אותן לאטרקטיביות במהלך תקופות רבות. מממצאי הסקר עולה כי הפעילות האנושית בתקופה הרומית הקדומה במכלול זה היה שונה ואינטנסיבי יותר ביחס לפעילות העונתית של רועי צאן בתקופות אחרות. מיקומו הגאוגרפי-טופוגרפי של מכלול המערות ומזכיר את מיקומן של מערות ואדי מורבעאת ומערות ואדי דליה (de-Vaux, 1960; Lapp & Lapp, 1974). המכלול הקרמי שנמצא במכלול המערות טיפוסי לשלהי ימי הבית השני, וייתכן כי שרידים אלו קשורים לפעילות במערות בתקופת המרד הגדול, כפי שנמצא במערות ואדי מורבעאת (de-Vaux, 1960: 44-47; אשל ועמיתים, תשנ"ט). אפשר גם שהמכלול הקרמי הוא מסופו של מרד בר-כוכבא, וקשור לעדויות שמצאנו במערות המפלט הסמוכות למפל הגדול.



איור 19: מערה 304E

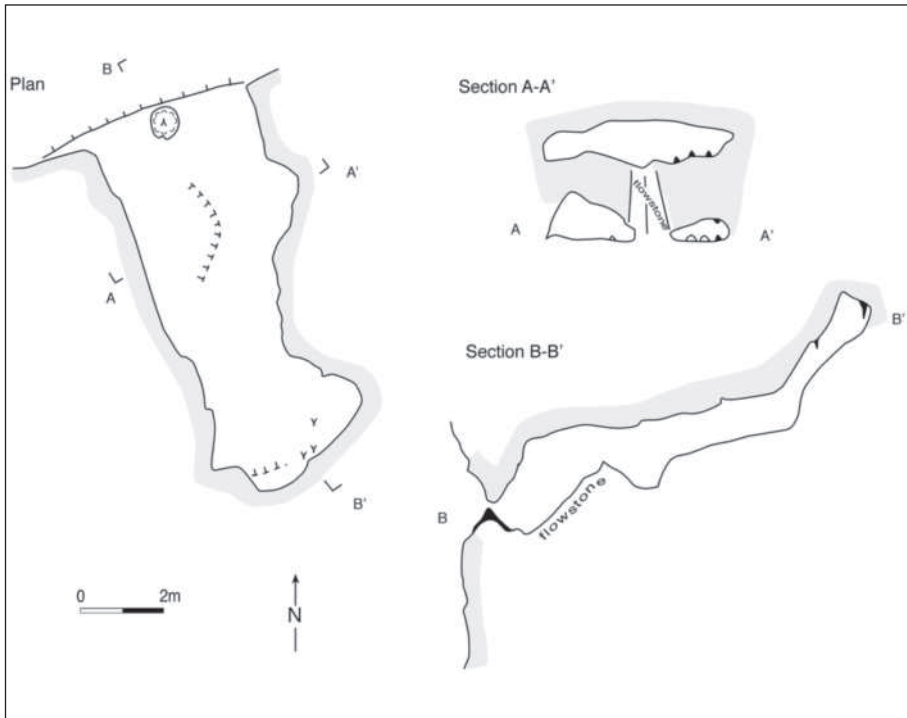

איור 20: מערה 304E, תוכנית וחתכים

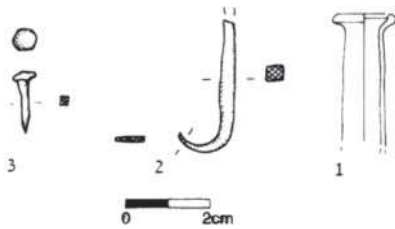

לוח 6: ממצאים נוספים ממערות הנטיפים (304)

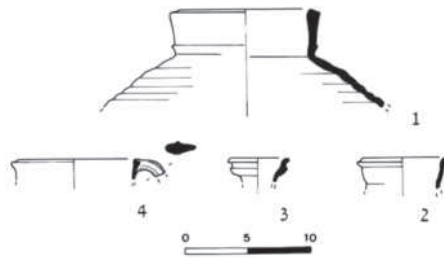

לוח 5: כלי חרס ממכלול מערות הנטיפים (304)

טבלה 4: כלי חרס ממכלול מערות הנטיפים (304)

תיאור החומר	הכלי	מס'
טיין אדמדם וליבה חומה	קנקן	1
טיין אדום	סיר בישול	2
טיין אפור כהה	פכית	3
טיין אדום	סיר בישול	4

דין

ההנחה כי לפנינו קבוצת מערות מפלט אליהן ברחו יהודים בשלהי מרד בר-כוכבא, נובעת משילוב של מספר גורמים: מיקום המערות והגישה הקשה אליהן; גודלן ואופיין; ובעיקר הממצא שהתגלה בהן, שהוא טיפוסי למערות המפלט. עדויות של בדווים החיים באזור, על ממצאיהם במערות אלו, חשובה ביותר ונראית אמינה. יש בעדות כזו בכדי לחזק את הנחתנו, וכן להוסיף מידע על תפוצת מטבעות המרד ועל מקורם של תעודות כתובות שנמצאו במדבר יהודה.

סביר כי מוצא הפליטים אשר ברחו למערות אלו הוא עין-גדי, אך אין לשלול אפשרות שהיו אלה פליטים מיישובי ההר, שברחו למערות העליונות. למערות 348 ברחו ודאי פליטים שבאו מעין-גדי דרך נחל ערוגות. מעלה קדום עולה מערוץ נחל ערוגות אל ראש המצוק, סמוך למצפה עין-גדי ('ח' סמרה), והוא שקישר בין המערות התחתונות למערות העליונות (בר-אדון, תשל"ב, 144-145, אתר 208; תש"ן, 83).¹⁹ מעלה נוח יותר, המקשר בין עין-גדי למערות העליונות, הוא כמובן מעלה עין-גדי שהוביל למערות מכיוון צפון. מערות אלו הן מערות קטנות באופן יחסי, ויש להניח כי בכל מכלול השתכנה משפחה או שתיים. מצב דומה הובחן גם במערות מפלט שמצפון לעין-גדי, דוגמת מערות התאנים, מערת הרי-ישי, מערות צבר ומערת הסלודורה. אין ספק כי היה קשר הדוק בין הפליטים שבמכלולי המערות שבאזור המפל, כמו גם בקבוצות מערות מפלט אחרות במדבר יהודה הנמצאות משני צידי ערוץ, דוגמת מערת האימה ומערת האיגרות בנחל חבר, וכן מערות אל-עלליאת ומערת אל-ג'י שבנחל מכמש (אשל ועמית, תשנ"ט, 14). השימוש במערות קשות לגישה אלו מעיד על היכרות טובה של אנשי עין-גדי עם מצוקי האזור. במהלך הסקר לא מצאנו כל עדות למצור או לנוכחות של חיילי הצבא הרומי במערות נחל ערוגות; ייתכן אפוא כי המערות ננטשו מבעוד מועד. פתח מערת "לנחמ עבדי" (349) נראה היטב מערוץ נחל ערוגות ומגדתו הדרומית באזור מעלה איסיים. מעלה זה נסלל על-ידי הרומאים במהלך המצור על מערות המפלט בנחל חבר בשלהי מרד בר-כוכבא (הראל, תשכ"ז, 183-184; משל, תשנ"ח). סמוך לראש המעלה נסקרו שרידי מבנה קדום אשר חפירתו עשויה לתמוך בהנחה זו (אהרוני ורוטנברג, תשכ"ו, 122; הדס, בדפוס). לפיכך ניתן להניח כי הפליטים אשר הסתתרו במערה זו היו מתגלים כבר בשלב מוקדם יחסית של המרדף אחרי המסתתרים במערות. ייתכן כי בשלב זה עזבו הפליטים את מערה זו ומצאו מסתור במערה 344 הסמוכה והנסתרת, או שברחו למערות מרוחקות יותר. יש להניח כי הדרך הראשית תקוע – עין-גדי יחד עם ה"מצד" בראש מעלה עין-גדי (אהרוני, תשי"ח, 33-34; פלדמן, 1973; עופר ומשל, תשמ"ו; Meshel and Ofer, 2008) נתפסו על-ידי הצבא הרומי כבר בראשית המצוד על הנמלטים במדבר יהודה. השליטה על רמת הנג'אר שמצפון לנחל ערוגות הייתה ככל הנראה בידיהם בשלב זה (הנחה דומה הוצעה על-ידי בר-אדון, תשכ"ח, 28; ואילן, תשל"א, 64-65). לקראת סלילתו של מעלה איסיים נתפס, קרוב לוודאי, על-ידי

19 יש להניח כי תוואי דרך זו שמש בעת מצוק גם קודם לתקופה הביזנטית. ממצא קרמיקה ביזנטית במערה 347 שבתחתית המצוק, למרגלות מערת "לנחמ עבדי", מעיד כי גם בתקופה זו הוביל השביל מח' סמרה אל חלקו העליון של נחל ערוגות, שבתחתית המפל הגדול (ואל עין ערוגות).

הרומאים גם אזור רמת חבר, שמדרום לנחל ערוגות. זהו אס-כך השלב בו נאלצו הפליטים, שברחו למערות נחל ערוגות, לעזוב את המערות הללו ולמצוא מקומות מסתור אחרים. לסיכום, מערות המפלט בנחל ערוגות מהוות נדבך נוסף בחקר התופעה של מערות המפלט, עוצמתה ותפרוסתה, ומעידות על התרחישים הגאוגרפיים-היסטוריים שאירעו באזור עין-גדי, בשלהי ימי מרד בר-כוכבא.

רשימת מקורות

- אביגד נ', תשכ"ב;
 "מחנה א' – נחל דוד", **ידיעות**, כו, עמ' 143-158.
 אהרוני י', תשי"ח;
 "סקר ארכיאולוגי בעין-גדי", **ידיעות**, כב, עמ' 27-45.
 אהרוני י', תשכ"ב;
 "מחנה ב' – מערת האימה", **ידיעות**, כו, עמ' 159-173.
 אהרוני י' ורוטנברג ב', תשכ"ו;
בעקבות מלכים ומורדים, מהדורה רביעית, תל-אביב.
 אילן צ', תשל"א;
מדבר יהודה, תל-אביב.
 אשל ח', תשנ"ט;
 "סנדלים מסומרים במקורות היהודיים והממצא ממערות המפלט". ח' אשל וד' עמית, **מערות המפלט מתקופת מרד בר-כוכבא**, תל-אביב, עמ' 225-232.
 אשל ח', תשנ"ט/א;
 "ממצאים מתקופת מרד בר-כוכבא ממערת מכוך", ח' אשל וד' עמית, **מערות המפלט מתקופת מרד בר-כוכבא**, תל-אביב, עמ' 83-91.
 אשל ח', ברושי מ' וג'אל ט' א"ג, תשנ"ט;
 "ארבע תעודות מואדי מורבעאת ושאלת השתלטותם של המורדים על ירושלים במהלך מרד בר-כוכבא", ח' אשל וד' עמית, **מערות המפלט מתקופת מרד בר-כוכבא**, תל-אביב, עמ' 233-239.
 אשל ח' ועמית ד', תשנ"ט;
 "אופיין של מערות המפלט במדבר יהודה", ח' אשל וד' עמית, **מערות המפלט מתקופת מרד בר-כוכבא**, תל-אביב, עמ' 13-21.
 אשל ח' וזיסו ב', תשנ"ט;
 "ממצאים מתקופת מרד בר-כוכבא ממערות כתף יריחו", ח' אשל וד' עמית, **מערות המפלט מתקופת מרד בר-כוכבא**, תל-אביב, עמ' 113-152.
 אשל ח', ברוכי י' ופורת ר', תשס"ו;
 "קטעים ממגילה מקראית מתקופת מרד בר-כוכבא שנמצאו בנחל ערוגות", י' אשל (עורך), **מחקרי יהודה ושומרון**, טו, אריאל, עמ' 101-106.
 בר-אדון פ', תשכ"ח;
 "מדבר יהודה ובקעת הירדן", **חדשות ארכיאולוגיות**, כו, עמ' 24-28.
 בר אדון פ', תשל"א/א;
מערת המטמון – הממצאים ממערת נחל משמר, ירושלים.

- בר אדון פ', תשל"א/ב;
 "חפירות במדבר יהודה", **חדשות ארכיאולוגיות**, מ, עמ' 27-25.
 בר-אדון פ', תשל"ב;
 "הסקר במדבר יהודה ובקעת יריחו", מ' כוכבי (עורך), **יהודה שומרון וגולן, סקר ארכיאולוגי בשנת תשכ"ח**, ירושלים, עמ' 92-152.
 בר אדון פ', תש"ן;
חפירות במדבר יהודה, (עתיקות, ט), ירושלים.
 דוידוביץ' א', 2008;
התקופה הכלכוליתית המאוחרת במדבר יהודה, דגם היישוב ומאפייני התרבות החומרית כבסיס לשחזור סביבתי וחברתי, עבודת גמר, האוניברסיטה העברית, ירושלים.
 הדס ג', תשמ"ג;
 "נחל ערוגות – טביעת חותם", **חדשות ארכיאולוגיות**, פב, עמ' 62.
 הדס ג', בדפוס;
מפת סקר של עין-גדי, מפה 147, רשות העתיקות.
 הראל מ', תשכ"ז;
 "מדבר יהודה – נתיבותיו ומסילותיו", **ידיעות**, לא, עמ' 172-188.
 זיסו ב', תשס"ב;
הישוב הכפרי בהרי ושפלת יהודה משלהי תקופת הבית השני עד לדיכוי מרד בר-כוכבא, חיבור לקבלת תואר דוקטור לפילוסופיה, האוניברסיטה העברית, ירושלים.
 ידין ל', תשכ"א;
 "מחנה ד'", **ידיעות**, כה, עמ' 49-64.
 ידין ל', תשכ"ג;
הממצאים מימי בר-כוכבא ממערת האיגרות, ירושלים.
 ידין ל', תשל"א;
החיפושים אחר בר-כוכבא, ירושלים.
 כסלו מ' ושמוחוני א', תשס"ו;
 "עדות בוטנית להגעתם של פליטים מיהודה למערות המפלט בנחל ערוגות בסתיו שנת 135 לספירה", ל' אשל (עורך), **מחקרי יהודה ושומרון**, טו, אריאל, עמ' 141-150.
 מרקוס מ', תשמ"ד;
מדבר יהודה הדרומי, סקר נוף ומסלולי טיול, ירושלים.
 משל ז', תשנ"ח;
 "אנומליה' בשניים משבילי מדבר יהודה ומשמעותה", ל' אשל (עורך), **מחקרי יהודה ושומרון**, ז, אריאל, עמ' 45-52.
 נווה ל', תשי"ח;
תולדות עין-גדי לאור הסקר הארכיאולוגי, עבודת גמר, האוניברסיטה העברית, ירושלים.
 עופר א' ומשל ז', תשמ"ו;
 "עין-גדי", **חדשות ארכיאולוגיות**, פח, עמ' 30.
 עמית ד' ואשל ח', תשנ"ט;
 "ממצאים מתקופת מרד בר-כוכבא ממערת סלע", ח' אשל וד' עמית, **מערות המפלט מתקופת מרד בר כוכבא**, תל-אביב, עמ' 189-204.
 עמירן ר', תשל"א;
הקרמיקה הקדומה של ארץ-ישראל, ירושלים.

- פורת ר' ואשל ח', תשס"ב;
 "מערות הרומח" – מכלול מערות מפלט בר-כוכבאיות בין ואדי מורבעאת לעין-גדי", י' אשל
 (עורך), **מחקרי יהודה ושומרון**, יא, אריאל, עמ' 91-102.
- פורת ר' ואשל ח', תשס"ב;
 "ממצאים מתקופת מרד בר-כוכבא משני מכלולי מערות בין ואדי מורבעאת לעין-גדי", י' אשל
 (עורך), **מחקרי יהודה ושומרון**, יב, אריאל, עמ' 163-174.
- פורת ר', אשל ח' ופרומקין ע', תשס"ד;
 "ממצאים מתקופת מרד בר-כוכבא מארבע מערות בין ואדי מורבעאת לעין-גדי" י' אשל
 (עורך), **מחקרי יהודה ושומרון**, יג, אריאל, עמ' 79-116.
- פטריק י' תשמ"ו;
 "החפירות במערת אל מציה שבנחל דרגות עליון", **נקרות צורים**, 13, עמ' 76-88.
- פלדמן י', תשל"ג;
 "מחר רדו עליהם הינם עולים במעלה הציץ" – דרך תקוע עין-גדי", צ' אילן (עורך), **מדבר
 יהודה וים-המלח**, תל-אביב, עמ' 195-202.
- קלונר ע' וטפר י', תשמ"ז;
מערכות המסתור בשפלת יהודה, תל אביב.
- רז א', תשל"ט;
 "מח'רס דלל", ס' בן-יוסף (עורך), **מדריך ישראל**, עמ' 110.
- שטיבל ג', תשס"ו;
 "שרידי כלי נשק מימי מרד בר-כוכבא ממערות מפלט בנחל דוד ובנחל ערוגות", י' אשל (עורך),
מחקרי יהודה ושומרון, טו, אריאל, עמ' 137-139.
- שטיבל ג' ונצר א', תשס"ו;
 "החפירות החדשות במצדה", **אריאל**, 174, עמ' 22-33.
- שמיר א', תשס"ו;
 "אריגים וחבלים ממערות המפלט 344 ו-348 בנחל ערוגות", י' אשל (עורך), **מחקרי יהודה
 ושומרון**, טו, אריאל, עמ' 133-135.

Aharony Y., 1961;

"The Caves of Nahal Hever", *Atiqot*, 3, pp. 148-162.

Avigad N. & Sass B., 1997;

Corpus of West Semitic Stamp Seals, Jerusalem.

Balog. P 1964;

The Coinage of the Mamluk Sultans of Egypt and Syria, New York.

Garfinkel Y., 1999;

Neolithic and Chalcolithic Pottery of the Southern Levant, (Qedem, 39), Jerusalem.

Griffiths, W.B.J., 1989;

"The Sling and its Place in the Roman Imperial Army", C. Driel-Murray (ed.), *Roman Military Equipment: the Sources of Evidence*, (BAR International Series, 476), Oxford, pp. 255-279.

Lapp. P.M. & Lapp. N.L., 1974;

Discoveries in the Wadi Ed Dalieh, (AASOR, 41), Cambridge, Mass.

Magness J., 2002;

"In the Footsteps of the Tenth Roman Legion in Judea", A.M. Berlin and J.A. Overmam

(eds.), *The First Jewish Revolt: Archaeology, History and Ideology*, London and New-York, pp. 189-212.

Meshel Z. & Ofer A., 2008;

“A Judahite Fortress and a First-Century Building Near the Top of the Ein-Gedi Ascent”, *IEJ*, 58, pp. 189-212.

Mildenberg, L., 1984;

The Coinage of the Bar Kokhba War, Aarau, Frankfurt and Salzburg.

de-Vaux R., 1960;

“Archéologie”, P. Benoit, J.T. Milik & R. de-Vaux (eds), *Les Grottes de Murabbaʿat*, (DJD, 2), Oxford, pp. 3-63.