

## SUMARI

### Netejadora RUBILIM-N

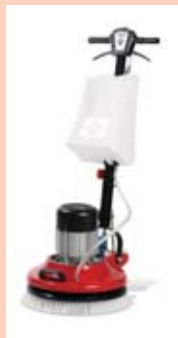

La nova RUBILIM-N, disponible en diàmetre 40 i 50 cm, amb possibilitat d'incorporar dipòsit, és una màquina de gran rendiment, ideada per realitzar la neteja, l'abrillantat, el polit i el cristal·litzat de paviments. Pàg. 9



### Nivell RUBI® Collection

El nivell de bombolla és la quarta peça de la RUBI® Collection, en edició limitada i numerada, creada en honor a tots els paletes que van fer possible les construccions modernistes.

Pàg. 7



### Catàleg RUBI 2004

El catàleg de tota la gamma RUBI per l'any 2004 s'ha publicat amb la incorporació de múltiples novetats, com la nova talladora DW-250-LPS, la nova netejadora Spomatic-250 o els llums verticals entre d'altres nous productes. Pàg. 8



### Presentació pública de les noves instal·lacions

El passat 18 de juny de 2003 va tenir lloc la presentació pública de les noves instal·lacions de Germans Boada, S.A. a Santa Oliva del Penedès.

Durant la visita, els convidats varen poder visitar els nous magatzems, la planta de producció i l'espai temàtic "Les eines per a la construcció".



## Mirant cap al futur

Les empreses són valorades pel que han fet, pel que són o representen, però sobretot per les seves possibilitats de futur.

Germans Boada S.A. no oblida ni oblidarà mai els seus orígens i la seva història, però mira cap el futur, a fi de dissenyar les fites i els objectius que són necessaris d'aconseguir per mantenir el seu posicionament i a poc a poc anar-lo ampliant fins a la situació desitjada.

I en aquests objectius, la màxima prioritat és la satisfacció completa de l'usuari final, juntament amb els nostres distribuïdors que han de veure en el servei al client un dels valors més notables de la nostra empresa.

Per aconseguir això hem posat en marxa aquestes noves instal·lacions logístiques i industrials a Santa Oliva del Penedès.

Unes instal·lacions dotades de les tècniques més avançades a fi de donar fiabilitat i rapidesa en la resposta a les sol·licituds dels nostres distribuïdors i, en conseqüència, a cobrir permanentment les necessitats dels professionals que confien en els productes RUBI® per a fer els seus treballs a la perfecció, amb gran qualitat i amb el mínim de temps.

És d'aquesta manera, així com també amb unes fortes inversions destinades a la investigació i a la innovació, amb una bona formació continuada de l'equip humà, cercant la qualitat total, i intentant tenir la màxima presència en els mercats internacionals, com podrem afrontar un futur que ens permeti cada dia estar més a prop de l'usuari final. És a dir, de la de la nostra fita més important.

Josep Torrents  
*Director General de Germans Boada, S.A.*

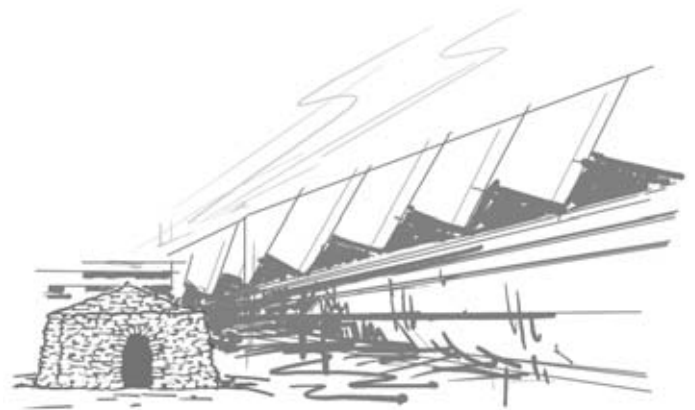

# Presentació pública de les noves instal·lacions

El passat 18 de juny de 2003 va tenir lloc la presentació pública de les noves instal·lacions de Germans Boada, S.A. a Santa Oliva del Penedès.

Els prop de 300 convidats, entre els quals cal destacar importants representants del món empresarial i civil, varen visitar per primer cop els nous magatzems, la planta de producció i l'espai temàtic "Les eines per a la construcció".

En aquest darrer espai, els assistents varen poder apreciar l'espai històric dedicat al museu d'eines de la construcció, on es dedica una especial atenció als inicis de l'empresa per part dels germans Boada.

A més, en aquest dia tant destacat, tots els convidats varen poder veure en primícia l'audiovisual "RUBI, L'essència de construir".

Acabada la visita de les instal·lacions i després d'uns breus parlaments per part de les personalitats que presidien l'acte, es va oferir als assistents un petit "lunch" com a cloenda de la visita.



Excm. Sr. Miquel Valls, President del Consell de Cambres Oficials de Comerç, Indústria i Navegació de Catalunya.



Sr. Josep González, President de la patronal Pimec-Sefes.



Sr. Albert Vilardell, President Cambra de Comerç, Indústria i Navegació de Terrassa.



Alcaldesa de Santa Oliva, Il·lustríssima Sra. Cristina Carreras.



Sr. Albert Calzada, President Unió Empresarial del Penedès.



Sra. Rosa Maria Boada, Presidenta de Germans Boada, S.A.



Sr. Josep Torrents, Director General de Germans Boada, S.A.



Les personalitats assistents a l'acte de "Presentació de les noves instal·lacions".



Els convidats a l'acte escoltant els parlaments de benvinguda i presentació.



Tots els convidats varen poder visitar l'Espai temàtic de les Eines per la Construcció, veure l'audiovisual "L'essència de construir", i conèixer de primera ma els nous magatzems i la nova planta productiva.

# Jornades de portes obertes a Santa Oliva

El 18 de maig del 2003, va tenir lloc a Santa Oliva del Penedès, la celebració d'una Jornada de Portes Obertes a les noves instal·lacions de Germans Boada, S.A.

Aquest dia, el personal de l'empresa, acompanyat de llurs familiars més propers varen visitar aquestes modernes instal·lacions preparades per a millorar encara més, el servei als clients.



## Espai Temàtic “Eines per a la Construcció”: pels camins de la història de construir

Orientat tan pels a professionals del sector com a joves i visitants de totes les edats, aquest nou espai, anomenat espai temàtic “Les eines de la Construcció”, ofereix al visitant una visió serena de l'evolució de les eines de la construcció. Aquest espai compta amb diferents atractius de gran interès per als visitants.

Entre aquests, s'ha de destacar l'espai històric-cultural en el que s'integra el museu de l'eina de la construcció, el showroom en el que es mostra, de forma didàctica, l'evolució i l'ús de les eines actuals i l'auditori Gaudí, en el que es projecta l'audiovisual “L'Essència de Construir”. A més, completen l'espai temàtic, la boutique R&C amb tota l'oferta de productes i la terrassa Van der Rohe, des de la qual els visitants poden prendre un cafè, admirant l'exposició des d'una posició elevada.

Al voltant de les instal·lacions i com a exemple d'integració en el seu entorn, no falten les oliveres i les vinyes tant típiques a la zona, així com una barraca de pastor construïda seguint la tradició de la comarca.



## Cabana de pedra seca

Reconstruïda seguint la tradició de la comarca, la barraca de pedra seca situada a la seu de Germans Boada, S.A. a Santa Oliva del Penedès és la única que s'ha construït en els darrers 75 anys.

Per a la seva construcció es van utilitzar únicament pedres i terra de la zona, mantenint l'originalitat d'aquest tipus de construcció, que prescindeix del ciment.

L'autenticitat de la construcció ha despertat l'interès dels mitjans de comunicació que ja han fet reportatges sobre la cabana, les seves característiques i els seu procés constructiu. A més, va ser també objecte d'atenció en el decurs d'un congrés internacional sobre aquest tipus de construcció, realitzat recentment a la comarca.



## RUBI® Collection IV

Des de sempre, una de les eines claus per a la perfecció i horitzontalitat de superfícies en l'art de la construcció, ha estat el Nivell de Bombolla. És per això que Germans Boada, S.A., respectant el disseny original ha creat aquesta quarta peça de la RUBI Collection en edició limitada i numerada per a aquells professionals de la construcció amants de la història i el passat de la seva professió.



Instrument prismàtic de fusta, en forma de regle, amb les cares perfectament planes i paral·leles, el nivell de bombolla va ser des dels seus inicis una eina de gran utilitat per a la realització de les obres més grans de l'època del modernisme. Tot i la senzillesa d'aquesta eina, grans arquitectes com Antoni Gaudí, Lluís Domènech i Montaner i Josep Vilaseca varen confiar en la precisió de la bombolla per assegurar la horitzontalitat i nivel·lació perfectes de les superfícies sobre les quals després plasmarien l'originalitat arquitectònica de les seves grans obres.

Aquesta eina, peça única de col·leccionista de les que s'han realitzat 1.000 unitats numerades, està realitzada en fusta noble polida i envernissada, i equipada amb elements en llautó per augmentar la seva resistència i mantenir fidelment el seu disseny centenari.

Com a prova d'exclusivitat, aquest nivell incorpora una placa identificativa, numerada, de plata de llei.

### Peces RUBI® Collection

Aquestes són les peces presentades fins al moment d'edició limitada i numerada.

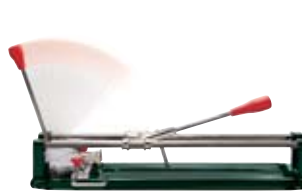

I  
TS Millennium



II  
Paleta



III  
Plomada



IV  
Nivell

## Novetats del Catàleg General RUBI® 2004

Fidel a la seva filosofia de desenvolupar productes de gran qualitat per satisfer totes les necessitats dels professionals de la construcció, Germans Boada, S.A. RUBI® presenta en el seu Catàleg General 2004 una gran varietat de noves màquines, eines i accessoris.

### Tallador Elèctric RUBI® ND-125

Trencant amb els actuals esquemes de disseny en el sector de maquinària per a la construcció, RUBI® ha desenvolupat un innovador tallador elèctric per a ceràmica. El nou tallador Diamant ND-125 incorpora un disseny molt avançat, guardonat per el jurat internacional dels "Trophées du Design de Batimat" a París.

La seva moderna concepció, tant en materials utilitzats en la seva fabricació, com en el disseny industrial dels seus components, permet que aquesta màquina sigui un compendi de disseny modern i funcionalitat. El reduït pes de la màquina, (4 Kg.) i la seva estructura compacta donen com a resultat un tallador extremadament fàcil de transportar per ser utilitzat per els professionals de la construcció en tasques de rehabilitació.

La seva taula en material plàstic de gran resistència, incorpora un pràctic topall per a talls repetitius i disposa d'una part mòbil abatible per a realitzar talls al biaix amb gran facilitat i precisió. Al seu motor "monofàsic" de 0,8 CV s'ha acoblat un disc de diamant de 125 mm de diàmetre que li permet tallar fins a 30 mm de gruix. El disc, refrigerat per immersió, pot ser també de 115 mm de diàmetre, segons les necessitats de l'usuari. (de sèrie, 125 mm).

A la funcionalitat i practicitat del tallador RUBI®, ND-125 s'hi ha d'afegir la seva exclusiva maleta-estoig, molt valorada pels usuaris ja que facilita en gran mida el transport i emmagatzematge del tallador.

### Tallador Ingletejador Elèctric RUBI® DW-250-LPS

RUBI, presenta el germà gran de la família DW, el tallador ingletejador DW-250-LPS. Així doncs, la nova màquina de la ja clàssica sèrie DW reuneix les prestacions necessàries per els treballs més professionals, sense renunciar a l'estructura lleugera que la caracteritza, però amb motorització més completa, amb disc de 250 mm, i conservant la seva insuperable relació qualitat/preu.

Aquesta màquina incorpora un motor monofàsic de 1,5 CV (1,1 KW) de potència a 2850 RPM) amb protector tèrmic per garantir la màxima seguretat de l'usuari. Arriba a l'usuari amb un disc de diamant de 250 mm de diàmetre i un sistema de refrigeració del disc per bomba d'aigua amb una vàlvula reguladora de flux i està equipada amb un topall per a talls repetitius i una pràctica esquadra graduable.

La nova DW-250-LPS permet una alçada de tall de 70 mm (ampliable a 92 mm, en dues passades), una longitud de tall de 79 cm. i un ample màxim per a tall al biaix il·limitat. El conjunt motor és lliscant sobre rodaments i abatible per a realitzar tall al biaix de gran precisió, i com a característica diferencial en les màquines DW, el seu disseny permet realitzar talls amb efecte trossejadora de gran utilitat per a molts professionals. Les mides d'aquest model són 105 x 45 x 120 cm. i el seu pes es limita a 40 Kg.





## Tallador Elèctric RUBI® DIAMANT DR-300-EN

Com la DR-300, la nova DR-300-EN és una màquina especialment adient per al tall de tota mena de materials d'obra, mitjançant un sistema de plataforma mòbil guiada per rodaments.

Per tal de garantir la seva resistència a l'ús intensiu que té lloc en l'obra, aquesta màquina disposa de dos protectors: un de tèrmic de seguretat i un altre contra la sobreintensitat de corrent que procura la protecció necessària al motor.

La màquina DR-300-EN, preparada amb un motor de 3 CV monofàsic o de 4 CV trifàsic, pot muntar indistintament discs de diamant de 300 i de 350 mm de diàmetre, assolint una alçada útil de tall de 92 mm o de fins a 150 mm en dues passades. Equipada amb un capçal mòbil verticalment i abatible per tal de realitzar talls al biaix, la nova DR-300-EN pot fer-se servir també com a trossejadora.



## Netejador, Enlluentador i Polidor RUBILIM-N

La nova RUBILIM-N, disponible en diàmetres de 40 i 50 cm, amb dipòsit o sense ell, és una màquina de gran rendiment, pensada per a la realització de la neteja, l'enlluentat, el polit i el cristallitzat de paviments.

El seu motor, multivoltatge de 2 CV de potència, d'adaptació automàtica a qualsevol voltatge i freqüència elèctrica, permet que tots els models de la gamma RUBILIM-N es puguin fer servir a tots els països del món, amb la simple substitució del cable elèctric.

Aquest innovador motor, d'arrencada progressiva i enèrgica, equipat amb un circuit electrònic exclusiu de protecció d'intensitat i sobretensió, disposa de tres velocitats de gir diferents (60, 120 i 180 RPM) per tal d'adequar la seva velocitat a cada tipus de tasca.

Presentades de sèrie amb un raspall de polipropilè per a la neteja general, les noves RUBILIM-N poden acoblar l'extensa gamma d'accessoris i recanvis RUBILIM, que ja van des dels raspalls de diferents abrasivitats fins a les plaquetes diamantades i el joc de pesos per a rebaixar i polir.

Complementant la gamma RUBILIM, RUBI® presenta enguany la nova RUBILIM 25, una màquina especialment concebuda per a la neteja, enlluentat, polit i cristallitzat d'escapes i sòcols. La seva base rectangular i de reduïdes dimensions permeten l'accés als racons més difícils sense esforç, garantint els millors acabats en tota la superfície tractada.





### Netejadora elèctrica SPOMATIC-250

La nova netejadora SPOMATIC-250 és una màquina per a ús professional d'altres prestacions, pensada, dissenyada i fabricada per ajudar al professional de la construcció a netejar de forma ràpida i eficaç les restes de morter després del rejuntat.

Especialment concebuda per a la neteja de morter de juntures i epoxi, la netejadora SPOMATIC-250 incorpora de sèrie una esponja d'alt poder absorbent, que permet un ample màxim de neteja de 43 cm, el més gran del mercat.

La nova SPOMATIC-250 és molt fàcil d'utilitzar gràcies al seu exclusiu mecanisme d'escorregut i neteja de l'esponja amb pressió regulable. A més, la quantitat de l'aigua d'alimentació del corró de neteja és també ajustable mitjançant una clau de regulació de flux. Amb aquest nou sistema compost per una bomba elèctrica independent i una enginyosa cubeta decantadora de recollida de sediments, l'aigua conserva constantment un alt grau de neteja per a la seva reutilització en cicle tancat.

La nova SPOMATIC-250 gràcies al seu gran rendiment i a la seva facilitat d'ús és la màquina perfecta per aconseguir els millors acabats en grans superfícies, en el menor temps possible i amb el mínim esforç i amb la màxima eficàcia i pulcritud per part de l'usuari.

### Eines per a formigó imprès

En resposta a l'auge del formigó imprès o decoratiu com a solució per a paviments exteriors de gran resistència, RUBI® s'ha recolzat en la seva dilatada experiència per a desenvolupar una nova gamma d'eines especialitzades.

La gamma d'eines RUBI® per a formigó imprès disposa de tots els útils indispensables per a realitzar uns excel·lents acabats.

Realitzades en acer inoxidable, acer carboni o magnesi, les diferents llanes i talotxes han estat especialment dissenyades per al seu ús en els diferents processos d'aplicació del formigó imprès, com l'allisat, l'apertura del porus o l'acabat de les cantonades.

Entre les diferents eines cal destacar l'acoblament als mànecs extensibles, fabricat en alumini i dotat d'un enginyós mecanisme intern de doble acció que facilita l'ús de talotxes a distància, evitant el seu enfonsament en el formigó. L'acoblament i els mànecs extensibles permeten abastar fàcilment una longitud de fins a 6 metres, sense trepitjar el formigó fresc, augmentant el rendiment del treball realitzat.

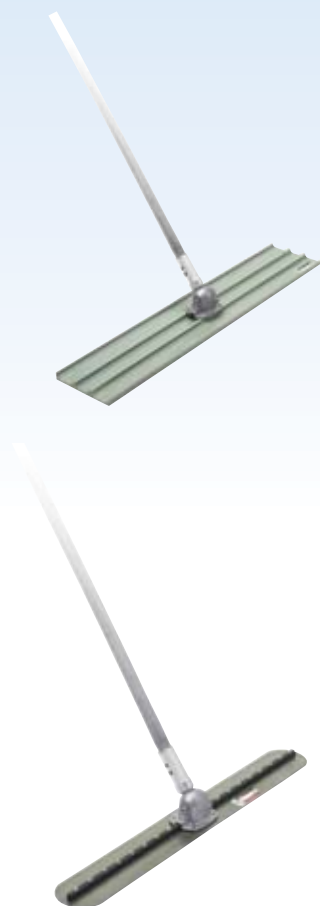

## Llum Vertical RUBI® LV-18 i LV-36

RUBI, ha desenvolupat un nou concepte d'il·luminació amb tota la creació de les Llums Verticals RUBI®, un novedós sistema portàtil, de gran rendiment i baix consum. Amb una potència màxima de 36 W equivalents a 250 W de llum de resistència (3250 lumens) els Llums Verticals de RUBI®, són ideals per l'enllumenat d'espais de treball, tant interiors com exteriors.

A més la seva alta resistència a la humitat i l'aigua, gràcies a la seva homologació de seguretat IP54 permet utilitzar els Llums Verticals de RUBI®, per a senyalització externa a la intempèrie en obres públiques, carreteres i grans espais públics.

Els Llums Verticals RUBI®, fabricats en material d'elevada resistència a impactes incorporen un fluorescent de llarga durada equipat amb un reflector interior per a incrementar la seva lluminositat i poder dirigir el raig de llum. El reflector és desmuntable, a fi de que opcionalment pugui il·luminar amb raig de llum de 360° per a senyalització.

Per altra banda, la base del Llum Vertical dóna al conjunt una gran estabilitat, gràcies a la seva geometria per què no bolqui, que li permet recuperar inclinacions accidentals de fins a 45° respecte a la vertical.

Finalment, una característica de gran utilitat és la incorporació d'un endoll tipus Schuko a la carcassa de la lluminària per permetre l'interconnexió encadenat, així com l'alimentació d'elements auxiliars com trepants i altres aparells i eines.



## Pales i Pics RUBI®

En resposta al seu objectiu d'oferir als professionals de la construcció totes les eines necessàries en l'obra, RUBI® llença una gamma completa de pales i pics.

Les pales RUBI®, fabricades en acer temperat especial, són altament resistents. La seva concepció les fa resistents al desgast i al trencament, en combinar resistència i elasticitat. Lleugeres, còmodes i fàcils de fer servir; les pales RUBI® tenen la unió entre la pala i el mànec reforçada, per tal d'afavorir una llarga durabilitat.

Igualment, amb la finalitat de dotar la gamma dels mànecs més adients per a cada professional, les pales RUBI® estan disponibles amb diferents tipus de mànec. En funció del seu ús, la pala pot portar el clàssic mànec de tipus crossa íntegrament de fusta, el mànec d'anella de plàstic, lleuger i resistent, o també el mànec d'anella en alumini i fusta. Tots tenen el cos del mànec en fusta d'eucaliptus envernissat i el puny té una forma ergonòmica per tal de millorar la seva comoditat en un ús continuat. Per a accions més específiques, també hi ha disponibles dues pales de mànec recte, amb una longitud total de 134 cm.

Paral·lelament, la gamma de pales es completa amb els pics RUBI®. Disponibles en pesos de 2.500 i 3.000 gr; els pics RUBI® estan fabricats en acer temperat, amb un tractament tèrmic normalitzat i la punta temperada.



## RUBI® present a les fires internacionals del sector

La vocació de Germans Boada, S.A. d'estar a prop dels seus clients, distribuïdors i usuaris s'ha fet palesa de nou en els darrers mesos, gràcies a la participació de RUBI® a les més importants fires internacionals.

Com ve sent habitual, els stands de RUBI® han estat especialment dissenyats per a poder mostrar a tots els visitants les novetats presentades per la marca. A més de conèixer els darrers productes creats per Germans Boada, S.A., els assistents a les fires poden assistir en directe a proves de les diferents màquines i descobrir tot el ventall de possibilitats que ofereix l'ample catàleg RUBI®.

A més, cal destacar que a les darreres edicions de Construmat i Batimat, el Triturador T-4000 i la talladora ND-125 respectivament, han estat premiats pels jurats internacionals, gràcies a la seva funcionalitat i el seu disseny avançat.



Fira de Batimat a París, França.



Fira Cevisama a València, Espanya.



Fira Cersaie a Bolònia, Itàlia.

### Els Ducs de Palma a la Fira Construmat



S.A.R. La Infanta Doña Cristina i el Excm. Sr. D. Iñaki Urdangarín, visitaren l'stand de Germans Boada, S.A. durant la darrera edició de la Fira Construmat celebrada a Barcelona. Els Ducs de Palma foren informats pel Director General de la companyia, Sr. Josep Torrents, dels productes que exposa la marca RUBI® i que foren premiats pel jurat de Construmat.

## LLiurament del llibre del Cinquantenari



El Sr. Bill Horricks, president d'UNIQUIP concessionari de Germans Boada, S.A. al Canadà i la Sra. Jocelyne Laporte, cap d'administració de l'empresa.



Visitant les dues empreses importadores a Lima (Perú), el Sr. Augusto Belmont, president de CELIMA, el Sr. Francisco Secada i el Sr. Albert Cervera, Directors Executius.



En aquesta ocasió el Sr. Jordi Montagut lliura el llibre del Cinquantenari a Don Gonzalo Roselló davant del seu fill, el Sr. Diego Roselló, de l'empresa ARKETIPO, raó social que recentment ha canviat el nom per ANTIGUA CASA P. ROSELLÓ, S.A."

L'any 1957, Equador fou el primer país on Germans Boada havia consolidat la seva primera venda de talladores a l'exterior a l'empresa Marcet. A la fotografia, podem veure el Sr. Ernesto Paladines, de l'empresa Marcet, a la ciutat de Guayaquil, que, en absència dels néts del Sr. Juan Marcet, va rebre el llibre del Cinquantenari. El Sr. Victor Jacóme, comercial a GRAIMAN, va tenir l'amabilitat de lliurar-li de part nostra, un exemplar d'aquest llibre dels 50 anys d'història de Germans Boada, S.A. El Sr. Ernesto Paladines, que porta més de 50 anys treballant a Marcet, encara recorda aquesta venda, com es produí la relació amb els senyors Boada, i la bona acceptació de les eines en el mercat equatorià.



## Nova filial de Germans Boada S.A. a Holanda

Amb l'objectiu d'oferir el millor servei possible als seus clients, l'any passat va entrar en funcionament la societat RUBI NEDERLAND BV., filial de Germans Boada, S.A a Holanda.

La creació d'aquesta filial és un pas més en la política d'expansió internacional del grup Germans Boada. Aquesta nova filial permet cobrir perfectament les necessitats del mercat holandès, apropant la marca RUBI®, a tots els professionals de la construcció i ampliant de forma considerable el coneixement de la gamma de productes RUBI®, entre els professionals.

RUBI NEDERLAND té les seves oficines centrals a la ciutat de Breda i compta amb un equip comercial i administratiu altament qualificat, per cobrir les necessitats d'un mercat tan exigent com l'holandès.



## Venedors de Guayaquil assisteixen a una conferència

Germans Boada, S.A. impulsa mitjançant conferències tècniques, l'ús de la nostra talladora manual arreu del món. El Sr. Francisco Moreno, durant una classe feta a venedors de la Ferreteria Espinosa a la ciutat de Guayaquil.



## El President de la Comunitat Canària visita l'stand de RUBI®

L'Excm. Sr. Román Rodríguez, President del Govern de Canàries, va visitar la "Fira de les Professions i Oficis" a Tenerife.



## RUBI®, sempre present en l'art dels mosaics

Tot seguint la tradició engegada pel genial arquitecte Antoni Gaudí, precursor dels mosaics, veritables artesans de la col·locació segueixen creant espectaculars mosaics arreu del món.

Darrerament, es va inaugurar prop de la seu central de Germans Boada, S.A. un parc on destaca especialment un imponent banc recobert de mosaic, en la construcció del qual es van utilitzar talladores de ceràmica i tenalles RUBI®.

Aquest conjunt de bancs presideix el nou parc de Bòsnia-Herzegovina, situat a les Fonts de Terrassa, (Barcelona), que



es va construir en honor a totes les persones que lluiten pel compliment dels drets humans a tot el món, i en especial, en aquells països que estan en guerra.

## Germans Boada, S.A. amb Galícia

A causa de l'abocament de fuel-oil a la costa de Galícia, produït per l'accident del petroli-er Prestige, Germans Boada, S.A. també va sumar-se a la crida solidària, i en el seu moment va enviar equips compostos per botes d'aigua, màscara amb filtre d'escuma, impermeable de dues peces, samarretes i guants de làtex, que van anar destinats a la ne-



teja de les platges de Corcubión. El Sr. Joaquim Solleiro, representant de la nostra companyia a Galícia, va estar present en el moment del lliurament dels productes a l'Ajuntament de Corcubión.

## Catàleg RUBI® en CD-ROM

L'ample catàleg de productes RUBI® es troba també disponible en versió digital en CD-ROM. Aquest format inclou el catàleg en castellà, anglès, portuguès, italià, francès, alemany, holandès, rus i polonès. A més, inclou vídeos de demostració de les diferents gammes de producte.



Per la seva versatilitat i gran volum d'informació, el catàleg en CD-ROM és molt preuat pels nostres distribuïdors, ja que facilita en gran mesura el procés de prescripció del producte més adient per a cada client.

### Comandes per Internet

La pàgina [www.rubi.com](http://www.rubi.com) segueix incorporant noves utilitats per tal de poder mantenir-se com a referència en el sector gràcies a la seva oferta de serveis. Actualment, són molts els distribuïdors RUBI®, en tot el món, que cursen les seves comandes a través d'Internet.

Aquest servei ofereix un entorn personalitzat i de gran seguretat en la feina, permetent al client una gran flexibilitat horària i una consulta immediata de l'històric de la seva comanda, així com recuperar-ne les habituals. Totes les comandes rebudes mitjançant aquesta via es troben 100% lliures d'errades i s'integren automàticament al sistema informàtic central de Germans Boada, S.A.

Cal destacar també unes altres utilitats de gran interès per a facilitar les vendes, com són les fitxes tècniques de cada producte, les seves fotos, els vídeos de demostració i, fins i tot, les seves simulacions a 360° en tres dimensions.

## Club RUBI®

Primer club de professionals de la construcció, el Club RUBI® segueix incrementant el nombre dels seus membres als diferents països en què s'ha implantat.

Des dels seus inicis, un dels objectius principals del Club RUBI® és el de mantenir informat el professional de la construcció sobre la contínua ampliació de la gamma de productes.

A RUBI® creiem que l'usuari té dret a



obtenir la màxima informació sobre les noves eines al seu abast, per tal que d'aquesta manera les encarregui al seu distribuïdor habitual i pugui treure profit de les darreres novetats. Per aquest motiu, tots els socis del club reben de manera periòdica informació sobre les novetats RUBI® que poden ajudar-los en les seves tasques. A més, els socis del Club RUBI® tenen accés a atractives promocions exclusives.

## Mini Catàleg RUBI®

Amb l'objectiu d'arribar a tots els professionals de la construcció, RUBI® ha desenvolupat un nou format de catàleg. Aquesta nova eina de comunicació, gràcies a la seva reduïda mida i poc pes, ha estat inclosa en majoria de productes RUBI® per tal que tots els usuaris coneguin l'àmplia gamma de productes disponibles.

A més, la total internacionalització del contingut, en base a pictogrames específics que substitueixen tots els textos, permet l'ús del mateix mini catàleg als més de 140 mercats en què RUBI® té presència.



## Fires

Certàmens firals en què participarà Germans Boada, S.A. i les seves filials durant l'any 2004.

### GENER

**RENTAL MART** Ontario/Canadà (15 a 16.01.04)  
**REBUILD IRAK** Kuwait/Emirat de Kuwait (19 a 23.01.04)  
**BUDMA** Poznan/Polònia (20 a 23.01.04)  
**SURFACES** Las Vegas/USA (28 a 30.10.04)

### FEBRER

**COURTRAI** Bruxelles/Bèlgica (01 a 03.02.04)  
**EXPOGARDEN** Tenerife (04 a 06.02.04)  
**FERRETERA** Puerto Rico (05 a 08.02.04)  
**EXPOFERRETERIA** Rep. Dominicana (07 a 13.02.04)  
**FEDERICIA** Federicia/Dinamarca (24 a 28.02.04)  
**STROYTEH** Moscú/Rússia (24 a 28.02.04)  
**RENTAL SHOW** Toronto/Canadà (26 a 29.02.04)

### MARC

**CEVISAMA** Valencia (02 a 06.03.04)  
**TOOLS** Atenes/Grècia (12 a 15.03.04)  
**PRACTICAL WORLD** Colonia/Alemanya (14 a 17.03.04)  
**BUILDEX SHOW** Manila/Filipines (17 a 21.03.04)  
**RENTAL MART** Canadà (22 a 24.03.04)  
**COVERINGS** Orlando/Usa (23 a 26.03.04)  
**EXPOCADENA** Sevilla (26 a 27.03.04)  
**BAUMA** Munich/Alemanya (29.03 a 4.04)

### ABRIL

**FECONS** La Havana/Cuba (06 a 10.04.04)  
**BATIMAT MOSBUILD** Moscú/Rússia (06 a 09.04.04)  
**BRNO** Brno/República Txeca (20 a 24.04.04)  
**EXPOCONSTROI** Batalha/Portugal (21 a 25.04.04)  
**INTERBUILD** Birmingham/Regne Unit (25 a 29.04.04)

### MAIG

**TURKEYBUILD** Istanbul/Turquia (05 a 09.05.04)  
**PROJECT LEBANON** Beirut/ Liban (11 a 15.05.04)  
**TEKTÓNICA** Lisboa (19 a 23.05.04)

### JUNY

**BATIMAT-EXPOVIVIENDA** Buenos Aires/Argentina (01 a 05.06.04)  
**FERIA INTERNACIONAL DE ARGEL** Argel/Argèlia (02 a 10.06.04)  
**NEOBUILDTECH** Jakarta/Indonèsia (17 a 21.06.04)  
**CONSTRUYENDO DECORANDO** Guayaquil/Equador (juny)  
**TILEX** Melbourne/Austràlia (20 a 23.06.04)

### AGOST

**INTERBUILD** Johannesburg/Sudàfrica (04 a 07.08.04)

### SETEMBRE

**J.T.D.B.** Illa Reunión (setembre)  
**HABITAT** Equador (setembre)  
**EXPONACIONAL FERRETERA** Guadalajara/Mèxic (10 a 12.09.04)  
**FERROFORMA** Bilbao (23 a 26.09.04)  
**CONSTRUTCA** Madrid (28.09 a 02.10.04)  
**CERSAIE** Bolònia (28.09 a 03.10.04)

### OCTUBRE

**EXPOVIVIENDA** Lima/Perú (octubre)  
**SIB** Casablanca/Marroc (06 a 10.10.04)  
**SAUDI BUILD** Riad/Arabia Saudí (10 a 14.10.04)  
**SEVILLA** Sevilla (13 a 16.10.04)  
**EXPOCIACH** Mexico DF/Mèxic (14 a 19.10.04)  
**IBERFLORA** València (20 a 22.10.04)  
**CONCRETA** Oporto/Portugal (27 a 31.10.04)

### NOVEMBRE

**EXPOCEOFERSA** Madrid (novembre)  
**URALBUILD** Ekaterinburg/Rússia (11 a 14.11.04)  
**THE BIG 5 SHOW** Dubai/Emirats Àrabs U. (20 a 24.11.04)

## La Rubilim al Memorial José Martí

José Martí, polític i escriptor cubà del segle XIX, heroi de la Independència cubana, va néixer i morir a L'Havana. 1996, aquest país li va retre homenatge construint un centre cultural en el bell mig de la ciutat. En ell s'hi celebren actes culturals: exposicions, concerts de música clàssica i tradicional, conferències, tallers de pintura, cant i literatura.

Recentment ha estat sotmès a una profund procés de restauració, i s'han polit i netejat les peces de marbre que l'envolten. Tal com veiem a la fotografia, en aquest procés de neteja s'han utilitzat eines RUBI®, com la RUBILIM.



## Personatges RUBI®



### Josep Ma. Poblet

Nascut a Barcelona, entrà a formar part de la companyia el juny de 1977, concretament en el Departament de Compres, i més tard, al Departament de Servei al Client, del qual n'és l'actual director. A l'any 2002 ha complert 25 anys de trajectòria professional com a membre de Germans Boada, S.A.



### Josep Villena

Natural de Requena (València). S'incorporà a la companyia el mes de març de 1977. L'any 2002 ha celebrat les seves noces de plata com a membre de Germans Boada, S.A. Des de la seva incorporació, la seva activitat sempre ha estat vinculada al Departament de Producció.



### Richard Adesanya

Nascut a Lagos (Nigèria), va entrar a formar part de la companyia el mes de març de 1979. Enguany acompleix 25 anys de trajectòria professional com a membre de Germans Boada, S.A. La seva activitat sempre ha estat vinculada al Departament d'Atenció al Client.



### Carme Duran

Nascuda a Rubí, s'incorporà a Germans Boada, S.A. el mes de maig de 1979. Enguany, celebra les seves noces d'argent com a membre de la companyia. Tot i que ha desenvolupat tasques en els Departaments Comercial i de Compres, la seva activitat ha estat majoritàriament vinculada al Departament d'Administració i Finances.

### Consell de Redacció

J. Torrents, A. Torres, J. Caballé, M. Pueyo, D. Pagès, E. Marín, F. Font, S. Galobardes i R. Llongueras.

**Disseny**  
Plural

web

Si desitgen obtenir més informació de l'empresa, els seus productes i les seves societats filials, poden consultar la pàgina web de Germans Boada, S.A.: <http://www.rubi.com>. Així com també poden contactar amb la companyia mitjançant l'adreça d'e-mail: [gboada@rubi.com](mailto:gboada@rubi.com)