

Олекса Воропай

Звичаї нашого народу

Етнографічний нарис

II

Олекса Воропай

Звичаї нашого народу

Етнографічний нарис

УКРАЇНСЬКЕ ВИДАВНИЦТВО

Мюнхен, 1958

@print 2010

ЗМІСТ

ПЕРЕДМОВА	7
ЛІТО	
РАДУНИЦЯ І ПРОВОДИ	10
КРАСНА ГІРКА	17
ЛЯЛЯ, ЛАДА І ЛАДО	21
РАХМАНСЬКИЙ ВЕЛИКДЕНЬ	34
«ВУЛИЦЯ»	36
ДЕНЬ СВЯТОГО ЮРІЯ	41
<i>Святий Юрій відмикає землю і небо...</i>	42
<i>Збором ідемо...</i>	44
<i>На Юр'єву росу...</i>	48
<i>Обіди в полі</i>	55
<i>Чарівниці-лиходійниці...</i>	58
<i>Святий Юрій — покровитель звірят</i>	61
<i>Святий Юрій на гуцульських полонинах</i>	62
<i>Дівчата ворожать про женихів</i>	63
ДІТИ-ПАСТУХИ	65
ДЕНЬ СВЯТОГО МИКОЛИ ЧУДОТВОРЦЯ	82
«СИМОНОВЕ ЗЕЛО»	84
«ПЕРЕГОНЯ» НА ЦУКРОВИХ БУРЯКАХ	90
ЗЕЛЕНІ СВЯТА	94
<i>Завивання вінків</i>	94
<i>Клечальна субота</i>	97
<i>Клечальна неділя, або П'ятидесятниця</i>	100
<i>Русалки</i>	102
<i>Проводи русалок</i>	109
<i>Поминання мертвих</i>	111
ДЕНЬ ОНУФРІЯ ВЕЛИКОГО	113
ЗАГОВИНИ НА ПЕТРІВКУ	114
СВЯТО ІВАНА КУПАЛА	115
<i>Купало і Марена</i>	116

<i>Дівчата ворожать</i>	128
<i>Зілля</i>	131
<i>Купало в інших народів</i>	133
СВЯТО ПЕТРА І ПАВЛА	135
ЗАЖИНКИ	137
ЖНИВА	138
ОБЖИНКИ	143
ДЕНЬ СВЯТОЇ МОКРИНИ	149

ОСІНЬ

ДЕНЬ ПРОРОКА ІЛЛІ	152
ДЕНЬ СВЯТОГО ПАЛІЯ	154
«МАКОВЕЯ»	155
СПАСА	157
«ПЕРША ПРЕЧИСТА»	158
«ГОЛОВОСІКА»	159
«СЕМЕНА»	160
«ДРУГА ПРЕЧИСТА»	161
«ЗДВИЖЕННЯ»	162
СВЯТА ПОКРОВА	163
СВЯТОГО ДМИТРА	164
ДЕНЬ СВЯТОЇ П'ЯТНИЦІ	165
КУЗЬМИ-ДЕМ'ЯНА	166
ДІТИ ВОСЕНИ	167
ДЕНЬ МИХАЙЛА АРХИСТРАТИГА	169
<i>Мисливські оповідання</i>	171
<i>Заячий пастух</i>	172
<i>Вовчий пастух</i>	172
<i>Ведмежий пастух</i>	173
<i>Звіряче кладовище</i>	174
«ТРЕТЯ ПРЕЧИСТА»	176
ПІДСУМКИ	177

УКРАЇНСЬКИЙ НАРОДНИЙ ОДЯГ

ВСТУП	179
<i>Регіональний одяг</i>	180
<i>Національний одяг</i>	182
<i>Мистецькі оздоби</i>	183
<i>Мистецтво і побут</i>	184
МАТЕРІАЛИ З ЯКИХ ВИГОТОВЛЯЄТЬСЯ НАРОДНИЙ ОДЯГ	185
<i>Хутро</i>	185
<i>Тканини</i>	186
ЖІНОЧЕ ВБРАННЯ	189
РОСТИ, КОСО, ДО ПОЯСА Я БУДУ ЧЕСАТИ...	189
<i>Аби ся тримало...</i>	189
<i>Руса коса до пояса...</i>	189
<i>Дрібушки</i>	191
<i>Козак буде розплітати...</i>	191
<i>В косі стрічка голуба...</i>	193
ВИЙСЯ, ВІНОЧКУ, ГЛАДКО...	194
<i>Дівочі вінки</i>	194
<i>Від нечистої сили...</i>	195
<i>Весільні вінки</i>	196
<i>Вінки з пташиного пір'я</i>	197
<i>Вінці-діядеми</i>	198
<i>Чільце</i>	199
<i>Уплітки</i>	199
ДІВОЧЕ НАМИСТО	200
ДУКАЧІ	204
ЗГАРДА	205
ДРОБИНКА	206
ОЙ, ХУСТИНА, ХУСТИНОЧКА!...	207
<i>Хустина в побуті</i>	207
<i>Обрядове значення хустки</i>	207
<i>Хустка, як мистецький твір</i>	208
<i>Колір</i>	209
<i>Намітка</i>	210
<i>Півка</i>	212
<i>Кораблик</i>	212
<i>Очіпок</i>	212
<i>Обрус</i>	213
ЗАЧІСКА ВОЛОССЯ У ЖІНОК	214
ЖІНОЧА СОРОЧКА	216
ОДЯГ, ЩО НОСИТЬСЯ ПОВЕРХ СОРОЧКИ	222

<i>Запаска</i>	222
<i>Дерга</i>	223
<i>Плахта</i>	223
<i>Попередниця</i>	224
<i>Крайка</i>	225
<i>Корсетка або керсетка</i>	225
<i>Спідниця</i>	226
<i>Сукні</i>	226
<i>Жіноче взуття</i>	227
ЧОЛОВІЧЕ ВБРАННЯ	228
<i>Пострижини</i>	228
<i>Пострижини в інших слов'ян</i>	230
<i>«Під макітру»</i>	231
<i>«Оселедець», або чуприна</i>	232
<i>Чотири способи</i>	232
<i>Зачіски</i>	233
<i>Дещо про бритву та бриття</i>	233
<i>Перше голення</i>	234
<i>Вуса</i>	235
<i>Шапки</i>	237
<i>Чоловіча сорочка</i>	241
<i>Чоловіча корсетка</i>	246
<i>Штани і шаравари</i>	246
<i>Пояси</i>	250
ЧОЛОВІЧЕ ВЗУТТЯ	253
<i>Чоботи</i>	253
<i>Ходаки і постоли</i>	254
<i>Черевики</i>	254
СПІЛЬНИЙ ОДЯГ ДЛЯ ЧОЛОВІКІВ І ЖІНОК	256
<i>Кожух</i>	256
<i>Кептар</i>	259
<i>Свита</i>	260
ВЕРХНІЙ ОДЯГ, ЩО ШИЄТЬСЯ З КРАМНОЇ МАТЕРІЇ	267
<i>Чемерка або чумарка</i>	267
<i>Чемліт</i>	267
<i>Полотнянка</i>	268
<i>Юпка</i>	268
<i>Жупан</i>	269
<i>Капота</i>	270
<i>Каптан</i>	270
<i>Кунтуш</i>	271
<i>Люлька</i>	272
ПІДСУМКИ	274
БІБЛІОГРАФІЯ	277
ПІСЛЯМОВА	282

ПЕРЕДМОВА

Вся праця «Звичаї нашого народу» (народно-календарні звичаї) розподіляється на чотири частини за порами року: «Зима», «Весна», «Літо» й «Осінь».

У 1958-му році в «Українському видавництві» (Мюнхен) вийшов перший том цієї праці, до якого ввійшли «Зима» й «Весна». До другого тому, що виходить тепер, входять дві інші частини: «Літо» й «Осінь».

З нагоди виходу в світ другого тому «Звичаїв нашого народу» я вважаю за свій приємний обов'язок подякувати тим людям доброї волі, котрі в приватних листах до мене, або на сторінках української преси, висловили свої завваги та дали відповідні оцінки двом першим частинам першого тому цієї праці.

Об'єктивні та здебільшого прихильні оцінки нашого громадянства дали мені добрий поштовх і заохочення продовжувати працю над вивченням та дослідженням звичаїв нашого народу, в наслідок чого й з'являється оцеї другий том.

Щиро дякую всім тим добродіям, котрі спричинилися до виходу в світ цієї праці.

О. Воропай

Травень, 1964, Англія.

Народно-календарні звичаї

Частина III

ЛІТО

РАДУНИЦЯ І ПРОВОДИ

Другий тиждень після Великодня називається «поминальним», або Томиним (Фоминим) тижнем; починається цей тиждень Томиною неділею.

В старих писаних пам'ятках для цього тижня (чи тільки неділі, що нею починається тиждень) є ще й третя назва: *Радунця*, або Радунець, а ще — Радовниця.

Так, у Троїцькому літописі з 1372 року згадується, що «Литва и ляхи Жемоть придоша изгономъ (къ Переславлю) по Волицѣ дни на другой недѣлѣ во вторникъ, на заутріє по *Радоницѣ*».

В Новгородському літописі з року 1373 (6880) записано: «Въ среду на заутріє по *Радунци*».

А року 1556 (7063) записано таке: «Мѣсяца апреля въ 22 день, въ понедѣльникъ на второи недѣли послѣ Велица дни, канунъ *Радунци*...»

В Стоглаві осуджується тих, котрі по «Велицѣ дни окличи и на *Радунци* въюнецъ и всякое в нихъ бѣсованіе...»

Або ще: «Апрѣля 7 на заутрея *радунци* бысть гибель въ солнцы». (Псков. І л. року 1541 [7048]).

А в Київському літописі з року 1493 записано: «Тояже весны на *Радунци*, апрѣля 16-го, погорѣ Москва...»

«Въ Устюгѣ Великомъ, съ 1445 г. въ *Радунци* бываетъ крестное хожденіє на убогій домъ при Іоанно-Предтечевскомъ монастырѣ, а по совершеніи панахиды, гулянье въ сосновой рошѣ, выросшей на тамошнемъ кладбищѣ...»¹.

В церковному словнику з року 1773 читаємо таке: «В Радунцию був звичай серед простолюддя згадувати померлих свояків, з язичними обрядами, і той, хто згадував, приносив на могилу вино, сичене пиво², пироги, млинці, і після відправи священником литії, взявши чарку з вином, або склянку з пивом, відливав частину на могилу, а решту допивав сам; жінки в цей час плаксивим голосом причитали добродійства покійника...»³.

¹ «Сѣверный Архивъ», 1824. И. 17.

² Від слова «сыгить» — підсолоджувати.

³ «Новое приб. къ ел. церк.», 1818.

Радуницю знають і болгари: вони теж їдять, п'ють на могилах рідних і причитають добродійства покійника¹.

В Польщі «Radonice» практикується у Варшавському повіті.

У стародавніх слов'ян Радуницею (або «весняною радістю») називався, ймовірно, цілий цикл весняних свят — час поминання мертвих, за стародавнім народнім віруванням, мерці радіють, коли їх поминають добрим словом живі свояки та ще й приходять до них на їхні могили. Пізніше, вже після введення християнства, Радуниця справлялася лише один день — на другу неділю після Великодня.

«Весняні обряди колись, очевидно, ще більш багаті й різномірні змістом, ніж новорічні, припадали на великий піст, що стояв у повнім контрасті з весняною „радістю“. Через те дещо перекинулося на великодній тиждень...»².

Карамзин, пояснюючи слово *Радуниця*, твердить, що в стародавніх слов'ян цією назвою визначалося будь-яке свято³.

В сучасних українських народніх звичаях слово «Радуниця» вже не зустрічається. Обряд поминання мертвих у «поминальний» тиждень після Томиної неділі, в залежності від місцевости, має такі назви: «гробки», «могилки» (Поділля и Волинь), «бабський Великдень» (Київщина та Лівобережжя), поминки (Херсонщина). Але скрізь, по всій Україні, поширена церковна назва *Проводи*.

Назва Проводи, ймовірно, походить від події, про яку в Євангелії записано так: «Когда при распятїи Господнемъ тѣлеса многихъ святыхъ востаха и, по воскресенїи Его, внидоша во святыи градъ: тогда сихъ-то святыхъ яко бы опять послѣ праздника сопровождали (проводили) до гробовъ граждане»⁴.

Застосування цієї назви, як свідчить Максим Берлінський⁵, стосується часів Петра Могили (перша половина XVII століття), коли, як пише Снегірьов, «нѣкоторые церковные обряды заведены были изъ подражанїя Польскимъ»⁶, — точніше: західнім, на відміну від східніх.

Сама відправа Проводів у Києві, десь наприкінці XVIII століття, відбувалася так:

¹ В сучасних болгарів цей звичай має назву «Задусніца».

² М. Грушевський, 1923, стор. 165.

³ И. Г. Р., ч. V.

⁴ За Сн. III.

⁵ М. Б. (1764-1848) — перший київський археолог.

⁶ Сн. III, 1838.

«... На гору Скавицю (або Щекавицю) збиралися для поминання родичів найповажніші¹ києвоподільські горожани. Панахидні литії відправлялися священиками над кожною могилою, потім кожна родина сідала колом біля своїх покійників і поминала їх тим їстивом і напоями, що їх із собою приносила. А тим часом школярі наспівували їм духовні пісні (псальми), іноді скрипачі награвали сумовитих мелодій. Під час того частування були й найубогіші»².

Про Проводи на Слобідській Україні, вже в XIX столітті, маємо таке свідчення Квітки-Основ'яненка (1778-1843):

«... То було на самі Проводи, і треба було через кладовище йти, де на гробках у той День усі поминають своїх родичів».

Уже для пізніших часів (кінець XIX і початок XX століття) про відправу Проводів «на гробках» у селах і містах України зафіксовано такі оповідання:

«... Поминають померлих у Хомин понеділок, бо в Проводи наш Великдень відходить, а тому, що залишилося в нас, те треба дати їм, померлим»³.

«... На загальному обіді роздають коливо з медом, — його треба їсти натщесерце»⁴.

«... По закінченні обіду господарі йдуть до своїх родових могил і кожний просить священика, щоб він відправив по померлих панахиду.

На могилі кладуть три, або чотири, яєць. По закінченні панахиди господар розбиває ці яйця об надгробний хрест і віддає їх дідові, примовляючи:

— Помолись, дідуню, за померлих тата, маму і за сестру.

При цьому він каже дідові імена своїх померлих родичів і свояків. Потім уся родина сідає колом біля могил обідати. Голова родини промовляє:

«Тут моя родинонька, тут моя мати, тут хутко буду і я спочивати!»

При цьому він викидає на могилу частину шкарлуп з великодніх крашанок, кістки зі свяченого поросяти та свячену сіль, а потім «обводить» могилу свяченою крейдою і на останок виливає чарку горілки, примовляючи:

«Їжте, пийте, споживайте і нас грішних споминайте!»

Після цього кожний учасник обіду випиває повну чарку горілки, примовляючи:

¹ В оригіналі «почетн'їйшіе».

² Сн., III., 1838.

³ Місто Олександр, Рівенського повіту.

⁴ Село Дедеркали, Кременецького повіту.

«Дай нам, Боже, довго на цім світі прожити, в добрім щасті панувати, а померлим — царства Божого діждати»¹.

«У нас напередодні Проводів люди гарно вбирають свої хати, миють, мастять, перуть, готуються, як до великого свята: печуть книші, роблять сир, б'ють масло, варять і красять яйця, — все це зав'язують у два вузлики і кладуть на стіл. Один із тих вузликів призначається для причету, а другий для сімейства і старців. У день Проводів ті вузлики приносять до церкви. Після відправи загальної панахиди тут же, біля церкви в огороді, або на сусідньому кладовищі, був загальний обід для всіх, хто хоче, — і для мирян і для причету ...»².

Добре підгулявши, вже десь під вечір, селяни повертаються до церкви, де священник, ніби з вдячності, висилає їм до частування горілку. Після «попівського почастунку» всі розходяться по своїх хатах і на цьому закінчуються поминки покійників³.

Цього дня бувають іще гри й хороводи, що в них бере участь не молодь, а заміжні жінки та навіть бабусі, з чого й походить назва цього свята — «бабські проводи»⁴.

Поминають ще так: на могилах христосуються з померлими, котять по землі крашанки й кажуть: «Святі родителі ходіте до нас хліба й соли з'їсти!» Потім сідають на могилі й закушують, а по їжі, звертаючись до померлих, кажуть: «Наші рідняки, не поминайте лихом, бо чим хата багата, тим і рада!»⁵.

Про христосування з покійником «на гробах» згадує й церковний словник (1773 рік), у якому читаємо таке:

«... В світлу седмицю... приходили на могилу померлого і, покотивши по ній червону крашанку, говорили: „Христос Воскрес!“, думаючи, що покійник відповідає йому в могилі: „Воистину воскрес!“⁶.

Патерик Печерський описує, як-то року 1463-го «... тїлеса усопшихъ святыхъ ответствовали на возгласъ священноинока въ Великъ день»⁷.

Для Проводів немає одного визначеного напостійно дня, — цей день кожного року призначає священник. Таким днем може бути будь-який день поминального тижня.

¹ Село Іванья, Дубенського повіту, Волинь.

² Записано від Марії Т-ко, Київщина.

³ За Чубинським, III., стор. 29.

⁴ Там само.

⁵ Село Малі Дедеркали, Крем. повіту, Волинь.

⁶ «Нов. приб. къ сл. церк. Соч. П. Ал.», 1818.

⁷ За Сн., III.

У призначений день для Проводів увесь народ з хоругвами, хрестами, церковним хором і священиками йде на кладовище. Ставши поміж могилами, відправляють спільну панахиду, моляться за спасіння душ померлих, а потім справляють на гробках обід-тризну.

Спільні тризни часто переходять у веселі забави, а найчастіше у пісні та хороводи¹.

Згадуючи в «поминальному» тижні померлих предків, не годиться їх називати небіжчиками, бо в ці дні «вони все чують, яка про них мова мовиться». Найліпше їх називати родичами, як от: «Нехай легенько тикнеться нашим родичам на тому світі!»².

В Білорусі, як правило, люди збираються на кладовище у вівторок у Томин тиждень, о 2-гій годині по полудні, і там «катають» червоні крашанки на могилах своїх рідних та свояків, а потім ті червоні крашанки віддають прошкакам. По обіді, коли вже могила рідні «налита медом і горілкою», її покривають білим столітником³ і ставлять «суху» їжу, бо цей вівторок у них називається «сухим». Хто ж не може сам приготувати відповідний обід, щоб тим самим відзначити пам'ять своїх родичів «задушевною трапезою», — тому при цій нагоді допомагають багатші.

Перед тим, як сісти на могилу й почати свою трапезу, голова родини каже:

«Святые родзицели, ходзице к нам хлеба-солі кушаць!»

А коли обід закінчиться, то господар знову звертається до покійників з такими словами:

«Мои родзицели, wybачайце, не дзивицесь, чем хата багата, тем и рада!»

Після цього поминальники роздають залишки їжі прошкакам, а самі йдуть до корчми, де п'ють і гуляють, виправдуючи старе прислів'я: «Почали за упокій, а кінчили за здоров'я!»⁴.

¹ Записано від Семена К-ка з Київщини.

² Записано від Килини П-к з Переяславщини.

³ Столітниками, звичайно називаються рослини, які походять з тропічних країн, як ось: «*Aloe*, «*Agava*», і розводяться у нас, та й у Білорусі, лише як декоративні; вони дуже рідко цвітуть, а тому й здобули собі таку назву. Але є рослина, яка по-англійськи називається «*Century plant*», або «*Stary scabious*»; вона росте і в Білорусі, а в Україні є навіть спеціально український вид «*Scabiosa ucrainica* L.». Дуже ймовірно, що саме цю рослину білоруси називають столітником. Польський етнограф Голєбівський, який записав цей звичай, латинської назви не подає, а тому ми й не можемо точно визначити, про яку рослину тут мовиться.

⁴ Lud Polski p. L. Golebiowskiego. Warsz., 1830.

На Московщині теж здавна ведеться звичай поминати мертвих на кладовищі, здебільшого у вівторок у Томин тиждень.

Отже, як бачимо, і в нас, і в наших сусідів-слов'ян поминання мертвих у «поминальний» тиждень — це вже тепер добрий християнський звичай, але коріння цього звичаю треба шукати ще в стародавніх дохристиянських обрядах.

У Лева Калойського є таке свідчення: «Руси, наслідуючи язичеські звичаї греків, здійснювали жертви і возлиття на честь померших».

Вище ми говорили про саму відправу поминання мертвих «на гробках» у «поминальний» тиждень, а тепер коротко зупинимось на тому, як саме ті «гробки» підготовлялися до дня Проводів.

«... Ще заздалегідь ми, дівчата, сіяли бувало чебрець¹ на материнських могилах; у нас цю траву називали материнкою. А як померла моя сусідка-ровесниця, то ми на її могилі сіяли любисток і барвінок, бо то так, ніби на вінок молодої»².

«Помру сама на чужині, не буде кому й чебрецю посіяти!»³.

«Як помирав хтось із молодих хлопців, то в нас на Полтавщині дівчата садили на могилі кущ червоної калини, бо то так належало робити за козацьким звичаєм»⁴.

З народніх пісень знаємо, що козацькі могили й справді позначалися кущем червоної калини⁵. Наприклад, у пісні про смерть козака в Московщині співається:

Ой, поїхав в Московщину козак молоденький:
Оріхове сіделечко і кінь вороненький.

¹ Друга назва чебрецю (*Thymus serpyllum* L.) — «материнка» або «пахуча материнка». За стародавнім звичаєм сіяли цю траву на материнських могилах. Взгалі ця трава дуже популярна в народі; ще в дохристиянські часи наші предки на кострищах (вогнищах) палили чебрець для «воскурювання фіміяму» богам. Про чебрець див. примітку в 1-му томі «Звичаїв...».

² Любисток (*Levisticum officinale*). (Див. прим, у 1-му томі «Звичаїв...»); барвінок (*Vinca minor* L.). За народнім звичаєм, ховаючи дівчину, вбирають її, як до вінця, й на її могилі сіють барвінок, як символ вічної любови (барвінок — вічнозелене зілля). Оповідання записане від Марії Головацької з Херсонщини.

³ Так промовляла плачучи, українка, яка від'їжджала з табору в Німеччині до Канади.

⁴ Записано від Івана Глушка (біля 60 років).

⁵ Калина звичайна (*Viburnum opulus* L.) — це кущ дерева, що цвіте білим квітом, а восени на ньому — яскраво-червоні китиці ягід. Поширена по всій Україні. Калина вживається в народній медицині й чарах. Імовірно, за свої червоні ягоди, що нагадують краплини крові, стала в народі рослинним символом пролитої козацької крові.

Ой, поїхав в Московщину, та там і загинув,
Свою рідну Україну навіки покинув.
Казав собі насипати високу могилу,
Казав собі посадити в головах калину:
«Будуть пташки прилітати, калиноньку їсти,
Будуть мені приносити з України вісті...»¹

Насаджувано калину й при дівочих могилах, як про це читаємо в Т. Шевченка («Причинна»):

... А в головах у дівчини
Червону калину.

Ще за тиждень перед Проводами люди йдуть на кладовище впорядковувати могилки, сіяти квіти, садити калину та інші дерева; зокрема на Херсонщині існує звичай садити над могилами вишні.

На братських могилах та на тих гробках, що вже не мають серед живих своїх опікунів, — працює молодь: хлопці оглядають, чи була не осунулася де могила, чи не зіпсутий хрест або пам'ятник, — все лагодять, поправляють і приводять до належного вигляду. Дівчата ж сіють квіти та садять кущі червоної калини. На Херсонщині та, здається, і в інших місцях півдня України існує звичай — на батьківських могилах сіяти ще запашний васильок², який в північніших районах України не росте. Дівчата ще мають обов'язок сплести вінок та покласти його на «козацькій могилі».

Тож нехай і тут, на чужині, кожної весни, за нашим стародавнім звичаєм, зацвітають квіти над тими українськими могилами, що по всьому світі тепер розкидані; нехай цвітуть над ними любисток, барвінок і чебрець, а восени нехай червоніє калина:

Будуть пташки прилітати, калиноньку їсти,
Будуть йому приносити з України вісті...

¹ У Ф. Колесси («Укр. усна слов.», Львів 1938) кінчається словами: «...од родоньку вісти».

² Запашний васильок (*Ocimum basilicum*). Див. примітку в 1-му томі «Звичаїв...»

КРАСНА ГІРКА

«22-го квітня¹, напередодні Юрієвого дня, святкується Ляля або Красна гірка»².

«Красна гірка ... — це одне з народніх свят красної весни; з цього дня починаються хороводи, гри на горах і долинах... починається весняно-літній сезон на весілля»³.

Взагалі гори — це колыска людської цивілізації. «Культурні рослини і людські племена мають однакові місця виникнення — гірські системи земної кулі»; а звідси й робиться висновок, що гірські райони були, ймовірно, первісними центрами виникнення цивілізації⁴.

Стародавні міста будувалися на горах, або горбах. Так, Рим стоїть на семи горбах (*septimontium*), а наш Київ — на трьох. Ось як про це розповідає стародавній переказ про заснування Києва:

«... Кий жив на горі, де сьогодні спуск Боричів; Щек жив на горі, що сьогодні зветься Щековиця, а Хорив на третій горі, відкіль назвалася Хоривиця. Вони побудовали городець в ім'я свого найстаршого брата і назвали його Київ»⁵.

Львів стоїть на узгір'ї гори Полтви.

За старим Завітом, на Синайській горі Бог надав жидам Мойсеїв закон. Усі мітичні боги стародавньої Греції містилися на горі Олімпи.

У народів Європи гори, а також гірки, горби, «горіци», «крутіци», «холми» були місцями поганських богослужень, там стояли опудала богів, і там само було місце, куди приносилось криваві жертви. Крім того, на горах ховалися мертві, горіли там «вічні»

¹ За старим стилем; 5-го травня — за новим стилем.

² П. Чубинський, III., 29.

³ Сн., III., 1838 г. Зокрема щодо хороводів, то вони починаються й на Благовіщення, й на Великдень, і на Красну гірку, — все це залежить від місцевості й кліматичних умов року.

⁴ Щодо цього дивись: Ліпарт, «Ист. культуры» пер. з нім., 1907 р., Вавілов «Центры происхождения культ. раст.», 1926, Ковалевский «Чел. плем. и раст. культуры», 1928 та інші джерела. Цікаво було б провести спеціальні студії наших Карпат.

⁵ Укр. перекази. Зібрав М. Возняк, 1944 р., стор. 5.

вогні, виконувалися ритуальні обряди та гри. Так само на горах відбувалися суди та розправи, а звідси й назви гір у франків: *Malloberg, Lögberg*¹.

За словами св. Письма, погани «... сградиша сіи себѣ високая и столпы и капища на всякомъ холмѣ висоцѣмъ»².

У Києві, як пише літописець Нестор, «... на холмѣ оскверненномъ кровми» пізніше була побудована церква святого Василя.

Наш стародавній звичай — висипати високі могили над визначними померлими постатями,— теж в'яжеться з віруванням в особливе призначення гір³.

За стародавнім віруванням, на Красних горах збираються духи чоловічої статі: упирі, перелесники, характерники, відьмаки; а на Лисих горах — духи жіночої статі: відьми, чарівниці, русалки, мавки. Існує, наприклад, під Києвом Лиса гора, де, за народнім віруванням, у ніч під Івана Купала злітаються всі відьми на чортівську нараду.

Щодо Красних гір, то в Україні ще й досі зберігаються старі урочища, здебільшого високі горби, з назвою Красна гора, Красна гірка, або Красне. В більшості випадків на таких «красних горах» були побудовані християнські монастирі або замки.

Так, у колишній Полтавській губ. був *Красногорський* Чернуський пустинь⁴ (монастир); поблизу м. Гадяча, вниз за течією Псла, на Красній горі стояв *Красногорський* Миколаївський монастир, побудований у XV ст., а біля Золотоноші був *Красногорський* Золотоношський монастир. У містечку Козельці, на Чернігівщині, торги називалися «красними», з яких один (більший торг) збирався на Красну горку (5-го травня за н. ст.). У Ямпільському повіті є містечко *Красне*, там же на Красній горі був побудований у XV стол. замок, що його року 1765-го зруйнували гайдамаки.

У наших сусідів, і східніх і західніх, теж були красні гори. Так, у Новгороді року 1415-го була побудована церква Воскресіння на Красній горі, а у Владимирівській губернії був *Красногорський*

¹ Див. *Deutsche Rechts. Grimm. Gotting, 1828; Origines du droit Francais...*, M. Michelet. Paris, 1837.

² Див. III., Царствъ, гл. XIV.

³ Про «високі могили» та про легенди, які пояснюють виникнення окремих могил, докладніше буде написано в III-му томі «Звичаїв».

⁴ Пустинь — це монастир, який виник у безлюдній місцевості.

Болдирів монастир. Недалеко Архангельська, на березі Пинеги, в гористій місцевості теж був Красногорський монастир¹.

У Богемському місті Берунськ (Чехія) є «*Krasna hora*», а на Мадярщині існують і місто, і містечко під назвою «*Krasna horka*», — за перекладом на мову німецьку: «*Schönberg*». У Польщі та в лужицьких сербів (Силезія) є гори, що називаються червоними («*Czerwona gorka*»).

В Моравії (Чехія) поблизу міста Брюна є гора «*Spielberg*». На цій горі стояв храм Перуна поміж двома священними дубами. Кам'яне опудало Перуна у правій руці тримало червоний сошник, а в лівій — спис із білим прапорцем. Тут відбувалися гри на честь поганських богів і звідси, ймовірно, й походить назва «Ігорна гора»².

Дуби на горах, або «вершку могили», були відомі й нашим предкам. Це видно із стародавніх переказів про могили. Наприклад, переказ про «Могилу сороку» закінчується такими словами: «... На вершку могили виріс височезний дуб, а на його вершку поклали бляху, щоб на ній розпалювати вогонь...»³. Далі пояснюється, що той вогонь ніби був потрібний «для остороги довколишніх мешканців перед ворогами», але таке пояснення могло виникнути вже значно пізніше.

Ми знаємо, що вогонь і досі в народі вважають за святий, як ось у приповідках: «Огонь святий мститья, як його не шануеш»; «З водою та вогнем не жартуй»; «Проти вогню нехай не лютує»; «Біда, а гріх гасити»⁴ (це коли щось загориться від блискавки). Існує вірування, що на вогонь гріх плювати, не можна й лаяти вогню, проклинати його, бо «біда буде!»

Крім того, майже по всій Україні ще й тепер існує гра, що називається «горю-дуба», або «горю-горю пень».

На Слобожанщині дівчата, бавлячись, вигукують:

Ой, сухий дубе, гориш дуже,
З тебе полум'я паше дуже.
Паше полум'я через воду,
Через воду на слободу!⁵

¹ Сн., III.

² *Mythologie der alten Deutschen und Slawen*, 1827.

³ Укр. перекази. Зібр. М. Возняк, Л. К., 1944.

⁴ М. Номис, 1864.

⁵ «Сборн. Харьков. Инс. Фил. XVII», стор. 162.

А на Херсонщині¹ під час забав дівчата перегукуються:

— Горю-горю пень!

— Чого гориш?

— Красної дівчини хочу!

— Якої?

— Тебе молоді!

Після цих слів «Красна дівчина» втікає, біжучи з гори на долину, а «Горю-горю пень» переймає її, намагаючись зловити. Якщо спіймає, то для цієї пари гра кінчається; в гру вступає друга пара, і так продовжується аж доти, доки вся група дівчат не буде, переловлена.

Щоб виконувати «Горю-дуба», чи «Горю-горю пень», дівчата, звичайно, збираються на високі місця: десь на горбі, чи: на пригорбку — «щоб можна було добре розбігтися», як тепер пояснюють. Починається гра саме в час «Красної гірки» й триває «аж поки в полі просо заросте»; «тоді ми, дівчата, йдемо в поле полоти просо і про гру забуваємо»².

Якщо розглядати «красне», як колір (в сучасній українській мові «червоне»), то воно подібне на кров і вогонь, а тому можна здогадуватися, що Красними горками у наших стародавніх предків називалися високі місця: гори, горби, могили, — де горіли священні, чи «вічні» вогні та де відбувалися поганські обряди жертвоприношення; тут же могли відбуватися й народні гри, якраз весною, в час «народження сонця». Той факт, що з приходом християнства скрізь, чи майже скрізь, на Красних горах будувалися монастирі, — може тільки підтверджувати наш здогад.

Цікаво відзначити, що й у Сицилії (Італія) є Красні гори (*Monti rossi*), а також і в Англії, в провінції Surrey є містечко *Red Hill*, із стародавнім замком та церквою ще з норманських часів (XI-го століття).

Отже, як бачимо, ще в дохристиянський період нашої історії мешканці України-Руси мали, ймовірно, ті самі звичаї та обряди, що й мешканці Західньої Європи.

¹ Село Надлак.

² Записано від Марії Г-кої з Херсонщини.

ЛЯЛЯ, ЛАДА І ЛАДО

Разом із Красною гіркою, того самого дня, дівчата «грають» Лялю, або Лелю — «для цього хороводи звичайно збираються о третій годині по полудні, на чистому лузі. Вибравши найкращу з дівчат, хоровідниці перев'язують їй шию, груди, руки й ноги різним зіллям, а на голову кладуть вінок із свіжих квітів. У такому вбранні садовлять дівчину на дерновій лавці, на яку ставлять також глечик з молоком, сир, масло та інший почастунок, ... кладуть кілька вінків із свіжої зелені; дівчата танцюють навколо Лялі і співають пісні. Коли пісні закінчаться, Ляля роздає своїм товаришкам сир, масло та все, що біля неї покладено; потім кидає їм вінки, дівчата намагаються їх схопити на льоту. Вінки ці дівчата зберігають до наступної весни»¹.

В селі Забужжя на Волині Ляля (у них Леля) «справляється» трохи інакше, тут дівчата теж вибирають з-поміж себе найкращу і збирають її Лелею, вони плетуть вінки з лісових або польових квітів; руки, ноги і весь стан дівчини квітчають дрібними гілячками з липи чи дуба², але так, щоб уся вона була вкрита зеленим листям, з ніг до голови, щоб виглядала як лісова мавка.

Так убрана Леля сідає на пеньок, або на спилене дерево, якщо це в лісі; на горбок, чи на якусь дернину, якщо це на лузі або в полі. Поруч із Лелею дівчата кладуть почастунок: дзбанок молока, грудку масла, шматок сиру та червоні крашанки, а також вінки з свіжих квітів. Вінків має бути стільки, скільки дівчат бере участь у цій грі.

Коли вже все готово, дівчата беруться за руки і водять хороводи навколо Лелі, співаючи веснянки, де найбільше згадується про милого та про весілля.

Коли хороводи закінчаться, дівчата по черзі підходять до Лелі, а та кожній з них кладе на голову вінок і промовляє:

Будь щаслива і гожа, як сонце;

¹ Село Маалі Дедеркали, Кременецького повіту. За П. Чуб., III.

² Липа (*Tilia*) — найпоширеніший в Україні вид *T. grandifolia*. Дуб (*Quercus*) — найпоширеніший в Україні дуб звичайний *Quercus pedunculata*. Обидва ці дерева мали ритуальне значення ще в стародавніх слов'ян; і дуб, і липа часто зустрічаються в народніх піснях, легендах і переказах; вживаються в народній медицині й чарах.

весела, як весна;
робоча, як бджола;
багата, як земля!

Кожна з дівчат, одержавши свій вінок, відколупує крихітку масла, сиру, — все це кладе собі в рот і запиває молоком; бере й червону крашанку. Отак «причастившись», дівчина вклоняється Лелі і відходить, а на її місце приходиться друга, третя і т. д., аж поки всі дівчата матимуть на головах свої вінки.

Вінок від Лелі кожна дівчина зберігає до наступної весни, а те гілля, чи листя, що ним була уквітчена Леля, дівчата несуть до річки і пускають на воду.

Іноді дівчат застає ніч, тоді вони розкладають вогнище і при його світлі продовжують гру. Можна собі уявити, що це справді чарівне, майже містичне видовище: спокійний ліс, замріяні дерева, палаюче вогнище, миготливі тіні дівчат у коловому танці, білі сорочки, вінки на дівочих голівках, — усе це мусить бути таке гарне, що жодні чужинецькі маскаради не годяться і в порівняння з цією чарівною грою наших веселих українських дівчат.

Обидва варіанти цієї гри, — і Ляля, і Леля, — походять з Волині, здається, що тільки в тій частині України ще зберігається оця стародавня і така цікава гра.

Подібні забави дівчат напередодні св. Юрія, ми зустрічаємо і в інших слов'янських народів. Так, білоруси цей день називають «лялешніком»; там дівчата також вибирають найкращу в селі дівчину і наряджають її Лялею. Ляля і там сидить в полі «на дернині», а дівчата, побравшись за руки, водять коловий танець із піснями-веснянками навколо неї. При чому, тут дівчата в своїх піснях, звертаючись до Лялі, просять у неї не тільки «милого» та «весілля», а ще й урожаю, про що наші дівчата не турбуються. Крім того, зелене вбрання Лялі білоруські дівчата на воду не пускають, а зберігають його разом із своїми вінками до наступної весни.

В Хорватії, в околицях Вораждіна, біля Карловця, дівчата теж напередодні св. Юрія виконують спеціальну гру і співають особливі пісні — «ладають», і самі вони через це називаються в цей день «ладовицями».

Цікаве чарування виконують дівчата в Чехії напередодні дня св. Юрія; вони йдуть у ліс і там ловлять молодого дикого голуба. Цього птаха дівчата тримають протягом кількох днів у «великій таємниці», а потім випускають його на волю через комин

домашнього вогнища, і при цьому співають спеціальні пісні, які ніби мають забезпечити їм щасливе весілля. На жаль, ми не маємо тексту тих пісень і не можемо сказати, чи там згадується ім'я Леля, але є підстави думати, що це ім'я чешкам відоме¹.

У народніх піснях-веснянках ім'я Леля згадується часто. Так, у Куп'янському повіті на Харківщині, виводячи весняний хорівід «Просо...», дівчата співають:

Ой, там наші орали, орали —
Ой, Лелі, Ладо, — орали, орали!
Там наші просо сіяли, сіяли —
Ой, Лелі, Ладо, — сіяли, сіяли ...

А в Терещенка записана така пісня:

Ой Лелю, молодая, о Лелю!
Ти вьюная, о Лелю!
Ти по горниці пройди, о Лелю!
Покажи своє лице о Лелю!
Та в віконечко, о Лелю!
Покажи нам молодая, о Лелю!
Свого-то вьюнца, о Лелю!
Та пожалуй-ко яєчко, о Лелю!
Єще красенькоє, о Лелю!
Що на красному блюді, о Лелю!
При добрих людях, о Лелю!²

В багатьох інших піснях-веснянках ім'я Леля зустрічається в різних формах, як ось: Лелю, Лельо, Леле, Лелі, Люлі. У сербських «кращих» піснях, які там співаються під час зелених свят, це ім'я зустрічається у формах: Лелью і Лельо. У болгарських великодніх і лазарських піснях це ім'я звучить як Леле.

Як припускають дослідники³, приспів з ім'ям Лелі, або Лялі, відноситься до глибокої старовини.

Ще слід відмітити, що ім'я Леля (в чоловічій формі) зустрічається і у віршах Т. Шевченка («Царі»):

Перед богами Лель і Ладо
Огонь Рогніда розвела ...

В поемі «Руслан і Людмила» російський поет Пушкін, описуючи пир у князя Володимира (дія відбувається в Києві), двічі згадує ім'я Леля:

¹ За Фаминц. (1884), стор. 194.

² «Быть р. н.», V, стор. 17. Слово «вьюная» — це зіпсуте «юная». Терещенко, на жаль, не подає місця, де саме була записана ця пісня.

³ Див. Вс. Миллер, «Энцикл. сл. VI», стор. 108.

...слушають Баяна:
И славит сладостный певец
Людмилу-прелесть и Руслана
И Лелем свитый им венец.

А далі:

Огни погасли... и ночную
Лампаду зажигает Лель.

Крім вищеописаної забави в «Лялю», або в «Лелю», дівчата в цей день, напередодні св. Юрія, виконують ще й спеціальні хороводні гри. Пісні, що їх при цьому співають, звичайно, супроводжуються приспівом «Ой, дід Ладо».

Ось як, наприклад, виконується хороводна гра, яка так і називається: «Дід Ладо».

Дівчата беруться за руки і творять велике коло. В колі ходить дівчина; під час хорового співу вона то підстрибує, то присідає і рухами показує, які-то смішні та негарні і дід, і баба, і хлопці; ось тільки, мовляв, дівчата добрі, — вони найкращі за всіх.

Хор дівчат співає:

Дід, Дід і Ладо!
Жона мужа била,
На добре учила:
Ой, Дід, Дід і Ладо!
«Повіджь, мужу, правду,
Як старі діди скачуть?»
Дід, Дід і Ладо!
Жона мужа била,
На добре учила:
Ой, Дід, Дід і Ладо!
«Повіджь, мужу, правду,
Як старі баби скачуть?»
Дід, Дід і Ладо!
Жона мужа била,
На добре учила:
Ой, Дід, Дід і Ладо!
«Повіджь, мужу, правду,
Як парубки скачуть?»
Дід, Дід і Ладо!
Жона мужа била,
На добре учила:
Ой, Дід, Дід і Ладо!
«Повіджь, мужу, правду,
Як дівоньки скачуть?»

Інші хороводні гри, звичайно, імітують «полон» для дівчини, тобто весілля. Вище ми вже згадували «Просо...», «Горю-дуба» та «Горю-горю пень», а тепер опишемо «Мости» — гру, яка теж добре відома нашій молоді по всій Україні. Зміст гри полягає в тому, що дівочий ключ добивається перепустки від хлопців, які стежать міст. Хлопці дівчат не пускають «до гір погуляти», вони хочуть викупу. Нарешті вони дістають «найдорожчий викуп» — одну дівчину, а інших дівчат пропускають через «ворота» — підняті догори руки. Після кожного такого викупу гра починається заново, і це продовжується аж доти, поки парубоча громада, одну по одній, не забере до «полону» всіх дівчат.

Гра відбувається так: хлопці беруться за руки, а дівчата стають за ними й співають хором:

Пустіте нас, пустіте,—
До гір погуляти!

Хлопці відповідають:

Не пустимо, не пустимо,—
Мости поламати!

Дівчата:

Як ми мости поломимо,
Ой, то ми вам заплатимо —
Срібними гривнями,
Срібними гривнями!

Хлопці гривнів не приймають, тоді дівчата пропонують їм корову з телятком, — не хочуть; кобилу з лошатком, — не хочуть; гуску з гусятком, — не хочуть; золотее зернятко, — не хочуть. Після кожної пропозиції хлопці співають хором:

Не хочемо вашої заплати,
Не пустимо до гір погуляти!

Нарешті дівчата співають:

Заплатимо, заплатимо,
Тим крайнім дитятком!

Хлопці погоджуються на цей викуп, і пускають дівочий ключ крізь «ворота». Перед крайньою дівчиною руки опускаються — «замикаються ворота», і вона залишається в «полоні».

Хлопці співають:

Кого любиш, дівчино,
Кого любиш, красна?
Кого любиш, поцілуєш,
Наша панна ясна?!

Дівчина несміливо простягає руку до одного з хлопців, а той має право її тричі поцілувати. Після цього гра починається заново.

В одному з варіантів цієї гри хлопці називаються «королями». Дівочий хор, звертаючись до них, співає:

Королі, королі,
Пустіть на війну воювати!

В іншому варіанті «царенко» з почотом їде сватати «царівну», але по дорозі натрапляє на гурт дівчат, які його не пускають. І ось тут відбувається «переспів» двох хорів; при чому дівочий хор називається «царівнами»:

Хлопці: Царівни, царівни, мостіте мости,
Ладо моє, Ладо, мостіте мости!
Дівчата: Царенку, царенку, вже й помостили, —
Ладо моє, Ладо, вже й помостили!
Хлопці: Царівни, царівни, ми ваші гості,
Ладо моє, Ладо, ми ваші гості!
Дівчата: Царенку, царенку, за чим ви гості?
Ладо моє, Ладо, за чим ви гості?
Хлопці: Царівни, царівни, за дівчиною!
Ладо моє, Ладо, за дівчиною!
Дівчата: Царенку, царенку, за котрою?
Ладо моє, Ладо, за котрою?
Хлопці: Царівни, царівни, за старшенькою!
Ладо моє, Ладо, за старшенькою!
Дівчата: Царенку, царенку, старшенька крива!
Ладо моє, Ладо, старшенька крива!
Хлопці: Царівни, царівни, так ми підемо,
Ладо моє, Ладо, так ми підемо!
Дівчата: Царенку, царенку, так вернітєся,
Ладо моє, Ладо, так вернітєся!

При цьому одна з дівчат, крайня в ключі, перебігає до хлопчачого хору; після цього гра починається заново. Тут, як і в інших подібних іграх, здебільшого беруть участь самі дівчата, тільки одні з них грають ролю хлопців, а другі — дівчат.

Слово «Ладо» зустрічається і в найстарішому поетичному творі; в «Слові о полку Ігоревім» (кінець XII століття). Там руські жінки, плачучи, примовляють:

«... Уже намъ своихъ милыхъ ладъ
ни мыслію смыслити, ни думою сдумати».

На стіні Путівля-града Ярославна, звертаючись до вітру, питається:

«... Чему мычeши Хиновъскыя стрѣлки
на моя лады вои?»

Потім вона звертається до Дніпра-славуті і просить його:

«... Възлелѣй, господине,
мого ладу къ мнѣ...»

Далі Ярославна звертається і до сонця:

«... Чему, господине, простре
горячюю свою лучю на ладѣ вои?»

Тарас Шевченко, переспівуючи «Плач Ярославни», скрізь зберігає слово «ладо» очевидно, як таке, що нічим його замінити не можна, —

Нащо на дужому крилі
На вої любії мої,
На князя, ладо моє миле,
Ти ханові метаєш стріли?

Далі:

О мій Славутицю преславний!
Моє ти ладо принеси...

Ще далі:

Сонце пресвятее...
Спали мене на самоті!
Або не грій і не світи...
Загинув ладо... Я загину!

У пам'ятках народної творчості зустрічається й жіноча форма цього імени — «Лада».

За свідченням Костомарова, в його час (середина XIX ст.) дівчата, закликаючи весну, співали:

Благослови мати,
Ой, мати, Лада, мати!
Весну закликати.¹

На Поділлі, біля містечка Межибіж, під час Великодніх Свят дівчата, виводячи гагілки, співали про «Царівну Ладу», «Велику Ладу», а в околицях Берестя Литовського — про «Королівну Ладу»².

¹ Н. Костомаров «Слав. миф.», Київ, 1847.

² «Сѣв. Архивъ», 1824, ч. 3 і 4; Макаров, II, 69; Сн., I., 156.

«В деяких наших гагілках богиню Бабу звать Золотою Бабою, а то й богинею Ладою»¹.

«... В піснях епітет Ладі — мати, а в литовців Лада називається Золотою Панею, що тотожне з Золотою Бабою»².

За свідченням Нарбута, литовці величали Ладу «золотою», або «великою богинею»³.

В Болгарії, в одній із народніх пісень, дівчата звертаються до «богинї Ладї»⁴.

Польський історик Стрейковський свідчить, що «на Русі», як і в Литві, Жмуді та в Ляпляндії, прославляють не тільки «великого бога Ладо», але й Ладу.

В латино-чеському словникові Соломона (датується IX-м ст.), що його знайшов Ганко в Празькій бібліотеці, є пояснення мітичних імен, а серед них і таке: *Венера-Лада*⁵.

Вацерад в «*Mater verborum*» теж називає Ладу Венерою. Чехи ще називають Ладу Красопанею («Красопані»), а те опудало богині, яке було поставлене св. Людмилою ще за часів поганства, називалося «Красина»⁶.

В чеській мові «Лада» ще й тепер значить — красуня, а в нашій мові прикметник «ладна» — значить гарна, як ось:

Прибігаю до криниці, —
Беруть воду молодиці —
Беруть воду, дають пити;
Не жаль ладну зачепити!⁷

Або:

«Най він любить ...
котра йому ладна!»⁸

А звідси «Лада» — це кохана дівчина, або дружина. Так, у лемківському весільному обряді свашки співають:

Ні Лади, ні перини,
Ні найменшої дитини.⁹

¹ Гр. Лужницький, «Америка», Філядельфія, ч. 72, 16. 4. 1960.

² Кост. «С. М.», 31.

³ Narbutt Mit. Lit. 40.

⁴ Каравелов, I, 204.

⁵ За Сн., I, 131-2.

⁶ Kron. Czeska, 1541 (за Кост.).

⁷ Чуб., V., 143.

⁸ Чуб., V., 16.

⁹ Головацький, III., 389.

У Терещенка записаний весняний хоровод, де є такі слова:

Я ищу себѣ Ладу милую,
Ладу милую — жену верную!

В іншій хороводній грі:

Ой дід мій, репей,
Ой, Лада молода!¹

Інокентій Гізель² у своєму «Синопись...» пише таке: «...Також-де и матеръ Лелеву и Полелеву Ладу поюще: Ладо, Ладо...»

Отже, виходить, що Леля (ймовірно вона ж і Ляля) — це дочка Лади, старослов'янської Венери. Тепер зрозуміло, чому ролю Лелі, або Лялі, повинна виконувати найкраща з дівчат, — це ж бо дочка богині краси!

Стає зрозумілим і зміст тієї гри, яку виконують дівчата напередодні дня св. Юрія, — гри з вінками свіжої зелені, з «причащанням», з висловами побажань: це ніщо інше, як заворожування дівочої краси.

В Україні ще й до нині існує прислів'я: «Гарна, як Ляля» — іноді «Лялька»; у білорусів: «Пригожа, як Ляля».

Під словом «ляля» або «лялька» часто розуміють іграшку, якою бавляться діти; але ж ляльки у наших селянських дітей, де найбільше поширене це прислів'я, робляться з ганчірок, або з качана кукурудзи, і не виглядають аж так привабливо, щоб з ними можна було порівнювати аж красу наших дівчат. Це, без сумніву, Ляля з великої літери.

Але роля Лади в слов'янській мітології значно більша й відповідальніша, ніж бути звичайною собі богинею краси. Микола Костомаров у своїй праці про слов'янську мітологію висловлює здогад, що Лада символізувала собою природу, життєву основу; була матір'ю сонця в його втілені, богинею кохання, гармонійного співжиття, подружжя, весілля, краси і всякого благополуччя, мати-кормильниця світу, подательниця благ³.

Подібна символічна істота жіночої статі відома майже в усіх мітологіях. Так, в індійців була Бгавані, а на Коромандельському побережжі була жінка з дитиною — Лакшімі; дитина вважалась за втілення світла. Єгиптяни мали Ізиду; фрикійці, а потім римляни — матір Цибелу, на честь якої відбувалося народне свято

¹ Тер., IV., 218.

² Український історик, помер у 1684 р.; головний його твір — «Синопись, или краткое собрание отъ разныхъ лѣтописцевъ», який витримав 30 видань.

³ Костомаров, С. М., 32-3.

ранньою весною. В асирійців була Милита, а в стародавніх греків, як думає Костомаров, праобраз нашої Лади можна бачити і в Гері — матері богів, і в Афродиті — богині краси, і в Миневрі — родительниці сонця, і особливо в Латоні, яку греки здобули собі з темної «гіперборійської» півночі, і спочатку шанували її під ім'ям Іліті в Ефесі. У прусів була богиня Жиза, — явно запозичена від слов'ян; у скандинавців — Фрігія, що теж була слов'янського походження, бо називалася «вандальською»¹.

Як Латона була матір'ю Аполона і Діани, так і Лада мала двох дітей: Лелю і Полелю.

Ім'я Полеля ніде не зустрічається в народній творчості, хібащо в приповідці, яка записана на Поділлі:

«Що ти ходиш лельом-полельом, наче тобі ступінь по червінцю»².

Щождо ім'я Леля, то воно зустрічається часто, але важко визначити, якої воно статі: чоловічої, чи жіночої?

Ці два близнюки були особливо шановані лігійцями³; там, за свідченням Таціта⁴, жрець, приносячи їм жертву, одягався одночасно і в чоловічу, і в жіночу одіж. У народніх традиційних забавах подібне явище зустрічається часто; у нас, наприклад, так одягається «Маланка» на Щедрий Вечір.

Крім того, двостатеві мітичні істоти відомі і в інших мітологіях. Так, індійці уявляють собі уособлений всесвіт в образі двостатевого бога; щось подібне мають єгиптяни.

За Костомаровим, ця двостатева мітична істота уособлювала собою природу первісну, таку, яка ще не виявлялася у протилежностях, природу остаточну й абсолютну...⁵.

Та це трапилося не тільки з «дітьми», а й з «батьками», бо що таке Лад і Лада?

Ми знаємо, що в старих пам'ятках поетичної творчості (і народньої, й ненародньої) Лад і Лада визначали чоловіка й жінку, або коханого і кохану, але як воно було в слов'янській мітології: чи це було два божества, чи одно?!

¹ Там само.

² Грінченко, Сл. II, 10.

³ Лігійці (*Ligii*) — старогерманський народ з родини свевів, жив до III. віку по Хр. між Вислою, Карпатами, Судетами і Вартою. УЗЕ, т. II, стор. 489.

⁴ Таціт (*Cornelius Tacitus*) — найбільший римський історик II-го століття по Хр.; крім інших творів, Таціт залишив по собі й географію та етнографію старогерманських народів.

⁵ Костомаров, С. М. Стор. 34.

Польський історик Стрейковський¹ свідчить, що «Дідис Ладо» (*Dzidzis Lado*) — це був великий бог, якому приносили в жертву білого півня. Час шанування Дідис Лада тривав від 25-го травня до 25-го червня; в цей час чоловіки, звичайно, збиралися в корчмах, а дівчата й молодиці десь на лузі, чи на вулиці. Там вони влаштовували танці й, узявшись за руки та ставши в коло, жалібно приспівували: «Lado, Lado, Lado Didis musu Dewie» (Ладо, Ладо, Ладо, великий наш боже!). «Це і тепер ще виконується в Литві, Жмуді², в Ляпляндії³ та на Русі», — додає той самий автор⁴.

Слово «тепер» стосувалося часів Стрейковського, тобто другої половини XVI-го століття; але й у наш час, у половині XX-го століття, в Україні дівчата й хлопці сходяться десь на лузі, чи на вулиці, влаштовують танці та водять хороводи, і при цьому згадують «Дид Лада», як наприклад в хороводній грі:

А ми просо сіяли, сіяли, —
Ой, Дид Ладо, сіяли, сіяли...

— це ж наша знаменита «*Вулиця*», про яку мова буде окремо, У латишів приспівові «Ладо» відповідає слово Ліґо (*Ligo*) — бог або богиня кохання і веселості, що призивається ними в Іванову ніч, в піснях радості (*freudenlieder*). Литвини ж замість «Ліґо» приспівують «Ладо»⁵.

В старій приписці (дата не відома) на екземплярі Кромерового літопису, який зберігається в ризькій бібліотеці, зазначено:

«І въ наше время Литовцы, равно какъ и Летты и Курь⁶, призи-
вають Ледо или Ладо около Иванова дня»⁷.

За свідченням Рези (*Rhesa*), стародавні мешканці Пруссії так само, як і литовці, напередодні Іванового дня під липами запалювали на честь Ліґо вогнища і всю ніч стрибали навколо нього та приспівували: «Ліґо, Ліґо!»

¹ Стрейковський (*Strzykowski*) Мацей, польський історик (1547-1582), — автор хроніки, яка послужила джерелом для українських літописців Т. Сафоновича і Г. Граб'янки. УЗЕ, III, 206.

² Жмудь — це західня частина Литви, колись існувала як окрема «Жмудська земля» (XII-XIII ст.), а в XV-му столітті закріплена за Литвою.

³ Ляпляндія, або Лівонія, — частина Балтійського поозір'я між Ризькою затокою та озером Пейпус, заселена латишами й естонцями.

⁴ Kron. Pols., I., 146.

⁵ Kruze. Gesch. Esthn., V. 50.

⁶ Кури — народ латишського племені; жив у Курляндії та Східній Пруссії.

⁷ За Фаминцевим, 256.

Мешканці Жмуді шанували бога Ligiczus'a завданням якого було творити і підтримувати серед людей згоду.

Отже, Лад, Ладо, Ligo і Ligiczus — усе це були однакові божества згоди, весни, радості й кохання. За своїм характером ці божества відповідають старо-італійській *Concordia*, і через неї, як твердить Фаминцев¹, зближаються з іншими божествами, як от: *Bona Dea, Maius i Maia, Faunus i Fauna*. Вшанування всіх цих божеств починалося з наступом весни й закінчувалося днем Івана, або Петра, — в час, коли сонце стоїть найвище.

В Хорватії, при кінці минулого століття, була записана пісня, яку співали хором дівчата, танцюючи навколо Іванівського вогнища; тут є звертання до «святого бога» Ладо:

Lepi Jve terga roze
Tobi, Lado, sweti boze,
Lado, slusaj nas, Lado.
Pewke, Lado, pewamo ti,
Sedca nase wklaniamo ti,
Lado, slusaj nas, Lado.²

В Словенії в минулому столітті дівчата весною також співали пісню, в якій зверталися до «милого Ладо»:

Tri devojke zito zelo,
Lade mi, Lade, mile Lade moj.
Jedna drugoj govorila,
Lade mi, Lade, mile Lade moj.

В Загребі ще донедавна дівчата під час Зелених Свят ходили гуртами по місті, від будинку до будинку, й співали пісні, в яких часто повторялися слова:

Lado, Lado, lepo je Lado.

Взагалі, ім'я Ладо, крім України, відоме ще в Хорватії, Далмації, Словенії, Сербії, Болгарії, Польщі, Росії, а також у Молдавії та Румунії.

Отже, виходить, що «існувала» ціла мітична родина: Ладо, Лада й їхнє чадо: Леля, або Лель, та ще якийсь Полель.

¹ Там само.

² Kollar. *Nar. zpiew.*, I, 417. В нашому перекладі це звучить так:

Гарний Іван зриває рожі
Тобі, Ладо, святий боже,
Ладо, слухай нас, Ладо.
Пісні, Ладо, співаємо тобі,
Серця наші приклоняємо перед тобою,
Ладо, слухай нас, Ладо.

На закінчення згадаємо, що чимало існує й географічних назв, що пов'язані з ім'ям Лади або Ладо. Так, на Холмщині є місто Більгорай, що стоїть на річці Лада, — притока Танви. На Київщині є містечко Ладжинка, а на Вінничині — Уладівка. Існують подібні географічні назви й на інших слов'янських землях.

Та не зважаючи на таку широку популярність цих старослов'янських божеств, вони довгий час мали своїх ворогів, які заперечували їхнє існування. Найбільше при цьому діставалося саме Ладі, — жінці. Ось, наприклад, Ол. Терещенко (1848) писав:

«... Лада ніколи не існувала поміж руськими слов'янами»¹.

Хоч ми, признатися, й симпатично ставимося до цієї нашої богині краси (хто ж гарних жінок не любить?) та все ж погоджуємося з Терещенком, що Лада гадушок не місила, борщу не варила, горілки не пила і свого «милого Ладо» за чуприну не тягала. Інакше кажучи, вона ніколи реально не існувала! Але, без сумніву, вона жила в уяві наших далеких предків, була продуктом фантазії наших пращурів, — так само, як будь-які інші поганські боги.

Крім Терещенка, існування Лади заперечував і Потебня², а за ним і німці: проф. Крек³ і проф. Брикнер⁴, але з ними дискутувати ми не будемо, бо матеріял, яким вони оперують, дуже обмежений і весь зводиться до чисто філологічних прав.

¹ Терещенко, «Бытъ р. н.», ч. IV, стор. 304.

² Потебня А., «Объясненія малорусскихъ и сродныхъ народныхъ пѣсенъ», т. I, 1877 г.

³ «Einleitung in die Slavische Literaturgeschichte», 2-ге вид., стор. 403.

⁴ «Mythologische studien» у. «Archiv fur slavische Philologies», t. XIV, 170-185.

РАХМАНСЬКИЙ ВЕЛИКДЕНЬ

На двадцять п'ятий день після Великодня припадає свято — Рахманський Великдень, що його ще називають Переполовненням або «Правою середою».

«Як ідять крашанки на Великдень, то лушпиння збирають і несуть до річки та кидають його на воду. Вода понесе те лушпиння десь далеко аж за моря до рахманів; припливе воно до них на десяту п'ятницю тоді й буде Рахманський Великдень»¹.

«...Обмінюються крашанками... пускають їх (у виді шкаралуці) водою на другий світ „до рахманів”»².

«...Шкарлупи з яєць, викинеш на Великдень на воду, допливають до якихось людей, що живуть за далекими морями й називаються рахманами; вони не знають, коли має бути Великдень і чекають крашанок з України...»³.

«На Переполовнення Мати Божа з Ісусом Христом перепливали річку „на трісці” до Єгипту — „щоб Гирод не вбив”»⁴.

«При водосвятті в цей день обливають один одного водою... Якщо в цей день буде облита водою відьма, то вона не посміє затримувати дощів і літо буде врожайне»⁵.

На Херсонщині існує повір'я, що в ніч на Рахманський великдень мерці сходяться до церкви на всеношну; співають, моляться, а потім розговляються тими дарами, що були принесені їм у день Проводів, а тому тут Рахманський великдень називається Навським Великоднем⁶.

На Рахманський великдень гріх працювати, а хто цього не дотримується, того Бог карає. Про таку «Божу кару» в селі Боришпольці біля Кам'янця-Подільського існує легенда, що колись-то давно, на Рахманський великдень, сестра з братом поїхали в

¹ Записано від Івана Глушка з Полтавщини.

² М. Грушевський, I, стор. 176.

³ Записано від Марії Т-ко з Київщини.

⁴ Село Солов'ївка, Радомиського повіту. За Чуб., III.

⁵ Данильченко, «Сб. Етн. свѣд. о Подольской губ.», 1869, I, стор. 36.

⁶ У стародавній слов'янській мові «навей», а в литовській «*navie*» значить — мертвець. Болгарською мовою «навиваль» означає — вбив, або переміг. Про Навський великдень див. у 1-му томі «Звичаїв...».

поле орати, їх за це Бог покарав: вони разом із волами та плугом увійшли в землю і над ними виросла висока могила. «Тепер, якщо на Рахманський великдень піти в поле, і лягти на могилі вухом до землі, то можна почути, як сестра з братом воли поганяють: „Гей!.. гей!..”»¹.

Найдавніша літературна згадка про «рахманів» або «брахманів» зустрічається у літописі Нестора, але й цей літописець покликається на Георга Амартолу². З цього можна зробити висновок, що Рахманський Великдень — це якийсь залишок стародавніх, ще дохристиянських звичаїв.

¹ Записано від Галини М. з Поділля.

² Георг Амартол або Георгій Монах, що в 2-гій половині IX в. написав хроніку (від початку світу до р. 842). Поруч хроніки Малали, патріярха Никифора і Манасії, — це одно з найстаріших джерел нашої історичної літератури.

«ВУЛИЦЯ»

Однією з найрозповсюдженіших розваг молоді в Україні була колись так звана «Вулиця» — своєрідні вечерниці дівчат і хлопців просто неба.

«Вулиця», звичайно, збиралася в певному, задалегідь призначеному, місці: десь на майдані посеред села, на зеленому лузі над річкою, чи на леваді, — це залежало від місцевих обставин.

Починалася «вулиця» від Великодніх свят і тривала все літо — аж до дня Семена Станника (14-го вересня за новим стилем). До початку польових робіт молодь збиралася щовечора, а коли починалася робота в полі, то тільки в неділю і в святкові дні. Звичайно, «вулиця» відбувалася весело й жваво: з музиками, танцями, а найбільше було пісень. Кожний вечір, коли відбувалася «вулиця», над селом лунали пісні. «Село весною — це справжнє море української пісні. А вечорами та пісня переходила в стихійну повинь. Довго вночі, до самого ранку, над селом стоїть голосний шум», — так писав Коломийченко про Чернігівщину¹, а насправді так воно було й по всій Україні.

Ввечорі, як уже смеркало, першими на вулицю збиралися дівчата, зачинаючи співати. Співали, звичайно, різних пісень, але були й окремо призначені пісні для «вулиці», як от:

Чом вуленька не широкая?
Чом травонька не зелена?
Як мені зеленою бути,
Коли мене дівчата стопчуть
Жовтими чобітками,
Залізними підківками!

Чом вуленька не широкая?
Чом травонька не зелена?
Як мені зеленою бути,
Коли мене молодиці стопчуть
Чорними чобітками,
Залізними підківками!

Чом вуленька не широкая?
Чом травонька не зелена?

¹ Ф. Коломийченко, «Сільські забави в Чернігівщині». «Матеріали до української етнографії», том XVIII, Львів, 1918, стор. 136.

Як мені зеленою бути,
Коли мене парубки стопчуть
Постолами-постолищами,
Волоками-волочищами!¹

Як бачимо, пісня вихваляє дівчат і молодиць, а з хлопців на-сміхається, бож ходити в постолах — це був сором, і парубки на-справді постолів ніколи не носили.

Інша пісня вулиці вихваляє дівочу красу й насміхається над парубочою:

Дівоча краса на Дунаю прана,
На сонці сушена, на столі качана,
У скриню вложена, на ключик замкнена.
Парубоча краса в баюрі сі прана,
На вітрі сушена, на призьбі качана,
В кабицю вложена, терном пришпилена.

Та не завжди тільки дівчата насміхаються над хлопцями в своїх піснях, буває часом навпаки: величають хлопців як от:

А на чужій вулиці сміття та полова,
А на нашій вулиці челядь чорноброва.
А на нашій вулиці все рівно та рівно,
Вигравали парубки вороними кіньми.
А на чужій вулиці все яри та кручі,
Вигравали чорти куці з вулиці ідучи.²

Хлопці, звичайно, сходяться на вулицю трохи пізніше дівчат. Наближаючись до вулиці, хлопці співають:

Ой, лугами йдемо,
Берегами йдемо,
Пасуться качата,
Гей, пасуться качата.
Ой, туди ж ми йдемо,
Ой, туди ж ми йдемо,
Де гарні дівчата,
Ой, де гарні дівчата.
Ой, лугами йдемо,
Берегами йдемо,
Пасуться гиндики,
Ой, пасуться гиндики.
Ой, туди ж ми йдемо,

¹ М. Грушевський, «Історія української літератури», ч. I, Київ-Львів, 1923, стор. 267.

² Там само, стор. 268.

Ой, туди ж ми йдемо,
Де грають музики,
Ой, де грають музики.
Ой, лугами йдемо,
Берегами йдемо,
А там вовки трублять,
Ой, там вовки трублять.
Ой, туди ж ми йдемо,
Ой, туди ж ми йдемо,
Де нас вірно люблять,
Та де нас вірно люблять.¹

Прийшовши на вулицю, хлопці, як правило, не беруть участі в дівочих співах, а стають гуртом збоку і спостерігають дівчат. Але часом, як дівчата їм дуже надокучають своїми глузливими піснями, кидаються в дівочий гурт і ніби хочуть дівчат розігнати, а насправді все це закінчується загальним сміхом, а потім музиками й танцями.

На вулиці ще співають багато пісень, які висловлюють побажання одружитися й бути в парі з учасниками цієї вулиці, називаючи їх за іменами:

Що житечко та пшениченька — один колосочок,
Що Іван та Марія — один голосочок.
Іван заговорить, як дзвін задзвенить,
Марія засміється — Дунай сколихнеться,
Дунай сколихнеться — вода розіллється,
Нехай тому Іванові легенько гикнеться.

Одна з найпопулярніших пісень в Україні, що її співали колись дівчата на вулиці, змальовує журбу дівчини, котра боїться вийти заміж за нелюба. Ця пісня — один з кращих зразків ліричних пісень України:

Ой, на горі та город зряжен,
На городі виноград сажен,
Там Маруся ходила,
з виноградом говорила:
«Винограду, виноградочку,
Прошу тебе на порадочку,
Прошу тебе та не зрадь мене,
Молодую та порадь мене:
Як я піду за нелюба,
То не цвіти, виноград, красно,
Не роди та, виноград, рясно.

¹ Записала з уст народу Софія Тобілевич. Нар. ів. та етногр., 4, 1959, стор. 142.

А як я піду за милого,
Прошу тебе ісходь рано,
Прошу тебе цвіти красно,
Та й уроди ягідок рясно:
Ви, віточки, посихайтесь,
Ви, ягідки, посповняйтесь».

Тут же, «на вулиці», дівчата виводили й хороводи — «кругові» та «ключеві». До кругових належали такі хороводи, в час яких одна з дівчат усередині утвореного товаришками кола зображувала рухами все те, про що вони співали. Після закінчення пісні, дівчина ставала в коло, а на її місце виходила інша. До цього типу належали такі хороводи: «Перепілочка». «Подоляночка», «Король», «Нелюб», «Мак» та інші. Наведемо приклад з хороводу «Перепілочка». Дівчата стають у коло, беруться за руки, повільно рухаються і співають:

Тут була, тут була перепілочка,
Тут була, тут була невеличка.
А в перепілочки та голівка болить;
А в перепілочки та животик болить;
А в перепілочки та ніжка болить;
А в перепілочки та колінце болить...

При слові «болить» дівчина-перепілочка, що стоїть у колі, кривиться й хапається за те місце, що «болить». Коло співає далі:

А в перепілочки та старий чоловік,
Він із торгу іде, батога несе,
Батога несе, бородою трясє.

«Перепілочка» закриває рукавом очі і вдає, що плаче. Хор, нарешті, співає:

А в перепілочки молодий чоловік,
Молодий як іде, черевички несе!

«Перепілочка» весело сміється, стрибає й намагається вирватися з кола. Якщо це їй вдається, то на її місце стає інша дівчина і гра починається спочатку.

«Ключеві» хороводи виводили дівчата довгою лінією — «ключем». До таких хороводів належали «Кривий танець», «Плетениця», «Зелений шум», а такий усім добре відомий хоровід, як «А ми просо сіяли», виконувався двома ключами¹.

Як приклад ключового хороводу, наведемо хоровод «Вербовая дощечка». Дівчата стають парами в два ряди, переплітають свої

¹ Докладніше про хороводи й весняні гри див.: О. Воропай — «Звичаї нашого народу», том I.

руки й утворюють живий «місток», по якому ходить маленька дівчинка. Такий місток міг тягнутися без кінця, бо та пара, по руках якої дівчинка вже пройшла, переходила наперед і знову підставляла свої руки. Цей хорівід супроводжувався піснею:

А вербовая дощечка, дощечка,
Там ходила Настечка, Настечка,
Та цебром воду носила, носила,
Дібровоньку гасила, гасила.
Кілько у цебрі водиці, водиці,
Тільки дівкам правдиці, правдиці...

Крім пісень, танців і хороводів під час «вулиці», виконувалися ще й інші веселі забави, що їх так багато знала наша молодь.

«Вулиця» в українському селі — це була дуже своєрідна форма традиційної розваги молоді. Там плекалася пошана до народньої пісні, народніх традицій; розвивалися крапці товариські відносини і зароджувалась справжня чиста людська любов.

ДЕНЬ СВЯТОГО ЮРІЯ

Святий великомученик і побідоносець Юрій, що загинув у Нікомедії (Мала Азія) року 303 по Хр., вважається за покровителя хліборобства й скотарства у всіх християнських народів. Саме це ім'я, Юрій, у грецькій мові вимовляється «георгос», або «георіос» (у латинській — *Georgius*), що значить «землероб», або той, хто обробляє землю, — хлібороб по-нашому.

В християнському іконописі Св. Юрій зображується лицарем на білому коні зі списом у руках, що ним він забиває дракона. Цей святий лицар, за християнською легендою, врятував невинну дівчину в лівійських степах. Дівчина, за поганським звичаєм, була принесена в жертву драконові. Сам дракон у християнській символіці — це і є переможене поганство, на руїнах якого відродилася християнська церква.

В стародавній західноукраїнській легенді-пісні, що її записав Ян Колляр¹, ця християнська символіка зображена так:

Святи Ири знамена Христа Спасителя,
А драк сатана, злего непрителя;
Панна Цирков святу знамена,
Котра есть крови Христову викуплена.

День святого Юрія святкується в Україні в сімнадцятому тижні після Різдва, тепер це припадає на шосте травня, а за старим календарем — на 23-те квітня. Це свято в нашого хліборобського населення завжди було у великій пошані. Ім'я святого лицаря Юрія зустрічається в багатьох українських народніх піснях, переказах та легендах.

За стародавнім народнім віруванням, у цей день «весна сходить на землю». Перед тим люди тільки кликали її, запрошували, як бажаного гостя, зустрічали піснями й хороводами, а тепер, мовляв, вона вже тут поміж: нами, зійшла на землю й починає господарювати: з'являються перші сходи ярих, відживають озимі посіви, зазеленіли гаї й сади...

¹ Ян Колляр (*Kollar*, 1793-1852) — чеський і словацький поет, етнограф і фольклорист. Мав великий вплив на Руську Трійцю, зокрема на Шашкевича. Зібрав і видав «руські» народні пісні.

Святий Юрій відмикає землю і небо...

В одній з народніх веснянок, що записана на Волині, співається:

Та Юрій матір кличе:
— Та подай, Мати, ключі відімкнути небо,
відімкнути небо — випустити росу,
випустити росу — дівочу красу.
Дівоча краса, як літня роса:
в меду потопає, з вином виринає¹.

А в стародавній колядї весняні та літні свята в'яжуться з іменами церковних святих. Першим серед цих імен згадується святий Юрій:

Перше свято — Святе Юр'є,
Друге свято — Святий Петро,
Трете свято — Святий Ілля.

Кожний із цих трьох святих уосібнює в собі одну пору року: весну, літо й осінь. Відповідно до цього і розподіляються обов'язки:

Святий Юрій землю відмикає,
Святий Петро жито зажинає,
Святий Ілля у копи складає.

В іншій колядці святий Юрій протиставиться святому Дмитрові — четвертому святому, який уосібнює зиму:

У Святого Дмитра труба із срібла,
У Святого Юра — труба із тура.
Як затрубить Святий Дмитро —
Та й покрив зимков усі гори біло.
Святий Юрій як затрубив, —
Усю кригу розбив і дерева розвив.

Далі розгортається широкий, образ чудотворної діяльності святого Юрія:

А як затрубив пресвятий Юрій, —
Зазеленіли гори, долини, —
Гори, долини ще й полонини.
Пішли голоси по всіх низинах,
По буковинах, по всіх рівнинах,
Та по річинах, по керничинах.
Усі низини зазеленіли,
Всі буковини сі зашаріли.
Та зозулечки повилітали,

¹ П. Чубинський, Труди, III, 31.

Повилітали, защебетали.
Усі ся річки порозмерзали,
Усі кернички повиповняли,
Пообцвітало все лататтям.
Та всі овечки та й забляли,
Усі ся вівчарі ізрадували¹.

Вірування в те, що св. Юрій відмикає землю, існує і в інших слов'янських народів. Так, у Чехії, в «okolí Žatce» дівчата співають:

Svaty Jiří vstava, zem odmykává,
aby trava rostla, travička zelená,
ružíčka červená, fialka modrá².

За моравським народнім віруванням ключі має Марена і пісня звертається до неї з запитанням:

Hělo, hělo, má milá Mořeno!
Komus dala klíče?

або:

Mařena, Mařena,
Kdes ty klúče poděla?³

Далі, як випливає з пісні, Марена «na oleji smažená», або сама відмикає землю, що трапляється рідко, або передає ключі святому Юрієві, щоб він відімкнув небо й землю та випустив на волю росу та свіжу зелену рослинність.

Про Юрієві ключі співає й білоруська «волочобна» пісня:

Юр'я, Юр'я, Боже мой,
Подай ключи, землю одмикаць,
Бычка напасать!

Лотиші в своїх піснях запрошують Усіня:

Прийди, Усінь, прийди, Усінь!
Довго тебе сподівалися:
Коні ждуть зеленої паши,
А парубки — веселих пісень.

І Усень прибув до них:

Сюди прибув панцероносець верхи,
На кам'яноподібному коні:
Деревам приніс він листя,

¹ М. Грушевський, I, 183-4.

² Č. L., V, (1895), стор. 185-186.

³ Kulda, Mor. nar. poh., II, стор. 295; Sušil, Mor. nar. písně, 768.

А землі — зелену траву¹.

Уява про те, що святий Юрій приносить зелену траву, чи взагалі рослинність, у хорватів і словенців виявляється тим, що: хор, який цього дня ходить від хати до хати з привітальними піснями, водить з собою «Зеленого Юрія» — молодого хлопця, з ніг до голови вкритого зеленим гіллям².

Сербські жінки й дівчата в день св. Юрія ходять «за білячки», за рослинами, а потім тим зелом оздоблюють церкви й свої житла, ніби тим самим показуючи, що Святий Юрій зелень їм таки приніс³

Збором ідемо...

В день Святого Юрія відбуваються традиційні обходи полів: ідуть збором, всією громадою в поле, «на жита», і там відправляють молебні — спільні молитви за врожай. У кожній місцевості України цей старий, але добрий, звичай має деякі свої особливості. Так, люди з Уманьщини розповідають:

«У нас із зеленого жита дівчата плетуть вінки, святять їх в церкві, а коли йдуть у поле хресним ходом, то кладуть ті вінки на хоругви, бо то й гарно, і жито, кажуть, від того ліпше родить. Часом дівчата кладуть зелені вінки собі на голову, щоб голова не боліла».

На Волині (с. Носильці) «на Юрів день ходять на жита. Після обідні священик іде з хресним ходом на поля, править молебень і кропить свіжу зелень свяченою водою. Люди всі разом моляться за врожай. Потім просять священика обійти поле кожного господаря окремо, читати євангеліє та кропити ниви свяченою водою».

Люди з Поділля згадують про цей звичай так: «Ідучи в поле, кожний селянин бере з собою крашанку й калач. Протягом цілого дня люди п'ють, їдять на полях, а дехто й качається по посівах, щоб жито родило... Наївшись та напившись, люди закопують у землю „свячене“, що залишилося від Великодніх Свят: крашанку, чи тільки лушпиння з неї, шматок паски, кісточки зі свяченого поросяти ... Тут же в полі часом п'ють і горілку та промовляють: „Роди, Боже, жито-пшеницю та всяку пашницю“, або „Роди,

¹ Трейланд-Бривземніан, «Мат. по этн. лат. пл. вь Сборн. антроп. и этн. статей Дашкова». Москва, 1873, кн. II, стор. 52, ном. 190. Наводиться і в Аничкова, I, стор. 315.

² Pajek Črt. duš. žitka št. slovencev., стор. 63, наводиться в Аничкова, I, стор. 208.

³ Ястребов, стор. 149.

Боже, на всякого долю: бідного й багатого”. Прийшовши з поля додому, сім'я, звичайно, сідає обідати. Тут знову п'ють по чарці й співають:

Ой, випиймо, родину,
Щоб нам жито родило;
І житечко, і овес, —
Щоб зібрався рід увесь...

А часом жартують:

І гречичка на крупи, —
Як не стане, то купи!...»

У нас на Херсонщині (с. Надлак), ще в тридцятих роках цього століття, перед колективізацією, такі обходи поля відбувалися дуже врочисто, — це було справжнє свято всієї сільської громади: відправлялося Богослуження, співав хор, а потім обідали на полях. По обіді відбувалися розваги... Діти качалися по озимих посівах — «на всі чотири сторони». Одні говорили, що це для того, щоб жито родило, а інші — «щоб зробитися дужими, здоровими; ніякої хвороби не боятися».

На Лемківщині, обходячи поля — «царини», лемки співають:

Збором ідемо, полон несемо,
Мольмося Богу і всі посподу,
Жеби нас тучі не заходили,
Злиї ветрове не пановали.
Оборонь, Боже, гори, долини,
Гори, долини, наші царини.
Прийми, Божейку, труд дорожейку.
Же-сме обійшли гори, долини,
Гори, долини, наші царини.

Або:

Кади ідемо, Бога слідиме,
Бога слідиме, Бога просиме:
Зароди, Боже, гори й долини,
Гори й долини, наші царини.
Наша царина преч¹ поорана,
Сріблом-золотом преч засіяна,
Стріцовим² пірком заволочена³.

¹ Вся чисто, до краю.

² «Струсьовим». Пір'я струся, як і пір'я павича, в нас прийнято вважати за символ щастя.

³ Колесса Ф., «Українська усна словесність». Львів, 1938, стор. 225.

Весняні обходи поля відомі й у інших європейських народів. Болгари такий обхід називають «Крестноше», а серби — «Заветина». Тут навколо поля йде довга процесія на чолі з духовенством; несуть хрест, хоругви... Процесія зупиняється на кожному розі, або вкінці поля, і там священник читає євангеліє. Обходячи поля, серби співають:

Чесне кресте ми понесемо,
Господи помилуј,
Господи помилуј,
Амин!
Чесно кресте милог Бога,
Милог Бога Рујевита
Рујевита сильног Бога.
Што нам бије душманине,
Душманине Тартарине.
Што нам даоє бериђета
Бериђета изобильа¹.

Отже, в пісні кажеться, що люди несуть хрест на угоду Богові, з надією, що Бог пошле їм добрий урожай на полях.

Цього дня там же, в полі, дівчата водять хороводи, а хлопці високо вгору шпурляють каміння, або грудки землі, й самі підстрибують якомога вище; таким чином вони начебто наврочують високий зріст хліба.

В німецькій літературі весняний обхід поля відомий з XVI-го століття; тогочасний письменник, Себастьян Франк, описує цей звичай так: «Цього дня в багатьох місцях люди йдуть із палицями навколо поля, тобто навколо засіяних хлібів; священник їде верхи і везе з собою святі дари в торбинці, що висить у нього на шії; на певних місцях він зіспає з коня й тоді над засівом читає євангеліє, відбуваються співи. Так робиться доти, аж поки не об'їдуть усі поля. В кінці процесії йдуть веселі, гарно одягнені дівчата й співають; при цьому відбувається багато жартів, біганини, розмов. Люди бажають і себе показувати, й на інших подивитися»².

Подібний обхід поля в Німеччині подекуди зберігся й дотепер; німці називають цей звичай «*Flurumritt*». Мангардт у свій час зібрав багато цікавих відомостей про цей звичай з різних частин Німеччини й Австрії. Такий традиційний обхід поля тепер відбувається в день Великодня, в день Святого Духа або на 1-ше травня, — як де ведеться, залежить від місцевости. Обхід, чи

¹ Ястребов, стор. 123; Аничков, стор. 355.

² Weltbuch. (1534), f. 131; Mannh. 1. c. st. 400.

краще сказати, об'їзд починається дуже рано, ще до сходу сонця. Вершників називають у цей день *Usterreiter*, або *Saatreiter*; їхні коні вкриті барвистими стрічками та іншими оздобами. В такому об'їзді поля не завжди бере участь священик, часом на чолі процесії йде хтось із сільської управи, а в Силезії, наприклад, — сільський суддя¹.

Іноді при обході поля люди несуть у руках запалені смолоскипи й тоді такий обхід називається *Molkentonerschen brennen*². Із смолоскипами в руках обходять весною свої засіви й селяни в Бельгії та у Франції³.

Весняні обходи полів були відомі і в стародавньому Римі. Саме в кінці квітня та на початку травня там відбувалися обхідні процесії на полях: *Ambarvalia* і *Robigalia*. Це останнє свято припадало на 25-те квітня й мало за своє завдання очистити хлібні посіви від іржі, грибкової хвороби злаків (*Puccinia graminis Pers.*). Коли саме відбувалося *Ambarvalia*, точно не відомо, але напевно це було рухоме свято, бо в північній Італії воно святкувалося 29-го травня, а в південній — першого травня⁴.

Як бачимо, в стародавньому Римі обхід поля весною мав очищувальний характер. Дуже ймовірно, що і в інших європейських народів цей звичай спочатку теж мав характер очищування, але з приходом християнства значення його змінилося. У всякому разі, у наш час це є добрий християнський звичай: спільно молитися за врожай.

* * *

Для забезпечення врожаю як хліба, так і трави, потрібна насамперед волога, а тому треба накликати дощ; звідси повівся звичай — у день святого Юрія обливати водою пастуха, чи якусь іншу, окремо визначену для того особу. Такий звичай з давніх-давен існує не тільки в нас, на Україні, а й у інших народів: естонців, лотишів, греків, німців та в усіх південних слов'ян. Найкольоритніше цей звичай відбувається в Сербії. Одна з дівчат укривається з ніг до голови зеленими гілками й листями; вона ходить по селу у супроводі хору й перед кожною хатою її обливають водою, а вона при цьому ще й танцює. Хор співає:

Ми идемо преко села,

¹ Mannh. 1. c. s. 397-402.

² Mullenhoff, S. und L. aus Schl. N. 288.

³ Remsberg-Diiringsfeld, Calendrier beige, I, pp. 141-143.

⁴ Hartmann, Der Rom. Kalender, s. 135; Аничков, I, стор. 357.

А облаци преко неба,
А ми бржи, облак бржи,
Облаци нашъ претекоше
Жито, вино поросише.

(«Ми ідемо через село, а хмари через небо; ми швидше і хмари швидше. Хмари нас перегнали, змочивши хліба і виноградники»).

Існує приповідка: «Як дощ на Юр'я, то буде хліб і в дурня».

Приміти: Якщо в день святого Юрія сховається в житі ворона, то буде врожайне літо, а як горобцеві по коліна, то буде лиха година.

Якщо чути голос птаха, або гримить грім під час молебня в полі — погана прикмета на врожай.

Редьку треба сіяти на Юр'я — соковита буде.

На Юр'єву росу...

Святий Юрій, як співається у веснянках просить свою матір подати йому ключі, щоб відімкнути небо і випустити росу. Отже, випускати весняну росу — це одно з важливих завдань святого Юрія. За народнім віруванням, роса в цей день має цілющу силу.

Колись наші селяни в цей день ранком, ще до схід сонця, збирали росу і хворі промивали нею очі, дівчата вмивалися — «на красу», старші люди мочили голову, — «щоб не боліла», а господині кропили цією росою домашню птицю, «дріб», — «щоб курчата плодилися». Та найголовніша дія, яка в цей день відбувалася — це вигін худоби на Юр'єву росу, і ця дія в'язалася з цілим рядом магічних актів, роблених для того, щоб «очистити;» свійських тварин від усього злого і те зло примусити увійти в якийсь сторонній предмет, або випалити його вогнем і тим самим забезпечити худобі щасливе перебування на полях, у лісах, на гірських полонинах, а восени щасливо повернутися в господарство на зимівлю. Отже, під виразом «вигонити худобу на Юр'єву росу» насправді розумілося відкриття нового сезону весняно-літнього випасу свійських тварин.

У різних місцевостях України перший вигін худоби відбувався по-різному. Так, у Куп'янському повіті на Харківщині, вигонячи худобу в цей день, господар розстеляв по землі червоний пояс і через нього перегонив корів, овець і всяку німину, потрібуючи над тваринами гілкою свяченої верби.

В північно-західніх районах Київщини, де худоба, звичайно, пасеться в лісах, як виганяють перший раз худобу на випас, то

беруть глечики від молока, крізь вушка просувають ланцюг і замикають його колодкою. Той ланцюг із глечиками розстеляють посеред двору й женуть худобу так, щоб кожна з тварин через ті глечики переступила. Якщо тварина переступить і ногою не зачепить, то не зачепить її в лісі ні звір дикий, ні злодій лісовий. Женуть худобу в цей день свяченою вербою¹.

На Слобожанщині в цей день, вигонячи худобу в поле, «знаючі» люди виголошують замову від вовків: «Святий Ягорій Побідоносець їхав на Осіянській горі, на червоному коні звір-вовків збирати, щоб не йшли моє стадо поїдати».

В слободі Никольській чабан, коли виганяє овець у цей день на пашу, читає таку молитву:

Ставлю я, Господи, скотину на луки;
Вручаю Тобі, Господи, на руки, —
Святий Спас,
щоб ти мені скотину пас.
Святий Ягорій,
сохрани овець моїх від ябедників,
від ябедниць.
Заступи їх, Господи, чугунною лавою².

А виганяючи худобу на пасовисько, господар кропить тварин свяченою водою й читає таку молитву:

Гоню я, Господи, скотину на луки,
Вручаю я, Господи, тобі на руки.
Святий, Отче Спас,
Щоб Ти мою скотину пас;
Святий Миколай, додому навертай;
Святий Отче Ягорій, собак припинай
і лихих лиходіїв, щоб бистрими очима не всмотряли
і лихих слів не вимовляли.
Зав'яжи їм, Господи, рот на весь год білими хустами.
Дай, Господи,
час добрий на всякий час, на всяке врем'я.
Амінь³.

У північних районах України, на межі з Білорусією, виганяючи худобу на Юр'єву росу, господар, звичайно, розстеляє кожуха вовною догори, розкладає кілька крашанок, що спеціально на

¹ Записано від Марії Т-ко.

² Иванов В. В. «Жизнь и творч. крест. Харьк. губ.», Харків, 1898.

³ Иванов В. В., стор. 243.

це залишені з Великодня, і через це все переганяє тварин: корів, овець і коней¹.

На Підкарпатті ранком у день святого Юрія ґаздиня виносить коровам залишки свяченої паски, чи хліба, і годує їх «на щастя». ґазда вирізує кілька дернин із зеленою травою, кладе з обох боків воріт і застромляє в них гілки квітучого терену (*Prunus spinosa L.*). Крізь отак оздоблені ворота виганяють худобу гілкою свяченої верби.

У південних районах Київщини, на Херсонщині, а частково і в Лівобережжі, виганяючи худобу на Юр'єву росу, тварин проганяють поміж двома тліючими головешками, або обкурюють сухим святоянським зіллям (*Hypericum perforatum L.*).

На Гуцульщині ранком у день святого Юрія ґазди розкладають ватри й поміж ними, як крізь ворота, проганяють тварин на пасовисько, потріпуючи над ними гілками свяченої верби².

Намагання «очистити» свійських тварин від усього злого, примусити те зло перейти до якогось іншого стороннього предмета, — відоме не тільки нашому, а й іншим європейським народам. Перший день вигону худоби на пасовисько, після довгого зимового періоду, саме й є найкращою нагодою для цього.

Так, литовці й лотиші перед вигоном тварин на пасовисько обносять навколо отари овець, або череди рогатої худоби, чорного півня, бо, згідно з народнім віруванням, цей птах здібний приймати на себе все зло, а особливо наврочення злого відьмацького ока.

В Білорусі, в Гродневському повіті, коли виганяють корів з хліва на Юр'єву росу, то перед порогом розстеляють кожух вовною догори й на ту вовну кладуть крашанку. Щось подібне роблять і в Німеччині, в околицях міста Бранденбурґу: там худобу переганяють через закопане під порогом яйце, а в Ерці пастух просто кидає яйця коровам під ноги з тим розрахунком, щоб тварини розчавили їх.

Іноді тварин переганяють крізь спеціально збудовані для цього земляні ворота, щось на зразок тунеля. Тварини в цьому випадку ніби проходять крізь землю, і земля повинна очистити їх від усього злого. Такий спосіб очищення худоби перед вигоном у поле на пасовисько відомий багатьом слов'янським і неслов'янським

¹ Записано від Семена Дихтяра.

² Записано від Г. З-го.

народам. Найстаріша згадка про нього («*terra forrata*») є в проповіді св. Єлегія (VII стол. по Хр.) і стосується до півдня Франції¹.

В Білорусі перед вигоном худоби на Юр'єву росу відбувається магічний обхід. Найдокладніший опис такого обходу ми маємо з Ново-Александрівського повіту на Ковельщині. Згідно з тим описом, худобу спочатку випускають у загороду, а потім господар бере в руки тарілку, покриває її серветкою, чи рушником, ліпить свічі у вигляді трикіря, кладе на тарілку образ, кілька крашанок і, тримаючи все це в руках, обходить навколо зібраної худоби. Слідом за господарем ходить і господиня, несучи в руках горня з жевріючим вугіллям, а в хвартусі — святоянське зілля. За господинею йде «стадник», старший пастух, з гілкою свяченої верби і злегка вдаряє кожну з зібраних тут тварин. І ось так, обійшовши тричі навколо худоби, вони зупиняються на тому місці, з якого почали свій обхід. Тут стадник, дивлячись на гурт худоби, виголошує заклинання:

«Спасі, Господзі, наша стаэда і усякую стачінінку
от усякыґа гада бѣгучаго і от звѣрґя лихого!»

Після цього всі пастухи обертаються спиною до череди, — обличчям у поле, а стадник продовжує:

— А-ту яго!

Всі пастухи підхоплюють хором:

— А-ту яго!

При цьому «пастушок», наймолодший із пастухів, голосно «тьохкає» батогом у повітрі. Стадник продовжує:

— Соль жну в очі!

Пастушок шпурляє жменю соли у відкрите поле. Стадник:

— Гыльвня жну у зубы!

Пастушок кидає в поле жевріючу головошку. Після цього останнього акту всі пастухи тут же, не відходячи від цього місця, сідають колом просто на землю й починають обідати².

Такий обхід навколо худоби мав на меті, очевидно, два завдання, а саме: огородити тварин магічним колом від усякого стороннього зла та наврочити таку вдачу, щоб під час літнього випасу тварини не розбігалися, а трималися купи.

¹ Grimm, D. M., p. 1738; Migne, Part., 1. t. 87, p. 528; наведено в Аничкова, I, стор. 325.

² Аничковъ Е. В., I, 1903, стор. 323.

Очевидно, з цією ж метою латиський пастух, обнівши навколо гурту худоби камінь, кидав його в середину і цим актом ніби об'єднував усю худобу в одно ціле¹.

В естонців пастух застромляє палицю в землю, надіває на неї свою шапку й тричі читає «Отче наш». Після молитви він згуртовує худобу навколо палиці й тричі обходить згуртованих тварин².

Але найміцнішим способом і найбільш надійним магічним засобом очищення худоби від усього злого був та ще й досі є вогонь. У цім випадку худобу переганяють поміж кількома розкладеними вогнищами, або тліючими головешками, як це ми бачили і в нас в Україні на Київщині, Херсонщині та в гуцулів. У XVIII-му столітті це саме робилося і в Шотляндії та Ірляндії³. Цей самий спосіб очищення сягає аж до часів стародавнього Риму⁴. Поза межами європейського фолкльору спосіб очищення худоби вогнем спостерігається ще й досі в таких різних народів, як вотяки в російському Сибірі⁵ та готентоти в південній Африці⁶.

В Англії обряд «очищення» корів перед першим вигоном їх на випас перетворився на веселу й досить своєрідну забаву. Так, у селі Nassington (Northamptonshire) напередодні дня 1-го травня дорога, що веде на випас, перегороджується рейкою⁷, через яку кожна корова мусить перестрибнути, щоб потрапити на пасовисько. Дуже рано, ще як тільки починає світати, дівчата женуть своїх корів на перший випас.

Завзяті парубки ще звечора збиралися біля цієї рейки, щоб бачити, яка з корів перестрибне цю перепону першою, а також яка буде остання.

Наслідки такого спостереження демонструються перед усім селом цього ж пополудня. Робиться це так: корову, яка перша перестрибнула через рейку, врочисто водять по селі; її роги завітчують барвистими стрічками та різними оздобами. Інша ж з корів, що мала нещастя перестрибнути через перепону остання, мусить нести на собі гілля бузини, а до її рогів прив'язують пучки кропиви та колючих будяків. Неприємність чекає й дівчину,

¹ Вольтеръ, Мат. по Этн. лат. пл. З.И.Р.Г.О., XV, стор. 5.

² Wiedemann, Aus dem inn. und auss. Leben des Esten, s. 358.

³ Scotland and Scotsmen in the XVIII, c. from the Mss. of John Ramsay, 1888, II, p. 445.

⁴ Preller-Jordan, R. M., I. s. 417; наведено в Аничкова, I, стор. 326.

⁵ «Новое слово», 1896, за січень, стор. 3-4.

⁶ Kolben, Present state of the Caba of Good Hope, I, p. 129.

⁷ В оригіналі «rail» — це, ймовірно, дерв'яна дошка, або тичка.

котра ту корову доїть, бо вона мусить вислуховувати глузливі вигуки й сміх, які хоч і спрямовані до корови, але часом зачипають і її саму¹.

* * *

Крім вогню, свяченої води, молитви, заклинання та інших традиційних засобів, до «очищення» ще слід віднести й легке биття тварин гілкою свяченої верби. Ми бачили, що в Україні, які б обрядові дії не відбувалися під час першого вигону тварин на випас, вони завжди кінчалися вживанням свяченої верби. Це саме спостерігається і в Боснії та Герцоговині, Болгарії, Білорусі, Німеччині, Франції та в багатьох інших народів старої християнської Європи.

В Білорусі, наприклад, у вербну неділю, прийшовши з церкви, господар іде до стайні й виганяє тварин спеціально для того, щоб вжити гілку свяченої верби².

У Боснії в день святого Юрія людина, котрій доручено виконувати обряд, стає в дверях стайні й не дозволяє пройти ані одній з тварин без того, щоб злегка не вдарити її гілкою свяченої верби³.

У Франції (в Солонї), б'ючи корів свяченою вербою, господар примовляє: «Я забороняю вовкові тебе їсти!» Всі присутні підхоплюють хором: «Вовк її не з'їсть!»⁴.

У Німеччині, у Вестфалії і Мекленбурзі, б'ючи телиць-ялівок свяченою вербою, господар дає їм нове ім'я (кличку) і при цьому каже, що коли вони стануть коровами, то будуть давати багато молока⁵.

В Баварії гілка, що нею виганяють тварин на перше пасовисько, є іншого походження: її приносить ще восени, в день Святого Мартина⁶, пастух і дає господареві, а той зберігає її весь час, доки тварини перебувають у стайнях⁷.

¹ Dyer, T. F., *British Popular Customs*. London, 1891, pp. 254-255.

² Іоаннъ Берманъ, «Календарь по нар. пр. З. И. Р. Г. О.», том V, 1873; «Этн. Обзор.», 1894, И. I., стор. 129.

³ Стаття Лиляка в Гл. З. М., VI, 1894; Аничковъ, I, стор. 329.

⁴ Mem. de l'Academie celtique, t. II, pp. 205-217.

⁵ Kuhn, Westf. Sagen, II, N. 445.

⁶ Святкується 11-го листопада.

⁷ Jahn, I. c. s. 298-299; Аничков, I, стор. 328.

Цікаво, що в стародавніх індусів теж існував звичай уперше виганяти тварин на пашу гілкою т. зв. священного дерева; це робилося для того, щоб худоба була сильною і молочною¹.

Німецький мітолог Кун², покликаючись на Яйур-веди³ пише, що в стародавній Індії жрець, щоб добути молоко для жертвоприносу в часи новолуння, збирає бувало щонайменше шість корів, яких ще ссуть телята, й гілкою паласа⁴ вперше відлучає телят від матерів. Після цього корів доїли й відтак добували молоко для жертви.

Під час жертвоприношення жрець, звертаючись до гілки священного дерева, що її він тримав у руках, виголошував таку тираду:

«О, гілко паласа!.. збережи тварин, які приносять жертву, які будуть бродити по лісі, — від страху злодія, диких звірів і всякої напасти; корови під твоєю охороною, гілко, безпомилково прийдуть додому»⁵.

Далі Кун наводить вірш із Ріг Веди, де говориться про те, як птах, що ніс із неба на землю божественний «*somâ*» (вогонь), загубив пір'їну. Впавши на землю, та пір'їна перетворилася на дерево палас.

Цей вірш підтверджує священність дерева «*palâça*» і тим самим допомагає зрозуміти зміст обрядового биття його гілкою⁶.

Наш європейський звичай виганяти тварин гілкою свяченої верби в день святого Юрія, очевидно, не має безпосереднього зв'язку з староіндійським священним деревом, — у нас це є вже християнський звичай і він базується на християнських віруваннях, але аналогія все ж таки цікава.

Тут при нагоді згадаємо, що обрядове биття гілкою свяченої верби не завжди в'яжеться тільки з свійськими тваринами, — воно часом застосовується і до людей.

Так, у Болгарії в день святого Юрія дівчата гойдаються на гойдалці, а хлопці в цей час б'ють їх гілкою свяченої верби; коли ж гойдаються хлопці, то їх б'ють дівчата⁷.

¹ Mythologische studien, s. 167; АН., I, стор. 30.

² Кун (*Kuhn*) Адальберт — німецький мітолог і лінгвіст (1812-1881), творець теорії про індо-германський пранарод, основоположник порівняльної мітології.

³ Yajur veda (*Vāya ra neyi-Samhita* i *Taittiriga-Samhita*).

⁴ Palas-tree (*Butea frondosa Roxb.*) fam. Legumi-nosae.

⁵ Kuhn, Herabkunft des Feuers, s. 166; наведено в АН., I, стор. 330.

⁶ Myth, studien, ss. 125-126 und 159.

⁷ Каравелов, Пам., стор. 213.

Наше — «Не я б'ю — верба б'є...» у вербну неділю — теж стосується цього ж типу обрядового биття свяченою вербою.

Обіди в полі

На Волині в день святого Юрія справляють у полі родинні забави з випивками та закусками. По забаві парубки та молоді чоловіки їздять верхи на конях, вірячи в те, що разом із ними їздить й святий Юрій по полях на білому коні — «об'їжджає багатирського коня»¹. З цим в'яжеться народня казка: «Коня багатиреві виїздить святий Юрій. Ото, бува, в табуні, або де в стайні знайдеться такий кінь, що як його не пильнуй, а він завжди втече. Там уже через ніч, чи через день або сам приблизить, або люди де знайдуть його, — отож він бігав до святого Юрія в науку»².

На Херсонщині парубки, що водять коней на нічний випас, у день святого Юрія беруть із собою в степи «випить і закусить так, щоб вовків не боятися»³.

В Галичині пастухи в цей день варили в полі молочну кашу, смажили яєшню...⁴.

На Поліссі в день святого Юрія господарі дають, бувало, пастухам пироги з маслом, яйця й молоко⁵.

У нас на Слобожанщині теж хлопці, а часом і дівчата, випивали в полі. Було ведемо коней пасти, понабираємо повні торби яєць, сала. Горілки або пива теж наберемо і — гуляємо!⁶

Подібні пири пастухів у полі практикуються й серед інших народів. Так, лотиші в день святого Юрія ведуть коней на нічний випас уперше і там на пасовиську влаштовують вечерю, що складається з пива, м'яса і яєць. Пісні, що їх при цьому співається, кажуть про жертвопринос Усіню:

Сьогодні ввечорі, сьогодні звечорі,
Поведемо, брати, коней в нічне,
Принесемо Усіню жертву —
Сотню яєць.

Я зарізав півня для Усіня,
Півень має дев'ять гребенів,
Нехай росте жито, росте ячмінь.

¹ Записано від Волиняка.

² За Ів. Машкурою.

³ Записано від П. Головацького.

⁴ Терещенко, VI, 1848.

⁵ Мартин С-ко.

⁶ Тим. Д-ко.

Щоб коні були ситі...¹

Усіня вважали за бога сонця, покровителя хліборобства і скотарства; за християнського періоду він був замінений святим Юрієм. За повідомленням Вольтера², не так давно лотиші клали жертву для Усіня в лісі на особливих пнях, окремо від вечері.

Дуже ймовірно, що гуляння в полі з випивкою і закускою наших пастухів у день святого Юрія теж було своєрідним жертвоприносом.

Можна назвати жертвоприносом і оті обіди в полі цілими громадами, а особливо закопування в землю крашанок й кісток зі свяченого поросяти, що ще й досі практикується у нас на Поділлі.

В Сербії та Болгарії існує звичай, що забороняє їсти баранину до дня святого Юрія, а на цей день колять ягнятко. Це ягня вважається за свячене; на його рогах запалюються свічі, його водять до церкви й там воно одержує благословення від священника. Священик дістає шкірку з ягняти, а м'ясо, приготоване особливим способом, з'їдається під час вчистоті родинної трапези. За повідомленням Каравелова, в Болгарії господар хати, виконуючи обряд «закланіє курбана», проголошує: «Свят Герги на тя ягне!», а жінки при цьому ходять навколо й обмазують медом рот ягняти³. З проповіді ігумена Краль-Маркового монастиря, Пейчиновича, ми довідуємося, що народ вважав «колотье курбановъ» за справу, що входить у загальноприйнятий ритуал православної церкви, бож воно відбувалося в самій церкві в присутності священника, а народ примовляв при цьому: «Курбань го прачамо Богу». Отець Пейчинович намагається пояснити, що така дія є поганською й вона не повинна толеруватися православною церквою⁴.

Фаминцин⁵ наводить свідчення Менеція (XVI століття) про прусів, литву і жмудь, де говориться про те, що в день святого Юрія вони мали звичай приносити жертву Пергрубіосові, котрого визнавали за бога квітів і рослин. Жертвопринос відбувався так: жрець (*sacrificulus*), якого називано «вуршкайт», тримав у

¹ Aiming, I, c N. 34; Аничков, I, стор. 312.

² Вольтеръ, «Мат. по этн. лат. пл. З.И.Р.Г. Общ. XV», стор. 7-16.

³ Каравелов Пам., стор. 211-212; Ан., I, стор. 309.

⁴ Книга сія зовома Огледало описася ... ігуменомъ Краль Маркового монастиря иже... Тетоець Пейчиновичъ... Въ Будинѣ градѣ и т. д. 1816. Повідомлено Новоковичемъ въ Arch. f. sl. ph. XII, s. 303-307; наведено в Аничкова, стор. 310.

⁵ Фаминцын, «Бож. древнихъ слав.», стор. 115.

правій руці чашу, наповнену пивом і, проказуючи ім'я бога (Пергрубіоса), пив за його славу, виголошуючи:

«Ти проганяєш зиму, ти повертаєш чарівність весни, ти вкриваєш зеленню поля й сади, вкриваєш листям гаї й ліси». Проспівавши ці слова, жрець схоплював зубами чашу і, не торкаючись до неї руками, випивав пиво, а порожню посудину кидав позад себе через голову.

Про це саме пише і Стрийковський; за його версією, молитва жреця звучала так: «О, всемогутній боже, наш Пергрубій! Ти проганяєш злу зиму і розмножуєш рослини, квіти і трави: ми просимо тебе, роди хліб наш, що вже посіяний і той, який ми будемо сіяти; щоб він ріс колосистий, а весь бур'ян витовчи»¹.

Молитва, ніби якогось напівхристиянського типу, як бачимо, звернена до Пергрубіоса, але ж вона виголошується в день святого Юрія, а тому, логічно, повинна бути звернена саме до цього святого.

Подібна пісня-молитва, але така, що згадує лише ім'я святого Юрія, збереглася в білорусів, про те ж вона вже набрала напівжартівливої форми й, очевидно, є значно пізнішого походження:

На святого Юрья
Была баба дурнемъ.
Напякла нерапіечъ
Поунюсеньку пьечъ;
Да навывбирала
Двои ночовокъ,
Часто сито.
Родзи Боже жито
Чисто ядронисто,
На колось колосисто,
Ядро зъ ведро,
Колосокъ зъ пиражокъ;
Да зъ колосочка
Будзіє зъ поуосьминки.
Да судзи, Боже, ихъ поживаци
И Юрья успоминаци².

І, нарешті, в так зв. «Иномъ житіи св. Николая», що його староруський переклад стосується XI століття, розповідається, як сам мирлікійський чудотворець, св. Миколай, колов биків на жертовниках святого Юрія³. Сучасні хліборобські родини в Греції

¹ Strykowski, Kron. Pols. I, IV, 148; Ан., I, стор. 310-311.

² Ш. Мюзкр., I, i, стор. 171, И. 159.

³ «Иное житіє св. Николая», изд. г. А. А. Труды Киевской Дух. Акад., 1869, июнь,

теж забивають якусь із свійських тварин для святкування в день святого Юрія.

Отож обіди, чи вечері в полі, на пасовиську; «закланіє курбана»; пир на честь Усіня і жрецьке пиття пива на славу Пергрубіуса, alias святого Юрія, — всі ці дії хоч і стосуються до різного часу й виконуються різними народами, проте вони мають, як нам здається, один спільний характер, а саме: все це обрядовий жертвопринос, що в історичному минулому мав місце в багатьох народів Європи.

Чарівниці-лиходійниці...

В Конятині, над Білим Черемошем на Буковині, о. В. Козарищюк записав таке заклинання:

Коровки-благунки спали собі у свого ґазди
в кошарах, в облогах:
встали рано, пішли собі пасти
не пасену травицю, не збиту росицю
і пити пречисту водицю.

Перебігли чародійниці-лиходійниці,
травицю загрузили, росицю збили,
водицю скаламутили
і відобрали манну-сметану,
ладне молоко, товсту сметану,
густий сир, жовте масло.

Коровки-благунки,
ек зачали рикати-гикати,
до Бога три голоси пускати, —
ніхто того не вчув,
учула Матінька Божа,
і зіслала Юрія святого:
«Йди, Юрію, перевідай, запитайси,
чого вони так ричут,
до Господа Бога кличут?»

Прийшов Юрійко і єв си питати:
«Коровки-благунки!
чого ви так ричете,
до Бога личете?»
— «Єк би ми не рикали,
ек би ми не гикали.
коли перебігли нас чарівниці-лиходійниці,
та відібрали у нас манну, товсту сметану,

ладне молоко, густий сир, жовте масло!»

Юрію святий! пускаєш нори-принори,
луги, береги, керниці-теплиці, —
тепер спусти нам так манну-сметану,
ладне молоко, густий сир, жовте масло!

ТЬфу, тьфу, тьфу! Зчізай!

Манну не віднімай!

І я чужого си не приймаю, але свого не попускаю.

Пристріте, пристрітище,
зчізай у болотище!

А ви, коровки, а ви, благушки,
оминайте луги, — береги,
куди погань ходила,
щьоби вас не зчередила
ні чередільниця, ні її сила!

А ти, солище, допомагай,
чередільниці пожирай!
зчізай! зчізай! зчізай!¹

В селі Мшанці Старомиського повіту ґазда Грицаків Гриць оповідав, що день святого Юрія — «се день чарівниць, бусуркань і бусурменів; вони вночі перед Йірьом відбирають людським ко-ровам молоко. Чарівниця має два духи, як опир: єдин правидний, чистий, а другий нечистий. Чистий дух не піде ніде. Як ляже опир, а го ся будять і не мож го збудити, то це другого духа нема в нім. Як би го обернув, там де була голова, щоб були ноги, то би він спав аж доки не вмер, бо злий дух не може ввійти в него, не може потрафити».

В тому самому селі Мшанці, року 1893-го, було записане й друге оповідання про чарівниць: «На Йірья іде чарівниця, опириця, під людські стайні і лупає тріску з обох одвірків і клабука з гори, що над дверима. Раз під Йірья спав... під вікнами, гонив вночі ката і пса, а такой чарівниця одлупила тріску над одвірком. Бодай хрестика, що ся робить на другий святий вечір, облупить. На Йірька в день, як ввійде ґазда до стайні, дивит ся на двері і видить, що бодай малу тріску на одвірку відлупила. Бусуркані напроти ночі стягають дощ на Йірья, щоби відібрати молоко... Вночі набирають в скопиць води з бродів, куди худоба ходить, а прийде на добиччячий слід, бере з сліду глини в скопиць. Перемітуються в ката, пса. Мазярі, або олейкарі привозять дьоготь, у них купують люди, або в місті в крамниці, і вночі перед Йірьом

¹ Ф. Колесса, «Укр. усна слов.», Львів, 1938, стор. 566-568.

намащують двері, роблять хрестики, щоби бісурканя не взяла молока. Чарівницю мож імити на нову борону. В Бондарові... імив німець... перед стайнев кітку на борону. Борона була цілком нова і зуби нові... Імив на шнурок, як гицель пса. Пробиував всякого, щоби ся перевернула в чоловіка, і не хтіла. Він відтяв їй пазур, а коли вернула домів — не мала пальця, то була його сусідка..»¹.

В інших місцевостях України, як свідчить Терещенко, селяни оздоблювали стайні своїх корів гілками свяченої верби й запалювали страсні свічі, — «щоб відьом і нечисту силу відігнати». Більше того, окроплювали стійла свяченою водою і обкурювали ладаном, — «щоб оборотні не ховалися по хлівах та загородах». Селяни вірили, що знахарки й відьми на зорі дня святого Юрія виходили в поле, розстеляли по росі полотнища, а потім накидали їх коровам на роги, від чого корови ставали худими й недійними. В Закарпатті виганяли худобу на Юр'єву росу і вірили в те, що відьми не матимуть сили над коровами².

Подібні вірування існували і в інших народів. Так, сербські жінки вночі, напередодні святого Юрія, верхи на патику, голими, або лише з накидкою на плечі, облітали своє «бачило», щоб відьми не крали молока та щоб молоко не псувалося від літньої спеки.

В Ісландії й Фінляндії селяни святкували день святого Юрія з багатьма поганськими обрядами: чоловіки співали пісень, а жінки молоком поливали священні дерева.

В тому самому селі, Мшанці, М. Зубрицький записав, що в день святого Юрія «бусуркані... збирають коріння, щоб корови літили ся, жовте коріння свічок, щоб масло було жовте». Отже, збирають зілля. Збирають зілля — ходять «за билячки» — і жінки в Сербії, там при цьому співають і спеціальну «билярську» пісню, де зображена розмова юр'євської квітки з квіткою купальською³.

Щождо самого зілля, то з запису Зубрицького важко розпізнати, що то за рослини. «Жовте коріння свічок, щоб масло було жовте» — це може бути *Galium verum L. fam. Rubiaceae*, коріння якого має в собі барвники, що ними й справді молена зробити масло жовтішим. Мелашка Гробиха з Киїщини казала про це зі-

¹ «Матеріяли до українсько-руської етнології», за ред. Хв. Вовка, том III, Львів, 1900 рік.

² Терещенко, VI, 1848.

³ Ястребов, стор. 144.

ля: «...Дають з хлібом корові, щоб вона була молочна, щоб масло було жовте»¹, але в Мшанці це могла бути й зовсім інша рослина.

Святий Юрій — покровитель звірят

За народнім віруванням, у день святого Юрія звірята з одного гнізда сходяться до купи і розмовляють між собою; розказує одно одному, як йому на світі ведеться, а потім знову розбігаються світами. «Святий Юрій звірів пасе та призначає здобич для них»; «не годиться в цей день відбирати від звіря те, що він схопив, бо то йому святий Юрій призначив». «Вовк — Юркова собака», такі повір'я існують в народі.

Існує багато народніх оповідань про те, як святий Юрій захищає інтереси звірів, а особливо вовків.

«Іхав чумака степом, дивиться, а проти нього через дорогу біжить вовк і в зубах несе гуску. Чумака махнув батогом і відбив ту гуску. Проїхавши ще трохи, чумака випріг воли, пустив їх пастися, а сам оскуб гуску і почав варити кашу. Каша кипить, а чумака цюка щось собі на дривітні; чоку, чи що робив. Коли щось як загуде коло нього, — він глянув, аж де не взявся мисливець на білому коні, й собачні коло нього сила. А далі чумака роздивився, а то не собаки, а вовки; оточили мисливця ключем, як ото журавлі летять. Чумака так і замер на місці, а той, що на білому коні, каже:

— Ага, меткий який, уже й кашу варить. Добре, значить, їсти він хоче!

А далі звертається до чумака та й каже:

— А в мого хорта ти нащо їжу відняв?

А далі:

— Ти знаєш, хто я? Я святий Юрій, а це мої хорти. Тепер, коли хочеш ще жити на світі, то налігай свого найлуччого вола, та веди в ліс; прив'яжеш там до дерева, а сам, скільки можеш, утікай!

Чумака так і зробив, і тільки-но прив'язав вола, а сам відбіг, як де не взялася тьма-тьменна вовків, і розметали вола»².

«Вночі під Юрія повертався чоловік з міста. Була ніч, коні потопилися й ледве плутали ногами. Треба було їхати лісом. Місяць ще не сховався і було темно. Тишина й темрява в лісі наганяли страх, і чоловік щохвилини озирався. Раптом між деревами заблимає вогонь. Чоловік подумав, що це теж подорожні отаборилися на ніч і запалили вогнище. Не довго думаючи, він повернув коней і поїхав просікою до вогню. Підїжджає, дивиться, а там немає ні однісінького воза, тільки сидить ще молодий чоловік, перед ним горить свічка,

¹ Див. вище: «Зільник».

² Слобода Преображенська на Слобожанщині, за П. В. Ивановою, 1907.

а навкруги сила-силенна вовків. Усі вони роти пороззявляли, язики повисолоплювали, наче пси у велику спеку та, як ті лагідні щенята, дивляться на того чоловіка, що сидить серед них. Хоч подорожній дуже злякався вовків, та проте святого Юрія пізнав відразу.

— Не бійся, — каже святий Юрій, — вовки тебе не зачеплять. Вони зібралися сюди скажитися на тебе, що ти від них здобич відбиваєш; шануйся, а то й сам для них здобиччю станеш! Ось вони тепер на тебе дивляться і ти їм здаєшся увесь облитий кров'ю, якби не я, вони б тебе на шматки подерли...»¹.

Святий Юрій на гуцульських полонинах

Вівчарська коляда зображує нараду святих вівчарів, де вони радяться про вигін овець на полонини:

Що в котру днину вівці мішати —
Будем мішати та й виступати,
Ой, із царини та в полонину,
Будем мішати та й трембітати².

І святий Юрій на цій нараді отримує доручення трембітати на виступ. Виступ на пасовисько в гуцулів в'яжеться з багатьма своєрідними звичаями. Спільну череду женуть вони на все літо на полонини. Днем раніше виряджають туди ватага з пастухами для різної худоби: овець і корів. Ідуть туди й майстри, котрі вміють виробляти різні гатунки сиру та бриндзі.

Діставшись на місце, ватаг насамперед дає лад усьому таборищу. Головною спорудою на таборищі є стая, — довга повітка, поділена на дві нерівні частини: меншу комору для харчів, посуду та виробленого сиру, й більшу — ватерник для вогнища з кругобіжним гаком для казана. Тут же стоять стіл, лава та ліжка для пастухів. Ватаг, проказуючи молитву, відчиняє двері, заходить за ватрище і б'є ліворуч від себе обухом у стіну. З належним закляттям він кидає на ватрище стару підкову, яка повинна охороняти все таборище від грому і блискавки.

Далі ватаг бере загострене з обох кінців поліно сухого дерева зі шматочками гнота й швидким тертям, із допомогою реміня, здобуває «живий вогонь». Давши вогневі розгорітися, ватаг набирає жару і, нашіптуючи молитву, кидає його в воду. Як жар у воді погасне, ватаг тією водою кропить навхрест усі будівлі, маржину, якщо вона вже надійшла, а решту тієї води переливає

¹ Записано в селі Громах на Уманщині року 1937. Подібні оповідання див. у розділі про св. Миколая, том 1-ий цієї книги.

² Гнатюк, стор. 213; М. Груш., I, стор. 185.

в пляшку і зберігає аж до кінця літнього сезону. Все це своєрідне водосвяття, звичайно, відбувається не в стаї, а на подвір'ї таборища. Після закінчення цього ритуалу ватру врочисто заносять до стаї і кладуть на ватрище, де вже лежить підкова. Цей вогонь побожно підтримується аж до самої осені. Восени ж, відходячи додому, ватру не гасять, а дають їй погаснути самій.

Взявши з ватри розжарену головешку, ватаг знову обходить усі будівлі, читаючи «Отче наш», і вкінці свого обходу кладе ту головешку на воротах, через які мусить увійти вся череда, що тим часом наближається до таборища. Приймавши череду та окропивши її водою з «живим вогнем», розганяють овець по кошарах. А коли вже дадуть всьому лад, варять кулешу та споряджають житло для всіх пастухів.

Нарешті все готово. Ватаг трембітою скликає пастухів, а коли вони зйдуться, підходить до свого місця біля ватри й запрошує товариство до спільної молитви. Всі пастухи стають на коліна й моляться за здоров'я всього народу православного в світі сущого, а потім просять Бога заступити та оборонити всіх християн та всі отари християнські «на росах, на водах та на кожних переходах від усякого лиха і від припадку тяжкого», і «як Бог допоміг зібрати цю худобу християнську, так нехай допоможе і повернути її власникам». Подібні ритуали супроводять і поворот худоби додому восени¹.

Отже, отримавши доручення трембітати на виступ, святий Юрій відкриває сезон випасу худоби: «По всіх долинах... і полонинах».

Дівчата ворожать про женихів

Існує вірування, що в день святого Юрія починає співати соловейко та вперше кує зозуля.

Народні приміти кажуть, що — «як закує зозуля на голий ліс, то буде нещасливий рік і на людей, і на худобу»; «як хто вперше, почувши зозулю, має гроші в кишені, то матиме гроші цілий рік».

Дівчата ворожать про женихів. Почувши зозулю, дівчина питається: «Зозуленько, зозуленько, чи довго я буду в батька?» Якщо зозуля більше не куватиме, а здійметься й полетить, то це знак, що дівчина цього року заміж піде. Якщо ж почне кувати, то скільки разів «кувне», стільки й років має чекати дівчина свого весілля. Про це співається в пісні:

¹ За Хв. Вовком, «Студії з укр. етногр. та антроп.», Прага, 1942.

Прилетіла зозуленька з темного лісочку,
Сіла вона закувала в зеленім садочку.
Ой, як вийшла Марусенька та в неї питає:
«Скажи мені, зозуленько, чи довго буду в батька?»
«Будеш, люба Марусенько, цей день до вечора!»
Бодай же ти, зозуленько, сім літ не кувала,
Як ти мені, молоденькій, правди не сказала.

В цей день ворожать про женихів дівчата і в інших слов'янських народів. Так, чеські дівчата напередодні дня святого Юрія ловлять молодого голуба, тримають його якийсь час у секреті, а потім випускають на волю через димар; при цьому вони піснею закликають до себе женихів. У Сербії дівчата моляться святому Юрієві, щоб допоміг їм вийти заміж. Це саме роблять і дівчата в Хорватії¹.

На цьому й закінчується стародавнє народнє свято — день святого Юрія, — таке багате своєрідними хліборобськими обрядами.

¹ Фаминцин, 1884, стор. 330.

ДІТИ-ПАСТУХИ

Колись, ще в доколгоспній Україні, після святого Юрія вже кожний день діти-пастухи женуть, бувало, своїх корів, коней, овець чи кіз на пасовисько.

Починали пастушити звичайно з семи років. Наймолодші пасли гусей, старші — овець, а найстарші, 10–12-річні, корів і коней. Усю худобу, звичайно, пасли на луках, на полях, чи в лісах, — це залежало від місцевости й пори року: весною, наприклад, там, де були ліси, пасли в лісах, а де їх не було, то гонили на луки, незасіяні поля, чи на перелоги.

Описуючи побут селянських дітей села Старосілля на Чернігівщині, Ніна Заглада зазначає, що коли вперше весною виганяли худобу на пасовисько, то брали червоний пояс і розстеляли його на порозі хвіртки, а на нього клали сокиру й ключ. Потім мати, або батько, свяченою вербою виганяли худобу з кошари аж за ворота на вулицю, а там віддавали вербу пастухові, примовляючи: «Щоб ти її приніс додому!» Свячену вербу пастух носив перший день у руках. Якщо поламається верба, то пастух її в торбу клав, але не покидав, бо існувало повір'я, що хто загубить свячену вербу, то все літо буде губити свою худобу. Ввечері, якщо верба була ціла, то ставили її на покуття, там вона стояла ще три дні, а потім її виносили в комору, або застромляли у стріху хати¹.

Пастухи з одної частини села («кутка») всю свою худобу зганяли до купи і пасли разом.

«Як прижену пізніше худобу на пашу й не знаю, де інші пасуть, то гукаю: „Хлопці, го-о-о!“ А вони як почують, то так само відповідають: „Го-о-о!“».

Коли котрийсь із пастухів загубить худобу, то бігає по лісі й гукає: «Мань, мань, мань. Му-у-у!» Якщо корова або віл почує, то обізветься, бо кожна худобина знає голос свого пастуха. Або пастух біжить шукати свою згубу й гукає: «Хлопці, го-о-о!» А ті відгукуються: «А чого-го-го?!» — «Чи не бачили моєї худоби?!» — «Ось-о-о-о!», або: «Нема-є-є!»

Якщо худоба розбредеться по лісі, то для того, щоб її зібрати до купи, один із пастухів вилазить на найвище дерево й дивиться,

¹ Н. Заглада, Київ, 1929.

чи не видно де згуби. Якщо видно, то він подає з дерева команду іншим пастухам і таким способом худобу знову зганяють до гурту.

Обов'язок пастухів — дбати про худобу, старатися знайти для неї добру пашу й своєчасно напоїти, пильнувати за тим, щоб худоба не робила шкоди в полі та на засіяних галявинах у лісі, а крім того, щоб не розгубити худобу й пригнати її ввечері додому. Виконувати ці обов'язки пастухи допомагають один одному; старші опікуються молодшими, а за те молодші слухають старших.

До малого пастуха-початківця батько, звичайно, «припрошує» старшого, «надійного» пастуха, кажучи: «Будь ласка, гляди й мого пастуха, нехай він пасе з тобою. Не жени його від себе. Загадуй йому, де й куди завертати». Якщо початківець ледачий і не слухається, то старший і досвідчений пастух, бувало, каже: «Не хочеш слухатися, то я тебе вилучу від себе. Ти чув, що твій батько казав?!» Цього буває досить, щоб уладнати всі конфлікти.

Якщо вдень треба приганяти худобу на обід, а годинника немає, то пастух угадує час по сонці. Стає спиною до сонця, дивиться на свою тінь і спостерігає, куди вона сягає; помічає те місце, а потім міряє ступнями: якщо тінь завдовжки два ступні, то вже час худобу гнати на обід. Кожний пастух знає з досвіду, що тінь зменшується до одного ступня, а потім увесь час збільшується. Ввечері тіні не міряють, бо як сонце заходить, то вже й женуть худобу додому.

Влітку на обід худобу женуть не завжди, часом зганяють її в одне місце, десь коло води: річки або озера, і там стоять дві, а то й три години. Це місце зветься: тирло. Кажуть: «Пожену свою корову на тирло», або: «Там коло млина пастухи тирлюють худобу».

Малим дітям часом набридає бути в полі, вони хочуть швидше додому, дехто вже й за мамою скучив. Старші пастухи сміються з малих і кажуть: «Давайте будемо підганяти сонце!» Малі раді з цього, вони й справді гадають, що сонце можна підігнати, щоб швидше сідало, і слухають старших. Хтось із старших бере хусточку, зав'яже одному з малих очі й починають бавитися в піжмурки. Бавлячись, малі забувають про свій смуток і сонце, яке, як їм здається, сідає швидше.

Часом старші навчають малих, як треба вгадувати, скільки годин до вечора. Бере пастух свою палицю, ставить її стійма на вказівний палець правої руки й балянсує рукою так, щоб палиця встояла на пальці якнайдовше, і при цьому рахує: раз, два, три...

Коли падає палиця, пастух авторитетно проголошує: «До вечора залишилося три години».

В неділю чи в свята діти-пастухи чергуються, заповідаючи: «Цієї неділі ти мої корови попаси, а я твої пастиму наступної неділі!» Звичайно, в таких випадках пастухи приходили до згоди.

Під час випасу худоби в лісі діти знаходять для себе багато цікавих розваг. З білолозу¹ або ошиляги² вони роблять дутки і грають на них найпростіші мелодії. З лози молодого ольшини³ роблять свистки. Весною, коли кора на ольшині лупиться, то з тонкої деревини хлопці вирізують довгу спіральну стрічку кори, а потім скручують її цівкою й таким чином витворюється труба. Таку трубу пастухи використовують і як музикальний струмент, і як рупор. Найпростіші музикальні струменти, або пищики, пастухи ще роблять з трави, стебла жита й гусячого пір'я. «Коли гуси весною линяють, то гублять пір'я. Коли, бувало, велику пір'їну знайдеш, то колодочку з пір'ям відрізуєш, а залишається тільки та частина, що була в тілі гуски. Ножем прорізуєш уздовж рівчачок, береш у рот і дмеш, а воно грає. Це зветься «гусяча дудка».

«Робили ще «лясочки». Оце зірвеш молодий листок, покладеш у кулак, а долонею другої руки б'єш по листку. Листок проривається стиснутим повітрям і видає звук «ляскоту». Такі лясочки найкраще виходять з молодого листя ольшини, дуба і клена»⁴.

Діти, а особливо хлопчак, дуже люблять лазити по деревах. Вилізе отакий бешкетник на ольшину, вхопиться руками за вершок, а ноги звисить, і дерево згинається, наближаючись до другого дерева; хлопчак охоплює ногами те друге дерево й перелазить на нього, а потім — на третє і так далі.

На молодих деревах хлопці, бувало, «гнуть гнучки»: вилізе котрийсь на тонку високу деревину, схопиться руками за вершок, а ноги звисить і деревина згинається додола. Коли ж ноги торкнуться землі, то хлопчак пускає вершок і дерево випростовується, роблячи шум і свист у повітрі, з чого діти тішаться. Лазячи по деревах, діти перегукуються, хваляться один перед одним, «хто вище вилізе», і за такою забавою їм швидко проходить час.

На високих гіллястих деревах у лісі діти, бавлячись, часто роблять т. зв. кубла.

¹ Білоліз — *Salix alba L.*

² Ошеляга або шелюга — *S. acutifolia.*

³ Ольшина — *Alnus*. На Україні зустрічається два види *A. glutinosa* — ольшина чорна і *A. incana* — ольшина біла.

⁴ Записано від Семена Діхтяра з Чернігівщини.

«Кубло робимо на вільшині. Лізимо на дерево, де є багато гілля, і там мостимо. Ломимо гіллячки з листям й кладемо на розкарячча. Так робимо доти, доки не накладемо кубло таке велике, як чорногузове гніздо на хаті. І коли вже змостимо кубло, то сідається в нього й їсться хліб; потім у тім кублі щось собі стружеш, крячиш поворонячому, на сопілці граєш, або ляжеш та й спиш. Якщо мостить кубло один хлопець, то один у ньому й сидить, а коли вдвох — то обидва там проводять час, а часом і сплять», — згадує колишній пастух. Найчастіше діти мостять кубло весною та на початку літа, коли зелень ще свіжа й запашна. «Буває, що й заснеш у тому кублі, бож там спати добре: дерево злегка похитується, гілля шумить, сонце не пече, а є холодок; комарів там немає, — спиш собі спокійно... Якщо худоба піде в шкоду, то лазимо, завертаємо її та й знову в кубло. Хлопці люблять, бувало, сидіти в кублі, а дівчата ні, бо бояться ...»

Якщо діти знаходять стару сосну, що її гілля звисає малоццо не до землі, то беруться руками й гойдаються. Або викопують довгий сосновий корінь, прив'яжуть його до гілля, як гойдалку, сідають і гойдаються. А то ще кладуть на колоду дошку чи спилянну деревину; таку, що можуть підняти, а тоді сідають, або стають один проти одного на протилежних кінцях, і так гойдаються.

В куцах і. на деревах наших лісів, у садах і на левадах живе багато різного птаства та дрібного звіря. Розлогі степи і просторі пахучі луки з численними озерами й річками, що густо поросли бережиною, осокою, очеретом; та дрібними й великими кущами, — теж дають добрий притулок для великої маси дичини: тут багато водиться всякої птиці, риби, диких бджіл та дрібного звіря; а тому й не дивно, що наші діти дуже охочі ловити пташок, вудити рибу, добувати дикий мед та полювати на звірят, переважно на зайців.

Діти шукають пташиних гнізд на болотах, по куцах, лазять на дерева. Знайшовши гніздо, вони, звичайно, руйнують його і забирають яйця або пташенят. Дорослих пташок діти стріляють з лука. З цією дитячою жорстокістю вчителі й старші люди ведуть систематичну боротьбу. Масове навчання в школах за останні десятиріччя трохи послабили цю жорстокість і вже є багато таких дітей, котрі захищають пташок і звірят від своїх товаришів-бешкетників. Гнізда співучих пташок діти не зачіпають. «Пастушка, що за коровою ходить і хвостиком киває, теж не зачіпаємо, бо він нам корови пасе». Так говорять діти про трясогузку (*Motacilla alba L.*).

На плавнях та в густих очеретах і в лозах водиться багато диких качок. «Як пастух знайде, було, перший раз качині яйця,

то бере з того гнізда пір'їну, кладе в шапку і так ходить з тією пір'їною цілий день, — щоб була вдача знаходити качині яйця, щоб гнізда дралися».

Діти уважно спостерігають природу й свої спостереження використовують при ловецтві. Про диких качок, наприклад, діти розповідають таке: «...Качка-чирка є менша, а качка-крижня більша. Качка сіра, а селезень сизий. Качка кладе свої гнізда на болотах поміж осокою, або в кущах верболозу: оце вигребе ямку і так несеться, а як нанесе ячок, то напустить із себе пуху так багато, що в шапку всього на забереш. Ячок качка несе від семи до сімнадцяти. Качка ще мостить гніздо у порожніх вуликах, що стоять на деревах, десь недалеко від води. Несеться качка ще в глиці: як лише сосну зрубають, пообчищають гілля й воно так на купі лежить, а глиця висохне, обсипиться і лежить між гіллям. Качка залазить аж у середину, поміж гілля, вигрібає в сухій глиці ямку й там несеться. Несеться качка ще у воронячому гнізді. Змостить ворона кубло, а качка або ворону прожене, або порожнє гніздо знайде, торішнє, — і там несеться...»

«Хлопці дивляться, де селезень кружляє, і вже вони знають, що там десь качки сидять і несуться, — туди вони й бредуть... Качка, побачивши, що хлопці її гніздо шукають, обманює їх: вискочить із куща, крила розпустить і пливе так, ніби лізе. Це вона з себе вдає молоденьке каченя, що нестися ще не може. Хлопці вже знають цю качину хитрість та ще дужче шукають гніздо. Буває, що знайдуть, а там тільки двоє або троє яєць, то їх не беруть. „Хай, — кажуть, — ще більше нанесе“. Якщо хтось із хлопців лапне яйця рукою, то качка або покине їх разом із гніздом, або перенесе на друге місце».

«Маленьких каченят не можна піймати, бо вони, як тільки вилупляться з яйця, то зразу ж із гнізда йдуть на воду і пірнають... Як качка виведе каченят на дереві, то зносить їх на землю: бере під крила, або в рот і так зносить, а як знесе всіх, то веде їх на воду».

«Як веде дика качка каченят далеко від води й на неї нападуть хлопці, то вона обманює: впаде на землю й крила розставить, ніби не може літати, а то трохи підбіжить і сяде; а то ще ляже і голову відкине, наче не жива. А каченята тим часом тікають і ховаються в траву. Хто ще не знає цих хитрощів, то побіжить за качкою і загубить каченят, а качки всеодно невпіймає, бож вона хитра: як їй скрутно прийдеться, то здійметься і полетить, — дожени її тоді!.. Пізніше, як хлопці підуть, то качка знову вернеться на це місце; скличе каченят і поведе їх до води...»

Над озером діти шукають водяної курочки: бредуть понад озеро, а вона здійметься, летить і киркає, — тоді діти знають, що там є яйця й шукають їх. Курочка мостить гніздо з лепихи в кущах, на купинах і між очеретом на плесі.

Чайки вигрібають ямку денебудь на березі, просто на землі; наносять ломаччя, сміттячка й тоді несуться. Як людина наближується до гнізда, то чайка летить вгору й кричить: по цьому узнають, де є гніздо.

Крички кладуть свої гнізда в болоті на лопесі або на маленьких купинах: Як підійти до болота, то крички здіймаються й кричать: по цьому пізнають, де їхнє гніздо.

Діти не зачіпають солов'я та його ячочок, так само не займають ластівок і щурків, бо кажуть, що цих пташок гріх кривдити.

Хлопці-пастухи стріляють птахів з лука. Підходять тихо з-за куща, ціляться з лука й пускають стрілу; серед пастухів бувають такі стрільці, що вбивають кілька птахів за день. Здобувши здобич, пастух розкладає вогонь, обмазує птаха болотом, а потім пече і з'їдає. Так убивають диких качок, чайок і шулік. На дрібних пташок з лука не стріляють.

Чайок ловлять прутиками. Вирізає пастух два прутики й встромляє кінці кожного з них у землю навхрест, щоб вони низенько прикрили гніздо так, щоб лише можна було чайці пролізти в гніздо. Пастухи посідають за кущем і дивляться, як чайка прилетить і протискується поміж дугами в гніздо. Коли чайка утиснеться й сяде, тоді хлопець біжить до гнізда й бере чайку руками, бо виізти з-під тих прутиків майка вже швидко не може. Звичайно, чайок не вбивають. Хлопці потримають чайку в руках, натішаються нею й пускають.

Одна з найулюбленіших розваг для дітей — це купання в річці, або в ставку. Як уперше весною діти починають купатися, то скидають з себе всю одягу, біжать у воду й кричать: «Христос купався, води не боявся і я буду купатись, води не боятись!».

Поки зозуля не закує, а соловейко не защебече, то купатися не можна. Купаючись, діти, звичайно, качаються в болоті, в піску; копають на березі ямки, ловлять маленьку рибку в річці й пускають до тих ямок. Кілька дітей стає в коло і «бунтують» воду руками, а один із хлопців пірнає в воду; інші згори ляскають по воді долонями. Хлопець сидить під водою стільки, скільки зможе, а коли вирине, то його питають;

— А як воно там, що там чути?

— Сильно шумить та ляскотить!

Тоді пірнає другий, третій... І так за чергою пірнають усі й слушають, як воно там шумить під водою. Ще пірнають один через другого. Робиться це так: один стоїть у воді по пояс, а другий береться ззаду за його плечі руками, перестрибує йому через голову і пірнає під воду головою вниз. Буває, що пірнають зі стрімкого берега, з верби, що похилилася над водою, або з човна на глибокому місці. Починаючи пірнати, хлопці, звичайно, кажуть: «Ану давайте пірнати, хто дістане морського рака!» Пірнають аж до дна й, щоб показати, що був на дні, хлопець бере трохи землі в жменю з дна, виносить на поверхню й показує, гукаючи:

«Ось, дивіться, хлопці, я дістав морського рака з дна!»

Одне з найбільших задоволень для дітей — це купати коней або корів. Робиться це так: хлопці роздягаються до гола, займають худобу з берега і женуть її в воду. Коні, корови і воли у воді добре плавають. Діти чіпляються руками за хвіст або за роги худобі й так бавляться у воді. Тварини, звичайно, знають свого пастуха й не відкидають його від себе. Якщо ж до якогось вола, чи корови, вчепиться чужий пастух, то худоба, як тріпне головою, чи хвостом, то хлопець летить, як тріска.

Під час купання у вуха набирається вода. Вилізши на берег, хлопець чи дівчина притискає свою долоню до вуха, схиляє голову на бік, стрибає на одній нозі й примовляє:

Коду, коду, вилий воду на колоду,
чи на дощ,
чи на грім,
чи на хмару,
чи на блискавку!

Якщо купалося кілька дітей разом, то й усі разом стрибають та примовляють, а потім, відірвавши долоню від вуха, дивляться й відгадують: «У мене на хмару!» — «А в мене на дощ!» — «Ні, у тебе не на дощ, а на грім. Дивись, бачиш: синя долоня».

Серед дітей існує повір'я, що хто хоче добре плавати й не тонути на воді, той повинен їсти цвілий хліб. Таке вірування підтримують серед дітей старші, кажучи: «Сухий цвілий хліб кинь на воду, то він плаває, не тоне. Отож, їж цвілий хліб, то будеш добре плавати!» Малий хлопчик, котрий ще не навчився добре плавати, звичайно, просить маму: «Мамо, не давайте мені свіжого хліба, дайте цвілого, бо я не вмю добре плавати!»

Діти знають кілька способів плавби. Звичайно, прийшовши до річки, діти роздягаються й один одного питає:

— А як будемо плавати: на розмашки, чи по-жаб'ячому?

— Будемо плисти на розмашки!

Роздягнувшись, хлопчик лягає на воду черевом і високо, замахнувшись рукою, гребе воду під себе. Це робиться по черзі обома руками: то правою, то лівою. Так плавають і дорослі чоловіки. Жінки й дівчата цим способом не користуються, бо для цього потрібна неабияка сила в руках. Плавають ще хлопці горілиць, лягаючи на воду спиною, а руками й ногами, женуть воду під себе. Плавають «по-жаб'ячому» — то значить лягають на воду черевом і руками гребують воду під себе, а ногами бовтають. Цим способом плавають всі жінки, дівчата й малі хлопці, котрі ще не навчилися плавати «на розмашки». — «Е, він малий, — звичайно кажуть, — ще по-жаб'ячому плаває!» Або старші хлопці питаються меншого: «Ти вже вмієш плавати на розмашки?» — «Ні, ще не вмію!» «То не йди з нами купатися. Як по-жаб'ячому плаваєш, то йди до дівчат!»

Весною після повені на Дніпрі вода поступово відходить у своє річище, залишаючись тільки в ямках та в долинках, де разом із водою залишається багато риби. Діти ловлять ту рибу руками. Особливо люблять ловити щук; бродячи по калюжах, діти ногами каламутять воду, а щуки не витримують такої каламутної води й випливають на поверхню «хапати повітря», тут їх і ловлять руками. Зловлену рибу пастухи сортують: велику печуть і їдять, а маленьку несуть додому і віддають котикам.

«Як вода висохне у невеличких болотах, то в'юни зариваються в болото й там живуть. Хібащо земля висохне так, що аж потріскає, то тільки тоді вони пропадають, а то живуть довго. Як піти, де болото підсихає, то там є густо дірочок, нірок, — це в'юни зариваються в землю. Там копаємо паличками й викопуємо в'юнів із нірок» — розповідають діти.

Весною, як риба нереститься, хлопці їдуть човном понад берегом і ловлять нерест. Як вода скотиться, то нерест залишається по кущах і засихає, багато його гине. Пастухи збирають той нерест і варять з молоком. Спочатку варять у воді, воду відціджують, а тоді наливають молока; з молоком нерест перекипає разів два, а потім загусне й стає дуже смачним. Окуневого та щучого нересту ловлять найбільше, бо він найближчий до берега, звичайно, розвішаний по лозі.

Діти дуже люблять мед, вони забирають його у диких бджіл і джмелів, а часом навіть висмоктують з квітів.

Якщо знайдуть діти джмелину нірку в землі, то вкривають своє обличчя листям чи травою й обережно паличками розкопують;

розкопавши, забирають стільники з медом, а самі швидко втікають з того місця, біжучи проти вітру, щоб джмелі не догнали, бо їм важко проти вітру летіти. Але джмелі часом доганяють своїх грабіжників і проти вітру, а догнавши, дають такого меду, що все обличчя спухне. Якщо джмелі покусають, тоді обличчя натирається цибулею, щоб не боліло.

Джмелиний мед чорніший від бджолиного, але солодкий і дуже смачний. Стільники в джмелів більші й більше меду в них¹. У народній медицині джмелиний мед вважається за найкращий лік на хворі очі, а тому дорослі селяни, якщо знайдуть джмелине кубло, то меду не їдять, а зливають його в пляшечку й зберігають на випадок хвороби очей.

Якщо пастухи знайдуть диких бджіл в дуплі, то курять димом і забирають мед, а рій віддають пасічникові.

Буває, що пастухи ловлять у полі, чи в лісі, зайченят, вивірочок або їжаків. У таких випадках, як правило, старший брат приносить тих звірят додому для молодших братів, чи сестер. Діти дуже тішаться молодими звірятами й старанно їх доглядають. Зайченят, звичайно, годують молочною кашею, капустою, морквою та іншими ласощами. Зайченята часто звикають до хатнього життя й виростають у дорослих зайців. Довго живуть у хаті й вивірочки. Змалку годують їх молоком, а як уже виростуть, то дають їм горіхів, або соняшникового насіння. Вивірка (білка) в хаті стрибає по сволоку, по полицях, — дітям це дуже цікаво. Буває, що білка в хаті й зиму перебуває, а в день Благовіщення все випускається на волю. Найдовше тримають у хаті їжаків, бо вони мишей ловлять; звичайно кажуть: «Хай миші половить, а тоді іде собі з Богом куди хоче!»

На Україні понад ріками та озерами водиться багато жаб, але діти цих тварин шанують, не б'ють їх, бо вони людям користь приносять: мух та всяких комах ловлять. Ящірок теж не б'ють, тільки «гадючого хвоста» віднімають. Існує серед дітей вірування, що ящірка бере від гадюки хвоста, а тому, як побачать ящірку, то бігають за нею, перегороджують їй палицею дорогу й примовляють: «Покинь гадючий хвіст!» Діти кажуть: «Якщо ящірку вбити, то за нею буде сонце плакати».

Про гадюк діти-пастухи, звичайно, розповідають таке: «Гадюки бувають вертильниці і прості гадюки; є гадюки, що мають дві

¹ Правильних стільників, як у бджіл, джмелі не роблять; їхні стільники виглядають як неправильне нагромадження окремих комірок. Джмелі дуже корисні комахи й їх треба зберігати; їхні гнізда руйнувати не слід.

голови — «двоголовки». Якщо побачиш вертильницю, то втікай, бо вкусить; її дуже важко вбити, її так треба бити, щоб вона не бачила; у неї немає ані голови, ані хвоста; рот і очі у неї під животом. Якщо вона почує якийсь шелест, то стає, а якщо побачить кого, то кидається. Як перебити її на шматки, то вона стуляється і знову оживає. Вбити її не можна; коли шматки порозкидати один від одного далеко, то вони всеодно стуляться». Отак фантазують дітки про гадюку, що її рідко бачать і якої бояться.

Якщо, часом діти натраплять на гадюку, то б'ють її палицями, а як уб'ють, то палиці покидають, бо тою палицею вже гріх бити худобу. Якщо гадючі яйця знайдуть, то нищать їх, — ними не бавляться. Коли пастух вбиває гадину, то бере на палицю й несе її в холодильник, «щоб на сонці не лежала, бо сонце буде плакати». Прийнято, що найліпше кинути мертву гадюку в мурашник, щоб мурашки її з'їли.

Про черепаху діти розповідають таку легенду: Коли Бог створив черепаху, то вона літала, сідала на людей і від'їдала їм носи. Тоді Бог розсердився й закував її в череп'я: «На тобі кайдани, — казав Бог, — бо ти не достойна бути на волі!» Ось тепер черепаха й тягне ті кайдани, й так довго їх тягатиме, поки світу й сонця.

Понад ріками та понад озерами діти ловлять і деяких комах, як от, наприклад, бабку¹. Бабка має довгий і тоненький хвостик, а голова у неї велика; крильця тоненькі й прозорі з синенькими жилками. Бабка шкоди не робить, навпаки, вона корисна, бо ловить шкідливих комах і їсть їх. Діти її не б'ють.

Бабочка така сама, як і бабка, тільки ще тендітніша і кольором синіша. Вона літає над озером і п'є воду. Цю комаху теж не б'ють. Спіймати її трудно, вона дуже швидка: сяде на листочку, крутне хвостиком та й далі летить. Діти примовляють до неї: «Бабочка, бабочка, сядь на тину, я тебе пійму, побачу й пущу!» Як трапиться комусь з дітей і справді піймати бабочку, то не вбиває, а завжди пустить живою.

Метеликів ловлять і нищать їх. Сільські діти добре розуміють, що з метеликів виплоджується шкідлива гусінь.

Дуже шанованою є комаха «сонечко»². Дівчина, як знайде «сонечко», то кладе його собі на долоню й примовляє: «Сонечко-

¹ Бабка — *Libellula*; по-англійськи — *Dragonfly*. Існує два типи цих комах: різнокрилі, вони великі, масивні комахи. В народі їх ще називають «коромисло». Другий тип: рівнокрилі, вони менші, тендітніші; в народі їх називають «стрілками» або бабочками.

² Сонечко — *Coccinella 7-punctata*; по-англійськи — *Ladybird*, — це дуже корис-

комашечка, де я буду хазяйочка?!» Якщо комаха здійметься й полетить, то дівчина слідкує за нею: в який бік вона летить, — ото туди дівчина й заміж вийде.

Цікаво спостерегти, чим харчуються діти-пастухи.

Крім тих харчів, що їх діти одержать від матері, вони ще їдять багато такого, що знаходять собі в природі: бруньки дерев і кущів, квіти, коріння, корневища, ягоди, овочі, гриби, а за напої для них служать соки деяких дерев.

Весною, коли розвивається верба, то на молодому гіллі з'являються соковиті бруньки, їх діти зривають і охоче їдять. На луках та в мілких озерах ростуть осікінь¹, рогоза² та лепиха³; весною ці рослини дуже соковиті і діти їх їдять з великим задоволенням: наривають цілі сніпки цього зілля, чистять і їдять. З осікіння їдять тільки білу середину, а все зелене вкриття зчищають і викидають геть. Так само поступають і з рогозою. Листя лепихи широке, плескувате; діти здирають з неї дві шкірки аж поки доберуться до білої смачної середини.

Коли озера вкриваються квітами водяних лілей, які йнакше називаються лататтям⁴ або маківками, то діти зривають і їдять білі пелюстки та жовту маточку з цих квітів, а зелене квітложе викидають геть. З водяних лілей діти ще їдять недозріле м'яке насіння, що називається «жирівка». Один десятилітній пастух дав таке пояснення: «...їмо ще з маківки жирівку. Як маківка вже відцвіте і згниє, тоді відкидаємо весь гнилий цвіт, а там є така бульбашка, наче яєчко, — це і є жирівка. Якщо жирівку розірвати, то всередині є кашка, ніби пшоно; коли воно виспіє, то буває червоне або чорне. Котре старше, те й чорніше, — цю кашку їмо».

Ще рвуть корневище з маківки. Здирають з того корневища шкіру, очищують гарно й їдять. Якщо озеро не глибоке, то діти позакачують штани, бродять по озері й зривають маківки. По глибокому озері їздять човном, або роздягаються й пливуть «навимашки» за лататтям. «Коли рвемо маківки, то хочеться, щоб аж від кореня відірвалось, бо там воно грубше й смачніше. Коли рвемо, то примовляємо: «Морень, морень, випусти корень!» Так

на комаха, що нищить тлю.

¹ Осікінь або осока — *Carex vesicaria* L.

² Рогоза (*Iris pseudacorus* L.) в народній медицині вживається як лікарська рослина.

³ Лепиха або татарське зілля — *Acorus calamus* L.

⁴ Латаття біле — *Nymphaea alba* L.

повторюємо кілька разів і злегка тягнемо за вершок, щоб не відірвати голівки».

— Що ж то за морень? — питає записувач.

— А це той, що у воді живе; він і над лататтям, і над рибою господар. Морень, якщо захоче, то дасть і риби, й латаття, а якщо не захоче, то нічого не дасть, і не візьмеш!

— У воді ж тільки русалки живуть.

— Е, ні. Русалки — це дівчата, а Морень — як чоловік, тільки геть шерстю поріс. Кажуть, що він часом вилазить з води, лягає на скелю й гріється проти сонця, тільки його не побачиш.

Весною збирають діти в бору й на луках суниці. Влітку їдять цвіт білої акації, зривають ягоди шовковиці, чорного пасльону (глісника), а також їдять вишні й черешні.

Діти ще шукають і їдять рослину, що називається «сусай»¹. Стовбур цієї рослини діти відривають від кореня, очищають його від кори, труть поміж долонями і примовляють:

А сусай-молочай,
Та у мед укачай,
А із меду та в вино,
Щоб солодше було.

А вже коли їдять, то часом примовляють: «Свиням гірке, а нам солодке!»

Восени діти їдять ще ягоди ожини, глоду та шипшини, яка ще має назву «свербивус».

Весною на стовбурах слив і вишень витікає з-під кори сік і застигає; в народі це називається «глей», а діти його називають медом: «А я на вишні меду знайшов!» Цей деревесний сік має високу поживну вартість і діти його їдять з великим задоволенням.

Весною на дубовому листі є невеличкі зелені нарости, що їх у народі називають «зозуліні сльози»². Коли ті нарости ще молоді, то вони за своїм смаком нагадують зелені яблука, й діти їх їдять. Про ці «зозуліні сльози» дітям розповідають таку легенду: жили собі в Україні чоловік та жінка й мали вони дочку на ім'я Зозуля. Вона була дуже розумна дівчина, тільки лінива: не хотіла нічого робити. Одного разу послала її мати на леваду брати льон. Зозуля льону не брала, а вилізла на дуба, сіла на гіляці та до хлопців: «Ку-ку! Ку-ку!» Мати почула, розсердилась та й каже: «А кувала б ти доки світу й сонця!» Зозуля почула материн проклін,

¹ Сусай — *Sonchus oleraceus* L.

² Зозуліні сльози — це нарости на листях дуба, викликані комахою — «дубовою оріхотворкою».

заплакала, а її сльози покапали на дубове листя та й застигли навіки; сама ж вона обернулася на птаха, стрепенула крилами та й полетіла поміж птахами жити. Тепер зозуля-птах така сама ледача, як була дівкою: гнізда собі не в'є, дітей не годує. Літає зозуля по дібровах та дітям угадує скільки їм років, а дівчатам — коли вони заміж підуть.

Весною з берези і клену діти добувають сік. Просвердлюють дірку в корі свердлом, в ту дірку вставляють очеретину й сік стікає по очеретині в підставлену посудину. Якщо немає свердла, то кору підрізають ножем, але тоді гірше підставляти посудину. Здобутий сік діти п'ють замість води.

Живучи серед природи, діти-пастухи навчаються пізнавати лікарські рослини й у час потреби користуються ними.

«Як болить живіт, то шукаємо дикий часник¹, що росте на лузі поміж травою; він має такі плескуваті листочки, що їх рвемо й їмо, щоб живіт не болів» — оповідають діти.

Якщо болить голова, то діти шукають листочки серпорізу², запихають їх у ніс, а потім двома пальцями труть по ніздрі, щоб кров пішла. Коли виймуть траву, то з носа капає кров і голова перестає боліти.

Буває, що пастух щось струже, або хліб ріже гострим ножем і вріже пальця, то тоді шукає листочка заячої капусти³, прикладає до рани, зав'язує ликом з лози і рана швидко гоїться. Часом рану ще засипають порошком з сухого деревію⁴, а найкраще — прикласти до рани листя подорожника⁵. Подорожник ще прикладають до наривів. «Часом буває проб'єш ногу стернею, або в лісі тернину заженеш і починає наривати та дуже болить. Тоді найкраще помагає подорожник; листочки треба помити водою, помняти їх, щоб аж сік пустили й прикладати до нариву: два-три рази прикладеш і загоїться», — кажеться в переказах про подорожник.

Бавлячись, діти роблять собі шапки з листя, пояси з кори, взуття з лика. При цьому вони користуються замість голки іглицями сосни, замість ниток — ликом, замість шпильок — тернинами.

¹ Дикий або ведмежий часник — *Allium ursinum* L.

² Серпоріз — під цією назвою відомо кілька рослин; тут імовірно є — *Falcaria sioides* (W. i B.) Aschers.

³ Заяча капуста — *Sedum fabaria* Koch.

⁴ Деревій — *Achillea millefolium* L.

⁵ Подорожник — *Plantago lanceolata* L.

Влітку, звичайно в червні місяці, коли наростає листя лопухів¹; хлопці рвуть те широке лопушине листя, сколюють тернинами докупки два великі листки і з них виходить шапка. Одягнувши ті шапки на голови, діти хваляться один одному: «Чия краща». Старші хлопці показують меншим, як ті шапки робити, або й самі роблять для них, щоб вони забавлялися.

Дівчата рвуть вільхове² або дубове листя, плетуть з нього ланцюжки й обвивають собі голови: виходить щось на зразок капелюшка. А щоб той капелюшок з голови не спадав, його пришпилюють до волосся сосновими іглицями, як шпильками. Замість люстра дівчатам служить стояча вода в ставку, чи в копанці.

Вбравшись у капелюшки, дівчата вихваляють одна одну:

— О, як гарно тобі, Маріє. Дивись, а Ганні ще краще! Ганю, де ти нарвала такого гарного листя? Скажи мені, то й я нарву.

Коли є щось недобре, то одна одній поправляє й зауважує: «Не добре зачепила. Іглиці сирі, треба сухих наламати!» Або: «Капелюшок нерівний, недобре прилягає до голови. Дуб, мабуть, був дуже старий. Треба ліпшого листя нарвати».

Пояси роблять з соснової або вільхової кори. Соснові пояси — білі, а вільхові — червоні, тому й кращі. Один кінець такого пояса зарізають із боків, а на другому кінці прорізають повздовжню дірку, щоб обидва кінці можна було зчепити. Під час негоди такими поясами оперізуються, щоб тепліше було.

З лика лози плетуть «лозові черевики». Нарізають лози, деруть з неї лико й плетуть щось на зразок личаків. Дівчатка таке взуття обплітають білими ромашками або синіми волошками. Добре сплетені «черевички» іноді й справді бувають гарними, їх носять не тільки «для краси», а й на те, щоб у ноги не кололо.

Дівчата ще плетуть собі вінки з квітів, роблять намисто з ягід шипшини, горобини, чи глоду. Таке червоне намисто дівчата носять «для краси», а малим дітям роблять для забави. Старша сестра до молодшої, звичайно, каже: «Цить, Олю, я тобі гарне намисто зроблю, червоне таке. Ягід я накрала у зайця, він побачив і біг за мною: хотів видерти, а я заховала в пазуху і принесла тобі». Така нехитра казочка підвищує вартість подарунку й дає дитині багато задоволення.

Весною й літом діти розмальовують свою одіж; та одіж своїх ляльок ріжноманітними візерунками; для цього вони вживають

¹ Лопух — *Arctium lappa L. sin. Lappa major Gaerth*

² Вільха або ольха, чи ольшина — *Alnus*.

зілля й ягід. Ягоди нестиглої шовковиці та суниці дають їм червону фарбу, стигла шовковиця — синю; трава та листя дерев служать матеріалом для зеленої фарби. Розстеливши хустку на пеньку спиленого дерева, така малярка бере ягоду трьома пальцями і водить по полотні, вимальовуючи якісь візерунки. На хвартухах дівчата виводять дві-три смужки на тому місці, де, звичайно, дорослі вишивають. Розмальовують рукава сорочки, якщо та сорочка біла й невишита.

Хлопці не захоплюються мальованим орнаментом на своїй одежі, але рослинну фарбу вони використовують не менше, ніж дівчата; вони розмальовують свої палиці, дерев'яні ручки ножи-ків та інше приладдя.

З березової або вільшаної кори хлопці роблять собі маски: вирізують дірки для носа, очей, рота, внизу вирізують борідку. Прив'язують маску до голови й так бавляться.

Якщо діти пасуть худобу в лісі й застане дощ, то вони ховаються під кущами, або в дуплах старих дерев. Якщо дощ без грому й блискавки, то стають під деревами, а якщо гримить, то тікають далеко від дерев, на галявини, щоб громом не вбило.

Під час зatoryжних дощів діти будують курені. Курінь будується так: вирізають дві сохи, забивають їх у землю. З грубої вільхової гілляки вирізають сволок і кладуть його на сохи. Крокви забивають у землю навскіс до сволока, по парі. Все це накривається дрібним гіллям, травою, або листям.

Роблять ще такі курені: в густих кущах нахиляють навколишню вільшину на одну купу; зв'язують перевеслом, а потім наламують дрібного гілля й накривають зверху.

В куренях, звичайно, ховаються від дощу, але часом курені використовуються й для захисту проти надокучливої комашні. Влітку, якщо комашні багато, то біля входу куреня діти розкладають вогнище з сухих кизяків та трухлявих старих корчів. Дим відганяє комашню й діти спокійно бавляться собі в курені.

Коли дощ застає в полі, або на лузі, то діти ховаються під копицею сіна, під перевернутий догори дном човен, або теж будують курені, якщо є з чога.

Оводи, комарі, мошка і мухи — вся ця «нужа» дуже докучає дітям, а особливо перед дощем. З залізної коробки та дротиків хлопці роблять собі кадильніці; накладають туди сухих кизяків або сухого трухлявого дерева, — ходять і кадять. Нужа боїться диму й тікає геть.

Коли сонце сховається за хмару, то діти примовляють: «Сонечко, сонечко, відчини Боже віконечко!» Якщо сонце вийде з-за хмари, то кажуть: «О-но, дивіться, віконечко відчинилося!».

Показувати пальцем на сонце гріх, а як показав, то треба тричі прикусити того пальця, щоб не всох.

Про плями на місяці кажуть, що то брат брата на вила взяв. При цьому розповідають: «...Він на Різдво брав вилами сіно в stodолі, а там брат відпочивав, ось він його і взяв на вила разом із сіном. Бог за це його поставив на місяці людям на пострах».

Кажуть, що скільки зірок на небі, стільки й людей на землі. «Десь там і моя, і твоя зірка є. Як чоловік помирає, то зірка його до Бога летить і ми тоді бачимо, що зірка наче падає».

Літом, коли дуже жарко, сонце пече, а вітру немає, то діти свищуть, щоб вітер був.

Цікаві дитячі уявлення про надприродних істот. Так, діти вірять в існування русалок і уявляють собі їх як гарних дівчат, одягнутих в довгі білі сорочки. Імітуючи русалок, діти одягаються в біле й накриваються білою наміткою або хусткою. В часи Зелених Свят гілочку полину дівчатка чіпляють собі до намиста, або хрестика так, щоб було видно — «щоб русалка побачила і втекла».

Чорта, що живе в болотах, або в густому лісі, діти уявляють собі так: «Чорт голий, чорний і має маленькі ріжки, довгого хвоста, що аж по землі волочиться; ноги у чорта з копитами, як у коня. На руках — довгі пальці з гострими лазурями». Чорт може міняти свій вигляд. Найчастіше чорт з'являється перед людьми у вигляді панича. Коли чорт злякається, то ховається в кущі, або стрибає в озеро. Якщо сховається в кущ, то кущ затріщить і земля аж застогне, а якщо стрибне в озеро, то по озері підуть такі хвилі, що аж на берег вода летить.

Вішальник є такий самий як чорт, бо коли чоловік повісився, то його душу забрали чорти. Діти бояться того місця, де був вішальник. Дерево, яке б воно не було, чи то дуб, чи хвоя, люди рубають, щоб воно більше не росло, бо якщо ростиме, то на тому місці ще хтось повіситься.

Про русалок, чортів і вішальників діти бояться оповідати найбільше о дванадцятій годині дня й опівночі, бо: «дванадцята година є чортова, Бог подарував її нечистій силі».

Не дай Боже, щоб усе те сталося, що пастухи бажають своїм коровам, коли ті не слухаються й лізуть у шкоду. Бог зробив так,

що вся та лайка пристає не до худоби, а до осики, через те, за повір'ям, на цьому дереві листя тремтить.

Діти живуть під враженням подій, що відбуваються перед їхніми очима, а тому під час своїх розваг діти наслідують дорослих. Важливу роль при цьому відіграють такі тварини, як кіт, пес, а теж птахи. Темами для розваг у дітей, звичайно, бувають лови, рибальство, хліборобське зайняття, як от оранка, сівба, жнива, сінокіс, — усе це діти наслідують під час своїх забав; вони роблять собі маленькі човники, плуги, борони, вози. Забавляючись, діти вдають, ніби вони плывуть по озері й ловлять рибу, везуть дрова до міста, орють, сіють, наслідують жнива, сінокіс. Так, дівчатка збирають руками траву й при цьому вдають, ніби вони жнуть жито, в'яжуть снопи, кладуть копи. По жнивах возять снопи: кладуть пучечок трави на дощечку, чи якусь тріску, прив'язують мотузок і волочуть за собою — «возять снопи». Під час сінокосу хлопці беруть сукуваті палиці, ніби коси, і вдають, що косять траву, а за ними дівчатка з гілочками ніби загібають. Далі хлопці загострюють вила з гіляк і складають сіно в копиці; копиці зносять у стоги, а потім на тих стогах борюкаються, або лягають і відпочивають.

Матеріялами для дитячих майструвань, звичайно, служить кора сосни, дуба, соняшникове бадилля, гарбузи та інші м'які речі, що ростуть навколо. Хлопчики роблять із цього матеріалу собі возики, трактори, авта, літаки. Дівчатка роблять для себе ляльки, піч, посуд і вдають з себе господинь.

Отже, дитячі забави мають теж не абияке виховне значення, бож діти, бавлячись, готують себе до майбутніх важливих завдань: хлопці — господарювати, а дівчата — бути матерями й господинями.

ДЕНЬ СВЯТОГО МИКОЛИ ЧУДОТВОРЦЯ

9-го травня за старим стилем (22-го травня за новим) у церковних календарях відзначається як день перенесення мощей Святого Миколая Чудотворця з Лікії до італійського міста Бар. Уперше це свято було встановлене папою Урбаном II, що жив у XI-му столітті, був папою в роках 1088-99¹. Отже, це є свято Західньої Церкви й воно не визнавалося греками, але в Україні цей день святкувався. До українського церковного календаря це свято було введено Митрополитом Єфремом при кінці XI-го століття². Між іншим, цей факт може свідчити про те, що ми мали в той час дружні стосунки з Римом³.

В народі Микола Чудотворець — популярний святий. Колись у цей день господарі виводили коней у поле на першу пашу й з цієї нагоди на площі, посеред села, священники служили молебні та кропили коней свяченою водою. В полі вершники їздили верхи, — «щоб нечиста сила коней не мучила».

З цим звичаєм — уперше виводити коней на пашу в день святого Миколая — в'яжуться кілька народніх приповідок, як от:

«Прийшов Миколай — коней випасай»,

«Юрій з теплом, а Микола з кормом»,

«Святий Юрій пасе корів, а Микола коней».

Із цього дня колись в Україні починали стригти овець і сіяти гречку, а звідси й приповідка: «До Миколи не сій гречки і не стрижи овечки!»

На Київщині та на Поділлі був колись звичай: у день «весняного» Миколи робити заздравні обіди, які звалися нікольщиною, а звідси й приповідка: «Понаставляли тих мисок, як на нікольщині!»

¹ Martinov. Annus ecclesiasticus. Bruxelles, 1863, p. 125. Аничков, Е. В. «Вес. обряд. п'снтя на Зап. и у слав.», ч. I, 1903, стор. 57.

² Єфрем — печерський чернець XI-го століття, українського походження, митрополит переяславський, здається, висвячений уже на Україні, а не в Царгороді. Переклав для Теодосія Печерського студійський устав, який вивіз із Царгороду. Єфремові приписують авторство «Чуда св. Миколая». В Переяславі збудував перший шпиталь. (За Укр. Заг. Енциклоп. Том I, стор. 1274).

³ Ал. Терещенко, VI, стор. 46.

За народнім віруванням святий Микола Чудотворець є покровителем мореплавців. Ось як Микола Сементовський описує звичай козаків — вибиратися в далеку дорогу морем: «Ранком перед днем — відплиття, козаки збиралися в церкву... Відслуживши молебень Богородиці, Угодникові Миколаєві, котрого козаки вважали за покровителя мореплавців... виходили на площу, пирували весь день, а ранком, у день відплиття, випивши прощальний келих меду і зав'язавши кожний у сорочку трохи рідної землі для того, щоб наколи доведеться на чужині помирати, то з рідною землею, — після всього цього сідали в байдаки і з сумними піснями відпливали в море, де, як і серед степу, дорогу пізнавали за сонцем і зірками¹.

У віруваннях чорноморських моряків є два Миколи: морський і мокрий. Морський Микола управляє кораблями, а мокрий — водами. Обидва Миколи завжди є присутні поміж моряками, але вони невидимі, їх бачити не можна. Обидва Миколи мають таку владу на морях, що коли не звертатися до них з обітницями, то буде певна гибель. Обітниці полягають у тому, щоб оздобити образ Чудотворця, дотримуватися свят святого Миколая, а то й побудувати на його честь церкву. Під час бурі на морі моряки моляться святому Миколаєві, щоб він рятував їх від нещастя. Коли настає загроза, що корабель може потонути, то моряки, бувало, виносять образ Миколи Чудотворця на палубу й молять його про спасіння².

Серед одеських рибалок ще й досі живе вірування в чародійну силу образу (ікони) святого Миколая Чудотворця.

¹ «Старина ...» Николая Сементовскаго, СПб, 1846, стор. 10. Микола Сементовський (1819-79) — український письменник, автор роману «Кочубей», історичної повісті «Мазепа», опису південного Криму — писав про Київ і його пам'ятки. (За Укр. Заг. Енциклопедією, том 3, стор. 57).

² Терещенко, VI, стор. 46.

«СИМОНОВЕ ЗЕЛО»

День св. Апостола Симона Зілота¹ в народній традиції є днем, коли наші чарівниці йдуть у ліс збирати зілля, що його на Київщині називають: «Симонове зело», а на Лівобережжі — «Симонове зило».

«В цей день ходять по лісах, збираючи зілля. Селяни гадають, що Зілот дає цілющу траву, і що він порядкує рослинами»².

«Симон Зілот — це Миколин батько... В цей день жінки, а особливо знахарки, ходять по лісах та збирають різні трави — «Симонове зило», яке від Зілота дістає цілющу силу ...»³

«... Звичайно, підійшовши до рослини, стаємо обличчям до схід сонця, хрестимося з молитвою, а потім обертаємося на захід, вириваємо рослину й приказуємо:

Мати Божа ходила,
Зілля родила,
Відром поливала, —
Нам на поміч давала!.. »⁴

«На Симонове зело рвуть зілля, і всяке вирване в цей день згідливе од усякої хвороби»⁵.

«На цей день, як рвуть або копають зілля, то кажуть:

Миколин батько велів,
Щоб ти, зілля, було лікарством
Од всякої хвороби!

А як у кого хворіють свині, то той каже:

«Миколин батько велів, щоб ти, зілля,
вилічило моїх свиней».

Сказавши так, людина бере те зілля, варить його в горшку, а коли вистигне, напуває свиней»⁶.

¹ 10-го травня за старим стилем; 23-го травня — за новим.

² Село Солов'ївка, Радомиського повіту. За Чуб. III, стор. 184.

³ За Иванов. Куп'янський повіт на Харківщині.

⁴ Записано від Марії Г-ль з Полтавщини.

⁵ Від Марії Т-ко з Київщини. О. В.

⁶ Записано від Тимоша С-ко з Харківщини.

«На Семенове зело баби стараються до схід-сонця назбирати різних трав та нарвати коріння. Все це вони засушують, а потім вживають від всяких хворіб: роблять ванни, настої для пиття, дають ясувати корінь і листя.

Коли рвуть траву, то примовляють:
Травка-травиця, красна дівиця,
Не я тебе садила, не я й поливала:
Господь тебе садив,
Господь і поливав, —

Всякому християнину на поміч давав!..»¹

«На Симона Золота баби йдуть у ліс, шукають зілля: п'ятилижник на чай, а далі копають маслянку; корінь у неї жовтий, хороший, — його дають з хлібом корові, щоб вона була молочна, щоб масло було жовте. Як рвуть зілля, то примовляють:

Пресвятая діва Марія ходила по Святій горі,
Зіллячко копала, Симона Золота споминала, —
стань на помочі нам!

Після того баби й молодиці (молоді йдуть за старими та вчаться) пиячать. Наготують ото ще зранку вдома млинців, сала, вареників, принесуть це до лісу, сідають у бору та й п'ють по чарці. Коли нап'ємося, тоді йдемо додому, качаємося, перекидаємося, тарілки поб'єм, щоб порожніми додому не нести!»²

«На Зільника жінки збираються до одної хати, ніби до товаришки. Печуть яєшню, свіжу рибу, варять вареники, набирають ряжанки, ставлять кожна собі все це в кошик і гуртом ідуть до лісу. Там рвуть ромашку, цвіт брата й сестри, п'ятилижник, матошник, і потім сідають колом у лісі й починають пирскать зілля самогоном, чи горілкою, щоб зілля мало силу; потім починається гульня, випивають і приказують...»

Що саме приказують, то Яковиха так і не сказала Михайлові Гайдаєві, який записував від неї це оповідання.

В цьому ж селі (с. Українка на Київщині) інша молодиця, Настя Граб, заспівала пісню, яку, звичайно, жінки співають під час гульні з приводу зібраного зілля:

Копай, мати, зілля, а з-під зілля коріння,
Полощи на річці та мочи й у горілці, —
Мочи й у горілці, та клади на торілці,
Та клади на торілці, та давай своїй дівці.

А я дівці нараю: «Піди, дівко, до гаю,

¹ Сл. Никольська на Слобожанщині. За Ивановим. Стор. 243.

² Мелашка Гробиха, 80 років, с. Українка на Київщині. Зап. М. Гайдай. Етногр. Вісник, кн. 3, Київ, 1927.

Шукай зілля розмаю.
Гей-гей, ох-хо-хо, —
Шукай Зілля розмаю.

Ще й до гаю не дійшла,
Розмай-зіллячко знайшла, —
Гей-гей, ох-хо-хо, —
Розмай-зіллячко знайшла.

Дуже цікаве оповідання Явдохи Галян, 37 років, з села Келеберда, Золотоноського повіту на Полтавщині; воно цікаве передусім своєю повнотою й докладністю. Явдоха розповідає:

На Симона Золота збираються до схід сонця баби й молодичі, одягнені в чисту білизну, копати зілля. Збираються не всі баби села, а тільки ті, котрі трохи знають зілля всяке: то від цього, а то від голови, од живота, золотухи, і щоб мити голову, щоб коси росли, й дітей щоб купать, щоб сухотів не було, і для скотини, од усяких наривів і од лишаїв. Знахарки рвуть зілля (яке саме — не знаю) для всяких там любощів, або якихось там чарів; вони нікому не кажуть, яке саме зілля рвуть. Коли зберуться, ідуть у діброву, чи на поле, на горби; ідуть далеко від села, щоб ніхто не бачив і щоб там люди не ходили, бо вони (знахарки) знають, де зілля росте.

«О, вже пішла відюга (відьма) по зілля!» — кажуть по селу.

Є таке зілля, що рвуть листя, а на другому зривають тільки квіточки, а то є таке, що коріння копають. Оце прийшли до бору і як починають рвати зілля, то всі скидають з себе всю білизну, становляться голі, бо кажуть:

«Як нарвеш в одежі, то не буде помагати од всякої хвороби». Маленькі діти, якщо йдуть разом із матір'ю, то їм можна рвати в одежі. Кожна баба, коли нахилиться зілля рвати, приспівує (співає потихенько, щоб пастухи не чули):

Святий Авраам на це зілля орав,
А Бог садив, а Спас родив,
Мати Божа поливала
І на поміч це зілля давала.

Якщо жінка хвора, то примовляє:

«... І хрещеній, народженій, рабі Божій це зілля на поміч».

Може ще які баби тайно собі щось шепчуть, а це завсіди тоді буває, то цього вже ніхто, крім їх самих, не знає. У старих людей є такий вже знак: якщо вона вже дуже стара, то вже як не ходить нікуди по зілля та шептати (знахарувать), то тоді вже по

просьбі, або там уже у неї є такі рідні, що хотіли б навчитися, — то вона вже тоді передає по секрету своє знахорство, бо як усі будуть знати, то не pomoжеться, а їй умирати не можна, бо тоді трудно буде вмирати їй, — вона ніяк не зможе вмерти, як не передасть свого знахорства, поки в стелі не зірвуть дошки в тому куті, де ікони стоять, поки вона й умре. Про це в нас кажуть іноді:

«...От не вмирає баба, бо вона відьма була, багато знала шептати».

А як уже вмере, то кажуть:

«Мабуть, уже передала гріхи свої всі, що знала шептати».

Копають зілля до схід сонця, поки роса опаде на зілля, бо тоді вже не допоможе од усякої хвороби. Коли накопають, то забирають чи в кошики, чи в хустку й тоді несуть вже додому. Котра баба живе близько, то забігає додому, заносить, а котрі даліше живуть, то йдуть до одної баби, або в садок, чи в хату, і вже приносять тоді горілки, варять вареники, яєшню смажують, їдять сметану, п'ють, танцюють і співають пісень.

Зілля рвуть таке: золототисячник, череду (од золотухи), ведмеже ухо (від наривів; його мочуть у горілці і як наливає палець, то листочком обкладають ранку й вона загоїться); ромашку — для дітей пити, полинь — од живота на горілці настоюють і голову ним миють; деревій — теж од живота: мнуть його з сухим пшоном і трішки туди води вливають, і все мнуть його з сухим пшоном, і пшоно й деревій тоді цідять крізь ганчірку й п'ють від болів живота (це, кажуть, його сонячніці схопили!); підбіль — листки круглі від чиряків, ран; подорожник, зіньоватъ — такі куці ростуть і рясно цвітуть жовтенько; в них од сухіт дітей купують; блекота — од зубів; підкурюють їх, щоб не боліли; маточник і ракові шийки — корінь од жіночої хвороби; стосильник — травичка, цвіте ліловими квіточками (щоб був апетит, мочать цю рослину в горілці й п'ють, ще як чай); трилисник — зілля, — щоб у грудях не боліло; материнка — од кольки й від кашлю; Цінь — сухе жовтеньке зілля, купують у ньому дітей од золотухи; чистець — прикладають до ран; серпоріз — од порізів; сокирки — п'ють од живота; коровки — колючка: витирають од ревматизму, настоюють на горілці, або на оцеті¹.

В селі Британі на Чернігівщині той самий М. Гайдай записав від баби Уляни Міни, в році 1927-му, таку примовку до зілля:

«Золот Симон оре, а Спаситель сіє,

¹ М. Гайдай, «Етногр. Вісник», кн. 3. Київ, 1927.

нехай приймається,
А я зілля нарву, хай помагається!»

На Звенигородщині, в селі Полівці, як розповідає Софія Терещенко, баби й молодиці, без дівчат, збираються на «Симона» вдень в однієї котроїсь удови. Варять вони всяке зілля, виливають цю воду разом із зіллям у перерізь (велика широка діжка). Кладеться на столі хліб, а на нього — рушник. Це все для самого «Симона». Вибирають котрусь удову й вона зветься «Симоном» — її роздягають, садовлять у перерізь і купають. Одна жінка поливає на бабу, що сидить у діжці, а останні жінки до цього приспівують. Далі «Симона» витирають рушником, починаючи з рук. Як «Симон» уже вилізе з води, то в тій воді купаються, роздягнувшись, усі баби й молодиці по черзі... Коли викупаються, всі йдуть у садок і там п'ють горілку й співають. Ще звечора баби назносять сюди страви: курей; яєць, масла, сала... Самогон заправляють корінням. Та бабуся, в котрої збираються, з самого ранку готує страву, — їй допомагають жінки.

Під цей час бабуся співає:

На шалвію окріп грію,
На тою — не буду.
Розсердила чор'зна кого,
Просити не буду.

Або:

В дзеньдзівері купалася,
В дзеньдзівері зросла, —
Проси Бога ти, Юхиме,
Щоб за тебе пішла¹.

Пісні, як бачимо, нічого цікавого собою не являють; це є, очевидно, лише залишки від колишніх обрядових пісень. Сам обряд цікавий: що це за Симон, що його зустрічають з хлібом, як високошанованого гостя? Більше того, його обмивають у чистій воді з цілющими травами, обтирають чистим рушником; влаштовують йому пир, гуляння, і то не в хаті, а в садку поміж деревами. Хоча про існування весняного, або рослинного, культу богів у слов'ян ми докладних відомостей не маємо, то все ж, як нам здається, можна висловити припущення про існування в наших предків подібного культу.

Фаминцин наводить свідчення Менеція (XVI століття) про Прусів, Литву і Жмудь, де говориться: «...Вони мають звичай

¹ Е. В., кн. 3. стор. 98.

приносити жертву Перґрубіусу, котрого визнають за бога квітів і рослин¹.

Наші предки теж могли мати свого бога квітів і рослин, а з приходом християнства він міг бути замінений святим Апостолом Симоном Зілотою. Така заміна поганських богів християнськими — факт давно і загально відомий. Не останню роль тут могла відіграти і т. зв. народня етимологія: незрозуміле чуже ім'я Зілот могло асоціюватися в народній уяві зі словами «зілля» і «золото», а звідси — цілющі трави й скарби, бо ж у цей день не тільки збирають трави, а ще й шукають скарбів.

Правда, при нагоді слід відмітити, що покровителями рослин у нашому фолклорі виступає не тільки один Симон Зілот, а виступають в цій ролі ще й інші святі, як от святий Юрій, часом святий Миколай, а в одному випадку й Онуфрій Великий.

Саме купання в місяці травні у воді з цілющими й пахучими травами можна виділити зі звичаєвої обрядовості дня Симона Зілата. й пояснити окремо як звичай, що стоїть у зв'язку з обрядом весняного очищення водою. Цей звичай бере свій початок ще від часів стародавнього Риму. На камені в неаполітанському музеї, під майськими календами, є викарбувані слова: «*lustratio ad flumen*». Отже, вже стародавні римляни «очищалися» водою. Серби й босняки і тепер у день святого Юрія виконують обряд очищення «омахом» — водою з-під млинового колеса й при цьому вони кидають у воду великоднє яйце та зілля «милодух»², або інші трави. До цієї ж категорії весняного очищення водою можна віднести й чеський звичай «*Chodit na kupani*». Ілюстрований французький календар за 1439 рік, за місяць травень, подає малюнок, на якому зображена жінка, що купається у ванні. З цього можна зробити висновок, що купатися в травні місяці належало до традиційного звичаю тодішньої Франції. Німецький календар за 1573 рік теж радить купатися в травні, бо місяць травень шкідливий для здоров'я, а вода весною — цілюща.

Звичай наших жінок у селі Попівцях — купати Симона, а потім купатися й самим, — теж відбувається в травні, а тому, крім інших пояснень, цей звичай можна пояснити теж «очищенням водою». Трави, що їх при цьому кладеться у воду, мають, очевидно, завдання тільки збільшити цілющу силу весняної води.

¹ «Бож. др. слов.», 1884, стор. 115.

² Наш любисток (*Levisticum officinale Koch*).

«ПЕРЕГОНЯ» НА ЦУКРОВИХ БУРЯКАХ

Серед стародавніх хліборобських звичаїв України є вже чимало й таких, які поволі відмирають, забуваються й живуть лише в спогадах старих людей. До таких призабутих уже звичаїв належить і «перегоня» на цукрових буряках.

Буряк звичайний (*Beta vulgaris L.*) у дикому стані росте на побережжях Середземного, Чорного та Каспійського морів, а також у Середній Азії, Індії та Китаї. Як овочеволістова та лікарська рослина, цей її вид був відомий стародавнім асирійцям та вавилонцям ще задовго до народження Христа. Але буряк почав культивуватися значно пізніше; у всякому, разі його вже добре знали в стародавній Київській Русі-Україні, бо в літературних джерелах X-XI століть про буряк уже згадується як про культурну рослину. Ось чому, коли на початку XIX століття була введена цукрова форма буряка (*B. vulgaris f. sacharifera*), то для наших селян це вже була добре відома рослина і вони знали, як треба з нею поводитися та як її обробляти¹. Дуже ймовірно, що вже тоді існували народні звичаї, що були пов'язані з культивуванням цієї рослини.

У всякому разі, на Київщині, де буряк був відомий уже давно, існував звичай водити «перегоню» на плянтаціях цукрових буряків.

В селі Росаві на Київщині Павлина Ляшенко, 65-літня селянка, розповідала Олені Курило про «перегоню» таке:

«...Коли буряки полють, то по роботі всі гуртом, дівчата й хлопці, водять „перегоню”: дівчину всю до ніг обмотують червоними поясами, що їх із себе знімають, залишаючи тільки місце для очей... Руки дівчина підносить над головою й долонями їх складає; руки теж обмотують червоним поясом і між долоні вставляють квітку. А шию обв'язують білою хусткою, щоб знати, де голова. На таку дівчину кажуть „перегоня”. Вона йде попереду й усе кланяється. Коло неї йде парубок, що зветься „козаком”. „Козак” навхрест обв'язаний теж червоними поясами, — то наче її, „перегоні”, муж. За „перегоню” йдуть дівчата й парубки, всі гуртом, співають, танцюють, музика грає. „Перегоня” все їм кланяється, просить співати й танцювати.

¹ Перша цукроварня в Україні почала працювати в Пужниках (Галичина) в 1823 році; на Київщині — в 1843 році.

Якщо „перегоня” дівка висока, то вона пішки йде, а як невеличка на зріст, то вона стає на плечах в одного невисокого парубка, а з двох боків її піддержують двоє парубків, щоб не впала, — на тих парубків кажуть — підпірки.

Так „перегоню” несуть у двір до пана, там вона панові кланяється. Пан їм платить за роботу, а тоді вони розходяться. „Перегонь” може бути кілька¹.

У тому ж селі, Росаві, дід Віталій Кравченко інакше розповідав про «перегоню»; він казав, що дівчину обмотують, бувало, всю поясами, а голову обмотують стрічкою чи хусткою, так, що пізнати дівчини не можна: видно тільки очі, ніс і рот. На голові вона має вінок із стрічок і польових квітів; за вінок застромляють дві, обмотані хусточками, ложки, — це наче роги, а вся дівчина на козу схожа. Далі вибирають двох охочих хлопців; вони стають поруч тієї дівчини-«перегоні», пригинаються до неї й «перегоня» стає одному з парубків на праве плече одною ногою, а другою ногою другому парубкові на ліве плече. Парубки держать сапильна, і вона тримається за ті сапильна руками. Позаду «перегоні» скрипач грає, а далі всуміж ідуть дівчата й хлопці, придержуючись рядків буряка, бо ж це все відбувається на плянтації. А далі йдуть таким самим порядком до панського двору. Там стають півколом, а «перегоня» й скрипач посередині. Спочатку всі танцюють під музику, а всередині півкола — «перегоня», стоячи на плечах у парубків, «чудує» (робить різні чудні рухи). При кінці й вона злазить із плечей та йде до пана. Пан їй дає гроші в руку. Потім вона, як і всі інші, танцює; натанцювавшись, усі розходяться.

Це оповідання діда Віталія Олена Курило записала в 1922 році. Тоді ж він оповідав: «Перегоню» справляли ще літ із 40 тому».

Коли «перегоню» водили в селі Росаві, то співали таких пісень:

Ой, бив мене муж,
Ой, бив волочив,
Прив'язав ниткою,
Бив соломинкою,
Та ще й не навчив.

А я з того зла
Та й спати лягла.
Устала раненько,
Вмилася біленько
Та й поснідала.

¹ Записала О. Курило в 1922-му році. «Етногр. Вісник», кн. I, Київ, 1925.

Зїла вола,
Зїла барана,
Сім мішків горішків,
Сімдесят поросят,
Чотири качечки,
Горщечок кашечки,—
Голодна була!

Випила вина
Три бочки до дна,
Три мірки горілки,—
Не п'яна була!

Берегом ішла,
Коника вела,
За гриву держала,
До хлопців іржала:
Іго-го, га-га!

Іго-го, го-го,—
Матері його,
Перелюбила,
Переманила
Жениха мого.

Матінко моя,
Люблюся вже я.
— Любися, доненько,
То твоя воленька, —
Така була я!

В селі Семигорах, теж на Київщині, баба Степанида Олихвиренко ще інакше розповідала за «перегоню» (вона каже «перогеня»). Дівчину обмотують червоними поясами, не залишаючи місця для очей і рота, але вона все одно бачить, бо пояси в'язані, дірчасті. «Перегоня», хочби й була високого росту, стоїть на плечах у двох парубків, і щоб вона не впала, двоє хлопців несуть попереду граблі, що за них вона держиться, маючи не обмотані поясами вільні руки. Вона у вінку. За словами баби Степаниди, «перегоню» водили тільки там, де були фільварки, як от у селі Миронівці, а в самих Семигорах «перегоню» не водили.

У селі ж Миронівці на Канівщині дід Рахоллом Чемерес, 76 літ, казав, що «перегоні» давали в руки ложки, і вона ними, йдучи у двір до пана, клацала. Той дід запевняв, що «перегоню» водили й у свята, на Трійцю, на Спаса; його ж дружина, баба Чемериска, заперечувала це й казала, що «перегоню» водили тільки на буряках.

18-літня молодиця з Черкащини, що випадково була в Миронівці, розказувала, що й у селі Сумках на Черкащині 10-12 років тому (отже, цедесь роки з пів сотні від нашого часу) було щось подібне на «перегоню», як обжинки справляли. Назви того звичаю вона не пам'ятала. По жнивях вибирають дівчину; вона стає й руки над головою знімає, сплівши їх пальцями. Всю дівчину обвивають рядом, а руки, де вони пальцями сплетені, обв'язують хусточкою, — це наче голівка. Де пояс, там дівчину перев'язують перевеслом. Руками дівка «чудує», — робить різні рухи, то згинаючи їх, то випростовуючи наперед, то здіймаючи їх над головою, — для глядача це рух голівки. Дівка йде по землі; поруч неї йде той, що несе вінок із пшениці. Так вони всі гуртом ідуть до панського двору. Пан їм дає горілки й вони розходяться¹.

Як бачимо, на бурякових плянтаціях «перегоню» квітчали червоними поясами, а зверху поміж долонями рук вставляли зелену «квітку» — цим, очевидно, хотіли зробити подобу буряка, який сам червоний, а гичку має зелену.

«Тополя», яка водилася по селах і полях в Зелений тиждень, теж була зелена з барвистими оздобами. Білоруський «кущ»² був подібний на нашу «тополю». Зеленим гіллям оздоблені були й хорватські, словінські, чеські, еспанські та німецькі відповідні постаті. Отже, скрізь ми маємо подібні мотиви, а саме: символічні постаті врожаю. Ймовірно, що колись це був спільний звичай для всіх європейських народів; це було своєрідне накликання врожаю й за це селяни платили подарунками.

На особливу увагу заслуговує свідчення про подібність «перегоні» на козу, божа коза — це стародавній символ врожаю, — згадаймо бодай із щедрівки:

Де коза рогом —
Там жито стогом,
А де не буває —
Там вилягає.

Отже, «перегоня», «тополя», «кущ» — все це цікаві залишки стародавнього хліборобського побуту.

¹ О. Курило «Як водили перегонно». «Етн. Вісн.», I, 1925.

² Про «тополю» і «кущ» див. у розділі «Зелені свята».

ЗЕЛЕНІ СВЯТА

Місяць по Юрію в римських календарях є святом рож — розалії. Розалії в римлян були святом предків та тим днем, що з нього починається літо. Від римлян це свято перейшло на Балкани і там було розповсюджене серед тракійського населення. З Тракії¹ свято рож перейшло і до нас в Україну, а з приходом християнства було злучене з Святою Неділею — Тройцею.

Тиждень перед Тройцею тепер називається «зеленим», «клечальним» або «русальним», а три останні дні цього тижня і три перші дні троїцького тижня називаються «Зеленими Святами».

В час Зелених Свят цвіте жито й за народнім віруванням, прокидаються мерці, виходять з води русалки. Люди квітчають свої житла клечанням і встеляють пахучими травами; дівчата завивають вінки.

Наш опис Зелених Свят розподіляється на такі окремі розділи: «Завивання вінків», «Клечальна субота», «Клечальна неділя», або «П'ятидесятниця», «Русалки», «Проводи русалок», «Поминання мертвих».

Завивання вінків

Зелений тиждень починається з четверга. В цей день дівчата йдуть на поля, в левади, чи в ліс і там «завивають вінки — на всі святки» і при цьому співають:

Ой, зів'ю вінки та на всі святки,
Ой, на всі святки, усі празнички,
Бо в саду весна розвивається,
Дочка батька дожидається:
«Ой, мій батеньку, мій голубчику,
Ти прибудь сюди хоч на хвилечку,
В мене в тинові під ворітеньки
Синє море все розливається,
Ой, не море ж то розливається,
Пани-гетьмани із'їжджаються...

В деяких місцевостях України дівчата ходять по селах з вінками на голові. Вінки в'ють з конвалії, незабудьок, васильку,

¹ Тракія — це південно-східня частина Балкану, розділена поміж Туреччиною, Болгарією та Грецією (тепер Румелія і східня частина Македонії).

чебрецю, влітають і полин. Ставлять стіл під березою, а на стіл — випивку і закуску. Серед закуски завжди є смажена яєшня.

По деяких селах, переважно в східніх районах України, довго зберігався звичай завивати березку. Найповніший запис цього звичаю ми знаходимо в Терещенка з села Березівки на Саратовщині. В четвер із самого ранку дівчата печуть пироги, ріжні солодощі, готують яєшню. В полудень починається головна дія. Подвір'я, куди дівчата зійшлися, чисто виметене. Посеред двору стоїть зрубана молода деревина, а під нею — горщик із водою. Дівчата ходять по дворі або сидять на лавах, на призьбі... Кілька хлопчаків тримають у руках заготовлену їжу, а інші — відра з пивом на палицях. Одна з дівчат відділяється від гурту, підходить до дерева й перекидає горщик з водою, а потім бере дерево в руки й заспіває пісню... З її голосом з'єднуються голоси інших. Ворота відчиняються і весь гурт, оточивши дівчину з деревом, рухається по вулиці в напрямку до лісу. В лісі розстеляють обрус, ставлять їжу і питво. Сідають навколо й починають їсти й пити. По закінченні пиру дівчата розсипаються по лісі й вибирають одну з березок для завивання на ній вінків. Якщо дівчат багато, то вибирають кілька березок такої величини, щоб можна було дістати гілля, стоячи під деревом. Розділившись по двоє, кожна пара з гілля берези в'є собі один вінок, не відриваючи гілок від дерева. Як вінок уже готовий, кожна пара кумується: одна одній через вінок дає жовту крашанку. Обмінявшись крашанками, цілуються крізь вінок. Після цього приступають до вибору старшої куми: скручують свої хустки, кидають їх вгору і чия хустка підлетить вище, та з дівчат і буде старшою кумою.

Після завивання вінків дівчата повертаються в село. В неділю, в день Тройці, дівчата йдуть у той самий ліс, де завивали вінки, щоб знову розвивати їх. Кожна пара оглядає свій вінок: чи ще свіжий, чи вже зів'яв? По цьому судять про своє щастя, чи нещастя¹. Про це співається і в пісні:

Пусти мене, мати,
У гай погуляти,
До білої березоньки,
Про щастя спитати... »²

В Білорусі на другий день Зеленого тижня, в березових гаях, дівчата в'ють вінки, а потім їх розвішують по деревах, співаючи:

¹ Терещенко, 1848, VI, стор. 167.

² Петрів Н. Стор. 39.

Русалочки, земляночки,
На дуб лезлі, кору гризлі,
Звалилися, забилися, —
Тройця!

Завивши вінки, дівчата стрибають під деревом, і б'ючи в долоні співають:

Ми вінки завивалі,
Ми горелочку попівалі,
І яічницю поєдали...

На ознаку дружби обмінюються перснями. Потім старша з дівчат сідає на землю, її накривають хусткою і, ніби, припинають до забитого в землю кілка. Вона робить вигляд, що заснула. В цей час дівчата, взявшись за руки, танцюють навколо «сплячої русалки»; раптом «русалка» прокидається, підстрибує високо вгору й скаче в танці, б'ючи дівчат по руках. Піднімається сміх, жарти, а потім починається частування вином. Частування супроводжується музикою¹.

В неділю, в день Тройці, дівчата ворожать про довговічність батьків, сестер, братів і наречених. Ворожіння відбувається при розвиванні вінків: чий вінок ще не засох, тому довго жити. Отже, вінки були сплетені на батька, матір, сестру, брата й нареченого. Зів'ялі вінки кидають у воду: як попливе — щастя, а як потоне — біда!

На Харківщині та на Полтавщині в Зелений тиждень дівчата водили колись «тополю»; для цього вони збиралися до гурту, вибирали з-поміж себе найвищу на зріст дівчину, яка й повинна була зображати «тополю». Дівчина піднімала руки догори, з'єднувала їх над головою; на руки їй надівали намисто, стрічки, барвисті хустки, — все це так було рясно поначіплювано, що з-під тих оздоб голови майже не було видно. Груди і стан теж оздоблювалися різнобарвними хустками. Та не завжди «тополя» мала зв'язані руки й не завжди піднімала їх догори над головою; частіше біля пліч прикріпляли дві палички, а над головою їх зв'язували під гострим кутом, і вже на ці палички чіпляли барвисті оздоби.

Вбравши так «тополю», дівчата водили її не тільки по селу, а й по полях, де в той час колосяться жита. Зустрівши людей, «тополя» їм низько вклонялася, а господарі частували дівчат і давали подарунки «тополі на стрічки».

Водячи «тополю», дівчата співали:

¹ Терещенко, VI.

Стояла тополя край чистого поля;
Стій, тополенько, не розвивайся,
Буйному вітрові не піддавайся...¹

В Пінському повіті, в Білорусі, теж у Зелений тиждень, дівчата водили «куща». Ролю того «куща» грала дівчина, з ніг до голови уквітчена зеленим гіллям і квітами.

Водячи «куща» від хати до хати, дівчата співають:

Привели куста
Да й из зельоного клону;
Дай нам, пане,
Хоть по золотому,
Да выкоть, пане,
Три бутылки горілки ...

Далі йдуть пісні про майбутнє весілля, або про побажання доброго врожаю².

Подібний звичай є тепер, чи був ще донедавна, і в інших європейських народів. Так, у хорватів і словінців у день весняного Юрія хор молоді водить з собою хлопця, що з ніг до голови покритий зеленим гіллям. Водять таку завітчану постать теж естонці, вони називають його «Маю», німці — «Fustige mai», а чехи — «Зеленого Юра»³.

Клечальна субота

На передодні дня святої Тройці, в суботу ранком, до схід сонця, дівчата й молодиці йдуть на левади або в поля рвати запашне зілля: чебрець, полин, любисток, канупер і татарське зілля. Ввечорі цього ж дня квітчають свої хати зеленим гіллям клену, липи, ясеня та осики. Перед дверима будівель, на воротах, а також і в загороді, де ночує скот, ставлять гілля зеленої осики.

Гілля й молоді деревця, зрубані в цей день для оздоби двору й хати, називаються клеченням, а весь тиждень перед святою Тройцею, — клечальним, зеленим або русальним.

В клечальну суботу вносять на ніч до хати зрубану осичку, а ранком дивляться: якщо листя залишилося зеленим, хоч би й

¹ Вперше цей звичай описав проф. Харківського у-ту Петро Гулак-Артемівський (1790-1865). Див. Снегирев, «Прост.», IV, 1838. Подібний звичай описав Семонтовський з Полтавщини в «Маяку» за 1843.

² Булгаковський «Пинчуки», том XIII, вып. 3, стор. 55.

³ За Ан., стор. 209.

зів'яло за ніч, — всі в родині доживуть до наступної клечальної суботи; якщо ж листя почорніє, то буде мрець у хаті¹.

«В задушну суботу вечором ідуть парубки і ґазди... рубають ґалузи з лип і мають хижі і весь будинок. Вінці закладають худобі на роги в задушну суботу по полудні. Так замаєна худоба іде вечором домів»².

«У селі всі хати ще звечора вбиралися зеленим гіллям. Стріхи хат у нашому селі квітчали кленом і листям лопухів. У нас говорили, що то душі померлої рідні приходять до хати й ховаються в клечанні. Не квітчати хату — було гріх»³.

«Квітчаємо, було, хату в суботу ввечорі: за ікони бузку, васильку накладемо... Засвічуємо лямпадку перед образами, або свічку запалимо. Долівку посипаємо татарським зіллям, чебрцем, канупером, полином, — воно й пахло добре, і гарно було. Жили, як люди...»⁴.

Часом за клечанням доводилося ходити в ліс, чи в діброву, десь далеко; йшли разом з одного села цілими гуртами й тоді такі походи, звичайно, оберталися у веселу забаву. Так, Терещенко пише, що йому не раз доводилося бачити, як натовпи людей поверталися з лісу напередодні святої Тройці, несучи цілі оберемки зелені; співали, вигукували і навіть танцювали⁵.

Подібні звичаї відомі і в багатьох інших європейських народів. Так, в Данії, Швеції й Норвегії «Йшли в ліс, — як пише один данський фолкльорист, — і кожний ламав собі квітуче гілля. Навантажена зеленню молодь зі співами й веселими вигуками, під звуки сопілок і бубнів, відбувала свій урочистий похід. Здалека чути було наближення такого походу й здавалося, що весь ліс рухається до міста». Подібні звичаї були і в Німеччині⁶.

В Англії в XVI-му і XVII-му століттях першого дня травня ранком хлопці й дівчата з музикантами і співами йшли до лісу й теж ламали гілля, збирали квіти, а повернувшись додому, квітчали двері й вікна своїх будівель.

З цими європейськими звичаями цікаво порівняти й індійські звичаї. Так, у Гіндукуші, на початку дощового періоду, коли

¹ Чубинський, III.

² Матер, до укр. етнології, III.

³ Зап. від Сем. Дихтяра з Чернігівщини.

⁴ Записано від Марії Г-ко з Уманщини.

⁵ Терещенко, IV, 1848.

⁶ Die alten nordischen Fruhlingsfeste. Nach dem Danischen des Trojels-Lund, von Poestion, Z. f. Vk. Bd. III (1891), s. 464-465.

відбуваються посіви, з села посилають двох дівчат, щоб принесли з лісу гілку священного дерева чілі (*chilli*). Прийшовши до лісу, дівчата обливають дерево вином і олією; після цього відламують від нього гілку. Цю гілку вони приносять у село й кладуть на камінь, на березі струмка. Починається жертвопринос перед священною гілкою. Звичайно, для цього вбивають цапа. Після жертвоприносу відбуваються танці й народні ігрища.

В Инду-Куші, після врочистого принесення жертви священній гілці «чілі», чоловіки повертаються додому й перед тим, як переступити поріг, вступають у коротенький діалог з дружиною, яка є в хаті. Дружина питається його, що приніс зі собою господар хати? Чоловік відповідає, що він приніс хліб, худобу і дітей; тоді його впускають до хати й він вносить у дім гілку священного дерева¹.

Як бачимо, внесення гілки священного дерева з лісу в село, а потім і до хати, — відбувається в індіців з особливими врочистостями і має на меті забезпечити врожай хліба і плодovitість тварин. Дуже ймовірно, що й наші звичаї — вносити зелень в село, а потім до хати, — теж колись були зв'язані з накликанням багатства і врожаю.

* * *

Стародавні слов'яни, наші предки, молилися деревам, а особливо дупляним; поклонялися березам, липам, дубам. Під захистом предковічних лісів слов'яни виконували свої таємничі обряди. Крім того, вони мали священні дерева на полях, дорогах і поміж селами. Найсвятішим вважався старий дуб; ніяка жертва не була принесена без того, щоб не оздобити її гіллям священного дуба. Найважливіші обряди виконувалися під дубами або липами. У наших сусідів, стародавніх германців, навіть суди відбувалися під липами; у прусів під липами запалювалися вогні в честь бога весни Ліго; у литовців липа була присвячена богині Лайлю. Західні слов'яни своєму верховному богові присвячували дерево яшень. У чехах, вже після введення християнства, ще довго існував звичай шанувати священні дерева, на Зелені Свята нарід ходив до тих дерев відбувати жертвопринос. Князь Брячислав ці обряди знищив у році 1093-му, та проте ще й досі існує звичай у тій країні — на Зелені Свята збирати квіти й плести вінки; це, звичайно, роблять дівчата. В четвер у зелений

¹ Biddulph Tribes of the Hindu Koosh op. 106 et sq. наведено у Frazer Golden Bough, I, p. 71-72; наведено і в Аничкова I, стор. 155.

тиждень і наші дівчата йдуть у ліс, на поля та в левади, збирають квіти та завивають вінки.

Вінки, як оздоба, — це теж залишок звичаїв стародавнього світу. Грецькі й римські жреці накладали собі на голови вінки під час жертвоприносу. Вінки були сплетені з тих дерев, які присвячувалися божествам. Звідси пішов звичай увінчувати дубовими вінками відомих, заслужених людей, як от переможців на олімпійських грах; тих, що досягнули великих успіхів у мистецтві, чи в науці та в громадських добродіях. Після смерті пам'ятники й могили цих людей обсипалися квітами й обкладалися вінками. Отже, за великі успіхи та добродіях рівняли людей з божествами; увінчаний лаврами муж таким чином вважався надприродною істотою.

Вінки в українських народніх обрядах також є символом великої пошани, а також і символом молодости й чистої, незаплямованої краси. За народнім звичаєм дівчина, що втратила невинність, не може одягнути на голову вінок. Крім того, вінок з живих квітів, за народньою уявою, — це оборона від злої напасти.

Клечальна неділя, або П'ятидесятниця

Неділя Зеленого тижня називається клечальною неділею, або П'ятидесятницею — це п'ятдесятий день після Великодня.

Ось як описує Олександр Терещенко цей святковий день в українському селі середини XIX-го століття. «Там куди не подишися — все і скрізь зеленіє. Біля порога хати поставлені зелені дерева; перед вікнами — зелень, тини також уквітчані зеленим гіллям. Увійдеш у білу чисту хату — і там запашна зелень. На покутті стоїть зелене кленове дерево, що відтіняє собою стіл, накритий білою скатеркою. На столі хліб-сіль, за образами — бузок і гвоздики; на стінах і на стелі теж бузок і гвоздики. Долівка встелена травою, а серед трави є запашний чебрець і гіркий полин від чародійства. В полив'яних горнятах і глечиках, що стоять на вікнах і на столі, красуються пивонії, лілеї, фіялки, пижма і боже дерево. Перед іконами жевріє лямпадка або воскова свічечка, тьмаве світло якої ледве пробивається крізь густу зелень рослинности. Все це навіває на серце й почуття радості, і почуття благоговіння.

Випаливши в печі та поправшись, що треба в хаті, мешканці села вбираються в святковий одяг; потім сідають по лавках і,

склавши руки, з чистою набожністю чекають благовісті. Вдарив дзвін, всі повагом встали і перехрестилися. Дзвін пробив тричі: народ зашумів, засуетився і повалив до церкви. Біліють сорочки, радують око барвисті запаски, іскряться дукати на запалених сонцем дівочих шиях, блищать кольорові намиста, розвиваються по вітру барвисті стрічки, вплетені в коси дівчат. Дівочі голівки, крім стрічок, уквітчані ще й барвінком та іншими квітами. В руках кожної дівчини жмутик полину, барвінку і любистку.

Парубки в чорних і сірих суконих свитах, підтягнені червоними, зеленими, чи білими поясами, в чорних і сивих смушевих шапках, з суконими або плісовими верхівками; ідуть чинно, весело ступаючи. Всі вони, порівнявшись з поважними людьми, скидають перед ними шапки, а ті вітають їх:

— День добрий, будьте здорові з святою неділею!

Старші люди одягнені простіше, але теж чисто і охайно. Набожність просвічується в їхніх лицах; до церкви вони наближаються поважним, рівномірним кроком.

Жінки похилого віку, в білих довгих свитках, з намітками на голові, ідуть скромно, подаючи собою приклад дітям і внукам.

Після обідні піднімається радісний шум і говір. В стороні стоїть висока тичка, яка знизу догори увита зеленим гіллям і квітами; біля тої тички насаджені в коло кленові, липові та березові деревця. Сюди сходяться веселі гурти молоді, роздаються пісні й починаються хороводи. Веселоці продовжуються до темної ночі»¹.

В Україні існував звичай — у день П'ятидесятниці, після літургії, йти хресним ходом до криниць і кропити їх свяченою водою. На зворотному шляху священик обходив усе село й теж кропив свяченою водою; ті з прихожан, які бажали повного посвячення своїх будівель, виносили до воріт стіл, покривали його скатеркою, а зверху клали хліб-сіль. Священик зупинявся біля такого столу і, прочитавши евангеліє, заходив до хати й кропив свяченою водою всі стіни, а потім ішов і кропив усі інші будівлі, що були в господарстві. Таке посвячення домів, криниць і господарських будівель було зв'язане з віруванням селян в існування русалок².

Про вірування в «криничних русалок» згадує Терещенко, він пише, що в Новгороді Сіверському було джерело, яке називалося Ярославове, і криниці: Заручейська і Сухомлинська. За народнім

¹ Терещенко, IV, 1848.

² Н. Петров, «Труды», 1871.

віруванням, під час Зелених Свят там сиділи русалки, які називалися «криниченьки»¹.

Про шанування нашим народом Зелених Свят навіть під советською окупацією свідчать такі оповідання:

«У нас на Київщині Трійцю селяни шанували й тепер за советів; квітчали в хатах клечанням, маїли хату знадвору, молилися Богу, бо це вважалося велике свято і його люди шанували»².

«Дорогий Брате, ми Зелені Свята відсвяткували, як колись; хату й подвір'я обмаїли шуваром, але радости тієї не було...»³.

Русалки

Весною, як тільки вкриються травами луки, розпустяться верби й зазеленіють поля, тоді «з води на берег виходять русалки».

За народньою уявою, русалки — це дівчата або молоді жінки, котрі під час купання втопилися. Утоплениці-русалки на віки-вічні відійшли від буденного земного буття й переселилися в таємничу сферу, на дно глибоких рік і озер, у казкові палати, що чудом збудовані з прозорого кришталю.

Місяць і зорі викликають русалок з води. З тихим плескотом хвиль, розгортаючи своїми блідими руками густе латаття, русалки виходять на берег. Русалки не мають на собі одягу, вони голі, у них біле знекрівлене тіло, довге хвилясте волосся, зелене, як трава; стан високий і гнучкий, а очі палкі й сині, як морська глибочінь. На голові у кожної русалки — вінок з осоки, і тільки в старшої, царівни, вінок з водяних лілей. Вийшовши з води, русалки сідають на березі, розчісують своє довге волосся, або беруться за руки і водять дивовижні, з таємничим шепотом, хороводи. Іноді русалки вилазять на дерева й гойдаються на гіллі, як на гойдалці, співаючи пісень. Русалчини пісні небезпечні: хто почує їх, то, як зачарований, підійде близько до русалок, а русалки тоді заманять його до себе, візьмуть в своє коло, будуть бавитися з ним, а потім залоскочуть і затагнуть у річку, на дно.

З дерев русалки найбільше люблять клен і дуб. Гойдаючись на гіллі, русалки часом розважаються, вони розмотують на деревах нитки, що їх крадуть у тих жінок, котрі заснули без молитви. Часом русалки бігають і по полях, засіяних житом; плещучи в долоні, вигукують: «Ух, ух !... Солом'яний дух!» Від клечальної неділі

¹ Терещенко, 1848, IV.

² Зап. від Марії Т-ко з Київщини.

³ «З дому неволі», «ШП» за 30 червня 1963, ч. 26.

починаючи, русалки вигукують і в лісах та сміються, аж хвиля по лісі розходитья. Часом русалки розпалюють вогні, що горять над могилами, в дібровах і лісах.

В одній з русалчиних пісень співається, що русалки просять у жінок «намітки, а в дівчат сорочки:

Сиділа русалонька на білій березі,
Просила русалка у жінок намітки:
«Жінки-сестрички, дайте намітки:
Хоч не тоненької, аби біленької».

Сиділа русалка на білій березі,
Просила русалка у дівчат сорочки:
«Дівчата-сестрички, дайте сорочки,
Хоч не біленької, аби тоненької».

В Україні довго зберігався звичай серед жінок — в русалчин тиждень розвішувати по деревах полотно, що його ніби русалки брали собі на сорочки. Ба більше: на вікнах розкладали гарячий хліб, гадаючи, що його парою русалки будуть ситі. В русалчин тиждень не слід кидати лушпиння з яєць, бо як потрапить воно на воду, то серед нього плаватимуть русалки й робитимуть шкоду людям. Не можна сіяти муку просто в діжу, бо буде багато русалок.

В русалчин тиждень ніхто не відважується купатися в річці, хібащо київські відьми, бо лише самі вони не бояться русалок. В Зелений тиждень, у четвер, ніхто не повинен працювати, щоб не розгнівати русалок; щоб вони не попсували домашньої худоби, птиці й усього господарства. Цей день називається — Русалчин Великдень; ранком, як тільки зійде сонце, дівчата йдуть у поле «на жита» й беруть із собою хліб із житнього борошна, окремо для цієї okazji спечений; міситься той хліб на свяченій воді. В полі дівчата ламають хліб на кілька шматків, діляться ним порівну, а потім кожна йде на ниву свого батька, де росте жито, і там на межі кладе той хліб для мавок, — «щоб жито родило».

Крім того, дівчата в цей день ще ходять таємно в ліс, маючи при собі полин та любисток, і там у лісі кидають завиті вінки русалкам, щоб ті насилали їм багатих женихів. У тих вінках, як думають дівчата, русалки бігають по нивах і в лісах.

Починаючи з четверга Зеленого тижня, дівчата не йдуть у поле поодиноці, і не купаються в річках, — «щоб русалки не залоскотали». Дівчата носять при собі полин і любисток, бо цього зілля бояться русалки. Якщо доводиться брести у воду, то спершу

треба накидати полину, чи любистку, і тільки тоді вже можна заходити в воду.

За народнім віруванням, у цей день русалки виходять на поверхню землі й дивляться, чи шанують люди їхню пам'ять. Якщо хтось у цей день займається роботою в полі, то русалки заважають працювати й насилають на посіви якесь лихо, а ті, хто шанує це свято, надіються, що русалки будуть берегти їхні поля від шкоди.

В цей день селяни варять просто неба різноманітні страви і взаємно частуються. Господині поливають молоком шлях, чи стежку, де ходили їхні корови до водопою, або в поле на випас. На межах полів господарі кладуть, бувало, по шматку хліба для русалок.

Серед русалок є й лоскотниці — це душі дівчат, що померли зимою; вони з'являються на полях і до смерти залоскочують дівчат і хлопців, якщо ті потраплять до них.

Напередодні Тройці не можна дівчатам ходити в ліс, бо там їх можуть зловити русалки й питати: «Полин, чи петрушка?». Якщо дівчина скаже «полин», то русалка на це: «Сама ти згинь!» — і відпустить, а як скаже дівчина: «петрушка», то русалка: — «Ти ж моя душка!», — і залоскоче дівчину до смерти.

Та не завжди русалка так розмовляє з дівчиною, — іноді вона шукає розуму в дівчини, задаючи їй три загадки, як про це співається в пісні:

Ой, біжить біжить мила дівчина.
А за нею та русалочка:
«Ти послухай мене, красна панночко,
Загадаю тобі три загадки.
Як угадаєш — до батька пушу,
А не вгадаєш — до себе візьму:
— Що росте без кореня?
— Що біжить без повода?
— А що цвіте без цвіту?
Панночка загадку не відгадала,
Русалка панночку залоскотала.

Часом трапляються дівчата, що відгадують такі загадки:

— Камінь росте без кореня,
— Вода біжить без повода,
— А папороть цвіте без цвіту!¹

Така дівка й без полину може не боятися русалок.

¹ Чубинський, III, стор. 186.

В Русалчин Великдень, у четвер, русалки виходять з води, бігають по полях та городах, розшукуючи своїх матерів. Якщо родичі не поминали їх у суботу, то ввіймавши свою матір, русалка починає лоскотати її, примовляючи: «За те тебе лоскотала, що мене не поминала!» — і може залоскотати до смерті. В цей день кресять яйця на жовтий колір і роздають їх дітям¹.

Н. Заглада, описуючи побут селянської дитини, подає цікаві відомості про те, як діти уявляють собі русалок. Авторка пише: «Дівчата носять полин на хресті, на намистах, щоб видно було. Вони кажуть: «Якщо русалки побачать полин, то втікають від нього». Дівчата обов'язково беруть свіжий полин. Ще беруть пахучу лепеху. Хлопці беруть у кишені, дівчата — в пучечок пахучу лепеху², шовкову траву³, любисток⁴, м'яту холодну⁵; це носять із собою в руці. Уявляють собі, що русалки цього бояться. Переважно носять це на перший день Тройці та ще після цього два дні. Як Троєцькі свята минуть, то це лишають: «Пройшло» кажуть, і вже не носять з собою. Кажуть діти: «Як би цього не взяти, то русалки нападуть і залоскочуть».

Тепер у Тройцькі дні лякають діти дітей (пастухи). Наприклад, один заходить у жито, якщо це на полі, а якщо на лузі, то в траву, або під кущ; переодягається в білу одягу, залазить у траву, підходить ближче до дітей і кричить: «Ой-ой-ой, матінко!» А інші кричать грубим голосом: «Ой-ой, Боже!» — наче стогне, і діти лякаються; займають худобу і женуть на чисте місце, в поле. Або залазить котрийсь хлопець під кущ чи в траву й починає співати:

Коли б мені не хрест,
Коли б мені не полин,
Я б тебе задавив.
Коли б мені не трава,
Я б тебе ха-ва-ва.
Коли б мені не пісок,
Я б тебе на часок.

Або:

Тала, лала бух, бух,
На камені дух, дух.
Коли б мені не любисток та полин,

¹ Иванов В. В. «Жизнь и творч. крест. Харк. губ.», 1898.

² Або татарське зілля — *Acorus calamus L.*

³ Або ковил пірїстий — *Stipa pennata L.*

⁴ *Levisticum officinale.*

⁵ *Mentha piperita L.*

Та йди к бісу із ним.
Коли б мені не любисток,
То я б тебе за намисто.
Коли б мені не полин,
То я б тебе задавив.
Коли б мені не трава,
То я б тебе хавава.
Коли б мені не м'ята,
То була б тобі тут хата.

Діти між собою розмовляють про русалок, кажуть: «Чого русалки хреста бояться?» А друга дитина каже: «Мій батько (або мама) казали, що вони з нехрещених дітей, які померли на Троїцьких святках, того русалки бояться хреста, що вони нехрещені».

«Чому вони пахучої трави бояться: любистку, полину, лепихи?» Тому, що та трава для хрещених людей дуже пахуча, а для нехрещених — смердюча.

Діти питають: «А де русалки живуть?» Інші відповідають: «У житах, у воді!» Кажуть: «На Троїцю в жито не можна ходити, бо там русалки. Не можна купатися, бо в воді русалки». Бувало питають діти: «Ну, в житі і в траві русалки, як люди... а в воді які вони?» А друга дитина каже: «Мій батько казав, що бачив у воді такі здорові, як яблука, качаються в воді; як підеш купатися, то ті яблука під боки тебе штовхають і залоскочуть на смерть».

Діти на Троїцьких святках щавлю не рвуть, бо бояться русалок, щоб у траві не залоскотали. Вони щавель ходять рвати перед святками, в суботу, — тоді вони відразу на всі святки наривають.

Діти уявляють собі русалок так, що вони ходять, одягнуті в білу одягу, так як прибирають людину на смерть, накривають наміткою і так вони в білому ходять, від голови до ніг покриті наміткою. Русалка така, як людина, лише біла, розпатлана (людина заплетена, а то розплетена), бігає по житі та й голосить, людей лякає. Тому років два, на перший день Троїці, покинула Д. у хаті хлопця та дівчину (ще не ходила, тільки лазила), а сама пішла трави жати теляті. Хлопець кинув дитину, а дитина полізла до цебра і там лосарки й залоскотали. Вона вбігла (чула, що кричало), а дитина раком у цебрі, неживе, та синє-синє... Пальці по всьому тілі було знати, що лоскотали. То Бог так покарав, що то празник, а вона пішла жати.

Якщо помре хтось на Троїцькі свята, то баби журяться. Якщо помре маленька дитина, то мати плаче і каже: «Боже мій, ти

русалочкою будеш і не зійдеш за ними, за великими; тебе будуть там щипати, лоскотати»¹.

«Русалки ще уявляються семилітніми дітьми, — це душі дітей, які померли нехрищеними. Протягом семи років, до свого обернення в русалки, душі цих дітей носяться в повітрі, а в день Тройці і Духів день просять собі хреста: «Мене мати породила, нехрещену положила». Якщо хтось із християн почує цей голос, то мусить сказати:

«Іван та Марія! Хрещу тебе в ім'я Отця, Сина і Святого Духа. Амінь», —

і кинути рушник, чи бодай хустку, тоді душа такої дитини піде до раю й русалкою не буде. Якщо ж до семи років отак не буде охрещена, то йде в русалки. Ці русалки-семилітки володіють особливою мудрістю, що виявляється в розв'язуванні загадок...»².

Русалками стають діти, померлі нехрещеними або ті, що народилися неживими, а також і утоплені. Таких дітей хоронять під хатнім порогом, або під верхом³. Під порогом хоронять частіше, ніж в іншому місці, бо душам тих немовлят, що зариті під порогом, на тому світі буває легше; їх хрестять і люди і піп, коли йде з хрестом, або молитву давати, переступаючи через поріг⁴.

«В Україні є повір'я, що діти, які померли без хрещення, обертаються в мавок, супутниць русалок. Злі духи мучать цих немовлят, і тільки на Зелені Свята вони вільні від тих тортур. До семи років душі немовлят літають у повітрі й жалібно просять, щоб їх охрестили». Далі: «Свята неділя — день мавок; в цей день вони виходять з води повеселитися, гуляти й ховатися в траві, в житі та в городі... Що ж то за мавки? Маленькі діти, які померли нехрещені. Душі, після їх смерті, переселяються жити в ріки та озера, де вони плавають золотими рибками. Іноді вони обертаються в дівчат і показуються на березі, манять до себе перехожих, а коли хто наближається до них, тоді вони ховаються в воду. Бувало, що мавки заносили з собою на дно річки хлопців, з якими вони люблять бавитися»⁵.

¹ Н. Заглада, стор. 146-147.

² Н. Петров, стор. 36.

³ «Верх» — димова труба в сінях, комин.

⁴ Записав від С. Я-ко з Харківщини — О. В.

⁵ Терещенко, «Семик», 1848, VI.

«Потоплі під час купання дівчата, а за другими, безперечно пізнішими варіантами, — померлі нехрещені діти, — перетворюються в мавок, або русалок»¹.

На Гуцульщині нявки «по безводних далеких недеях розводять свої безконечні танки»².

Подібні вірування ми знаходимо в сучасних греків; грецькі телонії й чудесні жінки нагадують наших мавок. Телонії — це теж діти, які вмерли без хрещення; вони виходять з пекла і живуть у ранкових туманах. Мати чує голос свого немовляти в шумі південного вітру, і ддя заспокоєння тіні курить ладаном перед образом Божої Матері, і той образ оздоблює білими ризами. Цілих сорок днів після Великодніх Свят душі телоніїв літають над запашними луками у вигляді барвистих метеликів, бджіл і комах; вони харчуються соком квіток³.

Подібні вірування є і в інших європейських народів.

У всіх мешканців Європи з давен-давна були відомі русалки, тільки під різними іменами. Так, у Німеччині вони називалися водяні німфи (*wasser-nymphe*) і дунайські діви; в Англії — морські дівчата (*seamaid*) і теж *Water-Nymph*; у литовців — дугни, вундани і вілії (від ріки Вілія) та німнянки (від Німан). У скандинавських народів нараховується аж дев'ять різновидностей водяних дів: *Himiüglöfa*, *Dufa*, *Hadda*, *Hefridg*, *Udur*, *Hróün*, *Bylgia*, *Vaga* і *Kolga*; в Польщі — свитезянки (від озера Свитезь), а в Сербії — віли, що живуть у горах, в скелях і на берегах рік та озер; в уяві сербів — це молоді, дуже гарні дівчата в білотканій одежі, з довгим волоссям, що хвилями розвівається по спині і пишних грудях; шкоди вони ніякої людям не роблять, а при нагоді ще й допомагають девчому. Серби, звичайно, красуню порівнюють з вілою: «Вона чудова, як гірська віла», — кажуть вони про дуже гарну дівчину. Віли мають і деякі обов'язки: вони збирають хмари, готують блискавку і грім, а часом збираються на розвагу й танцюють коло; буває й так, що віли пророкують людям майбутнє. Отже, сербська віла — це ідеальний образ жінки.

В Європі майже до кінця XVIII-го століття твердо вірили в існування русалок. Як свідчить Терещенко⁴, барон Волвазор запевняв, що він сам бачив, серед білого дня, водяну жінку, що вийшла з ріки Лайбах і затягнула у воду дитину. В північній

¹ Хв. Вовк, стор. 174.

² М. Коцюбинський, «Тіні забутих предків».

³ «Вѣстникъ Европы», 1827, И. 7. Наведено у Терещенка, 1848.

⁴ «Быть рус. нар.», IV, стор. 126.

Шотляндії, як повідомляв «Вїстникъ Европы» за 1809 рік, доктор Турель і вчитель Мойро два рази бачили в Репмансі голу жінку, яка, сидючи на морському березі, розчісувала свою довгу косу.

В усіх поганських релігіях вода була об'єктом обожнювання. Послідовники вчення Заратустра воду, окрім світла, визнавали за найчистішу життєву силу. Єгиптяни під ім'ям води розуміли саму Ізиду, і посуд з холодною водою був у них символом воскресіння Озірису. Греки приписували воді воскресальну силу; у них народилася з води Афродита — всеохопна любов. Вода у греків мала цілющу силу, і таку ж цілющу силу вода має і в наших укр. народніх віруваннях. Серед слов'янських народів, у Богемії і в Польщі, шанували воду під ім'ям «дзівани», а в балтицьких слов'ян під ім'ям «дївы» і храм її був в «Дївинїградї», що його німці перейменували на Магдебург (Mägdenburg, Mädchenburg¹). В лужичан збереглося повір'я, що в місячні ночі бігає з собаками по лісі «дївона» і лякає звірів², а в нас, як ми вже бачили вище, русалки і мавки бігають по лісах, гаях, дібровах. У нас русалки часом називаються «дніпровими дівчатами», як от у Шевченка.

І не зчулась, як зустріли
Дніпрові дівчата...³

Отже, вірування в існування русалок — це є загальне вірування всіх європейських народів.

Проводи русалок

У «Десятий понеділок», на перший день Петрівки, а часом і на Вознесення відбуваються проводи русалок — це спеціальні обряди, щоб тих русалок позбутися. В ці дні дівчата в полі, на житах, роблять спільний обід — тризну в честь русалок. Після тризни дівчата ходять по полях з розплетеними косами і вінками на голові, співаючи проводи русалкам:

Проводили русалочок, проводили,
Щоб вони до нас не ходили,
Та нашого житечка не ломили,
Та наших дівочок не ловили.
Перед ворітьми долина,
А в тій долині калина.
Ой, там Галяночка гуляла,

¹ Crauz, Histor. ecclesiast, у Терещенка, IV, стор. 126.

² Grim, Deytsch. Mytholog., s. 706.

³ Т. Шевченко, «Русалка».

Жемчуг-намисто обірвала.

Ой, туди їхав нелюбий,
Став з коника злізати,
Жемчуг-намисто збирати.

Не зсідай, нелюбий, з коника,
Не з тобою гуляла,
Намисто порвала.

Ой, туди їхав миленький,
Став з коника злізати,
Намисто збирати.

Збирай, збирай, миленький,
З тобою я гуляла,
Дороге намисто порвала¹.

В сусідній із нами Білорусі, в Могилівському повіті, обряд проводів русалок зберігся повніше; там на перший день Петрівки, над вечір, дівчата плетуть собі вінки і вибирають з-поміж себе русалкою найкращу, високу дівчину, її вбирають квітами й стрічками. Вечором, коли вже зійде місяць, дівчата в білих сорочках і намисті, з розплетеними косами і вінками на голові, беруться за руки й довгим ключем ідуть за село на поля. Попереду йде русалка. Дівочий ключ рухається так, як у хороводі: перша пара піднімає руки і робить ворота, під якими, схилившись, проходить увесь ключ. Вся ця процесія супроводжується русалчиними піснями, в яких співається про те, що русалки просять у дівчат сорочки, а в жінок — намітки.

Прийшовши в поле, дівчата розкладають вогнище і стрибають через нього, як на Івана Купала. До дівчат приєднуються й хлопці. В кінці забави дівчата спритно й несподівано кидають свої вінки на хлопців, а самі розбігаються. В цей час русалка ніби намагається когось із дівчат спіймати. Якщо зловить, то полоскоче й пустить, а потім і сама повертається додому в село².

Буває й так, що русалку не вибирають з-поміж дівчат, а роблять її з соломи. Солом'яне опудало одягають в жіночу сорочку й гуртом несуть у поле, на жита. Там, в житі, з опудала стягають сорочку, розривають його на шматки, а солому розсівають по полі.

Як бачимо, скрізь і у всіх випадках проводи русалок відбуваються в полі, на житах. Тут, очевидно, не важко догадатися,

¹ Чубинський, III, стор. 189. З рукописної збірки П. Куліша.

² Шейн П. В., «Матеріали», том I, ч. I, стор. 199. Нав. у Проппа «Рус. аграрные праздники», 1963, стор. 79.

що колись це робилося для того, щоб накликати ліпший врожай збіжжя на полях, але пізніше та головна мета обряду забулася; проводи русалок, якщо вони ще десь відбуваються, є ніщо інше, як гарна і весела забава дівчат.

Поминання мертвих

У багатьох слов'янських народів зелений тиждень ще має назву русалії; так, у болгарів — «русальниці»; у сербів і хорватів — *rusalje, rusalji*; у словінців — *risale*; у словаків — *rusadje*; у чехів — *rusadle*. По-словінському *risalček* навіть стало назвою місяця травня. В основі цієї термінології лежать греколатинські *Rosalia, Rosaria; dies Rosationis, dies Rosarum* — свято рож¹.

У нас в Україні слово «русалії» відоме ще з XI-го століття; вже в початковому літописі під роком 1067 «роусальи» згадуються поруч із «скоморохы» і «гоусльми». Іпатівський літопис про русалії згадує вже кілька разів, під роками: 1174, 1177, 1195 і 1262, а в слові і житії св. Ніфонта після перелічення різних атрибутів народніх розваг, говориться: «И нарекоша игры тѣ русалія». Докладніший опис цих ігор знаходимо в «Стоглаві», де говориться так: «У троїцьку суботу по селах і погостах сходяться мужі й жони на жальниках (могилах) і плачуть на гробах з великим криком, а коли почнуть грати скоморохи, гудці і перегудниці, люди, перервавши плач, починають скакати, танцювати і в долоні бити, і пісні сатанинські співати».

У стародавніх римлян свято рож, *Rosaria*, мало ще й другу назву — «*Parentalia*» — свято предків. Ці два поняття в'язалися між собою тому, що був звичай у день поминання предків гробниці й могили мертвих встеляти квітами.

Поминальний характер русалій лежить в основі й віруванню в русалок: на душі померлих перейшла назва свята. Лишається тільки не зрозумілим, чому покійники стали уявлятися тільки в жіночих образах, чому характеристичною рисою їх стала жіноча краса: довгі розплетені коси, бліде обличчя, гнучкий дівочий стан; або в образі дітей — мавки?

Ми бачили, що навіть клечання, зелене гілля, за народнім віруванням, в'яжеться з мертвими предками: «У нас говорили, що то душі померлої рідні приходять до хати й ховаються в клечані (Чернігівщина, див. вище).

¹ Tomaschek, Über Brumalien und Rosalia, s. 377-379 (1869); Аничков, I, стор. 301.

На Зелені Свята починають квітнути жита, а за народнім віруванням, в час квітання хлібних злаків прокидаються мерці. В стародавніх мешканців Європи, а зокрема у нас в Україні, квітання хлібів вважалося за найнебезпечніший період; люди боялися, щоб із цвітом чогось не сталося злого. Мертві ж предки — це охоронці інтересів свого роду, за стародавнім віруванням, і ось до них у цей небезпечний час живі зверталися, їх поминали, їм приносили жертву, влаштовуючи на гробках тризни. Ось так здавніх-давен встановився звичай поминати мертвих родичів у час Зелених Свят.

У «Зелену суботу» здавна існує звичай поминати самогубців та ще тих, що згинули без вісті десь на далеких дорогах, в чужих невідомих краях, а таких у нас в Україні завжди було багато. Були це переважно козаки, а пізніше вояки-герої, що гинули в боротьбі за честь, волю і славу своєї батьківщини — України.

ДЕНЬ ОНУФРІЯ ВЕЛИКОГО

Двадцять п'ятого червня — день Преподобного Онуфрія Великого.

За народнім спостереженням в середній частині України, ранкові приморозки часом трапляються аж до цього дня, але пізніше вже їх не буває. З цим спостереженням в'яжуться народні легенди про Онуфрія Великого. Одну з таких легенд я записав у селі Кудляях на Поділлі — там кажуть, що одного разу польові квіти довідались від вітру, що злий дідуган Мороз збирається їх поморозити. Квіти поскаржилися Онуфрієві Великому. Преподобному жаль стало квітів і він пішов до Мороза просити, щоб той не зачіпав їх, але Мороз був такий упертий, що Онуфрій не витримав: він розсердився, схопив сокиру і вдарив Мороза обухом по голові. Відтоді Мороз хворів аж до самого Спаса, а квіти в цей час спокійно цвіли й одцвітали.

В день Преподобного Онуфрія дівчата збирають у полі сині волошки та червоні маки, несуть додому і квітчають ними образи. Вмиваючись ранком, дівчата натирають щоки пелюстками червоного маку, — «щоб завжди були рожеві лиця». Червоним маком дівчата теж уквітчують собі голови.

В цей день селяни не косять трави.

ЗАГОВИНИ НА ПЕТРІВКУ

У перший понеділок Петрівки — похорони Ярила.

Ярило, як відомо, поганський бог, що уособлював собою родючу силу весняного сонця. Наші предки уявляли собі, що в цей час Ярило ходив ночами по полях у білому покривалі з вінком маків і хмелю на голові, а в руках носив серп та дозріле колосся жита й пшениці.: Перед Петрівкою Ярило ніби помер — плодюча енергія землі й сонця досягла своєї кульмінаційної точки й пішла на спад. Похорони Ярила в перший понеділок Петрівки символізують це явище.

Молоді жінки відмічають похорони Ярила веселими забавами. Забави відбуваються то з участю чоловіків, то з повною їх відсутністю, як де ведеться. Ці забави мають спеціальну назву: «гонити шуліку».

«Гонити шуліку» молоді жінки сходяться, бувало, в шинок; там вони пили горілку, танцювали та співали соромницьких пісень, що в інший час, звичайно, жінки ніколи не роблять. У цій забаві беруть участь тільки одружені жінки; вдовиці й самітні жінки «на шуліку» не допускаються.

Дівчата в цей понеділок пускають на воду клечальні вінки, що були виплетені ними першого дня Зелених Свят.

Існує вірування, що першого дня Петрівки відбуваються «звірячі розгри», а тому до лісу ходити небезпечно. Свійських тварин цього дня годують ліпше, ніж звичайно; особливо догоджають коровам, — «щоб більше користи було».

СВЯТО ІВАНА КУПАЛА

Івана Купала — це день літнього сонцевороту, що тепер сходиться з християнським святом Різдва Святого Пророка Предтечі і Хрестителя Господнього Івана, 24-го червня за старим календарем, або 7-го липня — за новим.

Як народне свято, день Івана Купала відбувається з багатьма своєрідними обрядами та піснями.

У старих писаних джерелах Купало характеризується як поганський бог земних плодів, якому приносили в жертву хліб — головний плід землі. Так, у Густинському літописі записано таке: «Купало, яко-же мню, б'яше богъ обилія, якоже у еллинъ Цересь, ему-же безумный за обиліе б'гедареніе приношаху въ то время, егда им'яше настати жатва. Сему Купалу-б'гсу еше и донин'д' по н'дкоихъ странахъ безумный память совершають, наченше іюня 23 дня, въ навечеріе Рождества Іоанна Предтечи, даже до жатвы и дал'д'й, сицевымъ образомъ: съ вечера собираются простая чадь обоого полу и соплетаютъ себ'д' в'днцы изъ ядомаго зелія или коренія, и препоясавшеса быліемъ возгн'д'тають огнь; инд'д'-же поставляютъ зеленую в'дтв'д', и емшеса за руц'д' около, обращаются окрестъ онаго огня, поюще свои п'дсни, преплетаютъ Купаломъ; потомъ чрезъ оный огонь прескакують»¹.

В «Житті Володимира» (XVI-те століття) свято Івана Купала описується так: «Въ вечерь зобравши ся м'ладенцы и панны плетутъ соб'д' в'днки изъ з'д'ля розного, которіе кладутъ на голову и опоясуютъ ся имы; кладутъ зась огонь и берутъ ся за руки и около огня одного скачутъ, сп'д'ваючи п'дсни, въ которыхъ часто споминають Купала, а потомъ презъ оный огонь прескакують, б'гсу оному Купалі оф'д'д'руючи сами себе, и иныхъ много вымысловъ б'гсовскихъ брид'д'кихъ на той часъ на оныхъ соборищахъ чинять»².

В XVII-му столітті український історик Інокентій Гізель про Купала висловлювався так: «Идолъ Купало, его же бога плодовъ земныхъ быти м'няху и ему прелестью б'гсовскою омраченіи благодараніе и жертву въ начал'д' жнив'д' приношаху»³.

¹ П. С. Р. Л., II, стор. 257; наведено у Афанасева: «Поэт. в. с. на прир.», 1869, III, стор. 714.

² «Чтенія Київські», II, стор. 42-43. Цитата за М. Грушевським, I, стор. 190.

³ Наведено в Аничкова, I, стор. 115.

Польський ботанік Мартин, котрий описує собутки¹ в кінці XVI-го століття, каже, що дівчата в його час приносили в жертву трави; плели вінки й ними вбирали себе. В цей диявольський день, як він висловлюється, розводили вогонь, який добували через тертя дощок, щоб свято було справді диявольське, щоб в ньому брали участь самі демони. Співали сатанинські пісні, і з ними стрибали від радості дияволи, яким вони молилися і їх восхвалювали, а Бога забували. В день святого Івана нікого не було в церкві, бо всі проводили собутки з бісами з усякими безчинствами. Жіноча стаття до розпалювання вогню ходила в поле шукати різних трав, і зібрані в цей день трави мали чудесну силу. Найголовніші з них були: Іванів цвіт², лопух³, богородська трава⁴ і ведмеже вухо⁵. Дівчата плели з них вінки, пускали на воду і ворожили по тому, як ті вінки пливали: чий тонує, та з дівчат не вийде заміж. Інші, сплівши вінки з богородської трави, святити їх у церкві та зберігали протягом усього року. Під час хвороби людей, чи тварин, напували хворих настоєм з зілля тих вінків. Цей запис Мартина кінчається словами: «Такий звичай був і в Червоній Русі»⁶, — в Галичині.

З давніх-давен в Україні дівчата й хлопці виходять із села з радісними співами, розкладають вогнища на горі, або десь у лісі поблизу ріки, танцюють навколо того вогнища й стрибають через вогонь. Дівчата ще співають ворожбицьких пісень і за різними прикметами примічають, чи здійсняться їхні сердечні бажання. Ранком до сходу сонця вмиваються «іванівською» росою на красу. В Карпатах дівчата оперізуються перевеслом з пахучих трав, із тих самих трав плетуть вінки й кладуть собі на голови.

Купало і Марена

Головними атрибутами свята є Купало і Марена, що в різних місцевостях України готуються по-різному. Так, на Поділлі й Волині дівчата роблять «Купало» з гілки верби; для цього вони беруть гілку, квітчають її квітами й вінками, а потім ходять

¹ Так поляки називають свято Івана Купала.

² Іванів цвіт або святоянське зілля (*Hypericum perforatum* L.)

³ Лопух — *Arctium tomentosum*.

⁴ Богородська трава, або чебрець (*Thymus serpyllum* L.).

⁵ Ведмеже вухо — *Verbascum thapsus* L.

⁶ Терещенко, VII.

навколо такого «Купала» і співають пісень. Чоловіки й жінки теж сходяться на це видовище, але в співах вони участі не беруть.

Хлопці кидають квіти на ті стежки, де ходять дівчата.

За якийсь час, коли вже дівчата «Купалом» натішаються, хлопці нападають на «Купала», обривають з нього вінки й квіти, а саму гілку кидають у воду. Розкладають вогнище, й коли воно розгориться, то стрибають через вогонь усі присутні: хлопці, дівчата, жінки й чоловіки.

Молодиці приносять із собою вареники, чи інший почастунок, а чоловіки й парубки — горілку; тут же, біля вогнища, частуються, а потім починають танцювати.

На Полтавщині ввечері, напередодні Івана Купала, збираються дівчата на умовлене місце з вінками на голові. Вінки плетуть із кануперу¹, любистку², зірок³, божого дерева⁴, сокирок⁵, барвінку⁶, васильку⁷, м'яти⁸, рути⁹, резеди¹⁰ та інших пахучих трав.

Шапки й брилі хлопців теж уквітчані цими самими квітами, але квітчають не вони самі, а ті дівчата, з котрими вони любляться.

Зібравшись, дівчата беруться за руки і ходять навколо «Марени» — гілки чорноклену, або вишні, співаючи:

Ходили дівочки коло Мареночки,
Зелені два дубочки — парубочки,
Червона калинонька — то дівочки.

Як пішли дівчата в ліс по ягодочки,
Та й прийшлося їм три річки брести,
Три річки брести і Дунай плисти.

Усі дівки Дунай переплили,
Дівка Марина в Дунаї втопилась.
На дівці Маринці плахта-чорнитка.

Як дійшли слуги та до мачухи:
«Не жаль мені дівки Маринки,

¹ *Tanacetum balsamita* L.

² *Levisticum officinale* Koch.

³ *Dianthus* L.

⁴ *Artemisia compestris* L.

⁵ *Delphinium consolida*.

⁶ *Vinca minor* L.

⁷ *Ocimum basilicum* L.

⁸ *Mentha piperita* L.

⁹ *Ruta graveolens* L.

¹⁰ *Reseda odorata* L.

А жаль мені плахти-чорнитки».

Як пішли дівочки в ліс по ягодочки,
Та й прийшлося їм три річки бристи,
Три річки бристи і Дунай пласти.

Усі дівки Дунай переплали,
Дівка Маринка в Дунаї втопилась,
На дівці Маринці плахта-шовківка.

Як дійшли слуги та до матіньки:
«Не жаль мені плахти-шовківки,
А жаль мені дівки Маринки!»

Зелені два дубочки — парубочки,
Червона калинонька — то дівочки¹.

Переспівавши пісню, дівчата зупиняються. Одна з них бере солом'яне опудало, одягнене в жіночу сорочку, й ставить під дерево, або поруч із гілкою-«Мареною»; інші дівчата вбирають голову того опудала стрічками, а на шию чіпляють намисто — це «Купало». Буває й так, що ставлять опудало з дерев'яними руками, на які чіпляють плетені вінки. Такого «Купала» обкладають купою соломи з кропивою і запалюють. Коли вогонь розгориться, хлопці й дівчата беруться за руки й перестрибують через вогонь, а інші в цей час співають:

Ой, на горі, на горі,
Там горіли вогні.
То ж не вогні горять,
То дівоньки ходять,
Білу лозу ложать.

Коли б же я знала,
Хто на неї ляже,
Постелила б йому
Шипшину під боки,
Каміння в головки.

Коли б же я знала
Хто на неї ляже,
Постелила б йому
Перину під боки,
Подушку в головки.

Часом дівчата застромляють у землю зрізане молоде деревце, оздоблюють його квітами й вінками, а потім запалюють вогонь навколо того деревця так, щоб вогонь його не пошкодив.

¹ Цей приспів повторюється після кожної строфи.

В інших селах, там же на Полтавщині, ввечері, напередодні Івана Купала, дівчата роблять опудало з соломи, й називають його «Мара». Коло тої Мари кладуть купу жалкої кропиви і перестрибують через неї босими ногами. Пізніше на ту кропиву кладуть солому й запалюють, а потім стрибають через вогонь і дівчата, й хлопці. Вкінці вечора, коли вже гра кінчається, Мару несуть до річки й топлять у воді. Коли топлять Мару, то дівчата здіймають з голови свої вінки й розвішують їх на деревах; буває й так, що ті вінки дівчата несуть додому й вішають їх у хатах, або в стайнях, як засіб охорони від нечистої сили для людей і для тварин.

Ще в інших селах, під зрубаним деревцем, «Мареною», замість солом'яного опудала садовлять дитя, котре вбирають квітами і вінками. Отже, тут дитя грає ролю Купала. Дівчата, взявшись за руки, ходять навколо «Марени» й «Купала», співаючи:

Ой, купалочка купалася,
Та на березу сушилася,
Та й тому люди дивувалися.
Ой, не дивуйтеся сему, люди,
Бо я бачила дивніше:
Шука-риба красно ткала,
А рак на байрак цівки сучить,
А муха-горюха діжу місить,
Комар пищить, воду носить.

Наспівавшись, дівчата йдуть до річки, купаються й там топлять у воді «Марену». Далі розкладають вогонь, тут же на березі, й побравшись за руки, дівчата й хлопці стрибають парами через вогонь. Якщо при стрибанні пара не розійдеться, то це знак, що вона подружеться. Веселі вигуки й плескання в долоні супроводжують кожну пару, котра успішно перестрибне. Тут же біля вогню дівчата співають:

Ой, не стій, вербо, над водою,
Та не пускай зілля по Дунаю.
Ой, Дунай море розливає,
І день, і ніч прибуває,
У вербі корінь підмиває,
А зверху вершок усихає,
З верби листя опадає.
Стань собі, вербо, на риночку,
У крищатому барвіночку,

В запашному васильочку¹.

За спостереженням Н. Петрова, в другій половині XIX-го століття на Київщині, в день свята Івана Купала, ранком, ще до сходу сонця, дівчата брали довгу тичку, насаджували на неї мітлу, вибігали на вулицю, розмахували тою мітлою й співали насмішливих пісень на адресу хлопців. Як ось:

Купала Івана,
Сучка в борщ упала.
Хлопці витягали,
Зуби поламали.
Дівчата граблями,
А хлопці зубами;
Дівчата палками,
А хлопці руками...

Хлопці, почувши глузливі вигуки дівчат, нападали на них, віднімали тичку з мітлою, все це ламали на шматки й розкидали по вулиці. Часом хлопці й самі брали тичку з мітлою і теж вигукували глузливі слова, але вже на адресу дівчат².

По обіді дівчата, бувало, рвуть квіти й плетуть із них вінки, а потім роблять із соломи опудало, насаджують на палицю і доручають чотирьом дівчатам нести його на призначене місце; ті піднімають опудало на палиці й несуть, а останні дівчата, скільки б їх не було, стрибають навколо і співають. Коли як прийдуть на призначене місце, то вбивають палицю з опудалом у землю, але так, щоб саме опудало торкалося землі. Потім беруться за руки, ходять колом і співають купальські пісні. За якийсь час з'являються хлопці, віднімають у дівчат те опудало, розривають його на шматки й розкидають навколо, а якщо це коло річки, то кидають у воду.

Роблять Марену ще так: беруть вишневу гілляку з трьома сучками, один з сучків — голова, а два інші — руки; увивають цю гілку вінками, квітами, намистом, стрічками, — роблять ніби опудало на людську подобу. Потім одній з дівчат кладуть на голову вінок і доручають їй нести Марену за село, на призначене місце, звичайно, десь на горбок. Дівчина несе Марену мовчки, а інші дівчата йдуть за нею й співають. Прийшовши на місце, дівчата насипають купу жовтого піску, ставлять на пісок Марену, а самі, взявшись за руки, водять навколо неї хоровод. За якийсь час з'являються хлопці, віднімають Марену, беруть її в

¹ Терещенко, VII, стор. 86.

² Петров Н. «Народные праздники». Труды Киев. Дух. Акад., 1871.

своє коло й собі стрибають навколо неї й співають жартівливих пісень. Дівчата в цей час роблять нову Марену, але й цю другу віднімають хлопці. Часом буває так, що дівчатам доводиться робити кілька Марен протягом цього дня, але вони на хлопців не сердяться, мовляв, хлопці обманулися: забрали ту Марену, яка не гарна, а ось тепер буде ліпша.

Коли вже починає вечоріти, дівчата збираються на задалегідь умовлене місце і втикають у землю вільце, — невеличку сосну, вбрану різними польовими квітами. Потім, узявшись за руки, ходять навколо вільця, співаючи. Переспівавши кілька пісень, дівчата беруть вільце, несуть його врочисто до річки й кидають у воду.

Н. Петрів пише, що в його час (1871 рік) старі баби розповідали, що тому років 50 (отже, років понад 140 від нашого часу) опудало Купала вбирали значно ліпше й сам обряд відбувався врочистіше. В той час Купала робили так: брали велику гілку будь-якого дерева, натягали на неї всю жіночу одягу, і ставили перед нею запалену свічку, а потім, узявшись за руки, дівчата ходили навколо й співали:

Зійди, сонечко, на Івана,
Стогни, земля, під Купалом!
Ой, ти наше дитя,
Прийми нас під своє накриття!

Далі Н. Петрів наводить ще таку купальську пісню:

Як пішла Ганна в Дунай по воду,
І ступила Ганна на хитку кладку, —
Ганна моя панна, ягода червона!

Кладка хитнулась, Ганна втонула,
Як потопала, тричі зринала, —
Ганна моя панна, ягода червона!

Ганнина мати громаду збирала,
Громаду збирала — усім наказала, —
Ганна моя панна, ягода червона!

Не беріть, люди, у Дунаї води,
У Дунаї вода — Ганнина сльоза, —
Ганна моя панна, ягода червона!

Не ловіть, люди, у Дунаї щуки,
У Дунаї щуки — Ганнині руки, —
Ганна моя панна, ягода червона!

Не ловіть, люди, у Дунаї сомів,

У Дунаї соми — Ганнині ноги, —
Ганна моя панна, ягода червона!
Не ломайте, люди, по луках калини,
По луках калини — Ганнина краса, —
Ганна моя панна, ягода червона!
Не рвіть, люди, по луках терену,
У лузі терен — Ганнині очі, —
Ганна моя панна, ягода червона!
Не косіть, люди, по луках трави,
По луках трава — Ганнина коса, —
Ганна моя панна, ягода червона!¹

П. В. Іванова, описуючи народні звичаї Кубинського повіту на Слобожанщині², на самому початку нашого століття, 1907-й рік, пише, що напередодні Різдва Івана Предтечі, вечором по заході сонця, коли вже стемніє, дівчата й хлопці збираються святкувати Івана Купала. Збираються, звичайно, десь над річкою, подалі від будівель. На степових хуторах, звичайно, збираються десь на високому місці, на горбі. Зібравшись, хлопці й дівчата розводять вогонь, здебільшого з соломи.

В самому місті Куп'янську та ще в деяких великих слободах вогню не запалювали, а клали купи жалкої кропиви, або колючих будяків, чортополоху, і перестрибували через ті купи. Це здебільшого робили підлітки, — доросла молодь участі в цьому не брала.

В деяких слободах зберігся стародавній звичай купатися в ріках перед тим, як стрибати через вогонь. Скупавшись, дівчата кладуть собі на голови вінки, сплетені з польових і городніх квітів: з сокирок, барвінку, нагідок³, дзендзі-веру⁴ та дикої рожі⁵. Хлопці рубають молоде деревце чорноклену. Дівчата надівають на чорноклен свої вінки й несуть його на задалегідь вибране місце, де втикають у землю, а вінки знову кладуть собі на голови. Це деревце називається «Купало».

Через вогонь, який тут розкладається, перестрибують, звичайно, парами: хлопець із дівчиною. Перед тим, як стрибати через вогонь, парубок здіймає з голови дівчини вінок і кладе собі на голову, а на дівчину одягає свою шапку. Отак обмінявшись,

¹ Петров Н. Там само.

² Іванова, «Жизнь и повѣрья...», Харків, 1907.

³ Нагідки — *Calendula officinalis* L.

⁴ Дзендзівер — *Malva silvestris* L.

⁵ Дика рожа — *Althaea officinalis*.

беруться за руки й стрибають. Перестрибнувши, пара проходить навколо «Купала» й стає позаду інших учасників гри, розмінюючись шапкою і вінком.

У слободі Арапівка¹ після того, як кожна пара перестрибне через вогонь три рази, хлопці вогнище гасять і всі учасники гри розходяться по домах. Якщо ж стрибають через кропиву, чи будяки, то цей бур'ян несуть до річки й кидають у воду. Прийшовши додому з іванівського вогнища, дівчата здимають з голови свої вінки й одні кидають їх через голову на дах хати, а інші зберігають на горищі, вірячи, що зілля, з якого сплетений вінок, має цілющу силу. Існує вірування, що відходячи від «Купала», не можна оглядатися, щоб не догнала відьма, яка обов'язково є присутня на купальському грищі. «Якщо бажаєте довідатися, котра з бабів на селі відьма, то візьміть купальського попелу, зав'яжіть його у вузлик та йдіть додому не оглядаючись. Другого дня відьма з'явиться до вас і попросить: «віддай мені те, що в тебе є!», розуміючи під тим «купальський попіл», — так радять знатоки.

Ранком, у самий день Івана Купала, в цій же слободі Арапівка, дівчата, одягнувши на голови купальські вінки, йдуть у ліс, рубають гілку клену й несуть її в слободу. В слободі роблять ляльку з трави, надівають на неї дитячу сорочку, намисто, й прив'язують до гілки клену. І ось ця лялька разом із гілкою називається «Марена».

На чистій площі, звичайно, на вигоні застромлюють гілку з Мареною в землю, щоб стояла. Перед Мареною ставлять стіл, покривають його білою скатеркою. На стіл кладуть хліб із грудкою соли, потім усі беруться за руки й ходять навколо столу і Марени, співаючи:

Три місяці ясних — три молодці красних.

Купало!

Грало сонечко на Івана.

Три зіроньки ясних — три дівоньки красних.

Купало!

Грало сонечко на Івана.

Первий місяць — молодий Іванко.

Купало!

Грало сонечко на Івана.

Другий місяць — молодий Федірко.

Купало!

Грало сонечко на Івана.

¹ Иванова П. В. Там же.

Третій місяць — молодий Федотко.
Купало!
Грало сонечко на Івана.
Три зіроньки ясних — три дівоньки красних.
Купало!
Грало сонечко на Івана.
Перша зіронька — молода Катричка.
Купало!
Грало сонечко на Івана.
Друга зірочка — молода Маричка.
Купало!
Грало сонечко на Івана.
Третя зірочка — молода Галинка.
Купало!
Грало сонечко на Івана.
А Іванко каже: Я Катрусю люблю,
я Катрусю люблю — черевички куплю!
Купало!
Грало сонечко на Івана.
А Федірко каже: Я Марічку люблю,
я Марічку люблю — золотий перстень куплю!
Купало!
Грало сонечко на Івана.
А Федотко каже: Я Галину люблю,
я Галинку люблю і за себе возьму.
Купало!
Грало сонечко на Івана.

Далі співають ще таку пісню:

Ой, славний город Куп'янка,
А ще славніша Арапівка,
На чотири вулиці стояла:
Перва вулиця кропова,
Друга вулиця роменова,
Третя вулиця дубова,
А четверта вулиця калинова.

Що зелений кріп — мужички,
Біленький ромен — жіночки,
Зелені дубочки — парубочки,
Червоная калинонька — то дівочки!

Переспівавши ці пісні, дівчата беруть Марену й несуть її вулицями через усе село до річки, співаючи тих самих пісень.

Прийшовши до річки, стають гуртом на березі, роздягають Марену й кидають її у воду разом із гілкою, співаючи:

Потонула, Мареночка, потонула,
Наверх кісочки зринула ...

В цей момент з'являються хлопці з горілкою і всі сідають тут же на березі біля річки й починають пити горілку, закушуючи тим хлібом, що лежав на столі перед Мареною.

Повернувшись додому, дівчата здійсмають свої вінки й ховають їх до наступного року, але якщо знайде потреба протягом року, то вживають ці вінки як ліки.

На хуторі Єгорівці¹ солом'яну Марену садять на гілку чорноклену, а часом і на патик будь-якого іншого дерева; носять навколо криниці, навколо ставка, співаючи купальських пісень, а потім несуть до річки і там топлять у воді. Іноді роблять опудало з шматка грубого дерева, обмотавши його соломною. В цьому випадку до опудала прив'язують камінь, бо як кинуть у воду, то Марена повинна втопитися, а не пливати зверху. Часом ліплять опудало-ляльку з жовтої глини, обличчя намащують червоним, а брови — сажою. Глиняну Марену теж кидають у воду.

В слободі Преображенській ляльку Марену виносять на вулицю й ставлять на стілець, до цього ж стільця прив'язують невеличке вишневе деревце. Поставивши Марену, дівчата співають:

А в бірку, в бірку,
Строїв Хведір комірку,
А до нього Маруся приходила,
Йому хорошенько говорила:
— Роби, роби, Хведірко, комірку
Та проруби віконечко в причілку,
Щоб до мене соловейко прилітав,
Щоб він мені хорошенько заспівав
Та раненько розбуджав.
— Нащо ж тобі, Марусенько, соловейко?
Єсть у тебе, Марусенько, свекорейко,
Він же тебе ранесенько розбуде,
Вийде за воротеньки та й осуде!

Після цього починають носити Марену по селі, з вулиці в вулицю і при цьому співають:

А в мого батька двір невеличкий,
Двір невеличкий — зілля велике,
А в тім зіллі вовки завили,

¹ Иванова П. В. Там же.

Вовки завили — нелюба з'їли.
А я за нелюбом три дні тужила,
Три дні тужила — піч хліба з'їла.
А я одна в батька була,
Я молода, як ягода!

А в мого батька двір невеличкий,
Двір невеличкий — зілля велике,
А в тім зіллі вовки завили,
Вовки завили — милого з'їли.

А я за милим тиждень тужила,
Тиждень тужила — пів хліба з'їла.
А я одна в батька була,
Я молода, як ягода!

В містечку Куп'янське дівчата кидають у річку не одну Марену, а разом із нею й Купала. Кинувши ці обидва опудала в воду, дівчата й самі починають купатися і співати:

Утонула Мареночка, утонула,
Тільки її кісочка зринула.
Пішла Маренка топитися,
А за нею дружки подивитися.
Не топися, Мареночко, не топися,
Оглянися та на своє дитятко подивися!

Але старші жінки кажуть, що купатися з Мареною не слід, бо як тільки Марена пірне у воду, то налітає сильний вихор: це нечиста сила з'являється за Мареною, бож Марена — це старша русалка. Очевидно й Ганна, про яку пісня каже, що вона, втопившись, обернулася в різні риби і різні рослини, — теж є русалка, імовірно Ганна і є Марена.

Як розійдуться з вулиці всі дівчата й хлопці, то вже геть уночі, на тому місці, де стояла Марена, відьми збирають листя, що обсипалося з тої гілки, на якій була Марена; те листя «згідливе» від всякої хвороби.

В селі Дуфинівці під Одесою купальський обряд починається так: дівчата беруть гілку якого-будь дерева, вносять до хати, де збирається багато дівчат. Хлопців до хати не пускають. Гілку ставлять посеред хати й квітчають її квітами й паперовими різнобарвними стрічками — це купальське гільце.

Під час квітчання гільця дівчата співають купальських пісень. Хлопці в цей час намагаються ввійти до хати, але двері замкнуті й дівчата їх не пускають.

Коли вже гільце готове, то дівчата з піснями йдуть до моря. По дорозі хлопці обливають дівчат водою, щоб вони покинули гільце. Гільце, звичайно, несе одна з найміцніших дівчат, яка при потребі може відбитися від хлопців. Буває так, що коли хлопці нападають, то одна з дівчат випустить гільце, а друга підхопить. Баби, котрі зустрічаються по дорозі, сваряться на хлопців, щоб вони не обливали дівчат водою. Коли вже прийдуть до моря, то хлопці перестають нападати на дівчат і всі разом, хлопці й дівчата, сідають на один великий човен і пливуть у море, весело співаючи, а часом і граючи на гармонь, чи якийсь інший інструмент. Відпливши від берега, дівчата кидають гільце в море. Потім усі разом повертаються до берега й на цьому обряд кінчається.

Через вогонь у Дуфинівці не стрибають і, як переказують старі люди, не стрибали ніколи.

Купальські пісні тут співають такі:

Ой, купавсь Іван та в воду впав,
Було ж тобі, Іваночку, не купатися,
Зі старими бабами розпрощатися,
З молодими дівками цілуватися.

*

Ой, зо мною, Тетяна, зо мною,
Будеш мені молодою жоною,
Будеш моїй старій неньці слугою. —
Буду, буду, Іванку, жоною,
А не буду старій неньці слугою.

*

Ой, летять гуси чубатії,
Дуфнівські хлопці шмаркатії.
Ой, летять гуси сизокрилі,
Вапнярські¹ хлопці чорнобриві.

*

Ой, на горі лопух, лопух,
А у Секлети живіт напух.
Ой, на городі катран, катран,
Там сидить Іван як пан, як пан.
А в городі петрушечка,
Сидить Маруся як душечка.
Катран петрушку покриває,
Іван Марусю обіймає.
Катран з петрушкою катруються,

¹ Вапнярка — сусіднє село.

Іван з Марусею цілюються¹.

Описуючи побут селянської дитини в селі Старосілля на Чернігівщині, Ніна Заглада пише, що ввечері проти Івана Купала, а так само і на другий день, діти бавляться в «Купайла». Нагрібають вони купу піску і в той пісок устромляють жмут кропиви; хлопці стають поруч проти кропиви, а один із них стає ближче до кропиви (він називається «сторож») і всі разом починають співати:

На Івана хліб сажала,
А на Петра вибирала.
Треба по телята йти,
Дай, Боже, Василя знайти.

Коли закінчать співати, то хлопець, що стоїть перший в ряді, біжить і перестрибує через «Купайла», — через кропиву; він пильнує, щоб не зачепити ногами кропиву, бо як зачепить, то сторож «жарне» його кропивою по ногах. Бавляться так діти і в селі, і в бору, а коли вже набавляться, то беруть кропиву й несуть до озера, кидають у воду й кажуть: «Іван купався та й у воду впав!»

Роблять ще так: проти Івана Купала, крім кропиви, беруть ще м'яту, любисток, рожу й різні лугові квіти. Рвуть жмут високої трави, міцно її зв'язують, потім набирають різних квітів, обвивають пучок трави тими квітами, а зверху застромляють кропиву, колючки, будяк, — це і є «Купайло». Діти нагрібають навколо цього купу землі, так, щоб він стояв, а потім перестрибують через цього «Купайла». Хто побоїться перестрибнути, того «вартовий» жалить кропивою по ногах.

Ось так виглядає в селі Старосілля дитячий «Купайло».

Дівчата ворожать

Коли вже потоплять Купала й Марену, то дівчата тікають від хлопців, щоб ворожити. Звичайно, це вже буває пізньої ночі. Дівчата дістають з-за пазухи заздалегідь приготовлені свічі, запалюють їх, і кожна ліпить до свого вінка, а потім ті вінки пускають на воду. І ось у темну купальську ніч на спокійній поверхні води плавають десятки вінків із золотистими вогниками, віщуючи дівочу долю. А дівчата в цей час ідуть понад річкою й співають:

В гаю зелененькім соловейко щечече,
Соловейко щечече;
Там дівчина мила віночок пустила

¹ Вісник Одеської Комісії Краєзнавства, И. 2-3, 1925.

З барвіночку, з барвіночку.
Плинь, плинь, віночку, гарний з барвіночку,
За миленьким, за миленьким...

«Як були ми ще дівчатами, то пускали на воду вінки. Це робилося вночі на Купала. Запалюємо свічки й пускаємо, щоб вінки пливли за водою. То є така ворожба: якщо вінок пливе добре і свічка горить, то дівка заміж піде, а якщо вінок крутиться на місці — ще дівуватиме. Якщо відпливе вінок далеко й пристане до якогось берега, то в нас казали, що туди й дівка заміж піде»¹.

Звичайно, хлопці слідкують за тим, як дівчата пускають на воду вінки; вони збираються на протилежному березі річки, щоб дівчатам не заважати.

На Полтавщині пущений на воду вінок переймає «переємець» — наречений дівчини, що має женитися з нею.

«Коли вже парубок гуляє з дівкою, то старається зловити її вінок. Часом хлопці й на човни сідають та плывуть ловити вінки. Парубок знає, котрий вінок пустила його дівка: вона йому про це каже. Кожна дівка плете вінок, щоб можна було його пізнати: вплітає велику квітку — червону, чи білу, а то часом стрічкою перевиває свій вінок, чи якесь листя вплітає, щоб можна було пізнати. На другий день хлопці хваляться перед дівчатами тими вінками»².

Пускаючи на воду вінки, дівчата на Полтавщині співають:

По садочку ходжу, виноград саджу,
Посадивши та й поливаю,
Ой поливши та й нащипаю,
Нащипавши, віночок зів'ю,
Віночок зів'ю, на воду пуцу:
Хто вінок пійме, той мене візьме.

* * *

День Івана Купала святкується і тепер в Україні. З репортажу Г. Максименка довідуємося, що в 1963-му році, в селі Вишняки на Полтавщині, відбулися купальські забави. Репортер пише: «З уквітчаної квітами вантажної автомашини легко вистрибують дівчата у вінках, в барвистому українському одязі... Навколо сміх, жарти, музика... Непомітно спадають сутінки... На високому стовпі, обвитому квітами й різнокольоровими стрічками, спалахує смолоскип Купала. В ту ж мить у темряву неба злітають червоні ракети, розсипаючись на гірлянди вогнів. Молодь навколо смолоскипа співає старовинну пісню:

¹ Записано від Килини П-ко з Переяславщини.

² Записано від Марії Г-ль з Лівобережжя.

Ой, летіло помело
Через наше село —
Стовпом дим...

На святі є господарі — Іван і Оксана. Запаливши смолоскип Купала, Іван передає вогонь Оксані, а та запалює три великі вогнища. Між ними хоровод дівчат у вінках співає «Марену»...

Серед ріки спалахує ще одне вогнище (на плоту). Воно яскраво освітлює «Русалку», що випливає на човні.

— Русалка, русалка пливе!

— Хто ж вона? Чи не хорольська дівчина яка?

— Та дивіться, то ж наша, вишняківська...

«Русалка» сходить на берег. Хоровод зустрічає її піснею:

Ой, у полі, де пшениченька,
Походжала там русалонька,
Русалонька, як та квіточка,
У віночку та й голівонька...

Випровадивши «Русалку», хоровод співає:

Ой, на Івана, ой, на Купала
Красна дівчина зілля копала,
Квіти збирала, віночки плела,
Далі водою їх пускала. —
Плинь, віночку, по синій хвилі,
Поплинь, віночку, де живе милий!..

Не довелося віночкам далеко пливти. Їх виловили юнаки й кинулися розшукувати по них дівчат, бо за умовами свята, той, хто розшукає дівчину, має поцілувати її. Та вже й не знаю, чи якогось молодцю вдалося розшукати вибрану, бо тих дівчат стільки, та все одна в одну, гарні, попробуй, розберись при світлі вогнища, де яка! А люду того, люду — не перерахувати! Де вже там кого знайти...

Як закінчилась метушня з розшуками дівчат, почали хлопці через вогонь стрибати...

...Догорають вогнища, літні потрошку розходяться, роз'їжджаються. Вже пізно. На якусь мить притихла молодь, зачарована красою ночі. Раптом баяніст загравав веселої вишняківської, і зірвалась до зірок запальна пісня:

Ой, заграйте нам, музики,
Щоб гриміли черевики;
Гей, дівчаточка — зірки,
Йдіть в таночок «вишняки»!

...А над луками все гриміла пісня — молодь не утавалася¹.

Зілля

Існує вірування, що вніч напередодні Івана Купала дерева переходять із місця на місце й шумом гілля розмовляють між собою. Хто має цвіт папороті, той може бачити, як розходяться дуби й чути, як ведуть вони свою тиху розмову; може зрозуміти мову всякого створіння; може бачити, де заховані в землі скарби і здобувати їх.

Наші стародавні предки про спорові рослини, мабуть, нічого не знали, а тому й вірили, що кожна рослина повинна мати квітку, а що в папороті квітки ніхто ніколи не бачив, то й виникло багато легенд про таємничу квітку папороті.

В Літинському повіті на Поділлі існує вірування, що чоловік, здобувши цвіт папороті, стає всезнаючим і всебачучим. Папороть цвіте дуже короткий час, тільки одну мить уніч під Івана Купала, а тому й здобути цю квітку дуже тяжко; тим більше, що той цвіт бережеться від людей самою нечистою силою. Отже, хто хоче здобути цвіт папороті, той мусить перемогти самого чорта.

Помітивши заздалегідь кущ папороті, звичайно, десь у лісі, відважний чоловік, як розповідає переказ, ввечері напередодні дня Івана Купала повинен піти до того куща, розістлати скатерку, на якій святили паски на Великдень, свяченим ножем накреслити коло, окропити кущ свяченою водою і починати молитву. Як уже стемніє, то чорт пробує різні засоби, щоб налякати чоловіка: стріляє, кидає каміння, шпурляє паліччям... Радять не боятися чорта, бож він має силу тільки до кола, що окреслене свяченим ножем, а в колі — ні, і чоловік там може сидіти безпечно. О 12-тій годині вночі папороть ніби розцвітає і блискуча квітка, як жарина, зразу ж падає на розстелену скатерку, яку треба швиденько звинути і заховати за пазуху.

В Грубешівському повіті вірять, що чорт завжди перешкоджає людям здобути цвіт папороті, і при цьому розповідають таку казку. Один чоловік загубив свої воли і коли він шукав їх, ходячи по лісі, йому в личак упав цвіт папороті; чоловік зразу ж побачив, де його воли пасуться, ба більше, він зразу ж побачив, де в лісі заховані скарби. В той час, як чоловік ходив по лісі та плянував, як він здобуде ті скарби й розбагатіє, підійшов до нього якийсь пан, добре одягнутий, і запропонував свої блискучі чоботи на

¹ «Народна творчість та етнографія», 4, 1963, стор. 156-158.

личаки міняти. Чоловік зразу ж погодився, він сів на пеньок, скинув свої вже старі личаки, взув чоботи й пішов. Як тільки чоловік скинув личаки, то про все забувся: забув, де його воли пасуться, забув і про скарби. А пан той зник, бо то був не пан, а нечиста сила¹.

Микола Гоголь використав народні перекази про цвіт папороті в своєму оповіданні «Вечір напередодні Івана Купала». На підставі народніх вірувань письменник описує, як мав би виглядати той цвіт папороті, він пише: «Дивиться — червоніє маленька брунька квітки і, як ніби жива, рухається. І справді дивно! Рухається і стає все більша, більша і червоніє, як жевріюча вуглина. Спалахнула зірочка, щось тихо затріщало, і квітка розгорнулася перед його очима, ніби полум'я, освітивши й інших біля себе».

Крім квітки папороті, існує ще багато легенд і про інші рослини. За народнім віруванням, лікарські трави тільки тоді й виявляють справжню поміч, коли будуть зібрані вніч під Івана Купала, або рано вранці з «іванівською» росою. Зібране зілля в цей час називається «Святоянським зіллям»², колись наші селяни таке зілля святили в церкві й зберігали його на покутті, під образами, а на випадок недуги людей, чи худоби, вживали те зілля як ліки.

За народніми казками та оповіданням, цілющі трави сіють русалки, мавки та інші «лісові планети»³, вони ж і доглядають за тими травами і знають, як і коли їх треба вживати. Одне з таких оповідань було записане на Гуцульщині, а саме про те, що поміж горами Туркала і Чорногорою є таке озеро, що «коли б кинув до води камінь, то за дві-три години знявся б вихор, буря, ви не втекли б. Там є шпиця, туди канатом спускаються, а як там сі добрати, то є грядочки, там на свято Івана, до схід сонця двох-трьох чесних богомільних людей може взяти всяких трав на лікування. Ви якби побачили, то подумали б, що там добрий городник, — то все ті лісні обробляють. Як прийдете, подивитесь з гори в долину: красний город!.. а вас страх забере і ви не

¹ Чубинський, I, стор. 77-78.

² Ця назва, «Святоянське зілля», часом стосується і до окремої рослини, що має ще й інші назви: «Іванів цвіт», «звіробій», «заяча кров». Наукова назва цієї рослини — *Hypericum perforatum L.*

³ Планета — від грецького «*Planetes*», що значить «блукаючий». Саме в цьому розумінні слово «планета» вживається в українському фольклорі. Іноді планетою називають долю, судьбу, згадаймо вираз: «Така вже моя планета». Доля теж, за народньою уявою, бродить, блукає: «Де ти бродиш, моя доле...» Книжне «планета» — це небесні тіла, які обертаються навколо сонця.

доступите до нього, якщо ви лихий чоловік. Лісні — це лісові планети. Якщо ви зайшли в ліс і заблукали, то ви ходите... і ходите... Нараз чуєте голос... Не озивайтеся, а тихо сідайте на землю й пересидіть ту хвилину. Якщо озветесь, то вона підійде до вас — геть як жінка, тільки гола; без одєжі. Ви будете ходити два тижні, а подумаєте, що дві-три години. Тоді пропадете!.. Може бути і чоловік, — чугайстер»¹.

На Полтавщині існує повір'я, що хто зірве «переліт-траву», той буде у всьому щасливий. Переліт-трава, за народнім віруванням, має силу переноситися з місця на місце, а цвіт у неї такий барвистий, як веселка. Вніч під Івана Купала цвіт переліт-трави світиться зіркою.

Під назвою «переліт-трава» й справді існує кілька рослин в Україні, але не одна з них, розуміється, такого цвіту не має.

Купало в інших народів

Подібні звичаї існували, або існують ще й тепер, і в багатьох інших індоєвропейських народів. Так, чехи роблять з соломи опудало на людську подобу, піднімають його на палиці, виносять за село, там топлять у воді, або розривають на шматки і розкидають навколо.

Німецькі парубки в Баварії роблять «*Pfingstl*» — це теж солом'яне опудало на людську подобу, яке топиться в криниці.

В Тюрінгії хлопчаки обходять селянські двори, збирають солому, роблять з неї опудало, прив'язують його до колеса, запалюють і пускають з гори.

Роблять солом'яне опудало і в Австрії та в багатьох інших європейських народів.

Щодо купальських вогнів, то в свій час горіли вони по всій Європі. У великих європейських містах та в столицях вогнища розкладалися перед ратушами, а честь запалювати їх належала самому мерові (посадникові міста). Та найміцніше і найдовше зберігався цей звичай у слов'янських народів. Так, білоруси вніч на Івана Купала вбивають у землю великий кіл, обкладають його соломною та кострицею і запалюють. Коли вогонь розгориться, господині кидають на вогнище березові гілки й примовляють: «Кабы мой лень былъ также великъ, какъ ета березка!»

В Сербії напередодні Іванового дня пастухи запалюють смо-лоскипи і обходять з ними овечі загороди та коров'ячі стайні, а

¹ Оповідання записала моя дружина, Валентина Во-ропай, у той час, як гуцул, пан Гець, розповідав, звертаючись до мене.

потім складають ті смолоскипи десь на найближчому горбі й залишають їх догоряти в одній спільній купі.

Чехи запалюють змочені в дьогті мітли й бігають з ними по полях, розмахуючи ними в повітрі, в ніч напередодні Івана Купала.

В словах пісні: «Купало! Грало сонечко на Івана» висловлюється стародавнє вірування нашого народу в те, що в день Івана Купала сонце «грає».

Болгарська легенда розповідає про те, як у день Івана Купала сонце танцює, крутиться і розмахує шаблями.

Польські дівчата (в Селезії) на цей день печуть печиво, що зветься «*słończeta*», виходять на ранішній зорі в поле, розкладають те печиво на білому обрусі й примовляють: «*Graj, słońce, graj, tutaj są twoi słończeta*».

Серби і словенці кажуть, що Іванів день таке велике свято, що «на нього сунце на небу трипут од страху стане».

У нас, як ми казали вище, дівчата свої купальські вінки зберігають на горищі, вірячи в те, що зілля, з якого сплетені вінки, має цілющу силу.

Болгари кладуть купальські вінки в кадильницю і окурюють ними хворих.

Серби вішають купальські вінки під дахами хат і в хлівах, як захист від злих духів.

Щодо нашого купальського гільця (або вільця), то ми знаходимо щось подібне аж в Індії, де хлопці й дівчата несуть у село молоде деревце «корма», ставлять його на площі посеред села й оздоблюють шматками барвистої матерії, або папером, а потім танцюють і бавляться навколо нього.

Тут в Англії ввечері на святого Івана (St. John's Eve) люди йшли колись у ліс, ламали зелене гілля з дерев, несли додому і квітчали тим клеченням двері своїх будинків. Це робилося з великими веселощами й радістю. Папороть і тут грала визначну роль у святоіванівських віруваннях. Англійці тільки шукали не квіток, як у нас, а насінину цієї рослини, вірячи, що знайдене насіння папороті може зробити людину невидимою¹.

¹ British Pop. Cust T. Dyer, 1891.

СВЯТО ПЕТРА І ПАВЛА

Дванадцятого липня за новим стилем — день святих Первоверховних Апостолів Петра і Павла, або, як кажуть наші селяни, «Петра». В цей час у багатьох районах України починаються жнива, а звідси й походить народне вірування про те, що справа святого Петра — «жито зажинати».

В одній з народніх колядок святі Апостоли Петро і Павло виступають плугатарями, вони орють поле під осінній засів:

Святий Петро за плугом ходить,
Святий Павло волоньки водить,
А сам Господь-Бог пшеничку сіє,
А святий Ілля заволочує.

На карпатських полонинах, де потепління настає пізніше, ніж в інших частинах України, з іменем святого Петра в'яжеться найвищий розквіт літнього періоду. В одній колядці співається, що святий Юрій трубить в трембіту «листовую», а святий Петро — «в цвітовую»: як затрубив святий Петро, то —

Пішли голоси по полонинах,
По всіх царинах, та й по всіх садах,
По виноградах, по пасіченьках —
Всі полонини у цвіту стали,
Всі полонини та всі царини,
Та й усі сади, та й виногради.
Зродили цвіту по всьому світу,
А пчолоньки сі ба й ізроїли,
Та на цвіт спали, медок зібрали¹.

Святий Петро часто згадується в народніх віруваннях та легендах; так, на Херсонщині записано оповідання про те, як Бог з Петром людей парували: «...Ідуть вони в жнива; сонце пече їх..., жито стоїть, як стіна; те жито дівка жне так, що й голови не піднімить. Петро й каже: «Боже, поможи тобі, дівко!» Вона підняла голову, подякувала та й знову жне. Пішли вони на другу ниву, а там під копою в холодку дівка спить, аж хропе. Подивився на неї Бог і святий Петро та й пішли далі. Дивляться: стоїть віз одпряжений, а під возом спить парубок — нап'яв собі холодок з ковдри та й спить. Хотів святий ціпком оперізати, а Бог каже: «Не за-

¹ В. Гнатюк, стор. 214.

ймай, Петре, ходім!» Пішли вони й зайшли в пшеницю — як ліс стоїть пшениця; парубок жне її, пече його сонце, а він працює й голови не піднімить. Петро й каже: «Боже, поможи тобі, хлопче!» Парубок підняв голову, подякував та й знову жне. Відійшли вони, а Петро й каже до Бога: «Спаруй, Болое, цього парубка та оту дівку, що жито жне, і тих ледацюг спаруй». А Бог відповідає йому: «Старий ти, Петре, та дурний. Як тих ледацюг спарувати, то вони й з голоду помруть; цього парубка треба спарувати з ледачою дівкою». Так воно й буває в світі: як чоловік роботяга, то жінка ледащо; а як жінка моторна, то чоловік вайло»¹.

До свята Петра й Павла готувалися колись, в Україні як до великого свята: білили хати, оздоблювали рушниками стіни, вбирали подвір'я. Ранком у цей день, звичайно, всі йшли до церкви. Дівчата вбирали свої голови вінками з польових квітів, а особливо червоними маками. Повернувшись з церкви, люди розгвілялися мандриками. Мандрики — це пампушки печені з пшеничного тіста, яєць і сиру. Сама назва походить ніби від того, що мандруючи по світі, Петро з Павлом живилися «мандриками». В цей день зозуля перестає кувати; селяни кажуть, що вона мандриками подавилася, бож украла в святого Петра одну мандрику й за це її Бог покарав тим, що вона на Петра давиться мандриками й перестає кувати. А якщо кує зозуля й після Петра, то це, за народнім віруванням, віщує нещастя.

На другий день після «Петра» є теж свято, але наполовину менше, і називається воно «Полупетра» або «Петрового батька». На Слобожанщині колись у цей день різали трьох півників і варили борщ у трьох горнятах — «три борщі, бо святий Петро три рази відрікався від Христа».

¹ Бассараба І. В. Матеріали, 1916, стор. 50.

ЗАЖИНКИ

Коли жито, ячмінь і пшениця дозріють, то господиня бере, бувало, хліб-сіль і громичну свічку¹ та йде в поле зажинати ниву; вона жне серпом перший сніп пашні, несе його додому і, як де ведеться, — в одних місцевостях ставлять той сніп на покуття під образами, а в інших — у stodолі, де він стоїть аж до кінця молотьби. Пізніше цей сніп обмолочують окремо й зерна з нього святять у церкві, а перед засівом змішують їх із насінням. Соломою з першого снопа загодовують корів, щоб не хворіли. Часом зажинки робилися в присутності священика.

Крім зажинок, робили ще й закрутку, щоб рука лиходія і знахаря не могла зіпсувати хліба. Закрутка робилася так: коли дозрівали хліби, тоді жінки йшли з піснями в поле, і одна з них, взявши в жменю колосся, завивала їх вузлом — це й була закрутка. Інші в цей час співали хороводні пісні на завиття вінків, а потім усі разом з веселими піснями поверталися додому².

Очевидно, що в кожній іншій місцевості зажинки робилися по-різному, але в етнографічній літературі матеріалів про це, на жаль, дуже мало.

¹ Див. Том I

² За Терещенком, VI, 39.

ЖНИВА

Колись, та не так і давно, з пів століття тому, єдиними знаряддями для збирання хліба були серп і коса. Комбайни в Україні з'явилися лише в тридцятих роках нашого століття.

Отож, за тиждень після «Петра» в Україні починалися жнива, на полі з'являлися люди в широких білих штанах, у полотняних сорочках, з мантачками за поясом і з косами в руках, — косарі; вони вдаряли своїм гострим знаряддям по сухих стеблах дозрілого хліба й довгий рівний покіс, як простелений рушник, лягав стрічкою за кожною косою.

Дівчата й молодіці виходили на ниву з серпами; жнучи, вони спритно клали сніп за снопом і, працюючи, співали:

Вгору, сонечко, вгору,
Хай я нивоньку дожду.
Ой, лане-ланочку,
Скажи ж мені правдочку,
Чи будемо ми в кінці,
Чи підемо ми в вінці?
Ой, будем, доню, будем,
Лише нивоньку дождем!

А як ниву вже дожинають, то співають, бувало;

Дивувалися ліси.
Де поділися вівси,
Женчики позжинали
Залізними серпами, —
Залізними серпами,
Біленькими руками.

Увечері, коли вже зайде сонце, натомлені тяжкою працею жінці йдуть, було, додому і співають:

Ой, заспіваймо, хай дома почують,
Хай нам вечерять готують.
Утомила нас та широкая нива,
Що тепер нам і вечеря не мила.
Ой, не так нива, як високії гори,
Ой, не так гори, як велике жито,
А вже ж нам спину, як кілком перебито.

Колись давно нашим жінкам та дівчатам доводилося жнивувати у панів. Якщо пан був поганий, то ясенці йому співали:

Ой, в чужого господаря обідать пора,
А в нашого господаря ще й думки нема,
Ой, паночку наш, обідати час!
А в чужого господаря горілочку п'ють,
А в нашого господаря й води не дають,
Ой, паночку наш, обідати час!
А в чужого господаря полуднувать пора,
А в нашого господаря й на думці нема,
Ой, паночку наш, полуднувать час!
А в чужого господаря полуднували,
А в нашого, багатого, ще й не думали,
Ой, паночку наш, полуднувати час!

Коли вже кінчаються жнива і в полі дожали останню ниву, дівчата співають:

Перепілонька мала,
Де ся будеш ховала?
Ми пшеницю дожали,
У снопи пов'язали,
В копи поскладали
Одна копонька в стозі,
А друга в оборозі,
А третя в stodолі, —
Нам горілонька на столі!

Або так:

Ой, їздило пахолятко по полю,
Запрошало челядоньку до двору,
Ой, до двору, челядонько, до двору,
Не запалюй білого личенька на полю.

Дожинаючи ниву, жінці залишають трохи недожатих стебел з колосками «Спасові на бороду». Те недожате колосся вони зв'язують у пучок червоною ниткою, або виплітають колоссяну китицю, ніби бороду, й пригинають колосся до землі — це і є «Спасова борода», яка в різних місцевостях України називається по-різному. Так, на Підляшші її називають «перепілка», а на Поліссі «перепелиця» — це ніби останнє пристановище для цього птаха, як про це співається в пісні:

Не вилітай, сива перепілко,
Вже ми не підемо в твоє пілко!

Але перепелиця — це вже, ймовірно, пізніший додаток, бо суть «бороди» правдоподібно пояснюється тим, що це останній при-тулок польового духа, який у слов'янській мітології уявлявся в вигляді кози. На Волині «борода» так і називається — «коза». Там же, на Волині й на Підляшші, ту «бороду» оздоблюють стрічками й квітами. Потім обполують траву навколо «Спасової бороди», чи там «перепелиці», чи «кози», — це вже роблять скрізь, у всіх місцевостях. Далі виминають з колосся трохи зерна й закопують в землі, або просто сіють зерно поміж стеблами тої «бороди». По-декуди, як ось на Чернігівщині, коло «бороди» кладуть окраєць хліба, дрібку соли, баньку з водою і співають:

Оце тобі, «борода»,
Хліб, сіль і вода!..

А потім ще й приказують: «Роди, Боже, на всякого долю: бідного і багатого!» Парубкам кажуть пролазити через ту «бороду», щоб були багаті. Молодиці ворожать про врожай, кидаючи назад себе серпа. Як серп падаючи, вдариться гострим кінцем об землю, то в наступному році буде врожай, а як вдариться тупим або держакон, — то це погана прикмета. Так ворожать тричі.

Про «Спасову бороду» жінці співають:

Сидить ворон на копі,
Дивується «бороді»:
Ой, чия ж то «борода»
Сріблом-золотом обвита?
Ой, чуй, пані, чуй:
Вечеряти нам готуй!
Сріблом-золотом обвита,
Красним шовком обшита —
Ой, чуй, пані, чуй:
Вечеряти нам готуй!
Нашої пані «борода»
Сріблом-золотом обвита —
Ой, чуй, пані, чуй:
Вечеряти нам готуй!
Сріблом-золотом обвита,
Красним шовком обшита —
Ой, чуй, пані, чуй:
Вечеряти нам готуй!
А чужої пані «борода»
Мочалкою обвита —
Ой, чуй, пані, чуй:

Вечеряти нам готуй!¹

Як бачимо, дивується ворон, бож він птах бувалий, скрізь літає, багато світу бачив, а такої гарної «бороди», як у нашої пані, не зустрів. Замість ворона часом згадують лісового гостя ведмедя —

Сидить ведмідь на копі,
Дивується «бороді»...

Але найчастіше пісня каже, що «сидить півень на копі і дивується «бороді» — і це, здається нам, найдотепніше, бож півень і сам має бороду і то не абияку, а червону, і навіть він, мовляв, такої гарної «бороди», як у нашої пані, не бачив.

Зустрічається ще й такий варіант пісні:

Ходить Ілля по межі,
Дивується «бороді»...², —

бо в північній Україні зажинають саме на Іллю (20-го липня)³, а в південній — вже в цей час кінчаються жнива. Якщо жнива починаються швидше, то люди кажуть, бувало; «Бач, як Ількові бороду розчісують, — косять!», і додає записувач: «до Іллі так уже викосять жито, що й на бороду Іллі не оставлять», —

Ми-то, женчики, ми-то
Пожали всеньке жито,
А другі лінивці:
Стоїть жито на ниві!

Як уже всі хліба вижаті й женці кінчають складати снопи в копи, то вони співають:

Ой, задзвеніли стодоли, стодоли,
Що не повні сторони, сторони.
Ой, не дзвеніте стодоли,
Будуть повні сторони:
Скільки на небі зірочок,
Стольки на полі копичок.
Зіронецьки небо світили,
Копонецьки поле укрили.

Найближчі наші сусіди, білоруси, дожинаючи свої ниви, теж заплітають «бороду» з недожатого колосся і при цьому співають:

Сядзить козель на мяжѣ,

¹ Див. А. Кримський «Волосова борода». Укр. АН. Збірник Істор.-Філолог. відділу. Київ, 1928.

² М. Грушевський, I, стор. 193.

³ За старим стилем.

Дзивуицца бородзѣ:
Чыя жь гэта борода,
Уся медомь улиа.

Про білорусів Смоленщини Шейн розповідає, що поле женці не дожинають до кінця, а залишають недожатим невеличкий клаптик поля, називаючи його «бородою» того господаря, на ниві якого жали женці. Всі женці сідають навкруги «бороди», ставлять перед собою «бабу» — останній вижатий сніп, одягнутий у жіночу сорочку й напнутий хусткою, — і снідають. Потім усі разом із піснями відправляються додому, в двір господаря поля; попереду йде дівчина, чи молодиця й несе «бабу» в руках. Господар зустрічає женців, як бажаних гостей, частує їх, а «бабу» відносять у стодолу¹.

Отже, білоруська «борода» багатша за нашу, бо має ще й «бабу» в придачу.

* * *

Збираючи врожай не тільки поля, а й городу, чи саду, за нашим народнім звичаєм годиться щось залишити «на пні», в землі, чи на дереві. Збираючи садовину, наприклад, наші селяни залишають на кожному дереві по яблуку, чи грушці, а вишні, звичайно, залишаються на верхку дерева — «на розплід». Існує повір'я, що коли забрати геть усе докраю, то наступного року не вродить. Часом кажуть, що це залишається для птиць, бож Бог, мовляв, родить не тільки нам, а й на їхню, пташину, долю. Це — правда.

¹ Див. П. В. Шейн: «Бѣлорусскія народныя пѣсни». СПб 1874, а також «Матеріялы для изученія быта и языка русскаго населенія сѣверо-западнаго края». Томъ I, частина I. СПб 1887.

ОБЖИНКИ

Жнива скінчилися. Поля густо вкриті копами. Високі навантажені гарби, ритмічно поскрипуючи, везуть урожай з поля додому. В той день, як скінчили жнива, дожали останню ниву, жінці ходять по полю, збирають колоски, плетуть, один спільний вінок з того колосся, і співають:

Кінець нивочці, кінець,
Будемо плести вінець.
Добре нам було жати,
Бо було з ким розмовляти.
Ой, добре було жниво,
Бо була горілка й пиво...

Або:

Котився віночок по полю,
Просився у господаря в стодолу.
«Пускай, господарю, в стодолу,
Вже я набувся на полю,
Вже я на полю набувся,
Буйного вітру начувся.
Ранньої роси напився.
Я не довго полежу,
Зараз на поле побіжу».

«Зараз на поле побіжу» — на озимий посів збирається бігти вінок з жита-пшениці, щоб і в наступному році було жінцям чого жати.

На Поділлі, крім вінка, ще плететься «квітка» — це п'ять, чи шість окремих невеличких снопиків або пучків, сплетені разом в одну цілість так, що зовні це все справді нагадує велику квітку.

Коли «квітка» і вінок вже готові, дівчата й молодичі вибирають з-поміж себе, звичайно найкращу дівчину; кладуть їй на голову вінок, дають «квітку» в руки і пускають її вперед, а вже за нею на певній відстані йдуть жінці, співаючи:

Зашуміла діброва,
Залящала дорога,
Господареві жінці йдуть,
Золотий вінок несуть.
Місяце-місяченьку,

Світи нам доріженьку.
Щоб ми не заблудили,
Віночок не згубили,
Бо наш віночок красний,
Як місяченько ясний;
Іще вищий від плота,
Ще дорожчий від золота;
Іще вищий від гори,
Ще ясніший від зорі.

Або:

Ой, весело, господарю, весело,
Що ми віночок несемо,
А ще буде веселій,
Як положим на столі.
Маяло житечко, маяло,
Поки на полі стояло,
Та не буде маяти,
Як буде на столі лежати.

Усе це співається ще в полі, а як заходять женці в село, то співають таких пісень:

Наше село веселе,
Ми віночок несемо,
Не з золота — з яриці,
З озимої пшениці;
Не з золота, а з жита,
Нам горілка налита...

Або:

Сива пава літала,
Крильми двір замітала,
Сподівалася вінця
До свого гуманця.
Замітайте двори,
Застеляйте столи,
Сподівайтесь вінця
До свого гуманця.

Підходячи до двору господаря, женці співають:

Несемо вам полон
Ізо всіх сторон,
І з гір, і з підгір'я
На господарське подвір'я.
З подвір'я — до стодоли,
З стодоли — до комори,

З комори — на нивоньку,
В щасливу годиноньку.

Часом співають ще й так:

Закотилось те сонечко за зелений бір,
Ми підемо вечеряти у багатий двір:
А в багатому дворі,
Хліба-соли на столі,
І хліба і солі
І всього доволі:
Вареники в маслі,
Горілочка в пляшці.

Нарешті жінці заходять на подвір'я господаря, стають перед хатою й співають:

Вийди, господарю, в цей час,
Викупи вінок у нас:
Дай нам таляр битий
За цей вінок витий.
Бо то дівоньки плели,
Що горілоньку пили.
Віночок — на кілочок,
Нам горілочки дзбаночок.

Господар виходить з хати, бере «квітку» з рук дівчини й запрошує до хати всіх жінців. У хаті вже накриті столи і приготовлений смачний обід з горілкою. Обідаючи та п'ючи горілку, жінці співають:

А ми жито ізжали,
Щоб за рік знов діждали:
Скільки на небі зірочок,
Стільки на полі копичок.
Ой, обжинки, наш паночку обжинки,
Дай нам ще меду й горілки...

Застольні пісні, що їх співають жінці при обжинковому обіді, цікаво змішують мотиви величальні з мотивами весільними. Якщо в обжинковому вінці приходить дівчина, то їй бажають стати у церкві під весільний вінець.

Яків Головацький, подаючи обжинкові пісні села Тури, Золочівського повіту, описав момент, як господар запрошує жінців до хати.

«Тут виходить господар на подвір'я і дівчина з колоссяним вінком вкланяється і каже:

Дай вам, Боже,

Щоби съте щасливо дочекали
На той рік сіяти, орати,
А ми здорові збирати!

Господар відповідає:

Дай, Боже, дочекати в добрім здоров'ю!
А ти, молода, Бог дай, здорова росла
І шлюбного вінця доросла!

Дівчина здійсмає з голови вінок, віддає господареві й каже:

Нате ж вінець,
А нам дайте на танець!

Господар дав їй кілька дрібних монет, приймаючи вінок, а потім повісив той вінок у хаті на кілочку. Між тим дівчата й молодиці продовжували співати:

Нива ся хвалила,
Що добре зродила;
Єще ся хвалила,
Ліпше буде родила.
З стріхи горіхи летіли,
Женці горілки хотіли:
Віночок на кілочок,
Горілка на столочок!¹

На Чернігівщині по закінченні жнив женці обходять ниву, збирають незрізані серпом колоски і в'ють вінок, а часом два вінки: один із жита, а другий з пшениці. Кожний вінок, звичайно, переплітається польовими квітами: синіми волошками, червоними маками, білим ромен-зіллям. Сплетений вінок кладуть на голову найкращій із дівчат і всі гуртом ідуть на господарський двір, співаючи пісень. Попереду йде хлопчик і несе уквітчаний сніп жита, чи пшениці. Підходячи до господарських воріт, ясенці співають:

Одімкни, пане, нові ворота,
Несем віночок з щирого злата;
Ой, вийди, пане, хоч на ґаночок,
Ой, викуп, викуп злоти віночок...

Господар виходить на ґанок і зустрічає женців із хлібом-сіллю, а потім запрошує до хати й частує обідом з горілкою. Вінок і сніп даються господареві в руки зі словами:

«Дай, Боже, щоб і на той рік уродився хліб!»

¹ «Народныя пѣсни, Часть III», стор. 195.

Цей сніп і вінок зберігаються в хаті на покутті під образами, а в день Спаса їх несуть до церкви й святять разом із хлібом, що спечений з борошна нового врожаю.

Щоб узнати котрий посів буде ліпший — ранній, середній, чи пізній, — господарі колись ворожили так: відривали від обжинкового вінка три колоски й закопували їх у землю; один із тих колосків мав визначати ранній посів, другий — середній, а третій — пізній. Потім дивилися, котрий із цих трьох колосків швидше й ліпше давав зелені сходи і робили відповідні висновки. Розуміється, це була свого роду традиційна гра, а не поважне визначення часу осіннього посіву.

Всі ці обжинкові звичаї виконуються тільки з озимими хлібами: з житом і пшеницею; закінчення жнив ярого збіжжя не відзначається якимись спеціальними обрядами, хібащо слід згадати про «обкіски» в Західній Україні, про які згадує Яків Головацький. Цей автор пише, що, звичайно, хтось із косарів по закінченні жнив ярого збіжжя приносить на косі невеличкий віночок з колосків ячменю, вівса, чи гречки. Здіймаючи з коси той вінок і передаючи його господареві, косар виголошував таке побажання:

Дай вам Господь Бог
Обкісків діждати,
Єще вам дай, Боже,
Щасливо зібрати,
Звести, змолотити,
З Богом ся веселити,
І довгий вік прожити!

За це господар давав, звичайно, косареві кілька дрібних грошей на пиво¹.

Для порівняння коротко розглянемо жнивварські звичаї деяких інших слов'янських народів.

У лужичан, наприклад, великий сніп, перевитий польовими квітами, устанавлюється на возі стойма, поверх інших снопів, і так привозиться в село. За возом іде гурт женців (це переважно дівчата й молодиці), одна з дівчат несе на голові вінок з колосків, а інші мають у руках пучки польових квітів. Далі все відбувається, як у нас: господар їх зустрічає, нагороджує і запрошує до хати.

В Білорусі, на Смоленщині, останній сніп називається іменником, йому приробляють з соломи руки й одягають в білу

¹ «Распред. и оглав. народ. пѣсенъ», 1878, стор. 8.

сорочку, а на «голову» кладуть кічку. З піснями й танцями несуть «іменинника» на господарський двір, де вже є наготовлений для женців багатий почастунок. При обіді «іменинник» стоїть на столі, а потім переносять його на покуття й ставлять під образами¹.

Болгари роблять з останнього снопа опудало на людську подобу і називають його «жатварка-царка» — жнивварська цариця, або «жатварка-мома». Опудало одягають в жіночу сорочку й носять навколо села, а потім кидають у річку, або спалюють на вогні, а попіл розкидають по нивах. У деяких місцевостях це опудало зберігають до наступних жнив, і коли трапляється посуха, то носять його в хресному ході, співаючи обрядову пісню:

Катъ жатварка бѣгаше,
Тихъ вітрець вѣеше;
Кога мома плачеше,
Ситна роса росеше;
Мома-те са засмѣя,
Ясно сланце огрѣя².

¹ Афанасев, «Поэт. возрѣнія слав. на природу. Народные праздники», стор. 766-767.

² «Сообщ. Каравеловымъ; Миладин., 524. Археолог. Вѣст.», 1867, II, 57. Афанасев, стор. 769.

ДЕНЬ СВЯТОЇ МОКРИНИ

Першого серпня за новим стилем¹ святкувався день святої Мокрини; за народньою уявою — це останній день літа. Існує приповідка: «Свята Мокрина осінь приносить».

Колись господарі в цей день примічали погоду, бо існувало вірування, що яка погода на Мокрини, така буде й осінь. Якщо в цей день ішов дощ то селяни чекали мокрої дощової осени, а якщо було сухо й світило сонце, то це був знак теплої й сухої погоди восени.

«Як на Мокрини дощ, то оріхи повимокають, а як сухо, то бджоли повилітають!», — тобто будуть ще роїтися. Так говорять селяни на Київщині.

«Якщо на Мокрини дощ, то сій жито: буде врожай!», — каже приповідка на Уманщині.

¹ 19-го липня за старим стилем.

Частина IV

О С І Н Ь

ДЕНЬ ПРОРОКА ІЛІ

Другого серпня святкується день Пророка Ілі¹. За народньою мітологією, Іля є наступником громовика Перуна, і з цим в'яжеться багато вірувань та легенд, як от:

«Грім гримить, то Іля по небесному мосту в огненній колісниці їде».

«До Ілі дощ ходить зі своїм вітром: за вітром і проти вітру, а після Ілі тільки за вітром».

«До Ілі хмари ходять за вітром, а після Ілі — проти вітру».

На південній Україні в цей час бувають «горобині ночі» — нічні грози з блискавкою і громом: буревії такі сильні, що й птицям заснути не дають.

Існує народня легенда, що коли біси повстали проти Бога, то Бог наказав Ілі прогнати нечисту силу з неба. З того часу Іля ганяється за бісами і пускає в них огненні стріли: громи і блискавку.

Під час грози забобонні люди відганяють від себе котів і собак, вірячи, що в цих тваринах ховається нечиста сила.

Якщо в цей час грім запалить хату, то селяни колись вірили, що таку пожежу нічим погасити не можна, бож: «Як Бог запалив, то чоловік не погасить!»

Під час грози селяни запалювали перед образами «страсну свічку», щоб грім хати не спалив.

В одній із народніх колядок співається про Ілю, як він проходить полями з житяною пугою в руці:

Ходить Іля на Василя,
Носить пугу житяною:
Куди махне — жито росте,
Жито, пшениця і всяка пашниця².

Інший варіант:

Ішов Іля на Василя,
В його пужка житяночка,
Куди махне — жито росте.

¹ 20-го липня за старим стилем.

² Чубинський, III, стор. 452.

Отже, тут Пророк Ілля виступає як сівач озимого посіву. Після Іллі, звичайно, починається озимий посів жита й пшениці.

«На Іллі новий хліб на столі» — селяни в цей час уже випікають хліб з нового врожаю.

ДЕНЬ СВЯТОГО ПАЛІЯ

Дев'ятого серпня — день св. Великомученика Пантелеймона, або, як кажуть наші селяни, «святого Палія»¹.

За народнім віруванням, святий Пантелеймон вважається за оборонця людей від вогню. Під час пожежі навколо будови, яка горить, тричі обносять ікону святого Пантелеймона, вірячи, що пожежа припиниться. Найчастіше це роблять тоді, коли пожежа виникла від грому.

В цей день селяни моляться святому Пантелеймонові й перед його образом запалюють свічку, — «щоб у полі копи зберіг від пожежі». Існує вірування, що хто не шанує цього святого, тому Палій копи спалить; він ще називається «Паликопа».

Знахарі в цей день збирають цілющі трави для лікування свійських тварин.

¹ 27-го липня за старим стилем

«МАКОВЕЯ»

Чотирнадцятого серпня за новим стилем святкується день семи святих мучеників Маковеїв, або, як звичайно кажуть в народі, «Маковея». В цей день у церквах святять воду, квіти й мак. Ранком лине до церкви цілий карнавал осінніх квітів. Дівчата, жінки, хлопці й чоловіки — всі по-святковому вбрані йдуть до церкви й несуть на посвяту великі китиці жовтих купчаків¹, чорнобривців², васильків³ та великі достиглі голівки маку. Після посвяти квіти й голівки маку кладуть за образами і це все там зберігається аж до весни. Весною мак розсівають по городі, а сухі квіти на Благовіщення дівчата влітають до своїх кіс, — «щоб не випадало з голови волосся».

Поміж звичайним городнім маком⁴ дівки-чарівниці часто святять ще й мак-видюк⁵, що в народньому знахарстві вживається як засіб проти чародійства: цим маком треба обсипати дім, і всі вороки та хитрощі відьми пропадуть безслідно.

Обрядовою їжею на цей день є «шуліки». Готують їх так: печуть коржі, ламають на дрібні шматочки в макітру і заливають медовою ситою та розтертим маком. Ця їжа досить смачна, а особливо її люблять діти.

Існує переказ, що в Києві до року 1890-го жила старенька бабуся, що називалася Козелецька; вона вже тоді мала сто двадцять років і на диво добре зберегла свої сили: до самої смерти вона могла дещо робити в хаті. Пам'ять її теж добре збереглася, Козелецька пам'ятала ті часи, коли на місці теперішнього Хрещатика були малодоступні хащі, що поросли віковими дубами та осокорами. Вона ж розповідала, що тоді існував у Києві звичай — на «Маковея» всі кияни сходилися та з'їжджалися на Дніпро святити воду. Все чоловіче населення повинно було з'являтися на

¹ Купчаки жовті або городні — *Calendula officinalis* L.

² Чорнобривці — *Tagetes paluta*.

³ Васильки — *Ocimum basilicum* L.

⁴ Звичайно, це буває мак снотворний — *Papaver somniferum* L.

⁵ Дикий мак — *Papaver rhoeas* L.

водосвяття в козацькому одязі¹. Шкода, що той добрий звичай не зберігся й досі.

Свято Маковея ще називається в народі «Першого Спаса», або «Спаса на воді». Хворі пропасницею купаються в річці, бо вода в цей день вважається цілющою.

¹ Зап. від Марії Т-ко з Київщини.

СПАСА

Дев'ятнадцятого серпня за новим стилем є свято Преображення Господнє, або Спаса. В цей день у церкві святять груші, яблука, мед і обжинкові вінки, або жмут колосся жита й пшениці.

Колись правовірні селяни до цього дня не їли садовини, бо це вважалося гріхом. Повернувшись з церкви, родина, звичайно, врочисто сідала за стіл і розгівлялася: їли яблука з медом і запивали виноградним або яблуневим вином, — «щоб садовина родила».

В середній смузі України від цього дня вже можуть починатися приморозки, а тому й кажуть: «Прийшов Спас, держи рукавиці про запас!»

Перед Спасом є два тижні посту — «спасівка». Існує легенда, що спасівка — це є продовження Великого посту. Бог призначив для Великого посту дев'ять тижнів, а святі отці почали просити Бога, щоб щось із тим зробив, бо для людей затяжко витримати такий довгий піст. Тоді Бог розділив той піст на дві частини: сім тижнів весною перед Великоднем і два тижні вкінці літа перед Спасом. Ось чому за народнім віруванням у спасівку треба так само постити, як і у Великий піст.

Спаса — це день поминання мертвих родичів; за народньою мітологією, це третій виступ мерців на світ у весняно-літньому сезоні: мерці з'являються на Страсний Четвер, на Зелені Свята і на Спаса.

«ПЕРША ПРЕЧИСТА»

Двадцять восьмого серпня є свято Успіння Пресвятої Богородиці, або, як кажуть у народі, «Перша Пречиста».

Протягом осіннього періоду є три «Пречисті», що про них у народі говориться так: «Перша Пречиста жито засіває, друга — дощем поливає, а третя снігом покриває». Отже, в період «Першої Пречисти» відбувається озимий посів.

Після Першої Пречисти дівчата в селі вже звільняються від тяжкої роботи. Приповідка каже: «Прийшла Перша Пречиста — стає дівка речиста» — багато говорить, бо немає вже що робити.

Після Успіння Пресвятої Богородиці господарі, що мають дорослих дітей, готуються до весільного сезону.

В період Першої Пречисти в садах України відбувається збір врожаю. Залишаються ще тільки «зимові» сорти яблук та деякі Гатунки груш. Збираючи садовину, дівчата співають:

Пречиста по груші ходила,
Пречиста мішок загубила,
А Спас ішов, мішок знайшов.
«Спасику батьку,
Віддай мій мішочок
Не буду ходити у твій садочок».

«ГОЛОВОСІКА»

Одинадцятого вересня є свято Всічення Голови святого Пророка Предтечі й Хрестителя Господнього Івана, або, як кажуть у народі, Головосіка.

В цей день не варять борщу і це є єдиний день протягом цілого року, коли гріх їсти борщ. Віруючі люди в цей день не беруть у руки ножа, навіть хліб ламають руками. Нічого неможна рубати сокирою і пиляти пилою.

Цього ж дня суворо дотримуються посту. Не можна різати нічого, що нагадує собою голову. «Якщо зрізати головку капусти в цей день, то може потекти кров».

Збирають останній цвіт святоянівського зілля¹, заливають його горілкою й тримають, як ліки, протягом цілого року.

¹ *Hypericum perforatum L.*

«СЕМЕНА»

Чотирнадцятого вересня є свято Преподобного Симеона Стовпника і матері його Марфи, а в народі кажуть — «Семена».

Колись, ще в козацькій Україні, на Семена справляли пострижини молодих хлопців і вперше садовили їх на коні. Цей добрий звичай походив ще від княжих часів. Молодих княжичів теж у цей день садовили на коні та з великими церемоніями везли до церкви, а там, після Служби Божої, пострижини виконував сам єпископ.

В ніч проти «Семена» було колись ще базарне київське свято — «Весілля свічки», або «Свято свічки» з лялькою на людську подобу. Це був своєрідний карнавал вогнів на київських базарах.

У день «Семена» кінчається «Вулиця» і починаються вечерниці.

Колись у старій Україні від цього дня ткачі встановлювали свої верстати і починали ткати килими. Бралися за роботу й усі інші сільські майстри: столярі, стельмахи, ковалі. Ввечері цього дня майстри збиралися в шинок і «засиджували вечір» з горілкою. Такі «засиджени» відбувалися цілий тиждень: від Семена до Другої Пречисти.

Існувало колись вірування, що в цей день горобці злітаються в очерета і там їх чорти міряють на мірки: все, що в мірці — чортове, а поза міркою — людське. Тому, мовляв, після «Семена» горобців по селах стає менше.

Від «Семена» починають копати картоплі. В полі, чи в городі, розкладають вогнище, печуть нову картоплю, їдять і гріють руки — «щоб не мерзли зимою».

«ДРУГА ПРЕЧИСТА»

Двадцять першого вересня за новим стилем є свято Різдва Пресвятої Богородиці, або, як кажуть у народі, «Друга Пречиста». З цим святом в'яжеться день Рожениць, коли жінки, в яких немає дітей, справляють, бувало, обід і запрошують бідних, — «щоб молилися Богородиці за її діти». Такі жінки наймають службу Божу в церкві, а після богослуження запрошують людей до себе на обід.

В рукописах П. Куліша зберігся вірш на честь Богородиці, записаний на Харківщині:

Похвалімо, похвалімо Царя Христа,
Прибитого, прибитого до хреста!
За нас, за нас страсти претерпівший
І від вічних мук, від вічних мук визволивший.
Похвалімо, похвалімо Матір його,
Та ізбудеш, та ізбудеш огню вічного!
Матір його, Матір його пречистая —
Зірка у небі, зірка у небі пресвятая!
Скорая, скорая нам помошнице,
У бідах і скорбях наша заступнице,
Поручниця, поручниця за нас грішних.
Визволить, визволить нас від мук вічних!
Алидуя, воспіваймо,
Матір цареву, Матір цареву днесь величаймо¹.

В цей час в Україні, звичайно, йдуть дощі, а тому й кажуть:
«Друга Пречиста дощем поливає!»

¹ Чубинський, III, стор. 255.

«ЗДВИЖЕННЯ»

Двадцять сьомого вересня за новим стилем є свято Воздвиження Чесного і Животворчого Хреста Господнього, або, як кажуть у народі, «Здвиження».

На Здвиження земля движиться ближче до зими», а тому від цього часу наступають холодні дні і птиці вилітають до вирію. Вирій, за народньою уявою, — це тепла країна, де ніколи не буває зими і де живуть тільки птиці й гади: птиці в долинах, а гади на горбах. Першою до вирію летить зозуля, бо вона є ключницею вирію: «У неї золотий ключ від тієї країни». До вирію повзуть і гади, а тому в день Здвиження небезпечно ходити в ліс.

На Київщині дітям кажуть, що в день Здвиження гади заповзають у велику яму і там лижуть гадючий камінь. Лякаючи дітей, щоб не ходили до лісу, розповідають таку пригоду. Одна дівчина не послушалася мами й пішла в ліс; там вона впала в гадючу яму, вилізти звідти не могла і так прожила всю зиму аж до весни. Гадюки смоктали з неї кров, а вона лизала гадючий камінь. На Руфа (4-го березня), коли все прокидається від зимового сну, а гадюки вилазять зі своїх ям, вилізла й дівчина: вона була така квола, що ледве дійшла до своєї хати. Вдома вона тільки розповіла про свою пригоду і вмерла¹.

¹ Зап. від Марії Т-ко з Київщини

СВЯТА ПОКРОВА

Чотирнадцятого жовтня за новим стилем є свято Покрови Пресвятої Богородиці, або, як звичайно кажуть, «Покрови», чи «Святої Покрови».

На Запоріжжі була церква святої Покрови і запорізькі козаки вважали святу Покрову своєю покровителькою.

В козацькій думі про Самійла Кішку співається:

А срібло-злото на три части паювали:
Первую часть брали, на церкви накладали,
На святого Межигорського Спаса,
На Терехтемировський монастир,
На святу Січову Покрову давали —
Котрі давнім козацьким скарбом будували,
Щоб за їх, встаючи і лягаючи,
Милосердного Бога благали.

Існує переказ, що після зруйнування Січі Запорізької москалями в році 1775-му козаки, що пішли за Дунай під ласку турецького султана, на еміграцію, взяли з собою і образ Пресвятої Покрови.

В побуті села Покрова — це був саме сезон на сватання та весілля, а тому дівки, яким уже надокучило дівувати, молилися:

«Свята мати, Покровонько, накрий мою головоньку,
хоч ганчіркою, аби не зісталася дівкою».

На Поділлі дівчата казали:

«Свята мати, Покровонько, завинь мою головоньку,
чи в шматку, чи в онучу — най ся дівкою не мучу!»

Господарі примічали погоду: якщо на Покрову вітер віяв з півночі, то це знак, що зима буде холодна і з великими снігами, а як із півдня, то тепла.

Українська Повстанська Армія (УПА), що постала в час другої світової війни як збройна сила проти гітлерівської і большевицької окупації, — теж обрала собі свято Покрови за день Зброї, віддавшись під опіку святої Матері Богородиці. Таким чином, Покрова святкується в нас не тільки як народньо-релігійне, а й національне свято.

СВЯТОГО ДМИТРА

Восьмого листопада за новим стилем є день святого Велико-мученика Димитрія, а в народі кажуть: «святого Дмитра», або просто: «Дмитра».

Святий Дмитро вже приносить зиму. В народній колядці співається:

У святого Дмитра труба із срібла...
А як затрубив ще й святий Дмитро,
Та й покрит зимков усі гори біло...

У Дмитрову, або «родинну», чи ще інакше — «дідову» суботу справляють осінні поминки померлих родичів. Поминають парастасом у церкві та обідом вдома. Ось як описує такий поминальний обід записка з Рівенського повіту: «Хозяйка наготує якнайбільше страв, які люблять діди. Обід буває пізніше, ніж; звичайно, після полудня, або над вечір. За обідом з кожної страви по ложці одкладають в окрему посудину, яку з ложками ставлять на ніч на покуття. Тут ще в посудині ставлять воду і вішають рушник, щоб уночі «душечки померлих помилися й пообідали»¹.

Існує повір'я, що в цю ніч на цвинтарі можна бачити тіні померлих, як вони встають із гробів і розходяться по хатах своїх родичів.

З уваги на недалекі пилипівчані запусти сезон сватання кінчається. Незасватані дівки вважають сезон за втрачений; з цього приводу існує народня приповідка: «До Дмитра дівка хитра (перебирає женихами), а по Дмитрі хоч комін витри», мовляв, годиться на все.

¹ Мат. до етнол. XV, стор. 55; Грушевський М., I, стор. 198.

ДЕНЬ СВЯТОЇ П'ЯТНИЦІ

Десятого листопада — день Великомучениці Параскеви, або святої П'ятниці.

В цей день жінки, бувало, не прядуть і не шиють. Існує вірування, що свята П'ятниця з'являється людям у вигляді дуже бідної жінки, її тіло пошпигане голками, понівечене веретенами, порізане ножами та попробоване цвяхами. Це так її понівечили ті люди, котрі вдень святої П'ятниці працюють.

В «Духовному регламенті» записано, що «въ Малой Россіи, въ полку Стародубскомъ, въ пятокъ водять жонку простовласу, подъ именемъ Пятницы и водять въ ходѣ церковномъ и при церкви честь оной отдаеть народъ съ дары и со упованіемъ нѣкія пользы».

«Духовний регламент», як знаємо, був складений Теофаном Прокоповичем перед роком 1721. Отже, як бачимо, ще на початку XVIII-го століття день святої П'ятниці відзначався в церкві з великими врочистостями.

В році є дванадцять п'ятниць, які були колись в особливій пошані серед жінок: це — п'ятниця перед Благовіщенням, десята після Великодня, перед Зеленими Святами, Успінням, Головосіком, Здвиженням, Покровою, Введенням, Різдом Христовим, Водохрищем та дві Великопісні.

КУЗЬМИ-ДЕМ'ЯНА

Чотирнадцятого листопада за новим стилем — день святих чудотворців Безсрібників Кузьми й Дем'яна. або, як кажуть у народі, «Кузьми-Дем'яна».

За стародавньою традицією сільської молоді, в цей день відбувається перша складка дівчат курми. Дівчата зносять на вечерниці кури, ріжуть їх, смажать, чи варять, і ввечері подають на стіл. Хлопці приносять горілки і відбувається почастунок — «чия курка смачніша!»

В народньому віруванні Кузьма й Дем'ян вважаються за обронців людей від зміїв. У цьому зв'язку розповідається легенда, що Кузьма й Дем'ян були ковалями, й одного разу вони вбили змія, спалили його, а попіл розсіяли за вітром. З того попелу розплодилось багато гаддя й тепер святі ковалі мусять боронити людей — «вони розпеченим залізом у зміїв жало випікають»¹.

Господарі примічають погоду: «Як вітер на Кузьми-Дем'яна, то буде дорога санна», — тобто буде сніг і треба буде їздити саньми.

¹ Зап. від Тимоша С-ко з Харківщини.

ДІТИ ВОСЕНИ

Восени немає обставин для великої шкоди і худоба ходить де хоче, а діти-пастухи мають більше часу бавитися й збирати ягоди, гриби, жолуді та інший пожиток. Ягоди, звичайно, діти їдять сирими, а жолуді, гриби й картоплю печуть на вогні. З грибів найсмачніші печені рижики¹; їх кладуть просто на жар, солять і так печуть. Опеньки² і маслянки³ теж можна пекти, але вони не такі смачні, як рижики, а тому їх діти вживають рідко, лише тоді, коли справді голодні. Печуть і картоплю. Найсмачніша картопля — спечена в піску. Це робиться так: розкладають діти вогнище, у вогонь насипають піску; коли ж пісок добре нагріється, тоді розсувають жар разом з піском і роблять ямку. В ту ямку кладуть картоплю і зверху присипають гарячим піском із жаром, — приблизно через пів години картопля готова.

Коли дозріють гарбузи, то хлопці роблять із гарбуза опудало: зрізують вершок, вичищають середину, прорізують ножом очі, ніс, здоровенного рота. В рот настромлюють паличок і виходить, ніби це опудало вишкірює зуби, а в середину ставлять запалену свічку. Темного осіннього вечора котрийсь хлопчак бере таке опудало і йде туди, де бавляться діти. Підкрадається й виставляє з-за плоту гарбуза з запаленою свічкою. Діти, несподівано побачивши в темряві великі вогняні очі та величезну пашеку з вишкіреними зубами, — лякаються і з криком розбігаються геть.

Восени ще роблять курище. Коли листя з дерев уже нападає багато, то діти згрібають його на купи й підпалюють. Таке листя ще сире, воно не встигло ще висохнути, а тому й не горить вогнем, а тільки тліє, даючи багато їдкого диму. Діти, бавлячись, перестрибують через це курище, качаються по ньому, а також змагаються, хто довше витримає дим, стоячи в курищі.

Але восени часто буває так, що пастухам треба не курища для забави, а таки вогнища, щоб захищатися від холоду. Вогнище розкладають з сухого паліччя, листя та соснових шишок, якщо

¹ Рижик (*Lactarius deliciosus* Fr.) росте в соснових і ялинкових лісах.

² Опеньок осінній (*Armillaria mellea* [Fr.] Quel.) росте скрізь у листвяних і мішаних лісах.

³ Маслянка (*Ixocomus luteus* [Fr.] Quel.) росте в соснових лісах, найчастіше зустрічається в молодняках.

це в лісі, та з сухого бур'яну, якщо це в полі. Після дощу вогнище ще потрібне для того, щоб обсушитися.

Тоді ж, восени, діти люблять підпалювати старі дупляні дерева. Дупла часто трапляються в старих грушах, вербах і дубах. Діти накидують у дупло сухого листя у те листя тліючу голівешку і листя запалюється, а вже від листя запалюється й дупло. Стіни дупла, звичайно, бувають трухляві й вони горять дуже повільно, часом кілька днів, а то й тиждень. Палити дупла заборонено і з цим шкідливим звичаєм борються не тільки дорослі, а й свідоміша частина дітей.

ДЕНЬ МИХАЙЛА АРХИСТРАТИГА

Двадцять першого листопада за новим стилем — Собор святого Архистратига Михайла, або, як кажуть селяни, «Михайла».

Святого Архистратига Михайла наш народ вважає за патрона столиці України Києва. Стародавній герб Києва оздоблений образом Архистратига з мечем.

У народній уяві Архистратиг Михайло — це мужній лицар, який перемагає всі темні сили нашої землі. «Грім гримить — це Архистратиг Михайло веде війну з чортами, — каже народня легенда, — де б не заховався нечистий, а стріла Архистратига знайде його скрізь».

«Іноді, — каже друга легенда, — з блискавки робиться хрест, — це Михайло благословляє, а Архангел Гавриїл стріляє в чорта».

Мисливці в Україні вважають Архистратига Михайла за свого покровителя. Восени під час щасливого полювання, десь у лісі біля вогнища, старі мисливці розповідають багато цікавих переказів та легенд про свого святого зверхника.

Найпоширеніший переказ про святого Михайла в'яжеться з віруванням про те, що найкраща рушниця тільки та, яка побувала в руках Архистратига. Ось цей переказ. Одного разу чорт сказав Богові: «Я заховаюся так, що ти мене не вб'єш». «Ні, вб'ю!» — відповів Бог. «Я заховаюся під людину». «А я вб'ю людину і дам їй царство небесне!» Чорт перелічив усі предмети, під які він міг би заховатися, а про куц ліщини забувся. «Ось чому, — казав Тиміш Степанович¹, — як застане тебе буря в лісі, то ховайся під ліщиною, бо там тебе грім не вб'є». Один мисливець був на полюванні й захопив його дощ, та такий — просто злива! А грім, а блискавка — пекло! Що робить? — шукає ліщини. Знайшов — такий густий куц. Сів, як під стріхою: ні краплини, сухо! Недалеко річки, під кам'яною скелею, сидів якийсь дивний чоловік: панич — не панич, так, щось, як опудало. Як тільки затихав грім і припинявся дощ, панич вилазив з-під скелі, задирав писок догори і бридко кривився. Це він дражнивсь з Архистратига Михайла. Мисливець той, будиши не дурним, догадався, що то нечистий. Націлився на скелю і жде. Тільки затих грім і панич

¹ Оповідач, від якого я записав усі мисливські оповідання. — О. В.

вибіг з-під скелі, — бах!.. і панича не стало. Мисливець пішов дивитися: немає нічого, тільки трохи смоли на землі розлито. Але то вже кожний християнин знає, що як чорта вбити, то з нього ні крові, ні кісток... тільки смоли трошки. Дивиться мисливець на смолу, аж підходить до нього Архистратиг Михайло з рушницею в руках, і каже:

— Що ти, чоловіче добрий, хочеш за те, що вбив чорта?

А той не розгубився та й каже:

— Міняймося, святий воїне, рушницями!

— Ні, — каже Архистратиг, — ця рушниця не підходить тобі, щось інше бажай!

— Та я, бачте, святий Михаїле, мисливець. Полюю в цих лісах ще змалку. Найкращий дарунок для мене, то це ваша рушниця.

— Що ж, — каже Михайло, — як ти такий напасливий, то бери, а мені свою давай. Та не забудь: як ця рушниця тобі надокучить, то приходь на це місце, — розміняємось!

«Добре!» — каже мисливець Узяв рушницю та й пішов. На що оком кине: бах! і є... Ні звір, ні птах, нічого від нього не сховається.

А в тому селі був ставок; було це ще за старого режиму і ставок був панський. А мисливець, як мисливець: побачив на озері диких качок, стрілив і всі разом побив. Зібрав у мішок, узяв на плечі та й поніс панові. Приходить, а пан питається:

— Де це ти набив стільки качок?

— На вашому ставку, пане!

— Скільки ж разів ти вистрілив?

— Один раз, пане!

— Та я чув, як грім гримів над нашим селом, — грім серед ясного неба! — каже пан.

Мисливець злякався. «Піду, — думає, — розміняюся, щоб якогось лиха не нажити».

Прийшов, розмінявся. Йде лісом зі своєю старою рушницею. Побачив зайця: бах! — заєць і покотився. Летить качка: бах! — каменем під ноги. На що не гляне, — вб'є!

— Чого ж то так, питаюся, в ремонті була, чи що?

— Е, який там ремонт! У Михайлових руках побувала, а святий, то є святий... Людським розумом того не збагнути.

Крім цієї легенди є ще багато інших оповідань, де Архистратиг Михайло змальовується лицарем, суддею, оборонцем і покровителем мисливців на полюванні. Тому-то в цей день, на Михайла,

колись у старій Україні мисливці йшли до церкви й перед образом святого Архистратига ставили свічку.

Мисливські оповідання

«А хіба ж ти не знаєш, що і птахи, і звірі, комашня, — й ті мають свого пастуха. Візьми бджолу — невеличке Боже створіння, а й воно свій порядок знає. Бджіл багато, а матка одна. Помре матка — весь вулик гине. Так, кажу тобі правду: і заєць, і вовк, і ведмідь — все має свого старшого, ніби пастуха, такого, що пасе їх, перегонить з місця на місце, вчить, як треба на світі жити, їжу здобувати. А воно, німина, слухає свого старшого. А якже, у них гуляйпілля немає, порядок.

Ось зараз осінь, час на звіря полювати. Ти як думаєш, німина не знає? Знає!.. Пастухи їхні вже всіх попередили: стережись, мовляв, бо мисливець іде! На Спаса кожна звірина від свого старшого такий наказ дістала. Я знаю, у лісі виріс і постарівся».

Так повчав мене колись старий лісник Тиміш Степанович Піддубний. Я знав його давно; знав, що все життя він жив у лісі, був добрим мисливцем, а ще кращим оповідачем. Знав, як кажуть, здалека: чув про нього, бачив його, але близько знайомий не був. «Не було б щастя, та нещастя принесло» — каже приповідка, так сталося і зі мною.

Одного разу восени я їхав верхи лісом. Спізнився. Захопила мене темна осіння ніч із дощем, з вітром. Блукав я, блукав лісовими просіками та стежками... Змок, змерз... Кінь мій теж стомився й ледве перебирав ногами. Вже десь коло півночі набрів я на хату Піддубного. Старий уже спав. Коли його пси загавкали, у вікнах заблимав вогник і незабаром з ліхтарем у руках з хати вийшов лісник і гукнув:

— Гей, хто там?

— Подорожній, — кажу, — в лісі заблуdivся. Пустіть переночувати.

— А ти хто такий?

— Агроном з Мар'янівки. Ви мене знаєте!

— Ага, це ти, хлопче. Заїжджай!

І так ми познайомилися ближче. Після цього випадку я частенько бував у Тимоша Степановича і слухав його цікавих мисливських оповідань. Ось вони:

Заячий пастух

Одного разу, коли був я ще молодим мисливцем, пішли ми з Андрієм, моїм товаришем, що був старший за мене, — на зайця. «Тиміш, — каже до мене Андрій, — як побачиш великого зайця з довгими вусами, то не стріляй!» «А чого?» — питаю. «То, — каже, — заячий пастух; його гріх бити». Як він це сказав, мене цікавість розібрала; захотілося побачити заячого пастуха.

Отож ідемо, а саме притрусило першим снігом. Ранок. У такий час добре полювати: заєць ще до снігу не звик, блукає. Добре видно сліди. Ходили ми, ходили: як наврочив хто, ні одного зайця. Собак із нами не було. Полювати без собак — час гайти... Ходили ми довго, потомилися й зайшли у Греків ліс відпочити. У лісі назбирали сухого ломаччя, накидали велику купу й запалили вогонь. Горіло пиняво, бо дрова мокрі та ще й сніг почав іти. Андрій возився з вогнищем, а я сів збоку на пеньок та й закурив люльку. Сиджу, курю... Підняв голову, а перед моїми очима от-такенний заєць! Як добрий пес, а вуса аж на груди йому звисають. Сидить на задніх лапах і дивиться на мене. Я ледве не впав з того дива. А Андрій нічого: подивився на того зайця і свиснув, як на пса. Заєць стрибнув і сховався в кущах.

«Оце і є заячий пастух», — сказав Андрій, а я йому на те: «Шкода, що з нами псів немає, вони б його попасли!» «Не дуже то, — каже Андрій, — бо розумний пес пастуха не зачепить!»

Вовчий пастух

Це ще було за старого режиму. Я у нашого пана служив. Їхав пан на полювання і мене взяв з собою за старшого над гучками. Полювали з собаками. Було їх у нашого пана штук тридцять; були і курляндські лисогони, і сибірські вовкодави, і прості гончі пси — всякі були. Я вже й забувся, як там вони називалися. Їздили ми на полювання аж до Чорного Лісу, за Цибульовою, може чув?

Гучки пішли, а я залишився на узліссі. Не пройшло й години, біжить один гучок і гукає: «Біда, на вовчого пастуха напоролися. З десяток собак покалічив... Що робити?!» Тільки це він сказав, коли другий: «Тимоше, пан казав, і цих собак давай. На якогось чорта напоролись!» А тих псів було шкода; тепер таких і за золото не знайдеш. Як гонить, бувало, доброго звіря, то через зайця перескочить, а не зупиниться. Сила така, що матерного вовка брали відразу.

Вони мені кажуть, а я не спішуся, думаю собі: «Маємо час, хлопці, зі звірячими пастухами не жартують. Краще почекаймо». Коли це знову гукають з лісу: «Давай допомогу. Тимоше, де ти там?! Марка, Івана!» Крик підняли, а собаки, чую, лементують. Ну, нема що: «Беріть, — кажу, — хлопці собак та йдіть!» Вони пішли, а я зістався.

Прошло ще години зо дві, звір із лісу не вибігає, пси його вигнати не можуть. Лисиці, правда, вибігають; зайці теж, але як таке діло, то на зайця ніхто вже не дивиться.

Чую: «ту-ту-ту...» — заграли по лісі. Такі перебори пішли — душа радується. Так кілька разів. Собачий лемент то наближався, то знову зникав. Раптом: «Бережись!» Не встиг я оглянутися: згряя вилетіла з лісу та в чисте поле... Попереду звірюка — сірий аж попилястий, кудлатий, а з боків і під черевом червонястий. Бачив я і степових, і лісових вовків; не дивина для мене матерній вовк: усі вони — цуценята проти цього. Старі люди казали тоді, що такі вовчі пастухи на нещастя з лісу виходять.

Як побачили його пси: остовпіли! Молодші голови догори та: «Ву-ву-ву...» — завили не своїм голосом. А він вибіг на поле, сів і зуби вишкірив. Пси обсіли його, а напасти — ні один не відважиться. Найсміливіші вуха — сторч; передні лапи стрибають, а задні присідають і хвіст між ногами. Подивився я на цю комедію та й сміх мене розібрав. А вовчище сидить на задніх лапах, вуха зажав і клацає зубами. Туди, сюди — головою метляє, а лобище: між вухами четверті дві ляже. Сидів, сидів... Тоді встав та й пішов, неспішаючи до лісу — просто лобом на псів. Пси розступилися, мов перед великим паном: ні один з місця не рушив, щоб побігти за ним. Ми й не посилали їх; хай йому біс. Добре, що й так обійшлося.

Лісники казали тоді, що без людської крові, без нещастя такі зустрічі не обходяться. Бог, кажуть, велить тим пастухам на світ з'являтися один раз на сто років.

Ведмежий пастух

А це вже було у Волинських лісах. Колись там більше звіря водилося, ніж тепер.

Почув я ріг і подав сигнал — усе рушило: одні крутять тріскало, другі б'ють паліччям об стовбури дерев, а треті в бляху гатять. Таке піднялося, що й сам би сатана піднявся та побіг із лісу.

А я так собі збоку крізь гущавину пробираюся та розглядаю по лісі. Підняв голову, дивлюся — а на сосні ведмідь сидить: видно ховається від люду хрещеного. Та не звичайний ведмідь — величезний! Вийшов я на галявину, став, дивлюся і очам своїм не вірю: як тільки дерево такого велетня тримає?!

Я дивлюся, а нечистий мені під вухо шепче: «Закричи, кричи... Скликай людей, клич охотників...» А я не піддаюся: стою на місці, дивлюся на звіря і мовчу. Вже й облава пройшла, її й не чути. Раптом страшно зробилося... Хотів крикнути та тільки рота роззявив, а ведмідь підняв лапу і, як рукою, погрозив мені з дерева. У мене

й ноги підкосилися. Сів я на траву й сиджу... Ведмідь побачив, що я сиджу й знову махнув лапою, мовляв, «Іди собі, чоловіче добрий, своєю дорогою...» Я встав, насунув шапку на лоба та й пішов за об'лавою.

Того дня ми стільки дичини набили, що й довести не могли. Мабуть, то ведмежий пастух наслав нам стільки звіря.

На другий рік, восени, саме на «Михайла», довелося мені знову бути в тому ж лісі. Отак собі йду та й нагадав про ведмежого пастуха. Вечоріло, вже сутінки поміж деревами лягали. Дивлюся: просто передо мною, з-за куща, щось руде та велике піднімається. Я глянув і пізнав: ведмежий пастух. Той самий, що я його від біди врятував. Став на задні лапи, передні розставив і йде до мене, як гора сунеться!.. Злякався я, чуприна дуба, а він наді мною повис та як зареве: грім над головою. Я й сів. А він, бісової віри звірюка, ще як зареве! Підо мною земля тряслася; Очі зажмурих та й думаю: «Души вже, біс із тобою». Жду, жду — не душить. Розплющив очі, а він пішов собі геть лісом, на задніх лапах, з боку на бік перевалюючись, — пів дерева заввишки... Став я на ноги й дивлюся йому в слід. Він відійшов сажнів на сто, обернувся до мене й махнув лапою, ніби хотів сказати: «Іди собі, чоловіче добрий. Ти мене не зачіпав, то й я тебе не зачіплю...»

Більше я з ним не зустрічався, хоч ходив по тому лісі ще років три. Отож я й кажу: «Звірячого пастуха не зачіпай, то й полювання буде добре і біди не знатимеш. А як зачепиш, то звірина тебе й на печі знайде».

Звіряче кладовище

А то якось ми завели з Тимошем Степановичем таку розмову: «Скільки я по лісі не ходив, не бродив, а ніколи не бачив дохлої звірюки, чи птаха. Де вони діваються, хто їх ховає?» «А вони не здихають отак, будь де, — сказав лісник, — всяка німіна йде на своє місце — звіряче кладовище. Я його бачив». І почав оповідати:

«Був я ще молодим охотником, то саме на осіннього Михайла Архистратига, ми з товаришем випили по чарці, бо він Михайло був, та й він пішов спати, а я взяв рушницю і — в ліс на полювання... Йшов я, йшов та й заблудився. Такий на мене блуд напав, що три дні бродив по лісі. Не надіявся вже й світа Божого побачити. Отоді мене й занесло аж до звірячого кладовища.

Вийшов я на таку кругловину, десятин може сто, а може й більше. Навкруги ліс — така гущавина, що й світа не видно... Посеред круглявини озеро, а від того озера — на всі боки потічки; вода в

них чиста, як сльоза. Величезні дерева лежать, їх геть із корінням повивертало — якийсь буревій, чи що?.. Дивне те дерево! Дивишся: дерево мохом поросло, а торкни його, то розсиплеться на порошок. Кісток там усяких видимо-невидимо... Цілі ворохи лежать. Деяке, то ще у м'ясі лежить, а інший звір і шкіру на собі має, в шерсті; видно — ось тільки зараз ліг і згинув на цьому місці.

Став я під дубом та й дивлюся на це диво. Бачу: іде з усіх боків різна звірина сюди помирати: заєць, лис, вовк, ведмідь, скачуть дикі кози... Одне від старости, друге від ран умирає ... Кожна звірюка до води повзе, до озера, чи струмочка: води, бач, хоче напиться перед смертю. Через те понад берегом найбільше кісток лежить та рогів усяких. Там і пташине кладовище. Як підняв я голову догори, глянув на дерева — аж злякався!.. Видимо-невидимо різного птаха на гілках сидить. Здряхла птиця від старости та й чекає своєї смерті. Там вони вже не їдять нічого і не б'ються поміж собою. Мир і спокій. Там шуліка, голуб, ластівка, горобець, орел, дика качка — все на гіллі рядочком посідало; понадувалося, поспускало крила і сидить аж поки мертвим на землю не звалиться. Падають птахи з дерева, як листя восени.

Я підійшов ближче й підняв дику качку за крило. Взяв, а її й не чути в руках — геть висохла... Поклав я ту качку на землю, а сам — до озера. Не встиг підійти, як піднявся рев, свист, скрегіт... У мене волосся дубом на голові стало! А перед тим було тихо, тільки де-неде якийсь звір застогне, чи трісне гілочка під чиєюсь лапою...»

«Чого ж та звірина рев підняла. Злякалася вас, чи що?»

«Не злякалася; вона вже там нічого не боїться. Тільки, бач, хоч і німина воно, а почуло хрещену душу, що потурбувала вічний покій. Гріх турбувати й звіря перед смертю. Я скинув шапку, перехрестився та й пішов геть».

* * *

Якщо в цей час уже випав сніг, то люди кажуть: «Михайло приїхав на білому коні».

«ТРЕТЯ ПРЕЧИСТА»

Четвертого грудня за новим стилем — свято Введення в храм Пресвятої Богородиці — «Введення»¹, або «Третя Пречиста».

У цей час в Україні вже, звичайно, випадає сніг, а тому й кажуть: «Третя Пречиста снігом покриває».

На цьому коло народньо-календарних свят замикається.

¹ Про Введення див. том I.

ПІДСУМКИ

Праця «Звичаї нашого народу» має за завдання створити суцільний образ народньо-календарних звичаїв протягом цілого року. Два томи цієї праці розподіляються на чотири частини за порами року; по дві частини в кожному томі.

Том перший починається вступом «Звичаї — скарб українського народу», а потім іде перша частіша — «Зима», що охоплює період від початку нового господарського року, весь цикл Різдвяних свят, включно з новорічними звичаями, й кінчається днем Петра Вериги.

Частина друга — «Весна» — після вступної статті «Днесь весна красується...» починається описом Стрітєння, коли за народнім віруванням, «зима зустрічається з літом»; охоплює ця частина весь період зустрічі весни й кінчається Великодними святами.

Том другий починається частиною третьою — «Літо», де описано весняне поминання мертвих (Радуниця й Проводи), день святого Юрія, «Симонове зело», Зелені свята, свято Івана Купала й кінчається «Обжинками» та днем святої Мокрини.

Частина четверта — «Осінь» — починається днем пророка Іллі, в нім описуються всі свята осіннього циклу та кінчається мисливськими оповіданнями в зв'язку з днем Михайла Архистратига.

Серед використаних матеріалів значне місце займають нові записи народніх оповідань, зібрані самим автором.

В роботі показаний щільний зв'язок народніх звичаїв з багаттю і різноманітною природою української землі.

При нагоді автор порівнює українські народні звичаї зі звичаями інших європейських народів і показує культурну спорідненість нашого народу з народами Західньої Європи.

УКРАЇНСЬКИЙ
НАРОДНІЙ
ОДЯГ

ВСТУП

Приставаючи до розмови про український народній одяг, ми розглянемо ті фактори, що мали і мають вплив на формування народнього побуту взагалі і зокрема одягу. Головніші з тих факторів такі:

Зовнішнє оточення або природні умови, де проходить життя нашого народу: добрий клімат, багатство землі, краса краєвидів — гаї, сади та широчінь степових просторів.

Культурна спадщина, що її ми дістали від своїх предків: матеріальні явища побуту та звичаї й обряди, Іншими словами — матеріальна і духовна традиція нашого народу.

Культурні зв'язки, взаємини, що складаються з іншими народами. Головніший момент тих взаємин — вплив сусідніх культур.

І, нарешті, останній, дуже важливий момент: мистецькі здібності народу. Цей фактор — логічний висновок від трьох попередніх.

Усе це разом являє собою могутню рушійну силу культурного прогресу народнього побуту.

Але не всі ці чинники впливають з однаковою силою по всій території України.

Якщо взяти народній одяг і розглядати його в окремих частинах нашої батьківщини, то перше враження буде — це одяг різних народів. Бож, гуцульські ногавиці і наддніпрянські шаровари, подільська сорочка і поліська сукня мають чимало відмін!

Ця відмінність залежить від двох причин: природні умови місцевості та запозичення від сусідів.

Одяг найрухливіший елемент з усього комплексу народнього мистецтва, такий елемент, що не тільки легко сприймає зовнішні впливи сусідніх культур, а й моду, новини в одязі. Мода — вигадка міста, а місто — культурний центр. Це робить вивчення одягу цікавим і в той самий час — складним. Український народній одяг вивчати тяжко ще тому, що народ наш живе на величезній території з різними природніми умовами та неоднаковим впливом сусідніх народів. Крім того, народ наш прожив складне історичне життя повне боротьби і неспокою. Все це не сприяло збереженню чисто національних прикмет по всій території

України. Найбільше відмінностей у пограничних районах — вплив сусідів, а найменше у центральних місцевостях України, де національних прикмет збереглося найбільше.

Отже, приступаючи до розгляду українського народного одягу, ми задалегідь сподіваємось, що той одяг в окремих частинах України має на собі вплив народів, з якими дана місцевість межує. Вийнятком є суміжні райони з Росією, бож, як відомо, Московщина не мала культурного впливу на Україну, навпаки: вона підпадала сама культурним впливам нашої батьківщини.

Таким чином: Київщина, Полтавщина, Чернігівщина та Запоріжжя являють собою частину України, яка найменше відчула на собі зовнішніх впливів. Крім того, ця частина української землі на протязі історичного життя нашої батьківщини мала найдовший період самостійного культурного розвитку. Це колишня Гетьманщина та землі Січі Запорізької. Тут, на цій території України, всі види національного мистецтва розвивалися найкраще та з найменшим впливом чужинецьких культур. Розуміється, що й народній одяг тут зберігся найліпше — одяг центральної України. З цим одягом, цілком справедливо, і пов'язується поняття про національний одяг. Всі ж пограничні території — Кубань, Полісся, Волинь, Лемківщина, Бойківщина та Гуцульщина й Буковина — мають свій народній одяг; місцевий або регіональний.

Регіональний одяг

Український національний одяг має такі характеристичні прикмети: нечисленність частин убрання, простота крою, перевага білою кольору, спокійні барви прикрас та відсутність зайвої оздобы — збережене почуття міри. Це ті властивості нашого національного одягу, що надають йому переваги перед народніми одягами інших народів.

Якщо ми переглянемо одяг наших пограничних місцевостей, то побачимо таке. На Кубані, в основі регіонального одягу є одяг центральної України, колишнього Запоріжжя, але сюди вже увійшли елементи, запозичені від сусідніх кавказьких народів, найбільший вплив черкесів.

На Сході, як я вже казав, ми не маємо особливих відмінностей в одязі. Слобідська Україна нічим особливим не відрізняється від колишньої Гетьманщини; тут москалі щодо народного мистецтва ніякого впливу не мали.

На Півночі найхарактеристичніші властивості в одязі виявлені на волинському Поліссі. Чоловіки тут носять сорочку «на випуск», носять теплі безрукавки, довгі свити і, навіть, личаки. Жіноче ж вбрання зовсім подібне до вбрання центральної України, але на тлі білого полотна тут переважають яскраві червоні вишивки, що інколи замінюються червоними тканними смужками. А це вже те, чого немає в одязі центральної України, але є у білорусів та поляків, звідтіля поліщуки і запозичили.

На Холмщині, на західній Волині та на північно-західньому Поділлі довгі свитки обшиті кольоровими стрічками чи шнурівками, смугасті спідниці та деякі відміни накриття голови пояснюються сусідством з поляками. Одяг галицького Поділля стоїть ближче до вбрання Наддніпрянщини, але й тут відчувається вплив сусідів. На Буковині, Басарабії та узбережжі Дністра на Поділлі свити, кожушки та кептарі оздоблені барвистим орнаментом, вишиття на рукавах і грудях жіночих сорочок мають на собі вплив румунів.

Найскладніше та найяскравіше — народне вбрання гуцулів: хутрянці-кептарі, короткі свитки-гуні, що їх носять наопашки та характеристична гуцульська манта. Тут же і яскраві кольорові тканини, чудесні, високомистецькі, речі! А оздоби зі шкіри, металеві гудзики... Багато дечого гуцули запозичили від мадярів та південних слов'ян.

У бойків багатство вбрання зникає. Бойківські довгі кептарі та лейбики оздоблені скромніше. Одяг бойка бідніший і значно простіший. Тут немає «гуцульських розкошів», але й немає багато запозиченого від сусідів. Правда, у бойківському одязі збереглося найбільше прикмет старовинного слов'янського одягу і це велика заслуга бойків.

У лемків, що живуть по сусідству зі словаками, ми знайдемо жіночі легкі сукні та широкі білі накриття голови, що спадають на плечі. Пишно вишиті груди на кептарях — тут вони вже називаються «катанками». Чоловіки носять «чуги» — верхній одяг з фальшивими рукавами. Чуги лемки носять наопашки, так само, як гуцули гуні. Рукава чуги чоловіки на Лемківщині використовують як торби, йдучи на працю до лісу, чи худоби. Усе це те ж саме, що можна бачити у словаків. Нарешті, вбрання українців Закарпаття у великій мірі змадяризоване, але не все! Гуцули на Закарпатті ще добре зберегли культурну традицію свого народу

І ось ми обійшли все пограниччя української землі і по дорозі дуже коротко переглянули регіональний одяг кожної місцевості

зокрема. Ми бачили відхилення місцевого одягу від одягу центральної України. Ті відхилення пояснювали запозиченням від сусідів, але не завжди їх можна так пояснювати. Якщо уважно придивитися до вбрання поліщуків, що межують з білорусами, можна бачити, що тут не запозичення, чи не тільки запозичення, а багато спільних рис у білорусів і українців не тільки в одязі — в інших елементах побуту. Тут — не запозичення, а спільність культури на підставі глибокого етнічного споріднення. Це те, чого ми не знаходимо ні на південному, ні на східньому, ні на західньому пограниччях.

Національний одяг

Національний одяг — це вище поняття, ніж одяг регіональний. Якщо місцевий одяг репрезентує собою тільки одну частину України, якусь провінцію, то національний одяг — всю Соборну Україну, націю!

Під чужинецьким пануванням наш народ зберіг національний одяг — як символ, що його він проніс через всі віковічні страждання й утиски, які довелося зазнати від окупантів. У цьому факті — збереження національного одягу, проявився здоровий народній інстинкт. Національний одяг, мова, віра та звичаї — все це надійний захист від національного занепаду.

Основою мистецького стилю українського національного одягу є стиль барокко. Цей стиль проявляється у перебільшеннях, основних форм — «бароккових перебільшеннях», як ось рукава жіночої сорочки. Крім того, національний одяг — це естетична база, на якій народні митці створили орнамент вишивок, мережива та спеціальну декоративну тканину, плахту.

Артистичне багатство національного одягу ще виявляється у розвиненій гамі кольорів та в мистецьких формах. А разки червоного намиста й кілька барвистих стрічок завершують ефект гармонійної цілоти національного одягу українських дівчат. Вишиття та мереживо на одязі — свідоцтво мистецького смаку й артистичного досвіду наших жінок, майстерність, що передається від покоління до покоління, традиція! Той факт, що національний одяг тепер, а особливо тут на еміграції, не модний, ще не визначає, що його естетична вартість не може бути належно оцінена не тільки нашими людьми, а й чужинцями. Історична цінність українського національного одягу — клясична!

Отже, збереження національного мистецтва, одягу, це не відсталість, як іноді кажуть нам наші вороги. Навпаки, це глибоке почуття батьківщини та вірності традиції своїх батьків, дідів та прадідів. Це ознака кожного культурного народу!

Національний одяг — це вияв святкового, врочисто піднесеного настрою. Це культурно-історична спадщина наших славних старокняжих і козацьких часів, щасливих днів України!

Мистецькі оздоби

У мистецьких оздобах національного одягу ми знаходимо дві частини — змінну і незмінну. Візьмімо, для прикладу, вишиття на одязі. Змінною частиною є колір і деталі візерунків, але стиль і зміст вишиття залишаються незмінними. Зміни залежать від зовнішніх впливів, від враження, яке справили подібні речі на вишивальницю, коли вона побачила їх вперше. Причиною ж сталости, постійности, основного стилю є глибокий зв'язок з етнічними особливостями народу. Наприклад, змінюючи, під впливом міської моди, деталі орнаменту на вишитті сорочки, наші вишивальниці не відважуються змінити розташування вишивки: полики, комірчик, пазуха. Не відважуються змінити старовинний зміст оздоби української жіночої сорочки. Борис Крижанівський¹ пише, що ще за його пам'яті, понад пів століття тому, в Ольгопільському повіті па Поділлі, вишивки з червоних перетворилися на червоно-чорні, потім на зовсім чорні, а ще пізніше знову почали повертатися до червоного кольору. Це була, як він думає, зміна моди. Мода змінювалася на колір, а сам малюнок, що нагадує заставки староукраїнських книг, лишався непорушним.

У вишивках полтавських рушників, за останні десятиліття, затратилася штрихівка. Орнамент зробився густим, різко червоним, почала з'являтися техніка «хрестом», але квіти облямовані гірляндою, не зважаючи на всі перекручення, ще міцно тримаються на рушниках.

У всіх подібних випадках можна відокремити нашарування, зміни, бо вони нетривкі, легко минаючі, на тлі національного стилю. Ці нашарування звичайно бувають занесені від сусідніх народів, але не завжди. Є випадки, коли такі аналогії зустрічаються не в сусідніх народів, а в далеких країнах, серед племен, з якими вже тепер ніякого зв'язку немає. Прикладом такої аналогії може бути оздоба дівчат на західних землях України —

¹ Крижанівський Б. «Вивчення народнього мистецтва в етнологічних дослідах». Етногр. Вісник. Київ 1927. кн. 5.

«дробинка» або «силянка», від слова «силяти», нанизувати. Це рід намиста, що виплетене у вигляді стрічки з дрібних кольорових намистин. На іншій українській території ця оздоба цілком невідома. В Україні невідома, а на далекій півночі у фінських племен вона є і називається «гайтан». Ще один приклад. Коли вивчаємо зірчасті килими Полтавщини і килими середньоазійські, бачимо, що вони генетично пов'язані між собою.

Аналогії культур віддалених народів, при уважному їх вивченні, ведуть нас у глибинні нетри давно минулої історії. Так, «дробинка» прийшла до Галичини з Мадярщини, а до Мадярщини занесли її угри, які прийшли на цю територію у IX-му столітті по Христі. Щождо полтавських килимів, то елементи східньої культури в українському народньому мистецтві — не рідкість. Україна ж колись мала жваві торговельні зв'язки з східньоазійськими народами.

Все це нам доводить, що немає на світі ізольованих культур, та проте народне мистецтво, не зважаючи на сторонні впливи, завжди має свій стиль, своє коріння, що сягає найглибших верств етнічних особливостей народу.

Мистецтво і побут

Народне мистецтво — мистецтво декоративне, воно має прикладний характер, а тому тісно пов'язане з побутом. Щоб зрозуміти основний зміст і закони розвитку народнього мистецтва, потрібно вивчати його у зв'язку з народнім побутом. Розглядаючи мистецтво тільки і виключно на загальному тлі народнього життя, ми зможемо його зрозуміти. Та не тільки зрозуміти, а й пізнати, яку величезну вагу має народне мистецтво для етнологічних дослідів.

Особливо національний одяг, як мистецтво, не можна розглядати ізольовано від побуту. А народній побут пов'язаний з фольклором: піснями, казками, народнім повір'ям та прислів'ями. Все це і буде фоном, тлом, на якому народне мистецтво буде розглядатися у цій книжці.

МАТЕРІАЛИ З ЯКИХ ВИГОТОВЛЯЄТЬСЯ НАРОДНИЙ ОДЯГ

Хутро

Клімат України, як відомо, досить суворий і теплий одяг нашому населенню завжди був потрібний не менше як на шість, а то й на сім місяців у році. Ось чому в Україні хутро завжди було найулюбленишим матеріалом для виготовлення верхнього тепло-го одягу, як для чоловіків, так і для жінок. Колись наші предки вживали для одягу хутро з диких, і свійських тварин. З свійських найбільше використовувались вівці, а з диких — ведмеді, лисиці та вовки, а на узгір'ї карпатських гір олені. Тепер здебільшого кожухи шиють з овечих шкір і тільки вельми заможні люди мають кожухи з лисиці. Вовки, ведмеді та олені вже рідко зустрічаються в українських лісах, а тому й не диво, що кожухи з хутра цих тварин стали великою рідкістю. На оздобу тепло-го верхнього одягу завжди використовувались хутра дрібних диких тварин, як ось куниць, соболів, горностаїв, бобрів та білок.

З старих літературних пам'яток відомо, що вже в IX-XII століттях слов'янські племена платили данину своїм і чужим князям куничим і білячим хутром. Так, з Лаврентіївського літопису до-відуємося, що хозари брали з полян, сіверян та в'ятичів по біля-чій хутрині з двору, а варяги брали з дерев'ян по одній чорній куниці. Наша княгиня Ольга теж наказала дерев'янам платити їй данину хутром. У тому ж літописі говориться, що Ігор, Ольга і Святополк, коли сідали на княжий стіл, то роздавали хутрянний одяг і шкіри куниць своїм дружинникам. Автор «Слова о полку Ігоревім», що жив у XII-му столітті, нарікаючи на руських князів, писав:

«А князі самі собі крамолу кували, а погание самі з побідами рис-каючи по руській землі, данину взимали: зо всякого двора білку».

У тій же старокняжій поемі, Ярославна, плачучи на путивлів-ській стіні, примовляє:

«Полечу я зузулею по Дунаю,
омочу рукав бобровий у Каял-ріку...»

З стародавньої народньої творчості довідуємось, що в стародавній Україні кількістю хутра та хутрянного одягу визначалося багатство господаря. В одній колядці співається:

В тебе шуби соболеві,
Горностаї королеві...

А в галицькій щедрівці говориться про те, як багата газдиня, відправляючи свою челядь на лови, наказує їй:

Тур-оленя вбийте.
Роги зщипите, шубу здійміте,
Ой, принесіте та повісьте,
Та повісьте в новій світлиці,
В новій світлиці та на стіночці,
Все ж то-то буде, гей, газдиночці.

І це, як видно із змісту щедрівки, є найбагатший подарунок газдині від її челяді.

У Лаврентіївському літописі під роком 1068-м читаємо таке: «Дворъ жъ княжъ розграбиша, безчисленое множество злата и сребра, кунами и бѣлю...» Як бачимо, в стародавній Україні-Русі хутро розцінювалось на рівні з сріблом і золотом.

Про стародавніх чинбарів та кожем'яків маємо багато згадок у народніх казках та переказах. Найстарша та, мабуть, і найцікавіша з цих казок є казка про Кирила Кожем'яку; тут Кожем'яка змальований як народній багатир-силач, бож «він шкіри м'яв, а тому й багато сили мав... а сили мав так багато, що й лютого змія поборов таки того, що жив під Києвом та людей хапав». Саме тому, що такому важливому героєві народньої казки приписується ремесло кожем'яки, ми можемо бачити, яке велике значення в стародавньому побуті мав одяг з вичинених шкір.

Тканини

Поруч з обрібкою хутра в Україні вже з давніх-давен люди вміли виробляти тканини з льону, коноплі та з овечої вовни. Всі ці тканини вироблялися кустарним, чи краще сказати домашнім способом.

Льон — це одна з найстарших культурних рослин, яка плекалася на наших землях ще в період дохристиянської доби. Конопля була запозичена нашими предками від іранців, але теж дуже давно, бо насіння коноплі було знайдено в могилах, які датувалися періодом поганських часів. Обидві ці рослини згадуються в

церковних постановах Ярослава Мудрого: «Аще человекъ иметь красти коноплю или ленъ и всякое жито».

Овеча вовна та вовняні тканини згадуються в літературних пам'ятках уже з XI-го століття. Так, в «Ізборнику Святослава» читаємо: «Отъ вълны сы а не отъ льну...», а в житті Теодосія Печорського літописець Нестор згадує про «руками прядущю вълну...». Крім того, залишки вовняних тканин, як і тканин з льону, часто знаходять археологи, розкопуючи могили стародавніх слов'янських поховань на території нашої батьківщини.

З чужинецьких, привізних тканин найпоширеніший по всій Україні був шовк, що в старих літературних пам'ятках називається паволокою.

У староукраїнській перерібці повісті про Девгенієве¹ діяння знаходимо таке місце: «А теща подасть ему драгих поволок зелених тридцять...» Шовк відігравав колись визначну роль в одязі заможного українського населення. Починаючи з середини XVI-го століття, в Києві та в Переяславі встановилася велика торгівля привізним чужинецьким товаром. В подорожніх записках Михайла Литвина, який був на Україні в році 1550-му, читаємо, що в Києві «...така велика кількість дорогих шовкових одягів, дорогоцінного каміння та дорогоцінних хутер, що мені самому траплялося бачити шовк, який коштував дешевше ніж у Вільні льон...»².

Німецький лікар Самуель Готліб Гмелін, що побував на Україні в році 1770-му, писав у своїх записках: «...одяг носять бавовняний, шовковий і суконний, міцно підперізуються шовковими поясами»³.

Одночасно з шовком на Україні було багато привезеної з чужинецьких країн тяжкої золотої парчі, а також і оксамиту. Про оксамит згадується у «Слові о полку Ігоревім» —

«... помчаша (русичі) красніє дівки половецькіє,
а с ними злато і поволоки, в драгіє оксамити».

Зустрічаються згадки і про олівір, тканий золотом. В Іпатіївському літопису під роком 1252-м читаємо: «Кожух олівіра грецького і кружеви золотими ошит...» Отже, населення княжої та

¹ «Девгенієве дієніє», пам'ятка староукраїнського письменства, візантійська героїчна поема про героя візантійсько-арабської боротьби X. в. Василя Дігенія-Акрита прийшла до нас. мабуть, у південно-слов'янській редакції і перетворилася в казку.

² Сочинський В.: «Чужинці про Україну». Прага 1942, стор. 48.

³ Сочинський В.: стор. 149.

гетьманської України широко користувалося дорогоцінним матеріалом для свого одягу.

В кінці XVIII-го століття, коли російська цариця Катерина II скасувала Гетьманщину, зруйнувала Запорізьку Січ та закріпостила осиротілих селян, населення України збідніло. Тоді вже тільки шляхта та невеличка частина міщан могли купувати дорогоцінні експортні тканини. Переважна більшість українського населення, тобто селяни все менше і менше вживали для свого одягу шовк, оксамит і парчу. Тканини власного виробу стали майже єдиним матеріалом для вжитку українських селян. Але і тканини власного виробу з льону, коноплі та вовни були досить високої якості. Так, про українське сукно вже всередині XIX століття добре відзиваються чужинці, які відвідували Україну. Один із таких відгуків ми знаходимо в одного з найбільших письменників Франції того часу, Оноре де Бальзака, що в 1850-му році побував у селі Верхівцях на Київщині. В своєму листі до рідних він писав: «Верхівці мають досить велике населення, тут існує суконна фабрика, дуже добра. Мені роблять кожух на сибірській лисиці на зиму з тутешнього сукна, і це сукно варте французького»¹.

Щождо українського селянського полотна, а особливо полотна з льону, то його ще й тепер залюбки вживають для чоловічих сорочок та жіночих суконь не тільки в Україні, а й тут за кордоном. Щодо грубости ниток селянське домоткане полотно ділиться на три основні види, а саме: найгрубшу рядовину, середню «десятку» та найтоншу «дванадцятку». Рядовина вживається на верхній робітний одяг для чоловіків, з «десятки» шиють сорочки, а «дванадцятка» йде переважно на жіночий одяг, рушники та скатерки.

Тепер уже в Україні, як і скрізь по всьому світі, побудовані нові текстильні фабрики з наймодернішим ткацьким устаткуванням, але тканини домашнього селянського виробу ще довго будуть існувати по наших мальовничих селах та хуторах, як одна з найулюбленіших галузей народного промислу.

¹ Січинський В.: стор. 200-201

ЖІНОЧЕ ВБРАННЯ

РОСТИ, КОСО, ДО ПОЯСА Я БУДУ ЧЕСАТИ...

Аби ся тримало...

На Гуцульщині дівчину заплітають тоді, як їй сповниться шість років життя. Для цієї церемонії запрошують «сахнівну», жінку, що належить до близької родини. Сахнівна заплітає волосся на голові дівчини навхрест, беручи жмут волосся спереду, з потилиці, від правого вуха і від лівого. Зв'язуючи всі чотири кінці на середині голови, сахнівна примовляє:

«Як зв'язую все волосся на тобі, аби ся тримало з усіх штирьох боків, так аби ся в'язали до тебе з усіх боків парубки, удівці, дідицькі сини та й котрі найстарші парубки у краї; котрий тебе узрить, то так аби ся за тобою умлівав, як риба за водою».

При цій церемонії звичайно бувають, якщо не всі, то бодай ближчі родичі, що з нагоди першого плетення коси сідають за стіл, п'ють горілку і весело приспівують:

Ой, ще буде подобочка дівчинов ходити,
Та за своєв голівоньков косичку носити ...

В селі Громах на Уманщині мені доводилося спостерігати кілька випадків, як перший раз заплітали косу дівчинці дорослі дівчата, а не заміжні жінки, як на Гуцульщині. При цьому мати ставила дівчатам могорич, бо ж — «треба косу поливати, щоб краще росла!» Ця церемонія відбувалася восени, перед тим, як дівчатка мали йти до школи.

Очевидно і в інших місцевостях України перше плетення дівочої коси чимось та якось відмічається, але в етнографічній літературі про це мало відомо.

Руса коса до пояса...

Українські дівчата, як дівчата всіх інших слов'янських народів, завжди ходили з непокритою головою — ознака дівочої честі. Втративши честь, дівчина покривала свою голову хусткою, а звідси і назва «покритка». В старій Україні-Русі був звичай: якщо

хлопець накинув на голову дівчини намітку, вона ставала йому дружиною.

Коси наших дівчат були довгі, справді до пояса. Це вважалося, як вважається ще й тепер в Україні, за одну з найголовніших ознак дівочої краси. Довга коса — честь дівоча! Колись у наших селах парубки, за негідну поведінку дівчини, силоміць обрізали їй коси і це була ганьба... В селах України наші дівчата ще й досі бояться обрізаних кіс. Антося Яремчук з села Стетківці на Житомирщині, як «ОСТ-арбайтер» була у німецькій неволі, жила в таборі, тяжко працювала і мусіла обрізати коси. З цього приводу в своєму листі до товаришки вона писала:

«Коси я тепер обрізала, бо дуже вилазили. Щоб так мене мама побачили таку, з обрізаними косами, то не знаю, щоб вони мені сказали б?..

Щождо звичаю, як саме заплітати косу, то є різниця поміж Лівобережжям. На Лівобережжі у будень дівчата роблять рівний проділ, посередині голови, розчісують волосся на два боки і заплітають у дві коси. Заплетеними косами обвивають голову, ніби вінком. У неділю або в свято дівчата сплітають все волосся в одну косу і вплітають у неї кілька кольорових стрічок-кісників, що разом з косою звисають вздовж спини.

На Правобережжі у будні дні дівчата так само обвивають голову кісьми, ніби вінком; у неділю ж, чи свято заплітають не в одну, а в дві коси і ті коси звисають вздовж спини без довгих стрічок. У дві ж коси заплітаються і дівчата-подолянки. Дівчата-гуцулки у своїх жартівливих співаночках про косу співають:

Дивуються мені люди, що я дівонькою.
А я плота не городжу своєю косонькою,
А я плота не городжу, ні кілля не гачу.
Я за свою косу-рису податку не плачу.
Рости, косо, до пояса я буду чесати,
Десь мій милий у цісаря, я буду чекати...
У зв'язки та в колокілки...

Павло Чубинський¹, а за ним і Хведір Вовк² відмічають спеціально святкові зачіски дівчат на Київщині, в Канівському повіті та частково на Чернігівщині. Таких зачісок є дві: «у зв'язки» та «в колокілки». Обидві вимагають сторонніх рук, а тому колись — ще як Україна не була колгоспною — в суботу ввечері, або напередодні великих свят, дівчата збиралися по кілька до одної хати,

¹ Труды этногр.-експед. в Зап.-русс. край. Том VII, 1873.

² Студії з укр. етногр. та антр., Прага.

мили голови і одна одній виплітала «зв'язки» або викладала «колокілки». В часи Павла Чубинського та Хведора Вовка «зв'язками» та «колокілками» запліталися дорослі дівчата. Мені ж особисто доводилося бачити так заплетених учениць, що їх заплітають ще матері, посилаючи до школи.

Дрібушки

Понад Дністром в Галичині дівчата заплітають волосся у чотири коси. Дві передні підплітають коло висків, а задні розподіляють на кілька дрібних кісок — дрібушки. Дрібушки викладають навколо голови вінком, а одну кіску «перекидають» через голову.

На Полтавщині ж дрібушками заплітаються молодиці перший рік після весілля. В одній весільній пісні з Лівобережжя дівчата співають, звертаючись до молодої:

Оце тобі, Маріє, за тоє,
Щоб не плела кісоньки втрое.
Заплети кісоньки в дрібушки,
Бо вже ж тобі не ходити в дружки...

На Закарпатті дівчата заплітаються в одну косу, а спереду напускають волосся на кути чола — начоси. Нижні частини начосів заплітають у «дрібушки», маленькі кіски, що є, ніби, орнаментом зачіски.

Козак буде розплітати...

В одній народній пісні, що записана на Київщині, дівчата співають:

Ой, на горі жито — тоненькі покоси,
А хто буде розплітати дівчиноньці коси?
Козак буде розплітати, козак буде плести.
Козак буде дівчиноньку до шлюбоньку вести...

Найурочистішим моментом народнього весілля є розплітання дівочої коси. Цей момент символізує собою кінець дівування. Молоду садовлять на діжі, що застелена кожухом вовною догори — символ щастя. Старша дружка, звертаючись до старости, каже:

— Пане старосто, пане підстаросто, благословіть молоду розплітати!

— Бог благословить! — відповідає староста.

Молодий підходить до невісти і розплітає їй косу. Розплітає небагато, щоб тільки витягнути з коси стрічку і забрати її собі. Далі

вже цю церемонію довершують дружки або свашки, як де ведеться. Прощаючись з косою, молода плаче, а дружки співають:

Чого плачеш, чого жалуєш, молода Марусю?
Ой, чи тобі жаль батька старого, чи подвір'ячка його?
Ой, не жаль мені батька старого і подвір'ячка його.
Тільки жаль мені русої коси — дівочої краси;
Дівки гуляють, кісоньками мають, а мене не приймають...

І скільки ніжності, шляхетного почуття у піснях, якими молода прощається з косою, символом свого дівування:

Ой, на горі жито, а в долині просо,
Ой, жаль мені тебе, моя русо-косо!
Ой, просо, просо — волоття,
Ой, косо, косо — золоття!
Та не рік я тебе кохала,
Що суботоньки чесала,
Що неділеньки вмивала, —
За один ранок стеряла¹.
Ой, сиділи лебеді на воді,
Та й полетіли на ріки —
Розпустили русу-косу навіки...

Або ще:

Перше було літечко, а тепер зима.
Посіяла чорнобривці, та вже не пора.
А вже ж мої чорнобривці розцвітають,
Уже мою русу-косу розплітають.
Уже мої чорнобривці розцвіли,
Уже мою русу-косу розплели.

Народня пісня порівнює дівочу косу з чорним шовком, а сльози, проліті на прощанні з косою з золотом:

Ой, матінко, ти голубонько,
Приснився мені сон дивненький:
З раю пташки вилітали,
Чорний шовк поснували.
Дрібно золото порозсипали...
З раю пташки — твої дружки.
Чорний шовк — твої кіски,
Дрібне золото — твої слізки...

На гуцульському весіллі не розплітають кіс молодої, а відрубують. Цей обряд відбувається так: свекор бере кінець коси своєї невістки в руки і прив'язує до дерев'яного кілочка, що спеціально для цього забивається у стіну. Молодий, танцюючи з дружкою,

¹ Згубила.

повинен виявити стільки спириту, щоб відрубати кінець коси молоді одним махом топірця. Якщо йому не пощастить це зробити, то старі гуцулки — а вони до цього придивляються пильно — будуть пророчити молодій нещасливе життя. Якщо ж кінець коси відлетить з одного маху, то подружжя буде щасливе.

На північно-західній Волині косу молоді не розплітають і не відрубують, а відрізають ножем. Коротке волосся ховають під очіпок. Молодиця назавжди залишається коротковолосою. Та цей волинський звичай є винятком у загальноукраїнському звичаї.

В косі стрічка голуба...

У неділю та в свята дівчата вбираються в стрічки. Вибравши одну найкращу стрічку, дівчина обвиває її навколо голови, а до кінців, що звисають на спину, пришпилює всі останні стрічки, скільки б їх не було. Поверх стрічки одягається вінок. Щоб стрічка краще трималася на голові, колись дівчата робили з лубка обручик, покривали його стрічкою і одягали на голову, як капелюшок. Влітку, йдучи в поле, дівчина збирала квіти і закладала їх за лубок, покритий стрічкою. Виходило щось на зразок корони з живих квітів.

По всій Україні серед хлопців ще й досі зберігся старий добрий звичай дарувати дівчатам стрічки та намисто. Такі подарунки звичайно робляться тричі на рік: на Меланки, перед Новим Роком, на перший день Великодня та на Зелені Свята. У народніх піснях про це співається:

Ой, по росі, сивий коню, по росі, по росі —
Від милого дарунок: стрічка у косі...

На Гуцульщині парубки співають:

Єдна шила на подвір'ю, друга на містечку,
Єдній куплю вобарінок, а другій стьожечку.
Не такую червону, що в коси вплітати,
А такую біленьку, до шлюбу ставати ...

Та не завжди в коси вплітаються червоні стрічки. Ми, українці, як відомо, не захоплюємося яскравими кольорами. Нам більше подобаються спокійні барви, а тому над Дніпром парубки співають про дівчину, що у неї:

Руса коса до пояса,
В косі стрічка голуба...

ВИЙСЯ, ВІНОЧКУ, ГЛАДКО...

Дівочі вінки

*Заквітчай голову дівочу
Лілеями та тим рясним
Червоним маком...*

Т. Г. Шевченко

Найкращою оздобою голови дівчини є вінок. Наші дівчата плетуть собі вінки з квітів маку, синіх волошок, білого ромензілля, чорнобривців та дикої, рожі... У плетенні вінків нашими дівчатами досягнуто не меншого мистецтва, як у вишитті, тканні та мереживі. В залежності від індивідуальних здібностей, дівчата так комбінують барву і форму квітів у вінку, що вінок стає мистецьким твором і підкреслює красу дівочого обличчя.

Одного разу літом, ще в Україні, я зустрів в полі цілу групу дівчат. Це було в червні, саме наливалися жита. Поміж збіжжям понад дорогою цвіло багато польових квітів. Люди не були зайняті роботою, бо була неділя.

— А ну, дівчата, розійдіться по житах та сплетіть собі кожна вінок, але так, щоб одна в одній не піддивлялася!

— Навіщо вам наші вінки?

— А так, — кажу, — хочу знати, чи ви вже вмієте вінки плести.

Це були мої колишні учениці з «семилітки» в селі Громи на Уманщині. Вони послухались і розійшлися по житах...

За якусь годину я вже мав перед собою понад десять вінків. Наслідки спроби були дуже цікаві: з одних і тих же квітів у кожній дівчини були зовсім різні вінки.

— Килино, — питаюся одної з дівчат, — чому ви саме так розташували ці квіти і підібрали саме цю комбінацію барв?

Дівчина трохи засоромилась і відповіла:

— Бо це мені до лиця.

І справді, це їй було «до лиця». Червоні маки у гарній комбінації з синіми волошками дуже пасували до її чорнявого, трохи хвилястого волосся.

Так наші дівчата в Україні завжди роблять: плетуть собі вінки з живих квітів — «до лиця»! Зимою ж, коли немає квітів,

перев'язують волосся, повище чола, червоною або блакитною стрічкою. Паперових вінків та ще кепсько зроблених ніколи собі на голову не клали...

Правда, вінки з паперових та воскових квітів були колись в старій Україні, плели їх черниці православних монастирів і продавали на київських базарах, але то були мистецькі вироби, твори справжніх митців. «Київські вінки» — так вони називались серед дівчат і близьких, і далеких околиць Києва — купувалися тільки перед шлюбом, як шлюбні вінки. Купуючи «київський вінок», дівчина теж вибирала собі «до лиця», який-небудь не брала.

З яких би квітів вінок не був, живих, чи штучних, він повинен бути невисокий і охайно прилягати до голови. Строкаті ж, дуже високі вінки негарні... Вінки з квітів пасують тільки у свіжого, справді дівочого обличчя, а молодицям хустка до лиця! Вінок з квітів — не тільки оздоба, це ще й свідоцтво дівочости. Молодиця і «покритка» не сміють класти на свою голову вінок. Такий звичай є не тільки в нас, українців, а в усіх слов'ян.

З літературних джерел знаємо, що в 977-му році чехи підняли ціле повстання проти своєї княгині Дубравки тільки тому, що ця княгиня, будучи старою бабою, відважилась на свою голову покласти дівочий вінок. Отже і для княгині не було винятку з цього суворого правила.

Вінок з живих квітів захищав колись дівчину від напасників. Народ вірив, що дівчина, маючи на своїй голові вінок, володіє чарами, якими вона могла тяжко карати кожного напасника

Від нечистої сили...

Вінок захищав дівчину і від «лихого ока» та від нечистої сили. Ось, чому напередодні Святого Юрія, на Зеленому тижні, в ніч під Івана Купала (часи, коли за народнім віруванням, бродять тіні мерців, бігають мавки, з води на берег виходять русалки, з'являється на землі всяка «нечиста сила», що може пошкодити дівчині) дівчата не скидають з голови вінків. Щоб посилити захисну силу вінка, дівчата влітають поміж квіти часник, полинь та любисток — зілля, яке саме собою має чарівну силу проти всякого «чортовиння».

В ніч під Івана Купала найбільшу силу має «тоя». У Літинському повіті на Поділлі розказують таку «бувальщину»:

Одна дівчина в купальському вінку пішла по ягоди до лісу. Там вона зустріла парубка. Молодий, гарний, — він став з нею на розмову і почав залицятися. Жартував, Сміявся, потім каже:

— Скинь, дівчино, тою, то будеш моя!

Дівчина прийняла це за жарт та й каже:

— Тоя моя, а я не твоя!...

А той парубок все своє:

— Скинь, дівчино, тою, то будеш моя!

Він так гарно її просив, що вона скорилася: взяла та й скинула вінок. Тільки вінок скинула, в ту ж мить нею заволоділа «нечиста сила». Під виглядом парубка був сам дідько!

Цікаво, що в античній Греції, як пише про це проф. В. Щербанівський, вінок відігравав ту ж саму апотропеїчну ролю (захисника від усього злого), як і в Україні. Коли з Пірея в Атенах відпливали на кораблях колоністи до побережжя Чорного моря, то їх проводжали з вінками, Кидали вінки в море, щоб вони охороняли від їжджаючих від бурі та всякого іншого нещастя. Лавровий вінок за перемогу на олімпійських іграх тому так високо цінився, що апотропеїзм цього вінка зміцнювався ще тим, що він був зроблений з галузок лавру, який ріс біля храму Зевса на Олімпі¹.

Весільні вінки

В українському народньому весіллі вінок відіграє ту ж ролю, яку в інших народів відіграє біле покривало: «фата» по-московському, чи «вельон» по-польському. Це покривало повинно було охороняти «молоду» від «поганого ока». У нашому звичаї цю ролю виконує вінок з «хрещатим барвінком», символом тривалого кохання.

Напередодні весілля у «Дівич вечір» дівчата сходяться на останню вечірку до хати «молодої». Там вони співають ритуальних пісень, виплітаючи весільні вінки. Першою, від імени «молодої», (сама «молода» на весіллі не співає) співає старша дружка:

Вийте, дівоньки, собі й мені

Собі звийте з рути-м'яти,

Мені звийте з барвіночку...

Зелений барвінок — символ тривалого кохання. Навіть купо-
вані на базарі «київські вінки» перевивалися зеленим барвінком.

¹ Див. В. Щербаківський: «Старовинний праукраїнський соціальний устрій на основі аналізу українського весілля». Літ. Науковий Вісник, травень 1948. стор. 66.

Приставаючи до плетення вінка для «молодої», дружки хором випрошують благословення.

В долину, дівчата, в долину
По червону ю калину,
По хрещатий барвінок. —
«Молодій» на вінок ...
Із руточки — дві квіточки.
Благослови. Боже,
І отець, І мати, —
Будемо вінок зачинати!..

На західніх землях України, в'ючи весільні вінки, дівчата співають:

Щаслива Маруся в Бога.
Стояли янголи у порога,
Просили панянок, просили,
Щоб їй віночок ізвили...

Коли «молода» вперше кладе на голову весільний вінок, тоді дружки співають:

Ой, чи вогонь, чи полумен палає,
Чи на Марусі золотий вінець сяє?
А на неї і матінка зглядає:
Ой, не зглядай, моя матінко, на мене —
Не сходила я кращого вінка у тебе.
Ой, не рік — не два. як ся Івась залицяв.
Ой, він мені золотий вінок обіцяв...»

Пригадуючи чарівну красу весільних вінків, я не один раз ставив перед собою питання: що примушує наших дівчат нехтувати своїм, кращим, а перехоплювати чуже, гірше? Я маю на увазі той сумний факт, що наші дівчата, беручи шлюб, нехтують традиційний український вінок і напинають собі на голову чужі, зовсім не наші «вельон», чи «фату» — шматок білої прозорої тканини! На превеликий жаль, найбільше захоплюються наші дівчата «вельонами» тут на еміграції, де навпаки треба шанувати звичаї свого народу.

Вінки з пташиного пір'я

Колись в Україні, крім вінків з живих квітів, дівчата плели собі вінки з пташиного пір'я. Найкращим пір'ям для вінка є пав'яче пір'я. В одній старовинній колядці ми знаходимо такі слова:

По горі-горі павоньки ходить...
За ними йшла гречная панна...

Ой, ходить, ходить — пір'ячко збирає...
Віночок вина, на голову кладе.

Очевидно і весільні вінки в стародавній Україні плелися з пір'я. В одній з весільних пісень на Київщині дружки співають:

Летів горностай через став,
Золоті пір'ячка попускав;
Та підіть, дружечки, позбирайте,
Марусі віночок звивайте...

Дівчата на Бойківщині ще й досі влітають до вінків з квітів пав'яче пір'я. У Старобільському повіті на Харківщині молодиці застромлюють пав'яче пір'я під хустку навколо свого обличчя. На волинському Поліссі дівчата прикрашають свою голову дрібним курячим пір'ям, пофарбованим у зелений колір. На галицькому Поділлі дівчата оздоблюють своє волосся «качуриками» з хвоста селезня (качура), вмочуючи їх перед тим у розтоплений, пофарбований на зелене, віск. Колись на Київщині зелене пір'я з хвоста селезня дівчата вшивали поміж двома стрічками, а потім вив'язувались цією оздобою понижче вінка. Вибір зеленої барви найлегше пояснити бажанням наподоблювати рослин, але таке пояснення дуже непевне.

Вінці-діядеми

У північних слов'ян ще донедавна зберігалися гарні вінці-діядеми — «кокошники». Археологічні знахідки на Київщині та зображення на старокиївських мистецьких виробах свідчать, що ті північні вінці-діядеми — це прикраса наших, українських дівчат. Прикраса, що в свій час була занесена на північ так само, як і билини та інші культурні цінності княжої України-Руси.

Були вінці й у вигляді митри. На один з таких вінців, як дівочу прикрасу, звернув увагу академік Кондаков, вказуючи на зображення емальованих дармовісів, золотих сережок т. зв. «лісківського скарбу». Ті сережки виготовлялися у Києві ще в XII столітті¹. Пізніше, у козацькі часи в Україні теж були прикраси на зразок вінців-діядем. Про це ми знаходимо у писаних згадках чужинців, що відвідували тодішню Україну. Наприклад, у середині XVII століття, Павло Алепський, побувавши в Україні року 1656-го, писав:

«Дочки київських вельмож носять на головах кружальце, щось наче перстень з гарного оксамиту, гаптоване золотом, прикрашене

¹ Кондаков, Н. П.: «Русские клады. Древности великокняжого периода».

перлами та самоцвітами, щось немов корона, вартості більше 200 золотих. Дочки бідних роблять собі вінки з різних менших квіток...»¹

Чільце

На Гуцульщині крім вінків, ще й досі збереглося «чільце» або «рясна» — підвішені до дротика вузенькі металеві платівки, що мають вигляд маленьких стрючечків або пелюсток квітів. Чільце носять над чолом. Вбирає його «молода» на весілля, або всі дівчата під час урочистих свят.

Гуцульське чільце — це, либонь, залишок тої староукраїнської оздоби, що була запозичена від Візантії в період княжої доби в Україні. Це була діядема з березової кори, обшита дорогою тканиною, а зверху покрита золотою або срібною платівкою. Під платівкою внизу підвішувались декоративні бляшки або намистини. Подібна оздоба жіночої голови була знайдена археологом Хвойком у Броварях на Полтавщині.

Пов'язку для голови, виткану з золотих та срібних ниток, а також шнурок з намистинами знайшла пані Мельник при розкопці могили старослов'янського поховання на Харківщині.

Крім гуцулів, чільце ще зберегли серби та інші балканські слов'яни. Під турецьким впливом сербське чільце складається з дрібних монет, спеціально для цього фабрикованих. Такі монети, здебільшого золоті, підвішуються до шнурочка, чи ланцюжка й одягаються на голову повище чола.

Уплітки

До оздоб голови дівчини вживаються ще й уплітки, у бойків та гуцулів. Уплітка — сплетені, ніби коси, гарусні нитки червоної барви, Вони приплітаються до кіс і в кінці об'єднуються в одну велику китицю, що звисає мало не до землі. Гуцулки оздоблюють свої уплітки мідними бляшками або декоративними гудзиками. Найчастіше уплітки обвивають навколо голови по кілька разів, утворюючи з них своєрідний вінець.

Дівчата-наддніпрянки не знають упліток, у них, як це ми бачили вище, ролю упліток виконують стрічки-кісники. На західніх землях України уплітки вже зовсім виходять з моди, їх можна ще зустріти лише в далеких гірських селах.

¹ Січинський, В.: Там же, стор. 77.

ДІВОЧЕ НАМИСТО

Паничі —
Дукачів,
А поповичі з міста
Навезли намиста...

Т. Шевченко

Звичай оздоблювати жіночу шию можна простежити ще з доісторичних часів. Вже в могилах зі спаленими трупами, що стоять до т. зв. доримської епохи, в місцях, які були заселені слов'янами, археологи знаходять металеві та мінеральні шийні оздоби у вигляді окремих намистин, або й цілих разків. Одна з таких знахідок трапилася Хвойкові поблизу Києва, а це свідчить про те, що жінки і дочки наших предків уже в той час носили намисто.

В староукраїнських літературних пам'ятках намисто під назвою «бисъръ» або «бисръ» зустрічається вже в X-му столітті. На території нашої батьківщини в похованнях, що датовані XI-м століттям, археологи знаходять срібні або й золоті намистини продовгастої форми; ті намистини виготовлялися з прозорого скла, на поверхню клали срібну або золоту платівку, а потім знову заливали скляною масою. Цей вид намиста був найбільше поширений у княжій Україні-Русі. Бурштинові намистини також не були рідкістю в той час, бо бурштин добувався не тільки на побережжі Балтійського моря, а і в середній течії Дніпра. Із стародавніх намистин княжого періоду відомі ще металеві, характеристичні для Волині, Київщини та Галичини, — це т. зв. намистини минського типу, що мають вигляд малинових ягід.

В археологічних знахідках серед намиста часто трапляються нанизані на нитку маленькі раковинки типу «*Cyprea moneta*» і «*Cyprea pantherina*», що були в той час предметом торгівлі. Це ще, між іншим, свідчить про те, що княжа Україна-Русь мала торговельний зв'язок з людьми, які жили на побережжі Чорного моря та Індійського океану.

Не тяжко догадатися, що всі ці намиста та привізні матеріали для намиста були в той час коштовною річчю і для широких мас населення були недоступні. Та навколишня природа, така багата

і різноманітна в Україні, давала багато доброго матеріалу для намиста сільського населення; гарні овочеві коробочки, зерна, кісточки ягід, або й самі ягоди — це намисто, яке ще й досі не вийшло з ужитку сільських дівчат, а особливо дітей в Україні. На Гуцульщині дівчата й молодиці ще й тепер носять намисто з овочевих коробочок рослини клокічки (*Staphilea pinnata* L.). Восени по всій Україні діти, бавлячись, роблять собі червоне намисто з ягід шипшини, чи свербиусу (*Rosa canina* L.).

За козацьких часів були поширені справжні коралі, а в дочок козацької старшини та шляхти не бракувало й перлів. В описі майна полковника Перехреста в році 1705-му записано біля двох фунтів «жемчугу» — перлів¹. Це крім коралів та всіх інших видів намиста. Тож не дарма, що, згадуючи ті часи, збідніле тепер населення України, каже: «Були коралі та пішли далі, були перли та ся стерли!»

Про коралі часто згадують гуцулки у своїх співаночках:

Ой, вийду я за ворота та ще трохи далі.
Питається богацький син, чи маю коралі.

Або:

Було тобі, ништолице, другій не хвалити,
Думав тобі на Рахмана коралі купити.

По всій Україні справжні коралі ще й тепер під назвою «доброго намиста» вважаються великою цінністю. В поезії Т. Шевченка ми часто зустрічаємо згадки про «добре намисто», як ось:

У доброму намистечку
В садочку гуляє...

Або:

Ой, надіну я сережки
І добре намисто...

Було колись поширене в нас і гарне гранатове намисто, що пізніше замінилося скляним наподоблюванням природної гранатової барви.

Намисто, як й інші предмети національного одягу, найкраще збереглося на колишній Гетьманщині та в населення українських Карпат. На Гуцульщині ще й досі поширені великі круглі намистини з венеційського скла, що своєю формою дуже нагадують археологічні знахідки.

¹ Єфименко, Ал.: «Южная Русь. Старинная одежда и принадлежности домашнего быта Слабожанъ». С. Петербург, 1905.

В будні дні при роботі дівчата одягають не багато намиста, бо бояться, що нитка розірветься і не тільки пропаде намисто, від цього велика шкода, а й треба сподіватися якогось лиха, бо ж за народнім віруванням розсипане намисто накликає біду. Про це згадується і в народніх піснях:

Попід гаєм зелененьким дівчина ходила,
Сумна вона, невесела — коралі згубила.
Коралики утонули, а хусточка плавле,
Ходить дівка попід воду, білі руки ломле.

Про це ж саме і в Т. Шевченка:

Уночі,
Ходячи,
Намисто згубила...

Але зовсім без намиста бути дівчатам не можна і в будень, бо існує повір'я, що намисто оберігає дівчину від застуди, а тому завжди треба мати бодай один разок намиста на шії.

Колись бувало в разок намиста засиляють ще один або два вовчі зуби, «щоб берегли від злої напасти». В неділю або в свято, йдучи до церкви, в сусіднє село, чи до міста, дівчата колись рясно оздоблювали себе намистом. Про це співається і в пісні:

Якби мені, мамо, намисто.
То пішла б я завтра на місто.

Із стародавніх часів на Україні існує добрий звичай у наших хлопців дарувати своїм дівчатам намисто. Про це часто згадується в піснях і співанках, як ось:

Ой, поїде мій миленький до Турки, до Турки,
Купить мені коралини двадцять штиря шнурки...

Серед народніх приповідок про намисто є такі:

«Тряси мене, парубче, щоб намисто бряжчало»,

«Намисто — не тісто, в печі не спечеш» — мовляв, треба купити за гроші.

Намисто в Україні тепер, як і колись, служить оздобою не тільки дівчат, а й молодих заміжніх жінок; лише бабусі, якщо й носять намисто, то дуже небагато — один, два разочки, та й то темних кольорів. Дівчата ж і молодиці навпаки, захоплюються зеленим, блакитним, а найбільше червоним намистом. Якщо молодиця має, бувало, багато гарного намиста, то це одна з прикмет, що вона тішиться пошаною у свого чоловіка.

Про це знаходимо в Т. Шевченка:

А жіночку свою любив —
І Господи єдиний!
Як те паня, як ту дитину,
У намистечках водив.

ДУКАЧІ

Серед намиста на окремих шнурочках, чи ланцюжках, або й нанизані на нитку разом з намистом був хрестик і був дукач. Дукачі — це золоті монети, що звалися дукатами. Колись в Україні дівчата носили справжні золоті австрійські дукати, а пізніше були в ужитку і російські золоті рублі, або фальшиві дукати, що спеціально виготовлялися місцевими ювелірами.

Розуміється, що золоті та срібні дукачі — це вже була дорога річ, що їй могли собі дозволити тільки заможні дівчата. Серед майна полковника Перехреста є один «червоний», що зветься «одукат», і це була, очевидно, належність його дочки.

В одній із жаргівливих пісень на Волині дівчина хвалиться перед парубком, що у неї —

...батько багач,
Штири воли на оборі,
Ще й на шиї дукач...

А дівчина-гуцулка каже, що —

Хвалиться багацький син, що буде ходити;
Не маю я білих грошей на шиї носити.

Колись за добрих часів в Україні був звичай, за яким хрищений батько дарував золотий дукач своїй похресниці в першу річницю христин. Найкращий подарунок-дукач вважався той, на якому був викарбуваний образ святої Великомучениці, ім'я якої носила похресниця: Катерини, Варвари, Марії Магдалини та інших. Цей звичай давно вже занеханий, бо матеріальний стан населення України не дозволяє його підтримувати.

ЗГАРДА

Згарда — це намисто з литих мідних хрестиків, нанизаних на ремінчик, шнурок або дріт. Згарда і формою хрестів, і своїм характером зовсім подібна до срібного намиста, що його знайшли археологи на території садиби Михайлівського монастиря в Києві. Це «михайлівське» намисто також складалося з хрестиків грецького типу. Крім того, археолог Ханенко знайшов у старослов'янському похованні в селі Жукані Остерського повіту на Чернігівщині зовсім таке ж саме бронзове намисто-хрестики.

У наш час згарди збереглися тільки на Гуцульщині та й то вже зустрічаються рідко. Дівчата й молодиці гуцулки все більше і більше захоплюються купованим намистом, а про згарду — таку цікаву й архаїчну оздобу, на жаль, забувають.

Археологічні знахідки свідчать про те, що згарда була загальновідома жінкам і дівчатам на початку християнського періоду княжої України-Руси.

ДРОБИНКА

Ця оздоба має ще й інші назви, як ось: лучка, голочка, ланка і силанка від слова «силати», нанизувати. Це оригінальна і зовсім несподівана шийна оздоба дівчат із західніх земель України; в інших місцевостях України цієї оздоби немає. Дробинка — це намисто, виплетене у вигляді стрічки з дрібних кольорових намистинок — «пацьорок», здебільшого на шовковій основі. Для цього вживається чорне намисто для поля, та біле, жовте, червоне або зелене для орнаменту. На обох кінцях «дробинка» має стрічки, що ними вона прив'язується до шиї або поверх волосся на голові. Орнамент «дробинкової» мережки завжди геометричний, як і всі візерунки на вишитті західньо-українських земель. Добре зроблена «дробинка» буває дуже гарна і на білій дівочій шиї виглядає привабливо.

Як матеріалом, так і способом виконання «дробинки» дуже подібні до «гайтанів», що їх роблять деякі фінські народи далекої Півночі. Як бачимо, географічно країни поширення цих оздоб між собою не пов'язані. Цей факт наводить на думку, що «дробинка» прийшла до Галичини з Мадярщини, куди її занесли ще перші угри, які прийшли на цю територію в IX-му столітті по Христі¹.

¹ Див. Хв. Вовк: «Студії...», стор. 126.

ОЙ, ХУСТИНА, ХУСТИНОЧКА!...

Хустина в побуті

*Ой, хустина, хустиночка!
Мережена, шита...*

Т. Г. Шевченко

Дівчатам належить ходити з відкритою головою, але це не завжди можливо. Стужа взимку та спека влітку змушують їх покривати голову хусткою.

На Лівобережжі влітку дівчата складають хустку навкісь трикутником і обмотують її навколо голови, а тім'я залишають відкритим, «щоб волосся видко...» З лівого боку до хустки пришилюється квітка рожі або гілочка зеленого барвінку. Зимомо дівчата, якщо беруть хустку, то так нею закутуються, як молодіці.

На Правобережжі хусткою дівчата користуються лише у випадку крайньої потреби. Коли вже беруть хустку, то і літом, і зимою обгортають нею голову так самісінько, як і жінки, але ззаду на спині, з-під хустки повинна визирати коса.

У галицьких селах, понад річкою Опір, ще й досі збереглося старослов'янське дівоче вкриття голови — луб'яний віночок, обгорнений хусткою, а зверху покритий білою прозорою тканиною, ніби денце шапки. З-під вінка на спину спускаються кілька кольорових стрічок та волосся, заплетене у дві коси.

На всьому півдні України, в степах, де немилосердно пече сонце і «запалює» обличчя, дівчата, боронячись від «запалу», замотуються білою хусткою так, що ледве визирають очі.

На Херсонщині, під час роботи, і дівчата, і молодіці «вив'язуються» білими хустками. Цей звичай, імовірно, запозичений від сусідів.

Обрядове значення хустки

Крім побутового, дівоча хустка в Україні має ще й обрядове значення. Так, при сватанні дівчина перев'язує руку парубкові на знак згоди бути його дружиною. У народній пісні про це співається:

Ой, маю я одну хустку та їй нема року,
А то буде миленькому на осінь до боку...

В часи козаччини був добрий звичай у наших дівчат: коли козаки вирушали з військом у похід, то кожна дівчина своєму нареченому дарувала вишиту хустину, як символ вірності в коханні. В Тараса Шевченка читаємо:

Дарувала шиту шовком хустину,
Щоб згадував на чужині...

На випадок, коли козака спіткає смерть в дорозі, чи він згине в бою, хустка від дівчини виконує важливу роль; нею вкривають обличчя козака, «щоб хижі птахи очей не довбали, козацької крови не випивали...» У пісні про це співається:

Дай же, дівчино, хустину,
Може в бою де загину —
Накриють очі темної ночі,
Легше в могилі спочину ...

Якщо козака ховали з військовими почестями, то тіло його клали в домовину, накривали червоною китаїською, а вишиту хустину клали на осідланого коня, якого вели за домовиною —

Ведуть коня вороного,
Розбиті копита...
А на ньому сіделечко
Хустиною вкриті.

Так про цей звичай писав Тарас Шевченко у своїй поемі «Хустина».

Хустка, як мистецький твір

Колись хустки в Україні вишивалися шовком, сріблом та золотом. Якщо вишивали шовком, то найбільше вживали червоних, синіх, зелених, жовтих та рожевих ниток. Зрідка траплявся і чорний колір. Сині нитки окремо ніколи не вживалися, тільки в поєднанні з червоними.

Орнамент на хустках був колись переважно геометричний, а починаючи з XVIII століття, навпаки: для хусток, як і для рушників, увійшов у моду рослинний орнамент — стилізовані квіти рожі, васильків, гвоздиків. Дуже рідко на старих українських хустках можна зустріти зображення птахів: півників, голубів...

Вишиті візерунки, як колись так і тепер, розташовуються на хустках по чотирьох кутах та посередині. Інколи по кутах

розміщуються головні фігури, а по всьому полі хустки, у гарних комбінаціях, розкидаються дрібніші деталі орнаменту,

Відомий художник, Ілля Репін, готуючись малювати великий образ: «Запорожці пишуть листа до турецького султана», їздив по містах колишнього Запоріжжя. Їздив не сам, а з великим знавцем запорізької старовини, Дмитром Яворницьким. Під час цієї мандрівки Яворницький зібрав, а Репін змалював багато дуже цікавих пам'яток часів козаччини. Тоді ж Ілля Репін зробив малюнки з кількох вишитих хусток, що належали запорозьким козакам і зберігалися у їхніх нащадків. З тих малюнків бачимо, що козацькі хустки були вишиті квітами і мали довгі китиці по краях.

До речі, кілька слів про малюнки Репіна. К. Чуковський, переглянувши у 1915-му році альбоми Іллі Репіна, писав таке: «Одних лише етюдів до «Запорожців» було у Репіна кілька сот і мені здалося, що у них навіть штрих український: м'який, музикальний, ліричний...»

Ті малюнки мають для нас велике значення, бо ж там задокументовані пам'ятки української старовини, що вже тепер, мабуть, не існують. Там були змальовані оздоби запорозьких церков, ікони, рушники, хрести, посуд... Крім того, такі речі, як рушниця, одяг, хустки, пояси, шаблюки. Більшість із тих малюнків є розкидані по світі, бо сам Репін був на еміграції. Не виключена можливість, що частина тих малюнків є десь у Франції, Італії або Швейцарії, країнах, де бував сам мистець, чи його твори.

Колір

Вишиті хустки в Україні завжди були білого кольору. Ця особливість звертала увагу чужинців, що мандрували по Україні. Навіть така «персона грата», як член шведського посольства, що в 1657-му році їздив до гетьмана Богдана Хмельницького, у своїх спогадах записав, що бачив скрізь тільки «білі хустки з бавовни»¹.

Архаїчний і національний характер української хустки, як думає більшість дослідників, полягає саме в білому кольорі. Барвисті хустки, що тепер стали модними на півдні України, запозичені від південних слов'ян — болгарів, сербів. А ці в свою чергу перейняли той звичай від турків та персів.

¹ Січинський. В.: стор. 89.

Намітка

*З Марусі здіймуть віночок.
Надінуть серпаночок —
Славна жона буде!..*

З весільної пісні

У народньому весільному обряді, поруч з розплітанням коси, стоїть обряд покриття голови молодої наміткою. Намітку приносять мати молодої з комори. У весільній пісні співається:

Догадайся, Марусю, чого мати до комори пішла:

- Чи по рутяний віночок?
- Чи по біле запивайлочко?
- Чи по мед, чи по горілку?
- Чи по тонкую намітку?..

Коли свашки, або мати (як де ведеться) підходять до молодої, щоб покрити її голову наміткою, дружки співають:

Марусю, догадайся,
Повішати не дайся...

Молода слухає поради своїх дружок і захищається від намітки: борониться руками, плаче і тричі зриває з голови намітку, кидаючи її до порога. Хор співає:

Покривальниця плаче,
Покриватись не хоче;
Серпанок — поганок,
Віночок — коханок...

Намітка у весільному обряді ще з'являється і другий раз, коли мати молодої зустрічає свого зятя. Староста та двоє бояр кладуть на тарілку калач, у якому є запечений перстень молодої. Потім один з них тримає тарілку з калачем, а двоє інших беруться за кінці намітки. Староста виголошує привітання:

— Кланявся молодий молодій, бояри — дружкам, старости — старостам, музики — вухам, світилки — коцюбам, а цимбали — затикачам!

В цей час молода сидить у хаті на посаді, схилившись над столом. Свашки покривають її наміткою і кладуть на голову хліб та дрібку соли.

На Чернігівщині жартують: садовлять замість молодої іншу дівчину, покривши її наміткою. Старший боярин, помітивши це, дає дівчині гріш, щоб вона поступилася місцем для молодої.

У словаків двічі пробують обдурити молодого, показуючи йому інших дівчат.

Покривши молоду наміткою, свашки співають:

Зробили-сь ми діло,
Аж нам чоло впріло:
З коржа — паляницю.
З дівки — молодицю...

Діставши таким способом намітку на весіллі, заміжня жінка колись не розлучалася з нею ціле своє життя. Тільки коло хати та в будні дні на роботі була без намітки, а скрізь: до церкви, в гості, «на смерть», жінки брали з собою намітку.

Намітка — це біле полотнище з обох кінців вишите червоними нитками. У старих бабусь намітки були темно-димчатої барви і, або зовсім без вишиття, або з чорними хрестиками по обох кінцях.

Носити намітку — звичай не тільки українських жінок, а всіх слов'янських народів. У поляків біла намітка дала назву заміжнім жінкам «бьялоглова». На Словаччині жінки, йдучи вперше, після родів, до церкви, накидають на плечі біле покривало — намітку, але вони її називають «уводніца».

В літературних пам'ятках ми зустрічаємо намітку на всіх стародавніх малюнках; починаючи від «Ізборника Святослава» з XII століття і включно до малюнків Рігельмана (середина XVIII століття). В народніх піснях ми теж зустрічаємось з наміткою. Наприклад, у русаліях. що співаються на Зеленому тижні:

Жінки-сестрички, дайте намітку.
Хоч не тоненьку аби біленьку ...

Це, ніби, русалка просить, бо їй уже надокучило дівувати і вона хоче стати молодницею.

На звичай наших жінок носити намітку поверх очіпка звертали увагу і чужинці. В 1709 році, за гетьмана Івана Мазепи, старшина шведського війська, Вейга, що побував на Україні, у своїх спогадах писав: «...Жінки носять на голові щось схоже на шапку, цілком плоске, як тарілка, і обвивають його довгою наміткою».

Намітки ткались з ниток льону, рідше з коноплі, а на Київщині з білого шовку.

В 1923-му році, етнограф Н. Загледа, пишучи про жіночий одяг села Старосілля на Чернігівщині, згадала й про намітку:

«...У старовину носили жінки на голові так звані «золоті очіпки», що шилися з парчі. Очіпок запинався зверху наміткою... У Старосіллі кілька старих жінок ховають «золоті очіпки» з намітками «на смерть»...»

В наш час, у багатьох місцевостях України намітка майже зникла. Зберегли моду на намітку тільки жінки в західньому Поліссі. На східніх землях України жартуючи, молодиці кажуть: «Намітки баби забрали з собою на той світ!» Цей жарт оснований на тому, що звичай велить заміжніх жінок ховати у білій намітці.

Півка

У бойків біле вкриття голови називається півкою. Півка — це досить великий чотирикутній шматок полотна, чи бавовняної тканини, один його край вишитий вузькою смужкою. Півку одягають на голову так, щоб вишита смужка приходилась над чолом; іноді півку крохмалять, і тоді в накрохмаленій півці наша бойкиня виглядає так, як стародавня єгиптянка.

Кораблик

Кораблик — це невелика шапочка продовгасто-округлої форми. Передні та задні кінці кораблика іноді бувають подвійні, а через це на голові виходить щось на зразок чотирьох вушок, чи ріжків.

За козацьких часів кораблики шилися з дорогої парчі або оксамиту, а відвороти робились з бобрового хутра. Це була дуже гарна і тепла жіноча шапочка. Тепер кораблики зустрічаються дуже рідко та й то тільки в стародавніх козацьких родинах на Полтавщині і в Слобідській Україні, як родинні реліквії.

Про кораблик згадує Тарас Шевченко в своїй повісті «Близнюки». Характеризуючи поміщицю, що жила на хуторі, він пише: «... а якби у неї на голові замість хустки був кораблик, то я подумав би, що це з'явилася переді мною з того світу яканебудь сотничиха, чи полковничиха».

Очіпок

Як про це вже згадувалось, заміжні жінки колись ховали своє волосся під очіпок. Очіпок має форму циліндричної шапочки з плескатим дном, а на задній частині, що приходиться на потилицю, має розтин на шнурівці. Одягнувши на голову очіпок, жінка стягає його ззаду шнурком і зав'язує, а тому він щільно прилягає до голови і волосся з-під нього не випадає.

В залежності від достатків господині, очіпки бувають з бавовняної матерії, з шовку, оксамиту і навіть з дорогої парчі. Щождо

кольору, то очіпки також бувають різні: білі, сині, зелені; у дуже старих бабусь чорні, а у вдовиць, що хочуть вдруге вийти заміж — червоні. В молодих господинь білі очіпки звичайно вишиваються і часом перетворюються на дуже гарне вкриття голови. В наш час в Україні очіпки зустрічаються вже дуже рідко.

Обрус

Обрус — це також старовинне біле вкриття голови заміжньої жінки. Обрус значно коротший, але й на багато ширший за намітку; його не зв'язують, а просто кладуть на голову і кінці спускають на плечі. Найбільше поширений обрус у лемків, частково в Галичині та на Волині. На Поділлі ж обрусом називають скатерку, що нею накривають стіл. Дуже ймовірно, що й тут колись обрусом накривали голову.

ЗАЧІСКА ВОЛОССЯ У ЖІНОК

У протилежність до дівчат, жінки в Україні завжди ходили з покритою головою. На другий же день після весілля жінці покривали голову з відповідною обрядовістю і вже після того «ходити простоволосою» або «світити волоссям» колись вважалося непристойністю.

Хведір Вовк пише, що під час його антропологічних дослідів в Україні він ніколи не натрапляв на труднощі, якщо просив якусь жінку, наприклад, оголити коліно, але коли він казав скинути очіпок, то майже завжди чув обурення і протести; тільки завдяки втручанню місцевого священника справа часом полагоджувалась позитивно¹.

В грамоті князя Ярослава Володимировича за рік 1195-й записано, що накладається пеня на того, хто зірве з жінки «повой». Саме тому, що волосся заміжньої жінки повинно бути завжди закрите, жінки в Україні не мали колись ніяких особливих зачісок. Вони звичайно закручували волосся у вузол і накривали голову очіпком.

На Київщині, Полтавщині та частково на Поділлі заміжні жінки, незаплітаючи кіс, ділили волосся на дві рівні частини, а потім, скрутивши кожну з них, як джгут, намотували на луб'яне кільце, що називалося кибалкою. Зверху кибалки надягали очіпок, що був в основі вужчий, а верхня частина його була розширена. Це, мабуть, і дало причину шведові Вейге писати в своїх спогадах про щось «цілком плоске, як тарілка» на головах українських жінок².

На Херсонщині та на всьому півдні України ще й тепер жінки закручують своє волосся «корзою» — високим кільцем, або горбком на задній частині тім'я над потилицею. Корза пришпилюється шпильками, після чого вся голова покривається хусткою. На західній Волині після весілля молоді жінки ще два тижні ходять з розпущеним волоссям і непокритою головою. Після двох тижнів волосся підрізується, накривається наміткою і вже ніхто ніколи зі сторонніх людей не побачить жінки простоволосою.

¹ Вовк Хв.: «Студії...», стор. 127.

² Сочинський, В.: Чужинці про Україну». Доба Мазепи. Стор. 127

В Галичині волосся заміжні жінки підрізають «по вуха», надягають очіпок, а поверх очіпка вив'язуються хусткою.

Стародавній звичай стинати волосся дівчини перед шлюбом ще й досі зберігається у гуцулів. Робиться це так: косу «молодої» прив'язують кінцем до дерев'яного кілочка, що спеціально для цього вбитий в стіну. Молодий з одного маху відрубє кінець коси своїм гострим топірцем. У бойків, а частково і в лемків жінки ховають все волосся під «чіпець», залишаючи перед вухами два довгі пасма волосся.

Суворий старослов'янський звичай, що забороняв заміжнім жінкам ходити без голов'яного вкриття, в переважній більшості населення України вже належить до історії. Наші жінки вже не дотримуються цього звичаю і це дуже добре, бо ходити з відкритою головою зручніше і здоровше. Крім того, плекання довгих кіс надає жінкам кращого вигляду.

ЖІНОЧА СОРОЧКА

Жіноча сорочка належить до найстаршої одягу наших предків. Можна припускати, що за княжих часів на Україні-Русі в теплий період року довга сорочка, підперезана поясом, була єдиним одягом жінок і дівчат. У південних слов'ян ще й тепер можна бачити жінок у такому одязі. На пам'ятнику в Адамкліссі¹ жінки «варварів» зображені в довгій, підперезаній сорочці що біля шиї має багато дрібних складок. Ті сорочки зі складками дуже подібні на лемківські та бойківські сорочки, що існують і понині.

За козацьких часів в Україні жіночі сорочки мали приблизно такий самий вигляд, як і сучасні жіночі сорочки Київщини та всього Лівобережжя. Про це ми знаємо не тільки з малюнків Рігельмана, а й з окремих експонатів сорочок, що збереглися ще й до наших днів. Ті рідкісні екземпляри жіночих сорочок козацького періоду потрапили разом з нами і на еміграцію. Наприклад, у Німеччині на виставці народнього мистецтва (м. Авгсруб, липень 1945) серед виставлених експонатів були дві жіночі сорочки: одна з них мала вже понад сто п'ятдесят років, а друга трохи менше. «Старша» сорочка була вишита намиттям чорними і червоними нитками. Рослинний орнамент на поликах нагадував квітку соняшника з навколишнім листям. «Молодша» була вишита тими ж кольорами, але вже «зірочками», що теж нагадувала стилізовані квіти.

В травні 1947 року, в таборі міста Ділінген була виставлена гаптована золотом сорочка, яка колись належала Мотрі Кочубеївні — це був експонат-унікат, що йому тепер вже не можна скласти ціни, а тим більше за межами України. Усі ці сорочки походили з Лівобережжя, вони були без коміра, лише з вузькою лямівкою по краю зібраного на нитку полотна навколо вирізу для шиї. Такі ж самі жіночі сорочки ми зустрічаємо і на Київщині, на правому березі Дніпра. На іншій території Правобережжя (крім Київщини) крій жіночих сорочок дещо інший; тут жінки шиють сорочки з коміром стоячим або відкладним, а рукава з манжетами та з оборкою на кінцях біля зап'ястків. Обидва типи жіночих сорочок, Лів- і Правобережжя, шиються з розрізом посередині

¹ «Adam-Clisi» або «Adam-Klissi» — село в Румунії де збереглися залишки Троянського монументу з 109-го року перед Христом.

грудей. В лівобережній сорочці пазуха не вишивається, а в правобережній майже завжди вишита.

У всіх українських жіночих сорочках рукава є широкі і довгі; звичайно ширина рукава дорівнюється двом третім довжини. Цікаво, що в X-XI-му століттях широкі рукава жіночих сорочок були поширені у всіх мешканців західної Європи і цю моду Європа запозичила від південних та південно-східних слов'ян.

Звичайна довжина українських жіночих сорочок, що носяться з плахтою або запаскою, повинна сягати по «кісточки». Сорочки до спідниці шиються трохи коротші. З-під плахти чи запаски повинен визирати долішній вишитий крам сорочки, що називається «поділ» або «подолик».

Українські жіночі сорочки у всіх місцевостях України діляться ще на два типи: «додільна сорочка», яка шиється з одного шматка полотна і «сорочка з підтичкою» — горішня частина сорочки шиється з тонкого полотна, а долішня з грубшого. У бойків і лемків є сорочки, що їх горішня частина шиється окремо від долішньої, тобто сорочка шиється окремо від підтички. Цікаво, що в бойків існує відповідна паралеля і в чоловічому одязі; там чоловіки мають або дуже довгі, по коліна, сорочки, що відповідають додільним жіночим сорочкам, або дуже короткі, до пупа, сорочки, що відповідають коротеньким жіночим сорочкам з окремою пошитою підтичкою. У бойків і лемків є ще жіночі сорочки з великою кількістю складок біля коміра. Розріз у такої сорочки є не посередині грудей, як це ми бачили в інших місцевостях України, а збоку. Чоловічі сорочки лемків мають розріз ззаду, на спині.

Матеріалом для всіх жіночих українських сорочок завжди було і є біле лляне, чи конопляне, полотно домашньої роботи або купована біла бавовняна матерія. Білий колір українських сорочок — це найстарша й найхарактеристичніша їх особливість.

Другою особливістю української жіночої сорочки є вишивка. За вишиттям жіночі сорочки можна поділити на три типи, а саме: наддніпрянські, галицькі та поліські. Наддніпрянський тип сорочки вишивається червоними і синіми або чорними нитками, а також сірими або білими нитками по білому полотні; характеристичним орнаментом тут є рослинний. Галицьке вишиття поширене майже по всьому Поділлі та в мешканців Карпат; характеристичним орнаментом для цього типу є геометричний і багатокольоровий; тут для вишиття вживаються сині, червоні, зелені, жовті та оранжеві кольори ниток. На Поліссі жіночі сорочки або цілком не вишиваються, або вишиваються

тільки червоною заповочтю та й то дуже простеньким орнаментом. Вишивками оздоблюються горішні частини рукавів, що називаються «вуставками» або «поликами»; вузькою смужкою вишиваються рукава біля зап'ястків, комір, якщо він є; часом вишивають пазуху, і завжди вишивається долішній край сорочки «поділок». Інші частини української жіночої сорочки ніколи не вишиваються.

Найбільше та найкраще вишиття на сорочках мають дівчата, молодіці вже скромніше вишивають свої сорочки, а старші жінки та бабусі найчастіше задовольняються лише вирізуванням або скромною однокольоровою, здебільшого чорною або синьою, вишивкою на поликах, а пазуха та комір є не вишиті. Найбільше праці та мистецького хисту вкладається на полики, бо то є найважливіша частина вишиття жіночої, чи дівочої сорочки. На Наддніпрянщині полики вишиваються або вирізуються (гаптуються) негустим рослинним орнаментом. На Поділлі та в Галичині полик зашивається суцільною широкою смугою поперек рукава різнокольоровим геометричним орнаментом. Про жіночу сорочку є такі народні приповідки:

«Рукава як писанка, а личко як маків цвіт»;

«Пізнають хлопці і в драній сорочці, аби полики вишиті»;

«У наших хазяйок та по сто сорочок, а у мене одна та й та біла щодня».

Щодо крою, то жіночі сорочки, призбирані коло шиї, можна поділити на дві основні групи: сорочки до уставок і сорочки без уставок. Уставка — це вшиване плічко, що з'єднує передню і задню частини сорочки і призбирується коло шиї разом із станком сорочки. Типовий крій української сорочки з уставками подаємо на схемі 1. Варіантом цього крою є сорочка, де рукав і уставка викроюються з суцільного шматка полотна. Рукава в сорочок з уставками вшиваються під прямим кутом до станка «по підканню». Вишивка звичайно кладеться на уставку, рукава і поділок; часом вишивається і комір, чохли і пазуха.

Другий тип сорочки, без уставок, має суцільні рукава, вшиті паралельно до станка сорочки «по основі». Горішній край рукава призбирується разом із станком, утворюючи шийний викот. Ці сорочки іноді не мають окремого пришивного коміра; рукава в них закінчуються призбиранням над зап'ястком руки, як показано на схемі 2. Крім рукавів, чохол та коміра, в цих сорочках вишиваються ще «погрудки»; 2-4 подовжні смуги, розташовані

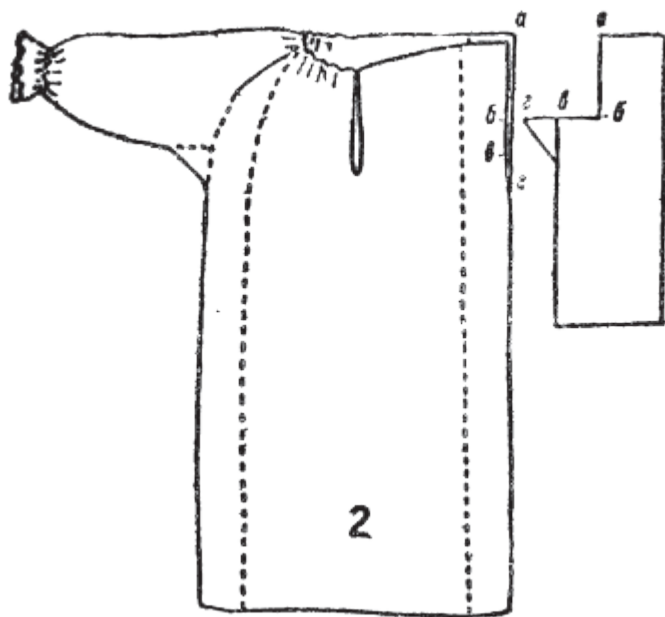
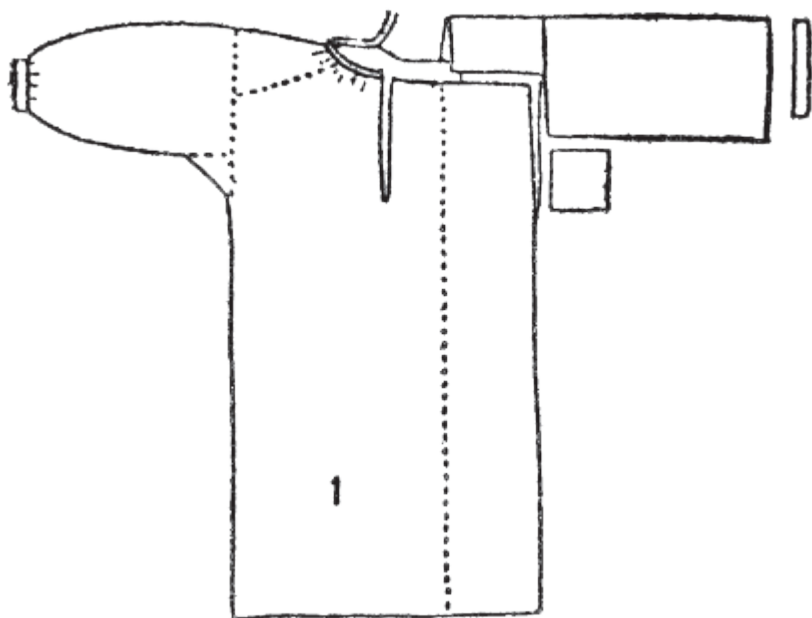

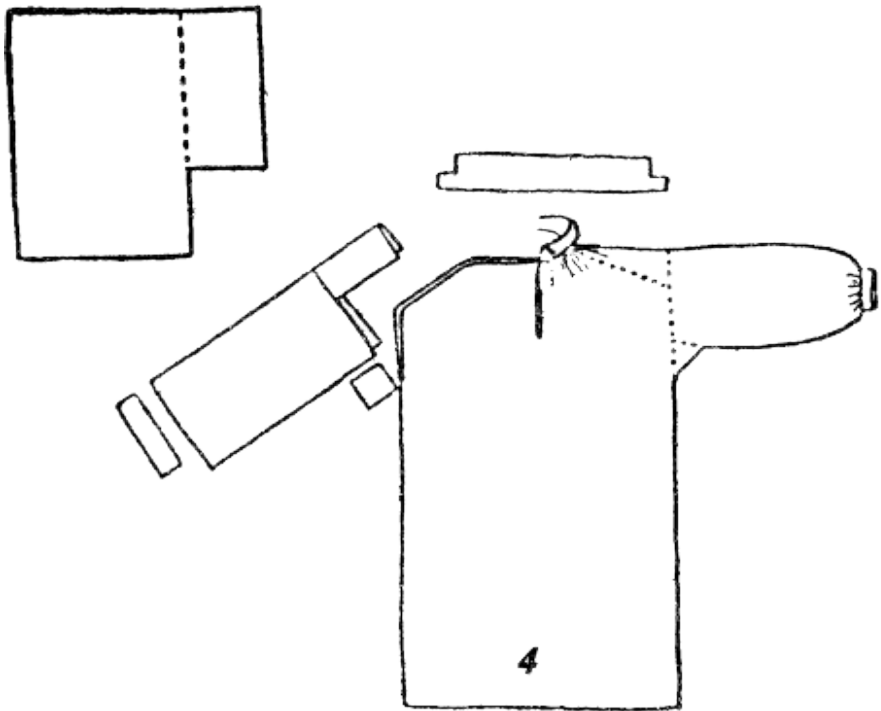
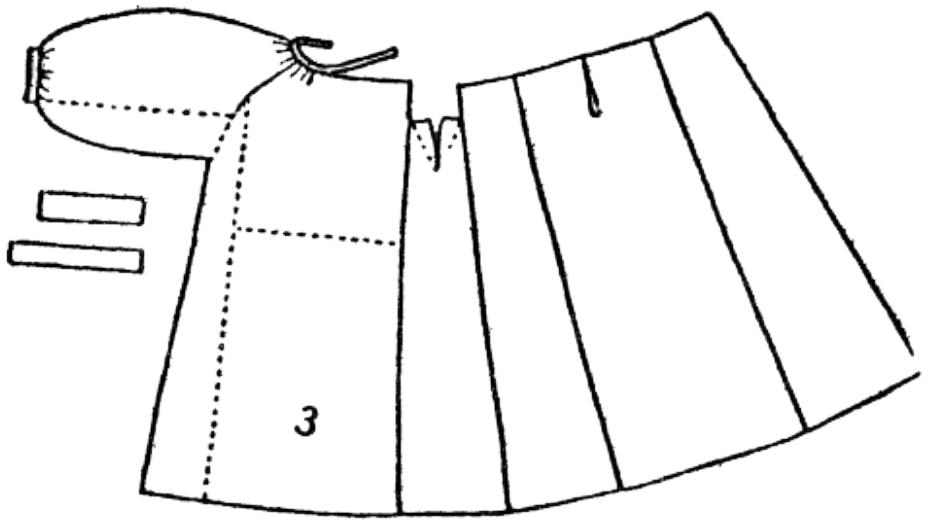

по обидва боки пазухи. Вишиваються відповідно до «погрудок» і поздовжні смуги на спині сорочки.

Крім цих основних кроїв українських жіночих сорочок, на західних українських землях існує кілька місцевих кроїв. Наприклад, бойківська сорочка Довжанської долини (схема 3). У сорочки Яворівського району під Львовом уставки вшиваються до скошених горішніх різків станка (схема 4).

На Буковині, крім сорочки призбираної біля шиї, шиються ще «хлоп'янки», які за кроєм мало чим відрізняються від чоловічих сорочок «вперекидку» (схема 5). В Тячівському районі Закарпаття останнім часом поширилася сорочка румунського крою «волошка», в якій станок призбирується і пришивається до багато вишиваної кокетки. Подібний крій ми зустрічаємо і на Дніпропетрівщині¹.

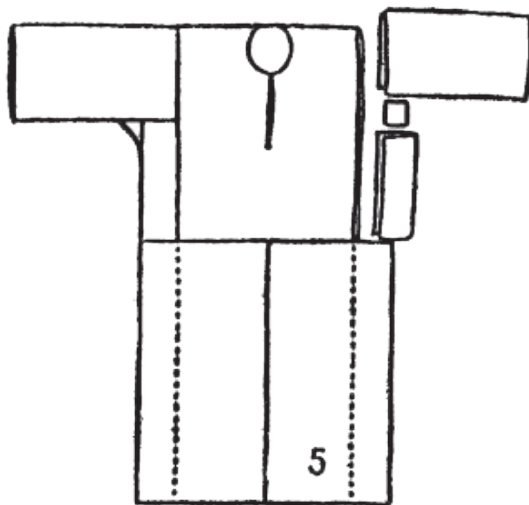

¹ Колос С: «Українське народне мистецтво. Вбрання. Київ. 1961.

ОДЯГ, ЩО НОСИТЬСЯ ПОВЕРХ СОРОЧКИ

Поверх сорочки, на долішню половину тіла, дівчата і жінки колись в Україні одягали в будень до роботи запаску або дергу, а в свято — плахту і попередницю; усе це підперізувалося крайкою.

Запаска

Запаски бувають двох видів. Один з них — це чотирикутній шматок вовняної тканини з зав'язками на верхніх кутах. Такі запаски одягаються по дві зразу: одну спереду, а другу ззаду, але таким способом, що з обох боків, де сходяться краї запасок, трохи видно сорочку. Одна з таких запасок вживається як попередниця до плахти. Другий вид запаски являє собою один суцільний шматок вовняної тканини, що ним Обгортається стан навколо, але так, щоб кінці його сходилися спереду. Поверх такої запаски одягають інший шматок тканини — попередницю. Запаску і попередницю разом підперізують крайкою, що її кінці у молодиці звисають ззаду, або з лівого боку, а в дівчини завжди спереду. Оперезавшись крайкою, дівчата й молодиці підсмикують сорочку догори наскільки, щоб знизу з-під запаски і попередниці видно було вишитий поділ сорочки.

Колір запаски буває чорний, синій, червоний і білий. В українських селах Бесарабії та Буковини запаски звичайно роблять чорної барви з вишитою або обшитою канвою по долішньому і боковому краю.

Гуцули і бойки мають запаски дуже вибагливого ткання, переважно яскравих кольорів: жовті, червоні, сині. Тчуться ці запаски з вовни в суміші з шовковими, а часом і металевими (золотими, срібними) нитками. Ніякого особливого орнаменту на гуцульських запасках немає; вони тчуться горизонтальними смугами. На Холмщині запаски носять з білого сукна. Наддніпрянщина знає чорні, темносині і червоні запаски.

Серед народніх приповідок про запаску зустрічаємо й таку: «Як були ми молодими, то ходили по дубині у червоних запасках і сивизна на висках». Ця іронія скерована проти тих жінок, що

занадто довго вважають себе молодими, бо ж червоні запаски носять дівчата та молоді жінки, що недавно повиходили заміж.

Дерга

Для того, щоб зробити дергу, брали колись грубе сукно, виткане з овечої вовни, перерізували його на три шматки, зшивали вздовж і виходило полотнище, яке й називалося дергою. Ідучи на роботу, жінки і дівчата такою дергою обмотували свій стан навколо і підперізувались крайкою. Подібні дерги часом зустрічаються ще й досі на Херсонщині та на Лівобережжі. В інших місцях України цей вид одягу давно вже вийшов з моди.

Плахта

Плахта в два рази ширша ніж запаска; своєю формою вона зовсім проста — це два полотнища, зшиті вздовж до половини. Перед тим, як одягнути на себе плахту, жінка перегинає її вдвоє і обгортає нею свій стан, але так, щоб два незшиті полотнища прикривали боки, а зшита половина — зад. При цьому залишається тільки невеличкий розріз спереду, який потім прикривається попередницею.

Щождо кольору, то плахти бувають різні, але завжди різнокольорові смуги проходять вздовж і впоперек, утворюючи кратки, що нагадують собою шахівницю. Так виткана плахта потім ще вишивається від руки барвистими шовковими нитками. В залежності від орнаменту та переважаючої барви, кожна плахта має свою народню назву, як ось: крижева, хрещатка, грушева, рогатка, синятка, солов'їні очі, закладчина.

Плахти були найбільше поширені за козацьких часів, коли український національний одяг досягнув найбільшої краси і багатства. Для ткання плахт вживали тоді шовк, вовну, а також і срібні та золоті нитки. В той час в Україні були цілі села, що займалися спеціально виготовленням плахт. Над Дніпром, недалеко Запоріжжя є село Успенське; це село колись називалося Плахтіївка. Народній переказ каже, що це село заснував колись козак-запорожець Головка, який жив ще в кінці XVII-го століття; він був великим майстром ткати плахти, від нього навчилися інші, і так за тим селом встановилася традиція виготовляти плахти. В році 1775-му, за якусь провину перед російським військовим начальством, все село було силоміць переселене до Басарабії і виробництво плахт припинилося. На місце виселених приїхали

переселенці з Херсонщини і село з Плахтіївки перейменували на Успенське.

Після козаччини, коли населення України збідніло, плахти почали ткати тільки з фарбованої вовни; в зв'язку з цим збідніла і орнаментация плахти, знизилася її мистецька вартість. Ті плахти, що ми тепер маємо на Лівобережжі та на Київщині, — це лише залишки колишніх багато кращих плахт. Павло Чубинський пише, що в його час (сімдесяті роки XIX-го ст.) «запаска і плахта були ще у великому вжитку в слідуєчих місцевостях: в Полтавській і Чернігівській губерніях, частково в Поліссі, а також місцями в Київській і Подільській губерніях, де звичайно старіші жінки, йдучи до церкви, одягають обов'язково плахту¹.

Щождо походження плахти, то судячи з орнаментации, можна думати, що тут ми маємо справу зі старовізантійським впливом. З усіх слов'янських народів плахту мають ще тільки болгари. В деяких народні х приповідках згадується про плахту, як ось:

«Не було в куми запаски, аж гульк: кума в плахті походжає!»;

«Шовкова плахта не к будню, а к святу годиться»;

«Скочила з пенька плахта рябенька».

Попередниця

Необхідним додатком до плахти є попередниця, що звичайно шиється з барвистої вовняної тканини. Долішня частина попередниці оздоблюється вишивкою або попереk нашитими стрічками. Колір попередниць підбирається під колір плахти, а тому вони бувають червоні, сині, зелені і білі. Білі попередниці з червоним обрамленням поширені в північній частині України. В останній час білі попередниці з різнокольоровою вишивкою на долішньому краю поширені на Київщині та на Поділлі. На Волині попередниці тчуть на зразок маленького килимка з гарним геометричним орнаментом. Добре оздоблені попередниці зустрічаються на західному Поділлі та в населення українських Карпат; там їх шиють з чорного оксамиту і вишивають шовковим намиттям та оздоблюють різнокольоровим намистом.

Попередниці при плахті носять однаково і дівчата, і заміжні жінки.

¹ Труды. VII. 1873. стор. 428.

Крайка

Плахта, запаска, дерга і попередниця — все це підперізується крайкою. Жіночі крайки, як і чоловічі пояси, бувають ткані і плетені. Тчуться крайки з шовкових або з вовняних ниток, а плетуться з бавовняних ниток і вовни. Нитки розташовуються вподовж, а вовну впоперек. Жіночі крайки значно вужчі і коротші від чоловічих поясів; щодо кольору вони бувають червоні, сині, зелені та квітчасті з китицями з обох кінців.

Були колись поширені в Україні кралевецькі крайки, що ткалися з бавовняних ниток з поперечними смугами різних яскравих барв, вони нагадували собою старовинні каламайкові пояси східного походження. На обох кінцях кралевецькі крайки мали розкішні китиці. Оперезавшись крайкою, дівчата випускали її кінці з китицями спереду, а одружені жінки з лівого боку або ззаду. Старі бабусі крайок не носили.

Гуцулки носили вузький ремінний пояс — «букурійку», поцяцькований мосяжними гудзиками. В кінці XIX та на початку XX-го століття гуцулки в свята підперізувалися узорною крамною шовковою хусткою. Хустка складалася косинкою і зав'язувалася ззаду, створюючи спереду трикутник із звисаючими торочками. В центральних областях України, крім кольорових вовняних поясів, чи крайок, підперізувалися і білими лляними, перетканими червоними смугами, вузькими рушниками. Такий білий пояс-рушник був обов'язковим для молоді під час весілля.

Корсетка або керсетка

Поверх сорочки на горішню половину тіла жінки та дівчата одягають корсетку. Корсетка шиється з тонкої вовняної матерії, з оксамиту або шовку, на підкладці, без рукавів, без коміра, в стан (талію). Дівочі корсетки звичайно бувають «гладкі», а жіночі з «вусами». «Вуса» — це складні чотирирусні складки; їх буває п'ять або сім, вони надають одягові пишноти і легкості бароккового стилю. Довжина корсетки буває по коліна або по пояс. Довші корсетки носять на Полтавщині, а коротші на західніх землях України. Шовкові та вовняні корсетки обшиваються чорним або темновишневим оксамитом. Оксамитові корсетки обшиваються «кривулькою» з червоної або блакитної стрічки.

Застібуються корсетки з лівого боку, але не скрізь, бо на Уманщині, наприклад, жінки й дівчата застібають свої корсетки посередині грудей на гаплики, а в галичанок поли корсетки ледве

сходяться посередині грудей і не застібаються. Дівочі корсетки на західніх землях України рясно оздоблюються (нашиваються) на полах і грудях дрібним різнобарвним намистом.

Спідниця

Уже тепер нам досить тяжко сказати, коли саме на Україні жінки запаску заміняли на станицю; дуже імовірно, що спідниця прийшла до нас з Заходу. Судячи по малюнках Рігельмана, спідниця з'явилася на східніх землях України в кінці козацького періоду; отже в кінці XVIII-го століття. На західніх землях спідниця була відома значно раніше. Польські автори, описуючи вбрання русинок початків XIX-го століття, говорять уже про спідниці з «дими» — саморобного полотна, вкритого візерунком, що його витискали олійною фарбою. Такі спідниці ще й тепер можна зустріти на Бойківщині.

Лемки подібну спідницю називають фарбаном. Лемківський фарбан має багато складок, які надають йому особливої пишноти. Коли такий фарбан ховається до скрині, то його уважно і терпеливо складають по складках і перев'язують мотузком, щоб ті складки не порушувалися.

На Волині носять спідниці, які називаються літниками. Матеріал для літників спеціально ткався горизонтальними смугами з яскраво пофарбованих вовняних ниток. В Галичині та на Закарпатті спідниці шиють з бавовняної тканини з подовжніми барвистими смугами.

На Наддніпрянщині жінки любили колись шити свої спідниці зі спеціальної набивки темних кольорів, з вузькою оксамитною стрічкою внизу; ще й тепер такі спідниці не є особливою рідкістю.

Жінки на Поліссі носять спідницю з доморобної тканини, що називається андарак. Андарак звичайно буває червоного кольору, оздоблений в поділках вишиванням або тканим різнокольоровим орнаментом.

Сукні

В літературних пам'ятках слово «сукня» вперше зустрічається в XIV столітті. На малюнках Рігельмана ми вже бачимо розкішні сукні українських шляхтянок; тоді сукні шилися так само, як шиються і тепер: довгі, з довгими вузькими рукавами, з відкладним коміром, або з великим вирізом для шиї. Одягалися сукні

через голову так само, як сорочки. Сукні вже в той час вишивалися шовком або оздоблювалися барвистими стрічками.

Сукні з повним аж до низу розрізом називалися байбараками. Байбарак шився з тонкої доброї вовняної матерії і обшивався вишитими стрічками або дорогоцінним хутром, звичайно бобрим. Під такий байбарак шляхтянки одягали шовкові вишиті сукні або вишиті сорочки.

Зовсім окремо стоїть сукня, що її носять жінки в українському Поліссі. Поліська сукня не надто довга, бо з-під неї ще повинна визирати червоно-смугаста вовняна спідниця, що звичайно одягається під сукню. Сама ж сукня біла з довгими широкими рукавами, що закінчуються густими зборами біля самого манжету. Поліська сукня не вишивається, а обшивається спеціально витканими стрічками з червоних вовняних ниток. Такими стрічками обшиваються рукава, пазуха та долішня частина сукні.

Жіноче взуття

Основним взуттям жінок були колись чоботи з сап'яну — «сап'янці» Найулюбленішими були червоні сап'янці, які звичайно одягалися в неділю чи в свято, як частина святкового одягу. «На носі сап'ян рипить, а в борщі півник кипить» — каже народня приповідка про добру господиню.

Крім чобіт, завжди були в ужитку і черевики або черевички¹, які шилися не тільки з кольорової шкіри, а також і з міцної дорогоцінної парчі та обшивалися «золотим узороччям». Черевички більше вважалися дівочим взуттям, а сап'янці — взуттям заміжніх жінок. В народній приповідці говориться: «Кому хустка на голову, тому й сап'ян на ногу, а в кого стрічка в косі, в того й парча на носі». Але це не було твердим правилом, бо дівчата взувалися і в сап'янці, а молодиці в черевички. Чоботи та черевички — це є основне взуття жінок і дівчат і в сучасній Україні.

Щождо такого взуття як лапті, ходаки та постолои, то затрималися вони ще тільки на крайній півночі в поліських селах та в населення українських Карпат. На східньоукраїнських землях таке взуття хоч і відоме та про те дуже нешановане, бо лапті, чи постолои — це прикмета великої бідности. Існує приповідка: «Впуталась, як Настя в лапті» — так кажуть про дівчину, чи молодицю, що потрапила в якусь біду.

¹ В українській мові «черевички» — це те, що по-московському «туфлі», або по-польськи «мешти».

ЧОЛОВІЧЕ ВБРАННЯ

Пострижини

З літописних джерел XII і XIII століть знаємо, що в стародавній Україні-Русі малих княжичів, на третьому або четвертому році життя, підстригали. Це був цілий обряд і проходив він з великою врочистістю. У Лаврентіївському літописі записано: «Быша постригы у в. кн. Всеволода; того же дни и на конь его всади; и бысть радость велика в градъ Суждали, ту суццю блаженному епископу Іоанну»¹.

Як бачимо, пострижини виконував сам єпископ. Підстриженого княжича вперше садовили на коня і він на чолі процесії їхав аж до церкви, де відбувалося врочисте Богослуження. Отже, пострижини були не тільки світським, а й церковним обрядом.

Обряд пострижин відбувався восени, в день Семена Стопника — 14-го вересня. У старому Києві в цей день, у зв'язку з пострижинами княжича, було всенародне свято з веселими розвагами і питвом, пир. На Семенів день ще й досі в народньому побуті є приміта: «Стригти дітям перше волосся і варити кашу для рожаниць». Друга половина цієї приміти, мабуть, в'яжеться з тим, що осінні свята мали характер культових трапез на честь врода і рожаниць». Отож, в день «рода і рожаниць» діти вперше підстригалися і тим самим, як думають деякі дослідники, новий родовий паросток, дитина, вводився до поколінних верств роду.

У слов'янському глаголітському требнику XI-го століття є молитва: «На постриженіє власов отрочати». У тому ж требнику, як на взірць обряду пострижин, вказується на стриження голови і нігтів Мельхіседека Авраама — апокрифічне оповідання, записане у Палестині нашим подорожнім ігуменом Данилом на початку XII століття.

При нагоді пострижин просять Бога послати все добре хлопцеві та його «пострижному батькові», тій особі, що «подемлет власи». Молитва порівнює «подемлющего власи» до Семена, який приймав Христа. Ця молитва ввійшла і до наших требників. До половини XVII століття дотримувалися цього обряду по всій

¹ Цитую за М Грушевським: «Іст. укр. літ.», ч. I, 1923, стор. 220.

Україні. Обряд цей виконувався священиком у церкві не тільки над дітьми княжими, чи шляхетськими, а й «посполитими».

Пострижини, як церковно-релігійний обряд, були не тільки в Україні, а й в інших слов'янських народів. Та раптом, не відомо чому, вже у XVIII столітті з'являється наказ хорватських єпископів, щоб священики не брали участі в обряді «пострижин». Пізніше, в кінці XVIII століття, пострижини — вже не церковно-релігійний обряд, а тільки народний звичай. Цей звичай зберігся і до наших днів.

Скільки років повинна мати дитина, щоб відбутися над нею обряд пострижин? Наші народні звичаї на це питання дають дуже неодностайну відповідь, а саме: на Холмщині батько стриже дитину негайно після народження — «аби не вилисіло!». Про Гуцульщину Шухевич пише так:

«У місяць по родинах стрижуть дитині волосся, аби росло найгуще і аби було файне. Мати бере дитину на руки, кладе обтяте волосся у вугол хати і каже: «Дивися, де я кладу волосся, абись на тім світі знов знало, відки його взяти». Бо ж за віруванням гуцулів, людина повинна на «той світ» принести кожний кусник свого тіла: волосся, нігті...»¹

У народніх звичаях східніх земель України стрижуть по першій році життя — Уманьщина, по другій році життя — Полтавщина та околиці Києва. Як сповниться дитині два роки життя, батько простеляє кожуха вовною догори посеред хати, садовить на кожух дитину і ножицями зрізує пучки дитячого волосся навхрест: над чолом, потилицею та з обох боків над вухами.

Зрізане волосся кидають під худобу, розсівають по городі або кидають на текучу воду.

З нагоди пострижин батьки скликають близьких родичів та сусідів-гостей. Гості виносять на руках дитину, садовлять його на коня (мова йде про хлопчика), за поводи коня бере мати або старша сестра і так усі гуртом повозять «пострижника» по подвір'ї. Після цього ідуть до хати і п'ють, «щоб Бог послав усе добре нашому козакові».

У три роки життя відбувають пострижини на Чернігівщині, як ми читаємо у матеріялах, що їх зібрав Марко Грушевський: «В цьому часі (коло третього року) постригають дітей на стать свою: хлопчика на чоловічу стать, а дівчинку — на жіночу. Бувають і поштини цього часу, могоричують. Але з бідности забувають тепер про це. А за мене (оповідача) то ще гуляли, і мене стригли

¹ Шухевич В.: «Гуцульщина, I. Матеріали до укр. етнології». Львів, 1899.

так, мати розказують не раз, як, було, ходять гулять до хазяїнів на ці пострижини...».

З того ж матеріалу довідуємось, що в іншому селі «постригають, здається, якраз на іменини, щоб шість літ рівно було...». Далі: «Колись, було, в звичаю справляти бенкет на закінчення дитячого віку, перед тим, як дитина йшла в пастухи. Тепер то вже минулося... Минулося те, щоб могорич пити, як чуприна відросте у дитини...»¹.

На Херсонщині пострижини відбуваються на сьомому році життя і це пояснюється тим, що дитина у цей час дістає нові зуби, а тому ніби відроджується та переходить з віку дитячого у вік юнацький. Самі ж пострижини розуміється як жертва богам-опікунам роду. Якщо це дійсно так, то пострижини — залишок дохристиянського вірування.

Пострижини в інших слов'ян

Коротко розглянемо пострижини, як звичай, в інших слов'янських народів.

У житті одного з чеських князів оповідається, що коли прийшов час постригти княжича, то цю церемонію виконав єпископ після Літургії перед вівтарем. У південних слов'ян цей обряд зберігся в особливій церемоніальній формі; він там називається «святими постригами». Виконує цей обряд «пострижний батько» — близький родич, або добрий знайомий. «Пострижний батько» стриже дитину і дає їй дарунки. Після цього він уже вважається опікуном над «пострижним сином».

У сербів є цікаве оповідання, як навіть турки, щоб зберегти себе від юнака-розбійника, запрошували його на «пострижного батька» до дитини. Юнак мусів іти, бо від «святих пострижи» відмовитися не можна!

У поляків є стародавній переказ, як князь Попель скликає приятелів на бенкет з нагоди пострижин двох синів. Святі у вигляді бідних мандрівників приходять до князя, але він гордий, не приймає їх. Тоді вони йдуть до бідного селянина Пяста, який теж мав пострижини свого сина. Святі наділяють Пяста багатством. Розбагатілий «хлоп» тепер може запросити самого князя з усім його двором до себе на бенкет. Перехожі стрижуть Пястового сина, дають йому нове ім'я та наділяють щасливою долею.

¹ Матеріали до українсько-руської етнології. Том VIII. Львів. 1906.

Коли ошчасливлений син «хлопа» виросте, перейме княжий стіл від роду Попеля.

З інших джерел відомо, що при польських княжих дворах пострижини відбувалися на сьомому році життя. Хлопець при пострижинах діставав нове ім'я. При пострижинах у волосся хлопця поляки клали колоски.

У народніх звичаях поляків як і в нас, у різних місцевостях по різному відбуваються пострижини. В одних по першій році життя, у других по третім, п'ятім і сьомім. Пострижини робив сам батько мідним ножем, тримаючи дитину у себе на колінах. Мати перед пострижинами клала на голову дитині кілька житніх колосків та кропила свяченою водою. Острижене волосся поляки клали у горщик з гноем бика, а потім, разом з горщиком, закопувати у землю.

Обряд пострижин у поляків однаковий для дівчини і для хлопця, з тією лише різницею, що, стрижучи хлопця, батько вимовляв «сакраментальні фрази», а дівчину стриг мовчки.

«Під макітру»

Після пострижин, у нас, в Україні, у скільки б років воно не відбувалося, хлопчика підстригали так само, як і дорослого чоловіка. Колись, ще за часів козаччини в Україні, городове козацтво стриглося — «під макітру». Дехто з старих людей в Україні ще й досі, сміючись, розповідає, якто колись сільські цирульники, підстригаючи козака, насаджували йому на голову макітру і ножицями обрізали все волосся, яке визирало з-під цієї посудини. Це звалося — «стригти під макітру». Підстрижене таким способом волосся, розчісували гребінцем в такому напрямку, який визначила йому сама природа.

Так підстригалось не тільки городове козацтво, а й шляхта та більша частина селян.

Цікаво, що «під макітру» стриглися і в Англії. Так, наприклад, був підстрижений, як це видно на портреті, герцог Пилип Добрий (1396-1469). Портрет роботи Рож'є Ван-дер-Вайдена (1400-1467).

Тепер у нас мало хто підстригається «під макітру» та все ж на Київщині та Лівобережжі перед війною ще зустрічалися діди та їхні онуки, хлопчаки 10-15 років, стрижені таким способом. Правда, сучасні цирульники навчилися обходитись і без

череп'яної посудини, стрижуть краще, як колись, але спосіб зберіг свою «історичну» назву — «під макітру».

«Оселедець», або чуприна

Запорізькі козаки рідко коли стриглися «під макітру»; вони носили «оселедець» або чуприну. «Оселедець» був прикметою справжнього запорізького козака, що вже бував у походах. Молоді козаки, що ще не «нюхали пороху», не мали права носити «оселедця».

Мода на чуприни не почалася з Запоріжжя, бо ще славетний князь-завойовник Святослав мав на своїй голові «оселедець». Грек Лев Діякон, що був при війську візантійського імператора Василя (кінець X століття), бачив князя Святослава і описав його так: «... брови мав густі, очі сині, ніс короткий, борода голена, на верхній губі густе довге волосся, голова зовсім оголена, а з одного боку висів чуб, що визначав значний рід...»¹.

Як бачимо, князь Святослав виглядав зовсім так само, як геть-геть пізніше запорізькі козаки: з довгими вусами та з чуприною на голові. За княжих часів, якщо вірити Льву Діяконові, чуб — ознака «значного роду», а пізніше — запорізького козака. Князь Святослав — виняток щодо свого зовнішнього вигляду, бо на мініатюрах і фресках старої України-Руси князі наші і тодішній народ зображені з довгим волоссям і бородою. Більше того, у Судній Грамоті князя Ярослава Мудрого передбачена кара тому, хто обстриже іншому волосся або бороду: «Аще пострижет кто кому главу іли бороду, митрополиту 12 гривень, а князь казнить...»

Таку суворість можна пояснити тільки тим, що в старовину стрижене волосся у слов'ян було ознакою рабства.

Чотири способи

До минулої війни в Україні чоловіки та парубки знали аж чотири способи підстригати своє волосся: «у кружок», «до закаблука», «під скопку» та «під польку». «У кружок» підстригають волосся рівно навколо голови. Це щось близьке до «під макітру». Так підстригалися старші віком селяни на Чернігівщині. На Полтавщині, Київщині та Херсонщині старі люди підстригалися «під скопку»: над бровами волосся зрізується майже горизонтально, а на висках та потилиці залишається довшим. У цих же місцевостях

¹ Січинський В.: «Чужинці про Україну». Прага, 1842. стор. 26.

була поширена мода стригтися і «до закаблука»: над чолом залишали волосся довше, а на потилиці коротше.

Молоді чоловіки та парубки по всій Україні і тепер підстригаються «під польку»: довге волосся з підстриженою та підбритою потилицею.

Зачіски

Щождо зачісування волосся, то в Україні завжди існувало тільки два способи: «вгору» та «просто», в тому напрямку, що його визначила сама природа. Зачісувати волосся на бік з проділом посередині українці не люблять. Це типово російська звичка. Відомий етнограф Павло Чубинський писав, що в його часи (60-ті роки минулого століття) в Україні зачісувалися на бік з проділом посередині лише ті «дядьки», що десь потерлися у панських передпокоях, а тому і вважали себе «образованими».

Про довжину волосся всі етнографи пишуть однаково, однак же всі погоджуються, що найкоротше волосся носять степовики: Херсонщина, Таврія та Чорномор'я. Поділля, Київщина та Лівобережжя, хоч і мають волосся, довше за степовиків, та все ж стрижуться коротше ніж чоловіче населення західноукраїнських земель.

Чи не найдовше волосся мають бойки, населення середніх Карпат. Літом 1944-го року я був у селі Лютовиськах і там бачив старих бойків, що їхнє волосся довгими пасмами спадало аж на плечі. Так само, як і одяг, бойки і досі зберігають цей старослов'янський звичай.

Дещо про бритву та бриття

Якщо ножиці сучасного типу в археологічних знахідках починають зустрічатися лише від X століття, то бритва є знаряддям значно старшим. Перші знахідки бритви в Європі, як пише Любар Нідерле¹, стосуються до раннього періоду бронзової доби. Це тонкі широкі, дуже гострі ножі з бронзового стопу. На слов'янській території цей тип бритви, трапляється рідко. Натомість частіше зустрічається так зв. північний тип бритви, що має вигляд широкого ножа з вигнутою черенкою.

Саме ж бриття наші прапредки не вигадали. Є здогади, що першими цирульниками були народи Близького Сходу. Звідтіля бритва перейшла до стародавньої Греції. Від часів Олександра

¹ «Быт и культура древних славян». Прага. 1924.

Македонського у греків поширився звичай голити вуса і бороду. Після останньої Пунійської війни (149-146 роки до Христа) ця мода з'явилася у Римі. А вже з Риму перейшла на північ Європи до Галії (Франція) та Німеччини, а від німців до слов'янських країн.

Бриття, як і кожна зміна в побуті, спочатку не всіма людьми сприймалося охоче. Відома анекдота про грецького філософа Діогена з Синопу, що жив у роках 413-323 до Христа. Цей філософ, зустрівши чоловіка з голеним підборіддям, запитав його: «Чи не для того ти побрився, щоб докорити природі в тому, що вона створила тебе не жінкою, а мужем?».

Як відомо, на Московщині ще цар Петро I рубав сокирою боярські бороди, бо хотів привчити бояр до бритви. Це йому не пощастило. Ще й досі борода — це характеристична ознака росіянина. — «Як цап!» — казали наші козаки на росіян. У російській мові «як» буде «как», а в сполученні зі словом «цап» створилася ота назва, що нею ще й досі називають москалів¹.

В Україні мода голитися та підстригати волосся розвинулася в часи прийняття християнства, бо, як пише Нідерле, це була ознака, якою християни відрізнялися від поган.

Перше голення

Як пострижини — обряд переходу хлопця з віку дитячого до віку юнацького, так і перше голення — перехід від юнацтва до стану дорослого чоловіка. При першому голенні брили тільки бороду, а вуса, як ознака зрілості, залишалися. Ще в гетьманській Україні та на Слобожанщині перше голення бороди було врочистою церемонією, яку гарно описав Квітка-Основ'яненко у повісті «Пан Халявський». Ось цей опис:

«Брат Петрусь, як всі великого розуму люди, був любовної комплексії, але в зайняття такого роду, по тодішньому правилу, не міг пускатися, тому то не брив бороди, бо ж ще не сповнилось йому шістнадцять літ від роду.

Коли ж настав цей вельми бажаний для нього день, день народження його, яким починалося сімнадцяте літо життя його, то запрошений був священик, прочитана була молитва; Потрусь зробив три поклони до ніг батенька та матусеньки, прийняв від них благословення на бриття бороди і одержав від батенька бритву, «якою, як

¹ Це народне пояснення (народня етимологія) слова «кацап»; насправді ж це слово походить з арабської мови і значить «м'ясник», або по-нашому різник. Див. «Толковий словарь ...» Ушакова. 1935. том. I.

запевняли батенько, голівся ще пращур наш, військовий обозний Пантелеймон Халявський», і бритва ця, переходячи із роду в рід по прямій лінії, вручена була Петрусеві з тим же, щоб в нащадках його старший в родині, вибрівши першовирощену бороду, зберігав, як зіницю ока і передавав би її так само із роду в рід.

Матусенька ж благословила Петруся шматком грецького мила та рушником, вишитим різними шовками руками також прабабусі нашої, в подарунок прадідусеві нашому, для такого ж употреблення. Ось і доказ, що рід Халявських один із древнейших.

Церемонія була зворушлива. Самі батенько навіть всплакнули. а що матенька. так ті навзрид ридали. Розуміється, дуже чутливо для родителів бачити первенця шлюбу свого, що досяг повноліття, коли вже по закону, чи звичаю він повинен був поповнювати дійство дорослих людей. В теперішній час, де знайдеш цей похвальний звичай?.. Свята старовина!

Прошу ж, що там на церемонії відбувається. По закінченні поклонів і подарунків, Петрусь тут же був посадовлений і руки брадобрея, що брили ще дідуня нашого, оголили бороду Петруся, досить по чорноті волосся помітну; батенько з великим чуттям дивилися на це важливе й урочисте дійство; а матусенька лякалися всякого руху бритви, боючись, щоб брадобрея, по необережності, не перерізав горлянку Петрусеві. І тільки все ажкали.

Коли закінчилося дійство (повинен об'явити, що вуса у Петруся, по тодішньому звичаю, не були вибриті) тоді батенько почастували із своїх рук брадобрея і Петруся, якому наказали випити свою чарку, сказавши «Ти тепер совершенний муж і тобі дозволяється на вся!» Потім був обід святковий і після нього лакоминки різних сортів...»

Отак, іронічно, але з симпатією до наших старовинних народніх звичаїв, один з кращих повістярів ХІХ століття описав звичай першого голення; звичай, що був колись в Україні обов'язковим для кожного юнака.

Вуса

Замилування українців до вусів висловлюється народніми приповідками: «Вус балабанський, чуприна черкеська — не вважай, мості-пані, же хвортуна кепська!» — «У кого чорний вусок — тому рибки шматок, в кого сива борода — тому юшки шкода!» На старих портретах козаків та гетьманів тільки Петро Конашевич-Сагайдачний з бородою, а всі інші мають «козацькі» вуса.

Чоловіче населення на західних землях України голить і бороду і вуса. Хведір Вовк у своїх «Студіях...» пише, що селяни в Галичині розповідали йому, що звичай голити обличчя з'явився у них з 1848 року (знесення панщини в Австрії), щоб тим виявити свою вірність австрійському цісареві.

Селяни на східних землях України ще й тепер плекають свої традиційні козацькі вуса.

За царювання Миколи I (перша половина XIX століття) у Росії «височайшим» указом було заборонено цивільним урядовцям носити вуса. Натомість військові повинні були бути вусатими. Через це наш Тарас Григорович у своїй повісті «Близнюки» іронічно називає російських військовиків «усатое сословіє». Інший український письменник, Олекса Стороженко, в оповіданні «Вуса» розказує, як йому дісталося за його традиційні вуса від російського начальника. Оповідання те довге, я обмежуся кількома лише маленькими уривками:

«...Молчать! — кричить: ви єщо осмеліваєтесь разсуждать! Посмотріте в зеркало, в каком віде ви явілісь к начальству!

Тут повів мене до дзеркала: дивлюся, жупан мій застібнутий на всі гаплики, медалі висять; і прочее де розірвалось — позашиване; все обстоїть благополучно...

— Что, — питає, — відіте?

— Нічогісенько, — кажу, — не бачу; чого вам од мене схотілося?

— Как, чєво! — знов закричав — на каком основаніи ви осмелілісь явіться ко мене в усах? Ви теперь состоїте в гражданской службе. а потаму право ношенія усов на вас не распрастраняется...

...Прийшов на квартиру, зараз дістав з шкатулки бритву, намилився, черк, вдруге... так мої вуса, неначе скошена трава, і впали на рушник... Перший раз, як живу на світі, довелось мені зголити вуса, лучче було і не дождать до сього лиха!.. І пси не пізнали, і жінка гвалту наробила, і від сусідів довелось ховатися...

Та виявилось, що начальник перестарався, бо по «височайшому» указу оповідач якраз мав право носити вуса. І ось, коли вдруге вуса підросли, він узяв з собою «височайтий указ» і пішов до начальника. Москаль його як побачив:

«...что это, мілостівий государ мой, — крикнув, — ви уклєняєтесь от служби і вторічно осмелілісь явіться ко мне в усах!.. Не горячіться, — кажу, — кров спортите, а ось подивіться! Та тиць а руки указ. Дивись, думаю, хоч повилазять ... Прочитав, якось чудно лупає очима, губи дрожать...

— Хо... Хома П... Петрович! — каже, затіняючись: что ето такое?
Хома наставив око:

— Височайший, — каже.

— Без вас знаю, — каже председатель, — а распространяется ли право ношения усов?

Хома круть-верть, сюди-туди, нічого робити.

— Распространяється, — каже...»

Та проте українці завжди носили вуса, не зважаючи на ніякі московські укази.

Шапки

В Україні існує вірування, що ходити під відкритим небом з непокритою головою гріх для чесного чоловіка. В народі виробилося прислів'я: «Без шапки мов злодій ходить». За нашими звичаями ходити з непокритою головою можна лише на похоронах та біля церкви. В хаті ж навпаки, переступаючи поріг, треба скинути шапку.

З давен-давна чоловіче населення України носило хутрянні шапки: баранячі, або ягнячі, з видри, зайця, з куниці. Такі «хутрянниці» найліпше захищають голову від дощу та снігу, а тому й збереглися ще й досі не тільки в Україні, а й у всіх інших слов'янських народів. В період козаччини шапка була одною з основних частин чоловічого одягу не тільки зимою, а й літом. Гарна шапка колись була гордістю козака, а пізніше парубка й молодожона. «Жупан, як жупан, аби шапка добра!» — каже жартидливе народне прислів'я.

З шапкою в'яжуться деякі народні вірування. Перед Святою вечерею на Різдво господиня одягає чоловікову шапку на голову і обходить увесь двір, стайні та комору, все це обкурюючи ладаном. Виконавши цей магічний акт, жінка набуває права весь рік ходити простоволосою.

Відомий міжнародній сюжет про шапку-невидимку теж в'яжеться з віруванням в магічну силу цього одягу.

З малюнків, описів і експонатів, які дійшли до нас від Запоріжжя, бачимо, що козаки мали таку велику різноманітність шапок, що тяжко встановити якийсь єдиний тип запорожської шапки. Дослідник українського одягу Б. С. Познанський, як пише про це Хведір Вовк¹, мав нагоду бачити справжній запорожський шлик в селі Покровському на Катеринославщині. Уважно розглядаючи

¹ Вовк Хв.: Студії..., стор. 153

цю рідкісну реліквію Запоріжжя, Познанський прийшов до висновку, що цей шлик, або краще сказати, горішня його частина, суконний мішок, що становить дно шапки і звіщувався з голови, — був справжнім голов'яним укриттям у запорожців, а висота самої шапки змінювалася відповідно до моди або до смаку запорожця. Велика правдоподібність цього факту, одначе, не виключає існування й інших типів шапок, що їх за різних часів носили запорожці, як ось шапка-кабардинка, шапка з бобрового, рисячого, чи якогось іншого дорогого хутра. Добрими шапками особливо любила чепуритися козацька старшина, як про це згадують у своїх щоденниках Хоненко та Маркович.

З шапок, що вживаються і в наш час в Україні, відомі такі форми: стовбуваті, або круглі шапки, «мазниці», рідше трапляються «кучми», а найпоширеніші тепер «вухаті» шапки. Всі ці види шапок, крім останньої, «вухатої» шапки, робляться з чорного або з сірого смушку, тобто відповідно обробленої шкірки молодого баранця. Найкращі смушки для шапок виходять з «випорків» — шкурок ягнят, вийнятих з утроби матки ще до народження. Підшивку шапки роблять зі шкіри овечого черева, де вовна найтонша.

Ще з давніх часів по всій Україні славилися решетилівські смушки. Про це згадує і в своїх подорожніх записках німець Гільденштет, що подорожував по Україні в році 1774-му. Він пише: «...славні тутешні завивані смушкові шкурки на цілій Україні вживаються для виробу шапок. Сотня таких шкірок у Ромнах продається тепер по 60-70 карбованців, раніше по 30 карб.». Кінчаючи писати про смушки, цей німець додає: «вони визнаються особливо гарним виглядом»¹.

Стовбуваті шапки шиються високими і майже конічної форми. Така форма шапок розповсюджена переважно на Поділлі, а найбільше на Винниччині та Брацлавщині. Крім того, стовбуваті шапки були колись поширені в степовій частині України, як ось на Січеславщині, Херсонщині й Таврії. Круглі шапки мають форму циліндра, що трохи вищий ніж ширший, з випуклим або плескатим дном, іноді суконним, а найчастіше смушковим. Ця форма шапок розповсюджена на Чернігівщині, Полтавщині та частково на Київщині. Серед круглих шапок є особливий вид шапки, що називається «сива шапка» — зшита з сірих молодих «випорків». Це найкраща і найдорожча з усіх українських шапок

¹ Січинський В.: стор. 153.

нашого часу. Сиві шапки відомі по всій Україні, але найбільше розповсюджені в самому Києві, на Київщині та на Полтавщині.

«Мазниці» — це чорні баранячі шапки з суконним дном. У горішній частині ця шапка має з боку невеличкий розріз, з якого визирає кольорова, здебільшого червона стрічка. Форма цієї шапки є циліндрична, але через отой розріз вона здається вгорі трохи ширша, ніж унизу. Сукно для верхньої частини денця вживається, звичайно, синього або зеленого кольору. «Мазниці» розповсюджені на північному Поділлі, Волині, Холмщині та в районі міста Люблин.

На півночі України, над річкою Прип'ять, в районі містечка Петриків ще й досі збереглася старовинної форми шапка, що називається «кучма», або «кучомка». Це висока, з випуклим верхом суконна шапка, що її долішня частина, приблизно до половини висоти, обшита хутром. Такі шапки зустрічаються на малюнках київських князів. В Ізборнику Святослава вся родина князя і сам князь зображені в таких шапках. В такій шапці зображений і князь Ярослав у Спасо-Нерецькому храмі, а також багато образів святих князів Бориса і Гліба; нарешті славнозвісна шапка Мономаха має теж форму сучасної надприп'ятської кучми.

В останній час в Україні розповсюджені «вухаті» шапки. Ця шапка шиється не з хутра, а з тонкого сукна, чи просто з цупкої матерії і вати. Хутром обшивають лише долішню частину навушників і овальний виріз над чолом, ніби пригнутий до голови дашок. Скоштувавши української зими в році 1942-му, німці й собі пошили «вухаті» шапки, але пошили їх дуже незграбно, з великими кролячими опушинами, що стирчали на голові як копиця сіна.

Стародавні плетені шапки, що ще й досі подекуди збереглися на Україні, називаються магерками або яломками. В літературних пам'ятках XI-го століття такі шапки називаються клобуками. В житії Теодосія Печерського знаходимо таке: «І рукама своима делахуть дело, оволи копитьца плетуци и клобуки». Ці клобуки плів не тільки Теодосій, а й багато інших ченців Києво-Печерського монастиря.

Хведір Вовк пише, що він розпитував старих людей і від них довідався, що ще пів століття тому селяни на Волині самі плели такі клобуки з вовни. Робилося це так: збиту вовну клали на полотно у формі довгих пасем, валяли їх, а потім виплітали з них шапки у формі зрізаного конуса. Мабуть, це і був той

самий спосіб, що його практикували київські ченці ще в княжій Україні-Русі¹

Сучасні клобуки-магерки вже не плетуться, а шиються з грубої вовняної тканини і досить гарно оздоблюються зеленими або червоними шнурками. Магерки — це переважно літні шапки, бо для зими та ще й на півночі України вони мало придатні.

Щождо солом'яних брилів, то з історичної літератури знаємо, що вже в X-му столітті німці знали їх, бо в 946 році численне військо саксів мало на своїх головах солом'яні брилі. Слов'яни ж зпрадавна були хліборобами і, живучи а близькому сусідстві з німцями, імовірно теж вже давно навчилися плести соломі, бо брилі у нас на Україні, наприклад, це частина одягу дуже і дуже стара. В гарячі соняшні дні влітку, а особливо під час жнив, всі косарі та в'язальниці виходять в поле в брилях і так робилося споконвіку.

Брилі плетуть переважно пастухи під час випасу худоби в полі; звичайно це буває в Петрівку, коли ще житня, або пшенична солома не пересохла. Хлопці йдуть в жито, чи пшеницю і гострим ножом ріжуть «дудалиці», або «стрілки» — це найдовша і найрівніша частина стебла поміж двома останніми вузлами, рахуючи від колоса. Нарізані «дудалиці» зберігаються в холодку і змочуються водою, щоб не пересохли. З заготовлених дудалиць плетуть «плетінки». чи «плетиво». Плетиво — це довга солом'яна стрічка, з якої вже шиється бриль.

Існує два способи плетення: в зубці й гладко, або просто. В зубці плететься у чотири стрілки. Стрічка виходить вузька і з одного боку зубчаста. Бриль з зубчастої стрічки виходить кращий і міцніший, а тому й довше носить. Гладко, або просто плететься з семи стрілок. Це плетення значно простіше, стрічка виходить ширша, а тому й виплітається швидше. Бриль з простої стрічки ціниться дешевше та й носять його переважно старі діди і малі діти.

Брилі з дуже широкими крисами часом називаються капелюхами. У карпатських українців капелюх називається «кресаня», хоч і саме слово «капелюх» їм також відоме. Влітку гуцульські парубки люблять оздоблювати свою кресаню квітами, як про це співається в співанках:

Під гайом зелененьким ходить Миколайцю,
За кресаню си зашпилів зелений розмайцю.

Нащо тобі, мій миленький, розмаю, розмаю.

¹ Вовк Хв. «Студії...», стор. 154.

Як я тобі за капелюх ружи наламаю.

Вовняні капелюхи в Україні менше поширені ніж солом'яні, але й про них населення наших міст і сіл знає.

Кашкети та картузи з дашками, що переважно шиються з вовняної матерії, в останній час в Україні все більше і більше поширюються, витісняючи собою шапки, брилі та капелюхи.

Чоловіча сорочка

Стародавні слов'яни, наші предки, що жили на території сучасної України, носили довгі, по коліна або й нижче колін, білі полотняні сорочки. Таку сорочку одягали безпосередньо на тіло і завжди поверх штанів «на випуск». Навколо низенького стоячого комірця така сорочка мала багато зборів. Розріз був посередині грудей. Рукава на чохлах і теж зібрані в збори. Цей старослов'янський тип чоловічої сорочки зберігся ще й досі в українському населенні Карпат. На всій іншій українській території такий тип сорочки давно вже вийшов з моди і залишився тільки в народній пам'яті в формі жартівливих пісень, як ось:

Ой, я свого чоловіка нарядила паном;
Сорочина по коліна підв'язана валом...

За винятком Карпат та ще північно-західньої частини Полісся, в Україні тепер поширений інший тип чоловічої сорочки, що вже скрізь відомий під назвою «українська сорочка». Така сорочка теж шиється з білого полотна, але вона вже значно коротша і при ношенні завжди вбирається в штани. Звичай вбирати сорочку в штани є спільний всім степовим народам і, як пише Хведір Вовк¹, був запозичений від південно-східніх сусідів, а через це таку сорочку ще називають степовою.

Комірець української сорочки низенький, переважно стоячий, так зв. «чумарочний»; тільки на західньому Поділлі та на Волині часто зустрічаються і відкладні комірці.

Розріз української сорочки припадає посередині грудей. Виняток становлять тільки чоловічі сорочки Лемківщини, що мають розріз з заду, проти потилиці.

У матеріялах монографічного вивчення села Старосілля на Чернігівщині за роки 1922-23 про чоловічу сорочку записано таке: «Давній тип сорочки має пазуху посередині на грудях, з низьким стоячим коміром, з петельками для застіжки, та з чохлами на

¹ Вовк Хв.: стор. 161.

рукавах. Новіший тип сорочки має вишиту маніжку та комір, що застібується на гудзики з лівого боку»¹.

Щодо застіжок, то на Київщині та на Чернігівщині їх роблять з чорного шовкового шнурочка, а в степу і на Поділлі — це здебільшого червона або синя стрічка. На схилах середніх Карпат замість стрічки, чи шнурочка, чоловіки та парубки вживають «ціпоньки» — це кругла оздоба з люстерком або якимось образком.

Рукава нової української сорочки з стоячим комірцем широко відкриті, а там де шиють відкладні комірці, рукава збираються в чохла. Комір чоловічої сорочки звичайно буває вишитою сірими, чорними, або синіми і червоними нитками. Маніжка та кінці рукавів теж вишиті, але вже іншим візерунком ніж комірець.

Старі люди носять сорочки або зовсім не вишиті, або тільки невеличкі мережки на маніжці та на рукавах. Заполоч, якщо і вживається, то тільки на комірець і то небагато.

Мабуть, чи не найкраще є розвинене мистецтво вишивати чоловічі сорочки на Київщині та на Полтавщині. Гарно вишивають і на західньому Поділлі; тут вживається багато яскравих кольорів, а найчастіше чотири: червоний, синій, жовтий та зелений. В степовій частині України, а зокрема на Херсонщині та Січеславщині часто зустрічаються сорочки з широкою маніжкою, що вишита лише одними чорними нитками. Київщина, Полтавщина та Чернігівщина найчастіше вживають для маніжок чоловічої сорочки червону та синю заполоч.

На Закарпатті чоловіча сорочка називається «кошуля» — це стародавня загальнослов'янська назва, що ще затрималась у поляків, сербів та в наших мешканців Карпат. Закарпатська кошуля завжди шиється з стоячим коміром. Комір, маніжка та кінці рукавів, а також і долішній край сорочки вишиті червоними і чорними нитками. В деяких місцевостях, як ось в Ясині, рукава трохи нижче пліч оздоблюється широкими вишитими «вуставками». Носиться така кошуля поверх штанів і підперізується кушаком, що досить гарно сплетений з різнокольорових вовняних ниток. Зав'язується кушак з лівого боку. Гуцули підперізують сорочку широким шкіряним чересом.

Як уже згадувалось вище, українська сорочка шиється тільки з білого полотна. Національний характер білої сорочки підкреслюється в багатьох народніх приповідках, як ось:

«К Великодню сорочка хоч і лихенька, аби біленька»;

¹ Заглада Н.: Моногр. вивч. села Старосілля. Київ. 1924.

«Як неділя, то й сорочка біла»;

«Як мати рідненька, то й сорочка біленька»;

«Перша Пречиста любить паляницю м'якеньку, а друга — сорочку біленьку».

У відміну від українців росіяни захоплюються кольоровими, а найбільше червоними сорочками. Звичай носити кольорову сорочку москалі запозичили від татар.

Щодо крою, то чоловічі сорочки бувають з уставками і стрілками. Сорочка з уставкою (схема 6) відрізняється від жіночої сорочки такого ж крою лише меншою довжиною та стриманішою орнаментациєю. Стрілкова сорочка (схема 7) має станок так само призбираний біля коміра, але замість уставки, має трикутний клин, розширений до коміра. Цей клин — «стрілка» призбирається разом із станком. Стрілку накриває вишивана смужка полотна завширшки від 2 до 4 см. До стрілкових сорочок належить і лемківська сорочка з розпіркою ззаду. Варіантом стрілкової сорочки є сорочка з «настьолами» (схема 8). В ній смужка тканини — настьол роздвоюється від середини й обрамляє призбирану біля коміра стрілку з обох боків.

Західньополтавський варіант стрілкової сорочки шиється трохи інакше (схема 9). Стрілки являють собою повний квадрат (як уставка) і накривають розходження передньої та задньої пілок станка сорочки. Стрілкова сорочка поширена і в Білорусі, а з деякими відмінами і в Прибалтиці.

Чоловіча сорочка без зборів (крій вперекідку) поширена на півдні України під назвою «чумачки». Ця сорочка шиється вільно, з симетричним розташуванням швів — з бочками (схема 10). На Дніпропетрівщині, в районі порогів, така сорочка з рукавами в дві пілки завширшки мала назву «лоцманської» (схема 11). Вишиваються ці сорочки на комірі, кінцях рукавів, пазусі, а подекуди на місцях з'єднання станка з рукавом і навіть вздовж всього рукава. «Курта» бойківська та закарпатська сорочка являють собою коротенький станок 30-35 см. завдовжки, поширений вперекідку (схема 12).

Щождо сорочки з маніжкою, то вона не має якоїсь особливої конструкції. Маніжка може бути пришита і до сорочки з уставками, і до чумачки, і до сорочки міського типу¹.

¹ Колос С: «Укр. нар. мистецтво. Вбрання. Київ. 1961.

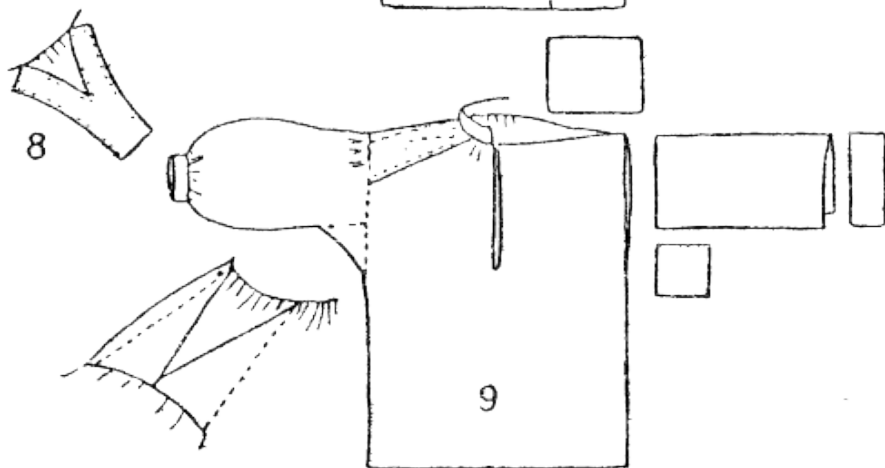
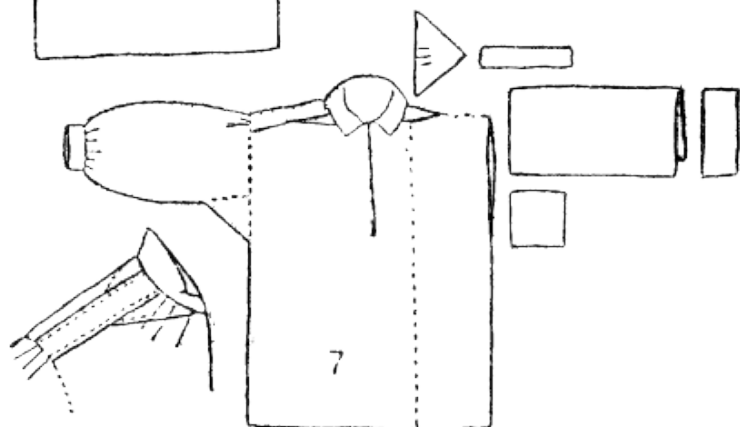
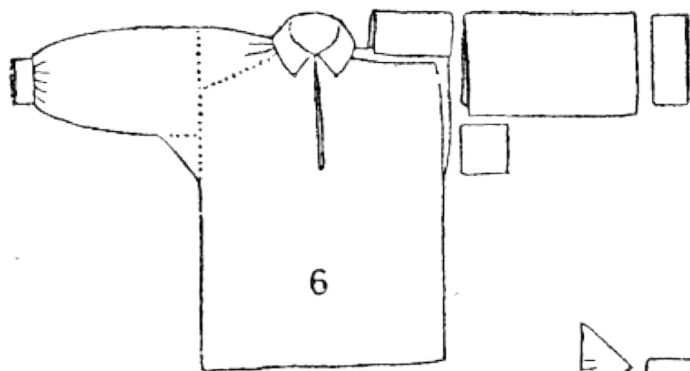

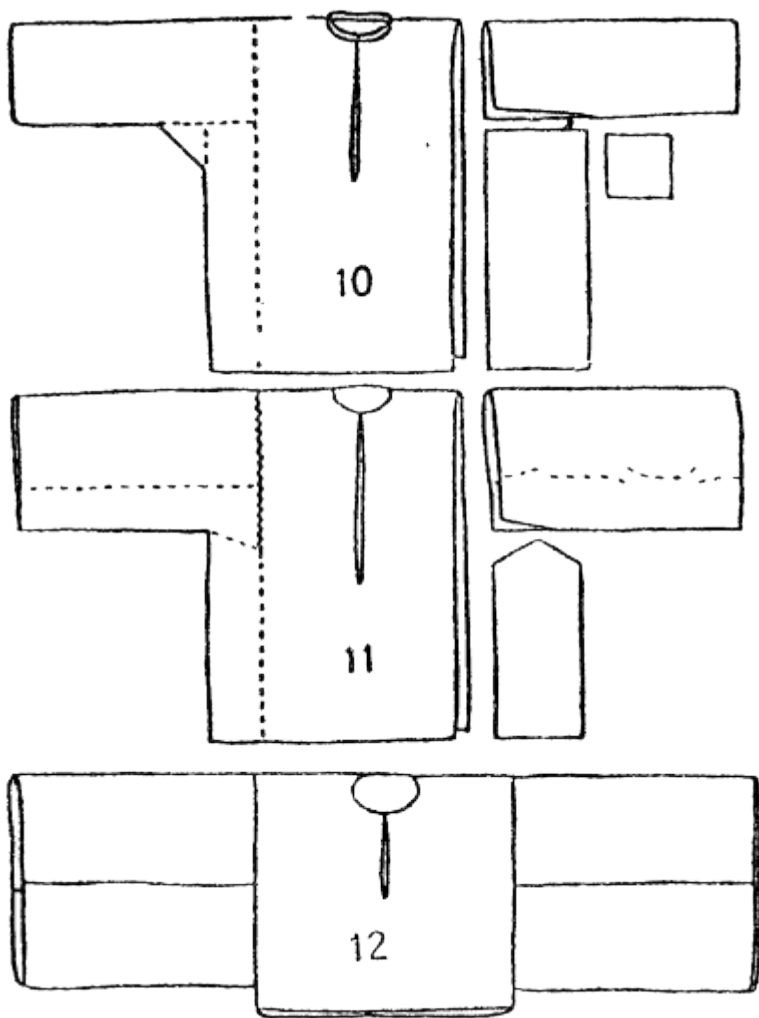

Чоловіча корсетка

В Україні носили, а подекуди носять і тепер, безрукавний одяг, що одягається поверх сорочки — це корсетка, або лейбик. Про таку чоловічу корсетку маємо цікаву згадку в архіві поліційного управління міста Умані: «Предявитель сего... в малоросійском костюме... і чорною мужскою кофтою, називаемою по малоросійські корсетка»¹

В селі Соловіївці на Київщині, після скасування кріпаччини, чоловіки почали носити лейбики, які шилися з чорної або сірої матерії². Етнограф Н. Заглада про село Старосілля на Чернігівщині, в роках 1922-23 писала: «Жилетка шийється без рукавів, а іноді й з рукавами, з низьким стоячим коміром, ззаду з хлястиком та з прорізними кишнями»³. В інших місцевостях замість «хлястика» роблять багато складок.

Дуже імовірно, що чоловіча корсетка, лейбик. чи жилетка, беруть свій початок від козацького піджупанника, який теж шився без рукавів і не був надто довгий; він не завжди досягав колін. Сучасна корсетка, як і колишній піджупанник, підперізується поясом.

Штани і шаравари

З давен-давна в Україні були відомі два типи штанів, а саме: власне штани, вузькі, та шаравари широкі. В Галичині штани називаються «сподні», а в гуцулів вони зветься «ногавицями». Про ногавиці там є приповідка: «Не видав Гриць ногавиць: то ся вбірає, то розбірає». Згадується про ногавиці і в співанках:

Ой, минуло три неділі тамтої п'ятниці.
Як ходили попід вікна биті ногавиці.

Вузькі штани звичайно шиються до паска і застібаються на два гудзики, а шаравари — до очкурні і підперізуються очкурем. Такої класифікації можна лише дотримуватися при умові, коли йде про штани, чи шаравари з тонкого і доброго матеріялу. Якщо ж змінюється матеріял, то звичайно змінюється очкур на пасок, чи навпаки.

«Штани до очкурні» — це ті, що мають на поясі широку вшити складку — «очкурню», в яку просовується очкур. Одягнувши такі

¹ Рудницький Є.: «Дело о ношені хлопоманського костюма». Київ, 1928.

² Савченко І.: «Старое и новое в народном убранстве и одежде». «Живая старина», Вып. I. 1890.

³ Монографічне вивчення села Старосілля. 1925.

штани, застібують очкур на пряжку; вільний кінець очкура обводять навколо стану і знову застібують на пряжку, але так, щоб він був трохи «на ослабі». Кінець очкура залишається звисати з правого боку. При такому способі одягати штани утворюється багато складок і, якщо це полотно, тонка вовна, або китайка, то це добре. бо шаравари пишними складками облягають стан. Сукно ж для таких складок затяжке, а тому шаравари з грубого матеріялу доводиться шити «до паска».

Кожний з цих двох типів штанів відповідає якомусь одному типові сорочки. Де носять довгу на випуск сорочку, там і носять вузькі штани «до паска»; до нової української сорочки, що вбирається в штани, одягають шаравари «до очкурні».

Штани і шаравари зустрічаються в літературних пам'ятках дуже давно. Грек Юлій Полідевк, що жив у другому столітті по Христі, писав, що таври і скити мали штани і називали їх шараварами. Про штани маємо згадку і в Прокопія, грецького історика, що жив у VI-му віці по Христі і написав історію воєн Юстиніяна. Значно пізніше, вже в XI-му столітті про штани згадують київські хроніки. Всі ці згадки, як пише Хведір Вовк, дають нам право відкинути всякі сумніви щодо того, чи в історичні часи слов'яни вже носили штани¹.

Широкі штани з назвою «шаравари» відомі майже всім слов'янським народам, а в сербів та болгар вони подекуди збереглися ще й досі. Ця форма штанів поширена і серед деяких кавказьких народів, а зокрема в чеченців.

Старовинні козацькі шаравари шилися з чотирикутною вставкою ззаду, що утворювала матню та об'єднувала собою дві широкі штанини; ось чому ті козацькі шаравари були такі широкі, як «Чорне море». Такі широкі шаравари, що «матнею вулицю мели», ще й досі зустрічаються в старих людей на Київщині та на Полтавщині, в колишніх козацьких селах біля містечок Золотоноша, Лубни, Черкаси та Переяслав — це наші заповідники щодо стародавнього народнього одягу.

Про село Старосілля на Чернігівщині Н. Заглада пише, що «деякі старі діди ще й тепер (1923-й рік) носять штани до очкурні». Селяни шили колись шаравари «до очкурні» з білого домотканого полотна «десятки», заможні люди — з синьої китайки, або з сірого черкасину, а козаки — з тонких сукон, вовни та дорогоцінних шовкових тканин. Вузькі штани «до паска» ще й тепер шийуться з білого домотканного полотна на Бойківщині, Лемківщині та

¹ Вовк Хв., стор. 163.

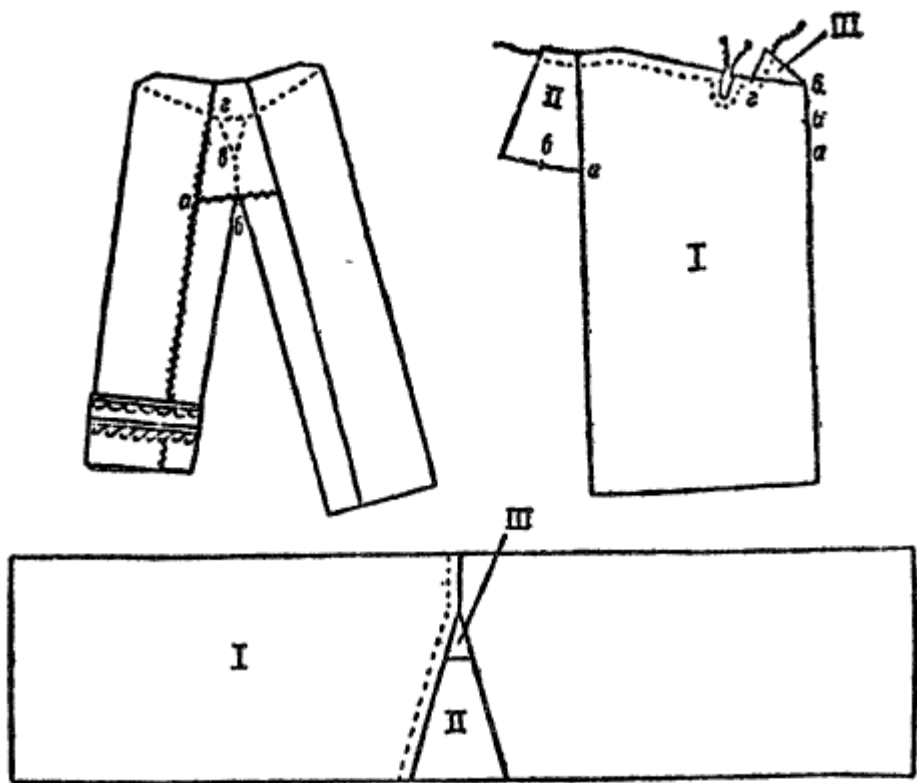

15

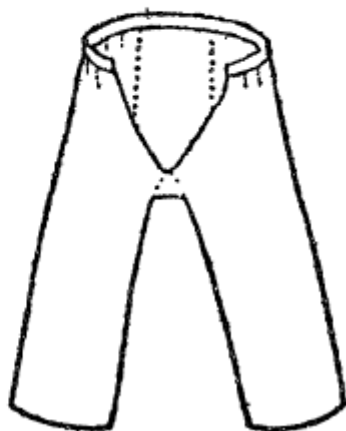
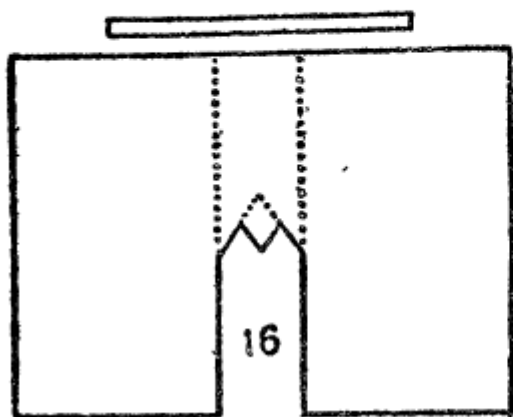

15. Гуцульський тип

16. Подільський тип

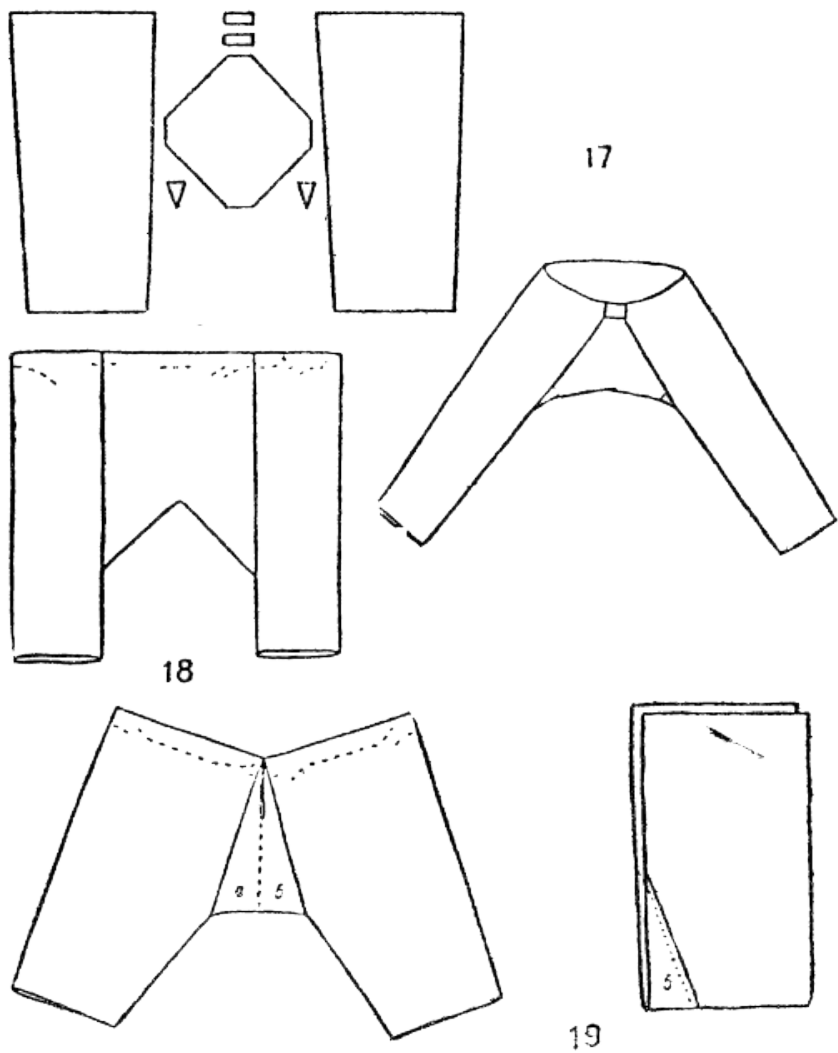

17. Буковинський тип 18. Подніпрянський тип
 19. Степовий і закарпатський тип

північно-західньому Поліссі. Гуцули свої нагавиці шиють з червоного і рідко з синього сукна. Штани при чоботях ніколи не випускаються поверх халяв, а ховаються в халяви.

Народні жарти та прислів'я про штани:

«Ой, гоп штани-шаравари, куповані у Києві на базарі!»

«Шаравари сині, а ще дома двоє в скрині!»

«Утяв Панька по штанях».

«Нате і мої штани в жлукту!»

«Ті ж штани та назад гудзьом!»

Про очкур:

«У князя хевряза, а у нас очкур!»

«З переляку очкур луснув!»

«Очкурем підперезався та й зовсім зібрався».

«Ой, чумак дочумакувався,

Штанів нема, очкур обірвався!»

Щодо крою, то С. Колос ділить українські штани на кілька типів, а саме: гуцульський, подільський, буковинський, подніпрянський, степовий та його варіант — закарпатський (схеми 15, 16, 17, 18 і 19). Еволюцію крою штанів можна простежити на гуцульському вбранні XIX-XX-го століть. Під час великих морозів гуцулки надягають «холошні» — «поколінці» з білого грубого сукна. Сукняні гуцульські гачі являють собою окремі холошні, об'єднані трапецієвидною вставкою ззаду. Зшиті з конопляної тканини, вони зветься «портяниці» (схема 15). Гуцульські гачі не доходять до пояса сантиметрів на 15 і тримаються очкуром на клубках (крижах). Гачі заправляють в онучі або носять поверх онуч і тоді відкочують на кінцях сантиметрів на 10. Холошні по шву вишиваються різнокольоровою вовною геометричним орнаментом.

В усіх родах українських штанів «матня» (з'єднуючий обидві холошні шматок тканини) має симетричну по вертикалі будову. До середини XIX-го століття всі штани шилися і носилися до очкура. Пояс робився з крученого шнура або з вузького реміння¹.

Пояси

Український народній одяг зверху оперізується поясом. Пояси бувають шовкові, вовняні та бавовняні. В Іпатіївському літописі

¹ Колос С: Вбрання. 1961.

під роком 1288-м згадується про золоті та срібні пояси князя Володимира і його батька: «І розда Владимиръ, убогимъ имение свое все: золото и серебро, и камене дорогое и поясы золотые отца своего и серебряные и свои иже баше».

За козацьких часів на Україні були поширені шовкові пояси, що їх тоді привозили з Персії та інших країн далекого і близького Сходу. Лубенський полковник Яків Маркевич (1696-1770) у своїх «Дневних записках» писав, що він доручив людям купити для нього в Персії «поясів сутих два». Серед майна охтирського полковника Івана Перехреста, в році 1705-му, було багато поясів; все те були турецькі, або «прості шовкові», а також «з золотом», чи «з золотом і сріблом»; вони були різних розмірів: «більшої руки» і «меншої руки». Переважний колір тих поясів був червоний і зелений.

Вже в XIX-му столітті, як безпосередні зв'язки з Персією припинилися, у козаків були поширені т. зв. каламайкові пояси, що їх виробляли з міцної шовковистої тканини. Пізніше каламайкові пояси уступили місце червоним волоським поясам, що ще й досі вважаються найкращими поясами, але трапляються вони дуже рідко.

Волоські пояси гарні на вигляд: по темночервоному тлі вздовж проходять вузькі смужки найрізноманітніших барв. Ці пояси були колись поширені по всій Україні, але найчастіше траплялися на колишній Гетьманщині та навколо Запоріжжя. На Поділлі та в південній Волині теж поширені червоні пояси, але там вони вже іншого ґатунку; ті пояси плетуться таким способом, як плететься невід з білих ниток овечої вовни, а потім фарбується на червоне. Щодо кольорів, то червоні і зелені пояси носили молоді та середнього віку люди, а старі воліли чорні плетені пояси.

Особливою елегантністю серед сільського парубоцтва були зелені пояси з довгими китицями, до цього ще достосовувалася й сива шапка. Цікаво про це писав селянин села Соловіївки на Київщині, Іван Савченко, в році 1890-му: «З знесенням кріпацтва прогрес і мода одягів двинулася вперед. Під час кріпащини сивих шапок не носив ніхто, а також не було і зелених поясів з купленої вовняної матерії, а після скасування панщини зараз же з'явилися сиві шапки і зелені пояси, але це був тільки шик парубків та молодожонів»¹.

Були і білі пояси; вони ткалися з білих ниток, а на кінцях мережилися червоними та синіми нитками. Такі білі пояси найбільше

¹ «Живая старина», 1890. I, стор. 103.

поширені на Поліссі, на Білоцерківщині та на Поділлі понад Бугом.

Пояси звичайно були довгі; до десяти, а то й дванадцяти «ліктів», з китицями на кінцях.

Підперізуючись поясом, чоловіки та парубки обвивають собі стан навколо по кілька разів, а кінці пояса підтикують так, щоб краї його з китицями зсисали до низу. Існує два способи підперізуватись поясом: «по-селянськи», з китицями що звисають з обох боків, і «по-козацьки», коли обидва кінці звисають з одного боку. Поясом підперізують шаравари поверх очкурні, а також верхній одяг: жупан, свиту, а іноді й кожух.

Попри пояс, були колись в Україні ще й старовинні чумацькі череси, які ще й досі збереглися в гуцулів та частково на Бойківщині. Черес — це довгий шкіряний мішок з пряжкою на одному кінці та з ремінцем на другому. В чересах чумаки зберігали свої гроші, а також підвішували кисет з тютюном та ховали туди ж свою нерозлучну супутницю — люльку. Сучасні гуцульські череси бувають досить широкі — до 30 см. завширшки, з кількома гаманцями для грошей, місцем для люльки, вогнива та тютюну. Ці череси гарно оздоблюються бляшками, цвяшками та іншими візерунками. Гуцульський черес ще називається «ремінь». Про такі ремені-череси співають гуцулки в своїх співаночках, як ось:

Ой той мені сподобав си в широкім реміні...

Або:

Ой, кувала зозуленька в лісі на криміні.
Я такого хлопця люблю, що в краснім реміні.

ЧОЛОВІЧЕ ВЗУТТЯ

Чоботи

Ще з найдавніших часів для населення України основним взуттям були чоботи. На малюнках X і XI століття князі Святослав, Борис (промова Івана Златоуста), Ярослав Всеволодович на фресках Спасо-Нерецької церкви — всі вони зображені в кольорових чоботях з гострими, трохи загнутими догори носками. На фресках Святої Софії в Києві також зустрічаються гостроносі кольорові чоботи, але ще з відворотами на халявах. Такі ж червоні чоботи археологи знайшли у старовинному слов'янському похованні біля містечка Шаргород на Київщині.

На старих портретах наших гетьманів та козаків ми також здебільшого зустрічаємо кольорові гостроносі чоботи, які шилися очевидно з добре вичиненої шкіри або сап'яну. Дуже імовірно, що звичай носити кольорові чоботи прийшов до нас із східних країн, але чи безпосередньо, чи через Візантію, — це сказати важко. Зовсім можливо, що сталося і одне, й друге; тобто вплив старосхідних культур прийшов на Україну безпосередньо зі Сходу та через Візантію.

Кольорові чоботи, як чоловіче взуття, вже вийшли з моди, але в наших жінок червоні сап'янці є невід'ємною частиною національного одягу.

Основним взуттям для чоловіків на Україні і тепер є чорні юхтові, або хромові чоботи. Юхтові чоботи носять селяни, а хромові — міщани і пани, а звідси прислів'я: «Видно пана по халяві».

Ще й досі серед наших селян є багато таких, що вміють чинити добру юхту для чобіт. Найкраща юхта виходить з кінської шкіри, а воляча шкіра йде на підошви. Дуже рідко та й то найбідніші селяни чинили колись для чобіт шкіру свиней, але «свинячі чоботи» погані, вони пропускають воду, розкисають, а зимою в них мерзнуть ноги. Про «свинячі чоботи» існує поговорка: «Не дай, Боже, з Івана пана, з кози кожуха, а з свині чобіт!»

Серед наших селян в Україні трапляються добрі шевці, що вміють шити не тільки прості, а й «рантові», або «пасові» чоботи. Прості чоботи звичайно шиються з юхти-самочину. Основні

прикмети простих чобіт це такі: високі та широкі халяви, одна підошва, носки овальної форми; зап'ятки (обцаси) півкруглі, широкі, низькі; підбиті залізними цвяхами або підковами. Рантові або пасові чоботи шийються з дещо кращого матеріялу, на двох підошвах, з тупими носками, вужчими халявами та значно вищими обцасами. Взагалі рантові чоботи охайніші і крапці; їх частіше можна було бачити у парубків, молодожонів та в заможніших селян. Про пасові чоботи згадується в гуцульській співанці:

Ой, минуло дві неділі там тої суботи.
Як ходили попід вікна пасові чоботи.

Ходаки і постоли

Крім чобіт, в Україні так само, як і в інших слов'янських народів, з давен-давна було відоме шкіряне взуття, що складається лише з підошви, краї якої загнуті догори і стягнені на підбитті ноги ликом, мотузком або ремінцем. Такий рід взуття ще й тепер зберігся в мешканців українських Карпат, а також у південних слов'ян на Балканах. Наші гірські мешканці це взуття називають морщенцями або ходаками. Про ходаки згадується в гуцульських співанках:

Я походив, поблукав коло мої кучі
І в червоних ходаках погубив онучі.

Крім цих назв, в Україні для цього роду взуття існує й турецький термін «постоли», що поширився, здається, лише за козацьких часів. Про постоли згадується в жартівливій пісні:

Розгубив я постоли, розгубив онучі,
І неслави я набрався, від дівчат ідучи

В лісових місцевостях є «личаки», що плетуться з лика, яке звичайно дереться з липової кори. На українському Поліссі та в Білорусі личаки збереглися ще й досі: часом вони називаються «лапті» і є символом бідності. Приповідка: «Гулі не одного в лапті вули».

Черевики

Черевики теж є дуже старим слов'янським взуттям. Вперше термін «черевики» згадується в X-му столітті Костянтином Порфірородним, як слов'янське взуття в сербських слуг. В літературних пам'ятках княжої України-Руси теж часто згадуються

черевики. В «Повісті временних літ» за 993 рік написано: «...плеторже чревии руками», а в Лаврентіївському літописі за 1074 рік читаємо: «...стояше в пробошняхъ, в черевтяхъ». Очевидно черевики колись були таким же взуттям, як і постолои, тільки виготовлялися з м'якої шкіри, що її вирізували з черева тварин. Вже в XI-му столітті термін «черевики» визначав низьке взуття, що доходило до щиколодок, або лише підбиття ніг, і виготовлялося не тільки з шкіри, а й з міцних тканин, чи навіть дорогоцінної парчі. В Україні ще й досі всі види низького взуття: ходаки, личаки, постолои та навіть і черевики вважаються гіршими від чобіт, а часом це є символом бідності. Ось як про це говориться в народніх приповідках:

«Як маєш кланятися лаптю, то краще вклонися чоботу»;

«Не лупне так ходак, як чобіт»;

«Куди ти вбрався на стіл з постолоами?!»;

«Коли б мі гриз чобіт, то б і не жаль, а то ходак та ще й не так»;

«Хай у постолоах гречка родить».

СПІЛЬНИЙ ОДЯГ ДЛЯ ЧОЛОВІКІВ І ЖІНОК

Кожух

Зима в Україні, як відомо, жартувати не любить, а тому ще з давніх-давен, готуючись до зими, мешканці України шиють кожухи. «Завірюха — треба кожуха», або «трудно літом без корови, а зимою без кожуха» — говориться у народи їх приповідках. Носити зимою кожух — це старовинний український звичай, Вже у літературі XII-го століття, як ось в Уставі Студійському 1193 року, читаємо: «Отъ кожъ устроение різи же і мантиє, яко кожуюхи...»

В Іпатіївському літописі під 1252 р. написано: «Кожюхъ же оловіра грецького і кружіві златими плоскими ошить і сапозі зеленого хъза шити золотомъ», а в «Слові о полку Ігоревім» зустрічаємо таке місце: «...япончицями і кожуюхи начаша мости мостити по болотамъ».

В період козаччини кожух був основним одягом козаків зимою; «козак — муха без кожуха», говорили козаки самі про себе. Швед Гільдебрандт, що подорожував по Україні в 1657 році, писав у своїх спогадах про козаків, що вони носять «... довгі кожухи без покриття та з великим ззаду коміром із чорного смушку». Той же автор, згадавши про жінок, написав: «... їх одежою взимку був довгий кожух без покриття».

У роках 1670 і 1672 по Україні мандрував якийсь У. Вердум, здається, також швед. У своїх подорожніх записках він згадав і про кожух: «Селяни-козаки носять літом опанчу з білого сукна, зимою з баранячих кожушин, що сягають від шиї аж до ніг; вишивані на плечах візерунками червоними, жовтими, гнідими та інших кольорів шкірками, виглядають дуже добре. Та опанча називається на їх мові кожухом (*kozucke*), зимою такий кожух є основним вбранням козаків»¹.

Ще з прадавна на Україні відомі два терміни для визначення теплового одягу, пошитого з хутра: кожух та шуба. Кожухи переважно були домашнього виробу, саморобні, що шилися з вичинених овечих шкір, а шуби — це вже одяг пізнішого походження і

¹ Січинський В. Там же, стор. 106.

шиються з лиса, а якщо ні, то з якогось іншого дорожчого хутра. Крім того, шуби у відміну від кожуха зверху покриваються фабричним сукном. Цікаво про це пише Гоголь у своїх «Вечорах...»: «Дивно збудовано на нашому світі! Все, що не живе у ньому, все силкується переймати та передражнявати один одного. Колись, бувало, у Миргороді один суддя та городничий розгулювали зимою у критих сукном тулупах, а все дрібне чиновництво носило просто нагольні. Тепер же і засідатель, і підкоморний відсмалили собі нові шуби із решетилівських смушок з суконною покришкою».

Кожухи, звичайно, носили колись козаки та селяни, а шуби — пани.

«У кого кожух овечий, у того душа чоловіча, а шуба — це згуба», або:

«Ми в кожусі та при своєму дусі, а хто в лиссях, той у мислях» — говориться у приповідках.

Цікавий деталь з селянського побуту приводить Олександр Кошиць у своїх «Спогадах». Говорячи про знайомого селянина з села Тарасівки, Івана Степановича, автор спогадів пише: «Своїй молодій жінці зробив не кожуха, а шубу з лисиці, криту матерією. Ця шуба особливо в'їлась їй у печінки, коли після «європейської масляної» почався звичайний «селянський піст» — трудове життя, та прийшлося вийти з возом і кіньми на возку буряків до заводу: уся валка на весь голос виспівувала на її адресу експромт Івана Бублія:

Будеш шуби надівать.
Будеш шуби, сиротино, надівать
Будеш, серце панувать,
Будеш, серце сиротино, панувать»

Саме слово «кожух» очевидно походить від слова «кожа» — шкіра, а слово «шуба», як доводить чех Любар Нідерле, походить від мадярського «*džubba*», що визначає те ж саме, що і наш кожух.

Українські кожухи бувають довгі, чи власне кожухи, та короткі, що зветься кожущанками. Довгі кожухи бувають двох типів: «простий кожух» та «кожух тулубастий». Прості кожухи носять селяни, а тулубастий заможніші селяни та переважна більшість міщан. Тулубастий кожух шиється довгий, без стану, без складок (бганок), але з великим відкладним коміром Цей кожух рідко коли оздоблюється кольоровими шнурками або шматочками сап'яну, як не майже завжди буває з простим кожухом, за те

тулубастий кожух покривається зверху сукном або черкаси́ком і тоді він подібний до «панської» шуби.

Простий селянський кожух далеко складніший і кращий за тулубастий, і зовсім не зрозуміло, чому він зветься простим.

На Київщині та на Лівобережжі простий кожух шиється у стан, без складок, але з «вусами» або «в клинки». У цього кожуха комір стоячий, обкладений з обох боків дрібнесеньким чорним або сірим смушком. Горішня і долішня частина коміра, права пола та весь долішній край кожуха обшивається вузькою смужкою хутра. Ця хутряна оздоба зветься бабаком. Під самим коміром, на правій полі, пришивається маленький хутрянний трикутник, а до трикутника сплетеного шкіряного гудзика. На лівій полі теж під самим коміром пришивають шкіряну петельку. Більше до простого кожуха гудзиків не пришивається, якщо треба, то оперізується довгим вовняним або полотняним поясом.

На Поділлі та на Херсонщині наші селяни носять кожухи подібні до київських, але вже з бганками і великим напівкруглим відкладним коміром, з чорного баранця. Понад Дніпром люблять оздоблювати свої кожухи барвистими шнурками та клаптиками чорного сап'яну. Оздоблюються переважно плечі і груди. Такі орнаментовані кожухи носять, як чоловіки так і жінки.

На Волині існують кожухи трьох покроїв. Один із них дуже подібний на волинську свиту з великим відкладним коміром. Цей кожух вишивається на плечах, грудях та майже на кожній шві. Другий волинський кожух шиється з «станом», без складок і маленьким стоячим коміром. Цей кожух також обшивається сап'яном та барвистими шнурками. Третій кожух на Волині шиється з «станом» і малим відкладним коміром, з клинням унизу та збірками, що починаються від стану. Застібається на три гудзики або гапליки. Цей кожух своїм кроєм подібний на чумарку. На кожний з таких кожухів потрібно від п'яти до восьми гарно вичинених овечих шкір.

Кожушанки найбільше поширені на Полтавщині. За довжиною вони ледве досягають колін. Комір стоячий з обох боків, обкладений хутром, гарно вшитий стан, ззаду складки. Дрібнесеньким сивим смушком обкладені кінці рукавів, поли та весь низ. Ці кожушанки там звуться «венгерками».

Найкращим кольором кожуха для жінок вважається білий, бо й справді спеціально білені кожухи виглядають дуже імпозантно, а особливо, коли вони ще розшиті кольоровими шнурками та барвистим сап'яном.

Чоловічі кожухи, крім білих, бувають ще й червоні та чорні. Чорні — дублені, вони хоч і не такі гарні та проте значно практичніші й витриваліші щодо води. Ріжниця поміж чоловічим і жіночим кожухом буває хібащо тільки в кольорі та й то не завжди. Правда, жіночі кожухи шийються охайніше і барвисті оздобляються на них частіше.

Про те, яке велике значення має кожух у селянському побуті України, свідчать численні народні приповідки:

«До Святого Духа не скидай кожуха, а по Святому Дусі ходи далі в кожусі».

«Обіцяв пан кожух та тільки слово його тепле».

«Козячий кожух та вербові дрова — смерть готова».

«Іде зима, а кожуха нема, чоботи ледащо і купити немазащо».

«Кожух та свита та й душа сита».

«Зимою без кожуха бере сукруха».

«Вітер каже: «гу-гу-гу! Сім свит продму!» А кожущана латка лежить тихесенько в кутку та й каже: «А мене не продмеш!» Тоді вітер розсердився та й, надувшись відповідає: «Мовчала б уже там, коли тебе ніхто не зачіпає. Тут не про тебе річ!»...

Кептар

Слово «кептар» походить від румунської мови і значить «груди». Кептар — це коротка кожущанка без рукавів. Такого роду одягу носить все українське населення карпатських гір, як на східньому, так і на західньому схилі. Такий же одяг носить гірське населення Семигороду, Румунії та Сербії. Мешканці нашої Буковини оздоблюють свої кептарі гарним різнобарвним вишиттям вовняними або й шовковими нитками. Іноді замість вишивок трапляється нашиття з різнокольорового сап'яну, що утворює дуже вибагливий і пишний візерунок. Особливо великі майстри орнаментувати свої кептарі сап'яном є гуцули і то не тільки буковинські, а й галицькі та закарпатські. Бойки носять менше оздоблений кептар, а в лемків орнаментация на кептарях трапляється рідко.

Крім орнаментации, кептарі відзначаються у різних місцевостях різним кроєм. Наприклад, гуцули шийють свої кептарі з невеличким стоячим комірцем, без стану — «мішком». Бойки часто шийють кептарі з відкладним коміром, з чорної або білої

кожушини і завжди в «стан», з короткими полами, що ледве доходять нижче пояса. Лемківські кептарі подібні до бойківського крою.

Захищаючи від холоду спину, боки та груди, і залишаючи при цьому вільні руки для роботи, кептар став постійною оджею протягом цілого року мешканців українських Карпат. В умовах гірського життя при різкому кліматі, де часто раптово змінюється вітер, опади і температура — кептар став дуже практичним одягом, як для чоловіків, так і для жінок.

Свита

Свита так само, як і кожух, є дуже стародавнім одягом, і вже в XI-му столітті була поширена серед усіх прошарків княжої України-Руси. З життя преподобного Теодосія довідуємось, що він «въ единой свите си пребеваше», або «одежа его бе свита...», а в Лаврентіївському літописі під роком 1074 про якогось ченця Ісака говориться «и облачася втъ власянину и на власянину свиту...»

На колоні Трояна в Римі «варвари» з півночі (треба думати, що то були слов'яни) зображені в одному одязі, яке нагадує нашу свиту. З малюнків Рігельмана видно, що у XVIII столітті селянська свита мала вже той самий вигляд, що й тепер¹.

Сучасні українські скити можна поділити на три основні види, а саме: з вусами, з рясами та зі зборами. Свита з «вусами» буде, мабуть, найстарша; тепер вона ще затрималася тільки на Поліссі, зрідка трапляється в Галичині та на Підкарпатті. Власне «вусами» називаються клинці, які вставляються з обох боків свити. Їх може бути по одному, або по два на кожному боці. Отже, «вусів» у свиті може бути два або чотири: чим більше «вусів», тим ширша свита. Другий вид свити — це свита з «рясами»; рясини — це складки. Дуже імовірно, що мода на ці «рясини» прийшла до нас з Персії, або з Туреччини. В таких свитах, замість клинців, з обох боків вшивають шматок сукна, зібраний у хвилясті складки — «рясини». В умовах селянського побуту такі «рясини» колись виготовлялися досить оригінальним способом. Склавши шматок сукна такими ««рясами», кравець змочував його водою і клав на дошку, що лежала на гарячій печі, накривав другою дошкою, а зверху

¹ Рігельман Олександр (1720-891) — український історик німецького роду, в роках 1741-43 жив серед запорожців. Залишив працю: «Лїтописное повѣствованіе о Малой Россіи» (1778); велику цінність мають тут малюнки українського вбрання з XVIII століття.

навалював три мішки збіжжя. Під таким пресом сукно висихало і складки загладжувались так міцно, що вже ніколи не розходилися. Цей вид свити зустрічається по всій Україні, а найбільше поширений понад Дніпром. Третій вид свити — це свита зі зборами. Ця свита найновіша і найбільше поширена, а особливо на Херсонщині та на Лівобережжі. Свита зі зборами дуже подібна на чемерку, бо вона, як і чемерка, шиється «у стан» з великою кількістю складок нижче талії.

Найдовші та найширші свити носять на Харківщині та на Дніпропетрівщині, а найкоротші та найвужчі — на Поліссі. Щождо Галичини, то населення півніжжя Карпат має довгі свити а карпатське навпаки: весь одяг має короткий. Колір свит також не скрізь однаковий. На Поліссі та на Лемківщині носять сірі свити, хоча є тут багато й білих свит. Павло Чубинський¹ визначив межу поширення білих свит на північ від лінії Житомир — Брестя-Литовське. Цей кордон ще й досі не змінився та все ж слід відмітити, що сіра свита все більше і більше витискає білу. Це можна пояснити тим, що сіра свита практичніша і значно дешевша.

Вся середня і південна смуга України знають тільки чорну та темnobрунату барви селянських свит, тобто природній колір овечої вовни, чорних овець. Нова свита, зі свіжотканого сукна якийсь час буває чорна, а потім під впливом сонця, вітру і дощу рудіє і стає темnobрунатою. В Галичині фарбували колись свої свити, очевидно з білої вовни, на червоний колір, а тому ця частина України називалася «Червона Русь», як думають деякі автори². Матеріалом для фарбування домотканої вовни була там марена красильна³, а також кошеніля⁴.

Орнаментация свит, оздоблювання вишиттям, чи нашиттям теж не по всій Україні однакова.

Наприклад, на Лівобережжі свити не мають оздоб у вигляді вишивок, барвистих шнурків, петельок, чи спеціальних гудзиків, лише іноді трапляється обшивка вузькою шкіряною стрічкою та ще «вилогі» на рукавах. На Київщині та на Волині з'являється

¹ «Труды экспедиции...», том VII, стор. 421.

² Вовк Хв.: «Студії...», стор. 157.

³ Марена красильна (*Rubia tinctorum L.*), коріння цієї рослини багате на олізорин та пурпурин і дає гарну червону фарбу.

⁴ Кошеніля або черчик (*Coccus*) — комахка з родини попелиць. З висушених самичок добувають добру червону фарбу. На Україні живе черчик кулястий на листях дуба, він дає червону фарбу «алькermес».

досить бідна орнаментация у вигляді кольорових шнурків навколо кишень і коміра. На Поділлі та на західній Волині ми вже зустрічаємо свити розкішно вишиті червоними шнурками, а в Галичині, крім шнурків, на свиту нашивають металеві декоративні гудзики.

Запинають свиту справа наліво, застібають з лівого боку на шкіряний гудзик. На Київщині в останній час були поширені «свити на гапликах», що застібалися на металеві гачки. Комір свити високий стоячий, але не скрізь, бо в Галичині, наприклад, шиють свити з великим відкладним коміром. Рукава рівні і одномірні: верхня і долішня частини однакової ширини.

Все це опис чоловічої свити, а свита жіноча має деякі свої особливості. Перш за все слід відмітити як позитивний факт, що жіноча свита значно архаїчніша ніж чоловіча. Це одна з прикмет позитивного консерватизму наших жінок, що завжди уважно ставляться до звичаїв своїх предків. Жіноча свита по всій Україні не знає ні «риз», ні «зборів», а скрізь шиється тільки з «вусами». Виріз для коміра жіночої свити робиться заокруглений та значно ширший ніж у чоловічій свиті, щоб видно було намисто та дукачі. Сам комір стоячий, дуже низенький, а на кінцях перед пазухою сходить на нівець. Відкладний комір до свити пришивають не тільки в Галичині, а й на Київщині. Рукава жіночої свити ще й тепер часто шиються з вирізаними «закаврашами» (або «закарвашами»), але в більшості випадків обмежуються тільки невеличкою обшивкою з чорної шкіри або червоного сап'яну. Поли жіночої свити робляться широкими і скошуються так, щоб права пола далеко заходила на ліву і прикривала її.

Улюблений колір свит для всіх жінок в Україні є білий, хоча є багато і чорних свит, але чорна свита завжди вважається гіршою. Жіночі свити ліпше оздоблені кольоровими шнурками ніж чоловічі. В Галичині та на Буковині жінки, а тим більше дівчата вишивають свої свити кольоровою вовною; вони кладуть невеличкі візерунки на комірі та ззаду на «вусах».

Свита — це найстародавній і найпоширеніший верхній одяг українських селян, часто згадується в народніх приповідках та в жартівливих дотехах, як ось:

«На панові шовчок, а в животі щолчок, а в нас хоч свита та душа сита»;

«Цур тобі, пек тобі, як запишався, що в нову свиту вбрався»;

«На свиті вбогого стільки лат, як на селі хат»;

«Найкращий парубок Микита, що на ньому сіра свита».

Крім свити, з саморобного овечого сукна наші селяни ще шили й інший одяг, що його етнографи вважають за різновидність свити.

Козачка. Коротка верхня одежа, що ледве доходить до колін. На рукавах невеличкі «закавраші»; комір високий, стоячий, а замість фалд дрібні збори. Козачки носять і чоловіки, і жінки. Це дуже гарний і зручний одяг, а особливо, коли він пошитий з тонкого фабричного сукна.

Семряга. На Волині, а особливо на західній її частині, поширені сірі свити, покроєні зовсім так, як і полтавська козачка, але кількість зборів «у стані» значно більша. Такі свити називаються семрягами можливо тому, що шийються з сірого сукна. Коли дивитися на семрягу з переду, то вона своїм виглядом нагадує довгополий «європейський» сюртук і відрізняється від нього лише тим, що вилоги на грудях покриті зверху тонким сукном якоїсь яскравої барви: червоної, синьої, чи блакитної. Іноді барвисте сукно заміняється кольоровими шнурками, що утворюють вибагливий гарний орнамент. Рукава семряги мають закавриші, що теж, як і вилоги, обкладені барвистим сукном або кольоровими шнурками. Крім того, на спині семряги по швах проходять кольорові шнурки або тасьми, творячи своєрідний візерунок.

Семряга згадується в народніх приповідках, як ось:

«Хоч у семрязі аби в добрій зв'язі»;

«Своя семряга не важка».

Суклан. На Холмщині сіра або й чорна свита з червоними вилогами, відкладними рукавами і червоною вишивкою на «стані» (талії) називається сукманом. Сукман шийється з фалдами та з цілим шматком сукна, що проходить від коміра до самого долу свити. В останній час сукмани трапляються рідко, вони вже виходять з моди.

Минта. В північно-східній частині Басарабії ще й тепер носять тулубасті, пошиті «мішком» свити, які називаються мантами. Манта відрізняється від інших свит ще й тим, що на спині до коміра пришивається великий чотирикутній шматок сукна, що заміняє собою каптур на випадок негоди.

Гугля. На Гуцульщині також шийють тулубасту свиту з каптуром. Цю свиту гуцули називають гугля, або так само, як і в Басарабії, — «манта». Гуцульська гугля шийється з білого сукна і обшивається на швах жовтими шнурками. Кінці тих шнурків, які пришиті

спереду, називаються бовтицями. Бовтиці призначені для того, щоб тримати гуглю на плечах, коли каптур відкинута назад.

Гугля — це дуже старий вид одяжі, що колись був у щоденному вжитку наших предків. а тепер вживається на Гуцульщині та й то лише, як ритуальний одяг на весіллі. Молода на гуцульському весіллі повинна бути одягнена в білу гуглю. Для молодого гугля хоч не обов'язкова та про те бажана, а тому якщо є можливість, то й молодий пишається гуглею.

Поза весіллям рідко коли носять гуглю, звичайно її переховують в родинній скрині, як пам'ятку про шлюб.

Чуга. На Закарпатті ще й тепер улюбленим одягом, як чоловіків, так і жінок є чуга або гуня. Чуга — це короткий, не довший ніж по коліна одяг без коміра, а тільки з вирізом для шиї, що обшитий шкірою або червоним сукном. Рукава довгі і рівні без будь-яких оздоб. Чуга тчеться з овечої вовни таким способом, що зверху виглядає як велика овеча шкіра з довгою вовною, а всередині густа тканина. Отже, чуга подібна на вивернений кожух. Чуги робляться для жінок білі, а для чоловіків чорні. Українська закарпатська чуга нагадує кавказьку бурку.

Лемківська чуга. Верхній одяг, що його лемки називають чугою, нічого спільного не має з чугою Закарпаття. Лемківська чуга — це довга і широка свита та з довгим коміром, що часом сягає аж до пояса. Той величезний комір, а іноді й рукава оздоблені білою бахрамою з білої овечої вовни. Сама ж чуга завжди шиться з чорного сукна. Рукава лемківської чуги зшиті і в них руки не просовуються, вони заміняють собою торби, в яких складаються харчі та інші дрібні речі на випадок дороги. Отже, лемківську чугу носять наопашки.

Колись на Слобідській Україні, ще за часів городового козацтва, козаки носили так звану опошень, або опошняк — це було щось подібне на сучасну лемківську чугу.

Опанча. Колись опанча, або японча була поширена по всій Україні як верхній дорожній одяг, а тепер вона затрималася лише на Поділлі. Це довга, аж по кісточки, свита з каптуром, оздоблена кольоровими шнурками по швах на спині та на полах, а також на кінцях рукавів і на каптурі. Одягається опанча тільки в дорозі, звичайно восени або взимку.

Кобеньяк. Це довга і широка тулубаста свита з каптуром і великим відкладним коміром. Одягається кобеньяк поверх кожуха на випадок великого снігу, морозу чи дощу. Тому, що цей одяг призначений для негоди, він шиться з найгіршого грубого сукна,

але сукна густо витканого, щоб, потрапивши під дощ, кобеняк не пропустив воду. Сама назва «кобеняк» імовірно східнього походження, поширена на Київщині, Волині та частково на Поділлі. Часом кобеняком називають каптур, а самий одяг просто свитою і тоді виходить уже не «кобеняк з каптуром», а «свита з кобеняком».

На Херсонщині такий одяг називається «керея» — це слово татарського походження. На Полтавщині таку свиту шиють з сірого овечого сукна і називають українським словом «сіряк». «Ні холодно, ні душно: як на святках у сіряках» — каже народня поговорка, записана в селі Зіньків на Полтавщині. Тут маються на увазі різдвяні Святки, коли стоять великі морози, йдуть сніги, то сіряк поверх кожуха і створює таку атмосферу, коли ні холодно, ні душно.

Цікаво, що гетьман Кирило Розумовський у спеціальній шафі, яка стояла в його кабінеті, зберігав свій кобеняк і сиву шапку, як спогад свого минулого. Проф. А. Брікнер¹ пише про такий випадок; одного разу до гетьмана прийшов кравець з рахунком на велику суму грошей. Виявилось, що гетьманич Андрій одних лише жилетів має кілька сот. Розгніваний батько схопив сина за руку, повів у кабінет і показав йому свій кобеняк і сиву шапку. «Ось, що носив я, коли був молодий, — сказав гетьман, — чи ж не сором тобі так безглуздо тратити гроші на ганчір'я?!» «Ви, тату, іншого одягу і носити не могли, — байдуже відповів гетьманич. — згадайте, що між нами велика різниця: ви син звичайного козака, а я син гетьмана України!» І це була влучна відповідь.

Ще одна історія пов'язана з кобеняком. На відомій картині Іллі Рєпіна «Запорожці пишуть листа до турецького султана» намальований кобеняк. Російський публіцист, Олексій Суворін, що бачив кілька ескізів цієї картини без кобеняка, на персональній виставці Рєпіна в Петербурзі побачив останній варіант картини з кобеняком — йому це не сподобалось і він 1-го грудня 1891 року написав листа до Рєпіна: «Хочеться звільнитися від враження, що залишилося в моїй голові від картини старої редакції, де не було... халата, що висить з правого боку. Бентежить мене цей халат, і я питаюся себе, навіщо він тут і що він собою зображує і яка його роля? Хочу пояснити собі це і не можу».

Одержавши цього листа, Рєпін у той же день відповів: «З правого боку висить не халат, а кобеняк з відлогою, дуже характеристична річ... Якби Ви бачили всі метаморфози, що проходили

¹ Брикнер А.: «Быть малороссийского дворянства XVIII века».

в мене тут в обох кутах картини!.. Чого тільки тут не було?! Була і кінська голова; була і спина в сорочці; була чудова фігура, що сміялася — все не задовольняло, поки я не зупинився на цій дужій, простій спині — мені вона сподобалась і з нею я вже швидко привів всю картину в повну гармонію ... Я переконаний, що тепер у цій картині не потрібно, ні додавати, ні віднімати жадного штриха».

Як бачимо, Репін добре розумівся на українському історичному одязі і це йому допомогло створити такий безсмертний шедевр образотворчого мистецтва, як славнозвісні «Запорожці...»¹

¹ Яворницький Д. И.: «Как создавалась картина «Запорожцы». Репин», том 2. 1949. стор. 66.

ВЕРХНІЙ ОДЯГ, ЩО ШИЄТЬСЯ З КРАМНОЇ МАТЕРІЇ

Чемерка або чумарка

Цей одяг значно пізнішого походження ніж свити з овечого сукна. В старих літературних пам'ятках ніде не зустрічаємо подібних назв Польський етнограф. Лукаш Голумбіовський, що досліджував український народній одяг твердив, що чемерка є одягом перського походження і потрапила до нас тоді, як Україна мала посередній, через Кавказ, зв'язок з близьким Сходом, а це було в період козаччини. Існує ще одне і, як мені здається, реальніше припущення, що чемерку принесли з собою в Україну череміси, так називали колись кабардинців. Як свідчить Володимир Антонович, череміси були переселені на початку X століття до маєтку князя Витовта на річку Сліпород на Київщині і ось тоді вони й могли принести з собою чемерку. Є ще й третє припущення, що чемерку привезли з собою чумаки, які їздили на Дін по рибу та в Крим по сіль, а через те. мовляв, цей одяг ще називається «чумарка» від слова «чумак». Так чи інакше але чемерка або чумарка добре відомий одяг по всій Україні і давно вже він зробився народнім одягом.

Чумарка шиється з легкої тканини; звичайна довжина чумарки дещо нижче колін. Рукава вузькі без відлогів, комір стоячий. Головна прикмета чумарки — це добре вшитий «стан» (талія) і навколо стану дрібні збори. Чумарка завжди буває однобортою і застібається посередині грудей на гаплики.

В останній час в Україні було модно шити кожухи чумаркою з відкладним хутряним коміром. Автор цих рядків з таким кожухом-чумаркою причумакував з України аж до Лондону, а тут, що правда, не модно носити такі кожухи.

Чемліт

Це теж одяг перського походження, що був відомий в Польщі та в Україні вже в половині XVI-го століття. Чемліт шиється з тонкого фабричного сукна білого кольору, з коміром та відлогами на рукавах, що оздоблені чорним оксамитом, а часом і вишиті барвистими вовняними нитками.

Чемліти були колись переважно жіночим одягом. Тепер цей одяг є великою рідкістю і трапляється тільки в околицях Києва.

Полотнянка

Полотнянка — це свита, яка шиється не з сукна, а з полотна. Найбільше поширені полотнянки в околицях Львова та далі на захід в Галичині. Через те, що полотнянку можна прати, її часом одягають і зимою поверх суконної свити і це надає одязі святкового вигляду.

Юпка

Юпка — це верхній одяг жінок, що своїм виглядом нагадує свиту тільки вона шиється не з овечого сукна, а з черкасины або китайки. Шиється юпка без коміра, з вузькими довгим рукавами, а ззаду з «вусами» такої самої будови, як у жіночої корсетки. Бувають юпки до трьох, п'яти і до семи «вус». Колись ті вуса були прикметою заможності: чим багатша жінка або дівчина, тим «вусів» було більше. За козацьких часів юпка оздоблювалась «золотим узороччям», а тепер обшивається лише чорним або темно-червоним оксамитом.

Крій юпки дуже подібний на крій жіночі корсетки, тільки юпка довша і шиється з рукавами, а корсетка, як відомо, коротша і без рукавів. Про таку юпку згадує Микола Гоголь в «Ніч під Різдо», він пише: «А як піде бувало, Солоха у празник до церкви, надягнувши яскраву плахту з китайчатою запаскою. зверху неї синю юпку, на якій ззаду нашиті були золоті вуса...».

Тепер уже юпки з «золотими вусами» не зустрічаються зовсім, але юпки оздоблені оксамитом трапляються ще досить часто на Київщині та на всьому Лівобережжі. Можна сподіватися, що мода на такі юпки ще повернеться в Україні, бо ж це одяг дуже гарним і вигідний, а особливо для дівчат.

Колись були ще «байкові юпки», що їх шили: з зеленої або червоної байки. Така юпка обшивалася вся від гори до низу «мушками» — клаптиками червоної матерії, якщо сама юпка була зелена, або навпаки — нашивалися зелені «мушки», якщо юпка була червона. Цей досить оригінальний вид юпки тепер уже є великою рідкістю.

Жупан

Жупан — це типовий одяг козацьких часів на Україні, що, на жаль, дуже мало зберігся серед сучасного населення. Про походження назви цього одягу ще й досі немає певної думки: одні її виводять від латинського «*jiра*», а інші від татарського «зубун»¹. Останній варіант правдоподібніший, бо ж жупан є одягом східнього, імовірно, іранського походження. Український жупан подібний на бешмет, що є одягом іранських племен на Кавказі.

Жупан шився з синьої китайки або з доброго сукна фабричного виробу. Крій чоловічого жупана буває двох видів: жупан без коміра, що нагадує свиту, і однобортий жупан зі стоячим коміром, з «вусами» ззаду, що нагадує чемерку. Жіночий жупан був набагато кращий ніж жупан чоловічий, хоча жіночий жупан своїм кроєм подібний до звичайної свити. Шився жіночий жупан з тонкого сукна блакитного або темночервоного кольору, з двома «вусами», що оздоблювалися золотими шнурками або позументами. Такими ж оздобами іноді обшивалися і всі шви на жупані. Такі жупани були лише парадним одягом, що вбирався з нагоди якоїсь небуденної okazji.

Комір жіночого жупана був відкладний округлений і обшивався чорним або темновишневим оксамитом, а часом були коміри і з бобрового хутра. Відвороти на грудях обшивалися парчею, або тим самим матеріалом, що ним обшивалися закаврасі на рукавах, найчастіше це був оксамит.

Як жіночий так і чоловічий жупан був не селянським, а козацьким і шляхтянським одягом. Про це свідчать не тільки малюнки Рігмана та старовинні портрети української військової старшини і шляхти, а й народні приповідки, що, як відомо, завжди відзначалися не абиякою точністю у визначенні. Отже, народні приповідки про жупан є такі:

«По неволі пан у жупані ходить, бо свити не має»;

«Який пан, такий і жупан»;

«Знайте нас, що ми голі та в жупані ходимо»;

«Хоч поганий та в жупані».

«Вбрався в жупан та й думає, що пан»;

«Не жне, не косить, а жупан носить»? — загадка.

¹ Вовк Хв.: Студії...» стор. 158.

Капота

Серед міщанок західних земель України подекуди ще й досі зберігся верхній одяг, що називається капота. Своїм кроєм і виглядом вона подібна на жіночий жупан. Капота так само шиється до двох «вусів» по боках спини і так само розшивається позументами по швах, але має дуже довгий і широкий заокруглений комір з сивої кожушанки. Такою ж кожушанкою обшивалися і поли каптана та весь низ навколо.

Шиється капоту з сукна, але завжди темнішого кольору ніж жупан. Капота має великий викот біля шиї, щоб видно було намисто та дукачі.

Каптан

Відомий дослідник запорізької старовини, Дмитро Яворницький, у своїй цікавій праці «Запоржъе в останках старини и преданиях народа» докладно описує запорізькі кармазини, називаючи їх «каптани». Він пише:

«З Нікополя мені треба було їхати просто на захід, до місця бувшої, п'ятої з черги, Запорізької Січі, Чортотлицької. По дорозі я завернув у село Лапинку, щоб побачити тут селянина Мокія Лося, нащадка одного із запорізьких козаків, у якого зберігався запорізький одяг. Мокія Лося я розшукав швидко, та тільки не швидко домовився про відступлення мені запорізького одягу. І то сказати, запорізький одяг у теперішній час вважався такою рідкістю, за яку можна було б віддати великі гроші, щоб тільки подивитися на нього. У всякому разі, щодо мене, то я шість років їздив по Запоріжжю, шість років уперто шукав нагоди побачити запорізький одяг і тільки у Мокія Лося вперше побачив його, але й то все ж таки не повністю. Мокій Лось зберіг два каптани і пояс запорізький. Обидва каптани однакового покрою і різниці між ними тільки в розмірі: один зроблений для козака високого росту, другий — для козака середнього росту. Обидва пошиті з червоного сукна бурякового кольору, на клітчатій, перського виробу, підкладці. Обидва дуже широкі в плечах і дуже вузькі в перехватах (стан, талія), обидва застібаються на грудях з допомогою шовкових петель і шовкових же гудзиків. Рукава у каптанах взагалі досить вузькі, до кінця ще більше звужені; у самому кінці, з нижнього боку, проти долоні, кожний із рукавів має розріз у чверть довжини, а через те ці кінці легко відвертаються назад (називаються «закавраші»); вони обкладені темноблакитним оксамитом і застібаються у розрізах металевими гапличками. З кожного боку каптана поміж швів вставлено по одній кишені. Покрій каптанів до деякої міри нагадує каптан, що ще й тепер є в ужитку

чорноморських козаків. Із двох каптанів більший зберігся краще, менший гірше: він увесь майже з'їдений міллю. Це ті самі каптани, що носилися запорожцями під так званою черкескою¹ або під контушем, довгим і широким одягом з відкидними рукавами або вилітами».

З цього докладного опису бачимо, що каптани-кармазини, або ще інакше вони називалися «піджупанники», були досить гарним одягом запорозьких козаків. Був це одяг тільки чоловічий; жінки піджупанників не носили.

В одеському публічному музеї старовини зберігалися портрети двох братів-запорожців. Івана і Якова Шиянів. На тих портретах обидва запорожці стоять з відкритими головами і шапки тримають в руках; одягнені вони в такі ж самі червоні каптани, які бачив Яворницький у Мокія Лося. У Івана Шияна каптан підперезаний широким поясом з червоного шовку. а зверху на каптан одягнутий кунтуш. Другий брат, Шиян Яків, зверху каптана одягнув жупан і теж підперезався червоним поясом, але у нього підперезаний не каптан, а жупан.

Ці обидва портрети були свого роду документами, які свідчили про те, яким насправді був одяг запорозьких козаків. Було відомо, що портрети писані з натури в місті Нікопіль року 1784 — в той час, коли ще козацькі традиції були живі в Україні. Яка доля тих портретів тепер, не відомо.

Кунтуш

Кунтуш, як верхній одяг військового та шляхетського станів, з'явився на Україні в середині XVI-го століття. Дехто з дослідників думає, що ми, українці, кунтуш запозичили від турків або від татар і це нам здається дуже імовірним, бо ж безпосередніх зв'язків з турками і татарами в Україні ніколи не бракувало. Хведір Вовк вважає, що кунтуш перейшов до нас від поляків.

Характеристичною особливістю кунтуша є довгі і вузькі рукава з широкими прорізами повздожж. Через ці прорізи просувалися руки, а саміж рукава звисали додолу, або їх відкидали через плечі на спину. Шляхта і високі козацькі старшини шили свої кунтуші з шовкових або парчевих дорогих тканин. Інші прошарки населення, для яких такі кунтуші були задорогі, шили цей одяг з тонкого сукна. Суконні кунтуші обшивалися галунами та кольоровими шнурками.

¹ Жупаном — О. В.

Кунтуші були не тільки чоловічим, а й жіночим одягом. Різниця поміж чоловічими і жіночими кунтушами полягала в тому, що чоловіки одягали під кунтуш жупан або піджупанник і вузькі рукава того одягу просовувалися у подовжні розрізки кунтушових рукавів. Жінки під кунтуш жупан не одягали, а пришивали додаткові вузькі рукава з іншого матеріалу, іншого і якостю, і кольором. Одягнувши додаткові рукава на руки, жінка просовувала їх у подовжні розрізки кунтушового фальшивого рукава. Отже, жіночий кунтуш мав аж дві пари рукавів: одна пара справжніх, а друга фальшивих.

Кунтуші трималися в Україні досить довго. і тільки в самому кінці XVIII-го століття цей одяг вийшов з моди.

Люлька

Як ми вже згадали про одяг запорізьких козаків, то не можемо поминути й люльки. Люлька в козака служила не тільки знаряддям для курення, а була предметом гордості та навіть символом козацької честі. То ж не даремно Микола Гоголь, змальовуючи козака-лицаря, Тараса Бульбу, кульмінаційний момент свого оповідання завершує люлькою:

«Стій! — випала люлька з тютюном; не хочу, щоб і люлька попала-ся в руки вражим ляхам! І схилився старий отаман і почав шукати свою люльку з тютюном. свою нерозлучну товаришку на морі; на горах і долах, в поході і вдома».

Так сказав Тарас Бульба, вириваючись з польського оточення, і через цю ж люльку потрапив до ворожого полону.

У своїй поемі «Гайдамаки» наш великий поет Тарас Шевченко, змальовуючи пожарище в Лисянці, подає такий образ:

«...кругом засвітило:
Ото Гонта з Залізняком
Люльки закурили.
Страшно, страшно закурили!
І в пеклі не вміють отак курить...»

А в стародавній пісні про славетного гетьмана Петра Сагайдачного співається:

«...попереду Сагайдачний,
Що проміняв жінку на тютюн та люльку
Необачний!»

Один із найкращих знавців козацької старовини, Дмитро Яворницький, писав колись, що запорожці знали два види

люльок: коротенькі люльки, що їх козаки називали «носогрійками» і «люльки-обчиські» чи інакше люльки товариські з чубуками в три аршини довжини. «Обчиські» люльки вживалися запорожцями за часів спокою або на довгих стоянках, коли козаки могли спокійно собі лежати десь у вільному степу біля вогнища, розповідати цілі епопеї своїх пригод та розкурювати люльки з до-вжелезними чубуками. У походах козаки курили з носогрійок, бо ці люльки зручніші в дорозі і менше витрачають тютюну. В народній пісні співається:

А тютюн та люлька
Козаку в дорозі
Пригодиться...

Про люльку не забули і в народніх приповідках, як ось:

«Посідаймо на пеньки та закуremo люльки. щоб горілка пиласть і вдома жінка не журилась!»

Люльки, як об'єкт народнього мистецтва. зберігаються ще й досі на Гуцульщині, там вони робляться з мосяжної і мельхіоро-вої бляхи, зрідка трапляються і відлиті люльки. Цікавим зразком є люлька-«путилівка», що виробляється в селі Путилі, Чернівецького повіту.

Місце з'єднання кришки з люлькою іноді оздоблене плоским гребенем або вінчиком. Вінчики звичайно закінчуються голівкою птаха або коника. Кришки люльки теж бувають з прикрасою, зробленою з вузького пояска бляхи «кучерями», що виконані дуже майстерно.

Невід'ємною частиною люльки є багатоорнаментована проти-чка для проколювання туго набитого в люльку тютюну. Проти-чка прикріплюється ланцюжком, «ретьязком», до череса.

До предметів, що пов'язані з люлькою, належить і кресало. Кресала звичайно бувають сталеві, вони відливаються у вигляді песика, коника, або стилізованої гадюки, чи птаха.

Гуцульщина — це, здається, єдине місце в сучасній Україні, де ще народнім способом виробляються та гарно орнаментуються люльки та все те, що до них потрібне.

ПІДСУМКИ

Вся праця про український народній одяг розподіляється на такі розділи: Вступ; Матеріяли, з яких виготовляється народній одяг; Жіноче вбрання; Чоловіче вбрання; Спільний одяг для чоловіків і жінок; Верхній одяг, що шиється з крамної матерії.

У вступі автор коротко розглядає ті фактори, які звичайно мають вплив на формуванню народнього побуту взагалі, а на одяг зокрема Найголовніші з тих факторів такі: зовнішнє оточення, або природні умови, де проходить життя народу; культурна спадщина, тобто духова і матеріальна традиція народу; вплив сусідніх культур; мистецькі здібності народу. Але не всі ці чинники з однаковою силою впливають по всій території України, а тому одяг так само, як й інші види народнього мистецтва, має місцеві відмінності. Найбільше відмінностей зустрічається в пограничних районах, де вплив сусідніх народів є найбільший. Центральні ж райони України найповніше зберегли національні прикмети, як в народньому одязі, так в інших видах мистецтва.

Український національний одяг має так характеристичні риси: нечисленність частин убрання, простота крою, перевага білого кольору, спокійні барви прикрас та відсутність зайвих оздоб, а найголовніше те, що в усьому відчувається почуття міри.

Основою мистецького стилю українського національного одягу є стиль барокко.

У розділі: «Матеріяли, з яких виготовляється народній одяг» автор звертає увагу на те, що клімат України є досить суворий і населення потребує теплого одягу не менше, як на шість місяців у році. Найважливішим матеріалом для верхнього одягу завжди було хутро свійських і диких тварин. Для одягу щоденного вжитку використовуються тканини з льону, коноплі та овечої вовни. В Україні завжди широко вживалися шовкові тканини, а також парча й оксамит.

У розділі: «Жіноче вбрання» автор говорить про те, що за нашим народнім звичаєм дівчата завжди носили довгі коси. Перше плетення коси відбувається з урочистими обрядами, коли дівчині сповняється шість років життя. А найурочистішим моментом українського народнього весілля є розплітання дівочої коси.

Поверх заплетених кіс дівчата в Україні носять вінки з живих квітів. Оздобою шиї дівчат і молодиць є намисто і дукачі. За старим українським звичаєм хрещений батько дарував золотий дукач своїй похресниці в першу річницю христин.

Далі говориться про такі частини жіночого одягу: сорочку, яка звичайно вишивається барвистими нитками; плахту — рід нижнього одягу, що заміняє спідницю; попередницю або фартух; корсетку; традиційне жіноче взуття — червоні чобітки з сап'яну.

В розділі: «Чоловіче вбрання» автор розповідає про стародавній звичай першого підстригання хлопця у віці від чотирьох до шести років і про врочисте голення бороди, коли юнакові скінчилося 16 років. Підстригання — це символічний обряд переходу від дитячого віку до юнацького, а перше голення — перехід від віку юнацького у вік дорослого чоловіка. Далі говориться про такі частини чоловічого народнього одягу: шапка, чоловіча вишита сорочка, чоловіча корсетка, штани і шаравари, пояс, чоботи.

В розділі: «Спільний одяг для чоловіків і жінок» автор описує такий вид одягу, що його носять взимку, або і в літній час в період негоди. До такого одягу належить кожух, про який згадують історичні хроніки ще з 1193 року. Шиються кожухи з ведмежих, лисячих або овечих шкір, вовною всередину. Кожухи носяться тільки в час зими по всіх місцевостях України.

Кептар — це коротка кожушина без рукавів. Цей вид одягу носить все українське населення Карпатських гір. Кептар ще зустрічається у гірського населення Семигороду, Румунії та Сербії.

Свита — це дуже стародавня форма одягу; про нього згадується в історичних хроніках за 1074 рік. Цей одяг у великому вжитку населення України є ще й тепер. Свит є кілька типів і кожний з тих типів має свою окрему назву. Всі типи свит в стародавній Україні шилися з грубого овечого сукна домашнього виробу.

В розділі: «Верхній одяг, що шиється з крамної матерії» автор описує ті форми українського традиційного одягу, які шуються з тонкого сукна фабричного виробу, а також з таких матеріалів, як шовк, оксамит і парча. Цей тип одягу є значно пізнішого походження і початок його в Україні сягає не далі XV-го століття. Такий тип одягу носила переважно українська шляхта та козацька старшина. Кінчається цей розділ описом люльки, яка була колись нерозлучною супутницею старого українського козака і яка часто згадується в українському фолклорі та в творах українських письменників. Тепер в Україні люлька вже давно вийшла з моди.

Автор вважає, що український народній одяг не можна розглядати ізольовано від народнього побуту і народньої творчості, а тому всі розділи цієї праці розглядаються в тісному зв'язку з народніми звичаями, традиційними обрядами і фолкльором.

Лютий, 1966 року.

«Затишок»

Wetherby, Yorks

England

БІБЛІОГРАФІЯ

- Алферов А. и Грузинский А. «Допетровская литература и народная поэзия». Из-ние 9-е, 1917.
- Ал. П. «Новое прибавление къ слов. церковному». 1818
- Аничков Е. В. «Весенняя обрядовая песня на Западе и у славян». Ч. I. «От обряда к песне». СПб., 1903.
- Аничков Е. В. «Язычество и древняя Русь». СПб., 1914.
- Аничков Е. В. «Микола угодникъ и св. Николай». Опытъ литературной критики въ области народныхъ. сказокъ и пѣсень». 1892.
- Анонковъ Н. И. «Ботанический словарь». СПб., 1878.
- Афанасьевъ А. Н. «Поэтическое возрение славян на природу». Том II, 1868; том III, 1869.
- Арциховский А. В. «Культурное единство славян в средние века». «Сов. этнография» I, 1946.
- Берман I. «Календарь по народным приметам. Зап. Импер. Русск. Геогр. Общества». Том 5, 1873.
- Бессараба И. В. «Материялы для этнографии Херсонской губ.». СПб., 1916.
- Бодянский О. М. «Краткое описание о Козацком малороссійскомъ народѣ собранное... чрезъ... П. Симоновского». СПб., 1946
- Булатов Г. О. «Украинский народ в своих легендах и религиозных воззрениях и верованиях». Вип. I, Київ, 1909.
- Булгаковский Д. Г. «Пинчуки. Этногр. сборник Зап. Рус. Геогр. Об-ва по от-нию этнографии». Том XIII, вып. 3, СПб., 1890.
- Буслаевъ Ф. И. «Русская народная поэзия. Исторические очерки русской народной словесности и искусства». Том I, СПб., 1861.
- Василенко З. I. «Жартівливі пісні. Народна творчість та етнографія».4, 1959.
- Веселовский Л. «Сравнительная мифология и ее метод». Вестник Европы. Октябрь, 1873.
- Веселовский А. «Три главы из исторической поэтики». Жур. М. Н. П. 1898.
- «Великдень у Подолян». Основа. СПб.. 1861.
- Ветухов А. В. «Из этнографических материалов по Харьковской губ.». Харьков. 1905.
- «Вісник Одеської Комісії Краєзнавства». 2-3. 1925.
- Вовк Хв. «Студії з української етнографії та антропології». Прага.
- Вольтеръ. «Материялы по этнографии латышских племен». Зап. И. Р. Г. О. XV.

- Гайдай М. «Зільник». Етнографічний Вісник, кн. 3, Київ, 1927.
- Гнатюк В. «Гаївки. Матеріяли до української етнології». Том XII. Львів, 1909.
- Гнатюк В. «Галицько-руські народні легенди». Етногр. збірник, XII, XIII
- Гнатюк В. «Знадоби до української демонології». Етн. збірник, XV.
- Гнатюк В. «Етнографічні матеріали з Угорської Руси». Етн. збірник. XXV.
- Головацький Я. Ф. «Народныя пѣсни Галицкой и Угорской Руси». III, 1878.
- Грінченко Б. «Изъ усть народа». Черніговъ, 1901.
- Грінченко Б. «Этнографические материалы, собранные в Черниговской и соседней с ней губерниях». Вв. 1-3. Чернігів, 1895-97.
- Грушевський М. «Історія української літератури». Ч. I. Київ-Львів, 1923.
- Данилов В. В. «Пѣсни села Андреевки, Нѣжинского уѣзда». 1904.
- Дашкевич М. «Вопрос о происхождении и развитии эпоса о животных по изслѣдованіям послѣдняго тридцатилетія». Київ, 1904.
- Добровольский В. Н. «Смоленський этнографический сборник». Ч. I. СПб., 1891.
- Добровольский В. Н. «Данные для народного календаря Смоленской губ. в связи с народными верованиями». Живая старина, вып. 3-4. 1898.
- Драгоманов М. «Малорусскія народныя преданія и рассказы». Київ, 1876.
- Елсонская Е. Н. «Сельскохозяйственная магия». Москва, 1929.
- Ермолов А. «Народная сельскохозяйственная мудрость в пословицах, поговорках и приметах». Томы I-IV, СПб., 1901-1905.
- Ефименко П. С. «О яриле, языческом божестве русских словян». 1869.
- Завойко К. Ю. «Етнографічні матеріали, записані на Переяславщині». Архів Етногр. комісії Укр. А. Н., 1925.
- Заглада Н. «Село Старосілля. Відділ монографічного дослідження села». Київ, 1930.
- Зубрицький М. «Народній календар. Записано у Мшанці, Старомиського повіту і по сусідніх селах». Львів, 1900.
- Иванова П. В. «Жизнь и повѣрья крестьянъ Купянского уѣзда, Харьковской губернии». Харків, 1907.
- Иванов В. В. «Жизнь и творчество крестьянъ Харьковской губернии». Харків, 1898.
- Иващенко П. С. «Слѣды языческихъ вѣрованій въ южно-русскихъ шептанияхъ». Труды III. Археологического Сѣзда въ Рос. Том I. Київ. 1878.

Кагаров Е. Г. «О значении некоторых русских и украинских народных обычаев». Изв. II. отд. Акад. наук. том 23, кн. 2. 1918.

Кагаров Е. Г. «К вопросу о классификации народных обрядов». Докл. А. Н. СССР, сер. В, И. 10, 11, 1928.

Кагаров Е. Г. «Классификация и происхождение земледельческих обрядов». Известия Общ. Археологи, ист. и этнографии при Казанском университете. Том 34, вып. 3-4. 1929.

Колмачевский Л. «Живой эпос на Западѣ и у Словян». Казань, 1882.

Колесса Ф. «Українська усна словесність». Львів, 1938.

Колесса Ф. «Галицько-руські народні пісні». Львів, 1902.

Колесса Ф. «Людові вірування на Підгір'ю в с. Ходоровичах. Стрийського повіту». Зап. НТШ, том V.

Коломийченко Ф. «Сільські забави в Чернігівщині. Матеріяли до Української етнології», том XVIII, Львів, 1918.

Комаров «Этюды в области мифов и народных преданий». Москва, 1886.

Коробка «Весенняя игра-пѣсня «Воротаръ» и пѣсни о кн. Романѣ». Известия отд. русского языка, 1899.

Костомаров Н. «Словянская мифология». Київ, 1847.

Кравченко В. «Звичаї в с. Забрідді, Житомирського повіту на Волині». Житомир, 1918.

Крачковский «Бытье подолянь». Київ, 1878.

Кримський Аг. «Волосова борода». Збірник Історично-філологічного відділу И. 57. Українська Академія Наук». Київ, 1928.

Курило О. «Як водили перегоню». Етнографічний Вісник, кн. I, Київ, 1925.

Левченко М. «З поля фолклористики й етнографії». Київ. 1927.

Левченко М. «Казки та оповідання з Поділля». Київ, 1928.

Максимович М. «Дні и мѣсяцы украинского селянина». Михайлова гора, 1858.

Максимович М. «Украинские народные пѣсни». Москва. 1834.

Манжура Ів. «Казки та приказки і таке інше». Твори. Київ, 1955.

Маркевич Н. «Обычаи, поверья, кухня и напитки малоросіянъ». Київ, 1860.

Никифоровский Н. «Очерки простонародного житя-бытья в Витебской Белоруссии и описание предметов бытности». Вітебськ. 1895.

Никольский Н. М. «Дохристиянские верования и культы днепровских словян». Москва, 1929.

Никольский Н. М. «Жывелы у звычайях, абрадах і вераньях беларускага селянства». Праці сэкцыі этнографіі інст. гисторыі А.Н. БССР. вып. 3. Мінськ, 1933.

Номис М. «Українські приказки, прислів'я и таке інше». СПб., 1864.

Ом-ский А. «Из народных поверий о чорте». Киев. старина. т. VII, ноябрь, 1883.

Петров Н. «Народные праздники». Труды Киевской Духовной Академии, Киевъ., 1871.

Поггонполь В. А. «Методы ведения точних фенологических наблюдений». Краеведение, 4, 1924.

Познанский Н. Ф. «Заговоры. Опыт исследования происхождения и развития заговорных форм». Зап. филолог. ф-та Петрогр. у-та, 1917.

«Полное собрание русских летописей». Том I. СПб., 1846.

Потебня А. «Объ малороссийской поэзии и сродныхъ пѣсенъ». Том II, 1926.

Потебня А. «Объяснения малорусскихъ и сродныхъ народныхъ пѣсенъ». Том I, 1877.

Потебня А. «О мифическом значении некоторых обрядов и поверий». Чтения Общ. ист. и древн. Российскихъ». Кн. 2, 1865.

Прош В. Я. «Русские аграрные праздники». Изд. Ленинградского университет., 1963.

Романов Е. «Белорусский сборник». Вып. V. Вітебськ, 1891; вып. VIII. 1912.

Роздольський О. «Галицькі народні казки». Етн. збірник, I, VII.

Сахаров И. П. «Сказания русского народа о сенойной жизни своих предков». Народный дневник. 1885.

«Сѣверный архивъ». И. 17. СПб., 1824.

Снегирев И. «Русские простонародные праздники и суеверные обряды». Вып. I. 1837; вып. 2-3. 1838; вып. 4, 1839.

Срезневский И. «Святылища и обряды языческого богослужения». Харків, 1846.

Срезневский И. «Матеріалы для словаря древнерус.». 1890.

Степовий О. «Звичаї нашого народу, ч. 3. Великодні Свята». Авґсбург, Німеччина. 1946.

Степовий О. «Великдень в Україні». «Українська Думка», 2-го травня, 1948.

Строев П. «Краткое обозрение мифологии славян Российских». Москва, 1815.

Тарнович Ю. «Лемківщина. Матеріальна культура». Краків. 1941.

Терешенко А. «Бытъ русскаго народа». Том IV. СПб. 1848.

Фаминцын А. «Божества древних словян». СПб., 1884.

Франко Ів. «Галицько-руські народні приповідки». Львів, 1901.

Черепний Л. В. «Русская хронология». М., 1944.

Чернявская С. «Обряды и пѣсни с. Бѣлозорки, Херсонской губ.». 1893.