

PENTAX®

645N

ИНСТРУКЦИЯ ПО
ЭКСПЛУАТАЦИИ



Добро пожаловать в фантастический мир фотографии с автофокусной многорежимной среднеформатной фотокамерой Pentax!

Фотокамера Pentax 645N - это последнее достижение в области среднеформатных зеркальных фотоаппаратов, обеспечивающая лучший результат формата 6 x 4,5 см на фотоплёнках типа 120, 220, или 70 мм.

Благодаря нашему обширному опыту и совершенным технологиям, отточенным за многие годы, новая автофокусная многорежимная фотокамера 645N обеспечивает точную фокусировку в режимах автофокусирования по точечной и широкой зонам, а также 6-сегментную экспонометрию, позволяющую производить точный экспозамер в различных условиях освещённости. К универсальности этой фотокамеры, имеющей полную линейку режимов (программный АЕ, приоритет диафрагмы АЕ, приоритет выдержки АЕ, ручной режим и режим TTL вспышки) добавляются режимы экспокоррекции и автобрекетирования.

При использовании объективов серий 645 А или 645 FA данная фотокамера позволяет впечатывать на плёнку важную экспозиционную информацию (номер кадра, экспозиционный режим, значение выдержки, значение диафрагмы, значение экспокоррекции, экспонометрический режим и фокусное расстояние объектива).

Pentax 645N - это профессиональная фотокамера, обладающая такими уникальными особенностями, как встроенный двигатель протяжки плёнки, внешний ЖКИ и дисплей видоискателя.



Использование объективов и принадлежностей других производителей может вызвать повреждение Вашей фотокамеры. Мы не несём ответственности за поломки и затруднения, вызванные использованием объективов и принадлежностей других фирм-производителей.

НАЗВАНИЕ РАБОЧИХ ЧАСТЕЙ I

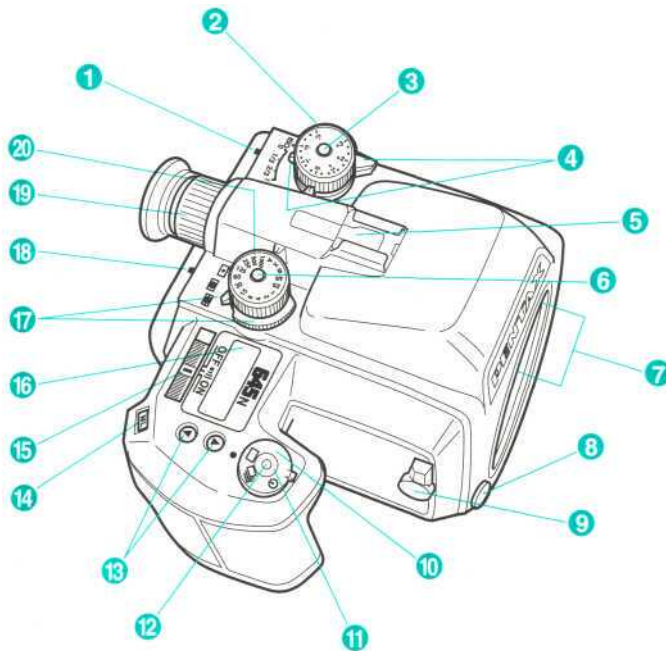

- 1 Переключатель режимов автофокусировки (стр. 29, 53)
- 2 Переключатель экспокоррекции (стр. 48)
- 3 Кнопка блокировки переключателя экспокоррекции (стр. 48)
- 4 Переключатель режимов автобрекетирования (стр. 49)
- 5 Гнездо крепления дополнительной вспышки (стр. 62)
- 6 Кнопка блокировки переключателя выдержек
- 7 Информационные контакты
- 8 Кнопка блокировки объектива (стр. 12)
- 9 Репетитор диафрагмы (стр. 68)
- 10 Переключатель режимов протяжки и автоспуска (стр. 30, 34, 35)
- 11 Кнопка спуска (стр. 16)
- 12 Разъём спускового тросика (стр. 47)
- 13 Кнопки вверх / вниз
- 14 Кнопка экспамати (стр. 52)
- 15 Основной выключатель (стр. 10)
- 16 ЖКИ панель (стр. 3)
- 17 Переключатель режимов экспомера (стр. 27, 50, 51)
- 18 Переключатель зон автофокусировки (стр. 30, 54)
- 19 Кольцо диоптрийной коррекции (стр. 24)
- 20 Регулятор выдержек

МЕРЫ БЕЗОПАСНОСТИ ПРИ РАБОТЕ С ФОТОКАМЕРОЙ

Хотя данная фотокамера и является безопасной, пожалуйста, следуйте всем предостережениям, указанным в данной инструкции.

ВНИМАНИЕ!

- Не позволяйте маленьким детям оборачивать ремешок фотокамеры вокруг шеи, это опасно.
- Не смотрите через фотокамеру на солнце, это может привести к повреждению зрения.

ОСТОРОЖНО!

- Не пытайтесь разбирать или перезаряжать элемент питания. Не бросайте его в огонь, так как он может взорваться.
- Немедленно извлеките элементы питания из фотокамеры, если они нагрелись или пошёл дым. Будьте осторожны, не обожгитесь.

Ваша фотокамера - высокоточное устройство. Обращайтесь с ней бережно.

Меры предосторожности на съёмку

- Не используйте фотокамеру в таких местах, где она может контактировать с водой, поскольку она не герметична. Оберегайте её от дождя и брызг. Если вода всё-таки попала на поверхность фотокамеры, протрите её мягкой, сухой тканью.
- Оберегайте фотокамеру от ударов и сотрясений. Если она все же подверглась удару, обратитесь в сервисный центр Pentax.
- Не подвергайте фотокамеру сильным вибрациям или сдавливанию. Используйте мягкие прокладки при ее перевозке на мотоцикле, машине, катере и т. д.
- Конденсация влаги внутри и на поверхности фотокамеры может привести к коррозии металлических частей внутри фотокамеры. Скопившаяся внутри влага может замёрзнуть при работе с фотокамерой на морозе. Образовавшиеся при этом частички льда на механических частях могут привести к поломке механизма фотокамеры. Для смягчения температурного скачка держите фотокамеру в чехле или сумке при внесении её с холода.

- Реальный размер отпечатка может оказаться меньше, чем изображение в видеоскателе. Компонуйте кадр с некоторым запасом по краям кадра, чтобы избежать потери важных деталей снимка.

Хранение фотокамеры

- Не храните фотокамеру в местах с высокой температурой и влажностью воздуха, например, в закрытом автомобиле на солнце.
- Не храните фотокамеру рядом с химическими реактивами. Определите ей место с хорошей циркуляцией воздуха.

Советы по уходу за фотокамерой

- Не касайтесь шторок затвора и поверхности зеркала пальцами или другими предметами.
- Используйте резиновую грушу или кисточку для чистки оптики для удаления пыли с поверхности линз объектива и видеоскателя.
- Не применяйте растворители для красок, спирт или бензин для чистки фотокамеры.
- неполадки в электрических цепях фотокамеры могут возникать из-за воды, пыли или грязи, попавших на электрические контакты. Проверяйте элементы питания на факт выявления подтёков, коррозии. Если Вы сами не можете решить эти проблемы, обратитесь в сервис-центр Pentax. Затруднения такого типа не являются основанием для гарантийного обслуживания.

Другие предостережения

- Температурный диапазон нормальной работы фотокамеры составляет от 50° до -10° градусов по Цельсию.
- Фотокамера, попавшая в воду, обычно не может быть отремонтирована. Если такое все же произошло, немедленно обратитесь в сервисный центр Pentax для осмотра фотокамеры.
- Для поддержания нормальной работоспособности фотокамеры рекомендуется каждый год или два проводить её профилактику. Если фотокамера не использовалась долгое время или предстоит ответственная съёмка, мы советуем протестировать её.
- неполадки, вызванные использованием фотокамеры в промышленных или коммерческих целях, не являются основанием для гарантийного ремонта.
- Переносите фотокамеру в чехле во избежание попадания пыли, грязи, песка и мелких насекомых на оптические поверхности и внутрь фотокамеры, так как это может явиться причиной неполадок в работе фотокамеры. Неисправности такого рода не являются основанием для гарантийного обслуживания.

- Используйте шесть щелочных или литиевых элементов питания типа AA (1.5В).
- Неправильная установка элементов питания может вызвать их течь, перегрев или даже взрыв. Элементы питания должны быть установлены согласно маркировке "+" и "-" на корпусе элемента питания и в отсеке для элемента питания фотокамеры.
- Свойства элемента питания могут временно изменяться в условиях пониженной температуры, но они восстанавливаются в нормальных условиях.
- На выездную съёмку или в поездку возьмите с собой комплект свежих элементов питания.
- Своевременно заменяйте разрядившиеся элементы питания. Не смешивайте элементы питания разных типов или старые элементы питания с новыми.



- 88** : Счётчик кадров (стр.22)
- 8888** : Информация о чувствительности плёнки (стр.20)
- ISO** : Информация о состоянии плёнки (стр.20)
- 🔋** : Предупреждение об истощении элемента питания (стр.11)
- D** : Символ впечатывания экспозиционных данных на плёнку (стр.60)

ЖКИ (Жидкокристаллический индикатор)

В условиях повышенной температуры (60 градусов по Цельсию) ЖКИ может потемнеть, но его свойства восстанавливаются в нормальных условиях.



- []** : 3-точечная автофокусная рамка (стр.30)
- 1000** : Значение выдержки (стр.38, 41, 43, 45)
- F8.8** : Значение диафрагмы (стр.38, 41, 43, 45)
- 🔋** : Информация о состоянии вспышки (стр.62)
- : Индикатор фокусировки (стр.32)
- 📊** : Экспозиционные поправки (стр.48)
- 📏** : Экспозиционная шкала (стр.45, 48)
- : Точечный экспозамер / Зона фокусировки (стр.51, 54)

СОДЕРЖАНИЕ

Название рабочих частей	1	Ввод чувствительности плёнки (ISO)	20
Меры безопасности при работе с фотокамерой		Извлечение плёнки	21
Меры предосторожности	1	Извлечение не полностью отснятой плёнки	22
Обращение с элементом питания	2	Установка наглазника	23
ЖКИ панель	3	Диоптрийная коррекция видоискателя	24
Информация в видоискателе	3		
I. ОСНОВНЫЕ СВЕДЕНИЯ (ПОДГОТОВКА К СЪЕМКЕ)	7-24	II. ОСНОВНЫЕ СВЕДЕНИЯ (ФОТОСЪЁМКА)	26-33
Присоединение ремешка	7	Использование программного AE режима	26
Установка элементов питания	8	Использование 6-сегментного экспонетрического режима	27
Включение питания	10	Выбор режима автофокусировки	28
• Если элемент питания истощён	11	Использование режима автофокусировки с блокировкой фокуса (Single AF)	29
Присоединение объектива	12	Использование 3-точечного режима автофокусировки	30
Присоединение/Отсоединение кассеты для плёнки 120 или 220 типа	14	Использование однокадрового режима протяжки плёнки	30
Нажатие спусковой кнопки	16	Как держать фотокамеру	31
Зарядка плёнки	17	Фотографирование	32







III. ДОПОЛНИТЕЛЬНЫЕ СВЕДЕНИЯ	34-72
Выбор режима протяжки плёнки и автоспуска	34
• Режим непрерывной протяжки плёнки	34
• Режим съёмки с автоспуском	35
Съёмка с наложением кадров	36
Выбор экспозиционного режима	38
• Использование программного АЕ режима	38
• Использование режима приоритета диафрагмы АЕ	40
• Использование режима приоритета выдержки АЕ	42
• Использование ручного экспонометрического режима	44
• Использование режима ручной выдержки	46
Об экспозиционных поправках	48
Использование режима автобрекетирования	49
Переключение экспонометрических режимов	50
• Центрально-взвешенный экспонометрический режим	50
• Точечный экспонометрический режим	51
Использование функции экспопамяти	52
Установка режима автофокусировки в положение Servo	53

Использование точечного режима автофокусировки	54
Функция блокировки фокуса	55
Ручное фокусирование	56
Впечатывание экспозиционных данных на плёнку	60
Использование дополнительных вспышек Pentax	62
Подсветка теневых участков объекта при помощи вспышки	66
Синхронизация на длительных выдержках	67
О репетиторе диафрагмы	68
Дополнительные принадлежности	69
• Сменные фокусируемые экраны	70
Инфракрасная метка	72

IV. РАЗНОЕ	73-79
Неполадки и их устранение	74
Технические характеристики	76
Гарантийная политика	78

I. ОСНОВНЫЕ СВЕДЕНИЯ (ПОДГОТОВКА К СЪЕМКЕ)

Основные символы

Направление действия	
Автоматическая операция	
Внимание	
Мигающая лампочка	
Правильно	
Неправильно	

1



2

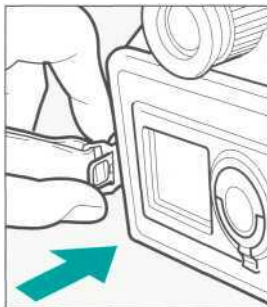

Сдвиньте в направлении стрелки показанную на рисунке деталь хомутика ремешка при помощи монетки или аналогичного предмета.

Наденьте хомутик ремешка на выступ для крепления хомутика таким образом, чтобы его черная сторона смотрела наружу, и верните площадку блокировки в начальное положение. Это обеспечит надёжное крепление ремешка.

Подрегулируйте длину ремешка при помощи пряжки.
Для отсоединения ремешка сдвиньте площадку блокировки хомутика при помощи монетки или аналогичного предмета (см. действие 2).

После прикрепления ремешка и регулировки его длины проверьте надёжность крепления ремешка, потянув его с достаточным усилием.

УСТАНОВКА ЭЛЕМЕНТОВ ПИТАНИЯ

1

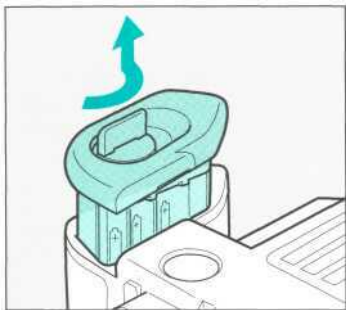

2

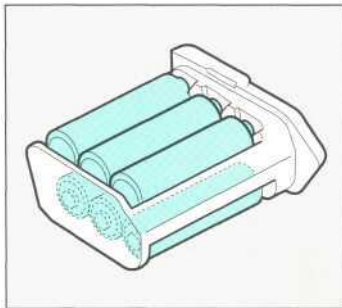

3

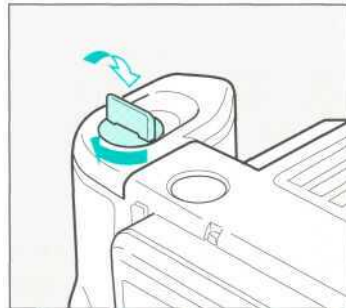

1. Для извлечения контейнера элементов питания поднимите вверх ручку фиксации и поверните её в направлении стрелки.
2. Установите шесть пальчиковых элементов питания типа AA (1.5В) согласно маркировке на контейнере.
3. Для надёжного закрепления контейнера в рукоятке фотокамеры поверните ручку крепления в направлении стрелки.

Для питания фотокамеры используются шесть пальчиковых элементов питания типа AA (1,5В).

Данные о чувствительности плёнки ISO и количество снятых кадров остаются в памяти даже после замены элементов питания.

На выездной съёмке или в поездке держите под рукой набор свежих элементов питания. При съёмке в экстремально низких температурных условиях мы рекомендуем использовать такие принадлежности, как Remote Battery Pack 645 и Power Cord 645. Своевременно заменяйте разрядившиеся элементы питания. Не смешивайте элементы питания разных типов или старые элементы питания с новыми.

Вынимайте элементы питания из фотокамеры, если не пользуетесь ей долгое время.

Ресурс элементов питания

[20°C]

	Щелочные	Литиевые
Кассета для плёнки 120 типа:	около 130 роликов	около 320 роликов
Кассета для плёнки 220 типа:	около 100 роликов	около 250 роликов
Время ручной выдержки	около 8 часов	около 12 часов

Ресурс элемента питания

[-10°C]

	Щелочные	Литиевые
Кассета для плёнки 120 типа:	около 7 роликов	около 120 роликов
Кассета для плёнки 220 типа:	около 5 роликов	около 9 роликов
Время ручной выдержки	около 6 часов	около 10 часов

Элементы питания были проверены согласно условиям тестирования Pentax. Реальный срок службы элементов питания зависит от их свежести и температурных условий.

Элементы питания временно теряют свою активность в условиях пониженной температуры, но их работоспособность восстанавливается в нормальных условиях.

ВКЛЮЧЕНИЕ ПИТАНИЯ ФОТОКАМЕРЫ

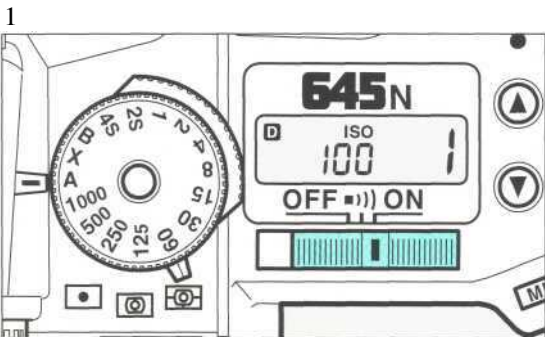

1. Установите основной выключатель фотокамеры в положение [ON].

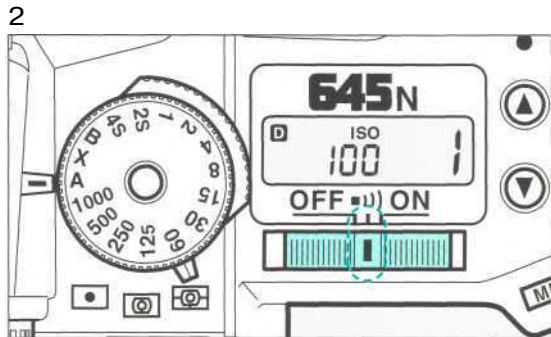

2. При установке основного выключателя в положение [OFF] появляется возможность подтверждения фокусировки объекта с помощью звукового PCV сигнала.

- Если Вы не пользуетесь фотокамерой, убедитесь, что основной выключатель находится в положении OFF для предотвращения преждевременной разрядки элементов питания при случайном нажатии на кнопку спуска.

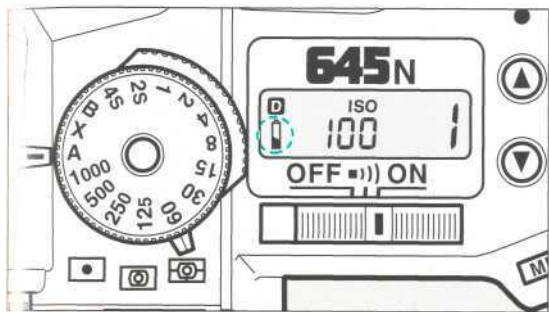

* Предупреждение об истощении элементов питания

Если элементы питания близки к полной разрядке, на ЖКИ появляется символ батарейки []. Замените элементы питания как можно скорее. См. стр. 8.

- Даже при появлении символа истощения элементов питания экспозиция будет правильной до тех пор, пока срабатывает затвор фотокамеры. Однако, постарайтесь заменить элементы питания как можно скорее.

ПРИСОЕДИНЕНИЕ ОБЪЕКТИВА

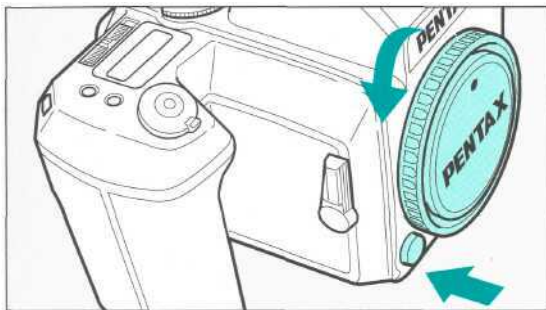

1. Удалите защитную крышку с байонета фотокамеры, нажав на кнопку блокировки объектива.

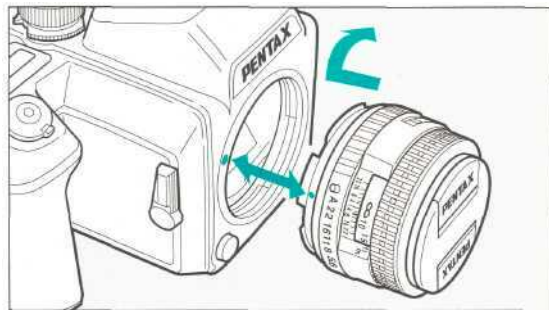

2. Совместите красную точку байонета фотокамеры и байонета объектива, вставьте объектив в корпус фотокамеры и поверните его направо до щелчка.

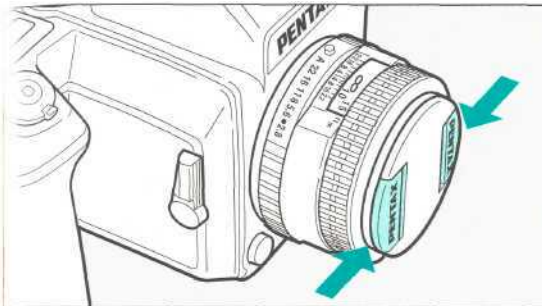

Удалите защитную крышку с объектива, одновременно нажав на оба фиксатора с двух сторон крышки в направлении стрелок.

При использовании неавтофокусных объективов доступны все функции фотокамеры, кроме функции автофокусировки.

Мы не несём ответственности за повреждения, полученные в результате использования объективов других фирм-производителей.

Байонеты фотокамеры и объектива снабжены информационными контактами и приводом автофокусировки. Грязь, пыль или коррозия могут быть причиной электрических отказов в системе. Протирайте контакты мягкой, сухой тканью.

2

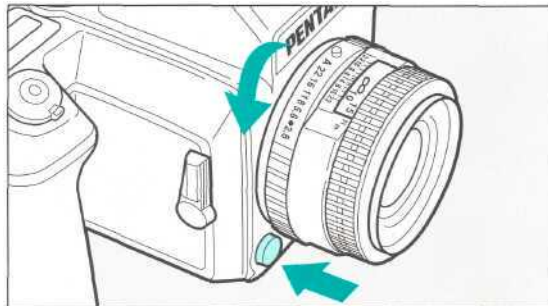

* Как отсоединить объектив

Для отсоединения объектива поверните его налево, нажав на кнопку блокировки объектива.

- Для защиты информационных контактов и привода автофокусировки объектива от случайного повреждения после его отсоединения кладите его креплением вверх.

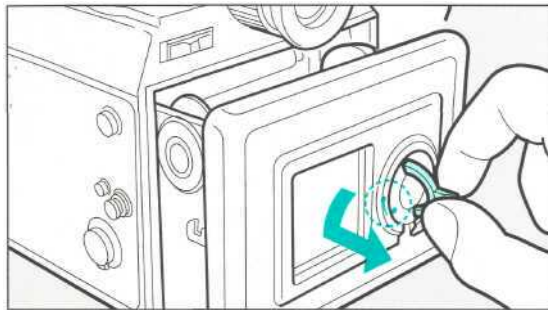

Отсоединение кассеты

1. Поднимите ручку крепления кассеты и поверните её до совмещения красной точки с меткой и до щелчка. Продолжайте поворачивать ручку кассеты к концу красной линии, разблокировав механизм крепления, и отсоедините кассету от корпуса фотокамеры.

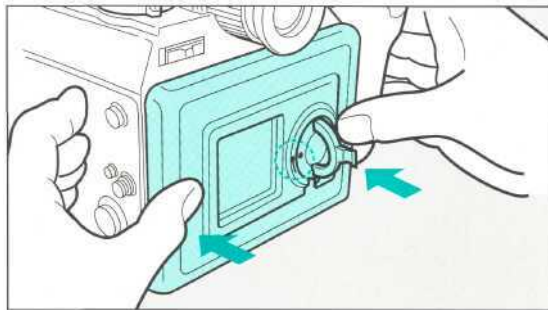

Присоединение кассеты

2. Совместите красную точку ручки крепления с красной точкой кассеты, затем вставьте кассету в фотокамеру и нажмите на кассету с обеих сторон до щелчка.

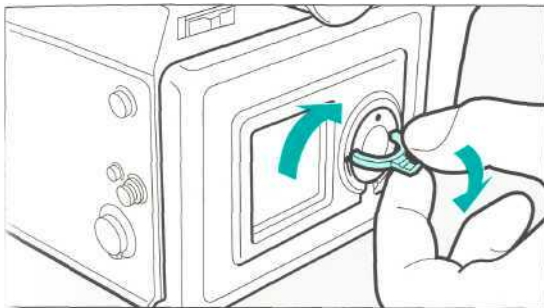

1. Поверните ручку крепления кассеты направо на 90 градусов. После присоединения кассеты к фотокамере сложите ручку крепления в начальное положение.

Убедитесь, что Вы правильно установили кассету.

Выполните аналогичную процедуру для присоединения кассеты типа 220.

НАЖАТИЕ СПУСКОВОЙ КНОПКИ

Кнопка спуска имеет два рабочих положения. Половинное нажатие спусковой кнопки (первое положение) включает экспонометр фотокамеры и запускает систему автофокусировки. Полное нажатие (второе положение) позволяет произвести спуск затвора. При съёмке плавно нажимайте на кнопку спуска для предотвращения дрожания фотокамеры в момент съёмки.

- Для предотвращения дрожания фотокамеры в момент съёмки плавно нажимайте на кнопку спуска.
- До зарядки плёнки почувствуйте оба положения спусковой кнопки, нажимая на неё вхолостую.
- Информация на ЖКИ фотокамеры остаётся в течение 10 секунд после снятия пальца со спусковой кнопки. Удерживание кнопки спуска в полунажатом состоянии включает индикацию ЖКИ панели на длительное время.

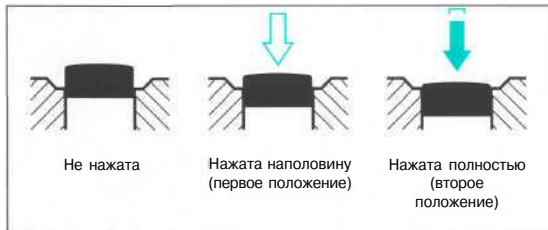

ЗАРЯДКА ПЛЁНКИ

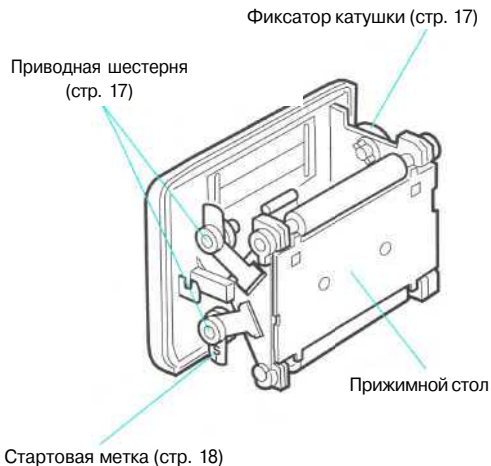

После зарядки плёнки установите её чувствительность. См. стр. 20.

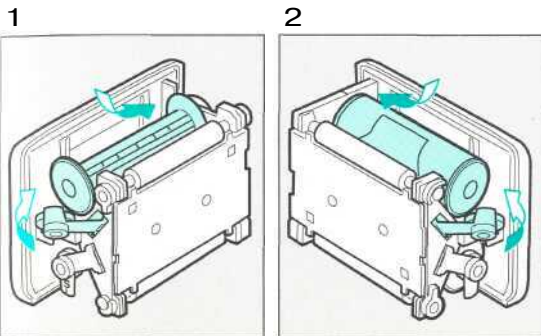

1 Установите пустую приёмную катушку, как показано на иллюстрации.

2 Удалите приклейку ракорда катушки с плёнкой и установите катушку с плёнкой в кассету таким образом, чтобы внутренняя чёрная сторона ракорда оказалась снаружи.

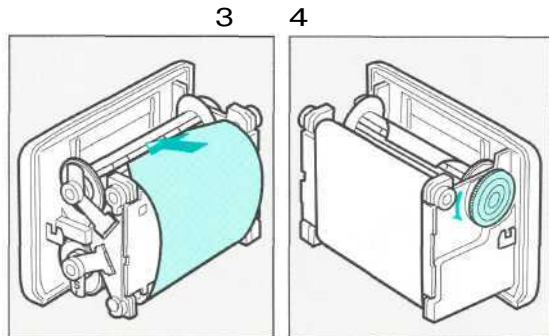

3 Вытяните ракорд плёнки и вставьте его кончик в щель приёмной катушки.

4 Медленно вращайте приводную шестерню в направлении стрелки, слегка притормаживая бумажный ракорд.

5

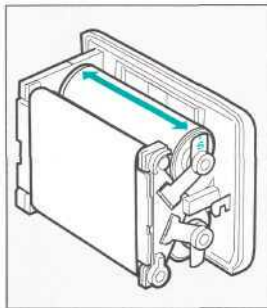

6

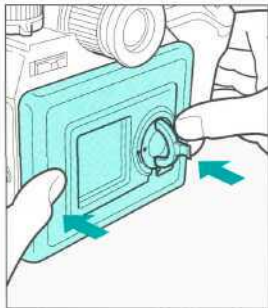

5. Намотайте бумажный ракорд на приёмную катушку до совмещения стрелочной метки на бумажном ракорде с красной стартовой меткой на фиксаторе катушки.
6. Установите кассету с плёнкой в корпус фотокамеры.

7

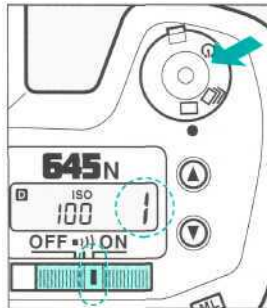

8



7. Установите основной выключатель фотокамеры в положение [ON] или [*]. Нажмите на кнопку спуска. Плёнка автоматически перематывается на первый кадр, и на ЖКИ появится символ [!].
8. Если на ЖКИ появился символ [F], это означает, что плёнка заряжена неправильно. Извлеките кассету из фотокамеры и произведите зарядку плёнки заново.

Заряжайте и извлекайте плёнку в тени или создайте тень своим телом.

Мы советуем Вам потренироваться в управлении фотокамерой без плёнки для ознакомления с функциями фотокамеры.

При каждом срабатывании затвора счётчик кадров увеличивает показание на единицу.

На плёнке типа 220 перед стрелочной меткой начала находится точечная метка. Если точечную метку выровнять со стартовой меткой кассеты, первые три кадра не будут экспонированы.

- Если стрелочную метку при зарядке плёнки завести за стартовую метку кассеты S, последний кадр может оказаться потерянным.
- Нельзя сменить кассету, не отсняв до конца плёнку.
- На плёнке типа 120 можно получить 16 кадров, а на плёнке типа 220 - соответственно 33.

ВВОД ЧУВСТВИТЕЛЬНОСТИ ПЛЁНКИ (ISO)

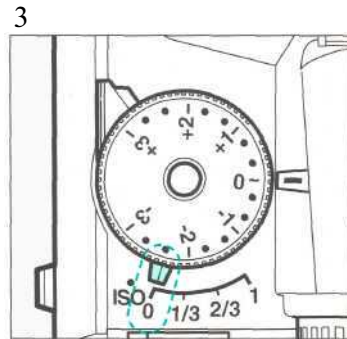
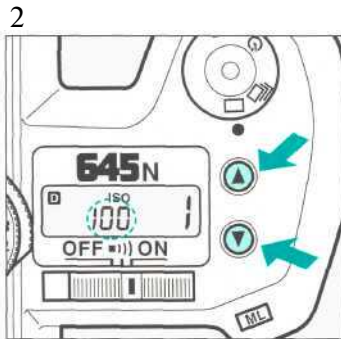
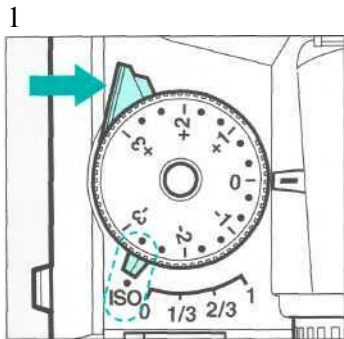

1. Сдвиньте рычаг автобрекетирования в положение ISO.

• Рычаг автобрекетирования возвращается в начальное положение при снятии с него пальца.

2. Удерживая рычаг автобрекетирования в положении ISO, последовательно нажимайте кнопки.

Для увеличения числового значения чувствительности плёнки (высокая чувствительность) нажимайте кнопку [▲] до появления требуемого числового значения ISO на ЖКИ. Для уменьшения числового значения (низкая чувствительность) нажимайте кнопку [▼]

3. После ввода нужной чувствительности установите рычаг автобрекетирования в положение [0].

- При установке рычага автобрекетирования в положение [ISO] на ЖКИ панели будет мигать символ [ISO].
- Диапазон ввода чувствительности плёнки составляет от 6 до 6400 ISO с шагом изменения в 1/3 EV.
- Вы можете оторвать кончик от упаковки плёнки с информацией о типе и чувствительности используемой плёнки и вложить его в кармашек для памятки, расположенный на кассете.
- При установке основного выключателя фотокамеры в положение ON на ЖКИ всегда будут высвечиваться символ [ISO] и чувствительность плёнки.

1



2

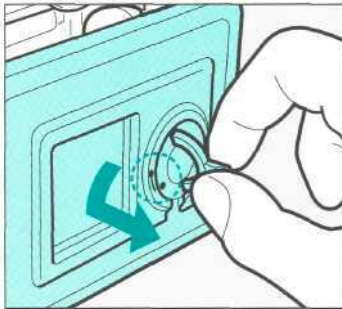

3

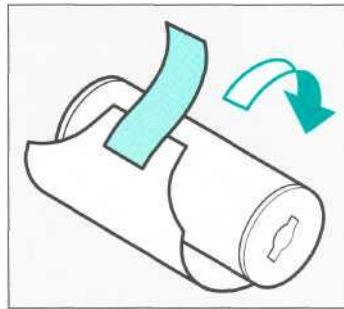

1. После съёмки последнего кадра на плёнке фотокамера автоматически начнёт перемотку плёнки и остановит её в тот момент, когда задний бумажный ракорд выйдет из подающей катушки. На ЖКИ будет высвечиваться символ [End].
2. Отсоедините кассету от фотокамеры.
3. Для предотвращения разматывания экспонированной плёнки приклейте конец бумажного ракорда при помощи бумажного хвостика, придерживая плотно смотанный рулон экспонированной плёнки.

Извлекайте катушку с экспонированной плёнкой в тени или создайте тень своим телом. Количество отснятых кадров на ЖКИ панели перестанет высвечиваться.

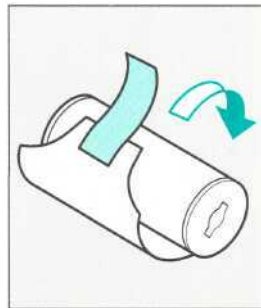
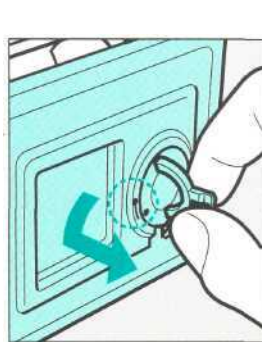
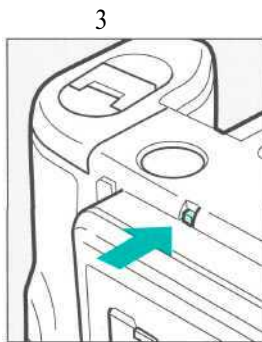

Если Вы желаете извлечь из фотокамеры не полностью отснятую плёнку, выполните следующие операции.

1. Установите основной выключатель фотокамеры в положение [ON].
2. Нажмите на кнопку перемотки не полностью отснятой плёнки; плёнка перемотается полностью.
3. До отсоединения кассеты убедитесь, что на ЖКИ панели высвечивается символ [End].

4. Для предотвращения разматывания экспонированной плёнки приклейте конец бумажного ракорда при помощи бумажного хвостика, придерживая плотно смотанный рулон экспонированной плёнки.

- Количество отснятых кадров перестанет высвечиваться на ЖКИ панели.
- Во время извлечения катушки с плёнкой защищайте её от воздействия прямого солнечного света.

End.

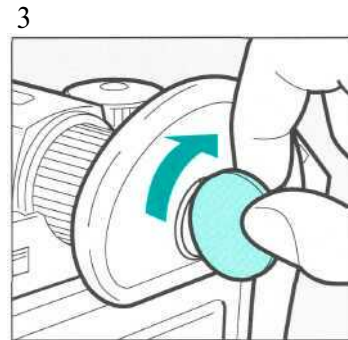
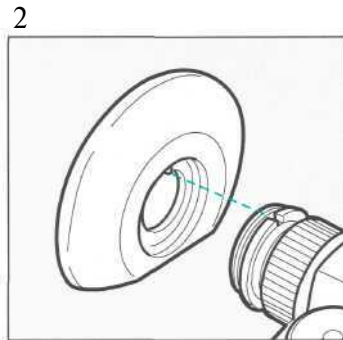
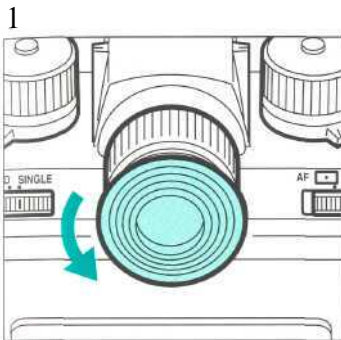

Существует два типа наглазника для фотокамеры: стандартный и большой. Они могут быть использованы в различных ситуациях. Большой наглазник изготовлен из резины и спроектирован с целью максимального удобства для использования.

Установка

1. Стандартный наглазник можно легко снять с окуляра, поворачивая его против часовой стрелки.
2. Для установки большого наглазника совместите его выступ с пазом окуляра фотокамеры.
3. Поверните фиксирующее кольцо наглазника направо при помощи монетки или аналогичного предмета.

- При использовании такой дополнительной принадлежности, как Refconverter 645, сначала удалите наглазник,

ДИОПТРИЙНАЯ КОРРЕКЦИЯ ВИДОИСКАТЕЛЯ

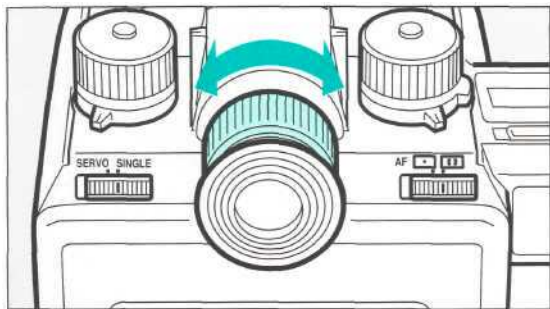

Диапазон диоптрийной коррекции составляет от +1.00 до -3.5D (диоптрий).

Наведите фотокамеру на яркий объект. Наблюдая через видоискатель, вращайте кольцо диоптрийной коррекции вправо или влево, пока изображение в рамке автофокусировки [C] не станет резким.

II. ОСНОВНЫЕ СВЕДЕНИЯ (ФОТОСЪЁМКА)

1

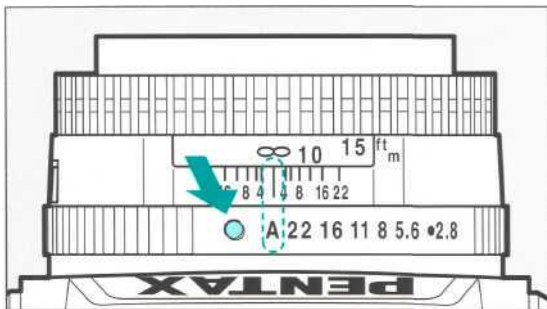

Назначение

Используйте этот режим для облегчения процесса фотосъёмки. В программном АЕ режиме фотокамера автоматически подбирает оптимальную комбинацию значений выдержки и диафрагмы, позволяя Вам сосредоточиться на объекте съёмки и просто нажимать на кнопку спуска.

Установка режима

1. Поверните кольцо диафрагм объектива направо в положение [A], как показано на иллюстрации.

- Для установки кольца диафрагм в положение [A] поворачивайте его, одновременно удерживая в нажатом состоянии кнопку блокировки кольца диафрагм объектива. Поворот кольца диафрагм из положения [A] в любое

2

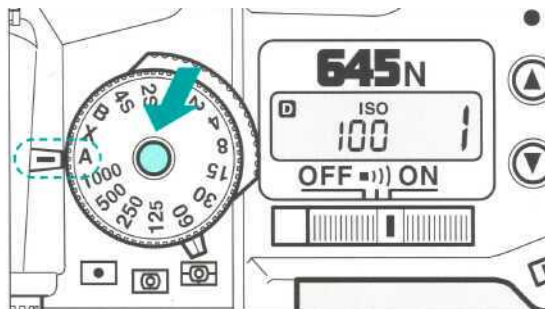

другое положение осуществляется таким же способом.

2. Поверните переключатель выдержек в положение [A], удерживая в нажатом состоянии кнопку блокировки переключателя. Установка переключателя выдержек из положения [A] в любое другое положение осуществляется таким же способом.

- Для выбора других экспозиционных режимов смотри стр 40, 42, 44 и 46.

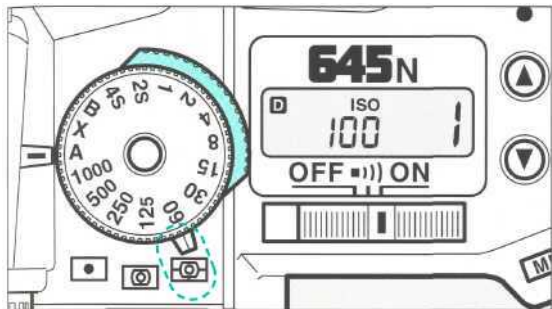

В 6-сегментном экспонOMETрическом режиме замер освещённости осуществляется в каждом из шести сегментов, что способствует установке оптимальной экспозиции в световых условиях любой сложности.

Установите переключатель экспонOMETрических режимов в положение [].

- Кроме 6-сегментного экспонOMETрического режима данная фотокамера имеет центрально-взвешенный и точечный экспонOMETрические режимы. Более подробную информацию смотри стр. 50 и 51.

6-СЕГМЕНТНЫЙ ЭКСПОЗАМЕР

В данной фотокамере применена высокоточная шестисегментная экспонOMETрическая система, основанная на замере света, прошедшего через объектив (TTL). Поле кадра разбито на шесть сегментов. Освещённость замеряется отдельно в каждом из шести сегментов, затем процессор фотокамеры рассчитывает оптимальный уровень экспозиции в зависимости от условий освещённости. При использовании традиционного средневзвешенного экспонOMETрического замера есть вероятность недоэкспонирования главного объекта съёмки, находящегося в условиях контрового освещения (когда фон освещён ярче, чем главный объект). С 6-сегментным экспонOMETрическим замером фотокамера учитывает неравномерность освещения такого рода и вносит необходимые коррективы при расчёте экспозиции. Благодаря 6-сегментной экспонOMETрии фотокамера вносит поправки в условиях повышенного контраста и в других сложных условиях освещённости. Таким образом, даже начинающий фотограф может без особых усилий добиться хорошего результата.

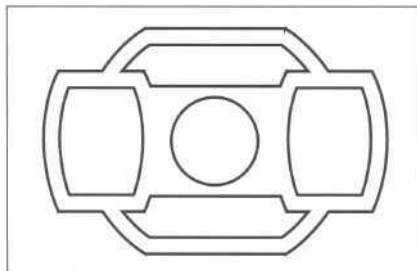

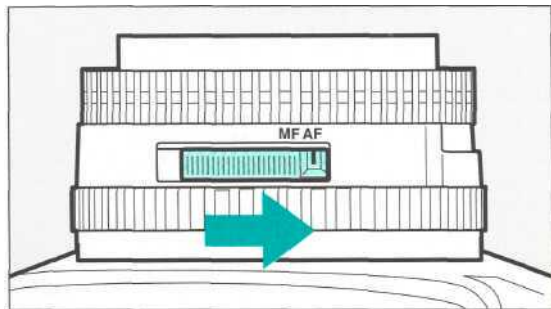

Если Вы используете объективы Pentax 645 серии FA, то при половинном нажатии на кнопку спуска объектив автоматически фокусируется на объект съёмки.

Установите объектив в режим автофокусировки.

- Переключение из автоматического режима фокусирования в ручной зависит от типа используемого объектива. Для более подробной информации читайте инструкцию по эксплуатации к объективам.
- Фотокамера не имеет переключателя режима автофокусировки и ручного фокусирования.

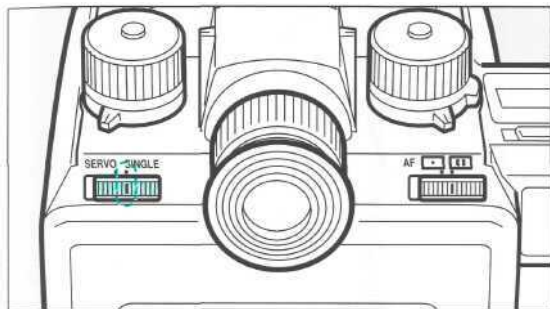

При половинном нажатии на кнопку спуска объектив автоматически фокусирует объект съёмки. Затвор фотокамеры срабатывает только после окончательной фокусировки объекта съёмки. При обычной фотосъёмке выбирайте этот режим. Спуск затвора не произойдет, если объект находится вне фокуса.

Установите переключатель режимов автофокусировки в положение [SINGLE].

Эта фотокамера имеет режим предиктивной (следящей) автофокусировки. См. стр. 53.

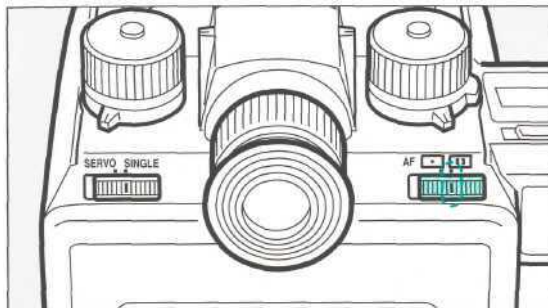

В режиме 3-точечной автофокусировки объект съёмки будет сфокусирован правильно, даже если он смещён относительно рамки автофокусировки.

Установите переключатель режимов автофокусировки в положение [3].

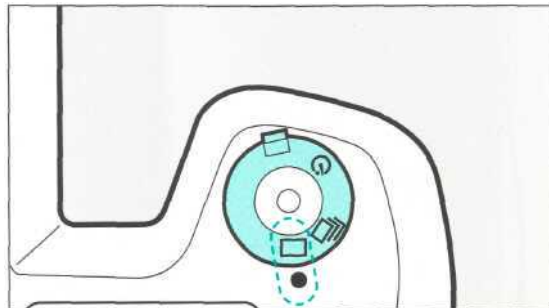

При нажатии на кнопку спуска происходит съёмка одного кадра,

Установите переключатель режимов протяжки в положение [S].

Горизонтальное положение фотокамеры



Для получения хороших снимков важно научиться правильно держать фотокамеру, как это показано на иллюстрации.

Крепко держите фотокамеру в правой руке.левой рукой поддерживайте фотокамеру и объектив, как показано на иллюстрации. Во время съёмки задержите дыхание и плавно нажмите на кнопку спуска. Резкое нажатие на кнопку спуска может вызвать сотрясение фотокамеры в момент съёмки, что приведет к смазыванию изображения.

Вертикальное положение фотокамеры



- Для большей устойчивости облокотитесь о неподвижный объект, например, стол.
- Несмотря на индивидуальные особенности разных фотографов есть основное правило зависимости выдержки затвора от фокусного расстояния объектива. Выдержка затвора обратно пропорциональна фокусному расстоянию объектива (чем длиннее объектив, тем короче должна быть выдержка). Например, если фокусное расстояние объектива 75 мм, то выдержка должна составлять не менее 1/75 секунды или, если фокусное расстояние объектива 150 мм, то выдержка должна составлять не менее 1/150 секунды. При съемке на длинных выдержках необходимо использовать штатив.
- При использовании сверхдлинных телеобъективов необходимо, чтобы вес штатива был больше, чем суммарный вес фотокамеры и объектива.
- Данная фотокамера имеет два штативных гнезда для вертикального и горизонтального крепления.
- При съёмке со штатива рекомендуется использовать либо электронный спусковой тросик Cable SW F, либо механический Cable Release.

ФОТОГРАФИРОВАНИЕ



1



2



Включите режим автофокусировки.

1. Сфокусируйте объект съёмки, поместив его в рамку 3-точечной автофокусировки [], обозначенную на фотографии зелёным цветом. При половинном нажатии спусковой кнопки объектив будет автоматически фокусироваться на объект съёмки.
2. Если объект съёмки находится в фокусе, индикатор автофокусировки [] горит постоянно.
3. Для того, чтобы сделать снимок, плавно нажмите на спусковую кнопку до конца.

- При половинном нажатии на кнопку спуска в видоискателе высвечиваются значения выдержки и диафрагмы.
- Выбирайте точечный режим автофокусировки для фокусирования по конкретной точке объекта. Подробная информация на стр. 54.
- По окончании фокусировки Вы услышите звуковой PCV сигнал. Подробная информация на стр. 10.
- Во время автоматического фокусирования не препятствуйте движению кольца фокусировки объектива пальцами, рукой или другими предметами.

Индикатор автофокусировки [] мигает, если фотокамера не может сфокусировать объект съёмки по следующим причинам:

1. **Объект съёмки располагается слишком близко. Увеличьте расстояние от фотокамеры до объекта съёмки.**
2. **Объект съёмки является сложным для системы автофокусировки. Смотри раздел "ОБЪЕКТЫ, СЛОЖНЫЕ ДЛЯ СИСТЕМЫ АВТОФОКУСИРОВКИ" на стр. 58.**

- Спуск затвора не произойдет, если объект находится вне фокуса.
- Счётчик кадров увеличивает показание на единицу при каждом срабатывании затвора.
- Нажмите спусковую кнопку наполовину. После окончания фокусировки и появления сигнала [] фотокамера запоминает точку фокусировки (блокировка фокуса). Для фокусировки на другой объект съёмки снимите палец со спусковой кнопки.
- Если переключатель режимов протяжки установлен в режим непрерывной протяжки, а переключатель автофокусировки в однократный режим Single, фотокамера фокусирует только первый кадр. Последующие кадры будут сфокусированы по первому кадру.

III. ДОПОЛНИТЕЛЬНЫЕ СВЕДЕНИЯ

1. Режим непрерывной съёмки

Непрерывная съёмка происходит при удерживании спусковой кнопки в нажатом состоянии.

Установите переключатель режимов протяжки в положение [].

- Если переключатель режимов автофокусировки находится в положении [SINGLE], фотокамера фокусирует только первый кадр. Последующие кадры будут сфокусированы по первому кадру.

1

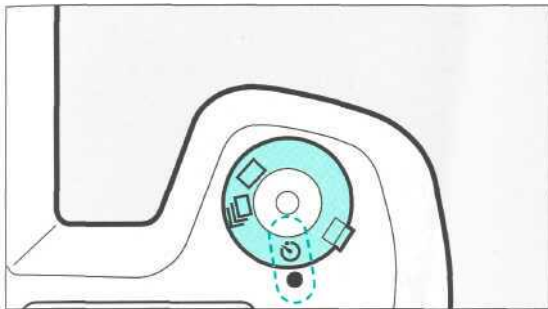

2. Режим съёмки с автоспуском

В режиме автоспуска возможна задержка спуска затвора, что позволяет фотографу сняться в кругу друзей и близких. Затвор сработает через 12 секунд после запуска режима автоспуска.

1. Установите переключатель режимов протяжки и автоспуска в положение [].

2

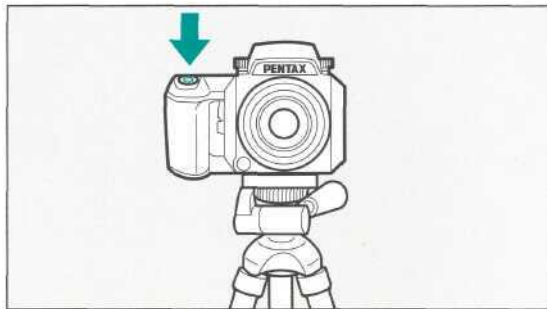

2. Сфокусируйте объект съёмки, поместив его в рамку автофокуса при половинном нажатии на кнопку спуска. Затем нажмите на кнопку спуска полностью.

- Затвор сработает через 12 секунд.
- Во время работы режима автоспуска будет слышен звуковой PCV, который участится за две секунды до съёмки.
- Для отмены режима автоспуска после его запуска установите переключатель режимов протяжки плёнки в любое другое положение кроме [] или выключите фотокамеру.

РЕЖИМ НАЛОЖЕНИЯ КАДРОВ

1

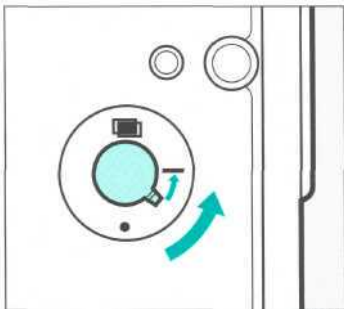

2

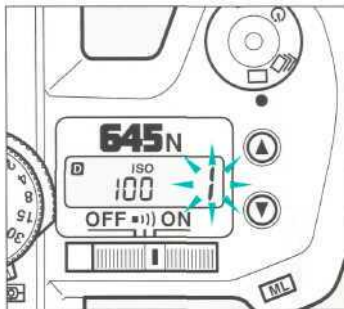

3

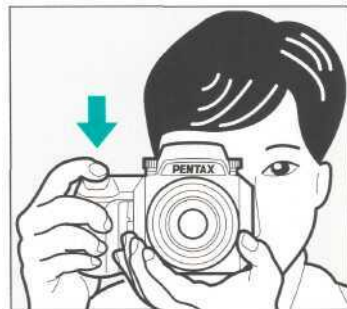

Порядок работы

1. Поверните переключатель наложения кадров в направлении стрелки до его фиксации.
2. На ЖКИ панели замигает номер кадра.

3. Нажмите на кнопку спуска и сделайте первое экспонирование. При этом плёнка не переведется на следующий кадр.

4

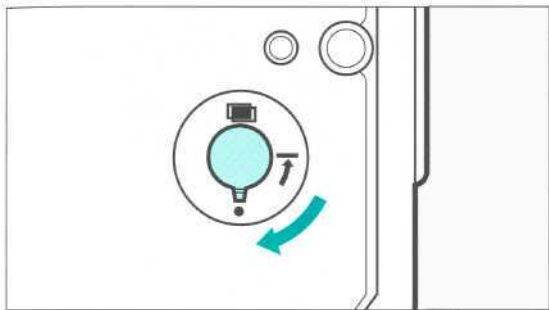

4. Для отмены режима наложения кадров верните переключатель наложения кадров в исходное положение.

Примечания:

- Для того, чтобы сделать три экспонирования, оставьте переключатель наложения кадров в зафиксированном положении после выполнения пункта 3 и сделайте второе экспонирование. Затем верните его в исходное положение. Плёнка не переведется на следующий кадр и в этом случае. Нажмите на кнопку спуска в третий раз. Плёнка переведется на следующий кадр и установится однокадровый режим.

5

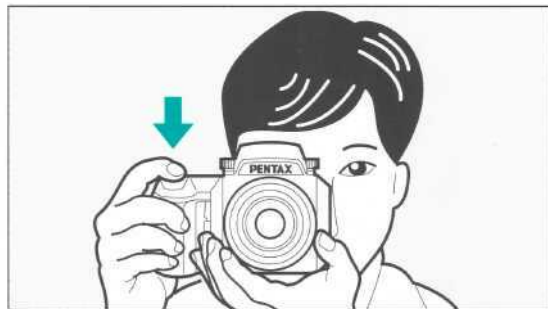

5. Перекомпонуйте кадр и нажмите кнопку спуска для второго экспонирования.

- При съёмке в режиме наложения кадров наилучший результат получается при съёмке основного объекта со вспышкой на тёмном фоне.
- Для отмены режима наложения кадров установите переключатель наложения кадров в исходное положение.

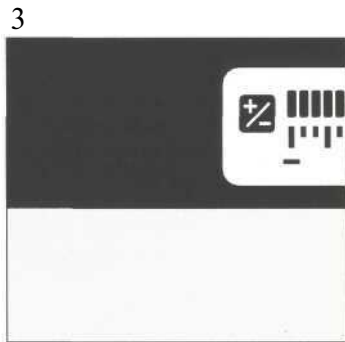
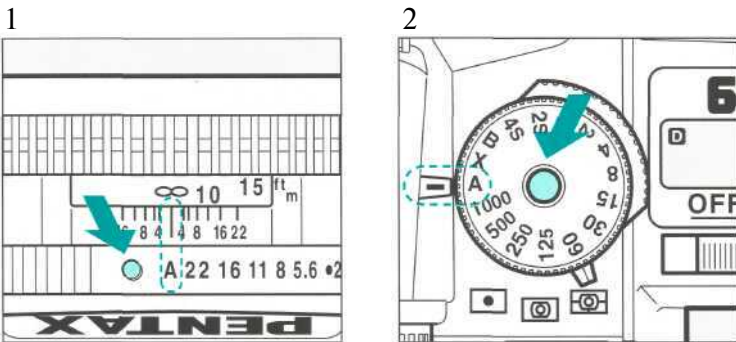

Использование программного AE режима

Назначение

Фотокамера автоматически подбирает оптимальную комбинацию значений выдержки и диафрагмы, и Вам остаётся лишь нажать на кнопку спуска.

Установка режима

1. Установите кольцо диафрагм объектива в положение [A].

- Поворот кольца диафрагм объектива в положение [A] осуществляется при удерживании в нажатом состоянии кнопки блокировки кольца диафрагм объектива.

2. Поверните переключатель выдержек фотокамеры в положение [A], удерживая в нажатом состоянии кнопку блокировки переключателя выдержек.

- Поворот переключателя выдержек из положения [A] в другое положение осуществляется способом, описанным выше.
- При половинном нажатии на кнопку спуска в видоискателе будут высвечиваться значения выдержки и диафрагмы.

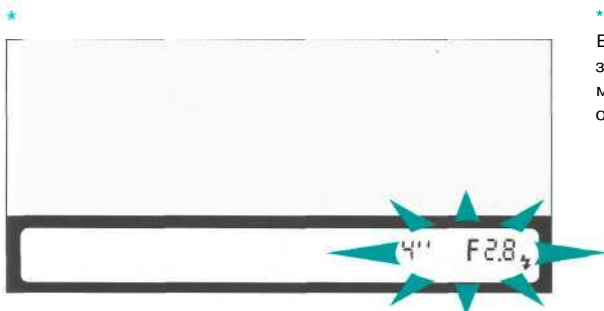

*Экспозиционные предупреждения

Если объект съёмки слишком яркий или слишком тёмный, значения выдержки и диафрагмы в видоискателе будут мигать. Если объект слишком яркий, выберите более тёмный объект. Используйте вспышку, если объект слишком тёмный.

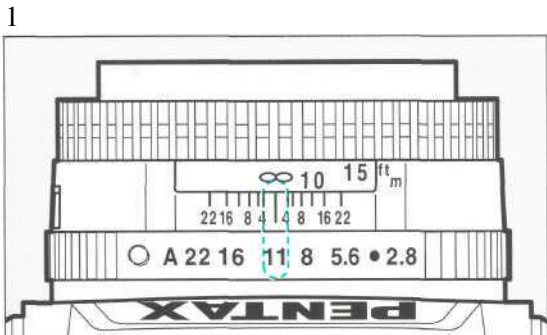

Использование режима приоритета диафрагмы AE

Назначение

Фотокамера автоматически устанавливает нужное значение выдержки в зависимости от заданного значения диафрагмы. Этот режим идеален для пейзажной съёмки, где требуется большая глубина резкости, и для портретной съёмки, где требуется мягкий фокус с размытым задним планом.

Установка режима

1. Установите кольцо диафрагм объектива в любое положение, кроме [A].
- Поворот кольца диафрагм объектива из положения [A] осуществляется путем удерживания в нажатом состоянии кнопки блокировки кольца диафрагм объектива.

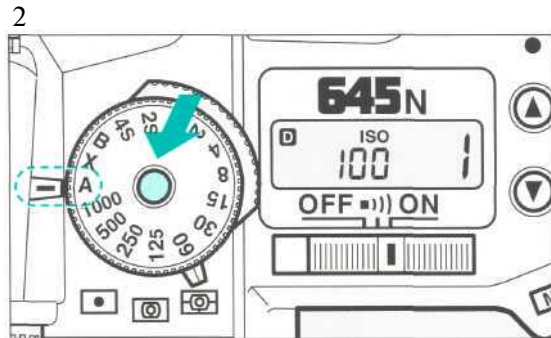

2. Установите переключатель выдержек фотокамеры в положение [A].

- Поверните переключатель выдержек фотокамеры в положение [A], удерживая в нажатом положении кнопку блокировки переключателя выдержек,

3

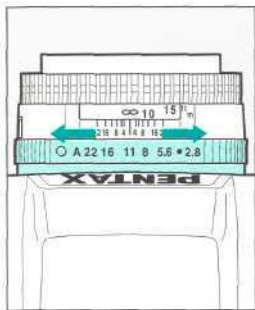

4



3. Установите требуемое значение диафрагмы.
4. При половинном нажатии на кнопку спуска в видоискателе будут высвечиваться выбранное Вами значение диафрагмы и значение выдержки, рассчитанное фотокамерой.

*

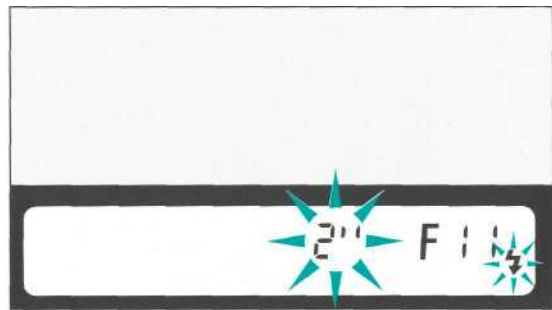

* Экспозиционные предупреждения

Если объект съёмки слишком яркий или слишком тёмный, числовое значение выдержки в видоискателе и на ЖКИ будет мигать. Если объект слишком яркий, установите меньшую диафрагму (большее числовое значение), если это возможно. Если объект слишком тёмный, установите большую диафрагму (меньшее числовое значение), если это возможно. Когда числовое значение выдержки в видоискателе перестанет мигать, можно фотографировать. Если в видоискателе будут одновременно мигать значения и выдержки и диафрагмы, это значит, что условия освещённости выходят за пределы измерительного диапазона фотокамеры и не могут быть подкорректированы путём изменения числового значения диафрагмы. Если объект съёмки слишком яркий, выберите более тёмный объект. Если объект слишком тёмный, используйте вспышку.

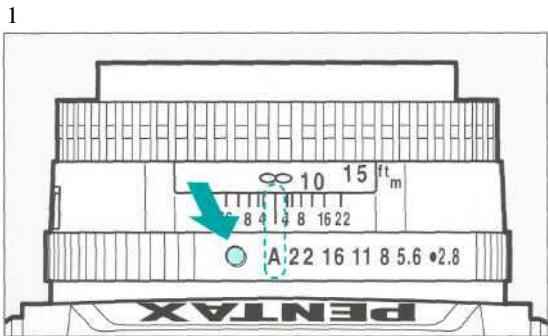

Использование режима приоритета диафрагмы AE

Назначение

Фотокамера автоматически установит нужное значение диафрагмы относительно выбранного значения выдержки для получения оптимальной экспозиции. Этот режим идеален для съёмки быстрых, динамичных сцен или при съёмке на длительных выдержках.

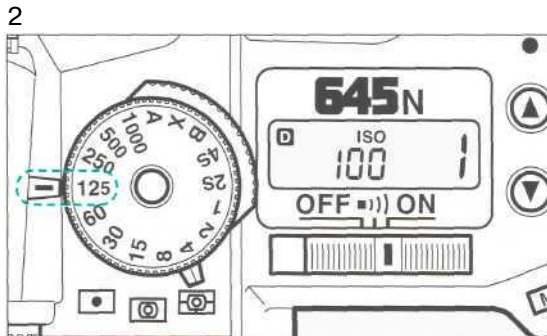

Установка режима

1. Установите кольцо диафрагм объектива в положение [A].

- Поворот кольца диафрагм объектива в положение [A] осуществляется путём удерживания в нажатом состоянии кнопки блокировки кольца диафрагм

2. Установите переключатель выдержек в любое положение кроме [A].

- Для поворота переключателя выдержек фотокамеры из положения [A] необходимо удерживать в нажатом состоянии кнопку блокировки переключателя выдержек.

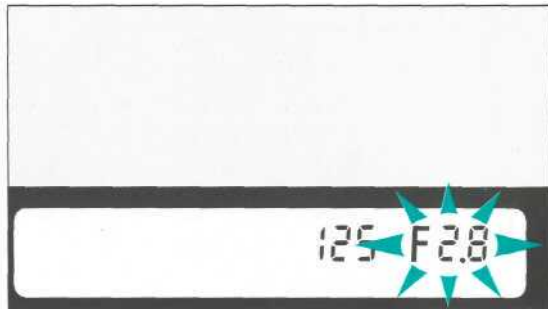
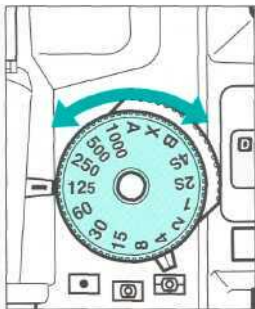

3. Установите переключатель выдержек на требуемое значение выдержки.

- При половинном нажатии спусковой кнопки в видоискателе будут высвечиваться значение выдержки и диафрагмы.
- При съёмке со вспышкой на выдержке 1/60 секунды устанавливайте переключатель выдержек в положение [X] (1/60 секунды).

* Экспозиционные предупреждения

Если объект съёмки слишком яркий или слишком тёмный, числовое значение диафрагмы в видоискателе и на ЖКИ будет мигать. Если объект слишком яркий, установите более короткую выдержку (большее числовое значение), если это возможно. Если объект слишком тёмный, установите более длинную выдержку (меньшее числовое значение), если это возможно. Когда числовое значение диафрагмы в видоискателе перестанет мигать, можно фотографировать. Если в видоискателе будут одновременно мигать значения и выдержки и диафрагмы, это значит, что условия освещённости выходят за пределы измерительного диапазона фотокамеры и не могут быть подкорректированы путём изменения числового значения выдержки. Если объект съёмки слишком яркий, выберите более тёмный объект. Если объект слишком тёмный, используйте вспышку.

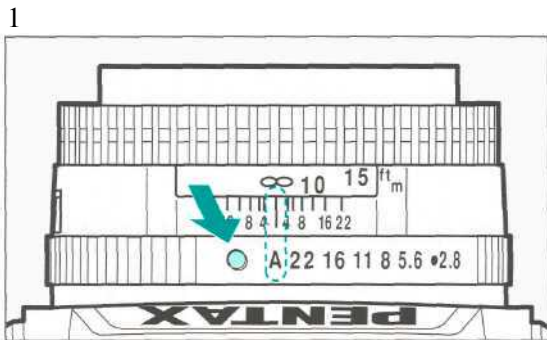

Использование ручного режима

Назначение

Ручной экспозиционный режим является самым удобным режимом для решения творческих задач, где по желанию можно переэкспонировать или недоэкспонировать кадр.

Установка режима

1. Установите кольцо диафрагм объектива на требуемое значение диафрагмы.

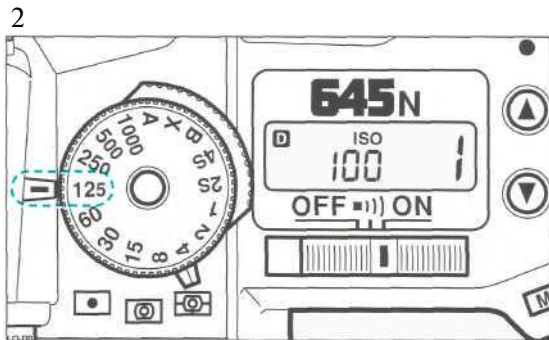

2. Установите переключатель выдержек на требуемое значение выдержки.

- Поворот переключателя выдержек из положения [A] осуществляется посредством удерживания в нажатом состоянии кнопки блокировки переключателя выдержек.
- Поворот кольца диафрагм объектива из положения A осуществляется путём удерживания в нажатом состоянии кнопки блокировки кольца диафрагм.

3

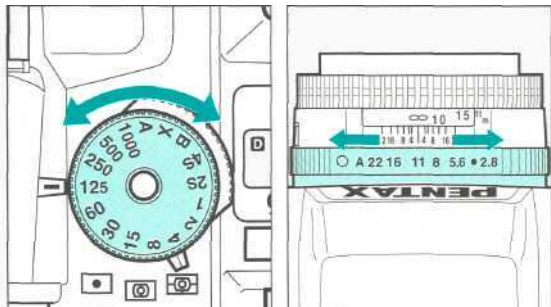

3. Вращая переключатель выдержек или кольцо диафрагм объектива, установите в центральное положение вертикальную черту на экспозиционной шкале в видоискателе.

4. При половинном нажатии на кнопку спуска в видоискателе будут высвечиваться значение выдержки, диафрагмы и экспозиционная шкала.

- Продвижение черточек по шкале экспозиций в сторону [+] указывает на переэкспозицию. Продвижение черточек по шкале экспозиций в сторону [-] указывает на недоэкспозицию.
- Продвижение вертикальной черты на одно деление по шкале экспозиций указывает на изменение уровня экспозиции в 0,5 ступени (0.5EV). Однако, если переэкспонирование или недоэкспонирование превышает + 3 или - 3 ступени (3EV), символы [+] или [-] будут мигать.
- При съёмке со вспышкой на выдержке 1/60 секунды устанавливайте переключатель выдержек в положение [X] (1/60 секунды).

4



* Экспозиционные предупреждения

Если объект съёмки слишком яркий или слишком тёмный, вертикальные черточки на шкале экспозиций будут провигаться в сторону [+] или в сторону [-]. Если объект слишком яркий, установите меньшую диафрагму (большее числовое значение) или более короткую выдержку (большее числовое значение), если это возможно. Если объект слишком тёмный, установите большую диафрагму (меньшее числовое значение) или более длинную выдержку (меньшее числовое значение), если это возможно. Когда вертикальная черта на шкале экспозиции будет посередине, можно фотографировать. Если в видоискателе будут одновременно мигать значения и выдержки и диафрагмы, это значит, что условия освещённости выходят за пределы измерительного диапазона фотокамеры. Если подкорректировать уровень экспозиции путём изменения значений выдержки или диафрагмы не представляется возможным, то выберите более тёмный объект, если объект съёмки слишком яркий. Используйте вспышку, если объект слишком тёмный.

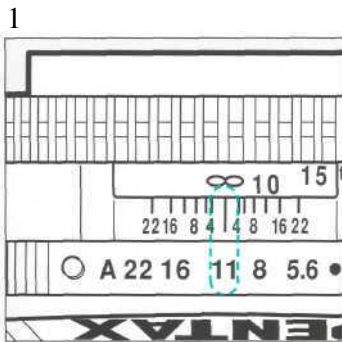

Использование режима ручной выдержки

Назначение

Этот режим предназначен для съёмки вечерних, ночных сцен или фейерверков на продолжительных выдержках. Затвор в этом режиме остается открытым, пока нажата спусковая кнопка.

Установка режима

1. Установите кольцо диафрагм объектива на требуемое значение диафрагмы. Поворот кольца диафрагм из положения [A] осуществляется путем удерживания в нажатом состоянии кнопки блокировки кольца.

- Не устанавливайте кольцо диафрагм в положение [A]. В этом случае диафрагма будет закрываться на максимальное значение.

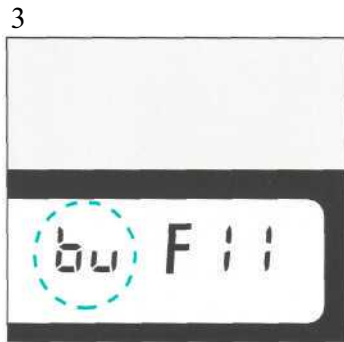
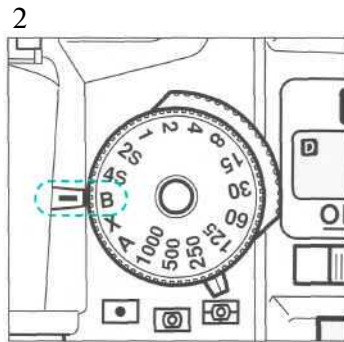

2. Установите переключатель выдержек в положение [B].

3. Установленное значение диафрагмы будет высвечиваться в видоискателе при половинном нажатии спусковой кнопки.

- Установите переключатель выдержек в положение [B]. Поворот переключателя выдержек из положения [A] осуществляется путём удерживания в нажатом состоянии кнопки блокировки переключателя.

4

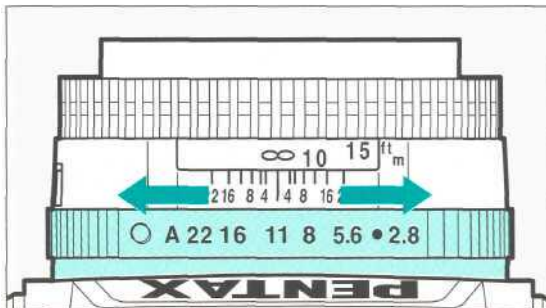

4. Вращая кольцо диафрагм объектива, установите требуемое значение диафрагмы.

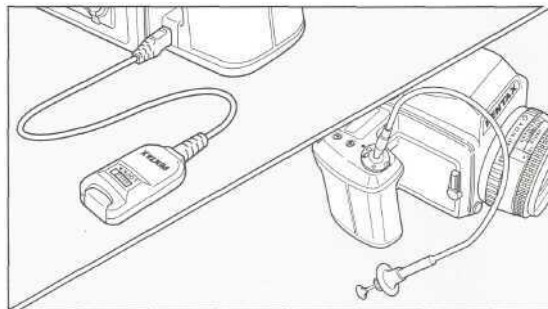

- При съёмке в данном режиме для предотвращения смещения фотокамеры в момент съёмки используйте устойчивый штатив и спусковой тросик "Cable Switch F". Для подключения спускового тросика вначале удалите заглушку разъёма для подключения тросика Release Socket Cap F.
- Максимальная продолжительность выдержки составляет около 8 часов со свежими элементами питания при комнатной температуре.

1

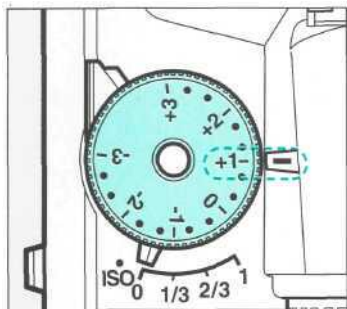

2

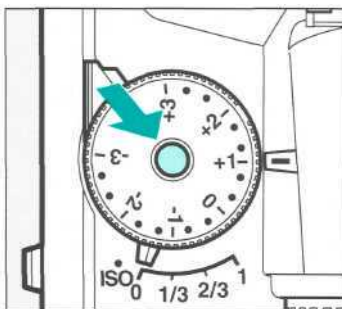

3





Назначение

Экспозиционные поправки позволяют сознательно изменять плотность негатива или слайда или вводить поправки при съёмке в сложных световых ситуациях.

Установка режима

1. Поверните переключатель экспозиционных поправок на требуемое значение.
2. Переключатель экспозиционных поправок блокируется в положении [0]. Установка переключателя экспозиционных поправок в любое положение кроме [0] осуществляется путём удерживания в нажатом состоянии кнопки блокировки переключателя.

3. На экспозиционной шкале в видоискателе отображается значение введенной экспозиционной поправки и символ [].

- Ввод экспозиционных поправок не возможен в режиме ручной выдержки.
- Диапазон экспозиционных поправок составляет от -3EV до +3EV с шагом в 0.5EV.
- Передвижение вертикальной черты на одно деление по экспозиционной шкале соответствует изменению экспозиции в 0.3EV ступени.
- При использовании экспозиционных поправок в ручном режиме черта над шкалой экспозиции отображает пере- или недоэкспонирование, но не значение экспозиционной поправки. При этом в видоискателе высвечивается символ [].

1

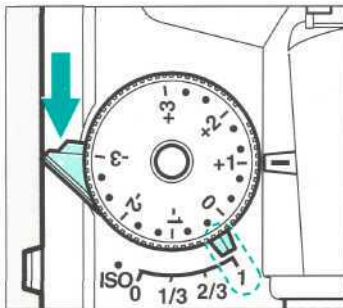

Если Вы желаете получить хороший результат при съёмке в сложных условиях освещения, используйте этот режим, который позволит Вам сделать три кадра с разной экспозицией с тем, чтобы затем Вы смогли выбрать наилучший. Возможно брекетинговое в 1/3EV, 2/3EV или в 1EV ступень.

1. Установите переключатель автобрекетингового в требуемое значение.
2. Нажмите на кнопку спуска полностью. Произойдет последовательная съёмка трёх кадров с различной экспозицией, которая зависит от положения переключателя автобрекетингового.

- Если переключатель автобрекетингового установлен в положение 1, произойдет съёмка по следующему алгоритму.

Первый кадр: нормальная экспозиция
 Второй кадр: недозаэкспонирование в 1.0 EV
 Третий кадр: переэкспонирование в 1.0 EV

3

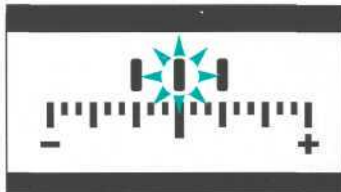

3. Например, если переключатель экспозиционных поправок установлен в положение [1], символ [1] на экспозиционной шкале в видоискателе мигает в следующем порядке.

До съёмки первого кадра мигает вертикальная черта, расположенная в центре
 До съёмки второго кадра мигает вертикальная черта, расположенная в районе значения - 1
 До съёмки третьего кадра мигает вертикальная черта, расположенная в районе значения +1

- Передвижение вертикальной черты по шкале экспозиций на одно деление соответствует изменению экспозиции в 0.3 EV ступени.

Комбинация режима автобрекетингового с функцией экспозиционных поправок.

Вы можете использовать режим автобрекетингового в комбинации с функцией экспозиционных поправок. Например: В случае установки переключателя экспозиционных поправок в положение + 2 и переключателя автобрекетингового в положение 1 EV

Первый кадр: переэкспонирование в 2.0EV ступени
 Второй кадр: переэкспонирование в 1.0EV ступени
 Третий кадр: переэкспонирование в 3.0EV ступени

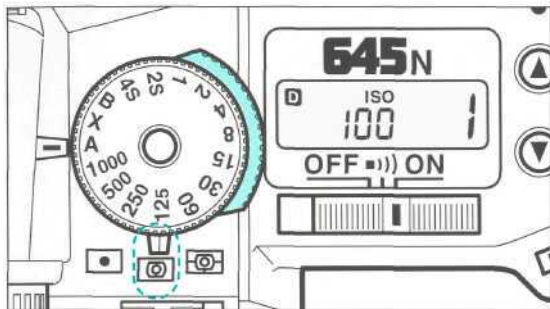

Дополнительно данная фотокамера оснащена точечным и центрально-взвешенным экспонетрическими режимами. Выбор необходимого экспонетрического режима осуществляется перемещением переключателя экспонетрических режимов.

Использование центрально-взвешенного экспонетрического режима

Этот экспонетрический режим не обеспечивает автоматическую компенсация заднего света или локально освещённых объектов, как это происходит в случае 6 - сегментного экспонетрического режима. Экспозиционный замер в данном случае является творческим процессом.

Использование режима

Установите переключатель экспонетрических режимов в положение [].

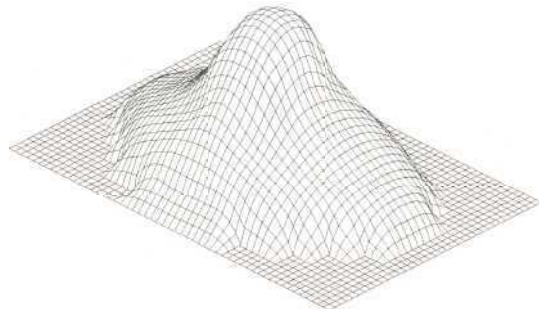

- На иллюстрации представлено схематическое изображение измерительной панели центрально-взвешенного экспонетрического режима. Чувствительность светоприёмника в центре наиболее высокая, а по краям - меньше.
- В данном режиме фотокамера не обеспечивает автоматическую компенсация заднего света или локально-освещённых объектов, как это происходит в 6 - сегментном экспонетрическом режиме. Экспозиционный замер в данном случае является творческим процессом,

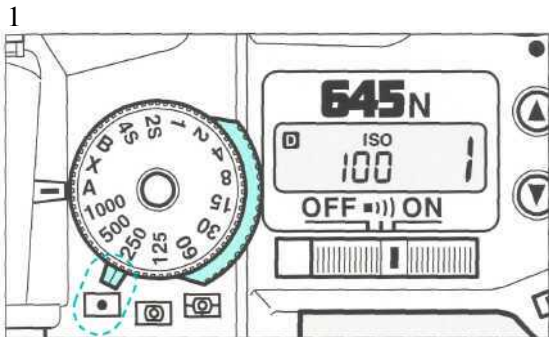

Использование точечного экспонетрического режима

В точечном экспонетрическом режиме фотокамера замеряет освещённость только в пределах небольшого поля в центре видоискателя.

Установка режима

1. Установите переключатель экспонетрических режимов в положение [].

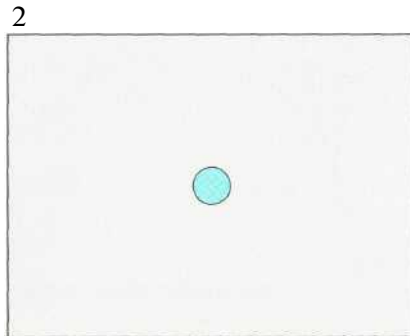

2. Делайте замер освещённости объекта в пределах зоны точечного экспонетрического замера, как показано на иллюстрации.

- Если перепад яркости по полю кадра очень велик, экспозиция должна быть определена в соответствии с яркостью других участков кадра. В противном случае экспозиция для всего кадра может оказаться ошибочной.

ИСПОЛЬЗОВАНИЕ ЭКСПОПАМЯТИ

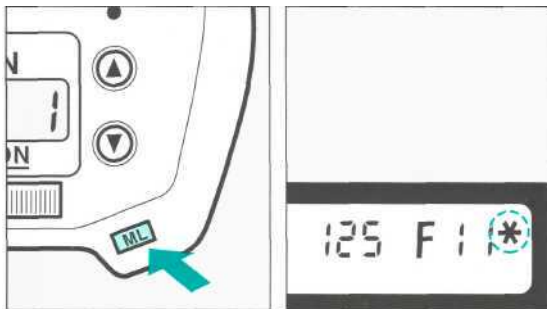

Функция экспопамяти позволяет запоминать уровень экспозиции до съёмки. Эта функция очень эффективна при использовании точечного экспонометрического режима. Используйте функцию экспопамяти при съёмке объекта, расположенного в пределах зоны точечного замера.

Произведите замер освещённости объекта в пределах зоны точечного замера и нажмите на кнопку экспопамяти. Уровень экспозиции зафиксируется в памяти и в видоискателе появится символ [*].

- Значение экспозиции хранится в памяти в течение 20 секунд после нажатия на кнопку экспопамяти [ML]. Функция экспопамяти работает в течение всего времени, пока нажата кнопка экспопамяти.
- Если в момент работы таймера экспопамяти наполовину нажать на кнопку спуска, значение экспозиции сохранится даже при нажатой кнопке экспопамяти.
- Функция экспопамяти не может быть использована в ручном режиме.

Отмена режима

Для отмены функции экспопамяти ещё раз нажмите на кнопку экспопамяти.

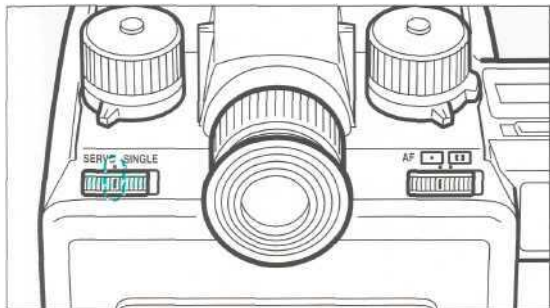

При удерживании кнопки спуска в полунажатом состоянии объектив непрерывно фокусируется на движущийся объект. Затвор фотокамеры сработает, даже если объект съёмки находится не в фокусе.

Установите переключатель режимов фокусировки в положение [SERVO].

Режим предиктивной фокусировки

Если во время работы автофокуса объект съёмки начинает перемещаться, фотокамера автоматически включает режим следящей автофокусировки для измерения скорости движения объекта и расчёта точки в пространстве, где на момент срабатывания затвора будет находиться движущийся объект, что обеспечивает его точную фокусировку. Затвор блокируется, если объект перемещается слишком быстро.

1

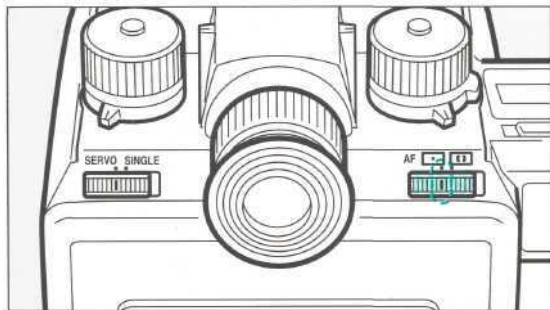



Выбирайте режим точечной автофокусировки для фокусирования по конкретной точке объекта в пределах рамки точечной автофокусировки.

Как фокусировать

1. Установите переключатель зон фокусировки в положение [].

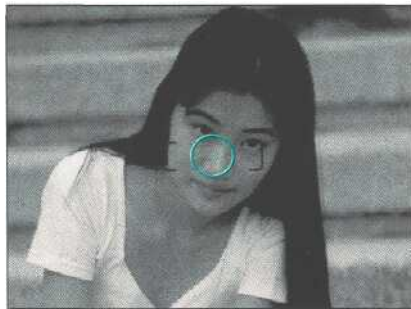
2



2. Сфокусируйте объект съёмки в пределах зоны точечной автофокусировки [], обозначенный на иллюстрации зеленым цветом.

- Если по соображениям компоновки кадра объект, подлежащий фокусированию, находится вне рамки точечной автофокусировки, используйте функцию блокировки фокуса. См. стр.55.

1

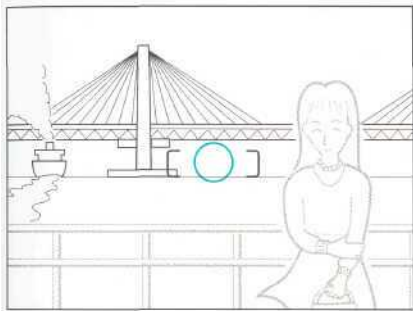

В режиме точечной автофокусировки фотокамера фокусирует объект, находящийся в пределах зоны точечного замера в центре видоискателя. Если в момент съёмки объект находится вне этой зоны, правильная фокусировка не может быть достигнута.

Установите переключатель зон фокусировки в положение [].

1. Если по соображениям композиции основной объект находится вне зоны автофокусировки, как показано на иллюстрации, фотокамера сфокусирует задний план, и основной объект будет нерезким.

- Функция блокировки фокуса может быть использована как в 3-точечном, так и в точечном режимах автофокусировки.
- Функция блокировки фокуса не работает, когда переключатель режимов автофокусировки находится в положении [SERVO].

2



3

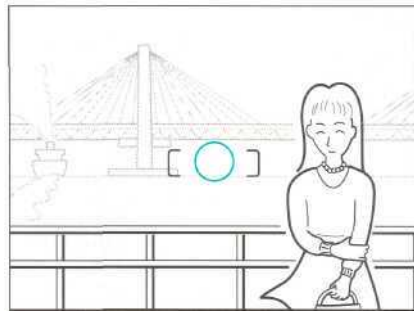

- 2. Во избежание этого поместите объект съёмки в зону автофокусировки и нажмите наполовину спусковую кнопку. В видоискателе появится индикатор фокуса, сигнализируя о том, что фотокамера запомнила точку фокусировки.**
- 3. Не отпуская спусковой кнопки, перекомпонуйте кадр по своему замыслу и нажмите кнопку спуска полностью.**

- Для отмены функции блокировки фокуса снимите палец со спусковой кнопки, и индикатор фокусировки [] в видоискателе исчезнет.
- Для фокусировки другого объекта снимите палец со спусковой кнопки.

1

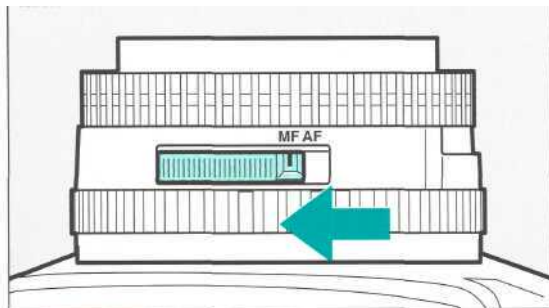

Использование индикатора автофокусировки

Как фокусировать

1. Установите объектив в режим ручной фокусировки.

- Переключение из автоматического режима фокусировки в ручной зависит от типа используемого объектива. Для более подробной информации читайте инструкцию по эксплуатации объектива.

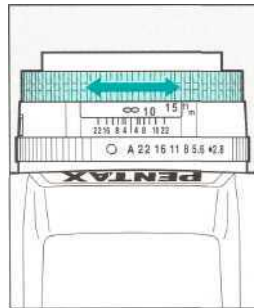

2



3



2. Наблюдая через видоискатель, вращайте кольцо фокусировки объектива направо или налево при половинном нажатии на кнопку спуска.
3. При попадании объекта в фокус в видоискателе загорится индикатор автофокусировки [], сигнализируя об этом. Сделайте снимок, полностью нажав на кнопку спуска.

- Фотокамера не имеет переключателя режимов фокусировки.
- При попадании объекта в фокус в видоискателе загорится индикатор автофокусировки [], сигнализируя об этом. Если основной выключатель фотокамеры установлен в положение [], Вы также услышите звуковой PCV сигнал.

Когда режим автофокусировки или индикатор фокуса не могут быть полезны при фокусировании

Если функция автофокусировки или индикатор фокуса [] в видоискателе не могут быть использованы из-за того, что объект является сложным для системы автофокусировки, фокусируйте по матовой поверхности фокусировочного экрана, как в неавтофокусных фотокамерах.

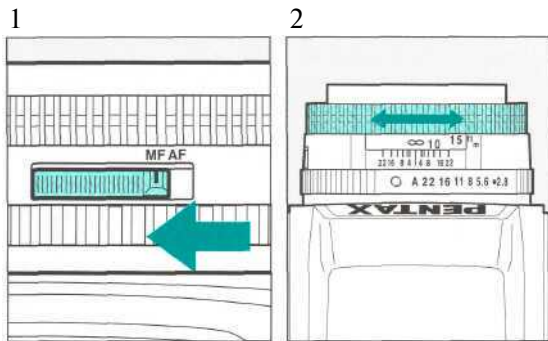

Фокусировка по матовой поверхности фокусирующего экрана

1. Установите объектив в режим ручной фокусировки.
2. Наблюдая через видоискатель, поворачивайте кольцо фокусировки направо или налево, пока изображение в видоискателе не станет резким.

ОБЪЕКТЫ, СЛОЖНЫЕ ДЛЯ СИСТЕМЫ АВТО-ФОКУСИРОВКИ

Система автофокусировки фотокамеры высокоточная, но не совершенная. Эффективность автофокусировки зависит от освещённости, контраста, формы и размера объекта съёмки. В случаях, описанных ниже, используйте функцию блокировки фокуса по другому объекту, находящемуся на таком же расстоянии (см. стр. 55), или фокусируйте по матовой поверхности фокусирующего экрана.

Объекты, сложные для системы автофокусировки:

- а) Низкоконтрастные объекты, такие как белые стены и голубое небо.
- б) Объекты, не отражающие свет, попадающие в рамку автофокусировки [[]].
- в) Быстродвижущиеся объекты.
- г) Множество мелких объектов на переднем и заднем планах, попадающие в рамку автофокусировки [[]].
- д) Объекты, находящиеся в условиях контрольного освещения.

Примечания об использовании дополнительных принадлежностей

В условиях, описанных ниже, либо используйте ручной режим фокусировки с помощью индикатора фокуса в видоискателе, либо фокусируйте по матовой поверхности фокусировочного экрана. См. стр 58.

- a) При работе со специальными эффектными фильтрами "Magic Image Attachment".
- b) При использовании удлинительных колец или удлинительного меха Auto Bellows в макрофотографии.

Использование поляризационного фильтра A

При использовании обычного поляризационного фильтра эффективность полупрозрачного зеркала в системе автофокусировки снижается, что вызывает сбои в работе системы автофокусировки фотокамеры. Для правильной работы автофокуса используйте фильтр с круговой поляризацией CIRCULAR POLARIZING FILTER.

ВПЕЧАТЫВАНИЕ ЭКСПОЗИЦИОННЫХ ДАННЫХ НА ПЛЁНКУ

При использовании объективов серий 645 А- или FA (автофокусные объективы) фотокамера впечатывает следующую экспозиционную информацию за пределами каждого кадра.

Номер кадра
 Экспозиционный режим
 Значение выдержки
 Значение диафрагмы
 Значение экспокоррекции
 Экспонметрический режим
 Фокусное расстояние объектива

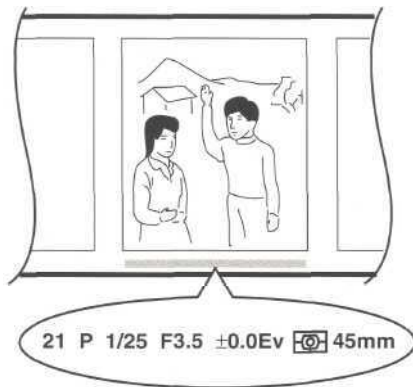

Если на ЖКИ высвечивается символ [D], экспозиционные данные будут впечатаны на плёнку.

- При использовании объективов серии 645 А экспозиционные данные, за исключением фокусного расстояния объектива, будут впечатаны даже, если символа [D] на ЖКИ нет.
- При использовании дополнительных принадлежностей, таких как телескопическое удлинительное кольцо, экспозиционные данные, за исключением фокусного расстояния объектива и значения диафрагмы, будут впечатаны даже в том случае, если символа [D] на ЖКИ нет.
- Экспозиционные данные, впечатанные на плёнку за пределами кадра, не будут видны на реальных фотографиях.

1

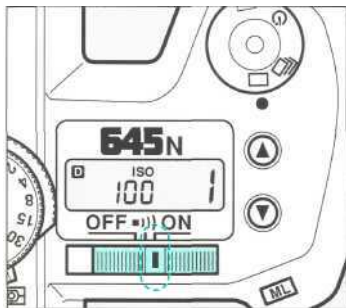

Отмена режима впечатывания данных

1. Установите основной выключатель фотокамеры в положение ON.

2

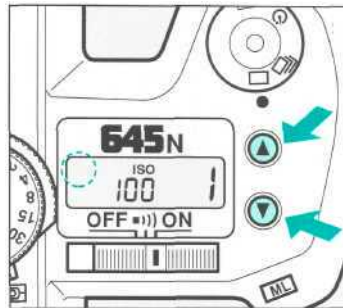
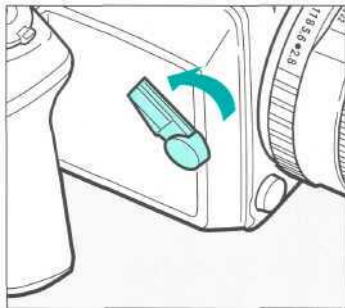

2. Удерживая в нажатом состоянии репетитор диафрагмы фотокамеры, последовательно нажимайте на кнопки до исчезновения символа [D] с ЖКИ панели.

- Для возвращения режима впечатывания данных повторите операцию, описанную выше до появления символа [D] на ЖКИ панели.

Использование TTL автовспышки

1. Удалите защитную крышку с гнезда крепления дополнительной вспышки и прикрепите дополнительную вспышку к фотокамере.
 2. Установите основной выключатель вспышки в положение ON.
 3. Установите вспышку в TTL авторежим.
 4. Убедитесь, что вспышка зарядилась.
 5. Сфокусируйте объект съёмки и сделайте снимок.
- Если вспышка зарядилась, индикатор готовности на вспышке будет гореть постоянно. При половинном нажатии спусковой кнопки символ заряда вспышки [] в видоискателе будет указывать на её готовность.
 - Для получения дополнительной информации читайте инструкцию по эксплуатации вспышки.

AF500FTZ и AF330FTZ

- Данные вспышки имеют встроенный точечный инфракрасный излучатель, помогающий правильно функционировать системе автофокусировки фотокамеры в условиях слабого освещения и низкого контраста.
- Функция автозумирования вспышки будет автоматически регулировать угол светового потока в зависимости от фокусного расстояния используемого объектива (только при использовании объективов серии 645 FA).
- Вспышка AF500FTZ оснащена функцией синхронизации по свету.
- Диапазон эффективного расстояния для вспышки высвечивается на ЖКИ вспышки только при использовании объективов серии 645 A или 645 FA.
- Вспышка AF500FTZ имеет режим многократного срабатывания в пределах одного кадра (режим стробоскопа).
- В программном АЕ режиме, режиме приоритета выдержки АЕ и режиме приоритета диафрагмы АЕ авторежим TTL будет устанавливаться автоматически даже, если вспышка находится в ручном режиме.
- Если вспышка не используется более 3 минут, автоматически срабатывает функция отключения питания для сохранения элементов питания. Половинное нажатие спусковой кнопки вновь возвращает вспышку в рабочий режим.

AF240FT, AF400FTZ

- Данные вспышки имеют встроенный точечный инфракрасный излучатель, помогающий правильно функционировать системе автофокусировки фотокамеры в условиях слабого освещения и низкого контраста.
- В программном АЕ режиме, режиме приоритета выдержки АЕ и режиме приоритета диафрагмы АЕ авторежим TTL будет устанавливаться автоматически даже, если вспышка находится в ручном режиме.
- Если вспышка не используется более 5 минут, автоматически срабатывает функция отключения питания для сохранения элементов питания. Половинное нажатие спусковой кнопки вновь возвращает вспышку в рабочий режим.

AF200T, AF220T, AF280T и AF400T

- При выборе TTL авторежима эти вспышки могут быть использованы для подсветки темных участков в условиях дневного освещения, так как выдержка в этом случае устанавливается согласно яркости фотографируемого объекта. Продолжительность выдержки изменяется в зависимости от фокусного расстояния используемого объектива. Фотокамера автоматически устанавливает выдержки в диапазоне от 1/60 сек. до более продолжительных, но не допускающих "смазывания" изображения от дрожания фотокамеры во время съемки. Однако, при использовании неавтофокусных объективов серии 645 A автоматически устанавливается выдержка равная 1/60 секунды. Значение диафрагмы будет устанавливаться автоматически в зависимости от чувствительности используемой плёнки.

При использовании трёх-программного авторежима (красная, зелёная и жёлтая) значение диафрагмы устанавливается исходя из таблицы, приведённой ниже. При полном заряде вспышки выдержка устанавливается автоматически в диапазоне от 1/60 сек. до более продолжительных, но не допускающих "смазывания" изображения от дрожания фотокамеры во время съёмки. Продолжительность выдержки изменяется в зависимости от фокусного расстояния используемого объектива. Однако, при использовании неавтофокусных объективов серии 645 А, автоматически устанавливается выдержка равная 1/60 секунды.

	AF200T	AF280T	AF400T
Красная	f/2.8	f/4	f/4
Зелёная	f/5.6	f/8	f/8
Жёлтая			f/11

при чувствительности ISO 100

Режим стробоскопа с совместимыми вспышками Pentax

При использовании более 2 совместимых вспышек Pentax убедитесь, что они совпадают по типу. Комбинируйте тип А с типом В или тип С с типом D (см. обзор функций вспышек на странице 65).

Обзор функций вспышек

ФУНКЦИИ ФОТОКАМЕРЫ	ТИП А	ТИП В	ТИП С	ТИП D
После заряда вспышки фотокамера автоматически устанавливает выдержку синхронизации.	0	0	0	0
Автоматическая установка диафрагмы в программном АЕ режиме и режиме приоритета выдержки АЕ.	0	0	0*1	0*1
Подтверждающий сигнал вспышки в видоискателе	0	0		
TTL автовспышка	0	0	0*2	
Синхронизация на длительных выдержках в режиме приоритета выдержки АЕ или в ручном режиме	0	0	0	0*3
Автофокусный точечный излучатель	0	0		
Синхронизация по закрывающей шторке затвора	0	0		
Режим управления контрастом	0			

ТИП А : AF500FTZ(*4), AF330FTZ

ТИП В : AF400FTZ, AF240FT

ТИП С : AF400T, AF280T, AF220T, AF200T, AF080C, AF140C, AF200SA

ТИП D : AF200S, AF160, AF140,

Примечания:

*1. При использовании вспышек типа С (кроме AF200SA и AF220T) в режимах MS (ручная синхронизация) или M (ручной) или при использовании вспышек типа D устанавливайте фотокамеру в режим приоритета диафрагмы АЕ, ручной режим или в режим ручной выдержки. Программный режим и режим приоритета выдержки не могут быть использованы, так как реальное требуемое значение диафрагмы может изменяться.

*2. Не поддерживается только вспышкой AF200SA.

*3. Возможна только в ручном режиме.

*4. Возможна функция стробоскопа и синхронизация по свету.

Предупреждение на использование вспышек других фирм-производителей

Использование вспышек других фирм-производителей может привести к выходу фотокамеры из строя. Используйте только совместимые вспышки Pentax.



Без подсветки



С подсветкой

Назначение

Использование вспышки в условиях солнечного освещения, когда лицо фотографируемого находится в тени, позволяет подсветить темные участки.

Использование вспышки в данных условиях ничем не отличается от обычного использования вспышки.

- Если фон слишком яркий, это может привести к переэкспонированию кадра.

Назначение

Этот режим позволяет добиться сбалансированной экспозиции для проработки основного объекта, освещённого вспышкой, и заднего фона с естественным освещением.

Установка режима

При использовании ручного режима

1. **Включите вспышку.**
2. **Установите фотокамеру в ручной режим.**
3. **Выберите необходимую комбинацию значений выдержки (длиннее чем 1/60 сек.) и диафрагмы для обеспечения правильной экспозиции.**
4. **Нажмите на кнопку спуска.**

Установка

При использовании режима приоритета выдержки AE

1. **Установите фотокамеру в режим приоритета выдержки AE.**
2. **Установите требуемую выдержку.**

- Если значение диафрагмы в видоискателе мигает, оптимальная экспозиция для проработки заднего фона не может быть достигнута. Изменяйте значение выдержки до тех пор, пока не перестанет мигать значение диафрагмы в видоискателе.

3. **Включите вспышку.**
4. **Сделайте снимок.**

- Если включить питание вспышки до выбора необходимого значения выдержки, оптимальная экспозиция для проработки заднего фона не может быть достигнута. Выбирайте значение выдержки до включения вспышки.
- При съёмке со вспышкой на длительных выдержках используйте штатив для предотвращения сдвигов фотокамеры в момент съёмки.

ИСПОЛЬЗОВАНИЕ РЕПЕТИТОРА ДИАФРАГМЫ

1

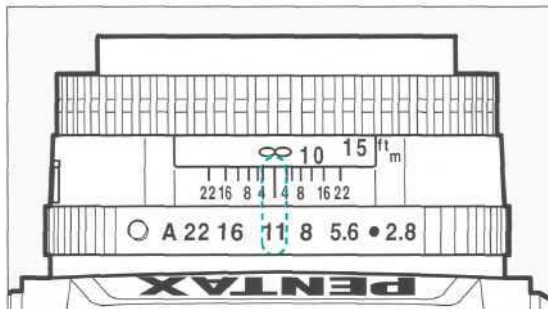

Для просмотра глубины резкости нажимайте репетитор диафрагмы.

1. Поверните кольцо диафрагм объектива на требуемое значение, кроме [A].

2

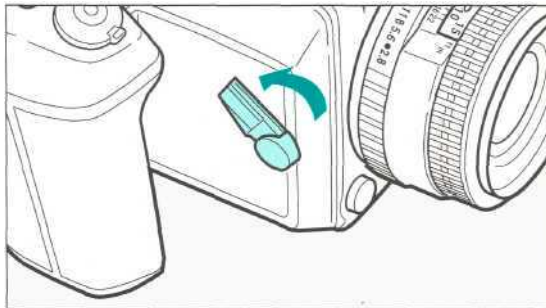

2. Нажмите репетитор диафрагмы. Диафрагма закрывается до выбранного значения и, наблюдая через видоискатель, можно будет оценить глубину резкости визуально.

- Диафрагма закрыта, пока репетитор диафрагмы остаётся в нажатом состоянии.
- Затвор фотокамеры не сработает во время нажатия на репетитор диафрагмы.
- Просмотр глубины резкости невозможен при установке кольца диафрагм объектива в положение [A].

Перечень дополнительных принадлежностей, совместимых с данной фотокамерой.

- **Cable Switch F**

Этот спусковой тросик разработан для фотокамер 645N, MZ-5/ZX-5, MZ-5N/ZX-5N, MZ-10/ZX-10, MZ-50/ZX-50, Z-1P/PZ-1P, Z-70/PZ-70.Z-1/PZ-1, Z-20/PZ-20, Z-10/PZ-10.

- **Magnifier 645**

Насадка на окуляр видоискателя для увеличения центральной части кадра.

- **Refconverter A**

Насадка на окуляр видоискателя под прямым углом зрения. Переключение увеличения изображения от 1X до 2X.

- **AF500FTZ**

Зумируемая TTL автовспышка со встроенным автофокусным излучателем и большим ведущим числом, равным 50 (в метрах при ISO 100). Вспышка оснащена функцией синхронизации по свету, режимом стробоскопа, функцией управления контрастом, синхронизацией по открывающей и по закрывающей шторкам затвора.

- **AF330FTZ**

Зумируемая TTL автовспышка со встроенным автофокусным излучателем и ведущим числом 33 (в метрах при ISO 100). Вспышка оснащена функцией управления контрастом, синхронизацией по открывающей и по закрывающей шторкам затвора.

- **AF220T**

TTL автовспышка с ведущим числом 22 (в метрах при ISO 100). Вспышка оснащена регулируемым по вертикали излучателем.

- **Hot Shoe Adapter FG, Extension Cord F5P (L) и Off-Camera-Shoe Adapter.**

Адаптеры и соединительный кабель для использования вспышек AF240FT, AF330FTZ, AF400FTZ и AF500FTZ вне фотокамеры с сохранением полного электронного обмена с фотокамерой.

- **Макровспышка AF140C**

TTL макровспышка с ведущим числом 14 (в метрах при ISO 100).

- **Фильтры**

Возможно использование фильтров Skylight, Cloudy, UV, Y2, O2, R2 и фильтра с круговой поляризацией. Каждый тип фильтра имеет посадочную резьбу 49мм, 52мм, 67мм и 77мм.

- **Remote Battery Pack 645**

Выводной контейнер для элементов питания позволяет держать элементы питания в тепле и фотографировать при пониженных температурах.

- **Film back 645**

Задняя часть для кассет 120 и 220 типа.

- **AF400T Bracket for 645**

Планка для крепления вспышки AF400T к фотокамере через штативное гнездо.

- **Quick Shoe 645/67**

При использовании этих принадлежностей возможно быстрое отсоединение или крепление фотокамеры на штативе.

- **Soft Case 645**

Замшевый мягкий чехол, вмещающий в себя фотокамеру с одним из сменных объективов фокусным расстоянием от 45мм до 150мм.

- Сменные фокусирующие экраны

Для данной фотокамеры выпускаются четыре типа фокусирующих экрана, включая стандартный. (Пожалуйста, обращайтесь к инструкции на каждый фокусирующий экран по процедуре его замены).

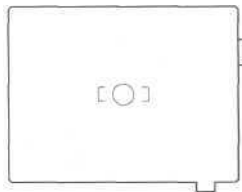

AS-80 (Матовый экран с рамкой автофокусировки и зоной точечного замера)

Стандартный фокусирующий экран для обычной фотосъемки.

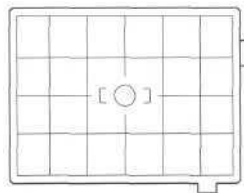

AG-80 (Матовый фокусирующий экран с рамкой фокусировки и ортогональной сеткой)

Разработан для упрощения процесса компоновки кадра, Линии делят экран по вертикали и горизонтали на секции шириной 9 мм.

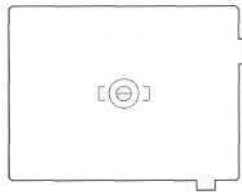

AV-82 (Матовый экран с рамкой автофокусировки и клиньями)

Матовый экран с клиньями.

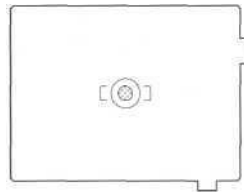

AA-82 (Матовый экран с рамкой автофокусировки и микропризмой)

Фокусирующий экран для обычной фотосъемки.

Примечания на использование принадлежностей

При использовании обычного поляризационного фильтра эффективность полупрозрачного зеркала в системе автофокусировки снижается, что вызывает сбои в работе системы автофокусировки фотокамеры. Для правильной работы автофокуса используйте фильтр с круговой поляризацией CIRCULAR POLARIZING FILTER.

- При использовании удлинительного меха Auto Bellow 645 с фотокамерой 645N для спуска затвора требуется двойной спусковой тросик double cable release A. Если в Вашем наборе удлинительного меха Auto Bellows 645 данного тросика нет, double cable release A можно купить как принадлежность.

Как присоединить

- 1 Подсоедините двойной спусковой тросик так, чтобы конец с красным кольцом тросика пришелся к разъёму с красным кольцом в нижней части фронтальной панели удлинительного меха Auto Bellows 645.
- 2 Другой конец тросика присоедините к спусковой кнопке.

Отрегулируйте двойной спусковой тросик так, чтобы при нажатии на кнопку тросика сначала закрывалась диафрагма до рабочего значения, а затем срабатывал затвор. Если все происходит в обратном порядке, то либо укоротите конец с красным кольцом тросика, либо удлините конец тросика, что подсоединён к спусковой кнопке.

Процедура регулировки

Чтобы удлинить конец тросика, поверните переднее кольцо с накатом налево (наблюдая с фронтальной стороны конца), а затем, удерживая переднее кольцо, поверните заднее кольцо с накатом налево (наблюдая с фронтальной стороны конца).

Для укорачивания поверните заднее кольцо с накатом направо (наблюдая с фронтальной стороны конца), а затем, удерживая заднее кольцо, поверните переднее кольцо с накатом направо.

1

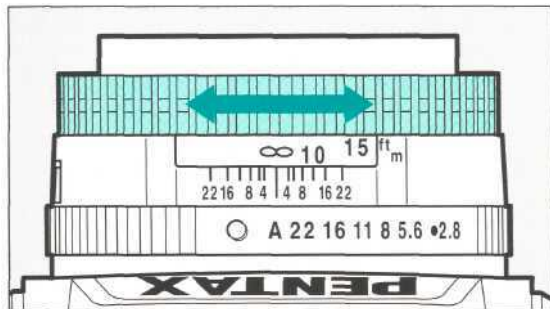

2

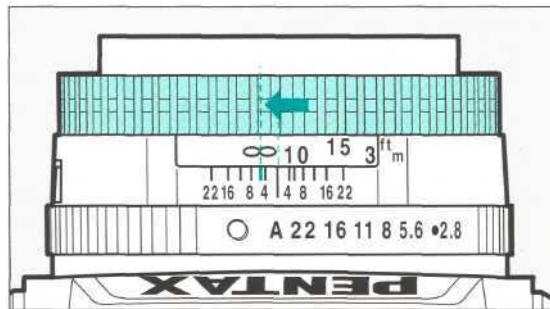

Процесс фокусирования при съёмке на инфракрасную плёнку с фильтрами "R2" или "O2" отличается от процесса фокусирования при съёмке на обычную плёнку для видимого спектра. Система автофокусировки не может компенсировать эту разницу автоматически.

Как фокусировать

1. Сфокусируйте объект съёмки, как Вы это делаете обычно.
2. Установите объектив в режим ручной фокусировки и поверните фокусировочное кольцо налево до совмещения значения расстояния до объекта съёмки с инфракрасной меткой.



- В режиме автофокусировки не происходит автоматической компенсации для фокусирования на инфракрасную плёнку.
- Для определения правильной экспозиции при съёмке на инфракрасную плёнку смотрите инструкцию, приложенную к плёнке. Правильная экспозиция в программном режиме AE не может быть достигнута. Используйте ручной экспозиционный режим

IV. РАЗНОЕ









НЕПОЛАДКИ И ИХ УСТРАНЕНИЕ

Очень часто возникающие неполадки можно легко устранить самому. Ниже приведены некоторые затруднения и способы их устранения. Прежде, чем обращаться в сервисный центр Pentax, проверьте фотокамеру по следующим пунктам.

Симптомы	Причины	Способ устранения	Ссылка
Не срабатывает затвор.	Плёнка экспонирована до конца и перемотана на приёмную катушку.	Извлеките экспонированную плёнку из кассеты фотокамеры.	Стр.21
	Основной выключатель фотокамеры находится в положении [OFF].	Установите основной выключатель фотокамеры в положение [ON].	Стр.10
	Высвечивается символ истощения элементов питания [].	Замените элементы питания.	Стр.8
	Переключатель автобрекетирования находится в положении [ISO].	Установите переключатель автобрекетирования в другое положение.	Стр.20
	Запущен режим съёмки с автоспуском.	Отмените режим съёмки с автоспуском.	Стр.35
На счетчике кадров не высвечивается символ [!]•.	Кнопка спуска не была нажата после зарядки плёнки.	Нажмите на кнопку спуска после зарядки плёнки.	Стр.18
Нет индикации на ЖКИ панели.	Основной выключатель фотокамеры находится в положении [OFF].	Установите основной выключатель фотокамеры в положение [ON].	Стр.10
	Не установлены элементы питания.	Установите элементы питания.	Стр.8
	Элементы питания установлены неправильно.	Извлеките элементы питания и установите их правильно.	Стр.8
	Элементы питания истощены.	Замените элементы питания.	Стр.8
Фотокамера не фокусирует.	Рамка автофокусировки не наведена на объект съёмки.	Поместите объект съёмки в рамку автофокусировки [].	Стр.32
	Объект съёмки находится слишком близко от фотокамеры.	Увеличьте расстояние от фотокамеры до объекта съёмки.	Стр.32
	Переключатель режимов фокусировки объектива находится в положении [MF].	Установите объектив в режим автофокусировки.	Стр.28
	Объект съёмки является сложным для системы автофокусировки.	Используйте функцию блокировки фокуса или фокусируйте вручную по матовой поверхности фокусировочного экрана.	Стр.55, Р.58

Симптомы	Причины	Способы устранения	Ссылка
В видоискателе мигает символ [].	Объект съёмки находится слишком близко или является сложным для системы автофокусировки.	Используйте функцию блокировки фокуса или фокусируйте вручную по матовой поверхности фокусировочного экрана.	Стр.55, Р.58
На ЖКИ панели мигает символ [].	Фотокамера может быть неисправной.	Обратитесь в авторизованный сервисный центр Pentax.	

ТЕХНИЧЕСКИЕ ХАРАКТЕРИСТИКИ

- Тип: — TTL автофокусная автоматическая зеркальная фотокамера формата 6 x 4,5
- Формат: — 56 x 41,5 мм
- Тип используемой плёнки — Роликовая плёнка 120 типа (16 кадров) с использованием кассеты типа 120, роликовая плёнка 220 типа (33 кадра) с использованием кассеты типа 220 и 70 мм роликовая плёнка (примерно 95 кадров) с использованием кассеты для плёнки 70 мм.
- Диапазон чувствительности используемых плёнок: — ISO 6 - 6400
- Экспозиционные режимы: — Программный AE режим, режим приоритета выдержки AE, режим приоритета диафрагмы AE, ручной режим, ручная выдержка, режим TTL вспышки.
- Затвор: — Фокально-плоскостной электронноуправляемый шторный матерчатый затвор вертикального действия. Диапазон выдержек: (1) Автоматические 1/1000-30 сек.(пошагово), (2) Ручные 1/1000-4 сек.(3) Ручная выдержка В.
- Крепление объективов: — Байонет Pentax 645 AF (байонет с приводом автофокусировки и информационными контактами)
- Совместимые объективы: — Байонет Pentax 645 AF и Pentax 645 A
- Система автофокусировки: — TTL 3-точечная автофокусная система по методу подбора фаз с возможностью переключения в режим точечной автофокусировки. Световой диапазон использования: EV -1 до 18 (при ISO 100 с объективом f/2.8). Блокировка фокуса при половинном нажатии на кнопку спуска. Режимы фокусировки: SERVO (следающая автофокусировка с предективной функцией), SINGLE, Ручной [MF]
- Видоискатель: — Телескопический видоискатель Кеплера с фокусирующим экраном Natural-Bight-Matte (сменные фокусирующие экраны). Индикация значений выдержки и диафрагмы, индикатор готовности вспышки [], экспозиционная шкала (экспозиционные поправки), индикация режима автобрекетирования, индикация пере- и недозаэкспонирования в ручном режиме, индикация режима экспокоррекций [], индикация режима экспопамяти [].
- Индикация в видоискателе: — Информация о фокусировке: объект в фокусе (зелёная лампочка [] горит), объект не в фокусе (зелёная лампочка мигает). Индикация значений выдержки и диафрагмы, индикатор готовности вспышки [], экспозиционная шкала (экспозиционные поправки), индикация режима автобрекетирования, индикация пере- и недозаэкспонирования в ручном режиме, индикация режима экспокоррекций [], индикация режима экспопамяти [].
- Индикация на внешней ЖКИ панели — [] = впечатывание экспозиционных данных, [] предупреждение об истощении элементов питания, чувствительность плёнки, символ ISO, счётчик кадров.
- Режим съемки с автоспуском: — Электронно-управляемый 12-секундный таймер задержки. Запускается нажатием на кнопку спуска. Подтверждение работы: звуковой PCV сигнал. Возможность отмены после запуска.
- Зеркало: — Убирающееся в момент срабатывания затвора зеркало с дополнительным автофокусным зеркалом.

- Зарядка плёнки: Полуавтоматическая зарядка роликовых плёнок типа 120 и 220 с предварительной установкой на стартовую метку. Автоматическая зарядка 70 мм плёнки.
- Протяжка плёнки: Автоматическая протяжка плёнки встроенным мотором с режимами однокадровой и непрерывной протяжки. Непрерывная съёмка со скоростью 2.0 кадра в секунду (режим непрерывной протяжки).
- Экспонетрический замер: TTL двойной шестисегментный замер. Измерительный диапазон от EV2 до EV21 при ISO100 с объективом 75 мм f/2.8. Доступны центрально-взвешенный и точечный экспонетрические режимы.
- Экспозиционные поправки: +/- 3EV с шагом в 0.3EV.
- Наложение кадров: При помощи переключателя наложения кадров.
- Автобрекетирование: С шагом изменения в 1/3EV, 2/3EV и 1EV. Возможно использование в комбинации с режимом экспокоррекции
- Синхронизация со вспышкой: Через гнездо крепления вспышки с синхроконтактом для подключения дополнительных вспышек Pentax. Выдержка синхронизации 1/60 сек. Возможна синхронизация на длительных выдержках в ручном режиме. Дополнительный разъём синхроконтакта. Диапазон чувствительности используемых плёнок ISO=25-800
- Впечатывание экспозиционных данных: Возможно впечатывание экспозиционных данных за пределами кадра. Номер кадра, экспозиционный режим, значение выдержки, значение диафрагмы, значение экспокоррекции, экспонетрический режим и фокусное расстояние объектива.
- Элементы питания: Шесть пальчиковых 1.5В элементов питания типа AA (щелочные или литиевые), выносной контейнер для элементов питания Remote battery pack 645, присоединяемый к фотокамере с помощью кабеля.
- Предупреждение об истощении элементов питания: Символ истощения элементов питания [] на ЖКИ (если символ мигает, затвор блокируется и информация в видеодискателе не высвечивается).
- Габариты и вес: 147,0 мм x 109,0 мм x 117 мм, 1280г без элементов питания.
- Сопутствующие принадлежности: Крышка байонета фотокамеры Body mount cap 645, задняя крышка кассетной части фотокамеры Rear body cap 645, разъём спускового тросика Release socket cap F, ремень Strap D, большой наглазник Large eye cap 645, и заглушка крепления дополнительной вспышки Hot shoe cover Fc.

ТЕХНИЧЕСКИЕ ХАРАКТЕРИСТИКИ ИЗДЕЛИЯ МОГУТ ИЗМЕНЯТЬСЯ БЕЗ ДОПОЛНИТЕЛЬНОГО УВЕДОМЛЕНИЯ СО СТОРОНЫ ПРОИЗВОДИТЕЛЯ

ЗАМЕТКИ



НАЗВАНИЕ РАБОЧИХ ЧАСТЕЙ II

- Ручка фиксации держателя элементов питания
- Разъём для подключения выносного контейнера элементов питания (стр. 9)
- Штативное кнездо (стр. 31)
- Штативное гнездо для вертикального крепления фотокамеры (стр. 31)
- Переключатель наложения кадров (стр. 36)
- Разъём синхроконтакта
- Выступ для крепления ремешка (стр. 7)
- Кассета для плёнки (стр. 15)
- Ручка фиксации кассеты с плёнкой (стр. 15)
- Кнопка перемотки плёнки (стр. 22)
- Разъём для подсоединения электронного спускового тросика (стр. 47)
- Контейнер для элементов питания (стр. 8)

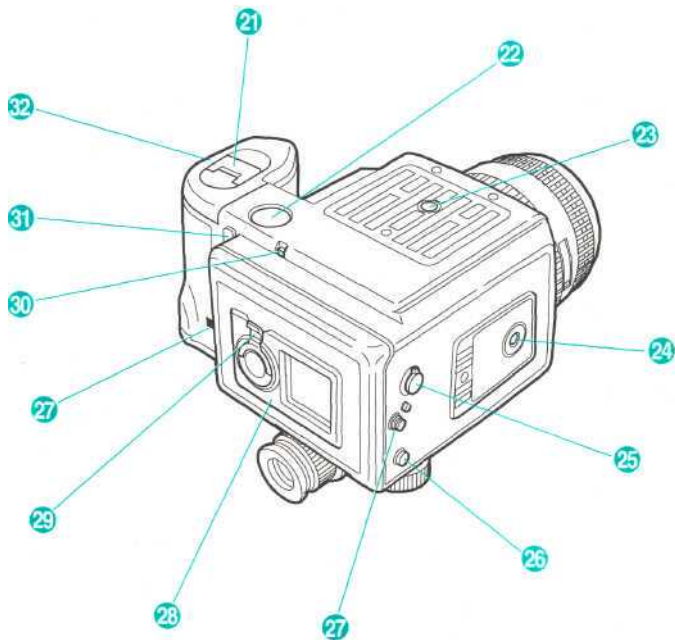



Asahi Optical Co., Ltd. 11-1, Nagata-cho 1-chome, Chiyoda-ku, Tokyo 100-0014, JAPAN (Internet: www.pentax.co.jp)

Pentax Europe n.v., Weiveldlaan 3-5, 1930 Zaventem, BELGIUM (Internet: www.pentaxeurope.com)

Pentax GmbH Julius-Vosseler-Straße 104, D-22527 Hamburg, GERMANY (Internet: www.pentax.de)

Pentax U.K. Limited Pentax House, Heron Drive, Langley, Slough SL3 8PN, U.K.

Pentax France 12/14, rue Jean Poulmarch, 95100 Argenteuil, FRANCE

Pentax Benelux B.V. (for Netherlands) Spinveld 25, 4815 HR Breda, NETHERLANDS
(for Belgium and Luxembourg) Weiveldlaan 3-5, 1930 Zaventem, BELGIUM

Pentax (Schweiz) AG Industriestrasse 2, 8305 Dietlikon, SWITZERLAND

Pentax Scandinavia AB Bolandsgatan 15 c, 75127 Uppsala, SWEDEN

Pentax Corporation 35 Inverness Drive East, Englewood, Colorado 80112, U.S.A. (Internet: www.pentax.com)

Pentax Canada Inc. 3131 Universal Drive, Mississauga, Ontario L4X 2E5, CANADA

