

PENTAX®

MZ-7

ИНСТРУКЦИЯ
ПО ЭКСПЛУАТАЦИИ

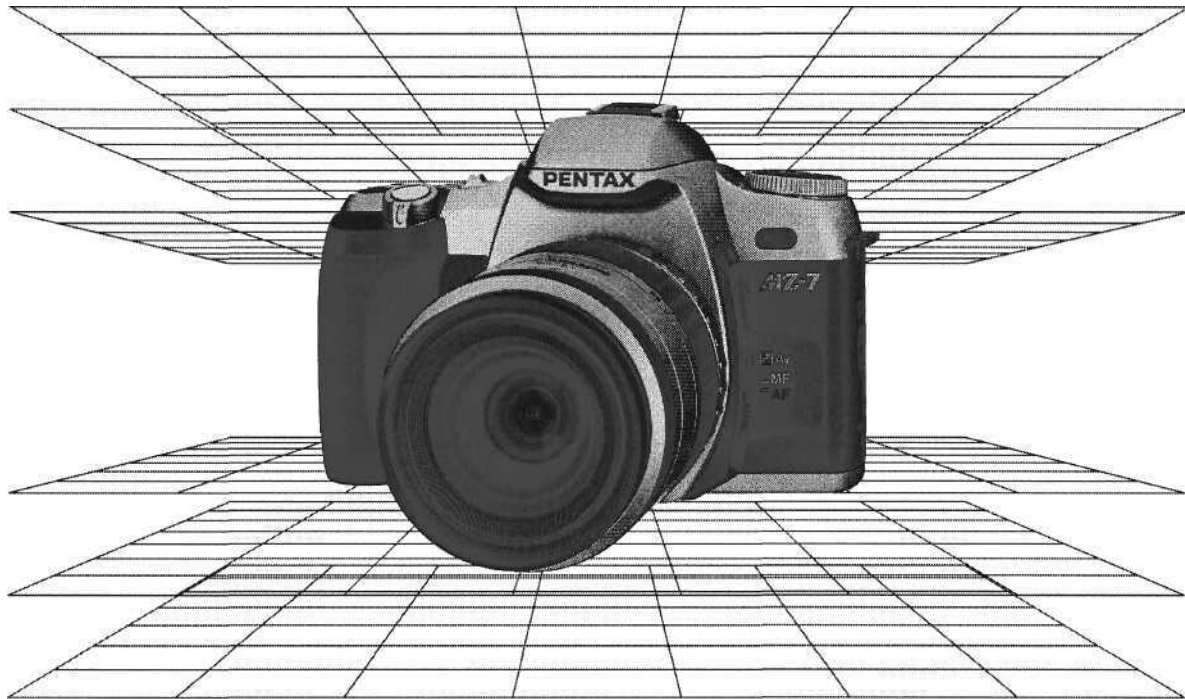

Поздравляем Вас с приобретением фотокамеры и приглашаем в восхитительный мир фотографии с однообъективными автофокусными зеркальными фотоаппаратами Pentax! Эта компактная, легкая фотокамера имеет все необходимые функции, удобна и проста в управлении. Она оснащена высокоточным автоматическим механизмом, при разработке которого использовались передовые технологии Pentax.

- Внимательно прочитайте данную инструкцию, чтобы при работе с фотокамерой у Вас не возникало проблем.
- Иллюстрации, приведенные в инструкции, относятся к модели с функцией датирования.

Условные обозначения

| | |
|-------------------------|---|
| Направление действия |  |
| Автоматическая операция |  |
| Внимание |  |
| Индикатор мигает |  |
| Правильно |  |
| Неправильно |  |

Объективы и аксессуары других фирм-изготовителей могут вызвать неполадки в работе фотокамеры. Фирма Pentax не несет ответственности за проблемы, возникающие при их использовании.

Хотя эта камера и является безопасной в работе, пожалуйста, следуйте всем предостережениям, указанным в данной инструкции.

ВНИМАНИЕ!

- Электрические контакты внутри фотокамеры находятся под высоким напряжением. Не пытайтесь самостоятельно разбирать фотокамеру.
- Не касайтесь внутренних частей фотокамеры, ставших доступными в результате падения фотокамеры и повреждения корпуса, так как есть вероятность поражения электрическим током.
- Не давайте фотокамеру детям во избежание несчастных случаев.
- Не смотрите через фотокамеру на Солнце. Это может привести к повреждению Вашего зрения и вызвать неполадки в фотокамере.
- Храните элементы питания в местах, недоступных для детей.

ОСТОРОЖНО!

- Не фотографируйте со вспышкой на близком расстоянии.
- Не пытайтесь разбирать или перезаряжать элементы питания. Не бросайте их в огонь, так как это может привести к взрыву.
- Немедленно удалите из камеры элемент питания, если он стал горячим или появился дым. Будьте осторожны, не обожгитесь.

Фотокамера - это высокоточный механизм, обращайтесь с ней бережно.

Предостережения при съёмке

- Не используйте фотокамеру в таких местах, где она может контактировать с водой, поскольку она не герметична. Оберегайте её от дождя и брызг. Если вода всё-таки попала на поверхность фотокамеры, протрите её мягкой сухой тканью.
- Оберегайте фотокамеру от ударов и сотрясений. Если она всё же подверглась удару, обратитесь в сервис-центр Pentax для осмотра фотокамеры.
- Не подвергайте фотокамеру сильным вибрациям или сдавливанию. Используйте мягкие прокладки при её перевозке на мотоцикле, автомобиле, катере и т.д.
- Конденсация влаги внутри и на поверхности фотокамеры может привести к коррозии металлических частей внутри фотокамеры. Скопившаяся внутри влага может замёрзнуть при работе с фотокамерой на морозе. Образовавшиеся при этом частички льда на механических частях могут привести к поломке механизма фотокамеры. Для смягчения температурного скачка выдерживайте фотокамеру в чехле или сумке при внесении её с холода.
- Реальный размер отпечатка может оказаться меньше, чем изображение в видоискателе. Компонуйте изображение с некоторым запасом по краям кадра, чтобы избежать потери важных деталей снимка, расположенных на краях кадра.

Хранение фотокамеры

- Не храните фотокамеру в условиях повышенной температуры и влажности, например, в закрытом автомобиле на солнце.
- Не оставляйте фотокамеру в местах хранения химических реактивов. Определите ей место с хорошей циркуляцией воздуха.

Советы по уходу за фотокамерой

- Не касайтесь лепестков затвора и поверхности зеркала пальцами или другими предметами.
- Для удаления пыли с линз объектива и окуляра видоискателя используйте резиновую грушу или кисточку для чистки оптики.
- Не применяйте для чистки фотокамеры растворители для краски, спирт или бензин.
- Переносите фотокамеру в чехле во избежание попадания пыли, грязи, песка и мелких насекомых на оптические поверхности и внутрь фотокамеры, так как это может явиться причиной неполадок в работе фотокамеры. Неисправности такого рода не являются основанием для гарантийного ремонта.

Другие предостережения

- Температурный диапазон нормальной работы фотокамеры составляет от +50°C до -10°C.
- Фотокамера, случайно попавшая в воду, подлежит особому, комплексному ремонту. Если такое произошло, обратитесь в сервис-центр.
- Для поддержания нормальной работоспособности фотокамеры рекомендуется каждый год или два проводить её профилактику. Если фотокамера не использовалась длительное время или предстоит ответственная съёмка, протестируйте её.
- Неполадки, вызванные использованием фотокамеры в промышленных или коммерческих целях, не являются основанием для гарантийного ремонта.

- Используйте два литиевых элемента питания 3В типа CR2.
- Неправильная установка элемента питания может вызвать его течь, перегрев и даже взрыв. Устанавливайте элемент питания, соблюдая полярность, указанную на корпусе самого элемента и стенке отсека питания камеры.
- Свойства элемента питания могут временно изменяться в условиях пониженной температуры, но они восстанавливаются в нормальных условиях.
- На выездную съёмку или в поездку возьмите с собой комплект свежих элементов питания.
- При интенсивном использовании вспышки элемент питания может нагреваться, что не является дефектом.
- Если Вы долго не используете фотокамеру, вынимайте элементы питания. Не смешивайте элементы питания разных типов или старые элементы питания с новыми.

| | |
|---|----|
| Меры безопасности при работе с фотокамерой..... | 1 |
| Меры предосторожности..... | 2 |
| Обращение с элементом питания..... | 3 |
| Содержание..... | 4 |
| Название рабочих частей фотокамеры..... | 6 |
| ЖКИ..... | 8 |
| Индикация в видоискателе..... | 9 |
| • 6-сегментный экспонетрический замер..... | 9 |
| Объективы и функции фотокамеры..... | 10 |

I. ОСНОВНЫЕ СВЕДЕНИЯ (ПОДГОТОВКА).....11-23

| | |
|--|----|
| Присоединение ремешка..... | 11 |
| Установка элементов питания..... | 12 |
| • Предупреждение об истощении элемента питания..... | 13 |
| Присоединение объектива..... | 14 |
| Включение питания..... | 16 |
| Спусковая кнопка..... | 16 |
| Задняя датирующая крышка..... | 17 |
| Зарядка плёнки..... | 18 |
| Извлечение пленки..... | 21 |
| • Перемотка не полностью отснятой пленки... .. | 22 |

II. ОСНОВНЫЕ СВЕДЕНИЯ (ФОТОСЪЁМКА)..... 23 - 36

| | |
|---|----|
| Использование режима Auto Picture..... | 24 |
| Работа с автоматической вспышкой..... | 25 |
| • Функция автоподъема вспышки..... | 25 |
| • Отключение авторежима..... | 26 |
| Использование зум-объективов..... | 27 |
| Установка однокадрового режима протяжки плёнки..... | 28 |
| Выбор режима автофокусировки..... | 28 |
| Как держать фотокамеру..... | 29 |
| Фотографирование..... | 30 |
| Выбор режима работы вспышки..... | 32 |
| • Подсветка вспышкой в процессе автофокусировки..... | 33 |
| • Уменьшение эффекта "красных глаз"... .. | 33 |
| Ручной подъем встроенной вспышки..... | 34 |
| Рекомендации по использованию вспышки... .. | 36 |

III. ДОПОЛНИТЕЛЬНЫЕ СВЕДЕНИЯ... 37-81

| | |
|--|----|
| Выбор режима протяжки плёнки..... | 37 |
| • Режим непрерывной съёмки..... | 38 |
| • Автоспуск..... | 38 |
| Съёмка с пультом ДУ..... | 40 |
| • Режим съёмки с 3-секундной задержкой..... | 40 |
| • Мгновенная съёмка при использовании ПДУ..... | 42 |
| Режим наложения кадров..... | 43 |
| Съёмка в панорамном формате..... | 44 |
| Выбор режимов Picture..... | 46 |
| • Зелёный режим..... | 47 |
| • Портретный программный режим..... | 48 |
| • Пейзажный программный режим..... | 49 |
| • Программный режим макросъёмки..... | 50 |
| • Спортивный программный режим..... | 51 |
| • Программный режим ночной съёмки ... | 52 |
| Выбор экспозиционного режима..... | 53 |
| • Режим приоритета диафрагмы AE..... | 54 |
| • Режим приоритета выдержки AE..... | 56 |
| • Ручной режим..... | 58 |
| • Режим ручной выдержки..... | 60 |
| Об экспозиционных поправках..... | 61 |
| Выключение звукового сигнала..... | 62 |
| Функция экспопамяти..... | 63 |

| | |
|---|----|
| Ручное фокусирование..... | 64 |
| • Использование функции захвата фокуса..... | 65 |
| • Сложные для автофокусировки объекты..... | 66 |
| Дополнительные сведения о встроенной TTL-вспышке (RTF)..... | 67 |
| • Совместимость объективов серий F и FA со встроенной вспышкой..... | 69 |
| Ручной ввод чувствительности плёнки..... | 70 |
| Корректировка даты..... | 71 |
| Установка элемента питания в датирующую заднюю крышку..... | 73 |
| Использование дополнительных вспышек Pentax..... | 74 |
| • Функция управления контрастом..... | 75 |
| • Обзор функций вспышек..... | 76 |
| Подсветка теневых участков объекта с помощью вспышки..... | 77 |
| Синхронизация на длинных выдержках..... | 78 |
| Дополнительные принадлежности..... | 79 |
| Чехол для фотокамеры..... | 80 |
| Глубина резкости..... | 81 |

IV. РАЗНОЕ..... 82 - 88

| | |
|---------------------------------|----|
| Неполадки и их устранение..... | 82 |
| Технические характеристики..... | 84 |
| Экспозиционные графики..... | 86 |
| Гарантийная политика..... | 88 |

6 НАЗВАНИЕ РАБОЧИХ ЧАСТЕЙ ФОТОКАМЕРЫ

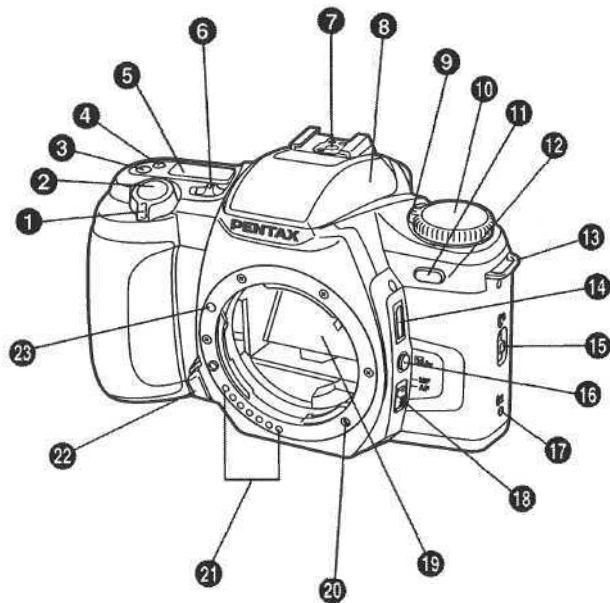





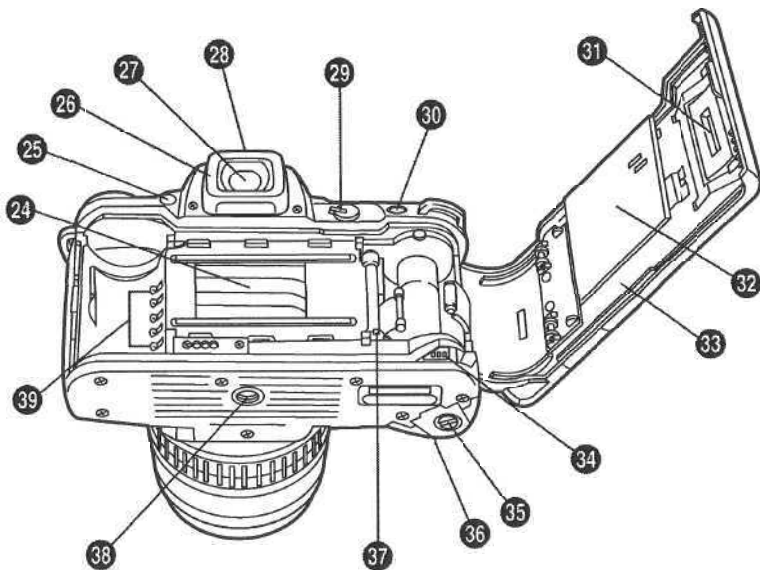

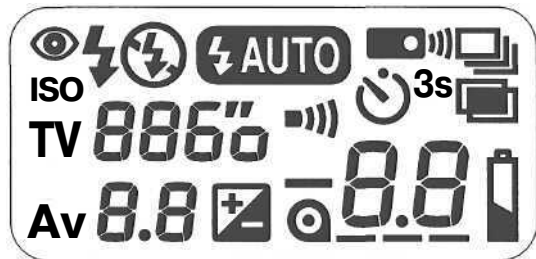



- 1 Переключатель выбора
- 2 Спусковая кнопка
- 3 Кнопка режимов протяжки пленки (стр. 37, 38, 40, 42, 43)
- 4 Кнопка выбора режимов вспышки (стр. 24)
- 5 ЖКИ панель
- 6 Основной выключатель (стр. 16)
- 7 Гнездо крепления дополнительной вспышки
- 8 Встроенная вспышка
- 9 Индикатор экспозиционных режимов
- 10 Переключатель режимов
- 11 Датчик приёма ИК лучей пульта ДУ (стр. 38, 40, 42)
- 12 Лампочка автоспуска (стр. 38, 40, 42)
- 13 Место крепления ремешка (стр. 11)
- 14 Разъем спускового тросика
- 15 Замок задней крышки (стр. 18)
- 16 Кнопка экспокоррекции (стр. 62)
- 17 Кнопка обратной перемотки плёнки (стр. 22)
- 18 Переключатель режимов фокусировки (стр. 28, 65)
- 19 Зеркало
- 20 Автофокусный привод
- 21 Информационные контакты
- 22 Кнопка фиксации объектива (стр. 14)
- 23 Метка установки объектива

- 24 Ламели затвора
- 25 Кнопка подъема вспышки (стр. 32)
- 26 Наглазник Еуесип FK (стр. 39)
- 27 Окуляр видоискателя
- 28 Рычаг диоптрийной коррекции (стр. 23)
- 29 Рычаг панорамного формата (стр. 44)
- 30 Кнопка экспопамяти (стр. 63)
- 31 Окно информации о типе плёнки
- 32 Прижимной стол
- 33 Задняя крышка (стр. 18)
- 34 Метка положения кончика пленки (стр. 19)
- 35 Фиксатор крышки отсека элементов питания (стр. 12)
- 36 Крышка отсека элементов питания (стр. 12)
- 37 Подающий барабан (стр. 19)
- 38 Штативное отверстие с резьбой
- 39 DX-информационные контакты (стр. 19)







-  : Информация о вспышке (стр. 25, 36)
-  : Уменьшение эффекта "красных глаз" (стр. 32)
-  : Символ авторежима вспышки (стр. 25)
- ISO** : Ручной ввод чувствительности пленки (стр. 70)
- TV 8860** : Значение выдержки
-  : Символ истощения элемента питания (стр. 13)
-  **3s** : Съемка с 3-секундной задержкой при помощи ПДУ (стр. 40)
-  : Звуковой PCV-сигнал (стр. 62)
-  : Непрерывная съемка (стр. 38)
-  : Съемка с ПДУ (стр. 40, 42)
-  : Съемка с автоспуском (стр. 38)
-  : Режим наложения кадров (стр. 43)
- Av 8.8** : Значение диафрагмы

Все символы не могут одновременно появиться на ЖКИ.

- При недостаточной освещенности автоматически включается подсветка ЖКИ панели.

-  Экспозиционные поправки (стр. 61)
-  Информация о состоянии плёнки (стр. 20, 22)
- 88** Счётчик кадров (стр. 20) и величина экспокоррекции (стр. 61)

ЖКИ (Жидкокристаллический индикатор)

В условиях повышенной температуры (примерно 60°C) ЖКИ может потемнеть, но его свойства восстанавливаются в нормальных условиях.

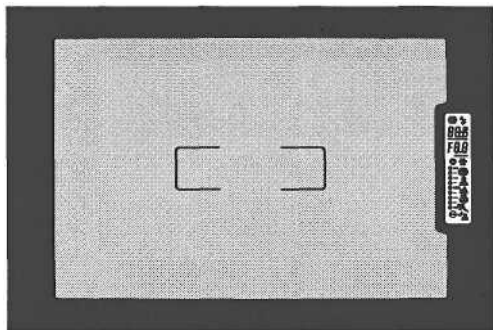

- [C] : Рамка 3-точечной автофокусировки (стр. 30)
- 888 : Значение выдержки
- F8.8 : Значение диафрагмы
- ☺ : Зелёный режим (стр. 47)
- 👤 : Портретная программа (стр. 48)
- 🏞️ : Пейзажная программа (стр. 49)
- 🌿 : Программа макросъемки (стр. 50)
- 🏊 : Программа спортивной съемки (стр. 51)
- 🌃 : Программа ночной съемки (стр. 52)
- ⚡ : Информация о состоянии вспышки (стр. 32, 36)
- 🔦 : Индикатор фокусировки (стр. 65)
- * : Символ экспопамяти (стр. 63)
- 📏 : Экспозиционная шкала (стр. 58, 61)

6-СЕГМЕНТНЫЙ ЭКСПОНОМЕТРИЧЕСКИЙ ЗАМЕР

В данной фотокамере применена высокоточная 6-сегментная экспонеметрическая система. Поле кадра разбито на шесть сегментов. Освещенность замеряется отдельно в каждом из них. Затем процессор фотокамеры рассчитывает оптимальный уровень экспозиции в зависимости от условий освещенности. Фотокамера учитывает неравномерность освещения и вносит необходимые коррективы при расчете экспозиции. Таким образом, даже начинающий фотограф сможет добиться хорошего результата.

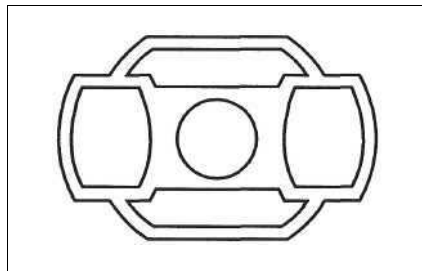

- При переключении в панорамный формат в видоискателе автоматически изменяется поле кадра. См. стр. 44.

| Функция | Объектив [Тип крепления] | FA объектив [Клз] | F объектив [Клз] | A объектив [Ка] | M объектив [К] | S объектив [Резьбовое крепление] |
|--|-----------------------------|----------------------|---------------------|--------------------|-------------------|--|
| Автофокус (только объектив) | | 0 | 0 | x | x | x |
| (Объектив с AF адаптером 1.7X) | | - | - | 0*1 | 0*1 | x |
| 3-точечный автофокус | | 0 | 0 | x | x | x |
| Ручной фокус (с индикатором) | | 0*3 | 0*3 | 0*3 | 0*3 | x |
| по матовому стеклу) | | 0 | 0 | 0 | 0 | 0 |
| Приводной зум | | x | x | x | x | x |
| Сохранение размера изображения | | x | x | x | x | x |
| Зум-клип режим | | x | x | x | x | x |
| Зум-эффект | | x | x | x | x | x |
| Режим Picture | | 0*4 | 0*4 | 0 | x | x |
| Режим Auto Picture | | 0*4 | 0*4 | x*5 | x | x |
| Режим приоритета диафрагмы AE | | 0 | 0 | 0 | 0 | 0 |
| Режим приоритета выдержки AE | | 0*5 | 0*5 | 0 | 0 | 0 |
| Ручной режим | | 0 | 0 | 0 | 0 | 0 |
| Режим автоматического подъема вспышки *6 | | 0 | 0 | 0 | x | x |
| Программный TTL авторежим вспышки | | 0 | 0 | 0 | x | x |
| TTL режим вспышки | | 0 | 0 | 0 | 0 | 0 |
| 6-сегментный экспонетрический замер | | 0 | 0 | 0*7 | x*8 | x*8 |
| Индикация установленной диафрагмы | | 0 | 0 | x | x | x |

Примечания:

- *1. Объективы с максимальной диафрагмой f/2.8 или больше. (См. инструкцию к AF адаптеру).
 *2. В режиме ручной фокусировки используется индикатор фокуса (F) (●) в видоискателе. *3. Объективы с максимальной диафрагмой f/5.6 или больше.
 *4. Кроме объектива F и FA Soft 85мм /f2.8. *5. Только зеленый программный режим.
 *6. Только режим Auto Picture и зеленый режим.
 *7. При использовании объектива 50мм f/1.2 с кольцом диафрагм, установленным в любое положение кроме A, включается режим центрально-взвешенного экспонетрического замера. Если освещенность превышает уровень экспозиции, следует установить большее числовое значение диафрагмы.
 *8. Центально-взвешенный экспонетрический замер.
- Объективы серий KAF2 и KAF предназначены для работы с автофокусными зеркальными однообъективными фотокамерами.

I. ОСНОВНЫЕ СВЕДЕНИЯ (ПОДГОТОВКА)

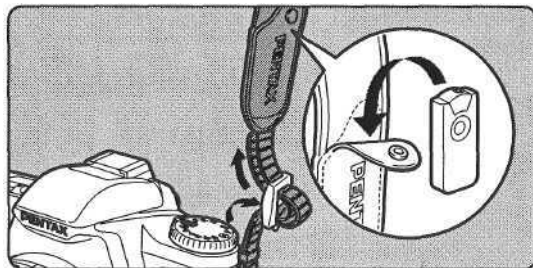

Прикрепите ремешок к фотокамере, как показано на иллюстрации.

- На ремешке есть карман, куда Вы можете положить крышку видоискателя, заглушку разъёма спускового тросика, заглушку синхроконтакта и другие малогабаритные принадлежности.

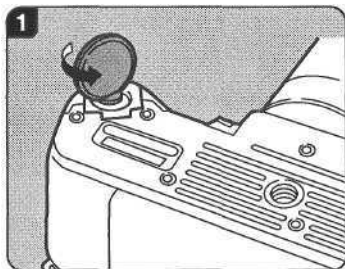

1. Откройте отсек питания при помощи монетки, как показано на иллюстрации.

2. Установите два 3В литиевых элемента CR2 или эквивалентные, как показано на иллюстрации.

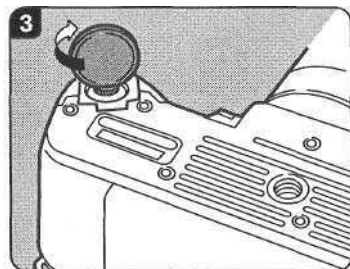

3. Закройте отсек элементов питания, повернув фиксатор крышки в направлении стрелки.

- При замене элементов питания фотокамера сохраняет такие установки, как звуковой PVC сигнал, значение экспокоррекции, функцию уменьшения эффекта "красных глаз", режим автоспуска, режим съемки с ПДУ и функцию автоподъема вспышки.
- В этой фотокамере предусмотрена возможность использования обычных элементов питания типа AA при помощи дополнительного батарейного отсека "AA-Battery Pack FG".
- Держите под рукой комплект свежих элементов питания. Не смешивайте элементы питания разных типов и старые элементы питания с новыми. Это может быть причиной их взрыва или перегрева.

Ресурс элементов питания (с 24-кадровой плёнкой при температуре 20°C)

| | |
|---|---------------------|
| Обычная фотосъемка без вспышки | примерно 120 пленок |
| Фотосъемка (с 50% использованием вспышки) | примерно 20 пленок |
| Фотосъемка (со 100% использованием вспышки) | примерно 12 пленок |
| Ручная выдержка | примерно 8 часов |

Ресурс элементов питания (с 24-кадровой плёнкой при температуре -10°C)

| | |
|---|--------------------|
| Обычная фотосъемка без вспышки | примерно 30 пленок |
| Фотосъемка (с 50% использованием вспышки) | примерно 15 пленок |
| Фотосъемка (со 100% использованием вспышки) | примерно 5 пленок |
| Ручная выдержка | примерно 2 часа |

Для тестирования фирма Pentax использовала элементы питания типа CR2. Реальный срок службы элемента питания может существенно меняться в зависимости от использования автофокуса, зума и от внешних условий, таких как температура и срок изготовления элемента питания.

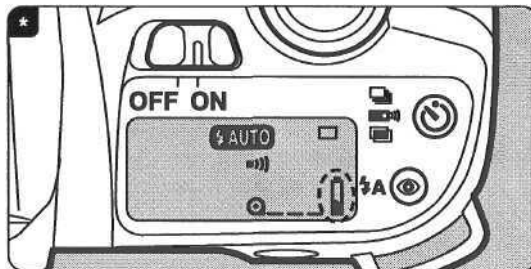

* Предупреждение об истощении батареек. Если элементы питания в фотокамере истощились, на ЖКИ появляется символ батарейки []. Замените элементы питания как можно скорее.

- Даже после появления этого символа фотокамера будет правильно устанавливать экспозицию до тех пор, пока работает затвор. Однако не следует медлить с заменой элементов питания.
- Если на ЖКИ начнёт мигать символ батарейки [], затвор фотокамеры перестанет срабатывать, и информация в видеоискателе не будет высвечиваться.

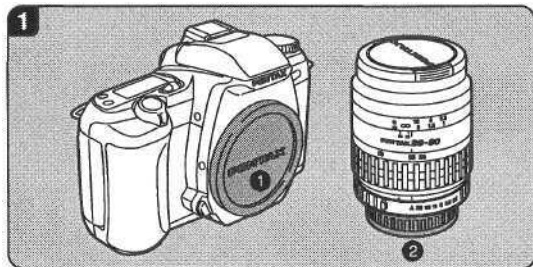

1. Удалите защитную крышку объектива ① с корпуса фотокамеры и защитную крышку ② с обратной стороны объектива.

- Защитная крышка фотокамеры служит для предохранения внутренних частей фотокамеры от пыли и случайных повреждений. Существует множество дополнительных принадлежностей для фотокамеры, к которым защитная крышка объектива может пригодиться.

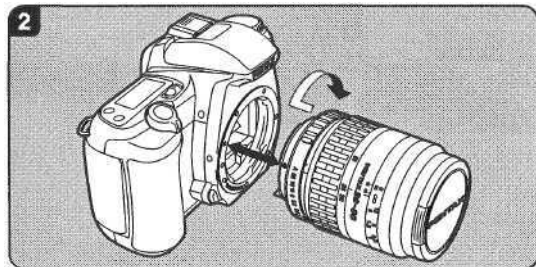

2. Совместите красные точки на корпусе фотокамеры и креплении объектива, вставьте объектив в корпус фотокамеры и поверните его направо до щелчка.

- Перед установкой объектива серии FA убедитесь, что основной выключатель находится в положении [OFF].

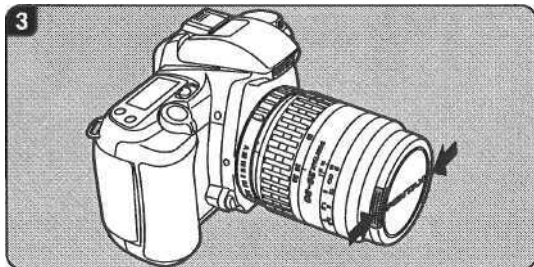

3. Для снятия защитной крышки с передней линзы объектива одновременно нажмите кнопки с обеих сторон крышки.

- Фирма Pentax не несёт ответственности за поломки, возникающие при использовании объективов других фирм-изготовителей.
- Корпус фотокамеры и крепление объектива оснащены информационными контактами и автофокусным приводом. Пыль, грязь или коррозия могут вызвать отказы в электрических цепях фотокамеры. Протирайте контакты мягкой, чистой и сухой тканью.

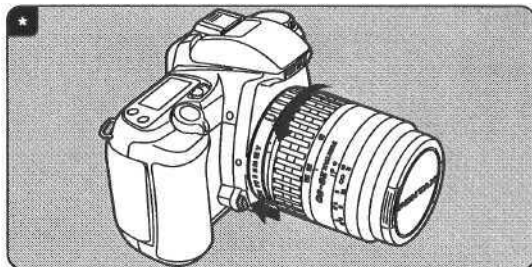

*** Как отсоединить объектив**

Для отсоединения объектива нажмите на кнопку фиксации объектива и поверните его налево до упора.

- Для защиты электрических контактов и автофокусного привода объектива от случайных повреждений после отсоединения кладите объектив байонетным креплением вверх.

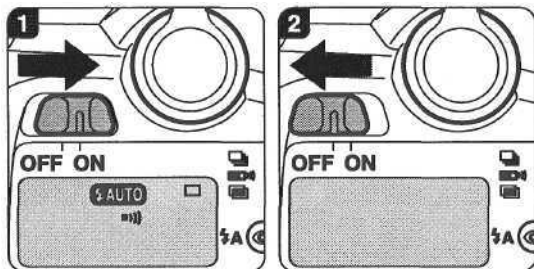

1. Включите фотокамеру, установив основной выключатель в положение [ON].
2. Выключение фотокамеры осуществляется путём установки основного выключателя в положение [OFF].

- Если камера установлена в режим Auto Picture или Picture, включается иллюминация переключателя режимов. Для отмены данной функции поверните переключатель режимов в положение [■■■]. Затем извлеките и снова установите элементы питания. Для включения этой функции выполните вышеописанную процедуру ещё раз.
- Если Вы не используете фотокамеру, убедитесь, что основной выключатель находится в положении [OFF].

Спусковая кнопка фотокамеры имеет два рабочих положения. Половинное, лёгкое нажатие спусковой кнопки (первое положение) включает экспонометр и систему автофокусировки. Полное нажатие (второе положение) позволяет произвести спуск затвора.

- При съёмке плавно нажимайте на спусковую кнопку для предотвращения сотрясения фотокамеры.
- До зарядки первой плёнки почувствуйте оба положения спусковой кнопки, нажимая на неё вхолостую.
- Экспонометр фотокамеры работает в течение 10 секунд после того, как Вы уберете палец со спусковой кнопки. Удерживание спусковой кнопки в полунажатом состоянии поддерживает работу экспонометра.

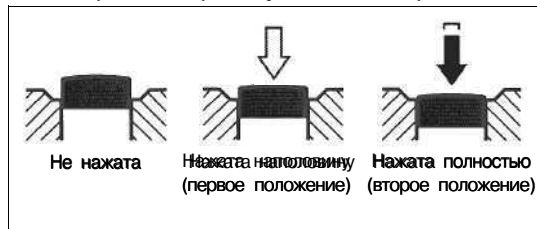

Если Вы приобрели модель с датирующей задней крышкой или купили датирующую крышку отдельно, прочтите этот раздел.

Модель с датирующей задней крышкой позволяет впечатывать дату в каждый экспонированный кадр.

При последовательном нажатии на кнопку DATE на ЖКИ сменяются режимы впечатывания даты.

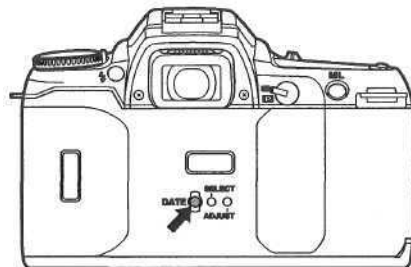

- Прочерк [—] означает отмену режима впечатывания.
- Если в том углу кадра, где впечатывается дата, находится светлый объект, то на снимке она будет слабо различима. При компоновке кадра избегайте попадания в этот угол белых или жёлтых объектов.
- При переключении в панорамный формат кадра место впечатывания даты изменяется автоматически.
- Подробно о корректировке даты смотрите стр. 72.
- Для питания датирующей задней крышки используется литиевый элемент питания 3В. Если дата, впечатанная в кадр, и дата на ЖКИ плохо видны, замените элемент питания. Смотрите стр. 73.



- Символ [М] на ЖКИ означает месяц.
- 2000 год будет впечатываться как [00].
- После спуска затвора в течение нескольких секунд на ЖКИ будет мигать символ [-], сигнализируя о том, что дата впечатывается в кадр.

ЗАРЯДКА ПЛЁНКИ

Хорошо ознакомьтесь с данным разделом инструкции перед тем, как зарядить пленку.

Автоматическая установка чувствительности плёнки

Эта фотокамера разработана для использования DX-кодированных плёнок с чувствительностью от 25 до 5000 единиц по стандарту ISO.

- При использовании DX-кодированных плёнок фотокамера автоматически установит чувствительность заряженной плёнки. При использовании плёнок без DX-кода Вы можете установить чувствительность плёнки вручную. См. стр. 70.
- Перед первой зарядкой плёнки откройте заднюю крышку фотокамеры и удалите предохранительный вкладыш. НЕ КАСАЙТЕСЬ ПАЛЬЦАМИ ЛЕПЕСТКОВ ЗАТВОРА.

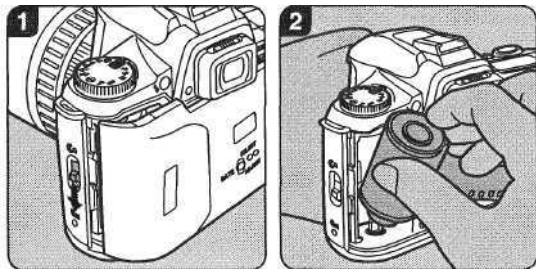

1. Чтобы открыть заднюю крышку фотокамеры, нажмите на рычаг фиксатора задней крышки в направлении стрелки.
2. Вставьте кассету с плёнкой в отсек, как показано на иллюстрации.

- Заряжайте и извлекайте плёнку в тени или создайте тень своим телом.

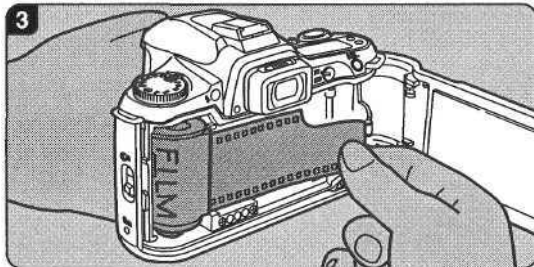

3. Вытяните кончик плёнки из кассеты так, чтобы он достал до приёмного барабана.

ЛЕПЕСТКИ ЗАТВОРА ИЗГОТОВЛЕННЫ ИЗ ТОНКОГО И ХРУПКОГО МАТЕРИАЛА. НИ В КОЕМ СЛУЧАЕ НЕ ДОТРАГИВАЙТЕСЬ ДО НИХ ПАЛЬЦАМИ ИЛИ ДРУГИМИ ПРЕДМЕТАМИ ВО ВРЕМЯ ЗАРЯДКИ ПЛЁНКИ.

- Если Вы вытянули слишком длинный кончик плёнки, смотайте его обратно в кассету.
- DX-информационные контакты в отсеке для плёнки предназначены для считывания чувствительности заряженной плёнки. Следите за их чистотой. Для удаления загрязнения пользуйтесь чистой, мягкой тканью.

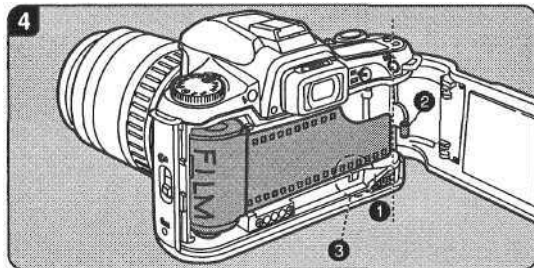

4. Совместите кончик плёнки с отметкой ①, как показано на иллюстрации.

- Убедитесь, что в отверстия перфорации плёнки попали зубцы подающего барабана ②.
- Убедитесь, что кончик плёнки попал под прижимной ролик ③, как показано на иллюстрации.
- Если кончик плёнки деформирован, выпрямите его или отрежьте.

Пленка прогибается. Неправильно!

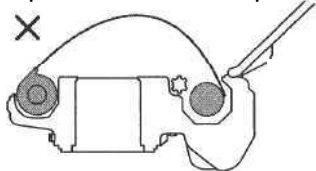

Пленка лежит ровно. Правильно!

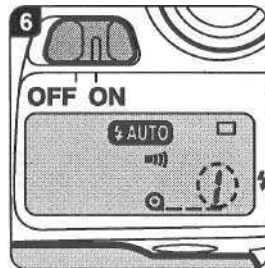
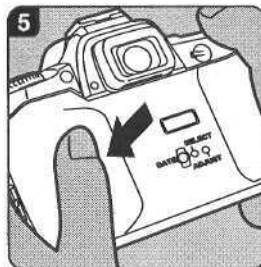
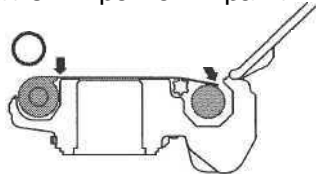

5. Закройте заднюю крышку фотокамеры и установите основной выключатель в положение [ON].
6. Плёнка автоматически продвинется к первому кадру.

- Убедитесь, что на ЖКИ высвечиваются символы [!] и [@ _ _ _].
- Счётчик кадров увеличивает показание на единицу при каждом срабатывании затвора.

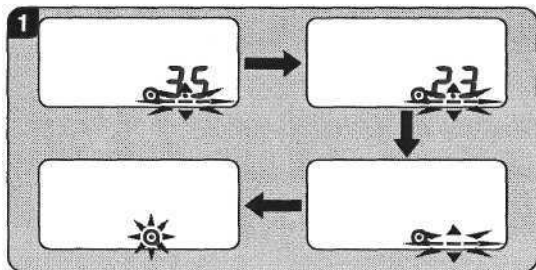

1. По окончании плёнки фотокамера автоматически сматает её обратно в кассету.

- Во время обратной перемотки на ЖКИ мигает символ [—} и счётчик кадров отсчитывает кадры в обратном направлении.
- Не открывайте заднюю крышку фотокамеры до окончания перемотки плёнки.
- Во время извлечения кассеты с плёнкой защищайте её от воздействия прямого солнечного света.

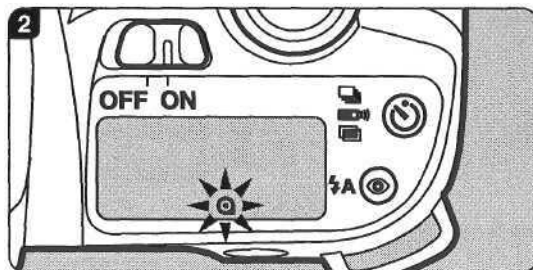

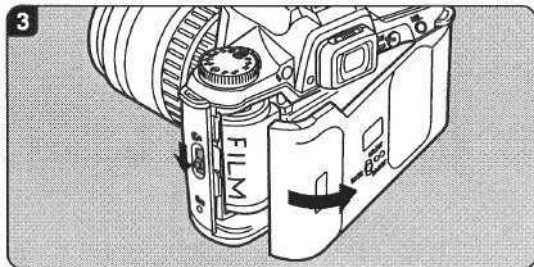

3. Откройте заднюю крышку фотокамеры и извлеките кассету плёнкой.

- Плёнка в 24 кадра перематывается в течение 13 секунд.
- Прежде, чем открыть заднюю крышку фотокамеры, убедитесь, что на ЖКИ мигает символ кассеты [⊙].
- Иногда Вы можете сделать на один или два кадра больше, чем указано на кассете с плёнкой, но эти кадры могут быть потеряны при обработке. Если Вы снимаете что-то важное, перематывайте плёнку, как только на счётчике кадров появится указанное количество кадров.

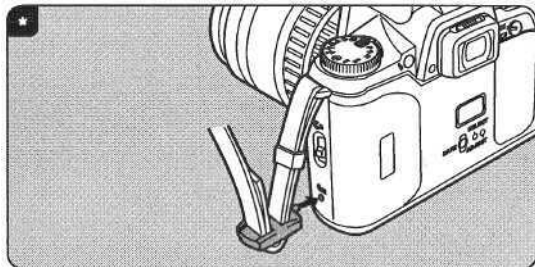

* Перематка не полностью отснятой пленки
Если Вы желаете извлечь из фотокамеры не полностью отснятую плёнку, выполните следующие действия.

Установите основной выключатель в положение ON и нажмите на кнопку обратной перематки плёнки при помощи выступа на пряжке ремешка.

- Для нажатия кнопки не пользуйтесь острыми предметами.
- Прежде чем открыть заднюю крышку фотокамеры убедитесь, что символ кассеты [⊙] на ЖКИ мигает.

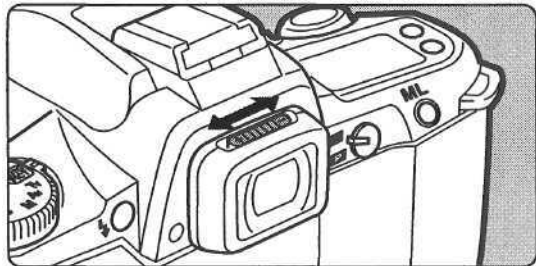

Наведите фотокамеру на яркий объект. Наблюдая через видоискатель, передвигайте рычаг диоптрийной коррекции вправо или влево, пока изображение рамки автофокуса [] не станет резким.

II. ОСНОВНЫЕ СВЕДЕНИЯ (ФОТОСЪЕМКА)

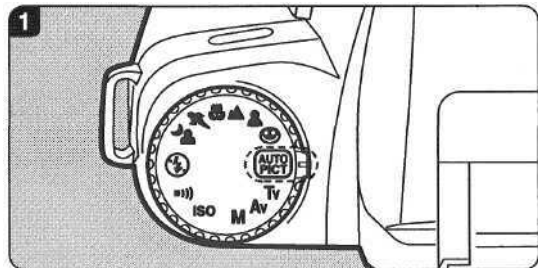

Данный режим позволит Вам фотографировать, не прибегая к сложным настройкам. Фотокамера автоматически выбирает один из 5 программных режимов Picture в зависимости от характера съёмки.

Установка режима

1. Установите кольцо выбора режимов в положение [AUTO PICT].
2. Установите кольцо диафрагм объектива в положение [A].

• Установка кольца диафрагм в положение [A] осуществляется путём удерживания кнопки блокировки кольца диафрагм и поворотом кольца в требуемом направлении.

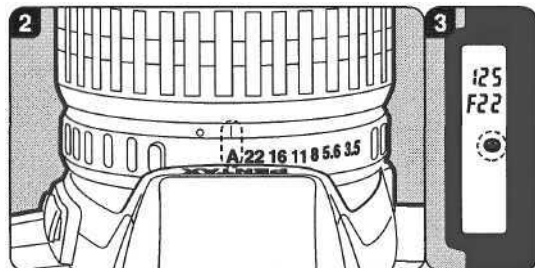

3. В видоискателе появится символ выбранного режима.

- Использование режима Auto Picture возможно только с объективами серий F или FA. Зеленый режим работает только с объективами серии A.
- Об установке других экспозиционных режимов смотри стр. 54 - 60.
- При включении режима Auto Picture не работают функция блокировки памяти и режим экспокоррекции.

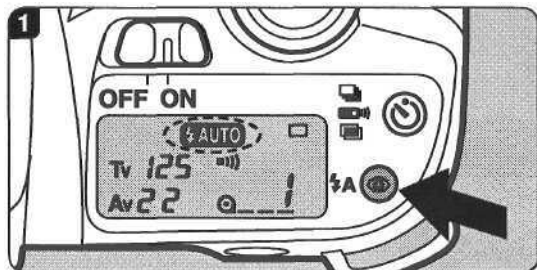

Функция автоподъема вспышки

1. Нажимайте кнопку выбора режимов вспышки до появления на ЖКИ символа [].

Функция автоподъема вспышки срабатывает только при активизации режима Auto Picture или Picture.

- В камере не предусмотрена возможность автоматического возврата вспышки в первоначальное положение.
- Если условия освещенности не предполагают использование вспышки, то она не работает, даже если находится в рабочем положении.
- Смотрите стр. 32.
- Отмена функции автоподъема вспышки () в режиме Auto Picture невозможна.

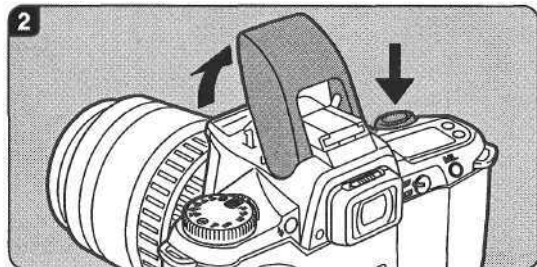

2. При половинном нажатии на спусковую кнопку вспышка автоматически займет рабочее положение в следующих случаях:

1. при недостаточном освещении
2. в случае контрового света

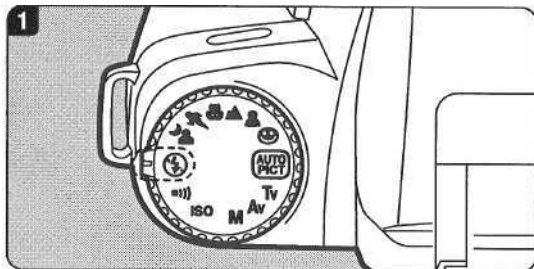

Отключение авторежима

Используйте этот режим, если Вы хотите исключить автоматическое срабатывание вспышки в ходе фотосъемки. В этом режиме при недостаточном освещении автоматический подъем и разряд вспышки не происходит, даже когда вспышка находится в рабочем положении.

1. Установите переключатель режимов в положение [⚡].
2. На ЖКИ появится символ [⚡].

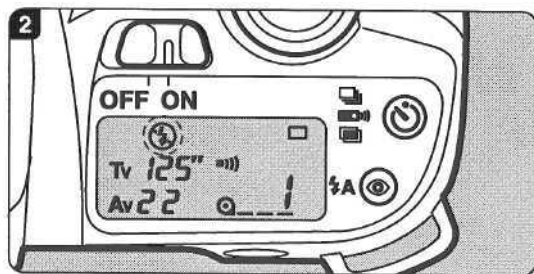

- В зависимости от размеров объекта и некоторых других факторов фотокамера выберет один, оптимальный, режим съемки из пяти, имеющихся в программе. В режиме отключения автовспышки фотокамера работает так же, как в режиме Auto Picture, за исключением того факта, что не происходит автоматического подъема вспышки в рабочее положение.
- В режиме отключения автовспышки дополнительная вспышка также не сработает.
- Если кольцо диафрагм объектива не установлено в положение [A], а на переключателе режимов выбран [⚡], автоматически активируется режим приоритета диафрагмы AE.



Теле-положение

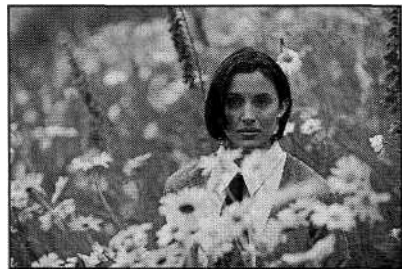

Широкоугольное положение

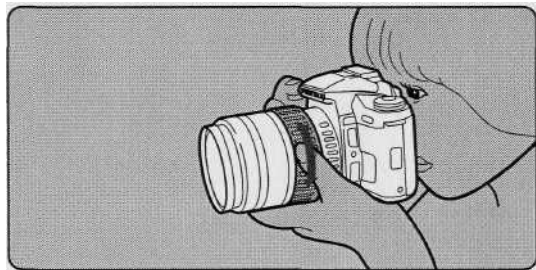

Функция зумирования позволяет приближать (теле-положение) или удалять (широкоугольное положение) объект съёмки в кадре. Поворачивайте кольцо зумирования объектива вправо или влево до тех пор, пока размер объекта в кадре не удовлетворит Вас.

- Режим сохранения размера изображения, зум-клип режим, режим зум-эффектов и функция приводного зумирования не поддерживаются данной фотокамерой.
- Наименьшее числовое значение на шкале зумирования объектива означает более широкий угол съёмки. Установка большего числового значения позволяет приблизить и увеличить изображение в видоискателе.

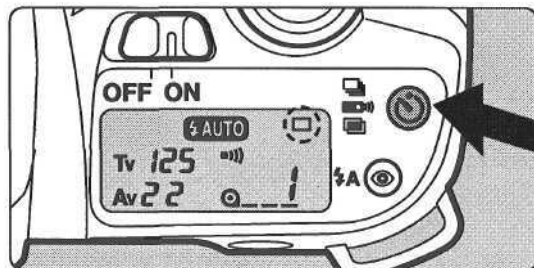

Нажимайте кнопку выбора режимов протяжки пленки до появления на ЖКИ символа [□].

- При нажатии спусковой кнопки в этом режиме можно сделать только один кадр.
- Более подробную информацию смотрите на стр. 37.



Для работы в автофокусном режиме установите переключатель режимов фокусировки в положение [AF]. При половинном нажатии на кнопку спуска приводится в действие механизм автофокусировки.

Установите переключатель режимов фокусировки в положение [AF].

- О работе в режиме ручной фокусировки смотрите стр. 64.

Горизонтальное положение фотокамеры

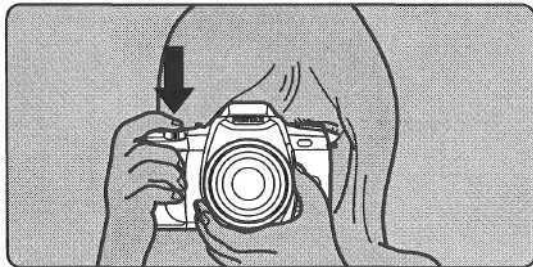

Для достижения хороших результатов держите фотокамеру правильно.

Крепко держите фотокамеру в правой руке.левой рукой поддерживайте фотокамеру и объектив, как показано на иллюстрации.

При фотографировании задержите дыхание и плавно нажмите на спусковую кнопку. Резкое нажатие на кнопку спуска приведет к сдвигу фотокамеры во время съёмки и "смазыванию" изображения.

Вертикальное положение фотокамеры

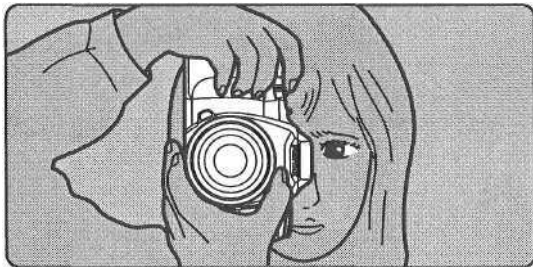

- Для лучшей фиксации фотокамеры в момент съёмки облокотитесь сами или поставьте фотокамеру на неподвижный предмет, например, стол.
- При работе с ультра-телеобъективом желательно, чтобы вес штатива был больше, чем суммарный вес фотокамеры и объектива.
- Несмотря на индивидуальные особенности разных фотографов, есть основное правило зависимости выдержки затвора от фокусного расстояния объектива. Выдержка затвора обратно пропорциональна фокусному расстоянию объектива (чем длиннее объектив, тем короче должна быть выдержка). Например, если фокусное расстояние объектива 50мм, то выдержка должна быть не длиннее 1/50 сек. Если фокусное расстояние объектива 100мм, то выдержка в этом случае должна быть примерно 1/100 сек. При съёмке на длинных выдержках необходимо использовать штатив.



Убедитесь, что переключатель режимов фокусировки установлен в положение [AF].

1. Сфокусируйте объект съёмки, поместив его в рамку автофокусировки [C], отмеченную красным цветом на фото-снимке. При половинном нажатии спусковой кнопки объектив автоматически сфокусируется на объект.
2. При половинном нажатии кнопки в видоискателе и на ЖКИ панели высвечиваются показания выдержки, диафрагмы и символ программы Picture.
3. Если объект находится в фокусе, в видоискателе загорается индикатор фокусировки [●] и звуковой сигнал подтверждает это.

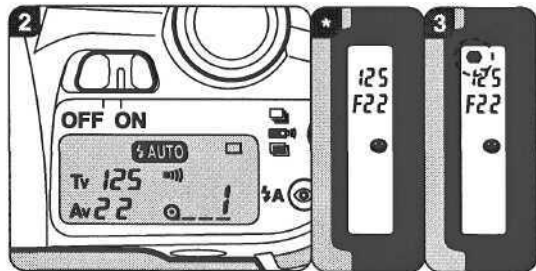

- Так как в этой фотокамере используется система трёхточечной автофокусировки, объект будет сфокусирован, даже если он смещён относительно центра автофокусной рамки.
- Звуковой сигнал может быть отключен, См. стр. 63.
- Во время фокусирования не препятствуйте вращению кольца автофокусировки на объективе.

Индикатор фокусировки [●] мигает, если фотокамера не может сфокусировать объект съёмки по одной из причин:

1. Объект съёмки находится слишком близко. Увеличьте расстояние от фотокамеры до объекта съёмки.
2. Объект съёмки является сложным для системы автофокусировки. См. стр. 66.

4. Сделайте снимок, плавно нажав на спусковую кнопку.

5 Вспышка автоматически займет рабочее положение, если этого требуют условия освещенности, и начнет заряжаться.

- Затвор не сработает, если объект съёмки не сфокусирован.
- При половинном нажатии спусковой кнопки фотокамера фокусирует объект съёмки и запоминает точку фокусировки (фокус блокируется). Для того, чтобы перефокусировать объект съёмки, снимите палец со спусковой кнопки и нажмите на неё наполовину ещё раз.
- Если объект съёмки движется слишком быстро, затвор блокируется.
- После полного заряда вспышки на ЖКИ появится символ заряда [].

Режим следящей (предиктивной) фокусировки

При съёмке движущегося объекта фотокамера автоматически переключается в режим следящей автофокусировки для измерения скорости движения объекта и расчета точки в пространстве, где будет находиться объект в момент срабатывания затвора.

- Встроенная вспышка не убирается в корпус камеры автоматически. Нажмите на неё сверху вниз до щелчка.
- Учтите, что автоматический подъем вспышки происходит, даже в том случае, когда расстояние до объекта съёмки превышает диапазон её действия. Данные о максимальной дальности действия вспышки смотрите на стр. 35.
- Необходимо помнить, что автоподъем встроенной вспышки происходит даже в том случае, если присоединенный объектив не может быть использован при съёмке со вспышкой. Более подробную информацию о СОВМЕСТИМОСТИ F И FA ОБЪЕКТИВОВ СО ВСТРОЕННОЙ ВСПЫШКОЙ читайте на стр. 69.
- При работе со встроенной вспышкой не рекомендуется использовать бленду, так как она будет перекрывать часть светового потока, идущего от встроенной вспышки, что приведёт к виньетированию части кадра.
- Функция автоподъема встроенной вспышки не работает, если к фотокамере прикреплена дополнительная вспышка.

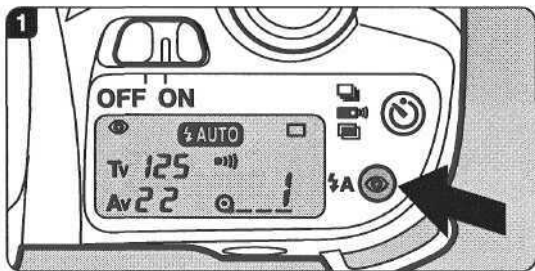

При последовательном нажатии на кнопку выбора режимов вспышки на ЖКИ меняются режимы работы встроенной вспышки.



Автоподъем
вспышки

Автоподъем
вспышки+
Уменьшение
эффекта
"красных
глаз"

Отключение
автоподъема
вспышки

Отключение
автоподъема
вспышки
+
Уменьшение
эффекта
"красных
глаз"

- Режим автоподъема вспышки активируется только при включении режима Auto Picture или одной из 5 программ съемки.
- Автоподъем вспышки происходит, когда на ЖКИ панели появляется символ [A AUTO]. Но вспышка разряжается только в условиях, когда этого требует конкретная фотографическая ситуация. (Функция автовспышки).
- Режимы [A AUTO] и [E AUTO] могут быть установлены только в режиме Auto Picture.
- Автоподъем вспышки не работает при использовании функции экспопамяти.
- Функция автовспышки также может быть использована при подключении дополнительной вспышки.
- При работе с дополнительной вспышкой автоподъем встроенной вспышки не происходит. Однако, когда фотокамера выключена или дополнительная вспышка еще полностью не зарядилась, на ЖКИ высвечивается символ [A AUTO].

Подсветка вспышкой в процессе автофокусировки

В условиях, когда работа автофокуса затруднена, например, при недостаточном освещении, при половинном нажатии на спусковую кнопку происходит многократное срабатывание встроенной вспышки. Это обеспечивает необходимую подсветку объекта.

- Диапазон действия подсветки встроенной вспышкой составляет примерно от 1 м до 5 м.
- Вспомогательная подсветка при помощи встроенной вспышки невозможна, если используется автофокусный излучатель вспышек AF500FTZ и AF330FTZ.
- Вспомогательная подсветка при помощи встроенной вспышки в процессе фокусировки невозможна в тех случаях, когда установлен спортивный программный режим, а переключатель режимов находится в положении MF или выбран режим отключения вспышки.
- При использовании вспышки AF500FTZ на камере в режиме синхронизации по свету, она будет срабатывать, если встроенная вспышка используется в качестве вспомогательной подсветки. Поэтому, перед использованием функции синхронизации по свету необходимо установить на камере ручной режим фокусировки.

Уменьшение эффекта "красных глаз"

Фотокамера имеет функцию уменьшения эффекта "красных глаз" с помощью предварительной вспышки. В данном режиме перед основным импульсом даётся предварительный. При этом у фотографируемого происходит сужение зрачка, и уменьшается отражение света вспышки от сетчатки глаза.

Об эффекте "красных глаз"

Съемка портрета в условиях недостаточной освещённости с использованием вспышки часто приводит к появлению на снимке красных точек в глазах фотографируемого. Это явление объясняется отражением светового потока вспышки от дна глазного яблока. Данный нежелательный эффект может быть уменьшен либо фотографированием в условиях яркого освещения, либо использованием широкоугольного объектива на короткой дистанции, либо с помощью функции уменьшения эффекта "красных глаз". Кроме того, может быть полезно использование дополнительной вспышки.

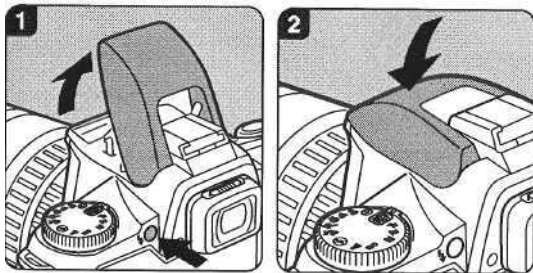

1. Нажмите на кнопку подъема вспышки. Затем нажмите на спусковую кнопку полностью, и произойдет разряд вспышки.
- 2 После использования вспышки уберите её обратно в корпус фотокамеры, нажав на вспышку сверху.

* Зарядка встроенной вспышки включается автоматически. По достижении ее полного заряда на ЖКИ появляется символ [⚡]. При половинном нажатии на спусковую кнопку символ [⚡ AUTO] исчезнет, и вспышка срабатывает, даже если условия освещения не требуют дополнительной подсветки.

• Если переключатель режимов установлен в положение [⊕], подъем встроенной вспышки не произойдет, даже если нажать на кнопку подъема встроенной вспышки.

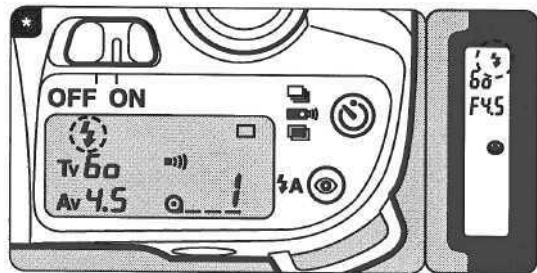

- Затвор фотокамеры не сработает, пока вспышка не зарядится полностью.
- Если встроенная вспышка используется непрерывно в течение продолжительного времени, элементы питания могут нагреваться, что не является дефектом; это одна из особенностей элементов питания.
- При работе со встроенной вспышкой не рекомендуется использовать бленду, так как она будет перекрывать часть светового потока, идущего от встроенной вспышки, что приведёт к виньетированию части кадра.
- Если встроенная вспышка находится в верхнем рабочем положении, дополнительная вспышка не может быть присоединена к гнезду крепления дополнительной вспышки. Об использовании дополнительной вспышки смотрите стр. 74.

Эффективный диапазон действия встроенной вспышки для плёнок ISO 100 (400) в режиме Auto Picture и Picture

| Максимальная диафрагма | Эффективное расстояние |
|------------------------|------------------------|
| f/1.4 | 0.8-3.9м (0.8-5.6М) |
| f/2 | 0.8-3.3м (0.8-4.8М) |
| f/3.5, f/4.7 | 0.7-2.4М (0.7-4.0М) |
| f/5.6 | 0.7-2.0М (0.7-4.0М) |

Эффективный диапазон действия встроенной вспышки зависит от светосилы используемого объектива.

Объектив с максимальной диафрагмой f/1.4 обозначается как 1:1.4.

- Данные, содержащиеся в таблице, справедливы при условии установки камеры в режим Auto Picture или Picture. При использовании других экспозиционных режимов смотрите стр. 68.

- Минимальное расстояние от фотокамеры до объекта составляет 0.7м при использовании объектива с максимальной диафрагмой f/2.8 или менее. Если расстояние от фотокамеры до объекта меньше 0.7м, правильная экспозиция не может быть достигнута, и снимки будут виньетированы по углам.

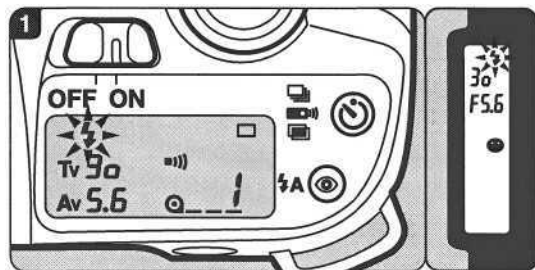

Если объект находится в условиях плохой освещённости, на ЖКИ панели будет мигать символ [⚡], а индикатор в видоискателе станет оранжевым, предупреждая о возможном смазывании изображения в момент съёмки.

- В режиме приоритета выдержки AE и в ручном режиме индикатор заряда вспышки будет мигать только, если объект съёмки находится в условиях контрового освещения.
- По завершении полного заряда вспышки соответствующий индикатор в видоискателе станет зелёным.

Несовместимость объективов и встроенной вспышки

В случае несовместимости объективов серии F или FA при половинном нажатии на спусковую кнопку в видоискателе и на ЖКИ будет мигать символ заряда вспышки [⚡]. Подробная информация о СОВМЕСТИМОСТИ F И FA ОБЪЕКТИВОВ СО ВСТРОЕННОЙ ВСПЫШКОЙ на стр. 69.

- Съёмка во время этого предупреждения приведёт к виньетированию кадра по углам или полукруглому виньетированию нижней части кадра.
- Помните, что при использовании не F или FA объективов этого предупреждения может и не быть.

III. ДОПОЛНИТЕЛЬНЫЕ СВЕДЕНИЯ



ДОПОЛНИТЕЛЬНЫЕ СВЕДЕНИЯ

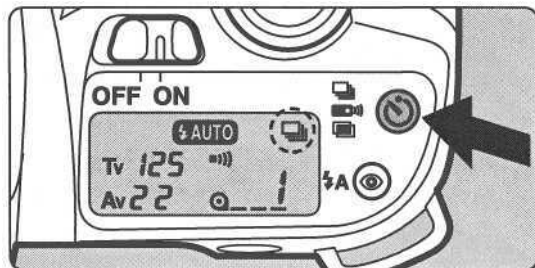

Режим непрерывной съёмки

Съёмка происходит непрерывно, пока нажата спусковая кнопка.

Установка режима

Нажимайте кнопку выбора режимов протяжки пленки до появления на ЖКИ символа [].

- В этом режиме фотокамера фокусирует каждый кадр заново.
- Спуск затвора не произойдет, пока заряжается встроенная вспышка.

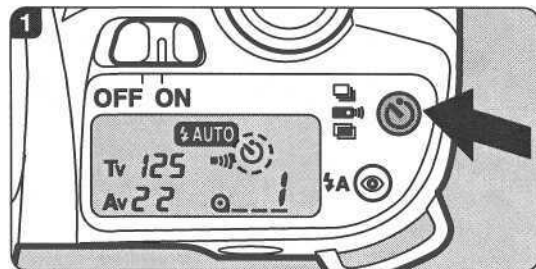

Автоспуск

Этот режим позволяет сделать снимок с некоторой задержкой и предназначен для съёмки группы людей, включая самого фотографа. Затвор срабатывает через 12 секунд после запуска режима.

Установка режима

1. Нажимайте кнопку выбора режимов протяжки пленки до появления на ЖКИ символа [].

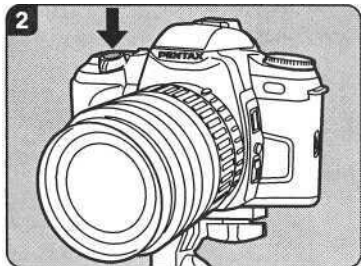

2. Сфокусируйте объект съёмки по рамке автофокуса, нажав кнопку спуска наполовину, а затем нажмите на неё полностью.

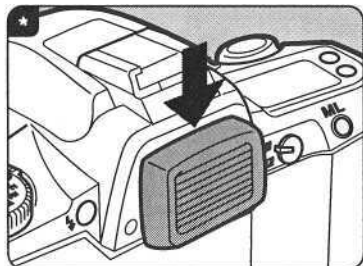
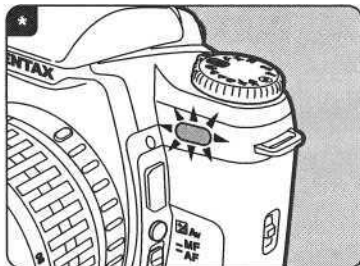

* После запуска режима раздается звуковой сигнал, который учащается за две секунды до срабатывания затвора.

• Затвор сработает через 12 секунд после запуска режима.

Отмена режима

Для отмены режима автоспуска еще раз нажмите кнопку выбора режимов протяжки плёнки.

* Во избежание недоэкспонирования кадра при съёмке с автоспуском из-за попадания постороннего света через окуляр видоискателя закрывайте окуляр специальной защитной крышкой, как показано на иллюстрации.

• Перед установкой защитной крышки видоискателя снимите резиновый наглазник Еуесир FK. Защитная крышка видоискателя устанавливается на видоискатель при помощи направляющих желобков на окуляре видоискателя.

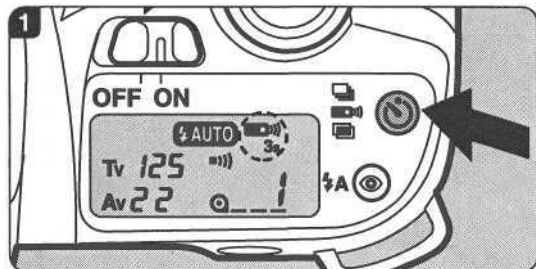

Если Вы приобрели пульт дистанционного управления (ПДУ), прочитайте этот раздел.

Режим съемки с 3-секундной задержкой
Спуск затвора происходит через 3 секунды после нажатия спусковой кнопки на ПДУ.

1. Нажимайте кнопку выбора режимов протяжки пленки до появления на ЖКИ символа [] 3s].

• Сфокусируйте объект съёмки автоматически или вручную и нажмите кнопку спуска на ПДУ.

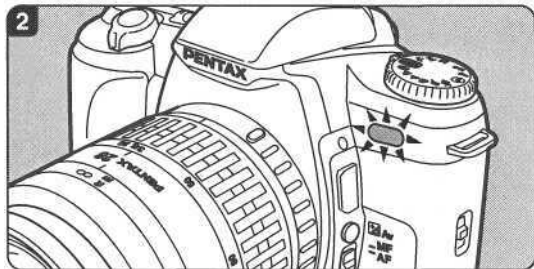

2. Индикатор режима автоспуска начнет медленно мигать.

Ресурс элемента питания ПДУ

Элемент питания ПДУ позволяет подать около 30.000 команд. По вопросу его замены обращайтесь в авторизованный сервисный центр Pentax.

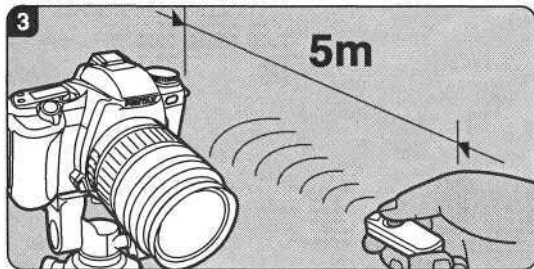

3. Направьте излучатель ПДУ на приемник ИК ключей фотокамеры и нажмите спусковую кнопку ПДУ.

- Диапазон действия пульта дистанционного управления составляет 5 м от фронтальной поверхности фотокамеры.

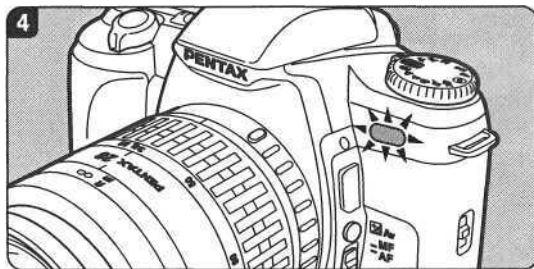

4. Лампочка автоспуска будет мигать в течение 3-х секунд, а затем произойдет спуск затвора.

- Перед спуском затвора участится мигание лампочки автоспуска и раздастся звуковой сигнал.
- После того, как снимок сделан, лампочка автоспуска мигает примерно 2 секунды.
- Возможна отмена звукового сигнала.
- В условиях контрового освещения возможны сбои в работе ПДУ.
- Для отмены данного режима выключите камеру или установите другой режим протяжки плёнки.

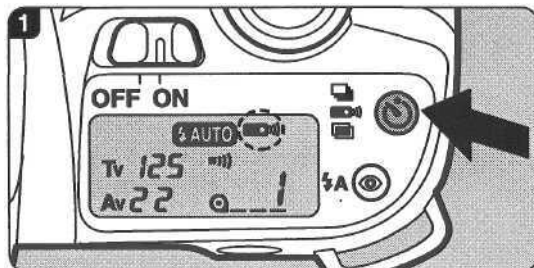

Если Вы приобрели пульт дистанционного управления (ПДУ), прочитайте этот раздел.

Мгновенная съёмка с помощью ПДУ

Спуск затвора происходит сразу же после нажатия на спусковую кнопку ПДУ.

1. Нажимайте кнопку выбора режимов протяжки пленки до появления на ЖКИ символа [].

• Сфокусируйте объект съёмки автоматически или вручную и нажмите кнопку спуска на ПДУ.

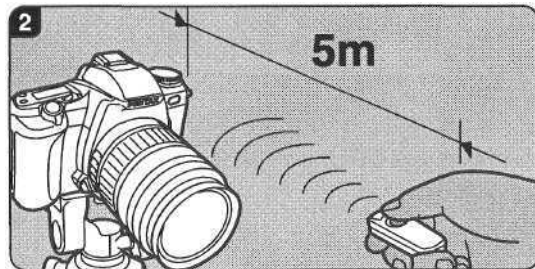

2. Направьте излучатель ПДУ на приемник ИК лучей фотокамеры и нажмите спусковую кнопку ПДУ.

- Диапазон действия пульта дистанционного управления составляет 5м от фронтальной поверхности фотокамеры.
- После того, как снимок сделан, лампочка автоспуска мигает примерно 2 секунды.

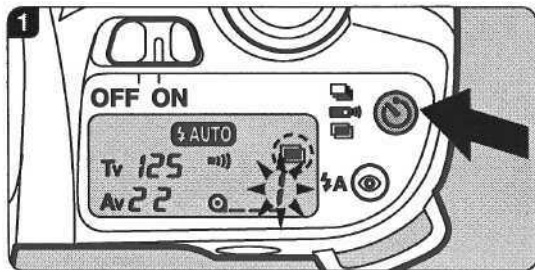

Режим наложения кадров

Порядок действий

1. Нажимайте кнопку выбора режима протяжки плёнки до появления символа [■] на ЖКИ. При этом на ЖКИ панели замигает номер кадра.
2. Нажмите на кнопку спуска и сделайте первое экспонирование. При этом плёнка не продвинется к следующему кадру. На ЖКИ будут мигать номер кадра и символ [■].
3. Перекомпонуйте кадр и нажмите кнопку спуска для второго экспонирования кадра. После этого на ЖКИ перестанет мигать номер кадра. Фотокамера вернется в однокадровый режим съемки.

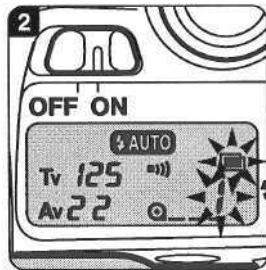

- Для того чтобы экспонировать 3 кадра и более, нажмите опять кнопку режимов протяжки плёнки до появления на ЖКИ символа [■] и повторите пункт 3.
- Впечатывание даты в данном режиме не происходит.

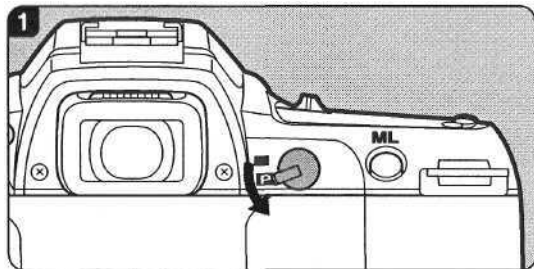

При помощи рычага панорамирования Вы можете в любой момент переключиться в панорамный формат. Съёмка в панорамном формате позволяет фотографировать динамичные сюжеты, горизонтально расположенные объекты, пейзажи (размер кадра на плёнке 13х36мм).

- 1. Установите рычаг панорамирования в положение [P].**
- 2. Скомпонуйте кадр в пределах рамки панорамного формата.**

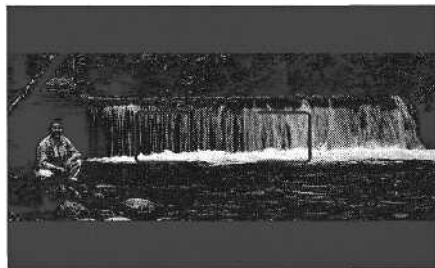

- При переключении в панорамный формат кадра поле видоискателя автоматически изменяется.
- Убедитесь, что рычаг панорамирования сдвинут до упора.
- При печати панорамных кадров реальное изображение может оказаться чуть меньше картинки, наблюдаемой в видоискателе. Компонуйте кадр с некоторым запасом по краям.

ПРИМЕЧАНИЯ НА ПЕЧАТЬ ПАНОРАМНЫХ КАДРОВ

В панорамном формате экспонирована только средняя часть кадра. Но номер панорамного кадра эквивалентен номеру стандартного кадра.



- Если плёнка экспонировалась только в панорамном формате, сообщите об этом сотруднику фотолаборатории, чтобы её обработали соответствующим образом. Если на плёнке есть как панорамные, так и стандартные кадры, дайте об этом указания оператору.
- Печать панорамных кадров - более трудоемкий и длительный процесс, чем печать стандартных кадров. Проконсультируйтесь в лаборатории по всем возможным вопросам.
- Проявочные процессоры, работающие с панорамным форматом, могут отличаться друг от друга. Предварительно узнайте обо всех сервисных функциях, предлагаемых фотолабораторией.
- При печати панорамного кадра в стандартном режиме в верхней и нижней части отпечатка остаются черные полосы.

ВЫБОР РЕЖИМОВ PICTURE

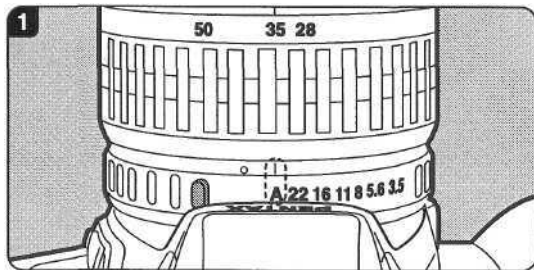

Данная фотокамера имеет режим Auto Picture, в этом режиме фотокамера автоматически подбирает одну из 5 программ съемки в зависимости от фокусного расстояния объектива и масштаба изображения. Но при желании Вы можете выбрать необходимый Picture режим вручную. Шесть режимов Picture сменяются в последовательности, приведённой ниже. Более подробная информация на стр. 47- 52.

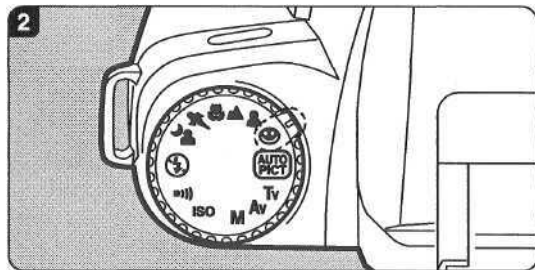

Установка режима

1. Установите кольцо диафрагм объектива в положение [A].
2. Поворотом переключателя режимов выберите требуемый режим Picture.

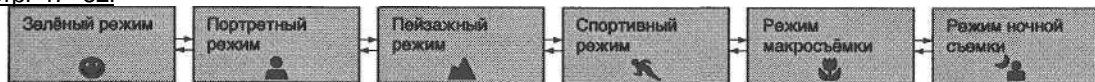

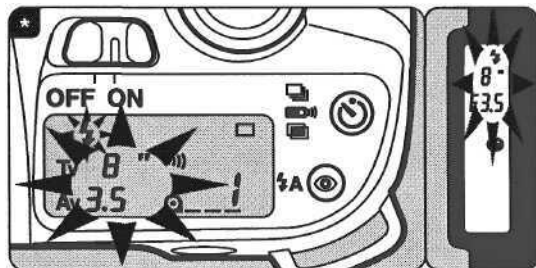

* Экспозиционное предупреждение

Если объект съёмки слишком яркий или слишком тёмный, показания выдержки и диафрагмы в видоискателе будут мигать. В первом случае используйте нейтральный фильтр или выберите менее яркий объект, во втором - воспользуйтесь вспышкой.

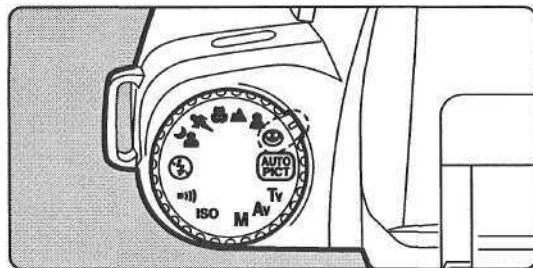
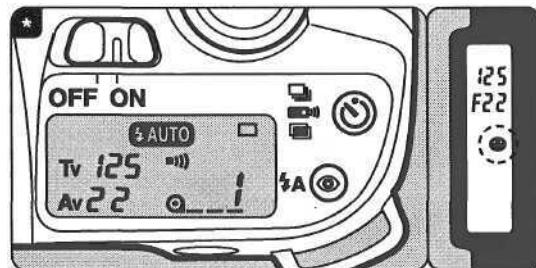

Зелёный режим

Для облегчения процесса фотосъёмки используйте зелёный режим. Слегка нажмите на кнопку спуска. Фотокамера автоматически подберёт оптимальные значения выдержки и диафрагмы.

Установка режима

Установите переключатель режимов в положение [☺].

* При половинном нажатии кнопки спуска в видоискателе появится символ [☺]. При этом на ЖКИ и в видоискателе Вы увидите показания выдержки и диафрагмы.

Портретный программный режим

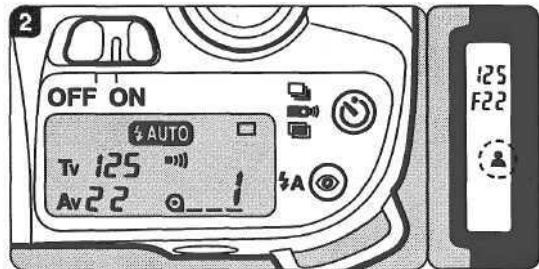
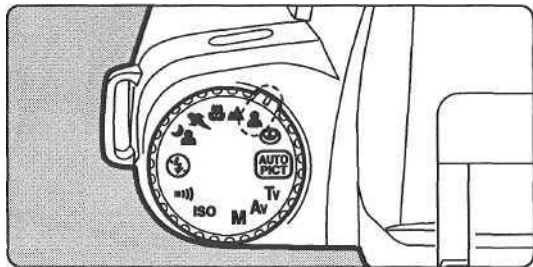

Предназначен для съёмки портретов.

Установка режима

Установите переключатель режимов в положение [].

* При половинном нажатии кнопки спуска в видоискателе появится символ []. При этом на ЖКИ и в видоискателе Вы увидите показания выдержки и диафрагмы.

При использовании телеобъективов в данном режиме задний план будет нерезким. Применение широкоугольных объективов обеспечивает большую глубину резкости.



Пейзажный программный режим ▲▲

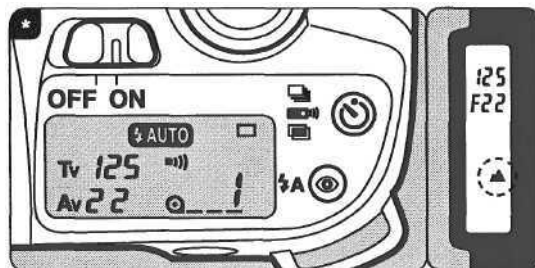
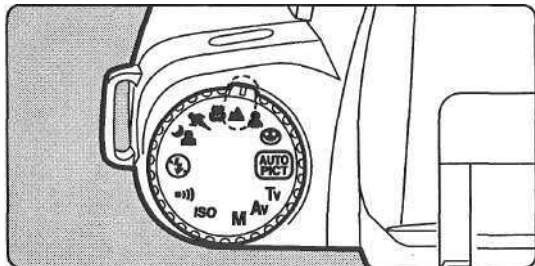

Данный режим предназначен для съёмки пейзажей.

Установка режима
Установите переключатель режимов в положение [▲▲].

* При половинном нажатии кнопки спуска в видоискателе появится символ [▲▲]. При этом на ЖКИ и в видоискателе Вы увидите показания выдержки и диафрагмы.



Программный режим макросъёмки

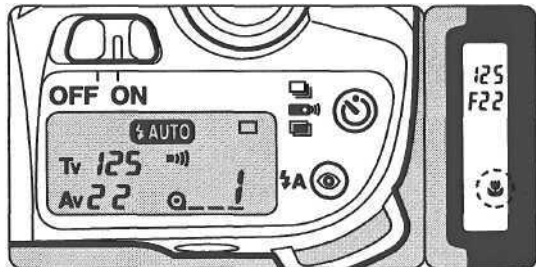
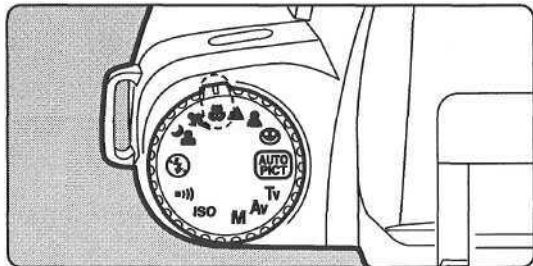

Данный режим предназначен для съёмки с близкого расстояния. Большая глубина резкости в данном режиме обеспечивается путём уменьшения диафрагмы.

Установка режима

Установите переключатель режимов в положение .

* При половинном нажатии кнопки спуска в видоискателе появится символ . При этом на ЖКИ и в видоискателе Вы увидите показания выдержки и диафрагмы.



Спортивный программный режим

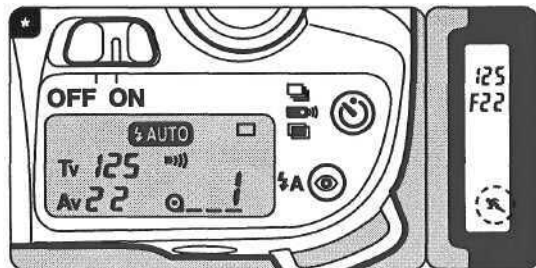
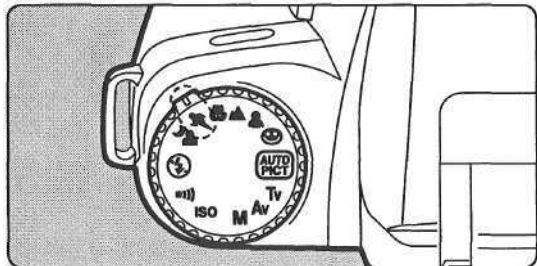

Данный режим обеспечивает максимально короткие выдержки и предназначен для съёмки движущихся объектов.

Установка режима
Установите переключатель режимов в положение [].

* При половинном нажатии кнопки спуска в видоискателе появится символ []. При этом на ЖКИ и в видоискателе Вы увидите показания выдержки и диафрагмы.

Данный режим позволяет зафиксировать движущийся объект и предотвратить "смазывание" изображения. Он может быть использован для создания портретов с расплывчатым фоном.



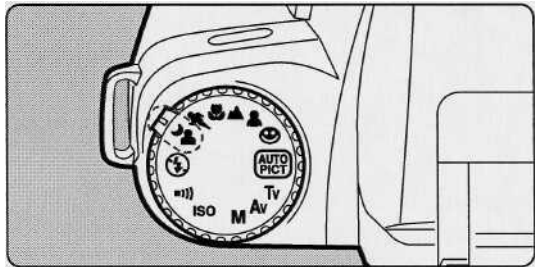

Программный режим ночной съемки

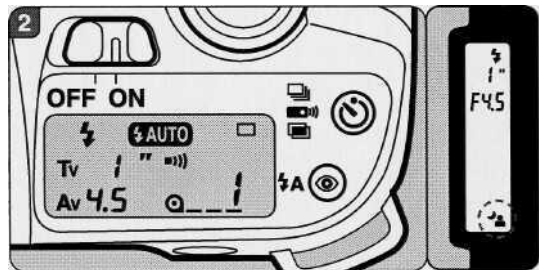
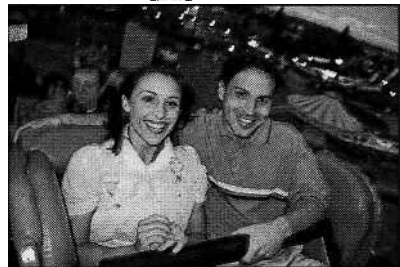

Применяется для съемки портретов в вечернее и ночное время.

Применяется для съемки портретов в вечернее и ночное время.
Установка режима
Установите переключатель режимов в положение .





- При половинном нажатии кнопки спуска в видоискателе появится символ []. При этом на ЖКИ и в видоискателе Вы увидите показания выдержки и диафрагмы.

Съемка в данном режиме позволяет получать сбалансированную экспозицию для проработки переднего плана, освещенного вспышкой, и фона с естественным освещением. Выдержка автоматически изменяется в диапазоне от 1/100 до 1 секунды.

- Рекомендуется использование штатива.
- Если встроенная вспышка отключена, автоматически устанавливается зеленый программный режим.

Если этого требуют условия освещенности, произойдет подъем вспышки и она начнет заряжаться. После полного заряда на ЖКИ появится символ заряда вспышки.

| Переключатель режимов | | AUTO PICT,  |  | TV | AV | M |
|-----------------------|--|--|---|-------------------------------|-------------------------------|--------------|
| Диафрагма | Кольцо диафрагм объектива в положении A | Режим Auto Picture | Режим Picture | Режим приоритета выдержки AE | Режим приоритета диафрагмы AE | Ручной режим |
| | Кольцо диафрагм объектива в другом положении | Режим приоритета диафрагмы AE | Режим приоритета диафрагмы AE | Режим приоритета диафрагмы AE | Режим приоритета диафрагмы AE | Ручной режим |

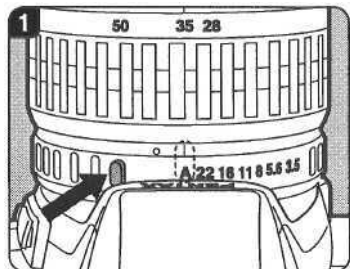

Режим приоритета диафрагмы AE

Назначение

Фотокамера автоматически устанавливает нужное значение выдержки в зависимости от установленного значения диафрагмы. Этот режим идеален для пейзажной съёмки, где требуется большая глубина резкости, или для портретной съёмки, где необходим мягкий фокус с размытым задним планом.

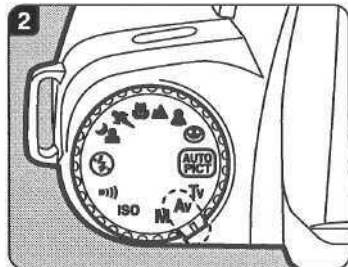

Установка режима

1. Установите кольцо диафрагм объектива в положение [A].
2. Установите переключатель режимов в положение [AV].
3. Выберите значение диафрагмы при помощи переключателя выбора.

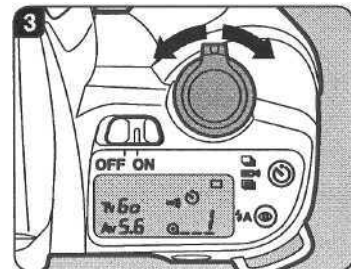

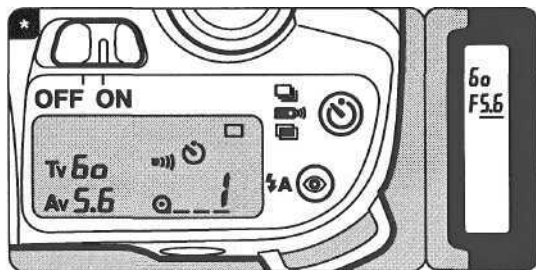

- * При половинном нажатии на спусковую кнопку в видоискателе и на ЖКИ будут высвечиваться показания выдержки и диафрагмы. Черта под числовым значением диафрагмы указывает на то, что Вы можете изменять её величину.
- Выбор режима приоритета диафрагмы AE возможен также в том случае, если кольцо диафрагм объектива находится в другом положении. Установите переключатель режимов в одно из следующих положений [AUTO PICT], [☺], [👤], [▲], [🍃], [🦋] или [🍄].
- В видоискателе появится примерное значение диафрагмы, причем оно может не совпадать с установленным значением .
- При использовании объективов, не относящихся к сериям F и FA, значение диафрагмы высвечиваться не будет.

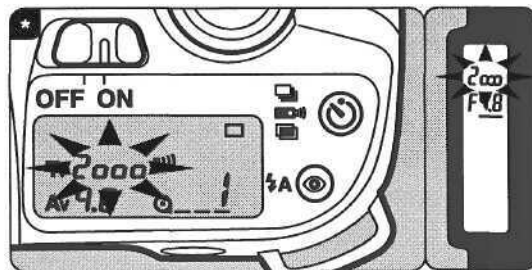

* Экспозиционное предупреждение

Если объект съёмки слишком яркий или слишком тёмный, показание выдержки в видоискателе и на ЖКИ будет мигать. В первом случае установите по возможности меньшую диафрагму (большее числовое значение), во втором - по возможности большую диафрагму (меньшее числовое значение). Съёмка разрешена, когда показание выдержки в видоискателе перестанет мигать. Если в видоискателе будут одновременно мигать показания выдержки и диафрагмы, это значит, что условия освещённости выходят за пределы измерительного диапазона фотокамеры и не могут быть подкорректированы путём изменения числового значения диафрагмы. Если объект съёмки слишком яркий, выберите более тёмный объект. Если объект слишком тёмный, используйте вспышку.

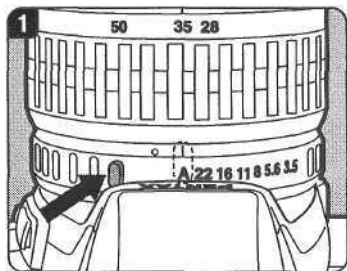

Режим приоритета выдержки AE

Назначение

Фотокамера автоматически установит нужное значение диафрагмы относительно выбранного значения выдержки для получения правильной экспозиции. Этот режим идеален для съёмки быстрых, динамичных сцен и для съёмки на длинных выдержках.

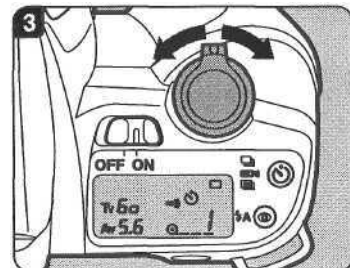
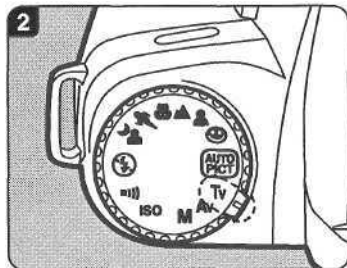

Установка режима

1. Установите кольцо диафрагм объектива в положение [A].
2. Установите переключатель режимов в положение [TV].
3. Выберите требуемое значение выдержки при помощи рычага выбора.

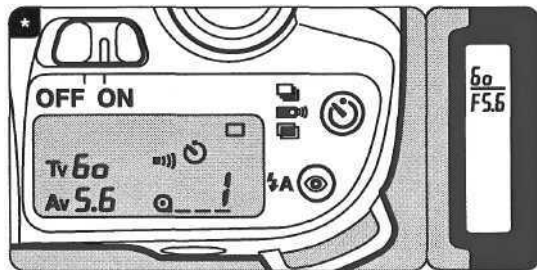

При половинном нажатии на кнопку спуска в видоискателе и на ЖКИ будут высвечиваться показания выдержки и диафрагмы. Черта под значением выдержки указывает на то, что Вы можете изменять её величину.

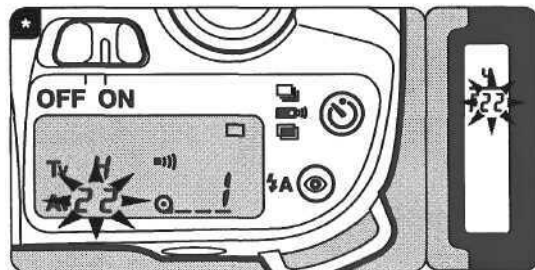

* Экспозиционное предупреждение
Если объект съёмки слишком яркий или слишком тёмный, показание выдержки в видоискателе и на ЖКИ будет мигать. В первом случае установите по возможности меньшую выдержку (большее числовое значение), во втором - по возможности большую диафрагму (меньшее числовое значение). Съёмка разрешена, когда показание выдержки в видоискателе перестанет мигать. Если в видоискателе будут одновременно мигать показания выдержки и диафрагмы, это значит, что условия освещённости выходят за пределы измерительного диапазона фотокамеры и не могут быть подкорректированы путём изменения числового значения диафрагмы. Если объект съёмки слишком яркий, выберите более тёмный объект. Если объект слишком тёмный, используйте вспышку.

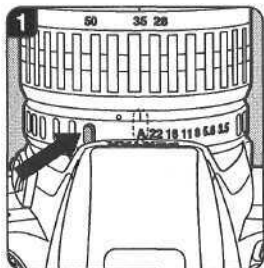

Ручной режим

Назначение

В ручном режиме Вы можете самостоятельно устанавливать значение выдержки и диафрагмы в зависимости от своих творческих потребностей, а также по желанию переэкспонировать или недоэкспонировать снимок.

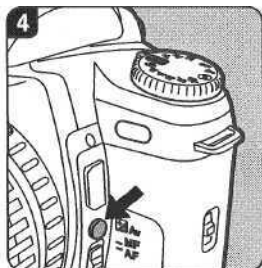
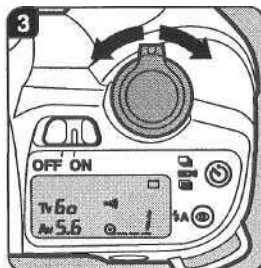
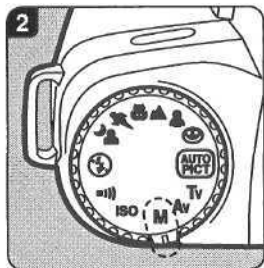

Установка режима

1. Установите кольцо диафрагм объектива в положение [A].
2. Установите переключатель режимов в положение [M].
3. При помощи переключателя выбора установите требуемое значение выдержки.
4. Для изменения диафрагмы перемещайте переключатель выбора, удерживая в нажатом положении кнопку экспокоррекции.



5. Точка в центре шкалы экспозиций показывает правильный выбор экспозиции.

- * Передвижение точек по шкале экспозиций в сторону [+] указывает на переэкспонирование, а в сторону [-] на недоэкспонирование кадра.
- Передвижение точки на одно деление шкалы означает изменение уровня экспозиции на 0,5 ступени (0.5EV).
- Однако, если переэкспонирование или недоэкспонирование превышает + 2 или - 2 ступени (3EV), символы [+] или [-] будут мигать.

- При половинном нажатии на кнопку спуска в видоискателе и на ЖКИ будут высвечиваться показания выдержки и диафрагмы. Черта под значением диафрагмы указывает на то, что Вы можете изменять её величину.
- При использовании объективов, не относящихся к сериям F и FA, значение диафрагмы в видоискателе высвечиваться не будет.
- Функция экспопамяти не работает в ручном режиме.
- Если цвет индикатора выдержки в видоискателе стал оранжевым, это означает, что установленная выдержка может стать причиной смазывания изображения.

- * Экспозиционное предупреждение
Если объект съёмки слишком яркий или слишком тёмный, значение выдержки и диафрагмы в видоискателе будут мигать. Это означает, что условия освещённости выходят за пределы измерительного диапазона фотокамеры. Если регулировок выдержки и диафрагмы не хватает, уменьшите количество света, освещающего объект, или используйте вспышку.

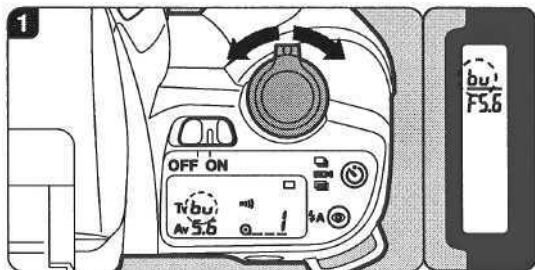

Режим ручной выдержки

Назначение

Этот режим позволяет использовать продолжительные выдержки для съёмки ночных сцен или фейерверков. Затвор фотокамеры будет оставаться открытым в течение всего времени, пока нажата спусковая кнопка.

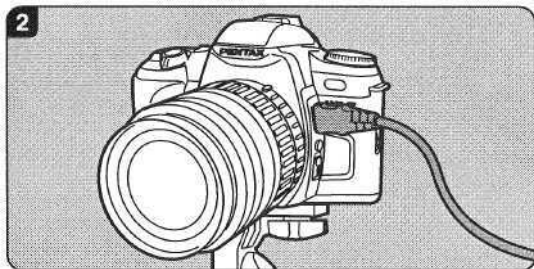

Установка режима

1. В ручном режиме для изменения выдержки поворачивайте переключатель выбора до появления в видоискателе и на ЖКИ символа [bu].
2. Для предотвращения сдвигов фотокамеры во время съёмки используйте устойчивый штатив и спусковой тросик "Cable Switch F" (для подсоединения "Cable Switch F" сначала удалите заглушку "Release Socket Cap F" с корпуса фотокамеры).

- Затвор будет оставаться открытым, пока нажата спусковая кнопка.
- Максимальная продолжительность выдержки составляет около 8 часов со свежими элементами питания при комнатной температуре.
- Индикатор выдержки в видоискателе станет оранжевым.

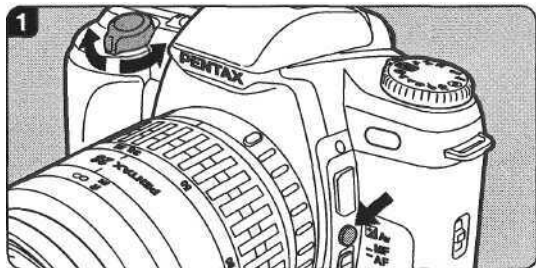

Назначение

Экспозиционные поправки позволяют сознательно изменять плотность негатива или слайда, а также вводить поправки при съёмке в сложных световых ситуациях.

Установка режима

1. Удерживая в нажатом состоянии кнопку экспозиционных поправок, поворачивайте переключатель выбора для установки требуемой величины поправки.
2. В видоискателе будут высвечиваться экспозиционная шкала со значением величины экспокоррекции и символ [].

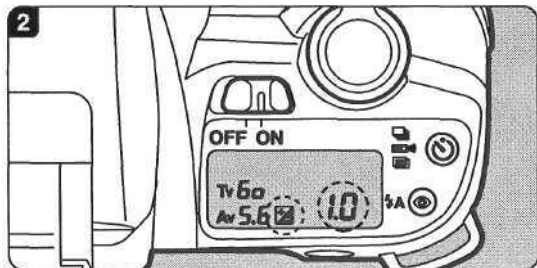

- Передвижение точек по шкале экспозиций в сторону [+] указывает на переэкспонирование, а [-] - на недоэкспонирование кадра.
- Экспозиционные поправки невозможно ввести в режиме Auto Picture, ручном режиме и в режиме ручной выдержки.
- Диапазон экспозиционных поправок составляет от - 3EV до + 3EV с шагом в 0.5EV ступени.

Отмена режима

Установите величину экспозиционных поправок на [0]. Экспозиционные поправки нельзя отменить путем выключения фотокамеры или установкой другого экспозиционного режима.

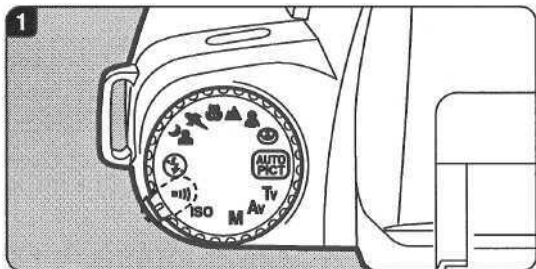

Звуковой сигнал может быть отключен.

Отмена режима

1. Установите переключатель режимов в положение [].

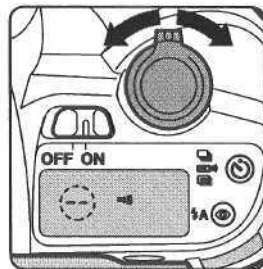
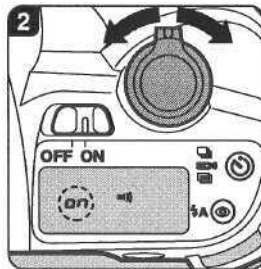

2. Поворачивайте переключатель выбора до появления на ЖКИ символа [].

- Звуковой сигнал можно услышать в режиме автоспуска, съемки с ПДУ, при использовании функции экспопамяти или в момент, когда объект "пойман" системой автофокуса.
- Спуск затвора невозможен, если переключатель режимов находится в положении [].

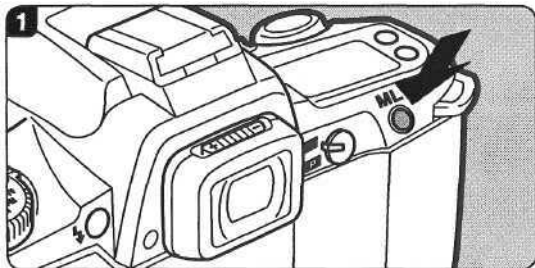

Назначение

Функция экспопамяти позволяет запоминать уровень экспозиции до съемки. Используйте эту функцию при необходимости правильно экспонировать нейтральные полутона в кадре с высокой контрастностью.

Установка функции

1. Наведите камеру на сюжетно важный объект съёмки и нажмите на кнопку экспопамяти [ML].
2. В видоискателе загорится символ [*] и раздастся звуковой сигнал. Результат экспонометрического замера сохранится в памяти камеры на 20 секунд.
3. Перекомпонуйте кадр в видоискателе и произведите съемку.

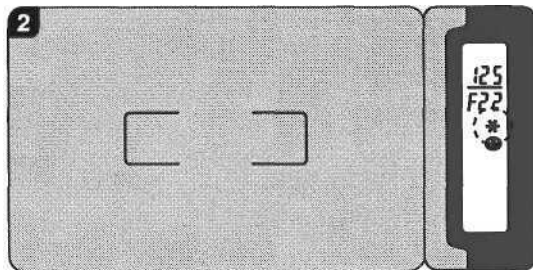

- Если в процессе блокировки экспозиционной памяти Вы наполовину нажмете спусковую кнопку, работа таймера блокировки не остановится, даже если Вы отпустите кнопку [ML].
- При нажатии на кнопку экспопамяти раздается звуковой сигнал. Об отключении сигнала смотрите стр. 62.
- Функция автоподъема встроенной вспышки не работает при активизации функции экспопамяти.
- При съемке в режиме Auto Picture функция экспопамяти не используется.

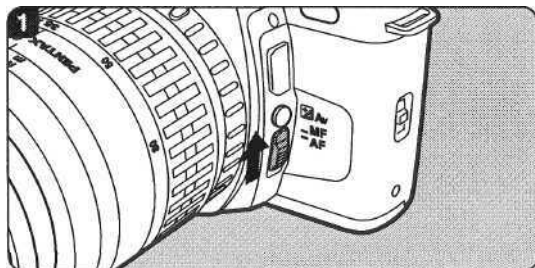

Использование режима ручной фокусировки
 При использовании неавтофокусных объективов с максимальной диафрагмой $f/5.6$ и более ($f/1.2$ - $f/5.6$) Вы можете фокусировать объект съёмки вручную, оценивая резкость при помощи индикатора фокусировки [●] в видоискателе или звукового сигнала.

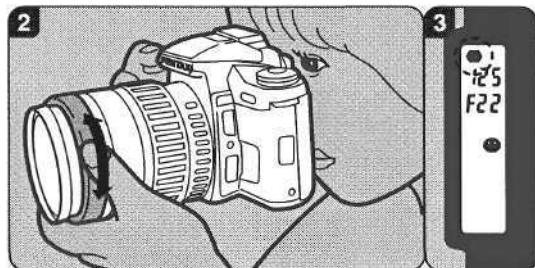

Процесс фокусировки

1. Установите переключатель режимов фокусировки в положение [MF].
2. Наблюдая через видоискатель, нажмите наполовину кнопку спуска и поворачивайте кольцо фокусировки объектива вправо или влево.
3. Когда объект съёмки окажется в фокусе, в видоискателе загорится индикатор фокусировки [●]. Нажмите спусковую кнопку до конца, чтобы сделать снимок.

- Когда объект окажется в фокусе, раздастся звуковой сигнал. Об отмене сигнала смотрите стр. 62.

Когда режим автофокусировки и индикатор фокусировки не могут быть использованы для фокусировки объекта:

Если режим автофокусировки или индикатор фокусировки [●] в видоискателе не могут быть использованы по указанным ниже причинам, фокусируйте объект в ручном режиме по матовой поверхности фокусирующего экрана так, как это делается при использовании неавтофокусных фотокамер.

- a) Индикатор фокусировки [●] мигает потому, что объект съёмки является сложным для системы автофокусировки.
- b) Максимальная диафрагма используемого объектива меньше, чем $f/5.6$.
- c) Используется неавтофокусный объектив серии A, удлинительный мех с объективом 100мм $f/4$ или объектив Shift 28мм $f/3.5$ (в сдвинутом положении).
- d) Используется старый резьбовой объектив с "Mount Adapter K".

Фокусировка объекта по матовой поверхности фокусирующего экрана

1. Установите переключатель режимов фокусировки в положение [MF].
2. Наблюдая через видоискатель, поворачивайте кольцо фокусировки вправо или влево, пока изображение в видоискателе не станет резким.

Использование функции захвата фокуса
Если объект съёмки окажется в зоне фокуса, затвор фотокамеры сработает автоматически.

Включение функции

1. Присоедините неавтофокусный объектив.
2. Установите переключатель режимов фокусировки в положение [AF].
3. Сфокусируйте объектив на точку в пространстве, где Вы ожидаете появления объекта съёмки.
4. Используйте "Cable Switch F" для блокировки спусковой кнопки в нажатом состоянии и привода системы автофокуса и экспонометрической системы в рабочее положение.
5. Затвор фотокамеры сработает автоматически, когда объект съёмки попадёт в зону фокуса.

СЛОЖНЫЕ ДЛЯ АВТОФОКУСИРОВКИ ОБЪЕКТЫ

Система автофокусировки высокоточная, но не совершенная. Эффективность автофокусировки зависит от освещённости, контраста, формы и размера объекта съёмки. В случаях, описанных ниже, установите переключатель режимов фокусировки в положение [MF] и фокусируйте по матовой поверхности фокусирующего экрана. (См. стр. 65).

Объекты, сложные для системы автофокусировки:

- Низкоконтрастные объекты, такие как белая стена или голубое небо в рамке автофокуса [C].
- Объекты, плохо отражающие свет в рамке автофокуса [C].
- Быстродвижущиеся объекты.
- Множество мелких предметов на переднем или на заднем плане в рамке автофокуса [C].
- Объекты, находящиеся в условиях контрового освещения.

Использование поляризационного фильтра
При использовании обычного поляризационного фильтра эффективность полупрозрачного зеркала в системе автофокусировки снижается. Для правильной работы автофокуса используйте ФИЛЬТР С КРУГОВОЙ ПОЛЯРИЗАЦИЕЙ.

Примечание об использовании дополнительных принадлежностей

В случаях, описанных ниже, используйте либо ручной режим фокусировки с помощью индикатора фокуса в видоискателе, либо фокусируйте по матовой поверхности фокусирующего экрана.

- При работе со специальными эффектными фильтрами "Magic Image Attachment" или "Stereo Adapter".
- При использовании удлинительных колец или удлинительного меха "Auto Bellows" в макрофотографии.

Примечания об использовании объектива F Soft 85мм f/2,8

При съёмке с расстояния менее 1.5м устанавливайте диафрагму в диапазоне от f/2.8 до f/4.5. Меньшая диафрагма (f/5.6 - f/32) может стать причиной неправильной работы системы автофокусировки. Для съёмки с меньшими значениями диафрагмы фокусируйте объект на диафрагме f/4.5. После этого заблокируйте фокус и установите нужное меньшее значение диафрагмы.

- Данное примечание не относится к объективу FA Soft 85мм f/2.8.

При использовании режима Auto Picture или Picture

- Фотокамера автоматически подбирает оптимальную комбинацию выдержки и диафрагмы в зависимости от освещенности объекта, что делает съемку со вспышкой несложной.
- Фотокамера автоматически устанавливает выдержку от 1/100 сек. до более продолжительных, не допускающих "смазывания" изображения при сотрясении фотокамеры. Продолжительность выдержки зависит от фокусного расстояния объектива. При использовании неавтофокусных объективов и в спортивном режиме [], фотокамера устанавливает выдержку равную 1/100 секунды. Максимальная выдержка в программном режиме ночной съемки [] составляет 1 секунду.

При использовании режима приоритета выдержки AE

- При съемке быстро движущихся объектов можно сознательно создать эффект "смазывания" изображения.
- Могут быть установлены выдержки длиннее, чем 1/100 секунды.
- В данном режиме значение диафрагмы изменяется автоматически, в зависимости от освещенности, что упрощает съемку со вспышкой.

При использовании режима приоритета диафрагмы AE

- В данном режиме выдержка изменяется автоматически в зависимости от освещенности, делая съемку со вспышкой несложной. Фотокамера автоматически устанавливает выдержку от 1/100 сек. до более продолжительных, не допускающих "смазывания" изображения при сотрясении фотокамеры. Продолжительность выдержки зависит от фокусного расстояния объектива. В режиме автоподъема встроенной вспышки автоматически устанавливается выдержка 1/100 сек. При использовании неавтофокусных объективов и в спортивном программном режиме [] фотокамера устанавливает выдержку равную 1/100 секунды.

При использовании ручного режима

- При использовании встроенной вспышки в ручном режиме может быть установлено любое значение диафрагмы и выдержки в диапазоне от 1/100 секунды до более продолжительных. Используя данный режим, можно добиться сбалансированной экспозиции для проработки фона и основного объекта съемки.

Расчёт дистанции от фотокамеры до объекта съёмки при использовании встроенной вспышки

Максимальная дистанция = Ведущее число
 \div Диафрагма
 Минимальная дистанция = Максимальная
 дистанция $\div 5^*$

На дистанции менее 0.7м вспышку использовать не рекомендуется, так как при этом происходит виньетирование кадра по углам и возможна переэкспозиция.

- Число 5 в формуле расчёта применимо только для встроенной вспышки.

Ведущее число (GN) зависит от чувствительности плёнки.

| | |
|---------------|-----------------|
| ISO25 → GN5.5 | ISO200 → GN15.6 |
| ISO50 → GN7.8 | ISO400 → GN22 |
| ISO100 → GN11 | |

При использовании плёнки чувствительностью ISO100 с диафрагмой f/2.8 дистанция рассчитывается следующим образом:

Ведущее Число (11) \div f/2.8 = 3.9м

3.9 \div 5 = 0.8м

Итак, эффективный диапазон расстояний для встроенной вспышки составляет от 0.8м до 3.9м.

Расчёт диафрагмы по расстоянию до объекта съёмки

Диафрагма = Ведущее Число \div Расстояние от
 камеры до объекта

Если рассчитанное число диафрагмы отличается от имеющихся значений на кольце объектива, то оно приравнивается к ближайшему наименьшему, например, если рассчитанное число f/3, то выбирают f/2.8.

СОВМЕСТИМОСТЬ F И FA ОБЪЕКТИВОВ СО ВСТРОЕННОЙ ВСПЫШКОЙ

[O = совместимо x = несовместимо из-за виньетирования кадра по углам]

| Тип объектива | Совместимость |
|-----------------------------------|---------------|
| F Fish-Eye Zoom 17-28мм f/3.5-4.5 | x |
| FA Zoom 20-35MM f/4 | Δ *1 |
| FA Zoom 28-70MM f/4 | O |
| FA* Zoom 28-70MM f/2.8 | x |
| FA Zoom 28-80мм f/3.5-5.6 | Δ *2 |
| FA Zoom 28-105MM f/4-5.6 (IF) | Δ *3 |
| FA Zoom 28-200MM f/3.8-5.6 | Δ *4 |
| F или FA 35-80MM f/4-5.6 | O |
| FA Zoom 70-200MM f/4-5.6 | O |
| FA* Zoom 80-200MM f/2.8 | Δ *5 |
| FA Zoom 80-320MM f/4.5-5.6 | O |
| F Zoom 80-200MM f/4.7-5.6 | O |
| FA Zoom 100-300мм f/4.5-5.6 | O |
| F или FA *Zoom250-600MM f/5.6 | x |
| FA Soft 28мм f/2.8 | O |
| FA Soft 85мм f/2.8 | O |

| Тип объектива | Совместимость |
|----------------------|---------------|
| FA 20мм f/2.8 | x |
| FA* 24мм f/2 | x |
| FA 28мм f/2.8 | O |
| FA 35мм f/2 | O |
| FA 50мм f/1.4 | O |
| FA 50MM f/1.7 | O |
| FA* 85мм f/1.4 | O |
| FA 135мм f/2.8 | O |
| FA* 200мм f/2.8 | O |
| FA* 300мм f/2.8 | x |
| FA* 300мм f/4.5 | O |
| FA* 400мм f/5.6 | O |
| FA* 600мм f/4 | x |
| FA MACRO 50мм f/2.8 | O |
| FA MACRO 100мм f/2.8 | O |
| FA MACRO 100мм f/3.5 | O |

- *1 : Виньетирование будет происходить на фокусных расстояниях от 20мм до 28мм.
 *2 : Виньетирование будет происходить на фокусных расстояниях от 28 до 35мм, если расстояние от камеры до объекта менее 3м. При фокусном расстоянии 35мм виньетирование будет происходить только при съёмке с расстояния менее 1м.
 *3 : Виньетирование будет происходить на фокусных расстояниях от 28мм до 40мм.
 *4 : Виньетирование будет происходить на фокусных расстояниях от 28мм до 70мм.
 *5 : Виньетирование будет происходить на фокусных расстояниях от 80мм до 90мм.

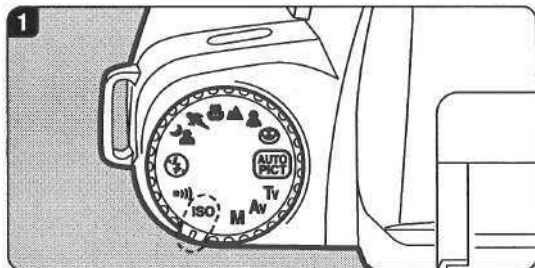

Данная фотокамера автоматически считывает чувствительность плёнок с DX- кодом. Однако в камере предусмотрена возможность ручной установки чувствительности плёнки. Мы рекомендуем воспользоваться ей при работе с плёнками без DX-кода.

Установка режима

1. Установите переключатель режимов в положение [ISO].
2. Перемещая переключатель выбора вправо или влево, установите требуемую величину чувствительности. На ЖКИ появятся соответствующие цифры.
3. После ввода чувствительности установите фотокамеру в любой рабочий режим.



- Перемещение переключателя выбора вправо при вводе чувствительности позволяет увеличить числовое значение чувствительности плёнки, а перемещение влево уменьшить.
- Затвор не срабатывает, если переключатель режимов установлен в положение [ISO].
- При ручном вводе чувствительности символ [ISO] будет высвечиваться на ЖКИ.

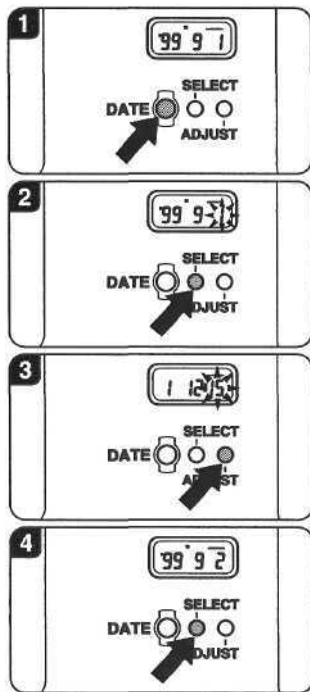

Если Вы приобрели модель с датирующей задней крышкой или купили датирующую крышку отдельно, прочтите этот раздел.

Примечания:

Нажимайте на кнопки только с помощью выступа на пряжке ремешка.

Не используйте для этой цели острые колющие предметы.

Корректировка показаний Год-Месяц-День

1. Нажимайте кнопку режимов датирования DATE до появления даты на ЖКИ.
2. Нажимайте кнопку выбора SELECT до тех пор, пока не начнет мигать группа цифр, подлежащих корректировке. Мигающие цифры переключаются в следующем порядке:

Год - Месяц - День - Год

3. При помощи кнопки регулировки ADJUST подкорректируйте числовое значение.

- При каждом нажатии на кнопку регулировки показание цифр увеличивается на единицу. Удерживание этой кнопки в нажатом состоянии более 2-3 секунд позволяет изменять числовые значения непрерывно.

4. После окончания регулировки нажмите кнопку выбора SELECT, и мигание цифр прекратится.

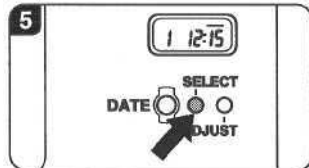
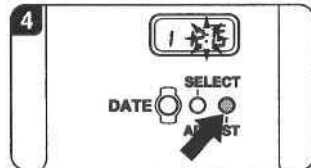
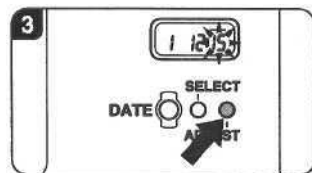
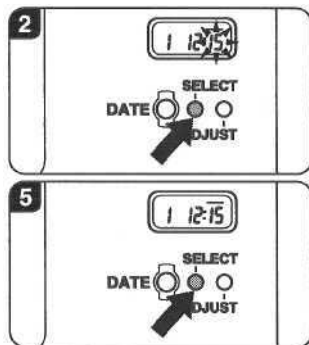
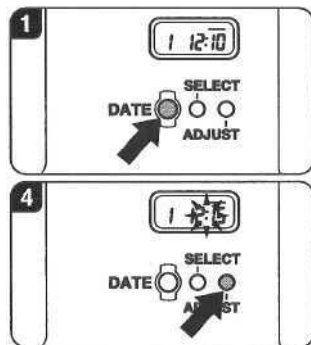

Корректировка показаний Час - Минута

1. Нажимайте кнопку режимов датирования DATE до появления на ЖКИ показаний времени.
2. Нажимайте кнопку выбора SELECT до тех пор, пока значение, требующее корректировки, не начнет мигать. Мигающие цифры переключаются в следующем порядке:
Час - Минуты - : - Час
3. При помощи кнопки регулировки ADJUST подкорректируйте показания времени (час/минута).
4. Для точного пуска секундомера (:) нажимайте кнопку до тех пор, пока символ ":" не начнет мигать. Затем по сигналу точного времени нажмите кнопку регулировки ADJUST.
5. После окончания регулировки нажмите кнопку SELECT, и мигание цифр прекратится.

Примечания

- Температурный диапазон работы устройства датирования составляет от 0°C до +50°C.
- Используйте DX-кодированные плёнки чувствительностью ISO от 25 до 1600.
- При использовании высокочувствительных плёнок, таких как ISO 1000 и выше, цифры будут плохо различимы.
- При использовании плёнок с низкой чувствительностью (ISO 50 и ниже) цифры также будут плохо различимы.
- Если во время корректировки даты нажать на спусковую кнопку, дата не будет впечатана в кадр.

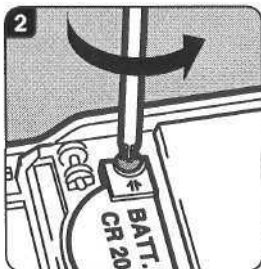
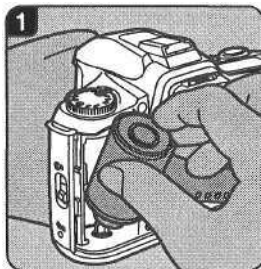

Если дата не впечатывается в кадр или индикация на ЖКИ плохо различима, замените элемент питания датирующей задней крышки. Срок службы элемента питания составляет примерно 3 года. В датирующей крышке используется один 3-вольтовый литиевый элемент типа CR2025.

1. Перед тем, как открыть заднюю крышку убедитесь, что в фотокамере нет плёнки.
2. Отверните фиксирующий винт (слева и сверху от прижимного стола) и откройте отсек питания.

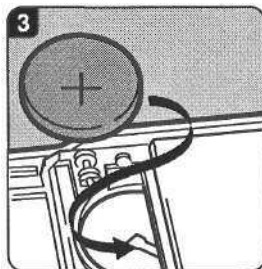

3. Произведите замену элемента питания, соблюдая полярность (сторона элемента питания со знаком + должна быть сверху).
4. Установите на место крышку отсека элемента питания и зафиксируйте её винтом.

Примечания:

Если после установки элемента питания информация на ЖКИ не появилась, это означает, что элемент питания установлен неправильно, либо он истощен. После замены элемента питания необходимо снова подкорректировать дату.

Если мощности встроенной вспышки не хватает, используйте дополнительную вспышку Pentax.

Дополнительные автовспышки Pentax серии AF FTZ или AF T (AF500FTZ, AF330FTZ, AF220T или AF280T) имеют TTL режим.

Работа вспышки в TTL авторежиме

- 1. Удалите защитную крышку FK с гнезда крепления вспышки и присоедините дополнительную вспышку к фотокамере.**
- 2. Включите вспышку.**
- 3. Установите вспышку в TTL авторежим.**
- 4. Убедитесь, что вспышка зарядилась.**
- 5. Сфокусируйте объект съемки и нажмите спусковую кнопку.**

• При полном заряде вспышки индикатор готовности вспышки будет гореть постоянно. При половинном нажатии спусковой кнопки символ заряда вспышки [] в видоискателе будет сигнализировать о готовности вспышки.

Примечания:

Перед использованием дополнительной вспышки прочитайте инструкцию по ее эксплуатации.

Съемка с одновременным использованием встроенной и дополнительной вспышек. Дополнительная вспышка не может быть присоединена при верхнем рабочем положении встроенной вспышки. Если Вы хотите использовать встроенную и дополнительную вспышку одновременно, воспользуйтесь следующими принадлежностями.

- Вспышка AF400T не может быть использована одновременно со встроенной вспышкой, так как её 4-штырьковый провод В нарушит работу встроенной вспышки.

Hot Shoe Adapter Fg (присоединяется к гнезду крепления вспышки)

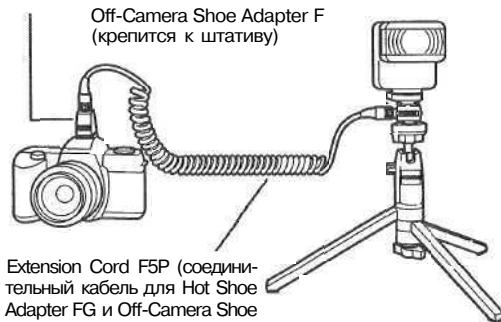

Extension Cord F5P (соединительный кабель для Hot Shoe Adapter FG и Off-Camera Shoe Adapter F)

Уменьшение эффекта "красных глаз"

При работе с дополнительной вспышкой использование функции уменьшения эффекта "красных глаз" зависит от типа вспышки; здесь имеются определенные ограничения. Подробную информацию смотрите на стр. 76. Функция уменьшения эффекта "красных глаз" работает только в том случае, если дополнительная вспышка находится в TTL авторежиме.

Синхронизация по закрывающейся шторке затвора

При использовании встроенной вспышки в комбинации с дополнительной вспышкой Pentax режим синхронизации по закрывающейся шторке затвора, установленный на дополнительной вспышке, будет сохраняться и для встроенной. Перед съемкой убедитесь, что обе вспышки зарядились и готовы к работе.

Функция управления контрастом

При использовании вспышки AF330FTZ или AF500FTZ в комбинации со встроенной вспышкой установите функцию управления контрастом. Эта функция позволяет учитывать поток света, исходящий от обеих вспышек, для получения оптимальной экспозиции.

1. Установите вспышку AF330FTZ или AF500FTZ в режим управления контрастом.
2. Перед съёмкой убедитесь, что обе вспышки зарядились и готовы к работе.

- Соотношение мощности излучения вспышек составляет 1 (встроенная вспышка) : 2 (дополнительная вспышка).
- Не используйте дополнительные принадлежности с разным числом контактов во избежание неправильного функционирования вспышки.
- В режиме управления контрастом фотокамера устанавливает выдержку равную 1/60 секунды.

Использование нескольких вспышек

При съёмке более, чем с 2 дополнительными вспышками, проследите, чтобы они были одного типа. Комбинируйте тип В с типом С или тип D с типом Е. (Обзор функций всех типов вспышек приводится на стр. 78). Встроенная вспышка совместима с любым типом дополнительных TTL вспышек Pentax, за исключением вспышки AF400T.

Обзор функций вспышек

| ФУНКЦИИ ФОТОКАМЕРЫ | Тип А | Тип В | Тип С | Тип D | Тип Е |
|--|-------|-------|-------|-------|-------|
| Уменьшение эффекта "красных глаз" | О | О | х | О*1 | х |
| После заряда вспышки фотокамера автоматически устанавливает выдержку синхронизации | О | О | О | О | О |
| Автоматическая установка диафрагмы в режиме Auto Picture, режиме Picture и режиме приоритета выдержки AE | О | О | О | О*2 | О*2 |
| Подтверждающий сигнал в видоискателе | О | О | О | х | х |
| TTL режим | О | О | О | О*3 | х |
| Синхронизация на длительных выдержках в режиме приоритета выдержки AE и ручном режиме | О | О | О | О | О |
| Автофокусный точечный излучатель | х | О | О | х | х |
| Синхронизация по закрывающей шторке (*4) | *5 | О | О | х | х |
| Режим управления контрастом (*4) | х | О | О | х | х |

ТИП А : Встроенная вспышка

ТИП В : AF500FTZ(*6), AF330FTZ

ТИП С : AF400FTZ, AF240FT.

ТИП D : AF400T, AF280T, AF220T, AF200T,
AF080C, AF140C, AF200SA, AF201A

ТИП Е : AF200S, AF160, AF140

Примечания:

- *1. При установке на вспышках AF280T и AF400T TTL-режима и при отключении подтверждающего сигнала в видоискателе возможно уменьшение эффекта "красных глаз".
- *2. При использовании вспышек типа D (кроме вспышки AF200SA) в режиме ручной синхронизации, в ручном режиме или при использовании вспышек типа Е устанавливайте фотокамеру в режим приоритета диафрагмы AE, ручной режим или в режим ручной выдержки. Режим Picture,

режим Auto picture и режим приоритета выдержки AE не используются, так как числовое значение диафрагмы может изменяться.

- *3. Не работает только вспышка AF200SA.
- *4. Может быть использована только в ручном режиме.
- *5. Возможно использование выдержки 1/60 сек. и длиннее.
- *6. Синхронизация по закрывающей шторке затвора возможна в комбинации со вспышками типа В или С.

Использование других вспышек

Использование дополнительных вспышек других фирм-изготовителей может привести к повреждению фотокамеры. Для получения хороших результатов используйте только вспышки Pentax.



Без использования вспышки



С использованием вспышки

Назначение

При съёмке портрета в условиях дневного освещения лицо портретируемого может оказаться в тени. В таких случаях используйте вспышку для подсветки теней.

1. Нажмите на кнопку уменьшения эффекта "красных глаз". На ЖКИ исчезнет символ [AUTO].
2. Убедитесь, что встроенная и дополнительная вспышки зарядились и готовы к съёмке.
3. Сделайте снимок.

- Слишком яркий фон может быть причиной переэкспонирования кадра.
- Если при использовании вспышки для компенсации тёмных участков на ЖКИ высвечивается символ [AUTO], встроенная вспышка может не сработать.



Назначение

Использование вспышки на длительных выдержках позволяет добиться сбалансированной экспозиции для проработки главного объекта съемки на переднем плане (с помощью вспышки) и заднего фона с естественным освещением (с помощью длинных выдержек).

Установка режима

В комбинации с программным режимом ночной съемки

1. Установите переключатель режимов в положение [P].
2. Установите кольцо диафрагм объектива в положение [A].
3. Встроенная вспышка автоматически займет рабочее положение.
4. Нажмите на спусковую кнопку.

- В данном режиме выдержка изменяется автоматически в зависимости от освещенности (от 1/100 сек. до 1 сек.).
- Если на этапе выполнения пункта 3 автоподъем вспышки не произошел, нажмите кнопку подъема встроенной вспышки.

Установка режима

Использование в ручном режиме

1. Приведите встроенную вспышку в верхнее рабочее положение.
2. Установите фотокамеру в ручной режим.
3. Выберите нужную выдержку (длиннее, чем 1/100 секунды) и диафрагму для достижения оптимальной экспозиции.
4. Нажмите на спусковую кнопку.

Примечания:

- Синхронизация на длительных выдержках возможна в режиме приоритета выдержки AE. Перед съемкой убедитесь в том, что в видоискателе нет предупреждения об ошибке экспозиции (не мигает показание диафрагмы).
- При съемке со вспышкой на длительных выдержках используйте штатив для предотвращения сдвигов фотокамеры в момент съемки.

Для данной камеры существует множество дополнительных принадлежностей.

• **Cable Switch F**

Спусковой тросик для использования с фотокамерами MZ-7/ZX-7, Z-10/PZ-10, ZX-50/MZ-50, MZ-5N/ZX-5N, Z1-P/PZ-1P.

• **Magnifier FB**

Насадка на видеоискатель для увеличения центральной части кадра.

• **AF500FTZ**

TTL автовспышка с функцией автозума, со встроенным автофокусным излучателем и ведущим числом 50 (ISO 100). Имеет синхронизацию по свету, стробоскопический эффект, функцию управления контрастом и синхронизацию по открывающей и закрывающей шторкам затвора.

• **AF330FTZ**

TTL автовспышка с функцией автозума, со встроенным автофокусным излучателем и ведущим числом 33 (ISO 100). Имеет функцию управления контрастом и синхронизацию по открывающей и закрывающей шторкам затвора.

• **AF220T**

TTL автовспышка с ведущим числом 22 (ISO 100).

• **Macro Flash AF140C**

TTL макровспышка с ведущим числом 14 (ISO 100).

• **AF Adapter 1,7X**

Адаптер для использования неавтофокусных объективов серий KA и K с максимальной диафрагмой f/2.8 и более.

• **Refconverter A**

Насадка на окуляр видеоискателя. Обеспечивает увеличение изображения в масштабе от 1X до 2X.

• **AA-Battery Pack Fg**

Пристегивающийся снизу контейнер для использования 4 пальчиковых элементов питания типа AA, вместо литиевых элементов питания.

• **Задняя датирующая крышка Data Back FG**

Для впечатывания в кадр показаний даты и времени съемки. Используется как в стандартном, так и в панорамном формате кадра.

Год-Месяц-День, День-Месяц-Год, Месяц-День-Год, День-Час-Минута, отмена режима.

Примечание об использовании дополнительных принадлежностей

- Удлинительный мех "Auto Bellows A" не может быть использован с двойным спусковым тросиком. В этом случае воспользуйтесь тросиком "Cable switch F". При вертикальном кадрировании располагайте фотокамеру утолщением для руки вверх. Однако, в этом случае тросик "Cable switch F" применять нельзя, поэтому такая съемка не рекомендуется.
- При присоединении "ADAPTER K FOR 645 LENS" к корпусу фотокамеры фиксатор крепления может задевать корпус фотокамеры. Во избежание этого измените расположение фиксатора.
- Перед тем как закрыть/открыть заднюю крышку рекомендуется снимать насадку "Refconverter A", так как она может мешать.

ЧЕХОЛ ДЛЯ ФОТОКАМЕРЫ

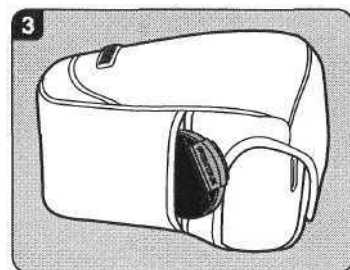
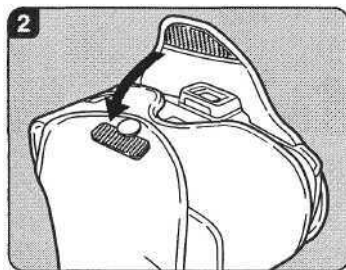
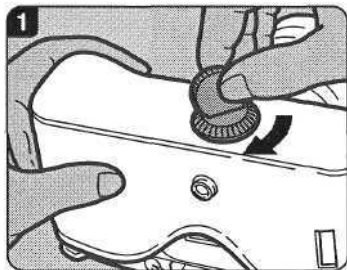

Чехол фотокамеры состоит из двух частей: передней и задней.

- 1. Отсоедините переднюю часть чехла и вставьте фотокамеру в заднюю часть чехла.**
- 2. Прикрепите переднюю часть чехла.**
- 3. На передней части чехла имеется специальный кармашек для защитной крышки объектива.**

- Не кладите в кармашек для крышки объектива фильтр, так как в результате случайного падения чехла он может получить повреждение.
- На основании таблицы выберите переднюю часть чехла для фотокамеры.
- Задняя часть FG у чехлов всех размеров (S, M и L) одинакова.

Выпускаются три типа передней части чехла для фотокамеры: S, И и L.

| Чехол | Применяемые F и FA объективы |
|-------|--|
| FKS | 20мм, 24мм, 28мм, 35мм, 43мм limited, 50мм f/1.4, f/1.7, 135мм, Fish-Eye Zoom 17-28мм, Zoom 20-35мм, Zoom 28-70мм f/4, Zoom 28-80мм f/3.5-5.6, Zoom 35-80мм, Macro 50мм, Macro 100мм f/3.5, Soft 28мм, Soft 85мм |
| FKM | 85мм f/1.4, Zoom 28-105мм, Zoom 28-200мм |
| FKL | Macro 100мм f/2.8, Zoom 70-200мм, Zoom 80-200мм f/4.7-5.6 |

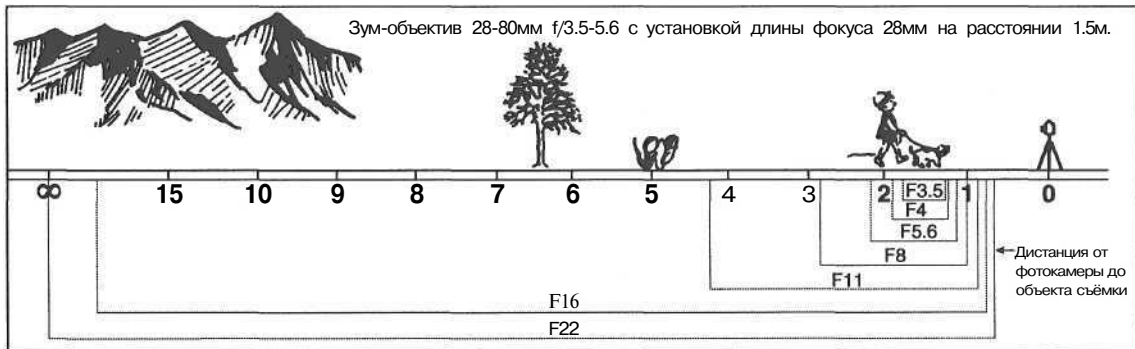

Глубина резкости - это пространство перед точкой фокусировки и за ней, в пределах которого сохраняется оптимальная резкость объектов. Глубина резкости увеличивается путём закрытия диафрагмы, уменьшения фокусного расстояния объектива или путём увеличения дистанции до объекта съёмки.

Шкала глубины резкости
Глубина резко изображаемого пространства зависит от выбора диафрагмы. Зум-объективы не имеют такой шкалы.

Очень часто возникающие неполадки можно устранить самостоятельно. Ниже приведены некоторые неполадки и способы их устранения. Прежде, чем обращаться в сервис-центр Pentax, проверьте фотокамеру по следующим пунктам.

| | | | |
|--|--|---|--------------------|
| Затвор не срабатывает. | Основной выключатель находится в положении [OFF]. | Установите основной выключатель в положение ON. | Стр. 16 |
| | Высвечивается символ истощения элементов питания []. | Замените элемент питания. | Стр. 12 |
| | Неправильно установлены элементы питания. | Проверьте правильность установки элемента питания. | Стр. 12 |
| | Переключатель режимов установлен в положение [ISO] или []]. | Установите переключатель в другое положение. | Стр. 46 |
| | Включен режим съёмки с автоспуском. | Отмените режим съёмки с автоспуском. | Стр. 39 |
| | Встроенная вспышка заряжается. | Дождитесь полного заряда встроенной вспышки. | Стр. 34 |
| Нет индикации на ЖКИ. | Основной выключатель находится в положении [OFF]. | Установите основной выключатель в положение ON. | Стр. 16 |
| | Не установлены элементы питания. | Установите элементы питания. | Стр. 12 |
| | Неправильно установлены элементы, питания. | Проверьте правильность установки элемента питания. | Стр. 12 |
| | Элементы питания истощились. | Замените элемент питания. | Стр. 12 |
| Фотокамера не может сфокусировать объект съёмки. | Объект съёмки не помещён в рамку автофокусировки. | Поместите объект в рамку автофокусировки []. | Стр. 30 |
| | Объект съёмки расположен слишком близко. | Увеличьте дистанцию до объекта съёмки. | Стр. 30 |
| | Установлен ручной режим фокусировки [MF]. | Установите переключатель режимов фокусировки в положение [AF]. | Стр. 28 |
| | Объект съёмки является сложным для системы автофокусировки. | Фокусируйте по матовой поверхности видеодискателя. | Стр. 65 |

| Симптомы | Причина | Способ устранения | Ссылка |
|--|--|--|-------------|
| Не работают функции экспонасти и экспокоррекции. | Используется режим Auto Picture или ручной режим. | Установите переключатель в другое положение. | Стр. 24, 61 |
| В видеоискателе мигает символ []. | Объект съёмки расположен слишком близко или является сложным для системы автофокусировки. | Фокусируйте по матовой поверхности видеоискателя. | Стр.65 |
| Встроенная вспышка не заряжается. | Элемент питания истощен | Замените элемент питания. | Стр. 12 |
| Встроенная вспышка не активизируется при нажатии на кнопку подъема вспышки. | Съёмка производится не в режиме Auto Picture или Picture. | Установите переключатель в другое положение. | Стр. 26 |
| Не работает автоподъем встроенной вспышки. | Переключатель режимов не установлен в положение Auto Picture Mode или Picture Mode. | Установите переключатель в режим Auto Picture или Picture. | Стр. 25, 46 |
| Разряд вспышки не происходит, даже когда она находится в рабочем положении. | Вспышка не разряжается в условиях достаточного освещения, когда на ЖКИ высвечивается символ []. | | Стр. 25 |
| Не работает функция приводного зумирования. | Данная фотокамера не имеет функции приводного зумирования. | | Стр. 27 |

Иногда работа фотокамеры может нарушаться из-за статического электричества. В этом случае необходимо вынуть из камеры элементы питания и заново установить их.

Тип: ————— TTL автофокусная, автоматическая 35мм однообъективная зеркальная фотокамера со встроенной TTL автовспышкой (RTF)

Формат кадра: ————— 24x36мм (13x36мм - панорамный формат).

Используемая пленка: — 35мм перфорированная плёнка в кассете с DX-кодом чувствительностью ISO 25-5000; пленка без DX-кода ISO 6-6400.

Экспозиционные

режимы: ————— Режим Auto picture, режим Picture (зеленый, портретный программный, пейзажный программный и спортивный профамный режимы, макросъемка, программный режим ночной съемки), режим приоритета выдержки AE, режим приоритета диафрагмы AE, ручной режим, режим ручной выдержки, TTL вспышка.

Затвор: ————— Электронно-управляемый, фокально-плоскостной, вертикального действия с электромагнитным спуском, Диапазон выдержек: (1) в авторежиме от 1/2000 до 30 сек.; (2) в ручном режиме от 1/2000 до 30 сек.; (3) ручная выдержка. Блокировка затвора установкой основного выключателя в положение [OFF].

Крепление объективов: — Байонет Pentax KAF с автофокусным приводом и информационными контактами.

Совместимые

объективы: ————— Pentax KAF2-, KAF-.KA- и K- объективы. Возможно использование неавтофокусных объективов с креплением KA с автофокусным адаптером.

Система

автофокусировки: ————— 3-точечная автофокусная система TTL фазовой детекции. Световой диапазон использования: от EV-1 до 18 (для пленки ISO 100 и объектива f/1.4). Блокировка фокуса при половинном нажатии на спусковую кнопку. Режимы фокусировки: автоматический AF (с функцией следящей автофокусировки), ручной [MF].

Приводной зум: ————— Отсутствует.

Видоискатель: ————— Встроенная пентапризма, светлый матовый фокусирующий экран. Поле зрения 92%, Увеличение: 0.7X (с объективом 50мм f/1.4 на бесконечности). Диоптрийность: от -2 до +1м⁻¹. Рамка панорамного формата.

Индикация в

Видоискателе: ————— Информация о фокусировке: объект в фокусе (зелёная лампочка [●] горит), объект не в фокусе (зелёная лампочка мигает). Индикация значений выдержки и диафрагмы, индикатор заряда вспышки [⚡], экспозиционная шкала (величина экспозиционных поправок), индикация пере- и недозэкспозиции в ручном режиме, индикатор экспозиционных поправок, зелёный режим [●], портретная программа [👤], пейзажная программа [🌄], программа макросъемки [📷], спортивная программа [🏃], программа ночной съемки [🌃], индикатор режима экспозащиты [*].

Индикация на ЖКИ

панели: ————— Значения выдержки и диафрагмы. [⚡] = индикация готовности вспышки; медленно мигает [⚡] = рекомендация использования вспышки; часто мигает [⚡] = предупреждение о несовместимости объектива; [⦿] = режим уменьшения эффекта "красных глаз"; [AUTO] = режим автоподъема встроенной вспышки; [⦿] = режим отключения вспышки; индикатор чувствительности пленки; [⦿] = информация о состоянии пленки; [🔋] = предупреждение об истощении элемента питания; номер кадра; [🔊] = символ звукового сигнала; [⦿] = символ и глубина экспокоррекции; [⦿] = режим автоспуска; [📷] = мгновенная съемка с ПДУ; [📷] = режим 3-сек. задержки с ПДУ; [📷] = режим непрерывной съемки; [📷] = режим наложения кадров.

- Автоспуск:** — Электронно-управляемый с 12-секундной задержкой. Запускается нажатием на кнопку спуска. Подтверждение работы звуковым сигналом. Возможность отмены после запуска.
- Зеркало:** — Убирающееся в момент срабатывания затвора зеркало с дополнительным автофокусным зеркалом.
- Зарядка плёнки:** — Автоматическая, с установкой на первый кадр. Окно информации о типе плёнки.
- Протяжка и перемотка пленки:** — Протяжка и перемотка плёнки с помощью встроенного мотора. Автоматическая протяжка и автоматическая обратная перемотка плёнки с остановкой по окончании перемотки. Режим непрерывной или однокадровой протяжки плёнки. Непрерывная съёмка со скоростью около 2-х кадров в секунду. Принудительная обратная перемотка. Индикация обратной перемотки на ЖКИ.
- Экспонометр:** — TTL 6-сегментный замер. Измерительный диапазон от EV-0 до EV21 (для плёнки ISO 100 и объектива 50мм f/1.4).
- Экспозиционные поправки:** — ± 3EV с шагом 0.5EV.
- Вспышка:** — TTL автовспышка (RTF) с функцией автоподъема и ведущим числом 11 (ISO 100/м). Максимальный угол охвата для объектива 28мм; синхронизация на выдержках от 1/100 и медленнее; подсветка теневых участков объекта; синхронизация на длинных выдержках; режим управления контрастом (для плёнок чувствительностью от ISO 25-800). Функция автоматической вспышки, режим уменьшения эффекта "красных глаз".
- Синхронизация:** — Гнездо крепления вспышки с X-контактом для крепления дополнительных вспышек Pentax для плёнок чувствительностью ISO от 25 до 800. Функция уменьшения эффекта "красных глаз".
- Элементы питания:** — Два литиевых элемента питания 3В (типа CR2 или эквивалентный).
- Предупреждение об истощении элементов питания:** — Символ истощения элементов питания на ЖКИ (если символ [] мигает, затвор блокируется, и информация в правой части видоискателя не высвечивается).
- Размеры и вес:** — 135.5мм x 92.0мм x 63.5мм; 380г без элементов питания.
- Модель с функцией датирования**
- Размеры и вес:** — 135.5мм x 92.0мм x 63.5мм; 395г без элементов питания.
- Сопутствующие принадлежности:** — Hot Shoe Cover FK, Release Socket Cap F, Camera Strap FK, Eye Cup FK, Finder Cap.
- Задняя крышка:** — Сменная, с возможностью установки датирующей задней крышки FG.

ТЕХНИЧЕСКИЕ ХАРАКТЕРИСТИКИ МОГУТ ИЗМЕНЯТЬСЯ БЕЗ ДОПОЛНИТЕЛЬНОГО УВЕДОМЛЕНИЯ СО СТОРОНЫ ПРОИЗВОДИТЕЛЯ.

ЭКСПОЗИЦИОННЫЕ ГРАФИКИ

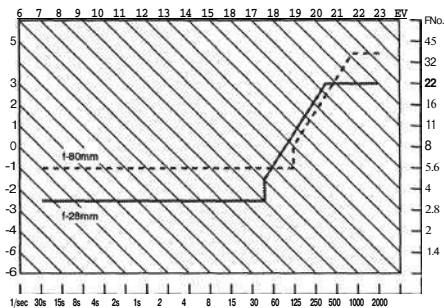
Зелёный режим 

С объективом FA28-80мм f/3.5-5.6 для ISO 100

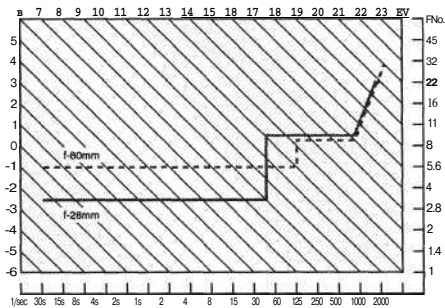
Портретный программный режим 

С объективом FA28-80мм f/3.5-5.6 для ISO 100

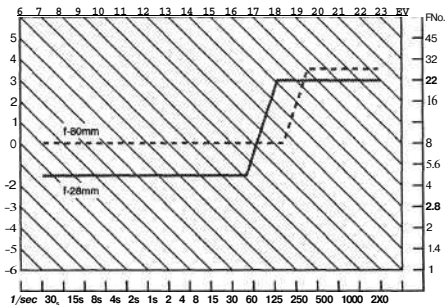
Пейзажный программный режим 

С объективом FA28-80мм f/3.5-5.6 для ISO 100

Программный режим макросъёмки

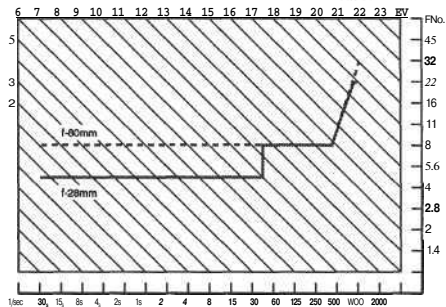

С объективом FA28-80мм f/3.5-5.6 для ISO 100

Спортивный программный режим

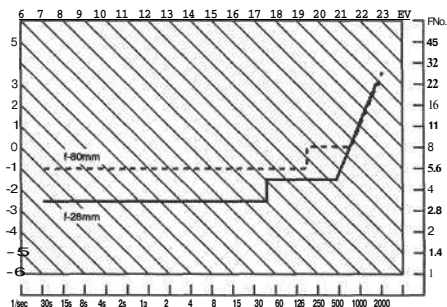

С объективом FA28-80мм f/3.5-5.6 для ISO 100

Продукция PENTAX, приобретенная через официальную дилерскую сеть, обеспечивается гарантией в течение 2 лет с момента покупки для фотоаппаратов, объективов и вспышек PENTAX, 10 лет - для биноклей PENTAX и 1 года для других принадлежностей PENTAX. Сервисное обслуживание и ремонт осуществляются бесплатно в течение указанного гарантийного срока, если внешний осмотр или последующая экспертиза не обнаружили следы удара, воздействия песка или влаги, явившихся следствием неправильного и небрежного обращения, а также химической коррозии, самодетельного ремонта или "усовершенствований". Изготовитель, а также официальный дистрибьютор не будут производить ремонт или какие-либо доделки, если на то не имеется письменного согласия покупателя. Гарантия и сервисное обслуживание завода-изготовителя и дистрибьютора строго ограничены процедурой замены неисправных деталей. Никакого возмещения не будет сделано в случае, если ремонт производился неуполномоченными фирмой "PENTAX" организациями или лицами. Помните, что несоблюдение перечисленных в данной инструкции мер предосторожности, хранения и ухода за аппаратурой является основанием для отказа в удовлетворении претензий по качеству товара.



Asahi Optical Co., Ltd. 11-1 Nagata-cho 1-chome, Chiyoda-ku, Tokyo 100-0014, JAPAN (Internet://www.pentax.co.jp/)

Pentax Europe n.v. Weiveldlaan 3-5,1930 Zaventem, BELGIUM (Internet://www.pentaxeuropa.com/)

Pentax GmbH Julius-Vosseler-Strasse 104, D-22527 Hamburg, GERMANY (Internet://www.pentax.de/)

Pentax UJC. Limited Pentax House, Heron Drive, Langley, Slough Berks SL3 8PN, U.K. (Internet://www.pentax.co.uk/)

Pentax FRANCE SA. 12/14, rue Jean Poulmarch, 95100 Argenteuil, FRANCE

Pentax Benelux B.V. (for Netherlands) Spinveld 25,4815 HR Breda, NETHERLANDS (Internet://www.pentax.nl/)

(for Belgium & Luxemburg) Weiveldlaan 3-5,1930 Zaventem, BELGIUM (Internet://www.pentax.be/)

Pentax (Schweiz) AG IndustriestraBe 2,8305 Dietlikon, SWITZERLAND (Internet://www.pentax.ch/)

Pentax Scandinavia AB P.O. Box 650,75127 Uppsala, SWEDEN Internet://www.pentax.se/)

Pentax Corporation 35 Inverness Drive East, Englewood, Colorado 80112, U.S.A. (Internet://www.pentax.com/)

Pentax Canada Inc. 3131 Universal Drive, Mississauga, Ontario L4X 2E5, CANADA



PENTAR CORPORATION
Troitsky Pr, 6
198005 St. Petersburg, Russia

PENTAX



Знак CE означает, что данное изделие полностью соответствует требованиям безопасности ЕС.