

Jo Barnfield &  
Andrew Richards

# Het patroon tekenboek

*Alles wat je moet weten  
over het tekenen, aanpassen  
& op maat maken van naaipatronen*

# INHOUD

INLEIDING: PATRONEN LEZEN 6

1

DE GRONDBEGINSELEN 8

HOOFDSTUK 1: BENODIGDHEDEN EN MATERIALEN 10

HOOFDSTUK 2: DE BASIS VAN EEN KLEDINGSTUK 16

- Naden 16
- Coupenaden 26

HOOFDSTUK 3: STOFFEN 30

- Tussenvoering 30
- Andere vormen van versteviging 32
- Patroondelen op stof leggen, knippen en aftekenen 34
- Werkvolgorde 42

2

PATRONEN TEKENEN 46

HOOFDSTUK 4: PATRONEN ZELF ONTWERPEN 48

- Maten nemen 48
- Grondpatronen 50
- Beginselen van het patronen ontwerpen 56
- Coupenaden verleggen 60
- Samenvoegen en splitsen 68
- Zelf een grondpatroon maken 72
- Proefmodellen 77

HOOFDSTUK 5: PASVORM EN PATROONCORRECTIES 78

HOOFDSTUK 6: PATRONEN MAKEN NAAR VOORBEELD 94

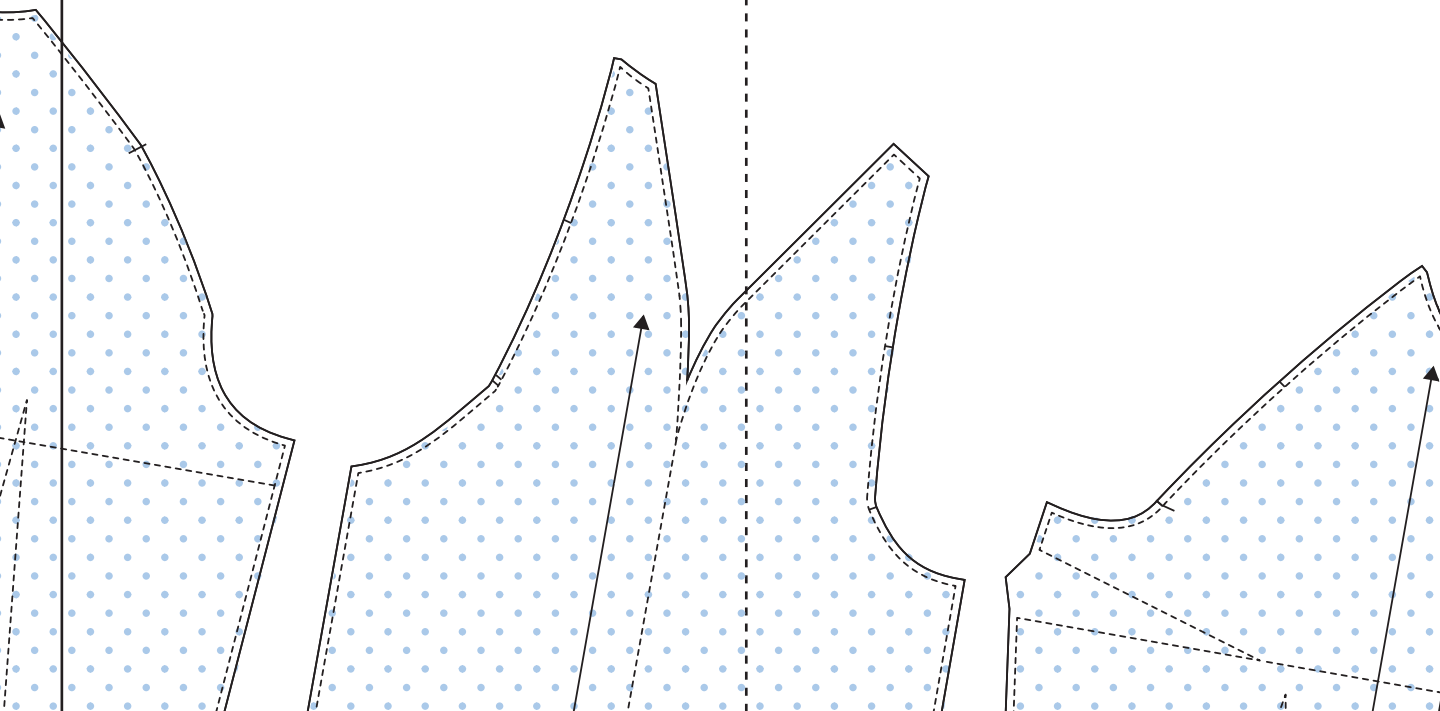

3

## PATRONEN UITVERKEN 104

HOOFDSTUK 7: RUIMTE AANBRENGEN EN WEGWERKEN	106
• Ruimte	106
• Rimpelen	112
• Plooien	114
HOOFDSTUK 8: MOUWEN	116
HOOFDSTUK 9: KRAGEN	124
HOOFDSTUK 10: TAILLEBANDEN EN MANCHETTEN	130
• Taillebanden	130
• Manchetten	134
HOOFDSTUK 11: OPENINGEN EN SLUITINGEN	136
• Openingen	136
• Sluitingen	146
HOOFDSTUK 12: AFWERKING, VOERING EN BELEG	152
• Zomen	152
• Beleg	154
• Voering	158
HOOFDSTUK 13: ZAKKEN	164

4

## ONTVERPEN EN UITVOEREN 174

HOOFDSTUK 14: PROFESSIONEEL IN DE MODE	176
• Ontwikkeling van ontwerpen	178
• Technische aspecten	182
• Je werk promoten	184
WOORDENLIJST	186
VRAAGBAAK	189
REGISTER	190
DANKBETUIGINGEN	192

## AFGEBIESDE NAAD

Afbiezen is een methode om een naad af te werken met een schuin geknipte strook stof. Dat kan dezelfde stof zijn als van het kledingstuk of een ander materiaal. Afbiezen is geschikt voor allerlei stoffen, maar je ziet het vaak bij ongevoerde bovenkleding. Er zijn speciale biesvoetjes verkrijgbaar voor zowel industriële als huishoudnaaimachines. Daarmee breng je onderstaande stappen terug tot één proces. Zo ga je te werk voor een dichte afgebiesde naad:

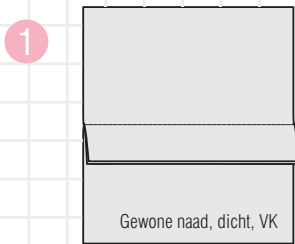

Stik een gewone naad (zie blz. 19) en strijk de naadtoeslagen naar één kant.

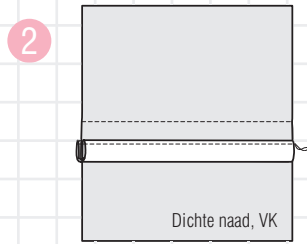

Werk de naad af zoals hieronder beschreven.

Afbiezen van een opengestroken naad:

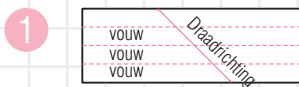

Houd een naadtoeslag van 1,2 cm aan voor de patroondelen. Knip voor het afbiezen een schuine strook stof op de benodigde lengte, met een breedte van 4 cm. Zo heb je voldoende speling voor het vaststikken. Vouw de strook in de lengte in vier gelijke delen en pers de vouwen, of gebruik een biaisbandmaker als je die hebt.



Stik de strook over de eerste vouw langs een van de patroondelen, met de goede kanten tegen elkaar.

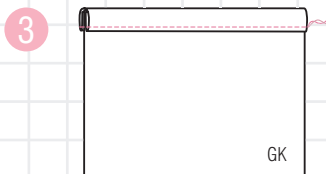

Vouw de strook naar de verkeerde kant, zodat de kniprand van de stof ingesloten is. Pers de vouw. Stik de vouwrand vanaf de goede kant vlak langs de rand vast op de verkeerde kant.

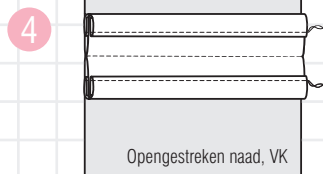

Doe hetzelfde aan de andere kant. Stik de delen met een gewone naad aan elkaar (zie blz. 19).

## PASTEKENS

De driehoekjes die je bij papieren patroondelen uit de naadtoeslagen knipt zijn pastekens. Je neemt ze over op de stof met een krijtlijn, een klein knipje van 3 mm lang, of door een driehoekje uit de rand van het patroon te knippen.

Zulke pastekens geven belangrijke posities aan, zoals de taillelijn, de heuplijn, plooiën of couponaden. Ze geven aan waar je gecompliceerde naden gelijk moet leggen, bijvoorbeeld sterk rond lopende naden met een groot verschil in lengte tussen de holle ronding en de bolle ronding. Over het algemeen plaats je een pasteken in het midden van een lang patroondeel; zo weet je zeker dat je de delen niet uitrekt bij het stikken.

Pastekens zijn essentiële referentiepunten voor patroonmakers/coupeurs en naaisters. Ze geven aan hoe de ruimte in het patroon, en dus ook in de stof, verdeeld is over het kledingstuk. Als de pastekens gelijk liggen, valt een mouw mooi zonder te trekken of te draaien. Ook kun je aan de hand van de pastekens een teveel aan ruimte gelijkmatig verdelen over een stofrand.



## RONDE COUPENADEN

Werkwijze voor het maken van ronde of gemodelleerde couponaden:

### DECORATIEVE COUPENADEN

Om de vorm te accentueren kun je couponaden doorstikken. Ook is het een mogelijkheid om ze aan de buitenkant van het kledingstuk aan te brengen, zodat ze opvallen (zie Enkele couponaad, blz. 27).

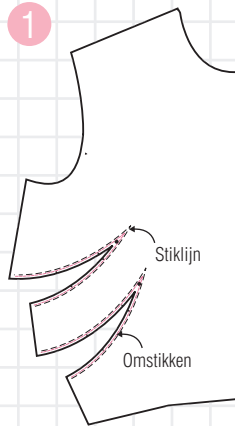

Geef eerst de pastekens aan op de stof. Stik de couponaad 3 mm vanaf de stiklijn om, zodat de stof niet gaat lubberen.

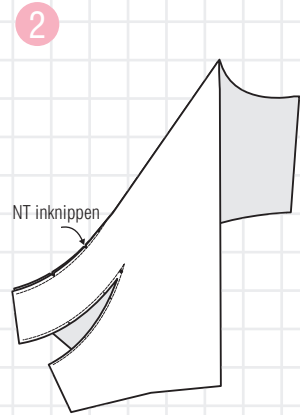

Vouw de stof dubbel langs de middenlijn en stik de couponaad zoals beschreven voor de enkele couponaad. Knip de couponaad in, zodat de ronding mooi plat ligt.

## HALVE COUPENAADJES / PLOOICOUPENAADJE

Soms wordt een couponaad verwerkt als plooi. Dan wordt die gedeeltelijk, niet helemaal tot de punt, dichtgestikt. Bij een bepaald punt komt de ruimte vrij. Na het persen lijkt zo'n deelcouponaadje op een holle of platte plooi, afhankelijk van hoe je het couponaadje perst. Voor een platte plooi pers je het couponaadje naar één kant; voor een holle plooi pers je aan weerszijden van de stiklijn een even breed deel plat.

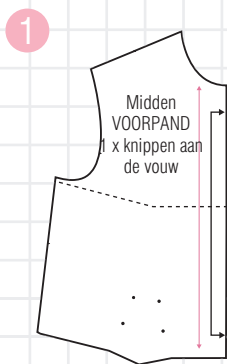

Zet stippen op het patroon, net binnen de stiklijn. Na het stikken van de couponaad mogen ze niet zichtbaar zijn.

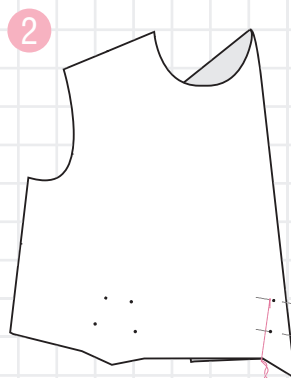

Neem de stippen over op de stof. Vouw de stof dubbel langs het midden van de couponaad en stik de couponaad buiten de stippen.

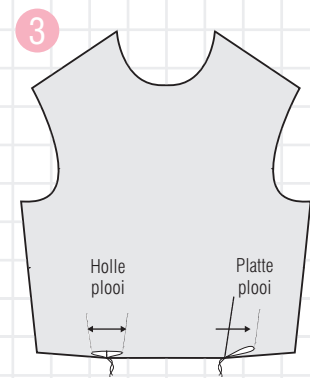

Pers het deelcouponaadje licht. Een teveel aan stof kun je naar één kant persen of gelijk verdelen aan weerszijden van de stiklijn.

# BEGINSELEN VAN HET PATRONEN ONTWERPEN

De volgende technieken zorgen ervoor dat je kledingstuk er zo mooi mogelijk uitziet. Je past ze toe wanneer het conceptpatroon klaar is.

## AANSLUITING IN HET PATROON CONTROLEREN

Nadat je het patroon getekend hebt, is het belangrijk om te controleren of de patroondelen goed aansluiten wanneer je ze in elkaar zet. Die aansluiting in een patroon controleer je zo:

1. Patroondelen die aan elkaar gestikt worden, leg je met de randen tegen elkaar. Kijk of de aansluiting klopt en trek indien nodig een vloeiende, doorlopende lijn om de naden te overbruggen. Zo zijn de vormen makkelijker aan elkaar te stikken. Bovendien voorkom je zo lelijke hoekjes in het kledingstuk. Zo'n onvolkomenheid valt vooral op bij zijnaden en bij delen die je aan de vouw knipt.
2. Door de patroondelen tegen elkaar te leggen voordat je ze uitknipt, vallen eventuele meetafwijkingen ook op. Die kun je dan corrigeren zodat je geen tijd en geld verspilt aan fouten die makkelijk te voorkomen zijn. Kleine verschillen in lengte kun je over het algemeen wel gelijktrekken. Trek gewoon een overbruggende lijn volgens de half/halfmethode: het korte deel maak je iets langer, het lange deel iets korter.

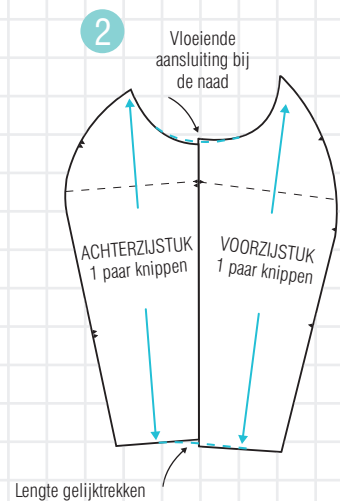
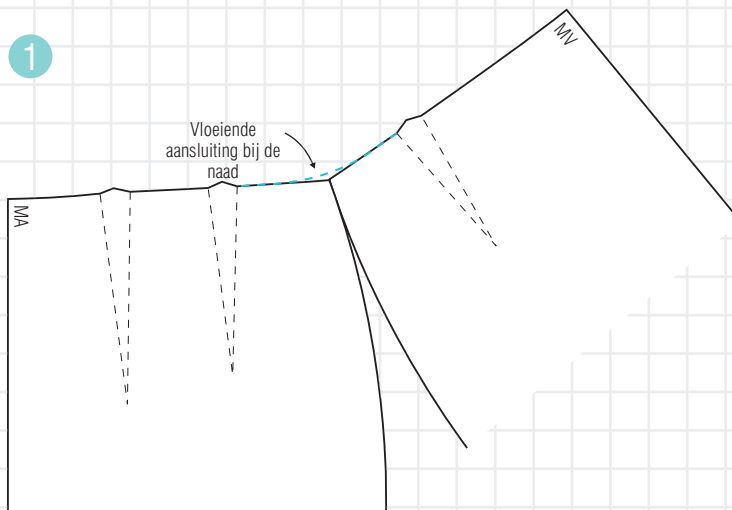

## TWEEMAAL METEN, EENMAAL NAAIEN

Controleer de maten altijd voor je een patroon op de stof speldt. Noteer de maten op elk patroondeel. Controleer of de pastekens op de juiste plaats zitten, met name bij patronen die je aangepast of gecorrigeerd hebt. Meet rondingen in patroondelen op met de rand van het meetlint.

### 1. Jurk met asymmetrische geplooidenaden.

(Foto: Freemans)

1



## COUPENADEN UITLIJNEN

Deze stap zorgt ervoor dat de naadtoeslag bij de couponaden gelijk loopt wanneer je het kledingstuk in elkaar zet. Couponaden uitlijnen gaat als volgt:

1. Vouw het patroonpapier langs de coupelijnen en vouw de couponaad op zijn plaats.
2. Rol met het radeerwielje over de zijnaad.
3. Je ziet dat er een knik zit in de taillenaad wanneer de couponaad dichtgevouwen is. Vouw het patroon en trek een vloeiende, doorlopende lijn. Vouw het patroonpapier open voor het aftekenen van de naadtoeslagen. Houd rekening met het uitstekende puntje van de couponaad.

1

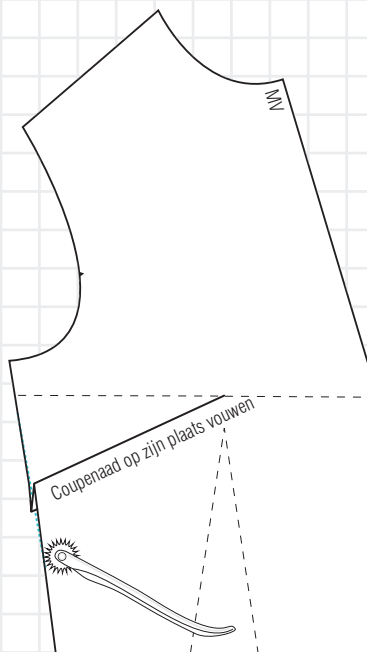

2

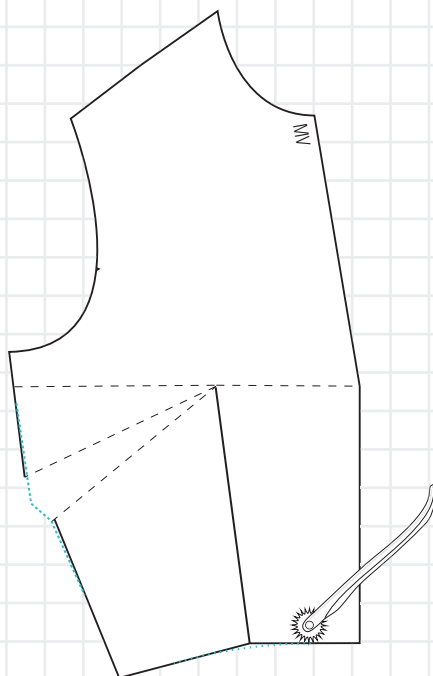

3

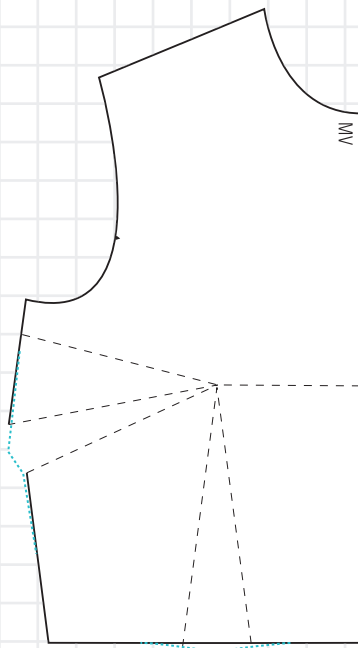

PATRONEN TEKENEN

Patronen zelf ontwerpen

## DECORATIEVE RUIMTE

- Het teveel aan stof dat ontstaat bij de mouwkop kun je decoratief verwerken door het te plooiën of in te rimpelen.

## POFMOUW

Deze pofmouw is van boven breed en loopt bij de onderarm en pols smal toe. Door meer of minder ruimte te nemen in het bovenste deel van de mouw en de mouwkop hoger te maken kun je alle kanten op: een pofmouw die bovenaan subtiel ingerimpeld is of juist een heel opvallend effect.

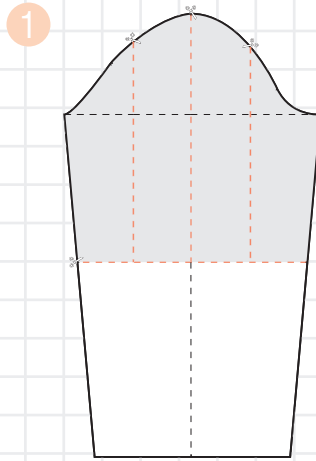

Maak het grondpatroon voor de mouw bij de pols 3 à 5 cm smaller (dit kun je ook doen bij een nauwsluitende mouw). Knip het patroon bij de elleboog door en deel het bovenste stuk van de mouw in vieren.

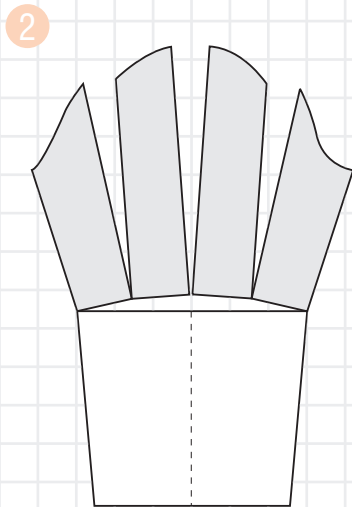

Knip de delen los en schuif ze uit elkaar tot je de gewenste ruimte hebt.

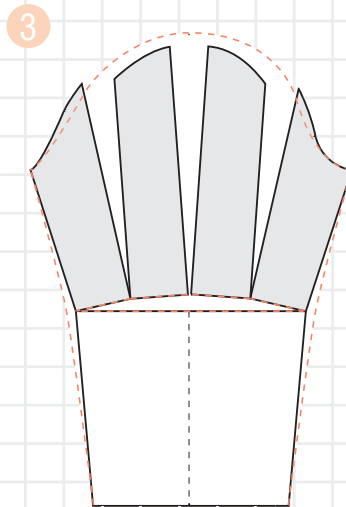

Maak de mouwkop zo veel hoger als je wilt. Teken de voor- en achternaden opnieuw met een vloeiende ronding van oksel naar pols.

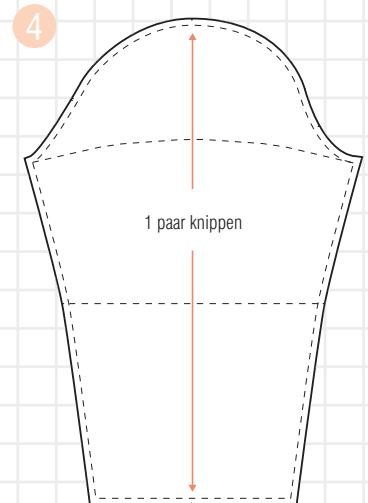

Het patroon inclusief naadtoeslag en patrooninformatie.

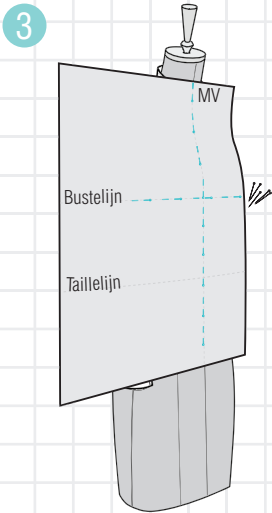

3 Leg de lap over het jasje met MV en de bustelijijn gelijk. Speld de stof vast over de middenvoorlijn en de bustelijijn, vanaf de rand van de revers tot de eerste naad.

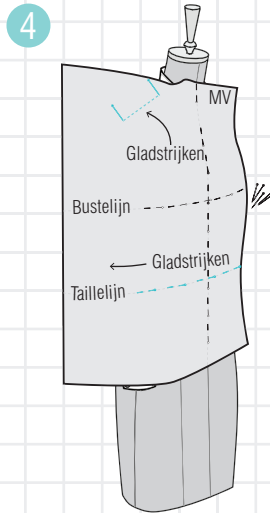

4 Speld de taillelijn op de eerste naad en strijk het teveel aan stof glad. Strijk met je hand de stof glad van buste naar schouder. Speld de schouderlijn bij het schouderpunt en de armpunten. Teken de schoudernaad af.

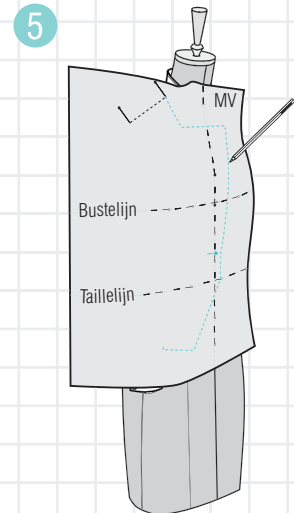

5 Voel door de ongebleekte katoen heen naar het jasje eronder. Teken de voorrand en de revers af met kleermakerskrijt of een textielstift, van het begin van het eerste patroondeel tot het schouderpunt op de halslijn. Geef de plaats van knopen en knoopsgaten aan.

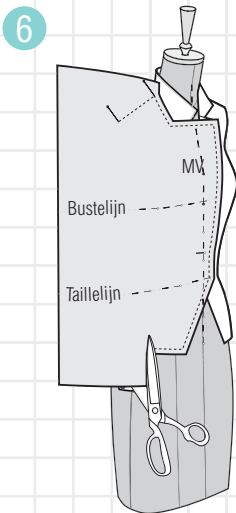

6 Knip aan de voorkant het teveel aan stof weg. Laat een randje van ca. 1,5 cm zitten. Haal overbodige spelden weg.

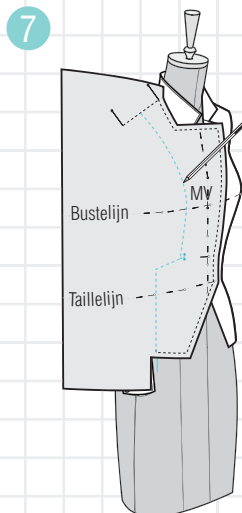

7 Geef de naad van het eerste stofdeel aan, inclusief de zak. Knip het teveel aan stof weg, net als bij stap 6. Speld de ongebleekte katoen vast bij de schouder, buste en taille (zie de tekening).

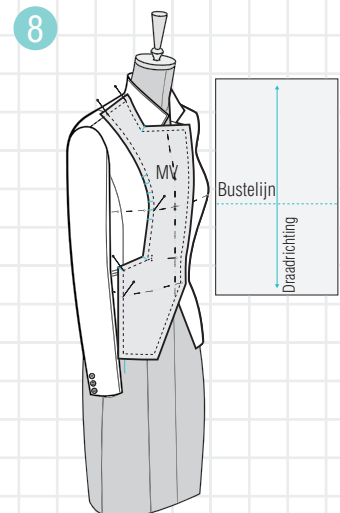

8 Knip een nieuwe lap ongebleekte katoen, groot genoeg voor het tweede patroondeel met iets extra. Geef de horizontale bustelijijn aan, ongeveer in het midden van de lap.

# DRAPEREN

Op de paspop kun je onbeperkt extra volume creëren door te draperen. De volgende voorbeelden laten zien dat zo iets ook met platte patronen mogelijk is. De tekeningen geven stapsgewijs weer hoe je een gedrapeerde hals maakt met steeds meer volume. Bij het gedrapeerde lijfje schuift de bustecoupenaad naar middenvoor. Zo ontstaat een kledingstuk met een minimum aan extra volume, waarbij de taillecoupenaad behouden blijft (1 en 2). De taillecoupenaad kun je gebruiken om steeds meer volume te creëren (3 en 4). Hierbij begint de draperie bij het schouderhalspunt (SHP). Bij de draperie vanaf de mid-schouder wordt de middenvoorlijn verlaagd en de schouder ingekort. De draperie valt dan vanaf halverwege de schouder. In dit voorbeeld is de halslijn recht getrokken, waardoor je dit model kunt afwerken met een beleg uit één stuk (3). Deze methode kun je ook toepassen op het grondpatroon voor het achterpand, voor een kledingstuk met een gedrapeerde rug.

## GEDRAPEERD LIJFJE

1

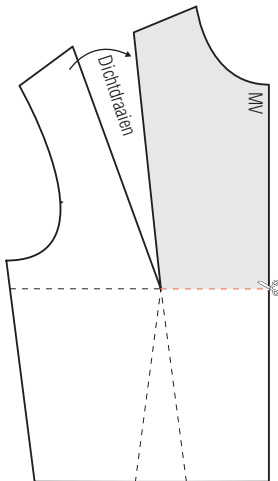

Knip het patroon langs de borstlijn door en draai de bustecoupenaad dicht. De ruimte uit de coupenaad gaat naar MV.

2

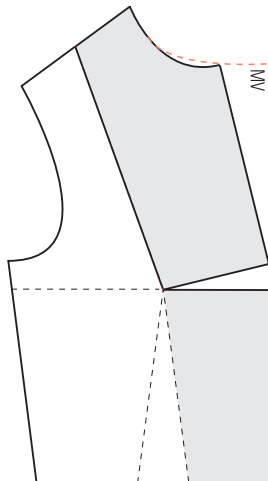

Trek de middenvoorlijn door tot aan de halslijn.

## SCHUIN KNIPPEN

Het is niet aan te raden om schuin geknipte patroondelen aan de vouw te leggen. Gespiegeld knippen geeft het mooiste resultaat.



1

1. Tuniek met diepe draperie vanaf het schouderhalspunt.

(Foto: La Redoute)

2. Vest met diepe gedrapeerde hals.

(Foto: Mint Velvet)

# REGISTER

- Aangeknipt beleg 156  
Aangeknipt kapmouwjtje 122  
Aangeknipte knoopbies 136–137  
Aangezette knoopbies 138–139  
Aansluiting in het patroon 56  
Aanzetten 43  
Accessoires 176  
Achterschouder naar armsgat, coupenaad van 63  
Achterschouder naar hals, coupenaad van 63  
Afgebied split 142  
Afhangende schouders 81  
Afstaand armsgat 84  
Aftekenen van stof 6, 34, 41  
Afwerking 43  
A-lijn, rok in 74  
Analyse-instrumenten 184  
Armen 86–88  
Armsgaten 83–84  
Asymmetrische coupenaden 64
- Baleinen 32  
Band, naden afwerken met 18  
Banenrok 71  
Bedrijfskosten 181  
Bedrukte stof 38  
Beleg 154–157  
Benodigheden 10–12  
Bijpassend garen 17  
Bisschopsmouwen 108  
Blinde rits 146, 151  
Blouses 45, 68, 128–129, 134, 140–142  
Bolle buik 93  
Bovenarmen 88  
Brede platte kraag 126  
Brede rug 92  
Brede schouders 82  
Brede tailleband 130  
Breedtecorrecties 80  
Broek 45  
Broekrok 54–55  
Broekrok, grondpatroon voor 55  
Buikje 93  
Buste 89–90
- Cape, grondpatroon voor 119  
Capes 119–121  
Carlson, Moriah 176  
Cirkelrok 72–73  
Collecties 181  
Coupnaden bijknippen 27  
Coupnaden 26–29, 57, 59–64, 117  
Coupnaden inkorten 59  
Coupnaden persen 29  
Decoratieve elleboogcoupenaadjes 117
- Decoratieve ruimte 109  
Decoratieve schouderpas 69  
Deelbare blinde rits 146  
Deelbare rits 146  
Deelnaden 65  
Dikke armen 86  
Dikke bovenarmen 88  
Dikke ellebogen 88  
Draadrichting 34–36  
Draadrichting bij plooiën 114  
Draadrichting controleren 36  
Draperen 98–103, 110–111  
Draperie vanaf mid-schouder 111  
Drie taillecoupnaden 63  
Drukknoppen 147  
Dubbele coupnaden 27  
Dubbele zoom 153  
Dunne armen 87  
Dunne stoffen 40
- Eendelige paspelzak 172–173  
Ellebogen 88, 117  
Empirelijn 70  
Engelse naad 22  
Enkele coupenaad 27  
Etsy 185, 189
- Feral Childe 176–179, 181, 185
- Gedessineerde stof 38  
Gedrapeerd lijfje 110  
Gemodelleerde coupenaad 28  
Gemodelleerde manchet 134  
Gesplitste coupenaad 63  
Gevoerd jasje 45  
Gevoerde opgezette zak 165  
Gewone naad 19  
Gewone rits 146  
Goede kant van de stof 38  
Grondpatronen 50–53  
Grote armsgaten 83  
Grote buste 90
- Haken en ogen 147  
Half verdekte rits 149  
Halslijn 59, 124  
Halslijn uitdiepen 124  
Halvecirkelrok 73  
Heupen 93  
Hoeken schuin wegknippen 20, 160  
Hoeknaden 20  
Hoge buste 89  
Hoge ronde rug 91  
Holle plooiën 115  
Hoogte mouwkap 85
- Houding 48
- In elkaar zetten 43  
Ingezette zakken 167  
Inrimpelen 112–113
- Jasje 45, 98–103  
Jasje kopiëren 98–103  
Jasje, beleg 157  
Jasje, voering 162–163  
Jurk, grondpatroon voor 50, 51, 70
- Kapmouwjtje 122  
King, Alexandra 176, 182, 184  
Kleine buste 90  
Knoopbiezen 136–139  
Knoopsgaten 139  
Knoopsgaten aftekenen 139  
Knopen 147  
Kokermethode, mouwen inzetten volgens 44  
Kragen 124–129  
Kragen knippen 124  
Krap armsgat 83
- Laagvallende tailleband 133  
Lage buste 89  
Lage halslijn 59, 124  
Lengtecorrecties 78  
Lichtgewicht blinde rits 146  
Lijfje, beleg van 155  
Lijfje, voering van 159–160  
Lijfjes 79–80, 107, 110  
Lookbook 184
- Maat nemen 48–49  
Machinale rolzoom 153  
Mallen 50  
Manchetten 134–135  
Markeren 13  
Marketing 184  
Maten 56, 183, 185  
Maten opnemen 48–49  
Merchandising 176, 184  
Merken 176, 184  
Middenachter, opening 130  
Moodboard 178–179, 184  
Mouw, grondpatroon voor 50  
Mouwen 78, 80, 84–88, 108–109, 116–123, 140–145  
Mouwen inzetten 44  
Mouwen, pasvorm 84–88  
Mouwloze topjes 83  
Mouwsplit 140–142

**In deze praktische handleiding staat alles wat je moet weten over het maken van naaipatronen. Elk aspect komt aan de orde, van ontwerpen tot patronen aanpassen aan je eigen figuur. Geen moeilijk jargon, maar duidelijke beschrijvingen en illustraties bij elke techniek. Stap voor stap bereik je zo het gewenste naaipatroon. Maak je eigen garderobe op maat!**

## MET INFORMATIE OVER:

Benodigdheden en materialen  
Naden, couponaden en pastekens  
Stoffen  
Maten, grondpatronen en patronen lezen  
Samenvoegen en splitsen  
Pasvorm en correcties  
Patronen tekenen naar voorbeeld  
Ruimte aanbrengen en innemen  
Mouwen, kragen, taillebanden en manchetten  
Openingen en sluitingen  
Afwerking, voering en beleg  
Zakken



Kosmos Uitgevers, Utrecht/Antwerpen  
NUR 474

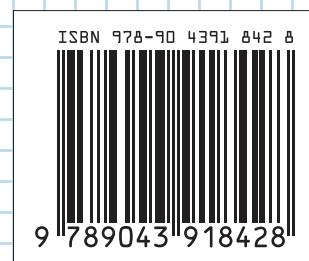

[www.kosmosuitgevers.nl](http://www.kosmosuitgevers.nl)