



Traktoren

2015

AXOS

340 330 320 310



Ein echter Freund.
Der AXOS.





Ein echter Freund ist da, wenn man ihn braucht. Er ist zuverlässig und unkompliziert. Er macht alles mit: beweglich, vielseitig, ausdauernd, geduldig. Er steckt voller Kraft und Tatendrang. Jeden Tag aufs Neue. Alle sind sich einig: Ohne ihn geht es nicht.

Der AXOS von CLAAS.

AXOS 340-310.





Inhalt

CLAAS POWER SYSTEMS	6
Motor	8
Getriebe	10
Bauweise	12
Zapfwelle, Hydraulik	14
Heckkraftheber	16
Frontkraftheber	18
Frontlader	20
Komfort	24
Kabine	26
Ausstattungen	28
Wartung	30
First CLAAS Service	32
Argumente	34
Technische Daten	35

CPS – CLAAS POWER SYSTEMS.

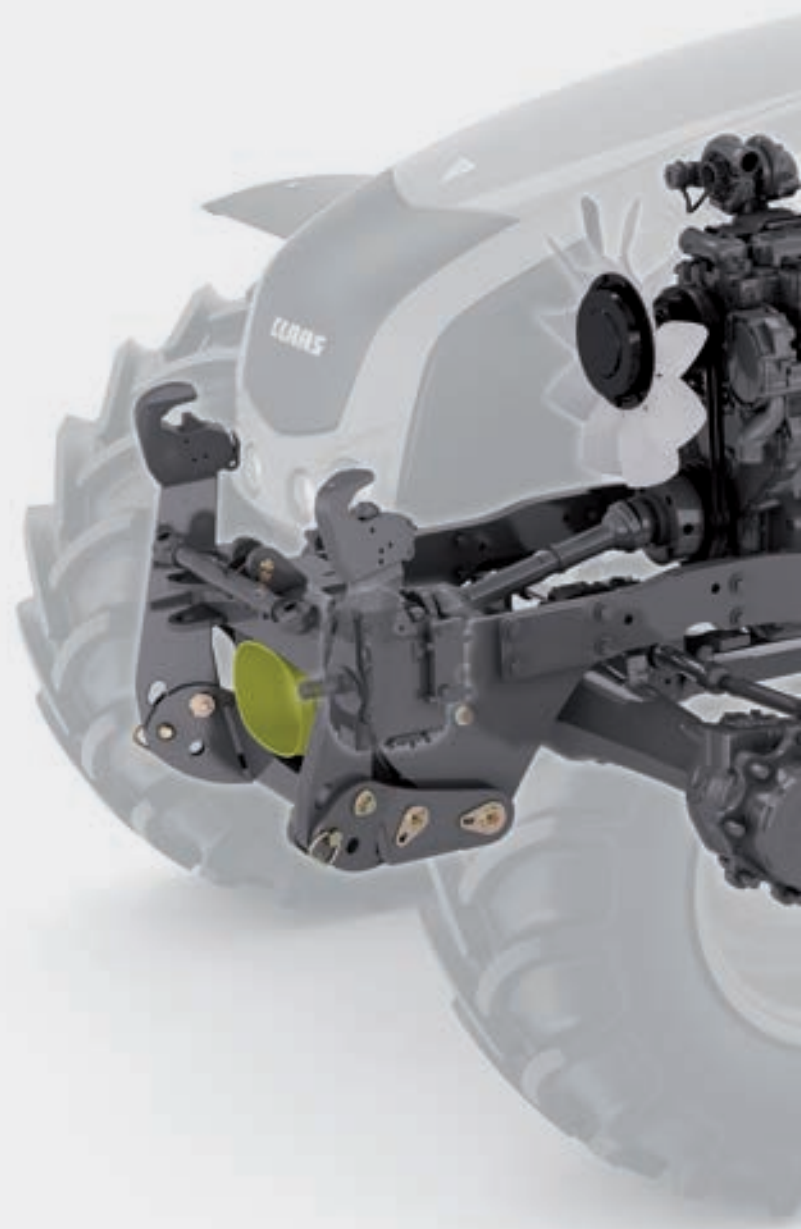

CPS | CLAAS
POWER
SYSTEMS



CLAAS POWER SYSTEMS

Starke Leistung – niedriger Verbrauch.

Kraftvoll und zuverlässig.

Egal ob Vollast oder Teillast, der AXOS arbeitet mit geringem Kraftstoffverbrauch immer so effizient wie möglich. In Verbindung mit dem großen Kraftstofftank sind sehr lange Arbeitstage ohne Zwischentanken möglich.

Um große Zuverlässigkeit und Leistungskraft zu gewährleisten, wurde bei der Entwicklung des Perkins Motors auf bewährte Komponenten aufgebaut. Dazu gehören zum Beispiel mechanische Einspritzung, Intercooler und Turbolader. Durch die interne Abgasrückführung erfüllt der AXOS die Abgasnorm Stage IIIa (Tier 3).





Leistung, die beeindruckt.

Mit 74 bis 100 PS aus vier Zylindern bei 4,4 l Hubraum können Sie sich stets auf dynamische Leistungsreserven verlassen.

Der Konstantleistungsbereich von bis zu 300 U/min und ein Drehmoment-Anstieg von bis zu 43% gewährleisten das kraftvolle Arbeiten des Motors in jedem Drehzahlbereich. Dadurch sind Sie immer kraftstoffsparend unterwegs, zumal bei vielen Anwendungen mit reduzierter Motordrehzahl gefahren werden kann.

AXOS 340

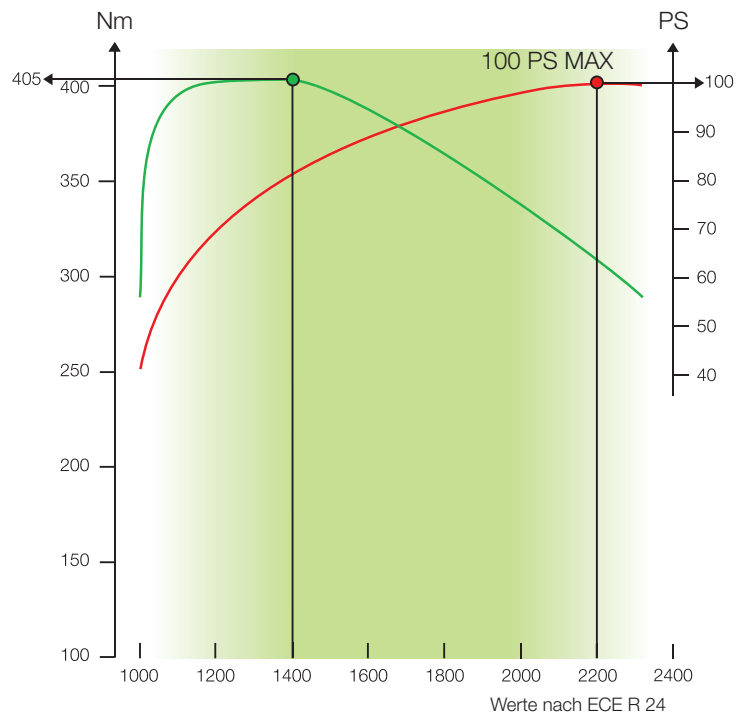

Motor



Fünf Getriebevarianten.

Sie haben die Wahl, ganz nach Ihren individuellen Erfordernissen:

AXOS C

Das Basismodell mit mechanischer Bedienung:

- Voll mechanisch 10V/10R
- Voll mechanisch 20V/20R
(mit mechanischer Untersetzung)

Der Frontladerspezialist mit REVERSHIFT:

- Getriebe mit elektrohydraulischer Wendeschaltung REVERSHIFT 10V/10R

AXOS CX

Das Premiummodell mit breitem Einsatzspektrum:

- Getriebe mit elektrohydraulischer Wendeschaltung REVERSHIFT und zweistufiger Lastschaltung TWINSHIFT 20V/20R

Immer der richtige Gang.

Die 20V/20R Getriebevarianten bieten im Hauptarbeitsbereich 12 Gänge zwischen 2 und 15 km/h. So können Sie die Geschwindigkeit jeder Situation optimal anpassen.

Bei allen Getriebevarianten ist ein Kriechgang mit einer minimalen Geschwindigkeit ab 0,44 km/h (bei 30V/30R Getriebe) erhältlich und erweitert so das Einsatzspektrum Ihres AXOS.

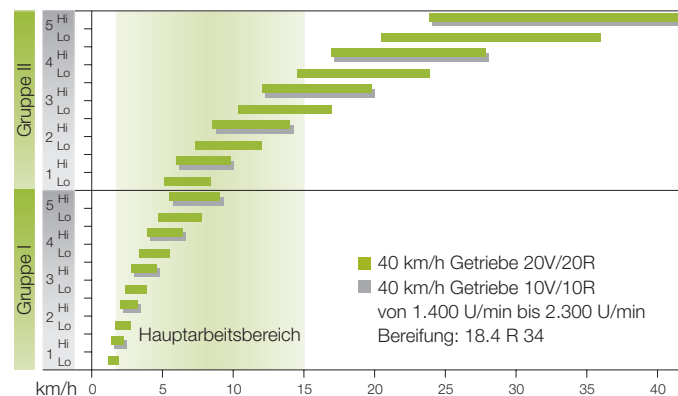

TWINSHIFT lässt sich einfach per Knopfdruck am Schaltehebel betätigen. Die aktivierte Stufe können Sie bequem im Armaturenbrett ablesen.



Sie schalten
und walten, wie
es Ihnen beliebt.



Mit REVERSHIFT können Sie
das Kupplungspedal vergessen.

- 1 REVERSHIFT Hebel für schnelle Wendemanöver vor allem bei Frontladerarbeiten



- 2 Kupplungsknopf am Schalthebel für komfortablen Gangwechsel bei Transportarbeiten

Kommt überall hin und überall durch.

Kompakt und komfortabel.

Dank seiner geringen Gesamthöhe kommt der AXOS auch in Betriebsgebäuden mit niedrigen Decken und Einfahrten gut zurecht. Doch so kompakt er äußerlich ist, so großzügig ist er von innen bemessen: Selbst in der Niedrigdachversion haben große Fahrer genügend Platz im Kopfbereich.

Höhe der verschiedenen Kabinenversionen des AXOS:

- Hochdach: 2,61 m
(mit 30"-Bereifung)
- Niedrigdach: 2,46 m
(mit 30"-Bereifung)



Optimale
Gewichtsverteilung



Kurze Gesamtlänge –
langer Radstand



Wendig und produktiv.

Der kleine Wenderadius von 4,3 m und die kurze Gesamtlänge des AXOS ermöglichen bequemes und schnelles Arbeiten auf engstem Raum. Kein unnötiges Manövrieren hin und her – auch damit erhöhen Sie Ihre Produktivität und Effizienz.

Schubkräftig und stabil.

Der lange Radstand von 2,49 m, der niedrige Schwerpunkt und die ausgewogene Gewichtsverteilung haben im Betriebsalltag spürbare Vorteile. Zum einen bieten sie einen hohen Fahrkomfort, darüber hinaus sorgen sie insbesondere beim Frontlader-Einsatz für zuverlässige Stabilität. Der AXOS entfaltet seine volle Schubkraft auch ohne zusätzliche Ballastierung im Heck.

Vorteile der kompakten AXOS Bauweise:

- Niedrige Gesamthöhe und kleiner Wenderadius für vielfältige Einsatzmöglichkeiten
- Langer Radstand für mehr Stabilität und eine sichere Straßenlage
- Gute Wendigkeit durch kurze Gesamtlänge
- Höhere Schub- und Hubkraft durch optimale Gewichtsverteilung



Schwenkbare Kotflügel erlauben einen maximalen Lenkeinschlag.

Bauweise



Für jede Anwendung
die passende Drehzahl.

Der AXOS stellt Ihnen im täglichen Einsatz bis zu drei Zapfwellengeschwindigkeiten zur Verfügung:

- 540 U/min ECO für leichtere Geräte wie Wender oder Schwader
- 540 U/min Standard
- 1.000 U/min für schwere Anwendungen wie Futtermischwagen und Kreiselegge

Ob Düngerstreuer oder Trommelmähwerk: Egal welches Gerät gekuppelt ist, die Zapfwellenzuschaltung erfolgt immer sehr sanft – entweder mechanisch oder hydraulisch unterstützt.

Die breite Auswahl an verschiedenen Anhängermöglichkeiten im Traktorheck gibt dem AXOS noch mehr Flexibilität.

Für jede Hydraulikanforderung
die richtige Lösung.

Die Hydraulikpumpe erfüllt mit 55 l/min Förderleistung alle Ansprüche. Sie können bis zu drei mechanische Steuergeräte mit zusätzlicher Ausrüstung einsetzen.

Die Bedienung erfolgt wahlweise über Einfachhebel oder Kreuzhebel bequem in der rechten Seitenkonsole. Die Steuergeräte zeichnen sich durch Sperrblöcke, Kick-out-Funktion und Mengenregler mit Durchflussfunktion aus. Sie haben die Möglichkeit des Umschaltens zwischen einfach- und doppelwirkend.





Flexibilität
ist alles.

Ihr AXOS überzeugt:

- Erhöhte Flexibilität durch drei Zapfwellendrehzahlen
- Breite Auswahl an Steuergeräten und Funktionen
- Hydraulikanschlüsse mit Leckölbehälter
- Aufgeräumtes Design im Heck



Der Zapfwellenstummel lässt sich mit sechs Schrauben trocken und schnell wechseln. So kann der AXOS unterschiedlichste Geräte antreiben.

Zapfwelle
Hydraulik



Geniales Konzept.

Das AXOS Konzept ist einfach, aber durchdacht: Gewichtsverteilung von 50/50 und ein ungewöhnlich langer Radstand. Beides zusammen ermöglicht nicht nur große Zug- und Hubkräfte, sondern sorgt auch auf der Straße für optimalen Fahrkomfort selbst mit schweren Anbaugeräten.

Aufgrund dieser Bauweise kann bei der maximalen durchgehenden Hubkraft von 3.800 kg (gemessen bei 610 mm) mit weniger Frontballast gearbeitet werden. Davon profitieren Sie gleich doppelt: Die Nutzlast erhöht sich, der Kraftstoffverbrauch wird gesenkt.

Kluge Steuerung.

Für die Kraftheberbedienung stehen eine mechanische und die elektronische Steuerung TCE 9 zur Verfügung. TCE 9 überzeugt mit vielen Funktionen und Vorteilen, die Ihnen die tägliche Arbeit erleichtern – von der Schwingungstilgung über den Schnelleinzug bis zur Hubhöhenbegrenzung. Die Arbeitsgeräte werden von TCE 9 exakt gesteuert. Darüber hinaus genießen Sie hohen Fahrkomfort auf der Straße.

Komfortable Kraftheberbedienung.

Bei beiden Bedienungsvarianten haben Sie die Möglichkeit, den Heckkraftheber extern zu steuern. So bedienen Sie den Kraftheber bei TCE 9 einfach über zwei Druckknöpfe an den Kotflügeln. Auf diese Weise können Sie Anbaugeräte sicher und bequem anhängen.

Schwingungstilgung und Zugkraftregelung, die über die Unterlenkerarme gesteuert wird, sorgen für höchste Präzision und Komfort.



Starke Hubkraft,
einfach im Griff.



Heckkraftheber

In Vielseitigkeit
ganz vorn.



Spezialist im Grünfutter.

Der CLAAS Frontkraftheber und die Frontzapfwelle wurden speziell für den AXOS entwickelt. Durch seine kompakte Bauweise ist der Frontkraftheber optimal in den Traktor integriert und die hohe Bodenfreiheit von bis zu 49 cm bleibt erhalten.

Mit einer maximalen Hubleistung von bis zu 2.800 kg lassen sich auch schwerste Frontanbaugeräte nutzen. Die Hubzylinder sind doppelwirkend und können in Schwimmstellung gefahren werden. Dies garantiert optimale Boden Anpassung der Frontanbaugeräte. Die Hubarme lassen sich bequem hochklappen, so dass der AXOS seine Wendigkeit uneingeschränkt beibehält.





Fürs Mähen wie geschaffen.

Der Frontkraftheber ist sehr nah an der Vorderachse platziert. Daraus ergibt sich eine hervorragende Gewichtsverteilung und die Frontarbeitsgeräte sind optimal zu führen. Mit einem Hubweg von 750 mm lassen sich auch sehr hohe Grasschwaden störungsfrei mit dem Frontmäherwerk überfahren.

Die Position der Frontzapfwelle wurde speziell für den Einsatz mit Frontmäherwerken gewählt. Der Winkel der Gelenkwelle zwischen Traktor und Mäherwerk ist äußerst günstig und sichert volle Kraftübertragung. Die Zuschaltung erfolgt progressiv und elektrohydraulisch über einen Schalter in der rechten Seitenkonsole. Ein Fingertipp genügt.

Vorteile des integrierten Frontkrafthebers:

- Hohe Bodenfreiheit und langer Hubweg für störungsfreies Überfahren von Gras- oder Strohschwaden sowie für Pflegearbeiten
- Kompakte Bauweise für eine geringe Gesamtlänge
- Perfekte Krafteinleitung in den Traktor
- Optimale Führung von Frontarbeitsgeräten durch Lage der Koppelpunkte nahe der Vorderachse
- Position der Frontzapfwelle ist ideal für die Kombination mit Frontmäherwerken



Geringe Gesamtlänge durch kompakte Bauweise

Frontkraftheber



Starke Verbindung.

Die Kombination AXOS und CLAAS Frontlader steht für hohe Stabilität. Da die Frontladerkonsole bis zur Hinterachse über die volle Länge mit dem Traktor verbunden ist, werden alle mechanischen Belastungen bei Frontladerarbeiten gleichmäßig auf die Maschine übertragen. So sind auch schwere Ladearbeiten kein Problem für den AXOS.

Besonders komfortabel und zeitsparend: Alle Wartungspunkte bleiben bei Frontladerarbeiten uneingeschränkt zugänglich. Die hervorragende Sicht auf die Anbaugeräte und den gesamten Arbeitsbereich des Frontladers ermöglicht dem Fahrer genaues und produktives Arbeiten.

Präzise Bedienung.

Egal für welche der beiden Bedienungsvarianten Sie sich entscheiden, den Frontlader des AXOS steuern Sie immer präzise und entspannt.

Sie haben die Wahl zwischen:

- PROPILOT mit mechanischer Einhebelsteuerung
- FLEXPLOT mit wartungsfreiem hydraulischen Niederdrucksystem und Einhebelsteuerung

Schneller An- und Abbau.

Der AXOS ist in kürzester Zeit für Einsätze mit und ohne Frontlader bereit.

- Das FITLOCK Kupplungssystem ermöglicht den schnellen und komfortablen An- und Abbau des Laders
- Mit dem MACH Schnellkuppler schließen Sie alle hydraulischen und elektrischen Leitungen auch unter Druck problemlos mit nur einem Handgriff an



Die Frontladerkonsole überträgt die mechanischen Belastungen auf den gesamten Anbaurahmen und erlaubt so anspruchsvolle Frontladerarbeiten.

Passt perfekt. CLAAS Frontlader.

Die Kombination AXOS mit CLAAS Frontlader bringt klare Vorteile:

- Werkzeugloser An- und Abbau
- Spezielle Konstruktion der Frontladerkonsolen erlaubt schwerste Frontladerarbeiten
- Präzise Arbeit durch hervorragende Sicht auf die Anbaugeräte
- Zwei komfortable Bedienungsvarianten zur Auswahl: PROPILOT oder FLEXPILOT
- Schnelle und unkomplizierte Wartung des Traktors durch freien Zugang zu allen Wartungspunkten



Durch FITLOCK und MACH Kuppler müssen Sie beim An- und Abbau des Frontladers nur einmal absteigen.

Frontlader

Alles im Blick.
Alles im Griff.



Behalten Sie die Übersicht.

Im AXOS genießt der Fahrer eine einwandfreie Sicht auf die Anbaugeräte und seinen gesamten Arbeitsbereich. Der CLAAS FL Frontlader zeichnet sich durch einen schmalen Rahmen und in den Holm integrierte Hydraulikleitungen aus – keine störenden Querstreben schränken das Blickfeld ein.

Zusätzlich zur bewährten FL Frontlader Baureihe mit hydraulischer Parallelführung bietet CLAAS die FL C Baureihe mit oder ohne mechanische Parallelführung.

Die durchdachte Konstruktion garantiert Sicherheit beim Arbeiten und hohe Ladeleistungen. Darüber hinaus erleichtern geschützte und gut zugängliche Schmiernippel alle anfallenden Wartungsarbeiten.

Machen Sie Ihren Traktor zur Universalmaschine.

Für Ihren CLAAS Frontlader können Sie auf ein breites Spektrum an leistungsstarken Werkzeugen zugreifen. Alle Baureihen basieren auf den Praxiserfahrungen professioneller Nutzer und wurden mit einem ausgeprägten Sinn für die tägliche Arbeit der Landwirte entwickelt.

AXOS	FL 100	FL 80	FL 60	
	FL 100 C	FL 80 C	FL 60 C	
340	☐	☐	–	
330	☐	☐	–	
320	☐	☐	☐	
310	–	☐	☐	
Hubhöhe	m	4,00	3,85	3,75

☐ Verfügbar – Nicht verfügbar

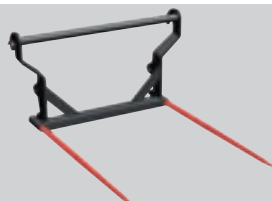
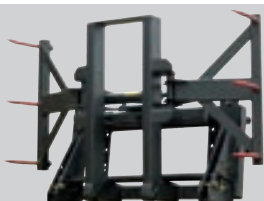



Immer mit der Ruhe.

SHOCK ELIMINATOR, die Schwingungsdämpfung der CLAAS Frontladermodelle, schont Fahrer, Traktor und Frontlader gleichermaßen. Die eingebaute Stickstoffblase verringert zuverlässig Schläge, Stöße, Erschütterungen und Vibrationen.



Ihre Vorteile:

- Hervorragende Sicht auf Anbaugeräte durch kompakte Bauweise und in den Holm integrierte Leitungen
- Frontlader im Blick durch FOPS (Falling Object Protective Structure) Glasdachluke
- Schwingungstilgung für mehr Fahrkomfort
- Große Auswahl an Arbeitsgeräten gewährleistet vielfältige Einsatzmöglichkeiten



Frontlader

Mehr Komfort –
mehr Produktivität.





Komfort



Machen Sie es sich bequem.

Die großzügige, komfortable Kabine des AXOS ist besonders für gemischte landwirtschaftliche Betriebe entwickelt worden. Breite, nach vorn zu öffnende Türen, stabile Griffe und selbstreinigende Trittstufen erleichtern den Kabinenzugang bei der täglichen Arbeit.

Lassen Sie die Türen ruhig offen.

Stressfreies und angenehmes Arbeiten gehört zu den Stärken des AXOS. Beide Kabinentüren lassen sich um 180° nach vorn öffnen und in dieser Position verriegeln. So haben Sie bei Arbeiten mit häufigem Auf- und Absteigen einen schnellen Zutritt zur Kabine. Da die geöffneten Türen nicht über die Traktorbreite hinausragen, können Sie jederzeit gefahrlos arbeiten.

Konzentrieren Sie sich auf das Wesentliche.

Der AXOS lässt sich intuitiv bedienen und ist damit auch für ungeübte Fahrer ideal: Vom Fahrersitz aus (optional mit Luftfederung) haben Sie die ergonomisch angeordneten Bedienelemente jederzeit im Griff.

Das übersichtliche Armaturenbrett hilft zusätzlich, Ihren Blick auf die Vorgänge draußen zu konzentrieren. Große Glasflächen sorgen für hervorragende Rundumsicht. Und mit bis zu acht Arbeitsscheinwerfern können Sie auch bei Dunkelheit sicher und effizient arbeiten.



Praktisch beim täglichen Einsatz: die vorn verriegelbaren Türen des AXOS.



Die Klimaanlage ist für beide Kabinenvarianten verfügbar.



Außen kompakt und innen riesig.

Als AXOS Fahrer haben Sie es gut:

- Gute Rundumsicht durch großzügige Kabine und große Glasflächen
- Nach vorn öffnende Frontscheibe für eine gute Sicht auf den Arbeitsbereich
- Wirkungsvolle Klimaanlage für hohe Produktivität
- Nach vorn geöffnete und verriegelte Türen ragen nicht über die Traktorabmessungen hinaus
- Mehr Komfort durch den ebenen Kabinenboden auch bei der Niedrigdachversion
- Einfache, intuitive Bedienung auch für ungeübte Fahrer
- Alle Informationen im Blick auf dem übersichtlichen Armaturenbrett
- Niedriges Geräuschniveau für entspanntes Arbeiten
- Optimale Sicht auch bei Dunkelheit durch bis zu acht Arbeitsscheinwerfer



Sicherer und bequemer Zutritt
durch großzügigen Einstieg und
ebenen Kabinenboden.

Kabine

Einer ist wie gemacht für Sie.



Ihr AXOS nach Maß.

Um alle Anforderungen der Praxis zu erfüllen, hat CLAAS den AXOS in zwei Versionen entwickelt. Jedes der zwei Modelle basiert auf einer der Getriebevarianten. Dazu gibt es ein breites Programm an Ausstattungsmöglichkeiten, so dass Sie sich einen AXOS zusammenstellen können, der perfekt zu Ihrem Betrieb passt.

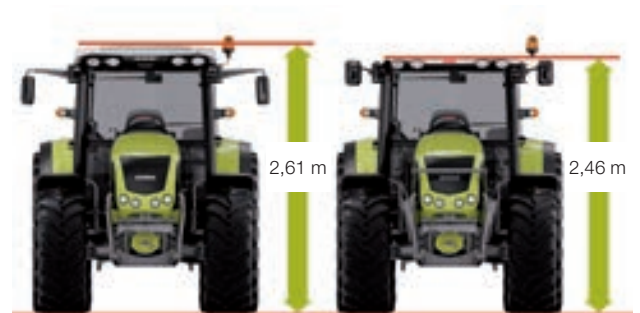

Beide Kabinenvarianten können mit FOPS Glasdachluke ausgestattet werden. Das macht Frontladerarbeiten bei voller Hubhöhe sicher und bequem.

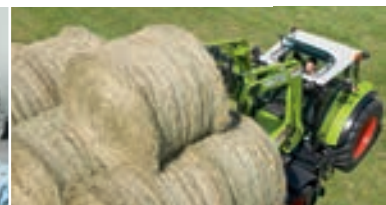



AXOS C – das Basismodell mit mechanischer Bedienung.

- Getriebe:
 - 10 V/10 R voll mechanisch
 - 10 V/10 R mit REVERSHIFT
 - 20 V/20 R voll mechanisch
- Kriechgang auf Wunsch
- Mechanische Heckkraftheberregelung
- Bis zu drei Zapfwellengeschwindigkeiten
- Mechanische oder hydraulisch unterstützte Zapfwellenbetätigung
- Niedrig- oder Hochdach-Kabine mit Dachluke oder Glasdachluke
- Einstellbare Lenksäule mit automatischer Blinkerrückstellung auf Wunsch
- Mechanischer oder luftgefederter Sitz

AXOS CX – das Premiummodell mit breitem Einsatzspektrum.

- 20 V/20 R Getriebe mit REVERSHIFT und TWINSHIFT
- Kriechgang auf Wunsch
- Elektronische Heckkraftheberregelung TCE 9 auf Wunsch
- Bis zu drei Zapfwellengeschwindigkeiten
- Hydraulisch unterstützte Zapfwellenbetätigung
- Niedrig- oder Hochdach-Kabine mit Dachluke oder Glasdachluke
- Einstellbare Lenksäule mit automatischer Blinkerrückstellung
- Luftgefederter Sitz



Ausstattungen



Ein guter Freund aus gutem Haus.

Wer zur CLAAS Familie gehört, profitiert von Anfang an von der Erfahrung und dem Know-how der CLAAS Gruppe. Das ist auch beim AXOS nicht anders. Die Nutzung bewährter Komponenten der CLAAS Erntemaschinen in der Traktorenproduktion gewährleistet eine hohe Zuverlässigkeit.

Einfach sauber.

Ein Traktor wie der AXOS, der täglich unter allen Bedingungen eingesetzt wird, muss einfach zu pflegen sein. Der ebene Kabinenboden und die gesamte Verkleidung sind aus schmutzabweisendem Material gefertigt und lassen sich mühelos reinigen.

Schnell fertig.

Alle täglichen Wartungsarbeiten können Sie in kürzester Zeit mit wenigen Handgriffen durchführen. So vermeiden Sie unnötige Stillstandszeiten.

- Dank der einteiligen Motorhaube können Sie einfach und schnell auf alle Service- und Wartungspunkte zugreifen
- Der Kabinenluftfilter und der Motorluftfilter sind gut erreichbar und können so jederzeit schnell gereinigt werden
- Das Kühlerpaket lässt sich mühelos aufklappen und in offener Position fixieren, so dass Sie freien Zugang zu allen Kühlerelementen haben
- Motorölkontrolle und Ölnachfüllen sind bei geschlossener Haube möglich
- Auch mit angebautem Frontlader sind alle Wartungspunkte frei zugänglich



Wer den ganzen Tag
auf Achse ist,
steht nicht gern still.



Wartung

Ganz nah. Der CLAAS Service.

Wir helfen rund um die Uhr.

Auf die Professionalität und Zuverlässigkeit des First CLAAS Service Teams können Sie in jeder Einsatzminute bauen. Rund um die Uhr sorgen CLAAS Importeure und Vertriebspartner weltweit für optimale Ersatzteilversorgung und zuverlässigen Kundendienst.

Wir sprechen die gleiche Sprache.

CLAAS Vertriebspartner zählen weltweit zu den leistungsfähigsten Betrieben in der Landtechnik. Sie sind nicht nur perfekt geschult und fachgerecht ausgestattet, sondern auch mit den Arbeitsweisen Ihres landwirtschaftlichen Betriebs vertraut und Ihren Erwartungen im Hinblick auf Kompetenz und Zuverlässigkeit bestens gewachsen.

Wir sind da, wo Sie sind.

Unser zentrales Ersatzteillager liefert sämtliche CLAAS ORIGINAL Teile schnell und zuverlässig in die ganze Welt. Die Vielzahl der CLAAS Partner garantiert, dass Sie innerhalb kurzer Zeit Ihr Ziel erreichen – wo immer Sie gerade sind.





Bausteine für Ihre Sicherheit. CLAAS Serviceprodukte.

Erhöhen Sie die Einsatzsicherheit, minimieren Sie das Reparatur- und Ausfallrisiko, kalkulieren Sie mit planbaren Kosten. Mit den CLAAS Serviceprodukten können Sie sich aus einer Reihe von Bausteinen Ihr individuelles Servicepaket zusammenstellen. Zur Auswahl stehen drei Produkte:

- CLAAS Nacherntecheck
- CLAAS Wartungsvertrag
- CLAAS MAXI CARE

Ihre Vorteile auf einen Blick:

- Verlängerte Lebensdauer Ihrer Maschine
- Professionell ausgestattete Werkstatt Ihres Vertriebspartners
- Beratung zu speziellen Ausstattungen und Nachrüstungen
- Gesicherter Leistungserhalt Ihrer Maschine
- Minimierte Ausfallzeiten
- Feste Kostenplanung
- Langfristige Werterhaltung
- Empfohlener Einsatz von CLAAS ORIGINAL Ersatzteilen und Betriebsstoffen



First CLAAS Service

AXOS gibt alles für Sie.

CPS.

- Motoren von 74 bis 100 PS mit Turbolader und interner Abgasrückführung
- Minimale Gesamthöhe mit Niedrigdach-Kabine: 2,46 m
- Mechanisches Getriebe oder REVERSHIFT mit TWINSHIFT und wählbarem Kriechgang
- Bis zu drei Zapfwellengeschwindigkeiten 540 / 540 ECO / 1.000
- Integrierter Frontkraftheber
- Heckkraftheber mit elektronischer Regelung, Schwingungstilgung und externer Bedienung
- Langer Radstand
- Kurze Gesamtlänge und kleiner Wendekreis
- First CLAAS Service
- Vielzahl an Anhängervorrichtungen
- Vier verschiedene Varianten an Steuergeräten

Komfort.

- Dachluke oder FOPS Glasdachluke
- Einfach und ergonomisch zu bedienen
- Luftgefederter Sitz
- Ebener Kabinenboden
- Große Glasflächen, gute Sicht auf Front und Heck
- Frontscheibe optional zu öffnen
- Türen öffnen sich um 180° nach vorn und lassen sich dort feststellen
- Zwei Kabinenvarianten und zwei Ausstattungsvarianten

AXOS		340	330	320	310
Abmessungen (Standardbereifung)					
Hinterräder		16.9 R 38	16.9 R 34	16.9 R 34	16.9 R 30
Vorderräder		13.6 R 28	13.6 R 24	13.6 R 24	11.2 R 24
Höhe mit Hochdach (b)	mm	2710	2660	2660	2610
Höhe mit Niedrigdach (b)	mm	2561	2511	2511	2461
Abstand Radmittelpunkt hinten und Dach bei Hochdach (a)	mm	1910	1910	1910	1910
Abstand Radmittelpunkt hinten und Dach bei Niedrigdach (a)	mm	1761	1761	1761	1761
Länge					
Radstand (c)	mm	2489	2489	2489	2489
Gesamtlänge (ohne zusätzliche Frontgewichte) (d)	mm	4181	4181	4181	4181
Bodenfreiheit					
Vorderachse (e)	mm	490	441	441	399
Hinterachse (ohne Zugpendel) (f)	mm	515	465	465	420

Bereifung					
Hinterreifen	Vorderrreifen				
16.9 R 30 (420/85 R 30)	11.2 R 24 (280/85 R 24)	–	□	□	□
18.4 R 30 (460/85 R 30)	12.4 R 24 (320/85 R 24)	–	□	□	□
480/70 R 30	320/70 R 24	–	□	□	□
540/65 R 30	320/70 R 24	–	□	□	□
16.9 R 34 (420/85 R 34)	13.6 R 24 (340/85 R 24)	–	□	□	□
16.9 R 34 (420/85 R 34)	14.9 R 24 (380/85 R 24)	□	–	–	–
480/70 R 34	380/70 R 24	–	□	□	□
480/70 R 34	420/70 R 24	□	–	–	–
540/65 R 34	440/65 R 24	–	□	□	□
540/65 R 34	480/65 R 24	□	–	–	–
16.9 R 34 (440/80 R 34) ¹	13.6 R 24 (360/80 R 24) ¹	–	□	□	□
16.9 R 34 (440/80 R 34) ¹	14.9 R 24 (400/80 R 24) ¹	□	–	–	–
12.4 R 36 (320/85 R 36)	11.2 R 24 (280/85 R 24)	–	□	□	□
13.6 R 36 (340/85 R 36)	12.4 R 24 (320/85 R 24)	–	□	□	□
18.4 R 34 (460/85 R 34)	14.9 R 24 (380/85 R 24)	–	□	□	□
18.4 R 34 (460/85 R 34)	13.6 R 28 (340/85 R 28)	□	–	–	–
520/70 R 34	420/70 R 24	–	□	□	□
520/70 R 34	380/70 R 28	□	–	–	–
600/65 R 34	480/65 R 24	–	□	□	□
600/65 R 34	440/65 R 28	□	–	–	–
13.6 R 38 (340/85 R 38)	13.6 R 24 (340/85 R 24)	□	□	□	□
16.9 R 38 (420/85 R 38)	13.6 R 28 (340/85 R 28)	□	–	–	–
540/65 R 38	440/65 R 28	□	–	–	–

1 Reifen mit industriellem Profil



● Serie ○ Option □ Verfügbar – Nicht verfügbar



CLAAS Vertriebsgesellschaft mbH
Postfach 1164
33416 Harsewinkel
Tel. +49 (0)52 47 12 - 1144
claas.de
341011010315 KK DC 0315 / 00 0248 762 5