

АКАДЕМИЯ НАУК СОЮЗА ССР

ИНСТИТУТ ЭТНОГРАФИИ им. Н. Н. МИКЛУХО-МАКЛАЯ

СОВЕТСКАЯ ЭТНОГРАФИЯ

2

МАРТ-АПРЕЛЬ

1 9 6 2

ИЗДАТЕЛЬСТВО АКАДЕМИИ НАУК СССР

Москва

Редакционная коллегия:

Главный редактор член-корр. АН СССР С. П. Толстов,
Н. А. Баскаков, член-корр. АН СССР А. В. Ефимов, М. О. Косвен,
П. И. Кушнер, М. Г. Левин, Л. Ф. Моногарова (зам. главного редактора),
А. И. Першиц (зам. главного редактора), Л. П. Потапов, И. И. Потехин,
Я. Я. Рогинский, академик М. Ф. Рыльский, В. К. Соколова,
Л. Н. Терентьева, Н. Н. Чебоксаров, В. Н. Чернецов
Ответственный секретарь редакции О. А. Корбе

Журнал выходит шесть раз в год

Технический редактор Н. А. Колгурина

Адрес редакции: Москва В-36; 1-я Черёмушкинская, 19

Т-04535

Подписано к печати 6/IV 1962 г.

Тираж 2035

Зак. 5032

Формат бумаги 70×108¹/₁₆

Печ. л. 15,41

Бум. л. 5³/₈

Уч.-изд. л. 18,8

2-я типография Издательства Академии наук СССР, Москва, Шубинский пер., д. 10



ВОПРОСЫ ОБЩЕЙ ЭТНОГРАФИИ И АНТРОПОЛОГИИ

Л. П. ПОТАПОВ

ЭТНОГРАФИЧЕСКОЕ ИЗУЧЕНИЕ СОЦИАЛИСТИЧЕСКОЙ КУЛЬТУРЫ И БЫТА НАРОДОВ СССР

Современный этап развития советского общества, принявшего конкретную программу построения коммунизма, ставит новые задачи перед советской наукой, в частности — перед этнографией. Решения XXII съезда КПСС и новая Программа Коммунистической партии Советского Союза четко определили роль общественных дисциплин на два ближайших десятилетия.

Этнографы, в силу специфики своей науки находящиеся в тесном общении с народными массами, своими исследованиями способствуют спешному продвижению советского общества к коммунизму. Этнографические исследования современной культуры и быта многочисленных наций и народностей нашей страны нередко дают ключ к решению ряда практических вопросов коммунистического строительства. Непосредственно наблюдая жизнь народов, этнографы имеют возможность внести конкретные предложения по многим сложным проблемам.

Предлагаемая статья содержит краткий обзор проделанной советскими этнографами работы по изучению современной культуры и быта народов СССР и некоторые связанные с этим предложения, касающиеся дальнейшего развертывания этнографических исследований.

* * *

Этнографическое изучение культуры и быта народов СССР началось с первых же лет Великой Октябрьской социалистической революции в связи с практическими потребностями Советского государства. елические задачи строительства социалистического общества в условиях многонационального государства. X съезд ВКП(б), руководимый И. Лениным, разработал практическую программу социалистического строительства у советских народов уже на первом этапе истории молодого государства, ликвидировавшего в нашей стране колониальный уклад и отстаившего себя в борьбе с международным империализмом. еобходимо было ликвидировать хозяйственную, политическую и культурную отсталость многих ранее угнетенных народностей и наций, различных по языку и происхождению, историческому прошлому, экономическому положению, по уровню культурного развития и особенностям быта. Чтобы помочь этим народностям продвигаться вперед по пути социального, экономического и культурного прогресса, требовалось знание не только их современного состояния, но и их историческо-

го прошлого, этнографических особенностей культурно-бытовых традиций и т. п.

Этнографы оказались одними из первых представителей советской исторической науки, поставивших свою деятельность на службу социалистическому строительству. Советское правительство поддерживало организацию научно-этнографических центров в стране. В 1917 г. такой центр был создан при Академии наук (Комиссия по изучению племенного состава населения СССР и сопредельных стран (КИПС)). В 1919 г. этнографическая научная работа и подготовка кадров были организованы в большом масштабе в Ленинграде — в Географическом институте, затем в Ленинградском университете, а также в Московском университете. Этнографические центры вскоре возникли в Киеве, Минске, Тбилиси, Баку, Ташкенте, Иркутске и других городах страны. Этнографические исследования тех лет были посвящены изучению современного состояния хозяйства, культуры и быта народностей и были использованы для практических целей: для национального районирования, при котором этническому составу и этнографическим особенностям населения придавалось выдающееся значение; создания различных органов и учреждений Советской власти у народов, обитающих на далеких окраинах; налаживания сбыта их продукции и снабжения товарами; организации школьного строительства, медицинского дела, культурно-просветительной работы и т. п. Многие этнографы выезжали на полевою работу в качестве сотрудников советских учреждений и организаций и являлись практическими участниками национального культурного строительства. Наряду с этим стали появляться этнографы из среды работников местных советских учреждений и партийных организаций, которые, конечно, также были тесно связаны с практикой переустройства жизни изучаемых народов.

Широко известный своей деятельностью Комитет содействия народностям северных окраин при Президиуме ВЦИК (Комитет Севера), сыгравший большую положительную роль в организации и развитии советского экономического и культурного строительства у отсталых народностей СССР, включал, наряду с видными государственными деятелями, и крупных этнографов. Значительна была роль этнографов в подготовке переписей населения, в создании письменности у многих отсталых в прошлом народностей, особенно у народов Крайнего Севера и Сибири, и т. д.

Таким образом, характерной чертой этнографических работ начального периода истории Советского государства была их тесная связь с практическими задачами и потребностями советского строительства. Однако в своей исследовательской и описательной части эти работы, естественно, отражали хотя и современные хронологически, но по существу старые, отсталые формы культуры и быта народностей, оставшиеся в наследие от дореволюционного прошлого.

Публикация этих этнографических работ начинается еще в первой половине 1920-х годов. Первая этнографическая работа, посвященная современности¹, представляет скорее исторический, чем научный, интерес. В ней опубликованы этнографические наблюдения и полубеллетристические очерки. Сборник характерен стремлением уже различать старый и новый, порожденный советской действительностью быт. Выпустили этнографы в середине 1920-х годов и сборник «Комсомол в деревне», где ставилась задача показать роль комсомольской молодежи в строительстве новой жизни². С этого же времени в Ленинграде и Москве возникают дискуссии об актуальности и необходимости этнографического изучения новой, советской культуры и быта в деревне.

¹ Старый и новый быт, Сборник под ред. проф. В. Г. Тана-Богораз, Л., 1924.

² Комсомол в деревне. Очерки, под ред. проф. В. Г. Тана-Богораз, М.—Л., 1926.

Со второй половины 1920-х годов развернулась публикация этнографических материалов, главным образом различными музеями (преимущественно центральными), которые в то время вели большую исследовательскую работу и, как правило, были центрами развивавшегося в массовом масштабе краеведческого движения. Музей антропологии и этнографии АН СССР выпустил ряд сборников, в которых публиковались теоретические работы и полевые этнографические исследования. Однако в них отражались лишь старые, уходящие из жизни черты быта народов СССР³. Этнографический отдел Русского музея в Ленинграде издал три тома «Материалов, по этнографии», где также преобладают данные, характеризующие преимущественно старый быт и культуру крестьянства⁴, хотя имеется попытка дать этнографические наблюдения и по быту деревни советского периода (1919—1925 гг.). Музей народоведения в Москве и Московский областной музей начали издавать этнографические монографии и сборники⁵. В этнографическом изучении народов СССР принимали участие и научные общества — Географическое общество, Общество любителей естествознания, антропологии и этнографии, — которые также публиковали результаты своих исследований⁶. Стали появляться монографические описания деревни⁷. Особенно большую издательскую деятельность развила Комиссия по изучению племенного состава, выступившая в свет ряд ценных этнографических карт и монографий⁸.

В конце 1920-х и начале 1930-х годов, когда наше крестьянство вступило на путь массовой коллективизации, на основе которой проводилась политика ликвидации кулачества как класса, этнографическое изучение народов СССР снова внесло полезный вклад в социалистическое строительство. В эти годы с большим размахом велись исследования общественного строя многих народностей СССР в том виде, каким его застала Великая Октябрьская социалистическая революция. Этнографам, как и историкам, в конкретных исследованиях удалось развенчать пресловутую «теорию родового строя», якобы наличествующего у различных народностей; опираясь на эту «теорию», правые элементы на местах, особенно буржуазные националисты, отрицали наличие эксплуататорских классов среди многомиллионного крестьянства ряда народностей, в том числе таких, как казахи, киргизы, туркмены, якуты, алтайцы, хакасы и др. Исходя из этой «теории», правые элементы вообще, и буржуазные националисты в частности, выступали против коллективизации, против ликвидации эксплуататорских классов и т. п. Конкретные исследования этнографов и историков вполне подтвердили правильность курса нашей партии на ликвидацию эксплуататорских эле-

³ См., например: «Сборник Музея антропологии и этнографии», т. VI, Л., 1927; т. VII, Л., 1929; т. VIII, Л., 1929.

⁴ «Материалы по этнографии», изд. Этногр. отд. Гос. русского музея, т. III, вып. 1, Л., 1926; вып. 2, Л., 1927, т. IV, вып. 1, Л., 1927; вып. 2, Л., 1929.

⁵ Н. И. Лебедева, Жилище и хозяйственные постройки Белорусской ССР..., «Труды Гос. центр. музея народоведения», вып. 1, М., 1929; Б. А. Куфтин, Материальная культура русской Мещеры, ч. I, «Труды Гос. музея Центральной Промышленной области (далее — ЦПО)», вып. 3, М., 1926; «Вопросы этнологии ЦПО (1-е совещание этнологов ЦПО)», под ред. В. В. Богданова и С. П. Толстова, М., 1927; «Культура и быт населения ЦПО (2-е совещание этнологов ЦПО)», под той же ред., М., 1929.

⁶ С. И. Руденко, Башкиры, ч. II, Быт башкир, Л., 1925; Н. И. Лебедева, Народный быт в верховьях Десны и в верховьях Оки, «Мемуары Этногр. отд. О-ва любителей естествознания, антропологии и этнографии», вып. 2, М., 1927.

⁷ Е. С. Радченко, Село Бужарово Воскресенского района Московского округа, «Труды О-ва изучения Московской области», вып. 3, М., 1929.

⁸ «Казахи», Л., 1927; Украинцы-переселенцы Семипалатинской губернии, «Материалы Комиссии экспедиционных исследований АН СССР», вып. 16, Л., 1930; Бухтарминские старообрядцы, там же вып. 17, Л., 1930, и т. д.

ментов и у тех народностей, у которых фактически наличествовало классовое общество, хотя это и отрицалось буржуазными националистами⁹.

Этнографы правильно поставили вопрос о реакционной роли родовых пережитков в период строительства социализма у многих советских народов. Вместе с этим стали появляться и первые работы, посвященные изучению колхозного крестьянства различных народов СССР — русского, украинского, белорусского, узбекского, туркменского, таджикского, армянского, алтайского и др.¹⁰

Однако этнографическое изучение колхозного крестьянства в те годы не было развернуто должным образом. Это привело к тому, что этнографы недостаточно изучили и зафиксировали у различных народностей Советского Союза, в частности в Сибири и на Кавказе, зарождение новых форм культуры и быта под влиянием практической деятельности Коммунистической партии и Советского правительства. Крупнейшая из переломных эпох в истории нашего государства, коренным образом изменившая бытовую и культурный облик всех без исключения народностей СССР, оказалась явно недостаточно изученной в этнографическом отношении. Вследствие этого не появилось и обобщающих теоретических трудов по этой важнейшей для того времени проблеме. В таком положении дела повинен, конечно, руководящий этнографический центр, находившийся в то время при Академии наук в Ленинграде, где в эти годы, как и в последующие 1930-е годы, преобладала тенденция сосредоточивать этнографическую работу на изучении дореволюционной культуры и быта, на описании различного рода пережитков первобытнообщинного строя. Были попытки даже трактовать этнографию как науку, изучающую только первобытность и ее пережитки в современности. Советским этнографам понадобилось немало усилий и времени, чтобы преодолеть эту порочную тенденцию.

Более широко и углубленно развернулось этнографическое исследование культуры и быта народов СССР лишь после Великой Отечественной войны, т. е. за последние 15—16 лет. Важнейшей особенностью является то, что теперь изучается не только колхозное крестьянство, но и рабочий класс той или иной народности. Как известно, у ряда наших социалистических наций и народностей рабочий класс появился впервые только после Великой Октябрьской революции в связи с бурным развитием у них различных видов промышленности. Этнографическое изучение культуры и быта рабочих в таких условиях представляет большой теоретический и практический интерес и вскрывает важные стороны этого процесса. Это показано, например, в монографии молодого туркменского этнографа Ш. Аннаклычева «Быт рабочих-нефтяников Небит-Дага и Кум-Дага», защищенной им в качестве диссертации в Институте этнографии АН СССР¹¹. Этнографическое изучение современной культуры и быта рабочих восполняет большой пробел, который обычно не позволял дать наиболее полную и научную характеристику культуры и быта того или иного народа, имеющего свой рабочий класс. Изучение быта рабочих было организовано Институтом этнографии, примеру которого последовал ряд научных учрежде-

⁹ П. Погорельский и В. Батраков, Экономика кочевого аула Киргизстана, М., 1930; Л. П. Потапов, Очерк истории Ойротии, Новосибирск, 1933; С. П. Голстов, Генезис феодализма в кочевых скотоводческих обществах, «Изв. ГАИМК», № 103; А. Н. Бернштам, Проблема распада родовых отношений у кочевников Азии, «Сов. этнография», 1934, № 6 и др.

¹⁰ «Труды Ин-та по изучению народов СССР (ИПИИ)»: т. I — Труд и быт в колхозах. Из опыта изучения колхозов Ленинградской области, Белоруссии и Украины, Л., 1931; II — «Колхозы советского Востока (Узбекистан, Туркмения, Таджикистан, Армения)», Л., 1931; Л. П. Потапов, Песзда в колхозы Чемальского аймака Ойротской автономной области, «Труды ИПИИ», вып. 1, Л., 1932.

¹¹ Ш. Аннаклычев, Быт рабочих нефтяников Небит-Дага и Кум-Дага. Историко-этнографический очерк, Ашхабад, 1961. См. его же статью «Некоторые стороны быта рабочих нефтяников Небит-Дага», «Сов. этнография», 1959, № 1.

ний нашей страны, а также некоторые исследовательские институты стран социалистического содружества (особенно в Чехословакии). Один из первых этнографических опытов — публикация статьи Н. Н. Чебоксарова, посвященной изучению быта московских рабочих¹². Велись и ведутся этнографические исследования русских рабочих на Среднем Урале (Нижнетагильская экспедиция под руководством В. Ю. Крупянской). Подготавливается большая монография В. Ю. Крупянской; ею и др. авторами опубликован ряд статей¹³. В Свердловской, Пермской и Кировской областях особенности быта уральских рабочих изучались Г. С. Масловой (материалы эти опубликованы в сборнике «Материалы и исследования по этнографии русского населения Европейской части СССР»¹⁴). На Южном Урале такая же работа проводилась В. Е. Гусевым, опубликовавшим статью «Из опыта этнографического изучения рабочих старых заводов Южного Урала»¹⁵. Значительная работа была проведена по изучению быта рабочих Сормовского машиностроительного завода «Красное Сормово» и текстильного центра г. Иванова силами сотрудников Государственного музея этнографии народов СССР (материалы эти, к сожалению, не опубликованы, а вошли только в экспозицию музея). Довольно широко собирались этнографические материалы и экспедициями Государственного исторического музея; в изданиях под редакцией А. М. Панкратовой двух томах «Трудов» музея опубликованы ценные материалы о положении и быте рабочих Трехгорной мануфактуры в Москве, металлургической промышленности Урала, рабочих Донбасса, сормовских рабочих и др.¹⁶

На Украине этнографические исследования культуры и быта рабочих развернулись более широко. Это сделало возможным включить их результаты в обобщающий большой труд «Украинцы». Материалы и исследования по этой проблеме нашли отражение также в серии работ ученых Украины¹⁷.

¹² Н. Н. Чебоксаров, Этнографическое изучение культуры и быта московских рабочих. Очерк первый. Производственная жизнь, «Сов. этнография», 1950, № 3.

¹³ См., например: В. Ю. Крупянская, Опыт этнографического изучения уральских рабочих второй половины XIX в., «Сов. этнография», 1953, № 1; е е же, Некоторые аспекты этнографического изучения рабочих, «Краткие сообщ. Ин-та этнографии АН СССР», XXIX, 1958; Т. К. Гуськова, Некоторые этнографические особенности населения б. Нижне-Тагильского горнозаводского округа в конце XIX — начале XX века, «Сов. этнография», 1958, № 2.

¹⁴ «Труды Ин-та этнографии АН СССР», нов. серия, т. LVII, М., 1960.

¹⁵ Уч. зап. Челябинского пед ин-та, т. 1, вып. 1, 1956.

¹⁶ «Историко-бытовые экспедиции 1949—1950 гг.», Труды ГИМ, вып. XXIII, М., 1953; «Историко-бытовые экспедиции 1951—1953 гг. Материалы по истории пролетариата и крестьянства России конца XIX — начала XX в.», М., 1955.

¹⁷ М. П. Приходько, К вопросу о развитии жилища рабочих Донбасса, журн. «Народна творчість та етнографія», 1957, № 2; е го же, Характерные черты современного народного жилища рабочих, там же, 1958, № 2, и др.; А. С. Куницкий, Социалистический быт рабочих Ворошиловградского завода им. Октябрьской революции, Автореферат диссертации, Киев, 1953; е го же, К вопросу о методике этнографического изучения рабочих Украины, «Краткие сообщ. Ин-та этнографии АН СССР», XXIX, 1958; е го же, Самостоятельное рабочее жилищное строительство на Луганщине, «Народна творчість та етнографія», 1960, № 2; е го же, Об изучении рабочего быта на Украине, там же, 1957, № 1; В. Т. Зинич, Социалистический быт и культура рабочих Киева, Автореферат диссертации, Киев, 1960; е го же, Современный брак и свадьба у рабочих, «Народна творчість та етнографія», 1957, № 2, е го же, Новые черты в семейном быту рабочих, там же, 1957, № 3; е го же, О некоторых новых общественных праздниках и коллективном досуге рабочих, там же, 1958, № 3, и др.; М. Т. Ломова, Культура и быт рабочих-нефтяников города Бориславля; В. Ю. Пастушин, Быт рабочих Бориславского нефтяного района, Автореферат диссертации, Киев, 1954; Л. П. Шевченко, Социалистические преобразования в культуре и быте рабочих Кролевецкой ткацкой артели им. 20-летия Октябрьской революции, «Сов. этнография», 1954, № 4; В. Т. Зинич и М. П. Приходько, Черты коммунистического в быте и культуре рабочих Украинской ССР, «Народна творчість та етнографія», 1960, № 4; Д. И. Фиголь, Коммунистические черты в производственном и общественном быту рабочих г. Львова, «Народна творчість та етнографія», 1961, № 1; В. И. Наудко, Добровольные народные дружины и вопросы общественного быта рабочих, там же.

В Белоруссии исследования рабочего быта начаты этнографами Института искусствоведения, этнографии и фольклора Академии наук БССР на предприятиях г. Минска. Первые результаты этой работы уже публикуются¹⁸.

Однако объем этнографического исследования рабочего быта явно недостаточен. Более широко ведется исследовательская работа в этом направлении в Грузии. Здесь изучаются культура и быт рабочих Чиатурской марганцевой промышленности и Тквибульского каменноугольного бассейна, промышленных предприятий, созданных за годы социалистических пятилеток (Касинский цементный завод, Зестафонский завод ферросплавов), и предприятий, возникших в послевоенный период (Кутанский автомобильный завод, Руставский металлургический комбинат). Разрабатываются вопросы формирования новых групп рабочих, их поселений и типа жилища, изучаются семья и семейный быт. Из опубликованных на русском языке нужно отметить интересное исследование А. И. Робакидзе и работы др. авторов¹⁹. Начато изучение рабочих в Армении и Азербайджане. Выполнен ряд работ на армянском языке (Э. Г. Карапетян — «Культура и быт рабочих станкостроительного завода им. Дзержинского», Т. С. Темурчяна — «Быт и культура рабочих текстильной промышленности Армении»). А. Г. Трофимова написала монографию «Культура и быт бакинских нефтяников (Опыт этнографического изучения)» и работу «Семья и семейный быт бакинских нефтяников-азербайджанцев». К сожалению, эти работы еще не все опубликованы.

Ведется частично исследовательская этнографическая работа по изучению быта рабочих среднеазиатских республик и Казахстана. В Узбекистане исследование проводится среди рабочих сельскохозяйственных машиностроительных заводов Ташкента. Результаты его отражают работы Ф. А. Аришова и Г. Дмитриевой²⁰. Опубликованы «Этнографические материалы о быте рабочих-узбеков Ташкента и Андижана» К. Л. Задыхиной²¹, по Туркмении — упомянутые выше работы Ш. Аннаклычева, о культуре и быте рабочих Киргизии — статья С. М. Абрамзона «Прошлое и настоящее киргизских шахтеров Кызыл-Кня»²². В Казахстане ведется этнографическое изучение казахов-рабочих Карагандинского каменноугольного бассейна.

Не затронуты этнографическим изучением рабочие в союзных республиках Прибалтики, в автономных республиках Поволжья и в Сибири. Такое отставание в этнографическом изучении одной из важнейших проблем современности, конечно, недопустимо.

Имеющиеся у нас данные свидетельствуют о том, что этнографиче-

¹⁸ Из опубликованных работ см.: В. М. Иванов, Черты нового в быте рабочих советской Белоруссии, «Народна творчiсть та этнографiя», 1959, № 1; его же, Общественный и семейный быт бригад коммунистического труда Белорусской ССР, «Народна творчiсть та этнографiя», 1960, № 3; А. И. Залесский, Об изучении быта рабочего класса в СССР, «Вопросы истории», 1955, № 5 и др.

¹⁹ А. И. Робакидзе, Некоторые стороны быта рабочих чиатурской марганцевой промышленности, Тбилиси, 1953; см. также статьи того же автора: «К некоторым спорным вопросам этнографического изучения нового быта», «Сов. этнография», 1952, № 2; «Некоторые стороны семейного быта чиатурских горняков», там же, 1953, № 4; Л. Х. Акаба, Материалы о быте рабочих абхазов Ткварчели, Труды Абхазского Ин-та языка, литературы и истории, т. 31, 1960, и др.

²⁰ Ф. А. Арилов, Из истории формирования узбекских рабочих кадров (по историко-этнографическим материалам заводов сельскохозяйственного машиностроения УзССР), Автореферат диссертации, Ташкент, 1961; его же, Некоторые данные об изучении современного быта рабочих Узбекской ССР, «Народна творчiсть та этнографiя», 1961, № 2; Г. Дмитриева, К изучению материальной культуры узбекских рабочих, «Научные работы и сообщения отдел. общ. наук АН УзССР», кн. 2, 1961.

²¹ Среднеазиатский этнографический сборник, II, «Труды Ин-та этнографии АН СССР», нов. серия, т. XLVIII, М., 1959.

²² «Сов. этнография», 1954. № 4.

ское изучение рабочих, впервые поставленное советскими этнографами, во многих научных центрах союзных и автономных республик явно недооценивается. Отсюда вытекает необходимость организации мер для устранения этого серьезного недостатка.

Гораздо лучше обстоит дело с этнографическим изучением культуры и быта колхозного крестьянства. В этом отношении уже можно говорить об истории разработки новой для науки проблемы и значительном опыте советских этнографов. В развертывании этой деятельности необходимо отметить научно-организационную работу Института этнографии АН СССР, создавшего два всесоюзных совещания этнографов (1951, 1956 гг.) и не только установившего контакты с различными научно-исследовательскими учреждениями, но и организовавшего координацию их работы по этнографическому изучению культуры и быта колхозного крестьянства и рабочих у народов СССР. Эти меры, как и пропаганда новой тематики через журнал «Советская этнография», дали положительные результаты в мобилизации внимания и интересов советских этнографов к этой важнейшей современной проблеме.

Решения XX съезда КПСС и некоторые постановления Президиума АН СССР, принятые в плане реализации решений этого съезда²³, сыграли важную роль в развитии исследования наиболее актуальных проблем, посвященных современности. Однако решительный поворот к этнографическому изучению проблем социалистического строительства и постепенного перехода к развернутому строительству коммунизма произошел лишь после исторического внеочередного XXI съезда КПСС, четко определившего задачи обществоведческих наук. В семилетнем плане Института этнографии АН СССР изучение социалистической культуры и быта колхозного крестьянства и рабочих у различных народов СССР и издание коллективных обобщающих работ заняли ведущее место. Организована большая специальная экспедиция по этой проблеме, работа которой охватывает многие районы нашей страны.

* * *

Чтобы дать некоторое представление о размахе и наиболее существенных результатах этнографического изучения культуры и быта колхозного крестьянства СССР, необходимо сделать краткий обзор этих исследований за послевоенный период. Хотя у нас еще нет обобщающих работ по быту колхозного крестьянства по Советскому Союзу в целом, но изучением охвачены почти все союзные и автономные республики и области, работа в которых велась среди десятков различных национальностей. Однако исследования проводились неравномерно, вследствие чего некоторые, даже наиболее крупные, нации и народности были затронуты лишь в небольшой степени, а иногда и совсем не изучались. И, напротив, отдельным небольшим народностям нередко уделялось большее внимание и изучены они в этом отношении лучше. Явно недостаточно велось этнографическое изучение социалистической культуры и быта русского колхозного крестьянства. Можно назвать всего лишь несколько десятков опубликованных статей и брошюр по этой тематике²⁴. Правда, русским колхозникам посвящены две солид-

²³ В частности, постановление Президиума АН СССР от 4 июля 1958 г. в связи с обсуждением итогов Объединенной сессии Отделений общественных наук АН СССР (июнь 1958), посвященной теоретическим проблемам строительства коммунизма в нашей стране.

²⁴ Перечислять их все, конечно, нет возможности, но некоторые стоит упомянуть, например: Г. С. Маслова, Культура и быт одного колхоза Подмосковья, «Сов. этно-

ные монографии. Речь идет о книгах, написанных коллективом авторов о селе Вирятино и о селе Кораблино²⁵. Обе книги, особенно первая, являются результатом длительного изучения культуры и быта колхозного крестьянства и дают ценные научные материалы и выводы. Авторы монографии о селе Вирятино внесли новую методику в полевую работу. Они впервые широко применили метод обследования каждой колхозной семьи и получили весьма ценный материал, отражающий картину современного семейного строя, культурного уровня колхозников и т. д. Впервые была сделана попытка изучения семейных бюджетов колхозников и определения удельного веса в нем женских доходов. Это позволило глубже охарактеризовать резкое улучшение положения женщины в современной русской крестьянской семье и выявить новые формы семейных взаимоотношений.

В кратком обзоре невозможно остановиться на характеристике отдельных работ, хотя бы даже и крупных монографий. Но ясно одно, что даже при несомненных достоинствах названных книг, отдельных брошюр и статей их все-таки количественно слишком мало, чтобы можно было сделать достаточно глубокие и широкие обобщения опыта социалистического переустройства культуры и быта русского колхозного крестьянства. Еще меньше публикаций такого рода мы имеем по украинскому колхозному крестьянству. Здесь можно назвать лишь одну специальную монографию²⁶ и десятка два-три опубликованных статей, брошюр и авторефератов диссертаций²⁷. Однако украинские этнографы отразили работу по изучению культуры и быта колхозного крестьянства в упомянутом выше обобщающем труде «Украинцы», где дана общая характеристика социалистической культуры и быта колхозников Украины. Положительную роль в разработке рассматриваемой проблемы играет журнал этнографов Украины «Народна творчість та етнографія», который систематически публикует посвященные этим вопросам статьи и материалы.

В последние годы этнографическое изучение колхозного крестьян-

графия», 1951, № 1; е е же, Селения и постройки колхозов Московской области, там же, 1951, № 2; Л. А. Пушкарёва и М. Н. Шмелева, Предварительные итоги изучения культуры и быта колхозного крестьянства в Калининской области, «Сов. этнография» 1958, № 4; Л. Н. Чижилова и М. Н. Шмелева, Современное русское крестьянское жилище, «Сов. этнография», 1955, № 1; М. Симонов, Колхоз имени Ленина Таганрогского района Ростовской области, Ростов-н-Д., 1953; «От оскудения к процветанию. Прошлое и настоящее сел Ново-Животинского и Моховатки Березовского района Воронежской области», под ред. П. Н. Прудковского и Р. В. Воротиных, Воронеж, 1958; «По колхозам Горьковской области», экон.-этнограф. очерк Н. В. Тазихиной, «Изв. ВГО», 1949, вып. 3; Л. Пушкарёва, Г. Снесарев, М. Шмелева, Религиозно-бытовые пережитки и пути их преодоления, «Коммунист», 1960, № 8, и др.

²⁵ Село Вирятино в прошлом и настоящем. Опыт этнографического изучения русской колхозной деревни, 1958, «Труды Ин-та этнографии АН СССР», нов. серия, т. ХLI, М., 1958; Рязанское село Кораблино, «Уч. зап. Рязанского гос. пед. ин-та», т. XVIII, Рязань, 1957.

²⁶ И. Ф. Симоненко, Социалистические преобразования в быту трудящихся села Нересницы Закарпатской области (на укр. яз.), Киев, 1957.

²⁷ Например: А. А. Лебедева, Социалистическое переустройство хозяйства и быта Закарпатской области Украинской ССР, Автореферат диссертации, М., 1952. См. очерки об отдельных колхозах Черновицкой области: М. Бурбак и Н. Гольнев, В колхозе им. Б. Хмельницкого («Славяне», 1954, № 1); Винницкой области: Николай Далекий, Колхоз им. Кирова, с. «Мизяковские хутора» (на укр. языке), Львов, 1947; Киевской области: В. Ф. Колесник, Новое в быту колхозного крестьянства, «Народна творчість та етнографія», 1960, № 2; М. О. Кузьменко, Новую социалистическую жизнь воспевают трудящиеся Ровенщины, там же, 1960, № 3; Ф. И. Самойлович, Новый быт и культура села «Первое мая», там же, 1960, № 1; П. С. Репченко, Об исторических переменах в селе Бугаевке Градижского района Полтавской области, «Научные труды Полтавского с.-х. ин-та», т. 6, 1959; О. М. Кравец, О. Ф. Кувенев, Новое в общественном и семейном быту колхозников Советской Украины, «Народна творчість та етнографія», 1961, № 1; К. Н. Черкашин, Новое в культуре и быту трудящихся Новоград-Волынского района, там же, 1961, № 3.

ства начало развиваться и в Молдавской ССР, где уже опубликован ряд работ и готовятся к публикации новые исследования²⁸.

В отношении Белоруссии следует сослаться на работу М. Я. Гринблата и Л. А. Молчановой «Новые явления в быту колхозной деревни. Опыт этнографического изучения колхоза «Большевик» Хойницкого района Гомельской области» (Минск, 1958). Авторы опубликовали эту ценную монографию, к сожалению, в сокращенном изложении. Отдельным вопросам быта белорусских колхозников посвящены работы А. И. Залесского и других авторов²⁹, а также ряд авторефератов³⁰.

Несколько позднее приступили к этнографическому изучению современного быта и культуры колхозного крестьянства в союзных республиках Прибалтики, особенно в Эстонской ССР. Публикации по этим темам ограничивались до последнего времени лишь небольшими статьями в периодической печати³¹. Более солидной публикацией явится находящийся сейчас в производстве сборник «Семья и семейный быт колхозников Прибалтики»³². В последние годы в планах институтов истории академий наук Литовской, Латвийской и Эстонской ССР (1958—1965) проблематика по современности получила значительное расширение. Авторскими коллективами этих институтов уже подготовлены очерки «Латыши», «Литовцы», «Эстонцы» для тома «Народы Европейской части СССР» (серия «Народы мира»), в которых значительное место занимают материалы о современном быте и культуре народов Прибалтики. Начата работа над крупными монографиями, посвященными социалистическим преобразованиям хозяйства, быта и культуры колхозного населения. Вопросам современности посвящены и некоторые диссертационные работы молодых специалистов и аспирантов этих институтов. Исследование современной культуры и быта колхозного крестьянства Прибалтики систематически ведется Институтом этнографии АН СССР. Большое значение имеет напечатанная в Трудах Института этнографии АН СССР монография Л. Н. Терентьевой, посвященная культуре и быту латышского крестьянства. Автор изучал колхозы некоторых районов Латвийской ССР в тече-

²⁸ Имеющиеся публикации малочисленны, см. работы: Н. Ф. Николаев, Рост социалистической культуры молдаван с. Журы, «Сов. этнография», 1951, № 2; К. В. Стратневский, Рост материального состояния и культурного уровня колхозного крестьянства Молдавской ССР за годы второй пятилетки, «Уч. зап. Кишиневского пед. ин-та», т. 6, 1957; П. Усик, Села меняют облик, «Коммунист Молдавии», 1960, № 2.

²⁹ «Беларускі этнаграфічны зборнік», Акадэмія навук БССР, Труды Ин-та искусствоведения, этнографии и фольклора, т. 1, Серия этнографии и фольклора, вып. 1, Минск, 1958. Сборник содержит следующие статьи: М. Я. Гринблат и Л. А. Молчанова, Монографическая работа о культуре и быте колхозников в колхозе «Большевик» Хойницкого района Гомельской области; А. Залесский, О некоторых чертах в послевоенном семейном быту белорусских колхозников; Н. И. Касюк, Техника современного домашнего ткачества на Случине; К. П. Кабашиников, Белорусское устное поэтическое народное творчество советской эпохи. См. также: Л. А. Молчанова, Основные итоги этнографической экспедиции 1959 года по северным районам Белоруссии, «Весті АН БССР, Серыя грамадзкіх навук», Минск, 1960, № 1; А. И. Залесский, Быт белорусских крестьян в партизанском крае, Минск, 1960 (на белорус. яз.).

³⁰ О. А. Гандзкая, Материальная культура колхозников Бобруйской области БССР (1952); И. Л. Порошкова, Победа колхозного строя и ее отражение в белорусском народно-поэтическом творчестве (1953); И. В. Миронов, Подъем материального благосостояния и культурного уровня трудящихся Белоруссии в послевоенный период (1945—1953) (1959).

³¹ См. А. Лутс, Новое в быту эстонских рыбаков и задачи его изучения, «Сов. этнография», 1960, № 3; А. К. Крастыня, О строительстве жилых домов колхозников в Латвийской ССР (Планировка и застройка колхозных поселков), там же; Л. Ефремова, Некоторые итоги этнографического изучения колхозников-рыбаков Видземе, там же; В. Я. Калитс, Новые черты в быту острова Кихну, «Сов. этнография», 1961, № 3. См. также авторефераты диссертаций: И. П. Буткявичюс, Современное литовское крестьянское жилище (1956), А. И. Вишняускайте, Семейный быт литовских колхозников (1955) и др.

³² Сборник публикуется в Трудах Ин-та этнографии, нов. серия, т. XXVII, М., 1962.

ние ряда лет. В книге всесторонне и подробно рассмотрены все стороны современной жизни колхозников; Л. Н. Терентьевой опубликованы и ряд статей по этой тематике³³. Институт этнографии АН СССР приступил в 1959 г. к изучению современной культуры и быта эстонских колхозников в Ропласком районе.

Развернулось этнографическое изучение современной культуры и быта колхозного крестьянства в республиках Поволжья. В Марийской, Башкирской, Чувашской и в Коми АССР готовятся публикации по этой тематике. Большая работа проводится в Татарской АССР, где изучается современная культура и быт не только татарского колхозного крестьянства (работы Н. И. Воробьева), но и русских крестьян, живущих в Татарии (работы Е. П. Бусыгина по одежде, поселению и жилищу русского сельского населения). Ряд интересных и ценных диссертаций по народам Поволжья, к сожалению, не опубликован и известен только по авторефератам диссертаций³⁴.

Более отрадная картина выявляется при обзоре работы по этнографическому изучению быта и культуры колхозного крестьянства республик Средней Азии, в чем, несомненно, в значительной мере заслуга сектора Средней Азии и Казахстана Института этнографии АН СССР, который уже в 1954 г. издал (совместно с Институтом истории АН ТаджССР) первую монографию, посвященную изучению таджикского колхозного крестьянства. Сектор установил прочный контакт с соответствующими научными учреждениями Средней Азии и Казахстана и помог им организовать и развить этнографическое изучение современности. Поскольку по народам Средней Азии по рассматриваемому вопросу имеется значительная литература, целесообразно дать ее общую характеристику. Прежде всего отметим ряд крупных монографий, посвященных культуре и быту таджикского, узбекского, киргизского колхозного крестьянства³⁵. Эти книги, на ярком конкретном материале освещающие различные стороны культуры и быта колхозного крестьянства народов Средней Азии, дают материал для некоторых важных обобщений и выводов. Кроме того, имеются небольшие монографии и статьи, содержащие ценный материал и наблюдения о культуре и быте колхозного крестьянства народов Средней Азии³⁶. Значи-

³³ Л. Н. Терентьева, Колхозное крестьянство Латвии (Историко-этнографическая монография по материалам колхозов Екабпилсского района Латвийской ССР), «Труды Ин-та этнографии АН СССР», нов. серия, т. LIX, М., 1960; е е же, К вопросу о переходе от хуторского расселения к колхозным поселкам в Латвийской ССР, «Сов. этнография», 1954, № 1; е е же, Формирование новых обычаев и обрядов в быту колхозников Латвии, «Сов. этнография», 1961, № 2 и др.

³⁴ В. П. Ежова, Современная культура и быт мордовского населения Теньгушевского района (1954).

³⁵ Н. Н. Ершов, Н. А. Кисляков, Е. М. Пещерева, С. П. Русаякина, Культура и быт таджикского колхозного крестьянства, «Труды Ин-та этнографии АН СССР», нов. серия, т. XXIV, М.—Л., 1954; О. А. Сухарева и М. А. Бикжанова, Прошлое и настоящее селения Айқыран, Ташкент, 1955; С. М. Абрамзон, К. И. Антипина, Г. П. Васильева, Е. И. Махова, Д. Сулейменов, Быт колхозников киргизских селений Дархан и Чичкан, «Труды Ин-та этнографии АН СССР», нов. серия, т. XXXVII, М., 1958.

³⁶ Например: Т. А. Жданко, Быт колхозников-переселенцев на вновь освоенных землях древнего орошения Кара-Калпакии, Труды Хорезмской экспедиции, т. II, М., 1958; М. А. Бикжанова, Семья в колхозах Узбекистана (По материалам колхозов Наманганской обл.), Ташкент, 1959; И. В. Захарова, Материальная культура казахов-колхозников юго-восточного Казахстана (По материалам Алма-Атинской и Джамбулской областей), Труды Ин-та истории, археологии и этнографии АН Казахской ССР, вып. 3, 1956; В. В. Востров, Казахи Джаныбекского района Западно-Казахстанской области, там же; Н. С. Сабитов, Общественный и семейный быт колхозников Алма-Атинской и Джамбулской областей, там же; У. Шалеженов, Быт каракалпакского крестьянства Чимбайского района в прошлом и настоящем, Труды Хорезмской экспедиции, т. III, М., 1958; К. Л. Задыхина, Узбеки дельты Аму-Дарьи, Труды Хорезмской экспедиции, т. I, М., 1952; И. В. Захарова, Материальная культура

тельное число таких статей опубликовано журналом «Советская этнография»³⁷. К этому можно добавить примерно с десятков монографий — кандидатских диссертаций, защищенных в одном только Институте этнографии АН СССР³⁸.

Что касается кавказских народностей, то можно сказать, что почти все соответствующие научные учреждения кавказских республик включились в этнографическое изучение современности. Однако о культуре и быте колхозного крестьянства пока опубликовано немного работ³⁹. Еще меньше издано этнографических работ о колхозном крестьянстве Азербайджана⁴⁰. По народам Армении изданы только работа Д. Вардумяна на армянском языке⁴¹ и книга А. Авдала⁴². По Северному Кавказу необходимо отметить монографию И. Х. Калмыкова «Культура и быт черкесского колхозного аула»⁴³.

Ценные материалы и общая характеристика культуры и быта колхозников различных народов Дагестана содержатся в сборнике статей.

уйгуров Советского Союза, «Среднеазиатский этнографический сборник», II, Труды Ин-та этнографии АН СССР, т. XLVII, М., 1959; Н. В. Кузембаев, О культуре в быту населения аула и села, Алма-Ата, 1957; М. Р. Рыскулбеков, Переход киргизов от кочевого к современному социалистическому хозяйству, [Доклады Конгресса востоковедов], М., 1960, И. Мошыхов, О жизненном уровне талджикского народа. «Уч. зап. Тадж. с.-х. ин-та», т. 4, Серия обществ. наук, вып. 1, 1960; Б. Н. Абишева, От великого почина до бригад и коллективов коммунистического труда (На материалах Казахстана), «Изв. АН КазССР, Серия истории, археологии и этнографии», вып. 2, Алма-Ата, 1960; А. В. Карелин, Улучшается быт целинников (Совхоз «Раздольный» Кокчетавской области), «Совхозное производство», 1960, № 5; А. Джумагулов, Семья и брак у киргизов Чуйской долины. Фрунзе, 1960; С. М. Абрамзон, Преобразования в хозяйстве и культуре казахов за годы социалистического строительства, «Сов. этнография», 1961, № 1.

³⁷ См. статьи: С. М. Абрамзон, Об этнографическом изучении колхозного крестьянства, «Сов. этнография», 1952, № 3; егo же, Киргизская семья в эпоху социализма, там же, 1957, № 5; егo же, В киргизских колхозах Тянь-Шаня, там же, 1959, № 4, Т. А. Жданко, Быт каракалпакского аула, там же, 1949, № 2, егo же, Быт колхозников рыболовецких артелей на островах южного Арала, там же, 1961, № 5; Н. А. Кисляков, К вопросу об этнографическом изучении колхозов, там же, 1952, № 1; О. А. Корбе, Культура и быт казахского колхозного аула (К 30-летию Казахской ССР), там же, 1950, № 4; Г. П. Снесарев, О некоторых причинах сохранения религиозно-бытовых пережитков у узбеков Хорезма, там же, 1957, № 2; Я. Р. Винников, Новый быт туркменских колхозов Марыйской области, там же, 1950, № 1; Л. С. Толстова, Материалы этнографического обследования группы «жаракалпак» Самаркандской области Узбекской ССР, там же, 1961, № 3; егo же, Каракалпаки Бухарской области Узбекской ССР, там же, 1961, № 5 и др.

³⁸ Г. Н. Валиханов, Современный быт казахского аула; В. В. Востров, Культура и быт казахского колхозного аула; Л. Шинло, Социалистический быт колхоза имени Фрунзе Кантского района Киргизской ССР и др.

³⁹ И. В. Чкония, Новый быт в колхозах Махарадзевского района, «Материалы по этнографии Грузии», Труды Ин-та истории АН ГрузССР, т. 6, Тбилиси, 1953 (на груз. яз.); М. А. Очкаури, Современная хевсурская женская одежда, там же; Ш. Инал-Ипа, Дурипш (Опыт историко-этнографического изучения колхозного быта абхазской деревни), Труды Абхазского Ин-та языка, литературы и истории, т. 29, 1958; Г. А. Чачашвили, Некоторые вопросы культуры и быта современного населения Самгори, «Краткие сообщ. Ин-та этнографии», XXIX, 1958; И. В. Чкония, Семья и семейный быт колхозников Грузинской ССР, «Материалы по этнографии Грузии», Труды Ин-та истории АН ГрузССР, Тбилиси, т. 9, 1960; Ш. Инал-Ипа, Абхазы (на груз. яз.), Сухуми, 1960; А. И. Робакидзе, Новые черты современного грузинского крестьянского жилища, «Сов. этнография», 1961, № 1. См. также: Л. Х. Акба, Этнографическое изучение абхазов за годы Советской власти, «Труды Абхазского Ин-та языка, литературы и истории», т. 32, 1961.

⁴⁰ М. Н. Насирли, Сельские поселения и крестьянские жилища Нахичеванской АССР, Баку, 1959; М. Н. Бигиров, Благоустройство колхозных сел и быт крестьян Азербайджана, Баку, 1957; Г. Р. Иманов, Коренное изменение духовного облика азербайджанского крестьянства за годы Советской власти, Баку, 1960.

⁴¹ Д. Вардумян, Новый быт лорийцев, Ереван, 1956.

⁴² А. Авдал, Быт курдов Закавказья, Ереван, 1957. См. также: Т. Ф. Аристова, Материалы по этнографии курдов Армении (Современная культура и быт курдских колхозников Армении), «Изв. АН Армянской ССР», Общественные науки, № 1, 1961.

⁴³ Издание Карачаево-Черкесского ин-та истории, языка и литературы.

изданном Институтом этнографии АН СССР⁴⁴. По некоторым кавказским народностям (абхазы, адыгейцы, азербайджанцы) результаты исследования этих вопросов изложены в защищенных кандидатских диссертациях, к сожалению, большей частью еще не опубликованных⁴⁵.

Наиболее значительная количественно литература по этнографическому изучению социалистической культуры и быта относится к народностям Сибири, Крайнего Севера и Дальнего Востока. Наиболее отсталые и угнетенные в политическом, экономическом и культурном отношении в прошлом, эти народности пользуются особой заботой и вниманием Коммунистической партии и Советского правительства, всего советского народа. Здесь этнографическое изучение имеет первостепенное значение и совершенно необходимо для социалистического строительства, ибо постепенный переход этих народностей к коммунизму совершается в весьма специфических условиях и требует неослабного внимания и помощи этим народностям от всего Советского государства. Успехи и трудности в социалистическом переустройстве жизни так называемых малых народностей Сибири довольно широко отражены в советской этнографической литературе. Опубликован капитальный обобщающий труд М. А. Сергеева, где дана история социалистического строительства у этих народностей⁴⁶. Переходу к социализму малых народов Севера по материалам Эвенкийского и Таймырского национальных округов посвящена работа В. Н. Увачана — ученого, эвенка по национальности⁴⁷. О колхозном строительстве в национальных округах Крайнего Севера СССР вышла работа Н. М. Ковязина⁴⁸. В связи с 30-летием Ненецкого национального округа опубликована статья Л. В. Хомич о социалистической культуре и быте ненцев⁴⁹. Под названием «Малые народности Приамурья после социалистической революции» вышла в Хабаровске работа Е. В. Яковлевой (1957). Нет, кажется, ни одной народности Сибири, которая в той или иной степени не получила бы освещения в нашей литературе в отношении социалистической культуры и быта⁵⁰. Однако материал этот, за редкими исклю-

⁴⁴ «Народы Дагестана». М., 1955.

⁴⁵ См.: Л. А. Витухновская, Опыт монографического исследования социалистической культуры абхазской колхозной деревни, Автореферат диссертации, М., 1950; Г. А. Гулиев, Социалистическая культура и быт колхозного крестьянства Азербайджана, Автореферат диссертации, М., 1953; Э. Л. Коджесау, Семейные отношения шансугов в прошлом и настоящем, М., 1954, и др. Из числа опубликованных назовем работу: А. Х. Акаба, Абхазы Очамчирского района (Опыт этнографического исследования культуры и быта колхозников), Кавказский этнографический сборник, I, «Труды Ин-та этнографии АН СССР», нов. серия, т. XXVI, М., 1955.

⁴⁶ М. А. Сергеев, Некапиталистический путь развития малых народов Севера, «Труды Ин-та этнографии АН СССР», нов. серия, т. XXVII, М.—Л., 1955.

⁴⁷ Переход к социализму малых народов Севера, М., Госполитиздат, 1958.

⁴⁸ См. «Изв. Всесоюзн. географ. о-ва», вып. 1, 1955.

⁴⁹ К тридцатилетию Ненецкого национального округа, «Сов. этнография», 1959, № 5.

⁵⁰ См., например: В. Ф. Воробьев, О преобразовании хозяйства и быта населения северо-западной Якутии, «Уч. зап. Ленингр. пед. ин-та», т. 136, 1957; Л. А. Файнберг, Хозяйство и культура таймырских нгансан, СЭ, 1959, № 2; А. В. Смоляк, Материалы к характеристике социалистической культуры и быта коренного населения Чукотского района, Сибирский этнографический сборник, II, «Труды Ин-та этнографии АН СССР», нов. серия, т. XXXV, М.—Л., 1957; Л. П. Потапов, Опыт изучения социалистической культуры и быта алтайцев, «Сов. этнография», 1948, № 1; его же, Шорцы на пути социалистического развития, там же, 1950, № 3; его же, Социалистическое переустройство культуры и быта тувинцев, там же, 1953, № 2; Л. В. Гребнев, Переход тувинцев аратов-кочевников на оседлость, Кызыл, 1955; В. И. Васильев и В. А. Туголуков, Этнографические исследования на Таймыре в 1959 году, там же, 1960, № 5; «Современное хозяйство, культура и быт малых народов Севера», Сборник статей, отв. ред. Б. О. Долгих, «Труды Ин-та этнографии АН СССР», нов. серия, т. LVI, М., 1960; Ч. Таксами, Возрождение нивхской народности, Южно-Сахалинск, 1959; М. Д. Каплан, Изменение культуры и быта нанайцев в результате социалистических преобразований, «Изв. Всесоюзн. географ. о-ва», т. 93, вып. 2, 1961; З. П. Соколова, О некоторых этнических процессах, протекающих у селькупов, хантов и эвенков Томской области, «Сов. этнография», 1961, № 3, и др.

чениями, разбросан по отдельным статьям и очеркам и, как правило, не обобщен. Отрадно отметить, что в изучении социалистической культуры и быта сибирских народностей принимают участие ученые, вышедшие из среды этих народностей.

В Сибири возникли научные центры — филиалы Академии наук СССР (Якутский филиал, Дальневосточный филиал) и местные научно-исследовательские институты, не входящие в систему Академии (например, Тувинский, Хакасский, Горно-Алтайский институты истории, языка и литературы). Все эти научные учреждения развили плодотворную исследовательскую деятельность. Они совместно с учеными Москвы, Ленинграда и других городов издают этнографические работы, посвященные социалистической культуре и быту сибирских народностей. Развитие этих исследований и сделало возможным появление такого обобщающего труда, как «Народы Сибири», в котором большое место уделено характеристике социалистической культуры и быта сибирских народностей⁵¹. Это же обстоятельство способствовало появлению ряда монографий по истории отдельных народов Сибири (якутов, бурят, алтайцев, хакасов, тувинцев и др.), в которых освещаются советский период и социалистическая по содержанию, национальная по форме культура этих народов.

* * *

Краткий историографический обзор изучения социалистической культуры и быта народов СССР позволяет дать общую характеристику разработанности этой тематики в советской этнографической науке и затронуть вопрос о ее теоретическом и практическом значении. Несмотря на недостаточный охват таким изучением многих крупных районов и значительного числа народностей нашей страны, мы имеем все же ряд опубликованных солидных монографий и несколько десятков неопубликованных, из которых многие защищены в качестве диссертаций в Институте этнографии АН СССР и других научных учреждениях. Напечатано несколько сотен статей и брошюр в различных центральных и местных изданиях. Таким образом, к настоящему времени накоплен значительный материал, сделано немало выводов и обобщений, что позволяет уже на данном этапе исследовательской работы подвести некоторые предварительные итоги. Огличительной чертой всех этих исследований и публикаций является большое разнообразие их по охвату и освещению материала. Одни из них посвящены изучению лишь отдельных элементов современной культуры и быта народности, другие дают более широкую картину. Есть работы, характеризующие культуру и быт крестьянства на материале одного какого-нибудь типичного колхоза. Но имеются исследования и описания, опирающиеся на материалы колхозов одного или нескольких районов республики или области, края или округа. Некоторые работы представляют собой общий очерк культуры и быта всей народности в целом.

Необходимо подчеркнуть наличие во всех этих многочисленных работах обширного конкретного материала. К сожалению, он часто подается только в описательном плане. Разумеется, описательный материал весьма необходим, особенно на первой стадии исследовательской работы, но то, что он недостаточно обобщается и далеко не всегда используется для некоторых, хотя бы скромных, выводов, нельзя не признать недостатком многих этнографических трудов, посвященных современности. Однако даже с учетом этого существенного недостатка опубликованные работы в подавляющем большинстве представляют большую научную ценность. Отдельные авторы или коллективы авто-

⁵¹ «Народы Сибири», под ред. М. Г. Левина, Л. П. Потапова, М.—Л., 1956 (серия «Народы мира. Этнографические очерки», под общей ред. члена-корр. АН СССР С. П. Толстова).

ров приводят в них большой и разнообразный материал из самых различных областей народной жизни, который свидетельствует о резком, просто несравнимом с дореволюционным временем улучшении материального положения, росте культурного уровня, коренном улучшении быта колхозного крестьянства во всех, даже самых труднодоступных и отдаленных, мало обжитых районах нашей страны. Этот огромный материал — лучшее доказательство того, что гигантская организаторская и руководящая работа Коммунистической партии по мобилизации трудящихся на строительство социализма, по теоретической и практической разработке путей и методов социалистического переустройства всей жизни народов СССР, их перехода к построению коммунистического общества дала и дает плодотворные результаты.

Следующий важный вывод, вытекающий из этих работ, заключается в том, что культура советских народностей за период строительства социализма развивалась как культура социалистическая по содержанию и национальная по форме. Показ этой закономерности следует отнести к числу крупных достижений советской этнографии. В статьях и книгах этнографов показывается конкретно, как возникают новые национальные формы культуры и быта, как уступают место новым старые национальные формы, в силу несовместимости их с новыми условиями жизни, в силу того, что они становятся тормозом для дальнейшего развития. Правда, некоторые рациональные старые формы культуры и быта продолжают жить и развиваться (иногда трансформируясь). Многочисленные опубликованные и неопубликованные этнографические работы ярко опровергают лживую пропаганду империалистических, в частности американских, кругов, распространяющих вымысел о том, будто национальные культуры в СССР подавлены⁵².

Этнографические работы дают основание утверждать, что развитие социалистической культуры и быта каждой отдельной нации или народности в СССР происходит не изолированно, а во взаимодействии с культурой и бытом других наций и народностей нашей страны. Такое взаимодействие ведет к неизбежному сближению социалистических наций и народностей на основе общности социалистического содержания их культуры. Вместе с тем этнографические материалы показывают, что уровень развития культуры и быта, как и уровень экономического состояния, у различных народностей СССР неодинаков. В силу ряда конкретных причин, главным образом причин, кроющихся в историческом прошлом, различные народности СССР вступили в период постепенного перехода к коммунистическому обществу на различном уровне развития социалистической культуры и быта. И хотя ряд крупных по численности народностей или наций, в прошлом весьма отсталых, в настоящее время вполне догнал по уровню развития экономики и культуры более передовые нации и народности, с богатыми культурными традициями и культурным наследством, все же имеются социалистические народности, особенно мелкие по численности, которые еще в силу ряда причин не смогли продвинуться столь далеко по пути исторического развития.

Много материала для важных теоретических обобщений дают этнографические исследования о процессах национальной консолидации у советских народов, о путях их национального развития. Эти исследования имеют важное значение. К сожалению, рамки данной статьи не позволяют остановиться на этом вопросе недавно сравнительно широко освещенном на страницах журнала «Советская этнография» (см. № 4, 1961 г.). Подчеркну только, что этнографические исследования сигнализируют о том, что наряду с развитием социалистической культуры и

⁵² См., например: R. Pipes, Muslims of Soviet Central Asia trend and prospects, «The Middle East Journal», Washington, ч. 1, т. 9, № 2, 1955 (см. рецензию Т. А. Жданко в журн. «Сов. этнография», 1958, № 4).

быта в национальной форме, наряду с процессами национальной консолидации усилился процесс сближения, а частично даже слияния культур различных социалистических наций и народностей.

Практическое значение некоторых этнографических исследований по современной тематике в связи с задачами социалистического и коммунистического строительства у народов СССР хорошо ощущается на опыте работы Института этнографии АН СССР. Институт установил и укрепляет связи с Госпланом СССР, Экономической комиссией по делам национальностей Верховного Совета СССР, с рядом министерств (Здравоохранения, Сельского хозяйства и др.). Этнографы представляют в Госплан материалы, помогающие планировать снабжение промышленными товарами различных районов СССР с учетом национальных особенностей и потребностей населения (например, в отношении сортов, типов и расцветки тканей, готовой одежды, некоторых продовольственных товаров, предметов домашней утвари, мебели и т. д.). Этнографы участвуют в выработке типов современного жилища применительно к национальным традициям населения и местным климатическим условиям различных зон нашей страны. Эта работа практически содействует повышению жизненного уровня и удовлетворению потребностей населения. Данные этнографических исследований необходимы при рассмотрении вопросов о заселении вновь осваиваемых или малонаселенных районов нашей страны в связи с их промышленным или сельскохозяйственным развитием, в решении вопросов о путях и способах более быстрого экономического и культурного развития малых народностей Сибири и Крайнего Севера, в выявлении возможностей использования труда молодежи и выпускников национальных школ некоторых районов в местном производстве, в работе в других районах и т. п. Едва ли нужно доказывать, сколь важны исследования этнографов в борьбе с различными религиозно-бытовыми пережитками, в выяснении причин их живучести и мер их преодоления. Этнографические материалы и характеристика социалистической культуры и быта весьма необходимы для больших трудов как по истории отдельных советских народов, так и более общих.

В свете задач, поставленных перед советской наукой XXII съездом КПСС, изучение современной культуры и быта советских народностей должно быть резко расширено и углублено. Необходимо охватывать исследованием широкие слои сельских жителей, включая не только колхозное население, но и работающих в совхозах и сельскую интеллигенцию. С 1959 г. в Институте этнографии АН СССР создана комплексная экспедиция по изучению процессов коммунистического строительства в области культуры и быта рабочего класса и колхозного крестьянства народов нашей страны. В составе экспедиции работают 18 отрядов, в том числе 8 отрядов изучают современную культуру и быт русского населения, в частности — обитающего в Сибири (Приангарско-Енисейский отряд) и Казахстане (изучение населения, освоившего земли Целинного края). Активное участие в работах экспедиции принимают местные научные кадры. На Институте этнографии лежит задача обеспечить высокий уровень координационной и научно-организаторской работы по планированию и проведению этнографических исследований современной культуры и быта советских народов. Главным аспектом исследования должен быть процесс постепенного сближения различных народностей и взаимного обогащения их социалистической культуры. Изучая процесс сближения и слияния социалистических наций и народностей СССР, этнографы должны выявлять те конкретные условия, которые способствуют развертыванию этого процесса, а также причины, препятствующие этому. КПСС ставит в новой Программе как одну из задач — активное содействие взаимообогащению национальных культур, сближению социалистических наций. Этнографи-

ческие исследования должны помогать нашей партии в решении этой задачи.

«Исторический опыт развития социалистических наций,— говорится в новой Программе КПСС,— показывает, что национальные формы не окостеневают, а видоизменяются, совершенствуются и сближаются между собой, освобождаясь от всего устарелого, противоречащего новым условиям жизни»⁵³. Этнографические работы должны отвечать на практический вопрос: какие из национальных особенностей, в частности какие нравы и обычаи, помогают народу в строительстве коммунистического общества и какие из них, напротив, тормозят этот процесс. КПСС призывает советский народ к борьбе против обычаев и нравов, мешающих коммунистическому строительству. Этнографы могут и обязаны помочь в этом.

Важной задачей этнографического исследования следует считать освещение современного уровня культуры и состояния быта у каждой народности, что имеет большое значение для содействия более быстрому и успешному продвижению вперед по пути к коммунизму всех народов нашей страны. Однако исследовать надо не только уровень культуры той или иной народности, состояние ее быта, но, что особенно важно,— изучать и новые явления, которые можно считать элементами культуры и быта будущего коммунистического общества — ростками коммунизма. Этнографы, находящиеся обычно в гуще народа, обязаны фиксировать все то, что помогает развиваться и укрепляться этим росткам коммунизма и что мешает этому. Необходимо уделить особое внимание изучению религиозно-бытовых пережитков в среде колхозного крестьянства и рабочих различных народов СССР, исследовать причины сохранения этих пережитков, наметить конкретные меры для их скорейшего и полного изживания. Практику составления экспедициями Института этнографии для соответствующих партийных и советских органов докладных записок, отражающих состояние культуры и быта в изучаемых районах, выявляющих недостатки и трудности в этом отношении, следует распространить на другие научные учреждения, ведущие полевые этнографические исследования. Тесная связь исследовательской деятельности с практикой коммунистического строительства у изучаемых народностей должна быть ведущим правилом в научной этнографической работе. Этнографы, опирающиеся в своих исследованиях на метод непосредственного наблюдения действительности, метод, основанный на тесном общении с народными массами, должны усилить свою роль в коммунистическом воспитании трудящихся. Необходима публикация капитальных трудов, обобщающих опыт социалистического строительства и закономерности развития культуры и быта народов СССР. Особенно необходимо издать работы, обобщающие этот опыт у наиболее отсталых в прошлом народов, которые благодаря Великой Октябрьской социалистической революции миновали капиталистический путь развития. Требуется публикация научных трудов, разоблачающих буржуазную идеологию и реакционные теории буржуазных ученых. Крайне желательны конкретные работы, фиксирующие первые шаги в строительстве нового коммунистического быта. Эта тема лишь начинает освещаться в нашей научной литературе. Она должна получить развитие в ближайшие же годы⁵⁴.

⁵³ «Материалы XXII съезда КПСС», М., 1961, стр. 407.

⁵⁴ Первой попыткой обобщающей работы в области современного быта является интересная книга В. Сеницына «Быт эпохи строительства коммунистического общества» (Челябинск, 1960). См. рец.: М. Каммари, Строительство коммунизма и вопросы быта, «Коммунист», 1961, № 5, см. также А. М. Апарцын, О развитии культуры и быта колхозной деревни в период развернутого строительства коммунизма, «Зап. Ленингр. с.-х. ин-та», т. 78, 1960; И. Крызевлев, Важная сторона быта (О создании современных праздничных обрядов), «Коммунист», 1961, № 8.

Успех дальнейших этнографических исследований в значительной мере будет зависеть от того, в какой степени будет укреплен творческий контакт этнографов с историками, философами, экономистами и представителями других общественных дисциплин. Большие теоретические обобщения, которые предстоит сделать этнографам по ряду изучаемых проблем, невозможны без участия и помощи философов. Не останавливаясь здесь на этом вопросе, укажу, например, на проблему формирования социалистических наций и процессы национальной консолидации. Само понятие социалистической нации на современном уровне научных знаний требует уточнения, как требует этого и вообще понятие нации, особенно в сопоставлении с такими категориями, как народность, народ и т. д.

Если взять проблему религиозно-бытовых пережитков у народов СССР, изучение причин их живучести, приспособляемости к современным социально-экономическим условиям, то и здесь необходимо участие философов. Весьма желательно не только исследовать формы общественного сознания и его соотношения с материальными условиями современной советской жизни, но, как мне кажется, нужно изучать также индивидуальное сознание, если можно так выразиться, индивидуальную психологию колхозников или рабочих; еще не порвавших с религией. Ведь не в общественном сознании колхозников или рабочих кроются религиозные пережитки, а в сознании индивидуальном, в личной психологии, формирующейся в значительной мере под воздействием семьи. Общественное же сознание непримиримо относится ко всякого рода пережиткам в быту и представляет собой огромную силу в борьбе за новый быт, за ликвидацию религиозных и прочих бытовых пережитков. Активизация общественного сознания в этом отношении, видимо, представляет наиболее действенный и серьезный путь борьбы с упомянутыми пережитками, коренящимися в семье. Изучение ряда вопросов, относящихся к формам современной советской семьи, к процессам ее развития, к отражению в ней общих процессов развития советского общества также немислимо без активного участия советских философов. Советские этнографы весьма нуждаются в творческом участии философов в развитии теоретических исследований по важнейшим проблемам этнографии, посвященным изучению современности. В свою очередь конкретные этнографические работы, посвященные советским нациям и народностям, должны быть полезными для специалистов-философов. Творческий контакт между различными общественными науками будет только содействовать успешному выполнению задач, которые определил XXII съезд КПСС.

SUMMARY

The 22nd Congress of the Communist Party of the Soviet Union has confronted Soviet social science with the cardinal task of promoting the upbuilding of Communism in the Soviet country in the shortest possible span — through bringing theoretical research in better accord with the requirements of practical life. Our ethnographers who, by virtue of the very nature of their studies, keep in close contact with the mass of the people, are able to achieve a lot in this respect. Their many-year research in the present-day culture and way of life of the peoples of the USSR constitutes a major contribution made by Soviet ethnography to the common cause of building a Communist society.

The present article offers a review of the work of Soviet ethnographers in this direction, and sets forth the main tasks for the coming period.



МАТЕРИАЛЫ И ИССЛЕДОВАНИЯ ПО ЭТНОГРАФИИ И АНТРОПОЛОГИИ С С С Р

Т. Ф. АРИСТОВА

ИЗ ИСТОРИИ ВОЗНИКНОВЕНИЯ СОВРЕМЕННЫХ КУРДСКИХ СЕЛЕНИЙ В ЗАКАВКАЗЬЕ

Литературные источники содержат некоторые сведения о появлении курдов в Закавказье. Известно, например, о правлении в Закавказье отдельных курдских династий в X—XII вв. Так, В. Ф. Минорский отмечает большую историческую роль курдской династии Шеддадидов, правившей в этот период на огромной территории от р. Куры до р. Аракса с резиденциями в Гяндже и Двине¹. Г. Ф. Чурсин высказал предположение, что в Западном Азербайджане (в бывшем Курдистанском уезде) курды могли появиться в период турецко-персидской войны 1589 г., когда они находились в составе турецких войск и «как победители остались на занимаемых ныне местах»². Известно, что во второй половине XIX в. курды жили на территории Азербайджана в следующих уездах бывшей Елизаветпольской губернии: Арешском, Джебраильском, Джеванширском и главным образом Зангезурском³. Во второй половине XIX в. немало курдских родовых и племенных объединений пребывало в Армении, в бывшей Эриванской губернии, в которой курды проживали в Сурмалинском, Шаруро-Даралагезском, Эчмиадзинском, Александропольском, Эриванском, Нахичеванском и Новобаязетском уездах⁴.

Отдельные курдские семьи и родоплеменные группы оказались на территории Закавказья после двух русско-персидских войн 1804—1813 и 1826—1828 гг. Это были либо жители тех селений, которые, согласно условиям Гюлистанского и Туркманчайского договоров, отошли к России, либо переселенцы, бежавшие в Азербайджан, частично в Армению, от притеснений иранских властей или же уходившие туда в поисках лучших пастбищ. По статье XV Туркманчайского договора жителям (независимо от национальности) предоставлялось право свободного перехода со своими семьями из Ирана в Россию без всякого препятствия со стороны обоих правительств и местных властей⁵. Многие семьи, не имевшие в Закавказье родственников, став подданными России, расселялись в Азербайджане и Армении по собственному

¹ V. Minorsky, *Studies in Caucasian History*, London, 1953.

² Г. Ф. Чурсин, *Азербайджанские курды*, «Изв. кавказского историко-археологического института», Тифлис, 1925, стр. 2.

³ «Свод статистических данных, извлеченных из посемейных списков населения Кавказа. Елизаветпольская губерния», Тифлис, 1888.

⁴ «Списки населенных мест Кавказского края. Эриванская губерния», Тифлис, 1879.

⁵ Т. Юзефович, «Договоры России с Востоком. Политические и торговые», Спб., 1869, стр. 222.

усмотрению (правда, не без ведома правительства), что допускалось статьей XIV Туркманчайского договора⁶.

Вопрос о том, каким образом и по какой причине происходило в дальнейшем заселение курдами закавказской территории, не получил освещения в литературе. Именно поэтому курдские селения Закавказья изучались мною на полевом материале. Материал по этой теме собирался в течение экспедиций 1951, 1957, 1959 гг.; по мере возможности производились записи рассказов, устных легенд старожилков о каждом отдельном посещенном мною курдском селении в Армении и Азербайджане⁷. В качестве метода работы широко применялся перекрестный опрос: сведения о том или ином селении проверялись в соседних селениях и районных центрах.

Исследовательская работа протекала в чисто курдских или в смешанных в национальном отношении (армяно-курдских, азербайджано-курдских, русско-курдских) селениях Апаранского, Аштаракского, Басаргечарского, быв. Дилижанского, Талинского, Октемберянского, Шаумянского, Эчмиадзинского районов Армянской ССР и Кельбаджарского, Лачинского, Кубатлинского районов Азербайджанской ССР⁸.

Как выяснилось в течение экспедиционных работ, почти все курды — старожилы Закавказья знают историю возникновения своего села. Эта история, как правило, либо отражает переселение курдов из Передней Азии в Закавказье, либо пересказывает народное предание об основании селения⁹.

В плоскостной части Азербайджана курдские селения до 1828 г. принадлежали Ирану. После подписания Туркманчайского договора, оформившего включение в состав России этой части азербайджанской территории, курдские селения отошли к России.

В высокогорные и предгорные районы Азербайджана основная масса курдского населения переселялась из Ирана с начала XIX в. вплоть до установления Советской власти в Закавказье.

Курды, переселившиеся из Ирана в Азербайджан главным образом в поисках удобных пастбищ для ведения отгонного скотоводства в 1813, 1828 и в 1914 гг., заселили в основном Зангезурский уезд бывшей Елизаветпольской губернии. В 1923 г. в Азербайджане был образован Курдистанский уезд с центром в Лачине.

Со второй половины XIX — начала XX в. в Азербайджане курды расселялись в пределах Курдистанского уезда. Недалеко от одного селения, обычно на свободной территории, создавалось второе, третье селение и т. д. В 1929 г. в связи с новым районированием из Курдистанского уезда образовали три самостоятельных района с курдским и отчасти азербайджанским населением: Лачинский, Кельбаджарский и Кубатлинский.

В настоящее время, по данным экспедиции 1957 г., в Лачинском районе насчитывается всего двенадцать селений как курдских, так и

⁶ «Договоры России с Востоком...», стр. 221.

⁷ В этой статье я не касаюсь курдов Грузии, так как в настоящее время они преимущественно составляют городское население.

⁸ Считаю своим долгом поблагодарить следующих местных жителей за информацию и большую помощь в сборе полевых материалов: О. М. Бакоева, Б. Рзгояна, А. Ходояна, А. Ш. Мстояна, Т. Бимбашяна, Р. Озманияна, М. Бабаева, А. Амояна, Разгоева, Д. Ахмедова, Аскерова, Ш. Шахвердиева, М. Г. Ахундова, О. Кокеляна, М. Шабанова, Г. Байрамова, К. Ахмедова, А. Сулейманова, К. Ш. Садояна, Алахвердиева, А. Гулиева, Л. Броева, Ш. Ходояна, И. Сулейманова, С. Мамедова, Г. Д. Огурлиева, Б. Аббасова, Б. Асланова, Б. Тагиева, А. Сафаралиева, Л. А. Османова, Ф. И. Усубова и многих других.

⁹ Следует отметить, что статья написана не только о тех селениях, в которых не посредственно проводилась работа; материал собирался также и о селениях, которые не вошли в экспедиционный маршрут, например: сел. Сабунчи, Сичанлу, Капахтапа Талинского района; сел. Кошабулах Басаргечарского района Армянской ССР; сел. Соухбулак Кельбаджарского района Азербайджанской ССР, и некоторых других.

смешанных азербайджано-курдских; в Кельбаджарском — восемь курдских селений: в Кубатлинском — всего восемнадцать селений курдских и азербайджано-курдских; в Зангеланском — шесть смешанных азербайджано-курдских селений.

Объектом моего исследования в Лачинском районе были современные селения: Минкенд, Нижние Зерты, Верхние Зерты, Калача, Бозлу, Камаллы и Каракишиш; в Кельбаджарском районе селения Зейлик, Нижний Шуртан¹⁰, Агджакенд, Оруджлу; в Кубатлинском районе — селения Верхнее Моллу и Зиланлы.



Рис. 1 (карта). Курдские поселения, обследованные экспедицией в 1951, 1957, 1959 гг.: 1 — территория, населенная курдами; 2 — поселения курдов. Поселения со смешанным этническим составом: а — курды и армяне, б — курды и азербайджанцы, в — курды и русские (молокане)

Как отмечалось выше, в поисках лучших пастбищ и земельных участков для ведения хозяйства курды со стадами передвигались из одних районов Азербайджана в другие, главным образом — в горные. Так, новые селения Кельбаджарского района Азербайджанской ССР образовали курды, переселившиеся из Лачинского района. Селения Оруджлу и Агджакенд Кельбаджарского района основали курды из селений Агджакенд и Минкенд Лачинского района. Предание говорит, что селение Оруджлу названо по имени курда — основателя этого селения, а селение Агджакенд — по имени курдской девушки — красавицы Агджа, первой приехавшей сюда со своими родственниками. Не-

¹⁰ Существовавшее в 1920-х годах селение Шуртан со времен разрослось, образовав три небольших выселка: Нижний, Средний и Верхний Шуртан.

смотря на то, что основателями современных селений Оруджлу и Агджакенд Кельбаджарского района Азербайджанской ССР были чистокровные курды, их имена азербайджанского происхождения: курды Азербайджана давно дают своим детям азербайджанские имена в отличие от курдов Армении, у которых армянские и русские имена — сравнительно новое явление. Селение Нижний Шуртан Кельбаджарского района основали курды, пришедшие из селения Мирик (Лачинского района), в котором они обитали в конце XIX в.¹¹ Предание повествует о том, что в селение Шуртан первоначально пришли два брата Хют и Нагы со своими семьями и близкими родственниками и обосновались там. В 1920-х годах часть жителей этих селений ушла в поисках лучших пастбищ в другие плоскостные районы Азербайджана (в районы Евлаха, Мирбашира), но компактного курдского населения там так и не образовала.

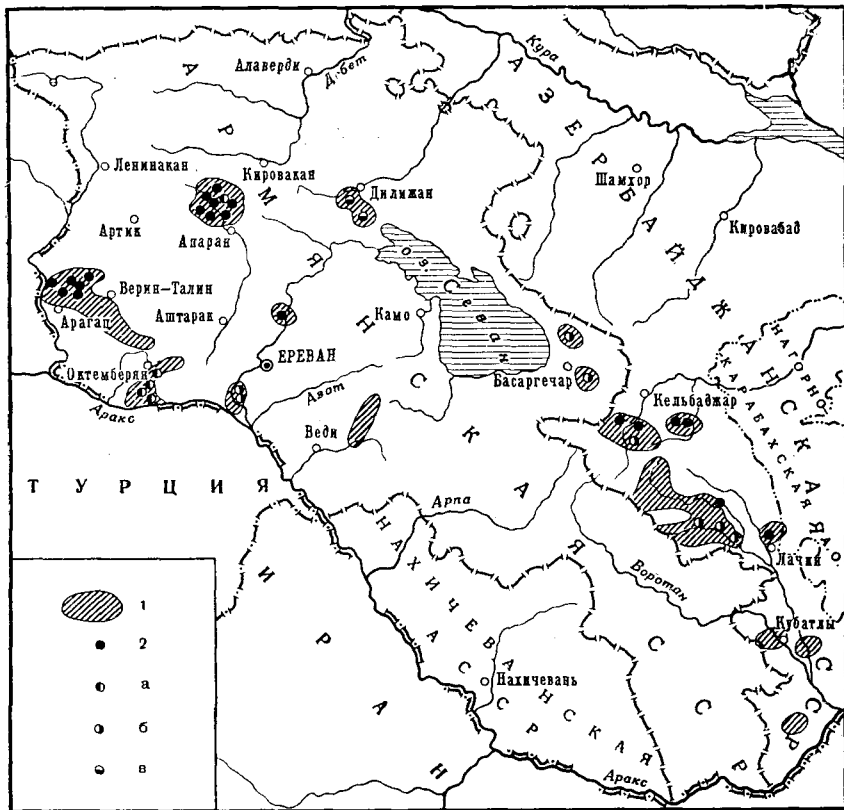
В 1920-х годах отдельные группы курдов-мусульман из Азербайджана переселились в Армению, главным образом в те районы, в которых имелось азербайджанское население: Басаргечарский, быв. Зангибасарский и некоторые другие. Этим, по-видимому, отчасти объясняется преобладание в настоящее время курдов-мусульман в указанных районах Армении. Наряду с этим весьма незначительное число курдов отдельными семьями переезжали из Армении в Азербайджан. Например, селение Каракишиш Лачинского района основали задолго до Октябрьской революции курды — переселенцы из Шаруро-Даралагезского уезда Эриванской губернии. Первоначально в конце XIX в. они обосновались в селении Кара-Кишлаг, или (в местном названии) Кишлах¹². Приблизительно в 1920-х годах небольшая часть курдов из этого селения во главе с двумя братьями, по имени Ходо и Аббас, ушла на поиски лучших земель и основала в 15—20 км от Кара-Кишлага новое селение, дав ему название Каракишиш.

Приблизительно во второй половине XIX в. из Шаруро-Даралагезского уезда переехала в Азербайджан курдская семья Шахсуваровых. Эта семья осела на месте нынешнего селения Минкенд Лачинского района. Вскоре после Шахсуваровых в Минкенд приехало еще несколько курдских семей. Селение разбилось на родственные кварталы, со строгим учетом родственных связей. Когда приехали в Минкенд Шахсуваровы, как рассказывают старожилы, никаких построек здесь не существовало, за исключением армянской церкви, относящейся, судя по сохранившейся надписи, к 1673 г. По-видимому, прежде здесь или где-нибудь поблизости от Минкенда жили армяне. Старожил этого селения Ахундов Мусеиб Гусейнгули высказал предположение, что якобы эта церковь была переделана из старой мечети. Из литературы узнаем, что селение Минкенд в конце XIX в. входило в Шахсуварлинское сельское общество. По статистическим данным в 1888 г. в селении насчитывалось 23 двора курдских и 47— армянских¹³.

Другие селения Лачинского района Азербайджанской ССР: Бозлу, Агджакенд, Мирик, Камаллы — в конце XIX в., как показывают устные сообщения жителей и статистические материалы, принадлежали курдам. В настоящее время их населяют курды и азербайджанцы.

Предки курдов, живущих ныне в селении Зейлик Кельбаджарского района, бежали от притеснения иранских властей в Армению во время второй русско-персидской войны 1826—1828 гг. В начале XX в. они переселились в Кельбаджарский район. Согласно легенде, сюда пришли три брата. Один из них остался в Кельбаджаре, а двое ушли даль-

¹¹ «Свод статистических данных...», стр. 141.

¹² На 1888 г. в селении Кара-Кишлаг насчитывалось 252 двора с чисто курдским населением. См. «Свод статистических данных...», стр. 131.

¹³ «Свод статистических данных...», стр. 141.



Рис. 2. Село Верхнее Моллу Кубатлинского района Азербайджанской ССР

ше в горы и сначала обосновались в теперешнем азербайджанском селении Зар. Затем из-за отсутствия воды переселились еще дальше к горной речке Зейликчай, вдоль которой и основали нынешнее селение, назвав его Зейлик.

Помимо селений, созданных курдами-переселенцами, на территории Азербайджана имеются и селения исконно курдские. Это прежде всего селения, расположенные вдоль советско-иранской границы, жители которых до первой и второй русско-персидских войн были иранскими подданными. Таковыми, например, были предки жителей современных селений Зиланлы и Шоталанлы теперешнего Кубатлинского района Азербайджанской ССР. Некоторые из селений Зангеланского и отчасти Кубатлинского районов расширились за счет курдов, бежавших из Ирана во второй половине XIX в. от притеснений иранских властей и находивших убежище у своих родственников.

* * *

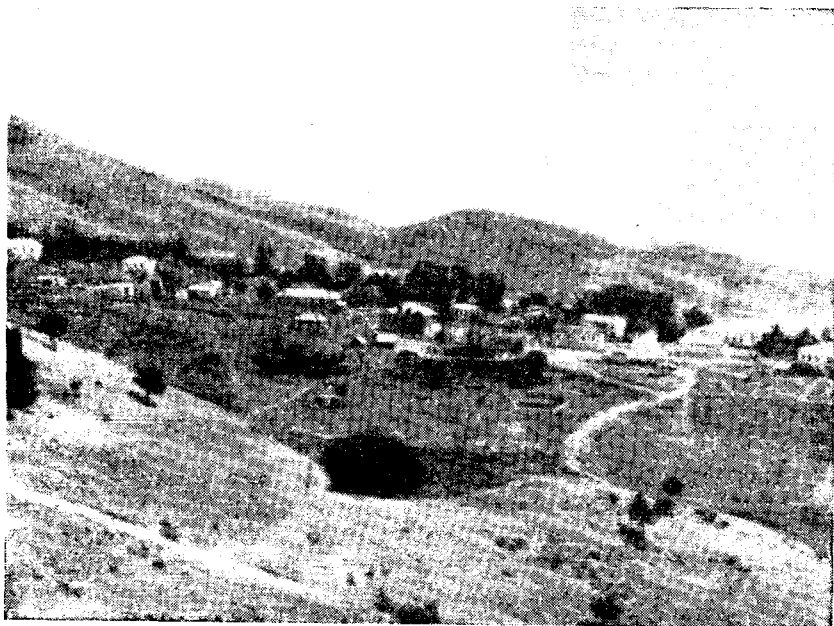
Современные курдские селения в Армении основаны были курдами, бежавшими главным образом из Турции, частично из Ирана, а также курдами, переселившимися сюда из Азербайджана. Отдельные племенные группы курдов на территории Армении жили уже в XVIII — начале XIX в.; переселение же основной массы народа из Передней Азии относится ко времени Крымской войны 1853—1856 гг. и русско-турецкой войны 1877—1878 гг. Это были в основном езиды, подвергавшиеся в Турции жестоким гонениям как инаковерующие; в Турции езидов презрительно называли «поклонниками сатаны». Преследуемые турецкими властями, курды бежали в горы Армении, так как на территории Турции с армянами их объединяла общая горькая судьба. Большими родовыми и племенными группами бежали езиды из Аинтаба, Карса и Вана, главным образом в 1914—1918 гг., заселя преимущественно Сурмалинский уезд бывшей Эриванской губернии.

На территории Армении курды, как отмечалось, расселялись преимущественно в горных районах.

В настоящее время в Армении, согласно полевым материалам, в Апаранском районе насчитывается десять курдских селений, девять из которых чисто курдские и одно курдско-армянское; в Аштаракском районе — два курдских селения, в Талинском — одиннадцать, в Басаргечарском — три курдско-азербайджанских селения; в Эчмиадзинском — одно курдское и одно армяно-курдское; в Шаумянском — два азербайджано-курдских и в районе города Дилижана — два русско-курдских селения; в Октемберянском — четыре армяно-курдских.

Большинство курдских селений в Армении возникло либо на развалинах полуразрушенных, покинутых армянских или азербайджанских деревень, а также селений, принадлежавших прежде курдам-мусульманам, либо курды вливались в некурдскую среду: армянскую, — в основном в Араратской долине, или в среду русских (молокан) — в районе оз. Севан и города Дилижана.

Так, селение Акко Талинского района, как рассказывают жители, основано было курдами-мусульманами, о чем свидетельствуют и литературные данные¹⁴. В 1917—1918 гг. курды-мусульмане, покинув это селение, перешли в Турцию. В 1920-х годах на их место пришли из Сурмалинского уезда курды-езиды.

Жители селения Сорик Талинского района, расположенного по соседству с селением Акко, помнят длинную историю периодических переселений с одного места на другое. Старики рассказывают, что их предки раньше жили в Аинтабе, откуда они переехали в селение Синак бывшего Сурмалинского уезда; в 1900-х годах, покинув селение Синак, они перешли в селение Кулибеглу бывшего Эчмиадзинского уезда, а оттуда уже в 1920-х годах переехали в Сорик. До прихода езидов в Сорике жили курды-мусульмане, часть которых в 1917—1918 гг. ушла в Турцию, другая часть несколько позже переехала в Азербайджан.

Езиды — жители селения Диан Талинского района — переселились сюда в начале XX в. из Сурмалинского уезда в поисках земельных угодий. До прихода в селение Диан езидов здесь жили азербайджанцы.

Наряду с переселением курдов из Сурмалинского уезда в рассматриваемое время шел процесс заселения деревень курдами — выходцами непосредственно из Турции. Например, в Талинском районе селения Гялто, Кялашбек, Сабунчи и некоторые другие, принадлежавшие прежде курдам-мусульманам, ушедшим в Турцию, заселили в 1918—1920-х годах езиды, прибывшие сюда из района оз. Ван. Селение Тилик того же района образовали в 1918 г. езиды, бежавшие во время резни из Карса и живущие здесь поныне. Во второй половине XIX в. это селение принадлежало курдам-мусульманам, имевшим здесь 19 дворов¹⁵. О курдских селениях Байсаз и Сичанлу известно, что они — самого раннего образования в Талинском районе Армении. Старожилы рассказывают, что, насколько они помнят, эти селения «всегда принадлежали езидам».

В статистических сведениях, касающихся населенных мест Эриванской губернии на вторую половину XIX в., мы находим подтверждение нашим полевым материалам: селение Диан, состоявшее из 32 дворов, населяли азербайджанцы; курды-мусульмане жили в селениях Гялто (Гялто, Кялто) — 13 дворов, Сабунчи — 11 дворов, Кялашбек — 6 дворов. По этим же сведениям на 1873 г. современные езидские селения

¹⁴ «Списки населенных мест Кавказского края, Эриванская губерния» [б/стр.].

¹⁵ «Списки населенных мест...» [б/стр.].



Рис. 3. Село Джарджарис Апаранского района Армянской ССР

Байсаз (Башсиз) — 27 дворов и Сичанлу — 14 дворов населяли езиды¹⁶.

В Басаргечарском районе Армянской ССР, как рассказывают местные жители, к 1918 г. существовало одно курдское селение Кэр, расположенное между Басаргечаром и азербайджанским селением Дашкенд. Во время армяно-мусульманской резни 1918 г. курды-мусульмане из этого селения выехали в Азербайджан, частично — в другие районы Армении. В 1924 г. в Басаргечарском районе курды-мусульмане образовали современные селения Кошабулах и Гейсу на месте азербайджанских деревень. В бывшее азербайджанское селение Каябаш Басаргечарского района в том же году пришли курды-мусульмане из Красносельского района Армении, частично из Азербайджана. О том, что селения Каябаш и Кошабулах прежде принадлежали азербайджанцам, известно не только по полемому материалу, но и по статистическим данным¹⁷.

В селениях Чобанмаз, Курубогаз Апаранского района Армянской ССР до прихода курдов-езидов в первой четверти XX в. жили мусульмане. Старожилы не могут точно сказать, кто были эти мусульмане: курды или азербайджанцы. О селениях Малое Джамушли и Джарджарис того же района рассказывают, что первое селение было основано азербайджанцами, а второе — армянами. В настоящее время селение Малое Джамушли — езидское, а в селении Джарджарис живут курды-езиды, армяне (с 1922 г.) и одна семья азербайджанцев (с 1952 г.)

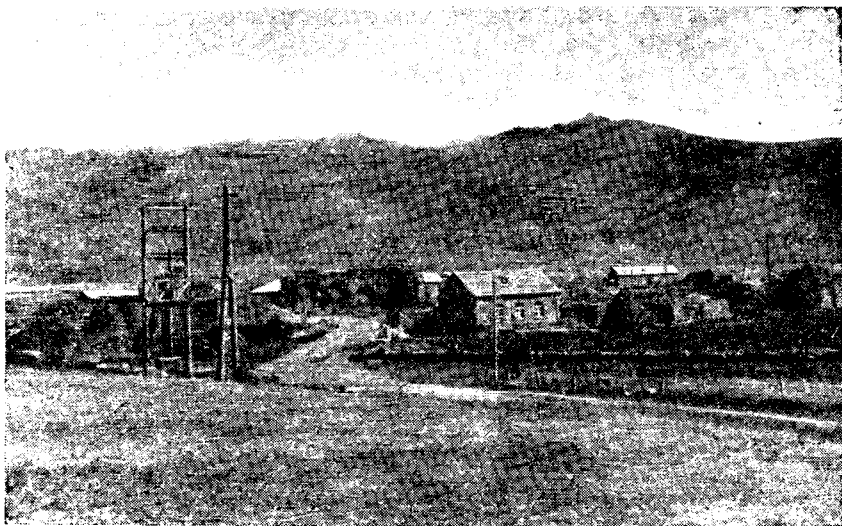
В бывшем Дилижанском районе Армянской ССР курды-мусульмане живут в селениях Семеновка и Головино¹⁸. Эти селения были основаны русскими-молоканами, выселенными из России при Екатерине I. В списках населенных мест Эриванской губернии находим упоминание только о Семеновке, о русских, населявших это селение: молоканах — 27 дворов и субботниках — 15 дворов¹⁹. Очевидно, селение Головино возникло позже. Из устных рассказов узнаем, что во второй половине

¹⁶ «Списки населенных мест...» [б/стр.].

¹⁷ Там же.

¹⁸ Селение Головино — ныне улица Камо города Дилижана; Семеновка входит в Севанский район.

¹⁹ «Списки населенных мест...» [б/стр.].



Рис. 4. Село Алагез Апаранского района Армянской ССР

XIX в. в этих селениях появились курды-мусульмане, ранее населявшие с. Давалу в Араратской долине²⁰.

Обоснование курдов в плоскостных селениях Армении происходило несколько позже и несколько иначе, чем в высокогорных и предгорных районах.

Первоначально, до 1930 г., курды со своими стадами кочевали на склонах Алагеза, на зиму спускаясь в Араратскую долину, проводили зимний сезон в местных армянских селениях. Некоторые курды, преимущественно езиды, нанимались к армянам в качестве пастухов. В 1930-х годах в связи с полным переходом курдов к оседлости значительное число курдских семей осталось жить в этих же армянских деревнях. Так, в 30-х годах несколько семей курдов обосновалось в современных армянских селениях Октемберянского района: Мргашат, Айкаван, Айгешат, Советакан и некоторых других. Полевые материалы говорят о том, что предки здешних езидов пришли из Сурмалинского уезда; предки езидов Эчмиадзинского района Армянской ССР (с. Аярлу) пришли частично из Сурмалинского уезда, частично из Карса. Например, курдское селение Кюрокенд Эчмиадзинского района было основано до Октябрьской революции азербайджанцами, ушедшими в 1918—1920 гг. в Азербайджан; в 1928—1930 гг. его заселили езиды, прибывшие в Армению из Карса в 1918—1920 гг.

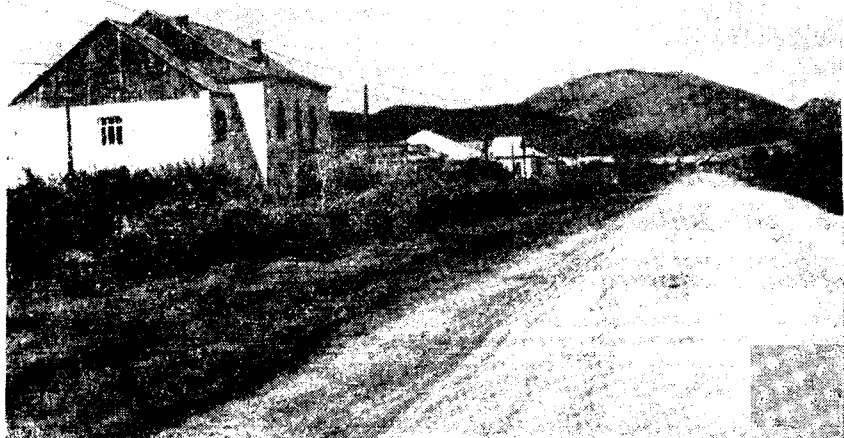
В современных селениях Верхнее Неджирлу и Нижнее Неджирлу, расположенных также в Араратской долине, живут курды-мусульмане²¹. Старожилы рассказывают, что до прихода сюда в 1930-х годах курдов-мусульман селение принадлежало азербайджанцам. Из литературных источников узнаем, что во второй половине XIX в. в этих селениях жили только азербайджанцы. Так, в селении Верхнее Неджирлу (Неджилю) было 75 дворов азербайджанских, а в селении Нижнее Неджирлу — 125 дворов азербайджанских²².

²⁰ В 1873 г. в селении Давалу было 217 дворов армян, 24 двора курдов-суннитов и 19 дворов азербайджанцев [там же, б/стр.].

²¹ Селения Верхнее Неджирлу и Нижнее Неджирлу до 1953 г. входили в Зангibasарский район; с 1953 г. в Арташатский; ныне — в Шаумянский район Армянской ССР.

²² «Списки населенных мест...» [б/стр.].

* * *

Курды Армении, в отличие от курдов Азербайджана, до сих пор прекрасно помнят о былом родоплеменном делении. Курды Азербайджана, основывая селения, учитывали главным образом кровнородственные связи. В Армении курды селились не только с учетом близкого родства, но и родоплеменной принадлежности. Следует отметить, что полевые материалы дают названия племен курдов Армении, среди которых встречаются и такие, как, например, *сипка*, *брука*, которые курдский ученый Амине Авдал называет либо родом, либо бәром²³. Не собираясь дискутировать с Амине Авдалом, занимавшимся специально этим вопросом, можем предположить, что иногда, видимо, название рода и племени у курдов совпадало. Ниже мы приводим таблицу расселения курдов в Армении в конце XIX в. по родоплеменному признаку.

| Район | Селение | Племенное название | Район | Селение | Племенное название |
|-------------|------------|--------------------|------------|--------------|--------------------|
| Апаранский | Чобанмаз | бэла | Талинский | Сабунчи | зокори |
| » | Гондахсаз | » | » | Кялашбек | зокори, раши |
| » | Курубогаз | » | » | Акко | сипка |
| » | Курдский | сипка | » | Тилик | » |
| » | Памб | » | » | Капахтапа | » |
| » | Алагез | » | » | Диан | ортули, ха- |
| » | Малое Джа- | » | » | | сани |
| » | мушли | » | » | Зевестан | » |
| » | Корбулак | » | » | Канархач | ортули, ха- |
| » | Джарджарис | рожка | » | | сани |
| » | Саняр | » | » | Байсаз | ортули, ха- |
| » | Мирак | махамди | | | сани, сип- |
| Басаргечар- | Каябаш | карали, пир- | | | ка |
| ский | | ки, шавли- | » | Бэрош | рожка |
| « | Кошабулах | ки | » | Кармиргюх | » |
| « | Гейсу | пирки | быв. Дили- | Головино | джелали |
| « | Айгешат | башки | жанский | | |
| Октемберян- | | ромоши, шар- | Севанский | Семеновка | » |
| ский | | ки | Шаумян- | Верхнее Нед- | брука |
| Талинский | Сорик | хасани | ский | жирлу | » |
| « | Сичанлу | » | » | Нижнее Нед- | » |
| « | Сайране | » | Эчмиадзин- | жирлу | |
| « | Кшламара | » | ский | Кюрокенд | шарки. дэвэ- |
| « | Гялто | зокори | | | на |

Курды Азербайджана, как отмечалось, совсем не помнят родоплеменных названий. На вопрос, к какому роду или племени относились их предки, старики отвечают: *аджам*. В двух селениях мне сообщили еще и другие названия: *бабаялы*, *фарыхкянлы* (или *фарахканлы*), *шахсуварли*. Вероятно, эти названия отражают не родоплеменную, а территориальную принадлежность. Например, термины *фарыхкянлы*, *шахсуварли* — это названия сельских обществ, в которые входили курдские селения. Так, в Шахсуварлинское сельское общество бывшего Зангезурского уезда Елизаветпольской губернии в конце XIX в. входили семь курдских селений: Шахсуварлу, Минкенд, Бозлу (Кямаллы), Аг-Керли (Бозналу), Алпаут, Варазгун, Минкенд-Гасанлу²⁴. В Фарахканлинское сельское общество входили два курдских селения: Фарахканлы и Гасанлы²⁵.

²³ Амине Авдал. Патронимия у курдов Армении в XIX в., «Сов. этнография», 1959, № 6, стр. 150.

²⁴ «Свод статистических данных...», стр. 140

²⁵ Там же, стр. 122.

Из сказанного следует, что возникновение курдских селений в пределах Азербайджана и Армении в начале XIX и до первой половины XX в. происходило неодинаково.

В Азербайджане среди курдских селений существуют исконные (особенно вдоль советско-иранской границы) и вновь созданные селения (высокогорные и предгорные районы). Они возникали, во-первых, в результате переселения курдов из Ирана, во-вторых, в результате их перемещения из одного района Азербайджана в другой и, в-третьих, в результате переселения (правда, незначительного) курдов-мусульман из Армении в Азербайджан. Новые селения курдов возникали в Азербайджане в основном на свободной, никем не занятой территории, пригодной для отгонно-пастбищного скотоводства или для земледелия. В расселении и образовании селений не играла роли родоплеменная принадлежность, хотя селения создавались с учетом родственных связей.

В Армении большинство курдских селений основывалось выходцами из Турции (Ван, Карс, Аинтаб), переселенцами из Сурмалинского уезда и курдами, пришедшими из Азербайджана.

Курдские селения возникали либо на развалинах старых заброшенных армянских, азербайджанских селений или селений курдов-мусульман, либо курды оседали в существовавших армянских, азербайджанских, русских (молоканских) селах. В расселении и основании селения главную роль играло соблюдение родоплеменной и особенно религиозной принадлежности.

Среди смешанных в национальном отношении селений преобладают селения армян с курдами-езидами и азербайджанцев с курдами-мусульманами. Таким селением, например, в Армении является Джарджарис Апаранского района, в котором, по данным экспедиции 1959 г., 97 домов курдских, 20 домов армянских и 3 дома азербайджанских. В селениях Нижнее Неджирлу и Верхнее Неджирлу Шаумянского района, по данным того же года, 300 домов азербайджанских, 70 — армянских и 50 — курдских; в армяно-курдском селении Советакан Октемберянского района на 200 домов приходится 12 домов курдов-езидов, в селении Айгешат того же района 230 домов армянских и 10 курдских и т. д.

В эпоху развернутого строительства коммунистического общества в нашей стране важнейшей проблемой становится исследование процессов сближения и взаимовлияния национальных культур. Проявление одной из форм такого сближения народов, при сохранении их лучших национальных традиций, можно наглядно проиллюстрировать на жизни современных курдских селений в Закавказье.

Совместное расселение и дружная жизнь курдов с другими братскими народами Кавказа ярко иллюстрирует единственно правильную ленинскую национальную политику нашей Коммунистической партии.

Совместное расселение курдов с армянами, азербайджанцами и русскими способствует процессу сближения курдов с этими нациями. Это сближение проявляется не только в производственной, но и в общественной и семейной жизни колхозников. Курды вместе с азербайджанцами, армянами и русскими трудятся в смешанных в национальном отношении колхозах и совхозах, например, в колхозе Айгешат Октемберянского района, Люсабер Эчмиадзинского района, в совхозе им. Азизбекова Шаумянского района Армянской ССР, в колхозе им. Энгельса Кельбаджарского района Азербайджанской ССР и др.

В Армении, в районах с преобладанием курдского населения, курдский язык в школе преподают наравне с другими дисциплинами. В смешанных армяно-курдских, азербайджано-курдских и других селениях, в которых курды составляют меньшинство, курдские дети по желанию

родителей обучаются на языке преобладающей здесь национальности. Например, в селениях Мргашат, Советакан, Айгешат Октемберянского района преподавание ведется на армянском языке. В селении Головино быв. Дилижанского района курдские дети учатся в местной русской школе. В селениях Верхнее Неджирлу и Нижнее Неджирлу Шаумянского района с преобладанием азербайджанцев обучение ведется на азербайджанском языке.

Сближение курдов с окружающим их населением проявляется и во многих сторонах семейного быта, в частности в увеличении количества смешанных браков. Курды-мусульмане вступают в браки не только с азербайджанцами (также мусульманами по религии), но и с армянами, русскими и даже курдами-езидами, что наглядно свидетельствует о происходящем разрушении религиозной нетерпимости и строгих обычаев эндогамии, прежде широко бытовавшей у курдов и наложившей определенный отпечаток на характер расселения курдов в Закавказье. Таким образом, при исследовании важнейших этнических процессов, происходящих у народов нашей многонациональной страны, должны быть также учтены причины и характер расселения изучаемого народа.

SUMMARY

The present article, based on field investigations, briefly traces the history of the emergence of the presently existing Kurdish settlements in Armenia and Azerbaijan. Although individual Kurdish clan and tribal groups had dwelt in Transcaucasia long before the presently existing settlements arose, the main period of the emergence of Kurdish settlements can be referred to the early 19th century and the first half of the 20th century.

A sizable part of the Transcaucasian Kurdish population lives in villages together with Azerbaijanians and Armenians. Joint work on collective and state farms promotes considerable proximity in the field of culture and way of life, as well as growing intermarriage.

А. А. БОБРИНСКИЙ

К ИЗУЧЕНИЮ ТЕХНИКИ ГОНЧАРНОГО РЕМЕСЛА НА ТЕРРИТОРИИ СМОЛЕНСКОЙ ОБЛАСТИ *

В 1920—1930-х годах на территории Смоленщины существовали довольно крупные центры гончарного ремесла. Они располагались обычно близ городов или селений городского типа, а иногда и в городах. Так, в Велиже в 1920—1930-е годы работало более 50, в Демидове — около 50, в Смоленске около 20 гончаров. Гончарством занимались также в Дорогобуже, Гжатске, Сычевке¹.

В городах гончары обычно оседали на окраинах и занимали иногда целые улицы. В Демидове, например, в 1930-х годах примерно 80% всех гончаров города (41 человек) жили на Пролетарской (бывшей Гончарной) улице.

Однако основная масса гончаров была сосредоточена в сельской местности области, где этим ремеслом в последние 40—50 лет занимались примерно в 150 селах и деревнях.

Большую часть своей продукции городские и сельские гончары предназначали для рынка, но до последнего времени они делали посуду и «на заказ». Работа на заказ была связана, как правило, с изготовлением большемерных (очень крупных) сосудов.

Устойчивость гончарной техники, не раз отмеченная в этнографической литературе, наблюдается и у местных ремесленников. Подавляющая часть современных гончаров — наследственные ремесленники, перенявшие все приемы («секреты») изготовления глиняной посуды от отцов и дедов. В некоторых семьях этим ремеслом занимались в течение 300 и более лет, сохраняя до наших дней в неизменном виде многие, нередко архаичные, технические приемы. Однако большинство составляют сравнительно молодые «гончарные династии», существующие примерно 100—150 лет. Причем «местными» некоторые гончары стали недавно (в конце XIX — начале XX в.), переселившись на территорию нынешней Смоленской области из различных районов Белоруссии или России. В селах Смоленской области (как, впрочем, и в других областях, например, Ленинградской, Новгородской, Псковской) до 1941 г. гончарством «по наследству» занимались и женщины, но такие случаи редки.

* Статья написана по материалам обследования современного состояния гончарного ремесла, проведенного автором в 1957—1958 годах в Смоленске, Демидове, деревнях Гнездове, Пенеснарь, Стабне, Дубровке, Новоселки Смоленского р-на (автор работал в составе Смоленского отряда Среднерусской археологической экспедиции Института истории материальной культуры АН СССР, руководитель В. В. Седов). В статье использованы также материалы анкетного опроса населения, организованного в 1958—1959 гг. через сельские и поселковые Советы депутатов трудящихся и районные финансовые отделы области.

Пользуясь случаем, автор выражает самую глубокую признательность всем лицам, оказавшим ему помощь в сборе информации о гончарном ремесле на территории области.

¹ Здесь и ниже дается современное административное деление.

Процесс отмирания гончарного ремесла, начавшийся на территории России еще в XIX в., на Смоленщине стал особенно заметен в последние 20—40 лет. Сегодня гончарство стало анахронизмом не только в городе, но и в деревне. К 1958 г. оно сохранилось примерно в 14 населенных пунктах области.

Современное производство керамики (как и древнее) довольно четко делится на шесть стадий: 1 — выбор глины; 2 — ее добыча; 3 — подготовка глины к работе; 4 — формовка изделий; 5 — подготовка их к обжигу; 6 — обжиг изделий.

Собранные материалы позволили рассмотреть далеко не все вопросы, представляющие интерес в связи с изучением истории гончарной техники на территории Смоленской области. Автор и не ставил перед собой задачи исторического исследования. Цель его — ввести в научный оборот конкретные материалы о современной технике местного гончарного ремесла, почти не получившего освещения в литературе².

Выбор глины

За последние десятилетия на территории области геологами зафиксировано около 100 месторождений глин, пригодных для гончарных работ. Однако далеко не всякая глина использовалась ремесленниками. Иногда даже доступные залежи, расположенные близко к очагам производства, ремесленниками не разрабатывались.

Объяснение этому следует искать в особенностях представлений о пригодности глины, существующих среди гончаров. Дело в том, что критерии, какими пользуются, например, геологи, определяя ту или иную глину как гончарную, не совпадают с представлениями о ней самих ремесленников. У гончаров эти представления конкретнее, уже. Они ограничены всей системой технических навыков и прежде всего навыками, связанными с обжигом изделий. Иными словами, требования, предъявляемые сегодня к глинам по существу, продиктованы нуждами этой последней стадии.

По мнению гончаров, «в работу» может идти жирная глина — «маслянистая», мягкая, но при выборе ее руководствуются не только этим. Оказывается, глина должна иметь и определенный цвет, так как одни «привыкли» к «красным» глинам, другие к «сизым» или «зеленым» и т. д. Более строго цветовые особенности учитывались в XIX в. Если случалось, что ремесленник переселялся на новое место, то первое время он предпочитал ездить за глиной туда, где добывал ее раньше, или покупать «похожую», но не копать местную «другую». Так, например, гончар И. Н. Крохин рассказывает, что когда в самом начале XX в. его семья поселилась в д. Устье Сычевского р-на, то первое время они с отцом ездили за «белой» глиной, с которой «привыкли» работать, в Тверскую губернию (где жили раньше) за 86 км от д. Устье.

Дело, конечно, не столько в самом цвете, сколько в существующем среди ремесленников представлении об особом поведении различно окрашенных глин во время обжига. Усвоив правила обжига одной глины, гончар избегает применять другие, так как это, по его мнению, может привести «к большой порче товара». По тем же соображениям

² Известно лишь описание П. Т. Олейникова, посетившего в 1898 г. Волочковскую волость Сычевского уезда (ныне входит в состав Днепровского и частично Холм-Жирковского р-нов области). Наиболее полно им описаны два этапа производства — подготовка глины и обжиг изделий; см.: П. Т. Олейников, Гончарни в Смоленской, Харьковской и Пензенской губ. (отчет 1898 г.), «Отчеты и исследования по кустарной промышленности в России», т. V, СПб., 1898. Гончарная техника на остальной территории современной Смоленщины никогда специально не изучалась.

«привычки» работать с определенной глиной и в настоящее время некоторые гончары, например, Смоленска, Духовщины, возят глину за 7—12 км, но таких случаев мало. Обычно, поселившись на новом месте, гончар за несколько лет осваивает работу с местными глинами. Так, Д. А. Абросимов, переехавший в Смоленск в 1921 г. из Саратовской губернии и «приученный с детства» к иной глине, некоторое время покупал «похожую», но все же «худшую», по его мнению, в д. Гнездово (в 7 км от Смоленска). Однако в конце концов он освоил технику



Рис. 1. Способ определения пластичности глины

обработки местной глины, добываемой в так называемом Чуриловском рву (в черте города, на Рачевке), и последние несколько лет применяет ее. Гончар Г. А. Слесарев, переселившись из д. Лисичино Кардымовского р-на в г. Духовщину, первое время возил глину из своей деревни (за 12 км), но сейчас все чаще использует ближайшие (в 4—5 км) от города залежи.

Выбор глины считается очень ответственным и трудным делом. Чтобы определить, пригодна ли глина по своим пластическим свойствам, некоторые ремесленники пользуются приемом, применявшимся и в XIX в. Небольшой кусочек тщательно размягают в руках и делают из него тонкий и длинный жгут («веревочку»), который затем навивают на палец (рис. 1). Если при этом жгут начнет ломаться, крошиться или трескаться, то глину считают плохой (тощей), если нет — признают годной (жирной).

Добыча глины

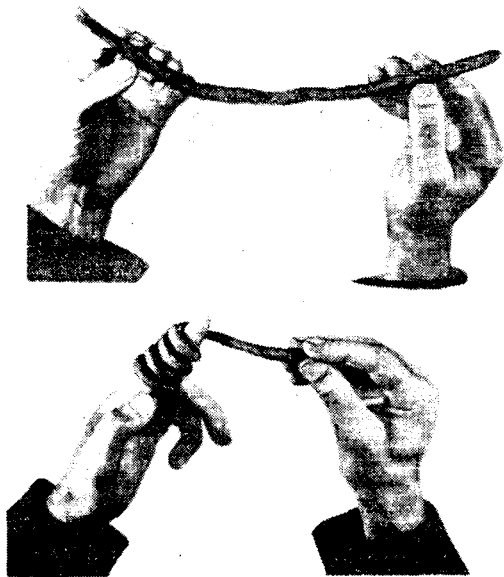
Еще в первой половине XIX в., по словам гончаров, «глина ничего не стоила», ее свободно копали на общинной или помещичьей земле, но уже в 50—60-е годы, а особенно в конце XIX в., многие помещики стали взимать за это плату. Крестьяне нередко запрещали жителям других деревень брать глину на своей земле или требовали с них за это

плату (обычно деньгами). В XIX в. жители отдельных деревень Смоленщины, близ которых находились залежи гончарной глины, запрещали посторонним копать ее даже за деньги, предпочитая лично добывать ее и продавать окрестным ремесленникам. Как давно возникло такое разделение труда, выяснить не удалось, но уже в XIX в. «копцы», или «копальщики», глины, как называют их гончары, были на Смоленщине хорошо известны. В отдельных деревнях такие копцы есть и в наши дни (например, в деревнях Гнездово, Лисичино, Бельково). Но большинство гончаров копают глину сами.

Место добычи старые гончары называют «глинищем», так, объясняют они, называли их отцы и деды места с хорошей глиной. В настоящее время слово это малоупотребительно. В последние два-три десятилетия появилось другое название — «карьер», однако самими гончарами оно употребляется редко.

Добычу производят летом и зимой, причем зимой, по словам гончаров, копать удобнее, так как не мешают дожди и грунтовые воды.

Как правило, глинища расположены по склонам возвышенностей, на дне оврагов, по берегам рек или на пойме. Чаще всего используют глины, залегающие на небольшой глубине от поверхности (0,3—0,9 м), но известны отдельные случаи добычи и с глубины до 4 м.

На территории Смоленщины в настоящее время применяются два способа разработки глинищ. Первый заключается в следующем. Тщательно очистив участок глинища от мусора, гончар лопатой выбирает почву до слоя залегания глины. Образовавшаяся яма имеет обычно прямоугольные очертания. Обнаженный слой глины размечают на квадраты размерами 40×40 или 50×50 см, после чего специальным деревянным клином³ сильными ударами сверху вниз, начиная с центра, отделяют квадраты друг от друга, «набивают комы», весом каждый 30—40 кг. Время от времени лезвие клина смачивают водой. Затем комы руками выбрасывают из ямы.

Второй способ проще. Также выкапывается лопатой яма небольших размеров (примерно 2×2 м) до слоя гончарной глины, но выбирают ее той же лопатой, без разметки. Причем стараются брать глину не изпод ног, а в боковых стенках ямы, в результате чего яма книзу расширяется, а нередко и обваливается; тогда либо ее расчищают, либо копают рядом новую. Так, по словам некоторых ремесленников, добывали глину отцы и деды, только лопаты у них были деревянные с железной оковкой.

Первый способ разработки глинищ издавна используется в деревнях Бельково, Гнездово. Применяют его и некоторые гончары г. Велижа, но, как и в XIX в., значительно чаще они прибегают ко второму способу или же к разработке глин, выходящих на поверхность.

Если глину копают близ поселения, то запасов ее, как правило, не делают, а берут только для одного цикла работы (примерно 30—50 кг). Но если глинище расположено в некотором отдалении от деревни (в 1,5 и более км), то предпочитают сразу накопать на несколько циклов работы.

Хранят глину обычно во дворе, поближе к дому, тщательно оберегая от загрязнения и высыхания. Небольшое количество глины складывают в помещении (обычно в сенях).

³ Клин деревянный (из клена или другой крепкой породы дерева). Общая длина его 1,5 м. Нижняя часть клина расширена и по форме напоминает лезвие топора. Лезвие плоское, рабочая кромка его остро затачивается. Ширина кромки 10—12 см. Верхняя часть клина в сечении круглая, толщина ее 8—10 см.

Подготовка глины к работе

Все без исключения гончары считают, что какой бы хорошей ни была глина, ее необходимо специально подготовить к работе. Цель подготовки — сделать глину мягкой, «тягучей, как воск», удалить сор, но приемы, какими стремятся достигнуть этого, — различны.

Весь процесс подготовки глины у современных ремесленников состоит из трех последовательных этапов: замочка, предварительный размин, окончателная обработка. По особенностям трудовых навыков и орудиям, какие употребляют гончары на каждом из этих этапов, можно выделить четыре способа подготовки глины, существующие еще сегодня на территории Смоленщины.

Первый способ. Глину (обычно не более 1 м³) складывают в деревянное «корыто» (прямоугольный ящик 2,5×1,5×0,5 м), заливают водой, размельчают лопатой и оставляют на 7—9 дней «мокнуть», изредка помешивая лопатой. Спустя установленный срок, часть глины (40—50 кг) вынимают из ящика, кладут на стол или широкую скамью и, придав ей форму вытянутого цилиндра, начинают «строгать» срезком — куском стальной проволоки длиной около 40 см. Строгая, гончар держит срезок за концы, проволока при этом натянута. Срезанные «листочки» откладывают в сторону. Затем всю глину сбивают в прямоугольный брусок и вновь строгают и так несколько раз. Цель этой операции — удалить весь «мусор»: камешки, твердые кусочки глины («орешки» или «желваки», как называют их ремесленники) и т. п. Затем тут же на лавке или столе мнут глину руками (а не ногами, как принято у большей части современных ремесленников). Делают это так: сильными короткими ударами правой руки, сжатой в кулак, разбивают глину в большую вытянутую «лепешку», которую затем сворачивают в рулон — «трубку» и вновь разбивают в плоскую лепешку, и так — до тех пор, пока глина не станет однородной, мягкой, «как тесто». Такую глину называют «валеной». Ее сбивают в кусок квадратной или прямоугольной формы и ставят близ гончарного круга (влево от него). Для формовки одного сосуда от нее отделяют (обычно руками) небольшой ком, вновь его размачивают, повторяя предыдущую операцию несколько раз, и, убедившись, что никаких соринки в нем не осталось, кладут на гончарный круг.

Такой способ подготовки глины применяет в настоящее время гончар Г. А. Слесарев (г. Духовщина). До 1941 г. этот способ применяли гончары в д. Лисичино Кардымовского р-на. Известно, что так готовили глину некоторые ремесленники и в XIX в.

Второй способ. Глину «прибирают», т. е. размельчают в руках, крошат в деревянный ящик (1,5×1×0,5 м), заливают водой (желательно теплой) и оставляют «мокнуть» на 2—3 дня, изредка при этом «перелопачивая». Потом часть глины (30—40 кг) вынимают, кладут на пол или на землю, предварительно очищенную от мусора и посыпанную тонким слоем просеянного песка или золы, и начинают «топтать» глину босыми ногами. Для этого становятся в центр глиняного кома и пятками «давят» на него, разгоняя от центра в разные стороны, а затем, медленно переступая по всей образовавшейся «лепешке», выравнивают ступнями ног ее толщину. Эту лепешку перегибают пополам (по диаметру) и, уплотнив между собой слои легким постукиванием ладоней, еще раз перегибают по диаметру. Образовавшийся четырехслойный кусок вновь мнут ногами. Перед каждым новым размином пол избы или землю посыпают тонким слоем просеянного песка или золы, чтобы глина не прилипала. Во время топтания гончар выбирает руками камешки и иной сор, попадающийся под ноги. Повторяют операцию несколько раз, пока глина не станет «тягучей, как тесто». Когда ее достаточно размяли, делают «повалы»: размятую лепешку сворачивают

в рулон. ногой разделяют его на две или три части, которые ударами о землю или пол сбивают в бруски, напоминающие по форме и размерам современный строительный кирпич. Один из брусков кладут на лавку, раскатывают руками в длинный жгут и начинают «валить». Делают это так. Гончар кладет обе руки ладонями вниз на один из концов жгута и затем, сильно надавливая на него ладонями, быстрым движением рук от себя уплощает эту часть жгута. При этом пальцы гончара прощупывают глину и если встречается сор, выбирают его. Затем обе руки перемещают на следующий участок жгута и повторяют описанную операцию. После такой обработки получается лента длиной 70—80 см, шириной 20—25 см и толщиной 6—7 см. Ее сгибают вдвое или втрое и вновь начинают мять. Повторяют это несколько раз, после чего глину вновь скатывают в длинный жгут, который ломают по длине на отдельные куски. Каждый из этих кусков также мнут, выбирая встречающийся сор. В результате подготовленная к работе глина оказывается в нескольких коротких жгутах. Их называют «сойками». Длина сойки — 14—15 см, диаметр 10—11 см.

Так подготавливают глину гончары г. Демидова, г. Велижа, д. Новоселки Смоленского р-на, д. Дуброва Демидовского р-на, деревень Агаршево, Устье, Артемово, Боброво, Сычевки Сычевского р-на. Этот же способ применялся на территории области и в XIX в.

Третий способ очень близок только что описанному, отличаясь от него следующей деталью. После того как глину «стоптали», от нее отрезают небольшой кусок и, раскатав его на лавке в толстый жгут, удаляют сор с помощью срезка. Приемы строгания такие же, как и у ремесленников, применяющих первый способ.

Срезком пользовался гончар-белорус А. Г. Альховка, работавший в 1958 г. в Смоленске. По его словам, выбирать сор можно и руками, но срезком быстрее и удобнее. Отец его (житель села Бешенковичи, Витебской обл.) также применял срезок. Срезком пользуются и гончары деревень М. Павлово, Б. Павлово, Александровки Ельнинского р-на. По словам старожилов, основателем гончарного производства в этих деревнях был гончар-поляк Винцес, поселившийся в д. М. Павлово в 1860 г.

Четвертый способ подготовки глины. Глину складывают в деревянный ящик — «ларь», заливают теплой водой, размельчают лопатой и оставляют мокнуть на несколько дней. Затем часть размоченной глины выкладывают на брезент, расстеленный на полу, и «мнут» босыми ногами, выбирая попадающийся сор. Размяв в лепешку, ее скручивают в рулон и опять мнут. Повторяют это несколько раз. Основная цель описанной операции — сделать глину «ровной», мягкой. Выбирать мусор, по словам гончара, удобнее, когда глина станет мягкой. Смятую глину сбивают в квадратный кусок и накрывают влажными тряпками. Чтобы подготовить необходимое на день работы количество глины, гончар от этого куска отрезает «срезком» 8—10 кг глины, кладет ее на скамью и, смочив руки водой, слегка похлопывает ладонями по куску, придавая ему яйцевидную форму. Затем, придерживая кусок левой рукой, правой начинает «натирать» его в продолговатую лепешку. Нажимая ладонью на поверхность куска, гончар медленно передвигает его от себя, а затем к себе. Пальцы его при этом полусогнуты, ими он «разглаживает» глину, выскивая мельчайшие соринки. Когда глина примет форму лепешки толщиной около 15 см, ее перегибают пополам и вновь начинают натирать (рис. 2). Эту операцию повторяют до тех пор, пока, по мнению мастера, в куске не останется сора. Подготовленную таким образом глину называют «свалок». Высота его 30—35 см, диаметр у основания 25 см, у вершины около 20 см. Свалок помещают по левую руку, близ гончарного круга. Впоследствии свалок

разрезают срезком по диаметру на тонкие (3—4 см) лепешки, которые и используют при формовке.

Таким способом подготавливает глину к работе уже упоминавшийся Д. А. Абросимов.

При подготовке глины к работе местные ремесленники, применявшие второй и третий способы, до недавнего времени добавляли в нее песок и древесную золу, просеянные через мелкое сито.

Золу прибавляли только в тощую, а песок в любую гончарную глину. Гончары, применявшие первый способ, примесей не вводили. Среди гончаров существуют противоположные взгляды на примеси. Одни считают, что песок, добавленный в глину, способствует успешному ведению обжига; другие же утверждают, что примеси вредны, портят изделие при обжиге.

Ссылка на процесс обжига не случайна. Эволюция взглядов на примеси у местных ремесленников идет под влиянием новых обжигательных устройств — открытых горнов, которые они стали использовать в последние 30—40 лет.

Гончары, обжигавшие изделия в специальных горнах, предпочитали глину без примесей, обжигавшие в черных печах, а позднее в больших русских печах, — вводили примеси. Следует отметить, что местным гончарам неизвестны в качестве примесей шамот и дресва, применявшиеся многими гончарами на территории других русских областей. Незнаком местным гончарам и прием подготовки глиняного теста из двух сортов глины разных месторождений, широко распространенный в Поволжье и на Украине.



Рис. 2. Рабочий момент подготовки глины четвертым способом — «натириание» глины

Формовка изделий

Из подготовленной тем или иным способом глины в этот же день начинают формовать посуду. Делают это на гончарном круге. В последние 50—80 лет на территории области были известны ручные и ножные гончарные круги. Применение ручного круга зафиксировано только в сельской местности, а ножного круга — и в городских, и в сельских очагах этого ремесла.

Сведения о ручном круге очень скудны. Большинство современных ремесленников знакомо только с ножным кругом. Причем значительная часть их, в том числе и деревенских, не слышала о ручном круге и от своих отцов и дедов или же, ссылаясь на этих последних, говорила о работе на ручном круге других ремесленников, живших бок о бок с гончарами, применявшими ножные круги в той же или соседней деревне. Наиболее поздние свидетельства применения ручного круга отно-

сятся к началу 1930-х годов. Использование его в это время отмечено в Шумячском, Дорогобужском и Сычевском районах области. Данные о конструкции орудий выявлены только на территории Шумячского р-на. Здесь в 1930 г. гончары деревень Зимонино и Кораблево формовали посуду на ручном круге с неподвижной осью и спицами, смонтированном на скамейке (рис. 3, 1).



Рис. 3. Гончарные круги, применявшиеся на территории Смоленской области: 1 — ручной круг со спицами; 2 — ножной круг со спицами; 3 — ножной круг с наклонными спицами; 4 — ножной круг с металлической осью и «лапами» — «немецкий»

Более многочисленны и детальны сведения о ножных кругах. Отмечено применение этих кругов двух конструкций: с неподвижной и подвижной осью. Первая представлена двумя разновидностями: с прямыми и наклонными спицами (рис. 3, 2, 3), вторая также двумя разновидностями: с осью, имеющей «лапы» (рис. 3, 4), и осью без лап.

Многие деревенские гончары считают ножные круги со спицами наиболее старыми, «старинными», говоря, что на них работали еще деды и прадеды. В конце XIX — начале XX в. эти круги использовались во многих сельских и городских очагах гончарного ремесла, в частности в Смоленске, Поречье (современный г. Демидов), в де-

ревнях Пенеснарь, Стабна, Гнездово Смоленского р-на, д. Крестовка Духовщинского р-на, деревнях Малое и Большое Павлово Ельнинского р-на, д. Ново-Мишнево Днепровского р-на, деревнях Агаршево, Артемово, Глинцево, Боброво, Устье и других Сычевского р-на.

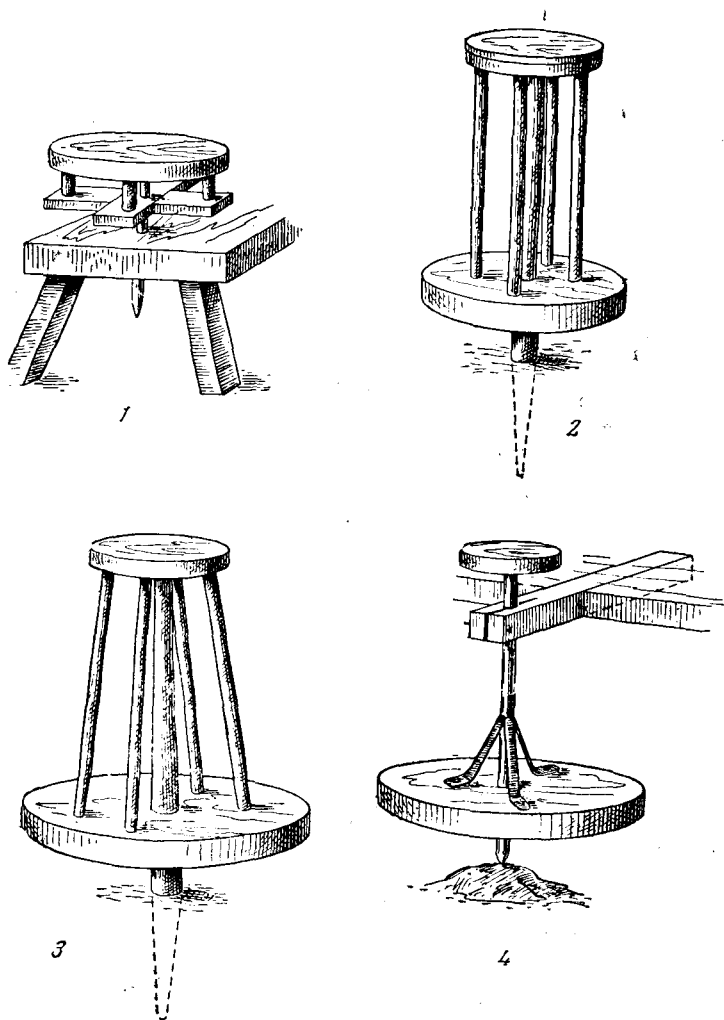
Эти круги делались, как правило, целиком из дерева, оси их обычно вбивались в землю. Использование ножных кругов со спицами,



Рис. 4. Распространение различных способов формовки: 1 — дер. Дубровка, 2 — дер. Крестовка, 3 — дер. Третьяково, 4 — дер. Лисичино, 5 — дер. Новоселки, 6 — дер. Дубровка, 7 — дер. Пенеснарь, 8 — дер. Гнездово, 9 — дер. Кораблево, 10 — дер. Зимоново, 11 — село Шумячи, 12 — дер. Б. Павлово, 13 — дер. М. Павлово, 14 — дер. Александровка, 15 — дер. Пирогово, 16 — дер. Федуркино, 17 — дер. Глушково, 18 — дер. Ново-Мишнево, 19 — дер. Агаршево, 20 — дер. Артемово, 21 — дер. Устье, 22 — дер. Глинцево

имевшими металлическую ось, укрепленную в плахе, отмечено только в д. Ново-Мишнево. Здесь на таких кругах гончары работали до 1930 г.

В настоящее время ножные круги со спицами на территории области не употребляются. Наиболее поздние сведения об их использовании относятся к 1940-м годам. В 1940 г. на ножных кругах с наклонными спицами работали гончары д. Крестовка, в 1945—1947 гг. на них еще формовали посуду отдельные деревенские гончары на территории Сычевского р-на.

Ножные гончарные круги с подвижной осью известны и целиком деревянные, и с металлической осью. Данные о деревянных кругах с подвижной осью отрывочны. Известно лишь, что в некоторых очагах сельского и городского гончарства они применялись раньше, чем ору-

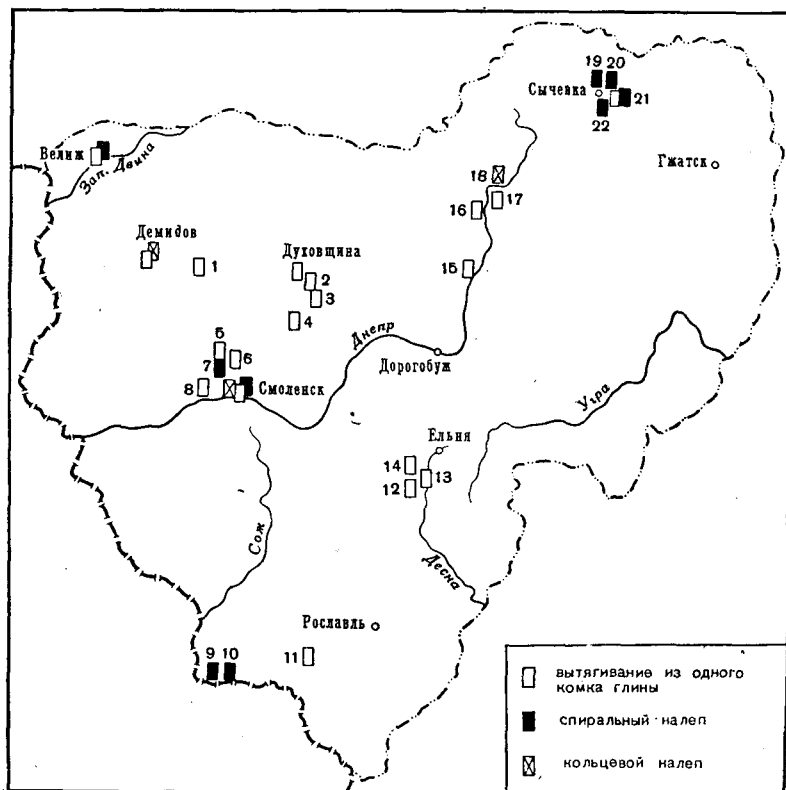
дия той же конструкции, но с металлической осью. Эти последние сменили деревянные орудия в Смоленске в 1910-е годы, в с. Шумячи — в 1922—1923 гг.

Массовое распространение ножных кругов с металлической осью среди сельских ремесленников относится к первым двум десятилетиям текущего столетия. В Демидове такой круг впервые появился в 1911 г. Он имел три металлические «лапы». Демидовские гончары, заимствовавшие устройство этого круга у ремесленников г. Витебска, называли его «немецким». Так же называли его и витебские гончары. В других районах Смоленской области это название неизвестно.

Все современные ремесленники работают на ножных кругах с металлической осью без лап. Способы формовки на этих кругах различны (рис. 4).

Сосуды небольших и средних размеров (от 0,5 до 5—6 л) гончары (и русские и белорусы) вытягивают из одного комка глины. По определению самих ремесленников, они «работают вытягом». Некоторые русские гончары называют этот способ формовки «точкой» (от «точить»). Делают это так.

От подготовленной глины «отщипывают» кусок, нужный для сосуда того или иного объема⁴, округляют его в руках и кладут на центр диска неподвижно стоящего круга. Затем слегка прихлопывают ком ладонью правой руки, чтобы он плотнее «сел», левой медленно вращают круг слева направо и начинают устанавливать ком строго по центру. Для этого, раскрутив ногами круг, одновременно с двух сторон надавливают влажными ладонями на боковые поверхности кома. Последний принимает форму конуса и располагается в центре. Операция эта обязательна, так как если ком смещен с центра, во время формовки образуется большая разница в толщине стенок сосуда, и сосуд может «сесть».

Затем тыльной стороной ладони, сжатой в кулак, слегка сплющивают ком несколькими короткими ударами и начинают «поднимать» или «выводить» стенки сосуда. Причем одни гончары, раскрутив круг, делают большим пальцем правой руки в центре чуть сплющенного кома небольшое углубление и постепенно расширяют его, включая в работу остальные пальцы руки; левой рукой в это время они придерживают ком с наружной стороны, чтобы он не «расплывался». Другие же, медленно вращая круг левой рукой, легкими ударами правой сжатой в кулак руки делают небольшое углубление в центре кома, а затем двумя руками сразу расширяют его. Когда ком примет форму невысокого полого цилиндра, левую руку помещают с внешней стороны его. В дальнейшем, надавливая пальцами на стенки цилиндра одновременно с внутренней и внешней стороны (круг при этом быстро вращается) постепенно вытягивают стенки вверх, но придают глине не форму цилиндра, а сразу же очертания будущего сосуда.

При выведении стенок сосуда многие гончары пользуются небольшим скребком, который называют «шнарь», «шнар», или «шнорка»⁵. Используют его по-разному: одни вытягивают с помощью шнаря стенки сосуда, другие применяют его для придания сосуду окончательной формы.

Во время формовки шнарь держат в левой руке под некоторым углом к поверхности сосуда. Некоторые гончары в северо-восточной части области используют при формовке не шнарь, а деревянный однолез

⁴ Определяют необходимое количество глины на глаз, по весу, но всегда довольно точно.

⁵ Шнарь — деревянная пластина прямоугольной, трапециевидной или треугольной формы толщиной 0,5—1 см и длиной 8—14 см. Одно или два рабочих ребра пластины затачивают, а в самой пластине обычно делают небольшое отверстие для пальца.

вийный нож, по своим очертаниям напоминающий железный, но они же применяют и «оправку»⁶.

Вытягивая стенки, оставляют толщину их у дна большей и, только когда окончательно придали форму верхней части сосуда (венчику, плечикам), срезают с тулова лишний слой глины. По словам гончаров, они пальцами «чувствуют» толщину стенок и стараются всюду сделать ее одинаковой. У самого дна глину обычно срезают оправкой или, как еще ее называют, «подчищалкой», «подделком».

Готовый сосуд снимают с круга срезком, который «подводят» под дном («дно») и отрезают от диска. Круг в это время неподвижен или очень медленно вращается.

Таким способом ремесленники формируют и крупные сосуды (до 20 л), только делают это очень медленно, так как, по их словам, стенки «зыбятся во все стороны».

Часть гончаров при формовке крупных сосудов применяет метод кольцевого налета (формируют «по-старинному», «налепкой»). Этот способ формовки заключается в следующем.

Гончар отделяет от подготовленной глины небольшой кусок, раскатывает его на лавке в жгут толщиной 3—4 см, длиной 30—35 см и легкими ударами сжатой в кулак правой руки разбивает в ленту шириной 6—7 см, толщиной 1—1,5 см. Затем ленту берут руками за концы и, слегка постукивая торцом по лавке, «равняют» ленту. После этого гончар отделяет от заготовленной глины другой кусок, в руках округляет его в шар, кладет в центр диска, и, быстро вращая круг ногой, вытягивает нижнюю часть будущего сосуда — полый цилиндр («банку») высотой и диаметром примерно 10—15 см. Продолжая быстро вращать круг ногой, гончар выравнивает торец банки и средним пальцем правой руки делает на нем желобок глубиной около 1 см, затем, остановив круг, приготовленную ленту ставит торцом в желобок, а концы ее соединяет между собой встык или накладывая один край на другой. Если длина приготовленной ленты оказывается меньше или больше, чем нужно, дополнительно наращивают ленту или отщипывают от нее излишек. Образовавшийся между банкой и лентой «шов» тщательно заглаживают пальцами с двух сторон и, раскрутив круг (до этого он вращался очень медленно), придают нужную форму заготовленной части сосуда. Вторую ленту сразу не наращивают, а оставляют начатый сосуд на круге до следующего дня, чтобы глина стала тверже. Большой сосуд (на два-три ведра) формируют 4—5 дней, ежедневно наращивая по одной ленте. Когда сосуд готов, его срезают с круга обычной стальной проволокой.

В 1958 г. таким способом пользовался, например, при формовке крупных сосудов гончар-белорус А. Г. Альховка, работавший в Смоленске, а до 1941 г. его применяли и русские, и белорусы.

Третий способ формовки носит название «навод». Гончар, раскрутив круг ногой, примазывает кусочек глины к диску. Начав с центра, он большим и указательным пальцами руки постепенно размывает глину почти по всей плоскости круга. В результате в центре слой глины оказывается несколько толще (3—4 мм), чем по краям (около 1 мм). Подготовив таким образом круг к работе, гончар отделяет от заготовленной глины нужный кусок, сбивает (перебрасывая с одной руки на другую) в круглый ком и осторожно ставит его на центр круга. Последнее ему помогают сделать концентрические следы от пальцев, оставшиеся на примазанной ранее глине, — в центре они схо-

⁶ Оправка — деревянная пластинка овальной или треугольной формы. Длина ее от 6—8 до 15—20 см, толщина 0,5—0,1 см. На одном из концов пластинки сделана небольшая овальная выемка, необходимая для придания овального очертания краю дна («утору», «приту»).

дятся в одну точку. Затем несколькими легкими ударами ладони правой руки гончар сплющивает ком, превращая его в толстую лепешку. Круг в это время очень тихо вращают левой рукой или ногой. Такой прием нужен для укрепления глины на плоскости круга: «теперь она никуда не уползет». В центре лепешки гончар делает небольшое углубление (рис. 5), ударяя слегка кулаком правой руки, затем начинает «разбивать» его, нанося один за другим сильные короткие удары по



Рис. 5. Основные этапы формовки наводом: 1 — «выбивание» днища; 2 — наводка первого жгута; 3 — наводка последнего жгута; 4 — общий вид заготовки сосуда (разрез)

его краю. Удары наносят ребром сжатой в кулак ладони под некоторым углом по отношению к плоскости круга. Круг при этом медленно вращается (15—18 оборотов в минуту). В результате, через 1,5—2 минуты после начала разбивки, образуется мелкая «чаша» с неровными краями. Стенки этой чаши немного отогнулись наружу. Гончар поднимает их тыльной стороной ладони до вертикального положения и заглаживает пальцами. Верхний край (торец) стенок остается неровным, волнообразным. Затем гончар приступает к выравниванию днища. Вначале он пытается равномерно размазать глину большим пальцем, начиная с центра, но так как она «крутая», сделать это обычно не удастся. Тогда гончар прибегает к следующему приему. От подготовленной глины он отщипывает еще небольшой кусок, в руках раскатывает его в жгут — «сосульку» длиной 5—6 см, диаметром 3—4 см и, раскрутив круг ногой, размазывает ее по днищу, начиная с центра. Круг в это время вращается со скоростью 35—40 оборотов в минуту. Однако и при таком наращивании толщина нередко остается различной, так как в центре образуется небольшое возвышение — «пуп», как

говорят гончары. Чтобы сгладить его, гончар делает новую «сосульку», но размазывает ее, отступив от центра на 2—4 см. Толщина по всему днищу должна быть одинаковой; в противном случае, объясняет гончар, сосуд может лопнуть во время обжига. Когда днище выровнено, его поверхность и стенки гончар заглаживает пальцами (торец стенок остается неровным). Высота стенок 4—5 см, толщина 1,5—2 см.

«Начин» — днище будущего сосуда — сделан, и гончар приступает к изготовлению жгута. Он отделяет нужный кусок глины, разминает его в руках в круглый ком и затем, с силой перебрасывая с одной руки на другую, разбивает в короткий жгут. Держа жгут по вертикали, гончар постепенно растягивает его. В результате образуется «сосулька» длиной около 25 см, толщиной 5—6 см (у концов толщина меньше на 1—1,5 см).

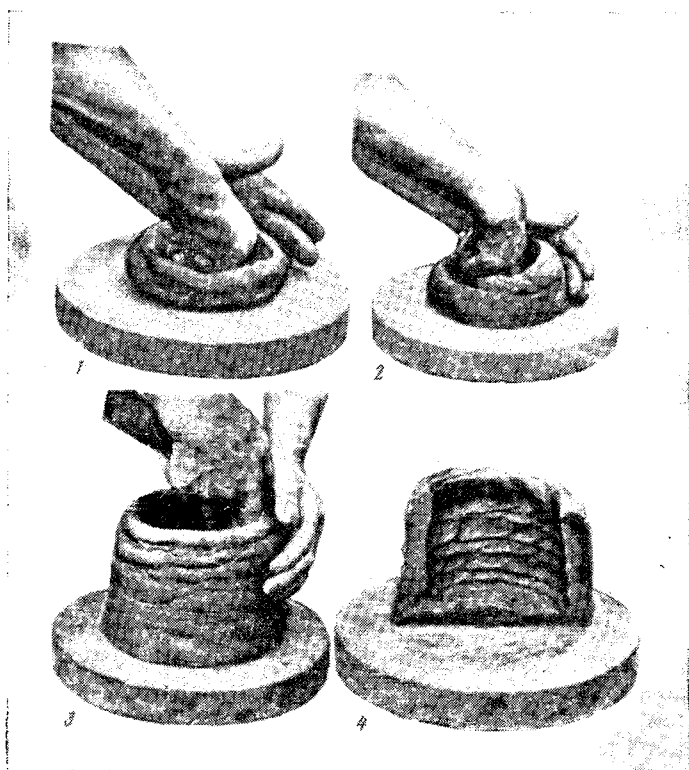
Далее следует «наводка корпуса». Сжимая сосульку в правой руке так, что конец ее оказывается между большим и средним пальцами, он прижимает ее изнутри к бортику начина, одновременно ударяя по наружной стороне бортика нижней частью ладони левой руки (рис. 5, 2). Жгут при этом немного растягивается и, проходя между согнутыми пальцами правой руки, превращается в ленту шириной около 5,5—6 см, толщиной около 1—1,5 см. Она-то и оказывается примазанной к стенке бортика. Гончар повторяет этот прием до тех пор, пока не примажет ленту по окружности всего начина. Делается это довольно быстро: как только первое кольцо ленты наращено, гончар немного приподнимает руку со жгутом и наращивает (наводит) второе кольцо и т. д., постепенно по спирали все выше и выше поднимая стенки. Но в высоту заготовка будущего сосуда растет очень медленно, так как $\frac{2}{3}$ ширины примазываемой ленты ложится на предыдущую. После одного оборота жгута высота стенок увеличивается лишь на 1,5—2 см.

При наводке корпуса сосуда высотой в 30 см, с диаметром плечиков 26—28 см и диаметром днища 12—15 см, из одного жгута образуется лента, укладываемаяся по окружности 4 раза, в результате чего стенки поднимаются на 10—11 см (с учетом высоты «начала», т. е. 6 см). Всего же при изготовлении сосуда указанных размеров наращивают 3 жгута. Делают их в процессе наводки. В результате наращивания образуется полый цилиндр высотой около 18 см, с толщиной стенок 3—3,5 см; сверху он немного сужается (рис. 5, 3, 4). Во время всей этой операции гончар специально не вращает круг, но в силу движений, которые он совершает, примазывая жгуты, круг медленно вращается (8 оборотов в минуту).

Примазав все жгуты, гончар заглаживает и выравнивает толщину стенок цилиндра. Для этого, раскрутив круг ногой, он пальцами обеих рук одновременно с внешней и внутренней стороны надавливает слегка на стенки, начиная от основания и постепенно подымая руки все выше и выше. Как и ремесленники, работающие «вытягом», он «чувствует» пальцами толщину стенок и там, где нужно, уменьшает или увеличивает нажим. Круг при этом вращается со скоростью 35—40 оборотов в минуту. Затем, не уменьшая скорости вращения круга, гончар срезает, «ровняет» ножом торец цилиндра⁷.

Наводка корпуса закончена. При наводке на изготовление одного жгута-сосульки уходит около 3 минут, на примазывание ее — 0,5—0,7 минуты. А всего на наводку корпуса сосуда гончар затрачивает немногим более 30 минут.

Приступая к собственно формовке сосуда, гончар обертывает правую руку влажной мешковиной и, сильно раскрутив круг ногой, начина-

⁷ Нож, каким пользуется гончар для этих целей, деревянный, двулезвийный, по форме напоминает железный кинжал, но с овальным концом. Длина лезвия 20 см, длина рукоятки 10 см.

ет вытягивать стенки цилиндра вверх. Когда цилиндр стал достаточно высоким, гончар придает сосуду нужную форму.

Для выравнивания стенок гончар использует двулезвийный или односторонний нож, реже — шнур. Во время вытягивания сосуда круг вращается со скоростью 60 оборотов в минуту. На формовку уходит всего 8—10 минут. Таким образом на изготовление одного сосуда высотой 30 см тратится около 40 минут, а если глина хорошая и на выравнивание дна не нужно тратить много времени, то 30 минут.

Описанным способом формует свои изделия на ножном круге с металлической осью Д. А. Абросимов, переселившийся в Смоленск из Саратовской губернии. По его словам, наводом работали все гончары д. Шалкино Хвалынского уезда, где он родился. Гончарству он обучился у отца. Таким же способом в XIX в. формовал изделия и его дед, работавший на ручном круге.

В настоящее время этот способ местным русским и белорусским ремесленникам не известен.

В 1920—1930-е годы, а особенно широко в XIX в., на Смоленщине был распространен спиральный способ предварительной формовки, близкий к только что описанному, но имеющий и ряд отличительных особенностей. Гончаров, применявших этот способ, называли «лепщиками». Они работали на ручных и ножных кругах со спицами. Причем, на территории Смоленщины в XIX — начале XX в. были известны два вида спирального налепа. Первый, наиболее близкий «наводу», заключается в следующем.

Лепщик начинает работу с изготовления основания будущего сосуда. Для этого нужный кусок глины он кладет на центр круга, разбивает кулаком в лепешку и немного выравнивает днище. Затем делает из того же куска глины невысокий бортик («ребро») и приступает к изготовлению жгута. Жгут раскатывает на лавке, причем в зависимости от размеров посуды делает его толще или тоньше (диаметр жгута 2—4 см). Длина жгута обычно 35—45 см. В отличие от гончара, работающего наводом, лепщик примазывает жгут не с внутренней стороны бортика, а с внешней, начиная от самого дна. Детали, связанные с выполнением этой операции, выяснить не удалось, но известно, что при наращивании гончар примазывает жгут к верхнему краю предыдущей ленты (в самом начале лишь на всю плоскость бортика), постепенно по спирали выводя стенки. Если одного жгута недостаточно, он делает другой и продолжает наращивать стенки до нужной высоты. Как и при наводе, жгут под пальцами гончара превращался в ленту. Образовавшаяся заготовка будущего сосуда имеет форму высокого цилиндра или выпуклого бочонка.

Стенки цилиндра выравнивают, срезая с них деревянным ножом⁸ лишний слой глины. Затем, намотав на левую руку тонкую тряпку, смоченную в воде, придают сосуду нужную форму. Готовый сосуд срезают с круга ниткой, а не проволокой.

Таким способом в XIX — начале XX в. пользовались гончары в деревнях Агаршево, Устье, Боброво, Глинное, Артемово, Дроздово и др. Сычевского р-на области. Отдельные гончары применяли его до 1945—1947 гг.

Другой вид спирального налепа довольно резко отличается от описанного. Сущность его в том, что гончар вначале «тянет» из глины длинный жгут, разбивает его в ленту шириной 2,5—3 см, толщиной

⁸ Нож березовый, двулезвийный, как правило, без рукоятки. Длина ножа 25 см, ширина у основания 4 см, толщина около 1 см. По внешнему виду он напоминает собой оправку треугольной формы, только без выемки.

1,5 см и длиной 130—140 см; из другого куска глины на круге он делает дно будущего сосуда. Затем, бросив один конец ленты на шею, он другой сжимает в левой руке и, очень медленно вращая круг ногой, примазывает конец ленты вначале к самому основанию дна, а потом постепенно поднимает все выше и выше, примазывая к краю предыдущего витка ленты. Швы, образовавшиеся в местах соединения лент, гончар тщательно замазывает руками. После этого оставляют на некоторое время такую заготовку сосуда сохнуть, оставив в сторону, а на круге начинают делать другой сосуд. Затем, сделав несколько заготовок, гончар «отскребаёт» их железной ложкой, заглаживает, подравнивает на круге и срезает с него проволокой. Причем, при таком способе формовки сосуду в процессе налепа сразу придается нужная форма.

Таким способом в XIX в. пользовались гончары главным образом в западных районах области, например в Велижском, работавшие на деревянных ножных или ручных кругах.

Помимо спиральной техники предварительной формовки, на территории Смоленщины до 1930 г. хорошо был известен и способ предварительной формовки кольцевым налепом. Его применяли для формовки самых различных сосудов. От кольцевого налепа, описанного выше, этот способ отличается несколькими характерными особенностями.

Работа начинается с заготовки нескольких жгутов. Длина жгута 20—25 см, диаметр 2—3 см. Затем жгуты расплющивают ударами ладони правой руки в ленту шириной 4—5 см, толщиной 1—1,5 см. На изготовление ленты уходит 3—4 минуты. Когда сделаны 3—4 ленты, приступают к формовке. Вначале изготавливают первое кольцо, или днище будущего сосуда. Чтобы сделать кольцо, гончар берет одну из подготовленных лент, ставит ее на ребро, несколькими легкими ударами о лавку равняет ширину ленты, а затем осторожно сгибает ее в дугу, постепенно округляя в кольцо. Концы первой ленты соединяют, накладывая друг на друга, последующие соединяют встык.

Сделав первое кольцо, гончар приступал к изготовлению днища, которое сразу же примазывал к первому кольцу; иногда гончар начинал с днища, потом делал несколько колец и только затем соединял все части между собой. Строгой последовательности изготовления отдельных частей не существует. По словам гончара, у которого мы наблюдали эту технику формовки, обязательен только способ соединения колец — их накладывают на ребро предыдущего, а швы тщательно замазывают руками (рис. 6, 1, 2). Причем кольца могут быть составлены из нескольких лент, наращивают кольцо иногда прямо во время формовки, если оно не сделано предварительно. Обычно каждое кольцо, за исключением нижнего, состоит из двух или трех кусочков ленты.

На сосуд объемом 1 или 1,5 л требуется три-четыре кольца. Чтобы сделать днище, гончар небольшой комок глины скатывает в шар, кладет его на лавку и легкими ударами ладони правой руки разбивает в лепешку, следя за тем, чтобы она получилась одинаковой по толщине. Интересны приемы соединения такого днища. Их два. В одних случаях лепешку «обравнивают» по диаметру, подгоняя ее к величине диаметра отверстия кольца, затем опускают эту лепешку в кольцо и примазывают к нему внутри. В других случаях лепешку делают несколько больше диаметра кольца, кольцо ставят на лепешку, концы которой примазывают к нижнему краю ленты.

Когда примазаны три или четыре кольца (в зависимости от величины сосуда), образуется заготовка, в которой уже наметились вчерне и тулово и плечики. Швы тщательно заглаживают руками (рис. 6, 3). Затем из последнего кольца сосуда делают венчик.

Сформованный таким образом сосуд ставят на ножной или ручной круг и придают ему окончательную форму.

Описанную технику формовки мы наблюдали у гончара-белоруса П. Н. Руббо, работающего в г. Демидове. Сам он уроженец Витебской обл. (местечко Яновичи), в г. Демидов переехал в начале XX в. В настоящее время он формирует сосуды, как и все другие гончары, «вытягом». По его словам, кольцевым налепом работал более 100 лет назад его дед. В семье Руббо гончарным ремеслом занимаются исстари. По словам отца и деда П. Н. Руббо, они не помнят уже, кто первый стал



Рис. 6. Основные этапы формовки кольцевым налепом: 1, 2 — соединение колец; 3 — заглаживание после соединения колец

им заниматься. О кольцевом налепе П. Н. Руббо узнал от отца: отец, передавая сыну все «секреты» работы, показывал в качестве примера, как формовали посуду «в старину», когда делали ее без круга или на ручном круге, и как формируют ее теперь — более удобным и быстрым способом.

На территории Смоленщины кольцевой налеп еще в первые два-три десятилетия текущего столетия был известен в Дорогобужском р-не, в Днепровском р-не (например д. Ново-Мишнево), где им пользовались многие гончары, работавшие на ножных или ручных кругах, сделанных целиком из дерева.

Подготовка к обжигу

Сформованные изделия перед обжигом подвергают сушке. Летом их вначале расставляют на досках или скамейках где-нибудь в тени около дома «провянуть», как говорят гончары. У Д. А. Абросимова (г. Смоленск) для сушки посуды сделаны специальные деревянные подставки — «кружки», диаметром 25 см, толщиной 3—4 см. На один кружок ставят или один большой сосуд, снятый с круга, или два-три не-

большого размера. Некоторые гончары (например в г. Демидове), чтобы проверить, достаточно ли хорошо высохло изделие, царапают его поверхность (чаще на днище) ногтем. Если царапина белесого цвета, считают, что сосуд высох, если же темного, оставляют его еще сушиться. После сушки на улице посуду укладывают на два-три дня на полати (полки) в самой избе или же прямо на русскую печь. Готовность «к садке» выборочно проверяют также путем царапанья. В зимнее время или дождливую погоду сушка производится в избе.

Особой подготовки к обжигу требуют в основном два сорта посуды, изготовлявшейся на территории области: лощеная и глазурованная — «поливаная». Первую после сушки «натирают до ясна черным камнем» (голышом), вторую обмазывают дегтем или смолой и обсыпают порошком (свинцовым глетом) или же красят жидким раствором «поливыв».

Обжиг изделий

В последние 30—40 лет на территории области для обжига гончарных изделий использовались черные печи, белые («русские») печи и горны открытого и закрытого типов (рис. 7).



Рис. 7. Распространение различных обжигательных устройств в 1920—1950 годы

1 — дер. Дуброва, 2 — дер. Крестовка, 3 — дер. Третьяково, 4 — дер. Лисичино, 5 — дер. Новоселки, 6 — дер. Дубровка, 7 — ст. Стабна, 8 — дер. Пенеснар, 9 — дер. Гнездово, 10 — дер. Кораблево, 11 — дер. Зимонино, 12 — село Шумячи, 13 — дер. Б. Павлово, 14 — дер. М. Павлово, 15 — дер. Александровка, 16 — дер. Пирогово, 17 — дер. Федуркино, 18 — дер. Глушково, 19 — дер. Ново-Мишнево, 20 — дер. Агаршево, 21 — дер. Артемово, 22 — дер. Устье, 23 — дер. Карнавка

Наиболее поздние сведения о применении черных печей для обжига керамики относятся к 1930-м годам (ст. Стабна). Все остальные случаи, отмеченные на карте, относятся к первым двум десятилетиям текущего столетия.

В сельской местности, помимо русских печей, в последние 40—50 лет, а в отдельных местностях (например, в Сычевском р-не) и в XIX в., отмечено применение горнов закрытого типа. Они обычно выбивались из глины или же складывались из сырцового кирпича. Это двухъярусные горны: нижний ярус — топка (одна или две), углубленная в землю, верхний — обжигательная камера в форме полушара, возвышающаяся над землей. «Под» обжигательной камеры имеет 6—8 сквозных отверстий — «душняков» диаметром 8—10 см. Под опирается на опорный столб, сложенный из глины и камня. В настоящее время глинобитные горны уже не употребляются.

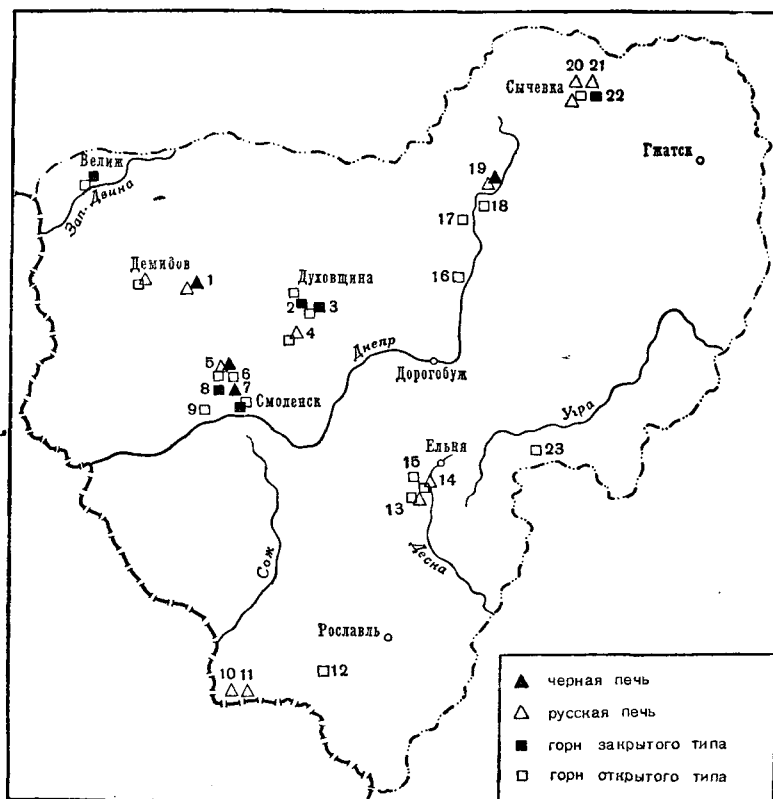
Примерно с 1920-х годов деревенские гончары стали строить открытые горны округлой, квадратной или прямоугольной формы, сложенные из обожженного кирпича. Они также двухъярусные, но не имеют верхнего перекрытия — «свода» (рис. 8). Окончание кладки одного из таких горнов автор наблюдал в 1958 г. в д. Новоселки Смоленского р-на. Некоторые гончары, например в Смоленске, до



Рис. 8. Общий вид углубленной в землю конструкции горна открытого типа

последнего времени пользуются двухъярусными горнами закрытого типа, сложенными из сырцового кирпича (рис. 9).

По особенностям ведения обжига керамика, изготовлявшаяся на территории Смоленской области, может быть разделена на пять сортов: чернолощенная, мореная (синяя или черная), обварная (черная или рябая), красная неглазурованная, глазурованная (рис. 10).

Обжиг поливной и лощеной керамики производился исключительно в горнах. Гончары д. Ново-Мишнево, изготовлявшие чернолощеную керамику и не имевшие горна в своей деревне, возили обжигать ее в соседнюю деревню. Мореная посуда обжигалась или в горне, или же в русской печи. Ни одного случая обжига ее в черной печи не отмечено. Обварная посуда «калилась» в черной или русской печи.

Сам процесс ведения обжига в горне и печи имеет много общего, особенно на первом этапе. Этот первый этап носит название «обкур». Цель его — удаление влаги из глиняных изделий, оставшейся в них после сушки. Обкур ведется при низких температурах. На этом этапе обжига изделия покрываются тонким слоем сажи. Узнают о том, что обкур окончен и можно приступить к «выпалке», в частности по исчезновению (сгоранию) сажи. Выпалка — основной этап обжига. Она ведется при наибо-



Рис. 9. Общий вид наземной конструкции горна закрытого типа

лее высокой температуре, которую поднимают постепенно (в течение часа и более). Окончание обжига определяют во всех случаях на глаз, по цвету посуды. При обжиге в черной печи цветовые критерии не всегда можно достигнуть, так как здесь окончание обжига связано с тем, насколько долго сможет сохраниться горячая клетка из плах, на которые поставлены сосуды. Если дрова быстро сгорают и клетка проседает, то посуду уже пора «тягать». Цвет ее к этому времени может быть

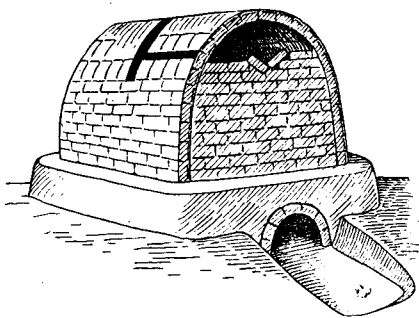

Рис. 10. Размещение очагов производства различных сортов посуды в 1920—1950 годы.

- 1 — дер. Дуброва, 2 — дер. Крестовка, 3 — дер. Новоселки, 4 — дер. Дубровка, 5 — ст. Стабна, 6 — дер. Гнездово, 7 — дер. Кораблево, 8 — дер. Зимонино, 9 — село Шумячи, 10 — дер. Б. Павлово, 11 — дер. Александровка, 12 — дер. М. Павлово, 13 — дер. Карнавка, 14 — дер. Пирогово, 15 — дер. Федуркино, 16 — дер. Глушково, 17 — дер. Ново-Мишнево, 18 — дер. Агаршево, 19 — дер. Устье, 20 — дер. Боброво

и малиновый и кирпично-красный. Таким образом, при обжиге в черной печи, а также и в русской печи, если посуда в ней устанавливается на плахи, выдержка сосудов при высоких температурах продолжительное время практически невозможна. Это ведет к тому, что углерод в средней части черепка не выгорает полностью. Изделия, обожженные в черной печи, поэтому имеют в изломе трехслойную цветовую структуру — краевые прослойки светлого цвета, а средняя часть черепка — темная (коричневая или темно-серая). Причем на осмотренных образцах керамики, обожженной в черной печи, краевые прослойки оказались чрезвычайно тонкими (менее 1 мм) и при беглом осмотре их даже трудно заметить вообще.

При обжиге в горне поддерживать высокую температуру (производить выпалку) практически можно неопределенно долгое время. Однако существующие критерии окончания обжига (цветовые) приводят к то-

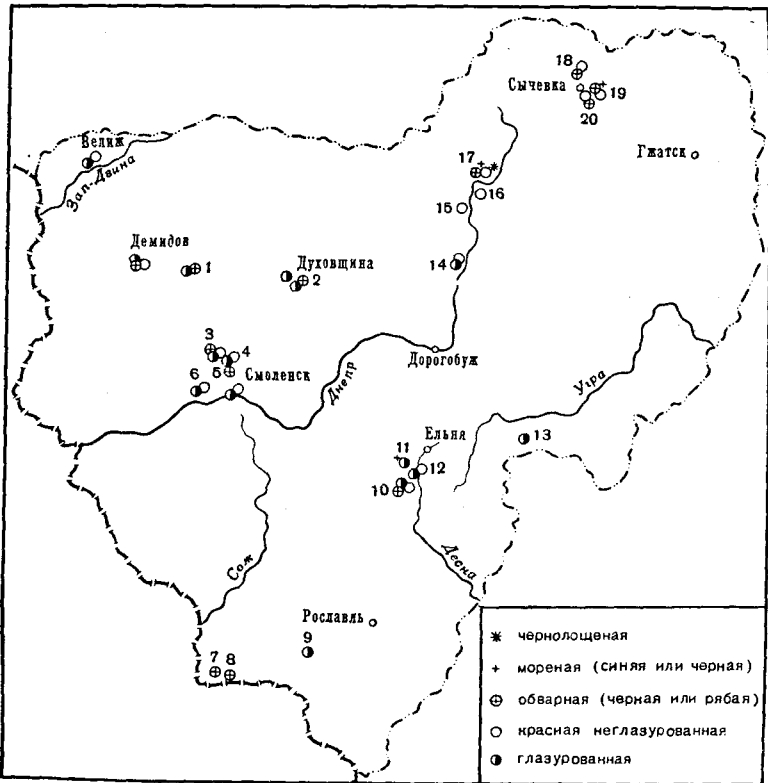
му, что и при обжиге в горне может получиться керамика с трехслойной цветовой структурой. К такому же результату ведет и быстрый подъем температуры; при этом сосуды внешне приобретают цвет, который, по мнению гончаров, свидетельствует о прокаленности изделий (они «начинают светиться»), а внутри черепка все еще не выгорел углерод. Его выгорание в этом случае затруднено из-за преждевременного спекания поверхностных слоев черепка, которое сопровождается резким сужением пор. Осмотренные образцы керамики с трехцветным изломом, обожженные в горне открытого типа (г. Демидов), имели краевые прослойки красного цвета толщиной 1,5—2 мм каждая и средний слой темно-серого цвета толщиной 2—3 мм.

SUMMARY

In the 1920's, there existed several pottery manufacturing centres in the villages and towns of Smolensk Region. Investigations carried on in 1957-59 revealed that different methods of procuring and processing clay existed side by side, as well as different techniques of moulding pottery with the help of spiral and circular modelling. It was established that the hand-propelled potter's wheel with spokes was used, along with the foot-propelled wheel with spokes (all made of wood), and also the foot-propelled wheel with a metal spindle.

The investigations helped to establish the centres of manufacturing «black» ware, «red» (glazed ware) and black polished ware.



МАТЕРИАЛЫ И ИССЛЕДОВАНИЯ ПО ЭТНОГРАФИИ И АНТРОПОЛОГИИ ЗАРУБЕЖНЫХ СТРАН

В. П. МУРАТ

НОВЫЙ ЭТАП В ОСВОБОДИТЕЛЬНОЙ БОРЬБЕ НЕГРОВ США

Деятнадцать миллионов негров США — крупнейшая этнографическая группа и неотъемлемая часть североамериканской нации. Вместе с тем, это и ее наиболее угнетенная часть. Как известно, расовая дискриминация негров в современной Америке уходит своими корнями в эпоху трехвекового рабства и того периода экономического, политического и социального угнетения, который последовал за освобождением негров от рабства в результате гражданской войны 1861—1865 гг.

Негритянский вопрос чрезвычайно сложен. Принимая в 1928 г. программу по негритянскому вопросу, Компартия США определила негров как угнетенную нацию, исходя из ситуации, сложившейся на крайнем Юге США, в так называемом Черном поясе, где в то время было сконцентрировано свыше двух третей всех американских негров (причем в ряде округов они составляли большинство населения). В связи с этим для негров Юга США был выдвинут лозунг права на самоопределение. Однако дальнейшее развитие освободительного движения негров в стране пошло иным путем, что привело к необходимости пересмотреть и снять этот лозунг. С конца 20-х годов в территориальном размещении негров и в социальной структуре негритянского населения произошли заметные изменения: значительные массы негров переселились с Юга на Север, из сельских районов в промышленные города, подверглись пролетаризации и влились в ряды американского рабочего класса. Предполагают, что в 1960 г. уже более половины американских негров жило за пределами южных штатов¹, более двух третей их составляли рабочие (процент пролетариата среди негров выше, чем в любой другой этнографической группе североамериканской нации)². Вследствие этого негритянский вопрос оказался неразрывно связан с вопросами классового угнетения и эксплуатации, а борьба негров за равноправие стала частью общей борьбы за подлинно демократическое преобразование американского общества. Но признавая, что негритянский вопрос, как и всякую национальную или расовую проблему, можно окончательно решить только при социализме, американские коммунисты тем не менее видят возможность уже в рамках американской капиталистической системы добиться уничтожения расовой дискриминации и сегрегации, обусловленных особенностями общественно-исторического развития США и представляющих собой пережиток плантационно-рабовладельческого перио-

¹ См. H. S. Ashmore, *The other side of Jordan*, New York, 1960, стр. 13.

² У. З. Фостер, *Негритянский народ в американской истории*, М., 1955, стр. 608.

да. Негры США не стремятся ни отделиться от американской нации, ни покинуть Америку, которую они по праву считают своей родиной. Они хотят добиться равноправия во всех сферах жизни, стать действительно полноправными гражданами США.

Освобождение негров от расового гнета — дело не только самого негритянского народа, но и всех прогрессивных сил Америки. Поэтому Компартия США считает своим первоочередным долгом оказывать всемерную поддержку борьбе негров за осуществление их справедливых требований, крепить союз негров с американским рабочим классом и всеми демократическими силами, вести неустанную борьбу против расизма и шовинизма, разъяснять единство целей освободительного движения негров и борьбы всего американского народа за демократические права. Признавая единение всех слоев негритянского народа важным условием победы, коммунисты вместе с тем подчеркивают ведущую, решающую роль, которую призваны сыграть в этой борьбе негритянские рабочие, несущие в наибольшей степени бремя расовой сегрегации и дискриминации и составляющие большинство негритянского населения, его самый передовой и организованный отряд. Об этом четко говорится в резолюции по негритянскому вопросу в США, принятой на XVII Национальном съезде Коммунистической партии США в декабре 1959 г.³

Негритянское освободительное движение — одно из самых широких демократических движений в США. Оно наложило отпечаток на всю общественно-политическую жизнь страны и так или иначе затрагивает все кардинальные проблемы жизни американцев, отражая интересы не только негров, но всего народа США в целом. Ведь пока существует расовая дискриминация, невозможна эффективная борьба профсоюзов с предпринимателями за насущные экономические интересы трудящихся. Именно расовая дискриминация, раскалывающая единство рабочего класса, — одна из причин того, что заработная плата и жизненный уровень «белых» и «черных» рабочих Юга США — самые низкие в стране. Пока существует расовая дискриминация, не может быть и речи о демократизации политической жизни США, немислим прогресс в области образования и культуры и т. д. Эти простые истины постепенно доходят до сознания все большего числа американцев, в том числе и «белых». Начиная с середины 50-х годов в США наблюдается неуклонный подъем борьбы негров за свободу и равноправие. Можно без преувеличения сказать, что в настоящее время освободительное движение негров характеризуется активностью и наступательностью, невиданными со времен гражданской войны и реконструкции.

Однако движение против расовой дискриминации и угнетения в США не является монолитным. Современная ситуация отличается большой сложностью, так как в борьбе принимают участие самые различные слои и группы как негритянского народа, так и «белых» американцев⁴.

В негритянском освободительном движении наметились сейчас три ведущие силы: 1. Национальная ассоциация содействия прогрессу цветного населения (НАСПЦН), наиболее крупная и влиятельная организация негров США, число ее членов в декабре 1960 г. достигало 400 тысяч⁵. В современной обстановке эта организация, в целом достаточно умеренная по своей программе, активно выступает в общей борьбе. 2. Национальный совет негритянских профсоюзов (ныне — Совет профсоюзов американских негров), созданный 30 мая 1960 г. в Детройте по инициативе известного негритянского профсоюзного деятеля Ф. Рэндольфа. Он представляет интересы организованного негритянского пролетариата, в 1960 г. насчитывавшего в своих рядах до

³ См.: On the Negro question in the U. S., «Political Affairs», 1960, февраль.

⁴ См., например: D. Wakefield, *Revolt in the South*, New York — London, 1960; H. S. Ashmore, указ. раб.

⁵ «The Worker», 26 февраля 1961 г., стр. 3.

2 млн. человек. 3. Конференция христианских руководителей южных штатов во главе со священником М. Л. Кингом⁶ и Конгресс расового равенства, национальным директором которого является Д. Фармер⁷.

Между этими организациями существуют разногласия по ряду вопросов, в том числе по вопросам тактики⁸. Учитывая необходимость объединения всех сил, борющихся против расовой дискриминации, коммунисты настойчиво рекомендовали созвать в 1961 г. для выработки единой программы действий конференцию, на которой были бы представлены все силы, участвующие в освободительном движении⁹. Необходимость единения в настоящее время особенно остра в связи с огромной активностью масс, которая переросла старые организационные рамки.

1960 год знаменует собой наступление нового периода в негритянском освободительном движении. До 1960 г. среди негров был очень популярен лозунг: «Добиться свободы к 1963 г.!»¹⁰, т. е. к столетней годовщине освобождения негров от рабства. Этот лозунг был выдвинут НАСПЦН, которая стремилась бороться с расовой дискриминацией легальными средствами, возбуждая судебные дела и апеллируя к конституции. Однако с самого начала было ясно, что добиться полного уничтожения расовой дискриминации во всех областях жизни (а именно эту задачу ставят перед собою американские негры) таким путем невозможно. Ведь расовая дискриминация и ущемление политических прав негров являются, в частности, следствием того, что в судебных органах, особенно в южных штатах, дела вершат те же расисты и погромщики. Кроме того, большинство негров пришло к выводу, что незачем ждать 1963 г., что уже давно наступило время осуществить наконец в отношении негров гражданские права, предоставляемые американской конституцией всем американцам. Поэтому лозунг «Добиться свободы к 1963 г.» был заменен в 1960 г. лозунгом «Добиться свободы сейчас!», а основной формой борьбы стали массовые выступления негров при все возрастающем сочувствии и прямой поддержке прогрессивно настроенных «белых» американцев.

1 февраля 1960 г. в Гринборо (штат Сев. Каролина) четыре негритянских студента — Дэвид Ричменд, 17 лет, Эзел Блэр, 18 лет, Фрэнклин Маккейн, 18 лет, и Джозеф Макнейл, 17 лет, заняли столик в кафетерии при магазине Вулворт и хотели заказать по чашке кофе¹⁰. Когда им отказали — кафетерий обслуживал только «белых» — негритянские юноши устроили «сидячую демонстрацию протеста» (a sit-in¹¹) —

⁶ Мартин Лютер Кинг (род. в 1929 г. в г. Атланта, шт. Джорджия) — одна из наиболее популярных фигур в современном негритянском освободительном движении. Его имя стало широко известно в США после успешного завершения бойкота автобусной компании в Монтгомери (шт. Алабама) в 1955—1956 гг., которым он руководил. Вместе с другими руководителями бойкота М. Л. Кинг был арестован и предан суду. По своим убеждениям Кинг является последователем М. Ганди и его тактики массового ненасильственного сопротивления. См.: L. D. Reddick, *Crusader without violence. A biography of M. L. King Jr.*, New York, 1959.

⁷ Конгресс расового равенства возник после второй мировой войны как пацифистская организация, объединявшая и «белых», и негров. До начала студенческих выступлений в 1960 г., которые он сейчас возглавляет, был малочислен и малоизвестен. Выдвинул лозунг «Rather jail than bail!» — «Лучше тюрьма, чем освобождение под залог!».

⁸ Острые дебаты развернулись, например, на 52-й ежегодной конференции НАСПЦН в июле 1961 г. по поводу резолюции об отношении к «поездкам свободы» (о них см. ниже). См.: «The Worker», 23 июля 1961 г., стр. 1.

⁹ См. «Political Affairs», 1961, февраль, стр. 66.

¹⁰ Об этом событии см.: H. Lumer, *Notes of the month*, «Political Affairs», 1960, апрель, стр. 1; S. G. H. a. m, *A cup of coffee, please*, «Political Affairs», 1960, июнь.

¹¹ По этому же типу были образованы за последнее время многочисленные неологизмы, обозначающие демонстративные совместные появления негров и «белых» в различных общественных местах, администрация которых проводит сегрегацию — a skate-in, a march-in и т. д. См., например: «The Worker», 12 февраля 1961 г., стр. 8.

остались сидеть за столиком, раскрыв учебники и книги. Юношей вышвырнули на улицу, но на следующий день они вернулись, причем к ним присоединилась еще большая группа студентов. Они заняли все столики в кафетерии, не давая возможности обслуживать других посетителей; те, кто не поместился внутри, маршировали возле магазина с лозунгами, осуждающими расовую дискриминацию и сегрегацию. Владельцы кафетерия вызвали полицию, и она разогнала студентов. Однако пример четырех студентов был подхвачен, и к концу февраля движение «сидячих демонстраций протеста» распространилось по всему Югу. В Монтгомери (штат Алабама), в Таллахасси (штат Флорида) и других городах Юга произошли массовые демонстрации студентов, негров и «белых», направленные против расовой дискриминации и сегрегации. 17 марта 1960 г. НАСПЦН опубликовала призыв к общенациональному бойкоту Вулворта и ряда других магазинов, кафетериев, ресторанов. Многотысячные демонстрации, митинги, пикетирования и т. п. имели место в Детройте, Кливленде, Нью-Йорке, Бостоне, Чикаго, Филадельфии. Так, движение «сидячих демонстраций протеста» было перенесено и на Север США. К середине марта 1960 г. оно выросло уже в движение против всех форм сегрегации и дискриминации негров. О его массовости говорят цифры: с февраля по июль 1960 г. в «сидячих демонстрациях», пикетировании, митингах и т. д. только в южных штатах приняло участие свыше 200 тысяч человек¹².

Движение «сидячих демонстраций протеста», организованное и возглавленное негритянским студенчеством южных штатов, — важнейшее событие освободительной борьбы негров США в 1960 г. Оно возникло стихийно как выражение массовой решимости американских негров бороться до полной победы, как реальное осуществление лозунга непрерывного массового пассивного или ненасильственного сопротивления, выдвинутого М. Л. Кингом и Конгрессом расового равенства. Вместе с тем оно было подготовлено некоторыми внутриамериканскими и международными событиями предшествующего периода — многолетней борьбой за претворение в жизнь постановления Верховного суда США о ликвидации расовой сегрегации в образовании, победами, одержанными в Монтгомери (штат Алабама), где негры в течение года — с декабря 1955 г. по декабрь 1956 г. бойкотировали автобусную компанию, проводившую расовую дискриминацию, и т. п. Огромное влияние на освободительное движение негров США оказывало и оказывает развитие мирового антиколониального освободительного движения, особенно народов Африки, а также постоянный пример социалистических стран, давно решивших у себя национальный вопрос.

Очень важно то, что движение «сидячих демонстраций протеста» возникло на Юге США, в цитадели расизма. Расисты и реакционеры издавна утверждали, что негритянское движение протеста — дело рук чужаков северян, не понимающих «специфики» Юга, или подстрекателей-коммунистов, и что сами негры вполне довольны своим положением и не хотят никаких изменений. Внушительный ответ на эту ложь — идущее изнутри Юга спонтанное и все ширящееся, подающее пример всей остальной Америке движение негритянской молодежи Юга.

«Сидячие демонстрации протеста» нельзя рассматривать как кратковременное, преходящее явление. Напротив, они символизируют наступление нового этапа в негритянском освободительном движении — этапа, когда на очередь дня прочно стала задача немедленного и полного осуществления всех демократических прав негров. Об этом свидетельствуют и события 1961 г.

В январе 1961 г. в округах Хейвуд, Фейет и др. (штат Теннесси) десятки семей издольщиков-негров были согнаны землевладельцами с

¹² D. Ross, American youth on the move, «Political Affairs», 1960, август, стр. 24.

земли за то, что негры приняли участие в президентских выборах 1960 г.¹³ Первые 75 издольщиков, лишившихся земли, создали в Сомервилле палаточный городок и назвали его городком Свободы. По всей Америке прошли митинги солидарности и собирались средства в помощь этим отважным людям. Следует помнить, что издольщики южных штатов — самая забитая, зависимая и запуганная часть негритянского народа. Одновременно в Чикаго и ряде других городов были созданы Лиги избирателей-негров для точной регистрации негров, имеющих право голоса, и помощи им в осуществлении этого права.

В том же месяце в городе Атланта нелегкую победу над расистами одержали негритянские студенты Чарлейн Хантер и Гамильтон Холмс¹⁴. Молодые негры хотели учиться в университете своего родного города, и в связи с постановлением Верховного суда США от 1954 г. о запрещении расовой сегрегации в государственных школах местные власти не могли официально отказать им в приеме. Однако в университете Атланты со дня его основания не учился ни один негр, и Хантер и Холмс были встречены толпой хулиганов, бросавших в них камнями и выкрикивавших оскорбления. Власти Джорджии были готовы пойти даже на то, чтобы совсем закрыть университет в Атланте, но не решились прибегнуть к этой мере, опасаясь скандала в национальном масштабе. Подобные случаи не раз имели место и в прошлом. Достаточно вспомнить тяжбу, которую вела в 1956 г. негритянка Отерина Люси за право изучать библиотечное дело в университете Таскалусы (штат Алабама). Свидетельством важных сдвигов, происшедших на Юге, является то, что на защиту негритянских студентов в 1961 г. выступила группа «белых» преподавателей и студентов, которые подписали петицию, призывающую вернуться к законности и здравому смыслу.

Прогрессивная печать сообщает о небольших, но каждодневно одерживаемых неграми победах: о том, например, что в городе Сан-Антонио (штат Техас) в некоторых кафетериях и ресторанах сняты сегрегационные перегородки; что в Мичигане, после почти десятилетней борьбы негров и «белых», в сберегательную кассу Ривер Ружа принят на работу первый кассир-негр¹⁵; что на конференции Объединенного профсоюза рабочих автомобильной промышленности в мае 1961 г. была принята резолюция включить в коллективные договоры с предпринимателями статью, требующую отмены расовой дискриминации¹⁶, и т. д.

В марте 1961 г. президент Кеннеди издал приказ о создании «Комитета по равным возможностям» для пресечения расовой дискриминации в фирмах, имеющих деловые отношения с федеральным правительством. Известно, что голоса избирателей-негров сыграли решающую роль в президентских выборах 1960 г. Во время предвыборной кампании Кеннеди заверял избирателей, что если он будет избран президентом, то использует в борьбе против расовой дискриминации все средства, имеющиеся в распоряжении президента США. И 80% негров, участвовавших в выборах, отдали свои голоса за Кеннеди, выразив тем свой протест против политики Эйзенхауэра — Никсона, против политики «невмешательства» и умиротворения расистов. Приказ президента, вступивший в силу 10 апреля 1961 г., подразумевает, что если компании и фирмы, имеющие деловые отношения с федеральным правительством, будут проводить расовую дискриминацию, правительство может аннулировать контракты с ними. Комитет, созданный при президенте, должен осуществлять контроль в этой области¹⁷.

¹³ «The Worker», 15 января 1961, стр. 1.

¹⁴ Там же, 22 января 1961 г.

¹⁵ Там же, 14 мая 1961 г., Mid-West edition, стр. 3.

¹⁶ Там же.

¹⁷ «Political Affairs», 1961, апрель, стр. 5.

Приказ Кеннеди — первая, притом весьма скромная и ограниченная мера из числа тех, которые давно должно было бы принять федеральное правительство для борьбы с расовой дискриминацией. Но чтобы и он не оказался пустой бумажкой, необходимо распространить действие этого приказа на всю область трудовых отношений и строго контролировать его исполнение. Ведь несмотря на известные успехи освободительного движения, система расовой дискриминации и сегрегации остается в основном непоколебленной. Расизм нельзя победить увещеваниями, расисты не сдадут добровольно своих позиций. Таков урок долголетней борьбы негров за свободу, таков урок и событий, связанных с «рейсами свободы».

В конце мая 1961 г. М. Л. Кинг выступил с призывом организовать массовые «рейсы свободы» в южные штаты, особенно в самые расистские штаты Алабаму и Миссисипи, чтобы положить конец сегрегации на всех видах транспорта¹⁸. Этот призыв нашел широкий отклик. На поездах, автобусах, легковых автомобилях, даже на самолетах отправлялись на Юг небольшие группы участников «рейсов свободы». Они везли плакаты, осуждающие расовую дискриминацию и сегрегацию, устраивали летучие митинги, «белые» и негры заходили в одни и те же залы ожидания и буфеты и т. д. Напуганные размахом и силой этого движения расисты, стоящие у власти в южных штатах, прибегли, как всегда, к репрессиям и террору. Они стали бросать участников «рейсов свободы» в тюрьмы по обвинению в «заговоре против законов штата», в поведении, «направленном на нарушение спокойствия и порядка». Они инспирировали нападения хулиганов и куклуксклановцев на участников «рейсов свободы».

Так, 20 мая 1961 г. группа «белых» хулиганов в Алабаме напала на участников «рейса свободы», причем два его участника были настолько избиты и изувечены, что их пришлось поместить в больницу в главном городе Алабамы — Монтгомери. Один из них — «белый» студент Джеймс Зверг — заявил в больнице: «Мы не мученики и не ищем известности. Мы только хотим равенства и справедливости, и мы добьемся своего». Когда 21 мая негритянские лидеры Монтгомери устроили в помещении баптистской церкви митинг, на котором присутствовали остальные участники «рейса свободы», толпа хулиганов и куклуксклановцев бушевала у входа в церковь и забрасывала ее камнями, в то время как полиция бездействовала. Митинги солидарности с участниками «рейсов свободы» прокатились по всей Америке. 30 мая 1961 г. более 200 юношей и девушек, черных и «белых», в течение нескольких часов пикетировали Белый дом в Вашингтоне. Молодежь Нью-Йорка и ряда других городов прибыла сюда, чтобы заявить о своей поддержке «рейсов свободы» по расистским штатам и призвать президента использовать все имеющиеся в его распоряжении средства для защиты жизни и гражданских свобод негритянского населения Юга. Такое вмешательство федерального правительства необходимо, потому что власти южных штатов открыто заявляют, что они не остановятся ни перед чем, чтобы задушить освободительное движение негров. Они применяют слезоточивый газ и брандспойты для разгона мирных демонстраций, как в Таллахасси (штат Флорида), они натравливают на негров полицейских собак, как в Джексоне (штат Миссисипи), они исключают студентов — участников «рейсов свободы» — из учебных заведений, субсидируемых штатами, и бросают их в тюрьмы, как в Орендзбурге (штат Южная Каролина), и т. д. В тюрьмах южных штатов томится сейчас свыше двух тысяч негров — участников движения протеста. Местные власти посылают арестованных на каторжные работы, подвергают их пыткам.

¹⁸ «The Worker», 28 мая 1961 г.

Об этом рассказал всей Америке один из участников «рейсов свободы», 18-летний «белый» юноша К. Шилмен, пробывший три недели в тюрьме штата Миссисипи¹⁹. Однако, несмотря ни на что, «рейсы свободы» продолжают.

Вспышки расистского террора имели место и на Севере. Так, в «самом расистском из северных городов» — Чикаго — в конце июня 1961 г., когда работники Красного Креста поместили несколько десятков негритянских женщин и детей, лишившихся вследствие пожара крова, в церковь на традиционно «белой» южной стороне города, вокруг церкви собралась разъяренная толпа, забрасывавшая церковь камнями. Опасаясь расовых беспорядков, работники Красного Креста были вынуждены перевести негров в другое помещение²⁰.

Осенью 1961 г. с новой силой разгорелась борьба за осуществление постановления Верховного суда США об отмене сегрегации в государственных школах, которому до сих пор открыто противятся власти расистских южных штатов. По имеющимся данным, в 1960—1961 гг. в 17 южных и пограничных штатах и округе Колумбия только 6,9% негритянских учащихся посещали школы вместе с «белыми», причем в Южной Каролине, Джорджии, Алабаме и Миссисипи вместе с «белыми» не учился ни один негр, а в Луизиане интеграция характеризуется смехотворной цифрой — 0,004%²¹.

Усилилась борьба негритянских рабочих и профсоюзных деятелей во главе с Ф. Рэндольфом против расовой дискриминации в профсоюзах и в области трудовых отношений. Руководству АФТ — КПП представлен требующий немедленного рассмотрения доклад о существующей еще в профсоюзах гласной и негласной дискриминации негров.

Все более массовый размах приобретает на Севере и Юге США движение за регистрацию негров в списках избирателей, за отмену избирательного налога и различных цензов, преграждающих тысячам негров и «белых» бедняков путь к избирательным урнам. М. Л. Кинг и НАСПЦН обратились к президенту Кеннеди с призывом издать «вторую Прокламацию об Освобождении», закон, в общенациональном масштабе запрещающий расовую дискриминацию и сегрегацию во всех областях жизни²².

Все приведенные факты говорят о том, что борьба негров США за свободу достигла в наши дни небывалого размаха и напряженности. Современный этап освободительного движения негров характеризуется рядом особенностей:

1. Массовостью. Если раньше акты протеста против расизма были актами отдельных мужественных людей, то теперь они все больше становятся нормой поведения широких масс негров при поддержке и личном участии многих прогрессивно настроенных «белых» американцев.

2. Действительностью и конкретностью. Движение «сидячих демонстраций протеста» и «рейсов свободы» направлено против любых проявлений расизма и сегрегации в магазинах, ресторанах, кино, парках, на вокзалах, пляжах, в церквях и т. п. Негры полны решимости добиться осуществления своих прав на деле и немедленно, чтобы дети и внуки нынешнего поколения американцев не знали позора расовой дискриминации. Негры осознали свою силу и широко прибегают к таким средствам борьбы, как экономический и политический бойкот.

3. Той активной ролью, которую играет в освободительном движении молодежь, особенно студенчество, возглавляемое ведущей студенческой организацией США — Национальной студенческой ассоциацией,

¹⁹ «The Worker», 2 июля 1961 г., стр. 2.

²⁰ Там же, 9 июля 1961 г. Mid-West edition, стр. 2.

²¹ Там же, 17 сентября 1961 г., стр. 2.

²² Там же, 23 июля 1961 г., стр. 1.

а также Национальной студенческой христианской федерацией²³. Негритянская молодежь показывает образцы мужества и бесстрашия в борьбе за свои права.

4. Неуклонным ростом активности американского профсоюзного движения в борьбе против расизма. Почти все профсоюзы, входящие в АФТ—КПП, изъяли из своих уставов дискриминационные статьи. Профсоюзы оказывают борьбе негров и материальную помощь.

5. Возрастающим сочувствием и личным участием в движении прогрессивных «белых» американцев. Настолько разумны, справедливы и элементарны требования негров, настолько мужественно их поведение, что они привлекли на свою сторону симпатии большего числа «белых», чем когда-либо прежде.

Но наиболее существенной и принципиально важной чертой следует считать все более тесное слияние борьбы негров против сегрегации и расовой дискриминации с общедемократической борьбой всех прогрессивных сил Америки. С отказом от лозунга «самоопределения» негритянский вопрос из частной расовой проблемы превратился в общеамериканскую социальную проблему, в справедливом решении которой равно заинтересованы все демократические силы Америки.

Нет сомнения, что лишь в совместной борьбе негров и «белых» американцев будет завоевано прогрессивное решение негритянского вопроса в США.

SUMMARY

The liberation movement of Negroes in the USA constitutes one of the broadest democratic movements in present-day America, and it has affected the entire social and political life of the country.

The spring of 1960 marked a new stage in the development of the Negro liberation movement: there came to the fore the task of ensuring to the American Negroes immediate and unlimited exercise of their constitutional rights throughout the country, and primarily in the racist-minded states of the South. Ever wider segments of Negro workers, students and the youth are coming to take part in this struggle, with growing support from progressive «white» Americans. The main form of this struggle is the mass movement of non-violent resistance («sits-in», protest demonstrations, «freedom rides» etc.), directed against all manifestations of racialism and race discrimination in social and political life, in the economic sphere and in everyday life.

The entire American people is vitally interested in the speedy victory of the just liberation struggle of the U. S. Negroes. America will be able to embark upon the path of progress and freedom only provided the Negro question is solved.

²³ «Political Affairs», 1960, апрель, стр. 4.



ВОПРОСЫ ЭТНОГЕНЕЗА ПАЛЕОЭТНОГРАФИИ И ИСТОРИЧЕСКОЙ ЭТНОГРАФИИ

М. Г. РАБИНОВИЧ

ОБ ЭТНИЧЕСКОМ СОСТАВЕ ПЕРВОНАЧАЛЬНОГО НАСЕЛЕНИЯ МОСКВЫ

Этнический состав населения города обычно бывает много сложнее, чем этнический состав сельского населения. Это обусловлено прежде всего самим характером города как поселения, являющегося центром ремесла и торговли, центром административным и политическим. В эпоху феодализма город представлял собой «факт концентрации населения, орудий производства, капитала, потребностей и способов их удовлетворения, между тем как в деревне мы наблюдаем диаметрально противоположный факт изолированности и разобщенности»¹. С самого своего образования город притягивал к себе как окрестное сельское население, так и людей из более отдаленных областей, а зачастую — и из других стран.

И все же не только города разных стран, но и города разных областей одной и той же страны при наличии множества общих черт обладали обычно и значительными местными отличиями, специфическими, присущими данной местности чертами, обусловленными не только географической и экономической, но и этнической средой, в которой создавался и развивался данный город. Большое значение имеет при этом то этническое ядро, из которого образуется первоначальное население города.

Каждому ясно, что этнический состав населения Москвы должен был быть довольно сложным уже в отдаленные времена. Ведь по крайней мере с той поры, как Москва сделалась одним из крупных феодальных центров древней Руси, как она начала свою борьбу за первенство среди других городов и княжеств, в состав ее жителей вливались как представители различных групп русского населения ближайших и дальних земель, так и потомки угро-финских племен, и татар, и итальянцев-«сурожан», и «немцев», и народов Северного Кавказа и Закавказья. Сюда переселялись ремесленники и купцы из различных земель Московского государства, «выезжали» на службу московским князьям бояре и дворяне из Рязанской, Смоленской, Тверской, Нижегородской и других русских земель и из Литвы, а позднее — из Крыма, Казани, Астрахани, из ногайских и иных земель. Крупные и мелкие феодалы или богатые купцы прибывали в Москву с многочисленными домочадцами и челядью, обычно говорившими на том же языке, что и господа. Из-

¹ К. Маркс и Ф. Энгельс, *Немецкая идеология*, Соч., т. IV, стр. 40—41

вестно, например, что в 1301 г. перешел на службу московскому князю и переселился в Москву черниговский боярин Родion Нестерович, а с ним прибыло из Черниговской земли 700 детей боярских и слуг².

Сложившаяся в Москве издавна культура была настолько сильна, что поселявшиеся здесь представители других национальностей быстро «русели» и обычно уже во втором или третьем поколении сливались с коренным населением настолько, что в дальнейшем только путем специальных исторических изысканий, и то лишь в отдельных случаях, удается установить нерусское происхождение тех или иных знатных московских фамилий³.

Это ядро русского населения Москвы, столь успешно ассимилировавшее в дальнейшем всех представителей других племен и народов, безусловно образовывалось постепенно. Для того чтобы проследить истоки этого процесса, рассмотрим археологические материалы, относящиеся к началу существования города.

К началу железного века (с VII в. до н. э. по V—VII вв. н. э.), а по некоторым данным — и к несколько более позднему времени, относятся в междуречье Оки и Волги памятники так называемой дьяковской культуры. На территории современного города Москвы открыто и исследовано до десятка городищ дьякова типа и дьяковских селищ. Это — Дьяково городище, городище в Нижних Котлах, Мамоново, или Андреевское, городище и селище, Сетунское городище, городище и селище в районе Фили — Кунцево, Гольевское городище, городище у с. Спас, Химкинское селище, городище Барвиха⁴. Но создатели этой культуры — «дьяковцы», независимо от того, являлись ли они ранними северо-восточными славянами (как предполагали одно время) или предками угрофинских племен (как предполагает сейчас большинство исследователей), не могут считаться первоначальным населением Москвы. В то время никакого города здесь не было, хотя и существовало целое гнездо родовых поселков, укрепленных и неукрепленных. Впоследствии многие русские города возникли непосредственно на месте городищ дьякова типа⁵. Однако в Московском Кремле не обнаружено никаких следов дьяковского поселения.

К сожалению, позднедьяковские и раннеславянские памятники междуречья Оки и Волги еще не настолько изучены, чтобы можно было составить сколько-нибудь ясное представление о населении края в VIII—X вв., о колонизации его славянами, об их отношениях с угрофинским населением. Однако уже давно доказано, что Москва возникла и развивалась на территории, заселенной восточными славянами⁶. Исследование найденных в подмосковных курганах черепов XII—XIII вв. показало большую этническую однородность населения этого края и принадлежность его к славянам⁷. Впоследствии были сделаны попытки выде-

² И. Д. Беляев, О великорусском племени, «Записки Общества любителей естествознания, антропологии, археологии и этнографии», т. VI, 1868, стр. 126.

³ Например, В. Л. Снегирев доказал происхождение Тютчевых от сурожанина Дудже, или Тутче, М. Н. Тихомиров — происхождение Ермолиных от сурожанина Василия Капицы (М. Н. Тихомиров, Средневековая Москва, М., 1957, стр. 152—155). Работа В. Л. Снегирева, к сожалению, осталась неопубликованной. (О ней см. П. Н. Миллер и М. Г. Рабинович, Комиссия по истории Москвы, «Историк-марксист», 1940, № 11, стр. 147—150).

⁴ О. Н. Бадер, Материалы к археологической карте г. Москвы и окрестностей, «Материалы и исследования по археологии СССР» (МИА), № 7, 1947. См. также составленную нами археологическую карту Москвы к статье «Москва» во 2-м издании «Большой советской энциклопедии» (т. 28, 1954, между стр. 162—163).

⁵ Например, Верей. (См.: Л. А. Голубева, Раскопки в Верейском кремле, МИА, № 12, 1949, стр. 143).

⁶ А. В. Арциховский, Древнейшая Москва, «История Москвы», т. I, М., 1952, стр. 13.

⁷ Д. Н. Анучин, Доисторическое прошлое Москвы, Сб. «Москва в прошлом и настоящем», М., 1912, стр. 47.



Рис. 1. Граница между вятичами и кривичами в районе Москвы

лить характерные черты вятичских и кривичских черепов⁸. Анализ обряда погребения и найденных в курганах вещей позволил значительно уточнить это определение. Оказалось, что в селах, непосредственно окружавших Москву (ведь курганы — это не что иное, как сельские кладбища), жили вятичи, но в 30—40 км к северу были уже кривичские земли⁹. Граница между кривичами и вятичами проходила к северу от Москвы-реки, образуя в районе водораздела Истры и Клязьмы выступ к северо-западу, в землю кривичей (рис. 1). Потомки кривичей образовали основную массу населения Владимиро-Суздальской, Тверской, Смоленской, Полоцкой и Псковской земель; потомки вятичей — основную массу населения Рязанской и Московской земель. Вместе с новгородскими словенами они впоследствии стали ядром великорусской народности.

Основными признаками, по которым можно определить этническую принадлежность погребенных под курганами людей, являются некоторые детали обряда погребения и главным образом находимые в курганах вещи. Особое значение имеет тот факт, что женщин хоронили в

⁸ Т. А. Трофимова, Кривичи, вятичи и славянские племена Поднепровья по данным антропологии, «Сов. этнография», 1946, № 1.

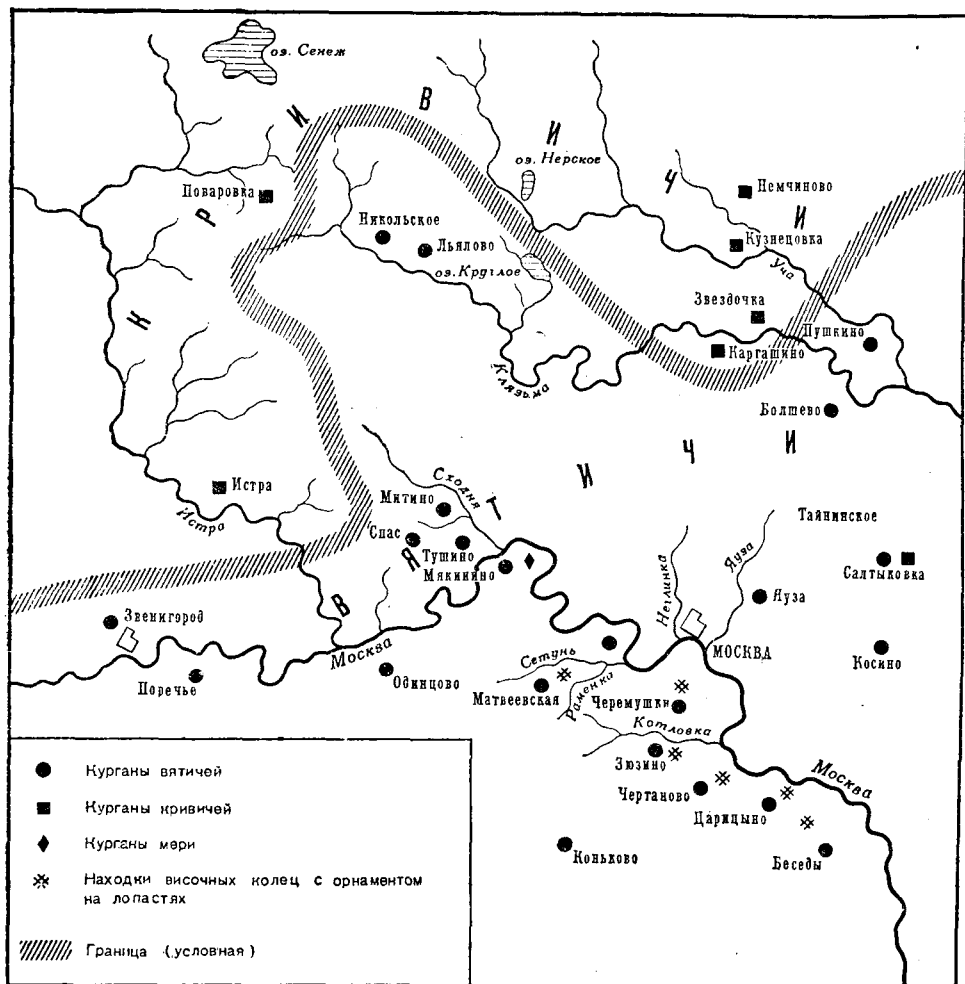
⁹ А. В. Арциховский, Курганы вятичей, М., 1930; его же, Основные вопросы археологии Москвы, МИА, № 7, 1947, стр. 19.

праздничном (точнее — в свадебном) наряде. Устойчивость этого обычая «хоронить в чем венчалась» хорошо известна этнографам, и сейчас еще находящим кое-где в деревнях предметы уже исчезнувшей из обихода старинной женской одежды, которые женщины старшего поколения берегут со дня свадьбы до похорон¹⁰.

Еще в конце прошлого столетия А. А. Спицын, сопоставив находимые в курганах различных областей комплексы украшений со сведениями «Повести временных лет» о расселении древнерусских племен, пришел



Рис. 2. Женские украшения из вятичского погребения у с. Чертаново: семилопастные височные кольца, ожерелье из сердоликовых и хрустальных бус, гривна, серьги, браслеты, перстни

Музей истории и реконструкции г. Москвы

к выводу, что каждый такой комплекс встречается на территории определенного племени¹¹ (или, как теперь думают, — более крупного объединения, союза племен, — летопись называет их «княжениями»). Конечно, такой комплекс украшений в сочетании с праздничной одеждой представлял собой местный вариант свадебного наряда.

В отношении Подмосковья положения А. А. Спицына были развиты А. В. Арциховским в указанных нами выше работах. А. В. Арциховский, проанализировав большое количество курганных находок, выделил (по нашему мнению, очень убедительно) погребения вятичей и их соседей — кривичей. При этом он опирался на то, что для вятичского наряда характерны семилопастные привески — «височные кольца», ожерелья из круглых хрустальных или стеклянных и граненых («бипирамидальных») сердоликовых бус, пластинчатые загнутоконечные браслеты, ажурные («решетчатые») перстни¹² (рис. 2), а для кривичского на-

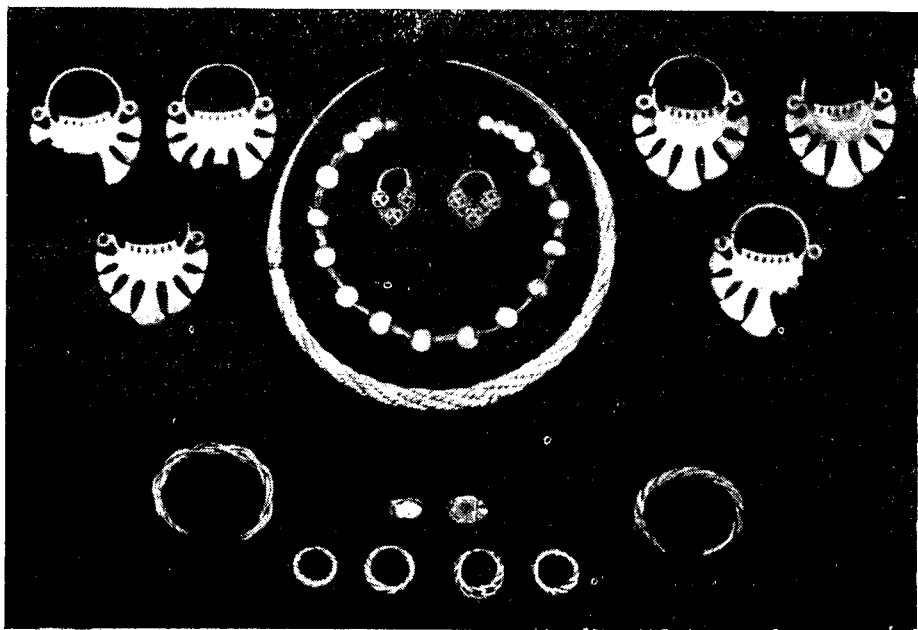
¹⁰ Н. И. Лебедева, Одежда, сб. «Материалы и исследования по этнографии русского населения Европейской части СССР», раздел «Материальная культура сельского населения южновеликорусских областей (XIX — начало XX в.)», Труды Ин-та этнографии АН СССР, т. LVII, М., 1960, стр. 211—212 и др.

¹¹ А. А. Спицын, Расселение древнерусских племен по археологическим данным, «Журнал Министерства народного просвещения», 1899, август.

¹² А. В. Арциховский, Курганы вятичей, стр. 113.

ряда — браслетообразные височные кольца, ожерелья из стеклянных бус, преимущественно битрапецидной и бочкообразной формы (в том числе и с металлической золотой или серебряной прокладкой). Остальные украшения — различные иные типы браслетов, перстней, бус и серег, бубенчиков и другие вещи, о которых нам сейчас нет нужды говорить подробнее, — встречаются как у вятичей, так и у кривичей.

Нужно сказать, что соображения А. В. Арциховского о принадлежности описанных выше комплексов украшений вятичам и кривичам были уже давно подвергнуты критике П. Н. Третьяковым, считавшим, что в отношении того времени, от которого остались курганы с труположением (XII—XIII вв.), неправомерно говорить о кривичах и вятичах. П. Н. Третьяков указывал, что древних племен тогда уже не существовало, а были феодальные княжества; к ним и следует относить соответствующие варианты праздничного наряда. Некоторые украшения (например, стеклянные бусы с золотой и серебряной прокладкой) П. Н. Третьяков вообще считал не этническим, а хронологическим признаком. А. В. Арциховский не согласился с большинством возражений П. Н. Третьякова и к этой полемике, имевшей место более четверти века назад¹³, пожалуй, не стоило бы возвращаться, если бы в последние годы не появились некоторые новые работы, по-иному освещающие материал. М. В. Фехнер, рассмотрев встречающиеся в курганах бусы, вернулась к положению П. Н. Третьякова о том, что бусы не могут служить этническим признаком. Однако мы не можем все же согласиться с ее выводами, поскольку они не вытекают из материала, приводимого в той же статье. Так, о стеклянных бусах с золотой и серебряной прокладкой говорится, что «находки их в земле кривичей так же многочисленны, как и в областях расселения радимичей, вятичей, северян и дреговичей»¹⁴. Мы не можем в настоящее время повторить ту огромную работу, которую проделала М. В. Фехнер, и подсчитать заново все находки таких бус на разных территориях, и поэтому воспользуемся составленными ею же таблицами¹⁵.

Опираясь на приведенный самой М. В. Фехнер материал, можно сказать, что в области вятичей (сейчас мы будем говорить только о вятичах и кривичах) излюбленными были круглые хрустальные и бипирамидальные сердоликовые бусы, а в области кривичей — зонные, битрапецидные и бочкообразные стеклянные бусы с золотой и серебряной прокладкой.

¹³ Подробнее об этом см.: П. Н. Третьяков, Расселение древнерусских племен по археологическим данным, сб. «Сов. археология», IV, М.—Л., 1937; А. В. Арциховский, В защиту летописей и курганов, там же; П. Н. Третьяков, Археологические памятники древнерусских племен, «Ученые записки Ленинградского государственного университета», № 85, 1949.

¹⁴ М. В. Фехнер, К вопросу об экономических связях русской деревни, Труды Государственного исторического музея, вып. 33, 1959, стр. 116.

¹⁵ К сожалению, М. В. Фехнер учитывала находки не по древним областям расселения племен, а по нашему современному административному делению, так что выделить точно находки на территории кривичей не представляется возможным. Но даже грубый подсчет находок стеклянных зонных, битрапецидных и бочкообразных бус с золотой и серебряной прокладкой показывает, что в Псковской, Ленинградской, Калининской, Ярославской, Владимирской, Ивановской и Смоленской областях (т. е. на территории, в древности преимущественно заселенной кривичами) их было 73%, а в Московской, Брянской, Калужской и Рязанской областях (там, где жили вятичи) — всего 24% (Указ. раб., табл. IV, рис. 3, № 3—5). Это соотношение еще увеличится в пользу кривичей, если учесть, что значительная часть Московской области, которую мы условно посчитали целиком вятичской, была заселена также кривичами и находки бус указанного типа приходится преимущественно на эту часть Московской области (в Смоленской же области, условно принятой целиком кривичской, могло быть лишь незначительное количество радимичских памятников). Найдки хрустальных бус преимущественно (на 71%) относятся к указанным выше южным областям (кроме Брянской, где есть всего одна находка), и 28% таких бус найдено в северных областях (табл. II). Несколько слабее это соотношение выражено в находках сердоликовых бипирамидальных бус. Их найдено около 64% на юге и 36% на севере (табл. III).

Нужно сказать, что совершенно правильно намеченное А. А. Спицыным различие восточнославянских курганных древностей не всегда соответствует одним и тем же отрезкам времени, поскольку самый обряд погребения трупа под курганом распространялся не одновременно; у одних племен он уже давно исчез, тогда как другие еще только начинали его применять. Так, поляне не оставили крестьянских курганов с трупоположениями. — влияние городской культуры Киева было у них слишком сильно, — а вятичи еще в XI в. сжигали своих покойников (что и отметил летописец) и только в XII в. стали хоронить под курганом несожженный труп. У кривичей этот обычай распространился, видимо, несколько раньше.

Но все эти обстоятельства не могут заставить нас отказаться от использования для историко-этнографических исследований такого важного признака, как присущий племени женский наряд, тем более что именно этнографические материалы показывают очень длительное переживание ряда основных особенностей женской одежды и украшений. Мы не можем, разумеется, установить в точности, каков был наряд вятичских женщин в XI в., когда умерших сжигали вместе с их украшениями, и вынуждены предположить, что наряд этот должен был быть схож с тем, который удастся проследить по памятникам XII—XIII вв. Следует констатировать, что А. В. Арциховский был совершенно прав, считая определенные комплексы украшений признаками наряда вятичских женщин, а другие комплексы — признаками наряда кривичей.

Конечно, вятичи как племя или союз племен просуществовали лишь до конца XI — начала XII в. С ними, как известно, воевал еще Владимир Мономах. И в эту пору у них уже были свои города и своя (по всей вероятности, феодальная) знать. Стало быть, родоплеменные порядки отошли уже в прошлое. Еще в большей степени это можно сказать про кривичей. В середине же XII в. и позднее (а большинство исследованных курганов Подмосковья относится к XII—XIII вв.) и вятичи и кривичи уже были в большинстве своем крестьянами, населявшими Смоленское, Полоцкое, Владимиро-Суздальское, Рязанское и Черниговское феодальные княжества, а потом и вновь образовавшиеся Тверское и Псковское. Границы этих княжеств часто менялись, но население, несмотря на это, сохраняло древние традиции. В особенности это можно сказать о вятичах, которые позднее других восточнославянских племен вошли в «империю Рюриковичей» и долго сохраняли черты самобытности, в частности в погребальных обрядах и в одежде. Встречающиеся так часто в Подмосковье небольшие группы курганов представляют собой, как было сказано, сельские кладбища, где погребены жители деревень и сел — крестьяне, в подавляющем большинстве своем потомки вятичей.

Итак, судя по материалам раскопок курганов, Москва с самого своего возникновения была окружена селами вятичей. Но в этот однородный славянский вятичский массив вкрапливались изредка и иные элементы. Характерные для вятичских женщин украшения — семипалстные привески («височные кольца»), ожерелья из белых шарообразных хрустальных и красных бипирамидальных сердоликовых бус, решетчатые перстни — находят не во всех женских погребениях этих мест, даже относящихся к той поре, когда они еще не вышли из моды. Мы говорим в данном случае не о единичных погребениях кривичских и даже словенских женщин в вятичских курганных группах (и, разумеется, вятичских женщин — в кривичских); эти случаи легко объяснимы, если учесть возможность патрилокальных браков между потомками разных племен, наряду с экономическими факторами, немало способствовавшими отмиранию прежней племенной обособленности, созданию основы великорусской народности. В данном случае мы говорим о включениях в

вятичские курганные кладбища более или менее значительных групп курганов, под которыми погребены, судя по некоторым особенностям погребального обряда и по находимым в этих курганах женским украшениям, не вятичи, а потомки иных племен, славянских и неславянских. Так, по предположению А. Л. Монгайта, курганная группа, расположенная у современного поселка Салтыковка, к юго-востоку от Москвы, представляет кладбище, где в одно и то же время — в XII в. — хоронили и вятичи и кривичи, причем курганов с украшениями, типичными для кривичей, было едва ли не больше, чем курганов с украшениями, типичными для вятичей¹⁶. В другом курганном кладбище из ближнего



Рис. 3. Женские украшения из курганов групп: А — Салтыковка (кривичское погребение) и Б — Мякинино (погребение девушки угро-финского происхождения)

Подмосковья — у д. Мякинино, находящейся на берегу р. Москвы, возле Рублева, нами была обнаружена в 1948 г. компактная группа курганов, несколько отличавшихся по обряду погребения от других курганов той же группы, раскопанных ранее В. А. и М. В. Городцовыми¹⁷. В основном в Мякининских курганах были вятичские погребения; в расположенных же несколько особняком (на расстоянии примерно 40 м от других) курганах обряд погребения отличался тем, что над гробом, иногда на самой его крышке, а иногда на уровне верха могильной ямы были положены группами довольно крупные (диаметром до 45 см) валуны. Такие кучки валунов, по два-три вместе, лежали обязательно в головах покойника, а иногда также в ногах и в области таза¹⁸. Среди этих курганов оказалось всего два сходных женских погребения. В одном из них была найдена серебряная «шумящая» привеска, совершенно схожая с бронзовыми привесками, встречающимися в погребениях угро-финских племен — предков мери, в частности в костромских курганах (рис. 3). Височные кольца обеих женщин не славянские; найденные тут же пластинчатые загнутоконечные браслеты встречаются как в вятичских, так и в мерянских костромских курганах. Курганная группа Мякинино датируется концом XII — первой половиной XIII в., по всей вероятности, — до татарского нашествия.

Чем объяснить подобные включения невятичских курганов в вятичские курганные группы? Нам кажется правомерным предположить, что поселения, оставившие эти могильники, имели смешанный этнический

¹⁶ А. Л. Монгайт, Салтыковские курганы, МИА, № 7, стр. 86—87.

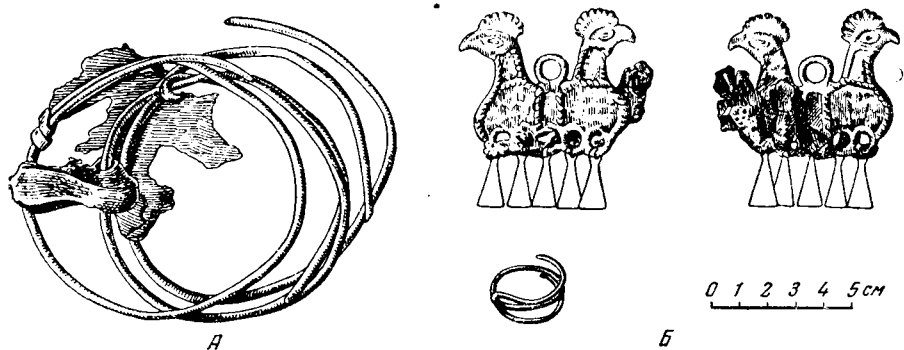
¹⁷ М. В. Городцов, Вятичские курганные погребения близ деревни Мякининой Московской губернии и уезда, Труды секции археологии РАНИОН, т. IV, М., 1928. См. также: А. В. Арциховский, Курганы вятичей, стр. 183.

¹⁸ М. Г. Рабинович, Отчет о раскопках курганной группы Мякинино в 1948 г. Архив Института археологии АН СССР, ф. 1, № 216.

состав. Среди основного вятичского населения в этих деревнях и селах жили в Салтыковке кривичи, в Мякиnine — какие-то волжские финны, вернее всего — меряне. В Мякиnine это могла быть даже одна семья. А. Л. Монгайт объясняет смешанный этнический состав жителей Салтыковки (назовем так условно поселение, оставившее Салтыковские курганы) положением этого поселка близко к границе древних вятичских и кривичских земель¹⁹. Крестьяне различного происхождения могли оказаться в одной деревне в эпоху феодализма и в результате переселения крестьян, принадлежащих одному феодальному владельцу,



Рис. 4. Гривны и семилопастные височные кольца, найденные на территории Московского Кремля в 1847 г.

из одной деревни в другую, иногда даже находящуюся на значительном расстоянии. (Позднее, при крепостном праве это называлось «вывод»). Так, в район Салтыковки крестьяне могли быть выведены из близлежащих кривичских, а в район Мякинина — из мерянских земель в подмосковное владение какого-либо феодала.

Итак, по археологическим материалам могут быть выявлены различные этнические элементы населения. Мы видели, что в окружающих Москву деревнях уже в XII—XIII вв. можно проследить включения в основной вятичский этнический массив отдельных, пока еще не слишком многочисленных, групп невятичского населения. А как вырисовывается этнический состав населения самого города в начальный период его существования? Представление об этом должен дать материал из древнейших центральных районов Москвы — Кремля и прилегающего к нему Зарядья, датирующийся XI—XIII вв.²⁰

Еще в конце прошлого столетия И. Е. Забелин обратил внимание на найденные в 1847 г. при строительстве нового здания Оружейной палаты на территории Кремля шейную гривну и «рясы» — серебряные семилопастные височные кольца (рис. 4). Высокое качество серебра, из которого

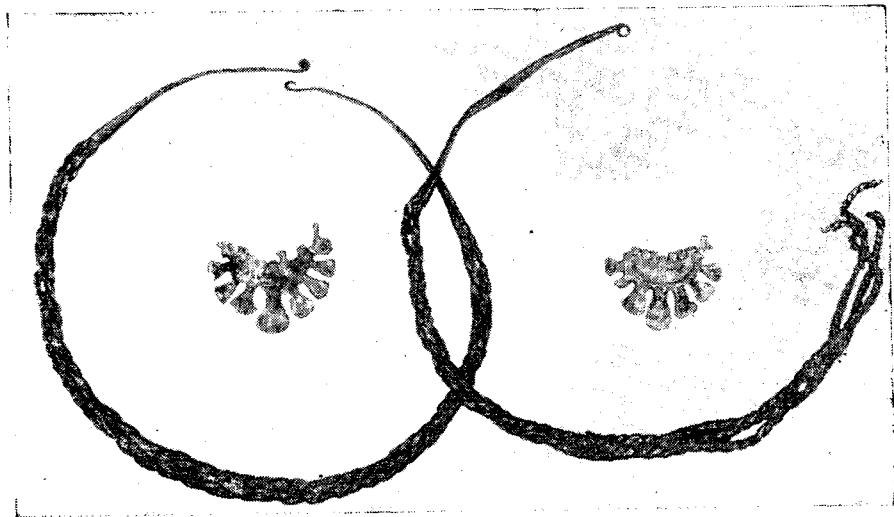
¹⁹ А. Л. Монгайт, Указ. раб., стр. 87.

²⁰ О датировке нижних горизонтов культурного слоя Москвы см.: А. Ф. Дубынин, К истории московского посада, «Краткие сообщения ИИМК», вып. 68, 1956, стр. 123; М. Г. Рабинович, Материалы для истории Великого посада Москвы, Труды Музея истории и реконструкции г. Москвы, вып. V, М., 1954, стр. 80—82; его же О начальном периоде истории Москвы, «Сов. археология», 1958, № 3.

были сделаны «рясы», привело ученого к выводу о «богатстве жителей кремлевской горы».

«При этом должно заметить,— писал И. Е. Забелин,— что форма упомянутых серег—ряс о семи лепестках—составляет отличительный признак древнего женского головного убора, находимого только в Московской стороне чуть не в каждом кургане и очень редко в более отдаленных от Москвы местностях, так что по этим серьгам можно малопомалу выследить границы собственно примосковского древнего населения, имевшего, как видно, особый тип в уборе, указывающий на осо-



Рис. 5. Бусы и кусок горного хрусталя, найденные в Московском Кремле и в Зарядье: 1—бипирамидальная сердоликовая бусина; 2, 4, 5—шарообразные хрустальные бусы; 3—бипирамидальная хрустальная бусина; 6—кусочек горного хрусталя

бенность культуры этого племени. Таким образом, благодаря этим памятникам курганной эпохи мы получаем вернейшее свидетельство не только о тысячелетней давности кремлевского поселка, но и о бытовых особенностях окружавшего его населения»²¹.

В ту пору семилопастные височные кольца не рассматривались еще как определенный этнический признак славян и более узко—вятичей. Упомянутая работа А. А. Спицына «Расселение древнерусских племен по археологическим данным» появилась два года спустя. Обстоятельства, при которых была сделана за полвека до появления работы И. Е. Забелина находка височных колец в Кремле, остались невыясненными, что повлекло за собой в дальнейшем ряд недоразумений, вплоть до высказанного несколько лет назад, в 1957 г., утверждения, будто на кремлевском холме в XII в. поселения не было, а был курганный могильник²².

Отдельные предметы племенного убора вятичей встречались в нижнем горизонте культурного слоя центральных районов Москвы. На территории московского посада, в Зарядье, были найдены круглые хрустальные и стеклянные, а также сердоликовые бипирамидальные бусы²³ (рис. 5). Найденный в Зарядье небольшой кусочек горного хрусталя мог служить для изготовления хрустальных бус²⁴.

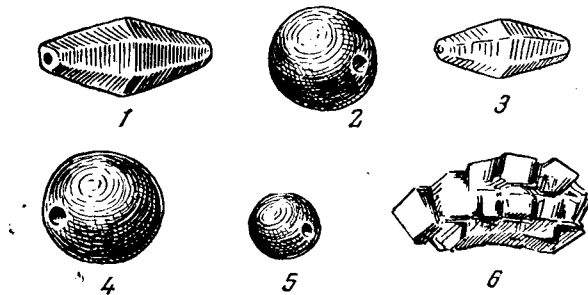
На территории нижней части посада больше не найдено украшений, которые имели бы те или иные характерные черты какого-либо племени. Но при раскопках нагорной его части, на территории современного Кремля, такие украшения встретились. Нужно отметить, что площадь,

²¹ И. Е. Забелин, Изыскания о древнейшем первоначальном поселении Москвы, Труды VIII археологического съезда, ч. 3, М., 1897, стр. 3—4.

²² Р. Л. Розенфельдт, К вопросу о начале Москвы, «Сов. археология», 1957, № 4.

²³ Музей истории и реконструкции г. Москвы, оп. МЗ-49, №№ 5712, 5756.

²⁴ Там же, оп. МЗ-51, № 396.

на которой был распространен домонгольский культурный слой, оказалась гораздо больше, чем предполагали ранее. На север этот слой простирался примерно до современного здания Арсенала, на запад — спустился вниз по склону тогдашнего берега р. Неглинной, немного не достигая линии современной Коммунистической улицы, на северо-востоке — прослеживался до начала Ивановской площади. Территория эта, по-видимому, выходила за пределы древнейшей крепости. Это мог быть и в те времена неукрепленный городской посад, обнесенный стенами не ранее второй половины XII в. В горизонте культурного слоя, насыщенном щепой и датированном началом или серединой XII в., найдено несколько обломков бронзового семилопастного височного кольца, к сожалению, не позволяющих восстановить его форму во всех деталях²⁵. Другое бронзовое кольцо сохранилось лучше; из обломков удалось собрать больше половины его (см. рис. 6). Оно лежало под слоем щепы, в предматериковом слое, который в этом месте датируется началом XII в.²⁶ Эта привеска относится по классификации А. В. Арциховского к типу семилопастных простых, наиболее распространенных среди вятичских древностей. Мы видим, что оба этих височных кольца, в отличие от найденных в 1847 г., — не серебряные, а бронзовые: они не говорят об «особом богатстве жителей Кремлевской горы». Может быть, следует объяснить это тем, что найдены они не в центральной части тогдашнего поселка, а на его окраине, на посаде, где жил в то время простой люд.



Рис. 6. Части семилопастного височного кольца, найденные при раскопках в Московском Кремле в 1959 г.

В нижнем горизонте культурного слоя Кремля, неподалеку от описанных только что височных колец, найдено также несколько круглых хрустальных бус, так называемых «шарообразных» (рис. 5, 4, 5)²⁷. В том же слое была найдена оригинальная хрустальная бусина бипирамидальной формы, какой чаще бывают сердоликовые бусы²⁸. Наконец, на краю древнего городища, у склона берега р. Неглинной в нижнем горизонте коричневого слоя, датированном серединой XII в., найдена еще одна хрустальная шарообразная бусина²⁹. Стекланная шарообразная бусина, какие типичны для подмосковных курганов, в Кремле найдена одна³⁰. Из вещей, часто встречающихся в вятичских курганах, но не составляющих специфического признака вятичей, в Кремле найдены стеклянные рыбовидные бусы, бронзовый бубенчик, бронзовые витые браслеты³¹.

Находка в Зарядье горного хрусталя позволяет предположить, что в Москве в древнейший период ее существования было и производство хрустальных бус. Иначе нам трудно объяснить, как попал в культурный

²⁵ Музей истории и реконструкции г. Москвы, оп. МКр-59, р. II, № 187.

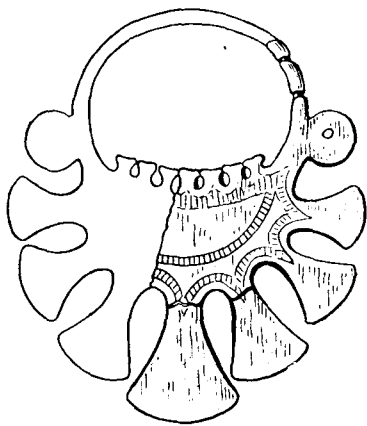
²⁶ Там же, № 292.

²⁷ Там же, № 270, 271, 320. Дата этих находок — начало и середина XII в.

²⁸ Там же, № 295. Аналогичные бусы (впрочем, несколько отличающиеся от кремлевской) составляют около 4% находок хрустальных бус в курганах Московской области и датируются обычно временем с IX вплоть до XII в. См.: М. В. Фехнер, Указ. раб., стр. 155—156.

²⁹ Музей истории и реконструкции г. Москвы, оп. МКр-59, р. I, № 132.

³⁰ Там же, оп. МКр-59, р. II, № 297.

³¹ Там же, оп. МКр-59, р. II, № 263, 268, 293, 367, МКр-н-59, № 1.

слой московского посада этот кусок горного хрусталя, залежей которого, по имеющимся сведениям, в районе Москвы не было. Находка его на подоле городка, вблизи от древней пристани, показательна. Кусок мог потеряться при выгрузке с корабля сырья для московских ремесленников.

Известно, что в крупных русских городах до татарского нашествия производство хрустальных бус достигало весьма значительных размеров. В Киеве была открыта разоренная татарами землянка — мастерская ремесленника, по полу которой было рассыпано множество бус. Всего их оказалось 1339, в том числе 1274 хрустальных и 65 сердоликовых. М. К. Каргер предполагает, что мастер хранил бусы в большой амфоре — «корчаге», обломки которой были найдены тут же, и что этому человеку удалось бежать, унося с собой часть бус в отбитом днище корчаги. Таким образом, можно предполагать, что количество бус, одновременно находившихся в мастерской, превышало полторы тысячи. Среди найденных бус есть недосверленные и сломанные (видимо, недоделки и брак производства)³².

Городские, в частности московские, ремесленники, разумеется, могли делать для окрестных крестьян и горожан не только бусы, но и другие украшения, входившие в традиционный свадебный наряд, например, височные кольца. При раскопках в Москве пока не найдено каких-либо следов производства височных колец, но обращают на себя внимание находки в окрестностях города семилопастных и более поздних пятилопастных колец, у которых орнамент расположен не только на щитке, но и на лопастях. Височные кольца с прочерченными на лопастях крестиками встречены на курганных группах Черемушки и Матвеевская; крестики более сложного начертания — с ромбической сердцевинкой — имеются на боковых лопастях височных колец также из Матвеевской, Зюзина и Дубков (неподалеку от Царицына). На центральных лопастях этих колец прочерчен различными способами орнамент в виде переплетающихся эллипсов, образующих заглавную букву «О», какую употребляли в рукописях XIII в. Наконец, в Матвеевской, Чертанове, Орешкове (вблизи Царицына) и Веригине найдены височные кольца (или части их) со своеобразным литым орнаментом, аналогии которому находят в памятниках мусульманского Востока.

В. И. Сизов, впервые обративший внимание на эти оригинальные височные кольца, считает их изделиями арабских мастеров³³. А. В. Арциховский, учитывая сочетание на височных кольцах этого типа элементов восточного и типично русского народного орнамента, предполагает, что они сделаны русскими мастерами и что можно говорить лишь об известном художественном влиянии Средней Азии³⁴. Г. П. Латышева, опубликовавшая находку из курганной группы Матвеевская II, высказала предположение, что эти височные кольца могли быть сделаны городскими мастерами³⁵. Если принять предположение Г. П. Латышевой, то станет понятной группировка находок таких височных колец в непосредственной близости от Москвы (см. рис. 1). Во всяком случае, как орнамент, испытавший на себе влияние Востока, так и начертания ини-

³² М. К. Каргер, Древний Киев, т. I, М.—Л., 1958, стр. 327. С тем, что хрустальные бусы могли выделываться и в древнерусских городах, вынуждена согласиться и М. В. Фехнер, считающая вообще, что эти бусы восточного происхождения. (Указ. раб., стр. 173.)

³³ В. И. Сизов, О происхождении и характере курганных височных колец и преимущественно так называемого московского типа, «Археологические известия и заметки», 1895, № 6, стр. 182 и табл., рис. 9 и 10.

³⁴ А. В. Арциховский, Царицынские курганы, МИА, № 7, стр. 80—81, рис. 3.

³⁵ Г. П. Латышева, Раскопки курганов у ст. Матвеевская в 1953 г., «Материалы к изучению подмосковного села XIII—XIV вв.», Труды Музея истории и реконструкции г. Москвы, вып. V, М., 1954, стр. 49—50, рис. 5.

циалов русских рукописей могли проникнуть в подмосковные села не иначе, как через город Москву.

Выше мы описали те украшения, относящиеся к вятичскому праздничному женскому убору, которые удалось найти в Москве. Их немного, но ведь и вообще в древнерусских городах находят сравнительно мало украшений, типичных для древних племен. Это вполне естественно, так как городское население быстрее, чем сельское, изживало эти пережитки старины. Да и употреблявшиеся в быту украшения попадали в культурный слой городов лишь случайно, — когда их теряли, ломали, выбрасывали или пускали в переработку. Часть такого серебряного височного кольца была найдена в мастерской ремесленника в Перемышле Московском. Мастер, видимо, использовал его просто как материал для каких-то поделок и уже обрубил все лопасти и кусок основного щитка, но и по оставшейся части с



Рис. 7. Часть семилопастного височного кольца, найденная в Перемышле Московском в 1955 г.

характерным для семилопастных колец орнаментом легко можно определить, что это было семилопастное височное кольцо (рис. 7). Подобные обстоятельства обусловили то, что в культурном слое Москвы гораздо больше находок, например, фрагментов стеклянных браслетов, какие носили во всех русских городах и некоторых селах, чем вятичских бус, перстней и височных колец³⁶.

Обращает на себя внимание то, что в древнейших горизонтах культурного слоя Москвы найдены вятичские вещи, а украшений, характерных для какого-либо другого из славянских или угро-финских племен, не найдено вовсе. Нет, например, ни одного украшения, характерного для кривичей, поселения которых подходили так близко к древнему городку. Между тем, именно находки кривичских украшений могли иметь место в Москве не только потому, что кривичи были ближайшими соседями, но и потому, что эти крестьяне могли быть приведены Юрием Долгоруким из его суздальских владений, — ведь там жили в основном потомки кривичей. А если принять известное положение, что Москва была основана Юрием Долгоруким в 1147 г., то следовало бы предположить и участие в создании города какого-то более сильного кривичского элемента. Но этого в археологических материалах, как мы видели, не наблюдается.

Известны случаи, когда князь, основывая город, населял его людьми, приведенными в эти места из различных других своих владений. При раскопках множества курганов в непосредственной близости от городка Гочева б. Курской губернии, являвшихся, по-видимому, кладбищем этого городка, были, например, найдены украшения северян и радимичей³⁷. Б. А. Рыбаков предполагает, что уже при основании феодального города здесь были поселены люди из различных племен. В других городах, первоначальные поселенцы которых происходили из какого-либо одного племени, находят украшения других племен потому, что эти города уже в древности сделались крупными центрами ремесла и торговли, куда приходили из других (иногда довольно отдаленных) земель. Таковы были, например, Киев и Великий Новгород. В Новгороде в слоях XI и

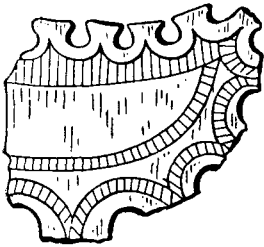
³⁶ Нужно, однако, заметить, что отдельные находки семилопастных височных колец встречены, кроме уже упомянутых Москвы и Перемышля Московского, во многих вятичских городах — Дуне, Серенске, Перекше, Тешилове, Старой Рязани, Переяславле Рязанском и др. См.: А. В. Арциховский, Курганы вятичей, стр. 47; А. Л. Монгайт, Рязанская земля, М., 1961, стр. 129.

³⁷ Д. Я. Самоковасов, Атлас гочевских древностей. Приложение к дневнику раскопок, М., 1915, табл. 17—20, 22, 25, 27, 28, 37, 40, 41, 44, 45.

XII вв. найдены височные кольца не только новгородских словен, но и соседних кривичей и более далеких вятичей и радимичей³⁸. В Киеве, где в XI—XII вв. характерные черты убора древнерусских племен были уже основательно стерты, можно все же найти височные кольца тиверцев³⁹. Москва не являлась в XI—XIII вв. таким крупным центром; она стала им лишь позже.

Очевидно, в начальный период существования города население его состояло из вятичей. Это был местный центр ремесла и торговли, выросший среди вятичских сел и населенный вятичами же.

SUMMARY

The ethnic composition of the urban population is invariably more complicated than that of the rural population. Yet in each country the towns have a specific national character, which mostly depends on how vital the culture of the initial ethnic nucleus of the town's population, and whether it could subsequently assimilate new migrants. In Moscow the initial settlers who successfully assimilated all later elements were the Vyatichi Slavs, as testified by the finds in Moscow and its environs of Vyatichi women's adornments. Some of these had been manufactured directly in Moscow. In the 11th-12th centuries Moscow was a small town lying among Vyatichi villages, not far from the border with the Krivichi Slavs. The Vyatichi Slavs constituted the original population of Moscow.

³⁸ М. В. Седова, Ювелирные изделия древнего Новгорода (X—XV вв.), МИА, № 65, 1959, стр. 224—225.

³⁹ М. К. Каргер, Указ. раб., табл. 27.

Р. В. КИЖАЛОВ

СОВРЕМЕННОЕ СОСТОЯНИЕ ОЛЬМЕКСКОЙ ПРОБЛЕМЫ

На территории атлантического побережья Южной Мексики (современные мексиканские штаты Табаско и Веракрус) находятся многочисленные монументальные памятники изобразительного искусства древних народностей. Атрибуция их и теперь вызывает немалые трудности, а несколько десятков лет назад была вообще невозможной из-за совершенной необследованности этой территории в археологическом отношении. В настоящее время эти памятники принято делить на три большие группы: ольмекскую (или Ла Венты), тахинскую (веракрус классического периода) и тотонакскую. Однако это деление в достаточной степени условно и ни в коем случае не покрывает всего множества археологических культур, развивавшихся в разное время на этой территории. Исследование их, в сущности, только начинается.

Первые памятники, принадлежащие так называемой ольмекской культуре, были обнаружены довольно давно, благодаря случайным находкам крестьян при обработке полей для посевов или лесорубов, забредавших в отдаленные уголки тропических лесов. Первым по времени обнаружения памятником монументальной ольмекской пластики, по-видимому, надо считать большое изваяние человеческой головы, описанное впервые Х. М. Мельгаром в 1869 г. Несколькими годами позже он опубликовал специальное исследование, посвященное этому памятнику, в котором приписывал изготовление его народу ольмеков, по сообщениям испанских хронистов жившему некогда в этой местности¹. Со времени появления в печати второй работы Мельгара (1871) термин «ольмекский» стал применяться ко многим памятникам, найденным в этих областях Мексики.

Следующим этапом в изучении этой культуры была находка в 1902 г. около селения Сан-Андрес-Тустла (штат Веракрус) небольшой нефритовой статуэтки². Она изображает антропоморфное существо с лысой головой и ожиревшим телом; на его плечи накинута короткая накидка типа пелерины; нижняя часть лица закрыта своеобразной полумаской в виде утиного клюва. Статуэтка со всех четырех сторон покрыта иероглифическими надписями; на передней части ее находится дата 8.6.2.4.17.18 Кабан (О Канкин), выраженная «начальной серией» типа майяских и переданная в линейной цифровой системе. Остальные части надписи (восемь столбцов) не расшифрованы и по настоящее время,

¹ J. M. Melgar, *Antigüedades Mexicanas*, «Boletín de la Sociedad Mexicana de Geografía y Estadística», 2 época; Mexico, 1869, т. 1, стр. 292—297; его же, *Estudio sobre la antigüedad y origen de la Cabeza Colosal de tipo etiópico que existe en Hueyapam*, «Boletín de la Sociedad Mexicana de Geografía y Estadística», 2 ep., т. 3, стр. 104—109, Mexico, 1871.

² W. H. Holmes, *On a nephrite statuette from San Andrés Tuxtla, Vera Cruz, Mexico*, «*American Anthropologist*», 1907, нов. сер., т. 9, стр. 691—701.

хотя некоторые знаки имеют определенные аналогии среди майяской иероглифики³.

Статуэтка из Тустлы возбудила большие споры среди исследователей древних культур Мексики. Одни считали ее древнейшим памятником мелкой пластики майя, опираясь на способ записи даты, свойственный только последним; другие относили ее к какой-то еще не известной ученым культуре, указывая, что в археологическом отношении Южная Мексика, и в особенности ее прибрежная часть, почти совершенно не исследована. Дальнейшие события показали правильность взглядов второй группы исследователей: в результате случайных находок и хищнических раскопок кладонскателей стали появляться все новые и новые памятники мелкой пластики, имеющие ряд характерных черт, роднящих их между собой, но совершенно отличных по стилю от произведений искусства других известных исследователям культур доиспанской Мексики.

В 1905—1907 гг. американист Эдуард Зелер, путешествуя с научной целью по Мексике, обнаружил ряд таких памятников⁴. В 1925 г. археолого-этнографическая экспедиция Туланского университета под руководством Ф. Блома и О. Лафаржа, работавшая в малоизученных областях Мексики и Центральной Америки, опубликовала много найденных ею монументальных памятников этой же культуры⁵.

Мексиканский художник и археолог Мигель Коваррубиас во время своих путешествий по Мексике в тридцатых годах текущего века приобрел целый ряд относящихся к той же загадочной культуре статуэток из нефрита, серпентина и других пород камня. Много родственных по стилю предметов находилось и в коллекциях известного мексиканского художника Диего Риверы и американского собирателя Роберта Вудс-Блисса. С увеличением числа найденных памятников выяснилось, что область их распространения (судя по местам находок) далеко выходит за пределы штата Веракрус, где были обнаружены первые памятники. Основная масса их была найдена в мексиканских штатах Веракрус, Табаско, Чиapas, Герреро, Оахака, Морелос и Южная Пуэбла, но отдельные экземпляры были засвидетельствованы и в долинах Мехико, Тoluки, Тлашкалы, а также в Гватемале. В настоящее время северная граница распространения подобных памятников — поселение Эль-Опеньо (на территории штата Мичоакан), где была найдена маленькая ольмекская (или ольмекоидная) фигурка, а южная — поселение Гуанакасте (в Коста-Рике), где была обнаружена прекрасная нефритовая статуэтка крылатого карлика. Обращает на себя внимание, однако, что вне штатов Веракрус и Табаско (о памятниках на тихоокеанском побережье Гватемалы будет сказано ниже) были найдены только небольшие по размерам статуэтки из полудрагоценных камней, которые легко могли быть унесены (как ценности или культовые изображения) довольно далеко от места их происхождения. Поэтому еще до производства археологических раскопок центр этой новой культуры локализовался в названных выше штатах, где впоследствии и были найдены наиболее грандиозные по размерам и значению памятники.

В 1932 г. археолог Дж. К. Вайян, разбирая вопрос о скульптурах из нефрита в доколумбовой Америке, снова присвоил этой группе статуэток название ольмекской⁶. С той поры это название прочно закрепилось

³ Ю. В. Кнорозов, Проблема изучения иероглифической письменности майя, «Вопросы языкознания», 1957, № 5, стр. 73—74.

⁴ C. Seler - Sachs, *Altertümer des Kanton Tuxtla im Staate Vera Cruz*. «Festschrift Eduard Seler», Stuttgart, 1922, стр. 543—556.

⁵ «Tribes and Temples. A Record of the Expedition to Middle America conducted by the Tulane University of Louisiana in 1925», New Orleans, 1926, т. 1, стр. 39—47, 82—90.

⁶ G. C. Vaillant, *A pre-columbian jade*, «Natural History», 1932, т. 32, стр. 512—520, 556—558.

за новой культурой, хотя уже тогда было достаточно ясно, что исторические ольмеки — «люди страны каучука» по-ацтекски, упоминаемые испанскими источниками, вряд ли могли иметь какое-либо отношение к открытым памятникам.

Предварительная археологическая разведка, проведенная экспедицией Туланского университета в районе нижнего течения р. Папалопан, выявила там интересные памятники⁷. Поэтому в 1938 г. объединенная экспедиция Национального географического общества США и Смитсоновского института под руководством Мэтью В. Стирлинга начала систематические раскопки на территории штатов Веракрус и Табаско, фактически дотоле почти не обследованной в археологическом отношении. Первым раскопаным поселением было Трес Сапотес (близ Тустлы). Раскопки дали много памятников монументальной и мелкой пластики, стилистически совершенно сходных с ранее найденными статуэтками и другими предметами.

Среди памятников монументальной скульптуры особое внимание исследователей привлекла стела «С». На этой стеле с одной стороны была изображена маска в виде стилизованной морды ягуара, с другой — выраженная «начальной серией» дата, написанная линейными цифрами майя (...). 16.6.16.18 (6 Эснаб 1 Уо)⁸. Прodelав необходимые расчеты, Стирлинг пришел к выводу, что дата на стеле относится к седьмому циклу майя и восстанавливает первую цифру «начальной серии» как 7⁹.

Столь ранняя дата — 31 год до н. э. — на памятнике из Трес Сапотес вызвала два различных объяснения. Одна группа исследователей во главе с С. Г. Морли и Д. Э. Томпсоном считала, что ольмекские памятники принадлежат какой-то поздней народности, перенявшей хронологическую систему майя, но использовавшую ее как-то иначе. Поэтому их даты, читаемые по системе майя, кажутся относящимися к глубокой древности, хотя в действительности они отражают значительно более поздний период¹⁰. Другая группа, возглавляемая Мигелем Коваррубиа-сом, полагала, что эти даты свидетельствуют о глубокой древности ольмекской культуры, являвшейся основой всех других культур Мексики и Гватемалы¹¹. В пользу их гипотезы говорили кроме ранее известных масок на вашактунской пирамиде E-VII sub и рельефов «с танцорами» из Монте-Альбан, также и неожиданно обнаруженные ольмекские черты в памятниках Тлатилько — большого некрополя близ г. Мехико, датирующегося так называемым доклассическим периодом (XV—V вв. до н. э.). Спор этот закончился признанием факта, что ольмекская культура одновременно с Мамом, Монте-Альбаном 1, Сикоманом и Сака-тенко.

После Трес Сапотес экспедиция Стирлинга провела исследования в Ла Венте, маленьком местечке у устья реки Тонала, на границе штатов Веракрус и Табаско. Раскопками было обнаружено значительное количество памятников; некоторые из них имели очень большие размеры. Так, были найдены четыре колоссальные каменные головы, несколько алтарей со скульптурными изображениями, остатки сооружений и др.

⁷ A. Weyerstall, Some observations on Indian mounds, idols, and pottery in the lower Papaloapan Basin, State of Vera Cruz, Mexico, «Tulane University, Middle American Research Series», т. 4, New Orleans, 1932, стр. 23—69.

⁸ Верхняя часть памятника сбита, поэтому первая цифра «начальной серии» отсутствует. Показатели дня и месяца восстановлены гипотетически.

⁹ M. W. Stirling, An Initial Series from Tres Zapotes, Vera Cruz, Mexico, «National Geographic Society, Contributed Technical Papers, Mexican Archeology Series», т. 1. № 1, Washington, 1940.

¹⁰ J. E. Thompson, Dating of certain inscriptions of non-Maya origin, «Carnegie Institution of Washington, Division of Historic Research, Theoretical approaches to problems», № 1, Washington, 1941.

¹¹ M. Covarrubias, Origen y desarrollo del estilo artístico «Olmeca», в сб.: «Mayas y Olmecas», Tuxtla Gutiérrez, 1942, стр. 46—49.



Рис. 1. Рельеф на алтаре 5, Ла Вента

Все эти памятники показывают, что Ла Вента, очевидно, являлась одним из наиболее значительных церемониальных центров вновь открытой археологической культуры.

После исследования Ла Венты М. Стирлинг провел раскопки в Серро де лас Месас и Сан Лоренсо. Первое поселение дало поздний (по сравнению с Трес Сапотес и Ла Вентой) материал, по датировке и стилю памятников уже более близкий к культурам Мексики и Гватемалы классического периода. В поселении Сан Лоренсо (восьмая экспедиция, 1946 г.), вероятно, одновременно с культурой Ла Венты, были найдены две колоссальные головы, по размерам превосходившие все найденные до тех пор, и остатки акведука. Кроме этих поселений, экспедицией были обследованы Исапа, Пьедра Парада, Сан Херонимо и др.¹²

После первых результатов экспедиции Стирлинга выяснилось также, что ряд ранее известных археологических памятников, обнаруженных на склонах тихоокеанского побережья Гватемалы¹³, имеет явные переклички с ольмекскими. К ним следует отнести, во-первых, большие каменные головы, найденные в Эль Бауль, Монте Альто и Эль Пальмар; все они изображают голову человека, за исключением стилизованной головы ягуара в Монте Альто¹⁴. Ближайшими параллелями к ним в стилистическом отношении являются головы из Ла Венты, Трес Сапотес

¹² Подробнее о работе экспедиции Стирлинга и обнаруженных ею памятниках см.: Р. Кинжалов, Археологическое изучение Мексики за последние годы (в кн.: Дж. Вайян, История ацтеков, М., 1949, стр. 224—228), где указана и вся литература по ним.

¹³ Fr. Richardson, *Non-Maya Monumental Sculpture*, «Maya and their Neighbors», New York, 1940, стр. 396—397.

¹⁴ Fr. Richardson, Ук. соч., табл. XVIII, С.



Рис. 2. Ольмекская стела в Эль Месон, Центральный Веракрус

и Сан Лоренсо, а к голове ягуара — маски на пирамиде E VII sub в Вашактуне. Вторую группу составляют грубые изображения сидящих с поджатыми ногами человеческих фигур, обычно лишенных одежды и украшений. Эти памятники были обнаружены в Оберо и Монте Альто¹⁵. Наиболее близки к ним из ольмекских памятников монументальные скульптуры из Ла Венты, Вильяэрмосы и произведения мелкой пластики¹⁶.

В произведениях испанских и индейских хронистов (Б. де Саагун, Ф. де Альва Иштлильшочитль, Х. Торкемада, «История тольтека-чичи-

¹⁵ Fr. Richardson, Ук. соч., табл. XVIII, e, e', d.

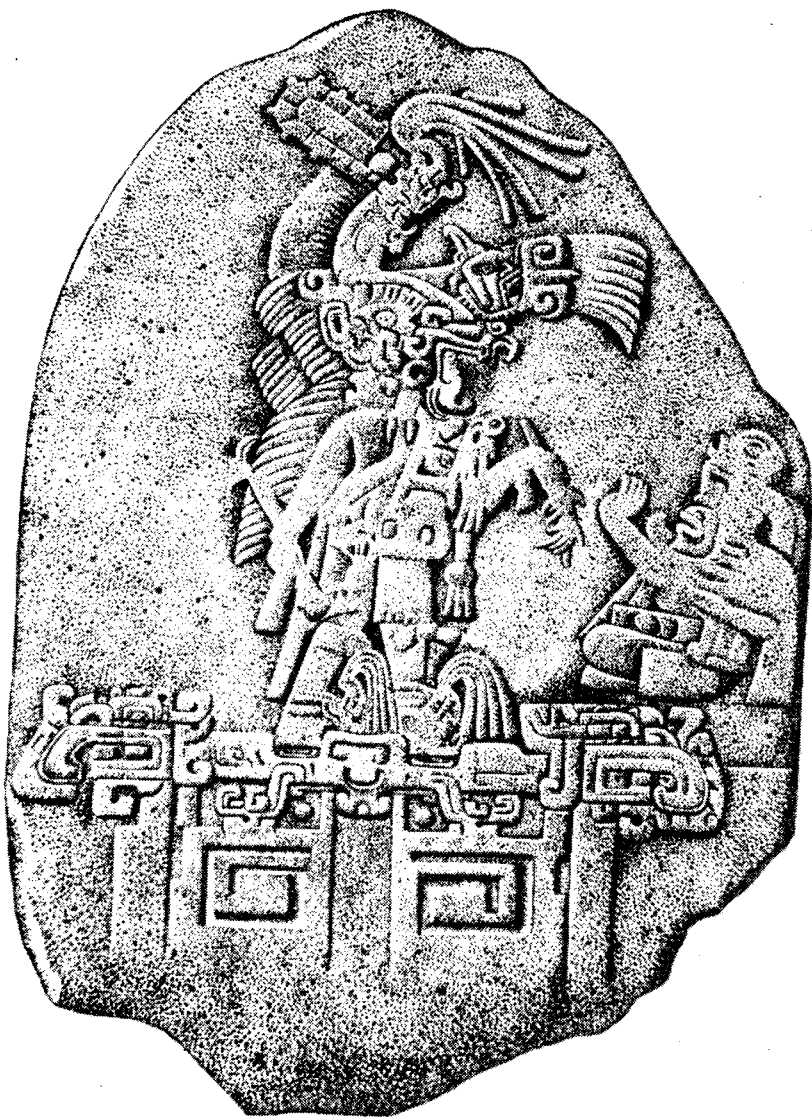
¹⁶ Р. Кинжалов, Ольмекская статуэтка Эрмитажа, «Сообщения Гос. Эрмитажа». VI, Л., 1954, стр. 30—31.

мека», «Пополь-Вух», «Летопись какчикелей» и др.) встречаются неоднократные упоминания о народе ольмеков. Сведения, имеющиеся в этих хрониках, однако, очень скудны и в значительной степени противоречивы. Одни из авторов считают ольмеков древнейшим населением Мексики, другие связывают их с тольтеками или даже с племенами нахуа. Сильно отличаются друг от друга и данные об их обычаях, внешности, обрядах и т. п. Иногда при чтении текстов создается впечатление, что различные авторы говорят о разных народностях. Но общим и бесспорным в этих сообщениях остается одно: территорией, на которой обитали ольмеки, были штаты Веракрус и Табаско или, даже более узко, район нижнего течения реки Папалоатан.

Мексиканский историк и этнограф В. Хименес Морено, пытаясь увязать данные письменных источников с результатами раскопок М. Стирлинга, выдвинул гипотезу, согласно которой термин «ольмеки» (так же как термин «тольтеки» для населения долины Мехико) прилагался к целому ряду индейских народностей, сменявших друг друга на южном побережье Мексиканского залива в течение нескольких исторических периодов. В основе этой гипотезы лежит тот неоспоримый факт, что лингвистическая группа майя была разрезана вклинившимися в нее иноязычными народностями. Хименес Морено делит историю «ольмеков» на следующие пять периодов: пре-ольмекский, прото-ольмекский, палео-ольмекский, нео-ольмекский и пост-ольмекский¹⁷.

В первый период (500 г. до н. э.—300 г. н. э.) ранние сапотеки и, возможно, какой-то народ лингвистической группы майя (хуастеки?) создали памятники нижнего и среднего слоев Трес Сапотес и Ла Венты. Их следует, по мнению Хименеса Морено, именовать пре-ольмеками. В следующий период (300—600 г. н. э.) прото-ольмеки, к которым относились тотонаки и соке, создали памятники из ранних слоев Серро де лас Месас. Третий период (600—900 г.), характеризуемый в археологическом отношении верхними слоями Трес Сапотес и нижним, вторым слоем Серро де лас Месас, имел своими творцами собственно ольмеков, вероятно, масатеков и пополоков (из Пуэблы), позже влившихся в языковую группу нахуатль. Нео-ольмеками следующего периода (900—1100 г.), ольмека-шикаланка хроник были, по мнению Хименеса Морено, миштеки, говорившие на нахуатль, создатели культуры «Миштека-Пуэбла». Их археологическими памятниками являются верхний, первый



Рис. 3. Статуя божества из Сан Лоренсо, Веракрус

¹⁷ W. Jiménez Moreno, *Relacion entre los Olmecas, los Toltecas, y los Mayas*, в сб.: «Mayas y Olmecas», Tuxtla Gutiérrez, 1942, стр. 19—23; его же, *El enigma de los Olmecas*, «Cuadernos Americanos», Mexico; 1942, т. V, стр. 113—145; M. Covarrubias, *Mexico South*, New York, 1947, стр. 122—124.

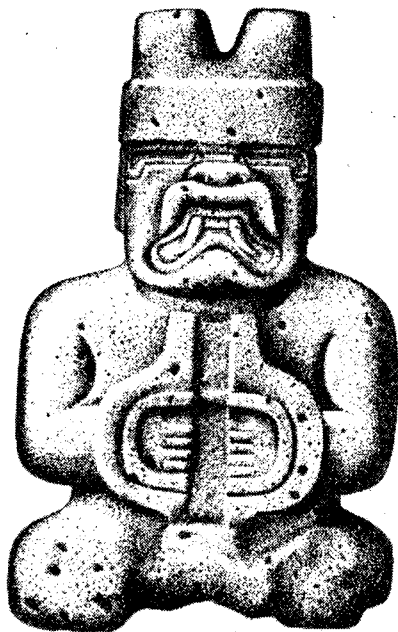

Рис. 4. Стела из Альварадо, Веракрус

ее с другими археологическими культурами Мексики и Гватемалы. Обнаружение богатого некрополя в Тлатилько и проведенные там раскопки¹⁸ еще более усложнили проблему. Поэтому было решено еще раз обследовать Ла Венту. Эта задача была выполнена объединенной экспедицией Национального географического общества США, Смитсоновского института и Калифорнийского университета в 1955 г. Результаты ее¹⁹ в значительной степени способствовали если не разрешению, то уточнению поставленных вопросов. Важнейшим из них было, несомненно, получение девяти радиоуглеродных проб, которые дали для Ла Венты даты (беря средние данные в пределах одной сигмы) от 1154 г. до н. э.

слои Серро де лас Месас и керамика так называемого первого ацтекского периода в Чолуле. Наконец, последний, пятый, период (1100—1520 г.), характеризуемый верхним вторым слоем Серро де лас Месас и керамикой Исла де лос Сакрифисьос, был создан племенами нахуа, жившими на территории Веракрус, ольмеками Саагуна.

Взгляды В. Хименеса Морено, несомненно, сыграли определенную положительную роль в уяснении древней этнической истории этой части Южной Мексики, однако предлагаемое им отнесение археологического материала к отдельным народностям имеет, конечно, слишком гипотетический характер. Выдвинутая им терминология не укрепилась в научных работах (так же как и предлагавшийся одно время термин «культура Ла Вента»), и вплоть до настоящего времени памятники из Трес Сапотес, Серро де лас Месас, Ла Венты и все другие, родственные им по тематике изображений и стилю, принято называть ольмекскими, несмотря на всю условность этого термина.

Ольмекская проблема, т. е. выяснение того, какой же собственно народ или группа племен создал эту группу памятников, далека еще от своего разрешения. Основная причина этого — недостаточность археологических данных; проведенные раскопки не дали ответа на целый ряд вопросов, прежде всего относительно хронологических рамок новой культуры и соотношения

¹⁸ M. Covarrubias. Tlatilco: el arte y la cultura preclásica del Valle de Mexico, «Cuadernos Americanos», Mexico, 1950, год 9, т. 51, № 3, стр. 149—162; M. N. Porter, Tlatilco and the Pre-classic cultures of the New World, «Viking Fund. Publications in anthropology», № 19, New York, 1953. См. также указанные в сн. 26 работы Р. Пинья Чан.

¹⁹ Ph. Drucker, R. F. Heizer and R. J. Squier. Excavations at La Venta, Tabasco, 1955, «Smithsonian Institution of Washington, Bureau of American Ethnology», (в дальнейшем — SI, BAE), Bulletin 170, Washington, 1959.

до 604 г. до н. э. Согласно их с археологическими данными, Друкер, Хейцер и Сквайр считают, что Ла Вента существовала около четырех столетий, приблизительно с 800 по 400 г. до н. э.²⁰ Но эти новые даты требуют, естественно, перестройки всей хронологической системы древнейших культур Мексики и Гватемалы, а это пока не удается сделать с достаточной точностью.

Как видно из изложенного, ольмекская проблема еще далека от своего окончательного решения; новые даты, покончив с колебаниями в смысле древности этой культуры, оставили в силе другие вопросы, в частности о генезисе и территории распространения. В настоящее время существуют четыре основные точки зрения на нее. Согласно первой, выдвинутой и горячо отстаивавшейся М. Коваррубиасом, ольмекская культура является древнейшей цивилизацией на территории Северной Америки и предком всех остальных древних культур Мексики и Гватемалы. Коваррубиас отмечал, что местность в штате Герреро вокруг поселений Сумпанго и Сан Херонимо на тихоокеанском побережье (около Акапулько) изобилует памятниками ольмекского стиля. По его мнению, это указывает на существование в древности «ольмекского пояса», тянувшегося через Теуантепекский перешеек от Тихого океана до побережья Мексиканского залива. Далее он считал, что ольмекские памятники из Герреро носят отпечаток архаичности, в то время как вещи с атлантического побережья имеют более развитый и разработанный стиль. Комбинируя этот факт с отсутствием на территории Герреро монументальных памятников ольмекской пластики, столь характерных для Веракрус и Табаско, Коваррубиас приходит к заключению, что тихоокеанский район на территории Герреро является родиной ольмеков. Оттуда они постепенно передвигались в штаты Веракрус и Табаско; Ла Вента стала последним убежищем ольмекской культуры уже в период ее умирания²¹. Взгляды Коваррубиаса могут быть подтверждены лишь результатами основательных раскопок на территории Герреро, а таковых пока нет. Отмеченные же им черты архаичности в памятниках мелкой ольмекской пластики, найденной на тихоокеанском побережье, можно объяснить и тем, что эти вещи являются не произведениями самих ольмеков, а лишь подражанием им. Как известно, опрощение стиля в инородной среде может иметь следствием появление памятников, которые легко принять за архаические или начальные для этого стиля.

Вторая точка зрения была высказана Дж. Э. Томпсоном. Он значительно отошел от своих прежних взглядов, согласно которым ольмекская культура была поздней и захудалой ветвью культуры майя²². В настоящее время он считает, что ольмекская культура была создана хуастеками, двинувшимися к северу, во время их разъединения с остальными народностями лингвистической группы майя (приблизительно на рубеже нашей эры)²³. Однако, по всей видимости, разрыв хуастеков и других майяских народностей произошел значительно ранее, по глоттохронологическим данным не менее чем 3200 лет назад²⁴. Предположе-

²⁰ Ph. Drucker, R. F. Heizer and R. J. Squier, Ук. соч., стр. 260—267; Ph. Drucker, R. F. Heizer and R. J. Squier, Radiocarbon dates from La Venta, Tabasco, «Science», т. 126, № 3263, стр. 72—73.

²¹ M. Covarrubias, Mezcala, ancient Mexican sculpture, New York, 1956, стр. 15; его же, Indian Art of Mexico and Central America, New York, 1957, гл. II, стр. 50—83.

²² См. указанную в сноске 10 его работу об ольмекских надписях 1941 г.

²³ J. E. S. Thompson, Relaciones entre Veracruz y la region Maya. «Revista Mexicana de Estudios Antropológicos», т. 13, № 2, 3, Mexico, 1953, стр. 447—454. Ср. H. B. Nicholson, Native historical traditions of nuclear America and the problem of their archaeological correlation, «American Anthropologist», т. 57, № 3, ч. 1, стр. 554—613.

²⁴ M. Swadesh, The language of the archaeological Huastecs, «Carnegie Institution of Washington, Notes on Middle American Archaeology and Ethnology», т. 4, Washington, 1953, стр. 223—227; его же, Time depths of American linguistic groupings, «American Anthropologist», т. 56, № 3, стр. 361—364.

ние Томпсона о тесных генетических отношениях между ольмеками и хуастеками не находит себе подтверждения в новых археологических данных. Вопрос же о связи всей культуры майя и ольмеков в сущности равнозначен проблеме связей между культурой ольмеков и другими культурами Мексики (Тлатилько, сапотекы Монте Альбана I и др.) и должен решаться комплексно с другими.

Следующая точка зрения представлена в работах Р. Пинья Чана, заинтересовавшегося ольмекской проблемой в связи с его раскопками в Тлатилько и Чалькацинго. Он указывает, что самые ранние, по археологическим данным, ольмекские памятники найдены на территории штата Морелос. Поэтому древнейший центр ольмекской культуры, по его мнению, находился где-то на стыке территорий штатов Пуэбла, Морелос и Герреро. В штате Морелос эти свидетельства раннего бытования ольмекской культуры обнаруживаются в поселениях Чалькацинго, Атлихуайан, Эль Кортес, Гуалупита, Тлайакопан и Олинтепек²⁵. Из этого гнезда и вышли, по мнению Р. Пинья Чана, ольмекские влияния на долину Мехико, следы которых обнаруживаются сперва в южной части бассейна (например, Тлапакойа), а позже переходят в западную его часть — Тлатилько. Это распространение ольмекской культуры в долине Мехико происходило в 900—850 гг. до н. э. — 500—450 гг. до н. э. В то же самое время ольмеки движутся и в других направлениях — Оахаку (Монте Альбан I), Веракрус (нижний слой Трес Сапотес, периоды «папон» и «агиляр» Пануко). Затем в силу каких-то неясных причин ольмеки покидают старые области обитания и обосновываются в прибрежной части Веракрус и Табаско, где доживают до классического периода²⁶.

Наконец, Ф. Друкер, к которому впоследствии присоединились многие другие исследователи, считает, что первоначальный центр ольмекской культуры находился где-то в прибрежных областях Веракрус или Табаско²⁷. Друкер в своей последней работе по Ла Vente полагает, что этот центр следует искать в районе между Лагуна дель Кармен и устьем реки Папалопан²⁸. Но эта местность, к сожалению, почти еще не обследована. Для дальнейшего уяснения ольмекской проблемы, кроме изучения данного района, совершенно необходимы большие и тщательные раскопки на территории Герреро и Морелоса в пунктах, указанных М. Коваррубиасом и Р. Пинья Чаном. Возможно, что многое выяснится после завершения начатых недавно исследований в Чиапа де Корсо. Только после сопоставления всех полученных материалов можно будет с достаточной объективностью установить, какая из всех высказанных гипотез оказалась ближе к истине.

Однако и сейчас наличные материалы позволяют углубить изучение отдельных аспектов ольмекской проблемы и по-новому поставить некоторые вопросы методики ее исследования. К числу вопросов, разработка которых весьма актуальна в этой связи, можно отнести:

²⁵ Следует отметить, что археологические материалы из этих поселений почти не опубликованы и определить их взаимоотношения и связи очень трудно.

²⁶ R. Piña Chán, Tlatilco y la cultura preclásica del valle de Mexico, «Anales del Instituto Nacional de Antropología e Historia», 1949—1950, т. IV, стр. 33—34; его же, Chalcatzingo, Morelos, «Dirección de Monumentos Pre-Hispanicos», Informes № 4, Mexico, 1955, стр. 26—27; его же, Las culturas preclásicas de la cuenca de México, Fondo de Cultura Economica, Mexico, 1955, стр. 106—107.

²⁷ Ph. Drucker and Ed. Contreras, Site patterns in the eastern part of Olmec territory, «Journal of Washington Academy of Sciences», Washington, 1953, т. 43, стр. 389—396; Ph. Drucker, Venta, Tabasco: A Study of Olmec ceramics and art, SI, BAE, Bulletin 153, Washington, 1952, стр. 228; W. T. Sanders, Review of «La Venta, Tabasco» by Ph. Drucker, «American Antiquity», Salt Lake City, 1956, т. 21, стр. 436—437; M. D. Coe, Cycle 7 monuments in Middle America: A reconsideration, «American Anthropologist», т. 59, стр. 597—611.

²⁸ Ph. Drucker, R. F. Heizer and R. J. Squier, Excavations at La Venta, Tabasco, 1955, SI, BAE, Bulletin 170, Washington, 1959, стр. 257.

1. Выяснение социального строя ольмекского общества. Решающее слово принадлежит здесь письменным памятникам, но изучение их, в противоположность иероглифической письменности майя, совершенно оставлено. Кроме упомянутых выше (см. сноски 2 и 10) старых работ У. Холмса и Дж. Э. Томпсона, никаких исследований по ольмекской письменности пока не появлялось. Между тем, сопоставление сведений, почерпнутых из надписей, с изображениями на стелах позволило бы значительно расширить наши представления об ольмекском обществе. Появившиеся недавно работы Р. Хейцера по этому вопросу, к сожалению, не дали чего-либо существенно нового.

2. Привлечение для решения ольмекской проблемы имеющихся антропологических данных, используемых сейчас совершенно недостаточно. Исследование остеологического материала только начинается²⁹. Несмотря на то, что учеными неоднократно отмечалось сходство ряда изображений на ольмекских памятниках с современными антропологическими типами индейского населения побережья Мексиканского залива, научное сопоставление их еще не производилось. Между тем, можно с уверенностью предполагать, например, что антропологический тип индейцев соке совпадает с ольмекскими «колоссальными головами».

3. Сравнительный материал, почерпнутый из других, более изученных древнеиндейских обществ, а также этнографические данные могут принести значительную пользу в истолковании образов ольмекской мифологии. Уже теперь очевидно, что некоторые религиозные символы, созданные в ольмекском обществе, продолжали жить среди народов Мексики и Гватемалы до испанского завоевания. Думается, что совпадение формы маски на лице статуэтки из Тустлы с обычным атрибутом ацтекского Кецалькоатля — Экатля позволяет толковать эту статуэтку как изображение бога ветра. Примеры подобных совпадений легко могут быть умножены. Очень интересной была попытка М. Коваррубиаса сопоставить некоторые изображения на ольмекских памятниках с образами индейского фольклора современного населения Южной Мексики³⁰. К сожалению, после его смерти эти исследования не были продолжены.

4. Следует путем тщательного стилистического анализа выяснить, какие памятники монументальной и мелкой пластики принадлежат действительно ольмекам, а какие являются лишь подражанием первым. До сих пор мнения разных исследователей по этому вопросу сильно расходятся. Кроме того, заслуживает специального исследования и пока еще не затронутый вопрос о функциональном назначении памятников монументальной ольмекской пластики.

SUMMARY

The present article gives a review of the main hypotheses current in our day, on the origin and dating of the monuments of Olmec sculpture. The author notes that due to the scarcity of archeological material and our poor knowledge of several areas in Mexico where the centres of ancient Olmec culture are to be sought, the hypotheses advanced are still far from providing a final solution of the Olmec problem.

The author stresses that to achieve a solution of this problem, it is vastly important to resume studies of the relics of Olmec writing, to draw on anthropological material, to compare the images depicted on Olmec relics with the mythological images of other ancient Indian cultures and with ethnographic data, and also to determine on the basis of a thorough stylistic analysis which of these are genuine Olmec works.

²⁹ J. Comas, Osteométrica Olmeca: informe preliminar sobre los restos hallados en Cerro de las Mesas, Estado de Vera Cruz, Mexico, «Anales del Institute de Etnografía Americana», Universidad de Cuyo, Mendoza, VI (1945), стр. 169—208; E. Dávalos Hurtado, J. M. Ortiz de Zárate. La plástica indígena y la patología, «Revista Mexicana de Estudios Antropológicos», т. 13, № 2—3, стр. 95—104.

³⁰ M. Covarrubias, Indian Art of Mexico and Central America, New York, 1957, стр. 57—58.



ИЗ ИСТОРИИ ЭТНОГРАФИИ И АНТРОПОЛОГИИ

Н. Н. СТЕПАНОВ

КЛАССИК РУССКОЙ И МИРОВОЙ ЭТНОГРАФИИ С. П. КРАШЕНИННИКОВ

(К 250-летию со дня рождения)

В истории русской и мировой этнографической науки найдется немного имен, которые можно было бы поставить рядом с именем Степана Петровича Крашенинникова. Классический труд Крашенинникова — «Описание земли Камчатки...» открыл всему миру дотоле неведомую оригинальную культуру народов Камчатки.

Двести пятьдесят лет прошло со дня рождения Крашенинникова, но этот труд и сейчас сохраняет свое научное значение и является неисчерпаемым источником идей и фактов для этнографов и историков, лингвистов и фольклористов.

Мы не располагаем точными данными ни о дате рождения Крашенинникова, ни о его жизни до поступления в Славяно-греко-латинскую академию. Сопоставляя скудные сведения о жизни ученого, можно предполагать, что он родился в октябре 1711 г.¹

Митрополит Евгений Болховитинов указал, что Крашенинников был сыном солдата², не сообщив, однако, тех источников, какими он пользовался. Тем не менее это свидетельство заслуживает полного внимания, поскольку оно хорошо согласуется с показанием Г.-Ф. Миллера о том, что Крашенинников «был из числа тех, кои ни знатною природою, ни фортуны благодеянием не предпочтены»³, и не противоречит тем данным, которыми мы располагаем о социальном составе учеников Славяно-греко-латинской академии, где получил образование Крашенинников.

Так, согласно ведомости Синода на 1729 год (в этом году обучался и Крашенинников) в Славяно-греко-латинской академии было 259 учеников, из них солдатских детей 79, т. е. почти треть⁴. Не случайно

¹ А. И. Андреев считал датой рождения Крашенинникова 31 октября 1711 г. Учитывая, однако, ошибки, допущенные Г.-Ф. Миллером и в количестве лет, прожитых Крашенинниковым, и в дате его смерти (а эти данные являются исходными в подсчетах А. И. Андреева), осторожнее воздерживаться от установления точной даты. См.: А. И. Андреев, Жизнь и научные труды С. П. Крашенинникова, «Сов. Север», 1939, № 2, стр. 5—6. Биографические сведения Г.-Ф. Миллера о Крашенинникове см.: С. П. Крашенинников, Описание земли Камчатки. С приложением рапортов, доносений и других неопубликованных документов. М.—Л., 1949, стр. 91—93. (В дальнейшем все ссылки на это издание.)

² Митр. Евгений, Словарь русских светских писателей, т. I, 1845, стр. 314.

³ С. П. Крашенинников, Описание земли Камчатки..., стр. 93.

⁴ См.: А. Морозов, Михаил Васильевич Ломоносов, М., 1951, стр. 127.

В. Н. Татищев, крупнейший деятель русской культуры и вместе с тем виднейший идеолог дворянства и защитник его привилегий и прав, с неодобрением писал об академии: «паче же что во оной больше подлости, то шляхтичу и учиться не безвредно»⁵.

Славяно-греко-латинская академия сыграла заметную роль в истории просвещения в России в XVIII в. Кроме М. В. Ломоносова и С. П. Крашенинникова, воспитанниками академии в первой половине XVIII в. были многие деятели науки, культуры, литературы⁶.

В программу академии входили науки как духовные, так и гражданские, «наченше от грамматики, пиитики, риторики, диалектики, философии разумительной, естественной и нравной даже до богословия»⁷. Преобладало, конечно, богословие. В академию в первой четверти века принимались люди «всякого чина, сана и возраста»⁸. В 1728 г. последовали ограничения. Велено было «солдатских детей... отослать в полки в службу», а «помещичьих людей и крестьянских детей... от школы отрещить и впредь... не принимать»⁹.

Указ 1728 года не коснулся Крашенинникова. Поступив в академию в 1724 г., он в 1728 г. был уже в средних классах. А в 1732 г., когда Крашенинников был в предпоследнем классе — классе философии, он был вызван в числе 12 лучших учеников в Академию наук. Практика откомандирования учеников Славяно-греко-латинской академии из последних классов «во всякие потребности» государства была широко распространена в это время.

17 апреля 1732 г. состоялся указ об организации Второй Камчатской экспедиции, а 17 июня того же года последовал указ об участии в ней Академии наук. В академический отряд экспедиции, руководителями которой были назначены профессора И.-Г. Гмелин и Г.-Ф. Миллер, и был включен Крашенинников вместе с четырьмя другими бывшими учениками Славяно-греко-латинской академии.

В течение короткого срока (с января по август 1733 г.) Крашенинников вместе с ними проходил дополнительное обучение по естественной истории (в Кунсткамере) и по географии. В августе 1733 г. академический отряд покинул Петербург.

Вся жизнь и творчество Крашенинникова неразрывно связаны со Второй Камчатской экспедицией 1733—1743 гг., называемой также Великой Северной экспедицией.

Фактическая история путешествий Крашенинникова по Сибири и на Камчатке дана в работах А. И. Андреева и моих¹⁰. Остановимся лишь на некоторых важнейших вопросах.

По подсчетам Крашенинникова в его путевом журнале, во время экспедиции в Сибири и на Камчатке он проехал 25 773 версты¹¹. Надо указать, что из поездок по Сибири им были учтены не все¹².

⁵ В. Н. Татищев, Разговор о пользе наук и училищ, «Чтения в Обществе истории и древностей российских», 1887, кн. I, стр. 117.

⁶ Среди них были зодчий В. И. Баженов, поэт А. Д. Кантемир, историк Н. Н. Бантыш-Каменский, профессора Московского университета А. А. Барсов, А. А. Брянцев, С. Г. Зыбелин, Н. И. Попов, Н. Н. Поповский, поэты Е. И. Костров и В. П. Петров и др.

⁷ «Привилегия Московской академии», «Древняя Российская Вивлиофика», ч. VI, М., 1788, стр. 402.

⁸ Там же, стр. 408—411.

⁹ «История российской иерархии», т. I, М., 1807, стр. 429.

¹⁰ А. И. Андреев, Указ раб.; Н. Н. Степанов, Степан Петрович Крашенинников и его труд «Описание земли Камчатки» (вводная статья к изданию: «С. П. Крашенинников. Описание земли Камчатки»); его же, С. П. Крашенинников — исследователь Камчатки, «Очерки истории русской этнографии, фольклористики и антропологии», вып. I, Труды Института этнографии АН СССР, нов. серия, т. XXX, М., 1956.

¹¹ Архив Академии наук СССР (ААН), ф. I, оп. 13, № 10.

¹² Первый маршрут, отмеченный Крашенинниковым, — маршрут «от Аргунских серебряных заводов до имеющихся вверх по реке Онону теплых вод и оттуда до Читинского острога». Он падает на время с 20 июня по 5 августа 1735 г. и равен 997 с половиной верстам.

История экспедиций и путешествий до Крашенинникова не знает маршрутов такой протяженности. Да и после него только немногие из путешественников XIX в. (например, Н. М. Пржевальский¹³) покрывали равное или большее расстояние. Маршруты Крашенинникова охватывают Западную Сибирь — Алтай — Восточную Сибирь — Прибайкалье — Забайкалье — Якутию — Охотское побережье — Камчатку. Камчатку Крашенинников проехал вдоль и поперек несколько раз.

Материалы экспедиции, отчеты и работы Крашенинникова дают полное представление о научном росте молодого исследователя. Задания, которые ставил перед ними Гмелин (именно Гмелин в основном руководил работой Крашенинникова до отъезда того на Камчатку), становились все сложнее и сложнее.

Первой самостоятельной работой, какую пришлось выполнить Крашенинникову, было описание пути от Кузнецка вниз по р. Томи до Томска¹⁴. Уже в этой первой его работе, географической по характеру, есть много этнографических данных. Он отмечает наличие юрт «телеушских татар», «чатских татар», отмечает раскольничью деревню, где раскольники «носят платье, какое указами повелено носить» им, и т. д.

Очень интересны рапорты и отчеты Крашенинникова о его поездках по Прибайкалью и Забайкалью¹⁵. В это время уже полностью проявились его разносторонние дарования. Он сочиняет географические описания, производит метеорологические наблюдения, изучает свойства целебных источников и одновременно работает над документами XVII в. в архивах, изучает быт и культуру бурят и тунгусов, записывает словники их языков.

Большой материал для изучения исследовательских интересов Крашенинникова, расширения его кругозора и роста его как ученого дает «Дорожный журнал»¹⁶. Этот журнал Крашенинников начал в сентябре 1734 г., сразу же после отъезда из Кузнецка, и продолжал вести его непрерывно до 12 марта 1736 г.

Маршрут, отраженный в «Дорожном журнале» — Кузнецк, Томск, Енисейск, Красноярск, Канск, Удинск, Иркутск, Селенгинск, Нерчинск, Аргунск, Чита, Баргузин, Верхоянск. В «Дорожном журнале» Крашенинников записывал все, что интересовало его в пути, что привлекало его внимание. «Дорожный журнал» содержит большой этнографический материал — наблюдения над жизнью и обычаями тех народов, среди которых ему приходилось бывать (алтайцы, буряты, тунгусы и др.). Мы находим в журнале описание быта и материальной культуры телеутов и «тюлиберских татар» (алтайцы), верований и брачных обрядов, описание писаниц на р. Томи, а также данные о занятиях и быте качинских татар, о писаницах и пещерах на Енисее, о быте удинских бурят и забайкальских тунгусов и о многом другом. В «Дорожном журнале» есть интересный материал и о быте русских в Сибири — рассказы о свадьбе по старинным русским обрядам в Томске и Красноярске,

¹³ Протяжение маршрутов Н. М. Пржевальского равно 33 268 км, но это протяжение маршрутов пяти его экспедиций.

¹⁴ «Реестр деревням от Кузнецка вниз по Томи до Томска с указанием поверстного пути между ними» (ААН, ф. 21, оп. 5, № 23, лл. 134—138).

¹⁵ «Рапорт» о поездке на «теплые воды» реки Онона (ААН, ф. 21, оп. 5, № 131, лл. 5—12 об.); «Рапорт» о поездке на «теплые воды» реки Баргузина (ААН, ф. 21, оп. 5, № 131, лл. 15—23 об.); «Описание пути от Аргунских серебряных заводов до имеющихся по Онону реке теплых вод и оттуда до Читинского острога» (ААН, ф. 21, оп. 5, № 24, лл. 71—78); «Описание пути от Итанцынского острога до Баргузина, от Баргузина до теплых вод, а оттуда через Байкал море и Косою степью прямою дорогою до Верхоленского острога» (ААН, ф. 21, оп. 5, № 24, лл. 95—105); «Реестр сколько под Баргузинским острогом и Баргузинского ведомства острожками ясашных тунгусов имеется и на сколько родов разделены» (ААН, ф. 21, оп. 131, лл. 29—29 об.); «Описание братских мужиков Иркутского ведомства» (ААН, ф. 21, оп. 5, № 131, лл. 30—30 об.).

¹⁶ «Дневник путешествия в 1734 и 1736 годах», «Дорожный журнал» (ААН, ф. 1, оп. 13, № 11, лл. 19—40).

описание традиционных русских одежд и т. д. Большинство записей Крашенинникова, бесспорно, и сейчас представляет значительный интерес.

Ценный материал для этнографа содержит и работа Крашенинникова «О соболином промысле»¹⁷, дающая описание не только техники этого промысла, но и быта «промышленных людей», их обычаев и поверий, связанных с промыслом. Ряд работ был написан Крашенинниковым в Якутии и на Охотском побережье¹⁸.

Современные исследователи — этнографы, географы, естествоиспытатели, говоря об изучении Сибири в первой половине XVIII в., обычно называют три имени: Д.-Г. Мессершмидта, совершившего экспедицию в Сибирь в 1720—1724 гг., И.-Г. Гмелина и Г.-Ф. Миллера — участников Второй Камчатской экспедиции. К этим именам по справедливости должно быть добавлено имя С. П. Крашенинникова.

Начав свое путешествие по Сибири учеником, Крашенинников заканчивал его мастером. Его «Дорожный журнал», работа «О соболином промысле», исследования природы и населения Прибайкалья и Забайкалья могут быть поставлены в один ряд с исследованиями и работами Гмелина и Миллера. Быстрый научный рост Крашенинникова, самостоятельность и зрелость его последних сибирских работ и объясняют нам те блестящие результаты, каких он достиг в своей экспедиции на Камчатку.

Крашенинников провел на Камчатке почти четыре года. Он восемь раз пересек Камчатку. Общая длина пройденного им камчатского побережья насчитывает более 1700 км, а внутренних учтенных маршрутов — более 3500 км¹⁹. За это время им было написано свыше сорока работ самого различного содержания: «путевые журналы», описания поездок по отдельным районам; описания этих районов по рассказам коренного населения; описания жизни, быта и обычаев народов Камчатки; очерки истории Камчатки; «вокабулярии» языков народностей Камчатки; работы по «натуральной истории» — «реестры» «зверям, птицам, рыбам, деревьям и травам», описания «горячих ключей», «метеорологические наблюдения» и пр. Кроме того, им было написано восемь рапортов Гмелину и Миллеру, в которых содержатся полные отчеты о проделанной им на Камчатке научной работе²⁰.

Работы, написанные Крашенинниковым на Камчатке, и составили основу для «Описания земли Камчатки...» — труда, который был создан им уже в Петербурге, но не включил, однако, всех тех материалов, которые содержались в его камчатских работах. Публикация этих работ в академическом издании «Описание земли Камчатки...» (1949) вве-

¹⁷ С. П. Крашенинников, Описание земли Камчатки..., стр. 671—687.

¹⁸ «Рапорт» о поездке из Олекминского острога к соляным ключам реки Кептендея (ААН, ф. 21, оп. 5, № 131, лл. 31—33 об.); «Описание пути от Олекминского острога до имеющихся у речки Кептендея соляных ключей и до Соляной горы и оттуда возвратно до Олекминского острога» (ААН, ф. 21, оп. 5, № 24, лл. 180—191); «Описание пути от города Якутска до Охотского острога» (ААН, ф. 21, оп. 5, № 34, лл. 138—150); «Перечень пеших тунгусов или ламутов, живущих около Охотского острогу» (ААН, ф. 21, оп. 5, № 34, л. 151—151 об.); «Путевой журнал от города Якутска до Охотска» (ААН, р. 1, оп. 13, № 10). Все эти материалы не опубликованы. Четыре рапорта были написаны Крашенинниковым в пути из Якутска до Охотска (они опубликованы в «Описании земли Камчатки...», изд. 1949, стр. 546—554).

¹⁹ И. П. Магидович, Очерки по истории географических открытий, М., 1957, стр. 425—426.

²⁰ Список работ Крашенинникова см. в указ. статье А. И. Андреева. В моих работах «Степан Петрович Крашенинников и его труд „Описание земли Камчатки“» (стр. 35—41) и «С. П. Крашенинников — исследователь Камчатки» дана классификация этих трудов, их характеристика и некоторые поправки к датировке А. И. Андреевым работ Крашенинникова. Большинство его камчатских работ опубликовано в издании 1949 г. «Описание земли Камчатки...». Здесь же напечатаны рапорты и письма Крашенинникова Гмелину и Миллеру, а также доношения и рапорты Л. Делиль де ля Кройеру и Г.-В. Стеллеру.

ла в научный оборот новый и очень ценный материал. В настоящее время исследователи уже в должной мере оценили важность данных, содержащихся во вновь опубликованных работах Крашенинникова. Так, Б. О. Долгих отметил, что «Описание камчатского народа» (две редакции) и «Описание коряцкого народа», написанные Крашенинниковым на Камчатке, «не только содержат материалы, не вошедшие в окончательную редакцию «Описания земли Камчатки...», но в некоторых случаях превосходят окончательную редакцию точностью сообщаемых сведений»²¹. Обе работы Крашенинникова были использованы Б. О. Долгих для выяснения вопроса о расселении народностей Камчатки и их племенном составе в первой половине XVIII в. Интересный материал дали работы Крашенинникова и для исследований В. В. Антроповой и И. И. Огрызко²². Обзор лингвистических материалов, собранных Крашенинниковым на Камчатке и не вошедших в «Описание земли Камчатки...», дал И. С. Вдовин²³. Нет сомнения, что камчатские материалы и статьи Крашенинникова и в дальнейшем будут привлекать к себе внимание исследователей.

Крашенинников вернулся в Петербург из экспедиции через десять лет (в конце 1742 г.), собрав на Камчатке ценнейшие материалы в различных областях знаний. Главным делом его жизни становится обработка этих материалов и подготовка к печати труда «Описание земли Камчатки...». В 1745 г. Крашенинников был произведен в адъюнкты, а в 1750 г. получил звание профессора натуральной истории и ботаники и был назначен членом Академического и Исторического собраний Академии наук. В эти годы он входит в ведущую группу профессоров Академии наук и становится одним из ближайших соратников Ломоносова в его борьбе за национальную русскую культуру и науку.

Идейное лицо Крашенинникова — зрелого ученого — ярко выявляют, кроме «Описания земли Камчатки...», также «Речь о пользе наук и художеств в государстве» (1750 г.) и замечания на диссертацию Г.-Ф. Миллера²⁴. Идеи, выраженные им в «Речи о пользе наук...», переключаются с идеями Ломоносова о значении науки. Во многом работа близка и к «Разговору двух приятелей о пользе наук и училищ» В. Н. Татищева. Близость к последней работе сказывается даже в самом названии произведения Крашенинникова.

В «Речи о пользе наук...» Крашенинников выступает защитником культуры и просвещения. Он рассматривает отдельные отрасли знания и показывает их роль в практической жизни человека. Все науки связаны между собой и взаимно обогащают друг друга. Крашенинников подчеркивает принцип развития науки. Основа развития науки и культуры — материальные потребности. Несомненно, что в таком подходе к этому вопросу имеются элементы материалистического понимания истории. Оно находит у Крашенинникова обоснование в столь хорошо знакомой ему жизни народов Камчатки. Несомненно также, что именно эти данные и привели Крашенинникова к его выводам.

²¹ Б. О. Долгих, Родовой и племенной состав народов Сибири в XVII веке, Труды Института этнографии АН СССР, нов. серия, т. LV, М., 1960, стр. 565.

²² В. В. Антропова, Расселение ительменов в первой половине XVIII века, «Изв. сессюзного географического общества», т. 81, 1949, № 4; ее же, Вопросы военной организации и военного дела у народов крайнего северо-востока Сибири, «Сибирский географический сборник», II, Труды Института этнографии АН СССР, нов. серия, XXXV, М.—Л., 1957; И. И. Огрызко, Открытие Курильских островов, «Ученые записки Ленинградского государственного университета», № 157, Л., 1953.

²³ И. С. Вдовин, История изучения палеоазиатских языков, М.—Л., 1957, стр. 49—50.

²⁴ «Речь о пользе наук и художеств в государстве» была напечатана в сборнике Торжество Академии наук..., празднованное сентября 6 дня в Санкт-Петербурге, 1750, стр. 53—98. Замечания на диссертацию Миллера не опубликованы (см. ААН, ф. 3, оп. 1, к. 838).

«Не можно сомневаться, чтоб между потребностями жития человеческого ничего не нашлось, чтоб не от наук вымышлено было. Нужда делает остроумными. Известно, что самые дикие народы имеют по обстоятельству состояния своего потребное к содержанию. Кто бы подумал, что без железа обойтись можно? Однакож есть примеры, что камень и кость вместо того служат на топоры, копыя, стрелы, панцири и прочая. Камчадалы, не учась физики, знают, что можно огонь достать, когда дерево о дерево трется; и для того, будучи лишены железа, деревянные огнива употребляют. Искусство же показало им, что есть варить можно и в берестеной и в деревянной посуде. Чего ради все мастерства и художества по большей части от простых и самых бедных начал имеют происхождение. Так, например, строение кораблей без сомнения от лодок; архитектура от шалашей и прочая; а потом разумными людьми час от часу приводилось в лучшее состояние, пока напоследок пришли в совершенство нынешнего времени»²⁵.

Большое значение в развитии науки Крашенинников придает государству и законодательству. Образцом просвещенного монарха для Крашенинникова является Петр I. «Не могла утаиться польза сия наук и художеств от прозорливости государя императора Петра Великого. Ведал он совершенно, что кроме их не может никакое государство быть славно, довольно и безопасно; и для того неусыпное имел старание о просвещении учением своего отечества; восприял намерение учредить в самом посвященном имени своему городе селение наукам и художествам... и таким образом возбудил в подданных своих ревность к ним и охоту, которая с толь великим успехом поныне продолжается, что уже и простой народ за недостаток почитает не иметь в науках участия»²⁶.

Выступив, подобно дворянину Татищеву, идеологом «просвещенного абсолютизма», солдатский сын Крашенинников не может, однако, обойти молчанием «простой народ». Если учитывать, что речь была произнесена в торжественном собрании Академии наук в день тезоименитства Елизаветы Петровны и перед этим подвергалась цензуре, то станет понятным, что Крашенинников вряд ли мог уделить большее внимание столь шекотливому сюжету, как «участие простого народа в науках». Показательно, однако, что Крашенинников не обошел этого вопроса и, подобно Ломоносову, выступил сторонником широкого приобщения народа к «наукам и художествам».

Науку он не мыслил оторванной от жизни, от народа, а ее развитие неразрывно связывал с задачами экономического и культурного развития. «Науку», оторванную от интересов России, умалявшую достоинство русского народа и унижавшую Русское государство,— такую «науку» Крашенинников не признавал и всегда готов был выступить против нее. Он без колебаний примкнул к резкой и справедливой критике Ломоносовым диссертации Миллера «О происхождении народа и имени российского», его норманистских взглядов.

Понимание своих задач как ученого, своего рода научное кредо, Крашенинников раскрывает в предисловии к «Описанию земли Камчатки...». Оно начинается с призыва изучать родную страну. «Знать свое отечество во всех его пределах, знать изобилие и недостатки каждого места, знать промыслы граждан и подвластных народов, знать обычаи их, веру, содержание и в чем состоит богатство их, также места, в каких они живут, с кем пограничны, что у них произрастит земля и воды и какими местами к ним путь лежит, всякому, уповаю, бесполезно»²⁷.

²⁵ «Речь о пользе наук...», стр. 83—84. Разрядка моя.— Н. С.

²⁶ Там же, стр. 95.

²⁷ «Описание земли Камчатки...», стр. 87.

Крашенинников адресует колкие строки дворянам, пренебрегающим наукой и просвещением, и напоминает им политику Петра I. «Однако есть такие, которые и тем славятся, что они не знают, на чем хлеб растет, хотя показать честную природу и нежное свое воспитание, не памятуя или, может быть, не ведая, что... император Петр Великий всеми образы старался получить во всем искусство, не выключая и мнимых подлых художеств»²⁸.

Исследование России включает и изучение населяющих ее народов. «Российское государство сколь есть обширно, сколь изобильно всем, что касается до человеческого удовольствия, столь и многими народами обитаемо, которые, хотя по большей части житием, языком, законом и нравом между собою разнятся, однако поныне не токмо точное состояние каждого порознь, но и имена их не всякому известны, выключая ближайших, каковы, например, татары, чуваша, мордва, черемиса, вотяки, пермяки, остяки, вогуличи и прочая»²⁹.

Свой труд «Описание земли Камчатки...» он и рассматривает как одно из звеньев в цепи научных исследований родной страны. Он не закончил предисловия к своей работе (смерть оборвала труды ученого), но и из того, что им написано, нам ясны его основные идеи. Начав с Первой Камчатской экспедиции, Крашенинников предполагал перейти ко Второй Камчатской экспедиции, рассказать, «кто во онаю были отправлены», «что в котором вояже достойного примечания зделалось, и когда оная окончилась», чтобы читатель «Описания земли Камчатки...» знал, «при каком случае сочинено сие описание»³⁰.

В дворянской империи середины XVIII в. ученые, подобные Крашенинникову, были немногочисленны. Лишь немногие подымались над уровнем своих узких задач и широко понимали задачи развития науки в России. И не случайно тесная дружба соединила гения русской культуры XVIII в. М. В. Ломоносова с уступавшим ему по разносторонности и глубине дарования, но столь же преданным интересам русской науки и русского народа С. П. Крашенинниковым³¹. Ломоносов высоко ценил талант Крашенинникова, называя его «славнейшим», дал блестящий отзыв о его работе и содействовал переводу «экстракта» этой работы на французский язык³².

«Описание земли Камчатки...» имеет длительную историю. Последовательно были написаны четыре редакции³³. Первая редакция («обсервации» 1748—1750 гг.) до нас не дошла, вторая и третья редакции заключены в рукописи, хранящейся в Архиве Академии наук СССР³⁴, четвертая редакция — печатный текст издания 1755 г. Издание 1949 г. труда Крашенинникова, проведенное по рукописи с учетом вариантов второй, третьей и четвертой редакций, дает полную возможность оценить как материалы, какие собрал Крашенинников, так и идеи, вложенные им в этот труд.

«Описание земли Камчатки...» — образец комплексного описания не исследованной дотоле территории. Современного читателя и сейчас поражает полнота и глубина исследования Крашенинникова. В даль-

²⁸ «Описание земли Камчатки...», стр. 88.

²⁹ Там же, стр. 89.

³⁰ Там же, стр. 88.

³¹ См.: А. И. Андреев, Ломоносов и Крашенинников. Сб. «М. В. Ломоносов», М.—Л., 1940. См. также нашу статью «М. В. Ломоносов и русская этнография» («Сов. этнография», 1961, № 5).

³² М. В. Ломоносов, Полн. собр. соч., Изд. АН СССР, т. VI, стр. 69; «Рукописи Ломоносова в Академии наук СССР. Научное описание. Составил Л. Б. Модзалевский», 1937, стр. 331.

³³ Историю создания «Описания земли Камчатки...» см. в нашей вводной статье к изданию 1949 г., стр. 51—74.

³⁴ ААН, р. II, оп. I, № 228.

нейшем русская наука уже не дала подобного исследования о Камчатке. Даже крупные труды XIX—XX вв.—К. Дитмара и В. Л. Комарова³⁵—уступают по широте исследования работе Крашенинникова. Такие труды, как «Описание земли Камчатки...», могли появиться только в XVIII в.—в эпоху, когда не было еще резкой дифференциации различных отраслей знания, когда в России жили и работали такие энциклопедисты, как Ломоносов и Радищев, Татищев и Крашенинников.

Развитие географии и естествознания в России в XIX—XX вв., естественно, обогнало тот уровень знаний, какой мы найдем по этим вопросам в «Описании земли Камчатки...», но материалы по этнографии и истории, запечатленные в этой работе, навсегда сохраняют свое значение.

Виднейшие русские этнографы XIX—XX вв. давали высокую оценку «Описанию земли Камчатки...». Д. Н. Анучин писал: «Крашенинников ...составил интересное описание быта камчадалов, народа, находившегося еще тогда в первобытной стадии каменного века. Это описание, появившееся в печати ранее, чем совершились знаменитые кругосветные экспедиции Лаперуза, Кука, Форстера, не утратило своего интереса и в настоящее время, как одно из древнейших, правдивых и обстоятельных изображений быта и нравов неизвестного дикого народа на берегах восточной Азии»³⁶. Позже Л. Я. Штернберг указывал, что в работе Крашенинникова «наряду с подробным очерком естественно-исторических условий, с гениальной вдумчивостью и проникновенной наблюдательностью увековечен всесторонне быт туземного населения таким, каким он был до вторжения русского элемента»³⁷.

То, что писали о работе Крашенинникова Анучин и Штернберг, безусловно, верно, но не полно. Для обоих этих теоретиков русской этнографии конца XIX—начала XX в. Крашенинников казался простым эмпириком, фотографом, запечатлевшим в своей работе, пусть «с гениальной вдумчивостью», быт и нравы народов Камчатки. Тот же Штернберг подчеркивал, что Крашенинников потому «прекрасно» описал ительменов, что он «как человек, живший в XVIII в., не имел никаких предвзятых теорий, не знал никакой этнографии, и потому его выводы являются особенно ценными, как выводы непосредственные, без всяких предубеждений»³⁸.

Дело не только в «гениальной вдумчивости» Крашенинникова. Он один из ученых—зачинателей русской этнографии и к вопросам истории первобытного общества подходил с определенных теоретических позиций, прогрессивных для своего времени. Культура отсталых народов для Крашенинникова представляла определенную ступень в развитии человечества. Эту мысль он теоретически обосновал в «Речи о пользе наук». В «Описании земли Камчатки...» им дан конкретный материал. Не случайны сопоставления Крашенинниковым некоторых явлений культуры ительменов и культуры древних греков. Так, он замечает: «Камчадалы, которые на басни такие ж художники, как старинные греки, всем знатнейшим горам и ужасным, по их мнению местам, как-вы, например, кипячие воды, горелые сопки и прочая, приписывают что-нибудь чудесное»³⁹. Религиозные обряды ительменов на празднике

³⁵ К. Дитмар, Поездки и пребывание в Камчатке в 1851—1853 гг., ч. I, СПб., 1901; В. Л. Комаров, Путешествие по Камчатке в 1908—1909 гг., СПб., 1912.

³⁶ Д. Н. Анучин, О задачах русской этнографии, «Этнографическое обозрение», 1889, кн. I, стр. 3.

³⁷ Л. Я. Штернберг, Двухвековой юбилей русской этнографии и этнографических музеев, «Природа», 1925, № 7, стр. 45.

³⁸ Л. Я. Штернберг, Первобытная религия в свете этнографии, Л., 1936, стр. 263.

³⁹ «Описание земли Камчатки...», стр. 104.

очищения грехов он сближает с обрядами, которые «объявляет Лукиан в разговорах своих о капище богини Сирской»⁴⁰.

Крашенинников прекрасно понимал важность для науки всех тех явлений, какие он наблюдал на Камчатке. Отсюда его стремление дать наиболее точное и полное описание всего того, что он видел. Многое уже исчезало в самобытной культуре ительменов под воздействием русской культуры. Надо было запечатлеть это для науки. Так, описывая праздник очищения грехов, Крашенинников подчеркивает, что он собирается описать все их обряды «с начала до конца праздника обстоятельно..., чтоб не погибла память толикого их заблуждения..., ибо ныне все оные языческие обряды оставлены и чрез несколько лет совершенному предадутся забвению к некоторому ущербу истории»⁴¹.

Тщательно описывая обряды и обычаи ительменов, Крашенинников уделяет большое внимание и их фольклору, рассматривая его как важный исторический источник. У ительменов «все доказательства древности состоят в словесных преданиях»⁴². Исключительно широк круг фольклорных материалов, которые были привлечены Крашенинниковым. Им были использованы: исторические предания, сказания и мифы о происхождении неба, земли, гор, о громе, а также о ветре, дожде, радуге и других явлениях природы; мифы о верховном божестве Куте и других богах и духах (горных, лесных, морских); «промысловый» фольклор, связанный с охотой и рыбной ловлей; обрядовый, связанный со свадьбой, родами, религиозными праздниками⁴³.

В подходе Крашенинникова к легендам и мифам видны все характерные черты его мировоззрения. Как просветитель-рационалист, он считает эти легенды и мифы «заблуждением» ума ительменов. Как полевой работник, внимательно наблюдавший быт и культуру и делавший из этих наблюдений подчас материалистические выводы, он видел в этих «заблуждениях» рациональное зерно, отражение реальных фактов культуры и быта народов и окружавшей их природы. Так, рассказывая о «камчатском суеверии» и «басне» о происхождении озер Кайначь и Кульхколянгын от передвижения горы Шевеличь, которая, «не стерпя беспокойства от еврашек, точивших» ее, передвинулась с Восточного моря на р. Камчатку, Крашенинников указывает: «Басни камчадалские сколь ни глупы, однако их, по моему мнению, вовсе презирать нельзя: потому что в них без сомнения заключается некоторое известие о древней перемене сих мест, которая по причине многих огнедышащих гор и частых преужасных трясений земли и наводнений и поныне нередко примечается»⁴⁴. Одновременно Крашенинников вновь подмечает близость мифологии ительменов с мифологией древних греков. Ительменская легенда о происхождении озер Кайначь и Кульхколянгын напоминает ему греческую легенду о происхождении источника «на горе Еликоне от ископыти Пегаса»⁴⁵.

Рассматривая культуру отсталых народов как часть общей культуры человечества, Крашенинников стремился точно передать все то, что он наблюдал. Он дает датировку наблюдаемых явлений, сообщает отдельные отклонения в изучаемых обрядах в разных районах Камчатки. Так, праздник очищения грехов им описывается раздельно у северных и южных ительменов, «понеже южные камчадалы имеют некоторую разность в обрядах против северных». На некоторые «тайные»

⁴⁰ «Описание земли Камчатки...», стр. 427.

⁴¹ Там же, стр. 415.

⁴² Там же, стр. 362.

⁴³ О подходе Крашенинникова к фольклору см. подробнее: Г. Бомштейн, Фольклорные материалы в работе С. П. Крашенинникова «Описание земли Камчатки», «Сов. этнография», 1950, № 2, стр. 142—158.

⁴⁴ «Описание земли Камчатки...», стр. 104—107.

⁴⁵ Там же, стр. 106.

обряды этого праздника он не был допущен, но и здесь Крашенинников добился того, чтобы допустили ительмена-переводчика, который и рассказал ему об этих «тайных» обрядах.

Крупнейшая научная заслуга Крашенинникова — подробное описание материального производства и орудий труда у ительменов до появления русских. Каменный век предстает перед нами подробно и ярко. «Прежние камчатские металлы до прибытия почти россиян были кость и камень. Из них они делали топоры, ножи, копыя, стрелы, ланцеты и иглы. Топоры у них делались из оленьей и китовой кости, также и из яшмы, наподобие клина, и привязывались ремнями к кривым топорикам плашмя, каковы у нас бывают теслы. Ими они долбили лодки свои, чаши, корыта и прочее, однако с таким трудом и с таким продолжением времени, что лодку три года надлежало им делать, а чашу большую не меньше года... Ножи они делали из горного зеленоватого или дымчатого хрусталя наподобие ланцов острокопечные и насаживали их на черенъе деревянное. Из того ж хрусталя бывали у них стрелы, копыя и ланцеты, которыми кровь и поныне пускают. Швальные иглы делали они из собольих костей, и шили ими не токмо платье и обувь, но и подзоры весьма искусно»⁴⁶. Крашенинниковым описано также деревянное огниво.

О происхождении орудий труда он, в соответствии со своей концепцией, писал: «...Сии средства не разумной или ученой народ вымыслил, но дикой, грубой и трех перечесть неумеющий. Столь сильна нужда умудрять к изобретению потребного в жизни!»⁴⁷.

В характеристике жизни народов Камчатки у Крашенинникова нет ни малейшего следа пренебрежения или высокомерия «просвещенного европейца». Он лично наблюдал их выносливость и трудолюбие, терпение и мастерство в пользовании своими примитивными орудиями. Он видел их мужество и бесстрашие на войне. Многие вызывало у него неподдельное восхищение и изумление. Так, он восторженно описывает плавание «удалых камчадалов» по рекам в примитивных лодках, сделанных каменным топором. Замечательные резные изделия чукчей из кости нашли первого по времени ценителя в лице С. П. Крашенинникова. «Из всей работы сих диких народов, которую они каменными ножами и топорами весьма чисто делают, ничто мне так не было удивительно, как цепь из моржовой кости... Я могу смело сказать, что по чистоте работы и по искусству никто б не почел оную за труды дикого чукчи и за деланную каменным инструментом, но за точеную подлинно»⁴⁸.

И вместе с тем Крашенинников не идеализировал примитивную жизнь народов Камчатки. Первобытнообщинное общество отнюдь не казалось ему «золотым веком», каковой склонны были видеть некоторые западноевропейские социологи (Руссо и другие) в жизни человечества на ранних ступенях его развития, не наблюдавшие эту жизнь непосредственно. В описаниях быта ительменов Крашенинников не приукрашивал ничего; в них всегда неприкрытая правда, порой даже чрезмерный натурализм. Он пишет, например: «...Никакой чистоты не наблюдают, лица и рук не умывают, ногтей не обрезают, едят из одной посуды с собаками и никогда ее не моют, все вообще пахнут рыбою, как гагары, волосов на голове не чешут»⁴⁹. Очень ценны наблюдения ученого в области общественных отношений ительменов. Для современного этнографа его материалы воссоздают типичную картину первобытнообщинного строя: «До покорения российскому владению дикой

⁴⁶ «Описание земли Камчатки...», стр. 380

⁴⁷ Там же.

⁴⁸ Там же, стр. 382.

⁴⁹ Там же, стр. 366—368.

оной народ жил в совершенной вольности; не имел никаких над собою вначальников, не подвержен был никаким законам и дани никому не плачивал. Старые и удалые люди имели в каждом острожке преимущество, которое однакож только в том состояло, что их советы предпочитались; впрочем, было между ими равенство, никто никем повелевать не мог, и никто сам собою не смел другого наказывать»⁵⁰.

Острожки ительменов представляли собой поселения, в которых жили семейные общины, ведшие коллективное производство. Общины, принадлежавшие к одному роду, обычно расселялись на одной реке. Такая река и ее побережья с угодьями и составляли коллективное владение рода. «Всякий острожек ту реку, при которой живет, почитает за владение своего рода и с той реки на другую никогда не преселяется. Ежели по какой-нибудь причине одна или несколько семей пожелают жить особливыми юртами, то делают оные выше или ниже острожка по той же реке или по посторонней, которая течет в реку их... На промыслы звериные ходят камчадалы по своим же рекам»⁵¹.

Современные исследователи, изучая материалы Крашенинникова о роде у ительменов и сопоставляя их с материалами Стеллера в его работе «Beschreibung von dem Lande Kamtschatka...» (1704), приходили к выводу, что этими исследователями сообщаются «противоречивые данные» о характере рода у ительменов. По материалам Крашенинникова для ительменов якобы типичен патрилокальный брак, по материалам Стеллера — матрилокальный⁵². Между тем, если принять во внимание не только текст «Описания земли Камчатки...» издания 1755 года, но и другие редакции этого труда, то станет очевидным, что никакого противоречия в этом вопросе между обоими исследователями нет. Больше того, материалы Крашенинникова полнее материалов Стеллера. Они дают ясное представление о переходном характере семейной общины у ительменов. Во второй авторской редакции Крашенинников указывал: «...Камчадалы прежде сего выдав дочерей своих редко отпускали в чужие острожки, напротив того зятя их должны были к ним преселяться, оставя природное свое место и сродников. Таким образом, в котором острожке много было девок, тот скоро мог учиниться многолюдным и казаки при случае первого походу на Камчатке человек по триста в одном острожке находили. Тогда фамилия приходила в такое умножение, что живучи вместе не могла получать довольного пропитания, то разделялась на части и поселялась на той же реке, а на другую не отходила»⁵³.

Таким образом, здесь Крашенинников говорит о матрилокальном браке у ительменов, который был еще в недалеком прошлом. В другом месте своей работы, которое сохранилось и в окончательной печатной редакции 1755 г., Крашенинников, описывая брачные обряды, бытовавшие в период его пребывания на Камчатке, указывает, что жених, «высмотря себе невесту», вначале переходит в поселение невесты и здесь отслуживает ее, а после брака «увозит ее в свой острожек»⁵⁴. Здесь налицо уже патрилокальный брак, но от матрилокального брака сохранились пережитки в виде временного, до брака, переселения жениха в поселение невесты. О переходном характере семейной общины у ительменов свидетельствуют и другие черты материнско-родового строя, о которых сообщает Крашенинников: пережитки группового брака, жен-

⁵⁰ «Описание земли Камчатки...», стр. 366.

⁵¹ Там же, стр. 378.

⁵² В. В. Антропова, Вопросы военной организации и военного дела у народов крайнего северо-востока Сибири, стр. 141.

⁵³ «Описание земли Камчатки...», стр. 374, примеч. 1.

⁵⁴ Там же, стр. 434—435.

ские духи и божества, когнатный характер огня и др. Вместе с тем тогда уже установилось наследование по отцовской линии и наречение ребенка именем умерших родственников по отцу.

Современный исследователь найдет у Крашенинникова значительный материал и по другим сторонам родового строя: о родовой собственности на уголья, родовых старейшинах, родовой мести, родовом суде, экзогамии.

Очень интересна критика Крашенинниковым некоторых суждений Стеллера о характере общественных отношений у ительменов; он приводит эти суждения на страницах своей работы. Говоря о «междоусобных бранях» у ительменов, Стеллер указывал, что в этих «бранях» выдвигались «старшие, храбрейшие и умнейшие», которые хотели «укрепиться во своей власти» и даже «имели в мысли своей нечто высочайшее, то есть чтобы быть владетелями». Особенно выделился старейшина Шандал, который «власть свою распространить вознамерился, желая... наложить дань на всех камчадалов мужеска полу и женска». Крашенинников критикует сообщение Стеллера о Шандале, желавшем якобы стать единым властителем на Камчатке. «Что они ходили войною друг на друга, что в плен брали и похищали съестные припасы и имение, из того заключить нельзя такого важного предприятия, каково о учреждении самодержавства, тем наипаче, что такому человеку, каким описывается Шандал, надлежало прежде власть свою утвердить над своим родом и иметь в совершенном послушании, которого однакож и с самого начала покорения Камчатки нигде ни следу не примечено, но напротив того везде совершенное равенство». Для Крашенинникова Шандал — легендарная личность. «Самое имя Шандал весьма мне сомнительно», — писал он, ибо такого имени нет «нигде в Камчатке». Источник легенды о Шандале Крашенинников видел в том, что «под сим именем должно разуметь всех шантальских жителей, которые живут около урочища Шанталы, как под именем Кончата всех еловских жителей». В прошлом шантальцы были действительно «славны и многолюдны, так что один острог их более двух верст в длину простирался, да и сейчас еще их острожек «почти всех камчатских острожков многочисленнее народом»⁵⁵.

Сравнивая материалы Крашенинникова и Стеллера об общественном строе ительменов, приходишь к выводу, что Крашенинников собрал более богатый материал и делал более правильные выводы, нежели Стеллер.

Ценнейший материал был собран Крашенинниковым и о верованиях ительменов (материалы по анимизму, антропоморфизму, культу животных, институту «превращения пола», шаманству и пр.). Многие из них позже были использованы Л. Я. Штернбергом, известным исследователем первобытной религии⁵⁶, который писал, что Крашенинников «с такой убеждающей простотой» раскрыл то, что впоследствии было подтверждено «всеми исследователями первобытной религии»⁵⁷.

Большое внимание уделил Крашенинников важнейшим религиозным церемониям ительменов, в частности уже упоминавшемуся празднику очищения грехов. Давая описание праздника, он правильно раскрыл магический характер обрядности. Так, описывая обряд «убивания» чучела волка и поедания его «остатков», а также обряд «поедания» чучела кита, Крашенинников видит смысл их в том, «чтоб им прямых китов и волков промышлять и есть, как с травяными поступали»⁵⁸. Научная

⁵⁵ Там же, стр. 404—405.

⁵⁶ Л. Я. Штернберг, Первобытная религия в свете этнографии, стр. 54, 98, 158, 237, 263, 272—273, 383, 428—429.

⁵⁷ Там же, стр. 237.

⁵⁸ «Описание земли Камчатки...», стр. 420.

значимость собранных Крашенинниковым материалов особенно подчеркивается тем, что ни Стеллеру, ни позднейшим путешественникам не удалось больше увидеть выполнения этих обрядов.

Большой материал был собран Крашенинниковым и о шаманстве, находившемся в то время на Камчатке на одной из ранних ступеней своего развития. В это время еще не было шаманов как особой группы, монополизировавшей религиозный культ; кроме того, шаманством занимались не только мужчины, но и женщины⁵⁹.

Крашенинникова интересовали и проблемы этногенеза народов Камчатки. Он собрал большой лингвистический материал и установил родство ительменского, корякского и чукотского языков. Им же были определены три диалекта в ительменском языке и некоторые диалекты в корякском⁶⁰.

Запечатлев в своем труде оригинальную самобытную культуру ительменов, Крашенинников раскрыл и те изменения, которые происходили в ней под влиянием русской культуры. «Токмо ныне во всем последовала великая перемена,— писал он.— Старые, которые крепко держатся своих обычаев, переводятся, а молодые почти все восприняли христианскую веру и стараются во всем российским людям последовать, насмехаясь житию предков своих, обрядам их, грубости и суеверию»⁶¹.

Ученый отметил и важнейшие из этих перемен в быту ительменов: постройку «горниц по российскому обыкновению», вхождение в быт металлической посуды, русской одежды, новых орудий труда. Проследив культурные связи между ительменами и русским населением, он выявлял также влияние культуры ительменов на русских и выступал последовательно за их сближение.

Материалы о новых явлениях в культуре ительменов были даны Крашенинниковым в четвертой части его труда, посвященной истории Камчатки. В этом труде он предстает первым историком народов Камчатки. Данные этнографии и истории органически соединяются у Крашенинникова и дают связный очерк истории Камчатки, начиная с середины XVII в. и кончая 40-ми годами XVIII в. Позднейшие историки Камчатки всегда использовали историческую часть труда Крашенинникова как важнейший источник, в особенности ценный потому, что многие данные Крашенинникова основаны на его личных наблюдениях и «словесных известиях» местного населения⁶².

Крашенинников хорошо понимал значение Камчатки для Русского государства. Он настойчиво доказывал необходимость дальнейшего освоения Камчатки и укрепления ее границ, являвшихся северо-восточными границами России. Но он не отождествлял интересы страны с интересами царизма и его политикой. Дав в своей работе яркий материал о восстаниях ительменов, Крашенинников показал вызывавшие их причины. Наряду с желанием «получить прежнюю вольность» он указывал на бесчисленные поборы и налоги, которыми было обложено население, на бесчинства и беззакония, творимые администрацией над беззащитными ительменами. Материал об эксплуатации коренного населения Камчатки царизмом был настолько ярок и убедителен, что Крашенинникову в окончательной редакции пришлось из цензурных со-

⁵⁹ «Описание земли Камчатки...», стр. 412. О материалах Крашенинникова по шаманству см.: Д. К. Зеленин, Идеология сибирского шаманства, «Изв. Академии наук СССР», 1935, № 8, стр. 716, 727.

⁶⁰ И. С. Вдовин, История изучения палеоазиатских языков, стр. 43—52.

⁶¹ «Описание земли Камчатки...», стр. 372—373.

⁶² А. Сгибнев, Исторический очерк главнейших событий в Камчатке, «Морской сборник», т. CV, № 4, СПб., 1869; Н. В. Слюнин, Охотско-Камчатский край, т. 1, СПб., 1900; С. Б. Окунь, Очерки по истории колониальной политики царизма на Камчатке и Чукотке, Л., 1935; Golder, Russian expansion on the Pacific, 1914.

ображений смягчить его, исключив ряд фактов⁶³. С симпатией и уважением относился он к вождям восстания 1731 г. и отмечал их мужество и стойкость.

Крашенинников был проникновенным и чутким наблюдателем. Его длительная работа среди населения Камчатки не могла пройти мимо сознания этого населения. О нем сложили песню, в которой запечатлен образ молодого студента, интересовавшегося буквально всем, что он видел:

«Ежели бы я был студент, то б описал всех девок.
Ежели бы я был студент, то бы описал быка рыбу.
Ежели бы я был студент, то бы описал всех морских чаек.
Ежели бы я был студент, то бы снимал все орлиные гнезда.
Ежели бы я был студент, то бы описал горячие ключи.
Ежели бы я студент был, то б описал все горы.
Ежели бы я студент был, то б описал всех птиц.
Ежели б я студент был, то б описал все морские рыбы»⁶⁴.

Вместе с Татищевым и Ломоносовым Крашенинников стоит у начала исторического пути русской этнографии как науки. Он явился пионером в полевом этнографическом изучении народов Российской империи. Быт и культура ительменов получили в его труде всестороннее освещение (занятия, материальная культура, общественные отношения, верования и т. д.). Обработывая собранный им материал, Крашенинников в освещении его руководился передовыми научными идеями своего времени. Классический труд Крашенинникова «Описание земли Камчатки...» сыграл крупнейшую роль в развитии русской и мировой этнографической науки и получил общее признание. В 1760 г. был выпущен сокращенный перевод «Описания земли Камчатки...» на французском языке. В 1764 г. появился полный перевод на английском языке, в 1766 г. — на немецком. В 1767, 1768 и 1770 гг. последовали новые издания «Описания земли Камчатки...» на французском языке, в 1771 и 1789 — на немецком. В 1770 г. появился перевод на голландском языке⁶⁵. Этот интерес на Западе к труду Крашенинникова вполне понятен.

В XVIII в. научную мысль глубоко интересовали вопросы этнографии народов, стоящих на ранних ступенях общественного развития. Одни ученые видели в культуре таких народов культуру деградировавших народов (теория регресса), другие видели в ней культуру, сохранившуюся от «золотого века», где были налицо добродетели, утраченные цивилизованным человеком.

Большое значение для развития науки о первобытном обществе получили работы об отсталых народах, основанные на фактическом материале и переведшие изучение этой проблемы из плоскости общих теоретических рассуждений в плоскость конкретного исследования. Особенно выдающееся значение в мировой этнографии первой половины XVIII в. имели труд французского миссионера Ж.-Ф. Лафито «Обычай американских дикарей в сравнении с обычаями древних времен» (2 тт., 1724 г.) и труд русского ученого С. П. Крашенинникова «Описание земли Камчатки...». В книге Лафито получили освещение жизнь и культура индейских племен — ирокезов и гуронов. В книге Крашенинникова были раскрыты жизнь и культура народов северо-восточной Азии. В обоих трудах были сделаны попытки установить закономерности общественного развития, и первобытная культура была признана исходной для всей человеческой цивилизации.

⁶³ См. нашу статью «С. П. Крашенинников как историк Камчатки», «Сов. Север», 1939, № 2.

⁶⁴ «Описание земли Камчатки...», стр. 431.

⁶⁵ О переводах труда Крашенинникова см.: А. И. Андреев, Переводы труда С. П. Крашенинникова «Описание земли Камчатки», «Сов. Север», 1939, № 2, стр. 171—176.

В России «Описание земли Камчатки...» вышло вторым изданием в 1786 г. В 1818 г. было начато издание «Полного собрания ученых путешествий по России», и первым в этой серии был выпущен труд Крашенинникова. В советское время, в 1949 г., вышло четвертое издание его книги, с учетом всех авторских редакций и с приложением его рапортов, донесений и научных работ, написанных на Камчатке.

«Описание земли Камчатки...» и его автор — солдатский сын Степан Петрович Крашенинников — вошли не только в историю науки. Крупнейшие русские писатели XVIII—XX вв. с глубоким интересом относились к самоотверженной работе на Камчатке Крашенинникова и к его сочинениям. Имя Крашенинникова вошло в словари русских писателей XVIII—XIX вв. Н. И. Новиков в «Опыте исторического словаря о российских писателях» причислял его к тем, кто «сами собою, своими качествами, своими трудами и заслугами прославляют свою породу и вечного воспоминания делают себя достойными»⁶⁶. Н. М. Карамзин внес имя Крашенинникова в свой «Пантеон российских авторов», где писал, что тот, «живши четыре года в Камчатке, описал сию любопытную страну, где человек поселился, вопреки природе, среди глубоких снегов, влажных туманов и гор огнедышащих»⁶⁷. А. П. Сумароков, заинтересованный материалами С. П. Крашенинникова о народном творчестве ительменов, написал специальную статью «О стихотворстве у камчадалов»⁶⁸. Книга «Описание земли Камчатки...» привлекла внимание А. С. Пушкина, подробно законспектировавшего ее и под впечатлением от нее задумавшего статью о Камчатке (им были написаны краткий план и небольшой отрывок)⁶⁹.

Н. А. Некрасов в романе «Три страны света» использовал работу Крашенинникова: она послужила источником для описания путешествия Каютина, а также для рассказов Антипа Храброва⁷⁰. Наконец, М. Горький также интересовался книгой Крашенинникова, рассказав о ней в одной из глав «Истории русской литературы», где он сближает научный подвиг Крашенинникова с подвигом «землепроходцев» предыдущего столетия⁷¹.

Советская историческая и этнографическая наука высоко оценивает заслуги Крашенинникова. При изучении этнографии и истории Камчатки первой половины XVIII в. важнейшим источником остается «Описание земли Камчатки...»⁷². Степану Петровичу Крашенинникову как этнографу и историку Камчатки посвящен уже ряд статей в советской науке. Начало изучению сочинений Крашенинникова и его места в истории русской науки положил специальный номер журнала «Советский Север», посвященный памяти С. П. Крашенинникова⁷³.

⁶⁶ «Опыт исторического словаря о российских писателях», СПб., 1772, стр. 97, сост. Н. Новиков.

⁶⁷ «Пантеон российских авторов», М., 1801.

⁶⁸ А. П. Сумароков, Стихотворения, «Библиотека поэта», 1935, стр. 368.

⁶⁹ А. С. Пушкин, Полное собрание сочинений, Изд-во АН СССР, т. X, 1938, стр. 343—366. Подробнее об этом см. нашу статью «Пушкин и Север» («Вестник Ленинградского университета», 1949, № 6, стр. 35—45).

⁷⁰ Н. А. Некрасов, Полное собрание сочинений, т. 7, М., 1948, стр. 826.

⁷¹ М. Горький, История русской литературы, М., 1939, стр. 188.

⁷² См., например, «Народы Сибири»; под ред. М. Г. Левина и Л. П. Потапова, серия «Народы мира. Этнографические очерки», под общей редакцией чл.-корр. АН СССР С. П. Толстова, М.—Л., 1956, стр. 979—982; «Очерки истории СССР. Россия во второй половине XVIII в.», М., 1957, стр. 614—615.

⁷³ «Сов. Север», 1939, № 2. Сборник статей, посвященных памяти С. П. Крашенинникова (к 225-летию со дня рождения). В сборнике были помещены статьи: А. И. Андреев, Жизнь и научные труды С. П. Крашенинникова (с приложением списка его трудов); Н. П. Никольский, С. П. Крашенинников как этнограф Камчатки; Н. Н. Степанов, С. П. Крашенинников как историк Камчатки; Н. М. Корсаков, Лингвистические материалы С. П. Крашенинникова и их значение для исследования палеоазиатских языков; С. Н. Стеблицкий, Нымыланы-карагинцы по материалам С. П. Крашенинникова; А. И. Андреев, Переводы труда С. П. Крашенинникова «Описание земли Камчатки».

После последнего фундаментального издания «Описания земли Камчатки...» появилось еще несколько трудов о С. П. Крашенинникове, упомянутых выше. Однако работу по изучению его жизни и творчества нельзя считать законченной. Необходимо опубликовать сибирские работы Крашенинникова, представляющие большую ценность как первые научные исследования Крашенинникова и дающие интересный материал по этнографии народов Сибири. Необходимо подготовить и исчерпывающее монографическое исследование о жизни и творчестве крупного русского ученого XVIII в., сподвижника М. В. Ломоносова, одного из основоположников русской этнографической науки.

SUMMARY

The name of S. P. Krasheninnikov stands out in the history of Russian and world ethnographic research. All his life and endeavour were inseverably linked with the Second Kamchatka Expedition of 1733—1743. The data collected by Krasheninnikov on Kamchatka formed the basis for the «Description of the Land of Kamchatka» — that classical ethnographic work.

An associate and close friend of Lomonosov, S. P. Krasheninnikov was an eminent Russian educator, a protagonist of the development of culture and science, of studies of Russia and her people.

Krasheninnikov carefully studied the primitive culture of the Itelmens. He regarded primitive cultures as a source for the development of world culture and believed the collection and studying of data in the history of primitive society to be a major purpose of science.



НАРОДЫ МИРА

(ИНФОРМАЦИОННЫЕ МАТЕРИАЛЫ)

Н. А. БУТИНОВ, Д. Д. ТУМАРКИН

ЗАПАДНОЕ САМОА

Архипелаг Самоа расположен в юго-западной части Тихого океана между 169° и 173° зап. долготы и 13° и 15° южн. широты, на морских путях из Америки в Австралию. Все острова архипелага, за исключением расположенного на востоке атолла Роз, вулканического происхождения и имеют горный рельеф. Горы покрыты густыми лесами, прорезаны глубокими ущельями. Между горными отрогами лежат широкие долины. В некоторых местах горы подходят прямо к морю — здесь берег высокий, крутой. Но чаще между горами и морем имеется низменная прибрежная полоса — здесь расположены деревни самоанцев, утопающие в листве бананов и кокосовых пальм. Климат — морской, тропический, средняя годовая температура +26°, причем колебания между самым теплым месяцем (март) и самым холодным (июль) — не более 2°. Обилие солнца и влаги (до 5000 миллиметров осадков в год), плодородные почвы создают благоприятные условия для сельского хозяйства. Полезных ископаемых промышленного значения на Самоа не найдено.

Острова Самоа открыты в 1722 г. мореплавателем Роггевеном и в 1768 г. обследованы экспедицией Бугенвиля. В 1830 г. здесь высадились первые английские миссионеры, которые стали распространять среди островитян христианство.

К середине XIX века архипелаг превратился в арену борьбы между немцами, американскими и английскими торговцами и плантаторами, которых поддерживали консулы соответствующих держав. Колонизаторы разжигали междоусобные войны и за огнестрельное оружие получали у враждующих вождей земли и различные привилегии. В 70-х годах США навязали вождям острова Тутуила договор об устройстве американской военно-морской базы в гавани Паго-Паго, а Англия и Германия приобрели базы на острове Уполу.

Столкновения между консулами трех держав, опиравшимися на военно-морские эскадры, чуть не привели в 1889 г. к военным действиям. Но сильнейший ураган, разразившийся в марте этого года, уничтожил почти все военные корабли, сосредоточенные в порту Апиа. 14 июня был подписан Берлинский трактат, по которому над архипелагом был установлен совместный протекторат трех держав. В ленинских «Тетрадах по империализму» отмечается: «1889: Грабеж островов Самоа (совместно Англией, Германией и Соединенными Штатами)»¹.

¹ В. И. Ленин, Тетрады по империализму, Госполитиздат, 1939, стр. 620.

Но заключенное соглашение оказалось недолговечным. После смерти вождя, провозглашенного по Берлинскому трактату королем всего архипелага, между тремя державами возобновилась открытая борьба за господство на Самоа. Несмотря на сопротивление самоанцев, отстаивавших независимость архипелага, эта борьба завершилась его разделом между Германией и Соединенными Штатами. Немецкие империалисты аннексировали Западное, а американские — Восточное Самоа, причем линией разграничения стал 171° зап. долготы. Великобритания

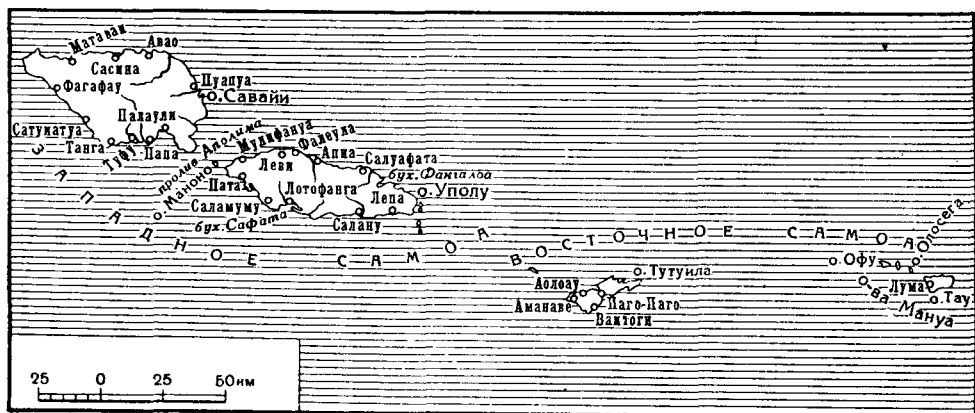

Острова Самоа

отказалась от своих притязаний на Самоа в обмен на уступки со стороны Германии на некоторых других тихоокеанских островах, а также в Западной Африке. В. И. Ленин сделал следующую запись об этих событиях: «„Трения“ между Германией, Англией и Соединенными Штатами из-за Самоа. Угрозы войной. Конфликт. Договор о „дележе“ этих островов: 14 ноября 1899 г.»²

Хозяйничанье Германии в Западном Самоа продолжалось до начала первой мировой войны. В августе 1914 г. эту немецкую колонию оккупировали новозеландские войска, а 17 декабря 1920 г. она была официально передана Новой Зеландии по мандату Лиги Наций. После второй мировой войны, в декабре 1946 г., Западное Самоа было включено в систему международной опеки ООН, причем державой-опекуном осталась Новая Зеландия.

В Западное Самоа, общей площадью в 2927 кв. км., входят девять островов, из которых населены Савайи, Уполу, Манано и Аполима (в прол. Аполима). В 1961 г. здесь жило 110 тыс. чел. Восточное Самоа, площадью в 197 кв. км., имеет население 21 тыс. чел.

1 января 1962 г. Западное Самоа стало политически независимым государством. Восточная часть архипелага остается колонией Соединенных Штатов.

* * *

Самоанцы принадлежат к полинезийской расе, заселившей острова Океании от Новой Зеландии на юге до Гавайских островов на севере и от Самоа на западе до острова Пасхи на востоке.

Предки полинезийцев прибыли из Юго-Восточной Азии незадолго до начала нашей эры. Есть основания считать их одними из первых на земном шаре, кто отважился выйти в плавание в открытое море. Снача-

² В. И. Ленин, Тетради по империализму, стр. 620.

ла были заселены острова Самоа и Тонга, позднее — Таити, а с Таити началось расселение по остальной Полинезии. Новозеландский ученый Те Ранги Хироа, полинезец по матери, дал поэтическое описание того, как происходили эти плавания, каким опасностям подвергались первооткрыватели новых земель³. Заселение Полинезии — исторический подвиг полинезийцев, их вклад в освоение человеком земной поверхности: они не только открыли и заселили острова Полинезии, но и превратили эти острова, подчас непригодные для обитания, в цветущие сады.

Переселенцы, осевшие на островах Самоа, обладали высокоразвитой культурой. Ремесло у них уже отделилось от земледелия, в обществе существовали имущественные и социальные различия. У них были орудия из металла, гончарство, лук и стрелы. Правда, от изготовления металлических орудий и гончарных изделий самоанцам пришлось отказаться — на островах нет залежей глины и металлических руд; лук и стрелы также утратили свое значение ввиду отсутствия объектов охоты. Но зато в других областях хозяйства и техники самоанцы достигли выдающихся успехов. Об этом свидетельствуют их высокопродуктивная система земледелия, изощренная техника рыболовства, весьма совершенные орудия из камня, кости и дерева, развитое судостроение и мореходство. На Самоа имелись специалисты по постройке судов, домов, резьбе по дереву и т. д., которые были объединены в цехи.

Развитие производительных сил, имевшее место на Самоа, повлекло за собой дальнейшее углубление имущественных и социальных различий. Выделился непроизводительный слой (вожди, жрецы), наметился переход от поздне родового общества к государству.

Вторжение колонизаторов прервало процесс самостоятельного развития самоанцев, но не смогло полностью его приостановить. Самоанцы, несмотря на колониальный гнет и длительный контакт с «западной цивилизацией», в значительной мере сохранили свою самобытную культуру.

Основным занятием самоанцев является тропическое земледелие подсечно-ного типа. Они вырубают участок в лесу (в прошлом — с помощью каменных, ныне — железных топоров и ножей), сжигают поваленные деревья, взрыхляют легко поддающуюся обработке землю, в болотистых районах выкапывают ямы и каналы для осушения почвы. Самоанцы возделывают таро и ямс, а также бананы и сахарный тростник, а в последние годы — какао (на экспорт). Близ деревень выращивают кокосовые пальмы. Расчищенный участок дает несколько урожаев, но потом почва на нем истощается и приходится расчищать новый. Земли на островах достаточно, возможно значительное расширение посевных площадей. Немалую роль в хозяйстве самоанцев играет рыболовство. Разведение домашних животных (свиней, кур, собак) является подсобным занятием.

Ремесло утратило свое былое значение: оружие (палицы, копья, копьёметалки) ныне не изготавливаются, прекратилось строительство морских судов (у побережий курсируют европейские, моторные катера и пароходы). В настоящее время ремесленники работают главным образом на туристов (изготовление корзин, циновок и т. п.). Кроме того, они строят дома для вождей и выполняют различные мелкие заказы.

Пища самоанцев — преимущественно растительная. Сейчас в Западное Самоа ввозятся мясные консервы. В прошлом мясная пища была привилегией вождей и членов их семей. Пищу готовили в земляной печи: клали в яму раскаленные камни, на них слой листьев, чтобы пища не подгорела, затем таро, ямс, рыбу или мясо, сверху — еще один слой листьев и все это засыпали землей. Через два-три часа кушанье

³ Те Ранги Хироа, Мореплаватели солнечного восхода, Москва, 1950.

готово. Несмотря на появление у самоанцев металлических котлов и кастрюль, земляная печь до сих пор не вышла из употребления.

Любимый напиток самоанцев — перебродивший сок корней перечного растения (*Piper methysticum*), разбавленный водой. Этот напиток — «кава» — непременно употребляется на всех празднествах и важных церемониях, например при встрече почетных гостей.

Самоанцы, как уже сказано, населяют прибрежные районы островов. Они живут в больших деревнях, по 300—500 человек в каждой. Хижины (фале) — овальной формы, крыша из листьев и травы покоится на деревянных столбах, стены отсутствуют. Пол выложен ровной крупной галькой и покрыт циновками. Отдельные более крупные дома стоят на каменном фундаменте или высокой земляной платформе, для предохранения от затоплений во время дождя. Самый большой дом в деревне предназначен для заседаний общинного совета и приема гостей. Теперь в домах самоанцев можно встретить кое-какую европейскую утварь, вошли в употребление мыло, спички, табак.

Тропический климат позволяет самоанцам обходиться без теплой одежды. Раньше одежда изготовлялась из древесного луба (тапа) и растительных волокон. Мужчины носили набедренные повязки, вожди в дополнение к ним — плащи, женщины — юбки из тапы. Мужчины и женщины украшали себя ожерельями, браслетами, гирляндами цветов. Сейчас одежду изготовляют преимущественно из привозных тканей⁴.

Основной хозяйственной единицей самоанцев является большая семья (аига), состоящая в среднем из 30—40 человек, сообща владеющих землей и выполняющих трудоемкие работы.

Глава одной из больших семей является вождем всей деревни, составляющей общину. Делами общины руководит совет (фоно), в который входят главы большесемейных общин. На заседаниях совета могут присутствовать и выступать все общинники. Но решения принимают только вожди. На советах решаются хозяйственные вопросы (расчистка участков, организация совместного труда, выбор выращиваемых растений), назначаются дни празднеств, определяются меры наказания за мелкие проступки и т. п.⁵

Общины разделяются на аристократические и простые, между ними существуют отношения господства и подчинения. Внутри общин можно выделить три слоя: высший слой — родовая верхушка, средний слой — рядовые общинники и низший слой — бедняки (люди, отбившиеся от своих большесемейных общин). В положении бедняков находятся и те общинники, которые, женившись на дочери вождя, перешли жить в его дом (браки обычно патрилокальные, но вожди, нарушая этот обычай, часто не отпускают дочерей из своего дома).

Между вождями также есть различия: глава большой семьи подчинен вождю деревни, тот в свою очередь — вождю округа. На окружающих фоно присутствуют только вожди деревень, старшие из них принимают решения. В прошлом между вождями велась ожесточенная борьба за власть в округе. Правящая группа называлась пуле (правление), а оппозиционная — тумуа⁶. Существовало стремление к объединению всего архипелага под властью одного верховного вождя, но оно не было претворено в жизнь.

Вожди — богатые люди; рядовые общинники платят им подать — плоды первого урожая, циновки, кормят ремесленников, выполняющих заказы вождей, работают на огородах, принадлежащих вождям, ока-

⁴ Жилище, одежда и другие стороны материальной культуры самоанцев подробно описаны в книге: *The Rangi Nigoa, Samoan material culture, Honolulu, 1930.*

⁵ «Народы Австралии и Океании», Москва, 1956, стр. 608 и сл.

⁶ F. M. Keesing, *The Taupo system of Samoa*, «Oceania», т. 8, № 1, сентябрь, 1937, стр. 10.

зывают вождю внешние знаки почтения. Титул вождя обычно переходит от отца к сыну. Вожди обосновывают свое господствующее положение генеалогическим старшинством, то есть происхождением от общего предка по старшей линии.

Колонизаторы придерживались в Западном Самоа системы «косвенного управления», то есть управления через местных вождей. Последние сохранили свои титулы и власть над рядовыми островитянами, но были поставлены в зависимость от верховного комиссара и других чиновников колониального аппарата. Были сохранены деревенские и окружные советы и, кроме того, создан совет вождей всего Западного Самоа (фоно фаипуле). Но в компетенции фоно были оставлены лишь чисто местные дела, а фоно фаипуле вообще мог лишь делать рекомендации верховному комиссару. Разбор судебных дел (за исключением мелких проступков) был сосредоточен в руках колониальных властей. Некоторые вожди, чтобы сохранить свое положение, нередко искали поддержки у колонизаторов, предавая при этом национальные интересы самоанского народа.

Таким образом, колониальные власти отняли у вождей их прежнюю самостоятельность, значительно урезали их права. Но отношения между вождями и остальным самоанским населением остались прежними: рядовые островитяне не имели права голоса, не участвовали в решении даже тех вопросов, которые были оставлены в ведении деревенских советов.

Система вождей не соответствует новому укладу самоанской жизни. Развитие товарно-денежных отношений, усиление самостоятельности малых семей, появление в деревнях учителей, фельдшеров и пасторов-самоанцев, пользующихся большим влиянием, хотя и не имеющих титулов, рост числа островитян, работающих по найму — все это подрывает традиционную социальную структуру и диктует необходимость проведения демократических реформ.

Пятая часть земли в Западном Самоа входит в государственный фонд или принадлежит плантаторам-европейцам. Остальными землями владеют самоанские общины, но распоряжаются ими вожди. На своих землях островитяне выращивают теперь преимущественно товарные культуры, чтобы иметь деньги для уплаты налогов и церковных сборов и покупки необходимых привозных товаров. Решающее значение приобрело производство копры, какао, бананов, идущих на экспорт. Ввиду столь узкой специализации хозяйства экономическое положение Западного Самоа сильно зависит от закупочных цен на эти продукты, устанавливаемых капиталистическими монополиями с учетом спроса на мировом рынке. Почти всю копру с 1959 г. приобретает английский трест «Юнилевер»⁷. Снижение цен на копру и какао, наблюдавшееся в последние годы, тяжело отразилось на положении островитян.

В Западном Самоа действуют также торговцы-посредники, в большинстве своем иностранцы, которые перепродают скупленную в деревнях продукцию представителям крупных иностранных компаний⁸.

Новозеландская администрация почти не помогала коренному населению вести борьбу с широко распространенными болезнями сельскохозяйственных растений, хотя, по ее же данным, такая борьба могла бы, например, вдвое увеличить сбор какао на тех же площадях. Колониальные власти предоставляли ссуды, займы и различные технические сред-

⁷ W. R. Robson (comp.), Pacific islands year book, 1959, Sydney, 1959, стр. 88—89. Копра — сушеная сердцевина кокосового ореха. Она используется в пищевой промышленности, идет на изготовление технических масел, свечей, глицерина, мыла, применяется в военной промышленности для изготовления взрывчатых и зажигательных веществ.

⁸ J. H. Mercer and P. Scott, Changing village agriculture in Western Samoa, «The Geographical Journal», т. 124, № 3, сентябрь, 1958, стр. 354; W. R. Robson (comp.), Указ. раб., стр. 89.

ства только плантациям и компаниям, принадлежащим европейцам. Иностранцы торговцы и предприниматели были освобождены от уплаты подоходного налога, а взимавшиеся с них ввозные пошлины перекладывались затем на плечи островитян, принужденных покупать импортные товары по повышенным ценам⁹. Ввиду всего этого жизненный уровень основной массы населения Западного Самоа пока очень низок.

Западное Самоа неоднородно по своему экономическому и культурному развитию. Можно выделить три основных района: город Апиа, расположенный на северном побережье острова Уполу; прилегающие к Апиа деревни; остальную часть Уполу, остров Савайи и мелкие острова.

Апиа (15 тыс. чел.) — единственный город и порт для океанских судов в Западном Самоа. Здесь имеются лесопильная фабрика, мыловарня, ремесленные мастерские, торговые заведения, две гостиницы, обслуживающие в основном туристов, библиотека, больница, обсерватория, кинотеатр. В Апиа живет несколько сот европейцев (в других районах их почти нет) и большая часть метисов (всего в Западном Самоа их 9 тыс. чел.). Островитяне, проживающие в городе (рабочие, служащие, мелкие торговцы), составляют наиболее культурный и политически развитый отряд коренного населения Западного Самоа.

Обитатели пригородных деревень, связанных с Апиа автобусным сообщением, занимаются преимущественно земледелием, причем значительную часть урожая отвозят для продажи в город. Некоторые из них ежедневно ездят туда на работу. В этих деревнях можно нередко встретить полуевропейские жилища (с одной-двумя стенами) и дома европейского типа (с четырьмя стенами и крышей из гофрированного железа)¹⁰.

Южная часть острова Уполу и другие острова Западного Самоа — район более отсталый. Но по мере развития товарно-денежных отношений и сюда проникают новые веяния¹¹.

В настоящее время все самоанцы считаются христианами, но христианские догматы в их сознании причудливо переплетаются со старыми религиозными представлениями (верой в некоторые полинезийские божества и в духов предков). Около двух третей островитян принадлежат к англиканской церкви, остальные — католики, Wesleyанцы, адвентисты, мормоны. В каждой деревне имеется церковь, обычно же — несколько. Между приверженцами разных религиозных толков нередко происходят столкновения¹².

Еще в 30-х годах XIX века, когда на островах появились первые миссионеры, была создана самоанская письменность. Теперь большинство самоанцев умеет читать и писать на родном языке, знакомо с начатками арифметики. Тяга к знаниям очень велика. Но колониальные власти всячески тормозили культурное развитие самоанцев. До второй мировой войны в Западном Самоа имелись только начальные школы: церковно-приходские, где основное внимание уделялось заучиванию религиозных текстов, и государственные, в которых уровень преподавания также был очень низок из-за плохого качества школьных программ, слабой подготовки учителей и острой нехватки учебных пособий. После войны появилось несколько школ повышенного типа, в которых преподается и английский язык, была открыта учительская семинария. Нескольким десяткам самоанцев удалось получить в Новой Зеландии среднее, а единицам — высшее образование.

⁹ Г. Стах, К. Зайцев, *Опека или колониализм?* Москва, 1960, стр. 47.

¹⁰ S. Hirsch, *The social organization of an urban village in Samoa*, «The Journal of the Polynesian Society», т. 67, № 3, сентябрь, 1958, с. 270—274.

¹¹ J. H. Mercer and P. Scott, *Указ. раб.*, стр. 348—354.

¹² R. Rose, *South Seas magic*, London, 1959, стр. 21, 135—142.

Широкое распространение грамотности не привело пока к существенному подъему культурного уровня островитян, так как им почти нечего читать на родном языке, за исключением двух небольших еженедельных газет и библии. Как отмечала 17 сентября 1959 г. газета «*Samoa Truth*», за сорок пять лет новозеландского правления, кроме библии, была издана в переводе на местный язык только одна книга — «Остров сокровищ» Стивенсона¹³.

Новозеландские власти выделяли совершенно недостаточные средства на здравоохранение. В 1959 г. во всей подопечной территории имелись лишь 4 врача-европейца, 43 фельдшера-самоанца и 11 медицинских сестер¹⁴. Поэтому многим островитянам приходится по-прежнему лечиться у знахарей. В результате в Западном Самоа распространены фрамбезия (тропический сифилис), филариазис, анкиломастоз и многие другие болезни, а бациллярная дизентерия приобрела здесь эндемический характер и время от времени дает эпидемии. Но особенно грозную опасность представляет туберкулез, заболеваемость которым в последние годы значительно увеличилась. Только в 1957 г. было зарегистрировано 276 новых случаев (гораздо больше заболевших остались необнаруженными). Между тем туберкулезное отделение единственной в Западном Самоа больницы насчитывает лишь 84 койки. Островитяне годами ждут возможности попасть туда на лечение и часто, так и не дождавшись, умирают¹⁵. По осторожному признанию официального новозеландского справочника, смертность в Западном Самоа, особенно детская, «все еще высока по западным стандартам»¹⁶.

* * *

Самоанский народ никогда не мирился с иностранным господством и произвольным разделом архипелага.

Уже в период немецкого владычества в Западном Самоа неоднократно происходили выступления против колониального гнета. Самое крупное восстание вспыхнуло в 1908 г. Немецкие власти жестоко расправились с восставшими. Их руководитель Лоуати и одиннадцать его соратников были отправлены в ссылку на Каролинские острова¹⁷.

Национально-освободительное движение в Западном Самоа еще более усилилось после первой мировой войны, когда эта часть архипелага была превращена в подмандатную территорию Новой Зеландии. История новозеландского колониального управления Западным Самоа — это история непрерывавшейся борьбы островитян за свободу и независимость. Именно этой борьбе, а не «благодарству» колонизаторов обязаны самоанцы своей нынешней победой.

В знак протеста против произвольных действий новозеландской администрации, не считавшейся с местными обычаями, в Западном Самоа в начале 20-х годов была создана антиимпериалистическая организация «*Ma'u*» («Мнение»), которую активно поддерживало подавляющее большинство островитян. Лозунгом движения было «Самоа мо Самоа» («Самоа для самоанцев»). Когда правительство Новой Зеландии отвергло справедливые требования руководителей «*Ma'u*», в колонии началась кампания гражданского неповиновения. Самоанцы отказались платить налоги, бросили работу на плантациях, принадлежащих колонизаторам, перестали посылать детей в школы, не подчинялись решениям колониального суда. К движению примкнули многие торговцы-метисы и от-

¹³ Г. Стах, К. Зайцев, Указ. раб., стр. 48.

¹⁴ Там же.

¹⁵ W. R. Robson (comp.), Указ. раб., стр. 84.

¹⁶ «New Zealand official year-book, 1960», Wellington, 1960, стр. 1138.

¹⁷ F. M. Keesing, *Modern Samoa*, London, 1934, стр. 90—92.

дельные европейцы, недовольные экономической политикой новозеландских властей. В 1926 г. руководители «Мау» и их союзники создали органы управления, действовавшие независимо от колониальной администрации. Новозеландское правительство прибегло к суровым репрессиям. Многие руководители движения были отправлены в ссылку. К берегам колонии подошли военные корабли. Но движение сопротивления продолжало нарастать.

Колониальная администрация решила запугать островитян. 28 декабря 1929 г. полиция и войска открыли огонь по мирной демонстрации самоанцев в городе Апия. Одиннадцать демонстрантов было убито, в том числе верховный вождь Тамасесе, десятки самоанцев получили ранения. Однако колонизаторы просчитались: этот расстрел, вошедший в историю национально-освободительного движения в Океании под названием «черного воскресенья», не испугал самоанцев, а лишь вызвал в колонии бурю негодования. Тогда полиция, колониальные войска и отряды моряков, высаженные с военных кораблей, начали прочесывать округ за округом, производя массовые аресты. В нескольких местах произошли вооруженные столкновения. Избежавшие ареста активные члены «Мау» ушли в подполье; некоторые из них скрывались в кратерах потухших вулканов. Но кампания гражданского неповиновения продолжалась. Более того, возникла организация «Женское Мау», объединившая в своих рядах тысячи островитянок.

Лейбористскому правительству, пришедшему в 1935 г. к власти в Новой Зеландии, пришлось искать выхода из создавшегося тупика. Убедившись в невозможности уничтожить «Мау», оно вернуло из ссылки ее лидеров, вступило с ними в переговоры и пошло на некоторые уступки. Одновременно, чтобы ослабить движение сопротивления, новозеландские власти наделили группу метисов землями и помогли им стать плантаторами¹⁸.

Новый этап национально-освободительного движения в Западном Самоа начался после второй мировой войны, когда «наличие мировой социалистической системы и ослабление позиций империализма открыли перед угнетенными народами новые возможности завоевания независимости»¹⁹.

Непосредственным толчком к усилению борьбы послужило превращение Западного Самоа из «подмандатной» в «подопечную» территорию Новой Зеландии. Самоанцы справедливо усмотрели в этом попытку отсрочить ликвидацию ненавистного им колониального режима. 46 вождей обратились в ООН с петицией, в которой возражали против передачи их территории под опеку и требовали предоставления самоанцам права самим распоряжаться своей судьбой. В петиции высказывалось пожелание, чтобы обе части архипелага были объединены в единое независимое государство²⁰.

В связи с получением этой петиции Западное Самоа в 1947 г. посетила выездная миссия Совета по опеке ООН. Островитяне встречали членов миссии песней такого содержания:

«Мы хотим быть свободными,
Мы хотим самоуправления,
Потому что это наше право по рождению,
Мы хотим дорог, школ и здоровья —
Больше, чем Новая Зеландия дала нам...»

¹⁸ Об антиимпериалистическом движении 20—30-х годов в Западном Самоа см.: F. M. Keating, *Modern Samoa*, стр. 145—158, 177—191; W. R. Robson (comp.), *Указ раб.*, стр. 79, 98; D. L. Oliver, *The Pacific Islands*, Cambridge, Mass., 1958, стр. 155—158.

¹⁹ «Документы Совещания представителей коммунистических и рабочих партий», Госполитиздат, 1960, стр. 34.

²⁰ «Народы Австралии и Океании», стр. 685.

В своем отчете выездная миссия признала, что причину обращения 46 вождей в ООН следует искать «в естественном желании самоанского народа контролировать свои собственные дела, в их тревожном прошлом и в господстве, осуществляемом иностранными державами почти на протяжении полустолетия». В отчете отмечалось, что эта петиция «представляет собой еще один шаг в непрерывной и динамичной борьбе самоанского народа против господства иностранных пришельцев»²¹. Как и следовало ожидать, миссия, состоявшая из представителей западных держав, объявила, что самоанцы еще «не готовы» к независимости. Но она вынуждена была рекомендовать управляющей власти предоставить островитянам «большой контроль над местными делами»²².

Новозеландское правительство согласилось с этой рекомендацией и провело ограниченные реформы, не затронувшие основ колониального режима в Западном Самоа. Но население территории не удовлетворилось этими уступками. Положение там вновь обострилось. Самоанцы продолжали посылать в ООН петиции о предоставлении независимости. Эти справедливые требования были поддержаны в Совете по опеке делегатами СССР, Индии, Бирмы и ОАР.

Особенно решительно выступал в защиту законных прав населения Западного Самоа представитель Советского Союза. Он неоднократно требовал передачи всех функций управления территорией в руки островитян и скорейшего прекращения опеки. На 20-й сессии Совета по опеке ООН советский представитель внес предложение о том, чтобы Западному Самоа была предоставлена независимость не позднее 1960 года²³.

Под напором усиливающегося освободительного движения самоанцев и растущей критики в Совете по опеке правительство Новой Зеландии было вынуждено объявить, что Западное Самоа получит независимость в 1961 г. В 1956—1957 гг. были существенно расширены полномочия законодательного и исполнительного советов при главе колониальной администрации, ранее наделенных лишь совещательными правами. Большинство мест в обоих органах было отведено представителям самоанской знати, избранным вождями на местах. В связи с этим перестал созываться фоно фаипуле. В октябре 1959 г. исполнительный совет был преобразован в кабинет министров, но контроль за его деятельностью остался в руках новозеландского верховного комиссара. Премьер-министром стал Фиаме Матаафа. Выдвинутый на этот пост главным образом ввиду своего высокого положения в самоанской иерархии вождей, Матаафа оказался способным администратором и сумел в трудных условиях наладить четкую работу руководимого им правительства²⁴.

Оказавшись перед необходимостью ликвидации колониального режима в Западном Самоа, новозеландские правящие круги решили попытаться сохранить там свое господство в более замаскированной форме и для этой цели воспользоваться слабостью возникающего государства. Вот почему, несмотря на неоднократные рекомендации Совета по опеке ООН, новозеландские власти почти ничего не сделали для подготовки самоанских руководящих кадров, уменьшения остро ощущаемой нехватки в медицинском персонале, не приняли необходимых мер для повышения уровня народного образования. Не были также выполнены рекомендации Совета по опеке о разработке долгосрочного плана экономического развития Западного Самоа, о снабжении островитян

²¹ Г. Стах, К. Зайцев, Указ. раб., стр. 49.

²² D. L. Oliver, Указ. раб., стр. 278.

²³ Г. Стах, К. Зайцев, Указ. раб., стр. 50.

²⁴ J. W. Davidson, Towards Samoan independence. «Times», 23 ноября 1959, стр. 13.

современными рыболовными судами, о помощи местным ремесленникам и т. д.²⁵

Замысел колонизаторов окончательно прояснился в 1959 г., когда новозеландское правительство объявило, что еще до предоставления независимости оно подпишет с кабинетом министров Западного Самоа договор о «дружбе», по которому оборона и внешние сношения молодого государства останутся в ведении Новой Зеландии. Этот маневр был сорван представителями СССР и афро-азиатских государств в Совете по опеке, указавшими на недопустимость и незаконность заключения каких-либо соглашений с подопечной территорией до достижения ею полной независимости.

Однако новозеландское правительство лишь отложило осуществление своих намерений, рассчитывая навязать Западному Самоа такой договор вскоре после прекращения опеки. Специальный уполномоченный Новой Зеландии Ф. Корнер в 1960 г. уже вел об этом конфиденциальные переговоры с самоанскими лидерами, ссылаясь на необходимость экономии средств молодого государства и используя в качестве приманки обещание экономической и технической помощи²⁶. Характерно, что по требованию Новой Зеландии Совет по опеке голосами колониальных держав и их союзников по военным группировкам отверг предложение Индии включить в отчет Совета пункт, рекомендующий новозеландскому правительству воздерживаться от создания военных баз в Западном Самоа²⁷.

В июле — октябре 1960 г. в Апия заседала конституционная ассамблея, состоявшая из 164 самоанских вождей и 10 представителей европейского населения. После долгих дебатов Ассамблея утвердила Конституцию Западного Самоа²⁸. Согласно этому документу, главами государства (фаутуа) являются Тупуа Тамасесе и Малиетоа Танумафили (представители двух наиболее знатных родов). После их смерти глава государства будет избираться законодательным собранием; оно провозглашено верховным органом власти, право избирать в него и быть избранными предоставлено только тем самоанцам, которые имеют титул вождя (6 тыс. чел.). В законодательном собрании зарезервировано также несколько мест для европейцев и других иностранцев, принявших самоанское гражданство, и тех метисов, которые порвали связи с деревенскими общинами; эти группы населения выбирают своих депутатов всеобщим тайным голосованием. Законодательное собрание избирает премьер-министра, утверждает сформированный им кабинет и контролирует его деятельность. Деревенские и окружные советы (фоно) сохраняются, но законодательному собранию предстоит уточнить их функции и порядок работы. Таким образом, принятая конституция рассчитана в основном на консервацию существующей в Западном Самоа социальной структуры и под флагом уважения местных обычаев лишает избирательных прав основную массу островитян.

Поскольку конституция была принята представителями меньшинства населения Западного Самоа, Совет по опеке рекомендовал Генеральной Ассамблее ООН провести в этой подопечной территории всенародный референдум. Но новозеландские власти и самоанские лидеры прибегли к обходному маневру, выдвинув на референдум следующие во-

²⁵ Formula for Western Samoa, «United Nations Review», т. 6, № 1, июль, 1959, стр. 48—50; Western Samoa prepares for statehood in 1961, там же, т. 7, № 2, август, 1960, стр. 36—37.

²⁶ N. Z. tells Samoa all, «Pacific Islands Monthly», т. 31, № 4, ноябрь, 1960, стр. 19—20.

²⁷ There's confusion over West Samoan citizenship, «Pacific Islands Monthly», т. 30, № 11, июнь, 1960, стр. 141.

²⁸ West Samoa hammers out its new constitution, «Pacific Islands Monthly», т. 31, № 2, сентябрь, 1960, стр. 23, 148; No end yet to West Samoa's mighty battle of words, там же, т. 31, № 4, октябрь, 1960, стр. 23, 147.

гросы: «1. Согласны ли вы с конституцией, принятой конституционным собранием 28 октября 1960 г.? 2. Согласны ли вы на то, чтобы 1 января 1962 г. Западное Самоа стало независимым государством на основе этой конституции?». На пленарном заседании Генеральной Ассамблеи в ноябре 1960 г. советский делегат предложил исключить из второго вопроса выделенные нами слова с тем, чтобы согласие островитян на создание независимого государства не было связано с одобрением указанной конституции. Но эта поправка была отклонена²⁹. Поэтому не удивительно, что в ходе референдума, состоявшегося 9 мая 1961 г., подавляющее большинство голосовавших утвердительно ответило на оба вопроса³⁰.

1 января 1962 г. в Апиа был поднят флаг независимого самоанского государства. Островитяне торжественно отпраздновали освобождение Западного Самоа от колониального гнета.

Перед молодым государством встают большие и сложные задачи. Необходимо уберечь завоеванную в результате длительной борьбы независимость от сетей неокOLONиализма. Многое предстоит сделать для развития экономики, улучшения здравоохранения и образования, повышения жизненного уровня народных масс. Но самоанцы, воодушевленные своей победой, полны решимости преодолеть все трудности.

Условием успешного развития Западного Самоа является ликвидация отжившей системы вождей, отстраняющей от активного участия в политической жизни страны рядовых островитян. В авангарде борьбы за демократизацию общественной жизни идут рабочие-самоанцы и немногочисленная пока национальная интеллигенция. Референдум, к участию в котором впервые были допущены все самоанцы, достигшие 21 года, способствовал росту политической сознательности масс, сделав еще более неотложным проведение демократических реформ. Незбежность перемен понимает и определенная часть вождей (к ней относится и премьер-министр Ф. Матаафа), высказывающаяся за предоставление в ближайшем будущем избирательных прав всем самоанцам³¹.

Завоевание независимости Западным Самоа окажет большое влияние на Восточное Самоа, остающееся под властью Соединенных Штатов. Положение коренного населения этой колонии очень тяжелое: жизненный уровень островитян крайне низок, они подвергаются неприкрытой расовой дискриминации. Затрачивая огромные средства на строительство военных объектов, американские власти выделяют лишь ничтожные ассигнования на школы и здравоохранение. О состоянии медицинской помощи островитянам свидетельствует такой поразительный в наши дни факт: в колонии растет заболеваемость проказой³². Не удивительно, что многие жители Восточного Самоа, особенно молодежь, покидают родину в поисках лучшей жизни. В 1956—1959 гг. отсюда эмигрировало около трех тысяч человек, что составляет седьмую часть населения этой колонии³³.

Жители Восточного Самоа подобно их соотечественникам на западе архипелага никогда не мирились с господством колонизаторов. Здесь тоже вспыхивали восстания, действовала своя организация «Мау»³⁴.

²⁹ United Nations supervised plebiscite to be held this year in Western Samoa, «United Nations Review», т. 8, № 1, январь, 1961, стр. 62.

³⁰ A vote for independence. Western Samoans in plebiscite approve Constitution, «United Nations Review», т. 8, № 6, июнь, 1961, стр. 9.

³¹ The bumpy road to Samoan self-government, «Pacific Islands Monthly», т. 30, № 12, июль, 1960, стр. 21.

³² Dr. Donohygh starts a Samoan uproar, «Pacific Islands Monthly», т. 30, № 10, май, 1960, стр. 137—138.

³³ It's still Samoa — if far from home, «Pacific Islands Monthly», т. 30, № 10, май, 1960, стр. 86—87; Population dropping in American Samoa, там же, т. 30, № 11, июнь, 1960, стр. 131.

³⁴ F. M. Keesing, Modern Samoa, стр. 133—136, 204—206; D. L. Oliver, Указ. раб., стр. 233—234.

Обитатели колонии, особенно рядовые островитяне, всегда стремились к сплочению с населением Западного Самоа в едином независимом государстве. Это стремление к воссоединению должно особенно усилиться теперь, когда новозеландская подопечная территория обрела независимость.

В Западном Самоа родилось первое политически независимое государство Океании. Значение этого события выходит далеко за пределы Самоанского архипелага. В настоящее время в Океании быстро нарастает борьба за освобождение от колониального гнета, которая вливается в общий могучий поток движения народов против империализма и колониализма. Так, на островах Фиджи прогрессивные профсоюзы успешно ведут упорные стачечные бои, которые переросли в декабре 1959 г. в открытое восстание, в архипелаге Общества разворачивается движение «Таити для таитян». Антиколониальные выступления происходят в австралийской части Новой Гвинеи, на острове Новая Британия, на Соломоновых островах, на островах Микронезии и других тихоокеанских архипелагах. Появление первого независимого государства в Океании, как с тревогой отмечает пресса колонизаторов, будет способствовать дальнейшему усилению этой борьбы. Вот почему недавние события в Западном Самоа могут стать поворотным пунктом в истории Океании.



С О О Б Щ Е Н И Я

Г. Л. ЧЕПЕЛЕВЦКАЯ

О НЕКОТОРЫХ НОВЫХ ПРИЕМАХ ЭКСПОЗИЦИИ ПРОИЗВЕДЕНИЙ ПРИКЛАДНОГО ИСКУССТВА

(Из опыта московских выставок)

За последние годы многие организованные в Москве художественные и промышленные выставки как советские, так и зарубежные были специально посвящены прикладному искусству или включали соответствующие разделы.

Как известно, принципы экспозиции изделий прикладного искусства в разных случаях различны. В этнографических, исторических или художественных музеях существуют свои особенности показа художественных изделий, в постоянной музейной экспозиции или на временной выставке — свои.

Содержание экспозиции, цели и задачи, которые ставят перед собой ее организаторы, должны определять и стиль всего оформления. И все же, каковы бы ни были цели и содержание экспозиций прикладного искусства, в них всегда будут черты общности, ибо во всех случаях мы имеем дело с показом произведений прикладного искусства, в которых органически слиты художественная и утилитарная, бытовая сторона. Эта общность позволяет в любом случае использовать богатый опыт оформления как музейных экспозиций, так и выставок — художественных и промышленных и даже отдельные приемы оформления витрин магазинов.

Выставки последних лет являлись не только демонстрацией художественного творчества той или иной страны и ее народов, но и открыли неожиданно много нового и интересного в самих методах показа художественных произведений, в специфическом искусстве оформления выставок. А искусство это сложное, имеющее много общего и с архитектурной планировкой, и с театральной режиссурой, и с художественной композицией.

В распоряжении организатора выставки — многие современные средства оформления — оборудование, освещение, различные приемы размещения экспонатов, введение в экспозицию дополнительных материалов — фотографий, рисунков и т. п.

Каждая из наиболее интересных по оформлению выставок: народных художественных промыслов РСФСР, мексиканского искусства, раздел прикладного искусства на выставке «Советская Россия», современного прикладного искусства Японии, народного творчества Румынии, Всесоюзная выставка тканей и другие, — несмотря на различие их содержания, внесла что-то новое в формирование современного стиля экспозиции.

Подобно тому как современный архитектор ищет простых и целесообразных решений в интересах удобства простого человека, а театральный режиссер избегает нагромождения декораций, чтобы открыть путь творчеству актера, — художник-оформитель всеми имеющимися в его распоряжении средствами стремится приблизить художественные произведения к зрителю, раскрыть перед ним красоту и поэзию подлинного искусства.

Попытаемся на примерах экспозиции выставок последних лет определить новые приемы оформления.

Это, в первую очередь, простое и удобное оборудование. На смену громоздким вертикальным и горизонтальным витринам с массивными стенками и толстыми ножками пришли легкие витрины с большими поверхностями стекла, с металлическими или же деревянными креплениями, не бросающимися в глаза, а также витрины-ящики, вмонтированные в стену.

Гораздо шире используется способ показа предметов искусства в открытом до-ступе — на шитах, стендах, полках, на низких подиумах — подставках и на других приспособлениях.

При разработке конструкций выставочного оборудования художники, так же как и конструкторы современной бытовой мебели, создают несколько стандартных секций, которые по необходимости можно легко и по-разному комбинировать.

Для установки предметов на разных уровнях широко используются малозаметные подставки — деревянные, окрашенные в нейтральный цвет или проволочные со стеклянными полочками.

В настоящее время существует много интересных приемов для экспонирования тканей. Применяются новые остроумные конструкции — металлические и деревянные стойки, укрепленные сверху треугольные рамки из тонких планок для подвешивания тканей. Ткани перекидываются через планки и, ниспадая вниз, драпируются любыми способами. С помощью тонкой капроновой нити декораторы придают тканям, вышитым изделиям и частям костюма любое положение, локальная их в различных разворотах. Это ведет к большей живости и динамичности экспозиции и лучше выделяет фактуру ткани.

В способах установки и развески экспонатов при большом многообразии конкретных решений наблюдается стремление к свободному размещению, которое оставляет между предметами много пространства и воздуха, к установке их для удобства рассмотрения на уровне глаза. Наряду с господствовавшей прежде исключительно симметричной экспозицией, которая превращалась в наскучивший нарочитый прием, теперь применяется также более свободное размещение экспонатов, что привлекает внимание зрителя к самим вещам, а не к способу их показа. При этом учитывается равновесие отдельных частей экспозиции и красота целого.

Большое внимание уделяется компоновке художественных изделий на стене и на участке площади рядом со стеной. Чтобы избежать однообразия, экспонаты располагают в ритмическом чередовании плоскостей и объемов, в сопоставлении или противопоставлении орнаментов, цветовых и фактурных сочетаний. Для каждого предмета находится наиболее выгодное положение, которое помогает оценить его художественные качества — красоту формы, рисунок, цвет.

Любые остроумные приемы экспозиции оправданы в том случае, если не выдвигается на первый план в ущерб показу произведений искусства личное творчество художника-оформителя. Когда посетитель видит на выставке цветочные розетки, букеты или замысловатые фигуры, выложенные из тканей, декоративных тарелок и других изделий, — он перестает воспринимать их как экспонаты, а относится к ним, как к орнаменту, декорирующему стену.

Раньше как залы, так и витрины имели, как правило, свой единый нейтральный фон. Теперь фон подбирается дифференцированно для разных экспонатов — к группе вещей и даже к отдельным предметам, что помогает оттенить их художественные качества. При этом оказалось, что некоторые вещи хорошо смотрятся на ярких контрастных фонах. На выставке художественных промыслов РСФСР для белой с синей росписью керамики хорошо подошел приятный теплый оранжево-красный фон. Для фона часто используется и такой материал, фактура которого контрастна к фактуре экспонатов. В ряде случаев этот метод дает хорошие результаты. На той же выставке тонкие русские вышивки по плотной ткани и гладкие черные жостовские подносы превосходно выделялись на фоне шитов, обитых грубым редким корзиночным плетением.

Не всегда использование контрастной фактуры бывает удачно. На выставке искусства Прибалтийских республик в качестве фона для вязаных изделий были использованы поставленные друг на друга плетеные коробки, не являвшиеся экспонатами выставки. Однако, вопреки замыслу художника, они воспринимались зрителями как самостоятельные экспонаты, спорившие с художественными изделиями.

Еще большее недоумение вызывала экспозиция серебра. Браслеты, броши и другие украшения лежали в витринах то среди груды камешков, то рядом с набросанными кусками коры, пучками сухой травы или сосновыми шишками. Это придало витрине неопрятный вид, фактура же серебра не была подчеркнута.

Для правильного воздействия произведений искусства на зрителя большое значение имеет освещение.

В настоящее время оформитель выставки стремится не только хорошо осветить зал в целом, но и подойти дифференцированно к освещению отдельных участков экспозиции, стендов, витрин и даже отдельных экспонатов.

В высоком помещении Манежа для регулирования освещения применяются низкие плафоны из натянутой ткани, которые устанавливаются над выгороженными участками экспозиции.

В тех случаях, когда вещи экспонируются только в витринах, а не на стенах, освещение бывает незначительным и тогда особенно привлекают внимание произведения искусства, находящиеся в ярко освещенных витринах.

Освещение витрин осуществляется при помощи ламп дневного света, помещенных внутри витрин, вверху. Это дает достаточно сильный и ровный свет, вполне безопасный для экспонатов.

Так были показаны на выставке художественных промыслов РСФСР мелкие художественные изделия с тонкой проработкой деталей, например, лаковые росписные коробки, мелкие скульптуры из кости и рога, художественные изделия из серебра. В затемненных залах, но в освещенных сверху витринах экспонировались древние мексиканские скульптуры, за исключением самых крупных.

В современной выставочной практике успешно применяется освещение лучом прожектора тех предметов, которые стремятся выделить особо. Монументальная мексиканская скульптура, выхваченная лучом света из полумрака зала, казалась особенно величественной и значительной.

Часто под лучом света художественное произведение неожиданно раскрывает новые качества, оставшиеся прежде незамеченными. На выставке «Советская Украина» (1960 г.) лучом прожектора была освещена хрустальная ваза, помещенная на фоне прозрачной голубоватой ткани, затканной серебряной нитью. Преломление света в гранях хрустала и на поверхности ткани дало эффектную игру цветовых оттенков, подчеркнув при этом красоту и различие фактуры этих двух художественных изделий. Умелое использование в экспозиции контрастов света и тени способствовало, наряду с другими приемами, большому успеху выставки чехословацкого стекла.

Освещение отдельных стендов и разделов экспозиции на выставке тканей 1961 г. осуществлялось почти исключительно прожекторами, направленными соответственно замыслу художника — то сверху, то снизу, то сбоку. На выставках, таким образом, успешно применяется осветительная техника, принятая в театре и в праздничном оформлении города.

Однако всеми этими экспозиционными приемами, позволяющими наиболее выигрышно показать каждую вещь и гармонически сочетать экспонаты между собой по чисто внешним признакам, не ограничивается искусство оформителя. Перед ним стоит и более сложная — режиссерская задача, основанная на том, что в произведениях декоративно-прикладного искусства каждого народа и каждой эпохи выражено образное поэтическое восприятие действительности, связанное с природой страны и исторически сложившимися национальными традициями. Поэтому экспозиция должна быть построена так, чтобы по возможности дать зрителю почувствовать это своеобразие.

Поскольку вещи в быту не существуют изолированно друг от друга, а находятся во взаимодействии, образуя ансамбли, входящие в оформление жилища или костюма, необходимо и в экспозиции показать различные художественные изделия комплексно.

Подобно тому как театральные режиссеры, воспроизводя какие-то отдельные стороны жизни, дают зрителю образное представление о действительности, так и режиссер выставки, давая зрителю возможность представить себе среду, в которой создаются и бытуют художественные изделия, раскрывает перед ним облик страны, произведения которой показывает выставка. Он делает это по-разному: то более полным воспроизведением жилища и костюма, то какой-нибудь одной черточкой, легким намеком, которые будят фантазию зрителя и вызывают разнообразные ассоциации.

Представление об обстановке, в которой производятся и бытуют художественные изделия, может дать или определенное размещение самих экспонатов, или же привнесение в экспозицию дополнительного оформительского приема. Первый способ был применен в ковровом зале Дагестана («Выставка художественных промыслов РСФСР»). Крупные геометрические узоры самих ковров вводили зрителя в суровую сдержанную атмосферу «Страны гор». Это впечатление усиливалось и экспозиционным приемом. Ковры, как это практикуется в быту горцев, в строгом порядке были развешены по стенам, покрывали скамьи, поставленные вдоль стен, а самый большой и яркий ковер лежал посередине зала на полу. На него, как бы невзначай, поставили большой медный кувшин для воды и переметную суму. Эти вещи сразу внесли в музейную обстановку кусочек живой жизни, теплоту присутствия человека. Желаемый результат был достигнут в этом случае соответствующим показом самих вещей.

Второй прием был применен в зале, посвященном художественной обработке серебра. В освещенных витринах стояли изящные вазочки, кувшины и подносы, украшенные затейливыми узорами дагестанской работы, а рядом привлекал внимание уголок жилища дагестанских горцев. Это не было воспроизведением «настоящего» жилища, а лишь отдельных его частей. Кусок деревянного потолка, опирающегося на колонну, изобразил террасу дома; в глубине была установлена большая освещенная фотография — пейзаж, открывающийся с террасы дома; на переднем плане был полужен палас, на котором стояли глиняные и металлические кувшины. Такой макет дома в сочетании с подлинными вещами показывал обстановку, в которой создаются и бытуют художественные изделия Дагестана.

Для зала русских ковров был найден другой прием оформления, дававший намек на процесс производства ковров и объединивший ковры, висевшие на стенах и лежащие на установленных рядами низких наклонных подставках. От подставок к полу, имитируя основу ковра, были натянуты толстые нити. Они напоминали о ковровой мастерской и о замечательном искусстве мастериц-ковровщиц.

Иные ассоциации возникали у посетителей в зале керамики. В центре экспозиции русских керамических промыслов был установлен плетень с опрокинутыми крынками и макет русской печи, покрытой росписью. И то и другое говорило о народной среде, в которой возникло и развивалось русское гончарство.

Выбор организаторами выставки тех или иных режиссерских решений зависит от характера самих экспонатов. Их материал определяет и стиль оформления. Примером может служить выставка современного японского прикладного искусства, с успехом проходившая в Государственном музее восточных культур.

Присланные из Японии экспонаты делились на две большие группы: в первую

входили уникальные произведения ведущих художников и мастеров современной Японии; во вторую — массовые бытовые изделия работы многочисленных народных мастеров. Первую группу характеризуют утонченность и изысканность форм и декораций; вторая отличается грубоватой выразительностью, большей яркостью и смелостью цветовых сочетаний.

Произведения первой группы были выставлены на низких длинных подставках-подиумах вдоль стен. Подставки, сделанные из светлого дерева и обтянутые сверху серым холстом, были просты, удобны и не бросались в глаза. В углу каждой подставки на фоне гладких, ничем не заполненных стен стояла легкая расписная ширма, а дальше по всей длине подставки с большими интервалами — несколько подобранных ей в тон фарфоровых ваз и плоских блюд. В некоторых местах на подиумы были постелены однотонные синие или зеленоватые циновки. Такое сочетание предметов отдаленно напоминало интерьер японского дома. Экспозиция в целом производила впечатление строгости и легкости, что соответствовало изысканности уникальных изделий.

В другом зале на стенах висели набивные ткани, коричневые и синие, и циновки, к которым были прикреплены пестрые детские маски; в витринах лежали яркие веера, стояла бытовая керамика, а в центре зала на круглой подставке под красным садовым зонтом были расставлены ярко раскрашенные игрушки — деревянные куклы, забавные звери. Здесь же были разложены матерчатые сумки и другие бытовые изделия. Входя в этот зал, зритель сразу попадал в праздничную атмосферу веселого народного искусства.

В музеях и на выставках прикладного искусства обычно организуются и интерьеры.

В 1930-х годах в экспозиции этнографических и исторических музеев были широко распространены так называемые «обстановочные сцены», претендовавшие на воспроизведение действительной жизни. «Настоящий» дом населяли манекены в национальных костюмах; при помощи таких манекенов пытались передать самые сложные взаимоотношения людей, вплоть до классовых отношений. Сейчас такие способы экспозиции кажутся наивными; залы все больше освобождаются от манекенов, а вместо них даются хорошие фотоснимки быта народа.

Особую ценность имеет подлинное народное жилище, установленное в музее или на выставке народного искусства. Вспоминается, с каким интересом посетители выставки искусства Казахстана рассматривали настоящую юрту, наполненную превосходными произведениями народного творчества.

Но воспроизведение подлинного народного жилища является не единственным способом показа интерьера. На выставках современного прикладного искусства принят обобщенный метод показа интерьера: в этом, как и в других разделах экспозиции существует свой элемент условности. Два щита, поставленные под прямым углом на подиум, образуют угол комнаты, а иногда экспозиция строится по обе стороны щита, показывая обстановку двух комнат. В щите прорезается окно, а большой фотоснимок за окном воспроизводит перспективу городской улицы.

Большой сдвиг наблюдается и в способе показа костюма, при этом не только в экспозиции художественных и промышленных выставок и музеев, но и в оформлении витрин магазинов.

Если прежде было принято показывать костюмы на манекенах с такими лицами, которые воспроизводили этнический тип, то теперь обычно употребляется манекен или металлический каркас без лица или с условно обобщенной его передачей. В этом случае внимание зрителя не отвлекается от самого костюма, его покроя и художественного оформления.

Способы экспонирования костюмов и степень условности манекенов различны. На выставке тканей 1961 г. были очень остроумно показаны пестрые ситцы. Три девушки, взявшись за руки, кружились в хороводе вокруг березы. Кофты обтягивали талии девушек, оттопыривались платочки на голове и широкие пышные юбки. Фигуры девушек были очень выразительны и хорошо передавали движение. Между тем выполнена вся сценка очень просто. Фигуры до пояса, лица, руки и ноги представляли собой плоский силуэт, выполненный из толстой фанеры, окрашенной в белый цвет. Одежда была накрахмалена и держалась на проволочном каркасе. Подстать фигуркам девушек было и все их окружение — березки с листвой в виде прямоугольных планшеток, обтянутых ситцами зеленых тонов, разноцветные поля, уходящие к горизонту, изображенные подобранными по тону тканями.

Несколько иначе были сделаны фигурки девушек в другом разделе выставки. Лица их ничем не обозначались, а из-под косынок виднелся высокий чуб, образованный несколькими витками выгнутой проволоки. При этом отсутствие лиц даже не было заметно; они дорисовывались воображением зрителей в овале завязанного платочка, а все внимание уделялось пестрым ситцам, из которых драпировались юбки на фигурках. На выгнутых проволочных манекенах хорошо смотрелись и вязаные эстонские костюмы на выставке Прибалтийских республик. Использовались они и на многих промышленных выставках.

В последние годы появился новый способ показа народного костюма — совсем без манекена. Костюм монтируется на щите, как бы воспроизводя очертания человеческой фигуры. Сжатый в локте рукав рубахи и прикрепленный рядом платочек, который женщина как будто держит в руке, разлет женской юбки, развевающиеся концы пояса

и кокетливо завязанный головной платок — все это дает намек на движение женской фигуры во время танца.

Понять своеобразие малоизвестного национального костюма помогают введенные в экспозицию дополнительные материалы. На выставке японского прикладного искусства несколько кимоно работы известных японских художников были размещены на подиуме рядом с одетыми в национальные костюмы куклами театра Авадзи, а над ними висела живописная ширма с изображением нарядных японских гейш. На выставке индийского искусства куклы в костюмах всех областей Индии давали яркое представление о многообразии национальной одежды этой страны.

Обогащают выставку и включенные в экспозицию дополнительные иллюстративные материалы — карты, фотографии, рисунки и т. д. Но эти материалы не должны быть только простой иллюстрацией. При удачном отборе и выполнении они вызывают соответствующее настроение, помогают зрителю почувствовать особенности природы и жизни народа, создавшего художественные произведения.

Часто экспозиция сопровождается картой, но в отличие от принятой в прежнее время подробной карты с условными обозначениями, воздействовавшей лишь на ум зрителя, в современной экспозиции карта воздействует и на его эмоции. При этом она стала более лаконичной и выразительной.

Первое, с чем сталкивался посетитель выставки художественных промыслов РСФСР, была карта промыслов, смонтированная на большом щите. Она представляла собой легкий деревянный переплет, ограниченный угловатым обобщенным контуром из деревянных планок, очерчивающих границы республики. В соответствующих местах карты были размещены хохломская ваза и дагестанский глиняный кувшинчик, холмогорский резной кубок из кости и федоскинская расписная шкатулка, перекинутые через планки вологодское кружево и горьковский вышитый платочек. Таким образом, карта давала не только понятие о географическом размещении промыслов, но и образное впечатление об их богатстве и разнообразии; она была первой занимательной справкой выставки.

Сказанное выше относится в какой-то степени и к другим иллюстративным материалам, сопровождающим экспозицию подлинных художественных произведений, — к фотоснимкам, рисункам, текстам.

Раньше, создавая экспозицию, зачастую старались насытить ее большим количеством мелких фотографий и рисунков, длинных текстов, которые нужно было подолгу близко рассматривать и читать. В результате зритель зачастую проходил мимо всех этих материалов, даже не замечая их.

На современных выставках тщательно отбираются те иллюстративные материалы, которые содержат образное начало. Их дается очень немного, но они крупны, лаконичны и потому особенно впечатляющи.

На выставке художественных промыслов РСФСР поэтически воспринято творчество русских народных мастеров — способствовали огромные, превосходно выполненные фотоснимки русской природы. Большие фотографии — портреты кружевниц — удачно смонтированные на щитах вместе с кружевными изделиями, знакомили зрителя со скромными творцами этих изумительных произведений искусства.

Доходчиво и остроумно на выставке было показано развитие традиций старого искусства современными резчиками по дереву. В глубине зала на стене, где находилась огромная фотография русской избы, украшенной резьбой, экспонировались подлинные, резные части старинного дома. Они явились продолжением дома на снимке, как бы отделившимися от него деталями. Ближе к зрителю на легком деревянном каркасе находились современные резные деревянные изделия: ваза, шкатулка, декоративное блюдо работы потомков старых мастеров-резчиков.

На многих выставках имеются не только фотографии, но и диапозитивы. Вспомним, как увеличенные узоры стеклянных изделий на выставке чехословацкого стекла обращали внимание посетителей на красоту подлинных вещей.

В комплекс оформительских приемов могут войти и рисунки, если они использованы достаточно тактично. Так, на выставке тканей были очень удачны обобщенные силуэтные женские фигуры в национальных костюмах, исполненные в легких оранжево-белых тонах. Изображения помещались на высоких стенах у площадки, где демонстрировались новые моды, напоминающая о народной основе современных костюмов.

При демонстрации современной женской и мужской одежды на одной из промышленных выставок в Центральном парке культуры и отдыха им. Горького был использован еще один лаконичный и выразительный прием. Очерченные шнуром контуры домовых фасадов и витрин магазинов давали намек на городскую улицу и служили подходящим фоном для выставленных костюмов.

Новые приемы экспозиции продиктованы самой жизнью, быстро растущим интересом широких масс к искусству, их возросшей культурой и эстетическими требованиями.

Все это накладывает большую ответственность на организаторов экспозиции. Строже становится отбор экспонатов, выше культура оформления.

Новые принципы экспозиции, которые утвердились в выставочной практике, должны быть шире использованы и в экспозиции наших музеев.

Новая культура оформления выставок имеет важное значение еще и потому, что, показывая комплексы интерьера и костюма, она несет новое, прогрессивное в оформлении частного и общественного быта советского человека.

Э. Л. КОДЖЕСАУ

ПАТРОНИМИЯ У АДЫГОВ

Материал, собранный нами на протяжении нескольких лет¹, дает возможность довольно полно проследить существование патронимии у адыгов; особенно это относится к XVIII—XIX вв., но и позже патронимия сохранялась, хотя в несколько видоизмененных формах. Многие наши информаторы не только подтверждают ее существование, но и указывают на ту большую роль, которую патронимия играла еще в предреволюционные годы. В настоящее время мы находим у адыгов черты патронимии в пережиточном состоянии.

Термин «патронимия» для определения одной из форм объединения родственников в эпоху родового общества впервые предложил проф. М. О. Косвен. Он же указал на широкое бытование этой формы объединения у различных народов, «...Основную и наименьшую ячейку патриархально-родового общества составляет семья. Более широкой родственной группой является патронимия, представляющая собой, в свою очередь, вполне реальный хозяйственный и общественный коллектив. Наконец, наиболее широкий родственный коллектив — род. Та или иная совокупность семей образует патронимию, а та или иная совокупность патронимий образует род в целом»².

У адыгов группа семей или близких родственников, ведущих свое начало от одного реального предка, составляли патронимию, она называлась «зымэшлуапIэ IукIыгъэх», т. е. от «одного огня отделившиеся» или «лээхъуч мыгош» — «не разделенная цепь».

Наименование патронимии состояло из собственного имени предка данной патронимии — главы семьи, давшего начало патронимии, с прибавлением патронимического окончания «ко» (жьо) — сын. Например, Юсыфико (Юсыфыкьо) — сын Юсуфа, Мураткьо (Муратыкьо) — сын Мурата и т. д. Патронимия Челез из рода Ачмизовых (аул Афиписп Октябрьского р-на) включает представителей четырех поколений: 1) Челез, 2) Юсуф, 3) Джафар, 4) Кырмиз — все они называются Челезыкьо (сын Челеза).

Наряду с общим патронимическим именем существовало наименование для членов более широкой родственной группы, в которую входила данная патронимия. Например, помимо патронимического названия — Челезыкьо (КIэлжъыкьо) употреблялось и фамильное имя — Ачмиз (Ацумыжь).

В ауле Афиписп, помимо Челезыкьо, мы встречаем патронимические названия Альборок, Паштакоч и др.

Жители аула Джаджехабль Теучежского района носят в основном три фамилии: Джаримок, Мыгу и Хутыз. В этом ауле встречается много патронимических названий семей. Семью Джаримок Туркубия называют семей Хаджи-Магомет (по-адыгски Хаджимагаматук). Хаджи-Магомет был прапрадед Туркубия, но и отец, дед и прадед Туркубия и сам он и его дети до сих пор зовутся Хаджимагаматук. Другую семью в этом же ауле — Джаримок Шумаф называют Хаджишхокохар — «сыновья большого Хаджи», по имени их прапрадеда. В семье Тлебзу Махмуда 12 человек, у его брата Ильяса — 8 человек, брат Ибрагим имел 10 человек семьи. Все три семьи и их дети называются Шоекох — именем их прапрадеда — Шуае. Тляшок Нух тоже из Джаджехабля. Семья его состоит из 8 человек. Их семью называют аульчане Хапатокох, по имени прапрадеда Хапата.

В семье Хутыз Юсуфа 10 детей, их всех называют Туолокох — «сыновья Туоля», по имени прапрадеда Туоля — основоположника этой патронимии. Интересно проследить, сколько поколений прошла эта патронимия? У Туоля был сын Магомет. Сам Магомет и все его дети стали называться Туолок. У Магомета был сын Бата, он также назывался Туолок. Сына Бата зовут Юсуф, но сейчас семья Хутыз Юсуфа носит имя Туоля. Пять сыновей Юсуфа уже отделились, а каждая из этих новых семей также носит имя Туолоках.

¹ В 1954—1959 гг. автор работал в Лазаревском и Туапсинском р-нах Краснодарского края (так называемая Черноморская Шапсугия) и в Октябрьском, Теучежском и Шовгеновском районах Адыгейской автономной области.

² М. О. Косвен, «Программа для собирания сведений о патронимии», «Краткие сообщения Института этнографии», XIII, 1951, стр. 23.

В семье Хута Ереджиба 6 человек. Всю семью называют Бирамхаджебын, что значит «семья Бирамхаджи». В семье Джаримок Джамбеч 5 человек. Их называют Джалиборокохар, именем их прапрадеда. Семью Джаримок Ибрагима называют Паекол, по имени прапрадеда Пай. Даже детей дочерей и внуков, которые воспитываются в доме деда Ибрагима, также называют Паек. Весь аул Джаджехабль состоит из таких патронимических групп.

По сообщению 80-летней старушки Удычак Мач, из аула Нашукай, свекор Удычак Измаил носил патронимическое название по имени прапрадеда Сханук. У Сханука был сын Шипытык. У двух сыновей Шипытыка было 10 дочерей и 9 сыновей. Они также носили название Схануко. Вся семья Шипытыка жила в одной усадьбе. Во дворе стоял длинный дом, в котором жил сам Шипытык с женой, и четыре дома-пристройки, где помещались женатые пары. В одной из комнат или в отдельном домике спали все девушки этой большой семьи. В семье Шипытыка-Схануко было около 30 матрацев и 50 подушек для членов семьи. У Измаила, одного из сыновей Шипытыка, было 5 дочерей и 3 сына. Всех их по сей день называют семьей Схануко, хотя их основная фамилия Удычак.

Другая семья — Удычак Талестен — происходит из того же рода, но носит иное патронимическое название — Дакумыкохар, по имени прапрадеда Даку. В семье Удычака Талестена 4 сыновей, их всех зовут не по имени их отца Талестена или деда Нахо, а именем прапрадеда Даку. У Даку был брат Сханук, по имени которого называется другая патронимия.

* * *

Характерной особенностью патронимии является компактное поселение составленных ее семей. В Черноморской Шапсугии, в области древнего расселения адыгов, аулы состоят из родовых кварталов, или ушей, каждый из которых населял особый род, состоящий из нескольких патронимий. Аулы Большой и Малый Кичмай составляют 10 родовых кварталов (Тугузкохабль, Мыкухабль, Кобль-там, Наурзоколадж, Шихачейхабль, Соотххабль и др.). В аулах же Малое и Большое Псеушко насчитывается 15 родовых кварталов, в 1-м Красноалександровском — 9 родовых кварталов, в ауле Божьи Воды — 9 и т. д. В этих кварталах теперь живут потомки и других родов, но ведущей остается та родовая группа, именем которой назван квартал. Бывают и такие случаи, когда большинство населения квартала принадлежит к другому роду, но первоначальное название, связанное со временем основания квартала, остается прежним.

В Кубанской Шапсугии родовые кварталы почти не встречаются, за исключением аула Панахес, где имеется квартал Джармхабль (Октябрьский район).

В пределах родового квартала каждая патронимия, принадлежащая к этому роду, образовывала свой «хабль» (хьябль) — квартал, «коладж» (кьюладжэ) — ущелье, «там» — крыло. Если шапсуги говорят «Наурзоко коладж», это означает «ущелье, населенное потомками (или, буквально, сыновьями) Наурза». Там и коладж можно встретить только у черноморских шапсугов, в горной местности; в низменных же районах Кубани употребляется только термин «хабль».

Аул Шовгеновск в прошлом именовался Даурхабль и был населен потомками Дауровых, считавшихся основателями этого аула, позже аул был переименован в Хакуринохабль, но уже не потому, что Хакуриновы были в большинстве, а по настоянию богатого дворянина Хакуринова Тугужа, изъявившего желание, чтобы аул, в котором он живет, носил его имя.

В редких случаях только по причине земельной тесноты вновь выделявшаяся семья поселялась вне квартала своей патронимии. Иногда члены патронимии стесняли свои хозяйственные постройки или уступали часть приусадебного участка только для того, чтобы дать возможность вновь основанной семье поставить дом вблизи своих родственников и тем самым сохранить единство патронимии.

Семьи, составляющие патронимии, вели хозяйство сообща.

Еще на рубеже XVIII—XIX в. (период, реконструируемый автором по рассказам старейших информаторов) пахотная земля находилась в безраздельном владении всей патронимии в целом. Земля обрабатывалась коллективно. Урожай поступал в общие закрома, затем делился посемейно. Переделы земли были редки. Земля в горах была весьма неплодородной, зачастую приходилось вырубать лес, чтобы отвоевать клочок земли, поэтому приобретенный участок обрабатывался очень долго. Из собранного урожая выделялась какая-то доля, которая считалась неприкосновенной, и только в случае большой нужды, в частности голода или беднения кого-либо из членов патронимии, можно было израсходовать часть неприкосновенного запаса.

Скот был собственностью каждой семьи патронимии, но пасся он на общих пастбищах, а на ночь загонялся в общий хлев. Пастухи выделялись поочередно от каждой семьи патронимии. Зачастую член патронимии, выделившись и построив дом, не спешил с постройкой помещений для своего скота, он считал вполне возможным пользоваться хлевом другого члена патронимии.

Довольно стойко сохранялась коллективная собственность на орудия производства и на разные хозяйственные сооружения, — мельницу, колодец, печь и др. Все члены патронимии пользовались этими сооружениями сообща на равных правах. Пережиток

коллективного владения имуществом можно видеть в том, что член патронимии мог взять у другого любую вещь во временное пользование, отказа не было никогда. По мнению наших информаторов, отказ расценивался как большая обида.

Члены патронимии рыли колодец в одном из дворов своих родственников, а затем совместно его использовали. Такой колодец сохранился у Челезых Юсуфа в ауле Аффитсии. Хлебную печь строили обычно женщины патронимии во дворе или в кухне одной из семей патронимии, и затем ею пользовались все.

Обработка земли, постройка дома или хозяйственных помещений для одного из членов патронимии были общим делом всех членов патронимии как мужчин, так и женщин. Все члены патронимии всегда вместе выполняли любую работу, требующую коллективных усилий, будь это в поле или дома.

Общественное единство патронимии проявлялось прежде всего в порядке управления. Во главе патронимии стоял старшина, который давал советы, распоряжения по всем вопросам, касающимся патронимии в целом. Чаще его выбирали из семьи, которая считалась первопоселенцами и из которой происходил предок патронимии. Если же в такой семье не было подходящего кандидата, старшину выбирали из другой семьи, наиболее близкой к семье первопоселенцев. Главой патронимии, таким образом, был обязательно старейший, который назывался своим личным именем, без прибавления патронимического, и в конце концов становился со временем основоположником одной из вновь образующихся патронимий.

Старшая женщина патронимии пользовалась большим авторитетом. К ней обращались за советом остальные женщины патронимии, она была главной хозяйкой в любой семье патронимии во время свадьбы, поминок, советчицей в выборе жениха и невесты. Называлась она «бысымгуашэ» — княгиня дома.

Мужчины патронимии собирались на сход для решения внутренних дел патронимии и для выбора своего представителя на общеаульный совет старейшин. На этих сходах решали различные хозяйственные вопросы, изыскивали средства на уплату выкупа за кровь, устанавливали размер выкупа за невесту, обсуждали недостойный поступок кого-либо из членов патронимии. И если члены патронимии не приходили к общему соглашению или затруднялись в решении какого-либо вопроса, тогда этот вопрос выносили на усмотрение рода в целом или на общеаульное собрание. Сход патронимии обычно собирался в доме главы патронимии или у священного дерева, под которым приносили жертвы в случае засухи, неурожая и т. п.

Самая старшая семья патронимии всегда почиталась больше, чем все остальные. Этот дом чаще всего являлся местом собрания членов патронимии. Если какая-либо семья патронимии резала быка, корову, барашка и т. д., то лучшую часть — голову (голова считалась самой почетной частью животного) посылали старейшине главного дома патронимии. Старшая семья всегда рассматривалась как главный дом всех членов патронимии. Старшие этого дома выступали советчиками в труднительных делах, их первыми приглашали на все празднества.

По утверждению многих информаторов, богатые семьи патронимии пользовались теми же правами, что и остальные, но с разложением патронимии и с ослаблением патронимических связей ряд патронимических порядков, таких, как взаимопомощь и другие, часто использовался наиболее имущими семьями в целях эксплуатации. Богатый крестьянин имел больше земли, чем его бедный родственник, и для обработки ее получал бесплатную помощь родственников, в то время как клочок земли бедного крестьянина часто не требовал помощи, иногда даже его собственной семье нечего было на нем делать.

Патронимия была строго экзогамна. Брак в пределах патронимии был запрещен, нарушение этого запрета считалось недопустимым кровосмешением. Род в целом также был экзогамным. Однако случаи браков между членами различных патронимий одного рода все же практиковались, несмотря на общественное осуждение.

Идеологическое единство патронимии проявлялось прежде всего в том, что члены патронимии сохраняли память о своем предке, главе семьи, положившем начало их патронимии. Если патронимия разрасталась, то она делилась на несколько патронимий. Например, в ауле Аффитсии живет до 70 дворов из рода Ачмизовых, все они подразделяются на ряд патронимий.

Среди Ачмизовых есть ряд семей, которые называются: 1) Наурузко, по имени Науруза, положившего начало данной патронимии; 2) Челезых, 6 дворов, по имени умершего предка Челеза; 3) Хахуко, по имени Хаху, предка патронимии Хаху, и т. д. Все они считают себя родственниками — «заунэкош» (зунэкош), «братьями одного дома». Каждая из этих патронимий живет в ауле Аффитсии в основном компактно.

Были такие патронимии, которые славились своими дарованиями, искусством играть на различных инструментах. Были патронимии — знатоки истории рода, обычаев, создатели и исполнители произведений фольклора и хранители родовых традиций.

К старику, знатоку истории рода, в гостевую комнату его дома — хачаш (хьякIэщ) собирались не только члены его патронимии, но и всего рода, желающие послушать историю. Известно, что адыги до революции не имели письменности и довольствовались только устным творчеством, образцы которого бережно передавались из поколения в поколение. На таких вечерах всегда присутствовали молодые члены патронимии, которые обслуживали гостей. Кто-либо из этих юношей, слушавший изо дня в день рассказы стариков, становился в свою очередь сказителем.

Приглашение всех членов патронимии на семейные торжества и присутствие их на свадьбе и похоронах считались строго обязательными.

У адыгов были и сохраняются кое-где сейчас перелазы между дворами родственных семей для того, чтобы скорее попасть из одного дома в другой. На вопрос, зачем эти перелазы, отвечают: «чтобы в случае несчастья в доме родственника скорее попасть к нему в дом и оказать необходимую помощь и, наоборот, в случае радости первыми порадоваться». Несчастье в доме одной из семей патронимии было несчастьем всех остальных ее семей. Если же кто-либо из членов патронимии умирал, то его ближайшие родственники, которые жили по соседству, первыми попадали в дом умершего.

В доме умершего члены патронимии находились в течение двух-трех дней, пока шло оплакивание, обмывание покойника, они же обязательно шли на кладбище. Женщины патронимии в это время оставались в доме умершего, помогали готовить пищу для поминок. В оплакивании принимал участие весь аул, но дело членов других патронимий, согласно обычаю, оплакать, выразить свое соболезнование не только семье умершего, но и всем членам патронимии, присутствующим здесь, и уйти. Члены же патронимии относились к смерти своего сородича как к своему общему горю.

Можно утверждать, что члены одной патронимии были очень тесно связаны между собой, принимая активное участие во всей жизни патронимии в целом. Не мыслилась и не практиковалась ни одна церемония, касающаяся отдельной семьи или члена патронимии, без участия остальных. Свадьба, различные празднества по случаю рождения, возвращения из далекой поездки члена патронимии, выздоровления больного, окончатия весенних и осенних работ или же смерть, похороны, поминки и т. д.— все это являлось общепатронимическим делом. С официальным приглашением обычно обращались только к старикам, остальные сами были обязаны без всякого приглашения являться на празднества или на похороны, и каждый член патронимии усваивал это довольно прочно и придерживался этой традиции.

Женщины патронимии собирались чаще всего у старшей женщины патронимии, месили тесто, пекли пироги в одной печи и ели за общим столом.

Мужчины патронимии приносили в жертву животное, выкормленное коллективом.

* * *

Еще в XVIII в. для адыгов были характерны большие семьи, примерно к середине XIX в. стали преобладать малые семьи. В конце XIX и начале XX в. патронимические связи были довольно сильны, однако уже наметился процесс распада патронимии.

По утверждению информаторов, инициатива выделения семей из патронимии принадлежала женщинам и молодому поколению. Старики были против выделения. Но это объяснение, конечно, недостаточно и неясно. Если такие конфликты и случались, то они были лишь внешним поводом для раздела. *Основной* причиной распада были новые общественно-экономические условия жизни в Адыгее в рассматриваемое время.

Ослабление патронимии, которое было вызвано развитием производительных сил и исчезновением необходимости коллективного труда, отсутствием свободных земель на территории своей патронимии, а позже даже отсутствием земель на территории своего рода, приводит к тому, что к родовому поселению, имеющему свободные земли, приселялись неродственные семьи. В чужом родовом квартале они не пользовались такими правами, как в родственном, и если их приглашали на празднество, то это делалось как долг вежливости, если же им оказывали помощь, то это было лишь выражением взаимопомощи вообще, которая широко бытовала у адыгов. Чаще им приходилось обращаться к своему родовому кварталу, конечно, в первую очередь к своей патронимии, так как члены ее рассматривались по-прежнему как ближайшие родственники выделившейся семьи.

Распад родственных кварталов происходит, как указано, по мере того как отпадает необходимость тесных хозяйственных связей коллектива, но чувство коллективизма, идеологические связи патронимии сохраняются очень долго.

В XIX в. приселение отдельных семей составляет обычное явление и приводит к образованию соседских кварталов. Отдельные патронимические кварталы жили довольно мирно между собой, а иногда объединялись для борьбы с общим врагом. Были иногда распри за землю, так как обработать и сделать участок земли пригодным для посевов зерна было очень тяжело в горных условиях. При постройке дома приселившаяся семья старалась отрезать обработанный участок соседской земли, что, без сомнения, вызывало яростное сопротивление хозяина. Приходилось призывать почетных людей аула с тем, чтобы мирным путем разрешить спор. В этих случаях патронимия слепо выступала на защиту члена своего коллектива, стараясь удержать за ним собственность, даже если это было несправедливо. Обиженный обращался за поддержкой к своему роду, члены которого также были часто пристрастны к своему сородичу. В таких случаях полагались на «справедливость» стариков, которые довольно часто отдавали предпочтение наиболее имущим.

Ачмиз Юсуф из аула Афиясип рассказал подобный случай, когда распри за землю вызвали кровную месть между двумя родами: лет 50—60 назад Схалашо Салемгерий был убит неким Напсо за землю, которую он считал принадлежащей ему, но и сам Напсо был убит мстителем за кровь — одним из членов рода Схалашо.

В ауле, состоящем из нескольких кварталов, кроме патронимических и родовых сходов, собирались общеаульные собрания. От каждого квартала выделяли представи-

К. В. ЧИСТОВ

К ИСТОРИИ ПУБЛИКАЦИИ «ПЛАЧА О СТАРОСТЕ» И. А. ФЕДОСОВОЙ

В 1930 г. в очерке «На краю земли», вспоминая о народных песнях, былинах и причитаниях, А. М. Горький писал: «Разумеется, песни эти прошли цензуру и редакцию господ, которые вытравливали из них меткое гневное слово, вытравливали живую мысль и все, что пел, что мыслил крестьянин о своей трагической рабской жизни... Этот варварский процесс вытравливания, обезличивания народного творчества—насколько я знаю—не отмечен с достаточной ясностью историками культуры и нашими исследователями фольклора»¹.

В нашей фольклористике предпринимались отдельные попытки выяснения цензурной истории некоторых фольклорных текстов и целых сборников, извлечения из различных архивов записей, не опубликованных или переработанных собирателями или издателями и т. д.² Однако нельзя не признать, что в этом отношении до сих пор сделано еще крайне мало. Архивные фонды цензурных комитетов и управления, частные фонды собирателей и издателей ждут исследователей-фольклористов.

Особенно сложным представляется вопрос об изъятиях и переработках, предпринятых самими собирателями и издателями, опасавшимися цензурных преследований (например, в условиях, когда предварительная цензура была заменена карательной, т. е. после 1865 г.). В этой связи представляет интерес изучение материалов, относящихся к изданию «Причитаний Северного края, собранных Е. В. Барсовым» (т. I—III, М., 1872—1885), составленных большей частью из записей от И. А. Федосовой.

В книге «Народная поэтесса И. А. Федосова» мы имели уже случай высказать предположение, что в текстах сборника Е. В. Барсова имеются какие-то пропуски или изъятия, предпринятые им, по-видимому, по цензурным соображениям³. Однако никаких реальных доводов в нашем распоряжении не было, поэтому предположение было высказано белло и сформулировано кратко. В настоящее время обстоятельства несколько изменились и целесообразно вернуться к этому вопросу. Рассмотрим некоторые факты внимательнее.

Напомним, что в самих названиях, которые Е. В. Барсов дал двум текстам первого тома — «Из плача о писаре» и «Из плача о попе — отце духовном», — содержатся указания на их неполноту. Не случайно именно эти два плача помещены в самый конец тома⁴. Кроме того, в большинстве текстов первых двух томов собрания Е. В. Барсова (в 13 из 22 текстов, а для И. А. Федосовой — в 12 из 17) имеются целые строки точек, происхождение которых неясно. Заметим, однако, что в третьем томе, содержащем свадебные причитания, сравнительно далекие от социальных и политических проблем, подобных строк точек нет.

В первом томе насчитывается 34 строки точек, причем 7 из них встречаются в конце текстов, 10 — в конце отрывков (т. е. перед ремаркой, поясняющей последующий отрывок) и 17 — в середине текстов. Что же это за точки? Поиски подлинников записей до сих пор остаются безрезультатными; в фонде Е. В. Барсова, хранящемся в Государственном историческом музее в Москве, никаких следов полевых записей нет. Передал ли их Барсов какому-нибудь другому лицу (например, Т. И. Филиппову и

¹ М. Горький, Собрание сочинений в тридцати томах, т. 17, М., 1952, стр. 243.

² См. работы Л. В. Домановского, Н. В. Новикова, В. Г. Базанова, Л. Н. Пушкирева и др. Содержательную сводку материалов по украинскому фольклору см. в статье Ф. И. Лаврова «Цензурні утиски та переслідування українського фольклору в царській Росії» («Українська народна поетична творчість», т. 1 — Дождовтнєвий період, Київ, 1958, стр. 171—204).

³ К. В. Чистов, Народная поэтесса И. А. Федосова, Петрозаводск, 1955, стр. 177, примеч. 2.

⁴ «Причитания Северного края, собранные Е. В. Барсовым», т. I, М., 1872, стр. 288 и 293. В оглавлении они именуются просто «Плач о писаре» и «Плач о попе — отце духовном».

П. Т. Виноградову, которые в 1890-е годы готовили новое издание текстов Федосовой) или они были просто уничтожены, установить не удастся.

Осторожность обязывает нас предположить, что в конце текстов издатель мог напечатать строки точек вовсе не из цензурных соображений. Причитания — сугубо лирический жанр; горестные чувства причитающей особенно нагнетаются именно к концу плача, образуя некое *crescendo*, которое не получает ни логического, ни стилистического разрешения. Можно думать, что Е. В. Барсов хотел показать условность конца текста, его незавершенность. С другой стороны, именно этот заключительный эмоциональный взлет мог порождать строки, наименее приемлемые с цензурной точки зрения (ср., например, финальную часть «Плача о старосте» и др.). Примерно так же можно было бы истолковать строки точек в конце отрывков, на которые членятся плачи; однако подобного объяснения для 17 случаев разрыва текста в середине у нас нет. Более того: можно ли считать простым совпадением тот несомненный факт, что из 10 случаев, когда строки точек падают на конец отрывков, в 7 речь идет о священниках. Не следует ли объяснить их не особой лирической настроенностью вопленицы, а вполне прозаическими опасениями преследований со стороны духовной цензуры, либо происхождением из среды духовенства и семинарским образованием самого Е. В. Барсова?

И, наконец, в некоторых текстах томов I и II встречаются случаи пунктуации, не объяснимые правилами ее, принятыми в 1870—1880-х годах. Нельзя их считать и обычными печатками. Так, в «Плаче о брате двоюродном» (т. I, стр. 198) строка точек продолжает прямую речь, причем кавычки так и остаются незакрытыми. То же можно отметить и в «Плаче о дяде двоюродном» (там же, стр. 225). В этом же плаче (стр. 230) другая строка точек оказывается сосчитанной при нумерации строк. В «Плаче о потопших» (стр. 267) предыдущая строка заканчивается многоточием. То же можно отметить еще в трех случаях: в «Плаче о упряисливой головушке» (стр. 282), в «Плаче о старосте» (стр. 286) и в «Плаче о попе — дце духовном» (стр. 298). В двух последних текстах, кроме того, встречаются по две строки точек (стр. 287 и 298). В единственном случае, встретившемся во втором томе («Плач о рекруте женатом», стр. 103), предыдущая строка «Еще станешь малым детям да выговаривать» кончается двоеточием. Что именно солдатка будет «выговаривать» своим детям, так и остается неизвестным.

Все это дает основание утверждать, что по крайней мере в 14 случаях (т. I, стр. 106, 123, 196, 198, 215, 220, 222, 230, 252, 280, 288, 297, 298; т. II, стр. 103) изъятия по цензурным соображениям не исключены.

Конечно, регистрируя подобные факты, мы многого не достигаем; потерянные строки тем самым еще не возвращаются. Однако наша уверенность в том, что изъятия действительно имели место, особенно укрепилась после того, как выяснилось, что одну из таких строк точек действительно можно расшифровать.

Во вступительной статье во втором тому «Причитаний Северного края» Е. В. Барсов на стр. XII—XIV против обыкновения процитировал строки, которые не удается отыскать ни в одном из текстов, опубликованных во всех трех томах его сборника. Это дало нам повод предположить, что в его распоряжении был текст, по неизвестным причинам оставшийся неопубликованным. Основываясь на фразе Барсова (стр. XII), предварявшей цитирование этих отрывков, мы назвали в свое время этот текст условно «Плачем о разорении Новгорода» и предложили его истолкование в свете «новгородских мотивов», играющих довольно значительную роль в некоторых других плачах И. А. Федосовой⁵. Однако это было ошибкой. Барсов цитировал эти строки не впервые. За девять лет до выхода в свет второго тома и через год после появления первого тома, т. е. в 1873 г., в статье «Об олонечком песнетворчестве», напечатанной в т. III «Записок Русского географического общества по Отделению этнографии», он привел те же самые отрывки, причем здесь в подстрочных примечаниях прямо заявил, что они взяты из «Плача о старосте». Думается, что этому указанию Барсова, да еще трижды настойчиво повторенному⁶, нет оснований не доверять, тем более, что во всех известных нам публикациях «Плача о старосте», осуществленных при жизни собирателя⁷, в одних и тех же местах имеются строки точек, по-видимому, указывающие на какой-то пропуск и вместе с тем разделяющие плач на три основные части: рассказ о приезде мирового посредника в деревню и о столкновении его с крестьянами; рассказ о поездке старосты в Повенец, об его аресте и смерти и, наконец, так называемое «проклятие судьям», особенно известное в связи с тем, что Некрасов процитировал его в поэме «Кому на Руси жить хорошо».

Не будем специально останавливаться на содержании и смысле «Плача о старосте» — он хорошо известен, перепечатывается во всех хрестоматиях и о нем много написано. Приведем отрывки, о которых идет речь, по тексту вступительной статьи к т. II (стр. XII—XIV), попутно отмечая разночтения по статье из ЗРГО, стр. 516—518:

⁵ См.: К. В. Чистов, Указ. раб., стр. 201—209.

⁶ См.: «Записки Русского географического общества по Отделению этнографии». Примечание к стр. 517: «Из плача о старосте»; к стр. 518: «Из плача о старосте» и «Оттуда же».

⁷ «Современные известия», 1870, № 212; «Олонечкие губернские ведомости», 1870, № 62 (перепечатка без участия Е. В. Барсова); «Причитания Северного края», т. I, стр. 282—288.

«Таков, например, в высшей степени любопытный плач о том времени, когда „Новгород ведь был нераззоренной и ко суду были крестьяне не приведены”⁸.

Были людужки тогда да не штукавыи⁹,
 Не штукавы они были,— запростейшии;
 Как судьи да в тую пору не мо́лбды,
 Пожиты да мужики были почётныи,
 Настойсливы оны да правосудливы.

Самый суд происходил здесь „на церковном крыльце” и дела решались „перед образом”:

Буде што да в прежни вре́мена случалося¹⁰,
 Соберется три крестьянина хоть стоящих,
 Промеж ду-другом оны да рассоветуют,
 Как спасти да человека-то помиловать,
 По суду ли-то теперечко по божьему,
 По этим ли законам праведливыим.
 Тыи времечка прошли да невидаютца,
 Тыи годы скоротались, неслыхаютца.

Но вот

Наступили бусурманы превеликии,
 Разорили оны славный Новгород,

И с того времени быстро пошло заселение Обонежского края:

Все тут придались в подсиверну сторонушку,
 На званы острова да эти Кижские,
 Во славное во общество во Толвую.
 Построили здесь домовища,

Завели здесь торговлю и разбогатели:

Были добры и их кони иноходныи,
 Были славны корабли да мореходныи.

Но при всем своем богатстве долго не могли они забыть своей родины:

Как соберутся в божью церковь посвященную,
 О бладычном оны да этом праздничке,
 И прослужат там обиденку воскресную,
 И как выйдут на крылечико церковное,
 И как сглянут во подлетную сторонушку,
 Тут защемит их ретливое сердечушко,
 Сговорят оны ведь есть да таково слово:
 Где ведь жалобно-то солнце пропекае,
 Там ведь прежняя, родима наша стóрона,
 Наша сла́вна стóронá Новгородская.

Любопытно, как сохраняются здесь самые предания и как глубоки симпатии заонежан к былому, древнерусскому быту; здесь они видят свои идеалы, по отношению к коим продолжают оценивать свое настоящее. Старики старо-древние говорят недоросткам мо́лбдым:

Послыхайте словеса наши старинныи,
 Заприметьте того, малы недоросточки!
 Уж как это сине морюшко сбшуется,
 На синем море волна да порасходится,
 Будут земскии вси избы испражнятися,
 Скрозекóзныи судьи да присылатися;

⁸ Статья в ЗРГО: «Но всего замечательнее то, что здесь донныне живо сохраняются еще воспоминания о тех прежних временах, когда „Новгород ведь был не покоренной, и ко суду были крестьяне не приведены”». Взятые в кавычках в обоих случаях напечатано без разделения на строки так же, как строки «Наступили басурманы...» и «Все тут придались...».

⁹ Т. е. бесхитростные (примечание наше.— К. Ч.).

¹⁰ Статья в ЗРГО: «случилося».

Все изменятся пустыни богомольны,
 Разорятся все часовенки спасеньи.
 Кругом-около робята обстолпилися,
 Как на этих стариков да оглядилися,
 Ихних рйчей недоростки, приослухались,
 Кон умны недоросточки, приметны,
 Оны этии слова тут принимали,
 Об досюльных законах обстоятельных¹¹,
 Об досюльном житье Новгородском.
 Сволновалось сине славное Онегушко,
 Как вода с песком помутилася.
 Тут вспомнят-то ведь малы недоросточки:
 Теперь-нонь да времена-то те сбываются,
 Как у старых стариков было рассказано».

Итак, в пропущенных Барсовым строках (всего 51 строка) речь идет о новгородских временах. Такое обращение к историческим воспоминаниям было не вполне понятно, когда приходилось считать, что оно составляет основное содержание специального плача. Почему, собственно, заонежская крестьянка должна была в середине XIX в. оплакивать «новгородское разорение», произошедшее в XV в.? В контексте же «Плача о старосте» все становится на свои места. Резкая оценка настоящего, негодование против «судей неправосудных» — мировых посредников и других чиновников, проводивших в олонечских деревнях «реформу», которая имела столь тяжкие последствия для севернорусского крестьянства, — все это могло оживить воспоминания о Новгороде, способствовать формированию поэтического образа «досюльщины» — иллюзорного, в действительности никогда не существовавшего «золотого века». «Новгородские строки» были поэтическим обобщением протеста против современного Федосовой политического и экономического гнета, подобным легенде о происхождении горя на земле, включенной в «Плач о писаре».

Вполне естественно поэтому предположить, что пропущенные строки следовали за эпизодом изгнания мирового посредника из деревни или, точнее, за стихами, в которых крестьяне после отъезда посредника, расходясь со сходки, ругают его и всех «судей неправосудных» (стихи 101—119 на стр. 283—286 от стиха «Мироеды мировые эти посредники» до стиха «Без исусовой молитвы намолилися»).

Именно после этих стихов в тексте «Плача о старосте» стоит строка точек, указывающая на какой-то разрыв в тексте, а последняя строка процитированного отрывка заканчивается многоточием.

Можно отметить и другие моменты, прочно связывающие «новгородские строки» с предыдущим текстом. После отъезда посредника крестьяне собираются в ближайшее воскресенье около церкви после обедни и, вспоминая о случившемся, рассуждают о настоящем и прошлом. В исключенных Барсовым отрывках получает развитие и завершение поэтическая тема взбушевавшегося озера, которая все время сопутствует образу «судьи неправосудного». Оно истолковывается здесь как осуществление предсказания стариков о «нарушении» старых порядков.

Если действительная принадлежность «новгородских строк» «Плачу о старосте» и их место в тексте «Плача» не вызывают сомнения, то значительно сложнее вопрос о том порядке, в каком их следует расположить. Последовательность, в которой Барсов их приводит, не обязательно соответствует их действительной связи и взаимному положению. Более того: мы не знаем, все ли пропущенные строки оказались опубликованными. Сопоставление отрывков в свете обычных поэтических законов причети и индивидуальных особенностей импровизации и сюжетосложения у И. А. Федосовой позволяет предложить определенную реконструкцию этой части текста. Разумеется, она не может не быть гадательной до тех пор, пока не будут обнаружены какие-то новые документы, связанные с «Плачем о старосте»¹².

Возникает вопрос: почему же Е. В. Барсов не опубликовал «Плач о старосте» полностью ни в 1870, ни в 1872 г.? Известно, что до 1870 г. он воздерживался от публикации текстов, записанных в 1867—1868 гг. и вошедших впоследствии в «Причитания Северного края». От этого правила Барсов отступил только однажды. Вскоре после переезда из Петрозаводска в Москву, в 1870 г., он опубликовал в газете «Современные

¹¹ В тексте в ЗРГО «постоятельных», что, по-видимому, вернее. «Постоятельных» здесь в смысле: постоянных, давних, неизменных (см.: В. И. Даль, Толковый словарь живого великорусского языка, т. III, М., 1953, стр. 343).

¹² Эта реконструкция включена в последнюю нашу публикацию текста «Плача о старосте». (См. «Причитания», Большая серия «Библиотеки поэта», изд. 2-е, Л., 1960, стр. 53—58. По условиям издания мы не могли дать там развернутое обоснование принадлежности «новгородских строк» «Плачу о старосте» и места их в тексте).

известия» заметку «Олонедкая плакальщица», в приложении к которой печатался «Плач о старосте». «Плачу» была посвящена и специальная передовая, написанная, вероятно, издателем газеты Н. П. Гиляровым-Платоновым, содержащая несколько запоздалые выпады против института мировых посредников, учрежденного еще в 1861 г. и в 1873 г. уже упраздненного. В связи с тем, что газета стремилась придать «Плачу» необходимый ей смысл, следует полагать, что купюры, о которых идет речь, были результатом воздействия на Барсова издателя газеты, не хотевшего, чтобы публикация приобрела излишнюю остроту.

Вероятно, после этого Барсов пришел к выводу, что публикация «Плача о старосте» в полном виде небезопасна. По цензурному уставу 1865 г. том первый, как книга научного содержания объемом более 10 печатных листов, не подлежал предварительной цензуре, и всю ответственность (и юридическую, и материальную) Барсов должен был взять на себя. Нам не известны факты, которые говорили бы об особой склонности издателя «Причитаний Северного края» к риску. С другой стороны, сборник издавался в условиях, весьма затруднительных для Барсова в финансовом отношении. Краткосрочная ссуда, полученная им от Общества Любителей Российской Словесности, чрезвычайно тяготила его¹³, и второй том он смог издать только через десять, а третий через пятнадцать лет после первого. И, наконец, не подлежит сомнению, что в 1870—1880-е годы Е. В. Барсов, и прежде не отличавшийся особенным радикализмом, но все же испытывавший какие-то воздействия демократических настроений начала 1860-х годов, все более и более правел. Вероятно, по всем этим, а может быть, и еще по каким-то другим причинам, в состав первого тома он включил «Плач о старосте» без «новгородских строк». И все же ему, по-видимому, хотелось уберечь их от забвения. В дни, когда заканчивалось печатание первого тома¹⁴, 30 апреля 1872 г. на заседании Общества Любителей Российской Словесности Е. В. Барсов прочитал доклад, текст которого был в 1873 г. опубликован в ЗРГО под заглавием «Об олонедском песнетворчестве», где и приводились эти строки. Нам неизвестно, сообщалось ли в докладе, откуда заимствованы отрывки, но, как мы уже указывали, в печатном тексте статьи, увидевшей свет после появления первого тома «Причитаний», настойчиво подчеркивалось, что они имеют отношение к «Плачу о старосте», опубликованному в этом томе. В 1882 г. Барсов снова напечатал эти строки на страницах предисловия ко второму тому, несмотря на то, что к рекрутским причитаниям они никакого отношения не имели. Вместе с тем нельзя не заметить, что и в контексте статьи в ЗРГО, и во вступлении ко второму тому «новгородские строки» теряли свою социальную остроту.

В статье «Об олонедском песнетворчестве» они приведены в подтверждение приверженности жителей Олонедской губернии новгородской старине. Во вступлении же ко второму тому Барсов обращал внимание читателей на наличие у различных народов плачей о разоренных городах (Троя, Царьград, Иерусалим и др.) и сопоставлял их с русскими плачами (извлеченными им из письменных памятников) о разорении Москвы, Ростова, Пскова и Новгорода. Страницы VIII—XIV, на которых все это излагается, довольно искусственно вклинены между рассуждениями о «завоенной», т. е. рекрутской, и солдатской причети. Это обстоятельство не сразу бросается в глаза только потому, что статьи Барсова вообще большей строгостью построения не отличались.

Итак, «Плач о старосте» пополняется полсотней стихов, которые должны заменить строку точек, привычную по первому тому «Причитаний Северного края». Можно спорить о том, как расположить «новгородские строки», строить различные догадки о том, насколько они полны, не осталось ли что-нибудь еще в черновиках Е. В. Барсова и, особенно, не затерялись ли стихи, которые должны были заменить две строки точек, поставленные собирателем между второй частью и «проклятием судьям», а может быть, и строку точек в конце текста. Но как бы ни решались все эти вопросы, факт пропуска составителем «Причитаний Северного края» целого отрывка несомненен. Отсюда следует, что указание собирателя на неполноту двух публикуемых им «Плачей» (см. стр. 126 нашей статьи) и многочисленные строки точек, рассекающие или завершающие печатные тексты, далеко не случайны. Они подтверждают наше предположение о возможности подобных купюр по цензурным причинам и в других текстах томов I и II «Причитаний Северного края».

¹³ См., например, письмо Е. В. Барсова к И. И. Срезневскому от 1 октября 1872 г. в книге «Народная поэтика И. А. Федосова», стр. 114.

¹⁴ Он поступил в продажу в мае—июне 1872 г. В первом по времени печатном отклике на сборник, опубликованном в июньском номере журнала «Грамотей», отмечено: «На днях отпечатаны Причитания Северного края, собранные Е. В. Барсовым» (стр. 31).

И. И. ГОХМАН

НОВАЯ МЕТОДИКА ВЫЧИСЛЕНИЯ СРЕДНИХ КОНТУРОВ КРАНИОЛОГИЧЕСКИХ СЕРИЙ

Изучение контуров черепа имеет при краниологических исследованиях серьезное значение. Оно широко применяется для оценки сходства или различия черепов ископаемых антропоидов и гоминид, являясь важным дополнением к измерительно-описательной характеристике при их классификации и одновременно прекрасной иллюстрацией к ней.

Широкое применение изучения контуров черепов при исследовании по антропогенезу обусловлено двумя причинами: во-первых, тем, что морфологические различия черепов ископаемых антропоидов и гоминид, принадлежащих к разным стадиям развития, настолько существенны, что легко обнаруживаются при простом наложении их контуров друг на друга; во-вторых, тем, что этого материала накоплено еще слишком мало и исследования безусловно надо продолжать, невзирая на большую затрату времени и сложность методики, применяемой в настоящее время для зарисовки индивидуальных контуров.

Существующие в настоящее время методы получения контурного рисунка черепа действительно весьма трудоемки и несовершенны в отношении точности фиксации каждой точки контура. Краниограмма, получаемая при помощи оптического диоптрографа, обычно имеет чисто иллюстративное значение. Обвод, сделанный диаграфом, дает лучшие результаты. Однако и в этом случае, помимо большой затраты времени, точность обвода зависит от умения исследователя правильно установить череп в кубус-краниофор, от положения иглы диаграфа в процессе выполнения рисунка перпендикулярно поверхности черепа и других субъективных факторов.

Дальнейшая работа с обводом заключается в соединении определенных точек и исследовании получаемых углов, сегментов и хорд. Методика этих исследований описана у целого ряда авторов¹, и подробно останавливаться на ней мы не будем. Отметим лишь, что она привела к положительным результатам в плане изучения изменений морфологической структуры черепа в процессе антропогенеза, но очень мало дала для изучения таковой у современных и древних рас *Homo sapiens*. Это обстоятельство не должно нас удивлять, так как внутривидовые различия не могут быть так же велики, как межвидовые. Естественно, что при сравнении контуров черепов внутри вида *Homo sapiens*, обладающих даже рангом различия больших рас, нельзя с уверенностью сказать — какой характер носят наблюдаемые детали сходства или различия. В отдельных случаях они могут быть истолкованы как расогенетические различия, но в подавляющем большинстве отражают процесс внутривидовой индивидуальной изменчивости.

Очевидно, что для того, чтобы найти закономерности в форме черепа, отражающие особенности различных рас, необходим объективный критерий изучения контура, учитывающий индивидуальную изменчивость. В качестве такого объективного критерия может рассматриваться изучение среднего контура группы, с учетом внутрigrупповой и межgrупповой изменчивости.

Методика определения среднего контура была разработана в английской антропологической школе биометриков и описана К. Бенингтоном². Она применялась в трудах ряда авторов этой школы³. Суть указанной методики заключается в следующем. На сделанном при помощи диаграфа рисунке контура определяется ось, за которую принимают линию, параллельную франкфуртской горизонтали, но проходящую через назион (рис. 1). Эта ось у каждого индивидуального обвода делится на десять равных отрезков, и из каждой точки восстанавливаются перпендикуляры до пересечения с линией контура. Морфологические точки на черепе (глабелла, брегма, иннион и др.) фиксируются отдельными отрезками, которые опускаются из указанных точек перпендику-

¹ См.: R. Martin, Lehrbuch der Anthropologie, т. 2, Iena, 1928.

² K. G. Benington, Cranial Type-Contours, «Biometrika», т. VIII, London, 1912.

³ См.: G. M. Morant, A First Study of the Tibetan Skull, «Biometrika», т. XIV, ч. III, IV, London, 1923.



Рис. 1. Вычисление среднего контура по методике К. Беннингтона.



Рис. 2. Вычисление среднего контура по методике Л. П. Николаева

лярно оси до пересечения с нею. Там, где контур нуждается в уточнении (обычно в местах наибольшего изгиба—в лобной и затылочной областях), нужный отрезок оси делится дополнительно на две или на четыре части.

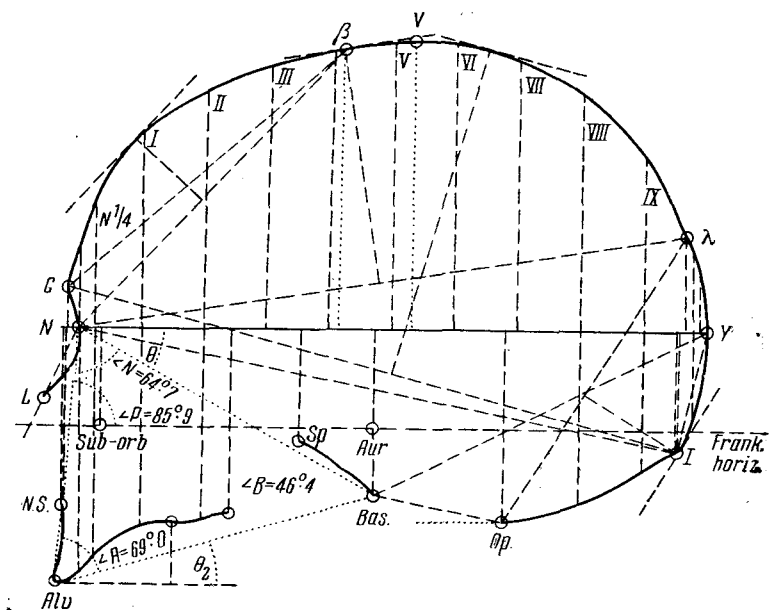
Таким образом, положение каждой точки контура определяется длиной отрезка оси и размером перпендикулярного отрезка, соединяющего ось с контуром. Суммирование соответствующих отрезков перпендикуляров и осей у нескольких контуров и деление полученных результатов на количество их позволяют графическим путем получить средний контур группы. Описанным способом устанавливаются средние контуры серии в сагиттальной, горизонтальной и фронтальной нормах.

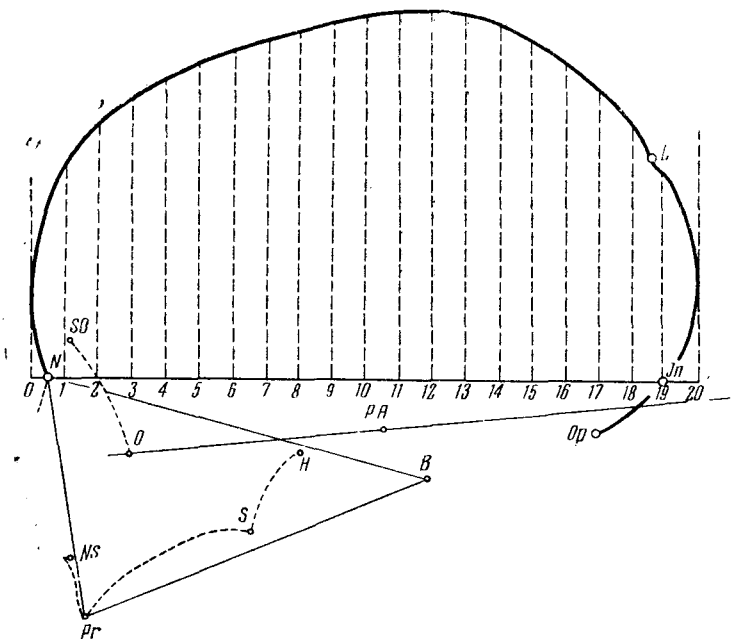

Рис. 3. «Круговой» график для вычисления среднего контура с интервалами 10° и 10 мм

В несколько измененном виде эта методика применялась и была описана Л. П. Николаевым⁴ (рис. 2). Л. П. Николаев принял в качестве оси линию наззион—инион, которая затем делилась не на 10, а на 20 отрезков, давая, таким образом, более точный контур. Но техника обработки материала оставалась прежней. Сохранилась необходимость графической обработки каждого отдельного обвода, после чего лишь можно было приступить к суммированию и вычислению среднего контура.

Вполне естественно, что при такой сложной и трудоемкой методике исследование средних контуров групп не получило широкого распространения, и в современной антропологии их значение не выходит за рамки иллюстрации. Между тем вполне вероятно, что изучение средних контуров на численно больших группах, относящихся к различным расам, откроет новые возможности как для исследования морфологических вариаций черепа, так и для разграничения мелких расовых групп. В связи с этим нами была проделана работа по упрощению вычисления средних контуров краниологических серий, с тем чтобы реализовать постановку широких исследований в этой области.

Прежде всего остановимся на графической обработке контура, полученного обычным способом при помощи диаграфа. Оказалось, что она может быть существенно упрощена, причем точность получаемого среднего контура от этого не только не уменьшается, но, наоборот, возрастает. Для этого обычно применяемый координатный график был заменен кругом, на котором нанесена градусная сетка и concentрические окружности через каждые 5° и 5 мм . Рисунок контура наносится на график так, чтобы у сагиттального обвода центр круга совместился с проецированной точкой порион, а горизонтальный диаметр его совпал с франкфуртской горизонталью (рис. 3). На горизонтальном и фронтальном обводах за центр удобнее всего, очевидно, принимать точку пересечения сагиттальной плоскости с франкфуртской горизонталью на линии порион—порион. При

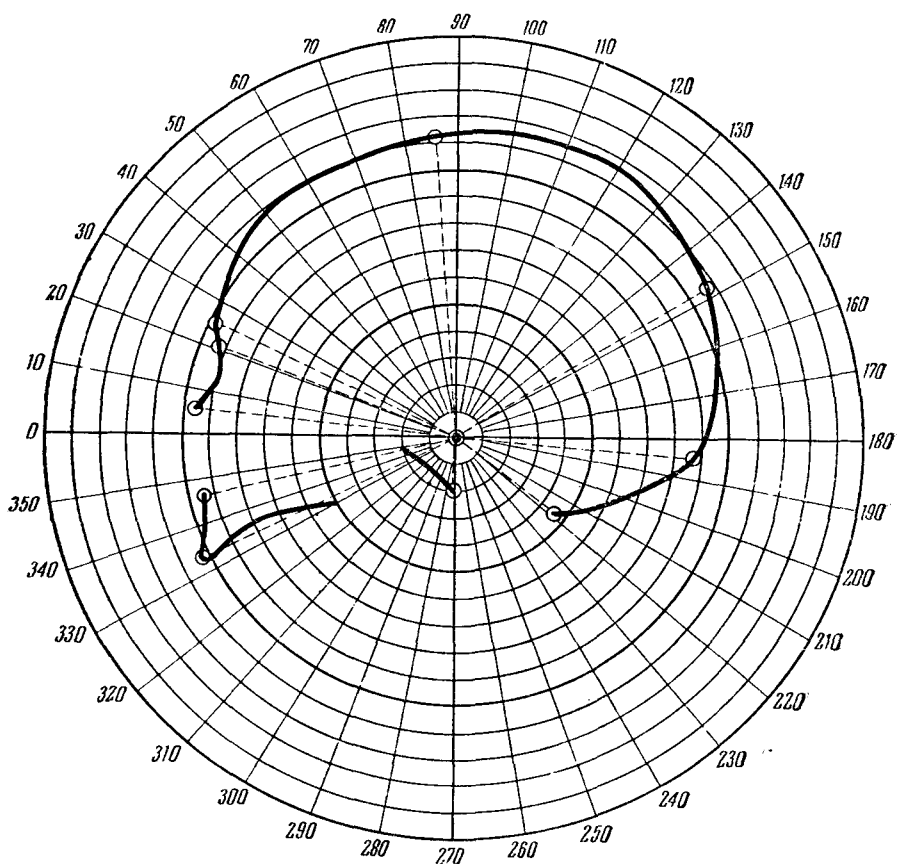
⁴ Л. П. Николаев, Методы установления средних контуров тела и определение отклонений от них, «Антропологический журнал», 1934, № 3, стр. 93—96.

пользовании описанным графиком отпадает надобность в оси, размеры которой варьируют у каждого индивидуального обвода, а линия контура фиксируется точками пересечения контура с радиусами градусной сетки. Следовательно, положение каждой точки контура определяется не величиной взаимно перпендикулярных отрезков, как у биометриков и Л. П. Николаева, а величиной отрезка (луча от центра до контура) и углом его наклона.

Для фиксации положения морфологических точек вычисляется угол наклона и величина отрезка-луча, а для остальных точек — только размер отрезка луча, так как между лучами берутся равные углы. Благодаря этому значительно сокращается измерительная и вычислительная обработка индивидуального и среднего контуров.



Рис. 4. Чертеж краниометра: а — вид спереди; б — вид сбоку: 1 — лимб; 2 — стойки и основание; 3 — кронштейн краниофора; 4 — краниофор; 5 — каретка с подвижной линейкой

Точность среднего контура возрастает, если при его вычислении отмечено возможно большее количество точек. Она зависит также от удаления линии контура от центра круга. Чем ближе линия контура к центру, тем чаще она фиксируется точками на сходящихся лучах.

Для практической работы достаточной градуировкой графика может считаться угол в 10° и дополнительная фиксация морфологических точек. При этом условии на сагитальном обводе получается 25—27 отметок, т. е. значительно больше, чем по методике биометриков, и такое же количество, как у Л. П. Николаева.

Однако преимущества описанного графика не ограничиваются сказанным. Так как точки контура фиксируются длиной лучей при равных углах, то график контуров разных черепов, независимо от индивидуальной вариации, а также график среднего контура строятся на одной и той же основе. А это означает, что отпадает необходимость вычерчивания графика каждого обвода. Методика работы с описанным графиком состоит в следующем. На прозрачной бумаге (кальке) заготавливается основа графика по одному экземпляру для каждой серии (градуированный через 10° круг диаметром 300 мм с концентрическими окружностями через 5 мм). Основа накладывается поочередно на каждый обвод в положении, описанном выше. Исследователь отмечает точки пересечения контура с градусной сеткой и записывает в последовательном порядке их расстояние от центра круга для всей серии. Суммирование соответствующих отрезков лучей дает возможность получить величину среднего отрезка, которая и наносится на график. Полученные величины отрезков и углов при морфологических точках могут обрабатываться по всем правилам вариационной статистики и сопоставляться с другими измерительными признаками. Рисунок среднего контура серии получается посредством соединения точек, полученных при заданных углах суммированием соответственных отрезков.

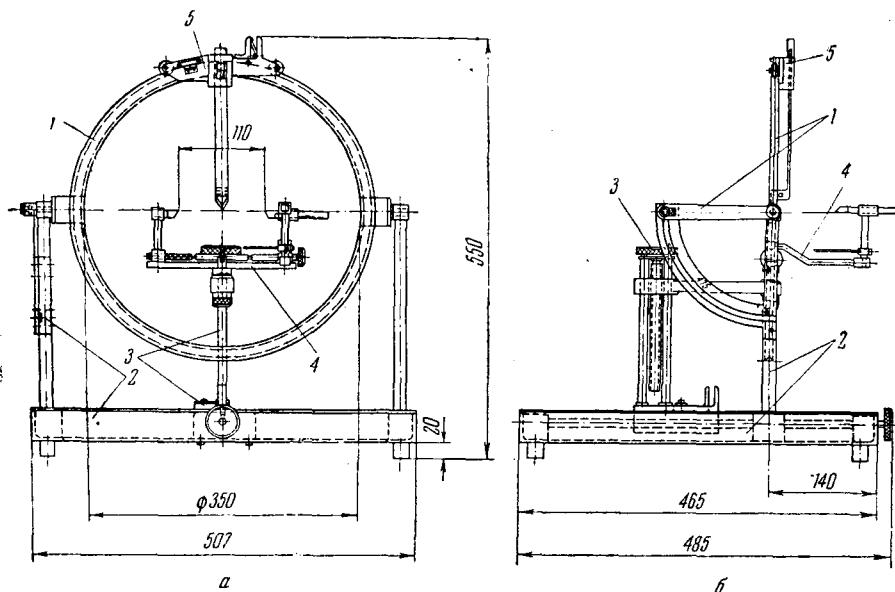
Однако рассмотренная выше методика лишь частично устраняет трудности, стоящие перед проблемой массового исследования вариаций среднего контура. Упрощается статистическая и графическая обработка материала, но остается самая трудоемкая и кропотливая часть: зарисовка индивидуального обвода в трех нормах. Помимо тру-



Рис. 5. Краниометр с черепом, установленным для промеров медиально-сагиттального контура

доемкости, зарисовка контуров диаграфом, как мы уже отмечали, не гарантирует точности рисунка, а следовательно, и последующих промеров. Это обстоятельство выпудило нас продолжить поиски как дальнейшего упрощения методики, так и увеличения ее точности. Для этого нами был сконструирован прибор, позволяющий без предварительной зарисовки путем соответствующих измерений получить необходимые данные для вычисления точек индивидуального или среднего контура⁵.

Предлагаемый прибор — краниометр — основан на принципе описанного выше графика. Он состоит из металлического круга, внутренний диаметр которого — 530 мм, закрепленного на двух вертикальных стойках (рис. 4, 2) по линии горизонтального диаметра. Круг градуирован от линии горизонтального диаметра, начиная слева с точностью до 1°, представляя собой, таким образом, лимб (рис. 4, 1). По кругу ходит каретка (рис. 4, 5), несущая подвижную линейку, позволяющую производить промеры от центра с точностью до 1 мм. Линейка всегда направлена к центру, являясь своего рода подвижным радиусом.

Сам лимб поворачивается по линии горизонтального диаметра на 90° и имеет зажимы с градуировкой поворота для установки его в нужном положении. Внутри лимба укреплен краниофор для установки черепа (рис. 4, 4). В основу его положена система краниофора Моллисона, позволяющая без дополнительных приспособлений быстро устанавливать череп во франкфуртской горизонтали. Однако конструкция краниофора значительно модернизирована. Без изменения оставлена лишь его верхняя часть, ушные и глазничные крепители. Однако ушные крепители не имеют свободного движения вокруг своей оси и по горизонтальной линии, как у Моллисона. Для установки их в ушные отверстия они равномерно раздвигаются поворотом специального винта и так же равномерно сдвигаются. Этим автоматически достигается симметричная установка черепа по отношению к горизонтальному диаметру лимба. Верхняя часть краниофора, несущая череп, укреплена не на треноге, а на специальном кронштейне, на котором краниофор может поворачиваться на 90° (рис. 4, 3). Благодаря этому череп

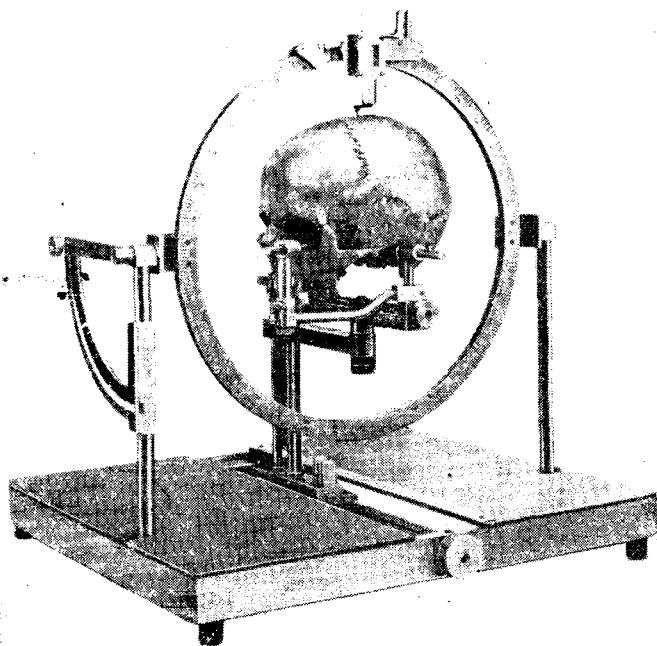
⁵ И. И. Г о х м а н, Краниометр, «Бюллетень изобретений», 1960, № 22, стр. 28.



Рис. 6. Краниометр с черепом в положении для промеров поперечного контура

внутри лимба может занимать два положения: медиально-сагиттальное и поперечное. Кронштейн краниофора имеет приспособление для движения вверх и вниз, так что череп может быть установлен выше или ниже нулевой линии лимба (т. е. горизонтального диаметра лимба), а не только на уровне франкфуртской плоскости. Краниофор укреплен на подвижном блоке, имеющем плавное фиксированное движение перпендикулярно вертикальной плоскости лимба. Поэтому он может быть помещен внутри лимба не только в медиально-сагиттальном положении, но в любой части сагиттального разреза. То же самое можно сказать о поперечном направлении.

Таким образом, краниометр очень прост по устройству и элементарно легок в обращении. Работа с ним осуществляется следующим образом. Череп закрепляется в краниофор. Для измерения сагиттального контура лимб ставится вертикально, медиально-сагиттальная плоскость черепа — параллельно плоскости лимба. Передвигая движок лимба по шкале градусов на заданные деления, одновременно опускают линейку поперечного контура необходимо повернуть краниофор на 90° и повторить измерения (рис. 6). Для измерения горизонтального контура лимб поворачивается на 90° . После измерения серии остается лишь провести статистическую обработку результатов и нанести средний контур на график.

При помощи краниометра в короткий срок могут быть поставлены исследования по изучению вариаций контура у современных рас мира. Однако этим не исчерпываются возможности прибора. Этот прибор поможет изучить вариации элементов лицевого скелета, не доступные для исследования другими способами. Кроме того, краниометром можно с большой точностью измерять общепринятые в краниологии углы лицевого скелета, измеряемые в настоящее время ручным гониометром со значительной ошибкой.

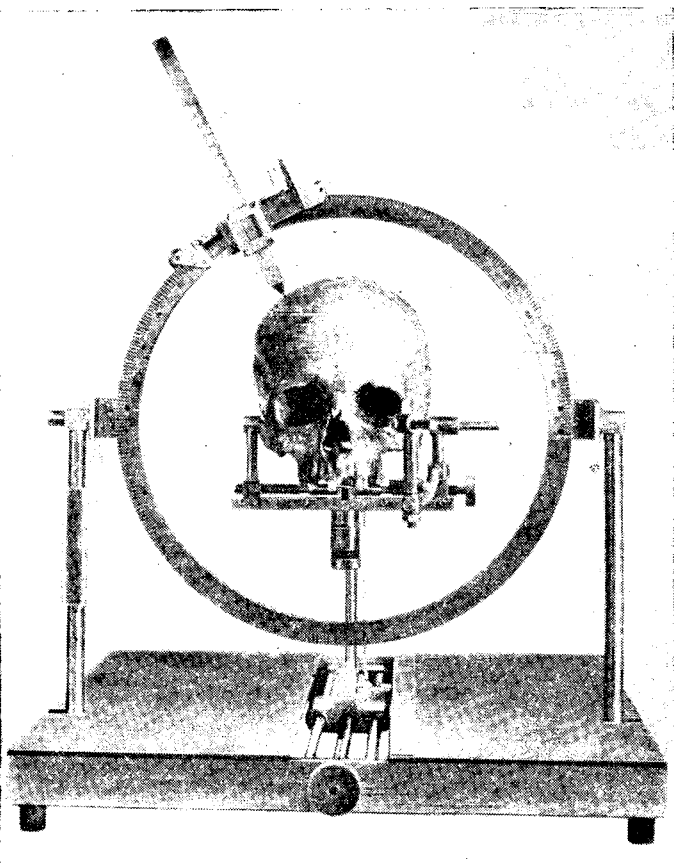
Сказанное выше позволяет думать, что в скором времени краниометр войдет в практику антропологических исследований.

П. БОЕВ, О. ИСМАГУЛОВ

ТРЕПАНИРОВАННЫЙ ЧЕРЕП ИЗ КАЗАХСКОЙ ССР

В 1957 г. при археологических раскопках под руководством М. Кадырбаева в тюркском кургане в местности Карабие Коунрадского района Карагандинской области был найден трепанированный череп. По мнению автора раскопок, он принадлежал тюрку-кочевнику и датируется V—III вв. до н. э. Эта находка представляет интерес, так как проливает свет на трепанации, практиковавшиеся тюрками во время наиболее раннего их культурного развития.

Череп (*calvarium*), принадлежащий мужчине, обладает европеоидными признаками. В то время как его швы почти полностью облитерированы, соответствуя 60-летнему возрасту, зубы имеют слабо стертые поверхности; это позволяет нам предположить, что индивид был сравнительно молод (лет 35—40), но, вероятно, страдал эндокринным заболеванием.

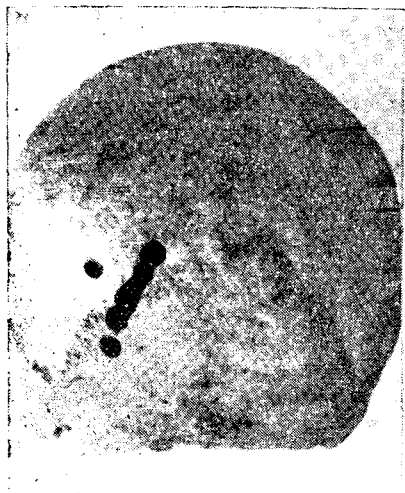

Череп из Карабие: а — общий вид; б — трепанированный участок черепа

На задней части левой височной кости и на верхней левой части затылочной кости обнаружены 6 отверстий, расположенных косо по направлению от верхнемедиальной к нижнемедиальной стороне (см. рисунок). Самое большое отверстие (33 мм) состоит в сущности из четырех круглых отверстий, соединенных между собой, причем два отверстия расположены на височной, третье — на теменной и затылочной, а четвертое только на затылочной кости. Первое, второе и четвертое отверстия имеют диаметр 7 мм, а третье — 7,5 мм. Немного ниже видно пятое отверстие, расположенное на затылочной кости, диаметром 7,5 мм. В то время как все отверстия полностью пробивают кость, шестое отверстие, расположенное на левой височной кости, пробивает только *lamina externa et diploe* кости. Его диаметр также равен 7 мм, стенки его имеют косо на-

правление к центру, где наибольшая глубина равна 3,5 мм. Данное отверстие позволяет определить способ производившейся трепанации черепа. Размеры всех шести отверстий показывают, что они пробиты одним и тем же инструментом, имевшим форму сверла с заострением на конце и косо расположенными сторонами в виде острия копья. По всей вероятности, он был металлическим и пробивка совершалась путем сверления, а не путем вырезания. Костные частички между 1—4-м отверстиями выбиты или вырезаны острым металлическим инструментом. Рассматривая стенки отверстий, мы можем и без рентгеновского снимка ясно различить клетки губчатого вещества кости которые полностью открыты и не несут следов оздоровления. Это показывает, что или трепанация была совершена после смерти, или же больной умер во время операции, или через несколько дней после нее. В литературе известно¹, что посмертная трепанация совершалась для получения амулетов, которые обыкновенно имеют круглую или овальную форму. В нашем случае размер отверстия настолько мал, что становится ясно: трепанация не преследовала цель получения амулетов. Иногда череп вскрывали для «изгнания злого духа», но в этом случае не был бы выбран такой сложный способ трепанации, а череп был бы пробит более грубым способом. Поэтому, по всей вероятности, операция была совершена при жизни индивида. Как известно, трепанации у древних народов совершались для лечения главным образом нервных и психических заболеваний. Возможной причиной трепанации в нашем случае было эндокринное заболевание, в результате которого и произошла ранняя облитерация швов. Здесь возникает вопрос: умер ли пациент во время операции или через несколько дней после нее? То обстоятельство, что операция была прекращена из-за каких-то новых появившихся причин, заставляет нас предположить, что пациент умер во время операции. По всей вероятности, оператор затронул *sinus transversus sinister* и наступило большое кровоизлияние, явившееся причиной смерти. При этом положении операция стала бессмысленной и не была окончена.

Состояние, в котором находились отверстия, полученные в результате трепанации, не может с определенностью констатировать, какую форму хотел получить оператор. По всей вероятности, путем пробивания кости и отламывания костных частиц оператор стремился получить круглое или прямоугольное отверстие. Этот способ оперирования известен и в других местах. Например, берберы племени шауийя в области Ореса (Алжир) начиная еще с III в. до н. э. и до XX в. оперировали при помощи сверла (бримы), отламывая костные частицы и таким образом объединяя между собой несколько получившихся отверстий в одно большое отверстие. Таким путем они оперировали одного и того же индивида по несколько раз, и в большинстве случаев пациенты выздоравливали. Естественно, что в данном случае не следует искать непосредственной связи в способах оперирования между тюрками Азии и берберами Алжира ввиду их большой территориальной отдаленности. Однако мы должны иметь в виду и то, что человек в различных местах и в различные эпохи достигает эмпирическим путем одних и тех же заключений.

Трепанированный череп из Карабие показывает, что трепанация у тюркских племен носила разнообразный характер. Этот вопрос будет рассмотрен в будущем.

¹ П. Боев, К вопросу об исторических трепанациях, «Изв. Ин-та морфологии Академии наук Болгарии», № 3, София, 1959, стр. 197—231 (см указанную там литературу); H. Malbot, R. Verneau, Les chaouias et la trépanation du crâne dans l'Aurès, «L'Anthropologie», 1897, № 8, стр. 174—204.



Х Р О Н И К А



РАБОТА ИНСТИТУТА ЭТНОГРАФИИ АН СССР В 1961 году

В 1961 г. Институт этнографии АН СССР в связи с подготовкой к XXII съезду КПСС счел необходимым в своей научно-исследовательской работе сосредоточить основное внимание на быстрейшем завершении обобщающих трудов — серии «Народы мира», на подготовке трудов по теоретическому обобщению практики коммунистического строительства, на исследовании основных закономерностей культурного и национального развития народов СССР.

Институт завершил и утвердил в истекшем году к печати 20 работ. Среди них следует отметить три тома серии «Народы мира»: «Народы Центральной и Юго-Восточной Европы», созданный совместно со специалистами европейских социалистических стран, том «Народы Восточной Азии» и том «Этнический состав и расселение народов мира». Кроме того, закончена работа над картой народов СССР (составленной с учетом данных Всесоюзной переписи 1959 г.) и над картой плотности населения СССР. Окончена подготовка к изданию региональной карты народов Индонезии, Малайи и Филиппин, которая завершила подготавливаемую Институтом серию региональных этнических карт Азии и Африки.

Из других законченных работ должны быть упомянуты Труды Тувинской комплексной экспедиции (т. II, ред. Л. П. Потапов), Труды Мордовской экспедиции (т. II, ред. В. Н. Белицер и К. А. Котков), Материалы Хорезмской археолого-этнографической экспедиции (вып. 6, ред. С. П. Толстов и А. В. Виноградов), Атлас русских географических открытий в Сибири, на Дальнем Востоке и в Северо-Западной Америке в XVII—XVIII вв., подготовленный А. В. Ефимовым, монография Н. А. Кислякова «Патриархально-феодалные отношения у оседлого населения Средней Азии в XIX — начале XX в.», словарь языка хауса (ред. Д. А. Ольдерогге), одного из основных языков коренного населения Африки, несколько тематических сборников: Сибирский IV (ред. Б. О. Долгих), Африканский V (ред. Д. А. Ольдерогге), Океанийский II (ред. Н. А. Бутинов), Американский (ред. А. В. Ефимов, И. А. Золотаревская), целиком посвященный вкладу коренного населения Америки в мировую культуру, и др. Досрочно завершены сборник «Культура и быт русского населения Восточной Сибири» (ред. И. В. Мавковецкий, Г. С. Маслова и др.), подготовленный совместно с Институтом истории искусств.

Необходимо выделить из числа подготовленных работ коллективную монографию «Куба. Историко-этнографические очерки» (ред. А. В. Ефимов, И. Р. Григулевич). В связи с большой актуальностью темы работа была подготовлена и издана вне плана. Книга явилась результатом творческого сотрудничества советских и кубинских ученых. В ее подготовке приняли участие виднейшие деятели кубинской революции — Блас Рока, Эрнесто Че Гевара, Антонио Нуньес Хименес и другие. В книге впервые обобщены важнейшие вопросы истории и культуры кубинского народа, особенно в новое и новейшее время.

По одной из основных проблем, над которыми работает Институт, — «Исследование процессов изменения социально-бытового и культурного уклада народов СССР в период развернутого строительства коммунизма» полевые исследования осуществляли, как и в предыдущие годы, главным образом Комплексная экспедиция (нач. Л. Н. Терентьева), Северная этнографическая экспедиция (нач. Б. О. Долгих), отчасти Среднеазиатская этнографическая экспедиция (нач. Б. Х. Кармышева), Хорезмская археолого-этнографическая экспедиция (нач. С. П. Толстов) и Прибалтийская комплексная экспедиция (нач. Л. Н. Терентьева).

В полевом сезоне 1961 г. Комплексная экспедиция по изучению изменений социально-бытового и культурного укладов народов СССР в период развернутого строительства коммунизма работала в составе II отрядов и охватила исследованиями центральные районы РСФСР, Кубань и Северный Кавказ, Поволжье, Сибирь (Алтай, Забайкалье, Прибайкалье, Западную Сибирь), Казахстан. Из этих отрядов восемь занимались изучением русского населения, а остальные три отряда — изучением народов

Северного Кавказа и калмыков. Развивая тематику, намеченную в предыдущие годы, Комплексная экспедиция в 1961 г. расширила изучение вопросов, связанных с современной духовной культурой народов СССР. В результате работы предшествующих лет и осуществлявшейся в 1961 г. Комплексная экспедиция завершила полевые исследования на Кубани и в Адыгее, материалы которых позволили приступить к созданию двух коллективных монографий, посвященных культуре и быту колхозного крестьянства.

Успехом Комплексной экспедиции следует признать досрочное завершение коллективной работы, посвященной быту и народному искусству русского населения Восточной Сибири. Этот сборник историко-бытовых и искусствоведческих очерков посвящен населению так называемых «старожилческих» и «семейских» районов Забайкалья и Приангарья.

В целом, в результате трех лет полевых работ Комплексной экспедиции завершены, или завершаются монографические исследования, посвященные колхозному крестьянству Калининской области, Восточной Сибири, Адыгей, Молдавии.

Среднеазиатская этнографическая и Хорезмская археолого-этнографическая экспедиции осуществляли полевые исследования по современному состоянию культуры и быта населения Узбекистана, Таджикистана, Туркменистана и Каракалпакии. Продолжались стационарные исследования по изучению быта колхозного крестьянства (колхоз «Коммунизм» Самаркандской обл. УзССР) и рабочих (совхоз им. М. И. Калинина, Южный Таджикистан). В связи с исследованиями Хорезмской экспедиции по проблеме освоения земель древнего орошения представляется интерес работа одного из отрядов экспедиции в колхозе им. М. Горького Турткульского района Кара-Калпакской АССР, возникшем в значительной своей части на вновь освоенных землях пустыни Кызыл-Кум.

Среднеазиатская экспедиция вела изучение различных этнографических групп узбеков, белуджей Туркмении и др. в целях изучения процессов изживания обособленности этих групп и постепенного слияния их с социалистическими нациями Средней Азии. Северная экспедиция по-прежнему уделяла основное внимание всестороннему изучению современного положения малых народов Севера, в частности вопросу об использовании традиционных производственных навыков народов Севера в коммунистическом строительстве. Прибалтийская комплексная экспедиция большое место отводила изучению современной семьи в Эстонской и Латвийской ССР.

Как и в предшествующие годы, экспедиционные работы Института в 1961 г. проводились в творческом содружестве с другими научно-исследовательскими учреждениями. Работа Адыгейского отряда Комплексной экспедиции по-прежнему велась совместно с Адыгейским научно-исследовательским институтом. В работе ее Калмыцкого отряда участвовали сотрудники Калмыцкого научно-исследовательского института. В 1961 г. была продолжена совместная работа по комплексному изучению быта и культуры русского населения Восточной Сибири Институтом этнографии и Институтом истории искусств АН СССР.

Работы в области изучения современности были широко представлены на годичной сессии Отделения исторических наук АН СССР, посвященной итогам экспедиционных исследований 1960 г.¹

По двум другим основным проблемам научно-исследовательской работы Института — «Происхождение человека и история первобытного общества» и «Вопросы этногенеза, этнического состава и формирования наций» экспедиционные исследования осуществлялись Хорезмской, Среднеазиатской, Тувинской, Прибалтийской и Северной экспедициями.

Исследования Хорезмской археолого-этнографической экспедиции в основном были направлены на решение двух крупных проблем: истории древней и средневековой ирригации и освоения земель древнего орошения в дельтах Аму-Дарьи и Сыр-Дарьи, а также истории хозяйства, общественного строя, культуры, искусства и верований степных племен, населявших дельту Сыр-Дарьи в эпохи поздней бронзы и античности. Особую ценность в этих исследованиях представляют раскопки курганных могильников и погребальных сооружений на буграх Тагискен и Уйгарак. Материал этих раскопок дал возможность проследить историю хозяйства и культуры сакских племен низовьев Сыр-Дарьи и установить, что истоки этой культуры, как и культуры скифов юга Европейской части СССР, уходят в бронзовый век. Раскопки сакских курганов VI—V вв. до н. э. на буграх Уйгарак и Тагискен показали, что материальная культура этих племен находит множество параллелей в культуре скифо-сарматских племен Нижнего Поволжья и особенно Южного Приуралья. Раскопки на северной группе курганов могильника Тагискен дали много новых материалов для характеристики хозяйства, общественного строя и культуры населения этого района в IX—VIII вв. до н. э. Помимо этого, экспедиция в Хорезмской области УзССР продолжала сбор материала по погребальной обрядности для Среднеазиатского историко-этнографического атласа.

Среднеазиатская этнографическая экспедиция продолжала изучение населения Средней Азии в целях сбора материала для Среднеазиатского историко-этнографического атласа; в частности были выявлены расселение и этнографические особенности

¹ Отчет о сессии см. в журналах «Вопросы истории», 1961, № 9 и «Сов. этнография», 1961, № 4.

узбеков-дурменов на территории Узбекской и Туркменской ССР, изучались этнографические группы узбеков на территории Южного Узбекистана и Таджикистана, а также исследовалось происхождение различных белуджских племен и др.

Тувинская экспедиция в 1961 г. вела археолого-этнографические исследования в Южной Туве. В ходе ее работ были открыты новые, весьма ценные археологические памятники середины I тысячелетия до н. э. При этнографическом изучении местного населения была выявлена группа южных тувинцев, тесно связанная по своей культуре, быту и языку с северными монголами.

В составе нескольких экспедиций проводились антропологические исследования: среди нганасан и долган на Таймыре, среди русского населения и эвенков в Забайкалье, среди дагестанцев, азербайджанцев, караймов. Антропологический материал по Молдавии был получен Прутско-Днестровской экспедицией в ходе археологических раскопок.

В 1961 г. продолжались успешные археологические раскопки на Чукотском полуострове в связи с изучением проблемы древних культур азиатских эскимосов; работа проводилась на вновь открытом памятнике — древнеэскимосском могильнике «Эквен» (на мысе Верблюжьем), который предварительно может быть отнесен к древнеберингоморской культуре; раскопки дали исключительно богатые материалы по искусству.

По рассматриваемому кругу проблем Институт этнографии опубликовал 15 работ. Из них прежде всего следует отметить выход в свет «Историко-этнографического атласа Сибири» (ред. М. Г. Левин и Л. П. Потапов). Атлас дает первое научное обобщение обширного литературного, музейного и полевого материала по этнографии народов Сибири, его классификацию и типологизацию. Материалы, помещенные в Атласе, являются ценным вкладом в этнографическую науку и имеют важное значение для решения ряда важнейших вопросов этногенеза народов Сибири и их культурных связей с другими народами.

По проблемам этнографии народов Сибири в 1961 г. были опубликованы также III Сибирский этнографический сборник (ред. Л. П. Потапов) и первый выпуск «Материалов по фольклору народов Сибири» (составитель Б. О. Долгих). В Сибирском сборнике помещены статьи, посвященные вопросам мало или вовсе не освещенным в этнографической науке (о семейном строе первоначального старожильческого русского населения Сибири, о культуре чукчей и коряков, о значении Великой Северной экспедиции 1733—1743 гг. для развития этнографической науки в России и др.). В «Материалах по фольклору народов Сибири» впервые опубликовано большое количество исторических преданий и мифов эвцев.

По среднеазиатской тематике в 1961 г. был опубликован выпуск 5 «Материалов Хорезмской археолого-этнографической экспедиции» — «Могильник бронзового века Кокча-3» (ред. С. П. Толстов), посвященный памятнику тазабагыбской культуры на территории древнего Хорезма. Выпуск содержит археологическую публикацию и исторический анализ материалов могильника (М. А. Итина), антропологическое и историческое исследование краниологических материалов (Т. А. Трофимова). Кроме того, опубликованы «Материалы к историко-этнографическому атласу Средней Азии и Казахстана» (ред. Т. А. Жданко).

По зарубежной тематике следует отметить выход в свет в 1961 г. трех монографий о народах Передней Азии: «Племена Фарса» М. С. Иванова, «Курды (Введение в этническую историю курдского народа)» О. Л. Вильчевского и «Хозяйство и общественно-политический строй Северной Аравии в XIX — первой трети XX века» А. И. Першица.

Монография М. С. Иванова «Племена Фарса» представляет собой историко-этнографическое описание группы южноиранских племен, в котором, с одной стороны, освещаются вопросы происхождения, численности и расселения этих племен, характеризуются их материальная культура и основные занятия, а с другой стороны, прослеживается роль этой группы южноиранских племен в общественно-политической жизни Ирана XIX—XX вв. Монография О. Л. Вильчевского «Курды» посвящена древнейшему периоду этнической истории курдов. В ней исследуются этнические процессы, связанные со сложением и развитием на территории Малой Азии и Западного Ирана рабовладельческих обществ, и характеризуются взаимоотношения этих обществ с населением соседних горных районов. В результате исследования автор намечает основные этнические компоненты, которые легли в основу первоначального ядра курдских племен. Наконец, в исследовании А. И. Першица центральное место занимает вопрос о патриархально-феодальных отношениях в скотоводческих кочевьях и оазисах Аравии. Из других опубликованных работ о зарубежных народах стран Азии необходимо отметить первое совместное этнографическое издание советских и индийских ученых — «Индийский этнографический сборник» (ред. Н. Н. Чебоксаров, Н. Р. Гусева), а также II «Восточноазиатский сборник» (ред. Н. Н. Чебоксаров).

В 1961 г. вышел в свет суахили-русский словарь (35 тыс. слов; ред. Д. А. Ольдерогге) — первый изданный в СССР словарь одного из основных африканских языков. В отличие от словарей суахили, выпущенных за рубежом (английских, немецких, французских), настоящее издание содержит большой материал по общественно-политической лексике и терминологии.

Среди выпущенной Институтом продукции особо следует отметить издание этнических карт. Наибольшую значимость имеет многокрасочная карта народов мира (ред. П. Е. Терлецкий, С. И. Брук), на которой показано расселение около 800 народов и этнографических групп, сгруппированных по лингвистической классификации. Помимо

нее издана карта народов Африки, на которой выделено более 200 народов и этнографических групп, и карта народов Передней Азии, на которой выделено около 60 народов и этнографических групп. Ко всем картам приложены пространственные пояснительные записки, содержащие основные сведения об истории, численности, характере расселения, социальном и культурном облике народов.

По проблеме «Происхождение человека и история первобытного общества» в 1961 г. вышло в свет фундаментальное исследование Ю. П. Аверкиевой «Разложение родовой общины и формирование раннеклассовых отношений в обществе индейцев Северо-Западного побережья Северной Америки». Автор приходит к очень важному принципиальному выводу о том, что индейские племена этого побережья прошли общий для всех народов мира закономерный путь развития от материнского рода к его распаду и формированию раннеклассовых отношений. Выпущен в свет III «Антропологический сборник» (ред. В. П. Алексеев, М. Г. Левин), содержащий ряд работ по изучению антропологических типов древнего и современного населения различных территорий СССР — Прибалтики, Нижнего Поволжья, Сибири и др.

Значительная работа в 1961 г. была проведена Институтом в области пропаганды научных знаний. Музей антропологии и этнографии большую часть года в связи с ремонтом здания был закрыт, но только за три месяца его посетило 50 тыс. человек. Как и в предыдущие годы, Музей организовал временные выставки во дворцах культуры и других просветительных учреждениях Ленинграда, показывающие современную культуру зарубежных народов Азии и Африки и их борьбу против колониализма.

В Москве в Государственном биологическом музее им. К. А. Тимирязева в течение четырех месяцев с большим успехом функционировала выставка работ заведующего лабораторией пластической реконструкции Института этнографии — М. М. Герасимова по реконструкции человеческого лица по черепу.

Большая работа в области пропаганды атеистических взглядов была проделана сотрудниками Института по линии различных общественных организаций Москвы и Ленинграда.

В области научно-методической деятельности Института в 1961 г. особо заслуживает внимания работа с учащимися средних школ г. Москвы. Институт в связи с перестройкой образования в средней школе организовал производственную практику для учащихся 10 класса 106-й средней школы Октябрьского района. Цель этих занятий — дать учащимся определенный минимум знаний в области этнографии и научить их вести полезовую работу по сбору этнографического материала. К чтению лекций и проведению практических занятий привлечены ведущие научные сотрудники Института, имеющие большой опыт преподавательской и экспедиционной работы.

В дальнейшем, используя удачный опыт 1960 и 1961 гг., предусматривается участие учащихся в экспедиционных работах Института в целях закрепления в ходе длительной практики преподаваемых им знаний.

Помимо этого, при Институте продолжала работу этнографическая секция, в которой занимались учащиеся 8—10 классов восьми других средних школ г. Москвы. В 1961 г. для учащихся были организованы маршрутные экспедиции — в Закарпатье, на Кольский полуостров, в Мордовскую АССР.

Материалы, собранные школьниками в экспедициях, экспонировались на отчетно-экспедиционной сессии Института и на выставке, организованной Политехническим музеем. Работа этой секции и в 1960, и в 1961 гг. была отмечена грамотой Московского райкома ВЛКСМ и Москворецкого райисполкома.

Важнейшее место в развитии международных научных связей занимала подготовка Института к VII Международному конгрессу антропологов и этнографов, который во исполнение решения состоявшегося в Париже VI Международного конгресса должен собраться в 1964 г. в Москве.

Ряд сотрудников Института принял активное участие в международных конференциях, в частности в V Общегосударственной конференции чехословацких антропологов (Т. А. Трофимова, В. В. Гинзбург), в конференции чехословацких этнографов и фольклористов (Л. Н. Терентьева), в Международной конференции по археологии Азии в Индии (С. П. Толстов, Т. А. Трофимова) и др. По приглашению зарубежных научных и общественных учреждений и в научные командировки сотрудники Института выезжали в Чехословакию, Германскую Демократическую Республику, Болгарию, Румынию, Индию, Мали, Сенегал, Финляндию, Францию и др., что способствовало пропаганде научных достижений советской этнографической науки.

В. А. Александров

РАБОТЫ СРЕДНЕАЗИАТСКОЙ ЭТНОГРАФИЧЕСКОЙ ЭКСПЕДИЦИИ

(1957 — 1961 гг.)

Среднеазиатская этнографическая экспедиция Института этнографии АН СССР, организованная в 1957 г., провела пять полевых сезонов¹. Основной задачей экспедиции является сбор полевых материалов для Историко-этнографического атласа Средней Азии и Казахстана, для разработки проблем этногенеза народов Средней Азии и формирования их культуры, для изучения современных этнических процессов, а также изменений социально-бытового и культурного уклада народов Средней Азии в период развернутого строительства коммунизма.

Работа осуществляется различными методами: путем сплошного этнографического обследования отдельных областей, путем тематического обследования и методом длительного стационарного изучения отдельных колхозов и совхозов. Отряды формируются в зависимости от очередных задач полевых исследований.

Сбор материалов для Историко-этнографического атласа Средней Азии и Казахстана методом сплошного этнографического обследования целой области проводят три отряда: Кашка-Дарьинский (нач. К. Л. Задыхина), Зеравшанский (нач. Б. Х. Кармышева), Туркменский (нач. Я. Р. Винников).

Этнический состав населения изучаемых областей отличается большой сложностью. В бассейне Кашка-Дарьи и в Самаркандской области преобладают узбеки, но наряду с ними проживают еще таджики, туркмены, казахи, каракалпаки, киргизы, русские, татары и др. В Чарджоуской области Туркмении при явном преобладании туркмен представлены почти все перечисленные выше национальности. Во всех трех областях, кроме того, живут такие относительно мелкие этнографические группы, как цыгане, арабы, евреи, ираны и некоторые другие.

Чрезвычайно усложняется картина этнического состава населения для недавнего прошлого (конец XIX — начало XX вв.), когда узбеки и туркмены не были достаточно однородными, а состояли из множества родоплеменных и локальных групп, следы былой обособленности которых и своеобразия их культуры и быта можно еще обнаружить.

Этнографические исследования, проводившиеся в этих областях ранее, до начала работы Среднеазиатской экспедиции Института этнографии АН СССР, не носили характера многолетнего сплошного обследования таких обширных территорий.

Сплошное этнографическое обследование дает большой фактический материал для изучения процессов изживания остатков родоплеменных особенностей среди узбеков и туркмен, а также процесса постепенного слияния мелких этнографических групп с крупными социалистическими нациями.

В полевых записях отрядов имеется разнообразный конкретный материал по современному быту, культуре и хозяйственной деятельности населения изучаемых областей. Неизменными участниками поездок являются фотографы и художники.

Характерно для быта колхозников² изучаемых областей Узбекистана и Туркмении за последние 5—6 лет строительство новых поселков, что ведет не только к благоустройству быта, но и ломает старые традиционные формы поселений родственными группами, разрушает замкнутость и консервативность таких групп, ведет к замене ложного «общественного» мнения узкородственного круга здоровым общественным мнением колхозного коллектива. Значение этого явления для быстрого изживания вредных пережитков в семейных отношениях и в общественной жизни трудно переоценить.

Новым для последних лет в хозяйственной и общественной жизни колхозов является приход к руководству районами, колхозами и различными отраслями хозяйства колхозов молодых кадров, людей, имеющих высшее образование, широкий кругозор, высокий культурный уровень. Значение этого явления выходит далеко за рамки хозяйственной жизни колхозов.

В наши дни тяга к получению образования, в частности высшего образования, среди молодежи очень велика. Это в равной мере относится и к женской молодежи, особенно в пригородных районах. Характерно, что в пригородных колхозах при выборе невесты для сына семья колхозника интересуется не столько обеспеченностью ее семьи, как это было в довоенные годы, сколько тем, какое образование имеет девушка.

Школы-одиннадцатилетки с производственным обучением имеются в каждом колхозе.

Следует подчеркнуть, что при характерной для колхозного крестьянства Узбекистана и Туркмении традиционной прочности родственных связей и большой привязанности к родному селению, молодые колхозники, получив среднее специальное и высшее образование в городе, как правило, стремятся вернуться работать в свой колхоз. В результате этого в большинстве колхозов специалисты сельского хозяйства, учителя, медицинские работники — уроженцы данного колхоза. Роль их в преобразовании жизни

¹ В 1957 и 1958 г.г. экспедиция работала под руководством Н. А. Кислякова; в последующие годы — под руководством Б. Х. Кармышевой.

² Экспедиция проводит обследование в основном сельского населения. Изучение крупных городских центров — самостоятельная и весьма сложная тема.

сельского населения огромна. Они и становятся проводниками городской передовой культуры.

Национальные традиции или природно-хозяйственные условия придают некоторую специфику культуре и быту населения отдельных районов и областей или отдельных этнографических групп, но путь дальнейшего развития у всех один — постепенное исчезновение различий между городом и деревней.

Результатом работ трех отрядов Среднеазиатской экспедиции должны быть не только этнографические карты, но и монографические историко-этнографические исследования. Бассейн Кашка-Дарьи и Чарджоуская область ТуркменССР уже обследованы, и подготовлены карты этнического состава их населения. Я. Р. Винниковым карта этнического состава и объяснительная записка к ней сданы в печать³. На материалах экспедиции Я. Р. Винниковым опубликована статья «Поездка к туркменам-сакар» («Советская этнография», 1959, № 3, стр. 107—114), а в 1963 г. им должна быть завершена монография «Туркмены Чарджоуской области». Научный отчет К. Л. Задыхиной «Некоторые итоги изучения этнического состава населения юго-западной части Сурхан Дарьинской области УзССР» принят для напечатания в «Краткие сообщения Института этнографии АН СССР». В 1965 г. К. Л. Задыхиной будет закончена монография «Узбеки бассейна Кашка-Дарьи». На 1968 г. запланировано окончание историко-этнографических очерков «Население Самаркандской области УзССР».

По проблеме этногенеза и современных этнических процессов проводит работу Предгорный отряд (нач. Б. Х. Кармышева). В задачу его входит изучение полукочевых в прошлом узбекских племен, в частности той их части, которая раньше других поселилась в Средней Азии и известна под именем тюрков⁴. Эта группа по своей культуре (несмотря на сохранение вплоть до коллективизации полукочевого образа жизни и отгонного овцеводства) близка к исконному земледельческому населению Средней Азии — таджикам и узбекам, не имеющим родоплеменного деления, особенно же к горным таджикам. Однако степень этой близости у различных родоплеменных групп различна в зависимости от происхождения и исторического пути каждой из них. В антропологическом типе и элементах культуры некоторых родоплеменных групп тюрков проглядывают и среднеазиатские черты. Рассмотрению этой интереснейшей с историко-этнографической точки зрения группы посвящено специальное исследование Б. Х. Кармышевой, завершение которой намечено на 1965 г.

Работа по подготовке к изданию тома «Народы Средней Азии и Казахстана» серии «Народы мира» вызвала необходимость организации нескольких отрядов для сбора дополнительного материала по современному быту некоторых национальных меньшинств и этнографических групп. Так, были организованы отряды: Цыганский (нач. Г. П. Снесарев), Белуджский (нач. Э. Г. Гафферберг) и Корейский (нач. Ю. В. Ионов).

Кроме того, были совершены индивидуальные поездки авторов отдельных статей тома «Народы Средней Азии и Казахстана»: Т. В. Станюкович работала среди русского и украинского населения Киргизии, к дунганам Киргизии ездил Г. Г. Стратанович, к среднеазиатским евреям — Я. И. Калонтаров (сотрудник АН Таджикской ССР), Ф. Д. Люшкевич — к ирани Бухары. Материалы по арабам собирались упомянутым Предгорным, а также Кашка-Дарьинским отрядами.

Изучение национальных меньшинств и этнографических групп выдвинуло интересные и актуальные проблемы. В результате работа некоторых отрядов переросла рамки первоначальной задачи сбора материалов для обновления статей к тому «Народы Средней Азии и Казахстана». Так, весьма интересная проблема развития национальных меньшинств в рамках одной из социалистических республик Средней Азии рассматривается Белуджским отрядом экспедиции на примере белуджей, проживающих в Марыйской области Туркменской ССР⁵. В большинстве своем белуджи Туркмении являются выходцами из Афганистана. Материалы, собранные отрядом, показывают, как небольшая по численности группа белуджей в условиях советского социалистического строя ушла далеко вперед по пути социального, хозяйственного и культурного развития, оставив позади своих зарубежных сородичей.

В Советской Туркмении белуджи, несмотря на малочисленность и инонациональное окружение, еще сохраняют национальное своеобразие, хотя влияние культуры и быта туркмен, а также городской культуры достаточно велико и оно будет расти с каждым годом по мере усиления естественного в условиях перехода от социализма к коммунизму прогрессивного процесса сближения наций.

Результатом работы отряда является монография Э. Г. Гафферберг «Очерк хозяйства, материальной культуры и быта белуджей Туркменской ССР», завершение которой запланировано на 1965 г.

Если в развитии культуры и быта белуджей имеются свои особенности, то не ме-

³ Работа Туркменского отряда проводилась совместно с АН ТуркменССР, и указанная работа будет опубликована в Ашхабаде.

⁴ См. Б. Х. Кармышева, Этнографическая группа «тюрк» в составе узбеков, «Сов. этнография», 1960, № 1, стр. 3—22; е е же, Этнические и территориальные группы населения северо-восточной части Кашка-Дарьинской области Узбекской ССР», «Краткие сообщения Ин-та этнографии АН СССР», XXXIII, М., 1960, стр. 47—59.

⁵ См. Э. Г. Гафферберг, Поездка к белуджам Туркмении в 1958 г., «Сов. этнография», 1960, № 1, стр. 112—125.

нее своеобразными путями (и не без трудностей) идет развитие среднеазиатских цыган, в прошлом представлявших собой гонимый и бесправный народ.

Цыгане до последних лет оставались одной из наименее изученных групп населения Средней Азии. Полевые исследования, проведенные Г. П. Снесаревым в 1958 г. в Бухарской, Самаркандской и Кашка-Дарьинской областях УзССР среди оседлых и полuosедлых цыган как в сельских местностях, так и в городах, дали не только новый материал для выяснения их происхождения, для характеристики их старого быта, но и предоставили также возможность осветить современное положение среднеазиатских цыган, выявить наряду с большими достижениями в преобразовании их жизни и большие трудности в трудоустройстве цыган, окончательном переходе их к прочной оседлости и ликвидации их культурной отсталости. К настоящему времени многие осложнения, связанные с отсутствием трудовых навыков у основной массы цыган, с привычкой к полукочевому образу жизни и т. п., в значительной мере преодолены, и в тех местностях, где руководители предприятий и колхозов с должным вниманием относятся к судьбе этого маленького народа, жизнь цыган ничем не отличается от жизни окружающего узбекского или таджикского населения. Дальнейшее этническое развитие цыган тесно связано с узбекской и таджикской социалистическими нациями⁶.

Имеются свои особенности в развитии и у других этнографических групп и национальных меньшинств Средней Азии. Изучение таких групп, как ираны, корейцы, цыгане, имеет актуальное значение и оно будет продолжено. Сектором Средней Азии Института этнографии АН СССР запланировано издание специального сборника статей «Изживание обособленности этнических групп в процессе постепенного слияния их с социалистическими нациями Средней Азии» (руководитель — С. П. Толстов).

Как видно из изложенного выше, в Средней Азии, в частности в междуречье великих среднеазиатских рек Аму-Дарьи и Сыр-Дарьи, продолжаются сложные процессы этнического и культурного развития народов: стирание особенностей родоплеменных в прошлом групп узбеков и туркмен и мелких этнографических групп в рамках узбекской и туркменской социалистических наций близко к своему полному завершению; постепенно идет процесс сближения социалистических наций; стираются различия между городом и деревней; сложными и трудными путями достигается преодоление религиозных предрассудков и пережитков патриархально-феодалных отношений в семейном и домашнем быту; все ошутимей пробиваются ростки коммунизма — коммунистическое отношение к труду, коммунистические отношения между людьми.

Для углубленного изучения всех этих и многих других сложных процессов методами этнографической науки экспедицией в 1960 г. организован специальный отряд⁷. Для проведения стационарных работ был избран колхоз «Коммунизм» Пастдаргомского района Самаркандской области УзССР.

Колхоз этот расположен в средней части Зеравшанской долины, к западу от города Самарканда. Этнический состав населения кишлаков, входящих в колхоз «Коммунизм», довольно сложен, что дает возможность обстоятельно проследить изживание последних остатков родоплеменных различий среди узбеков (найманы, мангыты, кипчаки) в ходе консолидации узбекской социалистической нации, историю слияния с узбеками мелких этнографических групп (арабы, ираны) и национальных меньшинств (туркмены), а также выявить взаимовлияние и сближение различных национальностей (узбеки, таджики, русские, татары, азербайджанцы, корейцы и др.). Представители всех этих национальностей и этнографических групп живут в колхозе «Коммунизм».

Многообразие хозяйственной деятельности колхоза (хлопководство, животноводство, в том числе каракулеводство, садоводство и виноградарство, богарное земледелие, шелководство и др.) дает возможность изучить в историко-этнографическом плане все отрасли сельского хозяйства, представленные в Самаркандской области.

Интересно, что на территории колхоза за последние 6 лет построен и продолжает расширяться большой суперфосфатный завод с новым рабочим поселком. Молодые мужчины из некоторых колхозных семей работают на заводе. Это позволит проследить, с одной стороны, рост рабочего класса, с другой, влияние его на быт колхозников, в частности на семейные отношения, на новые, совершенные методы труда и др.

Изучение колхоза «Коммунизм» дает возможность проследить становление и развитие современной культуры узбеков-колхозников, что проявляется, в частности, в существовании значительной прослойки местной колхозной интеллигенции. Высокий культурный уровень колхозников, хорошая постановка школьного дела и здравоохранения говорят о подлинной культурной революции, происшедшей в узбекском кишлаке. Уже при первом ознакомлении становится заметным рост атеистического мировоззрения не только среди молодежи, но и среди старшего поколения.

Колхоз «Коммунизм» очень велик: центр колхоза — поселок Чархин находится в 9 км от Самарканда, а наиболее отдаленный кишлак Сазаган расположен в 45 км. Это обстоятельство дает возможность проследить разную степень влияния на культуру сельского населения такого древнего центра городской культуры, как Самарканд.

Вторым объектом стационарного этнографического изучения современной культу-

⁶ См. Г. П. Снесарев, Среднеазиатские цыгане, «Краткие сообщения Ин-та этнографии АН СССР», XXXIV, стр. 24—29.

⁷ Нач. отряда Б. Х. Кармышева, научные сотрудники Г. П. Снесарев, Р. Я. Рассудова, Л. Ф. Моногарова, Р. Ш. Джарылгасинова, М. А. Синеглазова.

ры и быта узбеков является совхоз им. Калинина в южном Таджикистане (среднее течение реки Кафирниган). Работа эта осуществляется Н. Г. Борозной как аспирантская диссертационная тема и решает ряд историко-этнографических задач: 1) показать на примере жизни рабочих совхоза им. Калинина социалистические преобразования в хозяйстве, быту и культуре узбеков-дурменов, в прошлом одного из самых отсталых полукочевых узбекских племен Восточной Бухары, колонии Бухарского ханства; 2) выяснить происхождение узбеков-дурменов, издавна живущих в долине реки Кафирниган, составляющих большинство населения кишлаков, объединяемых совхозом, и определить их место среди полукочевых узбекских племен в прошлом.

Сбор полевых материалов закончен. Помимо стационарного этнографического изучения жизни рабочих совхоза, проведено и маршрутное обследование районов расселения узбеков-дурменов в Сурхан-Дарьинской области и в Хорезме. Хорезмские узбеки-дурмены вдали от районов компактного расселения остальных сородичей давно утратили этнографические особенности в духовной и материальной культуре, слившись с окружающим узбекским населением Хорезма.

Выше отмечалось, что Среднеазиатская экспедиция проводит и тематические полевые обследования. В 1961 г. Н. А. Кисляковым сдана в печать большая монография «Патриархально-феодалные отношения у оседлого населения Средней Азии в XIX — начале XX в. (узбеки и таджики Бухарского ханства)». Это исследование построено на широком использовании исторического и этнографического материала. Сбор полевых материалов Н. А. Кисляков проводил как в составе руководимого им Таджикского отряда (1958 г.), так и при индивидуальных поездках в последующие годы. В монографии подвергнуты анализу господствовавшие в Бухарском ханстве феодальные и многообразные остатки дофеодалных социальных отношений. Исследование Н. А. Кислякова одновременно является пособием при разработке конкретных проблем истории Средней Азии⁸.

Второе обширное исследование, которое будет основано на материалах экспедиции, — это монография Е. М. Пешеревой «Ремесленные организации Средней Азии в конце XIX — начале XX в.»⁹ Помимо полевых материалов, Е. М. Пешеревой широко привлекаются исторические источники. В монографии разрабатывается ряд слабо освещенных или вовсе не освещенных в науке вопросов, связанных не только с особенностями среднеазиатских ремесленных организаций, но и с проблемой развития среднеазиатского города вообще. Уже на основании собранного материала можно предполагать, что, как и предыдущая монография Е. М. Пешеревой¹⁰, эта книга очень широко осветит разные стороны культуры и быта населения Средней Азии и послужит источником фактического материала для исследования многих смежных вопросов.

К тематическим исследованиям Среднеазиатской экспедиции относятся также полевые работы в области истории верований, обычаев и обрядов населения центрального Узбекистана. Они ведутся как в плане изучения современного состояния верований, причин бытования их пережитков и выявления закономерностей роста атеистического мировоззрения (преимущественно стационарные исследования), так и в плане изучения генезиса разного рода верований и обрядов. Эти последние исследования тесно связаны, в частности, с выявлением пережитков первобытно-общинных отношений и институтов. Исследования по этой тематике ведутся Г. П. Снесаревым. На основании собранных уже материалов (с привлечением данных по другим районам Узбекистана и Средней Азии в целом) Г. П. Снесаревым подготовлена и сдана в печать работа «Традиция мужских союзов в ее позднейшем варианте у народов Средней Азии».

В заключение следует отметить, что полевые материалы экспедиции включены в том «Народы Средней Азии и Казахстана» серии «Народы мира»; они также были использованы сотрудниками в докладах, зачитанных на XXV Международном конгрессе востоковедов в Москве в 1960 г.

Экспедиция поддерживает связи с местными и республиканскими научными организациями. В составе отряда по изучению колхоза «Коммунизм» работала сотрудница Музея истории культуры и искусства Узбекистана Г. Я. Упфол. В составе того же отряда, а также Зеравшанского проходил этнографическую специализацию студент исторического факультета Самаркандского университета М. Каримов, которому в результате его участия в экспедиции утверждена тема для дипломной работы по этнографии ирани.

По договоренности с сектором этнографии Института истории АН Таджикской ССР Зеравшанский отряд Среднеазиатской экспедиции обследовал тюркоязычное население соседнего с Самаркандской областью Пянджикентского района Таджикистана. В составе Туркменского отряда работала аспирантка АН Туркменской ССР. А. Н. Байрамова.

Б. Х. Кармышева

⁸ Результаты работы Н. А. Кислякова в составе Предгорного отряда опубликованы в статье: «Некоторые материалы по этнографии таджиков верховий Кашка-Дарьи», Сб. «Памяти Михаила Степановича Андреева», Сталинабад, 1960, стр. 77—90.

⁹ См. Е. М. Пешерова, О ремесленных организациях Средней Азии в конце XIX — начале XX в., «Краткие сообщения Ин-та этнографии АН СССР», вып. XXXIII, стр. 39—46.

¹⁰ Е. М. Пешерова, Гончарное производство Средней Азии, Труды Ин-та этнографии АН СССР, нов. сер., т. XLII, М.—Л., 1959.

КРИТИКА И БИБЛИОГРАФИЯ



ОБЩАЯ ЭТНОГРАФИЯ

НЕУДАЧНЫЕ КНИГИ НА ВАЖНУЮ ТЕМУ

В. Ф. Зыбковец. *Дорелигиозная эпоха. К истории формирования общественного сознания*. М., Изд. АН СССР, 1959; В. Ф. Зыбковец. *Всегда ли существовала религия*. М., Госполитиздат, 1959.

Для марксиста не подлежит сомнению, что религия есть явление историческое и, следовательно, она возникла на каком-то этапе общественного развития. Нарисовать картину жизни людей того времени, когда религии еще не было — благодарная и интересная задача, имеющая большое значение не только в конкретно-историческом, но и в философском, мировоззренческом плане. Необходимо при этом отдавать себе полный отчет в трудностях, с которыми связано ее решение.

Основная трудность заключается в скудости источников и фактических материалов, причем эта скудость связана не только и не столько с переживаемым наукой в данный момент этапом, сколько с самим существом дела. Применительно к вопросу об общественном сознании человека на древнейшей стадии его истории и этнографические, и археологические, и лингвистические материалы могут истолковываться не непосредственно, а лишь при помощи целой системы аналогий, догадок, гипотез, далеко не всегда легко доказуемых. Из этого вытекает необходимость большой тщательности и осторожности в анализе фактического материала и в тех выводах, которые делаются исследователем из этого материала. Отсюда, с другой стороны, имеет особое значение правильный методологический подход к трактуемым проблемам, поскольку в ряде случаев, не находя достаточно убедительных фактических данных по тому или иному вопросу, исследователь вынужден ограничиться общетеоретическим его решением в свете основных принципов и положений исторического материализма.

Автор рецензируемых работ широко пользуется данными этнографии, археологии и лингвистики, он часто прибегает к общефилософским и конкретно-историческим высказываниям классиков марксизма-ленинизма. Нельзя отказать ему в умении сгруппировать материал, сформулировать свою точку зрения хорошим литературным языком, в энергичной полемической манере. Он стоит на правильной общей позиции в том отношении, что, действительно, возникновению религии в истории человечества предшествовала дорелигиозная эпоха.

И все же рецензируемые работы в целом приходится признать неудачными, а замисел — неосуществленным. Основную роль здесь играет вопрос о той научной аргументации, о тех средствах, с помощью которых он защищает правильное в общем положение о существовании дорелигиозной эпохи в истории человечества.

* * *

В основе всей аргументации В. Ф. Зыбковца лежит положение о том, что религию следует рассматривать лишь как «более или менее определенную систему превратных представлений, понятий и культа» и что «как таковая она возникает сравнительно поздно»¹. В другом случае автор прибавляет к этой совокупности элементов, составляющих религиозную систему, еще «чувствования»². В третьем случае В. Ф. Зыбковец прибавляет к перечисленным признакам понятия религии еще следующие: «система верований», «сколько-нибудь устойчивое и определенное мировоззрение»³. Такое мировоззрение возникает, по его мнению, лишь в мадлене, а «весь древний, средний и отчасти поздний палеолит, включая ориньяко-солютрейское время, входит в дорелигиозную эпоху»⁴.

¹ В. Ф. Зыбковец, *Дорелигиозная эпоха*, стр. 60.

² Там же, стр. 50.

³ Там же, стр. 164.

⁴ Там же, стр. 247.

Прежде чем заняться разбором этой концепции по существу, сопоставим ее с высказываниями Ф. Энгельса по данному вопросу. Общеизвестно определение религии, данное соратником Маркса: «...всякая религия является не чем иным, как фантастическим отражением в головах людей тех внешних сил, которые господствуют над ними в их повседневной жизни,— отражением, в котором земные силы принимают форму неземных»⁵. Энгельс вовсе не считает непременным признаком религии систематичность верований, их устойчивость и определенность. Раз есть фантастическое отражение действительности в сознании, притом такое отражение, в котором земные силы принимают форму сил неземных, т. е. сверхъестественных,— значит, есть и религия. А когда она возникает? «Религия возникла в самые первобытные времена из самых невежественных, темных, первобытных представлений людей о своей собственной и об окружающей их внешней природе»⁶. Очевидно, что построение В. Ф. Зыбковца расходится со взглядами Энгельса, не устойчивая и определенная система представлений, чувствования, культа и т. д., а просто «фантастическое отражение»; не «сравнительно поздно», а «в самые первобытные времена».

Оба пункта концепции В. Ф. Зыбковца тесно между собой связаны, ибо если религий можно считать только «систему», то ее возникновение следует относить к весьма позднему, а не «самым первобытным» временам. Но почему мы должны считать религиозными только те верования, которые укладываются в систему? Почему мы должны отказывать в этой квалификации тем туманным, сбивчивым, противоречивым, обрывочным верованиям, которые характерны для сознания первобытных народов на весьма ранних стадиях их развития, если эти верования представляют собой фантастическое отражение действительности? Кстати, едва ли будет В. Ф. Зыбковец утверждать, что «высшие» религии свободны от сбивчивости и противоречивости и что их догматика очень уже «систематична» и «определенна»!

Скажем прямо: в требовании признавать «подробно религиозными» только верования «систематических» религий В. Ф. Зыбковец не оригинален. Он невольно идет здесь по стопам тех богословов, которые озабочены явной генетической связью их единоспасающих религий со всеми, по выражению Энгельса, первобытными глупостями и которые всеми силами стремятся отмежеваться от такого компрометирующего родства. Всякие анимизмы и фетишизмы, с их точки зрения,— вовсе не религия, это просто суеверия и заблуждения, а религия начинается с веры в высшее существо, в рай и ад и т. д. Есть среди богословов и такие, которые усматривают религию только там, где налицо вера в единого бога. Неудивительно, что многие миссионеры прежних времен не находившие у «примитивных» народов веры в троичного бога и богородицу, объявляли эти народы не знающими религии. Конечно, мы не собираемся ставить тов. Зыбковца на одну доску с апологетами религии, но нельзя не видеть того, что отрыв религии как «устойчивой системы» от диких «первобытных глупостей» — это искусственный прием, противоречащий научному методу исследования религии и именно поэтому используемый нашими противниками.

В применении к конкретному этнографическому и археологическому материалу искусственность этого приема неизбежно толкает на натяжки и тенденциозные истолкования фактов. В рецензируемых работах В. Ф. Зыбковца это сказалось особенно ярко в разделах, посвященных этнографическому материалу о тасманийцах.

* * *

Используя этнографические данные о тасманийцах, В. Ф. Зыбковец выражает надежду «посредством некоторых проекций, опирающихся на бесспорные факты», достигнуть «в некоторых отношениях... домустерской эпохи археологической периодизации»⁷. Он признает, что тасманийцы — не неандертальцы, но находит у них «некоторые пережиточные явления, наблюдаемые в памятниках мустерской эпохи как явления типические»⁸. За этой осторожной формулировкой скрывается стремление подвести тасманийцев по возможности ближе к неандертальцу, а их культуру — к мустье. В одном случае автор оценивает культуру тасманийцев как ориньяко-солотрейскую⁹, но в ряде других своих высказываний он настойчиво тянет ее к мустье. Например, он находит для нее место между мустье и ориньяком: «В орудиях труда тасманийцев обнаруживаются черты обеих упомянутых культур или стадий»¹⁰. Он утверждает, что «живые свидетельства тасманийского быта могут оказать существенную помощь в деле правильного истолкования памятников мустерской эпохи». Следует оговорка о том, что «конечно, тасманийцев нельзя считать ровесниками неандертальцев», но за ней идет столь же категорическое утверждение, что «тасманийцы являются ближайшими этнографическими соседями неандертальцев на исторической шкале и в силу только (подчеркнуто мною.— И. К.) одного этого обстоятельства заслуживают самого пристального

⁵ К. Маркс и Ф. Энгельс, О религии, М., 1955, стр. 113.

⁶ Там же, стр. 202.

⁷ В. Ф. Зыбковец, Дорелигиозная эпоха, стр. 121.

⁸ Там же, стр. 122.

⁹ Там же, стр. 133—134.

¹⁰ Там же, стр. 131.

изучения»¹¹. Только потому, что они — почти неандертальцы... А так ли это на самом деле?

В реакционной колониалистской литературе есть попытки оправдывать зверское истребление тасманийцев английскими захватчиками тем, что истребленные были даже не совсем люди, а полулюди-полузвери... И какими бы сердитыми словами по адресу убийц ни сопровождалось описание их гнусных «подвигов», как бы ни были выразительны сами эти описания, но изображать тасманийцев почти неандертальцами — значит идти на поводу у таких тенденций. А по существу это сближение тасманийцев с неандертальцами грубо неверно и противоречит всему, что знает о них как антропология, так и этнография.

В. Ф. Зыбковец утверждает, что «тасманийцы..., по общему мнению этнографов, были самыми первобытными из всех народов, когда-нибудь известных науке»¹². В обеих рецензируемых книгах мы находим неоднократно ссылки на изданный Институтом этнографии том «Народы Австралии и Океании», поэтому невозможно представить незнакомство автора с тем, что сказано в этом издании о тасманийцах. Между тем там, наряду с теорией наибольшей первобытности тасманийцев, подробно излагаются и взгляды группы этнографов во главе с С. П. Толстым, заключающиеся в том, что тасманийцы иммигрировали не из Австралии, а из Новой Каледонии, где они в свое время стояли на более высоком уровне развития, деградировав лишь в новом месте своего обитания¹³. Стало быть, нельзя в данном случае ссылаться на «общее мнение этнографов», даже если сам автор придерживается этого мнения.

Впрочем, В. Ф. Зыбковец дает весьма невысокую оценку работам советских авторов о тасманийцах и тасманийской культуре. Строго пожурив наших этнографов за то, что они дали по этому вопросу всего лишь «несколько компилятивных сочинений»¹⁴, он отвечает с положительной стороны лишь небольшую главу из популярной работы М. О. Косвена, хотя и она, по его мнению, не восполняет зияющий пробел. Основное, что не удовлетворяет здесь В. Ф. Зыбковца, состоит в том, что в нашей литературе не отмечено столь существенное обстоятельство, как безрелигиозность тасманийцев к моменту появления европейцев на острове.

Действительно, если бы у тасманийцев не было ни религиозно-мистических представлений, ни магической практики, то установление этого обстоятельства представляло бы очень большой интерес. И в построении В. Ф. Зыбковца оно занимает важнейшее место. У него получается довольно стройная картина: тасманийцы — самый первобытный из известных науке народов, почти неандертальцы, и у них нет никакой религии, налицо прямой и неотразимый аргумент в пользу того, что в истории человечества была дорелигиозная эпоха и что религия возникла «сравнительно поздно». К сожалению, «прямой» аргумент оказывается просто неправильным.

Религия у тасманийцев была, что засвидетельствовано с полной точностью материалами путешественников и исследователей, работавших непосредственно среди тасманийцев. Однако как это ни странно, В. Ф. Зыбковец не соглашается верить показаниям очевидцев.

Он пишет: «Свидетельства очевидцев не могут служить сколько-нибудь (!) надежным основанием для решения проблемы религиозности тасманийцев»¹⁵. В качестве причины своего недоверия к показаниям очевидцев В. Ф. Зыбковец указывает на то, что эти показания нередко противоречат друг другу. Согласиться с ним в этом вопросе невозможно. Для этнографии данные, собранные на месте полевыми исследователями, т. е. именно очевидцами, являются первичным материалом, который ничем не может быть заменен. Если они иногда бывают противоречивы, то задача исследователя заключается как раз в том, чтобы при помощи их сопоставления и тщательного анализа выяснить достоверную картину и сделать правильные выводы, основанные не на недоверии к фактам, а на их критическом изучении. В противном случае наука была бы вынуждена ориентироваться на априорные произвольные домыслы, основанные на «интуиции». Впрочем, автор не закрывает для себя и путь использования показаний очевидцев.

Если бы В. Ф. Зыбковец просто отбросил все сообщения полевых исследователей, изучавших тасманийцев, он, конечно, лишил бы себя всяких источников фактического материала, но, по крайней мере, проявил бы известную последовательность. Этого он, однако, не делает и из приводимых им противоречивых показаний, не аргументируя, объявляет правдоподобными именно те, которые согласуются с его взглядами. Заслуживающими доверия свидетелями оказываются только те, которые сообщают, что они не обнаружили религии у тасманийцев. Мы уже говорили выше о тех причинах, которые побуждают многих христианских церковников отрицать религиозность остальных народов; это полностью приложимо и к данному случаю. Здесь, однако, присоединяется еще один побудительный мотив: утверждение, что тасманийцы были лишены религии¹⁶,

¹¹ В. Ф. Зыбковец, Дорелигиозная эпоха, стр. 126—127.

¹² Там же, стр. 122.

¹³ «Народы Австралии и Океании», под ред. С. А. Токарева и С. П. Толстова, М., 1956.

¹⁴ В. Ф. Зыбковец, Дорелигиозная эпоха, стр. 126.

¹⁵ Там же, стр. 147.

¹⁶ Там же, стр. 149.

дополняет в глазах буржуазного читателя еще одним штрихом звероподобный облик существ, которых не так уж грешно было и истребить... Разумеется, мы далеки от того, чтобы приписывать В. Ф. Зыбковцу солидарность с такими взглядами, но хотели бы все же обратить его внимание на эту сторону вопроса.

Мобилизуя аргументы в пользу тезиса о безрелигиозности тасманийцев, автор обращается к данным об их языке. Правда, почему-то он пренебрегает в этом случае тем обстоятельством, что данные о языке тасманийцев доступны ему только в передаче тех же «сочевидцев» и что, следовательно, здесь-то уже пресловутая ненадежность выступает во всем своем значении. Но на помощь приходит все тот же прием — то, что идет наперекор заранее принятой априорной концепции, бракуется по причине очевидной для автора недостоверности.

В. Ф. Зыбковец всерьез считает, что словарный запас языка тасманийцев состоял менее чем из 500 слов¹⁷.

Это представление основано у автора на приложенных к работе Г. Линг-Рота¹⁸ словарях. И эти же словари оказываются для него наиболее сильным аргументом в пользу безрелигиозности тасманийцев. Нет в языке тасманийцев слов «бог», «сотворение мира»¹⁹, «дух», «душа»²⁰, нет терминов, обозначающих загробный мир, рай и ад и т. д. Даже не обращаясь к составленной Линг-Ротом словарной сводке, можно быть уверенным в том, что тасманийцы не знали слов «богородица», «первородный грех» и «страшный суд». Но при мало-мальски серьезном подходе к вопросу можно ли на этом основании делать вывод об их безрелигиозности?!

Впрочем, что уж говорить о богородице, когда в языке тасманийцев не оказывается даже слова, обозначающего тень. Правда, слово-то вообще такое есть, но В. Ф. Зыбковцу нужно, чтобы его не было. Ссылаясь на Бонвика, Тэйлор сообщает, что у тасманийцев слово «тень» означает одновременно и «призрак» и «дух». «Мы проверили, — сообщает В. Ф. Зыбковец, — эту ссылку и установили, что она правильна». Но основания для того, чтобы все-таки признать ее неправильной, немедленно обнаруживаются: «Из каких источников это стало известно Бонвику — он умалчивает. Не ясно ли, что ссылка Тэйлора на указанное место сочинения Бонвика по меньшей мере неосновательна, поскольку источник Бонвиком не назван»²¹. С такой же замечательной «основательностью» отвергает В. Ф. Зыбковец аналогичное слово в словаре, составленном Уолкером. Аргумент простой: в других словарях тасманийского языка нет этого слова, — значит, и в этом его не должно было бы быть!

Ни один из указанных «словарей» тасманийского языка не может ни в коей мере претендовать на полноту, а тем более на исчерпывающий характер. В каждом из них перечислены те слова, которые тому или иному путешественнику или миссионеру удалось услышать и записать в ходе чаще всего кратковременного общения с тасманийцами. Отсутствие того или иного слова в этих перечнях не дает никаких оснований утверждать, что его не было в языке тасманийцев. К тому же в тех «словарях», о которых идет речь, как раз фигурируют некоторые слова, несомненно имеющие религиозно-мистический смысл. Есть, например, целых восемь синонимов для обозначения понятия «дьявол», «черт», «злой дух». Есть, помимо того, слово («Муррамбуканья»), расшифровываемое составителем, как «колдунья, или женщина-домовой в одежде из травы или коры»²². Последний термин В. Ф. Зыбковец просто обходит, а что касается слов, обозначающих «злой дух», то он отказывается истолковывать их так, как это делают люди, которые непосредственно на месте изучали язык тасманийцев. «Вряд ли, заявляет автор, они (тасманийцы. — И. К.) представляли себе что-нибудь подобное»²³. А вместо доказательства этого следует малопонятное, изобилующее всякими «вероятно» и «возможно» рассуждение, логический ход которого даже воспроизвести трудно...

Не убеждает В. Ф. Зыбковца даже приводимые им самим сообщения о вере тасманийцев в злых и добрых духов, о вере в загробную жизнь, о молитвенных обращениях к добрым духам, о предметах, которые выглядят как явные параллели к австралийским чурингам, о табу, о распространенной магической практике. В каждом таком случае он находит возможность чем-нибудь скомпрометировать источник сообщения или, совершив логический скачок, перейти к другому вопросу, будто бы не заметив, что только что опроверг самого себя²⁴. Иногда он, впрочем, оказывается просто вынужденным сделать уступку совершенно очевидным фактам. В связи, например, с табу, «касающихся питания и отношения к мертвым», говорится, что «в этих запретах более или менее явно проступают тенденции тасманийцев к извращенному мистическому толкованию некоторых явлений действительности»²⁵. Религиозных верований нет, а есть тенденции к мистическому толкованию. — пожалуй, без «тенденций к мистическому толкованию» этого не поймешь. Автор не в состоянии отрицать и того, что «у тасманийцев

¹⁷ В. Ф. Зыбковец, Всегда ли существовала религия, стр. 22.

¹⁸ H. Ling-Roth, The Aborigines of Tasmania, Halifax, 1899.

¹⁹ В. Ф. Зыбковец, Дорелигиозная эпоха, стр. 147.

²⁰ Там же, стр. 154.

²¹ Там же.

²² H. Ling Roth, Указ. раб., Appendix A, стр. LXVI.

²³ В. Ф. Зыбковец, Дорелигиозная эпоха, стр. 152.

²⁴ Там же, стр. 144—146, 166—167 и др.

²⁵ Там же, стр. 179.

уже заметны так называемые «магические приемы врачевания болезней»²⁶. Но если была магия, то были и религиозные верования, связанные с ней. Но так далеко последовательность В. Ф. Зыбковца не идет: это, мол, случаи, которые «еще рано возводить в мистическую систему»²⁷. И что самое удивительное здесь — эти несчастные для теории безрелигиозности тасманийцев случаи В. Ф. Зыбковец склонен объяснить влиянием христианских миссионеров. Речь идет о таких магических приемах, как ношение подвешенных на шею костей рук и ног, челюстей и даже целых черепов умерших друзей или родственников. Именно такого рода культ миссионеры распространяли среди тасманийцев?

* * *

Посмотрим теперь, каков научный уровень использования археологического материала в рецензируемых работах.

Первое место в системе археологических доказательств позднего происхождения религии занимают у В. Ф. Зыбковца материалы, относящиеся к неандертальским погребениям. Автор категорически отрицает их религиозный характер. Как известно, этот вопрос послужил в свое время предметом дискуссии на страницах журнала «Советская этнография»²⁸. Действительно, если даже признать, что неандерталец относился с известной заботой к телам умерших близких, это все же не дает оснований считать, что он исходил при этом из веры в их загробное существование. В. Ф. Зыбковец пытается дать свое объяснение и тех причин, которые могли побудить неандертальского человека хоронить умерших; точнее сказать, он имеет в виду не погребение и не захоронение, а, выражаясь его терминологией, сохранение трупов.

Автор обращает особое внимание на то, что среди найденных неандертальских захоронений некоторая часть принадлежит детям. Из данных, приведенных в журнале «Советская этнография» А. П. Окладниковым в 1952 г., следует, что в числе 18 найденных останков 8 — детские; в 1953 г. к этому списку прибавилась старосельская находка А. А. Формозова — тоже детский костяк. Таким образом, в общем из 19 погребений 9 оказываются детскими. В. Ф. Зыбковец тщательно выписывает все связанные с этим материалы и подводит итог, несколько грешащий против арифметики: у него оказывается уже 20 костяков, из них 10 — детских²⁹. Можно было бы обращать внимания на эту небрежность, если бы в ней не сказывалась тенденциозность автора.

Он, однако, на этом не останавливается. Приведя цифру 10 из 20, автор в дальнейшем оперирует формулой о «преобладании детских костяков в исследованных погребениях...»³⁰. Что же дает ему право так пренебрегать элементарными требованиями арифметики? Соображение о том, что детские скелеты несравненно более хрупки, чем взрослые, и поэтому большое количество их могло не сохраниться до нашего времени. Но ведь речь идет об «исследованных погребениях»! К тому же здесь не учитывается автором одно немаловажное обстоятельство. Можно представить себе, что неандертальский человек не был мальтузианцем и не знал современных противозачаточных средств. Детей рождалось много, выживало из них, конечно, мало. Есть поэтому основание полагать, что если неандертальцы хоронили умерших, то детских захоронений должно было быть значительно больше, чем взрослых. Но среди найденных костяков никакого преобладания детских нет.

Насилие над арифметикой понадобилось здесь В. Ф. Зыбковцу для того, чтобы построить аргументацию в пользу своего истолкования неандертальских погребений. Оно состоит в том, что неандертальские матери хоронили своих умерших детей с целью спасения их останков от съедения остальными членами орды. Это, как считает автор, было первым актом борьбы против каннибализма, знаменовавшей прогрессивное развитие общества, постепенно освобождавшегося от «зоологического индивидуализма». Теория опять получается довольно стройная и опять, к сожалению, находящаяся в явном противоречии с фактами и логикой.

Если бы даже количество детских погребений составляло не меньше половины, а значительно больше, то все равно теория, претендующая на истолкование данного явления, была бы обязана удовлетворительно объяснить факт наличия меньшинства взрослых погребений, — пусть матери прятали трупы своих детей, но кто и зачем прятал трупы взрослых? В теории В. Ф. Зыбковца вопрос остается открытым; это значит, что она ничего не объясняет.

Еще более ярко проявляется ее несостоятельность в том, что, как это точно установлено, в большинстве случаев трупы неандертальцев хоронились в самих местах обитания родственников умерших и живые не покидали после этого свои жилища, а оставались в них, разделяя общество умершего. Чтобы сохранить труп от съедения родственниками (имеется в виду эндоканнибализм или, пользуясь странной терминологией В. Ф. Зыбковца, — эндогамный каннибализм), его нужно было бы не оставлять в месте

²⁶ В. Ф. Зыбковец, Дорелигиозная эпоха, стр. 166.

²⁷ Там же, стр. 167.

²⁸ «Сов. этнография», 1952, № 2 и 3.

²⁹ В. Ф. Зыбковец, Дорелигиозная эпоха, стр. 207—208.

³⁰ Там же, стр. 208, 218 и др.; В. Ф. Зыбковец, Всегда ли существовала религия, стр. 38—39.

их жительство, а уносить и хоронить в каком-нибудь потайном месте. Как же можно видеть средство охранения трупов от съедения в их намеренном укладывании как раз там, где им в наибольшей степени угрожает эта опасность?

Выступив против «религиозного» истолкования неандертальских погребений, В. Ф. Зыбковец не сказал ничего нового, так как еще в 1952 г. это истолкование подвергалось критике на страницах журнала «Советская этнография», а статья А. П. Окладникова, отстаивавшая его, была снабжена примечанием, в котором редакция отмежевывалась от его взглядов. Но в своих попытках дать самостоятельное объяснение неандертальских погребений, В. Ф. Зыбковец безнадежно запутался. С его истолкованием так же невозможно согласиться, как и с тем, что в основе этих погребений лежал инстинкт опрятности и чистоплотности (С. А. Токарев). Какая уж тут опрятность, если вместо того, чтобы убрать разлагающийся труп подальше, его укладывают в той же пещере, где остаются жить живые?! Не исключено, правда, что его при этом присыпали землей, травой или ветками деревьев. Вряд ли, однако, это сильно меняло дело.

Проблема неандертальских погребений еще ждет своего решения. Нам представляется правдоподобной простая гипотеза, заключающаяся в том, что движимые полубиологическим-полусоциальным чувством симпатии к своему умершему родственнику и не понимая с достаточной ясностью разницы между мертвым и живым, неандертальцы укрывали своих покойников от хищных животных. Не претендуя на то, что эта гипотеза вполне достоверна, мы позволим себе заметить, что она во всяком случае имеет под собой больше оснований, чем то «окончательное» решение вопроса, которое дал В. Ф. Зыбковец.

Вообще неандертальцам не повезло в рецензируемых работах примерно так же, как и тасманийцам. Приведем несколько примеров,

Автор считает, что «мустьерскому» времени должна была исторически соответствовать та форма общественной организации, которая в этнографической литературе носит название «кровнородственной семьи»³¹. Каким-то образом мимо В. Ф. Зыбковца прошли дискуссии в нашей научной литературе, в результате которых выяснилось, что большинство советских историков первобытного общества считает моргановскую теорию кровнородственной семьи не подтвердившейся. Вряд ли автора может извинить здесь то обстоятельство, что процитированная фраза входит в абзац, текстуально списанный из книги П. П. Ефименко³².

Описывая фрески пещеры в Кастильо, автор «поправляет» Обермайера, который усматривает в них следы церемонии первобытной конфирмации. Он дополняет эту гипотезу своей, по которой эта церемония была в данном случае связана не с какими-нибудь культовыми обычаями, а с обучением посвящаемых охоте на бизон³³. Вспомним, что «на рисунке контурно изображены два бизона и по фону рисунка без видимой системы размещены силуэты рук с широко расставленными пальцами»³⁴. Каким образом рисование силуэтов рук на контурах бизонов могло помочь производственному обучению молодых охотников — понять трудно.

Любопытный образец необоснованного умозаключения дает В. Ф. Зыбковец по одному частному вопросу. Он пишет: «Источники не содержат сведений о случаях, когда подлежащий инициации юноша уклонился бы от прохождения всей лестницы испытаний и пыток. Однако случаи подобного рода не только возможны, но и вероятны, поскольку именно тем обстоятельством, что таковые случаи действительно были, единственно объяснима жестокость и сложность церемониала инициаций, направленного, очевидно, на то, чтобы из юношей вытравить дух непокорности, своеволия, свободомыслия»³⁵. Нетрудно видеть, что в этом рассуждении все поставлено на голову.

Странную операцию проделывает В. Ф. Зыбковец в вопросе о первых этапах развития человеческой речи. Он весьма положительно отзывается о действительно ценных работах В. В. Бунака, посвященных этому вопросу. Но использует он эти работы довольно оригинально. Ссылаясь на них, автор заявляет, что «неандерталец мог производить дифференцированные слова предложения»³⁶. Это можно понять только так, что неандерталец оперировал предложениями, состоящими из дифференцированных слов, т. е., что он владел связной членораздельной речью. Между тем, В. В. Бунак говорил совсем другое: у него фигурируют применительно к неандертальцам «более многочисленные (чем у питекантропа.— И. К.) дифференцированные слова — предложения»³⁷. Имеются в виду отдельные, несинтагмированные слова, не связанные в предложения, а заменяющие собой предложения. Убрав тире между «словами» и «предложениями», автор придал совершенно другой смысл тем правильным положениям, на которые он ссылается.

³¹ В. Ф. Зыбковец, Дорелигиозная эпоха, стр. 224.

³² П. П. Ефименко, Первобытное общество, изд. 3-е, Киев, 1953, стр. 234.

³³ В. Ф. Зыбковец, Дорелигиозная эпоха, стр. 235.

³⁴ Там же...

³⁵ Там же, стр. 237.

³⁶ Там же, стр. 103.

³⁷ См. сб. «Происхождение человека и древнее расселение человечества», М., 1951, стр. 282.

* * *

Следует вообще указать на то, что В. Ф. Зыбковец не связывает себя обязательством правильно передавать мысли авторов, на которых он ссылается, а в особенности тех, с кем он полемизирует. Это относится даже к классикам марксизма-ленинизма.

Вот, например, ссылка на Энгельса: «...выражаясь словами Ф. Энгельса, было бы педантизмом отыскание „начала“ всех подобных aberrаций сознания первобытного человека»³⁸. Речь идет о содержании магических обрядов, «наслоившихся на обычай конфирмации». Но ведь Энгельс называл педантизмом совсем другое, а именно — поиски экономических начал всех «первобытных глупостей»!³⁹ Замечание, направленное против «экономической» вулгаризации исторического материализма, В. Ф. Зыбковец превращает в призыв к отказу от выяснения не только экономических, но и всяких «начал»...

Другой пример: «Маркс и Энгельс,— пишет автор,— не употребляют понятия „дорелигиозная эпоха“, но из общего толкования условий и обстоятельств возникновения религии следует, что, по их мнению, такая эпоха в истории человечества несомненно была и что именно в эту эпоху произошло или происходило отделение труда умственного от труда физического»⁴⁰. Нетрудно видеть, что тезис об отделении умственного труда от физического «именно в эту эпоху» приписан здесь Марксу и Энгельсу без всяких оснований.

И уже совершенно не церемонится В. Ф. Зыбковец с теми авторами, которых он по тем или иным причинам подвергает критике. Ему ничего не стоит причислить к лику теологов любого, не угодившего ему, иностранного или советского автора. В эту категорию попадают, например, Э. Тэйлор, Н. Харузин и даже Л. Штернберг. Правда, исследования Тэйлора «в области теории и истории религии сделали эпоху в науке»⁴¹, но приговор В. Ф. Зыбковца все же беспощаден: «Позволительно спросить,— пишет он,— чем по существу отличаются взгляды Тэйлора, Штернберга и Харузина от догмата аббата Бержье, если как тот, так и другие исходят из признания религий извечным свойством человека»⁴². А «догмат аббата Бержье», с которым В. Ф. Зыбковец отождествляет взгляды перечисленных ученых, формулируется в следующей цитате из писаний упомянутого аббата: «Человечество обязано познанием бога и религией не естественному усилению своего ума, но исключительно божественному откровению... Сотворив наших праотца и праматерь, бог научил их сам...» и т. д.⁴³. Вот, стало быть, на каких позициях стоял Тэйлор, а вкупе с ним и Харузин со Штернбергом! Последний, оказывается, «с особой настойчивостью развивал теорию извечности религии»⁴⁴. Тэйлор же не только ничем не отличался от аббата Бержье, но и на руку был нечист, ибо «искусно манипулировал фактами с помощью натяжек, очень близких к фальсификации источников»⁴⁵. Чем так провинились эти прогрессивные в свое время ученые? Только тем, что они признавали бесспорный факт: среди современных народов нет таких, у кого не были бы зафиксированы те или иные религиозные верования.

В теологи попадают у автора и В. К. Никольский с М. С. Плисецким; им инкриминируется «краниологический подход к проблеме происхождения религии»⁴⁶. Автор приводит неопровержимую улику — прямое высказывание В. К. Никольского. У питекантропов и синантропов, писал покойный историк, «не могло быть никакой религии», а в качестве одного из соображений, свидетельствующих об этом, он выдвигал следующее: «в течение многих тысячелетий самый орган мышления, при помощи которого человек вырабатывает представления и понятия, в том числе и религиозные, т. е. мозг, не достиг еще достаточного развития»⁴⁷. Где здесь можно обнаружить теологию? Очень просто: «Авторы подобных краниологических концепций происхождения религии оказываются, в сущности, на теологической позиции в том отношении, что они ратуют за извечность религии»⁴⁸. Но ни В. К. Никольский, ни М. С. Плисецкий и не собирались ратовать за извечность религии, да и «краниологическая концепция» есть не что иное, как плод фантазии В. Ф. Зыбковца.

В. К. Никольский оказывается причастным и к другому неблагоприятному делу — он будто бы занимался пропагандой идеалистических взглядов Леви-Брюля. Основание для такого обвинения то, что он опубликовал два предисловия к русским изданиям французского ученого. В этих статьях В. К. Никольский критиковал концепцию Леви-Брюля, но рекомендовал вниманию читателя собранные им богатые фактические мате-

³⁸ В. Ф. Зыбковец, Дорелигиозная эпоха, стр. 236.

³⁹ См.: К. Маркс и Ф. Энгельс, О религии, М., 1955, стр. 218.

⁴⁰ В. Ф. Зыбковец, Дорелигиозная эпоха, стр. 24.

⁴¹ Там же, стр. 22.

⁴² Там же, стр. 24.

⁴³ Там же, стр. 16.

⁴⁴ Там же, стр. 23.

⁴⁵ Там же, стр. 190.

⁴⁶ Там же, стр. 40.

⁴⁷ Там же.

⁴⁸ Там же, стр. 41.

риалы. В компании с В. К. Никольским оказываются П. Окладников и П. И. Борисковский. Их левиброулистское грехопадение почему-то связывается с «официальным положением Марра в качестве председателя Государственной Академии истории материальной культуры» и доказывается глухой ссылкой на две работы этих ученых, опубликованные в 1950 и 1952 гг. Как известно, к этому времени давно умер «председатель Государственной Академии» и теории его были подвергнуты критике. Самое важное, однако, что ни П. И. Борисковский, ни А. П. Окладников никогда не были последователями Леви-Брюля. Не пора ли, наконец, прекратить практику приклеивания порочащих ярлыков честным советским ученым?!

Во всей истории марксистской и, в частности, советской науки В. Ф. Зыбковец находит лишь несколько человек, стоявших на правильном пути в теории дорелигиозной эпохи, и среди них — И. И. Скворцов-Степанов и Ем. Ярославский. «Однако утверждения названных авторов имели по преимуществу умозрительный характер, поскольку состояние источников позволяло описать сознание древнейшего человека лишь в самом общем виде»⁴⁹. Таким образом, именно В. Ф. Зыбковец прокладывает новые пути в этом вопросе, он использует «выдающиеся открытия последних 30—40 лет». В эти последние открытия зачисляется, между прочим, и находка питекантропа⁵⁰. А главное, ведь оперирует-то В. Ф. Зыбковец материалами по тасманийцам, собиравшимся больше ста лет назад, да и из неандертальских погребений большинство было открыто при жизни как Скворцова-Степанова, так и Ярославского. Ссылка на вынужденную умозрительность построений этих теоретиков оказывается, таким образом, простой маскировкой стремления показать, что сам автор открыл новую страницу в истории науки.

Г. В. Плеханов тоже оказывается в немилости у В. Ф. Зыбковца. Дело в том, что выдающийся марксистский теоретик благожелательно отозвался в свое время о книге французского философа М. Гюйо «Безверие будущего». А Гюйо был в изображении В. Ф. Зыбковца вместе с Э. Ренаном автором теории врожденности религиозного инстинкта. Автор выражает удивление по поводу того, что Плеханов-де не заметил у Гюйо этой зловредной идеалистической теории. Далее следует настоящая нотация по адресу Плеханова, который по «непонятым причинам рекомендует читателям именно ту первую часть книги, где описывается „инстинктивная религия“». «Представляется по меньшей мере необоснованным,— распекает Зыбковец выдающегося марксистского философа,— заявление Плеханова о том, что книга Гюйо может «способствовать рассеянию густого тумана невежества, покрывающего у нас религиозный вопрос». На наш взгляд, перенесение проблемы происхождения религии из сферы сознания в сферу инстинктов, как поступает Гюйо, не только не способствует «рассеянию густого тумана...», но делает этот туман еще более непроницаемым»⁵¹. И все это впустую! Ибо Гюйо не только не был соавтором Ренана в теории врожденности религии, а наоборот, очень горячо полемизировал против того же Ренана по этому самому вопросу. Вот его точка зрения: «Совершенно не согласно с духом философского мышления — все сводит к инстинктам, чтобы затем увидеть в инстинктах бессознательные намерения, в намерениях — доказательство плана, в плане — доказательство бога. Идя таким путем дальше, Ренан не преминул бы найти в религиозном инстинкте самое решительное доказательство существования самого бога. По нашему мнению, в начале развития не было иного инстинкта, кроме инстинкта личного самосохранения и инстинкта социального тесно связанного с первым»⁵². Выходит, что напрасно В. Ф. Зыбковец громил свободу мыслящего философа М. Гюйо и распекал положительно отзывавшегося о нем Г. В. Плеханова.

* * *

В заключение — несколько слов об экскурсах В. Ф. Зыбковца в область философии.
Одна глава его книги носит название «Труд, мышление и сознание». Можно было бы подумать, что такое разделение понятий мышления и сознания предпринято в чисто методических целях, чтобы в ходе изложения раскрыть их действительное соотношение. Оказывается, однако, что автор просто не понимает того, как они соотносятся. После пространных рассуждений по этому вопросу он подводит такие «итоги нашего рассмотрения гносеологических категорий»: «Мышление — это рефлекторная, т. е. отражательная деятельность особым образом высокоорганизованной живой материи... Сознание — это содержание мышления. Сознание есть общественная и личная практика людей опосредованной, обобщенной, отраженной форме, т. е. в форме понятий»⁵³. По принятой в нашей философии и психологии системе понятий, сознание и мышление находятся между собой как раз в обратном отношении по сравнению с тем, как представляется себе В. Ф. Зыбковец. К тому же считать содержанием мышления сознание — значит становиться на идеалистические позиции. Мы уверены в том, что это никак не входило в намерения автора и произошло только в результате той теоретической беззаботности, которая характеризует все содержание рецензируемых изданий. Что стоит хотя бы такое гносеологическое высказывание автора: «Мышление человека принципиально от

⁴⁹ В. Ф. Зыбковец, Дорелигиозная эпоха, стр. 34.

⁵⁰ Там же, стр. 35.

⁵¹ Там же, стр. 45.

⁵² М. Гюйо, Безверие будущего, СПб., 1908, стр. 23.

⁵³ В. Ф. Зыбковец, Дорелигиозная эпоха, стр. 119.

личается от мышления высших животных тем, что оно (мышление человека) протекает по законам физического труда...»⁵⁴.

Много страниц посвящает автор разграничению понятий «мировоззрение» и «идеология». Мы не можем в рамках данной рецензии заниматься выяснением этого вопроса по существу. Укажем только на то, что уровень этих рассуждений В. Ф. Зыбковца не плохо иллюстрируется такими, например, заявлениями: «Не существует в природе „реакционного буржуазного мировоззрения“, речь может идти только о реакционной буржуазной идеологии»⁵⁵. Не менее выразительно то определение понятия «мировоззрения или миропонимания», которое выводится автором из всех его рассуждений по этому вопросу: «...такая сторона общественного сознания, такое живое отражение общественного бытия в сознании, которое характеризует общее концептуальное отношение к внешнему миру и к внутреннему бытию человека, как со стороны общества, так и со стороны отдельной личности»⁵⁶. В другом месте сказано еще мудренее: «...сторона общественного сознания, выражающая общую концептуальную связь познанного и непознанного...»⁵⁷. Кому и для чего нужна эта мнимочуждая словесность?

* * *

В тематике научно-атеистической пропаганды вопрос о происхождении религии занимает видное место. Тем более недопустимо, что появляются столь неудачные работы по этому вопросу. Необходимо предъявить нашим историкам первобытного общества требование — дать, наконец, в руки пропагандистов добротные марксистские монографии и научно-популярные труды, освещающие проблему возникновения и ранних форм религии, на уровне, соответствующем современной ступени развития советской науки.

И. А. Крывелев

НАРОДЫ СССР

Сибирский этнографический сборник, III. Труды Института этнографии им. Н. Н. Миклухо-Маклая АН СССР, новая серия, т. LXIV, М.—Л., 1961.

Со времени основания Академии наук исследование жизни, хозяйства и быта народов Сибири, их истории и происхождения является одним из важных направлений русской этнографии. Традиционная культура народов Сибири, их этногенез привлекают внимание и советских этнографов. Для понимания работы, ведущейся в этой области, несомненный интерес представляет изданный в серии трудов Института этнографии АН СССР «Сибирский этнографический сборник», III. Он состоит из пяти статей.

Сборник открывается статьей В. А. Александрова «Черты семейного строя у русского населения Енисейского края XVII — начала XVIII в.». Эта тема сложная и весьма важная для характеристики процесса русской колонизации Сибири и образования там постоянного населения, остается пока не разработанной. Статья В. А. Александрова, посвященная главным образом изучению семейного строя крестьян и посадских людей Енисейского края, вносит много интересного в разработку этой темы. В отличие от своих предшественников, занимавшихся, впрочем, не столько семейным строем, сколько «женским вопросом» в Сибири и рассматривавших все русское население как сплошную однородную массу, автор подошел к различным категориям русского населения дифференцированно. Отметив, что промышленники были обычно бессемейными, что многие служилые люди были «бездомовыми» одиночками, он привел убедительные свидетельства о том, что крестьяне и посадские жили в основном семьями.

Анализ писцовых и переписных книг показал, что среди крестьян в 1669 г. семейные составляли 77,1%, среди посадских — 73,2%, тогда как среди русских служилых людей — всего 30%. Значительная часть русских жила большими неразделенными семьями. Таким образом, крестьяне перенесли в Сибирь русские большесемейные традиции. И хотя в конце XVII в. пришлые русские обзаводились семьями уже именно в Сибири, эти традиции продолжали существовать. Несомненно интересен материал о том, что большинство русских переселенцев в Енисейский край было женато на русских женщинах. Данные, приведенные в статье, позволяют отказаться от мнения, проникшего в до-революционную литературу, об общей уродливости семейного быта русских старожил Сибири.

⁵⁴ В. Ф. Зыбковец, Дорелигиозная эпоха, стр. 244.

⁵⁵ Там же, стр. 115.

⁵⁶ Там же, стр. 116.

⁵⁷ Там же, стр. 119.

Интересный материал об эскимосско-чукотских и эскимосско-корякских языковых связях привел И. С. Вдовин в статье, озаглавленной «Эскимосские элементы в культуре чукчей и коряков». В свое время на сходство культуры и языка азиатских эскимосов и приморских чукчей обратил внимание В. Г. Богораз. Развивая это положение, И. С. Вдовин показал, что в топонимике восточного берега Камчатского полуострова имеются явные следы пребывания в этом районе эскимосов. Далее он привел данные, свидетельствующие о глубоком влиянии эскимосского языка на фонетику, морфологию и лексику аллюторского диалекта корякского языка. Следы эскимосского языкового субстрата он обнаружил также в элементах лексики, морфологии и синтаксиса чукотского языка. В статье приведен материал и об обратном влиянии чукотского и корякского языков на эскимосский. Все это привело автора к справедливому, хотя и не новому, выводу о многовековых контактах эскимосов с палеоазиатами северо-востока и о длительном взаимовлиянии их культур. Но И. С. Вдовин не ограничился этим. В начале статьи он остановился на проблеме этногенеза северо-восточных палеоазиатов в целом и в связи с этим коснулся концепций, имеющих по этому вопросу. К сожалению, автор не привел аргументов, на основании которых были выдвинуты эти гипотезы, и не указал мотивов, по которым он отвергает эти доказательства. Так, полемизируя с М. Г. Левиным, выдвинувшим свою гипотезу происхождения палеоазиатов, И. С. Вдовин лишь перечисляет следующие (необоснованные, на его взгляд) положения этой гипотезы, что «юкагиры предшествовали чукчам в глубинных районах Чукотки», что продвижение чукчей и коряков в глубинные районы было связано с распространением у них оленеводства, что оленеводство чукчи и коряки заимствовали «от северных тунгусов, по-видимому, через юкагиров», что областью первоначального расселения и формирования северо-восточных палеоазиатов была часть Охотского побережья, включая и западное побережье полуострова Камчатки, что ительмены были оленеводами и некоторые другие» (стр. 29).

Не указав данных, на которых основаны эти выводы, и упрекая М. Г. Левина в том, что он «не исследует развития хозяйственных, культурно-бытовых и языковых особенностей, формирование которых обусловило выделение из общей массы северо-восточных аборигенов предков современных чукчей, коряков и ительменов» (там же), автор статьи представил эти выводы читателю как бездоказательные. Однако обращение к первоисточнику — в данном случае к монографии М. Г. Левина — позволяет видеть, что автор ее широко использовал не только антропологические материалы, но и археологические, этнографические наблюдения о хозяйстве и культуре палеоазиатов, а также выводы, имеющиеся в специальных работах, посвященных изучению языков этих народов¹.

Что касается доказательств упомянутых выше положений, то они достаточно вески. Как известно, то положение, что юкагиры предшествовали чукчам в глубинных районах Чукотки, основывается на документальных материалах XVII—XVIII вв. Эти материалы подробно изложены в работе Б. О. Долгих². Картограмма этнического состава Чукотки и Камчатки в XVII в., составленная Б. О. Долгих, приведена в работе М. Г. Левина на стр. 226.

На исторических материалах XVIII—XIX вв. основано положение о том, что с распространением у чукчей оленеводства связано их продвижение в глубинные районы. Как известно, лишь в середине XIX в. чукчи перешли через Колыму в Большую Западную тундру. Не вдаваясь в дальнейший пересказ обоснований рассматриваемых выводов, отметим, что мы не обнаружили у М. Г. Левина утверждения о том, что ительмены были оленеводами». Напротив, в своей работе М. Г. Левин пишет: «Если реконструировать хозяйственный уклад чукчей и коряков до проникновения к ним оленеводства, то он рисуется во многом сходным с тем типом, который сохранился к приходу русских у ительменов, но знавших оленеводства»³.

Таким образом, приходится констатировать, что автором статьи допущено в полемике искажение взглядов критикуемого им автора.

Бездоказательно отвергнув предложенные в литературе гипотезы, И. С. Вдовин, однако, не формулирует в работе своих взглядов. Отдельные мысли, разбросанные во всей статье, в общем повторяют то, что было высказано им в опубликованных ранее работах. Согласно И. С. Вдовину, предки чукчей и коряков издавна населяли континентальные районы Чукотки и им принадлежит остаток тех древних культур, которые в последние годы были обнаружены в глубинных частях этого полуострова. Переход предков чукчей и коряков к оленеводству совершился без влияния других народов. Возникновение же культуры береговых чукчей и коряков произошло после прихода эскимосов, под их влиянием.

Сколько-нибудь убедительных доказательств своих положений автор не приводит. Против них, между тем, можно привести немало возражений. По мнению наиболее авто-

¹ М. Г. Левин, Этническая антропология и проблемы этногенеза народов Дальнего Востока, Труды Института этнографии АН СССР, т. XXXVI, М., 1958; см. стр. 222—228.

² Б. О. Долгих, Родовой и племенной состав народов Сибири в XVII веке, Труды Института этнографии АН СССР, т. LV, М., 1960, стр. 424—440, 549—555.

³ М. Г. Левин, Указ. раб., стр. 224.

ритетного в этой области археолога А. П. Окладникова, древние культуры Чукотки обнаруживают самую тесную связь с культурами заполярной Якутии — с памятниками нижнего течения Колымы и Лены. И. С. Вдовину следовало бы рассмотреть эти данные. Далее, решать вопрос о чукотско-коряжском оленеводстве нельзя в отрыве от общей проблемы происхождения оленеводства. Г. М. Василевич и М. Г. Левин в специальной работе привели доказательства того, что оленеводство северо-восточных палеоазиатов возникло под непосредственным влиянием оленеводства тунгусоязычных групп. Можно с этим и не согласиться, но тогда следовало привести контраргументы.

Укажем также, что в наше время, когда по проблеме происхождения эскимосов имеется значительная литература у нас и за рубежом, когда большинство наиболее авторитетных исследователей локализует область первоначального формирования эскимосов в Берингоморье, нельзя ограничиваться, как это делает И. С. Вдовин, утверждением, что эскимосы пришли извне, без указания путей этого переселения. Выше нам уже приходилось отмечать, что острие своей критики И. С. Вдовин направляет против концепции М. Г. Левина. Надо сказать, что в этой концепции этногенез чукчей и коряков связывается воедино с этногенезом ительменов. Без изучения отношения чукчей и коряков к ительменам невозможно подойти к решению проблемы этногенеза палеоазиатов. На древние связи ительменов с чукчами и коряками указывает языковая близость. В концепции И. С. Вдовина ительменско-коряжско-чукотские связи остаются без рассмотрения. Между тем именно хозяйственный уклад ительменов, сочетавших рыболовство с морским зверобойным промыслом и сухопутной охотой, рассматривается в литературе как прототип хозяйства предков чукчей и коряков. Значительная роль в комплексном хозяйстве древних палеоазиатов, равно как и эскимосов, сухопутной охоты объясняет наличие у них фольклорных произведений, рисующих быт охотников на диких оленей. Однако эти произведения истолковываются автором статьи как свидетельство того, что предки чукчей и коряков не знали морского зверобойного промысла и всецело были обитателями континентальных районов Чукотки. Таковы возражения, которые вызывают общие положения, высказанные в статье И. С. Вдовина.

Несомненный интерес представляет статья Е. А. Алексеенко «Средства передвижения кетов». Как известно, среди народов Севера кеты представляют группу, изолированную в языковом отношении. Загадочное происхождение кетов не нашло еще удовлетворительного объяснения. Одним из источников для решения этого сложного вопроса может быть этнография. К сожалению, как это справедливо указано автором, в этнографическом отношении кеты — один из наименее исследованных народов. Е. А. Алексеенко поставила перед собой цель в известной мере восполнить этот пробел. В статье — на основе полевых материалов, собранных автором, музейных коллекций и литературных источников — подробно описаны средства передвижения кетов: нарты, собачья и оленья упряжь, лыжи, лодки.

Анализ этих материалов позволил автору прийти к выводу, что для древней культуры кетов характерны ручная нарта, частичное использование охотничьих собак на транспорте, т. е. элементы древней культуры пеших охотников тайги. Позднейшее развитие средств транспорта кетов происходило в тесном взаимодействии с культурой соседних народов — русских, ненцев, селькупов и эвенков. Эти выводы представляются вполне обоснованными, хотя заключительное утверждение автора, что «народные средства передвижения являются одной из самых устойчивых областей материальной культуры» (стр. 97), плохо вяжется со всем материалом статьи.

Исследованию материальной культуры посвящена и большая статья Ч. М. Таксами «Селения, жилие и хозяйственные постройки нивхов Амура и западного побережья о. Сахалина (середина XIX — начало XX в.)». Исследования Л. И. Шренка и Л. Я. Штернберга дали прекрасный материал о хозяйстве, социальном строе и религии нивхов. Однако не все разделы материальной и духовной культуры этого народа освещены ими с должной полнотой. В частности, их сведения о жилых и хозяйственных постройках весьма недостаточны. Поэтому статья Ч. М. Таксами представляет особый интерес. Она написана на основе полевых материалов, собранных автором в 1956—1957 гг. Следует отметить, что Ч. М. Таксами, нивх по происхождению, сам знаток амурской материальной культуры. Однако он не ограничился личными наблюдениями и широко привлек архивные и литературные источники. В работе подробно описаны все разновидности нивхской полудемьянки, типы наземных каркасных построек, временные промысловые жилища, а также разнообразные укрытия-заслоны. В результате обзора построек нивхов автор пришел к выводу о самобытном характере большей части этих сооружений.

Сборник завершается большой работой М. О. Косвена «Этнографические результаты Великой северной экспедиции 1733—1744 гг.». Литература об этой экспедиции, именовавшейся в официальных документах Второй камчатской, весьма обширна. Однако до сих пор нет работ, посвященных оценке вклада экспедиции в развитие этнографической науки, отсутствует и общая сводка того, что сделано экспедицией в области сбора этнографического материала. М. О. Косвен взял на себя труд подвести итог этнографическим работам этой экспедиции. Для этой цели им широко привлечены как литературные источники, так и неопубликованные документальные материалы. В статье приведены новые данные, характеризующие деятельность главных участников Северной экспедиции, занимавшихся сбором этнографического материала.

Много внимания уделил автор Г.-Ф. Миллеру. Вопреки существующему представлению, по которому Г.-Ф. Миллер известен только как историк, М. О. Косвен показал, что он был и выдающимся этнографом-собирателем. Автор дает характеристику общих взглядов Миллера на этнографию, рассматриваемую им, как часть всеобщей истории. Миллер обратил внимание на важность применения историко-сравнительного метода в этнографических исследованиях и подчеркнул важность этнографии в России — государстве многонациональном.

В статье дан обстоятельный разбор опубликованных этнографических трудов и рукописного наследства И.-Г. Гмелина, С. П. Крашенинникова, Г.-В. Стеллера, И.-Г. Фишера. Особого внимания заслуживают материалы о переводчике экспедиции, выдающемся этнографе-собирателе Я. И. Линденау. Собранные им ценнейшие и весьма подробные этнографические данные о якутах, коряках, чукчах, бурятах до сих пор не введены в научный оборот (за исключением описания пеших охотских тунгусов). Большой интерес представляет и обзор графических материалов экспедиции. М. О. Косвен дает достойную оценку научных результатов Великой северной экспедиции. Вместе с тем статья является ценнейшим указателем документальных этнографических материалов о народах северо-востока Сибири в XVIII в. Следует надеяться, что появление этой статьи привлечет внимание общественности к трудам Великой северной экспедиции и ускорит публикацию хранящихся в архивах этнографических материалов ее участников.

Рассмотрение содержания третьего тома «Сибирского этнографического сборника» показывает, что помещенные в нем работы вносят значительный вклад в изучение исторической этнографии, как в широком ее понимании — изучение культуры и быта народов прошлого, так и в узком — изучение этнографических вопросов по письменным источникам. И хотя работ по этнографии Сибири много, а в последнее время появились и сводные труды, далеко не все культурное наследство прошлого, быстро исчезающее из быта, изучено. Поэтому нельзя недооценивать опубликованные новые материалы по этнографии Сибири — важного исторического источника, имеющего определенное значение и для понимания современной культуры.

И. Гурвич

A. Viires. *Eesti rahvapärane puutöõndus. Ajalooline ülevaade*. ENSV Teaduste Akadeemia Ajaloo Instituut, Tallinn, 1960, 334 стр.

В конце 1960 г. в Таллине вышла из печати работа А. О. Вийреса «Эстонское народное деревообделочное ремесло». Книга интересна не только для специалистов по этнографии Эстонии, но и для широкого круга этнографов и историков, потому что тема разработана автором широко, методика исследования хорошо продумана.

Книга состоит из двух основных частей: первая — «Техника обработки дерева», вторая — «Развитие общественного разделения труда в области крестьянского деревообделочного ремесла». В книге много иллюстраций — рисунков, фотографий, карт. Список использованной литературы включает более 250 названий на 11 языках; предметный и терминологический указатели весьма облегчают пользование книгой.

Хронологические рамки изучаемого периода развития ремесла — X—XX вв. Тема ограничена исследованием тех видов ремесла, которые касаются обработки дерева (исключается использование коры, прутьев и корней, опущена также техника изготовления лодок и парусников).

А. Вийрес изучил предметные коллекции и научные архивы эстонских музеев, лекции Института истории АН ЭССР и др. Используются данные, собранные автором во время полевых поездок (1946—1958 гг.), лингвистические материалы Института языка и литературы АН ЭССР.

Деревообделочное ремесло в Эстонии было тесно связано с земледелием и другими отраслями хозяйства, а в некоторых районах страны составляло для крестьян в определенные периоды значительный источник средств к существованию. При этом развитие деревообделочного ремесла имело в Эстонии ряд особенностей. Завоевание Прибалтики иноземными захватчиками в XIII в. не только нарушило естественный ход развития этих областей, но продолжало веками отражаться на всех сторонах жизни местного населения. В Эстонии особенно ошутим был разрыв между городским и сельским ремеслом. Поскольку эстонцы практически не допускались в городские цехи, в деревне ремесло развивалось изолированно, независимо от городского и часто параллельно ему.

В первом разделе работы исследуется деревообделочная техника: какие породы деревьев и для каких целей использовали крестьяне, как они получали древесину. Надо отметить, что ограничения крестьянского лесопользования приняты в Эстонии систематический характер уже с XVIII в., но поскольку они шли вразрез с нормами обычного права, крестьяне продолжали рубить лес тайно, не считая это воровством.

Сведения об инструментах, которыми располагали крестьяне до XIX в., очень скудны, однако можно установить, что применялись топоры, ножи, скобели, сверла,

пилы, струги и долота. Рассматривая эти инструменты, автор приводит широкие сравнительные материалы и дает этимологический анализ терминологии.

Особенно интересны материалы о топоре (*kirves* < балт.), который в феодальной деревне был универсальным инструментом крестьянина. Автор прослеживает историю развития топоров на исследуемой территории начиная с X—XI вв., когда в Прибалтике получили распространение широколезвийные топоры, оттеснившие благодаря своим техническим преимуществам прежние узколезвийные. Широколезвийные топоры, которые в различных вариантах распространились уже с IX в. на соседних территориях — в России, в Финляндии и др., в Эстонии известны двух типов. Первый имел опущенное лезвие с глубокой выемкой, другой — без выемки и с широкой дугообразной режущей частью. Первый служил в основном для лесных и строительных работ, второй — для обтесывания бревен. Вероятно, обе формы могли использоваться как оружие. Автор полагает, что заимствование из русского языка термина «*tapperg*» (топор) восходит ко времени совместных военных походов эстонцев и русских в IX—XIII вв. Термин этот применяется именно для небольших топоров, какие в прошлом, причем еще и в середине XVII в., употреблялись в качестве боевых. С XIII в. в Эстонии наибольшее распространение получили топоры с лезвием, имеющим небольшую выемку и слегка изогнутый режущий край. Исчезает этот тип, очевидно, в XVII—XVIII вв. Характерная для эстонского топора короткая проушная часть связывает его с русскими топорами этого типа и отличается от западноевропейских. Хотя в Эстонии встречались топоры с длинной проушной частью, ими пользовались в основном городские ремесленники. Так что топоры западного типа, распространившиеся, например, в Финляндии, для эстонцев остались чуждыми, несмотря на постоянный приток немецких ремесленников, работавших, естественно, инструментами западного типа.

В последние два столетия в Эстонии бытуют топоры с коротким проухом и симметричным, расширяющимся в виде треугольника лезвием, т. е. тоже русского типа. Распространились они в Эстонии частично через русских торговцев, очевидно из центров изготовления их в Тверской губернии. Значительная часть их изготовлялась и эстонскими мастерами. Только с развитием капиталистических отношений в деревню проникают топоры фабричного производства.

Далее А. Вийрес рассматривает другие инструменты: ножи, пилы, струги, рубанки, столярные верстаки, различные сверла и измерительные приборы. Надо заметить, что последним, на наш взгляд, уделено недостаточное место. Между тем изучение измерительных методов средневековых мастеров может, как показали советские археологи, быть весьма интересным и плодотворным.

Затем автор переходит к деревообделочной технике: долбежным работам, бондарным изделиям и изделиям из обечаек, гнутью дерева, изделиям из щепы, токарным и столярным работам.

При исследовании техники деревообделочного производства, проведенном с большим мастерством, автор широко пользуется лингвистическим анализом. Так, например, он устанавливает три группы названий бондарных изделий: древние названия, широко известные в прибалтийско-финских языках, которые обозначают по преимуществу небольшие сосуды: ведро (*gaand, sang*), шайку (*karr, kipp, kihü*), кадочку (*läppik*). Затем группу чисто эстонских терминов, частью поздних, частью уходящих в древность. Сюда относятся общие названия типа «сосуд», «посуда», «утварь» и т. п., а также такие, как подойник, бочонок для молока (*tsõõrik, immik*) и др. Заимствования составляют третью группу — многочисленные поздние заимствования из нижне-немецкого, некоторые из русского языка. Заимствованная терминология относится, как правило, к сосудам с двумя днищами. На основе анализа терминологии автор приходит к выводу, что наиболее древними являются сравнительно небольшие бондарные сосуды — кадочки, ведра, шайки; некоторые другие, в первую очередь сосуды с двумя днищами, появились лишь в период феодализма. Этот вывод подтверждается анализом археологических материалов и техники изготовления бондарных изделий. Однодонные сосуды изготовлялись иначе, чем двухдонные. В первом случае утор для дна вырезался в каждой клепке отдельно при помощи уторного ножа (способ, известный также в Скандинавии, Финляндии, на севере Латвии, у води и ижоры в Ленинградской области), во втором — пользовались утором-пилкой и вырезали утор, когда корпус сосуда был уже скреплен. Автор приходит к выводу, что оба способа вырезания утора возникают параллельно, но на разных территориях. В Эстонии древним способом является первый; второй проникает в деревню из городского ремесла, от немецких ремесленников, не ранее XIII в. и не получает широкого распространения в народе.

Этнографически очень интересен раздел, посвященный изделиям из обечаек, т. е. изделиям, у которых стенки цилиндрической формы из тонких согнутых пластинок дерева, а дно вставное. В Эстонии были очень широко распространены гнутые лукошки, севалки и короба различных размеров, решета, грохоты. В этом разделе детальное описание техники, которое дает автор, особенно важно, так как интересны параллели с аналогичной техникой у соседних народов. Так, в Эстонии при изготовлении крупных предметов обечайки сшивались кленовой дранью, для решет и коробов использовали липовое лыко, для маленьких коробочек — гусиные перья или полоски рога, а на островах и на северо-западе материковой части Эстонии обечайки соединялись медной либо оловянной клепкой или деревянными штифтами. Чтобы укрепить

дно, по краю его вырезали фальц, срезая днище примерно на половину толщины, а затем вставляли дно в корпус и укрепляли его косо вбитыми со стороны дна гвоздиками. Только в западной части Сааремаа и на юге Эстонии встречаются иногда кораба с дном без фальца. Дно просто было вставлено внутрь корпуса и укреплено гвоздиками, вбитыми снаружи по нижнему краю стенки. Сравнительные материалы приводят А. Вийреса к выводу, что по технике изготовления обечаек Эстония является районом, где сосуществуют как восточные черты (техника сгибания обечайки, применение драни для скрепления швов), так и западные (некоторые способы гнутья обечайки, шивание ее гусиными перьями, дно с фальцем). В то же время эстонская техника имеет и специфические черты, отличающие ее от техники других народов, в частности литовцев и латышей. На примере техники изготовления обечаечных изделий автор очень выразительно показывает, как много может дать подобного рода материал для выяснения культурных взаимосвязей народов и насколько существенно для этого изучение техники различных ремесел. В этом же плане ценно описание техники гнутья дерева. Гнутье широко применялось при изготовлении средств транспорта — дуг, полозьев, колес и др. Автор высказывает мнение, что способы изготовления гнутого полоза (в Эстонии ему предшествуют полозья из копани, бытующие еще на западе республики), гнутого обода для колеса, который получил распространение лишь в восточных и юго-западных районах Эстонии, а также дуги пришли в Прибалтику с востока. Это подтверждается также тем, что они известны не на всей территории Прибалтики, а лишь на востоке. В этом вопросе автор расходится с некоторыми исследователями (В. В. Стасов, К. Вилкуна), которые полагают, что дуга возникает именно у финно-угорских народов.

Что касается поделок из щепы, то А. Вийрес считает, что в этом отношении восточная часть Эстонии составляет прямое продолжение территории северо-западной России и техника плетения из щепы генетически связана с русской, в то время как на западе Эстонии преобладают в быту корзины, плетенные из сосновых корней и из прутьев.

* * *

В разделе о развитии общественного разделения труда в области деревообделочного ремесла автор прежде всего рассматривает деревенских ремесленников. Проанализировав те конкретные сведения, которые мы имеем о ремесленниках в прошлом по письменным источникам, а также данные информаторов, А. Вийрес излагает картину развития ремесла в эстонской деревне следующим образом. Он полагает, что древоделы, в широком смысле этого слова, начали выделяться в эстонской деревне как ремесленники уже в раннефеодальный период, до немецкого завоевания. В источниках они зафиксированы на рубеже XIV—XV вв. Затем деревообделочное ремесло развивается в деревне по линии дальнейшей специализации: в XVI в. мы находим упоминания о колесниках и бондарях, в XVII в. — о столярах. Обычно это мызные ремесленники, тогда как ремесленники-древodelы выполняли работы в равной мере и у помещика, и у крестьян. В XVIII в. в деревне появляется значительное число токарей. При этом ремесленное искусство колесников, древоделов и бондарей, изготовлявших однодольные сосуды, развивалось на базе народного ремесла и его технических приемов, а столяры и токари имели принесенную из города технику.

Автор на основании сравнительных материалов отмечает отставание в развитии ремесла эстонской деревни от русской; это в значительной мере являлось результатом узкой сельскохозяйственной ориентации остзейских баронов, что вело к тягчайшей перегрузке эстонских крестьян барщинными повинностями. Вследствие крайней нищеты и господства натурального хозяйства деревня и не могла составить рынка для ремесленников. Только развитие капитализма в XIX в. изменяет положение вещей, и на некоторое время наблюдается заметный рост деревенского ремесла. Однако подъем был непродолжителен. Деревенское ремесло вытеснялось товарами промышленного производства, а с ним, кроме того, конкурировали и некоторые центры кустарных промыслов, например Авиурме. Автор специально останавливается на экономическом положении ремесленников. Ремесло в феодальный период было тесно связано с земледелием. Не говоря о том, что крестьяне сами выполняли большую часть деревообделочных работ в своем хозяйстве, ремесленники, в свою очередь, занимались сельским хозяйством. Правда, среди них рано упоминаются крестьяне без земли или малоземельные, но нередко ремесленники имели обычный двор и кесли барщинную повинность. И в капиталистический период большая часть деревообделочников — 64% — сочетала ремесло с земледелием. Большинство ремесленников принадлежало к деревенской бедноте, хотя и были отдельные зажиточные ремесленники.

В последнем разделе автор рассматривает положение деревообделочного ремесла в колхозной деревне. В настоящее время ремесленник с узкой специализацией в деревне исчез. Нужды деревни в этом плане обеспечивают деревообделочные предприятия, имеющие современную технику. В качестве колхозных ремесленников выступают сейчас плотники, ведущие строительные работы и ремонт инвентаря.

Что касается кустарных промыслов, то в этом отношении Эстония была одной из самых отсталых областей России. В значительной мере потребности эстонских крестьян удовлетворялись русскими изделиями. Тем не менее в Эстонии был целый ряд центров

деревобделочных кустарных промыслов. Среди них можно отметить более древние, возникшие в XVI—XVII вв. (Авинурме, Хийумаа), и более молодые — XVIII в. (Лайксааре, Лелле и др.).

Слабое развитие промыслов неудивительно: они базировались на примитивной технике, унаследованной от феодального времени, специализация была очень слабой, наемных рабочих почти не было — чаще занимали батраков для сельскохозяйственных работ, и то только более зажиточные ремесленники. Из среды зажиточных кустарей выделились со временем скупщики, но далее развитие промыслов не пошло: не возникает ни раздачи работы на дом, ни простой кооперации. Развитие кустарных промыслов в эстонской деревне началось так поздно, что очень быстро они были оттеснены с рынка промышленными товарами. В значительной мере это объясняется особенностями исторического развития Эстонии и социально-экономического положения крестьян.

* * *

Крестьянские ремесла в этнографической литературе освещены, к сожалению, явно недостаточно, а исследования по ремеслу эстонских крестьян до последнего времени практически отсутствовали. Поэтому работа А. Вийреса представляет существенный интерес для всех этнографов и является ценным вкладом в изучение жизни и быта эстонских крестьян.

Заметим, что изучение крестьянского ремесла дает автору работы благоприятную возможность нарисовать объективную картину жизни эстонского крестьянства, в частности показать, что самодовольно-пренебрежительное отношение немцев к коренному населению (диктовавшееся в данном случае в не малой степени боязнью конкуренции) вело к тому, что эстонцы не имели возможности воспринять и те действительно полезные элементы культуры, которые были у завоевателей. Поэтому развитие эстонского ремесла, его совершенствование шло своим особым путем. Работа А. Вийреса дает богатый материал для убедительного показа того, что утверждения апологетов культуртрегерской роли остзейцев в Эстонии беспочвенны. Если какие-либо приемы или инструменты и проникали в эстонскую деревню из городов Эстонии, то, как правило, это происходило против воли остзейцев и случайно. Это очень удачно продемонстрировано автором в разделе о бондарных изделиях, где он опровергает мнение, неоднократно выдвигавшееся буржуазными этнографами (Биленштейн, Лейнбок), о том, что бондарная техника будто бы полностью была заимствована эстонскими крестьянами у немецких ремесленников.

Запрет приема эстонцев в городские цеховые организации искусственно изолировал их от восприятия технических навыков, применявшихся в городах. Это способствовало деятельности русских захожих ремесленников и широкому распространению русских приемов деревобделочного ремесла в народе.

Отличительной чертой работы А. Вийреса является приведение значительного и умело подобранного сравнительного материала. Автору удалось показать, что на территории Эстонии прослеживаются уходящие к весьма древним временам связи как с западными соседями, так и с народами Восточной Европы, особенно с русскими, о чем убедительно свидетельствуют многие страницы рецензируемой книги. В освещении этой стороны вопроса заслуга автора несомненна, ибо восточные связи часто сознательно игнорировались буржуазными учеными. Как показывает А. Вийрес, для эстонского деревобделочного ремесла было характерно одновременное существование разных типов инструментов, различных технических приемов и т. п., так как по территории Эстонии проходила граница распространения этнографических явлений западного и восточного типа, что, разумеется, несколько не исключает самостоятельности эстонского деревобделочного ремесла (см., например, разделы об изделиях из обечаек, о гнутые дерева и др.).

Сильная сторона рецензируемой работы — широкое использование лингвистических материалов, анализ терминологии, позволяющие автору гораздо полнее и выразительнее подтверждать выдвигаемые им положения. Пожалуй, недостаточно внимания уделено вопросу о проникновении в эстонский язык немецкой терминологии в исследуемой области.

Весьма ценно то, что автор доводит изучение ремесла до наших дней, хотя в некоторых местах текст соответствующего раздела звучит несколько декларативно.

Следует отметить как положительную сторону изданной книги наличие резюме на русском и немецком языках. Однако следует заметить, что составлено оно не очень удачно: читатель, не имеющий возможности ознакомиться с работой в подлиннике, не увидит причин возникновения и исчезновения различных видов орудий труда, а только их смену. Есть в резюме и ряд стилистически неудачных формулировок (например, «Гнутый полоз, обод и дуга явно являются результатом развития технической мысли, медшей в одном и том же направлении», стр. 296).

В целом же книга несомненно, нужна и интересна.

Н. Шлыгина

Русский фольклор. Библиографический указатель 1945—1959. Составила М. Я. Мельц. Под редакцией А. М. Астаховой и С. П. Луппова. Изд. Института русской литературы (Пушкинский Дом) и Библиотеки Академии наук СССР, Л., 1961, 402 стр.

Количество трудов во всех областях науки в нашей стране растет настолько стремительно, что одному человеку невозможно уследить за всем, что выходит из печати. Между тем при серьезной исследовательской работе совершенно необходимо знать все труды своих предшественников. Понятно поэтому, какое значение в наши дни приобретают библиографические указатели. В филологических вузах читаются специальные курсы по библиографии, и уже раздаются голоса, что такие курсы нужны в технических, химических, медицинских и других учебных заведениях.

Институт русской литературы (Пушкинский Дом) АН СССР после Великой Отечественной войны начал систематическую работу по библиографированию изданий трудов по русскому фольклору. Работа эта была поручена М. Я. Мельц. В ежегодниках Сектора народного творчества «Русский фольклор» уже опубликовано несколько частных библиографий, в том числе библиография авторефератов диссертаций за 1949—1953 гг., библиографические указатели работ по славянскому фольклору на русском языке за 1945—1956 гг., по вопросам теории фольклора за 1953—1959 гг., по вопросам истории фольклора за 1945—1960 гг. (см. «Русский фольклор», вып. I, III, V, VI). В книге «Вопросы советской литературы» (вып. IV, 1956) опубликован библиографический указатель, озаглавленный «Фольклор и русская советская литература», охватывающий 776 названий.

Эти и некоторые другие работы М. Я. Мельц создали ей репутацию вдумчивого и знающего библиографа и обогатили ее опыт. Этот опыт суммирован и использован в капитальной библиографии, охватывающей всю область русского фольклора и русской фольклористики за 1945—1959 гг. Работа эта выполнена превосходно как по содержанию, так и по расположению материала. Система расположения хорошо продумана не только с точки зрения формально-логической, но и фольклористической. Она свидетельствует о хорошей научной подготовке автора. Система эта выигрывает в особенности при сопоставлении с зарубежными библиографиями. Так, ежегодники Института этнографии Берлинской Академии наук (*Deutsches Jahrbuch für Volkskunde* с 1955 г.) почти в каждом выпуске помещают библиографические обзоры (вышли обзоры по СССР, Польше, Нидерландам, Албании, Люксембургу, Франции, Румынии, Финляндии, ГДР, Болгарии). Редакция не предписывает и не рекомендует своим корреспондентам никакой системы, и все эти обзоры выполнены по-разному. Особое значение имеют ежегодно выпускаемые тома Международной этнографической библиографии, выходящие в Базеле под редакцией Роберта Вильдгабера (*Internationalvolkskundliche Bibliographie*). Система, принятая в этой библиографии, тяжеловесна, малонаглядна и логически не выдержана, но она обязательна для всех корреспондентов. (По фольклору СССР материал для этой библиографии давала также М. Я. Мельц).

Один из недостатков всех упомянутых библиографий — их неполнота. Названные нами зарубежные библиографии дают отобранный материал, декларируют неполноту материала как определенный принцип. Надо прямо сказать, что принцип этот плохой. вызванный, может быть, недостатком бумаги или другими причинами, но научной критики он не выдерживает никакой, и вряд ли это надо доказывать. Чем библиография полнее, тем она ценнее во всех отношениях. М. Я. Мельц стремилась к максимальной полноте, и этот принцип высказан в предисловии. В этой книге по возможности полно собран материал, опубликованный на русском языке в Советском Союзе в послевоенный период (учены работы, поступившие в Библиотеку Академии наук СССР и другие библиотеки Ленинграда за время с 1945 по 1 сентября 1960 гг.) (стр. 9). Учен и газетный материал. В ходе обсуждения рукописи этой книги польза газетных материалов оспаривалась, так как газеты дают якобы малозначительный материал. Однако, с нашей точки зрения, библиограф не только не обязан входить в вопрос о степени ценности публикуемых материалов, но даже не имеет права от себя решать этот вопрос. Малоценные работы имеются и на страницах академических изданий. Не говоря уже о том, что некоторые газетные публикации представляют несомненную и иногда очень высокую ценность, они важны как показатель общественных откликов и общественной оценки, к чему ни один исследователь не может оставаться равнодушным. Эти публикации выражают известные течения общественной мысли, с которыми наша наука связана самым тесным образом. Поэтому нужно отдать должное как Пушкинскому Дому, так и Библиотеке Академии наук, сумевшим отразить натиск любителей портативных и облегченных библиографий. То, что в данной книге учтено почти сто газет, является одним из ее достоинств.

Система, предложенная М. Я. Мельц, очень проста. Всего имеется три больших раздела: тексты, исследования и учебная литература; к последнему разделу присоединена и библиографическая литература. Тексты (кроме общих сборников) разделены по жанрам (обрядовая поэзия, причитания, загадки, пословицы, сказки и т. д.). Внутри подразделов материал расположен хронологически по времени публикации, что надо признать правильным и удачным. Раздел, посвященный исследованиям, также распределен по жанрам и хронологически, но, кроме того, имеются подразделы посвященные общим вопросам истории и теории народного поэтического искусства, лингви-

стическому изучению фольклора и ряду других научных проблем, выделение и классификация которых также весьма просты и убедительны. Наконец, учебная литература распределена по типу вузов, для которых она назначена.

Совершенно очевидно, что не все легко укладывалось в установленные рубрики; но эта трудность преодолена: каждый подраздел завершается отсылками к другим подразделам, в которых также можно найти аналогичный материал. Так, подраздел, посвященный публикациям исторических песен, заканчивается на стр. 95. В этом подразделе учтены все сборники исторических песен. Но исторические песни публиковались также в общих областных сборниках, в сборниках лирических песен, в музыкальных нотных сборниках и т. д. В конце подраздела приведены отсылки ко всем тем изданиям, в которых публиковались исторические песни. Библиография сделана по содержанию публикаций, состав которых тщательно изучался. Легко представить себе, какая огромная работа снимается с исследователей, которые будут пользоваться этой библиографией. Выборочно произведенная проверка не дала ни одной осечки и ни одной опечатки. Если фольклорный материал публиковался в изданиях, в целом посвященных не фольклору, в указателе приведены те страницы, которые относятся к фольклору. В некоторых случаях в квадратных скобках даются добавления, которых нет в титульных листах, но которые определяют содержание. Все это облегчает пользование и дает ясную и наглядную картину указываемых изданий.

К книге приложены вспомогательные указатели: имен, географический, использованных источников. В результате всего этого данная книга не только показывает, что напечатано по тем или другим вопросам, но позволяет решить ряд проблем. Если, например, читатель когда-то имел в руках книгу песен южного Урала, но забыл автора, точное название, время выхода, он смотрит в географический указатель, находит там рубрику «Урал» и, отбирая те номера, которые относятся к сборникам песен, под № 447 найдет, что искомую книгу «Русские народные песни Южного Урала» в 1957 г. выпустил В. Е. Гусев. Если необходимо установить, какими проблемами советская фольклористика занималась, например, в 1956 г., то сделать это нетрудно, так как внутри разделов весь материал расположен хронологически. Отсылки в конце каждого раздела помогут всем, кто занимается жанрами, без труда найти весь нужный материал, не прибегая к перелистыванию десятков или даже сотен книг — эта работа уже проделана, и проделана тщательно. Отметим еще, что для книг воспроизводятся оглавления и тут же указываются все рецензии (включая газетные) и повторные издания. Но библиография, составленная М. Я. Мельц, открывает и другие возможности. В указателе источников, например в указателе журналов, приведены не только названия использованных журналов, но и цифры (номера основного указателя), указывающие на публикации в этих журналах. Таким образом, можно, например, узнать, как вопросы фольклора освещаются в журналах «Советская этнография», «Советская музыка» и других.

Наконец, необходимо сказать и об избранном для библиографирования периоде. Библиография дана за годы 1945—1959. Это правильно в том отношении, что именно последние годы дали наиболее ценные труды и материалы, актуальные для каждого исследователя. Годы от Великой Октябрьской социалистической революции до Великой Отечественной войны составят другой том, который, надо надеяться, выйдет в скором времени.

Таковы основные достоинства этой библиографии. Надо еще прибавить, что типографски книга выполнена очень хорошо. Материал подан наглядно. Пробелы после каждой из показанных единиц не только пригляны для глаз, но помогают быстрой ориентировке.

Хотелось бы выразить некоторые пожелания на будущее. Указатель личных имен есть указатель авторов, а следовательно, и книг. Но есть книги, авторы которых не обозначены на титульных листах, есть коллективные труды, есть серии и т. д. Если читатель хотел бы установить, когда выходили, например, тома академического издания «Русское народное поэтическое творчество» или найти тома серии «Советская литература» и имеющийся там материал по фольклору, то ни по каким указателям, имеющимся в справочнике, это сделать нельзя. Следовало бы в указатель использованных источников включить не только периодические, но и серийные издания, которые иным путем не могут быть найдены читателем. Их будет очень немного.

Международная библиография, издаваемая в Швейцарии, сопровождается указателем предметов. Этот опыт неплохо было бы перенять. Составление такого указателя представляет большие трудности, но иметь его весьма желательно. Если бы читатель хотел, например, узнать, какие имелись съезды или дискуссии, то это по указателям не установить, так же как и труды по поэтике и стилистике, сатире, вопросам атеизма, по фольклору Великой Отечественной войны и т. д. Наличие предметного указателя сразу же позволило бы ориентироваться в этих и других вопросах. Нет также раздела, обычно обозначаемого как «Personalia». Некрологи, юбилеи и пр. также могли бы найти место в указателях. Правда, в указателе имен курсивом выделены имена не авторов, а тех, о ком писалось. Но это нарушает систему: здесь как бы два указателя в одном.

Из мелочей мы заметили очень немного. Не совсем хорошо, что в оглавлении (и в книге) в один раздел объединены «Учебная литература и библиография». Это, конечно, совершенно разные области литературы, требующие разных разделов. Нельзя

признать удачным, что под рубрикой «Обрядовая поэзия» соединены поэзия календарная и свадебная, тогда как причитания показываются отдельно, как будто это не обрядовая поэзия. Или всю обрядовую поэзию надо объединить в одну рубрику, или разбить ее по жанрам. Повторные издания указаны непосредственно под обозначением первого издания. Это во многих отношениях очень удобно, но вместе с тем это нарушает хронологический принцип расположения материала. Тот, кто захочет изучать историю фольклористики по годам, не увидит, в какие годы что переиздавалось. Хорошо было бы восполнить этот пробел путем отсылок.

Выше говорилось, что одно из достоинств данной библиографии — ее тяготение к полноте. Вместе с тем в предисловии говорится: «Из газетных публикаций взяты только крупные статьи и рецензии». Вряд ли автор книги действительно считает, что размеры работы могут служить критерием для отбора. Хотелось бы видеть более точную формулировку этих критериев.

Книга открывается краткой вводной статьей А. М. Астаховой; в очень сжатом изложении здесь намечены основные вехи развития советской фольклористики после Великой Отечественной войны. Очерк этот полезен и интересен. Трудно, однако, согласиться с окончательным выводом автора, что «издаваемый библиографический указатель в какой-то мере выявит слабые участки в развитии советской фольклористики на данном этапе и тем самым поможет преодолеть отставание». Нам кажется, что указатель, наоборот, говорит о чрезвычайно интенсивной и очень плодотворной работе советских фольклористов. Конечно, в нашей науке, как, впрочем, и в других науках, далеко не все равноценно. Но из года в год можно говорить о количественном и качественном росте изданий. Библиографический указатель с несомненностью показывает, что наука о народно-поэтическом творчестве находится на подъеме и приближается к расцвету. Необходимо, чтобы том, посвященный предыдущему периоду, вышел скорее и чтобы впредь такие библиографические обзоры издавались ежегодно.

В. Пропп

Р. М. Касимова. *Антропологическое исследование черепов из Мингечаура (В связи с изучением этногенеза азербайджанского народа)*. Баку, 1960, 134 стр.

Материалы по антропологии современных народов Кавказа чрезвычайно обширны и охватывают почти все этнические группы, проживающие на территории Кавказа в настоящее время. Исключения составляют лишь отдельные народности горного Дагестана. Однако интерпретация всех этих материалов и их широкое использование в исследованиях по древней истории и этногенезу затрудняются фрагментарным состоянием палеоантропологических данных. Поэтому любая работа, вводящая в научный оборот новый материал по палеоантропологии Кавказа, приобретает особый интерес.

Монография Р. М. Касимовой содержит описание больших серий черепов, добытых азербайджанскими археологами при раскопках в Мингечауре и в прилегающих к нему районах. В распоряжении Р. М. Касимовой было более 200 черепов разных эпох — от X—VIII вв. до н. э. до XIV—XVII вв. н. э. Распределение материала неравномерно. Население некоторых эпох может быть охарактеризовано лишь на основании рассмотрения единичных черепов. Тем не менее материал, являющийся первым с территории Азербайджана (если не считать нескольких черепов из каменных ящиков, опубликованных А. А. Ивановским¹), создает довольно четкое представление о динамике признаков во времени и может быть сопоставлен с сериями, добытыми при раскопках могильников в прилегающих областях. Это облегчается четким обзором археологических памятников Мингечаура, в котором содержится краткая, но относительно полная характеристика могильников, из которых происходит исследуемый материал (стр. 10—15). Наконец, сам материал документирован с необходимой тщательностью в таблицах индивидуальных данных и средних по сериям, включающих также и нужные параметры изменчивости. Морфологический тип черепов иллюстрирован рисунками и фотографиями, качество которых, к сожалению, невысоко. При демонстрации различий между сериями, относящимися к разным векам, широко использованы графические приемы воспроизведения наблюдаемой разницы.

Какова типологическая характеристика серий разного времени? Опуская рассмотрение черепов X—VIII вв. до н. э., число которых слишком мало для определенного суждения, переходим к более многочисленной серии VII—V вв. до н. э. Она характеризуется очень крупными размерами и массивностью черепной коробки, сравнительно большими размерами и очень резкой профилировкой лицевого скелета, сильным выступанием носовых костей. Таким образом, черепа этого времени сохраняют некоторые особенности протоевропеоидного типа.

Черепы более позднего времени (IV в. до н. э. — III в. н. э.) отличаются, наоборот, исключительной узколицестью и занимают по этому признаку место, близкое к мини-

¹ А. А. Ивановский, По Закавказью (археологические наблюдения и исследования 1893 и 1896 гг.), «Материалы по археологии Кавказа», вып. VI, М., 1911.

малым величинам европеоидной расы. Скуловой диаметр определен на восьми мужских черепках. В предшествующей серии он определен на шести мужских черепках. Масштаб различий по другим признакам не соответствует их величине по скуловому диаметру. Весьма вероятно, что различия по ширине лица являются результатом случайного подбора черепов с разной величиной скулового диаметра из разновременных погребений.

Следующий этап — катакомбные погребения — охватывает период времени с I по VII в. н. э. К сожалению, археологический материал не позволяет произвести более дробной хронологической разбивки погребений этого времени. Поэтому обширный палеоантропологический материал из катакомбных погребений по необходимости рассмотрен суммарно и подразделен только по степени выраженности искусственной деформации черепной коробки. Но даже недеформированные черепа достаточно многочисленны, чтобы составить по ним определенное представление об отличительных особенностях этой серии. Она имеет, так же как и предшествующие, крупные размеры черепной коробки, характеризующейся удлинненной формой. Эти черты в сочетании с сильно профилированным лицевым скелетом и резким выступанием носовых костей обуславливают сходство черепов катакомбного этапа с сериями эпохи раннего железа. Правда, скуловой диаметр мужских черепов катакомбного этапа заметно меньше, чем черепов из грунтовых погребений VII—V вв. до н. э., но при сопоставлении женских серий различия почти стирается. Таким образом, население древнего Мингечаура, хоронившее своих покойников в катакомбных могилах, по-видимому, относилось к тому же антропологическому типу, что и население эпохи раннего железа. Различия между сериями по скуловому диаметру можно объяснить как результат действия причинно неясного, но определенно направленного процесса грацилизации.

Своеобразные черты обнаруживают черепа из христианских погребений VII—IX вв. и мусульманских могил XIV—XVII вв. Они отличаются круглой формой черепной коробки и большой шириной лица. Появление этих особенностей не связано с проникновением монголоидной примеси. Величина черепного указателя в этих сериях не меньше, чем на черепках современных армян. Аналогичные величины характерны и для современного населения ряда районов Азербайджана, особенно тех, где детей прибинтовывают к деревянной колыбели «бешик». Отличия черепов из христианских и мусульманских погребений от более ранних серий настолько очевидны, что с трудом можно допустить мысль о генетической преемственности населения эпохи раннего железа и населения конца I и II тысячелетия н. э. Правда, такую возможность допускает М. Г. Абдушелишвили² по отношению к населению Грузии, но там это оправдано наличием постепенных переходов от морфологического типа населения древних эпох к типу современных грузин. В Азербайджане же антропологический тип резко изменяется на протяжении двух столетий. Очевидно, что это явление связано с проникновением нового населения.

К этому выводу и приходит Р. М. Касимова. Она сопоставляет черепа из христианских и мусульманских могил с сериями из поздних погребений Сиалка (Иран) и древними брахикраниями черепами с территории Северного Кавказа (стр. 67—69, 73). Однако следует иметь в виду то обстоятельство, что сходные типы обнаружены и в сарматских могильниках Нижнего Поволжья и Украины, т. е. далеко к северу от районов Кавказа. В связи с гипотезой Г. Ф. Дебеца³ о северных аналогиях кавказского типу большое сходство черепов из христианских и мусульманских погребений Мингечаура с сарматскими представляет известный интерес.

Любопытным фактом является отсутствие разницы между сериями VII—IX и XIV—XVII вв. По-видимому, в эпоху средневековой смена религии в Азербайджане в гораздо большей степени была связана с культурным влиянием, чем с проникновением на территорию Азербайджана нового населения.

Обстоятельное сопоставление палеоантропологических данных с результатами исследования современного населения почти невозможно из-за отсутствия краниологических данных по современным азербайджанцам. Произведенное Р. М. Касимовой сравнение средних по сериям из христианских и мусульманских погребений Мингечаура с соответственно уменьшенными измерениями современных групп привело ее к выводу о том, что тип, характерный для средневекового населения, в настоящее время распространен среди азербайджанцев Алазанской долины (Закатала, Кахи) (стр. 74—75). В общей форме этот вывод, по-видимому, верен. Однако способ сопоставления, на основании которого он сделан, довольно условен. Различия по скуловому диаметру между средневековым и современным населением Алазанской долины также требует специального объяснения при принятии гипотезы о генетической преемственности между ними. Следует пожелать, чтобы сбор материалов по краниологии современного или близкого к современности населения был непременно включен в план работ по изучению антропологии азербайджанского народа.

В заключение следует остановиться на произведенном Р. М. Касимовой исследовании влияния искусственной деформации на изменение морфологического типа и,

² М. Г. Абдушелишвили, Об эпохальной изменчивости антропологических признаков, «Краткие сообщения Ин-та этнографии АН СССР», XXXIII, 1960.

³ Г. Ф. Дебец, Антропологические исследования в Дагестане, «Антропологический сборник» I. Труды Ин-та этнографии АН СССР, нов. сер., т. XXXIII, М., 1956.

в частности, лицевого отдела черепа (стр. 42—55). Обширный материал из могил ка-
такомбного типа позволил — при разбивке черепов по степени выраженности искус-
ственной деформации черепной коробки — получить достаточно представительные се-
рии. При характерной для этого времени кольцевой деформации деформированные
черепа отличаются от недеформированных более уплощенным переносьем, несколько
большей величиной лица и глазниц. Слабо деформированные черепа занимают про-
межуточное положение между недеформированными и сильно деформированными. По
всей вероятности, деформация черепной коробки действительно изменяет лицевой ске-
лет в этом направлении. Повторяемость различий на другом материале была бы луч-
шим доказательством их реальности. К сожалению, такой материал пока отсутствует.

Значение всех перечисленных проблем, возникающих в связи с публикацией
Р. М. Касимовой, далеко выходит за рамки антропологии Азербайджана. Это инте-
ресное и ценное исследование, существенно обогащающее наши знания об антрополо-
гических типах древнего населения Кавказа.

В. Алексеев

НАРОДЫ ЗАРУБЕЖНОЙ АЗИИ

А. И. Першиц, *Хозяйство и общественно-политический строй Северной Аравии
в XIX — первой трети XX в.* (Историко-этнографические очерки). Труды Ин-та этно-
графии им. Н. Н. Миклухо-Маклая, нов. серия, т. LXIX. Отв. ред. В. Б. Луцкий, М.,
1961, 223 стр.

Книга А. И. Першица является первой в СССР монографической работой, посвя-
щенной хозяйству и общественно-политическому строю Северной Аравии, т. е. терри-
тории, на которой к началу 1930-х годов сложилось Арабское Саудовское королевство.
Она представляет собой капитальное, основанное на марксистско-ленинской методологии
хорошо продуманное исследование социально-экономической предыстории Саудовской
Аравии. Воссоздание этой предыстории — основная цель рецензируемой книги. В то
же время, как указывает во введении автор, «исследователь хозяйственного и обще-
ственно-политического строя Северной Аравии неизбежно сталкивается с рядом исто-
рико-этнографических проблем. В числе их — выяснение причин длительного сохране-
ния здесь значительных остатков патриархально-родового и патриархально-рабо-
владельческого строя, особенностей форм собственности и общественных отношений в
среде кочевого и оседлого населения, особенностей политической организации племен,
племенных союзов и феодальных эмиратов и т. п. Все это — различные стороны общей
проблемы о сущности патриархально-феодалных отношений в скотоводческом кочевье
и оседлом оазисе, разработка которой на материалах Северной Аравии является вто-
рой основной целью настоящих очерков» (стр. 2).

Нам представляется, что как цели, поставленные автором, так и географические
и хронологические рамки работы правильны и совершенно оправданны.

Книга открывается введением, большая часть которого посвящена характеристике
источников. Автор привлек весьма широкий круг материалов: описания путешествий,
фельдкорные данные, сообщения арабской прессы, систематически публиковавшиеся в
«Orientes modernis», сборники дипломатических документов, мемуары и ряд сводных
работ о Саудовской Аравии на европейских языках. Особенно полно использованы
труды западноевропейских путешественников по Аравии: список использованных ра-
бот можно признать исчерпывающим. Нужно, однако, пожалеть, что, давая во введе-
нии характеристику этой группы источников, автор ограничился лишь фамилиями
путешественников, датами, маршрутами и целями их поездок по стране. На наш
взгляд, следовало дать развернутый анализ ряда работ, например высоко оцененных
академиком И. Ю. Крачковским трудов крупного финского востоковеда Г. А. Валилина.

Как известно, русские путешествия по Аравии, в отличие от западноевропейских,
насчитываются единицами. Автор приводит данные из работ коннозаводчиков О. А. и
А. Г. Щербатовых и С. А. Строганова, штабс-капитана Давлетшина. Все же список этих
работ можно было бы пополнить. В 1862 г. в Казани были изданы «Путевые заметки
двух хаджеев»¹. В 1893 и 1895—1896 гг. в Хиджазе побывали и оставили свои путевые
воспоминания Хаджи Салим Гирей Султанов² и Ш. Ишаев³, в работах которых содер-
жатся интересные данные о хадже, мекканском невольничьем рынке и т. п. описа-
нию Джидды и Ямбо посвятил несколько заметок побывавший там А. В. Елисеев.

Попутно отметим, что хотя русские путешественники, кроме паломников, в Ара-
вии почти не бывали, тема об Аравии издавна не была чужда русской литературе.

¹ И. Ю. Крачковский, *Избранные сочинения*, М.—Л., 1958, т. V, стр. 43. Нам
до сих пор не удалось разыскать этой книги.

² «Землеведение», 1901, т. VIII, стр. 85—144.

³ «Среднеазиатский вестник», 1896. ноябрь, стр. 60—81, декабрь, стр. 45—83.

Так, уже в 1729 г. в примечаниях к «Санктпетербургским ведомостям» была помещена статья об отправлении караванов в Мекку; в «Политическом журнале» за 1794 г.— заметка о новой религиозной секте в Аравии; в «Пантеоне иностранной словесности» за 1798 г.— описание аравийских пустынь⁴. Движение ваххабитов привлекло внимание русских дипломатов в Стамбуле: М. И. Кутузов, исполнявший обязанности чрезвычайного посла, сообщал в 1793 г. Екатерине II об усилении ваххабитов и вызванном этим беспокойстве султанского правительства⁵. Ваххабитского движения попутно касались в своих работах русский дипломат Базили и посетивший в начале XX в. Месопотамию офицер Б. И. Шелковников⁶. Заметим, наконец, что хотя, как правильно пишет автор, единственным советским исследованием по новой и новейшей истории Северной Аравии является неопубликованная диссертационная работа З. Н. Степановой, некоторые вопросы, рассматриваемые в рецензируемой книге, трактуются и в посвященной более позднему периоду публикации И. П. Беляева⁷. Привлечение всех указанных работ не привело бы к пересмотру развиваемых А. И. Першицем научных положений, но существенно пополнило бы его работу.

Помимо введения, рецензируемая книга состоит из трех глав: 1) «Хозяйство», 2) «Общественные отношения» и 3) «Политический строй. Образование Саудовского государства». Каждая глава, в свою очередь оседлая, разбита на три подраздела.

В первой главе автор исследует оседлое земледелие, кочевое и полукочевое скотоводство и города Северной Аравии. Здесь дается анализ развития производительных сил, производственно-технической стороны земледелия, скотоводства и ремесла. Автор подробно описывает хозяйственный быт населения, выявляет тенденции его развития и делает ряд правильных, на наш взгляд, выводов. Вплоть до конца исследуемого периода для североаравийского земледельческого хозяйства было характерно преобладание натуральной замкнутости, крайне отсталое, рутинное состояние техники, мелкий, индивидуальный характер производства. Правда, втягивание отдельных земледельческих районов в систему мирового капиталистического рынка не могло не повлечь за собой увеличения товарности земледелия. Но, как правило, на рынок поступала лишь присваиваемая феодалами доля сельскохозяйственной продукции, а доля арендатора-земледельца в основном потреблялась в его собственном хозяйстве. В целом земледельческое хозяйство страны фактически даже еще не начинало выходить за рамки обычного феодального развития. Кочевое скотоводческое хозяйство также было крайне отсталым, но, по сравнению с хозяйством оседлых и полуседлых земледельцев, оно все же носило «менее самообеспечивающий и, следовательно, в большей степени товарный характер» (стр. 35). Однако после первой мировой войны вследствие введения на Ближнем и Среднем Востоке современных средств сообщения в Аравии начался тяжелый кризис кочевое верблюдоводства. Этот кризис не был преодолен ни мероприятиями риядского правительства по созданию ваххабитских земледельческих колоний «хиджр», ни «неорганизованным» оседанием обнищавших кочевников, ни их попытками найти себе занятия в неразвитых в промышленном отношении городах страны. «Основная масса скотоводов и во второй трети нашего века продолжала вести свое архаическое кочевое и полукочевое хозяйство» (стр. 47).

Большой интерес представляет исследование автором особенностей североаравийского города. В Аравии сохранилось и приняло самые широкие размеры первое крупное общественное разделение труда — между оседлыми земледельцами и кочевыми скотоводами. Это способствовало развитию городов как торговых центров. Но процесс отделения ремесла от сельского хозяйства остался незавершенным, городское ремесло не достигло даже позднефеодального уровня мануфактурного производства, а в дальнейшем стало разрушаться под влиянием вторжения западноевропейских фабричных изделий. «Поэтому вплоть до конца исследуемого периода города Северной Аравии росли преимущественно как торговые города, причем в большей степени за счет не столько внутренней, сколько внешней торговли, в результате чего формировавшаяся прослойка торговой буржуазии находилась в тесной зависимости от торговой буржуазии Ирака, Сирии, Египта и других ближневосточных стран. В политическом отношении город не превратился в самостоятельную силу и продолжал оставаться под властью феодальных элементов» (стр. 66). Этот вывод автора чрезвычайно важен для понимания особенностей исторического процесса в Северной Аравии — и не только в исследуемое время, но и в последующие десятилетия, вплоть до наших дней.

Если первая глава в основном посвящена производительным силам, то во второй главе анализируются производственные отношения североаравийского общества. В трех ее подразделах последовательно рассматриваются остаток патриархально-родовых отношений, рабовладение и феодальные отношения. По существу эта глава является центральной главой работы: именно здесь автор исследует на аравийском материале различные аспекты сложной, все еще слабо разработанной в советской науке проблемы

⁴ См.: А. Н. Неустроев, Указатель к русским повременным изданиям и сборникам за 1703—1802 годы, СПб, 1898, s. v. «Аравия».

⁵ М. И. Кутузов, Документы, М., 1950, т. I, стр. 297—298.

⁶ Б. И. Шелковников, Войска и район VI турецкого корпусного округа (Багдадский, Мосульский и Бассорский вилайеты), Тифлис, 1904, т. I, ч. III, стр. 14, 84, 117—186.

⁷ И. П. Беляев, Американский империализм в Саудовской Аравии, М., 1957.

патриархально-феодальных отношений. В качестве бесспорного достоинства следует отметить комплексный подход к проблеме: сравнение особенностей общественных отношений в среде кочевого, полукочевого и оседлого населения, выявление взаимозависимости и взаимовлияния «кочевого» и «оседлого» феодализма. Подробное рассмотрение форм собственности и методов эксплуатации в североаравийском обществе позволило автору прийти к следующим хорошо аргументированным выводам. 1) При всей многоукладности общественного строя страны господствующие позиции занимал феодальный уклад. 2) Основными классами североаравийского общества были класс феодалов, куда, наряду с крупными оседлыми землевладельцами и кочевыми шейхами, входили различные категории средних и мелких эксплуататоров феодального типа — купцы, ростовщики, «раскрестьянившиеся» деревенские богатеи, и класс феодально-зависимых крестьян, образуемый феллахами, рядовыми членами кочевых и полукочевых племен и африканскими вольноотпущенниками — «абидами». 3) Хотя феодальные отношения господствовали во всех слоях населения, в бедуйнском кочевье они развились в меньшей степени, нежели в оседлом оазисе. Грабля и облагая данью оседлые селения и полусоседские племена, эксплуатируя труд иноплеменников-феллахов и африканских абидов, бедуйнский шейх стремился опереться на собственное племя как на всенную силу, а поэтому вынужден был подкармливать своих соплеменников-бедуинов и всячески маскировать их эксплуатацию. 4) В условиях переплетения господствующих феодальных отношений с остатками дофеодальных укладов прямое классовое деление североаравийского общества осложнялось исторически многослойной системой социального, частью уже, несомненно, сословного, членения на феодальную аристократию, «благородные» бедуйнские племена, вассальное полусоседное и оседлое население, «низшие» племена, ремесленников — «сунна» и абидов. Эта система, существенно отличаясь от законченных форм сословной организации, известных развитым феодальным государствам Европы и Азии, «тем не менее закрепляла экономическое господство феодальной верхушки над различными категориями зависимых от нее непосредственных производителей» (стр. 149).

В заключительной части второй главы вкратце рассматривается вопрос о наличии в Северной Аравии исследуемого периода капиталистических отношений. Отмечая случаи применения наемного труда, поденщины и сезонного найма с оплатой этого труда натурой, реже деньгами, автор пишет: «Являлся ли наем рабочей силы показателем зарождения в сельском хозяйстве страны капиталистических отношений? Несомненно, нет. Применение наемного труда, как и товарно-денежные отношения, были известны и в докапиталистических формациях. Оба эти явления создавали возможность для возникновения в деревне капиталистического уклада, но не порождали его автоматически, так как реализация указанной возможности зависела от общего уровня развития производства и, в частности, от уровня развития производства вне пределов сельского хозяйства» (стр. 150). С теоретической стороны это положение автора, опирающегося на известное положение К. Маркса в III томе «Капитала», возражений не вызывает. Однако нам кажется, что для такого категорического утверждения данный вопрос, особенно применительно к Северной Аравии конца первой трети XX в., еще мало изучен.

Третья глава посвящена проблемам политической, а отчасти правовой и религиозной надстройки североаравийского общества, раскрываемым на фоне общего очерка истории страны. Она также состоит из трех подразделов. В первом («Племена и племенные союзы») рассматриваются зачаточные племенные формы политической надстройки и на примере возникновения эмирата Шааланов зарождение феодальной государственности, во втором («Эмират Джебель-Шаммар») — развитие этой государственности в раннефеодальном эмирате Рашидидов; в третьем («Эмират Неджд и его борьба за создание централизованного феодального государства») — заключительный этап сложения феодального государства в его законченной централизованной форме. В этом последнем подразделе автор дает исчерпывающую картину ваххабитского движения как движения, направленного на объединение Аравии в борьбе сначала с турецкой, а затем с английской агрессией на Аравийском полуострове, и здесь же указывает, что борьба Сауидов с Англией была не всегда последовательной (английский протекторат над Недждом 1915—1923 гг.). Хорошо раскрыта обусловленность ваххабитского движения, с одной стороны, внутренним развитием самой Северной Аравии, с другой, втягиванием страны в орбиту мировой империалистической политики. Как и в предыдущей главе, обстоятельному анализу подвергается местная специфика общих закономерностей исторического процесса, в данном случае — роль патриархальных элементов в феодальной политической надстройке и их постепенное изживание в процессе развития и укрепления феодального государства. Весь материал главы позволяет автору сделать следующий бесспорный вывод: «Образование в Северной Аравии централизованного феодального государства произошло в тот период, когда в большинстве других арабских стран стояла на очереди ликвидация феодализма в экономическом строе общества и его политической надстройке. Тем не менее, в условиях Аравии сложение крупной феодальной монархии являлось прогрессивным историческим явлением, важной ступенью в общественнополитическом развитии этой отставшей в своем поступательном движении области арабского мира» (стр. 221).

В качестве общего замечания по работе отметим, что автор в ряде случаев — при характеристике методов ирригации, форм собственности и эксплуатации, уровня раз-

вития рабовладения, феодальной государственности и т. д.— удачно привлекает сравнительно-исторические и сравнительно-этнографические данные. Однако, на наш взгляд, привлечение таких материалов могло бы быть более широким, что, несомненно, еще более увеличило бы научное значение работы. Можно сделать автору, а одновременно и Издательству Академии наук СССР еще один, более частный упрек — отсутствие общей географической карты страны (имеется лишь карта расселения кочевых и полукочевых племен), именного, географического и этнического указателей и библиографического списка, наличие которых облегчило бы пользование книгой.

В целом же работа А. И. Першина — ценное научное исследование, которое будет с пользой прочитано не только теми, кто интересуется историей Аравийского полуострова, но и всеми, кто занимается странами Арабского Востока.

Б. Данциг

С. И. Брук. *Карта народов Китая, МНР и Кореи* (с пояснительным текстом). Масштаб 1:5.000.000. Москва, 1959.

Его же. *Карта народов Индокитая* (с пояснительным текстом). Масштаб 1:5.000.000. Москва, 1959.

За последние годы сектор этнической статистики и картографии Института этнографии АН СССР выпустил серию карт, значение и актуальность которых трудно переоценить. Первой в этой серии появилась в 1956 г. карта народов Индии. Теперь аналогичными картами охвачена вся зарубежная Азия и Африка (не издана пока лишь карта Индонезии и Филиппин, но и ее можно ожидать в ближайшем будущем). Впервые советский читатель получил пособие, с которым он может разобраться в сложнейшем этническом составе этих районов земного шара, политическое значение которых так возросло в последние годы.

Обе рецензируемые карты отличаются достоинствами, свойственными всей серии в целом: это удачный метод совмещенного показа этнического состава и плотности населения, высокая степень детализации, подробность и полнота охвата. Составители использовали практически все источники и материалы, какие имелись к моменту напечатания этих карт. Нужно отметить, что далеко не всегда они располагали достаточно надежными источниками обычных типов — картами, справочниками, переписями. Для многих районов были использованы в основном литературные источники, зачастую косвенные, и была проделана очень большая работа по розыску, обработке и проверке данных, содержащихся в самых разнообразных материалах.

Рецензируемые карты снабжены пояснительными записками, которые сами по себе являются ценными трудами, дающими довольно подробные сведения не только о численности, но и об этногенезе, занятиях, культуре показанных на карте народов. В записке к карте «Население Китая, МНР и Кореи» библиография дается в сносках; удачнее сделано в записке к карте «Население Индокитая», где библиография (62 названия) дана отдельным списком. Очень хорошо поступили составители, снабдив легенду карты Китая, Кореи и МНР иероглифическими обозначениями всех перечисленных народов.

Все карты изданы однотипно, в одном масштабе (1:5 млн) и проекции (лишь карта Африки имеет более мелкий масштаб — 1:8 млн, о чем можно лишь пожалеть).

Тем более досадны отдельные промахи и погрешности, которые все же встречаются в этих прекрасных в целом картах. Так, например, на карте Китая показаны две градации плотности 51—100 и 101—200. На карте же Индокитая дана лишь одна градация 51—200. Такая разница вряд ли оправдана. Как в картах, так и в пояснительных записках встречаются опечатки, могущие дезориентировать даже весьма квалифицированного читателя. Так, в пояснительной записке «Население Китая, МНР и Кореи» в сноске на стр. 26 написано, что долоны являются предками казахов, подвергшихся сильной ассимиляции со стороны уйгуров, тогда как речь должна идти не о предках, а о потомках. На этой же карте на юге провинции Ганьсу, если верить номерной цифре, показана группа тай, которые, разумеется, никогда не жили в этой провинции. Но это погрешности чисто технические. Есть и более серьезные погрешности, вызванные прежде всего несовершенством источников, а также и недостаточно внимательным и критическим подходом к ним. Так, на карте Индокитая крупный город Южного Вьетнама Далат показан на территории, сплошь заселенной очень отсталой народностью чема с плотностью до 1 чел. на кв. км., тогда как само наличие на этой территории крупного города говорит о том, что здесь совершенно иная плотность и иной этнический состав — с преобладанием вьетнамцев. Этой погрешности могло бы не быть при более внимательной работе над источниками. Однако основная часть встречающихся в рассматриваемых картах недостатков проистекает или из неточности источников, или же из их недостаточности.

Вьетнам, например, по признанию самих составителей, во всем Индокитае является страной, более других обеспеченной как статистическими, так и картографическими

материалами. Тем не менее, показанное на карте расселение народов Вьетнама кое в чем не соответствует действительному положению вещей. Так, на карте под 15° сев. широты показан обширный район расселения джаран. В действительности же джаран так далеко на север не заходят, и этот ареал — зона распространения мон-кхмерозычного народа чамре. На французской карте народов Индокитая они ошибочно показаны «малайско-полинезийским» цветом, и эта ошибка перекочевала и в новую карту. Совсем не показаны районы обитания горных монов в северо-западном Вьетнаме, хотя они являются здесь важным этническим элементом.

Все указанные недостатки сравнительно невелики и в какой-то мере неизбежны. Что же касается методологической основы составления карт, классификации народов, принципов генерализации разрозненных этнических групп, то они, несомненно, находятся на должной высоте.

Особенно приятно отметить, что этими картами, пожалуй, впервые введены в широкий обиход такие сборные названия групп народов, как «горные моны», «горные кхмеры», «горные чамы», «горные тай», «маукен». Правда, «горных тай» не так легко выделить, как другие перечисленные группы. Спорен вопрос о том, можно ли включать сюда близкие к чжуан народности, как нун и нян; однако тхо и каолан отнесены сюда правомерно.

Само по себе установление определенных принципов классификации народов этой части мира имело в момент опубликования карт большое значение. Составителям пришлось решать этот вопрос самим, не так, как это делалось в тех картографических материалах, которые легли в основу рецензируемых карт, иначе, чем проводилась эта классификация, например, во втором издании БСЭ. И решен ими этот вопрос был правильно, так что теперь можно пользоваться этой классификацией как наиболее достоверной. Мяо, яо, вьетнамцы, мьэнги отнесены здесь в китайско-тибетскую семью, горные чамы четко отделены от горных кхмеров; спорной осталась лишь классификация подгрупп тюркских народов в объяснительной записке.

Вызывает возражения показ больших сплошных ареалов расселения мяо и яо на севере Индокитая. С одной стороны, те и другие расселены даже шире, чем это показано: яо составляет небольшую часть этнического состава Лаоса не только на крайнем севере, но и южнее Луанг-Прабанга, немало их во Вьетнаме по правобережью Черной Реки между Шон-Ла и Хоа-Бинь. Однако почти нигде в Индокитае они не образуют сплошных ареалов: они расселяются в определенной зависимости от рельефа местности, но почти повсюду чересполосно с горными тай.

Недостаточно точно показано и расселение горных монов. Так, кхму в Лаосе показаны только в Хуа-конге, между тем они составляют коренное население и в Хуа-фансе, и именно к этим кхму ближе всего кса Вьетнама. Почему-то отсутствует такой хорошо известный народ, как ламет. Вообще, вызывает сомнение выделение лаотхенг как одного из горно-монских народов Лаоса: под этим названием в Лаосе имют в виду скорее всего горно-монские да, пожалуй, и горно-кхмерские народности во всей их совокупности.

Неоправданно монолитной по этническому составу предстает на карте Бирма. Здесь следовало бы по крайней мере выделить палаун из ва, кая и падаун из каренов, не говоря уже о более мелких народах. Китайцы в Бирме показаны только в Качинском государстве, а в Таиланде — только в дельте. Между тем в Бирме они живут также в районе дельты, а в Таиланде их немало и в горно-лесных районах.

При составлении карты народов Китая ее авторы находились в более выгодном положении, так как в Китае число народностей установлено довольно точно. Конечно, и здесь имеются спорные вопросы, которые отразились и в карте: еще не вполне ясно, являются ли ша, нун, маонань, малао отдельными народностями, как они показаны на карте; неясно также, насколько можно считать монолитными такие не разделенные на карте этнические общности как лоба, гаошань, ицзу; однако в любом случае речь может идти примерно о полусотне народов, населяющих Китай. Существенно это число не изменится.

Значительно труднее определить общее число тех этнических групп Индокитая, которые могут быть названы народностями. В Бирме картой выделено примерно двадцать названий, тогда как переписи содержат до двухсот. Правда, в этих переписях подчас упоминаются «народы», насчитывающие 9, 6 и даже одного человека; многие «народы» явно являются лишь племенными подразделениями, локальными этнографическими группами. Все же, по-видимому, народностей, подлежащих выделению, значительно больше двадцати. С другой стороны, неясно, существуют ли по сей день в Бирме моны, большой ареал которых показан на карте; есть основания предполагать, что в настоящее время в Бирме они полностью ассимилировались с бирманцами. Гораздо подробнее карта Вьетнама, где показано около 40 народов, тогда как самые подробные списки дают не более 70. Но и на карте Вьетнама не показаны такие довольно крупные народности, как пуок (из горных монов), ванкьеу (лу), кхату (ту), кор (или ре, хре), срэ (кохо) — все из горных кхмеров, из горных чамов — гуру (чуру). Они либо вообще никак не выделены из окружающего населения, как пуок, либо объединены без упоминания в легенде с родственными народностями — сун, чема, раглан.

Возвращаясь к народам Китая, следует пожалеть, что здесь не выделены этнические группы в пределах народности хотя бы так, как это сделано в карте Африки

(т. е. литерами а, б, в). Цзяжун и сифань упомянуты в легенде, но тщетно будем мы искать их на карте. Подразделения ицзу, в том числе такие важные, как носу, аси, сани, и такие своеобразные, как куцун, вообще не упомянуты в легенде (а куцун — и в объяснительной записке), а показать их на карте следовало бы, как и подразделения горных тая в Индокитае. Точно так же, литерами, следовало бы показать отдельные племена лоба и гаошань, тем более, что эти ареалы не перегружены деталями.

При первом ознакомлении карты представляются очень пестрыми. Это естественно: дробен сам по себе этнический состав, а карты подробные и составлены совмещенным методом. Зачастую читать их приходится с лупой, но это нельзя поставить составителям в вину: это не учебные карты, а справочники, сводные научные труды, и полнота сообщаемых ими сведений оправдывает труд, который надо приложить, чтобы разобраться в их сложном рисунке.

Нельзя не сделать нескольких замечаний и в адрес технического оформления карт. Большинство ареалов имеет штриховку плотности, обозначения некоторых народов имеют штрих в самом цвете (этим отличается цвет тамиллов от цвета монов в карте Индокитая, в Китае — цзинпо от ицзу). Штриховка плотности повсюду вертикальная, а цвета — горизонтальная. Между тем то и другое (второе — для народов с плотностью не ниже 10) можно было варьировать — делать диагональным, как это и сделано со штриховкой плотности в карте Африки. Это очень повысило бы удобочитаемость карт. Без этого же сейчас очень трудно найти шуй среди тун, молао и маонань среди чжуан, ибо в этом очень мозаичном районе они даны одним цветом. Буи, правда, резко выделяются по оттенку, зато их легко смешать с китайцами. Остается полагаться лишь на номерные цифры, а это мало удобно.

Жаль, что на карте народов Китая, МНР и Кореи не удалось уместить и Японию: тогда мы имели бы карту всей Восточной Азии.

Все этнические карты выпускаются очень малым тиражом и быстро раскупаются. Уже сейчас найти в продаже карты Индии, Китая, Индокитая невозможно, так что пора поставить вопрос об их переиздании. Однако это не должно быть механическое переиздание. Нам представляется целесообразным свести все эти одномасштабные карты в единую этническую карту или Зарубежной Азии в целом, или по крайней мере в карту народов Восточной, Центральной и Южной Азии, включив сюда Афганистан, страны Индостана, Индокитая и Индонезии и страны Восточной Азии, включая Японию. Основу можно взять от очень удобной политической карты-пятимиллионки, которая вышла на четырех листах в 1960 г. Для наглядности можно было бы и отказаться от показа плотности, не упрощая, однако, очертания ареалов и учтя высказанные пожелания. Подобные крупнотональные карты, несомненно, встретят не менее горячий прием, чем карта народов мира, которая сейчас готовится к печати, тем более, что эта более мелкая по своим масштабам карта никоим образом не сможет заменить крупномасштабных зональных карт.

С. Арутюнов

НАРОДЫ АФРИКИ

А. Алим а н. *Доисторическая Африка*. Перевод с французского Л. И. Алексеевой, Н. С. Ивановой, О. Л. Касиловой под редакцией В. И. Громова и Н. И. Кригера. Изд-во иностранной литературы, М., 1960. 503 стр. + 29 таблиц. 155 рисунков в тексте.

Интенсивная полевая работа археологов, палеонтологов и геологов на протяжении последних тридцати лет привела к тому, что в настоящее время африканский материк перестал быть той неведомой землей, какой он был для исследователей начала века. В общих чертах выявлены особенности геологического развития разных периодов на протяжении конца третичного и четвертичного периодов, исследованы этапы формирования третичной и четвертичной флоры и особенно фауны, открыты древнейшие археологические культуры как относящиеся ко времени заселения Африки человеком, так и к более поздним эпохам. Сейчас от накопления материала и описания отдельных археологических памятников и геологических разрезов сделан переход к обобщению разнообразных данных и составлению общей картины развития древнего населения Африки и его культуры в связи с развитием природной среды. В области геологии этот переход ознаменовался рядом попыток синхронизации четвертичных отложений африканского материка с четвертичными отложениями других частей света, особенно Европы, в области палеозоологии — указанием на сравнительно позднее вымирание многих видов древних млекопитающих, например гиппариона, в области археологии — выделением большого количества своеобразных культур, многочисленность и многообразие которых свидетельствуют об особых путях культурного развития человечества в Африке на протяжении палеолитического времени.

Новейшие открытия во всех перечисленных областях суммированы в ряде сводных работ. Археологии Северной Африки посвящены обширные книги Л. Балу и Р. Вофрея, археологии и четвертичной геологии Восточной Африки — книги Л. Лики и С. Коул, история четвертичного периода в Южной Африке освещена в обстоятельных исследованиях Д. Кларка, Р. Дарта и С. Ван-Рит-Лове. Но все они не полностью охватывают африканский материал и поэтому не могут дать представления о развитии человеческой культуры в Африке в целом. Автор рецензируемой книги ставит своей целью заполнить этот пробел — суммировать археологический материал и дать очерк развития ранних археологических культур на территории Африки в связи с изменением климата, геологической и фаунистической обстановки в четвертичное время. Не остались за пределами внимания А. Алиман и данные антропологии в той части, в какой они относятся к формированию физического типа древнейших насельников африканского материка, и образцы древнего искусства. Широта и комплексность представленных в книге материалов выгодно отличают ее от других изданий. До сих пор на русском языке не было опубликовано ни одной значительной работы по африканской археологии. Между тем интерес к прошлому бсрющихся за свое освобождение народов Африки растет с каждым днем. Поэтому выход в свет полного перевода книги французского профессора Акриетты Алиман «Доисторическая Африка» является важным событием для каждого интересующегося историей и культурой Африки.

В книге А. Алиман дается систематизированное изложение материалов африканской первобытной археологии по девяти главнейшим географическим провинциям Африки. В строго хронологическом порядке автор показывает развитие почти всех известных современной науке археологических культур в каждой из выделенных ею провинций.

В особые разделы сведены материалы о доисторическом человеке Африки, африканском искусстве и мегалитических памятниках Африки. В небольшом по объему заключении А. Алиман обобщает материалы хронологии африканских геологических периодов и археологических культур, пытается сопоставить эти данные с данными первобытных археологических культур Европы, отмечая известное абсолютное отставание каменных индустрий Африки. В заключении особенно интересен раздел: «География Африки в доисторическое время», где прослеживается эволюция культурных ареалов от дошеллы к неолиту. Шесть оригинальных карт, сопровождающих этот раздел, делают выводы А. Алиман особенно наглядными.

Вообще хронология занимает особо важное место в работе А. Алиман. Вопросы геологической датировки, увязки отдельных геологических слоев, палеоклиматологии, развития фауны — все это выделено в особые разделы, открывающие отдельные главы. Эти вводные разделы заканчиваются краткими выводами, в которых перечислены основные вехи развития природной среды в соответствующих географических зонах и которые очень облегчают усвоение представленных в вводных разделах разнообразных данных. Таким образом, археология в книге А. Алиман поставлена на прочный фундамент четвертичной геологии. Попыты синхронизации отдельных слоев и увязки их с колебаниями климата представлены на специальных схемах. Они позволяют получить наглядное представление о тех или иных этапах в развитии африканских культур. Особенно интересны диаграммы изменений климата и культур по различным странам (например, Кения, Южная Родезия и т. д.). Читатель получает возможность не только связать всю цепь археологических культур с плювиальными и аридными фазами климата, но и сопоставить циклы развития в отдельных областях Африки друг с другом. В ряде случаев диаграммы дублируются таблицами смены доисторических культур.

Книга снабжена множеством иллюстраций. Хорошие штриховые изображения каменных орудий дают знакомство с морфологией африканских кремней. В приложении дается 29 таблиц фотографий каменных и костяных орудий, керамики, костных остатков, фотоаграфин произведений искусства первобытных народов Африки. Четыре таблицы воспроизведены в цвете, в том числе изображение знаменитой «Белой дамы» из Брандберга.

В конце каждой главы дается небольшой, но ценный список основной археологической литературы по рассматриваемой области.

Каково впечатление, которое складывается при прочтении книги А. Алиман? Прежде всего бросается в глаза многообразие типологических комплексов на разных территориях и отсутствие единых путей перехода от нижнего палеолита к верхнему. Это, по-видимому, справедливо не только по отношению к южным и северным областям Африки, но и по отношению к таким относительно близким географически к Европе территориям, как страны Магриба и Египет. Схема единого пути развития человечества на протяжении нижнепалеолитического времени, наиболее страстным и ярким защитником которой в советской археологической литературе был покойный С. Н. Замятин, очевидно, нуждается в существенных дополнениях в свете африканских материалов.

С другой стороны, нельзя не отметить чрезвычайно осторожного отношения А. Алиман к результатам исследований очень многих палеолитических местонахождений, авторы которых выделяют локальные варианты развития культуры на основании ограниченного и мало пригодного для этой цели материала. Отсюда широкое распространение в литературе многочисленных названий культур и их локальных осо-

бенностей, представления об особых путях развития каждой провинции, увлечение которыми явно не соответствует степени их фактического обоснования. А. Алиман везде, где только это возможно, подчеркивает сходство следующих за ашелем культур с мустьерской культурой Западной Европы, отмечает черты сходства в разных мезолитических культурах африканского материка и т. д. Рецензентом представляется, что по этому пути можно было бы пойти еще дальше. Так, стелленбосская культура Южной Африки практически не отличается от шелля и ашеля Западной Европы. А. Алиман сама пишет, что различия проистекают в основном за счет иного материала (стр. 314). То же самое можно сказать и о культуре фауремит (кстати, по-русски следовало бы, по-видимому, писать «форсмит»). Зачем тогда новые наименования, создающие видимость своеобразия там, где его нет, и только затрудняющие понимание существа дела?

В известной мере такой подход к материалу вытекает у автора из подчеркнутого стремления к объективности изложения. Но в конечном итоге объективность перерастет в объективизм и эмпиричность. А. Алиман стремится полностью исключить из своей работы какие бы то ни было гипотетические построения и умозаключения. «Доисторическая Африка» — своего рода абсолют фактологии. Этим определяется и чрезвычайная сухость изложения Алиман, и бескрылость ее книги, которая порою превращается в перечень геологических горизонтов и археологических стоянок.

Чрезвычайно малая изученность наиболее отдаленных эпох в жизни африканского материка делает, без сомнения, оправданным скептический подход автора к «соблазнительным, но малообоснованным рассуждениям об эволюции первобытного человека на африканском континенте... вне прочно установленных хронологических рамок» (стр. 12). Это бесспорно. Но А. Алиман, пытаясь ограничиться лишь голыми фактологией, забывает о действительной эволюции, имевшей место в истории африканского континента. Набросанная ею картина лишена органического единства. Мы не можем, безусловно, проследить все этапы этой эволюции, но не имеем права на этом основании пренебрегать ею. У А. Алиман — не картина археологического развития Африки, а картина смены различных техник в каменной индустрии.

Наиболее спорными в рецензируемой книге являются периодизация и общая оценка хронологических рамок доисторических культур Африки. Вот что говорит А. Алиман во введении к своей работе. Если такие термины, как «нижний», «средний» и «верхний» («поздний») палеолит, мезолит, неолит в том значении, как их применяют в Западной Европе, могут еще иметь смысл применительно к Северной Африке, хотя и здесь мы встречаем трудности при определении точного их значения и соответствия терминам европейским, то для остальной части Африки мы вообще не можем пользоваться этими подразделениями (стр. 13). И далее «... Типы техники, встречающиеся на африканском континенте, примерно идентичны, либо достаточно близки типам, установленным для Европы; поэтому мы можем принять европейскую терминологию. Мы будем говорить о шелльской и ашелльской технике бифасов, о клэктонской, леваллуаской или мустьерской технике отщепов, о технике пластинок, о солютрейской обработке двусторонних лавролистников, с той оговоркой, однако, что термины эти сами по себе еще не предвещают точного соответствия с европейской хронологической шкалой» (стр. 14).

Странным образом А. Алиман не замечает противоречия между замечанием о соответствии типов техники Европы и Африки и указанием на невозможность использования для значительной части Африки таких определений, как нижний, средний, верхний палеолит и т. д., хотя все это для нее лишь термины. Это не просто логическая ошибка. Речь здесь идет не о терминологии. Конечно, не имеет смысла надеяться на обнаружение морфологического и хронологического соответствия между культурами Европы и Африки. Понятно, что своеобразие африканских археологических материалов должно нарастать по мере продвижения к югу, что Африка может и опережать Европу, и отставать от нее. Но универсальность прохождения всем человечеством основных этапов развития в эпоху каменного века давно уже доказана. Палеолит Африки может отличаться исключительно большим своеобразием, но сомневаться в его существовании, как и в существовании других периодов культуры камня в археологии Африки, невозможно. В противном случае нужно отрицать либо древность появления человека в Африке, либо способность африканцев к самостоятельному развитию. А. Алиман не собирается делать ни того, ни другого, она лишь пытается, подобно многим эклектикам, отмахнуться от решения некоторых принципиальных вопросов, свести все к терминологическим определениям.

А. Алиман ошибочно включает в число доисторических культур памятники междуречья Замбези-Линпопо, связанные с культурой Зимбабве (стр. 349). Действительно, в отдельных районах междуречья каменные орудия употреблялись вплоть до середины XIX в., но преобладание в этой области культуры железа уже с X—XI вв. не вызывает сомнений. Упоминаемые А. Алиман памятники Зимбабве, Иньянга, Мапунгубе и многие другие принадлежат уже к эпохе классового общества. Автор сам говорит о высокой материальной культуре насельников африканского междуречья.

В соответствии с этим неправильно рассматривать Южную Африку как убежище, в котором неолитические и мезолитические культуры «...сохранились в течение последних тысячелетий и даже последних веков» (стр. 350). Южная Африка дает яркий пример постепенного развития материальной культуры от камня к железу, от перво-

бытно-общинных к классовым отношениям. Междуречье Замбези-Лимпопо было колыбелью одной из наиболее ранних цивилизаций Африки. Только вторжение европейских колонизаторов задержало дальнейшее развитие африканских обществ в этом районе, законсервировало наиболее архаические черты в их культуре.

А. Алиман делит Африку на девять основных областей: 1) Магриб, 2) Триполитания и Киренаика, 3) Египет, 4) Сахара и ее южная окраина, 5) Эфиопия и Сомали, 6) Восточная Африка, 7) Западная Африка — между Сахарой и Гвинейским заливом, 8) бассейн Конго, 9) Южная Африка. С точки зрения современной географии такое деление не вызывает сомнений, но относительно археологического материала оно не может считаться удачным. Оно оказывается слишком мелким для целого ряда археологических культур. Автор вынужден в ряде глав снова и снова возвращаться к изложению сходного материала. Это лишает изложение цельности, дробит впечатление. В ряде случаев автор расчленяет по разным главам области, которые необходимо рассматривать вместе. Так, например, Катанга тесно связана с африканским междуречьем и Южной Африкой, а те в свою очередь с Восточной Африкой. А. Алиман сама отмечает это на стр. 290, но тем не менее рассматривает все эти области порознь. Вообще археологическое районирование Африки представляет собой важную научную проблему, еще совершенно не разработанную. Жаль, что автор крупного обобщающего труда совершенно обходит этот серьезный вопрос.

Не будучи специалистом, А. Алиман тем не менее осторожно и вдумчиво трактует вопросы палеоантропологии. Она не опирается на спорные находки, что характерно для многих даже серьезных руководств, и поэтому ее изложение свободно от предвзятых гипотез и дает в общем правильную и достаточно полную картину формирования физического типа человека на территории Африки. Правда, как в большинстве случаев, и при изложении археологического материала А. Алиман остается скорее регистратором, чем исследователем, описывает больше, чем комментирует, по всей вероятности, сознательно отодвигает от себя рассмотрение теоретических проблем антропологии, решение которых во многих частностях связано с африканским материалом. Помимо этого общего недостатка, изложение антропологических факторов страдает и некоторыми фактическими неточностями и неточностью формулировок. А. Алиман неоднократно пишет о более развитом черепе у одной ископаемой формы по сравнению с другой, когда речь идет о древних представителях *Homo sapiens*. Далее, по ее мнению, череп из Флорисбада не может быть сближен с неандертальскими из-за малой высоты орбит. Это верно, но в данном случае различие в этом признаке является второстепенным по сравнению с выраженностью подбородочного выступа, относительно малым развитием рельефа черепа и, сравнительно с неандертальцами, высокой черепной коробкой флорисбадского черепа.

Большой интерес представляет раздел «Африканское искусство», знакомящий читателя с основными группами древних африканских изображений. Особое внимание А. Алиман уделяет важной проблеме хронологии африканского искусства, осложняющейся тем, что большая часть изображений не связана с культурными слоями. Автор справедливо указывает на анализ представленной в изображениях фауны, как на один из правильных методов определения возраста древних изображений. На более позднем этапе можно использовать определенные особенности в одежде и прическах изображаемых фигур. А. Алиман приводит основные классификационные схемы, предложенные исследователями древнего африканского искусства. К сожалению, некоторые из них автор принимает без должной критики. Так, она согласна с предложенным Х. Винклером спорным делением изображений Вади-Хаммамат на местные и иноземные, причем последние связываются с миграцией завоевателей через Красное море (стр. 414).

А. Алиман правильно отмечает сходство в искусстве ряда районов Африки. Особое место уделяется искусству Южной Африки. Автор не придерживается традиционного, но беспочвенного разделения бушменов на граверов и живописцев. Как новый этап А. Алиман выделяет эпоху появления банту, что, безусловно, правильно. Автор скептически относится к гипотезе А. Брейля о египетском и критском влиянии на искусство Южной Африки и сочувственно излагает критические высказывания К. Ван-Рит-Лове и Дж. Скофилда относительно чужеземного происхождения «Белой дамы» из Брандберга.

Все сказанное иллюстрирует и достоинства и недостатки рецензируемого труда. Основное его достоинство — систематичность и полнота изложения, не свободное, однако, как мы пытались показать, от некоторых фактических неточностей; основной недостаток — эмпиричность и нежелание автора перейти от регистрации описываемых фактов к их анализу и обобщению. Тем не менее, перевод книги А. Алиман на русский язык нельзя не приветствовать. Для специалистов она долго будет служить полезным справочником, неспециалистам даст возможность познакомиться с первыми шагами африканских цивилизаций, интерес к которым с огромной быстротой растет в широких кругах советских читателей в результате замечательного культурного строительства африканских народов, освободившихся от колониального рабства.

В. Алексеев, Л. Фадеев

О ПЕРЕВОДЕ КНИГИ А. АЛИМАН «ДОИСТОРИЧЕСКАЯ АФРИКА»

Книга А. Алиман по праву может считаться лучшей сводкой по четвертичной геологии и первобытной археологии Африки. Целесообразность перевода ее на русский язык вполне очевидна. Одна из наиболее актуальных задач советских исследователей четвертичного периода — синхронизация физико-географических, ботанических, зоологических, антропологических и археологических явлений. Это необходимое условие для выяснения длительности сосуществования современного и неандертальского человека, от чего в значительной мере зависит решение одной из кардинальных проблем антропогенеза — проблемы происхождения *Homo sapiens*. Исследования в этой области не могут рассчитывать на успех, если не будут приниматься во внимание все явления, происходящие на поверхности земного шара.

Между тем и палеогеографические, и палеоантропологические, и особенно археологические исследования четвертичного периода в той или иной мере страдают «европоцентризмом». В течение последних десятилетий в изучении четвертичной геологии и археологии Африки были достигнуты большие успехи, бесспорно заслуживающие внимания всех исследователей, независимо от предмета или района их деятельности. Знакомство с африканским палеолитом окончательно подкрепляет веру в универсальный характер периодизации позднего палеолита, разработанной в свое время для Франции. Вместе с тем достижения африканских археологов позволяют выяснить действительные, свойственные всему человечеству закономерности развития техники на древнейшем этапе ее развития.

Именно на африканском материале с наибольшей ясностью обрисовывается стадия так называемых «галечных орудий», сменяющихся индустрией «ручных рубил» и своеобразных, не известных в Европе рубящих орудий, для которых в русском переводе книги Алиман удачно использован новый в палеолитической археологии термин «колуны». Весьма поучительны данные об африканском «среднекаменном веке», типологически соответствующем европейскому мустье, но хронологически, по-видимому, несколько более позднем.

С внешней стороны издание русского перевода не оставляет желать лучшего. Особенно хороши иллюстрации. Рисунки каменных орудий перечерчены с ювелирной тщательностью и увеличены, что, несомненно, сделало их более наглядными, чем во французском оригинале. То же следует сказать о картах.

К сожалению, значительно хуже обстоит дело с переводом текста.

Грубых ошибок, искажающих смысл по существенно важным вопросам, автор настоящей рецензии, не производя систематической проверки текста, заметил девять.

Стр. 69 «...резкая замена иберо-мавра атером». В оригинале наоборот: «...атера иберо-мавром».

Стр. 217. «Если мы и обнаруживаем какое-то влияние египетской культуры, то главным образом за счет влияния, идущего с юга...». Речь идет о Сомали (!). Надо: «Хотя египетские влияния и прослеживаются, но основной отпечаток на первобытную историю этого района наложили влияния, идущие с юга».

Стр. 262. «...оно (железо) лишь способствовало проникновению финикийцев в Западную Африку». Надо: «...оно появилось в Западной Африке лишь в связи с глубоким проникновением финикийцев».

Стр. 280. «...двусторонние орудия стали более длинными, и их начали полировать». Речь идет о каменной культуре, более или менее синхронной европейскому мустье. Если бы в камене действительно появились полированные орудия, то от этой синхронизации пришлось бы категорически отказаться. Но во французском тексте говорится: «...бифасы становятся более длинными и тонкими».

Стр. 370. «...максимальная ширина черепа (хотя и очень низко расположенного) несколько ниже у африканской формы». Речь идет о черепе из Эяси. Из русского текста (считая, что вместо «расположенного» надо «расположенная») следует, что этот череп более примитивен, чем черепа питекантропа и синантропа. Правильный перевод: «...максимальная ширина черепа, хотя и расположена очень низко, все же лежит менее низко у африканской формы».

Стр. 352. Почти весь параграф, посвященный Мадагаскару, переведен неверно. Вместо трех волн переселений, о которых говорится во французском тексте, в переводе появились мнения трех групп антропологов. По сравнению с этой другие погрешности в том же параграфе выглядят совершенно незначительными.

Стр. 386—387. «...вопрос, представляю ли австралопитециды боковую ветвь, обреченную на вымирание, или ее следует принять как первую ступень ствола, который ведет к древнейшим людям, остается спорным. Во всяком случае она (т. е. ветвь или ступень австралопитецидов? — Г. Д.) была представлена также и в Восточной Африке, подтверждением чему служит нижняя челюсть..., принадлежащая африканскому виду рода *Meganthropus* (прегоминиды Явы)». Дальше в русском тексте следует совершенно искаженный перевод: «...группа австралопитецид была представлена и в Северной Африке (*Atlanthropus mauritanicus* из Паликао)». В оригинале сказано: «Остается спорным вопрос, была ли эта группа (австралопитековых. — Г. Д.) обречена на вымирание, будучи лишь попыткой (очеловечения. — Г. Д.), или она образует ступень, ведущую к прегоминидам. Так или иначе последние (т. е. прегоминиды. — Г. Д.) также, по-види-

тому, представлены в Восточной Африке нижней челюстью... африканского вида рода *Meganthropus* (прегомниды Явы) и, без сомнения, в Северной Африке (*Atlanthropus mauritanicus* из Паликао)».

Стр. 445. Вместо «бушменое» надо: «берберов». Это, конечно, описка, но недопустимая.

Стр. 451. «...даже самое незначительное развитие четвертичных ледников в Африке даст возможность найти основу хронологии в пульсации их развития». В действительности надо наоборот: «Ничтожное развитие ледников в Африке лишает нас всякой возможности найти в их пульсации хронологическую основу».

Искажения смысла имеются и в других местах, но они относятся к второстепенным деталям. Таких ошибок замечено около сорока.

Стр. 23 «...отложения, богатые ископаемыми организмами и содержащие редкие культурные остатки». Надо: «...редкость богатые ископаемыми организмами и культурными остатками».

Стр. 46. «...бифасы были обнаружены рабочими, восстанавливавшими лесосеку после грозы». Французское «сопре» в данном случае значит, конечно, не «лесосека», а «разрез». Надо: «зачищавшими разрез».

Стр. 50 «...каменный отбойник, несомненно, легче было раздобыть на марокканской террасе, чем хорошую дубинку». Речь идет о деревянном отжимнике, который никак нельзя называть «дубинкой». Надо: «...чем подходящий для отжимника кусок дерева».

Стр. 67. «...распространение ашельской традиции на африканском континенте началось с Северной Африки». Надо: «...большое значение ашельской традиции на африканском континенте проявляется, начиная с Северной Африки».

Стр. 69. «...атерская культура... заменяет неолит». Надо: «...продолжает существовать до неолита».

Стр. 70. «...капсий и иберо-мавр появились в верхнем палеолите Западной Европы вскоре после атера». Надо: «...капсий и иберо-мавр появляются в эпоху, соответствующую нашему западноевропейскому позднему палеолиту..., следуя за атером».

Стр. 74. «...размеры которых (скребков) со временем возрастали» Надо: «...относительная численность которых со временем увеличивалась».

Стр. 81. «Эта культурная фация, сменяющая капсий на побережье». Надо: «...заменяющая».

Стр. 168. «...рыбы кости разведены, грани разрушены». Речь идет о выветривании каменных орудий, и *arêtes* в данном случае означает не «рыбы кости», а «границы». В целом надо: «...границы стертые, поверхности сколов исчерчены пересекающимися линиями».

Стр. 182. «...банановидными скребками». Надо: «обыкновенными» (*banales*).

Стр. 186. «...обилие необычного инвентаря». Надо: «необыкновенное обилие».

Стр. 193. «...следует отметить также сходство неолита восточной части Сахары с фациями Экваториальной Африки (тумба), характеризующимися обилием топоров и особыми фациями». Французское «*faciès*» во втором случае надо было перевести «облик», т. е. «...обилием топоров и особым обликом некоторых из них». То же на стр. 176, вместо «фации мустье» надо: «мустьерского облика».

На стр. 370 переводчик спутал «*faciès*» и «*faces*». В результате вместо «архаического облика» получилось «с примитивным строением лицевой части черепа».

Стр. 193—194. «Возможно, что было бы ошибкой видеть причину этой бедности культур древнего палеолита в распространении к северу зоны значительной влажности». Смысл французского текста прямо противоположный. В нем сказано: «Едва ли не в распространении к северу зоны значительной влажности следует, возможно, видеть причину этой бедности находок древнего палеолита». Смысл сохранился бы и в том случае, если вместо «было бы ошибкой» перевести «не было бы ошибкой».

Стр. 196. «Климат ашельского плевниала ...способствовал произрастанию экваториальных лесов и развитию болот...; таким образом, влажный климат неолита вызван образованием саванн». Надо: «Там, где климат ашельского плевниала привел к образованию экваториальных лесов и болот..., влажный неолитический период привел лишь к образованию саванн».

Стр. 215 и 217. Французское «*croissants*» переводчик спутал с «*croix*» и перевел «кресты». Речь идет о микролитических орудиях. Надо «полумесяцы» или, скорее, «сегменты».

Стр. 219. «...извержения лав и вулканических пеплов..., изменивших направление русел рек». В оригинале сказано, что смещения земной коры вызвали извержения и изменили направления рек.

Стр. 220. «На первый взгляд может показаться, что Восточная Африка представляет собой благоприятное место для установления доисторической хронологии». Надо: «Восточная Африка прежде всего представляет собой исключительно благоприятную область для установления доисторической хронологии».

Стр. 224 (примечание). «В Восточной Африке млекопитающие сохранились гораздо дольше, в Европе же они вымерли много раньше». Надо: «В Восточной Африке длительное время сохранялись такие млекопитающие, которые задолго до этого вымерли в Европе».

Стр. 245. «...в довольно глубокой яме». Надо: «в неглубокой».

Стр. 249. «...скелеты находятся... в выгнутаом положении... Это свидетельствует..., что... среди расовых типов не было никакой негроидной формы». Надо: «Эти скелеты свидетельствуют...».

Стр. 258. «...к концу верхнего неолита». Надо: «палеолита». Аналогичная описка на стр. 42.

Стр. 258. «В нескольких местах найдены шары различной величины, продолговатые гири (roids) к палке для копки, которые, несомненно, имеют более северное происхождение». Вместо «гيري» лучше было бы: «грузы». Но ошибка здесь в конце фразы. Надо: «наверное это наиболее северное их местонахождение».

Стр. 260. «В обоих этих местах отмечено крайнее развитие неолита с капсийскими традициями». Надо: «Оба пункта являются крайним пределом распространения...».

Стр. 277 «...имеющие форму узких пластинок». Речь идет о тонких двояковыпуклых бифасах овальной формы. В образной французской терминологии орудия этой формы называются «limandes».

Лиманда, или ершоватка.— род рыб из семейства камбаловых. На стр. 52 этот же термин переведен: «рыбообразной формы». Лучше, пожалуй «камбаловидной». Во всяком случае «узкие пластинки» здесь совершенно не подходит.

Стр. 336. В параграфе «Поздний каменный век» после первой фразы в оригинале стоит: «Индустрии характеризуются сменой левалуасской техники техники ножевидной пластины. Связанные с этими индустриями человеческие останки указывают на существенные антропологические изменения, происшедшие на заре позднего каменного века». В переводе обе эти фразы пропущены, очевидно, по недосмотру.

Стр. 362. «В случае, если камень врезался в череп, череп разламывался». Речь идет о приемах охоты австралопитеков на павианов. Во французском тексте сказано: «В одном случае камень был найден лежащим в разбитом им черепе».

Стр. 363 и 383. «...надглазничный треугольник». Надо: «валик».

Стр. 364 и 365. Вместо «гоминизация» или, лучше, «очеловечение» переведено: «гомогенизация». Это производное от «гомогенный», т. е. нечто совсем иное.

Стр. 371. Французское «сагепее» переводчик спутал с «сагее» и вместо «крышеобразный», как следовало перевести, когда речь идет о черепе, перевел «квадратобразный».

Стр. 373. «...лицевая часть, удлиненная в области морды». Надо: «...наподобие морды».

Стр. 374 и 383. Вместо «клыковая ямка» переведено: «альвеоли для клыков».

Стр. 376. «...собраны остатки 30 предметов». В оригинале речь идет о 30 индивидах (скелетах).

Стр. 451. «...культур... насчитывается больше, чем собрано ископаемых скелетов». Надо: «...культуры... в еще большей мере, чем ископаемые скелеты...».

Стр. 444. «монеты домитов». Надо: «Домициана».

Стр. 455. «...на Земле еще господствуют условия, полученные в наследство от последнего пловияла». Надо: «в Сахаре продолжают сказываться условия, унаследованные...».

Стр. 455. «...можно столкнуться со смещением границ, не принимаемым в расчет при геологическом, а возможно, и историческом, измерении времени». Надо: «...которые, если не историк, то геолог может пренебречь».

Стр. 457. «Капсий начался, по-видимому, позже, в период ориньяка». Здесь надо вычеркнуть запятую и «в период», что существенно меняет смысл.

Стр. 464. «В Южной Африке развитие культур... сильно запоздало: оно началось... в начале гемблия». Надо: «В Южной Африке... усиливается запаздывание в развитии культуры, которое началось... в начале гемблия».

Стр. 467. «...в древнем палеолите продолжали использовать... вышеперечисленные породы». В действительности речь идет о том, что в культурах капсийского типа продолжали использовать породы, применявшиеся в древнем палеолите.

Мелких неточностей, не искажающих смысла, но все же нежелательных, стилистических погрешностей, а также отступлений от общепринятой терминологии очень много. Все перечислить невозможно. Ограничимся примерами.

Вместо «в Ландесе» (стр. 48) надо «в Ландах»; вместо «бюльб» (во многих местах) — «ударный бугорок»; вместо «острие» (стр. 54) — «лезвие» или «рабочий край»; вместо «коксенный отбойник» (стр. 56) — «посредник»; вместо «микролитовый» (во многих местах) — «микролитический». Французское «pointe» переводно словом «остроконечник» даже там, где оно означает «мыс» (стр. 68), не говоря уже о том, что когда речь идет о стрелах по-русски говорят «наконечники стрел» (стр. 86, 90). Двусторонне обработанные наконечники стрел не надо называть «бифасовыми» (стр. 86), жальца — «лопастями» (там же), рабочий конец орудия — «полезной частью» (стр. 89). Не следовало, особенно в книге, изданной редакцией по вопросам геологических наук, изобретать термин «холы-свидетель» (стр. 94). Существует русское слово «останец». Египетский исследователь Сулейман Хузайин (Хусейн) на стр. 109 и 124 превращен в женщину. Местоимение женского рода в оригинале относится не к Хузайину, а к его попыткам. Французское «rudimentaire» нельзя всегда переводить «рудиментарный». На стр. 127, 343, 349 речь идет не о рудиментарной, а о зачаточной форме или степени (например, полировка каменных орудий). Силосных ям в додинастическом Египте не было

(стр. 127, 128, 130); в данном случае речь идет о зерновых ямах. Вместо «кинжаловидные пластинки» (стр. 130) надо «лезвия кинжалов»; вместо «звено» (стр. 133) — «жало»; вместо «наконечники для дубин» (стр. 142, 146) — «набалдашники палиц»; вместо «из суглинков Нила» (стр. 142, 147) — «из нильского ила»; вместо «пластилы» (стр. 147) — «лезвия»; вместо «наземная стоянка» (во многих местах) — «поверхностная». Скорченные скелеты не следовало называть согнутыми (стр. 139). Нельзя писать, что благоприятные условия для фоссиллизации «реализованы не были» (стр. 161). Надо: «не создано благоприятных условий». Топоры и бифасы не могут быть шаровидными (стр. 197, 238), речь идет об округлой форме поперечного сечения. Каменные изделия не могут быть «покороблены» (стр. 200). Вместо «кремневая культура» надо «индустрия» (стр. 197). Нельзя писать: «Возделывались злаки (хлеб, ячмень)» (стр. 129); вместо «хлеб» надо: «пшеница». Про названия восточноафриканских озер сказано, что они «известны с доисторического времени» (стр. 219). Надо: «стали известными в науке о до истории». Серию местонахождений по-русски нельзя называть «культурной серией» (стр. 213, 215). Нельзя писать «пещера Порк-Эник» (стр. 210, 213—215, 370, 418); это французский перевод эфиопского названия. Если нельзя было установить подлинное эфиопское название и транслитерировать его, то следовало перевести на русский язык: «пещера дикобраза». Людей, живущих в местности, которая до них была населена другими людьми, нельзя называть «последователями» (стр. 229). Грузила рыболовных сетей не надо называть грузилами «с сеткой для ловли рыбы» (стр. 262). Вместо народного русского выражения «громовые стрелы» не надо было выдумывать «камень с молнией» (стр. 262). Лучковое сверло не следовало называть сверлом «с лобзиком» (стр. 420). Французское «gains d'enfilage» не надо переводить «наннзанные бусины» (стр. 202 и во многих других местах). Не надо и «для наннзавания», русское слово «бусины» или «бусы» достаточно ясно и само по себе. Нелегко понять, что означает: «группы питекантропов и синантропов содержат ископаемые человеческие останки» (стр. 355). Вместо «австралопитециды» лучше было бы «австралопитековые»; но так переведено только один раз (стр. 309). На стр. 453 «австралопитециды» превратились даже в неодоушевленный предмет («...в костеносных брекчиях, содержащих австралопитециды»). К сожалению, подобный оборот встречается здесь не впервые, на стр. 21 напечатано: «террасы содержат холоднолюбивые моллюски». В Северной Родезии нет реки Кафу (стр. 292). Есть Кафуэ. А река Кафу течет в Уганде. Шары не могут служить «как тисочки» (стр. 340). Это очевидная описка машинистки, в рукописи переводчика было, конечно, «песточки». Нельзя все же не посетовать на небрежность. К этой же категории ошибок относится: «Дольмены без надмогильных надписей» (стр. 442). Надо, конечно, «насыпные». Французское «semi...» в сложных словах недопустимо переводить русским «семи...». Нельзя писать «семиаридные отложения» (стр. 164) и «семихамитные народы» (стр. 375 и 376). Сохраняя этнологическую терминологию автора, следовало все же ее переводить. Надо «полухамитские». На стр. 444 читаем: «нумидские (?) монеты». Следовало: «нумидийские». Во французском тексте вопросительного знака нет, его, вероятно, поставил редактор, но потом вопросительный знак пошел в набор.

К сожалению, распределение труда между переводчиками обратно пропорционально качеству перевода. Н. С. Ивановой принадлежит перевод более чем половины текста, и ошибок в переведенной ею части наибольшее количество (примерно одна на четыре страницы печатного текста, включая иллюстрации). Л. И. Алексеевой переведено около одной трети, и ошибок несколько меньше (одна на пять страниц текста). О Л. Касиловой переведено около 10 процентов, ошибка же отмечена всего одна на 50 страниц.

Речь идет об отмеченных выше ошибках. В действительности их больше. Но рецензент и так не может упрекнуть себя в снисходительном отношении к переводчикам и редакторам перевода. Ошибок много, и они, конечно, сильно портят русский перевод книги Алиман.

И все же было бы неверно закончить этим нашу рецензию. Для пользования книгой придется, конечно, исправить замеченные ошибки. Наиболее грубые из них относятся к антропологической части. К сожалению, это не единственный случай, когда к редактированию переводов книг, содержащих антропологические данные, не были привлечены антропологи. Тогда, кстати, можно было бы исправить и некоторые ошибки оригинала. На таблице XVII, например, изображен не женский череп, а конечно, мужской. Есть в оригинале и ошибки в транскрипции собственных имен. Меньше всего ошибок в разделах, посвященных геологии. Рецензент позволяет себе выразить уверенность в том, что в этом суждении его специальность не играет роли.

В целом русский читатель все же будет иметь возможность познакомиться с четвертичной геологией и археологией Африки и получить много полезных сведений. После всего сказанного этот вывод может показаться необоснованным. Но дело в том, что основное содержание книги заключается в многочисленных графиках и сводных таблицах. Все подписи и текст таблиц были тщательно проверены и сколько-нибудь существенных отступлений от оригинала не обнаружено. На фиг. 70 в русский текст перенесена с соответствующим примечанием даже ошибка, оговоренная и в оригинале. Этого уж, пожалуй, делать не следовало. Редакторы уделили большое внимание терминологии. Все или почти все введенные ими термины следует принять, споры здесь будут только мешать делу. Только вместо установившегося русского термина «раковинная

куча» не следовало, пожалуй, выдумывать «улиточник». Многие термины появляются в русской литературе впервые или почти впервые. Следует приветствовать термин «бифас», когда «ручное рубило» по смыслу не подходит (например, в отношении орудий типа микок). Нет сомнения в том, что в русской литературе в скором времени придется говорить об атере и иберо-мавре, о культурах тумба и кафу, о кагере и камасе. И не только в специальной литературе, но и в популярной. Многие африканские термины не менее важны, чем европейские, и можно надеяться, что они займут должное место в русских статьях и книгах, авторы которых с благодарностью вспомнят о труде редакторов книги Алимана. Весьма полезен приложенный к русскому переводу французско-русский словарь геологических и археологических терминов, хотя, к сожалению, в нем довольно много опечаток и есть ошибки.

Тираж русского издания книги Алимана разошелся в течение двух-трех дней. Этот факт наглядно свидетельствует об огромном интересе к подобной литературе. Хотелось бы, чтобы русские читатели чаще имели возможность получать книги по четвертичной геологии и археологии внеевропейских стран на русском языке. В первую очередь речь идет о зарубежной Азии, где за последнее время сделано много интересных открытий, остающихся у нас недостаточно известными.

Г. Дебец

НАРОДЫ АВСТРАЛИИ

ДВЕ КНИГИ ОБ АВСТРАЛИЙСКОМ ПЛЕМЕНИ ТИВИ

Ch. P. Mountford, *The Tiwi, their art, myth and ceremony*, London, 1958, 185 стр.
C. W. M. Hart and A. R. Pilling, *The Tiwi of North Australia*, New York, 1960, 188 стр.

Две рецензируемые книги — первые монографии, посвященные современной жизни и культуре тиви (самоназвание, означающее «мы, люди»), интересной группы австралийских аборигенов.

Тиви населяют острова Мелвилл и Батерст, расположенные у северных берегов Австралии. Численность их составляет в настоящее время около 1 тыс. человек. Тиви давно известны этнографам, особенную славу они приобрели как замечательные художники.

По своему физическому типу тиви близки к другим аборигенам Северной Австралии — для них характерны довольно высокий рост, курчавые волосы и более темная, нежели в других областях Австралии, окраска кожи. Культура этой группы, вследствие островного обитания тиви, обладает рядом особенностей. Одна из них — погребальные обряды, не имеющие аналогий в остальной Австралии¹. Есть и другие особенности, например отсутствие на островах Мелвилл и Батерст бумеранга и копьеметалки, а также обряда обрезания. В то же время многое в общественном строе, искусстве, материальной культуре сближает тиви с другими этническими группами австралийцев.

Своеобразие культуры тиви заключается также в том, что, наряду с относительно высокими достижениями в области художественного творчества, они сохраняли до недавнего времени некоторые архаические черты общеавстралийской культуры. Еще недавно у них преобладали лодки, шитые из эвкалиптовой коры, тогда как всего в нескольких километрах от них, на северных берегах материка, этот вид лодок давно уже вытеснен дослблеными однодеревками, техника изготовления которых была заимствована у индонезийцев.

Со шлифованьем каменных топоров тиви познакомились сравнительно недавно, а их единственными режущими орудиями вплоть до появления завезенного к ним железа были острые раковины, даже не прикрепляемые к рукояти.

Рецензируемые книги, вышедшие почти одновременно, дополняют одна другую. Их сопоставление представляет поэтому значительный интерес.

Прекрасно иллюстрированная книга Ч. Маунтфорда посвящена искусству, мифам и обрядам тиви. Собранные в ней материалы интересны не только для этнографа, но и для фольклориста и историка искусства. В жизни тиви, как и в жизни всех австралийских аборигенов, искусство, мифы и обряды тесно связаны. Мифы воплощены в обрядах и отражены в искусстве. В такой связи Маунтфорд и рассматривает эти три области культуры. Таков его метод, применяемый им и в других работах. Но содержание искусства шире — оно отражает не только мифы, но прежде всего реальный мир. Поэтому Маунтфорд посвящает особую главу искусству, не имеющему отно-

¹ Погребальные обряды тиви и связанные с ними замечательные резные и раскрашенные столбы, воздвигаемые на могилах, недавно исследовала Д. Гудейл (Пенсильванский ун-т), см.: J. C. Goodale. *The Tiwi dance for the dead, «Expedition», Pennsylvania, 1959, т. 2, № 1; J. House. Tiwi burial poles as sculpture, там же.*

шения к мифам и обрядам, — искусству, главным содержанием которого является при-рода.

Основная группа мифов тиви — мифы о творении, т. е. о создании земли и первых людей, о жизни и деяниях культурных героев. Обряды тиви делятся на две основные группы — погребальные обряды и обряды посвящения, сочетаемые с обрядами плодородия. Главные предметы искусства тиви — деревянная скульптура, рисунки на коре, погребальные столбы.

Маунтфорд показывает все разнообразие и богатство изобразительных средств аборигенов, идущих в искусстве собственными путями. Ему удалось выяснить и объяснить значение этого искусства, его содержание европейскому читателю. Маунтфорд знакомит нас с живыми художниками-тиви, с индивидуальными особенностями их мастерства. Эти люди также и знатоки мифологии, «хранители племенных верований и философии», по выражению Маунтфорда. Уход из жизни этих людей, говорит он, будет потерей для аборигенов, потому что новое поколение, находящееся под влиянием миссионеров, не проявляет интереса к устному творчеству своего народа².

Внимание Маунтфорда к мифам о происхождении мира, человечества и культуры — также одно из достоинств книги, так как после классических работ Спенсера и Гиллена эта область австралийской мифологии исследовалась сравнительно мало. Реальные события прошлого почти не отражены в сказаниях тиви, но без них мы никогда не поймем «душу» народа, его развивающееся мировоззрение. Эти сказания важны и для изучения австралийского тотемизма.

Своеобразие культуры тиви Маунтфорд объясняет продолжительной изоляцией населения островов, отрезанных от материка проливами с бурными и опасными течениями. В действительности, однако, эта изоляция не была столь велика. Искусство тиви и их мифы имеют много общего с искусством и мифами аборигенов Архемленда.

В искусстве (в изображениях на коре, в деревянной скульптуре, в орнаментации утвари, в раскраске тела во время обрядов) это особенно очевидно. Маунтфорд «был удивлен, обнаружив, что тиви, отрезанные от культур материка в течение продолжительного времени, делали такие же точно деревянные скульптуры для своих погребальных обрядов»³. Это сходство, а оно, действительно, велико, трудно объяснить иначе, как контактами с населением Архемленда.

С другой стороны, изобразительное искусство тиви поразительно напоминает искусство Центральной Австралии приемами изображения тотемов и мифологических образов и событий в условной, или символической манере, непонятной без объяснения художника. Этой своей особенностью изобразительное искусство тиви отличается от тяготеющего к реализму искусства аборигенов Архемленда. Среди исполненных в условной манере рисунков тиви есть и такие, в которых религиозно-тотемическое содержание отсутствует. Здесь изображены море, морские берега и джунгли, топографические особенности местности, морские и сухопутные животные, растения, небо и солнце, луна и звезды. Рисование и созиращание этих картин на коре доставляет аборигенам большое эстетическое удовлетворение.

Черты сходства наблюдаются и в образах героев мифологии островов Мелвилл и Батерст, с одной стороны, и материка, — с другой. Это не ускользнуло от внимания автора, который отметил: «Мифы о творении показывают, что культуры острова Мелвилл и материка происходят из общего источника»⁴.

Рональд и Кэтрин Берндты, а за ними и Маунтфорд объясняют происхождение необычных для остальной Австралии человекоподобных скульптур Архемленда и прилегающих островов влиянием индонезийской скульптуры. Доля истины в этом, вероятно, есть. Однако влияние индонезийских ловцов трепангов сказалось главным образом в другом — в появлении металлических орудий, в развитии судостроения из древесных стволов и т. п. Между тем упомянутые исследователи почему-то не обращают внимания на то, что связи австралийцев с папуасами Новой Гвинеи были значительно древнее и, как показывают факты, отразились в искусстве, языке и некоторых других чертах культуры.

Маунтфорд предлагает и другую гипотезу. Развитие антропоморфной пластики на острове Мелвилл может быть объяснено, по его мнению, появлением металлических орудий, а также имитированием изображений христианских святых в миссионерской церкви⁵. Но это предположение не выдерживает критики. Металлические орудия могли быть только средством, но не причиной развития скульптуры. Не вызывает сомнения, что пластика тиви очень близка не изображениям христианских святых, а традиционной скульптуре Архемленда и Новой Гвинеи.

Острова Мелвилл и Батерст были отделены от австралийского материка, вероятно, тогда же, когда морские проливы, вследствие поднятия уровня воды в океане, отделили от него и Тасманию. С тех пор культура островов Мелвилл и Батерст развивалась самостоятельно, сохраняя многие древние черты австралийской культуры и в то же время обо-

² С. Р. Mountford, *The Tiwi*, стр. 22.

³ Там же, стр. 118.

⁴ Там же, стр. 23.

⁵ Там же, стр. 119.

гающаяся культурными заимствованиями из Индонезии, Новой Гвинеи и с материка. Европейское влияние относится только к XX в.

Большой интерес в книге Маунтфорда представляет описание обрядов кулама, сопровождаемых собиранием и употреблением в пищу дикорастущего ямса. По существу это — обряды плодородия, родственные, с одной стороны, обрядам типа интичума, характерным для Центральной Австралии, а с другой, — некоторым обрядам папуасов и меланезийцев-земледельцев. По мнению Б. Спенсера, наблюдавшего обряды кулама, они имеют именно такой характер⁶. Маунтфорд не согласен с этим: по его мнению, у тиви нет обрядов плодородия, смысл которых он сводит к «увеличению продовольствия»⁷. Представляется, однако, что в этом вопросе прав Спенсер. Сущность обрядов плодородия не сводится только к «увеличению продовольствия»: посредством этих обрядов люди стремятся оказать влияние на природу и поддержать благосостояние человечества. Обычно такие обряды сопровождаются употреблением в пищу того или иного вида растений или животных. Обряды кулама принадлежат к этому же типу. Такое сближение подкрепляется указанием самого Маунтфорда на то, что, приготовляя ямс к употреблению в пищу, участники обряда «верят, что этим они продлевают дождливый период года»⁸. Обряды кулама не являются, таким образом, чем-то уникальным, как это кажется Маунтфорду, и их можно сблизить с аналогичными по существу (хотя сильно различающимися в деталях) обрядами Центральной Австралии, Новой Гвинеи и Меланезии, например с обрядами папуасов кивай — хориому, могору, нимиа и другими, описанными Г. Ландтманом⁹. Обряды кулама даже ближе к этим обрядам, чем к интичуму Центральной Австралии, так как они, как и хориому, сочетаются с инициациями. С ними можно сблизить и обряды харейха у байнингов Новой Британии (Меланезия), где инициации также сочетаются с магией плодородия, в том числе с употреблением в большом количестве ямса (у байнингов и кивай — выращенного на огородах, а у тиви — дикорастущего). В обрядах кулама ямс едят сначала полностью посвященные мужчины, а затем уже остальные. Его едят для того, чтобы обеспечить и сохранить свое здоровье и благополучие всей группы до следующего года, до новой кулама¹⁰.

Обряды типа интичума можно назвать обрядами плодородия 1-го типа (не сочетаемыми с инициациями), а обряды типа кулама, хориому, харейха — обрядами плодородия 2-го типа (сочетаемыми с инициациями). Историческая последовательность обрядов этих двух типов еще неясна. Можно все же предполагать, что обряды 2-го типа, свойственные (за исключением тиви) народам-земледельцам, появились позже. У австралийцев обряды плодородия и инициации, как правило, не совпадают.

Самобытная культура тиви сейчас разрушается. Об этом пишет и Маунтфорд. Ее необходимо изучать комплексно и всесторонне. Но ни Маунтфорд, ни другие этнографы не ставили перед собой такой задачи. В известной мере исследование Маунтфорда дополняет книга Харта и Пиллинга, но и она оставляет многие важные стороны жизни тиви совершенно не изученными.

Книга «Тиви Северной Австралии» основана преимущественно на полевых исследованиях Харта, относящихся к 1928—1929 гг. В 1953—1954 гг. острова Мелвилл и Батерст посетил А. Пиллинг, который проверил наблюдения своего предшественника и отметил изменения, происшедшие на острове за двадцать пять лет. В результате сотрудничества двух ученых и родилась эта книга, посвященная главным образом общественным отношениям у тиви.

Тиви рассматривают себя как один народ, говорят на одном языке, все локальные группы имеют одинаковые обычаи. Этим, впрочем, и ограничивается их племенное единство. Как везде в Австралии, у них нет никаких племенных институтов и племенных вождей. Племя тиви — если только можно в применении к австралийцам употребить термин «племя», — никогда не собирается вместе. Основными формами общественной организации, как считает Харт и Пиллинг, являются здесь локальные группы, или общины (bands или hordes, по терминологии авторов) и семьи (households).

Харт насчитывал у тиви девять общин численностью от 100 до 300 человек каждая. Общины, по словам авторов, были «территориальными группами»; их члены не жили постоянно вместе. В свою очередь, общины распались на более мелкие группы, но каждая община имела свою кормовую территорию, границы которой были хорошо известны всем ее членам, рассматривающим ее как «свою страну»¹¹. Все члены общины жили вместе лишь в течение непродолжительного времени в году. Условия охотничье-собирательского хозяйства заставляли их рассеиваться по своей территории и жить небольшими группами, семьями (households), состоящими обычно из мужа, его жены (или жен) и их детей, а во многих случаях также из неженатых родственников-мужчин¹².

⁶ B. Spencer, *Wanderings in wild Australia*, London, 1928, стр. 661.

⁷ C. P. Mountford, *The Tiwi*, стр. 178.

⁸ Там же.

⁹ G. Landtman, *The Kiwai papuans of British New Guinea*. London, 1927, стр. 236—237, 327 и далее.

¹⁰ C. P. Mountford, *The Tiwi*, стр. 142.

¹¹ C. W. M. Hart and A. R. Pilling, *The Tiwi of North Australia*, стр. 11—13.

¹² Там же, стр. 13.

Члены семьи жили всегда вместе, совместно добывали и делили между собой пищу. Однако у авторов нет ясного понимания отношений между общиной и семьей, всегда связанных крепкими узами. Семья всегда рассматривает себя как часть общины, даже когда в действительности она живет отдельно. Вследствие непонимания этого авторы впадают в противоречия со своими собственными утверждениями. Так, например, на одной странице они характеризуют семью как «наполовину автономную» в хозяйственном отношении группу людей, а на следующей странице называют ее экономически автономной общественной единицей¹³.

Кроме общин и семей Харт и Пиллинг выделяют еще одну форму социальной организации, которую они, со свойственной им терминологической нечеткостью, называют «establishment». «Под establishment,— пишут они,— мы понимаем группу, совместно производящую и потребляющую пищу»¹⁴. Но ведь так определяется ими и семья. Однако establishment состоит из нескольких семей. Это, в сущности, часть общины. Одна из таких групп, например, состояла из трех больших семей, каждая из которых возглавлялась одним женатым мужчиной. «Экономически это было одно хозяйство, так как шестнадцать жен, из которых оно состояло, работали коллективно, и пища, которую они приносили, потреблялась всеми тридцатью двумя его членами»¹⁵. Семьи, входящие в общину, стремятся, как видим, к совместному ведению хозяйства. Они рассеиваются лишь вследствие экономической необходимости.

Главное внимание авторов сосредоточено на браке и семье у тиви, их особенностях и влиянии, которое они оказывают на общественные отношения. При этом остаются в тени другие, не менее важные стороны жизни народа, прежде всего общественное производство, без чего трудно понять и объяснить специфику общественных отношений. Правда, в книге имеется небольшая, но интересно написанная глава, которая называется «Жизнь в зарослях». Здесь рассказывается о том, как живет и трудится семья. Авторы, однако, ограничиваются следующим выводом: «Чем больше семья, тем больше пищи она производит, тем лучше она питается»¹⁶. Вот, значит, отчего мужчины стремятся иметь как можно больше жен, а природа на островах Мелвилл и Батерст так благоприятна, что женщинам нетрудно обеспечить себя и свою семью необходимой пищей. Действительно, пища, собираемая женщинами, преобладает количественно над продуктами мужской охоты и добывается более регулярно. Так обстоит дело повсюду в Австралии, даже на островах Мелвилл и Батерст, где, по словам Харта и Пиллинга, водится достаточно охотничьей дичи. Поэтому, говорят они, многоженство имеет хозяйственное значение — на нем покоится благосостояние семьи. Действительно, многоженство имеет хозяйственное значение. Но это значение отнюдь не сводится к количеству добываемой пищи. Ведь чем больше семья, тем соответственно в большем количестве пищи она нуждается.

Характер брака и семьи у тиви, их своеобразие не получают, таким образом, экономического объяснения в книге Харта и Пиллинга. По-видимому, авторы чувствуют, что ссылка на количество пищи недостаточна, и поэтому ищут другие причины, которые они усматривают в стремлении мужчин к приобретению возможно большего «престижа» и «влияния». Вот чем еще, по мнению авторов, объясняется желание мужчин иметь как можно больше жен. Имея много жен, глава семьи не только «хорошо питается»,— он имеет много дочерей, которых он обещает в жены молодым мужчинам из других семей, а тем самым приобретает в лице будущих зятьев верных, преданных «вассалов», приобретает, следовательно, влияние в общине. У тиви, как правило, отец обещает свою только что родившуюся дочь молодому человеку не моложе 25 лет. Последний должен ждать еще лет 14, прежде чем обещанная ему девочка будет взрослой настолько, чтобы стать его женой. Такое различие в возрасте между женой и мужем (примерно 14 и 40 лет), по словам авторов, является здесь правилом¹⁷.

В изображении авторов общество тиви напоминает капиталистическое общество, в котором женщины являются своеобразным «капиталом», источником богатства и влияния, предметом накопления, средством кредита и платежа. Молодых девушек авторы называют «движимостью»¹⁸. В изображении Харта и Пиллинга интересы тиви сосредоточены почти всецело на браке и на всем, что с ним связано. Не вызывает сомнения односторонний и тенденциозный характер такой картины. Несмотря на все это, фактический материал Харта и Пиллинга представляет большой интерес для характеристики семьи у австралийцев.

В свидетельствах авторов двух рассматриваемых книг встречаются и некоторые противоречия. Так, например, Маунтфорд пишет о довольно высоком, сравнительно с другими австралийскими этническими группами, положении женщин у тиви. Между тем весь материал Харта и Пиллинга противоречит такому утверждению. Другое противоречие состоит в том, что, согласно Маунтфорду, обряды посвящения у тиви взрос-

¹³ С. W. M. Hart and A. R. Pilling, *The Tiwi of North Australia*, стр. 32—33.

¹⁴ Там же, стр. 65.

¹⁵ Там же, стр. 66.

¹⁶ Там же, стр. 35, 47, 50 и др.

¹⁷ Там же, стр. 16.

¹⁸ Там же, стр. 53.

лые женщины проходят наравне со взрослыми мужчинами, причем именно взрослые, а не подростки. Если это так, то это очень интересное и редкое явление, которое выделяет тиви из остальных австралийских групп, более того, ставит их особняком и среди многих других народов. Между тем Харт и Пиллинг не один раз на протяжении своей книги пишут о том, что обряды посвящения проходятся только мальчиками и юношами в возрасте от 14 до 24—26 лет и что ни женщины, ни девочки вовсе не проходят этих обрядов¹⁹.

Может быть, обряды инициации для женщин появились сравнительно недавно, и в конце 20-х годов, когда на островах Мелвилл и Батерст работал Харт, таких обрядов еще не было? Может быть, появление этих обрядов связано с изменениями в жизни тиви, происшедшими в последние годы? Однако никаких данных, подтверждающих такое предположение, у нас нет. Возникает вопрос: почему же Пиллинг, который жил среди тиви почти в одно время с Маунтфордом и более года посвятил изучению их социальной организации, не исправляет Харта и ничего не говорит об ином характере их обрядов посвящения?

Вызывает недоумение заявление Харта и Пиллинга, что тиви совершенно не знают магии²⁰. Для обрядов кулама, о которых мы говорили выше, как раз характерно магическое воздействие на природу. Неясно, что же в таком случае понимают авторы под магией.

Подобно Маунтфорду, Харт и Пиллинг преувеличивают изолированность тиви от окружающего мира²¹.

В конце книги авторы говорят об изменениях, происшедших в жизни тиви в послевоенные годы. Почти все тиви сконцентрировались теперь вокруг европейских поселений и миссий. Многоженство исчезает²². В связи с процессом оседания старые общины, или локальные группы, утрачивают свое значение, в то время как сознание родовой принадлежности продолжает сохраняться.

В заключение необходимо отметить, что такая важная сторона жизни тиви, как экономика, остается почти совершенно не изученной. Хочется надеяться, что раньше, чем самобытная культура тиви бесследно исчезнет, появятся новые исследования, которые глубже, полнее и объективнее раскроют социально-экономические отношения у этой группы австралийских аборигенов.

В. Кабо

¹⁹ C. W. Hart and A. R. Pilling, *The Tiwi of North Australia*, стр. 38, 49, 93—94.

²⁰ Там же, стр. 88.

²¹ Там же, стр. 9—10.

²² Там же, стр. 109—111.

СОДЕРЖАНИЕ

Вопросы общей этнографии и антропологии

- Л. П. Потапов. (Ленинград). Этнографическое изучение социалистической культуры и быта народов СССР 3
- Материалы и исследования по этнографии и антропологии СССР**
- Г. Ф. Аристова (Москва). Из истории возникновения современных курдских селений в Закавказье 20
- А. А. Бобринский (Москва). К изучению техники гончарного ремесла на территории Смоленской области 31
- Материалы и исследования по этнографии и антропологии зарубежных стран**
- В. П. Мурат (Москва). Новый этап в освободительной борьбе негров США 51
- Вопросы этногенеза, палеоэтнографии и исторической этнографии**
- М. Г. Рабинович (Москва). Об этническом составе первоначального населения Москвы 59
- Р. В. Кинжалов (Ленинград). Современное состояние ольмекской проблемы 72
- Из истории этнографии и антропологии**
- Н. Н. Степанов (Ленинград). Классик русской и мировой этнографии С. П. Крашенинников 82
- Народы мира**
- Информационные материалы**
- Н. А. Бутинов, Д. Д. Тумаркин (Ленинград). Западное Самоа 98
- Сообщения**
- Г. Л. Чепелевская (Москва). О некоторых новых приемах экспозиции произведений прикладного искусства 110
- Э. Л. Коджесау (Майкоп). Патронимия у адыгов 115
- К. В. Чистов (Москва). К истории публикации «Плача о старосте» И. А. Федосовой 120
- И. И. Гохман (Ленинград). Новая методика вычисления средних контуров краниологических серий 125
- П. Боев (София), О. Исмагулов (Алма-Ата). Трепаннированный череп из Казахской ССР 131
- Хроника**
- В. А. Александров (Москва). Работа Института этнографии АН СССР в 1961 году 133
- Б. Х. Кармишева (Москва). Работы Среднеазиатской этнографической экспедиции (1957--1961 гг.) 137
- Критика и библиография**
- Общая этнография**
- И. Кривелев (Москва). Неудачные книги на важную тему 141
- Народы СССР**
- И. Гурвич (Москва). Сибирский этнографический сборник, III 149
- Н. Шлыгина (Москва). *A. Viires. Eesti rahvarärgane puutööndus* 152
- В. Пропп (Ленинград). Русский фольклор. Библиографический указатель. 1945—1959 156
- В. Алексеев (Москва). *Р. М. Касимова. Антропологическое исследование черепов из Мингечаура* 158
- Народы зарубежной Азии**
- Б. Данциг (Москва). *А. И. Першиц. Хозяйство и общественно-политический строй северной Аравии в XIX—первой трети XX в.* 160
- С. Арутюнов (Москва). *С. И. Брук. Карта народов Китая, МНР и Кореи; его же, Карта народов Индокитая* 163
- Народы Африки**
- В. Алексеев, Л. Фадеев (Москва). *А. Алиман. Доисторическая Африка* 165
- Г. Дебец (Москва). О переводе книги А. Алиман «Доисторическая Африка» 169
- Народы Австралии**
- В. Кабо (Ленинград). Две книги об австралийском племени тивг 173

SOMMAIRE

Questions d'ethnographie générale et d'anthropologie

| | |
|---|-----|
| L. P. Potapov (Léningrad). Etudes ethnographiques de la culture socialiste et du mode de vie des peuples de l'URSS | 3 |
| Matériaux et recherches sur l'ethnographie et l'anthropologie de l'URSS | |
| T. F. Aristova (Moscou). Sur l'histoire de la naissance des villages kurdes contemporains dans la Transcaucasie | 20 |
| A. A. Bobrinsky (Moscou). Etudes de la technique de poterie sur le territoire de la région de Smolensk | 31 |
| Matériaux et recherches sur l'ethnographie et l'anthropologie des pays étrangers | |
| V. P. Mourat (Moscou). Nouvelle étape dans la lutte émancipatrice des nègres en USA | 51 |
| Problèmes d'ethnogenèse, de paleoethnographie et d'ethnographie historique | |
| M. G. Rabinovitch (Moscou). De la composition ethnique de la population initiale de Moscou | 59 |
| R. V. Kinjalov (Léningrad). L'état actuel du problème olmèque | 72 |
| Histoire d'ethnographie et d'anthropologie | |
| N. N. Stépanov (Léningrad). Le classique d'ethnographie russe et mondiale S. P. Kracheninnikov (Pour son 250-ème anniversaire) | 82 |
| Peuples du monde | |
| Matériaux d'information | |
| N. A. Boutinov, D. D. Toumarkine (Léningrad). Samoa occidentale | 98 |
| Communications | |
| G. L. Tchepeljevetskaïa (Moscou). De quelques nouveaux modes d'exposition des oeuvres d'art appliqué | 110 |
| E. L. Kodjéssaou (Maïkop). Patronymie chez des adygues | 115 |
| K. V. Tchistov (Moscou). De l'histoire de la publication des «Lamentations...» de I. A. Fedosova | 120 |
| I. I. Gokhman (Léningrad). Nouvelle méthode de calcul des contours de séries craniologiques | 125 |
| P. Boév (Sofia), O. Ismagoulov (Alma-Ata). Un crâne trépané provenant de la République Socialiste Soviétique de Kazakhstan | 131 |
| Chronique | |
| V. Alexandrov (Moscou). Travaux de l'Institut d'Ethnographie de l'Académie des sciences de l'URSS en 1961 | 133 |
| B. K. Karmycheva (Moscou). Travaux de l'Expédition ethnographique en Asie Centrale (1958-1961) | 137 |
| Critique et bibliographie | |
| Ethnographie générale | |
| I. Kryvélev (Moscou). Des livres mal réussis sur un thème d'importance | 141 |
| Peuples de l'URSS | |
| I. Gourvitch (Moscou). Recueil ethnographique sibérien, III | 149 |
| N. Chlyguina (Moscou). A. Viïres. Menuiserie populaire estonienne | 152 |
| V. Propp (Léningrad). Folklore russe. Index bibliographique 1945-1949 | 156 |
| V. Alexéev (Moscou). R. M. Kassimova. Etude anthropologique des crânes de Minguetchaour | 158 |
| Peuples de l'Asie étrangère | |
| B. Dantzig (Moscou). A. J. Perchitz. L'Economie et le régime social et politique de l'Arabie du Nord en XIX — premier tiers du XX s. | 160 |
| S. Aroutiounov (Moscou). S. I. Brouk. Carte des peuples de la Chine, de la République Populaire de Mongolie et de la Corée.— Carte des peuples de l'Indochine | 163 |
| Peuples de l'Afrique | |
| V. Alexéev, L. Fadéev (Moscou). A. Aliman. L'Afrique préhistorique | 165 |
| G. Debetz (Moscou). A propos de la traduction du livre de A. Aliman «L'Afrique préhistorique» | 169 |
| Peuples de l'Australie | |
| V. Kabo (Léningrad). Deux livres sur la peuplade australienne tivi | 173 |