

Şahne Tekniği

Notlar: Barış Yıldırım

İçindekiler

| | |
|--|-----|
| İçindekiler..... | ii |
| Tarihlerine göre Dersler | iii |
| Şekiller Tablosu | iv |
| Kronoloji..... | v |
| Sözlük | vi |
| Ders Hakkında | 1 |
| • Gereçler: | 1 |
| • Kaynaklar | 1 |
| Notlar | 1 |
| Belgesel Notları | 2 |
| Antik Tiyatroların Kronolojisi | 2 |
| Tiyatronun Başlangıcı | 2 |
| • Bir Oyun Yeri..... | 3 |
| • Oyun yerinin kaynağına dair görüşler | 3 |
| • Thespis'in Oynadığı Varsayılan Yer | 4 |
| Yunan Tiyatrosunun Genel Özellikleri | 5 |
| Epidauros Tiyatrosu..... | 5 |
| • Çizim..... | 5 |
| • İlk Dönem (Yunan)..... | 6 |
| • İkinci Dönem (Yunan-Helen)..... | 6 |
| - İkinci Dönemin Farkları (Özet) | 7 |
| Helenistik Dönem Tiyatroları (2. yy ve sonrası) | 8 |
| Roma Dönemi Tiyatroları..... | 9 |
| Ortaçağ Tiyatrosu | 10 |
| • Ortaçağda Tiyatronun Yok Oluşu ve Yeniden Doğuşu..... | 10 |
| • Ortaçağ Tiyatrosundan Günümüze Kalan Bazı Özellikler | 11 |
| • İngiltere'de Ortaçağ Tiyatroları | 11 |
| • İspanya'da Ortaçağ Tiyatrosu..... | 12 |
| Vize..... | 12 |
| Rönesans – İtalya..... | 13 |
| • Akademik Tiyatro | 13 |
| - Terentius Sahnesi (15. Yüzyıl)..... | 13 |
| • Saray Tiyatrosu (16. yy)..... | 14 |
| - Rönesans'la Başlayanlar | 14 |
| - Rönesans'ın anahtar kelimeleri | 14 |
| - Serlio Tiyatrosu | 14 |
| - Teatro Olimpico (1580-1584)..... | 16 |
| - Teatro Farnese | 16 |
| Rönesans – İngiltere..... | 17 |

| | |
|------------------------------------|----|
| • Şekspir (Elizabet) Dönemi | 17 |
| - Halk Tiyatroları..... | 17 |
| - Uzantı (önlük/apron) sahne. | 17 |
| Oyun Yerleri | 19 |
| Seyir Yerleri | 19 |
| Kökenler..... | 19 |
| Dönem Tiyatroları | 19 |
| - Özel Tiyatrolar..... | 20 |
| - Saray tiyatroları..... | 20 |
| Barok (1600-1750'ler)..... | 21 |
| Rokoko (18. yy)..... | 21 |
| • Rokoko Tiyatrosu | 21 |
| - Bibiena Ailesi | 22 |
| • 18. Yy Anahtar Bilgiler | 22 |
| Wagner Tiyatrosu | 23 |

Tarihlerine göre Dersler

| | |
|-------------------------------|----|
| İlk hafta | 1 |
| 9 Ekim 2003..... | 2 |
| 10 Ekim 2003..... | 2 |
| 16 (ya da) 23 Ekim 2003..... | 5 |
| 30 Ekim 2003..... | 7 |
| 6 Kasım 2003..... | 10 |

Şekiller Tablosu

| | |
|--|----|
| Şekil 1 İlk Oyun Yerleri | 3 |
| Şekil 2 İlk Oyun Yerleri (Yandan Görünüş)..... | 3 |
| Şekil 3 Kare Olduğu Düşünülen Oyun Yeri | 3 |
| Şekil 4 Thespis'in Oyunu | 4 |
| Şekil 5 Taş Skene | 4 |
| Şekil 6 Epidauros Tiyatrosu | 5 |
| Şekil 7 Periaktoy | 7 |
| Şekil 8: Helenistik Dönem Tiyatrosu | 8 |
| Şekil 9: Helenistik Tiyatro (Perspektif) | 8 |
| Şekil 10 Aspendos Tiyatrosu | 9 |
| Şekil 11: Ortaçağ Tiyatrosu | 10 |
| Şekil 12: Ortaçağ Tiyatrosu (Şehirde) | 10 |
| Şekil 13: Ortaçağ Han Tiyatrosu..... | 11 |
| Şekil 14: Pageant (İngiltere'de oyun arabaları)..... | 12 |
| Şekil 15: Pageantların gösteri güzergahı | 12 |
| Şekil 16 - Terentius Sahnesi..... | 13 |
| Şekil 17 - Çift Kanatlı Paravanlar (Rönesans) | 14 |
| Şekil 18 - Serlio Tiyatrosu (Rönesans) | 15 |
| Şekil 19 - Serlio Sahnesi (Plan) | 15 |
| Şekil 20 - Serlio Sahnesi (Kesit) | 15 |
| Şekil 21 Teatro Olimpico..... | 16 |
| Şekil 22 Teatro Farnese | 17 |
| Şekil 23 - The Globe (Ölçek: 1/250mm) | 18 |
| Şekil 24 Blackfriars Theatre | 20 |
| Şekil 25 İngiltere'de Özel Tiyatrolar | 20 |
| Şekil 26 Residenz Theater..... | 21 |
| Şekil 27 Açısız Perspektif | 22 |
| Şekil 28 Wagner Tiyatrosu..... | 23 |

Kronoloji

| | |
|-----------------|--|
| | |
| MÖ 6. yy | Ritüelden drama geçiş dönemi |
| MÖ 534 | Koroyla birlikte oynamak üzere ilk aktör kabul edilen Thespis Atina'ya, Mart ayında yapılan Dionysos şenliklerine çağrılır. Çadırını (Skene) kurar |
| MÖ 5. yy | Çadırla seyir yeri arasındaki çit kalkıyor, Skene taştan inşa edilmeye başlanıyor. |
| MÖ 5. yy | Tiyatronun altın çağı |
| MÖ 4. yy | Taş tiyatroların yapılması |
| MÖ 4. yy | Epidauros tiyatrosunun ilk dönemi |
| MÖ 2. yy | Epidauros tiyatrosunun ikinci dönemi |
| MÖ 2. yy | Helenistik Dönem |
| Ortaçağ başları | Tiyatronun can çekişme dönemi. Tiyatro diye bir şey yok. |
| 9. yy | Ortaçağ tiyatrosunun başlangıcı. Kilise insanların daha çok gelmesi için tiyatroyu başlatıyor. |
| 800-1200 | Romanesk dönem: Kilise içi tiyatro. |
| 1200-1400 | Gotik dönem: Tiyatro kilise dışına çıkmak zorunda kalır. |
| 15. yy | Akademi tiyatrosu (İtalya-Rönesans), Terentius sahnesi |
| 1475-1554 | Sebastiano Serlio, İtalyan mimar. |
| 16. yy | Saray tiyatrosu (İtalya-Rönesans) |
| 1600-1750 | Barok |
| 18. yy | Rokoko |
| | |

Sözlük

| SÖZCÜK | ANLAMI | İLK ÇIKTIĞI DÖNEM, DAHİL OLDUĞU YER, İŞLEVİ |
|--------------------------------|--|--|
| Aeleum | Perdenin Roma dönemindeki adı. | Roma |
| Auditorium | Seyir yeri | Rönesans, İtalya |
| Autos Sakramentales | Dinsel oyunlar | Ortaçağ, İspanya |
| Cavea | Seyir yeri | Roma |
| Chithon | Boyundan topuklara kadar inen ve oyuncularını ağırbaşlı gösteren uzun giysi. | Antik Yunan |
| corral | Üstü ve dört tarafı açık oyun arabası | Ortaçağ, İspanya |
| Cothurnos | Yüksek tabanlı ayakkabı | Antik tiyatrodan oyuncularını daha yüksek göstermek için kullanılır. |
| Diazoma | Theatron ile Epitheatron arasındaki ara yol | Yunan-Helen |
| Eccyclema, Ekyklama | Kanlı olaylar seyircinin önünde yaşanmaz. Fakat pathos anlarında, yani katharsis'in yoğun anlarında sahneye ceset getirilmesi gerekiyorsa, ölü bir arabanın üzerinde getirilir. Eccyclema, bu arabanın adıdır. | Antik dönem (Yunan) |
| Epitheatron | Üst seyir yeri | Theatrona sonradan eklenen üst seyir yeri (bkz. Epidaurus tiyatrosu) |
| Hipokritos | Cevap veren | MÖ 534'de Thespis Atina'ya çağrıldı ve koroyla konuştu. |
| Intermedium | 3 bölümlü Serlio sahnesinin 1. bölümü. Burada Intermezzi'ler oynanırdı. | Rönesans, İtalya |
| Intermezzi | Tragedyaların arasına konulan eğlenceli küçük oyunlar | Rönesans, İtalya |
| Kerkides | Seyir yerindeki her bir dilimin adı | Antik Yunan |
| Kulis dekor | Arka arkaya dizilmiş panolar | Rönesans, İtalya, Saray |
| Liberte | Dionysos'un Latince adı | |

| | | |
|--------------------------|---|--|
| Mansiyon | İçine girilip çıkılabilen kulübelerdir. | Ortaçağ |
| Mask | Maske | Seyircinin yüzlerin uzaktan görebilmesi ve sesleri (düzenek sayesinde) daha rahat duyabilmesi için (Antik tiyatro) |
| Mask | Müzikli, danslı eğlenceler. Konuları var. | Rönesans, İngiltere, Saray |
| Mechane | Sahne damına yerleştirilen bir vinç. Oyun sonunda tanrıların sahneye gelişini ve çıkışını sağlar. | Antik Yunan |
| Mimus oyuncular | Kaba güldürüler oynayan komedi oyuncular. | Roma |
| miracle | mucize oyunları. Özellikle Azizlerin yaşamı canlandırılırdı. | Ortaçağ |
| Morality oyunları | Azizlerin ya da Kutsal Kitap'tan alınanların yerine alegori kişileri vardı. İyilikler, kötülükler sahnede kişi olarak görünüyordular. | Ortaçağ, İngiltere |
| myster | acı çekme oyunları. İncil ve Tevrat'tan alınan öykülerdi. | Ortaçağ |
| Orkestra | Koronun dizildiği, sunak taşının içinde bulunduğu dairesel alan | Önce tam yuvarlak, sonra $\frac{3}{4}$ yuvarlak, sonra yarım yuvarlak |
| pageant | Dört tarafı açık, çatılı, hareketli tekerlekli oyun arabaları. Dört tarafından oyun seyredilir. Her epizot için ayrı pageant vardır. | Ortaçağ, İngiltere |
| Paradi | Locaların en üstündeki nispeten ucuz seyir yeri. | Rokoko |
| Parados | Oyun başında koronun orkestraya, oyun öncesinde seyircilerin seyir yerine gittiği yer. Koro skeneden orkestraya giderken buradan gidiyor. | Antik Yunan. Bu dönem sonrasında , Koro sütunların arasından çıkıyor. |
| Parter | Oyun ve eğlence yeri. Orkestranın uzatılması vb. ile yapılır. | Rönesans, İtalya (Rokoko) |
| Parter | Seyir yeri. | Günümüzde |
| Parter noble | Bir seyir yeri. | Rokoko |
| Periaktoy | Üçgen prizma dekor. Üçü de ayrı | Antik Yunan |

| | | |
|--------------------------|--|--|
| | renge boyanmış üç yüzü var. Kendi etrafında dönebiliyor | |
| Phoibos | Apollon'un Latince adı | |
| Pinakes | Çıta ve üzerine gerilmiş bezden oluşan tek kanatlı boyalı paravan. | Antik Yunan |
| Proskene | Oyunun oynandığı ön bölüm | Taş tiyatrolar... Arka taraf giyinip soyunmak için kullanılırken, oyun burada oynanıyor. Skene ve proskene arasında kapılar var. |
| Pulpitum | Ön sahne | Roma |
| Quem Quaeritis | Kimi Arıyorsunuz? | Ortaçağ'da oynanan ilk dini oyunun adı |
| Rampe | Proskenenin iki yanında, habercilerin geldiği rampalar. Burası dış dünyayla olan bağlantıyı gösterir. Buradan gelenin uzak bir yerden geldiği kabul edilir. | Antik Yunan |
| Skene | Sahne. Kelime anlamı: Çadır. | Giyinip soyunmak için kullanılıyor. Önce çadırken, daha sonra taştan yapılıyor. |
| Skene franz | kapıların arkasında heykellerin bulunduğu duvarın bütünü. | Roma |
| Summacavea | Tiyatronun en üstünde satış vb. yapılan yer, bir nevi fuaye. | Roma |
| Telari | Üçgen prizma paravan | Rönesans, İtalya, Akademi Tiyatrosu |
| Terentius Sahnesi | Terentius'un bir kitabının kapağında görülen şekle göre, sütunların arasında perde gererek kulübecikler oluşturacak şekilde yapılan sahne. İki yanında Liberte ve Phoibos heykelleri vardır. | Rönesans, İtalya |
| Theatron | Seyir yeri | Antik Yunan |
| Thymele | Sunak taşı | Oyundan (ritüelden) önce kurbanın adandığı, orkestranın ya da oyun alanının ortasındaki yer |

| | | |
|--------------------------|---|---------|
| <i>Tribünalia</i> | Bugünkü loca | Roma |
| Trope (tropus) | İncil'den alınmış konulardan oluşan küçük öyküler | Ortaçağ |
| Tropus | (bkz. Trope) | Ortaçağ |
| <i>Velum</i> | Tiyatronun tamamının üstünü örten tente | Roma |
| <i>Vomitorio</i> | Seyircinin içeri alındığı tüneller. Parados'un üstü kapatılarak yapılıyor | Roma |

Dersin Adı : Sahne Tekniđi
Dersi Veren : Levent SUNER

İlk hafta

Ders Hakkında

İki dönem görülecek bir ders. 2. Dönemde Devlet Tiyatroları'ndan bir kostüm tasarımcısı gelecek.

1. Dönemde Antik Yunan'dan günümüze tiyatro mekanlarını, tarihi, dekor tarihini göreceğiz: Helenistik Dönem – Roma Tiyatrosu – Ortaçağ Tiyatrosu – Günümüze dek...

Ders içinde çizimler yapılacak, diyaloglar, videolar vb. izlenecek.

Her derste bir tiyatro dönemi bitecek. 13 ayrı tiyatro görülecek ve çizilecek.

• **Gereçler:**

- Kareli defter: bir tarafı Sahne Bilgisi, diğer tarafı Sahne Tekniđi için kullanılabilir.
- Sahne Bilgisi için gereken çizim gereçleri.
- Tiyatro tarihi ile ilgili kitaplar olabilir.

• **Kaynaklar**

- "Batı Anadolu'nun Eski Çağ Tiyatroları"

Notlar

- Kulis sahne arkasındaki soyunma odaları vb. değildir. Bir pano dekor çeşididir.
- Şekspir, iddia ettiğimin aksine, Ortaçağ edebiyatçısı değil, Rönesans edebiyatçısıdır. 1453, Ortaçağ'ın değil Yeniçağ'ın başlangıcıdır.

9 Ekim 2003

⇒ Eskişehir Anadolu Üniversitesi tarafından hazırlanmış, Antik tiyatroları konu alan 3 bölümlük belgesel izlendi: “Bütün Dünya Bir Sahnedir”

Belgesel Notları

- Tiyatro'nun altınçağı MÖ 5. yüzyıldır
- Yunan tiyatrolarının sahnelerinden bugüne kalan yoktur. Bilgilerimiz sanaldır.
- Taş Tiyatrolar MÖ 4. yüzyılda yapılmaya başlandı. Dolayısıyla altınçağdaki oyunlar taş tiyatrolarda oynanmadı. Geçici olarak yapılan ahşap mekanlarda oynanmıştı. Bu ahşap tiyatrolardan birinin çökmesi üzerine taş tiyatroların yapıldığı söyleniyor.
- **Mask:** Uzaktaki seyircinin yüzleri görebilmesine ve sesi yükseltecek şekilde dizayn edildikleri için sesin daha iyi duyulmasına yarıyor.
- **Cothunos:** Oyuncuları daha yüksek göstermek için kullanılan yüksek tabanlı ayakkabı.
- Bir dönemden sonra, tiyatrolara tiyatronun kurulu olduğu yerlerin mitolojideki yerlerini anlatan kabartmalar işlenmeye başlanıyor.

10 Ekim 2003

Antik Tiyatroların Kronolojisi

1. Yunan Tiyatroları
2. Helenistik Tiyatrolar
3. Roma Tiyatroları
4. (Yunan Tiyatroları'nın öncesinde, şimdi elimizde hiç örneği kalmayan Arkaik Oyun Yerleri)

Tiyatronun Başlangıcı

MÖ 534'de ilk aktör Thespis koroyla birlikte oynamak üzere, Mart ayında, Dionysos şenliklerine, Atina'ya çağrılıyor. Koroyla söyleşiyor ve buna Hipokritos (yanıt veren) deniyor.

- **Bir Oyun Yeri**

- **Üstten görünüş:**

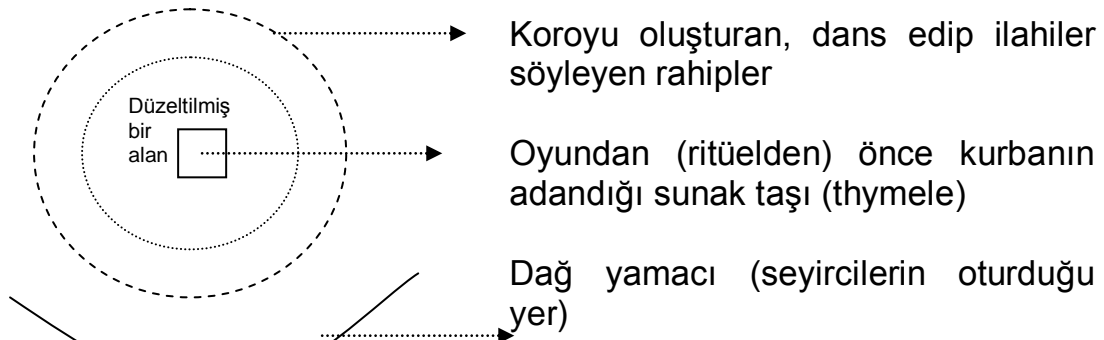

Şekil 1 İlk Oyun Yerleri

- **Yandan görünüş**

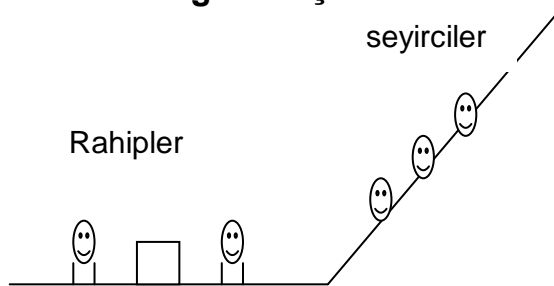

Şekil 2 İlk Oyun Yerleri (Yandan Görünüş)

- **Oyun yerinin kaynağına dair görüşler**

1. İlk mekan yuvarlaktı (örneği yukarıda)
2. İlk mekan kareydi (örneği aşağıda)

Böyle bir tiyatroya MÖ 1750'de Konossos'da rastlanmış. Ama ne tür oyunlar (gösteriler) oynandığı kesin değil.

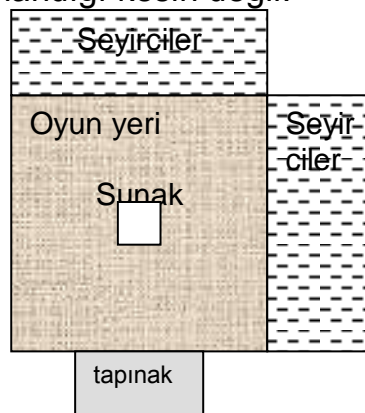

Şekil 3 Kare Olduğu Düşünülen Oyun Yeri

• Thespis'in Oynadığı Varsayılan Yer

- Çıplak dağ yamacında tahta sıralar yapılıyor. Ortadaki alan (yuvarlak gibi) etrafına rahipler (koro) sıralanıyor. Thespis, giyinip soyunmak için bir çadır kuruyor (Skene). Çadırın seyircilerce görünmemesi için bir duvar örüyor.

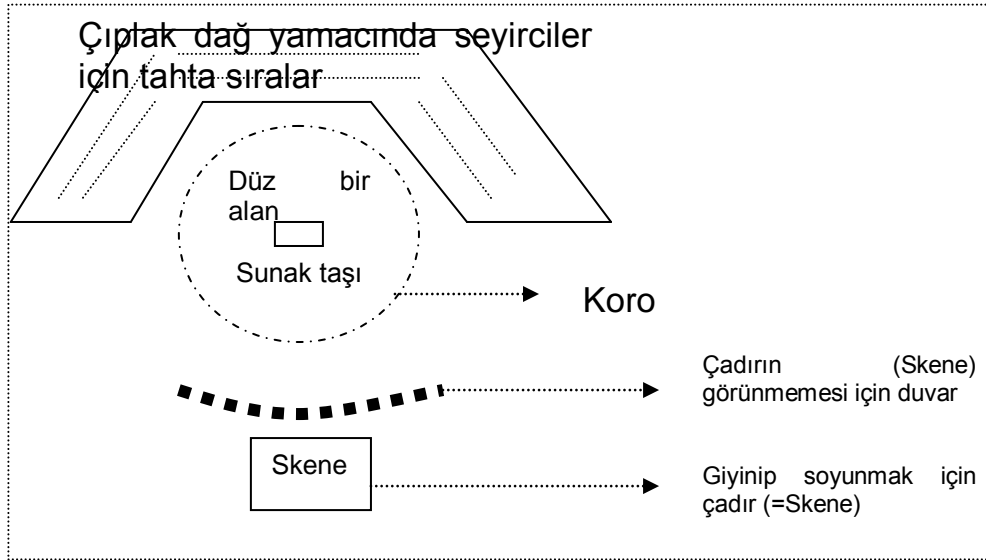

Şekil 4 Thespis'in Oyunu

- MÖ 5. yy.dan itibaren aradaki çit kalkıyor ve çadır taş bina haline geliyor.

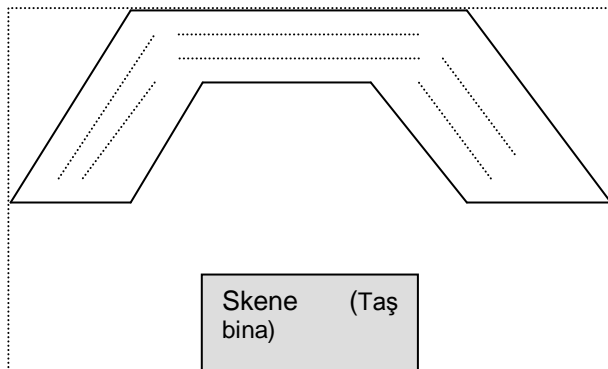

Şekil 5 Taş Skene

16 (ya da) 23 Ekim 2003

Yunan Tiyatrosunun Genel Özellikleri

- Dağ yamacına inşa edilmiştir
- 3 kapılı skenesi vardır
- Tam daire orkestra vardır
- Rampeler vardır
- Parados vardır
- Su kanalı vardır

Epidauros Tiyatrosu

Epidauros, Theater

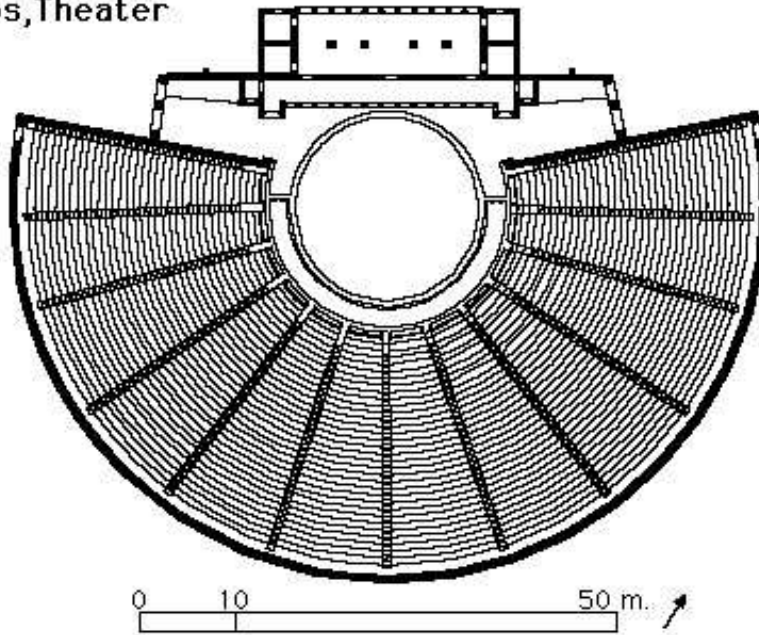

Şekil 6 Epidauros Tiyatrosu

• Çizim

- x düzlemi orkestranın tam ortasından geçecek şekilde tam daire orkestra çizilir ($R=20$ m)
- Orkestranın çevresinden 2 m.lik su kanalı geçirilir.
- Orkestranın izdüşümü alınır. Skene (ve proskene) çizilir.
- Alt yarım dairenin tam orta noktası ile, su kanalını birleştiren yatay bir çizgi (izdüşüm) çizilir, bu nokta saptanır.
- Merkezle bu noktayı birleştiren bir çizgi çizilir
- Proskene duvarının izdüşümüyle bu çizginin izdüşümünün birleşimi theatronun yarıçapını verir
- Theatronun bir tarafı 6 eşit bölgeye bölünür (açıölçer yardımıyla)

- Merkezle bu bölme noktalarını birleştiren doğrular kerkidesler arasındaki merdiveni verir
- Merkezle ilk kerkidesin orta noktasını birleştiren çizginin izdüşümü ile proskene duvarının izdüşümünün kesişimi (ile merkezin birleşimi), epitheatron'un yarıçapını verir.
- Sahnenin iki yanına rampeler çizilir. Parados ise rampe ile theatronun ilk kerkidesi arasındaki boşluktur.

• İlk Dönem (Yunan)

- MÖ 4. yy tarihlidir. Yapılış tarihi kesin değildir. MÖ 300-270 yıllarında yapıldığı düşünülüyor.
- Mimarı Polikleidos olabilir.
- Atina'da Kynortion yanardağının yamacına yapılmıştır.
- İlk defa Asklepion onuruna yapılan bir şenlikte kullanıldığı varsayılıyor.
- Üç temel bölümü vardır:
- Orkestra
 - o Çap: 20 m, tam yuvarlak
 - o Koro burada duruyor.
 - o seyirci ile sahne arasında bir köprü ve sağduyunun sesi işlevini görüyor.
 - o Etrafında 2 m genişliğinde bir su kanalı var ve orkestrayı su basmasından koruyor.
- Skene (iki bölümlü)
 - o Proskene (ön kısım)
 - o Skene
 - o Skene ile proskene arasında 3 kapı var (ortadaki geniş)
- Seyir yeri (theatron)
 - o Taş sıralardan oluşuyor
 - o 12 kerkidesten oluşuyor. Bunların aralarında 13 merdiven var.
- **Kerkides:** Seyir yerindeki her bir dilimin adı
- **Parados:** Oyun başında koronun sahneye, oyun öncesinde seyircilerin seyir yerine gittiği yer. Koro skeneden orkestraya giderken buradan gidiyor.
- **Rampe:** Proskenenin iki yanında, habercilerin geldiği rampalar. Burası dış dünyayla olan bağlantıyı gösterir. Buradan gelenin uzak bir yerden geldiği kabul edilir.

• İkinci Dönem (Yunan-Helen)

- MÖ 2. yy.dan itibaren.
 - Seyir yeri büyütülüyor. Epitheatron ekleniyor. Dış tarafı kalın bir duvarla kapatılıyor.
- Çizimi: İlk kerkidesin ortasına bir nokta koyuyoruz. Merkezle o noktayı*

birleştiren doğruyu, proskene duvarının izdüşümüne dek uzatıyoruz. Simetriğinde de bu yapılıyor. Bu iki nokta arası pergelle birleştiriliyor.

- **Diazoma**: Theatron ile Epitheatron arasında 2 m genişliğinde bir ara yoldur.
- Artık sahne merdivenlerle orkestraya bağlanmıyor. Sahne sütunlarla yükseltilmiş durumda. Koro artık paradostan çıkmıyor, sütunlar arasından çıkıyor.

- İkinci Dönemin Farkları (Özet)

- Epitheatron
- Diazoma; Theatron ile Epitheatron arasında 2 m. Genişliğinde
- Sahne merdivenlerle orkestraya bağlanmıyor
- Sahne sütunlarla yükeltiliyor
- Koro paradostan değil sütunlar arasından çıkıyor

30 Ekim 2003

⇒ Bu derse gelmedim.

Pinakes : Çıta ve üzerine gerilmiş bezden oluşan tek kanatlı boyalı paravan. Proskene duvarına yerleştirilmiştir.

Periaktoy : Üçgen prizma dekor. Üçü de ayrı renge boyanmış üç yüzü var.

Ekyklema : Kanlı olaylar seyircinin önünde yaşanmaz. Fakat oyunun sonunda, pathos'un en yoğun yaşandığı anlarda, yani katharsis'in yoğun anlarında sahneye ceset getirilmesi gerekiyorsa (Mesela Antigone'un

cesedi), ölü,

Eccyclema denilen

arabada getirilir.

Kan sahne dışında

dökülmüştür.

Mechane : Sahne damına

yerleştirilen bir vinç.

Oyun sonunda

tanrılar gelirse,

onların sahneye

gelişini ve çıkışını sağlar.

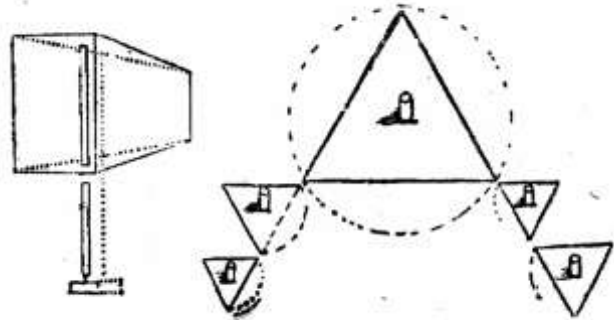

Şekil 7 Periaktoy

Helenistik Dönem Tiyatroları (2. yy ve sonrası)

- Orkestra dairenin $\frac{3}{4}$ 'üne küçülmüştür.
- Skene'nin üç kapısı vardır
- Skene 2-3 m. yüksekliğindeki sütunların üstünde yükselir ve bir merdivenle sahneye bağlanır (sütun aralarında heykeller bulunuyor).
- Sahne orkestraya doğru yaklaşmıştır.

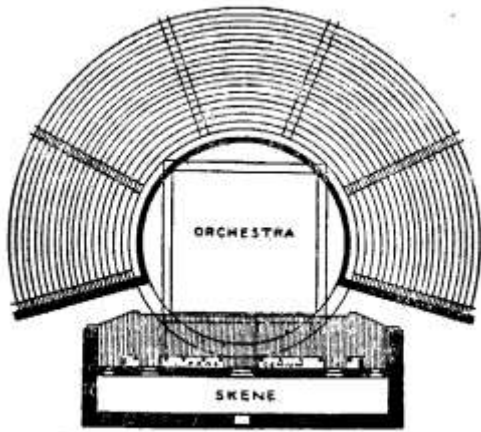

Şekil 8: Helenistik Dönem Tiyatrosu

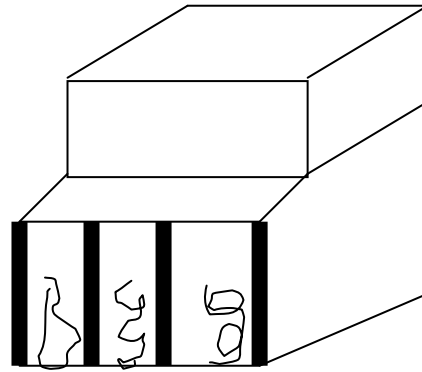

Şekil 9: Helenistik Tiyatro (Perspektif)

Roma Dönemi Tiyatroları

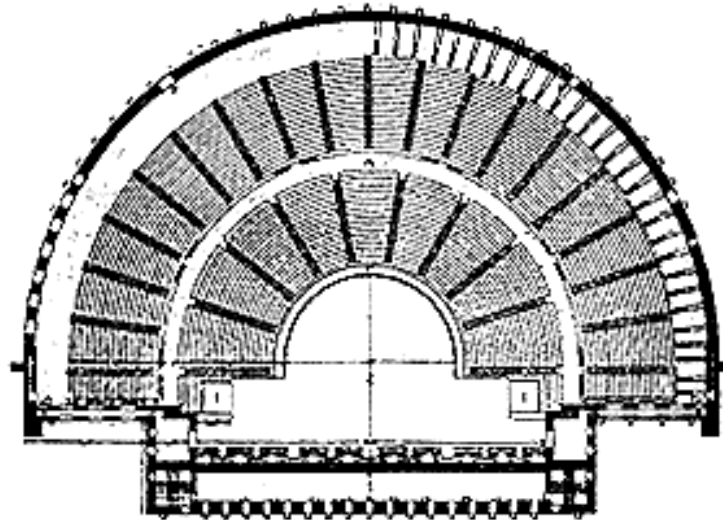

Şekil 10 Aspendos Tiyatrosu

- Orkestra ve seyir yeri yarım daire olmuştur.¹
- Sahne orkestradan az yüksektir. Helenistik döneme göre alçalmıştır.
- Kapı sayısı 5 ila 7'dir (en az 5).
- Dağ yamacından uzaklaşıp düz bir alan üzerinde mimari bir bütünlük oluşturacak şekilde sütunlar ve tonozlar üstünde yükselmiştir.
- *Cavea*: Seyir yerinin adı değişir, *cavea* olur.
- *Summacavea*: Seyir yerinin üst kısmına eklenen bölümün adı *summacavea*'dır, Burası fuaye gibi bir yerdir. Galeridir.
- *Vomitorio*: Paradosun üstü kapatılarak tünele dönüştürülür. Buradan artık seyirci girer. Çünkü koro yoktur.
- *Tribünalia*: Bugünkü locadır. Önemli kişiler oturur.
- *Skene-franz*: Kapıların bulunduğu alan, üzerinde heykellerin bulunduğu 2-3 kata kadar yükselen bir duvar haline gelmiş, Skene-franz olmuştur.
- *Aeleum*: Perde. İlk kez Roma'da kullanılmıştır. Skene duvarından aşağı doğru sarkarmış.
- *Velum*: Tiyatronun tamamının üstünü örten tente. Oyunlar gündüz oynandığı için tiyatronun üstü bir tenteye tamamen örtülmüştür.

¹ Bu durum tiyatronun dinsel kökenden artık iyice uzaklaştığını gösterir. Orkestrada artık koro yoktur. Tiyatrodan çok gösteri için kullanılmıştır. Zaten bu dönemde yazılan tragedyalar (örneğin Seneca'ninkiler) oynanmaktan çok okumak içindir.

Ortaçağ Tiyatrosu

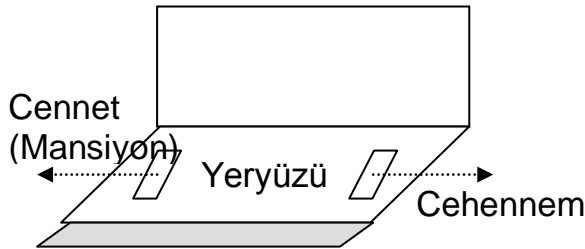

Şekil 11: Ortaçağ Tiyatrosu

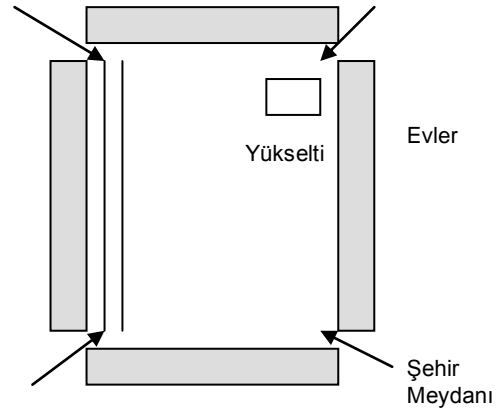

Şekil 12: Ortaçağ Tiyatrosu (Şehirde)

Mansiyon: 30-40 m. genişliğinde çok büyük platformların üzerinde bulunan, içine girilip çıkılabilen kulübelerdir.

• Ortaçağda Tiyatronun Yok Oluşu ve Yeniden Doğuşu

Ortaçağa girerken tiyatronun can çekişme dönemidir. Tiyatro diye bir şey yoktur.

9. yy'da Ortaçağ tiyatrosu başlar.

800-1200 Romanesk dönem: Kilise içi tiyatro.

1200-1400 Gotik dönem: Tiyatro kilise dışına çıkmak zorunda kalır.

9. yy.da, kilise insanların daha çok gelmesi için tiyatroyu başlatır. Tiyatroyu yok edenler onu yeniden canlandırır. Paskalyada yapılan ayinlerin içine İncil'den alınmış konulardan oluşan trope (tropus) denilen küçük öyküler dramatize edilerek sıkıştırılır. Bunun nedeni dini inancı güçlendirerek insanları ayinlere çekmektir.

İlk tropus *Quem Quaeritis* (Kimi Arıyorsunuz?)'tür. 4 rahip oynar². Çok beğenilir ve daha genişleri yazılıp her törende söylenmeye başlar. İnsanlar akın akın geldikçe tropeler uzar ve yaygınlaşır.

Önceleri kilisenin avlusunda olan tiyatro, şehir meydanına gider ve 20-30 m genişliğinde platformlarda tam bir tiyatro oyunu sergilenir. Ölen tiyatro inanılmaz biçimde gelişerek meydanlara girer.

² Melekle üç Meryem arasında geçen dört dizelik Latince bir konuşmadır ve Kilise tiyatrosunun temeli olarak görülür. 10. yy.da aşağı yukarı her Mass töreninin sonunda *Quem Quaritis* oynanırdı. İsa'nın vücudunu yağlamaya gelen kadınlarla melek arasında bir diyalogdur bu.

Bu oyunlara *myster* (acı çekme oyunları) denir. Bunlar İncil ve Tevrat'tan alınan oyunlardır. Bir başka oyun türü *miracle* (mucize oyunları)'dır ve Azizlerin yaşamını anlatır. Bu sınıflandırma yöntemleri tartışılmaktadır. Örneğin İngiltere'de her iki tür oyuna *miracles* denilmekteydi. İspanya'da bu oyunlara *autos sacramentales*, İtalya'da *sacre rappresentazioni*, Almanya'da *Geistliche Spiele* denirdi.

Önce kilise adamları oynarken, tiyatro kilise dışına çıkınca herkes oynamaya başlar. Ortaçağ sonlarında profesyonel oyuncular oluşmaya başlar. Gezici tiyatrolarda ve milli tiyatrolarda oynarlar. Bu topluluklar gittikleri şehirlerde oyunlarını han tiyatrolarında oynarlar.

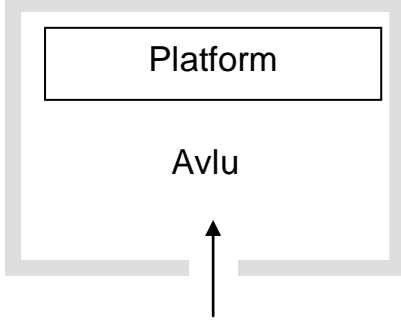

Şekil 13: Ortaçağ Han Tiyatrosu

Oyunlar bölümler halinde oynanır ve her bölüm farklı mansiyonlarda oynanır. Oyun kaç epizottan oluşuyorsa o kadar mansiyon vardır. Bu, Şekspir'lere zemin hazırlayan bir dönemdir ve tiyatronun altınçağına hazırlık işlevi görür.

• Ortaçağ Tiyatrosundan Günümüze Kalan Bazı Özellikler

1. Simültane sahne tekniği
2. İstasyon (durak)
3. Epizodik tiyatro
4. Profesyonel oyuncu

• İngiltere'de Ortaçağ Tiyatroları

Tiyatro Ortaçağ'da, İngiltere'de farklı bir özellik gösterir. Dört tarafı açık, çatılı, hareketli tekerlekli arabalar vardır ve dört tarafından oyun seyredilir. Bunlara *pageant* denir. (Bir benzerleri de İspanya'daki *corra/l*lardır. Bunun farkı üstü açık olmasıdır.) Pageantlar Şekspir'e zemin hazırlamış sahne biçimleridir.

Her epizot ayrı bir pageant'ta oynanır. Örneğin 16 bölümden oluşan bir oyun için 16 pageant vardır. 1 pageant 1. meydandan 2.ye geçerken, 2. pageant 1. meydana gelir.

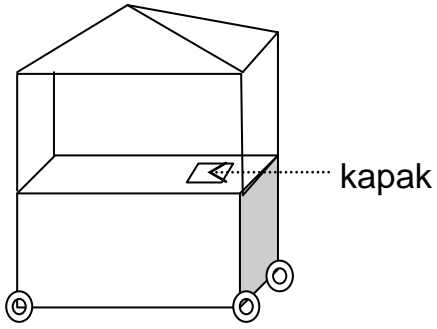

Şekil 14: Pageant (İngiltere'de oyun arabaları)

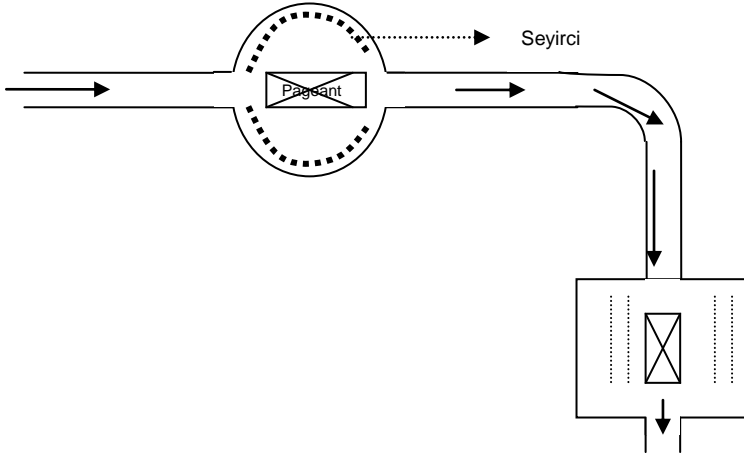

Şekil 15: Pageantların gösteri güzergahı

• İspanya'da Ortaçağ Tiyatrosu

Corral denilen oyunlar ve *Autos Sakramentales* denilen dinsel oyunlar vardır. Evlerin arka avluları tiyatroya dönüştürülür ve oyun orada oynanır. Kilise içi dram ve kilise dışı dram vardır.

Vize

Rönesans – İtalya

Üç tür tiyatro vardır:

- 1) Saray tiyatrosu (sarayda yapılan tiyatro)
- 2) Akademik tiyatro (akademi tiyatrosu, akademilerde yapılan tiyatro, aydın kesimin tiyatrosu, hümanistlerin tiyatrosu)
- 3) Halk tiyatrosu (Commedia del Arte, sokaklarda yapılan tiyatro)

• Akademik Tiyatro

Antik kültür yeniden canlandı. Fakat Yunan'dan ziyade Roma'yla bağıntılı bir tiyatroydu bu. Önce Terentius, sonra Plautus'un oyunları bulundu. Bunlar önce Latince, sonra İtalyanca oynandı.

Bu oyunlar komedi oyunlarıydı. Hep sokakta, çarşıda geçen oyunlardı. Dolayısıyla sahne de bu şekildeydi.

- Terentius Sahnesi (15. Yüzyıl)

Oyunlar, akademilerde, **Terentius Sahnesi** denilen bir sahnede oynanıyordu. Akademinin bir salonu sahne haline getirilirken Terentius'un bulunan bir oyunun kapağına çizilmiş bir taslaktan yola çıkılıyordu.

Boş bir salon. Salonun bir kenarında 1 m.lik bir yükselti. Arkada sütunlar var. Sütunlar birbirine perdeyle bağlanıyor. Aradaki yerler, Ortaçağ mansiyonlarına benzer şekilde kulübecikler oluşturuyor. Bu mansiyon benzeri kulübecikler, oyunun yapısına göre dükkan, sokak vs. oluyor. Dükkanın üzerine sahibinin adı yazılıyor. Bu perdelerin içine girilip çıkılabiliyor ama oyun orada gerçekleşmiyor.

Ayrıca sahnenin bir kenarında Phoibos (=Apollon: dinginlik ve ölçülülük simgesi), öbür tarafında Liberte (=Dionysos, ölçsüzlük simgesi) heykelleri duruyor.

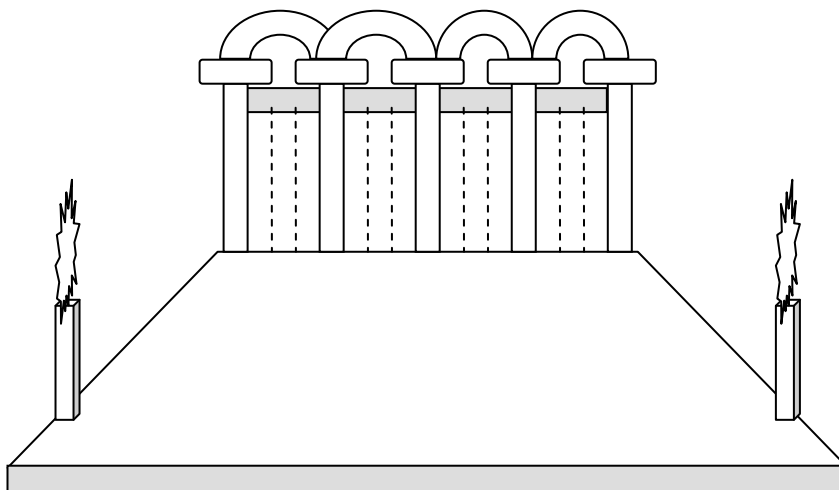

Şekil 16 - Terentius Sahnesi

• Saray Tiyatrosu (16. yy)

Dekor ve Mekan denince Rönesans'ta, 16. yüzyılda ortaya çıkmıştır. Bu konuda akla Sebastiano Serlio (1475-1554) gelmelidir. Bu dönemdeki bütün tiyatrolara *Serlio Tiyatrosu* denmiştir.

- Rönesans'la Başlayanlar

- Tiyatro kapalı alana girdi
- Dekor
- Çift kanatlı paravan
- Perspektif bulundu
- Gerçeklik duygusu sanata girdi

MS 1. yy.da yaşamış Vitruvius isimli bir mimarın kitapları ele geçti.

Serlio ise *De Architectura* isimli kitabında bir sarayın boş bir sahnesinin nasıl tiyatro mekanına dönüştürülebileceğini anlattı. Perspektif anlayışı da böylece ilk kez sanata girdi.

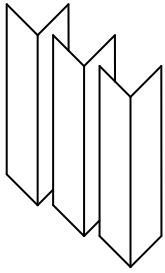

Tiyatro, kapalı alana girince gerçeklik duygusunu nasıl yaratabileceklerini düşünmeye başladılar ve dekor devreye girdi. Gerçekliği yaratmak için derinlikle gerçeklik yaratma kuralları uygulandı.

Derinlik duygusu yaratmak için sahneye uygun şekilde yerleştirilmiş çift kanatlı paravanlar kullanılıyordu.

Şekil 17 - Çift Kanatlı Paravanlar (Rönesans)

- Rönesans'ın anahtar kelimeleri

- Serlio
- Perspektif
- Çift kanatlı paravanlar

- Serlio Tiyatrosu



Seyir yeri Roma'daki gibi yarım daire şeklinde bir tiyatrodur.

Orkestra'ya benzeyen yer de yarım dairedir fakat burası artık orkestra değil, oturma yeridir. Buralardaki koltuklarda "protokol" oturur. Sahnenin tam karşısında ise kral vardır.

Soldaki resimde görülen mekanlar aslına çift kanatlı paravanlardan oluşturulmuştur.

Şekil 18 - Serlio Tiyatrosu (Rönesans)

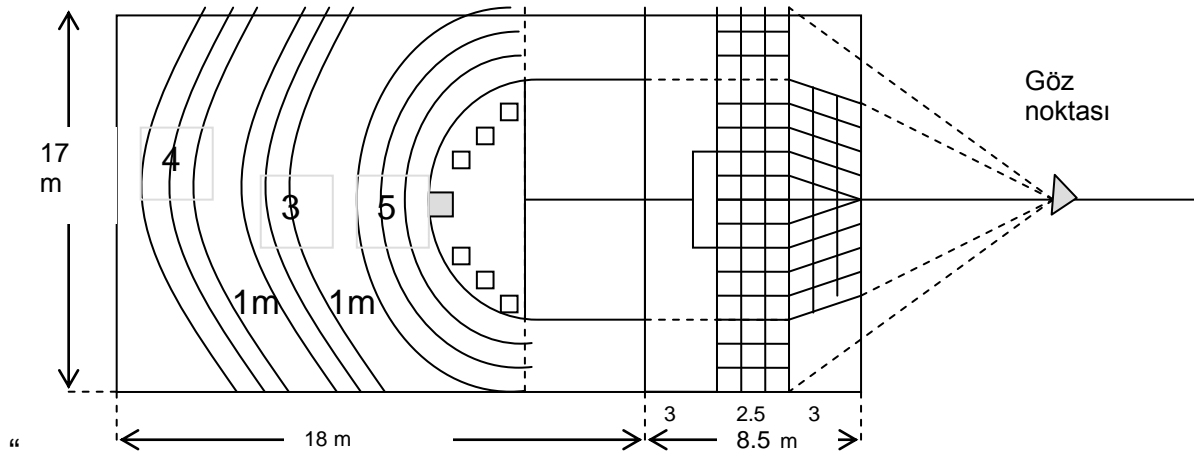

Şekil 19 - Serlio Sahnesi (Plan)

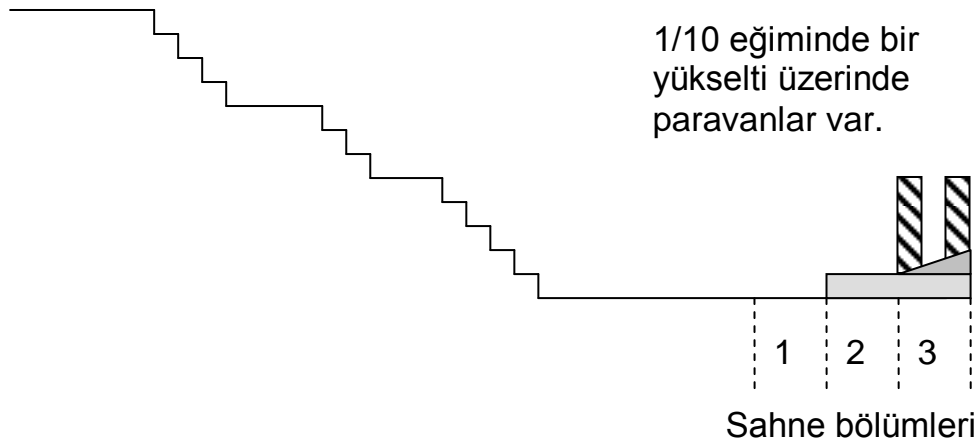

Şekil 20 - Serlio Sahnesi (Kesit)

Oyun 3 bölümlü sahnenin sadece 2. bölümünde oynanırdı. Çünkü oyuncular paravanların arasına girerse perspektif hilesi ortadan kaybolurdu.ç

Tragedyaların arasına konulan eğlenceli küçük oyunlar, sahnenin *intermedium* denilen 1. bölümünde oynanırdı. Bu müzikli oyunlara *intermezzi* denirdi ve bunlar daha sonra operalara dönüştüler.

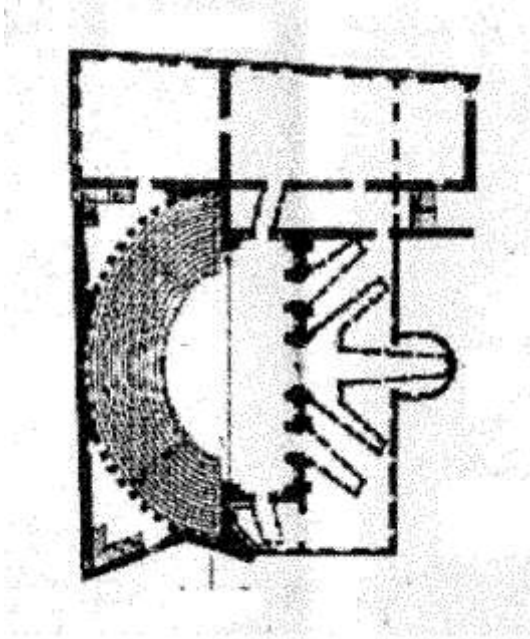

- Teatro Olimpico (1580-1584)

Şekil 21 Teatro Olimpico

Vicenza'da bulunan 3000³ kişilik bir akademi tiyatrosudur. Mimarı Andrea Palladio'dur (1508-1580). O öldükten sonra öğrencisi Vincenzo Scamozzi (1552-1616) tarafından tamamlanmıştır. Teb şehrinin 7 kapısına çıkan 7 yolu temsil edecek şekilde 7 perspektif yolu vardır. Tiyatro 1584 yılında Kral Oudipus oyunu ile açılmıştır.

Roma dönemi tiyatroları örnek alınarak, klasik oyunların sergilenmesi için yapılmıştır. Ancak orkestra yarım daire

değil elipstir⁴. Yanda 2, karşıda 5 kapı bulunur. Kapılar 2'şer metre genişliğindedir. Ancak karşıdaki orta kapı 4 m.dir. Kapıların ardında derinliği görülen sokaklar vardır. Yan kapıların üstünde balkon gibi yerler hem loca olarak hem de oyun alanı olarak kullanılmıştır.

Periaktoy, yerini telari'ye bırakmıştır. Çift kanatlı paravan bu tiyatrodan bulunmaz.

Bu tiyatro için çerçeve sahnenin atası diyebiliriz. Ortadaki 4 m.lik kapı genişletilir ve bütün oyun oraya alınır tam bir çerçeve sahne olur.

- Teatro Farnese

Cosimo II de' Medici'nin 1618'de yapacağı ziyaret için Parma'da, Giovanni Battista Aleotti (1546-1636) tarafından yapılmıştır. Ziyaret geciktiği için 1628'de açılmıştır. Daha çok resmi devlet işleri (evlenmeler vs.) için kullanılmıştır.

Özelliği, **ilk çerçeve sahne** olmasıdır. Çerçeve sahnenin ilk amacı tablo benzeri bir görüntü oluşturmak olabilir. Ama asıl sebep, sahne altı ya da yanlarında bulunan mekanizmaları gizlemektir.

Bu aynı zamanda illüzyonun da ilk adımıdır. Fakat henüz seyir yeri aydınlıktır. İleride, seyir yeri de karartıldığı zaman tam illüzyon gerçekleşecektir.

Seyircinin oturduğu yere **auditorium** denir. Burası at nalı biçimindedir. Yarım daire orkestra uzatılarak U ya da at nalı biçimine getirilmiştir ve buraya **partier** denir. Oyun ve eğlenceler için kullanılır (bu terim bugün seyir yeri anlamında kullanılıyor).

³ Derste 1000 kişilik olarak geçti. Bu sayıların ders açısından önemi yok.

⁴ Elips ya da oval, deniyor. Ama çizim yaparken bir tam daireyi 1/3'ü gibi bir yerden kesiyoruz.

Sahne üç bölümdür. 3. Bölüm depo işlevi görüyor. 1. ve 2. bölümde fon perdeleri ve bunların arasında pano dekorlar bulunur. Perdeler ve dekorların mekanizmalar vasıtasıyla itilip çekilmesiyle sahne değişir. Pano dekorlar paravan değildir ve bunlara **kulis dekor** denilir.

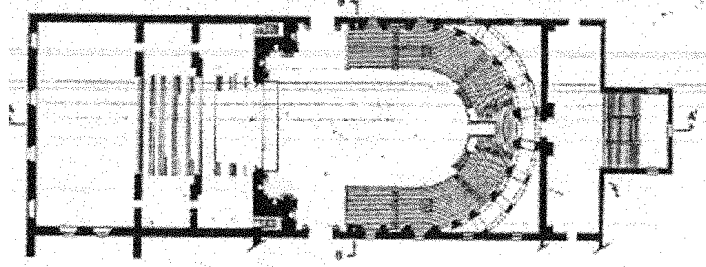

Şekil 22 Teatro Farnese

Rönesans – İngiltere

• Şekspir⁵ (Elizabeth) Dönemi

Bu dönem üç tür tiyatro vardır:

1. Halk tiyatroları
2. Özel Tiyatrolar
3. Saray Tiyatrosu

- Halk Tiyatroları

İlk halk tiyatrosu Şekspir'in de ortaklığıyla 1576 yılında, James Burbage tarafından kurulan *The Globe* 'dur.

Bu dönem sekizgen, kar, elips vb. tiyatrolar vardır ama bunların temel özellikleri aynıdır.

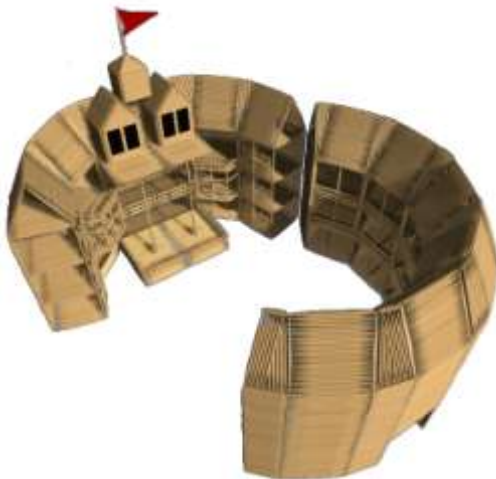

- Uzantı (önlük/apron) sahne.

İki yanda **kapılar**. Kapılar zaman ve mekan değişikliğini gösterir. Örneğin oyuncu bir kapıdan çıkıp öbüründen girince mekan-zaman değiştiği anlaşılıyor. Bunlar hep seyirciyle yapılan gizli bir anlaşmaya (konvansiyona) dayanıyor.

Kapıların üstünde **pencereler**. Bir **iç sahne**. Sahneden çıkan **iki sütun** üstteki çatıyı destekliyor.

Çatı uzantı sahnenin bir kısmını örtüyor; oyun bu çatının altında ise iç mekan, altında değilse dış mekan.

⁵ (1564-1616)

Çatıda çeşitli **mekanizmalar**, vinçler var. Oyuncular buradan sallandırılıp yükseltilebiliyor.

Sahnede bir-iki **kapak** var. Kapaklar kaldırılıp çeşitli şekillerde kullanılabilir. Bu kapak örneğin Hamlet'teki mezarlıklar sahnesi vb. için kullanılıyor.

İç sahnenin **perdesi** kaldırılıp iç mekan kullanılabilir. Örneğin Hamlet'in Polonius'u perde ardında öldürdüğü yer bu perdenin arkasıdır.

Yanlarda balkon gibi **galeriler** var.

Şekil 23 - The Globe (Ölçek: 1/250mm)

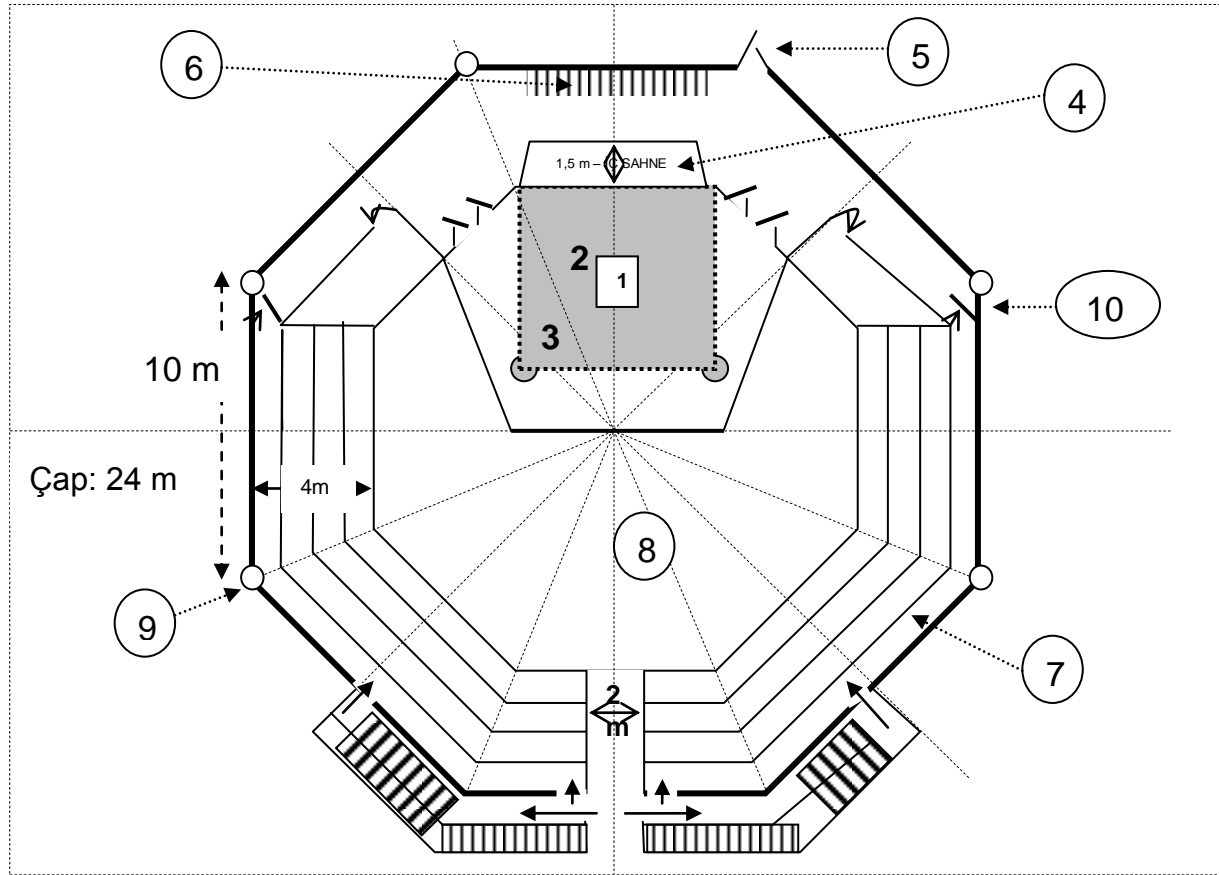

- | | | |
|--------------------------|----------------------------------|--|
| 1) Delik | 5) Oyuncu girişi | 9) Sekizgenin köşelerinde, bataklık bir bölgeye oturan yapıyı destekleyen kazıklar |
| 2) Çatı [gri kısım] | 6) Üst sahneye çıkan merdivenler | 10) Teknik bölüme geçiş kapıları |
| 3) Çatıyı tutan sütunlar | 7) Koridor | |
| 4) İç sahne | 8) Avlu | |

Oyun Yerleri

- | | |
|--|---------------------------------------|
| 1. Önlük sahne (çatı altı) | 6. Birinci Balkon |
| 2. Önlük sahne (çatının örtmediği yer) | 7. İkinci balkon (müziyenler balkonu) |
| 3. Delik/Kapaklar | 8. İç sahne |
| 4. Kapılar | 9. Çatı (vinç aracılığıyla) |
| 5. Pencereler | |

Seyir Yerleri

1. Avlu: Halk
2. Sahne sağ ve solundaki centilmenler odası (loca gibi)
3. Galeriler
4. Sahne (çok para verenler burada da izleyebiliyor)

Kökenler

1. **Pageantlar** (Bakınız sayfa 12): Çatı olması, delik olması, bir platform olması (pageantlar'ın da altına girilebiliyordu) yönleriyle benziyor.
2. **Han tiyatroları**: Bir avluda yükselti olması, 3 taraftan ve han odalarından (galeriler gibi) oyun izlenebilmesi yönleriyle benziyor.
3. **Arenalar**: Yukarıdan bakılıp derin bir yerin izlendiği yerler⁶. Ortada bir alan ve çevrede seyirciler olması yönleriyle benziyor.

Dönem Tiyatroları

Bu tiyatrolar önce şehir dışlarına yapılmış. Daha sonra kraliçenin izniyle Thames kıyısına inşa edilmiş.

Bu ahşap halk tiyatrolarından bugüne kalan yoktur. Kimisi yanmış, yeniden yapılmış, yeniden yanmış vb.

Bunlar hakkındaki bilgimiz, şehir krokileri, ressam manzaraları, reji defteri benzer defterler, yapı mukaveleleri vb.den kaynaklanıyor.

Bunlardan bazıları:

| | |
|---------------------|------------------------|
| 1576 – The Theater | 1600 – The Future |
| 1577 – The Curtain | 1600 – The Red Bull |
| 1589 – The Rose | 1614 – The Hope |
| 1595 – The Swan | 1617 – The (New) Globe |
| 1598-99 – The Globe | 1623 – The Fortune |

⁶ Fuarlarda motosiklet gösterilerinin yapıldığı yerlere benziyor.

- Özel Tiyatrolar

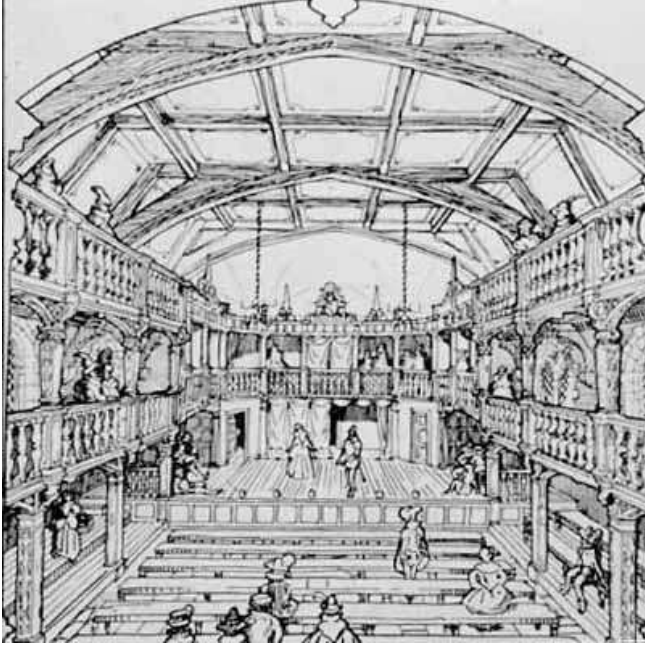

Halk tiyatroları üstü açık ve ucuz mekanlarken, özel tiyatrolar kapalı ve daha pahalı mekanlardır. Bırakılmış, kullanılmayan manastırların boş ve büyük salonları ya da üstü kapatılan arenalardan yapılıyordu. Bu tiyatroların, halk tiyatrolarıyla aynı özellikleri barındırdığı düşünülüyor.

Bu tiyatrolarda: **Oyun yerleri:** önlük sahne, iç sahne, balkon, kapılar, (belki) pencereler. **Seyir Yerleri:** galeriler, banklar.

Şekil 24 Blackfriars Theatre

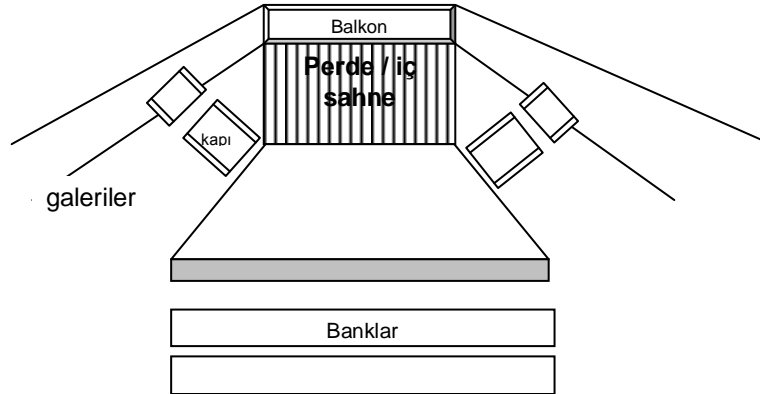

Şekil 25 İngiltere'de Özel Tiyatrolar

- Saray tiyatroları

Bu dönemde **mask** denilen bir tür ortaya çıktı. Bu oyunlar İtalyan sahne benzeri çerçeve sahnelerde oynanıyordu.

Masklar intermezzilere benziyorlardı. Bunlar müzikli, danslı eğlencelerdi. Bir konuları vardı ama "ağır" oyunlar değildi. Özellikle başka saraylardan, ülkelerden gelen misafirlere masklar düzenleniyor ve o misafirle oyun arasında bağlantı kuruluyordu. Bu oyunlarda alegoriler kullanılıyordu. Örneğin prenses: zarafet, prens: adalet vb. Bu oyunlarda prens, prenses vb. görev alıyordu. Ancak sözlü oyunları saray müzisyenleri ya da profesyonel oyuncular oynuyorlardı.

Barok (1600-1750'ler)

Farnese tipik bir barok tiyatrosudur.

Şekspir, Calderon, Moliere bu dönemde yaşamış tiyatro adamlarıdır.⁷ Fakat hepsine barok diyemeyiz.

Dönem sanatçılar Rönesans'taki şatafata karşı çıkara hayatı olduğu gibi anlatmayı seçiyorlardı. Eserlerde tanrının güzelliği ve büyüklüğü, öte dünyanın güzelliği gibi konular işleniyor ve bu özellikler mimariye yansıtılmaya çalışılıyordu. Bu türden kiliseler inşa ediyorlardı. Amaçları sanat yoluyla insanları dine yönlendirmektir.

S ve U şeklinde mimariler baskındı. Özellikle U tipi binalar çoğunlukta idi.

Perspektif anlayışı da bu dönemde iyice gelişti.

Rokoko (18. yy)

Barok'un "kendi kendini yiyerek bitirmesi" olarak tanımlanmaktadır.

Barok'un son dönemi olmasına rağmen Rönesans'a yakınmış gibi aşırı süslü bir sanat niteliğine sahiptir. "Barok sarayda kabul salonuysa, Rokoko, kraliçenin yatak odasıdır," denilmektedir.

Rokoko eserler, barok eserlerin aşısı süslenmiş haline benzer.

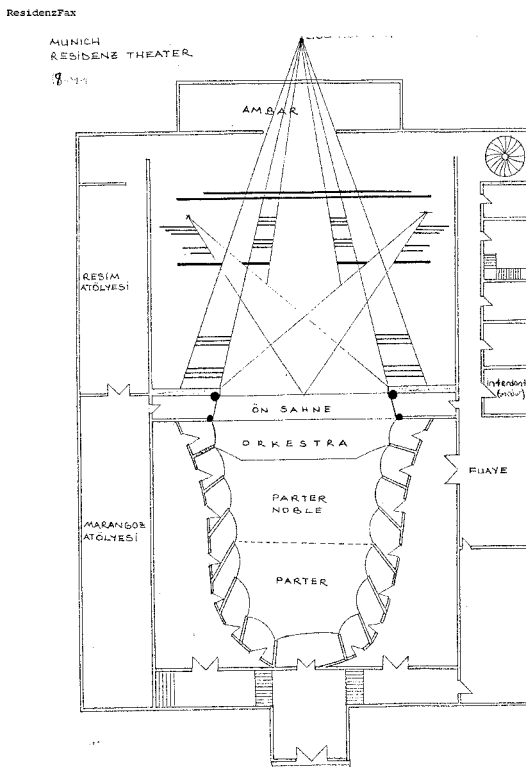

• Rokoko Tiyatrosu

Şekil 26 Residenz Theater

Artık Farnese türü tiyatrolar saray dışında da yapılmaktadır. Örneğin **Residenz Theater**.

U biçimli seyir yeri, yerini lale biçiminde 4-5 katlı localara ve *parter noble*'ye bırakmıştır.

Parter bölümüne koltuklar konulmuştur. Orkestra denilen yerde artık müzik orkestrası vardır. Bu, seyircinin gözü önündeki bir orkestradır.

Locaların en tepesinde **paradi** denilen alan vardır. Burası daha ucuz bir yerdir.

⁷ Barok, Rönesans'la aynı yıllara da rastlıyor. Dolayısıyla birçok isim ortak. Ancak örneğin Şekspir, tipik bir Rönesans sanatçısıdır, barok değil.

- Bibiena Ailesi

Bu dönemde perspektif anlayışı deęişmiştir. Bibiena ailesi, Almanya'da 4 kuşak boyunca dekor yamış bir ailedir. İlk kuşak tek göz noktalı perspektif kullanmıştır. Daha sonraki kuşaklar "açısal perspektif" kullanmışlardır. Birden çok yere konulan göz noktalarına göre yerleştirilmiş dekorlar vardır.

Şekil 27 Açısal Perspektif

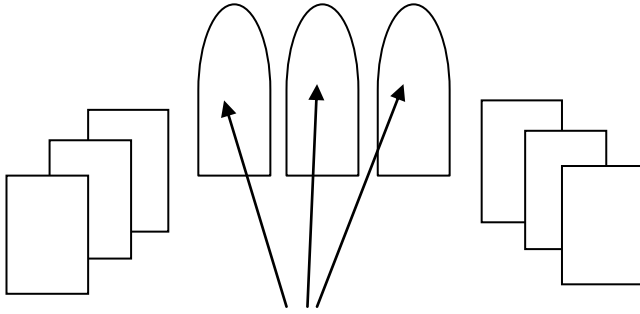

Farklı göz noktaları

• 18. Yy Anahtar Bilgiler

- Farnese türü büyük tiyatrolar saray dışına inşa edilmiştir
- Seyir yeri kat kat localara dönüşmüştür
- Parter artık seyir yeri haline gelmiştir.

Wagner Tiyatrosu

Şekil 28 Wagner Tiyatrosu

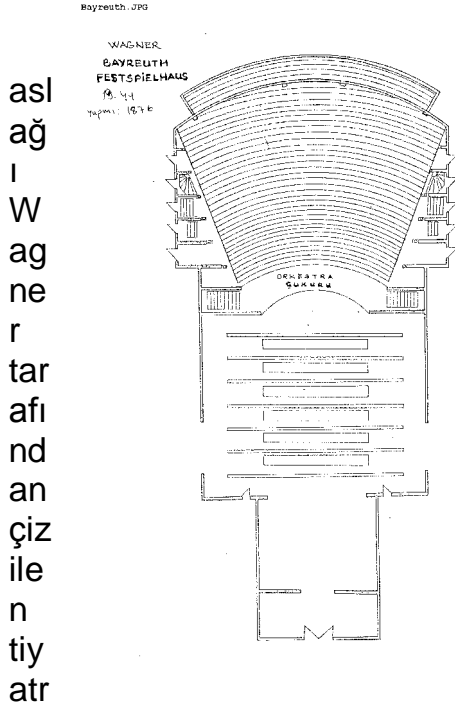

onun mimarı: Otto Brückval'tır.

Wagner'ın sanat anlayışı "birleşik sanat eseri" öngörüyordu. Buna göre en mükemmel edebiyat olan Şekspir metinleri ile en mükemmel müzik olan Beehtoven müziğini birleştirecek bir sanat olmalıydı. Tiyatro da buna uygun olarak tasarlanmıştı.

Seyir yeri: Localar yoktur. Parter yelpaze biçiminde genişletilmiştir.⁸ Sınıflara göre ayrılma yoktur. Bu yönüyle "demokratik bir seyir yeri" olduğu söylenir. Kolay giriş çıkış olması için yelpazenin yanlarında giriş-çıkış yerleri vardır.

Orkestra: İlk kez seyircinin gözü önünden alınıp çukura yerleştirilmiştir. (Buraya *mistik körfez*, *mistik girinti* de denmektedir).

Sahne: Sahnede tam bir düş dünyası ve illüzyon yaratılmaya çalışılmıştır. 4. duvar kavramı gelmiştir. Sahnenin tam önünde 4. bir duvar da varmış fakat seyirci görsün diye kaldırılmış gibi davranılmıştır.

Dekor: Arka arkaya dizilmiş boyalı paravanlar (kulis dekor) ve fon perdelerinden oluşmuştur. Bu, operanın özelliğidir. Paravanların ve perdelerin altında raylar vardır. Sahnedeki hareketli sahneler indirilip kaldırılarak platformlar yaratılmıştır.

İllüzyon tiyatrosu Wagner'le birlikte kesin biçimini almıştır. Seyir yerinin karartılması Antuan'ın "özgür tiyatro"su ile birlikte olmuştur. Wagner de aynı

⁸ Büyük tiyatro, tipik bir Wagner tiyatrosudur.

dönemdir. Seyir yerinin karartılması, orkestranın gizlenmesi ve 4. duvar kavramı ile birlikte artık tam bir illüzyon vardır.

Böylece çerçeve sahne şu yollardan geçerek son biçimini almıştır:

Teatro Olimpico⁹ → Teatro Farnese → Rokoko (18. yy) → Wagner

Günümüzde çerçeve sahne devam etmektedir. Fakat aynı zamanda çok amaçlı ve çok biçimli sahnelere doğru gidiş vardır. Bunlar birçok amaç için kullanılan ve çeşitli biçimler (çerçeve sahne, ortada oyun vs.) alabilen kapsamlı yapılardır.

⁹ Büyük kapısının iç tarafı genişletilirse bir çerçeve sahne oluyordu.