

Документы об основах государственного строя (законы, указы, распоряжения)

Указ Президента Азербайджанской Советской Социалистической Республики Об изменении наименования и государственного флага Азербайджанской ССР (29 ноября 1990)

Постановление Верховного Совета Азербайджанской Республики Об Указе Президента Азербайджанской ССР «Об изменении наименования и Государственного флага Азербайджанской ССР» от 29 ноября 1990 года (5 февраля 1991)

Закон Азербайджанской Республики о Государственном флаге Азербайджанской Республики (5 февраля 1991)

Положение о Государственном Флаге Азербайджанской Республики (5 февраля 1991)

Постановление Верховного Совета Азербайджанской Республики о ранее действовавшем Государственном флаге Азербайджанской Республики (5 февраля 1991)

Постановление Верховного Совета Азербайджанской Республики Об объявлении конкурса на лучшее изображение Государственного герба Азербайджанской Республики (5 февраля 1991)

Постановление Верховного Совета Азербайджанской Республики Об объявлении конкурса на лучший текст Государственного гимна Азербайджанской Республики (5 февраля, 1991)

Постановление Президиума Верховного Совета Азербайджанской Республики об образовании Комиссии по проведению конкурса на лучший текст Государственного гимна, на лучшие изображения Государственного герба, ордена и медали Азербайджанской Республики (28 марта, 1991)

Постановление Верховного Совета Азербайджанской Республики Об утверждении структуры Кабинета министров Азербайджанской Республики (22 мая 1991)

Конституционный Закон Азербайджанской Республики Об основах экономической самостоятельности Азербайджанской Республики (25 мая 1991)

Постановление Верховного Совета Азербайджанской Республики О Декларации о восстановлении государственной независимости Азербайджанской Республики (30 августа 1991)

Постановление Верховного Совета Азербайджанской Республики О Создании Сил Национальной Самообороны Азербайджанской Республики (30 августа 1991)

Заявление Верховного Совета Азербайджанской Республики (30 августа 1991)

Закон Азербайджанской Республики о Вооруженных Силах Азербайджанской Республики (9 октября 1991)

Постановление Верховного Совета Азербайджанской Республики Об Обращении к Парламентам и Правительствам государств — членов мирового сообщества государств о признании независимой Азербайджанской Республики (29 октября 1991)

Постановление Верховного Совета Азербайджанской Республики Об Обращении к Организации Объединенных Наций (29 октября 1991)

Постановление Верховного Совета Азербайджанской Республики О порядке введения в действие Конституционного Закона Азербайджанской Республики «О Национальном совете Верховного Совета Азербайджанской Республики» (30 октября 1991)

Постановление Верховного Совета Азербайджанской Республики О Положении о Совете обороны Азербайджанской Республики (1 ноября 1991)

Положение О Совете обороны Азербайджанской Республики (3 октября 1991)

Постановление Верховного Совета Азербайджанской Республики О проведении референдума Азербайджанской Республики по вопросу о государственной независимости Азербайджанской Республики (15 ноября 1991)

Постановление Верховного Совета Азербайджанской Республики Об образовании Национального совета Верховного Совета Азербайджанской Республики (26 ноября 1991)

Постановление Национального Совета Верховного совета Азербайджанской Республики Об организации работы Национального совета Верховного совета Азербайджанской Республики (6 декабря 1991)

Закон Азербайджанской Республики О государственной границе Азербайджанской Республики (9 декабря 1991)

Постановление Национального Совета Верховного Совета Азербайджанской Республики О порядке введения в действие Закона Азербайджанской Республики "О государственной границе Азербайджанской Республики" (9 декабря 1991)

Постановление Национального Совета Верховного совета Азербайджанской Республики Об отношении Национального совета Верховного совета Азербайджанской Республики к Содружеству Независимых Государств (20 декабря 1991)

Закон Азербайджанской Республики О восстановлении азербайджанского алфавита с латинской графикой (25 декабря 1991)

Постановление Национального Совета Верховного Совета Азербайджанской Республики О порядке введения в действие Закона Азербайджанской Республики "О восстановлении азербайджанского алфавита с латинской графикой" (25 декабря 1991)

Закон Азербайджанской Республики Об образовании Государственного комитета обороны Азербайджанской Республики (12 марта 1992)

Постановление Верховного Совета Азербайджанской Республики «О постановлении Верховного Совета Азербайджанской Республики от 14 мая 1992 года о роспуске состава Национального совета Верховного Совета Азербайджанской Республики» (19 мая 1992)

Закон Азербайджанской Республики О Государственном гимне Азербайджанской Республики (27 мая, 1992)

Закон Азербайджанской Республики О политических партиях (3 июня 1992)

Закон Азербайджанской Республики Об изменениях и дополнениях Закона Азербайджанской Республики «Об образовании Государственного комитета обороны Азербайджанской Республики» (9 июня 1992)

Закон Азербайджанской Республики Об основах призыва на военную службу в Азербайджанской Республике (10 июня 1992)

Указ Президента Азербайджанской Республики О введении в обращение национальной валюты Азербайджанской Республики (15 июля 1992)

Закон Азербайджанской Республики О свободе вероисповедания (20 августа 1992)

Закон Азербайджанской Республики Об образовании (7 октября 1992)

Закон Азербайджанской Республики О военной службе (3 ноября 1992)

Закон Азербайджанской Республики Об учреждении орденов и медалей Азербайджанской Республики (10 ноября 1992)

Закон Азербайджанской Республики О предпринимательской деятельности (15 декабря 1992)

Конституционный Закон Азербайджанской Республики О Государственном гербе Азербайджанской Республики (19 января 1993)

Закон Азербайджанской Республики О приватизации жилищного фонда в Азербайджанской Республике (26 января 1993)

Постановление Национального Собрания Азербайджанской Республики О приведение в соответствие с государственным языком фамилий граждан Азербайджанской Республики (2 февраля 1993)

Закон Азербайджанской Республики Об утверждении Положения о Государственном гербе Азербайджанской Республики (23 февраля 1993)

Положение о Государственном гербе Азербайджанской Республики (23 февраля 1993)

Закон Азербайджанской Республики Об утверждении Положения о государственном гимне Азербайджанской Республики (2 марта 1993)

Положение о государственном гимне Азербайджанской Республики (2 марта 1993)

Постановление Национального Собрания Азербайджанской Республики Об установлении структуры Кабинета министров Азербайджанской Республики (28 апреля 1993)

Постановление Национального Собрания Азербайджанской Республики О составе Кабинета министров Азербайджанской Республики (28 апреля 1993)

Постановление Национального собрания Азербайджанской Республики О дополнении постановления Национального собрания Азербайджанской Республики «Об установлении структуры Кабинета министров Азербайджанской Республики» (19 мая 1993)

Постановление Национального собрания Азербайджанской Республики О внесении изменений в структуру Кабинета министров Азербайджанской Республики (30 июня 1993)

Закон Азербайджанской Республики Об обороне (26 ноября 1993)

Закон Азербайджанской Республики О пограничных войсках (6 января 1994)

Закон Азербайджанской Республики О военном положении (6 января 1994)

Закон Азербайджанской Республики О статусе внутренних войск (8 февраля 1994)

Закон Азербайджанской Республики О профессиональных союзах (24 февраля 1994)

Закон Азербайджанской Республики Об удостоверении личности гражданина Азербайджанской Республики (14 июня 1994)

Закон Азербайджанской Республики О выезде из страны, въезде в страну и паспортах (14 июня 1994)

Постановление Национального собрания Азербайджанской Республики Об учреждении Постоянного представительства Азербайджанской Республики при международных организациях в г. Брюсселе (24 июня 1994)

Постановление Национального собрания Азербайджанской Республики Об учреждении Постоянного представительства Азербайджанской Республики при международных организациях в г. Женеве (24 июня 1994)

Указ Президента Азербайджанской Республики О праздновании 18 октября — Дня государственной независимости как государственного праздника Азербайджанской Республики (15 октября 1994)

Закон Азербайджанской Республики Об основах аграрной реформы (18 февраля 1995)

Закон Азербайджанской Республики О статусе депутата Милли Меджлиса Азербайджанской Республики (17 мая 1996)

Закон Азербайджанской Республики О судах и судьях (10 июня 1997)

Закон Азербайджанской Республики О гражданской обороне (30 декабря 1997)

Закон Азербайджанской Республики О гражданстве Азербайджанской Республики (30 сентября 1998)

Закон Азербайджанской Республики О счетной палате (2 июля 1999)

Закон Азербайджанской Республики О международном арбитраже (18 ноября 1999)

Закон Азербайджанской Республики О муниципальной службе (30 ноября 1999)

Закон Азербайджанской Республики О прокуратуре (7 декабря 1999)

Закон Азербайджанской Республики О приватизации государственного имущества (16 мая 2000)

Закон Азербайджанской Республики О территориальном устройстве и административно-территориальном делении (13 июня 2000)

Закон Азербайджанской Республики О неправительственных организациях (общественных объединениях и фондах) (13 июня 2000)

Указ Президента Азербайджанской Республики О десятой годовщине государственной независимости Азербайджанской Республики (20 марта 2001)

Закон Азербайджанской Республики О государственном языке в Азербайджанской Республике (30 сентября 2002)

Закон Азербайджанской Республики О Конституционном суде (23 декабря 2003)

Закон Азербайджанской Республики О национальной безопасности (29 июня 2004)

Закон Азербайджанской Республики О государственном реестре недвижимого имущества (29 июня 2004)

Закон Азербайджанской Республики О государственной тайне (7 сентября 2004)

Закон Азербайджанской Республики О Судебно-правовом совете (28 декабря 2004)

*Закон Азербайджанской Республики О семейно-крестьянском хозяйстве
(14 июня 2005)*

*Закон Азербайджанской Республики О Государственном реестре населения
Азербайджанской Республики (21 апреля 2006)*

*Закон Азербайджанской Республики О наименованиях географических объектов
(18 декабря 2007)*

Закон Азербайджанской Республики О биометрической информации (13 июня 2008)

*Распоряжение Президента Азербайджанской Республики о двадцатой годовщине
восстановления государственной независимости Азербайджанской Республики
(21 января 2011)*

**Документы об основах государственного строя
(законы, указы, распоряжения)**

***Указ Президента Азербайджанской Советской Социалистической
Республики***

***Об изменении наименования и государственного флага
Азербайджанской ССР
(29 ноября 1990)***

Учитывая изменения, происходящие в общественной жизни республики, рост национального самосознания и развития государственности Азербайджана, а также духовную и политическую значимость официальных наименований и символов, считаю необходимым изменить наименование и государственный флаг Азербайджанской ССР.

С этой целью рекомендовать Верховному Совету республики принять Закон о внесении изменений в Конституцию Азербайджанской ССР, которым изменить наименование республики, и именовать ее «Азербайджанская Республика», предусмотреть государственный флаг иметь в виде прямоугольного полотнища, состоящего из трех одинаковых по ширине, горизонтально расположенных цветных полос: верхней, голубого цвета, средней, красного цвета, и нижней, зеленого цвета, с изображением в середине красной полосы полумесяца и восьмиконечной звезды белого цвета.

**Президент Азербайджанской Советской
Социалистической Республики**

г. Баку, 29 ноября 1990 г

***Постановление Верховного Совета Азербайджанской Республики
Об Указе Президента Азербайджанской ССР
«Об изменении наименования и Государственного флага
Азербайджанской ССР» от 29 ноября 1990 года
(5 февраля 1991)***

Верховный Совет Азербайджанской Республики постановляет:

1. Одобрить Указ Президента Азербайджанской ССР «Об изменении наименования и государственного флага Азербайджанской ССР».
2. Принять законы об изменении наименования и государственного флага Азербайджанской ССР.

Председатель Верховного Совета Азербайджанской Республики

*г. Баку, 5 февраля 1991 г.
№ 16-XII*

***Закон Азербайджанской Республики
о Государственном флаге Азербайджанской Республики
(5 февраля 1991)***

Верховный Совет Азербайджанской Республики постановляет:

1. Утвердить изображение Государственного флага Азербайджанской Республики.
2. Утвердить Положение о Государственном флаге Азербайджанской Республики.
3. Считать утратившим силу Указ Президиума Верховного Совета Азербайджанской ССР от 5 мая 1956 г. "Об утверждении Положения о Государственном флаге Азербайджанской ССР" (Сборник Законов Азербайджанской ССР, 1938-1966 гг., т. 1, стр. 225; Ведомости Верховного Совета Азербайджанской ССР, 1981 г., № 5-6, ст. 71; № 12, ст. 161).

Президент Азербайджанской Республики

*г.Баку, 5 февраля 1991 года
№17-ХI*

**Положение о Государственном Флаге
Азербайджанской Республики
(5 февраля 1991)**

Утверждено законом №17-XII
Азербайджанской Республики
от 5 февраля 1991-го года

1. Государственный флаг Азербайджанской Республики является символом суверенитета Азербайджанского государства.

2. Государственный флаг Азербайджанской Республики представляет собой прямоугольное полотнище, состоящее из трех одинаковых по ширине горизонтально расположенных цветных полос: верхней – голубого цвета, средней – красного цвета и нижней – зеленого цвета, с изображением на обеих сторонах флага в середине красной полосы полумесяца и восьмиконечной звезды белого цвета. Отношение ширины флага к его длине 1/2. Изображения полумесяца и восьмиконечной звезды вписаны в прямоугольник с соотношением сторон 3:4, диагональ которого равна 1/2 ширины флага.



Изображение полумесяца выполнено в виде двух частей неконцентричных окружностей, диаметр большей из которых равен ширине описанного прямоугольника, а меньшей – 1/4 ширины флага, центр меньшей окружности смещен влево от геометрического центра флага на 1/60 его ширины.

Изображение восьмиконечной звезды расположено справа от полумесяца, диаметр описанной окружности звезды составляет 1/6, а вписанной – 1/12 ширины флага.

3. считается недействительным

4. считается недействительным

5. Государственный флаг Азербайджанской Республики и его изображение, независимо от их размеров, всегда должны в точности соответствовать цветному и схематическому изображениям, прилагаемым к настоящему Положению.

6. считается недействительным

7. считается недействительным

С дополнениями и изменениями внесенными законом 683-IIIQD от 8-го июня 2004-го года

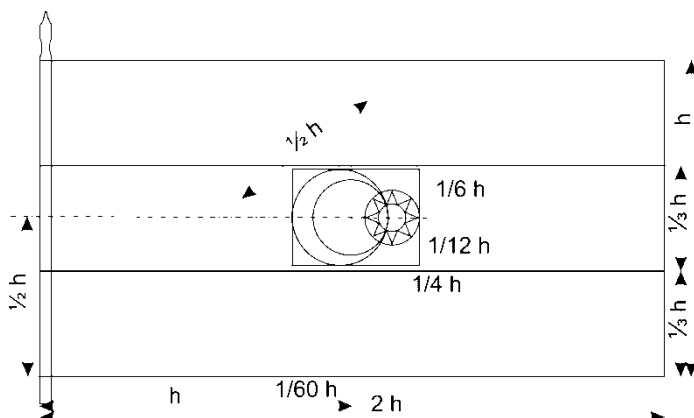

***Постановление Верховного Совета Азербайджанской Республики
о ранее действовавшем Государственном флаге Азербайджанской Республики
(5 февраля 1991)***

Учитывая, что ранее действовавший Государственный флаг Азербайджанской Республики в течение многих десятилетий символизировал национальную государственность азербайджанского народа, прошедшего под этим знаменем большой и сложный путь своего становления и развития, в знак уважения к своей истории и пути, пройденному предыдущими поколениями, Верховный Совет Азербайджанской Республики постановляет:

- Сохранить в качестве исторического национального достояния республики ранее действовавший Государственный флаг Азербайджанской Республики, который может применяться во время всенародных празднеств, митингов и демонстраций.

Председатель Верховного Совета Азербайджанской Республики

*г. Баку, 5 февраля 1991 г.
№ 19-XII*

***Постановление Верховного Совета Азербайджанской Республики
Об объявлении конкурса на лучшее изображение Государственного герба
Азербайджанской Республики
(5 февраля 1991)***

Верховный Совет Азербайджанской Республики постановляет:

1. Объявить конкурс на лучшее изображение Государственного герба Азербайджанской Республики.
2. Учредить премию в 5 тысяч рублей за лучшее изображение Государственного герба Азербайджанской Республики.
3. Поручить Совету Министров Азербайджанской Республики выделить необходимые средства для выплаты указанной премии.
4. Итоги конкурса поручить подвести Президиуму Верховного Совета Азербайджанской Республики.

Председатель Верховного Совета Азербайджанской Республики

г. Баку, 5 февраля 1991 г.

№ 20-XII

***Постановление Верховного Совета Азербайджанской Республики
Об объявлении конкурса на лучший текст Государственного гимна
Азербайджанской Республики
(5 февраля, 1991)***

Верховный Совет Азербайджанской Республики постановляет:

1. Объявить конкурс на лучший текст Государственного гимна Азербайджанской Республики.
2. Учредить премию в 5 тысяч рублей за лучший текст Государственного гимна Азербайджанской Республики.
3. Поручить Совету Министров Азербайджанской Республики выделить необходимые средства для выплаты указанной премии.
4. Итоги конкурса поручить подвести Президиуму Верховного Совета Азербайджанской Республики.

Председатель Верховного Совета Азербайджанской Республики

г. Баку, 5 февраля 1991 г.

№ 21-XII

***Постановление Президиума Верховного Совета Азербайджанской
Республики
об образовании Комиссии по проведению конкурса на лучший текст
Государственного гимна, на лучшие изображения Государственного герба,
ордена и медали Азербайджанской Республики
(28 марта, 1991)***

Президиум Верховного Совета Азербайджанской Республики, руководствуясь постановлениями Верховного Совета Азербайджанской Республики от 5 февраля 1991 года «Об объявлении конкурса на лучший текст Государственного гимна Азербайджанской Республики», «Об объявлении конкурса на лучшее изображение Государственного герба Азербайджанской Республики» и «Об объявлении конкурса на лучшие изображения ордена и медали Азербайджанской Республики», постановляет:

1. Образовать Комиссию по проведению конкурса на лучший текст Государственного гимна, на лучшие изображения Государственного герба, ордена и медали Азербайджанской Республики в следующем составе:

Мурадалиев Фазиль Гулам оглы — председатель постоянной комиссии по культуре и вопросам вероисповедания Верховного Совета Азербайджанской Республики (председатель)

Абдурахманов Надир Гамбар оглы — член президиума Союза художников Азербайджана, народный художник Азербайджана

Азизов Ариф Мохубали оглы — художник, лауреат премии КСМП Азербайджана

Бунятов Зия Муса оглы — вице-президент Академии наук Азербайджана, заслуженный деятель науки Азербайджана

Вагаб-заде Бахтияр Махмуд оглы — народный поэт Азербайджана

Джабир Новруз — поэт, главный редактор газеты «Адабийат газети»

Касум-заде Фуад Фейзулла оглы — зав. кафедрой Бакинского государственного университета им. М. Расул-заде, советник Президента Азербайджанской Республики, заслуженный деятель науки Азербайджана, член-корреспондент АН Азербайджана

Кулиев Тофик Алекпер оглы — первый секретарь Правления Союза композиторов Азербайджана

Кязим-заде Кязим Мамедали оглы — директор Азербайджанского Государственного музея им. Р. Мустафаева, народный художник Азербайджана

Мамедов Айдын Мирсалех оглы — председатель Республиканского центра художественных переводов и литературных связей при Союзе писателей Азербайджана, зам. председателя Комитета народной помощи Карабаху

Мамедова Фариде Джафар кызы — старший научный сотрудник Института истории АН Азербайджана, заслуженный деятель науки Азербайджана

Набиев Бекир Ахмед оглы — литературовед, академик-секретарь отделения литературы, языка и искусства Академии наук Азербайджана

Полад Бюль-Бюль оглы — министр культуры Азербайджанской Республики

Рзаев Анар Расул оглы — первый секретарь Союза писателей Азербайджана

Рустамханлы Сабир Худу оглы — главный редактор газеты «Азербайджан»

Талыб-заде Кямал Абдулла Шаиг оглы — литературовед, академик Академии наук Азербайджана

Халилов Фархад Курбан оглы — председатель правления Союза художников Азербайджана, заслуженный деятель искусств Азербайджана.

2. Определить срок представления работ в Комиссию до 25 мая 1991 года.

3. Комиссии организовать широкое обсуждение внесенных предложений и произвести отбор лучших проектов текстов Государственного гимна, изображений Государственного герба, ордена и медали Азербайджанской Республики и представить свое заключение в Президиум Верховного Совета Азербайджанской Республики.

Председатель Верховного Совета Азербайджанской Республики

*г. Баку, 28 марта 1991 г.
№ 90-XII*

***Постановление Верховного Совета Азербайджанской Республики
Об утверждении структуры Кабинета министров Азербайджанской
Республики
(22 мая 1991)***

Верховный Совет Азербайджанской Республики, рассмотрев представление Президента Азербайджанской Республики, **постановляет:**

1. Утвердить структуру Кабинета Министров Азербайджанской Республики:

Премьер-министр Азербайджанской Республики.

Первый заместитель Премьер-министра Азербайджанской Республики.

Первый заместитель Премьер-министра Азербайджанской Республики.

Заместитель Премьер-министра Азербайджанской Республики.

Заместитель Премьер-министра Азербайджанской Республики.

Заместитель Премьер-министра Азербайджанской Республики — Председатель Государственного комитета Азербайджанской Республики по экономике и планированию.

Министр внутренних дел Азербайджанской Республики.

Министр здравоохранения Азербайджанской Республики.

Министр иностранных дел Азербайджанской Республики.

Министр сельского хозяйства и продовольствия Азербайджанской Республики.

Министр культуры Азербайджанской Республики.

Министр народного образования Азербайджанской Республики.

Министр мелиорации и водного хозяйства Азербайджанской Республики.

Министр связи Азербайджанской Республики.

Министр торговли Азербайджанской Республики.

Министр финансов Азербайджанской Республики.

Министр хлебопродуктов Азербайджанской Республики.

Министр юстиции Азербайджанской Республики.

Министр автомобильного транспорта Азербайджанской Республики.

Министр жилищно-коммунального хозяйства Азербайджанской Республики.

Министр местной промышленности Азербайджанской Республики.

Министр социального обеспечения Азербайджанской Республики.

Председатель Государственного комитета Азербайджанской Республики по экономике и планированию.

Председатель Государственного комитета Азербайджанской Республики по материально-техническому снабжению.

Председатель Государственного комитета Азербайджанской Республики по строительству и архитектуре.

Председатель Государственного комитета Азербайджанской Республики по труду и социальным вопросам.

Председатель Государственного комитета Азербайджанской Республики по статистике.

Председатель Государственного комитета Азербайджанской Республики по печати.

Председатель Государственного комитета Азербайджанской Республики по охране природы.

Председатель Государственного комитета Азербайджанской Республики по топливу.

Председатель Государственного комитета Азербайджанской Республики по работе с лицами, покинувшими места постоянного проживания.

Председатель Комитета государственной безопасности Азербайджанской Республики.

**Председатель Верховного Совета Азербайджанской Республики
Э. КАФАРОВА**

*г. Баку, 22 мая 1991 г.
№ 106-XII*

Опубликовано в «Ведомостях Верховного Совета Азербайджанской Республики (31 мая 1991 года, № 9-10 (838-839), статья 140)

Конституционный Закон Азербайджанской Республики
Об основах экономической самостоятельности
Азербайджанской Республики
(25 мая 1991)

Верховный Совет Азербайджанской Республики, отмечая низкий уровень жизни народа Азербайджана, значительную незанятость трудоспособного населения, деградацию природных богатств как естественный итог системы жесткого централизованного планирования и распределения, отчуждения работника от средств производства и присвоения результатов труда, волевого администрирования в экономике, игнорирования интересов республики в политике регионального развития и размещения производительных сил, укоренения неэквивалентных межрегиональных обменов, осознавая свою ответственность за судьбу народа Азербайджана и заботясь о его благосостоянии и духовном возрождении, принимает настоящий Конституционный Закон, определяющий содержание, цель и основные принципы экономической самостоятельности Азербайджанской Республики как суверенного государства.

Раздел 1. Общие положения

Статья 1. Содержание и цель экономической самостоятельности

Азербайджанская Республика самостоятельно осуществляет экономическую и социальную политику, отвечающую интересам ее населения и согласующуюся с международным правом и общечеловеческими ценностями.

Экономическая самостоятельность Азербайджанской Республики состоит в самостоятельном определении структуры народного хозяйства и приоритетных направлений его развития, осуществлении финансово-бюджетной, денежно-кредитной, ценовой, инвестиционной, научно-технической и внешнеэкономической политики, установлении социальных гарантий населению.

Экономическая самостоятельность Азербайджанской Республики имеет целью обеспечить каждому гражданину достойные условия жизни, удовлетворение духовных потребностей и самовыражение личности, сохранение и приумножение национального богатства азербайджанского народа путем создания устойчивых мотивационных механизмов творческого и производительного труда.

Статья 2. Основные принципы экономической самостоятельности

Экономическая самостоятельность основывается на следующих основных принципах:

- исключительной собственности Азербайджанской Республики на землю, ее недра, внутренние и территориальные воды, континентальный шельф, растительный и животный мир, воздушный бассейн в пределах территории республики;
- праве владения, пользования и распоряжения ресурсами экономической зоны Каспийского моря, прилегающей к территории Азербайджанской Республики, в признанных международным правом пределах;
- обладания долей в созданном общесоюзном богатстве;
- праве владения, пользования и распоряжения своей долей в алмазном и валютном фондах и золотом запасе Союза ССР в интересах республики;
- равноправия и правовой защищенности всех форм собственности, свободы предпринимательства, рыночных отношений спроса и предложения, государственного регулирования экономики;
- добровольности вступления в экономические союзы с другими государствами и беспрепятственного выхода из них;
- защищенности иностранных инвестиций на территории Азербайджанской Республики.

Раздел II. Право собственности

Статья 3. Правомочия собственника и формы собственности

Собственнику принадлежат права владения, пользования и распоряжения имуществом в пределах, установленных законодательством Азербайджанской Республики.

Отношения собственности устанавливаются и регулируются законодательством Азербайджанской Республики, международными договорами и межправительственными соглашениями.

В Азербайджанской Республике признаются равноправными и охраняются законом следующие формы собственности:

- государственная собственность Азербайджанской Республики;
- коллективная собственность;
- частная собственность;
- смешанная собственность.

В рамках, определенных законодательством Азербайджанской Республики, на ее территории допускаются собственность республик Союза и других государств, их юридических лиц и граждан, собственность международных организаций.

Статья 4. Государственная собственность Азербайджанской Республики

Субъектом права государственной собственности на территории Азербайджанской Республики является сама Азербайджанская Республика как суверенное государство.

К государственной собственности Азербайджанской Республики относятся находящиеся на ее территории предприятия всех отраслей народного хозяйства, сети (системы) энергетики, транспорта и связи (за исключением основных фондов и средств, обеспечивающих функционирование транспорта и связи как единого целого и являющихся совместной собственностью субъектов союзного договора), государственный жилищный фонд, имущество государственных учреждений, культурные ценности и исторические памятники, объекты инфраструктуры, в том числе курортно-туристского назначения, другие основные фонды, созданные за счет государственных средств, государственные банки, финансовые и кредитные ресурсы, ценные бумаги и другое имущество, необходимое для осуществления задач, стоящих перед Азербайджанской Республикой как суверенным государством.

Государственной собственностью Азербайджанской Республики также являются предприятия или их части, расположенные на территории других государств, созданные за счет государственных финансовых ресурсов Азербайджанской Республики.

По решению Верховного Совета Азербайджанской Республики часть ее государственной собственности может быть передана в собственность местных органов государственной власти.

Правовой режим имущества, находящегося в собственности местных органов государственной власти, устанавливается ими в соответствии с законодательством Азербайджанской Республики.

Запрещается передача, изъятие и перераспределение объектов, находящихся в собственности местных органов государственной власти, без согласования с ними.

Местные органы государственной власти пользуются и распоряжаются земельными, водными и другими природными ресурсами в порядке, установленном законодательством Азербайджанской Республики.

Статья 5. Коллективная, частная и смешанная собственность

К коллективной собственности относится собственность коллективных и арендных предприятий, кооперативов, акционерных обществ, хозяйственных товариществ и хозяйственных ассоциаций, профсоюзных и иных общественных и религиозных организаций, объединений и общественных движений граждан, являющихся юридическими лицами.

Коллективная собственность образуется за счет передачи имущества в собственность в установленном законом порядке, создания или приобретения его за счет собственных или заемных средств.

Частная собственность выступает в виде имущества отдельных лиц и их семей, средств производства и приравненных к ним ценностей, предметов и ценностей непромышленного назначения, денег и ценных бумаг, продуктов интеллектуального труда, которые могут использоваться также для извлечения дохода с применением наемного труда.

В пределах, определенных законодательством Азербайджанской Республики, допускается объединение имущества, находящегося в собственности граждан, юридических лиц и государств, с образованием на этой основе смешанной формы собственности. Вид смешанной собственности определяется статусом владельцев, объединяющих свои средства.

Статья 6. Собственность за пределами Азербайджанской Республики

Условия и порядок владения, пользования и распоряжения государственным, кооперативным имуществом, имуществом общественных организаций и общественных движений, а также граждан Азербайджанской Республики, находящимся в других государствах, определяются законами тех государств, где находится собственность, а также нормами международного права и заключенными соглашениями. Азербайджанская Республика оказывает содействие владельцам этой собственности в ее защите.

Раздел III. Государственное регулирование экономики

Статья 7. Народнохозяйственный комплекс Азербайджанской Республики

Народнохозяйственный комплекс Азербайджанской Республики составляет совокупность расположенных на ее территории предприятий, объединений и организаций независимо от форм собственности.

Предприятия, объединения и организации имеют хозяйственную самостоятельность, определяемую законодательством республики, пользуются правом вступать в договорные отношения, учреждать филиалы, создавать совместные предприятия на паевых началах с любыми юридическими лицами и гражданами Азербайджанской Республики и других государств. Производственно-хозяйственная деятельность исходит из свободных рыночных отношений, государственный заказ носит добровольный характер и размещается на конкурсной основе. Субъекты договоров и соглашений несут экономическую ответственность за нарушение принятых обязательств путем возмещения нанесенного ущерба.

Народнохозяйственный комплекс развивается в условиях рыночной среды, существования рынков потребительских товаров и услуг населению, средств производства, капитала, рабочей силы, валюты и ценных бумаг. Основой рыночных отношений являются договорные и рыночные цены, формирующиеся путем соглашения между продавцом и покупателем на основе товарно-денежных отношений, свободного ценообразования и предпринимательства. Предпринимателям создаются равные экономические условия и устанавливаются равные правовые гарантии.

Органы государственной власти и управления не вмешиваются в хозяйственную деятельность государственных предприятий непосредственно, кроме случаев, специально предусмотренных законодательством Азербайджанской Республики.

Структуру органов государственного управления народным хозяйством определяет Верховный Совет Азербайджанской Республики. В случаях, предусмотренных законодательством Азербайджанской Республики, возможна передача права управления предприятиями отдельных отраслей внереспубликанским органам на основе межгосударственных соглашений.

Статья 8. Основные функции государственного регулирования экономики

Высшие органы государственной власти и управления Азербайджанской Республики с помощью законов и мер экономического характера:

- устанавливают наиболее эффективные способы использования производственно-экономического потенциала, способствуют структурным преобразованиям народного хозяйства, создают основные рыночные структуры, регулируют отношения интеллектуальной собственности,
- определяют пропорции использования национального дохода, разрабатывают программы экономического и социального развития и духовного возрождения азербайджанского народа и способствуют их реализации, создают специальные фонды для развития отдельных отраслей и регионов;
- защищают интересы Азербайджанской Республики в отношениях с другими государствами;
- регулируют взаимоотношения юридических лиц и граждан Азербайджанской Республики с другими государствами путем выдачи при необходимости лицензий и установления квот завоза и вывоза;
- в интересах населения республики регулируют цены и тарифы на товары и услуги, проводят мероприятия против диктата монополий, пресекают деятельность, противоречащую национальным, социальным, экономическим, экологическим и культурным интересам Азербайджанской Республики;
- обеспечивают рациональное использование трудовых ресурсов республики, создание здоровых и безопасных условий труда;
- реализуют гарантии обеспечения прожиточного минимума гражданам республики и другие необходимые правовые гарантии социального обеспечения и страхования;
- создают и поддерживают надлежащую систему мероприятий по защите населения, предприятий и организаций от стихийных бедствий, производственных аварий и других чрезвычайных происшествий и ситуаций и ликвидации их последствий.

Статья 9. Научно-техническая, структурная и инвестиционная политика

Азербайджанская Республика проводит научно-техническую, структурную и инвестиционную политику, способствующую кардинальному технико-технологическому обновлению производства, формированию высокоэффективной мобильной экономики, функционирующей в соответствии с национальными интересами и требованиями мирового рынка.

Азербайджанская Республика определяет приоритетные направления фундаментальных и прикладных научных исследований, организует рынок научно-технических идей и инженерных разработок, осуществляет международное научно-техническое сотрудничество, создает эффективную систему воспроизводства научных кадров.

Структурно-инвестиционная политика Азербайджанской Республики состоит в подчинении производства интересам человека, ликвидации диспропорций в отраслевом и территориальном развитии экономики, повышении доли продукции конечного потребления в общем объеме ее выпуска, приоритетном развитии наукоемких отраслей, ресурсосберегающих технологий, безопасных и экологически безвредных производств.

Азербайджанская Республика регулирует инвестиционную деятельность, содействует образованию инвестиционного рынка и фондовых бирж на своей территории.

Статья 10. Местное самоуправление и местное хозяйство

Местное самоуправление — это территориальная самоорганизация граждан для самостоятельного решения непосредственно или через избираемые ими государственные и общественные организации всех вопросов местной жизни, исходя из интересов населения, на основе законов Азербайджанской Республики и собственной экономической и финансовой базы.

Местное самоуправление осуществляется в пределах соответствующих административно-территориальных единиц Азербайджанской Республики.

Основным звеном в системе местного самоуправления являются местные Советы народных депутатов, объединяющие и координирующие деятельность всех других звеньев местного самоуправления на своей территории.

Местное хозяйство обеспечивает непосредственное удовлетворение потребностей населения и состоит из предприятий, объединений, организаций, объектов производственной и социальной инфраструктуры, являющихся собственностью соответствующей административно-территориальной единицы.

Местные Советы народных депутатов координируют деятельность предприятий, объединений и организаций местного хозяйства, способствуют развитию предпринимательства и малых предприятий. Хозяйственная деятельность на территории местных Советов народных депутатов осуществляется с их ведома.

Местные Советы народных депутатов имеют самостоятельный бюджет.

Отношения органов местного самоуправления с предприятиями, объединениями и организациями, не относящимися к их собственности, строятся на налоговой и договорной основе.

Решения местных Советов народных депутатов, принятые ими в пределах своей компетенции, являются обязательными для всех предприятий, организаций и учреждений, расположенных на данной территории.

Статья 11. Внешнеэкономическая деятельность и межреспубликанские отношения

Экономические связи с республиками Союза и другими государствами осуществляются в соответствии с законодательством Азербайджанской Республики на уровне государства, юридических лиц и граждан на принципах взаимовыгодности и равноправия.

Азербайджанская Республика самостоятельно осуществляет руководство внешнеэкономической деятельностью, создает таможенную систему, решает вопросы образования свободных экономических зон, различных внешнеэкономических организаций, фирм, торговых домов, акционерных обществ, банков и других организаций, открытия за рубежом своих торгово-экономических представительств.

Азербайджанская Республика образует валютный фонд и самостоятельно решает вопросы его использования. Источниками образования валютного фонда являются платежи из валютной выручки всех предприятий и организаций, расположенных на территории республики, от осуществления внешнеэкономической деятельности, в том числе и иностранного туризма, культурных, спортивных и других мероприятий, платежи из доходов от операций с ценными бумагами и облигациями, таможенные сборы.

Международные соглашения Азербайджанской Республики по вопросам экономической деятельности заключаются в соответствии с ее законодательством и ратифицируются Верховным Советом Азербайджанской Республики.

Статья 12. Государственный контроль

На территории Азербайджанской Республики правом осуществлять государственный контроль за экономической деятельностью предприятий, объединений, организаций обладают только соответствующие органы Азербайджанской Республики.

Раздел IV. Финансово-бюджетная, кредитная и денежная система Азербайджанской Республики

Статья 13. Финансово-бюджетная система

Азербайджанская Республика имеет собственную финансовую систему, включающую бюджет Азербайджанской Республики, пенсионный фонд Азербайджанской Республики, фонд социального страхования, государственное и личное страхование, иностранное страхование,

финансы отраслей народного хозяйства, профсоюзных и других общественных организаций и внебюджетные фонды, создаваемые в соответствии с действующим законодательством Азербайджанской Республики.

Бюджет Азербайджанской Республики состоит из средств республиканского бюджета, бюджетов Нахичеванской Автономной Республики, НКАО и местных Советов народных депутатов.

Порядок составления, рассмотрения, утверждения и исполнения республиканского бюджета Азербайджанской Республики, бюджетов автономных образований и местных бюджетов, а также их взаимоотношения определяются законами Азербайджанской Республики о бюджетной системе, налогообложении, местном самоуправлении и местном хозяйстве.

Источниками доходов республиканского бюджета Азербайджанской Республики, бюджетов Нахичеванской Автономной Республики, НКАО и местных бюджетов являются государственные налоги, платежи, поступления и субвенции.

Азербайджанская Республика проводит на своей территории самостоятельную налоговую политику. Виды и ставки налогов, а также порядок налогообложения определяются законодательством Азербайджанской Республики и действуют по отношению ко всем юридическим лицам и гражданам.

Все виды налогов и платежей, взимаемые на территории Азербайджанской Республики с предприятий, объединений и организаций, а также граждан, полностью зачисляются в республиканский и местные бюджеты.

Средства республиканского бюджета Азербайджанской Республики, бюджетов Нахичеванской Автономной Республики, НКАО и местных бюджетов направляются на финансирование расходов, связанных с развитием и государственным регулированием народного хозяйства, удовлетворением общественных и социальных нужд и выполнением функций государственного управления.

Азербайджанская Республика вправе на договорных началах принимать участие в целевом финансировании из своего бюджета совместных проектов и программ с другими государствами и международными организациями.

Азербайджанская Республика производит отчисления для покрытия расходов, связанных с исполнением полномочий, добровольно переданных Верховным Советом Азербайджанской Республики Верховному органу власти Союза.

В случае невыполнения Союзом этих полномочий решением Верховного Совета Азербайджанской Республики отчисления приостанавливаются и ранее внесенные платежи востребуются.

Статья 14. Банковская система и денежное обращение

Азербайджанская Республика на своей территории самостоятельно организует банковское дело и денежное обращение.

Банковская система состоит из Национального банка Азербайджанской Республики, Внешнеэкономического банка, республиканских и иных акционерно-коммерческих банков, других кредитных учреждений разных форм собственности. Банковские учреждения экономически самостоятельны и руководствуются в своей деятельности законодательством Азербайджанской Республики.

Кредитными ресурсами Азербайджанской Республики являются собственные средства банков, остатки средств на банковских счетах предприятий, объединений и организаций, расположенных на территории республики, средства в межбанковских расчетах, денежные сбережения населения, другие денежные ресурсы.

Для защиты своих интересов республика при необходимости вводит собственную денежную единицу.

Национальный банк Азербайджанской Республики подотчетен только ее Верховному Совету, является высшим эмиссионным учреждением проводит государственную политику в области кредита, денежного обращения, расчетов и валютных отношений, регулирует деятельность банковской системы в целом, руководствуясь интересами республики, исполняет функции резервного банка во взаимодействии с Госбанком СССР.

Статья 15. Ценообразование

Азербайджанская Республика в интересах своего развития самостоятельно осуществляет политику ценообразования.

Торговля с республиками Союза и другими государствами осуществляется преимущественно по мировым ценам.

Перечень товаров и услуг, цены и тарифы на которые подлежат государственному регулированию, определяются законодательством Азербайджанской Республики.

Раздел V. Социальные гарантии населению Азербайджанской Республики

Статья 16. Система обеспечения социальных гарантий

В Азербайджанской Республике создается система социальных гарантий, основными принципами которой являются:

- занятость населения на основе свободного выбора профессии, защита от безработицы, создание надлежащих условий для переобучения и переквалификации временно незанятых граждан; доступность квалифицированной медицинской помощи; бесплатность среднего, среднеспециального и в основном высшего образования;
- установление минимального потребительского бюджета и на его основе полное или частичное возмещение потерь населения, назначение компенсационных выплат; индексация доходов населения; реализация прав трудящихся на здоровье и безопасные условия труда;
- осуществление практических мер по охране материнства и детства, коренному улучшению условий труда и быта женщин.

Осуществление социальных гарантий обеспечивают государственные органы и учреждения, государственные, кооперативные и смешанного типа предприятия, профессиональные союзы и другие общественные организации и частные владельцы.

Статья 17. Оплата труда и режим работы

Размер оплаты труда на хозрасчетных предприятиях, в объединениях и организациях формируется в зависимости от трудового вклада каждого работника и связан с доходностью хозяйственной деятельности.

Максимальная величина заработной платы не ограничивается, ее нижний предел, контролируемый государством, должен обеспечить прожиточный минимум, устанавливаемый законодательством Азербайджанской Республики.

Режим рабочего времени и отдыха, нормы труда, ставки и порядок оплаты устанавливаются в соответствии с действующим законодательством.

Статья 18. Управление демографическими процессами

В Азербайджанской Республике разрабатывается и осуществляется комплекс экономических и социальных мер, обеспечивающих оптимизацию демографических процессов, расширенное воспроизводство населения и устранение диспропорций в его половозрастном составе, гармоничное сочетание общественных функций женщин с функциями материнства, благоприятные условия для развития семьи и воспитания подрастающего поколения.

Статья 19. Гарантии в сфере социального обеспечения и социального страхования

В Азербайджанской Республике действует система социального страхования граждан.

Социальное страхование осуществляется в связи с временной утратой трудоспособности, беременностью и родами, инвалидностью, потерей кормильца, старостью, безработицей.

Азербайджанская Республика обеспечивает социальную и экономическую защиту престарелых, пенсионеров, инвалидов, неполных и многодетных семей. Размер пенсии в связи с инвалидностью, старостью или потерей кормильца должен соответствовать трудовому вкладу инвалида, престарелого или кормильца и не должен быть ниже прожиточного минимума.

Статья 20. Защита интересов трудящихся

Азербайджанская Республика защищает равновесие интересов всех социальных слоев и групп, справедливые требования и права всех граждан.

Наемные работники частных предприятий пользуются всеми теми социальными гарантиями, которые имеют работники, занятые в общественном секторе.

Для защиты интересов потребителей осуществляется контроль за безопасностью и безвредностью продукции и качеством товаров.

В Азербайджанской Республике профсоюзы и другие объединения трудящихся в соответствии с законодательством обладают правами и полномочиями для защиты социально-экономических интересов трудящихся и трудовых коллективов. В случае трудовых конфликтов по социально-экономическим мотивам социальные гарантии трудящихся защищаются законодательством Азербайджанской Республики.

Статья 21. Гарантии охраны окружающей среды

Азербайджанская Республика обеспечивает гражданам право на экологическую безопасность, принимает необходимые меры по сохранению природных комплексов, охране и воспроизводству редких и исчезающих видов флоры и фауны.

Порядок природопользования определяется законодательством Азербайджанской Республики.

Раздел VI. Экономическое законодательство Азербайджанской Республики

Статья 22. Экономическое законодательство

Экономическая самостоятельность Азербайджанской Республики осуществляется на основе Конституции Азербайджанской Республики, настоящего Конституционного Закона и подлежащих разработке в соответствии с ним законов и иных нормативных актов: о собственности, земле, налогообложении, аренде, предприятиях, предпринимательстве, антимонопольности, защите инвестиций, банкротстве, банковском деле, бюджетной и денежной системе, внешнеэкономических связях, занятости, социальном обеспечении и другими.

Статья 23. Юридическая ответственность

Незаконные действия либо бездеятельность в реализации экономической самостоятельности Азербайджанской Республики являются посягательством на ее государственный суверенитет и наказываются по закону.

Закон вступает в силу со дня его принятия.

Президент Азербайджанской Республики
А. МУТАЛИБОВ.

г. Баку, 25 мая 1991 г.

№ 116-XII.

Опубликовано в «Ведомостях Верховного Совета Азербайджанской Республики» (31 мая 1991 года, № 9—10 (838—839), ст. 150)

***Постановление Верховного Совета Азербайджанской Республики
О Декларации о восстановлении государственной независимости
Азербайджанской Республики
(30 августа 1991)***

Верховный Совет Азербайджанской Республики постановляет:

Принять Декларацию о восстановлении государственной независимости Азербайджанской Республики.

**Председатель Верховного Совета Азербайджанской Республики
Э. КАФАРОВА.**

*г. Баку, 30 августа 1991 г.
№ 179-XII.*

***Постановление Верховного Совета Азербайджанской Республики
О Создании Сил Национальной Самообороны
Азербайджанской Республики
(30 августа 1991)***

Верховный Совет Азербайджанской Республики в интересах защиты суверенитета и территориальной целостности Азербайджанской Республики, постановляет:

1. Создать силы национальной самообороны Азербайджанской Республики.
2. Поручить комиссиям Верховного Совета Азербайджанской Республики по государственной безопасности, военным делам и правопорядку, по государственному суверенитету, внешней политике и связям с соотечественниками, проживающими за рубежом, по вопросам законодательства и законности, совместно с Кабинетом Министров Азербайджанской Республики разработать и внести на рассмотрение очередного заседания Верховного Совета Азербайджанской Республики проект закона Азербайджанской Республики о статусе, структуре и порядке организации сил национальной самообороны Азербайджанской Республики.

**Председатель Верховного Совета Азербайджанской Республики
Э.КАФАРОВА.**

*г. Баку. 30 августа 1991 г.
№ 182-XII*

***Заявление Верховного Совета Азербайджанской Республики
(30 августа 1991)***

Верховный Совет Азербайджанской Республики, утверждая право суверенных республик Союза ССР на самостоятельное, без вмешательства извне, определение собственной судьбы и государственного устройства, свободное осуществление своего политического, экономического, социального и культурного развития, поддерживает декларации о независимости, принятые республиками Латвии, Литвы, Эстонии, Молдовы, Грузии, Украины и Белоруссии, и признает их независимость. Верховный Совет Азербайджанской Республики, исходя из накопленных за долгие годы плодотворных экономических и культурных связей между нашими республиками, из чувства уважения к дружественным народам этих республик, выражает надежду на дальнейшее развитие сотрудничества с Азербайджаном Латвии, Литвы, Эстонии, Молдовы, Грузии, Украины и Белоруссии на взаимовыгодной основе.

Верховный Совет призывает республики, провозгласившие свою государственную независимость, признать независимую Азербайджанскую Республику и установить всесторонние связи.

Независимая Азербайджанская Республика заявляет о своей решимости восстановить экономические связи, последовательно выполнять свои обязанности и готовность вести переговоры в этом направлении со всеми республиками, ныне входящими в состав СССР, при условии взаимного признания суверенитета, взаимоуважения и невмешательства в дела друг друга.

г. Баку, 30 августа 1991 г.

№ 181-XII.

Опубликовано в «Ведомостях Верховного Совета Азербайджанской Республики» (31 августа 1991 года, № 15—16 (844—845), ст. 264)

**Закон Азербайджанской Республики о Вооруженных Силах
Азербайджанской Республики
(9 октября 1991)**

Закон Азербайджанской Республики о Вооруженных Силах Азербайджанской Республики Азербайджанская Республика как независимое государство и субъект международного права в соответствии с Конституцией Азербайджанской Республики и Конституционным актом "О государственной независимости Азербайджанской Республики" имеет собственные Вооруженные Силы.

Статья 1. Вооруженные Силы Азербайджанской Республики служат вооруженной защите суверенитета, территориальной целостности, ее неприкосновенности и интересов Азербайджанской Республики, предотвращению вооруженного нападения на государство, а при агрессии " ее отражению. Статья

Статья 2. Вооруженные Силы Азербайджанской Республики могут привлекаться к исполнению не связанных с их назначением обязанностей на основании постановления Верховного Совета Азербайджанской Республики по представлению Президента Азербайджанской Республики.

Статья 3. Принципиальную основу строительства и деятельности Вооруженных Сил Азербайджанской Республики составляют законность, регулярная армия, смешанное комплектование, кадры, централизованное и единое руководство, высокая военная дисциплина, постоянная боевая и мобилизационная готовность, обеспечение социально-правовой защиты военнослужащих.

Статья 4. Вооруженные Силы Азербайджанской Республики состоят из сухопутных войск, сил противовоздушной обороны, военно-воздушных и военно-морских сил. В организационном отношении Вооруженные Силы Азербайджанской Республики состоят из объединений, соединений, воинских частей, военных организаций и военно-учебных заведений.

Статья 5. Структура, численность, вооружение Вооруженных Сил Азербайджанской Республики утверждаются Верховным Советом Азербайджанской Республики по представлению Президента Азербайджанской Республики. Обеспечение Вооруженных Сил Азербайджанской Республики осуществляется за счет отчислений из государственного бюджета.

Статья 6. Руководство Вооруженными Силами Азербайджанской Республики осуществляет в качестве Верховного главнокомандующего Вооруженными Силами Азербайджанской Республики Президент Азербайджанской Республики в пределах полномочий, законодательно установленных для соответствующих государственных органов.

Статья 7. Укомплектование Вооруженных Сил Азербайджанской Республики и прохождение военной службы осуществляются в соответствии с законами "Об основах призыва на военную службу в Азербайджанской Республике" и "О военной службе" и другими законодательными актами Азербайджанской Республики. В Вооруженные Силы Азербайджанской Республики гражданские лица принимаются на должности по утверждаемому Министерством обороны Азербайджанской Республики списку в пределах установленной Кабинетом министров Азербайджанской Республики численности штатов. Трудовые отношения гражданских лиц, с военным командованием регулируются законодательством Азербайджанской Республики о труде и государственной службе.

Статья 8. Объединения, соединения и воинские части Азербайджанской Республики дислоцируются в соответствии с требованиями военной доктрины.

Статья 9. Военно-патриотическое воспитание военнослужащих Вооруженных Сил Азербайджанской Республики осуществляется в духе общечеловеческих ценностей и

национально-исторических традиций азербайджанского народа. В Вооруженных Силах Азербайджанской Республики не допускается деятельность каких-либо организаций и профессиональных союзов, преследующих политические цели.

Статья 10. В Вооруженных Силах Азербайджанской Республики контроль за исполнением законов, правовой защитой военнослужащих, членов их семей, гражданских лиц осуществляется в порядке, предусмотренном законодательством Азербайджанской Республики".

Президент Азербайджанской Республики
А. МУТАЛИБОВ

г. Баку, 9 октября 1991 г.

№ 210-XII

С поправками от 26 ноября 1993 г. № 74

***Постановление Верховного Совета Азербайджанской Республики
Об Обращении к Парламентам и Правительствам государств — членов
мирового сообщества государств о признании независимой
Азербайджанской Республики
(29 октября 1991)***

Верховный Совет Азербайджанской Республики постановляет:

Принять Обращение к Парламентам Правительствам государств — членов мирового сообщества государств о признании независимой Азербайджанской Республики

**Председатель Верховного Совета Азербайджанской Республики
Э. КАФАРОВА**

*г. Баку, 29 октября 1991 г.
№ 228-XII*

***Постановление Верховного Совета Азербайджанской Республики
Об Обращении к Организации Объединенных Наций
(29 октября 1991)***

Верховный Совет Азербайджанской Республики постановляет:
Принять Обращение к Организации Объединенных Наций.

**Председатель Верховного Совета Азербайджанской Республики
Э. КАФАРОВА**

*г. Баку, 29 октября 1991 г.
№ 227-XII*

**Обращение к Организации Объединенных Наций
(29 октября 1991)**

Азербайджанская Республика,
провозгласив волей своего народа восстановление государственной независимости,
ликвидированной в апреле 1920 года силой оружия Российским Государством,
исходя из решимости идти по пути демократии, свободы и равенства,
желая занять достойное место в мировом сообществе и внести посильный вклад в дело
укрепления международной безопасности и сотрудничества,
заявляя о своей приверженности Уставу ООН и готовности выполнять вытекающие из него
обязательства,
обращается согласно статье 4 Устава к членам ООН с просьбой рассмотреть вопрос о
приеме в члены Организации.

Верховный Совет Азербайджанской Республики

***Опубликовано в «Ведомостях Верховного Совета Азербайджанской Республики» (31
октября 1991 года, № 19-20 (848-849), ст. 338)***

***Постановление Верховного Совета Азербайджанской Республики
О порядке введения в действие Конституционного Закона
Азербайджанской Республики «О Национальном совете Верховного Совета
Азербайджанской Республики»
(30 октября 1991)***

Верховный Совет Азербайджанской Республики **постановляет:**

1. Ввести в действие Конституционный Закон Азербайджанской Республики «О Национальном совете Верховного Совета Азербайджанской Республики» с момента образования Национального совета.

2. Поручить Президиуму Верховного Совета Азербайджанской Республики провести консультации с группами народных депутатов Азербайджанской Республики о персональном составе Национального совета Верховного Совета Азербайджанской Республики и внести соответствующие предложения на рассмотрение Верховного Совета Азербайджанской Республики.

3. Предложить Председателю Верховного Совета Азербайджанской Республики с учетом обеспечения деятельности Национального совета Верховного Совета Азербайджанской Республики рассмотреть вопрос об организации Секретариата Верховного Совета Азербайджанской Республики.

4. Установить, что до утверждения регламента Национального совета Верховного Совета Азербайджанской Республики порядок деятельности Национального совета Верховного Совета Азербайджанской Республики регулируется Временным регламентом Верховного Совета Азербайджанской Республики.

5. Предложить депутатским группам внести в Верховный Совет Азербайджанской Республики соответствующие предложения по совершенствованию системы постоянных комиссий Верховного Совета Азербайджанской Республики.

**Председатель Верховного Совета Азербайджанской Республики
Э. КАФАРОВА.**

*г. Баку, 30 октября 1991 г.
№ 231-XII.*

***(Опубликовано в «Ведомостях Верховного Совета Азербайджанской Республики»
(15 декабря 1991 года, № 23 (852), ст. 410)***

**Постановление Верховного Совета Азербайджанской Республики
О Положении о Совете обороны Азербайджанской Республики
(1 ноября 1991)**

Верховный Совет Азербайджанской Республики, рассмотрев представленное Президентом Азербайджанской Республики Положение о Совете обороны Азербайджанской Республики, **постановляет:**

Одобрить Положение о Совете обороны Азербайджанской Республики.

**Председатель Верховного Совета Азербайджанской Республики
Э. КАФАРОВА.**

*г. Баку, 1 ноября 1991 г.
№ 238-XII.*

Опубликовано в «Ведомостях Верховного Совета Азербайджанской Республики» (30 ноября 1991 года, № 21-22 (850-851), ст. 371) («VES Consultancy» LLC).

**Положение
О Совете обороны Азербайджанской Республики
(3 октября 1991)**

*Утверждено
на заседании Совета обороны
3 октября 1991*

1. Совет обороны Азербайджанской Республики является постоянно действующим государственным органом, образуемым в целях обеспечения обороны Азербайджанской Республики, ее безопасности и территориальной целостности, а также выработки и осуществления политики в области оборонного строительства.

2. Совет обороны Азербайджанской Республики:

определяет основные направления политики Азербайджанской Республики в области оборонного строительства;

разрабатывает и осуществляет мероприятия по реализации политики Азербайджанской Республики в области оборонного строительства, по защите территориальной целостности Азербайджанской Республики, обеспечению нерушимости ее границ;

осуществляет руководство обороной Азербайджанской Республики;

обеспечивает проведение мобилизационной работы;

руководит работой по созданию оборонной промышленности;

контролирует формирование кадрового состава военнослужащих.

3. Совет обороны осуществляет свою деятельность под руководством Президента Азербайджанской Республики.

4. Члены Совета обороны назначаются и освобождаются от должности Президентом Азербайджанской Республики. Члены Совета обороны выполняют свои должностные обязанности на постоянной основе и не могут одновременно работать в иных учреждениях, организациях и предприятиях.

5. Для изучения и подготовки вопросов члены Совета обороны могут привлекать руководителей, представителей министерств, ведомств, других органов государственного управления, специалистов и экспертов. Совет обороны осуществляет контроль за деятельностью всех органов государственного управления по вопросам обороны.

6. Организационной формой деятельности Совета обороны являются его заседания, которые проводятся по мере необходимости, на заседаниях выносятся наиболее важные вопросы оборонного строительства в Азербайджанской Республике. Решения по обсуждаемым вопросам оформляются протоколом заседания, подписываемым Президентом Азербайджанской Республики, и являются обязательными для исполнения.

Поручения, даваемые членами Совета обороны по реализации принятых Советом решений, обязательны для исполнения министерствами, организациями, госкомитетами, ведомствами, объединениями, предприятиями, организациями и учреждениями.

7. Члены Совета обороны для организационного обеспечения своей работы имеют помощников, назначаемых распоряжением Президентом Азербайджанской Республики.

8. Совет обороны Азербайджанской Республики является юридическим лицом и имеет печать с изображением Государственного герба Азербайджанской Республики и со своим наименованием.

***(Опубликовано в «Ведомостях Верховного Совета Азербайджанской Республики»
(30 ноября 1991 года, № 21-22 (850-851), ст. 371)***

***Постановление Верховного Совета Азербайджанской Республики
О проведении референдума Азербайджанской Республики по вопросу
о государственной независимости Азербайджанской Республики
(15 ноября 1991)***

Верховный Совет Азербайджанской Республики в связи с принятием 18 октября 1991 года Конституционного Акта «О государственной независимости Азербайджанской Республики» постановляет:

1. Провести в Азербайджанской Республике 29 декабря 1991 года референдум по вопросу о государственной независимости Азербайджанской Республики.

2. Внести в бюллетень для голосования на референдуме вопрос следующего содержания: «Поддерживаете ли вы принятый Верховным Советом Азербайджанской Республики Конституционный Акт «О государственной независимости Азербайджанской Республики» и варианты ответов — «да» и «нет».

3. Установить, что в соответствии со статьями 17 и 18 Закона Азербайджанской Республики «О всенародном голосовании (референдуме) Азербайджанской Республики» полномочия Центральной комиссии референдума Азербайджанской Республики и Республиканской (Нахичеванской Автономной Республики) комиссии референдума Азербайджанской Республике, проводимого в Азербайджанской Республике 29 декабря 1991 г., осуществляет соответственно Центральная избирательная комиссия по выборам народных депутатов Азербайджанской Республики и Центральная избирательная комиссия по выборам народных депутатов Нахичеванской Автономной Республики.

4. Рекомендовать Центральной избирательной комиссии по выборам народных депутатов Азербайджанской Республики и Центральной избирательной комиссии по выборам народных депутатов Нахичеванской Автономной Республики образовать соответствующие округа для проведения голосования на референдуме Азербайджанской Республики в пределах границ районов, городов республиканского и городов областного (НКАО) подчинения.

5. Установить, что полномочия окружных комиссий референдума Азербайджанской Республики осуществляют районные и городские избирательные комиссии по выборам депутатов местных Советов народных депутатов Азербайджанской Республики и соответствующие комиссии по выборам местных Советов Нахичеванской Автономной Республики, сформированные в период выборов депутатов местных Советов народных депутатов последнего созыва.

6. Районным и городским Советам народных депутатов Азербайджанской Республики и Нахичеванской Автономной Республики, их президиумам и главам исполнительной власти районов и городов Азербайджанской Республики обеспечить в соответствии с Законом Азербайджанской Республики «О всенародном голосовании (референдуме) Азербайджанской Республики» организацию участков и формирование участковых комиссий не позднее 5 декабря 1991 года.

7. Поручить Кабинету Министров Азербайджанской Республики выделить необходимые средства для проведения референдума Азербайджанской Республики 29 декабря 1991 года.

**Первый заместитель Председателя Верховного Совета
Азербайджанской Республики
З. САМЕД-ЗАДЕ**

*г. Баку, 15 ноября 1991 г.
№ 272-ХII*

Опубликовано в «Ведомостях Верховного Совета Азербайджанской Республики» (30 ноября 1991 года, № 21-22 (850-851), ст. 391)

***Постановление Верховного Совета Азербайджанской Республики
Об образовании Национального совета Верховного Совета
Азербайджанской Республики
(26 ноября 1991)***

Верховный Совет Азербайджанской Республики **постановляет:**

1. В соответствии с пунктом 2 Конституционного Закона Азербайджанской Республики «О Национальном совете Верховного Совета Азербайджанской Республики» образовать Национальный совет Верховного Совета Азербайджанской Республики в составе следующих 50 народных депутатов Азербайджанской Республики:

- Кафарова Эльмира Микаил кызы — депутат от Шамсабадского избирательного округа № 140, Агдашский район. Председатель Верховного Совета Азербайджанской Республики;
- Самед-заде Зияд Алиабас оглы — депутат от Хачмазского избирательного округа № 311, Хачмасский район. Первый заместитель Председателя Верховного Совета Азербайджанской Республики;
- Караев Тамерлан Эльмар оглы — депутат от Агдамского второго городского избирательного округа № 133, Агдамский район. Заместитель Председателя Верховного Совета Азербайджанской Республики;
- Асланов Салвар Риза оглы — депутат от Низаминского избирательного округа № 8, район им. 26 бакинских комиссаров г. Баку. Ректор Азербайджанского государственного педагогического университета;
- Ахундов Физули Мамедали оглы — депутат от Маштагинского избирательного округа № 32, Ленинский район г. Баку. Художник-оформитель Азербайджанского художественного фонда;
- Вагаб-заде Бахтияр Махмуд оглы — депутат от имени Н. Туси избирательного округа № 83, Хатаинский район г. Баку. Народный поэт Азербайджана, профессор БГУ им. М. Э. Расулзаде;
- Векилов Юсиф Самед оглы — депутат от Даш-Салахлинского избирательного округа № 217, Казахский район. Главный редактор журнала «Азербайджан»;
- Газиев Рагим Гасан оглы — депутат от Шекинского первого городского избирательного округа № 129, г. Шеки. Член Совета обороны Азербайджанской Республики;
- Гасымов Тофик Масим оглы — депутат от Калининкендского избирательного округа № 152, Акстафинский район. Старший научный сотрудник Института физики АН Азербайджанской Республики;
- Гамбаров Иса Юнис оглы — депутат от имени Бабека избирательного округа № 79, Хатаинский район г. Баку. Заместитель председателя правления Народного фронта Азербайджана;
- Азизов Тофик Мусеиб оглы — депутат от Приморского избирательного округа № 76, Сураханский район г. Баку. Генеральный директор НПО «Норд»;
- Азимов Гаджибаба Садыг оглы — депутат от Кергеланского избирательного округа № 256, г. Ленкорань. Заведующий кафедрой Азербайджанского государственного педагогического университета;
- Аскеров Сулхаддин Байрам оглы — депутат от Кывракского избирательного округа № 346, Шарурский район Нахичеванской Автономной Республики. Медицинский эксперт Нахичеванского городского суда;
- Алиев Мурвет Нурали оглы — депутат от Ашагы-Гейнюкского избирательного округа № 328, г. Шеки. Временно не работает;

- Алиев Тахир Юнис оглы — депутат от Сумгаитского-Трубопрокатного избирательного округа № 123, г. Сумгаит. Член Совета обороны Азербайджанской Республики;
- Алиев Тельман Фарзали оглы — депутат от Бюль-Бюлинского избирательного округа № 74, Сураханский район г. Баку. Заместитель председателя Бакинского городского Совета народных депутатов;
- Алиев Хейрулла Салман оглы — депутат от Привольнинского избирательного округа № 190, Джалилабадский район. Заместитель председателя постоянной Комиссии Верховного Совета Азербайджанской Республики по культуре и вопросам вероисповедания;
- Алиев Шаитдин Сардар оглы — депутат от Шувелянского избирательного округа № 4, Азизбековский район г. Баку. Председатель исполнительного комитета Шувелянского поселкового Совета народных депутатов;
- Ахмедов Вагид Газмамед оглы — депутат от избирательного округа № 53 «Гянджлик», Низаминский район г. Баку. Генеральный директор ПО «Бакнефтемаш»;
- Зейналов Фаррух Мамеднаби оглы — депутат от Бильгяхского избирательного округа № 34, Ленинский район г. Баку. Генеральный директор фирмы «Азерлегпромтекстильснабсырье» Государственного концерна «Товары для народа»;
- Ибрагимов Ибрагим Мешади Хилал оглы — депутат от Ленинабадского избирательного округа № 341, Бабекский район Нахичеванской Автономной Республики. Заведующий организационным отделом Нахичеванского областного отделения Народного фронта Азербайджана;
- Исмаилов Рауф Абдулали оглы — депутат от Эвоглинского избирательного округа № 271, Тертерский район. Заведующий кафедрой Азербайджанского инженерно-технического университета им. Ч. Ильдрыма;
- Камалов Таптыг Джалал оглы — депутат от имени Видади избирательного округа № 25, Ленинский район г. Баку. Председатель исполнительного комитета Разинского поселкового Совета народных депутатов;
- Керимли Хиджран Васиф оглы — депутат от Ордубадского избирательного округа № 339, г. Ордубад Нахичеванской Автономной Республики. Главный экономист Ордубадского консервного завода;
- Кочарли Тофик Касум оглы — депутат от Кедабекского избирательного округа № 226, Кедабекский район. Профессор Бакинского института социального управления и политологии;
- Мехтиев Надир Худаверди оглы — депутат от Коммунистического избирательного округа № 9, район им. 26 бакинских комиссаров г. Баку. Генеральный директор НПО «Биотех» АН Азербайджанской Республики;
- Мамедов Эхтибар Селидар оглы — депутат от Наримановского избирательного округа № 68, Октябрьский район г. Баку. Член Совета Оборона Азербайджанской Республики;
- Мамедов Муршуд Асад оглы — депутат от Гянджинского-Гажибековского избирательного округа № 105, Кяпазский район г. Гянджи. Доцент Гянджинского педагогического института;
- Мамедов Султан Исрафил оглы — депутат от Астаринского избирательного округа № 158, Астаринский район. Председатель постоянной Комиссии Верховного Совета Азербайджанской Республики по жилищно-коммунальному хозяйству;
- Мамедов Ханлар Алиш оглы — депутат от Лачинского избирательного округа № 252, Лачинский район. Глава исполнительной власти Лачинского района;
- Муталлимов Матлаб Азизулла оглы — депутат от Сумгаитского-Студенческого избирательного округа № 119, г. Сумгаит. Преподаватель Сумгаитского политехнического техникума;

- Надиров Ингилаб Адил оглы — депутат от Гиндархского сельского избирательного округа № 146, Агджабединский район. Директор библиотечного коллектора Азербайджанской Республики;
- Наджафов Наджаф Адил оглы — депутат от Интернационального избирательного округа № 21, Кировский район г. Баку. Редактор газеты «Азадлыг»;
- Нуриев Джумшуд Курбан оглы — депутат от Октябрьского избирательного округа № 62, Октябрьский район г. Баку. Первый заместитель председателя Комитета народной помощи Карабаху;
- Рагим-заде Ариф Кафар оглы — депутат от Тертерского избирательного округа № 270, Тертерский район. Председатель постоянной Комиссии Верховного Совета Азербайджанской Республики по сельскому хозяйству;
- Рагимов Адалят Вилаят оглы — депутат от Сумгаитского-Ахундовского избирательного округа № 117, г. Сумгаит. Заведующий лабораторией Института хлорорганического синтеза АН Азербайджанской Республики;
- Рагимов Кямран Наби оглы — депутат от Беделанского избирательного округа № 268, Масаллинский район. Редактор журнала «Дирчелиш»;
- Рустамов Тофик Таги оглы — депутат от Ньюединского избирательного округа № 238, Кубинский район. Главный редактор газеты «Халг газети»;
- Рустамханлы Сабир Худу оглы — депутат от имени Мехмандарова избирательного округа № 81, Хатаинский район г. Баку. Председатель Государственного комитета Азербайджанской Республики по печати;
- Тимошенко Владимир Васильевич — депутат от Сумгаитского Интернационального избирательного округа № 128, г. Сумгаит. Военнослужащий;
- Фаталиев Рамиз Мамедали оглы — депутат от Мусабековского избирательного округа № 61, Октябрьский район г. Баку. Директор киностудии «Азербайджанфильм» им. Дж. Джабарлы;
- Фаттаев Мирмахмуд Мирали оглы — депутат от Сумгаитского-Джоратского избирательного округа № 116, г. Сумгаит. Педагог Сумгаитской городской средней школы № 35 им. В. Ибрагима;
- Гаджиев Ариф Мустафа оглы — депутат от Ашагы-Тальского избирательного округа № 204, Закатальский район. Редактор Закатальской местной редакции радиовещания;
- Гаджикеримов Ширин Касум оглы — депутат от Шихлинского избирательного округа № 82, Хатаинский район г. Баку, Начальник Хатаинского районного отделения Министерства национальной безопасности Азербайджанской Республики;
- Гасанова Марьям Дамад кызы — депутат от Сиазанского избирательного округа № 196, Дивичинский район. Директор Заратской сельской средней школы;
- Гусейнов Шадмал Бахлул оглы — депутат от Гянджинского-Ленинского избирательного округа № 106, Кяпазский район, г. Гянджа. Главный врач Гянджинской железнодорожной больницы;
- Джалилов Афиядди Джалил оглы — депутат от Садаракского избирательного округа № 345, Садаракский район Нахичеванской Автономной Республики, Председатель постоянной Комиссии Верховного Совета Азербайджанской Республики по вопросам национальной политики и международным отношениям;
- Джалилов Фиридун Агасы оглы — депутат от Третьего Кировского избирательного округа № 22, Кировский район г. Баку. Доцент БГУ им. М. Э. Расул-заде;
- Ширинов Ихтияр Алибала оглы — депутат от Путинского избирательного округа № 13, Карадагский район г. Баку. Прокурор Бейлаганского района;
- Шихлинский (Шихлы) Исмаил Гахрамам оглы — депутат от Казахского избирательного округа № 216, Казахский район. Народный писатель Азербайджана;

2. Члены Национального совета Верховного Совета Азербайджанской Республики осуществляют свою деятельность постоянно, и на период их членства в Национальном совете Верховного Совета Азербайджанской Республики за ними сохраняется прежнее место работы (прежняя должность).

**Первый заместитель Председателя
Верховного Совета Азербайджанской Республики
З. САМЕД-ЗАДЕ.**

*г. Баку, 26 ноября 1991 г.
№ 276-ХII.*

Опубликовано в «Ведомостях Верховного Совета Азербайджанской Республики» (15 декабря 1991 года, № 23 (852), ст. 415)

***Постановление Национального Совета Верховного совета
Азербайджанской Республики
Об организации работы Национального совета
Верховного совета Азербайджанской Республики
(6 декабря 1991)***

Национальный совет Верховного совета Азербайджанской Республики **постановляет:**

1. Образовать в составе Национального совета Верховного совета Азербайджанской Республики постоянные комиссии:

- по правовой политике;
- по государственному строительству;
- по вопросам экономики;
- по аграрным вопросам;
- по вопросам образования, науки, культуры и религии;
- по социальной политике;
- по иностранным делам.

2. Образовать в составе Национального совета Верховного Совета Азербайджанской Республики следующие комитеты:

- по межнациональным отношениям; по правам человека.

3. Образовать в составе Национального совета Верховного совета Азербайджанской Республики группу контроля.

4. Избрать нижеследующих народных депутатов:

Ширинова Ихтияра Алибала оглы — председателем комиссии по правовой политике;

Гасымова Тофика Масим оглы — председателем комиссии по государственному устройству;

Азизова Тофика Мусеиб оглы — председателем комиссии по вопросам экономики;

Рагимзаде Арифа Кафар оглы — председателем комиссии по аграрным вопросам;

Джалилова Фирудина Агаси оглы — председателем комиссии по вопросам образования, науки, культуры и религии;

Кочарли Тофика Касум оглы — председателем комиссии по социальной политике;

Гамбарова Ису Юнис оглы — председателем комиссии по иностранным делам;

Джалилова Афиятдина Джалил оглы — председателем комитета по межнациональным отношениям;

Мехтиева Надира Худаверди оглы — председателем комитета по правам человека;

Акперова Сулхаддина Байрам оглы — председателем группы контроля.

**Заместитель Председателя Верховного совета Азербайджанской Республики
Т. КАРАЕВ**

г. Баку, 6 декабря 1991 г.

№ 12

Опубликовано в «Ведомостях Верховного совета Азербайджанской Республики» (31 декабря 1991 года, № 24 (853), статья 451)

**Закон Азербайджанской Республики
О государственной границе
Азербайджанской Республики
(9 декабря 1991)**

Глава I. Общие положения

Статья 1. Государственная граница Азербайджанской Республики

Государственная граница Азербайджанской Республики - это линия и проходящая через эту линию вертикальная поверхность, отделяющая сушу и водную территорию Азербайджанской Республики, ее недра, морское и воздушное пространство от соседних государств.

Статья 2. Определение государственной границы Азербайджанской Республики и обеспечение ее охраны Государственная граница Азербайджанской Республики определяется решениями Верховного Совета Азербайджанской Республики, а также межгосударственными договорами, заключенными и ратифицированными Азербайджанской Республикой.

Президент Азербайджанской Республики в пределах своих полномочий обеспечивает осуществление мероприятий по охране границы и территории государства.

Статья 3. Установление государственной границы Азербайджанской Республики Государственная граница Азербайджанской Республики, если иное не предусмотрено заключенными Азербайджанской Республикой межгосударственными договорами, обозначается:

1) на суше - по характерным точкам и линиям рельефа и ясно видимым ориентирам;

2) в Каспийском море - по внешней кромке территориальных вод Азербайджанской Республики;

3) на реках (ручьях) - по их середине или середине главного рукава реки, на озерах, иных водоемах - по прямой линии, соединяющей две точки, где граница Азербайджанской Республики подходит к берегам этого озера или иного водоема.

Государственная граница Азербайджанской Республики, проходящая по реке (ручью), озеру или иному водоему, не перемещается при изменении конфигурации их берегов или смещении русла реки (ручья);

4) на водохранилищах гидроузлов и иных искусственных водоемах - в соответствии с линией государственной границы Азербайджанской Республики, проходившей на местности до их заполнения;

5) на железнодорожных и автодорожных мостах, плотинах и других сооружениях, проходивших через пограничные участки рек (ручьев) - по середине этих сооружений или по их технологической оси, независимо от происхождения государственной границы Азербайджанской Республики на воде.

Статья 4. Обозначение государственной границы Азербайджанской Республики Государственная граница Азербайджанской Республики на местности обозначается ясно видимыми пограничными знаками.

Формы, размеры пограничных знаков и порядок их установки определяются законодательством Азербайджанской Республики и межгосударственными договорами Азербайджанской Республики.

Статья 5. Территориальные воды Азербайджанской Республики

К территориальным водам Азербайджанской Республики относятся:

1) воды Каспийского моря, ограниченные государственной границей между Азербайджанской Республикой и сопредельными государствами;

2) воды пограничных рек и иных водоемов от берега Азербайджанской Республики до государственной границы с сопредельным государством.

Статья 6. Внутренние воды Азербайджанской Республики

К внутренним водам Азербайджанской Республики относятся:

- 1) воды портов Азербайджанской Республики, ограниченные линией, проходящей через наиболее удаленные в сторону моря точки гидротехнических и других сооружений портов;
- 2) воды заливов, бухт, берега которых полностью принадлежат Азербайджанской Республике.

Статья 7. Взаимоотношения с сопредельными государствами по пограничным вопросам
Пограничные вопросы с сопредельными государствами решаются Азербайджанской Республикой на основе взаимности и добрососедства, в соответствии с настоящим Законом, другими актами законодательства Азербайджанской Республики и межгосударственными договорами Азербайджанской Республики.

Глава II. Режим государственной границы Азербайджанской Республики

Статья 8. Определение режима государственной границы Азербайджанской Республики

Режим государственной границы Азербайджанской Республики - порядок пересечения государственной границы Азербайджанской Республики, пересечения и пребывания в воздушном пространстве Азербайджанской Республики иностранных самолетов и иных летательных аппаратов, плавания и пребывания советских и иностранных невоенных судов и военных кораблей в территориальных водах Азербайджанской Республики, захода иностранных невоенных судов и военных кораблей во внутренние воды и порты Азербайджанской Республики и пребывания в них, содержания государственной границы Азербайджанской Республики, ведения различных работ, промысловой, и иной деятельности на государственной границе Азербайджанской Республики - определяется настоящим Законом, другими актами законодательства Азербайджанской Республики и межгосударственными договорами Азербайджанской Республики.

Статья 9. Перечисление государственной границы Азербайджанской Республики

Железнодорожное, автомобильное, морское, речное, воздушное и иное сообщение через государственную границу Азербайджанской Республики осуществляется пограничной охраной в пунктах пропуска, устанавливаемых Кабинетом Министров Азербайджанской Республики, в соответствии с законодательством Азербайджанской Республики и межгосударственными договорами Азербайджанской Республики. В пунктах пропуска через государственную границу Азербайджанской Республики создаются контрольно-пропускные пункты пограничной охраны и таможенные учреждения.

Морские невоенные суда и военные корабли пересекают государственную границу Азербайджанской Республики в соответствии с настоящим Законом, другими актами законодательства Азербайджанской Республики, а также правилами, издаваемыми компетентными органами Азербайджанской Республики и публикуемыми в "Извещениях мореплавателям".

Воздушные суда пересекают государственную границу Азербайджанской Республики в специально выделенных воздушных коридорах перелета в соответствии с настоящим Законом, а также правилами, издаваемыми компетентными органами Азербайджанской Республики и публикуемыми в "Сборнике аэронавигационной информации". Перелет государственной границы Азербайджанской Республики вне воздушных коридоров допускается только по особому разрешению компетентных органов Азербайджанской Республики.

Статья 10. Вылет и посадка воздушных судов

Вылет воздушных судов из Азербайджанской Республики, а также их посадка после влета в Азербайджанскую Республику, производится в аэропортах (на аэродромах), открытых для международных полетов, где имеются контрольно-пропускные пункты пограничной охраны и таможенные учреждения.

Иной порядок вылета и посадки воздушных судов определяется только Кабинетом Министров Азербайджанской Республики.

Статья 11. Контроль при пересечении государственной границы Азербайджанской Республики

Лица, транспортные средства, грузы и иное имущество, следующие через государственную границу Азербайджанской Республики, подлежат пограничному и таможенному контролю. Кабинет Министров Азербайджанской Республики создает в пунктах пропуска через государственную границу Азербайджанской Республики соответственно контрольно-пропускные пункты пограничной охраны, таможенные, санитарно-карантинные, ветеринарные, фитосанитарные и искусствоведческие учреждения (группы контролеров).

Кабинет Министров Азербайджанской Республики оборудует в пунктах пропуска через государственную границу Азербайджанской Республики необходимые помещения для осуществления пограничного, таможенного, санитарно-карантинного, ветеринарного и фитосанитарного контроля, контроля за вывозом из Азербайджанской Республики художественных, исторических и других культурных ценностей, выделяет служебные помещения для размещения контрольно-пропускных пунктов, пограничной охраны, таможенных и других учреждений, осуществляющих контроль за передвижением через государственную границу Азербайджанской Республики лиц, транспортных средств, грузов и иного имущества.

Пункты упрощенного пропуска лиц, транспортных средств, грузов и иного имущества через государственную границу Азербайджанской Республики определяются решением Президента Азербайджанской Республики по представлениям заинтересованных министерств, государственных комитетов и ведомств Азербайджанской Республики. Порядок упрощенного пропуска определяется в соответствии с межгосударственными договорами Азербайджанской Республики.

Статья 12. Пропуск лиц, транспортных средств и иного имущества через государственную границу Азербайджанской Республики

Пропуск лиц, следующих через государственную границу Азербайджанской Республики, осуществляется охраной по действительным документам на право въезда в Азербайджанскую Республику или выезда из Азербайджанской Республики.

Должностные лица транспортных организаций обязаны по требованию представителей пограничной охраны и таможенной службы вскрывать опломбированные вагоны, автомобили, контейнеры, трюмы и иные помещения морских и воздушных судов заграничного следования.

Опломбированные вагоны, автомобили, контейнеры, трюмы и иные помещения транспортных средств с грузами, на которые оформлены специальные пропуска, пограничной охраной и таможенной службой не вскрываются при условии целостности упаковки, пломб и печатей, а также при отсутствии признаков укрытия в них нарушителей государственной границы Азербайджанской Республики или запрещенных для ввоза в Азербайджанскую Республику или вывоза из Азербайджанской Республики предметов и материалов.

В соответствии с межгосударственными договорами Азербайджанской Республики может быть установлен упрощенный порядок пропуска лиц, транспортных средств, грузов и иного имущества через государственную границу Азербайджанской Республики.

Статья 13. Мирный проход через территориальные воды Азербайджанской Республики

Мирный проход через территориальные воды Азербайджанской Республики осуществляется с целью их пересечения без захода во внутренние воды и порты Азербайджанской Республики или выхода из них в открытое море.

Иностранные невоенные суда пользуются правом мирного прохода через территориальные воды Азербайджанской Республики в соответствии с законодательством Азербайджанской Республики и межгосударственными договорами Азербайджанской Республики.

Иностранные невоенные суда, осуществляя мирный проход, должны следовать обычным навигационным курсом или курсом, рекомендованным компетентными органами Азербайджанской Республики, а также морскими коридорами или в соответствии со схемами разделения движения.

Капитан иностранного невоенного судна, нарушившего правила мирного прохода, несет ответственность в соответствии с законодательством Азербайджанской Республики.

Иностранные военные корабли, а также подводные лодки осуществляют мирный проход через территориальные воды Азербайджанской Республики в порядке, устанавливаемом Президентом Азербайджанской Республики. При этом подводные лодки, другие подводные транспортные средства должны следовать на поверхности и под своим флагом.

Статья 14. Порядок захода иностранных невоенных и военных кораблей во внутренние воды и порты Азербайджанской Республики

Иностранные невоенные суда могут заходить на рейды и в порты Азербайджанской Республики, открытые для захода таких судов. Перечень открытых для захода иностранных невоенных судов рейдов и портов, порядок захода и пребывания в них - производства грузовых и пассажирских работ, сообщения судов с берегом, схода на берег членов экипажа судна, посещения судов лицами, не являющимися членами экипажа судна, и другие правила, связанные с заходом иностранных невоенных судов во внутренние воды и порты Азербайджанской Республики и пребыванием в них, устанавливаются законодательством Азербайджанской Республики и правилами, публикуемыми в "Извещениях мореплавателям".

Иностранные военные корабли, если не предусмотрен иной порядок, заходят во внутренние воды и порты Азербайджанской Республики по предварительному разрешению Кабинета Министров Азербайджанской Республики и в соответствии с правилами их посещения, публикуемыми в "Извещениях мореплавателям".

Статья 15. Обязанность иностранных невоенных судов и военных кораблей соблюдать в водах Азербайджанской Республики навигационные и иные правила

Иностранные невоенные суда и военные корабли во время плавания и пребывания в территориальных и внутренних водах Азербайджанской Республики обязаны соблюдать правила радиосвязи, навигационные, портовые, таможенные, санитарные и иные правила.

Статья 16. Запрещение промысловой, исследовательской и изыскательской деятельности иностранных невоенных судов и военных кораблей в водах Азербайджанской Республики

Промысловая, исследовательская и изыскательская деятельность иностранных невоенных судов и военных кораблей в территориальных и внутренних водах Азербайджанской Республики запрещается, за исключением случаев, когда такая деятельность осуществляется по разрешению компетентных органов Азербайджанской Республики или на основании межгосударственных договоров Азербайджанской Республики.

Статья 17. Запрещение плавания и пребывания невоенных судов и военных кораблей в отдельных районах вод Азербайджанской Республики

В территориальных и внутренних водах Азербайджанской Республики решением компетентных органов Азербайджанской Республики могут устанавливаться районы, в которых запрещается плавание и пребывание невоенных судов и иностранных военных кораблей. Об установлении таких районов объявляется в "Извещениях мореплавателям"

Статья 18. Порядок осуществления хозяйственной деятельности на государственной границе Азербайджанской Республики

Судоходство и иные виды водопользования, устройство различных гидросооружений, производство других работ в принадлежащей Азербайджанской Республике части вод пограничных рек, озер и иных водоемов, пользование землями, лесами, животным миром, ведение горного дела, геологические изыскания и иная хозяйственная деятельность на государственной границе Азербайджанской Республики производятся в соответствии с законами Азербайджанской Республики и международными договорами и осуществляются таким образом, чтобы обеспечивался надлежащий порядок на государственной границе Азербайджанской Республики.

Порядок осуществления всех видов хозяйственной деятельности на государственной границе Азербайджанской Республики устанавливается компетентными органами Азербайджанской Республики и проводится по согласованию с пограничной охраной.

Статья 19. Временное прекращение сообщения через государственную границу Азербайджанской Республики в случае угрозы распространения болезней. Карантин

В случае угрозы распространения особо опасных инфекционных болезней на территории Азербайджанской Республики или иностранного государства решением Президента Азербайджанской Республики может быть временно ограничено или прекращено сообщение через государственную границу Азербайджанской Республики на угрожаемых участках либо установлен карантин для пересекающих государственную границу Азербайджанской Республики людей, животных, грузов, семенного, посадочного материала и иной продукции животного и растительного происхождения.

В целях охраны территории Азербайджанской Республики от заноса заразных болезней животных вдоль государственной границы Азербайджанской Республики устанавливается профилактическая полоса, запретная для содержания и выпаса скота. Ширина этой полосы и ветеринарно-санитарный режим в ней определяются Кабинетом Министров Азербайджанской Республики.

Статья 20. Нарушители государственной границы Азербайджанской Республики

Нарушителями государственной границы Азербайджанской Республики являются:

1) лица, пересекшие или пытающиеся пересечь государственную границу Азербайджанской Республики любым способом вне пунктов пропуска через государственную границу Азербайджанской Республики, но с нарушением правил ее пересечения;

2) лица, проникшие или пытающиеся проникнуть на иностранные транспортные средства или на транспортные средства Азербайджанской Республики заграничного следования с целью незаконного выезда из Азербайджанской Республики;

3) иностранные невоенные суда и военные корабли, зашедшие территориальные или внутренние воды Азербайджанской Республики, а также в принадлежащую Азербайджанской Республике часть вод пограничных рек, озер и иных водоемов в нарушение установленных правил захода в эти воды. Иностранные подводные лодки и другие подводные транспортные средства являются нарушителями государственной границы Азербайджанской Республики в тех случаях, когда они пересекают государственную границу Азербайджанской Республики в подводном положении или находятся в этом положении во время плавания и пребывания в водах Азербайджанской Республики;

4) воздушные суда и другие летательные аппараты, пересекшие государственную границу Азербайджанской Республики без соответствующего разрешения компетентных органов Азербайджанской Республики или совершившие иные нарушения правил перелета через государственную границу Азербайджанской Республики.

Нарушением государственной границы Азербайджанской Республики является также пересечение ее любыми другими техническими или иными средствами без надлежащего на то разрешения или в нарушение установленного порядка.

Статья 21. Пограничные представители Азербайджанской Республики

Для решения вопросов связанных с поддержанием режима государственной границы Азербайджанской Республики, а также для урегулирования пограничных инцидентов Кабинетом Министров Азербайджанской Республики на определенные участки государственной границы Азербайджанской Республики из числа офицеров пограничной охраны назначаются пограничные представители Азербайджанской Республики. На участках государственной границы Азербайджанской Республики, где нет специально назначенных пограничных представителей Азербайджанской Республики, их функции выполняют командиры соответствующих частей пограничной охраны.

Пограничные представители Азербайджанской Республики руководствуются законами Азербайджанской Республики, межгосударственными договорами Азербайджанской Республики, а также актами, издаваемыми компетентными органами Азербайджанской Республики.

Не урегулированные пограничными представителями вопросы разрешаются в дипломатическом порядке.

Глава III. Пограничный режим

Статья 22. Пограничная зона и пограничная полоса

В целях обеспечения на государственной границе Азербайджанской Республики надлежащего порядка Кабинетом Министров Азербайджанской Республики устанавливаются пограничная зона и пограничная полоса.

Пограничная зона устанавливается Кабинетом Министров Азербайджанской Республики на территории приграничных районов в пределах, зависящих от местных условий. В состав пограничной зоны там, где она устанавливается, включаются территориальные и внутренние воды Азербайджанской Республики.

Размещение в пограничной зоне психоневрологических диспансеров (больниц) и исправительно-трудовых учреждений запрещается.

Пограничная полоса шириной до 1 км. устанавливается непосредственно вдоль линии государственной Азербайджанской Республики на ее сухопутных границах или вдоль берегов пограничных рек, озер и иных водоемов. В интересах охраны государственной границы Азербайджанской Республики пограничной охране для возведения инженерных заграждений, строительства пограничных дорог, мостов и других объектов Кабинетом Министров Азербайджанской Республики отводятся в бессрочное пользование необходимые земельные полосы шириной 30 - 50 метров как в пограничной полосе, так и за ее пределами, а также 5-метровая полоса вдоль государственной границы Азербайджанской Республики.

Статья 23. Пограничный режим

В пограничной зоне и пограничной полосе устанавливается пограничный режим, регламентирующий в соответствии с настоящим Законом и другими актами законодательства Азербайджанской Республики правила въезда, временного проживания, передвижения граждан Азербайджанской Республики и иных лиц, производства работ, учета и содержания на пристанях, причалах самоходных и несамоходных судов, их плавания и передвижения в территориальных и внутренних водах Азербайджанской Республики.

Статья 24. Въезд в пограничную зону и пограничную полосу. Производство работ

1. В паспортах граждан Азербайджанской Республики, постоянно проживающих в пограничной зоне, органами внутренних дел ставится специальный штамп. Граждане, имеющие паспорт с таким штампом, могут передвигаться в пределах всей пограничной зоны на территории Азербайджанской Республики.

2. Учащиеся и студенты высших, средних специальных и других учебных заведений, являющиеся до выезда на учебу жителями населенных пунктов пограничной зоны, въезжают в

эти пункты по документам, удостоверяющим их принадлежность к учебным заведениям, и по справкам местных органов исполнительной власти, подтверждающим их выезд на учебу из населенных пунктов пограничной зоны.

3. Пропуска на право въезда в пограничную зону и пребывания в ней выдаются органами внутренних дел гражданам Азербайджанской Республики по месту их жительства на основании личных заявлений или соответствующих ходатайств и документов, подтверждающих обоснованность этих заявлений и ходатайств.

Дети до 16 лет, въезжающие в пограничную зону с родителями или сопровождающими их лицами, вносятся в пропуска этих лиц.

4. При въездах в пограничную зону групп граждан, не проживающих в пограничной зоне, пропуск может выдаваться на имя руководителя группы с указанием количества следуемых с ним лиц.

В этих случаях к пропуску прилагаются заверенные подписями должностных лиц и скрепленные гербовой печатью заинтересованных предприятий, учреждений или организаций по месту выезда поименные списки, зарегистрированные в органах внутренних дел. Указанные в списках лица въезжают в пограничную зону по документам, удостоверяющим их личность.

5. Пропуск в пограничную полосу и в полосу местности, находящуюся между государственной границей и линией инженерных заграждений пограничной охраны лиц, не проживающих там постоянно, осуществляется только при производственной или служебной необходимости. Порядок пропуска и временного пребывания этих граждан, а также порядок водопользования и производства сельскохозяйственных и иных работ в указанных местностях устанавливается пограничной охраной по согласованию с местными органами исполнительной власти.

Руководители предприятий, учреждений, организаций обязаны заблаговременно ставить в известность подразделения пограничной охраны о времени и месте предстоящих работ и обеспечивать соблюдение работающими гражданами установленного пограничного режима.

6. Руководителям предприятий, учреждений, организаций, расположенных в пограничной зоне, запрещается принимать на работу лиц, не имеющих разрешения на въезд в пограничную зону и проживание в ней.

7. Граждане, командируемые в установленном порядке в населенные пункты, расположенные в пограничной зоне, въезжают в нее по документам, удостоверяющим их личность, и командировочным документам, с обязательной регистрацией последних в органах внутренних дел по месту выезда.

8. Военнослужащие и прокурорско-следственные работники органов прокуратуры въезжают в пограничную зону по документам, удостоверяющим их личность, и по служебным предписаниям, командировочным и отпускным документам, проходным свидетельством.

9. Постоянный персонал предприятия и организаций, осуществляющих местные и международные перевозки либо обеспечивающих ремонт и эксплуатацию железных и шоссейных дорог, соответствующих транспортных средств, а также нефтепроводов, газопроводов, линий связи и электропередачи, въезжают в пограничную зону при служебной необходимости, в пределах установленных для этого персонала трудовых обязанностей и участников работы (рейсов, маршрутов), по своим служебным удостоверениям.

10. Граждане, следующие в санатории, дома отдыха, пансионаты, на туристические базы и другие лечебно-оздоровительные учреждения, расположенные в пограничной зоне, въезжают по документам, удостоверяющим их личность, и по путевкам (курсовкам), зарегистрированным в органах внутренних дел по месту жительства.

11. Въезд в пограничную зону и пребывание в ней постоянно проживающих или временно находящихся в Азербайджанской Республике иностранных граждан и лиц без гражданства осуществляются в общеустановленном порядке.

12. Транспортные предприятия и организации продают билеты и выдают служебные проездные документы пассажирам до пунктов, расположенных в пограничной зоне, по предъявлению документов, удостоверяющих их личность, и пропусков на право въезда в пограничную зону.

Лица, допустившие продажу билетов пассажирам, не имеющим соответствующих документов на право въезда в пограничную зону, несут за это ответственность согласно законодательству Азербайджанской Республики.

13. Пассажирам, следующим транзитом через пограничную зону в поездах, на автобусах, запрещается останавливаться в пунктах, расположенных в пограничной зоне, через которые они следуют транзитом.

14. Порядок охоты в пограничной зоне согласовывается с пограничной охраной. Охота в пограничной полосе, а также в полосе местности между государственной границей Азербайджанской Республики и линией инженерных заграждений пограничной охраны запрещается.

15. Всякое строительство, рубка леса и другие работы в пограничной полосе и в полосе местности, находящейся между государственной границей Азербайджанской Республики и линией инженерных заграждений пограничной охраны, за исключением работ на стройках, осуществляемых в соответствии с межгосударственными договорами Азербайджанской Республики и связанных с ликвидацией стихийных бедствий и осуществлением мер по борьбе с особо опасными инфекционными болезнями, производятся с согласия пограничной охраны.

Статья 25. Особенности пограничного режима в территориальных и внутренних водах Азербайджанской Республики

1. Территориальные и внутренние воды Азербайджанской Республики, находящиеся в пограничной зоне, а также расположенные в них острова находятся под контролем пограничной охраны.

2. На территории пограничной зоны рыболовные, охотничьи, научно-исследовательские, спортивные и другие самоходные и несамоходные суда, принадлежащие предприятиям, учреждениям, организациям и гражданам, помимо регистрации в установленном порядке в органах осуществляющих надзор за такими судами, должны быть зарегистрированы в ближайшем подразделении пограничной охраны, о чем на регистрационных документах их владельцев ставится специальный штамп.

Указанные суда должны быть приписаны к установленным пристаням, причалам и пунктам базирования и иметь постоянные места для их стоянки.

Для опознавания принадлежности этих судов наносятся на видных с воздуха местах опознавательные знаки, а на бортах наносятся в установленном порядке регистрационные номера.

3. Самоходные и несамоходные суда, с которыми граждане на время прибывают на охраняемое пограничной охраной побережье моря, берега пограничных рек, озер и иных водоемов, должны быть поставлены их владельцами на временный учет в ближайшем подразделении пограничной охраны и содержаться на установленных пристанях причалах и в пунктах базирования.

4. Хранение и стоянка самоходных и несамоходных судов, посадка и высадка людей, погрузка и выгрузка грузов вне установленных пристаней, причалов, пунктов базирования и вне других отведенных для этого мест воспрещаются, за исключением случаев бедствий и аварий.

5. Порядок оформления документов и выхода в море, в воды пограничных рек, озер и иных водоемов самоходных и несамоходных судов, порядок их передвижения в территориальных и внутренних водах Азербайджанской Республики, а равно порядок оборудования пристаней, причалов и пунктов базирования для указанных судов устанавливается Кабинетом Министров Азербайджанской Республики по представлению пограничной охраны.

6. Рыбная ловля на пограничных реках, в озерах и иных водоемах производится по разрешению пограничной охраны в соответствии с межгосударственными договорами Азербайджанской Республики и правилами, устанавливаемыми Кабинетом Министров Азербайджанской Республики.

7. Выход в море и в воды пограничных рек, озер и иных водоемов разрешается только в светлое время суток, по пропускам, выдаваемым пограничной охраной, на зарегистрированных самоходных и несамоходных судах, с возвращением до наступления темноты на установленные пристани, причалы и пункты базирования.

Выход в море допускается с удалением до двух миль от берега.

8. Места для купания на охраняемых пограничной охраной побережья моря, берегах пограничных рек, озер и иных водоемов, порядок их оборудования и использования определяются местными органами исполнительной власти по согласованию с пограничной охраной.

9. Кораблям (катерам) пограничной охраны в территориальных и внутренних водах Азербайджанской Республики разрешается при необходимости плавать в ночное время без установленных огней. В этих случаях командиры кораблей (катеров) обязаны принимать меры, предупреждающие столкновение с другими судами.

Статья 26. Режим в пунктах пропуска через государственную границу Азербайджанской Республики

В интересах создания и поддержания условий для служебной деятельности контрольно-пропускных пунктов пограничной охраны и таможенных учреждений в пунктах пропуска через государственную границу Азербайджанской Республики устанавливается режим, регламентирующий порядок пребывания и продвижения в этих пунктах лиц и транспортных средств, а также другой деятельности, связанной с пропуском через государственную границу Азербайджанской Республики лиц, транспортных средств, грузов и иного имущества.

Правила, регламентирующие режим в пунктах пропуска через государственную границу Азербайджанской Республики, устанавливаются Кабинетом Министров Азербайджанской Республики. На основе и во исполнение правил, установленных Кабинетом Министров Азербайджанской Республики, начальники аэропортов (аэродромов), морских портов, железнодорожных и автомобильных вокзалов и станций, где осуществляется пропуск через государственную границу Азербайджанской Республики, издадут с учетом местных условий свои приказы (инструкции) по согласованию с пограничной охраной и органами внутренних дел.

В аэропортах, на вокзалах, в морских и речных портах, на железнодорожных и автомобильных вокзалах и станциях, являющихся пунктами пропуска через государственную границу Азербайджанской Республики, пограничной охраной определяются места, где осуществляется пограничный и таможенный контроль, и устанавливаются в этих местах дополнительные режимные правила в целях исключения доступа в них посторонних лиц и незаконного пересечения государственной границы Азербайджанской Республики.

Капитаны морских судов, командиры воздушных судов, начальники железнодорожных поездов, проводники вагонов, водители автомобильного транспорта, допустившие незаконное пребывание лиц на вверенных им транспортных средствах заграничного следования, несут за это ответственность в соответствии с законами Азербайджанской Республики.

Глава IV. Охрана государственной границы Азербайджанской Республики

Статья 27. Охрана государственной границы Азербайджанской Республики пограничной охраной

Охрана государственной границы Азербайджанской Республики на суше, море, реках, озерах и иных водоемах возлагается на пограничную охрану, а в воздушном пространстве - на Войска противовоздушной обороны.

Пограничная охрана и Войска противовоздушной обороны при выполнении задач по охране государственной границы Азербайджанской Республики руководствуются настоящим Законом, другими актами законодательства Азербайджанской Республики, межгосударственными договорами Азербайджанской Республики.

Статья 28. Основные обязанности пограничной охраны

Охраняя государственную границу Азербайджанской Республики пограничная охрана обязана:

1) пресекать любые попытки незаконного изменения прохождения государственной границы Азербайджанской Республики на местности;

2) отражать вооруженные вторжения на территорию Азербайджанской Республики войсковых групп иностранных государств и банд, пресекать вооруженные и иные провокации на государственной границе Азербайджанской Республики, защищать от указанных преступлений посягательств население, государственную собственность и собственность граждан в пограничной зоне;

3) предупреждать и пресекать пересечение государственной границы Азербайджанской Республики лицами и транспортными средствами вне пунктов пропуска или незаконными способами; выявлять и задерживать нарушителей государственной границы Азербайджанской Республики;

4) осуществлять в установленных пунктах при наличии надлежаще оформленных документов пропуск через государственную границу Азербайджанской Республики лиц, транспортных средств, грузов и иного имущества;

5) пресекать в установленном порядке самостоятельно или совместно с таможенными учреждениями перемещение через государственную границу Азербайджанской Республики взрывчатых, отравляющих, радиоактивных, наркотических веществ, оружия, боеприпасов и других предметов, запрещенных к ввозу в Азербайджанскую Республику или вывозу из Азербайджанской Республики, а также предметов контрабанды;

6) обеспечивать выполнение обязательств, вытекающих из межгосударственных договоров Азербайджанской Республики, по вопросам режима государственной границы Азербайджанской Республики;

7) контролировать самостоятельно или совместно с органами внутренних дел соблюдение пограничного режима;

8) контролировать самостоятельно или совместно с органами внутренних дел, администрацией аэропортов (аэродромов), открытых для международных полетов, пограничных железнодорожных станций, морских портов, служб международных автомобильных перевозок, выполнение установленного режима в пунктах пропуска через государственную границу Азербайджанской Республики;

9) осуществлять контроль за соблюдением всеми судами и иностранными военными кораблями установленного порядка плавания и пребывания в территориальных и внутренних водах Азербайджанской Республики;

10) оказывать в районах несения службы специально уполномоченным на то государственным органам Азербайджанской Республики необходимое содействие в их деятельности по контролю за сохранением природных ресурсов, соблюдением правил промысловой деятельности, по охране природной среды от загрязнения.

Статья 29. Основные права пограничной охраны

В пределах пограничной зоны, пограничной полосы, в пунктах пропуска через государственную границу Азербайджанской Республики, а также на территории, где пограничная зона не установлена, но пограничной охраной осуществляются действия по охране государственной границы Азербайджанской Республики, - прилегающей к государственной границе Азербайджанской Республики или к охраняемому пограничной охраной побережью Каспийского моря территории района, города поселка, села, в территориальных и внутренних водах Азербайджанской Республики - пограничная охрана имеет право:

1) располагать пограничные наряды, передвигаться при исполнении служебных обязанностей по любым участкам местности, проверять документы, производить досмотры транспортных средств и перевозимых на них грузов и иного имущества, сопровождать транспортные средства пограничными нарядами;

2) вести дознание по делам о нарушениях государственной границы Азербайджанской Республики - предпринимать необходимые оперативно-розыскные меры, производить задержания, осмотры, обыски, допросы и другие необходимые следственные действия в соответствии с уголовно-процессуальным законодательством Азербайджанской Республики;

3) осуществлять административное задержание лиц, нарушивших пограничный режим или режим в пунктах пропуска через государственную границу Азербайджанской Республики, на срок до трех часов для составления протокола, а в необходимых случаях для установления личности и выяснения обстоятельств правонарушения - до трех суток с сообщением об этом письменно прокурору в течение двадцати четырех часов с момента задержания или на срок до десяти суток с санкции прокурора, если правонарушители не имеют документов, удостоверяющих их личность; подвергать задержанных личному досмотру, а также досматривать и при необходимости изымать находящиеся при них вещи;

4) осуществлять сроки, предусмотренные пунктом 3 настоящей статьи, административное задержание иностранных граждан и лиц без гражданства, нарушивших государственную границу Азербайджанской Республики, при отсутствии достаточных оснований для возбуждения против них уголовных дел, а если в отношении этих лиц в установленном порядке принято решение о передаче их пограничным властям сопредельного государства, с санкции прокурора задерживать этих лиц на время, необходимое для их передачи;

5) содержать лиц, подвергнутых административному задержанию, в камерах для задержанных или в иных помещениях, специально оборудованных для этих целей. О каждом случае административного задержания, личного досмотра задержанного, досмотра и изъятия находящихся при нем вещей составляется протокол;

6) приглашать лиц в подразделения пограничной охраны для выяснения обстоятельств нарушения государственной границы Азербайджанской Республики, ее режима, пограничного режима или режима в пунктах пропуска через государственную границу Азербайджанской Республики. В необходимых случаях выяснение обстоятельств указанных нарушений может осуществляться в иных местах;

7) проверять у лиц, следующих через государственную границу Азербайджанской Республики, документы на право въезда в Азербайджанскую Республику или выезда из Азербайджанской Республики, делать в них соответствующие отметки и при необходимости временно изымать; не пропускать через государственную границу Азербайджанской Республики лиц, не имеющих действительных документов на право въезда в Азербайджанскую Республику или выезда из Азербайджанской Республики, до надлежащего оформления ими документов на право пересечения государственной границы Азербайджанской Республики или

до уточнения обстоятельств утраты документов гражданами Азербайджанской Республики в период пребывания за границей и установления их личности;

8) осуществлять в установленном порядке самостоятельно или совместно с таможенными учреждениями досмотр грузов и иного имущества лиц, следующих через государственную границу Азербайджанской Республики;

9) в установленном порядке изымать провозимые через государственную границу Азербайджанской Республики предметы, запрещенные к ввозу в Азербайджанскую Республику или вывозу из Азербайджанской Республики, а также предметы контрабанды;

10) с учетом тяжести и обстоятельств допущенного правонарушения решать вопрос о пропуске в Азербайджанскую Республику или из Азербайджанской Республики лиц, пытавшихся провести через государственную границу Азербайджанской Республики материалы, предметы и документы, запрещенные к ввозу в Азербайджанскую Республику или вывозу из Азербайджанской Республики, а также предметы контрабанды;

11) производить в установленном порядке досмотр иностранных и принадлежащих Азербайджанской Республике транспортных средств, следующих через государственную границу Азербайджанской Республики, и перевозимых на них грузов;

12) определять совместно с заинтересованными предприятиями, учреждениями и организациями места и продолжительность остановок (стоянок) транспортных средств заграничного следования в пунктах пропуска через государственную границу Азербайджанской Республики;

13) запрещать сход на берег и пребывание на берегу членам экипажей иностранных судов и другим находящимся на них лицам, допустившим правонарушение при плавании и пребывании в территориальных и внутренних водах Азербайджанской Республики, а также во время стоянки судов в портах Азербайджанской Республики;

14) ограничивать в случаях, вызываемых обстановкой, производство различных работ в пограничной полосе, за исключением работ на стройках, осуществляемых в соответствии с межгосударственными договорами Азербайджанской Республики, и проведения мероприятий, связанных со стихийными бедствиями и особо опасными инфекционными болезнями;

15) использовать средства электрической связи министерств, государственных комитетов и ведомств, транспортные средства предприятий, учреждений, организаций и колхозов при отражении вторжений на территорию Азербайджанской Республики, при пресечении различных провокаций на государственной границе Азербайджанской Республики, поиске и задержании нарушителей государственной границы Азербайджанской Республики, а также в других необходимых случаях, вызываемых обстановкой, на условиях, согласованных в установленном порядке;

16) осуществлять другие действия по охране государственной границы Азербайджанской Республики в соответствии с законами Азербайджанской Республики, а также общепризнанными принципами и нормами международного права.

В необходимых случаях, связанных с поиском и задержанием нарушителей государственной границы Азербайджанской Республики, пограничная охрана имеет право осуществлять на территории Азербайджанской Республики предоставленные ей права и за пределами пограничной зоны и пунктов пропуска через государственную границу Азербайджанской Республики.

Статья 30. Основные права пограничной охраны в отношении иностранных и принадлежащих Азербайджанской Республике невоенных судов

В территориальных и внутренних водах Азербайджанской Республики по отношению к иностранным и принадлежащим Азербайджанской Республике невоенным судам пограничная

охрана при выполнении задач по охране государственной границы Азербайджанской Республики имеет право:

1) предложить судну показать национальный флаг, если он не поднят; произвести опрос о целях захода судна в воды Азербайджанской Республики;

2) предложить судну изменить курс, если он ведет в закрытый для плавания район;

3) остановить судно и произвести его осмотр, если оно не отвечает на сигналы опроса, находится в закрытом для плавания районе, нарушает иные правила захода в воды Азербайджанской Республики, плавания и пребывания в них, а также занимается промысловой и иной деятельностью в нарушение законодательства Азербайджанской Республики, международных договоров Азербайджанской Республики или общепризнанных принципов и норм международного права.

Осмотр судна включает проверку судовых и навигационных документов, документов членов экипажа и пассажиров, документов на грузы, а в необходимых случаях грузов и судовых помещений.

После осмотра судна ему может быть разрешено продолжить плавание в водах Азербайджанской Республики с соблюдением установленных правил, или предложено покинуть воды Азербайджанской Республики, или оно может быть задержано в соответствии со статьей 31 настоящего Закона;

4) помещать на судно в необходимых случаях пограничный наряд для сопровождения судна в порт или из порта до государственной границы Азербайджанской Республики;

5) снимать с судна и задерживать лиц, совершивших преступления и подлежащих уголовной ответственности по законам Азербайджанской Республики, передавать этих лиц органам дознания и следствия, если иное не предусмотрено межгосударственными договорами Азербайджанской Республики.

Статья 31. Основания задержания пограничной охраной иностранных и принадлежащих Азербайджанской Республике невоенных судов

Иностранное невоенное судно, находящееся в территориальных или внутренних водах Азербайджанской Республики, задерживается пограничной охраной и конвоируется в ближайший порт или иной соответствующий пункт в случаях, если:

1) судно в ущерб безопасности Азербайджанской Республики занимается сбором информации или совершает любой другой акт, враждебный Азербайджанской Республике;

2) судно находится в закрытом для плавания районе, объявленном в "Извещениях мореплавателям"

3) судно производит высадку или посадку людей, выгрузку или погрузку грузов в не установленных для этого местах или в установленных местах, но без разрешения компетентных органов Азербайджанской Республики;

4) судно незаконно занимается промысловой, исследовательской или изыскательской деятельностью, сбором веществ, вредных для здоровья людей или живых ресурсов моря, либо других отходов и материалов;

5) судно осуществляет без разрешения компетентных органов Азербайджанской Республики подъем в воздух или принятие на борт летательных аппаратов;

6) членами экипажа или другими лицами, находящимися на судне, повреждаются пограничные знаки, средства навигационного ограждения, кабели связи, другие подводные или надводные объекты, принадлежащие Азербайджанской Республике;

7) капитан судна не предъявил необходимых судовых и грузовых документов;

8) судно не подчиняется распоряжениям представителей пограничной охраны или компетентных органов Азербайджанской Республики;

9) судно находится в территориальных или внутренних водах Азербайджанской Республики в нарушение правил, установленных настоящим законом, межгосударственных договоров Азербайджанской Республики или общепризнанных принципов и норм международного права.

Решение о задержании иностранного невоенного судна принимается пограничной охраной после его осмотра. При этом судно, допустившее нарушения, указанные в пунктах 2-9 настоящей статьи, задерживается пограничной охраной при установлении ими преднамеренности допущенного нарушения или если судно наносит ущерб безопасности либо другим интересам Азербайджанской Республики.

Пограничная охрана имеет право задерживать и невоенное судно Азербайджанской Республики, допустившее нарушения, предусмотренные пунктами 2-9 настоящей статьи, и конвоировать его в ближайший порт или иной соответствующий пункт.

Статья 32. Протокол осмотра или задержания судна

Об осмотре или задержании невоенного судна составляется протокол, который подписывается представителем пограничной охраны и капитаном осмотренного или задержанного судна.

В случае задержания судна у капитана изымаются судовые и грузовые документы, которые прилагаются к протоколу. Если капитан осмотренного или задержанного судна считает действия пограничной охраны неправильными или не согласен с содержанием протокола, он может сделать на любом языке оговорку в самом протоколе или в отдельном, прилагаемом к протоколу, документе. При отказе капитана подписать протокол в нем делается соответствующая запись.

Статья 33. Последствия задержания иностранных невоенных судов

Задержанные иностранные невоенные суда передаются в установленном порядке уполномоченным представителям соответствующих иностранных государств либо выдворяются за пределы территориальных вод Азербайджанской Республики, либо в случаях, предусмотренных законами Азербайджанской Республики, конфискуются по решению суда.

Статья 34. Правила, применяемые к иностранным военным кораблям, нарушившим порядок плавания и пребывания в водах Азербайджанской Республики

В отношении иностранных военных кораблей, нарушивших законы Азербайджанской Республики или правила плавания и пребывания в территориальных и внутренних водах Азербайджанской Республики, действуют особые правила, устанавливаемые Президентом Азербайджанской Республики.

Статья 35. Обязанности и права Войск противовоздушной обороны

Обязанности и права Войск противовоздушной обороны по охране государственной границы Азербайджанской Республики определяются настоящим Законом и другими нормативными актами Азербайджанской Республики.

Статья 36. Применение оружия и боевой техники при охране государственной границы Азербайджанской Республики

Пограничная охрана и Войска противовоздушной обороны, осуществляя охрану государственной границы Азербайджанской Республики, имеют право применять оружие и боевую технику. В необходимых случаях при охране государственной границы Азербайджанской Республики могут применяться оружие и боевая техника других видов Вооруженных Сил Азербайджанской Республики.

Статья 37. Порядок применения пограничной охраны оружия и боевой техники

1. Пограничная охрана, выполняя задачи по охране государственной границы Азербайджанской Республики, применяет оружие и боевую технику для отражения вооруженного нападения и вторжения на территорию Азербайджанской Республики войсковых

групп иностранных государств и банд, пресечения вооруженных провокаций на государственной границе Азербайджанской Республики.

Пограничная охрана также имеет право применять оружие и боевую технику:

а) для отражения вооруженного нападения и подавления вооруженного сопротивления других нарушителей государственной границы Азербайджанской Республики;

б) для отражения нападения и прекращения сопротивления вооруженных лиц в условиях, когда жизни пограничников или населения угрожает явная опасность и предотвратить ее другими средствами не представляется возможным;

в) при попытке нарушителей государственной границы Азербайджанской Республики скрыться на территорию сопредельного государства или прорваться в глубь территории Азербайджанской Республики, когда другие возможности задержания исчерпаны;

г) при попытке к побегу лиц, задержанных за нарушение государственной границы Азербайджанской Республики, и невозможности воспрепятствовать этому другим способом;

д) для защиты населения, государственной собственности и личной собственности граждан от вооруженного нападения, вооруженных или иных провокаций, когда другие меры оказываются безрезультатными.

В случаях, предусмотренных подпунктами "б", "в", "г", "д", оружие и боевая техника применяются, если после оклика "Стой!" и предупредительного выстрела вверх требования пограничной охраны нарушителями не выполняются.

2. В территориальных и внутренних водах Азербайджанской Республики корабли (катера) пограничной охраны применяют оружие для отражения вооруженного нападения на них и на другие суда Азербайджанской Республики или для прекращения явно враждебных действий иностранных судов против побережья Азербайджанской Республики, подводных и надводных объектов Азербайджанской Республики, а также имеют право применять оружие:

а) для прекращения вооруженного сопротивления судов - нарушителей государственной границы Азербайджанской Республики при их остановке и задержании в территориальных и внутренних водах Азербайджанской Республики;

б) при невыполнении судном - нарушителем государственной границы Азербайджанской Республики или судном, нарушившим законы Азербайджанской Республики или правила плавания и пребывания в водах Азербайджанской Республики, требований об остановке, если это судно пытается скрыться, а другие возможности для его остановки исчерпаны. В этом случае оружие применяется после предупредительных выстрелов (очередей).

3. Самолеты и вертолеты пограничной охраны применяют оружие для отражения вооруженного нападения и вторжения на территорию Азербайджанской Республики войсковых групп и банд, пресечения вооруженных провокаций на государственной границе Азербайджанской Республики.

В территориальных и внутренних водах Азербайджанской Республики пограничная авиация также имеет право применять оружие:

а) для оказания помощи кораблям (катерам) пограничной охраны при отражении вооруженного нападения на них, на другие суда Азербайджанской Республики, для прекращения явно враждебных действий иностранных судов против побережья Азербайджанской Республики, подводных и надводных объектов Азербайджанской Республики или для прекращения вооруженного сопротивления судов - нарушителей государственной границы Азербайджанской Республики;

б) при попытке нарушителей государственной границы Азербайджанской Республики скрыться на территорию сопредельного государства, когда возможности для их задержания исчерпаны. В этом случае оружие применяется после предупредительных выстрелов (очередей).

4. Пограничная охрана применяет оружие и боевую технику в отношении нарушивших государственную границу Азербайджанской Республики воздушных судов и других летательных аппаратов, иностранных военных кораблей, в том числе подводных лодок, в порядке, установленном Кабинетом Министров Азербайджанской Республики.

5. Войска противовоздушной обороны, Военно-морской флот (флотилия), другие части и подразделения вооруженных сил Азербайджанской Республики применяют оружие и боевую технику в порядке, установленном Кабинетом Министров Азербайджанской Республики, при оказании содействия пограничной охране в отражении вооруженного нападения на территорию Азербайджанской Республики войсковых групп иностранных государств и банд, пресечения вооруженных провокаций на государственной границе Азербайджанской Республики, а также в отношении нарушивших государственную границу Азербайджанской Республики воздушных судов и других летательных аппаратов, иностранных военных кораблей, в том числе подводных лодок, обнаруженных в подводном положении в территориальных и внутренних водах Азербайджанской Республики.

6. При применении оружия, как правило, не допускается полет пуль и снарядов на территорию сопредельного государства, за исключением случаев отражения вооруженного нападения и вторжения на территорию Азербайджанской Республики войсковых групп иностранных государств и банд, пресечения вооруженных провокаций и столкновений с вооруженными нарушителями государственной границы Азербайджанской Республики.

Лица, незаконно применившие оружие, подлежат дисциплинарной или уголовной ответственности в соответствии с законами Азербайджанской Республики.

7. Пограничной охране воспрещается применять оружие:

а) в отношении лиц, нарушивших государственную границу Азербайджанской Республики на виду у пограничников, если эти нарушения происходят в связи с производством вблизи государственной границы Азербайджанской Республики сельскохозяйственных и других работ (охота, выпас скота, сбор ягод, топлива и т.д.), а также во время купания или плавания на самоходных и несамоходных судах;

б) при попытке к побегу лиц, задержанных за нарушение пограничного режима и режима в пунктах пропуска через государственную границу Азербайджанской Республики, если нет реальной опасности нарушения ими государственной границы Азербайджанской Республики;

в) в отношении иностранных рыболовных и других промысловых судов, занимающихся промыслом в территориальных и внутренних водах Азербайджанской Республики, если они не оказывают вооруженного сопротивления;

г) в отношении автотранспортных средств, следующих по договорам пограничной зоны, территории районов, городов, поселков сел, прилегающих к государственной границе Азербайджанской Республики или к охраняемому пограничной охраной побережью Каспийского моря, и не выполняющих требования пограничной охраны об остановке, если не имеется реальной опасности нарушения государственной границы Азербайджанской Республики;

д) в отношении животных, переходящих государственную границу Азербайджанской Республики.

Глава V. Участие государственных органов, общественных организаций и граждан Азербайджанской Республики в охране государственной границы Азербайджанской Республики

Статья 38. Участие государственных органов, общественных организаций и граждан в охране государственной границы Азербайджанской Республики

Государственные органы, общественные организации, должностные лица обязаны оказывать всемерную помощь пограничной охране в охране государственной границы Азербайджанской Республики.

Охрана государственной границы Азербайджанской Республики осуществляется при активном участии граждан Азербайджанской Республики. Государственные органы и общественные организации содействуют пограничной охране в привлечении граждан Азербайджанской Республики на добровольных началах к охране государственной границы Азербайджанской Республики.

Статья 39. Обязанности государственных органов, общественных организаций, должностных лиц, граждан, связанные с обеспечением охраны государственной границы Азербайджанской Республики

Государственные органы, общественные организации, должностные лица, а также граждане обязаны соблюдать режим государственной границы Азербайджанской Республики, выполнять требования пограничного режима и режима в пунктах пропуска через государственную границу Азербайджанской Республики.

Государственные органы, общественные организации и должностные лица должны постоянно проводить работу по разъяснению гражданам военного, политического и экономического значения охраны государственной границы Азербайджанской Республики, поддержанию организованности и порядка в пограничной зоне, пограничной полосе и на территории, прилегающей к государственной границе Азербайджанской Республики или охраняемому пограничной охраной побережью Каспийского моря, а также в пунктах пропуска через государственную границу Азербайджанской Республики.

Глава VI. Ответственность за нарушение законодательства о государственной границе Азербайджанской Республики

Статья 40. Ответственность за нарушение законодательства о государственной границе Азербайджанской Республики

Лица, виновные в нарушении или попытке нарушения государственной границы Азербайджанской Республики, ее режима, пограничного режима или режима в пунктах пропуска через государственную границу Азербайджанской Республики, в незаконном перемещении или попытке незаконного перемещения через государственную границу Азербайджанской Республики грузов, материалов, документов и иных предметов, а также в других нарушениях законодательства о государственной границе Азербайджанской Республики, несут уголовную, административную или иную ответственность в соответствии с законодательством Азербайджанской Республики.

Президент Азербайджанской Республики
А. МУТАЛИБОВ.

г. Баку, 9 декабря 1991 г.
№ 13.

**Постановление Национального Совета Верховного Совета
Азербайджанской Республики
О порядке введения в действие Закона Азербайджанской Республики
"О государственной границе Азербайджанской Республики"
(9 декабря 1991)**

Национальный совет Верховного Совета Азербайджанской Республики постановляет:

1) Предложить Президенту Азербайджанской Республики установить порядок мирного прохода в территориальных водах Азербайджанской Республики иностранных военных кораблей и подводных лодок.

2) Предложить Президенту Азербайджанской Республики принять меры для завершения формирования пограничных частей и подразделений в сроки, указанные в постановлении Верховного Совета Азербайджанской Республики "О порядке введения в действие Закона Азербайджанской Республики "О Вооруженных Силах Азербайджанской Республики" от 9 октября 1991 г.

3) Поручить Кабинету Министров Азербайджанской Республики:

* осуществить установление и обозначение государственной границы Азербайджанской Республики;

* начать переговоры с сопредельными с Азербайджанской Республикой государствами, в том числе имеющими выход к Каспийскому морю (озеру) с целью заключения межгосударственных договоров по пограничным вопросам;

* создать контрольно-пропускные пункты и пункты таможенного контроля на государственной границе Азербайджанской Республики и установить правила, регламентирующие режим в пунктах пропуска через государственную границу Азербайджанской Республики;

* назначить пограничных представителей Азербайджанской Республики на определенных участках государственной границы Азербайджанской Республики;

* установить пограничную зону и пограничную полосу вдоль государственной границы Азербайджанской Республики;

* установить порядок передвижения самоходных и несамоходных судов в территориальных и внутренних водах Азербайджанской Республики, а также правила рыбной ловли во внутренних и территориальных водах Азербайджанской Республики;

* установить правила, регламентирующие порядок применения оружия и боевой техники в отношении нарушивших государственную границу Азербайджанской Республики воздушных судов и других летательных аппаратов, иностранных военных кораблей, в том числе подводных лодок, со стороны пограничной охраны Азербайджанской Республики;

* установить порядок применения оружия и другой военной техники войсками ПВО, Военно-морским флотом, другими частями и подразделениями Вооруженных Сил Азербайджанской Республики при оказании содействия пограничной охране Азербайджанской Республики.

4) Предложить Государственной авиакомпании "АзАЛ" принять необходимые меры к изданию "Сборника аэронавигационной информации"

5) Предложить Каспийскому морскому пароходству принять необходимые меры к изданию "Извещения мореплавателям"

6) Установить, что Закон Азербайджанской Республики "О государственной границе Азербайджанской Республики" вступает в силу с момента его принятия.

**Заместитель Председателя Верховного Совета
Азербайджанской Республики**

Т. КАРАЕВ

г. Баку, 9 декабря 1991 г.
№ 14

***Постановление Национального Совета Верховного совета
Азербайджанской Республики
Об отношении Национального совета Верховного совета Азербайджанской
Республики к Содружеству Независимых Государств
(20 декабря 1991)***

Национальный совет Верховного совета Азербайджанской Республики, обсудив заключения комиссий по государственному строительству, по правовой политике, по иностранным делам и по экономике по поводу вопроса об отношении к Содружеству Независимых Государств, **постановляет:**

1. Считать нецелесообразным при нынешнем положении присоединение Азербайджанской Республики к Содружеству Независимых Государств.

2. Президенту Азербайджанской Республики предложить определить на основании Конституционного Акта о государственной независимости Азербайджанской Республики, постановлений Верховного совета Азербайджанской Республики и Национального совета Верховного совета Азербайджанской Республики и указов Президента Азербайджанской Республики статус дислоцированных на территории Азербайджанской Республики частей советских Вооруженных Сил и начать переговоры с Содружеством Независимых Государств о скорейшем выводе этих частей из Азербайджанской Республики.

**Первый заместитель Председателя Верховного Совета
Азербайджанской Республики
З. САМЕД-ЗАДЕ**

*г. Баку, 20 декабря 1991 г.
№ 32*

***Закон Азербайджанской Республики
О восстановлении азербайджанского алфавита
с латинской графикой
(25 декабря 1991)***

В результате широкого обсуждения и научных дискуссий, по рекомендации прошедшего в 1926 году в Баку I Всесоюзного тюркологического съезда азербайджанский народ вместе с тюркскими народами принял алфавит с латинской графикой. Соответствующий фонетическому строю азербайджанского языка и открывающий возможности для упрощения орфографических правил, позволивший за короткий срок в массовом порядке ликвидировать безграмотность и расширить научные, культурные связи между народами, азербайджанский алфавит, вопреки воле народа, под давлением центра был сменен в 1939 году на кириллицу. Этот акт, явившийся логическим продолжением массовых репрессий 30-х годов, преследовал цель пресечь процесс национального самосознания тюркских народов, добиться их постепенного отчуждения и разобщения. Устраняя допущенную историческую несправедливость, Национальный совет Верховного Совета Азербайджанской Республики постановляет:

1. Считать с сегодняшнего дня потерявшим силу Закон Азербайджанской ССР "О переводе азербайджанской письменности с латинского на русский алфавит" от 11 июля 1939 года.

2. Восстановить с небольшими изменениями азербайджанский алфавит из 32 букв с латинской графикой, использовавшийся в Азербайджане до 1940 года.

Президент Азербайджанской Республики

г. Баку, 25 декабря 1991 г.

№ 33.

***Постановление Национального Совета Верховного Совета
Азербайджанской Республики
О порядке введения в действие Закона Азербайджанской Республики
"О восстановлении азербайджанского алфавита с латинской графикой"
(25 декабря 1991)***

В связи с принятием Закона Азербайджанской Республики "О восстановлении азербайджанского алфавита с латинской графикой" Национальный Совет Верховного Совета Азербайджанской Республики постановляет:

1. Азербайджанский алфавит с латинской графикой, состоящий из 32 букв, с небольшими изменениями выстроить следующим образом: **Aa, Bb, Cc, Çç, Dd, Ee, Əə, Ff, Gg, Ğğ, Hh, Xx, İi, Iı, Jj, Kk, Qq, Ll, Mm, Nn, Oo, Öö, Pr, Rr, Ss, Şş, Tt, Uu, Üü, Vv, Yy, Zz.**

2. Восстановление азербайджанского алфавита с латинской графикой осуществлять по следующим основным этапам: В 1992 году: С сентября в 1-классах средних школ проводить уроки по новому алфавиту. В старших классах средних школ, ПТУ, средних специальных и высших учебных заведениях организовать факультативные занятия по обучению алфавита с латинской графикой. Во всех учебных заведениях создать для учителей и других работников лектории по изучению алфавита с латинской графикой. Принять меры по обеспечению овладения алфавитом с латинской графикой машинисток, корректоров, работников типографий, сотрудников газет и журналов, издательств. Республиканским газетам и журналам параллельно с русским алфавитом использовать и алфавит с латинской графикой. Обеспечить заключение договоров с предприятиями, изготавливающими полиграфическое оборудование, закупку и монтаж оборудования. Постепенно реконструировать шрифтовое хозяйство в книжных и газетных типографиях, а также в полиграфических участках министерств, ведомств, институтов и других организаций. Начать реконструкцию цехов по изготовлению печатей, штампов и бланков, а также смену печатей, бланков всех организаций. Осуществить новое издание карт, начать подготовку вывесок с названиями городов, сел, поселков, улиц, а также удостоверений, документов загса, нотариальных, статистических, учетно-отчетных. Организовать по республиканскому телевидению лектории по пропаганде алфавита с латинской графикой и его обучению. Названия передач, титры, объявления давать и в новом написании. Открыть курсы на общественных началах для тех, кто хочет изучать алфавит с латинской графикой. Осуществлять внедрение алфавита с латинской графикой в очагах культуры. Научно-исследовательским институтам постепенно перейти на алфавит с латинской графикой. Подготовить и отпечатать латинской графикой орфографический словарь азербайджанского языка. Создать по месту жительства центры по обучению и пропаганде алфавита с латинской графикой. Обеспечить постепенное написание названий улиц, витрин и реклам, названий учреждений и предприятий латинской графикой. В 1993 году: Учебники для средних, средних специальных и высших школ печатать на алфавите с латинской графикой. Начать обучение алфавита с латинской графикой в начальных классах средних школ. Завершить внедрение алфавита с латинской графикой во все сферы системы образования. Принять комплекс мер по приведению работы типографий в соответствие с алфавитом с латинской графикой: заменить материалы, завершить приведение в соответствие с новой графикой фотонаборных и других компьютерных систем, строкоотливных машин, технических средств книжных и газетных типографий. Обеспечить печатание на алфавите с латинской графикой всех республиканских газет и журналов, художественной, научно-технической, общественно-политической и другой литературы, сборников.

3. Поручить Кабинету Министров Азербайджанской Республики принять необходимые организационные меры по восстановлению азербайджанского алфавита с латинской графикой.

**Председатель Верховного Совета Азербайджанской Республики
Э. КАФАРОВА.**

г. Баку, 25 декабря 1991 г.

№ 34

***Закон Азербайджанской Республики
Об образовании Государственного комитета обороны
Азербайджанской Республики
(12 марта 1992)***

I. В целях обеспечения суверенитета, государственной безопасности и защиты территориальной целостности Азербайджанской Республики образовать Государственный комитет обороны Азербайджанской Республики.

II. В состав Государственного комитета обороны Азербайджанской Республики входят:

- 1) Председатель Верховного Совета Азербайджанской Республики;
- 2) Премьер-министр Азербайджанской Республики;
- 3) министр обороны Азербайджанской Республики;
- 4) министр национальной безопасности Азербайджанской Республики;
- 5) министр внутренних дел Азербайджанской Республики;
- 6) начальник Главного штаба Вооруженных Сил Азербайджанской Республики;
- 7) глава исполнительной власти города Баку;
- 8) 4 представителя, предложенных Национальным советом Верховного Совета Азербайджанской Республики.

III. Постановления Государственного комитета обороны Азербайджанской Республики принимаются простым большинством голосов.

IV. Постановления Государственного комитета обороны Азербайджанской Республики подлежат обязательному исполнению на территории Азербайджанской Республики.

V. Государственный комитет обороны Азербайджанской Республики определяет государственную политику по защите Азербайджанской Республики и обеспечению ее безопасности, контролирует осуществление этой политики правительством.

VI. Деятельность Государственного комитета обороны Азербайджанской Республики регулируется настоящим Законом и положением о Государственном комитете обороны Азербайджанской Республики, утвержденным Верховным Советом Азербайджанской Республики.

VII. Настоящий Закон вступает в силу с момента его принятия.

**Осуществляющий полномочия Президента Азербайджанской Республики
Председатель Верховного Совета Азербайджанской Республики
Я. МАМЕДОВ.**

г. Баку, 12 марта 1992 г.

№ 84.

Опубликован в «Ведомостях Верховного Совета Азербайджанской Республики» (15 марта 1992 года, № 5, ст. 118)

***Постановление Верховного Совета Азербайджанской Республики
«О постановлении Верховного Совета Азербайджанской Республики от 14 мая
1992 года о роспуске состава Национального совета Верховного Совета
Азербайджанской Республики»
(19 мая 1992)***

Верховный Совет Азербайджанской Республики постановляет:

Считать недействительным с момента принятия постановление Верховного Совета Азербайджанской Республики от 14 мая 1992 года о роспуске состава Национального совета Верховного Совета Азербайджанской Республики как принятое неполномочным заседанием сессии с нарушением Конституции (Основного Закона) Азербайджанской Республики, Конституционного закона Азербайджанской Республики от 30 октября 1991 года «О Национальном совете Верховного Совета Азербайджанской Республики», Временного регламента Верховного Совета Азербайджанской Республики.

**Председатель Верховного Совета Азербайджанской Республики
И. ГАМБАРОВ**

*город Баку, 19 мая 1992 года
№ 362-XII*

***Опубликовано в «Ведомостях Верховного Совета Азербайджанской Республики» (31
мая 1992 года, №10, ст. 295)***

***Закон Азербайджанской Республики
О Государственном гимне Азербайджанской Республики
(27 мая, 1992)***

Национальное собрание Азербайджанской Республики постановляет:

Утвердить как Государственный гимн Азербайджанской Республики «Азербайджанский марш» — музыка Узеира Гаджибекова, слова Ахмеда Джавада.

Музыка: Узеира Гаджибекова
Слова: Ахмеда Джавада
Русский текст: Сиявуша Мамедзаде

Азербайджан, Азербайджан!
О, колыбель святая славных сынов!
Нет земли милей Отчизны,
Нет её родней

От истока нашей жизни
До скончания дней!
Под знаменем Свободы верши свой путь!
Тысячи нас, павших в бою,
Защищавших землю свою.

В час роковой встанем стеной
В нерушимом ратном строю!
Пусть цветут сады, твои!
Созидай, мечтай, твори!

Сердце, полное любви,
Посвятили мы тебе.
Славься, славься гордой судьбой,
Край наш древний, край наш святой.

Каждый сын твой движим мечтой
Видеть мирный свет над тобой.
О светлый край, заветный край,
Азербайджан, Азербайджан!
Азербайджан, Азербайджан!

**Председатель Верховного Совета
Азербайджанской Республики**

*г. Баку, 27 мая 1992 г.
№ 142.*

Закон Азербайджанской Республики
О политических партиях
(3 июня 1992)

Глава I
ОБЩИЕ ПОЛОЖЕНИЯ

Статья 1. Понятие политической партии

В настоящем Законе под политическими партиями подразумеваются объединения граждан Азербайджанской Республики, имеющие общие политические идеи и цели, участвующие в политической жизни страны.

Политические партии активно участвуют в формировании политической воли граждан Азербайджанской Республики, исходя из своих задач и целей, соответствующих Конституции и законам Азербайджанской Республики.

Статья 2. Законодательные основы организации и деятельности политических партий

Законодательной основой организации и деятельности политических партий являются Конституция Азербайджанской Республики, настоящий Закон и издаваемые в соответствии с ними другие законодательные акты Азербайджанской Республики.

Глава II
ПРИНЦИПЫ СОЗДАНИЯ И ДЕЯТЕЛЬНОСТИ ПОЛИТИЧЕСКИХ ПАРТИЙ

Статья 3. Принципы создания и деятельности политических партий Политические партии создаются и действуют на основе принципов свободы ассоциаций, добровольности, равноправия их членов, самоуправления, законности и гласности.

Статья 4. Условия создания политических партий

Политические партии строятся по территориальному признаку. Не допускается деятельность первичных организаций, комитетов и других организационных структур политических партий в государственных органах Азербайджанской Республики.

Инициаторы создания политической партии созывают учредительный съезд (конференцию) или общее собрание, на котором принимается устав и образуются руководящие органы.

Политическая партия, чтобы быть зарегистрированной, должна иметь в качестве своих членов не менее 1000 граждан Азербайджанской Республики.

Не допускаются создание и деятельность политических партий, имеющих целью или методом действий свержение, насильственное изменение конституционного строя или нарушение территориальной целостности Азербайджанской Республики, пропаганду войны, насилия и жестокости, а также разжигание расовой, национальной и религиозной розни, совершение иных деяний, противоречащих конституционному строю Азербайджанской Республики и несовместимых с ее международно-правовыми обязательствами.

На территории Азербайджанской Республики не допускается создание и деятельность политических партий зарубежных государств, а также их подразделений и организаций.

Статья 5. Формы деятельности политических партий

Партии осуществляют свою политическую деятельность путем:

- оказания в соответствии со своими уставами влияния на формирование общественного мнения;
- поощрения политической активности своих членов;
- выдвижения из своих рядов граждан в выборные государственные органы;
- оказания в соответствии со своими уставами влияния на деятельность органов законодательной и исполнительной власти Азербайджанской Республики;
- участия в формировании внутренней и внешней политики Азербайджанской Республики путем разработки политических и социальных программ.

Статья 6. Устав политической партии

Политическая партия должна иметь устав, открытый для всеобщего сведения.

В уставе должны предусматриваться:

- название, цели и задачи политической партии;
- структура политической партии;
- условия и порядок приема в члены политической партии и выхода из нее;
- права и обязанности членов политической партии;
- не противоречащие законам Азербайджанской Республики дисциплинарные меры в отношении членов партии и основания их применения;
- не противоречащие законам Азербайджанской Республики меры воздействия на территориальные организации;
- компетенция и порядок образования руководящих органов политической партии, сроки их полномочий;
- порядок принятия решений, их осуществления и формы контроля;
- условия формы и сроки созыва собрания членов партии и их представителей;
- источники образования средств и иного имущества политической партии;
- порядок внесения изменений и дополнений в устав политической партии;
- порядок прекращения деятельности политической партии и судьба ее имущества.

Статья 7. Наименование партии

Наименование партии, ее сокращенное название и символика должны отличаться от наименования и символики иных партий, зарегистрированных в Азербайджанской Республике.

При изменении своего наименования партии должны перерегистрироваться в установленном настоящим Законом порядке.

Статья 8. Членство в политической партии

Политические партии имеют фиксированное членство.

Членами политических партий являются дееспособные граждане Азербайджанской Республики, достигшие 18-летнего возраста, добровольно вступившие в партию, признающие ее устав и программу.

Не могут быть членами политических партий на весь период своих полномочий президент Азербайджанской Республики, председатель, заместители председателя и судьи всех судов Азербайджанской Республики, военнослужащие, работники органов прокуратуры, юстиции, внутренних дел, национальной безопасности, пограничной службы, таможенных, финансовых, налоговых органов, государственных органов печати, за исключением вспомогательно-

технического персонала, руководства и творческого состава Гостелерадио Азербайджанской Республики, религиозных деятелей.

Лица, перечисленные в части третьей настоящей статьи, приостанавливают свое членство в политической партии на весь срок избрания, службы или работы.

Статья 9. Права членов политической партии

Права членов политической партии определяются ее уставом и не могут противоречить Конституции и законам Азербайджанской Республики, международно-правовым актам о правах и свободах личности, ратифицированных Азербайджанской Республикой.

Участие или неучастие гражданина в деятельности политической партии не может служить основанием для ограничения его прав и свобод или для недопущения исполнения установленных законом обязанностей, за исключением случаев, предусмотренных статьей 8 настоящего Закона. Требование об указании в официальных документах на членство в той или иной политической партии не допускается.

Каждый член партии или группа ее членов имеют право на свободное волеизъявление.

Статья 10. Волеизъявление в органах политической партии

Порядок волеизъявления в органах политической партии устанавливается уставом партии.

Статья 11. Международные связи политических партий

Политические партии могут вступать в международные общественные (неправительственные) объединения, поддерживать прямые международные связи, заключать соответствующие соглашения.

Глава III ПОЛИТИЧЕСКИЕ ПАРТИИ И ГОСУДАРСТВО

Статья 12. Права и обязанности политических партий

Для осуществления целей и задач, определенных в своих уставах, программных документах, иных актах, политические партии:

- свободно распространяют информацию о своих целях и деятельности;
- объединяются на добровольных началах в политические блоки, союзы, федерации, объединения;
- демократическим путем участвуют (самостоятельно, в блоке или союзе с иными партиями и другими организациями) в выборах президента, парламента и других выборных государственных органов Азербайджанской Республики, в формировании органов исполнительной власти Азербайджанской Республики;
- демократическим путем влияют на выработку решений государственных органов;
- представляют и защищают в государственных и общественных органах интересы своих членов;
- осуществляют иные функции, предусмотренные настоящим законом и иными законодательными актами Азербайджанской Республики.

Политические партии не вправе вмешиваться в деятельность государственных органов и должностных лиц.

Партии имеют право распространять информацию о своей деятельности, пропагандировать свои идеи, цели и программы, учреждать средства массовой информации, в установленном законом порядке проводить митинги, демонстрации, собрания и другие массовые мероприятия.

Руководящие органы партий должны обязательно находиться на территории Азербайджанской Республики.

Статья 13. Права и обязанности государства в отношениях с политическими партиями

Государство гарантирует соблюдение прав и законных интересов политических партий, создание, в соответствии с Конституцией и законами Азербайджанской Республики, равных правовых условий для выполнения ими своих уставных задач, а также для распространения своих документов посредством государственных печатных органов, охрану и безопасность руководящих органов партий, создание с этой целью государственной службы охраны и организацию ее оснащения.

Вмешательство государственных органов и должностных лиц в деятельность политических партий не допускается, за исключением случаев, предусмотренных законом.

Статья 14. Государственная регистрация политической партии

Политическая партия подлежит государственной регистрации в соответствующем органе исполнительной власти.

Для государственной регистрации политической партии в месячный срок со дня принятия устава подается заявление, подписанное членами руководящего органа партии с указанием места жительства каждого из них. К заявлению прилагаются устав, протокол принявшего устав учредительного съезда (конференции), документ, удостоверяющий количество членов партии.

Дополнения и изменения, внесенные в устав политической партии подлежат регистрации в порядке и в сроки, установленные для государственной регистрации политической партии.

Со дня государственной регистрации устава политическая партия в соответствии с законодательством Азербайджанской Республики признается юридическим лицом.

В государственной регистрации партии отказывается, если этот устав противоречит положениям статей 3, 4 и 5 настоящего Закона, либо ее учредительные документы не соответствуют законодательству, а также если прежде нее уже зарегистрирована партия с тем же названием.

В случае отказа в государственной регистрации заявителем сообщается об этом письменно с указанием положений законодательства, которым противоречит представленный устав.

Отказ в государственной регистрации может быть обжалован в десятидневный срок в Конституционный суд Азербайджанской Республики, решение которого является окончательным.

Партии могут иметь в качестве символов эмблемы, флаги, вымпелы и значки. Символы не должны служить пропаганде целей, указанных в части четвертой статьи 4 настоящего Закона.

Соответствующий орган исполнительной власти имеет право требовать от руководящих органов политической партии, прошедших государственную регистрацию, представления принимаемых ими решений, получать объяснения по вопросам, связанным с соблюдением устава политической партии.

Статья 15. Ответственность за нарушение законодательства о политических партиях

Нарушение законодательства о политических партиях влечет уголовную, административную, материальную или иную ответственность в соответствии с законодательством Азербайджанской Республики.

Ответственность за нарушение законодательства о политических партиях несут виновные в этом должностные лица государственных и общественных органов, а также граждане.

Политические партии в случаях нарушения законодательства о политических партиях несут ответственность в соответствии с законодательством Азербайджанской Республики.

В случае совершения политической партией действий, выходящих за пределы определенных ее уставом целей и задач или не соответствующих действующему законодательству, руководящему органу этой партии может быть вынесено письменное предупреждение Министерством юстиции Азербайджанской Республики.

Статья 16. Роспуск политической партии

Политическая партия распускается по решению конституционного суда Азербайджанской Республики в случае совершения действий, предусмотренных частью четвертой статьи 4 настоящего Закона.

Решением Конституционного суда политическая партия может быть распущена при повторном в течение года совершении действий, предусмотренных частью четвертой статьи 15 настоящего Закона.

Представление о роспуске политической партии выносится Министерством юстиции Азербайджанской Республики.

Конституционный суд при принятии к рассмотрению вопроса о роспуске политической партии может в случае необходимости приостановить деятельность данной политической партии до принятия окончательного решения.

Глава IV

МАТЕРИАЛЬНОЕ ОБЕСПЕЧЕНИЕ ДЕЯТЕЛЬНОСТИ ПОЛИТИЧЕСКИХ ПАРТИЙ

Статья 17. Финансирование деятельности политических партий

Деятельность политических партий финансируется за счет средств этих партий без выделения ассигнований из государственного бюджета, за исключением финансирования избирательных кампаний в соответствии с Законом о выборах народных депутатов.

Запрещено финансирование партий иностранными государствами, а также юридическими и физическими лицами иностранных государств.

Статья 18. Доходы и расходы политических партий

Доходами политической партии являются поступления в виде денег или ценностей, имеющих денежное выражение. Доходом признаются также выгоды, полученные в результате освобождения партии от общепринятых обязательств.

Доходами политических партий считаются:

- членские взносы;
- доходы от имущества;
- доходы от мероприятий, распространения печатных изданий и публикаций и другой аналогичной деятельности, связанной с доходами;
- доходы в виде пожертвований;
- поступления в виде возмещения расходов на избирательные кампании;
- выплаты нижестоящих организаций;
- прочие доходы.

Расходами считаются:

- расходы на текущие дела;
- расходы на работу учреждений политической партии и на информацию;
- расходы на связи с общественностью и на проведение выборов;
- выплаты нижестоящим организациям;
- проценты по кредитам;

- персональные расходы;
- прочие расходы.

Контроль за источниками доходов, размерами полученных средств и уплатой налогов в соответствии с законодательством о налогах осуществляют государственные налоговые органы.

Статья 19. Вспомоществования

Партии имеют право получать вспомоществования. Не имеют права на вспомоществования политическим партиям:

- государственные учреждения;
- организации, которые в соответствии с их уставами (учредительными документами) по характеру своей фактической деятельности служат исключительно и непосредственно общественным, благотворительным или религиозным целям;
- профессиональные союзы;
- массовые движения.

Кроме того, партии не могут принимать вспомоществования, внесенные в расчете на получение экономической или политической выгоды.

Суммы вспомоществований в пользу политических партий должны включаться в финансовый отчет с указанием наименования (фамилии), адреса вспомоществователя и суммы вспомоществований.

Статья 20. Собственность партии

Партии могут иметь в собственности здания, оборудование, издательства, типографии, транспортные средства, а также иное имущество, необходимое для выполнения уставных задач.

Право собственности партий охраняется законодательством Азербайджанской Республики.

Партии вправе пользоваться зданиями и иным имуществом в соответствии с договорами о ссуде или аренде, заключенными с другими лицами.

В собственности партий не могут находиться земля, промышленные предприятия, производственные объединения и кооперативы, партии не могут заниматься хозяйственной или коммерческой деятельностью.

Партиям запрещается иметь, складировать или хранить оружие, взрывчатые вещества и иные материалы, представляющие опасность (в том числе экологическую) для жизни и здоровья граждан.

Статья 21. Финансовая отчетность

Партии должны вести бухгалтерскую документацию, отражающую доходы и расходы, по которым они обязаны отчитываться, а также состояние их имущества.

Финансовый отчет политической партии состоит из доходной и расходной частей, а также отчета об имуществе организации.

В финансовый отчет партии включаются и отчеты ее территориальных организаций.

В отчете, составленном в конце каждого календарного года, должно быть указано число членов партии, уплачивающих членские взносы.

**Осуществляющий полномочия
Президента Азербайджанской Республики
Председатель Верховного Совета
Азербайджанской Республики**

*г. Баку 3 июня 1992 г.
N 147*

Опубликован в «Ведомостях Верховного Совета Азербайджанской Республики», 1992 год, № 11, статья 387 («VneshExpertService»).

С поправками от 25 июня 1992 года № 184; 5 ноября 1996 года № 188-ІГД; 5 октября 2001 года № 190-ІІГД, 2 июля 2002 года № 356-ІІГД; 30 декабря 2003 года № 568-ІІГД; 4 мая 2004 года № 646-ІІГД; 11 июня 2004 года № 688-ІІГД; 4 марта 2005 года № 856-ІІГД; 15 апреля 2005 года № 887-ІІГД; 3 марта 2006 года № 82-ІІІГД; 1 октября 2007 года № 424-ІІІГД; 9 октября 2007 года № 430-ІІІГД (вступает в силу в один день с Административно-процессуальным кодексом Азербайджанской Республики)

Закон Азербайджанской Республики
Об изменениях и дополнениях Закона Азербайджанской Республики
«Об образовании Государственного комитета обороны
Азербайджанской Республики»
(9 июня 1992)

Национальное собрание Азербайджанской Республики **постановляет:**

Внести в Закон Азербайджанской Республики «Об образовании Государственного комитета обороны Азербайджанской Республики» следующие изменения и дополнения:

1. Изложить статью II этого Закона в следующей редакции:

«II. В состав Государственного комитета обороны Азербайджанской Республики входят:

- 1) Президент Азербайджанской Республики;*
- 2) Председатель Верховного Совета Азербайджанской Республики;*
- 3) Премьер-министр Азербайджанской Республики;*
- 4) Государственный секретарь Азербайджанской Республики;*
- 5) государственные советники Азербайджанской Республики по военным делам и по правовой политике;*

6) заместитель Премьер-министра Азербайджанской Республики, ведающий военно-промышленным комплексом:

- 7) министр обороны Азербайджанской Республики;*
- 8) министр национальной безопасности Азербайджанской Республики;*
- 9) министр внутренних дел Азербайджанской Республики;*
- 10) начальник Главного штаба Вооруженных Сил Азербайджанской Республики;*
- 11) глава исполнительной власти г. Баку».*

2. Дополнить статью IV этого Закона второй и третьей частями следующего содержания:

«На заседаниях Государственного комитета обороны Азербайджанской Республики председательствует Президент Азербайджанской Республики.

Решения, принятые на заседаниях Государственного комитета обороны Азербайджанской Республики, оформляются в виде указов и распоряжений Президента Азербайджанской Республики».

3. Изложить статью VI этого Закона в следующей редакции:

«Государственный комитет обороны Азербайджанской Республики в своей деятельности руководствуется Конституцией Азербайджанской Республики, Конституционным актом о государственной независимости Азербайджанской Республики, настоящим Законом и иными законами».

Осуществляющий полномочия Президента Азербайджанской Республики
Председатель Верховного Совета Азербайджанской Республики
И. ГАМБАРОВ.

г. Баку, 9 июня 1992 г.
№ 156.

Опубликовано в «Ведомостях Верховного Совета Азербайджанской Республики» (15 июня 1992 года, № 11, ст. 397)

**Закон Азербайджанской Республики
Об основах призыва на военную службу
в Азербайджанской Республике
(10 июня 1992)**

I. Общие положения

Статья 1. Цель и задачи законодательства об основах призыва на военную службу

Целью установления *военной обязанности* в Азербайджанской Республике является комплектование Вооруженных Сил Азербайджанской Республики для выполнения возложенных на них задач в соответствии с Конституцией Азербайджанской Республики, Конституционным актом о государственной независимости Азербайджанской Республики и Законом «О Вооруженных Силах Азербайджанской Республики».

Задачами законодательства об основах призыва на военную службу в Азербайджанской Республике являются определение оснований *военной обязанности*, порядка подготовки молодежи к военной службе, условий и порядка призыва и приема на военную службу, порядка воинского учета военнообязанных и призывников, оснований призыва по мобилизации и увольнения по демобилизации, а также подготовка кадров для Вооруженных Сил Азербайджанской Республики и поддержание постоянной боевой и мобилизационной готовности Вооруженных Сил.

Статья 2. Военная обязанность в Азербайджанской Республике

В соответствии с Конституцией Азербайджанской Республики и Конституционным актом «О государственной независимости Азербайджанской Республики», защита Азербайджанской Республики и *военная служба* есть священный долг гражданина Азербайджанской Республики.

Военная служба обязательна в пределах и видах, установленных настоящим Законом.

Каждый гражданин Азербайджанской Республики мужского пола, достигший 18 лет и годный к воинской службе по состоянию здоровья, кроме лиц, направляемых для прохождения альтернативной службы (трудовой повинности), обязан пройти действительную воинскую службу в рядах Вооруженных Сил Азербайджанской Республики сроком 18 месяцев или подготовку на сборах от одного до трех месяцев. Граждане Азербайджанской Республики, не могущие быть принятыми, в силу своих убеждений либо по другим, установленным Законом, причинам на действительную воинскую службу, обязаны пройти альтернативную службу (трудовую повинность) сроком 24 месяца.

Граждане Азербайджанской Республики женского пола в возрасте *от 19 до 40 лет*, имеющие медицинское или иное специальное образование, с их согласия, могут быть поставлены на воинский учет и согласно договору проходить службу во вспомогательных или иных подразделениях Вооруженных Сил Азербайджанской Республики.

II. Подготовка молодежи к военной службе и приписка граждан к призывным участкам

Статья 3. Допризывная подготовка

До призыва на действительную воинскую службу с юношами допризывного возраста повсеместно без отрыва от производства и учебы проводится допризывная подготовка с целью их всесторонней подготовки для прохождения военной службы.

Допризывная подготовка юношей, включая подготовку по гражданской обороне, проводится в общеобразовательных школах, профессионально-технических училищах, средних специальных учебных заведениях, начиная с предвыпускного класса, руководителями, учителями допризывной подготовки.

Статья 4. Подготовка призывников по военно-техническим специальностям

Призывники достигшие 17-летнего возраста, могут проходить ежегодно с отрывом от производства подготовку в учебных организациях Добровольного военно-патриотического спортивно-технического общества и в профессионально-технических училищах по профессиям, родственным военно-техническим специальностям.

Количество призывников, подлежащих подготовке по военно-техническим специальностям по заказу Министерства обороны Азербайджанской Республики, определяет Кабинет Министров Азербайджанской Республики, а перечень специальностей и программы подготовки — Министерство обороны Азербайджанской Республики.

За гражданами, привлекаемыми к допризывной подготовке с отрывом от производства, на время обучения сохраняется место работы, занимаемая должность и выплачивается средний заработок по месту основной работы, а также стоимость проезда к месту учебы и обратно.

Посещение занятий гражданами, привлекаемыми военными комиссариатами для прохождения допризывной подготовки, является обязательным.

Статья 5. Военная подготовка студентов (курсантов) высших учебных заведений по специальной программе для подготовки офицеров

Военная подготовка студентов (курсантов) дневных (очных) высших учебных заведений по специальной программе для подготовки офицеров организуется и проводится на военных (военно-морских) кафедрах, которые являются структурными подразделениями вузов. Военную подготовку по специальной программе для подготовки офицеров проходят студенты в возрасте до 35 лет, годные по состоянию здоровья к военной службе, а военно-медицинскую подготовку — и студентки медицинских средних специальных и высших учебных заведений.

Перечень военных специальностей, по которым проводится военная подготовка по специальной программе для подготовки офицеров на военных (военно-морских) кафедрах, устанавливает Министерство обороны Азербайджанской Республики по согласованию с Министерством народного образования Азербайджанской Республики.

Лицам, получившим, пройдя полный курс военной подготовки, офицерское звание, и находящимся на военной службе, срок военной подготовки в вузе засчитывается в счет *срочной действительной военной службы*.

Лица, не прошедшие до поступления в вуз срочную военную или альтернативную службу либо подготовку на сборах и не получившие в результате обучения в вузе офицерское звание, призываются после окончания вуза на *срочную действительную военную службу* или подготовку на сборах в установленном настоящим Законом порядке.

Руководство военной подготовкой студентов (курсантов) осуществляет Кабинет Министров Азербайджанской Республики. Министерство народного образования Азербайджанской Республики совместно с Министерством обороны Азербайджанской Республики создают необходимую учебно-материальную базу, обеспечивают подбор и подготовку преподавательского состава военных кафедр, осуществляют контроль за ее проведением.

Военная подготовка включается в учебные планы вузов как самостоятельная учебная дисциплина.

Статья 6. Подготовка к поступлению в военно-учебные заведения

С юношами, изъявившими желание поступать в военно-учебные заведения, в военных комиссариатах по месту жительства в год перед поступлением проводятся установочные сборы или занятия.

Подготовка к поступлению в военно-учебные заведения проводится также в военных, военно-морских училищах, в специальных школах-интернатах с усиленной военно-физкультурной подготовкой или с первоначальной летной подготовкой.

Статья 7. Приписка граждан к призывным участкам

Граждане мужского пола в год достижения 16 лет подлежат приписке к призывным участкам, создаваемым в районах, городах и районах в городе.

Приписка граждан к призывным участкам производится ежегодно, в течение января—марта, по месту постоянного или временного жительства.

Граждане при приписке к призывным участкам подлежат обязательному медицинскому освидетельствованию врачами-специалистами с целью определения годности к военной службе, а также психологическому обследованию для определения наиболее целесообразного использования в процессе службы.

Лица, указанные в статье 23 настоящего Закона, а также органы местной исполнительной власти, на которые возложено ведение первичного учета военнообязанных, предприятия, учреждения, организации и учебные заведения ежегодно в сроки, устанавливаемые Министерством обороны Азербайджанской Республики, представляют в соответствующие районные, городские, районные в городах военные комиссариаты списки граждан, подлежащих приписке к призывным участкам.

Для приписки к призывному участку граждане, подлежащие приписке, обязаны явиться на призывной пункт в срок, указанный в персональной повестке военного комиссариата, и предъявить необходимые документы. Перечень документов, представляемых допризывниками, определяется Министерством обороны Азербайджанской Республики и указывается в персональной повестке военного комиссариата.

Гражданам, приписанным к призывным участкам, объявляется решение комиссии по приписке, выдается удостоверение о приписке к призывному участку, разъясняются их права и обязанности, правила воинского учета и порядок прохождения подготовки к военной службе.

III. Призыв на действительную военную службу и поступление на военную службу по контракту

Статья 8. Призыв граждан на срочную действительную военную службу

Призыв граждан на срочную действительную военную службу в необходимом количестве проводится на основе Указа Президента Азербайджанской Республики повсеместно четыре раза в год, с 1-го по 30-е в январе, апреле, июле и октябре.

В течение 20 дней после объявления нормативного правового акта соответствующего органа исполнительной власти о призыве граждан на срочную действительную военную службу призывники, не прошедшие определенную законом срочную действительную военную службу, не обладающие правом отсрочки от призыва на срочную действительную военную службу или не освобожденные от призыва на срочную действительную военную службу, обязаны явиться в военный комиссариат по месту жительства или пребывания, в котором состоят на учете, а призывники, не состоящие на военном учете, в военный комиссариат по месту жительства.

Руководители предприятий, учреждений и организаций, колхозов и учебных заведений обязаны отозвать призывников из командировок и способствовать их своевременной явке на призывной пункт.

Перемена призывного участка призывников, достигших возраста 18 лет и старше, допускается только при представлении в военный комиссариат подтверждающих документов в случаях, если призывник:

- переведен администрацией на работу в другую местность;
- переехал на новое место жительства в составе семьи либо в связи с получением жилой площади;
- принят в учебное заведение и выбывает для получения образования или окончил учебное заведение или по распределению направляется на работу;

Уважительными причинами неявки на призывные пункты в установленные сроки признаются:

- болезнь призывника, которая, согласно медицинскому освидетельствованию, лишила его возможности личной явки на призывной пункт;
- препятствие стихийного характера, когда невозможность личной явки удостоверена местным органом исполнительной власти или органом внутренних дел по месту жительства призывника.

Увольнение с *действительной* военной службы производится в соответствии с законодательством Азербайджанской Республики.

Граждане Азербайджанской Республики мужского пола, проживающие за границей, призываются на *срочную действительную военную службу* в установленном настоящим Законом порядке.

Лица, не явившиеся на призывные пункты в определенный законом срок без уважительных причин, а также граждане, не явившиеся в военные комиссариаты для призыва на действительную военную службу и направления в воинские части по уважительным причинам, или руководители учреждений, организаций и учебных заведений, препятствующие своевременному прибытию граждан в военные комиссариаты или на сборные пункты, привлекаются к ответственности в порядке, установленном законодательством.

Статья 9. Призывные комиссии

Для проведения призыва граждан на *срочную действительную военную службу* в районах, городах, в районах в городе создаются призывные комиссии в следующем составе:

- *председатель комиссии — военный комиссар района (города);*
- *заместитель председателя комиссии — заместитель главы исполнительной власти района (города);*
- члены комиссии — представитель районного, городского, районного в городе отделения внутренних дел, врачи, депутаты.

Персональный состав районной, городской, районной в городе призывной комиссии утверждается соответствующим местным органом исполнительной власти по согласованию с Министерством обороны Азербайджанской Республики.

Статья 10. Задачи районных, городских, районных в городе призывных комиссий

На районные, городские, районные в городе призывные комиссии возлагается:

- организация медицинского освидетельствования граждан, приписываемых к призывным участкам, и определение предварительного предназначения к использованию на *действительной* военной службе;
- выявление и предварительный отбор кандидатов для направления в военное учебное заведение;
- рациональное распределение лиц, годных по медицинским, психологическим и другим показателям для обучения в учебных заведениях Добровольного военно-патриотического спортивно-технического общества и профессионально-технических училищах по программам подготовки призывников по военно-техническим специальностям;
- организация медицинского освидетельствования призывников;
- принятие решения о призыве граждан на *срочную действительную военную службу* и предназначении их к использованию на *действительной* военной службе;
- по разнарядке Министерства обороны Азербайджанской Республики принятие решения о месте прохождения *срочной действительной военной службы*;

- предоставление отсрочки от призыва или освобождение от *призыва на срочную действительную военную службу* по основаниям, предусмотренным Законом о Вооруженных Силах Азербайджанской Республики и настоящим Законом;
- принятие решения о направлении граждан, призываемых *на срочную действительную военную службу* и изъявивших желание поступить в военные учебные заведения, для сдачи вступительных экзаменов или в отказе этим лицам в направлении их на экзамены.

Статья 11. Республиканская призывная комиссия

Для руководства районными, городскими, районными в городе призывными комиссиями и контроля за их деятельностью создается республиканская призывная комиссия в следующем составе:

- председатель комиссии — военный комиссар Азербайджанской Республики;
- заместитель председателя комиссии — лицо, назначаемое Кабинетом Министров Азербайджанской Республики;
- члены комиссии — заместители министров внутренних дел, здравоохранения и юстиции Азербайджанской Республики, представители общественных объединений, депутаты.

Персональный состав республиканской призывной комиссии утверждается Кабинетом Министров Азербайджанской Республики.

Статья 12. Задачи республиканской призывной комиссии

На республиканскую призывную комиссию возлагаются:

- организация медицинского осмотра призванных на *срочную действительную военную службу* перед их отправкой в воинские части и контрольного медицинского освидетельствования лиц, заявивших о несогласии с результатами медицинского освидетельствования и решениями районных, городских, районных в городе призывных комиссий.
- разрешение споров относительно призыва на *действительную* военную службу призывников, отсрочки от призыва и освобождения от призыва;
- осуществление контроля над работой районных, городских, районных в городе призывных комиссий.

Спорные вопросы республиканская призывная комиссия обязана рассмотреть в десятидневный срок, в случае, если отсутствует необходимость в проведении специальной проверки.

Республиканская призывная комиссия имеет право пересматривать и отменять решения районных, городских, районных в городе призывных комиссий.

Решения республиканской призывной комиссии в установленном законом порядке могут быть обжалованы в суд.

Жалобы призывников и других лиц на неправомерность решений районных, городских, районных в городе призывных комиссий приостанавливают выполнение этих решений, по решению председателя республиканской призывной комиссии, на срок рассмотрения жалобы, но не более, чем на один месяц.

Статья 13. Обязательность прохождения медицинского освидетельствования и решение районной, городской, районной в городе призывной комиссии

Все граждане, призываемые на *срочную действительную военную службу*, проходят обязательное медицинское освидетельствование врачами-специалистами — хирургом, терапевтом, невропатологом, психиатром, окулистом, отоларингологом, стоматологом, а при необходимости — выделяемыми из лечебных учреждений, врачами других специальностей.

В соответствии с результатами медицинского освидетельствования районная, городская, районная в городе призывная комиссия на основании Положения о военно-врачебной

экспертизе, утверждаемого Кабинетом Министров Азербайджанской Республики, выносит решение и объявляет призывнику:

- о годности к *действительной* военной службе;
- о временной негодности к *действительной* военной службе по состоянию здоровья с предоставлением отсрочки от призыва на срок до одного года;
- о негодности по состоянию здоровья к *действительной* военной службе в мирное время; ограниченной годности в военное время и зачислении в запас;
- о негодности к *действительной* военной службе с исключением с воинского учета.

В случае несогласия с заключением военно-врачебной комиссии лица, призванные на действительную воинскую службу, в установленном законодательством порядке могут обратиться в суд.

Статья 14. Ответственность членов призывных комиссий

Члены призывных комиссий обязаны соблюдать требования законодательства. За недобросовестное или умышленное незаконное решение вопросов, связанных с призывом на срочную *действительную* военную службу, освобождением или отсрочкой от призыва, председатель и члены призывной комиссии, врачи, участвовавшие в медицинском освидетельствовании призывников, а также другие лица, виновные в таких правонарушениях, привлекаются к ответственности в соответствии с законодательством Азербайджанской Республики.

Статья 15.

На военную службу на основе контракта принимаются граждане Азербайджанской Республики и других государств, а также лица без гражданства, в возрасте от 19 до 45 лет, отвечающие требованиям военной службы, из числа:

лиц сержантского и старшинского состава, проходящих службу в Вооруженных Силах Азербайджанской Республики или других государств и отслуживших более 12 месяцев, а также приравненных к ним лиц;

лиц рядового состава, а также лиц, прошедших подготовку на сборах в резервных частях - после специальной подготовки и получения сержантского звания;

лиц сержантского и старшинского состава, состоящих в запасе;

курсантов военно-учебных заведений и офицеров запаса;

офицеров, проходящих службу в Вооруженных Силах других государств.

Граждане Азербайджанской Республики, поступившие на военную службу на основе контракта и ранее не присягавшие на верность Азербайджанской Республике, принимают воинскую присягу на верность Азербайджанской Республике.

Лица, не являющиеся гражданами Азербайджанской Республики и ранее принявшие присягу во время службы в вооруженных силах других государств, при поступлении на военную службу в Вооруженные Силы Азербайджанской Республики по контракту не принимают присягу, а подписывают письменное обязательство о соблюдении Конституции и других законов Азербайджанской Республики.

Основанием для приема на военную службу на основе контракта является контракт, заключаемый между Министерством обороны Азербайджанской Республики и гражданами или лицами без гражданства, в котором определяются взаимные обязанности и ответственность сторон, сумма денежных выплат, условия его расторжения.

IV. Отсрочка и освобождение от призыва на срочную *действительную* военную службу

Статья 16. Отсрочка от призыва

Отсрочка от призыва на *срочную действительную военную службу* предоставляется: по семейному положению, по состоянию здоровья, для продолжения образования, в связи с депутатской деятельностью.

Отсрочка от призыва на *срочную действительную военную службу* предоставляется решением районной, городской, районной в городе призывной комиссии. В этом вопросе комиссия руководствуется только настоящим Законом.

Призывники, утратившие основания для получения отсрочки, а также лица, не имеющие права на отсрочку или предусмотренных настоящим Законом оснований для освобождения от призыва, не призванные по различным причинам на *срочную действительную военную службу* в установленные сроки, должны быть призваны на нее при проведении очередного призыва до достижения ими 35-летнего возраста.

Статья 17. Отсрочка от призыва по семейным обстоятельствам

Отсрочка от призыва на действительную военную службу по семейным обстоятельствам предоставляется призывникам, имеющим на иждивении следующих лиц:

1) *отца или мать, являющихся инвалидами первой или второй группы, при отсутствии других детей, которых они обязаны содержать, независимо от совместного или раздельного проживания с ними.*

Нетрудоспособными родителями считаются отец и мать, достигшие пенсионного возраста по старости или независимо от возраста являющиеся инвалидами первой или второй группы;

2) *жену, имеющую трех или более детей, родившихся до призыва на военную службу, или являющуюся инвалидом первой или второй группы;*

3) *мать, имеющую трех или более детей до восьми лет;*

4) *брата или сестру до 18 лет или старше 18 лет, но являющихся инвалидами первой или второй группы, при отсутствии других лиц, способных их содержать.*

Если призывник вследствие смерти родителей или их продолжительной болезни или по другим уважительным причинам не менее пяти лет находился на иждивении других лиц, то в этом случае призывнику предоставляется отсрочка от призыва на военную службу в порядке, предусмотренном в этой статье.

Отсрочка от призыва на военную службу по семейным обстоятельствам предоставляется призывникам до 35 лет. Лица, не утратившие до этого возраста права на отсрочку от призыва, освобождаются в мирное время от срочной действительной военной службы и переводятся в запас.

Статья 18. Отсрочка от призыва по состоянию здоровья

Отсрочка от призыва по состоянию здоровья предоставляется призывникам, признанным при медицинском освидетельствовании временно негодным к *действительной* военной службе.

*Отсрочка от призыва по состоянию здоровья может быть предоставлена на срок до трех лет условием продления каждый раз не более, чем на один год. По истечении трех лет призывники, получившие отсрочку, в зависимости от состояния здоровья либо призываются на *действительную военную службу*, либо считаются полностью непригодными к военной службе и снимаются с воинского учета или же до достижения 35 лет, регулярно проходя повторное медицинское освидетельствование, переводятся в запас. В случае, если не достигшие этого возраста лица, находящиеся в запасе, при серьезном повторном освидетельствовании будут признаны пригодными к *действительной* военной службе в мирное время, то они призываются на *действительную военную службу* на общих основаниях.*

Статья 19. Предоставление отсрочки от призыва для продолжения образования

После окончания общеобразовательной школы отсрочка для продолжения обучения в учебных учреждениях, прошедших государственную регистрацию и получивших специальное разрешение (лицензию), и их филиалах вне зависимости от формы собственности предоставляется только один раз следующим призывникам:

а) призывникам, обучающимся в дневных (очных) или вечерних высших учебных заведениях;

б) призывникам до 20 лет, получающим образование в профессиональных образовательных учреждениях и не получившим среднего образования до поступления в данные учреждения;

в) призывникам до 22 лет, получающим образование в средних специальных школах и не получившим среднего образования до поступления в данные школы;

г) студентам очных отделений государственных и прошедших в установленном законодательством порядке государственную регистрацию и получивший специальное разрешение (лицензию) негосударственных высших учебных заведений, а также получающие образование в очной форме на первой ступени высшего образования — бакалавра (в том числе и интернатура для высшего медицинского образования) в высших учебных заведениях в зарубежных странах — до окончания обучения. Лица, отчисленные из высших учебных заведений, теряют право на отсрочку от призыва и призываются на действительную военную службу на общих основаниях;

д) лицам, продолжающим обучение на очных отделениях магистратуры, аспирантуры по окончании государственных и прошедших в установленном законодательством порядке государственную регистрацию и получивший специальное разрешение (лицензию) негосударственных высших учебных заведений, — до окончания обучения.

Призывники, получившие отсрочку от призыва для продолжения учебы, а также не призванные по различным причинам на действительную военную службу в срок, установленный законодательством, до достижения 35 лет призываются на действительную военную службу.

Статья 20. Отсрочка от призыва в связи с депутатской деятельностью

Призывникам из числа народных депутатов на срок их депутатских полномочий предоставляется отсрочка от призыва в связи с депутатской деятельностью.

Статья 21. Граждане, не призванные на срочную действительную военную службу и освобожденные от призыва на действительную срочную военную службу

От призыва на срочную военную службу в мирное время освобождаются граждане из числа призывников:

а) имеющие ученую степень кандидата наук, доктора наук;

б) признанных по состоянию здоровья негодными к действительной военной службе в мирное время, ограниченно годными в военное время, либо негодными к действительной военной службе с исключением с воинского учета,

в) направленных для прохождения альтернативной службы (трудовой повинности);

г) не прошедших действительную срочную военную или альтернативную службу по различным причинам до исполнения 35-летнего возраста;

д) граждане, осужденные на отбывание наказания в виде лишения свободы за совершение тяжкого или особо тяжкого преступления;

е) граждане, прошедшие действительную военную службу в Азербайджанской Республике (а также в бывшем СССР);

ж) уполномоченный по правам человека (омбудсман) Азербайджанской Республики.

Не призываются на срочную действительную военную службу следующие лица:

а) граждане, отбывающие наказание в виде общественных работ, исправительных работ, ограничения свободы и лишения свободы;

б) граждане, с которых не снята судимость или не погашена судимость за совершенное ранее преступление;

в) граждане, в отношении которых ведется расследование или следствие по уголовному делу, или же уголовное дело в отношении которых рассматривается в суде.

V. Воинский учет военнообязанных и призывников

Статья 22. Прием на воинский учет и снятие с воинского учета

Все военнообязанные и призывники, за исключением случаев, предусмотренных соответствующими законами Азербайджанской Республики, подлежат воинскому учету, который ведется в районных, городских, районных в городе военных комиссариатах.

Для оформления приема на воинский учет все военнослужащие и служащие по призыву, уволенные в запас, по прибытии к месту жительства, а также лица, освобожденные от действительной военной службы и зачисленные в запас, за исключением случаев, предусмотренных соответствующими законами Азербайджанской Республики, обязаны явиться в соответствующие военные комиссариаты.

При перемене места жительства на срок свыше трех месяцев военнообязанные и призывники, за исключением случаев, предусмотренных соответствующими законами Азербайджанской Республики, обязаны сняться с воинского учета по месту жительства, а по прибытии к новому или временному месту жительства встать на воинский учет.

Статья 23. Обязанности органов государственной власти и органов местного самоуправления, предприятий, учреждений, организаций, должностных лиц и военнообязанных по соблюдению правил воинского учета

Соответствующие органы исполнительной власти и органы местного самоуправления, руководители предприятий, учреждений, организаций и учебных заведений обязаны по требованию военных комиссариатов оповещать военнообязанных и призывников об их вызове в военные комиссариаты и содействовать своевременной явке по этому вызову.

Органы внутренних дел обязаны:

- осуществлять прописку и выписку, за исключением случаев, предусмотренных соответствующими законами Азербайджанской Республики, военнообязанных и призывников, по месту жительства только при наличии в их учетно-воинских документах отметок военных комиссариатов о приеме на воинский учет и снятии с воинского учета;

- оказывать военным комиссариатам помощь и содействие в проведении призыва граждан на военную службу (сборы), в контроле за соблюдением гражданами правил воинского учета и выявлении лиц из числа военнообязанных и призывников, нарушающих установленные правила воинского учета;

- производить розыск лиц, уклоняющихся от исполнения военной обязанности, а также от прохождения альтернативной службы (трудовой повинности).

Органы, ведущие государственную регистрацию актов гражданского состояния, обязаны в семидневный срок сообщать районным, городским, районным в городе военным комиссариатам о перемене военнообязанными и призывниками фамилии, имени, отчества, о внесении в записи актов гражданского состояния изменения о дате и месте их рождения, а также о случаях регистрации смерти этих лиц.

Органы дознания и предварительного следствия обязаны в семидневный срок сообщать о призывниках, в отношении которых возбуждено уголовное дело, а органы, исполняющие наказание, — о вступивших в законную силу приговорах в отношении военнообязанных и призывников, в районные, городские, районные в городе военные комиссариаты, в которых они состоят на учете.

Военные билеты военнообязанных и удостоверения о приписке призывников, осужденных на наказание в виде общественных работ, исправительных работ, ограничение свободы, лишение свободы на определенный срок или пожизненное лишение свободы, а также условно осужденных направляются органами, исполняющими наказание, в соответствующие военные комиссариаты.

Медико-социальные экспертные комиссии обязаны в течение семи дней сообщить о военнослужащих и призывниках, имевших ограниченные возможности здоровья и признанных инвалидами до 18 лет, военным комиссариатам в районах, городах, районах в городах, в которых они состоят на учете.

Руководители жилищно-эксплуатационных и других организаций, предприятий, учреждений, осуществляющих эксплуатацию домов, а также домовладельцы обязаны своевременно представлять в соответствующие военные комиссариаты домовые книги, карточки прописки и учетно-воинские документы на жильцов, являющихся военнообязанными или призывниками, для оформления их приема на воинский учет, снятия с учета или сверки учетных данных, а также оповещать военнообязанных об их вызове в военные комиссариаты.

Военнообязанные и призывники при изменении у них адреса места жительства, места работы обязаны сообщать об этом в соответствующие военные комиссариаты, где они состоят на воинском учете.

VI. О призыве по мобилизации и о демобилизации

Статья 24. Призыв на военную службу по мобилизации и последующие призывы на военную службу в военное время

В случае реального вооруженного нападения или непосредственной угрозы реального вооруженного нападения на Азербайджанскую Республику, а также в случаях возникновения вооруженного конфликта, направленного против Азербайджанской Республики, соответствующий орган исполнительной власти безотлагательно объявляет общую или частичную мобилизацию. При угрозе военного нападения на Азербайджанскую Республику или в условиях чрезвычайного положения Президент Азербайджанской Республики имеет право без объявления мобилизации призвать из запаса на военную службу необходимое количество военнообязанных на срок до трех месяцев. По обращению Президента Азербайджанской Республики этот срок может быть продлен Милли Меджлисом Азербайджанской Республики еще на 3 месяца.

При объявлении мобилизации все лица, состоящие к этому времени на действительной военной службе, задерживаются на службе до особого распоряжения, а военнообязанные призываются на действительную военную службу, при этом приостанавливаются применение отсрочки и освобождения от призыва, установленных главой IV настоящего Закона, кроме отсрочки от призыва на военную службу по мобилизации в соответствии с законодательством.

Численность военнообязанных, подлежащих призыву на военную службу по мобилизации, устанавливает соответствующий орган исполнительной власти по представлению соответствующего органа исполнительной власти, а численность военнослужащих по последующим призывам в военное время — соответствующий орган исполнительной власти.

Граждане, находящиеся в запасе и не подлежащие призыву на военную службу по мобилизации, могут направляться в Вооруженные силы Азербайджанской Республики, другие вооруженные формирования и специальные формирования, предусмотренные законодательством, для работы на гражданских должностях.

Организация призыва граждан на военную службу по мобилизации регулируется Законом Азербайджанской Республики «О мобилизационной подготовке и мобилизации в Азербайджанской Республике».

С объявлением мобилизации, в целях осуществления планомерного перевода экономики республики на работу в условиях военного времени и обеспечения бесперебойной работы министерств, ведомств, предприятий, учреждений и организаций, работающим в них военнообязанным может предоставляться в порядке, устанавливаемом Кабинетом Министров Азербайджанской Республики, отсрочка от призыва на военную службу по мобилизации и последующих призывов в военное время.

Статья 25. Обязанности и ответственность органов государственной власти и органов местного самоуправления, предприятий, учреждений, организаций, должностных лиц и граждан за выполнение мероприятий по призыву по мобилизации и последующим призывам в военное время

Граждане Азербайджанской Республики — военнообязанные при объявлении мобилизации и последующих призывах на военную службу в военное время обязаны явиться в пункты и сроки, указанные в их мобилизационных предписаниях, повестках военных комиссариатов или приказах районных, городских, районных в городе военных комиссаров.

Соответствующие органы исполнительной власти и органы местного самоуправления, руководители предприятий, учреждений и организаций при объявлении мобилизации обязаны обеспечить своевременное оповещение и доставку военнообязанных на сборные пункты или в воинские части.

Лица, не явившиеся по призыву по мобилизации или последующим призывам в военное время в указанные пункты сбора и сроки, а также руководители *органов государственной власти и органов местного самоуправления*, предприятий, учреждений, организаций, учебных заведений и другие должностные лица, препятствующие своевременной явке граждан по этим призывам, несут установленную законодательством Азербайджанской Республики ответственность.

Статья 26. Увольнение по демобилизации

Увольнение по демобилизации производится на основании Указа Президента Азербайджанской Республики в сроки, определяемые Кабинетом Министров Азербайджанской Республики.

Военнослужащие, увольняемые с военной службы по демобилизации, обеспечиваются комплектом обмундирования и обуви *по сезону*. Перевозка этих военнослужащих до места их жительства и обеспечение в пути следования питанием производится за счет государства.

VII. Заключительные положения

Статья 27. Ответственность граждан за уклонение от призыва на действительную срочную военную службу

Граждане Азербайджанской Республики за уклонение от призыва на действительную военную службу несут *ответственность* в соответствии с действующим законодательством.

Статья 28. Материальное обеспечение граждан в связи с призывом или приемом на действительную военную службу

Гражданам, призванным на действительную военную службу или принятым по контракту на военную службу, выплачивается по месту работы (учебы) пособие в размере *не менее* двух среднемесячных заработков.

Граждане освобождаются от работы (учебы) на время, необходимое для выполнения обязанностей, связанных с воинским учетом, припиской к призывным участкам, призывом или приемом на *действительную военную службу*, с сохранением за ними среднего заработка по

месту их постоянной работы. Ежегодный отпуск предоставляется им до призыва (поступления) на *действительную военную службу* в порядке, определяемом законодательством о труде.

Гражданам предоставляются неоплачиваемые отпуска для сдачи приемных экзаменов в военно-учебные заведения в порядке, предусмотренном законодательством.

Перевозка к месту службы и обеспечение питанием в пути следования граждан, призванных или принятых на *действительную военную службу*, перевозка граждан к месту сдачи вступительных экзаменов в военно-учебные заведения и обратно производится за счет государства.

Статья 29. Финансовое и материальное обеспечение мероприятий, связанных с выполнением военной обязанности

Финансовое и материальное обеспечение мероприятий, связанных с выполнением *военной обязанности*, производится за счет ассигнований из государственного бюджета Азербайджанской Республики, бюджетов местных органов власти, а также за счет средств министерств, государственных комитетов, ведомств, предприятий, учреждений и организаций в порядке, устанавливаемом настоящим Законом, другими законодательными актами Азербайджанской Республики, постановлениями Кабинета Министров Азербайджанской Республики.

Кабинет Министров Азербайджанской Республики и местные органы исполнительной власти для проведения медицинского освидетельствования граждан по заявке Военного комиссариата Азербайджанской Республики в случаях, предусмотренных настоящим Законом, и отправки призванных в воинские части обязаны обеспечивать военнотружущих призывными (сборными) пунктами, охранять общественный порядок, выделять необходимое количество врачей-специалистов и среднего медицинского персонала, медикаменты, инструментарий, медицинское и хозяйственное имущество, автомобильный транспорт.

За членами призывных комиссий, врачебных комиссий при военных комиссариатах, врачами и средним медицинским персоналом, техническими работниками и лицами обслуживающего персонала, выделенными для работы на призывных участках и сборных пунктах во время приписки и призыва граждан на военную службу или на сборы, проведения медицинского освидетельствования и переосвидетельствования граждан, а также для отправки призванных на сборные пункты, за все время выполнения этих обязанностей сохраняется средний заработок по месту основной работы.

Если выполнение указанными лицами своих обязанностей связано с выездом с места постоянного жительства, то им военными комиссариатами возмещаются расходы по проезду от места жительства до места работы и обратно и по найму жилого помещения и выплачиваются суточные по нормам, установленным для служебных командировок.

**Осуществляющий полномочия Президента Азербайджанской Республики
Председатель Верховного Совета Азербайджанской Республики
И. ГАМБАРОВ**

*г. Баку, 10 июня 1992 года
№ 166*

Опубликован в «Ведомостях Верховного Совета Азербайджанской Республики», 1992 год, № 11, статья 406 («VES Consultancy» LLC).

С поправками от 26 августа 1992 года № 293; 12 января 1993 года № 451; 21 апреля 1993 года № 572; 2 мая 1995 года № 1030; 7 октября 1997 года № 378-ИГД; 26 марта 1999 года № 631-ИГД, 26 марта 1999 года № 632-ИГД; 2 апреля 1999 года № 650-ИГД; 27

февраля 2001 года № 93-ИГД; 25 декабря 2001 года № 239-ИГД; 24 мая 2002 года № 333-ИГД; 2 июля 2002 года № 356-ИГД; 30 декабря 2003 года № 568-ИГД; 18 мая 2004 года № 652-ИГД; 3 марта 2006 года № 72-ИИГД; 22 декабря 2006 года № 211-ИИГД; 29 декабря 2006 года № 220-ИИГД; 13 июня 2008 года № 648-ИИГД

***Указ Президента Азербайджанской Республики
О введении в обращение национальной валюты
Азербайджанской Республики
(15 июля 1992)***

В целях стабилизации товарно-денежного обращения и полного удовлетворения потребности в наличных деньгах, в соответствии с Законом Азербайджанской Республики «О дополнительных мерах по стабилизации экономической и общественно-политической жизни республики» **постановляю:**

1. Ввести в обращение с 15 августа 1992 года национальную валюту Азербайджанской Республики манат.

2. Установить, что манат по своей номинальной стоимости является наравне с рублем платежным средством при всех расчетах на территории Азербайджанской Республики.

3. Установить при всех расчетах соотношение 1 манат: 10 рублей.

4. Поручить Кабинету Министров Азербайджанской Республики совместно с Национальным банком Азербайджанской Республики принять соответствующее решение по обеспечению осуществления настоящего Указа.

5. Поручить Премьер-министру Азербайджанской Республики Р. Гусейнову и государственному секретарю Азербайджанской Республики П. Гусейнову в 10 дневный срок провести переговоры с Россией и Межбанковским координационным советом СНГ по всем вопросам, связанным с параллельным хождением денежных единиц Азербайджанской Республики и по результатам представить соответствующий проект соглашения.

**Президент Азербайджанской Республики
Абульфаз ЭЛЬЧИБЕЙ**

*город Баку, 15 июля 1992 года
№ 48*

Опубликован в газете «Хаят» (16 июля 1992 года , № 138) («VES Consultancy» LLC).

Опубликовано в «Ведомостях Верховного Совета Азербайджанской Республики» (15 июля 1992 года, № 13, ст. 546) («VES Consultancy» LLC).

**Закон Азербайджанской Республики
О свободе вероисповедания
(20 августа 1992)**

Настоящий Закон создает гарантии для осуществления свободы вероисповедания в Азербайджанской Республике в соответствии с Конституцией Азербайджанской Республики и международными договорами, участницей которых является Азербайджанская Республика, устанавливает статус, права и обязанности религиозных образований, регулирует отношения, возникающие в связи с деятельностью религиозных образований.

Глава I. Общие положения

Статья 1. Свобода вероисповедания

Каждый вправе исповедовать индивидуально или совместно с другими любую религию, выражать и распространять свои убеждения в связи с отношением к религии.

Нельзя чинить какие бы то ни было препятствия выражению лицом своего вероисповедания, его участию в богослужении, религиозных обрядах и церемониях или изучению религии. Никто не может быть принужден к выражению (демонстрации) своего вероисповедания, исполнению религиозных церемоний или участию в них. Не допускается пропаганда вероисповедания и религиозного образа жизни путем применения силы или угрозы применения силы, а также в целях разжигания расовой, национальной, религиозной, социальной неприязни и вражды. Запрещены распространение и пропаганда религий (религиозных течений), унижающих человеческое достоинство или противоречащих принципам человечности.

Свобода вероисповедания может быть ограничена лишь в случаях, предусмотренных законом и необходимых в демократическом обществе, в интересах общественной безопасности, для обеспечения общественного порядка, охраны здоровья или нравственности, либо защиты прав и свобод других лиц.

Иностранцам и лицам без гражданства запрещено заниматься религиозной пропагандой.

Родители или лица, их заменяющие, на основе взаимного согласия могут воспитывать своих детей в соответствии с собственными религиозными убеждениями и отношением к религии.

Статья 2. Законодательство о свободе вероисповедания

Законодательство о свободе вероисповедания состоит из Конституции Азербайджанской Республики, международных договоров, участницей которых является Азербайджанская Республика, настоящего закона и других законодательных актов Азербайджанской Республики.

Статья 3. Задача Закона о свободе вероисповедания

Настоящий Закон:

- гарантирует право определения и выражения каждым лицом в Азербайджанской Республике своего отношения к религии и осуществление этого права;
- обеспечивает в соответствии с законодательством Азербайджанской Республики и принятыми Азербайджанской Республики международно-правовыми нормами социальную справедливость, равноправие, защиту прав и законных интересов граждан независимо от их отношения к религии;
- устанавливает обязанности государства по отношению к религиозным образованиям;
- определяет обязанности религиозных образований перед государством и обществом;
- покровительствует обстановке, благоприятной для проявления национальной нравственности и гуманизма независимо от мировоззрения и религиозных убеждений людей, благополучия и сотрудничества граждан;

- регулирует отношения, связанные с деятельностью религиозных образований.

Статья 4. Равноправие лиц независимо от религиозной принадлежности

Все равны перед законом и судом независимо от религиозной принадлежности. Указание в официальных документах религиозной принадлежности лица допускается лишь по его желанию.

Никто не может отказываться или уклоняться от исполнения установленных законом обязанностей по религиозным убеждениям. Замена по религиозным убеждениям исполнения одной обязанности исполнением другой обязанности допускается лишь в случаях, предусмотренных законодательством Азербайджанской Республики.

Статья 5. Государство и религиозные образования

В Азербайджанской Республике религия и религиозные образования отделены от государства.

Государство не поручает исполнение какого-либо относящегося к нему дела религиозным образованиям и не вмешивается в их деятельность.

Все религии и религиозные образования равны перед законом. В отношении какой бы то ни было религии (религиозного течения) и религиозного образования не могут быть установлены те или иные преимущества или ограничения по сравнению с другими.

Религиозные образования обладают правом участвовать в общественной жизни, а также пользоваться, наряду с общественными объединениями, средствами массовой информации.

Религиозные образования не участвуют в деятельности политических партий и не оказывают им финансовой помощи.

При избрании или назначении религиозных деятелей в государственные органы их деятельность в качестве религиозных деятелей приостанавливается на период пребывания в данной должности.

Религиозные образования соблюдают требования законодательства Азербайджанской Республики и несут ответственность за их нарушение.

Религиозные структуры должны принимать установленные для них соответствующим законодательством меры в целях предотвращения легализации денежных средств или другого имущества, полученного преступным путем, и финансирования терроризма.

Статья 6. Отношение религии и школы

В Азербайджанской Республике государственная образовательная система отделена от религии.

Теология, религиозно-гносеологические, религиозно-философские дисциплины, ознакомление с основами сакрально-культовых книг могут включаться в учебные программы государственных образовательных учреждений.

Граждане могут на любом языке в индивидуальном порядке или вместе с другими изучать богословие и получать религиозное образование.

Религиозные образования в соответствии со своими уставами (положениями) могут в установленном законодательством порядке создавать учебные заведения для религиозного образования молодежи и пожилых и осуществлять в установленной форме учебно-воспитательный процесс.

Глава II. Религиозные образования в Азербайджанской Республике

Статья 7. Религиозные образования

Религиозные общины, учреждения и центр, монастыри, духовные учебные заведения, их объединения являются религиозными образованиями. Религиозные образования представлены их центром (учреждениями).

Религиозными образованиями являются добровольные организации совершеннолетних граждан, созданные для совместного осуществления права свободы вероисповедания, а также для распространения религиозных верований и культуры.

Религиозные образования действуют в соответствии с настоящим Законом и своими утвержденными уставами (положениями).

Статья 8. Религиозная община

Религиозная община является местным религиозным образованием верующих лиц, объединившихся, на основе добровольности, в целях совместного богослужения и удовлетворения иных религиозных потребностей.

В Азербайджанской Республике религиозные исламские общины подчиняются в организационных вопросах Управлению мусульман Кавказа, религиозные немусульманские общины имеют право подчинения и изменения своего подчинения религиозным центрам (учреждениям), действующим в Азербайджанской Республике и за ее пределами.

Священнослужители, руководящие местами богослужения, относящимися к исламской религии, назначаются Управлением мусульман Кавказа с уведомлением соответствующего органа исполнительной власти

Статья 9. Религиозные центры и учреждения

В Азербайджанской Республике религиозные исламские образования объединяются в своем историческом религиозном исламском центре - Управлении мусульман Кавказа.

Религиозные неисламские образования, организационные центры которых находятся за рубежом, в своей деятельности могут руководствоваться уставами данных центров в случаях, не противоречащих законодательству Азербайджанской Республики.

Отношения государства с религиозными центром и учреждениями, в том числе с религиозными учреждениями и центрами, находящимися за пределами Азербайджанской Республики, не урегулированные законом, регулируются по согласованию между собой и с государственными органами.

Религиозные центр и учреждения могут создавать предусмотренные своими уставами (положениями) храмы, святыни, духовные учебные заведения и религиозные братства.

Статья 10. Духовные учебные заведения

Духовные учебные заведения для подготовки священников и других кадров по религиозным специальностям могут создаваться только религиозным центром и учреждениями. Религиозный центр и учреждения не могут создавать более одного духовного высшего учебного заведения. Духовные учебные заведения устанавливают отношения с религиозным центром или учреждениями в соответствии с учредительными документами.

Религиозные учебные заведения функционируют на основании специального разрешения (лицензии), выданного соответствующим органом исполнительной власти в порядке, установленном законодательством Азербайджанской Республики.

Лица, обучающиеся в духовных учебных заведениях, пользуются правами и льготами, установленными для лиц, обучающихся в государственных учебных заведениях.

Статья 11. Уставы (положения) религиозных образований

Религиозное образование имеет свой устав (положение), определяющий его правоспособность в соответствии с гражданским законодательством.

Устав (положение) религиозного образования принимается на общем собрании верующих или на конфессиональных съездах, конференциях.

В уставе (положении) религиозного образования должны быть указаны:

1) вид, название религиозного образования, его конфессиональная принадлежность и местонахождение;

2) место религиозного образования в организационной структуре религиозного объединения;

3) *цель и задачи религиозного образования, а также основные формы его деятельности;*

4) *структура, органы управления религиозного образования и порядок их организации, а также полномочия данных органов;*

5) имущественное положение религиозного образования;

6) права религиозного образования на основании предприятий, средств массовой информации, других религиозных образований, учебных заведений;

7) порядок внесения изменений и дополнений в устав (положение) религиозного образования;

8) *порядок упразднения религиозного образования;*

9) порядок разрешения имущественных и иных вопросов при прекращении деятельности религиозного образования.

Название религиозного образования должно отражать принадлежность его к той или иной религии.

Уставом (положением) могут быть охвачены и другие вопросы в связи с особенностями деятельности данного религиозного образования.

Документы, определяющие вероисповедную деятельность религиозного образования и разрешающие другие его внутренние вопросы, не подлежат регистрации в государственных органах.

Устав (положение) религиозного образования должен соответствовать уставу своего религиозного центра (учреждения).

Религиозное образование с момента государственной регистрации является юридическим лицом.

Статья 12. Государственная регистрация религиозных образований

Все религиозные образования могут осуществлять деятельность лишь после государственной регистрации в соответствующем органе исполнительной власти и включения в государственный реестр религиозных образований. Религиозное образование может функционировать лишь по юридическому адресу, указанному в сведениях, представленных для государственной регистрации.

Для государственной регистрации религиозной общины не менее десяти образовавших ее совершеннолетних граждан обращается в религиозный центр или учреждение с заявлением с приложенными к нему учредительным протоколом и уставом (положением) общины. К заявлению также прилагаются список лиц, учреждающих религиозную общину, с указанием их гражданства, места жительства и даты рождения, копии документов, удостоверяющих их личность, сведения об основах религиозного учения, в том числе дате образования данной религии и общины, формах и методах ее деятельности, традициях, отношении к семье, браку и образованию, ограничениях прав и обязанностей членов данной общины, а также другие документы, предусмотренные законом Азербайджанской Республики «О государственной регистрации и государственном реестре юридических лиц. Религиозный центр или учреждение в течение 15 дней направляет эти документы вместе со своим представлением в соответствующий орган исполнительной власти по делам религии.

Религиозный центр, духовные учреждения, духовные учебные заведения, религиозные братства для государственной регистрации представляют учредительный документ и устав (положение) в соответствующий орган исполнительной власти по делам религии.

Соответствующий орган исполнительной власти осуществляет государственную регистрацию религиозных образований в установленный законодательством срок.

При внесении того или иного изменения в сведения или документы, требуемые для государственной регистрации, религиозное образование, прошедшее государственную регистрацию, в течение 20 дней должно уведомить об этом соответствующий орган исполнительной власти и представить документы, подтверждающие соответствующее изменение.

С учетом части третьей статьи 1 настоящего Закона в государственной регистрации религиозного образования может быть отказано в следующих случаях:

- 1) противоречия деятельности религиозного образования или поставленных перед ним целей, либо сути и основных принципов пропагандируемого им религиозного учения Конституции и законам Азербайджанской Республики;
- 2) непризнания создаваемого образования в качестве религиозного образования;
- 3) противоречия представленных устава (положения) и других документов требованиям законодательства Азербайджанской Республики или недостоверности отраженных в них сведений.

Религиозное образование уведомляется об отказе в государственной регистрации с указанием положений законодательства, явившихся основанием для отказа.

За исключением оснований, предусмотренных законодательством Азербайджанской Республики, отказ в государственной регистрации религиозного образования по каким-либо другим основаниям не допускается.

Статья 12-1. Упразднение религиозного образования

Религиозные образования могут быть упразднены в следующих случаях:

- 1) решением учредителей или органа, уполномоченного для этого уставом (положением);
- 2) решением суда на основании обращения соответствующего органа исполнительной власти.

С учетом части третьей статьи 1 настоящего Закона религиозное образование может быть упразднено в судебном порядке на следующих основаниях:

- 1) нарушение религиозным образованием Конституции Азербайджанской Республики, настоящего Закона и других законов, или осуществление деятельности, противоречащей целям создания данного образования;
- 2) пропаганда вероисповедания и религиозного образа жизни путем применения силы или угрозы применения силы, а также в целях разжигания расовой, национальной, религиозной, социальной неприязни и вражды, принуждение к выражению (демонстрации) вероисповедания, исполнению религиозных церемоний или участию в религиозных церемониях, распространение и пропаганда религии (религиозного течения), унижающей человеческое достоинство или противоречащей принципам человечности;
- 3) нарушение общественной безопасности или общественного порядка;
- 4) осуществление действий, направленных на терроризм, финансирование терроризма, диверсию или насильственные преступные деяния;
- 5) препятствование получению светского образования;
- 6) подстрекательство или принуждение членов религиозного образования и других лиц к отказу от собственного имущества в пользу религиозного образования;
- 7) препятствование выходу лица из религиозного образования путем применения силы или другими незаконными деяниями;
- 8) подстрекательство лиц к отказу от исполнения установленных законом обязанностей и совершению других незаконных действий;
- 9) повторное несоблюдение требования об уведомлении соответствующего органа исполнительной власти об изменениях, внесенных в сведения или документы, требуемые для государственной регистрации.

Статья 13. Отказ в регистрации устава (положения) религиозного образования

Отказ в регистрации устава (положения) религиозного образования может быть в том случае, если изложенные в нем цели и задачи противоречат существующему законодательству.

Решение об отказе в регистрации устава (положения) религиозного образования, с указанием его обоснования, в течение десяти дней в письменном виде сообщается заявителем. Такое решение может быть обжаловано в суд в порядке, установленном гражданским процессуальным законодательством Азербайджанской Республики.

Статья 14. Прекращение деятельности религиозных образований

Деятельность религиозных образований может быть прекращена только в случаях ликвидации их в соответствии с их уставами (положениями) или в случаях нарушения положений настоящего Закона, а также иных законодательных актов Азербайджанской Республики.

Статья 15. Рассмотрение жалоб по поводу регистрации и прекращении деятельности религиозных образований

Решения о регистрации, об отказе в регистрации религиозного образования, о прекращении деятельности религиозного образования, затягивание предусмотренных настоящим Законом сроков для принятия решения могут быть обжалованы в суд в порядке, установленном гражданским процессуальным законодательством Азербайджанской Республики.

Глава III. Имущественное положение религиозных образований

Статья 16. Пользование имуществом, являющимся собственностью государства, общественных организаций или граждан

Религиозные образования имеют право использовать для собственных нужд здания и имущество, представленное им на договорных началах государственными, общественными организациями или гражданами.

Местные органы исполнительной власти и государственные учреждения могут передавать находящиеся в государственной собственности здания культового назначения и иное имущество в безвозмездное пользование религиозным образованиям.

Религиозные образования обладают преимущественным правом передачи им зданий культового назначения с прилегающей территорией.

Решения о передаче религиозным образованиям зданий культовой принадлежности и имущества принимаются не позднее месячного срока с дня поступления соответствующего ходатайства, о чем в письменном виде сообщается заявителю.

Религиозные образования получают землю и пользуются ею в порядке, установленном Земельным кодексом Азербайджанской Республики и другими законодательными актами.

Статья 17. Передача имущества, являющегося историческими и культурными памятниками, и пользование им

Постройки и предметы, являющиеся памятниками истории и культуры, могут передаваться религиозным образованиям и использоваться ими в соответствующем законодательству порядке.

Статья 18. Собственность религиозных образований

Здания, предметы культа, объекты производственного, социального и благотворительного назначения, денежные средства и иное имущество, необходимое для обеспечения деятельности религиозных образований, могут находиться в их собственности.

Религиозные образования обладают правом собственности на имущество, приобретенное или созданное ими за счет собственных средств, пожертвованное гражданами, организациями или переданное государством, а также приобретенное по другим основаниям, предусмотренным законом.

В собственности религиозных образований может быть также имущество, находящееся за рубежом.

Религиозные образования могут обращаться за добровольными пожертвованиями, а равно принимать эти пожертвования.

Пожертвования не облагаются налогом.

Право собственности религиозных образований охраняется законом.

Статья 19. Производственная и хозяйственная деятельность религиозных образований

Религиозные образования в соответствии с законодательством и своими уставами (положениями) могут учреждать издательства, полиграфические производственные, реставрационно-строительные предприятия со статусом юридического лица, приюты для сирот, интернаты, лазареты и др.

Прибыль от производственной деятельности религиозных образований и другие их доходы облагаются налогами в порядке и размерах, установленных соответственно законодательству Азербайджанской Республики для предприятий общественных организаций.

Статья 20. Распоряжение имуществом религиозных образований, прекративших свою деятельность

Имущество, предоставленное государственной организацией, общественными организациями или отдельными гражданами религиозным образованиям, не являющееся конфессиональным, при прекращении их деятельности возвращается прежнему владельцу.

При прекращении деятельности религиозного образования, находившимся в его собственности имуществом, распоряжаются в соответствии с его уставом (положением) и действующим законодательством.

На принадлежащее религиозным образованиям имущество культового назначения не может быть обращено взыскание по претензиям кредиторов.

При отсутствии правопреемников имущество переходит в собственность государства.

Глава IV. Права граждан и религиозных образований в связи со свободой вероисповедания

Статья 21. Религиозные обряды и ритуалы

Религиозные образования, попечительствуя над обителями, подобающими богослужениям и молитвенным собраниям, а также над местами паломничества, почитаемыми в той или иной религии священными, обладают правом содержать их и пользоваться ими.

С учетом требований статьи 1 настоящего Закона богослужения, религиозные обряды и ритуалы беспрепятственно совершаются в храмах, на принадлежащей им территории, в местах паломничества, на кладбищах, в учреждениях религиозных образований, в квартирах и домах граждан.

Религиозные обряды и церемонии, относящиеся к исламской религии, могут осуществляться только гражданами Азербайджанской Республики, получившими образование в Азербайджанской Республике.

Командование воинских частей не может (кроме исключительных случаев) препятствовать военнослужащим в их личное время совершать молебствия и исполнять религиозные обряды. В воинских подразделениях с согласия начальства допускается деятельность священников.

В больницах, госпиталях, домах для престарелых и инвалидов, общежитиях, местах предварительного заключения по просьбе пребывающих там лиц совершаются молебны и религиозные обряды. Администрация данных учреждений оказывает содействие в приглашении священников, участвуют в установлении времени и других условий проведения богослужений, обрядов или ритуалов. В иных случаях публичные богослужения, религиозные

обряды и ритуалы совершаются в порядке, установленном для проведения собраний, митингов, демонстраций и шествий.

Религиозные образования имеют право обращаться с предложениями относительно совершения богослужений к гражданам, находящимся в больницах, госпиталях, домах для престарелых и инвалидов, общежитиях, учреждениях *отбывания наказания*.

Статья 22. Религиозная литература и предметы культового назначения

Религиозные образования и граждане вправе приобретать религиозную литературу на любом языке, а также другие предметы и материалы культового назначения и пользоваться ими.

Религиозные образования, не являющиеся религиозным образованием другие юридические лица и физические лица с согласования с соответствующим органом исполнительной власти вправе производить, импортировать, экспортировать, а также свободно распространять литературу, предметы культового назначения и иные информационные материалы религиозного содержания.

Продажа литературы, предметов религиозного назначения и других информационных материалов религиозного содержания осуществляется лишь в специализированных пунктах продажи, созданных с согласия соответствующего органа исполнительной власти.

Статья 23. Благотворительная и культурно-просветительная деятельность религиозных образований

Религиозные образования как самостоятельно, так и посредством общественных фондов или в иной форме проявляют культурно-просветительную деятельность.

Направленные на эти цели пожертвования и отчисления освобождаются от налогов.

Статья 24. Международные связи и контакты верующих и религиозных образований

Граждане и религиозные образования в индивидуальном порядке или в виде групп могут участвовать в международных религиозных мероприятиях, религиозных обрядах, совершаемых за рубежом, отправляться в места паломничества.

Религиозные центр или духовные учреждения с согласия соответствующего органа исполнительной власти могут направлять граждан за границу для обучения в духовных учебных заведениях, принимать и обмениваться священнослужителями.

Глава V. Трудовая деятельность в религиозных образованиях и на их предприятиях

Статья 25. Трудовые правоотношения в религиозных образованиях

Условия труда в религиозных образованиях определяются по согласованию между религиозным образованием и работником и указываются в трудовом договоре, заключаемом в письменном виде.

Религиозное образование в установленном порядке регистрирует трудовой договор, документы, устанавливающие условия оплаты труда священников.

Граждане, работающие в религиозных образованиях по трудовому договору могут быть членами профсоюза.

Статья 26. Право на труд граждан, работающих в религиозных образованиях

На граждан, работающих в религиозных образованиях по трудовому договору, распространяются без исключения требования законодательства о труде.

Доход граждан, в том числе священников, полученный от работы в религиозном образовании, облагается налогом в общем порядке.

Статья 27. Социальное обеспечение и социальное страхование граждан, работающих в религиозных образованиях.

Религиозные образования, их учреждения и предприятия производят отчисления в *Государственный фонд социальной защиты* в установленном порядке и размере.

Всем гражданам, работающим в религиозных образованиях, назначаются пенсии на общих основаниях в соответствии с законодательством.

Глава VI. Государственные органы и религиозные образования

Статья 28. Контроль за законодательством о свободе вероисповедания

Контроль за исполнением законодательства Азербайджанской Республики о свободе вероисповедания осуществляется в соответствии с действующим законодательством.

Статья 29. Соответствующий орган исполнительной власти

Соответствующий орган исполнительной власти:

- оказывает по просьбе религиозных образований необходимую им помощь по достижению соглашений с государственными органами и по вопросам, требующим решения государственных органов;
- помогает укреплению взаимопонимания, терпимости и уважения друг к другу между религиозными образованиями различного вероисповедания;
- осуществляет в установленном настоящим Законом порядке регистрацию уставов (положений) религиозных образований, а также внесение в них изменений и дополнений;
- содействует местным органам исполнительной власти в применении законодательства о свободе вероисповедания;
- поддерживает связь с аналогичными органами иностранных государств;
- создает в Азербайджанской Республике информационный банк по религиозным образованиям, по исполнению законодательства о свободе вероисповедания;
- *получает необходимую информацию из религиозного центра, духовных учреждений и иных религиозных образований;*
- способствует участию религиозных организаций в деловых связях с международными конфессиональными движениями, форумами, международными религиозными центрами и иностранными религиозными образованиями;
- *обеспечивает проведение религиозоведческой экспертизы, привлекает к этому делу представителей и соответствующих специалистов религиозных образований;*
- *дает заключение о целесообразности строительства места богослужения и реконструкции действующего места богослужения;*
- *совместно с соответствующим органом исполнительной власти анализирует и утверждает программы духовных учебных заведений, дает заключение об определении качества религиозного обучения.*

Статья 30. Ответственность за нарушение законодательства о свободе вероисповедания

Должностные лица, *другие физические и юридические лица* за нарушение законодательства о свободе вероисповедания, несут ответственность в порядке, установленном законодательством Азербайджанской Республики.

Статья 31. Международные договоры

Если международным договором, в котором участвует Азербайджанская Республика, установлены иные правила, чем те, которые содержатся во внутреннем законодательстве о свободе вероисповедания, то применяются правила международного договора.

Президент Азербайджанской Республики
Абильфаз ЭЛЬЧИБЕЙ

г. Баку, 20 августа 1992 года

№ 281

Опубликован в «Ведомостях Верховного Совета Азербайджанской Республики», 1992 год, № 16, статья 694 («VES Consultancy» LLC).

С изменениями от 7 июня 1996 года № 117-ІГД, 5 ноября 1996 года № 188-ІГД, 27 декабря 1996 года № 222–ІГД, 10 октября 1997 года № 380-ІГД, 23 ноября 2001 года № 219-ІІГД, 24 мая 2002 года № 333-ІІГД, 4 июня 2002 года № 339-ІІГД, 3 декабря 2002 года № 398-ІІГД; 10 июня 2005 года № 925-ІІГД; 8 мая 2009 года № 812-ІІІГД; 30 июня 2009 года № 841-ІІІГД; 30 июня 2009 года № 856-ІІІГД

Закон Азербайджанской Республики
Об образовании
(7 октября 1992)

Образование является обладающей стратегическим значением и приоритетно развиваемой сферой деятельности, лежащей в основе развития общества и государства. Образовательная система Азербайджанской Республики зиждется на национальной почве, общечеловеческих ценностях, носит демократический характер.

Право на образование относится к основным правам граждан.

Задачи, стоящие перед системой образования, осуществляются в соответствии с Конституционным актом о государственной независимости Азербайджанской Республики, Конституцией Азербайджанской Республики, Законом об образовании и соответствующими международными правовыми нормами.

Закон об образовании устанавливает общие основы образовательной системы.

Раздел I. Общие положения

Статья 1. Законодательство об образовании и его задачи

1. В законодательство Азербайджанской Республики об образовании входят: настоящий закон об образовании; изданные в соответствии с ним в Азербайджанской Республике другие законодательные акты об образовании; принятые на основе настоящего Закона законодательные акты Нахичеванской Автономной Республики, входящей в состав Азербайджанской Республики.

Закон об образовании распространяется на все находящиеся на территории Азербайджанской Республики образовательные учреждения, соответствующие органы и организации. Образовательная система Азербайджана действует на основе настоящего Закона.

Нарушители законодательства об образовании несут ответственность в установленном законом порядке.

2. Задачами законодательства об образовании являются:

- установление принципов государственной политики в сфере образования; создание правовой гарантии свободного функционирования образовательной системы и развития образования; определение прав и обязанностей, полномочий и ответственности юридических лиц и субъектов образования; обеспечение и защита конституционных прав граждан на образование.

Статья 2. Основные принципы государственной политики в сфере образования

Азербайджанская Республика проводит политику создания системы непрерывного образования. Образовательная политика государства основывается на следующих принципах:

- наличие правовых возможностей получения всеми образования в рамках государственного стандарта; создание равных для всех условий реализации знаний, умений и таланта; демократизация и общественно-государственный характер образования; расширение самостоятельности учреждений по образованию; гуманизация образования; приоритет общечеловеческих ценностей, жизни и здоровья человека, свободного развития личности; гуманитаризация образования; укрепление в образовании национальной почвы и региональных компонентов;

- индивидуализация и дифференцированность образования; интегрированность содержания образования; научный и светский характер образования; тесная связь с наукой, производством, образовательными учреждениями и органами образования зарубежных стран; независимость учреждений по образованию от партий, общественно-политических и

религиозных организаций, движений; свобода и плюрализм в образовании; творчество; целостность; преемственность; адаптивность; образование на уровне мировых стандартов.

Статья 3. Права граждан на образование

1. Гражданам гарантируется право на образование независимо от их расы, национальной и конфессиональной принадлежности, языка, пола, возраста, состоянием здоровья, социального и материального положения, сферы деятельности, социального происхождения, места жительства, отношения к религии, политических убеждений, а также наличия судимости.

На определенные профессии и специальности правительством могут накладываться ограничения, связанные с возрастным цензом, а также полом, состоянием здоровья, судимостью.

Государство обеспечивает равные возможности для мужчин и женщин в приеме во все учебные заведения, независимо от вида собственности, обеспечении студентов стипендиями, выборе учебного плана и оценке знаний.

2. Граждане имеют право на бесплатное обучение в государственных образовательных учреждениях. В этих образовательных учреждениях могут также создаваться дополнительно платные учебные группы.

3. Гражданам обеспечивается свобода выбора формы образования, образовательного учреждения и языка обучения.

4. В целях обеспечения права на образование граждан, нуждающихся в социальной защите и помощи, государство частично либо полностью принимает на себя их расходы в период обучения.

5. Малообеспеченным гражданам, обучающимся в платных образовательных учреждениях, государство предоставляет выплаты на основе нормативов государственных образовательных учреждений того же вида и типа.

6. Государство создает все условия для обучения в республике или за рубежом лиц, обладающих особой одаренностью и нуждающихся в социальной поддержке.

7. Государство может предоставлять студентам вузов кредиты на условиях погашения в течение пяти лет после завершения образования.

8. Граждане Азербайджанской Республики обладают правом на получение соответствующего документа об образовании (включая первую степень высшего образования — бакалавра), самостоятельно изучив программы образовательных учреждений и сдав экзамены экстерном.

9. Выпускники государственных и негосударственных образовательных учреждений пользуются равными правами при поступлении в следующее образовательное учреждение высокого уровня.

Статья 4. Образовательный процесс и общественно-политическая деятельность

1. Учебно-воспитательный процесс нерушим. Политические партии, общественно-политические общества и организации, религиозные и прочие образования не могут вмешиваться в деятельность образовательных учреждений и учебно-воспитательный процесс.

2. Членство работника образования в любой действующей в конституционных рамках партии, а также иной общественно-политической или религиозной организации не может препятствовать его педагогической деятельности.

3. Вовлечение несовершеннолетних в политические акции не допускается.

4. В образовательных учреждениях и органах образования не допускается создание и деятельность организационных структур политических партий, общественно-политических движений.

Статья 5. Образование и религия

1. Образование в Азербайджанской Республике носит светский характер. Наравне с очагами светского образования могут действовать религиозно-образовательные учреждения для тех, кто завершил общее среднее образование.

Статья 6. Язык обучения

1. В образовательных учреждениях Азербайджанской Республики языком обучения является азербайджанский язык.

2. Соответственно потребностям общества по желанию граждан и учредителей образовательных учреждений, на базе определенных учебно-воспитательных учреждений, в рамках государственных стандартов может вестись обучение и на языках малочисленных народов, а также на иностранных языках с обязательным преподаванием азербайджанского языка, истории Азербайджана, азербайджанской литературы и географии Азербайджана.

3. Право на выбор языка обучения обеспечивается в соответствующем порядке путем развертывания классов, групп и создания условий для их функционирования.

Статья 7. Государственные образовательные стандарты

В Азербайджанской Республике применяются государственные образовательные стандарты, соответствующие мировым стандартам. Государственные стандарты устанавливаются и реализуются специальными положениями об образовательных учреждениях различного типа, утверждаемыми правительством Азербайджанской Республики.

Для осуществления этой функции при Кабинете министров Азербайджанской Республики создается Государственная высшая экспертная комиссия. Положение о комиссии утверждается Кабинетом министров Азербайджанской Республики.

Статья 8. Документ об образовании

1. Образовательные учреждения выдают выпускникам государственный документ по единой форме об окончании данного образовательного учреждения, о полученной специальности и квалификации. Документ об образовании является основным документом для начала соответствующей трудовой деятельности и для поступления в образовательное учреждения следующей ступени. Образец документа об образовании утверждается правительством. Бланк документа об образовании выдается Министерством народного образования согласно числу выпускников, окончивших образовательное учреждение.

Раздел II. Система образования

Статья 9. Система образования и ее главная задача

Систему образования составляют совокупность преемственных программ образования различных ступеней, реализующая их сеть образовательных учреждений, органы управления образованием, другие организации и учреждения, занятые учебно-воспитательным процессом.

Главная задача системы образования — сформировать личность, обладающую глубокими и всесторонними знаниями, умениями, практической подготовкой, высокой культурой, чувством ответственности, прогрессивным мировоззрением и стремящуюся к его непрестанному развитию, растить сограждан, крепких здоровьем, приверженных родственным корням, свободе и демократическим традициям азербайджанского народа, глубоко проникшихся национальными, нравственными, гуманистическими, духовными и культурными ценностями своего народа, оберегающих и постоянно их развивающих, любящих и неизменно старающихся возвысить свою семью, родину, нацию, овладевающих общечеловеческими ценностями, уважающих права и свободы человека, самостоятельно и творчески мыслящих, по своим званиям, высоким нравственным и духовным качествам, демократизму могущих стоять на уровне граждан самых передовых стран мира, и тем самым — воспитать человека, способного построить общество высокой цивилизации, превратить Азербайджан в одно из самых развитых демократических государств мира.

Статья 10. Образовательные программы

1. В Азербайджанской Республике осуществляются следующие программы образования: общеобразовательные программы; программы специального профессионального образования.

2. В общеобразовательные программы входят: программы дошкольного образования; программы начального, основного, среднего общего образования.

3. В программы специального профессионального образования входят: программы профессионально-технического образования; программы среднего специального образования; программы высшего специального образования; программы после вузовского профессионального образования (ординатура, магистратура, докторантура и др.).

Статья 11. Устройство системы образования

Устанавливается следующее устройство системы образования:

- Дошкольное воспитание.
- Общее образование:
 - начальное образование;
 - основное образование;
 - среднее образование.
- Специальное профессиональное образование:
 - профессионально-техническое образование;
 - среднее специальное образование;
 - высшее специальное образование.
- Постдипломная подготовка (стажировка, ординатура и др.).
- Магистратура.
- Докторантура.
- Внешкольное обучение и воспитание.
- Самостоятельная учеба.
- Повышение квалификации и переподготовка кадров.

Статья 12. Формы образования

Образование осуществляется в следующих формах: в образовательных учреждениях с отрывом и без отрыва от производства; в семье; самостоятельным путем.

Возможно сочетание различных форм образования.

Для всех форм образования в рамках соответствующих образовательных программ применяется единый государственный стандарт.

Перечень профессий и специальностей, противопоказанных для получения без отрыва от производства и экстерном, устанавливается правительством Азербайджанской Республики.

Статья 13. Образовательные учреждения

1. В Азербайджанской Республике действуют государственные и негосударственные, платные и бесплатные образовательные учреждения. Государственные учреждения по образованию играют ведущую роль. *После прохождения государственной регистрации в соответствующем органе исполнительной власти учебные предприятия получают статус юридического лица.* Положение об определенном типе образовательных учреждений утверждается правительством Азербайджанской Республики. В соответствии с этими положениями образовательным учреждением разрабатываются уставы, регламентирующие его деятельность. *Устав утверждается учредителями учебного предприятия.*

2. Учреждения по образованию имеют право заключить между собой соглашения, объединяться в учебно-воспитательные комплексы с участием научных, производственных и других предприятий, организаций и учреждений и создавать учебно-научно-производственные объединения (ассоциации), входить в территориальные учебно-производственные объединения и ассоциации. Функции, структуры, права образовательных и иных учреждений, входящих в такие комплексы и объединения, устанавливаются их уставами. Образовательное

учреждение с составной частью, обладающей статусом юридического лица, функционирует как единое образовательное учреждение.

3. Освоение программы в образовательных учреждениях завершается проведением аттестации на основе соответствующего положения. Форма, порядок и сроки аттестации учащихся и студентов на промежуточных стадиях определяются уставом образовательного учреждения.

4. Государство выступает гарантом защиты прав всех образовательных учреждений.

Статья 14. Дошкольные воспитательные учреждения

1. В основе образования лежит дошкольное воспитание. Дошкольное воспитание осуществляется в семье и детских дошкольных воспитательных учреждениях. В дошкольных воспитательных учреждениях дети воспитываются в условиях тесного сотрудничества с семьей. Государство гарантирует предоставление финансовой и материальной помощи для воспитания, социальной защиты младенчества.

2. К дошкольным воспитательным учреждениям относятся: детские ясли, детские ясли-сады, детские сады, семейные детсады, школы-детсады, детские сады-интернаты, детские дома, детские дома-интернаты при домах для престарелых, дошкольные воспитательные учреждения для детей с умственными и физическими отклонениями и пр.

В дошкольные воспитательные учреждения дети принимаются по желанию родителей (либо заменяющих их лиц). Порядок приема детей в дошкольные воспитательные учреждения регламентируется специальным положением.

Правовые отношения между негосударственными дошкольными воспитательными учреждениями и родителями (либо заменяющими их лицами) регулируются по договору.

3. При определении содержания воспитательной работы в дошкольных учреждениях принимается за основу национальная почва с опорой на общечеловеческие ценности. Разучиваются игры, связанные с домоводством, рыцарством, героизмом и патриотизмом, хоровые песни, государственная символика, в том числе гимн. Преимущественное место занимают программы, созданные на основе сюжетов, взятых из устного народного творчества. На основе специальной методики начинается обучение иностранным языкам. Отдается предпочтение изучению азербайджанского языка. Для детей с уникальной одаренностью создаются специальные детсады или группы. Обеспечивается разнообразие дополнительных занятий — хореографией, речевым искусством, плаванием, художественной гимнастикой, музыкой, рисованием, трудом, иностранными языками, домоводством и пр. Подобная специализация предусматривается при подготовке педагогических кадров.

Численность детей в дошкольных воспитательных группах регламентируется соответствующим положением.

Статья 15. Общеобразовательные школы

1. Общее образование включает три ступени:

- начальное образование (I-IV классы),
- основное образование (V-VIII классы),
- среднее образование (IX-XI классы). Завершившие третью ступень получают полное среднее общее образование. Учреждения начального, основного и среднего образования могут функционировать в отдельности.

Начальное образование начинается с 6 лет.

2. Учащиеся, достигшие 14 лет, могут быть отчислены из школы на основании школьного устава. Дети — сироты и дети, лишенные родительского попечения, не могут быть отчислены без разрешения органов попечительства и опеки.

3. Средняя плотность учащихся в классах начальной и основной ступеней образования устанавливается, по мере возможностей материально-технической базы, в 20 человек. Деление классов надвое регламентируется соответствующим нормативным документом.

4. Количество учеников не принимается во внимание при организации, в необходимых случаях, школ или отдельных классов начальной и основной ступеней образования в сельской местности. Подобные школы или классы открываются по решению местных органов образования.

5. Основное образование является обязательным.

6. Учащиеся, завершившие основное образование, продолжают свое образование на средней образовательной ступени общеобразовательных школ, в училищах искусства, профессиональных училищах и профессиональных лицеях. Набор в эти учебные заведения проводится путем конкурса. Порядок конкурса определяется уставом учебного заведения.

7. На третьей (среднеобразовательной) ступени общеобразовательных школ ведется обучение с естественно-математическим и гуманитарным уклонами. Для учеников, обладающих особым талантом, открываются специальные классы.

8. Средняя плотность учащихся в классах на средней ступени образования устанавливается, по мере возможностей материально-технической базы, в 15 человек. Деление классов надвое осуществляется на основе соответствующего нормативного документа. Класс делится надвое на уроках иностранного языка, а также на уроках азербайджанского языка в классах с обучением на иных языках, в спецклассах, на занятиях по физической подготовке и обучающему труду.

9. Для особо одаренных учащихся, помимо третьей (среднеобразовательной) ступени общеобразовательных школ, создаются предметно-специализированные школы, гимназии, лицеи и другие учебно-воспитательные очаги. Отдельные предметные школы могут функционировать и при соответствующих вузах.

10. Для получения работающими согражданами среднего образования на базе общеобразовательных учебных заведений открываются классы, группы вечернего и заочного обучения.

Допускается также завершение общего образования ранее установленного срока.

11. Дифференциация в обучении учащихся направляется на эффективную организацию состязательности знаний. Совершенствование знаний и умений — такова главная цель.

Статья 16. Учебно-воспитательные учреждения для детей, нуждающихся в социальной поддержке и восстановлении здоровья

Для детей, нуждающихся в социальной поддержке и восстановлении здоровья, открываются следующие учебно-воспитательные учреждения: для детей, не имеющих необходимых условий получения воспитания и образования в семье — общеобразовательные школы-интернаты; для детей-сирот и детей, лишенных родительского попечения, — детские дома, школы-интернаты; для детей, нуждающихся в длительном лечении — школы санаторного типа, школы-интернаты, детские дома (с подобными детьми проводятся также занятия в больницах, санаториях, на дому); для детей с умственными или физическими отклонениями — специальные школы, школы-интернаты, детские дома; для детей и подростков, воспитание которых необходимо в изолированных условиях, — специальные общеобразовательные и профессиональные учебные заведения, *соответствующие образовательным стандартам дошкольные и средние общеобразовательные заведения для детей вынужденных переселенцев и приравненных к ним лиц, расселенных в лагерях, созданных за пределами мест проживания.*

Статья 17. Профессиональные училища и профессиональные лицеи

Профессиональные училища и профессиональные лицеи являются учреждениями первоначального профессионального образования, удовлетворяющими потребность в мастерах различных профессий, а также направленными на возрождение забытых и исчезающих уникальных и традиционных отраслей ремесел в Азербайджане.

В профессиональные училища принимаются лица, склонные к ремеслу, завершившие обязательное образование, молодежь, имеющая намерение повысить профессиональную подготовку в различных отраслях производства, а также желающая переменить профессию. В отдельных случаях создаются условия для получения начального профессионального образования без общего основного образования. В начальных профессиональных училищах может обучаться в соответствии со своим желанием и молодежь со средним образованием. Профессиональные училища не дают среднего образования.

Для приобретения гражданами различных профессий, повышения квалификации и переквалификации функционируют, помимо профессиональных училищ, учебно-курсовые комбинаты, а при крупных производственных предприятиях — курсы по различным профессиям.

Молодежь, принятая в профессиональные лицеи, в течение трех-четырёх лет, наряду с овладением сравнительно сложными профессиями, получает также среднее образование. В профессиональных лицеях организуются соответствующие группы и для молодежи с законченным общим средним образованием.

Средняя плотность в учебных группах профессиональных училищ и профессиональных лицеев устанавливается, в зависимости от материально-технической базы в 15 человек. Деление групп надвое регламентируется соответствующим нормативным документом. На уроках иностранного языка, а также на уроках азербайджанского языка в классах с обучением на иных языках, в спецклассах, на занятиях по специальным профессиональным дисциплинам, обучающему труду и физической подготовке классы делятся надвое.

Профессионально-учебные заведения действуют на основе государственного заказа, а также договоров, заключенных с учреждениями, предприятиями, организациями и отдельными гражданами. Профессиональные учебные заведения могут располагать и своими базовыми предприятиями для подготовки кадров по долгосрочным договорам. В отдельных районах, в том числе в сельских местностях, открываются профессиональные училища и профессиональные лицеи по отраслям традиционных ремесел и занятий.

Профессионально-учебные заведения — профессиональная школа-завод, профессиональная школа-фабрика, профессиональная школа-фермерское хозяйство и другие самофинансирующиеся профессиональные очаги могут создаваться также при объединениях, производственных комплексах, высших учебных заведениях. Профессиональные училища и профессиональные лицеи могут создавать совместно с другими юридическими лицами производственные предприятия.

Выпускникам профессионально-учебных заведений присваивается квалификация «мастер» различного разряда соответственно изученной профессии.

В профессионально-учебных заведениях используются дневная и вечерняя формы обучения.

Для детей с физическими недостатками открываются специальные профессиональные курсы, школы и лицеи.

Статья 18. Средние специальные учебные заведения (техникумы, колледжи)

Средние специальные учебные заведения (техникумы, колледжи и др.) — это учебные заведения, осуществляющие программы среднего специального образования. Эти образовательные учреждения, действуя на базе основного и среднего общего образования, профессиональных училищ и профессиональных лицеев, готовят квалифицированных

специалистов среднего звена, совершенствуют и повышают их квалификацию. Граждане, поступающие в среднее специальное учебное заведение после завершения основного образования, получают, наряду со средним специальным образованием, общее среднее образование.

По соответствующим специальностям могут функционировать техникумы, колледжи и при высших учебных заведениях.

Окончившим средние специальные учебные заведения присваивается категория — «младший специалист».

На материально-технической базе и на основе кадрового потенциала передовых техникумов, наладивших учебный процесс на уровне мировых стандартов, создается сеть современных колледжей.

Статья 19. Высшая школа

Высшие учебные заведения (высшие колледжи, институты, консерватории, академии, университеты и др.) — это учебные заведения, осуществляющие программы высшего специального образования.

Азербайджанские вузы функционируют в виде дающих конкретные специальности учебных заведений, многоступенчатых учебных комплексов, учебно-научных комплексов, учебных научно-производственно-лечебных комплексов и иных формах. При них действуют учебные заведения различной ступени (средние школы, лицеи, профессиональные лицеи, техникумы, колледжи и др.), научно-исследовательские центры и институты, производственные предприятия, клиники, аптеки и др.

Высшее образование осуществляется в Азербайджанской Республике на базе среднего образования. Подготовка кадров в вузах осуществляется по очной, заочной, вечерней форме, путем их сочетания и экстерном. Очное (дневное) образование играет ведущую роль. По заочной, вечерней форме и экстерном можно получить по соответствующим специальностям только степень «бакалавр».

Средняя плотность студентов вузов в группах на семинарских и практических занятиях устанавливается в 12-15 человек с учетом материально-технической базы и готовности кадров.

Основными направлениями деятельности высших учебных заведений являются: подготовка специалистов с высшим образованием различной степени; проведение научных изысканий; подготовка высококвалифицированных научно-педагогических, научных кадров; проведение аттестации научно-педагогических и научных кадров; обеспечение повышения квалификации и переквалификации кадров; культурно-просветительская, издательская, финансово-экономическая, хозяйственная, научно-производственная, коммерческая деятельность; внешние связи.

Высшие учебные заведения функционируют на основе государственных заказов, а также договоров, заключенных с учреждениями, организациями, предприятиями и с отдельными лицами.

Статья 20. Ступени высшего образования и квалификационные степени

Высшее образование, в зависимости от кадрового потенциала, материально-технической базы и специфики специальности осуществляется в одноступенчатых, двухступенчатых и трехступенчатых вузах. Срок обучения на отдельных ступенях этих вузов устанавливается на основе учебного плана и утверждается Министерством народного образования.

В одноступенчатых вузах (институтах, консерваториях, высших колледжах и др.) готовятся специалисты с высшим образованием по определенным профессиональным направлениям или конкретным специальностям, присваиваются по решению отраслевого (факультетского) учебного совета квалификационная и ученая степень «бакалавр».

Окончившие первую ступень двухступенчатого вуза завершают общее высшее образование сообразно соответствующему государственному стандарту, получают по решению отраслевого (факультетского) ученого совета ученую и квалификационную степень «бакалавр», приступают к трудовой деятельности. На бакалаврской ступени высших образовательных учреждений после завершения обучения основным специальным дисциплинам, включая иностранный язык, студенты сдают на кафедре итоговые государственные экзамены по этим дисциплинам. Итоговые экзамены, которые сдаются в течение срока обучения, и специальность по диплому указываются в учебном плане. Самая одаренная и подающая надежды часть специалистов, получивших степень «бакалавр», оставляется на конкурсной основе в магистратуре. В конкурсах для прохождения в магистратуру могут участвовать также прежние выпускники, получившие степень «бакалавр», выпускники одноступенчатых вузов. В магистратуре углубляется специализация, обращается особое внимание на формирование умений и навыков научных изысканий, изучение иностранных языков. Завершившие магистратуру при защите научной работы получают по решению специализированного ученого совета квалификационную и ученую степень «магистр» и приступают к работе по специальности. Специалисты со степенью «магистр» могут быть задействованы на бакалаврской ступени высших учебных заведений, а также в институтах, колледжах, консерваториях и других одноступенчатых вузах, также как в научно-исследовательских центрах и институтах, в учебных заведениях различных ступеней.

На трехступенчатую систему образования переходят некоторые университеты и академии, которым дают возможность сделать это их кадровый потенциал и материально-техническая база. В таких вузах выпускники, продемонстрировавшие при получении степени «магистр» особую научную подготовку, способности и конкретные научные результаты, рекомендуются по решению специализированного учебного совета к оставлению на третьей ступени — в докторантуре, и после сдачи соответствующих экзаменов продолжают изыскания в докторантуре. Только высококвалифицированные специалисты, которые, окончив докторантуру, защитили докторскую диссертацию на специализированном ученом совете и получили ученую степень «доктор», могут быть задействованы на магистерской ступени высших учебных заведений. Доктора задействуются также в научно-исследовательских центрах и институтах, в учебных заведениях различной ступени и в иных сферах.

Статья 21. Прием в высшие и средние специальные учебные заведения

Набор студентов в учреждения по высшему и среднему специальному образованию является весьма важным государственным мероприятием, имеющим стратегическое значение.

При установлении количества вступительных экзаменов и системы опроса, а также при проведении экзаменов отдается предпочтение специальным знаниям и умениям.

В приеме студентов не допускаются никакие привилегии.

Набор студентов в высшие и средние образовательные учреждения ведется в порядке, установленном соответствующим органом исполнительной власти.

Установленные правительством льготы (в том числе льготы, установленные для азербайджанцев, проживающих за рубежом) принимаются во внимание во время набора на подготовительные отделения. Набор на подготовительные отделения регламентируется специальным положением.

Минимальный проходной балл для поступления в высшие и средние образовательные учреждения определяется соответствующим органом исполнительной власти.

Статья 22. Ученые степени и ученые звания

В системе высшего специального образования устанавливаются ученые степени следующим образом:

- **«бакалавр»** — первая ученая степень, присуждаемая за научную работу по решению отраслевого (факультетского) ученого совета выпускникам одноступенчатых высших учебных заведений бакалаврской ступени двухступенчатых и трехступенчатых вузов; «бакалавр» — это также квалификационная степень;
- **«магистр»** — вторая ученая степень, присуждаемая специализированными учеными советами двухступенчатых и трехступенчатых вузов; «магистр» — это также квалификационная степень;
- «доктор» — третья, самая высокая ученая степень, присуждаемая специализированными учеными советами.

До открытия в начинающей действовать по настоящему Закону системе образования первых докторантур сохраняется ученая степень «кандидат наук». С началом деятельности новых докторантур проводится аттестация кандидатов наук. Им присваивается ученая степень «магистр» или «доктор» в соответствии с результатами аттестации.

Ученые звания «доцент», «профессор», «старший научный сотрудник» и др. присваиваются учеными советами вузов, научно-исследовательских институтов и утверждаются в установленном порядке. В связи с переходом к ученой степени доктора непосредственно после магистра повышается требовательность к присвоению ученых званий «доцент» и «профессор». В выборах на вузовские должности участвуют только доктора.

Статья 23. Научные изыскания в системе народного образования

Вузы являются также важными центрами науки. Высшая школа, наряду с обеспечением, соответственно научному профилю, постоянного совершенствования учебного процесса, активно участвует в выполнении государственных заказов, программ, проектов на основе договоров и контрактов. С этой целью в вузах, наряду с кафедрами, создаются научно-исследовательские лаборатории, центры, институты, творческие комплексы и др. Государство отдает предпочтение капитальным разработкам в отраслях науки, в том числе в сфере проблем образования и культуры, обеспечивающих национальное возрождение. Значительная часть деятельности некоторых вузовских специалистов, с учетом их научных успехов и исследовательских навыков, сосредотачивается в научно-исследовательской сфере. Такие специалисты за счет уменьшения общей учебной нагрузки теснее вовлекаются в чтение специальных курсов, ведение спецсеминаров, руководство курсовыми и дипломными работами, подготовку специалистов высокой квалификации.

Статья 24. Самостоятельность высшей школы

Вузы самостоятельно выполняют учебные планы, полностью соответствующие мировым стандартам и прошедшие регистрацию в Министерстве народного образования. Они самостоятельно внедряют эффективные и передовые методы обучения, а также научных изысканий. До 20 процентов предусмотренного в учебных планах учебного времени используется самостоятельно.

Вузам, с учетом их кадрового потенциала, материально-технической базы, учебных и научных успехов, предоставляется автономность на основе установленного порядка. Вузы, получившие автономность, приобретают дополнительно право: устанавливать, при условии — не ниже мировых стандартов, содержание обучения; определять, с учетом государственного заказа, планы приема студентов (бакалавров, магистров) и докторантов; самостоятельно присуждать ученые степени, устанавливать и присваивать свои ученые звания; иметь в собственности здание, в котором расположено образовательное учреждение, материально-техническую базу, землю и прочее имущество; осуществлять полномочия, представляемые, согласно положению, органам государственного управления.

Учреждение по высшему образованию, получившее автономность, может передать отдельные свои полномочия государственным органам образования.

Статья 25. Повышение квалификации и переподготовка кадров

Деятельность учреждений по повышению квалификации и переподготовке кадров строится по принципу заказа на основе потребности общества, осуществляется, с учетом государственного заказа, на основании договоров, заключаемых с предприятиями, организациями, учреждениями и отдельными гражданами. Форма, сроки и содержание обучения устанавливаются по соглашению с заказчиком.

Обеспечивается переподготовка по педагогическим и психологическим наукам преподавательского состава учебных заведений, работающего, не имея базового педагогического образования.

К учебным заведениям, осуществляющим повышение квалификации и переподготовку кадров, относятся: институты повышения квалификации и переподготовки кадров; соответствующие факультеты вузов; соответствующие курсы, действующие при крупных производственных предприятиях; профессиональные учебно-воспитательные учреждения; учебно-курсовые комбинаты; иные учебные заведения, имеющие на это специальное разрешение органов образования.

Учреждения по повышению квалификации и переподготовке кадров могут иметь дневные и вечерние отделения, а также отдельные филиалы на местах по соответствующим профессиям и специальностям.

В учреждениях по повышению квалификации и переподготовке кадров ведутся научные изыскания вокруг соответствующих проблем.

Специалисты здравоохранительных учреждений, независимо от формы их собственности, при выборе, перемене профессии и не реже одного раза в пять лет работы по своей профессии, после обучения по определенной программе в учреждениях повышения квалификации и подготовки кадров и сдачи экзамена должны получить соответствующий сертификат.

Статья 26. Внешкольное обучение и воспитание

Внешкольное обучение и воспитание строится на основе добровольности, ведется с семьей, образовательными учреждениями, общественными организациями, творческими объединениями, обществами, фондами, трудовыми коллективами, а также с помощью отдельных граждан.

К учреждениям по внешкольному обучению и воспитанию относятся: дворцы, дома, станции, клубы детского и юного творчества, спортивные и художественные школы, студии, библиотеки, оздоровительные учреждения и пр.

Воспитанники детских воспитательных учреждений, учащиеся, студенты пользуются услугами государственных внешкольных спортивных и культурных учреждений бесплатно или льготно.

Содержание и формы работы в учреждениях по внешкольному обучению и воспитанию определяются советами этих учреждений.

Статья 27. Самостоятельное образование

Для самостоятельного образования граждан функционируют народные университеты, лектории, библиотеки, справочные центры, клубы, учебные теле- и радиопрограммы и др.

Граждане, занимающиеся самообразованием, могут также слушать лекции и участвовать в практических занятиях в различных образовательных учреждениях на основании соответствующего разрешения.

Статья 28. Учредители образовательных учреждений

1. Учредителями учреждений по образованию могут быть: государственные органы; местные и зарубежные объединения, предприятия, учреждения и организации любой формы

собственности; общественные объединения и организации; граждане Азербайджанской Республики; граждане зарубежных стран.

Негосударственные учреждения по образованию создаются с просветительными и благотворительными намерениями и не преследуют цели личной наживы.

Отношения между учредителями и учреждениями по образованию строятся на основе договоров, соответствующих законодательству об образовании.

Раздел III. Управление системой образования

Статья 29. Управление образованием

Для управления образованием создается система государственных органов и органов общественного самоуправления. Эти органы действуют в пределах полномочий, установленных законодательством об образовании, и проявляют инициативу в порядке, не противопоказанном законом. Управление образованием регулируется Законом об образовании, соответствующими законодательными актами, положениями и уставами образовательных учреждений.

Правительство Азербайджанской Республики, Министерство народного образования, а также местные органы образования являются главными субъектами управления системой образования.

В управлении образовательными учреждениями принимают участие местные государственные органы, соответствующие научно-педагогические коллективы, профессионально-творческие союзы, общества, общественно-политические образования и общественность.

Негосударственные учреждения по образованию управляются на основе уставов, основывающихся на законодательстве об образовании.

Статья 30. Кабинет министров Азербайджанской Республики

Кабинет министров Азербайджанской Республики определяет стратегию образования. С этой целью: осуществляет контроль над исполнением Закона об образовании, различных законодательных актов и иных документов по этому поводу; устанавливает организационную структуру управления системой образования; создает центральные государственные структуры управления образованием и осуществляет руководство ими; создает, преобразует и упраздняет находящиеся в ведении государства учреждения по специальному профессиональному образованию; утверждает перечень специальностей для учреждения по подготовке специалистов для профессиональных образовательных учреждений, открывает и закрывает такие специальности в зависимости от социального заказа; утверждает государственные образовательные стандарты, осуществляет контроль над соответствием этим стандартам принятых в республике документов об образовании; утверждает соответствующие мировым стандартам положения об образовательных учреждениях, их аттестации, аккредитации и лицензирования; разрабатывает и осуществляет государственные, а также международные программы по развитию образования; вносит предложения по выделению на финансирование системы образования доли национального дохода, по формированию республиканского бюджета в связи с образованием, фондов развития образования; устанавливает государственные нормативы финансирования образования, порядок оплаты труда, минимальную зарплату работников системы образования, льготы и привилегии, нормы и порядок обеспечения студентов стипендией, социальной защиты других категорий педагогических работников, обучающихся, воспитанников; проводит налоговую политику, стимулирующую развитие образования; руководит организацией аттестации специалистов высокой квалификации; возбуждает вопрос об учреждении почетных званий и премий для работников системы образования.

Статья 31. Министерство народного образования Азербайджанской Республики

Министерство народного образования Азербайджанской Республики, являясь центральным органом управления системой образования, участвует в разработке единой государственной политики в сфере образования и обеспечивает ее реализацию; осуществляет контроль за исполнением законодательства об образовании и за соблюдением соответствия образования государственным стандартам; организует информационную службу системы образования; создает научно-методическое информационное обеспечение, простейшее регулирование и координирование, способное гарантировать нормальную деятельность образовательных учреждений и органов; *обеспечивает научное руководство системой образования и прогнозирование в этой сфере*; контролирует исполнение законодательства об образовании независимо от формы собственности; обеспечивает разработку примерных положений и других документов об образовательных учреждениях и органах просвещения, утверждает порядок проведения аттестации научно-педагогических кадров и регистрирование уставов; организует разработку и издание типовых положений, базового учебного плана, программ, учебников, учебных пособий и учебно-методических материалов для образовательных учреждений независимо от формы собственности, оказывает учебно-методическую и информационную помощь учебно-воспитательным учреждениям; устанавливает соответствующие нормы финансирования и материально-технического снабжения образовательных учреждений и управлений; *в пределах своих полномочий создает, реорганизует и упраздняет образовательные учреждения; дает заключения или предложения о создании, реорганизации и упразднении образовательных учреждений, независимо от их подведомственности и формы собственности; выдает лицензию всем образовательным учреждениям, создаваемым в порядке, предусмотренном законодательством.*

Статья 32. Местные органы образования

Для управления местными образовательными учреждениями создаются местные органы Министерства народного образования — отделы образования. Деятельность местных органов образования протекает в следующих направлениях: осуществление, в пределах своей компетенции, политики государства в области образования; предотвращение нарушений законодательства об образовании; организация научно-методического обеспечения учебно-воспитательных учреждений; усовершенствование профессиональной подготовки работников образования и их переподготовка; координирование деятельности педагогических коллективов, производственных предприятий, семьи и общественности в сфере обучения и воспитания детей; разработка государственных заказов на подготовку педагогических кадров, а также специалистов различных категорий на основании определения местных потребностей, заключение соответствующих договоров по этому поводу; контроль за исполнением государственных требований к уровню образования, профессиональной подготовке работников образования и аттестации учебно-воспитательных учреждений местного значения.

Местные органы образования подчиняются Министерству народного образования.

Статья 33. Местные органы государственного управления

Местные органы государственного управления участвуют в осуществлении государственной политики в области образования в пределах своих полномочий. В компетенцию местных органов государственной власти входит: устанавливать нормативы финансирования за счет местного бюджета; финансировать расположенные на их территории учебно-воспитательные учреждения; с учетом специфики, перспектив и социально-экономического развития региона проявлять заботу о развитии, укреплять материальную базу, обеспечивать хозяйственное снабжение образования; обеспечивать социальную защиту работников образования и обучающихся; создавать фонд образования за счет добровольных отчислений; обеспечивать перепись детей школьного возраста и получение ими образования; обеспечивать опеку

лишенных родительского попечения и оставшихся сиротами несовершеннолетних детей; создавать необходимые условия для воспитания, обеспечение развития способностей и интересов детей по месту проживания; обеспечивать, в необходимых случаях, в сельской местности бесплатную доставку детей транспортом в образовательные учреждения и обратно; возбуждать вопрос об открытии, упразднении и реорганизации соответствующих учебно-воспитательных учреждений.

Местные органы государственного управления не вмешиваются в вопросы, связанные с управлением образовательными учреждениями.

Статья 34. Органы общественного самоуправления в системе образования

Органами общественного самоуправления в системе образования являются: общее собрание (конференция) учебно-воспитательного учреждения; совет учебно-воспитательного учреждения; районная, городская конференция работников образования; районный, городской советы по образованию; республиканский съезд работников образования; Совет Азербайджанской Республики по образованию.

Органы общественного самоуправления выдвигают рациональные предложения, направленные на решение различных вопросов научно-воспитательной, научно-исследовательской, методической, финансово-хозяйственной, коммерческо-экономической, кадровой деятельности образовательных учреждений, участвуют тем самым в управлении.

Статья 35. Самоуправление учебно-воспитательных учреждений

К праву на самоуправление учебно-воспитательных учреждений относится: самостоятельное планирование своей работы, самостоятельное решение учебно-воспитательных, научно-исследовательских, методических, финансово-хозяйственных, экономико-коммерческих и др. вопросов; участие в установлении плана приема с учетом государственного заказа, а также заявок отдельных предприятий, организаций, учреждений и граждан; установление школьного компонента содержания образования, форм и методов обучения; комплектация учреждения кадрами, в том числе прием на работу граждан других государств; утверждение структуры и штатного расписания учреждения в пределах установленного фонда заработной платы, свободное использование различных видов финансирования; осуществление в учебно-воспитательном учреждении общественного контроля над питанием.

Статья 36. Условия основания учебно-воспитательных учреждений

Учебно-воспитательное учреждение создается в соответствии с потребностями общества. Для этого необходимы соответствующие кадровый потенциал, материально-техническая и научно-методическая база. Учебно-воспитательное учреждение, независимо от его статуса и формы собственности, должно давать воспитание и образование соответственно требованию государственного стандарта.

Требования к учебно-воспитательным учреждениям государственного значения и сеть таких учебно-воспитательных учреждений устанавливаются Кабинетом министров Азербайджанской Республики, а требования к основанию учебно-воспитательного учреждения местного значения определяются местными органами государственного управления.

Статья 37. Управление государственным образовательным учреждением

1. Государственные образовательные учреждения управляются на основе законодательства об образовании и соответствующего ему устава образовательного учреждения. *Устав утверждается учредителями, а предприятие проходит государственную регистрацию в порядке, установленном соответствующим законом Азербайджанской Республики.* Учебно-воспитательное учреждение не считается юридическим лицом до государственной регистрации.

2. Расширяются полномочия местных учебно-воспитательных учреждений, а также организующих учебно-воспитательный процесс первичных структур образовательных учреждений государственного значения, их деятельность регламентируется особыми положениями.

3. Государственные образовательные учреждения возглавляются соответственно заведующим, директором, ректором, президентом и др. Руководитель образовательного учреждения избирается на основании устава данного учреждения на 5-летний срок (не более двух сроков). Руководитель, не оправдавший себя, может быть отозван на основании устава.

4. Начальники военных и полицейских учебных заведений назначаются в соответствующем порядке.

Статья 38. Управление негосударственными учебно-воспитательными учреждениями

Негосударственные учебно-воспитательные учреждения управляются на основе устава, соответствующего законодательству республики об образовании и специальным нормативным актам. Учредители этих учреждений несут ответственность за постановку образования соответственно государственным стандартам; доход, полученный в результате деятельности образовательных учреждений, используется в целях дальнейшего развития образовательного учреждения, расширяется и модернизируется материально-техническая база образования, стимулируется, совершенствуется обучение, углубляются научные изыскания, более полно обеспечиваются социально-экономические интересы детей, учащихся и преподавателей, расширяются связи образовательных учреждений с зарубежными странами.

Полученный доход не используется в целях личной наживы.

Статья 39. Научно-методическое и информационное обеспечение образовательных учреждений

Высшие учебные заведения, научно-исследовательские институты, научно-исследовательские коллективы, ведущие изыскания в области педагогики и психологии, институты повышения квалификации, библиотеки, органы по информации и др. научно-методические учреждения в условиях тесного сотрудничества с соответствующими очагами образования, организациями и коллективами, а также творческими объединениями, обществами, ассоциациями осуществляют научно-методическое и информационное обеспечение образования. Создается единый педагогический центр по решению кадровых, научно-теоретических, практических и методических проблем дошкольных и средних общеобразовательных учреждений республики — Педагогический университет трехступенчатое учреждение по высшему образованию, являющееся учебным, научно-исследовательским и опытным комплексом, а также Азербайджанский государственный научно-исследовательский центр по проблемам образования. Министерство народного образования обеспечивает обновление учебных планов и программ образовательных учреждений всех ступеней, создание в соответствии с ними новых учебников.

Издание педагогической литературы, учебников, учебно-методических пособий, вузовские издательства финансируются за счет государственных средств.

Статья 40. Психологическая служба в системе образования

В образовательных учреждениях действует государственная психологическая служба. Психологическое обслуживание осуществляется психологом-практиком. Психолог-практик приравнивается по своему положению к педагогическим работникам.

Статья 41. Социально-педагогический патронаж в системе образования

В системе образования действует служба социолого-педагогического патронажа. Это обслуживание осуществляется педагогами-социологами. Они участвуют в налаживании связи учебно-воспитательных учреждений с семьей и обществом, дают консультации родителям в

связи с изменениями среды. Педагоги-социологи приравниваются по своему положению к педагогическому работнику.

Статья 42. Участие государственных, общественных, кооперативных и частных предприятий, а также отдельных граждан в процессе образования

Государственные, общественные, кооперативные и частные предприятия, а также отдельные граждане участвуют в процессе образования, оказывая учебно-воспитательным учреждениям, учащимся и студентам, аспирантам и докторантам финансовую поддержку, материальную и др. помощь. Государственные учреждения и предприятия (не находящиеся на бюджете), общественные учреждения и организации, кооперативы и ассоциации могут давать государственным образовательным учреждениям заказы на подготовку специалистов. Такие заказы регулируются на основе договоров, заключаемых между государственным образовательным учреждением и заказчиком.

По решению ученого совета образовательного учреждения представители учреждений, организаций и предприятий, деятели науки, культуры, граждане из иных сфер привлекаются к управленческой и учебно-воспитательной работе образовательного учреждения, помогают интеллектуальному, культурному развитию детей и молодежи, консультируют воспитателей и преподавателей.

Статья 43. Медицинское обслуживание в системе образования

Во всех входящих в систему образования учебно-воспитательных учреждениях организуется медицинское обслуживание. Медицинское обслуживание оказывается соответствующими управлениями и ведомствами Министерства здравоохранения Азербайджанской Республики, отраслевыми медицинскими учреждениями. Оказание медицинского обслуживания обеспечивают местные государственные органы.

Статья 44. Организация питания в учебных заведениях

За организацию в учебных заведениях услуг, связанных с питанием, отвечают соответствующие органы исполнительной власти. Учебные заведения могут и сами организовать обслуживание, связанное с питанием. Государственный контроль за качеством питания осуществляет соответствующий орган исполнительной власти.

Статья 45. Создание здоровых и безопасных условий учебно-воспитательного процесса

Ответственным за создание здоровых и безопасных условий в образовательном учреждении является его собственник. В целях обеспечения здоровья подрастающего поколения в учебно-воспитательных учреждениях проявляются государственная забота о развитии физической культуры и спорта. Возрождаются национальные виды спорта. Заново пересматриваются учебные планы. Расширяется сеть спортивно-оздоровительных комплексов.

Не допускается распространение рекламы спиртных напитков и табачных изделий в учебном и учебно-воспитательном заведении, а также на расстоянии 100 метров от него.

Раздел IV. Участники образовательного процесса, их права, обязанности и социальная защита

Статья 46. Участники учебно-воспитательного процесса

В число участников учебно-воспитательного процесса входят:

- воспитуемые и обучающиеся — дети, учащиеся, студенты (бакалавры), курсанты, слушатели, стажеры, ординаторы, магистры (аспиранты), докторанты;
- педагогические работники, — няни, воспитатели, магистры, занятые педагогической работой, учителя, психологи-практики, педагоги-социологи, мастера по трудовому обучению, методисты, педагогические работники внешкольных учреждений, научные работники, инженерно-технические работники, учебно-воспитательный персонал, работники библиотек,

сотрудники педагогической печати, работники органов образования, руководители учебно-воспитательных учреждений;

- родители или заменяющие их лица, родители-воспитатели детских домов семейного типа;
- представители участвующих в учебно-воспитательном процессе предприятий, учреждений, организаций, фондов, ассоциаций, обществ и объединений.

Статья 47. Права и обязанности воспитуемых и обучающихся

1. Воспитуемые и обучающиеся имеют право: выбирать в предусмотренном порядке профиль и форму образования, индивидуальную программу и внеклассное занятие; пользоваться учебно-производственной, научной, культурно-бытовой, спортивной, общепитовской, оздоровительной базой учебно-воспитательного учреждения; свободно пользоваться информацией; участвовать во всех видах и сферах научной деятельности; продолжать образование по своей профессии и специальности; участвовать в организации, управлении и совершенствовании образования; участвовать в самостоятельных объединениях; обеспечиваться безопасными и невредными для здоровья условиями учебы и работы; заниматься трудовой деятельностью во внеурочное и вне рабочее время для детей, завершивших основную ступень образования; временно прекращать образование в профессиональных и высших специальных учебных заведениях; *сменить место учебы*; пользоваться медицинским и оздоровительным обслуживанием учреждения; быть защищенным от всех видов эксплуатации, физического и психического насилия, противоправных, унижающих человеческое достоинство и честь действий. Запрещается привлечение детей, учащихся, студентов, курсантов, слушателей, стажеров, ординаторов, аспирантов и докторантов к работам и мероприятиям, не связанным непосредственно с процессом образования, за исключением установленных случаев.

2. В обязанности воспитуемых и обучающихся входит: постоянно наращивать и пополнять свои знания, совершенствовать и непрерывно углублять свое практическое умение, специальную профессиональную подготовку, повышать свой общий культурный уровень; соблюдать устав и внутренний распорядок своего учебно-воспитательного учреждения; соблюдать законодательство об образовании, нормы морали и этики, правила общежития, связанные с учебно-воспитательным процессом.

Статья 48. Дополнительные социально-бытовые гарантии для воспитуемых и обучающихся

Не финансируемые из государственного бюджета предприятия, учреждения, организации, ассоциации, объединения, общества, фонды, отдельные граждане, а также лица, предприятия и общества, находящиеся и действующие за рубежом, могут дополнительно оказывать за счет собственных средств социально-моральную помощь воспитанникам и обучающимся. Лица, получающие образование без отрыва от производства, имеют право на дополнительный отпуск по месту работы, укороченный рабочий день, а также другие установленные законодательством льготы. В целях организации материальной помощи школьникам в общеобразовательных школах создается обязательный образовательный фонд. Фонд образуется за счет выделения не менее одного процента годового расхода средств, ассигнованных на содержание школы, а также за счет средств предприятий, организаций, обществ и отдельных граждан. Учащиеся общеобразовательных школ раз в год обеспечиваются комплектом школьной формы по льготной цене. Малообеспеченным семьям форма и учебники выдаются бесплатно. Для учеников начальных классов из малообеспеченных семей выдается денежная оплата взамен бесплатного горячего завтрака. Обеспечивается бесплатная доставка транспортом в школу и обратно учащихся, живущих в сельских местностях на расстоянии более 3 километров от школы. Учащимся и студентам (в

том числе получающим медицинское образование) выплачивается полная заработная плата за труд во время учебной и производственной практики, обеспечиваются безопасные и не вредные для здоровья условия работы. Стипендии студентов и аспирантов доводятся индексированием, начиная с 1992 года, постепенно до уровня стипендий студентов и аспирантов передовых стран. За счет дополнительных ассигнований выделяются средства на развертывание научных изысканий.

Статья 49. Педагогическая деятельность, права и обязанности педагогических работников

Педагогической деятельностью могут заниматься лица, обладающие высокими нравственными качествами, соответствующим образованием, в необходимых случаях — специальной профессиональной практической подготовкой, годные по состоянию здоровья к педагогической работе. На педагогическом поприще не могут работать лица, которым запрещена педагогическая деятельность по решению суда, либо по медицинским причинам, указывающимся в перечне, утвержденным правительством. Педагогический контингент образовательного учреждения комплектуется на основе устава данного учреждения. Проводится аттестация педагогических работников. По результатам аттестации определяются соответствие работника занимаемой должности, профессиональный уровень специалиста и степень его практической подготовки. Решение аттестационной комиссии является основанием для освобождения педагогического работника от занимаемой должности в соответствии с законодательством.

Педагогические работники имеют право: отстаивать свою профессиональную честь и достоинство; требовать создания нормальных условий работы; проявлять самостоятельность в выборе форм, методов и средств обучения, педагогическую инициативу; заниматься индивидуальной педагогической деятельностью; участвовать, в соответствии с уставом учреждения, в управлении образованием; избирать и быть избранным на руководящие должности; повышать квалификацию и переквалифицироваться; иметь длительный оплачиваемый отпуск; пользоваться законодательно установленными льготами и привилегиями.

Запрещается отрывать педагогических работников от работы, за исключением установленных законодательством случаев.

Педагогические работники обязаны: реализовать образовательную политику государства; создавать необходимые условия для освоения воспитуемыми и обучающимися учебных и научно-исследовательских программ на уровне государственных стандартов; внушать своим трудом и личным примером уважение и любовь к национальной почвенности и общечеловеческим сокровищам, к моральным ценностям, почитаемым всем человечеством — истине, справедливости, преданности, патриотизму, гуманизму, милосердию, трудолюбию, демократичности, принципиальности и другим качествам, прививать воспитуемым и обучающимся чувство глубокого уважения к родителям, семье, женщинам, престарелым, детям, к окружающей среде, природе Азербайджана в целом, к истории Азербайджана и азербайджанского народа, его национально-культурным ценностям; готовить воспитуемых и обучающихся к сознательной жизни, основанной на взаимопонимании, мире и согласии между народами, этническими, национальными и конфессиональными группами; соблюдать педагогическую этику, мораль; уважать честь, достоинство ребенка, учащегося, студента; оберегать детей и молодежь от всех форм физического и психического насилия, отвращать их от употребления спиртных напитков, наркотических веществ и от других вредных привычек; систематически повышать специальный профессиональный уровень, практическую подготовку, педагогическое мастерство, общую культуру, проводить дополнительные занятия и внеклассные мероприятия.

Статья 50. Социальная защита и льготы для педагогических работников

Для педагогических работников устанавливаются следующие меры социальной защиты и льготы, которые гарантируются государством:

1. Заработная плата (должностной оклад) работнику учебно-воспитательного учреждения начисляется за выполнение служебных обязанностей и предусмотренных договором (контрактом) работ; минимальная заработная плата и должностные оклады работников учебно-воспитательных учреждений устанавливаются выше уровня средней заработной платы по Азербайджанской Республике, их зарплата доводится индексированием, начиная с 1993 года, постепенно до уровня заработной платы работников образования передовых стран; устраняется различие в заработной плате педагогических работников учреждений дошкольного воспитания, начальной, основной, средней общеобразовательных школ, профессиональных училищ, профессиональных лицеев, а также педагогических работников соответствующих им образовательных учреждений; специалист с ученой степенью и ученым званием на работе средних общеобразовательных школах, профессиональных училищах, лицеях, гимназиях, колледжах, техникумах получает такую же зарплату, как в вузе; учебно-воспитательные заведения имеют право повышать тарифные ставки, изменяя штаты в пределах имеющегося в их распоряжении фонда заработной платы; с учетом вышеуказанного образовательные учреждения переводятся на систему оплаты по категориальному принципу. Категория учреждения устанавливается по результатам уровня, достигнутого в учебно-воспитательной работе на период государственной аттестации.

2. Обеспечиваются нормальные условия труда и быта, отдыха, медицинское обслуживание, повышение квалификации не реже одного раза в пять лет, а в необходимых случаях — переквалификация.

3. Дается правовая гарантия социальной защищенности и специальной профессиональной деятельности.

4. Педагогические работники в порядке, предусмотренном законодательством Азербайджанской Республики, имеют право на шестичасовой рабочий день, сокращенную рабочую неделю и длительный оплачиваемый отпуск.

5. *Тарифная ставка общеобразовательных и профессионально-технических учебных заведений, спортивных школ и школ искусств — 12 часов в неделю. Недельная учебная нагрузка в указанных учебных заведениях и школах исчисляется в соответствии с количеством тарифных ставок и оплачивается в соответствии с этим количеством в полном объеме.*

Общая учебная нагрузка профессорско-преподавательского состава остальных образовательных учреждений — 450-500 часов, и в исключительных случаях разрешается вести занятия в объеме 1,5 ставки.

6. Педагогические работники имеют право на первоочередное получение жилплощади, внеочередное обслуживание; творческие педагогические работники после каждых десяти лет непрерывной педагогической деятельности могут получать дополнительный оплачиваемый творческий отпуск длительностью до одного года в порядке и на условиях, предусмотренных уставом образовательного учреждения.

7. *исключен.*

8. В связи со специфическими особенностями педагогической деятельности определенным категориям работников образования выплачивается компенсация за вредность в размере не менее 15-25 процентов заработной платы (должностного оклада).

9. За потерю рабочего места при структурных изменениях, проведенных на основе законодательства, выплачивается компенсация в размере последней зарплаты.

10. При прекращении педагогической деятельности по болезни или вынужденном временном переходе на другую работу выплачивается единовременное пособие в размере заработной платы.

11. *исключен.*

Статья 51. Стимулирование педагогических работников

1. За успехи в учебно-воспитательной сфере педагогические работники получают государственные премии, почетные звания, ордена и медали, нагрудные знаки, почетные грамоты, денежные премии и др. моральные и материальные поощрения. При этом наряду с успехами в учебно-воспитательной сфере, принимается во внимание и общественное мнение. Почетные звания, присваиваемые педагогическим работникам, и их награждение регламентируется соответственно специальному положению.

Статья 52. Права и обязанности родителей

Родители (или заменяющие их лица) имеют следующие права: выбирать для несовершеннолетних детей учебно-воспитательное учреждение, а также воспитателя и преподавателя; участвовать в выборах (избирать и избираться) в органы общественного самоуправления образовательных учреждений; обращаться в различные органы в связи с воспитанием и образованием детей; отстаивать в различных государственных и судебных органах законные права своих детей.

В обязанности родителей или заменяющих их лиц входит: заботиться о физическом и психическом здоровье детей, развитии их природных дарований и естественных способностей; уважать их достоинство; внушать чувство уважения и любви к родителям, семье, родовым корням, отечеству, родному языку, народу, его истории, общечеловеческим ценностям братских народов, других стран и народов, прививать трудолюбие, доброжелательность и чувство сострадания; заботиться о получении воспитания и образования в дошкольных воспитательных и общеобразовательных учреждениях либо обеспечить получение образования в семье соответственно государственным стандартам; воспитать чувство уважения к народным традициям; законам, правам человека.

Государство помогает родителям или заменяющим их лицам выполнять свои обязанности, защищает их права.

Раздел V. Финансово-хозяйственная деятельность и материально-техническая база учреждений системы образования

Статья 53. Финансово-хозяйственная деятельность учебно-воспитательных учреждений

Образование является приоритетно финансируемой сферой стратегической деятельности. Государство при финансировании образования проводит линию на соответствие его материально-технической базы мировым стандартам. Основным источником финансирования образовательных учреждений — это бюджетные средства. Государство проводит политику доведения финансирования системы образования в 1995 году до уровня передовых государств и в соответствии с этим ежегодно выделяет для системы образования бюджетные средства и необходимую валюту.

Дополнительные источники финансирования образования: средства, выделяемые министерствами, предприятиями, учреждениями и организациями, а также отдельными гражданами, на подготовку, повышение квалификации и переподготовку кадров на договорной основе; доход, вырученный учебно-воспитательными учреждениями за счет различного рода деятельности (учебной, научной, производственной и др.) и услуг; средства полученные за счет добровольных отчислений государственных и негосударственных предприятий, организаций, обществ, учреждений, а также граждан Азербайджана и зарубежных стран.

Негосударственные учебно-воспитательные учреждения финансируются за счет собственных средств.

Бюджетные средства, выделенные на образование, и доходы учебно-воспитательных учреждений, поступившие из различных источников, неприкосновенны.

Финансирование учебно-воспитательных учреждений, финансируемых за счет государственного бюджета, осуществляется государственным казначейством в соответствующем порядке.

Статья 54. Материально-техническая база учебно-воспитательных учреждений

Материально-техническую базу учебно-воспитательных учреждений составляют: здания, учебно-клинические базы, аптеки, земельные участки, машины и оборудование, различные сооружения и лаборатории, учебное хозяйство, разновидности транспорта и прочие ценные средства материально-технического оснащения.

Государство считает расширение материально-технической базы учебно-воспитательных учреждений, ее оснащение новыми учебно-производственными и клиническими базами, библиотеками, машинами и оборудованием приоритетно развиваемой сферой деятельности, проводит линию на ее выравнивание с мировыми стандартами.

Приоритетно развивается строительство зданий, спортивно-оздоровительных рекреационных комплексов для учебно-воспитательных учреждений, жилищ для работников системы образования и студенческих общежитий, а для ремонтно-строительных управлений, занятых в этой сфере, государством устанавливается льготная налоговая система.

Министерства, предприятия, учреждения и организации за оказанные им учебные, научно-производственные услуги и подготовку кадров вправе передавать учебным заведениям различного рода механизмы и оборудование, транспортные средства, земельные участки и др.

Раздел VI. Международное сотрудничество в сфере образования

Статья 55. Международные договоры и соглашения в сфере образования

Зарубежные связи и международное сотрудничество в сфере образования осуществляются на основе законодательства Азербайджанской Республики.

Образовательные учреждения, ведомства и организации имеют право заключать прямые договоры, соглашения с соответствующими учебными заведениями и организациями зарубежных стран.

При несоответствии в отдельных случаях условий международных договоров и соглашений законодательству Азербайджанской Республики об образовании, применяются условия международного договора.

Статья 56. Право международного сотрудничества образовательных учреждений, ведомств и организаций Азербайджанской Республики

Международное сотрудничество образовательных учреждений, ведомств и организаций осуществляется в соответствии с законодательством об образовании. Образовательные учреждения, ведомства, организации, а также различные учебные образования, относящиеся ко всем формам собственности, имеют право самостоятельно вступать в прямую связь, обмениваться опытом и кадрами, осуществлять совместные программы, открывать учреждения по образованию, участвовать в международных мероприятиях и осуществлять другие формы сотрудничества с образовательными учреждениями, организациями и образованиями зарубежных стран, а также с международными организациями и предприятиями.

Финансовые средства, вырученные в результате международного сотрудничества образовательных учреждений и организаций, в том числе валютные ресурсы, неприкасаемы и расходуются на укрепление материально-технической базы соответствующего образовательного учреждения и улучшение условий жизни работников образования.

Не допускается использование в целях личной наживы дохода, полученного от международного сотрудничества образовательного учреждения.

Статья 57. Право граждан Азербайджанской Республики на получение образования в зарубежных странах

Граждане Азербайджанской Республики могут получать образование в учебных заведениях зарубежных стран на основе межправительственных договоров, соглашений, заключенных между министерствами, образовательными учреждениями. Отдельные лица также имеют право получать образование в учебных заведениях зарубежных стран на основе индивидуальных договоров.

Статья 58. Право иностранных граждан и лиц без гражданства на получение образования в Азербайджанской Республике

Иностранные граждане и лица без гражданства могут поступать в образовательные учреждения Азербайджанской Республики на основе положений международных организаций с членством или участием в них Азербайджанской Республики, договоров и соглашений Азербайджанской Республики, различных учебных заведений, учреждений, организаций и образований, а также индивидуальных договоров, заключенных с отдельными лицами, желающими получить образование в Азербайджанской Республике.

Проживающие в зарубежных странах азербайджанцы, а также представители других национальностей, принявшие гражданство Азербайджанской Республики, свободно могут поступать в образовательные учреждения Азербайджанской Республики.

Права и обязанности иностранцев, получающих образование в Азербайджанской Республике, одинаковы с правами и обязанностями граждан Азербайджанской Республики.

Президент Азербайджанской Республики
Абульфаз ЭЛЬЧИБЕЙ.

г. Баку, 7 октября 1992 г.
№ 324.

Опубликован в «Ведомостях Верховного Совета Азербайджанской Республики», 1992 год, № 24, статья 1031 («VneshExpertService»).

С поправками от 27 июля 1994 года № 860; 14 февраля 1995 года № 973; 5 ноября 1996 года № 188-ІГД; 27 декабря 1996 года № 229-ІГД; 13 июня 1997 года № 318-ІГД; 10 октября 1997 года № 380-ІГД; 2 апреля 1999 года № 647-ІГД; 2 апреля 1999 года № 650-ІГД; 20 февраля 2001 года № 83-ІІГД; 5 октября 2001 года № 178-ІІГД; 15 ноября 2001 года № 214-ІІГД; 23 ноября 2001 года № 219-ІІГД; 30 апреля 2002 года № 317-ІІГД; 9 марта 2004 года № 603-ІІГД; 1 июня 2004 года № 677-ІІГД; 1 октября 2007 года № 424-ІІІГД

Примечание: Новый Закон Азербайджанской Республики «Об образовании» был принят 19 июня 2009 года.

Закон Азербайджанской Республики
О военной службе
(3 ноября 1992)

I. Общие положения

Статья 1. Задачи Закона «О военной службе»

Настоящий Закон определяет порядок прохождения действительной военной службы в Вооруженных Силах Азербайджанской Республики и других воинских формированиях (далее — «Вооруженные Силы»), созданных в соответствии с законодательством Азербайджанской Республики, и военной службы в запасе.

Статья 2. Понятие военной службы

Военная служба состоит из действительной военной службы и военной службы в запасе.

Военная служба — это особый вид государственной службы в Вооруженных Силах Азербайджанской Республики и других воинских формированиях, созданных в соответствии с законодательством Азербайджанской Республики.

Военная служба в запасе состоит в прохождении сборов и выполнении правил призыва по мобилизации в военное время.

Статья 3. Категории граждан по отношению к военной службе

По отношению к военной службе граждане подразделяются на следующие категории:

- допризывники — граждане до приема на воинский учет;
- призывники — граждане мужского пола, которые до перевода в запас состояли или должны были состоять на воинском учете и не находящиеся в запасе, от 18 до 35 лет;
- военнотружущие — граждане, состоящие на действительной военной службе;
- военнотружущие — граждане, состоящие в запасе;
- невоеннотружущие — граждане, не подлежащие приему на воинский учет или исключенные с воинского учета, в том числе переведенные в отставку.

Статья 4. Состав военнотружущих и военнотружущих

Военнотружущие и военнотружущие подразделяются на аскерский (матросский), чавушский, гизирский (мичманский) состав и офицерский состав, а офицерский состав — на младший, старший и высший офицерский состав.

Статья 5. Виды действительной военной службы

Устанавливаются следующие виды действительной военной службы:

- действительная срочная военная служба аскеров и матросов, чавушей;
- действительная сверхсрочная военная служба аскеров и матросов, чавушей;
- действительная военная служба курсантов военных учебных заведений;
- действительная военная служба гизиров и мичманов;
- действительная военная служба офицеров.

Аскеры, матросы и чавуши, проходящие в установленные настоящим Законом сроки действительную военную службу относятся к военнотружущим срочной действительной военной службы — женщины и военные специалисты — аскеры, матросы и чавуши, проходящие добровольную действительную военную службу сверх срока, установленного настоящим Законом — к военнотружущим сверхсрочной действительной военной службы.

По способам комплектования личным составом Вооруженных сил Азербайджанской Республики военная служба подразделяется на добровольную (все виды службы, кроме действительной срочной военной службы), и по призыву (срочная действительная военная служба).

Служба в запасе заключается в прохождении сборов и в выполнении правил призыва по мобилизации в военное время.

Граждане, которым исполнилось 17 лет, могут быть приняты в военные учебные заведения. Граждане, принятые в военные учебные заведения, считаются на срочной действительной военной службе и именуются курсантами. На них распространяются обязанности военнослужащих, находящихся на срочной действительной военной службе. Они и члены их семей пользуются правами военнослужащих, находящихся на срочной действительной военной службе, и членов их семей.

Если курсанты военных учебных заведений, исключенные за неуспеваемость, нежелание продолжать обучение (за исключением лиц до 18 лет, исключенных из военных учебных заведений по болезни и семейным обстоятельствам) и недисциплинированность, до поступления в эти заведения не прошли срочной действительной военной службы в порядке, предусмотренном законодательством, то они направляются в воинские части для прохождения срочной действительной военной службы. В случае безупречной службы в воинской части в течение не менее шести месяцев, срок их обучения в военном учебном заведении засчитывается в порядке, установленном законодательством, как срок действительной военной службы.

Статья 6. Приоритет военной службы

Исходя из целей военной службы, повышенного риска для жизни и тягот военной службы устанавливается ее приоритет перед другими видами государственной службы, перед работой на предприятиях, в учреждениях, организациях и общественных объединениях.

Приоритет военной службы выражается в безусловном прекращении любой другой работы при призыве либо добровольном поступлении граждан на действительную военную службу или призыве на сборы, в охране законом прав и личного достоинства военнослужащих, в предоставлении государством льгот и преимуществ для военнослужащих и членов их семей и обеспечивается особыми обязанностями государства перед военнослужащими по обеспечению их правового, социального и материального положения.

Статья 7. Военная присяга

Граждане Азербайджанской Республики, призванные или принятые на действительную военную службу, принимают военную присягу на верность Азербайджанской Республике и ее народу. Текст присяги утверждается Милли Меджлисом Азербайджанской Республики. Военную присягу принимают также не принимавшие ее ранее военнообязанные, призванные на сборы.

Лица, не являющиеся гражданами Азербайджанской Республики и ранее служившие в вооруженных силах другого государства, при поступлении по контракту в Вооруженные Силы Азербайджанской Республики принимают вместо военной присяги обязательство о соблюдении Конституции и других законов Азербайджанской Республики.

Положение о порядке принятия военной присяги утверждается Милли Меджлисом Азербайджанской Республики.

Военнослужащие могут привлекаться к выполнению боевой задачи только после приведения их к военной присяге.

Статья 8. Воинские звания

Каждому военнослужащему и военнообязанному в зависимости от его служебного положения, военной или специальной подготовки, выслуги лет, состояния в запасе, принадлежности к роду войск или службе и заслугам присваивается соответствующее воинское звание.

Устанавливаются следующие воинские звания:

Состав военнослужащих и военнообязанных	Воинские звания	
	Общевойсковые	Военно-морские

Аскеры и матросы		Аскер (курсант) Старший аскер	Матрос (курсант) Старший матрос
Чавуши		Младший чавуш Чавуш Старший чавуш	Младший чавуш Чавуш Старший чавуш
Гизирьы и мичманы		Младший гизир Гизир Старший гизир	Младший мичман Мичман Старший мичман
Офицеры	Младшие офицеры	Младший лейтенант Лейтенант Старший лейтенант Капитан	Младший лейтенант Лейтенант Старший лейтенант Капитан-лейтенант
	Старшие офицеры	Майор Полковник-лейтенант Полковник	Капитан 3-го ранга Капитан 2-го ранга Капитан 1-го ранга
	Высшие офицеры	Генерал-майор Генерал-лейтенант Генерал-полковник Генерал армии	Контр-адмирал Вице-адмирал Адмирал —

К воинским званиям генералов родов войск и специальных войск, добавляются наименования соответствующих родов войск.

К воинским званиям офицеров и генералов медицинской службы, юстиции добавляются наименования соответствующих служб.

Чавушам и гизирам (мичманам) воинское звание присваивается без указания рода войск или службы.

К воинским званиям граждан, состоящих в запасе, добавляется слово «запаса», а к воинским званиям граждан, находящихся в отставке, добавляются слова «в отставке».

Статья 9. Присвоение воинских званий

Высшие офицерские воинские звания присваиваются соответствующим органом исполнительной власти военнослужащим, занимающим высшие офицерские должности.

Воинское звание «генерал армии» присваивается в индивидуальном порядке в военное время Милли Меджлисом Азербайджанской Республики за особые заслуги в деле руководства всеми Вооруженными Силами государства Верховному Главнокомандующему Вооруженными Силами Азербайджанской Республики и по представлению Президента Азербайджанской Республики военнослужащим, занимающим высшие офицерские должности.

Другие воинские звания присваиваются военнослужащим и военнообязанным в соответствии с требованиями Положения «О прохождении военной службы» и Дисциплинарного Устава Вооруженных Сил Азербайджанской Республики.

Устанавливаются следующие сроки пребывания военнослужащими, находящимися на действительной военной службе, в воинских званиях:

Воинские звания	Для военнослужащих, служащих в летном составе авиации и подводных кораблях	Для других военнослужащих
Младший чавуш	6 месяцев	6 месяцев

Чавуш	6 месяцев	6 месяцев
Младший гизир (младший мичман)	2 года	2 года
Гизир (мичман)	3 года	5 лет
Младший лейтенант	1 год	1 год
Лейтенант	2 года	3 года
Старший лейтенант, капитан (капитан-лейтенант)	3 года	4 года
Майор (капитан 3-го ранга)	4 года	5 лет
Полковник-лейтенант (капитан 2-го ранга)	5 лет	6 лет

Сроки пребывания в воинских званиях аскера, старшего аскера, старшего матроса, старшего чавуша, старшего гизира, старшего мичмана, полковника (капитана 1-го ранга) и в высших офицерских воинских званиях не устанавливаются.

Срок пребывания военнослужащими, закончившими высшие военно-учебные заведения, срок образования в которых составляет 5 лет, в воинском звании «лейтенант» устанавливается в один год.

В предусмотренных Положением «О прохождении военной службы» порядке и исключительных случаях допускается понижение в воинском звании, лишение воинского звания, восстановление в воинском звании, досрочное либо внеочередное присвоение воинского звания, а также присвоение звания на ступень выше воинского звания, установленного для штатной должности.

Статья 10. Лишение воинских званий, снижение и восстановление в воинских званиях

Военнослужащие и военнообязанные могут быть лишены присвоенных им воинских званий (кроме имеющих воинские звания аскера, матроса) или разжалованы в аскеры, матросы при осуждении за совершенное тяжкое или особо тяжкое преступление на основании представления суда или при утрате гражданства Азербайджанской Республики.

Восстановление в воинских званиях военнослужащих и военнообязанных, лишенных воинских званий, производится по приговору суда должностными лицами, имеющими право присвоения этих воинских званий.

Военнослужащие (кроме офицерского состава) могут быть лишены воинского звания и восстановлены в воинском звании в порядке, установленном Дисциплинарным уставом Вооруженных Сил.

Воинские звания военнослужащих и военнообязанных (кроме имеющих воинское звание аскера или матроса, младшего гизира или младшего мичмана, младшего лейтенанта или ему равное) могут быть снижены на одну ступень.

Снижение в воинском звании на одну ступень и восстановление в воинских званиях после снижения производится: высших офицеров — соответствующим органом исполнительной власти, других военнослужащих, а также военнообязанных и лиц, находящихся в отставке, — в порядке, определяемом Положением «О прохождении военной службы» и Дисциплинарным уставом Вооруженных Сил.

Статья 11. Военные должности

Военные должности (штатные должности, подлежащие замещению военнослужащими) и соответствующие этим должностям воинские звания предусматриваются в штатах воинских

частей (кораблей, органов управления, учреждений, военно-учебных заведений) на основании специальных перечней.

Единый перечень должностей, подлежащих замещению высшими офицерами, утверждается *Милли Меджлисом Азербайджанской Республики*.

Перечень же должностей, подлежащих замещению другими составами военнослужащих, утверждается *центральными органами исполнительной власти* по подчиненности.

Перечень штатных должностей в органах военной прокуратуры, подлежащих замещению военнослужащими, и соответствующих этим должностям воинских званий утверждается *Милли Меджлисом Азербайджанской Республики* по совместному представлению Генерального прокурора Азербайджанской Республики и министра обороны Азербайджанской Республики.

Перечень штатных должностей военных трибуналов, подлежащих замещению военнослужащими, и соответствующих этим должностям воинских званий утверждается *Милли Меджлисом Азербайджанской Республики* по совместному представлению министра юстиции Азербайджанской Республики, председателя Верховного Суда Азербайджанской Республики и министра обороны Азербайджанской Республики.

Военнослужащие могут быть с их согласия прикомандированы с оставлением на *действительной* военной службе к органам государственной власти и управления, министерствам, учреждениям и организациям для выполнения работ оборонного характера на основании решения *соответствующего органа исполнительной власти* или председателя *Милли Меджлиса Азербайджанской Республики*.

Основания для Перемещение военнослужащих по службе с одной воинской должности на другую воинскую должность определяются Положением «*О прохождении военной службы*».

Военнослужащие назначаются на подлежащие замещению высшими офицерами воинские должности *соответствующим органом исполнительной власти* по представлению *соответствующих органов исполнительной власти*, если иное не предусмотрено законодательством.

Статья 12. Военная форма одежды и знаки различия военнослужащих

Военнослужащие и военнообязанные на сборах носят военную форму одежды со знаками различия по воинскому званию и роду войск (службе).

Военная форма одежды, знаки различия военнослужащих, порядок их ношения и прикрепления устанавливаются соответствующим органом исполнительной власти.

Ношение военной формы одежды со знаками различия военнослужащих гражданами, не имеющими на это право, запрещается и преследуется законом.

II. Прохождение военной службы

Статья 13. Прием (поступление) на действительную военную службу

Граждане Азербайджанской Республики и другие лица, *отвечающие* установленным требованиям военной службы, могут добровольно поступать и быть принятыми:

а) на сверхсрочную военную службу *аскеров, матросов и чавушей* — военнослужащие, отслужившие установленную законом *действительную* срочную военную службу, военнообязанные (кроме офицеров, гизиров и мичманов) *до 40 лет*, а также женщины в возрасте от 19 до 40 лет;

б) на *действительную военную службу курсантов военных заведений* — граждане в возрасте от 17 лет до 21 года, в том числе достигающие 17-летнего возраста в год зачисления в *военное учебное заведение*, а также военнослужащие и военнообязанные в возрасте от 18 до 23 лет, не имеющие воинского звания офицера, изъявившие желание учиться в военно-учебных заведениях;

в) на *действительную* военную службу гизиров и мичманов — аскеры, матросы, чавуши, *прослужившие* на военной службе не менее года, военнообязанные (кроме офицеров) в возрасте до 40 лет, а также женщины в возрасте от 19 до 40 лет;

г) на *действительную* военную службу офицеров — офицеры запаса, не достигшие предельного возраста состояния на военной службе, а также *военнослужащие действительной военной службы, лица, занимающие военные должности и находящиеся в запасе, и женщины в возрасте до 35 лет с присвоением им первого воинского звания офицера.*

На действительную военную службу по контракту могут приниматься только граждане других государств. В контракте предусматриваются взаимные обязанности и ответственность сторон, и условия расторжения контракта.

Статья 14. Начало и окончание действительной военной службы

Началом состояния на *действительной* военной службе считается:

- для призывников — день явки в военный комиссариат для отправки в воинскую часть;
- для военнообязанных и женщин — день убытия к месту службы, указанный в предписании военного комиссариата;
- для офицеров запаса, призываемых (принимаемых) на военную службу непосредственно после окончания высшего и среднего специального *военно-учебного заведения*, — день убытия в отпуск, указанный военным комиссариатом;
- для призывников, военнообязанных и женщин — день зачисления на учебу в *военно-учебное заведение.*

Окончанием состояния на *действительной* военной службе считается день, с которого *военнослужащий* приказом командира воинской части исключен из списков личного состава части в связи с увольнением с *действительной* военной службы.

Статья 15. Сроки действительной военной службы

Сроки *действительной* военной службы в мирное время в календарном исчислении, устанавливаются:

а) для *военнослужащих действительной срочной военной службы:*

- имеющих высшее образование — 1 год;
- *матросов и чавушей судов военно-морских сил, береговых частей боевого обеспечения и морских частей пограничных войск — 2 года, имеющих высшее образование 1 год 6 месяцев;*
- *всех остальных аскеров, матросов и чавушей — 1 год 6 месяцев.*

Время отбывания осужденным наказания в воинской части дисциплинарного характера не включается в срок срочной действительной военной службы;

б) для *военнослужащих действительной сверхсрочной военной службы:*

- поступивших с *действительной срочной военной службы*, из запаса и женщин — 3 года.

По окончании этого срока *действительная сверхсрочная военная служба* может быть продлена на 3 года или на 5 лет либо на меньший срок до наступления предельного возраста состояния на *действительной* военной службе;

в) для *курсантов — в зависимости от срока обучения в военно-учебных заведениях;*

г) для гизиров и мичманов — не менее 5 лет. Затем этот срок может быть продлен на 5 лет или же на меньший срок до наступления предельного возраста состояния на *действительной* военной службе.

д) для *офицеров, призванных на действительную военную службу из запаса или добровольно поступивших 1 год 6 месяцев, добровольно принятых на действительную военную службу по контракту — до 3 лет.*

Статья 16. Предельный возраст состояния на действительной военной службе

Предельные возрасты состояния на действительной военной службе в мирное время устанавливаются:

- для военнослужащих срочной действительной военной службы — 37 лет;
- для военнослужащих сверхсрочной действительной военной службы, гизиров и мичманов — 45 лет;
- для младших офицеров — 48 лет;
- для старших офицеров: для майора, полковника-лейтенанта и офицеров, состоящих в соответствующих им воинских званиях, — 48 лет;
- для полковника и офицеров, состоящих в равных им воинских званиях, — 53 года; для высших офицеров — в званиях генерал-майора, контр-адмирала, генерал-лейтенанта, вице-адмирала — 58 лет,
- генерал-полковника, адмирала — 63 года;

Для армейских генералов предельные возрасты не устанавливаются.

Военнослужащие могут проходить действительную военную службу до достижения ими предельного возраста состояния на действительной военной службе, если не возникло иных оснований для их увольнения с действительной военной службы.

Военнослужащие, достигшие предельного возраста состояния на действительной военной службе, в мирное время подлежат увольнению в запас или в отставку (в случае если офицеры, гизир и мичманы, военнослужащие сверхсрочной действительной военной службы, не приобретают право на пенсию за выслугу лет по достижении предельного возрастного предела нахождения на действительной военной службе, они могут по собственному желанию продолжить действительную военную службу до приобретения данного права).

Военнослужащие, достигшие предельного возраста состояния на действительной военной службе, могут быть, с их согласия, оставлены на действительной военной службе, но не более, чем до достижения ими предельного возраста состояния в запасе для соответствующих составов военнослужащих.

Статья 17. Увольнение с действительной военной службы

Высший офицерский состав и военнослужащие срочной действительной военной службы увольняются с действительной военной службы в запас или в отставку соответствующим органом исполнительной власти.

Увольнение с действительной военной службы высших офицеров в мирное время и военное время, военнослужащих срочной военной службы в мирное время производится Президентом Азербайджанской Республики.

Увольнение с действительной военной службы остальных составов военнослужащих производится соответствующими органами исполнительной власти в порядке, установленном Положением «О прохождении военной службы».

Военнослужащие, увольняемые с действительной военной службы в запас или отставку, обеспечиваются по устанавливаемому соответствующим органом исполнительной власти перечню обмундированием, деньгами на билет для проезда до места их жительства и для питания на время следования в пути, а также единовременным денежным пособием.

Статья 18. Увольнение с действительной военной службы в запас

Военнослужащие, не достигшие предельного возраста состояния в запасе и по состоянию здоровья годные к военной службе в мирное или военное время, увольняются с действительной военной службы в запас Вооруженных Сил Азербайджанской Республики:

- а) по выслуге срока службы, кроме кадровых офицеров;
- б) по возрасту — достигшие предельного возраста состояния на действительной военной службе;

в) по болезни — признанные военно-врачебными комиссиями в мирное время, а в военное время с переосвидетельствованием через 6 или 12 месяцев, негодными к *действительной* военной службе в военное время;

г) по сокращению штатов — при невозможности использования по службе в связи с сокращением штатов или организационными мероприятиями (*кроме военнослужащих срочной действительной военной службы*);

д) по семейным обстоятельствам, *женщинам и военнослужащим срочной действительной военной службы*;

е) по служебному несоответствию (*кроме военнослужащих срочной действительной военной службы*);

ж) за *недостойное поведение*, порочащее честь военнослужащего (*кроме военнослужащих срочной действительной военной службы*);

з) в связи с осуждением судом за совершенное преступление к наказанию, исключающему пребывание на *действительной* военной службе;

и) в связи с избранием в состав постоянно действующих органов государственной власти и переходом на постоянную работу в них;

и) по собственному желанию — только офицеры, при наличии у них выслуги не менее 10 лет в календарном исчислении на должностях офицерского состава.

Статья 19. Увольнение с действительной военной службы в отставку

Военнослужащие, достигшие предельного возраста состояния в запасе или признанные военно-врачебными комиссиями негодными по состоянию здоровья к *действительной* военной службе, увольняются с действительной военной службы в отставку:

а) по возрасту — достигшие предельного возраста состояния в запасе;

б) по болезни — признанные военно-врачебными комиссиями негодными к *действительной* военной службе с исключением с воинского учета;

в) в связи с осуждением судом за совершенное преступление к наказанию, исключающему пребывание на *действительной* военной службе.

III. Служба в запасе

Статья 20. Зачисление в запас

Военнослужащие, уволенные с *действительной* военной или альтернативной службы, а также освобожденные от призыва на действительную военную службу (*кроме исключенных с воинского учета вследствие болезни*), зачисляются в запас.

Лица, зачисленные в запас, должны периодически проходить медицинское освидетельствование. При этом военнообязанные, переведенные в запас по состоянию здоровья без прохождения *действительной* военной или альтернативной службы, в случае признания их до достижения 35-летнего возраста годными к военной службе, возвращаются на учет призывников (*за исключением случаев, предусмотренных соответствующими законами Азербайджанской Республики*) и подлежат призыву на *действительную* срочную военную службу на общих основаниях.

Статья 21. Предельные возрасты и разряды состояния в запасе

Военнообязанные, состоящие в запасе, по возрастному признаку делятся на разряды и состоят в запасе до следующих предельных возрастов:

Составы военнообязанных	Предельные возрасты состояния в запасе		
	первого разряда	второго разряда	третьего разряда
Аскеры, матросы, чавуши, гизирь и мичманы	35 лет	45 лет	50 лет

<i>Младшие офицеры</i>	<i>50 лет</i>	— -	<i>55 лет</i>
<i>Старшие офицеры: майоры и полковники-лейтенанты</i>	<i>50 лет</i>	—	<i>55 лет</i>
<i>Полковники</i>	<i>55 лет</i>	—	<i>60 лет</i>
<i>Высшие офицеры</i>	<i>60 лет</i>	—	<i>65 лет</i>

Военнообязанные женщины независимо от возраста и воинских званий зачисляются в запас третьего разряда. Предельный возраст состояния в запасе: 50 лет — для офицеров, 45 лет — для остальных военнообязанных женщин.

Статья 22. Прохождение сборов

Военнообязанные за время состояния в запасе призываются на военные (учебные и поверочные) и специальные сборы.

Военнообязанные во время состояния в запасе призываются на военные учебные сборы в следующем порядке:

- состоящие в запасе первого разряда — до пяти раз на срок до двух месяцев каждый раз, но не более одного раза в течение года;
- состоящие в запасе второго разряда— до трех раз на срок до двух месяцев каждый раз, но не более одного раза в течение года;
- состоящие в запасе третьего разряда — на один сбор на срок до одного месяца.

Военнообязанные могут быть призваны, кроме военных учебных сборов, на военные поверочные сборы на срок до 10 дней.

Сроки и время проведения военных сборов определяются *соответствующим органом исполнительной власти* в соответствии с настоящим Законом. Число военнообязанных, привлекаемых на военные сборы ежегодно, устанавливается *соответствующим органом исполнительной власти*.

Общий срок военных сборов за время состояния в запасе не может превышать 18 месяцев.

Военнообязанные могут призываться по решению *соответствующего органа исполнительной власти* на специальные сборы на срок до трех месяцев в условиях чрезвычайного положения, для участия в предотвращении или ликвидации последствий чрезвычайных ситуаций (крупных аварий, стихийных бедствий, сильных эпидемий и других обстоятельств, ставящих под угрозу или могущих поставить под угрозу жизнь или нормальные жизненные условия всего либо части населения республики).

По решению *соответствующего органа исполнительной власти* в случае необходимости военнообязанные могут быть задержаны на военных и специальных сборах на срок до трех месяцев сверх сроков, установленных настоящим Законом.

На военнообязанных, призванных на сборы, распространяются все условия обеспечения довольствием в установленном порядке.

Военнообязанные, призванные на сборы, освобождаются от работы на все время выполнения обязанностей по призыву и прохождению сборов. За ними сохраняются все это время, включая следование в пути к месту проведения сборов и обратно, их должность (работа) и средний заработок.

Указанные лица не подлежат увольнению с работы со дня получения повестки о призыве до возвращения со сборов, кроме случаев полной ликвидации предприятия, учреждения или организации.

При полной ликвидации предприятия, учреждения или организации, где работал военнообязанный, положенные ему суммы за время сборов выплачиваются ликвидируемым предприятием, учреждением, организацией или их правопреемниками.

Если военнообязанный заболел во время сборов и продолжает болеть после их окончания, за ним сохраняются место работы и должность, а со дня окончания сборов ему вместо среднего заработка выплачивается пособие по временной нетрудоспособности в соответствии с действующим законодательством.

Военнообязанные за совершенные правонарушения, уклонение от сборов, нарушение военной дисциплины и общественного порядка несут предусмотренную законодательством материальную, дисциплинарную, административную и уголовную ответственность.

Статья 23. Освобождение от прохождения учебных сборов

От прохождения учебных сборов освобождаются:

а) ответственные работники государственных органов по перечню должностей, устанавливаемому *Милли Меджлисом Азербайджанской Республики*;

а-1) *уполномоченный по правам человека (омбудсман) Азербайджанской Республики*;

б) военнообязанные, забронированные за народным хозяйством по перечню должностей, устанавливаемому *соответствующим органом исполнительной власти*;

в) летный и технический состав гражданской авиации, непосредственно обеспечивающий полеты;

г) плавающий состав судов морского флота, за исключением офицеров запаса военно-морских сил;

д) на период сева и уборочной — трактористы и комбайнеры, механики, обслуживающие сельскохозяйственную технику, руководящие работники сельскохозяйственных предприятий;

е) обучающиеся по дневной и вечерней формам обучения, а на период сдачи экзаменов и зачетов — обучающиеся по заочной форме обучения;

ж) военнообязанные — в течение года после увольнения в запас с военной службы;

з) военнообязанные, при наличии у них основания для получения отсрочки от призыва по семейному положению, состоянию здоровья, в связи с депутатской деятельностью, а также имеющие трех и более детей, в возрасте до 16 лет;

и) военнообязанные — женщины.

Решение об освобождении от прохождения учебных сборов принимается военным комиссаром того района (города), где военнообязанный состоит на военном учете.

Статья 24. Присвоение военнообязанным воинских званий

Военнообязанным, прошедшим учебные сборы и успешно сдавшим зачеты по программе обучения, присваиваются очередные воинские звания до полковника и ему равного включительно в порядке, определяемом Положением «О прохождении военной службы».

Статья 25. Перевод военнообязанных в отставку

Военнообязанные, достигшие предельных возрастов состояния в запасе третьего разряда, а также признанные военно-врачебными комиссиями негодными к *действительной* военной службе, исключаются с воинского учета и переводятся в отставку.

IV. Заключительные положения

Статья 26. Финансовое и материальное обеспечение военной службы

Финансовое и материальное обеспечение военной службы, в соответствии с законодательством Азербайджанской Республики, осуществляется за счет ассигнований из государственного бюджета Азербайджанской Республики, Нахичеванской Автономной Республики, местных бюджетов, а также за счет средств *смежных центральных органов исполнительной власти*, предприятий, учреждений, организаций.

Президент Азербайджанской Республики
Абульфаз ЭЛЬЧИБЕЙ

г. Баку, 3 ноября 1992 года
№ 362

Опубликован в «Ведомостях Верховного Совета Азербайджанской Республики», 1992 год, № 21, статья 912 («VneshExpertService»).

С поправками согласно Законам от 2 мая 1995 года № 1030; 7 октября 1997 года № 378-ІГД; 26 марта 1999 года № 630-ІГД; 27 февраля 2001 года № 92-ІІГД; 27 февраля 2001 года № 93-ІІГД; 5 октября 2001 года № 190-ІІГД; 12 октября 2001 года № 202-ІІГД; 25 декабря 2001 года № 239-ІІГД; 24 мая 2002 года № 333-ІІГД; 2 июля 2002 года № 356-ІІГД; 5 марта 2004 года № 597-ІІГД; 20 апреля 2004 года № 640-ІІГД; 28 июня 2005 года № 966-ІІГД; 3 марта 2006 года № 75-ІІІГД («VneshExpertService»).

**Закон Азербайджанской Республики
Об учреждении орденов и медалей
Азербайджанской Республики
(10 ноября 1992)**

Национальное собрание Азербайджанской Республики **постановляет:**

1. Учредить следующие ордена Азербайджанской Республики:

- орден «Гейдар Алиев» — высшую награду Азербайджанской Республики;
- орден «Независимость»;
- орден «Шах Исмаил» — высший военный орден Азербайджанской Республики;
- орден «Азербайджанское знамя»;
- орден «Шараф»;
- орден «Слава»;
- орден «Достлуг»;
- орден «За службу Родине».

2. Учредить следующие медали Азербайджанской Республики:

- медаль «За Отчизну»;
- медаль «За отвагу»;
- медаль «Прогресс»;
- медаль «За военные заслуги»;
- медаль «За отличие в военной службе»;
- медаль «За отличие на границе»;
- медаль «За заслуги в военном сотрудничестве»;
- медаль «Ветеран Вооруженных сил Азербайджанской Республики»;
- юбилейная медаль Азербайджанской Республики «90-летие (1918—2008) Вооруженных Сил Азербайджанской Республики»;
- медаль «За безупречную службу»;
- медаль «За отличие на государственной службе»;
- медаль «За безупречную службу в органах внутренних дел»;
- медаль «Ветеран полиции»;
- юбилейная медаль «90-летие Азербайджанской Полиции»;
- юбилейная медаль «90-летие (1919 — 2009) органов национальной безопасности Азербайджанской Республики»;
- юбилейная медаль «90-летие (1919 — 2009) Пограничной охраны Азербайджанской Республики»;
- медаль «За отличие на дипломатической службе»;
- юбилейная медаль «90-летие (1919 — 2009) органов дипломатической службы Азербайджанской Республики».

**Президент Азербайджанской Республики
Абульфаз ЭЛЬЧИБЕЙ**

г. Баку, 10 ноября 1992 года
№ 370

**Опубликован в «Ведомостях Верховного Совета Азербайджанской Республики»,
1992 год, № 23, статья 996 («VES Consultancy» LLC).**

С изменениями от 6 декабря 1993 года, № 753; 17 мая 2002 года, № 325-ИГД; 7 ноября 2003 года № 513-ИИД; 22 апреля 2005 года 896-ИГ; 10 октября 2006 года № 154-ИИД; 16 февраля 2007 года № 248-ИИГ; 16 мая 2008 года № 605-ИИГ; 13 июня 2008 года № 639-ИИГ; 2 декабря 2008 года № 726-ИИГ; 8 мая 2009 года № 809-ИИГ; 30 июня 2009 года № 849-ИИГ; 30 июня 2009 года № 850-ИИГ

**Закон Азербайджанской Республики
О предпринимательской деятельности
(15 декабря 1992)**

Настоящий Закон определяет принципы предпринимательства в Азербайджанской Республике, устанавливает права и обязанности субъектов предпринимательской деятельности, формы и методы ее государственной защиты и поощрения, взаимоотношения предпринимателей с государственными органами. Закон направлен на создание условий для осуществления принципа равенства всех форм собственности, широкого проявления экономической инициативы и деловитости на основе самостоятельного выбора сфер деятельности и принятия экономических решений.

Раздел I. Общие положения

Статья 1. Предпринимательская деятельность

Предпринимательская деятельность — это самостоятельно осуществляемая деятельность лица, на свой риск, основной целью которой является извлечение прибыли от использования имущества, сбыта продукции, выполнения работ или оказания услуг.

Статья 2. Законодательство о предпринимательстве

1. Отношения, связанные с предпринимательством, независимо от форм собственности, вида и сферы деятельности, регулируются Конституцией Азербайджанской Республики, Конституционным актом «О государственной независимости Азербайджанской Республики», Конституционным законом «Об экономической самостоятельности Азербайджанской Республики», Гражданским кодексом Азербайджанской Республики, Законом Азербайджанской Республики «О собственности», настоящим Законом и другими, принятыми на их основе, законодательными актами.

2. Предпринимательская деятельность, осуществляемая посредством создания предприятия, регулируется также законодательством Азербайджанской Республики о предприятиях.

3. Особенности предпринимательской деятельности иностранных юридических и физических лиц на территории Азербайджанской Республики регулируются также, наряду с законодательными актами, указанными в пунктах 1 и 2 настоящей статьи, Законом Азербайджанской Республики «О защите иностранных инвестиций» и международными обязательствами Азербайджанской Республики.

Статья 3. Субъекты предпринимательства

1. Предпринимательством, исключая случаи, предусмотренные законодательными актами Азербайджанской Республики, могут заниматься: каждый дееспособный гражданин Азербайджанской Республики; юридические лица, независимо от формы собственности; каждый иностранный гражданин или лицо без гражданства; иностранные юридические лица.

2. Запрещается занятие предпринимательской деятельностью руководящим работникам и специалистам государственных органов, осуществляющих решение вопросов, связанных с предпринимательской деятельностью, или контроль над этой деятельностью.

3. Предпринимательской деятельностью, в зависимости от характера предпринимательской деятельности и отношений с собственником, могут заниматься как сам собственник, так и, в пределах установленных им полномочий, субъект, управляющий, на правах главы хозяйства, имуществом собственника.

4. Отношения управляющего предприятием субъекта и собственника имущества регулируются договором (контрактом), устанавливающим взаимные обязательства, права и ответственность сторон.

После заключения договора с лицом, управляющим предприятием, его собственник не может вмешиваться в деятельность предприятия, за исключением случаев, предусмотренных договором, уставом предприятия и законодательством Азербайджанской Республики.

Статья 4. Формы предпринимательства

1. В Азербайджанской Республике разрешаются все формы предпринимательства, осуществляемые в рамках закона. Все формы предпринимательства равноправны вне зависимости от формы собственности и организационно-правовой формы.

2. Предпринимательство, осуществляемое индивидуально и совместно, может быть организовано в формах, предусмотренных законодательством.

Статья 5. Правовое регулирование пределов предпринимательства

1. Ограничение предпринимательской деятельности допускается только по вопросам, относящимся к компетенции государства, — вопросам соблюдения законодательства, безопасности и защиты страны и граждан, налоговой, ценовой и антимонопольной регламентации, предоставления социальных гарантий, следования экологическим, санитарным, противопожарным и архитектурным нормам и охраны исторических памятников.

Органам государственной власти и государственного управления запрещается издавать постановления, предоставляющие привилегии тому или иному виду предпринимательства в зависимости от его формы собственности и организационно-правовой формы.

2. Запрещается вмешательство государственных органов, профсоюзных организаций в предпринимательскую деятельность, за исключением случаев, предусмотренных законодательством Азербайджанской Республики.

Не допускается вмешательство политических партий и общественных объединений в предпринимательскую деятельность.

Раздел II. Права и обязанности предпринимателя

Статья 6. Права предпринимателя

Предприниматель для осуществления своей деятельности с соблюдением законодательства Азербайджанской Республики имеет право:

- создавать любые предприятия, занимать должности в их управленческих органах и участвовать в работе этих органов;
- приобретать полностью или частично имущество предприятий, основанных на государственной форме и других формах собственности, иное имущество и имущественные права;
- участвовать в деятельности других предприятий имуществом, находящимся в своем распоряжении;
- использовать по соглашению сторон имущество и объекты интеллектуальной собственности других физических и юридических лиц;
- нанимать и увольнять работников;
- устанавливать форму и систему оплаты труда работников, размеры их имущества и прочие виды их доходов;
- самостоятельно осуществлять финансово-хозяйственную деятельность, выбирать поставщиков и потребителей производимой продукции (работ, услуг), выполнять на договорной основе работы и поставки продукции для государственных нужд;
- устанавливать цены (тарифы) на свою продукцию (работы, услуги);
- открывать счета в банках для хранения денежных средств, осуществления всех видов расчетных, кредитных и кассовых операций;
- свободно распоряжаться остающейся после уплаты налогов и других обязательных платежей прибылью от предпринимательской деятельности. При осуществлении

предпринимательской деятельности на основе контракта порядок распределения прибыли определяется контрактом;

- получать не ограниченный по размеру личный доход;
- пользоваться государственной системой социального обеспечения; свободно выбирать вид страхования;
- обжаловать действия государственных и других органов, субъектов хозяйствования и физических лиц, ущемляющие его права и законные интересы;
- участвовать во внешнеэкономических отношениях;
- вести валютные операции;
- вносить пожертвования в общественные фонды, на здравоохранение, благотворительность, просветительство, на научные и гражданские цели, а во время войны и других чрезвычайных ситуациях для оказания необходимой помощи государству;
- состоять в профсоюзе и других объединениях.

Статья 7. Обязанности предпринимателя

В обязанности предпринимателя входит:

- исполнять все обязанности, вытекающие из действующего законодательства и заключенных договоров;
- заключать договоры (контракты) с принимаемыми на работу гражданами, а также при необходимости — коллективные договоры с профессиональными союзами, выступающими от имени трудовых коллективов в соответствии с законодательством Азербайджанской Республики;
- не препятствовать объединению работников в профессиональные союзы;
- выплачивать работникам заработную плату на уровне не ниже минимального размера, установленного законодательством Азербайджанской Республики;
- вносить в установленном порядке и размере отчисления в *Государственный фонд социальной защиты*, а также в другие фонды, создаваемые с целью социальной защиты работников;
- платить установленные законодательством налоги;
- создавать работникам условия труда соответственно действующему законодательству и договорам (контрактам);
- принимать, руководствуясь действующими нормативными актами, меры по обеспечению экологической безопасности, охраны труда, техники безопасности, производственной гигиены и санитарии, охране архитектурных и других исторических памятников;
- добиваться конкурентоспособности производимой продукции (работ, услуг);
- выполнять установленные законодательством требования по охране авторских прав;
- *соблюдать требования законодательства о товарных знаках и географических указаниях;*
- маркировать производимую продукцию;
- получать *специальное разрешение* (лицензию) на деятельность в сферах, подлежащих лицензированию в соответствии с действующим законодательством;
- соблюдать антимонопольное законодательство;
- не допускать использования методов недобросовестной конкуренции;
- предоставлять по установленной форме отчеты о своей деятельности в государственные, статистические и финансовые органы;
- заниматься в условиях войны или других чрезвычайных случаях по указанию полномочных государственных органов любой законной формой деятельности, не предусмотренной в учредительных документах или не соответствующей целям, учтенным в этих документах.

Статья 8. Имущественная ответственность предпринимателя

1. Предприниматель, осуществляющий деятельность с образованием юридического лица, несет, в зависимости от избранной организационной формы, полную или частичную имущественную ответственность.

2. Предприниматель, осуществляющий деятельность без образования юридического лица, отвечает по обязательствам, связанным с этой деятельностью, всем своим имуществом.

3. Предприниматель, осуществляющий свою деятельность на основе контракта, отвечает по обязательствам руководимого им предприятия в установленном контрактом объеме. Такую же ответственность он несет за неисполнение или ненадлежащее исполнение обязательств, вытекающих из контракта.

4. Перечень имущества, на которое не могут быть обращены платежи, устанавливается Гражданским процессуальным кодексом Азербайджанской Республики.

Раздел III. Государственная регламентация предпринимательства

Статья 9. Государственная поддержка предпринимательства

1. Государство регламентирует предпринимательскую деятельность посредством законодательной, административно-правовой, бюджетной, налоговой и кредитно-денежной систем.

Государство не допускает имущественной и организационно-правовой привилегированности и неравенства в сфере использования материально-технических, финансовых, трудовых, информационных и природных ресурсов.

Для обеспечения ускоренного развития предпринимательства государство определяет авангардные направления предпринимательской деятельности и соответствующую им систему льгот.

Для поддержки предпринимательства государство создает информационные, консультационные, научные и учебные центры, финансовые фонды, устанавливает льготные ставки и другие не облагаемые налогом отчисления от уплаты налогов, процентов ссуд Национального Банка Азербайджанской Республики, амортизационных отчислений.

2. Обязанности и функции государства по поддержке предпринимательства и его защите осуществляет соответствующий орган исполнительной власти Азербайджанской Республики.

3. *В целях развития предпринимательства в Азербайджанской Республике и участия в мероприятиях по активизации предпринимательской деятельности населения, оказания ему финансовой поддержки функционирует Национальный фонд помощи предпринимательству Азербайджанской Республики при соответствующем органе исполнительной власти.*

Статья 10. Государственная регистрация предпринимательской деятельности

1. Государственная регистрация лиц, занимающихся предпринимательской деятельностью с образованием юридического лица, осуществляется соответствующим органом исполнительной власти.

2. *Принятие юридического лица и физического лица, осуществляющего предпринимательскую деятельность без образования юридического лица, на учет в налоговых органах в качестве налогоплательщика регулируется налоговым законодательством Азербайджанской Республики.*

Статья 11. Предпринимательская деятельность, требующая специального разрешения (лицензии)

1. *Некоторые виды предпринимательской деятельности осуществляются в Азербайджанской Республике только на основе специального разрешения (лицензии).*

Перечень видов деятельности, требующих специального разрешения (лицензии), и правила выдачи специального разрешения (лицензии) подтверждаются со стороны соответствующих органов исполнительной власти.

2. Признание или непризнание в Азербайджанской Республике специальных разрешений (лицензий), полученных зарубежными юридическими и физическими лицами, филиалами и представительствами зарубежных юридических лиц для осуществления соответствующих видов деятельности в своих странах, определяется межгосударственными соглашениями.

Иностранцы, лица без гражданства и иностранные юридические лица осуществляют градостроительную деятельность в Азербайджанской Республике совместно с гражданином или юридическим лицом Азербайджанской Республики, имеющим специальное разрешение (лицензию) на эту деятельность, если межгосударственными договорами Азербайджанской Республики не предусмотрено иное.

За исключением случаев, предусмотренных вторым абзацем настоящего пункта, во всех остальных случаях для осуществления этой деятельности должно быть получено соответствующее законодательству специальное разрешение.

3. В зависимости от особенностей видов предпринимательской деятельности срок выдачи специального разрешения (лицензии) устанавливается со стороны соответствующих органов исполнительной власти.

Постановление о выдаче специального разрешения (лицензии) со стороны соответствующих государственных органов принимается в течение 15 дней после представления заявления и соответствующих законодательству документов.

В случае отказа в выдаче специального разрешения (лицензии) заявителю должна быть выдана письменная информация с указанием причин отказа.

В случае выявления недостаточности представленных документов и ее устранения документы, после повторного их представления, рассматриваются в течение пяти дней и принимается соответствующее постановление.

4. Отказ в выдаче специального разрешения (лицензии) происходит в следующих случаях:

а) в случае непредставления документов, предусмотренных правилами выдачи специального разрешения (лицензии);

б) при наличии недостоверной или искаженной информации в документах, представленных заявителем;

в) в случае отсутствия у заявителя необходимых условий для осуществления соответствующего вида деятельности;

г) в случае, если заявитель обратился с целью осуществления вида деятельности, требующего определенной специальности, а также, когда предусмотрено привлечь для занятия этим видом деятельности специалистов, не обладающих соответствующей специальностью;

д) в иных предусмотренных законодательством случаях.

5. В случае необоснованного затягивания с приемом документов, представляемых на получение специального разрешения (лицензии), невыдачи специального разрешения (лицензии) в сроки, определенные этой статьей, или же в случае, когда предприниматель считает необоснованным отказ в выдаче специального разрешения (лицензии), он обладает правом на обращение в соответствующий суд.

Суд, выявивший факт нарушения прав предпринимателя, выносит постановление о восстановлении его прав, а в соответствующих случаях — о выдаче предпринимателю специального разрешения (лицензии). Орган, выдающий специальное разрешение (лицензию), должен исполнить постановление суда в течение трех дней со времени его получения.

Наряду с этим суд может привлечь виновное ответственное должностное лицо к ответственности в порядке, предусмотренном законодательством.

Статья 12. Защита государством прав и законных интересов предпринимателя

1. Государство гарантирует защиту прав и законных интересов предпринимателя, осуществляющего свою деятельность, независимо от формы собственности и организационно-правовых форм, в соответствии с законодательством Азербайджанской Республики.

2. Азербайджанское государство гарантирует защиту прав и интересов физических и юридических лиц Азербайджанской Республики в сфере предпринимательской деятельности на территории иностранных государств.

3. Органы, осуществляющие проверку предпринимательской деятельности, их права и полномочия, устанавливаются законодательными актами.

4. Убытки, причиненные предпринимателю, включая упущенную выгоду, в результате действий государственных лиц или иных органов, либо их должностных лиц, нарушающих права предпринимателя, а также вследствие неудовлетворительного исполнения данными органами или должностными лицами предусмотренных законодательством обязанностей по отношению к предпринимателю, подлежат возмещению этими органами и должностными лицами в порядке, предусмотренном гражданским законодательством.

5. Имущество предпринимателя неприкосновенно, исключая случаи, предусмотренные **Законом**.

Имущество может быть изъято у предпринимателя для государственных либо общественных нужд только в случаях и на условиях, предусмотренных Гражданским кодексом Азербайджанской Республики, с предварительной выплатой компенсации, равной его рыночной стоимости.

Статья 13. Государственное контролирование предпринимательской деятельности

1. Государственное контролирование предпринимательской деятельности не должно создавать препятствий для эффективного осуществления данной деятельности. Правом осуществления контроля обладают только органы, которым эти права представлены на основе закона.

Проверки налоговых, антимонопольных, санитарных, экологических и др. государственных контрольных органов осуществляются только в соответствии с их полномочиями.

2. В случае нарушения государственными органами и их должностными лицами порядка проверки предпринимательской деятельности в сумму оплаты причиненного предпринимателю ущерба должны быть включены заработная плата за период проверки непосредственно привлеченных к проверке работников, зарплата работников в период вынужденного приостановления производства в связи с проверкой и возмещение упущенных доходов.

Статья 14. Налогообложение прибыли от предпринимательской деятельности и личного дохода предпринимателя

Налогообложение прибыли от предпринимательской деятельности, осуществляемой с образованием юридического лица, и личного дохода предпринимателя производится в соответствии с действующим налоговым законодательством Азербайджанской Республики.

Если с предпринимателя безосновательно принудительным образом взысканы налоги и другие платежи или к предпринимателю неправильно применены штрафные санкции за нарушение налогового законодательства, то по иску предпринимателя к допустившим это органам все незаконно взысканные суммы возвращаются с добавлением кредитных процентов за данный период или, с согласия предпринимателя, относятся на счет последующих налоговых платежей.

Статья 15. Ответственность предпринимателя

Предприниматель, в случаях несоблюдения требований законодательства Азербайджанской Республики, неисполнения или ненадлежащего исполнения собственных обязательств, несет гражданско-правовую, дисциплинарную и уголовную ответственность в соответствии с законодательством.

Раздел IV. Приостановление предпринимательской деятельности и ее прекращение

Статья 16. Приостановление предпринимательской деятельности

Решение о приостановлении предпринимательской деятельности может принять сам предприниматель. Органы, ведающие вопросами антимонопольной деятельности, налогообложения, выдачи лицензий, экологии, санитарии, архитектуры, техники безопасности и противопожарной охраны, имеют право давать представление о приостановлении предпринимательской деятельности. Споры по этим вопросам решаются в судебном порядке.

Статья 17. Прекращение предпринимательской деятельности

1. Решение о прекращении предпринимательской деятельности может приниматься самим предпринимателем (собственником) или судом.

2. Предпринимательская деятельность может прекращаться судом только в случаях, предусмотренных законодательством Азербайджанской Республики.

3. В случае смерти предпринимателя его имущество переходит к его наследнику в порядке, предусмотренном гражданским законодательством.

4. Предпринимательская деятельность, осуществляемая на основе контракта, прекращается в следующих случаях:

- при завершении срока контракта;
- по взаимному согласию сторон;
- по решению суда;
- в прочих случаях, предусмотренных контрактом и законодательством.

Президент Азербайджанской Республики
Абульфаз ЭЛЬЧИБЕЙ

г. Баку, 15 декабря 1992 года
№ 405

Опубликовано в «Ведомостях Верховного Совета Азербайджанской Республики», 1992 год, № 23, статья 1013 («VES Consultancy LLC»).

С поправками от 6 февраля 1996 года № 18-ИГД; 5 ноября 1996 года № 188-ИГД; 24 декабря 1996 года № 214-ИГД; 16 мая 2000 года № 882-ИГД; 12 октября 2001 года № 193-ИГД; 23 ноября 2001 года № 219-ИГД; 23 апреля 2002 года № 311-ИГД; 14 мая 2002 года № 321-ИГД; 3 декабря 2002 года № 398-ИГД; 30 апреля 2002 года № 317-ИГД; 4 ноября 2003 года № 509-ИГД; 30 мая 2006 года № 122-IIIГД; 17 апреля 2007 года № 315-IIIГД; 9 октября 2007 года № 429-IIIГД; 7 февраля 2008 года № 543-IIIГД; 1 апреля 2008 года № 588-IIIГД

***Конституционный Закон Азербайджанской Республики
О Государственном гербе Азербайджанской Республики
(19 января 1993)***

Национальное собрание Азербайджанской Республики **постановляет:**

1. Утвердить цветное и черно-белое изображение Государственного герба Азербайджанской Республики.
2. Настоящий Закон вступает в силу с момента подписания.

**Президент Азербайджанской Республики
Абульфаз ЭЛЬЧИБЕЙ.**

*г. Баку, 19 января 1993 г.
№ 460.*

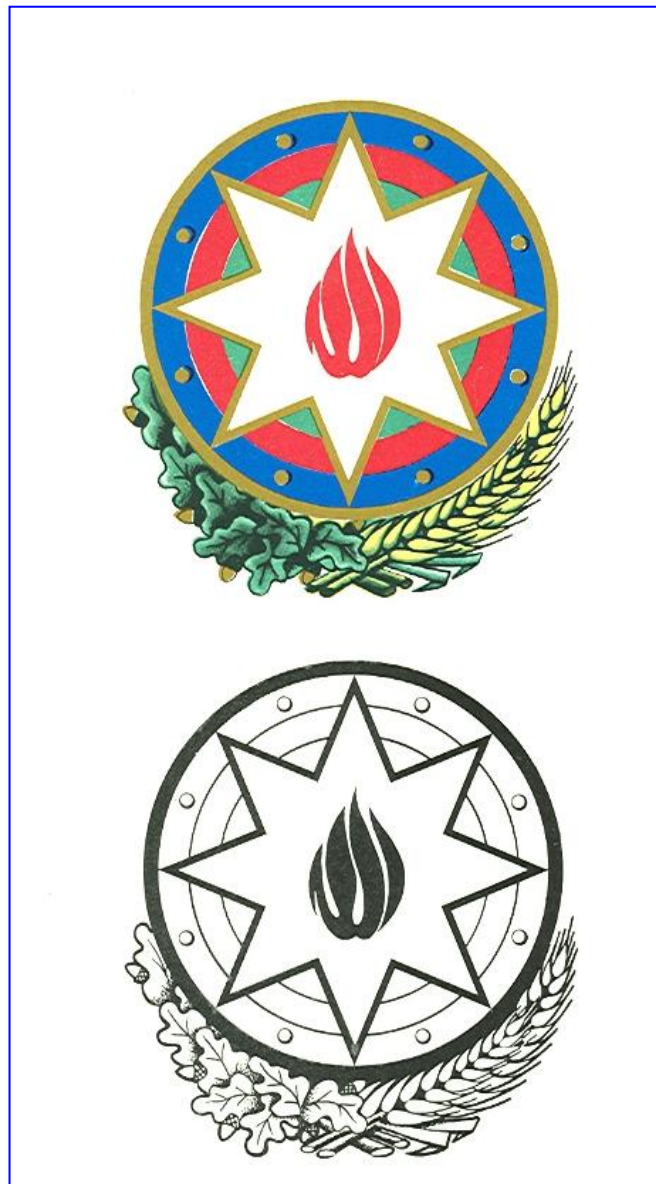

**Закон Азербайджанской Республики
О приватизации жилищного фонда в
Азербайджанской Республике
(26 января 1993)**

Статья 1.

Граждане Азербайджанской Республики, а также лица без гражданства, заключившие договор о найме жилого помещения с собственником государственного или общественного жилищного фонда, имеют право безвозмездно перевести занимаемые ими жилые помещения (дома) в личную собственность по условиям и в порядке, установленным настоящим Законом.

Статья 2.

Настоящий Закон определяет условия и порядок приватизации государственного жилищного фонда, а также основные положения по приватизации общественного жилищного фонда в Азербайджанской Республике.

Статья 3.

Основными принципами приватизации жилищного фонда являются:

- *полная добровольность приватизации жилых помещений, бесплатность приватизации жилых помещений (домов);*
- *обеспечение права граждан требовать передачи занимаемых ими жилых помещений в собственность по условиям и правилам, установленным настоящим Законом;*
- *гласность приватизации, государственный и общественный контроль за приватизацией.*

Статья 4.

Приватизация жилых помещений (домов) жилищного фонда, находящегося в государственной собственности, а также в общественной собственности, осуществляется на основании обращений граждан в порядке, предусмотренном статьей 9 настоящего Закона, соответствующим органом исполнительной власти.

Статья 5.

Жилые помещения (дома) могут быть переданы с согласия указанных в договоре о найме жилого помещения к моменту обращения для приватизации и фактически проживающих совместно с нанимателем совершеннолетних членов его семьи в собственность одного из них или в общую (долевую, совместную) собственность нескольких или всех членов семьи.

При приватизации неизолированных, с ограниченными условиями жилых помещений (домов) места общего пользования в этих жилых помещениях (домах) предоставляются в общую собственность собственников.

Статья 6.

Не допускается приватизация жилых помещений в общежитиях учебных заведений, в домах, находящихся в аварийном состоянии, в домах закрытых военных городков, а также служебных жилых помещений.

После передачи по решению соответствующего органа исполнительной власти общежитий, находящихся в государственной собственности (за исключением общежитий учебных заведений), на баланс соответствующих органов исполнительной власти жилые площади в этих общежитиях могут быть приватизированы только фактически проживающими там жителями, имеющими с собственником жилищного фонда договор по найму жилья.

Запрещается после приватизации жилых помещений в домах, считающихся памятниками архитектуры, истории и культуры, нарушать архитектурный облик этих домов, наносить

ущерб их культурной, исторической ценности. При продаже этих домов государство имеет преимущественное право на их приобретение.

Статья 7.

Воспользоваться правом безвозмездной приватизации жилых помещений государственного или общественного жилищного фонда можно только один раз.

Статья 8.

На основании обращения гражданина, желающего приватизировать жилое помещение (дом), жилищно-эксплуатационная организация выдает не позднее пяти дней справку (по форме № 2) о лицах, имеющих право на данное жилое помещение (дом), и его коммунально-бытовом состоянии.

Если ордер на жилплощадь утерян или пришел в негодность, то гражданину на основании его обращения выдается не позднее десяти дней архивная справка соответствующим государственным органом.

Гражданин к заявлению в соответствующий орган исполнительной власти о приватизации занимаемого им жилого помещения (дома) должен приложить:

- заявление совместно проживающих с заявителем лиц, имеющих право на жилое помещение (дом), достигших 18-летнего возраста, а также лиц, сохраняющих право на жилое помещение (дом) в связи с временным выбытием, о согласии приватизировать указанное жилое помещение (дом);
- справку (по форме № 2) из жилищно-эксплуатационной организации о лицах, имеющих право на жилое помещение (дом), и его коммунально-бытовом состоянии;
- ордер на жилплощадь.

От гражданина, обратившегося по поводу приватизации жилья, не могут быть потребованы другие документы, кроме указанных.

Статья 9.

Соответствующий орган исполнительной власти в месячный срок со дня поступления заявления гражданина, желающего приватизировать занимаемое им жилое помещение (дом), осуществляет государственную регистрацию передачи указанного жилого помещения (дома) в частную собственность гражданина, оформляет возникновение права собственности выпиской из государственного реестра недвижимого имущества гражданина на жилое помещение (дом) и выдает данную выписку собственнику жилого помещения, направляет извещение в соответствующий местный орган исполнительной власти, а также в орган налоговой службы.

В случае представления гражданином поддельных документов или при оспаривании права собственности на занимаемое им жилое помещение (дом), соответствующий орган исполнительной власти отказывает в его приватизации. В данном случае в течение 5 дней заявителю направляется извещение об обоснованном отказе в государственной регистрации права собственности на квартиру (дом) гражданина.

Местный орган исполнительной власти после получения извещения соответствующего органа исполнительной власти о приватизации соответствующего жилого помещения (дома) списывает его с баланса.

За нарушение порядка приватизации жилых помещений и установленных настоящим Законом прав граждан должностные лица в порядке, установленном законодательством Азербайджанской Республики, несут материальную, дисциплинарную, административную и уголовную ответственность.

Статья 10.

Орган технической инвентаризации в порядке, предусмотренном статьей 9 настоящего Закона, на основании справки правления жилищного (жилищно-строительного) кооператива

о полной выплате паевого взноса выдает соответствующий документ о передаче квартиры жилищного кооператива в собственность члену этого жилищного кооператива.

Статья 11.

Граждане, в собственность которых бесплатно переданы жилые помещения (дома), освобождаются от уплаты государственной пошлины за оформление права собственности на жилое помещение (дом).

Статья 12.

Граждане, получившие жилые помещения (дома) в свою собственность, с согласия совершеннолетних членов семьи, по своему усмотрению владеют, пользуются и распоряжаются этими жилыми помещениями (домами): могут их завещать, продавать, дарить, сдавать в аренду, заключать в отношении их другие сделки, не противоречащие законодательству. Осуществление права собственности на жилое помещение (дом) не должно ущемлять прав и законных интересов других лиц.

Предоставление земельных участков, на которых размещены жилые дома и постройки для индивидуального подсобного хозяйства, регламентируется земельным законодательством.

Собственники жилых помещений имеют право их перестраивать, модернизировать, реконструировать и капитально ремонтировать соответственно проекту, согласованному в порядке, установленном законодательством Азербайджанской Республики.

Статья 13.

Обслуживание и ремонт приватизированных жилых помещений (домов) осуществляется за счет средств собственников с обязательным соблюдением единых правил и норм эксплуатации и ремонта жилищного фонда на условиях, установленных для домов государственного жилищного фонда.

Граждане, имеющие льготы на оплату жилплощади и коммунальных услуг, сохраняют свои льготы и на установление стоимости коммунальных услуг, а также обслуживание и ремонт приватизированных жилых помещений (домов) государственными жилищно-эксплуатационными и ремонтно-строительными организациями.

Статья 14.

Государственные жилищно-эксплуатационные и ремонтно-строительные организации могут обслуживать приватизированные жилые помещения (дома) только на основе договора с собственниками (товариществами собственников, другими объединениями) этих жилых помещений (домов).

Нарушение договора влечет за собой ответственность, установленную законодательством Азербайджанской Республики.

Собственники жилых помещений в полностью приватизированном доме вправе самостоятельно подбирать организации, в том числе государственные жилищно-эксплуатационные и ремонтно-строительные организации, кооперативы, частные фирмы и иные хозяйствующие субъекты для обслуживания и ремонта дома.

Обслуживание и ремонт жилых помещений в частично приватизированных домах осуществляется жилищно-эксплуатационными и ремонтно-строительными организациями, обслуживавшими эти дома до приватизации.

Статья 15.

Контроль за техническим состоянием и своевременным ремонтом приватизированного жилищного фонда осуществляют местные органы исполнительной власти.

Нарушение правил эксплуатации приватизированных жилых домов, помещений, инженерного оборудования и придомовой территории влечет ответственность в установленном порядке.

Статья 16.

Споры, возникающие в связи с применением настоящего Закона, рассматриваются в суде в порядке, соответствующем законодательству Азербайджанской Республики.

**Президент Азербайджанской Республики
Абульфаз ЭЛЬЧИБЕЙ**

*г. Баку, 26 января 1993 года
№ 463*

Опубликовано в «Ведомостях Верховного Совета Азербайджанской Республики» (31 января 1993 года, № 2, ст. 40) («VES Consultancy» LLC).

С поправками согласно Законам от 24 июня 1994 года № 834, 19 сентября 1995 года № 1116; 23 апреля 2002 года № 311-IIIГД; 30 апреля 2004 года № 643-IIIГД; 21 апреля 2006 года № 100-IIIГД; 26 декабря 2006 года № 218-IIIГД; Постановления Конституционного Суда от 30 октября 2000 года

***Постановление Национального Собрания Азербайджанской Республики
О приведение в соответствие с государственным языком фамилий
граждан Азербайджанской Республики
(2 февраля 1993)***

Национальное Собрание Азербайджанской Республики, принимая во внимание многочисленные обращения граждан, **постановляет:**

1. Граждане Азербайджанской Республики могут заменить свои фамилии с окончанием «-ов», «-ев», формами обозначения с окончанием «-лы» («-ли», «-лу», «-лю», в зависимости от корня слова) «-заде», «-оглу», «*гызы*» или без окончания.

2. Граждане Азербайджанской Республики до изменения в официальных документах окончаний своих фамилий могут использовать во всех документах, имеющих юридическое значение, новые формы обозначения своих фамилий.

За выдачу новых юридических документов в связи с изменением окончаний фамилий не взимать пошлины.

**Председатель Верховного Совета Азербайджанской Республики
И. Гамбаров.**

*г. Баку, 2 февраля 1993 г.
№ 495.*

Опубликовано в «Ведомостях Верховного Совета Азербайджанской Республики» (15 февраля 1993 г., № 3, статья 82)

Закон Азербайджанской Республики
Об утверждении Положения о Государственном гербе
Азербайджанской Республики
(23 февраля 1993)

Национальное Собрание Азербайджанской Республики **постановляет:**

1. Утвердить Положение о Государственном гербе Азербайджанской Республики (прилагается).
2. Считать утратившим силу Положение о Государственном гербе Азербайджанской ССР, утвержденное Указом Президиума Верховного Совета Азербайджанской ССР от 16 марта 1981 года (Ведомости Верховного Совета Азербайджанской ССР, 1981 г., №4-5, ст. 70).
3. Настоящий Закон вступает в силу с момента подписания.

Президент Азербайджанской Республики
Абульфаз ЭЛЬЧИБЕЙ.

г. Баку, 23 февраля 1993 г.
№ 516.

Опубликован в «Ведомостях Верховного Совета Азербайджанской Республики», 1993 год, № 4, статья 117 («VES Consultancy» LLC).

С поправками от 2 июля 2002 года № 356-IIIГД; 24 декабря 2004 года № 815-IIIГД; 3 марта 2006 года № 82-IIIГД («VES Consultancy» LLC).

Положение о Государственном гербе
Азербайджанской Республики
(23 февраля 1993)

Утверждено
Законом Азербайджанской Республики
от 23 февраля 1993 года
№ 516

1. Государственный герб Азербайджанской Республики является символом независимости Азербайджанского государства.

2. Государственный герб Азербайджанской Республики представляет собой изображение восточного щита, помещенного на дуге, составленной из дубовых ветвей и колосьев. На щите на фоне цветов Государственного флага Азербайджанской Республики имеются изображения восьмиконечной звезды, в центре звезды — языков пламени.

В цветном изображении Государственного герба Азербайджанской Республики звезда белого, пламя красного, дубовые ветви зеленого, колосья желтого цвета. Окантовка щита и звезды, а также заклепки на щите и дубовые желуди золотистые.

3. Выпуклое изображение Государственного герба Азербайджанской Республики помещается:

а) на здании парламента, в зале заседаний и служебном кабинете председателя парламента Азербайджанской Республики;

б) в резиденции и служебном кабинете Президента Азербайджанской Республики;

в) на зданиях всех судов, военных трибуналов Азербайджанской Республики, в залах судебных заседаний, в служебных кабинетах председателей Конституционного Суда, Верховного Суда и Высшего арбитражного суда Азербайджанской Республики;

г) на зданиях и в залах заседаний местных государственных представительных органов;

д) в случаях, предусмотренных законодательством Азербайджанской Республики, — на зданиях государственных органов;

е) на зданиях дипломатических и торговых представительств, консульских учреждений Азербайджанской Республики.

4. Изображение Государственного герба Азербайджанской Республики воспроизводится:

а) на государственной печати Азербайджанской Республики, на печатях всех государственных органов;

б) на бланках законов, постановлений парламента, указов и распоряжений Президента Азербайджанской Республики;

в) на бланке документов (на вывесках зданий) государственных органов, указанных в статье 3 настоящего Положения;

г) на *выпускаемых бумажных и металлических денежных знаках* Национального банка Азербайджанской Республики, ценных бумагах, облигациях государственных займов и лотерейных билетах Азербайджанской Республики;

д) на паспорте гражданина Азербайджанской Республики; на дипломатических и иных заграничных паспортах, выдаваемых гражданину Азербайджанской Республики;

е) в официальных изданиях парламента Азербайджанской Республики;

ж) в случаях, определенных законодательством Азербайджанской Республики, на государственных пограничных знаках.

з) *в печати и бланках аппарата уполномоченного по правам человека (омбудсмана) Азербайджанской Республики.*

5. Законодательством Азербайджанской Республики могут предусматриваться и другие случаи обязательного воспроизведения изображения Государственного герба Азербайджанской Республики.

6. Парламентом Азербайджанской Республики может предоставляться право использования изображения Государственного герба Азербайджанской Республики помимо случаев, указанных в настоящем Положении.

7. Порядок изготовления, использования, хранения и уничтожения печатей и бланков документов с изображением Государственного герба Азербайджанской Республики устанавливается Кабинетом министров Азербайджанской Республики.

8. Воспроизводимое изображение Государственного герба Азербайджанской Республики, независимо от его размеров, всегда должно в точности соответствовать цветному или черно-белому изображению, прилагаемому к настоящему Положению.

Закон Азербайджанской Республики
Об утверждении Положения о государственном гимне
Азербайджанской Республики
(2 марта 1993)

Национальное собрание Азербайджанской Республики **постановляет**:

1. Утвердить Положение о государственном гимне Азербайджанской Республики (прилагается).
2. Считать утратившим силу Положение о государственном гимне Азербайджанской Советской Социалистической Республики, утвержденное Указом Президиума Верховного Совета Азербайджанской СОР от 12 сентября 1984 года (Ведомости Верховного Совета Азербайджанской ССР, 1984 г., № 17, ст. 152).
3. Настоящий Закон вступает в силу с момента подписания.

Президент Азербайджанской Республики
Абульфаз ЭЛЬЧИБЕЙ

г. Баку, 2 марта 1993 г.
№ 525

Опубликован в «Ведомостях Верховного Совета Азербайджанской Республики» (15 июня 1993 года, № 11 (888), ст. 328) («VneshExpertService»).

С поправками согласно Закону от 7 марта 2000 года № 818-ІГД; 5 марта 2004 года № 597-ІІГД («VneshExpertService»).

Положение о государственном гимне
Азербайджанской Республики
(2 марта 1993)

Утверждено
постановлением
Национального собрания
Азербайджанской Республики
от 2 марта 1993 г.
№ 525

1. Государственный гимн Азербайджанской Республики является священным символом Азербайджанского государства, его независимости и единства.

Глубокое уважение к государственному гимну Азербайджанской Республики — патриотический долг каждого ее гражданина.

2. Государственный гимн Азербайджанской Республики исполняется:

- а) во время начала и завершения сессий Милли Меджлиса Азербайджанской Республики;
- б) во время вхождения Президента Азербайджанской Республики на заседания Милли Меджлиса Азербайджанской Республики;
- в) при открытии и закрытии торжественных собраний и заседаний, посвященных государственным праздникам;

г) ежедневно в начале и при окончании передач национального телевидения и радиовещания Азербайджанской Республики;

д) при открытии мемориальных сооружений в ознаменование важнейших исторических событий в жизни азербайджанского народа и государства, в честь выдающихся азербайджанских политических, государственных, военных деятелей, национальных героев, деятелей науки, литературы и искусства;

е) при поднятии государственного флага Азербайджанской Республики во время церемоний и других торжественных мероприятий, проводимых государственными и общественными органами, предприятиями, учреждениями и организациями;

ж) при встрече и проходах посещающих Азербайджанскую Республику с официальным визитом глав государств и правительств зарубежных стран — после исполнения государственного гимна соответствующего государства.

Законодательством Азербайджанской Республики могут предусматриваться и другие случаи обязательного исполнения государственного гимна Азербайджанской Республики.

3. Государственный гимн Азербайджанской Республики исполняется в оркестровом, хоровом, оркестрово-хоровом либо ином вокальном и инструментальном исполнении. Для этого могут использоваться также средства звукозаписи.

Во всех случаях государственный гимн Азербайджанской Республики исполняется полностью.

4. Государственный гимн Азербайджанской Республики должен исполняться в полном соответствии с текстом и музыкальной редакцией, утвержденными Законом Азербайджанской Республики от 27 мая 1992 года «О государственном гимне Азербайджанской Республики».

5. При публичном исполнении государственного гимна Азербайджанской Республики присутствующие обязаны слушать или петь его стоя.

6. Исполнение государственного гимна Азербайджанской Республики в воинских частях, на военных кораблях, в органах внутренних дел, *пограничной службы* и национальной безопасности, а также отдавание воинской чести военнослужащими, лицами рядового и начальствующего состава органов внутренних дел и национальной безопасности при исполнении гимна регламентируется воинскими уставами и правилами, устанавливаемыми *соответствующими органами исполнительной власти*.

7. Утвержденные музыка и текст государственного гимна Азербайджанской Республики публикуются на первой странице букваря.

В общеобразовательных школах, профессионально-технических училищах, средних специальных, высших и иных учебных заведениях первое занятие нового учебного года посвящается изучению и исполнению государственного гимна Азербайджанской Республики.

8. Ритуал исполнения государственного гимна Азербайджанской Республики при проведении республиканских и международных спортивных соревнований определяется с учетом существующей практики республиканских и международных спортивных организаций.

9. При проведении торжественных мероприятий республиканскими учреждениями и организациями на территории иностранных государств государственный гимн Азербайджанской Республики исполняется в соответствии с правилами, устанавливаемыми *соответствующим органом исполнительной власти*, с учетом практики страны пребывания и местных обычаев.

10. Правила исполнения государственного гимна Азербайджанской Республики в органах внутренних дел и национальной безопасности, в учебных заведениях, во время спортивных соревнований, а также при проведении мероприятий учреждениями и организациями Азербайджанской Республики на территории иностранных государств устанавливаются исходя из требований настоящего Положения.

11. Наблюдение за точным исполнением настоящего Положения возлагается на руководителей государственных органов, предприятий, учреждений, организаций, политических партий, профессиональных союзов и других общественных образований.

***Постановление Национального Собрания Азербайджанской Республики
Об установлении структуры Кабинета министров Азербайджанской
Республики
(28 апреля 1993)***

Национальное собрание Азербайджанской Республики в соответствии со статьей 123 Конституции (Основного Закона) Азербайджанской Республики **постановляет:**

Установить следующую структуру Кабинета министров Азербайджанской Республики:

Министерство обороны

Министерство внутренних дел

Министерство национальной безопасности

Министерство внешних экономических связей

Государственный комитет по строительству и архитектуре

Министерство высшего и среднего специального образования

Министерство здравоохранения

Министерство культуры

Министерство материальных ресурсов

Министерство печати и информации

Министерство образования

Министерство просвещения

Министерство связи

Министерство сельского хозяйства

Министерство торговли

Министерство труда и социальной защиты населения

Министерство финансов

Министерство экономики

Министерство юстиции

Государственный земельный комитет

Государственный комитет по имуществу

Государственный комитет по науке и технике

Государственный комитет специального машиностроения и конверсии

Государственный таможенный комитет

Главная государственная налоговая инспекция.

**Председатель Верховного Совета Азербайджанской Республики
Иса ГАМБАР.**

г. Баку, 28 апреля 1993 г.

№ 584.

***Опубликован в «Ведомостях Верховного Совета Азербайджанской Республики»,
1993 год, № 9, статья 231.***

***С дополнениями от 19 мая 1993 года № 605; 30 июня 1993 года № 633; 1 сентября
1993 года № 684***

**Постановление Национального Собрания Азербайджанской Республики
О составе Кабинета министров Азербайджанской Республики
(28 апреля 1993)**

Национальное собрание Азербайджанской Республики в соответствии со статьей 123 Конституции (Основного Закона) Азербайджанской Республики **постановляет:**

Установить следующий состав Кабинета министров Азербайджанской Республики:

- премьер-министр
- первый заместитель премьер-министра
- первый заместитель премьер-министра — министр экономики
- четыре заместителя премьер-министра
- заместитель премьер-министра—председатель Государственного комитета по строительству и архитектуре
- министр внешних экономических связей
- министр внутренних дел
- министр высшего и среднего специального образования
- министр здравоохранения
- министр иностранных дел
- министр культуры
- министр материальных ресурсов
- министр национальной безопасности
- министр обороны
- министр печати и информации
- министр образования
- министр просвещения
- министр связи
- министр сельского хозяйства
- министр торговли
- министр труда и социальной защиты населения
- министр финансов
- министр юстиции
- председатель Государственного земельного комитета
- председатель Государственного комитета по имуществу
- председатель Государственного комитета по науке и технике
- председатель Государственного комитета по специальному машиностроению и конверсии
- председатель Государственного таможенного комитета
- начальник Главной государственной налоговой инспекции.

**Председатель Верховного Совета Азербайджанской Республики
И. ГАМБАР.**

*г. Баку, 28 апреля 1993 г.
№ 585.*

**Опубликован в «Ведомостях Верховного Совета Азербайджанской Республики»,
1993 год, № 9, статья 232.**

С дополнениями от 19 мая 1993 год № 606; 1 сентября 1993 года № 684

***Постановление Национального собрания Азербайджанской Республики
О дополнении постановления Национального собрания
Азербайджанской Республики
«Об установлении структуры Кабинета министров
Азербайджанской Республики»
(19 мая 1993)***

Национальное собрание Азербайджанской Республики в соответствии со статьей 123 Конституции (Основного Закона) Азербайджанской Республики **постановляет:**

Часть вторую постановления Национального собрания Азербайджанской Республики от 28 апреля 1993 года № 584 «Об установлении структуры Кабинета министров Азербайджанской Республики» дополнить после слов «Государственный комитет Азербайджанской Республики по науке и технике» словами «*Государственный комитет Азербайджанской Республики по строительству и архитектуре*».

**Председатель Верховного Совета Азербайджанской Республики
Иса ГАМБАР**

*г. Баку, 19 мая 1993 г.
№ 605.*

***Опубликован в «Ведомостях Верховного Совета Азербайджанской Республики»,
1993 год, № 10, статья 297.***

***Постановление Национального собрания Азербайджанской Республики
О внесении изменений в структуру Кабинета министров
Азербайджанской Республики
(30 июня 1993)***

В целях укрепления оборонной мощи Азербайджанской Республики в период войны и обеспечения скорейшего освобождения ее оккупированной территории, усиления оперативной деятельности Кабинета министров Азербайджанской Республики по безопасности и обороне государства, согласно статьи 123 Конституции (Основного Закона) Азербайджанской Республики Национальное собрание Азербайджанской Республики **постановляет:**

Внести изменения в установленную постановлением Национального собрания Азербайджанской Республики от 28 апреля 1993 года № 584 структуру Кабинета министров Азербайджанской Республики, включив в нее Министерство обороны, Министерство внутренних дел и Министерство национальной безопасности Азербайджанской Республики.

**Председатель Верховного Совета Азербайджанской Республики
Гейдар АЛИЕВ**

*г. Баку, 30 июня 1993 г.
№ 633.*

Закон Азербайджанской Республики
Об обороне
(26 ноября 1993)

Азербайджанская Республика, исходя из Конституционного акта «О государственной независимости Азербайджанской Республики» и международных правовых норм, принимает за основу принципы мирного сосуществования со всеми государствами и сохраняет свою обороноспособность на уровне оборонной достаточности для защиты от агрессии.

Настоящий Закон определяет основы организации обороны Азербайджанской Республики.

1. Общие положения

Статья 1. Основы обороны Азербайджанской Республики

Оборона Азербайджанской Республики — это система политических, экономических, правовых, военных и социальных мер, осуществляемых государством в целях обеспечения сохранения государственной независимости, территориальной целостности, суверенитета Азербайджанской Республики и защиты населения от агрессии.

Целью обороны Азербайджанской Республики является создание всех необходимых условий для обеспечения пресечения военного нападения на Азербайджанскую Республику и вооруженного отражения возможной агрессии против нее в любое время и при любых обстоятельствах.

Оборона Азербайджанской Республики основывается на постоянной готовности к обороне Вооруженных Сил, экономики, населения, территории и организуется в соответствии с военной доктриной государства.

Военная доктрина Азербайджанской Республики определяется принципом оборонной достаточности в строительстве Вооруженных Сил и основывается на отсутствии территориального притязания Азербайджанской Республики к какому-либо государству и неразвязывании первым, если не станет объектом агрессии, военных операций против какого-либо государства, кроме обязательств, опирающихся на международное право.

Статья 2. Организация обороны Азербайджанской Республики

В организацию обороны Азербайджанской Республики входит:

- формирование военной политики и доктрины государства;
- принятие соответствующих мер в международной сфере с целью пресечения агрессии;
- развитие военной науки;
- правовое регулирование вопросов обороны и военного строительства;
- подготовка, формирование и совершенствование структуры, обеспечение необходимой численности Вооруженных Сил, поддержание их высокой боеспособности, боевой и мобилизационной готовности;
- разработка и осуществление военно-технической политики государства, обеспечение Вооруженных Сил вооружением, военной техникой, продовольствием, обмундированием и другими материальными ресурсами;
- мобилизационная готовность государственных органов, экономики, населения и территории страны к деятельности в период войны;
- охрана государственной границы;
- подготовка населения и территории страны к обороне, а также гражданской обороны, связанной с военными операциями;
- обеспечение сохранения государственной и военной тайны.

Статья 3. Законодательство Азербайджанской Республики по вопросам обороны

Законодательство Азербайджанской Республики по вопросам обороны состоит из Конституции Азербайджанской Республики, Конституционного акта «О государственной

независимости Азербайджанской Республики», настоящего Закона и других законодательных актов Азербайджанской Республики об обороне.

II. Полномочия государственных органов в области обороны

Статья 4. Милли Меджлис Азербайджанской Республики

Законодательное регулирование вопросов обороны и военного строительства относится к исключительному ведению *Милли Меджлиса* Азербайджанской Республики.

Милли Меджлис Азербайджанской Республики утверждает:

- военную доктрину и концепцию военного строительства;
- размеры отчислений из бюджета на оборону, общую структуру и численность Вооруженных Сил;
- основные направления сотрудничества Азербайджанской Республики с другими государствами в военной сфере, международные и межгосударственные договоры по военным вопросам;
- указы Президента Азербайджанской Республики о введении и отмене военного положения на территории Азербайджанской Республики;
- единый список должностей, занимаемых высшими офицерами;
- список штатных должностей, занимаемых военнослужащими *в прокуратуре* и военных трибуналах, и воинских званий, соответствующих этим должностям;
- текст военной присяги и общевоинские уставы;
- боевые знамена и флаги Вооруженных Сил;
- форму военного обмундирования и знаки различия военнослужащих;
- государственную программу развития вооружения и военной техники.

Милли Меджлис Азербайджанской Республики:

- *на основании обращения Президента Азербайджанской Республики дает согласие об объявлении войны и на заключение мира;*
- принимает решение об использовании Вооруженных Сил Азербайджанской Республики за пределами Азербайджанской Республики в соответствии с международными обязательствами Азербайджанской Республики;
- по представлению Президента Азербайджанской Республики принимает решение о привлечении Вооруженных Сил Азербайджанской Республики к выполнению задач, не связанных с их назначением;
- дает согласие на назначение и освобождение от должности министра обороны;
- контролирует осуществление законодательства Азербайджанской Республики по вопросам обороны;
- устанавливает воинские звания;
- присваивает в персональном порядке по представлению Президента Азербайджанской Республики воинское звание «генерал армии».

Статья 5. Президент Азербайджанской Республики

Президент Азербайджанской Республики является Верховным главнокомандующим Вооруженными Силами Азербайджанской Республики.

Президент Азербайджанской Республики в качестве Верховного главнокомандующего Вооруженными Силами Азербайджанской Республики:

- представляет на утверждение *Милли Меджлиса* Азербайджанской Республики *проект военной доктрины*, государственную программу развития вооружений и военной техники, предложения об общей структуре и численности Вооруженных Сил;
- *с согласия Милли Меджлиса Азербайджанской Республики объявляет о войне и заключает мир;*

- назначает на должности и освобождает от должности высшего командного состава Вооруженных сил Азербайджанской Республики;
- присваивает высшие воинские звания;
- утверждает концепцию военного строительства, общую структуру и численность Вооруженных Сил;
- создает и упраздняет военные учебные заведения Вооруженных Сил Азербайджанской Республики, военные кафедры высших учебных заведений и научно-исследовательские учреждения;
- устанавливает, в пределах Конституции и законов Азербайджанской Республики, полномочия соответствующих органов в области обороны, их организацию и порядок деятельности и руководит их деятельностью;
- ведет переговоры по вопросам совместной обороны и военного сотрудничества, коллективной безопасности и разоружения и подписывает Международные договоры Азербайджанской Республики;
- утверждает планы развития, мобилизации, дислоцирования и применения Вооруженных Сил Азербайджанской Республики, планы мобилизации экономики и управления, план гражданской обороны Азербайджанской Республики и Положение о территориальной обороне:
 - В соответствии с Конституцией Азербайджанской Республики объявляет военное положение на всей территории или в отдельных местностях Азербайджанской Республики и в 24-часовой срок выносит на утверждение Милли Меджлиса Азербайджанской Республики принятый об этом Указ, объявляет общую или частичную мобилизацию, а также демобилизацию призванных по мобилизации;
 - в соответствии с Законом о военном положении образует и упраздняет органы государственного управления военного времени;
 - отдает приказы Вооруженным Силам Азербайджанской Республики о проведении военных операций;
 - вносит в Милли Меджлис Азербайджанской Республики представление о привлечении Вооруженных Сил Азербайджанской Республики к выполнению задач, не связанных с их назначением;
 - издает указы о призыве граждан Азербайджанской Республики на срочную военную службу и об увольнении военнослужащих срочной службы в запас;
 - утверждает порядок ношения военной формы и прикрепления знаков различия военнослужащих.

Президент Азербайджанской Республики может образовать совещательный орган для формирования государственной политики в сфере обороны. Полномочия такого органа определяются Президентом Азербайджанской Республики.

Статья 6. Кабинет министров Азербайджанской Республики

Кабинет министров Азербайджанской Республики:

- несет ответственность за состояние Вооруженных Сил;
- организует снабжение Вооруженных Сил оружием, военной техникой, боеприпасами и другими средствами;
- устанавливает объем материально-технических ресурсов, продовольствия, обмундирования и прочих ресурсов для нужд обороны и Вооруженных Сил, численность граждан Азербайджанской Республики, подлежащих призыву на действительную военную службу, правила ведения, учета военнообязанных и призывников и предоставления отсрочки военнообязанным от военного призыва по мобилизации для нужд экономики страны при объявлении мобилизации и от последующих послевоенных призывов;
- утверждает план сбора материальных ценностей в мобилизационный резерв;

- руководит мобилизационной подготовкой и работой по мобилизации экономики страны, ее переводом на режим военного положения, принимает соответствующие решения по этим вопросам;
- организует общее планирование гражданской и территориальной обороны и контроль за ее осуществлением;
- устанавливает порядок деятельности и материально-технического снабжения военных комиссариатов;
- организует контроль над экспортом вооружений и стратегических материалов;
- определяет порядок подготовки граждан по военно-учетным специальностям и офицерских кадров, порядок организации и деятельности военных представительств на промышленных и других предприятиях и организациях;
- обеспечивает исполнение законодательства относительно социальных и правовых гарантий военнослужащих, лиц, уволенных с военной службы в запас или отставку, и их семей.

Статья 7. Министерство обороны Азербайджанской Республики

Министерство обороны Азербайджанской Республики функционирует в соответствии с Положением, утвержденным Президентом Азербайджанской Республики и является государственным органом, руководящим Вооруженными Силами Азербайджанской Республики и местными органами военного управления, несет полную ответственность за их развитие, а также готовность к выполнению оборонных задач.

Министерство обороны Азербайджанской Республики:

- оценивает военно-политическую обстановку и определяет степень военной угрозы;
- разрабатывает и представляет Президенту Азербайджанской Республики проекты государственных программ строительства и развития Вооруженных Сил, вооружений и военной техники, планы мобилизации, дислоцирования и применения Вооруженных Сил, предложения о размерах отчислений из бюджета на оборону;
- руководит боевой, оперативно-тактической и морально-психологической подготовкой войск;
- организует воспитание личного состава Вооруженных Сил Азербайджанской Республики в военно-патриотическом духе;
- руководит развитием военной науки, организует и проводит военно-научные исследования;
- дает государственные заказы на создание, производство и ремонт военной техники и другого военного имущества, участвует в осуществлении контроля за их разработкой, испытанием, производством и качеством;
- устанавливает численность личного состава родов и видов Вооруженных Сил Азербайджанской Республики, их объединений, соединений и воинских частей, в пределах своих полномочий готовит и размещает военные кадры, присваивает воинские звания;
- участвует в исполнении действующего законодательства по вопросам подготовки граждан к военной службе;
- планирует и организует подготовку военнообязанных, их усовершенствование, призыв граждан на действительную срочную военную службу и увольнение в запас военнослужащих, отслуживших установленные сроки службы, призыв военнослужащих на сборы, а также мобилизацию и демобилизацию;
- сотрудничает с вооруженными силами других государств;
- в случаях, установленных законодательством Азербайджанской Республики, принимает нормативные акты по вопросам обороны и контролирует их исполнение;
- в соответствии с действующим законодательством организует несение военной службы и обеспечивает социальные и правовые гарантии военнослужащих, гражданского состава

Вооруженных Сил Азербайджанской Республики, лиц, уволенных с военной службы, и членов их семей;

- организует исполнение законодательства Азербайджанской Республики об охране окружающей среды в период деятельности военных образований и организаций.

Статья 8. Другие министерства и центральные государственные исполнительные органы

Другие министерства и центральные государственные исполнительные органы, на производственной базе которых размещены военные заказы, несут ответственность за качество создания и разработки вооружений и военной техники, за поставку товаров, необходимых для Вооруженных Сил и нужд обороны Азербайджанской Республики, и за осуществление мер по обеспечению обороны в период войны.

Статья 9. Милли Меджлис и соответствующие органы исполнительной власти Нахчыванской Автономной Республики, соответствующие органы исполнительного власти, органы местного самоуправления

Милли Меджлис и соответствующие органы исполнительной власти Нахчыванской Автономной Республики, соответствующие органы исполнительного власти, органы местного самоуправления:

- обеспечивают исполнение всеми должностными лицами, гражданами, предприятиями, учреждениями и организациями требований Конституции и иного законодательства Азербайджанской Республики по вопросам обороны, решают вопросы, связанные с обеспечением оборонных требований и мобилизационной подготовки, организуют снабжение подведомственными им предприятиями войск востребованными продуктами, водой, электроэнергией на договорной основе, отводят земельные участки для потребностей обороны и осуществляют контроль за их использованием;

- выделяют служебные и жилые помещения, оказывают коммунально-бытовые и прочие услуги воинским частям, учреждениям, учебным заведениям Вооруженных Сил Азербайджанской Республики;

- в соответствии с законодательством Азербайджанской Республики организуют призыв граждан на действительную военную службу, оказывают помощь в обеспечении проведения подготовки военнообязанных на сборах, военной подготовки допризывников и воспитания населения в военно-патриотическом духе;

- обеспечивают исполнение законодательства о социально-правовой защите военнослужащих, призывников, военнообязанных, лиц, уволенных с военной службы, и членов их семей.

Статья 10. Задачи предприятий, учреждений и организаций, органов местного самоуправления по обеспечению оборонных нужд

Органы местного самоуправления, предприятия, учреждения и организации независимо от формы собственности выполняют государственные заказы и договорные обязательства по производству, ремонту и поставке вооружений, военной техники и другого военного имущества, проведению научных исследований и разработок, создают необходимые мобилизационные силы и ресурсы и поддерживают их готовность, выполняют военно-транспортные обязательства и другие задания, предусмотренные мобилизационными планами, несут установленные законодательством расходы на оборонные нужды.

Статья 11. Обязанности граждан

Оборона Азербайджанской Республики есть конституционное право и долг гражданина Азербайджанской Республики. В этих целях устанавливается воинская обязанность, и неисполнение этой обязанности влечет ответственность в соответствующем законодательству порядке.

Граждане Азербайджанской Республики осуществляют военно-транспортную обязанность в установленном законодательством порядке.

III. Вооруженные Силы Азербайджанской Республики

Статья 12. Вооруженные Силы Азербайджанской Республики

Вооруженные Силы Азербайджанской Республики, будучи военным: государственным образованием, учреждаются для вооруженной защиты суверенитета, самостоятельности, территориальной целостности и неделимости Азербайджанской Республики.

В военной обстановке Вооруженные Силы выполняют свои задачи в тесной связи с пограничными и внутренними войсками, другими войсками, предусмотренными законодательством Азербайджанской Республики.

Принципы строительства, численность и состав, порядок комплектования, дислоцирования и мобилизации Вооруженных Сил Азербайджанской Республики устанавливаются Законом «О Вооруженных Силах Азербайджанской Республики» и другими законодательными актами Азербайджанской Республики.

IV. Состояние войны. Военное время. Военное положение. Мобилизация. Гражданская оборона. Территориальная оборона

Статья 13. Состояние войны. Военное время

В случае, когда Азербайджанская Республика подвергается вооруженному нападению или агрессии, объявляется военное положение, которое отменяется при заключении мирного договора между воюющими сторонами.

Военное время начинается в день и час объявления состояния войны или начала военных действий и кончается в день и час окончания военных действий.

При внезапном вооруженном нападении на Азербайджанскую Республику или внезапной агрессии против нее военное командование, государственные законодательные и исполнительные органы, не дожидаясь объявления войны, обязаны принять все меры для отражения вооруженного нападения или агрессии.

Статья 14. Военное положение

Военное положение вводится по всей территории или в отдельных местностях Азербайджанской Республики при объявлении состояния войны либо при наличии опасности вооруженного нападения на Азербайджанскую Республику или агрессии против нее.

С введением военного положения расширяются полномочия военного командования, которому по решению *Милли Меджлиса* Азербайджанской Республики могут быть переданы функции государственных исполнительных органов в области обороны.

В условиях военного положения ограничиваются для оборонных нужд права предприятий, учреждений, организаций и граждан, права же правоохранительных органов расширяются.

При отмене состояния войны или миновании угрозы вооруженного нападения или агрессии военное положение отменяется.

Режим военного положения определяется законодательством Азербайджанской Республики.

Статья 15. Мобилизация

При объявлении военного времени или военного положения объявляется полная или частичная мобилизация для приведения Вооруженных Сил в состояние готовности по мобилизационным планам и перевода экономики страны или ее определенной части из мирного состояния в состояние войны.

Порядок проведения мобилизации устанавливается законодательством Азербайджанской Республики.

Статья 16. Гражданская оборона, связанная с военными операциями

Гражданская оборона, связанная с военными операциями, — это система мер, осуществляемых органами государственной власти, юридическими и физическими лицами в целях обеспечения безопасности населения и территории.

Организация и осуществление гражданской обороны, связанной с военными операциями, устанавливаются соответствующим законодательством Азербайджанской Республики.

Статья 17. Территориальная оборона

Территориальная оборона организуется в целях охраны и обороны государственной границы, морского побережья, островов, важных объектов и коммуникаций от вражеской агрессии, борьбы с вражескими десантными и разведывательно-диверсионными группами и обеспечения режима военного положения.

Территориальная оборона осуществляется Вооруженными Силами Азербайджанской Республики в тесной связи с пограничными и внутренними войсками, другими войсками, предусмотренными законодательством Азербайджанской Республики.

Задачи и организация территориальной обороны, порядок взаимодействия ее участников устанавливаются Президентом Азербайджанской Республики.

V. Ответственность за нарушение законодательства Азербайджанской Республики об обороне

Статья 18. Ответственность должностных лиц и граждан

Должностные лица органов государственной власти и органов местного самоуправления, предприятий, учреждений и организаций и граждане, виновные в нарушении законодательства Азербайджанской Республики об обороне, привлекаются к ответственности в соответствии с законодательством.

Президент Азербайджанской Республики
Гейдар АЛИЕВ

г. Баку, 26 ноября 1993 г
№ 744

Опубликован в «Ведомостях Верховного Совета Азербайджанской Республики», 1993 год, № 23-24, статья 671 («VneshExpertService»).

С поправками от 27 февраля 2001 года № 94-IIIГД; 5 октября 2001 года № 190-IIIГД; 30 марта 2004 года № 612-IIIГД; 20 апреля 2004 года № 640-IIIГД; 14 июня 2005 года № 938-IIIГД; 3 марта 2006 года № 72-IIIГД; 3 марта 2006 года № 73-IIIГД; 20 октября 2006 года № 171-IIIГД

**Закон Азербайджанской Республики
О пограничных войсках
(6 января 1994)**

Глава 1. Общие положения

Статья 1. Пограничные войска Азербайджанской Республики

Пограничные войска Азербайджанской Республики (далее — пограничные войска) обеспечивают охрану и неприкосновенность Государственной границы Азербайджанской Республики (далее — Государственная граница).

Статья 2. Законодательство о пограничных войсках

Законодательство о пограничных войсках состоит из Конституции Азербайджанской Республики, настоящего Закона, других законодательных актов Азербайджанской Республики и международных договоров, подписанных Азербайджанской Республикой.

Пограничные войска руководствуются в своей деятельности общевоинскими уставами Азербайджанской Республики. При этом не применяются положения общевоинских уставов Вооруженных Сил Азербайджанской Республики по гарнизонной службе и другие положения, не связанные с назначением пограничных войск (кроме школ военного профессионального образования).

Статья 3. Основные принципы деятельности пограничных войск

Пограничные войска в своей деятельности основываются на соблюдении законности, гласности, прав и свобод граждан, на взаимосвязи с государственными органами, общественными объединениями, трудовыми коллективами и населением, на организационных принципах строительства Вооруженных Сил.

Статья 4. Обязанности пограничных войск

Пограничные войска:

- 1) охраняют Государственную границу в установленном законом порядке;
- 2) пресекают любые попытки незаконного изменения Государственной границы;
- 3) *отражают реальные и потенциальные угрозы на государственной границе Азербайджанской Республики, охраняют население, собственность в приграничной зоне от подобных действий, пресекают их;*
- 4) пресекают незаконный переход через Государственную границу лиц и транспортных средств и не допускают подобных действий;
- 5) осуществляют пропуск через Государственную границу при наличии оформленных в надлежащем порядке документов лиц, транспортных средств, грузов и иного имущества в установленных пунктах;
- 6) *пресекают в установленном законодательством порядке провоз через государственную границу Азербайджанской Республики наркотических средств, психотропных веществ и их прекурсоров, сильно воздействующих, ядовитых, отравляющих, радиоактивных, взрывчатых веществ и устройств, военной техники, огнестрельного оружия и боеприпасов, материалов и оборудования, которые могут быть использованы при изготовлении ядерного, химического, биологического и иного оружия массового уничтожения, в том числе иных предметов, предусмотренных законодательством, а также имущества вне пропускных пунктов через государственную границу Азербайджанской Республики;*
- 7) обеспечивают в пределах своей компетенции соблюдение установленных законом режима Государственной границы, пограничного режима (в том числе в пограничных водах) и режима в пунктах пропуска через Государственную границу;

8) осуществляют оперативно-розыскную, разведывательную и контрразведывательную деятельность, связанную с охраной Государственной границы Азербайджанской Республики, ведут в устанавливаемом законодательством порядке и случаях следствие по уголовным делам, осуществляют производство по делам об административных проступках;

9) осуществляют контроль за соблюдением установленного режима военными кораблями и невоенными судами во время их плавания или пребывания в территориальных и внутренних пограничных водах Азербайджанской Республики;

10) оказывают необходимую помощь в районах службы специально уполномоченным государственным органам Азербайджанской Республики в деле контроля за охраной природных ресурсов, соблюдением правил охоты и охране природной среды от загрязнения. Кроме вышеуказанного, пограничные войска:

11) оказывают содействие силам противовоздушной обороны и военно-морским силам, государственным органам, осуществляющим специальный контроль на Государственной границе в выполнении задач по охране Государственной границы;

12) взаимодействуют с государственными органами, предприятиями, учреждениями и организациями в деле охраны Государственной границы и координируют их действия;

13) оказывают помощь другим силам, обеспечивающим безопасность Азербайджанской Республики в выполнении задач по охране Государственной границы, защите жизненно важных интересов личности, общества и государства на Государственной границе от внешних и внутренних угроз.

При введении в районах и городах, прилегающих к Государственной границе, берегам пограничных рек, озер и иных водоемов, побережью моря или пункту пропуска через Государственную границу, правового режима чрезвычайного положения на пограничные войска могут быть возложены в установленном законом порядке дополнительные обязанности исключительно в сфере охраны Государственной границы.

Задачи пограничных войск в сфере обороны Азербайджанской Республики с применением средств вооруженной борьбы определяются в соответствии с их специальной подготовкой, обеспеченности оружием и военной техникой и организационно-штатной структурой Верховным главнокомандующим Азербайджанской Республики на основе военной доктрины Азербайджанской Республики.

Привлечение пограничных войск к выполнению задач, не связанных с их предназначением, допускается только в случаях, предусмотренных законом, и использование их в любых других целях запрещается. В необходимых случаях пограничные войска могут быть привлечены к делу защиты Азербайджанской Республики по приказу Верховного главнокомандующего Азербайджанской Республики.

Статья 5. Права пограничных войск

Осуществляя охрану Государственной границы, пограничные войска пользуются следующими правами:

1) беспрепятственно передвигаться при исполнении служебных обязанностей на территории пограничных районов, произвести досмотр документов, транспортных средств, перевозимых на них грузов и иного имущества;

2) планировать в пределах полномочий оперативно-розыскные, разведывательные и контрразведывательные мероприятия, связанные с охраной государственной границы Азербайджанской Республики, осуществлять их и решать связанные с этим вопросы;

3) проверять у лиц, следующих через Государственную границу, документы на право въезда в Азербайджанскую Республику или выезда из Азербайджанской Республики, делать в них соответствующие отметки, а при необходимости временно задерживать эти документы;

не пропускать через Государственную границу лиц, не имеющих действительных документов на право въезда в Азербайджанскую Республику и выезда из Азербайджанской Республики, до надлежащего оформления ими документов на право пересечения государственной границы или уточнения обстоятельств утраты документов гражданами Азербайджанской Республики во время пребывания за границей и установления их личности;

4) осуществлять в установленном порядке самостоятельно или вместе с таможенными учреждениями досмотр грузов и иного имущества лиц, следующих через государственную границу, в необходимых случаях задержать их для проверки и изъять в установленном законом порядке;

5) с учетом обстоятельств и характера допущенного правонарушения решать вопрос о пропуске в Азербайджанскую Республику или из Азербайджанской Республики лиц, пытавшихся провести через Государственную границу материалы, предметы и документы, запрещенные к ввозу в Азербайджанскую Республику или вывозу из Азербайджанской Республики, а также контрабанду;

6) произвести в установленном порядке досмотр иностранных и принадлежащих Азербайджанской Республике транспортных средств, следующих через Государственную границу, и перевозимых ими грузов;

5) необходимых случаях сопровождать транспортные средства пограничными отрядами;

7) определять совместно с заинтересованными предприятиями, учреждениями и организациями места и продолжительность остановок (стоянок) в пунктах пропуска через Государственную границу транспортных средств заграничного следования;

8) не допускать схода на берег и пребывания на берегу членов экипажей и других лиц, находящихся на иностранных судах, допустивших правонарушения при плавании и пребывании в территориальных и внутренних пограничных водах Азербайджанской Республики, а также во время стоянки судов в портах Азербайджанской Республики;

9) ограничивать в случаях, вызванных обстановкой, производство различных работ в пограничной полосе, за исключением работ на стройках, осуществляемых в соответствии с международными и межгосударственными договорами Азербайджанской Республики, работ на стройках общегосударственного и оборонного значения, мероприятий, связанных со стихийными бедствиями и особо опасными инфекционными болезнями;

10) при отражении нападений на территорию Азербайджанской Республики, пресечении различных провокаций на Государственной границе, при поиске и задержании нарушителей Государственной границы, а также в других необходимых случаях, вызванных обстановкой, использовать средства электричества, связи и транспортные средства предприятий, учреждений, организаций, независимо от формы собственности (кроме средств, принадлежащих дипломатическим и другим представительствам иностранных государств, международным организациям), в том числе — транспортные средства, принадлежащие общественным объединениям и гражданам;

11) требовать от граждан и должностных лиц соблюдения общественного порядка; пресекать правонарушения и другие действия, препятствующие исполнению их обязанностей;

12) при выполнении мероприятий, связанных с поиском и задержанием нарушителей Государственной границы в пограничных районах, преследованием их на территории республики, входить на территорию и в здания предприятий, учреждений и организаций, независимо от форм собственности (кроме тех, которые обладают дипломатической неприкосновенностью) *в порядке, установленном законодательством;*

13) в целях осуществления мероприятий, связанных с поиском и задержанием нарушителей Государственной границы на территории пограничных районов, временно приостанавливать

или ограничивать движение транспортных средств и пешеходов на улицах и на дорогах за пределами населенных пунктов;

14) безвозмездно получать необходимую для исполнения своих служебных обязанностей информацию от предприятий, учреждений и организаций (кроме тех, которые обладают дипломатической неприкосновенностью), независимо от форм собственности (кроме случаев, когда существуют другие правила получения подобной информации, установленные законом);

15) поощрять граждан, отличившихся в охране Государственной границы Азербайджанской Республики;

16) осуществлять другие меры по охране Государственной границы в соответствии с законами Азербайджанской Республики, межгосударственными договорами, а также общепринятыми принципами и нормами международного права.

Статья 6. Осуществление прав и обязанностей пограничных войск

Права и обязанности пограничных войск осуществляются в порядке, установленном законодательством.

Статья 7. Деятельность пограничных войск и права граждан

Не допускается ограничение прав и свобод граждан пограничными войсками кроме случаев и в порядке, установленном законодательством Азербайджанской Республики.

В соответствии с законодательством Азербайджанской Республикой граждане Азербайджанской Республики имеют право требовать от пограничных войск информацию по поводу ограничения их прав и свобод.

В случае нарушения прав и свобод граждан, действия пограничных войск могут быть обжалованы в установленном законом порядке.

Статья 8. Производство по делам об административных проступках, связанных с охраной государственной границы

Органы (должностные лица) пограничных войск в пределах полномочий, предусмотренных административным законодательством Азербайджанской Республики осуществляют производство по делам об административных проступках, посягающих на режим Государственной границы, пограничный режим (в том числе в пограничных водах) и режим в пунктах пропуска через Государственную границу, а также рассматривают такие дела и исполняют постановления по ним.

Статья 9. Сотрудничество пограничных войск с органами пограничной охраны иностранных государств

Пограничные войска сотрудничают в сфере охраны Государственной границы с органами пограничной охраны и иными органами иностранных государств на двухсторонней основе в порядке, установленном законодательными актами Азербайджанской Республики.

Пограничные войска участвуют в деятельности многосторонних координационных органов пограничной охраны, создаваемой в соответствии с международными договорами Азербайджанской Республики.

Статья 10. Оказание помощи пограничным войскам государственными органами и их должностными лицами

Государственные органы и их должностные лица в пределах своих полномочий:

1) оказывают помощь пограничным войскам в выполнении поставленных перед ними задач и представляют им безвозмездно необходимую информацию;

2) принимают меры по пресечению противоправных действий в отношении военнослужащих пограничных войск, рабочих и служащих, членов их семей, объектов пограничных войск;

3) содействуют добровольному участию граждан в деле оказания помощи пограничным войскам и создают необходимые для этого условия.

Статья 11. Знамена, символы, эмблемы, опознавательные знаки и знаки отличия пограничных войск

Пограничные войска имеют боевые знамена и символы воинских частей, подразделений, пограничных отрядов, учебных заведений, пограничных кораблей (катеров); опознавательные знаки самолетов, вертолетов, автотранспортных средств и боевой техники; отличительные знаки и эмблемы военнослужащих.

Положения о знаменах, символах, опознавательных знаках и эмблемах, указанных в части первой настоящей статьи, утверждаются *соответствующим органом исполнительной власти*.

Глава II. Организация и управление деятельностью пограничных войск

Статья 12. Состав и численность пограничных войск

В состав пограничных войск входят: органы управления, пограничные отряды, воинские части пограничного контроля, авиационные воинские части, маврские воинские части, воинские части, учреждения и предприятия обеспечения деятельности пограничных войск (учебные, связи, строительно-эксплуатационные, материально-технического обеспечения, медицинские, редакционно-издательские, информационно-вычислительные, культурно-просветительские и другие), школы специального обучения и научно-исследовательские учреждения.

Структуру и штатную численность пограничных войск определяет соответствующий орган исполнительной власти.

Статья 13. Министр национальной безопасности Азербайджанской Республики

Министр национальной безопасности Азербайджанской Республики:

- 1) осуществляет общее руководство пограничными войсками и контролирует исполнение возложенных на них задач;
- 2) издает акты по вопросам организации деятельности пограничных войск;
- 3) дает представление Президенту Азербайджанской Республики о назначении на должность командующего пограничными войсками, начальника штаба и присуждение высших офицерских чинов;
- 4) назначает (освобождает) офицеров на должности, предусмотренные по штату воинскими званиями до полковника, капитана 1 ранга (включительно) и увольняет их в запас с военной службы, присваивает указанные звания и первичные офицерские звания;
- 5) осуществляет иные права и обязанности, предусмотренные законодательством.

Статья 14. Командующий пограничными войсками

Руководство пограничными войсками осуществляет командующий Пограничными войсками. Полномочия командующего Пограничными войсками определяются законодательством.

Статья 15. Главное управление пограничными войсками

Главным управлением пограничными войсками руководит командующий пограничными войсками.

Главное управление пограничными войсками, будучи центральным органом по организации деятельности пограничных войск, является независимым структурным подразделением Министерства национальной безопасности. Положение о Главном управлении пограничными войсками утверждает министр национальной безопасности Азербайджанской Республики.

Главное управление пограничными войсками является юридическим лицом; обладает действительным и условным наименованием, соответствующими печатью и штампами, счетами в банках, в том числе валютным счетом.

Статья 16. Главный Штаб пограничных войск

Штаб Главного управления пограничными войсками, будучи органом управления пограничными войсками, организует службу по охране Государственной границы — боевую деятельность.

Начальник штаба Главного управления пограничными войсками — первый заместитель командующего пограничными войсками — назначается Президентом Азербайджанской Республики по предложению командующего пограничными войсками и представлению министра национальной безопасности Азербайджанской Республики.

Статья 17. Военный совет пограничных войск

В Главном управлении пограничными войсками создается военный совет. Военный совет действует в соответствии с Положением «О военном совете», утверждаемым Президентом Азербайджанской Республики.

В состав военного совета входят: командующий пограничными войсками — председатель военного совета, начальник штаба Главного управления пограничными войсками (первый заместитель командующего), иные должностные лица Главного управления пограничными войсками. На заседаниях военного совета пограничных войск присутствует полномочный представитель Верховного главнокомандующего Вооруженными силами Азербайджанской Республики.

Статья 18. Органы пограничной охраны в пограничных войсках

Органы пограничной охраны в пограничных войсках осуществляют оперативно-розыскную, разведывательную и контрразведывательную деятельность, ведут дознание по делам о нарушении режима Государственной границы, в порядке, предусмотренном Уголовно-процессуальным кодексом Азербайджанской Республики.

Органы пограничной охраны включаются в состав пограничных отрядов, воинских частей пограничного контроля, органов управления пограничными войсками, а их представители — в состав пограничных комендатур, подразделений пограничного контроля, воинских и морских частей.

Статья 19. Основные подразделения непосредственной охраны Государственной границы

Основными подразделениями непосредственной охраны Государственной границы являются пограничная застава, подразделение пограничного контроля, пограничный корабль (катер), радиотехнический пост, пограничное воздушное судно, подразделение *оперативно-розыскного* органа, участковый уполномоченный пограничных войск; никто не может вмешаться в их служебную и хозяйственную деятельность — кроме уполномоченных законом должностных лиц.

Статья 20. Пограничная застава

Пограничная застава — подразделение пограничного отряда, предназначенное для непосредственной охраны Государственной границы на определенном участке местности.

Пограничная застава представляет на закрепленном за ней участке пограничные войска и интересы Азербайджанской Республики на Государственной границе, за исключением вопросов, не входящих в ее компетенцию.

Начальник пограничной заставы является высшим должностным лицом пограничных войск на закрепленном за пограничной заставой участке. Пограничной заставе присваивается порядковый номер.

Статья 21. Подразделение пограничного контроля

Подразделение пограничного контроля воинской части пограничного контроля или пограничного отряда предназначено для осуществления пропуска через Государственную границу лиц и транспортных средств в одном или нескольких пунктах пропуска через Государственную границу, а также в пределах своих полномочий контроля за соблюдением

режима в закрепленном пункте (пунктах) пропуска через Государственную границу и правил пересечения Государственной границы.

Подразделение пограничного контроля взаимодействует с органами (представителями органов), осуществляющими особый контроль в закрепленном за ним пункте пропуска через Государственную границу, не вмешиваясь в их полномочия.

Подразделению пограничного контроля присваивается действительное наименование.

Статья 22. Пограничный корабль (катер)

Пограничный корабль (катер), входящий в состав пограничных войск, служит непосредственно охране Государственной границы, несет установленные ему флаг, вымпел и бортовой отличительный знак, находится под командованием лица, состоящего на военной службе в пограничных войсках, и имеет экипаж, подчиненный воинской дисциплине.

Пограничный корабль, его летательные аппараты и плавучие средства обладают иммунитетом в соответствии с нормами международного права.

Командир, личный состав пограничного корабля (катера) при взаимоотношениях с иностранными государствами, военными кораблями и невоенными судами, а также с их представителями руководствуются законодательством Азербайджанской Республики, международными договорами Азербайджанской Республики, принципами и нормами международного права.

Для определения старшинства командиров, правового и социального положения офицеров и мичманов, норм материально-технического обеспечения пограничные корабли (катера) в зависимости от тактико-технических элементов и решаемых задач подразделяются на классы и ранги. Подразделение на классы и ранги определяется Положением о классификации пограничных кораблей, утвержденным *командующим Пограничными войсками*.

Статья 23. Радиотехнический пост

Радиотехнический пост — подразделение морской воинской части пограничных войск предназначено для непосредственной охраны Государственной границы в определенной для него зоне наблюдения радиотехническими и иными средствами.

Радиотехнический пост в своей зоне наблюдения представляет пограничные войска и интересы Азербайджанской Республики на Государственной границе. Радиотехническому посту присваивается порядковый номер.

Статья 24. Пограничное воздушное судно

Пограничное воздушное судно (самолет, вертолет и иной летательный аппарат в составе авиационной воинской части пограничных войск) предназначено для непосредственной охраны Государственной границы.

Пограничное воздушное судно имеет приоритет в использовании воздушного пространства Азербайджанской Республики, а также право первоочередного вылета без подачи предварительной заявки на вылет при осложнении обстановки на Государственной границе.

Статья 25. Подразделение оперативно-розыскного органа

Подразделение *оперативно-розыскного* органа осуществляет непосредственную охрану Государственной границы на порученном участке в пределах компетенции, определенной статьей 5 настоящего Закона.

Руководитель подразделения *оперативно-розыскного* органа в пределах предоставленных ему полномочий несет ответственность за полное и своевременное решение возложенных на подразделение задач по охране Государственной границы.

Статья 26. Участковый уполномоченный пограничных войск

Участковый уполномоченный пограничных войск и его помощник назначаются из числа военнослужащих пограничных войск и представляются органам местного управления.

Участковый уполномоченный пограничных войск назначается для осуществления контроля за поддержанием пограничного режима с помощью граждан, ведения производства по делам об административных *проступках*, отнесенных к его ведению, взаимодействия с государственными органами, общественными организациями, предприятиями и учреждениями для выполнения других обязанностей по охране Государственной границы.

За участковым уполномоченным пограничных войск закрепляется участок местности и находящиеся на нем населенные пункты.

Участковый уполномоченный пограничных войск выполняет свои обязанности во взаимодействии с органами (сотрудниками органов) внутренних дел.

Положение об участковом уполномоченном пограничных войск утверждает командующий пограничными войсками.

Глава III. Военная служба в пограничных войсках

Статья 27. Комплектование пограничных войск военнослужащими

Комплектование пограничных войск военнослужащими осуществляется в соответствии с законодательством Азербайджанской Республики.

Отбор призывников в пограничные войска осуществляют органы национальной безопасности, пограничные отряды и воинские части пограничных войск, совместно с военными комиссариатами.

Статья 28. Подготовка кадров пограничных войск

Подготовка офицеров пограничных войск осуществляется в школах и других специализированных учебных заведениях *соответствующих органов исполнительной власти*.

Подготовка гизирей, мичманов, чавушей и младших специалистов осуществляется в школах гизирей, мичманов и учебных центрах пограничных войск, министерств и ведомств Азербайджанской Республики.

Статья 29. Научно-профессиональный резерв пограничных войск

В целях поддержания пограничных войск на высоком профессиональном уровне создается научно-профессиональный резерв из числа научных и высококвалифицированных специалистов и других профессионально подготовленных военнослужащих, уволенных в запас или отставку.

Лица, зачисленные в научно-профессиональный резерв могут использоваться в качестве экспертов, консультантов, членов комиссий и делегаций, а также выполнять другие обязанности, определяемые командующим пограничных войск.

Командующий Пограничными войсками определяет численность научно-профессионального резерва и лимит денежных средств на его содержание.

Статья 30. Прохождение военной службы в пограничных войсках

Военнослужащие пограничных войск проходят военную службу в соответствии с Законом Азербайджанской Республики «О военной службе» и настоящим Законом, с учетом особенностей выполняемых ими задач.

Военнослужащие пограничных войск могут быть награждены нагрудными знаками, учрежденными в пограничных войсках. Положение о нагрудных знаках утверждается *командующим Пограничными войсками*.

Статья 31. Обеспечение безопасности пограничных войск

Пограничные войска обеспечивают собственную безопасность путем осуществления организационных, режимных, технических и иных мер во взаимодействии с органами национальной безопасности. *Оперативно-розыскные* органы пограничных войск обеспечивают собственную безопасность также проведением оперативных мероприятий.

Лица, поступившие на службу в пограничные войска и по роду своей деятельности имеющие доступ к сведениям, составляющим государственную или иную специально охраняемую законом тайну, принимают обязательства о неразглашении этих сведений. Нарушение обязательства влечет за собой установленную законом ответственность.

Для информирования общественности о своей деятельности пограничные войска устанавливают взаимосвязь с общественными организациями, средствами массовой информации через создаваемые с этой целью в их структуре соответствующие службы или в ином порядке, установленном командующим пограничных войск.

Материалы пограничных войск, представляющие историческую и научную ценность, рассекречиваемые в соответствии с законодательством Азербайджанской Республики, передаются в государственный архив Азербайджанской Республики.

Статья 32. Применение оружия и боевой техники

При непосредственной охране Государственной границы Азербайджанской Республики военнослужащие пограничных войск применяют оружие и боевую технику.

Применение оружия и боевой техники определяется Законом Азербайджанской Республики «О Государственной границе».

Глава IV. Права, обязанности, гарантии и ответственность военнослужащих пограничных войск

Статья 33. Права, обязанности, гарантии и ответственность военнослужащих пограничных войск

Права, обязанности, гарантии военнослужащих пограничных войск, ограничение их прав и ответственности, связанные с военной службой, регулируются законами Азербайджанской Республики «О статусе военнослужащих», «О трудовых пенсиях» и другими законодательными актами.

Статья 34. Правовое положение военнослужащих, рабочих и служащих пограничных войск

Военнослужащие пограничных войск при выполнении обязанностей по непосредственной охране Государственной границы являются представителями власти. Их законные требования обязательны для исполнения гражданами и должностными лицами. Никто, кроме лиц, специально уполномоченных на то законом, не вправе вмешиваться в их деятельность. Военнослужащие пограничных войск в пределах своих полномочий самостоятельно принимают решения и осуществляют предоставленные им законом права.

В целях обеспечения личной безопасности военнослужащих пограничных войск, проходящих службу непосредственно на Государственной границе, и членов их семей запрещается публикация в средствах массовой информации сведений о месте их службы и жительства.

Рабочие и служащие пограничных войск имеют право на создание профессиональных союзов.

Запрещается в пограничных войсках деятельность организаций, преследующих политические цели, образование их структур, а также организация и проведение забастовок.

Статья 35. Обеспечение военнослужащих пограничных войск телефоном

Офицеры, гизир (мичманы) пограничных войск имеют право на внеочередную установку телефона в квартирах.

Статья 36. Установление дополнительных льгот и компенсаций военнослужащим, рабочим и служащим пограничных войск

Для военнослужащих, рабочих и служащих пограничных войск законодательством Азербайджанской Республики, решениями соответствующих органов исполнительной власти и командующего пограничными войсками могут быть установлены иные, кроме

предусмотренных настоящим Законом, льготы и компенсации с учетом их должностного положения, условий, в которых они выполняют свои обязанности, степени участия в решении возложенных на пограничные войска задач.

Военнослужащие, рабочие и служащие пограничных войск, имеющие право на ту или иную льготу, компенсацию на разных основаниях, могут пользоваться правом на льготы и компенсацию, предоставляемые только одним из оснований по своему желанию.

Глава V. Финансирование и материально-техническое обеспечение пограничных войск

Статья 37. Финансирование пограничных войск

Пограничные войска финансируются за счет средств государственного бюджета Азербайджанской Республики по отдельной статье; средства на строительство жилых домов, социально-культурных и специальных объектов предусматриваются отдельно.

Статья 38. Основные фонды пограничных войск

Здания, сооружения и другие строения пограничных отрядов, воинских частей, подразделений, учреждений, предприятий, учебные объекты с находящейся на них учебно-материальной базой, пограничные корабли (катера), пограничные воздушные суда, табельное имущество и средства, используемые пограничными войсками для выполнения возложенных на них задач, являются государственной собственностью Азербайджанской Республики и составляют основные фонды пограничных войск. В отношении основных фондов пограничные войска пользуются правом оперативного управления. Основные фонды пограничных войск не подлежат приватизации.

Земли, акватории портов для размещения и деятельности пограничных войск предоставляются им в пользование в соответствии с законодательством Азербайджанской Республики. Пограничные войска за пользование землей и водой налогами не облагаются.

Пограничные войска осуществляют землепользование, использование воздушного пространства и вод в соответствии с законодательством Азербайджанской Республики.

Статья 39. Особенности жилищного фонда пограничных войск

Военнослужащие пограничных войск обеспечиваются жилой площадью, выделенной из жилищного фонда пограничных войск в соответствии с жилищным законодательством Азербайджанской Республики и Законом Азербайджанской Республики «О статусе военнослужащих».

Жилой фонд, закрепленный за пограничными комендатурами, пограничными заставами, подразделениями пограничного контроля, другими подразделениями непосредственной охраны Государственной границы, является служебным и не подлежит приватизации и обмену.

Отселение из военных городков, а также со служебной площади лиц, утративших связь с пограничными войсками, производится по требованию пограничных войск.

Военнослужащим, проходящим военную службу в пограничных комендатурах, пограничных заставах, в подразделениях пограничного контроля, на пограничных кораблях, в экипажах пограничных воздушных судов, других подразделениях охраны Государственной границы, проживающим на служебной жилой площади, жилая площадь, бытовая мебель (по перечню, утвержденному *соответствующего органа исполнительной власти*), коммунальные услуги предоставляются за счет сметы расходов пограничных войск.

Статья 40. Материально-техническое обеспечение пограничных войск

Обеспечение оружием, боевой техникой и материально-техническое снабжение, создание инфраструктуры пограничных войск осуществляется *соответствующим органом исполнительной власти* за счет материальных ресурсов Азербайджанской Республики. Нормы и порядок материально-технического снабжения пограничных войск устанавливаются

соответствующим органом исполнительной власти по предложению командующего Пограничными войсками.

Ремонт вооружения и техники пограничных войск производится на ремонтных предприятиях пограничных войск, *соответствующего органа исполнительной власти*, в том числе военно-морских сил Азербайджанской Республики, других министерств и ведомств Азербайджанской Республики, а также на ремонтных предприятиях других государств.

Для контроля за качеством продукции и ее приемки, а также контроля за качеством ремонта вооружения и техники пограничных войск на предприятиях и организациях Азербайджанской Республики приглашаются представители *соответствующего органа исполнительной власти*.

Строительство или предоставление объектов для расквартирования воинских частей и подразделений пограничных войск производится по нормам и в порядке, установленном для Вооруженных сил Азербайджанской Республики, и с учетом особенностей деятельности пограничных войск, за счет средств государственного бюджета Азербайджанской Республики, средств заинтересованных министерств и ведомств Азербайджанской Республики.

Президент Азербайджанской Республики
Гейдар АЛИЕВ

г. Баку, 6 января 1994 года
№ 772

Опубликовано в «Ведомостях Верховного Совета Азербайджанской Республики», 1994 год, № 16 статья 209 («VES Consultancy» LLC).

С поправками от 7 октября 1997 года № 378-ІГД; 30 декабря 2003 года № 568-ІІГД; 5 марта 2004 года № 597-ІІГД; 5 марта 2004 года № 598-ІІГД; 17 апреля 2007 года № 313-ІІІГД; 19 октября 2007 года № 462-ІІІГД

Закон Азербайджанской Республики
О военном положении
(6 января 1994)

Настоящий Закон устанавливает основания, порядок и правовые последствия введения военного положения на территории Азербайджанской Республики в соответствии с Конституцией Азербайджанской Республики, другими законами и международными обязательствами Азербайджанской Республики.

Статья 1. Основания введения военного положения

Основаниями введения военного положения на всей территории или в отдельных местностях Азербайджанской Республики могут быть:

- 1) объявление в Азербайджанской Республике состояния войны в соответствии с Конституцией Азербайджанской Республики;
- 2) наличие реальной опасности вооруженного нападения на Азербайджанскую Республику;
- 3) блокада территории Азербайджанской Республики или отдельных ее мест с суши, воды или воздуха иностранным государством или государствами, а также наличие реальной опасности для такой блокады;
- 4) объявление войны Азербайджанской Республике иностранным государством или государствами;
- 5) фактическая оккупация определенной части территории Азербайджанской Республики.

Статья 2. Порядок введения военного положения

Военное положение вводится указом Президента Азербайджанской Республики.

Указ Президента Азербайджанской Республики о введении военного положения, принятый в период работы *Милли Меджлиса* Азербайджанской Республики, незамедлительно представляется им *Милли Меджлису* Азербайджанской Республики. *Милли Меджлис* Азербайджанской Республики принимает постановление по данному вопросу в течение 24 часов.

В случае введения военного положения в период между заседаниями *Милли Меджлиса* Азербайджанской Республики председатель *Милли Меджлиса* Азербайджанской Республики незамедлительно созывает заседание *Милли Меджлиса* Азербайджанской Республики, на котором принимается решение по данному вопросу не позднее 72 часов с момента представления соответствующего указа Президента Азербайджанской Республики в *Милли Меджлис* Азербайджанской Республики.

Постановление об указе Президента Азербайджанской Республики о введении военного положения принимается *большинством в 63 голоса* депутатов *Милли Меджлиса* Азербайджанской Республики.

Указ Президента Азербайджанской Республики о введении военного положения, не утвержденный *Милли Меджлисом* Азербайджанской Республики, немедленно утрачивает силу.

Статья 3. Сроки введения военного положения

В случае устранения оснований, указанных в статье 1 настоящего Закона или при заключении мирного договора с государством или государствами, ведущими войну, военное положение незамедлительно отменяется *Милли Меджлисом* Азербайджанской Республики по собственной инициативе или по предложению Президента Азербайджанской Республики.

Статья 4. Распространение указов о введении военного положения

Указ Президента Азербайджанской Республики о введении военного положения распространяется средствами массовой информации, а при невозможности этого — другими способами не позднее чем за 6 часов до введения его в действие.

В обстоятельствах, требующих неотложных мер по защите жизни и обеспечению безопасности населения, сроки распространения указа Президента Азербайджанской Республики о введении военного положения могут быть изменены Президентом Азербайджанской Республики.

Статья 5. О недопустимости в период военного положения выборов Президента Азербайджанской Республики и в Милли Меджлис Азербайджанской Республики и представительные государственные органы

В случае истечения срока полномочий Президента Азербайджанской Республики, Милли Меджлиса Азербайджанской Республики, других выборных государственных органов в период введения военного положения на всей территории Азербайджанской Республики, а также срока полномочий территориальных выборных государственных органов в период введения военного положения в отдельных местностях, все они продолжают осуществлять свои полномочия впредь до проведения после отмены военного положения выборов, в порядке, предусмотренном в соответствующих законах Азербайджанской Республики.

При объявлении военного положения более чем на 25 процентах территории Азербайджанской Республики, во время военного положения, а также в течение 3 месяцев после отмены военного положения не может проводиться референдум.

Статья 6. Указ Президента Азербайджанской Республики о введении военного положения

В указе Президента Азербайджанской Республики о введении военного положения должны быть указаны:

- а) основания введения военного положения, указанные в статье 1 настоящего Закона;
- б) перечень и пределы мер военного положения; в) исчерпывающий перечень временных ограничений прав и свобод;
- г) государственные органы, ответственные за осуществление мер военного положения и их полномочия;
- д) территориальные границы действия военного положения;
- е) время вступления указа в силу.

Статья 7. Соразмерность ограничений с создавшимся положением

Меры, предусмотренные в связи с введением военного положения, должны осуществляться в тех пределах, в которых это требуется остротой создавшегося положения, и не должны противоречить обязательствам, вытекающим из действующих международных договоров Азербайджанской Республики.

Меры, осуществляемые в связи с введением военного положения не могут повлечь за собой ограничения права на жизнь, на свободу мысли, совести и религии, правовую субъектность, принятых международным правом и отмены запретов на применение пыток, на рабство, работорговлю, на лишение свободы только за невыполнение какого-либо договорного обязательства, запретов какой-либо дискриминации отдельных лиц или групп населения по признакам расы, национальности, пола, языка, политических убеждений или социального происхождения и недопустимость применения обратной силы уголовного закона, устанавливающего наказуемость деяния или усиливающего наказания.

Статья 8. Ограничение полномочий местных государственных органов в местностях, где «введено военное положение»

В местностях, где введено военное положение, полномочия местных исполнительных и представительных государственных органов, связанные с обороной, общественным порядком и государственной безопасностью, осуществляются военной комендатурой на основе действующего законодательства Азербайджанской Республики.

Статья 9. Изменение подчиненности сил внутренних дел и национальной безопасности

Силы органов внутренних дел и национальной безопасности, расположенные в местностях объявления военного положения, переходят в подчинение военной комендатуры данной территории.

Статья 10. Мобилизация при военном положении

При объявлении военного положения объявляется в соответствии с планами мобилизации всеобщая или частичная мобилизация для приведения военных сил в состояние готовности и перевода экономики страны или определенных ее частей на военное положение.

Порядок проведения мобилизации устанавливается законодательством Азербайджанской Республики.

Статья 11. Меры, принимаемые в период военного положения

В период военного положения в целях обеспечения государственной независимости, территориальной целостности и защиты населения от агрессии в указе Президента Азербайджанской Республики могут предусматриваться с учетом остроты конкретных условий следующие меры:

1) ограничение свободы передвижения:

а) запрещение нахождения на улицах и в иных общественных местах в установленное время суток без специально выданных пропусков и документов, удостоверяющих личность;

б) запрещение нахождения в местностях введения военного положения без специально выданных пропусков и документов, удостоверяющих личность;

в) особые правила въезда и выезда на территории введения военного положения, а также в зоне военных действий;

г) эвакуация населения и юридических лиц из зоны военных действий;

д) установление особых правил въезда в Азербайджанскую Республику и выезда из Азербайджанской Республики;

2) ограничение свободы массовой информации:

а) введение цензуры;

б) внесение представлений в соответствующие органы о приостановлении деятельности средств массовой информации;

в) проверка продукции средств массовой информации на территории введения военного положения, в зоне боевых действий, в прифронтовой полосе;

г) предоставление представителям военной комендатуры и соответствующих государственных органов преимущественного права пользования для нужд военного положения средствами массовой информации;

3) ограничение трудовых прав:

а) привлечение населения в соответствии с действующим законодательством к оборонным работам, к осуществлению охраны дорог и важных объектов, к участию в работе по борьбе с пожарами, эпидемиями и другими бедствиями;

б) для обеспечения удовлетворения нужд обороны привлечение работников любых предприятий, независимо от формы собственности, к сверхурочным работам, перенесение очередных отпусков с денежной компенсацией на другое время, заключение и расторжение трудовых договоров;

в) запрещение забастовок;

4) ограничение права на неприкосновенность собственности:

а) мобилизация ресурсов всех предприятий, учреждений и организаций, независимо от формы собственности, на нужды военного положения, изменение режима их работы, переориентация их деятельности на производство необходимой продукции;

б) изъятие для нужд военного пополнения транспортных и прицепных средств, находящихся в частной и коллективной собственности возмещением в установленном порядке, транспортных и прицепных средств, находящихся в государственной собственности, — безвозмездно;

5) изменение режима работы предприятий торговли, общественного питания и по коммунальным услугам, кинотеатров, театров, домов культуры и других учреждений сферы услуг, независимо от формы собственности;

6) нормирование отпуска продовольственной и промышленной продукции или установление особых правил торговли;

7) осуществление обязательных мер, связанных с подготовкой населения по гражданской обороне;

8) установление нового режима или приостановление деятельности учебных заведений;

9) проверка зданий и помещений, транспортных средств, принадлежащих государственным органам, политическим партиям, профсоюзам и общественным объединениям, временное изъятие предметов, считающихся вредными по соображениям безопасности;

10) запрещение собраний, митингов, уличных шествий и демонстраций, а также других массовых мероприятий;

11) внесение представлений в соответствующие органы о приостановлении деятельности политических партий, профсоюзов и общественных объединений, препятствующих осуществлению мер, установленных в условиях военного положения.

12) *изменение порядка допуска должностных лиц и граждан к работе с государственной тайной в условиях военного положения.*

Статья 12. Деятельность законодательного органа в период военного положения

В период военного положения *Милли Меджлис* Азербайджанской Республики продолжает заседания в соответствии со своим регламентом.

Статья 13. Ответственность за нарушение режима военного положения

Нарушение режима военного положения влечет за собой уголовную, административную, дисциплинарную и материальную ответственность, предусмотренную законодательством Азербайджанской Республики.

Статья 14. Утрата силы актов и прекращение производства по делам, связанным с двойным положением

Акты, принятые для обеспечения военного положения, утрачивают силу одновременно с прекращением военного положения без специального о том уведомления.

Отмена военного положения влечет за собой прекращение производства по делам о нарушениях правил военного положения и немедленное освобождение лиц, подвергнутых административному аресту за нарушение правил военного положения.

Статья 15. Осуществление правосудия в период военного положения

Правосудие в период и на территории введения военного положения осуществляют только суды, созданные и функционирующие согласно Конституции и соответствующему Закону Азербайджанской Республики.

Судопроизводство во всех судах ведется в соответствии с действовавшими на момент введения военного положения законами Азербайджанской Республики.

Учреждение каких-либо форм и видов чрезвычайных судов, использование любых видов и форм ускоренного или чрезвычайного судопроизводства запрещается.

Статья 16. Осуществление прокурорского надзора в период действия военного положения

Деятельность органов прокуратуры Азербайджанской Республики в период действия военного положения осуществляется в порядке, установленном законодательством Азербайджанской Республики.

Статья 16-1. Деятельность уполномоченного по правам человека (омбудсмана) Азербайджанской Республики в период военного положения

Введение военного положения не приостанавливает и не ограничивает деятельности уполномоченного по правам человека (омбудсмана) Азербайджанской Республики.

Статья 17. Оповещение Организации Объединенных Наций о введении военного положения

Президент Азербайджанской Республики в трехдневный срок принимает меры к оповещению Генерального секретаря Организации Объединенных Наций об ограничениях в период военного положения прав и свобод граждан, составляющих отступления от обязательств по Международному пакту о гражданских и политических правах, об объеме этих отступлений и о причинах такого решения.

Президент Азербайджанской Республики
Гейдар АЛИЕВ

*г. Баку, 6 января 1994 г
№ 779*

Опубликован в «Ведомостях Верховного Совета Азербайджанской Республики», 1994 год, № 17, статья 232 («VneshExpertService»).

С изменениями и дополнениями от 5 октября 2001 года № 190-ИГД; 2 июля 2002 года № 356-ИГД; 6 января 2004 года № 569-ИГД; 23 декабря 2005 года № 32-ИГД

**Закон Азербайджанской Республики
О статусе внутренних войск
(8 февраля 1994)**

Глава I. Общие положения

Статья 1. Внутренние войска Азербайджанской Республики

Внутренние войска Азербайджанской Республики (далее — внутренние войска), во исполнение возложенных на них обязанностей, защищают интересы личности, общества и государства, конституционные права и свободы граждан от преступных и иных противоправных посягательств.

Статья 2. Законодательство о деятельности внутренних войск

Законодательство о деятельности внутренних войск состоит из Конституции Азербайджанской Республики, настоящего Закона, других законодательных актов Азербайджанской Республики, нормативных актов Президента Азербайджанской Республики, Кабинета министров Азербайджанской Республики, а также Министерства внутренних дел Азербайджанской Республики и других соответствующих государственных органов.

Статья 3. Основные принципы деятельности внутренних войск

Основными принципами деятельности внутренних войск являются законность, уважение прав и свобод человека, гуманизм, единоначалие, централизация управления, всеобщая воинская обязанность и комплектование войск в добровольном порядке по контракту, экстерриториальное прохождение службы военнослужащими.

Внутренние войска защищают от преступных посягательств каждую личность независимо от ее гражданства, места жительства, социального происхождения, имущественного и должностного положения, расовой и национальной принадлежности, пола, возраста, образования, языка, отношения к религии, убеждений, принадлежности к общественным объединениям.

Любое ограничение прав и свобод граждан допустимо лишь на основании и в порядке, предусмотренных законом.

Статья 4. Обязанности внутренних войск

Внутренние войска:

- а) охраняют важные государственные объекты, коммуникационные сооружения, специальные грузы;
- б) участвуют в ликвидации последствий катастроф, пожаров, стихийных бедствий и других подобных случаев на охраняемых объектах и сооружениях;
- в) участвуют в розыске и задержании лиц, проникших на охраняемую территорию;
- г) помогают в пресечении массовых беспорядков в исправительно-трудовых учреждениях;
- д) участвуют в розыске и задержании осужденных и лиц, заключенных под стражу, бежавших из-под охраны;
- е) охраняют склады и военные базы управлений материально-технического и военного снабжения Министерства внутренних дел Азербайджанской Республики;
- ж) участвуют совместно с другими органами внутренних дел в охране общественного порядка посредством несения патрульно-постовой службы в городах и других населенных пунктах, а также в обеспечении общественной безопасности при проведении массовых мероприятий;
- з) оказывают содействие органам внутренних войск в принятии неотложных мер по спасению людей, охране имущества, оставшегося без присмотра, охране общественного порядка при авариях, катастрофах, пожарах, стихийных бедствиях и других чрезвычайных обстоятельствах, а также при обеспечении правового режима чрезвычайного положения;

и) участвуют в пресечении массовых беспорядков в населенных пунктах;

к) в случае необходимости участвуют в территориальной обороне Азербайджанской Республики.

Другие обязанности на внутренние войска могут быть возложены только законом.

Запрещается привлекать внутренние войска для пресечения несанкционированных митингов, собраний, уличных шествий и демонстраций ненасильственного характера.

Статья 5. Права военнослужащих внутренних войск

Военнослужащие внутренних войск при исполнении возложенных на них обязанностей имеют право:

а) требовать от граждан и должностных лиц соблюдения общественного порядка, пресекать преступления, административные правонарушения и действия, препятствующие исполнению их обязанностей;

б) проверять у граждан и должностных лиц документы, удостоверяющие их личность, если имеются достаточные основания подозревать их в совершении преступления или административного правонарушения;

в) задерживать и доставлять в органы полиции лиц, совершивших правонарушение или покушающихся на его совершение, либо с целью установления личности в порядке, установленном законом;

г) задерживать на срок до трех часов и содержать в служебных помещениях до передачи органам полиции лиц, посягавших на охраняемые объекты, производить их личный досмотр, досмотр их вещей и документов;

д) производить досмотр транспортных средств и плавательных средств (судов), нарушивших правила, установленные на охраняемых внутренними войсками объектах;

е) в случае необходимости *входить в порядке, установленном законодательством на территории, в помещения* предприятий, учреждений, организаций независимо от форм собственности (за исключением имеющих дипломатический иммунитет) и осматривать их в целях пресечения тяжелых преступлений, поиска и задержания лиц, проникших на охраняемую территорию, розыска лиц, отбывающих наказание или находящихся в местах предварительного заключения и бежавших из мест лишения свободы или из-под охраны;

ж) производить по решению старшего оперативного начальника, а в исключительных случаях — командира воинской части или подразделения оцепление участков местности, отдельных строений и других объектов при розыске лиц, отбывающих наказание или находящихся в местах предварительного заключения и бежавших из мест лишения свободы или из-под охраны, преследовании лиц, проникших на охраняемую территорию, пресечении массовых беспорядков и групповых нарушений общественного порядка, а также при ликвидации последствий стихийных и других бедствий, аварий и катастроф, эпидемий и эпизоотий, других подобных случаев, осуществляя при необходимости досмотр транспортных средств и плавательных средств (судов);

з) производить обыск при задержании лиц, отбывающих наказание или находящихся в местах предварительного заключения и бежавших из мест лишения свободы или из-под охраны;

и) поощрять граждан, оказавших содействие внутренним войскам при исполнении возложенных на эти войска обязанностей.

Статья 6. Состав внутренних войск

Внутренние войска состоят из:

а) воинских частей и подразделений по охране важных государственных объектов и специальных грузов;

б) моторизованных, морских, авиационных воинских частей и подразделений;

в) воинских частей и подразделений оперативного назначения; г) военно-учебных заведений;

д) органов и учреждений управления, а также специальных подразделений по обеспечению деятельности внутренних войск (строительство, связи и др.).

Статья 7. Полномочия Милли Меджлиса Азербайджанской Республики, Президента Азербайджанской Республики и Кабинета министров Азербайджанской Республики

В соответствии с Конституцией Азербайджанской Республики и другими законодательными актами *Милли Меджлис Азербайджанской Республики*, Президент Азербайджанской Республики и Кабинет министров Азербайджанской Республики решают вопросы обеспечения деятельности внутренних войск, отнесенные к их компетенции; *Милли Меджлис Азербайджанской Республики*:

а) принимает законодательные акты, устанавливающие статус, права и обязанности внутренних войск;

б) по представлению Президента Азербайджанской Республики утверждает структуру и численность внутренних войск;

в) устанавливает форму одежды, воинские звания, знаки отличия военнослужащих внутренних войск, в предусмотренном законодательством порядке принимает решения по другим вопросам, относящимся к деятельности внутренних войск.

Президент Азербайджанской Республики, Верховный главнокомандующий Вооруженными силами Азербайджанской Республики:

а) представляет *Милли Меджлису Азербайджанской Республики* предложения о структуре и численности внутренних войск;

б) утверждает по представлению министра внутренних дел Азербайджанской Республики планы по развитию, мобилизации, дислокации, применению и штаты внутренних войск;

в) отдает приказ о привлечении внутренних войск для обеспечения правового режима чрезвычайного положения;

г) назначает (освобождает) командующего внутренними войсками;

д) в предусмотренном законодательством порядке решает другие вопросы, относящиеся к деятельности внутренних войск. Кабинет министров Азербайджанской Республики:

а) для обеспечения деятельности внутренних войск оснащает их материально-техническими ресурсами, оружием, специальными средствами и боевой техникой;

б) устанавливает и возлагает на министерства и ведомства Азербайджанской Республики, органы исполнительной власти районов, городов, районов в городах, государственные и муниципальные предприятия, учреждения и организации задания по подготовке и передаче во внутренние войска средств транспорта, связи и иных материально-технических средств при объявлении мобилизации и в военное время, а также другие мобилизационные задания;

в) определяет основания для отнесения воинских частей и подразделений к специальным частям и подразделениям;

г) устанавливает перечень важных государственных объектов, коммуникационных сооружений и специальных грузов, подлежащих охране внутренними войсками;

д) в соответствии с законодательством Азербайджанской Республики принимает решения по другим вопросам обеспечения деятельности внутренних войск.

Статья 8. Обязанности государственных органов и их должностных лиц, по содействию внутренним войскам

Государственные органы и их должностные лица в пределах своих полномочий оказывают содействие внутренним войскам в выполнении возложенных на них задач.

Министерство обороны Азербайджанской Республики осуществляет призыв граждан на военную службу и сборы во внутренние войска, предоставляет самолеты военно-транспортной

авиации для перевозки личного состава и техники внутренних войск при выполнении ими задач в условиях чрезвычайных обстоятельств, оказывает помощь в подготовке и повышении квалификации офицерских кадров внутренних войск.

Министерства и ведомства Азербайджанской Республики на основании отдельного распоряжения Кабинета министров Азербайджанской Республики осуществляют в первоочередном порядке бесплатно:

а) на своих аэродромах посадку, стоянку, заправку и взлет воздушных судов, выполняющих специальные полетные задания для выполнения задач, возложенных на внутренние войска;

б) предоставляют внутренним войскам во временное пользование специальные вагоны, плавательные средства (суда), выделяют на железнодорожных станциях оборудованные места для отстоя, перегона вагонов, посадки-высадки вооруженного конвоя в специальные вагоны;

в) оказывают содействие в перевозке военнослужащих внутренних войск, исполняющих служебные обязанности, всеми видами транспорта;

г) предоставляют линии и каналы связи для управления воинскими частями и подразделениями внутренних войск, выполняющими задачи по обеспечению правового режима чрезвычайного положения и устранению последствий чрезвычайных обстоятельств.

Глава II. Управление внутренними войсками

Статья 9. Полномочия министра внутренних войск Азербайджанской Республики

Министр внутренних войск Азербайджанской Республики:

а) осуществляет руководство внутренними войсками и обеспечивает при исполнении возложенных на них обязанностей соблюдение законности и выполнение требований законов Азербайджанской Республики, нормативных актов и решений Президента Азербайджанской Республики и Кабинета министров Азербайджанской Республики;

б) представляет Президенту Азербайджанской Республики кандидатуру к назначению командующего внутренними войсками и офицеров к присвоению воинских званий высшего офицерского состава;

в) назначает по представлению командующего внутренними войсками офицеров на должности от командира полка и выше;

г) *присваивает первичные офицерские звания и военные звания до полковника;*

д) увольняет с воинской службы офицеров в соответствии с действующим законодательством.

е) организует отбор лиц, призванных во внутренние войска на основании указов Президента Азербайджанской Республики, через командующего внутренними войсками, территориальные органы внутренних войск;

ж) оказывает членам семей погибших (умерших) военнослужащих внутренних войск содействие в трудоустройстве, принимает меры по их материальному и бытовому обеспечению в соответствии с действующим законодательством.

Статья 10. Полномочия командующего внутренними войсками

Командующий внутренними войсками, будучи одновременно заместителем министра внутренних дел Азербайджанской Республики и прямым начальником всего личного состава внутренних войск:

а) осуществляет непосредственное управление внутренними войсками, несет персональную ответственность за поддержание боевой и мобилизационной готовности и успешное выполнение возложенных на них задач;

б) готовит и вносит на рассмотрение министра внутренних дел Азербайджанской Республики предложения по совершенствованию деятельности и структуры внутренних войск, проведению организационных мероприятий;

в) принимает меры для комплектования внутренних войск военнослужащими срочной службы по призыву, производит их увольнение с военной службы в соответствии с указами Президента Азербайджанской Республики и приказами министра внутренних дел Азербайджанской Республики;

г) издает приказы, директивы, инструкции, положения;

д) утверждает планы и программы боевой и мобилизационной подготовки внутренних войск, а также планы научно-исследовательских и опытно-конструкторских работ;

е) утверждает и вносит изменения в штаты воинских частей, учреждений и военно-учебных заведений в пределах установленной для внутренних войск численности;

ж) назначает (освобождает) офицеров на должности, предусмотренные по штату воинскими званиями *до майора* включительно, переводит их на другие должности по службе, увольняет в запас с военной службы;

з) присваивает офицерские звания, предусмотренные по должностным штатам *до майора* включительно (кроме первичных офицерских званий, досрочных и внеочередных офицерских званий);

и) в соответствии с законодательством поощряет и привлекает к ответственности военнослужащих, служащих и рабочих внутренних войск;

к) дает заявки в Кабинет министров Азербайджанской Республики и Министерство внутренних дел Азербайджанской Республики для обеспечения внутренних войск материально-техническими средствами, оружием, специальными средствами и боевой техникой;

л) списывает пришедшие в негодное состояние имущество или утраченные материальные ценности и денежные средства войскового (бюджетного) учета в порядке, устанавливаемом министром внутренних дел и министром финансов Азербайджанской Республики;

м) в пределах полномочий, предоставленных в соответствии с законодательством Азербайджанской Республики, в условиях введения режима чрезвычайного положения координирует действия внутренних войск, соответствующих территориальных органов внутренних дел, привлекаемых для обеспечения режима чрезвычайного положения;

н) изучает материалы по документальной ревизии и проверке деятельности частей внутренних войск и утверждает заключения по данным материалам, принимает в соответствии с законодательством меры в отношении виновных лиц и по устранению выявленных нарушений и недостатков;

о) определяет полномочия своих заместителей, руководителей отделов и других структурных подразделений Главного управления внутренними войсками.

Статья 11. Главное управление внутренними войсками

Главное управление внутренними войсками возглавляет командующий внутренними войсками.

Главное управление внутренних войск, будучи независимым структурным подразделением Министерства внутренних дел Азербайджанской Республики и юридическим лицом, обладает действительным и условным наименованием, соответствующими печатью и штампами.

Порядок деятельности Главного управления внутренними войсками устанавливается положением, утверждаемым министром внутренних дел Азербайджанской Республики.

Статья 12. Военный совет внутренних войск

В Главном управлении внутренними войсками действует военный совет в соответствии с положением, утверждаемым Президентом Азербайджанской Республики.

В состав военного совета входят командующий внутренними войсками — председатель военного совета, начальник штаба Главного управления внутренними войсками, первый

заместитель командующего внутренними войсками, заместители командующего внутренними войсками, а также другие должностные лица Главного управления внутренними войсками.

Глава III. Служба во внутренних войсках

Статья 13. Военнослужащие, служащие и рабочие внутренних войск

Личный состав внутренних войск включает военнослужащих, служащих и рабочих.

Военнослужащие внутренних войск должны иметь необходимую профессиональную, правовую и физическую подготовку, умело владеть табельным оружием, специальными средствами и закрепленной за ними техникой.

Служебная и трудовая деятельность служащих и рабочих внутренних войск регулируется соответствующими законодательными актами Азербайджанской Республики.

Статья 14. Военная служба во внутренних войсках

Военнослужащие внутренних войск проходят военную службу в соответствии с Законом Азербайджанской Республики «О военной службе» и другими законодательными актами Азербайджанской Республики, с учетом особенностей задач, устанавливаемых в настоящем Законе.

Комплектование внутренних войск осуществляется в добровольном порядке по контракту, а также на основе призыва граждан Азербайджанской Республики на военную службу.

Отбор призывников для прохождения военной службы во внутренних войсках осуществляют совместно военные комиссариаты, территориальные органы внутренних дел и представители частей внутренних войск.

Статья 15. Подготовка кадров внутренних войск

Внутренние войска имеют военно-учебные заведения, осуществляющие подготовку и повышение квалификации кадров. Курсанты военно-учебных заведений внутренних войск наряду с военно-учебной специальностью получают образование по одной из гражданских специальностей.

Офицеры внутренних войск могут получать образование и в других специализированных учебных заведениях.

Статья 16. Исполнение военнослужащими внутренних войск обязанностей военной службы

Военнослужащие внутренних войск находятся при исполнении обязанностей военной службы при несении боевой службы в расположении воинской части, подразделения, учреждения, военно-учебного заведения или вне их.

Должностные обязанности военнослужащих внутренних войск и порядок их исполнения определяются настоящим Законом, Уставом внутренних войск Азербайджанской Республики, утверждаемым Президентом Азербайджанской Республики, общевоинскими уставами Вооруженных сил Азербайджанской Республики и нормативными актами Министерства внутренних дел Азербайджанской Республики.

Исполнение обязанностей, возложенных на внутренние войска, осуществляется посредством боевой службы личного состава караулов и войсковых нарядов.

Порядок и условия несения боевой службы военнослужащими внутренних войск, а также размеры ее оплаты устанавливаются законами Азербайджанской Республики, указами Президента Азербайджанской Республики и решениями Кабинета министров Азербайджанской Республики.

Продолжительность исполнения обязанностей военнослужащих внутренних войск на боевой службе определяется фактическим временем нахождения военнослужащего в составе караула, войскового наряда, назначаемых для охраны порученных объектов, общественного порядка и других обязанностей, предусмотренных настоящим Законом.

Статья 17. Исполнение обязанностей, возложенных на внутренние войска

Порядок исполнения обязанностей, возложенных на воинские части и подразделения внутренних войск определяется настоящим Законом, Уставом боевой службы внутренних войск и нормативными актами Министерства внутренних дел Азербайджанской Республики.

Привлечение воинских частей и подразделений внутренних войск к исполнению обязанностей за пределами районов их дислокации может осуществляться министром внутренних дел Азербайджанской Республики.

Статья 18. Дополнительные права и обязанности внутренних войск в условиях режима чрезвычайного положения

Внутренним войскам при исполнении обязанностей в условиях режима чрезвычайного положения в соответствии с законодательством Азербайджанской Республики могут быть предоставлены следующие дополнительные права:

а) *входить* в жилые и иные помещения граждан, на принадлежащие им земельные участки, *на территории и в помещения* предприятий, учреждений и организаций независимо от форм собственности (за исключением имеющих дипломатический иммунитет), при преследовании лиц, подозреваемых в совершении преступления, либо при наличии достаточных данных о том, что там совершено или совершается преступление либо произошел несчастный случай;

б) временно запрещать или ограничивать движение транспорта и пешеходов, осуществлять их досмотр на улицах и дорогах в целях защиты жизни, здоровья и имущества граждан

в) использовать транспортные средства предприятий, учреждений, организаций независимо от форм собственности, общественных объединений или граждан (кроме средств, принадлежащих лицам, имеющим дипломатический иммунитет, или международным организациям) для проезда к месту чрезвычайных обстоятельств, доставления в лечебные учреждения граждан, нуждающихся в срочной медицинской помощи, преследовании лиц, совершивших преступления, и доставления их в органы полиции;

г) не допускать граждан на отдельные участки местности и объекты, обязывать их остаться там или покинуть эти участки и объекты в целях защиты здоровья, жизни и имущества граждан,

д) пользоваться беспрепятственно в служебных целях средствами связи, принадлежащими предприятиям, учреждениям, организациям независимо от форм собственности (за исключением имеющих дипломатический иммунитет) и общественным объединениям;

е) получать безвозмездно от предприятий, учреждений и организаций независимо от форм собственности (за исключением имеющих дипломатический иммунитет) информацию, необходимую для исполнения служебных обязанностей (за исключением случаев, когда законом установлен иной порядок получения соответствующей информации);

ж) осуществлять при необходимости проверку у граждан документов, а в исключительных случаях, при имеющихся данных о наличии у них оружия, производить их личный досмотр, досмотр их вещей и транспортных средств;

з) задерживать граждан, нарушивших режим комендантского часа, до его окончания, а лиц, не имеющих при себе документов, — до установления их личности *в установленный законом срок*.

Обо всех случаях нарушения внутренними войсками личных или имущественных прав граждан или собственников командир воинской части *в течении 24 часов уведомляет соответствующего прокурора или суд, занимающийся судебным надзором, совершает иные действия, предусмотренные законодательством Азербайджанской Республики*.

Статья 19. Условия и пределы применения физической силы, специальных средств, оружия и боевой техники

Внутренние войска имеют право применять физическую силу, хранить и применять специальные средства, табельное оружие и штатную боевую технику только в случаях и порядке, предусмотренных настоящим Законом.

Военнослужащие внутренних войск обязаны проходить специальную подготовку, а также периодическую проверку на пригодность к действиям в условиях, связанных с применением физической силы, специальных средств, оружия и боевой техники, а также на умение оказывать доврачебную помощь пострадавшим.

При применении физической силы, специальных средств, оружия или боевой техники военнослужащие внутренних войск обязаны:

а) предупредить о намерении их использовать, предоставив при этом достаточно времени для выполнения своих требований, за исключением тех случаев, когда промедление в применении физической силы, специальных средств, оружия или боевой техники создает непосредственную опасность жизни и здоровью граждан, военнослужащих или сотрудников органов внутренних дел, может повлечь иные тяжкие последствия или когда такое предупреждение в создавшейся обстановке является неуместным или невозможным;

б) обеспечить оказание доврачебной помощи лицам, получившим телесные повреждения;

в) незамедлительно доложить по команде о каждом случае применения физической силы, специальных средств, оружия и боевой техники;

г) соответствующие командиры и начальники внутренних войск обязаны незамедлительно уведомить прокурора территории обо всех случаях ранения или смерти при применении физической силы, специальных средств, оружия и боевой техники.

Применение физической силы, специальных средств, оружия или боевой техники с превышением полномочий влечет ответственность военнослужащих, установленную законодательством.

Статья 20. Применение физической силы

Военнослужащие внутренних войск имеют право применять физическую силу, в том числе боевые приемы борьбы, для пресечения преступлений и административных правонарушений, задержании лиц, их совершивших, преодоления противодействия законным требованиям военнослужащих внутренних войск, если иные способы не обеспечивают исполнения возложенных на них обязанностей.

Статья 21. Применение специальных средств

Военнослужащие внутренних войск могут применять при необходимости перечисленные ниже специальные средства:

резиновые палки; слезоточивый газ; наручники; светозвуковые средства отвлекающего воздействия; средства разрушения преград; средства принудительной остановки транспорта; водометы и бронемашины (только по указанию командира воинской части с последующим уведомлением прокурора территории в течение 24 часов с момента применения); служебных собак.

Военнослужащие внутренних войск имеют право лично или составом подразделения применять только указанные специальные средства в следующих случаях:

а) для отражения нападения на граждан, военнослужащих или сотрудников органов внутренних дел — резиновые палки, слезоточивый газ, светозвуковые средства отвлекающего воздействия, служебных собак;

б) для пресечения незаконного сопротивления, оказываемого военнослужащему внутренних войск, — резиновые палки, слезоточивый газ, наручники, служебных собак;

в) для задержания лиц, застигнутых при совершении преступления против жизни, здоровья или собственности граждан и пытающихся скрыться — наручники, служебных собак;

г) для задержания лиц, в отношении которых имеются достаточные основания полагать, что они намерены оказать вооруженное сопротивление, — слезоточивый газ, наручники, светозвуковые средства отвлекающего воздействия, средства разрушения преград, водометы и бронемашины, служебных собак;

д) для доставления задержанных лиц в органы полиции, конвоирования и охраны лиц, подвергнутых административному аресту, когда они своим поведением дают основания полагать, что могут совершить побег либо причинить вред окружающим или себе, или оказывают противодействие военнослужащему внутренних войск, — служебных собак;

е) для отражения нападения на военные городки, воинские эшелоны и колонны, охраняемые объекты, сооружения и грузы — резиновые палки, слезоточивый газ, светозвуковые средства отвлекающего воздействия, водометы и бронемашины, служебных собак;

ж) для освобождения заложников, захваченных зданий, помещений, сооружений, транспортных средств и участков местности — резиновые палки, слезоточивый газ, светозвуковые средства отвлекающего воздействия, средства разрушения преград, водометы и бронемашины, служебных собак;

з) для пресечения массовых беспорядков и действий, нарушающих работу транспорта, связи, предприятий, учреждений и организаций, — резиновые палки, слезоточивый газ, светозвуковые средства отвлекающего воздействия, водометы и бронемашины, служебных собак;

и) в условиях правового режима военного и чрезвычайного положения для остановки транспортных средств, водители которых не выполнили их законных требований остановиться, а также при задержании на транспортном средстве лиц, отбывающих наказание или находящихся в местах предварительного заключения и бежавших из мест лишения свободы или из-под охраны, — средства принудительной остановки транспорта;

к) для розыска и задержания осужденных и лиц, отбывающих наказание или находящихся в местах предварительного заключения и бежавших из мест лишения свободы или из-под охраны, — резиновые палки, слезоточивый газ, наручники, светозвуковые средства отвлекающего воздействия, средства разрушения преград, средства принудительной остановки транспорта, водометы и бронемашины, служебных собак.

Все виды специальных средств могут применяться также в случаях, предусмотренных частью первой статьи 22 настоящего Закона.

Запрещается применять специальные средства в отношении женщин с видимыми признаками беременности, лиц с явными признаками инвалидности *или ограниченности возможностей здоровья* и малолетних, кроме случаев оказания ими вооруженного сопротивления, совершения нападения, угрожающего жизни и здоровью людей.

В состоянии необходимой обороны или при крайней необходимости военнослужащий внутренних войск при отсутствии специальных средств или огнестрельного оружия вправе использовать подручные средства.

Статья 22. Применение оружия

При необходимости после предупреждения военнослужащими внутренних войск лично или составом подразделения оружие применяется в следующих случаях:

а) для защиты граждан от нападения, угрожающего их жизни или здоровью

б) для отражения нападения на военнослужащих, сотрудников органов внутренних дел и работников исправительно-трудовых учреждений, когда их жизни или здоровью угрожает опасность, а также для пресечения попыток завладеть их оружием;

в) для освобождения заложников, захваченных охраняемых объектов, сооружений, грузов и боевой техники,

г) для задержания лиц, застигнутых при совершении преступления против жизни, здоровья и собственности граждан и пытающихся скрыться, а также оказывающих вооруженное сопротивление;

д) для пресечения побега из-под стражи лиц, задержанных по подозрению в совершении преступления; лиц, в отношении которых мерой пресечения избрано заключение под стражу;

лиц, осужденных к лишению свободы, а также для пресечения попыток насильственного освобождения указанных в настоящем пункте лиц;

е) для остановки транспортного средства путем его повреждения, если водитель, в условиях режима чрезвычайного положения, отказывается остановиться на постах въезда-выезда из населенного пункта, несмотря на требование сотрудника или военнослужащего;

ж) для отражения группового или вооруженного нападения на военные городки, воинские эшелоны и колонны, охраняемые объекты, сооружения и грузы, жилища граждан, помещения государственных органов, общественных объединений, предприятий, учреждений и организаций, в том числе с использованием транспортных средств;

з) для подавления противодействия вооруженных групп, отказывающихся выполнить законные требования военнослужащих внутренних войск о сдаче имеющихся у них оружия и боевой техники; для прекращения противоправных действий;

и) для предупреждения граждан о намерении применить оружие, подачи сигнала тревоги и вызова помощи. Без предупреждения оружие применяется в следующих случаях:

а) при отражении нападения с использованием оружия, боевой техники, и транспортных средств, в том числе летательных аппаратов, морских судов на охраняемый объект, подразделение, караул (войсковой наряд);

б) при отражении нападения лиц, лишенных свободы, либо совершении с их стороны иных умышленных действий, непосредственно угрожающих жизни исполняющих служебные обязанности личного состава внутренних войск и органов внутренних дел, работников суда и прокуратуры;

в) при задержании преступника (нарушителя), оказывающего вооруженное сопротивление; а равно при побеге осужденного из-под охраны с оружием или при помощи транспортных средств, либо в условиях ограниченной видимости, либо в лесистой местности, либо из транспортных средств во время движения.

Статья 23. Запрещение применения оружия

Оружие запрещается применять в отношении женщин, лиц с явными признаками инвалидности *или ограниченности возможностей здоровья* и несовершеннолетних, когда возраст очевиден, кроме случаев оказания ими вооруженного сопротивления либо группового нападения, угрожающих жизни людей, а также на многолюдных улицах, площадях и в других общественных местах, когда могут пострадать посторонние лица, и в направлении огнеопасных и взрывоопасных складов (хранилищ).

За незаконное применение оружия военнослужащий несет ответственность в соответствии с действующим законодательством.

Статья 24. Применение боевой техники

Штатная боевая техника, состоящая на вооружении внутренних войск, применяется в следующих случаях:

а) для освобождения заложников, захваченных охраняемых объектов, сооружений, грузов и боевой техники;

б) для задержания лиц, оказывающих вооруженное сопротивление;

в) для остановки транспортных средств в условиях правового режима чрезвычайного положения;

г) для отражения группового или вооруженного нападения на военные городки, воинские эшелоны и колонны, охраняемые объекты, сооружения и грузы, жилища граждан, помещения государственных органов, общественных объединений, предприятий, учреждений и организаций, в том числе с использованием транспортных средств;

д) для подавления противодействия вооруженных групп, отказывающихся выполнить законные требования военнослужащих внутренних войск о сдаче имеющихся у них оружия и боевой техники, для прекращения противоправных действий.

Статья 25. Гарантии личной безопасности военнослужащего внутренних войск

Военнослужащий внутренних войск имеет право обнажить оружие и привести его в готовность, если считает, что в создавшейся обстановке могут возникнуть основания для его применения, предусмотренные статьей 22 настоящего Закона.

Попытки задерживаемого лица приблизиться к военнослужащему внутренних войск с обнаженным холодным или огнестрельным оружием либо предметами, с помощью которых может быть нанесено телесное повреждение, сократив при этом указанное военнослужащим расстояние, а также попытки прикоснуться к оружию военнослужащего предоставляют право последнему применить оружие в соответствии с пунктом «б» части первой статьи 22 настоящего Закона.

В интересах обеспечения безопасности военнослужащих и членов их семей не допускается обнародование в средствах массовой информации сведений о местах дислокации (передислокации) воинских частей, прохождения службы и жительства военнослужащих внутренних войск. Информация о служебно-боевой деятельности внутренних войск может предоставляться только с разрешения командира воинской части, Главного управления внутренними войсками или начальника военно-учебного заведения.

Глава IV. Заключительные положения

Статья 26. Правовое положение военнослужащих внутренних войск

Права, обязанности, гарантии военнослужащих внутренних войск, ограничение их прав и ответственность в связи с несением военной службы определяются Законом Азербайджанской Республики «О статусе военнослужащих» и другими законодательными актами.

Военнослужащие внутренних войск при исполнении своих служебных обязанностей, находясь под защитой государства, самостоятельно принимают решения, относящиеся по закону к их компетенции, и осуществляют (в том числе в принудительном порядке) их исполнение.

Статья 27. Финансирование внутренних войск

Внутренние войска финансируются за счет государственного бюджета Азербайджанской Республики отдельной строкой.

Статья 28. Основные фонды внутренних войск

Военные городки, жилые здания и другие строения, учебные объекты, находящиеся на них учебно-материальная база и технические средства обучения внутренних войск, а также табельные инженерные комплексы, используемые внутренними войсками для выполнения своих обязанностей, являются собственностью Азербайджанской Республики и составляют основные фонды внутренних войск.

В отношении перечисленного иного выделенного им имущества внутренние войска пользуются правом оперативного управления.

Внутренние войска осуществляют землепользование, использование природных богатств, воздушного и морского пространства в соответствии с законодательством Азербайджанской Республики.

Статья 29. Материально-техническое и военное обеспечение

Порядок и нормы материально-технического и военного обеспечения внутренних войск с учетом функционального предназначения внутренних войск устанавливаются Кабинетом министров Азербайджанской Республики по предложению Министерства внутренних дел Азербайджанской Республики.

Ремонт боевой техники производится на ремонтных предприятиях Министерства обороны Азербайджанской Республики, в том числе на заводах Военно-морского флота Азербайджанской Республики, на основании договоров (заявок) внутренних войск.

Строительство или предоставление безвозмездно объектов для расквартирования воинских частей (подразделений) внутренних войск производится в порядке и по нормам, устанавливаемым для военнослужащих Вооруженных сил Азербайджанской Республики (с учетом особенностей, определяемых Министерством внутренних дел Азербайджанской Республики), за счет министерств, ведомств, предприятий, учреждений и организаций, в ведении которых находятся охраняемые внутренними войсками объекты, а для расквартирования Главного управления внутренними войсками, частей внутренних войск, авиационных и морских частей, воинских частей оперативного назначения и моторизованных воинских частей, учреждений и военно-учебных заведений внутренних войск соответственно за счет средств государственного бюджета Азербайджанской Республики и бюджетных средств местных органов исполнительной власти с централизованным обеспечением материальными ресурсами.

Ремонт и коммунальное обслуживание военных городков, зданий и сооружений, выделенных для расквартирования воинских частей (подразделений), производится за счет ассигнований из государственного бюджета Азербайджанской Республики на людские и материальные ресурсы, выделяемые на эти цели министерствами и ведомствами, в интересах которых личным составом внутренних войск исполняются служебные обязанности, а также органами местной исполнительной власти.

Строительство, капитальный ремонт и реконструкция инженерно-технических средств и обеспечение их эксплуатации осуществляются за счет средств министерств, ведомств, предприятий, государственных учреждений и организаций, в ведении которых находятся объекты, охраняемые внутренними войсками.

Ремонт и коммунальное обслуживание зданий Главного управления внутренними войсками, авиационных и морских воинских частей, воинских частей оперативного назначения и моторизованных воинских частей внутренних войск, учреждений и военно-учебных заведений внутренних войск производится соответственно за счет государственного бюджета Азербайджанской Республики и бюджетных средств местных органов исполнительной власти с централизованным обеспечением материальными ресурсами.

Военнослужащие внутренних войск, временно исполняющие обязанности в отрыве от, мест постоянной дислокации их воинских частей, обеспечиваются жилой площадью для расквартирования, коммунальными услугами, линиями и каналами связи, автотранспортом и горюче-смазочными материалами и дополнительным провиантом, за счет средств, специально выделяемых из государственного бюджета Азербайджанской Республики.

Статья 30. Контроль и надзор за законностью деятельности внутренних войск

Ведомственный контроль за законностью деятельности внутренних войск, рациональным использованием ими сил и средств, соответствием организационной структуры воинских формирований объему и характеру возложенных на них задач осуществляет министр внутренних войск Азербайджанской Республики.

Надзор за исполнением внутренними войсками законов осуществляет Генеральный прокурор Азербайджанской Республики и подчиненные ему прокуроры в порядке, предусмотренном законодательством.

**Президент Азербайджанской Республики
Гейдар АЛИЕВ**

*г. Баку, 8 февраля 1994 г
№ 781*

***Опубликован в «Ведомостях Верховного Совета Азербайджанской Республики»,
1994 год, № 17, статья 233 («VES Consultancy» LLC).***

***С поправками от 7 октября 1997 года № 378-ІГД; 30 декабря 2003 года № 568-ІІГД; 5
марта 2004 года № 598-ІІГД; 13 июня 2008 года № 648-ІІІГД***

Закон Азербайджанской Республики
О профессиональных союзах
(24 февраля 1994)

Настоящий Закон определяет права профессиональных союзов в Азербайджанской Республике, гарантии их деятельности в защите трудовых, социальных, экономических прав и законных интересов членов профсоюзов, в соответствии со Всеобщей декларацией прав человека, конвенциями и рекомендациями Международной Организации Труда, *Европейской Социальной Хартией*.

Глава I. Общие положения

Статья 1. Основные понятия

Профсоюзы являются независимой общественной неполитической организацией, которая добровольно объединяет по принципу индивидуального членства работников, занятых в производственной и непроизводственной сфере, а также пенсионеров и лиц, получающих образование, для защиты их трудовых, социальных, экономических прав и законных интересов по месту работы, профессиям, отраслям и на общереспубликанском уровне, и действует на основе своих уставов и настоящего Закона.

В настоящем Законе понимается:

- под «первичной профсоюзной организацией» — профсоюзная организация, учрежденная непосредственно по месту работы работниками производственной или непроизводственной сферы, а также пенсионерами и лицами, получающими образование;
- под «профессиональными, отраслевыми республиканскими либо территориальными объединениями профсоюзов» — *республиканские либо территориальные профсоюзные объединения*, учрежденные первичными профсоюзными организациями по профессиям или отраслям;
- под «территориальными профсоюзными объединениями» — профсоюзные объединения, учрежденные профессиональными и отраслевыми профсоюзными объединениями на республиканском или соответствующем территориальном уровне;
- под «работником» — *физическое лицо, осуществляющее трудовую деятельность на основе трудового договора (контракта), заключенного с работодателем в соответствии с трудовым законодательством;*
- под «работодателем» — *собственник или назначенный (уполномоченный) им руководитель, полномочный орган предприятия, имеющие право заключения, расторжения или изменения трудовых договоров (контрактов) с работниками, достигшими полной дееспособности, а также физическое лицо, занимающееся предпринимательской деятельностью без образования юридического лица;*
- под «предприятием» — *в целях настоящего Закона, любые структуры, в том числе представительства либо филиалы иностранных юридических лиц;*
- под «лицами, получающими образование» — студенты, ученики, овладевающие соответствующими профессиями, специальностями в высших и средних специальных учебных заведениях, профессиональных технических училищах с отрывом от производства.

Статья 2. Законодательство о профессиональных союзах

Законодательство о профсоюзах в Азербайджанской Республике состоит из Конституции Азербайджанской Республики, настоящего Закона, других законодательных актов Азербайджанской Республики о деятельности профессиональных союзов Азербайджанской Республики.

Законодательство Азербайджанской Республики не должно ограничивать права профсоюзов, предусмотренные в общепринятых международных правовых нормах и конвенциях Международной Организации Труда, *Европейской социальной хартии*.

Статья 3. Право на объединение в профессиональные союзы

Работники, пенсионеры, лица, получающие образование, без какого бы то ни было различия имеют право добровольно создавать по своему выбору и без предварительного разрешения профсоюзы, а также вступать в профсоюзы для защиты своих законных интересов, трудовых, социально-экономических прав и заниматься профсоюзной деятельностью.

Для достижения целей, предусмотренных в статье 1 настоящего Закона, лица, не менее семи человек, имеют право создавать профессиональный союз и, объединившись на добровольной основе в соответствующий профсоюз, — принять его устав.

Порядок членства в профсоюзах неработающих пенсионеров и безработных регулируется уставами профсоюзов.

Лицам, находящимся на военной службе в Азербайджанской Республике, объединяться в профсоюзы не разрешается.

Лица, входящие в администрацию, не могут быть членами профсоюза, действующего на данном предприятии.

В целях осуществления установленных уставами обязанностей профсоюзы вправе на основании принципа добровольности создавать объединения (советы, федерации, конфедерации) по отраслевому, территориальному и иным признакам.

Статья 3-1. Статус профсоюзов

Профсоюзы могут обладать местным, территориальным либо республиканским статусом.

Профсоюзное объединение, объединяющее в себе первичные организации профсоюзов учреждений по отраслям (профессиям) в одной административно-территориальной единице (городе, районе, деревне) носит статус местного профсоюза.

Профсоюзное объединение, объединяющее в себе местные профсоюзы, действующие в одной административно-территориальной единице (городе, районе, деревне) носит статус территориального профсоюза.

Профсоюзное объединение, объединяющее в себе первичные, местные и территориальные профсоюзы по отраслям (профессиям) и отдельным сферам, носит статус республиканского профсоюза.

В соответствии с частью четвертой настоящей статьи, профсоюзное объединение, созданное по территории Нахчыванской Автономной Республики, носит статус республиканского профсоюза.

Профсоюзное объединение, учрежденное путем объединения более половины профсоюзов с республиканским статусом, носит статус общереспубликанского профсоюза.

Статья 4. Уставы профессиональных союзов и их государственная регистрация

Уставы профсоюзов не должны противоречить Конституции и законам Азербайджанской Республики. В них, как правило, должно быть предусмотрено:

- 1) наименование и место нахождения;
- 2) цели, задачи, формы и методы деятельности;
- 3) правила членства;
- 4) права и обязанности членов;
- 5) внутриорганизационная структура;
- 6) выборные органы, правила их избрания и отзыва;
- 7) полномочия выборных органов и сроки их полномочий;
- 8) финансовые источники, установление членских взносов;

- 9) положения, касающиеся международных связей;
- 10) имущественные вопросы;
- 11) порядок принятия устава и внесения изменений и дополнений в него;
- 12) порядок прекращения деятельности.

Профсоюзное объединение считается юридическим лицом и пользуется статусом юридического лица с момента государственной регистрации ее устава.

Профсоюзное объединение проходит государственную регистрацию в порядке, предусмотренном законодательством.

Статья 5. Независимость профсоюзных союзов

Профсоюзы независимы в своей деятельности от государственных органов, учреждений, политических партий, общественных объединений и не подотчетны им. *Запрещается всякое вмешательство государственных органов и должностных лиц, способное ограничить права профсоюзов либо воспрепятствовать их законной деятельности, соответствующей их уставам.*

Профсоюзы самостоятельно разрабатывают и утверждают свои уставы, программы деятельности, определяют структуры, избирают и отзывают руководящие органы, проводят собрания, конференции, пленумы, заседания, съезды и осуществляют свою деятельность на основе конституционных прав.

Все профсоюзы, независимо от своего наименования и организационного устройства, пользуются равными правами.

Статья 6. Ограничение на занятие председателями (заместителями председателей) профсоюзных объединений политической деятельностью

Профсоюзам запрещается заниматься политической деятельностью, объединяться с политическими партиями или осуществлять совместную с ними деятельность, оказывать политическим партиям помощь, пожертвования и получать от них помощь, пожертвования.

Председатели профсоюзных объединений или их заместители не могут одновременно состоять в руководящих органах политических партий. Избранные или назначенные в руководящие органы политических партий председатели профсоюзных объединений или их заместители по своему выбору могут продолжить свою деятельность только в том или другом качестве.

Статья 7. Запрещение дискриминации граждан за принадлежность к профессиональным союзам

Принадлежность к профсоюзам не может повлечь за собой ограничения гарантируемых законодательством трудовых, социально-экономических, политических, личных прав и свобод граждан, за исключением случаев, предусмотренных в настоящем Законе.

Запрещается обуславливать прием на работу, продвижение по работе, а также увольнение работника его инициативой по созданию профсоюзов, вступлением либо выходом из действующего профсоюза.

Вступление в профсоюзы для мужчин и женщин должно быть открытым, на одинаковых условиях и для них должны быть созданы равные возможности.

Статья 8. Прекращение деятельности профсоюзных организаций

Прекращение деятельности профсоюзных организаций осуществляется в порядке, определяемом их уставами.

Не допускается создание и деятельность профсоюзных организаций, нарушающих требования части первой статьи 6 настоящего Закона, имеющих целью или методом действий свержение, насильственное изменение конституционного строя или нарушение территориальной целостности Азербайджанской Республики, пропаганду войны, насилия и жестокости, а также разжигание расовой, национальной и религиозной вражды, совершение

иных деяний, противоречащих конституционному строю Азербайджанской Республики и несовместимых с ее международными правовыми обязательствами. Деятельность таких профсоюзных организаций прекращается в установленном законодательством порядке Конституционным судом Азербайджанской Республики.

Статья 9. Символы профессиональных союзов

Профессиональные, отраслевые и республиканские объединения профсоюзов могут иметь символы, флаги, членские удостоверения, не противоречащие национально-этническим особенностям азербайджанского народа, конституционному строю и территориальной целостности Азербайджанской Республики. Эти символы принимаются соответствующими органами профсоюзных объединений и утверждаются в установленном порядке государственным регистрирующим органом.

Профсоюзы не могут пользоваться символами политических партий.

Глава II. Основные права профессиональных союзов

Статья 10. Участие профессиональных союзов в нормотворчестве

Профсоюзы могут участвовать в разработке законодательных актов по трудовым и социально-экономическим вопросам.

Законопроекты, относящиеся к трудовым, социальным и экономическим правам работников, рассматриваются с обсуждением заключения республиканского объединения профсоюзов.

Республиканские объединения профсоюзов могут обращаться в соответствующие законодательные, исполнительные и судебные органы и обжаловать законодательные акты, решения и распоряжения государственных органов, нарушающие интересы работников и права профсоюзов.

Нормативные акты, затрагивающие трудовые, социально-экономические права и интересы работников, принимаются государственными органами и органами местного самоуправления с предварительным уведомлением соответствующих профсоюзов не менее чем за 15 дней.

В случаях, предусмотренных законодательством, республиканское объединение профсоюзов принимает участие в разработке нормативных актов, регулирующих правила применения законодательства по трудовым и социально-экономическим вопросам.

Статья 11. Права профессиональных союзов по защите трудовых прав

Профсоюзы защищают трудовые права своих членов, принимают участие в разработке государственной политики занятости.

Если ликвидация предприятия или его структурных подразделений по инициативе работодателя может привести к полной или частичной остановке производства, сокращению рабочих мест или ухудшению условий труда, то такие меры, за исключением случаев, предусмотренных законодательством, осуществляются с предварительным уведомлением соответствующих профсоюзов не менее чем за три месяца, и проведением с ними переговоров по соблюдению прав и интересов работников.

Профсоюзы в пределах своих полномочий, в порядке, установленном законодательством, осуществляют контроль за состоянием занятости, соблюдением законодательства о гарантиях в области занятости.

Статья 12. Права профессиональных союзов по осуществлению контроля за соблюдением законодательства о труде и профессиональных союзах

Профсоюзы имеют право требовать от работодателя соблюдения законодательства о труде и профсоюзах, а также по вопросам социально-экономическим — устранения выявленных нарушений.

Работодатель обязан рассматривать эти требования и о результатах сообщать профсоюзам в установленный срок, но не позднее чем за месяц.

При нарушении руководителем предприятия (филиала, представительства, отдела или другого отдельного подразделения) или его заместителями трудового законодательства, невыполнении условий (обязательств) действующего коллективного договора (соглашения) профсоюзы могут поднять вопрос перед компетентными органами о привлечении их к дисциплинарной ответственности.

Профсоюзы могут обращаться в суд с исковыми заявлениями в защиту прав своих членов и выполнять обязанности представительства на суде.

Профсоюзы самостоятельно организуют службы по оказанию своим членам правовой помощи и с этой целью могут создать профсоюзные адвокатуры, юридические инспекции, юридические экспертные группы, юридические консультации, фирмы и другие органы.

Статья 13. Права профессиональных союзов по охране труда

Профсоюзы в соответствии с требованиями настоящего Закона, Закона Азербайджанской Республики «Об охране труда» и других нормативных актов, участвуют в контроле за соблюдением работодателем законодательства, регулирующего охрану труда работников на рабочих местах, возмещением ущерба за трудовые увечья в результате производственных травм, соблюдением норм условий труда, производственной санитарии.

Статья 14. Права профессиональных союзов по заключению коллективных договоров и соглашений

Права профессиональных союзов по заключению коллективных договоров и соглашений устанавливаются законодательством Азербайджанской Республики.

Ведение коллективных переговоров и заключение коллективных договоров производится на основании предложений профсоюзных организаций.

Профсоюзные объединения в пределах своих полномочий ведут коллективные переговоры и заключают коллективные соглашения с государственными органами и иными организациями по вопросам экономического, социального и культурного развития.

Государственные органы и работодатели обязаны начать переговоры о заключении коллективных договоров и коллективных соглашений в течение десяти дней со дня получения письменного предложения профсоюзов.

Профсоюзы в пределах своих полномочий осуществляют в соответствии с законодательством контроль над исполнением коллективных договоров и коллективных соглашений.

Статья 15. Права профессиональных союзов в области осуществления контроля за уровнем жизни работников

Профсоюзные объединения в соответствии со своими полномочиями принимают участие в подготовке планов и программ по социальной и экономической защите своих работников, по определению размеров компенсаций в зависимости от изменения основных критериев уровня жизни, коэффициента цен, участвуют в контроле за соблюдением установленного законодательством прожиточного минимума, своевременным повышением в связи с ростом цен заработной платы, пенсий, стипендий и пособий.

Статья 16. Международные связи профессиональных союзов

Профсоюзы в соответствии со своими уставными целями и задачами могут вступать в международные профсоюзные организации, заниматься внешнеэкономической деятельностью в порядке, установленном законодательством.

Статья 17. Информационные права профессиональных союзов

Профсоюзные организации для осуществления своих уставных задач и отрав, полномочий, предусмотренных в настоящем Законе, в целях информирования своих членов могут учреждать средства массовой информации и издательства; создавать пресс-службы и центры социологических исследований; могут требовать от должностных лиц, государственных и

хозяйственных органов, *работодателя* сведения, не являющиеся государственной, коммерческой и другой тайной, охраняемой законом.

Государственные и хозяйственные органы, *работодатель* обязаны беспрепятственно предоставлять профсоюзам соответствующую информацию.

Статья 18. Права профессиональных союзов в рассмотрении трудовых споров

Профсоюзы решают в пределах своих полномочий индивидуальные трудовые споры своих членов с *работодателем* и участвуют в рассмотрении коллективных трудовых споров (конфликтов).

Предмет и порядок решения трудовых споров (конфликтов) определяются законодательством Азербайджанской Республики.

Статья 19. Права профессиональных союзов на проведение массовых мероприятий

В соответствии с действующим законодательством и для осуществления своих уставных целей и задач профсоюзы могут организовать и проводить забастовки, митинги, уличные шествия, демонстрации и другие массовые мероприятия.

Глава III. Правовые гарантии деятельности и имущественное положение профессиональных союзов

Статья 20. Обязанности государственных и хозяйственных органов, общественных организаций и должностных лиц по отношению к профессиональным союзам

Государственные и хозяйственные органы, политические партии и общественные объединения, *работодатель* и иные должностные лица обязаны соблюдать права профсоюзов, содействовать их деятельности другим необходимым для материального обеспечения их уставной деятельности имуществом.

Нарушение настоящего Закона влечет дисциплинарную, административную или уголовную ответственность в порядке, определенном законодательством.

Работодателю запрещается препятствовать допуску представителей профсоюзного объединения к местам работы членов профсоюзного объединения с целью проверки соблюдения трудового законодательства и законодательства об профсоюзных объединениях, условий коллективного договора, трудовых и социальных соглашений и в связи с вопросами, связанными с уставными обязанностями.

Получение заранее согласия профсоюза при расторжении трудового договора по инициативе работодателя регулируется в соответствии с трудовым законодательством Азербайджанской Республики.

Статья 21. Гарантии для работников, избранных в профсоюзные органы и не освобожденных от выполнения трудовой функции

Члены профсоюзов, не освобожденные *от выполнения трудовой функции*, на период их участия в выборных профсоюзных органах, *организуемых учебных курсах, семинарах* освобождаются с согласия *работодателя от выполнения трудовой функции* с оплатой среднего заработка за счет средств профсоюза.

Членам профсоюзов, избранным в состав первичных организаций профсоюзов и не освобожденным *от выполнения трудовой функции*, для осуществления профсоюзной деятельности предоставляется свободное от работы время, сроки и условия которого указывается в коллективных договорах (соглашениях).

Статья 22. Гарантии для работников, избранных в профсоюзные органы и освобожденных от выполнения трудовой функции

Членам профсоюза, освобожденным *от выполнения трудовой функции* в связи с избранием в выборные должности профсоюзных органов, предоставляется после истечения их

полномочий прежняя работа (должность), а при ее отсутствии - другая равноценная работа (должность) на том же или, с согласия работника, на другом предприятии.

При невозможности предоставления соответствующей работы (должности) профсоюз сохраняет за работником на период трудоустройства его средний заработок, но не свыше шести месяцев.

На работников, избранных в профсоюз и освобожденных от выполнения на предприятии трудовой функции, на равных основаниях распространяются льготы, установленные для иных работников данного предприятия.

Статья 23. Обязанности работодателя по созданию материальных условий для деятельности первичных организаций профессиональных союзов

Работодатель предоставляет необходимое для деятельности профсоюзной организации оборудование и помещения на условиях, указанных в коллективном договоре.

В соответствии с решением, принятым при заключении коллективного договора, предприятие может передать в бесплатное пользование профсоюзам находящиеся на балансе предприятия либо арендованные им здания, помещения, сооружения и другие объекты, а также базы отдыха, детско-юношеские и другие оздоровительные лагеря, необходимые для организации отдыха, ведения культурно-просветительной, физкультурно-оздоровительной работы с работниками и членами их семей.

Предприятие может выделять средства профсоюзам для социальных, экономических и культурных мероприятий, определяемых коллективным договором.

Статья 24. Гарантии прав собственности профессиональных союзов

Порядок формирования и расходования бюджета профсоюзов определяется их уставами.

Профсоюзы могут владеть на основе права коллективной собственности имуществом, финансовыми средствами, в том числе валютными, другим необходимым для материального обеспечения их уставной деятельности имуществом.

Изъятие имущества профсоюзов без их согласия не допускается.

При прекращении профсоюзной организацией своей деятельности судьба ее имущества решается в порядке, предусмотренном уставом соответствующего профсоюза.

Президент Азербайджанской Республики
Гейдар АЛИЕВ

*г. Баку, 24 февраля 1994 года
№ 792*

Опубликован в «Ведомостях Верховного Совета Азербайджанской Республики», 1994 год, № 17, статья 235 («VES Consultancy» LLC).

С поправками от 5 ноября 1996 года № 188-ІГД; 25 апреля 1997 года № 280 - ІГД; 5 октября 2001 года № 183-ІІГД; 5 октября 2001 года № 190-ІІГД; 20 апреля 2004 года № 642-ІІГД; 14 декабря 2004 года № 813-ІІГД; 10 июня 2005 года № 925-ІІГД; 10 октября 2006 года № 153-ІІІГД; 17 апреля 2007 года № 316-ІІІГД; 1 октября 2007 года № 424-ІІІГД

Закон Азербайджанской Республики
Об удостоверении личности гражданина
Азербайджанской Республики
(14 июня 1994)

Статья 1. Удостоверение личности гражданина Азербайджанской Республики

Удостоверение личности гражданина Азербайджанской Республики (в дальнейшем — удостоверение личности) является документом, удостоверяющим личность гражданина Азербайджанской Республики на территории Азербайджанской Республики.

Каждый гражданин или его законный представитель обязан бережно хранить удостоверение личности.

Отказ от выдачи или замены удостоверения личности, его изъятие вопреки установленным настоящим Законом правилам категорически запрещается. При утере удостоверения личности его владелец или законный представитель владельца обязан незамедлительно обратиться в государственный орган, выдавший документ.

Статья 2. Виды удостоверения личности

Удостоверение личности имеет следующие виды:

- 1) удостоверение личности, выдаваемое гражданину до достижения 16 лет;
- 2) удостоверение личности, выдаваемое гражданину по достижению 16 лет.

Образцы видов удостоверения личности утверждаются Верховным Советом Азербайджанской Республики.

Статья 3. Сведения, указываемые в удостоверении личности

В удостоверении личности, выдаваемом гражданину до достижения 16 лет, указываются серия и номер удостоверения, фамилия и имя гражданина, фамилия и имя его родителей, время и место его рождения, пол, группа крови, местожительство, название органа, выдавшего удостоверение личности, и дата выдачи; в удостоверении же личности, выдаваемом гражданину по достижении 16 лет, наряду с этими, добавляются сведения о семейном положении и воинской обязанности, росте, цвете глаз, личная подпись владельца удостоверения личности и его фотокарточка, а также, в отличие от вышеуказанного, вместо фамилии и имени родителей указывается отчество.

Ответственный работник соответствующего государственного органа, вносящий эти сведения в удостоверение личности, подтверждает их своей подписью и гербовой печатью и несет ответственность за достоверность сведений в порядке, предусмотренном законодательством Азербайджанской Республики.

Статья 4. Выдача удостоверения личности

Удостоверение личности выдается на основании заявления гражданина Азербайджанской Республики или его законного представителя, свидетельства о рождении, фотокарточки гражданина, достигшего 16 лет, квитанции об уплате государственной пошлины и, в необходимых случаях, документов, подтверждающих гражданство Азербайджанской Республики соответствующими государственными органами по месту жительства не позднее 10 дней со дня обращения гражданина или его законного представителя.

По достижению 25, 35, 50 лет или при изменении фамилии, имени, отчества, местожительства, семейного положения, воинской обязанности гражданина или если записи в удостоверении личности искажены, удостоверение личности пришло в негодность или утеряно, гражданин обязан заменить его в порядке, предусмотренном в части первой настоящей статьи, в течение одного месяца после наступления перечисленных случаев.

Статья 5. Государственная пошлина

При выдаче удостоверения личности гражданину, не достигшему 16 лет государственная пошлина не взимается. *Сумма государственной пошлины за выдачу удостоверения личности гражданину Азербайджанской Республики, достигшему 16 лет, устанавливается законом.*

Если сведения, указанные в удостоверении личности искажены или удостоверение личности утеряно или пришло в негодность не по вине владельца, орган, выдавший удостоверение личности заменяет его без взимания государственной пошлины.

Для замены удостоверения личности по достижению гражданином 25, 35 и 50 лет, а также при изменении его фамилии, имени, отчества, местожительства, семейного положения, воинской обязанности взимается государственная пошлина в половинном размере суммы, установленной в части первой настоящей статьи.

Если удостоверение личности утеряно или пришло в негодность по вине гражданина, для его замены взимается государственная пошлина в двукратном размере минимальной заработной платы.

Статья 6. Случаи временного изъятия удостоверения личности

При призыве гражданина на срочную действительную воинскую службу, военный комиссариат по месту жительства, при поступлении же в военное учебное заведение администрация данного заведения, временно изымает удостоверение личности призывника (курсанта) и направляет в соответствующий государственный орган по месту жительства для хранения до окончания воинской службы и возвращения владельцу.

Органы дознания, предварительного следствия, суда и исполнения *наказаний* временно изымают удостоверения личности у лиц, в отношении которых избрана мера пресечения в виде заключения под стражу, *осужденных к наказанию в виде ограничения свободы, лишения свободы на определенный срок или пожизненного лишения свободы*, и прилагают к производству по делу о данном лице или к его личному делу. При устранении этих оснований удостоверение личности незамедлительно возвращается его владельцу.

Статья 7. Сдача и признание недействительным удостоверения личности

При смерти гражданина его удостоверение личности сдается *в орган, ведущий государственную регистрацию актов гражданского состояния*, и направляется этим органом после регистрации смерти гражданина в выдавший его соответствующей государственный орган.

Найденное удостоверение личности должно быть сдано в выдавший его государственный орган.

Если гражданин не заменяет удостоверение личности в случаях и в сроки, предусмотренные статьей 4 настоящего Закона, то оно считается недействительным.

Статья 8. Ответственность за нарушение требований настоящего Закона

Лица, виновные в отказе от выдачи удостоверения личности, требования для его выдачи от гражданина не предусмотренных документов или волоките в выдаче (замене) удостоверения личности вопреки требованиям настоящего Закона, а также в утере удостоверения личности, умышленной его порче, краже, незаконном изготовлении, подделке, продаже или незаконном использовании, несут ответственность в порядке, предусмотренном законодательством Азербайджанской Республики.

Президент Азербайджанской Республики
Гейдар АЛИЕВ

г. Баку, 14 июня 1994 года
№ 817

Опубликован в «Ведомостях Верховного Совета Азербайджанской Республики», 1994 год, № 18, статья 244 («VES Consultancy» LLC).

С изменениями от 13 февраля 1998 года № 432-ІГ; 24 мая 2002 года № 333-ІІГД; 30 апреля 2004 года № 643-ІІГД; 22 декабря 2006 года № 210-ІІІГД; 29 декабря 2006 года № 220-ІІІГД

Закон Азербайджанской Республики
О выезде из страны, въезде в страну и паспортах
(14 июня 1994)

В соответствии с Всеобщей декларацией прав человека и соответствующими международными договорами Азербайджанской Республики настоящим Законом гарантируется право граждан Азербайджанской Республики на выезд из Азербайджанской Республики и въезд в Азербайджанскую Республику (в дальнейшем — выезд из страны и въезд в страну) и для свободного пользования этим правом предусматривается введение специального документа, являющегося символом каждого независимого государства, — паспорта гражданина Азербайджанской Республики, устанавливаются правила выдачи гражданам паспорта, правовое положение граждан, выезжающих за границу на постоянное жительство, правила выезда в Азербайджанскую Республику и выезда из Азербайджанской Республики иностранцев.

Статья 1. Право граждан Азербайджанской Республики на выезд из страны и въезд в страну

Каждый гражданин Азербайджанской Республики (далее — гражданин) обладает в установленном Законом порядке правом на свободный выезд из страны и въезд в страну через специально отведенные пункты контроля. Гражданин не может быть лишен права на выезд из страны и въезд в страну. Это право временно ограничено, а в случаях, предусмотренных пунктом 4, одновременно может быть приостановлено только в случаях:

1) если в силу обязательства гражданина по сведениям, содержащим государственную или военную тайну, — до утраты силы этого обязательства в установленном законодательством Азербайджанской Республики порядке;

2) если гражданин признан подозреваемым или обвиняемым по уголовному делу, осужден или в отношении него применены принудительные меры медицинского характера, — соответственно до завершения производства по уголовному преследованию в отношении него, отбытия наказания или освобождения от наказания, либо прекращения применения принудительных мер медицинского характера;

3) при призыве гражданина в установленном порядке на действительную срочную воинскую службу — до прохождения действительной срочной воинской службы или освобождения от нее в соответствии с законом;

4) до проведения профилактических прививок во время въезда в страны, где в соответствии с международными медицинскими санитарными правилами или межгосударственными договорами, поддерживаемыми Азербайджанской Республикой, и выезда из них требуются профилактические прививки.

При возникновении в какой-либо стране чрезвычайной ситуации или опасности для жизни, здоровья и свободы человека, Министерство иностранных дел Азербайджанской Республики, незамедлительно оповестив об этом население Азербайджанской Республики, может рекомендовать гражданам временно воздержаться от поездки в эту страну.

Право лиц, допущенных к работе с государственной тайной, на выезд в зарубежную страну на постоянное жительство может быть временно ограничено до истечения срока секретности сведений, к которым они были допущены, однако на срок не более 5 лет.

Статья 2. Осуществление права гражданина на выезд из страны и въезд в страну

Право гражданина на выезд из страны и въезд в страну в соответствии с порядком, установленным настоящим Законом, осуществляется только на основе паспорта гражданина Азербайджанской Республики и разрешения на въезд в иностранное государство — визы, оформленной согласно международным договорам. Право на возврат в страну гражданина

Азербайджанской Республики, потерявшего паспорт в зарубежной стране, у которого украли паспорт или паспорт пришел в негодность, срок действия которого истек, осуществляется на основании свидетельства о возвращении в Азербайджанскую Республику. Форма свидетельства о возвращении в Азербайджанской Республике и порядок выдачи этого свидетельства утверждаются соответствующим законом Азербайджанской Республики.

Право на выезд из страны и въезд в страну гражданина, работающего на любой должности моряка на борту судна, зарегистрированного в Азербайджанской Республике и используемого для морского плавания, осуществляется в соответствии с Положением «Об удостоверении личности моряка», утвержденным Законом Азербайджанской Республики.

Не достигший 18-летнего возраста гражданин может выехать с согласия своих родителей или его законного представителя, утвержденного нотариусом, или в порядке, предусмотренном законодательством. При отсутствии согласия одного из родителей вопрос о выезде из страны не достигшего совершеннолетнего возраста гражданина решается на основе судебного решения.

Выезд из страны на постоянное жительство гражданина, не достигшего 18-летнего возраста, допускается только при согласии каждого из родителей или его законного представителя, изложенного в письменном виде и утвержденного нотариусом или в порядке, предусмотренном законодательством. *Выезд из страны ребенка, являющегося гражданином Азербайджанской Республики и усыновленного иностранцами или лицами без гражданства, допускается только в порядке, предусмотренном законодательством, с предоставлением вступившего в силу решения суда об усыновлении и свидетельства об усыновлении.*

Гражданин, призванный судом недееспособным, выезжает из страны в сопровождении законного представителя на основе утвержденного нотариусом ходатайства своего законного представителя или по судебному решению.

Военнослужащие Вооруженных Сил Азербайджанской Республики и других предусмотренных законодательством войсковых соединений, за исключением военнослужащих, проходящих срочную действительную военную службу, могут выезжать за пределы Азербайджанской Республики при наличии оформленного в соответствующем порядке разрешения командования.

При объявлении мобилизации, соответствующим органом исполнительной власти устанавливаются специальные правила въезда в Азербайджанскую Республику и выезда из Азербайджанской Республики.

Статья 3. Паспорт гражданина Азербайджанской Республики

Паспорт гражданина Азербайджанской Республики (в дальнейшем — паспорт) — единый документ, подтверждающий личность гражданина за пределами Азербайджанской Республики, а также выданный для осуществления им права на выезд из страны и въезд в страну.

В порядке, установленном настоящим Законом, паспорт выдается достигшему 18-летнего возраста, а в исключительных случаях не достигшему 18-летнего возраста гражданину Азербайджанской Республики, выезжающему за рубеж для получения образования, участия в международных мероприятиях, лечения или на постоянное жительство, и действителен для выезда во все страны.

Паспорт имеет утверждаемые Милли Меджлисом Азербайджанской Республики общегражданский, служебный, дипломатический типы.

Паспорт является собственностью Азербайджанской Республики, изъятие его у гражданина или взятие в залог за исключением случаев, предусмотренных законодательством Азербайджанской Республики, категорически запрещается.

Каждый гражданин обязан бережно хранить паспорт. При утере паспорта гражданин обязан незамедлительно известить об этом выдавший паспорт государственный орган, а если это случится за рубежом — дипломатическое представительство или консульство Азербайджанской Республики. *Дипломатические представительства либо консульства Азербайджанской Республики совместно с соответствующим органом исполнительной Азербайджанской Республики в течение короткого срока обеспечивают таких граждан документом, дающим право на возвращение в Азербайджанскую Республику.*

После смерти гражданина его паспорт, а также паспорт, срок действия которого истек, сдается в соответствующий государственный орган.

Статья 4. Общегражданский паспорт

Общегражданский паспорт выдается органом внутренних дел по месту жительства в течение месяца со дня обращения гражданина, в случаях, предусмотренных законодательством Азербайджанской Республики, — в течение пяти рабочих дней, а в исключительных случаях (экстренного лечения гражданина Азербайджанской Республики или сопровождающего лица (лиц), либо тяжелой болезни, смерти близкого родственника, проживающего за границей, или в других исключительных случаях) — в течение двух рабочих дней на основе его заявления, удостоверения личности, фотокарточки, квитанции об уплате государственной пошлины и в необходимых случаях документов, подтверждающих гражданство Азербайджанской Республики.

Если гражданин выезжает вместе с детьми, не достигшими совершеннолетнего возраста, то в его общегражданский паспорт должны быть *вписаны* эти дети и *вклеены их фотокарточки*.

Для выдачи общегражданского паспорта взимается государственная пошлина в размере *двадцатикратной суммы условной финансовой единицы*.

Общегражданский паспорт выдается сроком на десять лет.

Статья 5. Служебный паспорт

Служебный паспорт выдается Министерством иностранных дел Азербайджанской Республики командированным по служебным делам за рубеж ответственным работникам аппаратов Президента Азербайджанской Республики, *Милли Меджлиса, Счетной Палаты, Кабинета министров, центральных государственных органов, прокуратуры, Национального банка, судьям, членам Центральным избирательным комиссиям, ответственным работникам Верховного Меджлиса и Кабинета министров Нахчыванской Автономной Республики, председателям городских, районных в городах и районных Советов народных депутатов, главам исполнительной власти и их заместителям, административно-техническим работникам представительств Азербайджанской Республики в зарубежных странах, а если они работают в зарубежных странах более трех месяцев — их женам (мужьям) и незамужним дочерям, достигшим 18 лет, а также обслуживающим международные рейсы работникам морских и воздушных судов, железной дороги, автотранспорта не позднее десяти дней после получения представления от руководителей соответствующих государственных органов на срок полномочий владельцев или на *пятилетний* срок.*

За выдачу служебного паспорта взимается государственная пошлина в размере *десятикратной суммы условной финансовой единицы*.

Находящиеся за рубежом полномочные представители Азербайджанской Республики обязаны оказывать помощь владельцу этого паспорта в исполнении им служебных обязанностей за рубежом.

Статья 6. Дипломатический паспорт

Дипломатический паспорт выдается Министерством иностранных дел Азербайджанской Республики:

1) Президенту Азербайджанской Республики, депутатам Милли Меджлиса Азербайджанской Республики, председателю, заместителю председателя и аудиторам Счетной Палаты Азербайджанской Республики, членам Кабинета министров, судьям Конституционного суда, Верховного суда, председателям судов апелляционной инстанции, председателю Суда по делам о тяжких преступлениях, председателю Военного суда по делам о тяжких преступлениях, Генеральному прокурору и его заместителям, Уполномоченному по правам человека (Омбудсману) Азербайджанской Республики, членам Судебно-правового совета, председателю Национального банка и его заместителям, председателю Центральной избирательной комиссии Азербайджанской Республики, руководящим работникам (высшим должностным лицам, включая заведующих отделами) аппаратов Президента, Милли Меджлиса, Счетной Палаты, руководящим работникам аппаратов Кабинета министров, Конституционного суда Азербайджанской Республики, руководителям центральных органов исполнительной власти, сотрудникам дипломатических служб, а также председателю Верховного меджлиса Нахчыванской Автономной Республики и его заместителям, членам Кабинета министров, председателю Верховного суда Нахчыванской Автономной Республики и его заместителю, Прокурору Нахчыванской Автономной Республики не позднее 15 дней после начала исполнения ими своих обязанностей;

2) на основании распоряжения Президента Азербайджанской Республики, председателя Милли Меджлиса Азербайджанской Республики и в исключительных случаях министра иностранных дел Азербайджанской Республики членам делегаций и специальным делегатам, представляющим Азербайджанскую Республику на международных конференциях, совещаниях и переговорах, на сессиях Генеральной Ассамблеи ООН, в органах ООН, на конференциях международных организаций, межгосударственных встречах и контактах;

3) женам (мужьям) и незамужним дочерям, достигшим 18 лет, Президента Азербайджанской Республики, председателя Милли Меджлиса, Премьер-министра, председателя Конституционного Суда, министра иностранных дел, а также командированных за рубеж на срок свыше 3 месяцев других перечисленных выше лиц, выезжающих вместе с ними;

4) сотрудникам органа фельдъегерской связи, перевозящим дипломатическую корреспонденцию.

Государственная пошлина за выдачу дипломатического паспорта не взимается.

В дипломатический паспорт могут быть вписаны несовершеннолетние дети владельца и в таких случаях в паспорт вклеиваются также и их фотокарточки. Использование этого паспорта членами семьи для выезда из страны или въезда в страну без владельца запрещается.

Дипломатический паспорт выдается его владельцу на пять лет или на срок, предусмотренный для исполнения специальных полномочий. Президенту, председателю Милли Меджлиса, Премьер-министру, председателю Конституционного суда, министру иностранных дел Азербайджанской Республики дипломатический паспорт выдается пожизненно.

Данный паспорт дает право пользоваться за рубежом дипломатическим иммунитетом. Все компетентные лица обязаны оказывать владельцу дипломатического паспорта, лицам, вписанным в этот паспорт, помощь и содействие в свободном и безопасном пересечении границы, в других необходимых случаях.

Статья 7. Сведения, указываемые в паспорте

Независимо от типов в каждом паспорте:

1) указываются название, Государственный герб Азербайджанской Республики, код страны, тип, серия и номер паспорта, фамилия, имя, отчество владельца, его гражданство, место и дата рождения, пол, группа крови, название органа, выдавшего паспорт, дата выдачи, личная

подпись владельца паспорта, фамилии, имени, пол и дата рождения выезжающих вместе с ним не достигших 18 лет детей, требования к паспорту;

2) *отражается* фотокарточка владельца паспорта;

3) ставятся отметки об оформленных разрешениях на въезд в зарубежную страну (визы) и другие специальные отметки (о прохождении таможенного и пограничного пунктов).

Кроме этого, в служебном паспорте указываются положения, предусмотренные частью третьей статьи 5 настоящего Закона, а в дипломатическом паспорте — положения, предусмотренные частью пятой статьи 6 настоящего Закона, и срок действия таких паспортов, срок продления действия, название органа, продлившего этот срок, дата продления.

Записи в паспорте указываются на государственном языке Азербайджанской Республики и английском языке и заверяются ответственным работником соответствующих государственных органов подписью и печатью.

Статья 8. Заявление (ходатайство) о выдаче паспорта

Паспорт выдается на основании заявления гражданина (одного из его родителей или законного представителя), или же по ходатайству предприятия, учреждения, организации в соответствующий государственный орган.

К заявлению о выдаче общегражданского паспорта должны прилагаться квитанция об уплате государственной пошлины, фотокарточка, согласие родителей или законного представителя детей, не достигших 18-летнего возраста, а при наличии случаев, предусмотренных частью первой статьи 9 настоящего Закона и обуславливающих срочность рассмотрения заявления, — документы, подтверждающие эти случаи.

Статья 9. Рассмотрение заявления (ходатайства) о выдаче паспорта

Заявление гражданина (ходатайство предприятия, учреждения, организации) о выдаче паспорта рассматривается в зависимости от типа паспорта в сроки, предусмотренные статьями 4, 5 или 6 настоящего Закона, если же поездка связана со срочным лечением выезжающего лица или выезжающих с ним лиц, либо с тяжелым заболеванием или смертью живущего за рубежом родственника, — не позднее 48 часов после представления подтверждающих эти факты документов.

В случаях, предусмотренных в пунктах 2 и 3 части первой и второй частью статьи 1 настоящего Закона, просьба о выдаче паспорта отклоняется с доведением в письменном виде до сведения заявителя (ходатайствующего) причин и их повторное заявление (ходатайство) рассматривается после устранения причин, вызвавших отказ.

В выдаче паспорта отказывается в случае представления документа, содержащего ложные сведения о гражданине или потерявшего свою силу, и этот вопрос может быть рассмотрен только после представления новых документов.

Отказ от выдачи паспорта в связи с государственной или военной тайной производится только в случаях, предусмотренных законодательством Азербайджанской Республики.

Гражданин может подать жалобу в административном порядке и (или) в суд на волокиту или отказ от рассмотрения заявления (ходатайства) о выдаче паспорта.

Статья 10. Замена паспорта

В случаях изменения фамилии, имени, отчества гражданина или при обнаружении в паспортных записях неточности, а также в случае, если паспорт пришел в негодность, гражданин должен заменить паспорт.

За замену общегражданского паспорта взимается государственная пошлина в размере, указанном статьей 4 настоящего Закона.

Паспорт заменяется в порядке, предусмотренном статьями 8 и 9 настоящего Закона.

Статья 11. Правовое положение граждан, выезжающих на постоянное жительство за рубеж

Граждане, выезжающие на постоянное жительство за рубеж:

- пользуются всеми правами, предоставленными Конституцией Азербайджанской Республики, в том числе правом на пенсионное обеспечение в порядке, установленном законодательством Азербайджанской Республики, и несут все обязанности;
- могут вывести принадлежащее им и членам семьи имущество, за исключением предметов, выведенных из гражданского оборота, в порядке, установленном законодательством Азербайджанской Республики. Вывоз предметов искусства, представляющих культурную и историческую ценность, и других ценных предметов регулируется законодательством Азербайджанской Республики;
- берутся на учет за рубежом консульским учреждением Азербайджанской Республики и в их паспортах ставятся соответствующие отметки;
- в соответствии с решениями судов Азербайджанской Республики вне зависимости от места жительства своевременно должны оплачивать алиментные и другие имущественные обязательства;
- на временное жительство въезжают в страну посредством паспорта, для возвращения в страну на постоянное жительство в их паспортах за рубежом, в консульских учреждениях Азербайджанской Республики должна быть проставлена отметка о снятии с учета.

Статья 12. Въезд в Азербайджанскую Республику и выезд из Азербайджанской Республики иностранцев

Иностранцы и лица без гражданства (далее — иностранцы) могут в предусмотренном Законом порядке въезжать в Азербайджанскую Республику и выезжать из Азербайджанской Республики при условии прохождения через специально отведенные пункты контроля на основе личных паспортов и оформленного в соответствии с международными договорами разрешения — визы. *Иностранцы, получившие разрешение на постоянное или временное проживание в Азербайджанской Республике, могут выезжать из Азербайджанской Республики и возвращаться в Азербайджанскую Республику на основании их личных паспортов (других документов для перехода границы) и разрешительных удостоверений на постоянное или временное проживание, выданных соответствующим органом исполнительной власти Азербайджанской Республики.*

Въезд иностранцев в Азербайджанскую Республику запрещается только в следующих случаях:

- 1) если этого требуют интересы охраны национальной безопасности или общественного порядка;
- 2) если это необходимо для защиты прав и законных интересов граждан Азербайджанской Республики и других лиц;
- 3) если лицо во время своего предыдущего приезда в Азербайджанскую Республику нарушило требования законов Азербайджанской Республики;
- 4) если лицо при возбуждении ходатайств о въезде в Азербайджанскую Республику дало о себе ложные сведения;
- 5) если въезд в Азербайджанскую Республику лица, страдающего психическим или заразным заболеванием, представляет угрозу для здоровья населения (исключение составляют лица, не создающие такую угрозу и прибывающие для лечения за свой счет или при материальном обеспечении законных опекунов или представителей);
- 6) *если лицо ранее было выдворено за пределы Азербайджанской Республики;*
- 7) *если въезд лица в Азербайджанскую Республику считается нежелательным*

Милли Меджлис Азербайджанской Республики в соответствии с заключенными Азербайджанской Республикой межгосударственными договорами, по предложению

Президента Азербайджанской Республики, может определять безвизовый (упрощенный), основанный на личном паспорте порядок въезда иностранцев в Азербайджанскую Республику.

Срок временного пребывания иностранца в Азербайджанской Республике определяется сроком его нахождения в стране, указанным в выданной ему визе.

*Срок временного пребывания в Азербайджанской Республике иностранца, приезжающего в Азербайджанскую Республику в безвизовом порядке, не может превышать 90 дней. В случае если по завершении указанного срока соответствующим органом исполнительной власти срок временного пребывания иностранца в Азербайджанской Республике не продлен, ему не выдано разрешение на временное проживание в Азербайджанской Республике либо не принято от него заявление о выдаче такого разрешения, он должен покинуть территорию Азербайджанской Республики. **

Порядок продления срока временного пребывания в Азербайджанской Республике иностранцев устанавливается соответствующим органом исполнительной власти.

Иностранец, въехавший в Азербайджанскую Республику на основании визы или в безвизовом порядке и срок временного пребывания которого на территории страны продлен соответствующим органом исполнительной власти, может покинуть страну путем прохождения через пропускные пункты государственной границы, представив личный паспорт (другой документ о прохождении государственной границы) и решение о продлении срока временного пребывания.

Выезд иностранцев из Азербайджанской Республики может быть временно ограничен в следующих случаях:

1) если их выезд противоречит интересам обеспечения национальной безопасности — до устранения этого основания;

2) если они признаны в качестве подозреваемого или обвиняемого лица по уголовному делу — до завершения производства по уголовному преследованию в отношении них;

3) если они осуждены за совершение преступления — до освобождения от отбывания наказания или до полного отбывания наказания;

4) если в суде против них возбужден гражданский иск — соответственно до вступления в силу решения по гражданскому делу в порядке, определяемом законодательством Азербайджанской Республики.

Отсутствие проведения в предусмотренном законодательством порядке профилактических прививок приводит к прекращению или ограничению въезда постоянно проживающих в Азербайджанской Республике иностранцев в страны, где в соответствии с международными медицинскими правилами или межгосударственными договорами, поддерживаемыми Азербайджанской Республикой, требуются профилактические прививки, и выезда их из этих стран.

Иностранцы, въезжающие в Азербайджанскую Республику и выезжающие из Азербайджанской Республики, должны пройти регистрацию в соответствующих государственных органах в порядке, установленном Кабинетом министров Азербайджанской Республики.

Статья 13. Въездные и транзитные визы

Въездная виза дается иностранцам для въезда на территорию Азербайджанской Республики в общем порядке. Ее срок действия устанавливается для одноразового въезда - выезда — от трех дней до трех месяцев, для многоразового же выезда-въезда — от одного года до двух лет. Если за этот срок визой не воспользуются, она теряет свою силу.

Возвратная виза может быть дана имеющим личный паспорт иностранцам в случае обращения при выезде из Азербайджанской Республики для возвращения вновь на территорию Азербайджанской Республики на срок до одного месяца. Эта виза, если ею не

воспользоваться в течение шести месяцев со дня выезда из Азербайджанской Республики, теряет свою силу.

Одноразовая или многоразовая транзитная виза дается иностранцам, направляющимся в другие страны, для проезда через территорию Азербайджанской Республики. Если в транзитной визе не будет отметки или печати о безостановочности проезда, ее владельцу предоставляется возможность оставаться в Азербайджанской Республике не более 5 дней.

Выездная виза дается иностранцам, имеющим официальное разрешение на проживание в Азербайджанской Республике. За выдачу выездной визы государственная пошлина не взимается.

Иностранцы заблаговременно до окончания срока, указанного в их визах, должны решить вопрос о его продлении для того, чтобы остаться в Азербайджанской Республике, или покинуть страну.

Статья 14. Оформление виз

Для получения визы иностранцы должны обратиться с заявлением по выдаче визы с указанием цели и срока въезда через посольства или консульства Азербайджанской Республики, а в установленных соответствующим органом исполнительной власти случаях непосредственно в Министерство иностранных дел Азербайджанской Республики, приложив к заявлению требуемые документы и квитанцию об уплате пошлины за выдачу визы.

Перечень документов, прилагаемых к заявлениям иностранцев о выдаче виз, определяет Министерство иностранных дел Азербайджанской Республики, а сумма взимаемой с них государственной пошлины определяется законом.

Заявления иностранцев о выдаче визы рассматриваются Министерством иностранных дел Азербайджанской Республики или посольствами и консульствами Азербайджанской Республики не позднее месяца со дня обращения, если же поездка связана со срочным лечением, либо тяжелой болезнью или смертью проживающего в Азербайджанской Республике родственника, не позднее 48 часов после представления подтверждающих эти факты документов. В случаях, предусмотренных частью второй статьи 12 настоящего Закона, просьба о выдаче визы отклоняется с доведением в письменном виде до сведения заявителя причин и его повторное заявление рассматривается после устранения причин, вызвавших отказ.

Иностранцы могут подать жалобу в административном порядке и (или) в суд на волокиту в рассмотрении заявления о выдаче визы или отказ в выдаче визы.

Статья 15. Иностранцы, въезжающие в Азербайджанскую Республику без паспорта или визы

Иностранцы, пересекающие границу Азербайджанской Республики в нарушение требований настоящего Закона без паспорта, визы или с недействительным паспортом и другими документами, возвращаются обратно. Прием этих лиц, заявивших об утере по дороге паспорта и документов, возможен до проведения расследования Министерством внутренних дел, при условии размещения в месте, определенном главой исполнительной власти ближайшего района.

Статья 16. Ответственность за нарушение настоящего Закона

При внесении в паспорт ложных данных, утере паспорта, его умышленной порче, краже, подделке, продаже, незаконном изготовлении или использовании, либо нарушении установленных в настоящем Законе правил въезда — выезда, виновные лица несут административную или уголовную ответственность в порядке, предусмотренном законодательством Азербайджанской Республики.

Статья 17. Применение международных договоров

Если правила, установленные международным договором Азербайджанской Республики, отличаются от предусмотренных настоящим Законом, то применяются правила международного договора.

Президент Азербайджанской Республики
Гейдар АЛИЕВ

г. Баку, 14 июня 1994 года
№ 813

Опубликован в «Ведомостях Верховного Совета Азербайджанской Республики», 1994 год, № 18, статья 243 («VES Consultancy LLC»).

С поправками от 12 мая 1995 года № 1035; 25 апреля 1997 года № 284-ІГД; 26 июня 1997 года № 357-ІГД; 14 ноября 1997 года № 399-ІГД; 26 декабря 2000 года № 48-ІІГ; 20 февраля 2001 года № 88-ІІГД; 24 апреля 2001 года № 124-ІІГД; 5 октября 2001 года № 181-ІІГД; 19 октября 2001 года № 210-ІІГ; 2 июля 2002 года № 356-ІІГД; 30 апреля 2004 года № 643-ІІГД; 4 марта 2005 года № 850-ІІГД; 1 сентября 2005 года № 980-ІІГД; 23 декабря 2005 года № 32-ІІІГД; 30 декабря 2005 года № 51-ІІІГД; 3 марта 2006 года № 72-ІІІГД; 21 апреля 2006 года № 99-ІІІГД; 20 октября 2006 года № 171-ІІІГД; 20 октября 2006 года № 168-ІІІГД; 28 ноября 2006 года № 182-ІІІГД; 19 декабря 2006 года № 203-ІІІГД; 16 июня 2007 года № 385-ІІІГД; 16 июня 2007 года № 386-ІІІГД; 9 октября 2007 года № 430-ІІІГД (данная поправка вступает в силу в один день с Административно-процессуальным кодексом Азербайджанской Республики); 1 февраля 2008 года № 542-ІІІГД; 13 июня 2008 года № 649-ІІІГД; 24 июня 2008 года № 658-ІІІГД; 2 октября 2008 года № 694-ІІІГД; 30 июня 2009 года № 858-ІІІГД

***Постановление Национального собрания Азербайджанской Республики
Об учреждении Постоянного представительства Азербайджанской
Республики при международных организациях в г. Брюсселе
(24 июня 1994)***

Национальное собрание Азербайджанской Республики **постановляет:**

1. Учредить Постоянное представительство Азербайджанской Республики при международных организациях в г. Брюсселе.
2. Предложить Президенту Азербайджанской Республики осуществить меры, связанные с организацией и деятельностью постоянного представительства.

**Председатель Верховного Совета Азербайджанской Республики
Р. ГУЛИЕВ**

*г. Баку, 24 июня 1994 г.
№ 832*

***Опубликовано в «Ведомостях Верховного Совета Азербайджанской Республики» (30
июня 1994 года, № 12 (913), статья 132)***

***Постановление Национального собрания Азербайджанской Республики
Об учреждении Постоянного представительства Азербайджанской
Республики при международных организациях в г. Женеве
(24 июня 1994)***

Национальное собрание Азербайджанской Республики **постановляет:**

1. Учредить Постоянное представительство Азербайджанской Республики при международных организациях в г. Женеве.
2. Предложить Президенту Азербайджанской Республики осуществить меры, связанные с организацией и деятельностью постоянного представительства.

**Председатель Верховного Совета Азербайджанской Республики
Р. ГУЛИЕВ**

*г. Баку, 24 июня 1994 г.
№ 833*

***Опубликовано в «Ведомостях Верховного Совета Азербайджанской Республики» (30
июня 1994 года, № 12 (913), статья 133)***

***Указ Президента Азербайджанской Республики
О праздновании 18 октября — Дня государственной независимости
как государственного праздника Азербайджанской Республики
(15 октября 1994)***

Учитывая исключительное значение в истории национальной государственности Азербайджана принятие 18 октября 1991 года Конституционного акта «О государственной независимости Азербайджанской Республики», **постановляю:**

18 октября — День государственной независимости, ежегодно отмечать как государственный праздник Азербайджанской Республики.

**Президент Азербайджанской Республики
Гейдар АЛИЕВ**

*г. Баку, 15 октября 1994 г.
№ 223*

***Опубликовано в «Ведомостях Верховного Совета Азербайджанской Республики»,
1994 год, № 19 статья 291***

Закон Азербайджанской Республики
Об основах аграрной реформы
(18 февраля 1995)

Настоящий Закон определяет основные направления реформы агропромышленного комплекса (аграрного сектора) Азербайджанской Республики и их правовое обеспечение.

Положения Закона служат основанием для других нормативных актов по аграрной реформе.

Глава I. Общие положения

Статья 1. Цель и задачи аграрной реформы

Целью реформы является вывод аграрного сектора из кризиса, стабилизация экономики, улучшение социально-экономического положения населения.

Задачи реформы — формирование новых отношений собственности на землю и имущество, изменение и совершенствование производственных отношений путем создания и развития различных видов хозяйств в производственной сфере и инфраструктуре применительно к рыночной экономике.

Статья 2. Основные направления аграрной реформы

Основными направлениями аграрной реформы являются:

- формирование новых отношений собственности в аграрном секторе;
- земельная реформа, реформа мелиоративного и водного хозяйства;
- создание различных видов хозяйств;
- государственное обеспечение аграрного сектора.

Статья 3. Основные принципы аграрной реформы

Основными принципами аграрной реформы являются:

- согласованность аграрной реформы с экономической политикой государства;
- обеспечение социальной справедливости и добровольности в проведении реформы;
- обеспечение полной свободы товаропроизводителей в организации хозяйственной деятельности и распоряжении своей продукцией;
- учет особенностей сельского хозяйства республики;
- соблюдение требований охраны окружающей среды;
- социальное развитие и социальная защита населения села.

Глава II. Формирование новых форм собственности в аграрном секторе

Статья 4. Государственная и муниципальная собственность

В государственной собственности, как правило, оставляются научно-исследовательские учреждения и учебные заведения, их опытные базы; объекты ветеринарии и защиты растений; сортосеменоводческие и племенные хозяйства, рыбоводческие предприятия; природоохранные объекты, заповедники, важные животноводческие и птицеводческие комплексы, перерабатывающие предприятия, мелиоративные и водохозяйственные объекты, предприятия по производству и ремонту сельхозмашин, машиноиспытательные станции и другие объекты государственного значения.

Объекты аграрного сектора местного значения, находящиеся в государственной собственности, могут быть переданы в муниципальную собственность. По решению собственников в муниципальную собственность может передаваться и другое имущество.

Список объектов, оставляемых в государственной собственности и передаваемых в муниципальную собственность утверждается Верховным Советом Азербайджанской Республики по представлению Президента Азербайджанской Республики.

Статья 5. Земельная реформа

Реформа предусматривает разделение земель на государственную и муниципальную собственность, безвозмездную передачу земель в частную собственность по установленным

нормам, создание равных условий для хозяйственной деятельности землепользователям независимо от формы собственности. Собственник земли в соответствии с земельным законодательством Азербайджанской Республики имеет право продавать землю, дарить, обменивать, закладывать, сдавать в аренду и передавать по наследству, покупать дополнительный земельный участок.

При земельной реформе учитываются природно-географические условия территории, плотность населения и его участие в сельскохозяйственном производстве, качество земель, местные особенности землепользования, соблюдаются требования использования земель по назначению и охраны окружающей среды.

Статья 6. Реформа мелиоративного и водного хозяйства

Реформа проводится в целях изменения отношений собственности на мелиоративные и водохозяйственные объекты и повышения эффективности водопользования путем введения платного водопользования.

Крупные источники воды, мелиоративные и оросительные системы, предприятия по их эксплуатации и другие объекты оставляются в государственной собственности.

Мелиоративные и ирригационные системы, находящиеся в собственности государства, расположенные на территории обслуживания Объединения водопользователей, по решению соответствующего органа исполнительной власти передаются в долгосрочное пользование Объединения (на срок не менее 20 лет). Условия передачи систем в пользование и порядок их отзыва при нарушении этих условий, устанавливается указанным решением.

Внутрихозяйственные мелиоративные и водохозяйственные объекты решением совхозов и колхозов (собственников) могут быть переданы в муниципальную собственность или оставлены в распоряжении собственников, образованных в результате реформы.

Статья 7. Разгосударствление и приватизация перерабатывающей промышленности и объектов производственной инфраструктуры

Перерабатывающие предприятия, включаемые в муниципальную собственность, продаются или акционируются. При продаже предприятия имущество предоставляется членам коллектива и производителям сырья. При акционировании предприятия контрольный пакет акций продается на льготных условиях производителям сырья, определенная их часть безвозмездно передается членам коллектива. Остальные акции продаются в общем порядке. До десяти процентов стоимости перерабатывающих предприятий может оставаться в муниципальной собственности.

Перерабатывающие предприятия, находящиеся в государственной собственности, приватизируются в соответствии с законодательством Азербайджанской Республики о приватизации.

Приватизация имущества в производственной инфраструктуре осуществляется по принципам, установленным для перерабатывающих предприятий.

Статья 8. Новые отношения собственности в социальной инфраструктуре

Вопросы собственности в социальной инфраструктуре решаются лицами, имеющими право на получение доли с имущества. Изменение основного назначения указанных объектов не допускается.

При этом:

- объекты здравоохранения, физкультуры и спорта, детские сады и ясли, общеобразовательные школы и другие объекты остаются в частной собственности, основанной на совместном владении, или же передаются в муниципальную собственность;
- коммунальное хозяйство, системы отопления и водоснабжения, объекты бытового обслуживания, торговли, общественного питания продаются или остаются в частной

собственности, основанной на совместном ведении, или не передаются в муниципальную собственность;

- жилые помещения (дома) в порядке, предусмотренном законодательством Азербайджанской Республики о приватизации жилых помещений, передаются в собственность съемщиков.

Отношения, связанные с объектами, находящимися в аренде, регулируются законодательством об аренде.

Статья 9. Реформа потребительской кооперации

Реформа потребительской кооперации направлена на решение следующих вопросов:

- уточнение собственников и их имущества в потребительской кооперации в целом и в каждом ее структурном подразделении;
- определение пайщиков и их доли в имуществе;
- обеспечение права выхода пайщика из членства со своей долей;
- расширение деятельности потребительской кооперации наравне с традиционными отраслями материально-технического снабжения, агросервиса и прочих отраслей;
- демократизацию деятельности потребительской кооперации, обеспечение решающей роли пайщиков в управлении.

Глава III. Создание различных видов хозяйств

Статья 10. Различные виды хозяйства

В зависимости от отношений собственности и форм хозяйствования различными видами хозяйств являются:

- крестьянские (фермерские), личные подсобные и другие хозяйства, основанные на частной собственности на землю и имущество;
- совместные хозяйства, кооперативы, товарищества и другие, основанные на частной собственности на землю и имущество;
- акционерные общества;
- государственные сельскохозяйственные предприятия, акционерные общества и другие, основанные на государственной собственности на землю и имущество.

Превращение решением собственников одной формы хозяйства в другую осуществляется в соответствии с законодательством Азербайджанской Республики.

Статья 11. Создание различных видов хозяйств

Различные виды хозяйств создаются за счет реформы совхозов и колхозов, трансформации хозяйств, организации хозяйств на новых землях, вовлеченных в сельскохозяйственный оборот.

Статья 12. Реформа совхозов и колхозов

Реформа совхозов и колхозов предусматривает их разделение на крестьянские (фермерские) хозяйства, превращение в частнособственнические сельскохозяйственные предприятия, основанные на совместном владении, создание государственных сельскохозяйственных предприятий на базе совхозов, развитие личных подсобных хозяйств. Реформа гарантирует кооперацию созданных хозяйств и организацию обслуживающих отраслей.

Преобразование в административном порядке одной формы хозяйства в другую или ее ликвидация не допускается, за исключением государственных сельскохозяйственных предприятий.

Глава IV. Государственное обеспечение аграрного сектора

Статья 13. Государственная протекция над аграрным сектором

Аграрный сектор как одна из важных отраслей экономики находится под государственной протекцией.

Государственная протекция осуществляется в следующих направлениях:

- стимулирование инвестиций в аграрный сектор;
- проведение мелиоративных и ирригационных работ на основе государственных целевых программ, создание производственной базы сельскохозяйственных машин и других материально-технических средств, восстановление и развитие агропромышленного комплекса на территориях, освобожденных от оккупации;
- выделение государственных средств на проведение карантинных и лечебных мероприятий против заразных болезней и вредителей в сельском хозяйстве, подготовку кадров и научное обеспечение, создание производственной и социальной инфраструктуры;
- обеспечение пропорциональности между ценами на важнейшие виды сельхозпродукции и используемых в их производстве машин, механизмов, горюче-смазочных материалов, минеральных удобрений, ядохимикатов (список сельхозпродуктов и материально-технических средств устанавливается Кабинетом Министров Азербайджанской Республики);

Статья 14. Государственное регулирование аграрного рынка

Аграрный рынок регулируется путем:

- стимулирования производства важнейших видов сельхозпродукции;
- защиты товаропроизводителей от вредного влияния внешнего рынка и создания гарантированного внутреннего рынка;
- приведения работы финансово-кредитных учреждений в соответствие с требованиями аграрного рынка;
- регулирования страховой работы.

Статья 15. Социальная защита сельского населения

Социальная защита сельского населения предусматривает:

- согласование социальной защиты населения с изменением отношений собственности;
- создание новых рабочих мест преимущественно на селе;
- обеспечение приоритетного развития образования, здравоохранения, культурно-бытового обслуживания и других сфер услуг и прочие мероприятия.

Статья 16. Подготовка специалистов аграрного сектора

Подготовка специалистов аграрного сектора проводится в соответствии с требованиями реформы, совершенствуется система сельскохозяйственного образования, создаются условия для деятельности частных учебных заведений.

Устраняется разрозненность по профессиям и специальностям, преимущество отдается переподготовке кадров и укрепляется материально-техническая база обучения.

Статья 17. Научное обеспечение аграрного сектора

Научное обеспечение аграрного сектора включает в себя определение оптимальных путей реформы, государственное регулирование в условиях новых отношений собственности и хозяйствования, совершенствование управления и отраслевой структуры сельского хозяйства экономическими средствами, разработку прогрессивных технологий производства и переработки продукции, прогнозирование социально-экономических результатов реформы и другие вопросы.

Совершенствуется организация и финансирование аграрной науки, формируется спрос на научные изыскания, оплата труда исследователей приводится в соответствие с результатами научных работ, гарантируется право на интеллектуальную собственность.

Президент Азербайджанской Республики
Гейдар АЛИЕВ

*г. Баку, 18 февраля 1995 года
№ 976*

**Опубликовано в «Ведомостях Верховного Совета Азербайджанской Республики» (28 февраля 1995 г., № 3-4, статья 58) («VES Consultancy» LLC).
С поправками согласно Закону от 4 марта 2005 года № 846-ІІГД**

Закон Азербайджанской Республики
О статусе депутата Милли Меджлиса
Азербайджанской Республики
(17 мая 1996)

Глава I. Общие положения

Статья 1. Конституционные основы статуса депутата Милли Меджлиса Азербайджанской Республики

Основы статуса депутата Милли Меджлиса Азербайджанской Республики (далее – «депутат») определяются статьями 4, 82, 83, частями третьей и четвертой статьи 84, статьями 85, 86, 87, частью второй статьи 88, статьями 89, 90, 91, пунктом 3 части первой статьи 94, частью первой статьи 96 Конституции Азербайджанской Республики.

Статус депутата определяется Конституцией Азербайджанской Республики, настоящим Законом и другими законами Азербайджанской Республики.

Статья 2. Сфера применения Закона

Настоящий Закон определяет полномочия и обязанности депутата, предусматривает правовые и социальные гарантии для осуществления депутатской деятельности.

Статья 3. Гарантия статуса депутата

Беспрепятственное осуществление полномочий депутата, закрепленных в Конституции Азербайджанской Республики, настоящем Законе и других законах Азербайджанской Республики, гарантируется в предусмотренном законодательством порядке.

При осуществлении своих полномочий депутат должен руководствоваться Конституцией Азербайджанской Республики, настоящим Законом, Внутренним уставом Милли Меджлиса Азербайджанской Республики и другими законами Азербайджанской Республики.

Статья 4. Полномочия депутата

Депутат имеет полномочия:

- участвовать на заседаниях Милли Меджлиса Азербайджанской Республики и его органов;
- избирать и быть избранным в органы Милли Меджлиса Азербайджанской Республики;
- осуществлять законодательную инициативу;
- дать депутатский запрос;
- получать и распространять информацию;
- быть неприкосновенным;
- в случаях, установленных Конституцией Азербайджанской Республики, отказаться от дачи показаний в качестве свидетеля;
- безотлагательно быть принятым должностными лицами.

Статья 5. Формы депутатской деятельности

Депутат осуществляет свою деятельность в следующих формах:

- участвует в заседаниях Милли Меджлиса;
- участвует в работе *комитетов и комиссий* Милли Меджлиса;
- выполняет поручения Милли Меджлиса, председателя Милли Меджлиса, *комитетов и комиссий* Милли Меджлиса;
- дает депутатские запросы;
- ведет работу с избирателями.

Статья 6. Удостоверение и нагрудный знак депутата

Каждому депутату выдается удостоверение и нагрудный знак депутата Милли Меджлиса Азербайджанской Республики.

Описания удостоверения и нагрудного знака депутата и положения о них утверждаются постановлениями Милли Меджлиса Азербайджанской Республики.

Глава II. Права и обязанности депутата

Статья 7. Полномочия депутата участвовать на заседаниях Милли Меджлиса и его органов

Депутат имеет полномочия участвовать на заседаниях Милли Меджлиса и его органов в порядке, установленном Внутренним уставом Милли Меджлиса Азербайджанской Республики.

Депутат пользуется правом решающего голоса на всех заседаниях Милли Меджлиса Азербайджанской Республики.

Депутат вправе высказать мнение, вносить предложения и замечания по всем вопросам, обсуждаемым Милли Меджлисом Азербайджанской Республики.

С согласия председателя Милли Меджлиса Азербайджанской Республики депутат вправе выступать на заседаниях Милли Меджлиса Азербайджанской Республики с обращениями и заявлениями.

Статья 8. Полномочия депутата избирать и быть избранным в органы Милли Меджлиса Азербайджанской Республики

Депутат имеет полномочия избирать и быть избранным в органы Милли Меджлиса Азербайджанской Республики.

При избирании председателя, заместителей председателя Милли Меджлиса Азербайджанской Республики, председателей, заместителей председателей и членов комитетов и комиссий Милли Меджлиса Азербайджанской Республики депутат вправе выдвигать свою кандидатуру и кандидатуры других депутатов, участвовать в обсуждении кандидатов и голосовании.

Статья 9. Право законодательной инициативы депутата

Депутат обладает правом законодательной инициативы, осуществляемой в порядке, установленном Конституцией и законами Азербайджанской Республики.

Право законодательной инициативы депутат может осуществлять в следующих формах:

- может предлагать принятие проекта нового закона или постановления;
- может предлагать проект о внесении изменений и дополнений в действующий закон или постановление;
- может предлагать проект о признании утратившим силу действующего закона или постановления;
- может вносить предложения о внесении изменений и дополнений в проекты законов и постановлений, рассматриваемые в Милли Меджлисе Азербайджанской Республики.

Право законодательной инициативы депутата обеспечивается рассмотрением представленного им проекта закона или постановления на *комитетах и комиссиях* Милли Меджлиса Азербайджанской Республики и принятием об этом соответствующего решения, созданием условий для выступления на заседаниях Милли Меджлиса Азербайджанской Республики и его *комитетов и комиссий* депутата, проявившего законодательную инициативу.

Статья 10. Депутатский запрос

Депутат, в пределах своих полномочий может обратиться с запросом к центральным и местным органам исполнительной власти, органам судебной власти Азербайджанской Республики, Генеральному прокурору Азербайджанской Республики и подчиненным ему прокурорам, органам местного самоуправления и их должностным лицам, Правлению Национального банка Азербайджанской Республики, Аудиторской палате Азербайджанской Республики.

Запрос вносится депутатам в индивидуальном порядке или на заседании Милли Меджлиса Азербайджанской Республики в письменной форме. Запрос, внесенный на заседании Милли Меджлиса Азербайджанской Республики, оглашается председательствующим на заседании Милли Меджлиса или депутатом, внесшим запрос.

Соответствующие органы или должностные лица обязаны в месячный срок дать официальный письменный ответ на запрос депутата.

Статья 11. Право депутата на получение и распространение информации

Депутат имеет право получать и распространять невоспрещенными законом способами информацию.

Депутат обеспечивается документами, принятыми Милли Меджлисом Азербайджанской Республики, указами и распоряжениями Президента Азербайджанской Республики, постановлениями и распоряжениями Кабинета министров Азербайджанской Республики.

Для получения материалов и документов, необходимых для осуществления своей деятельности, депутат может обратиться к центральным и местным органам исполнительной власти, органам судебной власти, органам местного самоуправления, государственным предприятиям, учреждениям и организациям. Указанные органы обязаны в 10 дневный срок представить депутату запрашиваемые материалы и документы с соблюдением требований законодательства Азербайджанской Республики о государственной тайне.

Статья 12. неприкосновенность депутата

Согласно статье 90 Конституции Азербайджанской Республики, личность депутата неприкосновенна.

Неприкосновенность депутата также охватывает неприкосновенность его дома, квартиры, вещей, личного и служебного транспортных средств, используемых им средств связи, принадлежащих ему документов, корреспонденций.

Неприкосновенность депутата прекращается в случаях, предусмотренных статьей 90 Конституции Азербайджанской Республики и в порядке, установленном Внутренним уставом Милли Меджлиса Азербайджанской Республики.

Статья 12-1. Безопасность депутата

В целях обеспечения безопасности депутата ему может быть выдано в установленном законодательством Азербайджанской Республики порядке служебное оружие. Депутат в течение всего периода исполнения своих полномочий имеет право в предусмотренных законодательством порядке и случаях хранить, носить и использовать по назначению служебное оружие, при необходимости обеспечивается его безопасность.

Статья 13. Право депутата отказаться от дачи показаний в качестве свидетеля

Депутат вправе отказаться от дачи показаний в качестве свидетеля в порядке, предусмотренном уголовно-процессуальным законодательством Азербайджанской Республики, об обстоятельствах, ставших ему известными в связи с осуществлением им депутатской деятельности.

Статья 14. Право депутата на безотлагательный прием должностными лицами

Депутат пользуется правом безотлагательного приема должностными лицами центральных и местных органов исполнительной власти, органов судебной власти, органов прокуратуры, органов местного самоуправления, государственных предприятий, учреждений и организаций.

Статья 15. Опубликование выступлений депутата

Выступления депутата на открытых заседаниях Милли Меджлиса Азербайджанской Республики официально публикуются в «Протоколах и стенограммах заседаний Милли Меджлиса Азербайджанской Республики». Депутат вправе ознакомиться с текстами своих выступлений до выхода в свет «Протоколов и стенограмм заседаний Милли Меджлиса Азербайджанской Республики».

Депутат, присутствовавший на заседании Милли Меджлиса Азербайджанской Республики, но не имевший возможности выступить в прениях, вправе передать председательствующему на заседании Милли Меджлиса Азербайджанской Республики текст своего выступления, а также изложенные в письменной форме предложения и замечания по обсуждаемому вопросу.

Тексты выступления, а также предложений и замечаний включаются в стенограмму заседания и официально публикуются в «Протоколах и стенограммах заседаний Милли Меджлиса Азербайджанской Республики».

Статья 16. Обязанности депутата

При исполнении своих обязанностей депутат должен защищать права и свободы граждан, интересы Азербайджанской Республики, руководствоваться Конституцией и законами Азербайджанской Республики, соблюдать депутатскую этику.

Депутат обязан присутствовать на заседаниях Милли Меджлиса Азербайджанской Республики и заседаниях *комитетов и комиссий Милли Меджлиса* Азербайджанской Республики, членом которой он является. Депутат, пропускающий заседания Милли Меджлиса Азербайджанской Республики и его *комитетов и комиссий* без уважительных причин, может быть привлечен к внутрипарламентской ответственности в порядке, установленном Внутренним уставом Милли Меджлиса Азербайджанской Республики.

Статья 17. Депутатская этика

Депутат не должен допускать противозаконные действия, а также поступки, наносящие ущерб его высокому званию, грубые, оскорбительные слова и действия унижающие честь и достоинство человека, призывать других к подобным действиям, обязан соблюдать порядок ведения заседаний Милли Меджлиса Азербайджанской Республики и его *комитетов и комиссий*.

Глава III. Работа депутата с избирателями

Статья 18. Связь депутата с избирателями

Депутат обязан поддерживать связь со своими избирателями.

Встречи депутата со своими избирателями и другие виды его работы с избирателями освещаются государственными средствами массовой информации.

Для приема избирателей в каждом городе и районном центре Азербайджанской Республики (в городах Баку, Гянджа, Сумгайыт – в каждом избирательном округе) депутат обеспечивается помещением, оборудованным средствами связи.

Статья 19. Деятельность депутата по обеспечению прав, свобод и интересов избирателей

Для обеспечения прав, свобод и законных интересов избирателей депутат, в пределах предоставленных ему Конституцией Азербайджанской Республики полномочий, вправе ставить вопросы перед центральными и местными органами исполнительной власти, органами судебной власти, органами прокуратуры, органами местного самоуправления.

Центральные и местные органы исполнительной власти, органы судебной власти, органы прокуратуры, органы местного самоуправления обязаны оказать содействие депутату по обеспечению указанной деятельности.

Статья 20. Обращения депутата к органам исполнительной и судебной власти, органам прокуратуры, органам местного самоуправления

Депутат в необходимых случаях, основываясь на обращения, заявления, жалобы избирателей, а также на изучение общественного мнения, может обращаться в соответствующие центральные и местные органы исполнительной власти, органы судебной власти (с условием невмешательства в деятельность судебных органов по конкретным делам), органы прокуратуры, органы местного самоуправления.

Соответствующие центральные и местные органы исполнительной власти, органы судебной власти, органы прокуратуры, органы местного самоуправления не позднее, чем в 15 дневный срок обязаны дать депутату ответ на его обращение.

Глава IV. Гарантии депутатской деятельности

Статья 21. Материальное обеспечение депутата

Депутату ежемесячно выплачивается должностной оклад и не облагаемое налогами денежное довольствие для возмещения расходов, связанных с исполнением депутатских полномочий.

Депутату ежегодно выплачивается пособие в размере его двухмесячного должностного оклада для исполнения представительских полномочий.

Размер должностного оклада председателя Милли Меджлиса, первого заместителя председателя Милли Меджлиса, заместителя председателя Милли Меджлиса и депутата, а также не облагаемого налогами денежного довольствия для возмещения расходов, связанных с исполнением депутатских полномочий, определяется постановлением Милли Меджлиса.

Председатель Милли Меджлиса получает ежемесячный должностной оклад в размере 1950 манат.

Первый заместитель председателя Милли Меджлиса получает ежемесячный должностной оклад в размере 90 процентов, заместитель председателя Милли Меджлиса — в размере 85 процентов, председатель комитета и комиссии Милли Меджлиса — в размере 80 процентов, заместитель председателя комитета и комиссии Милли Меджлиса — в размере 75 процентов ежемесячного должностного оклада председателя Милли Меджлиса, а депутат — в размере 70 процентов ежемесячного должностного оклада председателя Милли Меджлиса.

Председатель Милли Меджлиса, его первый заместитель и заместители, председатели комитетов и комиссий Милли Меджлиса и их заместители, депутаты Милли Меджлиса для возмещения расходов, связанных с исполнением депутатских полномочий, получают не облагаемое налогами ежемесячное денежное довольствие в размере 50 процентов должностных окладов.

Статья 21-1. Помощник депутата

Для обеспечения своей деятельности депутат может иметь помощников.

Помощники Депутата содержатся за счет государственного бюджета Азербайджанской Республики.

Прием помощников депутата на работу регулируется трудовым законодательством Азербайджанской Республики.

Дополнительные требования, касающиеся помощника депутата, определяются распоряжением председателя Милли Меджлиса Азербайджанской Республики.

Статья 22. Освобождение депутата от военного призыва и военного сбора

Депутат на срок своих полномочий освобождается от военного призыва и военного сбора.

Статья 23. Безопасность депутата

Государство гарантирует безопасность депутата.

Статья 24. Государственное страхование депутата

Жизнь и здоровье депутата страхуется за счет государственного бюджета Азербайджанской Республики в размере его пятилетней заработной платы.

Страховая сумма в случае смерти или увечья депутата в связи с осуществлением депутатской деятельности, выплачивается государственными страховыми органами.

Статья 24-1. Пенсионное обеспечение членов семьи умершего депутата и бывшего депутата

Если депутат и бывший депутат умерли, пенсионное обеспечение членов его семьи осуществляется в соответствии с Законом Азербайджанской Республики «О трудовых пенсиях».

Статья 25. Право депутата на бесплатный проезд

Депутат на территории Азербайджанской Республики пользуется правом бесплатного проезда на железнодорожном, воздушном, автомобильном, водном транспорте, находящихся в государственной собственности, и на всех видах городского транспорта (за исключением такси), а также первоочередного приобретения проездных документов.

Депутат для поездок за пределы города Баку, связанных с депутатской деятельностью, обеспечивается транспортом.

Статья 26. Обеспечение депутата жилым помещением и оборудование его постоянного проживания места жительства средствами связи

Депутату, не имеющему жилого помещения в городах Баку и Сумгайыт, а также в пределах Абшеронского района, на период своих полномочий предоставляется служебное жилое помещение, а в случае невозможности этого, выплачивается довольствие в порядке и размере, определяемых Милли Меджлисом Азербайджанской Республики, для оплаты жилищных расходов.

Улучшение жилищных условий депутата, постоянно проживающего в городах Баку и Сумгайыт, а также в пределах Абшеронского района и нуждающегося в улучшении жилищных условий, осуществляется в порядке, предусмотренном законодательством Азербайджанской Республики.

Постоянное место жительства депутата оборудуется телефонной связью.

Статья 27. Дипломатический паспорт депутата

Депутату выдается дипломатический паспорт.

Статья 28. Исчисление стажа работы депутата

Срок полномочий депутата включается в его общий, специальный и непрерывный стаж работы.

Статья 29. Отпуск депутата

При уходе Милли Меджлиса Азербайджанской Республики на каникулы депутату предоставляется отпуск. В период нахождения в отпуске депутату выплачивается пособие для лечения и отдыха в размере его двухмесячного должностного оклада.

Статья 30. Гарантии после истечения полномочий депутата

После истечения срока исполнения полномочий бывший депутат в течение года до трудоустройства ежемесячно получает установленное законодательством пособие в размере 80 процентов ежемесячного должностного оклада депутата.

Достигший пенсионного возраста бывший депутат, за исключением депутатов, лишенных депутатского мандата по вступившему в законную силу приговору суда и утративших депутатские полномочия ввиду непосещения заседаний Милли Меджлиса без уважительной причины, получает пенсию в размере 80 процентов среднемесячной заработной платы функционирующего депутата Милли Меджлиса и в эту сумму включаются последующие изменения в росте среднемесячной заработной платы депутата.

Если в течение срока исполнения полномочий достигший пенсионного возраста бывший депутат избирается на должность председателя Милли Меджлиса, первого заместителя председателя Милли Меджлиса, заместителя председателя Милли Меджлиса, председателя комиссии Милли Меджлиса или заместителя председателя комиссии Милли Меджлиса, он при выходе на пенсию получает пенсию в размере 80 процентов среднемесячной заработной платы соответственно функционирующего председателя Милли Меджлиса, первого заместителя председателя Милли Меджлиса, заместителя председателя Милли Меджлиса, председателя комиссии Милли Меджлиса или заместителя председателя комиссии Милли Меджлиса и в сумму пенсии включаются последующие изменения в росте ежемесячного должностного оклада за эту выборную должность.

Если вышедший на пенсию депутат умер, члены его семьи — вдова (вдовец), мать (отец) и находящиеся на его иждивении неработающие дети, не достигшие возраста 22 лет, получают его пенсию.

В настоящем Законе под выражением «среднемесячная заработная плата» подразумевается сумма, получаемая делением на 12 совокупной суммы полученного депутатом в Милли Меджлисе в течение последних двенадцати месяцев должностного оклада, пособий и иных налогооблагаемых дополнительных выплат.

Пенсионное обеспечение достигшего пенсионного возраста или являвшегося инвалидом до достижения этого возраста бывшего депутата, за исключением депутатов, лишенных депутатского мандата по вступившему в законную силу приговору суда и утративших депутатские полномочия ввиду непосещения заседаний Милли Меджлиса без уважительной причины, осуществляется в соответствии с Законом Азербайджанской Республики «О трудовых пенсиях».

Глава IV-1. Обязательное государственное страхование жизни и здоровья депутата

Статья 30-1. Законодательство об обязательном государственном страховании жизни и здоровья депутата и страхователи

Обязательное государственное страхование жизни и здоровья депутата регулируется настоящим Законом, Гражданским кодексом Азербайджанской Республики, Законом Азербайджанской Республики «О страховой деятельности» и другими нормативно-правовыми актами.

Застрахованным в соответствии с настоящим Законом является депутат.

Статья 30-2. Страховщик депутата

Страховщиком депутата является государственный орган страхования.

Статья 30-3. Сумма страхования и страховой взнос

В соответствии с настоящим Законом каждый депутат подлежит обязательному страхованию в размере его пятилетнего должностного оклада.

Страховой взнос устанавливается в размере одного процента суммы страхования с учетом также расходов страховщика на ведение страховой работы.

Статья 30-4. Страховые случаи и страховые выплаты

Гибель застрахованного в результате индивидуальной аварии или причинение вреда его здоровью (получение инвалидности и (или) увечья) считаются страховыми случаями.

При возникновении страхового случая застрахованному предоставляются следующие страховые выплаты в процентном исчислении страховой суммы:

- 1) в случае гибели— 100%;
- 2) назначение группы инвалидности в результате полученного увечья:
I группа — 80 %;
II группа — 60 %;
III группа — 40%;
- 3) получение тяжелого увечья без назначения группы инвалидности — 20%;
- 4) получение легкого увечья — 5%.

Если застрахованный в результате полученного увечья при исполнении депутатских полномочий скончался в течение 3 лет после истечения срока депутатских полномочий, или его здоровью причинен вред в результате полученного увечья при исполнении депутатских полномочий, ему предоставляется страховая выплата в соответствии частью второй настоящей статьи.

Статья 30-5. Порядок организации страхования депутата

Обязательное государственное страхование жизни и здоровья депутата страхователь (Милли Меджлис Азербайджанской Республики) проводит за счет средств, ежегодно предусматриваемых для этих целей в государственном бюджете.

Для обеспечения обязательного государственного страхования жизни и здоровья депутатов страхователь ежегодно по кварталам выплачивает страховщику из выделенных с этой целью из государственного бюджета средств требуемую сумму страховых взносов с предоставлением страховщику списка депутатов.

Страховщик ежеквартально представляет страхователю отчет об исполнении предыдущего квартала.

Страховщик выплачивает застрахованному или его наследникам страховую выплату в течение 7 календарных дней с момента получения соответствующих документов в размере и на условиях, предусмотренных настоящим Законом.

При замене группы инвалидности как следствия страхового случая, за который предоставлена страховая выплата, более тяжелой группой инвалидности либо в случае смерти, из предоставляемой страховой выплаты вычитывается ранее выплаченная сумма.

Статья 30-6. Права и обязанности страховщика и застрахованного

Взаимные права и обязанности страховщика и застрахованного определяются договором в соответствии со страховым законодательством.

Со дня получения предусмотренной договором суммы страховых взносов страховщик в соответствии с настоящим Законом и договором обязуется предоставить застрахованному страховую выплату.

При возникновении страхового случая застрахованный или его наследник должен уведомить об этом страховщика.

Застрахованный или его наследники в течение 3 лет со дня возникновения страхового случая имеют право обратиться к страховщику или страхователю для получения страховой выплаты.

Статья 30-7. Документы, требуемые для получения страховой выплаты

Для получения страховых выплат застрахованный или его наследники вместе с заявлением установленной формы, документом, удостоверяющим личность, и справкой о том, что застрахованный является депутатом, представляет страховщику следующие документы:

1. в случае смерти:

- копию свидетельства о смерти застрахованного;
- заверенную в нотариальном порядке копию свидетельства о наследственном праве;
- если застрахованный в результате полученного увечья при исполнении депутатских полномочий скончался в течение 3 лет после истечения срока депутатских полномочий, помимо указанных выше документов, заключение врачебной комиссии, удостоверяющее этот факт.

2. в случае инвалидности:

- заверенную в нотариальном порядке копию справки медико-социальной экспертной комиссии о назначении инвалидности (с указанием группы, причины инвалидности и даты ее назначения);

3. в случае получения увечья:

- медицинскую справку о получении тяжелого или легкого увечья.

Список видов тяжелых и легких увечий устанавливает соответствующий орган исполнительной власти.

Статья 30-8. Отказ в предоставлении страховой выплаты

Застрахованному или его наследникам отказывается в предоставлении страховой выплаты в следующих случаях:

- *при возникновении страхового случая в результате употребления застрахованным алкоголя, наркотических средств, психотропных или токсических веществ;*
- *при посягательстве застрахованным на свою жизнь и если данное обстоятельство подтверждено вступившим в законную силу решением суда;*
- *при наличии вступившего в законную силу приговора суда об умышленном совершении застрахованным преступления, непосредственно связанного со страховым случаем.*

Статья 30-9. Страховые ресурсы

Страховщик создает в установленном законодательством порядке страховые ресурсы с выделением 10 процентов из поступивших страховых взносов на расходы, связанные с ведением страховых дел.

Статья 30-10. Контроль за обязательным страхованием депутата и ответственность за нарушение правил обязательного страхования депутата

Контроль за своевременным и правильным ведением обязательного государственного страхования жизни и здоровья депутата осуществляют страхователь и орган государственного страхования.

В соответствии с законодательством Азербайджанской Республики руководители и другие должностные лица страхователей, органа государственного страхования несут ответственность за нарушение положений настоящего Закона.

Статья 30-11. Порядок рассмотрения споров в связи с обязательным государственным страхованием депутата

Споры, связанные с обязательным страхованием государственным страхованием жизни и здоровья депутата, рассматриваются в судебном порядке.

Глава V. Ответственность за нарушение статуса депутата

Статья 31. Ответственность за препятствование осуществлению депутатских полномочий

Должностные лица и другие работники центральных и местных органов исполнительной власти, органов судебной власти, органов прокуратуры, органов местного самоуправления, предприятий, учреждений, организаций, а также граждане препятствующие осуществлению депутатских полномочий привлекаются к ответственности в случаях и порядке, предусмотренных законодательством Азербайджанской Республики.

При предоставлении депутату указанными органами и лицами заведомо ложной информации, ложность указанной информации устанавливается в судебном порядке.

Статья 32. Ответственность за оказание незаконного воздействия на депутата

Лица, оказывающие незаконное воздействие на депутата, привлекаются к ответственности в случаях и порядке, предусмотренных законодательством Азербайджанской Республики.

Статья 33. Ответственность за нарушение полномочий, неприкосновенности и безопасности депутата

Лица, нарушающие полномочия, неприкосновенность и безопасность депутата, привлекаются к ответственности в случаях и порядке, предусмотренных законодательством Азербайджанской Республики.

**Президент Азербайджанской Республики
Гейдар АЛИЕВ.**

*г. Баку, 17 мая 1996 года
№ 73-ІГ*

Опубликован в «Собрании законодательства Азербайджанской Республики» (1997 год, № 2, статья 106) («VES Consultancy» LLC).

С изменениями от 19 октября 2001 года № 210-ИГ; 15 ноября 2001 года № 214-ИГД; 29 июня 2004 года № 718-ИГД; 1 сентября 2004 года № 723-ИГД; 1 февраля 2007 года № 239-ИИГД; 16 июня 2007 года № 393-ИИГД; 17 апреля 2007 года № 313-ИИГД; 19 октября 2007 года № 462-ИИГД; 13 июня 2008 года № 649-ИИГД; 2 октября 2008 года № 699-ИИГД; 14 апреля 2009 года № 785-ИИГД

Закон Азербайджанской Республики
О судах и судьях
(10 июня 1997)

Настоящий Закон направлен на создание в Азербайджанской Республике самостоятельной судебной власти, зафиксированной в Конституции Азербайджанской Республики, в целях осуществления правосудия.

Раздел первый. Суды

Глава I. Судебная власть

Статья 1. Учреждение судов в Азербайджанской Республике

В Азербайджанской Республике действуют суды Азербайджанской Республики, учрежденные законами Азербайджанской Республики. В соответствии с частью шестой статьи 125 Конституции запрещается применение не предусмотренных законом правовых средств в целях изменения полномочий судов, создание чрезвычайных судов, а также судов иностранных государств или в порядке, не предусмотренном настоящим Законом.

Деятельность, а также статус судей Конституционного Суда Азербайджанской Республики (в дальнейшем — Конституционный Суд) определяются Законом Азербайджанской Республики «О Конституционном Суде».

Статья 2. Законодательство о судах и судьях

Законодательство Азербайджанской Республики о судах и судьях состоит из Конституции Азербайджанской Республики, настоящего Закона, других законодательных актов Азербайджанской Республики и из международных договоров, участником которых является Азербайджанская Республика.

Статья 3. Обязанности судов

Деятельность судов Азербайджанской Республики направлена только на осуществление правосудия *и в установленных законодательством случаях и порядке — судебного надзора.*

При осуществлении правосудия суды защищают права человека и гражданские права и свободы, закрепленные в Конституции Азербайджанской Республики, права и законные интересы всех предприятий, учреждений и организаций независимо от их формы собственности, права политических партий, общественных объединений, других юридических лиц от всякого посягательства и нарушений закона, а также выполняют обязанности, предусмотренные в Конституции Азербайджанской Республики и другие обязанности, предусмотренные настоящим Законом.

Недопустимо возложение на суды других обязанностей.

Статья 4. Производство дел в судах

Производство дел в судах осуществляется в суде первой инстанции, апелляционной и кассационной инстанции.

Производство дел в судах в Азербайджанской Республике в случаях и порядке, предусмотренных законодательством Азербайджанской Республики, осуществляется коллегиально и единолично судьей: в суде первой инстанции — единолично или в составе трех судей, либо в составе присяжных заседателей, в суде апелляционной и кассационной инстанции — в составе трех и более судей.

Суды при производстве дел руководствуются Конституцией, законами и другими законодательными актами Азербайджанской Республики, а также международными договорами, участниками которых является Азербайджанская Республика.

При осуществлении производства дел ведется протокол заседания суда. Для записей хода судебного заседания и процессуальных действий в процессе судебного дознания могут быть использованы технические средства.

Статья 5. Решения судов

По осуществленному производству дел суды выносят постановления, приговоры, определения и решения (в дальнейшем — решения) от имени Азербайджанской Республики.

Все решения судов кассационной и апелляционной инстанций публикуются не позднее чем через месяц после их принятия и распространяются через электронные носители. Вместе с этими решениями должны публиковаться также и отмененные или измененные решения судов нижней инстанции. Вступившие в законную силу решения судов первой инстанции обнародуются способами, предусмотренными законодательством.

Эти решения, приобретающие законную силу в порядке, установленном законодательством Азербайджанской Республики, должны быть обязательно, своевременно и точно исполнены на территории Азербайджанской Республики всеми физическими и юридическими лицами.

Неисполнение приобретающих законную силу решений суда влечет за собой ответственность, предусмотренную законодательством Азербайджанской Республики.

Статья 6. Символы судебной власти

Символы судебной власти в Азербайджанской Республике состоят из Государственного флага Азербайджанской Республики, Государственного герба и официальных эмблем правосудия.

Все судьи судов Азербайджанской Республики проводят судебные заседания в специальной одежде.

Официальные эмблемы правосудия и форма специальной одежды судей определяются законом Азербайджанской Республики в соответствии с пунктом 5 статьи 94 Конституции Азербайджанской Республики.

Глава II. Основные положения осуществления правосудия

Статья 7. Равноправие каждого перед законом и судом

В соответствии со статьей 25 Конституции Азербайджанской Республики правосудие в Азербайджанской Республике осуществляется на основе равноправия каждого лица перед законом и судом независимо от расы, национальности, религии, языка, пола, происхождения, имущественного и служебного положения, убеждений, принадлежности к политическим партиям, профсоюзам и другим общественным объединениям.

Статья 8. Осуществление правосудия с обеспечением независимости судей, без всякого ограничения, на основе фактов, беспристрастно, справедливо и в соответствии с законами

Правосудие осуществляется с обеспечением независимости судей, без всякого ограничения, на основе фактов, беспристрастно, справедливо и в соответствии с законами.

Статья 9. Недопустимость вмешательства в судопроизводство и неуважения к суду

Прямое или косвенное ограничение судопроизводства с чьей-либо стороны и по какой-либо причине, воздействие, угроза и вмешательство, а также проявление неуважения к суду или действия, выражающие явное пренебрежение, недопустимы и влекут за собой ответственность в соответствии с законодательством Азербайджанской Республики.

Статья 10. Обеспечение прав защиты

На любой стадии судопроизводства по защите предусмотренных в Конституции Азербайджанской Республики и других законах прав и свобод граждан Азербайджанской Республики, проживающих на ее территории иностранных граждан, а также лиц без гражданства, законных интересов юридических лиц от всяких посягательств и нарушений закона обеспечивается право судебной защиты.

Подозреваемому, обвиняемому лицу и подсудимому гарантируется право на защиту средствами, предусмотренными в законодательстве Азербайджанской Республики, в том

числе право на пользование помощью защитника с момента задержания, заключения под стражу и предъявления обвинения в совершении преступления.

В соответствии с частью второй статьи 61 Конституции Азербайджанской Республики в случаях, предусмотренных законом, юридическая помощь оказывается бесплатно, за счет государства.

Статья 11. Обеспечение презумпции невиновности

При осуществлении правосудия обеспечивается соблюдение принципа презумпции невиновности, предусмотренного статьей 63 Конституции Азербайджанской Республики.

Статья 12. Гласность судопроизводства

В соответствии с частью V статьи 127 Конституции Азербайджанской Республики производство дел во всех судах проводится гласно, за исключением случаев слушания дела в закрытом заседании.

Не разрешается заочное судопроизводство уголовных дел, за исключением случаев, предусмотренных законом.

Решения судов во всех случаях объявляются гласно.

Статья 13. Осуществление судопроизводства на основе принципа состязательности

Судопроизводство в Азербайджанской Республике осуществляется при обеспечении равноправия сторон, на основе принципа состязательности в соответствии с частью VII статьи 127 Конституции Азербайджанской Республики.

Статья 14. Язык ведения судопроизводства

Язык ведения судопроизводства определяется в соответствии с частью X статьи 127 Конституции Азербайджанской Республики. Недопустимо ограничение в какой-либо форме прав лиц, не владеющих языком, на котором ведется судопроизводство.

В случаях, предусмотренных законодательством Азербайджанской Республики, каждому обеспечивается право бесплатного пользования услугами переводчика.

Статья 15. Соблюдение подсудности дела суду

Запрещается изменение установленной законодательством Азербайджанской Республики подсудности дела суду или же необоснованное изъятие дела из судопроизводства законного судьи.

Статья 16. Ограничение участия судьи в рассмотрении судебного дела

Недопустимо повторное участие в рассмотрении судебного дела судьи, участвовавшего в рассмотрении этого дела в суде первой инстанции, апелляционной или кассационной инстанции.

При возникновении в предусмотренных законодательством Азербайджанской Республики случаях положений, вызывающих сомнение в беспристрастности судьи, судья должен воздержаться или должен быть отстранен от рассмотрения этого дела.

Статья 17. Недопустимость непроцессуальных отношений в судопроизводстве

Недопустимы не предусмотренные законом непроцессуальные отношения между составом суда и участниками суда, или между судами первой инстанции, апелляционной и кассационной инстанций.

Статья 18. Необходимые условия осуществления правосудия

Суды Азербайджанской Республики осуществляют правосудие в условиях, соответствующих высокому статусу судебной власти, создающих возможности выполнения всех процессуальных требований, исключающих влияние на свободу судей в своем волеизъявлении.

Нарушение положений об осуществлении правосудия влечет за собой юридические последствия, предусмотренные законом.

Глава III. Судебная система Азербайджанской Республики

Статья 19. Суды, осуществляющие правосудие

Правосудие в Азербайджанской Республике осуществляют следующие входящие в судебную систему Азербайджанской Республики суды:

- районные (городские) суды;
- Суд Азербайджанской Республики по тяжким уголовным делам (в дальнейшем — Суд по тяжким уголовным делам);
- военные суды;
- *Суд Нахичеванской Автономной Республики по тяжким уголовным делам*;
- Военный суд Азербайджанской Республики по тяжким уголовным делам (в дальнейшем — Военный суд по тяжким уголовным делам);
- местные экономические суды;
- Экономический суд Азербайджанской Республики по спорам, возникающим из международных договоров (в дальнейшем — Экономический суд по спорам, возникающим из международных договоров);
- Верховный Суд Нахичеванской Автономной Республики;
- *апелляционные суды*;
- Экономический Суд Азербайджанской Республики (в дальнейшем — Экономический Суд);
- Верховный Суд Азербайджанской Республики (в дальнейшем — Верховный Суд).

В установленном законом порядке в судебной системе Азербайджанской Республики могут быть созданы и другие суды.

Каждый суд Азербайджанской Республики является самостоятельным юридическим лицом и имеет печать с изображением Государственного герба Азербайджанской Республики.

Глава IV. Районные (городские) суды

Статья 20. Районный (городской) суд и его полномочия

Районный (городской) суд в качестве первой инстанции рассматривает гражданские, уголовные дела, дела об административных *проступках* и другие дела, отнесенные законом к его компетенции.

Районный (городской) суд анализирует судебную статистику, изучает и обобщает *состояние организации Судебной деятельности*, судебную практику, осуществляет другие полномочия, возложенные на него законодательством Азербайджанской Республики.

Статья 21. Организация районного (городского) суда

Районные (городские) суды организуются в районах, городах (за исключением городов районного подчинения), городских районах Азербайджанской Республики *и их юрисдикция распространяется на соответствующий район, город либо городской район Азербайджанской Республики*.

Организация *и место нахождения* районного (городского) суда определяются в соответствии с пунктом 32 статьи 109 Конституции Азербайджанской Республики с учетом предложения Судебно-правового совета.

В одном районе (городе) может быть организован только один районный (городской) суд.

Статья 22. Состав районного (городского) суда

Районный (городской) суд состоит из председателя и судей. *В районном (городском) суде, имеющем в своем составе 6 и более судей, учреждается должность заместителя председателя.*

Численность судей районного (городского) суда определяется в соответствии с пунктом 32 статьи 109 Конституции Азербайджанской Республики.

Статья 23. Полномочия председателя районного (городского) суда

Председатель районного (городского) суда:

- руководит организацией работы в суде и работой аппарата суда, обеспечивает соблюдение трудовой и исполнительской дисциплины в суде;

- председательствует на судебных заседаниях, распределяет дела между судьями с учетом объема и количества дел;
- решает вопросы приема на работу и освобождения от работы работников судебного аппарата, их премирования и дисциплинарного наказания;
- информирует на Пленуме Верховного суда *и в Президиуме соответствующего суда апелляционной инстанции* о положении дел по осуществлению правосудия в районном (городском) суде;
- руководит изучением и обобщением *состояния организации Судебной деятельности*, судебной практики, ведением судебной статистики;
- организует работу суда по приему, рассмотрению предложений, заявлений и жалоблиц;
- осуществляет другие полномочия, возложенные на него законодательством Азербайджанской Республики.

Если в районный (городской) суд назначен один судья, он осуществляет полномочия председателя суда.

Статья 24. Замена председателя или судьи районного (городского) суда

При неспособности председателя районного (городского) суда выполнять свои обязанности, соответствующий центральный орган исполнительной власти (в дальнейшем — соответствующий орган исполнительной власти) временно возлагает исполнение обязанностей председателя на одного из судей данного суда.

При неспособности судьи районного (городского) суда, состоящего из одного судьи, выполнять свои обязанности, соответствующий орган исполнительной власти временно возлагает исполнение его обязанностей на одного из судей другого районного (городского) суда.

V глава. Суд по тяжким уголовным делам

Статья 25. Суд по тяжким уголовным делам и его полномочия

Суд по тяжким уголовным делам в качестве суда первой инстанции рассматривает уголовные дела, отнесенные законом к его компетенции.

Суд по тяжким уголовным делам *решает в установленном законодательством Азербайджанской Республики порядке вопрос о выдаче (экстрадиции) лиц, совершивших преступление*, анализирует судебную статистику, изучает и обобщает *состояние организации Судебной деятельности*, судебную практику, осуществляет другие полномочия, возложенные на него законодательством Азербайджанской Республики.

Статья 26. Организация Суда по тяжким уголовным делам

Суд по тяжким уголовным делам организуется в столице Азербайджанской Республики — городе Баку, его юрисдикция распространяется на всю территорию Азербайджанской Республики (за исключением Нахчыванской Автономной Республики).

Статья 27. Состав Суда по тяжким уголовным делам

Суд по тяжким уголовным делам состоит из председателя суда, его заместителя и судей.

В случаях и порядке, предусмотренных законом, для рассмотрения дел по первой инстанции в составе этого суда может быть создан суд присяжных.

Численность судей в Суде по тяжким уголовным делам определяется в соответствии с пунктом 32 статьи 109 Конституции Азербайджанской Республики.

Статья 28. Полномочия председателя Суда по тяжким уголовным делам

Председатель Суда по тяжким уголовным делам:

- руководит организацией работы в суде и работой аппарата суда, обеспечивает соблюдение трудовой и исполнительной дисциплины на суде;
- председательствует на судебных заседаниях, распределяет дела между судьями с учетом объема и количества дел;

- решает вопросы приема на работу и освобождения от работы работников судебного аппарата, их премирования и дисциплинарного наказания;
- информирует на Пленуме Верховного Суда *и в Президиуме соответствующего суда апелляционной инстанции* о положении дел по осуществлению правосудия на Суде по тяжким уголовным делам;
- руководит изучением и обобщением *состояния организации Судебной деятельности*, судебной практики, ведением судебной статистики;
- организует работу суда по приему, рассмотрению предложений, заявлений и жалоб *лиц*;
- осуществляет другие полномочия, возложенные на него законодательством Азербайджанской Республики.

Статья 29. Полномочия заместителя председателя Суда по тяжким уголовным делам

Заместитель председателя Суда по тяжким уголовным делам:

- председательствует на заседаниях суда, решает определяемые председателем Суда по тяжким уголовным делам вопросы, по поручению председателя осуществляет его отдельные полномочия, при отсутствии председателя или его неспособности выполнять свои обязанности заменяет председателя;
- осуществляет другие полномочия, возложенные на него законодательством Азербайджанской Республики.

Статья 30. Замена заместителя председателя Суда по тяжким уголовным делам

При неспособности заместителя председателя Суда по тяжким уголовным делам выполнять свои обязанности, соответствующий орган исполнительной власти Азербайджанской Республики временно возлагает исполнение его обязанностей на одного из судей этого суда.

Глава V — I. Суд по тяжким уголовным делам Нахчыванской Автономной Республики

Статья 30-1. Суд по тяжким уголовным делам Нахчыванской Автономной Республики и его полномочия

Суд по тяжким уголовным делам Нахчыванской Автономной Республики в качестве суда первой инстанции рассматривает уголовные дела, отнесенные законом к его компетенции.

Суд по тяжким уголовным делам Нахчыванской Автономной Республики анализирует судебную статистику, изучает и обобщает состояние организации судебной деятельности, судебную практику, осуществляет другие полномочия, возложенные на него законодательством Азербайджанской Республики

Статья 30-2. Организация Суда по тяжким уголовным делам Нахчыванской Автономной Республики

Суд по тяжким уголовным делам Нахчыванской Автономной Республики организуется в столице Нахчыванской Автономной Республики - городе Нахчыване, его юрисдикция распространяется на всю территорию Нахчыванской Автономной Республики.

Статья 30-3. Состав Суда по тяжким уголовным делам Нахчыванской Автономной Республики

Суд по тяжким уголовным делам Нахчыванской Автономной Республики состоит из председателя суда и судей.

В случаях и порядке, предусмотренных законом, для рассмотрения тяжких уголовных дел по первой инстанции в составе этого суда может быть создан суд присяжных.

Численность судей в Суде по тяжким уголовным делам Нахчыванской Автономной Республики определяется в соответствии с пунктом 32 статьи 109 Конституции Азербайджанской Республики.

Статья 30-4. Полномочия председателя Суда по тяжким уголовным делам Нахчыванской Автономной Республики

Председатель Суда по тяжким уголовным делам Нахчыванской Автономной Республики:

- руководит организацией работы в суде и работой аппарата суда, обеспечивает соблюдение трудовой и исполнительной дисциплины на суде;
- председательствует на судебных заседаниях, распределяет дела между судьями с учетом объема и количества дел;
- решает вопросы приема на работу и освобождения от работы работников судебного аппарата, их премирования и дисциплинарного наказания;
- информирует на Пленуме Верховного Суда и в Президиуме Верховного Суда Нахчыванской Автономной Республики о положении дел по осуществлению правосудия в Суде по тяжким уголовным делам Нахчыванской Автономной Республики;
- руководит изучением и обобщением состояния организации Судебной деятельности, судебной практики, ведением судебной статистики;
- организует работу суда по приему лиц, рассмотрению предложений, заявлений и жалоб;
- осуществляет другие полномочия, возложенные на него законодательством Азербайджанской Республики.

Глава VI. Военные суды

Статья 31. Военный суд и его полномочия

Военный суд в качестве суда первой инстанции рассматривает уголовные дела, отнесенные законом к его компетенции.

Военный суд анализирует судебную статистику, изучает и обобщает состояние организации Судебной деятельности, судебную практику, осуществляет другие полномочия, предусмотренные законодательством Азербайджанской Республики.

Статья 32. Организация военного суда

Военный суд организуется с учетом численности военных частей Вооруженных Сил Азербайджанской Республики и других военных соединений по административно-территориальным единицам их размещения.

Организация военного суда, место расположения и территориальная юрисдикция определяются в соответствии с пунктом 32 статьи 109 Конституции Азербайджанской Республики с учетом предложения Судебно-правового совета.

Статья 33. Состав военного суда

Военный суд состоит из председателя и судей. В военном суде, имеющем в своем составе 6 и более судей, учреждается должность заместителя председателя.

Численность судей военного суда определяется в соответствии с пунктом 32 статьи 109 Конституции Азербайджанской Республики.

Статья 34. Полномочия председателя военного суда

Председатель военного суда:

- руководит организацией работы в суде и работой аппарата суда, обеспечивает соблюдение трудовой и исполнительной дисциплины;
- председательствует на судебных заседаниях, распределяет дела между судьями с учетом объема и количества дел;
- решает вопросы приема на работу и освобождения от работы работников судебного аппарата, их премирования и дисциплинарного наказания;
- информирует на Пленуме Верховного Суда и в Президиуме соответствующего суда апелляционной инстанции о положении дел по осуществлению правосудия на военном суде;
- руководит изучением и обобщением состояния организации Судебной деятельности, судебной практики, ведением судебной статистики;
- организует работу суда по приему, рассмотрению предложений, заявлений и жалоб лиц;

▪ осуществляет другие полномочия, возложенные на него законодательством Азербайджанской Республики.

Если в состав военного суда назначен один судья, он осуществляет полномочия председателя суда.

Статья 35. Замена председателя или судьи военного суда

При неспособности председателя военного суда выполнять свои обязанности, соответствующий орган исполнительной власти временно возлагает исполнение его обязанностей на одного из судей военного суда.

При неспособности судьи военного суда, состоящего из одного судьи, выполнять свои обязанности, соответствующий орган исполнительной власти временно возлагает исполнение его обязанностей на одного из судей другого военного суда.

Глава VII. Военный суд по тяжким уголовным делам

Статья 36. Военный суд по тяжким уголовным делам и его полномочия

Военный суд по тяжким уголовным делам в качестве суда первой инстанции рассматривает уголовные дела, отнесенные законом к его компетенции.

Военный суд по тяжким уголовным делам анализирует судебную статистику, изучает и обобщает *состояние организации Судебной деятельности*, судебную практику, осуществляет другие полномочия, предусмотренные законодательством Азербайджанской Республики.

Статья 37. Организация Военного суда по тяжким уголовным делам

Военный суд по тяжким уголовным делам организуется в столице Азербайджанской Республики — городе Баку, его юрисдикция распространяется на все воинские части гарнизонов Вооруженных Сил Азербайджанской Республики (*юрисдикцию Военного суда по делам о тяжких преступлениях на территории Нахчыванской Автономной Республики осуществляет соответствующий военный суд*).

Статья 38. Состав Военного суда по тяжким уголовным делам

Военный суд по тяжким уголовным делам состоит из председателя, его заместителя и судей.

В случаях и порядке, предусмотренных законом, для рассмотрения дел по первой инстанции в составе этого суда может быть создан суд присяжных.

Численность судей в Военном суде по тяжким уголовным делам определяется в соответствии с пунктом 32 статьи 109 Конституции Азербайджанской Республики.

Статья 39. Полномочия председателя Военного суда по тяжким уголовным делам

Председатель Военного суда по тяжким уголовным делам:

- руководит организацией работы на суде и работой аппарата суда, обеспечивает соблюдение трудовой и исполнительной дисциплины ;
- председательствует на судебных заседаниях, распределяет дела между судьями с учетом объема и количества дел;
- решает вопросы приема на работу и освобождения от работы работников судебного аппарата, их премирования и дисциплинарного наказания;
- информирует на Пленуме Верховного Суда *и в Президиуме соответствующего суда апелляционной инстанции* о положении дел по осуществлению правосудия в Военном суде по тяжким уголовным делам;
- руководит изучением и обобщением *состояния организации Судебной деятельности*, судебной практики, ведением судебной статистики;
- организует работу суда по приему, рассмотрению предложений, заявлений и жалоб лиц;
- осуществляет другие полномочия, возложенные на него законодательством Азербайджанской Республики.

Статья 40. Полномочия заместителя председателя Военного суда по тяжким уголовным делам

Заместитель председателя Военного суда по тяжким уголовным делам:

- председательствует на заседаниях суда, решает вопросы, определяемые председателем Военного суда по тяжким уголовным делам, по поручению председателя осуществляет его отдельные полномочия, при отсутствии председателя или его неспособности выполнять свои обязанности заменяет председателя;
- осуществляет другие полномочия, возложенные на него законодательством Азербайджанской Республики.

Статья 41. Замена заместителя председателя Военного суда по тяжким уголовным делам

При неспособности заместителя председателя Военного суда по тяжким уголовным делам выполнять свои обязанности, соответствующий орган исполнительной власти временно возлагает исполнение его обязанностей на одного из судей данного суда.

Глава VIII. Местные экономические суды

Статья 42. Местный экономический суд и его полномочия

Местный экономический суд в качестве суда первой инстанции рассматривает дела по экономическим спорам, отнесенные законом к его компетенции.

Местный экономический суд анализирует судебную статистику, изучает и обобщает *состояние организации судебной деятельности*, судебную практику, осуществляет другие полномочия, возложенные на него законодательством Азербайджанской Республики.

Статья 43. Организация местного экономического суда

Местный экономический суд организуется по административно-территориальным единицам или по свободным экономическим зонам Азербайджанской Республики.

Организация, место нахождения и *территориальная юрисдикция* местного экономического суда определяются *в соответствии с пунктом 32 статьи 109 Конституции Азербайджанской Республики с учетом предложения Судебно-правового совета*.

Статья 44. Состав местного экономического суда

Местный экономический суд состоит из председателя и судей. *В местном экономическом суде, имеющем в своем составе 6 и более судей, учреждается должность заместителя председателя.*

Численность судей местного экономического суда определяется в соответствии с пунктом 32 статьи 109 Конституции Азербайджанской Республики.

Статья 45. Полномочия председателя местного экономического суда

Председатель местного экономического суда:

- руководит организацией работы на суде и работой аппарата суда, обеспечивает соблюдение трудовой и исполнительной дисциплины на суде;
- председательствует на судебных заседаниях, распределяет дела между судьями с учетом объема и количества дел;
- решает вопросы приема на работу и освобождения от работы работников судебного аппарата, их поощрения и дисциплинарного наказания;
- информирует на Пленуме Верховного Суда и в Президиуме *соответствующего суда апелляционной инстанции* о положении дел по осуществлению правосудия в местном экономическом суде;
- руководит изучением и обобщением *состояния организации Судебной деятельности*, судебной практики, ведением судебной статистики;
- организует работу суда по приему, рассмотрению предложений, заявлений и жалоб лиц;

▪ осуществляет другие полномочия, возложенные на него законодательством Азербайджанской Республики;

Если в местный экономический суд назначен один судья, он осуществляет полномочия председателя суда.

Статья 46. Замена председателя или судьи местного экономического суда

При неспособности председателя местного экономического суда выполнять свои обязанности соответствующий орган исполнительной власти временно возлагает исполнение обязанностей председателя на одного из судей данного суда.

При неспособности судьи местного экономического суда, состоящего из одного судьи, выполнять свои обязанности, соответствующий орган исполнительной власти временно возлагает исполнение его обязанностей на одного из судей другого местного экономического суда.

Глава IX. Экономический суд по спорам, возникающим из международных договоров

Статья 47. Экономический суд по спорам, возникающим из международных договоров, и его полномочия

Экономический суд по спорам, возникающим из международных договоров, в качестве суда первой инстанции рассматривает дела по экономическим спорам, отнесенные законом к его компетенции.

Экономический суд по спорам, возникающим из международных договоров, анализирует судебную статистику, изучает и обобщает *состояние организации Судебной деятельности*, судебную практику, осуществляет другие полномочия, возложенные на него законодательством Азербайджанской Республики.

Статья 48. Организация Экономических судов по спорам, возникающим из международных договоров

Экономический суд по спорам, возникающим из международных договоров, организуется в столице Азербайджанской Республики — городе Баку, его юрисдикция распространяется на всю территорию Азербайджанской Республики.

Статья 49. Состав Экономического суда по спорам, возникающим из международных договоров

Экономический суд по спорам, возникающим из международных договоров, состоит из председателя и судей.

Численность судей Экономического суда по спорам, возникающим из международных договоров, определяется в соответствии с пунктом 32 статьи 109 Конституции Азербайджанской Республики.

Статья 50. Полномочия председателя Экономического суда по спорам, возникающим из международных договоров

Председатель Экономического суда по спорам, возникающим из международных договоров:

- руководит организацией работы на суде и работой аппарата суда, обеспечивает соблюдение трудовой и исполнительной дисциплины на суде;
- председательствует на судебных заседаниях, распределяет дела между судьями с учетом объема и количества дел;
- решает вопросы приема на работу и освобождения от работы работников судебного аппарата, их поощрения и дисциплинарного наказания;
- информирует на Пленуме Верховного Суда и в Президиуме Экономического Суда о положении дел по осуществлению правосудия в Экономическом суде по спорам, возникающим из международных договоров;
- руководит изучением и обобщением *состояния организации Судебной деятельности*, судебной практики, ведением судебной статистики;

- организует работу суда по приему, рассмотрению предложений, заявлений и жалоб *лиц*;
- осуществляет другие полномочия, возложенные на него законодательством Азербайджанской Республики;

Статья 51. Замена председателя Экономического суда по спорам, возникающим из международных договоров

При неспособности председателя Экономического суда по спорам, возникающим из международных договоров, выполнять свои обязанности, соответствующий орган исполнительной власти временно возлагает исполнение обязанностей председателя на одного из судей данного суда.

Глава X. Верховный Суд Нахчыванской Автономной Республики

Статья 52. Верховный Суд Нахчыванской Автономной Республики

Верховный Суд Нахчыванской Автономной Республики является высшим судебным органом Нахчыванской Автономной Республики, осуществляет в установленном законом порядке правосудие и выполняет надзор за работой общих судов Нахчыванской Автономной Республики.

Верховный Суд Нахчыванской Автономной Республики является судом первой инстанции и апелляционной инстанции по делам, отнесенных законом к его компетенции.

Верховный Суд Нахчыванской Автономной Республики организуется в столице Нахчыванской Автономной Республики — городе Нахчыване, его юрисдикция распространяется на всю территорию Нахчыванской Автономной Республики.

Статья 53. Состав Верховного Суда Нахчыванской Автономной Республики

Верховный Суд Нахчыванской Автономной Республики состоит из Президиума, коллегии по гражданским делам, коллегии по делам, касающимся экономических споров, коллегии по уголовным делам и делам административных проступков и коллегии по делам военных судов.

Для рассмотрения дел в коллегиях Верховного Суда Нахчыванской Автономной Республики создаются судебные составы.

В состав судей Верховного Суда Нахчыванской Автономной Республики входят председатель суда, его заместитель, председатели и судьи судебных коллегий.

В случаях и порядке, предусмотренных законом, в Верховном Суде Нахчыванской Автономной Республики может быть создан суд присяжных для рассмотрения по первой инстанции тяжких уголовных дел.

Численность судей Верховного Суда Нахчыванской Автономной Республики определяется в соответствии с пунктом 32 статьи 109 Конституции Азербайджанской Республики.

Статья 54. Состав Президиума Верховного Суда Нахчыванской Автономной Республики и его полномочия

Президиум Верховного Суда Нахчыванской Автономной Республики действует в составе председателя суда, его заместителя и председателей коллегий.

Лица, входящие в состав Президиума Верховного Суда Нахчыванской Автономной Республики, пользуются равными правами в пределах своих полномочий.

Президиум Верховного Суда Нахчыванской Автономной Республики:

- организует составы судебных коллегий из числа судей Верховного Суда Нахчыванской Автономной Республики и определяет судей по коллегиям;
- по представлению председателя Верховного Суда Нахчыванской Автономной Республики утверждает Положение и состав Научно-консультационного Совета при Верховном Суде Нахчыванской Автономной Республики;

- в установленном законом порядке обращается в Верховный Суд с просьбой послать запрос в Конституционный Суд о несоответствии законодательных и других нормативных актов Конституции и законам Азербайджанской Республики;
- заслушивает сообщения председателя Верховного Суда Нахчыванской Автономной Республики, его заместителя, председателей коллегий, председателей *судов первой инстанции, относящихся к территориальной юрисдикции Верховного Суда Нахчыванской Автономной Республики*, по вопросам судебной практики по применению законодательства Азербайджанской Республики и о состоянии осуществления правосудия в Нахчыванской Автономной Республике;
- рассматривает материалы по обобщению судебной практики и анализу судебной статистики;
- оказывает методическую помощь *судам первой инстанции, относящимся к территориальной юрисдикции Верховного Суда Нахчыванской Автономной Республики*, по правильному применению законодательных актов;
- осуществляют другие полномочия, возложенные на него законодательством Азербайджанской Республики.

Статья 55. Распорядок работы Президиума Верховного Суда Нахчыванской Республики

Заседания Президиума Верховного Суда Нахчыванской Автономной Республики проводятся не реже одного раза в три месяца. Председатель Верховного Суда Нахчыванской Автономной Республики председательствует на заседаниях Президиума.

На заседания Президиума Суда могут быть приглашены прокурор Нахчыванской Автономной Республики, *руководитель соответствующего органа исполнительной власти Нахчыванской Автономной Республики* и другие лица. Членам Президиума не позднее 10 дней до заседания сообщается о времени проведения заседания Президиума и вносимых на обсуждение вопросах, представляются проекты решений и другие материалы. Заседание Президиума считается правомочным при участии не менее трех его членов.

Решения Президиума принимаются путем открытого голосования большинством голосов членов Президиума, принимавших участие в голосовании.

Председательствующий Президиума Суда участвует в голосовании наряду с другими судьями и голосует последним.

Решения и протоколы заседания Президиума подписываются председательствующим на заседании.

Аппарат Верховного Суда Нахчыванской Автономной Республики проводит организационную работу по подготовке заседаний Президиума, обеспечивает ведение протокола, выполняет другие необходимые работы для исполнения принятых Президиумом решений.

Статья 56. Полномочия коллегий Верховного Суда Нахчыванской Автономной Республики

Коллегии Верховного Суда Нахчыванской Автономной Республики как суды апелляционной инстанции рассматривают дела по апелляционным жалобам и апелляционным протестам на решения по делам, рассмотренным судами первой инстанции, относящимся к территориальной юрисдикции Верховного Суда Нахчыванской Автономной Республики.

Коллегия Верховного Суда Нахчыванской Автономной Республики осуществляет меры по правильному применению законодательных актов Азербайджанской Республики, анализирует судебную статистику, изучает и обобщает судебную практику, оказывает методическую помощь *судам первой инстанции, относящимся к территориальной юрисдикции Верховного*

Суда Нахчыванской Автономной Республики, осуществляет другие полномочия, возлагаемые на нее законодательством Азербайджанской Республики.

Статья 57. Полномочия председателя Верховного Суда Нахчыванской Автономной Республики

Председатель Верховного Суда Нахчыванской Автономной Республики:

- руководит организацией работы Верховного Суда Нахчыванской Автономной Республики и работой *аппарата* суда, обеспечивает соблюдение трудовой и исполнительской дисциплины;
- председательствует на заседаниях коллегий суда, распределяет дела между судьями с учетом объема и количества дел;
- вносит предложения в Президиум Верховного Суда Нахчыванской Автономной Республики по организации состава судебных коллегий;
- решает вопросы приема на работу и освобождения от работы, вопросы премирования и дисциплинарного наказания работников *аппарата* Верховного Суда Нахчыванской Автономной Республики;
- определяет структуру, штатное расписание, смету расходов и заработную плату работников *аппарата* Верховного Суда Нахчыванской Автономной Республики;
- *вносит предложение в Судебно-правовой совет о награждении судей Верховного Суда Нахчыванской Автономной Республики и судов первой инстанции, относящихся к его территориальной юрисдикции ;*
- *в случаях и порядке, установленных законодательством Азербайджанской Республики, обращается в Судебно-правовой совет о привлечении к дисциплинарной ответственности судей Верховного Суда Нахчыванской Автономной Республики и судов первой инстанции, относящихся к его территориальной юрисдикции;*
- представляет Верховный Суд Нахчыванской Автономной Республики;
- созывает заседания Президиума Верховного Суда Нахчыванской Автономной Республики, определяет его сроки и повестку дня и председательствует на этих заседаниях, подписывает решения и протоколы заседаний Президиума;
- участвует на Пленуме Верховного Суда, информирует о состоянии осуществления правосудия в *в судах первой инстанции, относящихся к территориальной юрисдикции Верховного Суда Нахчыванской Автономной Республики, и в Верховном Суде Нахчыванской Автономной Республики;*
- организует работу по повышению квалификации судей и работников *аппарата* Верховного Суда Нахчыванской Автономной Республики;
- оказывает методическую помощь судам в целях обеспечения правильного применения законодательных актов;
- организует работу по анализу судебной статистики, изучению и обобщению судебной практики;
- в связи с изучением и обобщением судебной практики истребует дела *из судов первой инстанции, относящихся к территориальной юрисдикции Верховного Суда Нахчыванской Автономной Республики ;*
- организует работу суда по приему, рассмотрению предложений, заявлений и жалоб *лиц;*
- осуществляет другие полномочия, возложенные на него законодательством Азербайджанской Республики.

Статья 58. Полномочия заместителя председателя Верховного Суда Нахчыванской Автономной Республики

Заместитель председателя Верховного Суда Нахчыванской Автономной Республики:

- председательствует на судебных заседаниях, решает вопросы, определяемые председателем Верховного Суда Нахчыванской Автономной Республики, по поручению

председателя исполняет его отдельные полномочия, при отсутствии председателя или неспособности его выполнять свои обязанности заменяет председателя;

- осуществляет другие полномочия, возложенные на него законодательством Азербайджанской Республики.

Статья 59. Полномочия председателей коллегий Верховного Суда Нахчыванской Автономной Республики

Председатель коллегии Верховного Суда Нахчыванской Автономной Республики:

- председательствует на заседаниях соответствующей судебной коллегии, руководит организацией работы судебной коллегии;

- организует работу по анализу судебной статистики, изучению и обобщению судебной практики;

- в связи с изучением и обобщением судебной практики истребует дела *из судов первой инстанции, относящихся к территориальной юрисдикции Верховного Суда Нахчыванской Автономной Республики*;

- организует работу судебных коллегий по приему, рассмотрению предложений, заявлений и жалоб лиц;

- осуществляет другие полномочия, возложенные на него законодательством Азербайджанской Республики.

Статья 60. Замена заместителя председателя и председателей коллегий Верховного Суда Нахчыванской Автономной Республики

При неспособности заместителя председателя Верховного Суда Нахчыванской Автономной Республики выполнять свои обязанности *либо завершения срока его полномочий*, исполнение его обязанностей распоряжением председателя Верховного Суда Нахчыванской Автономной Республики временно возлагается на одного из председателей коллегий данного суда.

При неспособности председателя судебной коллегии выполнять свои обязанности *либо завершения срока его полномочий* исполнение его обязанностей распоряжением председателя Верховного Суда Нахчыванской Автономной Республики временно возлагается на одного из судей данной коллегии.

Глава XI. Апелляционные суды

Статья 61. Апелляционный суд

В соответствии с частью I статьи 132 Конституции Азербайджанской Республики апелляционный суд является судом вышестоящей инстанции по гражданским, экономическим спорам, уголовным делам и делам административных проступков.

Организация апелляционного суда, место расположения и территориальная юрисдикция определяются в соответствии с пунктом 32 статьи 109 Конституции Азербайджанской Республики с учетом предложения Судебно-правового совета.

Статья 62. Состав Апелляционного Суда

Апелляционный Суд состоит из Президиума, коллегии по гражданским делам, *коллегии по делам, касающимся экономических споров*, коллегии по уголовным делам и делам административных проступков и коллегии по делам военных судов. Для рассмотрения дел в коллегиях Апелляционного Суда создаются судебные составы.

В состав судей Апелляционного Суда входят председатель суда, его заместитель, председатели и судьи судебных коллегий.

Численность судей Апелляционного Суда определяется в соответствии с пунктом 32 статьи 109 Конституции Азербайджанской Республики.

Статья 63. Состав Президиума Апелляционного Суда и его полномочия

Президиум Апелляционного Суда действует в составе председателя суда, его заместителя и председателей коллегий.

Лица, входящие в состав Президиума Апелляционного Суда, имеют равные права в пределах своих полномочий.

Президиум Апелляционного Суда:

- организует составы судебных коллегий из числа судей Апелляционного Суда;
- в установленном законом порядке обращается в Верховный Суд с просьбой послать запрос в Конституционный Суд о несоответствии законодательных и других нормативных актов Конституции и законам Азербайджанской Республики;
- заслушивает сообщения председателей коллегий Апелляционного Суда *и председателей судов первой инстанции, отнесенных к территориальной юрисдикции данного апелляционного суда* по вопросам судебной практики по применению закона в Азербайджанской Республики ;
- рассматривает материалы по обобщению судебной практики и анализу судебной статистики по делам, рассмотренным Апелляционным Судом;
- оказывает методическую помощь *судам первой инстанции, отнесенным к территориальной юрисдикции данного апелляционного суда*, военным судам в правильном применении законодательных актов;
- осуществляет другие полномочия, возложенные на него законодательством Азербайджанской Республики.

Статья 64. Распорядок работы президиума Апелляционного Суда

Заседания Президиума Апелляционного Суда проводятся не реже одного раза в три месяца. Председатель Апелляционного Суда председательствует на заседаниях Президиума.

На заседания Президиума апелляционного суда могут быть приглашены представители Прокуратуры Азербайджанской Республики и соответствующего органа исполнительной власти, а также другие лица.

Членам Президиума не позднее 10 дней до заседания сообщается о времени проведения заседания Президиума и вносимых на обсуждение вопросах, представляются проекты решений и другие материалы.

Заседание Президиума считается правомочным при участии не менее 3 его членов.

Решения Президиума принимаются путем открытого голосования большинством голосов членов Президиума, принимавших участие в голосовании.

Председательствующий Президиума Суда участвует в голосовании наряду с другими судьями и голосует последним.

Решения и протоколы заседания Президиума подписываются председательствующим на заседании.

Аппарат Апелляционного Суда проводит организационные работы по подготовке заседаний Президиума, обеспечивает ведение протокола, выполняет другие необходимые работы для исполнения принятых Президиумом решений.

Статья 65. Полномочия коллегий Апелляционного Суда

Коллегии Апелляционного Суда:

- как суды апелляционной инстанции рассматривают дела по апелляционным жалобам и апелляционным протестам на решения по делам, рассмотренным *судами первой инстанции, отнесенными к территориальной юрисдикции данного апелляционного суда*.

Коллегия Апелляционного Суда анализирует судебную статистику, изучает и обобщает судебную практику, оказывает методическую помощь в правильном применении законодательных актов *судам первой инстанции, отнесенным к территориальной юрисдикции данного апелляционного суда*, оказывает методическую помощь в правильном применении законодательных актов, осуществляет другие полномочия, возлагаемые на нее законодательством Азербайджанской Республики.

Статья 66. Полномочия председателя Апелляционного Суда

Председатель Апелляционного Суда:

- руководит организацией работы Апелляционного Суда и работой *аппарата* суда, обеспечивает соблюдение трудовой и исполнительской дисциплины;
- председательствует на заседаниях коллегий суда, распределяет дела между судьями с учетом объема и количества дел;
- вносит предложения в Президиум Апелляционного Суда по организации состава судебных коллегий;
- решает вопросы приема на работу и освобождения от работы, премирования и дисциплинарного наказания работников *аппарата* Апелляционного Суда;
- определяет структуру, штатное расписание, смету расходов и заработную плату работников *аппарата* Апелляционного Суда;
- премирует судей вносит предложения в *Судебно-правовой совет* о премировании судей Апелляционного Суда и судов первой инстанции, отнесенных к территориальной юрисдикции данного апелляционного суда, военных судов, а также судей коллегии первой инстанции по тяжким уголовным делам Верховного Суда Нахчыванской Автономной Республики;
- в случаях и порядке, установленных законодательством Азербайджанской Республики, обращается в *Судебно-правовой совет* о привлечении к дисциплинарной ответственности судей судов первой инстанции, отнесенных к территориальной юрисдикции данного апелляционного суда и судей Апелляционного суда;
- представляет Апелляционный Суд;
- созывает заседания Президиума Апелляционного Суда, определяет его сроки и повестку дня и председательствует на этих заседаниях, подписывает решения и протоколы заседания Президиума;
- участвует на Пленуме Верховного Суда, информирует о состоянии осуществления правосудия в судах первой инстанции, отнесенных к территориальной юрисдикции данного апелляционного суда и Апелляционном Суде;
- организует работу по повышению квалификации судей и работников *аппарата* Апелляционного Суда;
- оказывает методическую помощь судам в правильном применении законодательных актов;
- организует работу по анализу судебной статистики, изучению и обобщению судебной практики по делам, рассмотренным в Апелляционном Суде;
- в связи с изучением и обобщением судебной практики истребует дела из районных (городских) судов;
- организует работу суда по приему, рассмотрению предложений, заявлений и жалоб *лиц*;
- осуществляет другие полномочия, возложенные на него законодательством Азербайджанской Республики.

Статья 67. Полномочия заместителя председателя Апелляционного Суда

Заместитель председателя Апелляционного Суда:

- председательствует на судебных заседаниях, решает вопросы, определяемые председателем Апелляционного Суда, по поручению председателя исполняет его отдельные полномочия, при отсутствии председателя или неспособности его выполнять свои обязанности заменяет председателя;
- осуществляет другие полномочия, возложенные на него законодательством Азербайджанской Республики.

Статья 68. Полномочия председателей коллегий Апелляционного Суда

Председатель коллегии Апелляционного Суда:

- председательствует на заседаниях соответствующей судебной коллегии, руководит организацией работы судебной коллегии;
- организует работу по анализу судебной статистики, изучению и обобщению судебной практики по рассмотренным делам на апелляционных судах;
- в связи с изучением и обобщением судебной практики истребует дела из судов;
- организует работу судебных коллегий по приему, рассмотрению предложений, заявлений и жалоб *лиц*;
- осуществляет другие полномочия, возложенные на него законодательством Азербайджанской Республики.

Статья 69. Замена заместителя председателя Апелляционного Суда и председателей коллегий

При неспособности заместителя председателя Апелляционного Суда выполнять свои обязанности, исполнение его обязанностей распоряжением председателя Апелляционного Суда временно возлагается на одного из председателей судебной коллегии данного суда.

При неспособности председателя коллегии Апелляционного Суда выполнять свои обязанности, исполнение его обязанностей распоряжением председателя Апелляционного Суда временно возлагается на одного из судей данной коллегии.

Глава XII. Экономический Суд

Статья 70. Экономический Суд

В соответствии с частью первой статьи 132 Конституции Азербайджанской Республики Экономический Суд является высшим судебным органом по делам экономических споров.

Экономический Суд в качестве суда апелляционной инстанции в установленном законом порядке осуществляет надзор за работой местных экономических судов и Экономического суда по спорам, возникающим из международных договоров.

Экономический Суд рассматривает дела по апелляционным жалобам и апелляционным протестам на решения по делам, рассмотренным местными экономическими судами и Экономическим судом по спорам, возникающим из международных договоров.

Экономический Суд организуется в городе Баку, его юрисдикция распространяется на всю территорию Азербайджанской Республики.

Статья 71. Состав Экономического Суда

В состав Экономического Суда входят председатель суда, заместитель председателя и судьи.

Экономический Суд состоит из Президиума и судебных составов для рассмотрения дел.

Численность судей Экономического Суда определяется в соответствии с пунктом 32 статьи 109 Конституции Азербайджанской Республики.

Статья 72. Состав Президиума Экономического Суда и его полномочия

Президиум Экономического Суда действует в составе председателя Экономического Суда, его заместителя и председателей судебных составов.

Лица, входящие в состав Президиума Экономического Суда, имеют равные права в пределах своих полномочий.

Президиум Экономического Суда:

- заслушивает сообщения председателя Экономического Суда и его заместителя, председателей местных экономических судов и председателя Экономического суда по спорам, возникающим из международных договоров о состоянии осуществления правосудия, рассматривает материалы по обобщению судебной практики по делам и по анализу судебной статистики, заслушивает сообщения этих судов об опыте применения законодательства;

- в установленном законом порядке обращается в Верховный Суд с просьбой послать запрос в Конституционный Суд о несоответствии законодательных и других нормативных актов в экономической области Конституции и законам Азербайджанской Республики.
- утверждает из рядов судей Экономического Суда судебные составы;
- оказывает методическую помощь местным экономическим судам и Экономическому суду по спорам, возникающим из международных договоров, в правильном применении законодательных актов;
- осуществляет другие полномочия, возложенные на него законодательством Азербайджанской Республики.

Статья 73. Распорядок работы Президиума Экономического Суда

Заседания Президиума Экономического Суда проводятся не реже одного раза в три месяца. Председатель Экономического Суда председательствует на заседаниях Президиума Экономического Суда.

На заседания Президиума Суда могут быть приглашены Генеральный прокурор Азербайджанской Республики, руководитель соответствующего органа исполнительной власти и другие лица.

Членам президиума и другим приглашенным лицам не позднее 10 дней до заседания сообщается о времени проведения заседания Президиума и вносимых на обсуждение вопросах, представляются проекты решений и другие материалы.

Заседание Президиума считается правомочным при участии двух третей членов Президиума Экономического Суда.

Решения Президиума Экономического Суда принимаются путем открытого голосования большинством голосов, принимавших участие в голосовании.

Председательствующий Президиума Экономического Суда участвует в голосовании наряду с другими судьями и голосует последним.

Президиум принимает решения по обсуждаемым вопросам. Решения и протоколы заседаний Президиума подписываются председательствующим на заседании.

Аппарат Экономического Суда проводит организационные работы по подготовке заседаний Президиума, обеспечивает ведение протокола, выполняет другие необходимые работы для исполнения принятых Президиумом решений.

Статья 74. Полномочия председателя Экономического Суда

Председатель Экономического Суда:

- руководит организацией работы Экономического Суда и работой его *аппарата*, обеспечивает соблюдение трудовой и исполнительной дисциплины в Экономическом Суде;
- председательствует на заседаниях суда, распределяет дела между составами суда с учетом объема и количества дел;
- вносит предложения в Президиум Экономического Суда по организации судебных составов;
- решает вопросы приема на работу и освобождения от работы, премирования и дисциплинарного наказания работников *аппарата* Экономического Суда;
- определяет структуру, штатное расписание, смету расходов, заработную плату работников *аппарата* Экономического Суда;
- *дает предложение в Судебно-правовой совет о награждении судей Экономического суда, судей местных экономических судов и Экономического суда по спорам, возникающих из международных договоров;*
- *в случаях и порядке, установленном законодательством Азербайджанской Республики, обращается в Судебно-правовой совет о привлечении к дисциплинарной ответственности*

судей Экономического суда, судей местных экономических судов и Экономического суда по спорам, возникающим из международных договоров;

- представляет Экономический Суд;
- созывает заседания Президиума Экономического Суда, определяет его сроки и повестку дня и председательствует на этих заседаниях, подписывает решения и протоколы заседаний Президиума;
- информирует Президиум Экономического Суда о состоянии осуществления правосудия в местных экономических судах, Экономическом суде по спорам, возникающим из международных договоров, и Экономическом Суде;
- организует работу по повышению квалификации судей и работников *аппарата* Экономического Суда;
- организует работу по анализу судебной статистики, изучению и обобщению судебной практики;
- оказывает методическую помощь судам в правильном применении законодательных актов;
- в связи с изучением и обобщением судебной практики истребует дела из местных экономических судов и Экономического суда по спорам, возникающим из международных договоров;
- организует работу суда по приему, рассмотрению предложений, заявлений и жалоб *лиц*;
- осуществляет другие полномочия, возложенные на него законодательством Азербайджанской Республики.

Статья 75. Полномочия заместителя председателя Экономического Суда

Заместитель председателя Экономического Суда:

- председательствует на судебных заседаниях, решает вопросы, определяемые председателем Экономического Суда, по поручению председателя осуществляет его отдельные полномочия, при отсутствии председателя или неспособности его выполнять свои обязанности заменяет председателя;
- осуществляет другие полномочия, возложенные на него законодательством Азербайджанской Республики.

Статья 76. Замена заместителя председателя Экономического Суда

При неспособности заместителя председателя Экономического Суда выполнять свои обязанности, исполнение его обязанностей распоряжением председателя Экономического Суда временно возлагается на одного из судей данного суда.

Глава XIII. Верховный Суд

Статья 77. Верховный Суд

В соответствии со статьей 131 Конституции Азербайджанской Республики Верховный Суд является высшим судебным органом по гражданским делам (в том числе по экономическим спорам), уголовным делам, делам административных правонарушений и другим делам, отнесенным к производству общих и специализированных судов.

Верховный Суд в качестве суда кассационной инстанции осуществляет правосудие в установленном законом процессуальном порядке, осуществляет надзор над деятельностью общих и специализированных судов.

Верховный Суд организуется в столице Азербайджанской Республики — городе Баку, его юрисдикция распространяется на всю территорию Азербайджанской Республики.

Статья 78. Состав Верховного Суда

В состав Верховного Суда входят председатель Верховного Суда, его *заместитель*, *председатели коллегий* и судьи.

Верховный Суд состоит из Пленума и кассационной коллегии.

Верховный Суд организует коллегии по гражданским делам, по делам экономических споров, по уголовным делам и делам административных *проступков* и по делам военных судов.

Численность судей Верховного Суда определяется в соответствии с пунктом 32 статьи 109 Конституции Азербайджанской Республики.

В целях правильного применения законов, совершенствования законодательства и подготовки научных предложений при Верховном Суде действует Научно-консультационный совет.

В Верховном Суде организуется дисциплинарная коллегия, состоящая из судей.

Статья 79. Пленум Верховного Суда и его полномочия

Пленум Верховного Суда действует в составе председателя Верховного Суда, его заместителя, председателей коллегий и судей.

Лица, входящие в состав Пленума Верховного Суда, пользуются равными правами в пределах своих полномочий.

Пленум Верховного Суда:

- заслушивает сообщения председателей судов о вопросах судебной практики по применению законодательства в судах Азербайджанской Республики и заслушивает председателя Верховного Суда, его заместителя, председателей апелляционных судов, председателя Верховного Суда Нахчыванской Автономной Республики и председателей других общих и специализированных судов о состоянии осуществления правосудия, рассматривает материалы по обобщению судебной практики и анализу судебной статистики по делам;

- на основе предложения председателя Верховного Суда организует состав коллегий Верховного Суда и определяет судей по коллегиям;

- на основе представления председателя Верховного Суда утверждает Положение о Научно-консультативном совете при Верховном Суде и его состав;

- рассматривает обращения судей и граждан о несоответствии разъяснений Пленума Верховного Суда Конституции и законам Азербайджанской Республики;

- на основе обращений лиц о нарушении их прав и свобод в нормативных актах, примененных при рассмотрении дел судами, и в соответствии со статьей 130 Конституции Азербайджанской Республики посылает запрос, *поданный через соответствующие суды*, в Конституционный Суд (в этом случае судопроизводство приостанавливается, пока решение Конституционного Суда не приобретет законную силу);

- на основе обращений судей и в соответствии со статьей 130 Конституции Азербайджанской Республики посылает запрос в Конституционный Суд;

- в соответствии со статьей 128 Конституции Азербайджанской Республики рассматривает запрос Президента Азербайджанской Республики об отрешении от должности судей Азербайджанской Республики и представляет соответствующее заключение Президенту Азербайджанской Республики в течение 30 дней после внесения им запроса;

- в соответствии со статьей 131 Конституции Азербайджанской Республики дает судам разъяснения по вопросам судебной практики;

- в установленных законом случаях и порядке на основе представления председателя Верховного Суда, протеста Генерального прокурора Азербайджанской Республики или жалобы со стороны защиты рассматривает дополнительные кассационные дела или дела по вновь открывшимся обстоятельствам, *новым обстоятельствам, связанным с нарушениями прав и свобод*;

- в соответствии со статьей 96 Конституции Азербайджанской Республики рассматривает вопросы об обращении в порядке законодательной инициативы в Милли Меджлис Азербайджанской Республики и принимает решения;
- принимает клятву судей Азербайджанской Республики;
- *в случаях, установленных законодательством, рассматривает жалобы по решениям Судебно-правового совета;*
- осуществляет другие полномочия, возложенные на него законодательством Азербайджанской Республики.

Статья 80. Распорядок работы Пленума Верховного Суда

Пленум Верховного Суда созывается не реже одного раза в три месяца. Председатель Верховного Суда председательствует на заседаниях Пленума Верховного Суда.

На заседаниях Пленума Верховного Суда участвуют *председатели апелляционных судов, председатель Верховного Суда Нахчыванской Автономной Республики, Генеральный прокурор Азербайджанской Республики и руководитель соответствующего органа исполнительной власти*. На заседаниях Пленума Верховного Суда обеспечивается участие представителей со стороны защиты при рассмотрении дел в порядке дополнительной кассации или дел по вновь открывшимся обстоятельствам, *новым обстоятельствам, связанным с нарушениями прав и свобод*. На заседания Пленума Верховного Суда могут быть приглашены и другие лица.

Членам Пленума и участвующим на Пленуме другим лицам не позднее 10 дней до Пленума сообщается о времени созыва Пленума Верховного Суда и вносимых на обсуждение вопросах, представляются проекты решений и другие материалы.

При участии двух третей членов Пленума Верховного Суда заседания Пленума считаются правомочным.

Решения Пленума Верховного Суда принимаются путем открытого голосования большинством голосов, принимавших участие в голосовании. Члены Пленума Верховного Суда при голосовании по судебным делам не могут оставаться нейтральными.

Председательствующий на Пленуме Верховного Суда участвует в голосовании наряду с другими судьями и голосует последним.

Другие лица, участвующие в работе Пленума Верховного Суда, а также председатель Верховного Суда не принимают участия в голосовании по делам, рассматриваемым в порядке дополнительной кассации на судебные решения и дел по вновь открывшимся обстоятельствам, связанным с инструкциями, данными Пленумом Верховного Суда. Пленум принимает решения по рассматриваемым вопросам. Решения и протоколы заседаний Пленума подписываются председательствующим на заседании.

Аппарат Верховного Суда проводит организационные работы по подготовке заседаний Пленума, обеспечивает ведение протокола, выполняет другие необходимые меры по исполнению принятых Пленумом решений.

Судебные решения, принятые по отягчающим положение осужденного основаниям, оправдательный приговор, судебные решения о прекращении судопроизводства по оправдательным основаниям могут быть аннулированы большинством в две трети голосов участников Пленума.

Статья 81. Полномочия коллегий Верховного Суда

На коллегиях Верховного Суда рассматриваются следующие дела:

- дела по кассационным жалобам и кассационным протестам на решения по делам, рассмотренным *апелляционными судами;*
- дела по кассационным жалобам и кассационным протестам на решения по делам, рассмотренным Экономическим Судом;

- дела по кассационным жалобам и кассационным протестам на решения по делам, рассмотренным Верховным Судом Нахчыванской Автономной Республики как судом апелляционной инстанции;
- дела по кассационным жалобам и кассационным протестам на решения по делам, рассмотренным другими общими и специализированными судами, в установленных законом случаях;
- дела, представленные в кассационном порядке председателем Верховного Суда в установленном законом порядке и случаях.

Коллегии Верховного Суда анализируют судебную статистику, изучают и обобщают судебную практику, оказывают методическую помощь судам Азербайджанской Республики, осуществляют другие полномочия, возложенные на них законодательством Азербайджанской Республики.

Статья 82. Распорядок работы коллегий Верховного Суда

Дела, относящиеся к полномочиям Верховного Суда, рассматриваются на заседаниях коллегий в порядке и пределах, предусмотренных законодательством Азербайджанской Республики.

Для рассмотрения дел в коллегиях Суда создаются судебные составы.

Руководят работой коллегий суда председатели коллегий. Председатели коллегий суда являются заместителями председателя Верховного Суда.

Судья одной коллегии Верховного Суда не может быть привлечен к рассмотрению дел в составе другой коллегии.

Статья 83. Полномочия председателя Верховного Суда

Председатель Верховного Суда:

- руководит организацией работы Верховного Суда и работой его *аппарата*, обеспечивает соблюдение трудовой и исполнительской дисциплины в Верховном Суде;
- председательствует на заседаниях коллегий Верховного Суда, распределяет между коллегиями дела и другие обязанности;
- вносит предложения в Президиум Верховного Суда об определении судей Верховного Суда по коллегиям;
- решает вопросы приема на работу и освобождения от работы, премирования и дисциплинарного наказания работников *аппарата* Верховного Суда;
- определяет структуру, штатное расписание, смету расходов, заработную плату работников *аппарата* Верховного Суда;
- *подает предложение в Судебно-правовой совет о награждении судей Азербайджанской Республики;*
- *в случаях и порядке, установленных законодательством Азербайджанской Республики, обращается в Судебно-правовой совет о привлечении к дисциплинарной ответственности, а также о прекращении полномочий судей судов Азербайджанской Республики;*
- создает дисциплинарную коллегию Верховного Суда;
- истребует дела из судов;
- направляет представления в порядке *дополнительной* кассации Пленуму Верховного Суда на решения судов в установленных законом случаях и порядке;
- направляет представления Пленуму Верховного Суда на дела по вновь открывшимся обстоятельствам в установленном законом случаях и порядке;
- представляет Верховный Суд; созывает заседания Пленума Верховного Суда, определяет его сроки, повестку дня и председательствует на этих заседаниях, подписывает решения и протоколы заседания Пленума;

- информирует Пленум Верховного Суда о состоянии осуществления правосудия в общих и специализированных судах Азербайджанской Республики;
- обращается к Пленуму Верховного Суда в связи с несоответствием разъяснений Пленума Верховного Суда Конституции и законам Азербайджанской Республики;
- организует работу по повышению квалификации судей и работников секретариата Экономического Суда;
- организует работу по повышению квалификации судей и *аппарата* Верховного Суда;
- организует работу по анализу судебной статистики, изучению и обобщению судебной практики;
- оказывает методическую помощь судам в правильном применении законодательных актов;
- организует работу суда по приему, рассмотрению предложений, заявлений и жалоб *лиц*;
- осуществляет другие полномочия, возложенные на него законодательством Азербайджанской Республики.

Статья 84. Полномочия заместителя председателя Верховного Суда

Заместитель Верховного Суда:

- *председательствует на судебных заседаниях, решает вопросы, установленные председателем Верховного Суда, по заданию председателя осуществляет отдельные его полномочия, в случае отсутствия председателя либо неспособности выполнения им своих обязанностей, заменяет его;*
- *осуществляет другие полномочия, возложенные на него законодательством Азербайджанской Республики.*

Статья 84-1. Полномочия председателя коллегии Верховного Суда

Председатель коллегии Верховного Суда:

- *председательствует на заседаниях соответствующей судебной коллегии, руководит организацией работы судебной коллегии;*
- *распределяют дела и другие обязанности между судьями с учетом объема и количества дел;*
- *организуют работу по анализу судебной статистики, изучению и обобщению судебной практики;*
- *истребуют из судов дела в связи с изучением и обобщением судебной практики;*
- *информируют Пленум Верховного Суда о состоянии осуществления правосудия в коллегиях;*
- *оказывают методическую помощь судам в правильном применении законодательных актов;*
- *организует работу коллегии по приему лиц, рассмотрению предложений, заявлений и жалоб;*
- *осуществляют другие полномочия, возложенные на них законодательством Азербайджанской Республики.*

Статья 85. Замена заместителя председателя Верховного Суда и председателей коллегий

При неспособности заместителя председателя Верховного Суда выполнять свои обязанности либо завершении срока его полномочий, распоряжением председателя Верховного Суда исполнение его обязанностей временно возлагается на одного из председателей коллегий данного Суда.

При неспособности председателя коллегии Верховного Суда выполнять свои обязанности либо завершении срока его полномочий, распоряжением председателя

Верховного Суда исполнение его обязанностей временно возлагается на одного из судей данной коллегии.

Глава XIV. Организационное обеспечение деятельности судов Азербайджанской Республики

Статья 86. Соответствующий орган исполнительной власти

Соответствующий орган исполнительной власти, строго соблюдая самостоятельность судей в порядке, установленном законодательством Азербайджанской Республики, занимается вопросами повышения профессиональной подготовки судей, за исключением судей Верховного Суда, *Верховного Суда Нахчыванской Автономной Республики и апелляционных судов*, создания необходимых условий для деятельности судов, осуществляет снабжение судов соответствующими нормативно-правовыми актами, финансовое и другое их материально-техническое обеспечение.

Соответствующий орган исполнительной власти принимает меры по организации ведения судебной статистики, исполнение судебных решений, делопроизводства в судах, по обеспечению трудовых и социальных прав судей, по соблюдению в судах исполнительной и трудовой дисциплины. Соответствующий орган исполнительной власти имеет право *проверять состояние организации работы в этой области в судах первой и апелляционной инстанций, а также при неспособности председателя и заместителя председателя в судах первой инстанции выполнять свои обязанности либо завершении срока их полномочий, временно возлагать исполнение их обязанностей на одного из судей данного суда, а при неспособности судьи выполнять свои обязанности исполнение его обязанностей временно возлагать на одного из судей другого соответствующего суда.*

Соответствующий орган исполнительной власти Азербайджанской Республики определяет правила ведения делопроизводства в судах, указанных в части первой статьи 19 настоящего Закона.

Соответствующий орган исполнительной власти при наличии причин, определенных настоящим Законом, и признаков основания для привлечения к дисциплинарной ответственности, обращается в Судебно-правовой совет о привлечении судей к дисциплинарной ответственности, а также прекращении их полномочий, за исключением судей Верховного Суда Азербайджанской Республики.

Статья 87. Анализ организации деятельности судов и статистические отчеты

Суды Азербайджанской Республики составляют в установленном законодательством Азербайджанской Республики порядке не реже одного раза в полгода статистическую отчетность. *Председатели соответствующих судов ответственны за достоверность сведений, указанных в статистических отчетах.*

Соответствующий орган исполнительной власти определяет формы статистической отчетности о судебной деятельности и публикует эти отчеты.

Соответствующий орган исполнительной власти обобщает статистические отчеты по Судебной деятельности, изучает и анализирует проведенные обобщения по организации судами Судебной деятельности, информирует об этом Судебно-правовой совет.

Статья 88. Аппараты судов

В целях осуществления юридического, организационного, информационного, материально-технического, финансового и хозяйственного обеспечения деятельности судов судебный аппарат, в Верховном Суде, *апелляционных судах и Верховном Суде Нахчыванской Автономной Республики и других судах действуют судебные аппараты.*

При организации аппаратов и секретариатов суда необходимо предусмотреть секретаря для каждого судьи и помощника, должны действовать в судах канцелярия, библиотека, архив, хозяйственная служба, должны быть консультанты, занимающиеся приемом лиц,

систематизацией и кодификацией законодательства, обобщением судебной практики и ведением судебной статистики, должно быть обеспечено ведение делопроизводства, *учет постановлений, вынесенных судами, и связанных с ними постановлений судов вышестоящих инстанций.*

Судебные аппараты осуществляют прием граждан в судах. Прием по вопросам, связанным с организацией Судебного исполнения, осуществляется судебным секретарем соответствующего судьи.

Структура аппаратов суда, штатное расписание, смета расходов, заработная плата работников определяются соответствующим органом исполнительной власти, а Структура аппарата, штатное расписание, смета расходов, заработная плата работников Верховного Суда, апелляционных судов и Верховного Суда Нахчыванской Автономной Республики определяются соответственно председателем Верховного Суда, апелляционных судов и Верховного Суда Нахчыванской Автономной Республики, а структура аппаратов других судов, штатное расписание, смета расходов, заработная плата работников определяются соответствующим органом исполнительной власти.

Работники аппарата и секретариата суда проходят аттестацию и им присваиваются ранги соответствующей степени. Порядок проведения аттестации и присвоения рангов соответствующей степени устанавливаются законодательством Азербайджанской Республики.

Статья 89. Соблюдение правопорядка в судах

Соблюдение правопорядка в судах, охраназданий, имущества документов, связанных с судопроизводством, осуществляется в установленном законодательством Азербайджанской Республики порядке.

Статья 90. Материально-техническая база судов и финансирование их деятельности

Для создания необходимых условий для осуществления судами правосудия в соответствии с требованиями процессуального законодательства каждый суд обеспечивается:

- специально приспособленными зданиями, символами судебной власти (Государственным флагом Азербайджанской Республики, Государственным гербом и официальной эмблемой правосудия) и специальной одеждой судей, необходимыми транспортными средствами и организационно-техническими установками;
- бланками, штампами, инкрустированной названием суда и государственным гербом печатью.

Судьям Азербайджанской Республики выдаются подтверждающие их статус служебные удостоверения. Деятельность судов, их материально-техническое снабжение осуществляется за счет средств государственного бюджета.

В отдельной статье государственного бюджета Азербайджанской Республики предусматривается выделение средств для финансирования деятельности судов и укрепления их материально-технической базы.

Соответствующие органы исполнительной власти в пределах, определяемых государственным бюджетом Азербайджанской Республики, принимают необходимые меры для своевременного осуществления финансового и материально-технического обеспечения деятельности судов.

Статья 91. Международные связи судов

Если в законодательстве Азербайджанской Республики и в международных договорах не предусмотрен иной порядок, суды Азербайджанской Республики осуществляют свои связи с судами иностранных государств и международными организациями посредством соответствующего органа исполнительной власти и Судебно-правового совета, Верховный Суд и Верховный Суд Нахчыванской Автономной Республики устанавливают прямые связи.

Раздел второй. Судьи

Глава XV. Статус судей

Статья 92. Идентичность судей и их статусов

Судьи являются лицами, имеющими установленные законами полномочия для осуществления правосудия.

Все судьи Азербайджанской Республики (председатели судов, заместители председателя, председатели и судьи коллегий) при рассмотрении дел владеют одинаковым статусом, правами и должностями и отличаются друг от друга только по порядку назначения, по полномочиям и срокам полномочий. *Каждый судья (за исключением судьи, который при принятии постановления выразил особое мнение или проголосовал против такого постановления) в равной мере несет ответственность за коллегиальные постановления, в принятии которых участвовал, за исключением постановлений, принятых на пленуме Верховного Суда Азербайджанской Республики.*

Судьи имеют служебные удостоверения, подтверждающие их статус. Образцы служебных удостоверений определяются Милли Меджлисом Азербайджанской Республики.

Глава XVI. Назначение судей

Статья 93. Требования, предъявляемые к кандидатам на должность судьи

В соответствии с пунктом первым статьи 126 Конституции Азербайджанской Республики, судьями могут быть граждане Азербайджанской Республики в возрасте не моложе 30 лет, обладающие избирательным правом, имеющие высшее юридическое образование и стаж работы по юридической профессии не менее 5 лет.

Судьями не могут быть лица с двойным гражданством, имеющие обязательства перед другими государствами, религиозные деятели, лица, недееспособность или ограниченная дееспособность которых признана судом, лица, неспособные выполнять полномочия судьи из-за физических и умственных недостатков, подтвержденных медицинским заключением, осужденные в прошлом за совершенные преступления, отрешенные от должности судьи за действия, несовместимые со званием судьи.

Статья 93-1. Судебно-правовой совет

Судебно-правовой совет является органом, осуществляющим обеспечение организации Судебной системы в Азербайджанской Республике, организации избирания кандидатов на должность судьи, оценку деятельности судей, изменение места их работы, повышение в должности, привлечение к дисциплинарной ответственности, а также осуществляющим функции самоуправления Судебной власти, решающей в пределах своих полномочий другие вопросы, связанные с судами и судьями.

Организация, юридические основы и полномочия Судебно-правового совета определяются настоящим Законом и Законом Азербайджанской Республики «О Судебно-правовом совете».

Статья 93-2. Избирательный комитет судей

Избирательный комитет судей является органом, формируемым Судебно-правовым советом и осуществляющим избирание кандидатов на должность судей.

Деятельность Избирательного комитета судей определяется настоящим Законом, Законом Азербайджанской Республики «О Судебно-правовом совете», а также принятым Судебно-правовым советом Положением об Избирательном комитете судей.

Статья 93-3. Избирание кандидатов на должность судей

Кандидаты на должность судей избираются на основании письменных и устных экзаменов. Для избирания кандидатов эти экзамены организуются Избирательным комитетом судей.

Результаты экзаменов оцениваются Избирательным комитетом судей. Избирательный комитет судей может привлечь к этой деятельности сформированную им самим ad hoc комиссию.

Кандидаты, успешно сдавшие экзамены, автоматически переводятся на этап долгосрочного тренинга. Тренинговый этап организуется в обучающем заведении. За кандидатами на должность судей, окончившими курс обучения, сохраняется место работы и средняя зарплата. Материальное обеспечение неработающих кандидатов, окончивших курс обучения, осуществляется Судебно-правовым советом. Сумма материального обеспечения устанавливается Судебно-правовым советом и выплачивается из государственного бюджета за счет выделенных Совету средств.

После завершения тренингового этапа проводится оценка каждого кандидата. Оценка кандидатов проводится на основе представленных обучающим заведением результатов обучения и итогового собеседования с членами Избирательного комитета судей. Оценка кандидатов проводится по балльной системе.

Кандидаты выстраиваются Избирательным комитетом судей в соответствии с набранными баллами.

Результаты оценки кандидатов представляются Судебно-правовому совету. Судебно-правовой совет в соответствии с количеством вакантных должностей судей выдает представление соответствующему органу исполнительной власти Азербайджанской Республики о назначении кандидатов на должность судьи.

Кандидаты, окончившие курс обучения, но не предложенные на должность судьи, могут быть назначены на административную должность в органах юстиции или приняты на службу в качестве сотрудников прокуратуры в органы прокуратуры, а при открытии вакансии судьи — на должность судьи.

Статья 93-4. Особый порядок назначения на должность судьи

Лица, соответствующие требованиям части I статьи 126 Конституции Азербайджанской Республики, обладающие авторитетом в области юриспруденции, 20-летним опытом работы по специальности юриста, и высокими моральными качествами, могут назначаться в порядке, установленном законодательством, по предложению Избирательного комитета судей на высокие служебные должности, минуя процедуры, предусмотренные статьей 93-3 настоящего Закона.

Статья 94. Назначение судей, председателей судов, заместителей председателей и председателей судебных коллегий

В соответствии с пунктом 9 статьи 109 Конституции Азербайджанской Республики судьи судов Азербайджанской Республики назначаются Президентом Азербайджанской Республики.

В соответствии с пунктом 9 статьи 109 и пункта 10 статьи 95 Конституции Азербайджанской Республики судьи Верховного Суда, Верховного Суда Нахчыванской Автономной Республики и апелляционных судов назначаются на основе представления Президента Азербайджанской Республики Милли Меджлисом Азербайджанской Республики.

На должности судей высшей инстанции могут назначаться лица, как правило, проработавшие как минимум 5 лет в качестве судей судов первой инстанции.

В выборах кандидатов на должность судьи Нахчыванской Автономной Республики участвует председатель Милли Меджлиса Нахчыванской Автономной Республики.

Председатели судов Азербайджанской Республики, заместители председателей и председатели судебных коллегий назначаются сроком на 5 лет из числа судей соответствующих судов и, как правило, не могут повторно назначаться более двух раз на указанную должность. Назначение на должность председателей Верховного Суда Азербайджанской Республики, апелляционных судов, Верховного Суда Нахчыванской

Автономной Республики, судов по тяжким преступлениям, а также заместителя председателя Верховного Суда Азербайджанской Республики и председателей судебных коллегий решается в соответствии с пунктом 32 статьи 109 Конституции Азербайджанской Республики. Назначение председателей прочих судов Азербайджанской Республики, а также заместителей председателей судов Азербайджанской Республики и председателей судебных коллегий (за исключением заместителя председателя Верховного Суда Азербайджанской Республики и председателей судебных коллегий) проводится в соответствии с пунктом 32 статьи 109 Конституции Азербайджанской Республики по предложению Судебно-правового совета.

Статья 95. Присяга судей

Судьи, назначенные на должность, прежде чем приступить к исполнению своих обязанностей, на заседании Пленума Верховного Суда перед Государственным Флагом Азербайджанской Республики дают присягу следующего содержания:

«Клянусь беспрепятственно, справедливо осуществлять правосудие в полном соответствии с Конституцией и законами Азербайджанской Республики, беречь независимость и достоинство судьи, вести себя в духе уважения к высокому званию судьи».

Принятие присяги является выражением ответственности судей перед государством, гражданином и правосудием.

Полномочия судей начинаются со времени принятия присяги.

Судьи подписывают текст клятвы и этот документ хранится в личном деле судей.

Глава XVII. Полномочия судей

Статья 96. Срок полномочий судей

В первый раз судьи назначаются на должность судьи сроком на 5 лет. На протяжении этого периода как минимум раз в год их привлекают на курсы обучения. После завершения данного срока проводится оценка деятельности судей. В случае, если в результате оценки в деятельности судьи не были выявлены профессиональные недостатки, по предложению Судебно-правового совета его полномочия продлеваются до конечного возрастного ценза — 65 лет. В случае, если возникает необходимость в использовании профессионализма судьи, достигшего конечного возрастного ценза, по предложению Судебно-правового совета срок его полномочий может быть продлен до 70 лет.

Оценка деятельности судьи проводится в соответствии со статьей 13 Закона Азербайджанской Республики «О Судебно-правовом совете».

В случае, если при рассмотрении дела истекает срок полномочий судей, их полномочия продолжают до завершения рассмотрения дела.

Статья 97. Несменяемость судей

В соответствии с частью первой статьи 127 Конституции Азербайджанской Республики судьи несменяемы в течение срока своих полномочий.

Судьи не могут быть переведены на другую должность без их личного согласия.

За исключением оснований, установленных настоящим Законом, судьи не могут быть освобождены от должности, а также прекращены их полномочия.

Статья 98. Права судей

Для осуществления правосудия судьи владеют полномочиями, установленными настоящим Законом.

Судьи имеют права на независимость, несменяемость, неприкосновенность, на объединение в представляющих их личные интересы организациях, а также правами на охрану государством своей безопасности, собственности и социальной защиты.

Судьи владеют также следующими правами:

- требовать от должностных лиц и *физических и юридических лиц* исполнения их распоряжений, связанных с выполнением возложенных законом на судей обязанностей;
- направлять государственным органам, другим организациям и должностным лицам представления об устранении причин и условий, содействующих порождению нарушений законов;
- получать информацию от должностных и других лиц, связанную с осуществлением правосудия;
- обжаловать привлечение его к дисциплинарной ответственности;
- подать заявление об освобождении по собственному желанию от занимаемой должности.

Судьи владеют и другими правами, предусмотренными в процессуальном законодательстве Азербайджанской Республики.

Государственные органы, учреждения, предприятия и организации обязаны выполнять требования и распоряжения судей, связанные с осуществлением правосудия. Невыполнение этих требований и распоряжений влечет за собой предусмотренную законодательством ответственность.

Статья 99. Обязанности судей

Судьи должны выполнять следующие обязанности:

- при осуществлении правосудия точно и неуклонно выполнять требования законов, обеспечивать моральное и воспитательное воздействие судебной деятельности, быть справедливыми и беспристрастными;
- сохранять секреты совещательной комнаты, держать в тайне выявленную на закрытых судебных заседаниях информацию;
- воздерживаться от любого поступка, приносящего вред авторитету правосудия, высокому званию, чести и достоинству судьи.

Другие обязанности судей определяются законодательством Азербайджанской Республики.

При осуществлении правосудия судья не должен выражать мнение по этому решению до принятия окончательного решения по рассматриваемому вопросу. В период подготовки к Судебному производству и во время Судебного производства судьи не проводят прием лиц по делу.

Статья 99-1. Кодекс этичного поведения судей

Кодекс этичного поведения судей представляет собой сборник принципов и стандартов этики Судебной деятельности. Кодекс регулирует специфические требования для судей по морали и культуре, вопросы их профессиональной этики, поведение вне трудовой деятельности, определяет отношение к профессиональной деятельности.

Кодекс этичного поведения судей утверждается Судебно-правовым советом.

Глава XVIII. Независимость судей

Статья 100. Независимость судей

В соответствии с частью первой статьи 127 Конституции Азербайджанской Республики судьи независимы и подчинены только Конституции и законам Азербайджанской Республики.

Независимость судей обеспечивается их деполитизацией, несменяемостью и неприкосновенностью в течение их полномочий, ограниченностью назначения на должность, привлечения к ответственности, *освобождения от должности и прекращения полномочий*, независимостью деятельности судебной власти и осуществлением правосудия в порядке, предусмотренном в законе, недопустимостью ограничения и вмешательства в судопроизводство со стороны какой-нибудь личности и личной безопасности судей. Судьям предоставляются материальное и социальное обеспечение в соответствии с занимаемой должностью.

Судебные решения должны быть основаны на свободном внутреннем убеждении судей и на результатах судебных исследований.

Статья 101. Неприкосновенность судей

В соответствии с частью 1 статьи 128 Конституции Азербайджанской Республики судьи неприкосновенны. За исключением случаев задержания при совершении преступления, судья не может быть задержан либо арестован, подвергнут личному досмотру и обыску, в отношении него не может быть осуществлено уголовное преследование без согласия Судебно-правового совета.

Неприкосновенность судей распространяется также на их квартиры, служебные кабинеты, средства транспорта и связи, почтово-телеграфную переписку, личное имущество и документы. Орган уголовного преследования, задержавший судью при совершении преступления, немедленно информирует об этом Генерального прокурора. В случае, если Генеральной прокурор Азербайджанской Республики устанавливает основания для осуществления Судебного преследования в отношении судьи, он немедленно направляет представление об этом Судебно-правовому совету. Судебно-правовой совет в течение 24-х часов с момента задержания судьи рассматривает представление об осуществлении в отношении него уголовного преследования с участием Генерального прокурора Азербайджанской Республики, либо его заместителя, принимает решение об удовлетворении, либо отклонении указанного представления. Данное решение немедленно представляется Генеральному прокурору Азербайджанской Республики.

При наличии согласия Судебно-правового совета, уголовное преследование в отношении судьи, задержанного в момент совершения преступления, продолжается в соответствии с уголовно-процессуальным законодательством Азербайджанской Республики. При отсутствии такого согласия, судья, задержанный в момент совершения преступления, немедленно освобождается.

В других случаях представление Генерального прокурора Азербайджанской Республики о согласии на осуществление в отношении судьи уголовного преследования рассматривается в течение десяти дней со дня его поступления. При согласии Судебно-правового совета, уголовное преследование в отношении судьи проводится в соответствии с Уголовно-процессуальным кодексом Азербайджанской Республики.

Судья, в отношении которого дано согласие на осуществление уголовного преследования, начиная с этого момента, не допускается к исполнению полномочий. Судье, временно не допускаемому к исполнению своих полномочий, продолжается выплата заработной платы.

В случае, если в отношении судьи, временно не допускаемого к исполнению своих полномочий, вынесен оправдательный приговор, либо решение о прекращении уголовного преследования на оправдательных основаниях в случаях, установленных уголовно-процессуальным законодательством, он вновь допускается к исполнению своих полномочий.

В других случаях, исключающих уголовное преследование, а также при вступлении в законную силу обвинительного приговора или Судебного решения по осуществлению в отношении судьи принудительных мер медицинского характера, он освобождается от должности.

Освобождение судьи от должности проводится в порядке, предусмотренном частями IV и V статьи 128 Конституции Азербайджанской Республики. Полномочия судьи, освобожденного от должности, считаются прекратившимся.

За вред, причиненный участнику процесса, либо другому участнику дела в результате судебных ошибок, судьи не несут ответственности своим личным имуществом. Этот ущерб возмещается государством в случаях и порядке, установленном законом.

Статья 102. Безопасность судей

В целях обеспечения безопасности судей им может быть выдано в установленном законодательством Азербайджанской Республики порядке служебное оружие. Судьи в течение всего периода исполнения своих полномочий имеют право в предусмотренных законодательством порядке и случаях хранить, носить и использовать по назначению служебное оружие, при необходимости обеспечивается их безопасность.

Статья 103. Освобождение судей от военного призыва и военных сборов

Судьи на протяжении срока полномочий освобождаются от военного призыва и военных сборов.

Статья 104. Действия, несовместимые с судейством

В соответствии с частью второй статьи 126 Конституции Азербайджанской Республики судьи не могут занимать никакую выборную или назначаемую должность, кроме научной, педагогической и творческой деятельности, не могут заниматься никакой предпринимательской, коммерческой и другой оплачиваемой деятельностью, не могут заниматься политической деятельностью и быть членами политических партий, не могут получать другую заработную плату, кроме должностного оклада, средств, получаемых за научную, педагогическую и творческую деятельность.

Статья 105. Демолитизация судей

Лица, назначенные на должность судьи, перед принятием присяги должны выйти из членства политической партии или другой политической организации. Заявление об этом прилагается к личному делу судей.

Лица, назначенные на должность судьи, не вышедшие из членства политической партии или другой политической организации, не допускаются к исполнению судебных обязанностей.

Статья 105-1. Общественные объединения судей (ассоциаций)

Объединяясь на основе общих интересов, судьи могут учреждать свои общественные объединения на основе принципов добровольности и принципов равноправия членов.

Основными целями деятельности общественных объединений судей (ассоциаций) являются объединение судей, укрепление их независимости, оказание содействия углублению Судебно-правовой реформы.

Глава XIX. Материальное и социальное обеспечение судей

Статья 106. Материальное обеспечение судей

Должностные оклады судей устанавливаются в следующих суммах:

- председателю Верховного Суда в размере 1.785,0 манат;
- председателям апелляционных судов и Верховного Суда Нахчыванской Автономной Республики, в размере 90 процентов должностного оклада председателя Верховного Суда;
- председателям Суда по тяжким уголовным делам, Военного суда по тяжким уголовным делам, Суда по делам о тяжких преступлениях Нахчыванской Автономной Республики и соответствующего военного суда, осуществляющего на территории Нахчыванской Автономной Республики юрисдикцию Военного суда по делам о тяжких преступлениях — в размере 80 процентов должностного оклада председателя Верховного Суда;
- председателям других судов в размере 60 процентов должностного оклада председателя Верховного Суда;
- заместителям председателя всех судов в размере 90 процентов должностного оклада председателя соответствующего суда;
- председателям коллегий Верховного Суда, Верховного Суда Нахчыванской Автономной Республики и апелляционных судов — в размере 85 процентов должностного оклада председателя соответствующего суда;

▪ судьям всех судов в размере 80 процентов должностного оклада председателей соответствующих судов.

За каждые 5 лет судейского стажа, а также за ученую степень судьям ежемесячно производится доплата в размере 15 процентов (с условием не превышения 45 процентов) должностного оклада. *За каждые 5 лет службы в органах прокуратуры сотрудникам прокуратуры, назначенным на должность судей, производится доплата в том же размере.*

Статья 107. Срок и оплата отпуска судей

Судьям ежегодно предоставляется отпуск сроком сорок календарных дней. На время отпуска судье выдаются отпускные в размере двух ежемесячных должностных окладов.

Годовой отпуск предоставляется судьям Верховного Суда Азербайджанской Республики, апелляционных судов и Верховного Суда Нахчыванской Автономной Республики соответствующим председателем суда, а другим судьям - соответствующим органом исполнительной власти.

Если судья по какой-либо причине не использовали годовой отпуск, ему в установленном порядке и размере за неиспользованный отпуск за этот год (годы) выплачивается компенсация.

Статья 108. Обеспечение судей жильем

Судьи, нуждающиеся в жилье, а также в улучшении жилищных условий по месту назначения, в течение 6 месяцев со дня назначения на эту должность обеспечиваются жильем соответствующим органом исполнительной власти.

Соответствующие органы исполнительной власти на основе первой части указанной статьи обеспечивают жильем судей судов Азербайджанской Республики, до обеспечения их жильем оплачивают расходы за аренду жилой площади.

Статья 109. Социальная защита судей

Жизнь и здоровье судей страхуются за счет средств государственного бюджета на сумму их 5-летней заработной платы. *В случае гибели (смерти) судей в связи с исполнением служебных обязанностей или заболевания, получения повреждения (ранения, травмы, контузии), не позволяющих продолжить службу, выплачивается единовременное пособие в порядке и сумме, предусмотренных законодательством.*

Убыток, нанесенный в результате уничтожения или повреждения принадлежащего судьям имущества в связи со служебной деятельностью, возмещается судьям или членам их семей в полном объеме.

Убыток, предусмотренный в настоящей статье, оплачивается из государственного бюджета Азербайджанской Республики с удержанием в последующем с виновных лиц.

Судьи обеспечиваются государственным медицинским обслуживанием. Судьям для их лечения выдается денежное обеспечение в сумме двухмесячной заработной платы *в порядке, установленном соответствующим органом исполнительной власти.*

Пенсионное обеспечение бывших судей, проработавших судьями не менее 5 лет и достигшим пенсионного возраста или являвшихся инвалидами до достижения этого возраста, осуществляется в соответствии с Законом Азербайджанской Республики «О трудовых пенсиях».

Пенсия бывшим судьям, проработавшим судьями не менее 5 лет и достигшим пенсионного возраста, назначается в следующих размерах в зависимости от срока работы в должности судьи:

Бывшим судьям, проработавшим судьями 5 лет, — в размере 45 процентов средней заработной платы за 5 лет, получаемой в должности судьи;

Бывшим судьям, проработавшим судьями от 5 до 10 лет, — в размере 45 процентов средней заработной платы за любые 5 лет, получаемой в должности судьи, с прибавкой в

размере 2 процентов средней заработной платы за каждый год судейского стажа, превышающего 5 лет;

Бывшим судьям, проработавшим судьями от 10 до 15 лет, — в размере 55 процентов средней заработной платы за любые 5 лет, получаемой в должности судьи, с прибавкой в размере 5 процентов средней заработной платы за каждый год судейского стажа, превышающего 10 лет, однако при условии непревышения размера 80 процентов средней заработной платы.

На размер пенсии распространяются последующие изменения в повышении заработной платы.

Положения пятой части настоящей статьи распространяются и на бывших судей, работавших судьями до назначений, проведенных в соответствии с настоящим Законом, и достигших пенсионного возраста.

Глава XX. Поощрение судей, прекращение их полномочий и дисциплинарная ответственность

Статья 110. Поощрение судей

Судебно-правовой совет применяет к судьям, образцово выполняющим свои обязанности, долговременно и безупречно работающим, а также имеющим другие достижения, следующие поощрительные меры:

- объявляет благодарность;
- премирует.

Поощрительные меры в отношении судей местных экономических судов, Экономического суда по спорам, возникающим из международных договоров, Экономического Суда, Апелляционного Суда, Верховного Суда Нахчыванской Автономной Республики и районных (городских) судов Нахчыванской Автономной Республики также принимаются соответственно председателями Экономического Суда, Апелляционного Суда и Верховного Суда Нахчыванской Автономной Республики.

Статья 111. Причины для обращения по поводу начала дисциплинарного производства в отношении судей

Обращение по поводу начала дисциплинарного производства в отношении судей делается при наличии одной или нескольких из нижеуказанных причин:

- жалобы физических и юридических лиц;
- сведения, опубликованные в средствах массовой информации;
- нарушения закона, выявленные при рассмотрении дел в судах апелляционной либо кассационной инстанции, а также особые решения, вынесенные этими судами;
- нарушения закона, отраженные в решениях Европейского суда по правам человека и Конституционным судом Азербайджанской Республики;
- нарушения закона, выявленные в результате обобщения Судебной практики и во время оценки деятельности судей;
- прочие сведения, полученные лицами, имеющими право обращения по поводу начала дисциплинарного производства.

Статья 111-1. Основания для привлечения судей к дисциплинарной ответственности

Судьи привлекаются к дисциплинарной ответственности только в следующих случаях:

- если при рассмотрении дел они многократно либо грубо нарушали требования законодательства;
- при нарушении Судебной этики;
- при нарушении требований законодательства о труде и производственной дисциплине;

- при невыполнении требований финансового характера, установленных статьей 5.1 Закона Азербайджанской Республики «О борьбе с коррупцией»;
- при совершении правонарушений, указанных в статье 9 Закона Азербайджанской Республики «О борьбе с коррупцией»;
- при совершении действий, порочащих имя судьи.

Статья 112. Порядок привлечения судей к дисциплинарной ответственности

Дисциплинарное производство в отношении судей может быть начато только Судебно-правовым Советом. При наличии причин и признаков оснований для привлечения к дисциплинарной ответственности, установленных настоящим Законом, председатели Верховного Суда Азербайджанской Республики, апелляционных судов, председатель Верховного Суда Нахчыванской Автономной Республики и соответствующий орган исполнительной власти Азербайджанской Республики в пределах своих полномочий обязаны обратиться в Судебно-правовой совет по поводу начала дисциплинарного производства.

В случае, если физические и юридические лица имеют сведения о признаках основания для привлечения судей к дисциплинарной ответственности, установленной для судей в шестом абзаце статье 111-1 настоящего Закона, могут обратиться в Судебно-правовой совет.

Председатель Верховного Суда Азербайджанской Республики обращается в Судебно-правовой совет по поводу начала дисциплинарного производства в отношении судей первой, апелляционной и кассационной инстанции.

Председатели апелляционных судов обращаются в Судебно-правовой совет по поводу начала дисциплинарного производства в отношении судей соответствующих апелляционных судов, а также судей судов первой инстанции, относящихся к территориальной юрисдикции данных судов.

Председатель Экономического суда Азербайджанской Республики обращается в Судебно-правовой совет по поводу начала дисциплинарного производства в отношении судей указанных судов, а также судей Экономического суда по спорам, возникающим из международных договоров, и судей местных экономических судов.

Председатель Верховного Суда Нахчыванской Автономной Республики обращается в Судебно-правовой совет по поводу начала дисциплинарного производства в отношении судей указанных судов и судей судов первой инстанции, относящихся к территориальной юрисдикции Верховного Суда Нахчыванской Автономной Республики.

Соответствующий орган исполнительной власти Азербайджанской Республики обращается в Судебно-правовой совет по поводу начала дисциплинарного производства в отношении судей судов первой и апелляционной инстанций.

Дисциплинарное производство в отношении судей может быть начато в течение одного года со дня выявления дисциплинарного нарушения и трех лет со дня его совершения.

Судьи привлекаются к дисциплинарной ответственности только на основании решения Судебно-правового совета.

Судебно-правовой совет принимает одно из следующих решений по дисциплинарному производству:

- о высказывании замечания судье;
- о вынесении выговора судье;
- о внесении предложения в орган исполнительной власти Азербайджанской Республики о понижении судьи в должности;
- о внесении предложения в орган исполнительной власти Азербайджанской Республики об изменении места работы судьи;
- о прекращении полномочий судьи;
- о прекращении дисциплинарного производства.

Судьи, в зависимости от оснований для привлечения к дисциплинарной ответственности, предусмотренных статьей 111-1 настоящего Закона, как правило, привлекаются к одному из следующих наказаний:

- за неоднократное и грубое нарушение требований законодательства при рассмотрении дел—судье выносится выговор или вносится предложение в соответствующий орган исполнительной власти Азербайджанской Республики о смене места работы судьи;

- за нарушение судебной этики— судье высказывается замечание или выносится выговор, либо вносится предложение в соответствующий орган исполнительной власти Азербайджанской Республики о смене места работы судьи;

- за нарушение требований законодательства о трудовой и исполнительной дисциплины— судье высказывается замечание или выносится выговор, либо вносится предложение в соответствующий орган исполнительной власти Азербайджанской Республики о смене места работы судьи;

- за несоблюдение требований финансового характера, установленных статьей 5.1 Закона Азербайджанской Республики «О борьбе с коррупцией»,— судье высказывается замечание или выносится выговор;

- за правонарушения, указанные в статье 9 Закона Азербайджанской Республики «О борьбе с коррупцией»,— судье выносится выговор или вносится предложение в соответствующий орган исполнительной власти Азербайджанской Республики о смене места работы судьи, либо о понижении судьи в должности;

- за совершение действий, порочащих имя судьи— судье высказывается замечание или выносится выговор, либо вносится предложение в соответствующий орган исполнительной власти Азербайджанской Республики о понижении судьи в должности.

В случае отсутствия жалобы на решение о привлечении к дисциплинарной ответственности, оно вступает в силу спустя двадцать дней со дня принятия.

В течение указанного периода времени может быть подана жалоба в Пленум Верховного Суда на решения Судебно-правового совета о привлечении и дисциплинарной ответственности.

Пленум Верховного Суда, рассмотрев в течение трех месяцев жалобу, сохраняет решение Судебно-правового совета в силе, отменяет его, либо вносит в него изменения и представляет свое решение Совету. Решение Пленума Верховного Суда является окончательным. При рассмотрении жалоб на решения Судебно-правового совета о привлечении к дисциплинарной ответственности члены Совета, участвовавшие в голосовании на заседаниях Судебно-правового совета в связи с этими решениями, не участвуют в голосовании на заседаниях Пленума

В случае, если судьи не были повторно привлечены к дисциплинарной ответственности в течение одного года со дня назначения наказания, они считаются не привлеченными к дисциплинарной ответственности.

Вопрос дисциплинарной ответственности судей рассматривается в порядке, установленном настоящим Законом и Законом Азербайджанской Республики «О Судебно-правовом совете».

Статья 113. Основания прекращения полномочий судей

Полномочия судей прекращаются со стороны Судебно-правового совета после истечения срока их полномочий (продленного срока полномочий) .

Полномочия судей могут быть прекращены досрочно на следующих основаниях:

- 1) при подаче заявления об освобождении с занимаемой должности по собственному желанию;

- 2) при освобождении судьи от должности;
- 3) при определении судом его недееспособности или ограниченной дееспособности;
- 4) при его кончине;
- 5) при объявлении его судом умершим или пропавшим без вести;
- 6) при обнаружении несоответствия требованиям, установленным настоящим Законом кандидатам на должность судьи;
- 7) при занятии деятельностью, несовместимой с занимаемой должностью;
- 8) при выходе из гражданства Азербайджанской Республики, принятии гражданства другого государства или при взятии на себя обязательств перед другим государством;
- 9) при наличии соответствующего заключения организованной Судебно-правовым советом судейской комиссии о невозможности выполнения обязанностей в связи с болезнью, продолжающейся более *шести* месяцев;
- 10) в случае, если в течение календарного года дважды назначалось дисциплинарное наказание на основаниях, предусмотренных статьей 111-1 настоящего Закона.

Статья 114. Порядок досрочного прекращения полномочий судей

При наличии оснований, предусмотренных в пункте 6 - 11 статьи 113 настоящего Закона, председатель Верховного Суда Азербайджанской Республики, либо соответствующий орган исполнительной власти обращается в Судебно-правовой совет по поводу начала дисциплинарного производства для досрочного прекращения полномочий судей.

В случае принятия решения о досрочном прекращении полномочий судей, Судебно-правовой совет вносит предложение об этом в соответствующий орган исполнительной власти Азербайджанской Республики.

При наличии оснований, предусмотренных в пунктах 1 и 6-11 статьи 113 настоящего Закона, полномочия судей досрочно прекращаются назначившим их органом.

При наличии оснований, предусмотренных в пунктах 3-5 статьи 113 настоящего Закона, полномочия судей досрочно прекращаются Судебно-правовым советом.

Глава XXI. Присяжные заседатели

Статья 115. Требования к присяжным заседателям

Присяжные заседатели являются гражданами Азербайджанской Республики, привлекаемые к рассмотрению дел в судах в случаях и порядке, предусмотренных законодательством Азербайджанской Республики, и включаемые в список присяжных заседателей.

В список присяжных заседателей не включаются следующие граждане:

- не имеющие право участия в выборах;
- не достигшие 25-летнего возраста к моменту составления списков присяжных заседателей;
- имеющие двойное гражданство;
- имеющие обязательства перед другими государствами;
- осужденные в прошлом или подозреваемые в совершении преступления и обвиняемые;
- признанные судом недееспособными или с ограниченной дееспособностью.

Не допускаются ограничения при включении граждан в список присяжных заседателей в зависимости от расы, национальности, языка, пола, происхождения, имущественного положения, убеждений и других случаев.

Из списка присяжных заседателей исключаются следующие граждане:

- не знающие языка, на котором ведется судебное производство;
- немые, глухие, слепые инвалиды;

- имеющие физические, психические недостатки, подтвержденные медицинскими документами, и поэтому лишенные возможности выполнять обязанности присяжных заседателей;

- достигшие 70 лет;
- руководители законодательных органов и органов исполнительной власти, их заместители, судьи, прокуроры, руководящие и оперативные работники органов внутренних дел, *пограничной службы* и национальной безопасности, следователи, адвокаты, нотариусы.
- военнотружующие;
- религиозные деятели.

Статья 116. Основы освобождения присяжных заседателей от исполнения своих обязанностей

Присяжные заседатели освобождаются от исполнения своих обязанностей судьей, председательствующим на судебном заседании в следующих случаях:

- при выявлении несоответствия присяжных заседателей требованиям, предусмотренным в настоящем Законе;
- при появлении подозрений на объективность присяжных заседателей по причинам незаконного воздействия на них, при наличии у них недоброжелательного намерения, при знании обстоятельств дела из источников, не предусмотренных в процессуальном законодательстве, а также по другим причинам.
- при подаче присяжными заседателями письменного заявления об освобождении от исполнения своих обязанностей по уважительной причине.

Статья 117. Составление списка присяжных заседателей

Руководство соответствующего органа исполнительной власти для обеспечения деятельности суда присяжных, действующего в данном районе (городе), через каждые два с половиной года составляет общий список и список находящихся в резерве присяжных заседателей, состоящие из проживающих на данной территории граждан.

Численность граждан, включенных в список резервных присяжных заседателей, не должна превышать одну четвертую часть лиц, включенных в общий список.

Необходимая численность присяжных заседателей определяется председателями соответствующих судов и представляется соответствующей исполнительной власти.

Сроки и порядок составления общего и резервного списка присяжных заседателей устанавливаются соответствующим органом исполнительной власти.

Статья 118. Общий и резервный списки присяжных заседателей

Соответствующий орган исполнительной власти в соответствии с представлением председателя суда на основе списка избирателей по району (городу) путем случайной выборки составляет общий список присяжных заседателей. После этого имена лиц, не соответствующих предусмотренным в настоящем Законе требованиям к присяжным заседателям, исключаются из списка.

Соответствующий орган исполнительной власти информирует население о составлении общего списка присяжных заседателей, в течение месяца знакомит граждан со списками и рассматривает поступающие заявления.

Соответствующий орган исполнительной власти одновременно с общим списком присяжных заседателей составляет и резервный список заседателей и включает в этот список граждан, проживающих в центре района (города), где расположен суд.

Общий и резервный списки присяжных заседателей после утверждения подписью и печатью руководителя соответствующего органа исполнительной власти представляется соответствующему суду.

С целью информирования населения обобщий и резервный списки присяжных заседателей публикуются в печати.

Государственные органы, предприятия, учреждения, организации, граждане могут обращаться с заявлением в соответствующие органы исполнительной власти о незаконном включении или не включении в список какого-нибудь лица, или исключении его из списка и о других ошибках в списке.

Соответствующий орган исполнительной власти рассматривает заявления в течение семи дней и принимает решение. В течение пяти дней можно подать на это решение жалобу в районный (городской) суд. Суд в течение трех дней рассматривает жалобу и его решение является окончательным.

Соответствующий орган исполнительной власти должен постоянно проверять списки присяжных заседателей и в случае необходимости вносить в него изменения, исключать из списка лиц, потерявших право быть присяжными заседателями, включать в список дополнительно отобранных лиц.

Изменения и дополнения, внесенные в список, в течение семи дней должны быть представлены в соответствующий суд.

Статья 119. Представление сведений о списке присяжных заседателей

Граждане, должностные лица государственных органов, предприятий, учреждений и организаций обязаны на основе запроса соответствующего органа исполнительной власти представлять необходимые сведения для составления списка присяжных заседателей.

Непредставление этих сведений, а также представление ошибочных сведений влечет предусмотренную законодательством ответственность.

Статья 120. Порядок и сроки призыва присяжных заседателей для исполнения своих обязанностей

Призыв присяжных заседателей в численности, необходимой для рассмотрения дел, осуществляется аппаратом суда на основе распоряжения председателя суда, рассматривающего дело.

При выявлении несоответствия присяжных заседателей предусмотренным в законе требованиям председатель суда сообщает в соответствующий орган исполнительной власти об исключении их из списка присяжных заседателей.

Присяжные заседатели призываются для исполнения своих обязанностей один раз в год сроком на пятнадцать дней. В связи с начатыми делами этот срок продлевается до завершения рассмотрения дела.

Статья 121. Сохранение рабочего места и оплата труда присяжных заседателей

В период исполнения на суде присяжными заседателями своих обязанностей за ними сохраняются рабочее место, средняя заработная плата и другие оплаты.

Оплата труда, связанная с исполнением в суде обязанностей присяжных заседателей, работающих на предприятиях, учреждениях и в организациях, финансируемых из государственного бюджета, производится по месту работы, а оплата труда присяжных заседателей, работающих на других предприятиях, производится в порядке, предусмотренном законодательством Азербайджанской Республики.

Не допускается освобождение от работы присяжных заседателей по инициативе администрации предприятий, учреждений и организаций, где они работают, в период исполнения ими на суде своих обязанностей.

Статья 122. Обеспечение независимости и неприкосновенности присяжных заседателей

Независимость присяжных заседателей обеспечивается независимой деятельностью судебной власти и осуществлением правосудия в порядке, предусмотренном законом,

свободным исполнением своих обязанностей при рассмотрении дел в суде, недопустимостью ограничения и вмешательства в судопроизводство со стороны какой-нибудь личности и неприкосновенностью присяжных заседателей.

В случае обращения присяжных заседателей, исполняющих свои обязанности на суде присяжных, обеспечивается их личная безопасность и охрана имущества. *Жизнь и здоровье присяжных заседателей, исполняющих свои обязанности в суде присяжных, страхуются государством в соответствии с законодательством в обязательном порядке. В случае гибели (смерти) присяжного заседателя в связи с исполнением обязанностей или заболевания, получения повреждения (ранения, травмы, контузии), не позволяющих продолжить работу, выплачивается единовременное пособие в порядке и сумме, предусмотренных законодательством.*

За убыток, нанесенный участнику процесса или лицу, участвующему в деле, присяжные заседатели не несут ответственность своим собственным имуществом. Этот убыток возмещается государством в определенных законом случаях и порядке.

Статья 123. Ответственность за создание препятствий присяжным заседателям в исполнении ими своих обязанностей

Руководители предприятий, учреждений и организаций, другие должностные лица и граждане, препятствующие присяжным заседателям в исполнении ими обязанностей, несут ответственность в порядке, предусмотренном законом.

Переходные положения

1. Настоящий Закон вступает в силу со дня опубликования.

2. Со дня вступления в силу настоящего Закона, исключая положения о материальной и социальной обеспеченности выбранных до принятия этого закона судей, имеющие силу законодательные акты Азербайджанской Республики о судоустройстве и статусе судей теряют свою силу.

3. Народные суды районов (городов) Азербайджанской Республики и военные гарнизонные суды со дня вступления в силу настоящего Закона называются соответственно районными (городскими) судами Азербайджанской Республики и военными судами.

4. Действующие в Азербайджанской Республике суды до организации судов, предусмотренных настоящим Законом, и до принятия новых процессуальных законов осуществляют полномочия, установленные действующим законодательством.

5. Сроки полномочий судей Азербайджанской Республики, выбранных до принятия настоящего Закона, считаются завершенными со дня назначения новых судей, а в период рассмотрения дел — со дня окончания их рассмотрения.

6. Положения Закона о присяжных заседателях вступают в силу после завершения судебно-правовых реформ и принятия настоящего Закона.

7. Положения о материальной и социальной защите судей относятся к судьям, назначенным в соответствии с требованиями настоящего Закона.

7. Положения статьи 96 настоящего Закона не распространяются на судей, назначенных на должность судьи до 1 января 2005 года, и они продолжают исполнение своих полномочий. Повторное назначение этих лиц на должность судьи по истечении срока их полномочий осуществляется на основе оценки их деятельности. Судьи, деятельность которых получает удовлетворительную оценку, повторно назначаются на должность судьи на следующие сроки:

- *со стажем судейства до 15 лет — на срок 10 лет, однако при условии непревышения максимального возрастного предела — 65 лет;*

- *со стажем судейства 15 и более лет — до максимального возрастного предела - 65 лет.*

После истечения срока полномочий судей, полномочия которых была продлены на 10-летний срок, повторное продление их полномочий осуществляется на основе оценки в общем порядке, установленном настоящим Законом.

В случае, если возникает необходимость в использовании профессионализма судьи, достигшего максимального возрастного предела, срок его полномочий по предложению Судебно-правового совета может быть продлен до 70 лет.

8. Перевод на другую судейскую должность лица, назначенного на должность судьи на определенный срок, не продлевает срок его полномочий. Изменение места работы судей осуществляется в пределах назначенного периода их полномочий.

**Президент Азербайджанской Республики
Гейдар АЛИЕВ**

*г. Баку, 10 июня 1997 года
№ 310-ІГ*

Опубликован в «Собрании законодательства Азербайджанской Республики» (1997 год, № 5, статья 413) («VES Consultancy» LLC).

С поправками от 2 апреля 1999 года № 646-ІГ; от 8 июня 1999 года № 679-ІГД; от 5 октября 1999 года № 706-ІГД; 16 февраля 2001 года № 76-ІІГД; 24 апреля 2001 года № 125-ІІГД; 2 июля 2001 года № 172-ІІГД; 19 октября 2001 года № 210-ІІГ; 22 ноября 2002 года № 382-ІІГД; 20 июня 2003 года № 489-ІІГД; 30 декабря 2003 года № 568-ІІГД; 5 марта 2004 года № 597-ІІГД; 5 марта 2004 года № 598-ІІГД; 8 июня 2004 года № 684-ІІГД; 11 июня 2004 года № 688-ІІГД; 1 сентября 2004 года № 726-ІІГД; 28 декабря 2004 года № 817-ІІГД; 14 июня 2005 года № 939-ІІГД; 30 декабря 2005 года № 52-ІІІГД; 20 октября 2006 года № 167-ІІІГД; 17 апреля 2007 года № 319-ІІІГД; 8 мая 2007 года 330-ІІІГД; 16 июня 2007 года № 385-ІІІГД; 19 октября 2007 года № 462-ІІІГД; 25 декабря 2007 года № 523-ІІІГД; 22 февраля 2008 года № 551-ІІІГД; 13 июня 2008 года № 665-ІІІГД; 16 декабря 2008 года № 741-ІІІГД и Постановление Конституционного суда Азербайджанской Республики 29 апреля 2003 года

Закон Азербайджанской Республики
О гражданской обороне
(30 декабря 1997)

Настоящий Закон определяет правовые основы и принципы гражданской обороны, регулирует общественные отношения в области гражданской обороны.

Статья 1. Основные понятия

В настоящем Законе используются следующие понятия:

1) **гражданская оборона** — система мероприятий, осуществляемых органами государственной власти, юридическими и физическими лицами, в целях обеспечения безопасности в мирное время или во время войны населения (граждан Азербайджанской Республики, иностранцев и лиц без гражданства, находящихся на территории Азербайджанской Республики) и территории (земельного, водного и воздушного пространства, объектов производственного и социального назначения, а также окружающей среды в пределах территории Азербайджанской Республики);

2) **система гражданской обороны** — совокупность систем соответствующих органов исполнительной власти, сил и средств, специальных фондов, связи, оповещения и информационного обеспечения на которых возложено исполнение обязанностей гражданской обороны;

3) **чрезвычайное происшествие** — ситуация, возникшая на определенной территории в результате военных действий, аварий, стихийных или других бедствий, которые могут привести или привели к человеческим потерям, нанесению вреда здоровью людей или окружающей среде, значительным материальным потерям и нарушению условий жизнедеятельности людей;

4) **предупреждение чрезвычайных происшествий** — система заранее осуществляемых мероприятий, направленных на максимальное уменьшение опасности возникновения чрезвычайных происшествий, а в случаях возникновения таких происшествий на охрану людей и их здоровья, на сокращение размеров возможного ущерба, причиняемого окружающей среде, и материальных потерь;

5) **ликвидация чрезвычайных происшествий и их последствий** — аварийно-спасательные мероприятия и иные неотложные работы, осуществляемые во время чрезвычайных происшествий и направляемые на спасение жизни и охрану здоровья людей, уменьшение размеров возможного ущерба, причиняемого окружающей среде, и материальных потерь, на предупреждение распространения чрезвычайных происшествий.

Статья 2. Законодательство о гражданской обороне

Законодательство Азербайджанской Республики о гражданской обороне состоит из Конституции Азербайджанской Республики, настоящего Закона, из иных законодательных актов Азербайджанской Республики и международных договоров, признаваемых Азербайджанской Республикой.

Статья 3. Принципы организации гражданской обороны

Гражданская оборона, являющаяся составной частью общегосударственной системы обороны, организуется на основе следующих принципов:

1) территориальный принцип (организация мероприятий по гражданской обороне на всей территории Азербайджанской Республики);

2) принцип дифференцированного и комплексного подхода (планирование и координированное осуществление в Азербайджанской Республике мероприятий по гражданской обороне с учетом военно-стратегических, экономических и иных особенностей отдельных зон, городов, объектов производственного и социального назначения);

3) принцип массовости и обязательности (охват мероприятиями по гражданской обороне всего населения Азербайджанской Республики и его обязательный характер);

4) принцип постоянной готовности (система гражданской обороны Азербайджанской Республики в состоянии готовности к немедленному и эффективному началу действий во время чрезвычайных происшествий);

5) принцип немедленного оповещения (немедленное информирование населения Азербайджанской Республики о чрезвычайных происшествиях, которые могут возникнуть или уже возникли);

6) принцип взаимосвязи (тесное и координированное действие государственных органов и сил гражданской обороны, участвующих в обеспечении гражданской обороны).

Статья 4. Планирование и осуществление мероприятий по гражданской обороне

Решение задач гражданской обороны обеспечивается планированием, своевременным и качественным осуществлением мероприятий по гражданской обороне.

Мероприятия по гражданской обороне предусматриваются в соответствующих нормативных документах и планах с учетом военно-стратегического и экономического значения, природных и иных особенностей территории Азербайджанской Республики, ее отдельных зон, городов, иных населенных пунктов, объектов производственного и социального назначения.

Мероприятия по гражданской обороне организуются на всей территории Азербайджанской Республики и охватывают все население, находящееся на этой территории.

Объем и содержание мероприятий по гражданской обороне определяются на основе достаточности существующих сил и средств, максимального и эффективного их использования.

В целях дифференцированного подхода к планированию и осуществлению мероприятий по гражданской обороне, обеспечения эффективной защиты территории и населения, территория Азербайджанской Республики подразделяется по гражданской обороне на зоны, группы городов, а хозяйственные объекты на категории.

Порядок организации и осуществления мероприятий по гражданской обороне, зоны, группы городов и категории хозяйственных объектов по гражданской обороне определяются соответствующим органом исполнительной власти Азербайджанской Республики.

Статья 5. Цель гражданской обороны

Цель гражданской обороны заключается:

1) в осуществлении профилактических мероприятий в целях предотвращения чрезвычайных происшествий;

2) в возможно максимальном уменьшении ущерба и потерь при чрезвычайных происшествиях;

3) ликвидации чрезвычайных происшествий и их последствий.

Статья 6. Обязанности государства в области гражданской обороны

Государство в области гражданской обороны обязано:

1) определить и осуществлять государственную политику, в том числе единую научно-техническую политику;

2) определять правовые и экономические нормы, принимать необходимые нормативно-правовые акты по обеспечению защиты населения и территории от чрезвычайных происшествий и контролировать их исполнение;

3) принимать соответствующие программы и планы по стране и ее территориальным единицам и осуществлять необходимые меры по обеспечению их выполнения;

4) определять зоны, группы городов и объекты категорий хозяйственных объектов по гражданской обороне;

5) руководить системой гражданской обороны, определять структуру, состав системы гражданской обороны, взаимоотношения ее участников, порядок финансового и материально-технического обеспечения, а также своевременно решать задачи, касающихся их;

6) выделять средства из государственного бюджета и местных бюджетов для гражданской обороны и, в дополнение к этому, создавать фонды гражданской обороны, обеспечивать целенаправленное и правильное использование средств из этих источников;

7) создавать резервы материальных и финансовых средств для ликвидации последствий чрезвычайных происшествий;

8) осуществлять государственный контроль и экспертизу в области защиты населения и территории от чрезвычайных происшествий;

9) организовать и осуществлять подготовку кадров для гражданской обороны;

10) обучать население правилам и средствам защиты от чрезвычайных происшествий в мирное время или во время войны;

11) организовать обучение населения мерам по гражданской обороне, обеспечивать население индивидуальными и коллективными средствами защиты;

12) обеспечивать соблюдение требований, связанных с гражданской обороной при проектировании, строительстве, капитальном ремонте и эксплуатации предприятий и иных объектов;

13) содержать в состоянии постоянной готовности объекты гражданской обороны для защиты жизни и здоровья людей при чрезвычайных происшествиях и обеспечивать эти объекты неприкосновенными запасами необходимых для жизни человека принадлежностей;

14) прогнозировать и оценивать последствия чрезвычайных происшествий;

15) своевременно предупреждать население о чрезвычайных происшествиях, которые могут создать опасность для жизни и здоровья населения, предоставлять населению полную и объективную информацию о последствиях таких происшествий и о принятых мерах по их устранению;

16) обеспечивать содержание в постоянной готовности сил и средств гражданской обороны для предотвращения и устранения последствий чрезвычайных происшествий;

17) заранее заготавливать материальные ценности, имеющие жизненное значение;

18) эвакуировать население с территорий, где возникли чрезвычайные происшествия, и обеспечить его временным жильем, осуществить аварийно-спасательные работы и санитарно-гигиенические мероприятия, содействовать восстановлению и охране общественного порядка, принимать меры по спасению растений и животных;

19) осуществлять необходимые меры по социальной защите населения, пострадавшего от чрезвычайных происшествий;

20) осуществлять международное сотрудничество по защите населения и территории от чрезвычайных происшествий;

21) привлекать к ответственности лиц, нарушающих требования гражданской обороны в установленном законодательством Азербайджанской Республики порядке.

Статья 7. Обязанности юридических лиц в области гражданской обороны

Юридические лица независимо от формы собственности в области гражданской обороны обязаны:

1) предусматривать в программах экономического и социального развития необходимые меры в области гражданской обороны и осуществлять их;

2) финансировать мероприятия по защите работников (учащихся) от чрезвычайных происшествий;

3) создавать резервы материальных и финансовых средств для ликвидации последствий чрезвычайных происшествий;

4) создавать местные системы оповещения о чрезвычайных происшествиях и постоянно содержать ее в налаженном состоянии;

5) предупреждать работников (учащихся), а также проживающих непосредственно на примыкающей территории о чрезвычайных происшествиях, которые могут возникнуть или уже возникли, переселять людей в безопасное место;

6) организовать и осуществить в соответствии с планами гражданской обороны предварительные аварийно-спасательные работы, применяя имеющиеся силы и технику.

Порядок, форма и условия участия юридических лиц в мероприятиях по гражданской обороне, обеспечения их средствами защиты от чрезвычайных происшествий определяются соответствующим органом исполнительной власти Азербайджанской Республики.

Статья 8. Обязанности граждан Азербайджанской Республики в области гражданской обороны

Граждане Азербайджанской Республики в области гражданской обороны обязаны:

1) соблюдать требования законодательства Азербайджанской Республики в области гражданской обороны;

2) уметь пользоваться индивидуальными и коллективными средствами обороны;

3) изучать и овладевать основными способами и средствами защиты от чрезвычайных происшествий;

4) соблюдать установленные правила поведения во время чрезвычайных происшествий;

5) изучать правила первой медицинской помощи и уметь их применять;

6) знать сигналы гражданской обороны и действовать в соответствии с ними;

7) информировать соответствующие государственные органы и соседей о чрезвычайных происшествиях, которые могут возникнуть или уже возникли;

8) добросовестно исполнять обязанности, порученные им в области гражданской обороны.

Статья 9. Права граждан Азербайджанской Республики в области гражданской обороны

Граждане Азербайджанской Республики имеют следующие права в области гражданской обороны:

1) получать полную и объективную информацию о необходимых мерах по безопасности на территориях, где произошли чрезвычайные происшествия;

2) пользоваться индивидуальными и коллективными средствами обороны на территориях, где произошли чрезвычайные происшествия;

3) участвовать в установленном порядке в предотвращении чрезвычайных происшествий и устранении их последствий;

4) лично обращаться в соответствующие государственные органы или вносить письменные предложения в связи с вопросами гражданской обороны;

5) получать компенсации за ущерб, причиненный их здоровью и имуществу в результате чрезвычайных происшествий;

6) получать пособия за проживание и работу на территориях, где произошли чрезвычайные происшествия.

Виды и размеры пособий, предусмотренных в пункте 6 части первой настоящей статьи, определяются законодательством Азербайджанской Республики.

Статья 10. Подготовка населения в области обороны от чрезвычайных происшествий

Порядок подготовки населения в области обороны от чрезвычайных происшествий устанавливается соответствующим органом исполнительной власти Азербайджанской Республики.

Население обучается правилам поведения во время чрезвычайных происшествий по месту работы или местожительству, а также в учебных заведениях.

Подготовка руководящих лиц и специалистов системы гражданской обороны, а также юридических лиц осуществляется в высших и средних специальных учебных заведениях, на специальных курсах обучения и непосредственно по месту работы.

Статья 11. Пропаганда знаний в области обороны населения и территории от чрезвычайных происшествий

Пропаганда знаний в области обороны населения и территории от чрезвычайных происшествий осуществляется соответствующим органом исполнительной власти Азербайджанской Республики, входящим в систему гражданской обороны.

Для пропаганды знаний в области обороны населения и территории от чрезвычайных происшествий могут быть использованы средства массовой информации.

Статья 12. Личный состав сил гражданской обороны

Личный состав сил гражданской обороны состоит из военнослужащих, служащих и рабочих.

Комплектование сил гражданской обороны военнослужащими осуществляется в соответствии с военным законодательством Азербайджанской Республики.

Военнослужащие сил гражданской обороны проходят военную службу в соответствии с Законом Азербайджанской Республики «О военной службе» и иными военными законодательными актами Азербайджанской Республики, с учетом особенностей обязанностей, определяемых настоящим Законом.

Служебная и трудовая деятельность служащих и рабочих, входящих в личный состав сил гражданской обороны, регулируются Кодексом законов о труде и иными соответствующими законодательными актами Азербайджанской Республики.

Штатное число, форма одежды и знаки отличия личного состава сил гражданской обороны определяются соответствующим органом исполнительной власти Азербайджанской Республики.

Статья 13. Гарантии правовой и социальной защиты личного состава сил гражданской обороны

Гарантии правовой и социальной защиты, а также льготы, установленные законодательством Азербайджанской Республики для военнослужащих, распространяются также на военнослужащих сил гражданской обороны.

Гарантии правовой и социальной защиты и льготы, установленные существующим законодательством для работников хозяйственных объектов с вредными и опасными условиями труда, распространяются и на личный состав, осуществляющий гражданскую оборону на тех же предприятиях и объектах.

Статья 14. Оплата труда личного состава сил гражданской обороны

Условия и правила оплаты труда личного состава сил гражданской обороны определяются соответствующим органом исполнительной власти Азербайджанской Республики.

Для личного состава сил гражданской обороны сверх установленной оплаты соответствующим органом исполнительной власти Азербайджанской Республики может быть предусмотрена дополнительная плата.

Статья 15. Обязательное государственное личное страхование личного состава сил гражданской обороны

Обязательное государственное личное страхование личного состава сил гражданской обороны осуществляется в соответствии с Законом Азербайджанской Республики «Об обязательном государственном личном страховании военнослужащих».

Ущерб, причиненный имуществу личного состава сил гражданской обороны в связи с исполнением своих обязанностей, возмещается за счет государственного бюджета с последующим удержанием этой суммы с виновных лиц.

Статья 16. Имущество гражданской обороны

Имущество гражданской обороны состоит из движимого и недвижимого имущества, необходимого для исполнения возложенных на нее обязанностей.

Гражданская оборона должна быть обеспечена зданиями, установками и другим имуществом, снабженными необходимым оборудованием и системами связи, за счет средств государственного бюджета и местных бюджетов соответственно правилам и нормам, определяемым соответствующим органом исполнительной власти Азербайджанской Республики.

Статья 17. Финансирование мероприятий по ликвидации чрезвычайных происшествий и их последствий

Мероприятия по ликвидации чрезвычайных происшествий и их последствий финансируются за счет средств соответствующих органов исполнительной власти Азербайджанской Республики, юридических лиц, размещенных на территории, где произошло чрезвычайное происшествие, государственного бюджета и местных бюджетов (расходов), страховых фондов и иных источников.

При недостатке средств по ликвидации чрезвычайных происшествий и их последствий, предусмотренных в первой части настоящей статьи, в порядке, установленном законодательством Азербайджанской Республики выделяются средства из резервного фонда государственного бюджета Азербайджанской Республики.

Статья 17-1. Финансирование работ по ликвидации причины и последствий обстоятельств, приведших к применению чрезвычайного положения

Финансирование работ по ликвидации причины и последствий обстоятельств, приведших к применению чрезвычайного положения, осуществляется за счет государственного бюджета.

Статья 18. Создание резерва материальных и финансовых средств по ликвидации чрезвычайных происшествий и их последствий

Резервы материальных и финансовых средств по ликвидации чрезвычайных происшествий и их последствий создаются заранее соответствующими органами исполнительной власти Азербайджанской Республики в целях немедленного привлечения необходимых средств в случае возникновения чрезвычайных происшествий.

Порядок создания резервов, предусмотренных в первой части настоящей статьи, и их использования, а также возобновления использованных резервов определяется законодательством Азербайджанской Республики.

Статья 19. Материально-техническое снабжение в области гражданской обороны

Материально-техническое снабжение в области гражданской обороны осуществляется посредством системы материально-технического и военного снабжения в порядке и по нормам, установленным соответствующим органом исполнительной власти Азербайджанской Республики.

Статья 20. Контроль за законностью деятельности в области гражданской обороны

Управленческий контроль за законностью деятельности, эффективным и по назначению использованием сил и средств в области гражданской обороны осуществляется соответствующим органом исполнительной власти Азербайджанской Республики.

Идентичное и точное исполнение и применение законов в области гражданской обороны контролируются Генеральным прокурором Азербайджанской Республики и подчиненными ему прокурорами в порядке, установленном законодательством Азербайджанской Республики.

Статья 21. Ответственность должностных лиц и граждан

Лица, виновные в нарушении требований настоящего Закона, несут ответственность в порядке, установленном законодательством Азербайджанской Республики.

Президент Азербайджанской Республики
Гейдар АЛИЕВ.

*г. Баку, 30 декабря 1997 г.
№ 420-ІГ.*

Опубликован в газете «Азербайджан» (21 апреля 1998 г., № 88) («VneshExpertService»).

Опубликован в «Сборнике законодательства Азербайджанской Республики» (30 апреля 1998 г., № 4, статья 222) («VneshExpertService»).

С поправками от 9 марта 2004 года № 603-ІІГД; 4 марта 2005 года № 856-ІІГД; 21 октября 2005 года № 1030

**Закон Азербайджанской Республики
О гражданстве Азербайджанской Республики
(30 сентября 1998)**

Глава первая. Общие положения

Статья 1. Право на гражданство

В соответствии со статьей 52 Конституции Азербайджанской Республики лицо, принадлежащее Азербайджанскому государству, имеющее с ним политическую и правовую связь, а также взаимные права и обязанности, является гражданином Азербайджанской Республики. Лицо, родившееся на территории Азербайджанской Республики или от граждан Азербайджанской Республики, является гражданином Азербайджанской Республики. Лицо, одним из родителей которого является гражданин Азербайджанской Республики, является гражданином Азербайджанской Республики.

Статья 2. Гарантия права на гражданство

В соответствии с частью I статьи 53 Конституции Азербайджанской Республики гражданин Азербайджанской Республики ни при каких обстоятельствах не может быть лишен гражданства Азербайджанской Республики.

В соответствии с частью II статьи 53 Конституции Азербайджанской Республики гражданин Азербайджанской Республики ни при каких обстоятельствах не может быть изгнан из Азербайджанской Республики или выдан иностранному государству.

В соответствии с частью III статьи 53 Конституции Азербайджанской Республики Азербайджанская Республика гарантирует правовую защиту и покровительствует гражданам Азербайджанской Республики, временно или постоянно проживающим за ее пределами.

Для гарантии права на гражданство Азербайджанское государство в лице своих органов и должностных лиц несет ответственность перед гражданами Азербайджанской Республики.

Статья 3. Равное гражданство

Гражданство Азербайджанской Республики является равным для всех независимо от оснований его приобретения.

Права, свободы и обязанности граждан Азербайджанской Республики равны независимо от их происхождения, социального и имущественного положения, расовой и национальной принадлежности, пола, образования, языка, отношения к религии, политических и иных убеждений, рода и характера занятий, места жительства, срока проживания в данной местности и иных обстоятельств.

Статья 4. Законодательство Азербайджанской Республики о гражданстве

Законодательство Азербайджанской Республики о гражданстве состоит из Конституции Азербайджанской Республики, настоящего Закона и соответствующих законодательных актов Азербайджанской Республики.

Статья 5. Принадлежность к гражданству Азербайджанской Республики

Гражданами Азербайджанской Республики являются:

- 1) лица, имеющие гражданство Азербайджанской Республики на день вступления в силу настоящего Закона, при условии, что гражданин Азербайджанской Республики зарегистрирован по месту жительства в Азербайджанской Республике до дня вступления в силу настоящего Закона;
- 2) лица, не являющиеся до 1-го января 1992 года гражданами Азербайджанской Республики или иного государства, но прописанные по месту жительства в Азербайджанской Республике;
- 3) беженцы, заселенные на территории Азербайджанской Республики с 1-го января 1988 года до 1-го января 1992 года;

4) лица, приобретшие гражданство Азербайджанской Республики в соответствии с настоящим Законом.

Лица, предусмотренные в первой части пункта 2 настоящей статьи, приобретают гражданство Азербайджанской Республики в том случае, если в течение одного года со дня вступления в силу настоящего Закона обратились о приеме в гражданство Азербайджанской Республики.

Беженцы, приобретшие гражданство Азербайджанской Республики на основании части первой пункта 3 настоящей статьи, не теряют право на возвращение в покинутое государство. К таким лицам применяются льготы, предусмотренные в законодательстве Азербайджанской Республики для вынужденных переселенцев.

Статья 6. Документы, удостоверяющие гражданство Азербайджанской Республики

Гражданство Азербайджанской Республики удостоверяется следующими документами:

- 1) свидетельством о рождении;
- 2) удостоверением личности гражданина Азербайджанской Республики;
- 3) паспортом гражданина Азербайджанской Республики.

Статья 7. Сохранение гражданства при заключении и расторжении брака

Заключение или расторжение брака мужчины или женщины, являющихся гражданами Азербайджанской Республики, с иностранцем или лицом без гражданства не влечет изменения гражданства мужа и жены.

Изменение гражданства мужа (жены) не влечет изменения гражданства жены (мужа).

Статья 8. Сохранение гражданства Азербайджанской Республики лицами, проживающими за пределами территории Азербайджанской Республики

Проживание гражданина Азербайджанской Республики на территории иностранного государства не влечет прекращения гражданства Азербайджанской Республики.

Статья 9. Защита Азербайджанским государством граждан Азербайджанской Республики, проживающих за пределами территории Азербайджанской Республики

Государственные органы Азербайджанской Республики, ее дипломатические представительства и консульства в иностранных государствах и международных организациях, а также их должностные лица обязаны принимать меры для использования в полном объеме всех прав, предоставляемых гражданам Азербайджанской Республики, временно или постоянно проживающим за пределами территории Азербайджанской Республики, в соответствии с международными правовыми документами, признаваемыми Азербайджанской Республикой, законодательством иностранного государства, договорами, заключенными между Азербайджанской Республикой и государством, в котором проживают граждане Азербайджанской Республики, а также в соответствии с международными обычаями, защищать их охраняемые законом права и интересы в установленном законодательством порядке, а при необходимости принимать меры для восстановления нарушенных прав граждан Азербайджанской Республики.

Статья 10. Непризнание принадлежности гражданина Азербайджанской Республики к гражданству иностранного государства

Принадлежность лица, являющегося гражданином Азербайджанской Республики, к гражданству иностранного государства не признается, за исключением случаев, предусмотренных международными договорами Азербайджанской Республики или разрешенных в соответствии с пунктом 32 статьи 109 Конституции Азербайджанской Республики.

Глава вторая. Приобретение и восстановление гражданства Азербайджанской Республики

Статья 11. Основы приобретения гражданства Азербайджанской Республики

Лицо приобретает гражданство Азербайджанской Республики в следующих случаях:

- 1) при рождении на территории Азербайджанской Республики или от гражданина Азербайджанской Республики;
- 2) при принятии гражданства Азербайджанской Республики;
- 3) при наличии оснований, предусмотренных международными договорами Азербайджанской Республики;
- 4) при наличии иных оснований, предусмотренных настоящим Законом.

Статья 12. Приобретение гражданства Азербайджанской Республики детьми лиц без гражданства

Ребенок, родившийся на территории Азербайджанской Республики от лиц без гражданства, является гражданином Азербайджанской Республики.

Статья 13. Гражданство детей, родители которых неизвестны

Находящийся на территории Азербайджанской Республики ребенок, оба родителя которого неизвестны, является гражданином Азербайджанской Республики.

Статья 14. Прием в гражданство Азербайджанской Республики

Иностранец и лицо без гражданства, *непрерывно и постоянно проживающие на законных основаниях последние 5 лет на территории Азербайджанской Республики, имеющие законный источник дохода, принявшие на себя обязательство по соблюдению Конституции и законов Азербайджанской Республики, а также представляющие документ о владении государственным языком Азербайджанской Республики, независимо от происхождения, расовой и национальной принадлежности, политических и иных убеждений, могут принять гражданство Азербайджанской Республики в соответствии с настоящим Законом по собственному ходатайству.*

Срок постоянного проживания на территории Азербайджанской Республики иностранца или лица без гражданства исчисляется со дня получения в установленном законодательством порядке разрешения на постоянное жительство.

Срок постоянного проживания на территории Азербайджанской Республики признается непрерывным в том случае, если лицо покидало территорию Азербайджанской Республики на срок не более чем три месяца в течение года.

В следующих случаях иностранцы и лица без гражданства могут быть приняты в гражданство Азербайджанской Республики без учета срока, указанного в части первой настоящей статьи:

- 1) *при наличии у лица высоких достижений в сфере науки, техники, культуры или спорта;*
- 2) *если лицо представляет особый интерес для Азербайджанской Республики и в иных исключительных случаях.*

В этих случаях целесообразность приема иностранца или лица без гражданства в гражданство Азербайджанской Республики обосновывается соответствующим органом исполнительной власти.

Лицо, имеющие особые заслуги перед Азербайджанской Республикой, может быть принято в гражданство Азербайджанской Республики без учета условий, указанных в части первой настоящей статьи.

Если лицо, подающее ходатайство о приеме в гражданство Азербайджанской Республики, призывает к насильственному изменению государственного строя, закрепленного Конституцией Азербайджанской Республики, совершает действия, наносящие вред государственной безопасности, сохранению общественного спокойствия, здоровью или нравственности населения, пропагандирует расовую, религиозную и национальную исключительность, связан с террористической деятельностью, его ходатайство о приеме в гражданство отклоняется.

Решение о приеме в гражданство Азербайджанской Республики принимается в соответствии с пунктом 20 статьи 109 Конституции Азербайджанской Республики.

Лицо, подающее ходатайство о приеме в гражданство Азербайджанской Республики, уплачивает государственную пошлину в порядке и размере, предусмотренных законодательством Азербайджанской Республики.

Статья 15. Восстановление в гражданстве Азербайджанской Республики

Лицо, бывшее в прошлом гражданином Азербайджанской Республики или гражданство которого прекращено, может быть восстановлено в гражданстве Азербайджанской Республики по его ходатайству с учетом ограничений, перечисленных в части второй статьи 14 настоящего Закона.

Лицо, ходатайствующее о восстановлении гражданства Азербайджанской Республики, оплачивает государственную пошлину в порядке и в размере, предусмотренных законодательством Азербайджанской Республики.

Глава третья. Прекращение гражданства Азербайджанской Республики

Статья 16. Основания для прекращения гражданства Азербайджанской Республики

Гражданство Азербайджанской Республики прекращается в следующих случаях:

- 1) вследствие выхода из гражданства Азербайджанской Республики;
- 2) вследствие лишения гражданства Азербайджанской Республики;
- 3) при наличии оснований, предусмотренных международными договорами Азербайджанской Республики;
- 4) при наличии иных оснований, предусмотренных настоящим Законом.

Решение о прекращении гражданства Азербайджанской Республики принимается в соответствии с пунктом 20 статьи 109 Конституции Азербайджанской Республики.

Статья 17. Выход из гражданства Азербайджанской Республики

Выход из гражданства Азербайджанской Республики осуществляется в установленном настоящим Законом порядке по ходатайству лица.

Ходатайство о выходе из гражданства может быть отклонено, если лицо, подавшее ходатайство о выходе из гражданства Азербайджанской Республики, имеет неисполненные обязательства перед государством или имущественные обязательства, связанные с интересами юридических и физических лиц в Азербайджанской Республике.

Если лицо, подавшее ходатайство о выходе из гражданства Азербайджанской Республики, привлечено в качестве обвиняемого к уголовной ответственности, либо в отношении него имеется вступивший в законную силу и подлежащий исполнению приговор суда, или же выход лица из гражданства Азербайджанской Республики противоречит интересам государственной безопасности Азербайджанской Республики, выход его из гражданства не допускается до устранения этих случаев.

Лицо, подавшее ходатайство о выходе из гражданства Азербайджанской Республики, уплачивает государственную пошлину в порядке и размере, установленных законодательством Азербайджанской Республики.

Статья 18. Лишение гражданства Азербайджанской Республики

Если лицо при принятии гражданства Азербайджанской Республики умышленно фальсифицировало необходимую для получения гражданства информацию или представило фальсифицированный документ, оно лишается приобретенного им гражданства Азербайджанской Республики.

Глава четвертая. Гражданство детей при изменении гражданства родителей и при усыновлении

Статья 19. Изменение гражданства детей при изменении гражданства родителей

Если изменяется гражданство родителей и в результате этого ими обоими приобретается гражданство Азербайджанской Республики, их дети в возрасте до 14 лет считаются приобретшими гражданство Азербайджанской Республики.

Если один из родителей ребенка известен, при приобретении этим родителем гражданства Азербайджанской Республики и его ребенок в возрасте до 14 лет считается приобретшим гражданство Азербайджанской Республики.

Статья 20. Сохранение гражданства Азербайджанской Республики ребенком, над которым установлено опекуновство или попечительство

Если оба родителя или единственный родитель ребенка, проживающего на территории Азербайджанской Республики, выходят из гражданства Азербайджанской Республики, а также не участвуют в воспитании ребенка, над которым установлено опекуновство или попечительство граждан Азербайджанской Республики, то по ходатайству родителей, опекуна или попечителя ребенок сохраняет гражданство Азербайджанской Республики.

Статья 21. Приобретение детьми гражданства Азербайджанской Республики при приобретении гражданства Азербайджанской Республики одним из родителей

Если один из родителей является лицом, приобретшим гражданство Азербайджанской Республики, а другой — иностранцем, ребенок может приобрести гражданство Азербайджанской Республики по ходатайству родителя, приобретшего гражданство Азербайджанской Республики, и с согласия родителя-иностранца.

Если один из родителей ребенка, проживающего на территории Азербайджанской Республики, является лицом, приобретшим гражданство Азербайджанской Республики, а другой — лицом без гражданства, ребенок приобретает гражданство Азербайджанской Республики.

Если один из родителей ребенка, проживающего за пределами Азербайджанской Республики, является лицом, приобретшим гражданство Азербайджанской Республики, а другой — лицом без гражданства, ребенок может приобрести гражданство Азербайджанской Республики по ходатайству родителя, приобретшего гражданство Азербайджанской Республики, и с согласия родителя без гражданства.

Статья 22. Сохранение детьми гражданства Азербайджанской Республики при прекращении гражданства Азербайджанской Республики у одного из родителей

Если гражданство Азербайджанской Республики одного из родителей прекращается, а другой остается гражданином Азербайджанской Республики, дети сохраняют гражданство Азербайджанской Республики. По ходатайству родителя, гражданство Азербайджанской Республики которого прекращено, и с согласия родителя, остающегося гражданином Азербайджанской Республики, ребенку может быть разрешен выход из гражданства Азербайджанской Республики.

Статья 23. Приобретение детьми гражданства Азербайджанской Республики при усыновлении

Иностранный ребенок или ребенок без гражданства при усыновлении гражданами Азербайджанской Республики приобретают гражданство Азербайджанской Республики.

Если один из супругов, усыновивших иностранного ребенка, является гражданином Азербайджанской Республики, а другой — лицом без гражданства, указанный ребенок считается приобретшим гражданство Азербайджанской Республики.

Если один из супругов, усыновивших иностранного ребенка, является гражданином Азербайджанской Республики, а другой — иностранцем, указанный ребенок по соглашению усыновителей может приобрести гражданство Азербайджанской Республики.

Если один из супругов, усыновивших ребенка без гражданства, является гражданином Азербайджанской Республики, а другой — лицом без гражданства, указанный ребенок приобретает гражданство Азербайджанской Республики.

Если один из супругов, усыновивших ребенка без гражданства, является гражданином Азербайджанской Республики, а другой — иностранцем, указанный ребенок по соглашению усыновителей может приобрести гражданство Азербайджанской Республики.

Статья 24. Установление гражданства детей, усыновленных иностранцами или лицами без гражданства

При усыновлении ребенка, являющегося гражданином Азербайджанской Республики, иностранцами гражданство Азербайджанской Республики указанного ребенка прекращается на основании их ходатайства.

Если один из супругов, усыновивших ребенка, имеющего гражданство Азербайджанской Республики, является гражданином Азербайджанской Республики, а другой — иностранцем, усыновленный ребенок сохраняет гражданство Азербайджанской Республики. Ребенок может выйти из гражданства Азербайджанской Республики по ходатайству усыновителей.

Если оба супруга, усыновившие ребенка, являющегося гражданином Азербайджанской Республики, являются лицами без гражданства, или один из них является гражданином Азербайджанской Республики, а другой — лицом без гражданства, указанный ребенок сохраняет гражданство Азербайджанской Республики.

Статья 25. Необходимость согласия детей в связи с изменением их гражданства

В случаях, предусмотренных в статьях 19 — 24 настоящего Закона, гражданство детей в возрасте от 14 до 18 лет может быть изменено только с их согласия.

Глава пятая. Сила международных правовых норм, связанных с вопросами гражданства

Статья 26. Сила международных правовых норм, связанных с вопросами гражданства

При возникновении противоречия между настоящим Законом и международными договорами Азербайджанской Республики применяются эти договоры.

Президент Азербайджанской Республики
Гейдар АЛИЕВ

г. Баку, 30 сентября 1998 года
№ 527-ІГ

С поправками от 30 сентября 2005 года № 1021-ІІГД; 24 июня 2008 года № 658-ІІІГД

Закон Азербайджанской Республики
О счетной палате
(2 июля 1999)

Настоящий Закон определяет статус, функции, организационную структуру, формы и принципы деятельности Счетной палаты Азербайджанской Республики (далее — Счетная палата).

Глава I. Общие положения

Статья 1. Статус Счетной палаты Азербайджанской Республики

На основании статьи 92 Конституции Азербайджанской Республики Милли Меджлис создает Счетную палату.

Счетная палата является подотчетным Милли Меджлису постоянно действующим органом государственного бюджетно-финансового контроля. Счетная палата обладает организационной и функциональной самостоятельностью.

Требования к членам Счетной палаты, порядок их назначения определяются статьей 44 внутреннего устава Милли Меджлиса Азербайджанской Республики и статьей 10 Закона «О комитетах Милли Меджлиса Азербайджанской Республики».

Счетная палата — юридическое лицо.

Счетная палата имеет печать с изображением государственного герба Азербайджанской Республики и обозначением своего наименования.

Счетная палата находится в городе Баку.

Статья 2. Основные функции Счетной палаты

Счетная палата осуществляет следующие функции:

- *дает заключение по проектам государственного бюджета и бюджетов внебюджетных государственных фондов (институтов);*
- *осуществляет контроль за своевременным исполнением статей доходов и расходов государственного бюджета и бюджетов внебюджетных государственных фондов (институтов) по объему, структуре и назначению;*
- *дает заключение по ежегодному отчету об исполнении государственного бюджета и соответствующим законопроектам;*
- *анализирует ведение финансирования из государственного бюджета так, как установлено в утвержденном государственном бюджете, готовит и представляет Милли Меджлису предложения об устранении выявленных отклонений, а также усовершенствовании бюджетного процесса в целом;*
- *ежеквартально информирует Милли Меджлис об исполнении доходов и расходов государственного бюджета;*
- *осуществляет контроль за управлением, распоряжением государственным имуществом и поступлением в государственный бюджет средств, полученных от приватизации государственного имущества;*
- *по поручению Милли Меджлиса Азербайджанской Республики и его комитетов проводит финансовую экспертизу законопроектов, связанных с государственным бюджетом и внебюджетными государственными фондами (институтами), утверждаемых в Милли Меджлисе международных договоров, поддерживаемых Азербайджанской Республикой;*
- *анализирует соответствие поступления на казначейский счет и использования средств государственного бюджета показателям, установленным в утвержденном государственном бюджете, и информирует об этом Милли Меджлис;*
- *получает из Национального банка Азербайджанской Республики и уполномоченных банков, кредитных организаций сведения о движении на банковских счетах средств*

государственного бюджета и средств внебюджетных государственных фондов (институтов), анализирует их и представляет предложения в Милли Меджлис Азербайджанской Республики;

- представляет Милли Меджлису Азербайджанской Республики сведения о правонарушениях, выявленных в результате проведенных контрольных мер;
- осуществляет деятельность во взаимосвязи с другими государственными органами контроля.
- осуществляет в соответствии с законодательством аудит доходов и расходов государственного и сводного бюджетов, а также внебюджетных государственных фондов.

Статья 2-1. Сфера деятельности Счетной палаты

Счетная палата осуществляет контроль за утверждением и исполнением государственного бюджета, управлением, распоряжением государственным имуществом, поступлением в государственный бюджет средств, полученных от приватизации государственного имущества, при выделении юридическим лицам и муниципалитетам средств из государственного бюджета — за использованием данных средств по назначению.

Статья 3. Законодательство о Счетной палате

Правовые основы деятельности Счетной палаты составляют Конституция Азербайджанской Республики, настоящий Закон, другие законы Азербайджанской Республики и внутренний устав Счетной палаты.

Статья 4. Внутренний устав Счетной палаты

Организацию и регулирование своей деятельности Счетная палата осуществляет на основе внутреннего устава.

Счетная палата готовит свой внутренний устав.

Внутренний устав Счетной палаты утверждается Законом.

Глава II. Основы организации и деятельности Счетной палаты

Статья 5. Члены Счетной палаты и сроки их полномочий

Счетная палата состоит из председателя, заместителя председателя и 7 аудиторов.

Срок полномочий председателя, заместителя председателя и аудиторов Счетной палаты — 7 лет.

Члены Счетной палаты выполняют свои обязанности, как предусмотрено в настоящем Законе и внутреннем уставе Счетной палаты, защищают интересы государства, физических и юридических лиц.

Статья 5-1. Коллегия Счетной палаты

В целях рассмотрения вопросов, касающихся организации деятельности Счетной палаты, нормативно-методологического обеспечения ее контрольной деятельности, отчетов, постановлений, заключений Палаты и т.д., создается Коллегия, состоящая из председателя Счетной палаты (председателя Коллегии), членов Палаты по должности и руководителей ее структурных подразделений.

Число членов и состав Коллегии Счетной палаты утверждаются Председателем Милли Меджлиса Азербайджанской Республики по представлению председателя Счетной Палаты.

Заседания Счетной палаты полномочны при участии на них более половины членов Коллегии.

Постановления Счетной палаты принимаются простым большинством голосов членов Коллегии, участвующих на заседании. При равенстве голосов голос председателя Счетной палаты является решающим.

Статья 6. Принципы деятельности Счетной палаты

Деятельность Счетной палаты основывается на принципах законности, *самостоятельности*, объективности, коллегиальности, гласности и справедливости.

Заседания Счетной палаты полномочны при участии не менее 5 ее членов.

Отчеты и заключения Счетной палаты принимаются простым большинством голосов участвующих в заседаниях ее членов. При равном числе голосов голос председателя Счетной палаты имеет решающую силу.

Счетная палата работает во взаимосвязи с *комитетами* Милли Меджлиса. До обсуждения в Милли Меджлисе подготовленных Счетной палатой отчетов и заключений относительно исполнения государственного бюджета они рассматриваются в *комитете по экономической политике*.

Статья 7. Дополнительные требования к членам Счетной палаты

Председателем, заместителем председателя и аудиторами Счетной палаты не могут быть лица, имеющие обязательства перед другими государствами, осужденные за тяжкие *или особо тяжкие* преступления.

Председателем, заместителем председателя и аудиторами Счетной палаты могут быть граждане Азербайджанской Республики с высшим образованием, имеющие опыт работы не менее 5 лет в области государственного управления, государственного контроля, экономической и финансовой сферах.

Председатель, заместитель председателя и аудиторы Счетной палаты не могут заниматься другой оплачиваемой деятельностью, за исключением научной, педагогической и творческой деятельности.

Кандидаты в председатели и заместители председателя Счетной палаты не могут состоять в прямой родственной связи с председателем Милли Меджлиса Азербайджанской Республики, премьер-министром Азербайджанской Республики, министром финансов Азербайджанской Республики, генеральным прокурором Азербайджанской Республики, председателем Верховного суда Азербайджанской Республики, председателем Экономического суда Азербайджанской Республики и председателем правления Национального банка.

Статья 8. Председатель Счетной палаты

Председатель Счетной палаты — должностное лицо, руководящее деятельностью Счетной палаты и организующее ее работу.

Председатель Счетной палаты:

- председательствует на заседаниях Счетной палаты;
- в соответствии с внутренним уставом Счетной палаты распределяет работу между заместителем председателя Счетной палаты и аудиторами;
- в связи с подготовкой и рассмотрением вопросов, относящихся к полномочиям Счетной палаты, организует работу аудиторов Счетной палаты;
- два раза в год (на весенней сессии — не позднее 15 апреля и на осенней сессии — не позднее 15 октября) отчитывается перед Милли Меджлисом Азербайджанской Республики о работе Счетной палаты;
- издает приказы в связи с исполнением полномочий Счетной палаты;
- руководит аппаратом Счетной палаты;
- осуществляет другие полномочия, предусмотренные настоящим Законом и внутренним уставом Счетной палаты.

Статья 9. Заместитель председателя Счетной палаты

Заместитель председателя Счетной палаты действует на основании распределения работы, определенной внутренним уставом Счетной палаты.

При отсутствии председателя Счетной палаты или при неисполнении им своих обязанностей заменяет его.

Заместитель председателя Счетной палаты в соответствии с настоящим Законом и внутренним уставом Счетной палаты выполняет поручения председателя счетной палаты.

Статья 10. Аудиторы Счетной палаты

Аудиторы Счетной палаты действуют на основании распределения работы, определенной внутренним уставом Счетной палаты.

Аудиторы Счетной палаты в соответствии с настоящим Законом и внутренним уставом Счетной палаты выполняют поручения председателя Счетной палаты и его заместителя.

Статья 11. Преждевременное освобождение членов Счетной палаты от должности

Председатель, заместитель председателя и аудиторы Счетной палаты могут быть преждевременно освобождены от должности в следующих случаях:

- 1) при кончине;
- 2) при обращении с заявлением об освобождении от должности;
- 3) при совершении преступления и наличии обвинительного приговора суда, вступившего в законную силу;
- 4) при нарушении указанных в статье 7 настоящего Закона требований, относящихся к членам Счетной палаты;
- 5) при наличии заключения специальной экспертной комиссии, организованной Счетной палатой, о невозможности выполнения обязанности в связи с болезнью на период более четырех месяцев;
- 6) при подтверждении судом недееспособности или ограниченной дееспособности;
- 7) при объявлении судом умершим или пропавшим без вести.

В предусмотренных в пунктах 1 и 7 настоящей статьи случаях распоряжение о преждевременном освобождении от должности председателя, заместителя председателя и аудиторов Счетной палаты издает председатель Милли Меджлиса Азербайджанской Республики.

В предусмотренных в пунктах 2, 3, 4, 5 и 6 настоящей статьи случаях решение о преждевременном освобождении от должности председателя, заместителя председателя и аудиторов Счетной палаты принимает Милли Меджлис Азербайджанской Республики на основании представления председателя Милли Меджлиса Азербайджанской Республики в порядке, определенном Законом Азербайджанской Республики «О комитетах Милли Меджлиса Азербайджанской Республики».

Статья 12. Аппарат Счетной палаты

Аппарат Счетной палаты обеспечивает организационную, информационную, материально-техническую, финансовую и хозяйственную деятельность Счетной палаты.

Структура, порядок деятельности и численность работников аппарата Счетной палаты определяются Счетной палатой в пределах сметы расходов.

Деятельность работников аппарата Счетной палаты регулируется общими правилами, определенными законодательством.

Привлеченные к работе Счетной палаты на договорных началах действуют согласно условиям договора.

Статья 12-1. Местные структуры Счетной палаты

С согласия Председателя Милли Меджлиса Азербайджанской Республики Счетная палата может создавать свои местные структуры в пределах средств, предусмотренных для нее в государственном бюджете.

Статья 13. Смета расходов Счетной палаты

Расходы Счетной палаты финансируются из государственного бюджета.

Смета расходов Счетной палаты утверждается в Милли Меджлисе Азербайджанской Республики при рассмотрении государственного бюджета на очередной год по представлению Счетной палаты.

Статья 13-1. Обеспечение Счетной палаты

Государство принимает необходимые меры для обеспечения Счетной палаты.

Месячный должностной оклад и иное обеспечение председателя Счетной палаты приравниваются к месячному должностному окладу и обеспечению первого заместителя председателя Милли Меджлиса Азербайджанской Республики.

Месячный должностной оклад и иное обеспечение заместителя председателя Счетной палаты приравниваются к месячному должностному окладу и обеспечению заместителя председателя Милли Меджлиса Азербайджанской Республики.

Месячный должностной оклад и иное обеспечение аудиторов Счетной палаты приравниваются к месячному должностному окладу и обеспечению председателей комитетов Милли Меджлиса Азербайджанской Республики.

Месячный должностной оклад и иное обеспечение работников Счетной палаты приравниваются к месячному должностному окладу и обеспечению работников Аппарата Милли Меджлиса Азербайджанской Республики.

Глава III. План работы и полномочия Счетной палаты

Статья 14. План работы Счетной палаты

Счетная палата осуществляет свою деятельность на основе плана работы.

В формировании плана работы Счетной палаты учитываются запросы и предложения Президента Азербайджанской Республики, Милли Меджлиса Азербайджанской Республики и комитетов Милли Меджлиса Азербайджанской Республики.

План работы Счетной палаты утверждается Счетной палатой.

Статья 15. Полномочия Счетной палаты получать информацию

Все органы законодательной, исполнительной и судебной власти Азербайджанской Республики, все предприятия, организации, учреждения, независимо от формы собственности, организационно-правовой формы, и их должностные лица на основании обращений Счетной палаты должны предоставлять ей в период не позднее одного месяца необходимые данные для выполнения полномочий, предусмотренных в статье 2 настоящего Закона.

Должностные лица органов, предприятий, организаций и учреждений, указанные в первой части настоящей статьи, за несвоевременное представление по официальному требованию Счетной палаты необходимых данных или документов или уклоняющиеся от этого, а также за предоставление ложных либо неправильных данных, несут ответственность в порядке, установленном законодательством Азербайджанской Республики.

Статья 16. Полномочия счетной палаты проводить финансово-бюджетную экспертизу

Счетная палата обладает полномочиями на основе запросов Президента Азербайджанской Республики, Милли Меджлиса Азербайджанской Республики, комитет Милли Меджлиса Азербайджанской Республики проводить финансово-бюджетную экспертизу, готовить заключение и давать предложения.

Счетная палата в течение 3 дней со дня поступления запроса рассматривает запрос и принимает решение о его исполнении.

При анализе доходов и расходов государственного бюджета, сводного бюджета и внебюджетных государственных фондов (институтов) Счетная палата в необходимых случаях может проводить аудит на предприятиях и в организациях.

По запросу органа, осуществляющего административный контроль над муниципалитетами, Счетная палата проводит финансово-бюджетную экспертизу,

подготавливает заключение, вносит предложения и в случае необходимости проводит аудиторскую проверку.

Правила проведения проверок и на их основе составления и представления отчетов в связи с финансово-бюджетной экспертизой регулируются внутренним уставом Счетной палаты.

Заключение и отчет Счетной палаты должны отражать только результаты финансово-бюджетной экспертизы.

Результаты проводимой Счетной палатой финансово-бюджетной экспертизы находят свое отражение в отчетах, представляемых в Милли Меджлис Азербайджанской Республики, и доводятся до руководства проверенных органов, предприятий, учреждений, организаций.

Во время проведения финансово-бюджетной экспертизы должностные лица Счетной палаты не могут вмешиваться в оперативную деятельность объектов и объявлять результаты до завершения проверки и оформления итогов в виде отчета.

Должностью лица аппарата Счетной палаты и специалисты, привлеченные к ее работе, могут использовать данные, полученные в ходе финансово-бюджетной экспертизы, только во время выполнения работы по поручению Счетной палаты.

Без поручения Президента Азербайджанской Республики или Милли Меджлиса Азербайджанской Республики запрещается проводить финансово-бюджетную экспертизу сверх плана работы Счетной палаты.

В период между сессиями председатель Милли Меджлиса Азербайджанской Республики может дать поручение Счетной палате о проведении проверки сверх плана работы.

Статья 16-1. Представления Счетной палаты

Счетная палата направляет соответствующим государственным органам, руководителям организаций, осуществляющих мероприятия финансового контроля, и иных предприятий и организаций, связанных с предметом контроля, представления об устранении выявленных в результате мероприятий финансового контроля недостатков, возмещении причиненного государству вреда и привлечении к ответственности лиц за нарушение законодательства Азербайджанской Республики.

Представления Счетной палаты рассматриваются в течение 1 месяца, Счетная палата информируется о принятых решениях и осуществленных мероприятиях.

При необоснованном неисполнении представлений Счетной палаты соответствующим государственным органом, предприятием, учреждением и организацией решением председателя Счетной палаты вносится представление о приостановлении операций по казначейскому и банковскому счетам данного государственного органа, предприятия, учреждения и организации, за исключением предусмотренных законодательством защищенных статей расходов. Казначейские органы и уполномоченные банки несут в установленном законодательством порядке ответственность за неисполнение соответствующих представлений председателя Счетной палаты.

Статья 17. Помощь органов государственной власти Азербайджанской Республики в деятельности Счетной палаты

Органы государственной власти Азербайджанской Республики должны помогать Счетной палате в осуществлении данных ей настоящим Законом полномочий.

Счетная палата при осуществлении своих полномочий может на основании взаимного согласия привлекать представителей органов государственной власти, а также на основе договора независимых аудиторов, отдельных специалистов.

Статья 18. Ответственность членов Счетной палаты

Члены Счетной палаты при невыполнении обязанностей, предусмотренных настоящим Законом и внутренним уставом Счетной палаты, или же невыполнении их так, как

предусмотрено в плане работы, несут ответственность в соответствии с законодательством Азербайджанской Республики и внутренним уставом Счетной палаты.

Глава IV. Итоговые положения

Статья 19. Недопустимость вмешательства в деятельность Счетной палаты

Недопустимо противозаконно вмешиваться в деятельность Счетной палаты.

Мешать, оказывать давление на председателя, заместителя председателя и аудиторов, а также на должностных лиц аппарата Счетной палаты в связи с выполнением ими служебных обязанностей — это влечет за собой ответственность, предусмотренную законодательством Азербайджанской Республики.

Статья 19-1. Гарантии правового статуса членов Счетной палаты

Председатель Счетной палаты, его заместитель и аудиторы Счетной палаты в течение срока полномочий не могут быть задержаны, заключены под стражу, привлечены к уголовной ответственности без согласия Милли Меджлиса Азербайджанской Республики, назначившего их на должность в Счетной палате, в отношении них не могут применяться в судебном порядке меры административного взыскания, они не могут быть подвергнуты обыску, личному досмотру.

Уголовное дело в отношении председателя Счетной палаты, его заместителя и аудиторов Счетной палаты может быть возбуждено только на основании представления генерального прокурора Азербайджанской Республики.

Государство гарантирует самостоятельность профессиональной деятельности председателя Счетной палаты, его заместителя и аудиторов.

Статья 20. Международные связи

Счетная палата поддерживает связи с органами, осуществляющими соответствующие функции в зарубежных государствах, и их международными организациями, сотрудничает с ними.

Статья 21. Предоставление информации о деятельности Счетной палаты

Счетная палата периодически предоставляет информацию о своей деятельности средствами массовой информации.

Отчеты о деятельности Счетной палаты представляются Милли Меджлису Азербайджанской Республики и публикуются в «Ведомостях Милли Меджлиса Азербайджанской Республики».

Статья 22. Начало деятельности Счетной палаты

Вновь организованная Счетная палата начинает деятельность со дня назначения на должность ее председателя, заместителя председателя и не менее 4 аудиторов.

Президент Азербайджанской Республики
Гейдар АЛИЕВ.

г. Баку, 2 июля 1999 года
№ 700-ІГ.

С поправками от 5 октября 2001 года № 183-ІІГД, 7 декабря 2001 года № 232-ІІГД; 9 марта 2004 года № 603-ІІГД; 1 сентября 2004 года № 724-ІІГД; 30 декабря 2004 года № 819-ІІГД; 6 июня 2007 года № 385-ІІІГД; 1 апреля 2008 года № 573-ІІІГД; 14 апреля 2009 года № 785-ІІІГД

Закон Азербайджанской Республики
О международном арбитраже
(18 ноября 1999)

Раздел I. Общие положения

Статья 1. Сфера применения Закона

1. Настоящий Закон применяется к международному коммерческому арбитражу при соблюдении межгосударственных договоров, поддерживаемых Азербайджанской Республикой.

2. Положения настоящего Закона (за исключением статей 8, 9, 35 и 36) применяются только в случае, если место арбитража находится в Азербайджане.

3. Арбитраж считается международным в случаях:

- если предприятия сторон арбитражного соглашения при его заключении находятся в разных государствах;

- если за пределами государства, где находятся собственные предприятия сторон, находится одно из нижеследующих мест:

а) место арбитража, если указанное место не установлено в арбитражном соглашении или в соответствии с ним,

б) любое место исполнения основной части обязательств, вытекающих из торговых отношений, либо место, тесно связанное с предметом спора:

- если стороны пришли к окончательному соглашению, что предмет арбитражного соглашения связан с более чем одной страной.

4. Для целей пункта 3 настоящей статьи:

- если сторона имеет более одного коммерческого предприятия, коммерческим считается предприятие, которое имеет наибольшее отношение (касательство) к арбитражному соглашению;

- если стороны не имеют предприятия, принимается во внимание постоянное местожительство стороны.

5. Настоящий Закон не затрагивает действия законов Азербайджанской Республики, которые предусматривают, что определенные споры не могут передаваться в арбитраж или могут быть переданы в арбитраж в соответствии с положениями иными, нежели те, которые содержатся в настоящем Законе.

Статья 2. Основные понятия

Используемые в настоящем Законе основные понятия имеют следующие значения:

а) **«арбитраж»** — любой арбитраж независимо от того, осуществляется ли он постоянно действующим арбитражным управлением или нет;

б) **«арбитражный суд»** – единоличный арбитр или коллегия арбитров;

в) когда какое-либо иное положение настоящего Закона, за исключением статьи 28, предоставляет сторонам возможность принимать решение по определенным вопросам, стороны могут поручить принятие такого решения какой-либо организации (учреждению) или третьему лицу;

г) если в каком-либо из положений настоящего Закона имеется ссылка на то, что стороны согласились или могут согласиться, либо в любой другой форме имеется ссылка на соглашение сторон, такое соглашение должно учитывать всевозможные арбитражные правила, указанные в этом соглашении.

д) если в каком-либо положении настоящего Закона (исключая статьи 25 (а) и 32 (2)) имеется ссылка на иск, то оно применяется также и к встречному иску. При ссылке на возражение, оно также применяется к возражению на такой встречный иск.

Статья 3. Получение письменных сообщений

1. Если стороны не договорились об ином:

а) любое письменное сообщение считается полученным, если оно доставлено адресату лично или на его предприятие по его местожительству или почтовому адресу. В случае, когда доставить сообщение таким образом не удалось, оно считается полученным, если направлено по последнему известному адресу предприятия или же постоянному местожительству или почтовому адресу адресата заказным письмом или в иной форме при условии регистрации доставки таких сообщений;

б) сообщение считается полученным в день такой доставки.

2. Положения настоящей статьи не применяются к сообщениям в ходе производства в судах.

Статья 4. Отказ от права на возражение

Если любая из сторон, которая знает о том, что какое-либо положение настоящего Закона, от которого стороны могут отступать или какое-либо требование арбитражного соглашения не были соблюдены, и несмотря на это продолжает участвовать в арбитражном процессе, не заявив о своем возражении, и если для заявления возражения определен соответствующий срок, то в течение такого срока сторона считается отказавшейся от своего права на возражение.

Статья 5. Пределы вмешательства государства

По вопросам, регулируемым настоящим Законом, никакое судебное вмешательство не должно иметь места, кроме как в случаях, предусмотренных в настоящем Законе.

Статья 6. Суд, выполняющий соответствующие функции содействия и контроля в отношении арбитража

Функции суда, указанные в пунктах 3 и 4 статьи 11, пункте 3 статьи 13, пункте 1 статьи 14, пункте 3 статьи 16, статье 27 и пунктах 2 и 3 статьи 34 настоящего Закона, выполняются Верховным Судом Азербайджанской Республики.

Раздел II. Арбитражное соглашение

Статья 7. Понятие и форма арбитражного соглашения

1. «Арбитражное соглашение» — соглашение сторон о передаче в арбитраж всех или определенных споров, которые могут возникнуть между сторонами в связи с каким-либо конкретным правоотношением, независимо от того, носило оно договорный характер или нет.

Арбитражное соглашение может быть заключено в виде арбитражной оговорки в договоре или в виде отдельного соглашения.

2. Арбитражное соглашение заключается в письменной форме.

Соглашение считается заключенным в письменной форме, если оно содержится в документе, подписанном сторонами, или заключено путем обмена письмами или по телетайпу, телеграфу, либо с использованием иных средств электросвязи, обеспечивающих фиксацию такого сообщения, и другая сторона против этого не возражает. Ссылка в договоре на арбитражную оговорку считается арбитражным соглашением при условии, что договор заключен в письменной форме и данная ссылка такова, что преобразует упомянутую оговорку в часть договора.

Статья 8. Арбитражное соглашение и предъявление иска по существу спора в суде

1. Суд, в который подан иск по вопросу, являющемуся предметом арбитражного соглашения, должен направить стороны в арбитраж, если стороны попросят об этом не позднее представления первого заявления по существу спора, если арбитражное соглашение недействительно, не утратило силу или нет обстоятельств, по которым оно не может быть исполнено.

2. В случае предъявления иска, предусмотренного в пункте 1 настоящей статьи, арбитражное разбирательство может быть, тем не менее, начато или продолжено и арбитражное решение вынесено до разрешения вопроса о подсудности иска в суде.

Статья 9. Арбитражное соглашение и обеспечительные меры суда

Обращения сторон в суд до арбитражного разбирательства или во время арбитражного разбирательства о принятии обеспечительных мер и вынесение судом соответствующего решения об обеспечении таких мер не входят в противоречие с арбитражным соглашением.

Раздел III. Состав арбитражного суда

Статья 10. Число арбитров

1. Стороны могут по своему усмотрению определять число арбитров.
2. Если стороны не определяют этого числа, то в этом случае назначается три арбитра.

Статья 11. Назначение арбитров

1. Ни одно лицо не может быть лишено права выступать в качестве арбитра по причине его гражданства, если стороны не договорились об ином.

2. Стороны могут по своему усмотрению согласовать процедуру назначения арбитра или арбитров при условии соблюдения пунктов 4 и 5 настоящей статьи.

3. В отсутствие об этом соглашения:

а) при арбитраже с тремя арбитрами каждая сторона назначает одного арбитра, два назначенных арбитра назначают третьего арбитра. Если сторона не назначит арбитра в течение 30 дней по получении просьбы об этом от другой стороны или если два арбитра в течение 30 дней с момента их назначения не договорятся об избрании третьего арбитра, по просьбе любой стороны назначение арбитра производится судом, указанным в статье 6;

б) при арбитраже с единоличным арбитром, если стороны не договорятся о назначении арбитра, по просьбе любой стороны назначение арбитра производится судом, указанным в статье 6.

4. Если при процедуре назначения, согласованной сторонами:

- а) одна из сторон не соблюдает такую процедуру; или
- б) стороны, связанные с такой процедурой, или два арбитра не могут достичь соглашения в соответствии с такой процедурой; или
- в) третье лицо, включая связанную с такой процедурой организацию (учреждение), не выполняет какую-либо функцию, возложенную на нее в соответствии с процедурой, любая из сторон может просить суд, указанный в статье 6, принять необходимые меры, если арбитражное соглашение о процедуре назначения не предусматривает иные правила.

5. Решение суда, указанного в статье 6, принятое по любому из вопросов, которые отнесены к его ведению в соответствии с пунктом 3 или 4 настоящей статьи, окончательно и не подлежит обжалованию.

При назначении арбитра суд учитывает все необходимые требования, предъявляемые кандидату в арбитры в соответствии с соглашением сторон, а также требования относительно независимости и беспристрастности арбитра, а в случае назначения единоличного или третьего арбитра принимает также во внимание желательность назначения арбитром лица, не имеющего гражданства, к которому принадлежат стороны, а имеющего иное гражданство.

Статья 12. Основания для отвода

1. В случае обращения к какому-либо лицу в связи с его назначением арбитром это лицо должно сообщить о любых обстоятельствах, которые могут вызвать обоснованные сомнения относительно его беспристрастности или независимости. Арбитр с момента его назначения и в течение всего арбитражного разбирательства должен без промедления сообщать сторонам о любых таких обстоятельствах, если он не уведомил их об этих обстоятельствах ранее.

2. Отвод арбитру может быть заявлен только в том случае, если существуют обоснованные сомнения относительно его беспристрастности или независимости, либо если он не обладает квалификацией, обусловленной соглашением сторон. Сторона может заявить отвод арбитру, которого она назначила или в назначении которого она принимала участие, лишь по причинам, которые стали ей известны после его назначения.

Статья 13. Процедура отвода

1. Стороны могут по своему усмотрению договориться о процедуре отвода арбитра при условии соблюдения положений пункта 3 настоящей статьи.

2. В случае отсутствия такой договоренности сторон, сторона, намечающая заявить отвод арбитру, должна в течение 15 дней после того, как ей стало известно о формировании арбитражного суда или о любых обстоятельствах, указанных в пункте 2 статьи 12, в письменной форме сообщить арбитражному суду мотивы отвода.

Если арбитр, которому заявлен отвод, не берет самоотвод или другая сторона не соглашается с отводом, вопрос об отводе решается арбитражным судом.

3. Если заявление (просьба) об отводе при применении любой процедуры, согласованной сторонами, или процедуры, предусмотренной в пункте 2 настоящей статьи, не удовлетворено, сторона, заявляющая отвод, может в течение 30 дней по получении решения об отклонении отвода просить суд, указанный в статье 6, принять решение по отводу; такое решение окончательно и не подлежит обжалованию. Пока такая просьба рассматривается и принимается соответствующее решение, арбитражный суд, включая арбитра, которому заявлен отвод, может продолжать арбитражное разбирательство и вынести арбитражное решение.

Статья 14. Бездействие или невозможность действий

1. В случае, когда арбитр оказывается неспособным выполнять свои функции или по иным причинам не осуществляет их без неоправданной задержки, его мандат прекращается, если арбитр берет самоотвод или стороны договариваются об этом между собой.

В случае разногласия относительно какого-либо из этих оснований, любая сторона может обратиться в суд, указанный в статье 6, с просьбой принять решение о прекращении мандата; такое решение окончательно и не подлежит обжалованию.

2. Самоотвод арбитра или согласие стороны на прекращение его мандата в соответствии с настоящей статьей или пунктом 2 статьи 13 не должны приниматься в качестве подтверждения оснований, упомянутых в настоящей статье или в пункте 2 статьи 12.

Статья 15. Назначение нового арбитра

Если мандат арбитра прекращается на основании статьи 13 или 14, в результате самоотвода арбитра по любой иной причине, по соглашению сторон или по иным обстоятельствам, новый арбитр назначается в соответствии с правилами, которые были применимы к назначению заменяемого арбитра.

Раздел IV. Компетенция арбитражного суда

Статья 16. Право арбитражного суда на вынесение постановления о своей компетенции

1. Арбитражный суд может сам вынести постановление о своей компетенции, в том числе по любым возражениям относительно наличия или действительности арбитражного соглашения.

Для этой цели арбитражная оговорка, являющаяся частью договора, должна трактоваться как соглашение, не зависящее от других условий договора. Решение арбитражного суда о недействительности договора, не влечет за собой «ipso jure» недействительность арбитражной оговорки.

2. Заявление об отсутствии у арбитражного суда компетенции может быть сделано не позднее представления возражений по иску.

Назначение стороной арбитра или ее участие в назначении арбитра не лишает сторону права сделать такое заявление. Заявление о том, что арбитражный суд превышает пределы компетенции, делается в ходе арбитражного разбирательства как вопрос, который выходит за эти пределы. Арбитражный суд может в любом из этих случаев принять заявление, сделанное позднее, если сочтет задержку оправданной.

3. Арбитражный суд может вынести постановление по заявлению, указанному в пункте 2 настоящей статьи, либо как по вопросу предварительного характера либо как решение по существу спора.

Если арбитражный суд постановит как по вопросу предварительного характера, что он обладает компетенцией, любая сторона может в течение 30 дней после получения уведомления об этом постановлении просить суд, указанный в статье 6, принять решение по данному вопросу. Такое решение не подлежит обжалованию. Пока просьба стороны ожидает своего разрешения, арбитражный суд может продолжать разбирательство и вынести арбитражное решение.

Статья 17. Полномочия арбитражного суда в области принятия обеспечительных мер

Если стороны не договорились об ином, арбитражный суд может по просьбе любой стороны распорядиться о принятии сторонами обеспечительных мер в отношении предмета спора, которые он считает необходимыми. Арбитражный суд может потребовать от любой стороны надлежащего обеспечения таких мер.

Раздел V. Ведение арбитражного разбирательства

Статья 18. Равное отношение к сторонам

К сторонам должно быть равное отношение и каждой стороне должны быть предоставлены все возможности для изложения своей позиции.

Статья 19. Определение правил процедуры

1. При условии соблюдения положений настоящего Закона стороны могут по своему усмотрению договориться о процедуре ведения разбирательства арбитражным судом.

2. В отсутствие такого соглашения арбитражный суд может с соблюдением положений настоящего Закона вести арбитражное разбирательство в порядке, который считает надлежащим. Полномочия, предоставленные арбитражному суду, включают полномочия на определение допустимости, относимости, существенности и значимости любого доказательства

Статья 20. Место арбитража

1. Стороны могут по своему усмотрению договориться о месте арбитража.

В отсутствие такой договоренности место арбитража определяется арбитражным судом с учетом приемлемости для сторон и существа дела.

2. Несмотря на положения пункта 1 настоящей статьи, арбитражный суд может, если стороны не договорились об ином, провести заседание в ином месте, которое он считает приемлемым для заслушивания свидетелей, экспертов и сторон либо для осмотра товаров, другого имущества или документов, а также проведения консультаций между членами арбитражного суда.

Статья 21. Начало арбитражного судебного разбирательства

Если стороны не договорились об ином, арбитражное разбирательство в отношении конкретного спора начинается в день, когда просьба о передаче этого спора в арбитраж получена ответчиком.

Статья 22. Язык

1. Стороны могут по своему усмотрению договориться о языке или языках, которые будут использоваться в ходе арбитражного разбирательства. В отсутствие такой договоренности

арбитражный суд определяет язык или языки, которые должны использоваться при арбитражном разбирательстве. Такого рода договоренность или определение, если в них не оговорено иное, относятся к любому письменному заявлению сторон, любому слушанию дела, любому арбитражному решению или иным документам арбитражного суда.

2. Арбитражный суд может распорядиться о том, чтобы любые документальные доказательства сопровождалось переводом на язык или языки, о которых договорились стороны или которые определены арбитражным судом.

Статья 23. Исковое заявление и возражение по иску

1. В течение срока, согласованного сторонами или определенного арбитражным судом, истец должен заявить об обстоятельствах, подтверждающих его исковые требования, о спорных вопросах и о содержании исковых требований, а ответчик должен заявить свои возражения по этим обстоятельствам, если только стороны не договорились об ином в отношении необходимых реквизитов таких заявлений.

Стороны могут представить вместе со своими заявлениями все документы, которые они считают относящимися к делу, или могут сделать ссылку на документы или другие доказательства, которые они представят в дальнейшем.

2. Если стороны не договорились об ином, в ходе арбитражного разбирательства любая сторона может изменить или дополнить свои исковые требования или возражения по иску, если арбитражный суд не признает нецелесообразным разрешить такое изменение с учетом допущенной задержки.

Статья 24. Устное слушание и письменное разбирательство

1. При условии соблюдения любого иного соглашения сторон арбитражный суд принимает решение о том, проводить ли устное слушание дела для представления доказательств или иные устные прения, либо осуществлять ли разбирательство только на основе документов и других материалов. Однако, кроме того случая, когда стороны договорились не проводить устного слушания, арбитражный суд должен провести такое слушание на соответствующей стадии арбитражного разбирательства, если об этом просит любая из сторон.

2. Сторонам достаточно заблаговременно должно быть направлено уведомление о любом устном слушании или о заседании суда, проводимом в целях осмотра арбитражным судом товаров, другого имущества или документов.

3. Все заявления, документы или другая информация, представляемые одной из сторон арбитражному суду, должны быть переданы другой стороне.

Сторонам должны быть переданы также все заключения экспертов или другие документы доказательного характера, на которых арбитражный суд может основываться при вынесении своего решения

Статья 25. Непредставление документов и неявка сторон

Если стороны не договорились об ином в тех случаях, когда при отсутствии уважительных причин:

а) истец не представляет свое исковое заявление в соответствии с пунктом 1 статьи 23, — арбитражный суд прекращает разбирательство;

б) ответчик не представляет своих возражений по иску в соответствии с пунктом 1 статьи 23, — арбитражный суд не принимает такой случай как утверждение требований истца и продолжает арбитражное разбирательство;

в) любая сторона не является на слушание или не представляет документальные доказательства, — арбитражный суд может продолжить разбирательство и вынести соответствующее решение на основе имеющихся у него доказательств.

Статья 26. Эксперт, назначенный арбитражным судом

1. Если стороны не договорились об ином, арбитражный суд может:

а) назначить одного или нескольких экспертов для представления ему доклада по конкретным вопросам, которые определяются арбитражным судом;

б) потребовать от стороны предоставления эксперту любой относящейся к делу информации и предъявления до осмотра или предоставления возможности эксперту осмотра относящихся к делу документов, товаров или другого имущества.

2. При отсутствии договоренности сторон об ином, эксперт, если стороны просят об этом или если арбитражный суд считает это необходимым, должен после представления своего письменного или устного заключения принять участие в слушании. В этом случае сторонам предоставляется возможность задавать ему вопросы и представлять экспертам свидетелей сторон для дачи показаний по спорным вопросам.

Статья 27. Содействие суда в получении доказательств

Арбитражный суд или сторона с согласия арбитражного суда могут обратиться в суд, указанный в статье 6, с просьбой о содействии в получении доказательств. Суд может выполнить эту просьбу в пределах своей компетенции в соответствии с правилами, касающимися обеспечения доказательств.

Раздел VI. Вынесение арбитражного решения и прекращение разбирательства

Статья 28. Нормы, применимые к существу спора

1. Арбитражный суд разрешает спор в соответствии с такими нормами права, которые стороны избрали в качестве применимых к существу спора.

Однако если не будет выражено иное намерение, любое указание на право или систему права какого-либо государства должно толковаться как непосредственно отсылающее к материальному праву этого государства, а не к его коллизионным нормам.

2. При отсутствии какого-либо указания сторон арбитражный суд применяет право, определенное в соответствии с коллизионными нормами, которые он считает применимыми.

3. Арбитражный суд принимает решение «ex aequo et bono» или «примирительное посредничество» только в случае, если стороны дали ему такие полномочия.

4. Во всех случаях арбитражный суд принимает решение в соответствии с условиями договора и с учетом торговых обычаев, применимых к данным сделкам

Статья 29. Вынесение решения коллегией арбитров

При арбитражном разбирательстве, осуществляемом при наличии более одного арбитра, любое решение арбитражного суда, если стороны не договорились об ином, должно быть вынесено большинством голосов членов арбитражного суда.

Однако вопросы процедуры могут разрешаться единолично арбитром, являющимся председателем арбитражного суда, если он будет уполномочен на это сторонами или всеми членами арбитражного суда

Статья 30. Мирное соглашение

1. Если в ходе арбитражного разбирательства стороны урегулируют спор, арбитражный суд прекращает разбирательство и по просьбе сторон или при отсутствии возражений с его стороны фиксирует это урегулирование в форме арбитражного решения на согласованных условиях.

2. Арбитражное решение на согласованных условиях должно быть вынесено в соответствии с положениями статьи 31 и должно содержать указание на то, что оно является арбитражным решением.

Такое арбитражное решение считается имеющим силу наравне с любым другим арбитражным решением и подлежит исполнению так же, как и любое другое арбитражное решение по существу спора.

Статья 31. Форма и содержание арбитражного решения

1. Арбитражное решение должно быть вынесено в письменной форме и подписано арбитром или арбитрами. При арбитражном разбирательстве, осуществляемом при наличии более одного арбитра, в данном решении должно быть наличие подписей большинства членов арбитражного суда и указаны причины отсутствия других подписей.

2. В арбитражном решении должны быть указаны мотивы, на которых оно основано, за исключением случаев договоренности сторон не указывать мотивы или случаев принятия согласно статье 30 соответствующего решения на согласованных условиях сторон.

3. В арбитражном решении должны быть указаны место арбитража, как оно определено в соответствии с пунктом 1 статьи 20. Арбитражное решение считается вынесенным в этом месте.

4. После вынесения арбитражного решения каждой стороне должна быть передана его копия, подписанная в соответствии с пунктом 1 настоящей статьи.

Статья 32. Прекращение разбирательства

1. Арбитражное разбирательство прекращается окончательным решением, вынесенным арбитражным судом, или постановлением, вынесенным в соответствии с пунктом 2 настоящей статьи.

2. Арбитражный суд выносит постановление о прекращении арбитражного разбирательства, когда:

а) истец отказывается от своего требования (если ответчик не выдвигает возражений против прекращения разбирательства и арбитражный суд не признает законный интерес ответчика в окончательном урегулировании спора);

б) стороны договариваются о прекращении разбирательства;

в) арбитражный суд находит, что продолжение разбирательства стало по каким-либо причинам ненужным или невозможным.

3. Мандат арбитражного суда прекращается одновременно с прекращением арбитражного разбирательства, за исключением случаев, указанных в статье 33 и пункте 3 статьи 34.

Статья 33. Толкование решения, внесение в решение исправлений; вынесение дополнительного решения

1. В течение 30 дней по получении решения, если сторонами не согласован иной срок:

а) любая из сторон, уведомив об этом другую сторону, может просить арбитражный суд исправить любые допущенные в решении описки и ошибки в подсчетах, а также опечатки либо иные ошибки аналогичного характера;

б) при наличии соответствующей договоренности между сторонами любая из сторон, уведомив об этом другую сторону, может просить арбитражный суд дать толкование какого-либо конкретного пункта или соответствующей части решения.

Арбитражный суд, если он сочтет просьбу оправданной, должен в течение 30 дней по ее получении внести соответствующие исправления или дать толкование.

Такое толкование считается составной частью арбитражного решения.

2. Арбитражный суд в течение 30 дней, считая с даты арбитражного решения, может по своей инициативе исправить любые ошибки, указанные в пункте 1(а) настоящей статьи.

3. Если стороны не договорились об ином, любая из сторон, уведомив другую сторону, может просить арбитражный суд вынести дополнительное решение в отношении требований, которые были заявлены в ходе арбитражного разбирательства, однако не были отражены в решении.

Арбитражный суд, если сочтет просьбу оправданной и обоснованной, должен в течение 60 дней вынести дополнительное решение.

4. Арбитражный суд в случае необходимости может продлить срок, в течение которого он должен вынести дополнительное решение, исправить ошибки или дать соответствующее толкование.

5. Положения статьи 31 применяются в отношении исправления арбитражного решения, его толкования или в отношении дополнительного решения.

Раздел VII. Оспаривание арбитражного решения

Статья 34. Ходатайство об отмене арбитражного решения

1. Оспаривание в суде арбитражного решения может быть произведено только путем подачи ходатайства об отмене данного решения в соответствии с пунктами 2 и 3 настоящей статьи.

2. Арбитражное решение может быть отменено судом, указанным в статье 6, в случае, если:

а) сторона, возбудившее ходатайство, представит доказательства того, что:

I) одна из сторон в арбитражном соглашении, указанном в статье 7, была в какой-либо мере недееспособна, или арбитражное соглашение недействительно по закону, которому стороны его подчинили, а при отсутствии в соглашении такого указания — по законодательству Азербайджанской Республики; или

II) она не была должным образом уведомлена о назначении арбитра или об арбитражном разбирательстве, или по другим причинам не могла представить свои объяснения; или

III) решение вынесено по спору, не предусмотренному арбитражным соглашением или не подпадающему под его условия, или постановление охватывает вопросы, выходящие за пределы арбитражного соглашения (в этом случае могут быть отменены соответствующие части арбитражного решения, которые охватывает вопросы, не относящиеся к предмету арбитражного соглашения); или

IV) состав арбитражного суда или арбитражная процедура не соответствовали соглашению сторон (если такое соглашение не противоречит положениям настоящего Закона, от которого стороны не могут отступать), либо в случае отсутствия такого соглашения состав арбитражного суда или арбитражная процедура не соответствовали настоящему Закону; либо

б) суд определит, что:

I) объект спора не может быть предметом арбитражного разбирательства по законодательству Азербайджанской Республики; или

II) арбитражное решение противоречит *Конституции Азербайджанской Республики*.

3. Ходатайство об отмене решения не может быть заявлено по истечении трех месяцев со дня получения стороной, заявляющей это ходатайство, арбитражного решения, а в случае, если просьба была подана в соответствии со статьей 33, — не позднее 3 месяцев со дня вынесения арбитражным судом решения по этой просьбе.

Суд, в который подано ходатайство об отмене арбитражного решения, может, если сочтет это надлежащим и если об этом просит одна из сторон, приостановить на установленный срок производство по этому вопросу, с тем чтобы предоставить арбитражному суду возможность возобновить арбитражное разбирательство или предпринять иные действия, которые, по мнению арбитражного суда, позволят устранить основания для отмены арбитражного решения.

Раздел VIII. Признание и приведение в исполнение арбитражных решений

Статья 35. Признание и исполнение

1. Исполнение арбитражного решения, независимо от того, в какой стране оно было вынесено, обязательно и при подаче в компетентный суд письменного ходатайства приводится в исполнение с учетом положений настоящей статьи и статьи 36.

2. Сторона, основывающаяся на арбитражном решении или ходатайствующая о приведении его в исполнение, должна представить заверенный экземпляр арбитражного решения или

должным образом заверенную копию такового, а также подлинное арбитражное соглашение, указанное в статье 7, или должным образом заверенную копию такового.

Если арбитражное решение или соглашение изложены на иностранном языке, сторона должна представить должным образом заверенный перевод этих документов на азербайджанский язык.

Статья 36. Основания для отказа в признании или приведении в исполнение

1. В признании или приведении в исполнение арбитражного решения независимо от того, в какой стране оно было вынесено, может быть отказано лишь:

а) если сторона, против которой вынесено решение, представит суду, рассматривающему заявление, в котором испрашивается признание или приведение в исполнение, доказательства того, что:

I) одна из сторон в арбитражном соглашении, указанном в статье 7, была в какой-либо мере недееспособна; или арбитражное соглашение недействительно по закону, которому стороны его подчинили, а при отсутствии такого указания в соглашении — по закону страны, где решение было вынесено; или

II) сторона, против которой вынесено решение, не была должным образом уведомлена о назначении арбитра или об арбитражном разбирательстве или по другим причинам не могла представить свои объяснения; или

III) решение вынесено по спору, не предусмотренному арбитражным соглашением или не подпадающему под условия арбитражного соглашения, или охватывает вопросы, выходящие за пределы арбитражного соглашения, та часть арбитражного решения, которая касается вопросов, охватываемых арбитражным соглашением, может быть отделена от настоящего решения, признана или направлена к исполнению; или

IV) состав арбитражного суда или арбитражная процедура не соответствовали соглашению сторон или в отсутствие такового не соответствовали закону той страны, где имел место арбитраж; или

V) решение еще не стало окончательным для сторон, или было отменено, или его исполнение было приостановлено судом страны, в которой или в соответствии с законом которой оно было вынесено; либо

б) если суд найдет, что:

I) объект спора не может быть предметом арбитражного разбирательства по закону этого государства; или

II) признание и приведение в исполнение этого арбитражного решения противоречат *Конституции Азербайджанской Республики*.

2. Если заявлено ходатайство об отмене или приостановлении исполнения арбитражного решения, суд, в котором испрашивается признание или приведение в исполнение решения, может, если сочтет это надлежащим, отложить вынесение своего решения и может также по ходатайству той стороны, которая просит о признании или приведении в исполнение арбитражного решения, обязать другую сторону надлежаще обеспечить решение.

**Президент Азербайджанской Республики
Гейдар АЛИЕВ.**

*г. Баку, 18 ноября 1999 г.
№ 757-ПГ.*

**Опубликован в газете «Азербайджан» (15 февраля 2000 года, № 35)
(«VneshExpertService»).**

С поправками согласно закону от 10 мая 2005 года № 915-IIIГД; 6 июня 2007 года № 385-IIIГД

Закон Азербайджанской Республики
О муниципальной службе
(30 ноября 1999)

Настоящий Закон регулирует отношения, связанные с муниципальной службой, и правовое положение муниципальных служащих в Азербайджанской Республике.

Статья 1. Законодательство о муниципальной службе

Правовое регулирование муниципальной службы, в том числе статус муниципального служащего, условия и порядок осуществления муниципальной службы определяются Конституцией Азербайджанской Республики, настоящим Законом, другими законодательными актами Азербайджанской Республики и уставом муниципалитета.

Статья 2. Понятия муниципальной службы и муниципального служащего

Муниципальная служба — это постоянная профессиональная деятельность в органах местного самоуправления для исполнения полномочий этих органов.

Муниципальный служащий — это лицо, назначенное на должность в органы местного самоуправления и находящееся в этих органах на оплачиваемой работе.

Члены муниципалитета и лица, исполняющие обязанности, не связанные непосредственно с обеспечением деятельности муниципалитетов, не считаются муниципальными служащими.

Член муниципалитета не может осуществлять деятельность в качестве муниципального служащего.

Статья 3. Исполнительный аппарат муниципалитета

В состав исполнительного аппарата муниципалитета входят председатель муниципалитета, структурные подразделения, сформированные им в порядке, установленном Законом Азербайджанской Республики «О статусе муниципалитетов» и уставом муниципалитета, и другие исполнительные структуры.

Структуру исполнительного аппарата, штатное расписание и смету расходов содержания муниципалитета утверждает муниципалитет.

Руководство исполнительным аппаратом муниципалитета осуществляет председатель муниципалитета.

Статья 4. Состав муниципального исполнительного аппарата

Состав муниципального исполнительного аппарата формируется из начальников управлений и заместителей начальников, заведующих отделами и заместителей заведующих, специалистов, инспекторов и других работников в соответствии с территорией, где функционирует муниципалитет, и конкретным состоянием его работы в порядке и количестве, предусмотренных уставом соответствующего муниципалитета.

Статья 5. Организация муниципальной службы

Председатель муниципалитета и руководители структурных подразделений исполнительного аппарата муниципалитета осуществляют организационное руководство, связанное с муниципальной службой, и исполняют следующие обязанности:

- осуществление контроля за исполнением настоящего Закона;
- организация работы в области повышения квалификации;
- внесение предложений относительно перемены места муниципальных служащих;
- исполнение решений, принятых муниципалитетом.

Председатель муниципалитета назначает руководителей исполнительных структур, создаваемых для осуществления программ обслуживания местного населения, экономического и социального развития, на основании решения муниципалитета, а других работников — непосредственно.

Статья 6. Права муниципальных служащих

Муниципальные служащие имеют следующие права:

- требовать у должностного лица, обладающего полномочиями принимать на работу и увольнять с работы, письменного закрепления своих служебных обязанностей и создания необходимых условий для их осуществления;
- для осуществления своих должностных полномочий получать в порядке, установленном законодательством Азербайджанской Республики, у соответствующих органов, учреждений, организаций и граждан необходимую информацию и документы;
- в пределах своих полномочий участвовать в принятии решений, связанных с рассмотрением и решением вопросов;
- создавать профессиональные союзы, вступать в них и представлять их;
- повышать степень своей квалификации и профессиональной подготовки;
- вносить предложения по усовершенствованию муниципальной службы;
- требовать обеспечения защиты своих прав и свобод.

Статья 7. Обязанности муниципальных служащих

Обязанности муниципальных служащих:

- соблюдение в своей деятельности Конституции и законов Азербайджанской Республики;
- рассмотрение в рамках своих полномочий и в порядке, установленном законодательством Азербайджанской Республики, обращений граждан, предприятий, учреждений и организаций;
- исполнение решений и распоряжений, принятых руководством в рамках Закона Азербайджанской Республики «О статусе муниципалитетов», настоящим Законом, другими законодательными актами Азербайджанской Республики, полномочиями устава муниципалитетов, установленными этим уставом;
- соблюдение трудовой и исполнительской дисциплины;
- координация своей деятельности с соответствующими структурами местной исполнительной власти и осуществление взаимодействия при решении местных проблем.

Статья 8. Запреты, связанные с муниципальной службой

Для муниципальных служащих предусмотрены следующие связанные со службой запреты:

- занимать должность в законодательном, исполнительном и судебном органах, а также в соответствии со статьей 21.3 Закона Азербайджанской Республики «О Национальном Банке Азербайджанской Республики» быть членом правления Национального Банка Азербайджанской Республики;
- использовать информацию, известную им в связи с исполнением обязанностей, в целях, выходящих за рамки служебных обязанностей.

Статья 9. Служебное удостоверение

Муниципальным служащим после назначения на службу в муниципалитетах выдается служебное удостоверение.

Статья 10. Время работы, отпуск, пенсия и другие социальные гарантии муниципального служащего

Время работы, отпуск муниципальных служащих, порядок назначения и выплаты им пенсий и других пособий и другие социальные гарантии регулируются законодательством Азербайджанской Республики.

В пределах финансовых возможностей муниципалитетов могут дополнительно выплачиваться другие компенсации и платежи, а также пособия.

Уставом муниципалитетов может предусматриваться предоставление муниципальным служащим других льгот и гарантий.

Завершение срока полномочий членов муниципалитета не может служить основанием для освобождения муниципальных служащих от должности.

Лица, работающие на муниципальных должностях и являющиеся в соответствии с избирательным законодательством Азербайджанской Республики членами соответствующей избирательной комиссии с правом решающего голоса, в период своей работы в избирательной комиссии, без их согласия не могут быть переведены на другую работу или освобождены от должности по инициативе работодателя.

Работающее на муниципальной должности лицо, кандидатура которого зарегистрирована в соответствии с избирательным законодательством Азербайджанской Республики, со дня регистрации в соответствующей избирательной комиссии в качестве кандидата до дня официального опубликования результатов выборов, не может быть уволено с работы, переведено без его согласия на другую работу, на другое место работы, а также направлено в командировку по инициативе муниципального органа.

Статья 11. Установление заработной платы муниципального служащего

Заработная плата муниципальных служащих устанавливается за счет бюджета муниципалитетов, на основании штатного расписания, утвержденного муниципалитетом в соответствии с его финансовыми возможностями.

Статья 12. Обжалование незаконных решений и действий (бездействий) муниципальных служащих

На незаконные решения и действия (бездействия) муниципальных служащих могут быть поданы жалобы руководителям структурных подразделений муниципалитетов, председателю муниципалитета или в суд.

Статья 13. Ответственность за нарушение настоящего Закона

Лица, нарушившие требования настоящего Закона, несут ответственность в соответствии с законодательством Азербайджанской Республики.

Статья 14. Порядок вступления в силу настоящего Закона

Настоящий Закон вступает в силу со дня опубликования.

Президент Азербайджанской Республики
Гейдар АЛИЕВ

г. Баку, 30 ноября 1999 г.
№ 765-ІГ

Опубликован в газете «Азербайджан» (28 декабря 1999 г., № 297) («VneshExpertService»).

С поправками от 30 декабря 2003 года № 569-ІІГД; 30 декабря 2004 года № 819-ІІГД; 3 марта 2006 года № 82-ІІІГД

Закон Азербайджанской Республики
О прокуратуре
(7 декабря 1999)

Глава I. Общие положения

Статья 1. Понятия, используемые в Законе

В настоящем Законе используются следующие понятия:

- **прокурор** — генеральный прокурор Азербайджанской Республики, все подчиненные прокуроры, заместители прокуроров, старшие помощники прокуроров, помощники прокуроров, начальники управлений, отделов, заместители начальников, старшие прокуроры, прокуроры управлений, отделов и прокуроры-криминалисты;
- **следователь** — старшие следователи по особо важным делам, следователи по особо важным делам, старшие следователи, следователи, следователи-стажеры;
- **работники прокуратуры** — прокуроры, следователи прокуратуры, стажеры прокуратуры;
- **стажеры прокуратуры** — лица, впервые осваивающие опыт работы в органах прокуратуры.

Статья 2. Прокуратура Азербайджанской Республики

Прокуратура Азербайджанской Республики (далее — «прокуратура») — это единый централизованный орган, который, входя в систему судебной власти, основывается на подчиненности территориальных и специализированных прокуратур генеральному прокурору Азербайджанской Республики.

Создание чрезвычайных прокуратур, прокуратур иностранных государств или создание прокуратур в порядке, не предусмотренном настоящим Законом, запрещается.

Статья 3. Законодательство о прокуратуре

Законодательство о прокуратуре состоит из Конституции Азербайджанской Республики, настоящего Закона, других законов и международных договоров, поддерживаемых Азербайджанской Республикой.

Статья 4. Направления деятельности прокуратуры

Прокуратура в предусмотренных законом случаях и порядке:

- возбуждает уголовное дело и ведет предварительное следствие;
- осуществляет процессуальное руководство *предварительным расследованием по уголовному делу* и обеспечивает соблюдение законов;
- осуществляет контроль за исполнением и применением законов в деятельности органов дознания и оперативно-розыскных органов;
- возбуждает в суде иск (подает заявление), принимает участие в качестве истца при рассмотрении дел по гражданским и экономическим спорам;
- принимает участие в качестве стороны при рассмотрении в суде уголовных дел, защищает государственное обвинение;
- подает протест против решений суда;
- принимает участие в достижении цели назначенных судами наказаний.

Возложение на прокуратуру обязанностей, не предусмотренных Конституцией, настоящим Законом и процессуальным законодательством, не допускается.

Статья 5. Основные принципы деятельности прокуратуры

К основным принципам деятельности прокуратуры относятся:

- законность;
- равноправие всех перед законом;
- соблюдение и уважение прав и свобод физических лиц, прав юридических лиц;
- объективность, непредвзятость и ссылка на факты;

- единство и централизация, подчинение территориальных и специализированных прокуроров генеральному прокурору Азербайджанской Республики;
- политическая независимость.

Статья 6. Международные связи прокуратуры

Прокуратура в предусмотренном законодательством порядке устанавливает связи с соответствующими органами зарубежных стран и международными организациями и в пределах своих полномочий принимает участие в решении вопросов, вытекающих из международных договоров, поддерживаемых Азербайджанской Республикой.

Статья 7. Недопустимость вмешательства в деятельность прокуратуры и проявление неуважения к прокуратуре

Ограничение тем или иным лицом по той или иной причине прямо или косвенно законной деятельности прокуратуры, воздействие на нее, угрозы, незаконное вмешательство в нее, а также проявление неуважения к прокуратуре не допускается и влечет за собой предусмотренную законодательством Азербайджанской Республики ответственность.

Глава II. Система и организация прокуратуры

Статья 8. Система и организация прокуратуры

В систему прокуратуры Азербайджанской Республики входят:

- Генеральная прокуратура Азербайджанской Республики;
- Военная прокуратура Азербайджанской Республики;
- Прокуратура Нахчыванской Автономной Республики;
- *Военная прокуратура Нахчыванской Автономной Республики;*
- районные (городские) прокуратуры;
- военные специализированные прокуратуры;
- научно-образовательные учреждения, органы печати, другие структуры типографского, социально-бытового, хозяйственного назначения.

В соответствии с Конституцией Азербайджанской Республики, настоящим Законом и другими законами Азербайджанской Республики в системе Прокуратуры Азербайджанской Республики могут быть созданы территориальные прокуратуры, а также специализированные прокуратуры, приравненные к районным (городским) прокуратурам, и другие прокуратуры.

Вопросы создания, ликвидации прокуратур, утверждения структуры и общего количества штатных единиц Генеральной прокуратуры решаются в соответствии с пунктом 32 статьи 109 Конституции Азербайджанской Республики.

Статья 9. Генеральная прокуратура Азербайджанской Республики

Генеральная прокуратура Азербайджанской Республики является центральным аппаратом прокуратуры. Генеральной прокуратурой Азербайджанской Республики руководит генеральный прокурор Азербайджанской Республики, имеющий первого заместителя, заместителей, старших помощников и помощников.

В структуру Генеральной прокуратуры Азербайджанской Республики входят управления, отделы и другие структуры. В состав управлений и отделов входят считающиеся старшими помощниками генерального прокурора Азербайджанской Республики начальники управлений, считающиеся его помощниками заместители начальников управлений и начальники отделов, а также прокуроры и следователи.

Исполняя обязанности, предусмотренные статьей 4 настоящего Закона, Генеральная прокуратура Азербайджанской Республики руководит деятельностью всех органов прокуратуры.

В соответствии с направлениями деятельности, предусмотренными статьей 4 настоящего Закона, Генеральная прокуратура Азербайджанской Республики:

- изучает и обобщает опыт прокурорского надзора за исполнением и применением законов, разрабатывает и осуществляет меры по совершенствованию прокурорского надзора и предотвращению правонарушений;
- вместе с соответствующими органами принимает участие в разработке методики по единому учету и статистической отчетности состояния раскрываемости преступности, преступлений, движения уголовных дел;
- организует работу по подбору и расстановке кадров прокуратуры и повышению их профессиональной подготовки;
- обеспечивает статистические отчеты, организует обобщение и совершенствование прокурорского и следственного опыта, применение научно-технических средств;
- обеспечивает подготовку предложений по финансированию и научно-техническому оснащению прокуратуры;
- осуществляет приказы, указания и другие акты генерального прокурора Азербайджанской Республики;
- осуществляет другие полномочия, предусмотренные законами Азербайджанской Республики.

В Генеральной прокуратуре Азербайджанской Республики создается коллегия.

Статья 10. Генеральный прокурор Азербайджанской Республики

Прокуратурой Азербайджанской Республики руководит генеральный прокурор Азербайджанской Республики (далее — «генеральный прокурор»), назначаемый на должность и освобождаемый от должности в соответствии с частью III статьи 133 Конституции Азербайджанской Республики.

Заместители генерального прокурора назначаются на должность и освобождаются от должности в соответствии с частью IV статьи 133 Конституции Азербайджанской Республики.

Генеральный прокурор:

- непосредственно, а также через генеральную прокуратуру Азербайджанской Республики и находящихся в ее подчинении прокуроров исполняет обязанности, предусмотренные статьей 4 настоящего Закона, руководит органами прокуратуры;
- организует в установленном законом порядке деятельность прокуратуры;
- представляет предложения по созданию или ликвидации прокуратур, по структуре Генеральной прокуратуры, общему количеству штатных единиц, утверждает структуру подчиненных прокуратур и распределяет их штатные единицы;
- дает представление о назначении на должность и освобождение от должности заместителей генерального прокурора, прокуроров, руководящих республиканскими специализированными прокуратурами, прокурора Нахчыванской Автономной Республики;
- в соответствии с частью V статьи 133 Конституции Азербайджанской Республики назначает на должность и освобождает от должности территориальных и специализированных прокуроров, а также других работников прокуратуры;
- утверждает состав коллегий Военной прокуратуры Азербайджанской Республики, Прокуратуры Нахчыванской Автономной Республики и других прокуратур;
- созывает коллегию Прокуратуры Азербайджанской Республики, руководит ею;
- распределяет выделенные прокуратуре средства;
- устанавливает функциональные обязанности заместителей генерального прокурора, структурных подразделений Генеральной прокуратуры и нижестоящих прокуратур;
- в пределах своих полномочий в установленном порядке присваивает специальные звания;
- возбуждает ходатайство для присвоения высших специальных и высших военных званий

- представляет Прокуратуру Азербайджанской Республики;
- принимает участие в заседаниях пленума Верховного суда Азербайджанской Республики, в установленных законом случаях и порядке подает протест для рассмотрения дел в дополнительном кассационном порядке;
 - в порядке, установленном Конституцией Азербайджанской Республики, и в рамках своих полномочий дает представление по вопросу о снятии неприкосновенности депутатов Милли Меджлиса Азербайджанской Республики и премьер-министра Азербайджанской Республики;
 - *дает представление в Судебно-правовой совет на выдачу разрешения на применение в отношении судей уголовного преследования, дает согласие на привлечение члена Центральной Избирательной Комиссии к ответственности;*
 - *дает представление в Судебно-правовой совет на выдачу разрешения на применение в отношении членов Судебно-правового совета уголовного преследования;*
 - в соответствии со статьей 130 Конституции Азербайджанской Республики дает запрос в Конституционный суд Азербайджанской Республики;
 - в установленном законодательством порядке заключает с соответствующими правоохранительными органами иностранных государств и международными организациями договоры о сотрудничестве и обеспечивает выполнение обязательств;
 - в рамках своих полномочий решает вопросы награждения работников прокуратуры и применения в отношении их административного взыскания, в том числе лишения специальных званий;
 - в рамках своих полномочий на основании законов издает приказы, распоряжения, указания и другие акты, обязательные для исполнения работниками прокуратуры;
 - отменяет, изменяет или изымает противозаконные приказы, указания и другие акты нижестоящих прокуроров;
 - утверждает правила прохождения стажировки *и испытательного срока* в органах прокуратуры и состав научно-консультативного совета Генеральной прокуратуры;
 - решает другие вопросы, отнесенные законом к его полномочиям.

Генеральный прокурор может поручить осуществление своих полномочий заместителям или взять на себя их полномочия, за исключением случаев, установленных законом.

Первый заместитель и заместители генерального прокурора руководят соответствующими сферами деятельности прокуратуры.

В случае, если генеральный прокурор не имеет возможности по той или иной причине исполнять свои обязанности, его обязанности исполняет первый заместитель генерального прокурора, а в его отсутствие — один из заместителей генерального прокурора.

Статья 11. Коллегия Генеральной прокуратуры Азербайджанской Республики

Коллегия Генеральной прокуратуры Азербайджанской Республики является консультативным органом, руководство которым осуществляет генеральный прокурор. В состав коллегии Генеральной прокуратуры входят в соответствии с занимаемой должностью генеральный прокурор, его заместители и другие руководящие работники.

Состав коллегии Генеральной прокуратуры утверждается в соответствии с пунктом 32 статьи 109 Конституции Азербайджанской Республики.

В коллегии Генеральной прокуратуры обсуждаются основные направления деятельности прокуратуры, состояние борьбы с преступностью и исполнительской дисциплины, важные кадровые вопросы, проекты приказов и других актов, заслушиваются отчеты нижестоящих прокуратур, рассматриваются вопросы направления запросов в Конституционный суд Азербайджанской Республики, а также другие вопросы, связанные с деятельностью прокуратуры. Заседания коллегии регулярно созываются генеральным прокурором. При

голосовании для принятия решения по обсуждаемым вопросам члены коллегии обладают равными правами. Решения принимаются большинством голосов.

В случае расхождения во мнениях между генеральным прокурором и членами коллегии генеральный прокурор осуществляет свое обоснованное решение. По обсуждаемым в коллегии вопросам принимаются обязательные для исполнения работниками прокуратуры решения, на основании которых генеральный прокурор может издать приказ.

Статья 12. Военная прокуратура Азербайджанской Республики

Военная прокуратура Азербайджанской Республики является специализированной прокуратурой и осуществляет отнесенные настоящим Законом и другими законами Азербайджанской Республики к военным прокуратурам полномочия в Вооруженных силах Азербайджанской Республики и *иных вооруженных силах (далее — Вооруженные Силы Азербайджанской Республики)* предусмотренных законодательством Азербайджанской Республики.

Военная прокуратура Азербайджанской Республики осуществляет контроль за соблюдением законов и воинских уставов в местах содержания задержанных и арестованных военнослужащих, дисциплинарных частях, а также при приведении в исполнение наказаний в воинских частях, *требует материалы внутриуправленческих проверок, проводимых в Вооруженных Силах Азербайджанской Республики, решением Военного прокурора Азербайджанской Республики обеспечивает проведение проверок на основании заявлений, жалоб, обращений, сведений субъектов оперативно-розыскной деятельности о хищении имущества в Вооруженных Силах Азербайджанской Республики, других преступлениях, совершаемых или готовящихся против воинской службы, а также военнослужащими, и других установленных законодательством сведений, выделение специалистов для этой цели, принятие соответствующего решения в зависимости от того, являются ли выявленные факты достаточным основанием для возбуждения уголовного дела .*

Военная прокуратура исполняет свои обязанности независимо от военных органов управления и командования.

Работники военных прокуратур могут беспрепятственно входить в связи с исполнением своих служебных обязанностей в здания и на территории всех военных органов управления, воинских частей, военных предприятий и учреждений.

К военным прокуратурам Азербайджанской Республики относятся:

- Военная прокуратура Азербайджанской Республики;
- *Военная прокуратура Нахчыванской Автономной Республики;*
- военные прокуратуры.

Военные прокуратуры создаются на территориях размещения военных гарнизонов Вооруженных сил Азербайджанской Республики с учетом количества воинских частей, отнесенных к сфере деятельности данной прокуратуры.

Военной прокуратурой Азербайджанской Республики руководит военный прокурор Азербайджанской Республики, считающийся в соответствии с занимаемой должностью заместителем генерального прокурора.

Военный прокурор Азербайджанской Республики назначается на должность и освобождается от должности в соответствии с частью IV статьи 133 Конституции Азербайджанской Республики.

В Военной прокуратуре Азербайджанской Республики могут быть созданы управления, отделы и другие структурные подразделения. Начальники управлений и отделов и их заместители считаются старшими помощниками и помощниками военного прокурора. В управления и отделы могут быть назначены прокуроры и следователи.

Работников Военной прокуратуры Азербайджанской Республики назначает на должность и освобождает от должности генеральный прокурор Азербайджанской Республики. Военный прокурор Азербайджанской Республики может дать представление о назначении данных лиц на должность или освобождении их от должности.

Военный прокурор Азербайджанской Республики в рамках своих полномочий издает приказы, указания, другие акты, обязательные для исполнения всеми сотрудниками военной прокуратуры.

В Военной прокуратуре Азербайджанской Республики создается коллегия Военной прокуратуры Азербайджанской Республики, являющаяся консультативным органом, которым руководит военный прокурор Азербайджанской Республики.

В состав коллегии входят военный прокурор Азербайджанской Республики, его заместители, *военный прокурор Нахчыванской Автономной Республики, начальники управлений, отделов и другие руководящие работники Военной прокуратуры Азербайджанской Республики.*

Состав коллегии утверждает генеральный прокурор Азербайджанской Республики на основании представления военного прокурора Азербайджанской Республики.

Коллегия в рамках своих полномочий осуществляет деятельность в пределах, предусмотренных частями третьей и четвертой статьи 11 настоящего Закона.

Офицеры органов военной прокуратуры в соответствии с Законом Азербайджанской Республики «О воинской службе» проходят воинскую службу в Вооруженных силах Азербайджанской Республики и пользуются правами и привилегиями, установленными Законом Азербайджанской Республики «О статусе военнослужащих» и другими законами.

Призыв граждан, служащих в органах военной прокуратуры, на воинскую службу, их увольнение в запас осуществляется *Военным прокурором Азербайджанской Республики*.

Статья 13. Транспортная прокуратура Азербайджанской Республики

Транспортная прокуратура Азербайджанской Республики является специализированной прокуратурой и осуществляет отнесенные настоящим Законом и другими законами Азербайджанской Республики к транспортным прокуратурам полномочия на метрополитене, в железнодорожной, воздушной, морской и других транспортных сферах.

К специализированным транспортным прокуратурам относятся:

- Транспортная прокуратура Азербайджанской Республики;
- территориальные транспортные прокуратуры и транспортные прокуратуры по видам транспорта.

Транспортной прокуратурой Азербайджанской Республики руководит транспортный прокурор Азербайджанской Республики.

Транспортный прокурор Азербайджанской Республики назначается на должность и освобождается от должности в соответствии с частью IV статьи 133 Конституции Азербайджанской Республики.

В Транспортной прокуратуре Азербайджанской Республики могут быть созданы отделы и другие структурные подразделения. В эти отделы могут быть назначены начальники отделов, считающиеся старшими помощниками транспортного прокурора, прокуроры и следователи.

Работников Транспортной прокуратуры Азербайджанской Республики назначает на должность и освобождает от должности генеральный прокурор Азербайджанской Республики. Транспортный прокурор Азербайджанской Республики может дать представление о назначении данных лиц на должность и освобождении их от должности.

Транспортный прокурор Азербайджанской Республики в рамках своих полномочий издает приказы, указания, другие акты, обязательные для исполнения всеми работниками транспортной прокуратуры.

В Транспортной прокуратуре Азербайджанской Республики может быть создана коллегия Транспортной прокуратуры Азербайджанской Республики, являющаяся консультативным органом, которым руководит транспортный прокурор Азербайджанской Республики.

В состав коллегии входят заместители транспортного прокурора Азербайджанской Республики, начальники отделов и другие руководящие работники прокуратуры.

Состав коллегии утверждает генеральный прокурор Азербайджанской Республики на основании представления транспортного прокурора Азербайджанской Республики.

Коллегия осуществляет деятельность в рамках своих полномочий и в порядке, предусмотренном частями третьей и четвертой статьи 11 настоящего Закона.

Статья 14. Прокуратура Нахчыванской Автономной Республики

Прокуратурой Нахчыванской Автономной Республики руководит прокурор Нахчыванской Автономной Республики.

Прокурор Нахчыванской Автономной Республики назначается на должность и освобождается от должности в соответствии с частью IV статьи 133 Конституции Азербайджанской Республики.

Прокурор Нахчыванской Автономной Республики имеет заместителя, старших помощников и помощников.

В Прокуратуре Нахчыванской Автономной Республики могут быть созданы отделы и другие структурные подразделения. В эти отделы могут быть назначены начальники отделов, считающиеся старшими помощниками прокурора Нахчыванской Автономной Республики, прокуроры и следователи.

Работников Прокуратуры Нахчыванской Автономной Республики, как правило, по представлению прокурора Нахчыванской Автономной Республики назначает на должность и освобождает от должности генеральный прокурор.

Прокурор Нахчыванской Автономной Республики осуществляет деятельность в рамках полномочий, предусмотренных настоящим Законом и другими законами Азербайджанской Республики.

Прокурор Нахчыванской Автономной Республики в рамках своих полномочий издает приказы, указания, другие акты, обязательные для исполнения работниками Прокуратуры Нахчыванской Автономной Республики.

В Прокуратуре Нахчыванской Автономной Республики создается коллегия Прокуратуры Нахчыванской Автономной Республики, являющаяся консультативным органом, которым руководит прокурор Нахчыванской Автономной Республики.

В состав коллегии входят прокурор Нахчыванской Автономной Республики, его заместители, начальники отделов и другие руководящие работники.

Состав коллегии утверждает генеральный прокурор Азербайджанской Республики на основании представления прокурора Нахчыванской Автономной Республики.

Коллегия в рамках своих полномочий осуществляет деятельность в порядке, предусмотренном частями третьей и четвертой статьи 11 настоящего Закона.

Статья 14-1. Военная прокуратура Нахчыванской Автономной Республики

Военной прокуратурой Нахчыванской Автономной Республики руководит военный прокурор Нахчыванской Автономной Республики. Военный прокурор Нахчыванской Автономной Республики имеет заместителя, старших помощников и помощников.

В Военной прокуратуре Нахчыванской Автономной Республики могут быть созданы отделы и другие структурные подразделения. В эти отделы могут быть назначены считающиеся старшими помощниками военного прокурора Нахчыванской Автономной Республики начальники отделов, прокуроры и следователи.

Работников Военной прокуратуры Нахчыванской Автономной Республики назначает на должность и освобождает от должности Генеральный прокурор Азербайджанской Республики. Военный прокурор Нахчыванской Автономной Республики вправе давать представления о назначении на должность и освобождении от должности данных лиц. Военный прокурор Нахчыванской Автономной Республики осуществляет деятельность в рамках полномочий, предусмотренных настоящим Законом и иными законами Азербайджанской Республики.

Военный прокурор Нахчыванской Автономной Республики в рамках своих полномочий издает приказы, указания, иные акты, обязательные для исполнения работниками Военной прокуратуры Нахчыванской Автономной Республики.

Статья 15. Территориальные и специализированные прокуратуры

В районах, городах (кроме городов районного подчинения), городских районах создаются соответственно районные, городские прокуратуры.

К специализированным прокуратурам относятся военные прокуратуры.

Территориальные и специализированные прокуратуры возглавляют соответствующие прокуроры. Прокуроры городов, имеющих деление на районы, руководят также деятельностью находящихся в их подчинении районных прокуратур.

Территориальные и специализированные прокуроры назначаются на должность и освобождаются от должности в соответствии с частью V статьи 133 Конституции Азербайджанской Республики.

Территориальные и специализированные прокуроры имеют заместителей, старших помощников, помощников, в прокуратуре работают следователи.

Территориальные и специализированные прокуроры осуществляют полномочия, предусмотренные настоящим Законом и другими законами Азербайджанской Республики.

В городских прокуратурах с учетом территории, населения и объема работы могут быть созданы отделы и другие подразделения, коллегии, являющиеся консультативным органом. Данные коллегии в рамках своих полномочий осуществляют деятельность в порядке, предусмотренном статьей 11 настоящего Закона.

Статья 16. Другие вопросы организации прокуратуры

Срок полномочий генерального прокурора Азербайджанской Республики, военного прокурора Азербайджанской Республики, прокурора Нахчыванской Автономной Республики, *военного прокурора Нахчыванской Автономной Республики*, территориальных и специализированных прокуроров — 5 лет.

Одно и то же лицо не может быть назначено на должность генерального прокурора Азербайджанской Республики, военного прокурора Азербайджанской Республики, прокурора Нахчыванской Автономной Республики, *военного прокурора Нахчыванской Автономной Республики* более двух раз. Территориальные и специализированные прокуроры не могут быть назначены в одни и те же территориальные единицы более двух раз.

Прокуратура функционирует на основании подчиненности нижестоящих прокуроров вышестоящему прокурору:

- обязательность исполнения нижестоящими прокурорами указаний вышестоящего прокурора, связанных с деятельностью прокурора и организационными вопросами;
- ответственность нижестоящих прокуроров перед вышестоящими прокурорами при исполнении служебных обязанностей;
- осуществление в случае необходимости вышестоящими прокурорами полномочий нижестоящих прокуроров;
- отмена, изъятие, изменение вышестоящими прокурорами решений и актов нижестоящих прокуроров или замена их другими решениями и актами;

- рассмотрение вышестоящими прокурорами жалоб, поданных в связи с актами нижестоящих прокуроров;
- представление нижестоящими прокурорами вышестоящим прокурорам отчетов, сведений, дел и материалов о своей деятельности.

Нижестоящие прокуроры либо другие работники прокуратуры обязаны исполнять все законные требования и указания вышестоящего прокурора.

Глава III. Деятельность органов прокуратуры

Статья 17. Возбуждение уголовного дела, ведение предварительного следствия и осуществление процессуального руководства предварительным расследованием по уголовному делу

Прокуратура в порядке и случаях, предусмотренных уголовно-процессуальным законодательством Азербайджанской Республики, возбуждает уголовные дела и ведет предварительное следствие.

В целях обеспечения ведения уголовного преследования прокуратура осуществляет процессуальное руководство *предварительным расследованием по уголовному делу*, надзор за исполнением и применением законов, изучает и обобщает состояние исполнения законодательных актов в этой области.

Статья 18. Надзор за исполнением законов в деятельности органов дознания и оперативно-розыскных органов

В целях обеспечения одинакового и точного исполнения и применения законов в деятельности органов дознания прокурор осуществляет следующий надзор:

- соблюдение установленных законодательством правил, связанных с регистрацией заявлений и сведений о преступлениях и других противозаконных действиях, поступивших в органы дознания, их рассмотрением и принятием соответствующих мер;
- осуществление органами дознания действий, предусмотренных законами Азербайджанской Республики, и законность решений, принятых в процессе этой деятельности.

В целях обеспечения исполнения оперативно-розыскными органами требований законов, связанных с оперативно-розыскной деятельностью, прокурор осуществляет надзор над осуществлением проводимых этими органами оперативно-розыскных мер и законностью принимаемых ими решений.

Вопросы, относящиеся к предмету прокурорского надзора над оперативно-розыскной деятельностью, устанавливаются Законом Азербайджанской Республики «Об оперативно-розыскной деятельности».

Статья 19. Участие прокурора в осуществлении правосудия и защита государственного обвинения

Неуклонно соблюдая принцип независимости судей и подчинения их только закону, прокуроры в порядке и случаях, предусмотренных процессуальным законодательством Азербайджанской Республики, принимают участие как сторона в рассмотрении в судах уголовных дел в порядке первой инстанции, апелляции и кассации, дают свое заключение, защищают государственное обвинение, возбуждают в суде иск, принимают участие в качестве истца при рассмотрении дел, связанных с гражданскими и экономическими спорами, подают протест против решения суда.

Прокурор, ведущий предварительное следствие и осуществляющий процессуальное руководство *предварительным расследованием*, не может защищать государственное обвинение.

Обязанность доказательства виновности при осуществлении правосудия возлагается на прокурора.

В случае, если собранные доказательства не подтверждают виновности и имеются основания для отказа, прокурор полностью или частично отказывается от защиты обвинения.

Полномочия прокурора в осуществлении правосудия устанавливаются процессуальным законодательством Азербайджанской Республики.

Статья 20. Рассмотрение в прокуратуре заявлений, жалоб и обращений

В прокуратуре в установленном законом порядке и в пределах полномочий рассматриваются заявления, жалобы и обращения, осуществляется прием граждан.

Заявления, жалобы и обращения о преступлениях рассматриваются безотлагательно.

При этом в целях проверки указанных в заявлениях, жалобах и обращениях фактов соответствующий прокурор в рамках предусмотренных законом полномочий обеспечивает выделение специалиста из государственных органов или аудиторских организаций и принимает соответствующее решение в зависимости от того, дают ли расследуемые факты достаточные основания для возбуждения уголовного дела.

В соответствии с требованиями законодательства Азербайджанской Республики поступившие в прокуратуру анонимные заявления, жалобы и обращения не рассматриваются.

Глава IV. Прокурорские акты

Статья 21. Виды прокурорских актов

При осуществлении своих полномочий прокурор в порядке и рамках, установленных законом, может вынести следующие акты:

- предупреждение;
- представление;
- решение;
- письменное указание;
- исковое заявление (заявление);
- протест против решений суда.

Прокурорские акты могут быть изъяты, изменены или отменены вынесшим их прокурором или вышестоящим прокурором.

Статья 22. Предупреждение

В целях предотвращения совершения правонарушений прокурор или его заместитель делают гражданину или должностному лицу официальное предупреждение.

Статья 23. Представление

При осуществлении полномочий, предусмотренных настоящим Законом, прокурор дает соответствующим организациям или должностным лицам представление по устранению правонарушений, вызывающих их причин и условий.

Прокурор не позднее чем через месяц должен быть письменно информирован о рассмотрении представления и принятых мерах.

В случае рассмотрения представления коллегиальным органом, прокурор не позднее чем за 3 дня должен быть уведомлен о времени проведения заседания.

Прокурор может принимать участие при рассмотрении представления коллегиальным органом.

Прокурор имеет право делать представления и в иных случаях, предусмотренных процессуальным законодательством.

Статья 24. Решение

При выявлении уголовного и административного правонарушения и в других случаях прокурор выносит соответственно решение о возбуждении уголовного дела или исполнении по административным проступкам, либо другое решение.

Статья 25. Письменное указание

В случаях, предусмотренных законом, прокурор имеет право дать органам дознания или предварительного следствия письменное указание.

Исполнение письменного указания прокурора по вопросам дознания или предварительного следствия обязательно.

Статья 26. Исковое заявление

Прокурор в порядке и случаях, предусмотренных процессуальным законодательством Азербайджанской Республики, может обратиться в суд с исковым заявлением (заявлением).

Статья 27. Протест против решений суда

Прокурор в порядке и случаях, предусмотренных процессуальным законодательством Азербайджанской Республики, подает протест против решений суда.

Протест — это жалоба, подаваемая прокурором в вышестоящий суд на решение суда по делу, в котором он принимал участие, и приравниваемая по своему правовому статусу, правовым результатам к жалобе противоположной стороны.

До рассмотрения протеста он может быть изъят или заменен другим протестом подавшим его прокурором или вышестоящим прокурором.

Статья 28. Жалоба на действие (бездействие) и акты работников прокуратуры

На действия (бездействие) и акты работников прокуратуры может быть подана жалоба соответственно вышестоящему прокурору или в суд.

Подача жалобы не останавливает исполнения прокурорских актов, за исключением случаев, предусмотренных процессуальным законодательством Азербайджанской Республики.

Глава V. Кадры органов прокуратуры

Статья 29. Требования для назначения на должности прокурора и следователя прокуратуры

Прокурором, следователем прокуратуры могут быть граждане Азербайджанской Республики, имеющие высшее юридическое образование, обладающие правом участия в выборах, необходимыми профессиональными качествами для исполнения обязанностей прокурора или следователя *и свободно владеющие государственным языком Азербайджанской Республики.*

На работу в прокуратуру не принимаются:

- лица с двойным гражданством;
- имеющие обязательства перед другими государствами;
- религиозные деятели;
- лица, недееспособность или ограниченная дееспособность которых подтверждена судом, не способные на основании медицинского заключения исполнять обязанности прокурора или следователя прокуратуры в силу своих физических и умственных недостатков;
- лица, подверженные алкоголизму, наркомании, токсикомании и другим тяжелым заболеваниям (при наличии заключения врача об этом);
- ранее осужденные лица, а также лица, в отношении которых исполнение уголовного дела было прекращено без оправдательных оснований;
- лица, освобожденные от должности за допущенные ранее грубые ошибки, либо за действия, несовместимые с должностью прокурора и следователя;
- *граждане призывного возраста, не прошедшие установленную законом срочную действительную военную службу (за исключением имеющих право отсрочки от призыва на срочную действительную военную службу или освобожденных от призыва на срочную действительную военную службу на законных основаниях), не принимаются на службу в органах прокуратуры.*

Кандидаты, впервые принимаемые на работу в прокуратуру, после успешной сдачи квалификационного экзамена, *прохождения конкурса*, как правило, проходят годичную практику (стажировку).

Общие правила проведения конкурса кандидатов для приема на работу в прокуратуру устанавливаются в соответствии с пунктом 32 статьи 109 Конституции Азербайджанской Республики.

Генеральный прокурор Азербайджанской Республики может сократить срок стажировки или полностью освободить работника от него. *По завершении срока стажировки работник проходит аттестацию и в зависимости от результатов аттестации решается вопрос о назначении работника на должность с испытательным сроком в шесть месяцев.*

На должность прокурора, как правило, может быть назначено лицо, имеющее не менее 5 лет стажа работы в органах прокуратуры.

На должность генерального прокурора Азербайджанской Республики, его заместителей, военного прокурора Азербайджанской Республики, прокурора Нахчыванской Автономной Республики, *военного прокурора Нахчыванской Автономной Республики*, территориального и специализированного прокурора могут быть назначены лица, достигшие 30-летнего возраста.

На работу в Военную прокуратуру с соблюдением общих требований, установленных для кадров органов прокуратуры, принимаются, как правило, военнослужащие, а также лица, прошедшие срочную воинскую службу и годные к воинской службе.

Правила приема на работу и увольнения с работы других работников прокуратуры устанавливаются Законом Азербайджанской Республики.

Статья 30. Деятельность, не совместимая с должностью прокурора или следователя

Прокурор или следователь не может занимать никакой выборной должности или должности другого назначения, не может заниматься никакой предпринимательской, коммерческой и другой оплачиваемой деятельностью, кроме научной, педагогической и творческой, а также политической деятельностью и состоять в политических партиях.

Статья 31. Присяга работников прокуратуры

Работник прокуратуры, впервые принятый на работу в прокуратуру, до начала работы приносит присягу следующего содержания:

«Клянусь неуклонно соблюдать Конституцию и Законы Азербайджанской Республики, достойно исполнять свои обязанности, хранить служебную тайну, высоко ценить честь и достоинство работника прокуратуры».

Присягающий подписывает текст присяги и документ хранится в его личном деле.

Статья 32. Поощрение работника прокуратуры

За образцовое исполнение служебных обязанностей и другие заслуги к работнику прокуратуры могут применяться следующие меры поощрения:

- благодарность;
- денежная премия;
- награждение ценным подарком;
- вручение почетной грамоты;
- вручение почетного нагрудного знака;
- внеочередное или досрочное присвоение специального звания;
- досрочное снятие наложенного ранее административного наказания.

Правила поощрения работников прокуратуры устанавливаются Законом Азербайджанской Республики «О прохождении службы в органах прокуратуры».

Статья 33. Ответственность работников прокуратуры

Работник прокуратуры, совершивший преступление, несет ответственность на общих основаниях.

Арест, препровождение, *задержание*, привлечение к уголовной ответственности, взятие под стражу работников Прокуратуры Азербайджанской Республики в административном порядке, проведение обыска в их квартире, транспортном средстве, на месте работы и личного обыска, прослушивание их разговоров по телефону и с помощью других средств не могут быть осуществлены без согласия председателя Верховного суда Азербайджанской Республики на основании обращения генерального прокурора Азербайджанской Республики, за исключением случаев задержания на месте преступления. В этом случае председателю Верховного суда немедленно передается информация, и предоставляются соответствующие документы. В случае его несогласия *задержанное* или арестованное лицо тотчас освобождается.

Те же действия относительно неприкосновенности генерального прокурора Азербайджанской Республики не могут быть осуществлены без согласия пленума Верховного суда Азербайджанской Республики.

Задержанные, арестованные или осужденные работники прокуратуры содержатся отдельно от других лиц.

Уголовное дело против работника прокуратуры возбуждает только генеральный прокурор Азербайджанской Республики, и следствие по уголовному делу ведется в Генеральной прокуратуре Азербайджанской Республики.

В период следствия по уголовному делу, возбужденному против работника прокуратуры, до принятия заключительного решения работник прокуратуры в установленном порядке освобождается от должности генеральным прокурором Азербайджанской Республики. При вынесении в отношении работника прокуратуры оправдательного приговора, либо прекращении исполнения уголовного дела на оправдательных основаниях, его полномочия восстанавливаются.

За нарушение служебной дисциплины в отношении работника прокуратуры может быть применено одно из следующих административных взысканий:

- замечание;
- выговор;
- строгий выговор;
- перевод на более низкую должность;
- понижение специального звания;
- освобождение от должности (в этом случае работник прокуратуры в течение трех месяцев может находиться в распоряжении, если в течение этого времени не появятся основания для исключения его из органов прокуратуры, он назначается на должность в органах прокуратуры);
- исключение из органов прокуратуры;
- исключение из органов прокуратуры с лишением специального звания.

При несоблюдении требований, определенных пунктом 5.1 Закона Азербайджанской Республики «О борьбе с коррупцией», или совершении правонарушений, указанных в статье 9 данного Закона (если они не влекут административной или уголовной ответственности), работники прокуратуры привлекаются к дисциплинарной ответственности.

Правила привлечения работников прокуратуры к дисциплинарной ответственности устанавливаются Законом Азербайджанской Республики «О прохождении службы в органах прокуратуры».

Привлечение военных прокуроров и следователей к дисциплинарной ответственности регулируется настоящим Законом, «дисциплинарным уставом Вооруженных сил Азербайджанской Республики» и другими законами.

Статья 34. Основания для увольнения из прокуратуры и исключения работника прокуратуры из списка

Работник прокуратуры исключается из прокуратуры при наличии следующих оснований:

- при наличии заключения врача о невозможности выполнения своих обязанностей в связи с продолжающейся более шести месяцев болезнью;
- при несоответствии по решению аттестационной комиссии занимаемой должности (профессии);
- при грубом или постоянном нарушении служебной или трудовой дисциплины;
- при избрании или назначении в органы законодательной, исполнительной, судебной власти, местного самоуправления;
- при подаче письменного заявления об увольнении с работы по собственному желанию;
- при вступлении в законную силу обвинительного приговора суда за совершение преступления или при наличии решения суда о применении принудительных мер медицинского характера, а также при прекращении в отношении его исполнения уголовного дела без оправдательных оснований;
- при установлении судом недееспособности или ограниченной дееспособности;
- при кончине;
- при объявлении судом погибшим или признании пропавшим без вести;
- при выявлении несоответствия требованиям, установленным настоящим Законом для кандидатов на должность прокурора или следователя;
- при осуществлении деятельности, не совместимой с должностью прокурора или следователя, или допущении подобных действий.

В случае кончины работника прокуратуры, а также признания его судом без вести пропавшим или объявления умершим, его фамилия исключается из списка работников прокуратуры.

Статья 35. Специальные звания работников прокуратуры

Прокурорам и следователям прокуратуры присваиваются в соответствии с занимаемыми должностями и стажем работы специальные звания.

Правила и основания присвоения специальных званий, лишения их устанавливаются Законом Азербайджанской Республики «О прохождении службы в органах прокуратуры».

В соответствии с воинскими званиями работники прокуратуры получают надбавку к должностному окладу и обеспечиваются формой одежды.

Присвоение воинских званий сотрудникам органов Военной прокуратуры, *в том числе первичных военных званий*, осуществляется на основании представления соответствующего военного прокурора в установленном для военнослужащих порядке, а звания подполковника юстиции и полковника юстиции — военным прокурором Азербайджанской Республики по согласованию с генеральным прокурором.

Высшие воинские и высшие специальные звания присваиваются на основании пункта 24 статьи 109 Конституции Азербайджанской Республики.

Воинские звания офицеров органов военной прокуратуры приравниваются к соответствующим специальным званиям работников других органов прокуратуры.

Дополнительная надбавка сохраняется также для работников прокуратуры, вышедших на пенсию, но не лишенных специального звания.

Специальные звания прокуроров и следователей прокуратуры приравниваются установленным законодательством к соответствующим воинским и специальным званиям военнослужащих Вооруженных сил Азербайджанской Республики и сотрудников соответствующих органов исполнительной власти.

Глава VI. Правовая и социальная защита работников прокуратуры

Статья 36. Правовая защита работников прокуратуры

Работник прокуратуры независим в своей служебной деятельности и не может быть отстранен, освобожден от занимаемой должности или исключен из прокуратуры, за исключением случаев и порядка, предусмотренных настоящим Законом.

Препятствование исполнению работником прокуратуры своих служебных обязанностей, унижение его чести и достоинства, угрозы, оказание сопротивления и применение силы, покушение на жизнь, здоровье и имущество его и членов его семьи влекут за собой предусмотренную законодательством Азербайджанской Республики ответственность.

Получившие информацию об этом государственные органы обязаны безотлагательно принять предусмотренные законом меры в целях обеспечения их личной и имущественной безопасности.

Работники прокуратуры в установленном законодательством порядке обладают правом хранения и ношения огнестрельного оружия.

Статья 37. Право работника прокуратуры на судебную защиту

В целях защиты своих прав и свобод работник прокуратуры имеет право обратиться в суд.

Статья 38. Социальная защита работников прокуратуры

Материальная и социальная защита работников прокуратуры осуществляется в порядке, предусмотренном законодательством для судей, а также установленном Законом Азербайджанской Республики «О прохождении службы в органах прокуратуры».

На военнослужащих органов военной прокуратуры распространяются, кроме того, пенсии, медицинское и другие виды материального и социального обеспечения, установленные законами Азербайджанской Республики для военнослужащих.

Глава VII. Вопросы деятельности прокуратуры

Статья 39. Материально-техническое обеспечение и финансирование прокуратуры

Финансирование прокуратуры, в том числе капитальный ремонт и другие вопросы обеспечения, осуществляются за счет средств государственного бюджета.

Материально-техническое обеспечение прокуратуры осуществляется в централизованном порядке.

Земельный участок, здания, строения и сооружения, где расположена прокуратура, а также движимое и недвижимое имущество, приобретенное за счет государственного бюджета, считаются государственной собственностью.

Органы военной прокуратуры оснащаются материально-техническими средствами, служебными зданиями, транспортными средствами и средствами связи, а также другими видами обеспечения Министерством обороны Азербайджанской Республики и командованием видов войск, воинскими соединениями, кроме того, обеспечиваются охраной служебных зданий.

При обеспечении возмещения причиненного государству ущерба во время предварительного следствия по расследуемым в прокуратуре уголовным делам установленная законодательством часть выплаченной после приговора суда суммы может быть направлена на укрепление материально-технической базы прокуратуры и материальное поощрение работников.

Статья 40. Научные, образовательные учреждения и печать прокуратуры

Для повышения профессиональной квалификации работников прокуратуры в прокуратуре может быть создано образовательное учреждение.

При генеральном прокуроре в утвержденном им составе может функционировать научно-консультативный совет.

Положение научно-консультативного совета утверждается генеральным прокурором.

Прокуратура может издавать журналы, газеты, сборники и информационные бюллетени, связанные с вопросами ее деятельности.

Статья 41. Символы, печать, служебное удостоверение и форма одежды прокуратуры

Символы прокуратуры состоят из Государственного флага, Государственного герба Азербайджанской Республики и официальной эмблемы прокуратуры.

Прокуратуры имеют круглую печать с изображением Государственного герба Азербайджана и названием прокуратуры на государственном языке.

Образцы официальной эмблемы, специальной формы одежды и служебных удостоверений прокуратуры устанавливаются Законом Азербайджанской Республики.

Статья 42. Статистический отчет прокуратуры

Прокуратура готовит по согласованию с соответствующим органом исполнительной власти единую форму статистических отчетов, устанавливает единые правила ведения статистических отчетов в органах прокуратуры.

Глава VIII. Надзор над прокуратурой

Статья 43. Парламентский надзор

Генеральный прокурор Азербайджанской Республики информирует Милли Меджлис Азербайджанской Республики о деятельности прокуратуры, за исключением расследуемых уголовных дел.

Статья 44. Надзор главы Азербайджанского государства

Генеральный прокурор Азербайджанской Республики регулярно информирует главу Азербайджанского государства — Президента Азербайджанской Республики о деятельности прокуратуры.

Статья 45. Судебный надзор

В порядке и случаях, установленных законом, на основании решения суда допускается осуществление прокуратурой процессуальных действий, ограничивающих права и свободы человека и гражданина, предусмотренные Конституцией Азербайджанской Республики.

Президент Азербайджанской Республики
Гейдар АЛИЕВ

г. Баку, 7 декабря 1999 года
№ 767-ІГ

Опубликован в газете «Азербайджан» (30 декабря 1999 г., № 299) («VES Consultancy» LLC).

Опубликован с поправками в газете «Азербайджан» (5 января 2000 г., № 2) («VES Consultancy» LLC).

Опубликован в «Сборнике законодательства Азербайджанской Республики» (31 декабря 1999 г., № 12, статья 712) («VES Consultancy» LLC).

С поправками от 5 июля 2000 года № 902-ІГД; 2 июля 2002 года № 357-ІІГД; 30 декабря 2003 года № 568-ІІГД; 30 декабря 2003 года № 569-ІІГД; 5 марта 2004 года № 598-ІІГД; 9 марта 2004 года № 603-ІІГД; 1 сентября 2005 года № 980-ІІГД; 1 сентября 2005 года № 982-ІІГД; 30 сентября 2005 года № 1018-ІІГД; 10 октября 2006 года № 159-ІІІГД; 22 декабря 2006 года № 211-ІІІГД; 1 февраля 2007 года № 237-ІІІГД; 28 апреля 2009 года № 807-ІІІГД

Закон Азербайджанской Республики
О приватизации государственного имущества
(16 мая 2000)

Настоящий Закон устанавливает организационные, экономические и правовые основы приватизации имущества, находящегося в государственной собственности в Азербайджанской Республике.

Глава I. Общие положения

Статья 1. Основные понятия

1.0. В настоящем Законе используются следующие основные понятия:

1.0.1. приватизация государственного имущества — передача государственного имущества в собственность покупателей в соответствии с правилами, установленными настоящим Законом;

1.0.2. момент объявления государственного имущества открытым для приватизации — время принятия соответствующими органами исполнительной власти [Президент Азербайджанской Республики и Министерство государственного имущества Азербайджанской Республики] решения о приватизации государственного имущества;

1.0.3. объект приватизации — имущество на территории Азербайджанской Республики и за ее пределами, находящееся в государственной собственности Азербайджанской Республики, доля государства в уставном фонде совместных предприятий, принадлежащие государству акции, земельные участки, находящиеся под приватизируемыми предприятиями, за исключением государственного имущества, приватизация которого запрещена;

1.0.4. стартовая цена предприятия (объекта) — цена имущества, вынесенного на первый аукцион, рассчитанная с применением предусмотренного законодательством порядка;

1.0.5. государственный приватизационный пай — совокупность ценных бумаг на предъявителя, выпускаемых в наличной форме, включающая четыре приватизационных чека, безвозмездно выданных каждому зарегистрированному на 1 января 1997 года гражданину Азербайджанской Республики и выражающихся в среднем в 1/8000000 части приватизируемого чеками государственного имущества;

1.0.6. государственный приватизационный опцион — именная ценная бумага, выпускаемая в безналичной форме и предоставляющая иностранному инвестору право пользования государственными приватизационными чеками при приватизации государственного имущества;

1.0.7. приватизационная сделка — договор купли-продажи, заключенный в соответствии с настоящим Законом между продавцом и покупателем государственного имущества;

1.0.8. местный инвестор — граждане Азербайджанской Республики, учредитель (учредители) или юридические лица, в уставном фонде которых доля, принадлежащая гражданам Азербайджанской Республики, превышает 50%;

1.0.9. иностранный инвестор — иностранцы, лица без гражданства, иностранные юридические лица и их представительства, а также юридические лица Азербайджанской Республики, в уставном капитале которых доля иностранных инвестиций превышает 50%;

1.0.10. стратегический инвестор — юридическое лицо, обладающее возможностью привлечь на предприятие новую технологию и ноу-хау, намеренное принимать непосредственное участие в деятельности предприятия и управлении им и имеющее в данной области богатый управленческий и производственный опыт.

Статья 2. Основная цель и принципы приватизации государственного имущества

2.1. Основная цель приватизации государственного имущества заключается в повышении эффективности экономики, достижении ее структурных преобразований и повышении уровня

жизни населения путем либерализации экономики, расширения предпринимательства, формирования конкурентной среды, привлечения инвестиций в экономику.

2.2. К основным принципам приватизации государственного имущества относятся:

2.2.1. осуществление мероприятий по приватизации в условиях гласности и обеспечение государственного и общественного контроля за ее ходом;

2.2.2. защита установленных законодательством интересов трудового коллектива в процессе приватизации государственного имущества;

2.2.3. формирование здоровой конкурентной среды;

2.2.4. создание в процессе приватизации равных условий для всех покупателей.

Статья 3. Законодательство о приватизации государственного имущества

Законодательство о приватизации государственного имущества в Азербайджанской Республике состоит из Конституции Азербайджанской Республики, настоящего Закона и принятых в соответствии с ними других законодательных актов.

Статья 4. Ограничение сферы применения Закона

4.0. Настоящий Закон не распространяется на:

4.0.1. приватизацию земельного фонда (за исключением государственных земельных участков, находящихся под приватизируемыми предприятиями и объектами, а также объектами, строящимися за счет средств физических или негосударственных юридических лиц);

4.0.2. приватизацию государственного жилищного фонда;

4.0.3. приватизацию месторождений полезных ископаемых;

4.0.4. случаи выполнения обязательств, возникающих из международных договоров, поддерживаемых Азербайджанской Республикой.

Статья 5. Государственная программа приватизации государственного имущества в Азербайджанской Республике

5.1. Приоритеты, ограничения при осуществлении приватизации государственного имущества, порядок приобретения государственной собственности физическими и юридическими лицами устанавливаются на определенный период Государственной программой, утвержденной соответствующим органом исполнительной власти [Президент Азербайджанской Республики].

5.2. В Государственной программе предусматривается:

5.2.1. перечень имущества, которое приватизируется по решению указанного в пунктах 6.1.3 и 6.1.4 статьи 6.1 настоящего Закона соответствующего органа исполнительной власти;

5.2.2. порядок выбора способов приватизации государственного имущества;

5.2.3. порядок использования государственных приватизационных паев (чеков);

5.2.4. ограничения, вводимые во время приватизации;

5.2.5. порядок участия местных и иностранных инвесторов (покупателей) в процессе приватизации;

5.2.6. порядок оплаты стоимости приватизируемого государственного имущества;

5.2.7. предприватизационная реструктуризация и оздоровление предприятий и объектов;

5.2.8. льготы, предоставляемые трудовому коллективу на приватизируемом государственном предприятии;

5.2.9. другие вопросы, связанные с приватизацией государственного имущества.

Статья 6. Классификация государственного имущества

6.1. Имущество, находящееся в государственной собственности, классифицируется исходя из возможности его приватизации следующим образом:

6.1.1. имущество, приватизация которого запрещена;

6.1.2. имущество, находящееся в государственной собственности до момента принятия решения о его приватизации;

6.1.3. имущество, приватизация которого осуществляется по решению соответствующего органа исполнительной власти [Президент Азербайджанской Республики];

6.1.4. имущество, приватизация которого осуществляется по решению продавца государственного имущества.

6.2. Виды имущества, находящегося в государственной собственности Азербайджанской Республики, приватизация которых запрещается:

6.2.1. недра, лесной фонд, водные ресурсы, государственные пограничные полосы с находящимся на них недвижимым имуществом, воздушное пространство, воды принадлежащего Азербайджанской Республике сектора Каспийского моря (озера), средства спутниковой связи на геостационарных орбитах;

6.2.2. охраняемые и особым образом используемые природные территории;

6.2.3. памятники истории и культуры азербайджанского народа (исключая памятники истории и культуры местного значения), экспонаты и фонд Государственного музея, Государственного архива и Центральной государственной библиотеки;

6.2.4. имущество, находящееся в оперативном управлении воинских частей, внутренних и пограничных войск, таможенных органов, содержащихся для обеспечения обороны и безопасности Азербайджанской Республики;

6.2.5. санитарно-эпидемиологические, *лесные учреждения, службы ветеринарного и фитосанитарного надзора*;

6.2.6. предприятия патентной службы, стандартизации и метрологии;

6.2.7. мелиоративные и водохозяйственные объекты и сооружения государственного значения;

6.2.8. автомобильные дороги и железнодорожные пути, мосты и туннели государственного значения;

6.2.9. предприятия, осуществляющие производство наркотических и ядовитых веществ, а также посев, возделывание, переработку и их содержание;

6.2.10. предприятия и объекты, осуществляющие захоронение токсичных и ионоизлучающих веществ, радиоактивных отходов;

6.2.11. предприятия и организации государственной геологической, картографическо-геодезической, гидрометеорологической служб, служб по охране окружающей среды и природы;

6.2.12. объекты гражданской обороны и мобилизации;

6.2.13. исправительно-трудовые и специализированные лечебно-производственные предприятия и объекты;

6.2.14. кладбища и крематории;

6.2.15. специализированные государственные детские сады, дома ребенка и дома для престарелых;

6.2.16. специализированные государственные заведения обязательного общего среднего образования;

6.2.17. государственные учреждения и организации, обеспечивающие социальную защиту населения;

6.2.18. государственные учреждения по лечению и профилактике психиатрических, психоневрологических, инфекционных, онкологических и кожно-венерических заболеваний, ВИЧ-инфицированных и больных СПИДом.

6.2.19. *Имущество Компании общественного телерадиовещания.*

Статья 7. Ограничения, вводимые при приватизации государственного имущества

7.1. В целях обеспечения безопасности государства, охраны здоровья, нравственности, прав и законных интересов граждан при приватизации государственного имущества постановлением принимающего об этом решение соответствующего органа исполнительной власти [Президент Азербайджанской Республики и Министерство государственного имущества Азербайджанской Республики] могут вводиться определенные ограничения.

7.2. Ограничения на приватизацию находящихся в государственной собственности предприятий (объектов) могут вводиться путем закрепления в государственной собственности контрольного пакета (51%) и ограничительной части (25,5%) обыкновенных (с правом голоса) акций.

7.3. При введении ограничений в процессе приватизации государственных предприятий (объектов) путем закрепления в государственной собственности контрольного пакета и ограничительной части акций правила участия представителей государства в органах управления данных акционерных обществ осуществляются в соответствии с нормативно-правовыми актами, утвержденными соответствующим органом исполнительной власти [Кабинет министров Азербайджанской Республики].

Статья 8. Продавец государственного имущества

8.1. В качестве продавца государственного имущества в процессе приватизации государственного имущества в Азербайджанской Республике выступает соответствующий орган исполнительной власти [Министерство государственного имущества Азербайджанской Республики].

8.2. Продавец государственного имущества осуществляет следующие функции:

8.2.1. в установленном порядке ведет регистр государственного имущества;

8.2.2. в соответствии с установленным законодательством порядком создает комиссию по приватизации государственного имущества;

8.2.3. в установленном порядке управляет государственным имуществом, объявленным открытым для приватизации, до момента его продажи;

8.2.4. подготавливает предложения, связанные с реструктуризацией и оздоровлением предприятий перед их приватизацией, и осуществляет в рамках своих полномочий мероприятия в этой области;

8.2.5. выдвигает предложения о передаче государственных предприятий перед их приватизацией в управление;

8.2.6. в случаях целесообразности выдвигает предложения об объявлении предусмотренных для приватизации государственных предприятий банкротами;

8.2.7. выступает в качестве учредителя акционерных обществ, создаваемых в процессе приватизации, и держателя принадлежащего государству пакета акций;

8.2.8. ведет статистический и бухгалтерский учет денежных средств, полученных в результате приватизации государственного имущества, и обеспечивает перечисление их в государственный бюджет;

8.2.9. ведет учет доли государственного имущества в акционерных обществах (или в совместных предприятиях), а также учет обязательств покупателей, установленных в договоре купли-продажи, во время продажи государственного имущества;

8.2.10. осуществляет меры, обеспечивающие перечисление дивидендов в государственный бюджет за принадлежащие государству долю и акции в уставном капитале предприятий.

8.3. Деятельность продавца государственного имущества регулируется в соответствии с нормативно-правовым актом, утвержденным соответствующим органом исполнительной власти [Президент Азербайджанской Республики].

Статья 9. Покупатели государственного имущества

9.1. При приватизации государственного имущества в качестве покупателей выступают:

9.1.1. граждане Азербайджанской Республики, иностранцы и лица без гражданства;

9.1.2. все юридические лица, прошедшие государственную регистрацию в Азербайджанской Республике, кроме указанных в статье 9.2. настоящего Закона;

9.1.3. иностранные юридические лица.

9.2. При приватизации государственного имущества в качестве покупателей не могут выступать:

9.2.1. юридические лица, в уставном фонде которых акции или доля, находящиеся в государственной собственности, превышают 20%;

9.2.2. органы исполнительной власти;

9.2.3. муниципальные органы.

9.3. Местные инвесторы имеют право без ограничений принимать участие во всех формах и способах приватизации государственного имущества.

9.4. Иностранные инвесторы могут принимать участие в процессе приватизации государственного имущества в порядке, установленном настоящим Законом и другими законодательными актами Азербайджанской Республики. В сроки, когда государственные приватизационные чеки находятся в обращении, иностранные инвесторы используют государственные приватизационные чеки после представления государственных приватизационных опционов;

9.5. После изъятия государственных приватизационных чеков из обращения правила участия иностранных инвесторов в приватизации устанавливаются соответствующим органом исполнительной власти [Президент Азербайджанской Республики].

9.6. Обязанность доказывания покупательского права при приватизации государственного имущества лежит на покупателе.

9.7. Перечень документов, которые необходимо предъявить покупателям для участия в приватизации государственного имущества, и правила их предъявления устанавливаются соответствующим органом исполнительной власти [Кабинет министров Азербайджанской Республики].

9.8. При приватизации государственного имущества в установленном порядке может быть привлечен консультант для организации приватизационного процесса.

Статья 10. Средства платежа при приватизации государственного имущества

Средством платежа при приватизации государственного имущества считается платежное средство Азербайджанской Республики — манат и в установленном законодательством порядке — государственные приватизационные паи (чеки).

Статья 11. Использование денежных средств, полученных от приватизации государственного имущества

11.1. Денежные средства, полученные от приватизации государственного имущества, перечисляются в государственный бюджет.

11.2. Отчисления из средств, полученных от приватизации, на счет осуществляющего приватизацию соответствующего органа исполнительной власти [Министерство государственного имущества Азербайджанской Республики] предусмотрены для привлечения независимого финансового консультанта в процессе приватизации государственного имущества, организации информационного обеспечения, связанного с приватизацией, предприватизационное оздоровление предприятий и финансирование государственной помощи предпринимательству, возмещение расходов, связанных с представительством Азербайджанской Республики в соответствующих органах зарубежных стран, а также в судебных органах с целью охраны прав собственности Азербайджанской Республики.

11.3. Налог с денежных средств, полученных от приватизации государственного имущества, не взывается.

Статья 12. Изъятие из обращения в процессе приватизации государственного имущества государственных приватизационных чеков и государственных приватизационных опционов

Правила изъятия из обращения в процессе приватизации государственного имущества чеков, предъявляемых как платежное средство, и опционов, предъявляемых иностранцами, регулируются Государственной программой.

Статья 13. Государственная гарантия инвестициям в приватизации

13.1. Государственная гарантия инвестициям в приватизации государственного имущества и защита прав и законных интересов инвесторов осуществляются в соответствии с Конституцией Азербайджанской Республики и Законами Азербайджанской Республики.

13.2. Ограничения на продажу предприятий, их частей и акций, приобретенных иностранными инвесторами в процессе приватизации государственной собственности в предусмотренном настоящим Законом порядке, другим иностранным и (или) местным инвесторам не вводятся.

13.3. Ограничения на продажу предприятий, их частей и акций, приобретенных местными инвесторами в процессе приватизации государственной собственности, другим местным и (или) иностранным инвесторам не вводятся.

13.4. Иностранные инвесторы могут принимать участие в приватизации без предъявления опционов за счет чистой прибыли, полученной на территории Азербайджанской Республики.

Статья 14. Государственный контроль за процессом приватизации

В целях осуществления государственного контроля за процессом приватизации государственного имущества создается государственная комиссия. Деятельность, права и обязанности комиссии регулируются нормативно-правовым актом, утвержденным соответствующим органом исполнительной власти [Президент Азербайджанской Республики].

Глава II. Порядок и способы приватизации государственного имущества

Статья 15. Принятие решения о приватизации государственного имущества

15.1. Решение о приватизации государственного имущества принимается соответствующими органами исполнительной власти [Президент Азербайджанской Республики и Министерство государственного имущества Азербайджанской Республики].

15.2. В решении о приватизации обосновывается целесообразность приватизации объекта и указываются ее способы. В случае признания закрепления определенного пакета акций в государственной собственности целесообразным, это отмечается в данном решении.

15.3. При вынесении решения об объекте приватизации учитываются значение объекта для обеспечения обороны страны и безопасности государства, экономические интересы страны, отраслевые особенности и местное значение объекта.

15.4. После принятия решения о приватизации государственного имущества в соответствии с законодательством создается комиссия по приватизации.

15.5. Комиссия по приватизации не позднее чем в течение трех месяцев должна разработать план приватизации предприятия (объекта).

15.6. Комиссия по приватизации может привлечь к своей работе независимых экспертов и аудиторов.

15.7. В плане приватизации указываются порядок и способ продажи приватизируемого предприятия (объекта), сроки продажи, начальная (стартовая) цена объекта. План приватизации утверждается продавцом государственного имущества.

Статья 16. Способы приватизации государственного имущества

16.1. Приватизация государственного имущества осуществляется следующими способами:

16.1.1. льготная продажа имущества приватизируемых государственных предприятий членам трудового коллектива и приравненным к ним лицам;

16.1.2. приватизация государственных предприятий по индивидуальным проектам;

16.1.3. продажа государственного имущества на специализированных чековых и денежных аукционах;

16.1.4. продажа государственного имущества на аукционах;

16.1.5. продажа государственного имущества путем инвестиционного конкурса;

16.1.6. продажа государственного имущества, сданного в аренду;

16.1.7. продажа государственных предприятий путем объявления их банкротом.

16.2. Способ приватизации государственного имущества устанавливается соответствующим органом исполнительной власти [Президент Азербайджанской Республики и Министерство государственного имущества Азербайджанской Республики], принявшим в соответствии с настоящим Законом и Государственной программой решение о приватизации государственного имущества.

Статья 17. Льготы, предоставляемые трудовому коллективу на приватизируемых государственных предприятиях

17.1. Члены трудового коллектива на государственных предприятиях имеют право в процессе приватизации приобретать часть имущества и акций данных предприятий на льготных условиях (независимо от способа продажи их оставшейся части). Формы и правила осуществления данных льгот устанавливаются Государственной программой.

17.2. Льготы при продаже акций или частей приватизируемых государственных предприятий распространяются на:

17.2.1. Работников, основным местом работы которых признается данное предприятие;

17.2.2. Лиц, имеющих в соответствии с законодательством Азербайджанской Республики право вернуться на прежнее место работы на этом предприятии;

17.2.3. Лиц, проработавших на приватизируемом предприятии более 7 (семи) лет и вышедших на пенсию на данном предприятии;

17.2.4. Лиц, уволенных с предприятия по сокращению численности или штатов работников после 1 января 1995 года и получивших статус безработных.

Статья 18. Приватизация государственных предприятий по индивидуальным проектам

18.1. Государственные предприятия, представляющие большое значение для экономики страны, приватизируются по индивидуальным проектам, в этом случае с целью привлечения на данное предприятие стратегического инвестора на продажу выносятся 51 процент его акций или еще большая их часть.

18.2. Правила приватизации государственных предприятий по индивидуальным проектам и список государственных предприятий, приватизируемых в этом порядке, устанавливаются соответствующим органом исполнительной власти [Президент Азербайджанской Республики].

Статья 19. Продажа государственного имущества на специализированных чековых и денежных аукционах

19.1. Продажа государственного имущества на специализированных чековых и денежных аукционах является продажей покупателям по заявкам акций или пакетов акций акционерных обществ, созданных в процессе приватизации.

19.2. Порядок проведения специализированных чековых и денежных аукционов устанавливается соответствующим органом исполнительной власти [Президент Азербайджанской Республики].

Статья 20. Продажа государственного имущества на аукционе

20.1. Продажа государственного имущества на аукционе — это продажа данного имущества покупателю без предъявления тех или иных условий. В этом случае право собственности на имущество предоставляется покупателю, предложившему в ходе аукциона максимальную цену. В случае, если продажа государственного имущества на аукционе не состоялась (при отсутствии заказа или не реализации по стартовой цене), продавец государственного имущества может на очередном аукционе понизить в установленном порядке стартовую цену.

20.2. Порядок проведения аукциона устанавливается соответствующим органом исполнительной власти [Президент Азербайджанской Республики].

Статья 21. Продажа государственного имущества по инвестиционному конкурсу

21.1. При продаже государственного имущества по инвестиционному конкурсу требуется выполнение инвестиционной программы по государственному имуществу. Экономические, социальные и экологические условия, предъявляемые к инвестиционной программе, устанавливаются соответствующим органом исполнительной власти, принявшим решение о приватизации. Победителем инвестиционного конкурса признается представивший инвестиционную программу, отражающую в себе максимальный объем инвестиции и эффективное ее вложение в пределах условий инвестиционной программы.

21.2. Правила проведения инвестиционного конкурса устанавливаются соответствующим органом исполнительной власти [Президент Азербайджанской Республики].

Статья 22. Продажа государственного имущества, сданного в аренду

22.1. В соответствии с законодательством Азербайджанской Республики выкуп государственного имущества, сданного в аренду с условием последующей приватизации, осуществляется в соответствии с порядком, установленным Государственной программой и другими нормативно-правовыми актами.

22.2. В случае преобразования сданного в аренду государственного имущества с целью приватизации в акционерное общество открытого типа, его акции предлагаются для продажи в первую очередь арендатору.

Статья 23. Продажа государственных предприятий путем объявления их банкротами

23.1. В случае, если продажа государственного предприятия через аукцион не состоится, государственная комиссия, осуществляющая государственный контроль за процессом приватизации, может выдвинуть инициативу о приватизации государственного предприятия путем объявления его банкротом.

23.2. В случае, если на этапе подготовки государственного предприятия (объекта) к приватизации, показатели его финансово-хозяйственной деятельности окажутся неудовлетворительными (банкротство), соответствующий орган исполнительной власти [Президент Азербайджанской Республики и Министерство государственного имущества Азербайджанской Республики] может принять решение об объявлении в соответствии с законодательством предприятия банкротом и предприятие может быть ликвидировано. В этом случае имущество предприятия продается на аукционе. Часть вырученных финансовых средств направляется на выплату долга кредиторам.

23.3. Порядок приватизации государственных предприятий путем объявления их банкротами регулируются соответствующим нормативно-правовым актом.

Статья 24. Оценка приватизируемого государственного имущества

Оценка приватизируемого государственного имущества осуществляется согласно соответствующим нормативно-правовым актам. В процессе приватизации могут быть также использованы принятые в международной практике способы оценки.

Статья 25. Информация о приватизации государственного имущества

25.1. Информация о приватизации государственного имущества должна быть опубликована в официальных средствах массовой информации не позднее чем за 30 дней до дня осуществления продажи данного имущества.

25.2. Перечень сведений о приватизируемом государственном предприятии (объекте), необходимых для публикации в обязательном порядке, устанавливается Государственной программой.

25.3. Информация о результатах приватизации государственных предприятий (объектов) должна быть опубликована в средствах массовой информации в течение 15 дней. Содержание информации о результатах приватизации государственного имущества устанавливается Государственной программой.

25.4. Сведения о продаже государственного имущества, изменении имущественных прав над ним обнаруживаются способами, предусмотренными законодательством.

Статья 26. Оплата стоимости приватизируемого государственного имущества

Оплата стоимости приватизируемого государственного имущества должна быть произведена покупателем одновременно или в течение срока, установленного приватизационной сделкой (договором купли-продажи).

Статья 27. Защита прав трудового коллектива на приватизируемых государственных предприятиях

Заключение коллективных договоров и трудовые отношения между новым владельцем приватизированного государственного предприятия (объекта) или его доверенным органом и трудовым коллективом регулируются трудовым законодательством Азербайджанской Республики.

Статья 28. Экологические требования при приватизации государственного имущества

28.1. Продавец должен уведомить покупателя об экологическом состоянии объекта приватизации.

28.2. В договорах купли-продажи могут быть предусмотрены экологические требования.

Глава III. Заключительные положения

Статья 29. Оформление сделок по приватизации государственного имущества

29.1. При приватизации государственного имущества, исключая специализированные аукционы, между продавцом государственного имущества и покупателем в соответствии с Гражданским кодексом Азербайджанской Республики, настоящим Законом и Государственной программой заключается соответствующий договор купли-продажи.

29.2. В указанном в статье 29.1 настоящего Закона договоре купли-продажи помимо обязательств, вытекающих из условий аукциона, конкурса или купли-продажи, в качестве требований договора купли-продажи государственного имущества должно быть указано:

29.2.1. сведения о продавце и покупателе приватизируемого государственного имущества;

29.2.2. наименование, местонахождение, земельный участок, состав и стоимость объекта приватизации;

29.2.3. число акций акционерного общества, их вид и номинальная стоимость;

29.2.4. форма оплаты стоимости объекта приватизации и порядок передачи его в собственность покупателя;

29.2.5. обязательства сторон и сроки их исполнения;

29.2.6. другие условия по соглашению сторон.

29.3. В случае отчуждения приватизированного имущества в сроки действия приватизационной сделки обязательства, установленные данной сделкой, обязательны для нового владельца, получившего данное имущество.

29.4. Контроль за выполнением обязательств, установленных в договоре купли-продажи, осуществляет продавец государственного имущества.

29.5. *В целях государственной регистрации заключаемых в процессе приватизации сделок в государственном реестре недвижимого имущества и оформления права собственности покупателя на приватизированный объект, покупателям государственного имущества выдается свидетельство на приватизируемые учреждения и объекты, о продаже их, а также государственных земельных участков, на которых размещаются учреждения и объекты, построенные физическими и юридическими лицами.*

29.6. Владельцы приватизированных объектов в установленном соответствующими нормативно-правовыми актами порядке могут выкупить или взять в аренду с правом выкупа земельные участки, на которых расположены данные объекты, а также на основании соответствующего решения (договора) постоянно или временно пользоваться этой землей. При наличии ограничения в этой области, в том числе если владельцами приватизированных объектов являются иностранец или лицо без гражданства, иностранное юридическое лицо, они могут взять земельный участок в аренду без права выкупа.

29.7. Покупатель получает право собственности на акции, приобретенные им на чековом и денежном аукционе, со дня утверждения протокола о результатах аукционов.

Статья 30. Разрешение возникающих при приватизации споров

Споры, возникающие в связи с приватизацией государственного имущества, разрешаются в установленном законодательством судебном порядке.

Статья 31. Признание сделок, заключенных по приватизации государственного имущества, недействительными

31.1. Основанием для признания сделок, заключенных по приватизации государственного имущества, недействительными является:

31.1.1. нарушение настоящего Закона и других нормативно-правовых актов, устанавливающих правила приватизации государственного имущества;

31.1.2. приватизация государственного имущества лицом, не признанным в соответствии с настоящим Законом в качестве покупателя.

31.2. *Сделки, заключенные по приватизации государственного имущества, могут быть оспорены.*

Статья 32. Ответственность за нарушение настоящего Закона

Юридические и физические лица, должностные лица несут ответственность за нарушение настоящего Закона в случаях и порядке, установленных законодательством.

Статья 33. Переходные положения

33.1. Нормативно-правовые акты, принятые до дня вступления настоящего Закона в силу и регулирующие приватизацию государственного имущества, сохраняют свою силу в части, не противоречащей настоящему Закону.

33.2. Со дня вступления настоящего Закона в силу Закон Азербайджанской Республики «О приватизации государственной собственности в Азербайджанской Республике» (Ведомости Верховного Совета Азербайджанской Республики, 1993 год, № 1, статья 11), «Государственная программа приватизации государственной собственности в Азербайджанской Республике на 1995 — 1998 годы» (Ведомости Верховного Совета Азербайджанской Республики, 1995 год, № 22, статья 361, Сборник законодательных актов Азербайджанской Республики, 1998 год, № 11, статья 645) признать утратившими силу.

Президент Азербайджанской Республики
Гейдар АЛИЕВ

г. Баку, 16 мая 2000 года
№ 878-ІГ

С изменениями согласно закону от 25 октября 2002 года № 376-ІІГД; 4 марта 2005 года № 854-ІІГД; 15 апреля 2005 года № 887-ІІГД; 7 апреля 2006 года № 91-ІІІГД; 21 апреля 2006 года № 100-ІІІГД; 20 октября 2006 года № 167-ІІІГД; 17 апреля 2007 года № 315-ІІІГД

Закон Азербайджанской Республики
О территориальном устройстве и административно-территориальном
делении
(13 июня 2000)

Глава I. Общие положения

Статья 1. Назначение Закона

Настоящий Закон устанавливает правовые основы территориального устройства и административно-территориального деления Азербайджанской Республики, а также регистрации, установления и изменения границ, наименования ее территориальных единиц или изменения их наименований, а также полномочия государственных органов и муниципалитетов в регулировании других вопросов, связанных с территориальным устройством и административно-территориальным делением Азербайджанской Республики.

Статья 2. Основные понятия, используемые в настоящем Законе

2.1. *Территориальное устройство — деление Азербайджанской Республики как унитарного государства, обладающего единой территорией, на соответствующие части на основании статей 7 и 11 Конституции Азербайджанской Республики и критериев, предусмотренных настоящим Законом.*

2.2. *Административно-территориальное деление — деление территории Азербайджанской Республики, как унитарного государства, на определенные части с целью эффективной организации обеспечения органами государственной власти управления, законности, прав, свобод и законных интересов граждан.*

2.3. *Населенный пункт — часть территории Азербайджанской Республики с компактным проживанием населения, где оно зарегистрировано по месту жительства (далее — постоянно проживает), обладающая необходимыми для обеспечения их жизнедеятельности жилыми и другими зданиями и сооружениями, специальным названием и установленными законодательством территориальными границами (город, поселок, село).*

2.4. *Территориальная единица — часть территории Азербайджанской Республики, ограниченная определенными границами (район, город, городской район, поселок, село).*

2.5. *Административно-территориальная единица — территориальная единица, в пределах которой созданы органы государственной власти (город, район, городской район).*

2.6. *Административно-территориальный округ — состоящая из одного или более городов, поселков или сел территориальная единица (город, поселок, село), в пределах которой созданы местные органы государственной власти.*

2.7. *Район — объединяющая несколько административно-территориальных округов административно-территориальная единица Азербайджанской Республики, исторически возникшая, организованная из территорий со стабильными и устойчивыми экономическими, культурными и социальными связями с целью централизации управления всей территорией Азербайджанской Республики, повышения эффективности осуществления государственных функций, а также максимального приближения органов государственной власти к населению.*

2.8. *Город — являющаяся административным, экономическим или культурным центром прилегающих территориальных единиц административно-территориальная единица с населением более 15.000 человек, большинство которого занято в промышленности, экономике, социальной или непродушественной сферах (на государственной или муниципальной службе, в коммунальном хозяйстве, на объектах общественного питания, культурных или исторических объектах и т.д.).*

2.9. *Городской район* — административно-территориальная единица, созданная на основании разделения территорий городов на определенные части с целью повышения эффективности управления городами с большими территориями, в том числе организации исполнения решений, связанных с обеспечением удовлетворения социально-культурных и бытовых потребностей населения и законности.

2.10. *Поселок* — территориальная единица, большинство населения которой работает на экономических, промышленных, социальных объектах, объектах коммунального хозяйства, общественного питания, исторических, культурных, курортных объектах, в органах государственного управления или административных органах и иных сферах.

2.11. *Село* — территориальная единица, большинство населения которой занимается сельским хозяйством.

Статья 3. Законодательство о территориальном устройстве и административно-территориальном делении Азербайджанской Республики

Законодательство о территориальном устройстве и административно-территориальном делении Азербайджанской Республики состоит из Конституции Азербайджанской Республики, настоящего Закона и других законодательных актов Азербайджанской Республики.

Статья 4. Принципы территориального устройства Азербайджанской Республики

4.0. Территориальное устройство Азербайджанской Республики основывается на следующих принципах:

4.0.1. единстве, неприкосновенности и неделимости территории Азербайджанской Республики;

4.0.2. согласовании законных интересов Азербайджанской Республики и населения, проживающего на соответствующей территории;

4.0.3. максимальном приближении органов государственной власти Азербайджанской Республики к населению и укреплении их взаимных связей;

4.0.4. согласовании государственной власти Азербайджанской Республики и местного самоуправления;

4.0.5. осуществлении местными органами государственной власти и муниципальными органами Азербайджанской Республики своих полномочий в пределах соответствующей административно-территориальной единицы;

4.0.6. сбалансированном и равном развитии административно-территориальных единиц одного вида, координировании административно-территориального деления и социально-экономических потребностей;

4.0.7. включении территорий мелких территориальных единиц в состав более крупных территориальных единиц;

4.0.8. обеспечении при установлении административно-территориального деления примерного равенства территориальных участков административно-территориальных единиц одного вида и численности их населения;

4.0.9. соответствии правового статуса территориальных единиц их назначению, местным особенностям и уровню социально-экономического развития;

4.0.10. гласности, учете общественного мнения, создании условий для развития местной инициативы при решении вопросов территориального устройства, а также решении этих вопросов в соответствии с историческими, географическими, этнографическими и топонимическими особенностями.

Статья 5. Основы территориального устройства и административно-территориального деления Азербайджанской Республики

5.1. Территориальное устройство Азербайджанской Республики образуют расположенные на территории Азербайджанской Республики территориальные единицы, обладающие

статусом района, города, поселка и села. Устанавливаются границы, название каждой территориальной единицы и численность постоянно проживающего на ее территории населения.

5.2. Административно-территориальные деления Азербайджанской Республики образуют административно-территориальные единицы, в пределах которых созданы органы государственной власти.

5.3. Статус города, поселка и села предоставляется территориальным единицам в зависимости от численности постоянно проживающего на их территории населения или вида деятельности (хозяйства), которым занимается большинство населения, уровня социально-экономического развития территории, специализации производственной или социально-культурной инфраструктуры и осуществляемых на соответствующей территории государственных функций. Отдельные дворы не образуют самостоятельных территориальных единиц и считаются в составе территориальных единиц, с которыми связаны или близки с хозяйственной, административной или территориальной точки зрения.

5.4. Районы Азербайджанской Республики образуются из расположенных на их территории отдельных городов, поселков, сел и административно-территориальных округов.

5.5. В отдельных случаях обладающие развитой производственной и социальной инфраструктурой, а также имеющие перспективу дальнейшего развития и роста численности населения крупные административные, экономические и культурные центры с населением менее 15.000, но более 12.000 человек, на территории которых находятся предприятия общегосударственного значения или исторические и культурные памятники особого значения, могут быть отнесены к категории городов.

5.6. В целях обеспечения большей эффективности и упрощения управления городами, расположенными на больших территориях, в том числе эффективной организации исполнения решений, связанных с удовлетворением социально-культурных и бытовых потребностей населения и обеспечения законности, территории данных городов в случае необходимости делятся на районы.

5.7. В связи с необходимостью введения государственного управления особого режима, обусловленного размещением объектов, имеющих особое значение по соображениям национальной безопасности и обороны, некоторые территориальные единицы, а также отдельные территории назначения национальной безопасности или оборонного назначения могут объявляться закрытыми. Порядок объявления территориальных единиц, а также отдельных территорий назначения национальной безопасности и оборонного назначения закрытыми и введения государственного управления особого режима устанавливается в соответствии с законодательством Азербайджанской Республики соответствующим органом исполнительной власти [Президент Азербайджанской Республики].

5.8. Наименование географических объектов, расположенных на территории Азербайджанской Республики, изменение их названий осуществляются на основании соответствующего Закона Азербайджанской Республики.

5.9. Статус столицы Азербайджанской Республики — города Баку устанавливается соответствующим Законом Азербайджанской Республики.

Статья 6. Опубликование сведений по территориальному устройству и административно-территориальному делению Азербайджанской Республики

Один раз в десять лет Милли Меджлис Азербайджанской Республики публикует сборник, отражающий сведения по «административно-территориальному делению Азербайджанской Республики».

Глава II. Порядок решения вопросов, связанных с территориальным устройством

Статья 7. Регистрация и аннулирование регистрации территориальных единиц

7.1. Все вновь созданные, а также существующие территориальные единицы с постоянным проживанием населения должны регистрироваться, а также должна быть установлена их административная подчиненность.

7.2. Регистрация и аннулирование регистрации всех территориальных единиц Азербайджанской Республики осуществляются Милли Меджлисом Азербайджанской Республики на основании ходатайства соответствующего органа исполнительной власти [Президент Азербайджанской Республики] Азербайджанской Республики.

7.3. Регистрация и аннулирование регистрации территориальных единиц Нахчыванской Автономной Республики осуществляются Милли Меджлисом Азербайджанской Республики на основании ходатайства Верховного меджлиса Нахчыванской Автономной Республики.

7.4. Для регистрации территориальных единиц к ходатайству соответствующего органа исполнительной власти [Президент Азербайджанской Республики] Азербайджанской Республики или Верховного меджлиса Нахчыванской Автономной Республики прилагаются следующие документы:

7.4.1. решение соответствующего органа исполнительной власти [органы районной и городской исполнительной власти] о регистрации территориальной единицы;

7.4.2. ходатайство представительства соответствующего органа исполнительной власти по отдельному административно-территориальной единице или административно-территориальному округу [представительства глав районной, городской исполнительной власти, исполнительной власти района в городе];

7.4.3. сведения о местонахождении территориальной единицы, причинах ее появления, предлагаемом названии, его обосновании, численности населения и его составе по основному занятию, о том, когда и кем была отведена земля для территориальной единицы, и плане ее строительства (название заверившего органа и дата заверения), разъяснительное письмо соответствующего органа исполнительной власти о расстоянии от территориальной единицы до центра (почтового отделения), ближайшей железнодорожной станции административно-территориальной единицы или административно-территориального округа, в подчинении которых она будет находиться;

7.4.4. решение общего собрания населения о присвоении названия территориальной единице;

7.4.5. утвержденная в соответствующем органе исполнительной власти [Государственный комитет Азербайджанской Республики по геодезии и картографии] карта предлагаемой для регистрации территориальной единицы в зависимости от ее территории масштабом 1:5000 — при площади до 4 км², 1:10000 — при площади от 4 км² до 25 км², 1:25000 — при площади от 25 км² до 100 км², 1:50000 — при площади более 100 км², с указанием координат точек поворотов, дающая изображение ее границ с соседними территориальными единицами, указывающая существующие и перспективные границы по генеральному плану развития территориальной единицы.

7.5. Аннулирование регистрации территориальной единицы допускается в связи с переселением населения данной территориальной единицы, объединением одной территориальной единицы с другой или последствиями стихийного бедствия. Для аннулирования регистрации территориальных единиц к ходатайству соответствующего органа исполнительной власти [Президент Азербайджанской Республики] Азербайджанской Республики или Верховного меджлиса Нахчыванской Автономной Республики прилагаются следующие документы:

7.5.1. решение соответствующего органа исполнительной власти [органы районной и городской исполнительной власти] об аннулировании территориальной единицы;

7.5.2. ходатайство представительства соответствующего органа исполнительной власти по отдельному административно-территориальной единице или административно-территориальному округу [представительства глав районной, городской исполнительной власти, исполнительной власти района в городе];

7.5.3. решение соответствующего муниципального органа об аннулировании регистрации территориальной единицы;

7.5.4. разъяснительное письмо соответствующего органа исполнительной власти [органы районной и городской исполнительной власти], указывающее, осталось ли население в территориальной единице, если осталось, его численность, а также причину аннулирования регистрации территориальной единицы, наличие в его пределах объектов государственной собственности.

7.6. При объединении территориальных единиц к указанным в статье 7.5 настоящего Закона документам прилагаются утвержденная в соответствующем органе исполнительной власти [Государственный комитет Азербайджанской Республики по геодезии и картографии] *карта в зависимости от их территорий масштабом 1:5000 — при площади до 4 км², 1:10000 — при площади от 4 км² до 25 км², 1:25000 — при площади от 25 км² до 100 км², 1:50000 — при площади более 100 км², с указанием координат точек поворотов, указывающая существующие и перспективные границы по генеральному плану развития территориальной единицы, и численность населения объединяющихся территориальных единиц (с указанием численности лиц, обладающих правом голоса) и решение их общего собрания.*

Статья 8. Установление и изменение границ территориальных единиц

8.1. Границы всех вновь созданных, а также существующих территориальных единиц с постоянным проживанием населения должны быть установлены. Изменение границ территориальных единиц допускается при объединении одной территориальной единицы с другой, изменении административной подчиненности территориальных единиц и по взаимной договоренности двух или более сел или поселков, входящих в один административно-территориальный округ.

8.2. Установление и изменение границ всех территориальных единиц Азербайджанской Республики осуществляется Милли Меджлисом Азербайджанской Республики на основании ходатайства соответствующего органа исполнительной власти [Президент Азербайджанской Республики] Азербайджанской Республики.

8.3. Установление и изменение границ территориальных единиц Нахчыванской Автономной Республики осуществляется Милли Меджлисом Азербайджанской Республики на основании ходатайства Верховного меджлиса Нахчыванской Автономной Республики.

8.4. Для установления и изменения границ территориальных единиц к ходатайству соответствующего органа исполнительной власти [Президент Азербайджанской Республики] Азербайджанской Республики или Верховного меджлиса Нахчыванской Автономной Республики прилагаются следующие документы:

8.4.1. решения соответствующих органов исполнительной власти [органы районной и городской исполнительной власти] об установлении границ территориальных единиц;

8.4.2. ходатайство представительства соответствующего органа исполнительной власти по отдельному административно-территориальной единице или административно-территориальному округу [представительства глав районной, городской исполнительной власти, исполнительной власти района в городе];

8.4.3. решения соответствующих муниципальных органов об изменении границ территориальных единиц;

8.4.4. разъяснительное письмо, указывающее площадь территории и основных пользователей земли, общую численность населения, количество сельскохозяйственных

предприятий, строительных, транспортных, коммунальных и других организаций и число работающих в каждой из них лиц, отведение земли, ее возвращение или отведение дополнительного земельного участка (с приложением документа, предоставляющего эти права);

8.4.5. утвержденная в соответствующем органе исполнительной власти [Государственный комитет Азербайджанской Республики по геодезии и картографии] *карта в зависимости от их территорий масштабом 1:5000 — при площади до 4 км², 1:10000 — при площади от 4 км² до 25 км², 1:25000 — при площади от 25 км² до 100 км², 1:50000 — при площади более 100 км², с указанием координат точек поворотов, дающая изображение границ территориальной единицы, установление и изменение границ которой предлагается, с соседними территориальными единицами, указывающая дополнительно предоставляемый земельный участок с указанием существующих и проектируемых границ, административных центров, видов земель, предусматривающая, у каких землепользователей были отобраны (предоставлены) данные земли, а также показывающая основные транспортные пути.*

8.5. *При изменении административного подчинения территориальной единицы (передаче другому району или городу) к документам, указанным в статье 8.4 настоящего Закона, прилагается численность населения (с указанием численности лиц, обладающих правом голоса), проживающего на территориальной единице, административное подчинение которой изменяется, и решение их общего собрания.*

8.6. Все споры, связанные с установлением или изменением границы территориальной единицы, решаются в порядке, установленном законодательством Азербайджанской Республики.

Статья 9. Присвоение названия территориальным единицам и изменение их названий

9.1. Всем территориальным единицам с закрепленной территорией и постоянно проживающим населением должно присваиваться определенное название. Присвоение названия территориальным единицам и изменение их названий осуществляется с учетом общегосударственных интересов, а также географических, исторических, этнографических, национальных и бытовых условий и других местных условий, мнения местного населения.

9.2. Присвоение названия всем территориальным единицам Азербайджанской Республики и изменение их названий осуществляется Милли Меджлисом Азербайджанской Республики на основании ходатайства соответствующего органа исполнительной власти [Президент Азербайджанской Республики] Азербайджанской Республики.

9.3. Присвоение названия территориальным единицам Нахчыванской Автономной Республики и изменение их названий осуществляется Милли Меджлисом Азербайджанской Республики на основании ходатайства Верховного меджлиса Нахчыванской Автономной Республики.

9.4. Каждое предложение о присвоении названия территориальным единицам и изменении их названий предварительно рассматривается топонимической комиссией при Милли Меджлисе Азербайджанской Республики, и в этой связи готовится соответствующее заключение. Присвоение названия территориальным единицам и изменение их названий осуществляется с учетом общегосударственных интересов, географических, исторических, национальных и других особенностей, а также мнения местного населения. Требование к учету мнения местного населения при изменении названия территориальной единицы не распространяется на случаи восстановления исторического названия территориальной единицы. Имена видных государственных или общественных деятелей присваиваются, как правило, вновь созданным территориальным единицам.

9.5. В случае объединения двух или более территориальных единиц в одной территориальной единице, как правило, сохраняется название одной из объединившихся территориальных единиц. При присвоении названия территориальным единицам и изменении их названий повторение имеющихся названий не допускается. Изменение названий территориальных единиц, названия которых связаны с национальным, географическим и культурным наследием государства, не допускается.

9.6. Для присвоения названия территориальным единицам и изменения их названий к ходатайству соответствующего органа исполнительной власти [Президент Азербайджанской Республики] Азербайджанской Республики или Верховного меджлиса Нахчыванской Автономной Республики прилагаются следующие документы:

9.6.1. Решение соответствующего органа исполнительной власти о присвоении названия территориальной единице и изменении его названия, а также протокол заседания совета при соответствующем органе исполнительной власти [органы районной и городской исполнительной власти];

9.6.2. Ходатайство представительства соответствующего органа исполнительной власти по отдельному административно-территориальной единице или административно-территориальному округу [представительства глав районной, городской исполнительной власти, исполнительной власти района в городе];

9.6.3. Решение соответствующего муниципального органа об изменении названия территориальной единицы;

9.6.4. Численность населения, проживающего в подлежащей присвоению или изменению названия территориальной единице (с указанием числа лиц, обладающих правом голоса) и решение их общего собрания;

9.6.5. Разъяснительное письмо, указывающие обоснование целесообразности выдвинутого предложения, разъяснение предлагаемого названия, наличие почтового управления или железнодорожной станции и их названия.

9.7. При присвоении названия территориальной единице, созданной в результате объединения двух или более территориальных единиц, собрание населения по каждой из объединяющихся территориальных единиц проводится в отдельности.

9.8. Присвоение названия проспекту, улице, площади и другим составным частям территориальной единицы и изменение их названий осуществляется соответствующими органами исполнительной власти [органы районной и городской исполнительной власти] с учетом мнения населения данной территории.

9.9. *Названия административно-территориальных единиц, составляющих административно-территориальное деление Азербайджанской Республики, должны писаться на государственном языке, их написание в соответствии с нормами государственного языка устанавливается соответствующей структурой. Названия административно-территориальных единиц, наряду с государственным языком, могут писаться и на иностранных языках. При этом название административно-территориальной единицы дается сначала на государственном, а затем — на иностранном языке.*

Статья 10. Установление и изменение статуса территориальных единиц

10.1. Всем территориальным единицам с закрепленной территорией и постоянно проживающим населением, а также зарегистрированным на основании статьи 7 настоящего Закона, в соответствии с критериями, указанными в статье 5 настоящего Закона, предоставляется статус села, поселка или города.

10.2. В случае несоответствия статуса территориальной единицы критериям, установленным статьей 5 настоящего Закона для соответствующей территориальной единицы,

соответствующий орган исполнительной власти [Президент Азербайджанской Республики] Азербайджанской Республики или Верховный меджлис Нахчыванской Автономной Республики должны обратиться в Милли Меджлис Азербайджанской Республики с ходатайством об изменении статуса территориальной единицы. Изменение статуса территориальной единицы осуществляется в порядке, предусмотренном для регистрации территориальной единицы.

10.3. Для изменения статуса территориальных единиц к ходатайству соответствующего органа исполнительной власти Азербайджанской Республики или Верховного Меджлиса Нахчыванской Автономной Республики прилагаются следующие документы:

10.3.1. решение соответствующего органа исполнительной власти об изменении статуса территориальной единицы;

10.3.2. ходатайство представительства соответствующего органа исполнительной власти по отдельным административно-территориальным округам;

10.3.3. разъяснительное письмо соответствующего органа исполнительной власти о месторасположении территориальной единицы, обосновании изменения его статуса (в соответствии с критериями, указанными в статье 5.3 настоящего Закона), численности населения и его составе по основным занятиям;

10.3.4. утвержденная в соответствующем органе исполнительной власти карта, отражающая описание границ территориальной единицы, в отношении которой предлагается определение и изменение статуса, с соседними территориальными единицами, указывающая существующие и перспективные границы по генеральному плану развития территориальной единицы, в зависимости от их территорий масштабом 1:5000 — при площади до 4 км², 1:10000 — при площади от 4 км² до 25 км², 1:25000 — при площади от 25 км² до 100 км², 1:50000 — при площади более 100 км², с указанием координат точек поворотов

Глава III. Порядок решения вопросов, связанных с административно-территориальным делением

Статья 11. Создание и ликвидация административно-территориальных округов

11.1. В целях централизации и упрощения управления на территориях, крупных с точки зрения территории и обладающих многочисленным населением, а также эффективной организации исполнения решений, связанных с удовлетворением социально-культурных и бытовых потребностей населения и обеспечения законности, несколько сел или поселков, расположенных на относительно близком расстоянии друг от друга, могут быть объединены в административно-территориальные округа.

11.2. Создание административно-территориальных округов и их ликвидация осуществляются в порядке, предусмотренном для регистрации и аннулирования регистрации территориальных единиц. Составляется утвержденная в соответствующем органе исполнительной власти карта для административно-территориальных округов в зависимости от их территорий масштабом 1:5000 — при площади до 4 км², 1:10000 — при площади от 4 км² до 25 км², 1:25000 — при площади от 25 км² до 100 км², 1:50000 — при площади более 100 км², с указанием координат точек поворота

Выдаваемая для схематическая карта, утвержденная в соответствующем органе исполнительной власти [Государственный комитет Азербайджанской Республики по геодезии и картографии], составляется в масштабе 1:5000 или 1:10000.

11.3. Город, поселок или село, в котором размещаются местные органы государственной власти, считается центром соответствующего административно-территориального округа. Административно-территориальные округа именуется в соответствии с названием центра.

11.4. Пределы административно-территориальных округов устанавливаются в соответствии с границами входящих в их состав территориальных единиц и в соответствии с ними изменяются.

Статья 12. Создание, ликвидация районов и городских районов, их наименование и изменение названий, установление и изменение границ

12.1. Создание, ликвидация районов и *городских районов* на территории Азербайджанской Республики, их наименование и изменение названий, установление и изменение границ осуществляются Милли Меджлисом Азербайджанской Республики на основании представления соответствующего органа исполнительной власти [Президент Азербайджанской Республики] Азербайджанской Республики.

12.2. Создание, ликвидация районов и *городских районов* на территории Нахчыванской Автономной Республики, их наименование и изменение названий, установление и изменение границ осуществляются Милли Меджлисом Азербайджанской Республики на основании ходатайства Верховного меджлиса Нахчыванской Автономной Республики.

12.3. При создании, ликвидации районов и *городских районов*, их наименовании и изменении названий, установлении и изменении границ к ходатайству соответствующего органа исполнительной власти [Президент Азербайджанской Республики] Азербайджанской Республики или Верховного меджлиса Нахчыванской Автономной Республики прилагаются следующие документы:

12.3.1. Сведения об обосновании целесообразности выдвинутых предложений, площади территории, общей численности проживающего там населения и его составе по основному занятию, количестве находящихся в составе района *и городского района* территориальных единиц или административно-территориальных округов, количестве и производственных показателях основных промышленных предприятий, строительных, транспортных и других организаций, а также сельскохозяйственных предприятий, численности работающих на каждом из них, коммунальном хозяйстве, жилищном фонде с указанием его принадлежности, социально-культурных учреждениях, торговых и бытовых предприятиях, действующих и предусмотренных в связи с представленными предложениями структурах и штатах соответствующих представительств органов исполнительной власти [представительства глав районной, городской исполнительной власти, исполнительной власти района в городе], создании органов государственной власти, разъяснительное письмо об источниках оплаты дополнительных расходов на содержание работников государственных органов, наличии зданий для этих органов, наличии документа, дающего право на отведение земли или ее возвращение, названии ближайшей железнодорожной станции и расстоянии до нее от *центра района и городского района (почтового отделения)*;

12.3.2. Утвержденная в соответствующем органе исполнительной власти [Государственный комитет Азербайджанской Республики по геодезии и картографии] *карта в зависимости от их территорий масштабом 1:5000 — при площади до 4 км², 1:10000 — при площади от 4 км² до 25 км², 1:25000 — при площади от 25 км² до 100 км², 1:50000 — при площади более 100 км², с указанием координат точек поворота*, дающая изображение границ предлагаемого для создания района *и городского района* с соседними районами, указывающая дополнительно запрашиваемый (предоставляемый) земельный участок с указанием существующих и перспективных по генеральному плану развития района *и городского района* границ, административных центров, видов земель, а также основные транспортные пути.

12.4. Районы именуются в соответствии с названиями территориальных единиц, являющихся их центром.

12.5. Устанавливаемые статьей 2.8 настоящего Закона требования по численности населения не распространяются на случаи предоставления территориальным единицам, являющимся центрами районов (за исключением городских районов), статуса города

Глава IV. Заключительные положения

Статья 13. Государственный реестр территориальных единиц и административно-территориальных округов

13.1. По территориальному устройству и административно-территориальному делению Азербайджанской Республики создается государственный реестр, который ведется Милли Меджлисом Азербайджанской Республики. В государственный реестр включаются все сведения о территориальных единицах и административно-территориальных округах, расположенных в Азербайджанской Республике.

13.2. Всем включенным в государственный реестр территориальным единицам и административно-территориальным округам Милли Меджлисом Азербайджанской Республики выдаются экземпляры закона, устанавливающего их статус, утвержденную в соответствующем органе исполнительной власти [Государственный комитет Азербайджанской Республики по геодезии и картографии] карту территориальной единицы или административно-территориального округа в зависимости от их территорий масштабом 1:5000 — при площади до 4 км², 1:10000 — при площади от 4 км² до 25 км², 1:25000 — при площади от 25 км² до 100 км², 1:50000 — при площади более 100 км², с указанием координат точек поворота, и соответствующее свидетельство.

Статья 14. Ответственность за нарушение настоящего Закона

14.1. Являясь составной частью исторического и культурного наследия азербайджанского народа, названия и границы расположенных в Азербайджанской Республике территориальных единиц и административно-территориальных округов охраняются государством.

14.2. Самовольное изменение названий и границ территориальных единиц и административно-территориальных округов в Азербайджанской Республике или использование искаженных форм их названий не допускается.

14.3. Осуществление государственными органами организационных мер в связи с вопросами территориального устройства и административно-территориального деления допускается только после вступления в силу соответствующего законодательного акта о решении данного вопроса.

14.4. Отражение в документах, составляемых и представляемых в связи с вопросами территориального устройства и административно-территориального деления Азербайджанской Республики, недостоверных или неточных сведений, а также представление в государственные органы, принимающие решения по данным вопросам, неполных или не отвечающих указанным в настоящем Законе требованиям документов запрещается.

14.5. При выявлении в документах, составленных и представленных в связи с вопросами территориального устройства и административно-территориального деления Азербайджанской Республики, несоответствия или неполной информации, а также в случае, если они не отвечают указанным в настоящем Законе требованиям, принятие того или иного решения на основании данных документов не допускается.

14.6. Нарушение требований настоящего Закона влечет за собой установленную законодательством ответственность.

Статья 15. Порядок вступления Закона в силу

15.1. Настоящий Закон вступает в силу со дня опубликования.

15.2. Положения статей 2.8 и 5.5 настоящего Закона распространяются на города, созданные после вступления настоящего Закона в силу. До вступления настоящего Закона в силу изменение статусов территориальных единиц, имеющих статус города, не допускается.

Президент Азербайджанской Республики
Гейдар АЛИЕВ

г. Баку, 13 июня 2000 года
№ 892-ІГ

Опубликован в газете «Азербайджан» от 29 октября 2000 года, №249 («VES Consultancy» LLC).

С поправками согласно Законам от 5 декабря 2003 года № 538-ІІГД; 17 апреля 2007 года № 321-ІІІГД; 1 апреля 2008 года № 585-ІІІГД

Закон Азербайджанской Республики
О неправительственных организациях
(общественных объединениях и фондах)
(13 июня 2000)

Глава I. Общие положения

Статья 1. Назначение настоящего Закона

1.1. Настоящий Закон регулирует отношения, связанные с созданием и функционированием общественных объединений и фондов.

1.2. В настоящем Законе в понятие «неправительственные организации» входят общественные объединения и фонды.

1.3. Настоящий Закон устанавливает создание, деятельность, правила реорганизации и ликвидации неправительственных организаций как юридических лиц, деятельность неправительственных организаций, управление ими, их отношения с органами государственной власти.

1.4. Настоящий Закон не распространяется на политические партии, профессиональные союзы, религиозные объединения, органы местного самоуправления и другие неправительственные организации, регулируемые другими законами.

Статья 2. Неправительственная организация

2.1. Общественное объединение — добровольная, самоуправляемая неправительственная организация, не предусматривающая в качестве основной цели своей деятельности извлечения дохода и не распределяющая полученный доход среди своих членов, созданная в целях, определенных в ее учредительных документах, по инициативе нескольких физических и (или) юридических лиц, объединившихся на основе общих интересов.

2.2. Фонд — неправительственная организация, не имеющая членов, учрежденная одним или несколькими физическими и (или) юридическими лицами на основе добровольного имущественного вноса, преследующая социальные, благотворительные, культурные, образовательные или другие общественно-полезные цели.

2.3. Неправительственная организация может создаваться и функционировать в целях, не запрещенных Конституцией и законами Азербайджанской Республики.

2.4. Неправительственная организация не может принимать участия в выборах Президента Азербайджанской Республики, Милли Меджлиса Азербайджанской Республики и муниципалитетов, оказывать политическим партиям финансовую и другую материальную помощь. В соответствии с избирательным законодательством Азербайджанской Республики неправительственные организации (за исключением иностранных физических и юридических лиц, неправительственных организаций, получивших грант от юридических лиц Азербайджанской Республики, доля иностранных физических и юридических лиц в уставном капитале которых превышает 30 процентов, или финансируемых ими в другой форме) могут осуществлять *exit-poll* за проводящимися в Азербайджанской Республике президентскими выборами, выборами в Милли Меджлис и выборами в муниципалитеты. *Иностранные юридические лица могут участвовать в мероприятиях, связанных с exit-poll во время выборов Президента Азербайджанской Республики, выборов в Милли Меджлис Азербайджанской Республики и муниципальных выборов, только совместно с неправительственными организациями Азербайджанской Республики.* Неправительственная организация может в порядке, предусмотренном законами Азербайджанской Республики и ее уставом, выступать с предложениями об усовершенствовании нормативных правовых актов.

Статья 3. Наименование и местонахождение неправительственной организации

3.1. Неправительственная организация должна иметь наименование, отражающее ее организационно-правовую форму и характер деятельности.

3.2. Местонахождение неправительственной организации определяется по юридическому адресу, указанному в ее уставе.

3.3. При изменении юридического адреса неправительственной организации об этом не позднее чем в течение 7 дней должен быть письменно уведомлен соответствующий орган исполнительной власти [Министерство юстиции Азербайджанской Республики].

Глава II. Организационно-правовые формы, виды и участники неправительственных организаций

Статья 4. Организационно-правовые формы неправительственных организаций

Неправительственные организации учреждаются в любой организационно-правовой форме.

Статья 5. Виды неправительственных организаций

Неправительственные организации учреждаются на постоянной основе или для достижения конкретных целей.

Статья 6. Территория деятельности неправительственных организаций

6.1. Неправительственные организации учреждаются и функционируют в Азербайджанской Республике с общеазербайджанским, региональным и местным статусом. Территория деятельности неправительственной организации устанавливается организацией самостоятельно.

6.2. Деятельность общеазербайджанских неправительственных организаций распространяется на всю территорию Азербайджанской Республики. Деятельность региональных неправительственных организаций должна охватывать две или более административно-территориальные единицы Азербайджанской Республики. Местные неправительственные организации функционируют в рамках одной административно-территориальной единицы.

6.3. Международные неправительственные организации — общественные объединения, охватывающие сферой своей деятельности территории Азербайджанской Республики и как минимум другого иностранного государства.

Статья 7. Филиалы и представительства неправительственной организации

7.1. Прошедшая государственную регистрацию неправительственная организация может создать свои филиалы, открыть представительства на территории Азербайджанской Республики и за рубежом.

7.2. Филиал неправительственной организации может быть организован за пределами места нахождения данной организации и осуществлять ее деятельность или часть ее деятельности.

7.3. Представительство неправительственной организации организуется за пределами места нахождения данной организации, представляет ее интересы и осуществляет защиту этих интересов.

7.4. Филиал и представительство неправительственной организации не являются юридическим лицом, они получают долю от имущества создавшей их организации и осуществляют деятельность от ее имени и на основании утвержденного ею положения. Ответственность за деятельность филиалов и представительств несет создавшая их неправительственная организация.

7.5. Руководители филиала и представительства назначаются неправительственной организацией и осуществляют деятельность в пределах полномочий, предоставленных неправительственной организацией.

Статья 8. Участники неправительственных организаций

8.1. К участникам общественных объединений относятся учредители, члены и помощники. К участникам фондов относятся учредители и помощники.

8.2. Несовершеннолетние члены общественного объединения приобретают права и несут обязанности в соответствии с гражданским законодательством Азербайджанской Республики.

8.3. Иностранцы и лица без гражданства могут быть участниками неправительственных организаций, функционирующих в Азербайджанской Республике.

8.4. *Вступление в неправительственные организации для мужчин и женщин должно быть открытым и на одинаковых условиях и для них должны быть созданы равные возможности.*

8.5. *Требование, указанное в статье 8.4 настоящего Закона, не распространяется на неправительственные организации, созданные для защиты каких-либо частных интересов пола.*

Статья 9. Учредители неправительственных организаций

9.1. Учредителями неправительственных организаций могут быть юридические лица (за исключением органов государственной власти и местного самоуправления) или физические лица, достигшие возраста 18 лет (учредителями молодежных общественных объединений — достигшие возраста 16 лет).

9.2. Учредители неправительственных организаций обладают равными правами. Объем их взаимных прав и обязанностей устанавливается в отношении учреждения неправительственной организации — учредительным договором (при заключении договора), а в отношении участия в деятельности неправительственной организации — уставом неправительственной организации.

Статья 10. Члены общественных объединений

10.1. Любое физическое и юридическое лицо (за исключением органов государственной власти и местного самоуправления) может стать членом общественного объединения в Азербайджанской Республике.

10.2. Члены общественного объединения равноправны. Они могут избирать и быть избраны в руководящие органы общественных объединений, принимать участие в их деятельности, контролировать деятельность руководящих органов, иметь другие предусмотренные уставом права, а также должны соблюдать требования устава.

10.3. Вопросы вступления в члены общественного объединения и прекращения членства определяются уставом. Устав должен гарантировать право обжалования прекращения членства в общественном объединении внутри объединения и в суд.

Статья 11. Помощники неправительственных организаций

К помощникам неправительственных организаций относятся физические и юридические лица (за исключением органов государственной власти и местного самоуправления), которые поддерживают неправительственную организацию, принимая в соответствии с ее уставом участие в деятельности неправительственной организации, оказывая ей всевозможную помощь или услуги без организационного оформления своих отношений с неправительственной организацией. Наличие помощников и их правовой статус устанавливаются учредительными документами неправительственной организации.

Глава III. Создание, реорганизация и ликвидация неправительственных организаций

Статья 12. Создание неправительственных организаций

12.1. Неправительственная организация может создаваться в результате ее учреждения, а также в результате реорганизации существующей неправительственной организации.

12.2. Создание неправительственной организации в результате ее учреждения осуществляется по решению учредителей (учредителя). В этом случае созывается учредительное собрание и принимается устав организации.

Статья 13. Устав неправительственной организации

13.1. В уставе неправительственной организации должны быть указаны наименование и место нахождения, цели деятельности неправительственной организации и порядок

управления ею, права и обязанности членов, условия и порядок принятия в члены и выхода из членства в общественном объединении, источники формирования имущества неправительственной организации, порядок принятия устава, внесения в него дополнений и изменений, порядок ликвидации неправительственной организации и использования ее имущества в случае ликвидации.

13.2. В уставе фонда должны быть также указаны наименование фонда, в которое включено слово «фонд», его местонахождение, цель фонда, его органы, в том числе попечительский совет, и порядок их формирования, сведения о назначении и освобождении должностных лиц фонда и судьбе имущества в случае ликвидации фонда.

Статья 14. Внесение изменений в устав неправительственной организации

14.1. Изменения в устав общественного объединения могут быть внесены по решению его высшего органа управления. Внесение изменений в устав фонда может быть осуществлено попечительским советом фонда и только в соответствии с целями фонда.

14.2. Устав фонда может быть изменен попечительским советом фонда только с тем условием, что в уставе предусмотрена возможность его изменения в данном порядке. Если сохранение устава фонда без изменений приведет к последствиям, которые невозможно было заранее предвидеть при учреждении фонда, и в уставе не предусмотрена возможность изменений или устав не изменен полномочными лицами, то право внесения изменений в этот устав принадлежит суду на основании заявления попечительского совета фонда.

14.3. Государственная регистрация изменений в уставе неправительственной организации осуществляется соответствующим органом исполнительной власти [Министерство юстиции Азербайджанской Республики]. Изменения в уставе неправительственной организации вступают в силу с момента их государственной регистрации.

Статья 15. Уведомление об учреждении общественного объединения

15.1. Уведомление об учреждении общественного объединения не позднее чем в течение 30 дней с момента принятия решения о его учреждении осуществляется посредством письменного обращения в соответствующий орган исполнительной власти [Министерство юстиции Азербайджанской Республики]. К обращению, подписанному руководителем общественного объединения, должен прилагаться и учредительный протокол.

15.2. В день получения уведомления об учреждении общественного объединения соответствующий орган исполнительной власти [Министерство юстиции Азербайджанской Республики] выдает представителю общественного объединения документ, подтверждающий поступление уведомления, или направляет его по почте.

Статья 16. Государственная регистрация неправительственных организаций

16.1. Государственная регистрация неправительственных организаций осуществляется соответствующим органом исполнительной власти [Министерство юстиции Азербайджанской Республики] в соответствии с законодательством Азербайджанской Республики о регистрации юридических лиц.

16.2. Неправительственная организация получает статус юридического лица только после прохождения государственной регистрации.

Статья 17. Отказ в государственной регистрации

17.1. *Отказ в государственной регистрации неправительственных организаций возможен только в случаях, определяемых Законом Азербайджанской Республики «О государственной регистрации и государственном реестре юридических лиц».*

17.2. Представителю неправительственной организации выдается в письменном виде информация с указанием оснований отказа в государственной регистрации неправительственной организации и положений и статей законодательства, нарушенных при подготовке учредительных документов.

17.3. Отказ в государственной регистрации неправительственной организации не может препятствовать повторному представлению документов для государственной регистрации после устранения нарушений.

17.4. *Отказ* в государственной регистрации неправительственной организации может быть обжалован *в административном порядке и (или) судебном порядке.*

Статья 18. Прекращение деятельности неправительственной организации

Деятельность неправительственной организации прекращается путем реорганизации (слияния, присоединения, разделения, отделения, преобразования) неправительственной организации или ликвидации неправительственной организации.

Статья 19. Реорганизация неправительственной организации

19.1. Неправительственная организация может быть реорганизована в порядке, предусмотренном настоящим Законом. Реорганизация неправительственной организации может осуществляться по решению ее учредителей или уполномоченного уставом органа организации.

19.2. Реорганизация неправительственной организации может осуществляться в формах слияния, присоединения, разделения, отделения и преобразования.

19.3. Реорганизация неправительственной организации *в форме объединения и слияния с ней и присоединения к ней другой организации* признается с момента внесения в государственный реестр юридических лиц отметки о прекращении соответствующим органом исполнительной власти [Министерство юстиции Азербайджанской Республики] деятельности одной из них.

19.4. Организация неправительственной организации в формах отделения и разделения признается с момента внесения в государственный реестр юридических лиц отметок об отделении соответствующим органом исполнительной власти [Министерство юстиции Азербайджанской Республики] одной из них или прекращении им деятельности делящейся организации и учреждении новых неправительственных организаций.

19.5. Организация неправительственной организации в форме преобразования признается с момента внесения в государственный реестр юридических лиц отметок о ликвидации соответствующим органом исполнительной власти [Министерство юстиции Азербайджанской Республики] существующей организации и учреждении на ее основе новой организации.

19.6. Все вопросы, связанные с юридическим наследованием после реорганизации неправительственной организации, решаются в порядке, предусмотренном Гражданским кодексом Азербайджанской Республики.

Статья 20. Ликвидация неправительственной организации

Неправительственная организация может быть ликвидирована в порядке, предусмотренном законодательством Азербайджанской Республики о государственной регистрации юридических лиц.

Статья 21. Имущество ликвидируемой неправительственной организации

Все имущественные вопросы, связанные с ликвидацией неправительственной организации, решаются в порядке, предусмотренном Гражданским кодексом Азербайджанской Республики.

Глава IV. Деятельность неправительственной организации

Статья 22. Виды деятельности неправительственной организации

22.1. Неправительственная организация может осуществлять в стране и за рубежом любой вид деятельности, не запрещенный законодательством Азербайджанской Республики и не противоречащий целям, предусмотренным уставом неправительственной организации.

22.2. Неправительственная организация может, не распределяя полученный доход между учредителями (членами), осуществлять предпринимательскую деятельность, направленную только на достижение целей создания организации. В качестве такой деятельности

принимаются отвечающие целям создания неправительственной организации, приносящие прибыль производство и продажа товаров и услуг, а также приобретение ценных бумаг, получение имущественных и неимущественных прав, участие в качестве вкладчика в хозяйственных обществах, товариществах.

22.3. Неправительственная организация ведет учет доходов и расходов по предпринимательской деятельности. Любое ограничение на виды деятельности, которыми может заниматься неправительственная организация, вводится только законом.

Статья 23. Имущество неправительственной организации

23.1. В собственности или в оперативном управлении неправительственной организации может находиться имущество не запрещенных законодательством видов.

23.2. Неправительственная организация отвечает за свои обязательства своим имуществом. Данное имущество может быть отчуждено только в соответствии с законами Азербайджанской Республики.

23.3. Имущество фонда составляет имущество, переданное его учредителями (учредителем). После учреждения фонда лицо, передавшее ему имущество, не получает право учредителя. Учредители не несут ответственности за обязательства созданного ими фонда, а фонды — за обязательства своих учредителей.

Статья 24. Источники формирования имущества неправительственной организации

24.0. К источникам формирования имущества неправительственной организации в денежной и другой форме относятся:

24.0.1. постоянные или единовременные членские взносы учредителей или членов общественных объединений;

24.0.2. добровольные имущественные взносы и пожертвования;

24.0.3. поступления от продажи товаров, оказания услуг, осуществления работ;

24.0.4. дивиденды, доходы, получаемые от акций, займов, других ценных бумаг и вкладов;

24.0.5. доходы, получаемые от использования собственного имущества и от его продажи;

24.0.6. гранты;

24.0.7. другие не запрещенные законодательством доходы.

Глава V. Управление неправительственными организациями

Статья 25. Основы управления общественным объединением

25.1. Структура, состав, полномочия органов управления общественного объединения, порядок их формирования и сроки полномочия, правила принятия решения и выступления от имени общественного объединения в соответствии с настоящим Законом и другими законами.

25.2. Высшим органом управления общественного объединения является общее собрание, созываемое не реже одного раза в год.

25.3. Общее собрание созывается по инициативе исполнительного органа общественного объединения, одного из учредителей или третьей части его членов.

25.4. Основной функцией общего собрания является руководство целями, ради которых оно было создано.

25.5. К полномочиям общего собрания относится решение следующих вопросов:

25.5.1. принятие устава общественного объединения и внесение в него изменений;

25.5.2. установление принципов формирования и использования имущества общественного объединения;

25.5.3. создание исполнительных органов общественного объединения и досрочное прекращение их полномочий;

25.5.4. утверждение годового отчета;

25.5.5. участие в других организациях;

25.5.6. реорганизация и ликвидация общественного объединения.

25.6. Учредители и члены общественного объединения должны быть уведомлены о месте и времени проведения общего собрания не позднее чем за 2 недели. Общее собрание может внести изменения в устав только при участии более половины членов объединения. Решение общего собрания принимается большинством голосов участвующих в собрании членов. Каждый член обладает одним голосом.

25.7. На общем собрании ведется письменный протокол. Протокол подписывается председателем и секретарем собрания. При необходимости протокол собрания раздается всем членам.

Статья 26. Исполнительный орган общественного объединения

26.1. Исполнительный орган общественного объединения может быть коллегиальным и (или) единоличным. Он осуществляет текущее руководство деятельностью общественного объединения и отчитывается перед высшим органом управления общественного объединения.

26.2. Исполнительный орган общественного объединения создает филиалы и открывает представительства общественного объединения.

26.3. В компетенцию исполнительного органа общественного объединения входит решение всех вопросов, не входящих в исключительные полномочия других органов управления общественного объединения, устанавливаемые настоящим Законом, другими законами и уставом общественного объединения.

Статья 27. Управление фондом

27.1. Управление фондом осуществляют президент или правление фонда.

27.2. Попечительский совет фонда является контролирующим органом фонда и осуществляет контроль за деятельностью фонда, принятием решений другими органами фонда и обеспечением их выполнения, использованием средств фонда и внесением изменений в устав, принятием решения о ликвидации или реорганизации. Попечительский совет фонда осуществляет свою деятельность на общественных основаниях.

27.3. Порядок формирования и деятельности попечительского совета фонда устанавливается утвержденным учредителями фонда уставом фонда.

Глава VI. Неправительственные организации и органы государственной власти

Статья 28. Связь между органами государственной власти и неправительственными организациями

Права неправительственной организации защищаются всеми государственными органами. Неправительственные организации имеют право в рамках законодательства осуществлять свою деятельность самостоятельно. Органы государственной власти могут оказывать неправительственным организациям финансовую и другую помощь. *В государственных органах структуры общественных объединений не создаются.*

Статья 29. Контроль за деятельностью неправительственной организации

29.1. Неправительственная организация в соответствии с законодательством ведет бухгалтерский учет.

29.2. Сумма и структура доходов неправительственной организации, а также ее имущество, расходы, численный состав работников, сведения о заработной плате не могут представлять государственную или коммерческую тайну.

29.3. Фонд обязан ежегодно публиковать отчеты об использовании своего имущества.

Статья 30. Налоговые льготы, которыми пользуются неправительственные организации

Неправительственные организации, прошедшие государственную регистрацию, пользуются налоговыми льготами, предусмотренными налоговым законодательством Азербайджанской Республики.

Статья 31. Ответственность неправительственной организации

31.1. При нарушении требований, вытекающих из положений настоящего Закона, неправительственная организация несет ответственность в соответствии с законодательством Азербайджанской Республики.

31.2. В случае, если неправительственная организация допустит действия, противоречащие целям настоящего Закона, соответствующий орган исполнительной власти [Министерство юстиции Азербайджанской Республики] может в письменной форме предупредить неправительственную организацию или дать ей указание об устранении нарушений.

31.3. Неправительственная организация имеет право обжаловать данное предупреждение или указание в судебном порядке.

31.4. В случае если неправительственной организации в течение года будет сделано более двух письменных предупреждений или указаний об устранении нарушений, неправительственная организация может быть ликвидирована по решению суда.

31.5. Деятельность неправительственных организаций, препятствующих ликвидации обстоятельств, приведших к введению чрезвычайного положения, может быть приостановлена в порядке, устанавливаемом законодательством.

Статья 32. Повторная регистрация неправительственных организаций, ранее прошедших регистрацию

Неправительственные организации, прошедшие государственную регистрацию до вступления настоящего Закона в силу, должны быть включены соответствующим органом исполнительной власти [Министерство юстиции Азербайджанской Республики] в государственный реестр юридических лиц Азербайджанской Республики.

Статья 33. Вступление настоящего Закона в силу

Настоящий Закон вступает в силу со дня опубликования.

Президент Азербайджанской Республики
Гейдар АЛИЕВ

г. Баку, 13 июня 2000 года
№ 894-ІГ

Опубликован в газете «Азербайджан» (6 октября 2000 г., № 228) («VES Consultancy» LLC).

С изменениями и дополнениями от 22 июня 2001 года № 157-ІІГД, 5 октября 2001 года № 182-ІІГД, 3 декабря 2002 года № 398-ІІГД; 4 марта 2005 года № 856-ІІГД; 10 июня 2005 года № 925-ІІГД; 28 октября 2005 года № 1041-ІІГД; 1 октября 2007 года № 424-ІІІГД; 9 октября 2007 года № 430-ІІІГД (вступает в силу в один день с Административно-процессуальным кодексом Азербайджанской Республики); 13 июня 2008 года № 649-ІІІГД

***Указ Президента Азербайджанской Республики
О десятой годовщине государственной независимости
Азербайджанской Республики
(20 марта 2001)***

В этом году исполняется 10 лет со времени знаменательного исторического события в жизни азербайджанского народа — восстановления государственной независимости Азербайджана. 18 октября 1991 года принятием Конституционного акта «О государственной независимости Азербайджана» начался новый период истории Азербайджана — период независимого развития.

Обретение Азербайджанской Республикой своей государственной независимости было неизбежным результатом общественно-политических процессов, происходивших в бывшем СССР и во всем мире, начиная с середины 80-х годов. Эта объективная историческая реальность привела к развалу СССР, уходу Коммунистической партии с исторической арены и как результат — к превращению каждой из союзных республик в независимое государство. Признание вслед за этим новых независимых государств, в том числе Азербайджанской Республики, странами мира, различными международными организациями, а также Организацией Объединенных Наций стало законным проявлением международных правовых норм.

История неоднократно доказывала, что защита независимости, являющейся бесценным национальным достоянием народа, значительно тяжелее и сложнее, чем ее обретение. Перед Азербайджанской Республикой, ступившей на путь независимости, на новом историческом этапе развития стояли также такие судьбоносно важные исторические задачи как укрепление государственной независимости, строительство демократического, правового, светского государства, восстановление территориальной целостности страны, урегулирование Нагорно-карабахской проблемы в соответствии с национальными интересами, обеспечение безопасности и благосостояния населения. Все это требовало подготовки и осуществления последовательного, целенаправленного, продуманного курса внутренней и внешней политики, эффективного использования с этой целью интеллектуального и социально-экономического потенциала страны, ее общественно-политических сил.

К сожалению, в 1991—1993 годах в этом направлении не проводилось никакой работы. Внутренняя и внешняя политика страны, не совместимая с обеспечением ее экономических, политических интересов, безопасности, территориальной целостности, на новом этапе, который переживало независимое Азербайджанское государство, причинила большой ущерб независимой государственности, ее дальнейшей судьбе. В Азербайджане наряду с агрессией со стороны Армении была нарушена и внутренняя общественная стабильность, созданы различные незаконные вооруженные отряды, и в стране началась ожесточенная борьба за власть.

Основным качеством, характеризовавшим внутреннюю и внешнюю политику правительства в этот период, являлось отсутствие ясного, последовательного и принципиального курса. Государственное управление строилось не на основе единой концепции и системы, а на случайных заявлениях, выражавших групповые интересы лиц, занимавших ответственные должности, в большинстве случаев — на опровергавших друг друга, противоречивых и эмоциональных выступлениях. Мощный экономический потенциал, созданный в XX столетии благодаря напряженному труду нашего народа, был жестоко разрушен, национальное достояние разграблено. В общественно-политической жизни, экономике господствовали хаос, произвол, «государственный рэкет». Столь непродуманная и некомпетентная политика привела к обострению национального и гражданского противостояния, подрыву авторитета

власти внутри страны. В результате летом 1993 года азербайджанская государственность оказалась перед угрозой кризиса и уничтожения, стране угрожали гражданская война и расчленение. Наше независимое государство, созданное в 1991 году благодаря возможностям, дарованным нашему народу благоприятными историческими условиями и судьбой, в результате некомпетентной политики оказалось перед угрозой распада. Таким образом, 1991-1993 годы могут быть охарактеризованы не только как утраченные в истории азербайджанской независимости годы, но даже как период возникновения многих проявлений, представляющих угрозу для нашей независимости.

В июне 1993 года по настоятельному требованию народа в стране произошла смена власти. Вакуум власти был устранен, поднявшие головы сепаратистские силы, преступные элементы, посягавшие на государственность Азербайджана, независимость, территориальную целостность, — обезврежены, обеспечены единство, сплоченность государства и народа.

Одной из неотложных задач по защите независимости, территориальной целостности Азербайджана, достижению общественно-политической стабильности в стране являлось принятие решительных шагов, связанных с продолжающейся армяно-азербайджанской войной. В результате осуществления широкомасштабных мероприятий по формированию нашей Национальной армии, повышению ее боеспособности, защите наших земель в военном противостоянии возникло равновесие. Сложившаяся в прифронтовых зонах новая обстановка заставила армянскую сторону серьезно задуматься над прекращением огня. В мае 1994 года было достигнуто соглашение о прекращении огня, военные операции, продолжавшиеся более пяти лет, — остановлены, появились предварительные условия для мирного урегулирования конфликта.

Прекращение войны, урегулирование обстановки внутри страны, установление общественно-политической стабильности, устранение возникшей в регионе с соседними государствами напряженности и направление отношений в нормальное русло стало одним из факторов, обусловивших существование и последующее развитие Азербайджана как независимого государства.

Благодаря относительной стабильности, установленной в Азербайджане, и возросшим к нему вере и интересу международного сообщества в сентябре 1994 года с крупными нефтяными компаниями были подписаны первые нефтяные контракты под названием «Контракт века». Стали осуществляться целенаправленные меры в области решения многочисленных социально-экономических проблем страны.

Начавшаяся в Азербайджане эта работа столкнулась с серьезным сопротивлением внутренних и внешних сил, выступающих против нашей государственности. В октябре 1994 года и в марте 1995 года были предприняты вооруженные попытки государственного переворота. Благодаря решительности Азербайджанского государства, горячей поддержке всего народа, эти опасные попытки были пресечены. В результате принятых мер в Азербайджане был положен конец традиции прихода к власти силой, с использованием вооруженных отрядов. Азербайджанское государство вступило в качественно новый этап, превратилось в страну, где для того, чтобы начать большие дела в государственном строительстве, в экономической, социальной и культурной жизни были установлены общественно-политическая стабильность и законность. Несмотря на то, что до 1995 года в некоторых областях был достигнут ряд позитивных преобразований, последовательное осуществление в стране широкомасштабных реформ во всех сферах стало возможно только после обеспечения полной общественно-политической стабильности.

12 ноября 1995 года была принята первая Конституция нашей независимой республики и проведены первые в истории нашей независимости парламентские выборы. Конституция независимого Азербайджана создала правовую основу для строительства нового государства

в нашей стране, будущей модели развития государственной деятельности и общества. Была заложена основа самого плодотворного периода нашей истории с точки зрения укрепления независимости Азербайджана, принятия ею вечного, необратимого характера.

В стране был определен курс демократических реформ, и начала осуществляться последовательная работа в этом направлении. В Азербайджане на первый план была выдвинута необходимость формирования новой экономической системы для создания демократического государства, осуществления демократических реформ в экономической сфере. Была проведена большая работа в деле создания соответствующей правовой базы для формирования рыночной экономики. Были приняты важные законодательные акты о земельной и аграрной реформах, о приватизации, развитии предпринимательства, реорганизации налоговой, банковско-финансовой системы, либерализации торговли, устранении монополизма и развитии конкуренции, а также обеспечивающие социальную защиту населения. Ускорился процесс приватизации, играющий решающую роль в расширении экономических реформ. В результате осуществленной в этой области последовательной работы была завершена малая приватизация, все объекты торговли, общественного питания и обслуживания, можно сказать, сконцентрировались в руках предпринимателей. Началась приватизация средних и крупных промышленных предприятий.

Благодаря целенаправленным мерам, принятым в области перехода к рыночной экономике, было преодолено отставание в производстве, в стране обеспечена макроэкономическая стабильность. В результате проводимых мер в промышленном производстве наметились тенденции роста. Было достигнуто серьезное продвижение, можно сказать, во всех отраслях промышленности, в том числе в области нефти и газа, нефти и нефтехимии, металлургии, машиностроения, строительных материалов, легкой и пищевой промышленности, а также в негосударственном секторе промышленности.

Осуществление в стране земельной реформы, передача земли в частную собственность, приватизация имущества колхозов и совхозов позволили проводить приватизацию в сельском хозяйстве более ускоренными темпами, чем в других областях. В целях поддержки достигнутых в этой области позитивных преобразований, устранения возникших проблем были приняты специальные законы и указы. Освобождение аграрного сектора на пять лет от налогов, за исключением земельного налога, списание его налоговых долгов в бюджет, льготная продажа топлива и другие меры оказали существенное воздействие на сельскохозяйственное производство.

Молодое независимое государство, в частности такая страна, как Азербайджан, подвергшаяся иностранной интервенции, большим разрушениям и потерям, не могла бы после достижения независимости добиться своевременного развития экономики за счет внутренних возможностей. В этой связи одной из основных целей было привлечение в Азербайджан иностранных инвестиций. Благодаря вложению инвестиций, считающемуся решающим условием экономического роста, были достигнуты значительные успехи. Поток иностранного капитала в нашу страну играет решающую роль в росте капиталовложения. В экономику страны направлены крупные иностранные инвестиции. В иностранных капиталовложениях важную роль играют «Контракт века» и последующие нефтяные контракты. Значительно увеличилось вложение иностранных инвестиций не только в нефтяной сектор, но и в другие отрасли экономики Азербайджана. В настоящее время объем иностранных инвестиций на душу населения в Азербайджане считается самым высоким показателем на пространстве Содружества Независимых Государств.

Разработка и последовательное осуществление нефтяной стратегии Азербайджанского государства является важнейшим достижением нашей страны. В этой области подписано много выгодных соглашений, проделана полезная работа. Благодаря осуществлению

независимой нефтяной стратегии Азербайджан привлек к себе внимание, интерес многих стран. Нефтяная стратегия Азербайджана, с одной стороны, создала благоприятные условия для экономического развития страны, а с другой — позволила установить взаимовыгодные связи со многими государствами мира. В целом нефтяная стратегия Азербайджана и осуществляемые в этой области целенаправленные меры имеют не только важное социально-экономическое, но и большое политическое значение. А это служит росту международного авторитета Азербайджанского государства и укреплению его государственной независимости.

Социальная направленность проводимых реформ и меры по социальной защите населения занимают важное место в экономической политике государства. В результате осуществления государственных мер по повышению заработной платы среднемесячная номинальная заработная плата работников значительно увеличилась. Улучшение социальной защиты населения всегда находилось в центре внимания государства. По мере улучшения социально-экономических возможностей страны и роста поступлений в бюджет будут соответственно осуществляться и меры в данном направлении.

Сегодня заложена основа нового этапа социально-экономического развития Азербайджана и создана благоприятная почва для высокого экономического роста. Это станет важным этапом на пути обеспечения развития экономики еще более высокими темпами, снижения безработицы в стране, улучшения благосостояния населения, интеграции Азербайджана в мировую экономику.

Азербайджанская Республика уверенно идет по пути демократического развития. В нашей стране уже сформировались необходимые для этого институты и правовая база. Реформы, проводимые в области государственного строительства, обеспечили реализацию государственной власти на основе принципа разделения властей. Свободная деятельность в республике политических партий, общественных организаций различной ориентации, свободная деятельность многочисленных органов печати, выход в эфир передач частных телевизионных и радиоканалов и другие подобные факты являются конкретным наглядным результатом того, что в Азербайджане господствуют политический плюрализм, свобода мысли, демократическая атмосфера. Свобода совести и слова, неприкосновенность личности, обеспечение основных прав и свобод человека и гражданина, утверждение толерантной среды — важные шаги, предпринятые для формирования подлинно гражданского общества. Реформы, проводимые с целью перестройки судебной системы в соответствии с международными стандартами, в том числе с требованиями Европейской конвенции по правам человека, имеют большое значение для успешного осуществления строительства правового государства, обеспечения и защиты прав человека в нашей стране.

Важные успехи, достигнутые не только в социально-экономических сферах, государственном строительстве, на пути обеспечения прав и свобод человека, но и в других направлениях в результате осуществляемой Азербайджанским государством целенаправленной политики, служат укреплению независимости нашей страны. Вооруженные силы Азербайджана превратились в мощную армию и окрепли, получили такое развитие, что могут защитить страну от военных посягательств. Принятие нашей независимой республики в полноправные члены авторитетных международных организаций, в том числе Совета Европы, создало благоприятные условия для укрепления ее международного положения, для того чтобы она могла занять достойное место среди стран мира. Внешняя политика, служащая делу укрепления государственной независимости Азербайджана, ведется последовательно в направлении установления и развития выгодных связей со всеми государствами мира на равноправной основе. Государственность Азербайджана окрепла и развивается с каждым днем.

Десять лет — небольшой срок с точки зрения истории. За этот короткий срок в Азербайджане построено демократическое, правовое, светское государство, созданы его институты. Проводя экономические реформы, Азербайджан развивает рыночную экономику. Наша страна переживает уже период интенсивного развития.

Учитывая то, что десятилетний юбилей государственной независимости Азербайджана является большим, знаменательным событием в общественно-политической жизни нашей страны, а также в целях усиления анализа и пропаганды успехов, достигнутых Азербайджанской Республикой на пройденном за десять лет пути независимого развития, **постановляю:**

1. Широко отметить в нашей стране десятилетний юбилей государственной независимости Азербайджанской Республики.

2. Утвердить план мероприятий в связи с десятилетним юбилеем государственной независимости Азербайджанской Республики (прилагается).

3. Кабинету министров Азербайджанской Республики обеспечить финансирование предусмотренных мероприятий и решить другие вопросы, вытекающие из настоящего Указа.

Президент Азербайджанской Республики
Гейдар АЛИЕВ

г. Баку, 20 марта 2001 года
№ 448

Закон Азербайджанской Республики
О государственном языке в Азербайджанской Республике
(30 сентября 2002)

Азербайджанская Республика считает использование азербайджанского языка как государственного одним из важнейших признаков своей независимой государственности, проявляет заботу о его применении, защите и развитии, создает почву для обеспечения азербайджанцами мира своих потребностей в национально-культурном самовыражении, связанных с азербайджанским языком.

Настоящий Закон в соответствии с Конституцией Азербайджанской Республики регулирует правовой статус азербайджанского языка как государственного в Азербайджанской Республике.

Раздел I. Общие положения

Статья 1. Правовой статус государственного языка

1.1. Государственным языком Азербайджанской Республики в соответствии с частью 1 статьи 21 Конституции Азербайджанской Республики является азербайджанский язык. Каждый гражданин Азербайджанской Республики обязан знать государственный язык.

1.2. Азербайджанский язык, как государственный язык Азербайджанской Республики, используется во всех сферах политической, общественной, экономической, научной и культурной жизни страны.

1.3. Азербайджанская Республика обеспечивает использование, защиту и развитие государственного языка.

1.4. Деятельность, связанная с применением государственного языка в органах государственной власти и местного самоуправления, государственных структурах, политических партиях, неправительственных организациях (общественных объединениях и фондах), профсоюзных организациях, других юридических лицах, их представительствах и филиалах, учреждениях в Азербайджанской Республике, осуществляется в соответствии с настоящим Законом, в том числе на государственном языке ведется делопроизводство.

1.5. Нормы применения государственного языка устанавливаются соответствующим органом исполнительной власти.

1.6. Переписки с осуществляющими деятельность на территории Азербайджанской Республики международными организациями (или их представительствами) и дипломатическими представительствами иностранных государств могут вестись на государственном языке Азербайджанской Республики или на соответствующем иностранном языке с условием перевода на азербайджанский язык.

Статья 2. Законодательство о государственном языке в Азербайджанской Республике

Законодательство о государственном языке в Азербайджанской Республике состоит из Конституции Азербайджанской Республики, настоящего Закона, других нормативно-правовых актов и международных договоров, участником которых является Азербайджанская Республика.

Статья 3. Основные задачи государства в области использования, защиты и развития государственного языка

3.0. К основным задачам государства в области использования, защиты и развития государственного языка относятся:

3.0.1. установление в соответствии с требованиями Конституции Азербайджанской Республики и настоящего Закона правовых положений, связанных с государственным языком;

3.0.2. обеспечение соблюдения применения государственного языка, положений законодательства, связанных с использованием и защитой этого языка;

3.0.3. подготовка программы развития государственного языка и обеспечение ее финансирования за счет средств государственного бюджета;

3.0.4. защита чистоты государственного языка, создание соответствующих условий и осуществление мер для развития теории и практики языкознания;

3.0.5. создание материальной базы, необходимой для использования государственного языка;

3.0.6. оказание живущим в зарубежных странах азербайджанцам помощи в получении образования на азербайджанском языке, свободном использовании этого языка.

Раздел II. Использование, защита и развитие государственного языка

Статья 4. Использование государственного языка на официальных церемониях

4.1. Все официальные церемонии и мероприятия, проводимые органами государственной власти и местного самоуправления, государственными структурами Азербайджанской Республики, ведутся на государственном языке Азербайджанской Республики.

4.2. Требования статьи 4.1 настоящего Закона не распространяются на организованные Азербайджанской Республикой официальные церемонии и мероприятия международного уровня, а также те или иные официальные церемонии и мероприятия, проводимые соответствующими органами исполнительной власти в других странах.

Статья 5. Использование государственного языка в области образования

5.1. Образование в Азербайджанской Республике ведется на государственном языке.

5.2. Деятельность учебных заведений на других языках осуществляется в Азербайджанской Республике в установленном законодательством порядке. В таких учебных заведениях преподавание государственного языка является обязательным.

5.3. Во время приема в высшие и средние профессионально-специальные учебные заведения в Азербайджанской Республике сдается экзамен по дисциплине «Азербайджанский язык».

Статья 6. Использование государственного языка в телерадиовещании

Ведущие всех вещающих на государственном языке теле- и радиоканалов, независимо от формы собственности, учрежденных и осуществляющих деятельность на территории Азербайджанской Республики, должны в совершенстве владеть государственным языком и свободно говорить на нем. Фильмы и передачи, дублированные на теле- и радиоканалах, должны соответствовать установленным государством нормам языка.

Статья 7. Использование государственного языка в сферах обслуживания, рекламах и объявлениях

7.1. Во всех сферах обслуживания, рекламах и объявлениях на территории Азербайджанской Республики используется государственный язык. В соответствующих сферах обслуживания, связанных с оказанием услуг иностранцам, наряду с государственным языком могут применяться и другие языки. При необходимости в рекламах и объявлениях (на счетах, табло, плакатах и пр.) наряду с государственным языком могут использоваться и другие языки. Однако занимаемая ими площадь не должна превышать площадь, занимаемую азербайджанским языком, она должна находиться после надписи на азербайджанском языке.

7.2. Государственный язык во всех сферах обслуживания, рекламах и объявлениях на территории Азербайджанской Республики должен применяться в соответствии с нормами государственного языка.

7.3. Этикетки и другие надписи на товарах, производимых на территории Азербайджанской Республики, а также экспортируемых товарах наряду с соответствующими иностранными языками должны быть даны и на государственном языке.

7.4. Этикетки и названия на импортируемых в Азербайджанскую Республику товарах и продукции, инструкции по правилам их использования наряду с другими языками должны сопровождаться переводом на азербайджанский язык.

Статья 8. Использование государственного языка в собственным именах

Имена, отчества и фамилии граждан Азербайджанской Республики пишутся на государственном языке. Изменение имен и фамилий граждан Азербайджанской Республики регулируется соответствующим законодательством.

Статья 9. Использование государственного языка в связи с административно-территориальным делением

В соответствии с Законом Азербайджанской Республики «О территориальном устройстве и административно-территориальном делении» названия административно-территориальных единиц — городов, районов, административно-территориальных округов, поселков и сел, составляющих административно-территориальное деление Азербайджанской Республики, должны писаться на государственном языке, их написание в соответствии с нормами государственного языка устанавливается соответствующей структурой. Названия указанных в настоящей статье административно-территориальных единиц наряду с государственным языком могут писаться и на иностранных языках. При этом название административно-территориальной единицы сначала дается на государственном языке, а затем — на иностранном.

Статья 10. Использование государственного языка в названиях географических объектов

10.1. Написание названий географических объектов в Азербайджанской Республике в соответствии с нормами государственного языка устанавливается соответствующей структурой.

10.2. Написание географических названий Азербайджана на иностранных языках устанавливается в соответствии с их звучанием на азербайджанском языке, правилами международного написания географических названий.

Статья 11. Использование государственного языка в правоохранительных органах, Вооруженных силах, нотариальной деятельности, в административном производстве, судебном производстве и производстве по административным проступкам

11.1. В правоохранительных органах Азербайджанской Республики используется государственный язык Азербайджанской Республики. Лица, не владеющие государственным языком, в установленном законодательством порядке могут пользоваться услугами переводчика.

11.2. В Вооруженных силах Азербайджанской Республики, пограничных войсках и внутренних войсках используется государственный язык, за исключением случаев, установленных законодательством.

11.3. Делопроизводство по нотариальной деятельности Азербайджанской Республики ведется на государственном языке. Если лицо, обратившееся для проведения в соответствии с Законом Азербайджанской Республики «О нотариате» нотариальных действий, не владеет государственным языком или просит вести нотариальное действие на любом другом языке, нотариус по возможности составляет тексты оформляемых им документов на желаемом языке, или текст переводится ему переводчиком.

11.4. Производство в Конституционном суде проводится на государственном языке. Лицам, являющимся участниками рассматриваемого в Конституционном суде дела и не знающим язык производства, обеспечивается перевод всех материалов дела на знакомый им язык и выступление на заседаниях Конституционного суда на своем родном языке.

11.5. Уголовное судопроизводство в судах Азербайджанской Республики ведется на государственном языке. В случаях и порядке, установленных Уголовно-процессуальным кодексом Азербайджанской Республики, уголовное судопроизводство в судах может вестись на других языках.

11.6. Судебное производство по гражданским делам и экономическим спорам в судах Азербайджанской Республики ведется на государственном языке. В случаях и порядке, установленных Гражданским процессуальным кодексом Азербайджанской Республики, все виды судебного производства могут вестись на других языках.

11.7. Производство по административным проступкам в Азербайджанской Республике ведется на государственном языке. В случаях и порядке, установленных Кодексом административных проступков Азербайджанской Республики, производство по административным проступкам может вестись на других языках.

11.8. *Административное производство по принятию, исполнению, изменению или аннулированию административного акта, а также по рассмотрению административной жалобы ведется соответствующим административным органом на государственном языке либо языке большинства населения соответствующей территории. Лицам, участвующим в административном производстве и не знающим языка, на котором ведется производство, разъясняется и обеспечивается право пользования услугами переводчика.*

Статья 12. Использование государственного языка в международных переписках

12.1. Международные переписки Азербайджанской Республики ведутся на государственном языке. При необходимости такие переписки наряду с государственным языком могут вестись и на одном из соответствующих иностранных языков.

12.2. Двусторонние международные договоры Азербайджанской Республики должны составляться и на государственном языке, а многосторонние международные договоры с согласия заключающих договор сторон — на установленном языке (языках).

12.3. Международные договоры (соглашения и пр.), участником которых является Азербайджанская Республика, и международные конвенции (протоколы и пр.), к которым она присоединилась, должны издаваться на государственном языке.

Статья 13. Нормы государственного языка

13.1. Нормы орфографии и орфоэпии азербайджанского языка утверждаются соответствующим органом исполнительной власти. Юридические, физические и должностные лица должны соблюдать данные нормы.

13.2. Соответствующий орган исполнительной власти не реже одного раза в 5 лет обеспечивает издание словаря (орфографического словаря), закрепляющего нормы письменного языка.

Статья 14. Алфавит государственного языка

Алфавит государственного языка Азербайджанской Республики — это азербайджанский алфавит с латинской графикой.

Статья 15. Использование государственного языка в издательском деле

15.1. Использование государственного языка в издательском деле осуществляется на основе законодательства Азербайджанской Республики.

15.2. Печатная продукция, издаваемая в Азербайджанской Республике на государственном языке, должна выпускаться на азербайджанском алфавите с латинской графикой.

15.3. Арабский алфавит и кириллица, сыгравшие важную роль в истории азербайджанской культуры письменности, могут использоваться в особых случаях (словарях, как указатель литературы в научных изданиях и пр.).

Статья 16. Использование государственного языка в официальных документах единого образца, удостоверяющих личность граждан

16.1. Свидетельства о рождении и браке, удостоверение личности, трудовая книжка, военный билет граждан Азербайджанской Республики и считающиеся действительными только в пределах страны другие официальные документы единого образца составляются на государственном языке.

16.2. Паспорт и документы об образовании, а при необходимости — другие документы граждан Азербайджанской Республики наряду с государственным языком составляются и на иностранных языках.

Статья 17. Использование государственного языка в названии органов государственной власти и местного самоуправления, юридических лиц, их представительств и филиалов, учреждений

Названия органов государственной власти и местного самоуправления Азербайджанской Республики, юридических лиц, их представительств и филиалов, учреждений пишутся в соответствии с нормами азербайджанского языка. Вывески, бланки, печати и связанные с делопроизводством все остальные принадлежности официального характера, отражающие название указанных институтов, составляются на государственном языке.

Статья 18. Защита и развитие государственного языка

18.1. Вести в Азербайджанской Республике скрытую или явную пропаганду против государственного языка, оказывать сопротивление использованию данного языка, пытаться ограничить его исторически установленные права запрещается.

18.2. Все средства массовой информации (пресса, телевидение, радио и пр.) на территории Азербайджанской Республики, структуры, занимающиеся книжным изданием и другим издательским делом, должны обеспечивать соблюдение норм азербайджанского языка.

Раздел III. Заключительные положения

Статья 19. Ответственность за нарушение Закона

Юридические, физические и должностные лица, нарушающие настоящий Закон, несут ответственность в порядке, предусмотренном законодательством Азербайджанской Республики.

Статья 20. Вступление Закона в силу

20.1. Настоящий Закон вступает в силу со дня опубликования.

20.2. Со дня вступления настоящего Закона в силу Закон Азербайджанской Республики от 22 декабря 1992 года № 413 «О государственном языке в Азербайджанской Республике» считается утратившим силу.

Президент Азербайджанской Республики
Гейдар АЛИЕВ

г. Баку, 30 сентября 2002 года
№ 365-ИГ

Опубликован в газете «Азербайджан» (4 января 2003 г., № 2) («VneshExpertService»).

Опубликован в «Сборнике законодательства Азербайджанской Республики» (31 января 2003 г., № 1, статья 2) («VneshExpertService»).

С изменениями согласно Законам от 10 июня 2003 года № 471-ИГД; 11 июня 2004 года № 688-ИГД; 9 октября 2007 года № 430-ИИГД (данная поправка вступает в силу в один день с Административно-процессуальным кодексом Азербайджанской Республики)

**Закон Азербайджанской Республики
О Конституционном суде
(23 декабря 2003)**

Глава первая. Общие положения

Статья 1. Назначение и основные цели Конституционного суда Азербайджанской Республики

1.1. Конституционный суд Азербайджанской Республики (далее — «Конституционный суд») является высшим органом конституционного правосудия по вопросам, отнесенным Конституцией Азербайджанской Республики к его полномочиям.

1.2. Основные цели Конституционного суда заключаются в обеспечении верховенства Конституции Азербайджанской Республики, защите основных прав и свобод каждого.

Статья 2. Правовые основы деятельности Конституционного суда

Правовые основы деятельности Конституционного суда составляют Конституция Азербайджанской Республики, международные договоры, участником которых является Азербайджанская Республика, настоящий Закон, иные законы Азербайджанской Республики и Внутренний устав Конституционного суда.

Статья 3. Полномочия Конституционного суда

Полномочия Конституционного суда устанавливаются статьей 86, частью I статьи 88, статьей 102, частью I статьи 103, частями II и III статьи 104, статьей 107, частями III-VII статьи 130, статьями 153 и 154 Конституции Азербайджанской Республики.

Статья 4. Основные принципы деятельности Конституционного суда

Деятельность Конституционного суда строится на основе принципов верховенства Конституции Азербайджанской Республики, независимости, коллегиальности и гласности.

Статья 5. Независимость Конституционного суда

5.1. Конституционный суд является самостоятельным государственным органом и не зависит с организационной, финансовой, а также любой другой стороны от органов законодательной, исполнительной и судебной власти, органов местного самоуправления, а также юридических и физических лиц.

5.2. Введение каким-либо лицом по какой-либо причине прямо или косвенно ограничения на конституционное производство, оказание на него воздействия, создание угрозы и вмешательство в него, а также проявление к суду неуважения недопустимы и влекут за собой ответственность в соответствии с законодательством Азербайджанской Республики.

Глава вторая. Основы организации и деятельности Конституционного суда

Статья 6. Состав и организация Конституционного суда

6.1. В соответствии с частью I статьи 130 Конституции Азербайджанской Республики Конституционный суд состоит из 9 судей.

6.2. Конституционный суд рассматривает дела в заседаниях палат и Пленума.

6.3. В состав Пленума Конституционного суда входят все судьи Конституционного суда.

6.4. Заседания Пленума Конституционного суда созываются, как правило, председателем Конституционного суда и проводятся в порядке, установленном настоящим Законом и Внутренним уставом Конституционного суда.

6.5. В заседаниях Пленума Конституционного суда председательствует председатель Конституционного суда или замещающее его лицо.

6.6. Заседание Пленума Конституционного суда полномочно при участии не менее 6 судей, если настоящим Законом не установлено иное.

6.7. Состав палат устанавливается председателем Конституционного суда.

6.8. Правила организации палат, созыва и проведения заседаний устанавливаются Внутренним уставом Конституционного суда.

6.9. Заседания палат полномочны при участии не менее 3 судей.

6.10. Председатель Конституционного суда и его заместитель не могут одновременно входить в состав одной и той же палаты.

6.11. Судьи Конституционного суда председательствуют в заседаниях палат поочередно. Очередность председательства устанавливается в заседаниях палат.

Статья 7. Вопросы, рассматриваемые в заседаниях палат и Пленума Конституционного суда

7.1. В заседаниях палат Конституционного суда решается вопрос о принятии к производству запросов, обращений или жалоб относительно вопросов, предусмотренных частями III-VII статьи 130 Конституции Азербайджанской Республики.

7.2. В заседаниях Пленума Конституционного суда рассматриваются по существу принятые к производству Конституционного суда запросы, обращения и жалобы относительно вопросов, предусмотренных частями III-VII статьи 130 Конституции Азербайджанской Республики.

7.3. Вопросы, предусмотренные статьей 86, частью I статьи 88, статьей 102, частями II и III статьи 104, статьями 107 и 153 Конституции Азербайджанской Республики, рассматриваются непосредственно в заседаниях Пленума Конституционного суда.

Статья 8. Собрание судей Конституционного суда

8.1. Собрания судей Конституционного суда проводятся для рассмотрения и решения вопросов относительно внутренней деятельности Конституционного суда и других вопросов, за исключением вопросов, решаемых на заседаниях Конституционного суда.

8.2. Собрания судей созываются председателем Конституционного суда. Собрание судей может созываться и по требованию любого из судей.

8.3. Собрание судей полномочно при участии не менее 6 судей Конституционного суда.

8.4. Собрание судей Конституционного суда решает следующие вопросы:

8.4.1. принимает Внутренний устав Конституционного суда для организации работы Конституционного суда;

8.4.2. утверждает описание официальной эмблемы, печати Конституционного суда, специальной формы одежды, нагрудного знака судей и образец их удостоверения;

8.4.3. вносит предложения относительно проекта государственного бюджета Азербайджанской Республики для содержания Конституционного суда;

8.4.4. в случаях, предусмотренных статьей 23 настоящего Закона, вносит предложение по решению вопроса о досрочном прекращении полномочий судьи Конституционного суда;

8.4.5. решает другие организационные вопросы.

8.5. Собрание судей принимает большинством голосов судей соответствующие решения по вопросам, предусмотренным статьей 8.4 настоящего Закона.

Статья 9. Символы Конституционного суда, нагрудный знак и удостоверение судьи Конституционного суда

9.1. Символами Конституционного суда являются государственный флаг Азербайджанской Республики, государственный герб Азербайджанской Республики и официальная эмблема Конституционного суда.

9.2. В судебных заседаниях судьи Конституционного суда должны находиться в специальной одежде судей (мантии), а на инаугурации Президента Азербайджанской Республики и других государственных мероприятиях — в специальной официальной одежде.

Статья 10. Место расположения Конституционного суда

10.1. Конституционный суд расположен в городе Баку.

10.2. Заседания Конституционного суда проводятся в здании Конституционного суда. В случае, если по каким-либо причинам проведение заседания Конституционного суда в здании Конституционного суда не представляется возможным, распоряжением председателя Конституционного суда заседания Конституционного суда могут проводиться в другом месте.

10.3. Режим здания Конституционного суда устанавливается Внутренним уставом Конституционного суда.

Глава третья. Статус судей Конституционного суда

Статья 11. Требования к судьям Конституционного суда

11.1. В соответствии с частью I статьи 126 Конституции Азербайджанской Республики судьей Конституционного суда может быть гражданин Азербайджанской Республики в возрасте не моложе 30 лет, обладающий правом участия в выборах, имеющий высшее юридическое образование и проработавший по юридической специальности более 5 лет.

11.2. В соответствии с частью II статьи 126 Конституции Азербайджанской Республики судьи Конституционного суда не могут занимать никакой другой выборной и назначаемой должности, не могут заниматься никакой предпринимательской, коммерческой и другой оплачиваемой деятельностью, кроме научной, педагогической и творческой деятельности, не могут заниматься политической деятельностью и состоять в политических партиях, не могут получать никакого другого оклада, кроме *зарплаты*, а также средств за научную, педагогическую и творческую деятельность.

Статья 12. Назначение судей Конституционного суда

12.1. В соответствии с частью II статьи 130 Конституции Азербайджанской Республики судей Конституционного суда назначает Милли Меджлис Азербайджанской Республики по представлению Президента Азербайджанской Республики.

12.2. После назначения не менее 7 судей Конституционного суда Конституционный суд может приступить к исполнению своих полномочий.

Статья 13. Присяга судьи Конституционного суда

13.1. Судья Конституционного суда в день назначения на должность приносит в заседании Милли Меджлиса Азербайджанской Республики присягу следующего содержания:

«Клянусь честно и добросовестно выполнять полномочия судьи Конституционного суда Азербайджанской Республики, защищать верховенство Конституции Азербайджанской Республики, независимо, непредвзято и справедливо решать рассматриваемые мною вопросы».

13.2. Со дня принесения присяги судья Конституционного суда считается приступившим к исполнению своих полномочий.

Статья 14. Срок полномочий судей Конституционного суда

14.1. Судьи Конституционного суда назначаются сроком на 15 лет.

14.2. Судья Конституционного суда не может быть повторно назначен на свою должность.

Статья 15. Независимость судей Конституционного суда

15.1. Судьи Конституционного суда независимы, подчиняются лишь Конституции и законам Азербайджанской Республики.

15.2. Независимость судей Конституционного суда обеспечивается их несменяемостью и неприкосновенностью в период полномочий, особым порядком назначения на должность, привлечения к ответственности, досрочного прекращения полномочий и отстранения от должности, недопустимостью проявления неуважения к Конституционному суду или вмешательства в его деятельность, им предоставляются материальные и социальные гарантии, соответствующие высокому статусу судей.

Статья 16. Неприкосновенность судей Конституционного суда

16.1. Согласно частям I—III статьи 128 Конституции Азербайджанской Республики судьи Конституционного суда неприкосновенны.

16.2. Судья Конституционного суда не может быть привлечен к уголовной ответственности, не может быть задержан или арестован, к нему не могут быть применены в судебном порядке меры административного взыскания, он не может быть подвержен обыску, приводу и личному досмотру.

16.3. Судья Конституционного суда, задержанный в качестве подозреваемого в совершении преступления или административного проступка, после установления личности должен быть немедленно освобожден, о чем в Конституционный суд, а также Генеральному прокурору Азербайджанской Республики направляется письменное уведомление, за исключением случаев задержания судьи Конституционного суда на месте преступления.

16.4. При наличии в действиях судьи Конституционного суда признаков преступного деяния, он может быть отстранен от должности в порядке, предусмотренном частями IV и V статьи 128 Конституции Азербайджанской Республики.

16.5. Полномочия отстраненного от должности судьи Конституционного суда приостанавливаются до вступления в законную силу приговора суда в отношении его или принятия органом уголовного преследования заключительного решения в ходе досудебного производства.

16.6. Отстраненный от должности судья Конституционного суда получает заработную плату, установленную для судьи Конституционного суда.

16.7. После отстранения от должности судья Конституционного суда с согласия Конституционного суда и на основании постановления Генерального прокурора Азербайджанской Республики может быть привлечен к уголовной ответственности и арестован в порядке, предусмотренном уголовно-процессуальным законодательством Азербайджанской Республики.

16.8. Полномочия отстраненного от должности судьи Конституционного суда восстанавливаются, если в отношении его вынесен оправдательный приговор, или если досудебное производство прекращено по установленным законодательством оправдательным основаниям уголовного преследования.

16.9. Неприкосновенность судьи Конституционного суда включает в себя также неприкосновенность его дома, квартиры, служебного кабинета, предметов, личных и служебных транспортных средств, используемых им средств связи, принадлежащих ему документов, почтово-телеграфной переписки.

16.10. Судья Конституционного суда не может быть привлечен к юридической ответственности за деятельность, голосование, высказанные мысли в Конституционном суде, в связи с этими случаями у него не могут быть истребованы объяснения, показания.

Статья 17. Права судей Конституционного суда

17.0. Судьи Конституционного суда имеют право:

17.0.1. участвовать в заседаниях Конституционного суда, высказывать мнение относительно ведения заседания;

17.0.2. принимать участие в решении вопросов, касающихся полномочий Конституционного суда;

17.0.3. при рассмотрении вопросов в Конституционном суде задавать вопросы судье-докладчику, сторонам-участникам дела, заинтересованным субъектам, свидетелям и экспертам;

17.0.4. затребовать у органов законодательной, исполнительной и судебной власти, органов местного самоуправления, а также юридических и физических лиц любой документ и другие

сведения по вопросу, готовящемуся к рассмотрению в Конституционном суде, а также заслушивать объяснения должностных лиц по данному вопросу;

17.0.5. ознакомиться с ходатайствами и материалами, представленными на заседании Конституционного суда;

17.0.6. в совещательной комнате судей высказывать мнение относительно подлежащего принятию решения Конституционного суда, голосовать за решение или против него;

17.0.7. оставаться при собственном мнении в случае несогласия с описательно-мотивировочной или резолютивной частью решения Конституционного суда;

17.0.8. требовать проведения заседания Конституционного суда в сроки, предусмотренные законодательством Азербайджанской Республики;

17.0.9. осуществлять другие права, предусмотренные настоящим Законом.

Статья 18. Обязанности судей Конституционного суда

18.0. Судьи Конституционного суда в своей деятельности должны:

18.0.1. руководствоваться Конституцией Азербайджанской Республики и настоящим Законом;

18.0.2. при рассмотрении вопросов в Конституционном суде относиться к делам беспристрастно на основе права и справедливости;

18.0.3. не пропускать заседаний Конституционного суда без уважительной причины;

18.0.4. принимать участие в голосовании по вопросам, рассматриваемым в Конституционном суде;

18.0.5. не допускать действий и выступлений, порочащих высокое звание судьи Конституционного суда;

18.0.6. не нарушать требований, предусмотренных статьей 11.2 настоящего Закона;

18.0.7. не высказывать мнения по существу вопроса, рассматриваемого в Конституционном суде, до принятия решения по данному вопросу.

Статья 19. Равноправие судей Конституционного суда

19.1. Судьи Конституционного суда равноправны в решении всех вопросов, касающихся полномочий Конституционного суда.

19.2. Председатель Конституционного суда и заместитель председателя пользуются всеми правами, принадлежащими судье Конституционного суда, и несут те же обязанности.

Статья 20. Назначение и освобождение председателя Конституционного суда и заместителя председателя

20.1. Председатель Конституционного суда и заместитель председателя назначаются из состава судей Конституционного суда в соответствии с пунктом 32 статьи 109 Конституции Азербайджанской Республики.

20.2. Председатель Конституционного суда и заместитель председателя освобождаются от занимаемой должности лишь по собственному желанию. При этом они остаются на должности судьи Конституционного суда.

Статья 21. Председатель Конституционного суда

21.0. Председатель Конституционного суда:

21.0.1. представляет Конституционный суд в отношениях с органами законодательной, исполнительной и судебной власти, органами местного самоуправления, иностранными государствами и международными организациями, а также юридическими и физическими лицами;

21.0.2. организует работу Конституционного суда;

21.0.3. выносит на заседания пленума Конституционного суда для рассмотрения вопросы, касающиеся полномочий Конституционного суда;

21.0.4. созывает заседания Пленума Конституционного суда и председательствует на заседаниях;

21.0.5. определяет круг вопросов, решаемых заместителем председателя Конституционного суда;

21.0.6. определяет состав палат;

21.0.7. с учетом объема и количества дел назначает из числа судей одного или нескольких судей-докладчиков;

21.0.8. распоряжается средствами, выделенными из государственного бюджета для содержания Конституционного суда и обеспечения его деятельности;

21.0.9. руководит аппаратом Конституционного суда;

21.0.10. назначает на должность и освобождает от должности, награждает работников аппарата Конституционного суда и решает вопрос о наказании их в дисциплинарном порядке;

21.0.11. осуществляет другие полномочия, касающиеся его в соответствии с законодательством Азербайджанской Республики.

Статья 22. Заместитель председателя Конституционного суда

Заместитель председателя Конституционного суда решает вопросы, поставленные председателем Конституционного суда, замещает председателя Конституционного суда в случае его отсутствия или невозможности осуществления им своих обязанностей.

Статья 23. Досрочное прекращение полномочий судьи Конституционного суда

23.1. Полномочия судьи Конституционного суда досрочно прекращаются в случаях:

23.1.1. смерти;

23.1.2. подачи письменного заявления о добровольном уходе с должности;

23.1.3. выхода из гражданства Азербайджанской Республики, принятия гражданства другого государства или принятия обязательства перед другим государством;

23.1.4. прекращения уголовного дела в отношении его без оправдательных оснований, а также при наличии вступившего в законную силу обвинительного приговора суда или решения суда относительно применения принудительных мер медицинского характера;

23.1.5. подтверждения решением суда его недееспособности или ограниченной дееспособности;

23.1.6. признания решением суда умершим или без вести пропавшим;

23.1.7. выявления нарушения предусмотренных статьей 11 настоящего Закона требований, касающихся судей Конституционного суда;

23.1.8. неявки на заседания Конституционного суда три раза подряд без уважительной причины или в течение года десять раз без уважительной причины;

23.1.9. отказа от участия в голосовании по вопросу, рассматриваемому в Конституционном суде;

23.1.10. невыполнения своих обязанностей в связи с болезнью, продолжающейся не менее шести месяцев, и при наличии заключения специальной врачебной комиссии, подтверждающего его болезнь.

23.2. Вопрос о досрочном прекращении полномочий судьи Конституционного суда в случаях, предусмотренных статьями 23.1.1 — 23.1.6 настоящего Закона, непосредственно решается в соответствии с пунктом 32 статьи 109 Конституции Азербайджанской Республики.

23.3. В случаях, предусмотренных статьями 23.1.7 — 23.1.10 настоящего Закона, Конституционный суд вносит предложение для решения вопроса о досрочном прекращении полномочий судьи Конституционного суда в соответствии с пунктом 32 статьи 109 Конституции Азербайджанской Республики.

Статья 24. Судья Конституционного суда в отставке

24.1. При завершении срока полномочий судьи Конституционного суда или досрочном прекращении его полномочий в случаях, предусмотренных статьями 23.1.2, 23.1.5 или 23.1.10 настоящего Закона, он считается судьей Конституционного суда в отставке.

24.2. Судья Конституционного суда в отставке не может быть привлечен к правовой ответственности за деятельность в период осуществления полномочий судьи Конституционного суда, за голосование и высказанное в данный период мнение, при этом у него не могут быть потребованы разъяснения и показания.

Глава четвертая. Принципы производства, осуществляемого в Конституционном суде

Статья 25. Беспристрастность и справедливость

При производстве, осуществляемом в Конституционном суде, судьи рассматривают дела независимо, беспристрастно и справедливо.

Статья 26. Равенство каждого перед законом и Конституционным судом

Конституционное правосудие осуществляется на основе равенства каждого перед законом и Конституционным судом.

Статья 27. Гласность

27.1. Производство дел в Конституционном суде ведется открыто. Рассмотрение дела в закрытом заседании разрешается лишь в том случае, если Конституционный суд полагает, что открытое производство может повлечь за собой раскрытие государственной, профессиональной и коммерческой тайны, устанавливает необходимость сохранения тайны личной или семейной жизни граждан.

27.2. Производство Конституционного суда ведется, как правило, устно. При наличии согласия сторон или заинтересованных субъектов Пленум Конституционного суда может рассматривать дело письменной процедурой в порядке, установленном Внутренним уставом Конституционного суда.

27.3. Уведомление о заседании Пленума Конституционного суда публикуется в официальной государственной газете не позднее чем за пять дней до заседания. В неотложных случаях, когда соблюдение этого порядка не представляется возможным, уведомление о времени проведения заседания Конституционного суда объявляется по телевидению и радио.

Статья 28. Равноправие и состязательность сторон

28.1. Конституционное судебное производство осуществляется на основе принципов равноправия и состязательности сторон.

28.2. Конституционный суд в конституционном судебном производстве не связан доказательствами и аргументами сторон, он должен добиваться полного разбирательства рассматриваемых вопросов.

Статья 29. Язык, на котором ведется производство

29.1. Производство, осуществляемое в Конституционном суде, ведется на государственном языке Азербайджанской Республики.

29.2. Для лиц, являющихся участниками дела, рассматриваемого в Конституционном суде, и не владеющих языком, на котором ведется производство, обеспечивается перевод всех материалов дела на язык, которым владеют данные лица, и выступление на заседаниях Конституционного суда на родном языке.

Статья 30. Коллегиальность

Дела в Конституционном суде рассматриваются в коллегиальном порядке.

Глава пятая. Начало производства в Конституционном суде

Статья 31. Причины для начала производства в Конституционном суде

31.0. К причинам, служащим основанием для начала производства в Конституционном суде, относятся:

31.0.1. запросы, обращения и жалобы по вопросам, предусмотренным частью III статьи 104 и частями III — VII статьи 130 Конституции Азербайджанской Республики, отвечающие требованиям статей 32-35 настоящего Закона;

31.0.2. случаи, предусмотренные статьей 86, частью I статьи 88, статьей 102, частью II статьи 104, статьей 107 и статьей 153 Конституции Азербайджанской Республики.

Статья 32. Запросы

32.1. Президент Азербайджанской Республики, Милли Меджлис Азербайджанской Республики, Кабинет министров Азербайджанской Республики, Верховный суд Азербайджанской Республики, Прокуратура Азербайджанской Республики, Верховный Меджлис Нахчыванской Автономной Республики могут обращаться в Конституционный суд с запросом в связи с вопросами, предусмотренными частями III и IV статьи 130 Конституции Азербайджанской Республики, а уполномоченный по правам человека (омбудсман) Азербайджанской Республики — частью VII статьи 130 Конституции Азербайджанской Республики.

32.2. Рассмотрение Конституционным судом запросов уполномоченного по правам человека (омбудсмана) Азербайджанской Республики по вопросам, предусмотренным в пункте 4 части III статьи 130 Конституции Азербайджанской Республики, допускается в следующих случаях:

32.2.1. в случае неприменения судом подлежащего применению нормативно-правового акта;

32.2.2. в случае применения судом не подлежащего применению нормативно-правового акта;

32.2.3. в случае неверного толкования судом нормативно-правового акта.

32.3. Запрос, предусмотренный статьей 32.2 настоящего Закона, может быть подан в течение шести месяцев с момента вступления в силу соответствующего судебного акта.

32.4. Запрос подается в Конституционный суд в письменном виде. Если же запрос подается уполномоченным лицом, на основании решения коллегиального органа, он подписывается его руководителем.

32.5. В запросе указываются:

32.5.1. наименование Конституционного суда;

32.5.2. фамилия, адрес лица, подающего запрос;

32.5.3. необходимые сведения о представителе лица, обращающегося с запросом, и его полномочиях, за исключением случаев осуществления представительства как обязанности;

32.5.4. наименование и адрес государственного органа или органа местного самоуправления, принявшего оспариваемый нормативно-правовой, судебный или муниципальный акт, либо государственного органа, принимающего участие в спорах, связанных с разделением полномочий;

32.5.5. статьи Конституции Азербайджанской Республики, предоставляющие право обращения с запросом в Конституционный суд и подтверждающие полномочия рассмотрения Конституционным судом данного запроса;

32.5.6. точное название оспариваемого нормативно-правового, судебного или муниципального акта, а также нормативно-правового акта, в связи с которым поступил запрос с просьбой о его толковании, дата его принятия, номер, источник, где опубликован, и другие касающиеся его сведения;

32.5.7. позиция лица, обращающегося с запросом по вопросу, и ее правовое обоснование со ссылкой на соответствующие нормы Конституции или других нормативно-правовых актов Азербайджанской Республики;

32.5.8. просьба, адресованная Конституционному суду в связи с запросом;

32.5.9. список документов, приложенных к запросу.

Статья 33. Обращения

33.1. Милли Меджлис Азербайджанской Республики может обращаться в Конституционный суд в связи с вопросами, предусмотренными частью III статьи 104 Конституции Азербайджанской Республики, а суды — частью VI статьи 130 Конституции Азербайджанской Республики.

33.2. Обращение направляется в Конституционный суд в письменной форме. Если же обращение подается уполномоченным лицом, на основании решения коллегиального органа, оно подписывается его руководителем.

33.3. В обращении указываются:

33.3.1. наименование Конституционного суда;

33.3.2. наименование, адрес обратившегося органа;

33.3.3. необходимые сведения о представителе обратившегося органа и его полномочиях, за исключением случаев осуществления представительства как обязанности;

33.3.4. статьи Конституции Азербайджанской Республики, предоставляющие право обращения в Конституционный суд и подтверждающие полномочия рассмотрения Конституционным судом данного обращения;

33.3.5. просьба, адресованная Конституционному суду в связи с обращением;

33.3.6. список документов, приложенных к обращению.

33.4. Помимо указанного в статьях 33.3.1 — 33.3.6 настоящего Закона:

33.4.1. в обращении Милли Меджлиса Азербайджанской Республики должен быть указан источник информации о полной утрате Президентом Азербайджанской Республики способности исполнять свои полномочия по состоянию здоровья;

33.4.2. в обращении суда должны быть указаны точное название нормативно-правового акта, в связи с которым поступило обращение с просьбой о его толковании, дата его принятия, номер, источник публикации и другие касающиеся его сведения.

Статья 34. Жалобы

34.1. Для решения вопросов, указанных в пунктах 1-7 части III статьи 130 Конституции Азербайджанской Республики, каждый может обжаловать в Конституционный суд нормативно-правовые акты органов законодательной и исполнительной власти, муниципальные и судебные акты, нарушающие его права и свободы, в целях восстановления нарушенных прав и свобод человека.

34.2. Рассмотрение Конституционным судом жалоб по вопросам, предусмотренным пунктом 4 части III статьи 130 Конституции Азербайджанской Республики, допускается в следующих случаях:

34.2.1. в случае неприменения судом подлежащего применению нормативно-правового акта;

34.2.2. в случае применения судом не подлежащего применению нормативно-правового акта;

34.2.3. в случае неверного толкования судом нормативно-правового акта.

34.3. В случаях, предусмотренных статьей 34.2 настоящего Закона, проверка фактических обстоятельств дела, рассмотренного Верховным судом, не допускается.

34.4. Жалоба в Конституционный суд может быть подана, как правило, в следующих случаях:

34.4.1. в течение шести месяцев с момента вступления в силу решения последней судебной инстанции (*решения Верховного Суда Азербайджанской Республики*) после полного использования права обжалования судебного акта;

34.4.2. в течение трех месяцев с момента нарушения права заявителя на обращение в суд.

34.5. В случае, если в результате нарушения прав и свобод предотвращение через другие суды причинения заявителю тяжелого и непоправимого ущерба не представилось возможным, жалоба может быть подана непосредственно в Конституционный суд.

34.6. В жалобе должны быть указаны:

34.6.1. наименование Конституционного суда;

34.6.2. имя, фамилия, отчество, адрес лица;

34.6.3. необходимые сведения о представителе лица и его полномочиях;

34.6.4. наименование и адрес государственного органа или органа местного самоуправления, принявшего оспариваемый нормативно-правовой, судебный или муниципальный акт;

34.6.5. нормы Конституции Азербайджанской Республики и настоящего закона, дающие право обращаться в Конституционный суд;

34.6.6. точное название оспариваемого акта, дата его принятия, номер, источник публикации и другие касающиеся его сведения;

34.6.7. позиция лица по данному вопросу и ее правовое обоснование со ссылкой на соответствующие нормы Конституции Азербайджанской Республики или других нормативно-правовых актов;

34.6.8. просьба, адресованная Конституционному суду в связи с жалобой;

34.6.9. список документов, приложенных к жалобе.

34.7. В жалобе должны быть обоснованы:

34.7.1. нарушение оспариваемым нормативно-правовым, судебным или муниципальным актом прав и свобод заявителя;

34.7.2. полное использование права обжалования судебного акта, отсутствие возможности предотвращения через другие суды нарушения права обращения в суд или причинения тяжелого и непоправимого ущерба.

Статья 35. Документы, прилагаемые к запросам, обращениям или жалобам

35.1. К подаваемым в Конституционный суд запросам, обращениям или жалобам прилагаются:

35.1.1. объяснения и документы, необходимые по мнению лица, подающего запрос, обращение, или заявителя для выяснения обстоятельств дела;

35.1.2. доверенность или другой документ, подтверждающий полномочия представителя, а также копии документов, подтверждающих право лица на выступление в Конституционном суде в качестве представителя, за исключением случаев, когда представительство осуществляется в качестве обязанностей;

35.1.3. копия оспариваемого нормативно-правового, судебного или муниципального акта, а также нормативно-правового акта, в связи с которым поступила просьба о его толковании;

35.1.4. перевод на азербайджанский язык всех поданных на другом языке документов и других материалов.

35.2. К запросу или обращению также прилагаются документы, подтверждающие наличие кворума на заседании представившего их коллегиального органа и принятие данного запроса или обращения необходимым большинством голосов.

35.3. К жалобе также прилагаются документы, подтверждающие полное использование права обжалования судебного акта или нарушение права обращения в суд.

Статья 36. Изучение запросов, обращений и жалоб

36.1. Предварительное изучение соответствия жалоб, поступивших в Конституционный суд, требованиям, предусмотренным статьей 34.6 настоящего Закона, осуществляет в установленном Внутренним уставом Конституционного суда порядке аппарат Конституционного суда.

36.2. Для подготовки заседания в связи с поступившими в Конституционный суд запросами и обращениями, а также в связи с изученными в соответствии со статьей 36.1 настоящего Закона жалобами назначается один или несколько судей-докладчиков.

36.3. Судья-докладчик осуществляет следующие меры:

36.3.1. собирает необходимые документы и материалы для рассмотрения вопроса в Конституционном суде;

36.3.2. требует у государственных органов и органов самоуправления документы, материалы и дела по вопросу;

36.3.3. представляет запрос или жалобу сторонам, а другие документы — заинтересованным субъектам и получает их письменное мнение по вопросу;

36.3.4. организует вызов на заседание свидетелей, экспертов, других лиц;

36.3.5. осуществляет другие меры, необходимые для рассмотрения вопроса;

36.3.6. готовит доклад по вопросу.

36.4. Судья-докладчик может дать аппарату Конституционного суда поручение по вопросу, готовящемуся для рассмотрения в Конституционном суде.

36.5. Все меры, связанные с подготовкой заседания, судья-докладчик осуществляет от имени Конституционного суда.

Статья 37. Отказ в принятии запроса, обращения или жалобы к производству

37.0. Запрос, обращение или жалоба не принимаются к производству Конституционного суда в следующих случаях:

37.0.1. при несоответствии составления запроса, обращения или жалобы требованиям настоящего Закона;

37.0.2. в случае, если вопрос не относится к компетенции Конституционного суда;

37.0.3. при подаче запроса, обращения или жалобы органом или лицом, не имеющим такого права;

37.0.4. в случае подачи запроса или обращения при отсутствии кворума и необходимого большинства голосов на заседании коллегиального органа, принявшего решение о его подаче в Конституционный суд;

37.0.5. в случае, если не представлены документы, подтверждающие полное использование права обжалования судебного акта или нарушение права обращения в суд;

37.0.6. при наличии решения Конституционного суда по вопросу.

Статья 38. Отказ от запроса, обращения или жалобы

При отказе от запроса, обращения или жалобы, поданных в Конституционный суд, до принятия их к производству Конституционного суда, данные запрос, обращение или жалоба не рассматриваются в Конституционном суде.

Статья 39. Составление конституционного дела

39.1. На этапе подготовки к заседанию Пленума Конституционного суда составляется конституционное дело. В конституционное дело включаются следующие документы:

39.1.1. запрос, обращение или жалоба, являющиеся причиной начала конституционного дела;

39.1.2. материалы, приобщенные к запросу, обращению или жалобе;

39.1.3. материалы, приобщенные к конституционному делу судьей-докладчиком;

39.1.4. заключение эксперта по конституционному делу;

39.1.5. дополнительные материалы, представленные сторонами или заинтересованными субъектами;

39.1.6. другие документы, связанные с конституционным делом;

39.1.7. доклад судьи-докладчика.

39.2. Судьи Конституционного суда после составления конституционного дела могут ознакомиться с ним.

Глава шестая. Конституционное производство

Статья 40. Способы и виды производства, осуществляемого в Конституционном суде

40.1. Производство в Конституционном суде осуществляется следующими способами:

40.1.1. конституционное судопроизводство;

40.1.2. особое конституционное производство.

40.2. Конституционное судопроизводство по конституционным делам, рассматриваемым в Конституционном суде, осуществляется в следующих видах:

40.2.1. производство дел в связи с запросами или жалобами, поданными для разрешения вопросов, предусмотренных пунктами 1-7 части III, частями V и VII статьи 130 Конституции Азербайджанской Республики;

40.2.2. производство дел по запросам в связи со спорами, связанными с разделением полномочий между законодательной, исполнительной и судебной властями.

40.3. Осуществляются следующие виды особого конституционного производства по конституционным делам, рассматриваемым в Конституционном суде:

40.3.1. производство дел в связи с проверкой и утверждением результатов выборов депутатов Милли Меджлиса Азербайджанской Республики;

40.3.2. производство дел в связи с назначением времени проведения первого заседания вновь избранного Милли Меджлиса Азербайджанской Республики;

40.3.3. производство дел в связи с официальным объявлением результатов выборов Президента Азербайджанской Республики;

40.3.4. производство дел в связи с рассмотрением заявления Президента Азербайджанской Республики об отставке;

40.3.5. производство дел в связи с обращением Милли Меджлиса Азербайджанской Республики для выяснения информации о полной утрате Президентом Азербайджанской Республики по состоянию здоровья способности исполнять свои полномочия;

40.3.6. производство дел в связи с вопросом отстранения Президента Азербайджанской Республики от должности;

40.3.7. производство дел в связи с запросами и обращениями, поданными для толкования Конституции и законов Азербайджанской Республики;

40.3.8. производство дел в связи с вынесением заключения Конституционного суда по предложениям Милли Меджлиса Азербайджанской Республики или Президента Азербайджанской Республики о внесении изменений в текст Конституции Азербайджанской Республики.

Статья 41. Стороны в конституционном судопроизводстве

41.1. Сторонами конституционного судопроизводства являются лица, обратившиеся с запросом, и ответчики.

41.2. Субъекты, указанные в частях III и VII статьи 130 Конституции Азербайджанской Республики, могут являться в конституционном судопроизводстве лицами, подающими запрос.

41.3. Лица, указанные в части V статьи 130 Конституции Азербайджанской Республики, именуются в качестве сторон в конституционном судопроизводстве «заявителями».

41.4. Ответчиками в конституционном судопроизводстве могут быть:

41.4.1. соответствующий государственный орган или орган местного самоуправления, принявший оспариваемый нормативно-правовой, судебный или муниципальный акт;

41.4.2. должностное лицо, подписавшее не вступивший в силу оспариваемый межгосударственный договор Азербайджанской Республики или межправительственный договор Азербайджанской Республики;

41.4.3. соответствующий государственный орган, допустивший предполагаемое нарушение в связи с разделением полномочий между законодательной, исполнительной и судебной властями.

41.5. В конституционном судопроизводстве лиц, обращающихся с запросом (заявителей), и ответчиков могут представлять их представители.

Статья 42. Субъекты, заинтересованные в особом конституционном производстве

42.1. Заинтересованными субъектами особого конституционного производства являются органы, подавшие в Конституционный суд запрос или обращение в связи с обстоятельствами, предусмотренными статьей 86, частью I статьи 88, статьей 102, частями II и III статьи 104, статьей 107, частями IV и VI статьи 130 Конституции Азербайджанской Республики, органы и лица, интересы которых затрагиваются на основании таких запросов или обращений,

42.2. В особом конституционном производстве заинтересованных субъектов могут представлять их представители.

Статья 43. Права и обязанности сторон и заинтересованных субъектов

43.1. Стороны и заинтересованные субъекты имеют право:

43.1.1. принимать участие и выступать на заседаниях Конституционного суда;

43.1.2. представлять доказательства и другие материалы;

43.1.3. представлять ходатайство и предложения по рассмотрению дела;

43.1.4. отвечать на заданные им вопросы;

43.1.5. подавать отвод судьям,

43.1.6. просить приглашения свидетелей и экспертов;

43.1.7. знакомиться с протоколом заседания Конституционного суда и вносить свои отметки относительно данного протокола;

43.1.8. выступать с заключительным словом.

43.2. Помимо указанного в статье 43.1 настоящего Закона, стороны также имеют право:

43.2.1. знакомиться с материалами конституционного дела, делать выписки из них, снимать с них копию;

43.2.2. принимать участие в изучении доказательств;

43.2.3. задавать вопросы друг другу, свидетелям и экспертам;

43.2.4. возражать против ходатайств, доказательств противоположной стороны и мыслей, высказанных ею в своих выступлениях.

43.3. Стороны и заинтересованные субъекты должны проявлять уважение к Конституционному суду, соблюдать требования конституционного производства. Стороны и заинтересованные субъекты должны являться в Конституционный суд в установленное время, проявлять уважение к порядку, установленному Внутренним уставом Конституционного суда, безотлагательно выполнять указания председательствующего на заседании Конституционного суда.

Статья 44. Свидетель

44.1. «Свидетелем» именуется лицо, которому известно о том или ином обстоятельстве конституционного дела, рассматриваемого на заседании Конституционного суда. По просьбе лица, обратившегося с запросом, заявителя, ответчика или заинтересованного субъекта, либо по решению Конституционного суда свидетель может быть вызван на заседание Конституционного суда для дачи показаний.

44.2. Свидетель обязан дать показания об известных ему обстоятельствах, подлежащих установлению по конституционному делу.

44.3. Свидетель обязан проявлять уважение к Конституционному суду, соблюдать требования конституционного производства. Свидетель обязан проявлять уважение к порядку, принятому в Конституционном суде, незамедлительно выполнять указания председательствующего на заседании Конституционного суда.

44.4. За дачу заведомо ложных показаний или уклонение от дачи показаний свидетель может быть привлечен к ответственности, предусмотренной законодательством Азербайджанской Республики.

Статья 45. Эксперт

45.1. Конституционный суд по собственной инициативе или по просьбе сторон либо заинтересованных субъектов может пригласить в качестве эксперта лицо, обладающее научными или другими специальными знаниями по вопросу, рассматриваемому в заседании Конституционного суда. Эксперт представляет письменное заключение по делу.

45.2. Эксперт обязан давать объективные и мотивированные ответы на задаваемые ему вопросы. Для того чтобы ответить на вопросы, эксперт может обратиться в Конституционный суд с ходатайством об ознакомлении с материалами конституционного дела и необходимыми дополнительными материалами. В случае, если эксперт посчитает имеющиеся у него материалы недостаточными для ответа на заданные вопросы, или у него нет необходимых знаний для ответа на заданные вопросы, он должен уведомить об этом Конституционный суд. С разрешения председательствующего на Конституционном суде эксперт для ответа на заданные ему вопросы может задать вопрос сторонам, заинтересованным субъектам и свидетелям.

45.3. Эксперт обязан проявлять уважение к Конституционному суду, соблюдать требования конституционного производства. Эксперт обязан явиться в Конституционный суд в установленное время, проявлять уважение к порядку, принятому в Конституционном суде, незамедлительно выполнять указания председательствующего на заседании Конституционного суда.

45.4. За дачу заведомо ложного заключения эксперт может быть привлечен к ответственности, предусмотренной законодательством Азербайджанской Республики.

Статья 46. Отвод судьи и самоотвод

46.1. Судья Конституционного суда не может принимать участия в рассмотрении дела или ему может быть предъявлен отвод в следующих случаях:

46.1.1. если ранее в силу своих служебных обязанностей он участвовал в принятии решения по вопросу;

46.1.2. если он является одной из сторон или близким родственником одной из сторон или ее представителя.

46.2. Отвод должен быть мотивирован.

46.3. В случае предъявления отвода судье Конституционного суда или самоотвода судьи на основаниях, предусмотренных статьей 46.1 настоящего Закона, суд изучает мнение судьи, которому предъявлен отвод, и другой стороны, обсудив данный вопрос, принимает решение без участия судьи, объявившего самоотвод, или которому предъявлен отвод.

Статья 47. Отложение судебного заседания

47.1. Судебное заседание может быть отложено в следующих случаях:

47.1.1. при необходимости дополнительного изучения вопроса;

47.1.2. при необходимости изучения новых доказательств;

47.1.3. при отсутствии кворума;

47.1.4. при наличии других обстоятельств, препятствующих полному изучению рассматриваемого вопроса.

47.2. В случаях, предусмотренных статьей 47.1 настоящего Закона, назначается новая дата проведения заседания Конституционного суда. Заседание по делу, рассмотрение которого отложено, начинается сначала или с момента его отложения.

Статья 48. Возобновление рассмотрения дела

48.1. В случае, если после заключительных выступлений сторон или заинтересованных субъектов Конституционный суд установит необходимость выявления дополнительных обстоятельств, представляющих особое значение по делу, или изучения новых доказательств, он выносит определение о возобновлении рассмотрения дела.

48.2. После завершения дополнительного изучения стороны или заинтересованные субъекты имеют право на повторные заключительные выступления лишь в связи с вновь рассмотренными обстоятельствами и доказательствами.

Статья 49. Прекращение производства по делу

При установлении в ходе судебного заседания оснований для отказа в принятии к производству запроса, обращения или жалобы, а также при отказе от запроса, обращения или жалобы Пленум Конституционного суда прекращает производство по делу.

Статья 50. Судебные расходы в Конституционном суде

50.1. Производство в Конституционном суде бесплатное.

50.2. Расходы на производство по делу в Конституционном суде оплачиваются из государственного бюджета.

Статья 51. Протокол судебного заседания

51.1. Секретарь судебного заседания ведет протокол заседания Конституционного суда. Протокол заседания Конституционного суда включается в материалы конституционного дела.

51.2. При принесении замечаний на протокол заседания Конституционного суда, Конституционный суд в течение десяти дней должен рассмотреть данные замечания и принять обоснованное решение о включении их в протокол или отклонении.

Глава седьмая. Особенности конституционного производства по конституционным делам различных видов

Статья 52. Особенности рассмотрения запроса или жалобы в связи с вопросами, предусмотренными пунктами 1-7 части III, частями V и VII статьи 130 Конституции Азербайджанской Республики

52.1. Запрос или жалоба, поступившие в Конституционный суд в связи с вопросами, предусмотренными пунктами 1-7 части III, частями V и VII статьи 130 Конституции Азербайджанской Республики, как правило, в течение 30 дней выносятся на заседание палаты Конституционного суда, выносятся определение о принятии или об отказе от принятия запроса или жалобы к производству.

52.2. Определение о принятии или об отказе от принятия к производству запроса или жалобы направляется лицу, обратившемуся с запросом (заявителю), не позднее чем по истечении 7 дней со дня его принятия.

52.3. Рассмотрение запроса или жалобы по существу на Пленуме Конституционного суда начинается, как правило, не позднее чем по истечении 60 дней со дня их принятия к производству.

52.4. До принятия решения по существу дела в целях предотвращения причинения тяжелого и непоправимого ущерба Пленум Конституционного суда может принять решение о приостановлении исполнения оспариваемого нормативно-правового акта или муниципального акта и предложить сторонам урегулировать спор до суда.

Статья 53. Особенности рассмотрения запроса в связи с отношениями, связанными с распределением полномочий между законодательной, исполнительной и судебной властями

53.1. Вопрос о запросе в связи со спорами, связанными с распределением полномочий между законодательной, исполнительной и судебной властями, как правило, в течение 15 дней выносится на заседание палат Конституционного суда, а также выносится определение о принятии или отказе от принятия запроса к производству.

53.2. Определение о принятии или отказе от принятия запроса к производству направляется в орган или должностному лицу, обратившемуся с запросом, в день его вынесения.

53.3. Рассмотрение запроса по существу на Пленуме Конституционного суда должно начаться, как правило, не позднее чем по истечении 30 дней со дня его принятия к производству.

Статья 54. Особенности рассмотрения вопроса о проверке и утверждении результатов выборов депутатов Милли Меджлиса Азербайджанской Республики

54.1. Согласно статье 86 Конституции Азербайджанской Республики Конституционный суд проверяет и утверждает достоверность результатов выборов депутатов Милли Меджлиса Азербайджанской Республики. Правила проверки и утверждения результатов выборов депутатов Милли Меджлиса Азербайджанской Республики устанавливаются Избирательным кодексом Азербайджанской Республики.

54.2. Заседание Пленума Конституционного суда для проверки достоверности результатов общих выборов в Милли Меджлис Азербайджанской Республики должно начаться не позднее чем по истечении 10 дней со дня поступления материалов в Конституционный суд. Конституционный суд своим решением может продлить данный срок, если этого требует процесс проверки.

54.3. Заседание Пленума Конституционного суда для проверки достоверности результатов повторных выборов в Милли Меджлис Азербайджанской Республики должно начаться не позднее чем по истечении 7 дней со дня поступления материалов в Конституционный суд.

54.4. Конституционный суд должен затребовать у судов апелляционной инстанции и Верховного суда Азербайджанской Республики сведения о рассмотренных заявлениях по делам о защите избирательных прав.

54.5. В заседании Пленума Конституционного суда, проводимого для проверки достоверности результатов выборов в Милли Меджлис Азербайджанской Республики, принимают участие председатель и члены Центральной избирательной комиссии Азербайджанской Республики по выборам в Милли Меджлис Азербайджанской Республики, а также другие лица, приглашенные Конституционным судом.

54.6. По результатам проверки Пленум Конституционного суда может принять большинством в 5 голосов судей решение об утверждении в целом, частичном утверждении или отказе в утверждении результатов выборов в Милли Меджлис Азербайджанской Республики.

Статья 55. Особенности рассмотрения вопроса об определении времени проведения первого заседания вновь избранного Милли Меджлиса Азербайджанской Республики

55.1. Согласно части I статьи 88 Конституции Азербайджанской Республики, если после выборов в Милли Меджлис Азербайджанской Республики до 10 марта не будут утверждены полномочия 83-го депутата, то время проведения первого заседания Милли Меджлиса Азербайджанской Республики определяет Конституционный суд.

55.2. Если Пленум Конституционного суда утверждает избрание 83-го депутата Милли Меджлиса Азербайджанской Республики после 10 марта, то должен на данном заседании

установить и время проведения первого заседания вновь избранного Милли Меджлиса Азербайджанской Республики.

55.3. Решение Пленума Конституционного суда по данному вопросу принимается большинством не менее чем 5 голосов судей.

Статья 56. Особенности производства по официальному объявлению результатов выборов Президента Азербайджанской Республики

56.1. Вопрос об итогах выборов Президента Азербайджанской Республики рассматривается на Пленуме Конституционного суда.

56.2. Конституционный суд изучает представленные Центральной избирательной комиссией документы об итогах выборов Президента Азербайджанской Республики, затребовав у судов апелляционной инстанции и Верховного суда Азербайджанской Республики сведения о рассмотренных заявлениях по делам о защите избирательных прав.

56.3. При установлении соответствия документов Центральной избирательной комиссии Азербайджанской Республики об итогах выборов требованиям Избирательного кодекса Азербайджанской Республики Пленум Конституционного суда принимает решение об утверждении результатов выборов.

56.4. При выявлении фактов, предусмотренных Избирательным кодексом Азербайджанской Республики, Пленум Конституционного суда принимает решение о признании результатов выборов недействительными.

56.5. Решения, предусмотренные статьями 56.3 и 56.4 настоящего Закона, принимаются на заседании Пленума Конституционного суда большинством в 5 голосов судей.

56.6. Конституционный суд официально объявляет сведения об итогах выборов Президента Азербайджанской Республики в течение 14 дней со дня голосования.

Статья 57. Особенности рассмотрения заявления Президента Азербайджанской Республики об отставке

57.1. В случае, предусмотренном частью II статьи 104 Конституции Азербайджанской Республики, Президент Азербайджанской Республики подает заявление в Конституционный суд.

57.2. Конституционный суд не может отказать в рассмотрении письменного и подписанного заявления Президента Азербайджанской Республики об отставке.

57.3. Рассмотрение на Пленуме Конституционного суда заявления Президента Азербайджанской Республики об отставке по существу должно начаться не позднее чем по истечении 3 дней со дня поступления заявления.

57.4. В случае, если Пленум Конституционного суда удостоверится в том, что Президент Азербайджанской Республики лично подал заявление об отставке, он принимает решение о принятии отставки Президента Азербайджанской Республики.

57.5. В случае, если Пленум Конституционного суда не удостоверится в том, что Президент Азербайджанской Республики лично подал заявление об отставке, он принимает решение о непринятии отставки Президента Азербайджанской Республики.

57.6. Пленум Конституционного суда принимает решения, предусмотренные статьями 57.4 и 57.5 настоящего Закона, большинством в 5 голосов судей.

57.7. Решение, предусмотренное статьей 57.4 настоящего Закона, незамедлительно направляется Премьер-министру Азербайджанской Республики. Решение, предусмотренное статьей 57.5 настоящего Закона, незамедлительно направляется Президенту Азербайджанской Республики.

Статья 58. Особенности рассмотрения обращения Милли Меджлиса Азербайджанской Республики для уточнения сведений о полной утрате Президентом

Азербайджанской Республики по состоянию здоровья способности исполнять свои полномочия

58.1. В случае, предусмотренном частью III статьи 104 Конституции Азербайджанской Республики, обращение Милли Меджлиса Азербайджанской Республики не позднее чем по истечении 3 дней со дня поступления в Конституционный суд, выносится на заседание Пленума Конституционного суда, большинством не менее чем в 5 голосов судей принимается определение о принятии или отказе в принятии обращения к производству, которое в тот же день направляется Президенту Азербайджанской Республики и в Милли Меджлис Азербайджанской Республики.

58.2. Рассмотрение на Пленуме Конституционного суда обращения по существу должно начаться не позднее чем по истечении 7 дней со дня его принятия к производству.

58.3. Решение Конституционного суда об отрешении Президента Азербайджанской Республики от должности в связи с полной утратой им по состоянию здоровья способности исполнять свои полномочия принимается большинством в 6 голосов судей Конституционного суда.

58.4. В случае, если Конституционный суд не подтвердит факт полной утраты Президентом Азербайджанской Республики по состоянию здоровья способности исполнять свои полномочия, вопрос считается исчерпанным, о чем Президенту Азербайджанской Республики и в Милли Меджлис Азербайджанской Республики незамедлительно направляется письменное уведомление.

Статья 59. Особенности рассмотрения вопроса об отрешении Президента Азербайджанской Республики от должности

59.1. Согласно части I статьи 107 Конституции Азербайджанской Республики, в случае совершения Президентом Азербайджанской Республики тяжкого преступления, Конституционный суд может выступить с инициативой об отрешении Президента Азербайджанской Республики от должности.

59.2. Рассмотрение вопроса об отрешении Президента Азербайджанской Республики от должности может быть предложено не менее чем 3 судьями Конституционного суда. Данное предложение должно быть передано председателю Конституционного суда в письменной форме. В течение трех дней со дня поступления предложения должно быть созвано заседание Пленума Конституционного суда и рассмотрен данный вопрос. В случае признания предложения неосновательным Пленум Конституционного суда принимает решение об этом большинством в 5 голосов судей.

59.3. В случае признания предложения основательным Пленум Конституционного суда направляет вопрос в Верховный суд Азербайджанской Республики для получения заключения о присутствии в действиях Президента Азербайджанской Республики признаков тяжкого преступления. Решение об этом должно приниматься большинством в 6 голосов судей Конституционного суда. Верховный суд Азербайджанской Республики в течение 30 дней со дня поступления вопроса должен рассмотреть его и направить в Конституционный суд письменное заключение.

59.4. В случае, если Конституционный суд не пришел к выводу о присутствии в действиях Президента Азербайджанской Республики признаков тяжкого преступления, вопрос считается исчерпанным.

59.5. Принимая к сведению заключение Верховного суда Азербайджанской Республики, Пленум Конституционного суда большинством в 7 голосов судей может принять решение о выступлении с инициативой отрешения Президента Азербайджанской Республики от должности в связи с присутствием в его действиях признаков тяжкого преступления. При

принятии такого решения оно незамедлительно направляется в Милли Меджлис Азербайджанской Республики.

59.6. В случае принятия Милли Меджлисом Азербайджанской Республики в порядке, предусмотренном частью II статьи 107 Конституции Азербайджанской Республики, решения об отрешении Президента Азербайджанской Республики от должности данное решение и принятое на его основании обращение незамедлительно направляются в Конституционный суд. Пленум Конституционного суда в течение 7 дней со дня получения решения и обращения Милли Меджлиса Азербайджанской Республики проверяет соблюдение требований Конституции Азербайджанской Республики, соответствующих законов Азербайджанской Республики при принятии данного решения. Конституционный суд принимает решение о поддержке решения Милли Меджлиса Азербайджанской Республики большинством в 7 голосов судей. Согласно части II статьи 107 Конституции Азербайджанской Республики решение Милли Меджлиса Азербайджанской Республики об отрешении Президента Азербайджанской Республики от должности подписывает председатель Конституционного суда.

59.7. В случае, если Пленум Конституционного суда не примет решения о поддержке решения Милли Меджлиса Азербайджанской Республики, решение Милли Меджлиса Азербайджанской Республики об отрешении Президента Азербайджанской Республики от должности не вступает в силу.

Статья 60. Особенности рассмотрения запроса и обращения о толковании Конституции и законов Азербайджанской Республики

60.1. Вопрос о поступившем в Конституционный суд запросе или обращении о толковании Конституции и законов Азербайджанской Республики, как правило, в течение 15 дней выносится на заседание палаты Конституционного суда, выносится определение о принятии или отказе в принятии запроса или обращения к производству.

60.2. Определение о принятии или отказе в принятии запроса или обращения к производству не позднее чем по истечении 7 дней со дня его вынесения, направляется запрашивающему органу или должностному лицу.

60.3. Рассмотрение на Пленуме Конституционного суда запроса или обращения по существу должно начаться, как правило, не позднее чем по истечении 60 дней со дня принятия его к производству.

Статья 61. Особенности рассмотрения вопроса в связи с вынесением заключения Конституционного суда по предложениям Милли Меджлиса Азербайджанской Республики или Президента Азербайджанской Республики о внесении изменений в текст Конституции Азербайджанской Республики

61.1. Согласно статье 153 Конституции Азербайджанской Республики, если изменения в тексте Конституции Азербайджанской Республики предлагаются Милли Меджлисом Азербайджанской Республики или Президентом Азербайджанской Республики, то об этом должно быть получено заключение Конституционного суда.

61.2. Конституционный суд не может отказать в даче заключения по предложениям Милли Меджлиса Азербайджанской Республики и Президента Азербайджанской Республики о внесении изменений в текст Конституции Азербайджанской Республики.

61.3. Рассмотрение на Пленуме Конституционного суда предложений Милли Меджлиса Азербайджанской Республики и Президента Азербайджанской Республики по существу должно начаться не позднее чем по истечении 7 дней со дня их опубликования.

61.4. Конституционный суд принимает мотивированное заключение о соответствии предложенных изменений требованиям статьи 155 Конституции Азербайджанской Республики.

61.5. При проведении референдума об изменениях в тексте Конституции Азербайджанской Республики в бюллетень для голосования включается краткое резюме заключения Конституционного суда.

Глава восьмая. Акты Конституционного суда

Статья 62. Акты Конституционного суда

62.1. В заседаниях палат Конституционного суда принимаются определения, а в заседаниях Пленума — решения и определения.

62.2. Акты Конституционного суда принимаются в совещательной комнате судей.

Статья 63. Решение Пленума Конституционного суда

63.1. Решение Пленума Конституционного суда отражает вывод, к которому Конституционный суд пришел в результате рассмотрения конституционного дела по существу, и является письменным документом, принимаемым на заседаниях Пленума Конституционного суда.

63.2. Решение Пленума Конституционного суда принимается большинством в 5 голосов судей, если Конституцией Азербайджанской Республики или настоящим законом не предусмотрено иное.

63.3. Решения, принятые Пленумом Конституционного суда, выносятся именем Азербайджанской Республики.

63.4. Решения, принятые Пленумом Конституционного суда, окончательны и не могут быть отменены, изменены или официально истолкованы каким-либо органом или лицом.

63.5. Председательствующий в заседании Пленума подписывает решения, принятые Пленумом Конституционного суда, и, как правило, в течение 15 дней объявляет их в заседании Конституционного суда.

Статья 64. Особое мнение судьи Конституционного суда

64.1. Судья Конституционного суда в случае несогласия с описательно-мотивировочной или резолютивной частью решения Конституционного суда может составить особое мнение в письменной форме.

64.2. Особое мнение судьи публикуется вместе с решением Конституционного суда.

Статья 65. Содержание решения Пленума Конституционного суда

65.1. Решение Пленума Конституционного суда состоит из вводной, описательно-мотивировочной и резолютивной частей.

65.2. В вводной части решения Конституционного суда указываются:

65.2.1. наименование решения;

65.2.2. дата и место вынесения решения;

65.2.3. состав судей Конституционного суда, секретарь судебного заседания, стороны, заинтересованные субъекты и другие лица-участники дела;

65.2.4. способ конституционного производства и причины начала данного производства.

65.3. В описательно-мотивировочной части решения Пленума Конституционного суда указываются:

65.3.1. краткое содержание запроса, обращения или жалобы и просьба, адресованная в Конституционный суд;

65.3.2. сведения о документах, содержащихся в конституционном деле;

65.3.3. обстоятельства, установленные при рассмотрении конституционного дела;

65.3.4. статьи Конституции Азербайджанской Республики и других законов Азербайджанской Республики, которым руководствовались при вынесении решения;

65.3.5. мнения, обосновывающие вывод Конституционного суда по конституционному делу.

65.4. В резолютивной части решения Конституционного суда указываются:

65.4.1. вывод Конституционного суда по конституционному делу;

65.4.2. дата опубликования и вступления в силу решения.

Статья 66. Юридическая сила решений Конституционного суда

66.1. Согласно части IX статьи 130 Конституции Азербайджанской Республики, решения Конституционного суда имеют обязательную силу на территории Азербайджанской Республики.

66.2. Решения Конституционного суда после вступления в силу должны безоговорочно исполняться. Должностные лица, не исполняющие решения Конституционного суда, несут ответственность в порядке, предусмотренном законодательством Азербайджанской Республики.

66.3. Согласно части X статьи 130 Конституции Азербайджанской Республики, законы и другие акты, либо их отдельные положения, межправительственные договоры Азербайджанской Республики в срок, установленный решением Конституционного Суда, утрачивают силу, а межгосударственные договоры Азербайджанской Республики не вступают в силу.

66.4. Судебные акты, признанные не соответствующими Конституции и законам Азербайджанской Республики, не должны исполняться, а соответствующие судебные дела должны быть пересмотрены в порядке, установленном процессуальным законодательством Азербайджанской Республики.

66.5. При изменении нормы Конституции Азербайджанской Республики, явившейся основанием для принятия решения Конституционного суда, в результате референдума данное решение признается Конституционным судом частично или полностью утратившим силу.

Статья 67. Время вступления в силу решений Конституционного суда

67.0. Решения Конституционного суда вступают в силу со времени, указанного ниже:

67.0.1. решения, принятые по вопросам, предусмотренным пунктами 1-7 части III, частями V и VII статьи 130 Конституции Азербайджанской Республики, — со времени, указанного в самом решении;

67.0.2. решения о разделении полномочий между законодательной, исполнительной и судебной властями, толковании Конституции и законов Азербайджанской Республики — со дня опубликования;

67.0.3. решения по другим вопросам, отнесенным к полномочиям Конституционного суда, — с момента объявления.

Статья 68. Определения Конституционного суда

68.1. Палаты Конституционного суда выносят определения о принятии запроса, обращения или жалобы для рассмотрения, а Пленум Конституционного суда — для решения вопросов, возникающих в заседаниях Пленума, и в других случаях, предусмотренных настоящим Законом.

68.2. Определения Пленума Конституционного суда выносятся большинством голосов не менее чем 5 судей, а определения палат — большинством голосов судей.

68.3. Определения, принятые при рассмотрении конституционного дела, вносятся в протокол заседания Конституционного суда.

68.4. Председательствующий подписывает соответственно определения палат и Пленума Конституционного суда и, как правило, в течение 5 дней объявляет их в заседаниях Конституционного суда.

Статья 69. Опубликование актов Конституционного суда

69.1. Решения Пленума Конституционного суда публикуются в официальной государственной газете Азербайджанской Республики.

69.2. Решения Пленума Конституционного суда и определения Конституционного суда, публикация которых признана Конституционным судом необходимой, другие материалы,

связанные с деятельностью Конституционного суда, публикуются в «Ведомостях Конституционного суда Азербайджанской Республики».

Глава девятая. Организация и обеспечение деятельности Конституционного суда

Статья 70. Финансирование деятельности Конституционного суда

70.1. Деятельность Конституционного суда финансируется из государственного бюджета Азербайджанской Республики. *Сумма текущих расходов в ежегодных средствах, выделяемых для финансирования деятельности Конституционного суда, не может быть меньше предусмотренной для этой цели суммы в предыдущем финансовом году.*

70.2. Ежегодные средства, выделяемые на содержание Конституционного суда, включают необходимые расходы, направленные на нормальную деятельность суда.

70.3. Предложения по объему расходов на содержание Конституционного суда на каждый последующий год направляются в соответствующий орган исполнительной власти Азербайджанской Республики для включения в проект государственного бюджета Азербайджанской Республики.

Статья 71. Зарплата судьи Конституционного суда

71.1. *Зарплата* судьи Конституционного суда состоит из *должностного оклада*, установленных соответствующим органом исполнительной власти надбавок к *должностному окладу*, других пособий и освобожденного от налога ежемесячного денежного обеспечения для оплаты расходов, связанных с выполнением полномочий судьи Конституционного суда в размере, получаемом депутатом Милли Меджлиса Азербайджанской Республики.

71.2. *Ежемесячный должностной оклад председателя Конституционного суда приравнен к 1.785,0 манатам.*

71.3. *Ежемесячный должностной оклад заместителя председателя Конституционного суда равен 90 процентам ежемесячного должностного оклада председателя.*

71.4. *Ежемесячный должностной оклад судьи Конституционного суда равен 85 процентам ежемесячного должностного оклада председателя.*

Статья 72. Трудовой отпуск судьи Конституционного суда

72.1. Судье Конституционного суда ежегодно предоставляется трудовой отпуск в 40 календарных дней.

72.2. При предоставлении судье Конституционного суда трудового отпуска ему за счет государственного бюджета выплачивается в виде единовременной выплаты пособие в размере двух *зарплат*.

72.3. Трудовой отпуск судье Конституционного суда предоставляется председателем Конституционного суда.

Статья 73. Другие гарантии судьи Конституционного суда

73.1. Судья Конституционного суда освобождается от воинского призыва и военных сборов.

73.2. Жизнь и здоровье судьи Конституционного суда страхуются за счет государственного бюджета Азербайджанской Республики в размере его 5-летней *зарплаты*.

73.3. Ущерб, причиненный в результате уничтожения или повреждения имущества, принадлежащего судье Конституционного суда или членам его семьи, в связи с судейской деятельностью, возмещается судье или членам его семьи в полном объеме. Данный ущерб возмещается из государственного бюджета Азербайджанской Республики с последующим удержанием в установленном порядке с виновных лиц.

73.4. При необходимости безопасность судей Конституционного суда обеспечивается в порядке, предусмотренным законодательством для других судей.

73.5. Судье Конституционного суда, не имеющему квартиры в городе Баку, предоставляется квартира.

73.6. Для получения лечения судьям Конституционного суда в установленном соответствующим органом исполнительной власти порядке выплачивается единовременное пособие в размере двух зарплат.

73.7. Пенсионное обеспечение бывшего судьи Конституционного суда, достигшего пенсионного возраста или являвшегося инвалидом до достижения этого возраста, осуществляется в соответствии с Законом Азербайджанской Республики «О трудовых пенсиях».

73.8. Судья Конституционного суда в отставке, не достигший пенсионного возраста, до трудоустройства каждый месяц в течение двух лет за счет государственного бюджета получает денежное обеспечение в размере 80 процентов ежемесячного *должностного оклада* действующего судьи Конституционного суда.

Статья 74. Аппарат Конституционного суда

74.1. Правовое, организационное, информационное обеспечение деятельности Конституционного суда осуществляет аппарат Конституционного суда.

74.2. Аппарат Конституционного суда осуществляет деятельность в соответствии с утвержденным председателем Конституционного суда Положением об аппарате Конституционного суда.

74.3. Структуру аппарата Конституционного суда, а также штатное расписание, смету расходов и заработную плату работников аппарата в рамках расходов, предусмотренных государственным бюджетом для содержания Конституционного суда, устанавливает председатель Конституционного суда.

Статья 75. Обязанности аппарата Конституционного суда

75.0. Аппарат Конституционного суда:

75.0.1. обеспечивает работу Конституционного суда и его судей;

75.0.2. подготавливает справки и другие информационные данные, необходимые для работы Конституционного суда;

75.0.3. обеспечивает Конституционный суд секретарями судебного заседания;

75.0.4. ведет делопроизводство Конституционного суда;

75.0.5. организует прием граждан;

75.0.6. в установленном порядке предварительно изучает жалобы, поступившие в Конституционный суд;

75.0.7. обеспечивает регистрацию и хранение документов Конституционного суда;

75.0.8. выполняет отдельные поручения председателя Конституционного суда, заместителей председателя и судей в связи с деятельностью Конституционного суда;

75.0.9. осуществляет другие задачи, связанные с деятельностью Конституционного суда.

Статья 76. Управление делами Конституционного суда

76.1. Управление делами Конституционного суда осуществляет материально-техническое, финансовое и хозяйственное обеспечение деятельности Конституционного суда.

76.2. Управление делами Конституционного суда осуществляет деятельность в соответствии с утвержденным председателем Конституционного суда Положением об управлении делами Конституционного суда.

Статья 77. Права и обязанности работников аппарата и управления делами Конституционного суда

77.1. Работников аппарата и управления делами Конституционного суда принимает на работу и освобождает от работы председатель Конституционного суда.

77.2. Права, обязанности и ответственность работников аппарата и управления делами Конституционного суда устанавливаются законодательством о государственной службе

Азербайджанской Республики и соответственно положениями об аппарате Конституционного суда и об управлении делами Конституционного суда.

Статья 78. Вступление Закона в силу

Настоящий Закон вступает в силу со дня опубликования.

Статья 79. Заключительные положения

79.1. Статья 14 настоящего Закона распространяется на судей Конституционного суда, назначенных после вступления настоящего Закона в силу. Срок полномочий судей Конституционного суда, назначенных до вступления настоящего Закона в силу, составляет в соответствии с ранее действовавшим Законом Азербайджанской Республики от 21 октября 1997 года «О Конституционном суде» 10 лет. *В случае не назначения новых судей Конституционного суда в день истечения срока полномочий судей Конституционного суда, назначенных до вступления настоящего Закона в силу, последние продолжают исполнение своих полномочий. В этом случае срок их полномочий считается истекшим со дня назначения новых судей Конституционного суда (независимо от их количества)*

79.2. В соответствии с положениями настоящего Закона судьи Конституционного суда, назначенные до вступления настоящего Закона в силу, могут быть вновь назначены на должность судьи Конституционного суда.

79.3. Со дня вступления настоящего Закона в силу Закон Азербайджанской Республики от 21 октября 1997 года «О Конституционном суде» (Собрание законодательства Азербайджанской Республики, 1998 год, № 1, статья 19; 2001 год, № 5, статья 292; 2002 год, № 1, статья 4; № 8, статья 463; № 12, статья 701) считать утратившим силу.

**Президент Азербайджанской Республики
Ильхам АЛИЕВ**

*город Баку, 23 декабря 2003 года
№ 561-IIIГ*

Опубликован в газете «Азербайджан» (8 января 2004 г., № 5) («VES Consultancy» LLC).

С поправками согласно Законам от 11 июня 2004 года № 688-IIIГД; 1 сентября 2004 года № 725-IIIГД; 10 апреля 2007 года № 305-IIIГД; 8 мая 2007 года № 330-IIIГД; 16 июня 2007 года № 385-IIIГД; 19 октября 2007 года № 462-IIIГД; 13 июня 2008 года № 636-IIIГД; 4 июля 2008 года № 664-IIIГД

**Закон Азербайджанской Республики
О национальной безопасности
(29 июня 2004)**

Настоящий Закон направлен на создание правовых основ политики национальной безопасности во имя развития Азербайджанской Республики как независимого, суверенного, демократического государства.

Глава 1. Общие положения

Статья 1. Национальная безопасность Азербайджанской Республики

Национальная безопасность Азербайджанской Республики — это обеспечение защиты независимости, суверенитета, территориальной целостности, конституционного строя государства, национальных интересов народа и страны, прав и интересов личности и общества и государства от внутренних и внешних угроз.

Статья 2. Объекты национальной безопасности Азербайджанской Республики

2.0. Объектами национальной безопасности Азербайджанской Республики являются:

2.0.1. личность — ее права и свободы;

2.0.2. общество — его материальные и духовные ценности;

2.0.3. государство — его независимость, суверенитет, конституционный строй и территориальная целостность.

Статья 3. Субъекты национальной безопасности Азербайджанской Республики

Субъектами национальной безопасности Азербайджанской Республики являются органы государственной власти, созданные в целях обеспечения интересов и потребностей безопасности людей, общества и государства.

Статья 4. Законодательство Азербайджанской Республики в области национальной безопасности

Законодательство Азербайджанской Республики в области национальной безопасности состоит из Конституции Азербайджанской Республики, настоящего Закона и иных нормативно-правовых актов Азербайджанской Республики, а также международных договоров, к которым присоединилась Азербайджанская Республика.

Статья 5. Основные принципы обеспечения национальной безопасности Азербайджанской Республики

5.0. Основными принципами обеспечения национальной безопасности Азербайджанской Республики являются:

5.0.1. соблюдение Конституции и законов Азербайджанской Республики;

5.0.2. базирование национальной безопасности Азербайджанской Республики на единой государственной политике и сбалансированность и координированность направлений ее обеспечения;

5.0.3. четкое определение полномочий между органами обеспечения национальной безопасности Азербайджанской Республики, согласованность их деятельности и оперативное взаимное информирование этих органов;

5.0.4. контроль за осуществлением деятельности в связи с обеспечением национальной безопасности Азербайджанской Республики;

5.0.5. интеграция в международную систему безопасности;

5.0.6. сохранение баланса между интересами личности, общества и государства и их взаимная ответственность;

Статья 6. Национальные интересы Азербайджанской Республики

6.1. Национальные интересы Азербайджанской Республики — совокупность фундаментальных ценностей и целей, а также политических, экономических, социальных и

других потребностей азербайджанского народа, обеспечивающих развитие и прогресс личности, общества и государства.

6.2. Основными национальными интересами Азербайджанской Республики в политической сфере являются:

6.2.1. государственная независимость, суверенитет и территориальная целостность;

6.2.2. защита конституционного строя, существование демократического, правового, светского государства;

6.2.3. защита и сохранение единства азербайджанского народа;

6.2.4. формирование гражданского общества, обеспечение прав и свобод человека и гражданина;

6.2.5. обеспечение общественно-политической стабильности;

6.2.6. предотвращение разведывательной, диверсионно-террористической и прочей подрывной деятельности;

6.2.7. солидарность азербайджанцев мира;

6.2.8. защита прав соотечественников, проживающих за рубежом;

6.2.9. сосуществование Азербайджана с народами мира в условиях дружбы, мира и спокойствия, международное сотрудничество на основе равноправного партнерства, интеграция в европейское и мировое сообщество;

6.2.10. усиление влияния Азербайджанской Республики на международной арене.

6.3. Основными национальными интересами Азербайджанской Республики в экономической сфере являются:

6.3.1. наращивание экономического потенциала;

6.3.2. развитие рыночной экономики, совершенствование ее правовых основ;

6.3.3. обеспечение экономической стабильности;

6.3.4. создание благоприятных условий для внутренних и иностранных инвестиций в целях развития экономики;

6.3.5. защита и эффективное использование природных и материальных богатств;

6.3.6. обеспечение свободного и равноправного участия в формировании и деятельности регионального и мирового рынка.

6.4. Основные национальные интересы Азербайджанской Республики в социальной сфере — защита генофонда азербайджанского народа, осуществление эффективной деятельности системы здравоохранения и социальной защиты в целях обеспечения достойного уровня жизни и физического здоровья населения.

6.5. Основные национальные интересы Азербайджанской Республики в военной сфере — обеспечение оборонной мощи государства, укомплектованности, боеготовности и мобилизованности, военно-технической оснащенности Вооруженных Сил и иных военизированных формирований.

6.6. Основные национальные интересы Азербайджанской Республики в информационной сфере:

6.6.1. обеспечение таких конституционных прав граждан, как получение законным путем, передача, подготовка и распространение информации;

6.6.2. защита и развитие информационных ресурсов;

6.6.3. формирование информационного пространства и обеспечение его защищенности;

6.6.4. интеграция в мировую систему связи и информации.

6.7. Основные национальные интересы Азербайджанской Республики в экологической сфере — создание безопасных для жизни общества экологических и технологических условий.

6.8. Основные национальные интересы Азербайджанской Республики в научной, культурной и духовной области — защита историко-культурного наследия и духовных ценностей

азербайджанского народа и обогащение их общечеловеческими ценностями, развитие языка, самосознания и чувства национальной гордости, интеллектуального потенциала, эффективное использование и повышение научного потенциала.

Статья 7. Угрозы национальной безопасности Азербайджанской Республики

7.1. Угрозы национальной безопасности Азербайджанской Республики — условия, процессы и факторы, препятствующие реализации национальных интересов Азербайджанской Республики или создающие опасность для них.

7.2. Угрозы национальной безопасности Азербайджанской Республики в зависимости от возможностей бывают потенциальными и реальными.

7.3. Угрозы национальной безопасности Азербайджанской Республики в зависимости от источников состоят из внешней и внутренней угроз.

7.4. Потенциальные и реальные, внутренние и внешние угрозы национальной безопасности Азербайджанской Республики проявляются в основном в политической, экономической, социальной, военной, информационной, экологической, научной, культурной и духовной сферах общественной жизни.

7.5. В политической сфере основными угрозами являются:

7.5.1. посягательство на государственную независимость, суверенитет, территориальную целостность и конституционный строй Азербайджанской Республики;

7.5.2. нарушение общественно-политической стабильности;

7.5.3. нарушение прав и свобод человека и гражданина, давление на демократические институты внутри страны и извне;

7.5.4. разрушение организационной структуры государственных органов, нарушение их деятельности, снижение уровня управления в стране;

7.5.5. обострение национальных и религиозных отношений, распространение сепаратизма, этнического, религиозного и политического экстремизма;

7.5.6. нарушение общественной безопасности, неэффективность социальной профилактики правонарушений, повышение преступности, в особенности ее организованной, транснациональной форм;

7.5.7. создание не предусмотренных законодательством военизированных формирований, организация вооруженного бунта;

7.5.8. разведывательная, диверсионно-террористическая и иная подрывная деятельность иностранных органов спецслужб и других организаций, в том числе отдельных лиц против Азербайджанской Республики;

7.5.9. покушение на жизнь государственного или общественного деятеля в связи с его служебной или политической деятельностью;

7.5.10. вмешательство других государств во внутренние дела Азербайджанской Республики;

7.5.11. наличие существующих и потенциальных региональных конфликтов, способных затронуть интересы Азербайджанской Республики;

7.5.12. международный терроризм.

7.6. Основными угрозами в экономической сфере являются:

7.6.1. истощенность либо неэффективное использование экономического потенциала государства, возникновение финансовой и технологической зависимости национальной экономики от других стран, нарушение деятельности трубопроводов, других коммуникационных и транспортных коридоров;

7.6.2. разобщенность государственной системы, регулирующей экономические связи, непропорциональное развитие экономики;

7.6.3. изоляция Азербайджанской Республики от мировой экономики;

7.6.4. нарушение финансово-кредитной системы, незаконный вывоз из страны материальных и финансовых средств;

7.6.5. разграбление и неэффективное использование природных и материальных богатств;

7.6.6. ослабление инвестиционной активности.

7.7. Основными угрозами в социальной сфере являются:

7.7.1. обострение поляризации между различными социальными прослойками, неэффективность мер в направлении устранения бедности и безработицы;

7.7.2. нарушение социальных прав;

7.7.3. обострение демографической ситуации и интенсификация процессов неконтролируемой миграции;

7.7.4. непринятие мер в сфере обеспечения физического здоровья населения;

7.7.5. слабость системы социальной защиты.

7.8. Основными угрозами в военной сфере являются:

7.8.1. агрессия и применение силы или угроза применения силы против Азербайджанской Республики, ослабление обороноспособности страны;

7.8.2. вовлечение Азербайджанской Республики другими странами в военные конфликты, региональные конфликты;

7.8.3. наращивание иностранными государствами группирования войск вблизи границ Азербайджанской Республики, нарушающее создавшееся равновесие сил;

7.8.4. нестабильность военно-политической ситуации в соседних с Азербайджанской Республикой странах, размещение на территории сопредельных государств войск других государств, проводящих враждебную политику в отношении нашей страны;

7.8.5. применение или возможность применения оружия массового уничтожения против Азербайджанской Республики;

7.8.6. попытки использования территории страны в качестве транзитной в распространении компонентов и технологий оружия массового уничтожения, средств доставки его цель, новых технологий военного производства;

7.8.7. нарушение международных договоренностей об ограничении и сокращении вооружений;

7.8.8. деятельность, направленная на ослабление военно-экономического потенциала, боевой готовности и боеспособности Вооруженных Сил и иных военизированных формирований Азербайджанской Республики;

7.8.9. нападение на территории, объекты и сооружения на государственной границе Азербайджанской Республики, пограничные конфликты и вооруженные провокации;

7.8.10. подготовка на территории других государств военизированных формирований и групп для засылки против Азербайджанской Республики.

7.9. Основными угрозами в информационной сфере являются:

7.9.1. отставание в области информационных технологий и наличие препятствий для интеграции в мировое информационное пространство;

7.9.2. посягательства на свободу информации;

7.9.3. посягательства на государственную тайну;

7.9.4. информационная агрессия со стороны других стран, искажение на международной арене правды об Азербайджане;

7.9.5. посягательства на информационную систему и ресурсы.

7.10. Основными угрозами в экологической сфере являются:

7.10.1. нарушение экологического баланса и резкое ухудшение экологической ситуации;

7.10.2. применение экологически вредных технологий в угрожающих масштабах, вероятность подвержения хозяйственных объектов стихийным бедствиям и иным

чрезвычайным ситуациям техногенного характера и диверсиям, распространение эпидемий и эпизоотий;

7.10.3. загрязнение источников воды, атмосферы и морской среды в угрожающих масштабах;

7.10.4. низкий уровень экологической культуры.

7.11. Угрозами в научной, культурной и духовной области являются:

7.11.1. ослабление уровня образования, научно-технического и интеллектуального потенциала;

7.11.2. посягательство на историю, язык, культурное наследие и духовные ценности Азербайджана, оказание на них внешнего и внутреннего воздействия.

7.12. Национальные интересы Азербайджанской Республики, возникающие угрозы национальной безопасности и меры обеспечения национальной безопасности находят свое отражение в концепции, предусмотренной законодательством и в разработанной на ее основе конкретной программе.

Глава II. Система обеспечения национальной безопасности Азербайджанской Республики

Статья 8. Система обеспечения национальной безопасности Азербайджанской Республики и ее цели

8.1. Систему обеспечения национальной безопасности Азербайджанской Республики образуют взаимодействующие на основании Конституции и законов Азербайджанской Республики и отвечающие в пределах своей компетенции за обеспечение национальной безопасности силы и другие государственные органы, которые несут ответственность за обеспечение национальной безопасности.

8.2. Система обеспечения национальной безопасности Азербайджанской Республики создается для разработки единой государственной политики, эффективного применения процесса защиты национальных интересов в политической, экономической, социальной, военной, информационной, экологической, научной, культурной и духовной, а также в других сферах в форме комплексной деятельности.

8.3. Целями обеспечения национальных интересов Азербайджанской Республики являются:

8.3.1. безопасность личности — наличие благоприятных условий для всестороннего развития личности, принятие общегосударственных мер в области защиты прав и свобод человека;

8.3.2. общественная безопасность — защищенность жизненно важных интересов и потребностей азербайджанского народа, а также системы общественных ценностей от посягательств и угроз;

8.3.3. государственная безопасность — защита независимости, суверенитета, территориальной целостности, конституционного строя и иных жизненно важных интересов Азербайджанской Республики от угроз.

Статья 9. Основные задачи системы обеспечения национальной безопасности Азербайджанской Республики

9.0. Основными задачами системы обеспечения национальной безопасности Азербайджанской Республики являются:

9.0.1. выявление, анализ и прогнозирование угроз национальной безопасности Азербайджанской Республики;

9.0.2. разработка и осуществление мер по предупреждению и нейтрализации угроз национальной безопасности Азербайджанской Республики;

9.0.3. формирование сил и средств обеспечения национальной безопасности Азербайджанской Республики и обеспечение их готовности;

9.0.4. мобилизация всех сил и средств при возникновении непосредственной угрозы и посягательств на национальную безопасность Азербайджанской Республики, осуществление соответствующего комплекса контрмер, локализация и нейтрализация возможных последствий возникшей ситуации;

9.0.5. участие в обеспечении всеобщей и региональной безопасности в соответствии с международными договорами Азербайджанской Республики.

Статья 10. Силы и государственные органы, обеспечивающие национальную безопасность Азербайджанской Республики

10.1. Силы и государственные органы обеспечения национальной безопасности Азербайджанской Республики — структуры, создаваемые государством, действующие в рамках законодательства и способные обеспечить национальную безопасность Азербайджанской Республики.

10.2. К силам и государственным органам обеспечения национальной безопасности Азербайджанской Республики относятся:

10.2.1. Вооруженные Силы и иные предусмотренные законодательством военизированные формирования Азербайджанской Республики;

10.2.2. органы спецслужб Азербайджанской Республики;

10.2.3. органы полиции, прокуратуры, таможни, налоговые и иные правоохранительные органы;

10.2.4. государственные органы, несущие ответственность за безопасное ведение работ в области промышленности, энергетики, транспорта, обеспечивающие безопасность связи и информации, охрану окружающей среды и здоровья населения, и иные государственные органы, участвующие в обеспечении национальной безопасности.

10.3. Силы и государственные органы, обеспечивающие национальную безопасность Азербайджанской Республики, взаимодействуют между собой в соответствующем порядке, установленном законодательством, и информируют друг друга по вопросам, относящимся к их компетенции.

Статья 11. Полномочия сил и государственных органов, обеспечивающих национальную безопасность Азербайджанской Республики

11.0. Силы и государственные органы, обеспечивающие национальную безопасность Азербайджанской Республики в пределах своей компетенции:

11.0.1. планируют и осуществляют меры по обеспечению национальной безопасности Азербайджанской Республики;

11.0.2. вносят предложения по совершенствованию системы национальной безопасности Азербайджанской Республики;

11.0.3. обеспечивают соблюдение законов и иных нормативно-правовых актов в области национальной безопасности Азербайджанской Республики;

11.0.4. принимают соответствующие меры по предотвращению деятельности, которая может причинить ущерб национальным интересам, представляющая угрозу национальной безопасности Азербайджанской Республики.

Статья 12. Участие граждан в обеспечении национальной безопасности Азербайджанской Республики

12.0. Граждане Азербайджанской Республики:

12.0.1. выражают свое мнение и предложения о национальных интересах Азербайджанской Республики и путях их защиты посредством выборов, референдума и другими определяемыми законом демократическими средствами и исполняют их;

12.0.2. в предусмотренном законодательством порядке добровольно или в форме исполнения своих конституционных обязанностей осуществляют меры, разработанные

органами государственной власти и местного самоуправления в целях обеспечения национальной безопасности Азербайджанской Республики;

12.0.3. в случаях проявления опасности в различных сферах жизнедеятельности страны привлекают внимание государственных и общественных институтов, всеми законными средствами стремятся к защите безопасности государства, а также его прав и интересов.

Статья 13. Защита прав и свобод человека в обеспечении национальной безопасности Азербайджанской Республики

13.1. Азербайджанское государство в соответствии с законодательством Азербайджанской Республики и международными договорами, к которым она присоединилась, обеспечивает безопасность каждого человека на своей территории. Принимает меры для защиты прав и интересов граждан Азербайджанской Республики, временно и постоянно проживающих за пределами Азербайджанской Республики, и опекает их.

13.2. При обеспечении национальной безопасности Азербайджанской Республики права и свободы человека могут быть ограничены только в случаях, определенных законом. При этом каждый человек в установленном законодательством порядке вправе получать информацию у субъектов, обеспечивающих национальную безопасность по поводу ограничения их прав и свобод.

13.3. Должностные лица, превысившие свои полномочия при обеспечении национальной безопасности Азербайджанской Республики, несут ответственность в установленном законом порядке.

13.4. Каждому лицу, оказавшему помощь в обеспечении национальной безопасности Азербайджанской Республики, гарантируется государственная опека, в том числе их правовая защита в порядке, соответствующем законодательству Азербайджанской Республики.

13.5. Материальный ущерб, нанесенный юридическим и физическим лицам вследствие принятия мер по обеспечению национальной безопасности Азербайджанской Республики, возмещается по требованию пострадавших в порядке, определяемом законодательством.

Статья 14. Составные части обеспечения национальной безопасности Азербайджанской Республики

14.0. В зависимости от источников угроз национальной безопасности Азербайджанской Республики, обеспечение национальной безопасности Азербайджанской Республики является совокупностью двух образующих единство составных частей:

14.0.1. внешняя безопасность — осуществление комплекса политико-дипломатических или военных, либо одновременно как дипломатических, так и военных мер по защищенности жизненно важных интересов Азербайджанской Республики от возможных рисков, опасности и угроз со стороны;

14.0.2. внутренняя безопасность — создание соответствующих условий для защиты политической, экономической и социальной стабильности, гражданской солидарности в обществе.

Статья 15. Сферы обеспечения национальной безопасности Азербайджанской Республики

15.1. Национальная безопасность Азербайджанской Республики обеспечивается в политической, экономической, военной, социальной, информационной, экологической, научной, культурной, духовной и иных сферах.

15.2. Государственные органы и органы местного самоуправления, должностные лица, юридические и физические лица участвуют в мероприятиях, осуществляемых в целях обеспечения национальной безопасности Азербайджанской Республики в политической, экономической, военной, социальной, информационной, экологической, научной, культурной,

духовной и прочих сферах в порядке, предусмотренном законодательством Азербайджанской Республики.

15.3. Для точного определения сфер обеспечения национальной безопасности Азербайджанской Республики и осуществления ее в качестве единой государственной политики принимается соответствующая концепция и на ее основе конкретные программы и осуществляются организационные меры.

Статья 16. Обеспечение национальной безопасности Азербайджанской Республики в политической сфере

16.1. Обеспечение национальной безопасности Азербайджанской Республики в политической сфере — это обеспечение возможностей и способности азербайджанского народа и созданных им политических институтов самостоятельно решать вопросы государственной власти, осуществлять внутреннюю и внешнюю политику во имя интересов личности и общества.

16.2. Основными мерами по обеспечению национальной безопасности Азербайджанской Республики в политической сфере являются:

16.2.1. разработка и осуществление необходимых мер в целях обеспечения защиты государственной независимости, суверенитета, конституционного строя и территориальной целостности Азербайджанской Республики;

16.2.2. пресечение попыток вмешательства во внутренние дела Азербайджанской Республики;

16.2.3. укрепление общественно-политической стабильности и обеспечение ее устойчивости;

16.2.4. создание системы обеспечения национальной безопасности Азербайджанской Республики и обеспечение ее эффективной деятельности;

16.2.5. обеспечение общественной безопасности;

16.2.6. развитие соответствующего правового механизма в целях защиты прав граждан Азербайджанской Республики внутри страны и за ее пределами;

16.2.7. формирование общенациональной психологии, основанной на патриотизме и межнациональной солидарности, укрепление единства народа;

16.2.8. пресечение действий, направленных против единства азербайджанского народа, гражданского единства и общественной солидарности;

16.2.9. развитие гражданского общества, обеспечение прав и свобод человека;

16.2.10. регулирование межнациональных и межконфессиональных отношений для предотвращения сепаратизма, политического, этнического, религиозного экстремизма;

16.2.11. пресечение попыток использования в политических целях существующих расхождений в вероисповедании и различий в религиозных воззрениях;

16.2.12. формирование организованной диаспоры для обеспечения национальных интересов Азербайджанской Республики в зарубежных странах;

16.2.13. выявление, предупреждение и пресечение преступлений против мира и человечности, основ конституционного строя и безопасности государства, разведывательной диверсионно-террористической и иной подрывной деятельности против Азербайджанской Республики иностранных органов спецслужб и других организаций, а также отдельных лиц;

16.2.14. участие в международной системе безопасности;

16.2.15. осуществление сотрудничества Азербайджанской Республики с другими странами на основе равноправного партнерства;

16.2.16. осуществление международного сотрудничества в сфере борьбы против международного терроризма и транснациональной преступности.

Статья 17. Обеспечение национальной безопасности Азербайджанской Республики в экономической сфере

17.1. Обеспечение национальной безопасности Азербайджанской Республики в экономической сфере — защищенность национальной экономики и экономических отношений Азербайджанской Республики от внутренних и внешних факторов, создающих опасность их развитию.

17.2. Для обеспечения национальной безопасности Азербайджанской Республики в экономической сфере принимаются следующие меры:

17.2.1. обеспечение экономической независимости Азербайджанской Республики путем наращивания экономического потенциала и развития рыночных отношений;

17.2.2. защита и укрепление природных ресурсов, энергетических основ и транзитных возможностей, обеспечивающих экономическое развитие страны;

17.2.3. укрепление взаимовыгодного сотрудничества между местными и международными финансовыми институтами, направление внутренних и иностранных финансовых ресурсов на развитие экономики страны;

17.2.4. в целях защиты экономического потенциала Азербайджанской Республики недопущение неэффективного использования бюджетных средств и государственных запасов;

17.2.5. совершенствование банковской системы в целях обеспечения экономического развития;

17.2.6. совершенствование государственного управления в экономике;

17.2.7. предотвращение непропорционального развития в экономике;

17.2.8. совершенствование правового обеспечения проводимых в экономической сфере реформ социальной направленности;

17.2.9. защищенность прав местных потребителей в целях повышения конкурентоспособности национальной продукции;

17.2.10. интегрирование Азербайджанской Республики в мировую экономику посредством реализации проектов, связанных с производством, транспортировкой энергоресурсов, эксплуатацией транспортных коридоров;

17.2.11. ведение борьбы с преступностью в сфере экономической деятельности.

17.3. Для сохранения и укрепления промышленного потенциала Азербайджанской Республики, государство, соблюдая гарантии, предоставляемые иностранным инвесторам, осуществляет контроль за состоянием и использованием объектов экономики, находящихся в пользовании или собственности предприятий, созданных с участием иностранных юридических и физических лиц.

17.4. При заключении и выполнении договоров по использованию стратегических ресурсов Азербайджанской Республики в обязательном порядке учитываются требования по обеспечению национальной безопасности.

17.5. В Азербайджанской Республике принимаются комплексные меры в целях защиты единой и независимой финансовой системы внутреннего рынка, национальной валюты, пресечения незаконного вывоза материальных и финансовых средств за пределы страны, обеспечения бесперебойной и надежной деятельности коммуникационной и энергетической системы.

Статья 18. Обеспечение национальной безопасности Азербайджанской Республики в социальной сфере

18.1. Обеспечение национальной безопасности Азербайджанской Республики в социальной сфере — это обеспечение защищенности жизни, здоровья и материального благосостояния граждан, предотвращение преступности, регулирование миграционных и демографических процессов.

18.2. Основными мерами в обеспечении национальной безопасности Азербайджанской Республики в социальной сфере являются:

18.2.1. укрепление гарантий обеспечения личной безопасности граждан, их прав и свобод;

18.2.2. приведение системы социальной защиты и здравоохранения в соответствие с мировыми стандартами для усиления социальной защищенности и физического здоровья населения;

18.2.3. разработка и осуществление соответствующих программ социальной защиты и социального развития для недопущения резкого расслоения общества;

18.2.4. обеспечение эффективного распределения и адресного использования средств, выделяемых на социальную защиту граждан;

18.2.5. решение социальных проблем беженцев и вынужденных переселенцев;

18.2.6. устранение бедности;

18.2.7. регулирование миграционных и демографических процессов.

Статья 19. Обеспечение национальной безопасности Азербайджанской Республики в военной сфере

19.1. Обеспечение национальной безопасности Азербайджанской Республики в военной сфере — осуществление комплекса мер в сфере защиты от реальных и потенциальных угроз военного характера, направленных против независимости, суверенитета и территориальной целостности Азербайджанской Республики, и обеспечение обороноспособности национальных интересов военными средствами.

19.2. Основными мерами в обеспечении национальной безопасности Азербайджанской Республики в военной сфере являются:

19.2.1. повышение уровня военной подготовки и боеспособности Вооруженных Сил и других военизированных формирований, мобилизационная готовность существующих военных резервов;

19.2.2. развитие военно-промышленного комплекса, внедрение современного вооружения и военно-технических достижений;

19.2.3. достижение благоприятного соотношения сил вблизи государственных границ Азербайджанской Республики;

19.2.4. обеспечение надежной охраны государственных границ Азербайджанской Республики;

19.2.5. осуществление деятельности в направлении предотвращения разработки, производства, распространения, создания запасов и применения оружия массового уничтожения;

19.2.6. развитие системы военного образования, улучшение работы по обеспечению Вооруженных Сил и других военизированных формирований квалифицированными кадрами;

19.2.7. ведение борьбы с преступностью против военной службы;

19.2.8. осуществление сотрудничества с зарубежными странами и международными организациями в целях обеспечения национальной безопасности Азербайджанской Республики в военной сфере;

19.2.9. предотвращение использования территории страны в качестве транзитной в незаконном распространении компонентов и технологий оружия массового уничтожения, средств доставки его в цель, новых технологий военного производства;

19.2.10. выявление, предупреждение и предотвращение деятельности, направленной на ослабление военного и экономического потенциала, боеготовности и боеспособности Вооруженных Сил и других военизированных формирований Азербайджанской Республики;

19.2.11. обеспечение безопасности стратегически важных в области оборонного комплекса объектов, а также научно-технических исследований, имеющих значение с точки зрения

военных интересов, и результатов этой деятельности, в том числе данных, документов и средств программного обеспечения.

19.3. При заключении и выполнении военных и военно-технических договоров в обязательном порядке учитываются требования обеспечения национальной безопасности Азербайджанской Республики.

19.4. Не допускается размещение на территории страны иностранных военных баз, а также транзитные перевозки военных сил, вооружений, военной техники, компонентов и технологий оружия массового уничтожения, за исключением международных договоров, поддерживаемых Азербайджанской Республикой.

Статья 20. Обеспечение национальной безопасности Азербайджанской Республики в информационной сфере

20.1. Обеспечение национальной безопасности Азербайджанской Республики в информационной сфере — осуществление комплекса мер, направленных на охрану государственных, общественных и индивидуальных информационных ресурсов, а также защиту национальных интересов в информационной сфере.

20.2. Основными мерами по обеспечению национальной безопасности Азербайджанской Республики в информационной сфере являются:

20.2.1. создание и укрепление в Азербайджанской Республике национальной системы защиты информации, а также государственных информационных ресурсов;

20.2.2. сбор объективных и опережающих данных в целях осуществления информационного обеспечения принятия решений государственными органами и должностными лицами;

20.2.3. развитие информационной инфраструктуры;

20.2.4. совершенствование правовых механизмов сохранения государственной тайны;

20.3.5. борьба с преступностью в области компьютерной информации;

20.3.6. обеспечение информационной безопасности и свободы.

Статья 21. Обеспечение национальной безопасности Азербайджанской Республики в экологической сфере

21.1. Обеспечение национальной безопасности Азербайджанской Республики в экологической сфере — защита окружающей среды от угроз, возникающих вследствие вредного воздействия на нее.

21.2. Основными мерами по обеспечению национальной безопасности Азербайджанской Республики в экологической сфере являются:

21.2.1. разработка и внедрение концептуальных основ политики экологической безопасности;

21.2.2. получение информации о внешних угрозах национальной безопасности Азербайджанской Республики в экологической сфере, намерениях и мерах иностранных государств и организаций, противоречащих международным договорам, запрещающим применение средств воздействия на окружающую среду в военных и иных враждебных целях;

21.2.3. предотвращение деятельности, направленной на воздействие на окружающую среду радиоактивными, бактериологическими и химическими веществами в целях причинения ущерба населению и экономике страны;

21.2.4. выявление и предотвращение преступных действий, создающих почву для посягательств на объекты повышенной экологической безопасности;

21.2.5. повышение эффективности использования природных ресурсов и усиление охраны окружающей среды путем внедрения современных технологий;

21.2.6. осуществление комплекса мер против возможной подверженности инфраструктуры, созданной и эксплуатируемой в связи с производством и транспортировкой энергоресурсов, стихийным бедствиям, чрезвычайным происшествиям, диверсиям;

21.2.7. совершенствование научно обоснованной нормативно-правовой базы в области природопользования и охраны окружающей среды и осуществление контроля за ее применением;

21.2.8. принятие мер, направленных на уменьшение вредного воздействия человеческой деятельности на природу, своевременное предупреждение граждан об угрозах их здоровью и предотвращение этих угроз;

21.2.9. экологическое просвещение населения;

21.2.10. своевременное прогнозирование стихийных бедствий, принятие защитных и предупредительных мер;

21.2.11. борьба против экологических преступлений.

Статья 22. Обеспечение национальной безопасности Азербайджанской Республики в научной, культурной и духовной области

22.1. Обеспечение национальной безопасности Азербайджанской Республики в научной, культурной, духовной области — сохранение культурного наследия, материальных и духовных ценностей, средств обеспечения культурных потребностей и научно-технического потенциала азербайджанского народа от внутренних и внешних угроз и их развитие.

22.2. Основными мерами по обеспечению национальной безопасности Азербайджанской Республики в научной, культурной и духовной области являются:

22.2.1. сохранение исторического и культурного наследия, языка, обрядов и традиций, национального самосознания азербайджанского народа от внешних угроз и их развитие;

22.2.2. сохранение самобытности нашей национальной культуры в процессе глобализации общемировой культуры;

22.2.3. создание условий для использования достижений мировой культуры в прогрессе национальной культуры;

22.2.4. обеспечение охраны памятников истории и культуры Азербайджанской Республики в соответствии с международными договорами;

22.2.5. подготовка и осуществление долгосрочных программ государственной политики по сохранению и развитию научного потенциала;

22.2.6. расширение сотрудничества с развитыми странами, изучение международного опыта в целях приведения научно-образовательного уровня в соответствие с мировыми стандартами;

22.2.7. борьба с преступлениями против общественной морали.

Статья 23. Обеспечение безопасности государственных институтов Азербайджанской Республики

23.1. Обеспечение безопасности государственных институтов Азербайджанской Республики — обязанность государственных органов и должностных лиц и одно из основных показателей их служебной деятельности.

23.2. Потребности обеспечения национальной безопасности Азербайджанской Республики в обязательном порядке должны быть учтены в следующих случаях:

23.2.1. при стратегическом планировании направлений и этапов социально-экономического развития страны;

23.2.2. при разработке, принятии и исполнении законов и иных нормативно-правовых документов.

23.3. Не допускается совершение каких бы то ни было действий или принятие решения, направленных против формирования и бесперебойной деятельности государственных органов Азербайджанской Республики.

23.4. Государство принимает меры в следующих направлениях:

23.3.1. повышение авторитета и престижа службы в государственных органах;

23.3.2. формирование организационно-правового механизма, не допускающего поступление на службу в государственные органы лиц, не соответствующих установленным требованиям.

23.5. Государственные служащие Азербайджанской Республики в своей деятельности обязаны руководствоваться общегосударственными интересами. Государственным служащим запрещается принятие решений и совершение ими действий, наносящих вред престижу государственной власти.

Статья 24. Требования к осуществлению мер обеспечения национальной безопасности Азербайджанской Республики и его средства

24.1. При осуществлении мер обеспечения национальной безопасности Азербайджанской Республики должны учитываться следующие требования:

24.1.1. четкое разграничение полномочий всех государственных органов и должностных лиц при осуществлении единой государственной политики, последовательная реализация этой политики для их согласованной деятельности, а также участие в данных мерах граждан на законных основаниях;

24.1.2. принятие адекватных мер против реальных и потенциальных, внутренних и внешних угроз для защиты национальных интересов;

24.1.3. взаимная ответственность личности, общества и государства, сбалансированность их интересов.

24.2. Азербайджанская Республика обеспечивает собственную безопасность всеми имеющимися в ее распоряжении политическими, экономическими, военными, правовыми и иными средствами и методами в одностороннем порядке или в соответствии с международными договорами.

24.3. Национальная безопасность Азербайджанской Республики обеспечивается путем достижения и сохранения необходимого уровня защиты национальных интересов:

24.3.1. определение основных направлений деятельности государства в этой области;

24.3.2. выявление и прогнозирование угроз национальной безопасности Азербайджанской Республики;

24.3.3. осуществление комплекса оперативных и долгосрочных мер по предупреждению и предотвращению угроз национальной безопасности Азербайджанской Республики, в том числе устранение причин и условий, порождающих эти угрозы;

24.3.4. мобилизация сил и средств в случае возникновения непосредственных угроз и посягательств на национальную безопасность Азербайджанской Республики, в том числе для обеспечения национальной безопасности в экстремальных и чрезвычайных ситуациях внутригосударственного, трансграничного и глобального характера;

24.3.5. принятие неотложных решений и мер для защиты национальных интересов Азербайджанской Республики, пресечения незаконной деятельности, посягающей на национальную безопасность;

24.3.6. локализация и устранение последствий посягательств, направленных против национальных интересов Азербайджанской Республики, осуществление комплексных восстановительных мер.

Глава IV. Заключительные положения

Статья 25. Финансирование мер обеспечения национальной безопасности Азербайджанской Республики

Финансирование деятельности сил и государственных органов, обеспечивающих национальную безопасность Азербайджанской Республики, и направленных на это мер осуществляется за счет бюджета Азербайджанской Республики и внебюджетных средств.

Статья 26. Ответственность за нарушение законодательства Азербайджанской Республики в области национальной безопасности

За нарушение законодательства Азербайджанской Республики в области национальной безопасности юридические и физические лица несут ответственность в порядке, предусмотренном законодательством Азербайджанской Республики.

Статья 27. Международные договоры и национальная безопасность

Не допускается заключение международных договоров, ограничивающих суверенные права Азербайджанской Республики, направленных на утрату государственной независимости либо способных причинить вред национальной безопасности Азербайджанской Республики.

Статья 28. Соответствие нормативно-правовых актов настоящему Закону

Положения настоящего Закона являются основанием для разработки и принятия законодательных и иных нормативно-правовых актов, регулирующих отдельные сферы и средства обеспечения национальной безопасности Азербайджанской Республики.

Президент Азербайджанской Республики
Ильхам АЛИЕВ

г. Баку, 29 июня 2004 года
№ 712-III

Опубликован в газете «Азербайджан» (6 августа 2004 года, № 181)

Закон Азербайджанской Республики
О государственном реестре недвижимого имущества
(29 июня 2004)

Глава I. Общие положения

Настоящий Закон устанавливает порядок государственной регистрации права собственности на недвижимое имущество и иных вещных прав, их возникновения, ограничения (обременения), перехода, прекращения, а также ведения единого по территории Азербайджанской Республики государственного реестра недвижимого имущества.

Статья 1. Основные понятия

1.0. Используемые в настоящем Законе понятия выражают следующие значения:

1.0.1. Недвижимое имущество — земельные участки, участки недр, обособленные водные объекты (водоемы) и все прочно связанные с землей предметы, перемещение которых без несоразмерного (безграничного) ущерба их назначению невозможно, в том числе здания, сооружения, жилые и нежилые помещения, индивидуальное жилье и дачные дома, леса и многолетние насаждения, предприятия как имущественные комплексы, права на которые подлежат государственной регистрации;

1.0.2. Государственный реестровый номер недвижимости (реестровый номер) — в соответствии с законодательством Азербайджанской Республики не повторяющийся во времени и на территории Азербайджанской Республики, уникальный номер, указывающий, что объект недвижимости является единым объектом.

1.0.3. Ограничение права (ограничение, обременение) — условия и запреты, по закону и в предусмотренном законом порядке ограничивающие правообладателя при осуществлении права собственности на недвижимое имущество либо иных вещных прав (сервитут, узуфрукт, ипотека, доверительное управление, аренда, арест имущества и др.);

1.0.4. Орган регистрации — соответствующий орган исполнительной власти, составляющий и ведущий государственный реестр недвижимого имущества.

Статья 2. Государственная регистрация права на недвижимое имущество

2.1. Государственная регистрация прав собственности на недвижимое имущество и других вещных прав (далее — государственная регистрация прав) является юридическим актом признания и подтверждения государством возникновения, ограничения (обременения), перехода и прекращения прав на недвижимое имущество в соответствии с Гражданским кодексом Азербайджанской Республики.

2.2. Регистрация прав на недвижимое имущество ведется в государственном реестре недвижимого имущества (далее — государственный реестр) в порядке, установленном Гражданским кодексом Азербайджанской Республики и настоящим Законом.

2.3. Зарегистрированное право на недвижимое имущество может быть *оспорено*.

2.4. Споры, связанные с государственной регистрацией прав, решаются в судебном порядке.

Статья 3. Законодательство о регистрации прав на недвижимое имущество

Законодательство о регистрации прав на недвижимое имущество состоит из Конституции, Гражданского кодекса Азербайджанской Республики, настоящего Закона и других нормативно-правовых документов.

Статья 4. Признание ранее возникших прав

4.1. Государственная регистрация прав на недвижимое имущество, осуществленная отдельными органами регистрации до дня вступления в силу настоящего Закона, сохраняет свою законную силу.

4.2. Для государственной регистрации ограничения (обременения) прав на недвижимое имущество после вступления в силу настоящего Закона существующие права на это недвижимое имущество должны быть зарегистрированы в государственном реестре.

4.3. Соответствующие органы исполнительной власти, осуществлявшие государственную регистрацию прав на недвижимое имущество до вступления в силу настоящего Закона, обязаны передать органу регистрации информацию, которая согласно настоящему Закону должна храниться в государственном реестре, по этапам и в сроки, установленные соответствующим органом исполнительной власти. До передачи в указанном порядке сведений эти соответствующие органы исполнительной власти обязаны в течение 5 рабочих дней с момента обращения правообладателя или органа регистрации предоставить им информацию, необходимую для регистрации прав на отдельное недвижимое имущество в соответствии с настоящим Законом.

Статья 5. Открытость государственного реестра

5.1. Описание недвижимости, сведения о зарегистрированных правах и их ограничении (обременении) из государственного реестра предоставляются правообладателю, уполномоченному им лицу, лицам, имеющим право наследования имущества правообладателя по закону или по завещанию, и соответствующим государственным органам и муниципалитетам в связи с исполнением ими предусмотренных законом полномочий.

5.2. Физическое лицо, обратившееся в орган регистрации с заявлением для получения сведений из государственного реестра, обязано предъявить документ, удостоверяющий его личность, а юридическое лицо — копию свидетельства о его государственной регистрации и доверенность, подтверждающую полномочия своего представителя. Лицо, не владеющее правом собственности на недвижимость, обязано указать в заявлении цель получения справки.

5.3. Орган регистрации должен в течение 5 рабочих дней предоставить запрошенные сведения заявителю или выдать ему в письменной форме мотивированный отказ.

5.4. Орган регистрации обязан на основании запроса правообладателя предоставить ему в течение рабочего времени, в день обращения, информацию о переданных органом регистрации другим лицам сведениях, касающихся принадлежащего правообладателю недвижимого имущества.

5.5. Использование содержащихся в государственном реестре сведений способами и в форме, которые способны причинить ущерб законным интересам правообладателя, влечет ответственность в порядке, установленном законодательством Азербайджанской Республики.

Статья 6. Оплата за регистрацию прав и предоставление сведений

6.1. За регистрацию в государственный бюджет выплачивается государственная пошлина в предусмотренных законом порядке и размере.

6.2. За предоставленную из государственного реестра информацию на специальный счет органа регистрации перечисляется взнос в размере 30 процентов государственной пошлины, предусмотренной законом за регистрацию прав.

6.3. За регистрацию в государственном реестре прав на недвижимое имущество на основании актов, свидетельств и регистрационных удостоверений, подтвердивших эти права до вступления в силу настоящего Закона, государственная пошлина не взимается.

Статья 7. Технические показатели недвижимого имущества

Порядок ведения работ по размежеванию и инвентаризации, а также составления соответствующих технических документов, необходимых для регистрации прав собственности на недвижимое имущество и иных вещных прав, определяется законодательством.

Глава II. Порядок ведения государственной регистрации прав на недвижимость

Статья 8. Основания для государственной регистрации прав

8.0. Основанием для возникновения, перехода, ограничения (обременения) и прекращения прав на недвижимость считаются:

8.0.1. принятые органами исполнительной власти и муниципальными органами в установленном законодательством порядке акты об отчуждении, передаче в аренду, в пользование, на ипотеку недвижимости, принадлежащей соответственно государству или муниципалитетам;

8.0.2. договоры, свидетельство о праве наследования, *жилищный сертификат* и другие установленные законодательством документы о недвижимости, подтвержденные в нотариальном порядке;

8.0.3. в законодательном порядке вступившие в законную силу решения суда;

8.0.4. акты, свидетельства и регистрационные удостоверения, подтверждающие права на недвижимость, в том числе земельные участки, здания и сооружения, жилые и нежилые помещения, индивидуальное жилье и дачные дома, участки недр, водоемы, леса и многолетние насаждения, предприятия как имущественные комплексы, выданные соответствующими органами исполнительной власти до вступления в силу настоящего Закона;

8.0.5. *Договоры аренды, распоряжения и ордера, выдаваемые на дачные участки, выделенные гражданам управлениями дачного хозяйства при соответствующих органах исполнительной власти до 22 мая 2007 года;*

8.0.6. иные предусмотренные законодательством основания.

Статья 9. Порядок проведения государственной регистрации прав

9.1. Государственная регистрация прав проводится в следующем порядке:

9.1.1. прием заявления о государственной регистрации прав в соответствии с настоящим Законом и приложенных к нему документов, в том числе квитанции об оплате государственной пошлины;

9.1.2. проверка соответствия сведений, указанных в поступивших документах, с информацией, хранимой в государственном реестре;

9.1.3. установление отсутствия противоречий между заявляемыми и уже зарегистрированными правами, а также наличия других оснований для отказа в государственной регистрации прав или ее приостановления;

9.1.4. внесение записей в подтверждающие документы и внесение соответствующей информации в государственный реестр при отсутствии оснований для отказа в государственной регистрации прав или ее приостановления.

9.2. За исключением случаев, предусмотренных в статьях 14.1 и 15.1 настоящего Закона, орган регистрации производит государственную регистрацию прав на недвижимость не позднее 20 дней с момента подачи заявления и приложенных к нему документов.

9.3. Государственная регистрация прав ведется в той последовательности, в которой принимаются заявления.

9.4. Государственная регистрация ограничения (обременения) прав на недвижимое имущество производится в случае регистрации в государственном реестре ранее возникших прав на данную недвижимость.

Статья 10. Представление документов для государственной регистрации прав

10.1. Государственная регистрация прав производится на основании заявления правополучателя в установленном настоящим Законом порядке. В заявлении физического лица должны быть указаны фамилия, имя, отчество, адрес, документ, удостоверяющий личность, юридического лица — полное наименование, адрес, свидетельство о регистрации, полное название и адрес органа исполнительной власти, содержание просьбы и приложенные документы.

10.2. К представленному в орган регистрации заявлению прилагаются:

10.2.1. одно из оснований для государственной регистрации прав, предусмотренных статьей 8-й настоящего Закона;

10.2.2. план и размеры земельного участка;

10.2.3. технический паспорт, план-схема расположенных на земельном участке зданий, сооружений, строений и другого недвижимого имущества (их составных частей);

10.2.4. квитанция о выплате государственной пошлины.

10.3. Если заявление от имени получателя права представляет другое лицо, соответствующая доверенность должна быть подтверждена в нотариальном порядке. Заявление юридического лица и выданная его представителю доверенность должны быть подтверждены печатью данного юридического лица. Лица, подающие заявление, должны представить документ, удостоверяющий их личность.

Статья 11. Требования к документам, представляемым на государственную регистрацию прав

11.1. Документы, подтверждающие наличие, возникновение, переход, ограничение (обременение), прекращение прав, должны соответствовать требованиям, установленным законом для государственной регистрации прав.

11.2. Тексты в представленных документах должны быть написаны разборчиво, наименования юридических и имена физических лиц — указаны полностью. Не подлежат приему на государственную регистрацию документы, в которых имеются зачеркнутые слова, приписки, подчистки и иные исправления, подлинность которых не подтверждена, а также документы с повреждениями, не позволяющими однозначно истолковать их содержание.

Статья 12. Оформление государственной регистрации прав

12.1. Возникновение и переход прав собственности на недвижимое имущество и иных вещных прав оформляется выпиской из государственного реестра, выдаваемой органом регистрации на основании документов, подготовленных соответствующим органом исполнительной власти. В выписке должен быть указан реестровый номер недвижимого имущества.

12.2. Форма и порядок составления выписки из государственного реестра устанавливаются соответствующим органом исполнительной власти.

Статья 13. Ведение государственного реестра

13.1. В государственном реестре хранится информация о недвижимом имуществе, как существующих, так и прекращенных правах на него и правообладателях.

13.2. Журнал заявлений (книга регистрации заявлений) и папки с документами, являющимися основанием для государственной регистрации прав, являются неотъемлемой частью государственного реестра.

13.3. В журнале заявлений указывается информация:

13.3.1. о заявителях, содержании просьбы, документах на недвижимое имущество, правообладателях;

13.3.2. о выданных выписках о государственной регистрации прав;

13.3.3. о сведениях из государственного реестра и получивших их лицах.

13.4. Государственный реестр, журнал заявлений и папки с документами, служащими основанием для государственной регистрации прав, хранятся вечно. Их полное или частичное уничтожение или изъятие из них каких-либо документов недопустимо.

13.5. Разделы государственного реестра, в которых хранится информация о правах на недвижимое имущество, их возникновении, переходе, ограничении и прекращении должны быть пронумерованы в соответствии с реестровым номером указанной недвижимости. Папкам, в которых хранятся документы, присваиваются номера соответствующих разделов государственного реестра.

13.6. Государственный реестр состоит из разделов, содержащих информацию о каждом объекте недвижимого имущества. К составлению раздела приступают при государственной регистрации прав на каждый объект недвижимого имущества.

13.7. Земельный участок, над которым зарегистрировано право собственности, и расположенное на нем недвижимое имущество регистрируются как единый объект недвижимого имущества.

13.8. В государственном реестре имеются разделы, в которых содержится (указана) информация:

13.8.1. о земельных участках, всех иных прочно связанных с землей объектах, в том числе водных объектах (водоемах), лесах, многолетних насаждениях, зданиях, сооружениях, нежилых помещениях, квартирах, индивидуальном жилье и дачных домах, предприятиях как имущественных комплексах, коммуникациях;

13.8.2. об участках недр.

13.9. Каждый раздел государственного реестра состоит из трех глав:

13.9.1. адрес объекта (местоположение), его наименование (вид), площадь, назначение и иная необходимая информация;

13.9.2. права собственности и другие вещные права, имя правообладателя, сведения из удостоверения личности физического лица и реквизиты юридического лица. Указанный правообладателем адрес, размер доли в праве, название документов, подтверждающих права, и иная необходимая информация;

13.9.3. ограничение прав собственности и иных вещных прав (сервитут, ипотека, узуфрукт, доверительное управление, аренда, пользование, лизинг, арест недвижимого имущества, требования по недвижимому имуществу и т.д.), срок действия ограничения, лица, в чью пользу ограничено право, наименование документа, служащего основанием для возникновения ограничения, сроки его действия, условия и сроки исполнения обязательств по сделке.

13.10. Каждой записи (отметке) о праве, его ограничении и договорах об объекте недвижимого имущества присваивается регистрационный номер заявления, принятого для государственной регистрации прав, в журнале заявлений.

13.11. Государственный реестр ведется на бумаге и электронных носителях. При несоответствии записей государственного реестра на бумаге и электронном носителе приоритет отдается информации, запечатленной на бумаге. В случае несоответствия записей в государственном реестре и документов, служащих основанием для государственной регистрации прав, приоритет отдается документам.

13.12. Информация о новых объектах, возникших в результате раздела объекта недвижимого имущества, его объединения и отделения записывается в новых разделах государственного реестра. Таким объектам присваиваются новые реестровые номера и составляются новые папки хранения документов, служащих основанием для государственной регистрации прав. В новых разделах и папках государственного реестра должны содержаться ссылки на разделы и папки, относящиеся к ранее существовавшему недвижимому имуществу.

Статья 14. Приостановление государственной регистрации прав

14.1. Если у органа регистрации имеются серьезные сомнения в подлинности документов, регистрация может быть приостановлена на один месяц.

14.2. Приостановление регистрации должно быть обосновано и в течение 48 часов доведено до сведения заявителя в письменной форме. В этом случае должностное лицо обязано направить в соответствующие органы запросы относительно документов, вызывающих сомнения, и ответ на эти запросы должен поступить в течение 10 дней. Должностные лица, не ответившие своевременно на подобные запросы, привлекаются к административной ответственности.

14.3. Государственная регистрация прав может быть остановлена не более чем на один месяц на основании заявления правообладателя, одной из сторон сделки или уполномоченного ими лица. В заявлении должна быть указана причина приостановления государственной регистрации прав. Предоставление такого заявления приостанавливает течение срока, предусмотренного для государственной регистрации прав.

14.4. Если подтвердится поддельность представленных для регистрации документов, орган регистрации обязан уведомить заявителя об отказе в государственной регистрации прав и сделать соответствующие записи в журнале заявлений.

14.5. Если в течение срока, предусмотренного в статье 14.3 настоящего Закона, из суда поступят сообщения о наложении ареста на недвижимое имущество, запрете на заключение сделок по нему либо иске другого заинтересованного лица, оспаривающего подлежащее регистрации право, регистрация приостанавливается до решения дела в суде.

14.6. В журнале заявлений должны быть произведены записи о приостановлении государственной регистрации прав.

Статья 15. Отказ в государственной регистрации прав

15.1. В государственной регистрации прав может быть отказано в случаях, если:

15.1.1. право, о государственной регистрации которого имеется обращение, не подлежит государственной регистрации в соответствии с настоящим Законом;

15.1.2. документы, не требующие подтверждения в нотариальном порядке для государственной регистрации прав, по форме и содержанию не соответствуют требованиям законодательства;

15.1.3. с заявлением о государственной регистрации прав обратилось ненадлежащее лицо;

15.1.4. акт органа исполнительной власти или муниципального органа о возникновении права на недвижимое имущество признан недействительным в установленном законодательством порядке;

15.1.5. лицо, выдавшее правоустанавливающий документ о недвижимом имуществе, не уполномочено распоряжаться правом на данное имущество;

15.1.6. не устранены предусмотренные статьей 14-й настоящего Закона обстоятельства, ставшие причиной приостановления регистрации.

15.2. В течение 5 дней заявителю направляется извещение с обоснованием отказа в государственной регистрации прав.

Статья 16. Внесение исправлений в государственный реестр

16.1. Орган регистрации устраняет технические ошибки, допущенные в ходе государственной регистрации прав, в 3-дневный срок после их обнаружения или получения от заинтересованных лиц заявления об этом. Заинтересованным участникам отношений, возникших при государственной регистрации прав, в течение 48 часов должно быть в письменной форме сообщено об устранении ошибок.

16.2. Исправление технических ошибок при государственной регистрации прав допускается, если есть основания предполагать, что это не причинит ущерб или не нарушит законные интересы правообладателя или третьих лиц. В случае возражений правообладателя или третьего лица, такие исправления вносятся на основании решения суда.

16.3. Если содержание государственного реестра не соответствует праву над земельным участком или действительному правовому положению по ограничению данного права, то для внесения изменения в запись в государственном реестре лицо, право которого не было зарегистрировано или зарегистрировано неправильно, либо лицо, право которого нарушено внесением записи о несуществующем обременении, может требовать согласие лица, чье право затрагивается данным изменением.

16.4. В случаях, предусмотренных статьей 16.3 настоящего Закона, вправе возразить против достоверности государственного реестра.

16.5. Внесение записи в государственный реестр в связи с возражением осуществляется на основании судебного решения или согласия лица, чье право затрагивается внесением изменения в реестр.

16.6. До тех пор, пока неточность содержания государственного реестра не доказана, презумпция достоверности и полноты данного содержания остается в силе. Запись в реестре в пользу лица, которое приобрело какое-либо право, зарегистрированное на имя отчуждателя на основании договора, считается действительным, за исключением случаев, когда в реестр поступает возражение против данной записи или приобретающее лицо знает о неточности записи.

Глава III. Государственная регистрация некоторых прав на недвижимое имущество

Статья 17. Предварительная регистрация

17.1. Права собственности или иные вещные права на объекты незавершенного строительства могут быть предварительно зарегистрированы в государственном реестре в порядке, предусмотренном статьей 147 Гражданского кодекса Азербайджанской Республики на основании разрешительных документов на строительство и плана-схемы, а также в иных случаях, предусмотренных гражданским законодательством.

17.2. В государственном реестре могут быть предварительно зарегистрированы права собственности на отдельные квартиры и нежилые помещения, которые станут составной частью объекта незавершенного строительства, а также его обремененность ипотекой.

17.3. Основанием для регистрации права собственности являются выделение кредита правообладателю на строительство квартиры или нежилого помещения, а также договор о предстоящем перечислении этого кредита на счет владельца объекта незавершенного строительства (организации, взявшей обязательство построить и продать правообладателю квартиру или нежилое помещение), или *документальный жилищный сертификат*, подтверждающий возмещение правообладателем полной стоимости квартиры или нежилого помещения.

17.4. Договор об ипотеке квартиры (нежилого помещения) в пользу банка (кредитной организации), выделившего кредит на основании кредитного соглашения и справки из государственного реестра о предварительной регистрации права собственности, утверждается в нотариальном порядке и регистрируется в государственном реестре.

17.5. Порядок, предусмотренный в статьях 17.2 — 17.4 настоящего Закона, относится и к составным частям объекта незавершенного строительства.

17.6. Для обеспечения требования о приобретении или аннулировании права на земельный участок или права, обременяющего земельный участок, либо изменения содержания или очередности такого права в государственном реестре может быть проведена предварительная регистрация. Предварительная регистрация также допускается для обеспечения будущих или условных требований.

17.7. После проведения предварительной регистрации распоряжение в отношении земельного участка или права на него недействительно в части, которая влияет или препятствует на осуществление указанного требования. Данный порядок применяется и в случае дачи распоряжения в порядке обязательного исполнения или наложения ареста.

17.8. Преимущество требования, направленного на приобретение права, определяется временем представления в реестр заявления о требовании для предварительной регистрации.

Статья 18. Отмена регистрации уничтоженного недвижимого имущества

18.1. Отмена регистрации уничтоженного недвижимого имущества осуществляется в соответствии со статьей 150 Гражданского кодекса Азербайджанской Республики.

18.2. Если право собственности на недвижимое имущество не обременено, и это имущество полностью разрушено и уничтожено по воле собственника, на основании его заявления орган регистрации отменяет регистрацию права собственности.

Статья 19. Государственная регистрация прав аренды и пользования недвижимым имуществом

19.1. Право аренды и пользования недвижимым имуществом сроком более одиннадцати месяцев подлежит государственной регистрации. Заявление о государственной регистрации прав аренды или пользования может подать одна из сторон договора аренды (пользования) недвижимого имущества. Право аренды (пользования) государственного недвижимого имущества регистрируется в государственном реестре на основании обращения соответствующего органа исполнительной власти, обладающего правом заключения договора аренды (пользования).

19.2. Если в аренду (пользование) сдаются земельный участок или участок недр, к представленному для регистрации договору прилагается план земельного участка и участка недр.

19.3. В случаях, если в аренду сдаются здания, сооружения, дома, расположенные в здании и в доме квартиры, к договору аренды, представляемому на государственную регистрацию прав, прилагается план арендуемых помещений с указанием их местоположения и размеров. Договор об аренде (пользовании) недвижимого имущества регистрируется как ограничение прав арендодателя (передающего в пользование).

Статья 20. Государственная регистрация ипотеки

20.1. При государственной регистрации договора об ипотеке недвижимого имущества, в том числе объекта незавершенного строительства, записываются сведения о предмете ипотеки, сроке исполнения долга (обязательства), обеспеченного ипотекой, залогодержателе и залогодатель.

20.2. Если предметом ипотеки является в целом предприятие как имущественный комплекс, в состав имущества, над которым регистрируются ипотечные права, включаются материальные и нематериальные активы этого предприятия, в том числе здания, строения, сооружения, оборудование, инвентарь, сырье, готовая продукция, права требования, патенты и другие исключительные права.

20.3. Регистрация ипотеки осуществляется в течение 5 рабочих дней с момента поступления заявления в орган регистрации.

20.4. Государственная регистрация ипотеки отменяется на основании заявления залогодержателя или решения суда.

20.5. Другие особенности государственной регистрации ипотеки, в том числе порядок ведения дополнительной регистрации, регулируются законодательством об ипотеке.

Статья 21. Государственная регистрация прав на недвижимое имущество на основании решения суда

21.1. Государственная регистрация прав на недвижимое имущество по решению суда осуществляется на общих основаниях. Момент возникновения права устанавливается решением суда.

21.2. В случае, если государственная регистрация прав на недвижимое имущество оспаривается в суде, об этом делаются соответствующие отметки в государственном реестре на основании справки суда о принятии к судебному исполнению искового заявления.

Статья 22. Доверительное управление, опека и наследование, связанные с недвижимым имуществом

22.1. Государственная регистрация всех прав, связанных с распоряжением недвижимым имуществом на основании условий доверительного управления или опеки, осуществляется на основании документов, определяющих эти отношения, в том числе договоров и решений суда.

22.2. В случае смерти лица, получившего по договору либо на других основаниях право собственности на недвижимое имущество или иные вещные права без выписки, подтверждающей это право, орган регистрации выдает его наследнику по закону или обстоятельствам справку о принадлежности права умершему лицу. Выписка о государственной регистрации прав оформляется на имя наследника, представившего документы о наследовании, выданные на основании этой справки.

Глава IV. Ответственность

Статья 23. Ответственность за нарушение законодательства о государственной регистрации прав

23.1. Должностные лица органов регистрации отвечают за точность и своевременное ведение регистрации прав на недвижимое имущество в государственном реестре в соответствии с настоящим Законом, за полноту и подлинность информации, выдаваемой из государственного реестра.

23.2. За точность и своевременное представление технической информации о недвижимом имуществе отвечают должностные лица соответствующих органов исполнительной власти, ведущие государственный учет данного недвижимого имущества.

23.3. Лица, виновные в умышленных искажениях или допущенных ошибках либо разглашении информации о правах на недвижимое имущество, прошедших государственную регистрацию, и договоров о недвижимом имуществе, несут ответственность за нанесенный в результате этого ущерб в соответствии с законодательством.

Президент Азербайджанской Республики
Ильхам АЛИЕВ

г. Баку, 29 июня 2004 года
№ 713-IIIГ

Опубликован в газете «Азербайджан» (10 августа 2004 года, № 184) («VES Consultancy» LLC).

С поправками согласно Законам от 12 мая 2006 года № 111-IIIГД; 17 апреля 2007 года № 315-IIIГД; 1 февраля 2008 года № 537-IIIГД

Закон Азербайджанской Республики
О государственной тайне
(7 сентября 2004)

Настоящий Закон регулирует отношения, возникающие в связи с отнесением сведений к государственной тайне, защитой и использованием, ее засекречиванием или рассекречиванием с целью обеспечения безопасности Азербайджанской Республики.

Глава I. Общие положения

Статья 1. Основные понятия

1.0. В настоящем Законе используются следующие основные понятия:

1.0.1 Государственная тайна — защищаемые государством сведения, связанные с военной, внешнеполитической, экономической, разведывательной, контрразведывательной и оперативно-розыскной деятельностью, и распространение которых может нанести ущерб безопасности Азербайджанской Республики;

1.0.2. Носители сведений, составляющих государственную тайну — материальные объекты, в том числе физические поля, в которых сведения, составляющие государственную тайну, находят свое отображение в виде символов, образов, сигналов, технических решений и процессов;

1.0.3. Система защиты государственной тайны — совокупность органов защиты государственной тайны, используемых ими средств и методов защиты сведений, составляющих государственную тайну, и их носителей, а также мероприятий, проводимых в этих целях;

1.0.4. Допуск к работе с государственной тайной - порядок оформления права граждан на доступ к сведениям, составляющим государственную тайну, а предприятий, учреждений и организаций - на проведение работ с использованием таких сведений;

1.0.5. Доступ к работе со сведениями, составляющими государственную тайну — санкционированный полномочным должностным лицом порядок ознакомления конкретного лица со сведениями, составляющими государственную тайну;

1.0.6. Гриф секретности — реквизиты, свидетельствующие о степени секретности сведений, содержащихся в носителе информации или в сопроводительной документации на него;

1.0.7. Средства защиты информации - технические, криптографические, программные и другие средства, предназначенные для защиты сведений, составляющих государственную тайну, средства, в которых они реализованы, а также средства контроля эффективности защиты информации;

1.0.8. Перечень сведений, составляющих государственную тайну — совокупность групп сведений, в соответствии с которыми сведения относятся к государственной тайне и засекречиваются на основаниях и в порядке, установленных законодательством.

Статья 2. Законодательство Азербайджанской Республики о государственной тайне

Законодательство Азербайджанской Республики о государственной тайне состоит из Конституции Азербайджанской Республики, настоящего Закона, других нормативно-правовых актов Азербайджанской Республики.

Статья 3. Сфера влияния Закона

3.1 Положения настоящего Закона обязательны для исполнения на территории Азербайджанской Республики и за ее пределами органами государственной власти и местными органами власти, всеми предприятиями, учреждениями и организациями, независимо от организационно-правовой формы и вида собственности, должностными лицами и гражданами Азербайджанской Республики, иностранцами и лицами без гражданства,

взявшими на себя обязательство либо обязанными по своему статусу исполнять требования законодательства Азербайджанской Республики о сведениях, составляющей государственную тайну.

3.2. Сведения, составляющие государственную тайну, переданные Азербайджанской Республике другими государствами, защищаются в соответствии с настоящим Законом, если иное не предусмотрено в международных договорах Азербайджанской Республики.

Статья 4. Полномочия органов государственной власти и должностных лиц в области отнесения сведений к государственной тайне и их защиты

4.1. Обязанности Милли Меджлиса Азербайджанской Республики в области отнесения сведений к государственной тайне и их защиты следующие:

4.1.1. Рассматривает направленные из государственного бюджета средства для реализации государственной программы в области защиты государственной тайны.

4.1.2. Определяет полномочия должностных лиц аппарата Милли Меджлиса.

4.2. Соответствующие органы исполнительной власти обладают следующими полномочиями в области отнесения сведений к государственной тайне и их защите:

4.2.1. утверждает государственные программы в области защиты государственной тайны;

4.2.2. утверждает состав, структуру и устав соответствующего органа исполнительной власти по защите государственной тайны;

4.2.3. утверждает перечень сведений, отнесенных к государственной тайне;

4.2.4. заключает международные договора Азербайджанской Республики о совместном использовании и защите сведений, составляющих государственную тайну;

4.2.5. определяет полномочия должностных лиц соответствующего органа исполнительной власти по защите государственной тайны;

4.2.6. в пределах своих полномочий решает другие вопросы, возникающие в связи с отнесением сведений к государственной тайне, их засекречиванием или рассекречиванием и их защитой.

4.3. Обязанности соответствующих органов исполнительной власти в области отнесения сведений к государственной тайне следующие:

4.3.1. организуют исполнение настоящего Закона;

4.3.2. организуют разработку и выполнение государственных программ в области защиты государственной тайны;

4.3.3. вносят соответствующие предложения по заключению международных договоров, принимают меры по выполнению международных договоров, поддерживаемых Азербайджанской Республики о совместном использовании и защите сведений, составляющих государственную тайну, принимает решение о возможности передачи сведений, содержащих государственную тайну, другим государствам и международным организациям;

4.3.4. определяет порядок выдачи надбавки к заработной плате лиц, допущенных к работе со сведениями, составляющими государственную тайну, и сотрудников структурных отделений по защите государственной тайны, а также ее размер.

4.3.4. в пределах своих полномочий решает другие вопросы, возникающие в связи со сведениями, составляющими государственную тайну

4.4. Полномочия соответствующих органов исполнительной власти во взаимодействии с органами защиты государственной тайны в области отнесения сведений к государственной тайне и их защиты следующие:

4.4.1. обеспечивают защиту переданных им другими органами государственной власти и органами местного самоуправления, предприятиями, учреждениями и организациями сведений, составляющих государственную тайну, а также сведений, засекреченных ими;

4.4.2. обеспечивают защиту государственной тайны на подведомственных им предприятиях, в учреждениях и организациях в соответствии с требованиями законодательства Азербайджанской Республики.

4.4.3. обеспечивают в пределах своей компетенции проведение проверочных мероприятий в отношении граждан, допускаемых к работе с государственной тайной;

4.4.4. осуществляют предусмотренные законодательством меры по ограничению прав граждан и предоставлению надбавок к заработной плате лиц, имеющих или имевшим доступ к работе со сведениями, составляющими государственную тайну;

4.4.5. вносят в соответствующие органы государственной власти предложения по совершенствованию системы защиты государственной тайны.

4.5. Полномочия органов судебной власти в области отнесения сведений к государственной тайне и их защиты следующие:

4.5.1. рассматривают дела о нарушениях законодательства Азербайджанской Республики в области отнесения сведений к государственной тайне и их защиты;

4.5.2. обеспечивают в процессе рассмотрения указанных работ защиту государственной тайны;

4.5.3. определяют полномочия должностных лиц по защите государственной тайны в судебных органах.

Статья 5. Перечень сведений, составляющих государственную тайну

5.1 Государственную тайну составляют следующие сведения в военной области:

5.1.1 о содержании стратегических и оперативных планов, документов боевого управления по подготовке и проведению операций, стратегическому, оперативному и мобилизационному развертыванию Вооруженных Сил Азербайджанской Республики, других вооруженных соединений, других войск, предусмотренных законодательством, об их боевой и мобилизационной готовности, о создании и об использовании мобилизационных ресурсов;

5.1.2. о планах строительства Вооруженных Сил Азербайджанской Республики и других вооруженных соединений, созданных в соответствии с законодательством Азербайджанской Республики, направлениях развития вооружения и военной техники, о содержании и результатах выполнения целевых программ, научно-исследовательских и опытно-конструкторских работ по созданию и модернизации образцов вооружения и военной техники;

5.1.3. о тактико-технических характеристиках и возможностях боевого применения образцов вооружения и военной техники, о свойствах, рецептурах или технологиях производства новых видов веществ военного назначения;

5.1.4. о дислокации, назначении, степени готовности, защищенности объектов, представляющих особую важность с точки зрения национальной безопасности и обороны, об их строительстве и эксплуатации, а также об отводе земель, недр и акваторий для этих объектов;

5.1.5. о дислокации, действительных наименованиях, об организационной структуре, численности личного состава и их боевом обеспечении, а также о военно-политической или оперативной обстановке;

5.1.6. о координатах геодезических пунктов и географических объектов на территории Азербайджанской Республики важного оборонного и экономического значения.

5.2. Государственную тайну составляют следующие сведения в экономической сфере:

5.2.1 о содержании планов подготовки Азербайджанской Республики и ее отдельных регионов к возможным военным операциям, мобилизационной мощности промышленности по изготовлению и ремонту вооружения и военной техники, объеме поставок и запасах используемых в военной отрасли стратегических видов сырья и материалов, а также

размещении, фактическом объеме и об использовании государственных материальных резервов;

5.2.2. об использовании инфраструктуры Азербайджанской Республики с целью обеспечения ее обороноспособности и безопасности;

5.2.3. о силах и средствах гражданской обороны, дислокации, предназначении и степени защищенности объектов административного управления, степени обеспечения безопасности населения, деятельности транспорта и связи, предусмотренных для обеспечения государственной безопасности;

5.2.4. об объемах, о планах (заданиях) государственного оборонного заказа, о выпуске и поставках (в денежном или натуральном выражении) вооружения, военной техники и другой военной продукции, о наличии и наращиванию мощностей по их выпуску, о связях предприятий, разрабатывающих либо производящих указанное вооружение, военную технику и другую военную продукцию, о связях их по кооперации;

5.2.5 о достижениях науки и техники, о научно - исследовательских, об опытно - конструкторских, о проектных работах и технологиях, имеющих важное оборонное или экономическое значение, влияющих на государственную безопасность;

5.2.6 об объемах запасов, производства, импорта и экспорта, продажи стратегических видов полезных ископаемых, перечень которых установлен законодательством, о государственных резервах, изготовлении, защите от подделывания денежных купюр, ценных бумаг, а также прочих особых мерах финансовой деятельности государства.

5.3. Государственную тайну содержат следующие сведения в области внешней политики:

5.3.1. о внешнеполитической и внешнеэкономической деятельности Азербайджанской Республики, преждевременное распространение которых способно нанести ущерб безопасности государства;

5.3.2. о сотрудничестве Азербайджанской Республики с другими государствами в военной, научно-технической и других областях, преждевременное распространение которых может осложнить осуществление дипломатической деятельности хотя бы одной из сторон.

5.4. Сведения в области разведывательной, контрразведывательной и оперативно-розыскной деятельности:

5.4.1. о силах, средствах, источниках, методах, планах и результатах разведывательной, контрразведывательной и оперативно-розыскной деятельности, а также показателях финансирования этой деятельности, если эти показатели раскрывают перечисленные сведения;

5.4.2. о лицах, сотрудничающих или сотрудничавших на конфиденциальной основе с органами, осуществляющими разведывательную, контрразведывательную и оперативно - розыскную деятельность;

5.4.3. об организации, о силах, средствах и методах обеспечения безопасности объектов государственной охраны, а также о показателях о финансировании этой деятельности, если эти показатели раскрывают перечисленные сведения;

5.4.4. о системах шифрованной, в том числе кодированной и засекреченной связи, о шифрах, о разработке и изготовлении шифров, обеспечении ими, о средствах шифрования и средствах специальной защиты, об информационно-аналитических системах специального назначения;

5.4.5. о методах и средствах защиты секретной информации;

5.4.6. об организации и фактическом состоянии защиты государственной тайны;

5.4.7. о защите государственной границы Азербайджанской Республики;

5.4.8. о расходах государственного бюджета, связанных с обеспечением обороны, безопасности государства и обеспечением правоохранительной деятельности в Азербайджанской Республике;

5.4.9. о подготовке кадров, раскрывающие мероприятия, проводимые с целью обеспечения государственной безопасности.

Глава II. Отнесение сведений к государственной тайне, их засекречивание и рассекречивание

Статья 6. Принципы отнесения сведений к государственной тайне и их засекречивания

6.1. Отнесение сведений к государственной тайне и их засекречивание — это введение в установленном настоящим Законом порядке ограничений на распространение сведений, составляющих государственную тайну, и на доступ к ознакомлению с ее носителями.

6.2. Отнесение сведений к государственной тайне регулируется принципами законности, обоснованности и своевременного осуществления.

6.3. Законность отнесения сведений к государственной тайне и их засекречивания — это соответствие отнесенных к государственной тайне и защищаемых сведений положениям 5 и 7 статей настоящего Закона и законодательства Азербайджанской Республики о государственной тайне.

6.4. Обоснованность отнесения сведений к государственной тайне и их засекречивания — это определение путем экспертной оценки целесообразности отнесения конкретных сведений к государственной тайне и их засекречивания, вероятных экономических, политических, военных и иных последствий с учетом баланса жизненно важных интересов государства, общества и граждан.

6.5. Своевременность отнесения сведений к государственной тайне и их засекречивание — это установление ограничений на распространение этих сведений либо доступа к ознакомлению с ее носителями заблаговременно либо с момента получения (разработки).

6.6. Правила отнесения сведений к государственной тайне и их засекречивания устанавливаются соответствующим органом исполнительной власти.

Статья 7. Сведения, не подлежащие отнесению к государственной тайне и засекречиванию

7.0. Не подлежат отнесению к государственной тайне и засекречиванию следующие сведения:

7.0.1. о чрезвычайных происшествиях и бедствиях, представляющих угрозу для жизни и здоровья человека, их последствиях, а также о стихийных бедствиях, их официальных прогнозах и последствиях;

7.0.2. о состоянии экологии, здравоохранения, санитарии, демографии, образования, культуры, сельского хозяйства, а также о состоянии преступности;

7.0.3. о привилегиях, компенсациях и льготах, предоставляемых государством гражданам, должностным лицам, предприятиям, учреждениям и организациям;

7.0.4. о фактах нарушения прав и свобод человека и гражданина;

7.0.5. о здоровье высших должностных лиц Азербайджанской Республики;

7.0.6. о фактах нарушения законодательства органами государственной власти и их должностными лицами.

Статья 8. Степени секретности сведений и грифы секретности носителей этих сведений

8.1. Степень секретности сведений, составляющих государственную тайну, должна соответствовать степени тяжести ущерба, который может быть нанесен безопасности Азербайджанской Республики вследствие распространения указанных сведений.

8.2. Устанавливаются три степени секретности сведений, составляющих государственную тайну, и соответствующие этим степеням три грифа секретности для носителей указанных сведений: «особой важности», «совершенно секретно» и «секретно».

Статья 9. Порядок отнесения сведений к государственной тайне

9.1. Отнесение сведений к государственной тайне осуществляется в соответствии с их отраслевой, ведомственной или программно-целевой принадлежностью, а также в соответствии с настоящим Законом.

9.2. Для реализации единой государственной политики в области засекречивания сведений соответствующий орган исполнительной власти составляет перечень сведений отнесенных к государственной тайне, в соответствии с перечнем сведений, составляющих государственную тайну, определяемым настоящим Законом, и принципом отнесения сведений к государственной тайне и засекречивания, а также с учетом предложений органов государственной власти. В перечне указывается орган государственной власти, наделенный полномочиями по распоряжению указанными сведениями. Перечень публикуется вместе с распоряжением соответствующего органа исполнительной власти, утвердившего его, и пересматривается в случае необходимости.

9.3. Органы государственной власти, наделенные правом распоряжаться сведениями, отнесенными к государственной тайне, в соответствии с Перечнем сведений, отнесенных к государственной тайне, составляет развернутые перечни сведений, подлежащих засекречиванию, и определяет степень секретности сведений, внесенных в данный перечень.

9.4. В рамках целевых программ по разработке и модернизации образцов вооружения и военной техники, опытно-конструкторских и научно-исследовательских работ по решению заказчиков указанных образцов и работ могут разрабатываться отдельные перечни сведений, подлежащих засекречиванию. Эти перечни утверждаются соответствующими руководителями органов государственной власти. Целесообразность засекречивания перечней определяется их содержанием.

Статья 10. Порядок засекречивания сведений и их носителей

10.1. Основанием для засекречивания сведений и их носителей, полученных в результате управленческой, производственной, научной и иной деятельности органов государственной власти, предприятий, учреждений и организаций, является их соответствие действующему в указанных органах, предприятиях, учреждениях либо организациях перечню сведений, подлежащих засекречиванию. При засекречивании этих сведений их носителям присваивается соответствующий гриф секретности.

10.2. При невозможности идентификации полученных (разработанных) сведений со сведениями, содержащимися в действующем перечне, должностные лица органов государственной власти, предприятий, учреждений и организаций обязаны в первую очередь обеспечить засекречивание полученных (разработанных) сведений в соответствии с предполагаемой степенью секретности и в месячный срок направить утвердившему перечень органу государственной власти предложение о внесении дополнений (изменений) в действующий перечень,

10.3. Орган государственной власти, утвердивший действующий перечень, обязан в течение трех месяцев организовать экспертную оценку поступивших предложений и принять решение по дополнению (изменению) действующего перечня или снятию присвоенного сведениям в первоочередном порядке грифа секретности.

Статья 11. Ограничение права собственности граждан, предприятий, учреждений и организаций Азербайджанской Республики на сведения в связи с ее засекречиванием

11.1. Орган государственной власти, наделенный в порядке, предусмотренном статьей 9 настоящего Закона, полномочием по отнесению сведений к государственной тайне, может

принимать решения о засекречивании информации, находящейся в собственности предприятий, учреждений, организаций и граждан (далее - собственник информации), если эта информация включает сведения, перечисленные в перечне сведений, отнесенных к государственной тайне. Засекречивание указанной информации осуществляется по представлению ее собственников или соответствующих органов государственной власти.

11.2. Ущерб наносимый собственнику информации в связи с ее засекречиванием, возмещается государством в размерах, определяемых в договоре между органом государственной власти, в распоряжение которого переходит эта информация, и ее собственником. Договором предусматривается также обязательство собственника информации по ее нераспространению. При отказе собственника информации от подписания договора он предупреждается о предусмотренной действующим законодательством ответственности за несанкционированное распространение сведений, составляющих государственную тайну.

11.3. Не может быть ограничено право собственности на информацию иностранных организаций и иностранных граждан, если эта информация получена (разработана) ими без нарушения законодательства Азербайджанской Республики.

Статья 12. Реквизиты носителей сведений, составляющих государственную тайну

12.1. На носители сведений, составляющих государственную тайну, наносятся реквизиты. Реквизиты включают следующее:

12.1.1. Степень секретности содержащихся в носителе сведений со ссылкой на соответствующий пункт действующего в соответствующем органе государственной власти перечня сведений, подлежащих засекречиванию.

12.1.2. наименование органа государственной власти, предприятия, учреждения, организации, засекречивающих носитель.

12.1.3. регистрационный номер.

12.1.4. дата или условие рассекречивания сведений, либо событие, способное вызвать это.

12.2. В случае невозможности отражения данных реквизитов в носителе сведений, они указываются в сопроводительной документации на этот носитель.

12.3. Если носитель состоит из составных частей с различной степенью секретности, каждой из них присваивается соответствующий гриф секретности, а носителю в целом — гриф секретности составной части, имеющей высшую для данного носителя степень секретности.

12.4. Помимо реквизитов, указанных в статье 12.1. настоящего Закона, на носителе и (или) в сопроводительной документации к нему могут проставляться дополнительные отметки, определяющие полномочия должностных лиц по ознакомлению с ними. Виды подобных отметок и их проставление определяются предусмотренным статьей 26 настоящего Закона порядком допуска должностных лиц и граждан к ознакомлению со сведениями, составляющими государственную тайну.

Статья 13. Порядок рассекречивания сведений

13.1. Рассекречивание сведений и носителей информации — это снятие введенных в предусмотренном настоящим Законом порядке ограничений на распространение сведений, составляющих государственную тайну, и на доступ для ознакомления к их носителям.

13.2. Основаниями для рассекречивания сведений являются:

13.2.1. истечение срока секретности.

13.2.2. взятие на себя Азербайджанской Республикой международных обязательств в области открытого обмена сведениями, составляющими в Азербайджанской Республике государственную тайну.

13.2.3. нецелесообразность защиты сведений, составляющих государственную тайну, вследствие изменения объективных обстоятельств.

13.3. Срок секретности сведений, составляющих государственную тайну, не должен превышать 30 лет. Данный срок может быть продлен согласно заключению соответствующих органов исполнительной власти.

13.4. Органы государственной власти, которые наделены полномочиями отдавать распоряжения по отнесению сведений к государственной тайне, обязаны периодически, но не реже чем через каждые 5 лет, пересматривать содержание действующих в органах государственной власти, на предприятиях, в учреждениях и организациях перечней сведений, подлежащих засекречиванию, в части обоснованности засекречивания сведений и их соответствия установленной ранее степени секретности.

13.5. Правом внесения изменений в действующий в органах государственной власти, на предприятиях, в учреждениях и организациях перечень сведений, подлежащих засекречиванию, наделяются руководители органов государственной власти, утвердившие указанные перечни. Связаны с внесением изменений в перечень сведений, составляющих государственную тайну, они должны быть согласованы Решения указанных руководителей в отношении перечня сведений, подлежащих засекречиванию, связанные с изменением перечня сведений, отнесенных к государственной тайне, подлежат согласованию с соответствующим органом исполнительной власти. Указанный орган вправе приостанавливать исполнение этих решений и опротестовывать эти решения.

Статья 14. Порядок рассекречивания носителей сведений, составляющих государственную тайну

14.1. Носители сведений, составляющих государственную тайну, рассекречиваются в срок, установленный при их засекречивании (за исключением случаев, указанных в статье 13 настоящего Закона).

14.2. До истечения этого срока носители подлежат рассекречиванию, если изменены положения принятого за основу в соответствующем органе государственной власти, на предприятии, в учреждении и организации перечня, на основании которых были засекречены носители информации.

14.3. В исключительных случаях право продления ранее установленного срока секретности носителей сведений, составляющих государственную тайну, предоставляется руководителям соответствующих органов государственной власти. Такие решения принимаются указанными руководителями на основании заключения назначенной ими в установленном порядке экспертной комиссии.

14.4. Руководителям органов государственной власти предоставляется полномочие по рассекречиванию сведений, необоснованно засекреченных подчиненными им должностными лицами.

14.5. Руководители государственных архивов Азербайджанской Республики наделяются полномочием по рассекречиванию носителей сведений, составляющих государственную тайну, находящихся на хранении в закрытых фондах этих архивов, организацией - фондообразователем или ее правопреемником. В случае ликвидации организации-фондообразователя и отсутствия ее правопреемника решение о порядке рассекречивания носителей сведений, составляющих государственную тайну, принимается соответствующим органом исполнительной власти.

Статья 15. Исполнение запросов граждан, предприятий, учреждений, организаций и органов государственной власти Азербайджанской Республики по рассекречиванию сведений

15.1. Граждане, предприятия, учреждения, организации и органы государственной власти могут обратиться в органы государственной власти, предприятия, учреждения, организации, в том числе государственные архивы, с запросом о рассекречивании засекреченных сведений.

15.2. Орган государственной власти, предприятие, учреждение и организация, в том числе государственный архив, получившие запрос, предусмотренный статьей 15.1 настоящего Закона, обязаны в течение трех месяцев рассмотреть запрос и дать мотивированный ответ по существу.

15.3. Если орган государственной власти, предприятие, учреждение и организация, в том числе государственный архив, не правомочны решить вопрос о рассекречивании запрашиваемых сведений, то запрос в месячный срок с момента его поступления передается в орган государственной власти, наделенный такими полномочиями, либо в соответствующий орган исполнительной власти, уведомив об этом гражданина, предприятие, учреждение, организацию, орган государственной власти, подавших запрос.

15.4. Уклонение должностного лица от рассмотрения запроса по существу влечет за собой административную либо дисциплинарную ответственность в соответствии с действующим законодательством.

Глава III. Распоряжение в отношении сведений, составляющих государственную тайну

Статья 16. Взаимная передача сведений, составляющих государственную тайну, органом государственной власти, предприятиями, учреждениями и организациями

16.1. Взаимная передача сведений, составляющих государственную тайну, осуществляется органами государственной власти, предприятиями, учреждениями и организациями, не состоящими в отношениях подчиненности и не выполняющими совместных работ, с санкции органа государственной власти, в распоряжении которого в соответствии со статьей 9 настоящего Закона находятся эти сведения.

16.2. Органы государственной власти, организации, предприятия и учреждения, запрашивающие сведения, составляющие государственную тайну, обязаны создать условия, обеспечивающие их защиту.

16.3. Обязательным условием для передачи сведений, составляющих государственную тайну, предприятиям, учреждениям и организациям является выполнение ими требований, предусмотренных статьей 24 настоящего Закона.

Статья 17. Передача сведений, составляющих государственную тайну, в связи с выполнением совместных и других работ

17.1. Передача сведений, составляющих государственную тайну, предприятиям, учреждениям, организациям или гражданам в связи с выполнением совместных и других работ осуществляется заказчиком этих работ с разрешения органа государственной власти, в распоряжении которого в соответствии со статьей 9 настоящего Закона находятся соответствующие сведения, и только в объеме, необходимом для выполнения этих работ.

17.2. До передачи сведений, составляющих государственную тайну, заказчик обязан удостовериться в наличии у предприятий, учреждений или организаций разрешения на выполнение работ, связанных с использованием сведений, составляющих государственную тайну, а у граждан — наличия соответствующего допуска.

17.3. Предприятия, учреждения или организации при проведении совместных и других работ (получении государственных заказов) и возникновении в связи с этим необходимости в использовании сведений, составляющих государственную тайну, могут заключать с государственными предприятиями, учреждениями или организациями договоры об использовании услуг структурных подразделений по защите государственной тайны указанных предприятий, учреждений или организаций. В договоре указываются номер и срок действия разрешений на доступ к выполнению работ, связанных с использованием сведений, составляющих государственную тайну, обеих договаривающихся сторон.

17.4. В договоре на проведение совместных и других работ, заключаемом в установленном законом порядке, предусматриваются взаимные обязательства сторон по обеспечению сохранности сведений, составляющих государственную тайну, как в процессе проведения работ, так и по их завершении, а также условия финансирования работ (услуг) по защите сведений, составляющих государственную тайну.

17.5. Организация контроля за надежной защитой государственной тайны при выполнении совместных и других работ возлагается на заказчика этих работ в соответствии с положениями заключенного сторонами договора.

17.6. При нарушении исполнителем в ходе совместных и других работ взятых на себя обязательств по защите государственной тайны заказчик вправе приостановить выполнение заказа до устранения нарушений.

17.7. В случае же повторного нарушения, заказчик, используя сведения, составляющие государственную тайну, может поставить вопрос об аннулировании заказа на проведение работ с использованием сведений, составляющих государственную тайну, и разрешения на доступ к проведению работ с использованием сведений, составляющих государственную тайну, и о привлечении виновных лиц к ответственности. При этом материальный ущерб, нанесенный исполнителем государству в лице заказчика, подлежит взысканию в порядке, установленном действующим законодательством.

Статья 18. Передача сведений, составляющих государственную тайну, другим государствам и международным организациям

18.1. Решение о передаче сведений, составляющих государственную тайну, другим государствам *и международным организациям* принимается соответствующим органом исполнительной власти при наличии экспертного заключения соответствующего органа исполнительной власти о возможности передачи этих сведений.

18.2. Порядок передачи сведений, составляющих государственную тайну, другим государствам *и международным организациям* устанавливается соответствующим органом исполнительной власти. Обязательства принимающей стороны по защите передаваемых ей сведений предусматриваются заключаемым с ней международным договором.

Статья 19. Защита сведений, составляющих государственную тайну, при изменении функций субъектов правоотношений

19.0. Органы государственной власти, предприятия, учреждения и организации, располагающие сведениями, составляющими государственную тайну, в случаях ликвидации, изменения организационно-правовой формы и формы собственности, или прекращения работ с использованием сведений, составляющих государственную тайну, обязаны принять меры по обеспечению защиты этих сведений и их носителей. В таком случае носители сведений, составляющих государственную тайну, в установленном порядке уничтожаются, сдаются в архив либо передаются одному из нижеуказанных:

19.0.1. правопреемнику органа государственной власти, предприятия, учреждения или организации, располагающих сведениями, составляющими государственную тайну, если этот правопреемник имеет разрешение на проведение работ с использованием указанных сведений;

19.0.2. органу государственной власти, в распоряжении которого в соответствии со статьей 9 настоящего Закона находятся соответствующие сведения;

19.0.3. другому органу государственной власти, предприятию, учреждению или организации по указанию соответствующего органа исполнительной власти.

Глава IV. Защита государственной тайны

Статья 20. Органы защиты государственной тайны

20.1. К органам защиты государственной тайны относятся:

20.1.1. соответствующие органы исполнительной власти.

20.1.2. органы государственной власти, предприятия, учреждения и организации и их структурные подразделения по защите государственной тайны.

20.2. Органы, предусмотренные статьей 20.1 настоящего Закона, и их органы на местах организуют и обеспечивают защиту государственной тайны в соответствии с функциями, возложенными на них законодательством Азербайджанской Республики.

20.3. Ответственность за организацию защиты сведений, составляющих государственную тайну, в органах государственной власти, на предприятиях, в учреждениях и организациях возлагается на их руководителей.

20.4. В зависимости от объема работ, проводимых с использованием сведений, составляющих государственную тайну, руководители органов государственной власти, предприятий, учреждений и организаций создают структурные подразделения по защите государственной тайны и определяют их функции в соответствии с нормативно-правовыми документами, утверждаемыми соответствующими органами исполнительной власти, с учетом специфики проводимых работ.

20.5. Защита государственной тайны является одним из основных направлений деятельности органов государственной власти, предприятий, учреждений и организаций.

Статья 21 . Допуск должностных лиц и граждан к работе с государственной тайной

21.1. Допуск должностных лиц и граждан к работе с государственной тайной осуществляется в добровольном порядке.

21.2. К работе с государственной тайной допускаются, как правило, граждане Азербайджанской Республики.

21.3. Допуск иностранцев и лиц без гражданства к работе с государственной тайной осуществляется в порядке, установленном соответствующим органом исполнительной власти.

21.4. Допуск должностных лиц и граждан к работе с государственной тайной предусматривает нижеследующее:

21.4.1. принятие на себя обязательств перед государством по нераспространению доверенных ему сведений, составляющих государственную тайну;

21.4.2. ознакомление с законодательством Азербайджанской Республики, предусматривающим ответственность за нарушение законодательства о государственной тайне;

21.4.3. официальное письменное согласие на частичные и временные ограничения, предусмотренные статьей 25 настоящего Закона;

21.4.4. письменное согласие на проведение в отношении их полномочными органами проверочных мероприятий;

21.4.5. определение надбавок к зарплате, предусмотренных настоящим Законом, и порядка их выплаты.

21.4.5. принятие решения руководителем органа государственной власти, предприятия, учреждения или организации о допуске к работе с государственной тайной.

21.5. Объем проверочных мероприятий зависит от степени секретности сведений, к которым допускается оформляемое лицо. Проверочные мероприятия осуществляются в соответствии с законодательством Азербайджанской Республики. Целью проведения проверочных мероприятий является выявление оснований, предусмотренных статьей 23.1 настоящего Закона.

21.6. Для должностных лиц и граждан, допущенных к работе с государственной тайной на постоянной основе, устанавливаются надбавки к заработной плате в зависимости от степени секретности сведений, к ознакомлению с которыми они имеют доступ.

21.7. Для сотрудников структурных подразделений по защите государственной тайны наряду с льготами, установленными для должностных лиц и граждан, допущенных к работе с государственной тайной на постоянной основе, устанавливаются надбавки к заработной плате за стаж работы в этих структурных подразделениях.

21.6. Взаимные обязательства работодателя и лица, допускаемого к работе с государственной тайной, отражаются в трудовом договоре. Заключение трудового договора до окончания проверки компетентными органами не допускается.

21.7. Устанавливаются три формы допуска должностных лиц и граждан, соответствующие трем степеням секретности сведений, составляющих государственную тайну: допуск к работе со сведениями особой важности, совершенно секретными и секретными.

21.8. Наличие у должностных лиц и граждан допуска к работе со сведениями, имеющими более высокую степень секретности, является основанием для их доступа к работе со сведениями, имеющими более низкую степень секретности.

21.9. Порядок допуска и переоформления допуска должностных лиц и граждан к работе с государственной тайной утверждается соответствующим органом исполнительной власти.

21.10. Порядок допуска должностных лиц и граждан к работе с государственной тайной в условиях военного и чрезвычайного положения может быть изменен соответствующим органом исполнительной власти.

Статья 22. Особые правила допуска к работе с государственной тайной

22.1. Депутаты Милли Меджлиса Азербайджанской Республики, члены Счетной Палаты Азербайджанской Республики, лица, назначенные на должность в соответствии со статьей 109 Конституции Азербайджанской Республики, судьи на период исполнения ими своих обязанностей, а также адвокаты, участвующие в качестве защитников в уголовном судопроизводстве по делам, связанным со сведениями, составляющими государственную тайну, допускаются к работе с государственной тайной без проведения проверочных мероприятий, предусмотренных настоящим Законом.

22.2. Лица, указанные в статье 22.1 настоящего Закона привлекаются к ответственности за разглашение государственной тайны на общих основаниях, если законодательством не предусмотрено иное.

Статья 23. Основания для отказа должностному лицу или гражданину в допуске к работе с государственной тайной

23.1. Основания для отказа в допуске должностного лица или гражданина к работе с государственной тайной состоят в следующем:

23.1.1. признание его судом недееспособным или ограниченно дееспособным, обвинение в преступлениях, направленных против основ конституционного строя и безопасности Азербайджанской Республики, а также в других тяжких и особо тяжких преступлениях и привлечение к следствию или суду, наличие у него судимости за такого рода преступления;

23.1.2. наличие болезней, исключających работу со сведениями, составляющими государственную тайну, в соответствии с перечнем, составленным соответствующим органом исполнительной власти;

23.1.3. выявление в результате проверочных мероприятий наличия у лица, допускаемого к работе с государственной тайной действий, создающих угрозу для безопасности Азербайджанской Республики;

23.1.4. уклонение его от проверочных мероприятий или предоставление заведомо ложных анкетных данных.

23.2. Решение об отказе должностному лицу или гражданину в допуске к работе с государственной тайной принимается руководителем органа государственной власти,

предприятия, учреждения или организации в индивидуальном порядке с учетом результатов проверочных мероприятий. Гражданин имеет право обжаловать это решение.

Статья 24. Условия прекращения допуска должностного лица или гражданина к работе с государственной тайной

24.1. Допуск должностного лица или гражданина к работе с государственной тайной прекращается по решению руководителя органа государственной власти, предприятия, учреждения или организации в следующих случаях:

24.1.1. при прекращении трудового договора с ним в связи с организационными и (или) штатными мероприятиями;

24.1.2. при однократном нарушении взятых на себя согласно договору обязательств по защите государственной тайны;

24.1.3. при возникновении обстоятельств, дающих основание отказать в допуске к работе с государственной тайной в соответствии со статьей 23.1 настоящего Закона.

24.2. Прекращение допуска к работе с государственной тайной не освобождает должностное лицо или гражданина от взятых ими обязательств по неразглашению сведений, составляющих государственную тайну.

Статья 25. Ограничение прав должностного лица или гражданина, допущенных или ранее допускавшихся к работе с государственной тайной

25.0. Права должностного лица или гражданина, допущенных или ранее допускавшихся к работе с государственной тайной, могут быть временно ограничены. Ограничения могут касаться следующего:

25.0.1. на право выезда в зарубежную страну на постоянное местожительство для граждан, допущенных к работе с государственной тайной, до окончания срока секретности сведений, к ознакомлению с которыми они были допущены, но не более чем на 5 лет;

25.0.2. на право распространения сведений, составляющих государственную тайну, и использования открытий и изобретений, содержащих эти сведения;

25.0.3. на право неприкосновенности в период проверочных мероприятий в связи с оформлением (переоформлением) допуска к работе с государственной тайной.

Статья 26. Организация допуска должностного лица или гражданина к ознакомлению со сведениями, составляющими государственную тайну

26.1. Организация допуска должностного лица и гражданина к ознакомлению со сведениями, составляющими государственную тайну, осуществляется руководителем соответствующего органа государственной власти, предприятия, учреждения или организации, а также их структурными подразделениями по защите государственной тайны.

26.2. Правила доступа должностного лица или гражданина к ознакомлению со сведениями, составляющими государственную тайну, устанавливается соответствующим органом исполнительной власти.

26.3. Руководители органов государственной власти, предприятий, учреждений или организаций несут персональную ответственность за создание условий для ознакомления должностного лица или гражданина только с теми сведениями, составляющими государственную тайну, и только в том объеме, которые необходимы ему для выполнения его должностной обязанности.

Статья 27. Допуск предприятий, учреждений и организаций к использованию сведений, составляющих государственную тайну

27.1. Предприятия, учреждения (ведомства) и организации после получения разрешения для работы со сведениями соответствующей степени секретности в порядке, установленном соответствующим органом исполнительной власти, допускаются к выполнению работ по

использованию сведений, составляющих государственную тайну, созданию средств защиты информации, а также мероприятий по защите государственной тайны и (или) оказанию услуг.

27.2. Разрешение на проведение этих работ выдается на основании результатов специальной экспертизы предприятия, учреждения и организации и государственной аттестации их руководителей, ответственных за защиту сведений, составляющих государственную тайну. Расходы, связанные с проведением экспертизы и выдачей разрешений покрываются за счет этих предприятий, учреждений и организаций.

27.3. Разрешение на проведение работ, связанных с использованием сведений, составляющих государственную тайну, выдается предприятиям, учреждениям и организациям при выполнении ими следующих условий:

27.3.1. при выполнении требований нормативно-правовых документов по защите сведений, утвержденных соответствующим органом исполнительной власти, в процессе проведения работ, связанных с использованием сведений, составляющих государственную тайну;

27.3.2. при наличии в их структурах подразделений по защите государственной тайны и специально подготовленных сотрудников для работы по защите информации, количество и уровень квалификации которых достаточны для обеспечения защиты государственной тайны;

27.3.3. при наличии у них сертифицированных средств защиты информации.

Статья 28. Сертификация средств защиты информации

28.1. На средства защиты информации должны выдаваться сертификаты, удостоверяющие их соответствие требованиям защиты сведений соответствующей степени секретности.

28.2. Сертификация средств защиты информации организовывается соответствующим органом исполнительной власти.

Глава V. Финансирование мероприятий по защите государственной тайны

Статья 29. Финансирование мероприятий по защите государственной тайны

29.1. Деятельность органов государственной власти, бюджетных предприятий, учреждений, организаций и их структурных подразделений по защите государственной тайны финансируется за счет соответствующих бюджетных средств, а остальных предприятий, учреждений и организаций — за счет средств, получаемых от основной деятельности при проведении работ с использованием сведений, составляющих государственную тайну.

29.2. Средства на финансирование государственных программ по защите государственной тайны предусматриваются в государственном бюджете Азербайджанской Республики.

29.3. Контроль за расходованием средств, выделяемых для осуществления мероприятий по защите государственной тайны осуществляют руководители органов государственной власти, предприятий, учреждений и организаций, заказчики работ, а также специально уполномоченные должностные лица соответствующего органа исполнительной власти Азербайджанской Республики.

Глава VI. Ответственность за нарушение законодательства Азербайджанской Республики о государственной тайне

Статья 30. Ответственность за нарушение законодательства Азербайджанской Республики о государственной тайне и порядок рассмотрения споров

30.1. Должностные лица и граждане, нарушающие законодательство Азербайджанской Республики о государственной тайне, несут ответственность в соответствии с действующим законодательством.

30.2. Соответствующие органы государственной власти и их должностные лица при принятии решения о незаконном распространении сведений основываются на экспертном заключении. Порядок подготовки и утверждения экспертного заключения устанавливается соответствующим органом исполнительной власти.

30.3. В случае, когда незаконное распространение сведений, составляющих государственную тайну, наносит вред государственной безопасности Азербайджанской Республики в целом или центральному органу исполнительной власти, материалы по факту разглашения сведений рассматривает и дает заключение соответствующий орган исполнительной власти.

30.4. Защита законных интересов и прав граждан, органов государственной власти, местных органов самоуправления, предприятий, учреждений и организаций, связанных с настоящим Законом, рассмотрение споров осуществляются в судебном порядке или в порядке, установленном законодательством.

Глава VII. Контроль за обеспечением защиты государственной тайны

Статья 31. Контроль за обеспечением защиты государственной тайны

31.1. Контроль за обеспечением защиты государственной тайны осуществляет соответствующий орган исполнительной власти в пределах своих полномочий в порядке, установленном законодательством Азербайджанской Республики.

31.2. Предупреждение разглашения государственной тайны осуществляется в порядке, установленном соответствующим органом исполнительной власти.

Статья 32. Межведомственный и ведомственный контроль за обеспечением защиты государственной тайны

32.1. Межведомственный контроль за обеспечением защиты государственной тайны в органах государственной власти, местных органах самоуправления, предприятиях, учреждениях и организациях осуществляет соответствующий орган исполнительной власти Азербайджанской Республики.

32.2. Органы государственной власти, наделенные полномочиями по распоряжению сведениями, отнесенными к государственной тайне, в порядке, установленном настоящим Законом, осуществляют ведомственный контроль за обеспечением защиты государственной тайны в подведомственных предприятиях, учреждениях и организациях.

32.3. Контроль за обеспечением защиты государственной тайны в аппаратах соответствующих органов власти Азербайджанской Республики и Аппарата Милли Меджлиса Азербайджанской Республики организуется их руководителями.

32.4. Контроль за обеспечением защиты государственной тайны в органах суда и прокуратуры организуется руководителями этих органов.

32.5. Правила осуществления межведомственного контроля устанавливаются соответствующим органом исполнительной власти.

Азербайджанской Республики
Ильхам АЛИЕВ

г. Баку, 7 сентября 2004 года
№ 733-IIIГ

Опубликован в газете «Азербайджан» (16 ноября 2004 года, № 266) («VES Consultancy» LLC).

С поправками от 23 декабря 2005 года № 33-IIIГД; 10 октября 2006 года № 157-IIIГД; 13 июня 2008 года № 649-IIIГД

**Закон Азербайджанской Республики
О Судебно-правовом совете
(28 декабря 2004)**

Глава I. Общие положения

Статья 1. Назначение Судебно-правового совета

Судебно-правовой совет является органом, осуществляющим функции самоуправления судебной власти, решающий в пределах своих полномочий вопросы обеспечения организации судебной системы в Азербайджанской Республике, организацию избрания на вакантные должности судей кандидатов, не являющихся судьями (далее — «кандидаты на должности судей»), оценки деятельности судей, изменения их места работы, продвижения по должности, привлечения к административной ответственности, а также другие вопросы, связанные с судами и судьями.

Статья 2. Правовые основы деятельности Судебно-правового совета

Правовые основы деятельности Судебно-правового совета составляют Конституция Азербайджанской Республики, международные договоры, к которым присоединилась Азербайджанская Республика, настоящий Закон, Закон Азербайджанской Республики «О судах и судьях» и другие нормативно-правовые акты Азербайджанской Республики.

Статья 3. Основные принципы деятельности Судебно-правового совета

Судебно-правовой совет строит свою деятельность на основе принципов независимости, законности, коллегиальности, беспристрастности и объективности.

Статья 4. Независимость Судебно-правового совета

4.1. Судебно-правовой совет является постоянно действующим независимым органом и не зависит организационно, финансово, а также каким-либо иным образом от органов законодательной, исполнительной и судебной власти, органов местного самоуправления, а также юридических и физических лиц.

4.2. Судебно-правовой совет осуществляет взаимодействие с органами законодательной, исполнительной и судебной власти Коллегией адвокатов Азербайджанской Республики, научными организациями.

Статья 5. Финансирование Судебно-правового совета и его атрибуты

5.1. Деятельность Судебно-правового совета финансируется из государственного бюджета. *Сумма текущих расходов в ежегодных средствах, выделяемых для финансирования деятельности Судебно-правового совета, не может быть меньше предусмотренной для этой цели суммы в предыдущем финансовом году.*

5.2. Для осуществления вверенных ему функций, Судебно-правовой совет может финансироваться также из других источников, предусмотренных законодательством.

5.3. Судебно-правовой совет имеет самостоятельный баланс, имущество, находящееся в государственной собственности, печать с изображением Государственного герба Азербайджанской Республики и своим наименованием, соответствующие штампы, эмблемы, бланки, казначейские и банковские счета.

Глава II. Организация Судебно-правового совета

Статья 6. Состав Судебно-правового совета

6.1. Судебно-правовой совет действует в составе 15 членов.

6.2. Состав Судебно-правового совета организуется в основном из нижеследующих лиц, состоящих из судей, а также представителей исполнительных, законодательных и прокурорских органов и Коллегии адвокатов Азербайджанской Республики:

6.2.1 Руководитель соответствующего органа исполнительной власти Азербайджанской Республики;

6.2.2 Председатель Верховного Суда Азербайджанской Республики;

6.2.3 Лицо, назначенное органом исполнительной власти Азербайджанской Республики;

6.2.4 Лицо, назначенное Милли Меджлисом Азербайджанской Республики;

6.2.5 Судья, назначенный Конституционным судом Азербайджанской Республики;

6.2.6 Двое судей судов кассационной инстанции, назначенные Верховным Судом Азербайджанской Республики из числа кандидатов, предложенных ассоциацией судей;

6.2.7 Двое судей апелляционных судов, назначенные Верховным Судом Азербайджанской Республики из числа кандидатов, предложенных ассоциацией судей;

6.2.8 Судья суда апелляционной инстанции (Экономический суд Азербайджанской Республики), назначенный Верховным Судом Азербайджанской Республики из числа кандидатов, предложенных ассоциацией судей;

6.2.8 Судья Верховного Суда Нахчыванской Автономной Республики, назначенный Верховным Судом Нахчыванской Автономной Республики из числа кандидатов, предложенных ассоциацией судей;

6.2.9 Двое судей судов первой инстанции, назначенные соответствующим органом исполнительной власти Азербайджанской Республики из числа кандидатов, предложенных ассоциацией судей;

6.2.10 Лицо, назначенное соответствующим органом исполнительной власти Азербайджанской Республики;

6.2.11 Адвокат, назначенный Президиумом Коллегии адвокатов Азербайджанской Республики;

6.2.12 Лицо, назначенное Генеральной прокуратурой Азербайджанской Республики.

6.3. Руководитель соответствующего органа исполнительной власти Азербайджанской Республики и председатель Верховного Суда Азербайджанской Республики по должности считаются членами Судебно-правового совета.

6.4. Лица, назначенные соответствующим органом исполнительной власти Азербайджанской Республики, Милли Меджлисом Азербайджанской Республики, соответствующим органом исполнительной власти Азербайджанской Республики и Генеральной прокуратурой Азербайджанской Республики Судебно-правового совета, должны иметь высшее юридическое образование и стаж работы по специальности юриста свыше 5 лет.

6.5. Ассоциации судей на каждое место члена Судебно-правового совета должны предложить как минимум двух кандидатов. Список кандидатов, предложенных на членство в Судебно-правовой совет, может быть только единожды опротестован назначающим их органом. Член Судебно-правового совета должен быть избран из числа кандидатов, предложенных во второй раз.

6.6. Срок полномочий членов Судебно-правового совета составляет пять лет.

6.7. За исключением лиц, являющихся членами Судебно-правового совета по должности, одно и то же лицо не может назначаться членом Судебно-правового совета более двух раз.

Статья 7. Требования к членам Судебно-правового совета

В состав Судебно-правового совета не могут быть включены лица с двойным гражданством, лица, имеющие обязательства перед другими государствами, лица, занимающиеся предпринимательской и торговой деятельностью, и религиозные деятели, за исключением лиц, занимающихся научной, педагогической и творческой деятельностью.

Статья 8. Обеспечение членов Судебно-правового совета

8.1. Заработная плата членов Судебно-правового совета на период членства в совете по месту службы сохраняется. Членам Судебно-правового совета, не получающим заработной платы либо получающим сдельную заработную плату, за дни участия в заседаниях совета

Судебно-правовым советом выплачивается поденная плата, исчисленная на основании среднегодового дохода в течение последних двух лет.

8.2. Для возмещения расходов по представительству, связанных с осуществлением полномочий, членам Судебно-правового совета выдается ежемесячное дополнительное денежное довольствие в размере 25 процентов от заработной платы судей Верховного Суда Азербайджанской Республики. Дополнительное денежное довольствие выплачивается Судебно-правовым советом за счет средств, выделенных совету из государственного бюджета.

Статья 9. Независимость, неприкосновенность и равенство членов Судебно-правового совета

9.1. Члены Судебно-правового совета независимы и подчиняются только Конституции и законам Азербайджанской Республики. Член Судебно-правового совета не может быть привлечен к ответственности за деятельность в совете, голосование, высказанное мнение, у него не может быть затребовано представление объяснительной, дача показаний.

9.2. Члены Судебно-правового совета, не являющиеся судьями, обладают неприкосновенностью, вытекающей из статуса судьи. Уголовное преследование члена Судебно-правового совета, недопущение его в связи с этим к исполнению полномочий и последующее восстановление этих полномочий осуществляется в порядке, установленном для судей статьей 101 Закона Азербайджанской Республики «О судах и судьях».

9.3. В разрешении всех вопросов, отнесенных к полномочиям Судебно-правового совета, члены Совета наделены равными правами.

9.4. Члены Судебно-правового совета имеют служебное удостоверение, подтверждающее их статус.

Статья 10. Досрочное прекращение полномочий члена Судебно-правового совета

10.1 Досрочное прекращение полномочий члена Судебно-правового совета осуществляется на основании обращения председателя совета или назначившего его органа, только по решению Судебно-правового совета в следующих случаях:

10.1.1 если он представляет письменное заявление о выходе из членства Судебно-правового совета по своему желанию;

10.1.2 в случае досрочного прекращения в отношении него уголовного дела без оправдательных оснований, а также при наличии вступившего в законную силу обвинительного приговора суда, либо судебного решения о применении обязательных мероприятий медицинского характера;

10.1.3 в случае, если обнаруживается несоответствие члена Судебно-правового совета требованиям статей 6.4 и 7 настоящего Закона;

10.1.4 в случае, если судья, представляющий в Судебно-правовом совете определенную судебную инстанцию, переводится на работу в другую судебную инстанцию;

10.1.5 в случае, если судом устанавливается недееспособность, либо ограниченная дееспособность;

10.1.6 в случае его кончины;

10.1.7 в случае, если судом объявляется умершим или считается без вести пропавшим;

10.1.8 при неспособности исполнять свои обязанности по медицинским причинам в течение более 6 месяцев;

10.1.9 при неучастии без уважительной причины на заседаниях Судебно-правового совета три раза подряд, либо шести раз в течение года без уважительных причин;

10.1.10 . при неисполнении обязанностей, указанных в статье 27.2 настоящего Закона;

10.1.11 . при совершении действия, порочащего имя члена Судебно-правового совета.

10.2. Досрочное прекращение полномочий члена Судебно-правового совета может наступить также при освобождении его от занимаемой должности.

10.3. На место члена Судебно-правового совета, досрочно прекратившего свои полномочия, назначается новый член на оставшуюся часть срока его полномочий в порядке, предусмотренном статьей 6 настоящего Закона.

Глава III. Основы деятельности Судебно-правового совета

Статья 11 Функции Судебно-правового совета

11.0 Судебно-правовой совет выполняет следующие функции:

11.0.1 вносит предложения соответствующему органу исполнительной власти Азербайджанской Республики по организации судов (место расположения, *территориальная юрисдикция* и численность судей);

11.0.2 организует работу по избранию кандидатов на должность судей;

11.0.3 оценивает деятельность судей, а также работу председателей судов, заместителей председателей и председателей судебных коллегий по организации судебной деятельности;

11.0.4 обсуждает вопросы изменения места работы судей, продвижения их по должности, продления срока полномочий, назначения председателей судов, заместителей председателей и председателей судебных коллегий Азербайджанской Республики, а также освобождения этих лиц от должности или перевода на другую должность из числа назначенных судей, за исключением председателей Верховного Суда Азербайджанской Республики, апелляционных судов, Верховного Суда Нахчыванской Автономной Республики, судов по делам о тяжких преступлениях;

11.0.5 осуществляет меры с целью повышения профессионального уровня судей, подготовки кандидатов на должности судей;

11.0.6 осуществляет материальное обеспечение кандидатов на должность судьи, направленных на предварительные долгосрочные курсы обучения;

11.0.7 осуществляет мероприятия по обеспечению независимости судей и предотвращению постороннего вмешательства в работу судов;

11.0.8 осуществляет правовое и информационное обеспечение судебной деятельности;

11.0.9 вносит предложения по материально-техническому оснащению и финансированию судов;

11.0.10 утверждает Кодекс этичного поведения судей;

11.0.11 рассматривает вопросы награждения судей, премирования и дисциплинарной ответственности;

11.0.12 рассматривает обращения по поводу прекращения полномочий судей и привлечения их к уголовной ответственности;

11.0.13 . рассматривает поступившие заявления и жалобы, включая жалобы, поданные в связи с решениями Избирательного комитета судей.

11.0.14 . осуществляет другие полномочия, установленные законодательством.

Статья 12. Права Судебно-правового совета

12.0 В связи с осуществлением вверенных ему функций, Судебно-правовой совет обладает следующими правами:

12.0.1. устанавливать порядок оценки кандидатов по итогам письменных и устных экзаменов, долгосрочного обучения для избрания кандидатов на должность судьи, проведения итогового собеседования;

12.0.2 . формировать Аппарат Судебно-правового совета;

12.0.3 утверждать Положение Избирательного комитета судей и формировать Избирательный комитет судей;

12.0.4 . вносить предложения в соответствующий орган исполнительной власти Азербайджанской Республики;

12.0.5 вносить предложения в соответствующий орган Азербайджанской Республики о награждении судей;

12.0.6 . премировать судей;

12.0.7 . привлекать судей к административной ответственности;

12.0.8 . обсуждать вопросы, связанные с прекращением полномочий судей и вносить в связи с этим предложения в соответствующий орган исполнительной власти Азербайджанской Республики;

12.0.9 . давать согласие на осуществление в отношении судей уголовного преследования, временно не допускать их к исполнению полномочий;

12.0.10 . организовывать специальную медицинскую комиссию с целью установления невозможности осуществления судьей своих обязанностей по медицинским причинам в течение срока более 6 месяцев;

12.0.11 . получать от судов и государственных органов, юридических и физических лиц информацию и документы по вопросам, рассматриваемым в Судебно-правовом совете;

12.0.12 . привлекать сотрудников, специалистов и экспертов государственных органов, научных учреждений, управлений и организаций к своей деятельности;

12.0.13 . с целью осуществления и регулирования вверенных Судебно-правовому совету функций, принимать акты нормативного характера;

12.0.14 . принимать соответствующие решения по вопросам, рассматриваемым в Судебно-правовом совете;

12.0.15 . осуществлять контроль за исполнением принятых им решений;

12.0.16 . анализировать деятельность судей и организационные вопросы судов;

12.0.17 . проводить беседу с кандидатами, предлагаемыми Судебно-правовым советом;

12.0.18 . заслушивать отчет председателя Комитета в связи с деятельностью Судебно-правового совета;

12.0.19 . вносить предложения по совершенствованию законодательства о судах и судьях;

12.0.20 . проводить курсы повышения квалификации, семинары и тренинги в образовательных учреждениях с целью повышения профессионального уровня судей;

12.0.21 . организовывать предварительные долгосрочные курсы в образовательных учреждениях для кандидатов на вакантную должность судьи;

12.0.22. вносить предложения председателям судов первой инстанции об учете специализации конкретных судей при распределении дел между судьями;

12.0.23. налаживать международные связи в сфере своей деятельности, осуществлять обмен опытом в области судебной деятельности;

12.0.24. привлекать средства местных и иностранных организаций, получать гранты для осуществления обязанностей, вверенных Судебно-правовому совету;

12.0.25. сотрудничать с неправительственными организациями и средствами массовой информации с целью информирования общественности;

12.0.26. вносить предложения по улучшению условий труда и материального обеспечения судей и работников судебного аппарата;

12.0.27. осуществлять другие права, установленные законодательством.

Статья 13. Оценка деятельности судей

13.1. Деятельность судей, как правило, оценивается Судебно-правовым советом раз в три года.

13.2. Оценка деятельности судей проводится с целью усовершенствования правосудия, правильного построения процесса обучения судей, а также продвижения их по должности, установления пригодности их к продолжению судебной и председательской деятельности.

13.3. Деятельность судей оценивается на основании заключений по исполнению ими обязанностей, предоставленных председателями Верховного Суда Азербайджанской Республики, соответственно апелляционных судов и Верховного Суда Нахчыванской Автономной Республики, а также судов, к которым принадлежат судьи. При оценивании деятельности судей, а также осуществлении обязанностей соответствующим органом исполнительной власти Азербайджанской Республики, установленных законодательством, учитываются собранные и представленные Судебно-правовому совету сведения. При оценивании деятельности судей, Судебно-правовой совет может использовать сведения, которыми обладают отдельные члены Судебно-правового совета.

13.4. Правила и методология оценки деятельности судей устанавливаются Судебно-правовым советом.

Статья 4. Избирательный комитет судей

14.1 С целью проведения избрания кандидатов на должность судьи Судебно-правовой совет формирует Избирательный комитет судей в составе 17 человек, состоящий в основном из судей, представителей своего аппарата, соответствующего органа исполнительной власти и прокуратуры, адвоката и ученого-юриста, из следующих лиц:

14.1.1. двое судей Верховного Суда Азербайджанской Республики;

14.1.2. трое судей апелляционных судов;

14.1.3. судья Экономического суда Азербайджанской Республики;

14.1.3. судья Верховного Суда Нахчыванской Автономной Республики;

14.1.4. представитель Аппарата Судебно-правового совета;

14.1.5. представитель соответствующего органа исполнительной власти Азербайджанской Республики;

14.1.6. член Прокуратуры Азербайджанской Республики;

14.1.7. член Коллегии адвокатов Азербайджанской Республики;

14.1.8. ученый-юрист.

14.2 Член Судебно-правового совета не может одновременно являться членом Избирательного комитета судей.

14.3 Избирательный комитет судей собирает документы лиц, не являющихся судьями, желающих занять вакантные должности судьи, организует прозрачный письменный и устный экзамен для данных лиц для принятия их на курсы обучения с целью овладения профессией судьи, привлекает кандидатов на должность судьи к предварительным долгосрочным курсам обучения, устанавливает их профессиональную пригодность путем собеседования.

14.4 Избирательный комитет судей финансируется за счет средств государственного бюджета. Довольствия, предусмотренные статьей 8 настоящего закона для Судебно-правового совета, распространяются и на членов Избирательного комитета судей.

14.5 В Судебно-правовой совет могут подаваться жалобы на решения Избирательного комитета судей. Жалоба рассматривается в течение 10 дней со дня поступления, и решение Комитета сохраняется в силе, отменяется, либо в него вносится изменение.

Статья 15. Установление места службы кандидата на должность судьи

15.1 Избирательный комитет судей представляет свои предложения Судебно-правовому совету о каждом из кандидатов, успешно окончивших предварительные долгосрочные курсы обучения и прошедших заключительное собеседование. Предложение о кандидате должно содержать следующие сведения:

15.1.1 . имя, отчество, фамилия;

15.1.2 . автобиография и характеризующие сведения;

15.1.3 . результаты предварительного обучения и заключительного собеседования;

15.1.4 . информация о его соответствии должности судьи, в том числе заключение о специализации.

15.2 Судебно-правовой совет рассматривает предложение Избирательного комитета судей о кандидате, избранном на должность судьи, устанавливает наличие, либо отсутствие нарушения законодательства и требований положения об Избирательном комитете судей и дает соответствующие представление о назначении кандидата, набравшего минимальный, либо более высокий балл, установленный для замещения одной из вакантных должностей судьи.

Статья 16. Представление о назначении на должность судьи

16.0. Судебно-правовой совет дает представление соответствующему органу исполнительной власти Азербайджанской Республики о назначении кандидатов, избранных на вакантную должность судьи. В представлении соответствующему органу исполнительной власти указывается следующая информация о кандидате:

16.0.1. имя, отчество, фамилия;

16.0.2. автобиография и характеризующие сведения;

16.0.3. результаты предварительного обучения и заключительного собеседования;

16.0.4. информация о соответствии на должность судьи, в том числе заключение о специализации;

16.0.5. должность, на которую предлагается назначить.

Статья 17. Решения Судебно-правового совета

17.1. Судебно-правовой совет принимает решения по рассматриваемым вопросам.

17.2. Решения Судебно-правового совета принимаются простым большинством голосов членов совета, участвующих на заседании. Председательствующий на заседании Судебно-правового совета, голосует последним, за исключением случаев, предусмотренных законодательством.

17.3. При принятии решения о дисциплинарном производстве могут участвовать только судьи, являющиеся членами Судебно-правового совета, за исключением председателя Верховного Суда Азербайджанской Республики и судьи-докладчика.

17.4. При принятии решения об удовлетворении, либо отклонении представления Генерального прокурора Азербайджанской Республики о согласии на проведение уголовного преследования в отношении судьи, в голосовании участвуют только судьи, являющиеся членами Судебно-правового совета. Решение Судебно-правового совета по данному вопросу является окончательным.

17.5. В случае, если член Судебно-правового совета обладает особым мнением, указанное мнение прилагается к решению.

17.6. Решения Судебно-правового совета о дисциплинарном производстве публикуются спустя месяц после вступления в силу.

Статья 18. Подача жалоб в отношении решений Судебно-правового совета

18.1. Судья, либо кандидат на должность судьи в течение *двадцати дней со дня предоставления этих решений судье или кандидату на должность судьи* может подать жалобу на принятые в отношении него Судебно-правовым советом решения, в том числе на решения по дисциплинарному производству (за исключением решений, предусмотренных статьей 17.4 настоящего Закона) Пленуму Верховного Суда Азербайджанской Республики о правильности применения законодательства по правовым вопросам.

18.2. Пленум Верховного Суда Азербайджанской Республики, рассмотрев в течение *трех месяцев* жалобу, сохраняет в силе, отклоняет либо вносит изменения в решение Судебно-правового совета и представляет свое решение Судебно-правовому совету.

18.3. Решение Пленума Верховного Суда Азербайджанской Республики по жалобе в отношении решения Судебно-правового совета является окончательным.

18.4. Пленум Верховного Суда Азербайджанской Республики рассматривает жалобы в отношении решения Судебно-правового совета в общем рабочем порядке.

Глава IV. Привлечение судей к дисциплинарной ответственности

Статья 19.1. Судьи

19.1. Судьи привлекаются к дисциплинарной ответственности при наличии оснований, установленных Законом Азербайджанской Республики «О судах и судьях».

19.2. В соответствии с Законом Азербайджанской Республики «О судах и судьях», дисциплинарное производство в отношении судей может быть начато только Судебно-правовым советом на основании обращения лиц, указанных в этом законе.

19.3. В соответствии с Законом Азербайджанской Республики «О судах и судьях», при наличии причин, указанных в данном Законе, и основании для привлечения к дисциплинарной ответственности, уполномоченные лица обязаны обратиться в Судебно-правовой совет о начале дисциплинарного производства.

19.4. Судебно-правовой совет рассматривает обращения о начале дисциплинарного производства в течение *двух месяцев* и принимает решение о начале дисциплинарного производства или неудовлетворении обращения о начале подобного дисциплинарного производства.

Статья 20. Права судьи, привлекаемого к дисциплинарной ответственности

20.0. Судья, в отношении которого рассматривается вопрос о привлечении его к дисциплинарной ответственности, имеет право:

20.0.1. ознакомиться с материалами дисциплинарного производства;

20.0.2. защищаться выбранным им самим судьей, либо членом Коллегии адвокатов Азербайджанской Республики;

20.0.3. быть уведомленным о дате, времени и месте заседания Судебно-правового совета по дисциплинарному производству;

20.0.4. на основаниях, указанных в статье 28 настоящего Закона, выражать протест члену Судебно-правового совета;

20.0.5. участвовать в заседаниях по дисциплинарному производству, представлять объяснительные, ходатайства и документы;

20.0.6. получать копию решения по дисциплинарному производству;

20.0.7. подавать жалобу на решение о привлечении к дисциплинарной ответственности.

Статья 21. Дисциплинарное производство

21.1. Судебно-правовой совет рассматривает вопрос в течение *трех месяцев* со дня начала дисциплинарного производства, как правило, с участием судьи и принимает решение. В случае, если судья по уважительным причинам не участвует в дисциплинарном производстве, этот срок продлевается по решению Судебно-правового совета.

21.2. Председатель Судебно-правового совета из числа членов совета назначает докладчика по вопросу, послужившего причиной начала дисциплинарного производства. Докладчик изучает поступившие материалы с привлечением сотрудников Аппарата Судебно-правового совета, представляет председателю совета доклад, подготовленный по результатам, и вносит свое предложение о лицах, приглашение которых на заседание Судебно-правового совета по рассматриваемому вопросу считается целесообразным. Председатель выносит вопрос на заседание Судебно-правового совета.

21.3. Члены Судебно-правового совета и приглашенные не позднее, чем за три дня до проведения заседания уведомляются о дате, времени и месте проведения, за этот период

членов Судебно-правового совета знакомят с повесткой дня заседания и материалами, рассмотрение которых предусматривается.

21.4. Судья, в отношении которого рассматривается вопрос о дисциплинарной ответственности, не позднее, чем за пять дней до заседания уведомляется о дате, времени и месте заседания Судебно-правового совета. В случае, если этот судья не был уведомлен о дне заседания в соответствующем порядке, либо он по уважительным причинам не явился на заседание Судебно-правового совета, рассмотрение вопроса откладывается. В случае, если судья, уведомленный в соответствующем порядке о дне заседания и ознакомленный с материалами, не явился на заседание, не имея на то уважительной причины, совет рассматривает вопрос без его участия. Отказ судьи от ознакомления с материалами, либо явки на заседание документируется.

21.5. Заседание Судебно-правового совета по дисциплинарной ответственности считается полномочным при участии пяти судей-членов совета, обладающих правом участия в голосовании. Председатель Судебно-правового совета открывает заседание в определенное время, объявляет повестку дня, проверяет явку приглашенных лиц, выясняет причины неявки лиц, не принимающих участия, обсуждает вопрос возможности рассмотрения материалов, устанавливает наличие или отсутствие протестов членам совета.

21.6. Рассмотрение вопроса о дисциплинарной ответственности на заседании Судебно-правового совета начинается с доклада докладчика, осуществившего проверку материалов. Затем заслушиваются судья, в отношении которого рассматривается вопрос дисциплинарной ответственности, и лица, приглашенные на заседание, рассматриваются поданные ходатайства, изучаются необходимые документы и материалы, принимается одно из решений, предусмотренных статьей 112 Закона Азербайджанской Республики «О судах и судьях».

21.7. При принятии решения о дисциплинарном производстве, Судебно-правовой совет основывается на фактах и обстоятельствах, представляющих важность, характере, степени тяжести и результате действия, совершенного судьей.

Статья 22. Прекращение дисциплинарного производства

22.1. Судебно-правовой совет прекращает дисциплинарное производство в следующих случаях:

22.1.1. в случае, если в действиях судьи не было выявлено нарушений;

22.1.2. в случае, если дисциплинарное производство в отношении судьи не было начато в течение одного года со дня выявления дисциплинарного нарушения и трех лет со дня его совершения.

22.2. *Дисциплинарное производство может быть прекращено, будучи ограниченным обсуждением с учетом обстоятельств дела и степени правонарушения.*

Статья 23. Решение Судебно-правового совета о дисциплинарном производстве

23.1. В решении Судебно-правового совета по дисциплинарному производству, составленном в письменной форме, указывается следующее:

23.1.1. наименование совета и члены совета, участвующие в заседаниях;

23.1.2. место и дата вынесения решения;

23.1.3. фамилия, имя, отчество и должность судьи, в отношении которого рассматривается вопрос о дисциплинарной ответственности;

23.1.4. лицо, обратившееся по поводу начала дисциплинарного производства;

23.1.5. суть рассматриваемого вопроса;

23.1.6. объяснения судьи, в отношении которого рассматривается вопрос о дисциплинарной ответственности.

23.1.7. обстоятельства, установленные Судебно-правовым советом, и сделанные им выводы;

23.1.8. содержание решения;

23.1.9. порядок и срок подачи жалобы по решению.

23.2. Решение Судебно-правового совета о дисциплинарном производстве принимается простым большинством голосов судей-членов, участвующих в голосовании. Голосование по дисциплинарному производству проводится без участия судьи, в отношении которого рассматривается вопрос дисциплинарной ответственности, лица, выступившего с обращением о начале дисциплинарного производства, а также приглашенных лиц. В случае равенства голосов, судья не привлекается к дисциплинарной ответственности. Часть решения о дисциплинарном производстве, касающаяся результата, немедленно открыто оглашается. Обоснованное же решение составляется в *десятидневный* срок.

23.3. Копия принятого решения вручается судье, в отношении которого рассматривается вопрос о дисциплинарной ответственности, и лицу, обратившемуся по поводу начала дисциплинарного производства в течение *трех дней* после составления решения.

23.4. Судья, в отношении которого был рассмотрен вопрос о дисциплинарной ответственности, и лицо, обратившееся по поводу начала дисциплинарного производства, могут ознакомиться с протоколом заседания по дисциплинарному производству в течение трех дней после его составления.

Статья 24. Подача жалобы на решение о дисциплинарном производстве

Судья, привлеченный к дисциплинарной ответственности, может подать жалобу на решение, принятое по дисциплинарному производству, в Пленум Верховного Суда Азербайджанской Республики в соответствии со статьей 18 настоящего Закона.

Глава V. Организация деятельности Судебно-правового совета

Статья 25. Заседания Судебно-правового совета

25.1. Вопросы, отнесенные к компетенции Судебно-правового совета, рассматриваются на заседаниях совета. Заседания Судебно-правового совета ведет его председатель. Сотрудник Аппарата Судебно-правового совета на заседаниях совета выполняет функции секретаря. Заседания Судебно-правового совета, как правило, проводятся не реже одного раза в квартал.

25.2. Члены совета уведомляются о дате, времени заседания, месте и вопросах, выносимых на обсуждение не позднее трех дней до заседания. На заседание Судебно-правового совета помимо членов совета могут быть приглашены также и другие лица.

25.3. Заседание Судебно-правового совета считается правомочным при участии восьми членов совета, за исключением случаев, предусмотренных настоящим Законом.

25.4. Заседания Судебно-правового совета протоколируются его аппаратом в срок, не превышающий *десять* дней. В протоколе указываются члены совета, участвующие в заседании и приглашенные лица, повестка дня заседания, содержание обсуждений, вопросы, поставленные на голосование, принятые решения и результаты голосования. Протокол подписывается председателем совета и секретарем заседания.

Статья 26. Председатель Судебно-правового совета

26.1. Председатель Судебно-правового совета избирается из его состава простым большинством голосов членов совета. Срок полномочий председателя Судебно-правового совета составляет два года шесть месяцев.

26.2. Председатель Судебно-правового совета:

26.2.1. представляет Судебно-правовой совет;

26.2.2. организует работу Судебно-правового совета;

26.2.3. созывает заседания Судебно-правового совета;

26.2.4. председательствует на заседаниях Судебно-правового совета;

26.2.5. выносит вопросы, относящиеся к полномочиям Судебно-правового совета на рассмотрение заседания совета;

26.2.6. распоряжается средствами, выделенными из государственного бюджета для обеспечения деятельности Судебно-правового совета;

26.2.7. осуществляет общее руководство Аппаратом Судебно-правового совета;

26.2.8. назначает сотрудников Аппарата Судебно-правового совета на должность и освобождает от должности, премирует и разрешает вопрос наказания их в дисциплинарном порядке;

26.2.9. осуществляет другие функции, отнесенные к нему законодательством Азербайджанской Республики.

26.3. В случае, если председатель не может временно исполнять полномочия председателя, члены совета избирают из своих рядов временно исполняющего обязанности председателя. Исполняющий обязанности председателя в течение периода избрания в полном объеме исполняет полномочия председателя Судебно-правового совета.

26.4. Председатель Судебно-правового совета может поручить исполнение полномочий, установленных статьями 26.2.6-26.2.8 настоящего Закона, одному из членов Совета.

Статья 27. Права и обязанности членов Судебно-правового совета

27.1 Члены Судебно-правового совета обладают следующими правами:

27.1.1. участвовать в заседаниях Судебно-правового совета, выразить мнение относительно ведения заседания;

27.1.2. участвовать в разрешении вопросов, относящихся к полномочиям Судебно-правового совета;

27.1.3. задавать вопросы докладчику, другим лицам, участвующим в заседании совета при рассмотрении вопросов на Судебно-правовом совете;

27.1.4. требовать от органов законодательной, исполнительной и судебной власти, местных органов самоуправления, а также юридических и физических лиц документы и другую информацию, имеющую отношение к вопросу, который готовится к рассмотрению в Судебно-правовом совете;

27.1.5. ознакомляться с заявлениями, ходатайствами и другими материалами, представленными на заседании Судебно-правового совета;

27.1.6. высказывать мнение о решении, которое будет принято Судебно-правового совета;

27.1.7. давать специальное заключение при полном или частичном несогласии с решением Судебно-правового совета;

27.1.8. вносить предложения на рассмотрение заседания совета по вопросам, относящимся к полномочиям Судебно-правового совета;

27.1.9. ознакомляться с решениями, протоколами и другими документами Судебно-правового совета;

27.1.10. осуществлять другие права, предусмотренные законодательством Азербайджанской Республики.

27.2. Члены Судебно-правового совета обязаны:

27.2.1. в своей деятельности руководствоваться Конституцией Азербайджанской Республики, настоящим Законом, Законом Азербайджанской Республики «О судах и судьях» и другими нормативно-правовыми актами Азербайджанской Республики;

27.2.2. беспристрастно, на правовой и справедливой основе подходить к вопросам, рассматриваемым на заседаниях Судебно-правового совета;

27.2.3. не пропускать заседания Судебно-правового совета по неуважительной причине;

27.2.4. участвовать в голосовании по рассматриваемым в Судебно-правового совета вопросам и давать специальное письменное заключение;

27.2.5. не допускать действия и выступления, которые могут опорочить имя члена Судебно-правового совета;

27.2.6. не высказывать мнения по существу вопроса по рассматриваемым в Судебно-правового совета вопросам до принятия решения;

27.2.7. не нарушать требования, предусмотренные статьей 7 настоящего Закона.

Статья 28. Столкновение интересов

28.1. Каждый из членов Судебно-правового совета при возникновении случаев, которые могут затронуть личные интересы по вопросам, рассматриваемым на заседании совета, а также дать основание для его пристрастности, должен проинформировать об этом совет, и попросить разрешения у совета не участвовать в заседании.

28.2. При наличии оснований, указанных в статье 28.1 настоящего Закона, лицо, в отношении которого рассматривается вопрос, может выразить протест члену Судебно-правового совета. Возражение может быть передано совету в письменной или устной форме. Протест должен быть обоснован.

28.3. Протест обсуждается на заседании Судебно-правового совета без участия лица, в отношении которого обсуждается вопрос о протесте. Решение по этому вопросу принимается простым большинством голосов членов совета, участвующих в заседании.

Статья 29. Аппарат Судебно-правового совета

29.1. Для осуществления организационных работ по подготовке заседаний Судебно-правового совета, ведению протокола заседания совета, исполнению принятых советом решений, а также разрешению других вопросов, связанных с полномочиями совета создается Аппарат Судебно-правового совета.

29.2. Статус Аппарата Судебно-правового совета приравнивается к статусу Верховного Суда Азербайджанской Республики. Деятельность Аппарата регулируется Положением, утвержденным Судебно-правовым советом. Сотрудники Аппарата Судебно-правового совета являются государственными служащими. Судебно-правовой совет определяет структуру своего аппарата и штатные единицы в рамках средств, выделенных совету из государственного бюджета.

Президент Азербайджанской Республики
Ильхам АЛИЕВ

город Баку, 28 декабря 2004 года
№ 818-IIIГ

Опубликован в газете «Азербайджан» (1 февраля 2005 года, № 23) («VES Consultancy» LLC).

Опубликован в «Собрании законодательства Азербайджанской Республики» (31 января 2005 г., № 1, ст. 8) («VES Consultancy» LLC).

С поправками согласно Закону от 14 июня 2005 года № 939-IIIГД; 30 декабря 2005 года № 52-IIIГД; 10 апреля 2007 года № 306-IIIГД

**Закон Азербайджанской Республики
О семейно-крестьянском хозяйстве
(14 июня 2005)**

Настоящий Закон устанавливает правовые и организационные основы деятельности семейно-крестьянского хозяйства в Азербайджанской Республике.

Глава I. Общие положения

Статья 1. Понятие о семейно-крестьянском хозяйстве

1.1. Семейно-крестьянское хозяйство — совместное осуществление производственной и другой хозяйственной деятельности (производство, обработка, хранение, транспортировка и реализация продукции) в сельской местности членами семьи и лицами, действующими вместе с ними на основе индивидуального труда и имущества, находящегося у них в собственности или аренде.

1.2. Семейно-крестьянское хозяйство может состоять из одного человека, членов семьи и лиц, действующих вместе на основе родственных связей или других отношений.

1.3. Семейно-крестьянское хозяйство является субъектом хозяйствования, занимающимся всеми не запрещенными и не ограничиваемыми законодательством видами экономической деятельности в сельской местности, и его деятельность не считается предпринимательством.

1.4. Статус семейно-крестьянского хозяйства оформляется документом, выдаваемым членам семьи органом, который ведет их учет.

1.5. Верхний предел годового оборота семейно-крестьянского хозяйства устанавливается и изменяется периодически соответствующим органом исполнительной власти.

1.6. Семейно-крестьянское хозяйство считается начавшим деятельность со дня принятия на учет в установленном настоящим Законом порядке.

1.7. Семейно-крестьянское хозяйство управляется главой хозяйства, выбранным его членами.

Статья 2. Законодательство Азербайджанской Республики о семейно-крестьянском хозяйстве

Законодательство Азербайджанской Республики о семейно-крестьянском хозяйстве включает Конституцию Азербайджанской Республики, Гражданский кодекс Азербайджанской Республики, другие законы Азербайджанской Республики, настоящий Закон, а также другие нормативно-правовые акты, принятые в соответствии с ними.

Статья 3. Цель законодательства о семейно-крестьянском хозяйстве

Целью законодательства о семейно-крестьянском хозяйстве является поддержка развития в сельской местности хозяйств, основанных на семейном труде, стимулирование и повышение эффективности занятости, расширение альтернативных источников дохода и ускорение развития сельских местностей.

Статья 4. Область действия Закона

4.1. Настоящий Закон распространяется на физические лица, действующие в установленных настоящим Законом порядке и условиях в сельской местности, на основе использования земли и имущества, находящегося у них в собственности и аренде.

4.2. Юридические лица, действующие в сельской местности, физические лица, занимающиеся предпринимательством, и садовые хозяйства не причисляются к семейно-крестьянским хозяйствам.

Статья 5. Учет семейно-крестьянского хозяйства

5.1. Порядок учета семейно-крестьянского хозяйства устанавливается соответствующим органом исполнительной власти.

5.2. Учет семейно-крестьянского хозяйства ведется муниципалитетами соответствующих территорий. Членам семейно-крестьянского хозяйства муниципалитетом выдается удостоверение, подтверждающее их статус, трудовую деятельность и трудовой стаж, форма и порядок выдачи которого устанавливается соответствующим органом исполнительной власти. За выдачу удостоверения взнос не уплачивается.

5.3. Государственная регистрация семейно-крестьянского хозяйства не требуется.

Глава II. Организация семейно-крестьянского хозяйства

Статья 6. Имущество семейно-крестьянского хозяйства

6.1. Имущество семейно-крестьянского хозяйства для осуществления хозяйственной деятельности состоит из земельных участков, строений, сооружений и других производственных и не производственных средств, находящихся в его собственности или в аренде, товарно-материальных остатков, денежных средств и др.

6.2. Имущество, используемое семейно-крестьянским хозяйством, согласно законодательству может быть собственностью одного из членов хозяйства, общей долевой и в общей совместной собственности или арендованным.

6.3. Граждане и военнослужащие, уволившись в отставку, постоянно проживающие в соответствующем населенном пункте, не получившие находящийся на учете земельный участок, желающие действовать в качестве семейно-крестьянского хозяйства, пользуясь государственными и муниципальными землями в законодательном порядке, имеют преимущественное право при аренде или выкупе земли.

6.4. Оборот имущества и земельного участка семейно-крестьянского хозяйства осуществляется в порядке, установленном гражданским и земельным законодательствами Азербайджанской Республики.

6.5. Выгода (в форме дохода, урожая и др.), полученная от использования имущества семейно-крестьянского хозяйства, является совместным имуществом членов хозяйства и распределяется главой хозяйства в порядке, предусмотренном законодательством или договором.

Статья 7. Права семейно-крестьянского хозяйства

7.1. Семейно-крестьянское хозяйство имеет следующие права:

7.1.1. в соответствии с законодательством самостоятельно осуществлять деятельность на земле и на основе другого имущества, самостоятельно распоряжаться использованием имущества и полученной выгоды;

7.1.2. открывать счета в банке и других кредитных организациях, быть членом кредитных союзов и пользоваться их услугами в порядке, установленном законодательством;

7.1.3. выкупить или арендовать землю и имущество у собственника в установленном законодательством порядке;

7.1.4. в установленном порядке получать соответствующую помощь от международных организаций и фондов;

7.1.5. создавать объединения согласно соответствующему законодательству и строить кооперативные связи;

7.1.6. обеспечиваться трудовой пенсией, установленной законодательством, и получать государственные социальные пособия в установленных законодательством случаях и порядке;

7.1.7. в предусмотренном законодательством порядке страховать имущество, получать возмещение за нанесенный ущерб и убытки и другие установленные законодательством права.

7.2. Права членов семейно-крестьянского хозяйства охраняются в установленном законодательством Азербайджанской Республики порядке.

Статья 8. Задачи семейно-крестьянского хозяйства

8.1. Задачи семейно-крестьянского хозяйства следующие:

8.1.1. обеспечить использование земельного участка по назначению и в соответствии с правовым режимом;

8.1.2. осуществлять соответствующие агротехнические, экономические и организационные мероприятия, обеспечивающие плодородность земель;

8.1.3. соблюдать требования законодательных актов о земле, воде, лесах и об охране окружающей среды;

8.1.4. своевременно платить налоги, взносы на обязательное государственное социальное страхование и другие выплаты, установленные законом;

8.1.5. соблюдать санитарные, экологические и другие требования, стандарты по качеству производимой продукции, выполненной работы и оказанных услуг;

8.1.6. встать на учет в соответствующем муниципалитете населенного пункта, где оно функционирует;

8.1.7. выполнять требования соответствующего законодательства относительно их деятельности, соответствующих органов исполнительной власти и муниципалитетов в пределах их компетенции;

8.1.8. представлять отчеты о своей деятельности в соответствующие органы исполнительной власти и муниципалитетам в случаях и порядке, установленных законодательством;

8.1.9. осуществлять другие задачи, установленные законодательством Азербайджанской Республики.

8.2. В случае не выполнения указанных в данной статье задач, члены семейно-крестьянского хозяйства несут ответственность согласно соответствующему законодательству.

Статья 9. Взаимоотношения семейно-крестьянского хозяйства с государственными органами и муниципалитетами

9.1. Семейно-крестьянское хозяйство может добровольно взаимодействовать с государственными органами и муниципалитетами при разработке и осуществлении отраслевых и региональных программ, обеспечивающих экономическое и социальное развитие территории.

9.2. Не допускается вмешательство в деятельность семейно-крестьянского хозяйства со стороны государственных органов и муниципалитетов, за исключением случаев, предусмотренных законодательством.

9.3. Соответствующие государственные органы и муниципалитеты в пределах своей компетенции имеют право требовать от семейно-крестьянского хозяйства соблюдения законодательства.

9.4. При превышении годового оборота семейно-крестьянского хозяйства верхнего предела объема, установленного соответствующим органом исполнительной власти, оно действует как субъект предпринимательства.

Статья 10. Поддержка семейно-крестьянского хозяйства государственными и муниципальными органами

10.1. Государственная поддержка семейно-крестьянского хозяйства распространяется в порядке, предусмотренном законодательством Азербайджанской Республики, на другие хозяйственные субъекты.

10.2. Соответствующие органы исполнительной власти и муниципалитеты в рамках соответствующих программ могут предусмотреть финансовые средства для поддержки семейно-крестьянского хозяйства и в пределах своей компетенции помочь развитию семейно-крестьянского хозяйства в следующих направлениях:

10.2.1. стимулирование формирования производственной и социальной инфраструктуры и организации и развития сети заготовочных, обрабатывающих, торговых и снабженческих организаций, обслуживающих семейно-крестьянское хозяйств на местах;

10.2.2. поддержка организации агросервисных, агрохимических, зооветеринарных и других услуг, а также обеспечения семенами, посадочными материалами, племенным скотом и птицей, оборудованием и принадлежностями, внедрения прогрессивной техники и технологий, пропаганда экологически чистого производства;

10.2.3. поддержка выдачи льготных кредитов и оказания лизинговых услуг семейно-крестьянским хозяйствам;

10.2.4. поддержка развития народного промысла, зеленого туризма, обеспечивающих повышение занятости в семейно-крестьянском хозяйстве, традиционных и не сельскохозяйственных отраслей деятельности;

10.2.5. организация оказания научных и информационно-консультационных услуг семейно-крестьянским хозяйствам, профессиональной подготовки и переподготовки;

10.2.6. организация конкурсов, выставок, семинаров и обмена опытом с целью демонстрации, изучения и внедрения достижений;

10.2.7. выделение постоянных мест продажи на бесплатной основе с целью беспрепятственной продажи продукции, производимой семейно-крестьянским хозяйством, в городе и в районных центрах, организация недельных и сезонных выставок-ярмарок;

10.2.8. пропаганда кооперативных связей семейно-крестьянского хозяйства;

10.2.9. проведение мониторинга внутреннего рынка и предотвращение несправедливой конкуренции и в других направлениях.

Статья 11. Трудовые отношения, обязательное государственное социальное страхование и пенсионное обеспечение членов семейно-крестьянского хозяйства

Трудовые отношения между членами семейно-крестьянского хозяйства, их социальное страхование и пенсионное обеспечение регулируются законодательством Азербайджанской Республики о труде, социальном страховании и пенсионном обеспечении.

Статья 12. Утрата статуса семейно-крестьянского хозяйства и его ликвидация

12.1. Семейно-крестьянское хозяйство теряет свой статус в следующих случаях:

12.1.1. в случае, если годовой оборот семейно-крестьянского хозяйства превышает лимит, установленный соответствующим органом исполнительной власти;

12.1.2. в случае добровольного отказа членов семейно-крестьянского хозяйства от такой формы хозяйствования;

12.1.3. в случае занятия предпринимательской деятельностью.

12.2. Семейно-крестьянское хозяйство ликвидируется в следующих случаях:

12.2.1. в случае, если не осталось никого из членов семейно-крестьянского хозяйства или их наследников;

12.2.2. в случае прекращения права собственности или аренды на земельный участок и другое имущество, используемое семейно-крестьянским хозяйством.

12.3. При ликвидации семейно-крестьянского хозяйства имущественные отношения осуществляются в соответствии с законодательствами Азербайджанской Республики о семье, имуществе и земле.

Глава III. Ответственность за нарушение законодательства о семейно-крестьянском хозяйстве и решение споров

Статья 13. Ответственность за нарушение законодательства о семейно-крестьянском хозяйстве

Лица, виновные в нарушении законодательства о семейно-крестьянском хозяйстве, несут ответственность в порядке, установленном законодательством Азербайджанской Республики.

Статья 14. Решение споров

Спорные вопросы, связанные с деятельностью семейно-крестьянского хозяйства, решаются в пределах компетенции соответствующими органами исполнительной власти и муниципалитетами или в судебном порядке.

**Президент Азербайджанской Республики
Ильхам АЛИЕВ**

*город Баку, 14 июня 2005 года
№ 926-IIIГ*

**Закон Азербайджанской Республики
О Государственном реестре населения
Азербайджанской Республики
(21 апреля 2006)**

Глава I. Общие положения

Настоящий Закон определяет правовые и организационные основы формирования посредством современных информационных технологий Государственного Реестра населения Азербайджанской Республики (далее — Государственного Реестра), его ведения, использования и охраны информации.

Статья 1. Основные понятия

1.0. В настоящем Законе используются следующие основные понятия:

1.0.1. Государственный Реестр — государственный информационный ресурс, отражающий документированную информацию о гражданах Азербайджанской Республики, а также постоянно проживающих в Азербайджанской Республике иностранцах и лицах без гражданства;

1.0.2. Информационная система Государственного Реестра — специальная программа, обеспечивающая деятельность Государственного Реестра, упорядоченная база технических, телекоммуникационных, лингвистических, правовых и организационных средств;

1.0.3. Индивидуальный идентификационный номер — единый неповторяющийся код, присвоенный в установленном порядке лицу, сведения о котором включены в Государственный Реестр, и предоставляющий возможность однозначного определения соответствующих сведений о лице;

1.0.4. Пользователи Государственного Реестра — государственные органы и органы местного самоуправления, граждане Азербайджанской Республики, а также постоянно проживающие в Азербайджанской Республике иностранцы и лица без гражданства, использующие в пределах своих полномочий сведения Государственного Реестра.

Статья 2. Цели ведения Государственного Реестра

2.0. Основными целями ведения Государственного Реестра являются:

2.0.1. сбор сведений по вопросам расселения и состава населения, среды и направлений миграции, демографии, а также иным вопросам, и их постоянное обновление;

2.0.2. в установленных случаях и порядке обеспечение данными сведениями государственных органов и органов местного самоуправления, а также физических лиц;

2.0.3. повышение эффективности взаимодействия государственных органов, ведущих информационные системы по различным категориям населения.

Статья 3. Законодательство о Государственном Реестре

Законодательство о Государственном Реестре состоит из Конституции Азербайджанской Республики, Семейного кодекса Азербайджанской Республики, настоящего Закона, Законов Азербайджанской Республики «О выезде из страны, въезде в страну и паспортах», «Об удостоверении личности граждан Азербайджанской Республики», «О регистрации по месту жительства и месту пребывания», «О гражданстве Азербайджанской Республики», «О правовом статусе иностранцев и лиц без гражданства», «Об иммиграции», «Об информации, информатизации и защите информации», «О получении информации», «Об электронных подписях и электронных документах», иных нормативно-правовых актов и соответствующих международных договоров, к которым присоединилась Азербайджанская Республика.

Глава II. Порядок формирования, ведения, использования Государственного Реестра и защиты сведений

Статья 4. Информационная система Государственного Реестра

4.1. Государственный Реестр и его информационная система являются собственностью Азербайджанской Республики.

4.2. Формирование, ведение Государственного Реестра и его использование осуществляются посредством информационной системы и охраняются соответствующими защитными средствами.

4.3. Обоснование ведения Государственного Реестра с применением используемых в национальном информационном пространстве единых стандартов информационных технологий и безопасности, лингвистических, правовых, организационных и научно-методологических принципов обеспечивает его деятельность во взаимосвязи с другими государственными информационными ресурсами.

4.4. Информационная система Государственного Реестра, а также защитные средства данной системы сертифицируются в установленном порядке.

4.5. Координирование деятельности по созданию информационной системы Государственного Реестра и контроль над соблюдением методических и нормативных требований при ее использовании осуществляются соответствующим органом исполнительной власти.

Статья 5. Состав Государственного Реестра

5.0. Государственный Реестр состоит из:

5.0.1. сведения о гражданах Азербайджанской Республики;

5.0.2. сведения о постоянно проживающих в Азербайджанской Республике иностранцах;

5.0.3. сведения о постоянно проживающих в Азербайджанской Республике лицах без гражданства;

5.0.4. служебные сведения, связанные с ведением Государственного Реестра (данные об исправлениях в сведениях и запросах).

Статья 6. Список включаемых в Государственный Реестр сведений

6.1. В Государственный Реестр включаются следующие сведения о гражданах Азербайджанской Республики, а также постоянно проживающих в Азербайджанской Республике иностранцах и лицах без гражданства:

6.1.1. индивидуальный идентификационный номер;

6.1.2. фамилия (прежние фамилии);

6.1.3. имя;

6.1.4. отчество;

6.1.5. дата рождения;

6.1.6. место рождения;

6.1.7. пол;

6.1.8. гражданство;

6.1.9. семейное положение;

6.1.10. отношение к воинской обязанности;

6.1.11. о постановке на учет и снятии с учета по месту жительства и месту пребывания;

6.1.12. номер документа, удостоверяющего личность (в том числе номера свидетельства о рождении и удостоверения личности лица, не достигшего 16 лет);

6.1.13. фотография лица, достигшего 16 лет;

6.1.14. биометрические данные лица, достигшего 16 лет (группа крови, цвет глаз, рост);

6.1.15. индивидуальный идентификационный номер мужа (жены), его (ее) фамилия, имя, отчество, дата рождения, место рождения, гражданство, номер документа, удостоверяющего личность;

6.1.16. индивидуальные идентификационные номера родителей, их фамилии, имена, отчества, даты рождения, места рождения, гражданство, номера документов, удостоверяющих личность;

6.1.17. индивидуальный идентификационный номер ребенка, его фамилия, имя, отчество, дата рождения, место рождения, гражданство, номер документа, удостоверяющего личность;

6.1.18. дата смерти.

6.2. Сведения Государственного Реестра хранятся пожизненно и ни при каких обстоятельствах не могут быть ликвидированы.

Статья 7. Формирование и ведение Государственного Реестра

7.1. Государственный Реестр ведется соответствующим органом исполнительной власти.

7.2. Государственный Реестр ведется на государственном языке.

7.3. Сведения Государственного Реестра формируются и постоянно обновляются соответствующими органами исполнительной власти в основном на основании документированной информации о регистрации по месту жительства и месту пребывания граждан Азербайджанской Республики, а также постоянно проживающих в Азербайджанской Республике иностранцах и лицах без гражданства, а также государственной регистрации актов гражданского состояния.

7.4. В целях обеспечения безопасного обмена информацией с Государственным Реестром в установленном Законом Азербайджанской Республики «Об электронных подписях и электронных документах» порядке производится экспертиза его информационной системы и информационных систем, являющихся участниками данного обмена.

7.5. Необходимая информация должна передаваться в Государственный реестр посредством специальной электронной сети в следующем порядке ежедневно в режиме реального времени и должна обеспечиваться ее актуальность:

7.5.1. соответствующие сведения, предусмотренные статьей 6 настоящего Закона и полученные в результате выдачи удостоверений личности гражданам Азербайджанской Республики и лицам без гражданства, постоянно проживающим в Азербайджанской Республике, принятия их, а также иностранцев, постоянно проживающих в Азербайджанской Республике, на регистрацию по месту жительства и месту пребывания, — соответствующими органами исполнительной власти посредством межведомственной автоматизированной информационно-поисковой системы «Въезд-выезд и регистрация»;

7.5.2. сведения о государственной регистрации актов гражданского состояния — соответствующими органами исполнительной власти посредством специальной электронно-информационной системы.

7.6. Государственные органы должны обеспечивать использование собранными и разрабатываемыми информационными ресурсами на необходимом уровне, в необходимом объеме и сроки.

7.7. Порядок ведения Государственного Реестра определяется Положением, утвержденным соответствующим органом исполнительной власти.

7.8. Формирование, ведение и использование Государственного Реестра осуществляются в соответствии со следующими требованиями:

7.8.1. соблюдение прав и свобод человека и гражданина;

7.8.2. точность и полнота содержащейся в Государственном Реестре документированной информации;

7.8.3. единый способ включения документированной информации, поступающей в Государственный Реестр;

7.8.4. обеспечение безопасности документированной информации.

7.9. Сведения Государственного Реестра не могут быть использованы в противоречие законным интересам лиц.

Статья 8. Индивидуальный идентификационный номер

8.1. Включение сведений в Государственный Реестр производится на основании индивидуального идентификационного номера, дающего возможность однозначному их различению, увязыванию их с составными частями данных об одном и том же лице, недопущению их повтора и рациональному использованию.

8.2. Индивидуальный идентификационный номер выдается соответствующим органом исполнительной власти каждому гражданину Азербайджанской Республики, а также каждому проживающему в Азербайджанской Республике иностранцу и лицу без гражданства.

8.3. Индивидуальный идентификационный номер выдается сразу же при включении указанных в статье 6 настоящего Закона сведений о лице в Государственный Реестр.

8.4. Выдача индивидуального идентификационного номера осуществляется в автоматизированном режиме посредством специального программного обеспечения.

8.5. Индивидуальный идентификационный номер не повторяется и не изменяется.

8.6. В случае смерти лица, задокументированная информация о котором включена в Государственный Реестр, признании его умершим в судебном порядке либо снятии с регистрации по месту жительства постоянно проживающих в Азербайджанской Республике иностранца и лица без гражданства с выбором ими места жительства в другой стране, индивидуальный идентификационный номер архивируется и не выдается для повторного использования.

8.7. В случае выхода гражданина Азербайджанской Республики из гражданства Азербайджанской Республики его индивидуальный идентификационный номер архивируется и не выдается для повторного использования. В случае восстановления гражданства данного лица его первоначальный индивидуальный идентификационный номер восстанавливается.

8.8. Индивидуальные идентификационные номера, выдаваемые гражданам Азербайджанской Республики, а также постоянно проживающим в Азербайджанской Республике иностранцам и лицам без гражданства должны включаться в сведения о лице, хранящиеся в других государственных информационных системах, ведущих учет данных лиц.

8.9. Порядок формирования и выдачи индивидуального идентификационного номера устанавливается соответствующим органом исполнительной власти.

Статья 9. Внесение исправлений в сведения Государственного Реестра

9.1. В случае внесения изменений в какие-либо сведения, содержащиеся в Государственном Реестре, направление данных изменений для включения в Государственный Реестр обеспечивается соответствующими органами исполнительной власти в порядке, установленном статьей 7.5 настоящего Закона.

9.2. После поступления сведений об изменениях в соответствующий орган исполнительной власти в Государственном Реестре делаются соответствующие отметки.

9.3. В случае если лица, документированная информация о которых включена в Реестр, обнаружат в касающихся их сведениях Государственного Реестра неточности, они в предусмотренном статьей 10 настоящего Закона порядке могут обратиться с заявлением о внесении соответствующих исправлений.

Статья 10. Порядок предоставления сведений Государственного Реестра

10.1. Содержащиеся в Государственном Реестре сведения выдаются соответствующим органом исполнительной власти на основании обращения пользователей Государственного Реестра.

10.2. Государственные органы и органы местного самоуправления, являющиеся пользователями Государственного Реестра, могут в пределах своих полномочий использовать документированные сведения Государственного Реестра.

10.3. Граждане Азербайджанской Республики, а также постоянно проживающие в Азербайджанской Республике иностранцы и лица без гражданства могут на основании письменного обращения ознакомиться с содержащимися в Государственном Реестре сведениями, касающимися только их самих и предусмотренных законодательством лиц.

10.4. Для получения содержащихся в Государственном Реестре сведений о себе либо своих близких родственниках лица должны предоставлять документы, удостоверяющие их личность (удостоверение личности, паспорт либо иные документы в соответствии с законодательством Азербайджанской Республики).

10.5. Запрошенные сведения либо обоснованный ответ об отказе в выдаче сведений выдаются в течение 10 дней. В случае необходимости данный срок может быть продлен на срок не более 1 месяца при обосновании соответствующего органа исполнительной власти.

10.6. На основании обращения лица ему может быть выдана выписка из Государственного Реестра.

10.7. Выписка, полученная из информационной системы Государственного Реестра, подписывается должностным лицом соответствующего органа исполнительной власти.

10.8. Сведения Государственного Реестра, выданные посредством специального программного обеспечения, могут быть удостоверены посредством электронной подписи.

10.9. Форма письменного обращения для получения содержащихся в Государственном Реестре сведений и выписки из Государственного Реестра устанавливается соответствующим органом исполнительной власти.

Статья 11. Защита сведений Государственного Реестра

11.1. Хранящиеся в Государственном Реестре сведения относятся к категории ограниченной в получении, обработке, выдаче либо использовании информации.

11.2. Государственные органы и органы местного самоуправления, принимающие участие в формировании, ведении и использовании Государственного Реестра, должны обеспечивать защиту сведений Государственного Реестра.

11.3. Во время судебного производства либо при досудебном производстве по уголовному делу полученные из Государственного Реестра сведения защищаются в порядке, предусмотренном соответствующим законодательством.

11.4. В целях технической защиты сведений Государственного Реестра соответствующий орган исполнительной власти организует хранение запасных копий технических носителей информационных ресурсов Государственного Реестра за пределами нахождения Государственного Реестра, обеспечение основных и запасных копий устойчивыми альтернативными телекоммуникационными средствами.

Статья 12. Контроль

12.1. Контроль над формированием, ведением, использованием Государственного Реестра и охраной сведений осуществляет соответствующий орган исполнительной власти.

12.2. Соответствие направляемых в Государственный Реестр сведений документам проверяется соответствующими органами исполнительной власти, направляющими данные сведения.

Глава III. Заключительные положения

Статья 13. Финансирование Государственного Реестра

Формирование и ведение Государственного Реестра финансируется за счет средств государственного бюджета.

Статья 14. Ответственность за нарушение настоящего Закона

14.1. Должностные лица органа, ведущего Государственный Реестр, должностные лица государственных органов и органов местного самоуправления, использующие в соответствии с настоящим Законом сведения Государственного Реестра, несут в соответствии с законодательством ответственность за защиту информации, включенной в информационные ресурсы, и за распространение известных им сведений.

14.2. Лица, допущенные к работе с Государственным Реестром, в соответствии с законодательством несут ответственность за умышленное включение (направление) в Государственный Реестр фиктивных сведений.

14.3. Ответственность за соответствие документам направляемых в Государственный Реестр сведений несут в соответствии с законодательством должностные лица соответствующих органом исполнительной власти, направляющие данные сведения.

14.4. Должностные лица государственных органов, не обеспечивающие использование собранных и разрабатываемых информационных ресурсов в соответствии с настоящим Законом, несут ответственность в соответствии с законодательством.

**Президент Азербайджанской Республики
Ильхам АЛИЕВ**

*город Баку, 21 апреля 2006 года
№ 94-IIIГ*

Опубликован в газете «Республика» (24 июня 2006 года, № 138) («VES Consultancy» LLC).

Опубликован в «Собрании законодательства Азербайджанской Республики» (30 июня 2006 г., № 6, ст. 477) («VES Consultancy» LLC).

С поправками согласно Закону от 2 октября 2008 года № 694-IIIГД

Закон Азербайджанской Республики
О наименованиях географических объектов
(18 декабря 2007)

Настоящий Закон определяет правовые основы деятельности в области присвоения наименований географическим объектам в Азербайджанской Республике, их переименования, уточнения, употребления, регистрации, учета и сохранения их наименований.

Статья 1. Основные понятия

1.0. Употребленные в настоящем Законе понятия имеют следующие значения:

1.0.1. географические объекты — целостные и относительно устойчивые территориальные образования естественного и антропогенного происхождения: материки, океаны, моря, заливы, проливы, острова, полуострова, горы, пики, леса, реки, озера, ледники, пустыни, вулканы и иные природные объекты; национальные парки, природные заповедники и другие объекты такого рода; города, районы, городские районы, поселки и села; воздушные и морские порты, железнодорожные станции;

1.0.2. наименование географических объектов — наименования, присваиваемые географическим объектам с целью их опознания и различения друг от друга;

1.0.3. установление наименований географических объектов — установление существующих наименований географических объектов, присвоение наименований географическим объектам и их переименование;

1.0.4. уточнение наименования географического объекта — выбор наиболее употребляемого наименования географического объекта и приведение написания данного наименования в соответствие с нормами государственного языка Азербайджанской Республики;

1.0.5. экзоним — форма наименования географического объекта, находящегося на территории Азербайджанской Республики, используемая на иностранных языках, отличная от государственного языка Азербайджанской Республики.

Статья 2. Законодательство Азербайджанской Республики о наименованиях географических объектов

Законодательство Азербайджанской Республики о наименованиях географических объектов состоит из Конституции Азербайджанской Республики, соответствующих международных договоров, признанных Азербайджанской Республикой, настоящего Закона и других нормативно-правовых актов.

Статья 3. Сфера действия Закона

3.1. Настоящий Закон распространяется на деятельность по установлению, уточнению, употреблению, регистрации, учету и охране наименований географических объектов, находящихся на территории Азербайджанской Республики, а также наименований географических объектов, открытых азербайджанскими исследователями, если не предусмотрено иное международными договорами, признанными Азербайджанской Республикой.

3.2. Настоящий Закон регулирует также отношения, связанные с употреблением в Азербайджанской Республике наименований географических объектов, находящихся на территории других государств, а также географических объектов, на которые не распространяются суверенность и юрисдикция какого-либо государства.

3.3. Присвоение наименований территориальным единицам Азербайджанской Республики (городам, районам, городским районам, поселкам и селам) и их переименование осуществляются в соответствии с Законом Азербайджанской Республики «О территориальном устройстве и административно-территориальном делении».

3.4. Присвоение наименований специально охраняемым территориям и объектам природы и их переименование осуществляются с учетом требований статьи 5 настоящего Закона, согласно соответствующему законодательству.

Статья 4. Основные задачи государства в сфере установления, уточнения, употребления, регистрации, учета и охраны наименований географических объектов

4.0. Основные задачи государства в сфере установления, уточнения, употребления, регистрации, учета и охраны наименований географических объектов следующие:

4.0.1. определение государственной политики в связи с наименованиями географических объектов;

4.0.2. обеспечение установления и уточнения наименований географических объектов Азербайджанской Республики с учетом норм государственного языка;

4.0.3. организация регистрации и ведения учета наименований географических объектов;

4.0.4. организация издания словарей и справочников наименований географических объектов;

4.0.5. организация создания и ведения государственных каталогов наименований географических объектов;

4.0.6. подготовка и принятие государственной программы в связи с наименованиями географических объектов;

4.0.7. установление порядка финансирования работ, проводимых в сфере наименований географических объектов;

4.0.8. обеспечение соблюдения требований настоящего Закона при употреблении наименований географических объектов;

4.0.9. установление порядка регистрации и ведения учета наименований географических объектов, требований к словарям и справочникам наименований географических объектов, правил создания и ведения государственного каталога наименований географических объектов, единых норм и правил в сфере наименований географических объектов;

4.0.10. установление единых требований и правил в связи с наименованиями географических объектов и экзонимов;

4.0.11. другие задачи в сфере наименований географических объектов.

Статья 5. Установление наименований географических объектов

5.1. Существующее наименование географического объекта уточняется по документам соответствующих государственных органов и органов местного самоуправления, официальных картографических, справочных изданий и другим источникам, на основе мнения населения соответствующих территорий, а также специалистов, и изменяется в случаях, предусмотренных в статьях 5.5.1-5.5.4 настоящего Закона.

5.2. Наименование, присваиваемое географическому объекту, должно отражать особые приметы данного географического объекта и при присвоении наименования должны быть учтены общегосударственные и общенародные интересы, географические, исторические, природные и другие особенности территории, где расположен объект, мнение населения, проживающего на данной территории. Наименование географического объекта не должно состоять не более чем из трех слов.

5.3. Имена лиц, непосредственно участвовавших в открытии, изучении или при основании географического объекта, имена выдающихся государственных, общественных деятелей, деятелей науки и культуры, лиц, имеющих особые заслуги перед государством, могут присваиваться географическому объекту, как правило, посмертно и географическому объекту, не имеющему наименование.

5.4. Не допускается присвоение одного и того же наименования нескольким географическим объектам в пределах одной территориальной единицы.

5.5. Переименование географического объекта допускается в следующих случаях:

5.5.1. при повторении наименования однородных географических объектов в пределах одной территориальной единицы;

5.5.2. при возникновении необходимости восстановления исторического наименования географического объекта;

5.5.3. при значительном изменении функции и назначения географического объекта;

5.5.4. при не соответствии наименования географического объекта требованиям, указанным в статье 5.2 настоящего Закона.

5.6. Требование учета мнения населения соответствующей территории при переименовании географического объекта не распространяется на случаи *присвоения наименований воздушным или морским портам или изменения наименований подобных географических объектов*, восстановления исторического наименования географического объекта, а также расположения географического объекта на территории двух и более административно-территориальной единиц.

5.7. Требование учета мнения населения соответствующей территории при присвоении наименования географическому объекту не распространяется на случаи расположения географического объекта на территории двух и более административно-территориальной единиц.

Статья 6. Порядок присвоения наименований географическим объектам и переименования географических объектов

6.1. Предложения о присвоении наименований географическим объектам или о переименовании географических объектов могут быть представлены в соответствующий орган исполнительной власти государственными органами Азербайджанской Республики, органами местного самоуправления, негосударственными организациями, юридическими лицами и гражданами Азербайджанской Республики.

6.2. Предложения о присвоении наименований географическим объектам или о их переименовании и документы - обоснования данных предложений подготавливаются согласно соответствующим нормативно-правовым актам.

6.3. Соответствующий орган исполнительной власти рассматривает предложения, указанные в статье 6.1 настоящего Закона, и если они считаются приемлемыми, в случаях, требуемых настоящим Законом, изучает мнение населения, проживающего на соответствующей территории, и если мнение население положительное, принимает решение о присвоении наименования географическому объекту или о переименовании географического объекта.

Статья 7. Уточнение и употребление наименований географических объектов

7.1. При уточнении наименований географических объектов должны быть учтены исторические, культурные, этнические, языковые и другие особенности, а также результаты специальных научных исследований.

7.2. Уточнение наименований географических объектов осуществляется в соответствии с Законом Азербайджанской Республики «О государственном языке в Азербайджанской Республике».

7.3. На дорожных знаках, рекламах, щитах и других указателях, находящихся на территории Азербайджанской Республики, наименование географических объектов пишется на государственном языке.

7.4. На дорожных знаках международных автомобильных дорог на территории Азербайджанской Республики наименования географических объектов, кроме государственного языка, в соответствии международными соглашениями могут быть написаны на иностранных языках.

Статья 8. Регистрация и учет наименований географических объектов

8.1. Регистрацию и учет существующих и вновь присвоенных наименований географических объектов осуществляются соответствующим органом исполнительной власти Азербайджанской Республики.

8.2. С целью обеспечения единообразного и устойчивого употребления наименований географических объектов, расположенных на территории Азербайджанской Республики, и сохранения указанных наименований соответствующим органом исполнительной власти создается Государственный каталог наименований географических объектов.

8.3. Соответствующий орган исполнительной власти подготавливает и издает словари и справочники наименований географических объектов, а также карты и атласы Азербайджанской Республики.

8.4. Порядок регистрации и учета наименований географических объектов, требования к словарям и справочникам наименований географических объектов, правила создания и ведения государственного каталога наименований географических объектов регулируются Положением, утвержденным соответствующим органом исполнительной власти.

Статья 9. Употребление и сохранение наименований географических объектов

9.1. При ссылке на наименование географических объектов государственными органами и органами местного самоуправления, юридическими лицами, средствами массовой информации, а также в учебных, картографических, справочных, энциклопедических изданиях, в объявлениях, рекламах, щитах, дорожных указателях, почтовых отправлениях и в других сферах должны быть употреблены их наименования, установленные согласно настоящему Закону.

9.2. Не допускается искажение наименований географических объектов, находящихся на территории Азербайджанской Республики.

9.3. Наименования географических объектов, находящихся на территории Азербайджанской Республики, охраняются государством.

Статья 10. Ответственность за нарушение Закона

В соответствии с законодательством Азербайджанской Республики нарушение требований настоящего Закона влечет ответственность.

Статья 11. Вступление Закона в силу

Настоящий Закон вступает в силу со дня опубликования.

Президент Азербайджанской Республики
Ильхам АЛИЕВ

город Баку, 18 декабря 2007 года
№ 512-IIIГ

Опубликован в газете «Республика» (12 марта 2008 года, № 55) («VES Consultancy» LLC).

С поправками согласно Закону от 28 октября 2008 года № 703-IIIГД

**Закон Азербайджанской Республики
О биометрической информации
(13 июня 2008)**

Настоящий Закон определяет формирование биометрических информационных ресурсов и требования к ним, организацию и назначение деятельности биометрической идентификационной системы, сферы применения биометрических технологий и регулирует возникающие в данной области отношения.

Глава I. Общие положения

Статья 1. Основные понятия

1.1. В целях настоящего Закона используемые основные понятия имеют следующие значения:

1.1.1. биометрическая информация — биометрические данные, собираемые, хранимые, обрабатываемые и передаваемые в информационных системах в целях идентификации и верификации;

1.1.2. биометрические данные — индивидуальные сведения, характеризующие физиологические особенности идентифицированного или идентифицируемого физического лица, дающие возможность однозначно либо согласованно с другими сведениями идентифицировать его (отпечатки пальцев рук и ладоней, изображение лица, сетчатка глаза, фрагменты голоса и его акустические параметры, результаты анализа дезоксирибонуклеиновой кислоты (ДНК), размеры тела, описание особых признаков и недостатков тела, почерк, подпись и т.д.), к которым применяются соответствующие стандарты и которые отражаются на материальных носителях;

1.1.3. биометрический информационный ресурс — ресурсы с биометрическими данными в составе информационных ресурсов персональных данных;

1.1.4. субъект биометрических данных — идентифицированное или идентифицируемое физическое лицо, в отношении которого осуществляется сбор, обработка и охрана биометрических данных;

1.1.5. биометрические технологии — информационные технологии, связанные с биометрическими данными и используемые в информационных процессах;

1.1.6. биометрическая идентификация — мероприятия по работе с поисковыми запросами, проводимые для установления лица, которому принадлежат биометрические сведения, данные в биометрическом информационном ресурсе;

1.1.7. биометрическая верификация — мероприятия по сравнению биометрических данных, содержащихся в биометрическом информационном ресурсе, с предоставленными биометрическими данными;

1.1.8. биометрические информационные службы — деятельность по сбору, обработке и обмену по установленным направлениям биометрическими информационными ресурсами.

1.2. Используемые в настоящем Законе понятия «информация», «информационные процессы», «информационные технологии», «персональные данные», «индивидуальный идентификационный номер (ИИН)» и другие понятия используются в значениях, установленных законодательством Азербайджанской Республики, регулирующим отношения в сфере сбора, обработки, охраны информации.

Статья 2. Законодательство Азербайджанской Республики о биометрической информации

2.1. Законодательство Азербайджанской Республики о биометрической информации состоит из Конституции Азербайджанской Республики, международных договоров, участницей которых является Азербайджанская Республика, настоящего Закона, Законов Азербайджанской

Республики «Об информации, информатизации и охране информации», «О получении информации», «Об электронной подписи и электронном документе» и иных нормативно-правовых актов.

2.2. Порядок сбора, обработки и охраны биометрических данных как составной части персональных данных устанавливается Законом Азербайджанской Республики.

Глава II. Биометрические информационные ресурсы и биометрические технологии

Статья 3. Формирование биометрических информационных ресурсов

3.1. Биометрические информационные ресурсы являются составной частью сегмента национального информационного пространства, касающегося персональных данных, и формируются в предусмотренном законодательством Азербайджанской Республики порядке.

3.2. Биометрические данные собираются по следующим сферам деятельности:

- 3.2.1. оформление удостоверяющих личность документов;
- 3.2.2. миграционный и пограничный контроль;
- 3.2.3. обеспечение информационной безопасности и регистрация средств электронной подписи;
- 3.2.4. разведывательная, контрразведывательная и оперативно-розыскная деятельность;
- 3.2.5. спасательные работы, связанные с чрезвычайными ситуациями;
- 3.2.6. формирование национального банка ДНК;
- 3.2.7. охрана общественного порядка и охрана объектов специального режима;
- 3.2.8. уголовное преследование.

Статья 4. Основные принципы формирования биометрических информационных ресурсов

4.1. Формирование биометрических информационных ресурсов осуществляется с соблюдением закрепленных в Конституции Азербайджанской Республики прав и свобод человека в соответствии с принципами законности, конфиденциальности, сочетания добровольности и принудительности.

4.2. В процессе сбора, обработки, использования и охраны биометрических данных не допускается создание опасности для жизни и здоровья человека, унижение его чести и достоинства.

Статья 5. Требования к биометрическим технологиям

5.1. Создание и обслуживание биометрических технологий осуществляется в соответствии с законодательством Азербайджанской Республики на основании специального разрешения (лицензии).

5.2. Нормативно-технические требования, применяемые к формату собираемых биометрических данных, устанавливаются на основании используемых в Азербайджанской Республике в указанной сфере национальных и международных стандартов. Применяемые биометрические технологии, средства их обеспечения и охраны сертифицируются и проходят экспертизу в установленном законодательством Азербайджанской Республики порядке.

Статья 6. Сферы применения биометрических технологий

6.0. Биометрические технологии применяются при осуществлении следующих мероприятий:

- 6.0.1. снятие, сбор и регистрация в электронном формате изображений лица, сетчатки глаз, создание, идентификация и верификация изображений с помощью фоторобота;
- 6.0.2. распознавание лица в толпе путем видеонаблюдения;
- 6.0.3. снятие, сбор и регистрация в электронном формате отпечатков пальцев рук и ладоней, их идентификация и верификация;
- 6.0.4. снятие, сбор и регистрация в электронном формате фрагментов голоса, их идентификация и верификация;
- 6.0.5. анализ фрагментов голоса и его акустических параметров;

6.0.6. конвертация информации из звукового формата в формат электронного текста, озвучивание текста;

6.0.7. снятие, сбор и регистрация в электронном формате копий почерка и подписи на бумаге, их идентификация и верификация;

6.0.8. анализ почерка;

6.0.9. анализ ДНК, сбор и регистрация результатов анализа в электронном формате, идентификация лица.

Глава III. Биометрическая идентификационная система

Статья 7. Назначение биометрической идентификационной системы

7.0. Путем применения новых технологий биометрическая идентификационная система обеспечивает осуществление следующих задач:

7.0.1. повышение оперативности и точности работ по идентификации лица и информационному обмену, а также ведение специальными средствами в режиме реального времени работ по идентификации лица в связи с пограничным контролем, охраной общественного порядка, оперативно-розыскной, спасательной деятельностью и иными мероприятиями;

7.0.2. координация в системном порядке деятельности в сфере формирования биометрических информационных ресурсов, применения биометрических технологий, ведения биометрических идентификационных работ;

7.0.3. усовершенствование системы национальной безопасности, в том числе информационное обеспечение борьбы с терроризмом, незаконной миграцией, торговлей людьми и иными преступлениями, усиление контроля в связи с миграционными процессами и прохождением границы;

7.0.4. предотвращение выдачи лицу различных индивидуальных идентификационных номеров;

7.0.5. обеспечение оперативности индивидуализации паспортов-виз и иных документов, удостоверяющих личность, повышение уровня обслуживания населения в данной сфере, в связи с этим проверка и сбор в режиме реального времени необходимых данных об идентифицируемом лице из иных электронных информационных ресурсов;

7.0.6. повышение степени защищенности паспортов-виз и иных документов, удостоверяющих личность, выявление случаев получения одним лицом таких документов под разными именами и предотвращение их использования;

7.0.7. распознавание в режиме реального времени на массовых собраниях и в местах проезда разыскиваемых лиц по фотографиям и наблюдение за ними;

7.0.8. усовершенствование контрольно-пропускных работ на объектах особого режима, работ по охране коммуникационных средств, установок и узлов;

7.0.9. организация обмена данными биометрических информационных ресурсов в национальном информационном пространстве;

7.0.10. организация обмена данными с международными биометрическими информационными ресурсами в сфере миграции;

7.0.11. проведение научных, исторических, культурных исследований;

7.0.12. проведение на основании биометрических данных необходимых видов экспертиз.

Статья 8. Средства обеспечения биометрической идентификационной системы

8.0. Деятельность биометрической идентификационной системы обеспечивается следующими средствами:

8.0.1. биометрические информационные ресурсы;

8.0.2. биометрические технологии;

8.0.3. биометрические информационные услуги.

Статья 9. Организация деятельности биометрической идентификационной системы

9.1. Деятельность биометрической идентификационной системы организуется соответствующими государственными органами на основании назначения биометрических информационных ресурсов, потребности в справочных, поисковых и сравнительных работах и осуществляется посредством следующих биометрических информационных служб, создаваемых в соответствии с видами биометрических данных:

9.1.1. служба идентификации и наблюдения по изображению лица;

9.1.2. служба идентификации по отпечаткам пальцев рук и ладоней и дактилоскопической регистрации;

9.1.3. служба идентификации, анализа и конвертации по голосу;

9.1.4. служба идентификации и анализа по почерку и подписи на бумаге;

9.1.5. служба идентификации и анализа по ДНК;

9.1.6. служба контроля и безопасности в связи с индивидуальными идентификационными номерами;

9.1.7. служба идентификации и анализа по сетчатке глаза.

9.2. Объекты размещения биометрических информационных служб охраняются в предусмотренном законодательством порядке правовыми, организационными и программно-техническими средствами и системами контроля.

Глава IV. Итоговые положения

Статья 10. Вступление Закона в силу

Настоящий Закон вступает в силу со дня опубликования.

Президент Азербайджанской Республики
Ильхам АЛИЕВ

город Баку, 13 июня 2008 года
№ 651-IIIГ

***Распоряжение Президента Азербайджанской Республики о
двадцатой годовщине восстановления государственной независимости
Азербайджанской Республики
(21 января 2011)***

18 октября 2011 года исполняется двадцатая годовщина восстановления государственной независимости Азербайджанской Республики. Построение в течение этих лет демократического, правового и светского государства является историческим достижением нашего народа.

Начиная еще с 70-х годов прошлого века осуществленные в нашей республике в соответствии со стратегией великого сына Азербайджана Гейдара Алиева широкомасштабные программы, будучи направлены на формирование современного экономического потенциала, оживление социально-культурной жизни и возрождение национально-духовных ценностей, подготовили почву для обеспечения нашей будущей независимости.

Неизбежность распада СССР предоставила всем входившим в его состав независимым республикам возможность обрести независимость. Азербайджанская Республика, заявив принятым 18 октября 1991 года «Конституционным актом о независимости Азербайджанской Республики», что является правопреемницей Азербайджанской Демократической Республики, провозгласила на весь мир свою государственную независимость и суверенитет. В короткие сроки, будучи признанной странами мирового сообщества и Организацией Объединенных Наций, она стала субъектом международного права. Этот день вошел в нашу историю как день восстановления государственной независимости. Флаг, гимн и герб Азербайджанской Демократической Республики были приняты в качестве государственных атрибутов, а день ее образования – 28 мая стал отмечаться как День Республики.

Хаос в первые годы нашей независимости и противоречащая интересам народа политика, ослабление экономики и расхищение национальных богатств привели к глубокому политическому и социально-экономическому кризису. Новый политический курс, начавший формироваться в стране с июня 1993 года, предотвратил угрозу гражданской войны, положил конец сепаратистским тенденциям и способствовал реализации политики Гейдара Алиева по государственному строительству.

Подписанный в 1994 году «Контракт века» предоставил возможность для реализации нефтяной стратегии Азербайджана и обеспечил успешное осуществление крупномасштабных проектов в Каспийском бассейне. Начало функционирования нефтепровода Баку-Тбилиси-Джейхан в 2006 году и газопровода Баку-Тбилиси-Эрзурум в 2007 году стало большим стратегическим успехом и решающим фактором на пути интеграции Азербайджана в мировую экономику.

С принятием в 1995 году Конституции независимого Азербайджана сформировалась необходимая правовая база для государственного строительства в стране. Концепция внутренней и внешней политики нашей страны была построена в соответствии с нормами международного права. В течение этих лет в Азербайджане по всем направлениям успешно осуществлялся процесс государственного строительства, были обогащены традиции государственности.

Наша республика, завершившая переходный период, сегодня является страной, определяющей направления своей стратегии долгосрочного развития. Находясь на ведущих местах в мировом масштабе по темпам экономического роста, Азербайджан известен как страна-реформатор. В нашей республике обеспечены подъем нефтяного и ненефтяного секторов, гармоничное развитие диверсифицированной экономики. Из года в год растут внутренний валовой продукт, бюджет и валютные резервы. Возникают сильный класс

предпринимателей и средний слой. Обеспечена энергетическая безопасность Азербайджана. Формируется новая инфраструктура, сдаются в эксплуатацию международные аэропорты, строятся тысячи километров дорог и современные мосты. Сдан в эксплуатацию водопровод Огуз-Габала-Баку, являющийся объектом важного социального значения. В связи с возрождением исторического Шелкового пути реализуются такие крупномасштабные стратегические проекты, как железная дорога Баку-Тбилиси-Карс и строительство нового порта.

В Азербайджане с большим успехом идет процесс строительства армии. Укрепляются уровень профессиональной подготовки, материально-техническая база и боеспособность наших Вооруженных сил. В стране развивается оборонная промышленность, осуществляется проект, связанный с нашим первым искусственным спутником. Достигнутые в области информационно-коммуникационных технологий успехи создают прочную основу для строительства информационного общества.

Большие успехи достигнуты в рамках программы развития регионов. Ярким показателем масштаба достижений в образовании, здравоохранении, культуре и социальной жизни являются сотни построенных школ, создаваемые медицинские учреждения, обновляющиеся очаги культуры, музеи, парки, сооружаемые спортивные комплексы и олимпийские центры. Благодаря проводимой работе по благоустройству и созиданию сегодня наша столица принимает новый облик, год от года хорошеют наши города и районы. Обеспечена продовольственная безопасность нашей страны, открывшиеся новые рабочие места в несколько раз сократили уровень бедности.

Азербайджан добился многочисленных успехов в условиях все еще продолжающегося армяно-азербайджанского, нагорно-карабахского конфликта. Несмотря на принятые международными структурами решения и резолюции, территориальная целостность нашей страны до сих пор не восстановлена. Требования Азербайджана в процессе переговоров заключаются в освобождении в рамках норм международного права захваченных земель нашей страны от оккупации и восстановлении территориальной целостности. Это решительная и неизменная позиция Азербайджана. В настоящее время у нас нет более важной задачи, кроме как положить конец оккупации захваченных земель нашей страны.

До урегулирования конфликта продолжает обеспечиваться социальная защита вынужденных переселенцев. Сегодня на территории Азербайджана не осталось палаточных городков. Для вынужденных переселенцев заложены новые поселки, построены дома, и работа в этом направлении продолжается.

Самый яркий результат нашего двадцатилетнего пути развития заключается в том, что сегодня Азербайджан уже является, в подлинном смысле слова, полностью независимой страной. Реализуемая в стране политика постоянно служит интересам азербайджанского народа.

В 2010 году в Азербайджане состоялось открытие площади Государственного флага, и был поднят самый высокий в мире флаг. Эта площадь стала символом пути развития, пройденного Азербайджаном за последние двадцать лет.

Государственная независимость Азербайджана стала для каждого гражданина нашей республики самым большим достоянием. Учитывая, что двадцатилетний юбилей восстановления государственной независимости Азербайджана является общественно-политическим событием, носящим исключительное значение в жизни нашей страны, в целях обеспечения пропаганды ярких успехов, достигнутых на содержательном пути развития, пройденном Азербайджанской Республикой в годы независимости, постановляю:

1. Торжественно отметить в нашей стране на государственном уровне двадцатую годовщину восстановления государственной независимости Азербайджанской Республики.

2. Утвердить «План мероприятий в связи с двадцатой годовщиной восстановления государственной независимости Азербайджанской Республики».

3. Кабинету Министров Азербайджанской Республики обеспечить финансирование предусмотренных мер и решить другие вопросы, вытекающие из настоящего Распоряжения.

Президент Азербайджанской Республики
Ильхам Алиев

город Баку, 21 января 2011 года.