

S I R O C O
ELITE RESIDENCES

LA VIDA COMO TÚ LA QUIERES VER

Siroco es un espacio arquitectónico inspirado en los grandes, situado en una de las zonas más exclusivas de Santa Fe, con una vista inigualable y un estilo vanguardista, para que tu vida sea como siempre has querido.

LO MÁS ALTO DE SANTA FE

La Torre más alta de Santa Fe, y no sólo por su altura natural. Su diseño único, lo distingue en el skyline de una de las zonas con diseño arquitectónico de mayor vanguardia, haciéndola diferente al resto del mundo.

Siroco nace proyectando una nueva perspectiva y estilo de vida, para quienes deciden llegar más alto y saben de tendencias.

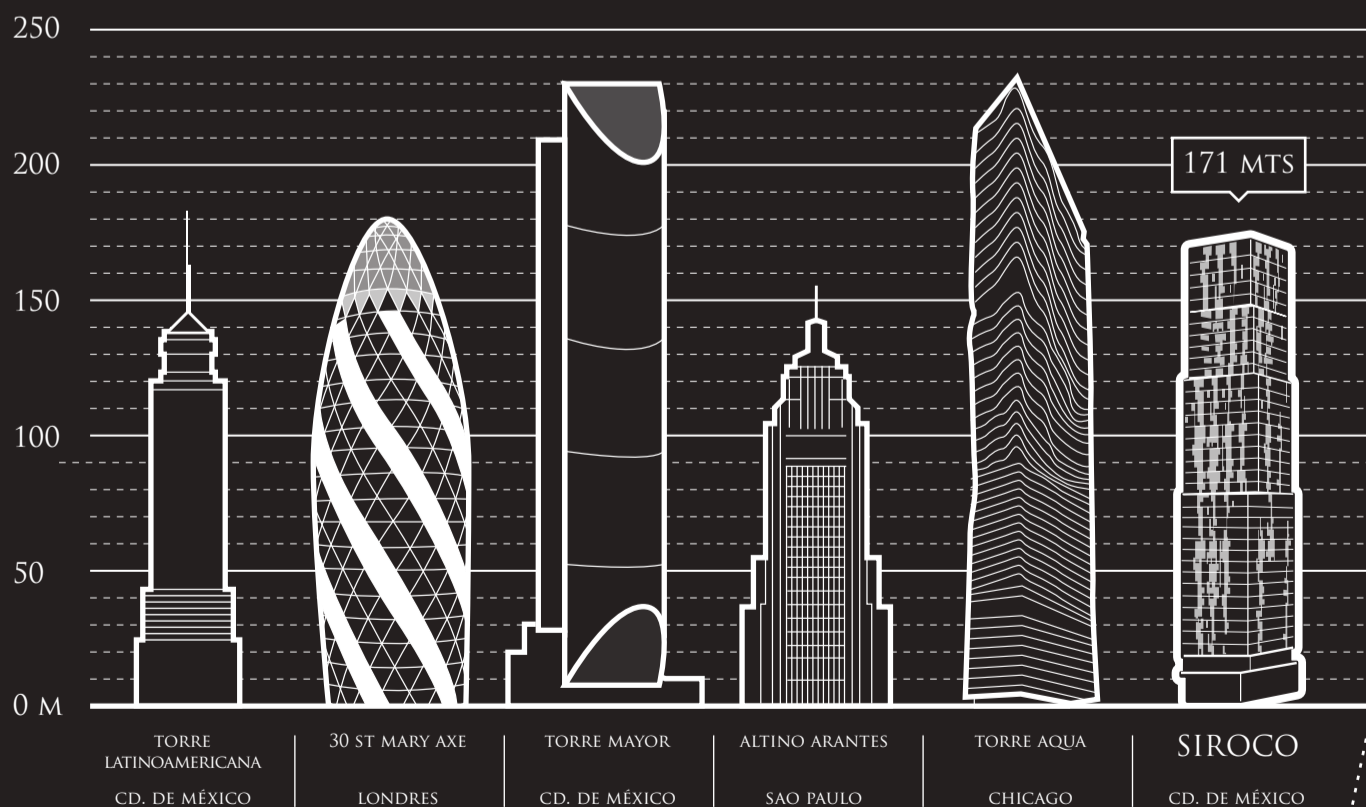

171 M. - ALTURA TOTAL



*Imagen Virtual



SAM'S CLUB Y SUPERAMA

C. COMERCIAL SANTA FE

HOSPITAL ABC



Una de las zonas más vanguardistas y trendy de la Ciudad de México, Santa Fe es considerada la más importante en términos financieros y corporativos de la capital, cerca de los accesos principales.

Su fuerza radica en el área corporativa, el uso comercial y el estilo de vida, reflejado con gran cantidad de torres de oficinas y departamentos, muestra clave no sólo de la arquitectura internacional, sino del rumbo de quienes forman parte de ésta.

TECNOLÓGICO
DE MONTERREY

EXPO
SANTA FE

UNIVERSIDAD
IBEROAMERICANA

AV. SANTA FE

AV. ARQUITECTOS

CAMPO
DE GOLF

UBICACIÓN



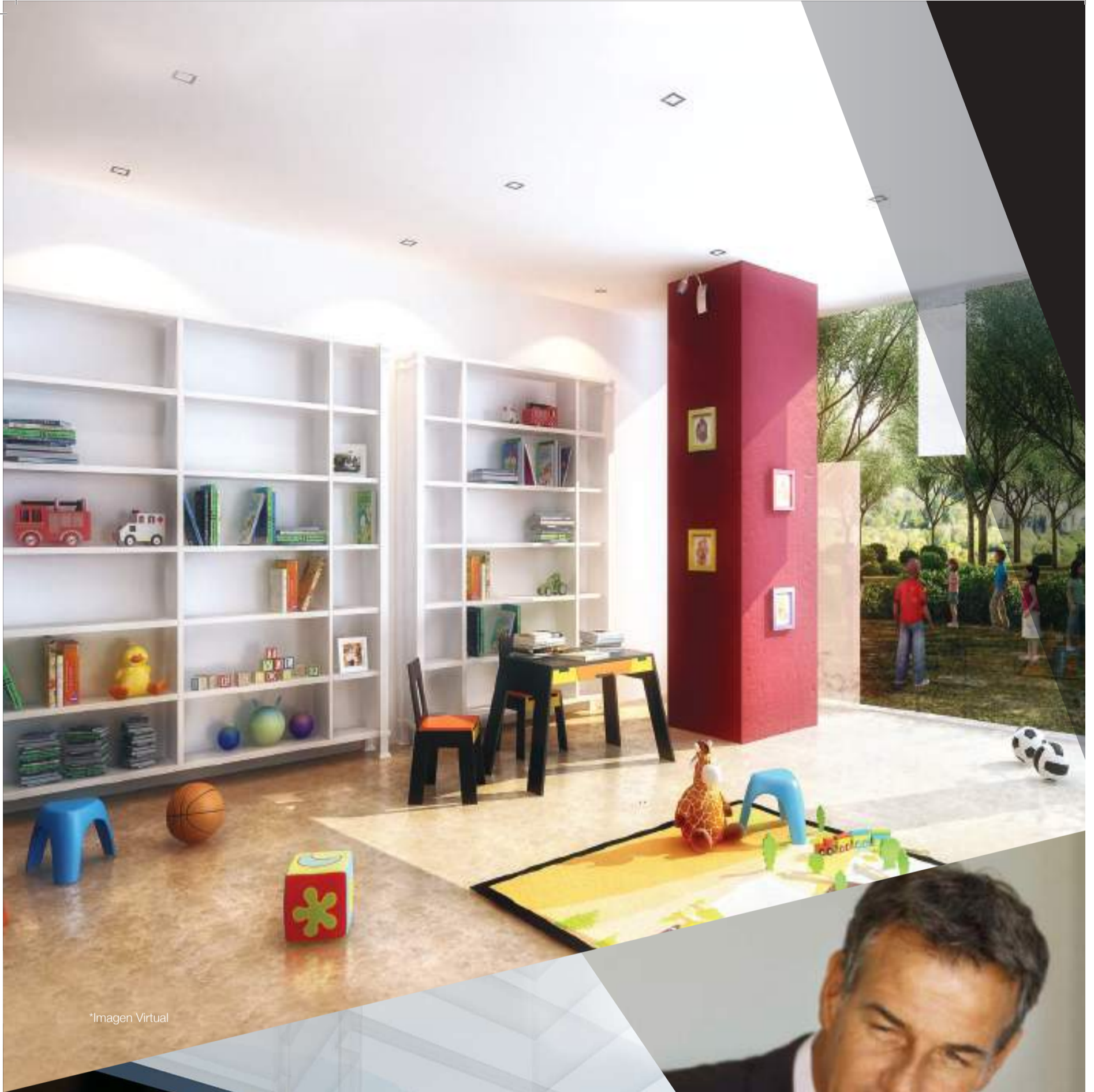

*Imagen Virtual



*Imagen Virtual



LLENA TU VIDA DE SENSACIONES

SERVICIOS & AMENIDADES

Te gusta sentir que tu vida es única y diferente, por eso en Siroco ponemos a tu disposición varias amenidades con la calidad que mereces para que puedas relajarte y seguir viviendo como tú quieres.

- Salón de Eventos
- Kids Corner
- Media Room
- Business Center
- Cine 3D
- Roof Garden
- Lobby con Salas para Visitas
- Centro Comercial:
“Shops@Elite Residences”

city market
COMERCIAL MEXICANA

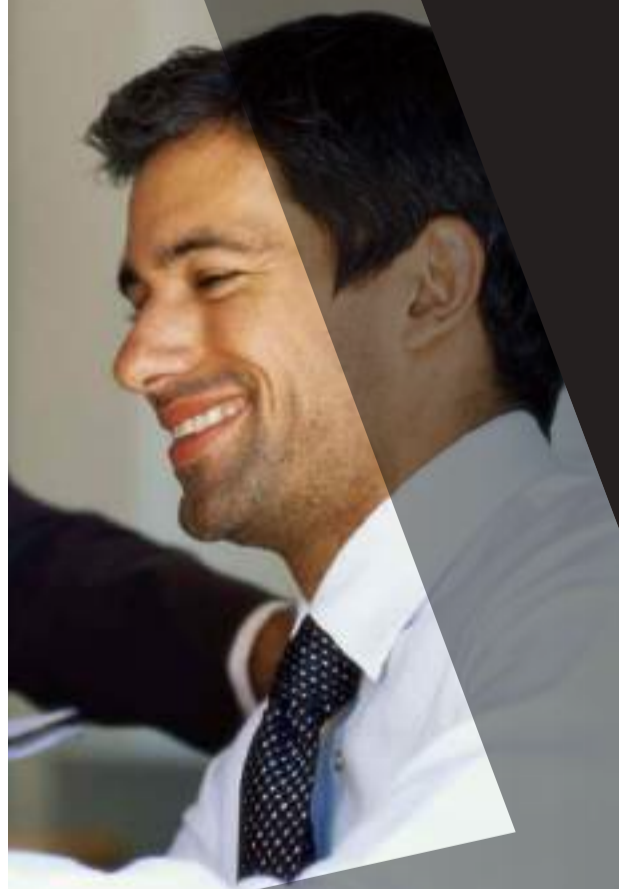

WELLNESS CENTER

- Gimnasio
 - Cardio
 - Pesas
- Spa
- Jogging Track
- Alberca
- Sauna
- Yoga





*Imagen Virtual

*Imagen Virtual

FACHADA ESTE

Vista: Paseo de los Arquitectos
y C.SF. - Torre Milán

FACHADA NORTE

Vista: Av. Santa Fe

BLOQUE 5

BLOQUE 4

BLOQUE 3

BLOQUE 2

BLOQUE 1

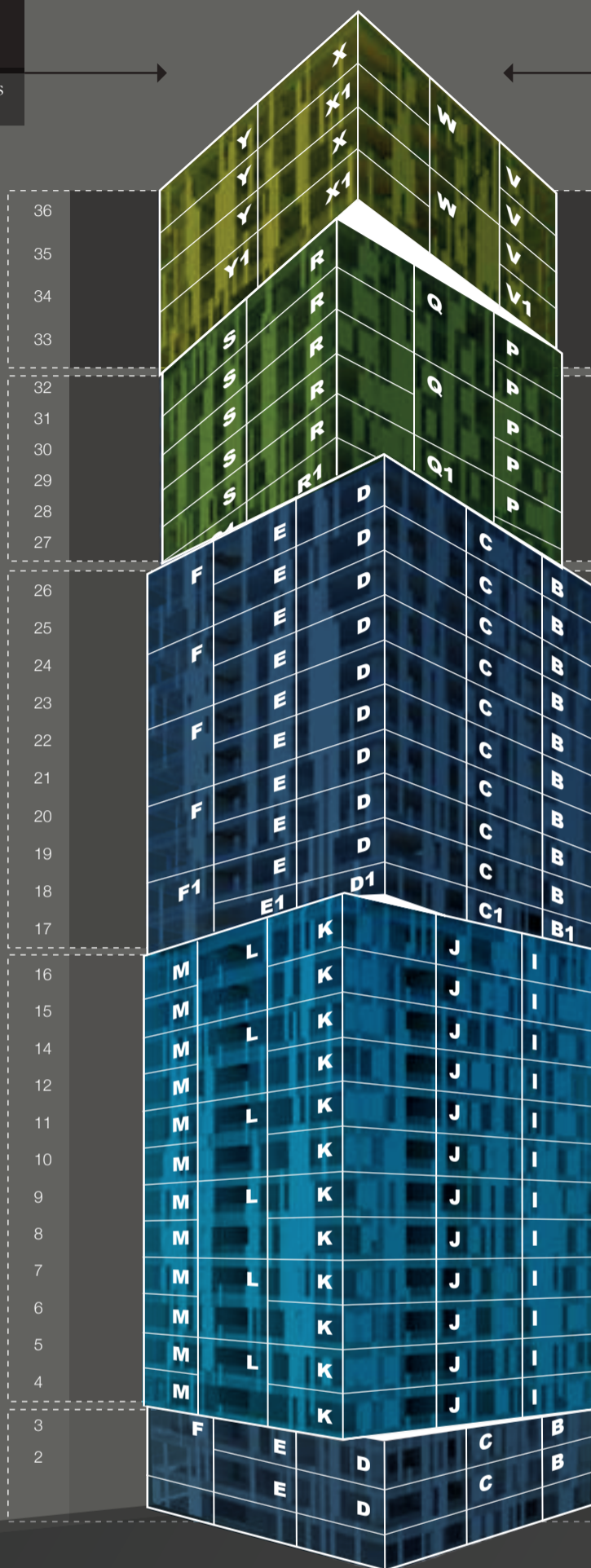

ELIGE TU PERSPECTIVA

Cada departamento cuenta con:

- 1, 2 ó 3 recámaras
- Piso de madera de ingeniería
- Terraza
- Walk in closet en recámara principal
- Porcelanato y veneciano de primera calidad
- Baños con acabados de la más alta calidad
- Cocina con cubiertas de piedras naturales

FACHADA OESTE

Vista: Av. Santa Fe-Torre 2

FACHADA SUR

Vista: Paseo de los Arquitectos



La estructura única y vanguardista de Siroco permite sobresalir y reflejar de manera acertada a quienes eligen la perspectiva de su vida.

Cada sección ofrece además de una vista impresionante, un estilo inigualable con 26 diferentes tipos de departamentos que se adaptan a tus necesidades, para que puedas vivir la vida desde una perspectiva única.

EL MEJOR ESPACIO ES EL QUE TÚ CREAS.

BLOQUE 1 Y 3

PLANTA TIPO



ÁREA	RECÁMARAS	TIPO
143 m ²	2 r.	A
146 m ²	2 r.	B
94 m ²	1 r.	C
98 m ²	1 r.	D
97 m ²	1 r.	E
195 m ²	3 r. DOBLE PISO	F
85 m ²	1 r.	G

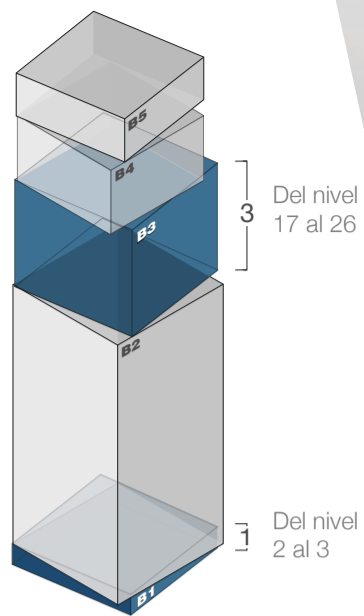

BLOQUE 2

PLANTA TIPO

N

H

I



AV. PASEO DE LOS ARQUITECTOS

J

AV. SANTA FE



M



L

Planta Baja
Planta Alta



K



Terrazas extras
en nivel:
4

POR ROTACIÓN DEL BLOQUE 2

ÁREA	RECÁMARAS	TIPO
87 m ²	1 r.	H
93 m ²	1 r.	I
91 m ²	1 r.	J
138 m ²	2 r.	K
101 m ²	1 r. DOBLE PISO	L
137 m ²	2 r.	M
187 m ²	3 r.	N

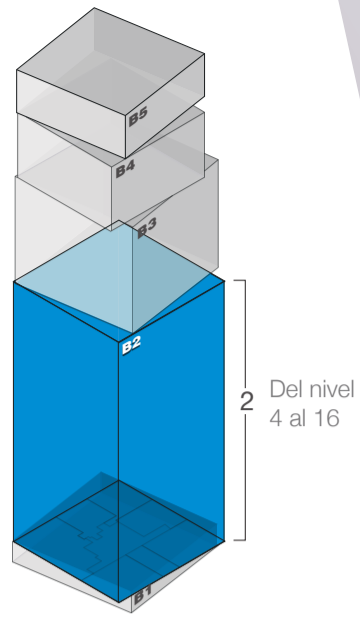

BLOQUE 4

PLANTA TIPO

T

O

P

AV. PASEO DE LOS ARQUITECTOS



Q

AV. SANTA FE



S



R

Planta Baja ▶

Planta Alta ▼

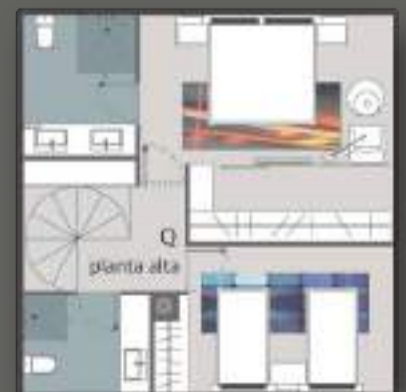

Terrazas extras
en nivel:
27

POR ROTACIÓN DEL BLOQUE 4

ÁREA	RECÁMARAS	TIPO
89 m ²	1 r.	O
81 m ²	1 r.	P
107 m ²	2 r. DOBLE PISO	Q
88 m ²	1 r.	R
151 m ²	2 r.	S
141 m ²	2 r.	T

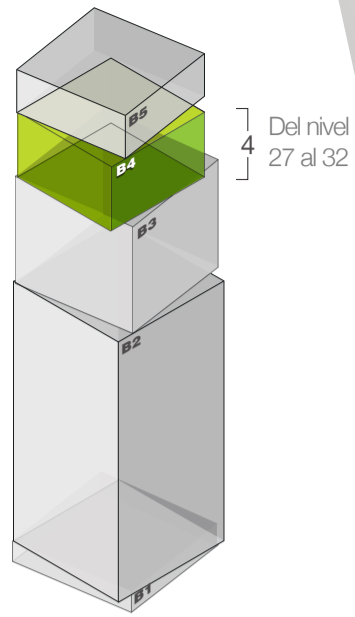

BLOQUE 5

PLANTA TIPO

Z

U

V



AV. PASEO DE LOS ARQUITECTOS

AV. SANTA FE

W

Y

X



Planta Alta ▶

Planta Baja ▼

Terrazas extras
en nivel:
33

POR ROTACIÓN DEL BLOQUE 5



ÁREA	RECÁMARAS	TIPO
101 m ²	1 r.	U
96 m ²	1 r.	V
127 m ²	2 r. DOBLE PISO	W
82 m ²	1 r.	X
138 m ²	2 r.	Y
154 m ²	2 r.	Z

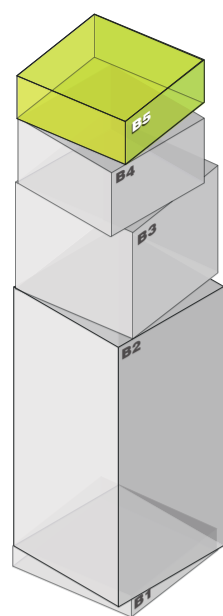

5 Del nivel 33 al 36



ELITE RESIDENCES

THE WAY OF LIVING

La mejor manera de anticipar el futuro es a través de nuestras acciones y decisiones diarias.

LIVING GREEN

- Amigable.
- Separación de residuos sólidos.
- Más de 400 m2 de celdas solares.
- Muro verde.
- Eficaz en el uso de materiales de construcción.
- Captación de aguas.
- Iluminación inteligente.
- Sistema de enfriamiento pasivo a través de sus terrazas.



LIVING @

Para siempre estar conectado, tu departamento cuenta con preparación de fibra óptica para servicio de internet de alta velocidad. Además encontrarás conexión Wi-Fi en todas las áreas recreativas de uso común.

Con el sistema E-Concierge podrás solicitar los siguientes servicios:

- Reservaciones para salón de eventos, cine, spa, media room, business center, etc.
- Hacer pedidos al supermercado y área de food court del centro comercial.
- Reporte de mantenimiento y mejoras.



LIVING FIT

El área fitness cuenta con todas las instalaciones como: alberca, spa, running track, gimnasio y vestidores amplios y cómodos.

Contamos con:

- Guardería
- Terraza
- Snack Bar
- Instructores
- Salvavidas
- Clima

Gimnasio equipado con:

- Área cardiovascular
- Área de peso libre
- Área peso integrado
- Área de estiramiento
- Área de abdomen
- Cycle
- Clases en grupo
- Vestidores

Spa con espacio para:

- Masajes
- Tinas de hidro-masaje
- Aromaterapia
- Tratamientos faciales
- Estética

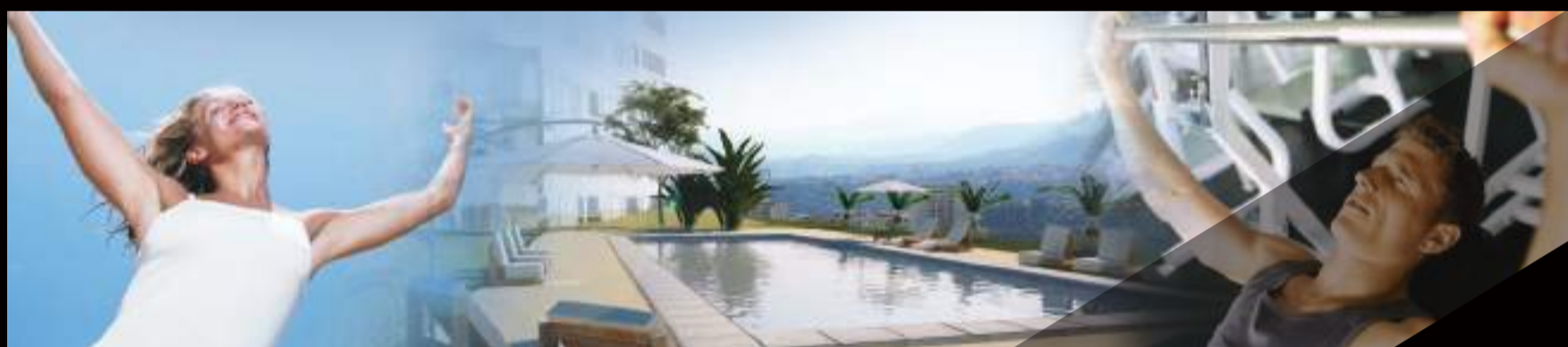

LIVING SAFE

Tu seguridad y la de tu familia es lo más importante, es por eso que Siroco cuenta con sistemas de seguridad de última generación, como:

- CCTV en todas las áreas comunes y accesos.
- Interfón con video a recepción.
- Controles de acceso electrónicos para visitantes.
- Control de acceso biométrico para personal de mantenimiento y limpieza.
- Alberca con salvavidas.
- Tecnología estructural en prevención de sismos e incendios.
- Preparación del personal con protocolos de emergencia como prevención de incendios, protección civil y primeros auxilios.
- Sistema de alarmas conectado a los principales servicios de emergencia como bomberos, paramédicos y policía, lo cual permite una respuesta inmediata ante cualquier eventualidad.



GENERANDO LA PERSPECTIVA:

GS | GAETA ARQUITECTOS
| SPRINGALL



JULIO GAETA | LUBY SPRINGALL

Gaeta - Springall Arquitectos se ha caracterizado por sus proyectos cargados de innovación y estilo único desde 2001, siendo Siroco uno de los más vanguardistas en los últimos años.

La firma ha participado en importantes concursos nacionales e internacionales, obteniendo siete premios en proyectos ahora terminados o en procesos de construcción, además de sus extraordinarias publicaciones en distintas revistas y libros especializados de América y Europa.

En la actualidad Gaeta-Springall Arquitectos desarrolla más de veinte proyectos de diversos programas y escala, todos con un estilo único pensado en aquellos que ven la vida desde otra perspectiva.

www.gaeta-springall.com



Némesis Capital es una empresa dedicada al desarrollo de propiedades comerciales, industriales, residenciales y turísticas. Es propietaria y operadora de plazas comerciales.

Además ha participado en diversos proyectos turísticos y residenciales con los más altos estándares internacionales, generando una perspectiva única en cada uno de éstos.

www.nemesis.mx



CONSTRUYENDO
EL ESTILO:

nemesis
capital



Vivir en Siroco es marcar tu propia
tendencia y perspectiva.

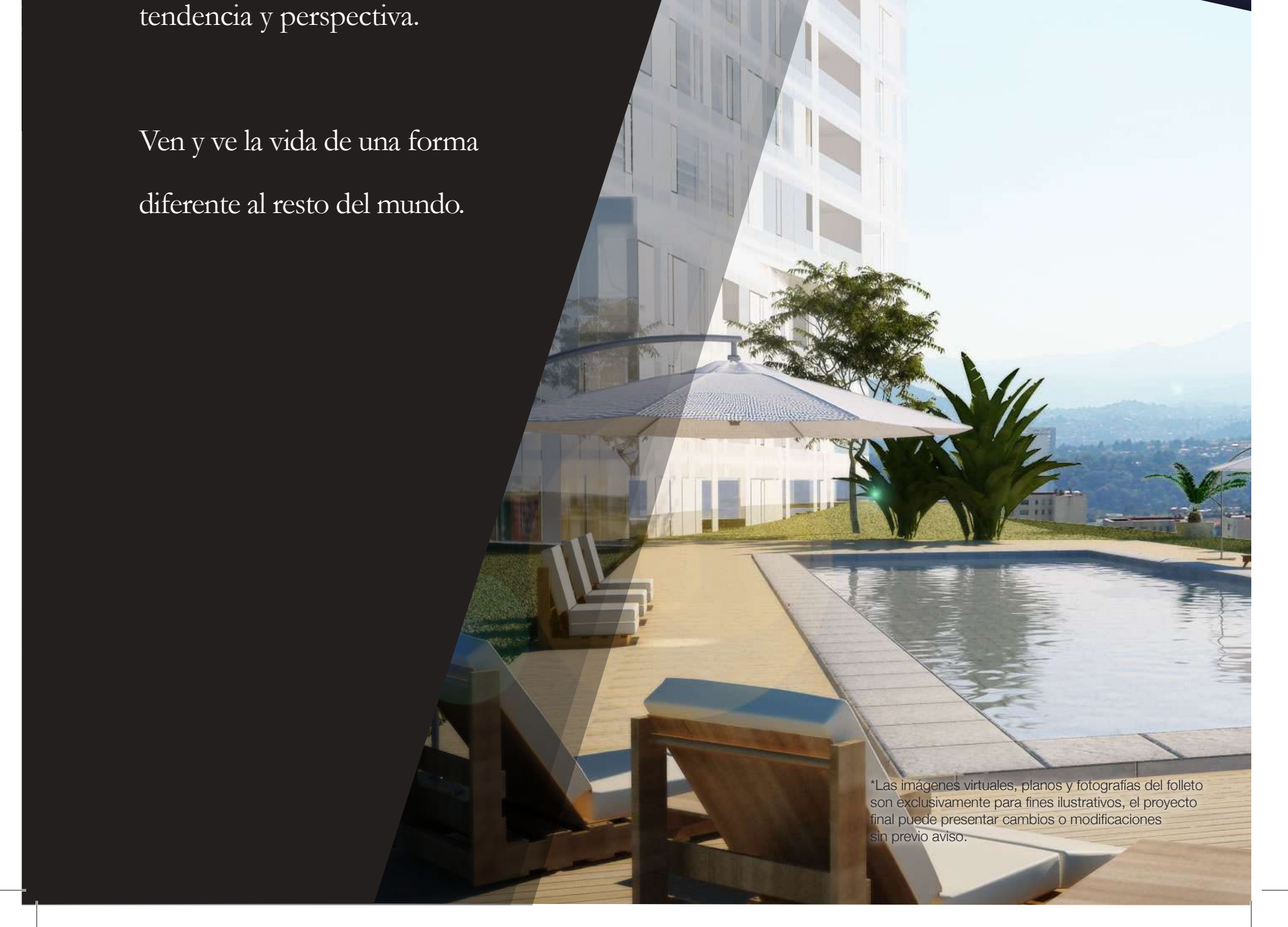

Ven y ve la vida de una forma
diferente al resto del mundo.

*Las imágenes virtuales, planos y fotografías del folleto son exclusivamente para fines ilustrativos, el proyecto final puede presentar cambios o modificaciones sin previo aviso.