

ТИРАСПОЛЬСКО-ДУБОССАРСКАЯ ЕПАРХИЯ
ГОСАДМИНИСТРАЦИЯ г. РЫБНИЦА И РЫБНИЦКОГО РАЙОНА
ПРИДНЕСТРОВСКИЙ ГОСУДАРСТВЕННЫЙ УНИВЕРСИТЕТ им. Т.Г. ШЕВЧЕНКО
РЫБНИЦКИЙ ФИЛИАЛ ПГУ им. Т.Г. ШЕВЧЕНКО



Михаило-Архангельские ЧТЕНИЯ

Материалы IX международной
научно-практической конференции

18 ноября 2014 г.

Рыбница
2014

УДК 082:[004.2/.9+[124.2.5+26/28]+304.2+[321/324+329]+[330+336/338]+
+[371/378+37.01/.04]+[391+396+398]+501+[7.021+7.044/.046]+
+81-25/-26+616.126+796:378](478–24)=00

М69

М69 **Михайло-Архангельские чтения:** материалы IX международной научно-практической конференции (18 ноября 2014 г., г. Рыбница) – Рыбница: 2014. – 577 с.

ISBN 978-9975-3010-3-9

Рассматриваются теоретические и практические вопросы следующих разделов конференции: традиция, диалог, внешние связи; роль современных информационных технологий в гуманитарном, инженерном, экономическом образовании и в православном просвещении; религия, язык, культура, коммуникация.

Предназначается для научных работников, аспирантов, будет полезен студентам вузов, занимающимся научно-исследовательской работой.

Главный редактор: Л.К. Скородова, кандидат социологических наук, доцент

Редакционный совет:

В.П. Степанов – доктор исторических наук, профессор
В.И. Аверченков – доктор технических наук, профессор
И.А. Павлинов – кандидат экономических наук, доцент
В.В. Проценко – доктор юридических наук, профессор
В.И. Проценко – доктор социологических наук, профессор
А.А. Ляху – ст. преподаватель
М.А. Скалецкий – ст. преподаватель
И.В. Бублик – ведущий специалист

ISBN 978-9975-3010-3-9

СОДЕРЖАНИЕ

ПРИВЕТСТВЕННОЕ СЛОВО АРХИЕПИСКОПА ТИРАСПОЛЬСКОГО И ДУБОССАРСКОГО САВВЫ.....	14
ПРИВЕТСТВЕННОЕ СЛОВО РЕКТОРА ПГУ им. Т.Г. ШЕВЧЕНКО, ПРОФЕССОРА СТЕПАНОВА В.П.	15
ПРИВЕТСТВЕННОЕ СЛОВО ЗАСЛУЖЕННОГО ДЕЯТЕЛЯ НАУКИ РФ, ПРОФЕССОРА БРЯНСКОГО ГОСУДАРСТВЕННОГО ТЕХНИЧЕСКОГО УНИВЕРСИТЕТА АВЕРЧЕНКОВА В.И.	16
ПРИВЕТСТВЕННОЕ СЛОВО ДИРЕКТОРА РЫБНИЦКОГО ФИЛИАЛА ПГУ им. Т.Г. ШЕВЧЕНКО ПАВЛИНОВА И.А.....	17
<i>Протоиерей Ярослав Лутошкин</i> РОЛЬ ПРЕПОДОБНОГО СЕРГИЯ РАДОНЕЖСКОГО В ОБЪЕДИНЕНИИ РУССКИХ ЗЕМЕЛЬ И В ПОБЕДЕ НА КУЛИКОВОМ ПОЛЕ.....	18
<i>Аверченков В.И., Спасенников В.В., Ивкина Н.Н.</i> МЕТОДИКА АНАЛИЗА ПРИ ПРОЕКТИРОВАНИИ ОРГАНИЗАЦИОННОЙ СТРУКТУРЫ ПОДРАЗДЕЛЕНИЙ В ТЕХНИЧЕСКОМ УНИВЕРСИТЕТЕ.....	20
<i>Шкаберин В.А.</i> ПЕРСПЕКТИВНЫЕ НАПРАВЛЕНИЯ И ОПЫТ РЕАЛИЗАЦИИ ВНЕУЧЕБНОЙ РАБОТЫ СО СТУДЕНТАМИ В БРЯНСКОМ ГОСУДАРСТВЕННОМ ТЕХНИЧЕСКОМ УНИВЕРСИТЕТЕ.....	22
<i>Трач М.И., Мельничук Л.Д., Трач Д.М.</i> РЕГИОНАЛЬНЫЕ ИНТЕГРАЦИОННЫЕ ПРОЦЕССЫ И ИХ ИСПОЛЬЗОВАНИЕ В ЭКОНОМИЧЕСКОМ РАЗВИТИИ ГОСУДАРСТВ.....	27
<i>Богданова И.М., Балан Л.А.</i> ДИСТАНЦИОННЫЕ ОБРАЗОВАТЕЛЬНЫЕ ТЕХНОЛОГИИ ПРИ ПОДГОТОВКЕ СТУДЕНТОВ ОЧНОЙ ФОРМЫ ОБУЧЕНИЯ: ПЕРСПЕКТИВЫ ИСПОЛЬЗОВАНИЯ.....	30

Секция: ТРАДИЦИЯ. ДИАЛОГ. ВНЕШНИЕ СВЯЗИ

<i>Протоиерей Александр Сливка</i> ПРИДНЕСТРОВЬЕ В ГОДЫ ВЕЛИКОЙ ОТЕЧЕСТВЕННОЙ ВОЙНЫ	33
<i>Богатая Н.И., Криштоф Н.Ю.</i> ПРЕДМЕТНО-РАЗВИВАЮЩАЯ СРЕДА ДОУ КАК ФАКТОР СТАНОВЛЕНИЯ ПЕРВИЧНЫХ ЧУВСТВ ГРАЖДАНСТВЕННОСТИ И ПАТРИОТИЗМА У ДОШКОЛЬНИКОВ	37
<i>Болдеску Л.П.</i> ПАТРИОТИЧЕСКОЕ ВОСПИТАНИЕ ПОДРАСТАЮЩЕГО ПОКОЛЕНИЯ – ОДНА ИЗ ТРАДИЦИОННЫХ ЦЕННОСТЕЙ В СОВРЕМЕННОМ МИРЕ	39
<i>Брага Л.И., Гулинская Т.В.</i> ВЗАИМОСВЯЗЬ ХУДОЖЕСТВЕННОГО И ЭСТЕТИЧЕСКОГО В ОФОРМЛЕНИИ ИНТЕРЬЕРА ОБРАЗОВАТЕЛЬНОГО УЧРЕЖДЕНИЯ	40
<i>Брага Л.И., Папушой М.В.</i> ПАМЯТНИК АРХИТЕКТУРЫ НАЧАЛА XIX ВЕКА – КАФЕДРАЛЬНЫЙ СОБОР ВСЕХ СВЯТЫХ В ГОРОДЕ ДУБОССАРЫ	43
<i>Брага Л.И.</i> ТРАДИЦИИ И НОВАТОРСТВО В РАЗВИТИИ ДЕКОРАТИВНО-ПРИКЛАДНОГО ИСКУССТВА ПМР	44
<i>Броничан Е.А., Чернова Н.Г., Хитрук Т.В.</i> КУКЛОТЕРАПИЯ КАК МЕТОД КОРРЕКЦИИ В РАБОТЕ С ДЕТЬМИ ДОШКОЛЬНОГО ВОЗРАСТА	46
<i>Брадик А.О.</i> ГУМАНИТАРНОЕ ОБРАЗОВАНИЕ – ОСНОВА ФОРМИРОВАНИЯ СЕМЕЙНЫХ ЦЕННОСТЕЙ ШКОЛЬНИКОВ	49

<i>Булгак О.Н., Тягульский К.А.</i> ПРАВОСЛАВНОЕ ДУХОВЕНСТВО НА ЗАЩИТЕ ИМПЕРИИ	51
<i>Василовский И.В., Клёнова Л.В.</i> ВОЗРОЖДЕНИЕ ПРАВОСЛАВНОЙ ВЕРЫ В ПРИДНЕСТРОВЬЕ	53
<i>Вырныгора Н.С., Заводцева А.П., Гачковская Н.Г.</i> НАРОДНОЕ ТВОРЧЕСТВО – ИСТОЧНИК ПАТРИОТИЧЕСКОГО ВОСПИТАНИЯ ДОШКОЛЬНИКОВ	55
<i>Гайдей Е.А., Цуркан Р.И.</i> ДУХОВНЫЙ МИР И ЦЕННОСТНЫЕ ОРИЕНТАЦИИ МОЛОДЕЖИ ПМР	57
<i>Голодная Е.Г., Спотарь Л.С.</i> ИСПОЛЬЗОВАНИЕ ДИДАКТИЧЕСКИХ И НАРОДНЫХ ИГР В НРАВСТВЕННО-ПАТРИОТИЧЕСКОМ ВОСПИТАНИИ ДОШКОЛЬНИКОВ	59
<i>Гамега Е.М., Высочанская Е.С., Попадюк А.Н., Цуркан А.Е.</i> РУССКАЯ ПРАВОСЛАВНАЯ ЦЕРКОВЬ В ПЕРВОЙ МИРОВОЙ ВОЙНЕ (1914-1916 ГГ.)	61
<i>Грибкова Л.С., Руснак Т.Г.</i> ТРАДИЦИОННЫЕ ЦЕННОСТИ. ИХ РОЛЬ В ВОСПИТАНИЕ МОЛОДОГО ПОКОЛЕНИЯ	63
<i>Дащенко Е.И., Гардус Т.П., Малай Т.С.</i> ВЛИЯНИЕ СЕМЕЙНЫХ ТРАДИЦИЙ НА ФОРМИРОВАНИЕ ЛИЧНОСТИ ДОШКОЛЬНИКОВ	65
<i>Диордица Л.П., Мойсеева Т.П.</i> ВЕЛИКИЙ ПОДВИЖНИК И НАСТАВНИК ПРЕПОДОБНЫЙ СЕРГИЙ РАДОНЕЖСКИЙ	68
<i>Добровольская О.А., Просяная Т.Г., Михайлова О.М.</i> ДОШКОЛЬНЫЕ УЧРЕЖДЕНИЯ И ИХ ВЛИЯНИЕ НА СЕМЕЙНЫЕ ЦЕННОСТИ	71
<i>Ерохина О.П.</i> ПРИТЧА В ИЗОБРАЗИТЕЛЬНОМ ИСКУССТВЕ КАК СПОСОБ ДУХОВНО-НРАВСТВЕННОГО ВОСПИТАНИЯ МОЛОДЕЖИ	73
<i>Замыслаева Л.А., Волкова В.В., Калугина О.А.</i> ВОСПИТАНИЕ В НАЦИОНАЛЬНЫХ ТРАДИЦИЯХ ДЕТЕЙ ДОШКОЛЬНОГО ВОЗРАСТА	75
<i>Изотова Т.М., Торбина А.С., Марина К.М.</i> ВОСПИТАНИЕ КУЛЬТУРЫ ОБЩЕНИЯ КАК СРЕДСТВО КОММУНИКАЦИИ В УСЛОВИЯХ ДОШКОЛЬНОГО ОБРАЗОВАТЕЛЬНОГО УЧРЕЖДЕНИЯ	77
<i>Кабанюк Л.П., Заяц С.М.</i> ПУШКИН И ПРАВОСЛАВИЕ	79
<i>Каушан А.А.</i> РОЛЬ РЕЛИГИОЗНОГО ВОСПИТАНИЯ В ДОШКОЛЬНОМ ВОЗРАСТЕ	82
<i>Кистол Л.П.</i> РЕЛИГИОЗНОЕ ОБРАЗОВАНИЕ И ОБУЧЕНИЕ МОЛОДЕЖИ В США	85
<i>Клищевская Т.В., Платонова Г.И.</i> ТРАДИЦИИ НАРОДОВ ПРИДНЕСТРОВЬЯ В МУЗЫКАЛЬНОМ И ФИЗИЧЕСКОМ ВОСПИТАНИИ ДОШКОЛЬНИКОВ	87
<i>Коневникова Р.В., Бурлака М.Ю.</i> ФОРМИРОВАНИЕ ДУХОВНОЙ КУЛЬТУРЫ ДЕТЕЙ СРЕДСТВАМИ ИЗОБРАЗИТЕЛЬНОГО ИСКУССТВА	88
<i>Котеля Е.А., Орликовская А.А., Демидова Е.Н., Куркина И.В.</i> ИГРА-ДРАМАТИЗАЦИЯ КАК СРЕДСТВО СОЦИАЛЬНО-НРАВСТВЕННОГО ВОСПИТАНИЯ ДОШКОЛЬНИКОВ	91
<i>Криворученко М.А.</i> МЕТОДЫ РАЗВИТИЯ ТВОРЧЕСКОГО ПОТЕНЦИАЛА СТУДЕНТОВ	93
<i>Крудю А.П.</i> РАЗВИТИЕ ДУХОВНО-НРАВСТВЕННЫХ КОМПЕТЕНЦИЙ НА УРОКЕ АНГЛИЙСКОГО ЯЗЫКА	94
<i>Круша О.А., Репенецкая Л.Н.</i> ВОСПИТАНИЕ ТРАДИЦИОННЫХ ЦЕННОСТЕЙ В УСЛОВИЯХ ДЕТСКОЙ ОБЩЕСТВЕННОЙ ОРГАНИЗАЦИИ	96
<i>Кузьмин А.Ю.</i> МОРАЛЬНО-НРАВСТВЕННОЕ ВОСПИТАНИЕ УЧАЩИХСЯ В ПРОЦЕССЕ ОБУЧЕНИЯ В ШКОЛЬНОЙ СЕКЦИИ УШУ	98
<i>Лозовская А.В.</i> ПАТРИОТИЧЕСКОЕ ВОСПИТАНИЕ МЛАДШИХ ШКОЛЬНИКОВ	104
<i>Макаровская Л.П., Затыка Л.Н., Ивахнюк О.Ю., Перевознюк М.С.</i> КУЛЬТУРА ПРИДНЕСТРОВЬЯ	106
<i>Марченко Т.Л., Сыротюк Л.В., Топольницкая Н.О.</i> РОДИТЕЛЬСКАЯ ЛЮБОВЬ И ЕЁ РОЛЬ В ФОРМИРОВАНИИ ЛИЧНОСТИ РЕБЁНКА	107

<i>Мельник А.Н., Харитонова Е.В.</i> РОЛЬ ТРАДИЦИЙ В ФОРМИРОВАНИИ СЕЛЬСКОГО СОЦИУМА	113
<i>Молдавская И.И., Гавриленко Л.М.</i> КРЕАТИВНОСТЬ – НЕОТЪЕМЛЕМАЯ ЧАСТЬ ТВОРЧЕСТВА В МЛАДШЕМ ВОЗРАСТЕ	118
<i>Молдован В.Н.</i> НРАВСТВЕННОЕ ВОСПИТАНИЕ МЛАДШИХ ШКОЛЬНИКОВ В СОВРЕМЕННОЙ ШКОЛЕ В ПРОЦЕССЕ УЧЕБНОЙ ДЕЯТЕЛЬНОСТИ	119
<i>Молдовский Ю.П., Никитина Т.И.</i> УМАНСКО-БОТОШАНСКАЯ ОПЕРАЦИЯ ГЛАЗАМИ ОЧЕВИДЦЕВ	121
<i>Молчанова Е.Л., Рокозица И.Ю.</i> ПРОБЛЕМЫ ДУХОВНО-НРАВСТВЕННОГО ВОСПИТАНИЯ СТУДЕНЧЕСКОЙ МОЛОДЕЖИ И ПУТИ ИХ РЕШЕНИЯ	123
<i>Мораренко Н.В., Гроник О.В., Сливинская Н.А.</i> ТРАДИЦИОННЫЕ ЦЕННОСТИ СЕМЬИ	126
<i>Орощук Е.А., Кузовлева Е.И.</i> ДУХОВНО-НРАВСТВЕННОЕ ВОСПИТАНИЕ В СОВРЕМЕННОМ ДОШКОЛЬНОМ УЧРЕЖДЕНИИ	128
<i>Осипова О.А., Уманец А.В., Макаровская Л.П.</i> ТРАДИЦИОННАЯ КУЛЬТУРА И СОВРЕМЕННОСТЬ	131
<i>Павловская Н.Б., Тарасова Н.М., Дороганич В.М., Дрбович О.В.</i> ДУХОВНО – НРАВСТВЕННОЕ ВОСПИТАНИЕ ДОШКОЛЬНИКОВ В СЕМЬЕ И ОБЩЕСТВЕ	132
<i>Павлюк Т.Н., Каморина Т.В.</i> ТРАДИЦИОННЫЕ ЦЕННОСТИ И НРАВСТВЕННОЕ ВОСПИТАНИЕ МЛАДШЕГО ШКОЛЬНИКА В СОВРЕМЕННОЙ ШКОЛЕ	134
<i>Погоний О.Л.</i> РОЛЬ ИГРОВОЙ ДЕЯТЕЛЬНОСТИ В ФОРМИРОВАНИИ ДУХОВНО-НРАВСТВЕННЫХ ЦЕННОСТЕЙ У ДЕТЕЙ МЛАДШЕГО ВОЗРАСТА	137
<i>Погорелая Е.А.</i> ЦЕРКОВНОСЛАВЯНСКИЙ ЯЗЫК В СИСТЕМЕ ПРАВОСЛАВНОГО БОГОСЛУЖЕНИЯ	139
<i>Погребная О.Е., Чеснова Т.М.</i> СОВРЕМЕННЫЕ ТЕХНОЛОГИИ, ФОРМЫ И МЕТОДЫ ОБУЧЕНИЯ В ОБЛАСТИ ХУДОЖЕСТВЕННО-ЭСТЕТИЧЕСКОГО ОБРАЗОВАНИЯ	141
<i>Поповская Л.С., Малай Л.К.</i> ЦЕЛЕВЫЕ ОРИЕНТИРЫ ПОЛИКУЛЬТУРНОГО ВОСПИТАНИЯ ДОШКОЛЬНИКОВ ПРИДНЕСТРОВЬЯ	142
<i>Постолатий Т.И.</i> ВОЗРОЖДЕНИЕ СВЯТЫНИ	144
<i>Пясецкая Е.В.</i> ВОСПИТЫВАЕМ ТВОРЧЕСКУЮ ЛИЧНОСТЬ	147
<i>Рашиагула А.В., Зинченко А.Н., Кузьма Я.И., Скотикайло Л.П.</i> ДУХОВНЫЕ ЦЕННОСТИ И НРАВСТВЕННЫЕ НАЧАЛА ПРИДНЕСТРОВСКОГО ОБЩЕСТВА	148
<i>Репенецкая Л.Н., Круша О.А.</i> ДУХОВНО-НРАВСТВЕННЫЕ ОСНОВЫ РАЗВИТИЯ И ВОСПИТАНИЯ ЛИЧНОСТИ УЧАЩИХСЯ НА УРОКАХ И ВНЕУРОЧНОЕ ВРЕМЯ	150
<i>Рудницкая С.Д., Добрянская Л.Н., Бурьян Е.Л., Пирхалова Е.И.</i> ТАЛАНТЫ ДЕТЕЙ – НА КОНЧИКАХ ИХ ПАЛЬЦЕВ	152
<i>Руссу Е.В., Подсекина Е.А., Орбу В.Н.</i> РЕЛИГИОЗНОЕ ВОСПИТАНИЕ ДОШКОЛЬНИКОВ В ПМР	154
<i>Рыбицкая Е.М., Султанова И.В.</i> ГРАЖДАНСКО-ПАТРИОТИЧЕСКОЕ ВОСПИТАНИЕ КАК ИСТОЧНИК ПОВЫШЕНИЯ КАЧЕСТВА УЧЕБНО-ВОСПИТАТЕЛЬНОГО ПРОЦЕССА В ШКОЛЕ	156
<i>Саввина Л.И., Саввина М.Г.</i> СОВРЕМЕННАЯ ПРАКТИКА АКТУАЛИЗАЦИИ И ТРАНСЛЯЦИИ ЭТНОКУЛЬТУРНОГО НАСЛЕДИЯ НАРОДОВ ПРИДНЕСТРОВЬЯ	159
<i>Сливинская М.А., Пилипак О.В., Жеравина Т.А.</i> ТРАДИЦИОННЫЕ СЕМЕЙНЫЕ ЦЕННОСТИ И СОВРЕМЕННЫЙ МИР	160
<i>Солтус Н.В., Платонова Л.Н., Шарова И.Ю.</i> РОЛЬ РЕЧИ В РАЗВИТИИ ЛИЧНОСТИ РЕБЕНКА	162

<i>Стэнлиэ Е.В.</i> УРОКИ ЛИТЕРАТУРНОГО ЧТЕНИЯ – ОСНОВА РАЗВИТИЯ ДУХОВНЫХ И НРАВСТВЕННЫХ НАЧАЛ МЛАДШИХ ШКОЛЬНИКОВ	164
<i>Сырбу А.И., Ляшук М.М., Солтан В.И.</i> ТРАДИЦИЙ ШИ ОБИЧЕЮРЬ	166
<i>Топоровская В.Л., Бурлака С.В., Михайлова О.М.</i> ДУХОВНО – НРАВСТВЕННОЕ ВОСПИТАНИЕ ДЕТЕЙ В СЕМЬЕ	169
<i>Тримурук Г.И., Сиротина Л.Я.</i> СОВРЕМЕННЫЕ ЦЕННОСТИ. ПРОБЛЕМА СОВРЕМЕННОЙ СЕМЬИ	171
<i>Узун М.Ю., Панченко С.В., Резник В.С., Костецкая Н.Б.</i> ДУХОВНО-НРАВСТВЕННОЕ ВОСПИТАНИЕ РЕБЁНКА В ПРОЦЕССЕ ОЗНАКОМЛЕНИЯ С ИСТОРИЕЙ СЕМЬИ, РОДНОГО ГОРОДА И КРАЯ	173
<i>Чырдаева Н.В., Чырдаев А.А.</i> РАЗВИТИЕ ЛИЧНОСТИ СРЕДСТВАМИ ИСТОРИЧЕСКОГО КРАЕВЕДЕНИЯ	175
<i>Шишкевич Е.Ю., Приходько И.Л.</i> ДУХОВНО-НРАВСТВЕННОЕ И ПАТРИОТИЧЕСКОЕ ВОСПИТАНИЕ В ЛИЦЕЙСКОМ ОБРАЗОВАТЕЛЬНОМ ПРОСТРАНСТВЕ	177
<i>Шкваровская Т.Н., Кабак Л.П.</i> ТРАДИЦИОННЫЕ ЦЕННОСТИ – ОСНОВА СЕМЕЙНОГО ВОСПИТАНИЯ	179

**Секция: СОЦИАЛЬНО-ЭКОНОМИЧЕСКИЕ ПРОБЛЕМЫ СОВРЕМЕННОГО ОБЩЕСТВА И
ПУТИ ИХ РЕШЕНИЯ**

<i>Протоирей Андриан Михалаки</i> РУССКАЯ ЦЕРКОВЬ В ГОДЫ ПЕРВОЙ МИРОВОЙ ВОЙНЫ ..	181
<i>Алтухова В.А.</i> ИСПОЛЬЗОВАНИЕ МЕЖПРЕДМЕТНЫХ СВЯЗЕЙ ДЛЯ СОВЕРШЕНСТВОВАНИЯ ГИГИЕНИЧЕСКИХ ЗНАНИЙ УЧАЩИХСЯ И СТУДЕНТОВ	182
<i>Андреева Т.И., Фуника Т.Г.</i> ЗДОРОВЬЕСБЕРЕГАЮЩИЕ ТЕХНОЛОГИИ НА УРОКАХ БИОЛОГИИ В СОВРЕМЕННОЙ ШКОЛЕ	185
<i>Афанасьев А.И., Василенко И.Л.</i> ГУМАНИТАРНЫЕ НАУКИ: ИДЕАЛЫ НАУЧНОСТИ И ПРОФЕССИОНАЛИЗМ	186
<i>Беспалько Е.В.</i> ИСТОРИЯ РАЗВИТИЯ ЖЕЛЕЗНОДОРОЖНЫХ ПУТЕЙ В РЫБНИЦЕ И РЫБНИЦКОМ РАЙОНЕ (1892-1944 гг.)	188
<i>Білоусов О.С.</i> ПРОБЛЕМА МІЖКУЛЬТУРНОЇ КОМУНІКАЦІЇ В СУЧАСНОМУ ІНФОРМАЦІЙНОМУ СУСПІЛЬСТВІ (У КОНТЕКСТІ ВЗАЄМОЗВ'ЯЗКУ МОВИ ТА КУЛЬТУРИ)	191
<i>Брадик Г.М.</i> ЭКОЛОГИЧЕСКОЕ ОБРАЗОВАНИЕ СТУДЕНТОВ – ОСНОВА РАЗВИТИЯ ОБЩЕСТВА	192
<i>Брадик Г.М., Шумилова И.Ф.</i> РЕАЛИЗАЦИЯ КЕЙС-МЕТОДА В ПРОФЕССИОНАЛЬНОМ ОБРАЗОВАНИИ СТУДЕНТОВ	193
<i>Вакарчук С.Р.</i> СОЦИАЛЬНО-ТРУДОВОЕ СТАНОВЛЕНИЕ МОЛОДЫХ СПЕЦИАЛИСТОВ В РАЗВИТИИ ЭКОНОМИКИ ПМР	195
<i>Венгеренко А.Н., Крецу Л.С., Венгеренко О.В.</i> МЕТОДЫ ПРЕОДОЛЕНИЯ ФИНАНСОВОГО КРИЗИСА НА ПРЕДПРИЯТИИ	197
<i>Воловик Н.А.</i> ПУТИ ПОДГОТОВКИ ВОСПИТАННИКОВ ШКОЛ-ИНТЕРНАТОВ К СОВРЕМЕННОМУ МИРУ	199
<i>Гегечкори А.В., Чупринова Н.Ю.</i> СИНКРЕТИЗМ ЯЗЫЧЕСТВА И ХРИСТИАНСТВА В УКРАИНЕ	201
<i>Глушков Г.Е.</i> УСПЕШНАЯ РЕАЛИЗАЦИЯ УПРАВЛЕНЧЕСКИХ РЕШЕНИЙ РУКОВОДИТЕЛЯ ОРГАНИЗАЦИИ ОБРАЗОВАНИЯ: МОТИВАЦИОННЫЙ АСПЕКТ	203

<i>Гук Н.А., Козьма Е.С.</i> ПРОГНОЗНАЯ ФИНАНСОВАЯ ОТЧЕТНОСТЬ ОРГАНИЗАЦИИ	205
<i>Доброва В.В.</i> СОВРЕМЕННЫЕ ПУТИ И СПОСОБЫ СОВЕРШЕНСТВОВАНИЯ УПРАВЛЕНИЯ КАЧЕСТВОМ ОБРАЗОВАНИЯ УЧАЩИХСЯ В СОВРЕМЕННОЙ ШКОЛЕ	207
<i>Доброва Г.Н., Кириллова Н.Г.</i> СОТРУДНИЧЕСТВО ОРГАНИЗАЦИИ ПРОФЕССИОНАЛЬНОГО ОБРАЗОВАНИЯ С СОЦИАЛЬНЫМИ ПАРТНЕРАМИ, КАК ФАКТОР РАЗВИТИЯ ПРОФЕССИОНАЛЬНЫХ КОМПЕТЕНЦИЙ ОБУЧАЮЩИХСЯ	209
<i>Евтодиденко И.С.</i> ДУХОВНО-НРАВСТВЕННОЕ ВОСПИТАНИЕ НА УРОКАХ БИОЛОГИИ	211
<i>Егоров В.В.</i> О РОЛИ СПОРТИВНЫХ СЕКЦИЙ В ЖИЗНИ ШКОЛЬНИКА	213
<i>Жарких В.Ю.</i> КОММУНИКАЦИЯ В ПРОЦЕССЕ НЕАГРЕССИВНОЙ ИНТЕРАКЦИИ	215
<i>Загребайлов Д.К.</i> ИСПОЛЬЗОВАНИЕ МЕТОДОВ ПО ОБНАРУЖЕНИЮ И ВЫЯВЛЕНИЮ ОБЛАСТЕЙ, ПОДВЕРЖЕННЫХ НАИБОЛЬШЕМУ РИСКУ	216
<i>Кислякова Л.А., Гринь Е.А.</i> СОЦИАЛЬНО-ЭКОНОМИЧЕСКИЕ ПРОБЛЕМЫ СОВРЕМЕННОГО ОБЩЕСТВА И ПУТИ ИХ РЕШЕНИЯ	219
<i>Колесник Т.А., Слободянюк В.В., Николаева Л.Н.</i> СОЦИАЛЬНАЯ СТРУКТУРА ОБЩЕСТВА: В ПОИСКАХ АДЕКВАТНЫХ ОТВЕТОВ	221
<i>Костецкая Л.М.</i> ФОРМИРОВАНИЕ ТВОРЧЕСКОЙ АКТИВНОСТИ УЧАЩИХСЯ В ПРОЦЕССЕ ПОДГОТОВКИ К ПРЕДМЕТНЫМ ОЛИМПИАДАМ	222
<i>Кривдіна І.Б.</i> Л. ЛУК'ЯНЕНКО ПРО РОЛЬ РЕЛІГІЇ У СУСПІЛЬНО-ПОЛІТИЧНОМУ ЖИТТІ УКРАЇНИ	225
<i>Кутузова Н.Г.</i> РОЛЬ СМИ В ФОРМИРОВАНИИ ИМИДЖА СТРАНЫ И МИРОВОЗЗРЕНИЯ ЧЕЛОВЕКА	227
<i>Лифарь А.С.</i> МЕТОДЫ ОБЕСПЕЧЕНИЯ БЕЗОПАСНОСТИ ЦЕПИ ПОСТАВКИ	228
<i>Лоскутова Е.В.</i> ИНФОРМАЦИОННЫЙ ПОТЕНЦИАЛ КОМАНДЫ МЕНЕДЖЕРОВ	231
<i>Маличук В.М.</i> ПРИМЕНЕНИЕ ИНТЕРАКТИВНЫХ ТЕХНОЛОГИЙ НА УРОКАХ ИСТОРИИ И ОБЩЕСТВОЗНАНИЯ	233
<i>Матросова М.В.</i> ЭКОНОМИКА И ПРАВОСЛАВИЕ ИЛИ СОВМЕСТИМОСТЬ НЕСОВМЕСТИМОГО	235
<i>Матюхина О.А.</i> ИЗ ИСТОРИИ ОРГАНИЗАЦИИ «ПОТЕШНЫХ» ПОЛКОВ ПРИ ЦЕРКОВНО-ПРИХОДСКИХ ШКОЛАХ ОРЛОВСКОЙ ГУБЕРНИИ	238
<i>Мельник Ю.П.</i> МОДЕРНИЗАЦИОННЫЙ ПРОЦЕСС В УКРАИНЕ: ОСНОВНЫЕ ПРОБЛЕМЫ И УСЛОВИЯ ИХ РЕШЕНИЯ	241
<i>Многолетняя А.А.</i> ВЛИЯНИЕ ИСТОРИЧЕСКОЙ ХУДОЖЕСТВЕННОЙ ЛИТЕРАТУРЫ НА СОВРЕМЕННЫХ УЧЕНИКОВ	242
<i>Молдован О.А.</i> ПРОФИЛАКТИКА ТУБЕРКУЛЕЗА У ДЕТЕЙ ДОШКОЛЬНОГО ВОЗРАСТА КАК СОЦИАЛЬНО-ЗНАЧИМАЯ ПРОБЛЕМА СОВРЕМЕННОГО ОБЩЕСТВА	243
<i>Молдовский Ю.П., Никитина Т.И.</i> РОЛЬ ПАРТИЗАНСКОГО ДВИЖЕНИЯ МОЛДАВИИ В УМАНСКО-БОТОШАНСКОЙ ОПЕРАЦИИ	246
<i>Павлинов И.А.</i> ОБ ОСОБЕННОСТЯХ СЕТЕВОГО ВЗАИМОДЕЙСТВИЯ МЕЖДУ ОРГАНИЗАЦИЯМИ ОБРАЗОВАНИЯ РАЗНОГО УРОВНЯ	248
<i>Павлинова Е.И., Паустовский Д.Ю., Валейко В.П.</i> КЛАСТЕРЫ КАК ИННОВАЦИОННАЯ ФОРМА ДИВЕРСИФИКАЦИИ И СТРАТЕГИЧЕСКОГО РАЗВИТИЯ РЕГИОНАЛЬНОЙ ЭКОНОМИКИ	252
<i>Павлинова Е.И., Бергий К.Н.</i> СОЦИАЛЬНЫЕ СЕТИ КАК ПЛОЩАДКА ДЛЯ БИЗНЕСА	254
<i>Паша Т.М., Загуральская А.А.</i> ТЕХНОЛОГИЯ РАЗНОУРОВНЕГО ОБУЧЕНИЯ НА УРОКАХ ИСТОРИИ	256
<i>Попескул В.Л.</i> О НЕКОТОРЫХ ПРЕДЛОЖЕНИЯХ ПО РЕФОРМИРОВАНИЮ ИЗБИРАТЕЛЬНОГО ЗАКОНОДАТЕЛЬСТВА РЕСПУБЛИКИ	259

<i>Проценко В.В., Васильев І.В., Малашевська К.О.</i> РОЛЬ ОРГАНІВ МІСЦЕВОГО САМОВРЯДУВАННЯ У СФЕРІ УПРАВЛІННЯ ЕКОНОМІКОЮ	261
<i>Проценко В.И., Венгеренко А.Н.</i> СОДЕРЖАНИЕ ПРОЦЕССА АНТИКРИЗИСНОГО УПРАВЛЕНИЯ ПРЕДПРИЯТИЕМ	263
<i>Проценко Н.С.</i> ИСПОЛЬЗОВАНИЕ ЗДОРОВЬЕСБЕРЕГАЮЩИХ ТЕХНОЛОГИЙ В НАЧАЛЬНОЙ ШКОЛЕ	266
<i>Рибка Н.М.</i> ІНФОРМАЦІЙНІ ТА ТВОРЧІ ПОТРЕБИ ЛЮДИНИ В ГЛОБАЛЬНОМУ ІНФОРМАЦІЙНОМУ СУСПІЛЬСТВІ	268
<i>Садома А.В., Дехтярук Т.Г.</i> ЭКОЛОГИЧЕСКОЕ ОБРАЗОВАНИЕ МЛАДШИХ ШКОЛЬНИКОВ НА МЕЖПРЕДМЕТНОЙ ОСНОВЕ	269
<i>Светличная О.В.</i> «100 ВЕЛИКИХ» – ГРАНДИОЗНАЯ ГАЛЕРЕЯ ИСТОРИИ В ЛИЦАХ, СОБЫТИЯХ, ШЕДЕВРАХ КУЛЬТУРЫ	271
<i>Сытник С.В.</i> СОЗДАНИЕ САМОУПРАВЛЯЕМЫХ РАБОЧИХ ГРУПП В ОРГАНИЗАЦИИ	273
<i>Трояновская Л.О.</i> ПРОБЛЕМЫ НЕПРИЗНАННОГО ГОСУДАРСТВА	275
<i>Турчак Ю.В.</i> СОЦИАЛЬНОЕ ПАРТНЕРСТВО ПО ПОДГОТОВКЕ УЧАЩИХСЯ ОРГАНИЗАЦИЙ ОБЩЕГО ОБРАЗОВАНИЯ К ВЫБОРУ ПРОФЕССИИ В УСЛОВИЯХ МЕЖШКОЛЬНОГО УЧЕБНО-ПРОИЗВОДСТВЕННОГО КОМБИНАТА	276
<i>Урсул С.И.</i> СОЦИАЛЬНО-ПЕДАГОГИЧЕСКИЕ ПРОБЛЕМЫ ВЗАИМОДЕЙСТВИЯ СЕМЬИ И ДЕТСКОГО САДА В СОВРЕМЕННЫХ УСЛОВИЯХ И ПУТИ ИХ РЕШЕНИЯ	278
<i>Федоренко Т.Д., Береская Л.С.</i> СОЦИАЛЬНО-ЭКОНОМИЧЕСКИЕ ПРОБЛЕМЫ СОВРЕМЕННОГО ОБЩЕСТВА И ПУТИ ИХ РЕШЕНИЯ	280
<i>Чернов Т.О.</i> ВІДПОВІДАЛЬНІСТЬ І СВОБОДА: РЕАЛІЇ СУЧАСНОГО БУТТЯ	282
<i>Чикаленко А.В.</i> СОЦИАЛЬНЫЕ ПРОБЛЕМЫ СОВРЕМЕННОГО РЕБЕНКА И ПУТИ ИХ РЕШЕНИЯ В ОБРАЗОВАТЕЛЬНОМ УЧРЕЖДЕНИИ	284
<i>Чістякова І.М.</i> ДЕЯКІ ПРОБЛЕМИ ІНФОРМАЦІЙНО-АНАЛІТИЧНОГО ЗАБЕЗПЕЧЕННЯ ДІЯЛЬНОСТІ ОРГАНІВ ВЛАДИ В УКРАЇНІ	285
<i>Шевченко Б.Г.</i> ВПЛИВ МАС-МЕДІА НА ЛЮДИНУ В СУЧАСНОМУ СУСПІЛЬСТВІ	286
<i>Шумилова И.Ф., Мосезный В.И.</i> БАДМИНТОН В ЖИЗНИ ОБЩЕСТВА	287
<i>Шумилова И.Ф., Борисюк В.Н., Моля Л.С.</i> ЗДОРОВЫЙ ОБРАЗ ЖИЗНИ В СОВРЕМЕННОМ ОБЩЕСТВЕ	289
<i>Яворський С.Х.</i> СОЦІАЛЬНА ДЕРЖАВА ЯК ІНТЕГРАЛЬНА ХАРАКТЕРИСТИКА ПРОЦЕСУ ЗАБЕЗПЕЧЕННЯ ПРАВ ОСОБИСТОСТІ: ПРОБЛЕМИ ТА ІЛЛЯМИ ЇХ ВИРІШЕННЯ В УКРАЇНІ	291
<i>Ропотар' V.V., Sorokovikov V.N.</i> EXHAUSTION OF AN OZONE LAYER AS A SOURCE OF GLOBAL WARMING AND STRENGTHENING OF EARTHQUAKES. «REHABILITATION» OF COAL: CARBON DIOXIDE IS ANTI-GREENHOUSE GAZE	292
<i>Черкасов В.К.</i> ОСОБЕННОСТИ ПРИМЕНЕНИЯ И КЛАССИФИКАЦИЯ СОВЕТУЮЩИХ ЭКОНОМИЧЕСКИХ СИСТЕМ ДЛЯ РЕШЕНИЯ ЗАДАЧ В МАЛОПРОГНОЗИРУЕМОЙ СРЕДЕ.	293

Секция: РОЛЬ СОВРЕМЕННЫХ ИНФОРМАЦИОННЫХ ТЕХНОЛОГИЙ В ГУМАНИТАРНОМ, ИНЖЕНЕРНОМ, ЭКОНОМИЧЕСКОМ ОБРАЗОВАНИИ И В ПРАВОСЛАВНОМ ПРОСВЕЩЕНИИ

<i>Сергий Вылков</i> ВЕРНЫМ В БРАНЯХ ПОМОГАЮЩАЯ	296
<i>Аверченков В.И., Кондратенко С.В.</i> ПРИМЕНЕНИЕ МЕТОДОВ ЦВЕТОВЫХ ОЦЕНОК В ИНФОРМАЦИОННЫХ СИСТЕМАХ С ЦЕЛЬЮ ДИАГНОСТИКИ ОТНОШЕНИЯ К ПРЕДМЕТАМ	299

<i>Аверченков В.И., Самсоненко А.С.</i> ПРОБЛЕМЫ АВТОМАТИЗАЦИИ УПРАВЛЕНИЯ ПРОЦЕССОМ ОПТИЧЕСКОГО КОНТРОЛЯ ПОЗИЦИОНИРОВАНИЯ КОМПОНЕНТОВ ПРИ ПОВЕРХНОСТНОМ МОНТАЖЕ ПЕЧАТНЫХ ПЛАТ	302
<i>Анненков А.А., Дубинин И.А.</i> СЕТЕВОЙ ТЕСТЕР	306
<i>Балашова Ю.В.</i> ФОРМИРОВАНИЕ ПРОФЕССИОНАЛЬНЫХ КОМПЕТЕНЦИЙ СУБЪКТОВ ОБРАЗОВАТЕЛЬНОГО ПРОЦЕССА, ПОВЫШЕНИЕ КАЧЕСТВА ОБРАЗОВАНИЯ С ИСПОЛЬЗОВАНИЕМ ИННОВАЦИОННЫХ ТЕХНОЛОГИЙ В УСЛОВИЯХ РЕАЛИЗАЦИИ ТРЕБОВАНИЙ ОБРАЗОВАТЕЛЬНЫХ СТАНДАРТОВ НОВОГО ПОКОЛЕНИЯ	308
<i>Бурдейная Г.Л., Шуберницкая Т.П.</i> РАЗВИТИЕ ЛОГИЧЕСКОГО МЫШЛЕНИЯ СТАРШИХ ДОШКОЛЬНИКОВ ПОСРЕДСТВОМ ДИДАКТИЧЕСКИХ ИГР	309
<i>Буров О.И., Арделян А.Т.</i> ЗНЕПИЛЮВАННЯ ГАЗІВ У БУРАНАХЗ ГОРИЗОНТАЛЬНОЮ ВІССЮОБЕРТАННЯ ПОТОКУ	311
<i>Глаговяк О.А.</i> РАЗВИТИЕ ТВОРЧЕСКИХ СПОСОБНОСТЕЙ НА УРОКАХ ТЕХНОЛОГИИ	315
<i>Годзун З.Д.</i> ИСПОЛЬЗОВАНИЕ КОМПЬЮТЕРНЫХ ТЕХНОЛОГИЙ НА УРОКАХ МАТЕМАТИКИ	318
<i>Годованюк Ю.И., Шагалова А.К.</i> УПРАВЛЕНИЕ ИННОВАЦИОННЫМИ ПРОЦЕССАМИ В ОБЩЕОБРАЗОВАТЕЛЬНЫХ УЧЕБНЫХ ЗАВЕДЕНИЯХ	319
<i>Голотин Ю.П.</i> РОЛЬ ШАХМАТ В СОВРЕМЕННОМ МИРЕ	321
<i>Голубева Г.Ф.</i> ЭКОНОМИКО-ПСИХОЛОГИЧЕСКИЙ АНАЛИЗ ЦЕННОСТНЫХ ПРЕДПОЧТЕНИЙ И ИННОВАЦИОННЫХ УСТАНОВОК СОВРЕМЕННОЙ МОЛОДЕЖИ	325
<i>Григорьева Н.Л.</i> РАДИКАЛЬНЫЕ КОЛЬЦА В ПОЛЕ РАЦИОНАЛЬНЫХ ЧИСЕЛ	329
<i>Грищенко Н.И.</i> ДУХОВНО-НРАВСТВЕННОЕ ВОСПИТАНИЕ НА УРОКАХ ФИЗИКИ	331
<i>Дзекши С.И.</i> СОВРЕМЕННЫЕ ИНФОРМАЦИОННЫЕ ТЕХНОЛОГИИ КАК СРЕДСТВО ФОРМИРОВАНИЯ ИНОЯЗЫЧНОЙ КОММУНИКАТИВНОЙ КОМПЕТЕНЦИИ	332
<i>Доброва Г.Н.</i> КОМПЛЕКСНЫЙ ПОДХОД К УЧЕБНО-ВОСПИТАТЕЛЬНОЙ РАБОТЕ С ЦЕЛЬЮ ПОВЫШЕНИЯ КАЧЕСТВА ПОДГОТОВКИ СПЕЦИАЛИСТОВ	333
<i>Дороганич В.М., Павловская Н.Б., Годлевская В.В., Довбуш Е.М.</i> ИСПОЛЬЗОВАНИЕ ИНТЕРАКТИВНОЙ ДОСКИ В ДОШКОЛЬНЫХ УЧРЕЖДЕНИЯХ. АНАЛИЗ МЕТОДИЧЕСКИХ ПОСОБИЙ ДЛЯ ИНТЕРАКТИВНОЙ ДОСКИ	335
<i>Женская А.Б.</i> ИСПОЛЬЗОВАНИЕ ИНФОРМАЦИОННЫХ ТЕХНОЛОГИЙ В УПРАВЛЕНИИ ОРГАНИЗАЦИИ ПРОФЕССИОНАЛЬНОГО ОБРАЗОВАНИЯ	338
<i>Зух Т.А.</i> ПРОФОРИЕНТАЦИОННАЯ РАБОТА СО ШКОЛЬНИКАМИ	340
<i>Караман О.В.</i> ИСПОЛЬЗОВАНИЕ ЗАНИМАТЕЛЬНЫХ ЗАДАНИЙ НА УРОКАХ МАТЕМАТИКИ	342
<i>Козак Л.Я., Шестопал О.В., Статник А.</i> ПОЛУЧЕНИЕ КВАДРАТИЧНОЙ МОДЕЛИ ПО РОТОТАБЕЛЬНЫМ ЦЕНТРАЛЬНО-КОМПОЗИЦИОННЫМ ПЛАНАМ	344
<i>Козак Л.Я., Шестопал О.В., Страхотская Е., Косановская Н.</i> ПОИСК ОБЛАСТИ ОПТИМАЛЬНЫХ УСЛОВИЙ ПО РЕЗУЛЬТАТАМ ПАССИВНОГО ЭКСПЕРИМЕНТА	347
<i>Козак О.А.</i> РОЛЬ ИНФОРМАЦИОННО-КОММУНИКАЦИОННЫХ ТЕХНОЛОГИЙ В ИНФОРМАТИЗАЦИИ ОБРАЗОВАНИЯ И ПРОБЛЕМЫ СВЯЗАННЫЕ С ИХ ВНЕДРЕНИЕМ	351
<i>Копелиович Д.И., Журин В.О., Драгуновская О.И.</i> ИНТЕГРИРОВАННАЯ ПЛАТФОРМА ДЛЯ СОЗДАНИЯ ИНФОРМАЦИОННО-АНАЛИТИЧЕСКИХ СИСТЕМ МОНИТОРИНГА И СИСТЕМ ПОДДЕРЖКИ ПРИНЯТИЙ РЕШЕНИЙ	353
<i>Корлюга Б.К., Федоров В.Е.</i> АСУТП – «НА ПУТИ СОВЕРШЕНСТВОВАНИЯ СИСТЕМ УПРАВЛЕНИЯ ПРЕДПРИЯТИЕМ»	355
<i>Кравченко О.В., Арделян К.М.</i> ВИЗНАЧЕННЯ ОПТИМАЛЬНОЇ ПОТУЖНОСТІ СОНЯЧНОЇ УСТАНОВКИ ДЛЯ ГВП	362

<i>Кушнирчук А.А.</i> НАВЫКИ ВОДИТЕЛЯ	365
<i>Лукашенко В.В.</i> ОСОБЕННОСТИ ЭНЕРГОЭФФЕКТИВНОГО УПРАВЛЕНИЯ ТРАФИКОМ В СЕТЯХ ТОЛЕРАНТНЫХ К ЗАДЕРЖКАМ	367
<i>Минченко Г.П.</i> ИСПОЛЬЗОВАНИЕ КОМПЬЮТЕРНЫХ ТЕХНОЛОГИЙ КАК СРЕДСТВА РАЗВИТИЯ ИНТЕЛЛЕКТА И ПОВЫШЕНИЯ КАЧЕСТВА ОБУЧЕНИЯ ШАХМАТИСТОВ	371
<i>Овдий И.С.</i> ПЕРСОНАЛЬНЫЙ САЙТ КАК ОБРАЗОВАТЕЛЬНЫЙ ИНСТРУМЕНТ САМОРАЗВИТИЯ УЧИТЕЛЯ	372
<i>Панченко Т.А.</i> ПРОГРАММНО – МЕТОДИЧЕСКИЙ КОМПЛЕКС ПО ФОРМИРОВАНИЮ ЦЕННОСТНОГО ОТНОШЕНИЯ К КАЧЕСТВУ ОБРАЗОВАНИЯ	374
<i>Парфентьева И.Ю.</i> ЭСТЕТИЧЕСКОЕ ВОСПИТАНИЕ НА УРОКАХ ИНФОРМАТИКИ	379
<i>Пономарь В.В.</i> О СТАЦИОНАРНОСТИ И СОТВОРЕНИИ ВСЕЛЕННОЙ. КРАХ ТЕОРИИ ОТНОСИТЕЛЬНОСТИ И МИФА О ТЕРМОЯДЕРНОМ СИНТЕЗЕ – ВОЗВРАЩЕНИЕ К КЛАССИЧЕСКОЙ ФИЗИКЕ. ПРАКТИЧЕСКИЕ ВЫВОДЫ	381
<i>Попик И.И., Козак В.В.</i> ИННОВАЦИОННЫЕ ОБРАЗОВАТЕЛЬНЫЕ ТЕХНОЛОГИИ В ВУЗЕ ...	387
<i>Попик И.И., Бергий К.Н.</i> ПРИМЕНЕНИЕ ОБЛАЧНЫХ ТЕХНОЛОГИЙ В ОБРАЗОВАНИИ	388
<i>Романовская Н.В.</i> ИНФОРМАЦИОННЫЕ ТЕХНОЛОГИИ В ШКОЛЕ	390
<i>Руссу А.П.</i> ИНФОРМАЦИОННО-КОММУНИКАЦИОННЫЕ ТЕХНОЛОГИИ В СОВРЕМЕННОМ ОБЩЕСТВЕ	391
<i>Рытов М.Ю., Горлов А.П.</i> АВТОМАТИЗАЦИЯ ПРОЦЕССА АУДИТА ИНФОРМАЦИОННОЙ БЕЗОПАСНОСТИ ОБЪЕКТА ИНФОРМАТИЗАЦИИ	393
<i>Рытов М.Ю., Ковалев П.А.</i> АНАЛИЗ ПРОБЛЕМ ОБМЕНА ДАННЫМИ В СЕТЯХ ПРОМЫШЛЕННЫХ ПРЕДПРИЯТИЙ С КОРПОРАТИВНЫМИ ПОРТАЛАМИ	396
<i>Скородова Л.К., Ляху А.А., Бублик И.В.</i> ВНЕДРЕНИЕ ИННОВАЦИОННЫХ ОБРАЗОВАТЕЛЬНЫХ ТЕХНОЛОГИЙ В ПРАКТИКУ ПРЕПОДАВАНИЯ В ВЫСШЕЙ ШКОЛЕ	399
<i>Смирнова И.А.</i> РОЛЬ СОВРЕМЕННЫХ ИНФОРМАЦИОННЫХ ТЕХНОЛОГИИ В СРЕДНЕМ ПРОФЕССИОНАЛЬНОМ ОБРАЗОВАНИИ	404
<i>Тищенко А.А., Казаков Ю.М.</i> ПОДГОТОВКА СПЕЦИАЛИСТОВ В БГТУ ПО СПЕЦИАЛЬНОСТИ «ИННОВАТИКА»	405
<i>Тымкован Т.А., Степанова В.А.</i> ВИДЕОТЕХНОЛОГИИ НА УРОКАХ АНГЛИЙСКОГО ЯЗЫКА КАК ЭФФЕКТИВНЫЙ МЕТОД ФОРМИРОВАНИЯ РЕЧЕВЫХ НАВЫКОВ	406
<i>Тягульская Л.А., Слободянюк В.В., Гарбузняк Е.С.</i> РАБОТА С ОДАРЕННЫМИ СТУДЕНТАМИ ПРИ ОБУЧЕНИИ МАТЕМАТИКЕ	409
<i>Тягульская М.А., Тягульская Л.А., Лютов В.А.</i> РАЗРАБОТКА ВЕБ-СЕРВИСА ДЛЯ РЕАБИЛИТАЦИОННОГО ЦЕНТРА	411
<i>Флоря Е.П.</i> ИСПОЛЬЗОВАНИЕ СОВРЕМЕННЫХ ТЕХНОЛОГИЙ В ОБУЧЕНИИ АНГЛИЙСКОМУ ЯЗЫКУ СТУДЕНТОВ НЕЯЗЫКОВЫХ СПЕЦИАЛЬНОСТЕЙ	413
<i>Цуркан Н.П.</i> ТЕСТОВЫЕ ТЕХНОЛОГИИ НА УРОКАХ ИСТОРИИ	414
<i>Чернега Н.В., Нагаевский О.М.</i> АЛГОРИТМЫ ГЕНЕРАЦИИ И РАСПОЗНАВАНИЯ САРТСНА	416
<i>Шаповал Е.А.</i> РОЛЬ СОВРЕМЕННЫХ ИНФОРМАЦИОННЫХ ТЕХНОЛОГИЙ В ОБУЧЕНИИ ДОШКОЛЬНИКОВ АНГЛИЙСКОМУ ЯЗЫКУ	418
<i>Шкаберин В.А., Беспалов В.А.</i> ОСОБЕННОСТИ ИСПОЛЬЗОВАНИЯ СИСТЕМЫ ДИСТАНЦИОННОГО ОБУЧЕНИЯ «MOODLE» В БГТУ	420
<i>Щеголева А.П.</i> WEB-САЙТ НА УРОКАХ ИНФОРМАТИКИ И ЭКОНОМИКИ КАК ДИДАКТИЧЕСКОЕ СРЕДСТВО	422

<i>Щербовских С.В.</i> АНАЛИЗ ПРИЧИН НЕРАБОТОСПОСОБНОСТИ СИСТЕМЫ СО СЛОЖНЫМ ОБЩИМ ОБЛЕГЧЕННЫМ РЕЗЕРВИРОВАНИЕМ	424
---	-----

Секция: РЕЛИГИЯ. ЯЗЫК. КУЛЬТУРА. КОММУНИКАЦИЯ

<i>Иеромонах Антоний Маршанский</i> ПСИХОЛОГИЯ МУЖЕСТВА	428
<i>Corcevschi S.</i> INTERKULTURELLE PERSPEKTIVE IN DER LANDESKUNDE	433
<i>Абабий В.Н., Буймestру Н.М.</i> ЛИНГВИСТИЧЕСКАЯ ПРИРОДА ПОТЕНЦИАЛЬНЫХ И ОККАЗИОНАЛЬНЫХ СЛОВ СОВРЕМЕННОГО ФРАНЦУЗСКОГО ЯЗЫКА	434
<i>Андреанова Т.Н.</i> ФОРМИРОВАНИЕ НАВЫКОВ САМОКОНТРОЛЯ УЧАЩИХСЯ В НАЧАЛЬНОЙ ШКОЛЕ	436
<i>Антошка Т.Н., Демидова Е.Н., Листюгина Л.И., Панкевич Н.С.</i> РАЗВИТИЕ КОММУНИКАТИВНЫХ СПОСОБНОСТЕЙ ДЕТЕЙ ДОШКОЛЬНОГО ВОЗРАСТА В ИГРОВОЙ ДЕЯТЕЛЬНОСТИ	439
<i>Бабой О.В.</i> ОБРАЗ МАТЕРИ В ПОЕТИЧНОМУ ДОРОБКУ ПОЕТА – СУЧАСНИКА ВОЛОДИМИРА ПОЯТИ	440
<i>Барановская С.Н., Орлова Л.И., Мырзенко А.Н., Рудницкая С.Д.</i> РАЗВИТИЕ РЕЧИ ДЕТЕЙ МЛАДШЕГО ДОШКОЛЬНОГО ВОЗРАСТА В ПРОЦЕССЕ ТЕАТРАЛИЗОВАННОЙ ДЕЯТЕЛЬНОСТИ	441
<i>Басюк И.В.</i> СПЕЦИФИКА КАТЕГОРИИ ОЦЕНКИ В ХУДОЖЕСТВЕННОМ ТЕКСТЕ	443
<i>Боунегру С.В.</i> ДЕЗВОЛТАРЯ КОМУНИКЭРИЙ ЫН КЛАСЕЛЕ ПРИМАРЕ	445
<i>Бугайченко И.С., Исаева М.И.</i> ПРОБЛЕМА СОВРЕМЕННОЙ ШКОЛЫ И УЧЕНИКОВ. ПУТИ ЕЕ РЕШЕНИЯ	447
<i>Веряскина О.С., Саваченко С.П., Платон Е.П.</i> РЕЧЬ ВОСПИТАТЕЛЯ – ОСНОВНОЙ ИСТОЧНИК РЕЧЕВОГО РАЗВИТИЯ ДОШКОЛЬНИКОВ	448
<i>Владюк Т.Б.</i> МЕТАПРЕДМЕТНОСТЬ ОБРАЗОВАТЕЛЬНОЙ ДЕЯТЕЛЬНОСТИ ПРИ ИЗУЧЕНИИ ЛИРИЧЕСКИХ ПРОИЗВЕДЕНИЙ В НАЧАЛЬНОЙ ШКОЛЕ	450
<i>Волощук И.М.</i> РУССКИЙ ЯЗЫК КАК ФЕНОМЕН РУССКОЙ КУЛЬТУРЫ	451
<i>Годованюк Ю.И.</i> ДИВЕРСИТАТЯ ТЕХНОЛОЖИИЛОР, ФОЛОСИТЕ ЫН ДЕЗВОЛТАРЯ КОМПЕТЕНЦЕЛОР КОМУНИКАТИВЕ АЛЕ ЕЛЕВИЛОР	453
<i>Григорьева А.А.</i> ТЕХНИЧЬ ДЕ КРЕАТИВИТАТЕ ПЕНТРУ КАПТАРЯ АТЕНЦИЕЙ ЕЛЕВИЛОР ЛА ЛЕКЦИЯ ДЕ ЛИМБА МОЛДОВЕНЯСКЭ	455
<i>Григорьева В.А.</i> ВЗАИМОСВЯЗЬ ЭМОЦИОНАЛЬНОГО И КОГНИТИВНОГО ВОСПРИЯТИЯ В ПРОЦЕССЕ ОБУЧЕНИЯ ИНОСТРАННОМУ ЯЗЫКУ СТУДЕНТОВ ВУЗА	457
<i>Гурзенкова М.В.</i> ИГРА – ВЕДУЩИЙ ВИД ДЕЯТЕЛЬНОСТИ ДОШКОЛЬНИКА	458
<i>Данилова И.С.</i> СЕМАНТИЧЕСКИЕ ОСОБЕННОСТИ НАИМЕНОВАНИЙ НАРКОТИКОВ В АНГЛИЙСКОМ ЯЗЫКЕ XIX ВЕКА	460
<i>Дружинець М.Л.</i> ФОНЕТИЧНИЙ ЗМИСТ ТА КОЛЬОРОВИ АСОЦІАЦІЇ КАНОНІЧНИХ ЧОЛОВІЧИХ ІМЕН	462
<i>Дубец Е.В., Палихович Л.А.</i> ФОРМАРЯ КОМПЕТЕНЦЕЙ ДЕ АУДИЕРЕ ЫН ПРОЧЕСУЛ ДЕ ПРЕДАРЕ-ЫНВЭЦАРЕ А ЛИМБИЙ МОЛДОВЕНЕШТЬ ЫН ШКОАЛА АЛОЛИНГВЭ	464
<i>Жосан Д.К., Душкова А.М.</i> ОБЩЕПРИНЯТЫЕ АНГЛИЙСКИЕ АББРЕВИАТУРЫ В ТУРИЗМЕ	467
<i>Жосан К.А.</i> ТЕХНОЛОГИЯ ПОДГОТОВКИ ВОСПИТАТЕЛЬНОГО МЕРОПРИЯТИЯ ДЛЯ СТУДЕНТОВ-ПРАКТИКАНТОВ ПЕДСПЕЦИАЛЬНОСТЕЙ	469

<i>Задобрицкая О.Ф., Колесникова А.С.</i> ЗНАЧЕНИЯ ПОНЯТИЯ «ЗАПАХ» В РОМАНЕ ПАТРИКА ЗЮСКИНДА «ПАРФЮМЕР»	470
<i>Иващенко Л.С.</i> СОПОСТАВИТЕЛЬНЫЙ АСПЕКТ ИЗУЧЕНИЯ СЛАВЯНСКИХ ЯЗЫКОВ	474
<i>Калина Л.</i> ПЕРСОНАЖЕ БИБЛИЧЕ БИ КОЛИНДЕЛЕ ДЕ ЛА ЕСТ ДЕ НИСТРУ	476
<i>Коваль З.В.</i> РОЛЬ ПЕДАГОГА В ИННОВАЦИОННОЙ ДЕЯТЕЛЬНОСТИ ОРГАНИЗАЦИИ ДОПОЛНИТЕЛЬНОГО ОБРАЗОВАНИЯ	477
<i>Ковтуненко Ю.А.</i> АКТУАЛЬНОСТЬ ОБУЧЕНИЯ ПРОИЗНОШЕНИЮ НА НАЧАЛЬНОМ ЭТАПЕ	479
<i>Котеля Е.А., Орликовская А.А., Орлова Л.И., Стурись Л.В.</i> РЕЧЕВОЕ РАЗВИТИЕ СТАРШИХ ДОШКОЛЬНИКОВ ПОСРЕДСТВОМ ЭКСПЕРИМЕНТАЛЬНО-ИССЛЕДОВАТЕЛЬСКОЙ ДЕЯТЕЛЬНОСТИ	481
<i>Кулава Л.П.</i> ИМПОРТАНЦА ЧИТИРИЙ БИ ИНСТРУИРЯ ШИ ЕДУКАРЯ ЕЛЕВУЛУЙ	483
<i>Ларионова Л.Н.</i> ИМПОРТАНЦА МАРИЛОР КРОНИКАРЬ МОЛДОВЕНЬ	485
<i>Лащкан О.Н.</i> ЖОКУЛ ДИДАКТИК – МОДАЛИТАТЕ ДЕ БИВЭЦАРЕ А УНЕЙ ЛИМБЬ НЕМАТЕРНЕ	487
<i>Леонтьева Н.Н.</i> РАПОРТУРИЛЕ ДИНТРЕ РАМУРИЛЕ СИСТЕМУЛУЙ ЛЕКСИКАЛ	489
<i>Леонтьева Л.П., Паранюк О.С.</i> ОСОБЕННОСТИ ОРГАНИЗАЦИИ ПРОЦЕССА ОБУЧЕНИЯ И ВОСПИТАНИЯ ШКОЛЬНИКОВ В МАЛОКОМПЛЕКТНОЙ СЕЛЬСКОЙ ШКОЛЕ	490
<i>Лозан Т.А.</i> ПРОБЛЕМА ДИАЛОГУ КУЛЬТУР В ПОЛКУЛЬТУРНОМУ ОСВІТНЬОМУ ПРОСТОРИ	492
<i>Мазена Т.А.</i> СТУДИЕРЯ ПОВЕШТИЛОР ПРИН ЖОК	494
<i>Малецкая О.П.</i> ПРОФЕССИОНАЛЬНО-ОРИЕНТИРОВАННОЕ ОБУЧЕНИЕ ИНОСТРАННОМУ ЯЗЫКУ СТУДЕНТОВ МЕДИЦИНСКОГО КОЛЛЕДЖА	496
<i>Марущак Н.П.</i> МЕТОДЫ И ПРИЕМЫ ОБУЧЕНИЯ ПРОФЕССИОНАЛЬНОЙ ФАРМАЦЕВТИЧЕСКОЙ ТЕРМИНОЛОГИИ НА ЗАНЯТИЯХ ПО ЛАТИНСКОМУ ЯЗЫКУ	498
<i>Медушевская В.В.</i> МОДАЛИТЭЦЬ ДЕ ТРАНСФИГУРАРЕ ПСИХОЛОЖИКЭ А РЕАЛИТЭЦИЙ БИ НУВЕЛА «МОАРА КУ НОРОК» ДЕ ИОАН СЛАВИЧ	500
<i>Мельничук И.М.</i> ФРАЗЕОЛОГИЧЕСКИЕ ОСНОВЫ ТИПОЛОГИИ ЯЗЫКОВОЙ ЛИЧНОСТИ ...	502
<i>Мурзичева Л.М.</i> ДІАЛЕКТНІ ОСОБЛИВОСТІ УКРАЇНСЬКОЇ ГОВІРКИ МІСТА ТИРАСПОЛЬ ..	503
<i>Мустя В.Д.</i> РОЛУЛ ЖОКУЛУЙ ДИДАКТИК БИ ИНСТРУИРЯ ШИ ЕДУКАЦИЯ ЕЛЕВИЛОР ДЕ ВЫРСТЭ ШКОЛАРЭ МИКЭ	505
<i>Николай В.П.</i> ЕУ СЫНТ ПУЙ ДЕ МОЛДОВЯН!	506
<i>Носова А.И.</i> ИГРА «ДЕБАТЫ» КАК ИННОВАЦИОННЫЙ ДИСКУССИОННЫЙ МЕТОД В ОБРАЗОВАНИИ	508
<i>Овдий И.С., Брэйлян Д.С.</i> ИСПОЛЬЗОВАНИЕ ТЕАТРАЛИЗАЦИИ КАК СРЕДСТВА ПОВЫШЕНИЯ МОТИВАЦИИ УЧАЩИХСЯ К ИЗУЧЕНИЮ ИНОСТРАННОГО ЯЗЫКА	510
<i>Опря Е.К.</i> ДИМЕНСИУНЯ ПРАКСИОЛОЖИКЭ А ПОРТОФОЛИУЛУЙ УНИВЕРСИТАР	512
<i>Панова Ю.О.</i> АНГЛИЙСКИЙ ЯЗЫК В НАШЕЙ ЖИЗНИ	514
<i>Петрова Т.В.</i> ЛИНГВОСТРАНОВЕДЧЕСКОЕ ОПИСАНИЕ АНГЛИЙСКИХ ФРАЗЕОЛОГИЗМОВ, ВКЛЮЧАЮЩИЕ ГЕОГРАФИЧЕСКИЕ НАИМЕНОВАНИЯ	515
<i>Писляр Т.С.</i> МИТУЛ ЗБУРЭТОРУЛУЙ БИ КАПОДОПЕРА ЕМИНЕСЧИАНЭ «ЛУЧАФЭРУЛ»	517
<i>Подольян А.С., Панчина Э.А.</i> THE ORIGIN AND THE DEVELOPMENT OF EDUCATION IN THE PRIDNESTROVIAN MOLDAVIAN REPUBLIC	518
<i>Попова В.Ф.</i> ЕЛЕМЕНТЕ ДИН КРЕАЦИЯ ПОПУЛАРЭ ОРАЛЭ БИ ДРАМА «РЭЗВАН ШИ ВИДРА» ДЕ Б.П. ХАШДЕУ	521

<i>Постоева М.С.</i> ПРИЁМЫ ОБУЧЕНИЯ ЧТЕНИЮ НА АНГЛИЙСКОМ ЯЗЫКЕ В НАЧАЛЬНОЙ ШКОЛЕ	523
<i>Пряничникова І.В.</i> ЕЛЕКТРОНИЙ МОВНИЙ ПОРТФЕЛЬ ЯК ТЕХНОЛОГІЯ ФОРМУВАННЯ НАВЧАЛЬНОЇ КОМПЕТЕНТНОСТІ УЧНІВ	525
<i>Пэдурец І.А.</i> РЕСУРСЕЛЕ МУЛЬТИМЕДІЯ ШИ ФОЛОСИРЯ КЛИПУРИЛОР ЛА ЛЕКЦІЯ ДЕ ЛИМБЭ СТРАІНЭ	527
<i>Селевина И.М.</i> ИНДИВИДУАЛИЗАЦИЯ УЧЕБНОГО ПРОЦЕССА КАК КЛЮЧ К ПОВЫШЕНИЮ МОТИВАЦИИ СТУДЕНТОВ (К ИЗУЧЕНИЮ АНГЛИЙСКОГО ЯЗЫКА)	530
<i>Семенюк Е.С.</i> ИЗУЧЕНИЕ ТЕМЫ «ЖИТИЕ СЕРГИЯ РАДОНЕЖСКОГО» НА УРОКАХ ЛИТЕРАТУРЫ В НАЧАЛЬНОЙ ШКОЛЕ	533
<i>Ситникова О.И., Павлова Н.И., Смолиевская А.Г.</i> МУЛЬТИМЕДИЙНЫЕ ТЕХНОЛОГИИ В ДЕТСКОМ САДУ. ПРЕЗЕНТАЦИИ ДЛЯ ДОШКОЛЬНИКОВ	536
<i>Сливинский Д.А.</i> МЕЖКУЛЬТУРНАЯ КОММУНИКАЦИЯ И ПРЕПОДАВАНИЕ ИНОСТРАННЫХ ЯЗЫКОВ НА СОВРЕМЕННОМ ЭТАПЕ	537
<i>Соловей С.Б.</i> ВЫРАБОТКА ЗНАНИЙ, УМЕНИЙ И НАВЫКОВ У ШКОЛЬНИКОВ ПРИ ОБУЧЕНИИ ИНОСТРАННОМУ ЯЗЫКУ	539
<i>Топольницкая Н.О., Тымкован Т.А.</i> МЕЖПРЕДМЕТНЫЕ СВЯЗИ В ПРЕПОДОВАНИИ ИНОСТРАННОГО ЯЗЫКА	541
<i>Торбина А.С., Зинченко А.Н., Леднева Л.Д., Изотова Т.М.</i> ЗНАЧЕНИЕ ПСИХОЛОГО-ПЕДАГОГИЧЕСКОГО СОПРОВОЖДЕНИЯ СЕМЬИ ДЕТЕЙ С НАРУШЕНИЯМИ РЕЧИ	543
<i>Тымкован Т.А., Топольницкая Н.О.</i> РОЛЬ НАГЛЯДНОСТИ В КОММУНИКАТИВНОМ МЕТОДЕ ОБУЧЕНИЯ УСТНОМУ ИНОЯЗЫЧНОМУ ОБЩЕНИЮ	545
<i>Устинова А.Ю.</i> РЕГИОНАЛЬНЫЙ КОМПОНЕНТ В ПРЕПОДАВАНИИ АНГЛИЙСКОГО ЯЗЫКА	547
<i>Хлопова А.В.</i> КІНЦЕСВІТНІ МОТИВИ В РОМАНІ О. УЛЬЯНЕНКА «СТАЛІНКА»	549
<i>Червинская И.И.</i> ОБУЧЕНИЕ ГРАММАТИКЕ НА УРОКАХ НЕМЕЦКОГО ЯЗЫКА	551
<i>Штефюк Е.С.</i> ЛИНГВИСТИЧЕСКИЙ АНАЛИЗ ТЕСКТА КАК ОДИН ИЗ ПРИЁМОВ ФОРМИРОВАНИЯ У ОБУЧАЮЩИХСЯ ЯЗЫКОВОГО ЧУТЬЯ	553
ABSTRACTS	556

ПРИВЕТСТВЕННОЕ СЛОВО

Архиепископа Тираспольского и Дубоссарского Саввы
на открытии IX Международной научно-практической конференции
«Михаило-Архангельские чтения»

*Уважаемый Игорь Алексеевич,
уважаемые руководители града Рыбница,
уважаемые участники и гости конференции!*

От всей души поздравляю вас с престольным торжеством Михаило-Архангельского собора и Днем города. Отраднo, что научный форум, проводимый при духовном попечении Русской Православной Церкви, в лице представителей Тираспольско-Дубоссарской епархии, из года в год собирает большое количество участников. И это неслучайно.

Не только русская, но вообще вся европейская наука, культура и мораль в течение многих веков опирались на христианские духовные ценности. Что мы видим ныне? В так называемых цивилизованных европейских странах отступили от этого основополагающего принципа. В результате произошли падение общественной морали и нравственности, упадок культуры и образования. И могло ли быть иначе? Ведь любая область человеческой жизни, если из нее изгнан Бог неизменно подвергается деградации.

Для того чтобы созидать достойное будущее, необходимо хорошо представлять себе, что и для чего предполагается построить. Как любой дом не может быть прочным, если он возведен без правильного проекта и на непрочном фундаменте, так и наша жизнь только тогда будет по-настоящему успешной и достойной, когда мы положим в ее основу краеугольный камень православную веру.

Святейший Патриарх Московский и всея Руси Кирилл уверен: «Господь вернет духовное достоинство и духовную силу народу нашему, даст возможность идти вперед по тому пути, который предначертан всем нам. с твердым упованием на то, что Бог с нами, а значит, мы всё можем. Соединяя веру и знания, материальное и духовное, труд и молитву, мы действительно способны построить новую страну, которая впитала бы в себя все самое лучшее, что приходит к нам из прошлого, но была бы способна устремляться вперед, решая те сложные задачи, которые встают перед нашим народом, да и перед всем родом человеческим».

Давайте будем всегда помнить эти слова и трудиться так, чтобы и наша с вами лепта была внесена в решение столь огромной и важной задачи. Пусть Святой Архистратиг Михаил и все Небесное воинство покрывают нас своими невидимыми крылами, помогая отличать добро от зла и устроять жизнь свою по Божиему закону.

Позвольте мне выразить уверенность в плодотворности предстоящих чтений, а также пожелать всем духовной радости, умножения мудрости и обретения новых друзей во Христе. Храни вас Господь!



*Архиепископ Тираспольский и Дубоссарский
18 ноября 2014 г.*

Уважаемые участники IX-х Михаило-Архангельских чтений!

Дорогие коллеги и друзья!

Примите сердечные поздравления с началом работы научно-практической конференции, которая проводится в рамках Михаило-Архангельских чтений, приуроченных к празднованию Дня города Рыбницы.

Эти чтения, впервые прошедшие 9 лет назад, стали значимым событием в жизни нашей республики, примером плодотворного диалога и совместной работы православной церкви, органов государственной власти и общественных организаций. Тема нынешних Михаило-Архангельских чтений – «Традиция. Диалог. Внешние связи». Нравственные основы жизни общества, воспитание подрастающего поколения приобретают сегодня особое значение для церковной и общественной жизни города и республики. По традиции на конференции поднимаются актуальные вопросы, связанные с сохранением нашего богатейшего исторического и культурного наследия, укреплением непреходящих духовно-нравственных и семейных ценностей.

Мы живем в эпоху глобализации, которая как общемировая тенденция развития современного общества охватывает все сферы человеческой деятельности, в том числе и духовную жизнь. Данная конференция затрагивает многие актуальные вопросы современного этапа развития.

Проведение конференции является важным событием в жизни города, которое, несомненно, вносит вклад в улучшение процесса научных и духовных исследований, создает стимулы для дальнейшей плодотворной работы.

Эти чтения дают нам возможность найти точки соприкосновения между различными современными представлениями и взаимодействием науки и религии, определить отношение каждого человека к этому, привлечь внимание общества к научным исследованиям истории нашего края. Мы не можем существовать без установления связей и контактов между наукой и религией.

Желаю Вам успешной работы!

Ректор ПГУ им. Т.Г. Шевченко, доктор исторических наук, профессор

Степанов Вячеслав Петрович

***Уважаемы участники
IX Михаило-Архангельских чтений!***

Мне представляется большая честь приветствовать от имени ректора и научно-педагогического коллектива Брянского государственного технического университета участников традиционной IX международной научно-практической конференции «Михаило-Архангельские чтения».

Уникальность Вашей конференции состоит в междисциплинарном обобщении опыта исследования и осмысления наиболее важных процессов и явлений, которые происходят в науке, производстве, образовании, культуре, общественной и духовной жизни Приднестровской Молдавской республики.

Наш университет на протяжении 6 лет ведет активную образовательную и научную деятельность и культурный обмен с Рыбницким филиалом и рядом кафедр ПГУ в г. Тирасполе. В результате этой работы был реализован уникальный проект по организации для Приднестровских студентов программы второго высшего образования по трем новым перспективным специальностям по Российским образовательным стандартам в области инноватики и информационных технологий.

Успешная реализация этих проектов стала возможной благодаря использованию современных компьютерных и Интернет-технологий, большой организационной и методической работе преподавателей и сотрудников наших университетов.

Как показал опыт реализации этих программ, перед нашими вузами открываются новые возможности в проведении совместных научных исследований и подготовке научных кадров для ПГУ по современным направлениям науки и техники, а также в развитии общественных движений и культурного обмена между молодежными организациями.

Несмотря на сложные политические и экономические процессы, которые сегодня затронули многие страны мира, мы надеемся на продолжение нашего сотрудничества и желаем всем коллегам из Приднестровья еще более активного развития научных исследований, образовательных технологий и духовной сферы.

Мы убеждены в том, что IX международная практическая конференция «Михаило-Архангельские чтения» станет заметным явлением общественной жизни Приднестровья и внесет значительный вклад в дальнейшее развитие научной, образовательной, культурной и духовной жизни республики.

Желаю успешной работы всем участникам этой международной конференции и выражаю надежду на ее влияние в развитии отношений между нашими славянскими государствами.

*С глубоким уважением ко Всем участникам Михаило-Архангельских чтений, Заслуженный
деятель науки РФ,*

профессор Брянского государственного технического университета

Аверченков Владимир Иванович

Уважаемые гости и участники Михаило-Архангельских чтений!

Коллектив филиала ПГУ им. Т.Г. Шевченко приветствует Вас, всех тех, кто искренне откликнулся на участие в традиционных образовательных чтениях в г. Рыбнице. Эти чтения, созданные 9 лет назад, прошли непростой путь становления и развития, имеющим важное значение для церковной и общественной жизни города и республики. Наши чтения дают возможность найти точки соприкосновения между различными современными представлениями и взаимодействии науки и религии, определить к этому отношение каждого человека, привлечь внимание общества к научным исследованиям истории нашего края, а также каждому участнику уверенность и свободу в своих взглядах, возможность добиться успеха и реализовывать свои способности. Цель наших чтений – дальнейшее углубление диалога между наукой и религией в связи с теми проблемами истории, педагогики и других наук, которые возникают в нашем обществе. Речь в первую очередь идет о традиционных общественных ценностях и взаимодействии духовного и светского образования. В последнее время заметно укрепилась роль Православия в просветительской сфере Приднестровья и его влияния на воспитательную сферу. Сегодня никто не сомневается, что мы решаем сходные задачи по развитию государственности республики и укреплению нравственного и духовного здоровья нашего народа.

Убежден, что задачи, которые мы поставили перед собой, мы выполним. Основа этой уверенности – количество докладчиков и участников чтений.

Для нас этот день является точным метрономом, который отсчитывает смену этапов в достижении целей и задач этого масштабного проекта в рамках нашего Университета. Этот день задает новые вопросы и дает дыхание различным представлениям о взаимодействии науки и религии, а также определяет отношение каждого из нас к истории общества, научным и религиозным исследованиям. Только при учете каждого мнения возможен переход к логике позитивных общественных действий, направленных на решение наших общих проблем.

Надеюсь, что благодаря нашей совместной и слаженной работе все задачи мы выполним.

С благодарностью ко Всем участникам Михаило-Архангельских чтений!

директор Рыбницкого филиала ПГУ им. Т.Г. Шевченко, кандидат экономических наук, доцент

Павлинов Игорь Алексеевич

РОЛЬ ПРЕПОДОБНОГО СЕРГИЯ РАДОНЕЖСКОГО В ОБЪЕДИНЕНИИ РУССКИХ ЗЕМЕЛЬ И В ПОБЕДЕ НА КУЛИКОВОМ ПОЛЕ

Преподобный Сергей Радонежский – великий молитвенник и печальник земли Русской – родился в трудное для нашего Отечества время. Более ста лет прошло с тех пор, как полчища татаро-монголов разорили Русскую землю, а ее население сделали своими данниками. Русские князья, охваченные жаждой власти, неистовствуют в междоусобной брани, предают брат брата, холопствуют перед татарами для привлечения их на свою сторону и проливают кровь соотечественников. Пользуясь рознью князей, татары безбоязненно хозяйничали на Руси. И в этом беспросветном мраке насилия и безнадёжности, в котором пребывала Русь, Господь зажег дивный светильник, наполнивший сердца русских людей надеждою, что близится скорое избавление от окруживших со всех сторон бед.

Какие впечатления ранних лет повлияли на формирование личности преподобного Сергея? В то далекое время людьми овладела безграничная алчность. Если раньше власть денег умерялась силой традиции, правом рождения и престолонаследования, то теперь она оказалась неограниченной.

Особо сильное впечатление на отрока Варфоломея, несомненно, производил всеобщий страх перед «злыми татарами». Однако он отступал перед верой. Евангелие звало к единомыслию, учило бескорыстию и любви к ближнему. В эпоху «злой татарщины» эти призывы звучали особенно актуально.

В Древней Руси приобщение человека к христианству совершалось естественным путем, в ходе повседневной жизни. С детства преподобный Сергей посещал свой приходский храм. В 20-летнем возрасте вместе с братом своим монахом Стефаном он уединился от общества людей в поисках безмолвия в глухих Радонежских лесах.

Решение Варфоломея уйти в лесную пустыню не было бегством от мира. В вере он обрел свободу от унижительного страха смерти, в отшельнической бедности виделась ему свобода от произвола ордынской и московской властей.

Юный отшельник размышлял: в чем причина нескончаемых бедствий Руси? И чем он может помочь своему народу?

Как и многие современники, ключ к пониманию событий юноша находил в гневных обличениях и страшных предсказаниях ветхозаветных пророков. Нашествие «поганых» – кара за грехи, за приверженность языческим обрядам и постоянное нарушение заповедей. От размышлений о гнев Божьем и о пришествии в мир праведника мысли Сергея все чаще возносились к теме божественной любви.

Преподобный Сергей учился этой любви, начав с себя: был для собравшейся вокруг него братии поваром, пекарем, мельником, дровоколом, портным, плотником, служил он ей, как «раб купленный», ни на один час не складывая рук для отдыха.

Торный путь монаха к смирению – через послушание под началом опытного в подвижничестве «старца». Сергей, не окончив этой школы, искал случая взять на себя добровольное послушание не только у каждого из братьев в отдельности, но и у всей общины в целом. Таким необычным послушанием и стало его безвластное игуменство в монастырской общине.

В этой практической школе благонравия, сверх религиозно-иноческого воспитания, главными житейскими науками были умение отдавать всего себя общему делу, беспредельное смирение, личный пример, навык к неустанному труду и привычка к строгому порядку в занятиях, помыслах и чувствах.

Однажды, до введения общежития, преподобный Сергей нанимается к одному из своих монахов строить сени в его келье за решето гнилых хлебцев. Крестьянину, смеявшемуся над его убогим видом, он кланяется в ноги и сажает с собой за трапезу. Даже в чудесах своих преподобный Сергей ищет возможности умалить себя.

Перед силой его кротости не устоял самый упрямый русский человек XIV века – князь Олег Иванович Рязанский. По просьбе великого князя Московского Дмитрия Ивановича, как рассказывает летописец, «старец чудный» отговорил «суровейшего» рязанца от войны с Москвой, «умилив его тихими и кроткими речами».

Ярким и своеобразным проявлением напряженной духовной жизни Радонежского игумена были его видения, которые вызывались внешними тревогами. Именно в конце 1379 – начале 1380 года, когда и в церковной, и в государственной жизни создалась как бы «предгрозовая» напряженность, преподобный имел самое яркое из своих видений. В его келью снизошла Сама Богородица. Она прикоснулась руками к игумену, ободрила его и пообещала Сергею заботиться о его обители, защищать ее от всех опасностей.

Житие преподобного Сергея донесло до нас и повествования о событиях, происходивших в Троицком монастыре непосредственно перед Куликовской битвой и во время нее, а также последовавших за битвой. Житие стремится раскрыть перед нами духовное измерение происходящего.

Отказ Москвы выплатить Орде дань сразу за несколько лет вперед в этом противостоянии был отнюдь не глубинной причиной, а, скорее, внешним поводом. На самом деле, на Куликовом поле должна была пройти проверку на прочность линия Москвы на собиравание вокруг себя русских земель. Эта битва должна была стать самым верным, но одновременно и самым страшным испытанием способности еще

только формировавшегося русского государства быть самостоятельным действующим лицом на исторической арене и, по сути дела, единственной опорой Православия в условиях все усиливавшегося противостояния ему католичества и ислама.

Несмотря на правоту дела, великий князь Димитрий Иванович не принимал окончательного решения до тех пор, пока не получил удостоверения в том, что предпринимаемый им шаг угоден Богу. И вот за подтверждением этого он обратился к игумену Троицкого монастыря.

По-видимому, решение обратиться к преподобному Сергию было для великого князя не самым простым. Желая обеспечить на митрополичьей кафедре, вместо почившего в 1378 году святителя Алексия, преемника, благосклонного к политике Москвы, князь Димитрий очень энергично вмешался в церковные дела. Он отказался принять в качестве митрополита Киевского и всея Руси Киприана, в котором видел ставленника своего политического противника, литовского князя Ольгерда.

После кончины митрополита Алексия Киприану надлежало взять под свою власть великорусские епархии. Известие о поставлении литовского митрополита вызвало у московского князя вспышку гнева. Кроме того, оно стало началом ожесточенной внутрицерковной борьбы, продолжавшейся около полутора десятилетий.

Память о своем неудачном опыте вмешательства в церковные дела, несомненно, была жива у великого князя Димитрия. Однако она не только не помешала ему прийти к преподобному, но, возможно, даже помогла смириться и прийти не просто за советом или для обсуждения, а за «повелением», как ему следует поступить.

Житие донесло до нас и ответ преподобного Сергия: «...подобаает ти, господине, пещись о врученном от Бога Христоименитом стаде; поиди противу безбожных, и Богу помогающе ти, победиши и здрав в свое отечество с великими похвалами возвратиши». Эти слова Троицкого игумена, сказанные великому князю, послужили для последнего свидетельством того, что предпринятое им великое начинание угодно Богу, и тем самым разрешили его сомнения. Видимым знаком благословения преподобным Сергием битвы на Куликовом поле стали посланные из монастыря иноки Александр Пересвет и Андрей Ослябя.

Житие сообщает о том, что вмешательство преподобного Сергия оказалось чрезвычайно важным еще в одном решающем моменте перед сражением. Великий князь Димитрий, собрав своих воинов и выступив против татар, увидел их огромное количество и усомнился в возможности победы. В это время подоспел гонец с посланием от святого Сергия: «без всякого сомнения, господине, с дерзновением поиди противу свирепства их, никакоже ужасатися, всяко поможет ти Бог».

Никто лучше самого преподобного не осознавал всю меру дерзости его поступка. Ведь он не был архиереем, а само игуменство и священнический сан долгое время отвергал, желая остаться до конца своих дней простым чернецом. Но как когда-то архиерейское благословение и глубочайшая любовь к братии, собравшейся вокруг преподобного Сергия, принудили его все-таки принять священство и игуменский сан ради их блага, так и сейчас Промысл Божий и любовь к родной земле принудили его ради блага этой земли выйти из своего чина – и возможную дерзость превратили в благодатное дерзновение, которое и разрешило все сомнения князя Димитрия.

Главное же в житийном повествовании о Куликовском сражении – рассказ о том, что происходило во время самой битвы в Троицком монастыре. Преподобный Сергий вместе с братией молился о победе и видел все происходящее на огромном расстоянии.

Радонежский игумен, благословивший князя Димитрия и его дружину на ратный подвиг, провидел, что до славной победы не доживут очень многие из пришедших на Куликово поле русских воинов. Возможно, он чувствовал необходимость первым предстать перед Небесным Владыкой об упокоении душ тех, кто по вере в его святое заступничество, сами, добровольно, испили чашу смертную ради своего народа, ради своей веры, ради своей земли. С этой молитвы, вознесенной преподобным Сергием, начинается более чем 600-летняя традиция ежегодного поминовения в Дмитриевскую родительскую субботу всех русских воинов, павших за веру и Отечество.

Вернувшись после победы в Москву, великий князь Димитрий незамедлительно пришел к святому Сергию, поблагодарил его за добрый совет и пожертвовал монастырю богатую милостыню. Тогда же князь просил помощи преподобного в осуществлении данного им обета: «пречистой Богоматери монастырь во имя Ея устроить, где обретается место угодно к строению».

Радонежский игумен сам отправился на поиски и нашел красивое место на реке Дубенке, где и поставил церковь во имя Успения Божией Матери. Со временем там вырос монастырь, игуменом которого преподобный Сергий благословил быть одного из своих учеников – Савву.

Поистине достойно удивления и умиления, что после высочайшего напряжения молитвенного предостояния за всю Русскую землю во время Куликовской битвы смиренный игумен пешком обходит дальние окрестности основанной им обители в поисках места, где бы постоянно возносились молитвы Богу за милость, явленную всей Русской земле.

Если попытаться кратко охарактеризовать наследие преподобного Сергия, то это будет «собрание», вытекавшее из внутреннего подвига «непрестанного взирания на Живоначальную Троицу». Ее называют так, потому что именно в ней начало, родник жизни: ведь единство в любви к Богу есть жизнь, вражда же, раздоры и разделение несут разрушения, и смерть. В Ней как Единουσущной и

Нераздельной отрицались всякие междоусобицы, разрозненность и разделенность и утверждалось собиранье воедино. И преподобный Сергей, собрав воедино силы своей души, далеко изливает лучи стяжанной им благодати, мира и любви – собирает вокруг себя сначала братию, и постепенно – всю Русь. В монастыре он учреждает забытый общежительный уклад, среди же русских князей вместо «княжеской розни и усобиц» водворяет мир, напоминая им о нравственной ответственности за судьбу Родины и народа.

Заветы игумена земли Русской – хранить, прежде всего, православную веру, без которой он не мыслил единства Отчизны, единомыслие и мир между собою, любовь нелицемерную, смирение и гостеприимство – остались важнейшими заветами для всей последующей духовной и государственной жизни русского общества.

Заслуги преподобного Сергия перед Отечеством не сводятся лишь к его миротворческим походам и благословению воинов, идущих на Куликовскую битву. Для современников он стал подлинным «духовником» – человеком, сумевшим подчинить всю свою жизнь евангельским заповедям любви и единомыслия. Всегда избегая судить и назидать, Радонежский игумен учил главным образом собою, своим образом жизни и отношением к окружающим. И народ услышал его безмолвную проповедь.

*В.И. Аверченков, д.т.н., профессор
В.В. Спасенников, д.псих.н., профессор
Н.Н. Ивкина, аспирант
ФГБОУ ВПО «БГТУ»
г. Брянск, Россия*

МЕТОДИКА АНАЛИЗА ПРИ ПРОЕКТИРОВАНИИ ОРГАНИЗАЦИОННОЙ СТРУКТУРЫ ПОДРАЗДЕЛЕНИЙ В ТЕХНИЧЕСКОМ УНИВЕРСИТЕТЕ

Рассмотрена концептуальная модель исследования качества инженерного образования в Брянском государственном техническом университете.

Ключевые слова: *качество инженерного образования, реструктуризация, функциональная модель, образовательная организация.*

Оценка деятельности образовательной организации и ее структурных подразделений требует многоуровневого и многокритериального подхода. В качестве субъектов оценки могут выступать как звенья системы управления и представляющие их должностные лица, так и контрагенты: учредители, работодатели, студенты, магистры, аспиранты. Показатели, формирующие результаты оценки, должны быть детализированы на нижнем уровне системы управления образовательной деятельностью, затем их необходимо обобщать и агрегировать.

Концептуальная модель исследования качеств инженерного образования и реструктуризации структуры технического университета была рассмотрена на примере Брянского государственного технического университета (БГТУ).

В процессе исследования решались следующие основные задачи [1, 2]:

1. Реализовать более полную увязку рынка труда с рынком образовательных услуг.
2. Создать условия на местах постоянной адаптации студентов к социальному запросу востребованных инженерно-экономических и управленческих и технических специальностей.
3. Использовать выгодное геополитическое положение региона при выборе специальностей (направлений) по подготовке выпускников.
4. Осуществить учет запросов потребителей в текущих и перспективных образовательных услугах (мобильность в системе подготовки специалистов).
5. Обосновать функциональную модель процесса оценки уровня образовательных услуг.
6. Осуществить декомпозицию контекстной диаграммы функциональной модели уровня образовательных услуг.

Общая стратегия построения рассматриваемой модели приведена на рис. 1.

Для того, чтобы структурировать задачу оценки качества образовательной услуги, использовался минимаксный критерий, вычислялись несоответствия или рассогласования (коэффициент δ) между тем, как оценивает качество образовательной услуги сам вуз, и тем, как её воспринимает целевой рынок в лице работодателей, как оценивают уровень своих знаний выпускники и какими они видятся работодателям, как потенциальные возможности вуза соотносятся с требованиями международных, региональных, местных стандартов. Для того, чтобы результаты оценки были наглядны и удобны для анализа, было рекомендовано использовать матрицу (табл.1), в которую сводятся рассчитанные величины δ_{ij} .



Рис.1. Концептуальная модель реструктуризации на основе анализа качества образовательных услуг

Таблица 1

Матрица оценки значений рассогласований

Субъект оценивания Объект оценивания		Студент $i=1$	Работода тель $i=2$	ВУЗ $i=3$	Стандарты		
					Междунаро дный $i=4$	Федеральный $i=5$	Мест ный $i=6$
Студент $j=1$		δ_{11}	δ_{21}	δ_{31}	δ_{41}	δ_{51}	δ_{61}
Работодатель $j=2$		δ_{12}	δ_{22}	δ_{32}	δ_{42}	δ_{52}	δ_{62}
ВУЗ $j=3$		δ_{13}	δ_{23}	δ_{33}	δ_{43}	δ_{53}	δ_{63}
Стандарты	Междунаро дный $j=4$	δ_{14}	δ_{24}	δ_{34}	δ_{44}	δ_{54}	δ_{64}
	Федеральный $j=5$	δ_{15}	δ_{25}	δ_{35}	δ_{45}	δ_{55}	δ_{65}
	Местный $j=6$	δ_{16}	δ_{26}	δ_{36}	δ_{46}	δ_{56}	δ_{66}

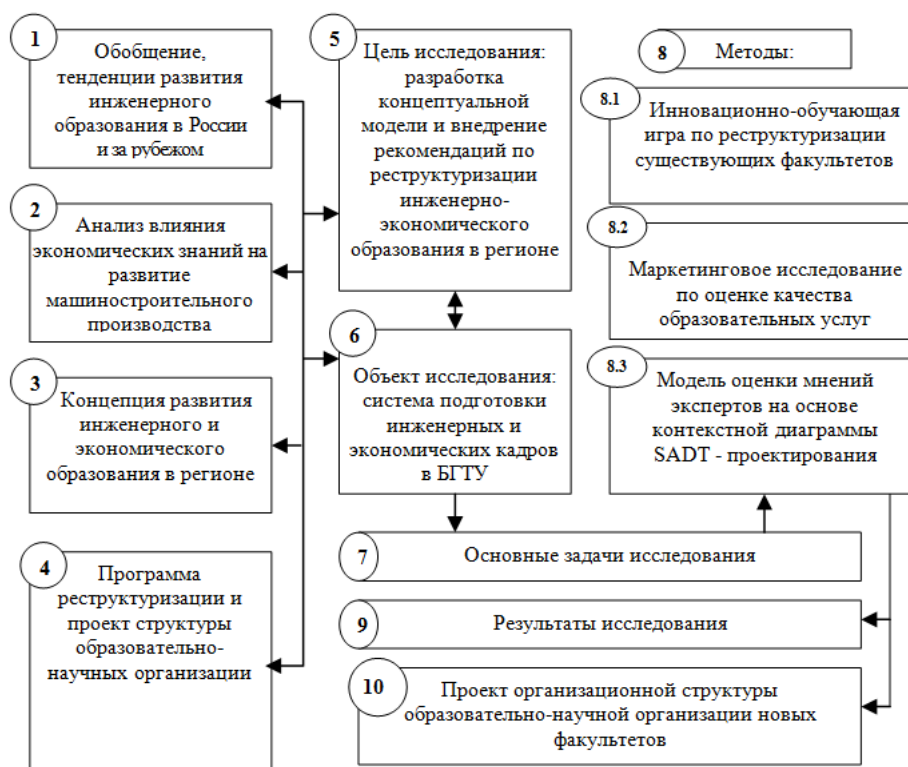
Данные из таблицы затем оформлялись в виде матрицы коэффициентов, с помощью которых можно извлечь много полезной информации. Для определённости будем считать, что коэффициенты δ_{ij} выражены в относительных единицах и что $0 < \delta_{ij} < 1$. Крайние значения отбрасываются как тенденциозные или являющиеся результатам погрешности исследования. Чем меньше δ_{ij} , тем меньше рассогласование между тем, какими видят себя все заинтересованные стороны. Большое значение рассогласования говорит о претензиях сторон и является сигналом к внесению необходимых изменений в организацию своей деятельности. Таблица 1 показывает слабые места в вузе. Можно исследовать каждую δ_{ij} в отдельности и по её величине судить о качестве заинтересовавшего показателя. Можно проводить попарную оценку рассогласований, (например, сравнивая δ_{21} и δ_{12} , судить о степени расхождения во взглядах двух противоположных сторон и сделать заключение о том, какими видят они друг друга). Сравнивая диагональные элементы таблицы с другими элементами строки или столбца, можно определить расхождение между самооценкой и оценкой сторонних наблюдателей. Чем меньше разница $\Delta = \delta_{ji} - \delta_{ij}$, тем объективнее оценка. Если Δ велика, стоит преобразовать систему управления образовательной организации.

В процессе организации и приведения инновационно-обучающей игры на основе использования изложенного подхода был разработан проект организационной структуры научно-образовательной организации БГТУ ряда новых факультетов, и дано обоснование их организации.

Приведенный анализ показал, что основной сложностью в процессе реструктуризации структуры университета является отсутствие необходимых партнерских отношений между ведущими кафедрами, а так же организационные сложности, связанные с выборными технологиями в управленческой команде (директора института, факультетов и их заместителей). Целесообразно управленческую команду сформировать из разных структурных подразделений с учетом профессионально-квалифицированного уровня компетенций не только заведующих кафедрами, но и руководителей научно-исследовательских лабораторий.

Организация новых более эффективных структур университета должна осуществлять подготовку к оценочной деятельности, отслеживанию четкости исполнения команд на основе обеспечения всех участников процесса реструктуризации необходимой объективной информацией. Перспективными направлениями развития технического университета являются создание современной материально-технической базы лабораторий, структуры нормативно-правового обеспечения управленческой деятельности, мониторингового сопровождения качества учебного процесса и формирование кадрового состава, соответствующего современным требованиям.

Список литературы:

1. Аверченков В.И. Инновационный менеджмент / В.И. Аверченков, Е.Е. Ваинмаер. – М. Изд-во «Флинта», 2008. – 360 с.
2. Экономическая психология инновационного менеджмента // Материалы Международной научно-практической конференции / под ред. В.И. Аверченкова, В.В. Спасенникова. – Брянск: БГТУ, 2010. –194 с.

*В.А. Шкаберин, к.т.н., доцент
проректор по информатизации и общим вопросам
ФГБОУ ВПО «БГТУ»
г. Брянск, Россия*

ПЕРСПЕКТИВНЫЕ НАПРАВЛЕНИЯ И ОПЫТ РЕАЛИЗАЦИИ ВНЕУЧЕБНОЙ РАБОТЫ СО СТУДЕНТАМИ В БРЯНСКОМ ГОСУДАРСТВЕННОМ ТЕХНИЧЕСКОМ УНИВЕРСИТЕТЕ

В данной статье описаны перспективные направления и опыт реализации внеучебной работы со студентами в Брянском государственном техническом университете.

Ключевые слова: *внеучебная работа, отдел по внеучебной и социальной работе, историческая реконструкция, студенческий спортивно-оздоровительный лагерь, совет обучающихся.*

В соответствии с Федеральным законом Российской Федерации от 29 декабря 2012 г. №273-ФЗ «Об образовании в Российской Федерации» воспитание – это деятельность, направленная на развитие личности, создание условий для самоопределения и социализации обучающегося на основе социокультурных, духовно-нравственных ценностей и принятых в обществе правил и норм поведения в интересах человека, семьи, общества и государства. Важнейшей частью воспитательной системы вуза является внеучебная деятельность.

Реализация внеучебной работы со студентами в вузе предполагает участие в ней различных структур: административно-управленческих, методических, технологических, кадровых, правовых, финансовых, материальных.

Внеучебная работа со студентами в Брянском государственном техническом университете (БГТУ) реализуется на уровне вуза, факультетов/институт/политехнического колледжа, выпускающих кафедр и других структурных подразделений. В рамках осуществления внеучебной работы со студентами организовано активное взаимодействие вуза с администрациями различного уровня, общественными организациями и объединениями города, области и страны в целом.

На уровне вуза координацию внеучебной и воспитательной работы осуществляет проректор по информатизации и общим вопросам и отдел по внеучебной и социальной работе.

Отдел по внеучебной и социальной работе БГТУ был создан в целях создания условий для активной жизнедеятельности студентов, гражданского самоопределения и самореализации, максимального удовлетворения потребностей обучающихся в интеллектуальном, культурном и нравственном развитии в университете. Основные функции этого отдела: разработка методического и нормативно-правового обеспечения, регламентирующего внеучебную деятельность, а также социальную работу в вузе; формирование и согласование с руководством вуза и представительными органами обучающихся сметы расходов, направленных на обеспечение студенческих мероприятий в рамках

внеучебной деятельности вуза; координация мероприятий, проводимых на факультетах, в институтах, в политехническом колледже вуза в рамках внеучебной работы; организация и реализация культурно-творческих, спортивных, общественных, социально-значимых мероприятий вузовского, регионального, общероссийского и международного уровней в рамках внеучебной деятельности вуза; организация летнего оздоровления и отдыха студентов; взаимодействие с представительными органами обучающихся вуза и др. В состав отдела входят: начальник отдела; методист по творческой и досуговой деятельности; директор центра творческого развития, досуга и оздоровления студентов; директор студенческого клуба; специалист по социальной работе; инженер.

Повседневная работа со студентами осуществляется: директорами институтов, деканами факультетов, директором политехнического колледжа; заместителями директоров институтов и деканов факультетов, директора политехнического колледжа по воспитательной работе; кураторами учебных групп. Значительную роль в организации внеучебной деятельности в вузе играют следующие структурные подразделения: научная библиотека БГТУ, музей БГТУ, кафедра «Физическое воспитание и спорт», спортивный клуб БГТУ. Внеучебную и воспитательную работу в студенческих общежитиях вуза курируют заместители директоров учебно-научных институтов, заместители деканов факультетов, заместитель директора политехнического колледжа БГТУ по воспитательной работе. Активно участвуют в организации этой работы студенческие советы общежитий, которые избираются на общих собраниях студентов, проживающих в общежитии.

Значительная роль по реализации внеучебной работы в университете отводится кафедрам, преподающим дисциплины гуманитарного и социально-экономического цикла, формирующим научное мировоззрение, политическое, правовое, эстетическое, нравственное, патриотическое, историческое и экологическое сознание студентов. Воспитание осуществляется в учебном процессе при изучении курсов истории, философии, культурологии, политологии, социологии, правоведения, педагогики, психологии, экономики. Активно используются для этих целей курсы по выбору.

Важным элементом внеучебной работы в вузе является также формирование профессионально-психологических качеств будущих специалистов. Особое внимание в БГТУ обращается на усвоение профессиональных инженерных традиций, свойственных отечественной инженерно-научной школе. Формированием этих качеств занимаются преподаватели выпускающих и общетехнических кафедр.

В БГТУ активно развивается студенческое самоуправление (молодежный совет, профсоюзная студенческая организация, в 2014 г. создан объединенный совет обучающихся БГТУ), способствующее повышению качества и эффективности внеучебной и воспитательной работы со студентами.

Рассмотрим подробнее опыт реализации внеучебной работы со студентами в Брянском государственном техническом университете. Большое внимание в вузе уделяется культурно-творческой деятельности студентов.

В настоящее время в университете успешно функционируют различные студенческие культурно-творческие объединения (хореографическая студия «MasterDance», театр моды «Ревертика», театр современного танца и психомоторики «Маски», студия художественного оформления «Спектр», школа подготовки студенческого актива БГТУ «Лидер», студия звукорежиссуры «Теплый звук» и др.), клубы (студенческий научно-исторический клуб «Центр живой истории «Кветунь», историко-патриотический клуб «Пересвет», литературный клуб «Экватор», клуб интеллектуальных игр БГТУ, клубкоманд КВН БГТУ и др.), центры (центр социальной защиты обучающихся вуза и др.), студенческий отряд охраны правопорядка, волонтерское движение.

Ежегодно на базе БГТУ проводится более 70 культурно-творческих студенческих мероприятий: конкурс самодеятельного художественного творчества студентов «Студенческая весна»; конкурс самодеятельного художественного творчества студентов 1 курса БГТУ «Первокурсник-шоу»; зимняя смена студенческого актива БГТУ «Лидер»; Дни факультетов, институтов вуза; торжественные концерты, посвященные Международному женскому дню 8 марта и Дню Защитника Отечества; культурно-творческий конкурс «Мисс БГТУ» и др. На протяжении последних 2-х лет студенческие коллективы университета ежегодно принимают участие в более 80 региональных, всероссийских и международных культурно-творческих мероприятиях, среди которых: городской фестиваль «Лесное раздолье»; Международный славянский фестиваль у Монумента Дружбы «Славянское Единство»; областные, городские и районные мероприятия 9 мая и 17 сентября; областные и городские смены студенческого актива в оздоровительных лагерях «Березка» и «Искорка», Молодежный образовательный форум «МАСС-ШТАБ», конкурс студенческого самодеятельного творчества «Студенческая весна» среди вузов г. Брянска и Брянской области; городской фестиваль арт-проектов «Арт-бульвар; фестиваль средневековой истории и культуры «Улица истории» и др.

Одним из ярких событий в жизни вуза традиционно является конкурс художественного творчества студентов первого курса «Первокурсник-шоу», позволяющий раскрыть таланты и способности первокурсников БГТУ. Конкурс обычно включает большое количество номинаций: «Эстрадный вокал (соло)», «Эстрадный вокал (коллектив)», «Хоровое пение», «Авторская песня», «Вокально-инструментальное исполнение (коллектив)», «Инструментальное исполнение (соло)», «Инструментальное исполнение (коллектив)», «Эстрадный танец», «Народный танец», «Бальный танец», «Восточный танец», «Современная хореография», «Синтез-номер», «Пародия», «Художественное слово

(соло)», «Художественное слово (коллектив)», «КВН», «СТЭМ», «Видеоролик», «Театр моды», «Специальные призы», «Роль II плана», «Роль I плана», «Лучший сценарий», «Лучший конференс», «Финальный номер», «Группа поддержки» и др.

Настоящей гордостью вуза является студенческий научно-исторический клуб «Центр живой истории «Кветунь», который действует на базе БГТУ с 2006 г. Основными направлениями деятельности клуба являются: воссоздание (реконструкция) предметов материальной культуры предков (исторический период X – XI века территория Среднего Подесенья); освоение старинных видов ремесел и воинских искусств. Деятельность клуба призвана содействовать творческому развитию его участников, освоению и сохранению старинных ремесел (работа по дереву, гончарное дело, лозоплетение, ткачество, кузнечное дело), углубленному изучению, осмыслению и пониманию богатейшего исторического и культурного наследия наших предков. Участники центра (студенты и преподаватели) выезжают на различные исторические фестивали и культурно-значимые мероприятия в Брянской области и в других городах и регионах России. За прошедшее время была проделана большая работа по знакомству с историческим наследием Древней Руси жителей Брянщины различных возрастов. Стало доброй традицией проводить тематические «уроки живой истории» и показательные выступления в брянских вузах и школах с демонстрацией костюмов и вооружения, предметов быта и украшений. Такой подход позволяет зрителям оценить все совершенство и неповторимость культуры наших предков на практике, и осознать, что связь между прошлым и настоящим действительно существует. Только за последние 2 года клуб «Кветунь» выступил организатором целого ряда региональных мероприятий: фестиваль раннесредневековой истории и культуры «Брянск Стародавний»; фестиваль средневековой истории и культуры «Улица истории»; тематические выставки в различных музеях Брянщины; театрализованные шоу перед студентами и школьниками учебных заведений Брянской области.

Студенческий отряд охраны правопорядка (оперотряд) БГТУ функционирует с 2003 г. На протяжении всего периода работы он обеспечивает проведение всех массовых мероприятий, организуемых в университете, а также принимает участие в различных городских и областных мероприятиях. В настоящее время большинство членов оперотряда БГТУ – студенты, серьезно занимающиеся спортом, в основном единоборствами. За последние 2 года члены оперотряда БГТУ ежегодно обеспечивали охрану правопорядка при проведении более 30 массовых мероприятий.

В вузе активно ведется *спортивно-оздоровительная деятельность*.

Для формирования здорового образа жизни у студентов, укрепления их здоровья, достижения высоких спортивных результатов вузом ежегодно обеспечивается работа спортивных секций по боксу, баскетболу, волейболу, футболу, бадминтону, настольному теннису, легкой атлетике, атлетической гимнастике, гиревому спорту, шейпингу, а также секции восточных единоборств. Ежегодно на базе БГТУ проводится более 30 крупных спортивных мероприятий: спартакиада студентов БГТУ; спортивные праздники «День силача», «Грация, сила, красота», «День здоровья»; чемпионат по стендовой стрельбе среди студентов институтов, факультетов и политехнического колледжа БГТУ; смотр-конкурс «Подвижные игры»; первенство БГТУ по баскетболу среди факультетов/институтов вуза; спартакиада общежитий БГТУ; кросс первокурсника и др.

Одно из интересных массовых спортивно-оздоровительных мероприятий – спартакиада общежитий БГТУ, которая позволяет сплотить коллективы студенческих общежитий, популяризировать здоровый образ жизни в студенческой среде.

Большое внимание в вузе уделяется оздоровлению студентов.

Ежегодно на побережье Черного моря вузом организуется оздоровление и летний отдых около 200 студентов БГТУ (объем затрат вуза в 2013 г. – около 1,8 млн. руб., в 2014 г. – около 2,3 млн. руб.).

Одной из особенностей («изюминок») БГТУ является наличие собственного студенческого оздоровительного лагеря «Сосновка», который является любимым местом отдыха многих студентов и сотрудников вуза. На базе лагеря «Сосновка» проводятся специализированные смены для студенческого актива БГТУ, студентов политехнического колледжа, спортсменов и туристов вуза. Ежегодно в 3 смены в лагере отдыхает около 180 студентов БГТУ по самым низким ценам (например, стоимость путевки за 14 дней с 3-х разовым питанием для студента вуза в 2014 г. составила 455 рублей – 10% от полной стоимости путевки).

Также вузом обеспечивается бесплатное санаторно-курортное оздоровление студентов из числа детей-сирот, детей, оставшихся без попечения родителей, находящихся на полном государственном обеспечении.

Гордостью БГТУ является открытие в 2014 г. на базе вуза совместно с Брянской городской больницей №1 Центра здоровья, оснащенного медицинскими компьютеризированными приборами (компьютеризированная система скрининга сердца, система ангиологического скрининга, компьютеризированный спирометр, пульсоксиметр и др.). На базе этого центра развернуто бесплатное обследование студентов, ресурсы центра используются для пропаганды среди студентов вуза здорового образа жизни.

В вузе проводится большая работа по патриотическому воспитанию.

С 2013 года впервые за достаточно большой постсоветский период вуз регулярно стал принимать участие в масштабных социально-значимых мероприятиях регионального и всероссийского уровня с

большим количеством участников в составе делегации вуза: торжественное шествие праздничных колонн в рамках посвященного Дню России праздника «Гордость моя, Россия!» (12 июня 2013 г., около 1200 чел.); праздничные мероприятия, посвященные 70-й годовщине освобождения Брянской области от немецко-фашистских захватчиков (17 сентября 2013 г., около 1000 чел); празднование Дня народного единства, в рамках которого проведено праздничное шествие колонн (4 ноября 2013 г., более 1000 чел); посвященная Дню народного единства общественно-патриотическая акция «Вместе мы – Россия!» (4 ноября 2014 г., более 300 чел.). Организация этих мероприятий при участии большого количества участников в составе делегации вуза потребовала консолидации усилий заместителей деканов/директоров по воспитательной работе, отдела по внеучебной и социальной работе, кафедры «Физвоспитание и спорт», оперотряда, служб проректора по административно-хозяйственной части и др.

Студенты вуза вместе с преподавателями и сотрудниками ежегодно принимают участие в следующих патриотических акциях и мероприятиях: акция памяти «Зажги свечу», посвященная началу Великой Отечественной войны 1941-1945 г.г. (22 июня); торжественный митинг, посвященный дню рождения командира Орджоникидзеградского объединенного партизанского отряда А.И. Виноградова (5 сентября) и др.

Важную роль в воспитании патриота и гражданина играет волонтерское движение. Цель волонтерского движения БГТУ состоит в развитии и социальной самореализации студентов путем ознакомления с различными видами социальной активности, вовлечения студентов университета во Всемирное добровольческое движение. Особенность 2013 г. состояла в том, что вуз направил 94 волонтера для обеспечения мероприятий, связанных с проведением эстафеты олимпийского огня на территории Брянской области в 2014 году.

Большое внимание в вузе уделяется развитию студенческого самоуправления. В 2014 г. в вузе созданы советы обучающихся в учебно-научных институтах, на факультетах и в политехническом колледже БГТУ. Сформирован объединенный совет обучающихся БГТУ, который является коллегиальным органом управления образовательной организации и сформирован по инициативе обучающихся с целью учета мнения обучающихся по вопросам управления образовательной организацией и при принятии локальных нормативных актов, затрагивающих права и законные интересы обучающихся. Целями деятельности созданных советов является формирование гражданской культуры, активной гражданской позиции обучающихся, содействие развитию их самостоятельности, способности к самоорганизации и саморазвитию, формирование у обучающихся умений и навыков самоуправления, подготовка их к компетентному и ответственному участию в жизни общества. Объединенный совет обучающихся БГТУ наделен самыми широкими полномочиями. К основным решаемым этим советом задачам относятся следующие: участие в решении вопросов, связанных с подготовкой высококвалифицированных специалистов; разработка предложений по повышению качества образовательного процесса с учетом научных и профессиональных интересов обучающихся; содействие органам управления, студенческого самоуправления вуза, студенческим объединениям в решении образовательных и научных задач, в организации досуга и быта обучающихся, в проведении мероприятий вузом, направленных на пропаганду здорового образа жизни; интегрирование студенческих объединений обучающихся для решения социальных задач, реализации общественно значимых молодежных инициатив и повышения вовлеченности обучающихся в деятельность органов студенческого самоуправления; содействие вузу в проведении работы с обучающимися, направленной на повышение сознательности обучающихся и их требовательности к уровню своих знаний, воспитание бережного отношения к имущественному комплексу БГТУ; укрепление межрегиональных и международных отношений между различными образовательными организациями и др. В настоящее время члены объединенного совета обучающихся БГТУ введены во все основные профильные комиссии вуза, деятельность которых затрагивает права и законные интересы студентов и аспирантов БГТУ (комиссии по вселению студентов в общежития, комиссии по назначению стипендий и выплат нуждающимся студентам и др.), и активно взаимодействуют с администрацией вуза.

Рассмотрим наиболее актуальные задачи и некоторые перспективные направления развития внеучебной деятельности в БГТУ.

1. Обновление, совершенствование, обеспечение «прозрачности» нормативно-правовой базы для повышения эффективности внеучебной, социальной и воспитательной работы в вузе.

Главное современное требование – приведение всех локальных нормативных документов вуза в соответствие Федеральному закону от 29.12.2012 г. №273-ФЗ «Об образовании в Российской Федерации» и его подзаконным актам (инструктивные письма Минобрнауки России, положения и др.).

Например, одна из актуальных задач – создание «прозрачной» методики для расчета экономически обоснованной оплаты за проживание в общежитиях вуза. В соответствии со статьей 39 Федерального Закона №273-ФЗ «Об образовании в Российской Федерации» в настоящее время размер платы за пользование жилым помещением и коммунальные услуги в общежитии для обучающихся определяется локальными нормативными актами, принимаемыми с учетом мнения советов обучающихся и представительных органов обучающихся в вузе. Вуз вправе снизить размер платы за пользование жилым помещением и коммунальные услуги в общежитии для обучающихся или не взимать ее с отдельных категорий обучающихся в определяемых ею случаях и порядке. В БГТУ плата за пользование

жилым помещением (комнатой в общежитии) для студентов с 1 сентября 2014 г. отменена, а плата за коммунальные услуги – одна из самых низких в Брянской области и в России (для студентов дневной формы обучения, обучающихся на бюджетной основе – 150 руб. в месяц, для студентов дневной формы обучения, обучающихся платно, – 300 рублей в месяц).

Все локальные нормативные акты вуза, затрагивающие права и законные интересы студентов согласовываются в обязательном порядке с профкомом студентов БГТУ, с объединенным советом обучающихся БГТУ и размещаются для публичного доступа на официальном сайте вуза в сети Интернет.

В ближайшее время следует пересмотреть локальные нормативные акты, регламентирующие деятельность всех студенческих объединений вуза, усовершенствовать нормативную базу по распределению стипендиального фонда и др.

2. Совершенствование материальной базы для проведения внеучебной деятельности.

Во многом эффективность внеучебной работы со студентами определяется материальной базой вуза. Только за последние два года были введены в эксплуатацию следующие специализированные залы: специализированный хореографический зал, который повысил эффективность проведения занятий по ритмической гимнастике, позволил танцевальным и хореографическим коллективам вуза тренироваться в более комфортных условиях; тренажерный зал, в котором студенты занимаются тяжелой атлетикой и гиревым спортом; тренажерный зал в студенческом оздоровительном лагере «Сосновка»; зал боевых единоборств.

Например, в 2013 г. на приобретение музыкальной аппаратуры, световых приборов, музыкальных инструментов в БГТУ было выделено около 350 тыс. руб., на приобретение фототехники для формирования фото-видеоматериалов о проводимых в вузе мероприятиях затрачено около 150 тыс. руб.

Ближайшей перспективой является укрепление материально-технической базы студенческого оздоровительного лагеря «Сосновка» и организация на базе лагеря круглогодичного отдыха. Еще в декабре 2011 г. состоялась передача в оперативное управление вуза двух двухэтажных коттеджей, построенных администрацией Брянской области на территории лагеря, но к настоящему времени не созданы условия для их полноценного использования с целью организации круглогодичного отдыха сотрудников и студентов вуза, в первую очередь в формате «тур выходного дня».

Одна из наиболее важных задач на ближайшее время – переоснащение и организация более эффективной работы музея БГТУ, который должен играть существенную роль в воспитании обучающихся вуза с учетом исторических и культурных традиций БГТУ.

3. Поиск путей вывода культурно-творческих проектов на самоокупаемость.

В настоящее время необходимо активно искать пути вывода успешных культурно-творческих проектов вуза на самоокупаемость. Например, в 2013г. впервые студенческий научно-исторический клуб «Центр живой истории «Кветуень» привлек финансовые средства (договоры оказания услуг) в результате организации различных культурно-массовых мероприятий по заказу как государственных, так и частных структур (муниципальное бюджетное учреждение культуры «Карачевский районный Дом культуры» - проведение показательной культурно-образовательной программы «Мир Древней Руси» в рамках празднования 70-летия освобождения г. Карачева; Управление культуры Брянской городской администрации – проведение показательной культурно-образовательной программы «Мир Древней Руси» на подворье г. Брянска в рамках проведения Свенской ярмарки и др.)

4. Повышение уровня инициативности студентов, развитие форм студенческого самоуправления.

Ближайшая перспектива – обеспечение более эффективного взаимодействия администрации университета и объединенного совета обучающихся БГТУ по всем направлениям, затрагивающим права и законные интересы обучающихся вуза, в том числе и путем организации обучения членов объединенного совета по профилю их деятельности.

5. Развитие публичных информационных ресурсов, направленных на информирование широких слоев населения о деятельности вуза.

Одной из перспектив в рамках этого направления является максимальное развитие и использование ресурсов вуза в социальных сетях и других сервисах сети Интернет, в первую очередь, популярных в молодежной среде с целью информирования обовсех видах деятельности в вузе.

В настоящее время осуществляется поддержка официальных информационных ресурсов вуза в социальных сетях «ВКонтакте», «Одноклассники», в Фейсбук. Организовано ежедневное обновление новостей обо всех проводимых в вузе мероприятиях не только на официальном сайте вуза в сети Интернет, но и в социальных сетях. Для эффективной реализации различных проектов, направленных на работу со студентами вуза, создаются в социальных сетях специализированные информационные площадки (например, группа «ОСО БГТУ» в социальной сети «ВКонтакте» для информирования о работе объединенного совета обучающихся БГТУ, группа «Центр социальной защиты студентов Брянского ГТУ» в социальной сети «ВКонтакте» для информирования о работе центра социальной защиты студентов и оказания он-лайн консультаций студентам по вопросам социальной защиты, группа «Летний отдых в БГТУ 2014» в социальной сети «ВКонтакте» для информирования и консультирования студентов вуза по вопросам летнего оздоровления и отдыха и др.).

Реализация рассмотренных в статье направлений внеучебной работы со студентами БГТУ позволяет создать условия для саморазвития, самоопределения и социализации обучающихся в нашем вузе на основе социокультурных, духовно-нравственных ценностей в интересах человека, семьи, общества и России как государства в целом. Известная в России и за ее пределами поговорка «За одного БИТМовца двух неБИТМовцев дают», характеризующая выпускника нашего вуза, который прежде назывался как Брянский институт транспортного машиностроения (БИТМ), не потеряла актуальность и в настоящее время.

*М.И. Трач, к.э.н., профессор
Л.Д. Мельничук, к.соц.н., доцент
Д.М. Трач, к.э.н., доцент
филиал ПГУ им. Т.Г. Шевченко
г. Рыбница, Приднестровье*

РЕГИОНАЛЬНЫЕ ИНТЕГРАЦИОННЫЕ ПРОЦЕССЫ И ИХ ИСПОЛЬЗОВАНИЕ В ЭКОНОМИЧЕСКОМ РАЗВИТИИ ГОСУДАРСТВ

В статье рассматриваются проблемы и возможности участия ПМР в региональных экономических интеграционных процессах.

Ключевые слова: *экономическая интеграция; эффект создания торговли; эффект отклонения торговли; зона свободной торговли; торгово-экономические отношения; внешнеторговый баланс; экспорт; импорт; гармонизация законодательства.*

Конец XX – начало XXI века характеризуется динамично развивающимися интеграционными процессами в мировой экономике. В цивилизованном мире это достигается путем взаимных договоренностей между партнерами по интеграционному процессу. Однако нынешнее состояние миропорядка не способствует развитию цивилизованных интеграционных процессов.

Усилиями, прежде всего США, в угоду своим геополитическим и экономическим интересам провоцируются конфликты между странами, не способствующими формированию региональных межгосударственных торгово-экономических отношений, а наоборот, вносящими экономический хаос и создающие напряженность в межгосударственных отношениях. Казалось бы, что арбитрами в выстраивании межстрановых и межблоковых торгово-экономических отношений могли бы быть такие надгосударственные структуры, как Совет безопасности, ООН и ВТО. Однако, как показывает ход истории рассчитывать на объективность принимаемых их решений не приходится.

Вместе с тем, не смотря на все сложности в развитии экономических интеграционных процессов, в мировой экономике они происходят, так как это вытекает из самих целей экономического развития.

Политические, правовые и социально-экономические проблемы, возникающие в процессе нового переформатирования миропорядка, требуют дальнейшей разработки теории интеграционных торгово-экономических процессов.

Согласно научной теории целью интеграционных процессов в области экономики является стремление получить экономическую выгоду от расширения рынков. Этот процесс требует правового и политического обеспечения со стороны всех его участников. Последнее, как показывает время имеет исключительно важное, если не решающее значение.

При оценке влияния интеграции на социально-экономическое развитие участников (партнеров) учеными рассматриваются следующие понятия: эффект создания торговли и эффект ее отклонения; эффект создания торговли означает рост товарооборота вследствие устранения торговых барьеров и удешевление взаимной торговли в результате отмены пошлин; эффект отклонения предусматривает изменение географической структуры торговли в пользу партнеров по интеграционному блоку за счет сокращения торговли с партнерами из третьих стран.

На наш взгляд расширение торговли с партнерами из третьих стран не должно отвергаться. Внеблоковые экономические связи не могут не иметь места. Они всегда есть и будут, так как в современном мире невозможно представить себе существование только в рамках определенного блока. Вместе с тем, вступая в экономические отношения с внеблоковыми партнерами, необходимо учитывать интересы партнеров по блоку, то есть эти связи не должны противоречить экономическим интересам участников интеграционного процесса.

Это особенно важно, учитывая активизацию развитых стран на мировом рынке, которые используя свое превосходство, стремятся отстоять для себя более выгодное положение. Разумеется, что рассчитывать на уступки со стороны развитых стран партнерам не приходится. Как показывает время, диктат сильного всегда имеет место.

Исключением является Россия, которая практически субсидирует экономики бывших республик СССР. Это и более низкие, по сравнению с мировыми, цены на экспортируемые им природные ресурсы, таможенные, торговые преференции и др.

Не отработанность до конца политических и правовых условий интеграционных процессов, не предсказуемость внешней среды (поведение крупных, экономически развитых государств, блоков) негативно сказывается на социально-экономическом развитии как в отдельно взятых государствах, так и в мире в целом. Экономическая политика всегда ведется в интересах доминирующих групп влияния, которые не всегда соответствуют остальным.

Даже такое, казалось бы, мощное интеграционное объединение, которым является Европейский союз и которое в теории экономической интеграции принято считать «золотым стандартом» не может устоять перед диктатом внешних политических факторов.

Перед теорией и практикой современных интеграционных процессов стоит задача определения поведения в них (интеграционных процессах) других регионов, отличающихся от «стандарта».

Речь идет, прежде всего, о внеблоковых странах, и таких уникальных по своему международному статусу как ПМР, которые вынуждены изыскивать свои, нетрадиционные пути развития, и которые в большей степени, чем другие участники мировой экономики подвержены влиянию внешних факторов.

В настоящее время это ощущается особенно остро. Стратегические амбиции ведущих экономических государств, прежде всего, США и их союзников, достигли такого уровня, что мировая экономика испытывает значительные потрясения. Замедляются темпы экономического развития, увеличивается безработица, целые страны, отдельные экономические агенты как крупные, так и мелкие вынуждены оказались в непредсказуемой среде.

В этих условиях перед ними стоит сложнейшая задача – минимизация рисков на данном этапе и поиск стратегического направления развития на перспективу.

Минимизировать риски возможно, прежде всего, за счет структурных преобразований национальных экономик. Упор должен быть сделан на использование и развитие внутренних ресурсов: природных и людских. Что касается ПМР, то данные факторы позволяют развивать: сельское хозяйство; перерабатывающую промышленность; легкую; строительных материалов, а также взаимосвязанных с ними отраслей. Важное место занимает также энергетическая отрасль. Развитие данных отраслей не будет испытывать серьезного негативного давления внешних факторов.

Одной из цивилизованных форм минимизации экономических рисков, выхода из ситуации неопределенностей является создание экономических блоков, союзов, что подразумевает создание зон свободной торговли. Это предусматривает выработку общих правил торговли, межстрановую кооперацию, а возможно и переход на расчеты в национальных валютах.

Целью создания зон свободной торговли является достижение взаимной выгоды договаривающихся сторон за счет обеспечения экономически эффективного использования ресурсов при снижении торговых ограничений. Это затрагивает широкий спектр вопросов, начиная от полной или почти полной отмены таможенных тарифов на торговлю товарами между договаривающимися сторонами и заканчивая любыми аспектами свободы перемещения труда, капитала и услуг.

Форматы взаимодействия:

- широкое соглашение с учетом особого интереса в некоторых областях (норвежский формат);
- двусторонние секторальные соглашения (швейцарский формат – сотрудничество со странами Восточной Европы и Южного Кавказа);
- восточное партнерство – в перспективе рассматривается создание всеобъемлющих соглашений о зоне свободной торговли;
- сотрудничество со странами Средиземноморья;
- сотрудничество с балканскими странами.

Вместе с тем, непризнанность ПМР является основным препятствием в самостоятельном выстраивании своих торгово-экономических отношений с партнерами по внешнему рынку, что отрицательно сказывается и на ее экономическом развитии в целом.

Проблема в том, что в связи с малой емкостью внутреннего рынка (внутригосударственное потребление не более 20 – 30%) основной объем производимых товаров реализуется на экспорт.

Соотношение экспорта и импорта меняется крайне медленно, сохраняется значительное отрицательное сальдо внешнеторгового баланса. В свою очередь это отрицательно сказывается на экономическом развитии Республики в целом из-за отсутствия валюты для закупки нового оборудования, передовых технологий для технического перевооружения предприятий, для закупки сельскохозяйственной техники и др.

В связи с подписанием Молдовой и Украиной Соглашения об ассоциации и экономической интеграции с Евросоюзом внешнеэкономическая деятельность ПМР резко ухудшается. Так, за 2013г. экспорт составил только 84,3% от уровня 2012 г. (который нельзя считать удачным). Сложилось отрицательное сальдо внешнеторгового оборота, отношение экспорта к импорту составило только 35,3 процента. В структуре экспорта наибольшую долю занимают такие страны как Молдова (40%), Россия (17,6), Украина (7,8%). В целом в данные страны экспорт ПМР составляет более 65 процентов. С учетом неблагоприятных взаимоотношений между Россией, Украиной и Молдовой, ПМР оказалась их

заложицей. Правилами внешней торговли на экспортируемые товары необходимо представлять «сертификат происхождения товара», который, в связи с отсутствием у ПМР статуса субъекта международного права, экономические агенты получают в Республике Молдова. Кроме этого, экспорт затруднен еще и тем, что у ПМР нет общих границ с Россией. Таким образом, осуществление экспортных операций всегда зависит от состояния политических отношений между Россией, Украиной, Молдовой и ПМР. За все годы существования ПМР ее единственным надежным гарантом была и остается Россия. Отсюда можно сделать вывод, что развитие экономики ПМР, ее существование в целом невозможно без России и других стран имеющих влияние на Украину и Молдову. Следовательно, остается единственный путь – продолжение гармонизации законодательства во всех областях, создание зоны свободной торговли; установление тесных экономических отношений между отдельными регионами России и ПМР. Все это будет способствовать интеграции экономики ПМР в экономику России, которая, выстраивая свою внешнеэкономическую деятельность с другими партнерами, а для ПМР важно, прежде всего, с Украиной и Молдовой, в общем пакете будет способствовать решению проблем и Приднестровья.

Повышение заинтересованности в этом со стороны России может быть достигнуто путем создания совместных предприятий в экономике, учредителями которых будут экономические агенты России и ПМР. Это особенно актуально в агропромышленном секторе ПМР. Уже на протяжении нескольких лет Россия субсидирует восстановление и развитие аграрного сектора республики, однако его распыление по мелким товаропроизводителям малоэффективно. Для ускоренного восстановления и развития данной отрасли необходимо инвестировать в создание современных агропромышленных комплексов, которые соединят всю технологическую цепочку от подготовки к выращиванию сельхоз. продукции до ее глубокой переработки и реализации.

Нынешнее состояние агропромышленного комплекса ПМР, с его богатейшими земельными угодьями и благоприятными климатическими условиями остро нуждается в инновационном развитии в таких областях как, семеноводство, селекционная работа, животноводство, птицеводство, глубокая переработка сельскохозяйственного сырья, хранение и переработка овощей фруктов. Это требует совместных усилий как приднестровских, так и российских ученых и практиков по разработке и внедрению управленческих и технологических инноваций.

Это будет экономически выгодно как для ПМР, для которой плодородные почвы и трудолюбивый, понимающий в сельском хозяйстве народ являются основным богатством, так для России, которая нуждается в качественной продовольственной продукции.

В нынешней ситуации для ПМР самостоятельный выход на внешние рынки, практически невозможен, это влечет за собой как политические, так и экономические потери.

Для перехода на всеобъемлющее экономическое и торговое сотрудничество потребуется привести законодательство ПМР в полное соответствие с законодательными нормами России в области внешнеторгового регулирования, инвестиционного законодательства, антимонопольного регулирования, перевод экономики ПМР на Российскую валюту, участие российских финансовых структур в содействии преобразованиям в ПМР. Учитывая, что уже начата работа по гармонизации законодательства ПМР с законодательством РФ трансформация системы хозяйства будет проведена постепенно и не потребует его радикальной ломки. Положительные наработки уже имеют место в сфере образования, здравоохранения, в отдельных гуманитарных проектах.

В результате торгово-экономической интеграции между Россией и ПМР в аграрной отрасли Россия получит следующие преимущества: во-первых, гарантированные поставки высококачественного сельскохозяйственного сырья и продуктов их переработки; во-вторых, поступление их на рынок по более низким ценам в результате более дешевой рабочей силы в Приднестровье; в-третьих, общность политических целей и задач придаст межстрановой кооперации надежный долгосрочный характер; в-четвертых, Российский капитал получит свободный доступ в АПК Приднестровья, что будет способствовать его ускоренному развитию, как одной из перспективных продовольственных площадок в общем продовольственном рынке России.

Для ПМР, учитывая ее непризнанность, торгово-экономическая интеграция с Россией станет надежным условием выхода на внешний рынок, будет способствовать привлечению инвестиций в социально-экономическое, энергетическое и научно-техническое развитие.

Взаимодействие в едином правовом поле с Россией практически будет означать членство ПМР в Таможенном союзе, в единой зоне свободной торговли. Предлагаемое стратегическое развитие ПМР позволит придать новый инновационный уровень развития ее экономики, а соответственно регион будет более привлекательным для инвесторов. Только таким образом возможно будет избежать международной изоляции Республики.

Список литературы:

1. Государственная служба статистики ПМР. Социально-экономическое развитие ПМР, – 2013г.
2. Вопросы экономики № 1, – 2014г.

*И.М. Богданова, д-р пед. наук, профессор
Пивденноукраїнський національний педагогічний університет ім. К.Д. Ушинського
г. Одеса, Україна
Л.А. Балан, ст.преподаватель
філіал ПГУ ім. Т.Г. Шевченко
г. Рибниця, Придністров'є*

ДИСТАНЦИОННЫЕ ОБРАЗОВАТЕЛЬНЫЕ ТЕХНОЛОГИИ ПРИ ПОДГОТОВКЕ СТУДЕНТОВ ОЧНОЙ ФОРМЫ ОБУЧЕНИЯ: ПЕРСПЕКТИВЫ ИСПОЛЬЗОВАНИЯ

В статье описываются модели организации обучения с использованием дистанционных образовательных технологий, плюсы и минусы использования ДОТ, основные условия внедрения ДОТ в учебный процесс. Кроме того, приводится обзор современного состояния разработок в области ДОТ, а также опыт филиала ПГУ в г. Рибниця по организации учебного процесса с использованием ДОТ.

Ключевые слова: модели организации учебного процесса, дистанционные образовательные технологии, LMS (Learning Management Systems), MOOC (Massive Open Online Courses).

Сегодня дистанционные образовательные технологии, поддерживаемые Интернет, – это не новинка, а необходимость, которая позволяет вузам поддерживать статус современных и перспективных. Применение технологий и средств дистанционного обучения при организации очного обучения позволяет выстраивать совершенно новые уникальные модели обучения.

В зависимости от того, насколько активно учебное заведение использует дистанционные образовательные технологии (ДОТ), можно выделить следующие формы организации учебного процесса:

- традиционное обучение, то есть без использования ДОТ;
- традиционное обучение с использованием ДОТ (30% курса реализуется в сети);
- смешанное обучение (от 30 до 80% курса реализуется в сети, в этом случае комбинируется обучение в аудитории с занятиями в сети);
- полное дистанционное обучение (более 80% курса реализуется в сети, часто совсем без очного взаимодействия).

Интеграция очных и дистанционных форм обучения является достаточно перспективной моделью обучения, так как позволяет большую часть информационного материала, не требующего значительных интеллектуальных усилий для его осмысления, перенести на дистанционные формы, включая и возможные формы тестирования, контроля, необходимых консультаций. Замена этих форм классно-урочной деятельности на самостоятельные, реферативные, проектные виды деятельности с последующей презентацией на семинарах, дискуссиях могут не только значительно разгрузить столь драгоценное дневное время студента, но и создать условия для продуктивной самостоятельной творческой деятельности на очных занятиях, а преподавателю – возможность дополнительных консультаций тем учащимся, которые в этом нуждаются.

В высшем учебном заведении применение ДОТ в учебном процессе очной формы обучения осуществляется с целью повышения качества образования студентов, подготовки специалистов, которые способны постоянно повышать свой уровень образования. Многие исследователи в области организации учебного процесса с использованием ДОТ (С.Г. Григорьев, В.В. Гриншкун, Н.В. Матецкий, М.В. Моисеева, А.Е. Петров, Е.С. Полат, И.В. Роберт, А.В. Хуторской, С.А. Щенников и др.) выделяют ряд существенных позитивных факторов, повышающих эффективность обучения студентов с использованием ДОТ, среди которых индивидуализация обучения, повышение активности учащихся, интенсификация обучения, повышение мотивации учения, создание условий для самостоятельной работы, стимулирование выработки самооценки у учащихся, создание комфортной среды обучения.

Технически организовать удаленный доступ к учебным материалам возможно двумя способами.

Первый способ – использовать готовые решения систем дистанционного обучения (СДО) (или LMS – Learning Management Systems). В настоящее время среди существующих LMS с открытым кодом в качестве наиболее популярных указывают: Moodle, Blackboard, Sakai, Latitude Learning, Dokeos, eFront, Schoology, ILIAS, ATutor [2]. Однако список готовых решений СДО гораздо шире и достигает более 60 наименований соответствующих программных продуктов [3]. Кроме того, в последнее время немалый интерес представляют учебные курсы, предлагаемые на различных платформах MOOC (Massive Open Online Courses). Подобные курсы проходят полностью онлайн и предназначены для неограниченного числа студентов. Среди MOOC наиболее популярны Coursera, edX, UDACITY. По данным 2013 года Coursera насчитывала более 5 млн. студентов, edX – более 1,5 млн. студентов, а UDACITY – 1,8 млн. студентов [5]. В настоящее время эти цифры только растут. Привлекательность указанных MOOC вызвана самими курсами, представленными на этих платформах ведущими вузами Америки и Западной Европы. Среди них: Massachusetts Institute of Technology, Harvard, University of California Berkeley, California Institute of Technology, University of Washington, Stanford University, Princeton University, Duke University, John Hopkins University, а также компании Google, Facebook, Bank of America. Наиболее

популярны эти курсы в США (34% слушателей), Индии (7,28%) и Бразилии (4, 37%) (рис.1). Российским аналогом МООС является Национальный Открытый Университет «Интуит» (сайт: <http://www.intuit.ru/>), существующий с 2003 года. Партнерами Интуита выступают: МГУ им. М.В. Ломоносова, Государственный университет «Высшая школа экономики», Microsoft, Intel и др. Учебные курсы «ИНТУИТ» активно используют в учебном процессе более 500 вузов России и других страна.

Второй способ – собственная разработка СДО, обеспечивающая возможность реализации тех функций, которые актуальны для организации-заказчика. При наличии необходимых ресурсов (как трудовых, так и технических) это позволяет создавать такие LMS, которые в большей степени покрывают все потребности как самого учебного процесса, так и его администрирования в соответствующем учебном заведении. Наличие в вузах собственных центров информатизации, одной из функций которых является разработка и внедрение в учебный процесс систем дистанционного обучения, позволяет организовать полноценное техническое сопровождение созданных программных продуктов. Однако разработка коммерческого продукта в сфере дистанционного обучения требует соблюдения условий стандартизации SCORM, принятых на международном уровне [4].



Рис. 1. География слушателей МООС
(источник: <http://www.top10onlinecolleges.org/mooc/>)

Исследование опыта использования сетевых дистанционных образовательных технологий в учебном процессе российских и зарубежных учебных заведений позволило выявить ряд условий успешного внедрения и использования в учебном процессе ДОТ.

Во-первых, требуется обеспечить надежное и стабильное функционирование системы, поддерживающей дистанционные технологии, постоянное техническое и консультационное сопровождение деятельности преподавателей в ее использовании.

Во-вторых, должно быть обеспечено решение задачи, связанной с овладением преподавателями методиками и технологиями, эффективными в сетевой среде. Необходимо принять во внимание, что преподавателям нужно не просто освоить новые программные средства, а научиться на новой психологической основе создавать электронные образовательные ресурсы, многовариантно осуществлять коммуникации, применять передовые стратегии управления деятельностью обучающихся.

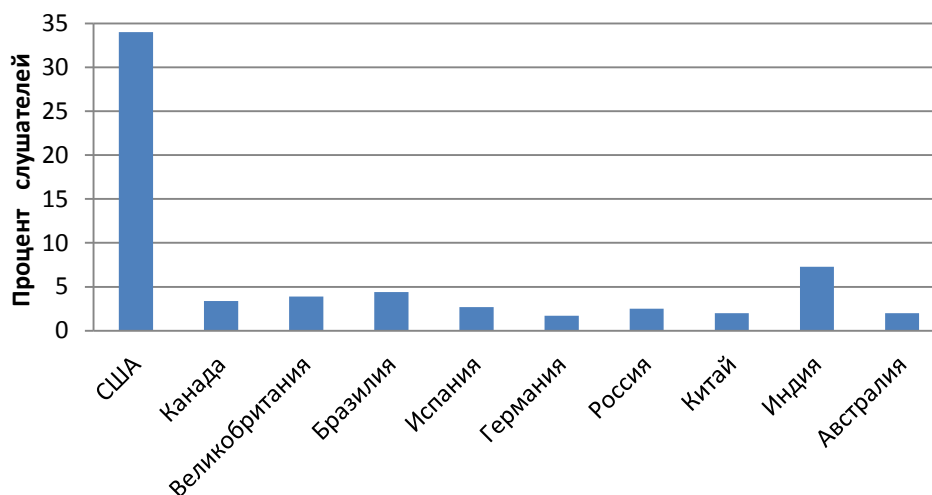
В-третьих, на уровне университета, факультетов, кафедр необходимо выработать общую стратегию и тактику включения преподавателей в деятельность по созданию, накоплению и эффективному использованию электронных образовательных ресурсов с целью организации внеаудиторной самостоятельной работы обучающихся. Необходимо создавать на факультетах автоматизированные рабочие места для преподавателей, создающих электронные образовательные ресурсы.

В-четвертых, должна быть создана система мониторинга накопления и эффективного использования электронных образовательных ресурсов в корпоративной среде университета, налажены оценка и стимулирование деятельности отдельных инновационных преподавателей, кафедр и факультетов.

Анализ существующей организации учебного процесса в филиале ПГУ в г.Рыбница позволяет утверждать, что наблюдается частичное выполнение указанных условий [1].

В частности, на кафедре физики, математики и информатики (ФМИ) уже на протяжении нескольких лет ведется разработка и внедрение различных электронных сопровождений (ЭС) учебных дисциплин на основе глобальных сетевых технологий. Часть из них расположена на сайте <http://onlinelesson.rfprgu.ru/>. Так уже созданы и используются в учебном процессе электронные сопровождения по основам искусственного интеллекта, теории и методике обучения информатики, ДОТ в профессиональной деятельности, математической логике. Указанные проекты созданы с помощью

конструктора ЭС, разработанного на кафедре ФМИ в 2010 году. Практическое использование указанного конструктора ЭС в течение 4 лет выявил отдельные технические минусы. В частности, административная часть преподавателя недостаточно визуализирована и интуитивно понятна. В связи с этим в настоящее время проводятся работы по созданию нового конструктора ЭС, учитывающего все недостатки предыдущей разработки и реализующего новые полезные для педагогов функции. Кроме этого, преподаватели кафедры курировали работу по созданию отдельных самостоятельных электронных сопровождений, ориентированных на конкретные дисциплины. Среди них такие дисциплины как введение в Oopse, технология разработки программного обеспечения.

Необходимо отметить, что еще одним важным достижением филиала ПГУ им. Т.Г. Шевченко в г. Рыбница в области организации дистанционного обучения является заочная лингвистическая школа, которая успешно функционирует уже третий год (сайт: <http://test.rfpgu.ru/>). Техническая реализация школы осуществлена сотрудниками и студентами кафедры ФМИ, а ее педагогическое сопровождение проводят преподаватели-предметники кафедры иностранных языков.

Переход ПГУ им. Т.Г. Шевченко к федеральным государственным образовательным стандартам третьего поколения требует от профессорско-преподавательского состава (ППС) филиала перевода основных материалов по учебным дисциплинам в их электронные аналоги. Это содействует формированию своеобразной базы методических материалов, что, в свою очередь, способствует реализации еще одного условия внедрения в учебный процесс ДОТ.

Личный опыт использования электронных сопровождений по различным учебным дисциплинам в рамках подготовки студентов очной формы обучения позволил отметить некоторый рост успеваемости академических групп, повышение заинтересованности студентов к изучаемым дисциплинам. Освещение результатов внедрения электронного сопровождения в учебный процесс в рамках предыдущих конференций, семинаров, круглых столов, проводившихся в Рыбницком филиале ПГУ им. Т.Г. Шевченко, способствовало росту заинтересованности профессорско-преподавательского состава в возможности использования конструктора ЭС с целью создания собственных электронных сопровождений. Однако для успешного использования указанного конструктора требуется проведение организационных мероприятий по обучению работе с конструктором ЭС и методике использования созданных ЭС.

Таким образом, в филиале ПГУ им. Т.Г. Шевченко в г. Рыбница происходит постепенное развитие и становление системы, обеспечивающей поддержку ДОТ. Возможности интегрирования очной и дистанционной форм обучения достаточно перспективны, хотя и требуют определенных организационных и административных решений. Будущее, однако, именно за такими формами обучения и не только в вузах, но и в школе.

Список литературы:

1. Балан Л.А. Анализ готовности студентов и ППС к внедрению в учебный процесс дистанционных образовательных технологий / Сборник материалов V международной научно-практической конференции, 18 ноября 2010 г. [Текст]– Рыбница, 2010. С.128-129.
2. Captterra Training Technology Blog. Learn what LMS, eLearning, and courseware systems can do for your organization [Электронный ресурс]. – Режим доступа: <http://blog.captterra.com/top-8-freeopen-source-lmss/>.
3. eLearning Vendor Directory. A complete list of vendor information related to e-Learning industry [Электронный ресурс]. – Режим доступа: <http://www.elearningindia.in/p/oe-lms-1-66.html>.
4. E-Soft Development. SCORM [Электронный ресурс]. – Режим доступа: <http://www.web-learn.ru/biblioteka-online/37-scorm>.
5. The Rising Power of MOOCs: Now, Everyone Can Learn at Harvard [Электронный ресурс]. – Режим доступа: <http://www.top10onlinecolleges.org/mooc/>.

*Протоиерей Александр Сливка
клирик Михайло-Архангельского собора
г. Рыбница, Приднестровье*

ПРИДНЕСТРОВЬЕ В ГОДЫ ВЕЛИКОЙ ОТЕЧЕСТВЕННОЙ ВОЙНЫ

Данная статья раскрывает исторические факты участия приднестровцев в Великой Отечественной войне. Подчеркивает патриотическую сплоченность народа в борьбе с немецко-фашистскими захватчиками.

Ключевые слова: Великая Отечественная Война, подвиг народа, патриотизм, добровольцы.

На рассвете 22 июня немецкая и румынская авиация нанесли удары по военному аэродрому, железнодорожной станции Тирасполя и стратегически важным мостам через Днестр у городов Рыбница и Бендеры. В 12 часов транслировалось радиообращение заместителя главы правительства СССР В.М. Молотова о нападении Германии на Советский Союз. Республиканская пресса, городские газеты Тирасполя, Рыбницы, Дубоссар перепечатывали из московских изданий материалы, призванные обеспечить морально-политическое единство народа, а также условия для перестройки жизни на военный лад. В обществе быстро формировалось сознание, что под угрозой находится само национально-государственное существование народов СССР.

Митинги, проведенные коммунистами на предприятиях, в учреждениях и организациях, мобилизовывали и спланивали граждан. Население сохраняло выдержку и дисциплину. «Война против нашей страны, отмечалось в резолюции рабочих Тираспольского консервного завода им. I Мая, является подлой мстостью и ненавистью немецких фашистских империалистических разбойников к нашей цветущей родине как стране, которая строит коммунизм».

В первый же день войны в военные комиссариаты пришли добровольцы, которые просили о зачислении их в Красную Армию. Это были в основном люди, не подлежавшие мобилизации. «Ежедневно сообщалось в тираспольской газете «Красное знамя», что в горвоенкомат приходят крепкие здоровые мужчины и молодые девушки. Все они с разных участков работы: с фабрик, заводов, учреждений, колхозных полей и учебных заведений, но у них общее стремление идти на фронт громить врага...» Группа студенток Молдавского педагогического училища и восемь работниц консервного завода им. П. Ткаченко, окончивших курсы медицинских сестер, подали заявления с просьбой отправить их на фронт. Среди последних ушла в армию Прасковья Дидык, ставшая разведчицей. В Рыбнице одним из первых добровольцев стал рабочий предприятия «Сахкамень» В. Рыбкин, участник гражданской и советско-финляндской войны 1939-1940 гг.

Для борьбы с десантами противника в Приднестровье, как и в других прифронтовых районах, формировались истребительные батальоны. В Тираспольский истребительный коммунистический батальон (командир – бывший начальник местной заставы, офицер пограничник И.П. Яшин) вступили более трехсот добровольцев: милиционеров, работников районных комитетов КП(б)М и комсомола, рабочих и служащих. 3 июля 1941г. после выступления по радио И.В. Сталина на предприятиях промышленности и транспорта, в учреждениях и колхозах вновь прошла волна митингов, на которых в ответ на призыв главы государства началась запись в ополчение. Выступивший перед рабочими Бендерского депо секретарь городского комитета КП(б) Молдавии В.Г. Лымарь подал личный пример: он сообщил присутствующим, что его сын и жена – врач уже служат в армии, и он тоже уходит на фронт.

Большую роль в мобилизации населения сыграла память народа о злодеяниях румынских интервентов в мае 1919г. во время подавления Бендерского восстания. После одного из митингов, на котором участник этого восстания рабочий Кузнецов напомнил о товарищах, погибших тогда от рук румынских захватчиков у «Черного забора», ставшего местом расстрела защитников города, в ополчение записались 130 рабочих. О своей готовности встать на борьбу за свое Отечество заявили рабочие крупнейших предприятий Тирасполя и заводов им. I Мая и им. П. Ткаченко. Сотни добровольцев ушли на фронт с предприятий Рыбницы. Подразделения истребительных батальонов и ополчения формировались и в селах Приднестровья.

Патриотическая сплоченность народа и четкая работа государственной администрации сумели в полном объеме обеспечить призыв военнообязанных. По собранным впоследствии румынскими оккупационными властями данным, только в Слободзейском районе в Красную Армию ушло 5% населения. 677 бойцов прибыли в личный состав для целого батальона из молдавского села Чобручи, из Карагаша ушли на фронт 156 призывников, из Слободзеи (молдавской и русской) – 584, из Глинного – 197, Коротного – 76, Незавертайловки – 274.

В первые дни войны некоторые жители, особенно в селах, питали иллюзии в отношении характера предстоящей оккупации. Крестьяне порой высказывались против эвакуации, надеясь на то, что Гитлер «не так страшен, как его малюют», что он вернет им сады, виноградники, и они станут жить лучше.

Однако по мере приближения фронта желание покинуть родные земли охватывало все большее число людей. В июле 1941 г. десятки тысяч служащих, рабочих, крестьян Приднестровья с семьями осаждали поезда, отправлялись на восток гужевым транспортом и пешком. Но время было упущено, многие беженцы, настигнутые войсками противника у переправ через Буг и Днепр, вынуждены были возвратиться. Тем не менее, из левобережья Молдавии в восточные районы страны успели эвакуироваться 12 тыс. семей.

В результате мобилизации в Красную Армию и эвакуационных мероприятий Приднестровье покинула шестая часть населения. Особенно сильно сократилась численность горожан, не связанных хозяйством и лучше информированных о характере будущей оккупации. Из Тирасполя убыли почти 30 тыс. человек – 60% жителей, население Бендер сократилось с 26,2 до 15,1 тыс., а Рыбницы более чем вдвое. Эвакуация осложнила противнику использование людских ресурсов региона «Большинство населения, отмечал в августе 1941г. шеф румынской полиции Бендер, женщины и дети». Даже в июле 1943г., когда значительная часть беженцев, застигнутых оккупацией в Украине, возвратилась домой, префект Тираспольского уезда сетовал, что в селах отсутствуют 50% мужчин, которые либо были призваны в армию, либо эвакуировались.

17 июля 1941г. Ставка Верховного Главнокомандования Красной Армии, учитывая прорыв противника на Киевском направлении, отдала приказ о выводе советских войск с территории бывшей Бессарабии. Спустя пять дней, 22 июля, части 9-й Советской армии закончили переправу на восточный берег Днестра на участке фронта от Рыбницы до Бендер и заняли выстроенные в 30-е приграничные укрепления. Однако 11-я немецкая армия еще 18 июля форсировала Днестр в районе Могилева с Подольского, а на следующий день захватила Каменку и Рыбницу, чем создала угрозу с фланга войскам 9-й армии, которые заняли позиции на Днестре. Перебросив на север некоторые свои части, командование 9-й армии сумело задержать наступление противника, но 26 июля немецкие войска и соединения 4-й румынской армии форсировали Днестр между Дубоссарами и Григориополем – на стыке 9-й и созданной неделей ранее Приморской армии. С 26 по 30 июля в этом районе шли ожесточенные бои. Уступая противнику в численности и вооружении, части 30-й стрелковой и 95-й Молдавской дивизий провели ряд контратак, вырвали у врага боевую инициативу и задержали его наступление на рубеже Григориополь, Глинное, Гыртоп, Дубоссары.

Однако севернее противник продолжал развивать наступление в первомайском направлении, угрожая 9-й армии окружением. Румынское командование перебросило на плацдарм свежие силы и 1 августа возобновило атаки, пытаясь захватить с. Карманово. В ночь на 7 августа командование Приморской армии приступило к отводу своих частей в район Беляевки, что на подступах к Одессе. В тот же день немецкие войска вошли в Тирасполь и Дубоссары. 13 августа румынские подразделения заняли с. Незавертайловка у Кучурганского лимана, завершив тем самым оккупацию Молдавии. В захваченных румынами территориях нашей родины, шел процесс румынизации в сфере культуры, образования и идеологии. Ведущим инструментом румынизации населения стали учреждения образования. Школьное обучение было обязательным и платным. В города и села Приднестровья прибыли 177 румынских учителей. В Тирасполе румынские власти открыли педагогическое училище, в Рыбнице и Дубоссарах действовали курсы румынского языка для учителей-молдаван, на которых в 1942-1943гг. прошли переподготовку более 1500 учителей. Обучение на русском и украинском языках допускалось временно, на период подготовки румынизации. «Число миноритарных (с преподаванием на языках меньшинств – П.Ш.) школ, – докладывал в феврале 1942г. префект Дубоссарского уезда полковник Батку – сократилось с 104 до 83, число молдавских возросло еще на 14. В каждую миноритарную школу назначен учитель-молдаванин, чтобы, как только ученики усвоят румынский язык, мы смогли превратить эти школы в румынские». В «Заднестровье», где накануне войны действовали 152 молдавские школы, зимой 1941/42г. открылось 211 румынских. В орудие идеологического контроля и румынизации была превращена и церковь. В августе 1941г. в Тирасполь вместе с оккупационной администрацией прибыла миссия румынской православной церкви. В приходы «Заднестровья» были назначены 400 румынских священников. Духовная семинария, открытая в 1942г. в Дубоссарах, вела подготовку священнослужителей из местного населения. Однако из 461 священника, которые работали в области к началу 1943г., местными являлись только 196 человек, а 265 были румынами. Богослужение на румынском языке вводилось также в украинских и русских приходах. Особым притеснением подвергались русские старообрядцы. Основным методом оккупационного управления стал террор. Репрессии носили массовый характер. За первые два года оккупации румынские трибуналы Тирасполя, Рыбницы и Дубоссар вынесли приговоры по 6129 «делам». Часто отправляли в концлагеря и без суда – по решению румынского чиновника. Типичной чертой оккупационной политики стало физическое насилие. 27 февраля 1942г майор Енеску из ведомства пропаганды доводил до сведения КББТ: «Смею доложить, что в ряде молдавских сел, например Маяки, Яски и другие жандармы очень плохо относятся к населению, избивают мужчин и женщин. Население крайне недоволено. Их также оскорбляют, и это оставляет у населения плохое впечатление, тем более, что при большевиках они отвыкли от оскорблений». Поведение некоторых румынских администраторов говорило об их особой ненависти к молдаванам. Префект Рыбницкого уезда полковник К. Попеску-Жорбу, доносили его подчиненные,

«терроризирует молдавское население, варварски и дико издевается над жителями молдавского происхождения, избивает и оскорбляет их...»

В апреле 1943г. коллаборационисты из Румынского научного института учредили так называемый «Военный совет Транснистрии», и от его имени предложили румынским властям сформировать для борьбы против Красной Армии «добровольческий корпус». Пытаясь привлечь добровольцев на службу в румынскую армию и во власовские формирования, оккупанты сулили им и их семьям всяческие материальные блага, обещали землю. Пытались вербовать даже заключенных. Патриоты делали все возможное, чтобы убедить колеблющихся не поддаваться на эту провокацию. «Против кого вы идете? – обращались к ним в листовке подпольщицы тираспольской группы Марии Скопенко. – Против своих братьев, отцов, которые с честью сражаются в бою, защищают вашу молодость, ваших невест, сестер, матерей. Постыдитесь, одумайтесь! Идите лучше в партизанские отряды и помогайте Красной Армии очищать нашу территорию от фашистских варваров». Подобные листовки распространялись в Каменке, Дубоссарах, других районах. Вербовка в «добровольческий корпус» оказалась безрезультатной. Предложение коллаборационистов провести в Приднестровье мобилизацию даже губернатор Г. Александру расценил как провокационное. Члены Военного совета Транснистрии были выдворены в Бессарабию. Попытка втравить молдаван в вооруженную борьбу против Красной Армии провалилась.

Сложившаяся в Приднестровье политическая обстановка побудила подполье взять курс на подготовку восстания. На совещании 48 руководителей подпольных организаций Рыбницкого, Каменского и смежных Крыжопольского и Песчанского районов Украины, представителей подполья Балты и Одессы, проведенном в лесу Липки в августе 1943г, было принято решение о подготовке массового вооруженного выступления в момент приближения фронта. Начать его надлежало силами партизан, для чего нужно было сформировать два партизанских отряда. Чтобы помешать оккупантам вывезти урожай до прихода Красной Армии, постановили затянуть его уборку, а также организовать сев озимых.

По селам Приднестровья распространялась листовка – приказ командира I Украинской партизанской дивизии С.А. Ковпака «Всем примарям и агрономам распределить хлеб крестьянам и завершить осенний сев». В сентябре-октябре 1943г. крестьяне еще продолжали саботировать полевые работы, но в ноябре, когда советские войска развернули наступление западнее Днепра, они, поверив в скорое освобождение, сделали все, чтобы обеспечить хлебом не только себя, но и наступающую Красную Армию. В первой декаде ноября в Бендерском уезде было засеяно столько же земли, сколько за два предшествующих месяца: 83% клена озимой пшеницы и 76% ржи, т. е. вдвое больше, чем в 1942 г. Крестьяне Дубоссарского района засеяли 89% озимого клена, что также почти вдвое больше, чем в предыдущем году, а в Каменском и Рыбницком районах, где особенно активно действовало подполье – 96%. Оккупантам удалось сорвать озимый сев только в Тираспольском уезде, где они расхитили тракторный парк и часть инвентаря: здесь крестьяне смогли засеять только 28% озимого клена.

Тираспольские патриоты оказывали помощь заключенным и военнопленным. Г.Е. Кустов привлек к подпольной работе управляющего мельницей П. Тесленко, администратора пекарни М. Волкова, сотрудника управления пищевой промышленности губернаторства «Транснистрия» Ф.П. Турчанинова и других служащих. Подкупая охранников, они целыми подводами доставляли хлеб и другие продукты в тюрьму и лагерь. Девушки из тираспольской подпольной группы Зои Манько под видом невест добивались свидания с заключенными и передавали им продукты, медикаменты, белье.

Подполье действовало даже в застенках. Комитет освобождения тираспольской центральной тюрьмы сорвал вербовку узников на службу во власовские части, установил связь с «волей» и устроил два групповых побега. В августе 1943г. из тюрьмы бежали восемь человек, ранее давших согласие на вступление во власовскую «армию», а 2 сентября приговоренные к смерти парашютисты и партизаны. Подпольщики, отмечено в сводке Специальной информационной службы от 17 сентября 1943г., создают «в лагерях военнопленных группы партизан, даже внутри лагерей, с целью подготовить их к восстанию, когда будет дан приказ руководством центральной организации». Из лагеря в с. Суклея и его «отделений» в Парканах, Дубоссарах, селах Рыбницкого района ежемесячно бежали десятки обладающих боевым опытом пленных солдат и офицеров. Подпольщики переправляли их, а также оружие и продовольствие в каменоломни у с. Бычок.

Оценивая масштабы патриотической борьбы в Приднестровье, оккупанты не могли не догадываться о существовании в Тирасполе подпольного центра. На оперативной карте румынской контрразведки город был обозначен красным флажком, таким же, как Киев, Кировоград, Винница, Николаев, где действовали подпольные обкомы коммунистической партии. Весной 1943г. в результате предательства была схвачена дубоссарская подпольная группа «За Родину» вместе с ее руководителем агрономом Н.Д. Молчановым. Осенью 1943г. врагу удалось арестовать 45 подпольщиков Дубоссарского и 16 Рыбницкого уездов, в том числе руководителей дубоссарского подполья М.И. Куликова и И.Н. Дешевого, Григориопольской подпольной организации В.Ф. Паляницына, Г.Г. Столбина, главу Каменской организации И.А. Кучерова, секретаря Рыбницкого комитета А.И. Балана. Зимой 1943/44 г. последовали новые массовые аресты в Тирасполе, Бендерах, Григориополе.

Борьба продолжалась. 25 января 1944г. в 18 километрах севернее Тирасполя высадился парашютный десант из восьми опытных бойцов во главе с уроженцем с. Строинцы Рыбницкого района С.Д. Автеньевым. Акция была подготовлена штабом партизанского движения 2-го Украинского фронта.

Располагая запасом оружия и радиосвязью, группа Автеньева в течение месяца сформировала отряд им. Котовского из 70 партизан. На нелегальном положении в селах оставались еще девять вооруженных групп, насчитывавших 320 бойцов. В феврале 1944г., пустив под откос на перегоне Веселый Кут Мигаево эшелон с живой силой противника и боеприпасами, партизаны начали боевые действия. 21 февраля они уничтожили бортовую аппаратуру румынского самолета, совершившего вынужденную посадку у с. Павловка, а три дня спустя подорвали у станции Новосавицкая эшелон с войсками и техникой. При крушении разбились 17 платформ с автомашинами, погибли и получили ранения более 100 солдат противника. 7 марта партизаны уничтожили 15 немецких солдат, а через трое суток на станции Ефремовка подорвали эшелон. В те же дни были сожжены склады с военным обмундированием в Тирасполе и немецком селе Нейдорф, а на шоссе Павловка Тирасполь подорваны четыре немецкие автомашины с боеприпасами.

Несмотря на карательные операции, в феврале – марте 1944г. в Приднестровье и соседних районах Украины продолжали действовать более 30 партизанских отрядов и групп общей численностью около 2 тыс. вооруженных бойцов. Продолжались диверсии. 4 марта стрелочник станции Кучурган И. Флока на полном ходу направил в тупик поезд, на котором бежали из Одессы служащие румынской оккупационной администрации. Разбились семь вагонов, погибли и получили ранения 60 человек. И. Флоке удалось скрыться. Патриотическая агитация велась почти открыто: на уличных столбах, железнодорожных вагонах.

5 марта 1944г. войска 2-го Украинского фронта под командованием маршала Советского Союза И.С. Конева начали Уманьско-Ботошанскую наступательную операцию. 17 марта они вышли в районе Ямполь к Днестру и приступили к освобождению Молдавии. Спустя сутки, переправившиеся через реку части создали у с. Косуды плацдарм и развернули наступление на запад и юго-запад. 24 марта советские войска перерезали пути отхода группировке противника в Бельцах. Немецкие части потеряли здесь в боях более 2 тыс. солдат и офицеров и через два дня были вынуждены сложить оружие.

Продолжая освобождать территорию Молдавской ССР от оккупантов, советские войска в результате упорных боев 30 марта освободили Рыбницу и Липканы, 2 апреля – Резину, 6 апреля – Оргеев, 12 апреля – Дубоссары, Григориополь, Тирасполь. Форсировав Днестр, они укрепили плацдармы на правом берегу реки. Самый большой из них находился в районе Кицкан. К середине апреля от фашистских захватчиков была очищена половина территории республики.

Из Григориополя, как и из Каменского района, оккупанты были изгнаны еще до прихода советских войск. В марте 1944г. подпольщик Т.М. Данилов, в прошлом командир Красной Армии, раздобыл два ящика оружия и организовал партизанскую группу из 20 бойцов. В начале апреля в перестрелке с квартировавшими в Григориополе немецкими летчиками Данилова тяжело ранило. Отряд возглавил участник гражданской войны Т.Н. Пушкаренко. 12 апреля партизаны смело и открыто, с криками «Ура!» и стрельбой атаковали охрану понтонного моста через Днестр. Приняв их за передовое подразделение Красной Армии, немецкий гарнизон бежал. Григориополь был освобожден.

Приднестровская молодежь, пережившая тяжелый период оккупации, рвалась в бой. 8 апреля, вооружившись трофейным оружием, на помощь советскому подразделению пришли 69 добровольцев крестьян из с. Старая Андреяшевка Тираспольского района. Под командованием офицера И.Л. Дозорца они отбили четыре атаки противника, затем зашли фашистам в тыл и вынудили их отступить. Партизанский отряд, созданный подпольщиками сел Троицкое и Маяки, взорвал два моста через днестровскую протоку Турунчук, сжег 12 лодок, провел ряд боев, сорвав тем самым переправу противнику.

12 апреля части Красной Армии освободили Тирасполь. К началу мая 1944г. фронт в основном стабилизировался по линии Днестровский лиман Дубоссары, Оргеев, Сорнешты севернее Ясс (Румыния). Подготовка нового наступления требовала доставки войскам 2Эо и 3Оо Украинских фронтов 100 тыс. вагонов вооружения, снаряжения и других грузов, поэтому первоочередной задачей являлось восстановление железной дороги, шоссе, взорванных мостов. Нужно было построить семь военных аэродромов, оборонительные сооружения. Особых усилий требовала доставка на передовую боеприпасов и продовольствия, вывоз раненных. Решать эти задачи советским войскам помогало население освобожденных районов.

По мере приближения сроков наступления концентрация немецко-румынских войск усиливалась. К началу августа группировка «Южная Украина» насчитывала около 1 млн. солдат и офицеров, 404 танка и штурмовых орудий, 7618 орудий и минометов, 880 боевых самолетов. В подчинении командования двух фронтов было сосредоточено около 1,2 млн. солдат и офицеров, 16 тыс. орудий, 1870 танков и самоходных артиллерийских установок, около 2200 самолетов. Однако перевес в силах еще не был гарантией успеха. Учтявая это, командование 2 и 3 Украинских фронтов (командующие генералы Ф.И. Толбухин и Р.Я. Малиновский) пошло на серьезный риск, скрытно сосредоточив 80-85% всех войск на узких участках Кицканском плацдарме и севернее Ясс. 18 августа 1944г. противник заподозрил возможность удара из района южнее Тирасполя. Однако для немецкого командования этот удар был вспомогательным, поскольку оно ожидало главного наступления на Кишинев юго-восточнее Дубоссар. В этот же день фашисты обнаружили концентрацию советских войск северо-западнее Ясс, но времени для перегруппировки соединений у них уже не оставалось.

Немецкое командование, пытаясь избежать окружения, начало отвод своих дивизий с кишиневского выступа. 23 августа Гитлер распорядился: «Кратчайшим путем отойти на карпатские полузакрытые позиции». Но передать этот приказ войскам генерал Фриснер уже не успел. В тот же день части двух советских фронтов в районе Хушь-Леово замкнули кольцо окружения. Части 5-й ударной армии генерала Н.Э. Берзарина 24 августа штурмом овладели столицей Молдавской ССР Кишиневом.

В ходе Яско-Кишиневской операции были ликвидированы 18 немецких пехотных дивизий, 8 бригад штурмовых орудий, 11 артиллерийских полков, свыше 25 специальных частей, капитулировали 22 дивизии и 5 бригад румынской армии. По данным советского командования, общее число убитых и попавших в плен немецких солдат и офицеров составило 256,5 тыс., однако, как признал генерал Фриснер, из 342 тыс. солдат и офицеров 6-й немецкой армии избежали гибели или пленения всего 30 тыс. В плен попали также 135 тыс. румынских солдат и офицеров. Группировка «Южная Украина» перестала существовать. 24-26 августа были освобождены Леово, Кагул, Котовск. Советские войска полностью очистили территорию республики от оккупантов.

Отступающие вражеские части уничтожали все на своем пути: взорвали мосты через Днестр в Бендерах, Рыбнице, Атаках, ряд железнодорожных объектов Тирасполя и Рыбницы. В Тирасполе наиболее пострадавшим во время войны левобережном городе (до 20 августа 1944г. он находился под огнем артиллерии противника), они разрушили или сожгли около 100 крупных зданий, 40% жилого фонда. В Бендерах, где у захватчиков было больше времени и возможностей для осуществления своих планов, разрушения составили 80%. Чтобы создать условия для распространения эпидемий, оккупанты взорвали в Тирасполе очистные сооружения, повсеместно вывели из строя водопровод.

Но, несмотря на грабежи, зверства, расправы и расстрелы, попытка оккупантов поставить себе на службу промышленность и сельское хозяйство, использовать его человеческие ресурсы, завершить в регионе мероприятия «выжженной земли» была сорвана боевыми операциями подполья, массовым сопротивлением народа. Вклад населения Приднестровья в борьбу против немецко-румынских захватчиков был весомым. Из 18 уроженцев Молдавии, удостоенных звания Героя Советского Союза, 13 – выходцы из Приднестровья.

Список литературы:

1. Бабилунга, Н.В. История Приднестровья. [Текст]: учеб. пособие для вузов / В.Я. Гросул, Б.Г. Бомешко, М.Н. Бубогло, Г.А. Санин, А.З. Волкова. – Тирасполь: Научно-исследовательская лаборатория.

*Н.И. Богатая, зам. заведующего по ОД
Н.Ю. Криштоф, педагог-психолог
МДОУ «РЦПП №2»
г. Рыбница, Приднестровье*

ПРЕДМЕТНО-РАЗВИВАЮЩАЯ СРЕДА ДОУ КАК ФАКТОР СТАНОВЛЕНИЯ ПЕРВИЧНЫХ ЧУВСТВ ГРАЖДАНСТВЕННОСТИ И ПАТРИОТИЗМА У ДОШКОЛЬНИКОВ

Гражданско-патриотическое воспитание подрастающего поколения – одна из актуальных проблем нашего времени. Развивать у детей чувство патриотизма, любви к Родине необходимо с дошкольного возраста. Этому способствует предметно-развивающая среда, которая предполагает наличие элементов, помогающих расширению представлений у детей о гражданственности, межнациональной толерантности и нравственности.

Детство – каждодневное открытие мира.
Нужно, чтобы это открытие стало, прежде
всего, познанием человека и Отечества.

В.А. Сухомлинский

Изменения, которые произошли в нашей стране за последние годы, не могли не коснуться нравственных ценностей, отношения к событиям нашей истории и к отдельным личностям. Изменилось в целом и отношение людей к Родине. Если раньше мы постоянно слышали стихи и песни, прославляющие нашу страну, то сейчас о ней говорят в основном негативно. Однако, как бы не менялось общество, воспитание у подрастающего поколения любви к своей стране и гордости за нее необходимо в любое время.

Проблема воспитания патриотизма и гражданственности была актуальна уже с древних времён. Первыми о гражданском воспитании говорили ещё Платон, Сократ, Демокрит и Аристотель. В отечественной науке исходным принципом развития идей гражданского воспитания послужила мысль В.Г. Белинского о том, что сначала необходимо воспитать человека, а уж после гражданина: кто не сделался хорошим человеком, тот плохой гражданин. Именно эта мысль прослеживается в трудах ученых и педагогов и до наших дней. К.Д. Ушинский доказывал, что система воспитания, построенная

соответственно интересам народа, развивает и укрепляет в детях ценнейшие психологические черты и моральные качества – патриотизм и национальную гордость, любовь к труду. Он требовал, чтобы дети, начиная с раннего возраста, усваивали элементы народной культуры, овладевали родным языком, знакомились с произведениями устного народного творчества.

Педагогическая наука XX века внесла значительный вклад в постановку и разработку новых методов и средств гражданского воспитания. Так, В.А. Сухомлинский в своей книге «Воспитание гражданина» придавал особое значение формированию гражданской позиции ребёнка, влиянию на него семьи и школы. Содержание гражданского воспитания составляет работа воспитателей, учителей и родителей по формированию правовой культуры, культуры общения, воспитанию гуманизма. Значительная роль в воспитании гражданственности и патриотизма в наши дни легла на дошкольные и учебные образовательные учреждения, в рамках которых происходит духовно-нравственное становление детей и подготовка их к самостоятельной жизни. И если мы хотим, чтобы наши дети полюбили свою страну, свой город, нам нужно показать их с привлекательной стороны. Реализовать работу в данном направлении помогает предметно-развивающая среда как организованное жизненное пространство, способное обеспечить социально-культурное становление дошкольника, удовлетворить потребности актуального и ближайшего творческого развития ребёнка.

В рамках создания среды, способствующей воспитанию основ гражданственности в образовательном пространстве МДОУ «Рыбницкий центр развития ребенка №2», проводится работа по формированию гражданско-патриотических чувств. С этой целью, в каждой группе создан уголок родного края, куда входят: символика Приднестровской Молдавской Республики; альбомы и книги с фотографиями достопримечательностей родного города и его предприятий; книги с произведениями поэтов и писателей нашей республики, иллюстрации и фотовыставки гражданской направленности, социальные плакаты, поделки и рисунки воспитанников. Воспитателями изготовлены дидактические пособия по нравственно-патриотическому воспитанию детей: план города, на котором дети без труда узнают свой детский сад, дом, улицу; созданы макеты памятных мест города, оформлены альбомы для рассматривания: «Семья», «Мой город», «Мой край», «Культура народов ПМР», в которых собраны не только фотографии, но и литературный материал: стихи и рассказы о главных объектах как нашего города так и республики в целом. Интерьер ДОУ украшают галереи картин художника Завьялова, фотогалерея «Любимый город», выставка в изостудии «Декоративно-прикладное искусство народов ПМР», куклы в национальных костюмах, игрушки и атрибуты для сюжетно-ролевых игр, сделанные руками воспитателей и родителей.

Организация и создание такого уголка позволяет удовлетворить потребности ребёнка дошкольного возраста в полноценном развитии как личности гражданина, помогает войти в современный мир; обеспечивает приобщение к истории города и страны, воспитание любви к Родине и родной природе, формирование осознанных представлений о нормах и правилах поведения; помогает ребёнку почувствовать себя личностью, гражданином, человеком, живущим в социуме и имеющим равные со всеми права, обязанности, свободы. Кроме того, в начале учебного года проводились экскурсии по улице Вальченко, на школьный стадион, в библиотеку, на набережную реки Днестр, которые находятся вблизи детского сада, с целью расширения представлений об объектах родного города. Педагогами накоплен методический материал по патриотическому воспитанию дошкольников: перспективные планы, картотеки, циклы бесед и занятий, диагностический материал, материал по работе с семьёй.

Традиционным в детском саду стало проведение мероприятий, посвящённых празднованию Дня Победы: спортивно-патриотическая игра «Зарничка»; презентация о Великой Отечественной войне; слушание и разучивание песен военных лет: «Катюша», «День Победы», «Синий платочек», «Смуглянка», «Три танкиста»; чтение художественной литературы, через которую дети совершенствуют знания о подвигах в годы войны: «Хлебные крошки» Н. Карасёв, «Шёл по улице солдат» С. Баруздин, «Твои защитники» Л. Кассиль, «Хлебные карточки» М. Лопырёва; рисование «Салют Победы». В каждой группе оформляется мини-выставка и наглядная информация для родителей. Ежегодным в детском саду стало празднование национального праздника «Мэрцишор», где дети знакомятся с традициями и обычаями своего народа. Мы стараемся, чтобы содержание предметно-развивающей среды соответствовало интересам мальчиков и девочек, периодически изменяем ее, постоянно обогащаем для того, чтобы обеспечивались «зоны ближайшего развития» детей. Решая задачи нравственно-патриотического воспитания, педагоги выстраивают свою работу в соответствии с местными условиями и возрастными особенностями детей. Особое значение приобретает совместная деятельность педагогов и родителей в сложном деле воспитания патриотов. Только совместными усилиями детского сада и семьи можно воспитать настоящую любовь к близким людям, к своей малой Родине. Благодаря предметно-развивающей среде и работе, проводимой в группе, у детей формируется положительное отношение к родному краю, уважение к символике нашей страны, укрепляются внутрисемейные связи.

Список литературы

1. Алёшина Н.В. Патриотическое воспитание дошкольников. – М: ЦГЛ, 2005.
2. Князева О.Д., Маханева М.Д. Приобщение детей к истокам русской культуры. – СПб: Детство.

ПАТРИОТИЧЕСКОЕ ВОСПИТАНИЕ ПОДРАСТАЮЩЕГО ПОКОЛЕНИЯ – ОДНА ИЗ ТРАДИЦИОННЫХ ЦЕННОСТЕЙ В СОВРЕМЕННОМ МИРЕ

В статье перечислены направления работы по патриотическому воспитанию. Перечислены мероприятия, направленные на воспитание патриотизма.

Ключевые слова: патриотизм, военно-патриотическое воспитание, образовательная технология, смелость, твёрдость характера, сила воли, общественная активность.

Важными ценностями и в современном мире являются патриотизм и любовь к Родине. Патриотическое воспитание подрастающего поколения всегда являлось одной из важнейших задач современной школы, ведь детство и юность – самая благодатная пора для привития священного чувства любви к Родине. Под патриотическим воспитанием понимается формирование у учащихся любви к своей Родине, постоянная готовность к её защите. Работы школы по патриотическому воспитанию направлена на неустанную работу по созданию у школьников чувства гордости за свою Родину и свой народ, уважения к его свершениям и достойным страницам прошлого.

Ценности формируются в семье, неформальных сообществах, трудовых, армейских и иных коллективах, в сфере массовой информации, искусства, отдыха и т.д. Но наиболее системно, последовательно и глубоко они могут воспитываться всем укладом школьной жизни. Школьный возраст наиболее восприимчив для эмоционально-ценностного, духовно-нравственного развития, гражданского воспитания, недостаток которого трудно восполнить в последующие годы. Пережитое и усвоенное в детстве отличается большой психологической устойчивостью. Особое значение имеют следующие друг за другом возрастные переходы: от дошкольного детства к школьному, от детства к подростковому возрасту, от него к юности. «Перестройка потребностей и побуждений, переоценка ценностей, – утверждал Л.С. Выготский, есть основной момент при переходе от возраста к возрасту».

Отсутствие в 1900-х годах ценностнообразующей государственной политики, приоритет образовательной парадигмы в школе, игнорирование воспитательных задач привели к искажению ценностных ориентиров общества в начале XXI века. Воспитание – это комплексная социально-педагогическая технология, поддерживающая развитие человека, общества и государства, содействующая решению стоящих перед ними проблем. Воспитание ориентировано на достижение определенного идеала, т.е. того образа человека, который имеет приоритетное значение для общества в конкретно-исторических, социокультурных условиях. Национальный воспитательный идеал – высшая цель образования, нравственное представление о человеке, на воспитание, обучение и развитие которого направлены усилия основных субъектов национальной жизни: государства, семьи, школы, политических партий, религиозных и общественных организаций. Такой идеал имеет конкретно-исторический характер, соответствует условиям определенной эпохи. Жизнь общества сегодня ставит серьезнейшие задачи в области воспитания и обучения нового поколения. Государству нужны здоровые, мужественные, смелые, инициативные, дисциплинированные, грамотные люди, которые были бы готовы учиться, работать на его благо и, в случае необходимости, встать на его защиту. В свете этих задач повышается значимость военно-патриотического воспитания молодежи, так как именно оно должно внести весомый вклад, а в некоторых случаях и решающий вклад в дело подготовки умелых и сильных защитников Родины. Военно-патриотическое воспитание тесно связано с воспитанием патриотизма. Военно-патриотическое воспитание – образовательная технология двойного назначения, поскольку всеми доступными формами вооружает юного гражданина важнейшими морально-психологическими качествами, необходимыми как будущему защитнику Родины, так и вполне мирному человеку. Ведь смелость, твердость характера, физическая выносливость необходимы как защитнику Родины, так и врачу, инженеру. В школе, ребята получают первую профориентацию. Разве не укрепляют силу воли, не вырабатывают у молодых людей терпение походы, состязания, военизированные игры?

Как видим, задача подготовки защитников Родины, стоящая перед педагогами, весьма сложная и ответственная. Каждый учитель в школе должен пересмотреть как, с помощью каких средств, методов и приемов привить современному школьнику чувство патриотизма, которое гарантировало бы укрепление ПМР; любовь к ней; защиту Родины, как в мирное, так и в военное время. Работа по военно-патриотическому воспитанию в нашей школе идет по двум направлениям:

– I направление. Воспитание на боевых традициях народа и Вооруженных Сил. Данное направление включает в себя следующие мероприятия: мероприятия по увековечиванию памяти павших в ВОВ, Афганской войне, Приднестровских событиях 1992 года шефство над братским захоронением; вахта памяти - выставление почетного караула у памятника в центре села над которым шефствует наша школа; возложение гирлянды Славы; проведение митингов и других патриотических мероприятий у памятников афганцев, защитников ПМР и в других памятных местах; поздравление и выступление с

концертами перед ветеранами войны и труда; празднование памятных дат, проведение выставок, викторин, конкурсов, просмотров видеofilьмов.

– II направление – военно-спортивные игры. Прежде всего, это "ЮПП" и "ЮИД", которые в комплексе решают задачи почти всех компонентов системы военно-патриотического воспитания. Опыт проведения игр показал популярность и важность этой формы военно-патриотического и физического воспитания обучающихся. Игры оказывают положительное влияние на организационное укрепление коллектива, способствуют развитию общественной активности детей, формируют качества, необходимые будущему воину, защитнику Родины. Юнармейский отряд школы принимает участие в соревнованиях и уже несколько лет подряд является призёром. Не менее важную роль в военно-патриотическом воспитании играют месячники оборонно-массовой и спортивно-оздоровительной работы, военно-спортивные эстафеты, военно-спортивные праздники, День Защитника Отечества. Дети хорошо усвоили главное, что любовь к Родине – это проявление патриотизма, а защита Отечества – это долг и обязанность патриота.

Список литературы:

1. Дмитриев А. Г. Воспитание патриотизма: сущность, задачи, методы [Текст]: / А.Г. Дмитриев. – М: Триумф, 2005. – 299 с.
2. Мешкова С.И. Методический подход к анализу проблемы разработки системы военно-патриотического воспитания [Текст]: / С.И. Мешкова. М: ПТр СЭ, 2002. – 212 с.
3. Харченко А.А. Гражданское и патриотическое воспитание молодежи: Учебник – Орел: Изд-во ОРАГС, 2011.– 158 с.

*Л.И. Брага, преподаватель
Т.В. Гулинская, студентка
филиал ПГУ им. Т.Г. Шевченко
г. Рыбница, Приднестровье*

ВЗАИМОСВЯЗЬ ХУДОЖЕСТВЕННОГО И ЭСТЕТИЧЕСКОГО В ОФОРМЛЕНИИ ИНТЕРЬЕРА ОБРАЗОВАТЕЛЬНОГО УЧРЕЖДЕНИЯ

В статье рассматривается интерьер образовательного учреждения как пространство, создающее эмоциональный климат, отношение к учебной деятельности и искусству, влияние светоцветовой среды на жизнедеятельность человека. Авторы предлагают ряд нововведений в решении вопросов формирования художественно-эстетической среды в образовательных учреждениях Приднестровья.

Ключевые слова: художественно-эстетическое оформление, интерьер, образовательное учреждение, светоцветовая среда.

Интерьер – это искусственно созданная человеком среда его обитания, как бы вторая природа с особой бесконечно разнообразной светоцветовой картиной, специально созданная среда со своими особыми законами гармонизации и отличается от экстерьера многообразной природной средой, обилием отделочных искусственных и природных материалов.

Первые представления о педагогической среде как о носителе культурно-общественных ценностей появились еще в XIX в. На эстетику школьной жизни обращали внимание Б.Т. Лихачев, В.В. Зеньковский, П.Ф. Каптерев, Л.Н. Толстой. Уже в то время появляются положения об организации помещений для образовательной деятельности, но по большей части они относились к требованиям гигиены [1].

Создание комфортных и художественно – эстетических условий в интерьере образовательных учреждений является результатом привлечения и использования приемов инженерной психологии, эргономики, светотехники, основ цветоведения, антропометрии и прочих сведений.

Интерьер образовательного учреждения – это пространство, создающее эмоциональный климат, отношение к учебной деятельности и искусству. Поэтому художественному оформлению образовательной среды уделяется особое внимание, так как большую часть времени ребенок проводит в школе, где окружающая обстановка оказывает воздействие на формирование его эстетических и духовно-нравственных идеалов, художественного мышления. «Грамотно оформленный интерьер, – пишет П.Г. Демчев, – оказывает влияние на развитие ребенка, способствует воспитанию эстетического вкуса, создает основу художественной культуры» [1].

В современных условиях наряду с определенными достижениями по созданию целостной среды в отдельных образовательных учреждениях нашего города, предполагающей гармоническое единство архитектуры, человека и творческого начала в оформлении внутреннего их пространства, к сожалению, зачастую наблюдается безвкусица и безликость.

В связи с этим участие художников, архитекторов и дизайнеров в решении вопросов формирования художественно-эстетической среды образовательных учреждений является чрезвычайно актуальным. Необходимо отметить, что в советский период имела нормативная правовая база для участия профессиональных творческих союзов и объединений в этих видах работ.

Сущность художественного и эстетического в оформлении и дизайне интерьера образовательных учреждений находится в тесной взаимосвязи с главной целью этого вида творческой деятельности – с формированием гармонично развитой личности. Несущая положительный заряд атмосфера творчества способствует формированию художественного вкуса, становлению позитивной жизненной позиции и активизации творческого потенциала.

Объектом данного исследования послужило изучение взаимосвязи художественного и эстетического в интерьере образовательных учреждений.

Предметом исследования является цветовая гармония в интерьере.

Новизна исследования заключается в выработке конкретных предложений для решения вопросов художественно-эстетического оформления интерьера образовательного учреждения, что позволяет вести дальнейшую многоуровневую работу по разработке и проектированию гармоничного пространства для обучающихся в образовательных учреждениях Приднестровья.

Система использования художественного оформления и дизайна в Приднестровских образовательных учреждениях на разных ступенях развития нашего государства претерпела определенные логические изменения, отражая суть решаемых задач и следуя своим основным принципам:

- соответствие формы и содержания продукта художественно – оформительского и дизайнерского творчества необходимому восприятию
- (эмоциональному воздействию на зрителя);
- доходчивость;
- оперативность;
- современность;
- актуальность [2].

Указанные принципы в сочетании с поиском новых нестандартных форм и методов способствуют воспитательному воздействию на обучающихся, совершенствованию их морально-эстетического и нравственного облика.

Основа существования той или иной формы художественного оформления и дизайна должна строиться в соответствии с определенными конструктивными закономерностями организации изобразительного материала. Необходимо, чтобы изобразительный материал создавался с учетом соответствия его конструкции:

- функциональному назначению;
- эстетическим нормам;
- условиям оптического восприятия.

Для этого требуется соблюдать следующие физиологические условия:

- построение изображений формы с учетом полосы внимания (для восприятия плоского изображения оптимальный угол обзора человеческого глаза в вертикальной плоскости составляет 0-30° вниз и 30° вверх);
- создание комфортности восприятия изобразительного материала (пространственное положение, цветовые свойства, освещенность, фактура);
- основное условие верного композиционного решения заключается в определенной уравновешенности. Она может быть как симметричной, так и асимметричной. Важно, чтобы при этом учитывалась целостность зрительного восприятия [2].

Основные требования к художественно-эстетическому оформлению интерьера образовательного учреждения:

- все материалы, применяемые в оформлении образовательного учреждения, должны быть безвредными и иметь сертификаты качества;
- соответствующее требованиям СанПиНа равномерное фронтальное освещение, должно сочетаться с дополнительным направленным освещением, т.к. оно создает зоны эмоционального притяжения, вызывая у обучающихся эстетические чувства, тем самым, способствуя оптимизации педагогического процесса;
- мебель должна соответствовать санитарным стандартам (с учетом ростовых особенностей детей), быть многофункциональной, не загромождать полезного пространства;
- «зеленые зоны», т.к. они, являясь «островками природы», играют важную роль в развитии у обучающихся эстетических чувств и представлений;
- специфика детского учреждения диктует необходимость включения в его интерьеры наглядной информации для родителей и педагогов, которая может быть представлена в стендовом виде или в форме подвесных конструкций;

– в некоторых случаях, целесообразно предусмотреть возможность использования сменных декоративных композиций (на пример, с учетом смены времен года) [3].

Результатом художественно – эстетической деятельности по оформлению интерьера образовательного учреждения является:

- создание единого художественно-эстетического пространства, способствующего обеспечению целостного педагогического процесса, актуальному и перспективному развитию каждого обучающегося.
- создание творческой атмосферы в работе педагогов;
- обеспечение комфортного пребывания и проведения досуга [2].

Особое внимание при оформлении интерьера образовательного учреждения следует уделять цветовой гамме, т.к. цвет в помещениях может содействовать или препятствовать функциональным процессам. Его выбор многосторонне обусловлен, а характер психофизиологического воздействия и эмоционального восприятия в интерьере совсем другой, чем во внешней среде. Большую часть познания об окружающем мире человек получает, воспринимая цвет, который еще на заре цивилизации служил людям средством информации, и символом, и украшением. С древнейших времен и цветность природы – неисчерпаемый источник эмоциональных ощущений и переживаний. Эта бесконечно развитая палитра цветов всегда питала творческое воображение, привлекала пристальное внимание науки, искусства, использовалась в практической деятельности [1].

Люди всегда стремятся к цветовой гармонии, окрашивают определенным образом пространство, предметы обихода, одежду. Влияние светоцветовой среды на жизнедеятельность человека обусловлено стремлением к эстетизации окружающей людей обстановки. Цвет влияет на чувства человека и поэтому не может подчиняться только логике утилитарных требований при всей их важности [4].

Древние – азиатские народы, египтяне, римляне, арабы окрашивали свои здания снаружи и внутри. Даже мраморные статуи Древней Греции расписывались красками. Это свидетельствует об абсолютном неприятии древними греками бесцветной архитектурной формы [1]. Определенные цвета несут различную нагрузку на психоэмоциональную сферу человека, рассмотрим некоторые из них:

- желтый цвет можно назвать гармонизирующим цветом, который вызывает радостные ощущения, человек остается послушным и сосредоточенным, также способствует улучшению аппетита, благоприятно сказывается на беспокойных, нервных и возбужденных людях;
- зеленый цвет положительно сказывается на изменении и развитии характера, обучающиеся проявляют живой интерес к учебе и к познанию окружающего мира, наделяет уверенностью в себе и смелостью. Но если человек-флегматик, тогда лучше не увлекаться зеленым цветом;
- синий цвет передает глубину и чистоту, поэтому пробуждает воображение и вызывает интерес к так называемым «далеким мирам». Для того, чтобы привлечь или обратить внимание на конкретный предмет, достаточно использовать немного синего цвета;
- голубой цвет выражает легкость, свежесть и невесомость. На психику человека оказывает расслабляющее и успокаивающее действие, однако, излишний голубой цвет в помещении может вызвать чувство отчуждения и холода;
- красный цвет может провоцировать чрезмерную активность, так как является сильным раздражителем;
- фиолетовый цвет ассоциируется с духовным совершенством и чистотой, изобилием и просветлением, дарит чувство внутренней гармонии и покоя, отлично сочетается с желтыми и розовыми оттенками [1].

Исходя из вышеизложенного, человек и цвет – вещи взаимосвязанные, особенно дети, которые по природе своей более восприимчивы к многоцветности нашего мира и особо остро в нем нуждаются.

С учетом важности вопросов формирования художественно-эстетической среды и художественного оформления интерьеров образовательных учреждений мы предлагаем ряд мероприятий:

1. В целях разработки законодательных предложений и проектов нормативных правовых актов по вопросам, связанных с формированием художественно-эстетической среды и художественным оформлением интерьеров образовательных учреждений, образовать при Госадминистрации г. Рыбницы рабочую группу. Включить в состав рабочей группы специалистов предприятий строительства и жилищно-коммунального хозяйства ПМР, представителей научных и образовательных организаций, творческих союзов и объединений, молодых дизайнеров и художников;

2. Рабочей группе рассмотреть в первоочередном порядке следующие вопросы урегулирования порядка и условий организации творческих конкурсов, связанных с художественным оформлением интерьеров образовательных учреждений, с обязательным привлечением профессиональных творческих работников.

Роль художественного оформления образовательной среды огромна, и ее трудно переоценить. Искусство оформления синтезирует в себе различные виды искусств, «более того, оно позволяет преподнести объекты материальной культуры в выигрышном свете, создавать особое впечатление о них, что является важнейшей частью пропаганды искусства в целом» [2].

Пространство интерьера, организованное по законам красоты, воспитывает гармонично развитую личность, эмоциональное отношение к искусству, потребность в общении с ним, прививает культуру поведения.

Список литературы:

1. Демчев, П.Г. Художественное оформление в школе: учеб. пос. для студ. высш. учеб. заведений / П.Г. Демчев, Г.В. Черемных. – М.: ВЛАДОС, 2004, 198 с.
2. Рыжиков В.О. Сборник: «Оформление интерьеров и предметно-развивающей среды образовательных учреждений, реализующих образовательную программу дошкольного образования». – М.: ВЛАДОС, 2013, 72 с.
3. Степанов Н. Н. «Цвет в интерьере». – Киев. «Вища школа. Головное издательство, 1985, 184 с.
4. [Электронный ресурс]. – Режим доступа: <http://www.booksgid.com/design/41413-cvet-v-interere.html>

*Л.И. Брага, преподаватель
М.В. Папушой, студентка
филиал ПГУ им. Т.Г. Шевченко
г. Рыбница, Приднестровье*

ПАМЯТНИК АРХИТЕКТУРЫ НАЧАЛА XIX ВЕКА – КАФЕДРАЛЬНЫЙ СОБОР ВСЕХ СВЯТЫХ В ГОРОДЕ ДУБОССАРЫ

Статья посвящена истории и восстановлению Кафедрального собора Всех Святых в городе Дубоссары; роли православного храма в духовном становлении современного человека.

Ключевые слова: храм, Кафедральный собор, православие, церковь, духовная жизнь.

Вести людей к вере и праведности – основная задача Церкви. Православный храм – это духовный маяк, островок святости для взрослых и детей. Без него невозможно воспитать детей благочестивыми. Религиозное воспитание поначалу осуществляется не столько разумом, сколько чувствами. Поэтому дети, которые часто посещают храм – это вспаханное поле, восприимчивое к семенам добра, которое в свое время принесет плоды.

Церковная обстановка и благолепное богослужение благотворно действуют на человека. Огоньки свечей и лампад, блеск облачений, запах ладана, пение хора, звон колоколов – все оставляет в его душе светлые впечатления [1].

Одним из духовных островков православной культуры является Кафедральный собор Всех Святых в городе Дубоссары. Заложение храма состоялось 25 апреля 1797 года по благословению митрополита Днепропетровского и Таврического Гавриила (Бонулеску-Бодони) в Дубоссарах, которые были административным и духовным центром обширного края, расположенного между Днестром и Бугом и имевшего в то время название Ханской Украины. Храм был заложен во имя Всех Святых [3].

Средства на строительство храма были выделены предпринимателем Михаилом Зояновым и его партнером Иваном Шевичем. Со словесного позволения градоначальника Михаил Зоянов под церковь и подсобные помещения занял целый квартал. Места было много, и позже М. Зоянов продал часть земли под лавки, а часть под плотничные и столярные мастерские мещанина Михаила Касьянова, который выполнял эти работы для церкви. Строительство храма было завершено в 1804 году и тогда же по благословению Преосвященного Афанасия, архиепископа Днепропетровского и Херсонского, храм был освящен. Первым настоятелем был Никита Клементьев. Его заменил Иоанн Стифанович. Известны и имена «старишных» прихожан, помогавших в обустройстве храма: купец Павел Димитриев, братья Грекулы, Степан Юрьев [3].

В первой половине 40-х годов XX в. к храму пристроили колокольню. Город рос и обустроивался, и церковь во имя Всех Святых стала играть значительную роль в духовной и культурной жизни. Начало века и революция вносят свои коррективы в жизнь православных Дубоссар. Повсюду стали закрывать и разрушать церкви. Священников же в лучшем случае выгоняли. После революции и падения Молдавской Демократической Республики, оказавшись на территории Бессарабской Советской Социалистической Республики, в 1918 году храм был закрыт и использовался как склад [3]. Последними священнослужителями в Дубоссарах был Иоанн Терентьевский и Леонид Гончаров, диакон Феодор Руссу. Это на их долю выпала горькая миссия закрыть старинные двери храма в последний раз, отслужив в нем Божественную литургию.

Настали долгие годы безбожия. В здании храма попеременно находились различные учреждения, склады, службы. Во время Великой Отечественной войны, оказавшись в зоне оккупации Румынии, храм был открыт, но освещен в честь преподобной Параскевы Сербской. После освобождения Дубоссар советскими войсками храм продолжал действовать. Но в 1953 году храм вторично закрыли, а в здании

открыли школу велоспорта. Вплоть до конца 80-х гг. в Дубоссарах не было ни священнослужителей, ни храмов. Верующим приходилось ходить в села Старое Маловатое, Машкауцы, ездить в Кишинев.

В 1988 году храм снова открыли. На его восстановление стали жертвовать деньги. Предприятия города и дубоссарцы перечислили много денег на ее реставрацию. Населением было подарено много ценных икон, красивых ковров, паласов, полотенец, столов. В сентябре 1995 г. на Дубоссарскую кафедру был назначен епископ Юстиниан, который весной 1996 г. начал капитальный ремонт храма. Прежде всего была отремонтирована сторожка при храме: для нормальной приходской жизни необходимо было достойное приходское помещение. К октябрю 1996 года проведен капитальный ремонт. В надлежащий вид была приведена территория вокруг церкви[4].

25 октября 1998 года престол в храме был освящен Его Преосвященством Юстинианом. Церкви вновь возвращено ее прежнее имя – в честь Всех Святых. Ввиду того, что г. Дубоссары является вторым кафедральным городом епископа Тираспольского и Дубоссарского, Всехсвятский храм получил высокое звание кафедрального собора. В ознаменование этого епископ Юстиниан по окончании Божественной литургии поставил свой архиерейский жезл у Царских врат храма[5]. На сегодняшний день Кафедральный собор Всех Святых представляет собой церковь из камня, с каменными фундаментом и колокольней.

По просьбе городских властей, ради уважения к славному прошлому Дубоссар, во время богослужения во Всехсвятском соборе титул правящего архиерея стал провозглашаться как «Дубоссарского и Тираспольского» вместо «Тираспольского и Дубоссарского». К тому же, почитание преподобной Параскевы Сербской не прекратилось, день ее памяти по желанию горожан и согласию городской администрации отмечается как День города. Настоятелем собора с 2013 года по настоящее время является протоиерей Георгий Лисовский. В начале XXI века Православная Церковь является одной из наиболее динамично развивающихся религиозных конфессий мира. Православие остается живой духовной традицией, не подающей никаких признаков ослабления, старения или вымирания.

Сегодня множество храмов строится, восстанавливается и реставрируется – это свидетельствует о востребованности Православия, о его непреходящей актуальности, о его жизненности и духовной силе. Храмы во всех православных странах наполняются людьми. Православная Церковь живет полнокровной духовной жизнью, помогая миллионам людей по всему земному шару обрести смысл бытия, спасая их от безысходности и тоски, открывая им врата жизни вечной и путь в Царствие Небесное.

Список литературы:

1. Епископ Александр (Милеант). Религиозное воспитание детей: Издательство храма Покрова Пресвятой Богородицы, том I, 2012, 55 с.
2. Материалы отдела Государственного архива Дубоссарского района и г. Дубоссары.
3. Материалы Дубоссарского историко-краеведческого музея.
4. [Электронный ресурс]. – Режим доступа: http://azbyka.ru/library/illarionpravoslavie_1_34-all.shtml
5. [Электронный ресурс]. – Режим доступа: <http://www.fatheralexander.org/booklets/russian/vospi.htm>

*Л.И. Брага, преподаватель
филиал ПГУ им. Т.Г. Шевченко
г. Рыбница, Приднестровье*

ТРАДИЦИИ И НОВАТОРСТВО В РАЗВИТИИ ДЕКОРАТИВНО - ПРИКЛАДНОГО ИСКУССТВА ПМР

В статье рассматриваются культурные традиции как историческая память, являющиеся непременным условием не только существования и развития культуры, но и формирования созидательных качеств новой культуры.

Ключевые слова: искусство, традиции, инновации, декоративно – прикладное искусство, культурное наследие.

В истории художественной культуры Приднестровья декоративно-прикладное искусство занимает особое место. Это историческая память народа, его связь с национальными традициями, бытовым укладом, культурой. Именно национальные традиции в декоративно-прикладном искусстве стали основой для поисков этнической идентификации в период становления нашей республики, формировании технических и эстетических приоритетов, формирующих потребительские ценности и влияющие на развитие искусства и дизайна.

Анализ развития декоративно-прикладного искусства в последние десятилетия позволяет выявить черты традиционности и национального своеобразия в творчестве художников и дизайнеров ПМР.

Актуальность исследования обусловлена обобщением опыта художников и дизайнеров Приднестровья, сумевших не только аккумулировать традиционное, самобытное искусство в современные арт-объекты, но и решить проблему новаторства в декоративно-прикладном искусстве, сохранить его как ценностный ориентир современной культуры в соответствии с социальным и технологическим развитием общества.

Объектом исследования являются особенности развития декоративно-прикладного искусства Приднестровья на современном этапе и факторы его интеграции в изобразительное искусство и дизайн.

Предмет исследования – формы развития Приднестровского декоративно-прикладного искусства, а также интеграция традиционных форм искусства в современные.

Использование потенциала этнокультуры всегда способствовало формированию самобытного государства, демонстрирующего органичное существование исторических достижений и их использование в современной жизни [1].

Культурное наследие приднестровского народа содержит идеи и опыт, обогащающие культуру и жизнь многих поколений. Оно свидетельствует о высокой культуре, традициях, жизни народа, о его мировосприятии. Культурные традиции как историческая память – непереносимое условие не только существования и развития культуры, но и формирования созидательных качеств новой культуры. Усвоение положительных результатов предшествующей деятельности – это общий закон развития, который действует в сфере культуры, имея особо важное значение.

Культурные традиции, передаваясь от поколения к поколению, совершенствуются, оттачиваются, становятся все более «человечными» и существенными. К.В. Чистов писал: «Термин – «культура» обозначает сам феномен, а – «традиция» – механизм его функционирования. Проще говоря, традиция – это сеть (система) связей настоящего с прошлым, причем при помощи этой сети совершаются определенный отбор, стереотипизация опыта и передача стереотипов, которые затем опять воспроизводятся» [7].

Традиции и новаторство (от лат. «предание, передача» и «обновление, изменение») – две взаимосвязанные стороны исторического развития искусства вообще и народного искусства в частности. Подобно всякой развивающейся системе, искусство в каждый момент своего существования изменяется – должно обновляться и методы обучения, трансляция знаний о видах и способах деятельности.

Механизм культурного наследования осуществляется главным образом посредством традиции. Традиция – передача из поколения в поколение эстетического идеала, сюжетов, норм и способов художественной деятельности; новаторство – их изменение, осуществляемое поколениями художников и отдельными мастерами, при сохранении определенных канонов [6].

Проблема национального своеобразия непосредственно связана с проблемой традиции и новаторства, их нужно рассматривать в единстве как явления, органически вырастающие одно из другого. Национальное своеобразие в искусстве – это естественное и закономерное проявление той или иной нацией своих исторически сложившихся и имеющих глубокие корни в народной жизни особенностей. Традиции – это ось инноваций. В любом случае все будет крутиться около них. Именно желание в инновациях сохранять традиционную основу позволит сохранить самобытность современных культурных преобразований [8].

«Любая традиция – это бывшая инновация, и любая инновация – в потенции будущая традиция. В самом деле, ни одна традиционная черта не присуща любому обществу искони, она имеет свое начало, откуда-то появилась, следовательно, некогда была инновацией. И то, что мы видим как инновацию, либо не приживется в культуре, отомрет и забудется, либо приживется, со временем перестанет смотреться как инновация, а значит, станет традицией» [2].

Особенностью культурного наследия является сознательное наследование исторического опыта, то есть преемственность. В работах Э. Баллера рассматривается проблема преемственности культуры и дано определение культурного наследия: «...совокупность связей, отношений и результатов духовного производства прошлых исторических эпох», – «...совокупность доставшихся человечеству от прошлых эпох культурных ценностей, критически осваиваемых, развиваемых и используемых в соответствии с конкретно-историческими задачами современности, в соответствии с объективными критериями общественного прогресса» [3].

Закономерность преемственности происходит в виде осознания выбора предыдущих достижений, принятия и понимания духовных, культурных ценностей прежних поколений и их творческого использования. «Предметом наследования в области художественного творчества являются:

- прогрессивные художественные идеи;
- творческие реалистические традиции художественной культуры;
- технические средства и приемы художественного творчества;
- художественные национальные традиции [4].

Тиражирование в той или иной форме уже известного, уже сотворенного ранее – это распространение, а не созидание культуры. Но и оно необходимо, поскольку вовлекает широкий круг людей в процесс функционирования культуры в обществе. А творчество культуры обязательно предполагает включение нового в процесс исторического развития культурно-созидающей деятельности человека, следовательно, является источником инноваций [5].

Усвоение методов профессиональной деятельности – основная и особая область высшей школы, где теоретические знания и практические умения становятся профессиональными навыками выпускников и передаются ими дальше. Имея вековые народные и национальные традиции, декоративно-прикладное искусство является не только могучим средством эстетического развития искусства и художественного образования в целом, оно является неисчерпаемым источником идей для внедрения в профессиональную практику.

Обобщение факторов, способствующих сохранению самобытности традиционной культуры Приднестровской Молдавской республики и выявление специфических тенденций в вопросе об отношении к культурному наследию, являются новизной данного исследования. Эти тенденции определяются необходимостью развивать и использовать своеобразные национальные формы для реализации творческих задач и в профессиональной деятельности и в художественном образовании.

Учитывая специфику развития Приднестровского государства наиболее актуальным принципом культурной политики для государства должны стать инновационные образовательные программы. Которые могли бы способствовать изменению сознания, как производителей культурных ценностей, так и потребителей этих ценностей, т.е. самого общества. Именно они дадут возможность реализовать процесс функционирования традиций декоративно-прикладного искусства в образовании.

Результат анализа методик преподавания специальных дисциплин на кафедре декоративно-прикладного искусства филиала Приднестровского Государственного университета им.Т.Г. Шевченко в г. Рыбница, позволяет сделать вывод о многоступенчатом процессе, в результате которого создаются предпосылки внедрения традиций декоративно-прикладного искусства народов Приднестровья в образовательные программы, осуществляющие подготовку бакалавров по профилю обучения «Дизайн» и «Изобразительное искусство».

Решение учебных задач при этом осуществляется на основе изучения стилевых особенностей украинского, молдавского, русского орнаментов в керамике, вышивке, ткачестве, зодчестве на спецдисциплинах: Керамика, Основы теории ДПИ, Декоративный рисунок, Декоративная живопись, Композиция, Пропедевтика.

Обобщая сказанное, можно отметить, что созидание нового в процессе использования принципов декоративно-прикладного искусства своего народа становится творчеством культурных ценностей, позволяющих сохранить самобытный облик приднестровского региона, если это новое несет в себе всеобщее содержание и значимость, полученные от соприкосновения с национальными традициями, культурой и искусством.

Исследование национальных традиций и национального искусства в состоянии дать такой поток научной информации, что в итоге не может не сказаться положительно и на развитии творческого потенциала студентов-художников и дизайнеров, а развитие образовательных методик ставит своей целью привить национальный дух, пробудить национальное самосознание.

Список литературы:

1. Абрамян Э.Г. Инновация и стереотипизация как механизмы развития этнической культуры. В кн.: Методологические проблемы этнических культур. Материалы симпозиума. Ереван, изд-во АН Арм. ССР: 1978.
2. Арутюнов С.А. Народы и культура: развитие и взаимодействие. Москва: 1989, с. 160.
3. Баллер Э.А. Социальный вопрос и культурное наследие. М.: «Наука», 1987. С. 52.
4. Маркарян Э.С. Узловые проблемы теории культурной традиции. / Советская этнография, 1981, № 2, с. 87.
5. Соколова М.С. Художественная роспись по дереву. Технология народных художественных промыслов: учеб. Пособие для студентов вузов/ М.С. Соколова. М.: Гуманитар. Изд. центр ВЛАДОС, 2005. 303 с., 16 с. ил.: ил.
6. Хоруженко К.М., Культурология. Энциклопедический словарь. Ростов-на-Дону: «Феникс», 1997. С. 670.
7. Чистов К.В. Традиция, «традиционное общество» и проблема варьирования. // Советская этнография, 1981, № 2, с. 106.
8. [Электронный ресурс]. – Режим доступа: <http://kelaikovozi.uz>.

Е.А. Броничан, зам. заведующего по ОД

Н.Г. Чернова, педагог-психолог

Т.В. Хитрук, воспитатель

МДОУ «Рыбницкий д/с №19 общеразвивающего вида»

г. Рыбница, Приднестровье

КУКЛОТЕРАПИЯ КАК МЕТОД КОРРЕКЦИИ В РАБОТЕ С ДЕТЬМИ ДОШКОЛЬНОГО ВОЗРАСТА

В статье рассматривается метод куклотерапии, функции, этапы, виды и задачи, которые она решает. Предлагаются рекомендации для воспитателей и родителей по использованию этого метода.

Ключевые слова: кукла, куклотерапия, коррекция, функции куклотерапии, этапы куклотерапии, рекомендации для воспитателей и родителей.

Кукла – это образ человека в «миниатюре», существующий с первобытных времен, отсюда становится возможным принять куклу как носителя архетипа, т. е. нашего бессознательного, которое структурирует понимание мира, себя и других людей.

Л. Войцехович

Дошкольное детство – большой отрезок жизни ребенка. Этот возраст является прямым продолжением раннего возраста в плане общей сензитивности, осуществляемой неудержимостью онтогенетического потенциала к развитию. Это период овладения социальным пространством человеческих отношений через общение с близкими взрослыми, а также через игровые и реальные отношения со сверстниками [3].

Дошкольный возраст – это особый мир, мир игры и фантазий, мир сказки, в котором ребенок-дошкольник всегда в окружении игрушек. Дети любят играть с игрушками-образами людей и животных, иногда придумывают разные истории, что с ними происходят, но чаще всего проигрывают эпизоды из своей жизни. Ребенок, выбирая и исполняя определенную роль, имеет соответствующий образ – мамы, доктора, водителя и образцы его действий. Но дети не просто проигрывают действия, они раздумывают, рассуждают, почему необходимо поступать таким образом.

Особое место среди игрушек занимают куклы. Кукла имеет особое значение для эмоционального и нравственного развития ребенка. Первоначально ребенок выполняет с куклой только те действия, которые ему показывает взрослый, а в дальнейшем предлагает ребенку куклу как объект для эмоционального общения. Появляется возможность многократно проиграть определенные ситуации и варианты своего поведения.

Игра с куклой – это тот мир реальности, в котором живет ребенок. Куклотерапия позволяет объединить интересы ребенка и коррекционные задачи педагога, дает возможность самого естественного и безболезненного воздействия взрослого на психику ребенка с целью ее коррекции или психопрофилактики.

В качестве основного приема коррекционного воздействия в куклотерапии используется кукла, как промежуточный объект взаимодействия ребенка и взрослого. Ребенок с радостью «передает» ей свои лучшие чувства, забывая о проблемах и страхах, открывая в себе скрытые резервы. Именно в этом удивительном перевоплощении и состоит основной принцип куклотерапии.

Куклотерапия – это метод психологической коррекции различных состояний при помощи кукол и основан на процессах идентификации ребенка с любимым героем мультфильма, сказки, с любимой игрушкой. Это частный метод арттерапии базируется на трех основных понятиях: «игра» – «кукла» – «кукольный театр». При этом куклы выступают в качестве промежуточного объекта взаимодействия ребенка и взрослого.

Цель куклотерапии – помочь ликвидировать болезненные переживания, укрепить психическое здоровье, улучшить социальную адаптацию, развить самосознание, разрешить конфликты в условиях коллективной творческой деятельности. А.Ю. Татаринцева выделяет функции, которые выполняет куклотерапия:

- коммуникативную – установление эмоционального контакта, объединение детей в коллектив;
- релаксационную – снятие эмоционального напряжения;
- воспитательную – психокоррекция проявления личности в игровых моделях жизненных ситуаций;
- развивающую – развитие психических процессов (памяти, внимания, восприятия и т.д.), моторики;
- обучающую – обогащение информацией об окружающем мире [4].

В нашем ДООУ педагоги уделяют особое внимание к данному методу в работе с детьми. В тесном сотрудничестве работают психолог, логопед и педагоги учреждения. Данное сотрудничество способствует развитию всех сторон речи, воспитанию нравственных качеств, помогает налаживать контакт с ребенком, корректировать эмоционально – волевую сферу, укрепляет связь ребенок – педагог, а также влияет на активизацию психических процессов.

Куклотерапия также широко используется для разрешения конфликтов, улучшения социальной адаптации, при коррекционной работе со страхами, заиканием, нарушениями поведения, а также для работы с детьми, имеющими эмоциональную травму.

Любимая игрушка, кукла «участвует в постановке спектакля». Необходимо добиться того, чтобы сказка захватила ребенка, и он сочувствовал основным ее героям. По мере разворачивания сюжета эмоциональное напряжение ребенка нарастает, любимый герой попадает в страшную историю, но в конце успешно с ней справляется [6]. Какие же виды кукол используются в работе с дошкольниками и какие задачи решаются с помощью кукол?

1. Перчаточные куклы:

- 1) Развитие самоконтроля.
- 2) Развитие коммуникативных навыков.
- 3) Развитие эмоциональной сферы.
- 4) Развитие речи.

2. Куклы настольного театра:

- 1) Профилактика и коррекция страха.
- 2) Развитие семейных отношений (при совместной деятельности детей и родителей).
- 3) Развитие выразительности и четкости речи.

3. Куклы – марионетки, тряпичные куклы:

- 1) Развитие креативности.
- 2) Развитие грубой и мелкой моторики.
- 3) Снятие эмоционального напряжения.
- 4) Развитие коммуникативных навыков.
- 5) Укрепление внутрисемейных отношений (при совместной деятельности детей и родителей).
- 6) Развитие речи.
- 7) Развитие пространственной ориентации.
- 8) Активизация личностных ресурсов.
- 9) Повышение самооценки и способности преодолевать трудности.

1. Варежковые куклы:

- 1) Развитие фантазии.
- 2) Развитие импровизации.
- 3) Развитие эмоциональной сферы.
- 4) Развитие выразительности и четкости речи.

5. Пальчиковые куклы:

- 1) Развитие мелкой моторики.
- 2) Развитие творческого воображения, фантазии.
- 3) Снятие эмоционального напряжения.

6. Теневые куклы:

- 1) Развитие творческого воображения, фантазии.
- 2) Развитие эмоциональной сферы.
- 3) Коррекция страхов.

Любая куклотерапия проходит в три этапа:

Первый этап – изготовление (пошив) куклы.

Второй этап – обучение «вождению» куклы (кукольная аэробика под руководством тренера-ведущего, что-то типа: «Куклы сели, куклы встали, куклы поклонились», церемония «оживления» куклы, вообще знакомство со своей куклой).

Третий этап – собственно, сказкотерапия с помощью кукол. Постановка мини-спектакля, рассказывание сказки с помощью куклы, выполнение сложных сюжетных заданий ведущего с помощью кукол, кукольный театр и т. п.

Первый этап работы с ребенком начинается с установления контакта. Этот этап очень важен, поскольку с опорой на него происходит эмоциональное раскрытие ребенка в процессе изготовления куклы и терапевтической работы с ней. От него зависит все дальнейшее сотрудничество. На этой стадии необходимо проявить максимальную осторожность и тактичность, соучастие и отношение к ребенку, как к взрослому. Можно обсудить вопросы, касающиеся интересов ребенка, любимых сказок и героев, досуга и всего того, что его волнует.

Следующий этап – изготовление куклы. Для ребенка имеет значение и ее размер, и цвет лица, и материалы. Например, небольшие куклы придают ему уверенности и позволяют занять покровительственную позицию. Кроме того, во время изготовления куклы дети становятся спокойными, уравновешенными. У них развивается концентрация внимания, усидчивость, воображение.

Говорим ребенку о том, что для игры, в которую мы будем с ним играть, необходимо изготовить куклу, и приглашаем его к этому процессу вопросом: «Какую куклу ты хотел бы сделать?».

Важно самим включиться в процесс создания – это позволит ребенку чувствовать себя более свободно и непринужденно, чем, если бы взрослый просто наблюдал за его действиями и выполнением задания (некоторых детей это может раздражать, иногда они испытывают неловкость, из-за чего, в свою очередь, у ребенка может не возникнуть доверия к взрослому). В процессе изготовления куклы необходимо поддерживать беседу, а при затруднениях – помогать, если ребенок не справляется сам.

Третий этап – заключительная беседа, вопросы к ребенку, непосредственное обыгрывание какой-либо ситуации с использованием изготовленной куклы, подведение итогов занятия. На основе результатов подбирается корректирующая программа для разрешения проблем [1].

Для более эффективного закрепления успехов детей в работе с куклами и эмоционально-чувственного опыта, предоставляем воспитателям и родителям следующие рекомендации.

Рекомендации для воспитателей:

1. Создавать условия для развития творческой активности детей в театрализованной жизни (поощрять исполнительское творчество, развивать способность свободно и раскрепощенно держаться при выступлении, побуждать к импровизации средствами мимики, выразительных движений и интонаций).

2. Выслушивать ответы и предложения детей, если дети не отвечают, тогда перейти к действиям с персонажем.

3. При встрече детей с героями произведений выделять время на то, чтобы они могли подействовать или поговорить с ними, совместное участие воспитателей в постановке.

4. В заключении различными способами вызывать у детей радость.

Рекомендации для родителей:

1. Активизировать интерес к данной проблеме.

2. Домашнее сочинение сказок и различных историй,

3. Разыгрывание историй.

4. Совместное изготовление атрибутов в домашних условиях.

Педагоги нашего дошкольного учреждения активизировали интерес родителей к данной проблеме с помощью серии родительских собраний «Домашняя куклотерапия». Привлекли родителей к изготовлению кукол для выставки «Из истории куклы», экспонаты которой используются в коррекционной работе. Разработали буклеты о видах кукол, используемых в куклотерапии, применяемых в дошкольных учреждениях и в домашних условиях.

Игра с куклой – это мир реальности, в котором живет ребенок. Куклотерапия позволяет объединить интересы ребенка и коррекционные задачи психолога, логопеда, воспитателя, дает возможность самого естественного и безболезненного вмешательства взрослого в психику ребенка с целью ее коррекции и психопрофилактики.

Список литературы:

1. Гребенщикова Л.Г. Основы куклотерапии. Галерея кукол. – СПб: Речь, 2007.
2. Иванцова Л., Коржова О. Мир кукольного театра. – Ростов-на-Дону: Феникс, 2003.
3. Мухина В.С. Возрастная психология: феноменология развития, детство, отрочество: Учебник для студ. вузов. – 5-е изд., стереотип. – М; 2000.
4. Татаринцева А.Ю. Куклотерапия в работе психолога, педагога и логопеда. – СПб: Речь, 2007.
5. Татаринцева А.Ю. Григорчук М.Ю. Детские страхи. – СПб: Речь, 2007.
6. Фаустова И.В. Метод куклотерапии в работе с детьми старшего дошкольного возраста/Фаустова, И.// Управление ДОУ. – 2008. – №5.

*А.О. Бродик
г. Москва, Россия*

ГУМАНИТАРНОЕ ОБРАЗОВАНИЕ – ОСНОВА ФОРМИРОВАНИЯ СЕМЕЙНЫХ ЦЕННОСТЕЙ ШКОЛЬНИКОВ

Гуманитарное образование средней школы, являясь источником познания мира и человека, знакомит школьников с семейными ценностями, с моделями взаимоотношений членов семьи, историческими событиями, законодательными актами, касающимися семьи и ее членов, формируют собственную линию поведения при подготовке к созданию семьи.

Ключевые слова: гуманитарное образование, семейные ценности, процесс формирования семейных ценностей.

Современное гуманитарное образование средней школы является неотъемлемой частью общего процесса духовного развития нации. Золотой фонд русской классики, шедевры мировой литературы и по сей день остаются источником познания мира и человека, фундаментальной основой формирования семейных ценностей. На уроках литературы, родного и иностранного языка, истории, обществознания учащиеся, изучая художественные произведения, знакомясь с семейными ценностями, с моделями взаимоотношений членов семьи, историческими событиями, законодательными актами, касающимися семьи и ее членов, формируют собственную линию поведения при подготовке к созданию семьи и в семейных взаимоотношениях.

Анализ процесса формирования семейных ценностей старшеклассников свидетельствует о недостаточной эффективности сложившейся практики, необходимости разработки и апробации в опытно-экспериментальных условиях соответствующей модели формирования семейных ценностей и технологии ее реализации на гуманитарных дисциплинах средней школы.

Разрабатывая технологию формирования семейных ценностей старшеклассников в процессе гуманитарного образования, была использована структурно-содержательную модель, которая основывалась на выборе методологических ориентиров, позволяющих раскрыть сущность исследуемого явления, способствовала созданию Программы формирования семейных ценностей. Логика построения модели формирования семейных ценностей у старшеклассников на основе гуманитарного образования с учетом использования его аксиологического потенциала, согласуется со структурой рассматриваемой деятельности и отражать ее значимые характеристики, которые включают: целевые установки и ценности, отражающие представления о семье и семейных ценностях, содержание такой работы, способы ее осуществления, результат, контроль и анализ результатов. Опираясь на данную структуру деятельности, выделили в модели следующие компоненты формирования семейных ценностей: целевой, содержательный, технологический, диагностический.

В рамках нашего исследования формирование семейных ценностей в процессе гуманитарного образования средней школы рассматривается, как основа подготовки старшеклассников к созданию семьи и выступает в качестве главной цели.

Содержательный компонент формирования семейных ценностей в процессе гуманитарного образования старшеклассников включает в себя совокупность знаний, составляющих сущность, значимость семьи, семейных ценностей.

В ходе реализации гуманитарного образования в средней школе отрабатываются этапы и уровни проектирования педагогического процесса по формированию семейных ценностей школьников.

Старшеклассники должны выполнять следующие действия:

- самостоятельное определение значимости семьи в жизни человека, цели создания семьи, деятельности членов семьи по созданию комфортных условий для совместной жизни, задач по подготовке к созданию семьи, что соответствует имеющимся у них семейным ценностям;
- самодиагностика и самооценка имеющихся семейных ценностей, представлений о семье;
- самостоятельная работа по устранению пробелов в знаниях, расширению и углублению знаний, необходимых для успешной подготовки к созданию семьи;
- осуществление прогнозирующего самоконтроля, т.е. определение, в какой последовательности будут выполняться действия и какими правилами следует руководствоваться в формировании собственных семейных ценностей при подготовке к созданию семьи;
- рациональное использование общих способов учебно-познавательной деятельности и приемов учебной работы по усилению аксиологического потенциала гуманитарных предметов в процессе формирования семейных ценностей;
- самоконтроль, рефлексия;
- самостоятельное исправление ошибок в представлениях о семейных ценностях;
- самооценка своих успехов в подготовке к созданию семьи.

Технологический компонент включает в себя последовательность ряда технологических этапов: мотивационно-диагностический – анализ уровня сформированности семейных ценностей и побуждение школьников к подготовке к созданию семьи; содержательно-проектировочный этап – формирование специальных знаний и умений в подготовке к созданию семьи, формированию семейных ценностей; рефлексивно-оценочный – оценка эффективности технологии формирования семейных ценностей.

Рассматриваемый компонент подготовки представляет собой учебный процесс, организованный с учетом усиления аксиологического потенциала гуманитарного образования, когда эффективность формирования семейных ценностей возрастает при условии активизации самостоятельного поиска старшеклассниками вариантов решения задач в подготовке к созданию семьи.

Обязательным на гуманитарных предметах является обращение к личному опыту школьников и их размышлениям по обсуждаемой теме через моделирование жизненных ситуаций. Опыт может быть востребован и развит самим субъектом лишь в ходе реальных отношений, переживаний, затрагивающих его личностные ценности.

Отбор произведений художественно совершенных с нравственно-эстетической точки зрения и учитывающих духовный рост личности, предполагает тематические, жанровые и иные переклички, позволяющие сопоставлять, сравнивать изучаемые произведения на протяжении всего курса обучения, от 8 до 11 класса включительно. Диагностический компонент включает в себя критерии оценки и показатели, диагностику динамики изменения представлений старшеклассников о семейных ценностях, их готовности к созданию семьи.

Критерием, характеризующим психологическую готовность старшеклассников к созданию семьи, является образовательная деятельность, направленная на формирование семейных ценностей, подготовку к созданию семьи. Показателями выступают: – желание вести соответствующую работу; – ценностное отношение к семье; – ценностное отношение к себе как члену будущей семьи.

Теоретический компонент готовности старшеклассников к созданию семьи включает в себя: представление об актуальности, социально-педагогической значимости изучаемой проблемы; о факторах, неудовлетворительно влияющих на формирование семейных ценностей школьников; о состоянии, проблемах, противоречиях и перспективах формирования семейных ценностей и подготовки

к созданию семьи; о потенциале содержания гуманитарных дисциплин в контексте формирования семейных ценностей учащихся и способах формирования ценностного отношения к семье и др.

Критерием, характеризующим теоретическую готовность старшеклассников к созданию семьи, является соответствующая компетентность. Основными показателями компетентности старшеклассников в подготовке к созданию семьи: полнота, системность и прочность знаний в сфере представлений о семье и семейных ценностях.

Технологический компонент готовности старшеклассников к созданию семьи рассчитан на возможность практического осуществления педагогических задач по формированию семейных ценностей школьников в процессе гуманитарного образования. Для успешного решения задачи формирования семейных ценностей, учитель должен обладать аналитическими, конструктивными, проектировочными, рефлексивно-оценочными умениями.

Учитель должен уметь сформулировать цель урока, воспитательного мероприятия и создать условия для принятия этой цели учащимися; содействовать реализации аксиологического потенциала гуманитарного образования, владеть умениями по обеспечению мотивации учебной деятельности учащихся в образовательном процессе, по организации усвоения учебного содержания с учетом индивидуальных особенностей и возможностей каждого ученика, по определению затруднения школьников при усвоении учебного материала и оказанию им дозированной помощи, по созданию в образовательном процессе ситуации успеха.

Рефлексивно-оценочные умения необходимы учителям гуманитарных предметов для создания рефлексивной среды, помогающей учащимся оценивать свое отношение к семейным ценностям и семье; для оценки степени готовности старшеклассников к созданию семьи, осмысления хода и результатов образовательного процесса.

Таким образом, разработанная модель формирования семейных ценностей на основе гуманитарного образования предполагает формирование семейных ценностей, способствующих подготовке старшеклассников к созданию семьи, ориентирует юношей и девушек на будущее создание крепкой, счастливой семьи.

*О.Н. Булгак, учитель
К.А. Тягульский, ученик 8 класса
МОУ «Рыбницкая русская гимназия №1»
г. Рыбница, Приднестровье*

ПРАВОСЛАВНОЕ ДУХОВЕНСТВО НА ЗАЩИТЕ ИМПЕРИИ

В статье рассматривается роль православных священников в годы Первой Мировой войны: укрепление боевого духа солдат, боевой дисциплины, укрепление тыла и организация снабжения армии.

Ключевые слова: православное духовенство, Первая мировая война, священнослужители.

*В атаку полк, с полком и старец,
Поднявши крест над головой,
Идет он рядом с командиром,
Ведя сынов всех за собой.*

В годы Первой мировой войны Русская Императорская Армия была в массе православной и, следовательно, присутствие в ней служителей культа являлось необходимостью. Институт военных священнослужителей появился в начале XVII века и регулировался двумя главами из петровских «Воинских артикулов»: «*О страхе Божии*» и «*О служении Божии и о священниках*» [1]. По штату в каждом полку находилось по одному православному священнику и церковнику, которые были обязаны проводить богослужения, исповедовать и причащать раненных, хоронить и отпевать погибших, а также извещать родственников о гибели. Своя церковь в годы Первой мировой имелась и при штабе Верховного главнокомандующего [2]. На середину 1915г. численность священнослужителей в войсках доходила до 1800 [3]. На конец войны в составе ведомства протопресвитера армии и флота состояло до 700 священнослужителей постоянного состава и около 3000 священников, привлеченных из епархий [4]. Всего за годы Первой мировой, согласно записке протопресвитера Г. Шавельского в адрес народного комиссариата военных дел от 29 января 1918г., 40 священников было убито или умерло от ран, более 200 получили раны и контузии, свыше 100 находились в плену [5]. Более того, 14 православных священнослужителей получили в награду орден Св. Георгия 4-й ст., 227 – золотой наперсный крест на георгиевской ленте, 85 – орден Св. Владимира 3-й ст. с мечами, 203 – Св. Владимира 4-й ст., 304 – орден Св. Анны 2-й ст., 239 – Св. Анны 3-й ст.[6]

Известен случай, когда жены 48 солдат, ушедших на фронт из одного села, заказали специальную икону «Избранные святые», где изображались святые соименные их мужьям. С другой стороны, чем дольше война – тем больше меняется создание ее участников, что вызывает эрозию традиционных

ценностей, что в свою очередь, приводит к падению влияния Православной церкви. Увы, многие тогда глубоко ошибались, пытаясь восславить не проявление подвига и героизма, а саму войну как очищающее, священное и благородное действие, закрывая глаза на трагедию миллионов, тем самым показав забвение высот христианской морали.

Постоянная возможность погибнуть повышает, с одной стороны, уровень религиозности, а с другой, и мистицизм. Давно известно: в окопах атеистов нет, особенно в первом бою. Мировая война не стала исключением. Офицер А.А. Успенский свидетельствовал: *«Вообще, после всего перенесенного нами на войне, где каждому из нас смерть много раз заглядывала в очи, явился необыкновенный религиозный подъем! Многие офицеры, до войны совершенно не верующие, или индифферентно относившиеся к религии, стали теперь верующими».*

Православие становилось средством для преодоления внутреннего напряжения, а отсюда возрастала роль православных священников. Особо важными для укрепления боевого духа были богослужения непосредственно перед началом сражения.

Сохранилась Икона Августовской Божией Матери (рис.1), написана в честь явления Божией Матери русским войскам во время боев в Августовских лесах, сентябрь 1914г. Воспоминания капитана А.А. Успенского, командира роты в 106-м Уфимском полку, о том, как 4 августа 1914г. перед боем под Шталлупененом О. Василий Ниженский напутствовал солдат: *«Спешно, спешно прикладывались к святыням православные воины, и каждого он окропил святой водой, напутствуя ободряющими словами. Ушедшие же вперед цепи он издали осенил святым Крестом».*

Интересно отметить, что за усердную службу в начале 1915 года О. Василий получил орден Св. Анны 2-й ст. с мечами. Важна была роль священников в укреплении боевой дисциплины. Они делали все, чтобы предотвратить распространение социалистических идей в войсках.

В годы войны одной из основных задач служителей веры стала работа в лазаретах, где они ухаживали за больными, причащали и исповедовали их. Однако священники помогали раненым не только в госпиталях, но и непосредственно на поле боя, выполняя функцию санитаров.

Здесь можно вспомнить священника 7-го Финляндского стрелкового полка О. Сергея (Соколовского), который 1 (14) марта 1915г. был ранен в бедро. Утром этого дня немцы перешли в атаку, узнав о которой, священник собрал санитаров и повел их к полю сражения собирать раненных. Чтобы открыть большой обзор местности, на которой шел бой, он стал на совершенно открытом месте – на корень спиленного дерева. Когда один из офицеров оказался, убит, священник бросился выносить его тело с поля боя и получил ранение. Наскоро перевязанный, он отказался от носилок ради других бойцов [6]. Свой последний подвиг он совершил уже будучи несколько раз раненным, без кисти правой руки. За подвиги о. Сергей был награжден орденом Св. Георгия 4-й ст.



Рис. 1. Икона Августовской Божией Матери

Не были редкостью случаи, когда священники погибали, получали ранения или попадали в плен. Это лишний раз подчеркивает, что многие из них не отсиживались в тылах. Например, О. Виктор (Малаховский) уже в первые дни войны прибыл в штаб полка с просьбой остаться тут, а не сидеть в обозе: *«Здесь у вас, может быть, и опаснее, но, как говорится, на миру и смерть красна».*

Немалую роль Православная церковь сыграла в укреплении тыла и организации снабжения армии, причем взяв на себя широкие социальные обязательства. Уже сразу после начала войны были отслужены молебны о победе, в церквях стали собирать деньги на военные нужды, а свободные церковные помещения Синод распорядился передать в ведение военного ведомства [7]. Нельзя также недооценивать роль священников в плену. Проводимые ими богослужения были тем немногим, что связывало пленных с Родиной и дарило надежду на будущее спасение. Это подтверждается строчками из воспоминаний офицера Казимира Румши: *«единственным утешением в плену было богослужение, которое совершали наши пленные священники»*

При попадании в плен священников обычно направляли в офицерские лагеря, однако по собственному почину они могли попасть в солдатские, где условия были намного хуже. К примеру, такое решение принял О. Иоанн (Казарин), полковой священник 30-го пехотного полка (15-й армейский корпус). Находясь в плену, он продолжал проводить богослужения, устроил иконостас, а затем переправил на родину несколько писем, в которых сообщал о тяжелом положении военнопленных. Вскоре на имя о. Иоанна начали присылать различную помощь, в том числе и богослужебные книги. Тем самым можно утверждать, что православная церковь оказала немаловажную помощь в укреплении боевого духа солдат в годы Первой мировой войны.

Список литературы:

1. Буганов А.В. О русском православном воинстве // Воинский подвиг защитников отечества: традиции, преемственность, новации: Материалы межрегиональной научно-практической конференции. – Вологда, 2000. Ч.1. – С. 85.
2. Митрополит Евлогин (Георгиевский). Путь моей жизни: Воспоминания. М., 1994. С. 241.
3. В ставке Верховного Главнокомандующего // Вестник военного и морского духовенства. 1915. №11-12. С. 347.
4. Чимаров С.Ю. Русская православная церковь и вооруженные силы России в 1800 – 1917 гг. СПб, 1999. С. 173.
5. Чимаров С.Ю. Указ. соч. С. 174.
6. См.: Горожанина М.Ю. Деятельность Православной церкви в годы Первой мировой войны // Доклады академии военных наук. Военная история. Саратов: Б/и, 2006. С. 263
7. Суглобов Г.А. Союз креста и меча. М., 1969. С. 34.

*И.В. Василевский, директор
МОУ «Рыбницкая русская гимназия №1»
Л.В. Клёнова, студентка
филиал ПГУ им. Т.Г. Шевченко
г. Рыбница, Приднестровье*

ВОЗРОЖДЕНИЕ ПРАВОСЛАВНОЙ ВЕРЫ В ПРИДНЕСТРОВЬЕ

Последнее десятилетие XX века вошло в историю как время возрождения православной веры. Этап возрождения происходит постепенно. Возрождаются храмы и возрождаются реликвии. В Приднестровье этому вопросу уделяется значимое внимание.

Ключевые слова: *православие, храм, Приднестровье, священнослужитель, возрождение.*

В самые трудные минуты своей жизни, человек всегда обращается к Богу, даже если он и не считает себя верующим. Объяснить это можно просто – вера всегда есть внутри нас. Наши предки всегда жили по православным традициям, четко соблюдая их и воспитывая любовь к Богу у молодого поколения. Традиции прививались с самого детства, и начинался путь к Богу с посещения Храма. Во все времена церковное здание было самым почитаемым местом в населенном пункте. Для постройки церкви выбиралось самое достойное и удобное место. И люди, которые жертвовали денежные средства на



Церковное Богослужение в храме Успения Пресвятой богородицы с. Красненькое

постройку, гордились этим и их ставили в пример как достойных и уважаемых людей. Посещение церкви по выходным и праздником было правилом, которое не нарушали ни стар, ни млад.

В наш век развития информационных технологий мы оказываем неоценимую услугу будущим поколениям, оставляя огромную базу данных о нас, наших буднях и праздниках. Мы же в свою очередь о многих вещах из прошлого имеем довольно таки скудную информацию. Если в больших городах кроме описания можно найти в архивах фото Храмов их убранство, то о сельских Храмах в лучшем случае есть только устное упоминание или скудные архивных сводки. О становлении Православия в селе Красненькое, рыбницкого района известно не очень много, но и то, что мы знаем, является очень важным, как и вся история села.

Документально известно, что первый храм в Красненьком был построен в 1779г., и был небольшой, деревянный, хотя прихожан насчитывалось около полутора тысяч. В 1845 г. был построен новый, каменный однокупольный храм во имя Успения Пресвятой Богородицы. На пожертвования крестьянина Степана Кисермана. Стоит заметить, что местность вокруг села не каменистая и свезти камень для постройки требовало немало денежных средств. И если учесть, что крестьянские дома были из глины, то каменная постройка было далеко не дешевое занятие, лишней раз подчеркивая, насколько значимым был вклад Степана Кисермана для односельчан. Выдающиеся священники в Красненьком были: Евмилей Красовский – 1840-1851 (служил), Марк Лисецкий (1852-1877), Иоанн Струковский (1877-1893). К сожалению, архивная справка не информирует конкретно о их служении, Но тот факт, что имена священнослужителей упомянуты, говорит о их значимости. В прошлом веке, с началом становления Советской власти, когда религия была объявлена вне закона, наступили тяжелые времена для Православия как у нас в селе, так и в целом по стране.

Тот самый храм, построенный на пожертвования Степана Кисермана и который простоял почти 100 лет, был разрушен по указанию партии. Начало Великой Отечественной войны положило начало

новому витку в истории церкви в селе Красненькое. С приходом румынских войск, которые оккупировали нашу территорию, началось строительство нового Храма на месте прежнего. Но в связи с материальными трудностями, строительство не было доведено до конца. А церковные службы правились в помещении сельской школы, в одном из её больших классов. Можно представить, как тесно переплелось образование и религия в то время: в одном помещении обучались, и тут же за стеной кого-то венчали или крестили. Но в тоже время часть деревянных конструкций строящегося Храма была разворована населением для обогрева домов. В те военные годы правил службы священник – отец Даниил. Сам не местный, проживавший на квартире у жителя села Скрипника Емельяна Иосифовича. По рассказам семьи Емельяна Иосифовича, Отец Даниил был советским разведчиком, передававшим информацию о ситуации в селе советскому подполью.

В послевоенный период строительство церкви, начатое румынами, никто не продолжил. И Храм начал сам разваливаться. Да и жителей, которые пели в церковном хоре, выслали на поселение в Сибирь, а на месте церкви планировали построить Дом Культуры. Правда многочисленные письма к руководству и смерть Сталина позволили высланным вернуться домой. Через несколько лет было принято решение окончательно развалить здание церкви и на его месте построить сельскую школу. Известен факт, что колхозник Осадчий Андрей Афанасьевич, которого направили на колхозном тракторе выполнить завал здания церкви, отказался выполнять это поручение. Старожилы рассказывают, что человек, который все же решил исполнить волю партийного руководства и при разрушении здания снимал с купола крест, поплатился за это весьма дорого. Его дети стали душевнобольными. И, разумеется, у них не было возможности продолжить их род. Совпадение это или нет, история умалчивает. Так или иначе, но в 1959 году здание церкви в Красненьком было окончательно разрушено и на долгие десятилетия духовная жизнь в селе практически отсутствовала.

Ни о каких посещениях храма не было и речи. Для того чтобы окрестить младенцев надо было ехать в другие села. Похоронные обряды проходили зачастую без отпевания священнослужителей. Об обряде венчания вообще мало кто вспоминал, он практически ушел в историю во многом благодаря политике государства в то время. Но в самые последние годы двадцатого столетия появились первые шаги возрождения Православной веры на просторах бывшего Советского Союза и в нашем крае.



Вынос Плащаницы в храме Успения Пресвятой Богородицы с. Красненькое

О постройке нового здания речи не шло. В то сложное в экономическом и политическом плане время постройка нового церковного здания была невыполнимой задачей. Поэтому под церковное здание Тираспольско-Дубоссарской Епархии было передано здание бывшего магазина, которое представляло из себя большое одноэтажное здание. До момента передачи здание некоторое время пустовало, и были разные мнения о том, как им лучше распорядиться. Было даже мнение сделать из него питейное заведение. Но волею Божьей этому зданию суждено было стать домом для всех жаждущих Слова Божия. И после ремонтных

работ по благоустройству двери Храма открылись для всех страждущих. Новость об открытии молитвенного дома была принята жителями села спокойно и в некоторой степени безразлично. Все же долгие годы отсутствия духовной жизни на селе негативно сказались на населении. Но равно как вода, капля за каплей точит камень, так и день за днем в сознание людей входила мысль о том, что в селе есть действующая церковь и ее двери открыты для всех. Священнослужитель всегда даст мудрый совет. Церковный хор составляют певчие из числа жителей села. А звенящие в праздники колокола вселяют надежду и дают тепло сердцам.



Протоирей Сергей (Маслий)

Внутреннее убранство в Храме отличается своей скромностью. На полу домотканые половики, принесенные прихожанами. На стенах иконы Святых. С момента открытия Храма прошло больше пятнадцати лет. И сегодня можно уверенно сказать, что ни у кого нет ассоциации здания с бывшим в нем когда-то магазином. Как говорят в народе: «Стены намолены!».

Сегодня в Храме Успения Пресвятой Богородицы служит священник отец Сергей (Маслий). За время своего служения отец Сергей снискал к себе уважение жителей села. К нему всегда можно обратиться за мудрым советом. Он также известен жителям своим трудолюбием и усердием. И не смотря на молодой возраст, отца Сергея все называют ласково – батюшка.

Возрождение православной веры начинается с осознания человеком своего исторического кода. И церковь это главный помощник на этом пути. Свет и тепло Православия это наш верный путь ко спасению.

Господь с нами!

*Н.С. Вырныгора, зам. заведующего по ОД
А.П. Заводцева, воспитатель-методист
Н.Г. Гачковская, воспитатель-методист
МДОУ «Рыбницкий д/с № 15 комбинированного вида»
г. Рыбница, Приднестровье*

НАРОДНОЕ ТВОРЧЕСТВО – ИСТОЧНИК ПАТРИОТИЧЕСКОГО ВОСПИТАНИЯ ДОШКОЛЬНИКОВ

В настоящее время в период нестабильности в обществе, возникла необходимость вернуться к лучшим традициям нашего народа, к его вековым корням, к таким вечным понятиям как род, родство, Родина. В связи с этим начиная с дошкольного возраста необходимо формировать у детей высокие нравственные и морально-психологические качества, среди которых важное значение имеет патриотизм.

Ключевые слова: *народный, патриотизм, мудрость, семья, чувство, культура, искусство.*

Любовь к Отчизне и любовь к людям – это два быстрых потока, которые, сливаясь, образуют могучую реку патриотизма.

А. Павленко.

Чувство Родины... Оно начинается у ребенка с отношения к семье, к самым близким людям – к матери, отцу, бабушке, дедушке. Это корни, связывающие его с родным домом и ближайшим окружением. Чувство Родины начинается с восхищения тем, что видит перед собой малыш, чему он изумляется и что вызывает отклик в его душе... И хотя многие впечатления еще не осознаны им глубоко, но, пропущенные через детское восприятие, они играют огромную роль в становлении личности патриота.

У каждого народа свои сказки, и все они передают от поколения к поколению основные нравственные ценности: добро, дружбу, взаимопомощь, трудолюбие. «Это – первые и блестящие попытки русской народной педагогики, – писал К.Д. Ушинский, – и я не думаю, чтобы кто-нибудь был в состоянии состязаться в этом случае с педагогическим гением народа».

Не случайно К.Д. Ушинский подчеркивал, что «... воспитание, если оно не хочет быть бессильным, должно быть народным». Он ввел в русскую педагогическую литературу термин «народная педагогика», видя в фольклорных произведениях национальную самобытность народа, богатый материал для воспитания любви к Родине.

За последнее время вследствие продолжающихся кризисных явлений в социально-экономической, политической, культурной и т.п. сферах общественной жизни произошел резкий спад в деятельности воспитания подрастающего поколения, а именно, в направлении патриотического воспитания. Поэтому, значительная роль в воспитании патриотизма легла на дошкольные и учебные образовательные учреждения, в рамках которых происходит духовно-нравственное становление детей и подготовка их к самостоятельной жизни. В настоящее время в период нестабильности в обществе, возникла необходимость вернуться к лучшим традициям нашего народа, к его вековым корням, к таким вечным понятиям как род, родство, Родина. В связи с этим начиная с дошкольного возраста необходимо формировать у детей высокие нравственные и морально-психологические качества, среди которых важное значение имеет патриотизм. Не секрет, что представления выпускников дошкольного учреждения о культуре родного края были отрывочны и поверхностны. В чём же дело? Возможно, это происходит потому, что в программе задачи по знакомству дошкольников с родной культурой были сформулированы слишком обще. Например: «Воспитывать любовь к Родине, родному городу, селу»; «Познакомить с некоторыми изделиями народного искусства» и т.п.

При этом совершенно не обозначенными оставались средства и методы решения данных задач, а у воспитателя чаще всего не было соответствующих материалов и пособий. Окружающая действительность (особенно в городе) также не давала возможности реально приобщать детей к народной культуре. Эти проблемы могли быть восполнены участием в фольклорных праздниках, посещениями разнообразных выставок народного искусства, в музее – краеведческих экспозиций. Однако для воспитанников детского сада это не всегда возможно, не говоря уж о том, что такие экспозиции рассчитаны на восприятие взрослого человека, а для малышей требуется большая, педагогически грамотная переработка материала.

А как донести до понимания детей-горожан особенности крестьянского труда? На практике такая задача, кстати, предусмотренная Программой, решалась формально, содержательно не связываясь с природными явлениями, обрядами, пословицами и поговорками. И это вполне объяснимо, так как большинство педагогов сами плохо знали традиции, обычаи своего народа, историю народной культуры, не были проникнуты чувством понимания её древности. Необходимо широко использовать все виды фольклора (сказки, песенки, пословицы, поговорки, хороводы и т.д.). В устном народном творчестве как нигде сохранились особенности черты народного характера, присущие ему нравственные ценности,

представления о добре, красоте, правде, храбрости, трудолюбии, верности. Очень важно ознакомить детей с народной декоративной росписью. Она, пленяя душу гармонией и ритмом, способна увлечь ребят национальным изобразительным искусством.

Чтобы дети, узнавая какие-то конкретные факты, наблюдая окружающую жизнь, могли путем простейшего анализа, обобщения впечатлений лучше представить себе, что их родной город или поселок является частью страны, необходимо дать им некоторые первоначальные сведения из географии, экономики, истории нашей страны – рассказать о том, что они не могут видеть в непосредственном окружении.

Любовь к Родине и любовь к матери – чувства, неразрывно связанные между собой. Пословицы о женщине-матери являются действенным средством воспитания любви к самому дорогому человеку: «При солнышке тепло, при матери добро», «Другой матери не будет», «Счастья и доброту у матери найду» и др. Только народная мудрость просто и доходчиво может показать взаимоотношения матери и детей, обогатить знания дошкольников о материнских чувствах и делах. На основе этих знаний формируется положительное отношение к матери, любовь к ней становится более осмысленной.

В приобщение ребенка к любви и гордости за свою семью можно использовать такой прием, как рисование генеалогического дерева, составление семейных альбомов с записью рассказов детей о родственниках, их участии в жизни республики. Семейная родословная – неисчерпаемый источник патриотического воспитания.

Особое место в разделе формирования исторических представлений и знаний о родном крае можно отвести к организации занятий-экскурсий. Прежде всего, это экскурсии в городской краеведческий музей и поездки по городу. К 7 годам дети уже хорошо ориентируются в определении достопримечательных мест города. Большой интерес дошкольники проявляют к экспонатам краеведческого музея, посвященным быту древних поселений, а также военной эпохе.

Следующим важным этапом работы по данной проблеме являются мероприятия, направленные на приобщение детей и их родителей к традициям народа. Ко дню Победы, Дню образования Приднестровской Молдавской Республики, Дню города, 23 февраля приглашать не только ветеранов войны, которых осталось очень мало. Но и тружеников тыла – родственников воспитанников. Народные праздники (Масленица, Пасха, Ивана Купалы) – средства возрождения народной культуры и приобщения к ней через обычаи, традиции, обряды. Сам праздник неотделим от жизни общества.

Для обеспечения системы работы по данным направлениям коллективом муниципального образовательного учреждения «Рыбницкий детский сад № 15 комбинированного вида» собран богатый материал по взаимодействию с семьями воспитанников по ознакомлению дошкольников с художественной литературой, а также материал по работе с педагогами по разделу «Художественная литература». В детском саду работает служба «Секреты радости ребенка с книгой» и «Малыш и книга», которая способствует глубокому развитию патриотических чувств. К 385-летию основания г. Рыбница и 70-летию ее освобождения от немецко-фашистских захватчиков творческой группой педагогов и воспитанниками детского сада было инициировано иллюстрирование стихотворений о городе. Результатом сотворчества педагогов-воспитанников-родителей стал альбом стихотворений «Мое Приднестровье» иллюстрированный детьми и их родителями. В помощь педагогам был составлен и оформлен сборник произведений приднестровских авторов для детей, в котором были собраны произведения по тематическим разделам: о здоровье и безопасности детей; о родном крае; о природе (животные, растения, явления природы); о временах года; о профессиях; стихи к праздникам.

По формированию интереса у детей к русским народным сказкам и песням проводится ряд занятий по следующей тематике: коллективное оформление книги «Народные потешки», «Там на неведомых дорожках», «Сказочная птица», «Сказочный дворец», «Мой любимый сказочный герой», «Придумай и нарисуй свою сказку».

Хочется затронуть еще один аспект, по которому ведется работа в нашем детском саду по формированию патриотических чувств у воспитанников – через средства изобразительного искусства. Знакомство с декоративно-прикладным искусством разных народов России является важной стороной общей работы по формированию патриотических чувств. Дошкольники узнают, что мастер сохраняет наследие, дошедшее до нашего времени ремесла: он вносит свое личное, индивидуальное, с учетом созданного ранее; сознает, что его труд является продолжением традиции отцов; он – творческая личность, связанная духовно со своим краем; он – образец уважения к художественным традициям, а уважение это называется патриотизмом.

Сегодня, как никогда, актуальны слова академика Д.С. Лихачева: «Забота о народном искусстве всех народов нашей страны – это долг, счастливая и радостная обязанность каждого гражданина нашей великой многонациональной Родины». Полученные знания, умения и навыки подтверждаются различными видами учета основного курса, участие в отчетных выставках учебных и творческих работ («Мое Приднестровье», «Рыбница – любимый город мой»), периодических зачетных занятиях по дополнительному образованию.

Знакомство завершается праздником, в котором участвуют сразу несколько параллельных групп. Это может быть «Путешествие в страну красоты», «Поле ИЗОчудес», «Следствие ведут ИЗОзнатоки», и т.д. на таких праздниках подбираются интересные, динамичные задания, требующие нестандартных

решений (например: «Оживи картину», «Отреставрируй здание», «Составь эскиз микрорайона», «Придумай эскиз памятника для нашего города» и т.д.).

Не всегда бывает возможность организовать поход детей в музей изобразительного искусства. В данном случае приемлемо организовать «виртуальный» музей, не выходя за пределы группы, изостудии. В организации такого музея могут значительно оказать помощь выставки подлинников или фотографий по искусству города, затем обзор технологий создания произведений искусства, сбор дополнительной информации рассказы о художниках, их достижениях). Последовательное ознакомление дошкольников с произведениями народного музыкального творчества помогает им лучше понять мудрость своего народа. В результате у детей развивается интерес, любовь и уважение к своему народу, восхищение его талантом.

Напившись из чистого источника, ребенок познает сердцем родной народ, становится духовным наследником его традиций, а значит, вырастает настоящим человеком. Данная работа показывает, что обращенность образования к культуре – это один из путей выхода из духовного кризиса и приобщение ребенка к национальной культуре в семье. Культура как сосредоточение человеческих ценностей, передаваемых от старших поколений к младшим, остается понимаемой всеми людьми независимо от принадлежности к той или иной нации или к социальной группе. Каждый народ не просто хранит исторически сложившиеся воспитательные традиции и особенности, но и стремится перенести их в будущее, чтобы не утратить исторического национального лица и самобытности.

Список литературы:

1. Новицкая М.Ю. Наследие. Патриотическое воспитание в детском саду.– М.: Linka-press, 2003.
2. Козакова С.А. Воспитание патриотических чувств. Москва, Просвещение 1989.
3. Буре Р.С. Социально-нравственное воспитание дошкольников. – М.: Мозаика-Синтез, 2012.
4. Лаврентьева Г.П. Культура общения дошкольников К.: Рад. Шк. 1988г.
5. Титаренко Т.М. Нравственное воспитание дошкольников в семье К.: Рад. Шк.1995.
6. Черникова Н.П. Голос детства из дальней дали. – М., 2002.

*Е.А. Гайдей, ст. преподаватель
Р.И. Цуркан, студентка
филиал ПГУ им. Т.Г. Шевченко
г. Рыбница, Приднестровье*

ДУХОВНЫЙ МИР И ЦЕННОСТНЫЕ ОРИЕНТАЦИИ МОЛОДЕЖИ ПМР

В статье рассмотрены проблемы духовного мира и ценностных ориентаций молодежи. Реальные экономические показатели сопоставлены с динамикой преступлений и безработицы молодежи в ПМР. Представлены пути решения проблем путем совершенствования мировоззрения молодежи.

Ключевые слова: *духовный мир, ценностные ориентации, духовно-нравственное воспитание, безработица, преступность.*

Актуальность данной темы обусловлена тем, что молодежь является одним из ведущих звеньев в сохранении, трансляции и развитии культурных ценностей, поэтому рассмотрение духовного возрождения молодежи, как одного из направлений развития общества, является важным и своевременным.

В настоящее время в государстве и обществе укрепляется понимание того, что эффективность экономического и социального развития непосредственно определяется уровнем личностной культуры и материально-нравственным состоянием.

Вместе с тем, практика показывает, что в современных условиях спектр духовных интересов молодежи не имеет преимущественного характера, духовые и бытовые проявления у молодежных групп нивелированы, культурные потребности и интересы неустойчивы, что зачастую порождает правонарушения и преступления. Статистика показывает, что порядка 54% уголовных преступлений в ПМР совершено молодыми людьми.

Таблица 1

Состав лиц, совершивших преступления, чел.:

	2010	2011	2012	2013
14-17 лет	359	441	332	286
18- 30 лет	2130	2062	1642	1403

Уровень преступности вызван общим ростом эмоциональной, волевой и духовной незрелости молодого поколения. Молодежь ориентирована в основном на особенности массовой, западной культуры за счёт снижения истинных, культурных, национальных, духовных ценностей. Современное молодое поколение ПМР развивается в очень сложных условиях изменения многих старых ценностей, и

формируются новые общественные отношения. Возрастает растерянность и пессимизм, неверие в будущее, агрессивность и экстремизм, шовинизм и криминальность.

Проблема, которая вызывает озабоченность приднестровского общества – увлечение молодежи потреблением алкоголя и наркотиков. Статистика употребления алкоголя молодежью ПМР показывает, что 18,3% – употребляют алкоголь раз в 2-3 дня; 33,6% – раз в неделю; 16,9 % – раз в месяц или реже; 27,5 % – 2-3 раза в месяц; 3,7% – ежедневно. В настоящее время среди населения с каждым годом возрастает страх и беспокойство за судьбу подрастающего поколения. По мнению многих социологов, психологов причиной увлечения молодежи наркотиками, алкоголем является стремление уходить от реальной жизни, растущее отчуждение в обществе, и в частности, отчуждение молодежи от своего ближайшего окружения. В сегодняшней реальности неимоверно много причин и поводов для разочарований, неуверенности. Они вызываются многими социальными и психологическими факторами, прежде всего, ростом безработицы среди молодежи.

Таблица 2

Численность официально признанных безработными граждан, зарегистрированных в органах государственной службы занятости (на конец 2013 г)

Возраст, чел.	Безработных всего, чел.	в том числе:	
		мужчин	женщин
Всего	3397	1461	1936
До 18	33	14	19
18-22	182	53	129
23-29	402	137	265
30-40	536	165	371
41-52(женщины)	1790	892	898
41-57(мужчины)			
Предпенсионный возраст	454	200	254

Таким образом, численность граждан, официально признанных безработными, на конец 2013 года составила – 3397 человек. Из них 17,2% – составляет молодежь. Государству и обществу предстоит сосредоточиться на борьбе с этими отклонениями, чтобы они не стали нормой жизни приднестровской молодежи. Самый большой риск, подстерегающий нашу молодежь сегодня, – в разрушении личности. В данное время материальные ценности доминируют над духовными. По словам академика Лихачева:

«Мы не выживем физически, если погибнем духовно». И подразумевается под этим, прежде всего, потеря внутренних духовных ценностей человеческой жизни. Однако, воспитание «Человека» в человеке возможно лишь только в том случае, если человек сам осознает, что ему нужно совершенствоваться. Главным звеном воспитательной работы является создание коллектива. Очень важны и отношения молодежи в коллективе. Коллективная работа способствует не только всестороннему эстетическому и этическому развитию, но и формированию нравственных качеств. Дружный, творческий коллектив не только помогает человеку обогащать себя знаниями и умениями, но и чувствовать себя единым целым.

У большинства современной молодежи отдых и досуг – ведущая форма жизнедеятельности, она вытеснила труд как важнейшую потребность. Во многом это обусловлено влиянием современных молодежных субкультур. Молодежная субкультура во многом носит суррогатный характер – она полна искусственными заменителями реальных ценностей. Одна из проблем адаптации молодежи связана с несформированностью у современных подростков таких ценностей, как активная деятельная жизнь, познание и творчество. За последние годы было создано немало мифов о молодежи. Но для прогнозирования настоящих и будущих процессов необходимо знание реальной картины, глубокое изучение интересов и жизненных планов, ценностных ориентаций и реального поведения молодежи с учетом всех конкретных исторических и социальных условий, в которых она воспитывается. Интересы молодежи определяются ее экономической, социальной и политической ролью в обществе, однако необходимо учитывать следующее.

Молодежь – одна из самых незащищенных в экономическом отношении часть населения. В обществе крайне низок престиж профессионализма. Талант и знания оказываются невостребованными, что формирует растерянность, неуверенность в настоящем и будущем, приводит к “утечке мозгов”. У значительной части молодежи укоренились представления об ошибочности исторического выбора, о том, что прошлое нашей страны – это лишь цепь трагических преступлений и обмана. Ценностные установки и духовный мир молодого человека формируются в семье и в обществе в процессе образования и воспитания. Приднестровская Молдавская Республика, как и другие государства, постоянно находится в поиске духовно-нравственных ориентиров в области воспитания молодежи. Патриотическое воспитание, согласно Концепции воспитания детей и молодежи ПМР, предполагает воспитание бережного отношения к национальным богатствам страны, языку, культуре, традициям, формирование высокого идеала служение Родине, готовности стать на её защиту. Духовно-нравственное воспитание направлено на укрепление понимания истинности моральных норм, нравственного сознания, важности опыта высоконравственного поведения.

Проблемой воспитания безотлагательно нужно начать заниматься вновь, восстанавливая систему выбора ценностей среди молодого поколения, иначе наше общество ждет катастрофа. Проблема духовно-нравственного воспитания и выбора молодежью ценностных ориентаций существует, но есть и пути решения. За счёт сохранения прежних ценностных ориентиров молодежи, будет выравниваться положительное мировоззренческое восприятие. При устремленной и скоординированной воспитательно-педагогической работе церкви, семьи, политической системы, образовательной системы и отдельно взятой личности над собой данная проблема заметно уменьшится.

Список литературы:

1. Социология молодежи: Учебник / Под ред. проф. В.Т. Лисовского. – СПб: Изд-во С.-Петербургского университета, 1996. 460 с.
2. Турчак С.К. Система духовно-нравственного воспитания детей и молодежи Приднестровья / – С. 120-126.

*Е.Г. Голодная, зам. заведующего по ОД
Л.С. Спотарь, музыкальный руководитель
МДОУ «Рыбницкий д/с № 25 общеразвивающего вида»
г.Рыбница, Приднестровье*

ИСПОЛЬЗОВАНИЕ ДИДАКТИЧЕСКИХ И НАРОДНЫХ ИГР В НРАВСТВЕННО-ПАТРИОТИЧЕСКОМ ВОСПИТАНИИ ДОШКОЛЬНИКОВ

В статье излагается актуальность проблемы возрождения семейных традиций, определяется огромная роль, которую играет семья и семейные традиции в развитии и формировании социально-нравственной культуры ребёнка. Раскрыт вопрос о ценности использования дидактических и народных игр в комплексе с другими воспитательными средствами в нравственно-патриотическом воспитании дошкольников.

Ключевые слова: *воспитание, нравственность, патриотизм, игра, вежливость, традиции, Родина, поступок, семья, культура.*

Сегодня мы все чаще обращаемся к опыту наших предков, к истокам народного образования и воспитания, поскольку именно там мы находим ответы на многие трудные вопросы сегодняшнего дня. Предпочтение в процессе поиска новых средств, факторов и методов организации воспитания отдается тем из них, которые интегральны, многофункциональны по своему характеру, способствуют самореализации, самовыражению личности, интересны детям, органически вписываются в современные учебно-воспитательные системы.

Нормы и правила воспитания, выработанные народной педагогикой, проверены временем. В них сосредоточена веками формировавшаяся народная мудрость, вобравшая в себя общечеловеческие ценности. Гармоничное развитие ребенка зависит от успешного решения многих задач, среди которых особое место занимают вопросы нравственного и патриотического воспитания [1].

Нравственное воспитание подразумевает воспитание дружеских взаимоотношений между детьми, привычку играть, трудиться, заниматься сообща; формирование умений договариваться, помогать друг другу; стремления радовать старших хорошими поступками. Сюда же, мы относим воспитание уважительного отношения к окружающим людям; заботливого отношения к малышам, пожилым людям; умения помогать им [2].

Развитие волевых качеств, таких, как умение ограничивать свои желания, преодолевать препятствия, подчиняться требованиям взрослых и выполнять установленные нормы поведения, в своих поступках следовать положительному примеру. Формирование самооценки своих поступков, доброжелательная оценка поступков других людей, умение спокойно отстаивать свое мнение, обогащение словаря формулами словесной вежливости, желание познавать культуру своего народа и бережного отношения к ней, а так же воспитание уважительного отношения к культуре других народов – это тоже критерии нравственного воспитания [3].

Чувство патриотизма так многогранно по своему содержанию, что не может быть определено несколькими словами. Это и любовь к родным местам, и гордость за свой народ, и ощущение своей неразрывности со всем окружающим. Любовь маленького ребенка-дошкольника к Родине начинается с отношения к самым близким людям – отцу и матери, любви к своему дому, улице, детскому саду, городу.

Дети должны понять, что их город, село, лес, река, поле – частица Родины. Дошкольникам надо знать, какие заводы есть в городе; о лучших людях города. Знакомя детей с родным городом нужно обратить внимание на достопримечательности, памятники, музеи; следует подчеркнуть, что люди из других городов и сел приезжают, чтобы побывать в музее, увидеть исторические места. Мысль, что

родной город интересен всем, побуждает гордость за родной край. Важным средством патриотического воспитания является приобщение детей к традициям народа [4]. С младенчества ребенок слышит родную речь. Песни матери, сказки открывают ему окно в мир, эмоционально окрашивают настоящее, вселяют надежду и веру в добро. Слушая сказку, ребенок начинает любить то, что любит его народ, и ненавидеть то, что ненавидит народ. Сказки, пословицы, поговорки, народные игры формируют начало любви к своему народу, к своей стране.

Игра естественный спутник жизни ребенка, источник радостных эмоций, обладающий великой воспитательной силой. Поэтому в своей работе мы всегда обращаемся к игре: как к дидактической, так и к народной. Народные игры являются неотъемлемой частью нравственно-патриотического воспитания дошкольников. В них отражается образ жизни людей, их труд, быт, национальные устои, представления о чести, смелости, мужестве. Радость движения сочетается с духовным обогащением детей. Особенность народных игр в том, что они, имея нравственную основу, учат малыша обретать гармонию с окружающим миром. У малышек формируется устойчивое, заинтересованное, уважительное отношение к культуре родной страны, создается эмоционально положительная основа для развития патриотических чувств. По содержанию народные игры лаконичны, выразительны и доступны ребенку. Они вызывают активную работу мысли, способствуют расширению кругозора, уточнению представлений об окружающем мире. В конце игры следует положительно оценить поступки тех детей, кто проявил смелость, ловкость, выдержку и взаимопомощь [5].

Народные игры в комплексе с другими воспитательными средствами представляют собой основу формирования гармонически развитой, активной личности, сочетающей в себе духовное богатство и физическое совершенство. Перед игрой рассказываем о культуре и быте того или иного народа. Например, перед башкирской игрой «Юрта» объясняем детям, что это такое. Перед проведением татарской народной игры «Продаем горшки» рассказываем о гончарном искусстве (русские народные игры «Гуси-лебеди», «У медведя во бору»; киргизская игра «Волк в отаре» и т.д.) [6]. В народных играх много юмора, шуток, соревновательного задора; движения точны и образны, часто сопровождаются неожиданными веселыми моментами, заманчивыми и любимыми детьми считалками, жеребьевками, потешками. Они сохраняют свою художественную прелесть, эстетическое значение и составляют ценнейший, неоспоримый игровой фольклор.

Несправедливо будет, если не отметим значение дидактических игр в формировании нравственно-патриотических качеств дошкольника. В дидактических играх развивается сообразительность, умение самостоятельно решать поставленную задачу, согласовывать свои действия с действиями ведущего и других участников игры. В играх проявляются и развиваются необходимые к школе качества: произвольное поведение, образное и логическое мышление, воображение, познавательная активность. Чувства уважения и гордости прививают дидактические игры с национальным колоритом: «Украшь одежду национальным узором», «Сложи одежду», «Сортируй узоры», «Исправь ошибку» (национальные куклы одеты неправильно). Цикл дидактических игр по родному городу «Узоры родного города», «Не ошибись», «Знаешь ли ты?» (знаменитости города), «Путешествие по городу», «Где находится памятник?», «Собери целое», «Загадки о городе», «Так бывает или нет?» помогают в развитии любви к родной земле, гордости принадлежностью к этому народу. Много словесных игр используем при воспитании нравственных чувств. Например, игры «Вкусные слова» (ребенок с закрытыми глазами определяет, кто сказал вежливое слово), «Цветок красивых слов» (дети вставляют свои лепестки, произнося волшебное слово), «Река вежливости» (дети парами строятся друг за другом, ребенок без пары встает впереди, он произнося волшебное слово выбирает себе пару), «Кто больше скажет?» (волшебных слов), «Поделись улыбкой», «Меняемся местами» (те, кто маму любит; кто бабушке помогает и т.д.), «Похвали соседа», «Моя игрушка рассказывает обо мне» [7].

Игра – очень мощное средство воспитания и развития личности дошкольника. Но то, насколько она будет богатой и разнообразной, и как много сложных жизненных коллизий преодолеют дошкольники, играя, – в значительной степени зависит от педагогов дошкольного учреждения. Важно создать игровые условия, когда норма морали начнет регулировать реальное поведение ребенка, то есть установить связь между нравственным сознанием и нравственным поведением.

Важно через игру формировать у детей не только представления о должном поведении или коммуникативные навыки, а прежде всего нравственные чувства. Только в этом случае ребенка можно научить чувству общности, способности понимать другого, сравнивать себя с другими, прислушиваться к себе и окружающим. На этом фундаменте строится нравственное отношение к окружающим людям: сочувствие, сопереживание, терпимость, содействие. От того как, будет воспитан дошкольник в нравственно-волевым отношении, зависит не только его успешное обучение в школе, но и формирование жизненной позиции.

Список литературы:

1. Абрамян Л.А. О возможностях игры для развития и коррекции социальных эмоций дошкольников. – Таллин, 1984. – 80с.
2. Божович Л.И. Избр. психол. труды. Проблемы формирования личности/Под ред. Д.И. Фельдштейна. – М.: АСТ, 1995.

3. Виноградова А.М. Воспитание нравственных чувств у старших дошкольников // Дошкольное воспитание. – 2004. – № 4. – С. 33-35.
4. Виноградова Н.Ф. Воспитателю о работе с семьей // Дошкольное воспитание. – 2003. – №2.
5. Выготский Л.С. Детская психология // Собр. Соч. – М., 1982.– Т.4. – 386 с.
6. Дошкольная педагогика: методика и организация воспитания в детском саду / Под ред. В.И. Логиновой, П.Г. Саморуковой. – М.: Просвещение, 1991. – 288 с.
7. Менджеричкая Д.В. Воспитателю о детской игре. – М.: Просвещение, 1982.– 84с.

*Е.М. Гамега, преподаватель
Е.С. Высочанская, студентка
А.Н. Попадюк, студентка
А.Е. Цуркан, студент
филиал ПГУ им. Т.Г. Шевченко
г. Рыбница, Приднестровье*

РУССКАЯ ПРАВОСЛАВНАЯ ЦЕРКОВЬ В ПЕРВОЙ МИРОВОЙ ВОЙНЕ (1914-1916 гг.)

В статье рассмотрена роль русской православной церкви в Первой мировой войне. Примеры героизма служителей православной церкви. Православная церковь в годы Первой мировой в Приднестровье.

Ключевые слова: православие, церковь, патриотизм.

Первая мировая война стала одним из наиболее кровопролитных и масштабных конфликтов в человеческой истории. Эта буря кровавых событий началась 28 июля 1914 г. и завершилась 11 ноября 1918г. В конфликте участвовало 38 государств. Говоря о причинах Первой мировой войны, с уверенностью можно утверждать, что спровоцировали этот конфликт серьезные экономические противоречия. Так же, можно отметить, что, вероятно, существовала возможность мирного урегулирования этих противоречий, но Германия и Австро-Венгрия, чувствуя возросшую мощь, перешли к более решительным действиям. Участниками Первой мировой стали: Четверной союз, в который входили Германия, Австро-Венгрия, Болгария, Турция (Османская империя) и блок Антанта, который составляли Россия, Франция, Англия и союзные страны (Италия, Румыния и многие другие).

Начало кровопролитной брани было спровоцировано убийством наследника австрийского престола Эрцгерцога Франца-Фердинанда и его жены, членом сербской националистической террористической организации.

На протяжении 4 лет, которые сопровождалось победами и провалами, солдат поддерживало духовенство. Наиболее эффективной его деятельностью была в начальный период войны. Связано это с высокой степенью религиозности солдатских масс. Воздействуя на религиозное чувство воинов, они поддерживали их моральный дух на уровне, позволяющем формировать волю к победе, стойкость, дисциплинированность, и все это вдохновляло их на самоотверженные поступки. Вспоминая о неудачах русской армии в 1915 году, генерал А.А. Брусилов писал: «В тех жутких контратаках среди солдатских гимнастерок мелькали черные фигуры – полковые батюшки, подоткнув рясы, в грубых сапогах шли с воинами, ободряя робких простым евангельским словом и поведением. Они навсегда остались там, на полях Галиции не разлучившись с паствой».

Ещё ни одну войну в своей истории Россия не выиграла без активной поддержки Православной Церкви. В нашем Отечестве вошла в традицию помощь церковных структур и отдельных священников русской армии. Так было и в годы одной из самых кровопролитных браней в истории человечества – Великой войны, в ходе которой вместе с солдатами многие священники бесстрашно исполняли свой долг до самого конца. На тот момент существовал Святейший Синод, который призывал церкви, монастыри и самих прихожан жертвовать «на врачевание раненых и больных воинов». Но несмотря на тяжёлое для России время, им удавалось исправно собирать для армии необходимые средства. Духовенство всю войну провело бок о бок с солдатами. Полегло в Первой мировой войне по современным данным до 10 миллионов солдат. Но о потерях мирного населения точных данных не существует. Первая мировая война стала для России серьезным дестабилизирующим фактором, который во многом повлиял на развитие революционной ситуации в стране и вызвал последующую гражданскую войну.

Русская церковь с момента становления человека как личности зарождала в нем любовь к Родине, прививала с самого детства патриотизм. В истории существует множество примеров, в которых можно отследить формирование чувства ответственности и долга, проявления патриотического настроения в обществе. Осуждая при этом насилие и кровопролитие, православная паства не признавала захватнических войн с целью обогащения и грабежа. Не смотря на это, она совершенно по-другому относилась к защите Отечества. Согласно доктрине русской православной церкви, спасение родной

земли от неприятеля – это есть святое дело, в этом состоит долг каждого православного гражданина, отдать все даже собственную жизнь, во имя защиты и спасения Родины.

Предвоенные годы были тяжёлыми в истории русской церкви. Назревал духовно-нравственный кризис в обществе на фоне заметного снижения авторитета церковных служителей и отделение паствы от духовенства. После вступления российского государства в войну, в обществе произошёл резкий скачок патриотизма. Общество, обратилось к своим корням, к своей «русскости», которая, в числе прочего, подразумевала исповедание Православия.

Булгаков писал: «Русское воинство держалось двумя силами: железной дисциплиной, без которой не может существовать ни одна армия, да верой. Верой, которая давала ему возможность воевать не за страх, а за совесть».

В войнах начала XX века, русско-японской и Первой мировой, можно проследить множество примеров героизма военных пастырей.

В 1914 году сорвалась атака на австрийцев 9-го Казанского драгунского полка. Тогда на нестроевой лошадейке с криком: «За мной, ребята!» – помчался на противника священник Василий Шпичек. Полк поддержал батюшку, противник был разбит. Отец Василий стал кавалером ордена Святого Георгия [3].

Дух патриотизма за Родину, также пропитал каждый уголок нашего края. По свидетельству очевидцев на городскую площадь Тирасполя выходили жители, в среде которых царил патриотический подъем. Во многих населённых пунктах проводились патриотические манифесты, в церквях служили торжественные молебны. В конце июля в Тирасполе состоялся Крестный ход на площади перед Покровской церковью «о ниспослании побед русскому оружию». Духовенство Тираспольского округа объявила о сборе средств для больных и раненых воинов. Активно обсуждались меры общественной поддержки действующей армии. В августе 1914г. экстренное уездное собрание ассигновала на нужды войны 61 тысячу рублей. Крупный военный госпиталь был организован в Каменке в поместье князя Витгенштейна. Многие монахини стали сёстрами милосердия.

Эрих Мария Ремарк в романе «На западном фронте без перемен» писал: «Лишь в лазарете видишь воочию, что такое война. Лишь здесь видишь наглядно, насколько уязвимо человеческое тело». Петроградское телеграфное агентство 18 сентября 1915г. опубликовало следующее сообщение: «В 105-м пехотном полку сестра милосердия Римма Михайловна Иванова, невзирая на уговоры офицеров и брата, полкового врача, все время работала под огнём, перевязывая раненых солдат и офицеров десятой роты. Когда все офицеры были убиты, она собрала к себе солдат и бросилась с ними на окоп, который взяла, и тут же, раненная, скончалась». За период Первой мировой войны Римма Иванова была единственной женщиной, которой было присвоено орден. Св. Георгия Победоносца четвертой степени посмертно.

В годы Первой мировой войны Русская православная церковь активно сотрудничала с государством, церковь внесла существенную лепту в боевые победы. Паства вынесла все невзгоды, выпавшие на долю священнослужителей с честью. Николай I как-то заметил «Мы в ноги должны поклониться военному духовенству за его великую работу в армии».

Крепость Осовец являлась важнейшим пунктом обороны «Польского мешка», так в то время называли выступающую глубоко на запад и уязвимая с северного и южного флангов территория Царства Польского. Основные укреп районы и артиллерия находилась на восточной стороне реки. На западном берегу была болотистая местность и тут находилась передовая Сосненская позиция, которая была под прикрытием орудий. На эту позицию уже была совершена атака в феврале 1914 года, в этот раз немцы вновь попытались ею овладеть.

Для новой генеральной атаки была выделена 11-я дивизия ландвера. На основном направлении вдоль шоссе и железной дороги был развёрнут усиленный передовым 18-ым полком. Южнее должен был атаковать 76-й полк. Для уверенности в победе была применена газовая атака, в которой использовали хлор. Прочие части дивизии к северу и северо-востоку должны были поддержать атаку демонстративными действиями. На то время у России ещё не было хороших противогазов, и использовались простые марлевые тряпки. После газовой атаки в строю осталось около 20-30 человек с криком за веру, за родину бросились на немцев. Немцы были опрокинуты и побежали прочь. Русские захватили немецкую артиллерию и обратили ее против своих врагов. Данная атака пестрела во всем западных газетах под названием «атака мертвецов». В народе пошло выражение православные не сдаются до нас дошло, как «русские не сдаются!».

России не удавалось ни разу выиграть войну без сильной поддержки православной церкви. В нашем Отечестве помощь церковных структур и отдельных священников русской армии стала традицией много веков назад. Так было и в годы одной из самых кровопролитных браней в истории человечества – Великой войны. Когда церковнослужители исполнили свой долг до конца с солдатами. Иногда даже поднимая солдат в их последнюю атаку.

В августе 1914 года Святейший синод провозгласил указ, в котором призывалось монастырям, церквям и простым прихожанам собирать деньги для помощи раненым солдатам, искать места под лазареты, собирать деньги для красного креста.

Белое духовенство, монахи и десятки тысяч церковных приходов со всей Российской империи незамедлительно отозвались на призыв Святейшего Синода, который первым организовал лазарет для

раненых солдат в Петрограде. Помощь оказывали огромное количество церковнослужителей, которые организовали тысячи лазаретов и больниц, прихожанки уходили в сестры милосердия и проявляли настоящий героизм в своей работе.

Непосредственно на фронте служение несли полковые священники. Перед боем священники поднимали боевой дух солдатам и готовили их к встрече со смертью. Как правило, чтобы поднять боевой дух священники читали молитвы, благословляли солдат на защиту родины.

Также есть много случаев, когда в трудную минуту церковнослужители оставались до последнего с солдатами. Многие тонули вместе с моряками на кораблях. В Первую мировую священники делили с воинами все тяжести и опасности, пробуждали в них патриотизм, совесть все хорошие чувства которые только были в них или дремали по отношению к своему товарищу, вере, родине. Однако одновременно с этим свою работу по усыплению совести и пробуждению озверения вели в армии революционеры-агитаторы. К 1917 году они в этом заметно преуспели, священнослужителей начали убивать не только немецкие, но и русские солдаты. Несмотря на это мы должны быть благодарны русской православной церкви: с ней наши деды и прадеды прошли Куликово поле, Бородино и одну из самых страшных войн в истории человечества – Первую мировую.

Список литературы:

1. Булгаков С.Н. Свет невечерний. – М., 1995. С. 178.
2. Поспеловский Д.В. Русская Православная Церковь в XX веке. – М., 1995.
3. Ремарка Э.М. На западном фронте без перемен. – М.: АСТ, 2007. – 496 с.
4. Шавельский Г.И. Воспоминания последнего протопресвитера Русской армии и флота. – Нью-Йорк: изд. им. Чехова, 1954.

*Л.С. Грибкова, учитель
Т.Г. Руснак, учитель
МОУ «Плотьянская МСОШ им. П. Крученюка»
с. Плоть, Приднестровье*

ТРАДИЦИОННЫЕ ЦЕННОСТИ. ИХ РОЛЬ В ВОСПИТАНИЕ МОЛОДОГО ПОКОЛЕНИЯ

В статье рассматривается современная реальность выдвигания на первый план вопросов духовно – нравственного здоровья нации, воспитание подрастающего поколения на основе традиционных ценностей.

Ключевые слова: традиция, ценность.

Необходимым компонентом поддержания стабильности общества, началом взаимопонимания и взаимодействия людей выступают традиционные ценности. Соответственно современная реальность характеризуется выдвиганием на первый план вопросов духовно-нравственного здоровья нации, воспитания подрастающего поколения на основе традиционных ценностей.

«ТРАДИЦИЯ (от лат. traditio – передача) – элементы социального и культурного наследия, передающиеся от поколения к поколению и сохраняющиеся в определенных обществах и социальных группах в течение длительного времени. В качестве традиции выступают определенные общественные установления, нормы поведения, ценности, идеи, обычаи, обряды и т.д. Те или иные традиции действуют в любом обществе и во всех областях общественной жизни. Первоначально это слово использовалось в буквальном значении, обозначая материальное действие: так, древние римляне применяли его, когда речь шла о необходимости вручить кому-то некий предмет и даже отдать свою дочь замуж. Но передаваемый предмет может быть нематериальным. Это, например, может быть определенное умение или навык: такое действие в фигуральном смысле также является traditio. Таким образом, границы семантического спектра понятия традиции жестко указывают на основное качественное отличие всего того, что можно подвести под это понятие: традиция – это, прежде всего то, что не создано индивидом или не является продуктом его собственного творческого воображения, то, что ему не принадлежит, будучи переданным кем-то извне».

В любой области, будь то культура, наука, экономика, политика, государственное строительство, действительно важные вещи создаются усилиями многих и многих людей. Даже гении в науке или искусстве не приходят на пустое место, а стоят на плечах у предшествующих поколений, отталкиваются от того, что сделано ими. Традиция позволяет связать в одно целое усилия не только современников, но и людей, принадлежащих разным поколениям, наладить спонтанное сотрудничество и взаимопонимание людей, которые никогда не встречались и не встретятся друг с другом.

Только то, над чем не властно время, имеет смысл в традиции. Конкретные формы, в которые облекается традиция, со временем устаревают и теряют связь с современностью. Об этом не нужно жалеть, потому что главное в традиции – не внешние формы, а тот духовный импульс, который когда-то

их породил. То же самое относится к духовным ценностям, идеалам, этическим нормам, которые составляют часть культурного наследия. Имеет значение не конкретное содержание этих норм и ценностей, а та духовная сила, временным отпечатком которой они являются. Когда формы, в которые облечена традиция, начинают восприниматься как искусственные и отчужденные, тот же духовный импульс, который когда-то их создал, сбрасывает их с себя и порождает новые. Это и есть "вечное возвращение одного и того же", о котором говорил Ницше.

К традициям относят такие нормы сознания и поведения, которые передаются поколениями в семье главным образом устной культурой. Культурная традиция долго рассматривалась как обычай, заведённый и завершённый предками. Современная культурология обогатилась пониманием сути традиции, благодаря революционным достижениям психологии и философии в сфере бессознательного. Считается, что традиция связана с процессами в социальном сознании и подсознании; так называемое коллективное бессознательное есть общее для людей, наследуемое основание психики, на котором формируется индивидуальное сознание. Традиция придаёт культуре определённую устойчивость. Именно в традиции культура отчётливо проявляется как способ жизнедеятельности социального человека. Одной из ведущих функций традиции является передача социального опыта (можно представить как прошлое в настоящем). Каждый предмет вокруг нас содержит в себе что-то привнесённое человеком, и хранит в себе определённую культурную традицию.

Ценности – это социально одобряемые и разделяемые большинством людей представления о том, что такое добро, красота, справедливость, патриотизм, романтическая любовь, дружба, существующие в культуре как ее конкретные явления. Традиционная структура классификации ценностей представлена ценностями: традиционными, современными, базовыми, терминальными, инструментальными ценностями.

Традиционные ценности культуры это ценности, присущие народу, совместно проживающему и выработавшему общий ряд навыков, обрядов, ритуалов, традиций, способов саморегуляции, образцов поведения. К традиционным ценностям нашего приднестровского общества можно отнести следующие ценности: примат духовного над материальным, семейные ценности, религиозные ценности, труд, патриотизм, справедливость, коллективизм и общинность, благотворительность и меценатство и т.д. Среди важнейших традиционных ценностей, приоритетное место занимают семейные ценности (любовь, создание семьи, рождение ребенка, взаимопонимание между детьми и родителями, духовная близость, интерес к истории семьи, семейным корням, установление доверительных отношений, проявление терпимости в семье и др.).

Патриотизм как традиционная ценность представлен: чувством привязанности к своей земле, к локальному сообществу, любовью к Родине как историко-культурной данности, гражданским патриотизмом (сознательное участие в выборе социально-политического устройства своего общества), любовью и служением Отчизне, готовностью к защите Отечества, вплоть до самопожертвования, ответственность перед будущими поколениями и т.д. Результаты социологических опросов свидетельствуют, что для современного человека, субъекта нашего общества, наиболее ценными являются семья, друзья, материальное благополучие, работа, возрастает значимость свободного времени, прослеживается стабильно пониженное внимание к политике (как в среднем и в других странах). Однако в структуре ценностных ориентаций молодежи наблюдается неустойчивое равновесие между традиционными ценностями и новой прагматичной «моралью успеха», стремление к сочетанию ценностей, обеспечивающих успешность деятельности, и сохранению традиционно ценных отношений к человеку, семье, коллективу.

В обществе существуют специальные социальные институты, главной задачей которых является приобщение к ценностям и нормам культуры. К данным институтам относятся институты семьи, образования, СМИ и др. Семья является уникальным социальным институтом воспитания, воспроизводящим людей как носителей социальной, культурной, этнической информации, и процессы успешной социализации и идентификации личности. Однако современная семья переживает в своем развитии целый ряд проблем, обусловленных социально-экономическими, демографическими и другими факторами, способствующих кризису данного социального института.

Ведущую роль в формировании современной системы ценностей общества на основе традиционных ценностей играет система образования. Важное место в современном образовательном процессе в целом, обучении и воспитании молодого поколения в частности занимает историческое образование. Историческое образование служит определенным ресурсом социально-экономического, политического и культурного развития общества и его граждан. Школьное историческое образование направлено на: обеспечение учащихся знаниями об опыте человечества с древнейших времен (фактами, событиями, процессами); понимание закономерностей и связей в историческом развитии; обучение чувственному восприятию духовной и материальной культуры человечества, нашедшей отражение в ее памятниках; передача духовно-нравственных ценностей, которые считаются наиболее значимыми.

Важным средством в формировании семейных ценностей и ценностей патриотизма является обращение к событиям Великой Отечественной войны. При изучении указанных событий, учителю следует обращать внимание учащихся на определение вклада представителей семьи и земляков в общую победу в тылу и на фронте, анализ плакатов периода 1941-1945гг., авторы которых обращались к

легендарному прошлому и военным победам в дореволюционной истории, семейным ценностям, культурно-историческим символам предшествующих эпох, анализ музыкальных произведений, кинематографа, дневников, мемуаров, писем и т.д.

Все культурологи едины в понимании того, что ценностей множество, и они играют важную роль в обеспечении согласия в обществе. Также они связывают саму сущность культуры с нормативным отношением к миру и себе, складывающимся и регулируемым в конкретном сообществе. В современном обществе ценностями стали пренебрегать, а традициям уделяют всё меньше и меньше внимания. Сейчас многие молодые люди считают нормальным ударить девушку или подрисовать что-либо маркером на памятнике архитектуры. С традиционными обрядами происходит то же самое. Люди обычно предпочитают отдать дань моде, нежели традициям.

Вовсе не являясь противниками новшеств, мы считаем, что забывать традиции наших предков не стоит. Их нужно уважать, помнить и следовать им. Мы придерживаемся такой точки зрения не потому что нам кто-то когда-то сказал, что «так надо», а потому что «всё новое – это хорошо забытое старое», да и приятно иногда, делая что-то, думать о том, что то же самое делали люди, например, 200 или 300 лет назад. Печально, что люди сейчас так бездумно относятся к своей культуре. Думаем, если бы люди больше задумывались о культурных ценностях и не равнялись на негативный пример отдельных субъектов, то на наших улицах не было бы так грязно, было бы меньше конфликтов между людьми и их отдельными группами, да и мир в целом стал бы немного лучше. От культурных ценностей человека зависит гораздо больше, чем просто кажется.

Список литературы:

1. Швейцер Альберт, «Культура и этика». – Москва: Прогресс, 1973.
2. Осипов Г. В., «Социология». – М.: Издательство ЛКИ, 2008.
3. Сергей Корнев. Традиция, Постмодерн и Вечное Возвращение. <http://kitezh.onego.ru/traditio.html>

Е.И. Даценко, воспитатель

Т.П. Гардус, воспитатель

Т.С. Малай, воспитатель

МДОУ «Рыбницкий д/с общеразвивающего вида №18»

г. Рыбница, Приднестровье

ВЛИЯНИЕ СЕМЕЙНЫХ ТРАДИЦИЙ НА ФОРМИРОВАНИЕ ЛИЧНОСТИ ДОШКОЛЬНИКОВ

«Традиция» – исторически сложившиеся и передаваемые из поколения в поколение обычаи, порядки, правила поведения. Семья, как и другие социальные институты, существует, воспроизводя традиции, следуя определенным образцам деятельности, без которых немислимо само ее развитие. Семья и детский сад характеризуются специфическими возможностями в формировании у дошкольника содержательного «образа семьи», что является основой для дифференциации приоритетных сфер их влияния в этом процессе.

Ключевые слова: Семейные традиции, семейные ценности, обычаи, союз педагогов и родителей.

Семья представляет собой систему, имеющую черты социального института и малой социальной группы. Для дошкольника семья является первой общественной средой. Именно семья была, есть и всегда будет важнейшей средой формирования личности и главнейшим институтом воспитания. Главным фактором семейного воспитания считается его эмоциональный характер, основанный на родственных чувствах и выражающийся в любви к детям. Стойкость, постоянство воспитательных воздействий на детей со стороны всех членов семьи – это основные факторы, которые отличают семью от других институтов. Мы согласны с мнением Т.А. Марковой, которая считает, что «в семье существуют возможности для включения ребёнка в бытовую, хозяйственную, досуговую, воспитательную деятельность, опосредованное приобщение их к труду родителей». Семья формирует нормы и традиции. Семейные традиции аккумулируют родовой опыт социального развития, фиксируют прошлое и настоящее семьи, обеспечивают устойчивость отношений, упорядочивают и структурируют их. Система семейного воспитания в последнее время претерпевает значительные изменения. Известно, что состояние современной семьи обусловлено рядом негативных факторов, произошло разрушение статуса семьи, даже во внешне вполне благополучных семьях отсутствует взаимопонимание между супругами, детьми и родителями. Динамичная и порой непредсказуемая социальная – политическая обстановка в стране значительно усложнила воспитательный процесс, когда подрастающее поколение, вобрав в себя все недостатки общества в его переломный период, становится все более непредсказуемым. Аудио-, видеопродукция, компьютерные игры, эскалация насилия и жестокости в средствах массовой информации – «успешно» вытесняют взрослых из воспитательного процесса, заменяя детям родительское общение, окончательно подрывая авторитет семьи и дошкольного учреждения.

Изменилось и качество самой семьи, прервалась преемственность педагогической традиции. Родители нередко проявляют неграмотность в вопросах развития и воспитания. Причинами семейных проблем становятся не только социальные трудности, но и неблагоприятный психологический климат, неумение строить внутрисемейные отношения, нанося значительный вред духовному и психологическому развитию становления личности ребенка. Нарушены нравственные представления о браке и семье, утрачены традиционные восприятия родительства и детства.

Проблемой формирования личности ребёнка на протяжении многих лет занимались такие известные психологи и педагоги, как Л.С. Выготский, А.А. Бодалев, И.С. Кон, А.Я. Варга, Э.Г. Эйдемиллер, В.В. Столин и другие. В многочисленных теоретических и прикладных исследованиях сферы личности А.С. Спиваковской и Н.Я. Безбородовой показана важность и значимость изучения сферы личности. Перечислим ряд доводов: во-первых, наличие эмоционального общения в ранних этапах развития приводит к существенным качественным показателям в становлении его личности; во-вторых, внутренне субъективное отношение ребёнка к окружающей действительности определяет его благополучие, которое во многом влияет на межличностные отношения, на общение, поведение, на качество выполняемой деятельности, на развитие и формирование человека как личности. В связи с этим указывается на необходимость формирования личности с дошкольного возраста. Как подчеркивает А.В. Запорожец, воспитание на этой основе социальных чувств является первостепенной задачей, «не менее, а в каком – то смысле даже более важной, чем воспитание его ума».

В мире нет ни одного народа, который не имеет своих традиций и обычаев, передающих новым поколениям свой опыт, знания и достижения. Традиции, обычаи и обряды играют важную роль в воспроизводстве культуры и всех сфер духовной жизни, в реализации многовековых усилий сменяющих друг друга поколений сделать жизнь богаче, краше, содержательнее, в обеспечении преемственности нового и старого, в гармоническом развитии общества и личности. Они существуют, поддерживаются народными массами во всех сферах общественной жизни: трудовой, социально-политической, семейно-бытовой, социально-культурной и т.д. Соответственно особенностям различных форм и видов общественных отношений выделяются традиции национальные, интернациональные, патриотические, религиозные, социально-культурные, семейно-бытовые и т.п.

Традиция – то, что держит равновесие жизни. Приверженность к традиции есть функция охранительная. Каждый тип культуры создает свой тип общения людей. В традициях заложен слой мотивационных качеств и способностей, ценностных ориентаций, общих представлений, чувств, настроений, привычек, включаемых в родовый потенциал или выключаемых из родового потенциала культуры. Традиции и консервативны, и динамично подвижны, они постоянно развиваются, обогащаются опытом поколений, отвергаются, отживают, уходят и возвращаются вновь. Но в принципе, традиции – явления, которые медленно эволюционируют. Традиция – понятие емкое. Как действенное средство воспитания она исполнена глубокого смысла сохраненных элементов безоговорочного опыта, признанного и доступного всем. Когда речь идет о семейно-бытовой сфере, чаще употребляются слова «обычай» или «обряд», которые являются древнейшей формой хранения и передачи от поколения к поколению стандартных действий и поведения людей в определенных типичных обстоятельствах и конкретных ситуациях.

Особо хотим отметить, что усвоение традиций и обычаев способствует формированию у людей социально необходимых качеств, привычек и навыков общественной деятельности и поведения, т.к. выполняют познавательную и воспитательную функции. Любая социальная структура характеризуется наличием традиций, но для семьи их значение особенно велико. Во-первых, они помогают создать в семье ощущение общепринятых условностей, приобщения к которым дает каждому из них чувство сопричастности с миром коллективных ценностей. Во-вторых, сам факт непохожести, уникальности данной семьи, выраженный в ее традициях, ее история и сложившееся вокруг семьи общественное мнение переносится на конкретных членов этой семьи. В проявлении некоторых семейно-бытовых традиций в значительной степени выражен народный идеал тех человеческих качеств, формирование и наличие которых предопределяет семейное счастье, благоприятный микроклимат семьи и в целом человеческое благополучие, даже, несмотря на значительные социальные изменения в общественной жизни. Так, например, неотъемлемой частью современной эстетической культуры является возрождение некоторых народных праздников (Широкая Масленица, Пасха и др.).

В каждой семье есть семейные традиции. У некоторых, например, дети рисуют открытки к празднику. Очень любят малыши совместное выпекание пирога. Они наперебой просят «помешать» (имеется в виду тесто). Есть традиции по временам года. Каждую весну участвуют в Дне Земли – убирают в лесу мусор. А после этого уже в чистый лес идут слушать птичек. Осенью кормушки делают. Зимой в эти кормушки кладут угощение. Таких традиций множество – нужно просто на жизнь семьи взглянуть внимательней. Семейные традиции и домашние ритуалы важны для детей гораздо более, чем для взрослых. Нам может казаться, что милая мамина привычка – рассказывать дошкольнику ежевечернюю сказку, ни к чему её не обязывает. Для детской же психики ритуалы приобретают, говоря на языке психологических терминов, опорную и стабилизирующую функции. С помощью них ребёнок ориентируется во времени, в них он черпает уверенность в том, что в доме всё идет своим чередом, а

верность родителей домашним привычкам ребенка представляет собой не что иное, как бытовое выражение любви к малышу.

Смысл ритуалов и домашних традиций именно в том, что события следуют одно за другим в однажды заведенной последовательности: день за днем, месяц за месяцем, в том, что они соблюдаются несмотря ни на что. Уверенность в этом привносит в детскую жизнь чувство стабильности, снимает тревогу и утешает в моменты огорчений. Трепетное и внимательное отношение к ритуалам особенно важно, если малыш болен, расстроен или его обидели. Та серьезность и уважение, которые взрослые относят к привычкам ребенка, ими же созданным, способствуют развитию у дошкольника чувства собственной значимости. Малыш приучается с уважением относиться к своим словам и обещаниям, быть последовательным, держать слово.

Не откроем большого секрета, сказав, что дошкольник воспринимает мир глазами взрослых – его родителей. Папа и мама формируют детскую картину мира с самой первой встречи со своим малышом. Сначала они выстраивают для него мир прикосновений, звуков и зрительных образов, затем – учат первым словам, затем – передают свое ко всему этому отношение. То, как ребенок впоследствии отнесется к себе, окружающим и жизни в целом – целиком и полностью зависит от родителей. Жизнь может представляться ему бесконечным праздником или увлекательным путешествием, а может видеться, как скучный, неблагодарный и тяжелый труд, ожидающий каждого сразу за воротами детского сада. Если большинство привычных семейных ритуалов несут не ограничения, а лишь радость и удовольствие, это укрепляет в детях чувство целостности семьи, ощущение неповторимости собственного дома и уверенность в будущем. Тот заряд внутреннего тепла и оптимизма, который несет в себе каждый из нас, приобретается в детстве, и чем он больше, тем лучше. Конечно, характер ребенка формируется не в один день, но можно сказать с уверенностью: чем больше детство было похоже на праздник, и чем больше в нем радости, тем счастливее человек будет в дальнейшем. Содержание стихийно формирующегося «образа семьи» у дошкольников характеризуется фрагментарностью, мозаичностью, неточностью представлений, зависимостью от степени эмоционального благополучия/неблагополучия ребенка. Семья и детский сад характеризуются специфическими возможностями в формировании у дошкольника содержательного «образа семьи», что является основой для дифференциации приоритетных сфер их влияния в этом процессе.

Семья	Детский сад
Определяет степень богатства, насыщенности поверхностного уровня «образа семьи» (накопление ребенком разнообразных впечатлений, приобретение опыта эмоционального переживания семейных ситуаций, усвоение способов взаимодействия с близкими людьми);	Организует обогащение, уточнение, обобщение, корректировку представлений детей о семье, семейном укладе; формирование ценностных ориентации, организацию деятельности детей, дающей выражение чувств детей к родителям, другим членам семьи; косвенное воздействие на содержание детского «образа семьи» через повышение психолого-педагогической культуры родителей.

Таким образом, семья в большей степени влияет на поверхностный уровень «образа семьи», а детский сад – на ядерный. Поиск эффективных путей воспитания будущего семьянина следует начинать с дошкольного возраста, когда у ребенка стихийно складывается «образ семьи», с постижения которого начинается социальная ориентация ребенка в общественно-историческом опыте. Именно поэтому, на наш взгляд, существует настоятельная необходимость формировать у детей начала семейных ценностей. Казалось бы – в чем проблема? Ведь дети и так любят своих родителей – какими бы они не были. Однако не в любой семье родные люди умеют проявлять свои чувства, доброту, любовь, заботу. Мы считаем, что этому можно и нужно научить ребенка в детском саду.

Говоря о формировании семейных ценностей надо начинать работу с корректировки родительских установок. Ведь именно у родителей ребенок учится проявлять свои чувства, свои привязанности. В семье он видит образцы поведения, когда родные поддерживают друг друга в трудной ситуации, делятся душевным теплом и лаской. Поэтому воспитательная система должна охватывать в первую очередь родителей, предлагая такие формы работы, которые в наибольшей степени заинтересуют взрослых. В работе мы используем как традиционные формы и методы работы с родителями, так и нетрадиционные:

- посещение семей воспитанников на дому;
- родительские собрания;
- консультации;
- выставки детских работ;
- Дни добрых дел;
- Дни открытых дверей;
- работа с родительским комитетом группы;
- семейные вечера в группе с детьми и родителями;
- презентации семейного опыта воспитания;
- выпуски групповых газет и журналов;
- семейные альбомы;

– фотовыставки.

Мы убеждены, что социально-педагогическая деятельность детского сада должна строиться на союзе педагогов и родителей. На их взаимопонимании и доверии, которые возможны лишь в том случае, если педагог исключает из работы с родителями дидактизм, не поучает, а советует, размышляет вместе с ними, договаривается о совместных действиях, тактично подводит их к пониманию необходимости педагогических знаний. Ведь именно семья даёт ощущение стабильности и защиты с самого раннего детства, которые мы проносим через всю нашу сознательную жизнь и передаём нашим детям, и так из поколения в поколение, набираясь мудрости и опыта. Поэтому, традиции – это основа уклада семьи, семьи – дружной крепкой, у которой есть будущее. Поэтому то и нужно возрождать традиции, семейные традиции. Хорошо, если они будут по нраву всем членам семьи, ведь они способны сближать, укреплять любовь, вселять в души взаимоуважение и взаимопонимание, то, чего так сильно не хватает большинству современных семей.

Список литературы:

1. Божович Л.И. Личность и ее формирование в детском возрасте. – М., 1968.
2. Гаранина Т.П. Семейные традиции и их роль в воспитании детей. – Минск, 1983.
3. Гладкова Ю. Проблемы взаимодействия педагога и семьи // Дошкольное воспитание. – 2008. – №4.
4. Земска М. Семья и личность. – М., 1986.
5. Каптерев П.Ф. О семейном воспитании. / Сост.: Н. Н. Андреева. – М., 2000.
6. Кузьмишина Т.Л. Семейное воспитание: родительские запреты и требования. – М., 2006.

*Л.П. Диордица, учитель
Т.П. Мойсеева, учитель
МОУ «РПСОШ№6 с л/к»
г. Рыбница, Приднестровье*

ВЕЛИКИЙ ПОДВИЖНИК И НАСТАВНИК ПРЕПОДОБНЫЙ СЕРГИЙ РАДОНЕЖСКИЙ

В статье представлены значимые события в жизни преподобного Сергия Радонежского, его подвижничество, помощь Московским князьям в собирании русских земель, его умение личным примером воспитывать чувство веры и справедливости. Именно он вселил в Дмитрия Донского веру в победу, и это положило начало освобождения русских земель от монголо-татарского ига.

Ключевые слова: *старец, игумен, пустыни, постничество, пустынножителство, подвижник, святой.*

Великий старец **Сергий Радонежский был необыкновенным человеком.** Есть какая-то тайна в том, что такие духовные люди появляются в самые тяжелые для народа времена, когда особенно нужна их поддержка. **Сергий Радонежский**, став отшельником в дремучих радонежских лесах, неустанно служил народу и Отечеству, боролся с враждой русских князей, разъедающими человеческие сердца. Великий старец не оставил будущим поколениям русских людей поучений, но возможно, они не сохранились. Но таким поучением стала вся его жизнь, все его наставления и пророчества. Имя **Сергия Радонежского** знали в самых дальних уголках Древней Руси, он по праву считался всенародным учителем и наставником. Нравственный авторитет скромного игумена Свято Троицкой обители был так велик, что князь и митрополиты обращались к нему в трудные минуты за советом, вразумлением и добрым предсказанием, потому что еще при жизни Сергий почитался величайшим из пророков. Великий старец принимал всех, каждому давал утешение и всякого просящего наставлял.

Трудным был путь Сергия Радонежского к познанию мира: «В семилетнем возрасте это тихий, малозаметный отрок, с большим трудом овладевающий книжной грамотой; в пятнадцать лет – кроткий и застенчивый юноша, живущий постоянными заботами о престарелых родителях; в двадцать три года – молодой монах – пустынный, поселившийся в лесах Радонежа, чтобы в безмолвном уединении, укрепившись духовно, посвятить себя служению Богу» [1]. Даже самое малое дело, совершаемое святым, требовало необыкновенного усердия, непоколебимой веры в безграничные возможности добра.

Точную дату рождения Сергия Радонежского историки так и не установили, но известно, что при крещении он получил имя Варфоломей. С первых дней жизни младенец всех удивил постничеством, «по средам и пятницам он не принимал молока матери, в другие дни, если Мария употребляла в пищу мясо, младенец также отказывался от молока матери. Заметив это, Мария вовсе отказалась от мясной пищи». По древнему преданию, имение родителей Сергия Радонежского находилось в окрестностях Ростова Великого, по дороге в Ярославль. Родители, «бояре знатные», по-видимому, жили просто. У Варфоломея было ещё два брата, старший – Стефан и младший Петр. Годы детства и юности Варфоломея протекли в простой, деревенской обстановке, в усадьбе отца. Детские годы, по рассказу жития, были ознаменованы рядом чудесных событий.

В семь лет Варфоломей вместе с братьями отдан был учиться одному из тех учителей, которые в те времена учили детей у себя дома. Ученье не давалось мальчику. В возрасте 10 лет юного Варфоломея отдали обучаться грамоте в церковной школе вместе с братьями. В отличие от своих успешных в учёбе братьев, Варфоломей отставал в обучении. Учитель ругал его, родители огорчались. Сам же Варфоломей со слезами молился, но учёба вперед не продвигалась. И тогда случилось событие, о котором сообщают все жизнеописания Сергия Радонежского.

Когда мальчику было 13 лет, по заданию отца, он отправился в поле искать лошадей. Во время поисков он вышел на поляну и увидел под дубом старца-схимника, «святого и чудного, саном пресвитера, благообразного и подобного Ангелу, который стоял на поле под дубом и усердно, со слезами, молился». Старец, увидев мальчика, обратился к нему: «Что ты ищешь и чего хочешь, чадо?» [7]. Поклонившись, с глубоким душевным волнением, поведал ему своё горе и просил старца молиться, чтобы Бог помог ему одолеть грамоту. Помолвившись, старец вынул из-за пазухи ковчежец и взял из него частицу просфоры, благословил и велел съесть, сказав: «то тебе дается в знамение благодати Божией и понимания Священного Писания о грамоте, чадо, не скорби: знай, что отныне Господь дарует тебе хорошее знание грамоты, большее, чем у твоих братьев и сверстников» [7]. О чем они беседовали дальше, никто не знает. После этого старец посетил дом родителей Варфоломея. Родители приняли его хорошо, как и обычно странников. Старец позвал мальчика в молельню, дал книгу и велел читать. Варфоломей начал читать, и все были поражены, как он читает хорошо. С тех пор он стал хорошо учиться и понимать священные книги. Старец напоследок промолвил: «Сын ваш будет обителем Святой Троицы и многих приведет вслед за собой к пониманию Божественных заповедей» [4]. Так чудесный старец предсказал Варфоломею славу великого подвижника.

С ранних же, детских лет стала развиваться у Варфоломея склонность к тихой, созерцательной, молитвенной жизни. Уже мальчиком он вступил на путь подвижничества: соблюдал строго посты, предавался молитве в храме и дома, усердно изучал священные книги. В ту тяжелую для всего Ростова пору политического бедствия на боярина Кирилла обрушилось личное несчастье. Его разорили частые поездки с князем в орду и приемы татарских послов, дани и выходы, хлебные недороды, набег татарских ратей, особенно опустошение татарами в 1328г. Семья переселилась в Радонеж, а Варфоломей решился постричься в монахи. Через два-три года он похоронил отца и мать.

Идеалом Варфоломея была древнейшая и совершеннейшая форма иночества – пустынножительство. Между тем русские монастыри того времени поддерживали постоянные и тесные связи с миром, от суеты которого желал уйти юный подвижник. Варфоломей уговорил брата Стефана разделить с ним подвиг пустынножительства. В окрестностях Хотькова монастыря, в дремучем лесу «братья избрали место, называвшееся Маковцем или Маковской горой». Здесь была настоящая и суровая пустыня. Кругом на большом расстоянии был дремучий лес. Братья срубили келью и маленькую церквушку, освященную, по их просьбе во имя Святой Троицы. Стефан не перенес тяжести пустынной жизни и скоро ушел в Москву, в Богоявленский монастырь, но Варфоломей остался тверд. В это время Варфоломею было 23 года. Это было для него тяжелое время самоиспытания. Наверное, долго думал, выдержит ли в грозном лесу, в убогой келье? Ведь Стефан не выдержал же. Так прожил он, в полном одиночестве, некоторое время.

Слухи о его пустынножестве шли. И вот стали являться люди, прося взять к себе, спастись вместе. Варфоломей отговаривал. Указывал на трудность жизни, на лишения, с ней связанные. Все-таки – уступил. Построили двенадцать келий. Обнесли забором для защиты от зверей. Между пнями развели свой скромный огород. Жили тихо и сурово. Варфоломей подавал во всем пример. Летом и зимой ходил в той же одежде, ни мороз его не брал, ни зной. Варфоломей 1337 году принял пострижение в монашество от игумена Митрофана с именем святого мученика Сергия. Так была основана знаменитая Троице-Сергиева Лавра. Вскоре Троицкий монастырь стал духовным центром Московских земель, поддержкой московских князей. По-прежнему в обители строго выполнялись иноческие послушания. С увеличением монастыря росли и его нужды. Часто не хватало необходимого: вина для совершения литургии, воска для свечей, масла лампадного и литургию иногда откладывали. Вместо свечей – лучины. Нередко не было ни горсти муки, ни хлеба, ни соли, не говоря уже о приправах и масле. Наступило время особо сильной нужды, и в обители нашлись недовольные. Поголодали два дня и зароптали. «Вот, – сказал преподобному инок от лица всех, – мы смотрели на тебя и слушались, а теперь приходится умирать с голоду, потому что ты запрещаешь нам выходить в мир просить милостыни. Потерпим еще сутки, а завтра все уйдем отсюда и больше не возвратимся: мы не в силах выносить такую скудость» [3]. Но по молитвам Преподобного Сергия неизвестные люди приносили все необходимое. «Сергий благословил, и в монастырские ворота въехали несколько повозок, нагруженных испеченным хлебом, рыбою и разной снедью. Хлебы оказались теплы, мягки, точно только что из печки» [4].

Неизвестно, как долго пребывал Троицкий монастырь в состоянии первоначальной скудости и нищеты. По мере того как росла слава монастыря и его великого игумена, милостыня и подавания, сначала только спасавшие братию от голода, стали сменяться крупными вкладами и пожертвованиями. Сергей поставил новый, более обширный деревянный храм и расположил вокруг него кельи правильным четырехугольником. В окрестностях монастыря вырастали постепенно деревни, вырубался лес, расчищались пашни и луга. Заселение края пошло еще быстрее, когда дорога из Москвы в северные

города близко придвинулась к монастырю. Если, в первые годы существования обители в нее приходили лишь редкие избранники, уходившие из мира и искавшие душевного спасения в подвиге пустынножительства, то спустя 10 лет она стала духовным центром для мирского населения, как окрестного края, так и отдаленных областей Руси. Метко и образно охарактеризовал нравственное воздействие Сергиева монастыря на окружавший его мир профессор Ключевский: «Мир приходил к монастырю с пытливым взглядом, каким он привык смотреть на монашество и уходил из монастыря ободренный и освеженный, подобно тому, как мутная волна, прибываясь к прибрежной скале, отлагает от себя примесь, захваченную в неопрятном месте, и бежит далее светлой и прозрачной струей» [6]. Наступило для монастыря время материального довольства и изобилия. Вскоре иноки стали роптать на строгость устава, и Преподобный Сергей вынужден был покинуть обитель. На реке Киржач он основал новую обитель в честь Благовещения Пресвятой Богородицы. Порядок в прежней обители стал быстро приходиться в упадок, и оставшиеся иноки обратились к святителю Алексию, чтобы он возвратил Сергия. Преподобный Сергей беспрекословно повиновался святителю, оставив игуменом нового монастыря своего ученика, преподобного Романа.

Еще при жизни преподобный Сергей удостоился дара чудотворений. Он имел и дар целительства. «Однажды крестьянин принес к нему в келью своего маленького больного сына, закутанного в полушубок. Вошел к Сергию, развернул шубу – младенец мертв. Отец со слезами вышел из кельи преподобного, чтобы сделать из дерева гробик для сына. А преподобный встал на колени и принялся просить Господа, чтобы вернул младенцу душу. Когда охваченный горем отец мальчика возвратился в келью, то увидел, что его сын жив, здоров и сидит» [5].

Слава о чудесах, совершенных преподобным Сергием, стала быстро распространяться, и к нему начали приводить больных, как из окрестных селений, так и из отдаленных мест. И никто не покидал Преподобного, не получив исцелений недугов и назидательных советов. Все прославляли преподобного Сергия и благоговейно почитали наравне с древними святыми отцами. Но людская слава не прельщала великого подвижника, и он по-прежнему оставался образцом иноческого смирения. С течением времени за ним утвердилась слава чудотворца и прозорливца. Современники уже при жизни называли его «преподобным» и «святым». Великий духовный авторитет Троицкого игумена открывал ему путь к высшему церковному сану в России, к кафедре митрополита. Митрополит Алексей объявил, что желает видеть Сергия своим преемником, но Сергей отказался со словами, что лучше снова удалится в известную пустыню, чем примет непосильное бремя власти.

По просьбам князей и митрополита Сергий Радонежский основал еще несколько монастырей, вводя в них строгие порядки и ставя игуменами своих избранных учеников. Всего с его непосредственным участием основано от 30 до 40 монастырей. Своим нравственным авторитетом Сергий Радонежский послужил также политическим успехам Московского государства в княжение великого князя Дмитрия Ивановича Донского. В это время Московский князь из вотчинника превращался в вождя северной Руси в борьбе за политическую независимость. Примером своей жизни, высотой своего духа Преподобный Сергей поднял упавший дух родного народа, пробудил в нем доверие к себе, к своим силам, вдохнул веру в свое будущее. Перед выступлением из Москвы, 18 августа 1380 года князь Дмитрий с князем Серпуховским Владимиром, князьями других областей и воеводами приехал в монастырь просить благословение игумена. После молебна и трапезы преподобный благословил князя и всю свиту, окропил святой водой, «вдохнул в князя Дмитрия мужество предсказанием победы, хотя и ценою тяжелых потерь и наклонившись, на ухо ему шепнул: ты победишь» [2]. По просьбе Дмитрия он дал ему двух монахов Александра Пересвета и Андрея Ослябю, которые в миру были боярами и людьми опытными в военном деле «26-27-го августа русские перешли Оку, наступали к Дону, 6-го сентября его достигли и заколебались. Ждать ли татар, переправляться ли?» [6]. Старшие, опытные воеводы предлагали: здесь подождать. «Мамай силен, с ним и Литва, и князь Олег Рязанский» – говорили они. Дмитрий, вопреки советам, перешел через Дон, так как Сергей вовремя послал вдогонку князю грамоту: «Иди, господин, иди вперед, Бог и Святая Троица помогут!» [1]. Мосты сожгли. Назад путь был отрезан, значит, все вперед, победа или смерть. По преданию, на зов татарского богатыря выскакал Пересвет, давно готовый к смерти», и, схватившись с Челубеем, поразил его и сам пал. Началась общая битва, на гигантском по тем временам фронте в десять верст. Преподобный же в эти часы молился с братией у себя в церкви. Он говорил о ходе боя. Называл павших и читал заупокойные молитвы. А в конце сказал: «Мы победили».

Сергий Радонежский умел заменять дипломатические аргументы нравственными поучениями. В эпоху раздробленности несколько раз оказывал помощь московскому князю Дмитрию Ивановичу своим нравственным авторитетом в спорах с соседями, удельными князьями. В другой раз в 1385 году послан был с мирными предложениями к Рязанскому князю Олегу Ивановичу, самому гордому и непокорному врагу Москвы. В летописи говорится: «Преподобный игумен Сергий... беседовал с ним (князем Олегом) о пользе душевной и о мире и о любви; князь же великий Олег... устыдился так свята мужа и взял с великим князем Дмитрием Ивановичем вечный мир и любовь в род и род» [2]. Этот пример характеризует Сергия Радонежского как защитника политических интересов московского князя. Он брался за исполнение трудных дипломатических поручений только потому, что на распри князей смотрел, как на явления, противные христианской нравственности и ослабляющие государство.

Сергий Радонежский достиг глубокой старости. За шесть месяцев до кончины он передал игуменство ученику своему Никону, а сам предался совершенному безмолвию. Кончина его последовала после продолжительной болезни 25 сентября 1392 г. Сергий Радонежский просил братию похоронить его вне церкви, на общем монастырском кладбище. Но с разрешения митрополита Киприана его тело было положено в церкви с правой стороны. Через 30 лет, 5 июля 1422 г., совершилось открытие его мошей. Они оказались нетленными, его тело и одежда сохранилось таким, каким было погребено в 1392 году. Церковь считает, что такое происходит только со святыми праведниками. В 1452 году Сергий Радонежский был причислен митрополитом Ионою к лику всероссийских святых. 25 сентября 1892 г. по всей России торжественно праздновалось пятистолетие дня его кончины.

Житие преподобного Сергия написано спустя 26 лет после его кончины его учеником Епифанием Премудрым. Но этот первоначальный труд был мало распространен, на его основе создано «Житие» официальным церковным биографом XV в., ученым сербом Пахомием Логофетом, который редактировал сочинение Епифания и дополнил его сказанием «о проявлении мошей преподобного и о последующих чудесах»[1]. Многие церковные деятели, историки, писатели посвятили свои произведения Сергию Радонежскому, который, по словам одного современника, «тихими и кроткими словами» мог действовать на самые загрубелые и ожесточенные сердца; очень часто примирял враждующих между собою князей, уговаривая их подчиняться великому князю Московскому, благодаря чему ко времени Куликовской битвы почти все русские князья признали главенство Дмитрия Иоанновича.

Сергий Радонежский пришел на свою Маковицу скромным и безвестным юношей Варфоломеем, а ушел прославленным старцем. Возникла Троице-Сергиева лавра. Вокруг расчистились леса, появились полядеревни. Сергий основал не только свой монастырь, но и бесчисленные обители, возникшие по его благословению, основанные его учениками и проникнутые его духом.

Последующие самостоятельные труды учеников Сергия являются ярким свидетельством того, что подвижник, осуществляя руководство общиной, проявлял крайне необходимое для наставника умение – умение распознать, угадать, увидеть в ученике те или иные способности и создать наиболее благоприятные условия для их успешного развития. Нам, современным учителям очень важно понимать и взять для себя пример отношения к своим ученикам. Знаменитые имена учеников Троицкой обители – лучшая похвала Сергию как воспитателю и наставнику. Ими были монах – книжник Афанасий Высоцкий, писатель Епифаний Премудрый, просветители Андроник Московский, Савва Сторожевский, Ферапонт Можайский и Кирилл Белозерский – все они были учениками и собеседниками Сергия, хранителями его духовных заветов. Именно поэтому школьники и студенты для успешного учения читают молитву Сергию Радонежскому, особенно перед экзаменами в надежде на её помощь.

В своей наставнической деятельности преподобный Сергий редко обращался к словесным поучениям, воздействуя на учеников безмолвным, тихим деланием, примером всей своей жизни, наполненной каждодневными трудами и заботой о ближнем.

Список литературы:

1. Житие и подвиги преподобного Сергия Радонежского. Свято-Елисаветинский монастырь. – Минск, 2009.
2. Ермаков А. Живой свет. Преподобный Сергий Радонежский и его значение для русской культуры и просвещения.
3. Кучкин В.А. Сергий Радонежский. Большая Советская Энциклопедия.
4. Сергий Радонежский. История Отечества с древнейших времен до наших дней. – М.: Книжный Дом, 2005.
5. Г.В. Синило. Сергий Радонежский. Религия: Энциклопедия. – М.: Книжный Дом, 2007.
6. Федотов Г.П. Святые Древней Руси. Предисл. А. Меня. – М.: ТЕРРА; «Книжная лавка – РТР», 1997.
7. Л. Чарская. Святой отрок. Повесть о детстве великого подвижника земли Русской преподобного Сергия Радонежского. Свято-Троицкая Сергиева Лавра. 2005.

*О.А. Добровольская, воспитатель
Т.Г. Просяная, воспитатель
О.М. Михайлова, воспитатель
МДОУ «Рыбницкий д/с № 3 комбинированного вида»
г. Рыбница, Приднестровье*

ДОШКОЛЬНЫЕ УЧРЕЖДЕНИЯ И ИХ ВЛИЯНИЕ НА СЕМЕЙНЫЕ ЦЕННОСТИ

Данная статья о том, что семейные ценности являются важной частью духовно- нравственного развития и воспитания личности ребёнка. Задачей дошкольных учреждений является актуализация регулирующих отношений в семье, осознание и принятие детьми семейных ценностей.

Ключевые слова: *семейные ценности, духовно-нравственное воспитание, дети, семья, дошкольное учреждение, учебно-воспитательный процесс.*

«Детство – важнейший период человеческой жизни, не подготовка к будущей жизни, а настоящая, яркая, самобытная, неповторимая жизнь. И от того, как прошло детство, кто вел ребенка за руку в детские годы, что вошло в его разум и сердце из окружающего мира, от этого в решающей степени зависит, каким человеком станет сегодняшний малыш.»

(Сухомлинский В.А.)

Родители самой природой и обществом предназначены быть первейшими воспитателями своих детей. Только они вместе с дошкольным учреждением помогают своим детям набраться сил и ума, освоить первоначальные основы человеческой культуры, подготовиться к дальнейшему обучению в школе. В семье обычно закладывается фундамент личности растущего человека, и в ней же происходит его постепенное развитие и становление как гражданина.

Одной из важнейшей частью духовно-нравственного развития и достойного, правильного воспитания личности дошкольников, является ориентация на семейные ценности. Только родная семья является непреходящей ценностью для развития каждого человека, играет особо значимую и очень важную роль в жизни государства, в воспитании новых подрастающих поколений, обеспечении общественной стабильности и прогресса.

В концепции духовно-нравственного воспитания и всестороннего развития личности гражданина, семья (любовь, доверие и верность, достаток, здоровье, почитание родителей и стариков, забота о младших и старших, забота о продолжении человеческого рода) представлена в общей традиционной системе базовых национальных ценностей, осознанное принятие которых определяет нормы духовно-нравственное развитие личности. Положения Концепции находят отражение в федеральных нормативных документах, регламентирующих содержание нового, современного образования. Главная и важнейшая задача дошкольного образовательного учреждения – актуализировать чувство сопричастности и взаимодействия ребенка с семьей, родственниками, родом; дать возможность осознавать правила, регулирующие взаимоотношения в своей семье; инициировать осознание детьми семейных ценностей, обычаев, традиций.

Дошкольное учреждение и семья – это социальные институты, от налаженной работы и согласованности действий, которых зависит эффективность достойного процесса воспитания ребёнка. Никто не сомневается в том, что постоянное влияние семьи на ребёнка намного сильнее, чем влияние детского сада, школы. Однако в тоже время семья не может обеспечить в полном объёме воспитание активной, творческой и нравственной личности ребёнка. Ни дошкольное учреждение, школа без семьи, ни семья без детского сада, школы не способны справиться со сложными и очень тонкими задачами постепенного становления человека.

Главная задача современного педагога в организации взаимодействия с родителями – непосредственно активизировать воспитательную, педагогическую, деятельность самой семьи, придать ей целенаправленный, общественно значимый характер. Взаимоотношения всех участников учебно-воспитательного процесса, положительные жизненные примеры и неотъемлемые духовные ценности, способствуют правильному становлению личности подрастающего поколения. Большую и важную социальную значимость играет целенаправленное общение с семьей. Данное взаимодействие определяет последовательную педагогическую тактику дошкольного учреждения.

Родная семья, являясь для ребенка первейшим проводником социального влияния, вводит его во все богатственное многообразие ролевого поведения, родственных отношений, домашнего быта. Вызывая те или иные чувства, действия, способы поведения, воздействуя на формирование черт характера, привычек, психических свойств. Этим накопленным «багажом» ребенок пользуется не только в своей настоящей жизни: многое из усвоенного в глубоком детстве определит его качества будущего семьянина. В связи с этим можно говорить о взаимозависимости «качества» семьи (ее состава, нравственных устоев, ценностных ориентации, религии, уклада, характера детско-родительских отношений, межпоколенных связей психологического климата и т.д.) и ее возможностей в решении задачи воспитании ребенка как будущего семьянина.

Осознание родителями ребёнка о необходимости решения этой важной задачи уже на ступени дошкольного детства может быть действенным толчком, побудителем для позитивных изменений в собственной семье, гуманизации внутрисемейных взаимодействий, нормализации уклада их жизни, обогащения воспитательно-образовательной деятельности, самовоспитания и самообразования и т.д.

Социально-педагогическая деятельность детского сада должна неизменно строиться на обоюдном союзе педагогов и родителей. На их доверии и взаимопонимании, которые конечно возможны лишь в том случае, если сам педагог обязательно исключает дидактизм из работы с родителями, не поучает свысока, а советует, размышляет вместе с родителями, договаривается о совместных действиях, тактично подводит их к пониманию обязательной необходимости педагогических знаний. Вся эта положительная атмосфера обоюдного взаимодействия педагога с родителями в контексте социально-педагогической работы должна, конечно, свидетельствовать о том, что педагог нуждается в родителях, в объединении их общих усилий, что родители – его неотъемлемые союзники и что он не может обойтись без их значимого

совета и помощи. По мнению психологов, семья в большей степени влияет на поверхностный уровень «образа семьи», а детский сад – на ядерный запас необходимых знаний.

Частые кризисные явления в современном обществе и семье (падение брачности; рост разводов, количества неполных, материнских, альтернативных семей; снижение рождаемости; деформации в сфере супружеских, детско-родительских отношений, воспитании детей и т.д.) на данный момент актуализировали проблему подготовки будущего нормального семьянина. Поиск и закладка правильных и эффективных путей воспитания будущего семьянина необходимо начинать с младшего дошкольного возраста, когда у ребенка абсолютно стихийно складывается «образ семьи», с постижения которого начинается социальная ориентация ребенка в общественно-историческом опыте.

Говоря о становлении и формировании семейных ценностей, как уже было сказано выше, надо постепенно начинать работу с определённой коррективкой сформировавшихся родительских установок. Ведь именно у своих родителей ребенок постоянно учится проявлять свои разнообразные чувства, свои привязанности. В своей семье он видит образцы поведения, когда родные помогают и поддерживают друг друга в трудной ситуации, делятся душевным теплом и лаской. Поэтому воспитательная система должна охватывать в первую очередь родителей, предлагая такие формы работы, которые в наибольшей степени заинтересуют взрослых.

В нашем саду мы практикуем немного не стандартное проведение родительских собраний. Мы проводим игры, викторины, КВН с нашими родителями, которые тем самым позволяют раскрепостить, приблизить к себе родителя. И что немало важно открыть семейные ценности, которые помогут нам педагогам в воспитании и обучении ребят. Большую значимость для формирования необходимых представлений у детей о нравственных ценностях в семье имеют этические беседы. На наших организованных встречах с родителями стараемся донести и объяснить им, как важен их личный пример, совместная деятельность, беседы по душам для передачи детям нравственных и моральных представлений. По мнению наших родителей, семейные ценности и их сохранение, возрождение традиции, благотворно влияет на отличные взаимоотношения в семье. А главная цель, на которую была направлена наша работа, усвоение детьми важнейших ценностей: милосердия, сострадания, любви к близким и родным.

Список литературы:

1. Ветлугина Н.А. Нравственное эстетическое воспитание ребенка в детском саду. – М.:, 1995.
2. Ильин И.А. Путь духовного обновления. Путь к очевидности. – М.: 1993.
3. Карабанова О.А. Психология семейных отношений и основы семейного консультирования /О.А. Карабанова. – М.: Гардарики, 2004.
4. Основы психологии семьи и семейного консультирования. Учебное пособие/под. ред. Н.Н. Посысоева. – М., 2004.
5. Петракова Т.И. Духовные основы нравственного воспитания. – М.: 1997.
6. Сухомлинский В.А. «Родительская педагогика» – М.: 1978.

*О.П. Ерохина, ст. преподаватель
филиал ПГУ им. Т.Г. Шевченко
г. Рыбница, Приднестровье*

ПРИТЧА В ИЗОБРАЗИТЕЛЬНОМ ИСКУССТВЕ КАК СПОСОБ ДУХОВНО-НРАВСТВЕННОГО ВОСПИТАНИЯ МОЛОДЕЖИ

Сегодня перед обществом стоят важнейшие задачи, связанные с духовно-нравственным воспитанием подрастающего поколения. В статье рассмотрены евангельские притчи, воплощенные в художественных произведениях великих мастеров, как способ духовно-нравственного воспитания молодежи.

Ключевые слова: *духовно-нравственное воспитание, притча, изобразительное искусство.*

В условиях становления новой системы образования, ориентированной на вхождение в мировое образовательное пространство, идет активный процесс поиска моделей образования, которые позволяют сохранить духовно-нравственные и культурно-исторические традиции образования и воспитания. «Современная высшая школа, активно влияя на формирование мировоззрения учащихся, способствует их духовному и нравственному становлению, вносит определенный вклад в решение проблем, связанных с преодолением духовного кризиса в обществе и воспитании такого человека, для которого нормы, правила и требования общественной морали выступали бы как его собственные взгляды, убеждения, как глубоко осмысленные и привычные формы поведения, приобретенные в силу внутреннего влечения к добру» [6, С.110]. Проблема духовности молодежи – это не только определение высшего уровня освоения человеком своего мира, отношения к природе, обществу, другим людям, к самому себе.

Искусство обладает огромным воспитательным потенциалом. «Художественное творчество – вершина человеческой деятельности...художник «видит мир в Боге и намеревается реализовать Бога в подлунном мире». Высшее назначение искусства, это проникновение во внутренние бездны человека, в ту его суверенную сферу, где обнаруживается присутствие божественной души, ощущается соседство человеческого с божественным» [5, С. 65].

К началу третьего тысячелетия человечеством создано огромное количество книг, картин, философских трактатов посвященных Иисусу Христу. Одни и те же сюжеты повторялись веками, так и не исчерпав всего богатства смыслов, заложенных в источниках, повествующих о жизни Христа. Вечные сюжеты и образы Благовещения, Рождества Христова, Распятия, Пьеты, запечатленные во многих произведениях мирового искусства, пленяют и сегодня искренностью чувств и величием человеческого духа. Особый интерес представляет тема притч и проповедей Христа. Христос часто обращался к притчам, т.е. небольшим, коротким рассказам, содержащим глубокий, поучительный смысл. Притча – это аллегория, в которой слушатель должен узнать себя. «Евангельская притча – это не просто иллюстрация некоторых нравственных истин, а обращение к совести человека» [7].

Евангельские притчи Христа, изложенные четырьмя евангелистами, содержат иную сказание и поучение, то есть мораль. В притче о сеятеле ученики обратились к Христу с вопросом: «Для чего притчами говоришь им?» На что Иисус ответил: «Потому говорю им притчами, что они видя не видят, и слыша не слышат, и не понимают» [1, С.318]. Следовательно, для того чтобы понять истинный смысл притчи, надо иметь особые слух и зрение.

К Христу часто приходили мытари и грешники, чтобы слушать проповеди. Гордые фарисеи и книжники, учителя еврейского народа, роптали за это на Иисуса: «Он принимает грешников и ест с ними». В ответ Христос рассказывал поучительные притчи. Одна из них – притча о блудном сыне, послужившая основой для создания многих произведений искусства. В данной притче под отцом подразумевается Бог, а под блудным сыном – кающийся грешник. На блудного сына похож всякий человек, который своей душой удаляется от Бога и предается грешной жизни.

Интересное развитие находит этот сюжет в замечательном полотне Рембрандта «Возвращение блудного сына». Только умудрённый жизненным опытом человек мог создать это простое и вместе с тем гениальное произведение. Оно действительно стало духовным завещанием художника. В том же 1669 году Рембрандта не стало.

Оборванный, обессиленный и больной, промотавший состояние и потерявший друзей, появляется блудный сын на пороге отчего дома. Остриженная голова, покрытая струпами, лохмотья, одна нога босая, другая в сандалии с почти отлетевшей подошвой. Лицо, едва выступающее из тени, прижатое к телу отца и выражающее усталость, смятение и почти блаженное чувство обретенного покоя. И отец, потерявший всякую надежду на встречу с сыном. Он бережно и любовно ощупывает его тело. Глаза старика давно ничего не видят. По морщинистому лбу и опущенным ресницам скользят блики света, отражающиеся и на седой бороде, и на бормочущих, искажённых жалостью губах. «Здесь, в объятиях отца, сын находит прощение и утешение, заботу и сострадание. Потрясённые увиденным, застыли невольные свидетели этой встречи. Они смотрят и не понимают, что на их глазах происходит чудо» [4, С. 246]. В образах склонившегося старика и его коленапреклоненного сына живописец выражает сложнейшую гамму чувств: раскаяние и милосердие, безграничную любовь к своему ребенку и горечь позднего прозрения. Ни одна деталь, ни один, даже самый незначительный уголок холста не оставляет зрителя безучастным. Благодаря разнообразию приёмов нанесения краски на холст с помощью кисти или её черенка, шпателя или просто пальцем (именно так написана пятка левой ноги), художник достигает повышенной вибрации красок. А сами цвета?! Кажется, художник предельно ограничивает себя в выборе цвета. В картине преобладают три цвета: золотисто-охристый, ярко-красный и чёрно-коричневый. Но как неуловимы разнообразные тончайшие переходы внутри этой скупой цветовой гаммы! Краски то горят, то сверкают, то глухо тлеют, то как бы светятся изнутри.

И ещё одна поучительная притча Христа – притча о слепом и поводыре. В 1568 году П. Брейгель написал полотно «Притча о слепых». Формально оно является иллюстрацией к евангельским словам: «Оставьте их: они – слепые вожди слепых; а если слепой ведет слепого, то оба упадут в яму» [3, С. 38]. Слепцами, претендующими к тому же на роль вождей, Христос назвал фарисеев.

Перед нами процессия слепых нищих бродяг, каждый держится за плечи предыдущего. Их судьба предрешена: все они упадут, как же упал их споткнувшийся о камень вожак. Эта картина поддается, согласно Г. Зельдмайру, крупнейшему знатоку Брейгеля, толкованию в четырех смыслах, раскрываемых при толковании Библии. «Буквально это «жанровая сцена», аллегорически – образец «превратного мира» и вместе с тем, вероятно, аллюзия на религиозно-политические события того времени; аналогически – это прообраз Страшного суда и тропологически, то есть в отношении отдельной души, слепцы – это мы сами, каждый из нас» [2, С. 279].

Увидев однажды эту картину, уже никогда не выбросишь из памяти бессмысленно задранные к небу лица, руки, нервно сжимающие посохи... Эта нелепая вереница фигур кажется ещё более бессмысленной среди прекрасной, но безмолвно равнодушной природы. Аккуратная деревенская церковь, нежная зелень деревьев, пологие холмы – всё полно тишины и спокойствия. Даже речка не подёрнулась всплеском от упавшего в её воды поводыря. Несомненно, это картина-символ, картина-

аллегория, передающая трагедию невиданной силы! Нет ничего страшнее, когда духовная слепота берёт верх над слепотой физической. Проповеди Христа содержат в себе не только законченные притчи, но и поучительные выражения. Например, о благоразумном человеке, построившем дом на камне, и о безрассудном, построившем его на песке, о ветхих мехах и др. Многие из притч прочно вошли в духовный обиход человечества и живут уже тысячелетия, превратившись в крылатые выражения, многие стали сюжетами для выдающихся произведений искусства.

Проходит время, и мы возвращаемся к животворным библейским истокам. Обращение к образу Христа возникает из глубокой потребности человека разрешить противоречия своего бытия, найти путь к достижению гармонии между человеком и миром и к гармонии с самим собой, удовлетворить, в конечном счете, потребность человеческого сердца в любви, милосердии и сострадании.

Список литературы:

1. Закон Божий. Руководство для семьи и школы. / Сост. протоирей Серафим Слободский. – Свято-Успенская Почаевская Лавра, 2007. – 773 с.
2. Зельдмайр Г. Искусство и истина. – СПб.: Аxioma, 2000. – 276 с.
3. Майкапар А. Питер Брейгель Старший. – М.: Директ-Медиа, 2010. – 48 с.
4. Мировая художественная культура. / Сост. Г.И. Данилова. – М.: Дрофа, 2007. – 300 с.
5. Мосийчук А.М., Покусинский А.М. Религиозно-философская тематика в творческих работах студентов кафедры декоративно-прикладного искусства. //Сборник материалов VII международной научно-практической конференции «Михайло-Архангельские чтения». – Рыбница, 2012. – С. 65-67.
6. Назарчук Н.С. Духовно-нравственное воспитание на уроках английского языка. – //Покровские чтения. – 2010, № 11.– С. 110-111.
7. [Электронный ресурс]. – Режим доступа: http://azbyka.ru/tserkov/lybov_i_semya/vera_i_deti/

*Л.А. Замыслаева, заведующий
В.В. Волкова, зам. заведующего по ОД
О.А. Калугина, воспитатель
МДОУ «Рыбницкий д/с общеразвивающего вида»
г.Рыбница, Приднестровье*

ВОСПИТАНИЕ В НАЦИОНАЛЬНЫХ ТРАДИЦИЯХ ДЕТЕЙ ДОШКОЛЬНОГО ВОЗРАСТА

В статье проанализированы основные научные исследования в области развития личности ребенка, а также региональные подходы к образовательному процессу, которые предполагают включение отдельных элементов народной культуры в процесс развития ребенка.

Ключевые слова: *национальное самосознание, культура своего народа, воспитание, национальная культура, народные традиции, обычаи, народная педагогика, духовно-нравственное воспитание, педагог, народ, личность, народные праздники, игры, фольклор; дошкольное образование.*

Народ в наиболее чистом виде всегда представляют дети.
Когда национальное умирает в детях, то это означает
начало смерти нации.

Г.Н. Волков

Современное общество характеризуется ростом национального самосознания, стремлением понять и познать историю, культуру своего народа. Особенно остро встает вопрос глубокого и научного обоснования национально-региональных факторов в воспитании детей, ибо сохранение и возрождение культурного наследия начинается со своего края и играет важную роль в воспитании подрастающего поколения. По утверждению А.И. Арнольдова, Н.П. Денисюка, Л.А. Ибрагимовой, А.И. Лазарева, Р.М. Римбурга, В.М. Семенова приобщение новых поколений к национальной культуре становится актуальным педагогическим вопросом современности, так как каждый народ не просто хранит исторически сложившиеся воспитательные традиции и особенности, но и стремится перенести их в будущее, чтобы не утратить исторического национального лица и самобытности.

В педагогической науке и дошкольной педагогике повышается интерес к национальному самосознанию, обращается внимание на возрождение народных традиций, развитие и понимание роли своей нации, этноса в мировом историческом процессе. В задачу педагога в контексте данной проблемы входит способность прогнозировать и реализовывать потенциал национальных традиций, обычаев; помочь воспитать интерес к родной культуре и научиться осознавать себя как носителя этой культуры.

Механизмом, позволяющим включить народную педагогику в современный учебно-воспитательный процесс в ДОУ, является народная традиция, т.к. именно традиция выражает сущность народной культуры и её связь с социальными условиями; она и в настоящее время несёт те же воспитательные и развивающие функции. Мы полагаем, что главной задачей детского сада народнор

культурной традиции является закладывание основ духовно-нравственной личности с активной жизненной позицией и с творческим потенциалом, способной к самосовершенствованию, к гармоничному взаимодействию с другими людьми.

Традиции организуют связь поколений, на них держится духовно-нравственная жизнь народов. Преемственность старших и младших основывается именно на традициях. Чем многообразнее традиции, тем духовно богаче народ. Ни что не объединяет народ так, как традиции. Традиция содействует восстановлению утраченного сейчас наследия, такое восстановление может быть спасительным для человечества. Поэтому так важно выработать у современного педагога уважения к традициям, позитивное к ним отношение, желание поддерживать их и сохранять.

Исследователи характеризуют традиции как элементы социального и культурного наследия, которые передаются от поколения к поколению в течение длительного времени (С.А. Арутюнов, А.Б. Гофман, И.В. Суханов, С.А. Токарев и др.). По мнению Ю.В. Бромляя, Р.Ф. Итса традиция – это явление материальной и духовной культуры, социальной или семейной жизни, сознательно передающееся от поколения к поколению с целью поддержания жизни этноса. По нашему мнению, в традициях заложен слой мотивационных качеств и способностей, ценностных ориентации, общих представлений, чувств, настроений, привычек, включаемых в родовый потенциал или выключаемых из родового потенциала культуры. Из всех традиций, влияющих на формирование личности, особую роль ученые отводят воспитательным традициям. Л.И. Божович, Л.С. Выготский утверждали, что развитие человека осуществляется через усвоение всего предшествующего опыта культуры. Исходя из позиций Б.Н. Бессонова, Н.К. Дмитриева, К.С. Давлетова, А.М. Сулейманова, в качестве средств этнографической культуры мы рассматривали народные праздники, народные игры, фольклор.

Задачи воспитателя – раскрыть духовный и нравственный потенциал произведений и довести его до ребенка в доступной форме. Мы придаем большое значение увеличению словарного запаса детей, путем смыслового объяснения незнакомых слов, их происхождения (этимологии) и исторического значения. Содержание дошкольного образования должно обеспечивать формирование у детей целостной и непротиворечивой картины мира; интеграцию личности в национальную и мировую культуру; формирование человека и гражданина, интегрированного в современное общество и нацеленного на совершенствование этого общества на основе адекватного культурно- и природосообразного жизнеосуществления (С.Я. Ромашина, Б.И. Борискина, 2003).

По итогам анализа парциальных и комплексных программ, содержащих разделы патриотического воспитания, приобщения детей к национальной культуре и традициям приоритетными направлениями в деятельности ДОУ можно назвать следующие:

1. Окружение ребёнка предметами национального характера. Это поможет детям с самого раннего возраста понять, что они – часть народа.

2. Использование фольклора во всех его проявлениях (сказки, песенки, пословицы, поговорки, хороводы и т.д.), т.к. именно он вмещает в себя все ценности родного языка. В устном народном творчестве сохранились особенные черты народного характера, присущие ему нравственные ценности, представления о добре, красоте, правде, храбрости, трудолюбию, верности. Знакомая детям с поговорками, загадками, пословицами, сказками, их тем самым приобщают к общечеловеческим нравственным ценностям. В народном фольклоре каким-то особенным образом сочетаются слово и музыкальный ритм, напевность. Адресованные детям потешки, прибаутки, заклички звучат как ласковый говорок, выражая заботу, нежность, веру в благополучное будущее. В пословицах и поговорках кратко и метко оцениваются различные жизненные позиции, высмеиваются человеческие недостатки, восхваляются положительные качества. Особое место в произведениях устного народного творчества занимает уважительное отношение к труду, восхищение мастерством человеческих рук. Благодаря этому фольклорные произведения являются богатейшим источником познавательного и нравственного развития детей.

3. Народные праздники и традиции. Именно здесь фокусируются тончайшие наблюдения за характерными особенностями времен года, погодными изменениями, поведением птиц, насекомых, растений. Причем, эти наблюдения непосредственно связаны с трудовой и различными сторонами общественной жизни человека во всей их целостности и многообразии.

4. Ознакомление детей с народной декоративной росписью, увлечение их национальным изобразительным искусством.

Известно, что дети учатся тому, что видят в окружающей жизни: если ребенок встречается с враждебностью – он начинает драться; если ребенка постоянно стыдят – он становится робким; а если ребенка принимают и общаются с ним дружелюбно, он учится находить любовь в этом мире.

Важными условиями для формирования у детей эмоционально насыщенного образа родной культуры в пространстве ближайшего социального окружения (дома и детского сада), могут стать:

- эмоционально благополучная атмосфера дома и детского сада, где взаимоотношения между людьми построены на основе доброжелательности и взаимоуважении;
- лично ориентированный способ общения;
- отсутствие суровых форм наказания, т.е. создание благоприятной атмосферы, когда ребенок может чувствовать себя желанным и защищенным;

- соблюдение прав ребенка на игру, досуг, национальную самобытность, свою территорию, а также уважение права на собственность;
- предоставление права участвовать в обсуждении некоторых проблем семьи и детского сада;
- бережное отношение взрослых и сверстников к результатам творческой деятельности;
- упражнение в проявлении сострадания, заботливости, внимательности к родным и близким, друзьям и сверстникам;
- побуждение детей к выполнению общественно значимых заданий;
- самостоятельность и ответственность ребенка за выполнение взятых на себя обязанностей;
- предоставление возможности разнообразно и свободно проявлять свои интересы, иметь личное время для занятий любимым делом;
- активное вовлечение родителей в совместную деятельность с ребенком в условиях семьи и детского сада.

Народные традиции, будучи значимыми элементами региональной культуры, представляют возможность освоения культурного пространства страны и региона; они позволяют знакомиться не только с образом жизни представителей разных народов, но также раскрыть яркую самобытность соседствующих культур, их внутренне сущностное сходство. Следовательно, раскрытие личности в ребенке полностью возможно только через включение его в культуру собственного народа.

Список литературы:

1. Акимова Ю. Корни национальной памяти / Ю. Акимова // Обруч: образование, ребенок, ученик. – 2007. – № 2. – С. 21-23.
2. Волков Г.Н. Этнопедагогизация в контексте функционирования народных традиций воспитания / Г.Н. Волков // Мир образования – образование в мире. – 2002. – № 1. – С. 11.
3. Гришина Г.Н. Приобщение детей к народной игровой культуре/Г.Н. Гришина // Управление дошкольным образовательным учреждением. – 2005. – № 1. – С. 67-73.
4. Евстратова Л. Опыт формирования духовной культуры детей в контексте региональной социокультурной традиции / Л. Евстратова // Дошкольное воспитание. – 2006. – № 1. – С. 17-20.
5. Кожанова М.Б. Педагогический процесс в дошкольном образовательном учреждении в контексте регионально-этнической направленности воспитания/М.Б. Кожанова // Мир детства и образования. – Магнитогорск, 2007. – С. 120-123.
6. Кутасова М. "Прости меня, земля-матушка": "Народная культура" в детском саду. – М.: Кутасова // Дошкольное воспитание. – 2006. – № 6. – С. 35-40.
7. Михайленко А. Введение дошкольника в мировую культуру: парциальная программа духовно-нравственного воспитания детей / А. Михайленко // Дошкольное воспитание. – 2006. – № 5. – С. 14-18.
8. Федорова С. Этнокультурная компетентность педагога/С. Федорова//Дошкольное образование. – 2002. – № 20 (16-31 октября 2002 г.).

*Т.М. Изотова, учитель-логопед
МДОУ «Рыбницкий д/с №8»*

А.С. Торбина, учитель-логопед

МДОУ «Рыбницкий д/с №3 комбинированного вида»

К.М. Марина, учитель-дефектолог

МОУ «Рыбницкая СКОШ-ДС»

г. Рыбница, Приднестровье

ВОСПИТАНИЕ КУЛЬТУРЫ ОБЩЕНИЯ КАК СРЕДСТВО КОММУНИКАЦИИ В УСЛОВИЯХ ДОШКОЛЬНОГО ОБРАЗОВАТЕЛЬНОГО УЧРЕЖДЕНИЯ

В статье рассматривается необходимость развития культуры общения у детей дошкольного возраста, как составляющая часть общей культуры поведения, необходимое условие нравственного развития личности.

Ключевые слова: *культура общения, личность, коммуникация, игровая деятельность.*

Развитие культуры общения является основным условием адаптации личности в любой социальной среде. В настоящее время существует проблема нравственности в рамках культуры общения, технологии заменяют традиционные формы общения – виртуальным. Эта проблема особенно актуальна для детей, дети не понимают и не учитывают эмоциональное состояние, особенности интонации, употребление вежливых форм общения, разговаривать приветливо в доброжелательном тоне, нередко носит отрицательный характер общения. В связи с этим в системе образования приобретает актуальность воспитания культуры общения, детей дошкольного возраста, т.к. данный возраст предполагает

расширение возможностей усвоения соответствующих навыков общения. В условиях современного мира у ребенка увеличивается количество социальных контактов (семья, детский сад, транспорт, площадка, соц. сети), при этом значительно увеличивается психологическая нагрузка на ребенка, даже при эмоционально-положительном к нему отношении. В таких условиях, ребенку необходимо выбрать определенный способ поведения, в основе которого лежит взаимопонимание, доброжелательность, сопереживание, уважительное отношение к собеседнику. Представления о культуре общения приобретаются с накоплением опыта нравственных представлений, с возрастом количество представлений увеличивается, дети учатся самостоятельно выполнять правила общения в отсутствие взрослых. С помощью разнообразных форм, методов и приемов работы педагог комплексно подходит к решению задач воспитания культуры общения.

На важность усвоения основ культуры общения указывали Б.Н. Головин, Г.О. Винокур, В.В. Виноградов, М.М. Бахтин, Л.И. Скворцов и др. Результаты научных исследований (А.Л. Мясников) подтверждают, что отсутствие культуры общения, является одной из причин развития неврозов, психоневрозов, сердечно-сосудистых заболеваний.

В процессе воспитания культуры общения развиваются положительные личностные качества, закладываются основы моральных качеств, развивается эмоционально-волевая сфера, что формирует систему общечеловеческих ценностей.

Э.В. Соколов рассматривал культуру общения, как коммуникативную деятельность, выраженную с помощью обмена информацией посредством знаков и символов, при котором информация передается целенаправленно и принимается избирательно, а взаимодействие осуществляется в соответствии с определенными правилами и нормами. В педагогике культура общения рассматривается, как неотъемлемая часть всей культуры поведения и необходимое условие нравственного развития личности (Б.В. Бушелева, О.С. Богданова).

Для ребенка, речь выполняет коммуникативную функцию как средство общения, обмена информацией, поддержание социальных контактов, что в дошкольном возрасте активно им усваивается. Овладение ребенком языком, фонетикой, грамматическим строем речи, умение излагать логично свои мысли без сленга и просторечья, такой уровень культуры общения будет сформирован в полной мере.

Воспитание культуры общения строится на основе положительного отношения, это будет побудителем доброжелательного отношения ребенка к окружающим, что дает возможность детям ощутить радость общения. Приемы воспитания культуры общения должны быть понятны и интересны, действенным примером является пример самого педагога, это создает положительный настрой и желание усвоить определенные навыки культуры общения. Важна внешность, тон педагога, его рассуждения, доброжелательное отношение к детям, справедливость, и станет ли педагог для детей примером, будет зависеть только от него самого.

Организуя совместную деятельность, педагог дает возможность детям моделировать жизненные ситуации в игровой деятельности, что способствует воспитанию культуры общения, руководствуясь инструкциями взрослого, дети приобретают опыт положительного общения. Педагогу необходимо тщательно подходить к выбору игры, необходимо знать все физические возможности детей, интересы, возрастные особенности, интеллектуальное развитие, время проведения, природные условия и т.д. Организуя совместную игровую деятельность детей, педагог способствует приобретению собственных речевых норм, умение выбирать достаточное количество этических стереотипов, усвоение и реализация как, личностных так и социальных отношений.

В воспитании культуры общения не должно быть излишних замечаний, действенность воспитания обеспечивается созданием благоприятных условий, побуждающие детей применять усвоенные правила поведения, используя при этом культуру общения. Отношения между детьми строятся на взаимных симпатиях, привязанностях друг к другу, педагог, используя метод наблюдения, может контролировать действия детей, характер взаимоотношений, складывающийся в коллективе. Наблюдения позволят педагогу выделить авторитарных и малоактивных детей, объединив их в совместной деятельности, установить доброжелательное отношение, удовлетворить любознательность детей, доверительное отношение друг к другу. Обсуждения с детьми конкретных ситуаций возникшие в ходе игровой деятельности помогут понять насколько они были справедливы и тактичны по отношению друг к другу, можно использовать кукольный театр, театр теней для того что бы дать возможность детям со стороны проанализировать негативное общение и усвоить образ доброжелательного, гуманного общения.

В настоящее время наблюдается снижение активности родителей в воспитании у детей культуры общения. Не проявляя заинтересованности в этом вопросе, родители упускают одно из важных звеньев становления гармоничной личности ребенка, поэтому задача педагога помочь родителям в организации основных знаний с целью повышения педагогической компетентности. Прежде всего, устанавливая дома правила культуры общения, родители личным примером воспитывают в детях социальные нормы нравственной культуры. Наличие контакта между родителями и дошкольным учреждением позволит эффективно использовать наглядные формы работы, различного рода информация для родителей, консультации, посещение родителей дошкольное учреждение даст возможность наблюдать за общением сверстников, за поведением собственного ребенка, общение педагога и детьми.

Целенаправленное воспитание культуры общения в условиях дошкольного учреждения создают предпосылки для развития личности, а с возрастом приобретенные навыки культуры общения совершенствуются, становясь нормой и правилом жизни личности в обществе.

Список литературы:

1. Козлов С.А. Нравственное воспитание детей в современном мире //Дошкольное воспитание, 2001– №9, С. 98-101
2. Купина Н.А. Культура общения для дошкольников. – М.: Просвещение. – 2005.
3. Микляева Н.В. Воспитание звуковой культуры речи у детей в ДОУ [текст]: Методическое пособие / Н.В. Микляева, Л.Р. Болотина, Ю.Н. Родионова. – М.: Айрис-пресс. – 2006. – С. 15-17.
4. Аммосов В.В. Развитие общения у дошкольников. Пособие для воспитателей для детских садов и родителей / Худ. И.Ю. Пестряков.– Якутск: «Бичик»1995. – С. 12-15.
5. Бородич А.М. Методика развития речи детей/А.М. Бородич. – М.: Просвещение, 1981.– 255с.
6. Николаева С.О. Занятия по культуре поведения с дошкольниками и младшими школьниками. М., Владос., 1999. – 80 с.
7. Леднев В.С. Духовно-нравственная культура в образовании человека / В.С. Леднев //Стандарты и мониторинг в образовании – 2002. – №6 – С. 3-6.
8. Дубина Л. Развитие у детей коммуникативных способностей. // Дошкольное воспитание, 2005, –№ 10.

*Л.П. Кабанюк, преподаватель
МОУ«Теоретический лицей №2»
С.М. Заяц, к.филол.н.
ПГУ им. Т.Г.Шевченко
г. Тирасполь, Приднестровье*

ПУШКИН И ПРАВОСЛАВИЕ

Актуально обращение к опыту православной веры писателей и поэтов классической литературы в настоящее время, когда идет поиск путей духовного возрождения общества. Роль слова в такие дни бесценна. И начинать ему учить надо юношество, т.к. религиозное чувство у молодежи могут вызвать пламенные и возвышенные строки А.С.Пушкина. Это подводит молодежь к духовности. Положительный результат может быть достигнут путём сотрудничества родителей, учителей и самого школьника.

Ключевые слова: православная педагогика, духовное возрождение, поэтическая молитва, духовные ценности

Мы приходим в мир для того, чтобы постигнуть красоту, утвердить, создать её. Красота – это радость нашей жизни. Человек стал Человеком потому, что увидел глубину лазурного неба, мерцание звезд, розовый разлив вечерней зари. Сегодня мы говорим о красоте поэзии, духовного мира А.С. Пушкина. «И ныне с высоты духовной мне руку простираешь ты...» – таков один из аспектов большой темы исследования по проблеме «А.С. Пушкин и православие». Это размышления по итогам занятия элективного курса «Основы православной культуры», где были использованы межпредметные связи уроков литературы, русского языка и живописи. Начнем мы их с рассмотрения творческих работ школьников, фрагментов их сочинений «Вначале было Слово, Слово было у Бога, и Слово было Бог». Я думаю, что фраза: «В начале было Слово...», говорит о божественном начале. Бог – это творец. Он создал Землю, нас и слово. Существующий мир человек не мог сотворить. Человек сам создан Богом, но он может сделать много других предметов. Мы сделали всё, окружающее нас (Елена,9 кл.).

У каждого человека своё мнение об этой цитате. Я считаю, что вначале Бог создал землю, а потом он создал слово и Адама с Евой. Я считаю, что Бог есть и он один! В моей жизни был такой случай, когда я попросила у Бога здоровья своей бабушке. Прошло время, и бабушка выздоровела! Значит, у Бога всё есть, преобразующее мир и человека (Максим,8 кл.). Я думаю, что она подтверждает мысль, что слово – не простое будничное слово, а нечто большее. Все знают: словом можно обидеть и можно утешить: «Пером можно ранить сильнее, чем топором». Мы не можем жить без слов. В конце концов, достоинство человечества является вся мировая литература. Что мы бы делали без слова и письменности, которая сохраняет важнейшие труды и открытия (Анастасия, 10 кл.). Слово, сказанное человеком, исчезает. Выраженное человеком пожелание иногда исполняется, а часто остаётся невыполненным. Слово Божие вечное и всемогущее. Слово человеческое есть его служебная сила. Слово Божие есть Второе Лицо Святой троицы. Оно само Бог (Артем, 10 кл.).

Слово для писателя – инструмент его творчества и частичка его души. А. Гесен рассказывает, личная библиотека поэта насчитывала около 10 тысяч томов на 7 языках. Из неё мы узнаем, что он читал

«Жития Святых». Оказывается, род Пушкиных и Александра Невского связаны между собой. После дуэли Пушкин лежал в кабинете, окружённый книгами своей библиотеки. Состояние его ухудшилось. Он попросил привести детей и простился с ними. Затем привели священника, причастил поэта, Пушкин покаялся. Потом, глядя на книжные полки, он промолвил: «Прощайте, друзья!».

Никого не может оставить равнодушным литературная переписка митрополита Филарета и А.С. Пушкина. Любителям русской поэзии известен стихотворный ответ приснопамятного Московского святителя, митрополита Филарета А.С. Пушкину на его, по выражению самого поэта «скептические куплеты». Приведем тексты и попытаемся определить источники, послужившие для их написания. Вот что написал поэт:

Дар напрасный, дар случайный, Жизнь, зачем ты мне дана? Иль зачем судьбою тайной Ты на казнь осуждена? Кто меня враждебной властью Из ничтожества воззвал, Душу мне наполнил страстью, Ум сомненьем взволновал?..	Цели нет передо мною: Сердце пусто, празден ум, И томит меня тоскою Однозвучный жизни шум.
--	---

(26 мая 1828)

Ответ митрополита Московского и Коломенского Филарета (Дроздова):

Не напрасно, не случайно Жизнь от Бога нам дана, Не без воли Бога тайной И на казнь осуждена. Сам я своенравной властью Зло из темных бездн воззвал,	Сам наполнил душу страстью, Ум сомненьем взволновал. Вспомнись мне, забвенный мною! Просияй сквозь сумрак дум, – И созиждется Тобою Сердце чисто, светел ум.
---	---

Пушкин, продолжая тему, пишет своего рода исповедь:

В часы забав иль праздной скуки, Бывало, лире я моей Вверял изнеженные звуки Безумства, лени и страстей.	И ныне с высоты духовной Мне руку простираешь ты, И силой кроткой и любовной Смиряешь буйные мечты.
---	--

Но и тогда струны лукавой Невольно звон я прерывал, Когда твой голос величавый Меня внезапно поражал.	Твоим огнем душа согрета Отвергла мрак земных сует, И внемлет арфе Филарета В священном ужасе поэт.
--	--

Я лил потоки слез нежданных, И ранам совести моей Твоих речей благоуханных Отраден чистый был елей.	/ 19 января 1830/
--	-------------------

Первое стихотворение, побудившее владыку Филарета взяться за перо, было написано в 1828 году и помечено днем рождения поэта. Эта дата усугубляет тяжесть настроения, выраженного в стихотворении. Кажется, именно эта тяжесть и подвигла чрезвычайно занятого митрополита, постоянного члена Святейшего Синода, протянуть «руку общения» (Гал. 2:9) гениальному поэту в трудные минуты его жизни. Митрополит Филарет, отвечая на вопрос, зачем человеку дана жизнь и зачем она «на казнь осуждена», пишет: «Не без воли Бога тайной», то есть таинственной, сие совершается.

Пушкин читал «обычаи родной старины», в которые входило посещение храма по великим праздникам. Кроме того, известно, что он самостоятельно изучал Священное Писание. Таким образом, отвечая митрополиту Филарету и используя слова общего для них лексикона, Пушкин не только выражает благодарность за внимание к его духовным и душевным терзаниям, но и показывает, что он не чужд христианским истинам.

Перечитывая стихотворение А.С. Пушкина «Мадонна», сопоставляешь образы Иконы «Богородица с младенцем Владимирская» и картины Пьетро Перуджино «Мадонна с младенцем». Старшеклассница Логинова Лилиана (10 класс) формулирует вывод сквозь призму высказывания Леонида Успенского: «Икона не изображение Божества, она указывает на причастность человека к Божественной жизни». Стихотворение написано в июле 1830 года, в преддверии женитьбы А.С. Пушкина на Н.Н. Гончаровой. Ей оно и посвящено, а также Мадонне на картине Пьетро Перуджино «Мадонна с младенцем». Современники отмечали, что облик Натальи Николаевны Гончаровой вызывал ассоциации с изображением Богоматери. Вот такое возвышенное отношение было у поэта к любимой женщине.

Полилог с классом шел по таким вопросам:

- 1) Кто такая Мадонна?
- 2) Перед вами 2 репродукции: 1-я – репродукция картины великого итальянского художника эпохи Возрождения
- 3) Что общее в образах вы заметили между иллюстрацией Пьетро Перуджино «Мадонна с младенцем» и репродукцией иконы «Богоматерь Владимирская»?
- 4) Каковы отличия?
- 5) Какую картину желал бы иметь лирический герой?

Пречистая и наш Божественный спаситель -
Она с величием, он с разумом в очах -
Взирали, кроткие, во славе и в лучах,
Одни, без ангелов, под пальмою Сиона.

6) Разберёмся в значениях слов. «Пречистая» – одно из обращений к Богоматери. «Божественный Спаситель» – Христос, младенец. «С величием» – внушая преклонение, уважение. «Он с разумом в очах», несмотря на младенческий возраст. «Под пальмою Сиона» – о первой христианской Церкви, собранной в горнице Сионской.

- 7) Найдите во 2-й строфе сравнение.
- 8) Каким образом исполнилось желание лирического героя? (Явилась земная женщина – Наталья Николаевна Гончарова)
- 9) Кто такой «Творец»?
- 10) Что значит «ниспослал»?
- 11) Как вы понимаете выражение «чистейший образец»? Сочетание чистоты небесной и земной, святости и красоты. Пушкин в стихотворении поднялся над различиями западной и восточной манеры письма Богоматери. Чувство благоговения выражено и отбором лексики.
- 12) В стихотворении есть слова высокого и книжного стилей, устаревшие слова.

Слова высокого стиля: «внимать», «с величием». **Слово книжного стиля:** «ниспослать». **Устаревшие слова:** «взирать». В стихотворении также много **слов христианской тематики**.

13) Каков жанр этого стихотворения? Оно представляет собой сонет.

Назовём черты сонета.

- Сколько строк в стихотворении? (14 строк.)
- Сколько строф? (4 строфы.)
- В сонете особая схема рифмы. Какая рифма в 1-й строфе? (а – б – б – а: опоясывающая.) Во 2-й строфе? (а – б – а – б: перекрёстная.)
- По сколько строк в 3-й и 4-й строфах? (По 3 строки. Рифма: а – а – б, а – б – а.)
- В какой строфе выражена основная мысль стихотворения? (В последней строфе.)

В результате мы дали как литературоведческий, так и православный комментарий этому поэтическому тексту. Для Пушкина характерно возвышенное, благоговейное отношение к любимой женщине, благодарность Богу за подаренное счастье. Но далеко не сразу приходит Александр Сергеевич к такому высокому духовному состоянию. На протяжении всей жизни поэта в сердце его происходит постоянная борьба между добром и злом, между приобретенными страстями и Божественным началом большого сердца, укрепляемого Небесным вдохновением. Размышляя о Боге, А.С. Пушкин после прочтения Молитвы св. Ефрема Сирина написал свою поэтическую «Молитву».

Молитва св. Ефрема Сирина. Господи и Владыко живота моего, дух праздности, уныния, любоначалия и празднословия не даждь ми. Дух же целомудрия, смиренномудрия, терпения и любви даруй ми, рабу Твоему. Ей Господи, Царю, даруй ми зрети моя пригрешения и не осуждати брата моего, яко благословен еси вовеки веков. Аминь.

Приведём несколько строк из А.С. Пушкина:

Но дай мне зреть мои, о Боже, прегрешенья,
Да брат мой от меня не примет осужденья,
И дух смирения, терпения, любви
И целомудрия мне сердце оживи.

К сожалению, Александр Сергеевич отступил перед мненьем света, вызвав на дуэль своего обидчика (хотя новейшие исследования показывают, что все было не так уж просто).

Но умирал А.С. Пушкин как настоящий христианин. Исповедавшись и причастившись Святых Христовых Тайн, испросив прощение у императора и родных, он прощает своего убийцу: «Требую,

чтобы ты / Данзас/ не мстил за мою смерть. Прощаю ему и хочу умереть христианином». Священник церкви Спаса Нерукотворного вышел после исповеди, по свидетельству очевидцев, «глубоко растроганный и потрясенный и со слезами рассказывал Вяземскому о «благодетии, с коим Пушкин исполнил долг христианский».

Духовный путь А.С. Пушкина необычайно ценен для нашего времени. Ибо большинство лучших представителей русской интеллигенции в поисках Бога и смысла жизни проходят по тем же вехам духовных исканий.

Список литературы:

1. Венюк Натали. / Сост. Черкашина Л.А.– М.: Фонд подвижничества «Возродится Великая Русь», 1999. – 80 с. с ил. (раритет).
2. Миллер Ц.Г., Розентретер Е.А. Сборник текстов для изложений с грамматическим заданием. – М.: Просвещение, 1982. – 208 с.
3. Молотков С.Е. Практическая энциклопедия Православного Христианина. – С.-Пб.: Сатисъ Держава, 2005. – 330с.
4. А.С.Пушкин. Собрание сочинений в 10 тт. Т.10 –М.: Худ. лит, 1962. – 488с.
5. Священник Алексей Мороз. Нас тоже вызывают на дуэль.–С.-Пб.: Канон, 1999.
6. Схиигумен Савва. Бисер духовный. – М.: Ковчег, 2006. – 928 с.
7. Тимофеев Л.И., Тураев С.В. Краткий словарь литературоведческих терминов. – М.: Просвещение, 1978.

*А.А. Каушан, протоиерей
Тираспольско-Дубоссарская Епархия
г.Тирасполь, Приднестровье*

РОЛЬ РЕЛИГИОЗНОГО ВОСПИТАНИЯ В ДОШКОЛЬНОМ ВОЗРАСТЕ

Рассматриваются вопросы поиска путей духовного возрождения общества. Особое внимание уделено религиозному воспитанию дошкольников, подводя их к духовной тяге, возвышенному и прекрасному.

Ключевые слова: православная педагогика, семья, школа, духовное возрождение.

Обращение к опыту православной педагогики в настоящее время, когда идет поиск путей духовного возрождения общества, особенно актуально, так как государство остро нуждается в образовательных моделях, обеспечивающих духовно-нравственные компоненты в содержании образования.

В церковной, моральной и социально-гражданской жизни каждого государства религиозное воспитание играет большую роль. По своей сущности оно составляет могучий рычаг,двигающий судьбами человека, является единственным в своем роде фактором, который обуславливает счастье целых наций, при самых разнообразных условиях быта и жизни. Слово «религия» означает не простое понятие о Боге, а живую связь между живыми существами – человеком и Богом.

Профессор П.И. Ковалевский считает, что в годы разгула, безверия и агрессивного сектантства особенно необходимо стремление повышать религиозный уровень общества, оберегать Церковь от расхищения, строго придерживаться правил христианского благочестия. И начинать этому учить надо с самого детства, т.к. религиозное чувство в детях пробуждают путем полноценного воспитания, подводя их к духовной тяге к возвышенному и прекрасному.

А.С. Алексеева полагает, что религиозное воспитание поначалу осуществляется не столько разумом, сколько чувствами. Поэтому дети, которые часто посещают храм, – это вспаханное поле, восприимчивое к семенам добра, которое в свое время принесет плоды.

По мнению Н.И. Пирогова, конечная цель разумного воспитания детей заключается в постепенном образовании в ребенке ясного понимания вещей окружающего мира. Затем результатом понимания должно стать возведение добрых инстинктов детской природы в сознательное стремление к идеалам добра и правды и, наконец, постепенное образование твердой и свободной воли.

Протоиерей Аркадий Шатов, говоря о проблемах современного православного воспитания, прежде всего, отмечает, что таких проблем очень много. Во-первых, потому, что сам воспитательный процесс, обращенный к личности ребенка, всегда индивидуален, всегда личностен, и воспитание каждого ребенка – это огромный труд. А во-вторых, конечно, потому, что мы живем в неустойчивое, переходное время. Вся современная жизнь пронизана антихристианским духом, а опыт православного воспитания у нас невелик, так как мы совсем недавно, лишь в конце XX века, стали серьезно осмысливать проблемы православной педагогики.

Воспитание – это процесс создания нравственной и духовной основы, а образование – это процесс развития мыслительных способностей ребенка. Дело касается двух различных сторон душевной деятельности человека. Думать, что образование (развитие умственных способностей) дает ребенку и нравственное развитие, нет никаких оснований. Можно встретить очень образованных людей, но совершенно невоспитанных и бездуховных, и, с другой стороны, – совсем необразованного человека, но весьма воспитанного в духовном и нравственном отношении. С.В. Севальнева подчеркивает взаимосвязь нравственного и духовного воспитания как части и целого, так как человек, следуя нравственным нормам в постоянно изменяющихся и, порой, противоречивых ситуациях, должен иметь определенные непреложные ориентиры – высшие ценности, являющиеся своеобразным компасом на жизненном пути. Кроме того, духовно-нравственное воспитание определяет связь духовной культуры общества и процесса воспитания, ибо с категорией духовности соотносится потребность познания мира, себя, смысла и назначения своей жизни.

В области религиозного воспитания ребенок пяти лет, конечно, далеко не «чистая доска». В благоприятных условиях он накапливает множество религиозных впечатлений, которые затем могут возрастать и развиваться. Даже если он не получил формальной религиозной подготовки, но рос в атмосфере любви и душевного покоя, подчиняясь семейной дисциплине, он вполне подготовлен к сознательному религиозному развитию. Если он был лишен такой атмосферы – ему нанесен большой ущерб. В эти годы формируется его духовное подсознание, которое станет почвой и фундаментом свободной мысли и сознательных действий в будущем.

Так как человек состоит из тела и души, то ребенок нуждается не только в телесном питании, но и в духовном. Если родители ограничиваются только физическим питанием ребенка и пренебрегают духовным, он вырастает «чадом тела», бездуховным рабом своих плотских желаний.

Христианское воспитание стремится дать ребенку духовное направление, чтобы он мог устоять перед разными соблазнами и идти в жизни правильным путем. А для этого нужно, чтобы он с детства не только знал правила поведения, но обладал внутренней целостностью, которая делала бы ясными для него различные проявления добра и зла.

Евангелие учит, что главное в жизни человека – правильное состояние его сердца. Под «сердцем» понимается тот центр внутренней жизни человека, в котором сосредоточиваются его желания и чувства, и который определяет его нравственную жизнь. Если Сам Спаситель сказал, что «от сердца исходят помышления злая» (Мф. 15, 19), то очевидно, что без воспитания сердца человек обойтись не может. Поэтому дать доброе направление сердцу ребенка является главной задачей воспитания.

Так как человек вынужден жить среди многих и различных соблазнов, то очень важно для него уметь самостоятельно разбираться в том, что правильно, а что нет. Для этого необходимо привить ребенку любовь к добру и внутреннее чутье, которое поможет ему распознавать и преодолевать соблазны. Причем очень важно привить любовь к Богу в самом раннем возрасте, раньше, чем ребенок утратит свою духовную восприимчивость.

Для тех, кто сомневается в силе детской религиозности, отметим лишь следующее: вера в Бога не выдумана людьми, а рождается вместе с человеком. Поэтому она доступна и понятна всем людям, независимо от их возраста и умственного развития. Верить в Бога может и самый простой, необразованный человек и самый великий ученый. Каждый верующий постигает и переживает свою веру в меру своих способностей, и по мере того, как человек развивается – растет и углубляется его представление о Боге.

Родство христианской веры с человеческой душой позволяет развить ее в еще малых детях и строить на ней их воспитание. И можно только удивляться, как легко и глубоко принимают дети веру в Бога и насколько благотворно она влияет на них. Вера в Бога не только помогает ребенку бороться со своими дурными наклонностями, но она помогает ему решить ряд принципиальных вопросов, которые иным путем ему не объяснишь: о добре и зле, о возникновении мира, о цели жизни и т.д. Самое же главное то, что вера в Бога есть ключ к развитию всех положительных качеств в ребенке – благоговения, любви, жалости, стыда, раскаяния и желания стать лучше.

Говоря о роли религиозного воспитания, хочется отметить цитату профессора, протоиерея В.В. Зеньковского: «Мы не можем, имея детей, ждать, что когда-то, став зрелыми, они сами поймут, что их путь ведет к Церкви – ибо они могут и не понять, могут огрубеть, путь к Церкви может оказаться навсегда заслоненным и закрытым. К Церкви нужно вести детей с раннего детства».

Воспитание духовной личности возможно только совместными усилиями семьи, образовательного учреждения и государства. Отмечается недостаток теоретических и методических разработок в педагогической практике, направленных на правильное формирование элементарных религиозных знаний. Практические работники могут лишь высказывать свои суждения о познании Бога, по принципу ненавязывания ничего детской душе. Когда мы заботимся о том, чтобы ребенок рос правдивым, добрым, развиваем в нем правильное понятие о красоте, вкус к прекрасному, мы не предлагаем ему чего-либо чуждого или не свойственного его природе, мы только помогаем ему из самого же себя извлекать, как бы освобождаться из пеленок, в себе самом усматривать те свойства и движения, которые приемлемы его душе. То же самое нужно сказать и о познании Бога.

Мы предполагаем, что включение знаний о ценностях православной культуры в воспитательно-образовательный процесс поможет показать ребенку, что наряду с внешним, окружающим его миром есть и другой, внутренний мир человека.

По нашему мнению, главная задача религиозного воспитания должна заключаться в том, чтобы «не забивать» ребенку голову и «не впахивать» в его сознание религиозные понятия, а просто в свободной форме рассказывать о значении религиозной жизни. Необходимо помнить, что как губка впитывает в себя воду, так и душа ребенка впитывает в себя впечатления православного быта. На наш взгляд, важной составляющей системы работы в направлении религиозного воспитания является взаимодействие педагога и представителя Православия. В течение всего воспитательного периода необходимо выделить несколько взаимосвязанных аспектов совместной деятельности: беседы, консультации, изучение специальной литературы. Содержание этой работы должно быть близким, интересным каждому из участников.

Как свеча загорается от горящей свечи, так и в детской душе разгорится огонь к познанию. Обучение детей вере оказывает влияние и на учителей. В процессе религиозного воспитания мы обращаемся к центру человеческой личности, к сердцу жизни. Софья Сергеевна Куломзина, преподававшая педагогику более 10 лет в Свято-Владимирской духовной семинарии и получившая в 2000 году в возрасте 96 лет почетную степень доктора богословия, пишет: «Обучая растущую человеческую душу вере, общению с Богом и с людьми, которое является сутью нашей веры: мы сами невольно проникаемся ею. Мы должны обладать теми знаниями о вере, которые преподаем, и эти знания должны обладать нами. Если мы учим христианству, то христианство должно пронизывать глубину нашего сердца». Софья Сергеевна разработала программу преподавания Закона Божия, чтобы она была полезна для духовного развития ребенка.

Психологи говорят, что ребенок в первые четыре года детства узнает гораздо больше, чем впоследствии за десять лет учения в гимназиях и университетах: он узнает массу предметов, их названия, слова, приобретает известные взгляды, вырабатывает понятия. Основные черты характера закладываются, устанавливаются в начальные годы детства. К сожалению, все эти простые, важные соображения не принимаются во внимание сначала семьей, а потом школой. Семья жалуется на разлад между детьми и родителями, школа – на отсутствие связи между воспитанниками и образованием. В этих случаях вина на стороне старших. Родители имеют детей, каких они воспитали; школа выпускает учеников, каких она сама приготовила. В наших семьях и школах должно быть ясное живое сознание, что главная наша задача по отношению к детям – воспитание, которое заключается в том, чтобы сделать детей людьми в лучшем смысле этого слова, а не только дать диплом как патент на право получить лучшее место в жизни. Надо из ребенка приготовить, прежде всего «человека», а не инженера, чиновника, доктора, судью и художника. Итак, С.С. Куломзина советует подходить к вопросам религиозного воспитания следующим образом:

Дети младшего возраста (5, 6, 7 лет):

1. Этапы развития мышления. Семья играет центральную роль в сознании ребенка, хотя жизненный опыт начинает расширяться при посещении дошкольных занятий. Младенческая уверенность во «всемогуществе» родителей, в том, что папа и мама «все могут», постепенно уменьшается.

2. Религиозно-педагогический материал, усваиваемый на этом уровне развития. Детям близки рассказы из Священного Писания о значении семьи. Например, в рассказе о Ное следует обращать внимание детей не на мировую катастрофу – наказание за грехи, – а на то, как Бог спас единственную семью, оставшуюся «доброй», и сохранил по семье от каждого вида животных. Рассказ о спасении младенца Моисея. Из Нового Завета – Рождество Христово, Сретение, Рождение Иоанна Крестителя, Рождество Божией Матери, Введение во храм.

В заключение надо отметить, что ни семья, ни школа, ни даже Церковь не могут каждая в отдельности воспитать ребенка. Это достижимо только совместными усилиями данных трех учреждений. Вот почему, чем больше между ними связи и сотрудничества, тем успешнее будет проходить воспитание детей.

Список литературы:

1. Выготский Л.С. Собрание сочинений. В 4-х т. – М., 1984.
2. В начале был отклик //Религиозное воспитание. – 1974. – № 1.
3. Зеньковский В.В. Проблемы религиозной педагогики. – М., 1982.
4. Не такой как все. Как научить подростка жить среди сверстников. – М., 2001.
5. Протоиерей Сергей Четвериков. Как воспитать и сохранить веру в Бога у детей. – М., 1999.
6. Школа православного воспитания / Сост. А.Н. Стрижев. – М., 1999.

РЕЛИГИОЗНОЕ ОБРАЗОВАНИЕ И ОБУЧЕНИЕ МОЛОДЕЖИ В США

В статье рассматривается вопрос о том, что в западных странах, в том числе и в США, религия составляет важную часть идеологии. Ибо она тесно связана со всей структурой народного образования. В США наблюдается целый ряд конфессий, которые, казалось бы, имеют одну цель – проповедование терпимости к представителям других вероисповеданий, однако социальная основа общества продолжает страдать от межконфессиональных конфликтов.

Ключевые слова: религиозное обучение и образование, составная часть идеологии, структура народного образования, вероисповедание, межконфессиональные конфликты, проповедование.

Во многих странах мира религия составляет важную часть идеологии и тесно связана со всей структурой народного образования. В западной культуре религиозное образование определяет вид образования сильно отличный от академического и обычно определяет религиозную веру как фундамент, а так же как определение условий посещения. В светском понимании, религиозное образование – изучение определенной религии и ее аспектов – поверия, доктрины, ритуалы, обычаи и личностные роли.

Светская концепция сильно отличается от обществ, которые подчиняются религиозному закону, где "религиозное образование" преобладает над академическим, и, выражаясь религиозными терминами, обучает доктринам, которые определяют социальные обычаи как "законы", где нарушение ("преступление") требует карательного исправления.

В США, религиозное образование обычно предоставляется через дополнительные "воскресные школы", "ивритские школы", классы катехизиса и т.д., обычно расположенные в месте поклонения, порой в связи с местными служениями в другое время недели вне основной учебной недели. Некоторые семьи считают второстепенное религиозное образование недостаточным и посылают детей в частные религиозные школы, называемые приходские школы, относящиеся к определенному приходу или общине. Множество вероисповеданий также предлагают частные религиозные колледжи и религиозные школы выпускного уровня, которые могут быть аккредитованы как колледж. По закону США религиозное образование в государственных школах запрещено кроме как с академической нейтральной точки зрения. Одобрение той или иной религии учителем или администрацией школы является нарушением "Пункта учреждения" Первой поправки. Границы этого правила обычно проверяются судебными делами по поводу проведения религиозных праздников, публикации религиозных статей и документов, таких как "Десять заповедей", "Декламация Клятвы Верности" (которая с 1954 года определяет США как "одну нацию под Богом") и как должны производиться молитвы в классном кабинете.

В США есть школы, основанные на католицизме, иезуитизме, иудаизме, епископизме и другие. К примеру, католические школы сегодня составляют самую большую негосударственную школьную систему в стране. Фактически, католическое образование в Соединенных Штатах старше самих Штатов. Испанские миссионеры и священники сопровождали исследователей в их путешествиях по Америке в начале и середине шестнадцатого века. Вследствие у католического образования было очень сильное влияние в Северной Америке ко времени, когда была образована первая официальная католическая школа в 1606 году.

Иудейские колледжи и университеты хотят обучить иудейских студентов, в основном, как определенной науке, так и иудейской вере. Большинство иудейских университетов имеют большое количество учебных департаментов, но один из самых популярных – школа-семинария. Иудейские университеты готовят будущих раввинов и клериков для тех служб, что преподают студентам историю иудаизма, Писание и современные проблемы иудейского общества.

В исламских колледжах и университетах США основная цель исламского образования является обучение студентов-мусульман в Соединенных Штатах Корану, а также глубоко укоренившимся мусульманским традициям, известных как Сунны. Исламские вузы - частные учреждения. Они созданы и проповедуются адептами веры распространенной по всей территории США. Все эти исламские колледжи разделяют один и тот же учебный план. Как и большинство частных религиозных колледжей, исламские университеты в Америке прививают междисциплинарную учебную программу с системой очень сложных академических и внеклассных мероприятий. Исламские школы также гордятся тем, что имеют невероятных преподавателей и сотрудников, которые являются одними из лучших мусульманскими педагогами и учеными в мире. Исламские университеты в Америке следуют учению Корана и их пророка Мухаммеда.

Американцы обсуждают место Бога в школах почти непрерывно с того, как началось государственное образование в стране около двух веков назад. Как только США становятся более религиозно разделенными, их коллективная неопределенность в этом вопросе становится все более бросающейся в глаза. Верховный Суд, с его путающим определением пункта учреждения, не

предоставил ясности в решении этих вопросов. Суд, как правило, "узнает" о действиях штата, есть ли у них "светская цель" или же "поощрение религии". Это широко отражается в ежедневных предположениях до такой степени, что нет ясности, являются ли эти действия религиозными или светскими. Практически это трудно узнать. Несомненно, что определение действий штата - религиозные или нет – обычно требует исследования.

Источником недопонимания является ошибочное понимание того, что "религиозные" и "светские" действия – строго определенные, словно выключатель, это правда. Некоторые вещи являются религиозными, такие как молитва, церковь или свиток Торы. (Было бы невозможно определить их без их принадлежности к религиозной натуре). Но также является правдой и то, что многие вещи не являются религиозными: они становятся таковыми по намерению верующего. У гимназии или у склада есть светское использование, но могут быть пронизаны религиозностью теми последователями, которые вызывают к имени своего Бога для его последования. Примерами того, что называется "двойным использованием", являются те вещи, которые видятся "светскими" одному человеку и "религиозными" другому.

Наибольшие религиозные события, которые американцы редко замечают, происходят из-за того, что такое событие служит и светским, и религиозным целям. Закрытие правительства на день, например, – не совсем религиозно, но если день правильно выбран, то он хорошо подходит для свершения Воскресного Шаббата. Неправильным будет определение Воскресного Шаббата как светского события. Но тот факт, что множество американцев посещают N.F.L. по воскресеньям показывает, что религиозный характер воскресенья – одна сторона монеты. Государственные школы являются центром недавних противоречий, которые стараются прийти к консенсусу в данном вопросе. Калил Гибран, администрируемая Департаментом Образования Города Нью-Йорк – американская версия британской и канадской модели религиозной школы, относящейся к мусульманам. Название школы, данное по имени известного американского христианского писателя, сигнализирует о том, что школа – не полностью исламская. Но Ислам там будет изучаться – без него невозможно полностью познать арабскую культуру – и те, кто поступают – мусульмане. Однако сложно представить, что у города будут теплые отношения с мусульманским сообществом после 9 сентября.

Школа Бена Гамла, например, утверждает то, что она будет преподавать иврит без религиозных вкраплений. Но, школа, возглавляемая ортодоксальным раввином, является подобием еврейской общинной школы, которые недавно распространились по США. Имя Бена Гамла взято от израильского священника, который, по Талмуду, построил иудейские школы по всей Иудее.

Изучение религиозных идей на академическом уровне может быть, конечно, примером двойного использования, по сколько такие идеи могут быть критически изучены без их принятия. Но, если школа принимает религию как главный принцип постановки учебной программы, то "дуальности" не будет. Изучение религиозных доктрин считается религиозным действием. Иудаисты традиционно считают изучение смысла Слова Божьего основой религиозной преданности.

В соответствии с федеральным "Законом о равном доступе" ("Equal Access Act") от 1984 года, государственно финансируемые школы, наряду с внешкольными клубами должны разрешать ученикам формировать и религиозные внеучебные клубы. Также, в 2001 году Верховный Суд установил прецедент в деле по Good News Club в Milford Central School по которому школы должны разрешать религиозным группам использовать свои учреждения во время внешкольных часов, если они предоставят учреждения и другим внешкольным организациям.

Современное религиозное обучение и образование испытывают глубокий кризис в западных странах. Противоречия, существующие в религиозном образовании и воспитании, обсуждаются долгие столетия. Отношение к другим религиям должно быть повсеместно толерантным, чего нет в современном обществе, что ведет к усугублению кризиса.

Список литературы:

1. [Электронный ресурс]. – Режим доступа: http://www.internationalstudent.com/study_usa/religious-schools/
2. [Электронный ресурс]. – Режим доступа: http://en.wikipedia.org/wiki/Religious_education#United_States
3. Yearbook of American and Canadian Churches, 1969, N.Y.

ТРАДИЦИИ НАРОДОВ ПРИДНЕСТРОВЬЯ В МУЗЫКАЛЬНОМ И ФИЗИЧЕСКОМ ВОСПИТАНИИ ДОШКОЛЬНИКОВ

В статье раскрываются особенности музыкального и физического воспитания дошкольников через традиции народов Приднестровья. Обосновывается возможность воспитания личности ребенка, способной стать представителем и носителем родной национальной культуры и ее продолжателем.

Ключевые слова: *культура и традиции народов Приднестровья, праздники, народная детская песня, народные игры.*

Гармоническое развитие ребенка – основа формирования будущей личности. Оно зависит от успешного решения многих задач, среди которых особое место занимают вопросы сохранения и развития народных традиций.

Нет в мире ни одного народа, который бы не стремился сохранить свое национальное своеобразие, проявляющееся в родном языке, фольклоре, традициях, искусстве. Исторически сложилось, что территорию нашей Приднестровской Молдавской Республики населяют многие народы, в первую очередь молдаване, украинцы и русские со своим языком, со своей культурой. И наша задача: донести детям красоту, самобытность этих народов, уважая все национальности с их традициями.

На современном этапе одной из задач музыкального и физического воспитания, начиная с раннего детства, когда еще закладываются основные понятия ребенка, формируется мышление и речь, развиваются способности, умения и навыки, является приобщение ребенка к народному творчеству. Этническая близость русского, украинского и молдавского народов проявляется в схожести национальных культур. Аналогичные мотивы звучат в колыдках и щедривках, закличках и присказках. Близкие по смыслу сюжеты встречаются в народной лирике и сказках. Народные инструменты также имеют схожее происхождение (дудка – флуер, гусли – кобза, волынка – чимпой).

Особую роль в приобщении ребенка к народной культуре играют праздники, как яркая форма отдыха взрослых и детей, объединенных совместными действиями, общими переживаниями. Традиционно в детском саду праздники начинаются с «Осени», затем «Новый год» и «Рождество», «Святки» (колыдки и щедривки), «Мэрцишор» и «Масленица», «Встреча птиц» и «День земли». Любовь к Родине и уважение к людям, населяющим ее, воспитывается на таких праздниках, как «8 Марта», «День защитника Отечества», «9 Мая – День Победы». Уважение к взрослым, к старости, любовь к матери прививают праздник ко Дню пожилых людей (1 октября) и День матери (24 ноября). На всех этих праздниках используются народные песни и танцы, народные игры и забавы, знакомство с народными инструментами.

Нельзя остаться равнодушными к танцевальному искусству молдавского, украинского и русского народов. Народные детские танцы были популярны всегда. Они не только развивают пластичность, улучшают координацию и учат чувствовать ритм. Народная хореография знакомит ребенка с культурой его страны, национальными особенностями. Выступления проводятся в народных костюмах, а музыкальное сопровождение практически полностью повторяет мелодии, под которые танцевали предки. Такие танцы могут быть и веселыми, бодрыми, и печальными, медленными. Разнообразие сюжетов и движений – залог того, что скучно на занятиях не будет никому. Конечно, дети дошкольного возраста не все танцы могут танцевать, но с удовольствием разучивают и танцуют на праздниках такие народные танцы, как русские пляски (хоровод, барыня, перепляс), кадрили; украинские «Веснянки», казачок; молдаვენяску, хору.

Традиции народа выражаются не только в танцах, но и в народных песнях. Образы природы – зимы снежной с ее морозами, лета жаркого с веселыми хороводами, весны – красны с звонким гомоном птиц, вернувшихся на родную землю, осени с закромами хлебными – живут в народном музыкальном творчестве. Шум леса, гомон птиц, шелест листьев удивительно сливаются с народными мелодиями песен, хороводов, таких, как: «Во поле береза стояла», «Земелюшка – чернозем», «Со вьюном я хожу», «Веснянка», «Пэдуре, драгэ пэдуре». Эти мелодии, звучащие широко, напевно или весело, задорно, помогают формированию в ребенке эстетических чувств, делая его добрее, отзывчивее. Песни «Пастушок», «Солнышко», «Ладушки» понятны даже малышам, доступны для исполнения, полюбились им и прочно вошли в их репертуар. И наша задача – познакомить детей с богатством народной песни, донести до них красоту этой музыкальной формы.

Песня тесно связана с народной игрой. Целый ряд детских игр основан на соединении песни с движением. Это игры хороводные. В них действие осуществляется в ритме, словах и текстах. Они легко входят в детский быт и предоставляют простор для коллективного творчества. Их можно использовать для развития способностей детей к самым различным видам деятельности. Например, можно обучить детей сознательному подбору движений, наиболее подходящих к данной песне. В играх для младших

детей трудно различить, где кончается песня и начинается народная игра. Песня постепенно переходит в подвижную игру. Игры очень гибки в возрастном отношении. Например, в «Жмурки», «Кошки – мышки» и др. охотно играют дети как младшего, так и старшего возраста.

Подвижная игра – естественный спутник жизни ребенка, источник радостных эмоций, обладающий великой воспитательной силой. Народные игры донесли до нас национальный колорит обычаев, оригинальность выражения того или иного народа, своеобразие языка, формы разговорных текстов. Народные игры являются неотъемлемой частью нравственного, эстетического и физического воспитания дошкольников. Радость движения сочетается с духовным обогащением детей. У них формируется устойчивое, заинтересованное, уважительное отношение к культуре родного края.

В народных играх много юмора, шуток, соревновательного задора, движения точны и образны, часто сопровождающиеся неожиданными веселыми моментами, заманчивыми и любимыми детьми считалками, жеребьевками, потешками.

Они сохраняют свою художественную прелесть, эстетическое значение и составляют ценнейший, неповторимый игровой фольклор. Так, например, считалки дают возможность быстро организовать игроков, выбрать водящего, безоговорочно и точно выполнять правила. Этому способствует ритмичность, напевность или характерное скандирование считалок, предшествующих игре: «Как горох по блюду, ты води, а я не буду», «Я куплю себе дуду и по улице пойду, громче дудочка дуди: мы играем, ты води». Излюбленными детьми являются такие подвижные народные игры, как:

– «Де-а мэрул» («Яблоко»), «Дэ жос кушма» («Сбей кушму») – молдавские;
– «Чаклун» («Колдун»), «Хлібчик» («Хлебец») – украинские; «Гуси-лебеди», «Палочка-выручалочка», «Горелки» – русские.

Следует подчеркнуть, что в ознакомлении детей с бытом, с традициями народа, используются не только иллюстрации, художественная литература, но и "живые" наглядные предметы и материалы (национальные костюмы, рушники, старинная мебель, посуда, орудия труда и т.д.). Говорят: « Без прошлого нет будущего». А будущее – это наши дети. Необходимо с малых лет приобщать их к народной культуре. Если ребенок полюбил народное творчество, народные игры, он пронесет это через всю свою жизнь и передаст будущему поколению.

Список литературы:

1. Алешина Н.В. Ознакомление дошкольников с окружающим и социальной действительностью. Старшая и подготовительная группа. – М.: ООО «ЭЛИЗЕ ТРЭЙДИНГ», 2005. – 128 с.
2. Ключева М.А. Народные подвижные детские игры – М.: Форум, Неолит, 2012. – 300 с.
3. Фольклорное многоцветье // песенник – Тирасполь Упрполиграфиздат, 2000. – 38 с.

*Р.В. Коневникова, ст. преподаватель
филиал ПГУ им. Т.Г. Шевченко
М.Ю. Бурлака, преподаватель
МОУ ДО ЦДЮТ
г. Рыбница, Приднестровье*

ФОРМИРОВАНИЕ ДУХОВНОЙ КУЛЬТУРЫ ДЕТЕЙ СРЕДСТВАМИ ИЗОБРАЗИТЕЛЬНОГО ИСКУССТВА

В статье исследуются проблемы формирования духовной культуры детей средствами изобразительного искусства, раскрываются основные цели и задачи художественного образования, а также вопросы обуславливающие развитие у детей эмоционально – эстетического, нравственно – оценочного отношения к действительности и к искусству, отклика на прекрасное, к возникновению внутренней радости, как ниспосланной свыше силы, что в христианской традиции называется Благодатью.

Ключевые слова: *духовная культура, цели и задачи художественного образования, художественная деятельность, история изобразительного искусства и культура христианства, восприятие произведений изобразительного искусства, эмоциональное и нравственное отношение к действительности и искусству.*

Анализируя проблемы духовности, многие авторы учебных программ по искусству все чаще обращаются к истории и культуре христианства. Задуматься о духовных истоках русской культуры представляется делом важным, однако было бы ошибкой подменять социокультурный подход к духовному развитию школьников религиозным воспитанием в рамках той или иной конфессии. Важно научить школьников мыслить категориями общечеловеческой проблематики, приобщить их к освоению идей крупных мыслителей, знатоков искусства, деятелей науки. Все, что дается в самом начале жизни,

полагал Н.К. Рерих, «запечатлевается в человеке навсегда; необходимо давать ему все, что возможно, не опасаясь перегрузить его мозг» [6].

Возможности изобразительного искусства в формировании духовной культуры не могут оспариваться. Однако важно найти причины, по которым этот процесс протекает вяло, порой безрезультатно. Ограничиваясь рамками программы, педагоги порой упускают возможность преподнести своим воспитанникам уроки высокой духовности. Объясняя, например, основные принципы композиции, они обходятся лишь сообщением о том, что художники веками искали наиболее выразительные композиционные схемы. «Троица» Андрея Рублева рассматривается как замкнутая композиция, необходимая для передачи некоего неподвижного, устойчивого образа. Естественно, при таком общении с творением великого иконописца дети не смогут осознать духовную красоту и нравственную силу человека, которыми наполнены произведения Древней Руси. «Троица» – опозитивированное средствами живописи библейское сказание. В совершенной художественной форме выражен высший для того времени нравственный идеал гармонии духа и мира.

Известный исследователь искусства М.В. Алпатов высказал предположение, что «А. Рублева привлек именно пример нравственного подвига: ангелы ведут беседу о необходимости самопожертвования через тяжелый путь земных страданий» [2]. Современник переломных для Руси исторических событий, художник наполнил традиционный библейский образ животрепещущими идеями своего времени. Так, известно, что Сергей Радонежский, благословляя в 1380г. Дмитрия Донского на подвиг, призывал князя к самопожертвованию – тому самому, которое составляет духовно-нравственный смысл рублевской «Троицы».

Основоположник абстрактного искусства В.В. Кандинский был убежден, что сама форма имеет внутреннее значение и является одухотворенным существом. В условном образе остроконечного треугольника, разделенного на неравные части, он попытался запечатлеть духовную жизнь человечества. Самой острой и меньшей своей частью треугольник направлен вверх. «На самой вершине верхней секции иногда находится только один человек, – пишет художник. Его радостное видение равно неизмеримой внутренней печали...» [3].

Н.К. Рерих в восприятии цвета видел залог развития не только искусства, но и всего человечества. Живописец считал, что «человек носит вечное цветовое одеяние духа. Помыслами сам окрашивает свою одежду в избранные им самим цвета. Человек ищет соотношение себе в окружающей жизни» [6]. Осмысление принципа видения в контексте творчества Рериха позволяет проследить путь духовного восхождения самого художника.

В истории русского изобразительного искусства выработался тип художника-мыслителя, благодаря которому языком красок воспеты ратные и духовные подвиги великих сынов Руси: Игоря Святославича, Александра Невского, Дмитрия Донского, Сергея Радонежского. Российские живописцы прославили героический дух народа, создали галерею светлых женских образов, одухотворили природу.

Каждый человек в меру своей духовной зоркости, широты кругозора может проникать в глубь произведения, постигать его иносказательную, метафорическую суть, видеть скрытое явление. Но нередко духовное общение с произведением искусства подменяется восприятием лишь его внешней стороны: сюжета, техники письма или стиля.

Но стоит ли учить школьников видеть за сюжетом более глубокое содержание картины? Не «засушит» ли это эмоциональное восприятие ребят? И наоборот: может ли восприятие быть эстетически выразительным, если разум всего лишь запечатлевает, воспроизводит увиденные объекты, не находя между ними многочисленных контекстуальных связей и не осознавая смысла? В школьной практике эти вопросы возникают, но нет на них теоретико-методического ответа в силу того, что преимущество отдается совершенствованию визуально-пространственной стороны образного мышления, а образно-смысловой аспект восприятия, как правило, основывается на объяснительном принципе. Хотя учитель, эмоционально раскрывая сюжет произведения, сообщая сведения о его авторе, уверен, что таким способом содействует накоплению образных представлений, эстетическому воспитанию, развитию художественного мышления учащихся.

О том, что любит и о чем мечтает ребенок, какие мысли его занимают и как противостоит он обывательским представлениям и потребностям, красноречиво говорит детский рисунок. Именно его можно считать определенным результатом воспитания человеческой души, именно он дает понять, как часто взрослые пребывают в иллюзиях, когда думают, что, обучая искусству, непременно формируют духовность.

Если школьник не обучается самостоятельному диалогу с произведением искусства, а рассказ о картине из уст учителя звучит как истина в последней инстанции, то это значит, что он не осознает факт многозначности искусства, т.е. ему не открывается возможность, позволяющая иметь свое мнение, суждение, точку зрения. Отсюда неуверенность в собственных силах, в способности понимать, чувствовать и сопереживать по поводу сказанного другим человеком. А ведь различные подходы к интерпретации произведения разными людьми углубляют степень его осмысления, способствуют духовному развитию человека, выступающего в роли интерпретатора.

Трактовка произведения, опирающаяся на собственную жизненную позицию, соотнесение ее затем с позицией самого автора, т.е. более полное освоение опыта художника, приводит ученика к

осмыслению своих интересов, убеждений, осознанию своего места в мире, побуждает к поиску более совершенного образа жизни. А сама способность мастера кисти творить ценностные смыслы жизни находит отражение в изобразительной деятельности школьника. В рисунках шестиклассников воплощено стремление образно рассказать об отношении к природе. Но более всего порадовали суждения шестиклассников. Осмысливая название произведения, они усматривают в нем размышления художника о жизни, о том, как обрести ее истинный смысл, жить в согласии с Природой. Изобразительное искусство воспринимается ими как возможность соприкоснуться с красотой, возвыситься над бытом и прозой существования.

В ходе следующей беседы ребята согласились с тем, что видеть художественное полотно на уровне сюжета – это неглубокое, поверхностное восприятие. Вот некоторые их высказывания: «Чтобы восхититься картиной, необходимо познакомиться с автором, его жизненной позицией, понять таким образом, что он пытался сказать своим зрителям», «Именно понимание картины заставляет удивляться и чувствовать», «Чтобы картину понять, нужно знать, кто ее написал: именно здесь скрывается часть тайны произведения».

При осмысленном восприятии произведений изобразительного искусства у школьников возникает потребность познакомиться с новыми картинами. Метод интерпретации, апробированный в ходе исследования, оказывает влияние на восприятие образа во всем его богатстве и многогранности, позволяет увидеть «текст» и «контекст» произведения, что способствует возникновению неподдельного эмоционального отклика, положительно сказывается на обогащении внутреннего мира ребенка. Кроме того, глубокое осмысление проблем духовного порядка отражается на содержании и качестве детских работ, результатах самостоятельных поисков тем, решаемых средствами искусства. Рисунки школьников приобретают некоторый философский смысл, отличаются эмоциональной насыщенностью, выражающейся в колорите и композиционной целостности.

Особое значение в контексте постижения общечеловеческих истин школьниками приобретают произведения живописи, созданные языком образного мышления. Живопись исторического жанра, посвященная батальным сценам или сюжетам повествовательного характера, часто лишенная символического смысла и поэтому более доступная для восприятия, часто превращается в объект рассмотрения. Поэтому речь идет о произведениях, где присутствует нечто большее, нежели очевидное, где изображение вырастает в символ. Стимулируя образное мышление школьников, способствуя осмыслению проблем с духовным содержанием, важно привлечь их внимание к мастерам кисти, творящим в стиле символизма: М.А. Врубелю с его неистребимым желанием познать природу; Н.К. Рериху, философски осмысливающему тайны «духотворчества»; М.К. Чюрлёнису с его романтическим полетом в «мир чистой и светлой сказки»; К.С. Петрову-Водкину, стремящемуся обрести в человеке проявление вечных законов устройства мира. Творчество этих мастеров не поддается единственно правильному истолкованию, допускает свободную интерпретацию, позволяющую в произведениях усматривать все новые смысловые пласты.

Невербальное мышление, возникающее в процессе общения школьников с произведениями изобразительного искусства, обеспечивает непредвзятость и разнообразие подходов к их толкованию, самостоятельные толкования сюжета и идеи могут привести к своеобразным открытиям. Важно, чтобы мыслительная деятельность протекала в самых разных формах, в том числе графических.

Итак, «подпитывать» воображение детей, подвигать их к красоте, созиданию, духовному росту способно искусство, понятое, осмысленное, прочувствованное, так как «поиск значения в произведении не иссушает его и не сводит лишь к этому значению, а на самом деле расширяет перспективу восприятия. Понимание смысла не вредит и не может вредить видению. Знание сопровождает видение и, словно раскрывая правду, дарованную нашим глазам, приводит к тому, что богатство живописи начинает также питать и наш разум» [4].

Говоря о роли искусства в формировании духовной культуры личности, вспомним слова К.Г. Юнга: «Мы обращаемся к мудрости всех времен и народов и обнаруживаем, что по-настоящему ценное уже давно высказано на самом прекрасном языке» [5].

Основой содержания школьного предмета служит художественная деятельность, составляющими которой являются эстетическое восприятие произведений, созданных мастерами, и собственное творчество учащихся. Изучение и восприятие школьниками творений мастеров способствуют постижению представлений о красоте природы, о неисчерпаемой духовной мощи человека, его высоком предназначении.

Развитие у детей эмоционально-эстетического, нравственно-оценочного отношения к действительности и к искусству предполагает отклик на прекрасное. Он проявляется в возникновении внутренней радости, как ниспосланной свыше силы, что в христианской традиции называется Благодатью. Чем раньше дети поймут, что живописец, давая предметное преобразование мира, как бы заново объясняет его, вовлекает в размышления о жизни, тем раньше начнут «шлифоваться их чувства», возвышаться их духовное сознание. Педагог должен помочь ребенку состояться как личности, способствовать достижению растущим человеком гармонии как с внешним, так и с внутренним миром. Это важное условие духовного возрождения народа.

Список литературы:

1. Алехин А.Д. Когда начинается художник: Кн. для учащихся. – М.: Просвещение, Владос, – 1994. – 160 с.
2. Алпатов М.В. Немеркнувшее наследие. – М.: Искусство, 1990.
3. Кандинский В.В. О духовном в искусстве. – С.-Пб. АРТ, 2012.
4. Гийу Ж.Ф. Великие полотна. – М.: Искусство, 2005.
5. Юнг К.Г. Архетипы и символ. – М.: Владос, 2001.
6. Рерих Н.К. Одевание духа. М.: Просвещение, 1992.
7. Петровичев А.П. Воспитание и духовность. // Вопросы образования. – №3, 2011.

*Е.А. Котеля, воспитатель
А.А. Орликовская, воспитатель
Е.Н. Демидова, воспитатель
И.В. Куркина, воспитатель
МДОУ «РЦРР»
г. Рыбница, Приднестровье*

ИГРА-ДРАМАТИЗАЦИЯ КАК СРЕДСТВО СОЦИАЛЬНО-ПРАВСТВЕННОГО ВОСПИТАНИЯ ДОШКОЛЬНИКОВ

В статье игра-драматизация рассматривается как особый вид игровой деятельности, оказывающий существенное влияние на нравственное развитие личности ребенка

Ключевые слова: игра-драматизация, предметная среда, социально-нравственное воспитание дошкольников.

Из всех видов детской деятельности, как известно, игра оказывает существенное влияние на развитие личности ребенка дошкольного возраста, особенно на его социально-нравственное воспитание. В игре отражается содержание окружающего ребенка социального мира, существующих в нем нравственных норм и правил. Но успешность освоения социального опыта и становление дружеских взаимоотношений детей зависит от содержания и характера взаимодействия детей в игре [1].

Игра-драматизация имеет огромное значение в социально-нравственном воспитании дошкольников. Детей привлекает внутренняя, эмоциональная насыщенность литературных сюжетов, конкретные активные действия персонажей. Дети эмоционально осваивают литературное произведение, проникают во внутренний смысл поступков героев, у них формируется оценочное отношение к герою. Литературное произведение сближает ребенка с литературным персонажем, активизирует процессы формирования сопереживания, сочувствия, содействия, способствует становлению нравственных мотивов поведения. Дошкольники с удовольствием участвуют в инсценировке сказок, подбирают элементы костюмов для персонажей, изготавливают атрибуты к сказкам, договариваются между собой о характере своих действий [2].

Важным условием успешности работы по данному направлению является создание предметной среды, способствующей развитию личности ребенка. С этой целью в МДОУ «РЦРР» организованы уголки театрализованной деятельности. Ведь именно театр раскрывает духовный и творческий потенциал ребенка и дает реальную возможность ему адаптироваться в социальной среде. Уголки театрализованной деятельности оснащены разнообразными видами театра: варежковый, теневой, пальчиковый, настольный, театр картинок, имеются разнообразные музыкальные инструменты, в том числе и самодельные. В уголках имеются элементы костюмов персонажей сказок, костюмы для сюжетно-ролевых игр, маски. Изготовление и подбор атрибутов для игр-драматизаций, инсценирования сказок проходит совместно с детьми и родителями.

Руководство игрой-драматизацией, как правило, начинается с отбора литературных произведений. Выбор произведений обусловлен задачами социально-нравственного воспитания и осуществляется по следующим принципам:

- сюжет должен иметь четко выраженное воспитательное воздействие;
- эмоциональная выразительность персонажей с присущими им нравственными качествами, наличие противоположных персонажей;
- увлекательный сюжет: повторы в тексте, динамичные действия;
- богатый и яркий иллюстративный материал.

Все произведения, предлагаемые для игр-драматизаций, условно разделены на 5 циклов. Произведения, в которых герои проявляют умение дружить («Кот, петух и лиса», «Теремок», «Под грибом»). Сказки, раскрывающие нравственный смысл любви, заботы, по отношению к близким людям («Петушок и бобовое зернышко», «Курочка Ряба», «Гуси – лебеди», «Кошкин дом»). Произведения, которые близки по идейному содержанию, в них часто противопоставляется добро и зло («Морозко», «Колобок»). Показаны примеры героя справедливого, доброго, смелого («Заюшкина избушка»,

«Айболит»). В этих произведениях показаны как положительные, так и отрицательные черты («Заяц-хвастак», «Маша и медведь»). Работа по социально-нравственному воспитанию дошкольников в МДОУ «РЦРР» при организации игр-драматизаций проводится в 3 этапа.

На I-м этапе решаются задачи формирования представлений детей о нравственных качествах персонажей литературных произведений, умение их оценивать. Предварительная работа по организации игр-драматизаций начинается с ознакомления с художественным произведением. После чтения произведения, чтобы вызвать у детей интерес к будущей игре, используются такие приемы, как выборочное чтение, беседа по сказке. Так, например, после чтения в младшей группе сказки «Колобок», дети учат песенку про Колобка. Далее демонстрируется сказка с помощью театра картинок, так как просмотр иллюстраций оказывает огромную помощь в осознании образов персонажей, особенно в младшем возрасте. Впоследствии с детьми проводится занятие-лепка на тему «Испечем колобок для бабушки».

II-й этап посвящен поискам средств выразительности: интонации, мимике, жестам. Для этого используются разнообразные игры и речевые упражнения на развитие выразительности речи, движений, сплоченности детей. Так, например, игра «Встреча в лесу». С помощью волшебной палочки дети превращаются в лесных жителей, изображают диких животных, используя характерные движения. Также с детьми разучиваются пальчиковые игры с использованием мимики («Бабушка Маланья», «Колпачок», Зеркало», «Пиктограммы»).

На III-м этапе основное внимание уделяется играм-драматизациям, развитию общения и взаимодействия по поводу игры. В младших группах обыгрываются малые литературные формы: потешки, небольшие стихотворения. Так, например, при разучивании потешки «Кошкин дом», произведение читается 2-3 раза, потом обсуждается с детьми какая кошка, курочка, лошадка. Затем с детьми строится дом для кошки (из модулей), распределяются роли, и инсценируется потешка. В игре одновременно принимают участие несколько детей, игра проводится несколько раз, так, чтобы все дети, даже самые застенчивые и неактивные, могли исполнить разные роли. Атрибуты и декорации готовятся в присутствии детей. При распределении ролей учитываются желания и интересы детей, а также используется выбор с помощью «волшебной палочки», считалок.

Важным условием руководства играми-драматизациями является индивидуальный подход к детям, учет их особенностей. В игре – драматизации участвуют все дети, даже самые застенчивые. Вначале они привлекаются к участию в играх-упражнениях, играют второстепенные роли, а затем с удовольствием исполняют главные.

Игра-драматизация способствует развитию коммуникативных качеств личности, создает положительный эмоциональный настрой, снимает напряжение, способствует раскрепощению личности ребенка. Поэтапность работы обеспечивает постепенное сближение детей с персонажами литературных произведений, и они начинают видеть то, что они не замечали раньше. Сближение с персонажами, превращение их в хорошо знакомых детям друзей или недругов, ролевое изображение самих персонажей, ежедневное введение сказки в жизнь детей, вот те способы, которые используются для глубокого понимания нравственного смысла художественного произведения и воздействие его на поведение ребенка.

В процессе работы по социально-нравственному воспитанию педагоги ДОУ придерживаются следующих принципов: активно поддерживают стремление детей к прекрасному, воспитывают в них нетерпимость ко злу. В результате этого у детей формируется потребность помочь другому, проявляется желание быть умным, добрым, похожим на понравившегося героя. Совершенствование работы по социально-нравственному воспитанию дошкольника предполагает поиск новых путей во взаимосвязи ДОУ и семьи, повышения педагогической культуры родителей. Любая педагогическая деятельность может быть по-настоящему успешна только в том случае, если родители являются активными участниками и помощниками. Поэтому педагоги ДОУ, прежде всего, направляют внимание родителей на осознание необходимости повышения своей роли в социально-нравственном воспитании детей в период дошкольного возраста. Формы работы с родителями разнообразны:

- проводятся беседы и консультации;
- тематические родительские собрания;
- родители приглашаются на открытые занятия – игры;
- организуются родительские гостиные.

Таким образом, игру-драматизацию надо рассматривать как особый вид игровой деятельности, которая имеет свою специфику. Дети наивно вживаются в данные обстоятельства, искренне верят в то, что говорят и делают, достигают естественного и реалистического исполнения, осознают нравственные нормы, приобретают определенные знания, умения и навыки. Причем в этой деятельности, в своеобразном комплексе проявляются внимание, воображение, отношение, оценка, общение. А все это имеет особое значение в развитии личности ребенка.

Список литературы:

1. Александрова О. Разыгрываем спектакли / Дошкольное воспитание № 1 1988.
2. Андреева Г.М. Социальная психология / М., 1999.

МЕТОДЫ РАЗВИТИЯ ТВОРЧЕСКОГО ПОТЕНЦИАЛА СТУДЕНТОВ

Рассмотрены некоторые принципы и подходы к развитию творческого потенциала студентов через реализацию понятия мобильность современного педагога. Изложены основные формы, методы и приемы создания условий для творческой деятельности студентов.

Ключевые слова: мобильность, педагогическая мобильность, творческое мышление, проблемно-поисковые, проектно-исследовательские технологии.

Достижение качественно нового состояния общества во многом зависит от включения в деятельность по его преобразованию каждого человека. А тем временем, уровень развития любой общественной системы определяется наличием возможностей для осуществления жизненных замыслов каждой личности, реализации ее творческого потенциала.

На современном этапе развития образования происходит переосмысление роли ценности приобретаемых студентами знаний, поскольку современному обществу необходим творческий специалист, открытый ко всему новому, способный самостоятельно и ответственно принимать решения, умеющий критически мыслить, вырабатывать и защищать свою точку зрения. Таким образом, сама жизнь требует решения проблемы развития творческого потенциала личности как в теоретическом, так и в практическом плане. Современное общество заинтересовано в человеке, "ориентированном на собственное всестороннее развитие, как на самоцель" [1, С. 74].

Конечно же, существуют противоречия между, например, потребностью общества в творческих, способных вариативно действовать в различных ситуациях специалистах и недостаточной разработанностью педагогических технологий, обеспечивающих их подготовку. А низкий уровень осуществления новых идей и замыслов в сфере образования во многом обусловлен недостаточной творческой активностью самих педагогов.

Образованность и профессиональная компетентность педагога сегодня – это не только владение основами профессиональных знаний, но и умение ориентироваться в потоке научной информации, анализировать новые педагогические системы обучения, другими словами, мобильное реагирование в своей профессиональной деятельности на постоянно изменяющиеся потребности общества. Мобильность (см. Мобиль) (от лат. mobilis – подвижный, подвижной), подвижность, готовность к быстрому выполнению заданий. Профессиональная мобильность – возможность и способность успешно переключаться на другую деятельность или менять вид труда [2, С. 113].

Понятие «профессиональная мобильность» достаточно ёмкое и неоднозначное, имеющее сложную структуру. В психологическом словаре оно определяется как способность и готовность личности достаточно быстро и успешно овладевать новой техникой и технологией, приобретать недостающие знания и умения, обеспечивающие эффективность новой профессиональной деятельности. Способности к профессиональной мобильности включают в себя развитые когнитивные способности, креативность, критичность мышления.

Педагогическая мобильность – это способность педагога организовать деятельность с другими субъектами образовательного процесса (учащимися, их родителями, коллегами, администрацией) в соответствии с целями и задачами современной концепции образования, ценностями мировой, отечественной, региональной и национальной культуры.

Одним из основных блоков педагогической мобильности является ценностно-личностный – так как современный человек живет и действует в среде с высокой степенью «хаотичности», что определяет уровень непредсказуемости направления перемен. Соответственно, в таких условиях специалист должен обладать рядом качеств, которые выступают на первый план: быстрота принятия решений, способность к обучаемости, умение приспосабливаться к новым обстоятельствам.

Профессиональная мобильность личности это ещё и симптом ее внутренней свободы, умение отбросить сформированные стереотипы и взглянуть на жизненную или профессиональную ситуацию по-новому, не стандартно, иногда выходя за рамки обыденного. Поэтому, по мнению ряда ученых (З.А. Решетова, Л.Д. Столяренко) «основой профессиональной мобильности в современный период развития общества является развитое творческое мышление будущих специалистов» [3, С. 97; 4, С. 278].

Для педагогики и системы образования принципиальное значение имеет развитие творческого потенциала современного специалиста-педагога как ведущего субъекта культуры в деле социального и духовного воспроизводства общества. Творческий потенциал выступает в целом как интегративное свойство личности, являющееся предпосылкой и результатом творческой деятельности, определяющее направленность, готовность и способность личности к самореализации. Кроме того, это объединение личностных способностей, природных и социальных сил человека.

Творческий потенциал также тесно связан с явлением креативности, которое проявляется в способностях порождать новые идеи, отклоняться от традиционных схем мышления и поведения, в

беглости и гибкости мышления; а также в характере человека – в оригинальности, инициативности, нестандартности, терпимости к неопределенности, проницательности.

Обобщая вышесказанное, можно сделать вывод, что все нововведения должны быть апробированы, в первую очередь, самим педагогом. Ведь написано: "Ученик не может быть выше своего учителя; но и усовершенствовавшись, будет всякий как учитель его" [5, Лк. 6:40]. Соответственно подготовка социально, культурно, профессионально мобильных граждан становится одной из главных целей образования и требует кардинального пересмотра технологий образования.

Основной дидактической проблемой, встающей перед преподавателем при организации образовательного процесса, выступает обучение приемам и навыкам творческой деятельности. Большие возможности в этом плане заложены в математическом цикле предметов профессиональной подготовки студентов, которые по своему содержанию и построению направлены на формирование понятийно-образно-практической структуры творческого мышления студентов. Творческий потенциал обуславливается развитием творческой активности студента в процессе обучения, а также развитием его познавательной самостоятельности, что полагает наличие активной деятельности его самого как личности, направленной на саморазвитие и самореализацию.

Среди существующих технологий и форм подготовки в качестве наиболее продуктивных в деле развития творческого потенциала студентов выступают проблемно-поисковые, проектно-исследовательские и коллективно-групповые технологии подготовки. Учитывая специфику математики, особенности ее преподавания студентам нематематических специальностей, можно выделить следующие приемы создания проблемных ситуаций: выполнение исследовательских заданий; исторический экскурс; использование цепочки «нацеливающих» задач; составление алгоритма; использование контрпримеров; использование задач с занимательным сюжетом; решение задач на сообразительность; установление междисциплинарных связей; использование парадоксов; раскрытие практической значимости материала.

Большие возможности в деле развития творческого потенциала несёт в себе проектно-исследовательская деятельность студентов. Она обеспечивает подготовку творчески мыслящих специалистов, имеющих навыки научной деятельности, самостоятельного анализа возможностей использования достижений науки и передового опыта, навыки практического участия в работе научных коллективов.

Итак, творческий потенциал студента – это интегративное качество, отражающее наличие возможности развития творческой активности, познавательной самостоятельности и креативных способностей. Развитие творческого потенциала обеспечивается построением образовательной среды на основе включения широкого спектра различных учебно-творческих эвристических задач, направленных на развитие творческих способностей, реализацию и создание новых, оригинальных идей и решений. Проблема развития творческого потенциала студентов в образовательном процессе является актуальной в педагогической теории и практике и требует дальнейшего осмысления и решения.

Список литературы:

1. Платонов К.К. Структура и развитие личности. – М.: Наука, 1986.
2. Сластенин В.А. Педагогика. – М.: Академия, 2002.
3. Решетова З.А. Психологические проблемы профессионального обучения. – М., 1975.
4. Столяренко Л.Д. Педагогическая психология: Учеб. пособие для студентов пед. вузов. – 3-е изд. – Ростов н/Д: Феникс, 2004.

*А.П. Круду, учитель
МОУ «РПСОШ №6 с лицейскими классами»
г. Рыбница, Приднестровье*

РАЗВИТИЕ ДУХОВНО-ПРАВСТВЕННЫХ КОМПЕТЕНЦИЙ НА УРОКЕ АНГЛИЙСКОГО ЯЗЫКА

В статье рассмотрено приобщение учащихся к историческим ценностям через иностранный язык. Роль таких качеств личности, которые необходимы для жизни в обществе. Изучение традиций и обычаев многокультурного общества и использование знаний на уроках английского языка.

Ключевые слова: *духовно-нравственное воспитание и компетенции, исторические ценности, социокультурные аспекты, традиции и обычаи.*

“Исследуйте всё, – сохраняйте лучшее! Пока жив народ, будут живы и его духовно-нравственные сокровища, в том числе и педагогические. Они претерпевают изменения и испытывают постоянную эволюцию вместе с народом”.

Г.Н. Волков

Практически невозможно представить освоение культурных основ в школе, без приобщения к историческим ценностям. Очевидно, преподавание иностранного языка в этом смысле вызывает некоторое затруднение. Легче связать данное направление с историей, литературой, русским языком. Но существуют возможности работы по духовно-нравственному воспитанию и через уроки английского языка. Непременным доказательством тому служат социокультурные аспекты изучения иностранных языков, благодаря которым можно наблюдать последовательные связи в преподавании родного и иностранного языков.

В настоящее время возросла роль некоторых качеств личности (компетенций) необходимых для жизни в обществе, таких как: способность быстро ориентироваться в меняющемся мире, осваивать новые изменения и области знаний, умение находить общий язык с людьми самых разных культур и др. *Русская классическая педагогика закономерно обращала большое внимание на место и значение иностранного языка в воспитании.* Константин Дмитриевич Ушинский считал, что и при изучении иностранного языка должно продолжаться изучение родного языка [1].

Развитие духовно-нравственных компетенций у учащихся на уроках английского языка представляется тематическим расширением, ориентированным на знакомство учащихся с культурой страны изучаемого языка и своей страны. Каждый человек в глубине своей души гордится своей малой Родиной, многое связывает человека с местом, где он родился и вырос, где познал «первых лет уроки». Родной край и населяющие его люди, многовековые традиции, неповторимый облик родной природы – все это, прошедшее через сознание, становится частью человеческой судьбы, его духовного и нравственного становления.

История Приднестровья богата и многогранна, здесь заложен дух смешения и взаимовлияния различных культур. Но в течение последних десятилетий, под действием межнациональных конфликтов, происходит разрушение исторической памяти, что влечет необратимые духовные потери. Налицо изменение нравственных ориентиров, что ставит перед современной школой новые задачи. Приобретаемые учащимися знания должны быть не только более осознанными и прочными, но и переходили бы в убеждения, смыкались бы с нравственно-эстетическими идеалами. Главным на этих уроках будет их воспитательный потенциал, заключающийся в воспитании патриотизма, любви к Родине, семье, соотечественникам, уважения к предкам, историческому прошлому своего народа.

Эти уроки будут способствовать ориентации человека на духовно-нравственные ценности. Все это можно проследить при изучении тем, как:

1. семья (Family);
2. традиции и обычаи (Traditions and customs);
3. праздники (Holidays);
4. путешествие (Travelling);
5. достопримечательности (Going sightseeing);
6. выдающиеся личности (Outstanding persons).

В основе изучения тем «Традиции» и «Праздники» можно предложить учащимся вопросы для ознакомления:

1. какие известные традиции Британского народа вы знаете;
2. какие традиционные особенности существуют у шотландцев, англичан, валлийцев и ирландцев;
3. что такое григорианский календарь;
4. смысл праздника Св. Валентина в британской культуре;
5. праздники (Католическое Рождество и Рождество Христово) и традиции их празднования в обществе и семье;

На открытых уроках и внеклассных мероприятиях, приуроченных традиционным праздникам, появляется возможность сочетать традиции и обычаи сразу нескольких национальностей: *русских, украинцев, молдаван, англичан, американцев.* На *празднике, посвященном празднованию Рождества,* можно воспроизвести народные песни (русские и украинские колядки и английские песни carols), танцы, поэзию, надев при этом народные костюмы, что будет способствовать более яркому, живому восприятию темы.

Изучая тему «Моя семья» на уроках английского языка следует отметить, что семья всегда занимала важное место. Семья укрепляла и растила духовные концепции поколения, ею принято было гордиться и надеяться. Используя современные технические возможности, ученики могут подготовить презентации, и даже небольшие видеоролики, чтобы рассказать об истории генеалогического дерева своей семьи. Этот вид работы не только вызывает интерес учеников, но и укрепляет семейные взаимоотношения поколений.

Отражение народной мудрости и национальной культуры, даже может стать темой научного исследования школьников участвующих в научном обществе, создании проектов, можно предложить учащимся собрать материал и сделать краткий экскурс в историю «Мой край и его достопримечательностей». Подготовкой к данной теме может быть организация экскурсий по известным местам города Рыбницы и прилегающих районов.

Рыбница – это маленькая точка на карте, но как богата история этого города, как щедра природа, как многолики горожане! Рыбница, знавшая разрушительные войны и стихийные бедствия, всегда возрождалась, всегда для нас рыбничан, была источником жизни, надежд, вдохновения. Наша земля – наш родной город – возрождается, хорошеет, и рождает талантливых людей, достойных тех, кого знала приднестровская земля. Великий русский поэт А.С. Пушкин, генералиссимус А. Суворов, граф П. Витгенштейн, хирург Н. Склифософский, композитор Е. Дога – бесстрастная история листает страницы летописи, и перед нами проносятся целые эпохи [3]. На уроках по теме «Выдающиеся личности» («Outstanding persons») можно обсудить их биографии.

На факультативах и дополнительных занятиях по истории страны изучаемого языка можно связать тему о возникновении государств на Британских островах («From the History of Britain») с тем, чтобы учащиеся имели возможность сравнить историю Великобритании и нашего края. В то же время мы осознаем, что только сопоставление элементов культуры другой страны со знанием родной культуры дает возможность уяснить особенности культурных проявлений, принять эти особенности как данность, учитывать их во взаимоотношениях с носителями других культур и, наконец, испытывать чувство гордости за свою страну и ее историю.

Список литературы:

1. Бударина Т.А., Маркеева О.А. Знакомство детей с русским народным творчеством. – С.-Пб.: Изд. «Детство – пресс», 2001.
2. Кричевская К.С. Прагматические материалы, знакомящие учеников с культурой и средой обитания жителей страны изучаемого языка // Иностранные языки в школе. – 1996. – №1.
3. Плацында О.В. Культурное наследие г. Рыбница. Современность и история в полотнах В.Я. Завьялова//сборник материалов V научно-практической конференции. «Михайло-Архангельские чтения, 2010.

*О.А. Круша, педагог-организатор
Л.Н. Репенецкая, зам. директора по ВР
МОУ «РПСОШ №8»
г. Рыбница, Приднестровье*

ВОСПИТАНИЕ ТРАДИЦИОННЫХ ЦЕННОСТЕЙ В УСЛОВИЯХ ДЕТСКОЙ ОБЩЕСТВЕННОЙ ОРГАНИЗАЦИИ

Статья затрагивает проблемы воспитания традиционных ценностей подрастающего поколения как будущих граждан республики в условиях детской организации, которая способствует формированию нравственности, ответственности, способности жить в обществе и быть полезными этому обществу.

Ключевые слова: *нравственные ценности, ценностные приоритеты, культурный и духовный потенциал, общественный институт воспитания, детское общественное объединение.*

«Ценность есть нечто всепроникающее, определяющее смысл и всего мира в целом, и каждой личности, и каждого события, и каждого поступка»

Н.О. Лосский.

Социально-экономические и политические преобразования, происходящие в современном обществе, требуют кардинальных изменений во всех сферах, в том числе и в сфере образования. Развитие любого государства определяется рядом объективных и субъективных факторов, причем в современных условиях значительно усиливается роль субъективного фактора. От уровня сознания каждого члена общества, его отношения к задачам, которые предстоит решать стране, во многом зависит поступательное развитие всего общества.

Ценности – это обобщенные представления людей о целях и средствах их достижения, о нормах своего поведения. Каждый человек живет в определенной системе ценностей, предметы и явления которых призваны удовлетворить его потребности. Воспитание общечеловеческих и национальных нравственных ценностей одна из актуальных и сложнейших проблем, которая должна решаться сегодня всеми, кто имеет отношение к детям. То, что мы заложим в душу ребенка сейчас, проявится позднее, станет его и нашей жизнью.

Каждый человек с ранних лет должен осознать значимость вековых ценностей. Первым помощником в этом деле является семейное воспитание, но, следует отметить важную роль учебно-воспитательных организаций. Приоритетными направлениями в воспитательной работе являются

гражданско-патриотическое и духовно-нравственное воспитание. Цель воспитания ориентирована на гармоничное развитие всесторонне развитой личности, на формирование у нее нравственного отношения к собственной жизни в соотношении с жизнью других людей.

В нынешних условиях социального расслоения общества, разрушения традиционных нравственных идеалов, резкого ухудшения криминогенной ситуации, в обстановке нестабильности и тревоги многие дети, стремясь удовлетворить свои интересы и наклонности, реализовать возможности, находят выход из создавшегося сложного положения, опору, понимание и защищенность в детских общественных объединениях, являющихся основой детского движения.

В жизни любой страны мира важную роль играет подрастающее поколение. Оно нуждается в организации, которая объединит их, привлечет к краеведческой деятельности, к самоусовершенствованию, пробудит интерес к изучению истории родного края, ее обычаям и традициям. Детская общественная организация – самостоятельное, самоуправляемое объединение детей и разделяющих их идеи взрослых, равноправно участвующих в социально значимой деятельности, имеющее регулирующие деятельность нормы и правила, зафиксированные в Уставе или другом учредительном документе, выраженную структуру и фиксированное членство.

Уже тринадцать лет на базе МОУ «Рыбницкая русская средняя школа № 8» действует детско-юношеская организация «Родник». Основными направлениями работы детской организации являются экологическое, патриотическое и нравственное воспитание школьников. У организации есть свой флаг, герб, Гимн, выпеллы.

Девиз организации «Родник»: «Неуважение к предкам есть первый признак дикости и безнравственности». /А.С. Пушкин/

Цели организации:

1. Пробудить у детей интерес к изучению истории родного края, традиций, обрядов, изучение фольклора, сбор экспонатов народных ремесел. Составление летописи семьи, школы, составление карт, словарей, сбор песен, загадок своей местности.

2. Воспитание у учащихся любви к родному краю, уважение к родителям, традициям народа.

3. Воспитывать членов организации в патриотическом духе, готовых жить, учиться, работать для своего народа и стремиться укреплять, улучшать свое государство.

4. Способствовать воспитанию национально-сознательных, духовно и физически развитых граждан ПМР.

5. Воспитывать у детей любовь к знаниям и ответственное отношение к учению, прививать интерес к науке, технике, культуре и искусству, содействовать их всестороннему развитию.

6. Воспитывать гражданина, способного жить в обществе и быть полезным этому обществу.

Все школьные мероприятия, в том числе Первый и Последний звонок, прием первоклассников в члены детской организации, День школьника и т.д. начинаются с выноса школьного знамени и исполнения Гимна организации. Каждый класс – «Родничок» имеет свое направление работы: изучение истории родного края, города, сбор информации о ветеранах ВОВ, воинах-афганцах, участниках боевых действий в ПМР, летопись школы. В течение учебного года классы участвуют в общешкольных и городских мероприятиях. В конце года подводятся итоги, и лучшие классы награждаются выпеллами и призами.

В рамках деятельности детской организации в школе проводятся вечера встреч, концерты с участием ветеранов войны, афганцев, участников боевых действий в Приднестровье, интересных людей, которые на собственном примере могут рассказать о патриотизме, чести, достоинстве. Различные воспитательные мероприятия, конкурсы и акции, классные часы и диспуты, экскурсии способствуют формированию базовых ценностей школьников, помогают прививать любовь к родному краю. Учащиеся становятся дружными, добрыми, отзывчивыми, всегда готовыми прийти на помощь всем, кто в ней нуждается; возрос патриотизм учащихся, они стали более нравственными, сознательными, ответственными.

Таким образом, можно сделать вывод, что, не смотря на все сложности развития и воспитания современной личности, все же остается уверенность в том, что традиционные ценности, герои и человеческие достижения не исчезнут бесследно со страниц нашей истории, и в современном поколении мы сможем воспитать великих деятелей и героев нашего времени.

Список литературы:

1. Алиева Л.В. Детские общественные объединения в воспитательном пространстве социума // Педагогика. – 2000. – № 7.
2. Васильков П. Ученические организации // Русская школа.– 2000.– № 2/4.
3. Выжлецов Г.П. Аксиология культуры: учеб. пособие /Г.П. Выжлецов. Изд-во СПбГУ, 1996.

МОРАЛЬНО-ПРАВСТВЕННОЕ ВОСПИТАНИЕ УЧАЩИХСЯ В ПРОЦЕССЕ ОБУЧЕНИЯ В ШКОЛЬНОЙ СЕКЦИИ УШУ

В статье автор обращается к китайским источникам, чтобы вскрыть исторические предпосылки развития морали в воинских искусствах и показать влияние философии и литературы на морально-нравственное совершенствование в боевых искусствах на примере китайского искусства ушу. Даны принципы построения процесса тренировки ушу в общеобразовательной школе для максимальной реализации потенциала морально-нравственного воспитания.

Ключевые слова: ушу, иероглиф, школа, рыцарство.

Прежде всего, стоит отметить, что термином «ушу» сейчас обозначают современные формы соревновательной и оздоровительной гимнастики, созданной на основе традиционных боевых искусств Китая. Кроме 武术 «ушу», есть еще и 武艺 «уи» – тоже воинское искусство, но с оттенком виртуозности. Еще один важный термин – 武功 «угун». Иероглиф 功 «гун» обозначает длительность процесса, длительное приложение сил для достижения успеха, он состоит из элементов «работа» и «сила».

Этот же иероглиф входит и в состав термина 功夫 «гунфу». Иероглиф 夫 «фу» обозначает «муж», «уважаемый человек». Из анализа иероглифов можно понять, что смысл этого термина связан с длительным приложением усилий, трудом, чтобы добиться уважения.

Еще один иероглиф часто встречающийся преимущественно в традиционной литературе – 拳术 «цюаньшу» – кулачное искусство. Данный иероглиф обозначает узконаправленный навык боя голыми руками, может переводиться термином «китайский бокс». Ближе к нему примыкает термин 拳法 «цюаньфа» – «методы кулака». «Цюаньфа» – это скорее, конкретные приемы, передаваемые устно или в специальных трактатах по кулачному искусству. И, наконец, термин, который сейчас применяют для обозначения армейских тренировок по бою без оружия – 格斗术 «гэ доу шу» – «рукопашный бой».

Люди, изучающие искусство у одного наставника, составляют школу или, дословно – «врата» 门 «мэнь». Мастер называется «отец-наставник» 师父 «шифу». Ученики школы в самом общем значении именуется 弟子 «дицзы». Это слово состоит из иероглифов «младшие братья» и «сыновья».

В зависимости от старшинства, которое определялось либо по способностям, либо по времени «вхождения во врата учения», ученики делились на старших братьев-наставников, и младших братьев-наставников, старших сестер-наставниц и младших сестер-наставниц.

Имеется еще одно очень важное слово – 兄弟 «сюнди» – «старшие и младшие братья», «побратимы». Слово «сюнди» знаменует промежуточное положение между просто дружбой, и кровным родством – нечто вроде названных братьев. Это очень древняя, даже архаическая форма близости.

Если школа не представляла собой монастырь с обетами безбрачия, то супруга учителя именовалась 师娘 «шинян» – «матушкой-наставницей», а их родные дети встраивались в систему «братьев и сестер» школы.

Очень большие школы, с большим количеством наставников и учеников, образовывали более крупные сообщества, известные как 派 «пай» – «клан» или «фракция». Также можно перевести этот термин, как «направление». Например, известно направление 少林派 «Шаолин пай», от названия буддийского монастыря Шаолин, 武当派 «Удан пай», от названия даосского монастыря Удан, и другие.

Если система боя преподавалась только в рамках одной семьи, и внешние ученики не принимались, то использовался термин «семья» – 家 «цзя».

Структура школ с воссозданием в искусственно созданном коллективе семейных связей с вертикальным управлением – отец – дети, и горизонтальной поддержкой – братья и сестры, пришла из конфуцианства. Конфуций неоднократно подчеркивал, что идеальная схема общественного управления должна копировать структуру семьи. Таким образом, мы видим, что на самом глубоком уровне, на уровне организации школ китайского боевого искусства, присутствует конфуцианская схема, которая переносит семейную структуру на другие элементы общества.

Мы можем предположить, что конфуцианские установки распространяются и дальше – не только на структуру, но и на функции школы. Обратимся к основному трактату конфуцианской школы – «Лунюню».

И сам Конфуций, и его ученики неоднократно высказываются о главных аспектах деятельности Учителя. Рассмотрим их. Передача древнего знания; продолжение древних ритуалов; обучение и просвещение, распространение культуры; забота о людях, проявление гуманности и человечности; самосовершенствование. Но ведь и эти функции присутствуют в деятельности любой школы ушу, обладающей традицией!

Первыми мастерами воинского искусства в Китае были рыцари древности. Их происхождение было весьма различно. Лю Жуо-ю в книге «Рыцарство в Китайском государстве» 刘若愚: 《中国之侠》 отмечает следующие профессии, из которых выходили знаменитые рыцари древнего периода:

– чиновники 官员; генералы 将领; торговцы 商人; крестьяне 农夫; врачи 医生; поэты 诗人; мясники 屠夫; не имеющие вообще никакой профессии 无业等等.

Японский ученый Masubuchi Tatsuo 增渊龙夫 считает, что по происхождению большинство рыцарей относятся к северным районам Китая, граничащим с территориями кочевников, в чьей среде были распространены обычаи странствующих героев, имеющих сходство с рыцарскими.

Современные китайские историки считают, что рыцарство, как массовое явление, появилось в период «Воюющих царств». Военное дело в древности было привилегией аристократии. Длительные тренировки в стрельбе и управлении колесницей требовали отрыва от крестьянского труда, хорошего питания, условий, амуниции. Вероятно, что обедневшие отпрыски аристократических семей были вынуждены искать применения своим профессиональным навыкам, отправляться в дальние государства. Они объезжали множество государств, поэтому их называли 游侠 «лю ся» «странствующие рыцари». Богатые феодалы давали приют множеству гостей, среди которых были и рыцари. Например, Синьлинский царь 信陵君, Вэйский У-цзи 魏无忌 содержали при своем дворе множество странствующих рыцарей. В ранний период рыцарские кланы имели весьма большую силу, некоторые рыцари имели множество пособников, и последователей из родственников. Это были кланы, связанные высоким взаимным доверием, верностью, имели множество людей и обладали огромным влиянием. Главарей таких кланов именовали «хао ся» 豪侠 «герои-рыцари».

Ханьский император Гаоцзу 汉高祖 (Лю Бан, основатель династии Хань) происходил из странствующих рыцарей, пользовался необычайным уважением, как рыцарь.

В эпоху становления династии Западная Хань, двор привлекал на службу рыцарей с их отрядами. Такими «героями-рыцарями» 豪侠 были Гуань Фу 灌夫 и Чэнь Цзунь 陈遵, которые были пожалованы званием Тайшоу 太守 «префектов».

«Рыцари-герои», которых в терминах нашего времени можно назвать полевыми командирами, часто заводили связи с местными чиновниками, иногда становились их вооруженными приспешниками 爪牙 «чжао я» – «когти и зубы». Однако, начиная с династии Хань, такие могучие вооруженные формирования начали представлять угрозу для правящей династии и спокойствия в государстве, и государство принимало меры по истреблению «героев-рыцарей».

Только во времена смут и восстаний 兵荒马乱的时代 «времена бродячих солдат и распущенных лошадей», находились лидеры, достигавшие большого могущества, собиравшие вокруг себя множество последователей. Таких героев смутных времен тоже принято называть «героями-рыцарями». Когда китайское общество укреплялось, «культура обретала вес, а воинское искусство теряло значение» 重文轻武, вооруженные отряды «героев-рыцарей» постепенно сходили на нет. Согласно легендам, некоторые рыцари специально становились разбойниками, наподобие Робин Гуда, их можно отнести к категории рыцарей-разбойников «ся дао» 侠盗.

В мирное время династии Мин связи между рыцарями рассыпались и ослабевали, появлялось множество людей-одиночек, или не постоянные группы, не представляющие собой никакой силы на местах. Таких одиночек называли «цзянь кэ» 剑客 – «меченосцы», «мечники».

Во времена династии Цин некоторые рыцари перешли в новые социальные слои, такие как мастера охранного дела 镖师 «бяо ши» или учителя кулачного искусства 拳师 «цюань ши». Например, ставший знаменитым Ван Ву большая сабля 大刀王五, (1844 - 1900) основатель знаменитого и успешного охранного бюро, погибший во время Боксерского восстания, или Хо Юань-цзя 霍元甲 (1869–1910), положивший начало преподаванию ушу, как общедоступному искусству, основатель атлетического училища «Цзиньшу».

Древние авторы оставили множество описаний рыцарских поступков воинов в древнем Китае. Однако наиболее подробно этические и нравственные аспекты рыцарского поведения, психология

людей, занимающихся ушу, освещены в романах жанра 武侠 «уся» – рыцарского романа. Название «уся» состоит из двух иероглифов: «У» – «воинский», и «Ся» – «рыцарь». Зачастую герои таких романов помещаются автором в ситуацию выбора между личным счастьем и нравственными ценностями. Такой конфликт позволяет авторам исследовать психологию героев. Как правило, истинные рыцарские поступки служат воспитательным целям, и оказывают положительное воздействие на моральные принципы читателей. Среди современных авторов, пишущих в жанре "уся" выделяется Цзинь Юн (литературный псевдоним), родившийся в Гонконге. Он классик этого жанра, его 15 книг имели рекордные тиражи в Азии, переводились на другие языки. Его награды: Орден Британской Империи, орден Почетного легиона, орден искусств и литературы. Его книга 笑傲江湖 «Сяо ао цзянху» – «Смеющаяся гордость рек и озер» является самой популярной книгой этого жанра. Она была экранизирована 11 раз, последний раз в 2013 году.

В названии этого романа присутствует слово 江湖 «цзянху». Дословно оно обозначает «реки и озера», но в литературной традиции это, скорее, «вольное поле» – места, не управляемые формальными законами, арена противостояния благородных героев и сил зла.

Жанр рыцарского романа неоднократно запрещался в Китае, последний раз – во время «Культурной революции». После окончания периода «Культурной революции» жанр рыцарского романа снова вернулся в Китай. Вслед за повальным увлечением рыцарской литературой в стране произошел взрыв интереса к боевому искусству героев древних сказаний и романов.

Так что же представляет собой рыцарство, каким оно видится со страниц произведений писателей? Обратимся к литературным источникам:

Ма Ю-юань 马幼垣 : в своей книге: «История развития китайского романа» в главе: «Описание рыцарей на основе данных художественной литературы» 〈话本小说里的侠〉, пишет:

«Рыцари – 侠客 «ся кэ», также известные как 侠士 «ся ши» «рыцари-бойцы», 游侠 «лю ся» «странствующие рыцари», 豪侠 «хао ся» «герои-рыцари», также назывались просто 侠 «ся». Это особый класс древнего китайского общества, они владели воинскими искусствами 武艺 «у и», исповедовали чувство справедливости, «увидев несправедливость, бросались в бой» 抱打不平, проявляли щедрость. Рыцарство является одной из важнейших тем китайской литературы, в сознании людей они являются образами героев 英雄 «ин сюн» и «хороших китайских парней» 好汉 «хао хань» – «настоящих китайских героев». Типичный рыцарь постоянно тренируется в боевых искусствах 习武, мастерски владеет ушу 通晓武术.

Рыцари часто использовали свои воинские навыки и природную силу, чтобы устранить несправедливость. Стремление к справедливости путем силового решения вопроса, в обход формальностей чиновного общественного уклада, вызывало критику.

Представитель философской школы легистов Хань Фэй-цзы, критикуя и конфуцианцев, и рыцарей, писал: «Конфуцианцы своими знаниями увеличивают путаницу в законах, рыцари своим воинским мастерством нарушают запреты» 儒以文亂法，俠以武犯禁.

Ю Ин-ши 余英时 в своей книге: «Обзор и перспективы современного конфуцианства», глава «Рыцари в китайской культуре» 〈侠与中国文化〉, пишет: «Рыцари отличались от остальных людей, изучающих боевые искусства тем, что следовали «Дао дэ» 道德 – «Пути и Добродетели», это была элита людей, тренирующихся в воинских искусствах». Лю Жуо-ю в книге «Рыцарство в Китайском государстве» 刘若愚 : 《中国之侠》 приводит характеристику моральных принципов рыцарей древнего периода. Отметим, что данные характеристики в настоящее время зачастую являются пословицами и поговорками, имеют широкое распространение, активно используются в литературе:

- характер чистый и светлый 性鲜明
- волевые качества сильные 意志坚强
- соблюдают данное слово, верны своему слову 坚守信念
- беспристрастно относятся к людям, руководствуются общественной справедливостью 为人公正
- отстаивают общественную справедливость 伸张正义
- обладают чувством справедливости 具有正义感
- встретив в пути несправедливость, выхватив саблю, спешат на помощь 路见不平，拔刀相助

- щедрость, легкое отношение к богатству 慷慨轻财
- спасают попавших в беду 救急扶危
- с радостью помогают людям 乐于助人
- бескорыстно помогают другим 无私利他
- рискуя собой и своим имуществом, спасают людей 不惜舍己救人
- известны своей верностью 忠于知己
- храбрые и сильные 勇敢坚强
- честные и достойные доверия 诚实可信
- не вникают в писанные законы 无视法纪
- часто прибегают к силе, используют воинские навыки 常诉诸武力
- иногда любят подраться просто ради удовольствия 有时好勇斗狠
- нарушают общественный порядок 破坏社会秩序
- готовы пожертвовать собой ради принципов и справедливости 为了原则和道义不惜牺牲
- не боятся смерти (есть ценности важнее, чем жизнь) 视死如归
- берегут свою репутацию 爱惜名誉
- если получают оскорбление, приносят клятву отомстить 如受冒犯, 誓必报复
- иногда легкомысленно относятся к проблемам 有时做事轻率
- характер надменный 生性傲慢
- разгульная жизнь без ограничений 放荡不羁
- не принимают ограничений 不受约束
- отказываются покоряться другим людям 不肯屈居人下
- сочувствуют повстанцам (потокают мятежникам) 反叛放纵
- являются индивидуалистами 个人主义
- не зависят от общества (не встроены в социальную структуру) 不顾社会整体

Как мы видим, древние рыцари Китая имели как положительные качества, так и отрицательные – такие, как индивидуализм и вседозволенность, стремление все вопросы решить силой, потокиание своим желаниям, культ мести. Литературное рыцарство более рафинировано, более подчинено нравственным ценностям конфуцианства.

Смещение рыцарских идеалов в сторону гармонизации общества подчеркивается многими современными исследователями.

Например, Сунь Ци 孙琦 и Ху Юн-ган 胡勇刚 из Хэнаньского аграрного университета, Чжэнчжоу, написали в журнале 平顶山学院学报 (JOURNAL OF PINGDINGSHAN UNIVERSITY) 2006 год, том 21(5 выпуск) статью «Влияние философии конфуцианства на этику ушу».

Авторы установили на основе анализа текстов главного сочинения конфуцианской школы «Лун Юй» (Беседы и суждения), что конфуцианская мысль не только в течении двух тысяч лет влияла на всю китайскую культуру, но также влияла в течении всего этого времени на одну из важнейших составных частей китайского ушу – учение о воинской морали 武术道德.

Они установили, что принцип гуманности 仁 «жень» является главным принципом морали боевых искусств; справедливость 义 «и» является символом морали боевых искусств; церемонии 礼 «ли» являются внешней видимой формой морали боевых искусств; доверие 信 «синь» является корнем морали боевых искусств. Они считают, что в современном обществе необходимо утверждать прогрессивную сторону морали боевых искусств, чтобы лучше приспособить ее к современным условиям, для построения социалистического общества и внести вклад в гармонизацию социальной жизни.

В 2012 году в журнале 内江科技 Нэйцзянского технологического университета была опубликована статья китайских исследователей 田运涛 李云霄 徐永超 Тянь Юнтао, Ли Юньсяо и Сю Юнчао «О влиянии конфуцианской этики на развитие принципов воинской добродетели китайского ушу».

(田运涛;李云霄;徐永超;;基于儒家伦理思想视角对中国武术伦理道德的影响[J];内江科技;2012年07期)

В данной статье на основании литературных данных, интервью с экспертами и других методов исследования, глубоко изучено влияние конфуцианской этики на развитие этики китайских боевых искусств. Ученые показали, что на протяжении всей длинной истории Китая принципы конфуцианства занимали доминирующее положение в этике боевых искусств Китая. Конфуцианство оказывало огромное влияние на развитие принципов воинской добродетели, отличающих китайские боевые искусства. В современном обществе китайские боевые искусства имеют неповторимое очарование, тонкий дух и утонченную культуру, они вносят огромный вклад в духовное развитие китайского социализма.

Хотелось бы развеять еще одно заблуждение отечественных любителей ушу, что конфуцианство абсолютно чуждо военному делу, и путь воина не имеет ничего общего с учением Конфуция. Обратимся к фактам. Реальный, исторический Конфуций обучал своих учеников «шести искусствам». «Шесть искусств» 六藝 «Лю-и» – это главные навыки, которые требовались от учеников школы Конфуция в Древнем Китае, так же назывались и главные разделы наук, которым Конфуций обучал своих учеников. В «Ритуалах Чжоу» описываются шесть наук, изучаемых аристократией времен Западной Чжоу: это ритуал, музыка, стрельба из лука, управление колесницей, письмо и счет “禮、樂、射、御、書、數.”

В период «Весен и осей» ритуалы деградировали, искусство музыки пришло в упадок. Конфуций взял на себя задачу по восстановлению культурного наследия Чжоуской эпохи, прежде всего – музыки и ритуала. Он с великой энергией начал возрождать обучение «шести искусствам». В шестой главе «Бесед и суждений» 《论语·述而》 сказано: «Доверяю Пути, опираюсь на Добродетель, согласую с Гуманностью, утешаюсь в Искусствах» “志于道，据于德，依于仁，游于艺。” Конфуций с детства получил хорошее образование: он превосходно знал ритуал, управлял колесницей, стрелял из лука, читал, знал музыку, считал. На основе этих своих умений он и создал то, что стало «конфуцианской школой» 儒家学派.

Музыка и ритуал были средством объединения людей в единую общность. Это был инструмент пропаганды, управления общественным сознанием. В Древнем Китае не существовало развитого института религии, жертвоприношения выполнял правитель и чиновники, так что ритуал и музыка были важнейшими инструментами для объединения общества.

Стрельба из лука и управление колесницей были главными воинскими искусствами того времени. Так как верховой езды в то время не было, то колесницы были основной ударной силой войска, а лук – самым совершенным оружием поражения противника. И то, и другое искусство требовало длительного периода освоения, требовало обучения, передачи знаний и навыков.

Из трех тысяч учеников Конфуция, целиком и полностью усвоили «лю-и» только семьдесят два человека. Об этом говорится в книге «Исторические записки», глава «Семейство Конфуция». 《史记·孔子世家》.

Впоследствии, книжное образование стало превалировать в конфуцианстве, но такие искусства, как управление колесницей, а впоследствии и верховая езда, музыка и стрельба из лука не только не запрещались, но и активно поощрялись среди конфуцианских ученых. Об этом говорится в «Установлении династии Тан», глава 21. 《唐六典》卷二十一.

И этот посыл, это сакральное объединение воинского дела и культуры, оказывает свое влияние на протяжении всего существования китайской цивилизации.

Исходя из анализа деятельности современных школ ушу, изучения литературы, и собственного опыта, автор считает, что для максимального раскрытия воспитательного потенциала ушу в условиях школы, необходимы следующие условия:

1. Отсутствие соревнований. Конфуций сказал: «Благородный муж не соперничает» (Беседы и суждения, глава 3). Соревнования стимулируют честолюбие, индивидуализм, они принципиально расходятся с провозглашенным Конфуцием ритуальным правилом уступчивости. В «Беседах и суждениях» глава 15, сказано: «Благородный муж, признавая справедливость за основу, проводит ее при помощи правил и церемоний, проявляет ее в уступчивости и завершает ее искренностью. Вот это – благородный муж». (Перевод П. С. Попова)

Эта принципиальная норма не только благоприятно влияет на моральное состояние коллектива, но и снижает травматизм, позволяет обучать учащихся с отклонениями в состоянии здоровья, индивидуально подбирать степень нагрузок.

2. Участие учеников в процессе обучения. Старшие ученики, подобно старшим братьям, помогают младшим осваивать искусство. Вертикальная связь учитель – ученики, дополняется формированием горизонтальных связей взаимной поддержки. Забота о младших и уважение к старшим должны не голословно декларироваться, а быть сутью процесса тренировок.

3. Ученики должны изучать действительное боевое искусство. Имитационные формы, не имеющие практического применения, не должны выдаваться за боевые, иначе принцип доверия будет

нарушен со стороны учителя. Ученик должен контролировать свое знание потенциально травмирующих приемов, заботится о безопасности соучеников в процессе тренировки, и не применять свое знание во зло – иначе принцип доверия будет нарушен со стороны ученика.

4. В процессе учебных поединков с учителем ученики проверяют свое владение техникой атак и защит. Учитель, позволяя себя атаковать, намеренно пропускает некоторые удары, и не стремится во время учебного поединка показать свое превосходство. Он лишь помогает ученику увидеть свои слабые и сильные стороны. Так он демонстрирует принцип гуманности, день за днем дает ученикам пример контроля потенциально травмирующих навыков. Он страхует ученика, останавливает удар, если ученик не может его отразить – так гуманность становится повседневной реальностью тренировок, воспитывая привычку у учеников.

5. Ученики и учитель соблюдают ритуалы начала и окончания тренировки, взаимного приветствия, приветствия при демонстрации упражнений, в начале и окончании парной работы. Так ритуал объединяет, превращает множество индивидуальностей в гармоничный коллектив.

6. Нарушения ритуала, отсутствие уважения к учителю и ученикам, отсутствие заботы об их безопасности – то есть нарушение ритуала, гуманности, и доверия – должно адекватно порицаться, вплоть до отстранения от тренировок и исключения из секции. Иначе будет нарушен принцип справедливости.

7. Процесс тренировки не должен сводиться только к практическим приемам боя. Школа должна выполнять функцию передачи древнего знания, ученики должны осваивать наследие предшествующих поколений. С этой целью в процесс тренировок должны включаться традиционные комплексы – последовательности приемов, переданные учителями прошлого. Обучая этим комплексам, учитель подчеркивает их историческую и культурную ценность, не противопоставляя эти комплексы практическим парным связкам рукопашного боя.

8. В процессе тренировок ученики выполняют простые упражнения по укреплению мышц, улучшению осанки и развитию гибкости. Так реализуется принцип совершенствования. Учитель объясняет своим ученикам, что самосовершенствование достигается через терпение и труд. Оно необходимо для развития специальных качеств человека, преобразования тела и развития воли. Кроме того, эти упражнения напрямую влияют на состояние здоровья, что актуально для нашего времени.

Список литературы:

- 1 《周禮》 «Чжоу Ли» «Ритуалы Чжоу».
- 2 《史記》 «Ши цзи» «Исторические записки».
- 3 《唐六典》 «Тан люй дянь». «Установления династии Тан».
- 4 《論語》 «Лун юй» «Беседы и суждения».
- 5 金常政. 百科全書的故事. 北京: 北京圖書館出版社. 2005-03: 6. ISBN 7501326231. Цзин Чанчжэн
Энциклопедия древней истории. Пекин. Издание Пекинская библиотека. 2005-03: 6. ISBN 7501326231.
6. 劉若愚著, 周清霖譯: 《中國之俠》(上海: 三聯書店上海分店, 1991)。Автор: Лю Жуою, перевод: Чжоу Цинлинь «Китайское рыцарство» Шанхай: Санляньшудянь, Шанхайфэндянь, 1991.
7. 余英時: 《現代儒學的回顧與展望》(北京: 三聯書店, 2004), 〈俠與中國文化〉Ю Ин-ши «Обзор и перспективы современного конфуцианства» Пекин: Санляньшудянь 2004 глава «Рыцари в китайской культуре».
8. 馬幼垣: 《中國小說史集稿》(台北: 時報文化出版事業有限公司, 1980) Ма Ю-юань "История развития китайского романа" Тайбэй: Издательство Время и культура, 1980.
9. 增淵龍夫著, 孔繁敏譯: 〈漢代民間秩序的構成和任俠習俗〉, 載劉俊文編: 《日本學者研究中國史論著選譯. 卷三. 上古秦漢》(北京: 中華書局, 1993 Автор: Масубучи Татсуо (Masubuchi Tatsuo) перевод: Кун Фанминь книга: «Избранные переводы японских ученых по исследованию истории Китая. Том третий. Древняя история времен Цинь и Хань». глава «Общественный порядок времен династии Хань и рыцарские обычаи» Пекин: издательство Чжунхуа шуцзю, 1993.
10. 金庸: 《笑傲江湖》新修版, 台北: 遠流出版事業股份有限公司, 2010年四版。Цзинь Юн «Смеющаяся гордость рек и озер» новое исправленное издание, Тайбэй: издательство Юань Лю, 2010.
11. 儒家思想对武术道德的影响 The Influence of Confucianism on the Ethics of Martial Arts 作者: 孙琦 胡勇刚 作者单位: 河南农业大学,河南,郑州,450002 刊名: 平顶山 JOURNAL OF PINGDINGSHAN UNIVERSITY.年,卷(期): 2006, 21(5) 分类号: G852 文章: «Влияние конфуцианства на этику боевых искусств» авторы: Сунь Ци; Ху Юн-ган из: Хэнаньский аграрный университет, Хэнань, Чжэнчжоу,450002 Название журнала: Журнал университета Пиндиншань 2006. – Том 21. Вып. 5. Код: G852.

ПАТРИОТИЧЕСКОЕ ВОСПИТАНИЕ МЛАДШИХ ШКОЛЬНИКОВ

Многие нравственные качества человека закладываются в детские, школьные годы. Система мероприятий, проводимых учителем, поможет сформировать чувства гордости и гражданской ответственности за свою малую и большую Родину.

Ключевые слова: патриотизм, младшие школьники, понимание и знание родного края.

Патриотизм – это когда вы считаете, что эта страна лучше всех остальных оттого, что вы здесь родились.

Изучение философской, психолого-педагогической литературы показывает, что во все времена одним из основных направлений являлось воспитание у ребенка любви к своей Родине, родной природе, а также бережное к ним отношение, что является актуальным во все времена и во всех обществах. В требованиях новых государственных образовательных стандартов общего образования указано на необходимость повышения качества общего образования современной личности посредством создания благоприятных условий в школе, так как в ней сосредоточена не только интеллектуальная, но и гражданская, духовно-нравственная жизнь школьника. Как видно, требования современной образовательной практики и имеющиеся теоретические подходы указывают на возрастающее значение и актуальность нравственного воспитания школьников, в том числе патриотического воспитания. Эмпирический опыт наблюдения и анализ существующей практики школьного образовательного процесса показывает, что все больше в сознание детей внедряется идеология индивидуализма (любить только себя, деньги – лучшее богатство и т.д.), в которой речи не идет о родном доме, родине и Отечестве.

Процесс воспитания патриотизма необходимо начинать в младшем школьном возрасте. В младшем школьном возрасте у ребенка происходит формирование духовно-нравственных основ, механизмов социализации, начинается процесс осознания себя в окружающем мире. Данный отрезок жизни человека является наиболее благоприятным для эмоционально-психологического воздействия на ребенка, так как его образы восприятия очень яркие и сильные и поэтому они остаются в памяти надолго, а иногда и на всю жизнь, что очень важно в воспитании патриотизма.

Многие нравственные качества человека закладываются в детские, школьные годы. Любовь к родному краю, желание видеть родное село, город красивым, цветущим, чистым и уютным – все эти чувства в большой степени зависят от того, как они были заложены в детях в школьные годы. Картины родной природы: лес, речка, поле – все это в равной степени формируют у детей симпатию к родному краю, а чудесные местные легенды, сказки и песни, исторические повествования и памятники оставляют большой след в детской душе, независимо от того, где живут дети. Необходимо как можно больше информации дать ребенку. И чем полнее, ярче и содержательнее будут знания учащихся о родном крае и лучших его людях, тем более действенными станут они в формировании интереса и любви к родному краю, глубокого уважения к народным традициям земляков, а главное, – они помогут учащимся на доступных, близких примерах из окружающей жизни понять сущность и полноту патриотизма, как чувства долга перед народом, перед Родиной.

Закладывать основы патриотизма мы начинаем с пробуждения у ребенка любви к деревьям, цветам, природе, родному дому. Любовь и преданность Родине начинается с любви и уважения к матери, отцу, бабушке, с ощущения нужности, любви и сердечного тепла, которым окружен ребенок. Любовь к народу начинается с любви к окружающим людям – к сверстникам и взрослым. Патриотическое воспитание в школе должно осуществляться как в процессе обучения, так и во внеурочной и внеклассной деятельности. Решая задачи патриотического воспитания, каждый педагог должен строить свою работу в соответствии с местными условиями и особенностями детей, учитывая следующие особенности:

1. Необходимо учитывать актуальность данных знаний для ребенка в данном возрасте.
2. Процесс воспитания должен быть непрерывным, носить систематический характер.
3. Необходимо индивидуально подходить к каждому ребенку, учитывая его психологические особенности.

Разнообразие видов деятельности с учетом возрастных особенностей ребенка. В урочное время работа по патриотическому воспитанию осуществляется при помощи различных заданий, упражнений, текстов содержащих необходимую информацию. Это уроки литературного чтения, русского языка, технологии и конечно же, окружающего мира. Данные уроки прививают любовь и уважение к родному языку, литературе, культуре, природе, людям, живущим на этой земле, необходимость беречь и украшать родную землю. Ребенок получит знания о названии страны, ее географии, природе, символике. Он узнает о тех, кто прославил нашу родину, познакомится с произведениями о Родине и народе. Организуя работу

по патриотическому воспитанию учащихся 1-4 классов, предлагаю ввести 4 ступени в соответствии с возрастными особенностями учащихся:

I ступень – 1 класс – «С чего начинается Родина».

II ступень – 2 класс – «Моя малая Родина».

III ступень – 3 класс – «Моё родное Приднестровье».

IV ступень – 4 класс – «Я – гражданин Приднестровской Молдавской Республики».

Каждая ступень, предполагает ряд взаимосвязанных мероприятий.

1 класс – «С чего начинается Родина»

№Месяц	Название	Форма проведения
1. Сентябрь	«Символы ПМР»	Классный час
2. Ноябрь	«На кого я хочу быть похожим»	Классный час – вернисаж
3. Февраль	«Наши папы – защитники Родины»	Утренник
4. Май	«День Победы»	Устный журнал
<i>2 класс – «Моя малая Родина»</i>		
№Месяц	Название	Форма проведения
1. Сентябрь	«Рыбница знакомая и незнакомая»	Экскурсии в музеи
2. Октябрь	«Посмотри, как он хорош, мир, котором ты живёшь!»	Конкурс стихов и рисунков
3. Ноябрь	«Летопись природы родного края»	Классный час
4. Февраль	«Честь имею»	Игровая программа
5. Май	«За мирное детство – спасибо»	Литературно-музыкальная композиция
<i>3 класс – «Моё родное Приднестровье»</i>		
№Месяц	Название	Форма проведения
1. Сентябрь	«Обычаи и традиции народов населяющих ПМР»	Утренник
2. Ноябрь	«Русские посиделки»	Фольклорный праздник
3. Февраль	«Полководцы и герои»	Познавательная игра
4. Апрель	«День космонавтики»	Классный час
5. Май	«Подвигу народа жить в веках»	Литературно – музыкальная композиция
<i>4 класс – «Я – гражданин Приднестровской Молдавской республики»</i>		
№Месяц	Название	Форма проведения
1. Сентябрь	«Ваши права и обязанности, дети!»	Устный журнал
2. Ноябрь	«Дорогая моя столица»	Заочное путешествие
3. Февраль	«Герои Советского союза – наши земляки»	Урок Мужества
4. Февраль	«Защитникам Отечества»	КВН для мальчиков
5. Май	«Поклонимся великим тем годам»	Вахта Памяти

Данные мероприятия помогут сформировать чувства гордости и гражданской ответственности за свою малую и большую Родину. Осмысление ребёнком себя гражданином и патриотом своего народа. Развивают творческие способности детей и формируют активную жизненную позицию. И, если ребенок с детства будет бережно относиться к своим национальным символам, традициям, будет знать их, то с большей уверенностью можно сказать, что станет патриотом своей страны.

Список литературы:

1. Агапова, И. Патриотическое воспитание в школе [Текст]: / И.Агапова, М. Давыдова. – М.: Айрис-пресс, 2002.
2. Выршиков, А.Н. Патриотическое воспитание молодежи в современном российском обществе [Текст]: / А.Н. Выршиков, М.Б. Кусмарцев.- Монография.- Волгоград: НП ИПД «Авторское перо», 2006.
3. Казаева, Е.А. Системный подход к исследованию проблемы гражданского воспитания личности [Текст]: / Е.А. Казаева // Непрерывное педагогическое образование: проблемы и перспективы: мат. Всерос. науч. практ. конф. – Москва-Шадринск: Изд-во ОГУП «Шадринский Дом Печати», 2008.
4. Ефремова Г. Патриотическое воспитание школьников//Воспитание школьников. – 2005. – № 8.
5. Волчкова А.А., Пишулин С.Н. Патриотизм и патриотическое воспитание в общественном мнении провинции и столицы: Монография. – М.: Изд-во МГПУ; Самара: Изд-во «НТЦ», 2003.
6. Как научить детей любить Родину: Руководство для воспитателей и учителей (программы, конспекты уроков и занятий, методические рекомендации по предмету «Народная культура»). / Авторы-составители: Ю.Е. Антонов, Л.В. Левина, О.В. Розова, И.А. Щербакова. – М.: АРКТИ, 2003.
7. Леонтьев А.А. Патриотическое воспитание и национальное образование // Начальная школа (плюс и минус). – 2002. – № 4.

Л.П. Макаровская, воспитатель-методист ФИЗО

Л.Н. Затыка, воспитатель-методист ИЗО

О.Ю. Ивахнюк, психолог

МДОУ «Рыбницкий д/с №25»

М.С. Перевознюк, студентка

филиал ПГУ им. Т.Г. Шевченко

г. Рыбница, Приднестровье

КУЛЬТУРА ПРИДНЕСТРОВЬЯ

Развитие молдавской культуры формировалось начиная с XIV в. и развивалось на протяжении нескольких столетий. В ней сочетались культура края, культура народа, создавшая фольклор, быт, обряды, традиции.

Ключевые слова: *Культура, Приднестровье, народ, фольклор, молдаване, традиции.*

Приднестровские земли издавна занимали исключительно важное положение на огромных пространствах Евразии. Тысячелетиями Приднестровье представляло собой арену, где сталкивались интересы разных народов и государств. Но не только войны и страдания знает история края, ибо земля эта одновременно была и местом встречи культур и цивилизаций, различных народов – мирных и воинственных, христианских и мусульманских, оседлых и кочевых. Непохожие друг на друга типы культур мирно или конфликтно существовали здесь издавна. И потому современная культура Приднестровья вобрала в себя весь спектр национальных культур народов, проживающих в крае, в их историческом развитии. На формирование культуры Приднестровья непосредственное воздействие оказывали культурные традиции русского, украинского, молдавского, болгарского, гагаузского, еврейского, немецкого, польского и других народов.

Поскольку на территории Приднестровья, как правило, сосуществовали различные формационные отношения во всем разнообразии их форм и модификаций, то становление культуры в крае можно соотнести с отдельными заметными историческими вехами, которые играли выдающуюся роль в культурной жизни местного общества [1].

Приднестровье по праву считается уникальной археологической кладовой. И это определение не является преувеличением. Здесь жили, возделывали землю, пасли скот, охотились, воевали сотни поколений различных народов, следы которых запечатлены в археологических находках материальной и духовной культуры: предметы быта, орудия труда, украшения, предметы религиозных обрядов.

В период с VI до начала XIII в.в. материальная культура края носила ярко выраженный славянский характер: единый тип полуподземного жилища с печью-каменкой, погребальный обряд трупосожжения, своеобразная лепная глиняная посуда, медные и бронзовые украшения (фибулы, подвески, височные кольца) и др. Вместе с тем в материальной культуре прослеживались и другие этнические составляющие и традиции: германские, византийские, тюркские.

Большинство населения правобережья исповедовало православие, что обуславливало культурные связи с другими православными народами левобережья. Византийско-южнославянская письменность повлияла на молдавско-славянские летописи, польская же историография оказала влияние на официальное летописание. Развитие культуры на обоих берегах Днестра развивалось в условиях феодального общества, и потому в этот период можно выделить культуру господствующего класса, представленную письменными памятниками и народную культуру, нашедшую отражение в фольклоре и устройстве быта. В этот период в народном творчестве были распространены доины, колинды, урэтуры, сноавы, многие из которых сохранились и по сей день.

Молдавский фольклор сохранил и легенду «Колодезь Господарыни», связанную с женитьбой сына Богдана Хмельницкого – Тимофея на дочери Василия Лупу – Роксанде в знак молдавско-казацкого союза. Согласно легенде, Роксанда, проживавшая в городке Рашков, считала этот брак унижительным для себя и тяготилась им. А польские рыцари горели желанием освободить прекрасную даму из рук кровожадного казака. Но, узнав о гибели мужа, она в отчаянье и горе шла по лестнице, ведущей в с. Валя-Адынкэ, и ступени этой лестницы заливались ее слезами. Слез было так много, что они, стекая в колодезь, переполнили его. С тех пор его так и стали называть «Колодезь Господарыни». Эту легенду и сегодня рассказывают туристам местное население северных районов Приднестровья [2].

В период XVIII века на территории края проживали украинцы, молдаване, поляки, евреи, армяне, русские, татары, которые накладывали неизгладимый отпечаток на культурные процессы в крае. Особенно различалась бытовая культура каждого из этих народов, хотя имели место и взаимовлияния, и даже глубокое проникновение обычаев одного народа в образ жизни другого. Изучение фольклора подольских молдаван – подтверждает его своеобразие, которое сложилось под влиянием польского государства и отличается от фольклора других районов, где проживало молдавское население. Вместе с тем молдаване Подолии сохранили основные традиции своего народа. Так в с. Хрустовая в тот период жители говорили по-молдавски и носили молдавские костюмы.

В XVIII столетии в Приднестровье наиболее распространенным жилищем крестьян были землянки. Наземные дома, которые состояли в основном из двух помещений – сеней и жилой комнаты – возводились обычно зажиточными слоями населения: светскими и церковными феодалами. Хотя в подольской части Приднестровья феодалы в большинстве своем были польского происхождения и жили в домах европейского типа. В селениях южного Приднестровья ногайские феодалы ставили в основном юрты, а в городах строили каменные дома.

Несмотря на значительные социальные, религиозные, национальные различия, среди населения преобладала, прежде всего, религиозная форма общественного сознания. Часть украинского населения верила в колдовство, в ведьм, русалок, упырей, вурдалаков. Примерно такие же представления были присущи и молдаванам, хотя они и несколько различались. Молдавское народное суеверие сделало ужа, проживающего в стене дома, якобы его покровителем. Считалось, что именно уж приносит дому счастье. У молдаван существовала вера в водяного, духов, ведьм, человекоподобных великанов, оборотней – все это нашло яркое отражение в устном народном творчестве края. Колдовство приписывалось в основном женщинам. Широкое распространение получил народный фольклор, народные танцы и драмы. Местные особенности накладывали на них определенный отпечаток, создавая свой колорит. Был он присущ и языкам, в частности молдавскому. Д. Кантемир в свое время отмечал, что жители правобережья Днестра не всегда понимают молдаван с левого берега. Это связано с тем, что у подольских молдаван было значительно больше полонизмов и украинизмов, и речь отличалась иным произношением [3].

Население края в этот период в основном было безграмотным, хотя существуют некоторые источники, которые подтверждают противоположное мнение. В Бендерах, кроме значительного числа мечетей, действовала и православная соборная церковь, которой в 1789 году Екатерина II подарила Евангелие. У еврейского и армянского населения также были свои храмы, например, сохранившаяся до сих пор синагога в с. Рашково.

Церковь в этот период играла весьма заметную роль, и не только в духовном плане. Она боролась с достаточно частыми эпидемиями чумы, а также несла просвещение, была хранительницей устоев, традиций, обычаев, позволяющих многим поколениям на протяжении десятилетий и даже столетий сохранять свою идентичность, духовные взаимосвязи [4].

Список литературы:

1. Бомежко Б.Г. История Приднестровской Молдавской Республики 2 часть. – Тирасполь.: РИО ПГУ, 2001.
2. Бабий А. Расцвет культуры молдавского села. – Кишинев.
3. Бабейко Ф.С., Бабейко Я.Ф. Молдавский этнос: история и современность. – Одесса 2000.
4. Епископ Псковский Арсений. Исследования по молдавской церкви. – СПб.: 1904.

*Т.Л. Марченко, воспитатель
Л.В. Сыротюк, воспитатель
МДОУ «Рыбницкий д/с № 4 комбинированного вида»
Н.О. Топольницкая, педагог-психолог
МДОУ «Рыбницкий д/с № 1 общеразвивающего вида»
г. Рыбница, Приднестровье*

РОДИТЕЛЬСКАЯ ЛЮБОВЬ И ЕЁ РОЛЬ В ФОРМИРОВАНИИ ЛИЧНОСТИ РЕБЁНКА

В наше время уделяется большое внимания развитию личности ребенка, но при этом недооценивают значение родительской любви. Семья является ведущим фактором воспитания личности, а родительская любовь является движущей силой в создании психологической комфортности ребенка. Но издержки родительской любви зачастую пагубно влияют как на самого ребенка, так и на окружающий его мир.

Ключевые слова: семья, ребенок, любовь, родители, личность, воспитание.

Семья – это особая социальная среда. В ней действуют правила и нормы поведения, может существовать своя иерархия, именно в семье ребёнок находит свои первые примеры для подражания, видит первую реакцию людей на свои поступки. Не имея ни социального, ни личного опыта, ребёнок не может оценить ни своё поведение, ни проявления личностных качеств других людей. В настоящее время всё больше учёных, педагогов, психологов признают: всё, что есть в ребёнке, – и плохое, и хорошее – он берет из детства. Ребёнок вырастет, а сформированные у него качества личности, духовно – нравственные ценности, нормы морали останутся. Именно ими будет руководствоваться взрослый человек, проходя свой жизненный путь, делая порой нелегкий выбор. Впечатления, полученные в детстве, подчас определяют дальнейшую работу человека, его жизненный уклад – ведь семья передает и культурные традиции, опыт предшественников, который складывался на протяжении многих лет.

Влияние семьи на формирование личности ребенка признается многими педагогами, психологами, психотерапевтами, психоневрологами. Проблемы семьи и семейного воспитания волновали людей уже с древнейших времен. В сочинениях великих мыслителей прошлого: Платона, Аристотеля, Я.А. Каменского, Ж.Ж. Руссо – мы находим их отношение к семье как фактору воспитания, оценку её роли в становлении и дальнейшей жизни каждого человека. В России изучением этой проблемы занимались такие выдающиеся ученые как Н.И. Новиков, А.Н. Радищев, В.Ф. Одоевский, А.И. Герцен, Н.И. Пирогов, Н.А. Добролюбов, К.Д. Ушинский, Т.Ф. Лесгафт, Л.Н. Толстой, А.С. Макаренко, В.А. Сухомлинский.

Огромный вклад в изучение семейных отношений внес А.С. Макаренко, который разработал важнейшие вопросы семейного воспитания. В «Книге для родителей» он показывает, что семья является первичным коллективом, где все являются полноправными членами со своими функциями и обязанностями, в том числе и ребенок.

Родители составляют первую общественную среду ребенка. Личности родителей играют существеннейшую роль в жизни каждого человека. Не случайно, что к родителям, особенно к матери, мы мысленно обращаемся в тяжелую минуту жизни. Вместе с тем чувства, окрашивающие отношения ребенка и родителей, – это особые чувства, отличные от других эмоциональных связей. Специфика чувств, возникающих между детьми и родителями, определяется главным образом тем, что забота родителей необходима для поддержания самой жизни ребенка. А нужда в родительской любви – поистине жизненно необходимая потребность маленького человеческого существа. Любовь каждого ребенка к своим родителям беспредельна, безусловна, безгранична. Причем если в первые годы жизни любовь к родителям обеспечивает собственную жизнь и безопасность, то по мере взросления родительская любовь все больше выполняет функцию поддержания и безопасности внутреннего, эмоционального и психологического мира человека. Родительская любовь – источник и гарантия благополучия человека, поддержания телесного и душевного здоровья.

Именно поэтому первой и основной задачей родителей является создание у ребенка уверенности в том, что его любят и о нем заботятся. Никогда, ни при каких условиях у ребенка не должно возникать сомнений в родительской любви. Самая естественная и самая необходимая из всех обязанностей родителей – это относиться к ребенку в любом возрасте любовно и внимательно.

И, тем не менее, подчеркивание необходимости создания у ребенка уверенности в родительской любви диктуется рядом обстоятельств. Не так редки случаи, когда дети, повзрослев, расстаются с родителями. Расстаются в психологическом, душевном смысле, когда утрачиваются эмоциональные связи с самыми близкими людьми. Психологами доказано, что за трагедией подросткового алкоголизма и подростковой наркомании часто стоят не любящие своих детей родители. Главное требование к семейному воспитанию – это требование любви. Но здесь очень важно понимать, что необходимо не только любить ребенка и руководствоваться любовью в своих повседневных заботах по уходу за ним, в своих усилиях по его воспитанию, необходимо, чтобы ребенок ощущал, чувствовал, понимал, был уверен, что его любят, был наполнен этим ощущением любви, какие бы сложности, столкновения и конфликты ни возникали в его отношениях с родителями или в отношении супругов друг с другом. Только при уверенности ребенка в родительской любви и возможно правильное формирование психического мира человека, только на основе любви можно воспитать нравственное поведение, только любовь способна научить.

Семья – ведущий фактор развития личности ребенка, от которого во многом зависит дальнейшая судьба человека. Первое, что характеризует семью как фактор воспитания, – это ее воспитательная среда, в которой естественно организуется жизнь и деятельность ребенка. Известно, что человек уже с младенческого возраста развивается как существо социальное, для которого среда является не только условием, но и источником развития. Взаимодействие ребенка со средой, и прежде всего с социальной средой, микросредой, усвоение им «созданной человечеством культурой» (А.Н. Леонтьев) играют первостепенную роль в его психическом развитии, становлении его личности. Семейная среда – первая культурная ниша для ребенка, включающая в себя предметно-пространственное, социально-поведенческое, событийное, информационное окружение ребенка.

Родители в большей или меньшей степени создают среду воспитания (например, обеспечивают гигиенические условия, полноценное питание; приобретают соответствующие игрушки, книги, комнатные растения, аквариум и другие средства воспитания; заботятся о положительных примерах и образцах поведения). От того, как организована среда воспитания, зависят методы воздействия на ребенка, их эффективность для его развития.

Вся жизнь семьи складывается из множества социальных ситуаций: прощание на ночь и приветствие друг друга по утрам, расставание перед уходом на работу, в школу, детский сад, сборы на прогулку. Умение родителей придать целевую направленность той или иной социальной ситуации превращает ее в педагогическую ситуацию, когда фактором воспитания становится буквально все: интерьер помещения, расположение предметов, отношение к ним, события семейной жизни, формы взаимоотношений и способы общения, традиции и обычаи, и многое другое. Так, например, день рождения бабушки: можно ограничиться дежурным звонком по телефону и традиционными поздравлениями, тогда педагогический эффект будет минимальным. А можно заранее вовлечь ребенка в

подготовку подарка, обратив при этом внимание на то, что особенно порадует бабушку, что созвучно ее интересам. Продуманная воспитательная среда, очеловеченная домашняя среда – это богатейшая пища для развития чувств, мыслей, поведения ребенка. Социальные ценности и атмосфера семьи определяют, станет ли она воспитательной средой, ареной саморазвития и самореализации.

Значение семейной воспитательной среды – определение первых контуров складывающегося у ребенка образа мира, формирование соответствующего образа жизни. С другой стороны, семья представляет собой достаточно замкнутую общность близких людей, которые воспитывают друг друга, ориентируясь на общественные интересы, потребности, используя при этом апробированные временем средства, методы и приемы воспитания, которые передаются от поколения к поколению. Наблюдается заимствование новых способов воздействия, которые взрослые члены семьи видят в окружающей жизни, узнают из специальной литературы. В меру своих сил и педагогических возможностей семья руководит становлением личности ребенка. Это характеризует семью как фактор воспитания.

Семья выступает фактором воспитания еще и потому, что является организатором разнообразных видов деятельности детей. От рождения ребенок, в отличие от многих представителей животного мира, не обладает умениями, которые обеспечат его самостоятельную жизнь. Его взаимодействие с миром организуют родители и другие члены семьи. В этом заложен большой педагогический смысл, ибо даже ребенок, которому посчастливилось родиться в благоприятной среде, не сможет полноценно развиваться, если он ограничен, или лишен возможности активного взаимодействия с ней. Дело в том, что сам по себе он не овладевает средствами освоения, усвоения и присвоения тех достижений культуры, которыми он окружен. В семье начинается приобщение ребенка к различным видам деятельности: познавательной, предметной, игровой, трудовой, учебной, а также деятельности общения. Первоначально взрослые действуют с ребенком совместно, стимулируя и подкрепляя его активность. Но по мере того, как ребенок овладевает отдельными действиями, представляется возможность организовать его деятельность как совместно разделенную со взрослым. По мере овладения ребенком теми или иными действиями он превращается в субъекта собственной деятельности, но и на этом этапе ему необходимо внимание взрослого, эмоциональная поддержка, одобрение, оценка, иногда – подсказка, дополнительная информация о том, как лучше сделать, поступить в той или иной ситуации. Родителям важно соблюдать меру, разумное соотношение детской и своей собственной активности, не выполнять за ребенка то, чему он уже научился.

Темп современной жизни настолько напряжен, что взрослым иногда легче сделать что-то за ребенка, чем ждать, когда он справится с этим сам. И родители продолжают кормить ребенка с ложки, убирать за ним игрушки, одежду, вытирать ему нос... Гораздо труднее и хлопотнее придумать и осуществить способ, который поможет включить в дело самого ребенка. С точки зрения воспитания первый путь нездоров, недалек от инфантилизма, к синдрому беспомощности в поведении ребенка и впоследствии – взрослого человека. Бесконечные опасения, излишняя осторожность взрослых, недостаток у них терпения и вечный дефицит времени приводят к тому, что в дошкольные годы, когда ребенку свойственна активность, стремление к самостоятельности («Я сам!»), его постоянно останавливают: «Ты не умеешь, дай я сделаю», «Не лезь!», «Не трогай!». Это сдерживает развитие самостоятельности, решительности, а, следовательно, осложнит жизнь ребенка на следующих этапах, когда он будет посещать дошкольное учреждение, пойдет в школу.

Родителям следует поддерживать каждую попытку, каждый признак самостоятельности ребенка, постепенно увеличивая нагрузку, вооружившись терпением. Если корректная помощь взрослых ребенку осуществляется без акцента на его беспомощность, без унижения его достоинства, если она своевременна и незаметна, то в структуре личности ребенка закрепляется первый элемент подлинной самостоятельности – потребность в целесообразных действиях, завершающихся практическим результатом, обладающим общественной значимостью, культурным смыслом. А это предпосылка развития настойчивости, усидчивости, способности к самоконтролю и самооценке результатов своей деятельности и себя как деятеля. Следует помнить, что мера усилий ребенка должна соответствовать мере его возможностей. Отец и мать – первые и самые любимые воспитатели своих детей. Они охраняют и берегут их жизнь, создают условия для полноценного развития.

В современной семье все большее значение приобретает этико-психологический аспект отношений, повышаются требования супругов, детей друг к другу, меняется сам критерий семейного счастья и благополучия. Семья – сугубо интимная группа, следовательно, эмоциональное влечение, привязанность ее членов друг к другу – ее обязательные характеристики. Любовь в семье связаны все ее члены. Ее «первичной» формой является любовь супругов. Наиболее благоприятный климат для ребенка возникает тогда, когда его рождение – результат естественной потребности и желания двух любящих друг друга людей. Ребенок входит в мир, любимый родителями, как самая большая ценность. Суть бескорыстной родительской любви тонко подметил поэт Валентин Берестов:

Любили тебя без особых причин:
За то, что ты – внук,
За то, что ты – сын,
За то, что малыш,

За то, что растешь,
За то, что на маму и папу похож...
И эта любовь до конца твоих дней
Останется тайной опорой твоей.

Психологи уже давно доказали, что опыт ребенка, полученный им в отношениях с его родителями, является фундаментальным для всей его последующей жизни. Для ребенка жизненно необходимо, чтобы родители его любили. Без пищи физической он не в состоянии выжить, без любви и принятия он не сможет стать полноценной личностью. Родители несут ответственность за тот опыт, который ребенок получит в семье. Вот почему родительская любовь является очень значимой ценностью и для родителей, и для детей. Но именно в силу того, что она так важна, очень трудно смириться с ее отсутствием или недостатком, как детям, так и родителям. Это может привести к серьезным искажениям: агрессию по отношению к собственным детям родители выдают за любовь, а дети принимают эту подмену за чистую монету, как будто это и есть подлинная родительская любовь, а потом переносят этот опыт и в свою жизнь.

Подрастающий ребенок развивается в здоровую личность прямо пропорционально количеству и качеству любви, которую он получает. Точно так же как растение нуждается в солнечном свете и влаге, ребенок нуждается в любви и заботе. Родители хотят для своих детей наилучшего. Они хотят вырастить их счастливыми и здоровыми. Почему же тогда так много детей вырастает, ощущая себя недостаточно любимыми? Ведь именно из «недолюбленных» детей вырастают те, кто затем «долюбливают» себя алкоголем или наркотиками.

Истинная любовь готовит ребенка как отдельную, как самостоятельную, а значит живущую собственным образом, имеющую свой жизненный путь, личность. Истинное, сокровенное чувство любви в матери или в отце знает, что родилась не моя собственность, а отдельная личность, которая по личностному свойству не есть «я» и моей собственностью быть не может. Матери важно осознать, что ее ребенок – отдельная личность, а не составная часть родителя. Иногда женщине особенно трудно смириться с этим, а если у нее авторитарный склад характера, то трудно вдвойне, ибо «мой ребенок, что хочу, то и делаю, и неважно, сколько ему лет – двенадцать, двадцать три, или тридцать семь».

Если ребенок чувствует любовь, добро, приятие, уважение, интерес к нему, то он позитивно запоминает то, что происходит и говорится вокруг, он формируется как личность с избытком душевных сил. Если же он чувствует себя зажатым в тиски разных «нельзя», «не следует», или, еще хуже, его унижают разными высказываниями, – то рано или поздно у него сложится убеждение о том, что он на этом свете лишний, возникнет ощущение глубокого одиночества и ненужности. Поэтому мудрые родители относятся к ребенку доброжелательно, заботливо, дают ему возможность почувствовать, что он нужен, что его принимают. Они не критикуют, не унижают, не подавляют ребенка, делятся с ним своим жизненным опытом, говорят с ним, как бы приоткрывая свою внутреннюю тайну, так, чтобы слова шли из сокровенной глубины родительского сердца.

Наиболее важный вопрос воспитания полноценных детей – сколько любви они получают. Детям нужна любовь так же, как цветам нужна влага. Невозможно дать детям слишком много любви. Нескончаемый поток любви и одобрения от родителя к ребенку – источник его эмоционального и физического здоровья. Отсутствие любви, истинное или кажущееся, имеет серьезные последствия. Лишение ребенка любви может привести к физической или эмоциональной болезни и даже к смерти. Сдерживание или недополучение любви деструктивно влияет на личность ребенка. Многие психологические проблемы взрослых людей возникают оттого, что их недостаточно любили и одобряли родители (один или оба).

Могучее воздействие любви на детей поистине поразительно! Есть много примеров того, как в отсутствии любви дети прекращали расти и развиваться. Если любовь к ребенку уменьшается или он лишается ее вообще, то его эмоциональное и умственное развитие замедляется. Эти умственные и эмоциональные проблемы проявляются в отклонениях в поведении, в расстройствах личности, в неврозах, психозах и в серьезных неудачах, настигающих их во взрослой жизни. Можно со всей определенностью сказать, что лишение любви – наиболее серьезная проблема, которую может испытывать ребенок в процессе формирования личности.

И так, в основе прочных взаимоотношений родителей и ребенка лежит безусловная любовь. Что такое безусловная любовь? Безусловная любовь – это когда любят ребенка независимо от его качеств и особенностей, склонностей, достоинств и недостатков, независимо от его поведения и от того, насколько он отвечает родительским ожиданиям, удовлетворяет их потребности. Это вовсе не значит, что им должно нравиться какое угодно его поведение. Безусловная любовь – это когда они любят ребенка даже тогда, когда поступки его родителям не нравятся.

Безусловная любовь – это идеал. Родители не могут испытывать абсолютную любовь к ребенку все время, постоянно. Но чем ближе они будут подходить к этому идеалу, тем увереннее они будут себя чувствовать, и тем более благополучным и спокойным будет расти их ребенок. Многие стремятся достигнуть идеала безусловной любви, но немало и таких людей, кто вообще не знает о существовании подобного отношения к ребенку. Секрет воспитания полноценных детей состоит в том, чтобы излучать

непрерывный поток безусловной любви и одобрения. Самый чудесный подарок, который можно сделать ребенку, – это вселить в него абсолютную уверенность в том, что родители любят его всем сердцем. Мудрый родитель, корректируя действия ребенка, всегда уточнит, что ему не нравится поведение ребенка, а не он сам.

Миллионы родителей сегодня считают, что единственная их функция – постоянно запрещать ребенку те или иные действия. Некоторые родители, наоборот, потворствуют своим детям, разрешая им всякие безобразия, и по пристрастному отношению, по привязанности к ним стараются тотчас выполнить все их требования. Попустительство – тоже отсутствие любви. Это значит, что родитель любит свои чувства по отношению к ребенку, но не самого ребенка, которому чрезмерное родительское потакание очень вредно. Если вы любите ребенка и выражаете свою любовь к нему только в тех случаях, когда он доставляет вам радость, то это любовь с условием. При этом ребенок не будет чувствовать себя любимым. Любовь с условием вызовет в нем лишь ощущение собственной неполноценности и помешает нормально развиваться. Любя ребенка только тогда, когда он соответствует вашим ожиданиям и отвечает вашим требованиям, вы обрекаете его на неудачи в жизни, он утвердится в бесполезности любых стараний быть хорошим, потому что их всегда оказывается недостаточно. Его будет мучить чувство незащищенности, тревоги, низкая самооценка, и все это станет препятствовать его духовному и личностному росту. Поэтому вновь и вновь повторяю: развитие ребенка во многом зависит от степени любви родителей.

Родительская любовь сопровождает человека всю его жизнь, хотя функции ее несколько меняются. В первые годы жизни она обеспечивает собственно жизнь и безопасность ребенка. Нужда в родительской любви – поистине жизненно необходимая потребность маленького человеческого существа. Но по мере взросления родительская любовь все больше выполняет функцию поддержания и сохранения внутреннего, эмоционального и психического мира ребенка. И хотя лишь в последние десятилетия поведение родителей, их отношения с детьми стали предметом тщательных исследований, ученые единодушны в определении родительской любви: она – источник и гарантия эмоционального благополучия человека, поддержания телесного и душевного здоровья.

Родительская любовь может иметь различные отклонения, иногда принимает искаженные формы. В таких случаях говорят о неразумной, слепой любви, которая, имея разную природу, означает некую чрезмерность, преувеличенность, содержит, как образно говорит чешский психолог З. Матейчик, «солидную порцию родительского эгоизма». Ценность ребенка в подобных семьях подчеркивается его ролями.

В некоторых семьях «живут для ребенка», он любим, да не просто, а без предела: настоящий «кумир семьи», который ставит свою персону в центр мироздания. Им восторгаются, над ним дрожат, в его поступках находят незаурядность, даже когда он шалит. В нем постоянно открывают новые «таланты», которые демонстрируются знакомым, родственникам, друзьям. Веря в свою исключительность, ребенок растет капризным, своевольным эгоистом, который привыкает брать, ничего не давая взамен. В детском саду он поражает всех своей несамостоятельностью, капризами, неумением общаться со сверстниками.

Разновидность роли «кумир семьи» – «мамино (папино, бабушкино) сокровище» – возникает, когда кто-то из взрослых заявляет о своих исключительных правах на ребенка. Ребенок становится чьим-то «персональным кумиром» в силу нарушения внутрисемейных отношений (например, бабушка игнорируется взрослыми детьми и видит утешение во внуке, мама не находит удовлетворения в супружестве и ищет компенсации в ребенке). Выполняются все желания, капризы ребенка, его одаривают подарками, только бы он любил «свою» маму (бабушку). Мама (бабушка, папа) ревнуют ребенка к другим членам семьи, не в силах представить, что он может еще кого-то любить. Безнравственность такой извращенной любви к своему ребенку не требует доказательств.

Если у ребенка достаточно серьезное заболевание или родители, только опасаясь, что он заболит, трясутся над ним, выполняют все желания, то он начинает играть роль «болезненный ребенок». Очень скоро он понимает, что всякая болезнь дает ему особые права, и начинает спекулировать создавшимся положением. Чтобы добиться своего, он иногда прибегает к притворству, хитростям; видя волнения и тревогу взрослых по поводу своего здоровья, сам начинает мнительно относиться к нему.

Итак, всякая чрезмерность вредит, даже если это касается любви. А если ее недостает, если ребенок видит мало ласки от своих родителей? К сожалению, такое случается не только в старинных сказках, но и в современных семьях. В этом случае дети выполняют роли, которые подчеркивают их незначительную ценность для родителей.

Вот, например, «ужасный ребенок». Им становится ребенок с какими-либо трудностями развития (например, гиперактивный, агрессивный, с недоразвитием речи), которые раздражают взрослых, и они это не скрывают. Бедный ребенок создает для окружающих мнимые и реальные хлопоты (носится по квартире, вечно все проливает), напряженную обстановку. Ощущая нерасположенность взрослых к себе, он непослушен, своеволен, действует «назло взрослым». Кажется, что ребенок бросает вызов родителям: «Если вы не хотите меня погладить, то хотя бы ударьте!». Роль «ужасного ребенка» может играть и первенец при рождении второго ребенка (реакция протеста, чтобы вернуть к себе внимание родителей), а

также ребенок, у которого появился «новый» папа. «Ужасное» поведение ребенка сигнал о его эмоциональном неблагополучии.

В деструктивных семьях ребенок может находиться в положении «козла отпущения», когда на нем все срываю́т зло, выплескиваю́т свою агрессивность. Ребенок живет в страхе наказания за любое действие и слово. С детства все помнят сказку «Золушка», поэтому нетрудно будет представить положение ребенка, которого не любят, унижают, притесняют. И в современных семьях есть дети, которым предназначена роль «Золушки». Они постоянно чувствуют себя ненужными, плохими, обузой в доме. Из всех сил они стараются угодить родителям, предупредить их желания. Но родители вспоминают о ребенке, когда его надо чем-то нагрузить, что-то поручить. Ребенок страдает и не знает, как себя вести.

Оптимальным условием для развития детей является любящая семья. Любящая семья – это семья, достигшая гармоничного взаимопонимания и взаимоадаптации с детьми, где общение с детьми – большая радость, где доминирует положительный, благожелательный эмоциональный тон. Разумная любовь характеризуется принятием ребенка, сочетанием положительного эмоционального отношения к нему с разумными требованиями и кооперацией во взаимодействии. В здоровом психологическом климате ребенку не уготовлены никакие фиксированные роли. Его любят («кумир семьи»), напроказил – стал «ужасным ребенком». Вечером он – «папино сокровище», а днем, когда родители на работе, – «бабушкино сокровище». И все роли ребенок исполняет с удовольствием, не застревает ни на одной из них, поскольку никто его к этому не принуждает. В любящей семье ребенок не бывает ни «козлом отпущения», ни «Золушкой», но ему дают другие роли – помощника, интересного человека, советчика, которые подчеркивают, как он нужен родителям.

Мы все время говорим о любви родителей к ребенку, но она «выросла» из любви родителей друг к другу. Именно настоящая любовь родителей друг к другу поднимает тонус жизни семьи, вызывает ощущение радости. Это самая здоровая обстановка для психического развития ребенка, для его нравственного воспитания. У любящих друг друга родителей ребенок учится видеть радость в том, чтобы сделать приятное другому, а счастье отдавать ценит выше, чем счастье брать. Он учится такту, гуманности, верности, нежности.

Счастливая семья – почва для развития эмоциональности ребенка. Однако воспитание чувств не приходит само собой, чаще всего оно, как и всякое воспитание, требует усилий, и усилий немалых. «Учить чувствовать, – писал В.А. Сухомлинский, – то самое трудное, что есть в воспитании». Василий Александрович предложил такой путь воспитания чувств у ребенка в семье:

- вовлекать детей в добрые дела из симпатии, участия, любви к другому человеку (забота, волнение, тревога о близких людях);
- развивать чуткость сердца по отношению к другим людям, особенно к тем, кто нуждается во внимании, – маленьким, пожилым («Оля сегодня плакала. Почему? Ты узнал? Ты помог?», «Почему бабушка не смотрит свой любимый сериал? Может быть, она плохо себя чувствует?»);
- использовать произведения искусства, природу для обогащения эмоционального мира ребенка.

В основе любви лежит действенная направленность на ее объект: родители, любя ребенка, заботу о его развитии, благополучии реализуют в повседневном уходе, хлопотах (купают, готовят еду, читают книгу, идут на прогулку, играют и др.). Если родители равнодушны к ребенку, то он в первую очередь страдает от их «бездействия»: с ним не занимаются, он неухожен, неопрятен и т.д. Любовь, которая живет в сердце отца или матери, но никак не проявляется в действии, никого не может осчастливить. Напротив, она заставит ребенка страдать оттого, что он «никому не нужен».

Как вы относитесь к высказыванию А.Я. Коменского «Любить детей – дело природы, а скрывать свою любовь – дело благоразумия».

Искусство любви заключается в умении дарить радость и в мелочах, и в крупном, дарить действительно, не копя в себе. Этому необходимо учить и ребенка: когда и как проявлять свою любовь к близким.

Семейная любовь – это не только чувства, но и определенный образ поведения супругов, детей, от которого зависит счастье данной семьи. Можно любить друг друга, но мучить попреками, неделикатностью, душевной грубостью, неумением сказать нужное слово... Омрачает любовь эгоистическое поведение супругов, детей. Причина поведения, подрывающего семейную любовь, – неумение понять друг друга. Но этому, как говорят психологи, можно научить. Уже с третьего года жизни ребенок чувствует настроение, состояние близких, особенно радостное. Необходимо учить ребенка с уважением относиться к состоянию близких, сопереживать. Для этого родители должны проявлять внимание к внутреннему миру ребенка: чем он интересуется, что его радует, что печалит. Искренняя заинтересованность родителей во всем, что происходит в жизни ребенка, интерес к его детским, пусть самым пустяковым проблемам – в этом выражение любви родителей к ребенку. На основе любви можно воспитать нравственное поведение: только любовь способна научить любви.

Список литературы:

1. Азаров Ю.П. Семейная педагогика. – М.: Политиздат, 1985.

2. Ковалев С.В. Психология современной семьи. – М.: Просвещение, 1988.
3. Спиваковская А.С. Как быть родителями – М.:Педагогика,1986.
4. «Микроклимат семьи»; Ковалева, Л.Е.; Изд-во: М.: Знание, 1979.
5. Акивис, Д. С. Отцовская любовь / Д. С. Акивис. – Москва :Профиздат, 1989.
6. Калинина, Г. В. Как мы любим наших детей? Стратегия семейного воспитания / Г.В. Калинина. – М.: Лепта Книга, 2010.

*А.Н. Мельник, учитель
Е.В. Харитонова, учитель
МОУ «Белочинская РООШ – детский сад»
с. Белочи, Приднестровье*

РОЛЬ ТРАДИЦИЙ В ФОРМИРОВАНИИ СЕЛЬСКОГО СОЦИУМА

В данной работе авторы единогласно признают огромный воспитательный потенциал школьных традиций и их значимость в едином образовательном пространстве села. Они делятся опытом, как традиции могут стать тем звеном, которое объединит учителей и учеников, родителей и всю общественность. На основе традиций учащиеся приобретают дополнительно знания о культуре, истории, развитии общества и учатся следовать им в жизни.

Ключевые слова: *традиции, социум, сельская школа, социокультурный центр, воспитание, мировоззрение, праздники, общественность, педагогический коллектив, единое образовательное пространство.*

Начало XXI в. – время формирования гражданского общества и правового государства, признание человека, его прав и свобод высшей ценностью. Как социальный организм школа находится в общем вихре тенденций нашего бурного века, отражает идеологические и социально-экономические проблемы села. Сельская школа во многом отражает специфику, существенные черты национальной культуры, сложившейся исторически. Сельский тип населения, деревенская культура, образ жизни существовали и развивались на протяжении длительного исторического периода, формируя особые экономические отношения, особый менталитет жителей села. Интегрируя обучающую и культурную функции сельская школа является центром в едином образовательном пространстве социума села. Она сохраняет и развивает национальные традиции, способствует росту уникального потенциала сельской культуры. Поэтому миссия современной сельской школы – влиять позитивно на духовное развитие всех сельских жителей. Начав деятельность в качестве социокультурного центра детский сад – школа – Дом культуры, школа расширяет зоны взаимодействия семьи, общественности, молодежи социума со школой, а также совершенствует организацию культурного досуга и спортивно – массовой работы с воспитанниками, учащимися, населением.

В прямой зависимости от деятельности школы находятся решения следующих вопросов:

1. Обеспечение успешного жизненного и профессионального самоопределения всех учащихся.
2. Формирование трудовых ресурсов для села с целью закрепления молодежи в сельском социуме.
3. Возрождение духовной жизни сельского населения.

В связи с этим не только обучение, но и воспитание – часть инновационной работы. Воспитание выходит далеко за пределы обучения, в широкую сферу социально значимой деятельности. Характерной чертой сельского образа жизни является воспитание детей всем миром, то есть забота о развитии ребенка лежит не только на плечах родителей, родственников или педагогов школы, но и сельского сообщества в целом. Ребенок естественным образом связан со своими односельчанами тысячами нитей, которые как бы пронизывают его бытие и влияют на формирование его мировоззрения, интеллектуальных, духовно-нравственных и физических качеств.

Большое значение в воспитании подрастающего поколения имеют традиции. Они укрепляют, цементируют отношения людей. Человек – существо не только биологическое, но и в большей степени общественное. Его жизнь будет неполной, если он не вписан в окружающую среду многообразными связями, не станет участником жизни этой среды, её преобразователем и созидателем, не будет противостоять деструктивным явлениям. Следование в различных жизненных ситуациях и обстоятельствах правилам и нормам поведения, выработанным предыдущими поколениями, проверенным на практике, вселяет веру человека в стабильность жизни, позволяет почувствовать ее полноту, помогает выстраивать отношения с окружающими его людьми на гуманистических принципах.

Традиции – одно из условий самосовершенствования, саморазвития человека. Знание традиций, следование им, забота об их сохранении и развитии, участие в создании новых традиций позволяет формировать в людях лучшие нравственные качества: деликатность, внимательность, заботливость,

добросердечность, искренность, терпимость, уважение к окружающим; предоставляет каждому возможность выбирать правила и нормы, образ жизни.

Многие из ранее возникших традиций нравственного поведения людей норм и правил взаимодействия старшего и младшего поколения, родителей и детей повсеместно утрачены. Их необходимо восстанавливать. В процессе восстановления, создания и укрепления традиций школа призвана «окультурить» человека. В современных условиях это касается не только школьника, но и каждого жителя села, потому что школа – единственный социальный институт.

До настоящего времени в нашем селе сохранились и существуют традиции, которые имеют глубокие вековые корни. Но многие трансформировались, приобрели другую форму, иное содержание. На мой взгляд, утрата связи поколений, прежде всего в области передачи опыта жизни, взаимоотношений поколений на гуманистических началах привела к возникновению многих детско-родительских проблем. Неумение и нежелание понимать друг друга, встать в позицию другого человека и посмотреть на ситуацию его глазами, тотальное равнодушие и пренебрежение к судьбам тех, кто живет рядом. Мы научились сочувствовать «по телевизору», на расстоянии, а проблемы тех, кто живет в двух шагах, не замечать или старательно обходить стороной, обрели способность «слышать» только себя. Все эти признаки современной действительности проникли туда, где веками создавались нравственные правила и нормы совместного проживания людей.

Самая чувствительная часть социума – подрастающее поколение. Кризисные явления не могут не сказаться на состоянии духовного, физического, нравственного и психического развития детей. Пытаясь сегодня найти пути решения этих проблем, педагогический коллектив школы ищет новые формы взаимодействия

С семьей, понимая, что родители, педагоги и односельчане – воспитатели одних и тех же детей в большой семье. Результат их деятельности может быть успешным тогда, когда они станут союзниками. Их союз должен быть основан на взаимном понимании, уважении, доверии и ответственности. Как показывает практика, самым эффективным средством в укреплении сельского социума является воспитание на традициях.

Традиции – тот путеводный огонек, который покажет путь к возрождению наших обычаев укрепит нормы и правила совместного проживания, сформирует нравственные ценности, следование которым станет не обязанностью, а потребностью каждого сельского жителя.

Опираясь на педагогические идеи О.А.Сухомлинского, мы определили, что главное направление работы школы в возрождении утраченного – восстановление нравственных правил и норм поведения людей независимо от их возраста: уважение к личности, понимание, сочувствие, доверие, внимание к человеку, забота о нем.

Опыт работы Белочинской основной школы Рыбницкого района показал, эффективность взаимодействия школы семьи и общественности в обучении учащихся через **Совет школы**, который возглавляет Глава администрации села. В его состав входят учащиеся, педагоги, родители, представители общественности. Он был создан в целях координации деятельности педагогов и родителей, укрепления взаимодействия семьи и школы в развитии личности ребенка, возрождения национальных традиций семейного воспитания, поддержки любого начинания родителей, направленного на укрепление внутрисемейных отношений, содействия организации совместной деятельности семей.

Совет школы является учредителем «Смотра – конкурса кабинетов», конкурсов «Семья года», «Ученик года». Вместе с тем, решает проблему педагогизации домашней среды в семьях, оказывающих негативное влияние на детей (семьи социального риска, неблагополучные семьи, неполные). В них увеличивается число внебрачных, беспризорных, брошенных, детей, склонных к правонарушениям, «трудных».

На Совете школы решаются вопросы охраны прав детства (оформление опекуна лишение родительских прав, оформление детей в школу-интернат), всеобщая посещаемость учащимися занятий.

Совместная работа с Советом школы создает условия для равноправного свободного сотрудничества всех участников педагогического процесса и стимулирования их деятельности.

В Белочинской школе традиционно исповедуется принцип коллективного управления (конечно, не в ущерб персональной ответственности). Взрослые и дети имеют одинаковые права в управлении. Этот вопрос эффективно решается через деятельность детской организации «Флотилия Днестр». Ее цель – создание единого образовательного пространства, главной ценностью которого является личность.

Педагогический коллектив совместно с органами ученического самоуправления разработал Положение о детской организации со своим Уставом, присягой, гимном, песней. Каждый класс представляет собой экипаж корабля, который соревнуется в процессе игры «Попутного ветра, юность» по маршрутам, соответствующим следующим направлениям: *Утренняя звезда; Твори добро; Живи, Земля; Спорт и здоровье; Поляна малышей; Память.*

В процессе игры решается проблема выживания молодого поколения в условиях глобальных вызовов и рисков. Школа представляет собой одну большую семью, где каждого принимают таким, каким он есть. Благоприятный микроклимат дает возможность каждому ребенку раскрыться, проявить свою индивидуальность. Непроизвольно дети нравственно обогащаются, приобщаются к ценностям национальной культуры, становятся отзывчивыми, добрыми, самостоятельными. Сделать процесс

воспитания в школе поистине демократическим, открытым, гуманистическим помогают органы ученического самоуправления школьной жизни:

- **Учком**, сформированный на выборной основе из учащихся 5-9 классов;
- **Совет Флотилии**, в состав которого входят командир Флотилии и капитаны экипажей.

Они оказывают практическую помощь педколлективу в организации учебного процесса, контроля за санитарным состоянием школы, участвует в планировании, организации и проведении общественно-полезных дел, связывают их с жизнью школы, семьи и жителями села, помощь ветеранам, субботники, праздники.

Опыт работы Белочинской школы по восстановлению, сохранению и развитию традиций свидетельствуют: правила и нормы совместной деятельности, которые усиливают деловые и личные отношения членов коллектива, становятся основой нравственного поведения, которому человек будет следовать всю жизнь. В нашей школе традиции в отношениях между учителями и учениками строятся на принципе взаимного доверия.

Еженедельно в школе проводятся «Рабочие линейки». Дежурный класс отчитывается о событиях школьной недели, отмечают добрые дела отдельных учеников и классных коллективов, объявляют благодарность, вручают поощрения и награды, поздравляют со знаменательными событиями в жизни школьников, педагогов. Замеченные недостатки и неприятности находят отражение в карикатурах газеты «Колночка». Дух соревнования заставляет ребят быть первыми, а это значит лучшими. В процессе разведки полезных дел и их выполнения дети постепенно понимают, что приносить пользу другим людям приятно и радостно: люди о тебе хорошо говорят, тебя благодарят, ты оставляешь о себе доброе мнение. Но самое главное в том, что участие в осуществлении добрых дел изменяет каждого внутренне: на душе спокойно и радостно, улучшается настроение, поднимается работоспособность. Это «двухстороннее движение» навстречу друг другу – то нравственное правило, которое закрепляется в поведении каждого ученика школы. Принимая участие в традиционных добрых делах, ребенок получает дивиденды гораздо более важные, чем материальные блага, нравственные, формирующие личность.

Список традиционных добрых дел растет и ширится в школе с каждым годом: ученики помогают ветеранам, обустроивают территорию села, убирают мусор вокруг памятника погибшим односельчанам, ремонтируют школьную мебель, изготавливают кормушки для птиц и развешивают их на деревьях, чтобы птицам не было голодно в зимнюю стужу, высаживают цветы на школьных клумбах и на территории своего села.

Особое удовлетворение ученики испытывают, когда председатель учкома отмечает успехи в учебе класса и отдельных учащихся, получивших наибольшее количество «5» за неделю. Особым уважением пользуются отличники и хорошисты учебы, фотографии которых украшают стенд «Гордость нашей школы». Родители этих учащихся поощряются администрацией сельского Совета на сходах граждан, общих собраниях. В этом мы видим одно из условий преодоления равнодушия, поселившегося в душах и сердцах очень многих в последние годы.

В коллективе, в группе проявляются лучшие качества характера учеников, их способности, иногда те, которых никто ранее не замечал. Стало традицией проведение школьных вечеров (2 раза в месяц). Подготовкой и проведением занимается дежурный класс, так что каждый ученик может проявить себя в музыке, живописи, танцах; быть в роли режиссера и актера, поэта, художника, музыканта, пародиста и жонглера. Даже самые стеснительные, замкнутые хотят участвовать в инсценировках, вокальных ансамблях, танцах. С удовольствием ребята принимают участие в конкурсах: рисунков «Мое село в будущем», «Любимый сказочный герой», «Птицы – наши друзья», на противопожарную тему; плакатов «За здоровый образ жизни», «Мир планете Земля», «В XXI век без наркотиков» и т.д., инсценированных песен, а также в спортивных соревнованиях.

Умение действовать в команде, группе формирует в учащихся ответственность, побуждает задумываться над своим местом и своей ролью в коллективе, учит взаимопомощи, взаимовыручке, заставляет преодолевать в себе эгоистические начала. Формирование у детей умения радоваться общей радости, успехам другого человека испытывать гордость, что этот ученик – твой одноклассник или товарищ по школе – учится рядом с тобой, благотворно влияет на общую комфортную атмосферу в школе.

Традицией школы стали различные формы морального поощрения успехов и достижений детей и классных коллективов: объявления в приказе по школе благодарности учащимся и педагогам; вручение грамот ребятам за участие в конкурсах, соревнованиях, смотрах и педагогам, подготовившим детей к участию и победам в школьных и районных мероприятиях. Мы вручаем благодарственные письма учащимся по итогам учебной четверти; классным руководителям, чей класс добился наилучших результатов в четверти в игре «Попутного ветра, юность!» вручаем грамоты и премии; направляем благодарственные письма родителям учащихся; вручаем памятные сувениры. Стало традицией коллективное фотографирование победителей олимпиад, конкурсов, смотров с администрацией и родителями; публикация очерков, статей в районной газете об успехах и достижениях школы.

Ежегодно поощряются группы учащихся школы в «День открытых дверей» для родителей. На торжественной общешкольной линейке учащийся награждается в присутствии родителей, которым вручается благодарственное письмо администрации школы за хорошее воспитание сына или дочери.

Родители охотно сотрудничают со школой в воспитании детей. На классных собраниях порой идет очень бурное обсуждение кандидатур на поощрение. Такой поход к поощрению и награждению основывается на принципах демократизма и гуманизма: каждый участник образовательного процесса может быть поощрен и награжден, каждый имеет право внести свои предложения, участвовать в обсуждении кандидатур на поощрение. Такой путь предоставляет богатые возможности для того, чтобы формировать у ребят умение объективно оценивать события и явления в жизни класса, школы, видеть достоинства людей, давать самооценку, критически относиться к недостаткам своим и чужим, чувствовать ответственность за свои дела поступки, соответствовать статусу ученика основной школы. Для детей это очень важно: чувствовать причастность к большой дружной школьной семье, где о каждом помнят, радуются его успехам, переживают вместе неудачи. А недостатки постепенно изживаются: неудобно перед коллективом, нельзя подводить своих друзей, одноклассников, классного руководителя, родителей.

Стало хорошей традицией проведение конкурсов «Лучшая семья года», «Мир семейных увлечений», «Презентация положительного опыта семейного воспитания». Мы делаем все для того, чтобы показать родителям, что они на многое способны. Стараемся, чтобы каждый родитель из школы уходил с искоркой надежды, что он способен воспитать из своего ребенка духовную личность.

Современная сельская школа переживает своеобразное информационное одиночество. Преодолеть его помогает традиционное проведение «Ярмарки», которое стало настоящим праздником в селе. На ярмарке реализуются сельхозпродукты, поделки, швейные изделия, изготовленные и выращенные руками детей и их родителей. На заработанные средства родительский комитет приобретает необходимые материалы для учащихся.

Другим направлениям в создании и укреплении школьных традиций, способствующих возрождению села, мы избрали включение детей и взрослых в коллективные дела, которые имеют прямой выход в сельский социум. Такими общими делами стали у нас в течение многих лет акция «С теплом и лаской к человеку» (поздравление ветеранов труда, войны, инвалидов, пенсионеров – совместно с общественной организацией села Совет ветеранов; работа службы добрых дел (за каждым классом закреплены ветераны, которым дети оказывают посильную помощь: расчистить снег, заготовить дров, принести воды); операция «Телеграмма» (гуманитарная помощь семьям – родителям и детям, оказавшимся в трудных жизненных ситуациях); встреча с ветеранами «Деревенские посиделки», общение за чашкой чая в музее, рассказы о жизни бабушек и дедушек школьников, запись рассказа.

Работает в школе «Мастерская Деда Мороза» – дети изготавливают елочные игрушки из подручного материала для елки в селе и школе. Спортивные праздники, посвященные началу учебного года, дни здоровья, весенние спортивные эстафеты, в которых участвуют и школьники, и их родители, выставки осенних букетов и поделок из природного материала, а также конкурс на диковинный овощ, выращенный на приусадебном участке; торжественная линейка у обелиска погибшим односельчанам 9 Мая «Поклонимся великим тем годам», в которых принимают участие школьники, ветераны, родители и жители села – все это традиции школы.

В воспитании нравственно ценных качеств личности сельского школьника помогают родители, сотрудники фермерского хозяйства и других организаций села. Взаимодействия с различными службами села помогает социализации ребят, они получают представление о многообразии вариантов выбора своего места в жизни, постигают ценности сельского образа жизни.

Школа установила прочные контакты с социокультурными предприятиями села. В сельской библиотеке мы проводим мероприятия, посвященные юбилейным датам, творческие вечера, читательские конференции. Работники амбулатории – наши помощники во время спортивных соревнований, дней здоровья, военно – спортивной игры «ЮПП», «ЮИД», «Сильные, смелые, ловкие, умелые». Они обучают школьников на классных часах правилам оказания первой медицинской помощи, поведению в чрезвычайных ситуациях.

Особенные связи у школы и Дома культуры, где проходит совместная работа по подготовке и проведению больших и маленьких сельских праздников. Вовлечение в создание праздничной атмосферы, включение в эмоционально насыщенные виды деятельности при подготовке к проведению праздника, радостное ожидание важного события – это воспитательные вехи совместного труда, общения, которые духовно обогащают и детей, и взрослых, гуманизируют детско-родительские отношения, являются отправным пунктом, цементирующим сельский социум.

Школа должна запомниться не буднями, а праздниками. У нашей сельской школы свой годовой круг важных школьных праздников – традиционных, которые проводятся в каждой школе. Но в каждой они наполняются своим неповторимым содержанием, проникнуты особой атмосферой, которую придают ему взаимоотношения между участниками этого радостного действия. Это праздник «Посвящения в первоклассники», праздники первого и последнего звонка, окончания учебного года, выпускной вечер. Традиционны тематические праздники – спортивные, трудовые, фольклорные, народные. Дом культуры, библиотека и школа активно сотрудничают в подготовке к Новому году, Рождеству, Масленице, датам красного календаря. Так, к Новому году силами школьников, учителей и родителей осуществляется театральная постановка новогодней сказки, работает «мастерская Деда Мороза». На Масленицу в мастерской школы создается эскиз куклы Масленицы, подбирается материал для ее костюма. Девочки

шьют огромный двухметровый кукле костюм, а мальчики изготавливают деревянный каркас. Во дворе на костре куклу сжигаем, на площадке организуем народные игры. Завершается праздник горячими блинами, напеченными заботливыми работниками школьной столовой.

Любимыми праздниками наших школьников и их родителей стали праздник урожая и День села. На них чествуем сельчан, которые внесли заметный вклад в развитие села в прошедшем году, отмечаем лучшие семьи, награждаем детей-участников конкурсов и выставок, спортивных соревнований и фестивалей. В День села поощряем лучшие приусадебные участки сельских жителей, лучшие хозяйственные дворы, проводится лотерея, ярмарка.

В последние годы возникла еще одна прекрасная традиция – День поминовения земляков, сложивших головы на полях сражения в войнах XX века. В память о них проводится митинг у обелисков, возлагают цветы и венки. Неизменным атрибутом сельских праздников стало выступление участников художественной самодеятельности.

Думая о будущем села, мы не забываем старые, проверенные временем формы работы, активно используем их в качестве базы для создания новых традиций. Ежегодно в первой половине сентября в школе проходит конкурс «Дары осени», на котором все учащиеся школы оформляют выставку выращенных летом растений, представляют отчет о работе, о результатах опытов. Каждый старается найти яркую форму подачи материала. На осеннюю выставку специальным объявлением приглашаем всех жителей села: их оценка очень важна для ребят. Школьники ждут этого дня, готовятся к нему, переживают понравятся ли гостям в школе, вызовут ли у односельчан удивление и восхищения их усилия. Все экспонаты с выставки отправляются по домам односельчан: бескорыстно приносятся в дар ветеранам труда, вдовам погибших в Великой отечественной войне, людям, которых нужно поддерживать в трудную минуту. Так у детей формируется сознание своей причастности к сельскому сообществу, идентификация к односельчанам, их интересам.

В последние год-два мы наблюдаем положительные примеры установления доверительных отношений людей разных поколений, воссоздания некогда утраченного детьми и взрослыми. Мы проводим мероприятия, направленные на установление этих контактов: традицией стали акции «Посади дерево вместе с папой», «Дарите радость людям», «Спешите делать добрые дела», «Посылка в армию», «Письмо в армию» и другие.

Особую роль мы придаем созданию в школе традиций, которые объединяли бы в коллектив, становились своеобразным «фондом» коллективных ценностей. Для нас важно, чтобы каждая традиция в основе своей имела глубокое педагогическое значение, укрепляла связи людей, отношения поколений, помогла взаимопониманию. Практика организации детской жизни в школе подсказала нам, что команды и группы для участия в общешкольных конкурсах, спортивных соревнованиях должны быть разновозрастными. Это объединяет детей в коллектив, где и радости, и неудачи они переживают вместе. Разновозрастные команды соперничают только во время игры или эстафеты, и противостояния классов не происходит. Это позволяет обогащать отношения в школьном коллективе прочными дружескими связями, отношениями взаимовыручки, взаимопомощи.

Мы стремимся к тому, чтобы сельская школа шла в ногу со временем, чтобы учиться в ней было интересно. Есть мудрая пословица: «Село без школы – все равно, что церковь без креста». И каждый наш педколлектив заботится о том, чтобы школа в селе занимала активную позицию. А родители обязательно были союзниками, единомышленниками педагогов. Если же школа будет занимать неактивную позицию, эта школа большого влияния на детей и на социум иметь не будет. Поэтому модернизацию воспитательной системы школы с участием сельского социума мы ведем с помощью традиций трудового, гражданского, патриотического, художественно – эстетического воспитания. Педагогический коллектив понимает, что время настоятельно требует воспитания заботливого хозяина своего края, своей малой родины. Этой задаче активно помогают традиции школы.

Главным результатом работы МОУ «Белочинская РООШ-детский сад» считаем наличие у выпускника готовности и способности нести личную ответственность за собственное благополучие и благополучие общества. А в качестве нашего девиза мы взяли слова:

- если вы хотите получить радость, давайте радость другим;
- если вы хотите любви, научитесь дарить любовь;
- если вы хотите внимания и признания, научитесь отдавать;
- если вы хотите понимания, то научитесь понимать других.

Список литературы:

1. Буева Л.И. Личность и социальная среда. – М.: Изд-во МГУ, 1994.
2. Габриэлян О. Мир вокруг нас – живой: Вопросы учебно-воспитательного процесса в сельской школе. // Народное образование – 1992. – № 1,2.
3. Максимова В.Д. Развитие творческой активности учащихся сельской школы. – 1993.
4. Мартынова С. Сельская малокомплектная: заботы и радости. – 1986.
5. Рогачев С.А. Сельская малочисленная школа: перспективы развития. – Воронеж, 1998.
6. Развитие деятельности школы как социокультурного центра села (интернетресурсы).

КРЕАТИВНОСТЬ – НЕОТЪЕМЛЕМАЯ ЧАСТЬ ТВОРЧЕСТВА В МЛАДШЕМ ВОЗРАСТЕ

В статье поднимается актуальность проблемы творческого воспитания личности и креативности мышления младших школьников. Школа создает тот важнейший комплекс условий воспитывающей среды, который определяет эффективность всего образовательного процесса.

Ключевые слова: креативность, нравственность, творчество, школа.

Наше время – это время перемен. Сейчас нашей республике нужны люди, способные принимать нестандартные решения, умеющие творчески мыслить. Школа должна готовить детей к жизни. Поэтому развитие творческих способностей учащихся является важнейшей задачей современной школы.

Творчество – это тот путь, который может эффективно реализовать эту цель. Показателем творческого развития является креативность. Под креативностью в психологических исследованиях обозначают комплекс интеллектуальных и личностных особенностей индивида, способствующих самостоятельному выдвижению проблем, генерированию большого количества оригинальных идей и нестандартному их решению.

В чем актуальность развития креативного мышления у младших школьников? А в том, что очень часто мы на работе, в быту, на учебе сталкиваемся с неординарными ситуациями и часто вынуждены принимать решения в условиях недостатка информации. Этому мы должны научить наших детей.

Существует одно распространенное заблуждение: большинство взрослых, и педагогов уверены, что способность к творчеству качество врожденное, она уж или есть сама по себе, или ее нет и не будет. Развивать творческие способности ребенка необходимо как можно раньше. Ведь в самой природе ребенка заложено творчество. Играя с кубиками, куклами, машинками и т.д., он начинает фантазировать, придумывать истории, диалоги, обстоятельства. А значит, особую роль играет и раннее выявление способностей. Это первый пункт в технологии развития творческих способностей. «Независимо от того, кто из него получится – талантливый физик, химик, математик или биолог – необходимо помнить одно: если ребенок в детстве не наигрался, ненасочинился вволю, не рассказывал сказки, не складывал стихи, не танцевал, то никакие занятия наукой ничего не дадут».

Для оптимального развития каждого ребёнка учитель должен знать психологические и физиологические особенности детей младшего школьного возраста и состояние здоровья каждого ребёнка. Необходимо учитывать и тот факт, что значительная часть обучающихся уже на втором и третьем году обучения не желает ходить в школу, не хочет учиться, утрачивает интерес к изучаемым предметам. Но если понаблюдать за детьми после того, как прозвенит звонок с урока, можно заметить, как дети преобразуются. Здесь проявляется и решительность, и смекалка, и звонкий командный голос, и изобретательность. Творческая атмосфера в классе возможна только в том случае, если ребёнок не боится ошибиться, не боится допустить оплошность. Необходимо дать возможность всем обучающимся проявить свои способности и весь свой творческий потенциал.

У детей должно быть много интересной творческой деятельности, доставляющей почувствовать себя человеком интересным, привлекательным для других. Процесс обучения творчеству должен строиться так, чтобы каждый ученик мог выявить и развить свой комплекс способностей, учиться познавать самого себя, развивать на определенном уровне мышление, фантазию, воображение. Активизация творческой познавательной деятельности обучающихся зависит в большей степени от методов и приёмов обучения, которые использует учитель на уроке.

Существует четыре уровня творческих способностей. Это – низкие, средние, высокие и одаренность. Методы выявления творческих способностей – это наблюдение, опрос, анкетирование, диагностирование. Второй пункт – это вовлечение. Необходимо стремиться увлечь детей различными областями творчества, побуждая их создавать клубы по интересам, объединения. Третий этап технологии развития творческих способностей – развитие индивидуальных творческих способностей. Это занятия и на уроках и во внеурочное время. И четвертый – итоговый – творческая презентация.

Можно согласиться со многими психологами и учителями, которые говорят, что природа щедро наделила каждого здорового ребёнка возможностями развиваться, и каждый ребёнок может подняться на самые большие высоты творческой деятельности. Естественно, немаловажную роль играют задатки. Второе условие – раннее начало. Необходимо, насколько возможно, окружить ребёнка такой средой и такой системой отношений, которые стимулировали бы самую разнообразную деятельность и способствовали эффективному развитию. Третье условие – упорный труд. Способности не получают в «готовом виде». Даже при наличии гениальных способностей решающую роль играет труд. «Гений, – говорил знаменитый американский изобретатель Эдисон, – это на один процент вдохновение, а на девяносто девять процентов потение». Четвертое – это интерес. Принуждение – это враг творчества.

Поэтому только те занятия будут обеспечивать результат, на которых ребёнок работает с увлечением, по собственному желанию, и способности в этом случае будут формироваться быстрее.

Способности развиваются тем успешнее, чем чаще в своей деятельности ребёнок достигает определённого потолка, а потом поднимает его всё выше и выше. Пятое – активная жизненная позиция. Она пробуждает исследовательское отношение к окружающему и приучает полнее видеть предметы и явления, вглядываться в них.

В заключении хочется отметить, что творческая деятельность даёт возможность ребёнку реализовать свои собственные жизненные замыслы, занять позицию активного изобретателя, создателя, открывателя в процессе обучения.

В школу приходят дети с разным развитием. У многих детей способности не проявляются, они спрятаны глубоко внутри. Основная работа по их выявлению и развитию ложится на нас – учителей начальных классов. Именно мы закладываем основы творческой деятельности, развиваем креативные способности детей. Очень понравилось высказывание психолога Богоявленской: «Следует говорить о задаче формирования в школе творческой личности, а не просто о развитии творческих способностей. Именно творчество оживляет познавательный процесс, активизирует познающую личность и формирует ее. Творчество – норма детского развития».

Список литературы:

1. Острогорская В.Я. Работа с родителями в начальных классах// Начальная школа плюс до и после. – 2009. – №3, С. 1-5.
2. Богоявленская Д.Б. О предмете и методе исследования творческих способностей// Психологический журнал, 1995. – №5.
3. Козленко В.Н. Проблема креативности личности.// Психология творчества. – М., 1990.

*В.Н. Молдован, учитель
МОУ «РПСОШ № 11»
г. Рыбница, Приднестровье*

НРАВСТВЕННОЕ ВОСПИТАНИЕ МЛАДШИХ ШКОЛЬНИКОВ В СОВРЕМЕННОЙ ШКОЛЕ В ПРОЦЕССЕ УЧЕБНОЙ ДЕЯТЕЛЬНОСТИ

В статье рассмотрены задачи и содержание нравственного воспитания младших школьников, изложены практические моменты применения различных методов и форм обучения и воспитания.

Ключевые слова: *нравственность, задачи воспитания, учебный процесс, школьники.*

Во все века люди высоко ценили нравственную воспитанность. Глубокие социально-экономические преобразования, происходящие в современном обществе, заставляют нас размышлять о будущем нашей молодежи. В настоящее время смяты нравственные ориентиры, подрастающее поколение можно обвинять в бездуховности, безверии, агрессивности. Поэтому актуальность проблемы воспитания младших школьников связана, по крайней мере, с четырьмя положениями:

Во-первых, наше общество нуждается в подготовке широко образованных, высоконравственных людей, обладающих не только знаниями, но и прекрасными чертами личности.

Во-вторых, в современном мире маленький человек живет и развивается, окруженный множеством разнообразных источников сильного воздействия на него как позитивного, так и негативного характера, которые (источники) ежедневно обрушиваются на неокрепший интеллект и чувства ребенка, на еще только формирующуюся сферу нравственности.

В-третьих, само по себе образование не гарантирует высокого уровня нравственной воспитанности, ибо воспитанность – это качество личности, определяющее в повседневном поведении человека его отношение к другим людям на основе уважения и доброжелательности к каждому человеку.

В-четвертых, вооружение нравственными знаниями важно и потому, что они не только информируют младшего школьника о нормах поведения, утверждаемых в современном обществе, но и дают представления о последствиях нарушения норм или последствиях данного поступка для окружающих людей.

Перед общеобразовательной школой ставится задача подготовки ответственного гражданина, способного самостоятельно оценивать происходящее и строить свою деятельность в соответствии с интересами окружающих его людей. Решение этой задачи связано с формированием устойчивых нравственных свойств личности школьника.

Основной функцией является формирование интеллектуальных, эмоциональных, деловых, коммуникативных способностей учащихся к активно – деятельностному взаимодействию с окружающим миром. Решение главных задач обучения должно обеспечивать формирование личностного отношения к окружающим, овладение этическими, эстетическими и нравственными нормами.

В.А. Сухомлинский акцентировал внимание педагога на том, что необходимо заниматься нравственным воспитанием ребенка, учить «умению чувствовать человека». И продолжает: «Никто не учит маленького человека: «Будь равнодушным к людям, ломай деревья, попирай красоту, выше всего ставь свое личное». Все дело в одной, в очень важной закономерности нравственного воспитания. Если человека учат добру – учат умело, умно, настойчиво, требовательно, в результате будет добро. Учат злу (очень редко, но бывает и так), в результате будет зло. Не учат ни добру, ни злу – все равно будет зло, потому что и человеком его надо сделать».

Школа является основным звеном в системе воспитания подрастающего поколения. На каждом этапе обучения ребенка доминирует своя сторона воспитания. В воспитании младших школьников, считает Ю.К. Бабанский, такой стороной будет нравственное воспитание: дети овладевают простыми нормами нравственности, учатся следовать им в различных ситуациях.

Учебный процесс тесно связан с нравственным воспитанием. В условиях современной школы, когда содержание образования увеличилось в объеме и усложнилось по своей внутренней структуре, в нравственном воспитании возрастает роль учебного процесса. Содержательная сторона моральных понятий обусловлена научными знаниями, которые учащиеся получают, изучая учебные предметы. Сами нравственные знания имеют не меньшее значение для общего развития школьников, чем знания по конкретным учебным предметам.

Учителю принадлежит приоритетная роль в воспитании и обучении школьников, в подготовке их к жизни и общественному труду, он всегда является для учащихся примером нравственности и преданного отношения к труду. Специфической особенностью процесса нравственного воспитания следует считать то, что он длителен и непрерывен, а результаты его отсрочены во времени. Процесс этот динамичный и творческий: учителя постоянно вносят в него свои коррективы, направленные на его совершенствование. На нравственное формирование личности оказывают воздействие многие социальные условия и биологические факторы, но решающую роль в этом процессе играют педагогические, как наиболее управляемые, направленные на выработку определенного рода отношений.

В сознании ребенка внешнее воздействие приобретает индивидуальное значение, таким образом, формирует субъективное отношение к нему. В связи с этим, формируются мотивы поведения, принятия решения и нравственный выбор ребенком собственных поступков.

Направленность школьного воспитания и реальные поступки детей могут быть неадекватными, но смысл воспитания состоит в том, чтобы достигнуть соответствия между требованиями должного поведения и внутренней готовности к этому. В.А. Сухомлинский говорил: «В младшем возрасте, когда душа очень податлива к эмоциональным воздействиям, мы раскрываем перед детьми общечеловеческие нормы нравственности, учим их азбуке морали:

1. Ты живешь среди людей. Не забывай, что каждый твой поступок, каждое твое желание отражается на окружающих тебя людях. Знай, что существует граница между тем, что тебе хочется, и тем, что можно. Проверь свои поступки вопросом к самому к себе: не делаешь ли ты зла, неудобства людям? Делай все так, чтобы людям, окружающим, тебя было хорошо.

2. Ты пользуешься благами, созданными другими людьми. Люди дарят тебе счастье детства. Плати им за это добром.

3. Все блага и радости жизни создаются трудом. Без труда нельзя честно жить.

4. Будь добрым и чутким к людям. Помогай слабым и беззащитным. Помогай товарищу в беде. Уважай и почитай мать и отца – они дали тебе жизнь, они воспитывают тебя, они хотят, чтобы ты стал честным гражданином, человеком с добрым сердцем и чистой душой.

5. Будь равнодушен к злу. Борись против зла, обмана, несправедливости. Будь непримиримым к тому, кто стремится жить за счет других людей, причиняет зло другим людям, обкрадывает общество.

Такова азбука нравственной культуры, овладевая которой дети постигают сущность добра и зла, чести и бесчестия, справедливости и несправедливости».

Начальное обучение в настоящее время строится таким образом, что развивает у школьников познавательные способности; вырабатывает навыки активного овладения учебным материалом, ведет к объединению полученных знаний в целостную систему, направленную на осознание окружающего мира.

Формирование нравственности происходит в школе на всех уроках. И в этом отношении нет главных и неглавных предметов. Воспитывает не только содержание, методы и организация обучения, учитель, его личность, знания, убеждения, но и та атмосфера, которая складывается на уроке, стиль отношений педагога и детей, детей между собой.

На уроках в постоянном общении с учителем и сверстниками формируется нравственность ребенка, обогащается его жизненный опыт. Переживания младших школьников, их радости и огорчения связаны с учебной. На уроке взаимодействуют все основные элементы воспитательного процесса: цель, содержание, средства, методы, организация.

Организация учебного процесса, формы оценки знаний, оценочные суждения, характеризующие отношения школьников к учению и своим товарищам, у вдумчивого учителя направлены на то, чтобы сильные стороны каждого ученика были осознаны им самим и его товарищами. Это создает благоприятное эмоциональное состояние школьника в коллективе, что является одним из условий его успешного нравственного развития.

Формирование нравственного опыта школьников не может быть ограничено только их учебной деятельностью. Становление и развитие личности предполагает ее активное участие в общественно-полезном труде, воспитывает отношение к труду как важнейшей жизненной необходимости, потребность трудиться на благо общества, уважение к людям труда, бережное отношение к народному достоянию.

Результат нравственного воспитания проявляется в отношениях школьников к своим обязанностям, к самой деятельности, к другим людям. Проблему нравственного воспитания исследовали и философы, и психологи, и педагоги – ученые. Но и сейчас она актуальна. Закономерность нравственного воспитания, которую сформулировал В.А. Сухомлинский: «Если человека учат добру – в результате будет добро». Только учить надо постоянно, требовательно, настойчиво, в игровых формах, с учетом индивидуальных и возрастных особенностей детей. И наши дети, воспитанники станут высоконравственными личностями: вежливыми, внимательными к другим людям, научатся бережно относиться к труду. Не это ли главная цель работы учителя?

Список литературы:

1. Воспитание личности школьника в нравственной деятельности: Метод. рекомендации Ом. гос. пединститута им. Горького. – Омск: ОГПИ, 1991.
2. Каирова И.А. Нравственное развитие младших школьников в процессе воспитания. – М.: Просвещение, 1979.
3. Козлов Э.П. Воспитание нравственного сознания школьников. Изд-во Ростов. ун-та, 1983.
4. Сухомлинский В.А. Избранные педагогические сочинения – М.: 1980, т.2.

*Ю.П. Молдовский, ст. преподаватель
Т.И. Никитина, ст. преподаватель
филиал ПГУ им. Т.Г. Шевченко
г. Рыбница, Приднестровье*

УМАНСКО-БОТОШАНСКАЯ ОПЕРАЦИЯ ГЛАЗАМИ ОЧЕВИДЦЕВ

В данной работе затрагиваются события начального периода освобождения Молдавии в годы Великой Отечественной войны. Уманско-Ботошанская операция глазами ее участников, а также значимость данной операции в освобождении СССР и Европы от фашизма.

Ключевые слова: *Уманско-Ботошанская операция, Молдавская ССР, форсирование рек, авиация, партизанское движение.*

В этом году отмечается 70-летний юбилей со дня проведения Уманско-Ботошанской и Яско-Кишинёвской операций и полного освобождения Молдавской ССР от фашистских захватчиков. В начале 1944 года обстановка на советско-германском фронте окончательно сложилась в пользу Советского Союза. Советское Верховное Главное Командование спланировало и провело в течение года, начиная с января – десять стратегических наступательных операций под названием «10 Сталинских ударов».

В течение января-февраля 1944 года советские войска прорвали блокаду Ленинграда, очистили от врага значительные территории ряда областей РСФСР и УССР, были разгромлены мощные группировки противника. Так в результате проведения Корсунь-Шевченковской операции (24 января – 17 февраля 1944г.) была разгромлена крупная группировка вермахта. За разгром противника под Корсунь-Шевченковском генералу армии И.С. Коневу, первому из командующих фронтами в годы войны, 20 февраля было присвоено звание Маршала Советского Союза.

Советское командование предприняло все меры для того, чтобы не дать врагу столь необходимую для него передышку и без паузы начали Уманско-Ботошанскую наступательную операцию, несмотря на не благоприятные метеорологические условия. Целью данной операции был разгром Уманской группировки противника, завершение освобождения Правобережной Украины и Молдавии и переноса боевых действий за пределы Советского Союза.

В операции принимали участие три фронта. По замыслу Ставки 1-й Украинский фронт имел задачу нанести удар во фланги армии «Юг» и отрезать пути отхода на запад севернее Днестра. Войска 3-го Украинского фронта должны были завершить разгром группы «А», выйти на Днестр и освободить Одессу. 2-й Украинский фронт должен был разбить уманскую группировку противника и выйти на Днестр.

Непосредственное руководство операцией и координацию действий Украинских фронтов осуществлял И.В. Сталин. Войсками 2-го Украинского фронта командовал Маршал Советского Союза И.С. Конев и начальник штаба генерал-полковник М.В. Захаров. В начале операции у советской стороны было превосходство в людях, в артиллерии и танках. Однако по данным разведки противник продолжал пополнять свои дивизии людьми, вооружением и боевой техникой и имел достаточно глубокую оборону.

Операция началась утром 5 марта 1944 года в 6 часов 54 минуты, туман был настолько плотным, что местность просматривалась не более чем на 100 метров, но это способствовало тактической внезапности прорыва обороны противника. Операция проводилась в сложнейших условиях большого некомплекта войск, техники и вооружения и ужасной весенней распутицы. Все грунтовые дороги раскисли и превратились в сплошное месиво с глубокими воронками и колеями от гусениц танков, залитыми водой.

Маршал Советского Союза И.С. Конев по окончании войны написал книгу «Записки командующего фронтом», где описывает с позиции командующего проводимые им операции. Об Уманско-Ботошанской операции он пишет: «Из всех операций, о которых рассказывается в этой книге, самой трудной была Уманско-Ботошанская. История войн не знает более широкой по своим размахам и сложности в оперативном отношении операции, которая была осуществлена в условиях полного бездорожья и весеннего разлива рек. В моей памяти неизгладимы картины преодоления солдатами, офицерами и генералами непролазной грязи. Я помню, с каким неимоверным трудом вытаскивали бойцы, застрявшие по самые кузова автомобили, утонувшие по лафеты в грязи пушки, надсадно ревущие, облепленные чернозёмом танки. В то время главной силой была сила человеческая...» [1, С. 244]. Уманско-Ботошанская операция является одной из самых успешных наступательных операций советских войск. Операция показала высокий уровень боевого мастерства советских войск. Армии стремительно наступали по бездорожью, с ходу форсировали одну за другой крупные реки: Горный Тикич, Южный Буг, Днестр, Реут, Сирет, массово применяли охваты». Вот как запомнили эту операцию её участники:

– Из воспоминаний ветерана войны полковника в отставке В.В. Андрианова – бывшего начальника штаба 254-й стрелковой дивизии. «Наступая по почти непроходимым в это время года просёлкам, дивизия неожиданно появлялась там, где ее враг не ожидал» [2, С. 252]. Так было при форсировании Горного Тикича и при овладении станцией Поташ. В Умани дивизия опять применила смелый манёвр, разведав не обороняемый промежуток в обороне врага, внезапно для противника ворвалась в город своими главными силами и там решила исход боя. Также неожиданно для противника части 254-й дивизии выходили к рекам Южный Буг и Днестр в тех местах, где он не ожидал действий наших войск и не мог оказать сопротивление их переправам на западный берег [2, С. 257-259].

За период проведения Уманско-Ботошанской операции 254-я стрелковая дивизия была награждена тремя орденами и её объявлены три благодарности. За мужество и героизм, высокие звания Героев Советского Союза были присвоены 27 воинам 254-й стрелковой дивизии указом Президиума Верховного Совета СССР от 13 сентября 1944 года. В том числе 11 воинам посмертно.

В книге «Освободительная миссия Советских Вооружённых сил во второй мировой войне» есть такие строки: «Один из примеров мужества показала группа автоматчиков и пулемётчиков во главе с командиром взвода 936-го стрелкового полка 254-й стрелковой дивизии 52-й армии сержантом Д.П. Жмуровским. Эта группа за день отразила 20 яростных атак противника, удержала плацдарм на правом берегу реки Прут до подхода наших войск и помогла этим их быстрому продвижению.

– Из воспоминаний ветерана войны полковника запаса Д. Пислякова [3, С. 736]. Д. Писляков был тогда литсотрудником в газете 254-й стрелковой дивизии. И события, о которых говорится в приведенных строчках происходили в марте 1944 года. Он был свидетелем тех боёв и по горячим следам рассказывал о ратных подвигах воинов. И, в частности, о ратном подвиге комсомольца Дмитрия Жмуровского и его добровольческой группе из 10 человек по захвату и удержанию плацдарма на реке Прут. За мужество, отвагу и героизм, проявленных при форсировании реки Прут и в последующих боях, ему было присвоено звание Героя Советского Союза. Интересно сложилась судьба Д. Жмуровского в послевоенные годы. Он стал видным ученым – доктором исторических наук профессором Белорусского Государственного Университета [2, С. 256].

Освобождение северной части Молдавии во второй половине марта проходило в очень трудных условиях. Это объясняется тем, что противник при отступлении взорвал большинство переправ, используя сильные оборонительные сооружения на правом берегу Днестра. Несмотря на указанные трудности и благодаря поддержке партизанских отрядов и местного населения враг был изгнан из 200 населённых пунктов Молдавии и таких городов, как Сороки, Бельцы, Фалешты, Рыбница, Котовск, Оргеев.

26 марта в Москве был дан салют доблестным войскам 2-го Украинского фронта, форсировавшим реку Днестр и вышедшим на государственную границу – 24 артиллерийскими залпами из 324 орудий как писалось в газете «Известия». Из воспоминаний ветерана войны Героя Советского Союза И. Середы. В книге «В боях за Молдавию» в рассказе «Встреча с юностью», И.Середа описывает шестёрку авиации краснозвёздных истребителей «Лавочкин 5» ведомую Иваном Кожедубом и Кириллом Евстигнеевым весной 1944 года в небе над Молдавией.

Он пишет: передо мной вырезка из фронтовой газеты за 28 марта 1944 года. «В течении одного дня в трёх ожесточённых боях над Молдавией 22 самолёта «Лавочкин 5», ведомые Иваном Кожедубом и Кириллом Евстигнеевым, сражались со 156 самолётами противника и сбили 9 вражеских машин. Две из них уничтожил Евстигнеев» [4, С. 124].

В небе над Молдавией Евстигнеев сбил 31 вражеский самолёт, доведя счет сбитых самолётов до сорока, а Иван Кожедуб до сорока двух. У смелого лётчика К. Евстигнеева были бои и после Молдавии. Всего за войну он сбил 57 вражеских самолётов, стал одним из самых результативных летчиков-истребителей. За мужество и отвагу Кирилл Евстигнеев дважды был награждён Звездой Героя Советского Союза.

По итогам Уманско-Ботошанской операции советские войска продвинулись на 200-250 км, освободили значительную территорию Правобережной Украины и Молдавии, вышли на государственную границу СССР, перенесли боевые действия на территорию Румынии. Они нанесли значительный урон немецким группам армий «Юг» и «А». Десять вражеских дивизий потеряли 50-75% личного состава и почти все тяжелое вооружение. В ходе Уманско-Ботошанской операции и освобождении населённых пунктов северной Молдавии от немецко-фашистских захватчиков тысячи советских воинов различных национальностей были награждены медалями и орденами. А свыше 70-ти бойцов и командиров были удостоены звания Героя Советского Союза. Но не стоит забывать о тех, кто погиб на поле боя, эти людские потери невозможны.

Результаты Уманско-Ботошанской операции имели важное международное значение. Вступление советских войск на территорию Румынии вызвало смятение, правящих кругов Румынии, Венгрии и Болгарии. В апреле 1944г. румынское правительство запросило у советского руководства условия перемирия. Результаты операции, мощь и стремительность удара войск 2-го Украинского фронта ускорили окончательное принятие союзниками решения об открытии Второго фронта в Европе.

Список литературы:

1. Конев И.С. Записки командующего фронтом. – М.:, 1981.
2. Они защищали и освобождали Молдову. – Пермь. 2001.
3. Герои Советского Союза. М.:, 1987. Т.1.
4. В боях за Молдавию. Кишинев, 1970.

*Е.Л. Молчанова, зам. директора по делам молодежи
И.Ю. Рокозица, студентка
филиал ПГУ им. Т.Г. Шевченко
г. Рыбница, Приднестровье*

ПРОБЛЕМЫ ДУХОВНО-НРАВСТВЕННОГО ВОСПИТАНИЯ СТУДЕНЧЕСКОЙ МОЛОДЕЖИ И ПУТИ ИХ РЕШЕНИЯ

В статье рассмотрены проблемы духовно-нравственного воспитания студенческой молодежи. Одним из способов решения этой проблемы авторы видят приобщение молодежи к традициям православной культуры, в благотворительной деятельности, в осознании молодежью своей исторической и духовной принадлежности к нашей Республике.

Ключевые слова: *духовность, нравственность, студенческая молодежь, благотворительность, сотрудничество.*

В настоящее время общество переживает духовно-нравственный кризис. Характерными чертами его стали, в частности: снижение привлекательности и значения базовых социальных ценностей для молодых людей; преимущественно развлекательная направленность жизненных интересов; вытеснение ценностей национальной культуры западными образцами поведения; приоритет индивидуалистических и прагматических установок; повышенный уровень агрессивности; рост молодежной преступности, алкоголизма и наркомании и т.д.

Осуществление гражданского, патриотического и духовно-нравственного воспитания молодежи является приоритетным направлением государственной молодежной политики в ПМР [1].

Если говорить о понятии «нравственность», то по «Словарю русского языка» она представляет собой правила, определяющие поведение; духовные и душевные качества, необходимые человеку в обществе, а также выполнение этих правил поведения [2].

Безусловно, ценности личности, в первую очередь формируются в семье. Однако системно, последовательно и глубоко духовно-нравственное развитие и воспитание личности происходит в сфере образования. Поэтому именно здесь должна быть сосредоточена не только интеллектуальная, но и духовная, культурная жизнь молодежи. Задача духовно-нравственного воспитания состоит в том, чтобы социально необходимые требования общества стали внутренними стимулами личности каждого студента.

Эффективной формой социализации студентов является их добровольное участие в мероприятиях духовно-нравственной направленности. Такое участие позволяет обучающимся осваивать различные социальные роли, получать опыт общественно значимого нравственного поступка.

Воспитание духовности в Рыбницком филиале ПГУ им.Т.Г. Шевченко начинается с уважения к старшим, поддержки традиций университета и создания новых, с понятия и приятия университетских, корпоративных и государственных ценностей.

Социокультурная среда, в которой проходит становление студентов филиала, оказывает мощное воздействие на сознание молодых людей, формирует у них чувство гордости за свой университет, воспитывает в них не только Специалиста, но и гуманную, духовную, цельную Личность.

Нравственное воспитание в студенческом коллективе проводится как фронтально, так и носит индивидуальные формы. Ориентируясь в основном на коллектив студентов, на организацию коллективной деятельности, профессорско-преподавательский состав, кураторы и органы студенческого самоуправления учитывают особенности характера каждого студента и уровень воспитанности его в нравственном отношении. Индивидуальная воспитательная работа проводится не только со студентами, склонными к делинквентному поведению, но и с остальными категориями молодежи.

Неотъемлемой формой духовно-нравственного воспитания студентов является благотворительность, которой в Рыбницком филиале ПГУ им.Т.Г. Шевченко отводится особое место. Участие в благотворительной деятельности способствует обретению нравственного здоровья человека и общества в целом, становлению высоко морального и социально ответственного гражданина. В интегрированном виде многие активные формы работы по духовно-нравственному воспитанию студенчества в течение последнего десятилетия используются в ходе общеуниверситетской программы «Твори добро!». Все структурные подразделения филиала задействованы в рамках программы и принимают участие в городском студенческом благотворительном концерте «Голос сердца моего», ярмарках-продажах, сборе благотворительных пожертвований, вещей, игрушек и художественной литературы, проведении новогоднего утренника в Доме ребенка с.Попенки. Студенты филиала принимают активное участие в городских и республиканских благотворительных акциях. К международному Дню защиты детей в Дом ребенка с. Попенки на благотворительные пожертвования закупается спортивный инвентарь.

В 2012 году темой ежегодного круглого стола «Студенческое самоуправление – лидер XXI века» стала «Организация благотворительной деятельности в вузе» с участием представителей госадминистрации, духовенства, активом студенческого самоуправления. В ходе работы круглого стола был проведен социологический опрос «Благотворительная деятельность в молодежной среде». Результаты опроса представлены в диаграммах (рис.1).

Ко Дню Победы в Великой Отечественной войне проводится благотворительная ярмарка-продажа «Поздравь ветерана», на собранные средства которой приобретаются праздничные продуктовые пакеты для поздравления на дому ветеранов-инвалидов. Таким образом, главным результатом опроса молодежи г. Рыбницы можно определить высокий уровень осведомленности о благотворительности, понимание необходимости этой деятельности для общества и личная готовность к проявлению милосердия.

В целях воспитания духовных ценностей – любви к Родине, верности гражданскому и воинскому долгу, честности и человеколюбию, посредством общения с ветеранами Великой Отечественной войны, воинами-интернационалистами, посредством книг, документальных и художественных фильмов студенческая молодежь приобщается к изучению исторического прошлого нашей Республики, к истокам героизма, укрепляя живую связь времен и поколений. Для повышения эффективности работы по духовно-нравственному воспитанию и росту ее социальной значимости, в Рыбницком филиале ПГУ им. Т.Г. Шевченко осуществляется социальное партнерство с представителями других учреждений и организаций:

- священнослужителями Тираспольско-Дубоссарской епархии. Представители духовенства приглашают студентов принимать участие в мероприятиях, связанных с традиционными православными праздниками, проводят просветительские беседы, с целью знакомства с основами христианской нравственности и морали, ценностями, традициями и обычаями православия. На съездах Православной молодежи, слетах, а также в экскурсионных и паломнических поездках студенты приобщаются не только к духовным ценностям, но и получают наглядные представления о богатой истории православия нашего края;

- сотрудничество с отделом молодежной политики госадминистрации г.Рыбницы, МУ «Рыбницкий молодежный центр» и Территориальными молодежными представительными органами позволяют провести общегородские молодежные мероприятия духовно-нравственной направленности и скоординировать свою деятельность в различных направлениях молодежной политики;

- Рыбницкий Совет ветеранов Великой Отечественной войны оказывает содействие студентам в направлении адресной помощи и поддержки ветеранов Великой Отечественной войны, что способствует нравственному воспитанию обучающихся путем их непосредственного соприкосновения с отечественной историей;

- социальное партнерство с учреждениями дополнительного образования, библиотеками, театрами, музеями позволяет не только реализовать культурные, творческие и образовательные

потребности молодежи, но и расширяет их возможности за счет использования средств искусства и культуры.



Рис. 1. Данные результатов опроса молодежи г.Рыбницы «Благотворительная деятельность в молодежной среде»

От нравственной ориентации молодого поколения, его грамотности, знаний, практических навыков, общественной и гражданской позиции зависит будущее Приднестровья и его место в мировом сообществе. Несмотря на противоречивые тенденции в молодежной среде, юное поколение, на наш взгляд, не спешит отказаться от ценностей и идеалов, которыми дорожит старшее поколение, и это вселяет оптимизм. Человек не рождается богатым в духовном и нравственном смысле, поэтому необходимо укрепление сотрудничества всех институтов – Семьи, Церкви, Образования, Общества и Государства, воздействующих на формирование общечеловеческих ценностей.

Список литературы:

1. О государственной молодежной политике: Закон ПМР от 21 апреля 2004г. №408-3-III: принят Верховным Советом ПМР 24 марта 2004г, – С. 26.
2. Словарь русского языка / С.И. Ожегов. 2-е изд.,– М.: Советская энциклопедия, 1964, – С. 409.

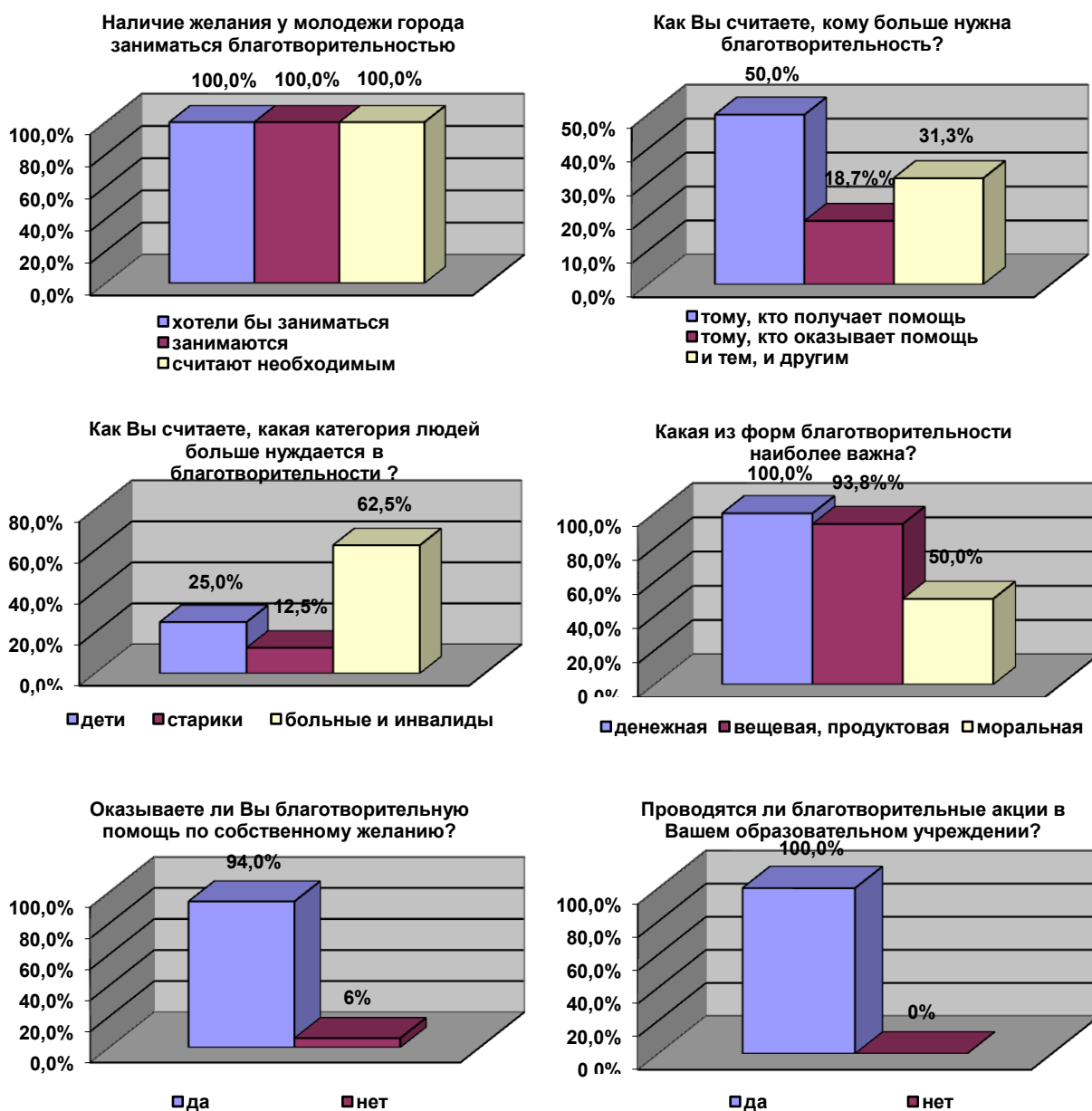
*Н.В. Мораренко, заведующий
О.В. Гроник, зам. заведующего по ОД
Н.А. Сливинская, воспитатель
МОУ «Ержовский д/с общеразвивающего вида
с приоритетным осуществлением физического развития»
с. Ержово, Приднестровье*

ТРАДИЦИОННЫЕ ЦЕННОСТИ СЕМЬИ

В статье рассказывается о роли семейных традиций в развитии и формировании социально-нравственной культуры ребенка. Автор раскрывает значение совместной работы дошкольного учреждения с родителями по формированию семейных традиций в развитии детей дошкольного возраста.

Ключевые слова: семья, семейные традиции, нравственная культура, нравственное становление личности ребенка, патриотическое воспитание, преемственность поколений.

«Счастлив тот, кто счастлив у себя дома»
Л.Н. Толстой

Семья – это защита и стабильность с самого раннего детства, идущая через всю сознательную жизнь и передающаяся детям из поколения в поколение, набираясь мудрости и опыта. Семья – это первая школа общения ребёнка, в которой, ребенок учится у старших. В общении с близкими ребёнку людьми, в совместном бытовом труде у него формируется чувство долга, взаимопомощи. Пример отца и матери, их взаимное уважение, помощь и забота, проявления нежности и ласки – лучшее средство воспитания правильных отношений.

В семье воспитание детей должно строиться на любви, опыте, традициях, личном примере из детства родных и близких. И какую бы сторону развития ребенка мы не рассматривали, всегда окажется, что главную роль в становлении его личности на разных возрастных этапах играет семья. Вот почему проблема сохранения семейных ценностей, возрождения семейных традиций становится актуальной и определяется той огромной ролью, которую играет семья и семейные традиции в развитии и формировании социально-нравственной культуры ребенка.

Насколько нравственными, добрыми будут наши дети, зависит нравственное здоровье нашего общества. То, что ребенок получает в семье, он сохраняет в течение всей жизни. В мире нет ни одного народа, который не имеет своих традиций, передающих новым поколениям его опыт, знания и достижения. Традиции играют важную роль в воспроизводстве культуры и всех сфер духовной жизни, в реализации многовековых усилий сменяющихся друг друга поколений сделать жизнь богаче, краше, содержательнее, в обеспечении преемственности нового и старого, в гармоническом развитии общества и личности. Они существуют, поддерживаются народными массами во всех сферах общественной жизни: трудовой, социально-политической, семейно-бытовой, социально-культурной.

К семейным традициям мы относим:– правильный режим дня, который включает весь распорядок дня в течение суток – время на полноценный сон, закаливающие процедуры, на упорядоченный приём пищи, на все виды труда и отдыха; – праздники. Эта семейная традиция является одной из любимой в семье. Семейные праздники могут быть различными – это дни рождения взрослых и детей, День бракосочетания родителей, 1 сентября, победа в соревнованиях, День матери, День пожилого человека, День Победы и т.д. Чтение – эта традиция, передающаяся от старших к младшим. Есть семьи, сочиняющие свои сказки и передающие их из поколения в поколение. У ребенка будут свои герои, которым он будет подражать. Так как мы живем в сельской местности и окружены красотами окружающей природы, многие семьи в выходные дни сделали своей традицией походы в лес, за грибами, на Днестр, на рыбалку. Совместный труд тоже считается семейной традицией, в его основе лежит равенство всех членов, привлечение детей к решению хозяйственных вопросов жизни семьи, ведению хозяйства, к посильному труду.

Это далеко не все семейные традиции, их великое множество. Семья дает ребенку главное – любовь, взаимовыручку, интимно-личностную связь и единство с родными. Это то, что не может дать никакой другой социальный институт. Только положительный пример родителей приобщает детей к тем или иным традициям. Чем счастливее были традиции и интереснее познание мира в родительской семье, тем больше радости будет у малыша и в дальнейшей жизни.

Всё что происходит с нашими детьми, они берут в семье, учатся в семье. И семейные традиции играют в воспитании очень большую роль. Мы считаем, что необходимо всем участникам педагогического процесса (воспитателям, родителям) проводить как можно больше времени с детьми, учить их собственными положительными примерами. По мнению родителей, сохранение семейных ценностей, уважение к ним, возрождение традиций, благоприятно влияет на позитивнее взаимоотношения в семье. У детей развивается чувство ответственности, взаимной заботы, помощи, уважения и т.д. по отношению к своим родным, близким.

Результаты опросов и бесед с родителями показали, что большинство родителей считают необходимым возрождение семейных традиций и понимают значимость семейных ценностей в нравственном становлении личности ребенка. Но существует ряд родителей, которые предполагают, что данная проблема не так важна и существуют другие, по их мнению, проблемы, наиболее важные и значимые в воспитании их детей.

По нашему мнению в настоящее время происходит распад преемственности поколений, исчезновение семейных традиций. У многих современных родителей крайне низкий уровень нравственной культуры, недостаточная компетентность в вопросах нравственного становления и воспитания личности ребенка, что влечет за собой недостаток знаний у дошкольников о своей семье, о ее истории. У молодого поколения происходит искажение истинных ценностей смысла человеческой жизни.

В воспитании у дошкольников патриотических чувств мы опираемся на личный опыт детей, полученный ими в семье, используя доступный для детей материал. Максимально привлекаем родителей к деятельности дошкольного учреждения, оказываем им практическую помощь в работе по ознакомлению детей с семейными ценностями, историей семьи. Ценны по своему содержанию занятия, беседы из цикла «моя семья», «родословная – старинная народная традиция», «образ моей семьи».

Одной из традиций нашего детского сада стал конкурс «лучший участок», в котором родители принимают активное участие. Воспитание бережного отношения к природе – важная часть в нравственном становлении личности ребенка. Мы считаем, что немаловажную роль в нравственном воспитании ребенка играет устное народное творчество. Педагоги совместно с родителями собирают материал для сборника пословиц и поговорок о семье, о воспитании нравственных качеств.

Огромной популярностью среди детей и родителей пользуются совместные праздники («День пожилого человека», «День матери», «Папа, мама, я – спортивная семья» и др.), которые сближают членов семьи, находят эмоциональный отклик в сердцах детей.



«День пожилого человека»

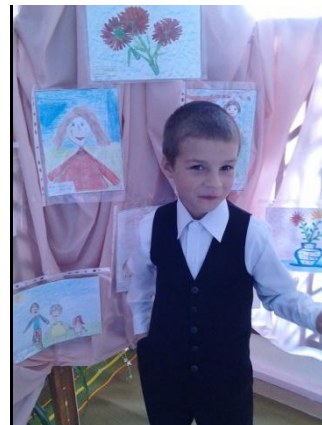

Выставка рисунков «День матери»

С младшего возраста ведем работу по составлению семейных фото альбомов. Родители принимают активное участие в их оформлении. Самая любимая игра среди детей «семья». В ходе ее дети усваивают термины родства, формируются представления о возможностях и взаимопонимании в семье. Большую значимость для формирования представлений у детей о нравственных ценностях в семье имеют этические беседы. Были проведены беседа такого жанра как: «семьи большие и маленькие», «моя мама», «мой папа самый лучший», «вместе тесно, а врозь скучно». Кроме того, ежегодно проходят такие народные праздники, как «Масленица», «Святки». Родители принимают активное участие в подготовке и проведении этих праздников, участвуя в изготовлении театральных костюмов и атрибутов. В детском саду создан краеведческий мини-музей, в котором воспитанники детского сада знакомятся с историей и бытом народов нашего края.



Краеведческий мини-музей

Традиционно, каждой осенью в нашем детском саду проходит выставка «Дары осени», а весной – выставка пасхальных яиц. Родители вместе с детьми каждый раз являются их активными участниками, лучшие работы отмечаются грамотами. Всё это формирует у дошкольников чувство заинтересованности в выполнении общего дела, радость от достигнутого результата.

Формирование таких чувств, как любовь к природе родного края, желание беречь её и защищать осуществлялось в таких формах деятельности, как «Покорми птиц зимой». Ежегодно в нашем детском саду проходит конкурс на лучшее оформление участка, в котором воспитатели, дети и родители проявляют свою фантазию и мастерство.

Традиционно 9 мая в нашем детском саду проводится праздник, посвящённый этой знаменательной дате. Задача этого праздника – проследить связь поколений, и поэтому почётные гости на нём – непосредственные участники тех событий – родственники наших воспитанников. Многие воспитанники детского сада совместно с родителями принимают активное участие в организации и проведении празднования Дня освобождения села Ержово от немецко-фашистских захватчиков. Несомненно, что такие формы работы формируют у детей чувство гордости и уважения к своей стране, сопричастности к её истории, любовь к семье и её традициям.



Возложение цветов к памятнику
войнам-освободителям села



9 Мая

Замечательной практикой в детском саду стала организация экскурсий по памятным местам нашего села и города Рыбница, посещение городских праздников. Родители всегда выступают в роли хороших помощников. Свои впечатления от таких экскурсий дети передают в рисунках, рассказах, играх.

Подводя итоги проделанной работе, можно сделать вывод, что родители наших воспитанников стали более осознанно относиться к вопросам патриотического воспитания, их участие в жизни детского сада стало более активным и осознанным. Восстанавливается преемственность семейных поколений. Дети получают необходимую информацию о своей семье, ее истории, традициях и обычаях. Происходит обмен опытом семейного воспитания и традиций. Поиск новых форм взаимодействия педагогов с родителями. А главный результат, на который и направлена наша работа, – усвоение дошкольниками вечных ценностей: милосердия, сострадания, любви к родным и близким, в стремлении к добру и неприятию зла.

Список литературы:

1. Авдулова Т.П. О том, что мы называем симпатией//Дошкольное воспитание, 1993, – №12 С. 39.
2. Ашиков С. «Воспитание Культурой и Красотой»//Дошкольное воспитание, 2002, № 5, С 9-13.

*Е.А. Орошук, зам. заведующего по ОД
МДОУ «Рыбницкий д/с №4 комбинированного вида»
Е.И. Кузовлева, воспитатель
МДОУ «Рыбницкий д/с №17 общеразвивающего вида»
г. Рыбница, Приднестровье*

ДУХОВНО-НРАВСТВЕННОЕ ВОСПИТАНИЕ В СОВРЕМЕННОМ ДОШКОЛЬНОМ УЧРЕЖДЕНИИ

В статье автор рассматривает духовно-нравственное развитие детей в условиях современного детского сада. Сотрудничество с семьёй, направленное на сохранение традиций непрерывности и преемственности духовно-нравственного воспитания в детском саду и в школе, новые формы и обновления содержания родительско-педагогического сотрудничества. Особая роль в работе отведена православным традициям, формированию личности ребенка, уровню духовно-нравственной культуры педагогов и семьи.

Ключевые слова: *традиции, нравственность, межпоколенческие связи, родительско-педагогическое сотрудничество, воспитание.*

«Чтобы в человеке утвердилась высокая идея, нужно дать ему азбуку человеческой культуры. Ведь идейная жизнь – это жизнь мысли, разума, на страже которого стоит чуткое сердце. В юном сердце и разуме надо воспитывать тонкую чуткость к человеку. Принимать близко к сердцу радости и горести Отечества способен лишь тот, кто не может пройти равнодушно мимо радостей и горестей отдельного человека, кем бы тот ни был: близкий или далекий, знакомый или незнакомый»

В.А. Сухомлинский

В настоящее время от духовно-нравственного воспитания детей зависит не просто благополучие, а выживание нашего общества. Формирование нравственных начал личности начинается в раннем возрасте. Именно от того, насколько успешно осуществляется этот процесс, во многом зависит дальнейшее нравственное развитие детей.

Невозможно воспитать духовность, если в сердце не утвердилась привязанность к близкому, дорогому человеку. Именно с воспитания к любви к родителям, уважения семейным традициям начинается любовь к людям, Родине.

Цель нравственного воспитания, по мнению А.Н. Радищева, – формирование человека-гражданина, способного бороться за счастье своего народа, любящего свою Родину. Но чтобы воспитать в ребенке уважительное отношение к людям, к стране, нужно соблюдать ещё одно условие: уважать ребёнка, видеть в нём личность. Восточная мудрость гласит: «Уважение к себе можно вызвать только уважением и только любовью».

Актуальность вопроса духовно-нравственного воспитания детей продиктована временем. Современное общество переживает один из не простых периодов своего развития. Сегодня материальные ценности в молодых семьях часто доминируют над духовными, поэтому у детей распространены искаженные представления о великодушии, справедливости, милосердии, доброте, патриотизме [1]. Это связано, с одной стороны, с «культурным взрывом» последних десятилетий, крушением идеалов, нравственных ориентиров, а с другой – с кризисом семьи, потерей традиционного авторитета родителей, педагогов, взрослых вообще. При этом дошкольное детство признано специалистами наиболее чувствительным сенситивным периодом для духовно – нравственного становления личности человека, для формирования его нравственно-этических представлений [2]. В детстве происходит значительное накопление социально значимого общества, активно идет процесс формирования его базовых отношений к окружающему миру.

Целостное социально-личностное развитие ребёнка становится оптимальным и идет более успешно при согласованном взаимодействии детского сада и его семьи. Семья всегда остается первым, естественным и в тоже время священным институтом в который каждый человек вступает в силу необходимости. И каждый призван строить этот союз на любви, вере и свободе, научиться в нем первым совместным движением сердца. Семья является ведущим каналом трансляции культурных ценностей. В семье с первых дней жизни ребёнок устанавливает законы нравственных отношений, осваивает нравственные нормы. В дошкольный период происходит становление личности ребенка.

Организовать воспитание молодого поколения без духовного стержня, без идеи, которая объединяет и вдохновляет людей, невозможно [4]. Тогда возникает вопрос: на основании каких ценностей нам все же следует воспитывать подрастающее поколение? Мы, наверное, не вправе забывать, что Киевская Русь как государство окончательно сложилось только после ее крещения святым князем Владимиром, что письменность наша была создана великими православными святыми Кириллом и Мефодием. Очевидно, что без духовности, которую закладывали наши отцы и деды своим детям на протяжении столетий, мы не сможем вырастить нравственное здоровое поколение, которое бы сохранило свои исторически сложившихся национальные особенности. Православное мировоззрение, христианские ценности пронизывают всю нашу культуру, историю, народные традиции, поэтому без изучения основ православия невозможно понимать смысл многих литературных и музыкальных произведений, художественных полотен, да просто невозможно быть культурным и полноценно образованным человеком.

Духовно-нравственное воспитание на основе православных традиций формирует ядро личности, благотворно влияя на все стороны и формы взаимоотношений человека с миром: на его этическое и эстетическое развитие, мировоззрение и формирование гражданской позиции, патриотическую и семейную ориентацию, интеллектуальный потенциал, эмоциональное состояние и общее физическое и психическое развитие.

В наше сложное время каждый человек пытается сохранить мир и покой в своем доме, оградить детей от зла, жестокости и агрессии окружающего мира. Слово Божие спокон веков звучало на Руси как-то по особенному. Недаром Русь часто называли Святой. Тогда ещё не существовало такой организационной системы дошкольного образования, которую мы имеем сегодня. А религиозное самосознание формировалось в таком нежном возрасте только в семье. И в данный момент, на опыте познав разрушительные последствия атеизма, поворачиваясь лицом к не проходящим духовным идеалам, мы обязаны сохранить и передать Божественный огонь Православия следующим поколениям. Именно первые шаги духовного воспитания дошкольников – это радость приобщения к Православным традициям нашего народа.

Для того, чтобы изучить отношение родителей к данной проблеме, мы провели анкетирование. Анализируя ответы родителей, мы пришли к выводу, что, несмотря на различные мнения, всем хотелось бы, чтобы их дети были знакомы с традициями, религией и выросли с четкими представлениями о морали и нравственности. В среднем 95% семей называют себя православными и положительно относятся к тому, чтобы их ребёнок стал участником встреч с православным священником, вместе с воспитателем ходил на экскурсию в Храм.

Духовно-нравственное воспитание в детском саду является неотъемлемой частью всестороннего воспитания ребенка, необходимой предпосылкой возрождения отечественной культуры; качественно новой ступенью духовно-нравственного воспитания в детском саду является интеграция его содержания в повседневную жизнь детей, во все виды детской деятельности и традиционные методики дошкольного образования.

В нашем дошкольном учреждении МДОУ «Рыбницкий детский сад №4 комбинированного вида» активным средством воздействия на нравственное воспитание являются произведения литературы. Они в яркой, образной, эмоционально насыщенной форме влияют на детей, вызывая разнообразные чувства, способствуя формированию у них нравственного отношения к явлениям окружающей жизни.

Художественная литература – кладезь народной культуры, познавая которую ребёнок становится духовно богатым [3]. Мы создали в каждой группе предметно-развивающую среду, соответствующую возрасту детей. Была создана библиотечка, где есть детская Библия, сборник рассказов и сказок с христианским смыслом, красочные книги с русскими народными сказками. Было отведено место для театральной деятельности. В каждой группе имеется уголок ряженья с элементами народных костюмов, шапочки для инсценировок сказок, кукольные театры.

С помощью всех сотрудников детского сада, начали оборудовать музей старины. Чудом сохранившиеся старинные бытовые предметы отыскивали и в городских квартирах, и на дачах, и в деревенских домах у родственников. В свободном помещении детского сада поставили печь, сделали деревянные лавки и столы, постелили самотканые половики. В «избе» появились: божница, расшитые полотенца, прялка, самовар, кухонная посуда.

Опыт нашего дошкольного учреждения показал, что системное-конструктивное сотрудничество с семьёй, направленное на сохранение традиций непрерывности и преемственности духовно-нравственного воспитания в детском саду и в школе, требует новых форм, а подчас и обновления содержания родительско-педагогического сотрудничества. Детский сад обязан и способен взять на себя психолого-педагогическую поддержку семьи в вопросах духовно-нравственного воспитания дошкольников. Мы составили перспективный и календарный планы и стали проводить работу с детьми всех возрастных групп, начиная с ясельной. Ведь даже в этом нежном возрасте детям понятны и близки русские народные песенки, потешки, сказки. Работу мы проводим на занятиях и в повседневной жизни.

Результаты диагностики детей нашего детского сада подтверждают положительные изменения в развитии познавательной, эмоциональной, мотивационной и деятельностно-практической сфер воспитанников:

- расширились представления детей о ценностях ближайшего социо-культурного окружения, о связи прошлого и будущего;
- обогатилась сфера нравственных чувств и отношений воспитанников, сформировался стойкий интерес к ценностно-смысловой стороне действительности.

У наших детей отмечается положительная динамика в развитии выразительной речи, а именно в обогащении словаря, расширении круга знакомых и любимых произведений детской художественной литературы. Существенно снизился уровень конфликтности воспитанников, негативные и деструктивные эмоциональные проявления в поведении детей.

В родительской школе молодые родители подчас открывают своих детей, поскольку учебник по педагогике им до этого был неведом. Они узнают, что дошкольный период важно показать ребенку нравственные образцы как эталоны, при этом взрослый, как это бывает у молодых родителей, не говорит ребенку «ты плохой», а сам являет норму нравственного поведения. А поскольку в наше время с образцами труднее, остается проверенный веками приём использования опосредованного сказочного образца или пример из жизни святых.

Активный интерес у современных родителей вызывают мультимедийные средства: презентации, фильмы, аудиозаписи. Они активно пользуются материалами интернета, затрудняясь лишь в поисках нужных сайтов, часто попадая на сайты с сомнительными материалами по воспитанию малышей. Поэтому мы на базе нашего детского сада начали создание аудио- и видеотеки, направленных на приобщение семей к православным ценностям.

Общие дела, реализуемые совместно с родителями, должны строиться по принципу, когда семья и детский сад не заменяют, а дополняют друг друга. Приобщение детей к нравственности на основе духовных ценностей проходит во всех видах деятельности: через воспроизведение народных сказок, на театрализованных представлениях, при активном использовании малых фольклорных форм, пословиц, поговорок, потешек.

В нашем дошкольном учреждении создана атмосфера сотрудничества педагогов, родителей, детей представителей общественности, которая позволяет создать и реализовать систему работы семей, в основе которой – союз всех участников педагогического процесса и многогранное сотрудничество. Разнообразные экскурсии по городу, посещение музеев и выставок, изучение жизни и деятельности известных людей связаны с воспитанием в детях нравственных ценностей – милосердия, доброты, сострадания, отзывчивости.

Таким образом, организованное взаимодействие нашего дошкольного учреждения и родителей позволяет заметно поддержать становление духовно-нравственной личности ребёнка, повысить уровень

духовно-нравственной культуры педагогов и семей, а в целом укрепить сотрудничество семьи и детского сада. Подводя итог сказанному, делаем вывод, что работа по развитию нравственного начала в детях сложна, многогранна и никогда не кончается. Мы надеемся, что добрые семена возрастут в детских душах и наши дети вырастут добрыми и умными, хорошими гражданами родной страны.

Список литературы:

1. Маханева М.Д. Нравственно-патриотическое воспитание дошкольников. Метод. пос. – М.: ТЦ «Сфера», 2009.
2. Духовно-нравственный компонент в образовательном процессе: Метод. пос./Сост. Н.М. Мищенко, В.Ц. Попова. Сыктывкар: ГАОУ ДПО (ПК) СРК "КРИО", 2010.
3. Учебно-методические материалы к модулю. Сыктывкар: ГАОУ ДПО (ПК) СРК "КРИО", 2010.
4. Детский сад от А до Я: Научно-методический журнал для педагогов и родителей /Под ред. Тамара Ерегина, Елена Иванова, №3 (57) 2012.

О.А. Осипова, воспитатель

А.В. Уманец, воспитатель

*Л.П. Макаровская, воспитатель-методист по ФИЗО
МДОУ «Рыбницкий д/с № 25 общеразвивающего вида»
г. Рыбница, Приднестровье*

ТРАДИЦИОННАЯ КУЛЬТУРА И СОВРЕМЕННОСТЬ

В статье излагается актуальность проблемы сохранения традиционной народной культуры, огромной значимости ценностей, как существенных элементов идеологической системы, сложности развития и воспитания современной личности.

***Ключевые слова:** традиции, культура, значимость, ценность, сохранение, этнос, обучение, сущность.*

Традиционная народная культура – это совокупность духовных и материальных ценностей, созданных народом (этносом). Этнос представляет собой сложившуюся устойчивую общность людей, обладающих единым языком и культурой. Традиционная народная культура важнейшей составляющей частью национальной культуры, укрепляющей духовную связь поколений и эпох. Традиционная народная культура включает в себя многообразие народных традиций, национальных особенностей духовного уклада, ритуалов, художественного творчества [1].

Этнопсихологические особенности каждого народа тесно взаимодействуют с его историей и культурой. Ценность культуры этнических общностей в современном мире состоит в том, что она остаётся наиболее ёмкой формой выражения сформировавшегося за века самосознания, а также этнических стереотипов поведения. Огромная значимость ценностей как существенный элементов идеологической системы определяется тем, что они в концентрированном виде несут в себе не только опыт исторического прошлого, но и фиксируют желаемую перспективу будущего, благодаря чему люди видят социальную реальность лучше, чем в отдаленной перспективе. Благодаря этому повышается организованность, активность и эффективность индивидуального и коллективного действия.

Такая особенность обусловлена тем, что ценности в своей социальной сущности выступают как обобщенные представления людей о значимых, важных для них вещах, явлениях и событиях, поступках других людей, о целях и нормах, описываемых категориями должного, благородного, прекрасного. Они служат для индивида, социальной группы либо общности людей своеобразными критериями или стандартами при выборе самой важной и значимой для них альтернативы ориентации и практического поведения в изменяющемся мире. В силу этого они образуют в своей совокупности высший уровень предрасположенности человека к определенному восприятию условий жизнедеятельности, к оценке этих действий и действиям окружающих людей. Поэтому они служат практическим руководством к определенному поведению человека, как в повседневной действительности, так и в долгосрочной перспективе [2,3].

На сегодняшний день социально-экономическая и духовная жизнь общества подвергается сложным преобразованиям и реформам, которые, в свою очередь, приносят множество проблем. Следствием этого является ломка стереотипов личности и целых социальных групп. Не нужно быть выдающимся ученым, чтобы понять, что современные поколения российской молодежи заметно уступают своим предшественникам в плане социального, физического и духовного развития. Многие исследователи пришли к выводу, что мы стоим на пороге зарождения абсолютно нового типа культуры, основанной на иных ценностях и представлениях[4].

Одной из важных характеристик современной эпохи является кризис традиционных ценностей. Он проявляется, в частности, в утрате обществом единства в понимании ценностей, которое было присуще более ранним эпохам, а также в определённом их смещении. За последние годы произошло резкое изменение социальных норм. То, что считалось совершенно неприемлемым когда-то, воспринимается сегодня в порядке вещей. Такие процессы свидетельствуют о существенных культурных сдвигах.

Что же приводит нас к кризису традиционных ценностей? Прежде всего, это взаимодействие нескольких процессов: различные нововведения в области экономики, коммерциализация, расширение информационных потоков и т.д. Свобода и доступность средств массовой информации приводит к обесцениванию вековой культуры.

В настоящее время самыми различными социальными структурами осуществляется деятельность по выявлению, изучению, сохранению и развитию традиций народной культуры. Современный процесс обучения ориентирован на личность обучающегося. Формирует широкий гуманистический взгляд на мир, основанный на общечеловеческих ценностях. За последние десятилетия стала более интенсивной деятельность учебных заведений по сохранению этнокультурного наследия и развитию этнокультурного образования.

С младшего возраста дети изучают выдающихся деятелей науки и искусства, совершают путешествия по всему миру вместе со сказочными героями, рассматривают изображения памятников архитектуры. Главной целью становится развитие индивидуальности в диалоге культур.

Знание иностранного языка позволяет участвовать в межкультурной коммуникации, но для этого необходимо знать не только традиции зарубежных стран, но и ценности своей страны. Сущность иностранного языка заключается в передаче изучающему творческого опыта, ценностного отношения человека к миру, в способности интегрировать разнообразные сведения из различных сфер деятельности человека. Использование иностранного языка в качестве средства передачи и приема информации от окружающей действительности из самых различных предметных областей создает благоприятные предпосылки для расширения общеобразовательного кругозора. Результатом этого является личность, способная принимать активное участие в социально-экономическом и культурном развитии общества, а так же полноценно включаться в интегративные процессы, происходящие в современном мире [5].

Можно сделать вывод, что, не смотря на все сложности развития и воспитания современной личности, все же остается уверенность в том, что традиционные ценности, герои и человеческие достижения не исчезнут бесследно со страниц нашей истории, и в современном поколении мы сможем воспитать великих деятелей и героев нашего времени.

Список литературы:

1. Ионин Л.Г. Социология культуры. – М., 1996. – 278с.
2. Захаров А. В. Традиционная культура в современном обществе // Социологические исследования. 2004. № 7. – С. 105-115.
3. Михайлова Н. Г. Народная культура // Культурология. XX век. Энциклопедия. В 2 т. Т. 2. СПб.: 2002, – 224 с.
4. Жарников А.Е. Теория этногенеза. Л.Н. Гумилева (Опыт системного изложения). – М.: Готика, 2002, – 128 с.
5. Штомпка П. Социология социальных изменений. – М.:, 1996. – 416 с.

*Н.Б. Павловская, воспитатель
Н.М. Тарасова зам. зав. по ОД
В.М. Дороганич, воспитатель
О.В. Драбович, музыкальный руководитель
МДОУ «Рыбницкий д/с №3 комбинированного вида»
г. Рыбница, Приднестровье*

ДУХОВНО-ПРАВСТВЕННОЕ ВОСПИТАНИЕ ДОШКОЛЬНИКОВ В СЕМЬЕ И ОБЩЕСТВЕ

В статье раскрыта проблема духовно – нравственного воспитания в семье и обществе. Раскрыта тема взаимоотношений в семье. Раскрыта роль детского сада в воспитании будущего семьянина.

Ключевые слова: семья, традиции, воспитание, духовность, религия.

*«Дом – это место тепла и нежности»
Императрица Александра Федоровна*

Самая большая опасность, подстерегающая наше общество сегодня, – не в развале экономики, не в смене политической системы, а в разрушении личности. В настоящее время материальные ценности доминируют над духовными, поэтому у детей искажены представления о доброте, милосердии,

великодушии, справедливости, гражданственности и патриотизме. Высокий уровень детской преступности вызван общим ростом агрессивности и жестокости в обществе. Детей отличает эмоциональная, волевая и духовная незрелость. Разрушается институт семьи, постепенно теряются формы коллективной деятельности.

Один из вопросов современного образования состоит в том, что в процессе воспитания не соблюдается историческая преемственность поколений. Дети лишены возможности брать пример с людей старшего поколения, не знают, как люди решали свои проблемы, что стало с теми, кто пошел против высших ценностей, и с теми, кто смог изменить свою жизнь, подавая нам яркий пример. Примерами чести, совести, доблести, подвига являются праведники. Нынешние попытки воспитания духовно-нравственной личности показывают, что самым слабым местом в этой деятельности является семья.

Семья всегда входила в ранг жизненно важных ценностей, а для каждого человека семья – самая близкая и значимая среда, она является основой всего положительного в судьбе каждого человека. Воспитание и развитие духовно-нравственных качеств личности начинаются в семье. Взаимоотношения в семье отражаются на отношениях в обществе и составляют основу гражданского поведения человека. С семьи для ребенка начинается Родина, через семью, родственников и социальное окружение наполняются конкретным содержанием такие понятия, как «малая Родина», «Отечество», «родная земля», «родной язык», «моя семья и род», «мой дом».

Сейчас институт семьи переживает кризис. В семье начинается и проходит социальная жизнь человека, человек постигает всё многообразие гуманных отношений, здесь он развивается физически, умственно, нравственно, эстетически и духовно. Именно в семье ребёнок получает первый опыт взаимодействия с окружающими людьми. Общаясь с близкими, ребенок подражает их манерам, действиям, поступкам. Пристально наблюдает за особенностями взаимоотношений между членами семьи, что оказывает сильное воздействие на представления ребёнка о стиле взаимоотношений в семье.

Каждая семья это большая индивидуальность, в которой сложились свои устои, традиции, индивидуальный стиль жизни. Однако далеко не каждую семью можно назвать благополучной, дающей ребёнку верное представление о её роли и назначении в обществе. В нынешних условиях семья, как институт формирования основ нравственности, испытывает определённые трудности. Это связано с рядом причин: увеличивается число разводов, рождение детей вне брака увеличивает количество неполных семей, в которых наблюдается однобокое воспитание, как правило, не хватает общения с отцом, а также в дальнейшем отсутствие опыта создания полной семьи. Утрачена престижность материнства, разрушается традиционная структура семьи.

Родители должны осознать, что в первую очередь в семье должны сохраняться и передаваться нравственные и духовные обычаи и ценности, созданные предками, и что именно родители ответственны за воспитание детей. Православная педагогика направляет воспитание на конкретную личность, которая должна быть ответственной не только за свою жизнь, но и за сохранение и развитие исторических и культурных традиций своего народа. Православная педагогика обогащала светскую педагогику цельностью миропонимания, опытом нравственного уклада жизни, развития гармоничной личности.

В это непростое время общество переживает острую нужду в таких общегуманных ценностях, как доброта, уважение к человеку, терпимость и доброжелательность. Начинать духовно-нравственное воспитание следует как можно раньше, когда в детях появляются первые проблески сознания, налаживается взаимосвязь чувств, воли и ума.

«Духовность» и «нравственность» – два понятия, неразрывно связанные между собой. В словаре С.Г. Трясогузова мы можем прочесть, что *нравственность* – это «внутренние, духовные качества, которыми руководствуется человек, этические нормы, правила поведения, определяемые этими качествами»; *духовность* – это «духовная, интеллектуальная природа, внутренняя нравственная сущность человека».

Человек находится в постоянной связи с социумом. Каждый наш поступок воздействует на других людей и небезразличен для общества и вызывает оценку со стороны окружающих. Мы оцениваем его как хороший или плохой, правильный или неправильный. При этом мы пользуемся понятием мораль. Мораль – это обычай, нрав, правило. У каждого человека свои моральные принципы убеждения и поведения. По этим принципам можно судить о его уровне нравственности. По определению В.А. Сухомлинского, суть процесса морального воспитания состоит в том, что моральные идеи становятся достоянием каждого воспитанника и превращаются в нормы и правила поведения.

Основная педагогическая цель – воспитание, социально-педагогическая поддержка становления и развития высоконравственного, ответственного, инициативного и компетентного гражданина. Значительную роль в коррективке семейного воспитания, в воспитании будущего семьянина играет детский сад. Одним из направлений нашего детского сада является духовно-нравственное развитие. Работая в этом направлении, воспитатели решают конкретные задачи: формировать у них представление о крепкой, дружной семье, о долге перед близкими, воспитывать уважительное отношение к семье, знакомить со способами выражения заботы, уважения, благодарности. Расширять знания о родственных связях, родословной, способствовать активному участию в хозяйственной деятельности семьи. Объяснить и закрепить понятия: родство, родословная, забота, любовь, уважение, преданность,

миролюбие, уступчивость и благодарность. Это и есть семейные ценности, на которых базируется крепкая благополучная семья. С ранних лет у детей необходимо формировать представления о хорошей, дружной семье; учить тому, что создать крепкую семью – это ежедневный труд, приносящий радость, спокойствие, но главное во всём этом – умение каждого уступать, не провоцировать конфликтов.

Правильно организованная работа воспитателями детского сада по формированию семейных ценностей у детей старшего дошкольного возраста, позволяет вспомнить старые общепринятые нормы поведения в семье, забытые семейные традиции, возродить духовную культуру большой семьи.

Задачи по формированию будущего семьянина, также отражены в данном направлении: воспитание любви ко всем членам семьи и желание вносить свой вклад в общий труд на благо семьи; знакомство с такими нравственными правилами православных христиан, как: почитай отца и мать, люби ближнего; не осуждай, будь честным, будь скромным, не завидуй, будь трудолюбив. Работа детского сада строится в сотрудничестве с семьёй: воспитатели знакомят родителей с традициями православного воспитания детей в семье, рекомендуют родителям круг домашнего чтения.

Формы работы с родителями:

- Родительские собрания на духовно-нравственные темы.
- Лекторий для родителей.
- Вечера вопросов и ответов.
- Выставки, конкурсы.
- Анкетирование родителей с целью выявления ошибок и коррекции процесса духовно-нравственного воспитания в семье.
- Информационные стенды для родителей, выставки работ воспитанников.
- Совместно организованные с родителями мероприятия.

Мы всегда должны помнить, что особое значение для воспитания ребёнка имеет семья – место жизни ребёнка, где он проводит свои первые годы, годы познания окружающего его мира. Сегодня главное – найти средства и возможности возрождения духовно-нравственного величия нашей Родины. И они есть, они завещаны нам всей культурой и историей. Их действенная помощь – в сохранении традиций православного уклада семьи. И каждый из нас может внести свой вклад в дело возрождения благородства нашего народа, нашего общества. Для этого нам необходимо восхождение к православному самосознанию, когда верность Родине начинается с верности мужу, жене. Забота об Отечестве обретается в заботе о собственных детях, внуках. И тогда вкус к воздержанию и целомудрию обернется благоуханием Истинной Любви, которая «долго терпит, милосердствует, все покрывает и никогда не перестает». Ведь семья, брак – это кусочек Рая на Земле. Создать и сохранить духовно-нравственную здоровую семью – это значит сохранить Родину и наше будущее – детей. В этом видится высокое предназначение совместной деятельности Православной Церкви, государства и общества.

Список литературы:

1. Гармаев А. Этапы нравственного развития ребенка. – Волгоград: Вестник церковной педагогики, 2001, – 134с.
2. Духовные истоки воспитания. Альманах. – М.: изд-во Моск. Патриархии, – №1, 2002, – 160с.
3. Воспитание нравственных чувств у старших дошкольников / Под ред. А.М. Виноградовой. – М.: Просвещение, 1989.
4. Козлова С.А. Нравственное воспитание дошкольника в процессе ознакомления с окружающим миром. – М.: Просвещение, 1988.
5. Колпакова Н. Развитие эмоционально-нравственной сферы и навыков общения у детей старшего дошкольного возраста // Дошк. восп.– 2001.

*Т.Н. Павлюк, учитель
Т.В. Каморина, учитель
МОУ «РПСОШ №11»
г. Рыбница, Приднестровье*

ТРАДИЦИОННЫЕ ЦЕННОСТИ И НРАВСТВЕННОЕ ВОСПИТАНИЕ МЛАДШЕГО ШКОЛЬНИКА В СОВРЕМЕННОЙ ШКОЛЕ

В статье раскрывается проблема нравственного воспитания в современной школе. Определены основные традиционные ценности современного мира и воспитательный идеал, лежащие в основе программ воспитания и социализации школьников.

Ключевые слова: *духовно-нравственное воспитание, традиционные ценности, современное общество, воспитательный идеал, личность, культура.*

В современном постсоветском обществе «...в результате изменения общественного устройства при переходе от административно-командной системы к системе, основанной на рыночных отношениях, произошла стремительная дезинтеграция общественных групп и институтов, утрата личностной идентификации с прежними социальными структурами». Общество вступило в полосу кризиса, охватившего экономическую, социально-культурную и политическую сферы, выразившегося в кризисе духовных основ.

Исследовательница культуры Котлярова В.В. обращает внимание на тот факт, что в условиях кризисного состояния, необходимым компонентом поддержания стабильности общества, началом взаимопонимания и взаимодействия людей выступают традиционные ценности. Соответственно современная реальность характеризуется выдвиганием на первый план вопросов духовно-нравственного здоровья нации, воспитания подрастающего поколения на основе традиционных ценностей.

Ценности – это обобщенные представления людей о целях и средствах их достижения, о нормах своего поведения, воплощающие исторический опыт и концентрированно выражающие смысл культуры отдельного этноса и всего человечества.

Исследователи В. Пантин и В. Лапкин определяют ценности как «обобщенные представления людей относительно наиболее значимых целей и норм поведения, которые определяют приоритеты в восприятии действительности, задают ориентации их действиям и поступкам во всех сферах жизни и в значительной мере формируют «жизненный стиль» общества.

Таким образом, в современной гуманитарной и социальной науке ценности рассматриваются под социально-психологическим углом зрения, предстают как социальное явление, как продукт жизнедеятельности общества и социальных групп.

Традиционные ценности воспроизводятся на протяжении нескольких поколений или в течение длительного периода историко-культурного развития в рамках одного общества. Данный вид ценностей ориентирован на сохранение и воспроизводство сложившихся норм и целей жизни. Традиционные ценности выступают базисом культурной идентичности, основываются на тесной и неразрывной связи между индивидом и социумом, выполняют ряд функций (социализации, нормативную, регулятивную, символическую и др.).

К традиционным ценностям нашего общества относятся следующие: примат духовного над материальным, семейные ценности, религиозные ценности, труд, патриотизм, справедливость, коллективизм и общинность, благотворительность и меценатство и т. д.

Приобщение к ценностям, социальному опыту и нормам общества происходит в результате процесса социализации. Базовые ценности личности формируются к 18-20 годам, а затем остаются достаточно стабильными, претерпевая изменения лишь в кризисные периоды жизни человека и его социальной среды.

В обществе существуют специальные социальные институты, главной задачей которых является приобщение к ценностям и нормам культуры. К данным институтам относятся институты семьи, образования, СМИ и др.

Ведущую роль в формировании современной системы ценностей общества на основе традиционных ценностей играет система образования. Важнейшей целью современного отечественного образования и воспитания обучающихся на ступени начального общего образования является социально-педагогическая поддержка становления и развития высоконравственного, творческого, компетентного гражданина, принимающего судьбу Отечества как свою личную, осознающего ответственность за настоящее и будущее своей страны, укоренённого в духовных и культурных традициях многонационального народа своего государства.

Становится очевидным необходимость возрождения в школе как основ высокой человеческой нравственности и глубокой ответственности, восприятия гуманистических обязанностей.

Исходя из основной цели духовно-нравственного развития и воспитания обучающихся, начальная школа как воспитательная система, определила следующую цель: эффективно содействовать становлению и развитию духовно-нравственного, ответственного, инициативного маленького гражданина своей страны, формированию его индивидуальности, способности к личному самоопределению и творческой реализации своих возможностей.

Задачи духовно-нравственного развития и воспитания учащихся 1 ступени обучения.

Личностная культура	Социальная культура
Оказание помощи ребёнку в преодолении трудностей в различных видах деятельности. Развитие творческого потенциала в учебно-игровой, предметно-продуктивной, социально-ориентированной внеклассной деятельности. Формирование основ нравственных представлений. Воспитание любви к чтению, развитию любознательности, любви к природе, стремление	Создание у детей ярких эмоциональных представлений о нашей Родине, об окружающем мире. Осознание учащимися как нравственной ценности причастности к судьбе Отечества, его прошлому, настоящему и будущему. Воспитание ценностного отношения к русскому, украинскому, молдавскому и другим языкам, культуре.

<p>к здоровому образу жизни. Формирование основ морали; укрепление позитивной нравственной самооценки, самоуважения. Принятие базовых национальных ценностей, национальных и этнических духовных традиций. Формирование художественно-эстетических способностей. Формирование способности к самостоятельным поступкам и действиям, совершаемым на основе морального выбора, к принятию ответственности за их результаты. Формирование жизненно важных трудовых навыков. Осознание ценности человеческой жизни.</p>	<p>Формирование патриотизма и гражданской солидарности. Воспитание общительности, чувства своей общности с коллективом, духа доброжелательности, сотрудничества, желания оказывать помощь друг другу. Становление Гуманистических и демократических ориентаций. Сохранение национальной самобытности, поддержание чувства национальной гордости, национального самосознания в сочетании с пониманием места и роли своего народа в развитии мировой культуры. Воспитание уважения к личности независимо от национальной принадлежности.</p>
Семейная культура	
<p>Формирование отношения к семье как основе общества. Формирование у младшего школьника уважительного отношения к родителям, осознанного, заботливого отношения к младшим и старшим. Формирование представлений о семейных ценностях, о роли семьи и уважения к ним. Знакомство младших школьников с культурно-историческим и этническими традициями семьи.</p>	

Основным содержанием духовно-нравственного развития, воспитания и социализации являются базовые национальные ценности, хранимые в культурных, этнических, семейных и других социокультурных традициях, передаваемых от поколений к поколению.

В школе воспитание реализуется через воспитательную работу – целенаправленную деятельность по организации совместной жизнедеятельности взрослых и детей. В основу воспитательной работы начальной ступени образования положены следующие принципы:

– Принцип природосообразности, который предполагает обязательный учёт природы ребёнка, его половозрастных особенностей и максимальное сближение развития в жизни детей с жизнью живой природы.

– Принцип культуросообразности, который предполагает опору в воспитании на национальные, этнические традиции народов, учёт языковой среды обитания растущего человека, местные условия.

– Принцип гуманности, который выражается в отношениях сотрудничества учителя и ученика на основе уважения к ребёнку и доверия к нему.

Внутреннее воспитательное пространство организуется через основные сферы деятельности ребёнка. Внешнее пространство помогает ребёнку овладеть разнообразным социальным опытом и самоопределиваться в этой жизни. Усилия педагогов направлены на достижение максимальной эффективности учебно-познавательного процесса на развитие личности ребёнка.

В этой связи следует признать актуальным и целесообразным поиск способов и технологий насыщения среды развития ребёнка подлинными ценностями мировой и национальной культуры, формирования на этой основе духовно богатой и нравственно чистой внутренней и внешней культуры личности, патриота и гражданина своей страны. Воспитательная система школы охватывает весь педагогический процесс, интегрируя учебные занятия, внеурочную жизнь детей, разнообразную деятельность и общение за пределами школы.

Духовно-нравственное воспитание – это одна из главных задач, которую ставит перед собой современная школа, здесь очень важно сформировать глубокую человеческую нравственность. Это воспитание включает в себя формирование у школьников нравственных понятий, суждений, навыков и привычек поведения, соответствующих нормам современного общества, направлено на формирование у человека сознания связи с обществом, зависимости от него, необходимости согласовывать своё поведение с интересами общества. Нравственные понятия и суждения отражают сущность нравственных явлений и дают возможность понимать, что хорошо, что плохо, что справедливо, что не справедливо. Нравственные понятия и суждения переходят в убеждения и проявляются в действиях, поступках. Нравственные поступки и действия – определяющий критерий нравственного развития личности.

Список литературы:

1. Алексеев Н.А. Понятие личностно-ориентированного обучения //Завуч. – 1999. – №3.
2. Анисимов С.Ф. Духовные ценности: производство и потребление. – М.: Мысль. – 2008.
3. Братусь Б.С. Психология. Нравственность. Культура. – М.: Изд-во МГУ. 1994. – 145 с.

4. Зеньковский В.В. Принципы православной педагогики – М.: Хрестоматия: пед. росс. зарубежья: Учебн. пособ. для педуниверситетов, институтов и колледжей/Сост. Е.Г. Осовский, О.Е.Осовский. – 1996. – 526 с.
5. Караковский В.А. Статья человеком. Общечеловеческие ценности – основа целостного учебно-воспитательного процесса. – М.: – 2003. – 75с.
6. Николина В.В. Духовные ценности и воспитание личности: психолого-педагогический аспект. Н.Новгород. – 2002. – 85с.

*О.Л. Погоний, учитель
МОУ «Рыбницкая начальная общеобразовательная школа»
г. Рыбница, Приднестровье*

РОЛЬ ИГРОВОЙ ДЕЯТЕЛЬНОСТИ В ФОРМИРОВАНИИ ДУХОВНО-ПРАВСТВЕННЫХ ЦЕННОСТЕЙ У ДЕТЕЙ МЛАДШЕГО ВОЗРАСТА

В данной статье рассматриваются различные виды дидактических игр их цели, задачи и влияние на развитие духовно-нравственного воспитания.

Ключевые слова: *игра, игровая деятельность, способности, развитие, изучение, формирование.*

Игра – это огромное светлое окно, через которое в духовный мир ребенка вливается живительный поток представлений, понятий об окружающем мире. Игра-искра; зажигающая огонек пытливости и любознательности.

В.А. Сухомлинский

Игровая деятельность как форма и средство обучения и воспитания завоевала огромную популярность в системе образования. В дошкольных учреждениях, в начальной школе и в практике внешкольных заведений, а также при проведении внеклассных мероприятий игра приобрела особое значение и стала одним из основных методов воспитания, обучения, а значит, и развития личности ребенка. Главная задача учителя – это заинтересовать школьников изучением иностранного языка. А можно ли у школьников вызвать к занятиям настолько больший интерес, что они, встречая учителя, многократно обращаются к нему с одним и тем же вопросом: «Когда же у нас будет занятие?». И ждут его, предвкушая это занятие как своеобразный праздник. Такие моменты, когда учитель сумел вызвать окрыленность и подлинный интерес учащихся к предмету, являются для него поистине счастливыми. Из них и складывается радость педагогического труда. Благодаря такому общему подъему дети начинают смотреть на учителя открыто и влюблено, ожидая, не подарит ли он им еще мгновения занимательности и увлеченности. Наряду с этим широкие возможности создания атмосферы творческого вдохновения, самостоятельной индивидуальной и коллективной практической деятельности учащихся таят различные виды игровой деятельности по иностранным языкам.

Большой интерес для младших школьников представляют игры в процессе обучения. Это игры, заставляющие думать, предоставляющие возможность ученику проверить и развить свои способности, включающие его в соревнования с другими учащимися. Участие младших школьников в таких играх способствует их самоутверждению, развивает настойчивость, стремление к успеху и различные мотивационные качества. В таких играх совершенствуется мышление, включая действия по планированию, прогнозированию, взвешиванию шансов на успех, выбору альтернатив.

В рамках данной статьи для нас особый интерес представляют обучающие игры, к которым можно отнести подвижные, музыкальные, дидактические, сюжетные и игры-драматизации. В этих играх взрослый создает правила игры, объясняет конструкцию игрушки, даёт фиксированную программу действий для достижения определённого результата. При этом решаются конкретные задачи воспитания и обучения, направленные на усвоение определённого программного материала и правил, которым должны следовать играющие. Воспитательное и развивающее значение таких игр огромно. Они формируют культуру игры; способствуют усвоению социальных норм и правил, и, что особенно важно, являются, наряду с другими видами деятельности, основой самостоятельных игр, в которых дети могут творчески использовать полученные знания.

Дидактические игры – это игры направлены на решение конкретных задач в обучении детей, но в то же время в них появляется воспитательное и развивающее влияние игровой деятельности. Дидактическая игра имеет определенную структуру, характеризующую игру как форму обучения и игровую деятельность. Выделяются следующие структурные составляющие дидактической игры: 1) дидактическая задача; 2) игровые действия; 3) правила игры; 4) результат.

Дидактическая задача определяется целью обучения и воспитательного воздействия. Она формируется педагогом и отображает его обучающую деятельность. Все дидактические игры можно

разделить на три основных вида: 1) игры с предметами (игрушками, природным материалом); 2) настольные печатные; 3) словесные игры.

В играх с предметами используются игрушки и реальные предметы. Ценность этих игр в том, что с их помощью дети знакомятся со свойствами предметов и их признаками: цветом, величиной, формой, качеством. В играх с использованием природного материала закрепляются знания об окружающей природной среде, формируются мыслительные процессы (анализ, синтез, классификация).

Настольно-печатные игры разнообразны по видам: парные картинки, различные виды лото, домино. При их использовании решаются различные развивающие задачи. Составление разрезных картинок направлено на развитие у детей логического мышления, умения из отдельных частей составлять целый предмет. Описание, рассказ по картинке с показом действий, движений направлено на развитие речи, воображения, творчества у младших школьников. Для того чтобы играющие отгадали, что нарисовано на картинке, ученик прибегает к имитации движений (например, животного, птицы и т.д.). В этих играх формируются такие ценные качества личности ребенка, как способность к перевоплощению, к творческому поиску в создании необходимого образа.

Словесные игры построены на словах и действиях играющих. В таких играх дети учатся, опираясь на имеющиеся представления о предметах, углублять знания о них, так как здесь требуется использовать приобретенные ранее знания о новых связях, в новых обстоятельствах. Дети самостоятельно решают разнообразные мыслительные задачи: описывают предметы, выделяя характерные их признаки; отгадывают по описанию; находят признаки сходства и различия; группируют предметы по различным свойствам, признакам; находят алогизмы в суждениях и др. Словесные игры воспитывают у детей желание заниматься умственным трудом.

В игре сам процесс мышления протекает активнее, трудности умственной работы ребенок преодолевает легко, не замечая, что его учат. Особый характер имеет замысел в играх-драматизациях, которые помогают детям глубже понять идею произведения, почувствовать его художественную ценность, способствуют развитию выразительности речи и движений. У детей 6-7 лет игры-драматизации часто становятся спектаклем, который показывается для зрителей.

Существует еще один класс игр: традиционные или народные. Исторически они лежат в основе многих игр, относящихся к обучаемым и досуговым. Исследования, проведенные в последние годы, показали, что народные игры способствуют формированию у детей универсальных родовых и психических способностей человека (сенсомоторной координации, произвольности поведения, символической функции мышления и другие), а также важнейших черт психологии этноса, создавшего игру. Предметная среда народных игр чаще представлена в музеях, а не в детских коллективах.

Основными возможными целями игр могут являться:

- развитие навыков общения;
- развитие интеллектуальных способностей;
- изучение истории;
- изучение культуры;
- приобретение новых навыков
- занятие свободного времени;
- возможность проявления определенных человеческих качеств.

Сюжетно-ролевые игры нужны прежде всего для удовлетворения потребностей. Сюжетно-ролевая игра может использоваться для достижения как коллективных, так и индивидуальных целей. Игры, особенно крупные, дают возможность раскрывать и совершенствовать индивидуальные качества каждого участника, предоставляя ему право выбора игровой деятельности для самореализации. Таким образом, в ходе игры учащиеся накапливают опыт деятельности, приближенной к реальной, в чем и заключается основная ценность игры. Она дает возможность обучаться на собственном опыте. Итак, использование учебных игр в обучающем процессе позволяет:

- формировать качества активного участника игрового процесса, учиться находить и принимать решения, развивать способности, которые не могут быть обнаружены в других условиях и ситуациях;
- учиться самостоятельности, неординарности поведения, умению адаптироваться в изменяющихся условиях, заданных игрой;
- учиться умению общаться, установлению контактов, получать удовольствие от общения с партнерами;
- учиться создавать особую эмоциональную среду, привлекательную для учащихся.

Иными словами, игра вовсе не пустое занятие, она не только доставляет максимум удовольствия ребенку, но и является мощным средством его развития, средством формирования его духовно-нравственных ценностей, а духовно-нравственные ценности осуществляются в процессе включения детей в игровую деятельность, поэтому здесь необходима организация такой системы занятий, которая основывалась бы на свободной форме общения, на возможности проявления как физической, так и творческой активности и в тоже время способствовала развитию познавательных способностей. Основной целью является формирование духовно-нравственных ценностей у младших школьников. В соответствии с этим определены основные задачи:

- развитие эмоционально-чувственной сферы младших школьников;
- развитие представлений об окружающей действительности;
- развитие навыков познавательного и личностного общения со сверстниками и взрослыми;
- развитие способности следовать нравственным нормам и правилам. Подводя итоги, можно сказать, что в преподавании иностранных языков, игровая деятельность занимает важное место и проводится в соответствии со спецификой предмета. Она способствует развитию и углублению интереса учащихся к иностранному языку, совершенствованию их практических навыков и умений в нем, расширению их культурного кругозора и духовно-нравственного воспитания.

Список литературы:

1. П.А. Долгонок. Игра как средство повышения познавательного интереса на уроках английского языка на среднем этапе обучения в образовательной школе. – Минск, МГЛИ, 2007. – 67с.
2. И.Я. Зимняя. Педагогическая психология. – М.: Логос, 2000. – 382с.
3. Е.Ф. Рыбалко. Возрастная и дифференциальная психология: Учеб. пособие. – Л.: ЛГУ, 1990.

*Е.А. Погорелая, д-р филол. наук, профессор
Институт языка и литературы ПГУ им. Т.Г.Шевченко
г. Тирасполь, Приднестровье*

ЦЕРКОВНОСЛАВЯНСКИЙ ЯЗЫК В СИСТЕМЕ ПРАВОСЛАВНОГО БОГОСЛУЖЕНИЯ

Приводится анализ тенденций развития языка богослужения в различных канонических церквях. Описано влияние Русской православной церкви на литературный процесс и становление русского литературного языка.

Ключевые слова: *церковнославянский язык, национальные языки, литературные языки.*

На рубеже XX и XXI столетий одной из актуальных проблем лингвистической науки выступает осмысление природы, сущности и функциональной специфики языка в сфере современного богослужения. Проведенный обзор имеющейся литературы по поместным православным церквям позволил нам выявить *две противоположные тенденции*, характерные для описания проблематики богослужебного языка: с одной стороны, церковнославянский язык в сфере богослужения теснят национальные славянские языки – сербский, болгарский, украинский, белорусский и русский; с другой, именно церковнославянский язык русского извода в московской редакции вместе с православием выходит в условиях глобализации за пределы *Slavia Orthodoxa* – в Польшу, Чехию, Словакию, страны Западной Европы, в США, Канаду, Австралию, Китай, где начинает использоваться в богослужении параллельно с современными славянскими и неславянскими языками, которые один за другим приобретают статус литургических.

Попытаемся предметно оценить языковую ситуацию в *канонических православных церквях. Русская православная церковь (далее РПЦ в широком смысле данного термина) или Московский патриархат (МП)*. Это своеобразный конгломерат образований, обладающих различной степенью автономности прежде всего на территории бывшего СССР (за исключением Грузии). Она объединяет собственно Русскую православную церковь, т.е. епархии, находящиеся на территории Российской Федерации, а также Украинскую православную церковь, которая именуется самоуправляемой, или автокефальной, Белорусский экзархат, Русскую зарубежную церковь (Русская православная церковь на границей); кроме того, к ней относятся автономная Японская православная церковь, автономная Китайская православная церковь, Молдавская митрополия, Митрополичий округ Казахстана и др. Из данных структурных подразделений МП остановимся подробнее на Русской, Украинской, Белорусской и Русской зарубежной православных церквях.

Основным богослужебным языком РПЦ на территории России является церковнославянский. Такова традиция, которая, однако, не имеет силы юридического закона. Перевод богослужения на национальные языки народов Российской Федерации не является в РПЦ предметом дискуссии. Вместе с тем, в практике богослужения на территории России нередко используются и национальные языки народов РФ (татарский, бурятский, якутский, удмуртский, чувашский), а в зарубежных приходах РПЦ – языки соответствующих стран (английский, французский, немецкий и др.).

В течение столетий церковнославянский язык был не только богослужебным, но и, шире, *литературным языком* в России и в других славянских православных странах, и в первую очередь – в Болгарии и Сербии, а до XVIII в. даже в католической Хорватии. Существование церковнославянского и древнерусского языков в XI – XIV вв. в Киевской, а затем и в Московской Руси признано лингвистическим сообществом славянских стран как *диглоссия*, т.е. такая языковая ситуация, при которой функцией двух (в данном случае близкородственных) языков не пересекаются, а взаимно дополняют друг друга. В XVII в. диглоссия сменяется двуязычием, т.е. складывается ситуация, когда

функции русского и церковнославянского языков все больше пересекаются, а с начала XVIII в. церковнославянский язык резко сужает сферу своего использования, оставаясь лишь языком церковного культа. И далее – почти два столетия (XVIII и XIX вв.) – *новосозданный русский литературный язык продолжает теснить церковнославянский*, в исключительном ведении которого к началу XX в. остается лишь богослужение. Но и в этой сфере проблема понятности церковнославянского языка осложняет восприятия религиозных текстов носителями русского языка. Вот почему дискуссия рубежа XVIII и XIX вв. о возможности введения богослужения на русском языке возобновляется в 1990 г. В ходе научной полемики участники дискуссии признали, что ни догматических, ни канонических запретов на русское богослужение нет и быть не может. Значит, данная проблема должна рассматриваться в лингвистической плоскости, где необходимо определиться, *является ли церковнославянский язык для православных носителей русского языка особым языком или же он представляет собой богослужебный стиль* (регистр в терминологии В.М. Живова) *русского литературного языка*. Как видим, водораздел между противниками и сторонниками богослужения на современном русском языке идёт в психологическом направлении: для тех, кто мыслит церковнославянский и русский языки как единое целое, перевод богослужебных текстов на русский язык представляется недопустимым огрублением в процессе смены высокого регистра языка на более низкий стиль; для тех же, кто воспринимает церковнославянский язык как неродной, мертвый, вполне логичным выглядит требование вести богослужение на живом и понятном для них русском языке.

Оба варианта восприятия церковнославянского языка реально присутствуют в языковой ситуации современной России [1, С. 234]. Чаще всего в практике общения и мирян, и священнослужителей РПЦ в восприятии церковнославянского языка преобладает точка зрения, определяющая церковнославянский язык как функциональную разновидность русского языка, однако вне российской языковой ситуации церковнославянский язык нередко, в сопоставлении с другими языками богослужения, называют русским. Такому восприятию способствует существенная общность русского и церковнославянского языка: хорошая сохранность в обоих идиомах именного склонения (в отличие от болгарского и македонского), усвоение сакральным онтологически, но современным церковнославянским языком в значительном объеме русской орфоэпии (в отличие, скажем, от украинского и белорусского). Эта историческая близость и позволяет, пусть и в ограниченном варианте, но всё-таки и в РПЦ вести богослужение на русском языке, однако эта специфика литургической жизни в различных приходах и епархиях не афишируется. По-видимому, это происходит потому, что признание церковнославянского языка функционально богослужебным стилем русского литературного языка влечет за собой естественный вывод о допустимости и даже необходимости редактирования церковнославянских текстов с целью сохранения их связи с современным русским языком [1, С. 31], т.е. возможности их русификации. Декларируя согласие с подобными идеями теоретически, практически РПЦ реально не делает этих шагов до сих пор, хотя еще в 1994 году Архиерейский собор принял решение о продолжении редактирования богослужебных текстов, начатого еще в начале XX в. *Таким образом, основным богослужебным языком в РПЦ МП продолжает оставаться церковнославянский язык*; попытки же ставить вопрос о богослужении на русском языке воспринимаются большинством мирян и значительной частью клира крайне болезненно.

Как видим, церковнославянский язык был и остается обязательным атрибутом церковного богослужения во всех поместных церквях славянских стран. Специфика использования церковнославянского языка в богослужении обусловлена комплексом своих факторов в каждой из славянских стран. Так, если в РПЦ МП он выступает, как правило, основным и единственным богослужебным языком, то в УПЦ и БПЦ его литургическое употребление регулируется рядом особенностей не столько религиозного, сколько социально-политического характера. В Болгарии и Сербии, где уже в конце первого тысячелетия укоренился церковнославянский язык болгарского и сербского изводов, он был вытеснен изводом русским, и потому в этих странах он функционирует уже параллельно с национальными литературными языками. Если у южных славян (Болгария, Сербия) церковнославянский язык чередуется с национальными языками в рамках большинства служб, то в западнославянских странах (Польша, Чехия, Словакия) разделение богослужения по языкам соотносится с национальной принадлежностью верующих: этнические украинцы, белорусы, русские в рамках диаспоры предпочитают церковнославянское богослужение, в то время как чехи, словаки и поляки выбирают служение на родном языке.

Представляется, что в перспективе церковнославянский язык в своей канонической литературной форме в той или иной степени, но по-прежнему будет востребован в православной церкви всех славянских стран.

Список литературы:

1. Людоговский Ф.Б. Церковнославянский и национальные литературные языки в славянских православных церквях в конце XX – начале XXI вв. // Литературные языки в контексте культуры славян. М., 2008. С. 219 – 238.
2. Реморов И. Практическая аксиология церковнославянского языка // Вестник Православного Свято-Тихоновского гуманитарного университета. 2007. вып. 3 (9). С. 23-32.

СОВРЕМЕННЫЕ ТЕХНОЛОГИИ, ФОРМЫ И МЕТОДЫ ОБУЧЕНИЯ В ОБЛАСТИ ХУДОЖЕСТВЕННО-ЭСТЕТИЧЕСКОГО ОБРАЗОВАНИЯ

Данная статья раскрывает формы и методы работы с обучающимися организаций дополнительного образования в области художественно-эстетического образования. Показывает результативность применения данных форм и методов, стремление педагогов дополнительного образования воспитывать культурную и развитую личность.

Ключевые слова: искусство, эстетическое воспитание, всесторонне развитая личность, здоровье, «ситуация успеха».

Танцевальное, музыкальное, вокальное, театральное искусство сегодня, становится одним из самых действенных факторов формирования гармонически развитой, духовно богатой личности. Эстетическое воспитание формирует человека всеми значимыми в данной сфере предметами и явлениями, в том числе и искусством как его самым мощным средством. Конечная цель эстетического воспитания – гармоничная личность, всесторонне развитый человек, образованный, прогрессивный, высоконравственный, обладающий умением трудиться, желанием творить, понимающий красоту жизни и красоту искусства.

В современных условиях развития системы обучения и воспитания подрастающего поколения возникает необходимость поиска оптимальных и действенных мер по оптимизации учебного процесса, стимулирования деятельности педагогов и обучающихся. Основная методическая тема в направлении эстетического воспитания, над которой последние три года работают педагоги МОУ ДО «Центр детского и юношеского творчества», – «Современные технологии, формы и методы обучения в области художественно-эстетического образования и культурно-досуговой сферы».

Для реализации поставленных задач и достижения целей педагогами Центра используются как традиционные педагогические технологии, так и высокоэффективные дидактические системы на основе теории проблемного обучения, теории сотрудничества, теории диалога культур. Активно используются и применяются личностно-ориентированный подход, исследовательский метод, интегрирование, дифференцирование, компьютерные и здоровье сберегающие технологии. Разрабатывая образовательные программы дополнительного образования и, реализуя уже имеющиеся типовые, наши педагоги уделяют внимание таким компонентам как здоровье и «ситуация успеха», поскольку рассматривают их как особую ценность в триединстве душевного, духовного и соматического. Так, например, на занятиях классического танца Чебан Светлана Анатольевна, педагог I квалификационной категории, использует элементы эстетической гимнастики, посредством которой решаются следующие задачи:

- развитие потребности к движению и пластике;
- выявление и развитие творческих способностей у обучающихся;
- развитие физических качеств в соответствии с физиологическими особенностями организма девочек и мальчиков.

Создание «ситуаций успеха» в обучении представляет собой создание цепочки ситуаций, в которых обучающийся добивается хороших результатов, что ведет к возникновению у него чувства уверенности в своих силах и легкости процесса обучения. Исходя из этого, педагоги не просто создают систему, но и получают «обратную связь» – повышение уровня самооценки обучающегося. Это может произойти только при наличии «ситуации успеха», неслучайно слово «успех» является синонимом слова «благополучие». Соотношение возможностей и потребностей, ресурсов и перспектив – есть показатель качества эффективности образовательной среды в ракурсе здоровье сберегающего подхода. Многие ученики Нины Ивановны Скоровой, педагога высшей квалификационной категории, руководителя образцового ансамбля спортивного бального танца «Юность» стали успешными людьми, а многие из них пошли по стопам своего педагога, продолжают его дело:

- Бурдейная Ольга Александровна, преподаватель бальных танцев I квалификационной категории, закончила Кишиневскую Академию Музыки, Театра и Изобразительных искусств;
- Скоров Роман Анатольевич, педагог-балетмейстер, закончил Тамбовскую Академию культуры и искусства;
- Кушнир Сергей, директор клуба «Best dance»;
- Чебан Владимир преподаватель хореографии, руководитель ансамбля «Вдохновение»;
- Чубарь Ольга – чемпион Европы, Александр Трофимов – чемпион Германии, Здерчук Иван – чемпион Европы.

Благоприятный психологический климат всегда царит на занятиях руководителя кружка бального танца Бурдейной Ольги Александровны. Условиями создания «ситуации успеха» на ее занятиях являются:

- совместимость, сотрудничество, содействие;
- безопасность, комфортность, защита здоровья и человеческого достоинства;
- соизмерение собственной культуры с культурой обучающегося.

В нашем учреждении в январе 2013 г. стартовал проект «Модель работы с одаренными детьми в дополнительном образовании». Проект является результатом целенаправленного поиска наиболее подходящей для ЦДЮТ системы работы с одаренными детьми и посвящён комплексному исследованию условий для внедрения в образовательный процесс учреждения развивающих форм и методов обучения, направленных на выявление, развитие и поддержку интеллектуального и творческого потенциала обучающихся. Данный проект ориентирует педагогический состав на обновление методов обучения одаренных детей и внедрение в учебно-воспитательный процесс передовых педагогических технологий инновационного характера. В данный момент реализуется практически этап данного Проекта.

Современные тенденции развития образования предполагают необходимость содержательного обогащения, дополнения к обязательному базовому компоненту других дисциплин, актуальность которых наиболее ощущается. Интегрирование позволяет педагогу реализовывать большее количество разделов образования за меньшее время. Педагогами нашего отдела применяется как внутренняя, так и внешняя интеграция. Шелестова Неля Федоровна, педагог I квалификационной категории руководитель кружка восточного танца «Колибри» активно применяет технологии интеграции народного, современного, спортивного и восточного танцев.

Компьютерные технологии, будь то компьютер, видео или телекоммуникационное устройство, воспринимаются нашими учащимися более адекватно, нежели классический вариант ведения занятий. Эти технологии обеспечивают «класс без стен или ограничений для предоставления информации». Информация, связанная с важными понятиями обучения танцу, вокалу, театральному искусству, включающая в себя возможность визуализировать концепции художественно-эстетического воспитания, ведет к более глубокому пониманию и восприятию предоставляемых педагогом знаний, умений и навыков.

Художественно-эстетическое воспитание становится успешным, когда применяются эффективные способы формирования эстетического восприятия окружающего мира, разрабатываются действенные формы и методы развития у детей творческой, познавательной активности, помогает найти обучающемуся свою индивидуальность.

Список литературы:

1. Пермякова М.Ю. Значение художественно-эстетического воспитания в системе дополнительного образования детей [Текст] / М. Ю. Пермякова // Педагогическое мастерство: материалы междунар. науч. конф. (г. Москва, апрель 2012г.). – М.:Буки-Веди, 2012. [Электронный ресурс]. – Режим доступа: <http://www.moluch.ru/conf/ped/archive/22/2221/>
2. Степанова, Н.И. Развитие художественно-творческого потенциала школьников в системе непрерывного эстетического воспитания: автореф. дис. ...док. пед. наук: 13.00.02: защищена 2007/ Н.И. Бесстрашнова; Московский гуманитарный институт. – Москва, 2007. [Электронный ресурс]. – Режим доступа: <http://www.disserscat.com/content/razvitie-khudozhestvenno-tvorcheskogo-potentsiala-shkolnikov-v-sisteme-nepreryvnogo-estetich>

*Л.С. Поповская, педагог-психолог
Л.К. Малай, зам. заведующего по ОД
МДОУ «Рыбницкий центр развития ребенка №3»
г. Рыбница, Приднестровье*

ЦЕЛЕВЫЕ ОРИЕНТИРЫ ПОЛИКУЛЬТУРНОГО ВОСПИТАНИЯ ДОШКОЛЬНИКОВ ПРИДНЕСТРОВЬЯ

В статье раскрываются вопросы поликультурного воспитания дошкольников, формирования представлений о культуре своего народа, культурах народов ПМР, их обычаях, традициях, фольклоре; формирование начал патриотических чувств, осознания ребёнком своей принадлежности к культурам разных народов, толерантного отношения к представителям разных культур.

Ключевые слова: *поликультурное воспитание, социокультурные условия, нравственные чувства, национальный фольклор, народные игры.*

Современные дети живут в значительно изменившихся по сравнению с недавним прошлым социокультурных условиях. Глубокие и динамичные перемены, происходящие в мире в последние десятилетия, актуализировали миграционные и демографические процессы, рост межкультурного

взаимодействия и межнациональных контактов, значительно возросло число этнически смешанных сообществ, коллективов, семей и т.п. Дети постоянно сталкиваются с разнообразием культурного окружения и духовных ценностей, связанных с этнической, религиозной принадлежностью, национальным языком. Такое разнообразие отношений человека и общества находит отголоски и в детской среде и создает объективную необходимость для основательного переосмысления логики функционирования системы образования, начиная с дошкольного звена с позиций мультикультурализма. Одновременно ныне развитие поликультурного образования в ПМР, обусловленное не только современными историческими и социокультурными предпосылками, опирается на ряд традиций отечественной и зарубежной философии, педагогики и психологии.

Поликультурное воспитание – способ формирования открытой, понимающей и принимающей позиции человека при общении с разными культурами. Для того чтобы культура оказывала эффективное воздействие на нравственное развитие личности, необходимо сформировать фундамент для воссоздания культуры, что предполагает глубокое знание фольклора, традиций и обрядов. Поэтому только при соответствующей организации педагогического процесса в дошкольных учреждениях общность культур соседствующих народов может стать условием и средством формирования нравственных чувств дошкольников.

Приднестровье всегда отличалось от других регионов значительным своеобразием, поскольку эта территория издавна являлась зоной активных контактов многих населявших ее народов, в первую очередь молдаван, украинцев и русских, что создало благоприятные предпосылки для поликультурного воспитания детей. Именно через знакомство, изучение, анализ фольклора народов Приднестровья возможно развить нравственные чувства, обеспечить комфортность детей внутри культурного пространства, укоренение ребенка в родной национальной культуре.

Особенность ПМР – многонациональный состав ее населения. Для всех народов Приднестровья характерна культурно-бытовая общность. Миграции народов, длительные контакты между ними, общее вероисповедание способствовали сближению национальных культур, их взаимному обмену. Проводя параллель между национальными культурами (русской, молдавской, украинской) нашего региона, можно с уверенностью сказать, что все они в своей совокупности имеют общее. Бесспорно, в первом ряду нравственных ценностей – гуманные качества: доброта, внимательность, бескорыстная помощь, справедливость, любовь к матери, дружелюбие, честность и правдивость, юмор. Молдавско-украинско-русские общности в фольклоре являются проявлением древних дружеских связей этих народов, основанных на этнической близости. Наибольшая общность есть между древними молдавскими, украинскими и русскими обычаями.

Дошкольный возраст – особо ответственный период в воспитании, он является возрастом первоначального становления личности ребенка. Поликультурное воспитание дошкольников как целенаправленный и осознанно осуществляемый педагогический процесс выполняет следующие функции:

- культурологическую – формирование представлений о многообразии культур и их взаимосвязи;
- образовательно-развивающую – осознание важности культурного многообразия для самореализации личности;
- гуманистическую – воспитание позитивного отношения к культурам других народов;
- коммуникативно-интеграционную – развитие умений и навыков взаимодействия носителей различных культур на основе толерантности и взаимопонимания.

Содержание образования в дошкольных учреждениях нацелено на воспитание и развитие основ национального самосознания ребенка, на воссоздание его исторической, духовной преемственности поколений.

Педагогические мероприятия, проводимые в МДОУ «Рыбницкий центр развития ребенка №3» по блокам "Народы Приднестровья", "Мы путешественники", "На берегах Днестра" дают нам возможность знакомить детей с народами Приднестровья, их традициями, обычаями, трудом и бытом, архитектурой, местными писателями, предметами искусства и старины. Во время проведения тематической недели "Моя семья" мы знакомим детей с семейными традициями, праздниками, а так же правами и обязанности по отношению к другим членам семьи, в условиях проживания в данной местности. В процессе игры мы имеем возможность закладывать у детей основы поликультурного образования. Этому служат:

- дидактические игры: "Из какой сказки герой", "Одень куклу в национальный костюм", "Народные промыслы", "Что лишнее", "Кто больше назовет молдавских, украинских, русских сказок", "Что это и откуда", "Путешествие по сказкам";
- народные хороводные и подвижные игры: русские, украинские, молдавские и др.
- игры-драматизации по произведениям молдавских писателей позволяют глубже окупиться в обычаи народов и закрепить содержание ранее прочитанных художественных произведений.

Также в процессе поликультурного воспитания используем:

- беседы: "Народные традиции и промыслы", "Мы живем в Приднестровье", "Молдавские писатели и поэты детям", "Традиционные блюда молдавской, украинской, русской кухни";

- ситуативные разговоры по прочитанным сказкам разных народов, обрядовым праздникам;
- проблемные ситуации: "Что будет, если..." (поменять народные костюмы)
- рассматривание картин художников;
- отгадывание и составление загадок по заданной теме.
- создание ленты времени "Приднестровье вчера и сегодня" – ознакомление с историей родного края.

Важным моментом в освоении детьми поликультурного пространства является ознакомление с художественной литературой. Знакомство с литературным богатством родного края позволяет привить детям любовь к "малой" родине, уважение к своей истории, народам, сформировать первичные ценностные ориентации. Используем сборники произведений: Г. Панов «С любовью – в детство»; «Гроздь радости: Стихи, рассказы, сказки» (составитель Ф.А. Миронов), «Хрестоматия для детей дошкольного возраста» (составители Беленькая Р.И., Горбатенко Н.А.), «Моё Приднестровье» (сборник стихотворений и рисунков) и др.

Помощь родителей для достижения целей по поликультурному воспитанию детей является неотъемлемой частью воспитательного процесса. Традиционными в ДОУ сложились следующие формы работы с семьями: выпуск семейных газет, проектная деятельность, использование семейных фотоальбомов в режимных процессах, выставки совместных поделок, фотовыставки, конкурсы поделок, фоторепортажи из групп, семейные праздники в группах, фольклорные развлечения с участием родителей и др.

Поликультурное воспитание – важное направление работы ДОУ. Постановка педагогических задач в этом направлении и перевод их в плоскость реального практического разрешения позволяют наполнить жизнедеятельность дошкольников ценностным смыслом, способствуют развитию социально значимой мотивации, восприимчивости к окружающему миру, обеспечивают успешность к социализации в целом.

Список литературы:

1. Алешина Н.В. Ознакомление дошкольников с окружающим и социальной действительностью. Старшая и подготовительная группа. – М.: ЭЛИЗЕ ТРЭЙДИНГ, 2005. – 128 с.
2. Борисенков В.П., Гукаленко О.В., Данилюк А.Я. Поликультурное образовательное пространство России: история, теория, основы проектирования. – М.: Ростов н/Д, 2004.
3. Джуринский А.Н. Поликультурное воспитание в современном мире. – М.: Академия, 2002.
4. Яппарова Г. Развитие основ социальной компетентности дошкольников в поликультурной среде. // Дошкольное воспитание. – 2009. – № 12. – С. 79–89.

*Т.И. Постолатий, учитель
МОУ «Попенкская РСОШ»
с. Попенки, Приднестровье*

ВОЗРОЖДЕНИЕ СВЯТЫНИ

В работе рассматривается история создания и возрождения храма святой Параскевы Сербской в с. Зозуляны Рыбницкого района. Автор рассказывает об уникальном памятнике храмового зодчества – единственной в Приднестровье ротондальной церкви.

Ключевые слова: *храм, ротонда, уникальность, возрождение.*

Село Зозуляны входит в состав Попенковского сельского Совета. Сёла Приднестровья расположены на левом берегу реки Днестр. В архивных документах значится, что наши сёла как населённые пункты возникли в 18 веке. Территория будущих сел не раз превращалась в арену жестоких кровопролитных боёв. В 18 веке эти территории находились в составе шляхтской Польши (Речи Посполитой). Главной задачей конфессиональной политики Речи Посполитой становится уничтожение православия в государственном масштабе. После Карловицкого мира в 1699 г. вместе с латинизацией униатской церкви наступила эпоха массового перевода крестьян из православия в унию и очередного уничтожения православия. На всей территории региона, от Днепра до Днестра, шёл процесс увеличения униатских приходов. Таким образом, в условиях интенсивного наступления католицизма и униатства на православие и возникла в селе Зозуляны церковь святой Параскевы Сербской. Документы сохранили упоминания о православном храме на всём протяжении 18 столетия. Они подтверждают наличие церкви в селе Зозуляны в 1709 году.

Первая церковь была построена из обмазанных глиной прутьев и покрыта камышом. Само село входило в «Побережное имение» одного из польских магнатов Любомирских и было продано вместе с другими сёлами имения русской казне в 1795 году. Присоединение Приднестровья к православной России в конце 18 столетия коренным образом изменило положение православной церкви. С уходом

турок из Приднестровья, а затем и из Бессарабии верующие больше не подвергались унижениям и гнёту униатов, поскольку православие являлось в России официальной церковью. К сороковым годам 19 века старая плетневая церковь пришла в негодность, и сходом крестьян было принято решение строить новую каменную круглую, как оказалось впоследствии, единственную в Приднестровье церковь. Стоит отметить, что храмов круглой формы, подобных Зозулянскому, во всем мире всего 17. Это большая редкость для нашего региона – это единственный храм такого типа во всем Приднестровье и Молдове. «Ротондальный» тип храма – один из древнейших и оригинальных примеров храмового зодчества. Ротонда – круглая в плане постройка. Это символ и вечности, и мира как творения Божия, и человека. Круг имеет образ вечности. Это известная всем формула. Исходя из такой трактовки символов в виде круга и учитывался смысл построения новой церкви «ротондального» типа в селе Зозуляны. Храм был сооружен старанием бывшего приходского священника Симеона Лозинского на средства прихожан и местного помещика, давшего на строительство церкви пять тысяч рублей (деньги огромные по тем временам). Таким образом, в 1845 г. церковь святой Параскевы Сербской была построена и освящена. Богослужение в храме постепенно переходило на церковно-славянский язык, также использовался и молдавский язык.

В XX веке Русская православная церковь прошла сложный и тернистый путь испытаний, начало которому было положено 1917г. Революция и последовавшие преобразования поставили церковь в совершенно новые условия существования, которые определялись программными установками большевиков по отношению к религии. «Вот тогда и начался самый трудный и трагичный период в истории сельской церкви, – вспоминают старожилы села. Изымались церковные ценности, составлялись списки инвентаря и богослужебного имущества. Любой простой верующий человек за любое неосторожное слово, негодное властям, мог попасть в списки «врагов народа», не говоря уже о священнослужителях, которые подвергались жестоким репрессиям новой власти. Жертвой такого террора стал батюшка Клочан Георгий Викторович – священнослужитель церкви с. Зозуляны. Это тот страшный период, который является периодом преследований и гонений на священнослужителей и церкви в целом».

Отношение к церкви во многом изменилось в период Великой Отечественной войны. Тогда часть православных церквей была открыта румынскими оккупантами, причём, храмы, носившие имена русских святых, были переименованы в честь святых, наиболее почитаемых в Румынии. Таким образом, церковь в Зозулянах была снова открыта румынами, и так как она была освящена в честь Параскевы Сербской, они её называли: «Великая пятница» – святая покровительница женщин и матерей. Христианский образ её слился с образом святой Параскевы. Параскева Сербская (серб. Света Петка – «святая пятница», болг. Петка Българска; XIвек) – христианская святая, прославившаяся своим аскетизмом. Почитаемая в лике преподобных, память совершается в Православной церкви (по юлианскому календарю) – 30 августа (Собор Сербских святых) и 14(27) октября. Параскева особенно почитается в Балканских странах.

После окончания Великой Отечественной войны в связи с некоторым улучшением отношения властей к нуждам православных работавшие в военное время церкви не закрывались. Но, начиная с 1955-1956 гг., по епархии прокатилась новая разрушительная волна. Были закрыты и уничтожены почти все храмы. Такого действенного разгрома, который наблюдался в период хрущёвской «оттепели», русская православная церковь Приднестровья не знала даже в наихудшие сталинские времена. Именно в этот период был проведён последний штрих в разрушении церкви с. Зозуляны – разрушили, разгромили церковь, а потом сожгли.

И таким образом, вследствие всех разрушений, историко-культурный и архитектурный памятник – храм с. Зозуляны – стал практически бесхозным объектом. На том месте, что раньше было церковью, стояло круглое здание без крыши, на месте которой были видны остатки купола, доски и проржавевшая жель. Запустение и разрушение. На месте, где когда-то стоял святой престол, зияла яма с какими-то глыбами железобетона. Пустые окна, остатки штукатурки с росписью и густо намалёванные чёрным и красным надписи непристойного содержания. Землетрясение в 1977г. привело помещение в аварийное состояние, появились трещины, здание церкви опустело. Никакие восстановительные работы не проводились, и храм постепенно разрушался. Вот такова была до недавнего времени судьба единственной круглой церкви в Приднестровье.

С 90-х годов XX века православная культура в Приднестровье начала интенсивно возрождаться. Изменилось и официальное отношение к церкви и в сознании граждан. Спасти от гибели историко-культурный храм села Зозуляны попыталась группа энтузиастов из местного населения во главе с настоятелем Попенской церкви отцом Николаем. Большую помощь в 2003-2004 гг. в реставрации Зозулянской церкви оказала гражданка США Барнатная Глафира Георгиевна – дочь бывшего священника Зозулянской церкви Клочана Георгия Викторовича. В память о своем отце Глафира Георгиевна переводила определенные суммы денег из Америки на восстановление церкви. На эти деньги был проведен частичный ремонт: заштукатурили трещины, соорудили балки, починили часть крыши, начали строить место для колокольни. Но для полного восстановления церкви имевшаяся сумма оказалась далеко не достаточной. Не спасли ситуацию и средства, собранные местным населением. Глава госадминистрации сел Зозуляны и Попенки Маурер В.И. обратился в управление культуры Рыбницкого

района, а также в Арбитражный суд по вопросу установления принадлежности церкви св. Параскевы Сербской госадминистрации села. В адрес Дубоссарско-Тираспольской епархии было направлено письмо по вопросу закрепления за епархией земельного участка с архитектурным зданием. Но, чтобы эта идея воплотилась в жизнь, необходимы были финансовые средства и поддержка со стороны государства. В 2004 году Постановлением Верховного Совета ПМР зозулянская церковь святой Параскевы Сербской была внесена в Государственный реестр памятников истории, культуры и архитектуры.

Утрата сельского храма – это потеря не только центра религиозной духовности и культуры села, но и его истории. Однако православные традиции были так глубоки, что в закрытом храме само время словно не смело касаться ликов святых. Жители села, понимая, что без культуры и веры нет никаких перспектив, уже давно задались целью отреставрировать древний храм, а вместе с ним возродить село. Мечта восстановить церковь стала реальностью в 2012г. За помощью они обратились к благочинному Рыбницкого округа игумену Андрею (Ящишену), который смог найти добрых людей, способных осуществить реставрацию. И настал тот день, когда жители села Зозуляны собрались у своего храма, чтобы быть причастными к знаменательному моменту начала реставрации строения.

17 сентября 2012 года благочинный Рыбницкого округа совместно с настоятелем прихода отслужили водосвятный молебен о благополучном начале реставрационных работ перед образом преподобной Параскевы – покровительницы села, испросив тем самым благословение на начало этого благого дела. Обращаясь к прихожанам, игумен Андрей отметил: «Господь услышал ваши молитвы и нашелся такой человек, Степан Георгиевич. Не известно точно, сколько храмов он уже отреставрировал, но точно известно, что он поднял из руин храм села Валя-Адынкэ. И видно, что с Божией помощью он приступает к реставрации вашего храма. Степан Георгиевич нашел друзей, готовых оказать материальную поддержку, но самое главное, что все это искренне и от души». Председатель социального отдела Тираспольско-Дубоссарской епархии, президент благотворительного фонда «Misericordia» Степан Унгуриян – человек, который взял на себя ответственность начать и довести до логического завершения реконструкцию храма в Зозулянах. В течение трех недель был произведен монтаж кровли, заменены окна, а также изготовлен купол.

23 октября 2012г. в село приехали почетные гости – архиепископ Тираспольский и Дубоссарский Савва, заместитель Председателя Правительства ПМР по социальной политике Наталья Никифорова, депутат Верховного Совета ПМР Сергей Писаренко, председатель социального отдела Тираспольско-Дубоссарской епархии, президент благотворительного фонда «Misericordia» Степан Унгуриян, председатель Народного Собрания Гагаузии Анна Харламенко, глава госадминистрации Рыбницкого района и г. Рыбница Татьяна Туранская, представители духовенства Рыбницкого округа, глава местной администрации, депутаты Рыбницкого Совета народных депутатов.

Перед присутствующими выступил владыка, который рассказал о месте православия в современной жизни, о том, насколько важна для человека духовность, которую чттили наши предки, построившие этот Божий дом. Епископ выразил благодарность благотворителям и выразил уверенность, что каждый житель села внесет посильный вклад в дело восстановления храма. К ящику для пожертвований поочередно подходили жители и гости села, и каждый считал своим долгом помочь храму посильным взносом. Было совершено богослужение и освящение креста, который рабочие вознесли на крышу и установили на сверкающем свежей позолотой куполе. Татьяна Туранская отметила огромную роль православия в воспитании подрастающего поколения и выразила надежду, что освящение креста станет добрым знаком для развития села.

Тепло приветствовала присутствующих гостя из Гагаузии Анна Харламенко, которая отметила, что православие помогло выжить ее народу: «Человек в этом мире одинок, а храм дарит веру, любовь и надежду, которые помогают людям обрести силу и уверенность, чтобы творить добрые дела. Я очень рада, что смогла принять участие в таком волнующем событии».

Председатель сельского Совета – глава администрации сел Попенки, Зозуляны В.И. Маурер поблагодарил гостей за оказанную честь, отметив, что возрождения храма здесь ждали давно. «Это знаменательный день для жителей села Зозуляны. Знаменателен он тем, что положено начало восстановлению духовной жизни села. Это объект не только духовной жизни, но и объект исторический, наследие нашей культуры, то, что формировалось столетиями. Хочется пожелать, чтобы начало реставрации нашло свое завершение, чтобы этот объект был отремонтирован, и люди могли сюда приходить».

Отныне сияние креста, как Божье благословение, будет освещать это мирное село, в котором живут добрые и трудолюбивые люди. Хочется надеяться на то, что после полной реставрации храм станет местом паломничества христиан не только Приднестровья, но и всего мира, и что самое главное – сельчане не будут лишены возможности проводить здесь самые приятные и святые мгновения своей жизни.

Прихожане уверены, что храм обязательно будет восстановлен всем миром. Правительство по мере возможности также будет изыскивать средства для помощи в реставрации. Таких храмов не только на территории епархии, но во всем регионе очень мало, и, возможно, в недалеком будущем именно этот очаг духовности станет местом паломничества православных людей.

Список литературы:

1. Дымченко Н.В. страницы культуры Приднестровья. /Очерки и статьи/ Тирасполь, 2004.
2. Исторический альманах Приднестровья. – №5/2001, – № 7, 2003.
3. Архивные данные из краткой истории сел Попенкского сельского совета.
4. Газета «Новости», сентябрь 2012.
5. Газета «Приднестровье», сентябрь 2012.

*Е.В. Пясецкая, директор
МОУ ДО «ЦДЮТ»
г. Рыбница, Приднестровье*

ВОСПИТЫВАЕМ ТВОРЧЕСКУЮ ЛИЧНОСТЬ

В статье рассматриваются возможности организации дополнительного образования для творческого развития детей. Изложены формы работы по развитию творческого потенциала личности в современных условиях.

Ключевые слова: *творчество, воспитательная система и воспитательное пространство, дополнительное образование.*

Сейчас много говорится о проблеме гуманизации общества, о влиянии массовой культуры на детей и подростков. Дети – наше будущее, поэтому сегодня особенно необходимо развивать в детских душах стремление к красоте во всем: в мыслях, чувствах и отношениях с окружающими. Для каждого человека на первом месте должны стоять гуманность, преданность, самопожертвование, т.к. именно эти качества помогают нам жить в согласии с окружающими нас людьми, природой, с самим собой.

В юности каждый из нас старался выразить свои чувства в том или ином виде творчества. Видимо, генетически в природе человека заложено желание творить, поэтому мы внутренне откликаемся на стройную гармонию красоты, невольно обращающую на себя внимание в современном скоростном режиме жизни. В творчестве ребенок отражает свой взгляд на мир и свои ощущения мира. Нас, взрослых, не перестает удивлять феномен детского творчества, где каждая работа – кропотливый труд автора, вложившего в дело умения и душу. И важно, чтобы каждый взрослый человек не прошел равнодушно мимо, вовремя разглядел и подхватил, помог развиваться молодому таланту. Бережное отношение взрослых к творчеству юных – гарант развития пылкости ума и полета творческой фантазии.

В системе образования Приднестровской Молдавской Республики утвердилась и развивается сфера дополнительного образования, имеющая прочный фундамент и замечательные традиции. Дополнительное образование располагает огромным потенциалом для творческого развития детей, отличаясь от базового иным способом педагогического руководства, предоставляя ребенку свободу и право выбора деятельности.

Разрабатывая дополнительные образовательные программы, педагоги организаций дополнительного образования не ставят перед собой цель готовить будущих профессионалов в определенном виде деятельности. Главное – социальная адаптация детей и подростков, реализация их потребности в дополнительном образовании и получение первых допрофессиональных навыков, а также возможность развития творческого потенциала личности.

В Центре детского и юношеского творчества г. Рыбница сформировано воспитательное пространство, в котором развиваются творчество и одаренность. Педагоги учреждения стремятся создать благоприятные условия для самореализации и развития творческих способностей воспитанников, для яркого проявления заложенных в них природой дарований. Это осуществляется через построение разнообразных форм образовательной деятельности по четырем основным направлениям: декоративно – прикладному, научно-техническому, художественно-эстетическому и туристско-краеведческому.

Сегодня много говорится о необходимости фокусирования воспитательного процесса на личности ребенка, о том, что без реальных механизмов воспитания одаренных детей не вырастить. Для коллектива ЦДЮТ такими механизмами стали воспитательная система и воспитательное пространство. Считая их стержнем нашего учреждения, мы рассматриваем воспитание как создание благоприятных условий для индивидуально – гармоничного развития личности ребенка с целью удовлетворения потребностей и полного раскрытия заложенных в ребенке способностей.

Особенности воспитательной системы, под влиянием которых развиваются талант и одаренность, мы видим, в первую очередь, в профессионализме педагогического коллектива, отличительной особенностью которого является то, что это коллектив талантливых педагогов, что каждый из них в отдельности и все вместе – творческие натуры. Их творчество выражается в самостоятельной разработке образовательных программ дополнительного образования детей (сегодня таких программ в учреждении более 60%); разработке сценариев культурно-массовых мероприятий, программ мероприятий гражданско-патриотической и социально-нравственной направленности; руководстве научно-

исследовательской деятельностью воспитанников; использовании в своей работе современных педтехнологий; подготовке мультимедийных презентаций для занятий и виртуальных экскурсий и т.п.

Бесспорно, что талант воспитывается только талантом. Но при этом важна и профессиональная позиция педагога, ориентированная на ребенка как базовую для воспитания ценность. Развитие творческих способностей и одаренности ребенка зависит и от особенностей детского коллектива, представляющего собой дифференцированное единство детских объединений разной направленности, отличительной чертой которых является творческий характер их деятельности. При этом воспитанник может развиваться в нескольких объединениях, либо, усвоив базовый курс дополнительной образовательной программы, заняться исследовательской деятельностью.

Одним из определяющих условий детского творчества мы выделяем содержание образования, в котором, наряду с традиционными, используются инновационные технологии; мы стремимся к тому, чтобы дети становились сотворцами, умеющими думать и размышлять, способными к научно-исследовательской деятельности. Только в 2014 г. свои исследовательские работы на республиканском уровне представили 28 воспитанников Центра творчества, среди которых – одаренные дети и дети с ограниченными возможностями здоровья. Из 11 проектов, заявленных на конкурс детского и молодежного «Созвездие талантов», все заняли призовые места (I- 3, II– 5, III - 3). В августе 2014 г. юные исследователи ЦДЮТ стали финалистами конкурса «Патриоты России», получив возможность отдохнуть во Всероссийском детском Центре «Орленок». Воспитанница кружка художественной росписи ткани «Шелковый путь» стала лауреатом I степени Международного фестиваля детского изобразительного и декоративно – прикладного творчества «Печатное слово» (г. Москва, 2014 г.). Центр детского и юношеского творчества тесно сотрудничает с организациями образования, культуры и спорта города и района; Православной Церковью; Приднестровским Государственным университетом им. Т.Г. Шевченко; общественными организациями; учреждениями ОВД и другими. Такое сотрудничество – одна из главных составляющих событийного подхода в воспитании, при котором становится возможным пробудить в ребенке такие «струны», которые в других условиях просто не зазвучат. Реализация событийного подхода предполагает наличие незабываемых, особо ярких, эмоционально насыщенных и привлекательных событий в процессе совместного бытия взрослых и детей. Большую роль здесь играет и работа с родителями, заключающаяся в проведении совместных занятий и культурно-массовых мероприятий, в результате которой воспитанники чувствуют поддержку близких, а родители – гордость за своих талантливых детей.

Осуществляя событийный подход в воспитании, мы заботимся о мотивационных стимулах, главным из которых выступает создание «ситуации успеха» для каждого воспитанника путем проведения праздников, конкурсов, викторин, на которых поощряются все участники. Многие выпускники учреждения продолжают образование по выбранному направлению деятельности, часть из них возвращаются в Центр творчества в качестве педагогов, другие становятся балетмейстерами, актерами, художниками, работающими в городах России, Европы и США.

Дети, в особенности талантливые, должны вырастать гармонично развитыми личностями, и сегодня мы точно знаем, что ни один из выпускников Центра детского и юношеского творчества не пройдет мимо заката, не полюбовавшись его красотой, или причудливой паутиной в осеннем лесу. А это значит, что главная цель нашей деятельности – формирование целостной, духовной, интеллектуально развитой личности и ее творческой индивидуальности достигнута.

Список литературы:

1. Савин Н.В. Педагогика – М.: Изд-во «Просвещение», 1972. – 371 с.
2. Щукина Г.И. Педагогические проблемы формирования познавательных интересов учащихся – М.: Изд-во «Педагогика», 1988. – 212 с.

*А.В. Рашагула, воспитатель
А.Н. Зинченко, воспитатель-методист
Я.И. Кузьма, воспитатель
МДОУ «Рыбницкий д/с № 3 комбинированного вида
Л.П. Скотикайло, учитель
МОУ «Ульминская СШ им. И.Я. Донцова»
г. Рыбница, Приднестровье*

ДУХОВНЫЕ ЦЕННОСТИ И НРАВСТВЕННЫЕ НАЧАЛА ПРИДНЕСТРОВСКОГО ОБЩЕСТВА

В статье раскрыта современная, актуальная проблема духовно-нравственного воспитания подрастающего поколения. Рассмотрено: отношение к Отечеству, православной вере на сегодняшний день; понимание каждым народом себя как носителя определенной культуры.

Ключевые слова: поликультурное общество, этнохудожественные традиции, духовные ценности.

Мы научились ставить свечи, но при этом делать аборты и бросать детей, освящать вербы и разваливать семьи, строить церкви и жить в блуде, прикладываться к иконам и оставаться глухими к чужой беде, ходить в храмы и тиранить своих домашних. Долго ли так будет продолжаться? Пора прекращать жить по «совести», надо начинать жить по Евангелию, так как на совесть положиться совершенно нельзя. Пора вспомнить слова Христа о том, что «не всякий, говорящий Мне: «Господи! Господи!», войдет в Царство Небесное, но исполняющий волю Отца Моего Небесного» (Мф. 7, 21). Мы слишком рано обрадовались «возрождению веры» и быстро забыли, что иная вера хуже безверия, и что Христа распяли не атеисты. Смысл веры – во внутреннем преображении человека и в спасении его для вечной жизни через Иисуса Христа. Если такой цели не ставится, то вера быстро становится ханжеством и лицемерием, либо просто ритуалом, призванным убедить человека, что он «духовный, верующий». Все мы понимаем, что добрых людей подавляющее большинство, но каждый из них слишком занят собой. Помогают в беде не добрые, а равнодушные. Именно равнодушными, милосердными нам надо стать.

Сегодня подменили уровень жизни на качество жизни. Это поклонение удобству, дорогим продуктам, дорогим вещам, дорогим курортам – так сегодня оценивается качество жизни. Но радует, что еще сохранилась генетическая память у людей, которая не дает полностью опуститься до низменного уровня. Человек по другому, иному воспринимает Заповеди Божии [1].

В современном мире, многообразном, сложном очень важно понимание каждым народом себя как носителя определенной культуры. В тоже время почти в каждом государстве, как и у нас в Приднестровье, живут люди разных национальностей и культур, поэтому важно сохранять мир, взаимодействие, дружбу, уважение людей, перенимать лучшее в традициях и обычаях народов. Именно поэтому родная культура, как отец и мать, должна стать неотъемлемой частью души ребенка, началом, порождающим личность. Это приобретается в процессе образования и воспитания подрастающего поколения. Следовательно, что никогда еще так четко, как ныне не было поставлена перед Приднестровьем задача: воспитать нового человека высокой культуры. А человек в свою очередь сегодня перестает воспринимать свое существование как цель и начинает осознавать ее как средство духовного совершенствования. Сейчас мы по-новому начинаем относиться к старинным праздникам, традициям, фольклору, художественным промыслам, декоративно-прикладному искусству, в которых народ оставил все самое ценное из своих культурных достижений, просеянных сквозь сито веков.

Человек, не знающий своего прошлого, не укорененный в ценностных основах своей семьи и культурных традициях своего народа не может стать самодостаточным в будущем. А социально-экономическая нестабильность современного общества оказывает негативное влияние на сознание подрастающего поколения, порождая в детской среде равнодушие, эгоизм, индивидуализм, агрессивность, снижая интерес к отечественной истории, и её героическому прошлому, способствуя падению престижа армии и воинской службы, являясь, в конечном счёте, угрозой национальной безопасности государства. Обозначены риски социализации: формирование равнодушия как черты характера или активной неприязни к людям; рост жестокости как черты характера; утрата чувства Родины; примитивизация культурных предпочтений [2].

В этой связи актуальность приобретает знакомство ребёнка с родным краем в целях воспитания уважительного отношения к земле своих прародителей, её историческим и культурным традициям; осмысление личной причастности к событиям прошлого и настоящего, формирование дееспособной, энергичной, инициативной личности. В стратегическом плане это способствует становлению гражданского самосознания.

Любое развитое гражданское общество должно с высокой степенью ответственности относиться к проблемам детей, ведь сегодняшние дети – это растущая «смена» и залог будущего развития общества и государства. При этом особенно важны проблемы духовно-нравственного состояния. Они затрагивают внутренний мир каждого человека, через призму которого формируются взгляды на жизнь, общество, государство. От этого, в конечном счёте, зависит будущее государства в целом.

От возраста к возрасту расширяется круг представлений об окружающем их мире: о деятельности людей, о предметах и явлениях. Кругозор детей расширяется от представлений и элементарных понятий, с которыми они сталкиваются в ближайшем окружении, начиная от матрешки, пирамидки, каталки, качалки, игрушки – забавы до понятий общественного характера, событий общественной жизни страны. Работа с детьми усложняется, с учетом дидактических целей и возраста детей.

Содержание проводимой работы охватывает такие темы: «Семья», «Детский сад», «Родной город», «Родная страна», «Труд взрослых», «Предметный мир» и другие. И изучаются они не изолированно друг от друга, а во взаимосвязи. Своей работой мы – взрослые стараемся воспитать такие нравственные качества как любовь и заботу о близких людях, любовь к своему городу, его истории, воспитываем чувство уважения к людям труда, которые придумывают и создают своими руками, предметный окружающий мир, нуждающийся в нашем бережном отношении. Прививаем желание делать свою Родину, еще более краше, и богаче.

В подрастающем поколении необходимо воспитывать уважение и любовь к людям. Это соотносится с библейскими заповедями: «относитесь к другому так же, как вы хотите, чтобы относились к вам». Причем воспитывать нужно собственным примером, относясь прежде всего в своей семье бережно, с уважением и любовью к старшему поколению своей семьи. И уже потом к людям ближайшего окружения. Уважение должно присутствовать в отношениях с детьми с ясельного возраста: на них нельзя кричать, срывать злость. Детей надо любить и уважать. Запреты должны быть разумными, исходящими из объективной реальности.

Сегодня трудно найти более удачный, чем наш регион для исследования этнохудожественных традиций, чем Россия, Приднестровье. Многообразие этносов служит равноправным диалогом культур, без навязывания своих духовных ценностей другим этносам. Постоянное общение, учеба, труд обеспечивает взаимообогащение национальных культур и их интеграцию в региональную поликультурность с сохранением языков, обычаев и традиций. Если взглянуть только в небольшие дома наших бабушек, дедушек, посетить любую квартиру, дом, рассмотреть декор, попробовать еду, то мы увидим, да и почувствуем, насколько богато выражен национальный колорит нашего края, архитектурные особенности, декор, национальная кухня. Можно сразу определить традиции, национальные особенности семьи. Конечно, каждый народ, независимо, где он проживает, старается чтить традиции и обычаи, переданные им предками из поколения в поколение. Орнамент на избе, воротах, колодце, говорит нам о сакральном значении, исторической памяти, является оберегом семьи ее традиций, обычаев.

Нельзя забывать, что ребенок уже с детского сада открыт для восприятия взрослой жизни и благоприятен для нравственного развития личности. Начиная с младшего дошкольного возраста, мы знакомим детей с народными играми, хороводами, народными песнями, потешками, поговорками, загадками, сказками, которыми так богат язык проживающих в нашем крае народов. Задачи усложняются в соответствии с возрастом по слушанию и воспроизведению фольклора, восприятию яркости цветовых образов в народном искусстве, выразительности в передаче игровых действий в сочетании со словом. Знакомя детей с этим богатством, мы тем самым приобщаем их к общечеловеческим нравственным ценностям. Наиболее эффективными формами воспитательного и эстетического процесса на занятиях искусства – формирование нравственной культуры межнационального общения детей являются темы с рассмотрением национальных праздников, гуляний, обрядов, танцев, песен, стихов, также традиции народного орнамента в современной одежде, в коврах. Широко отмечаемые праздники: «Рождество», «Масленица», «День города», «Пасха», которые отражают традиции, духовность народов проживающих в России, Приднестровье. Праздничные мероприятия объединяют различные слои населения: школьников и трудящихся, молодежь и пожилых людей, – всех, кто любит историю своего государства, уважает веру предков, национальную культуру и духовные традиции [3].

Социальная значимость воспитания духовных ценностей молодежи с раннего возраста обусловлена временем, именно от духовности общества зависит его будущее. Восстановление духовных основ жизни сегодня – это проблема воспитания детского сада, семьи, общества и государства в целом. Нашу цель мы видим в приобщении детей ко всем видам многонационального искусства – от архитектуры до живописи, от пляски, сказки и музыки до театра и с Православием как духовным стержнем, занимающим ведущее место в системе культурных и нравственных ценностей приднестровского общества – это деятельность может быть еще более успешной.

Список литературы:

1. Духанин Валерий Знакомство с Православием. – М.: Совет Русской Православной Церкви, 2006.
2. Курилеко Т.М. Воспитание нравственности. – Минск: Народна Асвета, 1998.
3. Князева О.Л. Приобщение детей к истокам русской народной культуры. – М.: Д/Пресс, 1999.

*Л.Н. Репенецкая, зам. директора по ВР
О.А. Круша, педагог-организатор
МОУ «РПСОШ №8»
г. Рыбница, Приднестровье*

ДУХОВНО-НРАВСТВЕННЫЕ ОСНОВЫ РАЗВИТИЯ И ВОСПИТАНИЯ ЛИЧНОСТИ УЧАЩИХСЯ НА УРОКАХ И ВНЕУРОЧНОЕ ВРЕМЯ

Вопросы духовного и нравственного воспитания подрастающего поколения выходят в нашем обществе на первый план. Воспитание – одна из основных функций общества, это общественное явление, определяющее вид человеческой деятельности, который имеет осмысленный целенаправленный характер. Сильное влияние на нравственное развитие школьников в процессе обучения оказывает личность педагога.

Ключевые слова: духовность, нравственность, воспитание, общество, формирование личности, культура, общечеловеческие ценности.

Духовно-нравственное развитие и воспитание учащихся являются первостепенной задачей современной образовательной системы и представляют собой важный компонент социального заказа для образования. Образованию отводится ключевая роль в духовно-нравственной консолидации общества. Ключевая роль в духовно-нравственном сплочении общества отводится образованию. Школа – единственный социальный институт, через который проходят все граждане. Ценности личности, конечно, в первую очередь формируются в семье. Но наиболее системно, последовательно и глубоко духовно-нравственное развитие и воспитание личности происходит в сфере образования. Поэтому именно в школе должна быть сосредоточена не только интеллектуальная, но и духовная, культурная жизнь школьника.

В.А. Сухомлинский писал: «Самый лучший учитель для ребенка тот, кто, духовно общаясь с ним, забывает, что он учитель, и видит в своем ученике друга, единомышленника. Такой учитель знает самые сокровенные уголки сердца своего воспитанника, и слово в его устах становится могучим орудием воздействия на молодую, формирующуюся личность. От чуткости учителя к духовному миру воспитанников как раз и зависит создание обстановки, побуждающей к нравственному поведению, нравственным поступкам». Вопросы духовного и нравственного воспитания подрастающего поколения выходят в нашем обществе на первый план. Воспитание – одна из основных функций общества, это общественное явление, определяющее вид человеческой деятельности, который имеет осмысленный целенаправленный характер.

Главной целью воспитательной деятельности учащихся является формирование личности, а личность и культура, как каждый из нас понимает, неразрывны. Ни для кого не секрет, что культурный человек – это человек, не только и не столько успешно обучающийся и образованный, сколько человек, способный сохранить и развить в себе нравственные ценности семьи, общества и человечества, демонстрируя их в повседневной жизни своим поведением, общением и т.д. Очень высоко оценивал нравственное воспитание Л.Н. Толстой: «Из всех наук, которые должен знать человек, главнейшая есть наука о том, как жить, делая как можно меньше зла и как можно больше добра».

Педагоги в тесном взаимодействии с семьей, с общественностью формируют у подростков морально-нравственные критерии и принципы повседневной жизни. В этом и заключается сущность нравственного воспитания несовершеннолетних, которое осуществляется через процессы воспитания, обучения, саморазвития школьников с использованием комплекса воспитательных, образовательных, развивающих, психологических, физиологических, социальных мер и факторов. Нравственность формируется в мероприятиях, в повседневных отношениях и сложностях жизни, в которых ребенку приходится разбираться, делать выбор, принимать решения, совершать поступки.

Основные источники нравственного опыта это, прежде всего, учебная деятельность, духовное и нравственное развитие воспитанников на уроках осуществляется через содержание программного и дидактического материала, самой организацией урока. Колоссальные потенциальные возможности для нравственного влияния на школьников имеет учебный материал, особенно по литературе и истории. В нём содержится большое количество морально-этических суждений. На уроках преподаватель напрямую выводит учеников на осмысление отношений к человеку и обществу. Духовное воспитание школьника может происходить на любом уроке.

Сильное влияние на нравственное развитие школьников в процессе обучения оказывает личность педагога. Каждый урок учитель реализует определенные цели, и не только те, что сформулированы в плане. В сознании ребенка откладываются поведение учителя, его жесты, манера одеваться, разговаривать; характер общения с ним, с другими учащимися, при различных обстоятельствах; как он держится с коллегами, как реагирует на удачи и неудачи одноклассников. Учитель требует от учащихся аккуратности, дисциплины, выполнения ими своих обязанностей. И от того, насколько требовательным, последовательным окажется учитель, будет зависеть и результат. Нравственный облик педагога раскрывается детям в системе его отношений к своей работе, к учащимся и другим людям, к самому себе. Одним из важнейших принципов современной системы воспитания является опора на инициативу и творчество учащихся. Этот принцип реализуется в форме ученического самоуправления. Самоуправление играет важную роль в формировании нравственных качеств личности учащихся. Если ученик чувствует себя причастным к интересному и полезному делу, а не простым исполнителем чужих замыслов, идеи этого дела быстрее захватывают его, приобретают личностный смысл, становятся убеждениями.

При определении направлений нравственного воспитания старшеклассников очень важно понять, как сегодня молодое поколение определяет характер и содержание завтрашнего будущего нашей республики, насколько несёт в себе дух нового времени. Можно сколько угодно придумывать и организовывать для детей грандиозные мероприятия, полагая, что они несут воспитательный эффект, но так и не добиться этого эффекта, потому что ребёнок не научился «видеть» и «слышать» то доброе, что ему предлагают другие. Важнейшим источником жизненного опыта школьников являются внутрисемейные отношения, отражающие нравственные установки, духовные ценности родителей. Во

все века люди высоко ценили нравственную воспитанность. Глубокие социально–экономические преобразования, происходящие в современном обществе, заставляют нас размышлять о будущем нашей республики, о ее молодежи.

Педагогический смысл работы по нравственному становлению личности школьника состоит в том, чтобы помочь ему продвигаться от элементарных навыков поведения к более высокому уровню, где требуется самостоятельность принятия решения и нравственный выбор. Успешность данного вида деятельности в формировании нравственных качеств школьника зависит от грамотности педагога, разнообразия применяемых им методов и эмоциональном отклике детей.

Список литературы:

1. Корчак Я. Воспитание личности. Кн. для учителя. – М.: Просвещение, 1992.
2. Фопель К. Как научить детей сотрудничать? Психологические игры и упражнения: В 4-х томах. – М.: Генезис, 2003.
3. Соловцова И.А. Духовное воспитание школьников: проблемы, перспективы, технологии./ И.А.Соловцова //Учебно-методическое пособие для педагогов и студентов. – Волгоград: Изд-во ВГИПК РО, 2004. – С. 49.
4. Чернилевский Д.В. Духовно-нравственные ценности образовательной системы России XXI века./ Д.В.Чернилевский. – М.: РИО МГТА, 2003.

*С.Д. Рудницкая, учитель-логопед
Л.Н. Добрянская, учитель-логопед
Е.Л. Бурьян, воспитатель-методист по ПНД
Е.И. Пирхалова, воспитатель
МДОУ «РЦРР»
г. Рыбница, Приднестровье*

ТАЛАНТЫ ДЕТЕЙ – НА КОНЧИКАХ ИХ ПАЛЬЦЕВ

В статье рассмотрен вопрос развития мелкой моторики рук, как средство развития и коррекции психики и речи. Предложены игры и упражнения по теме.

Ключевые слова: *мелкая моторика, речь, развитие, игра.*

Технический прогресс меняет современный мир стремительно, предъявляя высокие требования к возможностям человека. С другой стороны, нарастание экологических проблем, увеличение учебных нагрузок приводит к ухудшению здоровья, в первую очередь, детей. Запросы общества и школы к образованию таковы, что ребенок должен быть готов воспринимать большой объем информации, ориентироваться в нем и постараться стать успешным. Требования к детям и в садике и в школе все время повышаются, и справиться с ними может здоровый ребенок. Нейропсихолог А.В. Семенович по результатам обследования детей делает заключение о резком неблагополучии здоровья и возможностей подрастающего поколения, и пишет о необходимости обучения с учётом индивидуальных особенностей, так как всё чаще диагностируются системные нарушения психических функций с обилием мозаичных, внешне разнонаправленных дефектов. Было разработано комплексное нейропсихологическое сопровождение ребёнка, в основе которого – «метод замещающего онтогенеза». I этап коррекции – двигательный, II этап – когнитивный. Если ребенок не ползал в младенчестве, что бывает довольно часто в настоящее время, то возможно появление трудностей в пространственной организации, а в школе – с чтением и письмом [1].

В своём онтогенезе ребенок повторяет филогенез человечества. Психика и речи получили импульс для своего развития тогда, когда рука человека научилась создавать орудия труда. И ребёнок прежде учится манипулировать предметами, потом говорить слова. И чем послушнее пальчики, тем чётче звуки. В непосредственной близости расположены участки в коре головного мозга отвечающие за движение пальцев и артикуляции в первичной двигательной зоне. Возникающие двигательные импульсы следуют через вторичные поля: серийных движений. Если ребёнок с трудом переключается с одного движения на другое в двигательной пробе, для рук также трудности переключения, усвоения последовательности действий, наблюдаются и в артикуляционном аппарате. Следующее звено управления движениями – третичные поля, где происходит программирование, регуляция и контроль произвольных действий как руки, так и рта [2]. «Рука – это вынесенный наружу мозг» по Канту. Упражня руку, развиваем высшие психические функции:

- внимание;
- память зрительную и двигательную;
- воображение;

- мышление;
- речь.

Простые движения рук помогают убрать напряжение не только с самих рук, но и с губ, снимают умственную усталость, способствуют улучшению произношения звуков. Поэтому тренировку пальцев руки следует начинать как можно раньше и, особенно, у детей с проблемами в речи.

Педагоги МДОУ «РЦРР» развитию движения руки придают огромное значение. День за днём дети разучивают новые игры с пальчиками в соответствии с возрастной группой. Если в ясельной группе изображают «Козу», «Собачку», то в старших – пальчиковые игры, синхронизированные с речью: «Осенние листья», «Замок», «Гости» и много разных других. Подбираются игры в соответствии с изучаемой темой. Повторяются на физминутках и прогулках, в утренние и вечерние часы. Помогают понять и запомнить новый материал. К примеру, тема «Птицы». В стихотворении «Пойка, подпевайка» в сопровождении движений пальчиками можно эмоционально легко запомнить названия 10 птиц. Важным условием успешной работы по данному направлению является создание предметной среды, способствующей развитию мелкой моторики. В каждой группе можно встретить уголки для работы пальцами, где ребята учатся завязывать шнурки, заплетать косички, распутывать нитки, проигрывать сюжет из сказки «Золушка», разделяя разные крупы. Дети свободно могут выбрать игрушки, пособия, материалы, чтобы пальчики не «скучали». Не остаются в стороне и родители. Формы работы разнообразны:

- консультации и беседы;
- информационные стенды и папки-передвижки со статьями по развитию ручной умелости;
- изготовление поделок к праздникам.

В этом году в детском саду дети начали учиться создавать картины из песка в кружке пескографии. Благодаря тому, что в творческом процессе участвуют обе руки одновременно, развиваются оба полушария головного мозга, ребёнок гармонизируется и успокаивается.

В логопедической практике работа по коррекции речи начинается с диагностики, определении сильного и слабого звена в речевом развитии. Так как речь – это продукт деятельности всего мозга, то обследование проводится всесторонне и обязательно общую моторику и ручной праксис. Предлагаю упражнения на динамическую координацию рук и пальцев: «Пальчики здороваются»; «Кулак, ребро, ладонь»; «Лягушка» – смена положений сжатого кулака и ладонки; «Игра на рояле»; «Закончи узор».

В свете нейропсихологического учения, по закону убывающей модальности недостаточная регуляция движениями рук свидетельствует о проблемах в речевом плане, об особенностях:

1. усвоение двигательной программы;
2. автоматизация;
3. переключение с одного вида движений на другой.

Начинать работу лучше с двигательного звена: руки и артикуляционного аппарата.

На подготовительном этапе включаю упражнения из биоэнергетики. Учимся делать «блинчик» языком и раскрытой ладонью сопровождаем; язык показывает «иголочку» и пальчик тоже. Смена положений «Блинчик-иголочка языка» согласована со сменой «ладонка-пальчик» руки.

На этапе постановки звука, для ребёнка понятна инструкция поднять язык вверх с показом пальчиками этого положения. И потом, при соединении с гласным звуком язычок двигается синхронно с движением пальцев, и они очень помогают друг другу и внимание сохранить, и интерес, и остаться в тонусе – ведь упражнения с языком бывают порой трудны и утомительны. Автоматизацию в слогах интересно проводить, играя на «пианино». Во время обучения чтению пальчик помогает увидеть правильное направление соединения букв. Дети в дошкольном возрасте должны и могут научиться правильно держать карандаш, писать печатные буквы, владеть ножницами. Без развитой мелкой моторики всего этого не освоить. Поэтому, так необходимо упражнять пальчики, увеличивая объём и темп движений, улучшая переключаемость и силу. Осваивая упражнения с мелкой моторикой, начинаешь придумывать собственные игры. Так, пальцы, как зацепка, помогают запомнить времена года и их месяцы. На 4 пальцах по 3 фаланги! И если, перечисляя 4 времени года большой палец касается кончика остальных пальцев, то при названии месяцев, их количество укладывается как раз в количество фаланг, большой палец должен коснуться каждой серединки. Попутно решаются и другие задачи:

1. массаж пальцев;
2. отработка направления слева направо, сверху вниз, что послужит профилактикой дисграфии;
3. улучшение межполушарного взаимодействия головного мозга: перебор пальцев можно вести одновременно на двух руках, а это без повторения не просто сделать;
4. развитие внимания и памяти.

В работе по развитию мелкой моторики придерживаться некоторых правил:

- задания подбираются с учётом их постепенного возрастающей сложности;
- в индивидуальной работе учитываются особенности ребёнка, темп его развития, возможности;
- только при регулярной, систематической работе возможны результаты;
- повышать у детей интерес к упражнениям и заданиям, превращая в занимательную игру [3].

Детям очень нравятся русские народные игры, вот как эта: «Братцы».

Засиделись в избушке братцы	<i>поднять руку, ладонь выпрямить, пальцы сомкнуть</i>
Захотел меньшей прогуляться	<i>отвести в бок мизинец и задержать в таком положении</i>
Да скучно ему гулять одному	<i>мизинец возвращается в исходную позицию</i>
Зовёт он братца вдвоём прогуляться	<i>в бок отвести прижатые мизинец и безымянный</i>
Да скучно им гулять двоим	<i>возвратить в исходную позицию</i>
Зовут братца втроём прогуляться	<i>отводятся мизинец, безымянный средний</i>
Грустно старшим сидеть в избе	<i>большой и указательный на каждом слове соединяются кончиками</i>
Зовут они братца домой к себе	<i>все пальцы соединяются.</i>

Когда все движения будут выполняться легко и привычно, можно поиграть двумя руками одновременно[2]. И чем больше ребёнок будет упражняться пальчиками в бытовых ли действиях или специальных играх и упражнениях, тем лучше раскроются его способности, тем успешнее будет ребёнок в школе. Возраст до 7 лет – это время, когда можно достичь многого, важно не упустить время.

Список литературы:

1. А.В. Семенович «Комплексная методика психомоторной коррекции». – М., 1998.
2. Е. Краузе «Логопедия». – М., 1998.
3. Т.А. Ткаченко «Использование физминуток для развития пальцевой моторики у дошкольников с нарушениями речи». – М., 1989.

Е.В. Руссу, воспитатель
Е.А. Подсекина, воспитатель
В.Н. Орбу, воспитатель
МДОУ «Рыбницкий д/с №3 комбинированного вида»
г. Рыбница, Приднестровье

РЕЛИГИОЗНОЕ ВОСПИТАНИЕ ДОШКОЛЬНИКОВ В ПМР

Религиозное воспитание дошкольников в ПМР, находится ещё на своем исходном этапе – много сделано за прошедшие годы, но многое ещё предстоит доработать для того дабы наши дети были достойным продолжением своих прародителей. Самое основное, что нужно осознать педагогу и родителю, – это то, что правдивая нравственность немислима без религиозной основы, без помощи Церкви, молитвы и святых Таинств.

Ключевые слова: *Дошкольное воспитание, ребенок, цели образования и развития, семейное воспитание, ПМР, духовно-нравственное воспитание.*

Воспитать человека интеллектуально, не воспитав его нравственно, – значит вырастить угрозу для общества.

Теодор Рузвельт

Детство – период становления всех возможностей человека, как моральных, так и физических, время принятия познаний об окружающем мире, период принятия благонравных знаний и навыков. На данном этапе происходит энергичное приумножение духовного знания и становление понимания. Методичное душевно-моральное воспитание ребенка с младенчества создает предпосылки для последующего его общественного модернизированного и слаженного становления индивидуальности. Потребность изменений в области дошкольного воспитания, была реализована в концепции дошкольного образования с соблюдением требований социума. Одним из направлений этой Доктрины является многообразие и изменчивость дошкольного образования, что обнаружило отклик в происхождении и становлении теории религиозного воспитания. Начиная с 1991г., возникла вероятность создания сети религиозно-ориентированных дошкольных учреждений в целях воспитания детей на преимуществах православия, основы которого обязаны закладываться в раннем дошкольном возрасте. Это приобретает огромное значение при подготовке ребенка к попаданию в религиозные учреждения для получения религиозного образования.

За относительно короткий интервал времени религиозное дошкольное воспитание продвинулось вперед, обнаружило свое отражение в дошкольных учреждениях и воскресных школах. Главными тенденциями системы религиозного образования детей дошкольного возраста являются:

- духовно-нравственное обучение в дошкольных учреждениях;
- формирование ячеек православных дошкольных групп и детских садов;
- развитие учреждений общественной реабилитации, использующих душевно-моральное воспитание как средство коррекции становления и поведения детей.

В связи с низкой духовной культурой, отсутствия духовных ценностей современного поколения – появилась необходимость ввода духовного образования с первых ступеней дошкольного образования. Возникла потребность в методической литературе, дидактических играх, наглядных пособиях для родителей по духовно-нравственному воспитанию своих детей. К сожалению, до сегодняшнего дня в средних и высших учебных заведениях отсутствует религиозная направленность в подготовке педагогических кадров. Поэтому в республике задерживаются открытия государственных христианских детских садов. Мы высоко ценим работу российских педагогов, которые разрабатывают и издают книги, программы по духовно-нравственному воспитанию дошкольников. В своей работе мы можем использовать «Методическое пособие по православному воспитанию детей дошкольного возраста» под редакцией А.С. Алексеевой. В данном пособии разработана программа религиозного воспитания детей. Она охватывает три возраста: младший, средний и старший. Данная программа рекомендует разделы: «Ребенок и его окружение», «Бог творец мира», «Молитва – общение с Богом» и другие. Это методическое пособие направлено на развитие духовно-нравственных качеств ребенка с учетом его индивидуальности, а также оказания ему помощи в приобщении к Богу. Увы, за последние годы отмечается снижение подготовленности не только родителей, но и экспертов-практиков, работающих с детьми дошкольного возраста. Это выражается в смещении акцентов в становлении маленьких детей в сторону ранней интеллектуализации, в то время как природные обоснованности свидетельствуют о том, что возраст от появления на свет до 7 лет – это положительный период для образования сенсорной, чувственной и нравственной сфер. Именно в этом возрасте происходит образование представлений о добре и зле, о духовных нормах поведения и взаимоотношения.

В Приднестровской Молдавской Республике сложилась уникальная система дошкольного образования, которая обеспечивает всестороннее полновесное воспитание, обучение и становление детей дошкольного возраста. Универсальная сеть организаций дошкольного образования предоставляет многообразный спектр образовательных служб с учетом возрастных и индивидуальных особенностей становления ребёнка и надобностей социума. В 2014 году в Приднестровье работает 157 организаций дошкольного образования и группы для детей дошкольного возраста. В данных учреждениях воспитываются и обучаются 23 315 детей. Сегодня в республике создаются добавочные альтернативные формы дошкольного образования: группы общественной поддержки с круглосуточным нахождением детей, группы кратковременного нахождения для детей различного возраста. Основным направлением возрастания качества дошкольного образования является создание условий для получения детьми основ личностной культуры на родном языке, а в целях становления уважения к старшему поколению нужно проводить религиозное воспитание дошкольников. Согласно закону президента Приднестровской Молдавской республики «О воле совести и о религиозных объединениях»:

1. Всякий имеет право на приобщение религиозного образования по своему выбору индивидуально либо коллективно с другими.

2. Воспитание и образование детей осуществляются родителями либо лицами, их заменяющими, с учетом права ребенка на волю совести и волю исповедания.

3. Религиозные организации вправе в соответствии со своими уставами и с правом Приднестровской Молдавской Республики создавать образовательные учреждения.

И в завершение, хочется сказать религиозное воспитание дошкольников в ПМР, находится ещё на своем исходном этапе – много сделано за прошедшие годы, но многое ещё предстоит доработать для того дабы наши дети были достойным продолжением своих прародителей. Самое основное, что нужно осознать педагогу и родителю, – это то, что правдивая нравственность немислима без религиозной основы, без помощи Церкви, молитвы и святых Таинств. Предназначение человека не ограничивается одной земной жизнью, но уходит в вечность. Следственно и воспитание ребенка должно помочь ему иметь эту основную цель перед глазами и знать, как достичь её.

Список литературы:

1. Алексей П. Духовное образование и духовное воспитание//Православное слово.– 2001. – №11.
2. Буева Л.П. Духовность, художественное творчество, нравственность//Вопросы философии. – 1996 – №2.
3. Василькова Ю.В., Василькова Т.А. Социальная педагогика. – М.: Академия, 1999. – 440с.
4. Чернов М.И. Русская православная церковь: прошлое и настоящее // Советская педагогика. – 1988 №6 С. 117-121.
5. Феоктистова Т., Шитякова Н. О программе духовно-нравственного воспитания дошкольников // Дошкольное воспитание. – 1999. – №6. – С. 7-11.
6. [Электронный ресурс]. – Режим доступа: <http://www.strategiya-pmr.ru/wp-content/uploads/files/d/>
7. [Электронный ресурс]. – Режим доступа: http://www.minpros.info/index.php?option=com_content&task=view&id=96

ГРАЖДАНСКО-ПАТРИОТИЧЕСКОЕ ВОСПИТАНИЕ КАК ИСТОЧНИК ПОВЫШЕНИЯ КАЧЕСТВА УЧЕБНО-ВОСПИТАТЕЛЬНОГО ПРОЦЕССА В ШКОЛЕ

В статье рассматривается гражданско-патриотическое воспитание как главная основа духовного единства государства. Именно перед школой стоит важная первоочередная задача – воспитать высоконравственную, творческую, компетентную личность на духовных и культурных традициях Приднестровья, осознающую свою ответственность за настоящее и будущее республики.

Ключевые слова: *Родина, гражданин, долг, честь, патриотизм, духовность, нравственность.*

“Как нет человека без самолюбия, – так нет человека без любви к отечеству, и эта любовь дает воспитанию верный ключ к сердцу человека...”

К. Д. Ушинский

Каждая эпоха, каждая историческая ситуация по-своему отражается на патриотическом воспитании. Сегодня это чувство подвергается серьезным испытаниям. Изменилось Отечество, пересматривается его прошлое, тревожит настоящее, настораживает своей неопределенностью будущее. Сегодня будущее цивилизации всё больше связывается с внутренним преобразованием самого человека, его духовностью. Человечество осознаёт, что гуманистические ориентиры должны стать исходными при разрешении глобальных проблем. Одной из главных основ духовного единства государства был и остается патриотизм. Патриотизм – это любовь к Родине, преданность своему Отечеству, стремление служить его интересам и готовность, вплоть до самопожертвования, к его защите. Но как воспитать эту любовь? Академик Д.С. Лихачев писал: «Она начинается с малого – с любви к своей семье, к своему дому. Постоянно расширяясь, эта любовь к родному переходит в любовь к своему государству, к его истории, его прошлому и настоящему, а затем ко всему человечеству». От степени осознания всеми гражданами патриотической идеи зависит социальный мир, сплоченность общества и стабильность государства. Все это обуславливает особую важность укрепления и развития эффективной системы патриотического воспитания.

Происходящие сегодня политические и социально-экономические изменения оказали серьезное влияние на все стороны жизни и деятельности людей. Сформировались новые установки и ценности, появились непривычные критерии оценок тех или иных фактов, процессов и явлений. Это привело к изменению ценностных ориентаций молодежи, деформированию ранее существовавших убеждений и взглядов. Размытость понятий «долг», «честь», «духовность», «патриотизм» вносит свой негативный вклад в морально-психологическое состояние молодежи. Нет сомнений в том, что в наше время есть проблема гражданско-патриотического воспитания школьников. Стали актуальными проблемы воспитания защитников Родины, законопослушных граждан, воспитание милосердия и человеколюбия. Мы вновь сегодня осознаем важность этой проблемы. Однако недостаточно просто выразить пожелание, чтобы все граждане были патриотами, активно участвовали в общественных делах. Необходимо с малых лет учить, приучать, воспитывать молодых людей так, чтобы у них были демократические убеждения, постоянное желание посылно участвовать в общественных и государственных делах, чтобы они привыкли к регулярной общественной и гражданской деятельности. Чтобы нормально жить в современном обществе, каждый человек должен накопить опыт общественной деятельности и гражданского поведения. Если иметь в виду серьёзные привычки к общественной деятельности, то для их создания необходим длительный опыт общественной и гражданской деятельности. Такой опыт и такие привычки нельзя получить, лишь единожды или пару раз выполнив некоторые гражданские обязанности.

Чтобы стать нормальным гражданином своего общества, каждый человек с детских лет должен получить опыт культурных, нравственных и гражданских отношений, освоить их и привыкнуть к ним. Он должен участвовать в выработке и соблюдении правил и законов общественной жизни, получить опыт не только личного, но и коллективного самообслуживания. Многие дети не могут получить такого опыта без разумной помощи воспитателей. И организация образования должна организовать жизнедеятельность своих учеников так, чтобы они такой опыт получили. Задача заключается не только в том, чтобы рассказать им, как важно поступать нравственно и соблюдать обязанности гражданина, и даже убедить их в этом, но и в том, чтобы сформировать у учащихся умения, навыки и, главное, привычки такого поведения.

На современном этапе развития нашей воспитательной системы главное требование к школе как социальной модели – это хорошо подготовить выпускника к выполнению основных гражданских обязанностей и к реализации своих гражданских прав. Особенностью новых образовательных стандартов Приднестровья является создание такого содержания образования, которое должно способствовать

решению общегосударственных задач и вызовов, с которыми сталкивается страна на современном этапе развития. Определена и цель государственной образовательной политики – формирование высоконравственной, творческой, компетентной личности, укорененной в духовных и культурных традициях Приднестровья, принимающей судьбу своего народа как свою личную, осознающей свою ответственность за настоящее и будущее Приднестровья.

Концепции государственных образовательных стандартов общего образования ПМР ориентирует образовательный процесс на традиционные для Приднестровья духовные ценности, предусматривает взаимодействие основных социальных субъектов воспитания – семьи, школы, Православной Церкви, государства, СМИ, научного и образовательного сообщества, национальных общин, общественных организаций. Духовно-нравственное воспитание рассматривается как важный фактор модернизации и устойчивого инновационного развития ПМР. Государственные требования или государственные запросы в области общего образования представляют собой наиболее общую характеристику индивидуальных и общественных потребностей. Государственный заказ направлен на обеспечение следующих приоритетов:

- Единство приднестровского народа и его безопасность.
- Развитие человеческого капитала.
- Конкурентоспособность.

Социальный заказ интегрирует потребности личности и семьи и обобщает их до уровня социальных потребностей. Государственные стандарты общего образования построены на принципах:

– Обобщенного социального опыта человеческой деятельности и включает в свой состав фундаментальные проблемы, решаемые человечеством, основные ценностные установки, смыслы и другие компоненты, обуславливающие имеющийся социальный опыт в той части, которая должна быть представлена в содержании общего среднего образования для обеспечения достижения его основных целей.

– Исторического единства и взаимопроникновения культур народов Приднестровья, в первую очередь молдаван, русских и украинцев, что создало благоприятные предпосылки для полиэтничного воспитания детей. Именно знакомство, изучение, анализ культурных традиций народов Приднестровья создает условия для развития нравственных чувств, уважения к представителям другой культуры, тем самым формируя новую формацию культурно образованных людей. Ребенок может любить свою страну только через знание особенностей ее истории, людей, природных и культурно-исторических богатств. Ребенок должен с самого детства почувствовать и понять, что он сын своего народа. Он выращен песнями и сказками, легендами и былинами, которые передавали из уст в уста его праотцы и донесли до него через столетия его родные. Он – носитель и продолжатель своего этноса. Он – та связующая нить, которая не дает прерваться связи поколений и эпох. Таким образом воспитывается причастность к историческим событиям прошлых лет, чувство гордости за отвагу и стойкость своих предков и, как следствие, – гражданская идентичность.

– Принцип воспитывающего значения православных ценностей. Православие выступает основой для народов Приднестровья, поэтому ценностной основой человека должен выступать: доброта, внимательность, бескорыстная помощь, справедливость, любовь к матери, дружелюбие, честность и правдивость. В связи с этим ребенок должен укореняться в мысли о том, что его гармоничное взаимодействие с миром будет основано на нравственных добродетелях, которые проверены веками и не потеряли своей значимости. Научить ребенка любить, показать ему примером, словом и делом всю высоту, глубину и полноту этого чувства – такова миссия духовно-нравственного воспитания в школе.

– Принцип духовного совершенствования личности, милосердия, согласия предполагает создание условий для стремления к саморазвитию. В этой связи содержание образования предполагает изучение и нравственные ориентиры на лучшие примеры служения Отечеству, как в мирное время, так и в годы военных испытаний. Драгоценное время детства и отрочества дано, чтобы человек открыл для себя чувства любви и долга, приобщился к делам милосердия и сострадания, нашел свое призвание, раскрыл бы таланты, сокрытые в нем.

Гражданско-патриотическое воспитание является одним из приоритетных направлений воспитательной работы нашей школы. Школа работает давно в этом направлении, имеет свой опыт, достижения. Высоких результатов достигают учащиеся школы в военизированных конкурсах, соревнованиях:

- дипломанты Республиканского фестиваля «Мы этой памяти верны» 2014 года.
- «Мы парни brave» 2013г. – 3 место, 2014 – 3 место.
- «Юные патриоты ПМР» 2011год – 1 место, 2012год – 1 место, 2013год – 2 м. 2014–2 место.
- ЮИД 2013год – 2 место, 2014 год – 2 место.

Педагоги успешно решают вопросы обучения и воспитания школьников, как граждан, патриотов своей Родины через уроки, внеклассные мероприятия, спортивные соревнования, военизированные эстафеты. Созданы в школе и соответствующие условия для формирования чувств любви к своей Родине, краю, школе, своей семье, для развития интереса к спорту, военной профессии. Многие нравственные качества человека закладываются в детские, школьные годы: любовь к родному краю,

желание видеть родной город хорошеющим и расцветающим. Все эти чувства в большой степени зависят от того, как они были заложены в детях в школьные годы. Картины родной природы: горы и озера, седой Днестр и цветущие сады – все это в равной степени формируют у детей симпатию к родному краю. Чем полнее, глубже, ярче, содержательнее будут знания учащихся о родной стране и лучших его людях, тем более действенным скажутся они в формировании благородного нравственного чувства: глубокого уважения к патриотическим традициям земляков. А главное, – они помогут учащимся на доступных, близких примерах из окружающей жизни понять сущность и полноту большого патриотизма – патриотизма как чувства долга перед народом, перед Родиной.

Патриотическое воспитание многогранно и может осуществляться при различных видах совместной деятельности детей, педагогов и родителей. Основными направлениями патриотического воспитания являются:

1. Воспитание на боевых традициях народа и Вооруженных Сил – это опорная база, площадка для формирования настоящих защитников Отечества, патриотов Родины. Данное направление включает в себя следующие мероприятия:

– Мероприятия по увековечиванию памяти павших в борьбе за независимость нашей Родины (Традиционная ежегодная Вахта памяти у Вечного огня 9 мая, акции «Голубь мира», «Георгиевская ленточка», «Марафон Победы», Республиканский фестиваль «Мы этой памяти верны», Мемориалы Памяти защитников ПМР Юрия Горифуллина и Владимира Щербатого).

– Проведение уроков Мужества, классных часов ко Дню защитников Отечества, встреч с ветеранами Великой Отечественной войны. Поздравление и выступление с концертами перед защитниками Приднестровья, шефская помощь ветеранам.

– Сбор материала о судьбе своих предков, родственников – участников ВОВ, локальных войн. Знакомство с семейными реликвиями, хранящими память о ВОВ.

– Празднование памятных дат, проведение выставок, викторин, конкурсов.

– Проведение военно-спортивной игры «Готов к защите Родины», участие команд школы в городских мероприятиях «Мы парни brave», «Юные патриоты ПМР», в фестивале «Мы этой Памяти верны», в спортивных соревнованиях.

– Посещение музея воинской части г. Рыбница.

2. Историко-краеведческая работа.

Знание истории своего края обогащает духовно, развивает чувство патриотизма, гордости за свой народ. В этом направлении проводятся экскурсии в краеведческий музей, музей Боевой Славы, школьный музей; уроки-знакомства с памятниками края, элементами народного костюма; обычаями и праздниками народов Приднестровья.

3. Формирование правовых знаний.

Гражданин должен не только любить свою родину, но и знать и уметь защищать свои права. Эти знания школьники получают на уроках обществознания. На классных часах изучают правила поведения в школе и общественных местах, правила дорожного движения. Большую роль в формировании правовых знаний имеют встречи с представителями правоохранительных органов, психологической службы, ГИБДД, медработниками, а также работа Совета профилактики правонарушений.

4. Воспитание на культурных традициях народа осуществляется на уроках гуманитарного цикла; при организации и проведении тематических вечеров, бесед; изучении обычаев, традиций, праздников своего народа; изучении своей семьи.

Все эти мероприятия повышают интерес учащихся к истории Отечества, дают понимание значимости роли простого человека в исторических событиях, способствует воспитанию уважительного отношения к старшему поколению, любви к Родине, чувству долга и патриотизма.

Особое место в гражданско-патриотическом воспитании занимает дополнительное образование. Учащиеся школы посещают школьные спортивные секции (баскетбол, каратэ, волейбол). Коллектив школы взаимодействует в работе по патриотическому воспитанию с разными учреждениями города: школой искусств, музыкальной школой, учреждениями культуры, спорта, ЦДЮТ.

Огромная роль в воспитание гражданственности и патриотизма у школьников лежит на плечах классных руководителей, которые координируют деятельность детского коллектива и, организуя совместно с активом класса, мероприятия по данному направлению работы. Классные руководители знакомят учащихся с символикой Приднестровья, проводят уроки Мира, классные часы, уроки мужества, организуют встречи с ветеранами и военнослужащими.

Младший школьный возраст наиболее восприимчив для эмоционально-ценностного, духовно-нравственного развития, гражданского воспитания, недостаток которого трудно восполнить в последующие годы. Пережитое и усвоенное в это время отличается большой психологической устойчивостью. Если заложенные в младшем школьном возрасте аспекты патриотизма являются фундаментом, то подростковый возраст – мировоззренческой базой будущего гражданина. Активная совместная деятельность, направленная на решение общественных проблем, помогает формировать чувство ответственности перед страной, обществом, в котором мы живем. Актер Евгений Леонов говорил: «Каждый ребенок рождается добрым и для доброй жизни». То, какие нравственные качества

разовьются у ребенка, зависит, прежде всего, от родителей и окружающих его взрослых, от того, как они его воспитывают и какими впечатлениями обогатят.

Список литературы:

1. Болдырев Н.И. Нравственное воспитание школьников. – М.: Педагогика, 1979.
2. Бушелева Б.В. Поговорим о нравственности. – М.: Просвещение.1989.
3. Концепция воспитания детей и молодежи в ПМР. Приложение к Указу Президента ПМР от 12 мая 2003г. – №201.
4. Концепция духовно-нравственного развития школьников//Классный руководитель. 1999. №5.
5. Концепции государственных образовательных стандартов общего образования ПМР. 2013.
6. Никандров Н.Д. Проблема ценностей в российском обществе и цели воспитания.//Школа. 1999. – № 4.
7. Рахимов А.З. Роль нравственного воспитания в формировании личности.//Классный руководитель. 2001. – № 6.
8. Соловцова Е.Е. Психолого-педагогические исследования нравственной сферы подростка.//Школьные технологии. 2001. – №6.
9. Толкачёва Л. Всех выше должно стоять образование нравственное.//Сельская школа. 2002.
10. Филиппов В. Духовно-нравственное воспитание в школе.//Воспитание школьников. 2000. –№4.
11. Шилова М.И. Проблема ценностей и цели воспитания.//Классный руководитель. 2001. – № 3.

*Л.И. Саввина, к. филос. н., доцент
М.Г. Саввина, ст. преподаватель
филиал ПГУ им. Т.Г. Шевченко
г. Рыбница, Приднестровье*

СОВРЕМЕННАЯ ПРАКТИКА АКТУАЛИЗАЦИИ И ТРАНСЛЯЦИИ ЭТНОКУЛЬТУРНОГО НАСЛЕДИЯ НАРОДОВ ПРИДНЕСТРОВЬЯ

В статье рассмотрена проблема научной дефиниции сатиры и юмора как форм фольклора Приднестровья, определяющего особенности его современного воплощения и возможности адаптации к современной социокультурной коммуникации.

***Ключевые слова:** фольклор, культурная идентичность, «речевые» жанры народной сатиры, смех, сатира, сатирическая сказка, новеллистическая сказка, снаовэ.*

Проблемы современного бытования фольклора могут быть отнесены к числу наиболее острых и актуальных проблем современной социокультурной коммуникации. С одной стороны, возрастает роль зрелищной (внешней, потребительской, унифицированной, стандартизированной) культуры, тяготение современного человека к визуальным формам коммуникации. С другой стороны, остроту проблемы сохранения, актуализации и трансляции ценностей традиционной культуры в условиях быстрой смены социальных приоритетов и заимствования культурных стереотипов усиливает ускоряющийся темп развития западной цивилизации.

Как известно, фольклор представляет собой одно из важнейших проявлений духовной культуры. Устная народная поэзия, народное сценическое искусство, хореографическое, музыкальное и вокальное искусства определяют историко-культурный облик того или иного народа, формируют традиции, являющиеся основой самореализации индивидов и социальных групп как в традиционном, так и в современном обществе [3, С. 18].

Смеховое начало в народном фольклоре русского, украинского, молдавского народов представлено разнообразными жанрами народной сатиры и сатирическими произведениями в «письменном фольклоре» (малые жанры, сатирические сказки и песни, присловья). Именно в народной сатире наиболее ярко протекал процесс переосмысления и переоценки ряда традиционных понятий [5].

На протяжении длительного времени природа взаимодействия фольклора и литературы, а также сатиры, комизма, юмора и шире – смеха привлекала широкие круги исследователей: В.С. Соловьева [6], М.М. Бахтина[1], П.Г. Богатырева [3], Ю.Г. Круглова, Ю.М. Лотмана, Д.С. Лихачева [5], А. Бергсона [2], З. Фрейда [7], Й. Хейзингу [8].

Сатирическая сказка, как особый художественный жанр народного искусства, имела широкое распространение в Приднестровье. Она представлена, прежде всего, молдавскими сказками и новеллистическими сказками, которые относятся к народной прозе. Молдавская сказка отличается живописным колоритом повествования, необычными, оригинальными именами героев. По характеру повествования и содержанию молдавские новеллистические сказки реалистичны, в них почти отсутствует элемент волшебства. В этих сказках выражается представление народа о добре и зле, его отношении к социальным явлениям. Большое место в молдавском фольклоре принадлежит байкам

(сноавэ), в которых сатира, юмор, ситуационный и языковой, придают неповторимость Пэкалэ, Тындалэ и другим героям.

Функция смеха – обнажать, обнаруживать правду, раздевать реальность от покровов этикета, церемониальности, искусственного неравенства, от всей сложной знаковой системы данного общества. Обнажение уравнивает всех людей [5, С. 7-25]. Как и у других народов, у молдаван много своих веселых сказок, прибауток, притч. Особенно интересны в молдавском юморе образы двух чудаков – Пэкалэ и Тындалэ.

В столкновениях с богатыми Пэкалэ и Тындалэ всегда стараются перехитрить их, доказать, что народная смекалка и острый ум сильнее богатства, оружия и тюремных стен. Мало того, что они любят смеяться над другими – они смеются над собой! Они учат тому, что ко всему нужно относиться легко и с юмором.

Сатирические особенности народно-драматических развлечений в современном молдавском фольклоре представлены «Днем Пэкалэ». В апреле молдаване всегда празднуют День Пэкалэ. В селе г. Спея Григориопольского района в апреле 2009 г. Союз молдаван Приднестровья организовал конкурс «В гостях у Пэкалэ. Каждый должен был представить свой костюм, рассказать забавную-презабавную историю, «быть настоящим актером» и сыграть театральную сценку, доказать, что знаешь самые редкие пословицы, а также... «обмануть» жюри.

Сценки, составленные по побасенкам устного народного творчества, очень удачно были сыграны конкурсантами. «Колбаса», «Пэкалэ и вареники», «Пэкалэ и турки», «Поповская ряса», «Пэкалэ и жердели» – известные юмористические истории, которые живо напомнили нам, что «смех сердце веселит».

Огромную работу, причем исследовательскую, провели ребята, собирая пословицы в селе Спея. Участники конкурса побеседовали со многими стариками и собирали примеры народной мудрости: «Пирожки печет нам Люся, не жует их даже Цюця», «Кушай, Пэкалэ, хрен с лимоном», «Прошевал здесь Митрофан, вырос отменный бурьян», «В улыбающееся лицо стрелу не пускают» [4].

Можно рассматривать такие конкурсы как современную практику актуализации и трансляции этнокультурного наследия народов Приднестровья, в частности, смеховых жанров молдавского фольклора, ведь он наполнен поликультурным смыслом и отражает процесс культурного вживания сатирического начала в современную социокультурную коммуникацию.

Сатирическая молдавская народная сказка, как вид искусства и как форма социальной общности, способна помочь современному человеку в этнической идентификации. Она создает особое духовное пространство для сохранения и развития народных традиций, их актуализации.

Список литературы:

1. Бахтина В.А. Эстетическая функция сказочной фантастики. Наблюдения над русской народной сказкой о животных. – Саратов, 1972.
2. Бергсон Г. Смех в жизни и на сцене. – СПб., 1900. – goodly.net/book_196.
3. Богатырев П.Г. Вопросы теории народного искусства. – М., 1971.
2. Кодрян Л.В. В гостях у Пэкалэ / Приднестровье, 10.04, 2009.
3. Лихачев Д.С., Панченко А.М., Поньрко Н.В. Смех Древней Руси. – Л.: Наука, 1984.
4. Соловьев В.С. Общий смысл искусства. Библиотека «Вехи». – http://www.vehi.net/soloviev/smysl_isk.html.
5. Фрейд З. Остроумие и его отношение к бессознательному // www.gumer.info/bibliotek_Buks/Psihol/fr_ost.
6. Хейзинга Й. Homo Ludens. Опыт исследования игрового элемента в культуре // Самопознание европейской культуры XX века: Мыслители и писатели Запада о месте культуры в современном обществе. – М., 1991. – С. 69-95.
7. Williams Gregory H. Laughter and cultural pessimism: The joke in West German art, 1974-1989. – City University of New York, 2006.

*М.А. Сливинская, воспитатель
О.В. Пилипак, воспитатель
Т.А. Жеравина, воспитатель
МДОУ «Рыбницкий д/с №25 общеразвивающего вида»
г. Рыбница, Приднестровье*

ТРАДИЦИОННЫЕ СЕМЕЙНЫЕ ЦЕННОСТИ И СОВРЕМЕННЫЙ МИР

Рассматриваются проблемы современной семьи. Её значимость определяется тем, что семья – один из основных социальных институтов общества, краеугольный камень человеческой жизни, и этот институт в настоящее время переживает кризис. Традиционная модель семьи противопоставляется современной.

Ключевые слова: *Традиционные роли, традиционные семейные ценности, семья, трансформация.*

Современный период в нашей истории и образовании – это время, когда произошла смена ценностных ориентиров и общественных идеалов. Социально-экономические трансформации и резкое изменение условий жизни в России обусловили серьезные изменения в сфере брака и семьи. Середина 1990-х гг. стала поворотным пунктом трансформации традиционных моделей брачно-семейного поведения [4]. Традиционные роли, когда женщина вела домашнее хозяйство и воспитывала детей, а муж был главным добытчиком и хозяином, собственником имущества изменились. Сейчас очень часто звучит тема равенства мужчин и женщин, активно действуют феминистские организации, которые борются за права женщин. Для большинства семей характерно равное участие супругов в управлении семьей. При этом в тех вопросах, в которых компетентна жена, ей принадлежит первенство, а в вопросах касающихся других областей решающее право голоса принадлежит мужчине. Как раньше, мужчина не является единовластным хозяином семьи. Зато сейчас появились семьи, где главой является жена. В таких семьях нарушается психологическое равновесие, на плечи женщины взваливается непомерная тяжесть, в результате она не может дать детям нормального воспитания и она не может заменить отца. Но не надо забывать, что различия между полами проистекают из устройства семьи, и любой удар по этим различиям будет ударом по семье.

В современном обществе на первое место ставится независимость, карьера, положение в обществе. Семья же отодвигается в далекую перспективу, после создания успешной карьеры. На сегодняшний день большинство женщин работают на руководящих должностях, зарабатывают столько же, а то и больше мужей, принимают одинаковое участие в общественных делах. С одной стороны, это привело к равенству супругов и дало свободу женщине, но с другой стороны сказалось на снижении уровня рождаемости и увеличении числа разводов.

В последние годы состав семьи уменьшается; ситуация меняется за счет популяризации грамотности матерей, улучшения в медицинском обслуживании и применения новейших медицинских технологий по планированию рождаемости. Супруги сейчас предпочитают иметь одного или двух детей, тогда как раньше был повсеместно распространен тип многодетной семьи. Среди причин уменьшения рождаемости демографы называют изменение отношения к семейным ценностям. Рождение детей все реже воспринимается как неизбежная необходимость или общественный долг, следование традиции, а все чаще является результатом взвешенного решения пары, которая в процессе его принятия учитывает возможное позитивное и негативное влияние данного события на свои взаимоотношения, образ жизни и материальное благополучие. Именно эти идеологические изменения вместе с революцией в области контрацепции считаются движущей силой наблюдаемых нами изменений в демографическом поведении населения [6]. В то же время если семья имеет несколько детей, то правильное воспитание его становится успешней. В семье, где один ребенок, воспитание сильно усложняется. В многодетных семьях создается коллектив и здесь есть с кого брать пример, за кого отвечать. В такой семье естественным образом воспитываются чувство товарищества и дружбы, сопереживания, любовь друг к другу и искореняются чувства эгоизма и жадности.

Вместе со снижением рождаемости изменилась и структура семьи. Отношение к близким приобретает все более корыстный, коммерческий характер. Эгоистичный индивидуалистический настрой (сам за себя) ставится выше гуманных отношений, взаимопонимания, и взаимопомощи. Ориентация молодежи направлена на индивидуальное искусство жизни, в котором не предполагается заботы о родине, родителей, детей.

В Современная семья в основном состоит из двух поколений: родителей и детей. Раньше семьи, как правило, объединяли три-четыре поколения: родители родителей, родители и дети. Семью можно представить как некий организм с жизненно важными органами, где каждый орган выполняет свою функцию. Так, например отец отвечает за безопасность семьи, за связь с внешним миром, на его плечи ложится материальное обеспечение. Жена – хранительница домашнего очага, от нее зависит обстановка в доме, на ее плечи ложится воспитание детей, забота о муже. Бабушки и дедушки, являются носителями культуры и традиций, на примере общения родителей с ними, дети учатся уважительно относиться к старшим, также и наличие детей в семье играет свою роль – у родителей появляется ответственность, семья становится более сплоченной, более дружной.

Численный состав семей в европейских и североамериканских странах постоянно снижается, да и в других странах мира этот процесс также отмечается.[1]. В России 2000-х годов средний размер семьи не достигает и трех человек. Этого явно недостаточно даже для режима простого воспроизводства населения. [2]. Часто современные дети не знают имен своих умерших бабушек, племянники родственников своих родителей. Психологи считают, что дети должны знать своих предков, а для этого надо изучать и рисовать свое семейное дерево. При изучении «корней» дети знакомятся с ценностями нескольких поколений, у них формируется уважение к семейным традициям.

Семья – это не только брачная группа, но и социальный институт. То есть в семье сосредоточивается система связей, система отношений не только супругов, но и детей, а также родственников. Семья – это единица общества, которая требует постоянного внимания, если мы желаем нормального развития общества. Конечно, такие понятия как любовь, доверие, уважение, взаимопомощь, доброта и понимание являются основополагающими ценностями в современном мире. Но, к сожалению,

они испытывают серьезное давление со стороны различных факторов, обусловленных проблемами общества. Семейные ценности для молодежи стоят далеко не на первом месте. Их обогнали: карьера, образование, отношения с друзьями и родителями. Большая, чем ранее, степень социальной свободы способствует индивидуализации жизни, которой сопутствует эгоизм, что может приводить к снижению порога ответственности и уменьшению желания брать на себя какие-то обязательства [3]. В то же время создание семьи – это ответственный поступок, прежде всего, готовность брать на себя обязательства по ответственности за другого человека.

К сожалению, в последнее время все яснее стали проявляться признаки трансформации семьи, такие, как уменьшение численности браков, их «старение», падение рождаемости, увеличение числа нерегистрируемых браков. Распространение сожительства мужчин и женщин без юридического оформления брачных отношений приводит к тому, что увеличивается количество, так называемых, внебрачных рождений. Сегодня существуют разные семьи, которые могут быть основаны либо на супружестве, либо на родительстве, либо на родстве, либо на сочетаниях этих трех оснований, либо на юридическом акте.

Список литературы:

1. А.Г. Харчев, «Брак и семья в СССР», изд-во «Мысль». – М., 1979.
2. Бочерова Ольга, Дорина Евгения. Статья «Население России, XX век. Современность, прогнозы».
3. Бурова С.Н. Социология брака и семьи: история, теоретические основы, персоналии/С.Н. Бурова; Белорусский государственный университет. – Минск: Право и экономика, 2010.
4. Захаров С.В. Трансформация брачно-партнерских отношений в России: «золотой век» традиционного брака близится к закату?//Родители и дети мужчины и женщины в семье и обществе. – М.: НИСП, 2007.
5. Статья «Семейные ценности»//Глоссарий терминов/Олифирова Н.И., Зинкевич-Куземкина Т.А., Велента Т.Ф. Психология семейных кризисов, 2006.
6. Родители и дети, мужчины и женщины в семье и обществе/Под науч. ред. С.В. Захарова, Т.М. Малеевой, О.В. Синявской; Независимый институт социальной политики. – М.: НИСП, 2009.

*Н.В. Солтус, воспитатель-методист
Л.Н. Платонова, воспитатель
И.Ю. Шарова, воспитатель
МДОУ «Рыбницкий д/с №12»
г. Рыбница, Приднестровье*

РОЛЬ РЕЧИ В РАЗВИТИИ ЛИЧНОСТИ РЕБЕНКА

В статье проанализированы основные научные исследования в области той уникальной роли, которую играет родной язык и усвоение речи в процессе развития ребенка – дошкольника как личности, то есть речь, он использует как средство воздействия на самого себя, как средство автостимуляции, порождая новую, более высокую форму поведения.

***Ключевые слова:** речь; родной язык; личность; ребенок; дошкольный возраст; мышление; развитие; воображение; воспитание; психология ребенка.*

В процессе эволюции человек приобрел свойство, отличающее его от других населяющих Землю биологических видов, – речь. С помощью слов отдельный человек устанавливает связь с окружающим его миром, выражает богатство своих чувств и мыслей, полноту своего внутреннего мира. Проблема владения языком издавна привлекала внимание известных исследователей разных специальностей, и неоспоримым остается факт, что наша речь очень сложна и разнообразна, и что развивать ее необходимо с первых лет жизни. Дошкольный возраст – это период активного усвоения ребенком разговорного языка, становления и развития всех сторон речи. Овладение родным языком, развитием речи является одним из важных приобретений ребенка в дошкольном детстве и рассматривается в современном дошкольном воспитании как общая основа воспитания и обучения детей.

Язык и речь традиционно рассматривались в психологии, философии и педагогике как «узел», в котором сходятся различные линии психического развития – мышление, воображение, память, эмоции. Являясь важнейшим средством человеческого общения, познания действительности, язык служит основным каналом приобщения к ценностям духовной культуры от поколения к поколению, а также необходимым условием воспитания и обучения. На основе длительного изучения процессов мышления и речи Л.С. Выготский пришел к следующему выводу: «Есть все фактические и теоретические основания

утверждать, что не только интеллектуальное развитие ребенка, но и формирование его характера, эмоций и личности в целом находится в непосредственной зависимости от речи».

Поначалу речь ребенка связана с ближайшей действительностью, она рождается из той ситуации, в которой он находится, и целиком связана с ней. Вместе с тем это разговорная речь, она направлена на собеседника и выражает просьбу, желание, вопрос, т.е. ситуативная форма соответствует основному содержанию и назначению. Контекстной речью ребенок овладевает в процессе обучения. У него вырабатывается потребность в новых речевых средствах, в новых формах построения – это зависит от содержания речи и характера общения. В дальнейшем, когда перед ребенком встает задача обучения грамоте, у него формируются умения произвольного звукового анализа речи. При обучении грамматике родного языка закладываются основы умения свободно оперировать с синтаксическими единицами, что обеспечивает возможность сознательного выбора языковых средств.

Формирование речи детей в дошкольные годы жизни – одна из серьезнейших задач воспитания, так как овладение родным языком тесным образом связано с развитием сознания ребенка, с познанием окружающего мира, с развитием всех сторон его личности. Л.И. Божович утвердительно высказывается, что «только человек может стать личностью, животное же – никогда». Самая существенная характеристика человека, как личности, заключается в том, что он способен господствовать над случайностями и изменять обстоятельства жизни в соответствии со своими целями и задачами, он способен сознательно управлять собой. Такую характеристику Л.И. Божович относит к развитой личности, но формирование личности начинается очень рано и продолжается всю жизнь. Она пишет, что ребенок встает на путь формирования личности, когда впервые начинает стремиться к тому, что лежит за пределами ситуации, в которой он находится и когда он, преодолевая сопротивление взрослых, начинает действовать под влиянием образов воображения.

Формирование личности ребенка совершается под воздействием социальных условий жизни и воспитания, а также зависит от врожденных особенностей. Этот процесс имеет свою логику, этапы и закономерности. Л.С. Выготский ставит знак равенства между личностью ребенка и его культурным развитием. Таким образом, личность есть понятие социальное, оно охватывает природное, историческое в человеке и возникает в результате культурного развития. Л.С. Выготский выдвинул и обосновал положение, что в ходе психического развития первоначально существующие простейшие психические процессы и функции (восприятие, память, мышление, речь и пр.), вступая в сложное взаимодействие друг с другом, превращаются в качественно новые функциональные системы, специфические только для человека (речевое мышление, логическую память, категориальное восприятие и др.). Эти высшие психические функции находятся в постоянном динамическом развитии и по своему происхождению и внутреннему строению представляют собой межфункциональные системные образования.

В младенческом возрасте ребенок не владеет речью, но этот возраст характеризуется как время появления предпосылок к развитию многих качеств личности, проявляемых в общении с людьми. Общение выступает как необходимое условие и важный фактор существования и социализации ребенка, как личности. Открыв в себе потребность в общении, ребенок проявляет в нем не только свою социальную сущность, но и свои индивидуальные особенности. Процесс формирования личности на первом году жизни протекает скрыто для внешнего наблюдения. Личностные качества в уже сформировавшемся виде проявляется в более позднем возрасте. К таким свойствам можно отнести черты характера: доброта, отзывчивость, общительность, доверие к людям.

Формирование личности в раннем возрасте связано со становлением самосознания ребенка. Это решающий момент в развитии личности ребенка. Социальная ситуация во многом отличается от предыдущей. Познавательная деятельность ребенка направлена не только на внешний мир, но и на самого себя. Начинается процесс самопознания. Ребенок узнает себя в зеркале, откликается на свое имя и активно использует местоимение «я». В этом возрасте становление личности тесно связано с обретением ребенком речи. Благодаря речи существенно ускоряется процесс развития самосознания и его личности в целом. Л.И. Божович пишет: «Обобщенное знание о себе происходит вместе с появлением речи и благодаря ей». Сначала дети узнают названия предметов внешнего мира, затем начинают соотносить свое имя с самим собой. Однако наличие такого соотношения еще не означает, что в этот период уже закончился процесс выделения себя из мира предметов и осознание себя, как субъекта. Л.И. Божович предполагает, что такое осознание происходит лишь вместе с появлением местоимения «я». До этого для указания на самого себя дети долго пользуются собственным именем. Получается, что ребенок познает себя сначала как внешний предмет, а когда приходит к целостному представлению о себе, называет себя, как и другие предметы, по имени. Этот возраст совпадает с периодом, когда дети начинают интересоваться названием каждой вещи и быстро обогащают словарь. Лишь к концу второго года ребенок заменяет свое имя местоимением «я».

С усвоением речи качественно перестраивается, ускоряется процесс развития ребенка как личности. Поэтому не случайно, что именно на ранний возраст приходятся первые наиболее заметные изменения в психологии ребенка. В раннем и дошкольном возрасте идет непрерывный процесс формирования речи, которая одновременно включается не только в познавательное, но и в личностное и поведенческое развитие ребенка, качественно преобразуя и ускоряя его. В результате психические процессы становятся произвольными и складываются предпосылки для перехода ребенка на новый,

более высокий уровень интеллектуального развития и более высокую форму поведения, связанные с образным и словесно-логическим мышлением.

Вместе с тем, говоря о роли языка и речи в развитии личности ребенка, следует помнить предостережение А.Н. Леонтьева, что «хотя языку принадлежит огромная, действительно решающая роль, однако язык не является демиургом человеческого в человеке». Творцом человека выступает конкретная предметно-практическая деятельность, в процессе которой люди взаимодействуют, вступают в различные формы общения.

Список литературы:

1. Леонтьев А.Н. Проблемы развития психики/А.Н.Леонтьев.– 4-е изд. М., Изд-во Моск. ун-та,1981. – 378с.
2. Божович Л.И. Личность и ее формирование в детском возрасте/Л.И. Божович. – СПб: Питер, 2009. - 400с.: ил.- (Серия «Мастера психологии»).
3. Эльконин Д.Б. Детская психология: развитие от рождения до семи лет/Д.Б. Эльконин – М.: Просвещение, 1995. – 348с.
4. Ушакова О.С., Струнина Е.М. Методика развития речи детей дошкольного возраста: Учеб.-метод. пособие для воспитателей дошкольных образовательных учреждений/О.С.Ушакова. – М.: Гуманит. изд. центр ВЛАДОС, 2004. – 288с.
5. Выготский Л.С. Психология развития ребенка/Л.С. Выготский. – М.: Изд-во Смысл, Изд.-во Эксмо, 2004. – 472с (Серия «Библиотека всемирной психологии»).
6. Лисин М.И. Общение, личность и психика ребенка/Под ред. А.Г.Рузской; Вступительная статья А.Г. Рузской. – 2-е изд. – М.: Московский психолого-социальный институт, Воронеж: НПО «МОДЭК», 2001. – 384с. (Серия «Психология отечества»).

*Е.В. Стэнлиэ, учитель
МОУ «РПСОШ №11»
г. Рыбница, Приднестровье*

УРОКИ ЛИТЕРАТУРНОГО ЧТЕНИЯ – ОСНОВА РАЗВИТИЯ ДУХОВНЫХ И НРАВСТВЕННЫХ НАЧАЛ МЛАДШИХ ШКОЛЬНИКОВ

В настоящее время стала очевидной необходимость духовно-нравственного воспитания человека, без чего Отечество не только не способно прогрессивно развиваться, но и исторически обречено. Образованию отводится главная роль в духовно-нравственном становлении общества, его сплочении, в укреплении социальной солидарности, в повышении уровня доверия к обществу, государству.

Ключевые слова: *духовно-нравственные ценности, педагогический процесс, литературное чтение, духовное развитие личности, народная мудрость.*

Духовность и нравственность – понятия, существующие в неразрывном единстве. При их отсутствии начинается распад личности и культуры. Слово «**духовность**» употребляются в обиходе наших выражений очень широко. Исполнение высоко духовных истин: умение быть добрым, милосердным, нравственно уравновешенным, культурным, умение прощать – это и есть духовность. Перед общеобразовательной школой стоит задача подготовки гармонично развитой личности, способной самостоятельно оценивать происходящее и строить свою деятельность в соответствии с интересами окружающих его людей. Мы формируем у наших детей:

- нравственные чувства (совесть, долг, веру, ответственность, патриотизм);
- нравственный облик (терпение, милосердие, незлобивость);
- нравственную позицию (способность к различению добра и зла, готовность к преодолению жизненных испытаний);
- нравственное поведение (рассудительность, послушание).

Главное назначение учителя – быть источником нравственного влияния. Увеличивая степень самостоятельности учащихся, осуществляя индивидуальный подход, учитель развивает творческие способности каждого ученика. Активность создается совместным творческим трудом. Задачей учителя является воспитать ребенка таким, чтобы совершение нравственных поступков стало бы его постоянной чертой характера. Реализация задачи духовно-нравственного воспитания на порядок сложнее и ответственнее, чем передача предметных знаний и возможна при особом состоянии души учителя, определяющемся ясностью его духовного зрения. По словам К.Д. Ушинского, настоящего учителя и учеников роднит «особенная теплота и душевность отношений», основой которой являются духовные качества личности педагога: вера, любовь, честность, открытость, мудрость, красота души.

Огромную роль в воспитании духовно-нравственного начала в маленьком человеке играют, конечно же, воспитатели детских садов, учителя начальной, а позже и основной школы. Первоклассники, прежде всего, должны усвоить понятия о доброте, доброжелательности, отзывчивости, справедливости, научиться их различать. Так, добрый человек всегда будет чутким, отзывчивым, справедливым, а

справедливый человек, как правило, отзывчив и чуток. Важно научить ребёнка видеть проявление нравственных качеств в жизни, различать добро и зло, чуткость и равнодушие, справедливость и несправедливость, действительную и ложную помощь товарищу. Воспитывая в детях добрые чувства, необходимо одновременно вызывать у них нетерпимое отношение к грубости, жестокости, жадности, вызывать эмоции осуждения, негодования. Книга – это открытие мира. Кто много читает, тот много знает. Действительно, читая, ребенок знакомится с окружающей жизнью, природой, трудом людей, со сверстниками и т.д. Художественное слово воздействует не только на сознание, но и на чувства, и на поступки ученика. Слово может окрылять ребенка вызывать желание стать лучше, помогает осознавать человеческие взаимоотношения познакомиться с нормами поведения. Формированию нравственных представлений и нравственного опыта способствуют придуманные и серьезно подготовленные уроки литературного чтения. Материалы учебников «Родная речь» Климановой Л.Ф., Горещкого В.Г., Головановой М.В. «Живое слово» четко ориентируют на усвоение нравственных норм, без которых не возможна жизнь в обществе, самореализация личности. Произведения «Косточка», «Орел», «Филиппок», «Пожар», «Булька» Л.Н. Толстого; «Спор деревьев», «Лес и ручей», «Лиса Патрикеевна», «Пчелка на разведке» К.Д. Ушинского; «Кот-ворюга» К. Паустовского глубоки по мысли, воспитательную роль выполняют через переживания, соучастие, часто не выраженные словами. Эти художественные произведения развивают общечеловеческие качества.

Очень важно после прочтения произведения беседовать с детьми, тем самым выявить отношение к прочитанному, предложить детям высказать своё мнение. Обоснование своего ответа заставляет учеников вдуматься в прочитанное, оценить поступок того или иного персонажа рассказа, а часто вспомнить и о своём личном опыте. Можно поставить перед ребёнком вопрос: наблюдал ли он в жизни что-либо похожее на данный случай? Беседу с учащимися следует вести так, чтобы вызвать у школьников эмоции не только одобрения, но и осуждения. Это будет способствовать воспитанию в детях нетерпимости к проявлению жестокости, эгоизма, равнодушия и поможет лучше увидеть положительные или отрицательные черты героя, дать им правильную оценку. В связи с чтением рассказов природоведческого содержания можно провести интересную и полезную работу по охране школьниками живой природы. Часы чтения должны проходить в задушевной, дружеской обстановке, располагающей к откровенности, размышлениям. Такое чтение вслух, сопровождающееся коллективными переживаниями, спланирует ребят, укрепляет дух товарищества, взаимопонимания. На уроках литературного чтения необходимо использовать различные пути, методы, формы учебной работы. Уместны такие беседы, как «Что ты любишь больше всего?», «Расскажи о добром человеке, поступке и т.д.». Игры корзина: а) желаний, б) поздравлений, в) пожеланий, минутка на станции «Фантазия». Много сейчас дополнительного материала, который помогает в нравственном и духовном становлении учеников. Например, стихи местных поэтов, статьи из журналов и газет, краеведческие сведения о нашей территории. Это и люди, живущие рядом, и природа нашего края и т.д.

Огромное влияние на детей оказывают сказки, они хорошо воспринимаются и усваиваются детьми. Сказки несут в себе глубокую народную мудрость, пронизанную христианской нравственностью. Совместный с детьми анализ сказочных ситуаций и характеров героев способствует формированию умений правильного поведения в тех или иных ситуациях. Уроки, посвященные сказкам, становятся уроками духовности и патриотизма. Детям надо помочь получить эстетическое наслаждение, читая русские сказки, учить почитанию старших, постичь основы праведной жизни. Христианский смысл русского фольклора находит свое продолжение в сказках литературных. Сказки учат читателей следовать заповедям, данным человеку Богом, жить в гармонии с собой и миром. При чтении сказок А.С. Пушкина дети делают выводы о том, что добром воздается тем, кто живет, следуя нравственным законам: «Не убей», «Почитай отца и мать», «Не лги», «Не завидуй», а к тем, кто нарушает заповеди, приходит возмездие. В процессе учебной деятельности на уроках литературного чтения учитель и обучающиеся ориентированы на следующие личностные результаты:

- чувство гордости за свою Родину, ценности многонационального общества;
- эстетические потребности, ценности и чувства.
- этические чувства, доброжелательность и эмоционально-нравственная отзывчивость, понимание и сопереживание чувствам других людей.
- навыки сотрудничества с взрослыми и сверстниками в разных социальных ситуациях, умение не создавать конфликтов и находить выходы из спорных ситуаций.
- установка на безопасный, здоровый образ жизни, наличие мотивации к творческому труду, работа на результат, бережное отношение к материальным и духовным ценностям.

Курс «литературное чтение» в большей степени способствует приобщению к базовым национальным ценностям, становлению и развитию ценностных ориентаций, значимых личностных качеств. Это отражается как в целевых установках, так и в содержании данного учебного предмета. Так, учебная дисциплина направлена на решение таких важнейших воспитательных задач, как: воспитание интереса к чтению и книге; обогащение нравственного опыта младших школьников, формирование представлений о добре и зле; развитие нравственных чувств. Обозначенные задачи реализуются на основе знакомства младших школьников с художественными произведениями, имеющими высокую эстетическую и нравственную ценность. Таким образом, делая заключение можно сказать, что

постановка проблемных заданий на уроках литературное чтение младших школьников очень эффективно помогает в сформированности духовно-нравственного воспитания.

Список литературы:

1. Аверина Н.Г. О духовно-нравственном воспитании младших школьников / Н.Г. Аверина // Нач. школа, 2005 – №11 – С. 68-71.
2. Бабаян А.В. О нравственности и нравственном воспитании / А.В. Бабаян // Педагогика, 2005 – №2 – С. 67-68.
3. Колдунова Я.И. Нравственное воспитание личности школьника/ Под ред. Колдунова Я.И. – Калуга, 2010-126с.
4. Леднев В.С. Духовно-нравственная культура в образовании человека/В.С. Леднев // Стандарты и мониторинг в образовании, 2002 – №6 – С. 3-6.
5. Журналы «Начальная школа» – № 9,10,11, 2007, – № 1,6, 2008.

*А.И. Сырбу, воспитатель
М.М. Ляшук, воспитатель
В.И. Солтан, воспитатель
МОУ «МСОШ-д/с»
г. Рыбница, Приднестровье*

ТРАДИЦИЙ ШИ ОБИЧЕЮРЬ

*Молдаванин я по роду, нет милее края сроду! Идет время, время мчится, лишь обычай остается.
Ключевые слова: традиции, обычаи, фольклор, праздники.*

Сэ дескидем, дечь, ушиле тезаурулуй молдовенеск, сэ-й кулежем тайнеле, че цин де векиле традиций ши обичеюрь.

Орашул примитор Рыбница ку века грэдиницэ молдовеняскэ ыць инспирэ драгостя немэргинитэ пентру ачест пэмынт сфынт, пентру нямул каре ышь кынтэ история ын дойна са драгэ.

Ной сынте м копий тэй
Дойнэ, дойницэ
Те-ам кулес дин лунчь ши взэй
Дойнэ, дойницэ
Те-ам кулес де ла стрэмошь

Де прин кодрий чей фрумошь
Дойнэ – плай фрумос, богат
Дойнэ – кынтекул меу драг
Те-ау кынтаг стрэмоший мей
Азь те кынт ши еу ку ей [5]

Дойна ка ши хора есте ун адевэрат симбол музикал ши поетик ал културый ноастре национале. Еа не кынтэ деспре суфлетул купринс де дор, букурия вещей, крединца ын дрептате, фокул драгостей пентру пэмынтул натал. Ын инчинта грэдиницей молдовенешть де мулць ань функционязэ музеул этнофолклорик. Аич, ын каса маре трэеште суфлетул микуцилор молдовень. Аич не куноаштем обичеюриле ши традицииле попурулуй ностру, каре не аминтеште деспре рэдэчиниле ноастре, аич студием култура нямулуй. Кадреле дидактиче але грэдиницей молдовенешть реализязэ пе паркурсул а мултор ань ун проект волуминос, каре е легат де векиле обичеюрь ши традиций; ку материалул нечесар ши экспонателе кувените. Аша проекте ка:

1. «История костюмулуй национал» – ку декорул базат пе армония кулорилорапринсе. «Орнаментул популар» – ку демонстраря реалэ а костюмулуй. «Бродерия националэ»

2. «Каса маре» – тезаурул културый молдовенешть. Не ворбеште деспре традиций ши обичеюрь популаре.

3. «Ун грай моштенил дин бэтрынь» – диалектеле молдовенешть

4. «Букэтэрия националэ»

5. «Фолклорул молдовенеск» – конституе уна дин мындрииле национале але попурулуй молдовенеск. Музыка популарэ молдовеняскэ, прин месакул ей, трезеште ын суфлет челе май фрумоасе ши адынчь трэирь.

Ну путем рэмыне индиференць фацэ де чеза че ау креат стрэмоший ноштрэ; ау креат ку суфлетул ши стрэдуинца проприе. Музыка популарэ молдовеняскэ ши дансул популар поате фи нумит уна дин челе май курате културь, фииндкэ ау резистат тимпурилор ши скимбэрилор, каре ау авут лок ын сочиетатя ноастрэ.

Фолклорул ши традицииле популаре сынт витале пентру дефиниря ши екзистенца орькэрей нациунь. Фэрэ а минимализа ролул ши валора традиций популаре, требуе фэкутэ о делимитаре кларэ ынтре традиция популарэ ши крединца крештинэ. Еле ну требуе конфундате, дар май алес аместекате,

кэчь ын фелул ачеста традициле популяре ажунг сэ капете май мултэ ауторитате. Е нечесар сэ фачем дистинкцие ынтре традицие ши обичей.



Фото 1. Вэ пофтим ын «Каса Маре»

Традиция експримэ моштениря де обичеюрь, дате, крединце че се трансмит дин женерацие ын женерацие. Традиция есте ун ансамблу де кончепций статорничите пе паркурсул историей ын кадрул унор групурь сочиале сау национале, конституинд пентру фиикаре груп социал трэсэтура луй спецификэ. Ноциуня де традицие се фолосеште ын май мулте сенсуре: ка о експресије а унор трэсэтурь комуне але унор феномене социал ынрудите: ка ентитате, че о деосебеште де ритуал, обичей, сэрбэтоаре: еа поате фи утилизатэ ка синоним ал ноциунилор енумерате май сус.

Деосебиря динтре обичей ши традицие констэ ын фаптул, кэ ария традицией есте май вастэ декыт а обичеюлуй, деоарече традиция инклубе ын сине ши обичеюл, каре фаче апел директ ла конштиинца омулуй. Традицииле култивэ идеиле, ориентязэ активитатя оаменилор ын кореспундере ку нечеситэциле лор витале, яр обичеюриле реглементязэ ын деталиу анумите акциунь ши релаций, че купринд ын примул рынд, сфера тимпулуй либер, а траюлуй, а модулуй де вяцэ.

Сченарииле, че ле апликэм ын лукру сынт вариате ка формэ ши ка тематикэ. Фиикаре дин еле концин обьективеле едукативе, индикаций привинд дотаря ку диферите материале ши алгоритмул прегэтирий пентру активитатя респективэ. Ын кончепция популярэ националэ, менционэм, кэ ын тоате активитэциле ын каре сынт импликаць копий де вырстэ прешколарэ екзистэ култура лимбий, абордэм проблеме културале, етниче, этнофолклориче, каре контрибуе ла едукаря адевэрацилор патриоць, каре вор шти кэ пе ачест пэмынт ау трэит стрэмоший лор, вор ынвэца сэ пэстрезе ку сфинценние пэмынтул, апеле, кодрий ши чел май импортан, богэция суфлетулуй, попорулуй.

Маре режизор рус К. Станиславский афирмэ, кэ ну аре импортанцэ ын каре театру ши каре акторь ануме ау партичипат ла спектакол; принципалул есте резултатул – ку че диспозицие, ку че гындурь а плекат публикул де ла спектакол, че инфлуенцэ ва авя ачеста асупра мунчий, веций луй де май департе. О традицие веке а попорулуй ностру есте шезэтоаря. Шезэториле сынт реуниунь ку характер културал – едукатив. Еле ау о деосебитэ валоаре диктатэ де:

- концинутул едукатив;
- материалул утилизат;
- калитатя артистикэ;
- организаря;
- дирижаря.

Дирижаря шезэторилор спореште валоаря форматив-едукативэ.

Датиниле попорулуй молдовян сынт легате ку сэрбэториле релижиоасе ши нерелижиоасе.

Сэрбэторь релижиоасе:

- Сфынтул Николае (6/19 дечембрие).

Ла ачястэ сэрбэтоаре копий аштяптэ, ка пэринций сэ ле пунэ кадоу-сурпризэ ын мэнущэ сау гетуце. Есте ун обичей адорат де матурь ши копий.

- Мош Ажун (24 дечембрие/6 януарие).

Ажунул Крэчунулуй апаре персонификат ын кипул унуй мош кумсекаде, Мош Ажун, фрателье май мик ал луй Мош Крэчун, деспре каре се спуне, кэ ар фи фост пэстор. Пе масэ се пун букате ка семн де белшуг.

- Мош Крэчун (25 дечембрие/7 януарие).

Мош Крэчун ку плетеле далбе ши ын костюм рошу, авынд ын спате ун сак плин де дарурь се презинтэ ла копий пе жос сау ынтр'о сание. Кынтечеле де букурие пентру Мош Крэчун с'ау трансформат ын колинде ши урэтурь, каре сынт де фелул лор векь традиций моштените де ла стрэбуней.

– Ревелионул Анул Ноу (1 януария).

Се сэрбэтореште ын ноаптя де анул ноу. Символул луй е помул ымподобит. Символул брадулуй де анул ноу ыл гэсим ши астэзь цесут пе ковоаре, кусут пе хайнеле популяре, десенат пе объектеле де лут.

Екзистэ ун шир де обичеюрь ши традиций де Анул Ноу.

– Плугушорул сау хэитура есте ун обичей аграр стрэвекь. Ел есте дедикат унуй ануит публик – стэпынилор касей. Плугушорул урязэ стэпынилор касей роаде богате, белшуг, сэнэтате, феричире ын анул каре ынчепе. Уратул есте ынсоцит де театрул популяр «Капра» ын каре се репрезинтэ урсул ши кэлуцул.

Ун векь обичей ын диминяца примей зиле а анулуй есте семэнагул ши соркова. Копий урязэ о роадэ богатэ ши ун трай ымбелшугат. Соркова есте о рамурэ ынмугуритэ сау кяр ынфлоритэ. Спунем, кэ копий «сорковеск», адикэ ле дореск белшуг, сэнэтате ши норок [1].

Соркова веселэ

Песте варэ, примэварэ

Сэ трэиць, сэ'нфлориць

Ка ун пэр

Ка ун мэр

Ка ун фир де трандафир

Таре ка фьерул

Юте ка оцелул

Таре ка пятра

Юте ка сэжята

Ла Анул ши ла Мульц Ань! [4]

1 мартие – зиуа мэртишорулуй.

Конформ векюлуй календар, 1 мартие есте консидерат ынчепутул унуй ноу ан. Сэрбэтоаря мэртишорулуй есте ун символ ал ренаштерий натурий ши ал тутурор сперанцелор, ал реинноирелор, кэчь ел а ынчепут де примэварэ, аномимул ынверзирий ши ынфлорирей. Традиция вине дин тимпурь векь. Ын грэдиниць организэм экспозицие де мэртишоаре, ла каре партичипэ копий ши пэринций, ка шезэтоаре консакратэ мэртишорулуй [6].

1 априлие – зиуа пэкэлелилор.

Шезэтоаре дистрактивэ унде сынт презенць ерой ындрэжиць де копий – Пэкалэ ши Тындалэ, каре сынт ла рындул лор ниште ерой векь фолклоричь, каре персонификэ симцул фин ал уморулуй ши нямулуй ностру.

Паштеле.

Каре есте изворул ачестей марь букурий? Ын ачястэ зи, инима фиекэруя бате ын унисон ку натура, мареле извор ал букурией есте чел ал крединцей кынд а ынвиат Христос. Символул Паштелуй сынт оуэле роший, каре символизэзэ вяца. Организаря копиилор ла ачястэ сэрбэтоаре адуче мулте букурий. Пэринций се презинтэ ла сэрбэтоаре ку кошулеце ку оуэ роший (конфекционате), пе каре ле атырнэм пе помул де Пашть.

Сынзэнииле-Дрэгачеле, каре сынт ниште фете фрумоасе, че не аминтеск де ритуриле аратулуй ши семэнагулуй. Ау пе кап мараме албе, деасупра кунунице дин флорь нумите сынзене. Ла брыу, тот ку сынзене, яр ын мынэ спиче де грыу. Ачястэ веке традицие есте стрынс легатэ ку о алтэ веке традицие нумитэ Папаруда. Папаруда есте о датинэ веке-стрэвеке. Пе време де сечетэ копилеле се ымбракэ ын вердяць ши ымблэ пе кымпурь кынтынд. Папаруда кямэ плоая. Ши я вине калдэ, дулче, рэкоросэ, мироситоаре [1].

Бэят

Папарудэ, рудэ

Я везь де не удэ

Бумбэрел де-аржинт

Варсэ-л пе пэмынт

Грыул сэ кряскэ

Фетиць

Плоае, Доамне, плоае

Локул сэ-л ынмоае

Плоиць куратэ

Де ла Домнул датэ

Фрунза сэ лэцьскэ [2]

Ун обичей ла ачястэ сэрбэтоаре есте жокул «Моара»

Моара ма чинэ, яр копий стрынг фэина.

Храмул орашулуй храм

Ку минунь ымподобитэ

О повесте мулт пря сфынтэ

О повесте мулт доритэ.

Повестя орашулуй натал Рыбница есте легатэ де сэрбэтоаря сфынтулуй Архангел Михаил. Архангелул Михаил не-а венит ши грэдиница не-а сфинцит. Ел е омул луй думнезеу, е ынжерул ностру

пэзитор, ши зиуа де 21 ноембрие о пэстрэм ку сфинценне ын суфлет. Аичь, ла шкоала-грэдиницэ де копий не гэтим ку сыргуинцэ ши лынгэ Михаил чел Сфынт астэзы не вом да кувынтул, кэ аша-й дин стрэмошь лэсат сэ аскултэм де бунул сфат, сэ сэрбэторим тоць сфинций, аша кум не-ау ынвэцат пэринций. Пентру фаптеле буне, Архангелул Михаил а примит кеиле де ла хамбареле тоамней. Де ла мик ши пын ла маре ной сфинцим ачястэ сэрбэтоаре, Храмул орашулуй натал, каре есте симболул тутурор сэрбэторилор ноастре национале [1].

Нямул молдовенеск есте богат ын традициле пе каре ле поседэ, ку ажуторул лор девеним деосебиць ши униць. Унул динтре чел май импортант обичей есте де а ынтылни оаспеций ку пыне коаптэ, саре ши ун пахар де вин. Ын ачест мод не арэтэм тот респектул ши кэлдура ку каре вэ примим ын каселе ноастре [6].

О речетэ де сэнэтате де ла попурул молдовян концине урмэтоареле: Се яу 12 лунь, се курэцэ фоарте бине де амэрэчуне, мындрие, инвидие ши урэ, се ымпарте ла 30-31 де zile, аша ынкыт сэ ажунгэ пентру ун ан.

Фиекаре зисе препарэ сепарат:

О парте мункэ ши линиште,

Доуэ пэрць – веселие ши умор;

Се май адаугэ 3 лингурице де оптимизм, о лингурицэ де толеранцэ ши бунсимц.

Песте алуат се тоарнэ, апой драгосте дин белшуг. Препаратул гата прегэтит се ымподобеште ку ун букецел де микэ атенцие. Се сервеште зилник ку веселие, ла о чашкэ де кафя ынвиорэтоаре ши ку ынкредере инепуизабилэ ын Думнезу. Фиекаре зи требуе трэитэ ка о сэрбэтоаре.

Список литературы:

1. Традиций ши обечюрь / Граначи Л. – Кишинэу «Епиграф», 2006.
2. Матинее литераре / Чемортан С.М., Габужа Д.А. – Тираспол, 2006.
3. Норок, сатуле / Вэтаву М.,Потынике М. – Кишинэу «Картя молдовеняскэ», 1982.
4. Арич погонич / Бэеску Н. – Кишинэу «Литература артистикэ», 1990.
5. Фолклорул национал.
6. Лимба ши литература молдовеняскэ / Березовская М.С. – Тираспол, ИСПК, 2004.

*В.Л. Топоровская, воспитатель
С.В. Бурлака, воспитатель
О.М. Михайлова, воспитатель
МДОУ «Рыбницкий д/с №3»
г. Рыбница, Приднестровье*

ДУХОВНО-ПРАВСТВЕННОЕ ВОСПИТАНИЕ ДЕТЕЙ В СЕМЬЕ

В статье рассматривается значение семейного воспитания на развитие духовно – нравственных качеств ребёнка, приведены практические советы родителям по воспитанию.

Ключевые слова: *Семья, родители, ребёнок, духовно – нравственное воспитание, культура, нравственность.*

Происходящие социально экономические перемены в нашем мире приводят к необходимости пересмотра взгляда на воспитание детей. Нестабильность плохо воздействует на формирование духовно-нравственной культуры и всестороннее развитие личности. Самым древним институтом воспитания ребёнка является семья. Чем же является семья для ребёнка? Семья – место, где ребёнок получает первые уроки жизни. Его первыми учителями и наставниками являются родители – самые близкие и дорогие люди. В семье ребёнок получит представления о добре и зле, о нормах и правилах нравственного поведения, о критериях жизни в обществе, то есть именно в семье формируются жизненные планы и идеалы. То, что ребёнок получит в семье в дошкольном возрасте, предопределит всю его дальнейшую жизнь.

В современном мире семья является частью общества, живёт в единстве с обществом, отражает общественные идеи. Вместе с обществом семья вступила в новую эпоху – изменяется система общественных ценностей, что, в свою очередь, влечёт изменение внутрисемейных отношений: идёт преобразование термина «семья», изменяется «домашний климат», получают новое направление отношения личности ребёнка.

В любом, успешно развивающемся государстве семья имеет первостепенную значимость, так как является начальной ячейкой общества и имеет возможность в отличие от других институтов воспитания оказывать влияние на воспитание и развитие человека не только в определённом возрасте, но и в течение всей его жизни. И, наоборот, если в государстве идёт понижение престижа семьи, начинают утрачиваться духовно-нравственные обычаи, формируется эгоистичные отношения к обществу и

потребительский характер к жизни. Если подобные тенденции будут сохраняться в течение некоторого времени, может произойти торможение развития цивилизации, так как подобное отношение к жизни и миру – путь в никуда.

Исходя из вышесказанного, роль семьи в воспитании ребёнка, формировании его духовно-нравственных начал должна вырасти многократно. Улучшение воспитательных способностей семьи позволит оздоровить духовно-нравственный климат государства. Семья должна стать местом, где становление личности ребёнка идёт без уничтожения его индивидуальности – это основа духовного развития не только отдельно взятой личности, но и всего общества в целом.

Все родители хотят видеть своего ребёнка культурным и высоконравственным, но далеко не все понимают, что воспитание такого человека в первую очередь зависит от них самих. Малыш впитывает как губка то, что видит в семье: если отец плохо относится к матери, то и ребёнок не будет относиться с уважением к своей жене в будущем, если родители утратили духовно-нравственные обычаи, то и ребёнок вырастет безнравственным, если родители относятся к обществу с эгоизмом, как потребители – ребёнок вырастет потребителем и эгоистом.

Как же прививать ребёнку духовно-нравственные начала? В первую очередь осознать, что воспитание детей требует отдачи особых, духовных сил. Ребёнок вырастет человеком, если с детства будет наблюдать любовь отца к матери, матери к отцу, если с детства ему будут прививать веру в достоинство и красоту других людей, если его самого будут безоговорочно любить. В семье должна царить атмосфера искренности, правды, труда, дисциплины, свободы творчества и любви ко всему духовному не только внутри семьи, но и в окружающем мире.

Незаменимыми помощниками в воспитании лучших качеств человека является культура и красота. Их необходимо пропускать через душу и сердце ребёнка – так создаются условия для зарождения эстетических переживаний, уверенности в своих силах. Знакомить ребёнка с красотой и культурным наследием можно безгранично. во время экскурсий по городу рассказывают им о достопримечательностях, знакомят с архитектурой. Огромный потенциал несёт в себе знакомство с природой – дети вместе с родителями наблюдают за сезонными изменениями в окружающем мире, принимают посильное участие в труде в природе – посадке цветов, деревьев, подкормке птиц в зимнее время и др.

Воспитание нравственных чувств невозможно представить без тесной связи с национальными традициями и культурой народа. Детей знакомят с фольклорными жанрами, дети вместе с родителями принимают участие в народных праздниках, их приобщают к народному творчеству. Можно выделить следующие методы и условия привития нравственных качеств ребёнку; советы родителям.

1) В семье должна царить атмосфера любви, сердечной привязанности, заботливости к другим членам семьи. Наличие этого компонента позволяет детям проявлять чувства, формирует и реализует его нравственные потребности. Ребёнок учится любить. Если умение любить не прививать с детства, став взрослым человек не будет уважать своих близких, окружающих, Родину. Не будет творить добро.

2) Не лгите детям. Никогда и ни в чём. Ложь ребёнок замечает сразу. Если нельзя сообщить о чём-нибудь – скажите об этом прямо: «У каждого человека может быть секрет, а пытаться узнать чужой секрет – нескромно».

3) Говорите с детьми. Говорите так, чтобы ребёнок вас понял. Его нужно учить вникать в смысл сказанного. Только так, испытав эмоциональный отклик, ребёнок отреагирует на ваше слово.

4) Дайте возможность ребёнку принимать посильное участие в труде. Детей знакомят с трудом людей различных профессий, что позволяет сформировать положительное отношение к труду, уважение к трудящемуся человеку.

5) Никогда, ни на одну минуту не теряйте психологический контакт с ребёнком – пусть он постоянно чувствует себя любимым, участвует в жизни семьи, разделяет с вами семейные планы.

Таким образом, семья – первая инстанция в жизни ребёнка, семья передаёт детям культурные и нравственные ценности. Родители являются примером, на который ребёнок ежедневно ориентируется. Воспитание в семье нацелено на создание условий для счастливой, полноценной, творческой жизни ребёнка. Это позволяет воспитать нравственные качества личности. Ребёнку необходима уверенность в родительской любви. Это позволит психике формироваться в правильном направлении, что, в свою очередь, даёт возможность воспитания нравственного поведения.

Список литературы:

1. Алёшина Н.В. Патриотическое воспитание дошкольников. – М., 2004.
2. Актуальные вопросы нравственного и эстетического воспитания. Сб. ст./Под ред. Э.В. Бурмакина. – Томск: изд-во ТГУ, 1982.
3. Герасимова З. Родной свой край любви и знай. – М., «Дошкольное воспитание», 2001, – № 2.
4. Козлова С.А. Нравственное воспитание дошкольника в процессе ознакомления с окружающим миром. – М.: Просвещение, 1988.
5. Куломзина С. Наша Церковь и наши дети. Христианское воспитание людей в современном мире. – М., 2008.

6. Нравственно-эстетическое воспитание ребенка в детском саду / Под ред. Н.А. Ветлугиной. – М.: Просвещение, 1989.
7. Петрова В.И., Стульник Т.Д. Нравственное воспитание в детском саду. – М., Мозаика-Синтез, 2008.
8. Островская Л.Ф. Беседы с родителями о нравственном воспитании дошкольника. – М.: Просвещение, 1987.
9. Яновская М.Г. Эмоциональные аспекты нравственного воспитания. – М.: Просвещения, 1986.

*Г.И. Тримурук воспитатель
Л.Я. Сиротина воспитатель
МДОУ «РЦРР №3»
г. Рыбница, Приднестровье*

СОВРЕМЕННЫЕ ЦЕННОСТИ. ПРОБЛЕМА СОВРЕМЕННОЙ СЕМЬИ

Единство семьи и детского сада рассматривается как важнейший фактор создания единого воспитательного пространства, а повышение педагогической культуры родителей является необходимым условием такого взаимодействия. Однако вследствие духовно-нравственного кризиса современного общества наблюдается деформация этого единства. В статье указываются пути взаимодействия семьи и детского сада с целью воспитания нравственной личности ребенка. Приводятся конкретные примеры работы с семьей.

Ключевые слова: *духовно-нравственное воспитание личности, образ жизни семьи, воспитание традиционных ценностей в семье, мероприятия.*

За последнее время вследствие продолжающихся кризисных явлений в социально-экономической, политической и прочих сферах общественной жизни произошел резкий спад в духовно-нравственном воспитании подрастающего поколения. По этому сегодня очень часто остро стоит проблема духовно-нравственного воспитания. Многие ученые связывают возрождение духовно-нравственных традиций и устоев общества с первым шагом возрождения и восстановления традиционных ценностей, познания проблем ПМР и родного края, актуальна и трудна, но эффективность ее решения возможна только при совместном подходе всех структур социума.

Когда же начинается духовно-нравственное воспитание личности? Оно все время продолжается: окружающее общество, будущие родители, семья, в которой появился ребенок детский сад и школа, социальные институты, с которыми в течение жизни взаимодействует каждый член общества, все, что окружает нас, влияет на духовно-нравственное воспитание. Поэтому детство, как начальная ступень становления будущей личности, является ключевым периодом в духовно-нравственном воспитании подрастающего поколения. Духовно-нравственное воспитание предполагает укоренение в сознании детей общечеловеческие ценности: семья, родной язык, Родина и родная природа, его история, вера, духовная культура в целом. Все это начало становления личности.

Актуализация проблемы духовно-нравственного воспитания выдвигает на первый план задачи воспитания детей дошкольного возраста в условиях партнерства семьи и детского сада. Семья в нашем обществе – первичный коллектив, в котором все ее члены, в том числе и маленькие дети, живут по законам коллектива. Общая цель всех членов семьи (и в первую очередь матери, отца) – забота друг о друге. Каждый член семьи думает не только о себе, о своем благополучии, удобстве, но и о других. Важны при этом взаимопомощь, совместный труд и отдых.

Образ жизни семьи, отношения членов семьи друг к другу и к другим людям, к группам и коллективам и к обществу в целом – вот что играет определенную роль в воспитании. Прекрасный образ, в котором родители воплощают мечты о будущем своих детей, образ человека безукоризненной нравственности и образованности, может быть воплощен в жизнь только целенаправленной воспитательной работой самих родителей, своим личным примером.

Атмосфера сердечной привязанности, чуткости, заботы друг о друге оказывает сильнейшее влияние на детскую психику, выступает в качестве первичной школы его социальных чувств, в том числе и таких, как чувство гуманизма, милосердия. Семья – сложная система взаимоотношений между супругами, родителями, детьми, другими родственниками. В совокупности эти отношения составляют микроклимат семьи, который непосредственно влияет на эмоциональное самочувствие всех ее членов. В зависимости от того, как ведут себя с ребенком взрослые, какие чувства и отношения проявляются со стороны близких людей, ребенок воспринимает мир притягательным или угрожающим. Специфика современной семьи в ПМР (хотя семьи у нас очень неоднородные) определяется, по меньшей мере, четырьмя особенностями.

1. Современная семья – это союз, основанный на любви, эмоциональном принятии и на поддержке. Это не означает, что так не было раньше, но сейчас это стало основным критерием. Современную девушку вряд ли удастся выдать замуж или сосватать без ее воли.

2. Переход от расширенной семьи к нуклеарной (родители и дети). Такая ситуация – результат реализации потребностей в свободе и самостоятельности молодых людей. Но раздельное проживание молодых семей снижает или делает невозможным участие бабушек и дедушек в воспитании внуков. Вместе с тем, на фоне доминирования нуклеарного типа семьи у нас нередко встречаются и «территориально расширенные» семьи. Как правило, у молодых супругов еще нет своей жилплощади, они еще не приобрели полной финансовой самостоятельности, проживают в одной квартире с родителями и в значительной мере полагаются на их помощь.

3. Современная семейная система является достаточно открытой – сегодня легко вступить в брак и также легко развестись. Правовые, этические, религиозные и социально-психологические барьеры как для создания, так и для расторжения брака сведены к минимуму.

4. В современной семье особую роль играет родительство. Принципиально новая, гуманистическая позиция – это отношение к ребенку как к личности, заслуживающей уважения и права на свободный выбор. Сегодня особое значение в родителско – детских отношениях занимают эмоциональная и духовная близость, эмпатия.

Наш детский сад: МДОУ «Рыбницкий ЦРР№3» проводит целенаправленную работу с родителями и детьми с целью воспитания традиционных ценностей в семье. Данная работа предполагает:

– сочетание индивидуального подхода к каждой семье, организацией работы со всеми родителями групп;

- обеспечение в работе с родителями определенной последовательности и системы;
- анкетирование, тестирование;
- индивидуальные беседы с родителями;
- индивидуальные беседы с детьми;
- посещение семьи детей;
- изучение теста – рисунков типа «Моя семья», «Мой дом»;
- наблюдение за ребенком в сюжетно-ролевой игре « Семья»;
- наблюдение за взаимоотношениями родителей во время приема и ухода детей домой;
- модулирование игровых и проблемных ситуаций;
- ежедневных непосредственных контактов, когда родители приводят и забирают ребенка;
- участие в праздничных мероприятиях детского сада и совместной деятельности с детьми.

Были организованы и проведены такие мероприятия как: «А ну-ка мамочки!», выставка совместных работ мамы и ребенка на тему «У мамы руки золотые», были проведены праздники «День пожилого человека», «Я бабушке и маме всю любовь свою отдам!» ко Дню матери был организован досуг «Солнце – это мама милая моя!», утренник «По морям, по волнам за цветами для бабушек и мам!», проводились развлечения с участием пап и дедушек «Рыцарский турнир», «Путешествие в страну Светофория», физкультурное развлечение «Веселье старты», «Школа молодого бойца».

Все истоки нравственности, морально-этические ценности находятся в семье, а остальные социальные институты призваны поддерживать и дополнять. Родители обязаны заложить основы физического, нравственного и интеллектуального развития личности ребенка в раннем возрасте и главное что бы родители знали об этом и помнили.

Список литературы:

1. Ашиков В. Ещё раз о воспитании // Дошкольное воспитание. – 2005. – №4. – С.46-51.
2. Гладкова Ю.А. Взаимодействие с семьёй: вопросы планирования // Ребёнок в детском саду. – 2006. – №4. – С. 41.
3. Григорьева Н. Как мы работаем с родителями / Н. Григорьева, Л. Козлова // Дошкольное воспитание, 2006. – №9. – С. 23-31.
5. Доронова Т.Н. Вместе с семьей: пособие по взаимодействию ДОУ и родителей / Т.Н. Доронова, Г.В. Глушкова, Т.И. Гризик и др. – М.: Просвещение, 2005. – 190 с.
6. Детский сад и родители. / Под ред. Е.И. Колоярцевой. М.: «Прсвещение», 1969. – 169 с.
7. Дружинин В.Н. Психология семьи. – Изд. 3-е. – СПб.: «Питер», 2008. – 176 с.

М.Ю. Узун, воспитатель
С.В. Панченко, воспитатель
В.С. Резник, воспитатель
Н.Б. Костецкая, воспитатель
МДОУ «Рыбницкий д/с №2 общеразвивающего вида»
г. Рыбница, Приднестровье

ДУХОВНО-ПРАВСТВЕННОЕ ВОСПИТАНИЕ РЕБЁНКА В ПРОЦЕССЕ ОЗНАКОМЛЕНИЯ С ИСТОРИЕЙ СЕМЬИ, РОДНОГО ГОРОДА И КРАЯ

Духовность – это то самое высшее, высочайшее, к чему стремится личность. Духовно-нравственное развитие детей без познания ими истории семьи, города, природы, хозяйства, культуры и традиций родного края, воспитание к нему чувства привязанности и любви будет неполноценным. Духовно-нравственный опыт нарабатывается в процессе деятельности. Формируется духовная культура, высшие социальные потребности, правильные нравственные представления о семье, идеале, счастье – формируется духовность.

Ключевые слова: *Семья, радость, печаль, восторг, долг, история родного города, края, духовность, духовно-нравственная личность.*

Традиционные ценности добро, истина, красота постепенно отодвинулись на периферию жизни. Задача воспитателя не только формировать индивида с широким мировоззрением, кругозором, с высоким уровнем знаний, но и нравственно-духовной личностью. Духовная личность – результат долгого, упорного и целенаправленного процесса самоорганизации, семейного и общественного воспитания и краеведения. Дети впервые открывают Родину в семье. Первые кирпичики будущего мира – это ближайшее его окружение, где ребенок черпает такие понятия, как «РАДОСТЬ», «ПЕЧАЛЬ», «ВОСТОРГ», «УВАЖЕНИЕ», «ТРУДОЛЮБИЕ», «ЧЕСТЬ», «СОВЕСТЬ», «ДОЛГ», «РОДИНА». Понятие «Родной край» – включает в себя все условия жизни: территорию, климат, природу, организацию общественной жизни, особенности языка, быта. Духовно-нравственные качества, подобно любому чувству, обретаются детьми самостоятельно и переживаются индивидуально, создаются и формируются культурой и традициями, заложенными в семье, нравственной её глубиной. Многолетние знания об истории края, где человек родился, живёт, учится и трудится, где веками жили его деды и прадеды, усвоение сведений о природно-географических, экологических, экономических, культурологических его особенностях способствуют осознанию дошкольником себя как личность, как достойного гражданина в жизни государства. Развитие личностной культуры ребёнка, воспитание гражданственности. Что следует иметь в виду, воспитывая у ребёнка дошкольного возраста первые чувства гражданственности? Какие в этой связи стоят перед педагогом и родителями задачи? Воспитание гражданина – это целый комплекс задач: воспитывать у ребёнка любовь и привязанность к семье, родному дому, детскому саду, родной улице, городу; формировать в нём чувство хозяина – бережное отношение хлебу и продуктам питания, к родной природе и всему живому; воспитывать любовь и уважение к людям. Чувство Родины – оно начинается у ребёнка с отношения к семье: к самым близким людям – отцу, матери, бабушке, дедушке. Это корни, связывающие его с родным домом и ближайшим окружением. И вид из окна, и детский сад, где он получает радость от общения со сверстниками, и родная природа – всё это Родина. Сколько открытий делает ежедневно малыш! Они овеяны особым эмоциональным отношением, которое появляется только в детстве. Чувство Родины начинается с восхищения тем, что видит перед собой маленький человек, чем он изумляется и что вызывает отклик в его душе. Задача взрослых – отбирать из массы впечатлений, получаемых ребёнком те, которые наиболее доступны ему: ближайшее окружение, растительный и животный мир родного края; взаимопомощь, гуманное отношение ко всему живому. Раскрывая перед родителями вопросы духовного воспитания, мы не только подчёркиваем необходимость с ранних лет воспитывать у детей заинтересованность событиями, происходящими в их жизни, интерес к культуре, истории, но и указываем основные условия, при которых наиболее эффективно развиваются нравственные чувства и качества. Такими условиями являются, воспитание души каждого ребёнка, любознательности, чувства красоты, чувства любви и привязанности к своей семье, к родному дому, к своему народу, его обычаям, традициям.

Используя в данной деятельности все виды фольклора – игры, сказки, песни, легенды, художественную литературу, невозможно переоценить их значение в воспитании. У каждого народа свои сказки, и все они передаются от поколения к поколению. Основные нравственные ценности: доброта, дружба, взаимопомощь, трудолюбие и т.д. – «Это – первые и блестящие попытки русской народной педагогики – писал К.Д. Ушинский – и я не думаю, чтобы кто-нибудь был в состоянии состязаться в этом случае с педагогическим гением народа». Не случайно К.Д. Ушинский подчёркивал, что «...воспитание, если оно не хочет быть бессильным, должно быть народным». Произведения устного народного творчества любого народа не только формируют любовь к традициям своего народа, но и последовательно осуществляют нравственное воспитание и способствуют развитию личности в духе

патриотизма. Следует подчеркнуть, что трудности в ознакомлении детей с бытом, традициям, отдельными историческими моментами вызваны тем, что дошкольникам свойственно наглядно – образное мышление. Поэтому мы используем не только художественную литературу, иллюстрации, но и «живые» наглядные предметы и материалы (национальные костюмы, посуду, орудия труда и т.д.). «Бытовая повседневность» чрезвычайно эффективна для ознакомления детей со сказками, народными промыслами, бытовыми предметами старины. Работа с родителями является не менее важным условием нравственно – патриотического воспитания детей. Прикосновение к истории своей семьи вызывает у ребёнка сильные эмоции, заставляет сопереживать, внимательно относиться к памяти прошлого, к своим историческим корням. Взаимодействие с родителями способствует бережному отношению к традициям, сохранению семейных связей. В настоящее время эта работа актуальна и особенно трудна, требует большого такта и терпения, так как в молодых семьях вопросы воспитания патриотизма, гражданственности не считаются важными, а зачастую вызывают лишь недоумение. Периодически обсуждается с родителями уровень нравственного развития их детей, формирование у детей представлений о явлениях общественной жизни. Они создают возможность ориентироваться в ней, являются основой правильного понимания, оценки и осознанного отношения к общественной жизни. Поэтому для духовного воспитания отбирается материал, наиболее ценный в воспитательном отношении. Формировать интерес каждого дошкольника к истории своего города, края, страны, основы экономической культуры, гуманного отношения ко всему живому, умение видеть историю вокруг себя. Чтобы пробудить духовные чувства, знакомим детей с историей своей семьи, с достопримечательностями города, даем знания государственной, городской символики. Рассказываем о труде людей города и о своей работе воспитателя, о красоте и особенностях природы родного края, о тех местах где они родились и живут, проводим экскурсии на заводы и предприятия. Человек, умеющий наблюдать природу, испытывать эстетические переживания. Мир природы своей необычностью, новизной, яркостью эмоционально воздействует на человека, вызывает у него удивление, радость, восторг, пробуждает к передаче чувств в слове и деятельности, учит ребёнка не только смотреть, но и видеть, не только слушать, но и вслушиваться, беречь красоту природы. В работе с родителями важно подчеркнуть, что перед прогулкой в природу необходимо наметить хотя бы небольшую цель, связанную с восприятием объекта природы (полюбоваться, присмотреться, заметить, сравнить и т.д.). Именно с этих лет человек начинает познавать красоту, разнообразие природы. Любовь к природе необходимо прививать с раннего возраста по двум причинам: во-первых, для воспитания заботливого отношения к животному и растительному миру; во-вторых, для развития более сложных нравственных чувств и качеств: гуманизма, добросердечности, сочувствия.

Поведение ребёнка в природе порой противоречиво: положительно относясь к объектам природы, дети часто совершают отрицательные поступки (рвут понравившиеся цветы и тут же бросают их, мучают – «ласкают» котёнка и пр.). Большое значение в семье имеют просмотры телепередач о жизни животных. Родителям необходимо сперва просмотреть передачу, фиксируя внимание на том материале, который интересен ребёнку, продумать доступный комментарий и при повторении передачи вместе с ребёнком смотреть её.

Во время прогулок необходимо показать детям растения, рассказать почему их так называют. Дети легко запоминают такие названия, как мать-и-мачеха, подорожник. После таких бесед они бережно относятся к растениям, даже широко распространённым. Эмоциональное отношение ребёнка к природе во многом определяется и отношением самого взрослого, поэтому хорошо, когда родители знают много стихов, песен, загадок о природе и используют их во время прогулок и наблюдений.

Мы воспитываем у ребёнка не только любовь к природе, но и воспитываем заботливое отношение к окружающим. Заботливое отношение к окружающим – ценнейшее нравственное качество, которое воспитывается у детей с раннего возраста. Заботливость, выражаемая ребёнком, может основываться на разных мотивах: один ребёнок хочет доставить взрослому радость, облегчив его труд, а другой надеется получить награду за свою помощь и заботу. Эгоистические тенденции возникают у детей в тех случаях, когда родители всё делают для ребёнка сами, ничего не требуя от него взамен.

Заботливость, как нравственное качество, содержит многое: помощь и взаимопомощь, отзывчивость, доброжелательность, внимательное отношение к окружающим. Можно выделить некоторые этапы развития этого нравственного качества у детей: первый этап – охотное выполнение ребёнком просьб, поручений, заданий старших, желание и стремление оказать помощь другим; затем – проявление внимания, чуткости не только в поведении, но и словесно. Важным является и положительное эмоциональное отношение к окружающим людям как общий психологический фон. Завершающий этап развития этого качества – проявление заботливости в отношении к близким людям (родителям, родственникам, семье, а значит – возвращение к истокам, к семье). Проявление заботливого отношения к окружающим значительно углубляются и приобретают общественную направленность, если ребёнок посещает детский сад, является членом детского коллектива. Благоприятно влияние детского сада на воспитание у детей трудолюбия, коллективизма, заботливости. Особенности проявления заботливости у детей во многом зависят от условий семейного воспитания: эмоциональной атмосферы в семье, понимания родителями задач воспитания и воплощения их на практике; отношения родителей к участию ребёнка в домашнем труде. Постепенно дети осознают нравственный смысл своей помощи. У

них появляется желание быть нужным и полезным дома, ответственность за порученное дело, стремление не только довести его до конца, но и выполнять так, чтобы родителям было приятно видеть их самостоятельными и умеющими всё делать. Выполняя по заданию воспитателя практические дела, дети учатся словесно выражать свои добрые чувства.

К сожалению, из-за нехватки времени многие родители не уделяют должного внимания формированию у детей патриотических чувств. В таких условиях нравственно-патриотическое воспитание является одной из основных задач дошкольного образовательного учреждения.

Наиболее актуальным становится использование потенциала республиканского компонента. Концепция исторического краеведения в идее изучения малой родины как первого шага в формировании мироощущения, в приобщении к истории и культуре своей семьи, своего народа, содействует целостному восприятию и широкому охвату явлений окружающего мира в его многообразии и значимости. Через понимание малой родины ребёнок осознаёт сопричастность к стране, к её прошлому, настоящему и будущему. Изучение краеведения в дошкольных учреждениях является одним из основных источников обогащения детей знаниями о родном городе, крае, воспитания любви к нему, формирования гражданских позиций и навыков.

Воспитание любви к своей Родине – многотрудный, долговременный процесс, который должен осуществляться ненавязчиво и постоянно. Подобно любому другому чувству, патриотизм обретается самостоятельно и переживается индивидуально. Он прямо связан с личной духовностью человека, её глубиной. Не будучи патриотом, сам педагог не может пробудить чувство любви к малой Родине. Поэтому мы именно стараемся пробудить, а не навязать, так как в основе патриотизма лежит духовное самоопределение. Систематическая работа по воспитанию гражданско-патриотических чувств детей к родному городу в условиях дошкольного образовательного учреждения и семьи имеет свои положительные результаты. Наша группа дошкольного учреждения выступает той социальной средой, создающей оптимальные условия для формирования у детей целостной «картины мира», воспитания патриотизма, основ гражданственности, а также интереса к своей «малой Родине».

В.А. Сухомлинский утверждал, что детство – каждодневное открытие мира, и поэтому надо сделать так, чтоб оно стало, прежде всего, познанием человека и Отечества, их красоты и величия. Базовым этапом формирования у детей любви к Родине следует считать накопление ими социального опыта жизни в своём городе (селе, посёлке), усвоение принятых в нём норм поведения, взаимоотношений, приобщение к миру его культуры. Любовь к Отчизне начинается с любви к своей малой родине – месту, где родился человек. Сегодня как никогда становится ясно, что без воспитания патриотизма у подрастающего поколения ни в экономике, ни в культуре, ни в образовании нельзя уверенно двигаться вперёд, так как наше будущее должно иметь свой духовно – нравственный стержень.

Список литературы:

1. Захарова М.А. Система работы с семьёй средствами этнопедагогике. Управление ДОУ, 2011.
2. Комратова С.М., Грибова И.С. Патриотическое воспитание детей 6-7 лет. М., 2007.
3. Солнцева О.В. Особенности организации краеведческого образования дошкольников. //Справочник старшего воспитателя дошкольного учреждения, 2011. – №10.
4. Юченкова Л.А. Дидактические игры в нравственно-патриотическом воспитании //Воспитатель ДОУ, 2011. – №12.
5. Амонашвили Ш.А. Как живёте дети? Кн. Для учителя. – М.: Просвещение, 1991. – 175 с.
6. Выготский Л.С. История развития высших психических функций. Собрание сочинений в 6-ти т., 1983.
7. Сухомлинский В.А. Проблема воспитания всесторонне развитой личности. – Киев, 1979. – 686 с.

*Н.В. Чырдаева, зав. отделом туризма и краеведения
А.А. Чырдаев, руководитель КЛЮ
МОУ ДО «ЦДЮТ»
г. Рыбница, Приднестровье*

РАЗВИТИЕ ЛИЧНОСТИ СРЕДСТВАМИ ИСТОРИЧЕСКОГО КРАЕВЕДЕНИЯ

В статье рассматривается возможность оптимизации процесса социального созревания и развития личности в рамках экспедиционной работы.

Ключевые слова: краеведение, исследовательская и поисковая деятельность, образовательное и воспитательное пространство, личность.

Сохранение исторического и культурного наследия края для будущих поколений – задача краеведческой работы, одно из важнейших направлений глобальной культурной политики, неотъемлемая норма при решении любых задач современного развития, в том числе в образовании и воспитании представителей тех самых будущих поколений. Археологические памятники, этнографическая палитра, своеобразие истории г. Рыбница и сёл района заключают в себе мощный образовательный потенциал.

Традиционные ценности, история и современность нашего региона позволяют формировать педагогам образовательных учреждений различного уровня эффективное воспитательное пространство.

Уже несколько лет силами научной археологической лаборатории Приднестровского государственного университета им. Т.Г. Шевченко и Клуба любителей истории отечества Центра детского и юношеского творчества (ЦДЮТ) г. Рыбница проводятся разведывательные и поисковые мероприятия, археологические раскопки и спасательные работы. Летом 2014г. Институт истории и государственного управления Приднестровского государственного университета им. Т.Г. Шевченко совместно с представителями отдела туризма и краеведения ЦДЮТ впервые организовали и провели этнографическую экспедицию, которая стала практикой, как для первокурсников исторического факультета, так и для обучающихся ЦДЮТ.

Специфическая среда исследовательской экспедиции позволила создать учебно-воспитательное пространство, в котором средствами исторического краеведения успешно решаются задачи гражданского, нравственно-патриотического воспитания, идейного и культурологического аспектов ориентации личности. Вся деятельность в экспедиции включает в себя не только высокое эмоциональное содержание, но также затрагивает физические и общеобразовательные стороны развития личности, удовлетворяет потребность молодёжи в общении. Экспедиционная работа особенно большое влияние оказывает на современных детей, ограниченных в движении, в количестве физической работы, склонных к пассивному отдыху.

Гармоничное развитие личности средствами исторического краеведения требует и от индивида большой сознательной работы. На начальном этапе основную роль играет получение участниками достоверных знаний о крае, его этнографических особенностях, историческом и археологическом прошлом в ходе лекций научных сотрудников ПГУ им.Т.Г. Шевченко, специалистов отдела туризма и краеведения ЦДЮТ, представителей Рыбницкого музейного объединения, приглашённых гостей (за время нашей работы у нас побывали учёные из Кишинёва, Санкт-Петербурга, Москвы), самостоятельно добытых в беседах с местным населением, в экскурсиях, музеях, в сетях Интернета. Во время изложения научного материала экспонируются находки, применяются ТСО и интернет-технологии. По своим потенциальным возможностям, информационные технологии являются своевременными и перспективными для использования в учебно-воспитательном процессе, при организации исследовательской и проектной деятельности в изучении краеведческих вопросов. Важно отметить, что информационные технологии позволяют в полной мере раскрыть и реализовать потенциальные возможности инновационных технологий и методов, благодаря чему, в частности:

- прививать навыки научно-исследовательской работы посредством организации исследовательской деятельности с использованием форм и методов самостоятельной познавательной и практической деятельности;
- развивать умения добывать информацию из разнообразных источников, обрабатывать ее с помощью компьютерных технологий;
- формировать коммуникативные навыки, культуру общения, умение кратко и четко формулировать свою точку зрения, способность вести научную дискуссию, аргументировано доказывать свою точку зрения, слушать и уважать другую точку зрения.

Иными словами, грамотное использование интернет-технологий позволяет расширить образовательный и воспитательный потенциал изучения истории края, сделать краеведческую информацию более открытой и привлекательной для широкого сообщества.

Участники экспедиций овладевают основами профильной научно-исследовательской деятельности, учатся распознавать, собирать, фиксировать и описывать найденный материал; шифровать, упаковывать, консервировать находки.

И всё же главная наша цель – развитие личности, более полная реализация человеком самого себя, своих способностей и возможностей, самовыражение и самораскрытие, которое невозможно без участия других людей, без активного соучастия. Развитие личности происходит в результате вхождения в новые для нее группы, которые становятся для индивида референтными, выступая в качестве институтов ее социализации. Любая экспедиция предоставляет возможность вхождения одного индивида сразу в несколько групп. Личность развивается под воздействием противоречий между потребностью в персонализации и объективной заинтересованностью общностей принимать лишь те проявления индивидуальности, которые соответствуют задачам и условиям развития этих общностей.

Особенностью существования экспедиции является ее частичная изоляция и автономность. Новые члены принимаются в уже сложившуюся группу достаточно активно, при условии усвоения норм и правил поведения, проживания. Большинство участников наших экспедиций смогли преодолеть данные противоречия, что, несомненно, отразилось на развитии личности каждого из них. Личность развивается вследствие изменения своей социальной позиции внутри относительно стабильной группы. Этот процесс происходит в результате взаимодействия всех участников экспедиции по различным аспектам. В процессе деятельности выделяются лидеры и формируются малые неформальные группы, что качественно влияет на развитие личности каждого индивида.

Историческое краеведение и педагогика в экспедиционной работе – это комплексное средство всестороннего развития личности. Оно объединяет и включает в себя многообразие форм и методов,

формирующих растущую личность. Если краеведение направляет на активное познание родного края, его истории и культуры, то педагогически правильно организованная экспедиционная деятельность, обеспечивает комплексный подход в воспитании и положительно воздействует на все сферы личности: интеллектуальную, эмоциональную, физическую, волевую и нравственную, способствуя всестороннему и гармоничному развитию личности. Специфические особенности экспедиции способствуют познанию социальной и природной среды, самопознанию молодого поколения в окружающем его мире.

Список литературы:

1. Савин Н.В. / Педагогика – М. Изд-во «Просвещение», 1972. – 371 с.
2. Шукина Г.И. / Педагогические проблемы формирования познавательных интересов учащихся – М. Изд-во «Педагогика», 1988. – 212 с.
3. Свод археологических памятников Рыбницкого района ПМР – Тирасполь, 2008г. – 92 с.

*Е.Ю. Шишкевич, зам директора по ВР
И.Л. Приходько, учитель
МОУ «Рыбницкий теоретический лицей»
г. Рыбница, Приднестровье*

ДУХОВНО-НРАВСТВЕННОЕ И ПАТРИОТИЧЕСКОЕ ВОСПИТАНИЕ В ЛИЦЕЙСКОМ ОБРАЗОВАТЕЛЬНОМ ПРОСТРАНСТВЕ

Современная история Приднестровья показывает, что только активная гражданская позиция является необходимым условием становления полноценного гражданина общества и демократического правового государства.

Ключевые слова: коллективное общение, гражданин, образец поведения.

В современных условиях, когда происходят глубочайшие изменения в жизни общества, одним из центральных направлений работы с подрастающим поколением остаётся духовно-нравственное и гражданско-патриотическое воспитание. Сейчас, в период нестабильности в обществе, возникает необходимость вернуться к лучшим традициям нашего народа, к его вековым корням, к таким вечным понятиям, как род, родство, Родина.

Современный национальный воспитательный идеал – это высоконравственный, творческий, компетентный гражданин Приднестровья, принимающий судьбу Республики как свою личную, осознающий ответственность за настоящее и будущее своей страны, укоренённый в духовных и культурных традициях многонационального народа Приднестровской Молдавской Республики.

Общество лишь тогда способно ставить и решать масштабные национальные задачи, когда у него есть общая система нравственных ориентиров. А есть эти ориентиры там, где хранят уважение к родному языку, к самобытной культуре и к самобытным культурным ценностям, к памяти своих предков, к каждой странице нашей отечественной истории.

Духовно-нравственное воспитание предполагает становление отношений ребенка к Родине, обществу, коллективу, людям, к труду, своим обязанностям и к самому себе. И соответственно, развитие качеств: патриотизма, толерантности, товарищества, активное отношение к действительности, глубокое уважение к людям. Задача духовно-нравственного воспитания состоит в том, чтобы социально необходимые требования общества педагоги превратили во внутренние стимулы личности каждого ребенка, такие как долг, честь, совесть, достоинство.

Важная роль в духовно-нравственном сплочении общества отводится образованию. Школа – единственный социальный институт, через который проходят все граждане Приднестровья. Академик Лихачёв говорил: «Если человек равнодушен к старым улицам – значит, у него нет любви к своему городу. Если он равнодушен к памятникам истории своей страны – он, как правило, равнодушен к своей стране. Вне культуры существование человечества на планете лишается смысла». Поэтому надо, вовремя приобщить ребенка к истинной культуре, сделать его творцом, а не потребителем. Патриотическое воспитание немыслимо без возникновения особых отношений между детьми и взрослыми, между различными общностями, в которые вовлечены дети и молодые люди. В этом проявляется общая закономерность воспитательного процесса, стержнем которого является целенаправленное формирование личности в коллективе и через коллектив. В патриотическом воспитании роль коллективизма и общего дела, как принципа воспитания особенно велика. Подчинение личных интересов общественным, товарищеское сотрудничество, готовность к взаимодействию и взаимопониманию – необходимые предпосылки патриотического самосознания. Подлинный патриотизм, если это необходимо, мобилизует все основные факторы групповой сплоченности: единство базовых ценностей и ориентаций множества людей, ясность и определенность коллективной цели, кооперативную взаимозависимость всех, кто эту цель разделяет.

Предпосылкой и результатом патриотического сплочения и единства является коллективистское самоопределение личности – солидарность личности с группой на основе сознательного согласия с общими целями, идеалами, коллективными нормами и ценностями. Как особый тип самоопределения личности патриотизм противопоставляет негативизму, действиям и поступкам, намеренно противоположным требованиям и ожиданиям других индивидов или социальных групп. Патриотическое самосознание предполагает также высокий уровень развития коллективной идентичности – отождествления себя и своих отличительных черт с большими общностями людей и культурно-политическим единствами (народом, страной, государством). Любая идентичность важна потому, что определяет поведение человека. Патриотическая идентичность способна мотивировать солидарное поведение огромных масс людей, лишённое какого-либо корыстного интереса.

Патриотическое самосознание включает в себя также огромный коммуникативный потенциал коллективного общения, восприятия больших масс людей, практически никак не связанных друг с другом, как единого, сплочённого коллектива. Соответственно и патриотическое воспитание не может обойтись без так называемых коллективообразующих эффектов совместной деятельности – отношений дружбы и товарищества, трансляции при помощи этих отношений своей активности иному, идеальной представленности человека или группы людей в другом человеке или другой группе.

Для патриотического воспитания общественный характер воспитательной системы, соединение в ней не абстрактных ролей, а конкретных людей по интересам, увлечениям, на основе общего дела – не просто важное, но одно из главнейших условий достижения реальных результатов. Без этого условия невозможно естественное и необходимое для патриотического самосознания сочетание коллективизма с коллективистским самоопределением и мотивированной коллективистской идентификацией личности.

Для успешного патриотического воспитания значение целенаправленного воздействия воспитательной системы на социальную среду определяется тем, какой уровень общественного коллективизма, группового развития это воздействие обеспечивает. Вместе с тем понятно, что патриотическое воспитание не может быть сведено к преобразованию социальной среды, внесению в неё начал коллективистского самоопределения и коллективной идентичности. Успешность формирования детских и молодежных коллективов определяет эффективность практик конкретных воспитательных систем, но не системы патриотического воспитания на государственном уровне. Как первооснова этого воспитания коллективизм не имеет большего значения без духовно-этической мотивации коллективных действий и поступков. Патриотические мотивы имеют особую побудительную силу исключительно под влиянием соотнесения, отождествления себя с идеальным, культовым образом человеческой коллективности, все внешние характеристики которой «переплавлены» сознанием человека и выступают уже как его субъективные качества («любовь к Родине», «преданность Отчизне», «служение Отечеству»).

Современная история Приднестровья показывает, что только активная гражданская позиция является необходимым условием становления полноценного гражданина общества и демократического правового государства. Как общественный процесс патриотическое воспитание зависит от принятых в обществе культурных образцов поведения, от того, насколько эти образцы соответствуют представлениям о долге, верности и служении Родине. Если такие представления укоренены в базовой культуре общества, ярко воплощены в её смыслах, образах, символах и устойчиво принимаются разными поколениями, то возникает прочный механизм самовоспитания патриотических качеств личности; процессы патриотического воспитания и формирования личности переплетаются между собой. Чем более высоким ценностным статусом наделяются образцы патриотического поведения, чем больше образцы такого поведения приобретают черты культа (культ самоограничения, служения, принятия бремени государственных обязательств ит. д.), тем более самодовлеющим и самодостаточным становятся мотивируемые образами чувства долга, ответственности и т. д.

К.Д. Ушинский писал: «Воспитание, созданное самим народом и основанное на народных началах, имеет ту воспитательную силу, которой нет в самых лучших системах, основанных на абстрактных идеях или заимствованных у другого народа». Это справедливо, патриотическое воспитание – залог успешного воспитания подрастающего поколения.

Работая в этом направлении, мы стараюсь воспитывать у своих лицеистов такие христианские качества, как доброта, смирение, терпимость, милосердие, трудолюбие, честность, дисциплинированность. Воспитать гражданина, целеустремлённого, убеждённого, творчески мыслящего, доброго и отзывчивого – это долг каждого учителя-воспитателя.

Система лицейской воспитательной системы включает девять основных направлений, основное место в которой занимает духовно-нравственное и гражданско-патриотическое направление – это встречи с защитниками Приднестровья, посещение музеев города и района, шефство над участниками Великой Отечественной войны и их семьями. Участие в республиканских акциях – «Юный инспектор дорожного движения», «Юный патриот Приднестровья», «Юный эколог Приднестровья».

Важную роль в духовно-нравственном и гражданско-патриотическом воспитании играет личность самого учителя, «его позиция и образ: эмоциональность, ответственность, педагогическая любовь, педагогический оптимизм» (А.С. Макаренко).

Самое главное приобретение человека в период детства и ученичества – это вера в себя, вера в то, что он знает и умеет, чувство собственного достоинства. Неоспоримым доказательством могут служить слова почившего Патриарха Московского и всея Руси Алексия II: «Нам нужно вновь увидеть и понять: школа станет мертвенной, а труд ее – безотрадным, если педагоги будут передавать ученикам лишь некоторую сумму знаний. Нет и не может быть без воспитания, без стремления помочь ребенку стать личностью самостоятельной, способной отдавать себя ближнему, нашему народу и Отечеству».

Список литературы:

1. Богданова И.А., Давыдова М.А. Мы – патриоты! Классные часы и внеклассные мероприятия. 1-11 классы. – М.: «Вако», 2006.
2. Воспитательная система массовой школы. Под ред. Новиковой Л.И. М.:1992.
3. Воспитательная система массовой школы. Проблемы и поиски. Под ред.Н.Л. Селиванова. – М.: 2005.
4. Соколова Л.Б. Духовность интегративная сила воспитания. Школа духовности, 2001. – № 1.
5. Харламов И.Ф. Теоретические и методические проблемы комплексного подхода к обучению и воспитанию учащихся. Советская педагогика, 1980, – № 7, С. 17-26.

*Т.Н. Шкваровская, учитель
Л.П. Кабак, учитель
МОУ «РПСОШ № 11»
г. Рыбница, Приднестровье*

ТРАДИЦИОННЫЕ ЦЕННОСТИ – ОСНОВА СЕМЕЙНОГО ВОСПИТАНИЯ

Данная статья посвящена актуальным вопросам семейного воспитания на основе традиционных семейных ценностей. Автор говорит о необходимости доступа подрастающего поколения ко всем сферам духовного опыта, так как основе традиционных духовно-нравственных устоев семьи закладывалась последующая социальная и духовная состоятельность личности.

Ключевые слова: дети, семья, воспитание, ценность, нравственность, духовность, традиция.

Самое дорогое, что есть у родителей – это их дети. Они наше отражение, наше будущее, наша надежда и опора. Каким вырастет сын или дочь – это напрямую зависит от воспитания ребёнка. В современном мире происходит деление семей на прекрасно воспитывающих детей и на семьи, которые неспособны к полноценному воспитанию своих чад. Почему же так происходит? Потеря духовных ориентиров, ослабление традиционных духовных начал семейной жизни, а порой просто нежелание родителей бороться с теми или иными отрицательными чертами своего ребёнка и вызывают такое состояние в обществе. Ведь именно родители являются жизненным примером к традиционному укладу жизни будущего семьянина. Поведение отца и матери – вот ежедневный пример для малыша.

На основе традиционных духовно-нравственных устоев семьи закладывалась последующая социальная и духовная состоятельность личности. Что же является такими многовековыми традициями? Всё что я сейчас назову, не будет для вас ново:

1. Почитание родителей, послушание им необходимое условие благополучного взросления.
2. Соблюдение семейных традиций, которые основываются на традициях культуры своей страны.
3. Взаимное времяпрепровождение со всеми членами семьи, которое сводилось не к пустым разговорам, а к участию в жизни ребёнка.

Да современный порядок жизни стал другой, он, к сожалению, провоцирует разрушение традиционных семейных связей. И для мужчин, и для женщин все большее значение приобретают работа, успехи в профессиональной области, стремление к достатку. У современных родителей не остается ни физических, ни душевных сил для воспитания детей. А ведь традиционный строй семьи давал возможность людям не растрчивать попусту жизненные силы, приумножать их, делиться ими с немощными ближними. Что входит в традиционный семейный уклад?

1. Обычаи (установившиеся, привычные формы поведения);
2. Традиции (переходящий из поколения в поколение способ передачи ценностно-значимого содержания культуры, жизни семьи);
3. Отношения: сердечные чувствования и настроения;
4. Правила (образ мыслей, нормы поведения, привычки) доброй и благочестивой жизни;
5. Распорядок дня, недели, года.

В отечественной православной культуре этот распорядок задавался строем благочестивой жизни христианина, кругом церковных богослужений, сезонными изменениями в быту и труде. Так почему же сегодня многие родители так старательно избегают то, что складывалось веками? Ответ очевиден – это потеря самими родителями традиционных культурных ценностей. Проще всего сказать: «А нас так не

учили» или «Мы росли в другое время». Да многое действительно умалчивалось, не говорилось вслух, но полной потери традиций и возвращённых ими культурных ценностей не было. Кто отменял такие культурные традиции, которые основаны на вечных ценностях, таких как добро, честь, справедливость, милосердие.

Так что же делать, чтобы наши дети росли и обогащались духовно, знакомились и принимали культурные ценности. Прежде всего, им надо дать возможность доступа ко всем сферам духовного опыта; чтобы они увидели значительное и священное в жизни; чтобы их сердце научилось отзываться на всякое доброе, чистое явление в мире. Ведь только осознанные, наполненные традиционным содержанием, культурные ценности приживутся в сердце ребёнка, окажут ему действительную помощь в его воспитании, покажут ориентир в суетном, а иногда и агрессивном мире. Ещё 1925 году великий русский философ Иван Александрович Ильин обозначил средства духовного воспитания, с помощью которых ребенок может получить доступ к тому, где «Дух Божий дышит, зовет и раскрывается»:

- природа во всей ее красоте, величии и таинственной целесообразности;
- истинное искусство, дающее возможность испытать чувство благодатной радости;
- неподдельное сочувствие всему страдающему;
- действенная любовь к ближним;
- блаженная сила совестного акта;
- мужество национального героя;
- творческая жизнь национального гения с его жертвенной ответственностью.

И сейчас это актуально и очень важно, ведь речь идёт о подрастающем поколении. Так чем мы можем помочь детям?

- формировать у ребят первые представления об особой роли человека в природе, об ответственности людей за всё живое
- пробуждать в каждом ребёнке чувство радости от сознания себя живущим и частью творения;
- формировать первоначальные знания о человеке; воспитывать уважительное отношение к мальчикам и покровительственное отношение к девочкам;
- знакомить с основополагающими нравственными нормами и качествами;
- воспитывать почитание родителей, почитание старших, забота о старых и маленьких;
- развивать дружелюбие в отношении к окружающим людям, сопереживание, желание оказывать помощь;
- формировать самооценку и самосознание ребёнка в соответствии с основополагающими нравственными нормами, воспитывать на примере жизненного подвига святых.

Закончить хочется отрывком из стихотворения поэта Кронида Александровича Обойщикова:

Заветы старины в семье казачьей
Хранились свято испокон веков.
Обычай хлебосољства куреней богатых
Прославил Край родных отцов.
Заботливо хозяйка домом управляла,
Растила по обычаям дедов своих детей.
Работы все в полях справляла,
Кормила, холила коней...

Список литературы:

1. Азаров Ю.П. «Семейная педагогика» М.: 1994.
2. Гаспарян Ю.Г. «Семья на пороге XXI века» С-П.: 1999.
3. «Духовно-нравственное воспитание детей и молодежи России: комплексное решение проблемы». – М.: «Планета2000», 2002.
4. Лазарев А.А. «Семейная педагогика» Учебное пособие М.: Академия, 2005.
5. Лесгафт П.Ф. «Семейное воспитание ребенка и его значение» М.: Педагогика, 1991.
6. Научно-методический журнал «Классный руководитель». – М.:2004. – № 6.

РУССКАЯ ЦЕРКОВЬ В ГОДЫ ПЕРВОЙ МИРОВОЙ ВОЙНЫ

Ещё ни одну войну в своей истории Россия не выиграла без активной поддержки Православной Церкви. В нашем Отечестве помощь церковных структур и отдельных священников русской армии стала традицией много веков назад. Так было и в годы одной из самых кровопролитных браней в истории человечества – Великой войны, в ходе которой многие священники бесстрашно исполняли свой долг до самого конца вместе с солдатами

Предвоенные годы в Российской империи были не самыми лучшими для Русской Православной Церкви. В обществе назревал духовно-нравственный кризис на фоне заметного снижения авторитета церковных служителей и отдаления духовенства от паствы: таковы были неминуемые последствия двухсотлетнего Синодального периода.

Однако с вступлением России в войну в народе произошёл всплеск патриотизма. Общество, включая интеллигенцию, обратилось к своим корням, к своей «русскости», которая, в числе прочего, подразумевала исповедание Православия. Способствовала этому и активная позиция самой Церкви, которая с первых же дней войны стала задействовать все свои ресурсы для поддержки фронта и оказания помощи раненым.

Святейший Синод уже в августе 1914 года издал особый указ, в котором призывал монастыри, церкви и самих прихожан жертвовать «на врачевание раненых и больных воинов», собирать средства в пользу Красного Креста, искать помещения под госпитали и подготавливать людей, способных ухаживать за больными.

Белое духовенство, монахи и десятки тысяч церковных приходов со всей Российской империи незамедлительно отозвались на призыв Святейшего Синода, который первым организовал лазарет для раненых солдат в Петрограде. Помощь больным, а также семьям солдат оказывалась зачастую из личных средств священнослужителей. В считанные недели лазареты и санатории для воинов появились в десятках городов; сёстрами милосердия в них становились прихожанки храмов и в первую очередь, «матушки» – жёны священников.

Несмотря на тяжёлое для России время, стране удавалось исправно собирать для армии необходимые средства. И Церковь выполняла здесь привычную для себя роль: как отмечает российский юрист Д.А. Пашенцев, «благотворительная деятельность Русской Православной Церкви осуществлялась на трех уровнях: общецерковном, епархиальном и местном. Крупные акции помощи нуждающимся, проводимые под руководством Святейшего Синода, имели место в периоды народных бедствий, поэтому Церковь выступала как организатор социальной помощи и как непосредственный благотворитель».

Более того, Церковь помогала не только императорской армии, но и братской Сербии – в частности, раненым сербским солдатам. Помимо этого, церковные структуры собирали пожертвования для беженцев и голодающих на занятых противником территориях.

Особо стоит отметить учреждение во всех крупных приходах Приходских Попечительных Советов. Такие органы самоуправления помогали на местах семьям военнослужащих по хозяйству, засеивали поля и собирали урожай – одним словом, выполняли всю работу, которой занимался ушедший на фронт кормилец.

Непосредственно на фронте служение несли полковые священники. Помимо духовного окормления личного состава, они поднимали боевой дух солдат, подготавливали их к возможной встрече с болью и смертью. Перед тем, как принять бой, воины читали слова молитвы: «Господи Боже, Спасителю мой! По неизреченной любви твоей Ты положил душу Свою за нас. И нам заповедал полагати души наши за друзей своих. Исполняя святую заповедь Твою и уповая на Тя, безбоязненно иду я положить живот свой за Веру, Царя и Отечество и за единоверных братьев наших. Сподоби меня, Господи, непостыдно совершить подвиг сей во славу Твою. Жизнь моя и смерть моя – в Твоей власти. Буди воля твоя. Аминь».

Всего за время войны в действующей армии побывало более 5 тысяч капелланов, и их деятельность отнюдь не ограничивалась молебнами. Священники не были обязаны находиться на передовых линиях фронта, однако зачастую они по собственной инициативе вели за собой целые полки.

Известно немало случаев, когда священнослужители, жившие в окопах вместе с солдатами, тонувшие с моряками на боевых кораблях, проявляли настоящий героизм и были за это отмечены соответствующими наградами – при жизни или посмертно.

Полковой священник во время Первой мировой войны. Так, 6 октября 1914 года крушение терпел корабль «Прут». Служивший на нём священник, 70-летний иеромонах Антоний (Смирнов) осенял крестом с палубы тонувшего судна борющихся со смертью моряков. Антоний отказался садиться в шлюпку, чтобы не занять «лишнее» место, и скрылся под водой вместе с кораблём. Георгием 4-й степени

был награжден полковой священник отец Василий (Шпичек). В момент, когда 9-й драгунский Казанский полк, в котором он служил, должен был двинуться в атаку на австрийцев, произошло страшное: на команду командира идти в бой полк отреагировал полнейшим бездействием и остался сидеть в окопах. Тогда, по рассказам очевидцев, «вылетел на своей лошаденке» отец Василий и с криком: «За мной, ребята!» понесся вперед. Сначала за ним пошли в атаку офицеры, а за ними и весь полк. В результате противник в страхе бежал с поля брани.

Полковой священник иеромонах Евтихий Тулупов, был убит в бою идя с крестом в руках впереди атакующего полка. 24 июня 1915 года героически погиб отец иеромонах Амвросий, священник 3-го Гренадерского Перновского полка. Он с крестом в руках повёл за собой солдат, одержавших уверенную победу над противником, и был убит в ходе атаки. Аналогичный случай произошёл 7 ноября 1916 года в 154-ом пехотном Дербентском полку. Протоиерей Павел Смирнов повел батальон на турецкое укрепление, которое было успешно взято штурмом. Сам священник при этом был тяжело ранен.

В ожесточённых боях, ведя за собой солдат, героически погибли также священник 439-го пехотного Илецкого полка отец Михаил (Дудицкий), иеромонах отец Евтихий (Тулупов), священник Чернойарского пехотного полка отец Александр (Тарноуцкий) и многие другие.

Православная церковь, обустроенная для военнопленных в Ганновере. Вот что писал в своих воспоминаниях о войне генерал Брусилов: «В тех жутких контратаках среди солдатских гимнастерок мелькали черные фигуры – полковые батюшки, подоткнув рясы, в грубых сапогах шли с воинами, ободря робких простым евангельским словом и поведением. Они навсегда остались там, на полях Галиции, не разлучившись с паствой». Всего за время первой мировой за проявленный героизм государственными наградами были отмечены около 2500 капелланов – половина всех священников, оправленных на фронт.

Русская походная церковь времён Первой Мировой войны. «В Великую войну... священники делили с воинами все тяжести и опасности, возбуждали их дух, своим участием согревали уставшие души, будили совесть, предохраняли наших воинов от столь возможного на войне ожесточения и озверения», – писал в своих мемуарах протопресвитер русской армии и флота отец Георгий (Шавельский). Однако одновременно с этим свою работу по усыплению совести и пробуждению озверения вели в армии революционеры-агитаторы. К 1917 году они в этом заметно преуспели, и священнослужителей уже стали убивать не немецкие, а русские солдаты.

*В.А. Алтухова, преподаватель
ГОУ СПО «Рыбницкий политехнический техникум»
г. Рыбница, Приднестровье*

ИСПОЛЬЗОВАНИЕ МЕЖПРЕДМЕТНЫХ СВЯЗЕЙ ДЛЯ СОВЕРШЕНСТВОВАНИЯ ГИГИЕНИЧЕСКИХ ЗНАНИЙ УЧАЩИХСЯ И СТУДЕНТОВ

В статье рассмотрена мысль о том, что ни одна область знаний не может быть оторвана от эстетического воспитания. Рассматривая вопрос о связи информатики и эстетического воспитания, хочется поделиться своими мыслями, наблюдениями, заглянуть в прошлое, посмотреть, какова будет роль учителя информатики завтра.

Ключевые слова: *междисциплинарная связь, средства личной гигиены, здоровьесберегающие технологии.*

Гигиеническое обучение и воспитание учащихся может успешно осуществляться и на уроках химии. В частности, на первом курсе при изучении темы «Оксиды» следует акцентировать внимание на важность соблюдения санитарно-гигиенических требований в учебных помещениях. Вдыхание воздуха с повышенным содержанием ССГ, водяных паров, пыли приводит к проникновению и оседанию в дыхательных путях и альвеолах пылевых частиц, повышая предрасположенность к легочным заболеваниям. Кроме того, длительное пребывание учащихся в закрытых помещениях, в которых заметно нарастает бактериальная загрязненность, сопровождаемая увеличением количества болезнетворных микробов, может привести к развитию различных инфекционных заболеваний.

Установлено, что пребывание учащихся в классах и кабинетах с недоброкачественным воздухом негативно сказывается на состоянии их здоровья, вызывает головную боль, слабость, недомогание, снижает умственную работоспособность учащихся.

Очень важно довести до сознания каждого ученика вред курения. Доказано, что около 2/3 дыма от сгоревшей сигареты попадает в окружающий воздух и загрязняет его никотином. При этом нарушается развитие органов дыхания, снижается вентиляция легких, что, в свою очередь ухудшает снабжение органов и тканей кислородом, отрицательно сказываясь на деятельности аппарата кровообращения и центральной нервной системы.

Следует обратить внимание на то, что попадание горящих предметов на человека или загоревшаяся одежда может привести к возникновению ожогов. Можно сообщить учащимся, что

различают ожоги различных степеней. Кратковременный контакт с огнем может привести к местному покраснению кожи, сопровождающемуся болью и жжением на месте ожога – это ожог I степени. При II степени наблюдается образование пузырей, а при III – омертвение кожи и более глубоких тканей. Необходимо подчеркнуть, что при ожогах следует освободить от одежды пострадавшую часть тела, а если трудно снять, то необходимо одежду разрезать. Не следует отрывать приставшую к телу ткань. Здесь же уместно сказать, что при ожогах I степени покрасневшую кожу необходимо по возможности охладить водой, смазать вазелином, растительным маслом или другим жиром, протереть спиртом или слабым раствором марганцево-кислого калия. При наличии пузырей следует обтереть окружающую их поверхность спиртом, одеколоном. Не рекомендуется вскрывать пузыри. После обработки следует наложить чистую по возможности стерильную повязку. При более сильных ожогах III степени нужно наложить сухую повязку и направить пострадавшего в больницу.

При воспламенении одежды необходимо облить человека водой, в случае отсутствия воды – накинуть пальто, одеяло, платок и т.д. После того как пламя будет погашено, сгоревшие части одежды следует снять, а при невозможности этого – разрезать ткань и срезать ее вокруг обгоревших участков. Затем пострадавшего следует транспортировать в лечебное учреждение.

В теме «Кислоты» после подробной их химической характеристики необходимо остановиться на действии кислот на кожу и слизистые оболочки человека, рассказать о мерах профилактики и о первой помощи при ожогах. В частности, необходимо обратить внимание на то, что при попадании кислот на кожу возникают химические ожоги. Рекомендуется пострадавший участок в течение 10-15 мин тщательно обмыть водой, а затем смочить 5%-ным раствором соды.

Раскрывая значение соляной кислоты, следует подробно остановиться на ее роли в процессах пищеварения, рассказав, что в желудке человека секреторными железами выделяется соляная кислота. Соляная кислота обладает также способностью избирательного губительного действия на бактерии, попадающие в желудок, т. е. выполняет защитную функцию. При повышении секреции соляной кислоты у человека появляется неприятное чувство изжоги, снять которое можно принятием чайной соды (1 чайная ложка на стакан воды).

В теме «Вода» необходимо полнее раскрыть роль воды в жизнедеятельности организма: все превращения веществ происходят в водной среде, вода растворяет пищевые вещества, поступившие в организм, и вместе с минеральными веществами участвует в построении клеток и в различных реакциях организма. Для обеспечения нормальной жизнедеятельности человек должен потреблять в сутки 2-2,5 л воды при правильном пищевом режиме и нормальной температуре окружающей среды. Очень важно обеспечение водного баланса организма: расход воды должен восполняться его поступлением. При воздействии на организм высокой температуры окружающей среды предупреждение перегревания организма обеспечивается интенсивным потоотделением, которое в отдельных случаях может существенно возрастать. Естественно, что при значительном выделении воды, превышающем ее поступление/возникает чувство жажды. Человек начинает усиленно принимать большое количество воды, что не всегда целесообразно. Дело в том, что вначале в результате возбуждения рецепторов возникает истинная жажда, которая должна быть снята приемом необходимого количества воды. Однако продолжающееся возбуждение рецепторов приводит к появлению так называемой ложной жажды, не отражающей действительную потребность организма в воде. В этих случаях рекомендуется простое полоскание ротовой полости небольшим количеством воды. Здесь же следует подчеркнуть, что при приеме воды важно соблюдать гигиенические требования к ней. Учитывая, что с водой в организм могут попасть различные микроорганизмы, следует напомнить о необходимости приема только кипяченой воды, особенно если она используется из непроверенных водоемов.

При изучении щелочей следует сообщить учащимся, что при попадании на кожу щелочи рекомендуется использовать 2%-ный раствор борной или уксусной (1/3 чайной ложки на стакан воды) кислот.

Разносторонние гигиенические и медицинские знания могут быть получены учащимися при изучении свойств хлора, фтора, брома, йода. Хлор, как и другие минеральные вещества, играет важную роль в жизнедеятельности организма. Хлориды крови и мочи участвуют в обеспечении кислотно-щелочного равновесия, в поддержании водно-солевого обмена организма, входят в состав соляной кислоты желудочного сока. Летом с усилением водно-солевого обмена и увеличением потоотделения отмечается повышенное выделение хлоридов с потом и уменьшение его содержания в крови и в моче. Хорошо известно, что ежедневная потребность в хлориде натрия у детей и подростков составляет 8-10г. Кроме того, следует рассказать о роли соединений хлора в обеззараживании воды и помещений. В частности, при ежедневной уборке в школе следует применять горячую воду с водой и щелоком, пользоваться 2%-ным раствором хлорной извести для обеззараживания щеток, швабр, умывальников и унитазов.

Физиологическая роль фтора заключается в активном участии его в процессе развития зубов, в формировании дентина и зубной эмали. Существенное значение приобретает фтор при процессах костеобразования, оказывает нормализующее влияние на фосфорно-кальциевый обмен. Характерным для фтора является то, что для организма в одинаковой степени неблагоприятен как избыток его

поступления, так и недостаток. При чрезмерном его поступлении в организм развивается заболевание флюороз, а при недостаточном – зубной кариес. Нормальное содержание фтора в воде – 0,5-1,2 мг/л.

Характеризуя йод как важный биомикроэлемент, обладающий высокой биологической активностью и поступающий в организм вместе с пищевыми продуктами, следует отметить, что с ним, в частности, связывается возникновение зубной болезни. При недостаточном поступлении йода с пищей возникают серьезные нарушения функций щитовидной железы и развивается эндемическая зубная болезнь. Суточная потребность организма в йоде составляет 100-150 мкг, что можно обеспечить потреблением йодированной соли. Следует раскрыть и антибактериальное действие йода, применение его в медицинской практике в качестве обеззараживающего средства.

Изучение темы «Минеральные удобрения» приобретает особое значение для формирования в связи с тем, что в настоящее время в сельском хозяйстве широко применяются различные минеральные удобрения, ядохимикаты, которые при попадании в организм могут привести к острым или хроническим отравлениям. Все это диктует необходимость соблюдения особой предосторожности при использовании минеральных удобрений, неукоснительного соблюдения правил личной и общественной гигиены.

Изучение органической химии предполагает дальнейшее углубление медико-гигиенических знаний учащихся. Материал темы «Бензол» помогает вести борьбу с курением на научной основе, показывая, что вещества, образующиеся при курении и являющиеся одной из составных частей табачного дыма, обладают раздражающим и выраженным канцерогенным действием, приводящим к развитию рака губы или легких. Табачный деготь, содержащий химические стимуляторы роста злокачественных опухолей, также вызывает рак губы, языка, гортани, пищевода, желудка, мочевых путей.

Курильщики намного чаще страдают стенокардией, инфарктом миокарда, тяжелее, чем некурящие, болеют атеросклерозом, гипертонией. Следует также отметить, что около 50% ядовитых веществ курильщик выделяет в окружающее пространство, создавая вокруг себя кольцо «пассивных курильщиков», у которых быстро появляется головная боль, тошнота, общее недомогание, а затем развиваются и хронические заболевания.

При изучении темы «Спирты» учителю предоставляется возможность проводить активное антиалкогольное воспитание, показать механизм воздействия этилового спирта на деятельность различных органов и систем, особенно растущего организма.

Рассмотрение тем «Жиры», «Углеводы», «Белки» позволяет учителю ознакомить учащихся с физиолого-гигиеническими основами питания. Рациональное питание, полноценное в количественном и качественном отношении, обеспечивает жизнедеятельность, рост и развитие человека, его физическую и умственную работоспособность, высокую сопротивляемость к воздействию отрицательных факторов внешней среды.

Жиры, поступающие в организм с пищей, в процессе пищеварения расщепляются на глицерин и жирные кислоты и затем всасываются в кровь и лимфу. Жиры, являясь структурными элементами клеток, в своем составе имеют вещества, обладающие большим физиологическим значением: фосфатиды, полиненасыщенные жирные кислоты (ПНЖК), стерины. С жирами в организм поступают жирорастворимые витамины.

Фосфатиды играют большую роль для нормальной деятельности нервных тканей головного мозга, улучшают процессы клеточного обмена. Поступление их в организм обеспечивается приемом сливочного масла, яиц, растительного масла. Стерины, в частности холестерин, участвуют в образовании гормонов коры надпочечников, половых гормонов, в синтезе витамина Д.

Нормы потребления жира: на 1 кг массы в сутки с пищей должно поступать 1,25 г жиров (80-100г в сутки). Избыток жиров в питании неблагоприятно сказывается на обменных процессах и на процессах роста. Правильным считается соотношение белков, жиров и углеводов в питании как 1:1:4.

Углеводы, являясь источником энергии для организма, окисляются в организме либо аэробным, либо анаэробным путем. Потребность их существенно возрастает при мышечной деятельности. Источники углеводов: продукты переработки злаков, бобовые, овощи, фрукты, ягоды. Суточное потребление углеводов – до 600г (из них 80% – в виде крахмала, 20% – в виде сахаров). Следует отметить благоприятное влияние приема сахаров на деятельность центральной нервной системы, на работоспособность, восстановление сил. Однако при малоподвижном образе жизни избыток приема сахара способствует ожирению и развитию атеросклероза.

Нормы белка: 1,5г на 1кг массы в сутки, т.е. 90-130 г/сутки. Незаменимые аминокислоты, играющие важную роль для жизнедеятельности организма, содержатся в основном в продуктах животного происхождения (в мясе, рыбе, молоке, яйцах). Недостаточное поступление белков негативно сказывается на деятельности центральной нервной системы, функции печени и эндокринных желез, задерживает рост и половое развитие, ухудшает кроветворение. Избыток белка в пище приводит к усилению процессов гниения в кишечнике и к увеличению продуктов распада белков, приводя к напряжению работы мочевыделительной системы.

Акцептирование внимания учащихся на данных вопросах способствует совершенствованию гигиенического воспитания, призванного решать вопросы охраны их здоровья и направленного на повышение работоспособности, улучшение физического развития и состояния здоровья.

Список литературы:

1. Абрамова Г.С. Возрастная психология: Учебное пособие для студентов высших учебных заведений. – 4-е изд., стереотип. – М.: Академия, 1999.
2. Байер К., Гейнберг Л. Здоровый образ жизни: Пер. с англ. – М.: Мир, 1997.
3. Биология. Человек и его здоровье: Учеб. Для учащихся 9 кл. общеобразоват. учреждений. – М.: Просвещение, 1997.

Т.И. Андреева, учитель

МОУ «РРСОШ №11»

Т.Г. Фуника, учитель

*ГОУ «Попенкская школа интернат – детский дом для детей сирот
и детей, оставшихся без попечения родителей»*

с. Попенки, Приднестровье

ЗДОРОВЬЕСБЕРЕГАЮЩИЕ ТЕХНОЛОГИИ НА УРОКАХ БИОЛОГИИ В СОВРЕМЕННОЙ ШКОЛЕ

В статье представлен теоретический и практический анализ здоровьесберегающих технологий в современной школе. Отображены аспекты внедрения данной технологии на уроках биологии. Названы объективные причины снижения уровня здоровья учащихся и приведены примеры его повышения.

Ключевые слова: *здоровье, урок, школа, ученик, биология.*

*Чтобы сделать ребенка умным и
рассудительным, сделайте его*

крепким и здоровым

Ж.-Ж. Руссо

В мире существует две главные проблемы: здоровье нашей планеты и здоровье людей, живущих на ней. От решения этих проблем зависит и настоящее и будущее человечества. К сожалению, медицинские работники констатируют значительное снижение абсолютно здоровых детей (их осталось не более 10-12%). Ни для кого не является секретом, что число здоровых детей с каждым годом уменьшается. За период обучения в школе ребята приобретают массу хронических заболеваний. По официальным данным, к концу 20-го столетия лишь 5% выпускников школ практически здоровы, 80% школьников хронически больны, свыше 70% страдают нервно-психическими расстройствами. Учитель обеспечивает школьнику возможность сохранения здоровья, формирует у него необходимые знания, умения и навыки по здоровому образу жизни, учит использовать полученные знания в повседневной жизни. Современный урок характеризуется комплексом факторов риска для здоровья учащихся: гиподинамия, эмоциональные и физические нагрузки, большой объем учебного материала и др. На уроках используем элементы здоровьесбережения:

- 1) оптимальная плотность урока;
- 2) рациональное чередование видов учебной деятельности;
- 3) уважительный стиль общения;
- 4) эмоциональная разрядка;
- 5) физкультурная пауза;
- 6) правильная рабочая поза;
- 7) положительные эмоции.

Положительные стороны данной технологии я вижу в том: что не требуется излишнего учебно-методического обеспечения, во-вторых дети с удовольствием воспринимают элементы урока, направленные на формирование умений, навыков здоровьесбережения: (физкультминутки, соматометрические измерения и т.д), однако есть и минусы. Уроки – это одна сторона медали: а вторая сторона своевременные медосмотры узкими специалистами, целенаправленная профилактическая работа медицинского учреждения, качество питания.

Понятие «школьные болезни» было введено немецким врачом Р. Вирховым в 1870 году. Уже тогда для устранения главнейших причин школьных болезней предлагалось использовать в образовательных учреждениях игры, танцы, гимнастику и все виды изобразительного искусства.

6 класс. Тема «Грибы» – научить распознавать съедобные и ядовитые грибы. Ознакомить учащихся с мероприятиями по оказанию ПМП при отравлениях.

7 класс. Знакомим с паразитическими животными, о вреде, который они наносят здоровью человека и о профилактических мероприятиях, направленных на избежание заражения этими паразитами.

8 класс. Изучаются основы анатомии, физиологии, психологии и гигиены. Практически каждая тема включает вопросы гигиены, профилактики нарушений работы органов и систем органов. На лабораторных работах учащиеся овладевают ЗУН по определению состояния своего здоровья, приемами оказания ПМП.

Например, при изучении опорно-двигательной системы у меня есть возможность разъяснять учащимся отрицательные последствия гиподинамии, плоскостопия и нарушения осанки, заставить подростка задуматься о необходимости физических упражнений на формирование системы опоры и движения, ознакомить учащихся с методами самоконтроля и коррекции осанки, мероприятиями по оказанию первой помощи при различных травмах.

Формирование личностной позиции по вопросам рационального питания, усвоение учащимися первичных знаний по теме культура питания возможно на уроках при изучении пищеварительной системы. Дети знакомятся с составом пищевых продуктов, их энергетической ценностью, с потребностью человека в энергии, получаемой с пищей. Школьники учатся составлять меню с учетом требований к здоровому питанию, получают необходимые сведения о процессах, происходящих с пищей во время ее приготовления, проводят мини-исследования продуктов питания. Большое внимание уделяется изучению витаминов, их влиянию на рост и развитие организма.

Изучая кровеносную систему, ребята определяют реакцию сердечнососудистой системы на дозированную нагрузку, учатся приемам первой помощи при кровотечениях.

При изучении системы органов дыхания также продолжается формирование понятия – здоровый образ жизни, знакомство с характеристикой и профилактикой наиболее распространенных заболеваний органов дыхания, режимом во время болезни, гигиеной органов дыхания; рассказываю о методиках тренировки дыхания, на лабораторной работе учащиеся определяют функциональные возможности своей дыхательной системы.

При изучении покровных органов немало внимания уделяется проблеме гигиены тела, одежды и обуви, вопросам терморегуляции и закаливания.

Школьный возраст – может стать периодом приобщения многих детей и подростков к табаку, алкоголю, к наркотикам. Алкоголизм, токсикомания и наркомания губят не только здоровье отдельных людей, но и нарушают нормальный ритм жизни общества. Прогулы, несчастные случаи, многочисленные аварии, преступления, допускаемые людьми, употребляющими наркотические вещества, затрудняют нормальный рабочий ритм многих производств, транспорта, создают опасность для имущества граждан, разрушают семьи, уродуют детей, наконец, ставят под удар здоровье и жизнь граждан, с которыми сталкиваются эти люди. Профилактику таких вредных привычек также можно проводить на уроках, где всесторонне возможно охарактеризовать воздействие никотина, алкоголя и наркотических веществ на жизнь и здоровье самого человека, а также на его будущее потомство; сформулировать правила сохранения здоровья человека на протяжении всей жизни и особенно репродуктивного периода.

В программе 9-11 классов также есть темы, на которых можно активно использовать здоровьесберегающие технологии: «Биологические катализаторы», «Метаболизм», «Онтогенез», «Генетика человека», «Селекция», «Основы экологии».

Доброжелательная обстановка на уроке, спокойная беседа, внимание к каждому высказыванию, позитивная реакция учителя на желание ученика выразить свою точку зрения, тактичное исправление допущенных ошибок, поощрение к самостоятельной мыслительной деятельности, уместный юмор или небольшое историческое стремящийся к раскрытию способностей каждого ребенка.

Внеклассная работа по предмету заключается в проведении викторин, классных часов, игр, конкурсов по тематике здоровьесбережения.

Что может быть важнее здоровья? Как сказал один мудрый человек: «Здоровье – это еще не все, но все ничто без здоровья». Поэтому главная цель учителя на занятии – создание условий для формирования бережного и ответственного отношения учащихся к собственному здоровью.

Здоровый образ жизни не занимает пока первое место в иерархии потребностей и ценностей человека в нашем обществе. Но если мы научим детей с самого раннего возраста ценить, беречь и укреплять свое здоровье; если мы будем личным примером демонстрировать здоровый образ жизни, то только в этом случае можно надеяться, что будущие поколения будут более здоровы и развиты не только лично, интеллектуально, духовно, но и физически. Если раньше говорили: «В здоровом теле – здоровый дух», то не ошибется тот, кто скажет, что без духовного не может быть здорового.

*А.И. Афанасьев, профессор
Одесский национальный политехнический университет
И.Л.Василенко, доцент
Одесская национальная академия связи им. А.С. Попова
г. Одесса, Украина*

ГУМАНИТАРНЫЕ НАУКИ: ИДЕАЛЫ НАУЧНОСТИ И ПРОФЕССИОНАЛИЗМ

В науке профессионализм идеалы научности неразрывны. Любительство в гуманитарной сфере связано с их несоблюдением. Повышение уровня профессионализма гуманитариев неотделимо от уточнения и распространения идеалов и норм научности.

Ключевые слова: наука, идеалы и нормы научности, гуманитарные науки, гуманитаристика, профессионализм.

Методологический анализ гуманитарного знания показывает [1], что далеко не все гуманитарные дисциплины соответствуют классическим идеалам и нормам научности. Впрочем, гуманитарные науки не являются исключением. Географию, например, относили то к естественным наукам, то к общественным, то к гуманитарным, то к историческим [2, С. 43]. И все же классические разделы естествознания существенно предпочтительнее большинства разделов гуманитарного знания в плане соответствия идеалам и нормам научности.

Одно из отличий современной науки от классической состоит в ее демократизации, когда наряду с профессионалами в науке работают непрофессионалы, поставляющие научный результат. Ярким примером эффективного участия любителей в науке является открытие сверхновой звезды SN1987A [3, С. 83-88]. С помощью любителей, сочетая наблюдения крупными и малыми телескопами, профессионалы установили, как выглядит тройной астероид в Главном поясе астероидов. Организуются специальные проекты, использующие любительский труд для науки, например, в русле поисков возможных разумных сигналов из космоса или исследования снимков космических объектов, т.е. там, где нужна по-своему интересная и престижная, но для профессионала скучная и слишком длительная работа, которая ускоряется (и удешевляется!) в тысячи раз за счет массовости участников. Не исключено, что подобное сотрудничество профессионалов и любителей можно организовать в медицине, биологии, социологии, политологии, истории, литературоведении, психологии, педагогике и других дисциплинах, где часто важен именно фактор большого количества эмпирического материала, который может быть обеспечен любителями.

Участие непрофессионалов в научном исследовании повышает риск ошибок, подтасовок, фальсификаций. Но строгие науки имеют надежный инструментарий для отсева и отсека «пустой породы», ничуть не поступаясь идеалами научности. Здесь роль любителей ограничивается эмпирическим материалом, им недоступны «теоретические дебри», требующие профессиональной подготовки. В гуманитарных науках теории, напротив, более понятны непрофессионалам, поскольку порой не столь сложны, что, кстати, не соответствует их сверхсложному предмету. Поэтому претензии любителей на теоретичность здесь более ощутимы.

Участие любителей в гуманитарных науках также можно снабдить положительными примерами. Одним из них является научная деятельность инженер-полковника в отставке из г. Одессы Г.Е. Пядышева в 70-80 годы XX века. Он аргументированно обосновал «верхнедонецкую», отличную от официальной признанной, версию маршрута похода князя Игоря, описанного в «Слове о полку Игореве» [4] и получил признание профессионалов.

Общеизвестно, что наличие диплома, или его отсутствие еще ничего не говорит об уровне профессионализма. Нужно демонстрировать знание предмета, научный кругозор, владение методами, объективность, критичность, то есть то, что в первую очередь определяет научный профессионализм. Важным качеством профессионализма в науке является методологическая подготовка, прежде всего представление об критериях научности. Отсутствием этого грешат практически все любители, поскольку не проходили соответствующую подготовку, но, впрочем, и некоторые профессионалы, игнорирующие этот момент в силу различных причин: пробелов в образовании и профессионального несоответствия, субъективизма и не критичности и т.д. В результате не все профессионалы, не говоря уже о любителях, могут четко разделить науку и ненауку. Не случайно, что именно на постсоветском пространстве возникли различные варианты патристических псевдоисторий или лженаука «Новая хронология», пустившие корни на телевидении и в кинопроизводстве [5; 6].

Все же подобную лженауку от науки отличить не так трудно в силу явного противоречия идеалам научности и нормам профессионализма. Но нередко проблема в том, что некоторые разделы гуманитарного знания методологически не проработаны на предмет соответствия нормам научности. Это касается, к счастью, не всех гуманитарных дисциплин. Скажем, в структурной лингвистике или в конкретной социологии можно отыскать строгие теории, соответствующие самым жестким критериям научности [7]. Применение математических методов в истории и литературоведении также приближает некоторые их разделы к классическому идеалу научности [8; 9]. В то же время целые области гуманитарного знания не соответствуют названным канонам. Это касается целого ряда педагогических или психологических концепций, теорий социальной работы [10], некоторых разделов истории, литературоведения, литературной критики и пр. Здесь даже у профессионалов успех нередко обеспечивается не за счет научности метода или иного научного инструментария, а за счет таланта, искусства работника [11]. Последующие теоретические обобщения успешного опыта порой напоминают теории *ad hoc* и редко могут быть успешно применены. В подобных случаях возникает питательная почва для любительства. Характерным примером любительства в литературоведении могут служить неудачные попытки применения бахтинской теории мениппеи к другим литературным произведениям [12]. Если М. Бахтин блестяще реализовал свой подход к творчеству Рабле, то мениппеисты вроде А. Баркова, использовавшие его идеи в качестве метода к пушкинскому «Евгению Онегину», к булгаковскому роману «Мастер и Маргарита» и др., явно провалились [13, С. 148-153].

В качестве выводов отметим, что распространение любительства в гуманитарном знании актуализирует вопрос об уточнении и соблюдении критериев научности гуманитарного знания.

Список литературы:

1. Афанасьев А.И. Гуманитарное знание и гуманитарные науки. – Одесса: Бахва, 2013. – 288 с.
2. Харвей Д. Научное объяснение в географии / Д. Харвей; [сокр. пер с англ. В.Я. Барлоса, и В.В. Голосова]. – М.: Прогресс, 1974. – 502 с.
3. Андерсон К. Длинный хвост. Эффективная модель бизнеса в интернете / Крис Андерсон; пер. сангл. И. Аникеева. – М.: Манн, Иванов и Фербер, 2012 – 304 с.
4. Пядышев Г.Е. Поход Игоря на половцев в 1185 году: Место битвы // История СССР. 1980. № 4. С. 42-65.
5. Зализняк А.А. Из заметок о любительской лингвистике. – М.: Русский Мирь, 2010. – 240 с.
6. История и антиистория. Критика «новой хронологии» академика А.Т. Фоменко. Анализ ответа А.Т. Фоменко. – М.: Языки славянской культуры, 2001. — 576с.
7. Гладкий А.Ф. Размышления о взаимодействии лингвистики и математики. – Режим доступа: <http://elementy.ru/lib/164549>
8. Лотман Ю.М. Структура художественного текста / Ю.М. Лотман // Об искусстве. – СПб.: Искусство – СПб, 1998. – С. 14–288.
9. Рикёр П. Что меня занимает последние 30 лет. – Режим доступа: <http://philosophy.ru/library/ricoeur/last.html>
10. Иванова Е.М. Социальная работасквозь призму параметрической теории систем / Е.М. Иванова // Наукове пізнання. – 2007. – Вып. 2 (20). – С. 66-71.
11. Страусс А. Основы качественного исследования: обоснованная теория, процедуры и техники / А. Страусс, Дж. Корбин [пер. с англ. и послесловие Т.С. Васильевой]. – М.: Эдиториал УРСС, 2001. – 256 с.
12. Барков А.Н. Романы «Евгений Онегин» и «Мастер и Маргарита»: традиция литературной мистификации / А.Н. Барков. – Киев: Станица – Киев, 1996. – 32 с.
13. Афанасьев А.И. Гуманитарное знание и гуманитарные науки: монография. – Одесса: Бахва, 2013. – 288 с.

*Е.В. Беспалько, заведующий
музей Боевой славы
г. Рыбница, Приднестровье*

ИСТОРИЯ РАЗВИТИЯ ЖЕЛЕЗНОДОРОЖНЫХ ПУТЕЙ В РЫБНИЦЕ И РЫБНИЦКОМ РАЙОНЕ (1892-1944 гг.)

В статье рассмотрена историческая значимость развития и использования железнодорожных путей сообщения с конца XIX века до марта 1944 года города Рыбница и Рыбницкого района, как стратегически важного объекта.

Ключевые слова: *железнодорожные пути, железная дорога, Рыбницкий железнодорожный мост, станция Рыбница.*

В XVIII веке на территории Приднестровья, как и в других местах, преобладал водный вид транспорта и гужевой (перевозка грузов с использованием животных). Но уже к концу XIX века ситуация значительно изменилась. Началось планомерное внедрение нового вида транспорта. Это был транспорт наиболее производительный, механизированный и скоростной. Он был более эффективный, чем гужевой. Поэтому необходимость введения в эксплуатацию железнодорожного транспорта была очевидна. Темп роста во всех сферах жизни и развития был отмечен в тех городах, расположенных на больших реках и у моря, которые связывали между собой крупные населенные пункты.

Местечко Рыбница благодаря своему расположению на реке Днестр, вдоль которого проходил и сухопутный тракт на Одессу с ответвлениями в Бессарабию и Балту, стала играть заметную роль в товарообороте. В конце XIX века в Рыбнице происходят существенные изменения, особенно это коснулось экономического положения и развития железнодорожных путей. Так, впервые в 1892г. в м. Рыбница была построена и введена в эксплуатацию железнодорожная станция. Изначально эта станция была тупикового типа. А в 1894 году был построен железнодорожный мост [1]. Это было связано с сооружением «Новоселицких ветвей», позволивших связать ее с главной магистралью Юго-Западной железной дороги. Как описывает П.Н. Андреев, в «Иллюстрированном путеводителе по Юго-Западным казенным железным дорогам», в 1898 году. Обществу Юго-Западных железных дорог предоставлена, на ряду с другими постройка железнодорожной ветви «от станции Бирзула или Крутые, или же иного между ними пункта через м. Рыбницу на р. Днестр, находится и г. Бельцы до

м. Окницы...». Андреев указывает, что участки открывались постепенно, по мере окончания работ, так «... 5 декабря 1892 года открылся участок Слободка – Рыбница, ... и наконец Рыбница – Бельцы – 21 августа 1894 года». Именно с 1894 года станция Рыбница стала сквозного типа.

За Рыбницей, по информации из путеводителя, «железная дорога пересекает реку Днестр мостом в 155 сажень». Подтверждение наличия в местечке Рыбница через реку Днестр, находится в трудах Подольского епархиального историко-статистического комитета, где говорится, что кроме станции «Рыбница» есть «большой железнодорожный мост через реку Днестр». Описание моста, в путеводителе, дает ощутить масштабы по меркам конца XIX столетия. Мост «устроен с приспособлением для проезда экипажей, при одновременном движении поездов, притом с расположением проезжих частей в разных уровнях: по верху моста проложены рельсы для железнодорожного движения, а ниже находится путь для передвижения на лошадях и для пешеходов» [2].



Рис. 1. Железнодорожная станция Рыбница. Снимок начала XX века

Исторические события, связанные с военными действиями, также повлияли на строительство железных дорог и на их развитие. В связи с общими событиями начала XX века, а именно началом Первой мировой войны (1914-1918 гг.) и Гражданской войны в России (1918-1920 гг.), местечко Рыбница стало стратегически важным местом. На территории Рыбницы произошло много событий и военных столкновений, именно из-за железнодорожных путей и моста через р.Днестр.

Местечко Рыбница начиная с 1917 года по 1920 г. занимали то австро-венгерские войска, то петлюровцы, то банды Деникина. В этот период Рыбница переходила из рук в руки, а именно, происходит борьба за данное расположение и участок земли Рыбницкого района. Повлияло на данную ситуацию то, что в декабре 1917 года правительство королевской Румынии при поддержке Украинской Центральной Рады, военных и дипломатических представителей Антанты, начали интервенцию против Советской России. А в феврале – марте 1918 года австро-венгерские войска захватили советскую часть Бессарабии, все левобережье Днестра, Одессу, Херсонскую и Таврическую губернии.

Ввиду серьезного положения на русско-румынском фронте, Советское правительство 4(17) февраля 1918 года дало распоряжение об отправке войск с Украины в Бессарабию. Была создана особая армия под командованием П.Е. Егорова, которая приступила к наступательным операциям на Днестре в районе Рыбница-Дубоссары. Для воплощения планов советского правительства, потребовалось активное использование железнодорожных путей. Так при поддержке бронепоезда «Свобода или смерть!», командиром которого был черноморский матрос А.В. Полупанов, войска Красной Армии совместно с партизанскими отрядами форсировали Днестр, в районе Рыбницы и продвинулись до Шалданешт [3]. В сводке за 28 (15) февраля 1918 года штаб революционных войск сообщил: «После четырехчасового боя первая революционная армия, действующая против румынской олигархии, заняла Рыбницу, забрав 15 неприятельских орудий [4].

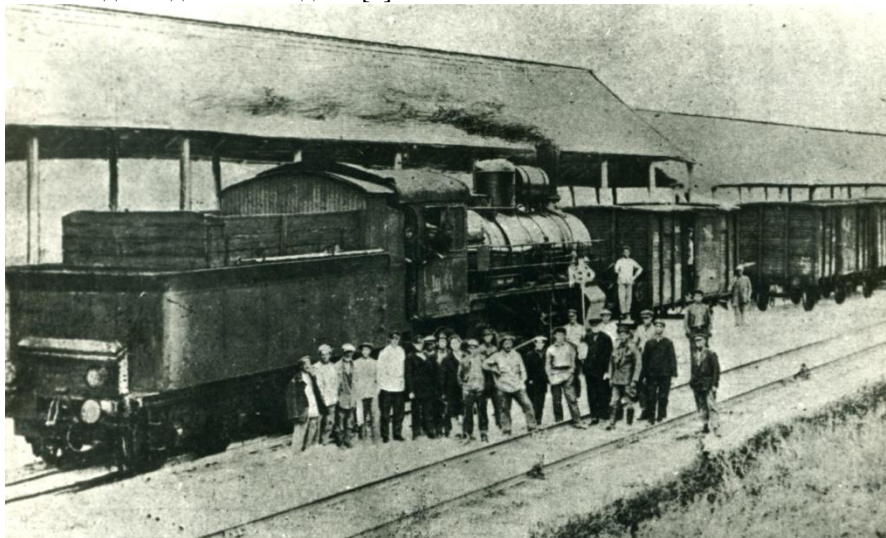
В середине марта австро-германские войска захватили Рыбницкий район и все левобережные районы Молдавии. Захватчики ликвидировали органы Советской власти и установили режим кровавого террора. В июле 1918 года началась всеобщая забастовка железнодорожников Украины, продолжавшаяся более месяца. В ней приняли участие железнодорожники Тираспольского уезда и участка Рыбница-Слободка [5]. Эта забастовка парализовала транспорт, срывала вывоз награбленного добра, препятствовала передвижению оккупационных войск. В начале ноября 1918 года в Германии вспыхнула буржуазно-демократическая революция. Это позволило ВЦИК аннулировать грабительский Брестский договор и приступить к освобождению оккупированных районов.

Партизаны левобережья Днестра совершили в октябре 1918 года ряд операций против австро-венгерских и германских гарнизонов в районе Дубоссар, Рыбницы, Каменки. Они усилили боевые

действия во второй половине ноября, когда оккупанты начали отступать под ударами Красной Армии. Тираспольский и Рыбницкий отряды освободили от вражеских войск ряд сел [6]. В 1919г. и 1920г. войска Красной Армии смогли полностью изгнать петлюровцев и деникинцев. И в 1920г. Советская власть полностью установилась на всей территории левобережной Молдавии, в том числе и в Рыбницком районе.

За период с 1924 года по 1940 годы Рыбница находилась в составе Молдавской АССР. В течение этого времени местечко Рыбница приобрело в 1924 г. статус поселка городского типа и в 1938 г. статус города. Это дало огромный толчок для дальнейшего развития как самого Рыбницкого района, так и для железнодорожных путей сообщений. Шло повсеместное восстановление железных дорог после Гражданской войны.

С первых дней Великой Отечественной войны железная дорога, оказавшаяся на линии фронта, стала основной транспортной магистралью в районах военных действий. Так через станцию Рыбница проводился вывоз архивов, эвакуация оборудования Рыбницкого сахарного и известкового заводов, эвакуация населения, доставлялись боеприпасы, продовольствие к линии фронта.

Советские войска боролись до последнего, но враг на тот момент был сильнее. И начиная с 5 августа 1941г. по 30 марта 1944г. Рыбницкий район был оккупирован немецко-румынскими войсками. Только в этот период железная дорога и станция Рыбница уже использовалась по другому назначению, а именно для вывоза награбленного добра, сельскохозяйственной продукции, скота, перевозки насильно вывезенных из родных мест местного населения на принудительные работы в Германию.

Ситуация крайне изменилась, когда советские войска пошли в наступление и приблизились к Рыбницкому району в ходе Уманско-Ботошанской операции (5 марта – 17 апреля 1944 года).

В конце марта 1944г. немецко-румынские войска отступая, переправившись через железнодорожный мост в районе Рыбницы, взорвали его, тем самым затормозив прохождение советских войск с освободительными боями.

Вот как вспоминает этот момент один из освободителей вошедший один из первых в разрушенный город Николаев Б. (выдержки из фронтового дневника): «...Рыбница сильно разрушена. Многие здания, промышленные предприятия сметены страшной силой взрывчатых веществ. Взорван железнодорожный мост через Днестр. Его фермы бессильно спущены в реку. Спешно сооружен понтонный мост. Через него сплошным потоком идут наши войска. И днем, и ночью. И от куда их столько берется? Идет тяжелая артиллерия, идут гвардейские минометы «Катюши», мотопехота, переправляются танки и бронемашины, БАО (батальоны аэродромного обслуживания), госпитали...» [7].

Согласно «Докладной записке от 24 мая 1944г. уполномоченного по строительству Рыбницкого моста в ЦК ЛКСМ Молдавии об участии комсомольцев и молодежи в строительстве этого объекта» следует, что железнодорожный мост был отстроен за короткие сроки. Ведь город освободили 30 марта 1944г., а отчет о его постройке уже был отправлен в ЦК ЛКСМ Молдавии 24 мая 1944г. Для восполнения полной картины происходящего на тот момент необходимо процитировать несколько строк из данного документа и понять на сколько был высок эмоциональный подъем людей, которые хотели все сделать для того, чтобы приблизить День Победы над фашистской Германией. «...Работа комсомольцев и молодежи Рыбницкого, Резинского и Каменского районов на строительстве железнодорожного моста через р.Днестр войдет яркой страницей в историю борьбы комсомола и молодежи Молдавии за победу нашей Красной Армии над немецко-румынскими захватчиками.

Рыбницкий железнодорожный мост через Днестр является сейчас важным и основным стратегическим объектом, через который пройдут сотни эшелонов с воинскими частями, боеприпасами, продовольствием и военной техникой для подкрепления фронта, ведущего ожесточенную борьбу за полное освобождение Молдавии от фашистского ига. Понимая это, бригада ЦК ЛКСМ, РК ЛКСМ сумела привлечь на стройку 1500 человек, организовала 106 комсомольско-молодежных строительных бригад. Молодым строителям были поручены земляные работы, общий объем которых составлял около 70000 м³. За высокую производительность труда и воинскую дисциплину 25 бригадам присвоили имя: фронтовые бригады Колесника Ивана, Павлюк Люси (Рыбницкого района) и Лазаря Петра (Резинского района) – эти бригады вырабатывали 2-3 нормы в день» [8]. «Мост Победы» (наименован решением РК ЛКСМ) был досрочно построен и пущен первый поезд, на котором было знамя РК ЛКСМ, бригады Люси Павлюк, поезд был весь в лозунгах и украшен цветами. «Тебе фронт от Рыбницких комсомольцев и молодежи!» [9]. Восстановление железнодорожных путей по всей Молдавии продолжалось в огромном темпе, ведь война еще не была окончена.

Список литературы:

1. Краткая характеристика работы железнодорожной станции Рыбница Одесско-Кишиневской железной дороги. 1974. Зам.начальника станции Рыбница Одесско-Кишиневской железной дороги М.Панга. Фонды Рыбницкого историко-краеведческого музея.
2. Рыбница. Научно-популярное издание. /Сост. А.Покусинский, Л.Покусинская. – Бендеры, 2013. – С.38-39.
3. За республику советов. Воспоминания красных партизан Молдавии 1918-1920./Под ред.-сост. к.и.н. А.С. Есауленко. Кишинев, 1958.

4. Из истории борьбы за власть советов в Молдавии (1918-1920 гг.) Сборник воспоминаний участников гражданской войны. /Под ред.-сост. И.И. Довгопольный и Н.Д. Ройтман. Кишинев, 1964.
5. Борьба за власть советов в Молдавии (март 1917-март1918). Сборник документов и материалов./Сост.Н.В. Березняков. Кишинев, 1957. С. 364.
6. Историческая справка Рыбница и Рыбницкий район в период Гражданской войны (сост. Рыкова Г.А.). Фонды Рыбницкого музея Боевой славы.
7. Николаев Б. Из фронтового дневника.// Ленинское знамя № 38, 30 марта 1969.
8. Из докладной записки уполномоченного по строительству Рыбницкого моста в ЦК ЛКСМ Молдавии об участии комсомольцев и молодежи в строительстве этого объекта. Молдавская ССР в Великой Отечественной войне Советского Союза 1941-1945. Сборник документов и материалов./Под ред. С.Я. Афтенюк, А.А. Коренев, И.Э. Левит, И.И. Терехина. В 2 Т., Т.1. Кишинев, 1975. – С. 383-385.
9. Письмо Секретарю РК ЛКСМ Молдавии от Лепко И.Е., секретаря Рыбницкого РК ЛКСМ. Фонды Рыбницкого музея Боевой славы.

*О.С. Білоусов, доцент
Одеський національний політехнічний університет
г. Одесса, Украина*

ПРОБЛЕМА МІЖКУЛЬТУРНОЇ КОМУНІКАЦІЇ В СУЧАСНОМУ ІНФОРМАЦІЙНОМУ СУСПІЛЬСТВІ (У КОНТЕКСТІ ВЗАЄМОЗВ'ЯЗКУ МОВИ ТА КУЛЬТУРИ)

Розглядається конкретна характеристика проблем міжкультурної комунікації на основі взаємозв'язку мови та культури.

Ключові слова: *сучасне інформаційне суспільство, мова, культура.*

Однією з необхідних умов і, одночасно, головною складовою повсякденної діяльності людини є комунікація. Це ж стосується і її вищого рівня – міжнародної, де своє повноправне місце займає міжкультурна комунікація. Адже мова та культура, будучи відносно самостійними феноменами, перебувають у діалозі, у взаємозв'язку. Саме тому мова здатна повноцінно відобразити культурно-національну ментальність її носіїв.

Мета даної статті: дати більш конкретну характеристику цієї проблеми взагалі та проаналізувати деякі аспекти міжкультурної комунікації на основі взаємозв'язку мови та культури зокрема.

У цьому зв'язку підкреслимо, що в останні десятиліття почався активний розвиток галузі науки, що вивчає мову як феномен культури, – лінгвокультурологію, яка вивчає пізнання світу через призму відповідної мови. Тому в рамках цієї науки мова виступає не лише знаряддям культури, але й виразником певної ментальності.

В основі сучасного розуміння міжкультурної комунікації лежать концептуальні науково-теоретичні ідеї Е. Сепіра, Б. Уорфа, О.П. Почепцова, У. Лазова, Н. Жінкіна, С. Тер-Мінасової, Л. Харченкової, Н. Гальскової та ін. При цьому слід наголосити, що більшість дослідників розуміють під поняттям «міжкультурна комунікація» – «сукупність специфічних процесів взаємодії партнерів у спілкуванні, які належать до різних лінгвоетнокультурних співтовариств».

Це й підтверджує тезу про те, що національно-специфічні особливості культур можуть ускладнювати процес міжкультурного спілкування. Адже ж спілкування – це не просто міжвербальний процес. Ефективність спілкування окрім знання мови ще залежить від ряду інших факторів. Стосовно ж компонентів культури, що несуть національно-специфічне забарвлення, можна віднести такі, як: традиції та звичаї; повсякденна поведінка (звички різних культур, норми спілкування); побутова культура, що тісно пов'язана з традиціями; національні особливості мислення, світосприйняття; культурні традиції тощо.

Отже, долаючи комунікативні бар'єри, можна говорити про досягнення міжкультурної компетенції, що є продуктом «діалогу культур». Під цим поняттям розуміють «взаємодію культур, що знаходяться в контакті... Ця взаємодія забезпечує адекватне взаєморозуміння та духовне взаємозбагачення представників різних міжкультурних спільнот.

Таким чином, мова здатна відобразити культурно-національну ментальність її носіїв. За мовними явищами стоїть певна соціокультурна, за мовною картиною світу - соціокультурна картина світу. Саме тому різні вікові традиції, розрізненість культур, своєрідність їх розуміння буття та мовні розбіжності - є чинниками, які впливають на взаємовідношення між людьми різних культур та, як наслідок, на ефективність їх співробітництва та взаєморозуміння.

Виходячи із викладеного вище, слід наголосити, що міжкультурні комунікації є абсолютно особливим об'єктом. Завдяки своїм функціям міжкультурна комунікація стала важливою складовою міжкультурних відносин. Під цим кутом зору важливим й актуальним є також питання перекладу

інформації, де появляються часто деякі проблеми відтворення реалій інших культур, іншого світосприйняття.

Саме тому сьгоднішній спеціаліст зі сфери документно-інформаційного менеджменту не може «закриватися» у рамках своєї соціокультури, а бути готовим для роботи і на іншомовну, міжкультурну аудиторію. А це можливо лише при умові скурпульозної підготовки якісної інформації для іншомовного читача з чітким уявленням і реальним врахуванням цілого ряду соціокультурних та культурно-національних факторів.

*Г.М. Брадик, доцент
філіал ПГУ ім. Т.Г.Шевченка
с. Рыбниця, Придністров'є*

ЭКОЛОГИЧЕСКОЕ ОБРАЗОВАНИЕ СТУДЕНТОВ – ОСНОВА РАЗВИТИЯ ОБЩЕСТВА

Статья посвящена проблеме экологического образования студентов, которое обеспечит формирование готовности рационального и безопасного использования природных ресурсов, энергии и материалов, что будет способствовать развитию общества.

Ключевые слова: *экологический кризис, экологическое образование студентов.*

Устойчивость земной биосферы нарушена в результате экологически непродуманной деятельности человечества. Значительная часть природных и подавляющее большинство искусственных экосистем находятся в неустойчивом, кризисном состоянии. Нарушаются условия нормального функционирования различных подсистем биосферы, их «сосуществования» и совместимости, обострение кризиса может обернуться экологической катастрофой, реально угрожающей развитию человечества в XXI веке. Активная экологическая политика государств мирового сообщества, направленная на ликвидацию этой угрозы и стабилизацию экологической ситуации, является насущной потребностью современности, при этом одинаковую важность имеют как глобальные, так и локальные аспекты экологических проблем.

На 55-й сессии Генеральной Ассамблеи ООН 7-8 сентября 2000г. на так называемом Саммите тысячелетия была принята декларация прав Земли, одним из принципов которой является: «Способствовать изучению экологической стабильности и развивать открытый обмен знаниями и их повсеместное применение». Само по себе признание факта надвигающегося глобального экологического кризиса способствует все более широкому распространению в системе непрерывного экологического образования коэволюционного миропонимания. Экологические законы не только затрагивают материальную и духовную культуру, но и оказывают влияние на социальные процессы, протекающие в обществе.

Закон ПМР «Об охране окружающей природной среды» ставит пять важных социальных задач:

- всеобщность, комплексность и непрерывность экологического воспитания, и образования;
- обязательность преподавания экологических знаний в учебных заведениях;
- профессиональная экологическая подготовка руководящих работников и специалистов;
- распространение экологических знаний;
- научные экологические исследования.

Экологическое образование представляет собой непрерывный процесс обучения, воспитания и развития личности, направленный на формирование системы научных и практических знаний и умений, ценностных ориентации, нравственно-этических и эстетических отношений, обеспечивающих экологическую ответственность личности за состояние и улучшение социо-природной сферы. Поэтому экологические образования не есть некое обособленное направление, это новый смысл и цель всего образовательного процесса – уникального средства сохранения, продолжения развития человеческой цивилизации.

Территория Придністров'я являється однією з самих густонаселених територій СНГ. Вот почему она отличается большой освоенностью, а природа подверглась большим изменениям. Экологическое образование на территории ПМР требует особого внимания. Воспитание и образование в целом, и экологическое образование в частности считаются самым эффективным и дешевым способом предотвращения экологической катастрофы. Анализ тенденций локальных, региональных и глобальных изменений в состоянии природных экосистем и биосферы в целом демонстрирует тревожную ситуацию, опасную не только для природных комплексов, но и для жизнедеятельности человечества. Это свидетельствует о необходимости формирования у студента – будущего инженера основ экологических знаний и культуры общения с природой, навыков рационального природопользования. В связи с этим учебная дисциплина «Экология» занимает сегодня особое место среди наиболее важных фундаментальных дисциплин и является обязательной для студентов всех специальностей и форм обучения. Дисциплина «Экология» относится к естественнонаучному циклу

базовой части программы по направлению подготовки студентов «Автоматизированные технологии и производства». Она находится в логической взаимосвязи с общепрофессиональными дисциплинами и необходима как предшествующая профессиональным дисциплинам.

Изучение дисциплины «Экология» направлено на формирование у будущих специалистов компетенций:

– общекультурных: формирование у студентов навыков обобщения, анализа, восприятия информации, постановки цели и выбора путей её достижения;

– способности осознавать значение гуманистических ценностей для сохранения и развития современной цивилизации; готовность принять нравственные обязанности по отношению к окружающей природе, обществу, другим людям и самому себе;

– профессиональных: готовность к рациональному и безопасному использованию природных ресурсов, энергии и материалов, нести ответственность за результаты своей профессиональной деятельности, применять способы рационального использования сырьевых, энергетических и других видов ресурсов, современные методы разработки малоотходных, энергосберегающих и экологически чистых технологий в профессиональной деятельности;

– специальные: способность оценивать негативное воздействие антропогенной деятельности на биосферу, обладать навыками в разработке мероприятий по повышению экологической безопасности в производственной деятельности.

Дальнейшее экономическое развитие неблагоприятных экологических зон без надлежащих мер по охране природы может привести к образованию обширных зон экологического бедствия. В связи с этим требуется существенное совершенствование экологического образования, превращение его во всеобщий непрерывный процесс, охватывающий все ступени обучения. Дисциплина «Экология» будет способствовать решению экологических проблем, стоящих перед страной, обеспечивая необходимыми знаниями основ охраны природы и рационального природопользования студентов – будущих инженеров.

*Г.М. Брадик, доцент
И.Ф. Шумилова, ст. преподаватель
филиал ПГУ им. Т.Г. Шевченко
г. Рыбница, Приднестровье*

РЕАЛИЗАЦИЯ КЕЙС-МЕТОДА В ПРОФЕССИОНАЛЬНОМ ОБРАЗОВАНИИ СТУДЕНТОВ

Статья посвящена проблеме активизации познавательной деятельности студентов. Использование интерактивных методов, в том числе кейс-метода, в профессиональном образовании студентов, обеспечит формирование навыков безопасности в будущей производственной деятельности.

Ключевые слова: профессиональное образование, профессиональная деятельность интерактивные методы, кейс-метод.

Гуманитаризация, экологизация, интеграция, практическая ориентация естественнонаучного содержания программ профессионального образования студентов обеспечивают раскрытие естественнонаучных проблем, формирование навыков их решения в последующей профессиональной деятельности.

С целью повышения эффективности образовательного процесса студентов – будущих инженеров по направлению подготовки «Автоматизированные технологии и производства», целесообразно использовать в процессе реализации естественнонаучного цикла базовой части программы интерактивные методы обучения, в том числе кейс-метод. Кейс-метод – это техника обучения, использующая описание реальных производственных ситуаций (от англ. case – «случай»). Под ситуацией понимается письменное описание какой-либо конкретной реальной ситуации на производстве. Студентов просят проанализировать ситуацию, разобраться в сути проблем, предложить возможные варианты решения и выбрать лучший из них. Он выступает как способ коллективного обучения, составными компонентами которого служит работа в группе, взаимный обмен информацией. При составлении описания конкретной ситуации преподавателю необходимо учитывать:

– кейс-ситуация должна соответствовать содержанию теоретического курса и профессиональным потребностям студентов;

– ситуация должна отражать реальный профессиональный сюжет;

– необходимо вести разборку кейсов на местном материале;

– ситуация должна отличаться остротой проблемы, выразительно определять «сердцевину» проблемы и содержать необходимое и достаточное количество информации;

– нужно, чтоб ситуация показывала как положительные так и отрицательные примеры;

- кейс-ситуация должна быть по силам студентам, но в то же время не очень простой;
- ситуация должна быть описана интересно, простым и доходчивым языком;
- текст ситуации не должен содержать подсказок относительно решения поставленной проблемы;
- ситуация должна сопровождаться четкими инструкциями по работе с нею.

Кейс-метод – сложная система, состоящая с более простых методов познания: моделирования, системного анализа, мысленного эксперимента, проблемного метода, игрового метода и др. [1].

Процессу профессионального становления студентов при выборе интерактивных методов обучения способствуют следующие педагогические условия: создание личностно-деятельностной ситуации, ситуации успеха, ориентация на групповую работу студентов, выполнение личностных проектов, усиление самостоятельности учебной деятельности, рефлексивное подведение итогов, выполнение заданий с учетом межпредметных связей.

При использовании интерактивных методов обучения изменяется роль преподавателя в образовательном процессе. Он организует, мотивирует, направляет, стимулирует деятельность студентов во взаимодействии друг с другом при решении поставленных задач. Реализация особенностей интерактивных методов обучения при изучении естественнонаучных дисциплин в профессиональном становлении студентов будет способствовать ориентированию на принципы кооперации и сотрудничества; активно-ролевой позиции студентов в групповой работе; единства развития каждого студента и группы; проблемности знания; оптимального сочетания интерактивных и традиционных методов обучения; взаимодействия с образовательной средой [2].

Профессиональное становление студентов при использовании интерактивных методов обучения определяется как раскрытие актуальных и потенциальных возможностей личности в учебной деятельности посредством собственных усилий, при активном взаимодействии в социально и личностно-значимых видах деятельности, благодаря побудительной внутренней мотивации, которое сопровождается ощущением успеха, чувством удовлетворения от полученного результата, формирует гармоничные отношения с окружающим миром; способствует осознанию своих возможностей; умению ставить цели, планировать деятельность. Решение проблемы влияния интерактивных методов обучения на профессиональное становление при изучении естественнонаучных дисциплин осложнено рядом противоречий:

- между необходимостью совершенствования учебной деятельности в профессиональных образовательных учреждениях как среды, где происходит профессиональное становление студентов, и поиском факторов этого совершенствования;

- между приоритетной ролью использования интерактивных методов обучения как фактора профессионального становления студентов и недостаточной разработанностью научно-теоретической и методической базы их применения в учебной практике;

- между требованиями, предъявляемыми современным обществом к выпускнику профессионального образовательного учреждения, и реальной его самореализацией в условиях современного общества.

Интерактивное образование предполагает:

- всесторонний анализ конкретных практических примеров профессиональной деятельности, в котором студенты выполняют различные ролевые функции;

- осуществление взаимодействия в режиме строгого соблюдения сформулированных преподавателем норм, правил, поощрений за достигнутые результаты;

- обеспечение и сопровождение преподавателем режима группового взаимодействия, оперативное вмешательство в случае возникновения непредвиденных проблемных ситуаций;

- интенсивное использование индивидуальных заданий, в том числе направленных на проявление индивидуальных способностей в групповых занятиях;

- обучение принятию решений в условиях жесткого регламента и наличия элемента неопределенности информации;

- активное использование технических средств, с помощью которых иллюстрируется учебный материал;

- регулярную разработку, обновление и использование электронных учебно-методических материалов.

Когда учебный процесс протекает таким образом, что практически все студенты оказываются вовлеченными в процесс познания, они имеют возможность понимать и рефлексировать по поводу того, что они знают и думают. Совместная деятельность будущих специалистов в процессе решения предполагаемых производственных проблем, освоения учебного материала означает, что каждый вносит свой индивидуальный вклад, идет обмен знаниями, идеями, способами деятельности. Это позволяет не только получать новое знание, но и развивать студентам коммуникативные умения: умение участвовать в дискуссии, выслушать мнение другого, взвешивать и оценивать различные точки зрения, вырабатывать совместное решение.

Необходимость внедрения кейс-метода в систему профессионального образования обусловлена причинами:

– ориентация образования не столько на получение конкретных знаний, сколько на формирование умений и навыков мыслительной деятельности, развитие способностей, особое внимание уделяется способности к обучению, умению перерабатывать огромные массивы информации;

– развитие требований к качеству личности специалиста, который должен обладать способностью адекватно вести себя в различных ситуациях, уметь системно и эффективно действовать в реализации технологических процессов. Этот метод способствует развитию технического мышления, умений свободно ориентироваться в современном производстве, готовности к плодотворной профессиональной деятельности, формированию таких качеств, как инициативность и самостоятельность.

Учебный процесс, опирающийся на использование интерактивных методов обучения, организуется с учетом включенности в процесс освоения учебного материала всех студентов группы без исключения. Совместная деятельность означает, что каждый вносит свой индивидуальный вклад, в ходе работы идет обмен знаниями, идеями, способами деятельности. Организуются индивидуальная, парная и групповая работа, используется проектная работа, осуществляется работа с документами и различными источниками информации. Интерактивные методы основаны на принципах взаимодействия, активности обучаемых, опоре на групповой опыт, обязательной обратной связи. Создается среда образовательного общения, которая характеризуется открытостью, взаимодействием участников, равенством их аргументов, накоплением совместного знания, возможностью взаимной оценки и контроля.

Интерактивные методы обучения ориентированы на активную, доминирующую позицию студентов в процессе обучения; роль преподавателя сводится к направляющей и сопровождающей деятельности, он регулирует процесс и занимается его общей организацией, готовит заранее необходимые задания и формулирует вопросы или темы для обсуждения в группах, даёт консультации, контролирует время и порядок выполнения намеченного плана.

Опираясь на мировой опыт формирования личности будущего специалиста можно утверждать, что интерактивные методы обучения, в том числе кейс-метод способствуют формированию таких качеств будущих специалистов, в которых нуждается современная промышленность [1].

На основе анализа практического опыта применения в профессиональном образовании кейс-метода можно сделать выводы, что:

1. кейс-метод учит поиску и использованию знаний в условиях динамичной ситуации, развития гибкости, диалектичность мышления;
2. кейс-метод способствует более глубокому усвоению учебного материала.

Список литературы:

1. Гаджиева П.Д. Кейс-метод – как метод интерактивного обучения // Дистанционное и виртуальное обучение. – 2014. – №7. – С.32-39.
2. Курышева, И.В. Интерактивные методы обучения как условие самореализации в учебной деятельности/И.В. Курышева// Доклады Всероссийской науч.-технич. конф. «Приоритетные направления развития науки и технологий», Тула, 26 мая 2009 г. – Тула: Изд-во ТулГУ, 2009. – С. 125.

*С.Р. Вакарчук, преподаватель
ГОУ СПО «Рыбницкий политехнический техникум»
г. Рыбница, Приднестровье*

СОЦИАЛЬНО-ТРУДОВОЕ СТАНОВЛЕНИЕ МОЛОДЫХ СПЕЦИАЛИСТОВ В РАЗВИТИИ ЭКОНОМИКИ ПМР

Необходимость исследования социально-трудовых отношений молодежи на рынке труда связано с тем, что молодежь является основным участником трудовых и экономических отношений в современной экономике. В настоящее время работодатель требует разносторонне подготовленного, профессионально мобильного работника, способного к эффективной производственной деятельности с первых дней самостоятельного труда.

Ключевые слова: *труд, мотивация, молодые специалисты, работодатели.*

Необходимость исследования социально-трудовых отношений молодежи на рынке труда связано с тем, что они являются основными участниками социальных отношений в мировой экономике, а с другой стороны, в связи с отсутствием профессионального опыта, молодёжь не может полностью включиться в социально-экономические отношения.

В связи с этим возникают вопросы рассмотрения социально-трудовой значимости и представлений для молодёжи на рынке труда, тем более что на данный момент сталкиваются старые и новые формы трудовых отношений между работодателем и соискателем. В настоящее время работодатель требует разносторонне подготовленного, профессионально мобильного работника,

способного к эффективной производственной деятельности с первых дней самостоятельного труда. Для развития профессионального образования проблема трудоустройства приобретает актуальность, так как учебному заведению, жизненно необходимо создать эффективный диалог между профессиональным образованием и предприятиями, работодателями.

Распределение молодых специалистов понимается как особый тип взаимодействия образовательного учреждения со всеми субъектами рынка труда. Совершенно очевидно, что подготовить современного специалиста невозможно в отрыве от реального производства, без обеспечения возможности знакомиться и начинать осваивать то оборудование и технологии, с которыми они столкнутся, придя на предприятие по окончании образовательного учреждения. При внедрении стандартов третьего поколения и освоению профессиональных компетенций профессиональное образование должно налаживать тесные связи с предприятиями для реализации поставленных целей и задач в обучении молодых специалистов. Для более активного включения молодых специалистов в трудовую деятельность, для успешности их профессиональной адаптации, необходимо выявить, какие трудовые ценности присущи молодому поколению.

За последние годы молодые специалисты выбирают работу, где работодатели могут предложить твёрдый заработок и уверенность в завтрашнем дне, но большинство молодых людей отдают предпочтение предприятиям, где можно много зарабатывать, пусть даже без особых гарантий на будущее. Особенно большое различие наблюдается в мотивации предпринимательской активности – тех, кто готов иметь собственное дело и вести его на свой страх и риск, среди молодёжи в два раза больше. Различие мотивационных предпочтений у молодых специалистов, можно объяснить тем, что молодые люди ещё не адаптировались в социально-трудовой сфере, и плохо представляют себе рыночные ценности. В современной экономике существенно повышается роль человека, и в то же время влияние, оказываемое социально-трудовыми отношениями на развитие экономики, явно недооценивается [1].

Социально-трудовые отношения необходимо понимать как отношения, которые имеют экономические и социальные формы проявления. Развитие социально-трудовых отношений в ПМР требует от молодежи образованных, имеющих практический опыт и высокую квалификацию специалистов. В нынешних условиях поиска работы среди молодых специалистов сочетание теории и практики наиболее ценно. Теоретическая подготовка стала более необходимой, чем раньше, ведь она нужна не только ведущим специалистам, но и рабочим, которые занимают низкие уровни в структуре предприятия, это связано с изменениями происходящие в развитии современных технологий и техники. Современные технологии, позволяющие продуктивно использовать профессиональные компетенции, требуют наличия практических навыков, умений и рабочих, способных и готовых принимать участие в переменах технического развития предприятия.

Перед педагогическими коллективами учебных заведений Приднестровской Молдавской республики стоит задача по созданию условий для повышения конкурентоспособности личности, профессиональных компетенций, что позволит скорейшей адаптации молодых специалистов в трудовой деятельности, а также необходимо продолжать работу по развитию и укреплению связей с работодателями по вопросам трудоустройства. Основным фактором отказа молодым специалистам в трудоустройстве работодателями является отсутствие опыта. Однако многие молодые специалисты учебных заведений выходят из этой ситуации, так как за время учёбы каждый студент и учащийся приобретает опыт профессиональной деятельности во время прохождения практик. Многие получают отличные отзывы от работодателей с предложением для дальнейшего трудоустройства. Молодым специалистам необходимо поверить, что возможность применить свои знания и умения на производстве реально существует, а для этого надо тщательно планировать свое время, постоянно пополнять запас своих умений за счёт нового дополнительного обучения на курсах профессиональной подготовки и развивать профессиональные и личностные компетенции.

В настоящее время Центром занятости ПМР применяется Положение об организации стажировки для безработных молодых специалистов «СТАЖЕР» разработанное для возможностей трудоустройства молодых специалистов, не имеющих опыта работы и направлено на содействие трудоустройству молодых специалистов, выпускников учебных заведений, по приобретённой профессии, на дополнительные временные рабочие места для приобретения ими профессиональных знаний, умений, навыков и производственного стажа работы. [4]

Развитие социально-трудовых отношений может реализоваться на основе взаимосвязанной связи образования, экономической и социальной политики, и реализации государством активного внедрения инноваций во все сферы экономической и социальной жизни. Изучение социально-трудовых отношений требуют дальнейшего рассмотрения, так как экономическое развитие в мире не может не проявлять интереса у молодых специалистов в развитии новых взглядов на труд направленные на повышение экономического уровня жизни.

Список литературы:

1. Батаршев А.В. Учебно-профессиональная мотивация молодежи. – М.: Академия, 2009. – 192 с.
2. Экономика и социология труда / под ред. Б.Ю. Сербинского и В.А. Чуланова. – Ростов н/Д: Феникс, 1999.
3. Экономика трудовых ресурсов / под ред. В.Д. Арещенко. – Мн.: Выш. шк., 2001. – С. 124.

4. Положение по организации временной занятости безработных молодых специалистов "СТАЖЕР", приказ Министра экономики Приднестровской Молдавской Республики N 246 от 25 октября 2002 г.

5. «Особенности молодежного рынка труда в Приднестровской Молдавской Республике», Терзи Н.В. // «Бизнес в законе». – Выпуск № 1. – 2009.

*А.Н. Венгеренко, профессор
Л.С. Крецу, профессор
О.В. Венгеренко, ст. преподаватель
Тираспольский филиал МАУП
г. Тирасполь, Приднестровье*

МЕТОДЫ ПРЕОДОЛЕНИЯ ФИНАНСОВОГО КРИЗИСА НА ПРЕДПРИЯТИИ

Рассматриваются основные методы преодоления финансового кризиса на предприятии. Даны рекомендации по разработке направлений антикризисного воздействия на предприятие с целью вывода его из кризиса.

Ключевые слова: *финансовый кризис, антикризисное управление, реструктуризация задолженности, стратегия развития предприятия.*

Особенность антикризисного управления предприятием заключается в повышенной сложности управленческих процессов. Финансовый кризис проявляется в нехватке денежных средств, росте просроченной кредиторской задолженности, падении продаж и других неблагоприятных факторах. Предприятие, испытывающее финансовый кризис, может прекратить свое существование, а может возродиться вновь после проведения кардинальных перемен, например, его реорганизации или реструктуризации. Успех преодоления кризиса зависит от умения руководителей своевременно предпринять адекватные действия.

Управление предприятием в условиях финансового кризиса – это совокупность методов, направленных, с одной стороны, на уменьшение всех статей затрат, увеличение поступления на предприятие денежных средств, необходимых для погашения долгов, а с другой – на рост объема продаж и получение соразмерной прибыли. Значимым является использование новых приемов управления, которые могут кардинально изменить существующую систему после реорганизации. К таким приемам относятся: использование ноу-хау, позиционирование торговой марки, оптимизация кадровой работы, борьба за качество, ценовая политика и др. [1, С. 89].

В условиях кризисного состояния наиболее важно сократить одни затраты и увеличить другие, которые могут сделать предприятие прибыльным. Необходим быстрый приток денежных средств на предприятие. Находясь в критическом состоянии, предприятие не имеет возможности привлекать заемные средства для своего развития. Поэтому источником финансового обеспечения реализации программы (плана) по выводу предприятия из кризисного состояния являются только собственные средства. Следовательно, между всеми мероприятиями программы (плана) существует финансовая связь: одни материалы обеспечивают приток либо экономию расходов средств, а другие предполагают их использование, т.е. первые являются донорами для вторых. В этой связи мы рекомендуем использовать две тактики финансового оздоровления.

1. *Защитная тактика* (или защита от кризиса): предполагает проведение ресурсосберегающих мероприятий, основой которых является высвобождение денежных средств или сокращение их расходов, связанных с производством и сбытом продукции, содержанием основных фондов, экономией оборотных средств. Эта тактика предполагает применение оперативных процедур.

2. *Наступательная тактика* (или атака на кризис): означает проведение мероприятий реформаторского характера, направленных на приток инвестиций извне или на обеспечение условий для прироста выручки, особенно ее денежной составляющей.

Исследования показывают, что эффективными методами преодоления финансового кризиса в деятельности предприятия являются следующие:

- сокращение затрат;
- увеличение поступления денежных средств на предприятие;
- проведение реструктуризации кредиторской задолженности;
- определение стратегии развития предприятия;
- проведение реорганизации или реструктуризации предприятия.

Рассмотрим особенности использования каждого метода отдельно.

1. *Сокращение затрат.* Для этого необходимо централизовать принятие всех решений, которые влияют на движение материальных активов предприятия, сокращать или замораживать расходы, связанные с развитием долгосрочных проектов: научно-исследовательские разработки, перспективного

маркетинга, капитального строительства и других вложений, окупаемость которых превышает один год. Методы сокращения текущих затрат включают: контроль затрат, анализ источников возникновения затрат, их классификацию по степени зависимости от объемов производства, проведение мероприятий по снижению затрат. Основными направлениями деятельности по снижению затрат являются следующие: сокращение фонда оплаты труда, сокращение затрат на сырье и материалы за счет использования более дешевых компонентов изделий, внедрение ресурсосберегающих технологий, сокращение постоянных затрат [2, С. 137].

2. *Привлечение денежных средств на предприятие.* Эта деятельность в условиях кризиса осуществляется в основном по трем главным направлениям: продажа и сдача в аренду активов предприятия, оптимизация продаж, изменение кредитной политики предприятия.

Любые активы, находящиеся в собственности предприятия – здания, оборудование, облигации, акции, векселя банков – могут быть проданы или использованы для погашения долга в ходе проведения реструктуризации. Это возможно, если данные активы не являются обеспечением задолженности по другим обязательствам.

Оптимизация продаж требует проведения ряда важных мероприятий: ценового регулирования, привлечения новых заказчиков, заключения толлинговых контрактов, внедрения программы торговых скидок и квот для потребителей, которые покупают по предоплате.

Изменение кредитной политики происходит за счет ускорения оборачиваемости дебиторской задолженности.

3. *Реструктуризация кредиторской задолженности.* Это процесс подготовки и исполнения ряда последовательных сделок между предприятием и его кредиторами, основной целью которого является получение различного рода уступок со стороны кредиторов: сокращение общей суммы задолженности, освобождение от уплаты процентов, сокращение процентной ставки, отсрочки платежа.

При проведении анализа кредиторской задолженности необходимо, на наш взгляд, разделить всех кредиторов на первоочередных и второстепенных. Первоочередные кредиторы – это те, сумма обязательств которых составляет в общей сложности 80% от всей задолженности. Кроме того, очередность может быть определена и с точки зрения последствий задержки платежа. Кредиторы, владеющие залоговыми требованиями, относятся к первоочередным кредиторам. При анализе кредиторской задолженности важно определить, какими средствами располагает предприятие для погашения долгов. Прогноз денежных потоков поможет предприятию определить сумму задолженности, которую необходимо реструктуризировать, а также оценить возможную сумму выплат кредиторам в будущем [3, С. 216].

Методы реструктуризации задолженности:

- отступное;
- двусторонний взаимозачет задолженностей;
- покупка требований к кредитору;
- обеспечение долга активами, гарантией или поручительством третьей стороны;
- оплата долга банковским векселем;
- конверсия задолженности в ценные бумаги: облигации, векселя, акции.

Проведение реструктуризации долгов и другие меры преодоления финансового кризиса помогут предприятию вывести его на новый этап деятельности. В то же время нет никакой гарантии, что предприятие в дальнейшем станет прибыльным. Сложность антикризисного управления состоит в том, что нужно не только «латать дыры», но и проводить кардинальные изменения, направленные на получение прибыли в короткие сроки. Поэтому должна быть определена стратегия будущего развития и проведена реорганизация (или реструктуризация) предприятия.

4. *Реструктуризация предприятия* – это сложный процесс разработки и реализации проекта кардинального изменения состояния существующего предприятия, его структуры, который может быть реализован в форме слияния, поглощения, разделения, горизонтальной и вертикальной интеграции. Реструктуризация предполагает разработку четких стратегических действий и формирование нового бизнес-портфеля предприятия, что может сопровождаться изменением организационно-правовой формы.

Таким образом, антикризисное управление предприятием не должно сводиться только к сокращению издержек, поиску новых рынков сбыта, расширению или сужению ассортиментных линий, повышению качества продукции и менеджмента, совершенствованию маркетинговой политики и др. Все эти задачи необходимо решать постоянно, независимо от того, в каком положении находится предприятие. Антикризисное управление требует от менеджеров проведения необычных и нетрадиционных, а иногда даже и неприемлемых для нормального состояния мероприятий. Состав и набор таких средств, конечно, зависит от тех конкретных причин и ошибок, которые привели к финансовым затруднениям на предприятии. Однако, основным отличием эффективных антикризисных мероприятий является повышенный риск проводимых операций, который не допустим в обычных условиях.

Список литературы:

1. Каплан Р., Нортон Д. Сбалансированная система. От стратегии к действию /Пер. с англ. – М.: ЗАО «Олимп-Бизнес», 2004.
2. Финансовое планирование и контроль /Пер. с англ. Под ред. М.А. Поукока, А.Х. Тейлора. – М.: ИНФРА-М, 2007.
3. Венгеренко А.Н., Проценко В.И. Логистика: учебное пособие. – Бендеры-Киев: Полиграфист, 2013.

*Н.А. Воловик, педагог-психолог
ГООУ «Попенкская школа-интернат – детский дом для детей сирот и детей,
оставшихся без попечения родителей»
с. Попенки, Приднестровье*

ПУТИ ПОДГОТОВКИ ВОСПИТАННИКОВ ШКОЛ-ИНТЕРНАТОВ К СОВРЕМЕННОМУ МИРУ

В данной статье рассмотрены психологические особенности детей-сирот и их влияние на подготовку выпускников школы-интерната к самостоятельной жизни. Актуальность социально-педагогической поддержки при подготовке детей-сирот к самостоятельной жизни в условиях школы-интернат обосновывается многослойностью факторов, которые влияют на процесс становления сироты, требует разработки программы такой подготовки. Исходя из контент-анализа научно-педагогической литературы, такая подготовка должна содержать социальный, педагогический, психологический, правовой, валеологический и профессиональный компонент, помочь в становлении личности ребенка.

Ключевые слова: социальная адаптация, воспитание, школа-интернат.

Занимаясь проблемой социальной адаптации детей-сирот, необходимо обратить внимание на социально-психологический портрет нынешнего выпускника интерната, вступающего в самостоятельную жизнь. Для большинства выпускников интерната характерны неразвитый социальный интеллект (способность применять на практике полученные знания, умение ориентироваться в социуме и взаимодействовать с ним), иждивенчество, непонимание материальной стороны жизни, внушаемость, склонность к асоциальному поведению, завышенная или заниженная самооценка, неадекватность уровня притязания. Молодые люди считают, что источник всех благ лежит вовне, и единственный способ их обрести – получить из этого внешнего источника [4].

Воспитанники интернатных учреждений ограничены в социальных связях с окружающим миром, они преимущественно не могут рассчитывать на материальную или моральную поддержку родительской семьи, родных и близких людей, поэтому необходимо сформировать у них направленность на достижение успеха, активность, инициативность в решении общественно релевантных задач.

Проблема социального становления воспитанников школ-интернатов предстала перед психолого-педагогической наукой достаточно остро. Не случайно в научных статьях и трудах многих авторов (О. Антонова-Турченко, Л. Вольнец, Н. Иванова, Н. Комарова, Е. Рыбинский) ставятся вопросы о требованиях по созданию условий социализации таких детей. Отдельные аспекты социального становления детей, лишенных родительской опеки, разрабатывались многими учеными: личностные качества детей изучали М. Моралова, И. Дубровина, А. Прихожан, В. Яковлева; проблемы сиротства, причины роста социального сиротства и социальные последствия лишения детей родительской опеки изучали С. Воскобойников, Б. Кобзаря, А. Лиханова, Н. Мищенко, А. Нечаевой, Е. Рибинского, О. Шишко.

Подготовка воспитанников к успешной самостоятельной жизни в современном социуме является основной задачей интернатного учреждения. Изменение общественных и социокультурных требований к выпускникам образовательных учреждений вызывает необходимость нового подхода к формированию социальной адаптации детей, оставшихся без попечения родителей. Очень сильный фактор, влияющий на успешность жизненного устройства выпускников школы-интерната, – неготовность общества принять этих молодых людей и содействовать их социализации. Мы хотели бы видеть выпускника учреждений для детей-сирот, обладающим следующими характеристиками и качествами:

- Личностная автономия;
- Сила воли;
- Активность;
- Целеустремленность
- Умение осмысливать и планировать свою жизнь.

Владение этими качествами – это не только одно из важнейших условий успешности социальной адаптации выпускников, но и залог успешности в самостоятельной жизни любого молодого человека. Вместо этого мы зачастую сталкиваемся с наличием серьезных проблем в социальной адаптации вчерашних воспитанников детских интернатных учреждений.

Можно выделить наиболее типичные негативные характеристики, которые приводят к социальной дезадаптации этой группы молодежи:

- Социальные и личностные проблемы;
- Неуверенность в себе;
- Неумение определиться в жизни;
- Раннее и часто безответственное вступление в брак и родительство;
- Отказ от завершения профессионального образования;
- Проблема с трудоустройством – от потери первого трудового места до нежелания работать в принципе;
- Трудности с получением жилья, возникающие как по объективным, так и субъективным причинам;
- Безответственное отношение к своему здоровью;
- Злоупотребление алкоголем и последующие нарушения закона и др. [2].

Конечно, эти характеристики присущи не всем выпускникам, и, конечно, они не присущи все вместе отдельным личностям. Однако многие из них присутствуют у многих молодых людей из числа детей-сирот и зачастую обуславливают их неуспех в социальной интеграции. Это происходит из-за рассогласования, порой очень резкое, ошибка между образом жизни, идеалами, ожиданиями воспитанниками и реальной действительностью.

Отсутствие с самого раннего возраста условий, необходимых для полноценного психического и социального развития детей, препятствует формированию у них способностей, обеспечивающих достижение подлинной зрелости. Самое главное – это преодоление психологических трудностей, которые заключаются в привычке жить в замкнутом, закрытом обществе, неумении интегрироваться в открытое, создавать новые контакты с людьми, с которыми им предстоит общаться.

Особенно важно подготовить воспитанника к самостоятельной жизни, не только подсказать и помочь в выборе профессии, но и сформировать самостоятельность мышления, инициативу и ответственность, поисковую активность и предприимчивость, умение творчески разрешать возникающие проблемы. Исходя из реалии сегодняшней жизни, воспитание творческой самостоятельности – цель и критерий воспитательной работы. Важно у воспитанников интернатных учреждений развивать установки социального сотрудничества, доверие к партнеру и желание помочь и т.п.

Работа по социальному развитию проходит на протяжении всех лет обучения. В младшем школьном возрасте формируются первые представления об окружающей действительности, формируются навыки общения в совместной деятельности.

В результате работа в начальном звене по социализации помогает ребенку приобрести:

- четкие представления о нормах и правилах, существующих в обществе;
- чувство ответственности и понимания других людей;
- приобщение к общественным ценностям: добру, красоте, здоровью, счастью как условию духовно-нравственного развития человека;
- умение увидеть ценность каждого и всего живущего и растущего на Земле.

В среднем школьном возрасте одним из основных направлений, на котором решаются социальные задачи, является – социально-бытовая и духовно-нравственная ориентировка.

Проводимая во внеурочное время воспитательная работа дополняет занятия по социально-бытовой ориентировке. Это воспитательные часы, совместная деятельность с педагогом, практические и теоретические занятия, направленные на практическую подготовку детей к самостоятельной жизни и труду, на формирование у них знаний и умений, способствующих социальной адаптации, на повышение общего развития.

Основными задачами обучения социально-бытовой ориентировки являются:

- дача ученикам знаний, умений и навыков по общеобразовательным предметам и по труду;
- воспитание у них положительных личностных качеств (честность, правдивость, доброжелательность к окружающим, любовь и уважение к труду);
- коррекция имеющиеся у них дефектов и таким образом подготовка их к социальной адаптации, к жизни в обществе.

В старшем звене школы работают над вопросом подготовки учеников 9-11 классов к самостоятельной жизни, ориентируясь на следующие приоритеты:

1. Верить в ценность каждого ребенка.
2. Придерживаться конфиденциальности.
3. Относиться к ребенку как к личности.
4. Отказ от «навешивания ярлыков», «определения диагноза».
5. Сообщать позитивную информацию.

6. Быть товарищем, советчиком, а не моралистом.
7. Не давать обещаний, которые нельзя выполнить.
8. Не поддерживать, не провоцировать проявлений негативных качеств (ревности, лени, потребительского отношения, агрессивности).
9. Демонстрировать позитивное отношение ко всем детям, а не только одному или нескольким лицам.
10. Уважать мнение и позицию ребенка.
11. Акцентировать внимание ребенка на собственных положительных чертах, характеристиках и достижениях.
12. Учитывать требования работников школы-интерната, уважать их мнение, пожелание по работе с детьми.

13. Не обесценивать труд работников школы-интерната в глазах детей и других профессионалов, поддерживать их положительный имидж.

14. Оказывать работникам интерната информационную и методическую поддержку. Важно адаптировать разработанные модули в психоэмоциональное состояние определенных групп старшеклассников (трудности в обучении, психическая неуравновешенность). В частности, девятиклассникам не стоит предлагать дискуссии, связанные с глубоким обсуждением эмоций и чувств, ибо, как правило, им трудно высказываться по этому поводу.

Ученики выпускных классов приобретают позитивный социальный опыт в смоделированных педагогических ситуациях и с помощью как традиционных, так и нетрадиционных форм и методов учебно-воспитательной деятельности. Практическая самостоятельная работа учащихся, ролевые игры, проблемно-поисковые и развивающие упражнения, разнообразные тренинговые задания и приёмы, педагогические ситуации с применением различного характера общения, соответствующие анкеты и тесты являются социально-педагогическими стимуляторами воспитанников интернатных учреждений для активизации собственных усилий для лучшего усвоения знаний, умений и навыков, предусмотренных программой.

Сегодня и выпускники, и общество в целом осознают актуальность проблемы подготовки выпускников интернатных учреждений к самостоятельной жизни, ведь её замалчивание приводит к неустроенности молодых людей, вторичному социальному сиротству (отказ от воспитания собственных детей), низкому социальному статусу. Однако без поддержки государства (законодательных, финансовых, информационных ресурсов и пр.) существенных позитивных изменений добиться в этой сфере сложно.

Список литературы:

1. Абульханова-Славская К.А. Abulkhanova Slavskaya-K.A. Деятельность и психология личности. – М.: Наука, 1980.
2. Алтынцева Е.Н., Лаврович А.П. Altyntseva E.N, Lavrovich A.P. Мой жизненный путь. Программа по подготовке выпускников детских интернатных учреждений к самостоятельной жизни. – Минск, 2009.
3. Антонова Т.В. Antonov T.W. Как помочь ребенку войти в современный мир? // М, 1995.
4. Брутман В.И. Brutman V.I. Причины социального сиротства // Социальная работа. 1994, – № 2.
5. Дубровина И.В. Dubrovin I.V. Формирование личности старшеклассника. – М., 1989.
6. Кон И.С. Con IS. психология ранней юности. Кн. Для учителя / И.С. Кон. – М.: «Просвещение», 1980.
7. Коробейников И.А. Peddlers, IA.Нарушения развития и социальная адаптация. – М., 2002.
8. Кузнецова И.Ю. Kuznetsova I.Y. Самоопределение личности на жизненном пути /И.Ю. Кузнецов, С.А. Кузнецова. – Магадан: Кордис, 2003. – 216 с.
9. Куган Б.А. Соogan B.A. Социально-трудовая адаптация детей социального риска. // Курган; Челябинск, 1995.

*А.В. Гегечкори, доцент
Н.Ю. Чупринова, доцент
Национальная академия Национальной гвардии Украины
г. Харьков, Украина*

СИНКРЕТИЗМ ЯЗЫЧЕСТВА И ХРИСТИАНСТВА В УКРАИНЕ

Статья посвящена проблеме синкретизма языческих и христианских верований в Украине.

Ключевые слова: религиозный синкретизм, древние верования, украинская демонология дохристианских времен.

Анализ бытовой религиозности украинцев свидетельствует о том, что в Украине никогда не существовало христианства в «чистом виде». Принятие христианства в Киевской Руси не выступило механическим заимствованием его византийской версии, а было обусловлено исторической традицией и предыдущими формами религиозности, своеобразным его прочтением славянами.

Отсутствие систематического научного исследования феномена религиозного синкретизма в православной Украине ограничивает познание духовной культуры народа в целом, ее происхождения и тенденций развития. Таким образом, систематизация и изучение эволюции древних верований славян, их трансформации в условиях взаимодействия христианской церковной идеологией и культурой есть актуальным заданием современной науки.

Образы украинской демонологии дохристианских времен (черти, упыри, русалки и др.) остались жить в воображении наших предков во времена христианской культуры, однако получили общее для них наименование – «нечистая сила».

Подавляющее большинство образов старославянских духов, демонов и богов, которые изменились с точки зрения толкования их праукраинцами, очевидно, имели совсем не «нечистое» происхождение, будучи, например, воплощением определенных сил природы. Но новая религия оказала влияние на понимание древних образов духов так, что в сознании праукраинцев появилось негативное отношение к ним. Этот факт объясняется тем, что народное мировоззрение славян испытал влияние новой христианской веры, больше не могло оставаться целостной системой взглядов на мир и человеческую жизнь. Но воздействие на язычество нового христианского вероучения не смогло полностью трансформировать религию наших предков.

Только одно официальное насильственное введение в народное использование христианства праукраинцев не могло искоренить язычество из мировоззренческих убеждений, религиозных взглядов, из самой жизни славян. Даже формально выполняя церковные христианские обряды, большинство людей оставались носителями языческой культуры, хранителями языческих суеверий и обычаев своих предков. По нашему мнению, термин «двоеверие» есть неточным названием указанного явления в украинской традиционно-бытовой культуре, так как совершалась взаимная трансформация язычества и христианства, при этом именно христианство было обречено приспособляться к реалиям язычества. Только со временем оно поглотило первую религию наших предков своей культовой обрядовостью и христианскими праздниками, во многом изменив старые представления, культы, верования.

Чтобы преодолеть «поганство», христианской церкви пришлось заимствовать почти в том же виде, как это было в языческой религии, например, старые формы совершения обрядов (кроме, жертвоприношений) В христианство из язычества перешли такие его элементы, как молитва, пост и главное магические действия: крещение и причастие.

Анализируя процессы синкретизма языческих верований и христианства на Руси, следует подчеркнуть, что христианство, определенным образом отрицая предыдущие мировоззрение, вступает во взаимодействие с последним. При этом дохристианские верования славян стали основой, на которую наслаивались христианские мировоззренческие ценности. Хотя со временем христианское мировоззрение укрепляет свои позиции, становится доминирующим, но под его покровом размещается мощный пласт архаического мировоззрения, который приобретает статус национальных верований, обычаев и обрядов.

Эхо языческо-христианского синкретизма православия ощущается не только в Древней Руси, а также и в современной Украине, России и Беларуси, прежде всего, в обрядах. Обряды наполнились новым содержанием и подчинялись требованиям новой веры, что сохраняло их традиционный национальный характер и глубокую связь с прошлым. Христианским содержанием наполнились колядки, веснянки, купальские и другие народные обрядовые песни. Особое значение в новом переосмыслении ментальности украинского народа играет понимание высокого уровня духовной жизни праукраинцев, глубины и наполненности их мировоззрения, неповторимый характер их традиционно-бытовой культуры, неотъемлемой частью которой был языческо-христианский синкретизм православия.

Список литературы:

1. Греков Б.Д. Избранные труды /Б.Д. Греков. – М.: Изд-во АН СССР, 1959. – Т.2. – 623 с.
2. Карпов А.В. Язычество, христианство, двоеверие: религиозная жизнь на Руси в IX-XI вв. /А.В. Карпов. – СПб.: Алетейа, 2008. – 184 с.
3. Котляр М. Русь языческая /М. Котляр. – К.: Україна, 1995. – 405 с.
4. Никольский Н.А. Дохристианские верования и культы днепровских славян / Н.А. Никольский. – М.: Госиздат, 1929. – 258 с.

УСПЕШНАЯ РЕАЛИЗАЦИЯ УПРАВЛЕНЧЕСКИХ РЕШЕНИЙ РУКОВОДИТЕЛЯ ОРГАНИЗАЦИИ ОБРАЗОВАНИЯ: МОТИВАЦИОННЫЙ АСПЕКТ

В статье рассматриваются теоретические вопросы мотивации, мотивационные условия, способствующие успешной реализации управленческих решений, психологические механизмы блокирования реализации управленческих решений, наиболее значимые методики, представлены практические рекомендации, направленные на оптимизацию процессов реализации управленческих решений.

Ключевые слова: *мотив, мотивация, мотивационные условия, управленческая деятельность, управленческое решение, успешная реализация управленческого решения, блокирование управленческого решения.*

Реформирование системы образования всегда начинается с определенных изменений в управлении образованием и управлении учебным заведением. Поэтому эффективность образовательных процессов в значительной степени зависит от эффективности управленческой деятельности.

Любые решения (экономические, технико-технологические, административно-правовые, идеологические, кадровые и др.), принимаемые руководителем, имеют свой мотивационный аспект.

Актуальность и востребованность нашего исследования не вызывает сомнений, так как изучение мотивации деятельности руководителей, что способствует успешной реализации или блокировке управленческих решений, позволяет решать задачи повышения эффективности управленческой деятельности.

Проблемы, посвященные изучению специфики мотивации деятельности руководителя, анализировались многими ведущими учеными: В.А. Розановой (виды мотивации руководителей при объективно заданных целях), А.К. Марковой (характеристики операционной и мотивационной сфер личности руководителя), Л.И. Божович (классификации мотивов), А. Адлером (мотив власти в управлении людьми), Н.В. Немовой (модель условий мотивации профессионального развития кадров системы образования, их стимулирования, оценка мотивационной среды) и другими.

Т.И. Шамова, А.К. Маркова, В.А. Розанова в своих работах высказали предположение о специфической зависимости содержания мотивации управленческой деятельности менеджеров от различных факторов (стаж работы, возраст, управленческий уровень, тип образовательного учреждения, внешнее окружение и др.).

Изучение процесса принятия и реализации управленческого решения предполагает исследование закономерностей поведения руководителя в конкретной проблемной ситуации, начиная от ее оценки, связанной с переживанием проблемной ситуации, и заканчивая этапом практического действия, реализацией принятого решения.

В нашем исследовании мы рассмотрели теоретические вопросы мотивации, мотивационные условия, способствующие успешной реализации управленческих решений, психологические механизмы блокирования реализации управленческих решений, отобрали наиболее значимые методики. Также был проведен ряд эмпирических исследований, разработаны практические рекомендации, направленные на оптимизацию процессов реализации управленческих решений.

В исследованиях принимали участие 35 руководителей высшего, среднего и низшего звеньев, то есть руководители и заместители руководителей, заведующие кафедрами и руководители методических объединений организаций образования г. Рыбница; использовались методы интервью, анкетирования для выяснения некоторых особенностей психологических механизмов деятельности. Основными тестами, предложенными для управленцев, были следующие: тест «Мотивация к успеху», тест «Мотивация к избеганию неудач», тест «Готовность к риску», методика «Направленность личности», методика «Мотивация успеха и боязнь неудач».

Во время исследования были выявлены основные причины успешной реализации, среди которых:

- моральное признание результатов труда;
- удовлетворение от самого процесса выполнения;
- желание следовать инструкции;
- наличие материального поощрения и др.;
- жесткий контроль за выполнением;
- высокозначимый результат для личной карьеры;
- стремление избежать конфликтов;
- нетрудно достичь результат;
- доказать другим и себе, что можешь сделать это;
- результат малозначимый, но ступень в карьере;

- развитие волевых качеств в процессе достижения;
- А также основные причины нереализации управленческого решения:
- недостаточное владение профессиональными навыками;
 - отсутствие регламентации и контроля;
 - стремление избежать перегрузки;
 - отсутствие объективных сопутствующих факторов;
 - нехватка времени, общая загруженность;
 - игнорирование требований;
 - слишком легкая задача, неинтересно;
 - недооценка возможностей в контексте задачи;
 - переоценка возможностей личных и коллектива;
 - слишком отдаленные цели;
 - результат важен для других;
 - достижение отнимает много сил и средств;
 - последствия не предсказуемые для общества и исполнителя.

Причины невыполнения или частичной реализации управленческих решений можно подразделить на объективные и субъективные. К объективным причинам относятся правовая и финансовая необеспеченность условий реализации, а также кадровая проблема – отсутствие соответствующих специалистов. К субъективным причинам можно отнести непосредственно связанную с кадрами психологическую неготовность и некомпетентность специалистов, профессионалов.

Главным при оценке труда руководителя является знание того, что основное содержание его деятельности реализуется через решение управленческих задач, которое предполагает установление сложных отношений многоуровневого порядка между разноплановыми задачами. Именно такими и являются экономические, социальные, психологические, социально-психологические, воспитательные, нравственные, правовые и другие задачи.

Наилучшим образом реализуются управленческие решения, которые характеризуются высокой значимостью ожидаемых положительных или отрицательных последствий и умеренным или низким уровнем затрат организационного, функционального, временного характера и материального характера. Безусловно, приоритетом пользуются так называемые сверхзначимые решения, которые должны реализовываться независимо от уровня затрат.

Блокируются управленческие решения, характеризующиеся относительно низкой значимостью ожидаемых как позитивных, так и негативных последствий при относительно высоком уровне затрат на их реализацию. Определено, что систематический характер контроля за выполнением поставленных задач и наличие соответствующих эффективных санкций, является одним из важных факторов успешной реализации управленческих решений. Выявлено, что успешная реализация или блокирование управленческих решений зависит и от типа профессиональной деятельности. Так, стратегия реализации управленческих решений руководителей-бывших военных, характеризуется обязательностью реализации, большей однозначностью, систематическим контролем за выполнением, более жестким алгоритмом, и относительно более эффективными санкциями в связи с невыполнением решений.

Проанализировав распределение респондентов по основным схемам ответов, а также по возрасту и стажу работы, мы можем сделать вывод, что больше всего блокировок успешной реализации решений при всех уровнях затрат у руководителей после 48-50 лет с большим стажем руководства от 20 лет и молодых руководителей от 25-30 лет со стажем руководства от 1 до 3 лет. На основе сформулированных выводов нами были разработаны практические рекомендации, которые могут быть использованы в управлении, переподготовке и подборе управленческих кадров:

1. При построении оптимальной стратегии реализации управленческих решений необходимо учитывать не только последствия реализации решения, но и возможность или невозможность, трудности практического выполнения этого решения.

2. При планировании управленческой деятельности следует учитывать реально сложившиеся психологические пороговые характеристики значимости реализации управленческого решения и трудности их реализации, которые могут блокировать успешную реализацию управленческого решения.

3. При определении временных сроков последовательности и уровня реализации решения необходимо руководствоваться, с одной стороны – принципом результативности и эффективности управленческой деятельности, а с другой стороны – реалистичностью осуществления решения.

4. При подборе управленческих кадров целесообразно учитывать выявленные возрастные, типологические особенности личности управленца и специфику управленческой деятельности.

Список литературы:

1. Актуальные проблемы психологии мотивации. Материалы конференции. – М.: 1987, – С. 13.
2. Асеев В. Г. Проблема мотивации и личность // Теоретические проблемы психологии личности. – М.: 1974. – С.122-144.
3. Божович Л.М. Изучение мотиваций поведения детей и подростков, – М.: Просвещение, 1972.

4. Варданын И.С. Исследования системы управления мотивацией персонала.// Управление персоналом. – 2005. – №15. – 58 с.
5. Гончаров В.Н. Менеджмент://Учебное пособие – М.: Мисанта, 2003. – 624 с.
6. Ильин Е.П. Мотивация и мотивы. – СПб.: Питер, 2011. – С.57.
7. Кирнарская С.В. Мотивационные условия успешной реализации управленческих решений: автореферат дис. кандидата психологических наук: 19.00.13/ Рос. акад. гос. службы при Президенте РФ. – Москва, 2000. – 21 с.
8. Маркова А.К. Психология профессионализма. – М.:Наука,83.
9. Одегов Ю.Г., Руденко Г.Г., Апенько С.Н., Мерко А.И. МОТИВАЦИЯ ПЕРСОНАЛА: Учебное пособие. Практические задания (практикум). – М.: Издательство «Альфа-Пресс», 2010. – 640 с. [Электронный ресурс]. – Режим доступа: <http://elib.me/uch-motivatsiya/motivatsiya-personala-odegov.html>
10. Ременников В.В. Разработка управленческого решения. – М.: ЮНИТИ – ДАНА, 2006. – 278 с.
11. Сладкевич В.П. Мотивационный менеджмент: Курс лекций. – К.: МАУП, 2001. – С. 55-57.
12. Смирнов Э.А. Разработка управленческих решений – М., 2005. – 147 с.
13. Управление персоналом государственной службы. Под ред. Е.В. Охотского. – М., 2005. – 360 с.
14. Хриков С.М. Управління навчальним закладом: Навч. посіб. – К.: Знання, 2006. – 365 с.
15. Шадриков В.Д., Ансимова Н.П. Проблемы диагностики профессиональных способностей // Проблемы диагностики профессиональных способностей // Проблемы индустриальной психологии. Ярославль, 1983.
16. Шекшня С.В. – Управление персоналом современной организации: Учебно-практическое пособие. 4-е изд. перераб. И доп. – М.: ЗАО «Бизнес-школа Интел-Синтез», 2000. – 368 с.
17. [Электронный ресурс]. – Режим доступа: <http://murzim.ru/psihologija/psihologija-jemocij/10583-informacionnaya-teoriya-emociy-pv-simonova.html>
18. [Электронный ресурс]. – Режим доступа: <http://www.e-reading.ws/book.php?book=97486>

*Н.А. Гук, ст. преподаватель
Е.С. Козьма, ст. преподаватель
филиал ПГУ им. Т.Г. Шевченко
г. Рыбница, Приднестровье*

ПРОГНОЗНАЯ ФИНАНСОВАЯ ОТЧЕТНОСТЬ ОРГАНИЗАЦИИ

В данной публикации описывается роль прогнозной финансовой отчетности в развитии деятельности организации. Процесс формирования прогнозной финансовой отчетности показан на примере ОАО «Рыбницкий молочный комбинат».

Ключевые слова: *прогнозная финансовая отчетность, финансовое состояние, планирование, прогнозный баланс, организация.*

Разработка перспектив развития в будущем – жизненно важный этап деятельности для любой организации. Так как основу процесса планирования составляют финансы, которые в силу их ограниченности должны использоваться в строгом соответствии с назначением и в целях повышения благосостояния акционеров, необходимо оценивать финансовые последствия выбранной стратегии развития. Планирование как одна из основных функций финансового управления включает стратегическое финансовое планирование, бюджетирование и оперативное финансовое планирование. Прогнозной финансовой отчетности принадлежит важная роль при разработке планов развития предприятия и оценке влияния управленческих решений на эффективность его деятельности и финансовое положение.

Согласно Закону Приднестровской Молдавской Республики «О бухгалтерском учете и финансовой отчетности», финансовая отчетность представляет собой систему показателей, отражающих имущественное и финансовое положение организации на отчетную дату, а также финансовые результаты ее деятельности за отчетный период, предназначенные для предоставления сведений заинтересованным пользователям, составленная на основе данных бухгалтерского учета по установленным формам. Финансовая отчетность организации состоит из следующих взаимосвязанных форм отчетности:

- форма №1 «Балансовый отчет о финансовом положении»;
- форма №2 «Отчет о совокупном доходе»;
- форма №3 «Отчет об изменениях в собственном капитале»;
- форма №4 «Отчет о движении денежных средств»;
- форма №5 «Примечания к финансовым отчетам».

Прогнозная финансовая отчетность отражает предполагаемые финансовые результаты следования конкретным экономическим решениям. При наличии альтернатив есть возможность подготовить

прогнозную отчетность для каждого из рассматриваемых вариантов. При их сравнении можно оценить будущую рентабельность, ликвидность, финансовое положение, инвестиционную привлекательность организации. Подготовка прогнозной финансовой отчетности обеспечит заинтересованных пользователей полезной информацией о влиянии конкретных действий на будущие финансовые результаты и положение компании. Прогнозная финансовая отчетность также дает возможность определить финансовые ограничения роста и добиться необходимой сбалансированности между объемами продаж, производственными мощностями и финансовыми ресурсами.

Разрабатывается прогнозная финансовая отчетность, как правило, для внутренних пользователей. Однако в условиях дефицита финансовых средств и при поиске дополнительных источников финансирования дальнейшего развития прогнозная отчетность может предоставляться и потенциальным инвесторам. Для составления прогнозного баланса введены некоторые допущения, основанные на соотношениях между показателями выручки от продаж и ресурсоотдачи:

- темпы роста активов и выручки от продаж одинаковы, поскольку между ними существует прямая связь;

- построение прогнозного баланса основано на балансовом уравнении $A = СК + О$, где А – активы, СК – собственный капитал, О – обязательства компании. При этом изменение капитала обусловлено реинвестированием чистой прибыли предприятия;

- при сложившейся структуре источников средств (оптимальной для данного этапа развития организации) сохраняется соотношение между ростом собственных и привлеченных источников, то есть с ростом собственных источников (реинвестируемой прибыли) объем привлеченных средств возрастает в определенной пропорции. Такая стратегия означает неизменность соотношения собственного и привлеченного капитала.

На примере ОАО «Рыбницкий молочный комбинат» рассмотрим процесс формирования прогнозной финансовой отчетности, исходя из прогнозных предположений о росте объема производства товарной продукции и объема продаж на 10%. Соответственно, произойдет рост затрат на производство молочной продукции на 10%, а также при расчетах принимается во внимание, что ставка ЕСН составляет 25% от начисленной заработной платы персонала. Ставка налога на доходы по данной отрасли составляет 3,9%.

Таблица 1

Прогнозный балансовый отчет о финансовом положении (форма №1)
ОАО «Рыбницкий молочный комбинат» на 2014 г.

<i>Актив</i>			
<i>Группировка статей актива</i>	<i>Сумма, т.руб.</i>		
	<i>на начало периода</i>	<i>на конец периода</i>	
Основной капитал	3 337 210	3 337 210	
Оборотный капитал	3 308 220	3 452 277	
Запасы	953 596	953 596	
Дебиторская задолженность	2 143 418	2 143 418	
Денежные средства и краткосрочные финансовые вложения	211 206	355 263	
Баланс	6 645 430	6 789 487	
<i>Пассив</i>			
<i>Группировка статей пассива</i>	<i>Сумма, т.руб.</i>		
	<i>на начало периода</i>	<i>на конец периода</i>	
Собственный капитал	5 483 435	5 511 293	
Заемный капитал	1 161 995	1 278 195	
Долгосрочные пассивы	0	0	
Краткосрочные кредиты и займы	0	0	
Кредиторская задолженность	1 161 995	1 278 195	
Баланс	6 645 430	6 789 487	

Таблица 2

Прогнозный отчет о совокупном доходе (форма №2) ОАО «Рыбницкий молочный комбинат» на 2014 г.

<i>Наименование показателя</i>	<i>Значение за 2013 г.</i>	<i>Прогноз на 2014 г.</i>
Выручка от реализации продукции, работ, услуг	2 823 406	3 105 747
Себестоимость реализованной продукции	2 662 835	2 929 119
Валовая прибыль	160 571	176 628
Коммерческие и управленческие расходы	25 189	27 708
Прибыль от реализации	135 382	148 920
Прибыль (убыток) от финансовой деятельности	-12 021	-6 011

Прибыль (убыток) от инвестиционной деятельности	12 783	6 392
Прибыль до налогообложения	136 144	149 301
Налог на доходы	116 540	121 444
Чистая прибыль	19 604	27 858

Таблица 3

Прогнозный отчет о движении собственного капитала (форма №3)
ОАО «Рыбницкий молочный комбинат» на 2014 г.

Наименование показателя	Значение на начало периода	Значение на конец периода
Собственный капитал всего, в том числе:	5 483 435	5 511 293
уставный капитал	4 450 000	4 450 000
накопленная прибыль	1 033 435	1 061 293

Таблица 4

Прогнозный отчет о движении денежных средств (форма №4)
ОАО «Рыбницкий молочный комбинат» на 2014 г.

Наименование показателя	Прогноз на 2014 г.
Остаток денежных средств на начало периода	211 206
Поступлений всего, в том числе:	1 916 425
от покупателей (выручка от продаж)	1 916 425
кредиты банка	0
Выбытие денежных средств всего, в том числе:	1 772 368
поставщикам	608 424
зарботная плата	834 000
ЕСН	208 500
налог на доходы	121 444
проценты по кредитам	0
прочие выбытия	0
Остаток денежных средств на конец периода	355 263

На основании полученной прогнозной финансовой информации, разработанной по данным фактической отчетности, рассчитываются финансовые показатели и коэффициенты, позволяющие оценивать будущее финансовое состояние предприятия и управлять им.

Список литературы:

1. Незамайкин В.Н., Юрзинова И.Л. Прогнозная финансовая информация в финансовом планировании деятельности корпораций. // Современная наука: актуальные проблемы теории и практики. – 2013. – №5-6. [Электронный ресурс]. – Режим доступа: <http://www.vipstd.ru/nauteh/index.php/--ep13-05/870-a>

В.В. Доброва, заместитель директора по НМР
МОУ «Рыбницкая русская гимназия №1»
г. Рыбница, Приднестровье

СОВРЕМЕННЫЕ ПУТИ И СПОСОБЫ СОВЕРШЕНСТВОВАНИЯ УПРАВЛЕНИЯ КАЧЕСТВОМ ОБРАЗОВАНИЯ УЧАЩИХСЯ В СОВРЕМЕННОЙ ШКОЛЕ

В статье представлены современные и педагогические тенденции образования, обуславливающие формирование культуры оценочной деятельности педагога в системе повышения квалификации.

Ключевые слова: качество образования, система оценки качества образования, оценка образовательных достижений учащихся, государственный общеобразовательный стандарт.

«Качество становится символом тех изменений, которые дают ориентиры к стратегии выживания человечества».

А.И. Субетто

Современные тенденции управления качеством образования обучающихся поставили проблемы, связанные с переходом педагогических систем на новый уровень развития, обеспечивающий

фундаментальность и соответствие актуальным и перспективным потребностям государства, общества и личности. Изменение приоритетов, структуры и содержания образования, введение новых стандартов, формирование независимой системы оценки качества образования, использование информационных компьютерных технологий дает основание по-иному рассмотреть феномен управления качеством образования.

В современных педагогических словарях под качеством образования понимается определенный уровень знаний и умений, умственного, нравственного и физического развития, которого достигают обучаемые на определенном этапе в соответствии с планируемыми целями; степень удовлетворения ожиданий различных участников процесса образования от предоставляемых образовательным учреждением образовательных услуг [2].

Качество образования в школе – это соотношение цели и результата, при условии, что цель поставлена и спрогнозирована в зоне ближайшего развития ребенка. Образование считается качественным, если ребенок обучается и воспитывается на максимально возможном уровне. Качество образования, прежде всего, измеряется его соответствием образовательному стандарту, зависит от уровня престижности образования в общественном сознании и системе государственных приоритетов, финансирования и материально-технической оснащенности образовательных учреждений, современной технологии управления ими.

Качество образования – это есть равнодействующая следующих составляющих: потребностей личности и общества, целевых приоритетов, спрогнозированного процесса и результатов [1]. Качество образования относительно общеобразовательного учреждения находит свое выражение в качестве образовательного процесса. К наиболее важным критериям оценки результатов работы школы относят критерий качества, выражающийся в соотношении реальных результатов деятельности школы с поставленными целями, государственными стандартами, ожиданиями общества, и критерий эффективности, показывающий отношение достигнутых результатов к затратам времени, усилий, других ресурсов. Проблемы повышения качества образования обучающихся в общеобразовательной школе могут быть решены на основе совершенствования трёх основных компонентов:

1. качества образования;
2. процесса управления;
3. оценки качества образования обучающихся.

Суть управления качеством образования обучающихся в общеобразовательной школе, как целостного, интегративного, специально организованного образовательного процесса, заключалась во взаимодействии внешнего и внутреннего управления и самоуправления, соотносимого с различными структурами функционирования системы образования и направленных на достижение планируемых результатов образовательного процесса. Оно связано с петлёй качества образования, благодаря которой функции, этапы, факторы, содержание управления образованием школьников и качество их оценки представляет законченный цикл.

Среди множества разновидностей рабочих процедур по управлению качеством образовательного процесса в школе можно выделить следующие:

- оценка качества педагогических процессов и объектов;
- мониторинг качества образовательного процесса;
- выбор и принятие управленческих решений в отношении нормативного, программного, методического, кадрового обеспечения образовательного процесса.

Чтобы управлять качеством образования, нужно помнить, что оно складывается из качества образовательной среды и качества результатов. Таким образом, основными задачами становятся конструирование образовательной среды школы, стимулирование и поддержка инициатив педагогов, учащихся, родителей и социальных партнеров, направленных на формирование комплекса ключевых компетентностей выпускника образовательного учреждения и повышения качества образования в целом.

«Управление качеством в школе начинается с работы с человеком и, прежде всего с учителем, и заканчивается работой с кадрами, повышением их профессионального уровня. Других путей нет...» Ю.А. Конаржевский.

На управление качеством образовательного процесса влияет деятельность образовательного учреждения как «открытой системы», активно использующей различные возможности социума в реализации профильного обучения, в работе с одаренными детьми и детьми с особыми потребностями, в организации воспитательной работы, развитии нового профессионализма учителя.

Проблема качества образования неразрывно связана с проблемой качества человека, с его опережающим развитием в системе образования, которая формирует общественный интеллект как фактор прогрессивного развития общества. Задача учителя – создание в классе развивающей среды.

Проблема качества в настоящее время является во всем мире одной из наиболее актуальных, и интерес к ней неуклонно возрастает. Это связано с тем, что качество продукции и услуг определяет приоритеты на рынке, экономическую безопасность государства; во многом обеспечивает устойчивое развитие цивилизации, сохранение окружающей среды, здоровья и благополучия человека.

Список литературы:

1. Абдрахманова Г.С. Качество образования/Г.С. Абдрахманова/Управление качеством образования в условиях инновационного развития экономики. Набережные Челны, 2003.
2. Управление качеством образования / Ред. М.М. Поташник. М., 2000. – 444 с.
3. Управление качеством образования /Сост.О.Е. Лебедев. М.: РОССПЭН, 2002. – 128 с.

*Г.Н. Доброва, директор
Н.Г. Кириллова, зам. директора
ГОУ СПО «Рыбницкий политехнический техникум»
г. Рыбница, Приднестровье*

СОТРУДНИЧЕСТВО ОРГАНИЗАЦИИ ПРОФЕССИОНАЛЬНОГО ОБРАЗОВАНИЯ С СОЦИАЛЬНЫМИ ПАРТНЕРАМИ, КАК ФАКТОР РАЗВИТИЯ ПРОФЕССИОНАЛЬНЫХ КОМПЕТЕНЦИЙ ОБУЧАЮЩИХСЯ

Данная статья содержит вопросы взаимодействия организаций профессионального образования с производственными предприятиями. Обращается внимание на необходимость поддержки со стороны бизнеса и государства образованию для получения квалифицированных кадров предприятиями ПМР. Приведен пример сотрудничества Рыбницкого политехнического техникума с социальными партнерами.

***Ключевые слова:** социальное партнерство, квалифицированные рабочие кадры, сотрудничество, рынок труда.*

В последнее время социальное партнерство получает все более широкое распространение в сфере профессионального образования, которое как на постсоветском пространстве, так и в целом в мировой практике нацелено на подготовку специалистов качественно нового уровня: творческих и компетентных личностей, способных к профессиональному саморазвитию, самореализации. Переориентация деятельности учебных заведений профессионального образования вносит качественные изменения не только в содержание и формы обучения, но и требует, в свою очередь, усиления внимания к социальному партнерству как механизму удовлетворения требований потребителя образовательных услуг.

Сегодня достаточно остро стоит вопрос, насколько способны средние специальные учебные заведения обеспечить новое качество развития производительных сил общества, урегулировать ситуацию на рынке труда, содействовать занятости населения, обеспечить переподготовку кадров. Тем более, что работодатель сегодня требует не просто подготовленного специалиста, выпускника, который готов качественно выполнять производственные задания. При этом сам работодатель пока не считает себя участником образовательного процесса, а позиционирует себя преимущественно потребителем, заказчиком квалифицированных кадров.

Таким образом, можно констатировать, что проблема обеспечения качества профессионального образования, в том числе и среднего профессионального, представляет собой проблему, имеющую чрезвычайно важное социальное и государственное значение. Применительно к системе профессионального образования острота проблемы качества выражается в том, что существуют противоречия между качеством подготовки специалистов и современными потребностями производства. В частности по оценке многих исследователей, качество среднего профессионального образования не всегда соответствует этим потребностям, так как развитие СПО отстает от темпов развития современной экономики и производства, а также вследствие неразвитости социального партнерства.

В современных социально-экономических условиях все больше актуализируется вопрос формирования новой системы отношений между образовательными учреждениями и работодателями. Социальное партнерство помогает всем его участникам объединиться в поиске оптимальных путей реализации, как своих собственных интересов, так и общего экономического интереса, заключающегося в подготовке квалифицированных кадров, востребованных рынком труда. Государство, бизнес и образовательные учреждения давно пытаются вступить в «тройственный союз», чтобы повысить качество начального и среднего профессионального образования [1].

Сегодня каждая отрасль сталкивается с кадровой проблемой. И у нее есть две стороны: как подготовить достойные кадры и как их удержать. Профессиональный уровень кадров, которые готовят учебные заведения, должен соответствовать требованиям постоянно модернизирующегося высокотехнологичного производства. Сложившаяся ситуация показала, что работодатели обязаны принять самое непосредственное участие в подготовке будущих рабочих кадров и специалистов для современного предприятия если хотят дальнейшего роста производства. И эта проблема – общенациональная, ибо человеческие ресурсы это не только квалифицированные рабочие кадры, но и благосостояние каждого из них, соответственно безопасность и благополучие страны в целом [2].

Набирающий силу процесс переоснащения производства обязывает учреждения начального и среднего профессионального образования готовить не подмастерьев, а настоящих профессионалов, обладающих высокой производственной и общей культурой, умением и стремлением к освоению технологических и организационных новшеств. И без помощи социальных партнеров этот путь учебным заведениям не осилить [3].

Не секрет, что многие учебные заведения системы СПО до сих пор продолжают испытывать серьезные трудности из-за недостатка финансирования, аварийного состояния зданий, слабой учебно-материальной базы, не обновлявшейся за последнее время, нехватки учебно-методической литературы (особенно по спецдисциплинам). Социальное партнерство отчасти могло бы помочь учебным заведениям решать эти проблемы.

Отношения с работодателями выстраиваются, конечно, сложно. Не налаженное взаимодействие социальных партнеров или их отсутствие приводят к тому, что учреждения профессионального образования страдают от элементарной нехватки информации о потребностях рынка труда, наиболее перспективных направлениях, новых тенденциях. В результате ухудшается качество подготовки специалистов. Однако, как показывает опыт, доказать свою состоятельность и переломить холодное отношение со стороны бизнеса при желании можно.

Сотрудничество учреждения профессионального образования и производителей – одно из требований государственного образовательного стандарта нового поколения. Именно оно гарантирует студентам получение качественных знаний. Работодатель определяет чему учить, а образовательное учреждение – как учить. Из этого и надо исходить обеим сторонам. Тогда повысится уровень и качество подготовки специалистов, и, в итоге, будут сформированы квалифицированные кадры [1]. ГОУ СПО «Рыбницкий политехнический техникум» ищет свои пути развития и формы социального партнерства. На сегодняшний день это:

- участие работодателя в разработке содержания учебных программ начального и среднего профессионального образования;
- участие в определении объемов подготовки квалифицированных кадров для той или иной отрасли;
- предоставление предприятиями базы для прохождения производственной практики, обучающимися начального и среднего профобразования.

Идет подготовка к взаимодействию в области повышения квалификации и прохождения стажировки на предприятиях работниками техникума для освоения современного оборудования и технологических процессов. Совершенно очевидно, что подготовить современного специалиста невозможно в отрыве от реального производства, без обеспечения возможности знакомиться и начинать осваивать то оборудование и технологии, с которыми они встретятся, придя на предприятие по окончании образовательного учреждения. Социальные партнерства открывают для ГОУ СПО «Рыбницкий политехнический техникум» дополнительные возможности:

- постоянный доступ к информации о рынке труда;
- учет требований работодателей по содержанию подготовки специалистов путем совместной работы по организации производственной практики;
- организация практики студентов на оборудовании, задействованном в реальном секторе сферы услуг;
- оценка качества подготовки специалистов работодателями.

В техникуме применяются документы, регулирующие деятельность социальных партнеров в учебно-производственной деятельности: Договор о социальном партнерстве и приложение к договору.[3] Взаимодействие с работодателями реализуется в следующих формах:

- подготовка специалистов по заявкам работодателей;
- приглашение работодателей на мероприятия, проходящие в техникуме, в частности, итоговые государственные экзамены;
- направление студентов на производственную практику в места их возможного трудоустройства;
- оказание образовательных услуг, другой помощи предприятиям и учреждениям.

К настоящему моменту в техникуме проделана определенная работа:

- заключены договора по закреплению баз производственных (профессиональных) практик по всем обучаемым профессиям;
- студенты техникума получили реальную возможность проведения занятий производственного обучения в производственных цехах, мастерских на предприятиях социальных партнеров (МТС);
- представители базовых предприятий проводят профессиональные экскурсии, предоставляя возможность знакомиться с новейшим производственным оборудованием, передовыми производственными технологиями (Авто-Рэд, Тирасполь-трансгаз, ММЗ);
- оказана материально-техническая помощь для развития базы учебного заведения (ММЗ, Тирасполь-трансгаз, ГУП ЕРЭС);

- работники предприятий являются наставниками при прохождении практики обучающимися техникума;
- получены отзывы работодателей о качестве выпускников (специалистов) по всем обучаемым профессиям и специальностям;
- выпускникам, положительно зарекомендовавшим себя во время прохождения практики, предоставляются рабочие места (Пицца-парк, ГУП ЕРЭС, Авто-Рэд, Рист и др.);
- работодатели участвуют в оценке качества выпускников техникума начального и среднего профессионального образования, представители предприятий входят в состав ГАК, осуществляющих итоговую аттестацию выпускников (Подстанция-330 г. Рыбница, Тирасполь-трансгаз, МТС и др.).

В ноябре 2013 года в техникуме был проведен Круглый стол на тему «Взаимодействие с социальными партнерами для обеспечения механизма внедрения новых государственных образовательных стандартов 3 поколения». На нем присутствовали директора или представители многих предприятий г. Рыбница и Рыбницкого района, которые являются социальными партнерами, в ходе диалога педагоги и представители предприятий искали точки соприкосновения и пути расширения взаимного сотрудничества.

Цель социального партнерства для ГОУ СПО «Рыбницкий политехнический техникум» заключается в успешном решении основной задачи учебного заведения – подготовки высококвалифицированных специалистов, отвечающих требованиям работодателей. Развитие системы социального партнерства – совместное осуществление конкретных мер, направленных на повышение качества профессионального образования.

Список литературы:

1. Лысов И.А. Учебные комплексы как фактор устойчивого развития вуза, предпринимательства и региона.// Образовательные технологии – №3, 2013. – С.73-84.
2. Снопковская Е.В. Кластерный подход в образовании как форма социального партнёрства для повышения востребованности выпускников колледжа.// Доклад на областную научно-практическую конференцию «Профессиональное образование региона XXI века» <http://ipk.68edu.ru/docs/deyat/mer/konf/prof-obr-21-veka/snopkovskaya.pdf>.
3. Кардакова В.М. Социальное партнёрство как форма повышения качества профессионального образования. [Электронный ресурс]. – Режим доступа: // <http://www.informio.ru/publications/id525>.

*И.С. Евтодиенко, преподаватель
ГОУ СПО «Рыбницкий политехнический техникум»
г. Рыбница, Приднестровье*

ДУХОВНО-НРАВСТВЕННОЕ ВОСПИТАНИЕ НА УРОКАХ БИОЛОГИИ

Статья посвящена проблеме духовно-нравственного воспитания, формированию у учащихся и студентов системы среднего профессионального образования духовных ценностей в современном мире.

В настоящее время значимая роль отводится духовно-нравственному воспитанию и качеству образования. Статья о биологическом воспитании, одинаково полезная педагогу и родителю.

Ключевые слова: эстетика, информатика, воспитание, компьютер.

В условиях модернизации среднего профессионального образования первостепенной задачей является духовно-нравственное развитие и воспитание квалифицированных специалистов на рынке труда. В современном обществе востребованы интеллектуально-развитые и духовно-нравственные специалисты, умеющие решать нестандартные проблемы в различных сферах и видах деятельности. Общество способно ставить и решать масштабные задачи, когда у него есть общая система нравственных ориентиров. А есть эти ориентиры там, где хранят уважение к природе родного края, к самобытной культуре и культурным ценностям, к памяти своих предков, к каждой странице нашей отечественной истории.

Согласно Концепции духовно-нравственного развития и воспитания личности гражданина, важнейшей целью современного отечественного образования и одной из приоритетных задач общества и государства является воспитание, социально-педагогическая поддержка становления и развития высоконравственного, ответственного, творческого, инициативного, компетентного, специалиста.

Главные для человека вопросы о цели и смысле жизни тесно связаны с его мировоззрением. Именно в этом возрасте формируются мировоззренческие, нравственные, интеллектуальные, и прочие вкусы у учащихся. Каждый предмет предназначен учить тем или иным знаниям, прививать учащимся определенные умения и навыки. Реализация задачи духовно-нравственного воспитания на порядок сложнее и ответственнее, чем передача предметных знаний и возможна при особом состоянии души учителя, определяющемся ясностью его духовного зрения.

По словам К.Д. Ушинского настоящего учителя и учеников роднит “особенная теплота и задушевность отношений”, основой которой являются духовные качества личности педагога: вера, любовь, честность, открытость, мудрость, красота души. И не важно, какой предмет он ведёт, главное, какие условия создает учитель на своих уроках для гармоничного развития личности. Важное значение для реализации задач духовно-нравственного воспитания учащихся имеет фактор жизненной и профессиональной активности самого учителя, так как воспитанник фиксирует прежде всего то, что ярче всего проявляется в личности наставника. Поэтому очень важен процесс осмысления педагогом ответственности своей социальной роли.

Процесс формирования компетентности и мотивации образовательной деятельности студентов в техникуме начинается с первых дней обучения и направлены на повышение духовно-нравственных ценностей. Биологическое образование формирует у сегодняшнего выпускника системы среднего профессионального образования понимание жизни как величайшей ценности. Биология – наука о жизни. Ее изучение способствует осознанию у учащихся того, что сохранение биосферы – непереносимое условие не только существования, но и развития человечества, что всё живое уникально и этим только уже ценно. Курс биологии со всей своей многогранностью, разносторонностью знаний и их прикладным значением дает возможность для утверждения нравственных начал, понимания сути бытия, физической красоты человека, необходимости охраны окружающей среды и приумножения богатств природы. Поскольку в базовых национальных ценностях присутствует природа то средствами предмета биологии учитель непосредственно участвует в духовно-нравственном развитии учащихся. Основными целями и задачами изучения биологии в Рыбницком политехническом техникуме являются:

- освоить знания о биологических системах (клетка, организм, популяция, вид, экосистема); истории развития современных представлений о живой природе, о выдающихся открытиях в биологической науке; роли биологической науки в формировании современной естественнонаучной картины мира; о методах научного познания;

- овладеть умениями обосновывать место и роль биологических знаний в практической деятельности людей, в развитии современных технологий; определять живые объекты в природе; проводить наблюдения за экосистемами с целью их описания и выявления естественных и антропогенных изменений, находить и анализировать информацию о живых объектах;

- развитие познавательных интересов, интеллектуальных и творческих способностей обучающихся в процессе изучения биологических явлений; о роли выдающихся достижений биологии, вошедших в общечеловеческую культуру; сложных и противоречивых путей развития современных взглядов, идей, теорий, концепций, гипотез (о сущности и происхождении жизни, человека) в ходе работы с различными источниками информации;

- воспитание убежденности в возможности познания живой природы, необходимости рационального природопользования, бережного отношения к природным ресурсам и окружающей среде, собственному здоровью; уважения к мнению оппонента при обсуждении биологических проблем;

- использование приобретенных биологических знаний и умений в повседневной жизни для оценки своей деятельности по отношению к окружающей среде, здоровью других и собственному здоровью; обоснования и соблюдения мер профилактики заболеваний, соблюдения правил поведения в природе.

Для достижения целей и задач в преподавании в системе среднего профессионального образования требуется обеспечение единства теоретического, практического обучения и внеаудиторной деятельности. Для реализации вышеназванных направлений используют следующие методы и методические приемы:

- при изучении раздела «Основы генетики и селекции» рассказываю учащимся о подвиге учёных в дни блокады Ленинграда. 14 ослабевших от голода человек не уходили со своего поста, охраняя от мороза, сырости, крыс тысячи семян зерновых культур. Люди еле передвигали ноги, умирали, но коллекционное зерно сохранили. Печальный список, умерших от голода ведёт летопись: Д.С. Иванов – хранитель риса, А.Г. Щукин – хранитель масличных культур, Л.М. Розина – хранитель овса.

- стимулирование учащихся к постоянному пополнению знаний об окружающей среде через деловые игры, конференции, семинары, доклады, диспуты, викторины, КВН, праздники: Например провела интеллектуальную игру: «Биологический коктейль».

- вовлечение учащихся и студентов в практическую деятельность по решению проблем окружающей среды. В техникуме стало традицией проводить акцию: «Сохраним нашу Землю голубой и зелёной».

Практическая направленность уроков биологии формирует умение использовать полученные знания, умения и навыков на практике и в повседневной жизни. В связи с этим актуальное значение приобретает биологизация и гуманизация образования в целом, нравственности у учащихся, определяющей поведение человека в обществе, его духовные и душевные качества, его отношение к природе. Эта нравственность определяет мораль нового типа: «То, что нами не создано, не должно быть нами разрушено». Посредством изучения биологии, я создаю условия для развития личности будущего

специалиста как человека, изучающего окружающий мир и свой собственный (духовный) мир. Духовно-нравственное воспитание на уроках биологии включает в себя такие аспекты как:

- нравственный – предполагает не только видеть, понимать, чувствовать красоту природы, но и понимать необходимость разумного использования достижений науки и технологий для дальнейшего развития человеческого общества и охраны окружающей среды.

- гражданственный – формирование творческой личности с активной жизненной позицией, испытывающей уважение к творцам науки, обеспечивающим ведущую роль биологии.

- политехнический – предполагает политехническую подготовку учащихся, использование полученных знаний и умений для решения практических задач повседневной жизни, рационального природопользования, а также: воспитание культуры труда, уважения к труду, чувства ответственности и долга, способствует профориентации учащихся.

- патриотический – компонент, предполагает изучение сведений о малой родине, ее богатстве и культурных традициях, что способствует любви к своему городу, селу, поселку, воспитывает гражданина своей Родины.

- здоровьесберегающий – предполагает формирование здорового образа жизни, обеспечение безопасности жизнедеятельности человека и общества.

В практике работы наметилась определенная система работы по духовно-нравственному воспитанию учащихся, которая включает в себя следующие элементы:

- анализ и отбор содержания учебного материала, важного для воспитания учащихся;

- широкое использование связей биологии с другими учебными предметами, включение биологических знаний в общую систему знаний о научной картине мира;

- применение специальных вопросов и заданий, успешное решение которых убеждает учащихся в ценности и действенности мировоззренческих знаний;

- выработку у учащихся и студентов ценностного отношения к живой природе, умений применять знания в практической деятельности;

- использование разнообразных методов и приемов, развивающих мыслительную деятельность учащихся и способствующих выработке духовно-нравственных убеждений.

А средством духовно-нравственного воспитания учащихся на уроках биологии служит: оформление кабинета; портретные галереи ученых; выставки и стенды; использование литературных, исторических примеров на уроке, использование видеофильмов; мультимедийных презентаций.

В заключении надо сказать, что духовно-нравственное воспитание должно лишь продолжаться, а начинаться оно должно в семье и поддерживаться обществом. В отношении между людьми постоянно высоко ценились духовно – нравственные качества, такие как доброта, милосердие, терпимость, порядочность, вежливость, умение правильно вести себя в обществе, семье, быту, в коллективе. Это и многое другое входит в содержание нравственной культуры. Она не передается по наследству, не возникает сама по себе, и требует специального духовно-нравственного воспитания.

Список литературы:

1. Данилюк А.Я., Кондаков А.М., Тишков В.А. Концепция духовно-нравственного развития и воспитания личности гражданина России. – М.: Просвещение, 2009.
2. Щуркова Н.Е. Новое воспитание. – М.: Педагогическое общество России, 2000.
3. Федеральный компонент государственного стандарта общего образования // Вестник образования России. – 2004. – №12.

В.В. Егоров

ОО Федерация Боевое Шотокан каратэ «Джитцу»

г. Рыбница, Приднестровье

О РОЛИ СПОРТИВНЫХ СЕКЦИЙ В ЖИЗНИ ШКОЛЬНИКА

В статье речь идет о необходимости внедрения физической культуры и спорта в целях укрепления здоровья и обеспечения активного отдыха учащихся. Особое внимание уделяется факторам, порождающим нежелание посещать различные кружки и спортивные секции.

Ключевые слова: *физическая культура, спорт, спортивные секции, здоровый образ жизни, возрастные особенности.*

В настоящее время много внимания уделяется развитию массовой физической культуры и спорта. Внедрение физической культуры и спорта в целях укрепления здоровья и обеспечения активного отдыха учащихся требует широкого использования имеющихся резервов для привлечения всех школьников к систематическим физическим занятиям, в том числе и во внеурочное время.

Тесно связанная с уроками физической культуры внеклассная работа открывает большой простор для повышения общефизической и спортивной подготовки школьников, развития у них устойчивого интереса к самостоятельным занятиям физическими упражнениями. В системе этой работы организуются спортивные секции, проводятся игры, соревнования, экскурсии и туристические походы, спортивные праздники. Вопрос о том, как пробудить интерес у подростков к занятиям физической культурой и спортом волнует многих людей. Однозначного ответа на этот вопрос, наверное, не найти. Можно только проанализировать и попробовать разобраться, в чём может быть причина нежелания посещать различные спортивные кружки и секции.

На наш взгляд, огромную роль в приобщении детей к физкультуре и спорту играет личный пример родителей. Если сами родители каждый день выполняют гимнастические упражнения, ведут здоровый образ жизни, приобщены к активному отдыху, то и дети будут расти здоровыми, крепкими и подвижными. В тех же семьях, где родители не привыкли к занятиям физическими упражнениями, сами может и, не подозревая о том, приобщают своих детей к такому же образу жизни.

В наше время многие дети большее предпочтение отдают компьютерным играм и просмотру телепередач, вместо того чтобы выйти во двор и побегать или поиграть, например, с тем же мячом. Эти дети растут тихими, скромными и примерными для своих родителей. Многие дети не проявляют особого желания заниматься физическими упражнениями каждый день и ссылаются на общее недомогание, симулируя при этом признаки болезни. Родители, заботясь о своём ребёнке, сразу идут за освобождением к врачу. Часто бывает так, что родители, не разобравшись в диагнозе, который поставил врач, строго-настрого предупреждают ребёнка, чтобы он ни в коем случае не занимался на уроках физической культуры. Очевидно, что родителям и учителю физической культуры необходимо действовать сообща, поддерживать ребёнка и помочь ему почувствовать себя сильным и ловким, чтобы физическая культура и спорт стали неотъемлемой частью его жизни.

А теперь несколько слов о том, как обстоит дело со спортивными секциями. Важно понять, что и кто может пробудить в ребёнке желание заниматься физкультурой и спортом регулярно и систематически. Многие родители считают, что здоровому ребёнку нет необходимости посещать какую-либо спортивную секцию, не задумываясь над тем, куда и на что он будет тратить свою энергию. Дети же с ослабленным здоровьем идут в спортивные секции с большим желанием. Родители стремятся отдать своего ребёнка в спортивную секцию для того, чтобы он физически окреп, и чувствовал себя увереннее.

Важно помнить о том, что прежде чем отдать своего ребёнка в спортивную секцию, необходимо его немного подготовить в моральном плане. Приходя в спортивную секцию, ребёнок может столкнуться с рядом проблем. Записав своего ребёнка в спортивную секцию, многие родители снимают с себя ряд полномочий и обязанностей и возлагают их на тренера. Однако каким бы ни был состав группы, выровнять всех детей по одному принципу невозможно. Кроме того, очень сложно удержать в группе тех детей, у которых всё получается сразу и лучше всех. Поэтому процесс тренировки необходимо постоянно индивидуализировать и корректировать, соблюдая различные принципы обучения. Эта работа будет эффективной только при постоянном контакте с родителями. В спорте бывает много сложных моментов. И именно родители могут поддержать ребёнка в трудную для него минуту.

Как известно, привлечь ребенка на занятие в спортивную секцию не трудно, а вот привить ему любовь к систематическим занятиям физкультурой и спортом бывает очень сложно. Что же может помешать занятиям физической культурой и спортом систематически?

Однозначного ответа на этот вопрос, наверное, нет. Но если постараться учесть все факторы, которые могут оттолкнуть ребёнка от занятий спортом, можно добиться хороших результатов. Иногда даже при желании родителей водить своего ребёнка на занятия в ту или иную спортивную секцию возникает ситуация, когда сам ребёнок отказывается тренироваться. В этом случае ответственность ложится на тренера, который должен убедить, поддержать ребёнка, своевременно применять методы поощрения, подробно разбирать изучаемый материал, а не оттолкнуть его от себя и от занятий спортом.

Есть еще один момент, о котором стоит упомянуть, а именно, так называемая «звездная болезнь», которая присутствует на всех этапах. «Звездной болезнью» могут страдать и дети из групп начального обучения, но и особенно те, кто уже добился успехов. Например, способный ребенок вдруг перестает выполнять требования тренера, делать все вполсилы и его трудно убедить в необходимости серьезно работать. С другой стороны, ребенок средних способностей так упорно и внимательно работает, что очень быстро опережает талантливого. Много связано с возрастными особенностями. В этом случае также очень большую роль играют родители.

Позитивное же настроение у школьников возникает тогда, когда на занятии они получают положительные эмоции, развивают свои физические способности, приобретают друзей, чувствуют командный дух, взаимопонимание с тренером.

Список литературы:

1. Абрамова Г.С. Возрастная психология: Учебное пособие для студентов вузов. – М., 1997. – 624с.
2. Зимняя И.А. Педагогическая психология: Учеб. пособие. – Ростов н/Д.: Изд-во «Феникс», 1997.
3. Родионов А.В. Практическая психология физической культуры и спорта. – Махачкала, 2002.

КОММУНИКАЦИЯ В ПРОЦЕССЕ НЕАГРЕССИВНОЙ ИНТЕРАКЦИИ

В современном мировом многообразии культур построение диалогического процесса является оптимальным способом создания гармоничной коммуникативной ситуации.

Ключевые слова: диалог, диалоговое мышление, неагрессивная интеракция.

Развитие современной мировой реальности основывается на постоянном активном взаимодействии и интеграции, как в рамках межличностных контактов, так и на широком социальном уровне. В этих процессах человек всегда находится в контексте и пределах своего жизненного опыта. Каждый в состоянии применить/пересмотреть его в актуальных ситуациях своей жизни и сделать сознательный выбор. Активностью своего мышления он может поставить новые цели, выбрать или создать новые слова и формы вербального/невербального выражения. Он может интерпретировать знакомое/незнакомое окружение в привычных или непривычных терминах и организовать ситуацию общения соответственно своему намерению и интересам. Его усилия могут реализоваться либо в построении равноправного диалога, либо вылиться в непримиримую, агрессивную конфронтацию.

В ситуации усиливающихся процессов глобализации второй способ организации коммуникативного процесса мало способствует развитию конструктивных диалоговых отношений. На фоне постоянно возникающих острых конфликтов, решаемых, главным образом, с помощью силы, угроз и различных форм давления, попытки ведения диалога все еще имеют скорее эпизодический, чем закономерный характер. Культура диалога в целом не сформирована, коммуникативные процессы происходят преимущественно в атмосфере «кто сильнее, тот и прав». Вместе с тем, само существование, жизнь людей и ее качество зависят не столько от залежей руды и других естественных объектов, сколько от таланта ставить общие цели и находить пути их достижения в диалоге.

С античности диалогическая традиция представлена более ярко во многих философских течениях и национальных культурах. Диалогичность рассматривается как неотъемлемое свойство жизни. Диалог понимается не только как способ общения, но и как способ существования личности. Сама жизнь определяется как участие в диалоге [3, С. 62]. Это экзистенциальный феномен [1, С. 312], выраженный посредством общения и понимания. В диалоге осуществляется духовная связь двоих, благодаря которой человек может раскрыться и обрести себя [3, С. 28; 4, С. 31].

Философия диалога универсальна, но одновременно зависима от культуры и готовности участников конструировать диалоговый процесс. Для построения истинного паритетного диалога необходимо развитие «диалогового мышления» [2, с.19]. Необходимо радикальное изменение ментально-культурной парадигмы, характерной для современного менталитета, основанного на принципе «победа над оппонентом любой ценой». Диалоговое мышление предполагает отсутствие предвзятости односторонней пропаганды и доминирования, что возможно исключительно на условиях разговора на равных. А это, в свою очередь подразумевает культуру неагрессивного общения.

Non-violent communication, термин Маршала Розенберга [5], определяется как забытый, потерянный способ гуманного общения человечества. Это процесс общения, цель которого создать условия гармоничной жизни, полной сочувствия и заботы, понимания и доброжелательства.

Эта цель достигается при соблюдении трех аспектов общения, основанных на диалогическом мышлении [2, С. 17]:

1. неагрессивное отношение к самому себе, глубокое и сочувственное отношение к своему жизненному опыту;
2. эмпатия – сочувственное отношение к собеседнику, оппоненту, новой идее, любому новшеству;
3. честность-аутентичность выражения мысли, способная вызвать сочувственный отклик у других.

При современном стремлении каждого быть лидером, проявляя при этом доминирование и в личных и в общественно-социальных отношениях, важный аспект неагрессивного общения заключается в том, чтобы:

- научиться, с одной стороны, сдерживать свою агрессию;
- а с другой, уметь противостоять ей, выводить общение на уровень конструктивных отношений, не нарушая принятые нормы поведения и не впадая в депрессивное состояние.

При соблюдении таких параметров общения собеседники смогут перевести разговор любой степени напряженности в спокойное русло диалога и взаимоуважения. Идея диалога не является вечной истиной. Ее формы и смысл исторически изменчивы и всецело сопряжены с доминирующими понятиями своего времени. Они трансформируются с каждым новым поворотом истории, вбирая в себя возникающие смыслы и ценности. Но по своей глубине сущности диалог всегда был и остается глубоко гуманистическим феноменом. Достижимое в диалоговом процессе согласие, понимание и гармония в

межличностных/социальных отношениях является одним из превалирующих императивов для создания консолидированного социокультурного пространства.

Список литературы:

1. Бахтин М.М. Эстетика словесного творчества. – М.: Искусство, 1986. – 445 с.
2. Библер В.С. Диалог и коммуникация: философские проблемы// Вопросы Философии. – 1987. – №27.
3. Buber M. Philosophical Interrogations. – N-Y.: Bantam, 1970. – 85 p.
4. Ясперс К. Комунікація. / Ситниченко Л.А. Першоджерела комунікативної філософії. – К.: 1999.
5. Rosenberg M. Living Non-Violent Communication: Practical Tools to Conntct and Communicate in Every Situation/ Sounds True, 2012. –288 p.

*Д.К. Загребайлов, магистр
МГТУ им. Н.Э. Баумана
г. Москва, Россия*

ИСПОЛЬЗОВАНИЕ МЕТОДОВ ПО ОБНАРУЖЕНИЮ И ВЫЯВЛЕНИЮ ОБЛАСТЕЙ, ПОДВЕРЖЕННЫХ НАИБОЛЬШЕМУ РИСКУ

В статье дано определение рисков в логистике, а также выявление областей подверженных наибольшему риску. Рассмотрен конкретный пример на компании “Expert”, занимающейся продажами лакокрасочных материалов из стран Бельгии и Германии. В ходе работы применялись методы по обнаружению узких мест в логистической цепи поставок, проведен анализ данных областей и выявлена наиболее подверженная риску область. В рамках обнаружения таких мест использовался ABC-анализ.

Ключевые слова: *цепь поставок, риск менеджмент, транспортировка, международные перевозки.*

Современная конкуренция ставит перед предприятиями задачи реорганизации управления хозяйственной деятельностью. Все больше предприятий применяют для оценки эффективности своей деятельности инновационные показатели, к которым относятся: объем товарно-материальных запасов, показатели надежности и безопасности логистических систем (ЛС), оперативность выполнения заказов, длительность производственного цикла, мощность логистической цепи, коэффициент использования мощности, производительность и логистические издержки. [1]

Предприятия сталкиваются с задачей согласования спроса и предложения на различных рынках, что часто требует работать по индивидуальному заказу и в более сжатые сроки. В этих условиях многие компании приходят к выводу, что основой повышения экономической эффективности предприятия является минимизация логистических издержек, улучшение качества логистического сервиса на основе анализа процессов бизнес-среды и применения методов прогнозирования [2].

Для более глубокого изучения минимизации издержек в цепи поставок воспользуемся статистикой компании Expert, которая занимается продажей изделий для ремонта. Компания закупает товар у своих партнеров в Латвии и доставляет его до наемного склада в Москве. Ежегодный оборот компании составляет 220 млн. руб., так же компания использует различных логистических операторов. Партнерами Expert является наемный склад, различные транспортные компании, бухгалтерия, компании осуществляющие таможенные оформления и очистки на таможни. По статистики за 2013 год Expert выплатила 17, 5% в аутсорсинг от общей прибыли компании.

1. Склад “Шенкер” – 20 млн. руб.,
2. Перевозка по России – 6 млн. руб.,
3. Перевозка из Латвии в Россию 6 млн. руб.,
4. Таможенный брокер – 3,5 млн. руб.,
5. Бухгалтерия – 2 млн.руб.

По итогам 2013 года можно заметить, что транспортировка товара из Латвии и деятельность связанная с таможенным оформлением, занимают не малую долю в общих расходах фирмы. Так же хотелось бы отметить, что две данные области являются наиболее подверженными рискам. Анализ денежных потерь в данных областях можно увидеть в таблице 1.

Таблица 1

Анализ денежных потерь в области аутсорсинга

№	Области аутсорсинга	Денежные затраты в млн.руб.	Потери млн.руб.	Общие затраты млн.руб.
1	Склад	20	1	21
2	Транспортировка по РФ	6	0,5	6,5
3	Транспортировка ВЭД	6	8	14
4	Таможенные оформления	3,5	3	6,5
5	Бухгалтерия	2	0,1	2,1

Хотелось бы отметить что пункты 3 и 4, относятся к ВЭД и по этому данные затраты и потери в данных областях, можно считать как суммарные. Делая выводы из данной таблицы, можно сказать что деятельность, связанная с внешне экономической деятельностью является наиболее затратной для компании. Таким образом оценка рисков и снижение затрат в данных областях, является неотъемлемой частью подразделения логистики. Так как в большей мере перевозка и таможня связана с отделом логистики.

Анализируя деятельность компании за 2013 год, можно увидеть, что Expert осуществила более 270 перевозок товара из Латвии в России на общую стоимость 200 млн. руб. Компания не единожды сталкивалась с различными проблемами на всем пути следования товара, которые, в свою очередь, приводили к убыткам или срывам сроков поставки. Для более наглядного понимания проблемы, был произведен ABC анализ, по затратам, связанным с каждой поставкой товара. В таблице 2 наглядно представлена классификация общих затрат, связанных с поставкой товара из Латвии.

Таблица 2

Классификация затрат при транспортировке товара

№	группа	Кол-во	кол-во поставок			денежные потери			
			Σ	%	Σ %	Сумма по группам	Σ	%	Σ %
1	A	5	5	8,5%	8,5%	2 245 809,15	2 245 809,15	19,8%	19,8%
2	B	23	28	39,0%	47,5%	6 682 904,97	8 928 714,12	58,8%	78,6%
3	C	31	59	52,5%	100,0%	2 431 594,65	11360308,77	21,4%	100,0%
Сумма		59				11360308,77			

Как видно из данных таблицы, основная часть завтра падает на категорию В (6 682 904,97 руб.), что в свою очередь, обусловлено с нарушениями условия контракта. К категории А относится группа рисков связанных с форсмажорными обстоятельствами, к категории С относится группа рисков включающая потери связанные с договорным процессом и с территориальным положением. На рисунке представлена более наглядная гистограмма ABC распределения. На рисунке 1 представлено соотношение потерь и количество поставок, таким образом, мы наблюдаем деление по трем категориям:

1. А – 5 поставок имеющие общие потери в размере 2 245 809,15 руб.
2. В – 23 поставки общие потери составляют 6 682 904,97 руб.
3. С – 31 поставка с общими потерями 2 431 594,65 руб.



Рис. 1. Гистограмма ABC распределения

На рисунке 2 изображен график поставок по месяцам за 2013 год. Из данного графика видно, что компания совершила 270 поставок из Латвии. В период 2013 года компания понесла убытки по 59 поставкам. Это связано с различными группами рисков, с которыми компания столкнулась.

На рисунке 3 приведена классификация рисков, с которыми сталкивалась компания и ущерб который данные риски влекут за собой. Можно выделить 4 основные группы рисков, которые включают в себя 10 разновидностей подрисков.

1. По отношению к условию контракта:
 - Несоответствие транспортного средства требованиям таможенного кодекса РФ.
 - Поставка некачественного товара.
2. По отношению к этапам сделки:
 - Ошибки в расчете таможенных пошлин, связанных с несвоевременной поставкой информации, сертификатов, третьей стороне.
 - Неправильно оформленные сертификаты на продукты.
 - Несоблюдение требований по оформлению документов по внешнеэкономической деятельности.
3. По отношению к территориальному положению:
 - Несвоевременная оплата счета таможенного брокера.
 - Несвоевременный отпуск товара перевозчику.

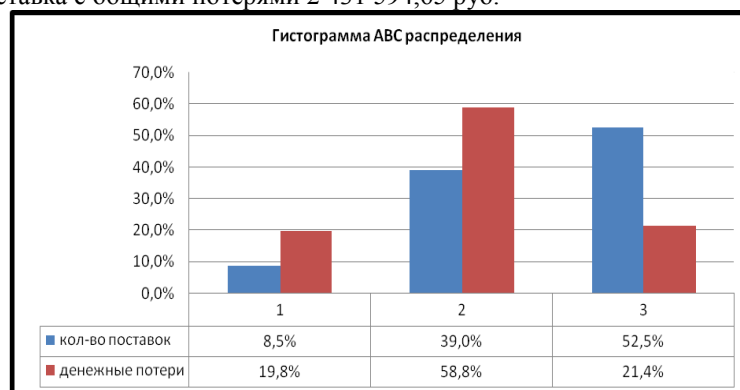
4. По отношению к договорному процессу:
- Политические, введение санкций на запрет поставок в РФ.
 - Неудовлетворительное информационное обеспечение сделки.
 - Маркетинговые, товар, попавший в категорию «не для продажи».



Рис. 2. График поставок по месяцам за 2013 год



Рис. 3. Классификация рисков по мере их ущерба

На основании анализа данных (табл. 1) можно сделать вывод, что риски и потери денежных средств присутствуют во всех областях компании «Ехрег», но наибольшая часть рисков приходится на внешнеэкономическую деятельность, это составляет порядка 63% от общих потерь компании. Риски, возникающие во внешнеэкономической деятельности несут за собой огромные затраты для предприятия. По итогам 2013 года компания понесла ущерб в размере 11360308,77 рублей, данные расчета можно увидеть в таблице 2. Таким образом, применив самый простой способ анализа данных, можно говорить о том, что на современном этапе существования бизнеса риски и потери денежных средств вследствие данных рисков играют огромную роль в работе организации. На настоящем этапе развития бизнеса не все организации применяют простейшие способы для анализа узких мест и зачастую фокусируются не на тех областях, на которых стоило бы.

Список литературы:

1. Орлов А.И., Пугач О.В. Подходы к общей теории риска // Управление большими системами. Выпуск 40. М.: ИПУ РАН, 2012. – С.49-82.
2. Романов В.С. Понятие рисков и их классификация // Финансовый бизнес. – 2010.

СОЦИАЛЬНО-ЭКОНОМИЧЕСКИЕ ПРОБЛЕМЫ СОВРЕМЕННОГО ОБЩЕСТВА И ПУТИ ИХ РЕШЕНИЯ

В статье рассказывается о социально-экономических проблемах современного общества и путях их развития. Уделяется внимание стратегии развития Приднестровья.

Ключевые слова: *стратегия развития, социально-экономические проблемы.*

«Сбережение народа – высшее из всех наших государственных задач»

А. Солженицын

В современной экономической системе велика разница между размерами доходов различных слоёв населения. В этом плане государство берёт на себя роль силы, старающейся сгладить эту разницу. Продуманная социальная политика государства помогает уменьшить дифференциацию доходов населения, чем меньше различие в доходах населения, тем стабильнее экономическая ситуация внутри страны.

Рынок не гарантирует право на труд, на доход, на образование, не обеспечивает социальную защиту инвалидов, малоимущих, пенсионеров и некоторых других категорий граждан. В связи с этим возникает необходимость вмешательства государства в сферу распределения доходов и формирования соответствующей системы социального обеспечения нуждающихся. Приоритетным критерием эффективности социальной политики необходимо считать развитие человека как цели развития общества. Чрезвычайно важно является согласование интересов экономического развития и интересов населения, сконцентрированных в социальной политике. Необходимо выработать такую линию государственной политики, которая позволит сочетать решения социальных проблем с созданием условий для максимально быстрого развития экономики на современной научно-технической основе, причём каждый успех в одном из этих дел должен становиться предпосылкой для успеха другого.

Вся социальная политика государства в плане доходов нацелена на достижение социальной справедливости. Нужно находить компромисс между экономической эффективностью и социальной справедливостью. Социальная справедливость в экономических отношениях выступает как экономическое благо, позволяющее развиваться экономическим субъектам. Важнейшей проблемой современного общества является сокращение населения. Этот процесс представляет собой самую главную угрозу для государства, так как ослабляет государство. Первоочередная задача государства как социального устройства, утверждающего народ в качестве главной социально-политической реальности справиться с негативными процессами в сфере демографий.

Стимуляция развития среднего класса, мелких и средних собственников. Чтобы рыночная система развивалась и функционировала устойчиво, необходимо, чтобы её активными участниками, так или иначе задействованными в предпринимательской деятельности и в частном бизнесе, было не менее 40% взрослого трудоспособного населения. Это и есть средний класс. Такого процента достаточно, чтобы перераспределить средства между успешным средним классом и социально слабыми через семейные, родственные и другие связи. Развитие среднего бизнеса должно стать важнейшей и приоритетной задачей государства.

Проблема трудоустройства молодёжи остро стоит не только перед получившими высшее образование, но и перед выпускниками иных учебных заведений – в том числе средних школ. В обществе пользуется устойчивым спросом лишь небольшой спектр профессий. Остальным найти работу непросто. Сложности трудоустройства молодёжи не только социальный, но и психологический фактор. Многие молодые люди под влиянием наблюдений и массовой культуры привыкают к мысли о «лёгкой и красивой жизни», которые удостоились не самые высоконравственные персонажи. Это заставляет их избегать усилий, скептически относиться к этике труда и дисциплины, искать лёгкий путь обогащения. Такое положение порождает социальную депрессию, способствует развитию алкоголизма, наркомании в молодежной среде, пополняет число криминальных элементов. Социальная интеграция молодёжи на профессиональной основе является вопросом не только социальной политики государства, но и делом воспитания культуры. Без представления о труде как ценности, как о своего рода этическом, эстетическом и патриотическом долге, проблема трудоустройства и полноценной интеграции молодёжи в строительстве нового государства не будет. Это должно сопровождаться целевыми государственными программами, специально направленными на системное трудоустройство молодёжи и обеспечение ее достойным материальным минимумом.

Проблемой молодёжи является создание семьи. Эта проблема делится на экономическую и психологическую составляющие, как правило, наибольшей трудностью при создании молодой пары семьи является квартирный вопрос и недостаток средств для ведения самостоятельного хозяйства. Это

препятствует устойчивости брака и гармоническому деторождению. Крепкий и желательный многолетний брак должен быть социальной ценностью государства. Ценность семьи следует утверждать без опасения быть обвиненным в консерватизме.

С момента провозглашения независимости Приднестровья прошло 24 года. В конституции ПМР сказано, что Приднестровская Молдавская Республика – суверенное, независимое, демократическое, правовое государство, политика которого направлена на создание условий, обеспечивающих достойную жизнь и свободное развитие человека. Достойная жизнь, свободное развитие человека чаще всего характеризуется уровнем жизни. При этом под уровнем жизни понимается уровень благосостояния населения, отражающий мерку удовлетворения основных жизненных потребностей.

В последние годы в социально-экономической сфере Приднестровской Молдавской Республики наблюдается тенденция перехода к устойчивому режиму развития. Об этом свидетельствует динамика ряда макроэкономических показателей. В середине 90-х гг. отмечалось такое негативное явление, как гиперинфляция, но сейчас идет снижение уровня инфляции. Известно, что снижение инфляции является предпосылкой и одним из условий стабилизации социально-экономической обстановки. Подобную роль играет и динамика валютного курса. В Приднестровской Молдавской Республике осуществлен переход от административного установления обменного курса к режиму плавающего валютного курса. Динамика обменного курса в настоящее время довольно устойчива. Снижение инфляции и ослабление процесса девальвации позитивно отразилось на динамике ВВП.

Сложной остается демографическая ситуация. Так, рождаемость в республике составляет всего 7 детей на 1000 человек. При этом младенческая смертность находится на уровне 19 человек на 1000 рожденных. Высоким остается показатель миграционной убыли населения. Указанные факты свидетельствуют о приближении демографического кризиса в регионе. В связи с этим особое значение приобретает усиление социальной направленности, проводимой правительственными органами политики.

В Приднестровской Молдавской Республике медицинские услуги, предоставляемые соответствующими государственными учреждениями, в большинстве являются бесплатными. Несомненно, среди позитивных моментов следует выделить и достаточно высокий уровень образования в республике. Действующая система образования максимально приближена к стандартам Российской Федерации. Развитие образования, науки, здравоохранения, прежде всего, зависит от состояния экономики. Это один из главных показателей уровня жизни людей.

Таким образом, решение проблемы улучшения качества жизни граждан нашей республики на прямую зависит от решения проблем, стоящих перед экономикой. Дело в том, что развитие экономики ПМР находится под влиянием внешних факторов. Во-первых, официальная непризнанность. Тяжелые условия работы экспертно-ориентированных предприятий (трудности таможенного оформления, необходимость сертифицировать товар в Молдове и др.) негативным образом сказываются на объемах товарооборота предприятий.

В связи с этим для решения большинства социальных проблем, повышения уровня и качества жизни населения необходимо ускоренное решение экономических и политических задач. Среди них наиболее важной является окончательное урегулирование взаимоотношений с Республикой Молдова для того, чтобы мы могли самостоятельно, без блокад и помех, заниматься вопросами экономического развития, установления и поддержания нормальных, прямых экономических связей со всеми партнерами в разных странах мира. Особенно это важно для привлечения иностранных инвестиций в нашу экономику.

В Приднестровском госуниверситете прошли экспертные слушания по решению социально-экономических проблем с участием научного сообщества, представителей органов государственной власти, общественности и экономических агентов. Как отметил ректор Приднестровского госуниверситета Вячеслав Степанов, «назрела необходимость сотрудничества между экспертами и практиками для решения проблем в экономике». Данное мнение поддержал и спикер Верховного Совета Михаил Бурла, отметив, что в этом году по инициативе Президента предприняты усилия по объединению всех ветвей власти, практиков и ученых для разработки социально-экономической стратегии республики. Председатель Правительства Татьяна Туранская, также принявшая участие в пленарном заседании форума, заявила, что предложения, которые выработают эксперты, необходимы для принятия управленческих решений по стабилизации социально-экономической ситуации.

Список литературы:

1. Вадяпина В.И. Добрынина Л.И. Экономическая теория. – М. Инфра – М, 2000 (Серия «Высшее образование»).
2. Горшков М.К. Реформы в зеркале общественного мнения // Журнал «Социологические исследования». – 2011. – №10 (330).
3. Молодая семья: проблемы и перспективы социальной поддержки {Текст}/ под общей редакцией Е.В. Жижко, С.Д. Чигановой – Красноярск ФУМУЮО, 2005. – 300 с.
4. Кузьмин С.А. Рыночная экономика и труд. – М., 1999. с. 8-10.
5. Социальная работа с молодежью: Учебное пособие / Под ред. Н.Ф. Басова – 2-е изд. – М: Издательство – торговая корпорация Дашков и К⁰, 2009.

*Т.А. Колесник, преподаватель
В.В. Слободянюк, преподаватель
Л.Н. Николаева, преподаватель
филиал ПГУ им. Т.Г. Шевченко
г. Рыбница, Приднестровье*

СОЦИАЛЬНАЯ СТРУКТУРА ОБЩЕСТВА: В ПОИСКАХ АДЕКВАТНЫХ ОТВЕТОВ

В статье рассматривается социально-классовая структура Приднестровского общества, выделяются социальные слои и группы, указываются причины возникновения рассматриваемой социальной стратификации, приводятся основные социально-экономические показатели в ПМР.

Ключевые слова: *социально-классовая структура, страты, социальный статус, социальное дно.*

Приднестровское общество, как и любое другое неоднородно, оно делится на специальные слои (страты) объединяющие людей с одинаковым социальным статусом. В основе социальной стратификации лежит социальное неравенство, и любое общество стремится к сохранению этого неравенства, видя в нем упорядочивающее начало. Незыблемость иерархической структуры общества, однако, не означает, что внутри нее не происходят изменения. На разных этапах исторического развития возможен рост одного и сокращение другого слоя и даже изменения классовой структуры вообще. В этой связи хотелось бы рассмотреть социально классовую структуру Приднестровского общества в исторической перспективе. Как известно социально-классовая структура страны всегда отражает характер и уровень ее экономического развития, поэтому в истории нашего государства можно выделить несколько социально – экономических формаций, таких как, феодализм, основными классами которой являлись феодалы и зависимые крестьяне, капитализм – буржуазия и пролетариат, однако особенностью нашей страны было то, что, мы не перейдя, полностью к буржуазным отношениями, находясь в так называемом переходном периоде, когда классы феодального общества продолжают существовать, наряду, с достаточно окрепшим классом буржуазии, благодаря революционным преобразованиям приступили к строительству социализма, при котором главными классами являлись рабочие и крестьяне интеллигенция и класс управленцев, партийная номенклатура. Последним революционным преобразованием в классовой структуре нашего общества стал возврат к рыночным отношениям в результате «Перестройки», и как следствие изменение классовой структуры общества.

В настоящее время в приднестровском обществе можно выделить следующие слои и группы, различающиеся как социальным статусом, так и местом в процессе реформирования приднестровского общества. Приднестровское общество состоит из четырех социальных слоев: верхнего, среднего, базового и нижнего, а также десоциализированного “социального дна”. Верхний слой включает, прежде всего, реально правящий слой, выступающий в роли основного субъекта реформ. К нему относятся группы, занимающие наиболее важные позиции в системе государственного управления, в экономических и силовых структурах. Их объединяет факт нахождения у власти и возможность оказывать прямое влияние на процессы реформирования [2].

Средний слой является зародышем среднего слоя в западном понимании этого термина. Правда, большинство его представителей, не обладает ни обеспечивающим личную независимость капиталом, ни уровнем профессионализма, отвечающим требованиям постиндустриального общества, ни высоким социальным престижем. Кроме того, пока этот слой слишком малочислен и не может служить гарантом социальной стабильности. Это мелкие предприниматели, менеджеры средних и небольших предприятий, среднее звено бюрократии, старшие офицеры, наиболее квалифицированные и дееспособные специалисты и рабочие. Представители базового социального слоя обладают средним профессионально-квалификационным потенциалом и относительно ограниченным трудовым потенциалом.

К базовому слою относится основная часть интеллигенции (специалистов), полуинтеллигенция (помощники специалистов), технический персонал, работники массовых профессий торговли и сервиса, большая часть крестьянства. Хотя социальный статус, менталитет, интересы и поведение этих групп различны, их роль в переходном процессе достаточно сходна – это в первую очередь приспособление к изменяющимся условиям с целью выжить и по возможности сохранить достигнутый статус.

Нижний слой замыкает основную, социализированную часть общества, его структура и функции представляются наименее ясными. Отличительными чертами его представителей являются низкий деятельностный потенциал и неспособность адаптироваться к жестким социально-экономическим условиям. В основном этот слой состоит из пожилых малообразованных, не слишком здоровых и сильных людей, из тех, кто не имеет профессий, а нередко и постоянного занятия, места жительства, безработных. Признаками представителей данного слоя являются очень низкий личный и семейный доход, к примеру, в 2013 г средний размер пенсии в ПМР составил 130% от прожиточного минимума, что выше, чем в соседней Молдове (76%), но ниже чем России (172%), низкий уровень образования, занятие неквалифицированным трудом или отсутствие постоянной работы (данные по безработице приведены в таблице 1) [1].

Основные социально-экономические показатели ПМР

	2009	2010	2011	2012	2013
Численность занятых в экономике (на конец года), тыс. чел. Из них:	140,4	138,5	137,3	140,6	141,1
В негосударственном секторе экономики	76,0	74,6	73,6	77,2	76,6
Численность пенсионеров (на конец года), тыс. человек	135,7	137,0	138,1	139,2	140,8
Численность безработных граждан, зарегистрированных в центрах социального страхования и социальной защиты (на конец года), тыс. чел. Из них:	9,3	8,6	5,6	4,9	4,3
Численность официально признанных безработными	8,4	7,7	4,5	4,3	3,4

Социальное дно характеризуется главным образом изолированностью от социальных институтов большого общества, компенсируемой включенностью в специфические криминальные и полукриминальные институты. Отсюда следует замкнутость социальных связей преимущественно в рамках самого слоя, десоциализация, утрата навыков легитимной общественной жизни. Представителями социального дна являются преступники – воры, бандиты, торговцы наркотиками, содержатели притонов, мелкие и крупные жулики, наемные убийцы, а также опустившиеся люди – алкоголики, наркоманы, проститутки, бродяги, бомжи и т.д. В 2012г на территории республики зарегистрировано 5417 преступлений, что на 21 % меньше, чем в 2011 году. В 2013г. на территории Приднестровья зарегистрировано 4897 преступлений, что на 9,6% меньше, чем за аналогичный период 2012 года. Уровень преступности на 1000 человек населения составил 9,7 преступлений, в 2012 году этот показатель был равен 10,6 (в 2011 году – 13,4).

Чтобы укрепить классовую структуру уже установившуюся в нашем государстве, верхний слой должен не проявлять эгоизма, не преследовать только свои экономические интересы, а стремиться к поддержке и предоставлению возможностей для развития среднего и базового слоя. Так как сильный и средний класс является гарантом стабильности государства, как в экономике, так и в политике, также действие элит должно быть направлено на уменьшение социального дна. Классовые противоречия и нежелание сотрудничества всегда приводят в ходе исторического процесса не только к смене элит, но и ставят под вопрос существование государства.

Список литературы:

1. Показатели социально-экономического развития Приднестровской Молдавской Республики в 2012-2013гг. – Информационно-статистический материал Администрации Президента ПМР – Тирасполь, 2014 г.
2. Виртуальный учебно-методический комплекс. Политическая наука. Электронная хрестоматия / [Электронный ресурс]. – Режим доступа: http://read.virmk.ru/s/SANZ_SOC/g-075.htm.

*Л.М. Костецкая, учитель
МОУ «РССОШ №3»
г. Рыбница, Приднестровье*

ФОРМИРОВАНИЕ ТВОРЧЕСКОЙ АКТИВНОСТИ УЧАЩИХСЯ В ПРОЦЕССЕ ПОДГОТОВКИ К ПРЕДМЕТНЫМ ОЛИМПИАДАМ

В современном обществе проблема роста творческой активности личности становится особенно актуальной. В статье рассматривается один из возможных путей реализации данной проблемы через работу с одаренными детьми, при подготовке к предметной олимпиаде. Комплекс современных педагогических технологий, в том числе информационно-коммуникативных технологий, рациональный подбор форм, методов и приемов работы, позволяет создавать ситуацию успеха, как важного условия развития творческого потенциала личности.

Ключевые слова: *творческая активность, одаренность, образовательный процесс, биология, олимпиада, педагогические технологии, информационно-коммуникативные технологии, метод, проект, формы и методы, интернет ресурсы, успешность, результативность.*

В условиях быстро меняющейся ситуации общественного развития от человека требуется максимальное проявление гибкости, критичности, толерантности, умение находить нестандартные решения возникающих проблем. Перечисленные качества в большей степени присущи творческим личностям и позволяют им не только быстро адаптироваться, но и эффективно действовать в любых жизненных ситуациях, быть успешными в различных социальных общностях и экономических системах.

Развитие жизненных способностей начинается в детстве, а уровень их проявления выступает гарантом успешности личности в осуществляемой деятельности, ее социально мобильности. В связи с увеличением потребности современного общества в активной личности и модернизацией образования, проблема роста творческой активности учащихся становится более актуальной.

Одним из возможных путей ее решения является поиск и внедрение образовательных моделей, ориентированных на развитие творческой активности личности через проведения предметных олимпиад. Организация и проведение последних направлены не только на выявление и развитие у школьников творческих способностей, но и на пропаганду научных знаний, на создание необходимых условий для поддержки одаренных детей. Олимпиада позволяет внедрять продуктивный опыт учащихся в различные виды деятельности, и прежде всего в научно – исследовательскую деятельность, формировать ценностное отношение к творчеству, раскрывать их внутренний потенциал, позволяющий эффективно решать стандартные и нестандартные типы заданий по предмету.

Современная педагогика и практика совершенствуют методы и формы олимпиадной подготовки, разрабатывают педагогические технологии, направленные на реализацию личностного подхода в обучении. Творческая активность учащихся как интегративное качество личности, подлежит формированию во всех социально и личностно значимых видах деятельности, в том числе в процессе подготовки к олимпиаде. Только понимание этой сущностной характеристики и создание соответствующих педагогических условий, таких как моделирование проблемных ситуаций, внедрение педагогической технологии формирования творческой активности учащихся в условиях творческой среды, обеспечивающей сопровождение индивидуального саморазвития учащихся, обеспечит высокий уровень творческой активности учащихся.

Практическая деятельность и опыт работы показывает, что в формировании творческой активности учащихся в процессе подготовки к олимпиадам по биологии нужно действовать в двух основных направлениях: первое – выявлять уровень сформированности у школьников творческой активности и интереса к биологии при наличии необходимых условий для подготовки к олимпиаде. Второе – повышать заинтересованность и стимулировать учащихся к участию в олимпиадах по биологии. Участие в олимпиадах по биологии начинается в первом туре с 8 класса, во втором туре с 9 класса, в третьем туре с 11 класса. Работа по первому направлению, т.е. по выявлению уровня проявления у школьников творческой активности с целью активизации интереса к предмету начинается уже с шестого класса. Но в современных условиях, когда наблюдается снижение численности обучающихся в школе, особенно актуальным становится второе направление. Выбранный ранее старшеклассником учебный предмет для участия в олимпиаде часто не совпадает с его дальнейшей профессиональной ориентацией. Не секрет, что биология в этом плане не является самым востребованным предметом, хотя последние годы наблюдается тенденция роста интереса к биологическим дисциплинам. Успехи биологии и все возрастающая роль этой науки в решении очень важных для человека проблем требует повышения качества биологического образования. И здесь очень много зависит от деятельности педагога, способного стимулировать развитие интереса к своему учебному предмету так, чтобы он плавно перерастал в профессиональный интерес.

Олимпиада по предмету – это не только проверка образовательных достижений учащихся, но и познавательное, интеллектуально-поисковое соревнование школьников в творческом применении знаний, умений, способностей, компетенций по решению нестандартных заданий и заданий повышенной сложности. Возможности школьников различны, важно побудить мыслительный процесс ученика. Известно, что учащихся можно условно разделить на пять уровней проявления интереса к творческой деятельности. Для олимпиадной работы представляют интерес учащиеся четвертого и пятого уровня. Они не только успешно решают частично-поисковые задачи, но и стремятся взять исследовательские задания, участвуют в подготовке опытов, в поиске литературы, в учебном процессе проявляют способности к комбинированию знаний и способов деятельности. Такие учащиеся активно проявляют интерес к творческой деятельности, успешно решают задачи всех типов, включая задачи олимпиадного типа и задачи вступительных экзаменов в вуз, умеют объяснять эксперимент, самостоятельно увидеть и сформулировать проблему, с интересом занимаются исследовательской деятельностью на уроках и во внеурочное время. Для таких учащихся большой интерес предоставляет сам процесс деятельности, они способны приложить много усилий для поиска решения, проявляют стремление к нестандартным способам деятельности. Таким образом учащиеся с высоким уровнем развития творческой активности отличает устойчивый познавательный интерес, возникающий вне зависимости от внешних условий.

Механизм формирования творческой активности учащихся в процессе подготовки к олимпиадам предусматривает эффективное включение в учебную деятельность различных форм внеклассной работы, в том числе выполнение творческих заданий практического характера. А разработка дополнительных заданий по формированию творческой активности способствует еще большей активизации учащихся, повышает интерес к участию олимпиаде. Думаю, что подготовка ученика к олимпиаде для многих не только важный, но и сложный вид внеклассной работы и зависит во многом от подготовки учителя предметника, владеющего инновационными педагогическими технологиями и методикой преподавания.

Проведению олимпиады предшествует большая подготовительная работа. Формы ее проведения могут быть различными: письменные и устные биологические викторины, конкурсы, соревнования по

станциям и творческие работы, т.е. любая олимпиада – это комплексная система развития и воспитания личности. Организация самостоятельной работы учащихся по творческому саморазвитию в период подготовки к олимпиаде предполагает использование педагогом ряда методов: тренинги, решение творческих задач, выполнение практических работ, консультирование, знакомство с инновационными методиками развития творческого мышления, проектная деятельность учащихся, метод проблемных ситуаций, поисковый метод, исследовательская деятельность.

Сущность подхода в проектной деятельности состоит в постановке проблемы и самостоятельном поиске путей её решения учащимися. Ученик ставится в положение исследователя-творца. При составлении проектов выбираются наиболее сложные темы. При этом старшеклассники привлекают имеющиеся свои знания из других предметов. Учащиеся пользуются интернетом, проявляя интерес к оформлению творческих проектов, которые стали более насыщенными, разнообразными. Качество творческих проектов оценивается по этапам. В соответствии с требованиями программы к творческому проекту, олимпиадные учащиеся справляются с работой на высоком уровне. Метод проектов является одной из наиболее эффективных педагогических технологий развития творческой активности, поскольку позволяет подростку решать проблему признания собственной компетентности через самостоятельную постановку проблемы, определение средств и способов ее нестандартного решения критическую оценку и ответственность за результаты деятельности. Проектная технология направлена на создание условий для проявления творческого потенциала.

На сегодняшний день меняется роль учителя в обучении, он перестает быть единственным источником знаний для школьника и становится партнером в обучении учащихся. Это расширяет границы самостоятельного поиска учащихся, развивает мышление и дает радость открытия, повышает их статус в собственных глазах и в глазах окружающих. Очень важное место в ряду источников информации заняли компьютер и интернет, они же широко используются как средство оценки, учета и регистрации знаний обучаемых. Использование компьютерных технологий позволяет в концентрированной форме повторять и изучать материал по теме в индивидуальном темпе, в соответствии со своими возможностями, организовать индивидуальную самостоятельную деятельность учащихся при изучении биологии дистанционно. Школьникам нравится проводить время в сети, и нужно максимально использовать возможность обучения посредством интернета. Можно давать ребятам адреса сайтов, с помощью которых они могут изучать биологию, получая информацию по определенным темам, находить биологические словари или тренировочные упражнения. Большую роль в подготовке к олимпиаде играет компьютерное тестирование в режиме реального времени, так как избавляет педагога от необходимости подсчета правильных и неправильных ответов, а при необходимости программа даст подсказку ученику и быстрый результат. Работа на компьютере создает у учащихся положительный эмоциональный настрой, обеспечивает их большую информированность. Позволяет изучать фотографии природных объектов, сканировать иллюстрации книг, схемы, таблицы, кроссворды для проверки знаний, использовать видеоматериалы по различным темам, аудиозаписи с голосами животных.

Информационно-коммуникативная технология позволяет практиковать создание презентаций проектных и исследовательских работ с последующим представлением и защитой презентаций, отличающихся содержанием, оформлением, оригинальностью. Компьютер действительно обладает широкими возможностями в создании благоприятных условий для работы учителя и учащихся и выводит на качественно новый уровень применение традиционных методов обучения. Использование указанных технологий в сочетании позволяет соединить воспитание и обучение в единый процесс развития творческой личности.

Работа по развитию творческого потенциала – одно из направлений моей научно методической деятельности. Его реализация подразумевает диагностику уровня творческого потенциала учащегося, планирование дальнейшего развития потенциала с опорой на способности учащегося, создание психолого-педагогических и организационных условий для его развития, построение индивидуального образовательного плана для учащегося. Учащиеся с высоким уровнем знаний обучаются по индивидуальному плану, накапливая опыт творческой деятельности.

Подбирая рациональные формы, методы и приемы работы с одаренными детьми, закрепляя знания через использование опорных конспектов, схем, алгоритмов, обобщающих таблиц, излагая материал блоками, объединенными общей темой, можно создавать ситуацию успеха, которая является важным условием для формирования мотивации и творческого развития учащихся.

Работа с одаренными и способными учащимися, их выявление и развитие стали одним из важнейших аспектов деятельности школы и учителя. Но одаренность – это не только дар, но и испытание. Одаренные дети обладают отличной памятью и речью, абстрактным мышлением, большим словарным запасом, повышенной концентрацией внимания и упорством. Для такого ребенка не менее важна и личность учителя, владеющего широким спектром знаний по предмету и самое главное, умеющего передать эти знания. И очень важно чтобы сложился этот тандем – «ученик – учитель». Воспитание одаренного ребенка – это труд, который требует полной отдачи учителя.

Для достижения цели решаются такие задачи, как развитие одаренного ребенка с учетом его индивидуальных способностей, воспитание одаренного ребенка в условиях общеобразовательной школы, развитие умений находить применение своим знаниям по способностям. Ведь система

подготовки к олимпиадам дает возможность еще в школе начать развитие и движение в направлении будущей профессии.

В период подготовки ко второму и третьему этапу олимпиады у учащихся закрепляются следующие умения: умение длительное время (прочность знаний) сохранять и систематизировать тематическую информацию; умение понимать задания в различных формулировках и контекстах; умение аргументировать собственную точку зрения; умение находить, исправлять и анализировать ошибки в ответах заданий; умение оценивать достоверность полученной информации. Большое внимание уделяется рассмотрению вопросов, посвященных развитию своего края, делается упор на знание культурных, социальных и хозяйственных особенностей нашего региона. Для развития их творческих способностей подготовка и участие в олимпиаде является настоящей школой мастерства. Это помогает учащимся достойно представлять школу на втором и третьем туре олимпиады, занимая призовые места. Творческие достижения учащихся «МОУ РРСОШ№3» по биологии за период 2002-2013 уч. год:

2002г. – 3 место 10 класс второй тур, 2003г. – 2 место 11 класс второй тур,

2004 г. – 3 место 9 класс второй тур, 2004г. – 3 место 11 класс второй тур,

2005 г. – 1 место 11 класс второй тур, 1 место 9 класс, 2 место 11 класс, 3 место 10 класс, 3 место 11 класс третий тур,

2006г. – 3 место 11 класс второй тур,

2007г. – 2 место 9 класс второй тур, 3 место 11 класс второй тур,

2008г. – 2 место 10 класс второй тур, 3 место 11 класс,

2009г. – 1 место 11 класс второй тур, 2 место 11 класс второй тур, 3 место 11 класс третий тур,

2010г. – 3 место 11 класс второй тур,

2011г. – 3 место 11 класс второй тур,

2012г. – 1 место 11 класс второй тур, 3 место 10 класс,

2013г. – 3 место 9 класс второй тур, 3 место 11 класс,

2014г. – 3 место 8 класс второй тур.

Многие наши выпускники, увлекавшиеся биологией ещё в школе, продолжают своё обучение в ВУЗах, школьная наука становится частью жизненного пути. В заключении хочется сказать что, обычно учитель работает с детьми, обладающими в большинстве своем хорошими способностями по предмету. Но высоких результатов достигают единицы из десятка интересующихся предметом детей. Многие одаренные дети не реализуют свои возможности из-за нежелания, или отсутствия поддержки со стороны родителей. В этом вижу еще одно направление работы учителя предметника. Задача учителя в этой ситуации показать что олимпиада – это не только грамота при получении аттестата, но и возможность самоутверждения и самовыражения. Творческая активность есть высший уровень познавательной активности учащихся, которая расцениваем и как цель деятельности, и как способ её достижения, и как результат.

Список литературы:

1. Андронатий В.В. Дифференцированный подход к процессу обучения: психолого-дидактические аспекты Текст. / В.В. Андронатий. Гатчина: Изд-во Ленингр. обл. ии-та экономики и финансов, 2002. – 250 с.
2. Бабанский Ю.К. Избранные педагогические труды Текст. / Ю.К. Бабанский. – М.: Педагогика, 1989.
3. Волков Б.С. Психология ранней юности Текст.: особенности становления личности в юношеском возрасте : учеб. пособие / Б.С. Волков. – М.: Сфера, 2001. – 92с.
4. Данюшенков В.С. Теоретические аспекты формирования активности школьника в обучении Текст. / В.С. Данюшенков // Педагогика. 2008. – №5. – С. 38-44.
5. Иванов Д.А. Компетентностный подход в образовании: проблемы, понятия, инструментарий Текст.: учеб.-метод. пособие / Д.А. Иванов, К.Г. Митрофанов, О.В. Соколова. М.: Изд-во АПКИППРО, 2005. – 101 с.
6. Кулешова С.А. Развитие интеллектуального творчества старшеклассников в социокультурной образовательной среде Текст.: автореф. дис.. канд. пед. наук / С.А. Кулешова. – Оренбург, 2009. – 28 с.

*І.Б. Кривдіна, доцент
Одеський національний політехнічний університет
м. Одеса, Україна*

Л. ЛУК'ЯНЕНКО ПРО РОЛЬ РЕЛІГІЇ У СУСПІЛЬНО-ПОЛІТИЧНОМУ ЖИТТІ УКРАЇНИ

Рассмотрена проблема определения роли религии в развитии украинской общественно-политической жизни в публицистических работах известного правозащитника и политика Украины Л. Лукьяненко.

Ключевые слова: *религия, украинская общественно-политическая жизнь, церковь, Бог.*

Творчий доробок Левка Григоровича Лук'яненка – відомого українського правозахисника, політичного діяча та публіциста, є багатогранним за різноманітністю розглянутих тем та проблемних

питань суспільно-політичного життя України. Одне із досліджених автором питань – визначення ролі релігії у зазначених процесах на всіх етапах українського державотворення.

Л. Лук'яненко при визначенні поняття «нація» наголошує: «...це не те, що вона думає про себе, а те, якою Бог її створив і яку роль призначив. А ми намагаємося цю роль розгадати» [1, с. 53]. Релігію як один з проявів етнічної сутності української нації, починаючи з часів Київської Русі й протягом всієї історії українських земель, Левко Григорович розглядав у своїх публіцистичних працях неодноразово.

Так, у книзі «Національна ідея і національна воля» зроблено глибокий історичний екскурс з метою визначення місця та ролі релігії в суспільно-політичному житті. По-перше, чітко виокремлюється ідейна складова поняття Бог: «Отже, Бог – не дубовий Перун, Бог – ідея. Точнісінько так само, як християнський Бог – ідея, а не ікона із зображенням Христа. (У такому разі чого українська ідея Бога мала би бути гіршою за юдейську ідею Бога, яку нам несли греки?) Це було 1000 років тому» [2, с. 21]. Як доказ зазначеної тези розвиває думку у напрямку виділення дійсних причин та наслідків прийняття Київською Руссю християнства при князі Володимиріві. Л. Лук'яненко вважає, що основною політичною метою цієї історичної події було послаблення сильної на той час Київської держави шляхом привнесення у народ нової релігійної ідеї й, таким чином, поділ його навпіл на прихильників християнства і захисників язичництва.

Автором продемонстровано глибоке знання вітчизняної історії та релігійної літератури. Посилаючись на Велесову книгу, Левко Григорович робить висновок про тогочасний рух українського суспільства від політеїзму до монотеїзму та припускає, що при певних обставинах можливим міг стати перехід від багатьох проявів бога до одного Дажбога. «І тоді поряд із християнством на Заході, мусульманством на Сході була б держава Україна зі своїм окремим єдиним Дажбогом. Україна – велика країна і ареал Дажбожичів був би широкий, у кожному разі значно ширший від ареалу юдейської віри. Не знаю, яка була б у нас, Дажбожичів, національна воля у II тисячолітті, але достеменно можна сказати, що наші пращури зберегли б войовничий дух, який яскраво демонстрував себе упродовж попередньої історії», - писав публіцист [2, с. 90].

Як людина з активною життєвою позицією та незламною волею, Левко Григорович говорив про особисте неприйняття християнської смиренності та тяжіння до дохристиянського принципу справедливості, який означає, що на силу слід енергійно відповідати силою. Християнську догму «Немає влади не від Бога» тлумачив як шлях насадження рабської ідеології в українському суспільстві. Й саме православ'я звинувачував у затвердженні московської влади над Україною у XVII ст. [2, с. 91].

Говорячи про сучасний стан релігійного життя в Україні, Л. Лук'яненко зазначав що українська греко-католицька церква за обрядом православна і Ватикану підпорядкована лише адміністративно. Духовні отці України наприкінці XVI сторіччя пішли на підпорядкування Ватикану з метою послаблення впливу промосковського константинопольського патріархату, що в умовах турецького гніту шукав собі підтримки московського духівництва за рахунок України. Хоча православний обряд у греко-католицькій церкві і зазнав деякого впливу з боку католицизму, цих змін прості парафіяни практично не помічають. Тому ідея об'єднання греко-католиків, автокефалістів і православних зустрічає широку підтримку, і коли б не московська агентура, це об'єднання можна було здійснити впродовж якихось десяти років і створити єдину помісну християнську церкву [3, с. 504].

Багато уваги приділив публіцист глибокій кризі теперішнього християнства, вказав на основні причини її виникнення та шляхи виходу з цієї ситуації.

«Суперечність Біблії та неможливість узгодити брудні історії з Господнею Волею відштовхнули силу-силенну молодих людей шукати Господню істину вже за межами Біблії. Відтак з бігом часу утворилися в Україні сотні різних релігійних сект. З пошуків джерел для задоволення людської потреби в спілкуванні з вищою Господнею силою також виникло вчення Рідної Української Національної Віри (РУНВіра), що звертає увагу українців на стародавні вірування наших пращурів, на духовні джерела нашої рідної матінки-землі. Новітні дослідження істориків відкривають нам величезні досягнення українського роду в розвитку людської цивілізації і сотні разів підтверджують надзвичайно великий інтелектуальний потенціал української нації. Якщо так, то чого нам шукати релігійні вчення за морем? Чого не добути з глибин забуття досягнення духу наших дідів-прадідів і зробити їх джерелом задоволення духовних релігійних потреб наших сучасників?! У юдейській Біблії написано: не поклоняйся чужим Богам! Це добре сказано: християнський Бог для нас чужий, того повертаймося до Рідної Української Національної Віри! Вона вчить нас любити один одного, шанувати могили дідів-прадідів і звертає наш зір на рідний край, а не кличе молитися чужим Богам і звертати свій погляд на заморську чужину», – таким радикальним є один із запропонованих шляхів вирішення Левком Григоровичем сучасної релігійної проблеми [2, с. 95].

Навіть в основі ідеології, на якій люди об'єднуються в Українську Республіканську партію, Головою якої тривалий час був Л. Лук'яненко, зокрема, є такі ідеї: земля України дарована Богом українцям для розвитку українського роду; відродження України вимагає очищення духовності від руйнівних чужинецьких впливів та повернення до власних національних духовних джерел. Українські духовні витоки – в арійській культурі, і в тому корінні УРП бере сили для розвою української культури та натхнення для поширення її в світі [2, с. 70].

Суть наступної пропозиції знов-таки витікає з розмірковування людини над змістом тексту Біблії та критичного його сприйняття розумом. Тому Л. Лук'яненко пропонує ширше використовувати релігійно-художні твори, які звертаються до почуттів людини і можуть зробити її кращою. Саме християнське просвітянство, як вважав політик, було б доцільно розширити також у парламентській передвиборчій кампанії 2002 року, в дусі викриття і критики антидемократичної сутності комунізму [3, с. 505].

Крім того, у доробку Левка Григоровича можна зустріти й цілком космополітичні погляди на релігійну проблематику: «Я знаю, а радше – твердо вірю, що існує Творець, Господь. Це відчувають і християни, і мусульмани. Але якщо ми приймаємо засновок, що для Творця народи у всіх частинах земної кулі однаково «законні» і всім їм властива душа і прагнення до пізнання Бога, то чи можна припускати, що християни для нього кращі за мусульманів? Людство устами Організації Об'єднаних Націй проголосило рівноправність усіх людей на землі перед законом і перед Богом. У ХХ сторіччі ми знаємо, що жодна з великих релігій не має монополії на правильне розуміння Бога, не має монополії на єдино правильний шлях до Нього. Але якщо я визнаю, що шлях буддиста до Творця такий же законний і чуттєво, мабуть, не менш обґрунтований, ніж мій християнський шлях, то тим самим я вже не християнин, а щось інше, вище, що синтезує в собі всі сучасні великі релігії» [3, с. 245-246].

Таким чином, аналіз публіцистичних праць Л. Лук'яненка доводить, що відомий політик та публіцист вказує на провідну роль релігії у розвитку суспільно-політичного життя протягом всієї історії України. Саме релігія виступає одним з внутрішніх ідейних чинників історичного розвитку українських земель на різних етапах історичного розвитку нашої держави.

Список літератури:

1. Лук'яненко Л. Незнищенність. – К.: МАУП, 2004. – 88 с.
2. Лук'яненко Л. Національна ідея і національна воля. – К.: МАУП, 2003. – 288 с.
3. Лук'яненко Л. На землі кленового листка. Спогади й роздуми посла. – Вид. друге, поновл. й доповн. – К.: ГАРТ, 2002. – 560 с.

*Н.Г. Кутузова, доцент
Одесский национальный политехнический университет
г. Одесса, Украина*

РОЛЬ СМИ В ФОРМИРОВАНИИ ИМИДЖА СТРАНЫ И МИРОВОЗЗРЕНИЯ ЧЕЛОВЕКА

СМИ оказывают огромное влияние на современного человека, оказывая сильное воздействие на разум и чувства. Они обладают возможностью не только просвещать людей, но развивать в них чувство собственного достоинства, любовь к Родине, стремление к достижению успеха, духовно обогащать личность человека, особенно молодого. Каждая страна стремится формировать мировоззрение своих граждан в соответствии со своим менталитетом, с историческими достижениями. Образ страны – это один из важнейших способов самоидентификации и формирования своего образа. К сожалению, далеко не всегда этот образ соответствует реальному положению дел и объективным показателям национального развития. Характер представлений о себе и о своём месте в мире («внутренний» образ страны) оказывает определённое влияние на восприятие страны за её пределами («внешний» образ).

Роль СМИ нельзя переоценить, так как, обладая различными возможностями и огромной силой психического воздействия особенно на молодёжь, они играют большую роль в формировании мировоззрения. Живое слово с телеэкрана и зрительный образ обладают большой силой эмоционального влияния на личность, которое нередко может заменить рациональные доводы и аргументы. Некоторые исследователи массовых коммуникаций говорят о грядущей эпохе «медиаократии» – власти СМИ, которые способны не только отражать и интерпретировать действительность, но и конструировать личность по своему усмотрению и по своим правилам. СМИ используются для создания имиджа страны как рабочий инструмент в формировании необходимого образа в зависимости от поставленной цели. У имиджа есть отличительные черты, отражающие его инструментальный характер: имидж упрощён по сравнению с объектом, публичным портретом которого является. Его характерным признаком является доминантность – это свёрнутое сообщение, значительный объём информации сводится к ограниченному набору символов. Он в определённой степени соответствует «прообразу», но, вместе с тем идеализирует его, ориентируясь при этом на ожидания тех, для кого предназначен. Характеристики образа соответствуют показателям объективной реальности. Они всегда соотносятся с субъектом: страной или человеком.

В основе формирования имиджа страны и мировоззрения человека лежат процессы идентификации и индивидуализации. Структура имиджа страны образуется тремя составляющими. Первое – ядро имиджа, включающее весь исходный материал о стране и человеке: её геополитическая сущность, национальные особенности восприятия, исторической памяти, менталитета,

этнонациональных образов, сложившихся национальных стереотипов и объединительных идей солидарности и идентичности. Поведение страны в публичном пространстве предполагает собственный стиль.

Второе, собственно имидж – как заявленная позиция, то есть видоизменение исходного материала и корректировка позиционирования в мировом сообществе; концептуальное определение геополитической идентичности, отождествление страны и её народа с определённой политико-культурной и исторической территорией через визуальные и сущностные признаки, имеющие сильную выраженность и высокий уровень устойчивости исторической миссии. Поэтому имидж можно рассматривать как инструмент достижения конкретной цели и концептуальный продукт, смоделированный с учётом социально-политических национальных культурных особенностей страны.

Третье – грамотное информационное сопровождение и продвижение смоделированного образа страны в условиях информационного шума и давления. Таким образом, в одном случае можно рассматривать имидж как набор определённых качеств, которые ассоциируют с объектом, а в другом как образ, способный придавать явлению характеристики, ему не присущие, только превращая их в главные составляющие внутреннего образа, радикально изменяя представления о внешнем образе.

Внешний образ страны тесно связан с внутренним, поэтому после определения внутренних и внешних составляющих образа, принимается решение о том, как донести моделируемый информационный продукт, преодолеть полосу отчуждения в восприятии, как сделать достоянием общественности внутренние и внешние составляющие имиджа, их модифицировать. На этом этапе формируется «новая идентичность», которую можно рассматривать как систему символов, знаков, коммуникативных средств, отражающих индивидуальность страны. Она должна отражать миссию, геополитическую стратегию и притязания государства, является продуктом истории и культуры, результатом синтеза взглядов народа и элит, общественного мнения в целом. От того, насколько созданный СМИ образ страны станет понятным, реальным, а не виртуальным, зависит степень реализации национальных интересов, её цивилизованный выбор и инвестиционная привлекательность.

Частью объективного образа какого-либо государства будет отражение его в средствах массовой информации. СМИ занимают в современном обществе неоднозначное положение. С одной стороны они призваны информировать и просвещать аудиторию, то есть транслировать объективную информацию, а с другой – формировать мировоззрение современного человека. Занимая несколько субъективную позицию, средства массовой информации выполняют функцию убеждения, оказывая непосредственное воздействие на формирование ценностных ориентаций своих зрителей, слушателей и читателей, создают и воспроизводят культурные мифы, характерные для данного общества.

Список литературы:

1. Ефанов А.А. Роль средств массовой информации в современном мире. – М., 2013.
2. Феофанов С.В. Роль СМИ в формировании культурных приоритетов молодежи. – М., 2012.
3. Бурова И.В. Воспитательный потенциал СМИ: взгляд педагога// Народное образование. – 2008.

*А.С. Лифарь, магистр
МГТУ им. Н.Э. Баумана
г. Москва, Россия*

МЕТОДЫ ОБЕСПЕЧЕНИЯ БЕЗОПАСНОСТИ ЦЕПИ ПОСТАВКИ

В статье дано определение логистической цепи, а также выявлены ее основные «слабые звенья». Далее были рассмотрены такие методы обеспечения безопасности логистической цепи как государственное регулирование и стандартизация. В рамках государственного регулирования выделено понятие «правовое обеспечение логистики» и на конкретном примере рассмотрено, как же оно применяется на практике. Также в статье был рассмотрен международный стандарт ISO 28000, который направлен на обеспечение безопасности цепи поставки. Рассмотрены основные компоненты данного стандарта и области применения.

Ключевые слова: *цепь поставок, правовое обеспечение логистики, транспортировка, международный стандарт ISO 28000, гражданский кодекс.*

Сегодня ни для кого не секрет, что грамотная организация обеспечения безопасности цепей поставок оказывает благоприятное воздействие на жизнеспособность предприятия. Для того что бы говорить о безопасности цепи поставки необходимо дать общее определение цепи поставки, а также рассмотреть какие участки способны поставит под угрозу всю цепь поставок.

Отечественные исследователи в области логистики дают следующее определение: логистическая цепь – это множество звеньев логистической системы, упорядоченное по основному и/или

сопутствующему потоку в соответствии с параметрами заказа конечного потребителя. В любой логистической цепи существует так называемое «слабое звено», какая либо операция или функция (например, складирование, перевозка), ненадлежащее выполнение которой сказывается отрицательным образом на эффективности функционирования всей логистической цепи [3, С.123]. Методы обеспечения безопасности направлены в первую очередь на контроль над этими функциями, а также на решение споров по ним. Безопасность может достигаться как за счет государственного регулирования, так и за счет внедрения каждым из участников цепи особых стандартов и технологий обеспечения безопасности.

Рассматривая государственное регулирование, в первую очередь хотелось бы отметить, что деятельность органов государственной власти на региональном, национальном или местном уровнях, направлена на создание нормативной административной и институциональной основы обеспечения безопасности цепи поставки. Основываясь на этом можно выделить такой термин как «правовое обеспечение логистики».

Правовое обеспечение логистики – комплекс и/или процесс осуществления организационных мероприятий определяемых действующими нормами международного и национального права, выполнение которых в определенной совокупности и последовательности позволяет законным образом содействовать достижению поставленных логистических целей и решению требуемых логистических задач в установленный срок с минимальными издержками для исполнителя логистических действий, а также вовлеченных вольно или невольно в это действие физических и юридических лиц при минимуме отрицательного воздействия на окружающую среду и безусловное соблюдение гарантированных Конституцией Российской Федерации прав и свобод физических лиц, вовлеченных в логистический процесс. Правовое обеспечение логистики включает деятельность, как внутри страны, так и за рубежом, по разработке новой законодательной базы и заключению международных соглашений, направленную на совершенствование логистической деятельности в стране и за ее пределами при сохранении приоритета интересов Российской Федерации, ее граждан и союзников [1].

Стержнем для правового обеспечения логистики служит Гражданский кодекс Российской Федерации (ГК РФ) – кодифицированный свод федеральных законов Российской Федерации, регулирующих гражданско-правовые отношения. ГК РФ имеет приоритет перед другими федеральными законами и иными нормативными правовыми актами в сфере гражданского права. Из всей совокупности статей ГК РФ, образующих фундамент правового обеспечения логистики, следует особо выделить главы 39 «Возмездное оказание услуг», 40 «Перевозка», 41 «Транспортная экспедиция», 46 «Расчеты», 47 «Хранение», 48 «Страхование» и 49 «Поручение», как имеющие непосредственное отношение к регулированию логистической деятельности. Так как ранее говорилось о том что перевозки является той стадией где возникает больше всего споров и неопределенной, поэтому рассмотрим правовое регулирование внутренних перевозок, а так же судебные прецеденты связанные с ними.

Среди основных нормативных документов, регулирующих внутренние перевозки грузов, а также деятельность соответствующих видов транспорта следует указать: Конституцию РФ, ГК РФ, Кодекс торгового мореплавания РФ от 30.04.1999 № 81-ФЗ, Воздушный кодекс РФ от 19.03.1997 № 60-ФЗ), Кодекс внутреннего водного транспорта РФ от 07.03.2001 № 24-ФЗ, Федеральный закон «О железнодорожном транспорте в Российской Федерации» от 10.01.2003 № 17-ФЗ, Устав железнодорожного транспорта РФ от 10.01.2003 № 18-ФЗ, а также Общие правила морской перевозки грузов, пассажиров и багажа, утвержденные приказом Министерства морского флота СССР от 20.06.1972 № 107, Правила перевозки контейнеров морским транспортом, утвержденные приказом Министерства морского флота СССР от 01.02.1982 № РД 31.10.23-89, Правила перевозок грузов железнодорожным транспортом, Общие правила перевозок грузов автомобильным транспортом, утвержденные Минавтотрансом РСФСР 30.07.1971. Следует иметь в виду, что источниками права в области перевозок также могут быть постановления пленумов Верховного Суда РФ и ВАС РФ, которые обеспечивают единообразие судебной практики и которым предоставлено право давать руководящие разъяснения судебным органам по вопросам применения действующего транспортного законодательства при рассмотрении судебных споров. Рассмотрим один из таких судебных прецедентов.

Закрытое акционерное общество Красноярский завод минеральных изделий «Минвата» (ОГРН 1022402472707, г. Красноярск, далее – ЗАО КЗМИ "Минвата") обратилось в Арбитражный суд Красноярского края с иском к открытому акционерному обществу "Российские железные дороги" (ОГРН 1037739877295, г. Москва, далее – ОАО "РЖД") о взыскании 237 730 рублей 94 копеек пени за просрочку доставки груза и 35 659 рублей судебных расходов на оплату услуг представителя.

Решением Арбитражного суда Красноярского края от 8 августа 2011 года иск удовлетворен частично. Взыскано 144 830 рублей пени за просрочку доставки груза, 16 860 рублей судебных расходов на оплату услуг представителя и 5 905 рублей 35 копеек судебных расходов по уплате государственной пошлины. Из федерального бюджета истцу возвращено 713 рублей 16 копеек излишне уплаченной государственной пошлины. Постановлением Третьего арбитражного апелляционного суда от 22 ноября 2011 года решение суда первой инстанции отменено, иск оставлен без рассмотрения.

Решение и постановление приняты со ссылками на статьи 8, 333, 784, 792-793 и 797 Гражданского кодекса Российской Федерации, статьи 164 (часть 3) и 168 (часть 1) Налогового кодекса Российской Федерации, статьи 33, 97, 123 – 124 Федерального закона от 10.01.2003 N 18-ФЗ "Устав

железнодорожного транспорта Российской Федерации" (далее – Устав железнодорожного транспорта), пункты 2.1 и 5.1 Правил исчисления сроков доставки грузов железнодорожным транспортом, утвержденных Приказом МПС России от 18.06.2003 N 27 (далее – Правила N 27), Определение Конституционного Суда Российской Федерации от 21.12.2000 N 263-О, разъяснения Пленума Высшего Арбитражного Суда Российской Федерации, содержащиеся в пунктах 25 и 42 Постановления от 06.10.2005 N 30 "О некоторых вопросах практики применения Федерального закона "Устав железнодорожного транспорта Российской Федерации" (далее – Постановление N 30), пункте 42 совместного с Пленумом Верховного Суда Российской Федерации Постановления от 01.07.1996 N 6/8 "О некоторых вопросах, связанных с применением части первой Гражданского кодекса Российской Федерации" и на рекомендации Президиума Высшего Арбитражного Суда Российской Федерации, изложенные в Постановлениях от 22.09.2009 N 5451/09 и от 13.01.2011 N 11680/10.

Данный прецедент показывает, как решается вопрос по такому «слабому звену» как транспортировка. Здесь рассматривается нарушение сроков поставки, то есть можно говорить, что в данной поставке отсутствует такой ее признак как бесперебойность. Такая нежелательная изменчивость способна породить весьма серьезные оперативные проблемы для всей логистической цепи, так как бесперебойность транспортировки в значительной мере влияет на общий объем запасов, которые вынуждены держать как покупатели, так и продавцы, а также на связанный с ними риск. Решение по данному спору показывает, что законы, касаемые перевозок, направлены на достижение бесперебойности в транспортировке, за счет применения к поставщикам штрафных санкций.

Если рассматривать иные способы обеспечения безопасности цепи поставок, то тут в первую очередь необходимо упомянуть серию новых международных стандартов по управлению безопасностью цепей поставок ISO 28000. Документ направлен на улучшение контроля потока грузов, борьбу с контрабандой, угрозами пиратства и террористических атак, на защиту международных цепочек поставок.

ISO /ОТУ 28000:2007 может применяться разными компаниями – малыми, средними и большими – в сферах производства, услуг, сохранности и транспортирования в любом звене цепочки создания или поставки. Его применение будет убеждать бизнес-партнеров, что фирма, с которой они имеют дело, придает серьезное значение вопросам безопасности.

Указанный документ соединяет процессный подход стандартов систем менеджмента ИСО 9001:2008 и ИСО 14001:2004 с элементами управления рисками согласно ИСО 14001:2004.

ИСО/ОТУ 28000:2007 – одна из разработок ИСО/ТК 8 «Суда и морские технологии», связанных с безопасностью на разных видах транспорта в цепочке поставок. Этот комплекс разработок включает:

– ISO /ОТУ 20858:2004 «Суда и морские технологии. Оценка безопасности сооружения морских портов и разработка плана безопасности»;

– ISO /ОТУ 28001:2007 «Наилучшая практика защиты для безопасности цепи поставок» – поможет промышленности реализовывать наилучшие методы, установленные Мировой таможенной организацией;

– ISO /ОТУ 28004 «Системы менеджмента безопасности в цепи поставок. Общие рекомендации по принципам, системам и методам поощрения» – будет помогать пользователям ISO /ОТУ 28000. Он имеет ссылки на действующий стандарт ISO 19011:2011 «Руководящие указания по аудиту систем менеджмента качества и (или) экологическому аудиту» и разработанный стандарт ISO /МЭК 17021 «Оценка соответствия. Требования к органам, которые обеспечивают аудит и сертификацию систем менеджмента».[2]

Рассмотрев различные способы обеспечения безопасности, можно говорить о том, что на современном этапе развития бизнеса выработка новых стратегий и организационно-технических мер по обеспечению безопасности ЦП должна рассматриваться в современной деловой среде не только как ответственность государства, но и как средство повышения устойчивости и прибыльности самого бизнеса. Государство создает в первую очередь платформу для поддержки безопасности цепи поставки, но обеспечивать ее должны сами звенья логистической цепи за счет привлечения в нее международных стандартов.

Список литературы:

1. Григорьев М.Н. Правовое обеспечение логистики [Электронный ресурс] – <http://бизнес-учебники.рф/logist/pravovoe-obespechenie-logistiki.html>.

2. ISO 28000 [Электронный ресурс]. – Режим доступа <http://www.tuv-sud.com.ua/ukraine/ua/uslugi/siertifikatsiia-sistem-mieniedzhmienta/iso-28000> – TUV SUD

3. Сивохина Н.П., Родионов В.Б., Горбунов Н.М. Логистика: Учеб. пособие. – М.: ООО "Издательство АСТ", ЗАО "РИК Русанова", 2000.

ИНФОРМАЦИОННЫЙ ПОТЕНЦИАЛ КОМАНДЫ МЕНЕДЖЕРОВ

Для принятия решений по любому аспекту бизнеса требуется информационная база, обеспечивающая управленческий персонал необходимыми данными.

Ключевые слова: менеджер, информация, информационный продукт, функциональная составляющая, система информационного обеспечения, команда менеджеров.

Чтобы обеспечить возможность распознавания всех управляющих информационных продуктов (далее ИП), главный менеджер может и должен использовать информационный потенциал членов своей команды и других специалистов. Совокупная способность всех членов команды менеджеров преобразовывать поступающее на предприятие множество ИП в процессе принятия управленческих решений называется информационным потенциалом команды менеджеров.

Направляемые в глобальное информационное поле обучающие и управляющие ИП смешиваются с другими источниками точечной информации. В метасистеме предполагается, что инициатива в поиске и приобретении ИП должна исходить от самого предприятия. Отсутствие идентифицирующих признаков в ИП создает дополнительные трудности при поиске менеджером необходимых ему ИП и приводит к информационным потерям. Недополучение информационных продуктов непосредственно влияет на величину экономического ущерба, наносимого предприятию управляющими системами в качестве наказания за нарушение установленных правил.

Частично решают проблему приобретения ИП специализированные системы информационного обслуживания (далее СИО) вне и внутри предприятия. СИО самостоятельно или по заказу приобретают ИП у управляющих систем или информационных накопителей (библиотек, магазинов), накапливают их, изготавливают дубликаты, часть из которых попадает на переработку непосредственно команде менеджеров или другим специалистам. Хранящиеся в СИО предприятия ИП становятся его информационным ресурсом. Некоторая часть ИП, накапливающихся в архиве, никогда не попадает (по разным причинам) на переработку, следовательно предприятие несет информационные потери, которые приводят к ущербу от отсутствия информации и от бесполезных затрат на приобретение ИП. Сам по себе информационный ресурс предприятия не влияет на качество принимаемых решений. Необходимость различия информационного ресурса и информационного потенциала состоит, прежде всего, в том, чтобы менеджер при распределении финансовых средств и планировании работ четко осознавал процедуру повышения информационного потенциала.

Управление предприятием представляет собой постоянный циклический процесс принятия управленческих решений. Ни одно решение не может приниматься автономно от других. Наличие команды менеджеров позволяет значительно повысить эффективность и экономичность этого процесса. Все этапы выработки и принятия решения выполняются командой коллегиально, однако целесообразно закрепить за отдельными специалистами ответственность за инициирование и оформление каждого отдельного этапа. Как показывает опыт, коллегиальной может быть только безответственность, ответственность должна быть персональной.

В таблице содержится возможная специализация членов команды менеджеров и основные действия в процессе принятия управленческого решения.

Экономическая, организационная и социально-политическая составляющие компетентности команды менеджеров определяются их совокупным информационным потенциалом, то есть способностью воспринимать и адекватно реагировать на информационные продукты, вырабатываемые внешними управляющими системами (табл.). Формирование необходимого информационного потенциала должно быть основано на целенаправленном системном вузовском и послевузовском образовании. Самообучение в реальных условиях деятельности предприятия в конкурентной, быстро меняющейся среде не оставляет ему шансов на выживание.

Принятие управленческих решений – основная и ответственная функция менеджера. Нарушение правил поведения в метасистеме приводит предприятие к экономическим потерям (вплоть до банкротства и ликвидации), делая его деятельность бессмысленной. Целесообразно создать на предприятии команду менеджеров в составе: главный менеджер, менеджер-юрист, экономист-исследователь, экономист-конструктор и менеджер-технолог. Команда должна владеть ПЭВМ, чтобы иметь возможность использовать информационные базы данных и применять математические модели поведения организационных систем при подготовке и принятии управленческих решений. Быстрые темпы научно-технического прогресса предъявляет все более высокие требования к информационному обеспечению органов управления. Эффективность этого вида деятельности, ставящего своей целью подготовку и обоснование управленческих решений, во многом предопределяет эффективность управления в целом.

Функциональная специализация команды менеджеров

Этап принятия решения	Ответственный менеджер	Действия
Прогнозирование поведения внешней среды	Экономист-исследователь	Мониторинг и статистический анализ основных характеристик поведения конкурентов, потребителей; подготовка предложений по изменению поведения предприятия
Прогнозирование поведения предприятия	Менеджер-технолог	Мониторинг и статистический анализ основных характеристик деятельности предприятия; подготовка предложений по изменению поведения предприятия
Формирование цели, которую необходимо достигнуть	Главный менеджер	Признание необходимости принятия конкретного решения; согласование стратегических и тактических целей; выделение возможных ресурсов; установление ограничений (временных, экономических, экологических, социальных)
Измерение текущего и планируемого конечного состояния системы	Менеджер-технолог	Выбор контролируемых параметров состояния системы; разработка методики измерения системы; фиксация результатов измерения
Целенаправленный сбор информации, влияющей на принятие решения	Менеджер-юрист	Формализация целевой ситуации; выявление множества систем, управляющих предприятием в этой ситуации; классификация этих систем по степени их прав в отношении предприятия; поиск, приобретение и переработка обучающих ИП; поиск, приобретение и переработка управляющих ИП;
Выработка вариантов решения	Экономист-конструктор	Логическое конструирование возможных вариантов; мозговой штурм для выработки оригинальных вариантов
Выбор критериев сравнения вариантов	Главный менеджер	Формулировка критериев (экономических, экологических, технических, социальных, нравственных); установление приоритетов критериев
Сравнение вариантов	Экономист-конструктор	Математическое моделирование; проведение экспертной оценки; приведение вариантов к единой базе
Выбор по критериям одного рационального варианта	Экономист-конструктор	Придание выбранному варианту статуса окончательного управленческого решения
Воплощение в жизнь	Менеджер-технолог	Построение дерева решений для функциональных подразделений; согласование сроков выполнения отдельных этапов; распределение ресурсов
Оценка результата достижения цели	Менеджер-технолог	Оперативный контроль за ходом реализации; своевременная корректировка управленческого решения; переход к началу цикла выработки очередного решения

Повышение эффективности использования информационных потоков достигается путем сквозного построения и совместимости информационных систем, что позволяет устранить дублирование и обеспечить многократное использование информации, установить определенные интеграционные связи, повысить степень использования информации.

Список литературы:

1. Бланк И.А. Финансовый менеджмент. – М.: Изд. «Финансы и статистика», 2012. – 140с.
2. Борисова Р.А., Перчик В.Ф., Фридман Б.А. Информационное обеспечение управленческих решений за рубежом. – К.: УкрНИИНТИ, 2011. – 153с.
3. Гаузнер Н. Теория “информационного общества” и реальности капитализма. // Мировая экономика и международные отношения. – №10. – 2005.
4. Герчикова И.Н. Менеджмент: Учебник. – М.: Банки и биржи, ЮНИТИ, 2011. – 382с.
5. Зурковски П. Информационный бизнес: взгляд изнутри. // Мировая экономика и международные отношения. – №8. – 1990.
6. Поппель Г., Голдстайн Б. Информационная технология – миллионные прибыли: Пер. с англ. – М.: Экономика, 2010. – 258с.
7. Русинов Ф., Журавлев А. Конкурентоспособность: образование, информационный потенциал, принятие управленческих решений. // Консультант директора, №2(14), январь 2006.
8. Фалмер Р.М. Энциклопедия современного управления, т. 4 М.: Финансы и статистика, 2012.
9. [Электронный ресурс]. – Режим доступа: <http://www.inventech.ru/lib/finances/finances-0022/>
10. [Электронный ресурс]. – Режим доступа: <http://www.bbest.ru/osnfinmng/methodlog/infosystemfinmng/>

ПРИМЕНЕНИЕ ИНТЕРАКТИВНЫХ ТЕХНОЛОГИЙ НА УРОКАХ ИСТОРИИ И ОБЩЕСТВОЗНАНИЯ

Следствием постоянного развития, совершенствования методов педагогики стали интерактивные технологии, т.е технологии, благодаря которым происходит интегративный процесс новых идей в образовании. Интерактивное обучение является одним из интереснейших подходов к обучению.

Ключевые слова: интерактивные технологии, методы обучения, педагогика.

Основной формой общения учителя и ученика был и остается школьный урок. Сделать урок истории или обществознания интересным, суметь мотивировать учащегося на дальнейшую познавательную деятельность, вовлечь в работу как можно большее количество учеников, научить учащегося анализировать и видеть причинно-следственные связи событий, развить в нем творческое мышление эти и многие другие задачи стояли перед педагогами всегда. В условиях развития современного общества предметно – информационная среда активно расширяется.

Объем информации выходит далеко за пределы учебника истории и связано это не только с интенсивным развитием средств массовой информации, Интернет ресурсов, но и с возникновением и расширением доступного туристического сервиса, благодаря которому, для многих современных школьников сегодня стали “живыми” многие памятники всемирной истории. Одной из центральных фигур образовательного процесса в современной школе был и остаётся учитель. Именно на него возложена миссия реализации целей и задач обучения и воспитания подрастающего поколения. Он является организатором активной учебно-познавательной, трудовой, общественной и эстетической деятельности учащихся. Об исключительной роли учителя в образовании и воспитании детей, в развитии их богатого духовного мира писали и говорили многие выдающиеся педагоги.

В современных условиях обновления нашего общества роль и значение учителя сложно переоценить. В значительной мере от его труда и усердия зависит образование народа, культурное и нравственное развитие общества, а также пути дальнейшего развития-страны. В условиях модернизации образования перед современным педагогом стоят задачи формирования и воспитания всесторонне развитой личности учащегося, развитие умения брать на себя ответственность при принятии решений; толерантность, умение работать с различными видами информации; способность постоянно повышать свое образование и т.д. Таким образом, перед педагогом стоит задача развития общей культуры учащихся. В связи с этим особую значимость приобретает проблема профессиональной подготовки учителей, формирование их нравственной, этической и эстетической культуры. В структуре педагогической деятельности важными являются вопросы формирования и развития исследовательских качеств учителей, подготовке их к поиску, изучению и внедрению инновационных педагогических технологий.

В последнее время получил распространение термин «интерактивное обучение». Он означает обучение, основанное на активном взаимодействии с субъектом обучения (ведущим, учителем, тренером, руководителем). По существу, оно представляет один из вариантов коммуникативных технологий: их классификационные параметры совпадают. Интерактивное обучение – это обучение с хорошо организованной обратной связью субъектов и объектов обучения, с двусторонним обменом информации между ними. Интерактивные технологии обучения – это такая организация процесса обучения, в котором невозможно неучастие ученика в коллективном, взаимодополняющим, основанном на взаимодействии всех его участников процессе обучающего познания.

Интерактивная модель своей целью ставит организацию комфортных условий обучения, при которых все ученики активно взаимодействуют между собой. Организация интерактивного обучения предполагает моделирование жизненных ситуаций, использование ролевых игр, общее решение вопросов на основании анализа обстоятельств и ситуации. Понятно, что структура интерактивного урока будет отличаться от структуры обычного урока, это также требует профессионализма и опыта преподавателя. Поэтому в структуру урока включаются только элементы интерактивной модели обучения – интерактивные технологии, то есть включаются конкретные приёмы и методы, которые позволяют сделать урок необычным, более насыщенным и интересным. Хотя можно проводить полностью интерактивные уроки.

Интерактивную работу можно применять и на уроках усвоения материала (после изложения нового материала), и на уроках по применению знаний, на специальных уроках, а также делать её вместо опроса или обобщения. Часто используется работа в парах, особенно она эффективна на начальных этапах обучения. Плюс этой работы заключается в том, что все дети имеют возможность высказаться, обменяться идеями со своим напарником, а только потом огласить их всему классу. Кроме того, никто из учеников не будет просиживать время на уроке, как это очень часто бывает, – все вовлечены в работу. Подобной работой является и деятельность учеников, которые объединяются в ротационные

(изменяющиеся) тройки, таким образом учитель может перемещать учеников сколько угодно раз, задавая при этом различные вопросы.

Само слово “интерактивные” происходит от англ. (inter - "между"; act - "действие") таким образом, дословный перевод обозначает интерактивные методы - позволяющие учиться взаимодействовать между собой; а интерактивное обучение – обучение, построенное на взаимодействии всех обучающихся, включая педагога. Эти методы наиболее соответствуют личностно ориентированному подходу, так как они предполагают сообучение (коллективное, обучение в сотрудничестве), причем и обучающийся и педагог являются субъектами учебного процесса. Педагог чаще выступает лишь в роли организатора процесса обучения, лидера группы, создателя условий для инициативы учащихся. Основные требования успешного обучения в режиме интерактивной технологии:

– *Положительная взаимозависимость* – члены группы должны понимать, что общая учебная деятельность приносит пользу каждому.

– *Непосредственное взаимодействие* – члены группы должны находиться в тесном контакте друг с другом.

– *Индивидуальная ответственность* – каждый ученик должен овладеть предложенным материалом, и каждый несёт ответственность за помощь другим. Более способные ученики не должны выполнять чужой работы.

– *Развитие навыков совместной работы* – ученики должны освоить навыки межличностных отношений, необходимых для успешной работы, например, расспрашивание, распределение, планирование заданий.

– *Оценка работы* – во время групповых собраний необходимо выделить специальное время для того, чтобы группа могла оценить, насколько успешно она работает.

В настоящее время понятие "интерактивные методы обучения" наполняется новым содержанием, приоритетная роль в нем отводится: взаимодействию; развитию навыков общения личности; развитию и осуществлению социального опыта людей; учебно-педагогическому сотрудничеству между участниками образовательного процесса.

К интерактивным методам могут быть отнесены следующие:

- дискуссия
- эвристическая беседа
- «мозговой штурм»
- ролевые, «деловые» игры
- тренинги
- кейс-метод
- метод проектов
- групповая работа с иллюстративным материалом
- обсуждение видеофильмов и т.д.

Суть интерактивного обучения состоит в том, что учебный процесс организован таким образом, что практически все учащиеся оказываются вовлеченными в процесс познания, они имеют возможность понимать и рефлексировать по поводу того, что они знают и думают. Совместная деятельность учащихся в процессе познания, освоения учебного материала означает, что каждый вносит свой особый индивидуальный вклад, идет обмен знаниями, идеями, способами деятельности. Причем, происходит это в атмосфере доброжелательности и взаимной поддержки, что позволяет не только получать новое знание, но и развивает саму познавательную деятельность, переводит ее на более высокие формы кооперации и сотрудничества.

Характеристика, сущностная особенность интерактивных методов – это высокий уровень взаимно направленной активности субъектов взаимодействия, эмоциональное, духовное единение участников. При использовании интерактивных методов каждый ученик на уроке истории или обществознания становится полноправным участником процесса восприятия. По сравнению с традиционными формами ведения занятий, в интерактивном обучении меняется взаимодействие преподавателя и обучаемого: активность педагога, уступает место активности обучаемых, и главной задачей становится создание условий для инициативы учеников. Таким образом, педагогика, как и любая другая наука, подвержена многочисленным изменениям, развитию. Это обусловлено, прежде всего, тем, что у общества появляются всё новые и новые требования к специалистам. Научно-технический прогресс способствует тому, чтобы педагогика находила более действенные, эффективные пути преобразования простого человека в социально значимую личность. Следствием постоянного развития, совершенствования методов педагогики стали интерактивные технологии, т.е технологии, благодаря которым происходит интегративный процесс новых идей в образовании.

Список литературы:

1. Двудличанская Н.Н. Интерактивные методы обучения как средство формирования ключевых компетенций // Наука и образование: электронное научно-техническое издание. 2011. – №4.
2. Кашлев С.С., Технология интерактивного обучения / С.С.Кашлев. 2005.
3. Курьшева И.В. Интерактивные методы обучения как фактор самореализации старшеклассников в учебной деятельности при изучении естественнонаучных дисциплин // Диссертация на соискание ученой степени кандидата педагогических наук. Нижний Новгород. 2010.

ЭКОНОМИКА И ПРАВОСЛАВИЕ ИЛИ СОВМЕСТИМОСТЬ НЕСОВМЕСТИМОГО

В статье раскрывается сущность категорий «экономика» и «этика православия». Рассматривается взаимодействие экономики и духовной составляющей жизни общества. Сделана попытка определить влияние духовно-нравственных принципов православия на развитие общественного сознания.

Ключевые слова: экономика, менеджмент, целеполагание, предпринимательство, принцип управления, этика православия, адиафорные вещи, благотворительность, богатство, предпринимательский дар, аксиологические ориентиры, социокультурная идентичность.

Базовые ценности отечественного высшего образования и его миссия, которые всегда были основой успешных результатов, остаются прежними. Это подготовка высококвалифицированных специалистов менеджеров, обладающих гуманистическим мировоззрением и высоким уровнем профессиональных и социально значимых качеств личности.

Под понятием «*профессиональные и социально значимые качества специалиста*» скрываются ценностные качества личности, которые содержат целый ряд профессиональных, социально-созидательных и морально-нравственных смыслов (компетентность, профессионализм, духовность, нравственность, гуманистическое мировоззрение, гражданская позиция, патриотизм), а также формируют особый, присущий только ему (специалисту), подход к выполнению профессиональных задач и принятию решений в различных жизненных ситуациях (включая непредвиденные риски).

Недостаточное внимание к развитию у студентов социально значимых качеств или полное отсутствие такой задачи ведет к всестороннему снижению уровня их подготовленности к профессии, потере социальной ориентации и фундаментальных гражданских ценностей. «Нужно, чтобы все поняли, – говорит видный ученый русского зарубежья П.И. Новгородцев, – что не какие-либо внешние формы власти выведут наш народ из величайшей бездны его падения, а лишь новый поворот общественного сознания» [3, с. 45-52]. И такой поворот в России возможен только на основе возрождения принципов православной этики, в основе которой лежит идея служения Богу, Отечеству и государству.

Исторически сложилось, что одним из главных факторов, повлиявших на формирование российского экономического менталитета, является русское православие. В условиях кризиса либеральной экономической идеологии экономические воззрения РПЦ являются одним из редких примеров экономического традиционализма, синтеза экономических и социальных аспектов развития в российской экономической школе. Именно этике православия дано сформировать в современном российском обществе новый тип социально-экономических отношений, а также особую модель гражданского общества и политической власти, способную более эффективно решать современные проблемы общественного развития.

Можно ли совместить систему православных нравственных ценностей с экономически выгодными методами хозяйствования? Термин «экономика» возник в результате сочетания двух греческих слов. Первое из них *οικονομία*, обозначавшее домовое хозяйство, в состав которого кроме членов семьи могли входить зависимые люди, в частности рабы; второе – *νόμος* – закон. Однако сегодня под экономикой в первую очередь понимают предпринимательство (*business*), т.е. профессиональную деятельность в сфере производства или услуг, конечной целью которой является получение прибыли. Православие не имеет никакого особого плана экономической организации государства, не содержит никаких конкретных предложений по структурированию экономики и управлению бизнесом. Однако в основе всех институтов цивилизации, в том числе и в сфере экономики, так или иначе «лежат принципы той религиозной этики, которая на протяжении столетий формировала архетипы и коды культуры». В России такой религиозной этикой должна была стать и во многом стала этика православия [1, с. 31-39].

Менеджмент – это всегда управление людьми. В. Зигерт и Л. Ланг дают такое определение: «Управление – это такое руководство людьми и такое использование средств, которое позволяет выполнять поставленные задачи гуманным, экономичным и рациональным путем» [2, с. 90-91]. К этому надо добавить, что целеполагание, т.е. выбор целей и формулировка задач, также относится к управлению. Более того, целеполагание – одна из основных обязанностей менеджеров.

Экономический потенциал институтов христианства раскрывается и в российской этике предпринимательства, связанной с возрождением предпринимательских ценностей, сущностной характеристикой которых является целеполагание на преумножение могущества и благосостояния страны. Выдвижение на лидирующие позиции социально ответственного бизнеса формирует новые возможности развития рыночной экономики, определяемые системой социальных инвестиций, непременной частью которых является спонсорство и благотворительность. Самоуправление является не чем-то привнесенным или изобретенным человеком, но заложенным в основании мироздания, всего

созданного Богом. То же самое можно сказать о иерархии небесных сил бесплотных, где есть Власти и Воинства разной степени достоинства.

Иерархическое устройство и подчинение одной части другой было заложено самим Богом и в наше человеческое управление, которое, по идее, должно продолжать Его замысел о нас и нашей планете. Господь поставляет солнце «для управления днем, ибо вовек милость Его» (Пс. СXXXV, 8.). Вся идея создания мира пронизана принципом управления, и даже неживая природа несет в себе этот принцип, заложенный в нее от самого ее начала Богом. Поэтому в Его власти находятся и климатические условия, и бури, и ураганы, и дождь, и засуха и все остальное, что влияет на жизнь и деятельность человека. Для темного же времени суток премудро предусмотрена другая система управления ночью: «луну и звезды – для управления ночью, ибо вовек милость Его...» (Пс. СXXXV, 9.). То есть с одной стороны – управление это дар от Бога, а с другой – этот дар должен проявляться в мире так, как Господь задумал о нем, какой изначально подразумевался принцип управления. А Господь по своей благодати и любви, естественно, ничего плохого для людей не мог задумать, поэтому роль начальствующего прямо указана: «ибо начальник есть Божий слуга, тебе на добро. Если же делаешь зло, бойся, ибо он не напрасно носит меч: он Божий слуга, отмститель в наказание делающему злое» (Рим. XIII, 4.). Функция начальника или руководителя, проистекающая из этих библейских слов, ставить преграду злу, чтобы подчиненный не думал, что его недобрые дела и устремления не останутся уже и здесь, на Земле, без наказания и старался делать добро.

Если приблизиться к сегодняшнему дню, то можно отметить, что только лишь один «рациональный менеджмент» и голая «рациональная организация жизни», без «фундаментальных нравственных ценностей, а также с учетом традиций и менталитета народа» не могут дать успешности хозяйственной и экономической жизни народа. Можно сделать вывод, что менеджмент и экономическая организация жизни без духовного фундамента и учета стиля народной жизни могут остаться лишь благими пожеланиями без реального преобразования жизни и деятельности человека.

Предприниматели, а особенно предприниматели малого бизнеса – это та категория менеджеров, которая находится постоянно в движении, в поиске, в борьбе за выживание. И порой за такими шагами, направленными на главное предназначение предпринимательства – получение прибыли и продвижение своего дела и своего бизнеса, забывается духовность и нравственность. Но только ориентация на духовные ценности может дать успех в бизнесе. Сегодня все больше предпринимателей уверены, что зарабатывание денег – не самое главное в жизни человека, что должна быть разумная достаточность потребления, что главное – это обращение к человеческому фактору, ответственность за ближнего своего.

4 февраля 2004 года на заседании VIII Всемирного Русского Народного Собора был принят документ под названием «Свод нравственных принципов и правил в хозяйствовании». В разработке документа участвовали приверженцы разных экономических и политических теорий. Предпринимательская деятельность не может быть в полном смысле успешной и созидательной, если она преследует узкоэгоистические интересы и приносит ущерб обществу в целом, а этот документ четко и ясно обозначил взгляды значительной части российского общества на нравственное измерение экономики. Важно было показать то, что и в современных условиях можно жить и хозяйствовать в соответствии с библейскими принципами и при этом оставаться успешным и конкурентоспособным.

Подобно библейскому декалогу, принципов предпринимательства также 10. Успешная экономическая деятельность и православие ничуть не противоречат друг другу. *Напротив, следование православным принципам способно наполнить предпринимательскую деятельность глубоким духовным содержанием.* Конечно, вера – не служанка экономики. Вера дана человеку не для того, чтобы обустроивать благополучие и комфорт в этом мире, а чтобы вести его к вечному, небесному, спасти человека, приближать его к Богу, делать человека – Божьим.

Но совершенно неверно и утверждение, что православие в корне противоречит естественному стремлению человека к устройству личного и общественного благополучия. Неверна установка, что будто бы православие призывает претерпеть эту жизнь как некую дурную действительность, с тем, чтобы потом обрести потусторонние блага в лучшем мире и, наконец, начать жить по-настоящему. Ведь если земная жизнь есть только дурная действительность, то любая созидательная деятельность становится лишенной ценности и разумного смысла, представляется бессмысленным круговоротом вещей.

В процессе своей деятельности предприниматель становится обладателем частной собственности, иногда немалой. Грех ли это? Каково же на самом деле отношение православия к богатству? Оказывается, точно такое же, как и к бедности. То есть ни бедность, ни богатство в земной жизни не является условием спасения человека. Святой Василий Великий в письмах к своему другу святому Григорию Богослову рассуждал о подобных вещах, получивших в христианской этике название «адиафорных» (то есть ни добрых, ни греховных). Такие «адиафорные» вещи, однако, могут служить либо добру, либо греху, в зависимости от того, как мы их употребляем. Но в православии есть важная грань: собственник считается не самоличным хозяином своего имущества, а управляющим Собственностью Бога, данной ему во временное пользование в этой жизни. Архиепископ Иоанн (Шаховской) в своей работе «Философия собственности» писал: «Мир принадлежал, принадлежит и будет принадлежать

лишь Богу, какие бы силы ни хозяйничали временно в мире. Неужели это значит, что у человека нет никакой собственности и быть не может? Наоборот. Собственность человеческая имеет свое непреложное основание в том, что есть собственность вообще, и есть Хозяин всего вообще. Значит, собственность может быть дана, если есть ее истинный Хозяин... В свете этого обоснования делается понятным, почему нельзя ничего красть, присваивать. Вся собственность принадлежит Богу, так же, как Ему принадлежит жизнь. И собственность так же раздается Богом, как жизнь» [4 с. 55-56].

Соответственно, органично из православного учения вытекают и важные вопросы благотворительности (как творения блага ближнему). Причем это также серьезный отдельный вопрос, где просто раздача денег и материальных средств нуждающимся далеко не всегда является творением блага, более важно дать работоспособному человеку условия и возможность приобрести это все своим трудом.

Богатство не является само по себе злом, а становится злом только тогда, когда заслоняет человеку все остальное, когда человек делается пристрастен к нему. При правильном духовном устройении человеку не вредны ни богатство, ни бедность, а при неправильном – богатство для него становится рассадником тщеславия, гордыни, эгоизма, жестокости, а бедность – зависти, осуждения, ненависти. Что лучше? Ничего, так как и теми, и другими грехами выстлана дорога в ад. Болезнь же пристрастия к имуществу может поразить и богатого, и бедного, второй может так привязаться к своей последней рубашке, как богатый не привяжется ко всему своему имению. Святой Варсонофий Оптинский говорил: «Можно спастись и в богатстве, и в бедности. Сама по себе бедность не спасет. Можно обладать миллионами, но сердце иметь у Бога и спастись. Можно привязаться к деньгам и в бедности погибнуть» [5, с. 201-204].

Богатство делает человека сильным, и сила эта должна быть употребляема ее обладателем во благо ближнему, во благо человеку и человечеству. Сильный обязан помогать слабому, – только эта цель может оправдать его силу. Расслоение общества на богатых и бедных существовало всегда и, наверно, сохранится до конца времен. Святитель Иоанн Златоуст на вопрос о причине социального неравенства сказал: «Бог наделил нас своими благами в разной степени для того, чтобы мы могли помогать друг другу» [4, с. 16-17]. Иными словами, социальное неравенство может и должно быть поводом не к противостоянию, насилию и страданиям, а к добродетели, к нравственному возрастанию.

Человек призван Богом благоукрашать и преобразовывать мир, в котором живет. По Божьему замыслу, участь вселенной полностью зависит от человека, он всецело за нее ответствен. В зависимости от направленности свободной воли человека, от направленности его движения или к Богу, или от Бога мир либо преобразуется в лучшую сторону, либо обезображивается. Поэтому для православного человека вообще не стоит вопрос, можно или нельзя заниматься предпринимательством, для него стоит вопрос – как это делать, как эту деятельность согласовывать с волей и промыслом Божиим.

Каждый дар, который дается человеку от Господа, – уникален. Уникален дар писателя, художника, музыканта, инженера, строителя, сапожника, швеи, врача. Уникален и предпринимательский дар – его можно выделить среди некоторых других в том смысле, что он требует от человека намного больше сил и энергии, чем от простого исполнителя. Он требует творческих идей, умения довести задуманное до конца, умения организовать вокруг себя множество людей, наладить контакты и связи, добиться дисциплины от подчиненных, взять на себя ответственность за решения, требует мобильности, знания основ экономики, юридических знаний, и т.п. Предпринимательский талант – это, образно говоря, не один, а несколько талантов. Но кому многое дано, с того много и спросится. Если человек, имеющий от Господа столько сил и энергии, станет употреблять их неразумно, зарывать свой талант в землю, то ему непременно придется за это дать ответ.

Известно, что формирование православной цивилизации в нашей стране было прервано в начале XX века большевиками, и только спустя почти столетие, в начале XXI века, перед нами встали вопросы: какой тип цивилизации формирует православная этика, в чем своеобразие православной морали, какие практические импульсы в различных сферах человеческой деятельности, в том числе и экономической, она формирует?

Сегодня все чаще можно слышать призыв к подлинному возрождению некогда прерванных традиций русского предпринимательства, русского капитализма. В нашем обществе согласно аксиологическим ориентирам православной культуры должен царствовать не закон, а этика человеческой взаимопомощи, что в свою очередь формирует у личности осознание социокультурной идентичности, своей нераздельной принадлежности к обществу. При этом нравственный закон понимается уже не только как норма личного поведения, но и как основа общей нравственной жизни.

Сегодня, к сожалению, многие желают вырастить дерево западного капитализма в российских условиях, не взирая на глубокое противоречие западной «морали успеха» с ее презрением к «нищим духом» принципам православной этики. Ценности православной культуры едва ли могут способствовать тому могущественному (в других местах и странах) духу рационального предпринимательства обрести положительный аксиологический статус перед лицом русской культурной традиции. Вот почему западная модель рыночной экономики с ее широко распространенной сегодня теорией модернизации не применима в российских условиях. Жизнь дерева капиталистического духа с его направленностью на автономность индивида, его внутреннюю обособленность и безусловную значимость представляется на

русской земле бесплодной смоковницей. Сейчас в экономической сфере наше общество приходит к пониманию того, что без прочного нравственного основания успешное развитие экономики невозможно. Многие предприниматели России выражают готовность следовать положениям Свода нравственных принципов и правил в хозяйствовании. Экономика должна базироваться на православии, нужно переходить от экономики роста к экономике достаточности и самоограничения в стяжании земных благ.

Список литературы:

1. Василенко И.А. Православная этика и цивилизационный архетип русской власти // Трибуна русской мысли. – 2012. – № 2.
2. Зигерт В., Ланг Л. Руководить без конфликтов / Пер. с нем. – М.: Экономика, 2000.
3. Новгородцев П.И. Об общественном идеале. – М.: Красанд, 2010.
4. Церковь и мир. Основы социальной концепции Русской Православной Церкви. – М.: Даниловский благовестник, 2010.
5. Шарапов С., Улыбышева М. Бедность и богатство. Православная этика предпринимательства. – М.: Ковчег, 2012.

*О.А. Матюхина, аспирант
Брянский государственный технический университет
г. Брянск, Россия*

ИЗ ИСТОРИИ ОРГАНИЗАЦИИ «ПОТЕШНЫХ» ПОЛКОВ ПРИ ЦЕРКОВНО-ПРИХОДСКИХ ШКОЛАХ ОРЛОВСКОЙ ГУБЕРНИИ

В статье освещается процесс формирования первых юношеских спортивно-патриотических движений в России в начале XX века. «Потешные» полки и роты возникали, в частности, при церковно-приходских школах. Православное духовенство в рамках своей просветительской деятельности и патриотической работы принимало активное участие в спортивном и нравственном воспитании подрастающего поколения россиян.

Ключевые слова: *церковно-приходские школы, «потешные» полки, молодежные организации в царской России, православное духовенство, Русская православная Церковь.*

В последние годы в России появилось множество детских военно-патриотических клубов, возникло движение юных патриотов (ДЮП). Многие из таких организаций образованы при церковно-приходских школах, православных центрах, монастырях. Традиция организации молодежных обществ под руководством Русской Православной Церкви (РПЦ) имеет вековую историю. Создание в начале XX века в России молодежных организаций на основе спортивных занятий, с опорой на традиционные духовно-нравственные ценности, не обошлось без деятельного участия русского православного духовенства.

Потребность в создании детских организаций была продиктована временем. На рубеже XIX-XX веков в России происходили модернизационные процессы, в результате которых быстрыми темпами разрушался патриархальный уклад жизни широких масс, трансформировалось традиционное мировоззрение. Этот процесс имел свои «плюсы» и «минусы». С одной стороны наблюдался рост жизненного уровня, улучшение бытовых условий части средних городских и сельских слоев. Это приводило к появлению некоторого свободного времени, особенно у детей горожан (рабочих, служащих, мещан). Однако эти позитивные изменения имели и ряд отрицательных последствий. Все более актуальной становилась детская преступность, бродяжничество. Фиксировалось ухудшение физического состояния юношей. Особую озабоченность вызывали духовная опустошенность и физическая истощенность крестьянских детей и детей рабочих, начинавших систематически трудиться с раннего детства. Часть российской общественности была обеспокоена ростом радикальных настроений среди молодежи: значительная часть учащихся в период революционных событий 1905 г. пошла на поводу у радикальных сил, учитель переставал быть авторитетом и примером для обучаемых [1]. Много упреков звучало в адрес образовательной системы: «Вот уже несколько лет наша школа выпускает на свет сутулых и кривоногих интеллигентов, ...справедливо ставят в связь с отсутствием физического развития и уродливый (идейный) багаж русской интеллигенции» [2]. Кроме всего прочего, после неудачи в русско-японской войне 1904-1905 гг. в обществе остро ощущалась нехватка патриотического настроения.

В России до начала XX века, как и в большинстве других государств, специальных организаций, занимавшихся нравственным и физическим воспитанием молодого поколения, не существовало. Исключение представляли Сербия, Болгария и Австро-Венгрия, где развивалось Сокольское движение, впоследствии перенесенное и на российскую почву. Понимая необходимость в создании системы допризывной подготовки, и учитывая важность духовно-нравственного развития молодого поколения, 8 января 1908 года император Николай II высказал Высочайшее пожелание о введении в народных школах

обучения военному строю и гимнастике. Одним из примеров детских военно-патриотических организаций в России начала XX в. служит образование «потешных полков». Инициатива в создании движения «потешных» полков принадлежит инспектору народных училищ Бахмутского уезда Екатеринославской губернии А.А. Луцкевичу. Весной 1909г. при народном училище Бахмута им был организован «класс военного строя и гимнастики» из детей в возрасте от 8 до 14 лет [3, с. 584].

Подобные военно-патриотические инициативы находили поддержку у правых общественных сил. «1 октября 1911г. на торжественном собрании Русского народного союза имени Михаила Архангела член руководства этой организации отставной генерал-майор К.И. Дружинин поддержал движение «потешных» и предложил проводить систематические беседы в школах о славных датах русской военной истории» [2].

Движение «потешных» быстро охватило всю Россию. Некоторые исследователи указывают, что к 1912 г. численность «потешных» доходила до 70 000 человек [4, С. 93]. В отличие от возникшего позднее скаутского движения организации «потешных» охватывали более широкие массы молодежи в возрасте от 8 до 20 лет. Особенно важно, что к нему были привлечены дети из социальных низов, из малообеспеченных семей и сироты.

Важным шагом в развитии молодежного военно-патриотического движения в России стало появление в июле 1911 г. «Положения о внешкольной подготовке русской молодежи к военной службе».

Настоящим общероссийским детским праздником стали «Высочайшие» смотры «потешных войск» в Петербурге, проходившие в 1911 и 1912 годах. После этих торжеств наметился спад движения, тем не менее, оно существовало даже в годы Первой мировой войны.

В формировании молодежного военно-патриотического движения большое значение сыграли военное и морское ведомства, а также Русская Православная Церковь. При обучении юных воспитанников «потешных» рот и полков, формировавшихся при церковно-приходских школах, центральное место занимало утверждение в детях духовно-нравственных основ с опорой на традиционные религиозные ценности. Дети должны были «из живых примеров получить первое понятие о главных обязанностях, как семейных, так и общественных, а именно: о почитании родителей, о значении родительского благословения, о любви к родным и ближним, о милосердном отношении к животным...» [5, С. 2318-2319]. Таким образом осуществлялась подготовка юношества в «потешных» полках и ротах при церковно-приходских школах Орловской губернии, можно судить по сохранившимся архивным документам.

Во исполнение Высочайшей воли Государя Императора Св. Синодом в 1909 году было предложено епархиальным училищным советам «озаботится введением... обучения в церковных школах военному строю и гимнастике». В Орловской губернии начало этому делу было положено в том же 1909 году.

В школах духовного ведомства, как и в школах других ведомств, стали возникать «потешные» организации, а при войсковых частях – правильно организованные «потешные роты». В 1910-1911 учебном году в Орловской губернии обучение военному строю и гимнастике осуществлялось в 85 школах духовного ведомства. По уездам картина выглядела следующим образом: в Болховском – 5, Брянском – 12, Дмитровском – 5, Елецком – 6, Карачевском – 11, Кромском – 1, Ливенском – 6, Малоархангельском – 5, Мценском – 6, Орловском – 16, Севском – 1, Трубчевском – 11. [6, с.796-800]

Обучалось гимнастике и строю всего 3654 мальчика. Занятия проводили инструкторы из лиц, прошедших военную службу (60 человек), а также штатные учителя школ (21 человек). Обучение велось исключительно на скромные благотворительные средства, которые удавалось изыскивать заведующим и попечителям церковно-приходских школ. За занятия с детьми плата с родителей не взималась. Учителя занимались в основном бесплатно.

В исключительно благоприятных условиях дело обучения военному строю и гимнастике оказалось в церковно-приходских школах города Орла. Здесь воспитанием в детях спортивных навыков и обучением основам строевой подготовки стали заниматься офицеры войсковых частей, расположенных в г. Орле: 17-го Гусарского Черниговского и 142-го пехотного Звенигородского полков. В состав «потешных» рот при Черниговском полку вошло 146 мальчиков из Покровской, Воздвиженской и Сергиевской двухклассных школ. В состав «потешных рот» Звенигородского полка вошло свыше 200 детей – учащихся других орловских школ духовного ведомства. Все дети поступали в «потешные» на добровольной основе, с согласия родителей.

Что касается обмундирования и программы занятий, то этот вопрос поднимался на проходивших в марте 1911 года в Орле по инициативе орловского губернатора совещаниях, где присутствовали представители всех ведомств, курирующих подготовку детей: начальник дивизии Н.А. Лашкевич, начальник пехотной бригады А.О. Зеланд, начальники средних учебных заведений г. Орла, епархиальный наблюдатель А.И. Георгиевский. Было выработано решение стремиться к однообразной одежде «потешных», а также заняться разработкой программы занятий.

«Потешные» роты Черниговского полка частично получили обмундирование еще к 1 октября 1910г. на средства, пожалованные Августейшим командиром полка Великим Князем Михаилом Александровичем. На средства, пожертвованные орловским губернатором были приобретены значки для форменных фуражек и бляхи к поясам. Дети обучались военной словесности, разным видам военного

строю и соколиной гимнастике. В Черниговском полку обучением детей занимались поручик В.П. Гуров и корнет князь Вачнадзе, а также еще двое опытных унтер-офицеров. Общее руководство осуществлял подполковник Н.П. Серебренников. В Звенигородском полку обучением заведовал прапорщик А.С. Анке.

Первый смотр «потешных» в Орле состоялся 11 мая 1911 г. «Орловские епархиальные ведомости» отмечали, какое отрядное впечатление произвела на всех присутствующих строгая выдержка, дисциплина и стройность движений маленьких «потешных» колонн [7, С. 628-634]. В июле 1911 года, согласно Высочайшей воле императора, в столице готовились провести первый смотр «потешных», собиравший детей со всей империи. В Орловской губернии в июне 1911 г. это известие получил одним из первых епархиальный наблюдатель А.И. Георгиевский. Было незамедлительно поставлено в известность командование Черниговского и Звенигородского полков. Оба полка с готовностью откликнулись на приглашение подготовить детей к Высочайшему смотру. На средства, пожертвованные для «потешных» Черниговского полка Великим Князем Михаилом Александровичем (1000 рублей), были приготовлены полное военное обмундирование, детские ружья и роскошное знамя с расшитым изображением Покрова Пресвятой Богородицы. Были также пожертвованы средства вдовой штаб-капитана К.Ф. Ушаковой (600 руб.). Из всех «потешных» Черниговского полка отобрали 70 наиболее подготовленных детей. С ними начались усиленные занятия.

Немного затормозилась из-за нехватки средств подготовка «потешных» Звенигородского полка. Впоследствии были переданы пожертвования от орловского губернатора (100 руб.), от К.Ф. Ушаковой (200 руб.), а также 300 руб. предоставило руководство епархиальным свечным заводом. В Звенигородском полку отобрали 27 мальчиков, с которыми усиленной подготовкой занимался прапорщик А.С. Анке.

От духовного ведомства в качестве руководителей для подготовки «потешных» на Высочайший смотр епархиальным училищным советом были назначены епархиальный наблюдатель А.И. Георгиевский и полковой священник Черниговского полка, участник русско-японской войны о. Сергей Серебрянский. 23 июня в г. Орел прибыл для осмотра командиром «потешных» полковник Семеновского лейб-гвардии полка С.И. Назимов, имевший особые полномочия от высшего военного ведомства и церковно-школьного управления. Осмотр детских военных рот произвел на него благоприятное впечатление. Он отметил хорошую постановку дела обучения детей. В воскресенье 26 июня 1911 г. в присутствии губернатора состоялся парад для отправляемых в Петербург «потешных» рот. Предварительно дети присутствовали на Литургии и молебне, которые совершил отец Сергей Серебрянский в полковой церкви Черниговского полка. Перед молебном он произнес слово, в котором подчеркнул воспитательное и нравственно-патриотическое значение «потешных» организаций. Затем воспитанники исполнили несколько видов военной маршировки, разные виды соколиной гимнастики и прошли церемониальным маршем. 28 июля 1911 года в Петербурге состоялся первый смотр «потешных» полков. «Было показательное выступление, затем парад на Марсовом поле. Печатая шаг, проходили «потешные» мимо Государя. Император приветствовал каждую сводную роту... Это мероприятие зафиксировало молодое российское документальное кино, и хроника с «потешными» сохранилась. После парада в Народном доме был устроен обед на 6 000 персон – именно столько «потешных» со всей России собралось в Петербурге» [8].

Несмотря на очевидную пользу участия подростков в подобных организациях, движение «потешных» широко критиковалось в либерально и радикально настроенных кругах, где твердили об опасности «военных формирований молодежи». Движение называли «милитаристским» и «солдафонским». Согласно «Положению» 1911 г. патриотическое воспитание являлось основной задачей в занятиях с «потешными». Патриотизм, разумеется, трактовался в имперском духе, как «верность Богу, Царю и Отечеству». Видимо, с этим и связана «негативная реакция части русской интеллигенции, ставившей выше указанных символов служение абстрактным идеям – свободе, гуманизму, равноправию, т.е. буржуазным ценностям» [9]. Тем не менее, опыт создания «потешных» полков и рот, как первый в деле развития молодежных движений, был очень ценным. На его основе впоследствии создавались молодежные организации и движения в царской, а затем в советской России. Педагогами, в том числе православными, создавались методики и системы, в которых взрослый и подросток взаимодействовали в рамках единого образовательного процесса. В целом эта деятельность православного духовенства осуществлялась в рамках просветительской и патриотической работы внутренней миссии Русской Православной Церкви.

Список литературы:

1. Попова О.В. Использование скаутских идей для социализации молодежи в процессе реформирования российской государственности в XX и в начале XXI века. // [Электронный ресурс] Романовские чтения. Центр и провинция в системе российской государственности: материалы конференции. Кострома, 26-27 марта 2009 года/сост. и науч. ред. А.М. Белов, А.В. Новиков. – Кострома: КГУ им. Н.А. Некрасова. 2009 <http://www.hrono.ru/proekty/romanov/2rc64.php/> (дата обращения 22.10.2014).
2. Рылов В.Ю. Патриотические военно-спортивные организации в общественно-политической жизни России начала XX века. // Научные ведомости Белгородского государственного университета. Серия: История. Политология. Экономика. Информатика. № 14, т. 7. 2010. // [Электронный ресурс] КиберЛенинка – научная

электронная библиотека: <http://cyberleninka.ru/article/n/patrioticheskie-i-voenno-sportivnye-organizatsii-v-obschestvenno-politicheskoj-zhizni-rossii-nachala-xx-veka/>(дата обращения 22.10.2014).

3. Степанов А.Д. Потешных движение // Святая Русь. Большая энциклопедия русского народа. М., 2003.
4. Кудряшов Ю.В. История, теория и практика скаутинга. Программы: Документы и материалы. Архангельск, 1993.
5. ГАБО (Гос. архив Брянской Области). Орловские епархиальные ведомости. – 1911. – №26.
6. ГАБО (Гос. архив Брянской Области). Орловские епархиальные ведомости. – 1911. – №27.
7. ГАБО (Гос. архив Брянской Области). Орловские епархиальные ведомости. – 1911. – №21.
8. Иеромонах Авель (Усачев). Серьезные дела «Потешных полков»: О военно-патриотическом воспитании подрастающего поколения в начале XX века // [Электронный ресурс] Вестник военного и морского духовенства: <http://kapellan.ru/sereznyye-dela-poteshnyx-polkov.html/>(дата обращения 22.10.2014).
9. Сейку Е.Ю. Детские и юношеские организации в России в начале XX века (военно-патриотический и культурно-просветительский аспект)/ Автореф. дисс... к.и.н.– М., 2009. – 22с.

*Ю.П. Мельник, аспирантка
ОНУ им. И.И. Мечникова
г. Одесса, Украина*

МОДЕРНИЗАЦИОННЫЙ ПРОЦЕСС В УКРАИНЕ: ОСНОВНЫЕ ПРОБЛЕМЫ И УСЛОВИЯ ИХ РЕШЕНИЯ

Рассматривается проблема политической модернизации в современной Украине как общество становящееся на путь самостоятельного развития.

Ключевые слова: *общество, развитие, модернизационные процессы, государственные приоритеты, политическая модернизация.*

Политическая модернизация – это переход отсталых, традиционных обществ к современным моделям политической системы. Процесс политической модернизации в Украине исторически принадлежит, несомненно, к так называемому типу вторичной (неорганической) модернизации, характерной для переходных обществ, которые стремятся «вписаться» в процесс, который российский политолог В. Пугачев называет «осовремениванием вдогонку». Это обуславливает своеобразие в самом государственном процессе в Украине, которая, по мнению современного украинского экономиста В. Малеса, заключается в переходе, во-первых, от колониального статуса на путь самостоятельного развития и, во-вторых, от тоталитарно организованного государственно-монопольного управления методами прямого распорядительства (командно-административная система) к определению государственных приоритетов социально-экономического развития, исходя из общественных потребностей. Неповторимость социально-исторического развития Украины заключается в двух основных особенностях:

- 1) доминировании как основного субъекта модернизации властно-бюрократической верхушки;
- 2) зависимости общественно-политической системы от чужих национальных традиций, ментальности и конкретных потребностей украинского общества морально-культурных ценностей и идеологических схем.

Провозглашение Украины независимым государством открыло возможности для всесторонней модернизации ее общества на основе мирового опыта и собственных потенциальных возможностей, но через разрыв между желаемыми последствиями политических изменений и реальными их результатам Украина попала в лапы всепоглощающего «дракона», получивший в политологии название «синдром модернизации», который является противоречие между процессом дифференциации, требованиями равенства и способностью политической системы к интеграции.

Решение проблемы преодоления «синдрома модернизации» предусматривает, прежде всего, определения и решения основных его проблем. Одной из важнейших проблем политической модернизации является достижение относительно устойчивого равновесия и политической стабильности в обществе на основе определения природы и направления процессов, происходящих в нем. В контексте этой проблемы чрезвычайно важны для украинского общества есть такие условия ее решения:

- 1) сбалансирования государственного управления и системы местного самоуправления с опорой на способность украинской ментальности творить разнообразные индивидуальные и общественные формы рационального хозяйствования и стремление к образованию различных местных форм самореализации населения на локально-общественной и личностном уровнях;
- 2) выявление противоречий в общегосударственных, коллективных и личных интересах и, главное, определение способов их согласования для достижения рационально-общественного и политического консенсуса в принятии социально значимых решений;
- 3) решение проблемы административно-территориального деления страны как средства согласования централизаторской политики украинских государственно-властных структур.

Второй важной проблемой в процессе политической модернизации украинского общества является поиск оптимальных способов перехода от традиционного общества к рациональному, смягчения возможного столкновения старых, традиционных для данной национальной политической культуры ценностей и норм политической жизни с новыми модернизированными институтами.

Третьей проблемой является налаживание системы постоянной обратной связи и диалога между представителями властных структур и населением, увеличение числа индивидов, которые имеют не только право, но и реальную возможность быть услышанными при вынесении политических решений.

Решения основных проблем современного этапа политической модернизации в Украине должны служить своеобразным ориентиром для формирования самобытной отечественной модели общественно-государственного развития. К их реализации следует подходить весьма осторожно, постепенно устраняя негативные ментально-психологические наслонения в сознании украинского населения, обусловленные тоталитарной общественно-политической практикой, умело сочетая элементы общецивилизационного опыта с вековыми традициями украинской культуры.

Список литературы:

1. Михальченко М.И. Современная украинская политика и политологи о ней // Государство и право. – 2010. – №10.
2. Пугачев В.П., Соловьев А.И. Введение в политологию. – М.: Аспект Пресс, 2004. – 479 с.

*А.А. Многолетняя, учитель
МОУ «Ержовская ООШ»
с. Ержово, Приднестровье*

ВЛИЯНИЕ ИСТОРИЧЕСКОЙ ХУДОЖЕСТВЕННОЙ ЛИТЕРАТУРЫ НА СОВРЕМЕННЫХ УЧЕНИКОВ

В статье утверждается, что исторический источник является основным средством в процессе обучения истории в школе. Также художественная литература является одним из приемов в преподавании истории. Целесообразная и хорошо продуманная работа по использованию художественной литературы в процессе изучения истории принесет неоценимую пользу учащимся, повысит интерес к предмету, обеспечит большую эффективность труда учителя истории.

Ключевые слова: *исторический источник, художественная литература, воспитательный потенциал, историческое обучение, средство познания.*

Исторический источник является основным средством в процессе обучения истории в школе. Однако его значение в методической науке и практике до сих пор не определено однозначно, что сегодняшние ученики – завтра активные участники общественной жизни. В силу этого важно насколько учителю истории удастся использовать воспитательный потенциал исторического источника для формирования мировоззрения своих учеников.

Правильно организованная работа с источниками также позволяет педагогу рационально использовать время, отведенное для изучения определенной темы, так как является одним из продуктивных способов обучения. Художественная литература как один из приемов в преподавании истории широко используется на уроках. Художественная литература привлекаемая на урок помогает конкретизации исторического материала и формированию у школьников ярких образов прошлого, являющихся составной частью их исторических представлений. Художественная книга помогает учителю поддерживать внимание учеников, способствует развитию интереса к предмету. В художественной литературе очень ярко и красочно описываются те исторические события, о которых говорит автор того или иного произведения. Фрагменты исторических произведений учитель привлекает, чтобы ввести учащихся в историческое события или воссоздать колорит эпохи, дать картинное или портретное описания. В практике преподавания истории в школе произведения художественной литературы привлекаются учителем на уроки, во внеклассной работа рекомендуется учащимся для самостоятельного чтения. Но этим не ограничивается роль художественной литературы в обучении истории.

Место и роль источника в школьном историческом образовании должны измениться. Для этого необязательно кардинально менять содержание программ и принципиальные подходы к обучению. Нам представляется, что у каждого учителя должна остаться определенная свобода в выборе средств обучения, форм и технологий работы с ними. На современном этапе развития школьного образования методика в состоянии предложить традиционные и новые технологии работы с историческими источниками в связи с изменением целей, содержания образования, которые направлены на личностно-ориентированный подход в обучении.

На современном этапе сегодня педагогическая наука переживает переломный этап своего развития. Перестройка коснулась и исторического образования. Ведется интенсивный поиск

методических решений на основе личностной парадигмы и технологического подхода в обучении. В этой связи определенной перестройки требует основа исторического обучения – работа с историческими источниками в силу того, что источник является живым свидетельством и отражает для учащегося связь с тем далеким временем, которое он изучает.

Конечно, наша история богата и разнообразна. Не менее богата и наша литература. Поэтому, такие многоплановые и разнообразные могут быть уроки истории с использованием художественной литературы. И если может быть удачный пример установления межпредметных связей, то это связь истории с литературой. Целесообразная и хорошо продуманная работа по использованию художественной литературы в процессе изучения истории принесет неоценимую пользу учащимся, повысит интерес к предмету, обеспечит большую эффективность труда учителя истории. В современной гуманитарной и социальной науке ценности рассматриваются под социально-психологическим углом зрения, предстают как социальное явление, как продукт жизнедеятельности общества и социальных групп. Ценности существуют и функционируют объективно в практике реальных социальных отношений, осознаются и переживаются субъектами как ценностные категории, нормы, цели и идеалы. Ценности обеспечивают интеграцию общества, помогая индивидам осуществлять социально одобряемый выбор своего поведения в жизненно значимых ситуациях. Они «передаются от поколения к поколению, благодаря семейному и несемейному воспитанию, а также воздействию литературы, науки, искусства».

Традиционная структура классификации ценностей представлена ценностями: традиционными, современными, базовыми, терминальными, инструментальными ценностями. Традиционные ценности воспроизводятся на протяжении нескольких поколений или в течение длительного периода историко-культурного развития в рамках одного общества. Данный вид ценностей ориентирован на сохранение и воспроизводство сложившихся норм и целей жизни. Традиционные ценности выступают базисом культурной идентичности, основываются на тесной и неразрывной связи между индивидом и социумом, выполняют ряд функций (социализации, нормативную, регулятивную, символическую и др.).

Использование художественной литературы в процессе обучения истории в школе не только способствует решению образовательных задач, но и помогает понять сущность изучаемой эпохи, почувствовать её колорит, специфику исторических явлений, расширяет кругозор учащихся. А также решает и воспитательные задачи: картины прошлого вызывают определенные эмоции, заставляют переживать сочувствовать, восхищаться, ненавидеть, формируются жизненные идеалы учеников. Образы художественной литературы способствуют более прочному закреплению исторического материала в памяти учащихся. Художественная литература является важнейшим средством познания общественно исторических явлений, а также способствует развитию у учащихся образного мышления, умения анализировать полученную информацию, сравнивать выделять главное.

Список литературы:

1. Битюков Г.А. Проблемы преподавания истории в условиях индивидуализации обучения// Преподавание истории и обществознания в школе. 2005. – №5. С. 51-55.
2. Боголюбов Л.Н. Работа с документами в процессе обществоведческого образования// Обществознание в школе. 1998 – №4. С. 24-32.
3. Вяземский Е.Е., Стрелова О.Ю. Методические рекомендации учителя истории. Основы профессионального мастерства. – М.: Центр педагогического мастерства, 2004.
4. Селевко Г.К. Современные образовательные технологии в работе источниками на уроках истории. – М.: Педагогический поиск, 1998.

*О.А. Молдован, заведующий
МОУ «Рыбницкий детский сад №15 комбинированного вида»
г. Рыбница, Приднестровье*

ПРОФИЛАКТИКА ТУБЕРКУЛЕЗА У ДЕТЕЙ ДОШКОЛЬНОГО ВОЗРАСТА КАК СОЦИАЛЬНО-ЗНАЧИМАЯ ПРОБЛЕМА СОВРЕМЕННОГО ОБЩЕСТВА

В статье обозначены основные направления государственной политики в области предупреждения распространения туберкулеза среди населения. Автором рассмотрены особенности функционирования групп специального назначения для детей с туберкулезной инфекцией. Представлен опыт оздоровительно-профилактической и просветительской работы детского сада с воспитанниками и их семьями.

Ключевые слова: профилактика туберкулеза, группы специального назначения для детей с туберкулезной инфекцией, здоровьесберегающие технологии.

Сохранение здоровья детей является одним из приоритетных направлений социальной политики Приднестровской Молдавской Республики. Социально – экономические изменения, происходящие в обществе в последние десятилетия, привели к значительному увеличению численности детей, поступающих в дошкольные учреждения с ослабленным иммунитетом. Такие дети отличаются

болезненной чувствительностью, пониженной сопротивляемостью и часто становятся жертвой любой инфекции.

Одним из наиболее опасных заболеваний, к которому наиболее восприимчивы дети, чья система защиты еще несовершенна, является туберкулез. С 1993 года Всемирной Организацией Здравоохранения (ВОЗ) заболевание туберкулезом объявлено глобальной проблемой. Ежегодно в мире заболевает 9 млн. человек, каждую секунду 1 человек на планете инфицируется. Туберкулез убивает ежегодно больше взрослых людей, чем любая другая инфекция, каждый день от туберкулеза умирают 5 тыс. человек, каждый третий носит туберкулезную палочку, каждый больной туберкулезом может заразить 10-15 человек в год.

Туберкулез – заболевание, зависящее не только от системы здравоохранения, но, в первую очередь, от социально-экономического потенциала государства. Являясь важнейшей социально-значимой проблемой туберкулез наносит невосполнимый материальный урон из-за потери трудоспособности и преждевременной смерти наиболее продуктивной части населения, требующей проведения государственной политики в области предупреждения и распространения его в Приднестровской Молдавской Республике. В целях охраны здоровья граждан и обеспечения санитарно-эпидемиологического благополучия населения действует Закон ПМР «О предупреждении распространения туберкулеза в Приднестровской Молдавской Республике», реализуется Государственная целевая программа по профилактике туберкулеза на 2011-2015 годы, первоочередной задачей которой является снижение распространения туберкулеза среди населения, защита от очагов инфекций и контактов с людьми, у которых диагностирована болезнь.

Исследования О.И. Белогорцевой доказали, что «дети в десятки раз более уязвимее взрослых с точки зрения риска заражения и заболевания этим недугом. По своим анатомо-физиологическим особенностям они являются наиболее чувствительными к туберкулезной инфекции контингентами населения». С целью проведения оздоровительно-профилактических мероприятий, направленных на предупреждение развития туберкулезных заболеваний у детей в муниципальном образовательном учреждении «Рыбницкий детский сад №15 комбинированного вида» функционируют две группы специального назначения – санаторные группы для детей с туберкулезной инфекцией. Дети, посещающие эти группы, не больны и не опасны для окружающих, но риск заболевания туберкулезом в современных условиях у инфицированных детей в 5-7 раз выше, чем у неинфицированных. Зачисление детей дошкольного возраста в санаторные группы осуществляется в соответствии с Постановлением Правительства ПМР от 11.11.1994 г №281 «Об утверждении Типового положения «От туберкулезных санаторных дошкольных учреждениях для детей с ранними проявлениями туберкулезной инфекции, с малыми и затихающими формами туберкулеза» по направлению врача-фтизиатра Рыбницкого противотуберкулезного диспансера. В эти группы поступают дети со всего города и Рыбницкого района, поэтому одна из специализированных групп работает в круглосуточном режиме. Каждый ребенок содержится в санаторной группе до полного клинического выздоровления и снятие детей с Д-учета, но не менее 6 месяцев в зависимости от диагноза (табл.1).

Таблица 1

Динамика состояния здоровья воспитанников санаторных групп

	Показатели по учебным годам		
	2011-2012	2012-2013	2013-2014
Списочный состав детей Из них детей с диагнозом:	36	30	38
Клинически излеченный туберкулез различной локализации	1	1	1
Клинически излеченный плеврит, плеввропневмония	-	-	-
Туб.контакт	3	5	3
Выраж туб.проб	5	6	4
Поствакцинальная аллергия	27	18	30
Поступило детей	12	8	10
Снято детей с Д-учета (выбыли)	14	2	5

Исследования А.П. Чабовской, М.А. Карачунского, Е.А. Аркина и др. доказывают, что 86% детей, переболевших туберкулезом, имеют конституциональные нарушения в функциональном развитии – замедленное формирование двигательных навыков, низкую физическую работоспособность, низкий мышечный тонус, нарушения моторики (мелкой, крупной), нарушение осанки, плоскостопие, кариес, лор-патологию, ОРВИ, заболевания центральной нервной системы. Поэтому одной из важнейших задач

коллектива МОУ «Рыбницкий детский сад №15 комбинированного вида» является сохранение и укрепление здоровья детей, оказание воспитанникам своевременной коррекционной и профилактической помощи.

Ведущая роль в профилактике туберкулеза и укреплении иммунитета воспитанников отводится организации сбалансированного питания. В рацион детей санаторных групп ежедневно вводятся биологически ценные продукты, богатые полноценными белками, минеральными веществами, витаминами, что позволяет снизить интоксикацию организма и способствует укреплению детского иммунитета к различным инфекциям. Воспитательно-образовательную работу с детьми групп специального назначения осуществляют опытные высококвалифицированные педагоги, использующие для профилактики заболеваний такие здоровьесберегающие технологии такие как: мелотерапия, ритмотерапия, динамотерапия и др.

В группах специального назначения предусмотрены комплексные физкультурно-оздоровительные мероприятия, включающие гимнастику дыхательных мышц; обучение технике дыхания (дыхание через нос, с закрытым ртом, глубокий вдох, продолжительный выдох); остеопатическую гимнастику; обучение элементам самомассажа. Особое значение в работе с детьми с туберкулезной интоксикацией отводится музыкальным занятиям с элементами арт-терапии, успешно используется система музыкально-оздоровительной работы, включающая такие виды здоровьесберегающих технологий, как валеологические песни-распевки, комплексы звуковой и артикуляционной гимнастики, логоритмические игры.

В МОУ «Рыбницкий детский сад №15 комбинированного вида» реализуется социально – педагогический проект «Вместе мы остановим туберкулез», разработанный педагогами детского сада при участии медицинских работников и родителей воспитанников. В рамках реализации проекта сформирован банк методических материалов «Радуга здоровья», направленный на реализацию парциальной программы Н.Н. Авдеевой, О.Л. Князевой, Р.Б. Стеркиной «Безопасность», концепция которой позволяет использовать различные формы и методы обучения ребенка быть здоровым. Банк методических материалов включает планирование работы педагогов по приобщению детей 5-7 лет к здоровому образу жизни вне занятий, а также беседы, игры, сценарии проведения тематических мероприятий и праздников, стихи, загадки валеологического содержания.

Как показывают исследования А.И. Захарова, А.Н. Демидова, В.Я. Титоренко, Е.П. Арнаутовой семьи, в которых воспитывается ребенок, имеющий предрасположенность к туберкулезу, испытывают острую необходимость в психолого-педагогическом, медико-социальном сопровождении на всех этапах дошкольного детства, гарантирующим помощь и поддержку специалистов семье ребенка, оказавшемуся в ситуации, создающей угрозу его развитию и здоровью. Контингент родителей воспитанников неоднороден по составу, целям, приоритетам в воспитании (табл. 2), наблюдается увеличение количества семей, находящихся в сложной жизненной ситуации, приток детей находящихся в социально-опасном положении.

Таблица 2

Характеристика семей воспитанников санаторных групп

Семья	Сведения о семьях и родителях	2011-2012	2012-2013	2013-2014
Семья	Всего родителей	61	52	70
	Многодетные семьи	2	2	-
	Неполные семьи	7	10	6
	Неблагополучные	3	5	8
	Опекуны	-	-	1
Работа	Рабочие	15	10	24
	Служащие	29	24	29
	Предприниматели	-	-	1
	Учащиеся (студенты)	-	-	-
	Безработные	17	18	16
Образование	Высшее	12	8	7
	Среднее специальное	21	24	27
	Среднее	8	12	19

К проблемам каждого ребенка в детском саду подходят индивидуально: психологической службой детского сада разработан индивидуальный маршрут сопровождения каждого ребенка на пути укрепления здоровья. Результатом психолого-педагогического сопровождения является создание атмосферы взаимного доверия между педагогами, воспитанниками и их родителями, располагающей к сотрудничеству, желанию совместно добиться успеха в укреплении и сохранении здоровья детей.

Творческой группой педагогов разработан методический пакет «Азбука здоровья для родителей», включающий практический материал по пропаганде знаний о профилактике туберкулеза среди родителей. С целью пропаганды знаний о туберкулезе и его профилактике среди педагогов и родителей в

детском саду изготовлены наглядно-информационные материалы – стенды, видеопрезентации, памятки, буклеты; ежегодно в детском саду проводится акция «Белая ромашка», посвященная Всемирному дню борьбы против туберкулеза.

Социально – педагогический проект «Вместе мы остановим туберкулез», разработанный и представленный коллективом муниципального образовательного учреждения «Рыбницкий детский сад №15 комбинированного вида» занял I место в 2012 году на Международной ярмарке социально-педагогических инноваций. В перспективе развития данного направления работы планируется расширение опыта социального партнерства с другими учреждениями социума (школами, учреждениями микрорайона и города) по профилактике туберкулеза у детей, потому как здоровый человек – самое драгоценное произведение природы (Томас Карлейль).

Список литературы:

1. Маханева М.Д. Воспитание здорового ребёнка//Пособие для практических работников детских дошкольных учреждений. – М.: АРКТИ, 1999.
2. Оздоровление детей в условиях детского сада./ Под редакцией Л.В. Кочетковой. М.: ТЦ Сфера, 2005.
3. Туберкулез у детей и подростков: учебное пособие./ Под ред. В.А. Аксеновой – М.: ГЭОТАР–Медиа, 2007.
4. Белогорцева О.И. Симоненкова Н.В. Садловская М.А. и др. ВИЧ-инфекция и ВИЧ-ассоциированный туберкулез у детей Украины // Педиатрическая фармакология, 2012: 9 (4) – С.60-63.

*Ю.П. Молдовский, ст. преподаватель
Т.И. Никитина, ст. преподаватель
филиал ПГУ им. Т.Г. Шевченко
г. Рыбница, Приднестровье*

РОЛЬ ПАРТИЗАНСКОГО ДВИЖЕНИЯ МОЛДАВИИ В УМАНСКО-БОТОШАНСКОЙ ОПЕРАЦИИ

В статье рассмотрены основные действия партизанского движения Молдавии в рамках Уманско-Ботошанской операции в годы Великой Отечественной войны. Достаточно высокая активность партизан, действенная поддержка со стороны местного населения являлась показателем антифашистских, и в частности антирумынских настроений населения советской Молдавии.

Ключевые слова: *Уманско-Ботошанская операция, партизанское движение, Молдавская ССР.*

В настоящее время, в ряде независимых государств постсоветского пространства, широко культивируются националистические настроения. В рамках этого, наблюдаются попытки псевдоученых исказить историю, переписать ее заново, выставляя советскую Россию в качестве агрессора и оккупанта. В доказательство приводятся субъективные домыслы историков, пропагандирующих антироссийские настроения, обвиняя Россию того времени в имперских амбициях.

Навязывая к обучению «новую историю», тенденциозные авторы забывают, что именно дружба народов СССР, сплоченность людей различных национальностей помогала сражаться и побеждать фашизм. Историческим доказательством интернационализма, неприятия фашизма, борьбы с немецкими оккупантами местного населения является партизанское движение в Молдавии в годы Великой Отечественной войны. Наиболее явственно партизанская борьба на территории советской Молдавии проявилась во время Уманско-Ботошанской операции, охватившей территорию от Южного Буга до Прута, а также определенную территорию Румынии. Советские войска 1-го Украинского фронта под командованием маршала Советского Союза И.С. Конева освободили часть Украины и Молдавии и перешли границу СССР. Этой операцией был заложен фундамент Яско-Кишиневской операции. К середине марта 1944 года на территории Молдавии действовали более 20 партизанских отрядов, в числе наиболее известных являлись «Советская Молдавия», «Журналист», «Фрунзе», «Победа» [1].

Уманско-Ботошанская наступательная операция 2-го Украинского фронта началась 5 марта 1944 года. Прорвав оборону противника, 17 марта советские войска вышли к Днестру. В этот же день части 2-й танковой армии под командованием генерал-лейтенанта С.И. Богданова приступили к форсированию реки в районе Ямполья, Сорок и Атак. Немецкая авиация ожесточенно бомбила переправившиеся через Днестр части, можно было ожидать контрнаступления противника. Но южнее, на железнодорожной станции Каменка, партизаны обнаружили 10 000 тонн зерна – большую ценность в голодное военное время.

От пленного были получены сведения, что стоящий в соседних селах Подойма и Подоймица батальон немецкой пехоты получил приказ сжечь склады. Командование партизанского отряда «Советская Молдавия» приняло решение спасти хлеб. В течение четырех дней партизаны и 46 добровольцев – жителей Каменки вели бои. 23 марта, когда немцы, прорвавшись на станцию, уже поджигали склады, к Каменке подошел танк разведывательного дозора корпуса генерал-лейтенанта Кириченко. Взорвав на станции паровоз, немцы отступили. 24 марта Каменка была освобождена. Склады

удалось спасти [2, С.127]. 26 марта на пароме, построенном крестьянами села Строенцы Рыбницкого района, партизаны отряда «Советская Молдавия» переправились на западный берег Днестра, захватили плацдарм и освободили село Тарасово. Наутро противник атаковал партизан силами до батальона при поддержке 8 танков. 4 танка подорвались на минах, установленных минером Г.А. Фарберовым, пехота понесла потери от огня партизан, и бой затянулся на целый день. К вечеру оставшиеся у противника 4 танка израсходовали боезапас и горючее, и экипажи сами сожгли их. Немецкий батальон начал отступление. Этим боем партизаны сковали противника и облегчили переправу через Днестр 5-й воздушно-десантной дивизии [2, С.130].

Отдохнув в селе Тарасово, партизаны, двинулись вниз по течению Днестра и после ряда столкновений с арьергардами противника вступили в районный центр – Резина. Здесь они захватили склад боеприпасов, где обнаружили 80 тыс. патронов, 200 снарядов, 4000 мин. В ночь на 5 апреля отряд двинулся на уездный центр Оргеев, но на подступах к городу был встречен пулеметным огнем и отступил. В 19.00 час. того же дня группа партизан под командованием Фарберова заняла три дома на окраине города, а в 23 часа, когда подошли 3 советских танка, попыталась войти в город. Однако противник ввел в бой 4 тяжелых танка «тигр», и 2 советских средних танка были подбиты. 6 апреля, когда началось наступление регулярных войск, партизаны среди первых ворвались в Оргеев. Действия отряда «Советская Молдавия» на территории МССР следует признать успешными. По данным Я.П. Мухина, с 18 марта по 15 апреля отряд вывел из строя 577 немецких и румынских солдат и офицеров. Противник потерял в боях с отрядом 12 танков, 2 бронетранспортера, 44 автомашины, партизаны захватили 109 единиц стрелкового оружия, в том числе 22 пулемета, другие трофеи. Отряд потерял убитыми 5 и ранеными 15 партизан. Погиб также местный житель-проводник, выводивший партизан на подступы к Оргееву. Отчасти оценочными можно признать потери противника в живой силе, но не в вооружениях и технике.

Партизанский отряд М.М. Струкачева, освободив Сороки, двинулся на юг через села Солонец, Ункитешты и другие. Когда отряд достиг села Котюжены, румынские жандармы, собираясь угнать их в Румынию, держали под стражей во дворе своего поста 150 крестьян. Партизаны освободили жителей. Затем взорвали мосты через речку Реут возле сел Ункитешты и Гура-Каменчий, пустив под откос немецкий эшелон. В марте в Молдавию тылами врага вышли также партизанский отряд А.А. Варфоломеева «За Советскую Молдавию» и ряд партизанских групп. Партизаны вышли к железнодорожной линии Бельцы-Унгены, связывающей север Молдавии с Румынией. 24 марта они разобрали путь у станции Марандены. Паровоз, следующий за застрявшим на линии эшелонном, пошел под откос [2, С.132].

Группы патриотов, раздобыв оружие, уходили в леса. В Ново-Аненском районе (западнее Днестра) с конца 1943 г. действовал партизанский отряд М.М. Чернолуцкого. Когда в Бендерах начались аресты подпольщиков, в этот отряд ушла половина участников патриотических групп Марандича и Шесточенко. В селе Шерпены вооруженную группу организовал участник Бессарабского подполья 20-30-х гг. В.И. Демьян. Обзавелись оружием скрывающиеся от мобилизации в румынскую армию группы молодежи сел Логанешты, Ульма, Стольничены. В селе Кондрица отряд из 33 партизан организовали Павел Попович и инвалид Первой мировой войны И.Г. Гросу.

В лесах северо-западнее Кишинева с ноября 1943 г. действовал состоящий из местных жителей и бежавших пленных партизанский отряд Павлова. Весной 1944 г. Павлов погиб, но отряд продолжал воевать до изгнания оккупантов. В Ниспоренском район партизанский отряд создают 22 бежавших из плена военнослужащих Красной Армии. Однако партизаны были слабо вооружены, не располагали радиосвязью со штабами партизанского движения, и поэтому не могли получать помощь по воздуху и вести разведку в интересах Красной Армии. Кроме того, местным партизанам не хватало опытных командиров.

Всего в январе-апреле 1944 года на территории Молдавии действовали около 20 партизанских отрядов и ряд диверсионно-разведывательных групп. Вооруженные группы местных партизан не оставили письменных отчетов, свидетельства об их борьбе сохранились в устной традиции. Но они действовали, поскольку исполнителей многих диверсий нападений на оккупантов по документам противника установить не удается до сих пор.

В селах группы молодежи обзаводились оружием и уничтожали жандармов, солдат и офицеров противника. Всего за эти месяцы партизаны Молдавии пустили под откос 7 воинских эшелонов, взорвали 2 моста, уничтожили около 3 тысяч солдат и офицеров противника, 16 танков и бронемашин, 86 автомашин и более 400 повозок с боеприпасами, снаряжением и продовольствием [3, С.89]. Главным результатом вооруженной борьбы патриотов стало образование в зоне Кодр, – в Страшенском, Ниспоренском, Каларашском, Котовском, Оргеевском районах, – очага партизанского движения, ликвидировать который противник оказался не в состоянии.

Обзор партизанских действий в Молдавии в годы немецко-румынской оккупации подтверждает старую истину: неременным условием партизанской борьбы является ее поддержка населением. На территории республики партизанская борьба развернулась в 1944 году в силу объективных военно-политических причин. Мероприятия штабов партизанского движения при Военных Советах 2-го и 3-го Украинских фронтов и Молдавского отдела УШПД способствовали ее расширению и активизации,

перебрасывая в тыл противника опытные командные кадры, обеспечивая отряды радиосвязью. Несмотря на отсутствие крупных лесных массивов, высокую плотность населения и концентрацию войск противника, – следует признать, что партизанская борьба приобрела значительный размах и представляла собой эффективный метод ведения боевых действий. Партизанская война в Молдавии и ее участники не должны быть забыты.

Список литературы:

1. Анна Мелека. Услышать правду о войне. // «Независимая Молдова» 07.05.2009. <http://www.nm.md/article/uslyshat-pravdu-o-voine>.
2. Забытый агрессор. Румынская оккупация Молдавии и Транснистрии. Сб. статей./ Сост. А.Р. Дюков. Фонд «Историческая память». – М., 2010. С.112-166.
3. Конев И. Записки командующего фронтом. – М., 1991.

*И.А. Павлинов, канд.экон.наук, доцент
филиал ПГУ им. Т.Г. Шевченко
г. Рыбница, Приднестровье*

ОБ ОСОБЕННОСТЯХ СЕТЕВОГО ВЗАИМОДЕЙСТВИЯ МЕЖДУ ОРГАНИЗАЦИЯМИ ОБРАЗОВАНИЯ РАЗНОГО УРОВНЯ

Проект, реализуемый в Рыбницком филиале уже 5 лет, направлен на повышение качества образования в Рыбницком районе на основе организации сетевого взаимодействия образовательных учреждений, реализующих инновационные программы, с другими образовательными учреждениями района через информационные возможности образования Рыбницкого филиала.

Понятие инновационно-активная школа еще находится в стадии понятийного оформления. Но уже очевидно, что это школа, которая имеет свой собственный стиль образовательной деятельности, оказывающий влияние на идеи и развитие других образовательных учреждений. Представление о задачах инновационно-активных школ в системе муниципального образования отражает основные концепции, выдвигаемые сегодня обществом: ориентация на образование как на средство достижения значимых для индивида целей и как на самооценку, что предполагает возможность использовать образование в качестве гибкого инструмента для расширения и реализации жизненного потенциала. В этой связи главными критериями в определении понятийного поля инновационно-активной школы можно считать:

- стабильный высококвалифицированный педагогический коллектив;
- высокий уровень качества образования;
- значительный воспитательный потенциал;
- корпоративный дух педагогического коллектива;
- авторитет образовательного учреждения в сообществе.

Значение появления подобных учреждений для социально-педагогического окружения определяется, прежде всего, тем, что они становятся источником инновационного опыта для других образовательных учреждений и источником абитуриентов, наделенных умением и стремлением учиться и заниматься самообразованием для системы профессионального образования; расширяет возможности обеспечения качественного образования учащихся и формирования свободного выбора родителями и детьми дальнейшего образовательного и профессионального пути.

Таким образом, сегодня инновационно-активная школа – это:

- школа новых воспитательных и образовательных технологий;
- школа, сочетающая новаторские программы и лучшие достижения отечественной педагогики на базе государственных образовательных стандартов нового поколения;
- школа, которая является социальным институтом и открыта для эффективного взаимодействия с бизнес-сообществом в сфере образования и воспитания;
- школа, которая развивается вместе с российским государством;
- школа, в которой интересно учиться школьникам и работать творческим педагогам;
- стартовая площадка для конкурентноспособной и творческой личности, обладающей лидерскими качествами;
- школа, в которой успешным становится каждый ученик;
- школа, которая помогает каждому учащемуся реализовать свой потенциал и дает возможность для самоутверждения и самореализации;
- школа, которая воспитывает самостоятельную и ответственную личность и готовит школьников к активной жизни;
- школа, формирующая гражданское и национально-культурное сознание личности;

– школа, активно использующая информационные технологии в обучении и воспитании личности.

В нашем проекте под **инновационно-активной школой** понимается школа, осваивающая новые технологии образовательной, социокультурной, финансово-экономической, управленческой деятельности с целью достижения нового качества образования, обеспечения доступности качественного образования, эффективного использования ресурсов образовательного учреждения «здесь и сейчас».

В рамках проекта идет поиск адекватной требованиям времени модели сетевой распределенной структуры инновационно-активных образовательных учреждений Рыбницкого района по внедрению результатов инновационных образовательных программ. Разработанная модель учитывает имеющийся в ПМР опыт организации сетевого взаимодействия образовательных учреждений [1, 2, 3].

Понимая, что опыт, в том числе и инновационный, нельзя просто передать, и что возможен лишь перенос оснований инновационной деятельности в рамках специально организованных пространств, перед инновационным образовательным сообществом сегодня встает задача обустройства этих пространств. Наиболее эффективным способом обустройства пространств переноса оснований инновационной деятельности становится организация сетевого взаимодействия коллективных субъектов образовательной деятельности. Разработка организационно-управленческих схем сетевого взаимодействия образовательных учреждений основана на понимании сущности сети и сетевого взаимодействия. Обычно под сетевым взаимодействием в сфере образования понимают разные по типу и масштабам связи между учебными заведениями, организациями и людьми для достижения каких-либо общих целей.

Анализируя понятие «сеть», «сетевое», нельзя не обратиться к работам социолога М.М. Чучкевича, давшего определение сетевой организации и описавшего ее основные характеристики. М.М. Чучкевич считает, что сетевая организация – это объединение независимых индивидов, социальных групп и/или организаций, действующих скоординировано на продолжительной основе по достижению согласованных целей и имеющих общий корпоративный имидж и корпоративную инфраструктуру [4]. Нельзя не согласиться с основными характеристиками сетевой организации, выделенными М.М. Чучкевичем.

Объединяющая цель – в сетевых организациях представляет собой достаточно сложный феномен, несущий в себе смысл основной идеи сети – конкурентного сотрудничества. Оно строится на индивидуальном прогрессе каждого члена сети, недостижимом за ее пределами. Относительно независимая организация вступает в сетевую организацию, переходя из поля конкуренции в поле конкурентного сотрудничества с другими независимыми членами только потому, что видит конкретную прагматическую пользу для себя в рамках сети, недостижимую вне ее поля деятельности.

Множественность уровней взаимодействия – совместная работа в рамках сети осуществляется не по административным каналам, а напрямую между теми организациями и людьми, которые и должны вместе решать необходимые вопросы. Взаимодействие возникает непосредственно по линиям актуальной потребности в сотрудничестве. В этой связи и появляется множественность уровней общения, поскольку каждый член сети может осуществлять контакты как с членами своей ячейки (уровня) сети, так и с представителями других уровней.

Добровольность связей – принимает разные формы в зависимости от типа сетевой организации и степени независимости ее членов. Подразумевается, что сотрудники организации, опираясь на ограниченное, но реально присутствующее право выбора партнеров по проектной команде и принятие ответственности за свою ресурсную позицию, достаточно самостоятельно определяют структуру своего взаимодействия в рамках организации по конкретным проектам.

Независимость членов сети – представители организации имеют определенную степень свободы, достаточную для возможности расставлять приоритеты по характеру и направленности собственной деятельности, и нести ответственность за конечный результат.

Множественность лидеров – понятие лидерства в сети не совпадает с привычными представлениями о нем в организациях, построенных по принципу административной иерархии.

Лидер в сетевом сообществе – это любой человек или организация, являющаяся носителем финансового, производственного, коммуникативного, экспертного или любого иного ресурса. Необходимым условием основной позиции в сети является готовность ее участника к использованию своего ресурса для достижения общих целей, естественно, параллельно с реализацией собственных задач. В организациях, построенных по сетевым принципам, профиль системы лидерства практически постоянно находится в процессе изменения. Для определенного статуса в сети нужно иметь необходимый для работы ресурс (включая знания, навыки работы и т.п.) Именно этот факт обеспечивает множественность уровней ведущих ролей.

В практической педагогике начало использования термина «сетевой» относится к последней четверти 20 века, когда метод сетевого планирования был заимствован из экономической науки и перенесен в педагогическую практику Ю.А. Конаржевским. А.И. Адамский применительно к сфере образования выделил следующие характеристики сетевого взаимодействия. В центре сетевого взаимодействия, по его мнению, находится не информация сама по себе, а «персона» (актор) и «событие» (артефакт).

Персонами могут выступать авторские коллективы, носители инновационных педагогических технологий. Второй компонент – «событие», предполагает ориентацию на решение некоторой задачи, для чего оно и инициируется лицами, заявляющими, таким образом, об актуальной потребности в решении этой задачи. Сетевое взаимодействие образовательных учреждений, по его мнению, несет в себе коренное отличие от иерархического, функционирующего в современной системе образования, так как нормы деятельности не задаются сверху, а естественным образом вырабатываются внутри сети образовательных учреждений [1].

В реальной педагогической практике последних лет активно разрабатываются и внедряются различные модели образовательных сетей, которые условно можно объединить в два основных типа: концентрированная и распределенная сети. Первая предполагает наличие мощного ресурсного центра, где число входящих связей будет намного превышать количество исходящих. В распределенной сети ресурсный центр как таковой отсутствует, а каждый участник имеет возможность создать свою собственную траекторию жизнедеятельности и развития.

Наш проект имеет в своей основе именно распределенную сеть инновационно-активных образовательных учреждений. Механизмы взаимодействия между узлами сети – инновационно-активными образовательными учреждениями определяют принципы саморегуляции. Каждое инновационно-активное образовательное учреждение несет в себе вполне определенный функционал и содержание, которые, согласно закону синергии, могут усиливаться в сетевом взаимодействии. Основой функционирования сети являются конкретные проекты («временные связи»), создаваемые на основе сетевого взаимодействия на время решения стоящей перед членами сети задачи. При этом вертикальные связи и соподчинения узлов сети могут меняться в зависимости от решаемой задачи. Таким образом, инновационно-активные школы являются уникальными узлами сети, которые вступают во взаимодействие «по определенному поводу» – по поводу создания совместной программы, организации распределенного обучения, выполнения научного проекта, проведения научно-практической конференции по проблеме и т.д. Решение задачи будет сопровождаться изменениями в механизмах взаимоотношений между элементами сети: каждая новая задача может привести к формированию временной иерархической структуры или некоторого соподчинения.

Данная методология объясняет принципы функционирования создаваемой в регионе распределенной структуры сетевого взаимодействия и определяет функционал узлов сети – образовательные учреждения. В рамках предлагаемой модели сетевое взаимодействие организовано преимущественно на основе информационно-коммуникационных технологий. Выбор такого подхода основан на имеющемся опыте применения сетевого взаимодействия при создании и эксплуатации сайтов, порталов, телекоммуникационных сетей и т.п. Таким образом, в нашем проекте сетевая структура представляет собой вполне конкретную форму отношений. Ключевыми понятиями для организации сетевого варианта взаимодействия образовательных учреждений являются: доверие, кооперация, адаптация, обязательства, сетевая позиция. Сетевое взаимодействие в нашем случае привело к формированию устойчивой взаимозависимости тех образовательных учреждений, которые в него включены. Образовательные учреждения нашей «сети» независимы, отношения между ними устанавливаются в рамках долгосрочных договорных обязательств, а информацию о внешней среде «сеть» получает через постоянный интерактивный процесс обмена (взаимодействия) с другими участниками проекта. Ключевой задачей становления сети становится обеспечение лояльности участников и улучшение инвестиционной привлекательности сети. Организационно-управленческие схемы сетевого взаимодействия в рамках проекта зависят от направления обмена ресурсами и услугами. В практике работы образовательных учреждений Рыбницкого района можно выделить две основные организационно-управленческие схемы: **паритетного** взаимодействия и **донорского** взаимодействия.

В случае паритетного взаимодействия обмен ресурсами и услугами многосторонний, взаимовыгодный. При донорском взаимодействии одна из школ, имеющих наиболее сильные позиции в реализуемом направлении, предоставляет ресурсы и/или услуги, а остальные ими пользуются на безвозмездной или возмездной основе. Организационно-управленческие схемы сетевого взаимодействия выстраиваются относительно конкретной школы, интегрированной в сеть, реализующей инновационную деятельность.

Состав системы управления инновационной деятельностью у каждого учреждения, входящего в сеть инновационно-активных образовательных учреждений определен его местом, ролью, функциями и целями вхождения в поле сетевого взаимодействия.

Регламент управления сетевым взаимодействием включает в себя порядок, этапы и сроки проектирования сети. Проектирование сетевого взаимодействия для обмена инновационным опытом включает проведение следующих определенных, логически взаимообусловленных действий:

- обследование инновационной образовательной среды с целью определения ключевых направлений научно-методической работы на уровне отдельных образовательных учреждений;
- определение внутренних ресурсов и внешних связей с другими образовательными ресурсами для расширения и развития инновационного потенциала;
- создание пакета документов организационного, методического, нормативно-правового характера, обеспечивающего функционирование сети образовательных учреждений;

- формирование кадровых резервов и учебно-методических ресурсов;
- распределение функций и полномочий между всеми участниками сети;
- определение критериев и показателей эффективности работы сети.

В настоящее время деятельность инновационно-активных образовательных учреждений, работающих с Рыбницким филиалом, ведется по широкому спектру направлений развития образования:

- перевод образовательных учреждений в статус инновационно-активного образовательного учреждения;
- информационно-методическое сопровождение разработки моделей профильного обучения в образовательных учреждениях;
- теория и практика ноосферного образования в парадигме интеграции естественных и гуманитарных наук XXI века;
- теоретические и технологические основы использования здоровьесберегающих технологий в образовательном процессе;
- дидактико-технологическое обеспечение комплексного развития творческих способностей человека;
- социализация и гражданское становление личности в образовательном пространстве;
- стратегия интеграции педагогической науки и образовательной практики в социально-экономических условиях Рыбницкого района;
- информационно-методическое сопровождение сетевого взаимодействия образовательных учреждений разных типов и видов в рамках университетских комплексов.

В качестве примера возьмем последнее направление. Так, в рамках реализации «Инновационно-образовательной программы развития филиала ПГУ им. Т.Г. Шевченко в г. Рыбница на период 2011–2015гг.» о развитии университетских комплексов ведется информационно-методическое сопровождение сетевого взаимодействия по проблемам:

- Создание, апробация и внедрение модели управления качеством обучения школьников (на основе бенчмаркинга и Интернет-технологий и путем интеграции сетевых компьютерных технологий тестирования и прогрессивных технологий управления качеством на базе сетевого взаимодействия учреждений системы профессионального образования, бизнес-сообщества региона, органов управления образованием разного уровня и образовательных учреждений.

– Создание современной модели профильной экономической подготовки учащихся на базе сетевого взаимодействия учреждений системы профессионального и общего образования. Модель сетевого взаимодействия учреждений профессионального и общего образования Рыбницкого района на позициях образовательного инжиниринга. Инновационные технологии профессионального самоопределения старшеклассников в области сервиса и туризма. Моделирование процесса формирования готовности к межкультурной коммуникации. Формирование иноязычной коммуникативной компетенции в соответствии с требованиями ЕГЭ.

Главной задачей сетевого взаимодействия является содействие интеграции научного и образовательного потенциала образовательных учреждений, научных организаций, высших учебных заведений и инновационных структур для осуществления совместных исследований и разработок по актуальным проблемам республики, проведения научно-исследовательских работ и повышения качества образовательной деятельности.

Рыбницкий филиал продолжает свою работу по направлениям:

- дальнейшее развитие международного сотрудничества филиала с образовательными учреждениями ВПО;
- расширение связей с муниципальной системой образования;
- развитие совместного НМЦ БГТУ – ПГУ.

В свете направлений деятельности, главной задачей является систематизация и обновление работы с муниципальной системой образования и учреждениями культуры:

- договор о сотрудничестве – Рыбницкий межшкольный учебно-производственный комбинат;
- договор о сотрудничестве – МУ «РУНО»;
- договор о сотрудничестве – МОУ «Рыбницкий теоретический лицей»;
- договор о сотрудничестве – МОУ «РР гимназия № 1»;
- договор об организации филиала кафедры в учреждении МОУ «РР гимназия № 1»;
- договор о сотрудничестве – МОУ «РУСОШ № 1 с лицейскими классами»;
- договор об организации филиала кафедры в учреждении МОУ «РУСОШ № 1 с лицейскими классами»;
- договор с МОУ «Рыбницкая РСОШ № 6 с лицейскими классами»;
- договор об организации филиала кафедры в учреждении МОУ «Рыбницкая РСОШ № 6 с лицейскими классами»;
- договор о сотрудничестве МОУ «РРСОШ № 8»;
- договор об организации филиала кафедры в учреждении МОУ «РРСОШ № 8»;

- договор о сотрудничестве – МОУ «РРСОШ № 10 с лицейскими классами»;
- договор об организации филиала кафедры в учреждении МОУ «РРСОШ № 10 с лицейскими классами»;
- договор с МУ «Управление культуры г. Тирасполя»;
- заключен договор о сотрудничестве Рыбницкого филиала ПГУ им. Т.Г. Шевченко с МУ «Рыбницкое музейное объединение»;
- заключен договор о сотрудничестве Рыбницкого филиала ПГУ им. Т.Г. Шевченко с МОУ ДО «Центр детского и юношеского творчества».

Результаты деятельности инновационно-активных образовательных учреждений Рыбницкого района многократно обсуждались в ходе информационно-аналитических мероприятий разного уровня и получили одобрение участников: VIII Международной научно-практической конференции «Михаило-Архангельские чтения»; в выпуске сборника статей № 4 «Развитие регионов как фактор укрепления единства и целостности государства»; в 3 выпуске студенческого научного журнала Рыбницкого филиала.

Мы считаем, что результаты проекта имеют большое значение для формирования открытой сети инновационно-активных образовательных учреждений региона, обеспечивающей массовое распространение в системе общего образования лучших практик и трансферт инновационных результатов, полученных образовательными учреждениями, внедряющими инновационные образовательные программы.

Список литературы:

1. Адамский А.И. Методические рекомендации для региональных органов управления образованием по организации сетевого взаимодействия инновационных общеобразовательных учреждений. [Электронный ресурс]. URL: www.eureka.com
2. Новиков Д.А. Сетевые структуры и организационные системы. М.: ИПУ РАН, 2003.
3. Патаракин Е.Д. Социальные сервисы сетевых сообществ в помощь учителю. [Электронный ресурс]. URL: <http://www.soobshestva.ru/wiki/SozdanieProfessional%5C%20noQoSetevogoSoobshestva?v=1clhl>
4. Чучкевич М. Основы управления сетевыми организациями. М.: Институт социологии РАН, 1999.

*Е.И. Павлинова, ст. преподаватель
Д.Ю. Паустовский, ст. преподаватель
В.П. Валейко, профессор
филиал ПГУ им. Т.Г. Шевченко
г. Рыбница, Приднестровье*

КЛАСТЕРЫ КАК ИННОВАЦИОННАЯ ФОРМА ДИВЕРСИФИКАЦИИ И СТРАТЕГИЧЕСКОГО РАЗВИТИЯ РЕГИОНАЛЬНОЙ ЭКОНОМИКИ

В статье рассмотрено влияние кластеризации на стратегию фирмы. Рассматривается региональный аспект создания кластеров, приводятся плюсы и минусы кластеризации.

Ключевые слова: *кластер, диверсификация, интеграция, стратегическое планирование, инновации, холдинг, региональный кластер.*

Осуществление и реализация выбранной компанией стратегии – задача менеджмента предприятия, которая требует использования управленческих и организационных ресурсов. Внимание топ-менеджмента при становлении стратегии направлено на наличие возможностей для достижения целей трансформации и требует знания принципов управления, организации, мотивации, системы сбалансированных показателей, а зачастую и системы управления технологическими процессами. Особое место в трансформации в настоящее время занимает автоматизация технологических процессов и процессов управления предприятием.

Анализ особенностей формирования и структурных сдвигов в экономике производства и потребления позволяет более глубоко исследовать межрегиональные связи по обеспечению хозяйства и производственной кооперации и перейти от эмпирических методов формирования связей к научному обоснованию направлений развития рыночных отношений и созданию условий и предпосылок функционирования рынков в экономических системах. В условиях структурной перестройки и модернизации экономики особое значение приобретает развитие внутреннего рынка товаров и услуг.

В условиях, когда нарушены причинно-следственные связи между элементами экономических систем, утрачена вертикальная структура управления, необходимо использовать кластерный метод при решении целевых установок прогнозирования инновационной деятельности. Решение проблемы вывода предприятий на траекторию устойчивого роста требует проведения серьезных структурно-организационных преобразований. Основным направлением реформирования на среднесрочную

перспективу должно стать создание вертикально и горизонтально интегрированных региональных производственных комплексов на базе наиболее перспективных предприятий с дальнейшим выстраиванием вокруг них максимально полного производственного цикла и формированием единой бытовой сети, которая позволит сформировать внутренний рынок товаров и услуг.

Формирование новых организационных структур в ключевых отраслях, позволит более эффективно использовать имеющийся природно-ресурсный, трудовой и имущественный потенциал, финансовые ресурсы, повысить конкурентоспособность производства. Базовой моделью для развития Приднестровья должно быть создание в районах многопрофильных сельскохозяйственных и производственных кластеров. Кластер в экономической литературе определяется как индустриальный комплекс, сформированный на базе территориальной концентрации и диверсификации сетей специализированных поставщиков, основных производителей и потребителей, связанных технологической цепочкой и выступающих альтернативой секторальному подходу.

Для кластера обязательно наличие частной собственности, конкуренции без монополии, принцип свободного ценообразования, стабильность денежного обращения, экономическая самостоятельность и ответственность предпринимателей. Как единый интеграционный и диверсифицированный механизм он позволяет снижать издержки производства и ликвидировать дублирование. Когда фирмы более конкурентоспособны вместе, нежели раздельно, это и есть предпосылки к созданию кластера как инновационной формы диверсификации и развития региональной экономики.

Для обеспечения преимуществ кластерной организации предполагается, что каждое входящее в кластер предприятие должно полностью укомплектовываться техникой и технологией. Высокопроизводительная техника должна находиться в совместном пользовании, как и вспомогательная техника, которая не нужна в ежедневной работе. В настоящее время уже происходит создание вертикально интегрированных холдингов на базе некоторых предприятий, однако этот процесс носит скорее спонтанный, нежели стратегический характер, и связан прежде всего с наличием возможности приобретения относительно дешевых производственных мощностей. Кластерный подход, в отличие от холдинговых структур, предполагает не расширение в рамках существующих предприятий, а объединение разнородных предприятий с целью повышения их эффективности.

Между тем, с примерами концентрации в ограниченном пространстве однородных экономических агентов, стремящихся воспользоваться выгодами «совместного проживания», мы достаточно часто сталкиваемся в повседневной жизни. Ярким примером такого рода является формирование агломераций розничной торговли в городах, когда на площади или перекрестке – любом подходящем «пяточке» – группируются разнообразные «торговые точки» – от лотков и киосков до супермаркетов.

Покупатели имеют свою выгоду от таких агломераций: возможность сэкономить время, делая множество покупок в одном месте, а также возможность сравнения цен. Торговые ряды в прогулочных зонах, торговые площади и районные рынки – широко распространенные формы кластеризации розничной торговли. Часто можно наблюдать, что множество магазинов одежды и обуви располагается в одних и тех же торговых рядах. Одной из причин является то, что одежда и обувь являются дополняющими товарами. В такие зоны подтягиваются fast-food, кафе, рестораны. Как правило, где-то в центре торговых рядов мы обнаруживаем кластер предприятий «общепита» (eateries cluster), предлагающих выбор и экономящих время потребителей. Этот простой пример демонстрирует одну из фундаментальных характеристик кластеров: кластер обладает свойством притягивать новых участников.

Итак, можно сказать, что в городских торговых зонах наблюдаются положительные экстерналии агломераций розничной торговли и смежных услуг, позволяющие покупателям получать внешние экономии в форме экономии времени (one-stop shopping), а также и денег, поскольку можно сравнивать цены и торговаться. Переговорная сила покупателя в таких зонах выше, а цены, пусть немного, но ниже, чем в отдельно стоящих магазинах.

Имеют свою выгоду и продавцы. Прежде всего, торговые зоны привлекают большую массу покупателей, многие из которых проявляют высокую лояльность данной зоне по обычным причинам: территориальная близость к дому, разумные цены. Продавцы получают свой шанс обратить эту лояльность к месту в лояльность к конкретному продавцу. Стремление расположиться поближе к обширному рынку вообще является важнейшим мотивом в процессах агломерации. Хотя с первого взгляда это может показаться парадоксальным, но существенные выгоды от такого способа ведения бизнеса получают и продавцы, являющиеся прямыми конкурентами. Работа бок о бок с коллегами по цеху предоставляет уникальные возможности изучать методы работы конкурентов, их приемы рекламы, маркетинга (скидки, премии, торговые акции), организации доставки товара – работы с поставщиками. Конкурент – лучший учитель. Плюс – обучение практически бесплатное.

Другим перспективным инновационным направлением для ПМР является сектор ИТ. В стране успешно функционируют несколько иностранных аутсорсинговых компаний, которые интегрированы в международные системы разработки и распространения программной продукции.

Одним из важных условий инновационного развития экономик является эффективное информационное обеспечение инноваций. При этом особо важным является создание информационных систем (ИС), способных к быстрому отклику на динамику инновационных процессов – адаптации к меняющейся инфраструктуре, реконфигурированию, интеграции в систему вновь появляющихся

территориально рассредоточенных разнородных информационных ресурсов. Существующие сегодня технологии построения подобных ИС в большинстве своем опираются на концепцию программного обеспечения промежуточного слоя – middleware. Среди них в наибольшей степени заслуживают внимания следующие методы и технологии обеспечения перечисленных требований: технологии интеграции разнородных информационно-вычислительных ресурсов на базе grid-систем (grid-технологии); технологии организации равноправного взаимодействия распределенных систем (P2P, или «пиринговые» технологии и системы); мультиагентные технологии обеспечения распределенного решения информационно-вычислительных задач; метод и соответствующие технологии системной динамики. Первые три технологии обеспечивают унифицированный доступ к территориально распределенным разнородным источникам данных, составляющим необходимую информационную базу для анализа текущей ситуации с целью формирования и принятия управленческих решений. Последняя – представляет собой технологию проведения анализа потенциальных результатов реализации подобных решений.

Анализ проблематики информационной поддержки инновационных структур позволяет сделать вывод о многоаспектном характере данной проблемы. Высокая динамика инновационно-ориентированных экономик, с одной стороны, и инертность социально-экономической системы в реакции на инновационное управление, с другой, повышают роль и важность задачи информационного обеспечения. Для удовлетворения специфических требований, предъявляемых к соответствующим системам информационной поддержки, необходимо применение современных, прогрессивных методов и технологий создания распределенных информационных систем

Таким образом, создание кластеров в различных отраслях хозяйствования приносит положительные результаты с точки зрения региональной экономики. В результате кластеризации упрощается доступ к товарам и услугам со стороны потребителей, нарастает здоровая конкуренция, что в конечном итоге приводит к улучшению экономики в целом.

Наличие диверсифицированных кластеров позволяет региональной экономике поддерживать свое преимущество перед другими регионами, более склонными к обновлению и инновациям. Диверсифицированные кластеры являются причиной крупных капиталовложений и пристального внимания власти и социума, т.е. кластер становится чем-то большим, чем простая сумма отдельных его частей бизнеса. В процессе развития диверсифицированного кластера экономические ресурсы начинают притекать к нему из изолированных отраслей, которые не могут использовать их также продуктивно, как это возможно при диверсифицированных партнерских связях. Таким образом, национальная конкурентоспособность во многом зависит от уровня развития отдельных диверсифицированных кластеров. Этот факт имеет большое значение при осуществлении политики взаимодействия и стратегического развития бизнеса, власти и социума.

Список литературы:

1. Портер М. Международная конкуренция. – М., Международные отношения, 1993.
2. Марков Л.С. Проблемы реализации кластерной политики в России // Научный эксперт. – 2012. – №4.
3. Миграян А.А. Теоретические аспекты формирования конкурентоспособных кластеров». – Интернет-ресурс: Вестник КРСУ. – 2013. – № 3.
4. Фатхутдинов Р.А. Управление конкурентоспособностью организации. – М.: Изд-во Эксмо, 2012. – с. 9
5. Ларина Н.И., Макеев А.И. Кластеризация как путь повышения международной конкурентоспособности страны и регионов // Всероссийский экономический журнал «ЭКО». –2010. – № 10. – С.12.
6. Ежегодное послание президента ПМР к народу, органам Госвласти и управления 07.04.14 // president.gospmr.ru

*Е.И. Павлинова, ст. преподаватель
К.Н. Бергий, студентка
филиал ПГУ им. Т.Г. Шевченко
г. Рыбница, Приднестровье*

СОЦИАЛЬНЫЕ СЕТИ КАК ПЛОЩАДКА ДЛЯ БИЗНЕСА

В статье рассмотрено использование социальных сетей в качестве площадки для продвижения разнообразных идей, личностей, товаров и услуг. Площадки социальных сетей уже давно стали одним из ключевых компонентов дальновидной стратегии продаж. Одним из способов продвижения в продажах является реклама, которая в социальных сетях оказывается достаточно эффективной.

Ключевые слова: блоги, социальные сети, бизнес, интернет, реклама.

Социальные сети интересовали маркетологов еще с момента своего основания. Бизнес в социальных сетях Использование социальных сетей в качестве площадки для продвижения разнообразных идей, личностей, товаров и услуг становится в приднестровском бизнес-пространстве широко распространенной практикой. Объяснений этому явлению достаточно много. Чтобы не вдаваться

в подробности, можно выделить лишь основные преимущества социальных сетей в роли платформы для проведения рекламных кампаний. Таковым, прежде всего, является удобная и подробная сегментация многотысячной аудитории. Во-первых, для разных социальных сетей, существующих сегодня в интернет-среде, характерны разные социальные группы пользователей. Во-вторых, внутри одной сети идет дополнительное, более мелкое деление на сообщества с определенными объединяющими характеристиками. Маркетологу достаточно найти готовые группы, которые способны заинтересоваться его предложением – нет нужды проводить сложные исследования потребительского рынка на предмет выявления своей целевой аудитории.

В настоящее время аудитория социальных сетей насчитывает более одного миллиарда человек. Эксперты в области виртуального взаимодействия отмечают, что площадки соц.сетей уже давно стали одним из ключевых компонентов экосистемы сети Интернет. В результате, регуляторы всего мира задумались о необходимости формирования дальновидной стратегии.

Существуют признанные международные площадки для общения пользователей сети. В сети Facebook зарегистрировано 750 миллионов пользователей. Участники этой сети каждый день устанавливают свыше 20 миллионов различных приложений, среди которых и онлайн игры, и функционалы для коммерческих решений, и торговые площадки, и иные развлекательные и бизнес-приложения. Конечно, никакой плагин для соцсетей не даст тех же возможностей, какие предусматривает, скажем, интернет магазин детских товаров. Это может касаться широты ассортимента, наличия интерактивных функций сопоставления выбранного предмета одежды или игрушки с аналогами, содействия клиенту в принятии оптимального решения, возможность взаимодействия с консультантами. И тем не менее, работа площадки Facebook обеспечивается предпринимателями и разработчиками почти из 200 стран мира.

Twitter. Коммерческая активность вокруг Twitter также высока: к сети подключено более миллиона различных приложений. Разработано множество программных компонентов, позволяющих получить прямой доступ к Twitter без необходимости выхода на веб-сайт сервиса Twitter.

Менее известная сеть LinkedIn насчитывает около 120 млн. участников. Для специалистов совершенно ясно, что бум социальных сетей – бомба замедленного действия, взрыв которой достигнет своего апогея, когда на посты менеджеров придут люди, чьи студенческие годы прошли в среде блогов и социальных сетей. Их психология восприятия работает иначе, привнося в бизнес свою специфику. Самый простой способ использования социальных сетей – прямая реклама. Люди, которые общаются, делятся записями и просто самовыражаются в сети Интернет, заняты своим делом и отдаются ему полностью. Именно поэтому, реклама в социальных сетях оказывается максимально эффективной – минуя фильтры сознания, она закрепляется в подсознании как готовый императив к действию. Результат у такого подхода не всегда прямой – бывает, блоггеры не осознают сам факт рекламного предложения. В любом случае потенциал данного рынка очень велик (по оценке Ассоциации коммуникационных агентств России, в 2009 году рекламодатели потратили в Рунете 19 млрд рублей, при этом около 30 % рекламных бюджетов ушло на продвижение в социальных сетях).

Второй способ – поддержание позитивного имиджа. Для этого можно использовать корпоративный блог, в котором будут излагаться и обсуждаться планы, действия и инициативы организации. Плюсом здесь становится возможность получения обратной связи. Если использовать для анализа сообщений автоматизированные системы анализа текстов, то можно регулярно получать оперативную информацию о жалобах и предложениях.

Третий способ – участие специалистов компании в сторонних обсуждениях. В принципе блоги – тоже потенциально возможные площадки для контактов с общественностью. Используя многочисленные группы по интересам, самые посещаемые блоги, можно активно вносить свою лепту в формирование имиджа компании.

Немаловажным фактором является публикация в блогах и группах социальных сетей интересных материалов, информации о продукции компании, исследований и другого. Таким образом, компания получает возможность не только повысить грамотность своих потенциальных потребителей, но и зарекомендовать себя как эксперта. Конечно, текст при этом должен быть не рекламным, а скорее аналитическим или даже критическим.

Последняя по порядку (но не по значению) сфера применения социальных сетей отражает внутренние коммуникации с сотрудниками. Этому способствуют как социальные сети бизнес-контактов (LinkedIn, «Мой Круг»), так и внутренние порталы, которые могут быть также построены в формате блогов. С помощью таких ресурсов компания может привлечь или даже найти ценных специалистов с нужным опытом, даже если они не подавали прямого заявления о поиске работы, узнать, чем живут и к чему стремятся их собственные сотрудники и создать для них комфортные условия работы. Благодаря активному развитию технологий человеческий ресурс становится еще более важным, чем ранее, так как люди выполняют более ответственные функции в компаниях, поэтому обратная связь с ними крайне важна – ведь зачастую человек вполне может высказаться о чем-то в Интернете, но никогда не скажет этого напрямую руководителю.

Очевидно, работать с социальными сетями надо, причем лучше начинать делать это именно сейчас, потому что стоимость участия в обсуждениях и ведения блога невелика, а польза от его анализа и

формирование позитивного впечатления у клиентов и сотрудников – стоят достаточно дорого. Грамотное использование всех возможностей Интернета поможет компаниям представить себя в том качестве, в котором им этого хочется, а те, кто проигнорируют данный вопрос, будут довольствоваться мнением, которое интернет-сообщества сформируют самостоятельно.

Список литературы:

1. Бизнес в социальных сетях / под ред. Джеффри Гитомер – Питер, 2012. – 192с.
2. «Социальные сети для бизнеса», [Электронный ресурс]. – Режим доступа: http://www.livepress.ru/tags/social'nye_seti_dlja_biznesa/
3. «Как использовать социальные сети для бизнеса?». [Электронный ресурс]. – Режим доступа: <http://www.stepandstep.ru/catalog/learn-as/143880/kak-ispolzovat-socialnye-seti-dlya-biznesa.html>

*Т.М. Паша, учитель
А.А. Загуральская, учитель
МОУ «РПСОШ № 11»
г. Рыбница, Приднестровье*

ТЕХНОЛОГИЯ РАЗНОУРОВНЕГО ОБУЧЕНИЯ НА УРОКАХ ИСТОРИИ

В статье рассматривается технология разноуровневого обучения. Цель технологии: обеспечить усвоение учебного материала каждым учеником. Основу технологии разноуровневого обучения составляют: психолго-педагогическая диагностика учащегося; сетевое планирование; разноуровневый дидактический материал.

***Ключевые слова:** разноуровневое обучение, уровневая дифференциация, психолго педагогическая диагностика учащегося, разноуровневый дидактический материал.*

Необходимость введения в образовательную практику уровневой дифференциации обусловлена тем, что в условиях большого объема учебной информации возникла проблема перегрузки школьников. В такой ситуации обучать всех школьников на одном высоком уровне практически невозможно.

Накоплен немалый опыт по проблеме дифференцированного обучения. Новатором является И.Г. Песталоцци, он развил положение прогрессивной педагогике о факторах формирования личности и гармоничного развития всех сил и способностей человека. И.Г. Песталоцци имел в виду, что «развитие ребёнка должно начинаться от наипростейших элементов и двигаться к сложным».

Известно, эффективным является то обучение, при котором осуществляется дифференцированный подход, учитывающий индивидуальные особенности школьников. Индивидуальная форма обучения стала ныне распространённой. На неё переводятся слабые ученики, которых нужно «подгонять» и «трудные», которые с точки зрения учителей, «мешают» всем остальным. Сюда же относят тех, кто хочет ускорить процесс обучения. Разноуровневое обучение – это педагогическая технология организации учебного процесса, в рамках которого предполагается разный уровень усвоения учебного материала, то есть глубина и сложность одного и того же учебного материала различна в группах уровня А, Б, С, что дает возможность каждому ученику овладеть учебным материалом по отдельным предметам школьной программы на разном уровне (А, В, С), но не ниже базового, в зависимости от способностей и индивидуальных особенностей личности каждого учащегося; это технология, при которой за критерий оценки деятельности ученика принимаются его усилия по овладению этим материалом, творческому его применению. Темы же, предписанные стандартами образования, остаются едины для всех уровней обучения.

Закладываемые критерии формирования учебных групп, эффективности и качества работы свидетельствуют о направленности на знания, умения, навыки и интеллектуальное развитие учащихся. На второй план уходят остальные аспекты развития и воспитания учащихся. Все это, в свою очередь, мешает получить эффект целостности в формировании всесторонне и гармонично развитой, гуманной, свободной, активной и ответственной личности учащегося.

Решению всех этих задач и проблем может способствовать внутренняя дифференциация учебных групп, которая составляет основу технологии разноуровневого обучения. Цель дифференциации процесса обучения – обеспечить каждому учащемуся условия для максимального развития его способностей, склонностей, удовлетворения познавательных интересов, потребностей в процессе освоения содержания образования. Под дифференциацией понимается способ организации учебного процесса, при котором учитываются индивидуально-типологические особенности личности; создаются группы учащихся, в которых элементы дидактической системы (цели, содержание, методы, формы, результаты) различаются.

Обеспечение разноуровневого обучения предусматривает, в частности, решение:

1) психологических задач (определение индивидуально-личностных особенностей учащихся, типов их развития на основе выявления качеств внимания, памяти, мышления, работоспособности, сформированности компонентов учебной деятельности и т. п.);

2) предметно-дидактических задач (разработка учебного материала, его гибкое структурирование), обеспечивающих сходство структур содержания и типологического пространства учебно-познавательных возможностей учащихся;

3) реализации принципа «воспитывающего обучения».

Решение первой задачи опирается на психологическую дидактику, второй – на дидактический анализ, вскрывающий уровень доступности учебного материала, его сложность, абстрактность, обобщенность, конкретность, логичность и системность, третьей задачи – на диагностику целостных ориентаций, способностей общения и деятельности. Для решения комплекса задач необходимо знание, как минимум, индивидуально-типологических особенностей учащихся.

Таким образом, главный акцент в развивающей модели уровневой дифференциации опирается не на деление учащихся по их способностям или уровню обученности, а на идею согласования процесса обучения с психологической и нравственной структурой развивающейся личности учащихся, что решается через:

1) разработку учебного материала, для которого каждый уровень его репрезентации (обязательный, дополнительный, повышенный, улучшенный и т.п.) мог бы быть предложен в многообразии индивидуально-личностных особенностей учащихся;

2) предоставление учащемуся возможности самостоятельной ориентации в многообразии учебного материала, в способах учебной работы, выбора для себя посильного уровня учения, т.е. возможности стать субъектом познавательной, нравственной деятельности и общения.

Основу технологии разноуровневого обучения составляют:

- психолого-педагогическая диагностика учащегося;
- сетевое планирование;
- разноуровневый дидактический материал.

Психолого-педагогическая диагностика учащегося предполагает ожидаемый результат, учитель руководствуется принципом «не навреди».

Сетевой план – это модель учебного процесса, которая позволяет каждому учащемуся видеть наглядно все, что он должен выполнить за одно занятие, неделю, месяц, семестр и т.д. и стать личностью действующей, т.е. субъектом обучения.

Что касается разноуровневого дидактического материала, то практика и передовой опыт убеждают, что только структурированное и дозированное по объему содержание осваиваемого курса наряду с развивающими рефлексивными педагогическими технологиями являются гарантиями саморазвития личности.

Задача структурирования содержания решается при разноуровневом обучении с помощью деления текстов, заданий а три уровня сложности:

I уровень – сохраняет логику самой науки и позволяет получить упрощенное, но верное и полное представление о предмете;

II уровень – углубляет первый и обогащает по содержанию, глубине проработки, не требуя переучивания. Это происходит за счет включения ранее намеренно пропущенных подробностей, тонкостей, нюансов и т. п.;

III уровень – углубляет и обогащает второй как по содержанию, так и по глубине проработки. Это происходит за счет включения дополнительной информации, не предусмотренной стандартами.

То есть эти три уровня можно охарактеризовать при проведении занятий следующим образом:

- 1) проблемное изложение (учащийся осваивает образец умственных действий);
- 2) частично-поисковый (формируются элементарные умения и навыки поисковой деятельности);
- 3) исследовательский (формируются навыки творческой деятельности).

При этом ориентировочный алгоритм изучения темы, его пошаговое описание, основанное на особенностях процесса освоения знаний, опыта и способов деятельности и эмоционально-ценностном отношении, может быть следующим:

1) шаг – проблематизация, для этого необходимо связать изучаемую тему с актуальными потребностями учащихся, общества с целью привлечения внимания к изученной теме, это реализуется путем установления связи содержания темы с опытом учащихся, их интересами, уже изученным материалом;

2) шаг – мотивация учащихся, которая включает в себя несколько блоков: работу с мотивами, целями, эмоциями, учебно-познавательной, нравственной деятельностью и общением;

3) шаг – ознакомление с информацией;

4) шаг – освоение информации, которое может происходить через:

- проработку текста,
- взаимообучение;

5) шаг – контроль освоения информации.

Таким образом, основные правила технологии разноуровневого обучения можно свести к следующему:

- 1) не дотягивать всех учащихся до единого уровня, а создавать условия каждому в меру его потребностей, сил и желания;
- 2) последовательное освоение и сдача уровней;
- 3) за одно занятие можно сдать только одну тему;
- 4) для получения оценки «3» необходимо знание не менее 50 % из числа предложенных в данный период времени тем, на «4» – 70–80 %, на «5» – 90–100 %;
- 5) при подготовке к практическому занятию можно выбрать любой уровень заданий и повысить свою обычную отметку;
- 6) основными принципами являются: доброжелательность, взаимопомощь, нормотворчество, право на собственное мнение и ошибку.

Системы оценивания накладывают определенные требования и на составление заданий к самостоятельным, проверочным, контрольным и прочим работам. Особое значение имеет создание разноуровневых заданий-измерителей на основе системы оценивания.

Уровень А (воспроизведение и описание) отвечает за знание фактического материала и умение правильно использовать специальные термины и понятия, узнавание объектов изучения. Например: какое историческое событие произошло позже всех остальных, раньше или какие процессы, события, явления связаны с именем определенного исторического деятеля; современниками были и т.д. На уровне А проверяется знание фактического материала. Эта часть тестового задания инвариантной соответствует обязательному минимуму содержания и уровню воспроизведения учебной информации конкретной темы и не зависит от дидактической цели, определяющей умения учебно-познавательной компетенции учащихся.

Уровень В (интеллектуальный уровень) оценивает и диагностирует умения синтезировать, анализировать, обобщать фактический и теоретический материал. Самым простым вариантом такой учебно-познавательной деятельности является сопоставление, классификация, а наиболее сложным сравнение двух или более явлений с формулированием конкретных выводов, установление причинно-следственных связей. На уровне В проверяется умение оперировать полученными знаниями на основе простых мыслительных операций. Например: установите соответствия между понятиями и явлениями; расположите последовательно те или иные события; на основании данного текста определить, о последствиях какого события идет речь. Мнение обоснуйте.

Уровень С (творческий уровень) оценивает и диагностирует умения интегрировать знания различных областей, аргументировать собственную точку зрения, вывести интеллектуальным путем новое для учащегося знание, не данное в готовом виде. Например: сравнить феодальный строй, сложившийся в Западной Европе и феодальные отношения, сложившиеся в России к началу 16 века. Термин «возрождение» используется в исторической науке применительно и к Западной Европе, и к Руси 14 века. Укажите общее и различное в использовании этого термина в истории Западной Европы и Руси. На уровне С проверяется умение излагать собственные мысли в форме письменной речи, а на уровне А проверяется умение оперировать полученными знаниями на основе сложных мыслительных операций. Задания этих двух уровней являются вариативной частью теста, так как зависят от дидактической цели, определяющей диагностику сформированности умений учебно-познавательной компетенции учащихся.

Оценка является вечной проблемой педагогики и школы. Детям даётся на выбор домашнее задание: ответы на вопросы к параграфу, к документу или творческое задание.

Критерий оценки следующий: ответ на все вопросы – «5»; ответ на большую часть вопросов – «4»; ответ на один вопрос – «3».

При опросе ребята делятся на отвечающих и экспертов по одному и тому же заданию. Таким образом, сразу два человека получают оценку за одно задание.

Эксперт оценивает ответ ученика по следующей схеме-опоре:

- мне ответ понравился;
- весь материал изложен (не) полностью;
- соответственно (не) хочу добавить следующее;
- ученик (не) следил за культурой речи;

Схема-опора есть у каждого ученика. При таком подходе есть определённые плюсы.

Создаётся ситуация успеха для каждого ученика:

- ученик сам выбирает уровень (по возможности, по времени, по состоянию здоровья, и т.д.);
- придя на урок, он заранее знает, что «2» он уже не получит (что очень важно для ученика, чтобы снять стрессовую ситуацию);
- добавляя при опросе других учеников, он может заработать дополнительные баллы к своему ответу (таким образом, при ответе на «3», можно уйти с отметкой «5»).

А это экономия времени на уроке при опросе домашнего задания. Ученик самореализуется в учебных отношениях.

Непростым моментом в разноуровневом обучении является составление заданий различной степени сложности. Первый уровень – продвинутый, творческий предполагает, что ученики справятся с заданием самостоятельно, без подсказок учителя. Эти задания носят характер сравнения, выявления и решения какой-либо проблемы. Второй уровень – базовый, репродуктивный (основное звено, базовые знания, возможен некоторый алгоритм выполнения задания). Третий уровень – стартовый, минимально допустимый (слабые ученики должны иметь подсказку в виде плана).

Примеры дифференцированных заданий для 5-9 классов.

1. Тема: «Олимпийские игры». 1) Расскажите о том, как в Древней Греции проходили Олимпийские игры (опишите каждый из 5 «незабываемых» дней). 2) Опишите состязания, в которых принимали участие древнегреческие атлеты: а) пятиборье; б) гонки колесниц. 3) В чем отличие Олимпийских игр Древней Греции от современных? В чем сходство?

2. Повторение темы: «Россия в эпоху Петра I». 1) Оцените деятельность Петра I для будущего развития России. 2) Какие преобразования были осуществлены Петром I: а) в экономической сфере; б) в сфере государственного управления; в) в военной сфере; г) в культурно-бытовой сфере. 3) Расскажите об участии России в Северной войне по плану: причины, основные события, результаты и значение.

3. Тема: «Новая экономическая политика». 1) Опишите, что изменилось после введения новой экономической политики в области сельского хозяйства, промышленности, торговли, в социальной сфере.

2) Сравните новую экономическую политику и политику «военного коммунизма». 3) Каковы причины перехода большевиков к новой экономической политике?

Необходима корректность при делении учеников на группы. Самым целесообразным является предоставление возможности ученикам самим выбрать уровень, на котором они будут работать. Практика показывает, что ученики в большей части адекватно оценивают свои возможности, но в то же время стремятся всегда к повышению уровня сложности, чтобы получить более высокую оценку своих знаний. Это лишний раз доказывает, что разноуровневый подход стимулирует учеников.

Таким образом, разноуровневое обучение способствует повышению интереса к учебе, повышению уровня продуктивной деятельности учеников, создает ситуацию успеха. Каждая группа учащихся работает над выполнением заданий, соответствующих их учебным, возможностям. При таком обучении, не увидишь скучающих учеников, которым нечего делать на уроке. В ритмичной работе у учащихся повышается работоспособность, формируется трудолюбие. Поэтому, такую организацию урока нужно чаще и эффективнее применять на уроках, чтобы ученики вместе с учителем могли переживать радость от своей работы, достигать определенных успехов, и тогда учитель с полным правом сможет называть учеников своими соратниками.

Список литературы:

1. Глобовая Е.С. «Понимать детей дело интересное», – М.: Аграф, 1997.
2. Дьяченко В.К. К вопросу о развитии обучения // Современные педагогические технологии. –2001. – №1.
3. Капустин Н.П. Педагогические технологии адаптивной школы. – М.: «Академия», 2002.
4. Лернер И.Я. Развитие мышления на уроках истории. – М.: 1982.
5. Лукьянова М.И., Разина Н.А. и др. Личностно ориентированный урок: конструирование и диагностика. – М.: «Педагогический поиск», 2006.
6. Якиманская И.С. Технология личностно-ориентированного образования. – М.: «Сентябрь», 2000.

*В.Л. Попескул, ст. преподаватель
Тираспольский филиал МАУП
г. Тирасполь, Приднестровье*

О НЕКОТОРЫХ ПРЕДЛОЖЕНИЯХ ПО РЕФОРМИРОВАНИЮ ИЗБИРАТЕЛЬНОГО ЗАКОНОДАТЕЛЬСТВА РЕСПУБЛИКИ

Рассматриваются вопросы о введении в Приднестровье единого дня голосования. Особое внимание уделено созданию более приемлемой формы голосования.

Ключевые слова: *Единый день голосования, выборы, инициатива Президента ПМР, Конституционная реформа.*

Волеизъявление народа Приднестровья на референдуме 2006 года диктует необходимость четкого и унифицированного подхода в направлении сближения законодательства Приднестровской Молдавской Республики с законодательством Российской Федерации подхода в направлении сближен путем имплементации федерального законодательства РФ и стандартов Таможенного союза.

Вектор, избранный приднестровским народом, свидетельствует о потребности в более полной конвергенции правовых систем Приднестровья и Российской Федерации, для чего гармонизация законодательства в чистом виде оказывается уже не в полной мере эффективным средством, отражающим

потребности времени и экономики. Реализация подписанных соглашений (Протокол по итогам рабочей встречи Заместителя Председателя Правительства РФ, специального представителя Президента РФ по Приднестровью Д.О. Рогозина и Президента Приднестровья Е.В. Шевчука) требует четкого законодательного базиса, причем, по мнению Президента ПМР, не гармонизированного, а унифицированного с РФ.

В рамках проекта по гармонизации законодательств Приднестровья и Российской Федерации, Президент Приднестровья Евгений Васильевич Шевчук выступил с инициативой о введении Единого дня голосования, где законопроектом предлагается определить датой выборов последнее воскресенье ноября года, в который истекают полномочия представительных органов власти Приднестровья. Так, в марте 2015 года, запланированы выборы в местные советы народных депутатов, а в декабре выборы в Верховный Совет Приднестровья.

Предложения по Конституционной реформе в Приднестровье обосновываются необходимостью разграничить полномочия между органами государственной власти Приднестровья по аналогии с Российской Федерацией. Так, предлагается передать от Верховного Совета ПМР главе государства полномочия по назначению выборов депутатов законодательного органа власти, а также по назначению республиканского референдума.

Вместе с тем, по аналогии с конституционными полномочиями российского Правительства, Президентом ПМР Е.В. Шевчуком предлагается предоставить право Правительству Приднестровья ставить перед Верховным Советом вопрос о доверии ему. В случае отказа парламентом в доверии исполнительному органу власти, Президент сможет отправить Правительство в отставку или же распустить Верховный Совет и назначить новые выборы.

Так же в законопроекте Президентом ПМР предлагается сократить количественный состав депутатского корпуса Верховного Совета с 43 до 31 депутата. Вместе с тем планируется перевести всех депутатов законодательного органа власти на профессиональную (постоянную) форму работы. Так, к примеру, сокращение численности депутатского корпуса может значительно снизить затраты на проведение выборов в Верховный Совет, т.к. приведет к уменьшению количества мажоритарных избирательных округов а, следовательно, окружных избирательных комиссий. Напоминаем, что выборы в Верховный Совет ПМР проходят по мажоритарной избирательной системе. Согласно предварительным расчетам Министерства финансов ПМР экономия бюджетных средств может достигать более 30% [3, С. 6]. Современные реалии обуславливают необходимость преобразования и модернизации всех сфер жизни общества, оптимизацию деятельности государственных институтов, в том числе и законодательного органа. Веским аргументом может служить и тот факт, что в 2000 году население Приднестровской Молдавской Республики составляло 651,8 тыс. человек; в 2013 году – 554,4 тыс. человек; в 2014 – 505,8 тыс. человек. Исходя из этого, количество депутатов, представляющих интересы избирателей, остается неизменным, в то время как численность населения Приднестровской Молдавской Республики сокращается и, следовательно, необходимо сократить и количество депутатов законодательного органа Приднестровской Молдавской Республики.

Так, в настоящее время только 24 депутата Верховного Совета Приднестровской Молдавской Республики осуществляют свои полномочия на постоянной профессиональной основе. Таким образом, реализация вышеуказанных положений законопроекта потребует увеличения расходной части республиканского бюджета в целях обеспечения дополнительно еще 7 депутатов Верховного Совета Приднестровской Молдавской Республики следующего созыва социальными, материально-финансовыми и иными гарантиями осуществления депутатской деятельности, в том числе в связи с необходимостью:

- а) предоставления депутатам Верховного Совета Приднестровской Молдавской Республики, не имеющим по месту работы жилой площади, служебной жилой площади;
- б) предоставления каждому из депутатов служебного помещения, оборудованного мебелью, оргтехникой, средствами связи, в том числе правительственной;
- в) обеспечения ежемесячным денежным вознаграждением, денежными поощрениями и иными выплатами, предусмотренными Конституционным законом Приднестровской Молдавской Республики.

В данной связи обращаем внимание на положения Закона ПМР «О республиканском бюджете на 2014 год и плановый период 2015 и 2016 годов», в рамках которого предельный размер дефицита консолидированного бюджета на 2015 год запланирован на уровне 31.1 процента к предельному размеру расходов консолидированного бюджета, и на 2016 год – 30.1 процента к предельному размеру расходов консолидированного бюджета [4].

Следует кроме того отметить, что в общей теории права органы законодательной власти, органы исполнительной власти и органы судебной власти образуют собой государственный аппарат, который, в свою очередь, является системой (т.е. множеством элементов, находящихся в отношениях и связях друг с другом, которые образуют определённую целостность, единство) государственных органов, взаимосвязанных общими принципами организации и деятельности.

Таким образом, заявляя целью оптимизации деятельности государственных институтов и, следовательно, создание сбалансированной модели в отношениях государства и общества, необходимо руководствоваться принципом системности при обсуждении вопроса сокращения численности депутатов законодательного органа власти, во взаимосвязи с иными государственными органами власти. День,

который объединит в себе выборы местного уровня и парламентские, станет удобным не только для граждан, но еще и приведет к экономии сопутствующих затрат.

Как показывает практика Российской Федерации, в которой единый день голосования на выборах органов государственной власти всех уровней и органов местного самоуправления установлен с 1 ноября 2012 года, введение Единого дня голосования повлекло за собой снижение затрат на организацию выборов, экономию бюджетных ресурсов в регионах и муниципалитетах и позволило более конструктивно готовиться к избирательной кампании. Следует отметить, что наряду с Российской Федерацией единый день голосования установлен и в ряде государств Европы, Южной Америки, Африки, а также в Соединенных штатах Америки ввиду того, что, по мнению этих государств: вопросы по организации предстоящей избирательной кампании можно отработать заблаговременно.

Установление единого дня голосования существенно сократит расходы из Приднестровского республиканского бюджета на подготовку и проведение выборов. Так, в 2015 году запланировано на проведение выборов в Верховный Совет – 10 млн. рублей Приднестровской Молдавской Республики, на выборы местных Советов – около 10 млн. рублей [3, С. 7].

При проведении выборов в единый день сумма затрат составит около 12 млн. рублей Приднестровской Молдавской Республики, что позволит сократить государственные расходы в 2015 году на 8 млн. рублей. Вырученные средства распределят на социально-значимые статьи, в частности, на зарплату и пенсии, что так же положительно скажется на бюджете республики [3, С. 8].

Важным в инициативе Президента ПМР является и то, что в переходных положениях предлагается определить, что с 2015 года выборы в местные представительные органы власти будут проводиться на территориях сел (поселков) Приднестровской Молдавской Республики, временно находящихся под юрисдикцией Республики Молдова. Важно, что в рамках проведенного анализа правоприменительной практики Российской Федерации в единый день голосования 14 сентября 2014 года в Российской Федерации прошли выборные кампании различного уровня:

- 1) выборы глав 30 субъектов федерации;
- 2) выборы депутатов законодательных органов государственной власти в 14 субъектах РФ.

Из приведенного видно, что выборы проводились на региональном и муниципальном уровнях, которые проходили в субъектах федерации и их целью было развитие институтов местного самоуправления. Немаловажно, что приднестровцам пришлось по душе инициатива провести выборы в Верховный и местные советы в один день. Тем не менее, разногласия между ветвями власти Приднестровского государства не являются непримиримыми. За все время существования республики политические элиты Приднестровья научились достигать компромиссные решения по самым сложным вопросам.

Список литературы:

1. Конституция Приднестровской Молдавской Республики. – Тирасполь: Ликрис, 2013.
2. Избирательный кодекс Приднестровской Молдавской Республики. – Тирасполь: ЛикриС, 2013.
3. Проект закона Приднестровской Молдавской Республики «О внесении изменений и дополнений в Избирательный кодекс Приднестровской Молдавской Республики», внесен в режиме законодательной необходимости Президентом Приднестровской Молдавской Республики от 10 сентября 2014 года № 43брп. <http://president.gospmr.ru/ru/zakon>.
4. Закон ПМР № 287-3-V «О республиканском бюджете на 2014 год и плановый период 2015 и 2016 годов» от 11.12.2013 года <http://president.gospmr.ru/ru/news/zakon-pmr-no-287-z-v-o-respublikanskom-byudzhete-na-2014-god-i-planovyy-period-2015-i-2016>.
5. Конституционный закон Приднестровской Молдавской Республики «О статусе депутата Верховного Совета Приднестровской Молдавской Республики» от 19.03.1996г., г. Тирасполь <http://zakon-pmr.com/DetailDoc.aspx?document=36467>.

*В.В. Проценко, профессор
I.B. Васильев, профессор
К.О. Малашевська, ведущий методист
Тираспольська філія МАУП
м. Тирасполь, Придністровье*

РОЛЬ ОРГАНІВ МІСЦЕВОГО САМОВРЯДУВАННЯ У СФЕРІ УПРАВЛІННЯ ЕКОНОМІКОЮ

Рассматриваются вопросы полномочий органов местного самоуправления в области управления экономикой и социально-экономическим развитием в отдельно взятых регионах. Определяется объем использования бюджетных средств, а также их взаимодействие с местными советами.

Ключевые слова: органы местного самоуправления, местные советы (советы народных депутатов), бюджет, финансы, полномочия, регион.

Адміністративне право є однією з провідних галузей системи права, яка визначає структуру, повноваження, методи та форми діяльності органів виконавчої влади і їх посадових осіб, сприяє врегулюванню публічно-правових відносин між суспільством, громадянами і системою державної влади.

Головною роллю адміністративного права як науки – є розробка конкретних пропозицій щодо вдосконалення і посилення ефективності діючих адміністративно-правових норм і відповідних правових інститутів, що, врешті рещт, безпосередньо впливають на ефективність державно-управлінської діяльності.

Однією з ключових ланок в цій системі, є місцеві державні адміністрації, які здійснюють управління економікою в областях та районах України, виконують державні та регіональні програми соціально-економічного розвитку. Вони є органами загальної компетенції, мають у своєму складі структурні підрозділи, що безпосередньо здійснюють регулювання економічними процесами (реєстрацію суб'єктів підприємницької діяльності, розміщення замовлень тощо) [1].

Правовий статус місцевих державних адміністрацій у системі органів виконавчої влади на місцевому рівні визначається ст. 118 Конституції України [2], Законом України «Про місцеві державні адміністрації» [3], а також Постановою Кабінету Міністрів України «Про затвердження Типового положення про структурний підрозділ місцевої державної адміністрації» [4].

Місцевими органами управління у сфері економіки є також адміністрації державних підприємств.

Основні повноваження місцевих державних адміністрацій полягають у:

- розробці проектів програм соціально-економічного розвитку і подання їх на затвердження відповідній раді, забезпеченні їх виконання, звітуванні перед відповідною радою про їх виконання;
- забезпеченні ефективного використання природних, трудових фінансових ресурсів;
- складанні необхідних для управління соціально-економічним розвитком відповідної території балансів трудових, матеріально-фінансових та інших ресурсів, місцевих будівельних матеріалів, палива;
- визначенні необхідного рівня обслуговування населення відповідно до нормативів мінімальних соціальних потреб;
- проведенні розрахунку коштів та визначенні обсягу послуг, необхідних для забезпечення передбаченого законодавством рівня мінімальних соціальних потреб;
- поданні раді висновків щодо доцільності розміщення на відповідній території нових підприємств та інших об'єктів незалежно від форм власності;
- внесенні за погодженням з відповідними органами місцевого самоврядування пропозиції про створення спеціальних (вільних) економічних зон, зміну статусу та території цих зон;
- розгляді та прийнятті рішення за пропозиціями органів місцевого самоврядування щодо проектів планів та заходів підприємств, установ, організацій, розташованих на відповідній території;
- розробці пропозицій щодо фінансово-економічного обґрунтування обсягів продукції, що підлягає продажу для державних потреб за рахунок державного бюджету;
- формуванні обсягів продукції, що поставляється для місцевих потреб за рахунок коштів бюджетів місцевого самоврядування та інших джерел фінансування;
- розробці та внесенні пропозиції до проектів державних цільових програм, а також довгострокових прогнозів та проектів індикативних планів розвитку відповідних галузей народного господарства, їх фінансово-економічного забезпечення.

Повноваження місцевої державної адміністрації в галузі бюджету та фінансів полягають у:

- складанні відповідно до визначених у щорічному посланні Президента України до Верховної Ради України пріоритетів про внутрішнє і зовнішнє становище України і поданні на затвердження ради проекту відповідного бюджету, забезпеченні його виконання, та звітування перед відповідною радою про його виконання;
- поданні в установленому порядку до органів виконавчої влади вищого рівня фінансових показників і пропозицій до проекту Державного бюджету України, пропозицій щодо обсягу коштів Державного бюджету України для їх розподілу між територіальними громадами, розмірів дотацій і субсидій, даних про зміни складу об'єктів, що підлягають бюджетному фінансуванню, балансу фінансових ресурсів для врахування їх при визначенні розмірів субвенцій, а також для бюджетного вирівнювання виходячи із забезпеченості мінімальних соціальних потреб;
- отриманні від усіх суб'єктів підприємницької діяльності незалежно від форм власності інформації, передбаченої актами законодавства для складання і виконання бюджету;
- здійсненні фінансування підприємств, установ та організацій освіти, культури, науки, охорони здоров'я, фізичної культури і спорту, соціального захисту населення, переданих у встановленому законом порядку в управління місцевій державній адміністрації вищими органами державної та виконавчої влади або органами місцевого самоврядування, що представляють спільні інтереси територіальних громад, а також заходів, пов'язаних із розвитком житлово-комунального господарства, благоустроєм та шляховим будівництвом, охороною довкілля та громадського порядку, передбачених законодавством;
- об'єднанні у спільних інтересах територіальних громад бюджетних коштів з коштами підприємств, установ, організацій та населення для будівництва, розширення, реконструкції, ремонту та

утримання виробничих підприємств, транспорту, мереж тепло-, водо-, газо-, енергозабезпечення, шляхів, зв'язку, служб з обслуговування населення, закладів охорони здоров'я, торгівлі, освіти, культури, соціального забезпечення житлово-комунальних об'єктів, в тому числі їх придбання для задоволення потреб населення та фінансування здійснення цих заходів;

- здійсненні в установленому порядку регулювання інвестиційної діяльності;
- визначенні і встановленні норм споживання у сфері житлово-комунальних послуг, здійсненні контролю за їх дотриманням.

Як бачимо, місцеві державні адміністрації наділені значними повноваженнями щодо управління суб'єктами економічного значення в Україні. Окремий позитивний досвід за проаналізованою тематикою, на наш погляд, буде корисним для використання в Придністров'ї.

Список літератури:

1. В.І. Загуменник, В.В. Проценко. Адміністративне право України. Збірник основних питань та відповідей в окремих сферах державного управління (особлива частина): Навч. посіб. – Бендери-Київ, 2013. – с. 32.

2. Конституція України. Закон України від 28.06.1996 № 254к/96-ВР із змінами від 21.02.2014 // Відомості Верховної Ради України. – 1996. – № 30. – ст. 141.

3. Про місцеві державні адміністрації. Закон України від 09.04.1999 № 586-XIV із змінами від 27.02.2014 № 796-VII // Відомості Верховної Ради України. – 1999. – № 20-21. – ст.190.

4. Про затвердження Типового положення про структурний підрозділ місцевої державної адміністрації. Постанова Кабінету Міністрів України від 26 вересня 2012 року № 887. – Режим доступу: <http://zakon4.rada.gov.ua/laws/show/887-2012-%D0%BF>

*В.И. Проценко, профессор
А.Н. Венгеренко, профессор
Тираспольский филиал МАУП
г. Тирасполь, Приднестровье*

СОДЕРЖАНИЕ ПРОЦЕССА АНТИКРИЗИСНОГО УПРАВЛЕНИЯ ПРЕДПРИЯТИЕМ

В статье рассматривается содержание процесса антикризисного управления предприятием. Обоснован комплекс последовательно осуществляемых мер предупреждения, профилактики кризиса, снижения уровня его отрицательных последствий.

Ключевые слова: антикризисное управление (антикризисный менеджмент), антикризисная стратегия предприятия, антикризисное прогнозирование, антикризисный процесс.

Антикризисное управление, как всякое управление вообще, характеризуется определенными технологическими схемами управления. Но специфика антикризисного управления отражает и особенности его технологий. В антикризисном управлении существенное влияние на технологический процесс управления оказывают следующие факторы:

- дефицит времени на принятие решения;
- снижение управляемости объекта управления;
- конфликт интересов различных групп в рамках предприятия;
- высокая степень неопределенности и риска в деятельности предприятия;
- сложное переплетение различных проблем;
- сильное влияние внешней среды;
- снижение конкурентоспособности.

Процесс (технология) антикризисного управления предприятием – это комплекс последовательно осуществляемых мер предупреждения, профилактики кризиса, снижение уровня его отрицательных последствий [1, С. 215]. Технология антикризисного управления предприятием, по нашему мнению, включает следующие основные этапы:

1. *Осуществление постоянного мониторинга состояния предприятия с целью раннего обнаружения симптомов кризиса.* Такой мониторинг организуется в рамках общего мониторинга деятельности предприятия как самостоятельный его блок с целью выявления ранних признаков возможного финансового кризиса. Состояние предприятия необходимо характеризовать с двух точек зрения:

- с экономической: финансовое и технико-экономическое диагностирование;
- с организационной: определение целей функционирования хозяйствующего субъекта, способа их достижения, выявления проблем и выбор вариантов их решения.

Диагностика необходима для выработки стратегии и тактики хозяйственного поведения предприятия в условиях быстро меняющейся конъюнктуры рынка [2, С. 178].

2. *Анализ внешней среды и выявление конкурентных преимуществ предприятия.* На данном этапе необходимо проведение исследований конъюнктуры рынка, чтобы выявить характер и силу влияния внешних факторов, определить конкурентные преимущества предприятия, сформулировать возможные варианты стратегий его поведения на рынке, выделить факторы успеха и возможности потерь. Эта задача реализуется на основе диагностики состояния внешней среды предприятия, которая позволяет улавливать сигналы угроз для его состояния. С этой целью используются следующие индикаторы:

- размер рынка и его диверсифицированность;
- объем и стабильность спроса;
- размеры ключевых сегментов потребителей;
- чувствительность рынка к изменениям внешних факторов;
- уровень конкурентоспособности продукции;
- уровень конкуренции;
- конъюнктура рынка ресурсов;
- сильные и слабые стороны конкурентов.

Картина поведения факторов внешней среды позволяет представить поведение главных конкурентных сил в системе рыночных отношений в ближайшем будущем, уяснить настоящую конкурентную позицию бизнеса, оценить риск работы на конкретных рынках и выработать возможные варианты конкурентных стратегий предприятия. Объектом последних выступает желаемое положение хозяйствующего субъекта на конкретном рынке, а также характер поведения для его достижения. Предприятие может функционировать на определенном сегменте рыночных отношений, руководствуясь одной из существующих маркетинговых стратегий. Основные из них:

- стратегия стабильности: укрепление существующего направления бизнеса;
- стратегия роста: захват новых рынков сбыта;
- стратегия сокращения: сворачивание неэффективных направлений бизнеса;
- функциональная стратегия: усиленное направление развития какого-либо аспекта деятельности предприятия (финансы, производство, сбыт, маркетинг, персонал и др.);
- стратегия выживания: отказ от прежних методов хозяйствования и приспособление к формирующейся конъюнктуре рыночных отношений.

Избранная стратегия, тип конкурентного поведения и методы их реализации находят отражение в маркетинговой программе, которая содержит перечень мероприятий (комплекс маркетинга) по стабилизации положения предприятия на рынке и может быть включена в бизнес-план по финансовому оздоровлению предприятия [3, с. 23].

3. *Разработка системы профилактических мероприятий (антикризисное прогнозирование).* Разработка прогнозов, которые представляют собой научно-обоснованные суждения о возможных состояниях предприятия в будущем, об альтернативных путях и сроках его функционирования.

Прогноз технико-экономического и финансового состояния предприятия – это научное, основанное на системе причинно-следственных связей и закономерностей, выявление состояния и вероятных путей развития предприятия.

Задача прогнозирования заключается в том, чтобы выявить предполагаемые тенденции в развитии деятельности предприятия и дать оценку их устойчивости, а также сформировать теоретический аналог реальных экономических процессов с их полной и точной имитацией. Оптимальный вариант прогноза является основанием для последующего антикризисного планирования.

4. *Разработка комплексной программы вывода предприятия из кризисного состояния (антикризисное планирование).* Комплексная программа вывода предприятия из кризиса разрабатывается в форме двух альтернативных документов:

а) комплексного плана мероприятий по выводу предприятия из кризиса, который разрабатывается в том случае, когда предусматривается использование преимущественно внутренних механизмов стабилизации в рамках объема финансовых ресурсов, формируемых из внутренних источников. Этот план содержит следующие основные разделы:

- перечень антикризисных мероприятий;
- объем финансовых ресурсов, выделяемых для их реализации;
- сроки реализации отдельных антикризисных мероприятий;
- лица, ответственные за реализацию отдельных антикризисных мероприятий;
- ожидаемые результаты финансовой стабилизации.

б) инвестиционного проекта санации предприятия, который разрабатывается в тех случаях, когда предприятие для выхода из кризиса намерено привлечь внешних санаторов.

5. *Разработка и организация выполнения антикризисных управленческих решений.* Антикризисные управленческие решения – это результат диагностики антикризисного прогнозирования и планирования. Процесс принятия управленческого решения включает следующие операции:

- выявление проблем и формулирование целей;

- поиск информации и ее обработку;
- выявление возможностей ресурсного обеспечения;
- ранжирование целей;
- дробление целей и формулирование заданий подчиненным;
- оформление необходимых документов.

6. *Осуществление (реализация) антикризисных процедур.* Антикризисная процедура понимается как мероприятие, направленное на повышение платежеспособности предприятия. Этот вид работ охватывает весь объем антикризисного управления и определяет результат его изменения.

Все антикризисные процедуры по выполняемым ими функциям можно объединить в две группы:

- процедуры-доноры, приносящие предприятию средства, значительно превышающие затраты, связанные с их проведением;
- процедуры-реципиенты, потребляющие средства на их проведение и направленные на перспективную их отдачу.

Эффективность реализации антикризисных процедур оценивается по результативности их влияний на улучшение состояния предприятия.

7. *Преодоление конфликтов.* Антикризисное управление сопряжено с возникновением различных внешних и внутренних конфликтов:

- между руководителем и собственниками предприятия из-за уменьшения или отказа последним в выплате доходов по взносам в уставной капитал;
- между руководителем и персоналом по причинам кадровых перестановок и высвобождений;
- между представителями старой и новой команд управления в борьбе за упущенную власть;
- между участниками управляющей команды по причине разных взглядов на управление развитием предприятия;
- между предприятием и кредиторами из-за допущенных просрочек платежей;
- между предприятием и государственными органами по той же причине.

Профилактика и преодоление конфликтов осуществляется с помощью известных конфликтологии методов.

8. *Мотивация выполнения решений.* В системе антикризисного управления в качестве мотиваций могут быть использованы рекомендации государственных администраций для получения государственной финансовой поддержки под программы по финансовому оздоровлению предприятий. В отдельных случаях могут устанавливаться льготы по местным налогам или выдаваться кредит.

Кроме того, прибыльная мотивация наиболее глубоко и широко воздействует на результаты деятельности предприятия и эффективность использования потенциала персонала. Стремление зарабатывать прибыль – более сильное и устойчивое, чем другие мотивы поведения, поэтому прибыль находится у вершины иерархии целей большинства предприятий, и если стоит задача выбрать одну цель для характеристики поведения предприятия, то выбираться должна долгосрочная, максимально возможная прибыль.

9. *Проверка качества выполнения управленческих решений.* Учет выполнения всех планов, программ, заданий по антикризисному управлению должен быть организован по таким показателям как качество, количество, затраты, исполнители и сроки.

В случае, когда исполнение решения не привело к каким-либо изменениям (положительным или отрицательным), рассматривают причины, по которым не выполнены решения или получены результаты, отличные от запланированных. После определения причин неудовлетворительного исполнения управленческого решения подготавливают новое с учетом полученных результатов от уже проведенных мероприятий антикризисного управления.

В случае, если выполнение управленческого решения дало свои положительные результаты, т.е. в работе предприятия наметились тенденции к улучшению показателей хозяйственной деятельности, но не в том объеме, который необходим, то вносятся изменения в систему реализации управленческих решений.

Если качество выполнения управленческого решения удовлетворяет критериям эффективности, т.е. оно выполнено и получены необходимые результаты, в деятельности предприятия произошли изменения к лучшему, то осуществляется переход к следующему этапу антикризисного управления.

10. *Проверка целесообразности проведения дальнейших работ по выводу предприятия из кризисной ситуации.* На этом этапе определяется на какой стадии выполнения находится антикризисная программа.

Если специалистами дается заключение о выполнении антикризисной программы, а ситуация кризисного положения предприятия на рынке не изменилась, необходимо провести разработку мероприятий по изменению статуса предприятия, в частности, реорганизации или банкротства.

В случае, когда антикризисная программа выполнена, а внешняя ситуация положения предприятия на рынке изменилась, систему антикризисного управления адаптируют к изменившимся условиям на рынке. Для вывода предприятия из кризисной ситуации проводится подготовка дополнительных управленческих решений антикризисного характера.

Подводя итоги, следует отметить, что технологический процесс антикризисного менеджмента является цикличным: диагностика – планирование – выработка управленческого решения – организация его выполнения – контроль – диагностика и т.д. (до момента выхода из кризиса). Цикличность достигается посредством обратной связи, функция которой видится в непрерывной и последовательной адаптации всей системы антикризисного управления к изменениям конъюнктуры внешней среды.

Список литературы:

1. Аакер Д. Стратегическое рыночное управление /Пер. с англ. Под ред. Ю.Н. Каптуревского. – СПб.: Питер, 2002.
2. Деминг Э. Выход из кризиса: новая парадигма управления людьми, системами и процессами /Пер. с англ. – М.: Альпина Паблишерз, 2009.
3. Венгеренко А.Н., Проценко В.И. Логистика: учебное пособие. – Бендеры-Киев: Полиграфист, 2013.

*Н.С. Проценко, учитель
МОУ «БСОШ №18»
г. Бендеры, Приднестровье*

ИСПОЛЬЗОВАНИЕ ЗДОРОВЬЕСБЕРЕГАЮЩИХ ТЕХНОЛОГИЙ В НАЧАЛЬНОЙ ШКОЛЕ

Рассмотрены здоровьесберегающие технологии в начальной школе, применяемые в условиях урока и группы продленного дня.

Ключевые слова: *здоровье, профилактика, рациональное питание, энергозатраты.*

В современных условиях состояние здоровья младших школьников вызывает серьезную тревогу у специалистов различного профиля. Среди важнейших причин неблагополучия учащихся надо назвать следующие «внешкольные» факторы, отрицательно влияющие на их состояние: экологические, техногенные, социальные, а также педагогические: стрессовая педагогика, высокая интенсивность учебного процесса, перегруженность учебных программ, неправильное питание, низкая грамотность педагогов в вопросах здоровьесбережения, недостаток физической активности школьников. Большинство этих негативных влияющих факторов связано с образовательной средой. Становится понятно, что учитель может сделать для здоровья школьника, пожалуй, даже больше чем врач.

По мнению специалистов-медиков, 75% всех болезней человека заложены в детские годы [1, С. 4]. Почему так происходит? Видимо, все дело в том, что мы, взрослые, ошибочно считаем: для ребенка самое важное – это хорошо учиться. А можно ли хорошо учиться, если у тебя кружится голова, если твой организм ослаблен болезнями, если он не умеет бороться с недугом?

В период обучения в школе организм ребенка способен чутко реагировать как на неблагоприятные, ухудшающие здоровье факторы, так и на благоприятные, оздоравливающие. И это время нельзя упустить, поскольку уровень здоровья формируется именно в школьные годы. В первую очередь при организации работы соблюдаются рекомендации СанПиНа, которые включают в себя требования к освещенности кабинета, требования к мебели, температурный режим и проветривание помещения, уровень шума, место и длительность применения ТСО и др.

Основной целью здоровьесберегающего образования является сохранение и укрепление здоровья детей, предотвращение сутулости через обучение и воспитание.

Наиболее частыми причинами школьных болезней являются:

- недостаточная освещенность класса;
- плохой воздух школьных помещений;
- неправильная форма и величина школьных столов;
- несоблюдение режима дня, что приводит к перегрузке учебными занятиями [2, С. 144].

Для профилактики этих причин в своем классе, начиная с первых уроков организую беседы относительно составления режима дня, чередование труда и отдыха, их длительность, а также распределяю физические нагрузки в течение дня с учетом возраста детей. Рекомендую ввести в распорядок дня умывание, обтирание отдельных участков тела холодной водой, дыхательные упражнения, физкультминутки на уроках, трудовую деятельность на переменах, прогулки на воздухе. Если учитель понимает значимость сохранения здоровья своих учеников, он никогда не позволит себе игнорировать возможность организации труда на своем уроке: оздоровительной гимнастики – минутки отдыха для души и тела ребенка.

Здоровьесберегающие минутки – это обязательный компонент школьного урока. Не соглашусь с мнением тех педагогов, которые считают, что физкультурные минутки на уроке отнимают массу времени, расхолаживают учащихся, так как по мнению моих учеников, такие паузы создают хорошее настроение, после них им «хорошо работается», «не хочется спать», а еще «есть возможность

потанцевать». Поэтому разучиваю и использую ежедневно гимнастику до уроков; элементы подвижного урока; оздоровительные паузы (дыхательная гимнастика, гимнастика для глаз, массаж и самомассаж); динамическую перемену, которые очень быстро запоминаются детьми и с удовольствием ими выполняются в течение учебного дня.

Организму ребенка свойственна незавершенность развития важных для обучения органов и функциональных систем: центральной нервной системы, зрительного и слухового анализаторов, опорно-двигательного аппарата. Поэтому правильно организованный учебно-воспитательный процесс способствует не только приобретению прочных знаний по основным школьным дисциплинам, но и благоприятному росту и развитию учащихся, укреплению их здоровья.

Ребенок, младший школьник чрезвычайно подражателен и если родители следят за своим здоровьем, за своей физической формой, то и ребенок будет жить по тем же правилам. Когда ребенок в такой семье подрастает, его не нужно учить заниматься физкультурой и спортом. Он сам это делает с удовольствием по привычке, выработанной годами. Зарядка по утрам, вечерние пешие прогулки, активный отдых на природе – лекарство от всех болезней. Поэтому с первого класса ведется большая профилактическая и агитационная работа по укреплению здоровья детей с родителями учащихся через беседы о пользе совместных прогулок, выездов на природу, организацию спортивных мероприятий и праздников.

Для растущего организма чрезвычайно важно рациональное питание, обеспечивающее энергозатраты, достаточное по количественному составу и учитывающее сложные взаимоотношения между питательными веществами, витаминами, минеральными веществами. Это имеет особое значение для детей, пищевой рацион которых должен быть сбалансирован в зависимости от возраста, пола, характера деятельности, величины физической нагрузки и прочего. Рациональное питание должно обеспечивать поступление в организм веществ, идущих на формирование новых клеток, и возмещать энергетические траты организма, способствовать нормальному физическому и психическому развитию детей, повышать сопротивляемость организма к инфекционным заболеваниям, улучшать работоспособность. Укреплению здоровья детей способствовал и ряд проведенных в классе мероприятий:

- разговор школьного врача с родителями о значении витаминизации для здоровья подрастающего поколения школьников;
- проведение конкурсов рисунков о здоровье под названием «Будь здоров!»;
- беседы с учениками «О полезной и здоровой пище», «Хлеб – всему голова», «Что я знаю о продуктах» и др.

Научить ребенка быть здоровым душой и телом, стремиться творить свое здоровье, применяя знания и умения в согласии с законами природы – вот основная цель школьного образования на современном этапе развития. Для повышения умственной работоспособности детей, предупреждения преждевременного наступления утомления и снятия у них мышечного статического напряжения, необходимо проведение физкультминутки, примерно через 10-15 минут от начала урока или с развитием первой фазы умственного утомления у значительной части учащихся класса. Физкультминутки, учитывая специфику предмета, необходимо проводить зачастую с музыкальным сопровождением, с элементами самомассажа и другими средствами, помогающими восстановить оперативную работоспособность.

В состав упражнений для физкультминуток желательно включать:

- релаксационные упражнения для мимики лица;
- укрепление зрения;
- потягивание;
- упражнения по формированию осанки;
- упражнения для укрепления мышц рук;
- упражнения для ног;
- массаж области груди, лица, рук, ног [3, С. 12].
- упражнения, направленные на выработку рационального дыхания.

При проведении названных упражнений необходимо помнить, что большинство учащихся начальных классов не умеют правильно дышать во время выполнения мышечной нагрузки, ходьбы, бега, а также в условиях относительного мышечного покоя. Неправильное дыхание приводит к нарушению деятельности сердечно-сосудистой и дыхательной систем, снижению насыщения крови кислородом, нарушению обмена веществ. Поэтому необходимо проводить упражнения для выработки глубокого дыхания, усиления выдоха, в сочетании с различными движениями туловища и конечностей.

Обязательной составляющей режима является активно-двигательная и физкультурно-оздоровительная деятельность обучающихся, в том числе на свежем воздухе. Прогулка в режиме полного дня является важным моментом, обеспечивающим бодрость и готовность к продуктивным учебным занятиям, является паузой для восстановления сил, снятия умственного и физического утомления, повышения работоспособности учащихся, а также спортивные часы, экскурсии, игры, соревнования.

Особенно важны и нужны оздоровительные моменты с учащимися начальных классов в группах продленного дня. Связано это с тем, что в первую половину дня дети в основном сидят за партами, у них устают глаза, пальцы, мышцы спины, они искажают позвоночник, подгибают ноги, подпирают голову руками, вдавливают голову в плечи и др. Поэтому в работе с учащимися групп продленного дня необходимо создать комфортный психологический климат, чтобы ребятам нравилось заниматься во внеурочное время, чтобы это для них не казалось тягостным, а занятия проходили с удовольствием. Это бывает временами затруднительно сделать, особенно в старших классах, т.к. учащимся после школы хочется погулять самостоятельно. Для этого необходимо учитывать индивидуальные особенности учащихся, темперамент, запросы, их интересы, на занятиях осуществлять дифференцированный подход.

Отдельное внимание при организации работы в группе продленного дня отводится гигиене – все учащиеся имеют сменную обувь, перед едой моют руки. Ввиду того, что в группе продленного дня дети вынуждены сидеть за партами во время внеурочной деятельности и т.п., соответственно детям необходимы двигательные минутки и занятия, которые позволили бы им размять свое тело, передохнуть и расслабиться, пообщаться свободно между собой, прислушаться к себе и принести своему организму пользу.

Здоровый образ жизни сейчас не занимает первое место среди потребностей и ценностей человека в нашем обществе. Но если мы научим детей с самого раннего возраста ценить, беречь и укреплять свое здоровье, если мы будем личным примером демонстрировать здоровый образ жизни, тогда можно надеяться, что молодое поколение будет более здоровым и развитым не только личностно, интеллектуально, духовно, но и физически.

Список литературы:

1. Ковалько В.И. Здоровьесберегающие технологии: школьник и компьютер. – М.: ВАКО, 2007.
2. Захарова Т.Н. Формирование здорового образа жизни у младших школьников. – Волгоград: Учитель, 2008.
3. Бутова С.В. Оздоровительные упражнения на уроках //Начальная школа. – 2006. – № 8.

*Н.М. Рибка, преподаватель
Одесский национальный политехнический университет
г. Одесса, Украина*

ІНФОРМАЦІЙНІ ТА ТВОРЧІ ПОТРЕБИ ЛЮДИНИ В ГЛОБАЛЬНОМУ ІНФОРМАЦІЙНОМУ СУСПІЛЬСТВІ

В статье делается попытка социально-философского анализа информационной деятельности, а также информационных и творческих потребностей человека в условиях глобализации и информатизации. Также содержится рассмотрение характера и особенности влияния глобализации и информационно-коммуникационных технологий на развитие системы деятельности современного общества.

Ключевые слова: глобальное информационное общество, деятельность, информационная деятельность, информационные потребности, творчество.

Інформаційна діяльність і інформаційна індустрія виступають домінуючими факторами суспільного прогресу й становлення глобальної інформаційної цивілізації. Але розвиток інформаційної діяльності й вироблені нею глибокі зміни у соціальній системі ставлять цілий ряд світоглядних, методологічних, соціальних і інших проблем, що обумовлюють необхідність їх серйозної філософської розробки.

Інформаційна діяльність відбувається завдяки задоволенню інформаційних потреб людини. Інформаційні потреби визначають як різновид нематеріальних потреб. Потреба в інформації, необхідної для рішення конкретного завдання або досягнення якоїсь мети. У системі цінностей сучасної людини інформаційні потреби займають одне із пріоритетних місць. Інформаційна потреба визначається як абстрактне поняття, що означає потребу в інформаційній діяльності, що усуває дисбаланс інформаційної сфери суб'єкта [4].

Автори [1,с.4] «інформаційними» називають три типи потреб: по-перше, органічна (біогенна) потреба живих істот у сенсорної, тобто почуттєво сприйнятої, інформації, що потрібна їм так само, як обмін речовиною й енергією («інформаційний метаболізм»). За визначенням, що приведене у Великому психологічному словнику [1] інформаційні потреби входять до числа базисних мотивацій. Прагнення до сприйняття нового, цікавість і допитливість являють собою сильні мотивації, що проявляються у високорозвинених видів тварин. Для пояснення цих явищ висувається біохімічна гіпотеза, що надає великого значення тому факту, що одним з компонентів орієнтовної реакції на новизну є активація в мозку ендогенних морфінів (ендорфінів). Дія ендорфінів зв'язана не тільки із блокуванням болю за

рахунок їхнього зв'язку з опіатними рецепторами нейронів мозкової тканини, але й із проявом спектра позитивних емоцій від задоволення до ейфорії. Творчість (на думку Ротенберга)[3], одна з найбільш природних форм реалізації потреби в пошуку. Ротенберг вважає, що творчість це різновид пошукової активності, під якою нами розуміється активність, спрямована на зміни ситуації або на зміну самого суб'єкта, його відносини до ситуації, при відсутності певного прогнозу бажаних результатів такої активності.

По-друге, духовна потреба людини (колективу, суспільства) у соціальній інформації (соціально-інформаційна потреба); по-третє, професійна потреба в науково-технічній інформації, властива вченим і фахівцям різного роду. Саме цей, останній тип можна вважати вищим типом інформаційної потреби – потреба у творчості.

В цьому сенсі має місце закон „піднесення потреб”, фахівці зазначають цей закон як розширення або інтелектуалізацію потреб, використання для їхнього задоволення все більш розвинутих у технічному відношенні предметів споживання [2,5].

Серед найактуальніших видів людських потреб у глобальному інформаційному суспільстві називають творчі потреби, потреби в створенні нових матеріальних і духових цінностей або в самостійному осмисленні й переробці вже пізнаного або створеного. В історії цивілізації, очевидно, відбувається повільне підвищення ролі творчих потреб. Практика сучасного суспільства переконливо показує, що сама реальність постіндустріального суспільства робить затребуваними творчі здатності людини.

Справа у тому, що головною особливістю інформаційних технологій є те, що вони стимулюють і використовують неформальне, евристичне мислення людини, створюють сприятливі умови для поповнення професійних знань і реалізації інтелекту, припускають його активну участь у процесі рішення завдань.

Тому, важливою особливістю діяльності в сучасному суспільстві є тенденція до перетворення її у творчість, трансформування у форму самовираження, людина стала очікувати від самих різних форм своєї діяльності можливості реалізації особистісного потенціалу.

Соціально-філософський аналіз особливостей інформаційної діяльності в умовах глобального інформаційного суспільства дозволяє стверджувати, що використання інформаційних технологій приводить до того, що підсилюється роль і значення таких соціально значимих людських потреб як інформаційні та творчі потреби. Інформаційні та творчі потреби являють собою органічну єдність, як різні градації однієї потреби у пошуку, пов'язані одне з одним законом „піднесення потреб”.

Безумовно, що визначені потреби та форми діяльності (інформаційна та творча) у глобальному інформаційному суспільстві не є вичерпними і потребують подальших досліджень.

Список литературы:

1. Кроль В.М. Информационные потребности // Большой психологический словарь. – М.: Прайм-ЕВРОЗНАК. // <http://psychology.academic.ru/6591/>.
2. Марченко Т.А. Потребности как социальное явление/ Т.А. Марченко. – М.: Высш. шк., 1990. – С. 115.
3. Ротенберг В.С. Психофизиологические аспекты изучения творчества. Художественное творчество / Сборник. – Л., 1982. – С. 53-72.
4. Соколов А.В. Что есть информационная потребность? Анализ информации в науке, культуре, бизнесе / Сборник научных статей. – СПб.: Издательство СПбГУКИ., 2013. – С. 7-18.
5. Черников В.Г. Человек и его потребности. Курс лекций. – Рыбинск: РГАТА, 2003. – С.73-78.

*А.В. Садома, учитель
Т.Г. Дехтярук, учитель
МОУ «РРСОШ №11»
г. Рыбница, Приднестровье*

ЭКОЛОГИЧЕСКОЕ ОБРАЗОВАНИЕ МЛАДШИХ ШКОЛЬНИКОВ НА МЕЖПРЕДМЕТНОЙ ОСНОВЕ

В данной статье авторы показывают необходимость межпредметных связей в области экологического образования для формирования у учащихся экологической культуры и показывают пути организации практической работы в приближении детей к исследовательской и аналитической работе, которая способствует формированию у учащихся бережного отношения к окружающей среде.

Ключевые слова: *экология, экологическое образование и воспитание, начальная школа, межпредметные связи.*

Одна из важнейших задач современной школы – повышение экологической грамотности учащихся, вооружение их навыками экономного, бережного использования природных ресурсов, формирование активной гуманной позиции по отношению к природе, т.е. воспитание у школьников экологической культуры. Уровень экологической культуры во многом определяется качеством экологического образования и воспитания. В решение задач экологического воспитания подрастающего поколения в настоящее время включаются образовательные учреждения разных уровней, начиная с детского сада. Особое место в системе непрерывного экологического образования занимает и начальная школа, где целенаправленно закладываются начала экологической культуры детей. В исследовании вопросов формирования экологической культуры младших школьников следует исходить из концепций, намечающих основные пути решения данной проблемы:

- а) интеграция естественнонаучных и общественно-гуманитарных знаний;
- б) формирование экологического сознания и мышления, нравственно-этического восприятия природы;
- в) непрерывное воспитание у учащихся ответственного отношения к окружающей среде и здоровью, начиная с дошкольного возраста.

Междисциплинарный подход (или реализация межпредметных связей) в области экологического образования предполагает взаимное согласование содержания и методов раскрытия способов, принципов и законов оптимального взаимодействия общества с природой на всех уровнях экологических знаний, которые включают различные учебные предметы.

Для решения задач экологического образования в начальных классах на межпредметном уровне необходимо:

- формирование целостного представления о природном и социальном окружении как среде жизни, труда и отдыха человека;
- развитие умения воспринимать окружающий мир посредством органов чувств и познавательного интереса;
- обучение младших школьников методам познания окружающего мира;
- воспитание эстетического и нравственного отношения к среде жизнедеятельности человека.

Учитывая возрастные особенности младших школьников (их эмоциональную восприимчивость, чуткость, стремление к яркому и необычному), учитель имеет возможность на уроках по предметам гуманитарного цикла формировать у детей знания о различных предметах и явлениях природы, их эстетической ценности и влияния на настроение и чувства человека, на его здоровье и трудовую деятельность.

Процесс преподавания предметов естественно-математического цикла (природоведение, математика, технология) помогает раскрыть следующие экологические знания: природа – объект целесообразной трудовой деятельности человека, направленной на ее рациональное использование, улучшение, восстановление, охрану; характер трудовой деятельности людей зависит от состояния природы и наоборот, состояние природы находится в тесной зависимости от трудовой и хозяйственной деятельности человека.

Специфические условия учебного процесса в начальных классах позволяют осуществлять взаимосвязь уроков чтения, русского языка и природоведения, так как изучение материалов о жизни природы на уроках чтения и русского языка, образность описаний природы поэтами и прозаиками вызывают и стимулируют у детей интерес к наблюдениям за природными объектами и явлениями, желание сравнивать свои впечатления с впечатлениями литераторов. Это способствует более глубокому и тонкому пониманию явлений природы, формированию образной картины мира, бережному отношению его к неповторимой красоте и разнообразию.

Программа начальной школы даёт возможность осуществлять связь уроков окружающего мира, изобразительного искусства и музыки, обогащая содержание и методы преподавания каждого из них, так что воспитательное воздействие, осуществляемое на одном из уроков, может быть продолжено на следующих. Таким образом, взаимосвязь этих предметов позволяет в итоге эффективно осуществлять воспитание экологической культуры младших школьников.

Большие возможности для осуществления экологического образования на межпредметной основе имеют экскурсии по различным предметам. Такие экскурсии позволяют более детально изучать отдельные объекты природы, их влияние друг на друга, взаимозависимость, выявить последствия влияния деятельности человека на состояние природного окружения и т.д. Осуществление междисциплинарного подхода в процессе экологического образования требует, прежде всего, определения системы экологических знаний и умений учащихся начальных классов.

В эту систему знаний следует внести два блока:

1. Блок опорных экологических знаний:
 - знания о предметах и явлениях природы, их свойствах и многообразии;
 - экологические знания о биологических системах (лес, луг, водоем и др.);
 - знания о ценности, значимости изучаемых объектов в жизни природы и человека;
 - знания о труде людей по использованию природных богатств

2. В блок собственно природоохранительных знаний входят:
- знания об объектах охраны (растения и животные родного края);
 - знания о мотивах охраны растений и животных;
 - знания о мерах охраны природы;

Межпредметный подход в экологическом образовании побуждает к поиску методов и форм обучения, требующих взаимодействия содержания различных учебных предметов. Рассмотрим, как используются эти приемы и методы в процессе обучения учащихся начальных классов математике, русскому языку, окружающему миру и литературному чтению.

Элементы экологического образования могут иметь место на любом этапе урока русского языка. Учитель может предложить учащимся следующие задания экологического содержания: объяснить значение пословиц (“Много снега- много хлеба”, “Много леса – береги, мало леса – посади”). Проводя работу по развитию речи, учитель предлагает составить рассказ, написать сочинение на различные темы: “Лес – наше богатство”, “Пробуждение природы”, “Мы охраняем родную природу” и др. Эти задания помогают повторить знания о взаимосвязях в природе, о мерах её охраны, развивают у учащихся способность воспринимать красоту природы, радоваться и удивляться.

На уроках математики с целью повышения активности и интереса детей к решению арифметических примеров с различными действиями можно использовать задания экологического содержания. Например: «*Определите, какое из деревьев, растущих на наших улицах, является лучшим «пылесосом»: береза – 28, сосна – 17, тополь – 23.*

Чтобы ответить на вопрос, нужно решить пример: $15 \cdot 8 - (48 + 49)$.

Ответ примера вам укажет на название дерева».

После решения примера следует выяснить, почему тополь является лучшим «пылесосом», какую пользу приносит он, очищая воздух от пыли и ядовитых газов на улицах городов и сел.

Или другое задание: «*Какая птица выводит птенцов зимой?*

Дятел – 7, клест – 8, аист – 6. Для того чтобы ответить на вопрос, решите цепочку примеров:

$$15 : 5 = \square + 7 = \square : 2 = \square$$

$$\square \cdot 10 = \square - 48 = \square + 6 = \square$$

Выполнив решение, школьники определяют, что такой птицей является клест. Затем дети вспоминают материалы по природоведению: почему именно зимой у этих птиц появляются птенцы, чем они питаются. В результате беседы на уроке математики приходят к выводу о том, что в природе существует тесная взаимосвязь между сезонными изменениями в неживой природе, в жизни растений и животных, взаимосвязь между характером питания и жизнедеятельностью птиц.

Широкое применение в обучении школьников математике получили межпредметные текстовые задачи. Использование их способствует формированию не только вычислительных навыков, но и экологических знаний об объектах природы, их свойствах, многообразии, экономической пользе и т.д. Приведенные примеры показывают, как на уроках математики можно расширять, углублять, уточнять знания учащихся, полученные на уроках окружающего мира. Дети получают дополнительные сведения о состоянии природы родного края, о заповедниках, о значении растений и животных в природе и жизни человека, о видах, занесенных в Красную книгу.

Большими возможностями для осуществления экологического образования обладают уроки литературного чтения и учебники по чтению. В этих учебниках содержится большое количество произведений писателей-натуралистов. Эти произведения позволяют формировать у учащихся знания об объектах природы, о взаимосвязях в природе, о мерах, мотивах охраны окружающей среды. Целенаправленная работа по воспитанию экологической культуры на уроках позволяет повысить грамотность обучающихся, информированность, убежденность и активность в повседневной реализации природопользования.

Список литературы:

1. Васильев С.В. Экологическое образование школьников при обучении географии. Монография. – СПб., 2003
2. Тарасова Т.И. Школьникам об экологии//Начальная школа. – М., 2000. – №10.
3. Иванова Т. Экологическое образование и воспитание в начальной школе. – М., 2003.

*О.В. Светличная, заведующий ИБО
Научная библиотека ПГУ им. Т.Г.Шевченко
г. Тирасполь Приднестровье*

«100 ВЕЛИКИХ» – ГРАНДИОЗНАЯ ГАЛЕРЕЯ ИСТОРИИ В ЛИЦАХ, СОБЫТИЯХ, ШЕДЕВРАХ КУЛЬТУРЫ

В статье рассмотрена серия книг «100 великих». Представленные книги расширяют кругозор и позволяют узнать много того, о чем читатели даже не догадывались. Для широкого круга читателей.

Ключевые слова: «серия сто великих», книга – источник знаний, читатель, увлекательное чтение, энциклопедия, «сто великих галерей и музеев», «сто великих реликвий и сокровищ», иллюстрации, эрудированный человек, источник информации, широкий кругозор.

Книга – лучший друг. Как часто мы слышим эти слова. Так привыкли уже к ним, что порой не вдумываемся в их смысл. А книга – это целая кладезь знаний, отличных мыслей, добрых советов. Она ведет нас по тайным тропам прошлого, на стремительном вертолёте мчит в будущее, учит преданно служить Родине, любить родную землю, своих родителей, учит работать и дружить.

Нашу страну часто называют читающей страной. И в самом деле, книга у нас поднята на пьедестал почета, и все, что связано с печатным словом, вызывает большое внимание людей. Книгу любят старые и малые, академики и школьники. Нельзя представить себе жизнь без книги. Разве смог бы человек учиться, стать образованным, узнать о целой Вселенной, если бы не было книги? Вот почему книгу называют источником знаний.

Бесспорно, книга – источник знаний, но разве дело только в этом? Книга – это источник мудрости и совести, истины и милосердия, гуманизма и доброты. Ги де Мопассан сказал: «Жизнь — гора: поднимаешься медленно, спускаешься быстро». Так вот, книга помогает быстрее подняться на вершину и никогда не спускаться. Она передает нам опыт, который не может быть итогом жизни только одного, даже самого гениального человека. Есть книги, которые не стареют. Они всегда – наши ровесники, с ними не бывает скучно.

В научной библиотеке ПГУ им Т.Г.Шевченко в Информационно-библиографическом отделе (корпус II каб. 106) имеется универсальная серия книг «100 великих».



«100 великих» – грандиозная галерея истории в лицах, событиях, шедеврах культуры. Одна из самых любимых читателями серий, ставшая лидером продаж, удачно соединила в себе информационную насыщенность и доступную форму изложения. Но помимо полезной учебной информации «100 великих» – это еще и увлекательное чтение, захватывающее не менее, чем остросюжетный детектив.

Книги серии «100 великих» уже давно стали незаменимым подспорьем для школьников и студентов. В них собраны самые интересные, удивительные материалы и факты, изложенные четко и очень увлекательно. Книги о которых пойдет речь, расширяют кругозор и позволяют узнать много того, о чем читатели даже не догадывались предназначены для широкого круга читателей.

Новая книга «Золотая коллекция «100 великих» галерей и музеев», является своего рода популярной энциклопедией мирового музейного дела. Она рассказывает о том, как частные коллекции страстных собирателей и меценатов превращались в великие музейные собрания, как государственные деятели России, Европы, Америки, стран Востока заботились о просвещении сограждан и сохранении культурного наследия для будущих поколений, создавая новые галереи, хранилища, выставочные залы. В ней собран материал о музеях старинных и относительно молодых, всемирно известных и еще не ставших знаменитыми, но уже достойных внимания публики. Читатели совершат путешествие в галерею Уффици, Питти, Тэйт, в Ватикан и Лувр, Дворец дождей и Прадо, в Кунсткамеру и Алмазный фонд России, в Вавельский замок и мюнхенскую Пинакотеку, в музей Ближнего и Среднего востока, Африки и Китая. Книга иллюстрирована яркими рисунками.

Обратим внимание на еще одну книгу из серии «Золотая коллекция «100 великих реликвий и сокровищ», её можно назвать краткой популярной энциклопедией наиболее известных реликвий и сокровищ мира. В нее вошли очерки о ценнейших реликвиях трех мировых религий (христианства, ислама и буддизма), о некоторых регалиях монархов Европы, России и мусульманского Востока, о ряде удивительных изданий декоративно-прикладного искусства. Особые разделы посвящены кладам и сокровищам, обнаружение которых открыло новые страницы в археологической науке и позволило лучше понять историю Двуречья, Трои, Бактрии, Древней Фракии, Скифии, доколумбовой Америки, Скандинавии и Руси.

Значительная часть книги посвящена всемирно известным алмазам и другим драгоценным камням. Борьба за обладание ими порой самым драматическим образом влияла на судьбы людей и целых династий. События, связанные с созданием или обретением мировых реликвий и сокровищ, оставили после себя массу неразрешенных загадок, заставляющих исследователей спорить, размышлять, предлагать свои версии.

Согласно знаменитому словарю Даля, эрудированный человек – это начитанный, ученый человек, который обладает основательными знаниями в определенной научной области и разносторонне образован. Жизненный опыт подсказывает нам, что такой человек должен разбираться в разных сферах жизни и быть хорошо развит интеллектуально. Имея такой багаж знаний в различных областях, человеку легче будет ориентироваться в любой ситуации и принять наиболее верное решение. Общение с эрудированным и интеллектуальным человеком намного приятнее и интереснее в любом обществе. Разве это не является стимулом к тому, чтобы знать как можно больше.

В современной жизни появилось огромное количество всевозможных источников информации. Новости мы узнаем, в основном, благодаря телевидению и газетам, в поиске нужной информации и необходимых сведений нам помогает интернет. Но ничто не может заменить книги. Именно они дают нам много полезной информации, помогают расширить кругозор, влияют на формирование нашего мировоззрения. Ни один, даже самый лучший, кинофильм не позволяет нам самим составить образы главных героев или самостоятельно вообразить описываемые в произведении пейзажи.

Читать книги полезно не только для того, чтобы узнать что-то новое. Художественная литература развивает фантазию у читателя, навыки построения красивой и правильной речи. Чтение книг влияет на повышение грамматических знаний человека. Читая книги, читатель на примерах образов литературных героев учится тому, как вести себя в некоторых жизненных ситуациях, учится понимать красоту, различать добро и зло, учится разбираться в человеческих характерах. Изучение литературного изложения дает возможность улучшить собственные разговорные навыки.

В том, что польза от чтения книг весьма ощутима, согласятся многие. Но большинство детей и взрослых читают книги потому, что это очень интересно и увлекательно. Это позволяет отвлечься от повседневности и погрузиться в другой мир, испытать чувства и переживания людей прошлых эпох, перенестись в фантастические миры будущего, узнать о традициях древности и познакомиться с историческими событиями в художественной форме. Не позволяйте новым технологиям вытеснить из вашей жизни такое удовольствие, как чтение книг. Помогите и вашим детям оценить и полюбить литературу и этим значительно обогатить свой внутренний мир.

Список литературы:

1. Губарева М.В. 100 великих галерей и музеев. – М.: «Вече», 2005. – 464с.
2. Даль В. Толковый словарь живого великорусского языка. Т.IV . – М.: 1882. – С.683с.
3. Низовский А.Ю. 100 великих реликвий и сокровищ – М.: «Вече», 2005. – 400с.

*С.В. Сытник, профессор
Тираспольский филиал МАУП
г. Тирасполь, Приднестровье*

СОЗДАНИЕ САМОУПРАВЛЯЕМЫХ РАБОЧИХ ГРУПП В ОРГАНИЗАЦИИ

Рассмотрены этапы полевого эксперимента по разработке и внедрению самоуправляемых рабочих групп. Изложены условия проведения эксперимента. Выделены некоторые проблемы внедрения СРГ.

Ключевые слова: *самоуправляемые рабочие группы, автономия группы, факторы внедрения самоуправляемых рабочих групп.*

Для внедрения СРГ рекомендуется осуществлять пилотажный проект. Это особенно актуально для большой компании, так как позволяет набраться положительного опыта и использовать его в дальнейшем. Для этого рекомендуется провести полевой эксперимент с соблюдением следующих условий:

- a) в эксперименте участвуют специально подобранные структурные подразделения организации;
- b) для экспериментальных групп необходимо создать относительно защищенные условия;
- c) эксперимент требует соответствующего организационного климата, способствующего инновационным изменениям;
- d) эксперимент должен быть санкционирован руководством организации [1, С. 29-34].

Этапы разработки и внедрения СРГ:

1. *Проведение организационной диагностики* для оценки сложившегося положения дел. На ее основе составляется общий план действий, который должен учитывать как накопленный опыт внедрения СРГ в других организациях, так и специфику данной организации.

2. *Создание экспериментальной производственной группы*. Она должна быть типичной, чтобы в последующем можно было распространить результаты на другие группы.

3. *Информирование о нововведениях* с целью привлечения к участию в процессе внедрения всех заинтересованных лиц.

4. *Создание проектной (координационной, оперативной) группы* для руководства процессом разработки и внедрения СРГ. В нее включают специалистов разного профиля (в том числе психолога-консультанта), а также некоторых рабочих и руководителя подразделения, участвующего в эксперименте. Эта группа анализирует производственный процесс подразделения и занимается разработкой и внедрением концепции СРГ.

При этом надо учитывать следующие минимальные требования к создаваемой СРГ:

- группа как структурная единица должна иметь четко определенные и легко измеряемые входные (потребление) и выходные (количество и качество продуктов) параметры;
- группа должна обладать всеми функциями, необходимыми для контроля, поддержания и адаптации производственного процесса;
- группа должна отвечать за весь производственный процесс;
- все члены группы должны быть заинтересованы в достижении выходного состояния в качестве главной цели.

Исходя из этих начальных условий, группа способна регулировать свое производственное поведение и успешно справляться с внутренними и внешними экстремальными состояниями. При этом функция управления переходит от контроля группы к поддержке ее взаимосвязи с производственной средой.

Кроме того, необходимо определить аспекты и меры автономии группы. Например, выделяют три параметра автономии:

а) «автономию метода»: степень самостоятельного выбора работниками способов выполнения своей деятельности;

б) «временную автономию»: степень самостоятельного контроля и регулирования работниками временных характеристик выполняемой деятельности;

с) «автономию критериев»: уровень возможности работников самостоятельно выбирать или изменять критерии оценки своей выполняемой деятельности.

5. *Внедрение предложений в производственный процесс*. Внедрение состоит из нескольких относительно самостоятельных фаз:

1) отбор выработанных предложений в соответствии с условиями и возможностями управления в конкретной производственной ситуации;

2) разработка программы действий, которая должна включать: планируемые изменения; экспериментальную схему и график проведения изменений; перечень необходимого материально-технического оснащения группы; перечень функций руководства и дополнительных специальностей (навыков), которыми должны овладеть члены группы; график и способы оперативного сбора данных и общей оценки результатов внедрения;

3) реализация программы. Вносятся изменения в технические и социальные аспекты деятельности экспериментального подразделения;

4) оценка результатов внедрения программы, которая представляет собой проверку валидности предлагаемого способа и условий организации деятельности СРГ.

6. *Переход к обычному режиму деятельности*, т.е. постепенно уменьшается экспериментальная защита подразделения. Длительность переходного этапа зависит от глубины изменений. На этой стадии происходит распространение результатов на другие подразделения организации.

7. *Факторы успешного внедрения СРГ*. Существует ряд внешних и внутренних факторов, которые определяют успешность внедрения СРГ и которые надо учитывать в процессе подготовки и реализации программы. В их числе:

– принятие эксперимента всеми членами группы и согласие между ними и руководством по различным вопросам, касающимся планируемых изменений;

– стабильная организационная среда: низкая текучесть кадров, отсутствие сокращений, устойчивость заказов, последовательная политика руководства и др.;

– наличие таких элементов организационной культуры, как заинтересованность руководства и сотрудников в новаторских преобразованиях, доверие между рядовыми работниками и руководством, оказание им моральной поддержки, справедливости в поощрении и продвижении сотрудников;

– создание децентрализованной системы планирования. Этот способ планирования обеспечивает постановку цели и получение обратной связи на уровне группы, и в то же время предполагает централизованное информирование и координацию;

– бесперебойное и качественное материально-техническое оснащение группы;

– адекватная система зарплаты и рабочего времени. Фиксированная зарплата и фиксированное рабочее время не соответствуют задачам нововведений. Для саморегулирующихся рабочих групп оптимальными являются квалификационно-ориентированная система зарплаты с премиями на групповом уровне и гибкий рабочий день, основанный на бюджете времени;

– заблаговременное повышение квалификации всех участвующих в эксперименте работников для того, чтобы подготовить их к новым профессиональным требованиям. Помимо сугубо профессиональных навыков, следует развивать навыки самостоятельного решения проблем, взаимодействия в группе и коллективного принятия решения. Кроме того, должно быть четкое распределение ролей между членами группы с учетом их возможностей;

– своевременное обеспечение новых путей удовлетворения социальных потребностей (например, удовлетворенность трудом и социальная защищенность) работников, так как вносимые изменения могут разрушать существующие источники их удовлетворения. В противном случае работники будут препятствовать нововведениям [2, С. 256].

Однако практика внедрения СРГ показывает наличие некоторых разнопорядковых проблем. Во-первых, на успешное внедрение СРГ оказывает влияние множество взаимодействующих факторов, одни из которых трудно проконтролировать, а роль других еще недостаточно прояснена.

Во-вторых, возникают трудности в совмещении технической и социальной подсистем, высокой эффективности, экономии системы и социальных потребностей работников.

В-третьих, социотехнические преобразования в организации, связанные с внедрением СРГ, могут дать высокий позитивный эффект тогда, когда в обществе проводятся такие экономические, социальные и образовательные реформы, которые создают благоприятную почву для подобных реорганизаций.

Список литературы:

1. Антони К.Г., Бунгард В. Саморегулирующиеся рабочие группы: их организация и опыт деятельности // Иностранная психология. – 1994. – Том 2. – № 1(3).
2. Сидоренков А.В., Сидоренкова И.И. Эффективность малых групп в организации. Социально-психологические и организационно-деятельностные аспекты: монография. – Ростов н/Д: Изд-во ЮФУ, 2011.

*Л.О. Трояновская, учитель
МОУ «Мокрянская русская средняя школа – детский сад»
с. Мокра, Приднестровье*

ПРОБЛЕМЫ НЕПРИЗНАННОГО ГОСУДАРСТВА

"Непризнанное государство" сумело построить реально действующие институты, функционирующие не менее эффективно, чем институты легальных государств, на территории которых они располагаются.

Ключевые слова: самопровозглашенное государство, экономика государства, интеграция, признание.

Приднестровье – прекрасная земля. Часть моего детства. Леса, поля, птицы, парящие в напоенном травами воздухе, когда-то буйные фруктовые сады и виноградники. Но после политической борьбы и разжигания войны возникла новая реальность, с которой вынуждены считаться мировые и религиозные державы. Возникли политические понятия – «непризнанные государства» и «неподконтрольные территории». Большинство народов, создавших «непризнанные государства», сумели продемонстрировать способность к государственному строительству, созданию гражданского общества, политических институтов, парламентаризма, боеспособных вооруженных сил. Число непризнанных государств растёт, не смотря на сопротивление существующих стран. Ведь многие законные государства многонациональные, а, следовательно, и сами подвержены риску сепаратизма.

Признание «самопровозглашенного государства» не вписывается в основу современного международного права по той причине, что такое политическое образование провозгласило свою независимость вопреки принципам международного права: суверенного равенства государства, территориальной целостности и нерушимости границ государства. С момента провозглашения независимости Приднестровья прошло более двух десятков лет. За этот период жителям республики приходилось сталкиваться с различными видами экономического давления со стороны Республики Молдова (закрытие железнодорожного сообщения в Приднестровье, запрет вывоза грузов на автомобилях с приднестровскими номерными знаками, изменение таможенного режима, давление на банковскую систему и др.). Столб приднестровского госбюджета – Молдавский металлургический завод – осуществляет всю свою экспортную деятельность через Молдову, иначе он просто не может ничего экспортировать. Ни одно государство, входящее в состав ООН, не признаёт законности выборов, ввиду не признанности ПРМ и соответственно, законность сформированных по результатам выборов органов

власти, потому что территория считается ими конституционной частью Республики Молдова. Несмотря на отсутствие международно-правового статуса, Приднестровье сформировала свои органы власти, правоохранительные и судебные системы, законодательные базы, вооруженные силы, а также у нас своя денежно-финансовая система.

Мы есть. С этим ничего не поделаешь. Не спрячешь народную суть в шкатулку из западной кожи с восточными застёжками. В отличие от других стран, борющихся за свою независимость, здесь нет национальных или конфессиональных противоречий. Приднестровцы отстаивают своё право говорить на родном языке, сохранять свою культуру. Приднестровская Молдавская Республика сегодня является современным правовым государством. Это находит выражение в верховенстве закона общественной жизни, системе социального контроля над властью и эффективных механизмах, гарантирующих правовую защищённость личности и обеспечивающие ей активное и беспрепятственное пользование демократическими правами и свободами.

Нормы, закрепленные в Конституции Приднестровья, как и в конституциях европейских стран, не противоречат нормам международного права и не ведут к ущемлению прав и свобод человека и гражданина. Приднестровье, как непризнанное государство от отсутствия международного признания не перестает играть важнейшую политическую роль на постсоветском пространстве, и все более будет утверждаться как современное, самостоятельное, правовое государство в центре Европы. Проведённые властями ПМР социологические исследования показали, что преобладающее общественное мнение приднестровцев направлено на сохранение независимости от Молдавии, а в перспективе граждане Приднестровья рассчитывают на интеграцию в Российскую Федерацию (о чем свидетельствовали вопросы, предложенные жителям на референдуме 17 сентября 2006 года). Нашему государству необходимо всерьёз задуматься над вопросом о том, как в кратчайшие сроки добиться признания государства. Мы не должны оставлять попыток самостоятельно, в обход Республики Молдова, интегрироваться в международную систему. Однако на сегодняшний день большой отдачи в плане международного признания нашего государства не наблюдается. И это понятно, так как решение проблемы зависит не только от нас самих, но и от международного сообщества в целом.

Западные СМИ очерняют Приднестровье, обвиняя его в криминальности, контрабанде, торговле людьми: «Зачем тогда в этом случае Приднестровью претензии на легитимность, государственная символика, социальный бюджет, развитие правового государства?» Очевидно, что стратегия укрепления государственности Приднестровья связана именно с совершенствованием правового аспекта жизнедеятельности, конституционных норм, повышением эффективности системы защиты прав и свобод граждан, внедрением норм международного права, а вовсе не с развитием криминала. Так как же решить проблему непризнанных государств? Этим способом три: победа одной или другой стороны либо компромисс. Решение данных проблем заключается в разработке политических и правовых механизмов, направленных на возможность поиска компромиссных решений между обеими сторонами.

Список литературы:

1. Конституция ПМР.
2. Непризнанная республика. Очерки. Документы. Хроника. – М.: 1997.
3. Пряхин В.Ф. Региональные конфликты на постсоветском пространстве. – М., 2002.
4. Лукичев П.Н., Скорик А.П. Квазигосударственность. // Полис. – 2001.

*Ю.В. Турчак, директор
МОУ «МУПК»
г. Рыбница, Приднестровье*

СОЦИАЛЬНОЕ ПАРТНЕРСТВО ПО ПОДГОТОВКЕ УЧАЩИХСЯ К ВЫБОРУ ПРОФЕССИИ

В статье рассмотрены подходы к социальному партнерству в современных рыночных отношениях. В качестве важнейших задач в образовании выдвигается социализация выпускника школы. Изложены направления развития профессионального образования.

Ключевые слова: социальное партнерство, межшкольный учебно-производственный комбинат, профориентация.

В условиях рыночной экономики учреждения начального профессионального образования обязаны постоянно расширять систему социальных связей. Механизмом самоорганизации этого процесса становится социальное партнерство, прежде всего с работодателями, заказчиками кадров. Актуальность данной проблемы обусловлена тем, что большинство предприятий утратило характерную для прежних лет заинтересованность в сотрудничестве с образовательными учреждениями. Многие из ранее существовавших форм трудовых отношений претерпели значительные изменения, происходит постепенный переход от их полного регулирования государством к социальному партнерству, т.е. преимущественно к договорному регулированию.

Социальное партнерство – относительно новое явление общественной практики, связанное с развитием демократических начал. Социальное партнерство в образовании – примета нового времени. Современные учебно-производственные комбинаты находятся в таких условиях, когда без установления взаимовыгодного социального партнерства невозможно выжить и развиваться. Образовательное учреждение должно стать открытой системой, расширяющей сотрудничество с различными социальными институтами.

Социальное партнерство – система договорных отношений организационного, педагогического и экономического взаимодействия учреждений профессионального образования с работодателями, школами, службами занятости, родителями, позволяющая включить эти учреждения в рыночные отношения. Учебно-производственный комбинат – организация, обеспечивающая старшеклассникам начальную профессиональную трудовую подготовку. Учебно-производственные комбинаты появились в СССР в середине 70-х годов XX века. Межшкольные учебно-производственные комбинаты накопили значительный опыт допрофессионального и начального профессионального образования, который может стать фундаментом выстраивания в системе реформируемого общего среднего образования важного ядра социально-профессионального самоопределения школьников, ориентированного на их гражданскую зрелость, что позволяет ожидать социально-экономический эффект в экономике страны. Социальное партнерство позволяет на практике применить теоретические навыки, творческие и интеллектуальные способности молодых людей, создавать условия для реализации каждой индивидуальной личности. Сегодня система социального партнерства в значительной степени базируется на коллективном подходе в решении социальных проблем.

Межшкольный учебный комбинат – одно из важнейших учреждений, где формируется личность будущего профессионала, способного социализироваться в быстро изменяющихся условиях современного мира. Социуму, работодателю, производству сегодня нужны специалисты, способные практически решать встающие перед ними жизненные и профессиональные проблемы. А это во многом зависит от сформированной у учащихся социальной компетентности, основанной на знаниях, опыте, ценностях, склонностях, которые приобретены в процессе учения. Сегодня выпускник должен демонстрировать не только знания в избранной области деятельности, но иметь достаточно высокий уровень сформированности социальной компетентности.

Адекватность выбора и уровень освоения профессии влияют на все стороны и общее качество жизни. Межшкольный учебно-производственный комбинат помогает школьникам осознать склонности и способности, направляет развитие их профессиональных интересов, помогает родителям разобраться в трудности правильного выбора профессии их ребенком.

В качестве одной из важнейших задач в образовании выдвигается социализация выпускника школы, помощь ему в скорейшем жизненном и профессиональном самоопределении. При этом особо отмечено, что это может быть достигнуто только в процессе постоянного взаимодействия образовательной системы с представителями экономики, науки, культуры, здравоохранения, всех заинтересованных ведомств и общественных организаций, с родителями и работодателями.

Выпускники, успешно сдавшие квалификационные экзамены в 11 классе, получают свидетельство государственного образца о присвоении той или иной квалификации. Важно и то, что нашему учебному комбинату удалось на протяжении более 30 лет работы максимально сохранить существующие связи с организациями, где наши ученики хорошо зарекомендовали себя на практике.

С каждой организацией, принимающей старшеклассников на период летней производственной практики, заключаются договора о сотрудничестве. Нужно отметить, что понимание необходимости консолидации своих усилий для блага подрастающего поколения приводит к большему числу партнеров из различных структур – частных и государственных. Нередко они сами предлагают нам рабочие места для практики и другое взаимовыгодное сотрудничество.

Специалисты предприятий, где учащиеся проходили производственную практику, присутствуют в жюри городского конкурса профессионального мастерства, ежегодно проводимом в межшкольном учебно-производственном комбинате, на защитах творческих проектов. Проведение совместно со специалистами изучаемых профессий квалификационного экзамена помогает определить степень подготовленности ученика в изучаемой профессии. Сотрудничество с предприятиями и учреждениями нашего города – это еще один этап эффективного социального партнерства в организации помощи старшекласснику «найти себя», в решении проблемы социально-профессиональной адаптации выпускников. Сотрудничество с Рыбницким центром социальной защиты и социального страхования – важнейшим партнером в общем деле помогает как никто, определиться, найти себя в огромном мире разнообразных профессий. В 2013-2014 учебном году в рамках плана профориентационной работы в школах города и района специалистами Центра социального страхования и социальной защиты г. Рыбница и Рыбницкого района совместно со специалистами МОУ «Рыбницкий МУПК» проведены 13 групповых консультаций для учащихся 10, 11 классов школ города, в которых приняли участие 228 человек. В том числе с учащимися:

- 10-х классов – 10 консультаций, с охватом 177 человек,
- 11-х классов – 3 консультации, с охватом 51 человек.

В ходе консультаций были освещены следующие темы:

- Как выбрать профессию? (Хочу, могу, надо).
- Ошибки при выборе профессии.
- Профессия – что это такое? (Определение специальности, специализации, должности, квалификации). Типы профессий
- Уровни профессионального образования. Выбор учебных заведений. Перспективы трудоустройства.

– Потребность рынка труда города и района (Рыбница, Бендеры, Тирасполь). Рейтинг востребованных профессий.

Услуги для школьников (профконсультирование, трудоустройство во внеурочное время), выпускников организаций профессионального образования (программа «Стажер»).

Постоянно проводятся встречи с выпускниками по вопросам, связанным с выбором профессии и для определения уровня интеллектуальных способностей и личностно-профессиональных качеств по профориентационным методикам. Обмен методическими разработками внеклассных мероприятий по профориентации учащихся – вносит «свежую струю» и обновляет методическую копилку каждой из организации. Совместный план работы МОУ «Рыбницкий межшкольный учебный производственный комбинат» и Рыбницким центром социальной защиты и социального страхования по профессиональной ориентации школьников составляется ежегодно. Это социально-педагогическое партнерство помогает старшеклассникам определить степень востребованности той или иной профессии в регионе, скорректировать свои профессиональные планы.

Подготовка подрастающего поколения к созидательному труду на благо общества – важнейшая задача общества. Ее успешное осуществление связано с постоянным поиском наиболее совершенных путей трудового воспитания и профессиональной ориентации. Передовой педагогический опыт, результаты научных исследований показывают, что только комплексный подход к решению вопросов трудового самоопределения школьной молодежи способствует успеху профориентационной деятельности.

Возможности межшкольного учебно-производственного комбината по формированию представления о профессиях ограничены, однако система социального партнерства может являться важнейшим фактором повышения качества обучения, расширение кругозора учащихся в области профессий: социальная мобильность, готовность к непрерывному образованию, наличие социально необходимого уровня общей культуры, позитивная самооценка, социально-психологическая устойчивость, безболезненная адаптация молодых выпускников (если они не продолжают обучение) к требованиям современного рынка труда

Они наиболее адаптированы к работе на производстве. В новых сложившихся условиях, межшкольным учебным комбинатам можно расширять структуру своей деятельности по организации дополнительного профессионального образования. Формирование системы социального партнерства есть один из магистральных путей развития профессионального образования.

Список литературы:

1. Методика формирования профессионального самоопределения школьников на различных возрастных этапах. Книга для учителя / под ред. Шуркиной А.Я., Чистяковой С.Н. – Кемерово, 1996.
2. Зборовский Г.Е. Социология образования: в 2 ч. Социология профессионального образования Текст.: учебное пособие / Г.Е. Зборовский. Екатеринбург: Изд-во Урал. гос. проф.-пед. ун-та, 1994.– 188с.
3. Игнатъев Н.С. Социальное партнерство как условие повышения качества подготовки специалистов в колледже Текст. : автореф. дис. . канд. пед. наук : 13.00.01 / Игнатъев Николай Сергеевич. – Казань, 2005. – 30 с.
4. Климов Е.А. Психология профессионала. Избранные психологические труды Текст. / Е.А. Климов. – М.: Изд-во МПСИ; Воронеж: МОДЭК, 2003. 456 с. – (Серия «Психологи России»)
5. Щеголев В.А. Формирование содержания начального профессионального образования в условиях социального партнерства Текст.: автореф. дис. канд. пед. наук / В.А. Щеголев М., 2003. – 29 с.

*С.И. Урсул, воспитатель
МОУ «Попенкский детский сад»
г. Рыбница, Приднестровье*

СОЦИАЛЬНО-ПЕДАГОГИЧЕСКИЕ ПРОБЛЕМЫ ВЗАИМОДЕЙСТВИЯ СЕМЬИ И ДЕТСКОГО САДА В СОВРЕМЕННЫХ УСЛОВИЯХ И ПУТИ ИХ РЕШЕНИЯ

Статья посвящена рассмотрению вопросов взаимодействия семьи и ДОУ. Акцентируется внимание на педагогической культуре родителей детей дошкольного возраста; сотрудничестве ДОУ с семьей как диалоге двух партнеров; на методах и формах общения.

Ключевые слова: дошкольное образовательное учреждение, семья, взаимодействие, педагогическая культура, сотрудничество.

Достичь высокого качества образования наших воспитанников, полностью удовлетворить запросы родителей и интересы детей, создать для ребенка единое образовательное пространство, возможно только при условии разработки новой системы взаимодействий ДООУ и семьи.

Роль семьи в обществе несравнима по своей силе ни с какими другими социальными институтами, так как именно в семье формируется и развивается личность ребенка, происходит им овладение социальными ролями, необходимыми для безболезненной адаптации ребенка в социуме. Семья выступает как первый воспитательный институт, связь с которым человек ощущает на протяжении всей жизни. Воспитание детей в семье на современном этапе не мыслится без поддержки и сопровождения специалистов: психологов, педагогов, дефектологов, что объясняется целым рядом причин: ухудшением состояния здоровья детей (физического и психического), социально-экономическими проблемами общества, личностными проблемами родителей, глобальными проблемами, определяющими развитие взрослых и детей. Современный родитель оказался на пороге возникновения множественности форм собственности, в том числе частной, которую специалисты называют «исторической базой» возникновения экономического расслоения семей на малообеспеченные, со средним достатком и высокообеспеченные. У родителя появились разные роли на рынке труда: от безработного, наемного работника до предпринимателя и бизнесмена. Поколение родителей последнего десятилетия столкнулось с нарушением общественно необходимого уровня платы за труд, с практикой неплатежей, отсрочек, низкой индексацией доходов на фоне инфляции, с потерей работы и пр. В результате в обществе обострились такие трудноразрешимые социальные проблемы, как детская безнадзорность, эксплуатация несовершеннолетних детей, делинквентное родительство (отказ от родившегося ребенка, жесткие формы обращения с ребенком и др.), рост социально значимых заболеваний и др. В условиях столь динамично меняющегося общества именно дети оказались наиболее социально уязвимыми и незащищенными от реальных и потенциальных опасностей социализации. Не случайно, по официальным данным, значительно увеличилось число детей с неврозами и поведенческими расстройствами. Данные тенденции в жизни общества нельзя оставлять без внимания и специалистам дошкольного профиля. Назрела необходимость обновления такого важного направления деятельности ДООУ, как работа с семьей, ее принципов, целей содержания, форм и методов. Именно поэтому необходимо изменить существующую практику работы с родителями, при которой каждой семье навязывалась внешняя система ценностей, без учета структуры семьи, ее традиций, опыта. Игнорирование необходимости смены акцентов (пересмотра приоритета отдельных ролей, функций, методов и процессов), качественного управления процессом взаимодействия педагогов с родителями, может привести к дальнейшему кризису образования, невротизации детей и родителей.

Основной задачей информационно-аналитических форм организации общения с родителями являются сбор, обработка и использование данных о семье каждого воспитанника, общекультурном уровне его родителей, наличии у них необходимых педагогических знаний, отношении в семье к ребенку, запросах, интересах, потребностях родителей в психолого-педагогической информации.

Досуговые формы организации общения призваны устанавливать теплые неформальные отношения между педагогами и родителями, а также более доверительные отношения между родителями и детьми (совместные праздники и досуги, выпуск семейных газет, совместные проекты, вернисажи, выставки семейных коллекций, реликвий, совместные походы, экскурсии, спортивные досуги). А досуговые формы сотрудничества с семьей могут быть эффективными, только если воспитатели уделяют достаточное внимание педагогическому содержанию мероприятия. Познавательные формы организации общения педагогов с семьей предназначены для ознакомления родителей с особенностями возрастного и психологического развития детей, рациональными методами и приемами воспитания для формирования у родителей практических навыков. Изменились принципы, на основе которых строится общение педагогов и родителей. К ним относятся общение на основе диалога, открытость, искренность в общении, отказ от критики и оценки партнера по общению.

Наглядно-информационные формы организации общения педагогов и родителей решают задачи ознакомления родителей с условиями, содержанием и методами воспитания детей в условиях ДООУ, позволяют правильно оценить деятельность педагогов, пересмотреть методы и приемы семейного воспитания, объективнее увидеть деятельность воспитателя. Задачами наглядно-информационной формы является ознакомление родителей с ДООУ, с деятельностью педагогов и т.п. Также, общение педагогов с родителями может быть не прямо, а через газеты, организацию выставок. Таким образом, взаимодействие родителей и педагогов в условиях ДООУ носят ярко выраженный специфический характер сотрудничества, т.к. изменились и содержание, и формы взаимоотношений между родителями и педагогами ДООУ. И задача каждого педагогического коллектива – уметь быть чутким к запросам семьи и компетентным в решении своевременных задач воспитания и образования. В связи с этим педагог должен быть терпелив и крайне тактичен, способным грамотно донести желаемую информацию, убедить собеседника. Необходимо и дальше совершенствовать формы работы с родителями, учитывая их социальное положение, социальный статус, категорию семей, социальную ситуацию в обществе.

Список литературы:

1. Закон «Об образовании» ПМР (редакция от 11.06. 99г.)
2. Дуброва В.П. Теоретико-методические аспекты взаимодействия детского сада и семьи. – Минск, 1997 .
3. Давыдова О.И., Богословец Л.Г., Майер А.А. Работа с родителями в ДОУ. – М., 2005.
4. Взаимодействие дошкольного учреждения с социумом: Пособие для практических работников ДОУ / автор-сост.: Данилина Т.А., Лагода Т.С., Зуйкова М.Б. – М., 2004.

*Т.Д. Федоренко, учитель
Л.С. Береская, учитель
МОУ «Рыбницкий теоретический лицей»
г. Рыбница, Приднестровье*

СОЦИАЛЬНО-ЭКОНОМИЧЕСКИЕ ПРОБЛЕМЫ СОВРЕМЕННОГО ОБЩЕСТВА И ПУТИ ИХ РЕШЕНИЯ

В данной статье рассмотрены социально экономические проблемы современного общества, а так же вопросы, связанные с молодёжным сознанием и система ценностей современной молодёжи.

Ключевые слова: *социокультурная идентификация, современное общество, субкультура, социокультурная среда.*

Проблемы современного общества, по своей сути, представляют собой проблемы не только современного молодого поколения, но и всего общества в целом, от решения которых зависит не только сегодняшний, но и завтрашний день нашего общества. Эти проблемы, с одной стороны взаимосвязаны и исходят из объективных процессов, протекающих в современном мире – процессов глобализации, информатизации, урбанизации и т.д. С другой стороны они имеют свою специфику, опосредованную современной действительностью и проводимой в отношении молодёжи молодёжной политикой.

Наиболее актуальными проблемами для современного общества, на наш взгляд, являются проблемы связанные с духовно-нравственной сферой бытия. Процесс становления современной российской молодёжи происходил и протекает в условиях ломки «старых» ценностей советского периода и формирования новой системы ценностей и новых социальных отношений. В условиях системного кризиса современного общества и его основных институтов, затронувшего все сферы жизнедеятельности, институтов социализации (семьи и семейного воспитания, системы образования и воспитания, институтов труда и трудовой деятельности, армии), самого государства. Активного насаждения и подмены основ существования гражданского общества стандартами общества потребления, воспитанием молодого человека, не как гражданина, а как простого потребителя тех или иных товаров и услуг. Наблюдается тенденция к дегуманизации и деморализации содержания искусства, (понижения, деформация, разрушение образа человека), подмене норм ценности высокой культуры усредненными образцами массовой потребительской культуры, переориентации молодёжи от коллективистских духовных ценностей к корыстно-индивидуальным ценностям. Это, а также отсутствие четко сформулированной национальной идеи и объединяющей идеологии, стратегии развития консолидирующей общество, недостаточное внимание к культурному развитию населения, противоречивость государственной молодёжной политики закономерно приводит нас к крайне негативным последствиям.

На фоне мировоззренческой неопределенности молодёжи (отсутствия у неё мировоззренческих основ смыслоориентации и социально-культурной идентификации), коммерциализации и негативного влияния СМИ (формирующих «образ» субкультуры), непрекращающейся духовной агрессии Запада и экспансии массовой коммерческой культуры, насаждения стандартов и психологии общества потребления, происходит примитивизация смысла человеческого бытия, нравственная деградация личности и снижение ценности человеческой жизни. Идет размывание ценностных основ и традиционных форм общественной морали, ослабление и разрушение механизмов культурной преемственности, угроза сохранения самобытности отечественной культуры, снижение интереса молодежи к отечественной культуре, ее истории, традициям, к носителям национального самосознания.

Молодежная среда, в силу её возрастных, социально-психологических и мировоззренческих особенностей остро нуждается в социокультурной идентификации, а потому в большей степени, чем другие социальные и возрастные группы восприимчива к трансформационным процессам, связанным с усвоением систем ценностей, норм, формирующих определённые формы поведения. Процесс социального становления молодежи, выбора ею жизненного пути и стратегий развития, осуществляется через обучение и воспитание, усвоение и преобразование опыта старших поколений. Молодость представляет собой период активного формирования устойчивой системы ценностей, становления самосознания и социального статуса личности. Ценностные ориентации, социальные нормы и установки

молодёжи «определяют тип сознания, характер деятельности, специфику проблем, потребностей, интересов, ожиданий молодёжи, типичные образцы поведения». В целом, положение молодёжи в обществе характеризуется как крайне нестабильное и противоречивое. С одной стороны она представляет собой самую мобильную, динамичную часть нашего общества; с другой стороны, в силу ограниченного характера её практической, созидательной деятельности, неполной включённости молодого человека в систему общественных отношений – самую социально неподготовленную, а значит и уязвимую её часть. Реализация жизненных планов молодёжи и предоставляемых ей возможностей в значительной степени зависит от материальных ресурсов родителей, на основании чего могут возникать определённые межпоколенческие противоречия. «Родители же зачастую становятся главными виновниками нереализованных рыночных притязаний и потребительских амбиций своих чад». В молодёжном сознании и поведении самым причудливым образом могут сочетаться противоречащие друг другу черты и качества: стремление к идентификации и обособление, конформизм и негативизм, подражание и отрицание общепринятых норм, стремление к общению и уход, отрешённость от внешнего мира.

Говоря о молодёжной социокультурной среде, конечно же, нельзя не отметить и её определённые положительные черты. Современная молодёжь в целом настроена весьма патриотично, верит в будущее. Высказывается за продолжение перемен в сторону повышения социально-экономического благополучия страны, создание гражданского общества и правового государства. Она хочет жить в великой стране, обеспечивающей достойную жизнь своим гражданам, уважающей их права и свободы. «Молодёжь легче адаптируется к новым экономическим условиям, она стала более рациональной, прагматичной и реалистичной, ориентирована на стабильное развитие и созидательный труд». Она имеет гораздо большую свободу выбора профессии, образцов поведения, спутников жизни, стиля мышления, по сравнению со своим сверстниками 20-30 летней давности. Но это, как говорится, одна сторона медали.

Другая её сторона, показывает, что продолжающееся «смутное время», наиболее остро отразилось именно на молодом поколении. Наше общество стремительно стареет, идет сокращение численности молодёжи, количества молодых семей, числа рождённых детей. Каждое новое поколение молодёжи оказывается менее здоровым, чем предыдущее, болезни «перебрались» из старости в молодость, поставив под угрозу генофонд нации. Возросла социально-экономическая нагрузка на рабочие места в целях обеспечения жизни всех поколений; стремительно снижается интеллектуальный потенциал молодёжи, инновационные возможности общества. Молодёжь оказалась наиболее социально ущемлённой частью общества. Налицо явный конфликт между интересами молодёжи и реальными возможностями социальной мобильности. Произшла резкая дифференциация и социальная поляризация молодёжи, основанная на имущественном расслоении, социальном происхождении и собственном социальном положении молодых людей. Обладая социальными, возрастными и субкультурными признаками разных общностей, они различаются по материальным возможностям, ценностным ориентациям, образу и стилю жизни. Встал вопрос о жизненных перспективах молодёжи: её творческой самореализации (образовании, профессии, карьере), благосостоянии, возможности материально обеспечить свою будущую семью. Налицо проблемы занятости молодёжи, ухудшения её материально-бытового положения, доступности образования. Молодёжная среда стала опасной криминогенной зоной. Произошло резкое омоложение преступности, усиление её группового характера, рост числа «женских» преступлений и преступлений, совершенных несовершеннолетними. Каждое новое поколение молодёжи в сравнении с предыдущими поколениями по основным показателям социального положения и развития: гораздо менее духовно и культурно развито, более безнравственно и криминально, отдалено от знаний и образования, в меньшей степени профессионально подготовлено и ориентировано на труд.

По результатам опросов Фонда Общественного Мнения, проведённых в 2002 году 53 % молодёжи на вопрос: «Какие жизненные цели, по вашему мнению, чаще всего ставит перед собой современная молодёжь?», в первую очередь, отметили её стремление к достижению материального благополучия и обогащения; во вторую очередь (19%) – получение образования; в третью очередь (17%) – работу и карьеру. Анализ полученных данных говорит о четкой прагматичной и рациональной позиции молодёжи, её стремлении к достижению материального благосостояния и успешной карьере, взаимосвязанных с возможностью получения хорошего профессионального образования.

Характеризуя молодёжное сознание и систему ценностей современной молодёжи, социологи выделяют:

- преимущественно развлекательно-рекреативную направленность её жизненных ценностей и интересов;
- вестернизацию культурных потребностей и интересов, вытеснение ценностей национальной культуры западными образцами поведения и символами;
- приоритет потребительских ориентаций над творческими, созидательными;
- слабую индивидуализированность и избирательность культуры, связанную с диктатом групповых стереотипов;
- внеинституциональная культурная самореализация;
- отсутствие этнокультурной самоидентификации.

Доминирование потребительских ценностных ориентаций неизбежно отражается на жизненной стратегии молодых людей. Данные анализа результатов показали, что: «В настоящее время в молодежной среде, в обществе можно встретить неоднозначно оцениваемые жизненные принципы. Полученные данные позволяют сделать вывод о неблагоприятности в молодежной среде и требуют более детального изучения. Обращает на себя внимание довольно высокая степень равнодушия молодежи к таким традиционно отрицательным явлениям как приспособленчество, равнодушие, беспринципность, потребительство, праздный образ жизни и их положительная оценка.

Все вышеперечисленные проблемные особенности современного общества однозначным образом свидетельствуют о тревожной тенденции глубокой и системной социальной деградации значительной части современной молодежи, в частности, и всего нашего общества в целом. Молодёжная среда чётко копирует и зеркальным образом отображает в себе все наиболее значимые процессы, происходящие в нашем обществе. Системный кризис, в котором до сих пор пребывает наше общество и государство, четко и ясно не сформулировавшие национальную идею и не определившие свою стратегию развития, привёл к потере ими смысла собственного существования и сразу же сказался на молодёжной среде. В ней, как и в современном обществе, в целом, однозначно, отсутствует единая устоявшаяся система и иерархия ценностей. Одновременно можно наблюдать сосуществование двух процессов: как преемственности традиционных ценностей, исторически присущих нашему обществу, так и становление, массовое распространение новых либеральных (потребительских) интересов, торжество антиценностей. Оздоровление молодёжной среды, осуществляющей формирование ценностных ориентаций современной российской молодёжи, может быть, на наш взгляд, осуществлено посредством совершенствования системы, форм, методов осуществления молодёжной политики.

Список литературы:

1. Плукин С.Г. Ценностные ориентации. [Электронный ресурс]. – Режим доступа: <http://plook.ru/index/cennostnye-orientacii>.
2. Карпухин О.И. Молодёжь России: особенности социализации и самоопределения // Социологические исследования. 2000. № 3. С. 125.
3. Добренёв В.И., Смакотина Н.Л., Васенина И.В. Экстремизм в молодёжной среде. Результаты социологического исследования. М.: МАКС Пресс. 2007, С. 42.
4. Карпухин О.И. Молодёжь России: особенности социализации и самоопределения // Социологические исследования. 2000. № 3. С. 126.
5. Фонд общественного мнения. Общероссийский опрос молодежи от 18-23 июля 2002 года (100 населенных пунктов 44 субъекта РФ 1500 респондентов). Принципы и ценности молодежи // <http://bd.fom.ru/report/map/youth/d047702>.
6. Фонд имени Питирима Сорокина. Ценности в современной России: итоги экспертного исследования проведённого с 15 июня по 10 сентября 2007 года. [Электронный ресурс]. – Режим доступа: <http://www.salvador-d.ru/files/cennosti.ppt>.
7. Манько Ю.В., Оганян К.М. Социология молодёжи. СПб: ИД «Петрополис». – 2008. –С.79.
8. Фонд имени Питирима Сорокина. Ценности в современной России: итоги экспертного исследования. [Электронный ресурс]. – Режим доступа: <http://www.salvador-d.ru/files/cennosti.ppt>.

*Т.О. Чернов, аспирант
Одесский национальный политехнический университет
м. Одеса, Україна*

ВІДПОВІДАЛЬНІСТЬ І СВОБОДА: РЕАЛІЇ СУЧАСНОГО БУТТЯ

Розглядається проблема формування моральністю досконалої особистості в сучасних умовах буття.

Ключові слова: мораль, свобода, відповідальність.

Формування моральнісно досконалої особистості в сучасних умовах нашого буття – справа дуже не проста та пов'язана з багатьма проблемами не тільки суб'єктивного, але й об'єктивного плану. Об'єктивно, в суспільстві, яке знаходиться у процесі становлення, із несформованою системою суспільних відносин, немає умов і засад для повновладдя моральності. Але на суб'єктивному рівні моральнісність існує і повинна виконувати роль регулятору суспільних відносин. Чим вище роль моральнісних основ у регуляції особистістю своєї поведінки, тим досконаліша особистість як суб'єкт моральнісних відносин, як моральнісна особистість. Таким чином, уміння володіти собою, доведення себе до рівня самоуправління та саморегуляції своїх прагнень, бажань та діяльності – це вже ознака початку особистості. Рівень пізнання себе як особистості і здатність співвіднести себе з оточуючою необхідністю і є рівнем свободи особистості.

У результаті тривалої еволюції, завдяки власній праці у ході історичного процесу, людина зуміла відірватися від підпорядковуючої дії природних, біологічних закономірностей, піднятися над сліпим інстинктом, який завжди діє однаковим чином, і змогла діяти свідомо і вільно. Тільки про людину можна сказати, що вона за природою вільна, бо вона одна, на відміну від тварин, є розумною істотою, здатною визначитися на основі власних рішень. Людина здатна керуватися законами, досягненими її мисленням, і розкриті нею закони природи вона визнає як щось необхідне і незмінне, вічне. Усяке істинне пізнання є пізнанням загального, вічного, необхідного. Розумом людина підноситься над скінченними речами, окремими спонуками. Вона здатна зректися зовнішнього світу і прагнути чисто духовної мети, здатна визначитися на основі усвідомлення обов'язку.

Однак людина не тільки розумна істота, а разом із тим і природна, чуттєва. Своєю чуттєвою стороною, як обмежена і скінченна істота, людина йде слідом за природним потягом і самозбереженням. Вона живе і діє у зовнішньому світі і повинна задовольняти свої потреби. Тому людині недостатньо її принципової, внутрішньої свободи, їй потрібна ще і зовнішня. Крім свободи волі вона потребує і свободи дій. Із цього приводу ще Епіктет говорив, що тиран може розтерзати моє тіло, але не може зламати мій дух. Тому слід розрізнити внутрішню і зовнішню свободу. Тобто, воля може залишитися не реалізованою без певних умов, свобода може бути лише можливою, але не реальною. Отже, внутрішня свобода без зовнішньої позбавлена дійсності. Однак лише внутрішня свобода є умовою зовнішньої, надає їй значення: із простого факту вона перетворює її на принцип, на соціальну вимогу.

Вимога зовнішньої свободи ґрунтується на свободі внутрішній. Свобода волі означає не що інше, як здатність приймати рішення зі знанням справи. Це внутрішня свобода. Зовнішня свобода означає, що людина має можливість свої рішення втілити у життя, тобто свободу дій. На відмінність внутрішньої і зовнішньої свободи вказував Ж.-Ж. Руссо, починаючи свій «Суспільний договір» словами: «Людина народжується вільною, але повсюди вона в оковах».

Усвідомлення необхідності і здатність приймати рішення на основі пізнання законів природи і суспільства ще не забезпечує свободу особистості. Це лише внутрішня свобода, можлива свобода або, як прийнято її називати у філософській традиції, свобода волі. Але окрім свободи волі людині потрібна свобода дій.

Свобода зовнішня означає владу над своїми діями. Вона полягає у незалежності дій від чужої волі, у визначенні їх власною волею. Людина вільна, наскільки її дії узгоджуються з її бажанням, і невільна, наскільки ці дії вимушені зовнішньою силою. Навіть пізнаний об'єктивний закон, що є першою умовою свободи людини, не повинен володарювати над нею неподільно – така друга умова її свободи. Людина може діяти у відповідності з об'єктивним законом, а може діяти і всупереч йому, наскільки їй це вдається; окрім суб'єктивної можливості у людини повинна бути й об'єктивна можливість свідомо регулювати свою поведінку, вільно обирати способи і час дії; вона може виявити ту чи іншу міру активності у дії, а може взагалі відмовитися від неї; вона може виконувати те, що вважає своїм обов'язком, а може й ухилитися від його виконання. У цьому і полягає її свобода. У відповідності до об'єму і якості знань об'єктивної дійсності людина може вибрати для здійснення запланованої мети як адекватну, правильну дію, так і невдалу. Діючи всупереч об'єктивним законам, не вмючи користуватися своєю свободою, людина може довести себе до дуже жалюгідного стану, однак і в цьому їй повинна бути надана свобода. Моральна свобода, на відміну, наприклад, від політичної тощо проявляється у тому, що моральнісний закон не панує над людиною неподільно, а виступає лише як постійно присутня до неї вимога, яка завжди, у більшій чи меншій мірі, усвідомлюється, але ніколи не виконується повністю. У цьому полягає сутність моральнісної природи людини, й у цьому ж полягає найвищий прояв її свободи. Людина може не лише виконувати моральнісний закон, а й ухилитися від нього, а ухилившись, вона все ж зберігає можливість повернутися до виконання закону. І те, і інше складає дію внутрішнього її самовизначення.

У цьому вільному переході полягає вся її моральнісна гідність і, відповідно до цього, проявляється її заслуга або провина.

Свобода містить у собі не тільки свободу добра, але й свободу зла. Якщо я неодмінно повинна виконувати закон, якщо я не можу від нього відступити, то свобода моя зникає, а разом із нею зникає і моя моральна гідність: адже я виконую закон із примусу. Для досконалої істоти ця можливість відступу від закону ніколи не здійснюється, бо вона, у силу своєї досконалості, ніколи не користується своєю свободою для відступу від закону; недосконала ж істота може відступити від закону, і це відступництво не може бути їй заборонено шляхом зовнішнього примусу, бо інакше зникає сама свобода, зникає і відповідальність за свої дії. Моральнісний закон, за своєю сутністю, не є примусовим законом.

СОЦИАЛЬНЫЕ ПРОБЛЕМЫ СОВРЕМЕННОГО РЕБЕНКА И ПУТИ ИХ РЕШЕНИЯ В ОБРАЗОВАТЕЛЬНОМ УЧРЕЖДЕНИИ

Социальные проблемы детей. Какие проблемы возникают у современного ребенка? Какое влияние оказывают на формирование подрастающего поколения. Социальное пространство ребенка сейчас сильно отличается от того, которое окружало ребенка десять и даже, пять лет назад. В настоящее время возможности для решения социальных проблем современного ребенка имеются в большинстве общеобразовательных учреждений. Социальные проблемы современного ребенка – это зеркало, отражающее наше общество в целом.

Ключевые слова: социальные проблемы, отчужденность, избытие информации, социальный статус.

Какие проблемы возникают у современного ребенка? Сегодняшние дети отличаются критичностью мышления и в то же время неуверенностью, напряженностью, тревожностью и нередко агрессивным поведением. Почему мы – взрослые, окружающие ребенка, не всегда способны его понять, принять и, в случае необходимости, помочь в решении проблем? Поскольку я являюсь учителем среднего звена, то меня интересуют дети в возрасте 10 – 15 лет, их трудности в процессе развития, возможности их преодоления, используя опыт педагогической работы и учитывая условия конкретного учебного заведения, в котором ребенок обучается.

По своим наблюдениям я могу отметить некоторые тенденции в обществе, которые особенно заметны в последнее время. Так, например, в классе часто встречаются дети из семей с различным социальным статусом и даже резко различающимися в своем личностном развитии, поэтому понять интересы и запросы своих сверстников им достаточно сложно. Отчужденность взрослых от детей, занятых исключительно своей работой и домашними делами, подмена реального общения между людьми компьютерными и другими техническими средствами связи также сказывается на детях. Социальное пространство ребенка сейчас сильно отличается от того, которое окружало ребенка десять и даже, пять лет назад. Оно расширилось, поток информации исходит не только из семьи, детского учреждения, но и из интернета, телевизора. Как не потеряться в этом огромном пространстве, выбрать правильные ориентиры и поддерживать поддержку своего окружения подрастающему ребенку?

Для осмысления проблем у современных детей можно выделить несколько процессов в социальной жизни общества. Ускорение темпа жизни, максимальная занятость родителей работой, расширение информационного пространства для ребенка, доступность взаимодействия с техническими средствами и т.п. – всё это, безусловно, вносит свои коррективы в жизнь маленького существа, влияет на его восприятие мира и возможность приспособления к социальному окружению. Немаловажными факторами являются неустойчивость экономической, идеологической и социальной обстановки, избытие информации, часто противоположной, дискредитация многих нравственных ориентиров, что в свою очередь вызывает психологический стресс не только у взрослого, но и у ребенка. Здоровье подрастающего поколения также претерпевает изменения с учетом экологической обстановки и нередко физические показатели здоровья оставляют желать лучшего.

Создание социального окружения для ребенка в образовательном учреждении, которое будет способствовать развитию и социализации ребенка, является самой важной задачей нашего общества.

В каждом образовательном учреждении есть условия для реализации потребности ребенка в общении как со взрослыми, так и со сверстниками. Дети, у которых есть проблемы в межличностном общении, могут получить педагогическое сопровождение и поддержку от учителей – предметников и классного руководителя.

Условия для творческой реализации ребенка в настоящий момент имеются во всех школах. Это система урочных занятий по предметам, а также разветвленная сеть различных кружков.

Основная роль в школе, конечно, принадлежит профессиональному педагогическому сопровождению ребенка тем учителем, который непосредственно с ним работает – классному руководителю. Важно вовремя заметить и обратить внимание на детей с неблагополучной ситуацией общения, например, тех, кого отвергают сверстники. Это требует серьезной и ответственной работы с ребенком, а нередко и с их родителями, поскольку часто проблемы кроются в семье.

Классные мероприятия, в которых принимают участие и дети, и их родители, являются очень важными для сохранения хорошей дружеской атмосферы. Также общие дела сплачивают коллектив и могут помочь в решении разнообразных социальных проблем у детей.

Правильному пониманию и использованию компьютерной техники как средства получения информации, а не для повседневного времяпровождения, занимающего все свободное время, также способствует вовлечение детей в совместные походы, посещения музеев, выставок и т.п. Немаловажным также является работа взрослого по отбору полезной видеопроодукции, компьютерных игр.

Предоставление качественных по содержанию фильмов, программ, игр позволяет снизить уровень агрессивности ребенка, сформировать культурные запросы, представить образцы поведения, достойные для подражания.

В настоящее время возможности для решения социальных проблем современного ребенка имеются в большинстве общеобразовательных учреждений. Огромная роль отводится педагогу и желанию родителей вовремя создать благоприятную среду для развития своих детей. Если отношение взрослых к ребенку неравнодушное, то социальные проблемы постепенно решаются и личность развивается более гармонично.

Хотелось бы еще затронуть проблему перегрузки детской психики, которая также может иметь место в наше время. Нередко взрослые забывают, что ребенку как любому социальному существу нужен еще период отдыха от общества, тишины и покоя для переработки полученной информации от окружающей обстановки, осмысления своего личного опыта. Поэтому чрезмерно долгое пребывание в школе и в детском обществе за пределами школы может вызвать у ребенка переутомление, повышенную рассеянность, слабую способность концентрироваться на каком-либо занятии, а иногда и значительное ухудшение здоровья. Это зависит от индивидуальности ребенка, поэтому нельзя игнорировать описанные факторы для создания оптимальных условий развития.

В заключение считаю необходимым отметить, что социальные проблемы современного ребенка – это зеркало, отражающее наше общество в целом. Если мы хотим, чтобы наши дети были здоровыми, умными и счастливыми, то немало проблем нам нужно преодолевать сообща на уровне государства, детского учреждения и семьи, т.е. все участники воспитательного процесса должны быть едины и реагировать на изменяющиеся тенденции в обществе своевременно, не отмахиваясь от проблем, а пытаясь их решить уже сейчас доступными средствами.

Список литературы:

1. Аминев Г.А., Копанева А.А. Политическая культура старшеклассника // Педагогика и психология. – М., 2007. – С. 15.
2. Вершловский С.Г. Личность, семья, школа. – СПб.: УПМ, 1996. – 134с.
3. Вершловский С.Г., Лесохина Л.Н. Молодежь в пути. – М.: НМЦ СПО, 2001. – С 97.
4. Гендин А.М, Сергеев М.И. Реформирование школы в зеркале учительских мнений. // Социс. – 2000. – №12. – С.64-70.
5. Громова И.А., Иконникова С.Н., Лисовский В.Т. Человек и общество. Социальные проблемы молодежи. – С.Пб, 1999. – С.135.
6. Зосимовский А.В. Критерии нравственной воспитанности // Педагогика. 2002. – №11/12. – С. 23.
7. Международная защита прав и свобод человека: Сборник документов. – М.: Юридическая литература, 1990.
8. Мудрик А.В. Общение школьников. – М.: Знание. – 1997. – С 76.
9. Фомин В.Н. Грани социальной зрелости. – Ужгород: Карпати. – 1995. – С 110.

*І.М. Чістякова, доцент
Одеський національний політехнічний університет
м. Одеса, Україна*

ДЕЯКІ ПРОБЛЕМИ ІНФОРМАЦІЙНО-АНАЛІТИЧНОГО ЗАБЕЗПЕЧЕННЯ ДІЯЛЬНОСТІ ОРГАНІВ ВЛАДИ В УКРАЇНІ

Розглядається проблема програмно-правових ресурсів України, довідково-правових систем і баз даних.

Ключові слова: *правові ресурси України, довідково правові системи, бази даних.*

Для сучасної України питання формування інформаційно-аналітичної бази для прийняття управлінських рішень на державному рівні є особливо актуальним. Ефективна система інформаційного забезпечення органів державної влади є невід'ємною складовою професійного функціонування системи державного управління. Впровадження та всебічне використання сучасних інформаційних технологій в управлінській діяльності забезпечує інформаційно-аналітичну підтримку прийняття управлінських рішень на всіх рівнях, супроводжує інформаційну підтримку соціально-економічного розвитку держави та її окремих регіонів, створює умови для об'єктивного формування громадської думки щодо діяльності органів влади.

Головною метою інформатизації суспільства є підвищення інформаційної культури та знань, які перетворюються в ресурс соціально-економічного розвитку шляхом посилення інтелектуальних можливостей людей і машин за допомогою інформаційних та телекомунікаційних технологій.

Інформатизація органів державної влади та органів місцевого самоврядування має на меті створення оптимальних умов як для задоволення інформаційних потреб, так і для реалізації прав громадян, органів влади на основі формування й використання інформаційних ресурсів та найсучасніших інформаційних технологій.

Інформатизація органів державної влади всіх рівнів не буде успішною без одночасної інформатизації всіх інших сфер суспільної діяльності, а також розширення доступу громадян до інформаційно-комп'ютерних технологій.

Першочерговим завданням інформатизації є побудова системи інформаційно-аналітичного забезпечення органів управління, яка являє собою складну інтегровану, багаторівневу, ієрархічно організовану людино-машинну систему. Формування ефективної та адаптованої до сучасних реалій інформаційно-аналітичної системи прийняття управлінських рішень органами влади повинно спиратися на концепцію побудови інформаційно-інтелектуального суспільства.

Розвиток відповідної технічної бази не вирішить усіх проблем у системі державного управління, але може суттєво підвищити ефективність її роботи, адже застосування новітніх технічних засобів супроводжується оптимізацією організаційних процедур, що робить їх більш простими й логічними. Органи влади витрачають значні кошти на інформатизацію, останніми роками держава займає одне з провідних місць серед споживачів ринку інформаційно-комунікаційних технологій. Але головною проблемою інформатизації органів влади в Україні є не стільки недостатнє фінансування впровадження інформаційно-комп'ютерних технологій, скільки проблема їх ефективного використання.

В Україні інформаційні послуги загального призначення надаються органами виконавчої влади громадянам та юридичним особам з власних веб-сайтів та за допомогою Єдиного веб-порталу. Разом з тим, порівнюючи послуги, що надаються вітчизняними органами влади, з базовими послугами ЄС, слід відзначити, що більшість сайтів надає безпосередню інформацію та забезпечує користувачеві можливість отримати електронну форму документа, але двостороння взаємодія неможлива. Практично в усіх органах державної влади в Україні забезпечується інформаційна підтримка поточної роботи на рівні окремих персональних комп'ютерів з набором типових програмних продуктів. Більшість органів виконавчої влади застосовує локальні обчислювальні мережі. Разом з тим, до недоліків інформаційного забезпечення діяльності органів державної влади слід віднести відсутність державної інформаційно-аналітичної системи, яка з технічного та технологічного погляду є глобальною обчислювальною мережею інформаційно-пов'язаних між собою структурних елементів – інформаційно-аналітичних систем відомств та міжвідомчих систем. Результативність функціонування загальної інформаційно-аналітичної системи прямо пов'язана з інформатизацією регіонів.

Крім проблеми власне інтеграції інформаційно-аналітичних систем органів державної влади та місцевого самоврядування, сьогодні потрібно також вирішувати проблему суттєвої модернізації чи навіть створення самих об'єктів інтеграції, зокрема є недостатнім оснащення органів державної влади і органів місцевого самоврядування програмно-апаратними засобами, відсутня розвинена аналітична база, мережі телекомунікацій, що дозволяють використовувати фонди зовнішніх організацій. Обмеженням є використання сучасних інформаційно-пошукових систем.

Таким чином, одним з пріоритетів побудови інформаційного суспільства є інформатизація органів державної влади та місцевого самоврядування, яка повинна сприяти прозорості та відкритості, підвищенню ефективності їхньої праці, якісному наданню населенню країни різноманітних інформаційних послуг Органами влади, інтеграції зі світовим інформаційним простором тощо.

*Б.Г. Шевченко, старший викладач
Одеський національний політехнічний університет
м. Одеса, Україна*

ВПЛИВ МАС-МЕДІА НА ЛЮДИНУ В СУЧАСНОМУ СУСПІЛЬСТВІ

Розглядаються основні напрямки вплива мас-медіа на людину в сучасному суспільстві.

Ключові слова: мас-медіа, суспільство, індустріальне та постіндустріальне суспільство.

У сучасному світі мас-медіа є основним інструментом зв'язку з суспільством. Більшу частину інформації про події сучасна людина отримує із програм новин. При цьому він виявляє інтерес до подій, які не мають прямого зв'язку з його повсякденним життям. Людину хвилюють політичні події, наукові дилеми і просто події, де б вони не відбувалися. Відсутність таких новин людина сприймає як дискомфорт і втрату орієнтації у світі. Щоб задовольнити потребу людини в інформації, будь-яка програма намагається висвітлювати події максимально об'єктивно і неупереджено. Але у світі кожного часу відбувається маса подій, і вже на етапі відбору новин частина з них залишається поза полем зору інформаційних агентств. Тому можна сказати, що кожна програма новин висвітлює події у своєму стилі і зі своєї точки зору. Точка зору програми новин іноді стає точкою зору конкретної особи. Так під

впливом потоку новин, які передають інформаційні агентства, із поглядів окремих людей формується суспільний погляд на ту чи іншу проблему.

Аналізуючи основні складові соціально – політичної влади різних медіа жанрів телебачення, яке нині відіграє ключову роль у соціальній комунікації, ми дотримуємося погляду, що влада медіа не обмежується її впливом на аудиторію, формується із складних взаємовідносин із широким колом політичних, економічних, соціальних і культурних владних структур і інститутів.

Сучасний етап розвитку земної цивілізації характеризується переходом її в постіндустріальну стадію. Цей процес особливо прискорено відбувається в найбільш розвинутих індустріальних країнах. Процес індустріалізації охоплює всі сфери життєдіяльності розвинених країн: технічний і економічний базис, політичну і ідеологічну сферу; він простежується і в країнах, які не завершили індустріалізацію. В країнах, що розвиваються, включаючи Україну, він відбувається паралельно із завершенням індустріалізації, надаючи їй постіндустріальних рис.

Згідно уявленням Д.Белла, індустріальне суспільство, яке базується на машинній індустрії, рухається до постіндустріального суспільства, в якому акцент на виробництво товарів змінюється підвищеною увагою до розвитку сфери послуг і в особливості сфери виробництва знань. В результаті скорочується удільна вага робітничого класу і спеціалістів низької кваліфікації і головним соціальним прошарком в суспільстві стають вчені-науковці. Теоретичні знання стають імпульсом прискорення інноваційної діяльності і зросту виробництва. Фундаментальна наука породжує постіндустріальну техніку. В результаті університети і інтелектуали стають ключовими організаціями і особистостями суспільства майбутнього.

Інформація (від лат.informatio – пояснення, викладення) – першочергово – відомості, що передаються людьми за допомогою умовних сигналів; в широкому розумінні – обмін сигналами в живих і технічних системах. Як приклад визначення сутності інформації, з урахуванням місця свідомості у її виробництві, прийому і переробки, наведемо визначення, дане російським філософом Г.Б.Ждановим. На його думку, інформація – це «динамічна модель і природного, і соціального оточення, яка дозволяє в свою чергу, здійснювати прогнози розвитку подій, які реалізуються з тою чи іншою вірогідністю... Свідомість не просто копіює оточуючий світ, залишаючи його вторинним, а з іншої сторони, не дає ніяких гарантій на досягнення об'єктивної і вічної істини».

Література:

1. Жданов Г.Б. Информация и сознание // Вопросы философии. – 2000. – №11.

*И.Ф. Шумилова, ст. преподаватель
В.И. Мосежный, преподаватель
филиал ПГУ им. Т.Г. Шевченко
г. Рыбница, Приднестровье*

БАДМИНТОН В ЖИЗНИ ОБЩЕСТВА

Статья посвящена рассмотрению влияния занятия бадминтоном на здоровый образ жизни общества.

Ключевые слова: ракетки, воланчик, зарядка, хорошее зрение, хорошее настроение, здоровый образ жизни.

Люди должны осознать, что здоровый образ жизни – это личный успех каждого.

В.В. Путин

Спортивные и подвижные игры имеют большое оздоровительное значение. Их отличает разнообразная двигательная деятельность и положительные эмоции, они эффективно снимают чувство усталости, тонизируют нервную систему, улучшают эмоциональное состояние, повышают умственную и физическую работоспособность. Коллективные действия в процессе игры воспитывают нравственные качества: общительность, чувство товарищества, способность жертвовать личными интересами ради интересов коллектива. Одним из наиболее популярных видов подвижных игр является бадминтон. По данным мировой статистики бадминтоном увлекается каждый 50-й человек в мире.

Занятия бадминтоном позволяют разносторонне воздействовать на организм человека, развивают силу, быстроту, выносливость, улучшают подвижность в суставах, способствуют приобретению широкого круга двигательных навыков, воспитывают волевые качества, помогают укреплению вестибулярного аппарата, развитию быстроты реакции и остроты зрения, повышению скорости мыслительных процессов, нормализации веса и улучшению здоровья в целом.

Всё это возможно благодаря тому, что бадминтон – это самый быстрый ракеточный вид спорта. Это утверждение обусловлено тем, скорость полета волана достигает 414 км/час. Темп обмена ударами в

игре мастеров высокого класса достигает 0,7 ударов в секунду. Максимальное количество ударов, зафиксированное в матче – 19725. Бадминтон входит в тройку самых тяжелых по физическим нагрузкам игровых видов спорта [1, С. 304].

Бадминтон – игра, которая доступна многим. В эту игру могут играть почти в каждом дворе, на пляжах, на площадках закрытого и открытого типа. Наверное, нет ни одного человека, который хотя бы раз не попробовал играть в бадминтон. Этот вид спорта не требует дорогостоящего инвентаря. Оборудовать площадку для игры в бадминтон значительно проще, чем, например, для тенниса. Кроме того, бадминтонная площадка помещается практически в любом спортивном зале.

Правила бадминтона просты и не требуют длительного изучения. Несложно судить соревнования – в отличие, скажем, от баскетбола. Для бадминтона характерна довольно простая техника игры, которую легко освоить. Эта игра подходит для людей разного уровня физической подготовки. В нее можно спокойно играть, перекидывая волан друг другу, а можно и активно, на спортивной площадке, давая большие физические нагрузки [3, С. 121].

Это самая семейная игра. В нее с успехом могут играть люди разного возраста. Причем в разных сочетаниях, например: бабушка с внуком, папа с дочкой, юноша с девушкой и т.п. Они могут играть не только друг против друга, но и в одной команде, при проведении парных игр, что невозможно, например, в волейболе, футболе или баскетболе. Ракетки в бадминтоне легкие, в отличие от тенниса, и с ними свободно справляются дети.

Игра в бадминтон положительно влияет на зрение. Такими выводами поделились учёные (Граевская Н.Д., Толматова Т.И.), занимающиеся изучением влияния активного образа жизни на человеческое зрение. Продолжительные исследования выше указанных специалистов позволили заключить, что к лучшим видам спорта, способным улучшать кровообращение и в целом положительно влияющих на органы зрения, можно смело отнести бадминтон. Заниматься именно этим видом спорта значит тренировать мышцы глаз с воротниковой зоной. Здесь стоит учитывать, что эффективными занятия окажутся, только если выполнять их не меньше 30 минут в день.

Бадминтон прекрасный способ не только сохранить зрение, но и сделать его лучше. Врачи обнаружили, что во время игры движение глазного яблока примерно такое же, как при занятиях специальной гимнастикой против близорукости. Оказывается, еще в 60-х годах XX века в медицинской литературе указывалось, что бадминтон – это одна из игр, улучшающих зрение.

Дело в том, что в наших глазах существует особая преломляющая линза – хрусталики ее кривизна напрямую зависит от состояния цилиарных мышц, эти мышцы, напрягаясь и расслабляясь, изменяют фокусное расстояние, тем самым, давая возможность видеть близко и далеко расположенные предметы. При игре в бадминтон, постоянно приближающийся и удаляющийся воланчик, тренирует данные мышцы.

Исследователи отмечают, что зрение у тех, кто в детстве играл в бадминтон значительно лучше, причем даже в преклонном возрасте, чем у тех, кто этим видом спорта не увлекался [1, С. 304].

Игра в бадминтон влияет не только на зрение и его укрепление, но и на сердечно-сосудистую систему, улучшает работу легких и т.д. От постоянного движения сжигается много калорий, поэтому занятия бадминтоном будут полезны и тем, кто мечтает похудеть или скорректировать фигуру. Во время игры человек невольно совершает целый комплекс движений, благодаря которым снижается масса тела, сжигаются лишние жировые отложения. Мышцы в области живота укрепляются и подтягиваются, развивается подвижность суставов, выравнивается осанка [3, С.121].

Как показала практика, подобные изменения не проходят бесследно. Пожилые люди, которые регулярно занимаются бадминтоном, живут дольше тех, кто ведет малоподвижный образ жизни. Ведь их внутренние органы начинают функционировать в нормальном режиме за счет улучшения кровотока. Благодаря тому, что занятия бадминтоном практически всегда идут на свежем воздухе, организм обогащается кислородом, что способствует хорошему, крепкому сну. Все вместе это избавляет от раздражительности, депрессии и хандры.

Если у Вас уже есть остеопороз, то лучше проконсультироваться у врача, прежде чем начинать заниматься бадминтоном, а вот если у Вас только существует опасность возникновения этой болезни, то бадминтон станет отличной профилактикой.

Двигательная активность позволяет уменьшить опасность не только многочисленных заболеваний позвоночника и костей, но и сократить вероятность некоторых раковых заболеваний. При этом нагрузка оказывается вполне по силам, как молодежи и детям, так и пожилым людям. Специалисты отмечают, что значительные положительные изменения происходят и при диабете. У многих людей снижается уровень сахара в крови [1, С. 304].

Массовое развитие игры в бадминтон помогает решить основную задачу, стоящую перед физкультурным движением и здоровым образом жизни общества: добиться физического совершенства нашего общества, укрепить его здоровье, обеспечить творческое долголетие. Занятия позволяют разносторонне воздействовать на организм человека, развивают физические качества, улучшают подвижность в суставах, способствуют приобретению широкого круга двигательных навыков, воспитывают волевые качества.

Деятельность бадминтониста благоприятно влияет на анатомо-физиологическую структуру. Простота, доступность дают возможность заниматься бадминтоном людям любого возраста и пола, используя для этого простейшие площадки или местность [2, С. 300].

Бадминтон – это прекрасное лекарство от многих болезней. Он укрепляет, тонизирует, заряжает энергией. Бадминтон прост и доступен, он помогает жить долго и радостно.

Список литературы:

1. Граевская Н.Д., Долматова Т.И. Спортивная медицина: Курс лекций и практические занятия. – «Советский спорт», 2004. – 304с.
2. Менхин Ю.В. Физическое воспитание: теория, методика, практика. М.: СпортАкадемПресс, 2003. – 300с.
3. Щербаков А.В. Игра бадминтон (учебно-методическое издание). – М.: ООО «Гражданский альянс», 2009. – 121с.

*И.Ф. Шумилова, ст. преподаватель
В.Н. Борисюк, ст. преподаватель
Л.С. Моля, студентка
филиал ПГУ им. Т.Г. Шевченко
г. Рыбница, Приднестровье*

ЗДОРОВЫЙ ОБРАЗ ЖИЗНИ В СОВРЕМЕННОМ ОБЩЕСТВЕ

Статья посвящена рассмотрению проблем здорового образа жизни в современном обществе.

Ключевые слова: *здоровье, здоровый образ жизни и его основы, правильное питание, современное общество.*

Здоровье, столь мало уважаемое в юных годах, делается в годах зрелости истинным благом; само чувство жизни бывает гораздо милее тогда, когда уже пролетела ее быстрая половина.

(Карамзин Н. М.)

Охрана собственного здоровья – это непосредственная обязанность каждого, он не вправе перекладывать ее на окружающих. Ведь нередко бывает и так, что человек неправильным образом жизни, вредными привычками, гиподинамией, перееданием уже к 20-30 годам доводит себя до катастрофического состояния и лишь тогда вспоминает о медицине.

Какой бы совершенной ни была медицина, она не может избавить каждого от всех болезней. Человек – сам творец своего здоровья, за которое надо бороться. С раннего возраста необходимо вести активный образ жизни, закаливаться, заниматься физкультурой и спортом, соблюдать правила личной гигиены – словом, добиваться разумными путями подлинной гармонии здоровья [3].

Здоровый образ жизни (ЗОЖ) – это образ жизни, основанный на принципах нравственности, рационально организованный, активный, трудовой, закалывающий и, в то же время, защищающий от неблагоприятных воздействий окружающей среды, позволяющий до глубокой старости сохранять нравственное, психическое и физическое здоровье.

Физическое здоровье – это естественное состояние организма, обусловленное нормальным функционированием всех его органов и систем. Если хорошо работают все органы и системы, то и весь организм человека (система саморегулирующаяся) правильно функционирует и развивается.

Психическое здоровье зависит от состояния головного мозга, оно характеризуется уровнем и качеством мышления, развитием внимания и памяти, степенью эмоциональной устойчивости, развитием волевых качеств.

Нравственное здоровье определяется теми моральными принципами, которые являются основой социальной жизни человека, т.е. жизни в определенном человеческом обществе. Физически и психически здоровый человек может быть нравственно неполноценным, если он пренебрегает нормами морали. Поэтому социальное здоровье считается высшей мерой человеческого здоровья [2].

Здоровый образ жизни включает в себя следующие основные элементы:

– плодотворный труд – важный элемент здорового образа жизни. На здоровье человека оказывают влияние биологические и социальные факторы, главным из которых является труд.

– рациональный режим труда и отдыха – необходимый элемент здорового образа жизни. При правильном и строго соблюдаемом режиме вырабатывается четкий и необходимый ритм

функционирования организма, что создает оптимальные условия для работы и отдыха и тем самым способствует укреплению здоровья, улучшению работоспособности.

– искоренение вредных привычек (курение, алкоголь, наркотики). Эти нарушители здоровья являются причиной многих заболеваний, резко сокращают продолжительность жизни, снижают работоспособность, пагубно отражаются на здоровье подрастающего поколения и на здоровье будущих детей.

– рациональное питание.

Когда идет речь о рациональном питании, следует помнить о двух основных законах, нарушение которых опасно для здоровья. Первый закон «равновесие получаемой и расходуемой энергии». Если организм получает энергии больше, чем расходует, (получает пищи больше, чем это необходимо для нормального развития) – он полнеет. Второй закон «соответствие химического состава рациона физиологическим потребностям организма в пищевых веществах»: питание должно быть разнообразным и обеспечивать потребности в белках, жирах, углеводах, витаминах, минеральных веществах, пищевых волокнах. Многие из этих веществ незаменимы, поскольку не образуются в организме, а поступают только с пищей.

Первыми правилами в любой естественной системе питания должны быть:

– прием пищи только при ощущениях голода;
– отказ от приема пищи при болях, умственном и физическом недомогании, при лихорадке и повышенной температуре тела;
– отказ от приема пищи непосредственно перед сном, а также до и после серьезной работы, физической либо умственной.

Очень важно иметь свободное время для усвоения пищи. Представление, что физические упражнения после еды способствуют пищеварению, является *грубой ошибкой* [2].

Но не все относятся к здоровому образу жизни одинаково. Это может зависеть от пола, воспитания, семейных традиций и, конечно же, от возраста.

Был проведен опрос в Рыбницком филиале ПГУ им. Т.Г. Шевченко среди студентов (20-25 лет) и преподавателей (30-50 лет).

Из сравнения показателей отношения к здоровому образу жизни разных поколений видно, что люди старшего поколения уважительнее относятся к ЗОЖ, так как подходят к жизни и своему здоровью – осознано (рис.1).



Рис.1. Показатели отношения к здоровому образу жизни разных поколений

Несмотря на то, что молодёжь является более активной частью общества, по сравнению со старшим поколением, у них складывается ложное представление о здоровом образе жизни, путая это с активным время препровождением: дискотеки, отдых с друзьями, прогулки и т.п.

К большому сожалению, меньше половины всей опрошенной молодежи (43%) уделяют внимание здоровому образу жизни, то есть, предпочитают использовать свое свободное время с пользой для здоровья. Это занятия спортом, посещение различного рода массовых мероприятий, здоровая пища, отсутствие вредных привычек [1].

Для привлечения студентов и школьников города Рыбница к активному образу жизни, занятиям спортом предлагается увеличить количество спортивных секций и кружков, как в учебных заведениях, так и в специализированных.

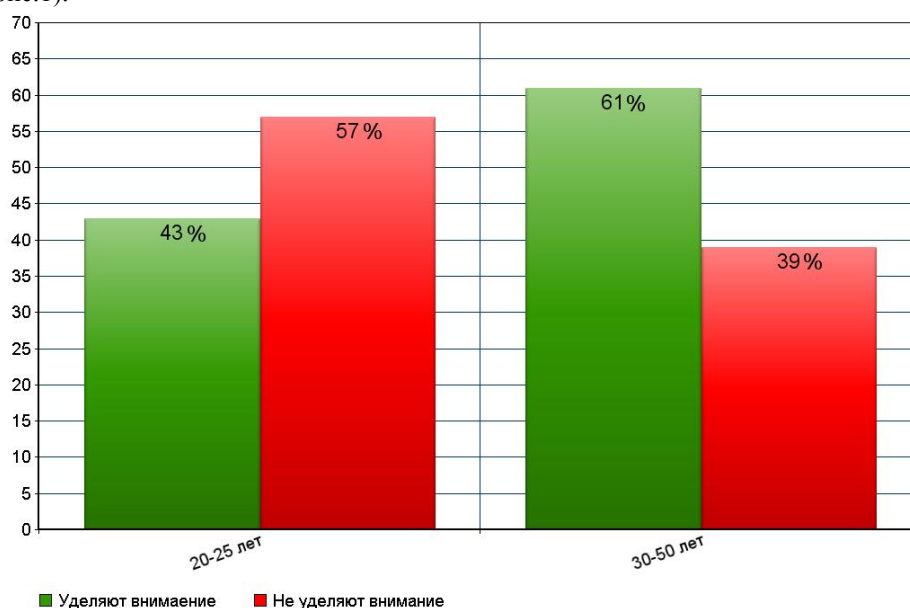
К образу жизни человека относятся: активное участие человека в процессе формирования условий жизни, ее адекватная реакция на изменение условий окружающей среды, а также труд, быт, удовлетворения материальных и духовных потребностей в общественной жизни, нормы и правила поведения.

Надо помнить, что человек – субъект и одновременно – главный результат своей деятельности. Уровень его самосознания является показателем физической культуры и здорового образа жизни.

Список литературы:

1. Абросимова М.Ю. Здоровье молодёжи. – Казань: Медицина, 2007. – 220 с.
2. Назарова Е.Н. Здоровый образ жизни и его составляющие. – М.: Издательский центр «Академия», 2007. – 256с.
3. Счастье быть здоровым / Под ред. С.А.Муравьев, Г.А.Макарова. – Екатеринбург: Фотек, 2009.

*С.Х. Яворський, доцент
Одеський національний політехнічний університет
м. Одеса, Україна*

СОЦІАЛЬНА ДЕРЖАВА ЯК ІНТЕГРАЛЬНА ХАРАКТЕРИСТИКА ПРОЦЕСУ ЗАБЕЗПЕЧЕННЯ ПРАВ ОСОБИСТОСТІ: ПРОБЛЕМИ ТА ШЛЯХИ ЇХ ВИРІШЕННЯ В УКРАЇНІ

Розкриваються ознаки, завдання та фактори прогресивного розвитку сучасної соціальної держави. Характеризується сучасний стан соціальної держави в Україні, який є показником практичного забезпечення прав особистості, визначаються проблеми та шляхи їх вирішення.

Ключові слова: *соціальна держава, права особистості, економічно-стабільне громадянське суспільство.*

Як відомо, соціальний організм постійно перебуває у стані динаміки, еволюціонує і, відповідно, змінює свій внутрішній зміст. Виходячи з цього, зазначимо, що сучасна соціальна держава збагатилась новим змістом, завданнями, функціями, тим самим змінив характер її початкового призначення, розширила сферу своєї діяльності.

Особливою ознакою сучасної соціальної держави є механізми реалізації принципів «соціальна справедливість» і «рівність можливостей». В орієнтації на суспільство рівних можливостей передбачається його заснування на принципах соціальної справедливості (рівність прав, яка є порівнянною з відповідальністю, і рівність стартових можливостей) і соціальної солідарності усіх без виключення громадян.

Важливим завданням соціальної держави є забезпечення кожному громадянину гідних умов існування, надання соціального захисту населенню, який забезпечується за рахунок податків, розвинутої і комплексної системи соціального страхування. Проте, в контексті цього необхідно зазначити, що «це не просто односторонні обов'язки держави забезпечити соціальний захист громадян, а створення умов для їх взаємодії, усунення конфліктів, подолання інертності індивіда у вирішенні тих проблем, від яких безпосередньо залежить його благополуччя і гідність» [1, С. 13].

На сьогоднішній день в Україні є у наявності достатньо широка мережа соціальних інститутів, здатних реалізувати соціальні програми і стабілізувати соціальну державу, однак даний процес носить латентний характер, оскільки значною мірою визначений неефективністю динаміки інституту права і економічних інфраструктур, відокремленням представників еліти, влади, народних представників від громадського середовища. Свідченням результатів практичної реалізації державної соціальної політики є показники матеріального благополуччя населення України і як наслідок цього висока ступінь соціально-економічної нерівності, соціальної міграції, зниження показників здоров'я і тривалості життя індивідів, демографічного фактору, якості освіти і медичного обслуговування, стан культури тощо.

Одним з основних факторів прогресивного розвитку соціальної держави є економічно стабільне громадянське суспільство, де більшу частину населення складає середній клас. Виходячи з реалій української дійсності, слід констатувати, що в Україні у своєму масовому складі і єдності середній клас відсутній.

Не менш важливим критерієм характеристики сучасного стану соціальної держави в Україні є уявлення у масовій свідомості населення країни про цінності прав і свобод особистості. Існуюча у масовій свідомості українців ієрархія конституційних прав і свобод в цілому зворотно пропорційна ступеню задоволеності населення рівнем їх реалізації. Це не тільки дестабілізує населення країни, але й саму систему.

Відмічені фактори, а також ті, що залишились поза увагою автора даного дослідження у зв'язку з обмеженими рамками його викладення, негативно впливають на процес реалізації принципів соціальної держави в Україні. Цю проблему не можливо вирішити без послідовного упровадження комплексу

заходів правового, соціально-економічного, політичного, виховного характеру. Таким чином, в цьому аспекті основними шляхами вирішення існуючих проблем повинні стати:

- розвиток і вдосконалення законодавства, усунення дисбалансу, який існує у діючому законодавстві України, створення умов і дієвих механізмів для ефективного функціонування прийнятих законів;

- формування стійких правових традицій у масовій свідомості і стимулювання правої самосвідомості на основі принципів поваги до особистості;

- установлення міцного правопорядку, законності і конституційності;

- підвищення ролі функції соціального захисту населення за рахунок наявності в державі достатніх фінансово-матеріальних ресурсів, у створенні яких важливу роль може відіграти лише власний потужний агропромисловий комплекс;

- підвищення рівня розвитку економіки країни і формування середнього класу за допомогою обмеженого втручання держави у сферу економіки, використання власних інновацій і нововведень, надання населенню наукоємних і високотехнологічних послуг, корегування системи оподаткування і кредитування методом зниження ставок;

- повернення людей до сфери праці і стимулювання зайнятості, яке може бути досягнуто лише через встановлення справедливості у сучасному розумінні і оплати праці у відповідності з умовами ринку, що дозволяє не тільки забезпечити прожитковий мінімум кожному індивіду але й належний спосіб життя тощо.

Отже, сучасний стан української реальності свідчить про те, що шлях до формування соціальної держави є складним, суперечливим, непередбачувальним, який вимагає спільних скоординованих дій держави, суспільства, громадян.

Література:

1. Лукашева Е.А. Социальное государство: модернизация и параметры развития // Актуальные проблемы государства и права. – 2010. – № 3. – С. 4-40.

*V.V. Ponomar', vice-president
Scientifically-Analytical Center of RM Tiraspol
V.N. Sorokovikov, IOF RAN Moscow*

EXHAUSTION OF AN OZONE LAYER AS A SOURCE OF GLOBAL WARMING AND STRENGTHENING OF EARTHQUAKES. «REHABILITATION» OF COAL: CARBON DIOXIDE IS ANTI-GREENHOUSE GAZE

Ozone depletion is a major cause of abnormal gain manifestations of weather, growth in the number and strength of hurricanes, floods and catastrophic earthquakes. It is shown on the basis of nonlinear absorption of light the opening of the phenomenon of anti-greenhouse effect of carbon dioxide. «Rehabilitation» of coal in connection with anti greenhouse properties of carbon dioxide is important for world energy, ecology and politics. Military confrontation lead to increased typhoons, floods, droughts, avalanches and earthquakes has been proposed to strengthen the monitoring project and the recovery of the ozone layer. The projects of a monitoring and restoration of an ozone layer has been proposed. The project to restore the ozone layer at mid-latitudes will reduce summer temperatures in the world's major cities.

Key words: *nonlinear absorption, ozone layer exhaustion, «rehabilitation» of coal, anti-greenhouse effect, carbon dioxide.*

In a study in 1991, he was listed in direct correlation of ozone depletion from 1981 to 1991 by 7.5% since the start frequency "shuttles" [1]. These were published in scientific papers before the war in Iraq [2] The projections of the destruction of the mechanisms of climate stabilization due to fly supersonic aircraft in the stratosphere (SSA) and the "shuttles", starts from combat missiles on solid fuel. Global ozone depletion northern hemisphere has increased to 10%, which caused a sharp rise in climate anomalies. As shown on the basis of a nonlinear absorption phenomenon of light [lit. 3] Ozone Depletion 8-10% leads to the fact that the rigid 20% UV-irradiation (0.75% – 0.9% of the sunlight) in addition heated surface on 288oK x (0.75 - 0.9)% = (2.16 - 2.59) OK [2]. The water level in Lake Galilee in Israel declined by 4 meters!

It was noted in the conclusions 4 and 5 of the international scientific-practical conference "Volcanism, biosphere and environmental problems" (Tuapse 25-30.09 2006; see also 2009 3-8.10; 3-8.10.2011): "Agree with Ponomar "VV about the depletion of the ozone layer is the main cause of global warming, strengthening manifestations of abnormal weather and increasing volcanic and seismic catastrophes ... Also proof innocence warming increased content of carbon dioxide in the atmosphere. To appeal to the governments of all countries to express concern over the problem of ozone depletion as a consequence of local military conflicts, flights SSA ". After a disaster "shuttle "and the war in Iraq in May 2003 in the United States, there were 562 tornadoes, the

ozone hole in Europe can be the cause of temperature anomalies in 2003, when 50,000 people were killed. The damage caused by natural disasters in 2003, the world reached \$ 65 billion in 2004 - \$ 92.9 billion in 2005 to \$ 159 billion dollars. Additional heating Atlantic leads to heat the surface of the ocean and enhancing the frequency and severity of hurricanes and tornadoes: four most powerful hurricanes fixed on the coast of the United States for the entire period of observation occurred after the start of the war in Iraq in 2004-2005 years. Solar activity is not the cause of global warming - in 2003-2005, it was minimal.

Due to abnormally rapid melting of ice in September and December in Antarctica when ozone depletion by more than 70% there was a catastrophic earthquake 26.12.2003 in Iran (Bam-more than 35,000 deaths) and tsunami 26.12.2004 year (more than 280,000 dead) earthquake in March 2005 (Sumatra).

The catastrophic earthquake and tsunami in Japan confirmed for March 11, 2011, that the cause of earthquakes is the strengthening of the global ozone depletion. World Meteorological Organization in 2011 stated that the amount of ozone in the atmosphere in the Arctic declined to record 40% in March. This was shown in a video lecture that the catastrophic earthquake and glazes are given the global ozone layer depletion and the formation of the ozone "gaps" [4].

Professor of Moscow State University O.G. Sorohtin showed that the greenhouse effect of CO₂ is a myth. [5] On the basis of the nonlinear absorption of light detected in 1986 (see IL, patents in [3]), direct experimental measurement, it was confirmed that carbon dioxide (CO₂) is an anti-greenhouse gases, increase the concentration of CO₂ in the air more 10% was performed with decreasing temperature at 2-4o! [2, 3]. Thus, CO₂ is the main greenhouse gas anti elimination IR radiation, "transparent window" of the atmosphere (due to waves near 10.6 mm) space. Lowering the temperature of the troposphere by 6.5 degrees for every 1000 meters of ascent confirms that in the lower atmosphere to altitudes of 12-15 km have anti-greenhouse properties, emitting infrared radiation in space: in ordinary greenhouse temperature rises with increasing altitude [2 - 4].

Military confrontation leads to increased typhoons, floods, droughts, earthquakes and strengthening valence [3,4]. "Blessed are the peacemakers, for they shall be called sons of God» (Mf.5.9) –. This is the commandment of Christian joy is especially true in the projects of the 21st century have been proposed for monitoring and recovery of the ozone layer [2]. Recovery of the ozone layer, it is desirable to start northern hemisphere mid-latitudes, which in the largest cities of the world, located at these latitudes (New York, Tokyo, Paris, Rome, Madrid, Athens, etc.) will reduce the temperature in the summer. Tricky ozone recovery in the Northern Hemisphere will reduce economic losses from drought, forest fires, floods and ice.

Conclusions. Global ozone depletion – is the main source rupture mechanisms of climate stabilization. The hypothesis of the greenhouse effect of carbon dioxide is anti science. Was offered the project monitoring and recovery of the ozone layer. To attract scientists to discuss, businessmen and politicians – for the development of joint efforts of the international community to combat global warming. "Rehabilitation" of coal in connection with the anti greenhouse properties of carbon dioxide is essential for global energy, environment and politics.

Literature:

1. Burdakov V. «Ozone, volcanoes and rockets» //Kvant.-1991.- № 8.-p.50-53.).
2. Ponomar' V.V. The Bulletin of Dnestr University. 2002. N1 (15). p .141-150; also "The Bulletin DU" 2005. № 3 (23) p.69-76; 2006. № 3 (26) p.102-109; 2007. № 3 (29) p.68-72; Ponomar' V.V., Sorokovicov V.N. 2008. № 3 (32) p. 108-114. (<http://www.sciteclibrary.ru/rus/catalog/pages/5075.html;7886.html;/8269.html>).
3. Ponomar' V.V., "Energy saving: the decision economic and environmental problems". – Tiraspol: Papyrus. 2009.212 p. (on sites minprom-pmr.org and www.mgtu-vf.ru)
4. Ponomar' V.V. «Global exhaustion of an Ozone Layer as a Source of Destruction Mechanisms of Stabilizations of a Climate and strengthening of Earthquakes» ". Riga. The 2nd International Symposium" Space and Global Security of Humanity ", 2010.12.
5. Video lecture «Экологические катастрофы на примере Чернобыля, Антарктиды...» 16.04. 2011. Гости Обители Пономарь lavra.tv/lectures/guest777?id=22874
6. Sorohtin O. G. «The Hotbed effect: a myth and a reality» the Bulletin of the Russian Academy of Natural Sciences. 2001. v.1, №1 p.8-21

*В.К. Черкасов, аспирант
ФГБОУ ВПО БГТУ
г. Брянск, Россия*

ОСОБЕННОСТИ ПРИМЕНЕНИЯ И КЛАССИФИКАЦИЯ СОВЕТУЮЩИХ ЭКОНОМИЧЕСКИХ СИСТЕМ ДЛЯ РЕШЕНИЯ ЗАДАЧ В МАЛОПРОГНОЗИРУЕМОЙ СРЕДЕ

В статье рассмотрены особенности применения советуемых экономических систем в условиях малопргнозируемой среды. Представлена классификация советуемых экономических систем в зависимости от вида мыслительных процессов человека и задач, выполняемыми данными системами.

Ключевые слова: *социально-экономическая система, советуемая экономическая система, искусственный интеллект, управленческое решение, малопргнозируемая среда.*

В России с возникновением рыночных отношений стало актуальным использовать понятие социально-экономическая система. Под социально-экономической системой понимают целостную совокупность взаимосвязанных и взаимодействующих социальных и экономических субъектов и отношений между ними по поводу потребления и распределения ресурсов, а также производства, распределения, обмена и потребления товаров и услуг. [1]

Социально-экономические системы можно представить в виде управления совокупностью взаимосвязанных подсистем. Как известно, управление представляет собой процесс планирования, организации, мотивации и контроля, необходимый для формулирования и достижения целей организации.

Любое предприятие является сложной социально-экономической системой. Управление предприятием представляет собой процесс организации коллективной деятельности людей, в результате которой имеющиеся ресурсы используются для достижения поставленных целей. Цели предприятия задаются при его создании, а в процессе функционирования корректируются в соответствии с динамично изменяющимися внешними условиями.

При возникновении ситуации, когда внешняя среда становится мало прогнозируемой, главной задачей для управляющего персонала предприятия становится мгновенная реакция на возникающие непредсказуемые изменения и принятие верных и действенных управленческих решений, которые обеспечат минимальный ущерб для организации или вовсе исключат его.

Существуют инструментальные средства, позволяющие значительно облегчить и улучшить процесс формирования управленческих решений в условиях мало прогнозируемой среды. Данные средства представляют собой определенное научное направление, главной задачей которого являются распространение и использование знаний специалистов, обладающих высочайшей квалификацией.

Потребность в средствах данного класса вызвала к жизни в рамках искусственного интеллекта множество информационных технологий, призванных помочь в деле управления обществом, производством, торговлей, финансовой сферой и т.д. Наиболее популярными среди данных технологий являются советующие системы, экспертные системы, системы поддержки принятия решений. Общей чертой перечисленных технологий можно назвать то, что все они в различной форме используют знания человека-эксперта. Среди них можно выделить такие системы, которые касаются экономической сферы, и объединить их под общим названием советующие экономические системы (СЭС).

Под СЭС понимается программное средство, отражающее знания специалиста-профессионала, его навыки и опыт, используемое в процессе выдачи пользователю совета-решения. [2]

Одним из существенных достоинств СЭС, отличающих их от других информационных технологий, является обладание методами, позволяющими быть точными в отношении неточностей. Реальная информация, полученная от экспертов и впоследствии заложенная в СЭС, как правило, неопределенна, обрывочна и противоречива. Поэтому должны использоваться методы, позволяющие выполнять логический вывод, когда правила и условия вывода ненадежны. СЭС выполняют рассуждения не только на основе формальной (математической) логики, сколько на основе логики компьютерной, т.е. приближенной к человеческой. Теоретической основой обработки неточной информации являются нечеткая логика Заде и теория вероятностей.

СЭС разделяются на два класса (рис. 1):

- 1) Системы, воспроизводящие осознанные мыслительные процессы человека (статические детерминированные или стохастические системы).
- 2) Системы, воспроизводящие неосознанные (подсознательные) мыслительные процессы человека (эволюционные системы с нейротехнологиями и генетическими алгоритмами). [3]



Рис. 1. Классификация советующих экономических систем

К СЭС первого класса относятся расчетно-диагностические системы, экспертные системы приближенных рассуждений и системы поддержки исполнения решений.

Расчетно-диагностические системы можно назвать мониторинговыми, так как основная цель их создания заключается в наблюдении за состоянием каких-либо объектов или процессов, своевременной сигнализации о появлении негативных явлений, оценке последних и выдаче рекомендаций для их ликвидации. Мониторинг в экономической сфере представляет собой процесс постоянного наблюдения за функционированием экономического объекта, выявления тенденций поведения, обусловленных изменениями макроэкономической политики. [3]

Системы расчетного характера базируются на детерминированных зависимостях, задаваемых для достижения хорошо сформулированных целей управления предприятием, офисом, банком и т.д. Системы такого класса предназначены для получения ответа на вопросы типа: «Что необходимо предпринять для того, чтобы рентабельность повысилась (снизилась себестоимость, повысилась прибыль) на 5%?».

Системы оценочного характера позволяют оценить действия администрации предприятия за отчетный период и осуществляют поиск путей повышения уровня эффективности хозяйствования в последующие периоды.

Системы диагностического направления относятся к классу наиболее сложных и предназначены для контроля внутрихозяйственных затрат и их учета, диагностирования финансового состояния предприятия и выдачи рекомендаций по улучшению финансовых показателей.

Экспертные системы приближенных рассуждений создаются в том случае, если цель принятия решений сформулировать невозможно или нецелесообразно, однако ее можно заменить гипотезой. Для создания систем данного класса формулируются правила вывода вида «ЕСЛИ-ТО», которые синтезируются в дерево вывода. Результатом использования системы является оценка правдивости заданной пользователем гипотезы. [2]

Цель создания систем поддержки исполнения решений (СПИР) состоит в обучении, т.е. предоставлении управленческому персоналу недостающих знаний в процессе выполнения им своих профессиональных обязанностей, а также в обучении управленческого персонала конкретным действиям, необходимым для выполнения рекомендаций, предоставленных системой поддержки принятия решений с последующим контролем исполнения. СПИР можно классифицировать на два подкласса: обучающие системы и системы рекомендательно-контролирующие.

Цель создания рекомендательно-контролирующих систем состоит либо в предоставлении информации лицу, исполняющему решение, либо в разработке перечня действий, выполнение которых позволит реализовать принятое решение. Системы исполнения решений данного направления условно можно сгруппировать следующим образом: исполнительные информационные системы и исполнительные расчетные системы.

Ключевая концепция исполнительной информационной системы состоит в том, что такая система, используя современную графику, связь и методы хранения данных, предоставляет интерактивную совокупность текущей информации относительно состояния организации, формирует легкий доступ для старших руководителей и других менеджеров без помощи посредников.

Исполнительные расчетные системы, как правило, связаны с системами поддержки принятия решений и состоят из двух подсистем: выдача рекомендаций и контроль (мониторинг) траекторных показателей. [3]

СЭС, воспроизводящие неосознанные мыслительные процессы человека, воссоздают такие бессознательные акты, как ассоциативное и интуитивное мышление. Системы данного класса подразделяются на системы, ориентированные на естественно-языковые запросы, и системы нейронных вычислений.

СЭС нейронных вычислений рассматриваются с точки зрения эволюционного моделирования, имитирующего естественный процесс адаптации системы к новым внешним условиям: моделировать следует не столько готовый интеллект человека, сколько процесс развития его интеллекта. Искусственная нейросеть предназначена для того, чтобы на основе анализа большого объема информации, отражающей частные случаи какого-либо явления, выявить общие закономерности, которые затем могут быть использованы для распознавания новых частных случаев. [3]

Таким образом, советующие экономические системы являются эффективным средством, которое, предоставляя совет-решение, оказывает весомую помощь при принятии управленческих решений в условиях малопрогнозируемой среды.

Список литературы:

- 1.Егоршин А.П. Управление социально-экономической системой: монография / Под ред. А.П. Егоршина, В.А. Кожина. – Н. Новгород: НИМБ, 2009. – 288 с.
- 2.Одинцов Б.Е. Информационные ресурсы и технологии в экономике: учеб. пособие / Под ред. Б.Е. Одинцова, А.Н. Романова – М.: ИНФРА-М, 2013. – 466 с.
- 3.Романов А.Н. Советующие информационные системы в экономике: учеб. пособие для вузов / А.Н. Романов, Б.Е. Одинцов. – М.: ЮНИТИ-ДАНА, 2000. – 487 с.

ВЕРНЫМ В БРАНЯХ ПОМОГАЮЩАЯ

Осень первого года Великой войны уже показала всем воюющим странам, что быстрой и легкой победы ни у одной стороны не будет. Сражения с первых дней войны приобрели ожесточенный характер с применением самого современного оружия, что приводило к массовым людским потерям.

Особенно тяжелые боевые действия развернулись на болотистой территории Восточной Польши между уездными городками Августов и Мариамполь, находящимися в 90 километрах друг от друга, вблизи границы с Германией. Гвардейская и казачья кавалерия Русской армии в этих боях несла многочисленные потери и была вконец измотана. За час до полуночи 1(14) сентября русский кавалерийский отряд остановился на привал в Августовском лесу. Большинство воинов не спали, они сидели или лежали у костров, говорили о предстоящем сражении. Состояние их было подавленным, и мало кто верил в успех предстоящего боя. Многие солдаты, особенно из старослужащих, молились Заступнице России – Божией Матери. Внезапно один из кавалеристов увидел в черном небе необыкновенно яркую звезду, которая стала образовывать мерцающее сияние из множества малых звезд.

Затем на небе появился образ Божией Матери со Спасителем на руках. Богоматерь медленно подняла правую руку и указала на запад в ту сторону, где должно было произойти сражение. За Божией Матерью светился православный Крест.

Воины бросились на колени и стали истово молиться во спасение в предстоящем бою и во славу Богоматери. Видение продолжалось полчаса, а потом исчезло, превратившись снова в яркую звезду. На следующий день началось наступление русских армий и состоялось победоносное сражение при городе Августове, где русские войска одержали победу, а все воины, видевшие явление Богоматери, остались живы и даже не получили ни малейшего ранения. Полковник А.А. Егоров, командовавший тогда в чине поручика командой конных разведчиков 30-го Сибирского стрелкового полка, так описывает этот бой: «...Наш полк, не допустивший занятия Августова [немцами], почти лишенного защиты и наполненного лишь обозами и тыловыми учреждениями, предотвратил величайший удар врага, который мог изменить весь ход операции на этом участке фронта...».

Известие о чудесном явлении и воинской победе после него охватило всю Россию от казачьих станиц до столичных салонов и дворцовых покоев. Одни люди говорили, что божественного видения удостоились самые лучшие гвардейские кавалерийские части, другие утверждали, что это были казачьи сотни, третьи, что это были простые солдаты-обозники, отставшие от своего войска. Вот как сообщала об этом газета «Биржевые Ведомости» от 25 сентября 1914 года за № 14395 в заметке под заглавием "Чудо": «...После нашего отступления наш офицер, с целым полуэскадром, видел видение. Они только что расположились на бивуаке. Было 11 часов вечера. Тогда прибегает рядовой с обалделым лицом и говорит: „Ваше благородие, идите“. Поручик Р. пошел и вдруг видит на небе Божию Матерь с Иисусом Христом на руках, а одной рукой указывает на Запад. Все нижние чины стоят на коленях и молятся. Он долго смотрел на видение. Потом это видение изменилось в большой крест и скрылось... После этого разыгралось большое сражение под Августовым, ознаменовавшееся большой победой». Одновременно в журнале "Вестник военного и морского духовенства" за № 21 было помещено полученное редакцией письмо священника Иоанна Стратоновича петербургского Лейб-Гвардии Кирасирского Ее Величества Государыни Императрицы Марии Федоровны полка, следующего содержания: "1-го сентября сего года в 11 часов ночи обоз 2-го разряда Бригады Лейб-Гвардии Кирасир Его и Ея Императорских Величеств, находившийся близ города Мариамполя, внезапно был застигнут немцами: получено было донесение, что неприятель на автомобилях с пулеметами и пушками находится вблизи на шоссе. Не надеясь отразить врага своими силами, многие из воинов обратились с молением о помощи к Державной Заступнице, крепкой в бранях Помощнице. И что же? Матерь Божия услышала молитву их. Воины увидели на небе необыкновенно яркую звезду, из которой постепенно образовалось сияние из маленьких звезд, и чудный образ Богоматери с Предвечным Младенцем, причем Божия Матерь рукою указывала на Запад. Кирасиры пригласили из квартиры офицера господина поручика Зернец. С живым благоговением все воины взирали на чудное явление, продолжавшееся около 1/2 часа, и призывали на помощь Матерь Божию. Когда видение исчезло, на месте явления воссияла та же яркая звезда. После этого общей радости не было предела: неприятеля уже не оказалось, и обоз благополучно совершал дальнейшее следование".

Это сообщение было первым официальным сообщением об Августовском явлении. В это же время появились сведения о том, что одновременно под городом Августовом Богородица являлась и казачьим полкам.

В связи с этим в 1915 году была написана икона Августовской Божией Матери, где внизу была надпись: «Сия икона сооружена иждивением казачек хутора Клецко-Почтовского о здравии воинов». Ниже были написаны 52 имени казаков – свидетелей божественного явления.

Узнав из газет, журналов и устных рассказов об этом святом чуде, очень многие православные люди для молитв за сохранение жизни своих близких, ушедших на фронт, захотели иметь иконы с изображением заступницы воинов Русской армии Августовской Богоматери, как в народе стали называть образ Божией Матери, явившейся русским воинам. Об этом великом духовном событии было доложено императору Николаю II и по его указанию были отпечатаны большим тиражом армейские листовки с изображением явления Божией Матери и поясняющим текстом. Подпись на одной из листовок под образом Пресвятой Богородицы гласила: «Явление Богоматери русскому отряду перед поражением германцев в Августовских лесах».

Учитывая величие этого события и всенародный отклик на чудесное явление Богородицы в конце сентября 1914 года, Святейший Синод Русской православной церкви принял решение рассмотреть все факты и опросить всех очевидцев этого явления. Для этого расследования было заведено Дело Святейшего Правительствующего Синода "О расследовании чудесного события явления Божией Матери русским войскам под гор. Августовом".

Комиссия Синода рассмотрела доклады фронтовых военных священников, которые записали рассказы очевидцев данного события. В первую очередь был рассмотрен доклад благочинного 1-й гвардейской кавалерийской дивизии протоиерея Стефана Щербаковского, который лично опросил кавалеристов из обоза 2-го разряда лейб-гвардии Кирасирского Ее Величества Государыни Императрицы Марии Федоровны полка – кирасиров: Теха Ивана, Лакеева Ивана, Скрипеля Григория и Серегина Димитрия.

Рядовой Иван Тех показал, что поздно ночью их обоз остановился в одном немецком имении. Его оставили на карауле у лошадей. Рядом с ним стоял однополчанин кирасира Серегин, который обратил его внимание на небо, которое странно и быстро бледнело. Потом на нем стал обрисовываться лик Божией Матери. Фигура Божией Матери была очень четко видна до пояса, а ноги скрывались в облаках. Она указывала правой рукой на запад, и вокруг головы ее был венец из звезд. Он видел Богоматерь около минуты, потом она исчезла, и на ее месте показался огромный четырехконечный черный крест, тоже направленный на запад.

Воспитанник полка Иван Лакеев показал, что в это время он кормил лошадь и увидел замершую толпу солдат, глядящих в небо. Подняв голову, он увидел Образ Божией Матери. Голова ее была окружена звездами, а на левой руке был младенец Иисус Христос. Правой рукой она как бы благословляла русских воинов. Старослужащий полка старший писарь Григорий Скрипель полностью подтвердил слова своих молодых однополчан, добавив, что крест был на небе только 5 минут, само видение было в светлолазуревом четырехугольнике в виде рамы, и такого изображения Божией Матери с Младенцем на иконах он раньше никогда не видел. Кавалерист Димитрий Серегин тоже был дежурным по обозу, обходя его, любовался на небе очень яркой звездой. Он дал самые точные показания, в которых, в частности, говорилось:

«...Звезда эта постепенно исчезла, а кругом ее появились маленькие звезды. Затем в кружке этом небо стало темнеть и начало обрисовываться изображение Божией Матери. Божия Матерь была видна до пояса, а нижняя часть Ея фигуры была покрыта как бы пеленой. На левой руке Она держала Младенца, а правой рукой как бы благословляла...».

Он показал, что отчетливо видел лик Богоматери, который был спокойный и умиротворенный. Потом видение стало бледнеть, а потом совсем исчезло. На ее месте появился крест: «...не особенно отчетливо, но различить его было можно. Крест был в наклоненном положении, черного цвета и большого размера. Видение креста прошло скоро, и оба видения длились не более 15 минут. Крест исчезал постепенно, а затем явилась яркая звезда. Вслед за этим он видел на Млечном пути черную стрелу. Острием она была обращена на город. Стрела показывалась и исчезала несколько раз так примерно в течение трех минут». Показания подчиненных подтвердил старший унтер-офицер того же полка Василий Варнашев. Он показал, что сам не видел этого явления, так как находился в доме помещика, но, узнав об этом, опросил нижних чинов, и они все подтвердили факт появления на небе Божией Матери. К делу были приобщены и показания командиров этих воинских частей, которые подвергали сомнению показания своих подчиненных, так как, по их мнению, такое должно было явиться только боевым частям, а не тыловым «обозникам». Поэтому особенно важными оказались показания поручика Кирасирского Ее Величества полка А.Н. Зернеца. Он рассказал, что обозы вышеуказанных полков, отставшие от главных русских сил, героически сражаясь, отступали из Восточной Пруссии под непрерывным огнем неприятельских войск, что неминуемо должно было привести их или к плену, или разгрому противником. Измученные и израненные воины с обозами остановились на ночлег в верстах 6 - 7 от города Мариамполя, в немецком имении, и вскоре услышали в ночи движение крупных конных германских разъездов и шум неприятельских машин на близлежащем шоссе. Вскоре разведчики доложили, что по дороге двигаются германские блиндированные автомобили с пулеметами. Русских солдат ожидала неминуемая гибель в случае боевого столкновения.

Обоз занял круговую оборону, и все стали истово молиться Богоматери во спасение своих жизней. В ответ на их молитвы на звездном небе появился образ Божией Матери с Младенцем Иисусом Христом на руке. Комиссия Синода сочла показания поручика Зернеца очень важными и провела с ним дополнительный опрос.

При этом опросе он добавил следующее: «Приблизительно в 11 или в начале 12-го часа ночи вбегает ко мне нижний чин и говорит: «Ваше Высокоблагородие, пожалуйста на двор». Думая, что и на этот раз принесли какое-либо новое тревожное известие, я не спешил выходить. Когда же, немного погодя, я вышел, то увидел такую картину. Наши солдаты, конносаперы и другие без фуражек, одни, стоя на коленях, другие прямо, на ногах, смотрят на небо, крестятся, молятся, а некоторые плачут. На вопрос, в чем дело, они указали на небо. Так как я пришел довольно поздно, то и начала явления (видения) не видел. Поднявши глаза вверх, я увидел – небо чистое, звездное. В том направлении на небе, куда глядели нижние чины, я увидел облака серые, дымчатые, как дым от пушечных выстрелов. Сначала я ничего не разобрал. Но, всмотревшись в эти облака, я ясно увидел очертание фигуры Божией Матери с Младенцем Иисусом Христом на левой руке, а правая рука протянута по направлению к западу, причем от оконечностей пальцев правой руки исходил свет (как бы фосфорический). Видение это продолжалось 1 или 2 минуты. Потом эти облака начали светлеть, расплываться, и на месте изображения Божией Матери с Младенцем появился крест из облаков (линии креста были не прямые, а волнообразные), который постепенно бледнел. Крест был виден недолго, так как облака быстро разошлись, двигаясь с востока на запад. После всего этого на месте видения открылось ясное звездное небо. Видение это было в ночь с 31 августа на 1 сентября между 11 и 12 часами. Следствием этого видения Божией Матери было то, что нижние чины, бывшие пред этим в большом душевном смущении и испуге, совершенно успокоились, ободрились и даже легли спать, в надежде, что теперь с ними ничего дурного не случится, что и оправдалось». Опрос проводился и среди других воинов, которые полностью подтвердили явление Божией Матери.

В это время по всей России православные люди вырезали из газет и журналов рисунки и картинки, нарисованные художниками к этому событию, чтобы освятить их как икону с изображением "Знамения Августовския Пресвятыя Богородицы", которая должна была оберечь их родных и близких, как уберегла она русских кирасиров в Августовских лесах.

В народе ее стали называть икона «Августовская Победа» и «Августовская Свеча». В Святейший Синод и Духовный Цензурный комитет шли сотни писем от приходских священников, хозяев церковных лавок и иконописных мастерских, а также просто от обычных людей с прошением разрешить писать и приобретать эту икону.

Военные ведомства зачастую не обращали внимание на то, что икона Августовской Божией Матери не утверждена Святейшим Синодом и заказывали ее изображение для печати в типографиях для распространения на фронте. Так, с официального дозволения Одесской военной цензуры были отпечатаны такие изображения Богоматери. Тираж данных военных икон был настолько велик, что их стали передавать или продавать в тылу, в военных лазаретах и книжных лавках. Священники постоянно писали в Синод о великой потребности утвердить одобренные Церковью изображения для иконы Августовской Божией Матери. Они писали, что светские художники заполнили газеты и журналы изображением этого явления и православные люди вырезают их для совершения молитв и просят священников освятить данные изображения как иконы, на что те не имеют права. Видя огромную потребность россиян в Августовских иконах, им вторили издатели и хозяева типографий, присылая на рассмотрение Синода выполненные по их заказу всевозможные изображения этого святого явления. Многими из предпринимателей двигало не желание заработать, а благородное желание помочь Отчизне. Так, вдова присяжного поверенного Ольга Александровна Ильина сама создала изображение иконы и просила разрешения приступить к его изданию и продаже с целью передать всю вырученную прибыль великой княгине Ольге Александровне для раненых и увечных воинов. А солдатка Параскева Сергеевна Агапитова обратилась к Екатеринбургскому Епархиальному Начальству с прошением следующего содержания: "Наши мужья призваны на поле брани защищать отечество. И один Бог знает, что ожидает их в кровавых боях со злым врагом. Скорбь наша велика, и никто из земных не может ее ослабить. Одна у нас надежда на Бога и на Заступницу всех скорбящих Пресвятую Владычицу... И вот у нас, солдатских жен, явилось желание по иллюстрациям художников соорудить святую икону Богородицы. Но живописцы отказываются написать икону, ссылаясь на то, что все иконы пишутся по одобренным Церковною властью рисункам. Снизойдите к просьбе скорбящих жен воинов и благословите по предоставленному рисунку соорудить святую икону Заступницы, Владычицы».

Несмотря на эти мольбы, Святейший Синод рассматривал вопрос об этом православном чуде с сентября 1914-го по ноябрь 1916 года.

После тщательного изучения всех сведений Синод принял следующее решение: «Святейший Синод, воздав хвалу и благодарение Господу Богу, дивно промышляющему по молитвам Пречистой Своей Матери о всех обращающихся к Нему с усердною и искреннею молитвою, признает необходимым запечатлеть помянутое событие явления Божией Матери в памяти последующих поколений русского народа и посему определяет: благословить чествование в храмах Божиих и домах верующих икон, изображающих означенное явление Божией Матери русским воинам...».

По всей православной Руси началось создание и распространение Августовских икон Пресвятой Богородицы. Они появились в каждом блиндаже и окопе Русской Армии, и в каждом православном доме россиянина. Для церквей, храмов и монастырей самые лучшие иконописцы создавали образы Августовской Божией Матери. Практически каждый воин носил с собой этот образ на солдатских иконках.

Революционные годы, а потом годы Гражданской войны и Советской власти уничтожили большинство этих православных святынь. Новая власть особенно безжалостно уничтожала эти иконы с изображением воинов «империалистической армии», которые сражались и умирали за Веру, Царя и Отечество. Тем не менее, многие Августовские иконы были сохранены православными людьми как на территории России, так и в эмиграции.

В современной России ее возвращение стало особым явлением, символизирующим неразрывную связь нашего исторического прошлого и настоящего. Особенно ярко это стало проявляться в последние годы, которые показали, что необходимо защищать свою культуру и традиционные религии не только на территории Российской Федерации, но и за ее пределами. И разумеется, неслучайно столь массовым стало распространение и почитание различных списков Образа Августовской Божией Матери на территории России, Белоруссии, Молдавии, Украины и других странах, где живут православные люди. Самые известные Августовские иконы имеются в нижнем Преображенском приделе храма Христа Спасителя в Москве, в государственном Историческом музее, на Дону, в Кременско-Вознесенском мужском монастыре, храмах Ставрополя, Житомира, Гродно. В День Победы икону приносят и на Мамаев курган.

28 февраля 2008 г. Святейший Патриарх Московский и всея Руси Алексий II благословил внести в официальный месящеслов празднование в честь Августовской иконы Божией Матери.

И как бы в ответ на это произошло новое чудесное событие, когда Софринская бригада ВВ МВД в служебно-боевой командировке в Дагестане создала походную часовню в честь явления Августовской Божией Матери. После этого между воинами бригады и террористами произошел жестокий бой, в котором наши солдаты и офицеры не понесли ни одной потери.

К 100-летию начала Первой мировой и 100-летию явления Августовской Божией Матери русским воинам по всей нашей стране прошли и идут Крестные ходы с этой святой иконой. Особенно торжественно они прошли в Калининградской области, на местах сражений 1914 года, и территориях Казачьего Войска.

Необходимо еще раз вспомнить слова героя Первой мировой войны, благочинного 1-й Гвардейской (Кирасирской) дивизии Кавалергардского Ее Величества Государыни Императрицы Марии Федоровны полка протоиерея Стефана Щербаковского на явление Августовской Божией Матери Русской армии в 1914 году: «Мать Божия не оставляет нас Своею помощью и ходатайством пред Своим Божественным Сыном и Богом. А если Божия Мать за нас, то кто же нам страшен?».

Из Акафиста иконе Божией Матери «Августовская Победа»:

«Взбранной Воеводе победительная,
Яко избавльшая от гибели в лесу Августовском
Христолюбивое воинство русское,
Благодарственно взываем Ти:
Яко имущая державу непобедимую,
От всяких нас бед свободы, зовущих:
Радуйся, Мать Божия «Августовская Победа»,
Верным в бранях помогающая»

*В.И. Аверченков, д.т.н., профессор
С.В. Кондратенко, аспирант
ФГБОУ ВПО «БГТУ»
г. Брянск, Россия*

ПРИМЕНЕНИЕ МЕТОДОВ ЦВЕТОВЫХ ОЦЕНОК В ИНФОРМАЦИОННЫХ СИСТЕМАХ С ЦЕЛЬЮ ДИАГНОСТИКИ ОТНОШЕНИЯ К ПРЕДМЕТАМ

Рассмотрены возможные варианты применения экспертных компьютерных систем для выявления эмоционального восприятия респондентами визуальных объектов. Показано соответствие между цветопредпочтениями и параметрами эмоций в процессе восприятия индивидуальных объектов.

Ключевые слова: индивидуальные цветопредпочтения, визуальные объекты, диаграмма цветового пространства, взаимосвязь цвета и эмоций.

Эмоциональные процессы и определение отношения личности к какому-то предмету являются одними из наиболее сложных проблем для психологических исследований. Прежде всего, это обусловлено трудоемкостью методик диагностики эмоциональной сферы, они отличаются, как правило, большим количеством вопросов в анкетах, либо требуют много времени для проведения опроса и его интерпретации, либо вообще, отличаются высокой степенью субъективности, т.к. в основном они основаны на проективных рисуночных методах.

Именно поэтому в последнее время все актуальнее встает вопрос применения цветовых методик с целью эмоциональной диагностики и выявления отношений респондента к определенному предмету. Цветовой спектр позволяет представить эмоции человека через большое количество промежуточных оттенков и состояний.

Еще в середине XIX в. Г. Фехнером была доказана независимость цветовых предпочтений человека от культуры, воспитания, условий проживания. Экспериментально было подтверждено, что человек любой национальности в определенных ситуациях предпочитает определенные цвета. Человек склонен к противопоставлению теплых и холодных оттенков. Теплота цвета в большей степени связана с нашими субъективными ощущениями, но стоит отметить, что теплота цвета относительна и зависит от цветового окружения, так, например, красный цвет выглядит холодным по сравнению с оранжевым и теплым в сравнении с синим.

На цветовых контрастах основываются не только такие понятия, как теплый или холодный, спокойный или возбуждающий, но и такие нравственные категории, как плохой или хороший, нравится или не нравится.

Рядом независимых исследований доказано, что у человека все эмоции ассоциируются со своим уникальным цветовым фоном, насыщенностью и глубиной.

Известный российский исследователь Измайлов Ч.А. [1] утверждал, что цветовую палитру можно представить в виде непрерывного континуума, на котором можно расположить большинство человеческих эмоций. Большая часть наших эмоций коррелируется с цветовой палитрой от синего до сине-красного, малинового или фиолетового цвета. Оставшаяся часть эмоций соотносится со спектром зеленого и зелено-синих цветов и совсем мало эмоций со спектром салатных тонов.

Так же крайне интересными являются исследования, соотносящие конкретные эмоции и длину цветового излучения. Цвета, с длиной волны 380 – 550 нм (от синего до зеленого) характеризуют следующие чувства: спокойствие, удивление, удовлетворение, интерес. Такие эмоции, как печаль и тоска, разместились на отрезке цветового спектра с длиной волны от 550 нм до 570 нм (зеленый – желтый). Отвращение, разочарование, сомнение, тревога, страх, ненависть располагаются в спектре с длинами волн цветового излучения от 580 нм до 620 нм (желтый – красный). Такие эмоции как обида, раздражение, стыд, возмущение, радость, восторг, веселье, соотносятся с диапазоном цветов с длиной волн от 620 нм до 700 нм, в котором расположены красные и синие тона. На рисунке 1 представлена диаграмма цветов sRGB, с указанием на внешней стороне дуги длины цветовых волн. Именно стандарт sRGB является общепринятым стандартом для передачи изображений в цифровой виде и используется в подавляющем большинстве современных ЭВМ.

Длина волны, нм.	Цвет	RGB-представление цвета.
760-620	Красный	255;0;0
620-585	Оранжевый	255;165;0
585-575	Желтый	255;255;0
575-550	Желто-Зеленый	173;255;47
550-510	Зеленый	0;255;0
510-480	Голубой (Сине-Зеленый)	66;170;255
480-450	Синий	0;0;255
450-380	Фиолетовый	139;0;255

Рис. 1. Основные характеристики цветового спектра

Г. Флиринг и К.Ауэр [4] в ходе своей работы пришли к выводу, что у всех людей есть свое индивидуальное отношение к цвету. Человек испытывает симпатию к одним цветам и антипатию к другим, таким образом можно сказать, что у каждого человека есть свой рейтинг любимых и нелюбимых цветов. Однако, стоит иметь ввиду, что предрасположенность человека к тому или иному цвету изменится вследствие временных или культурных факторов.

Г.Флиринг в ходе своих научных изысканий создал тест “Цветовое зеркало”, который предназначен для составления личностной характеристики. Диагностический инструментарий состоит из 23 цветных квадратов, расположенных на серебристом фоне, которые исследуемый должен расположить

в своем порядке. На основе этих действий выявляются цветопредпочтения респондента и, как следствие, психотип его личности.

Схожую методику функциональной психодиагностики разработал немецкий ученый и искусствовед М. Люшер [2]. Основываясь на функциональной психологии цветовосприятия, он создал свою методику исследования, которая приобрела в настоящее время мировую известность и стала одним из самых распространенных цветовых тестов.

Стоит отметить, что специфика воздействия цвета на человека не зависит от состояния организма при проведении тестирования. Специфическое значение цвета, его психологическая интерпретация объективна и не зависит от местоположения цвета в предложенном ряду.

Из всего вышесказанного, очевидно, что использование цветовых тестов не ограничивается психологическими исследованиями и может быть использовано для диагностики отношения к предметам. Для проведения массовых исследований были использованы уже устоявшиеся значения цветов Положительные цвета: зеленый, красный, синий, желтый. Отрицательные цвета: черный, коричневый, фиолетовый, серый. Респондентам предлагалось сопоставить интересующий вопрос и цвет, в результате были установлены определенные устойчивые отношения в рамках репрезентативной группы к исследуемому вопросу. Но у данного подхода существует значительный минус, так как у каждого человека существуют более и менее «любимые» цвета, а в рамках такого простого подхода это не учитывается. Поэтому логично использовать некую систему настройки, в которой предлагается ряд стандартных вопросов, позволяющих формировать шкалу отношения человека к цветам. В дальнейшем, при проведении теста отношения к предметам, следует соотносить ответы исследуемого с этой шкалой, и тем самым получать на выходе значительно более точный результат, который может претендовать на истинность. Обращивать результаты такого исследования вручную затруднительно и трудоемко, поэтому для проведения и анализа результатов тестирования был разработан программный комплекс. В состав которого, кроме модуля основного опроса, входит модуль предварительного тестирования, который необходим для определения отношения респондента к цветам. Данный модуль реализуется на первом этапе тестирования, результаты этого тестирования передаются наравне с результатами основного тестирования в третий модуль программы – систему автоматической обработки результатов тестирования. Четвертый модуль программного комплекса, предназначен непосредственно для составления отчетов, которые можно представлять, как в графической форме, в виде таблиц и диаграмм, так и в текстовой форме (рис. 2).

В данной информационной системе модуль предварительного тестирования является своеобразным центром ответственности. Именно от успешности реализации модуля предварительного тестирования зависит дальнейший успех проекта. Система предварительных вопросов позволяет формировать индивидуальную шкалу предпочтения цветов респондентом.

В отличие от универсального модуля предварительного исследования цветопредпочтений, модуль основного тестирования следует прорабатывать каждый раз индивидуально, исходя из целей и опроса. Но такая гибкость позволяет использовать метод цветовых оценок в самых разных областях. Прежде всего – это те сферы, где затруднительно дать однозначную количественную оценку и даются, как правило, качественные оценки, сложно поддающиеся автоматизированному массовому анализу. Опросы на основе цветопредпочтений позволяют проводить в таких случаях легко формализуемые, поддающиеся компьютерной автоматизации исследования.



Рис. 2. Схема реализации компьютерной системы диагностики отношения к предметам

Перспективным способом реализации данной системы можно считать создание web-приложения, что позволит обеспечить доступность тестирования для пользователей с различными типами устройств и операционных систем. На рисунке 3 представлена принципиальная схема реализации такого комплекса. Как видим, обмен данными в системе происходит через веб сервер. Администратор настраивает систему под условия тестирования, пользователь проходит опрос, аналитик проводит окончательную обработку

результатов через индивидуальный web-интерфейс. В данный момент завершены работы над модулем предварительного тестирования.



Рис. 2. Схема реализации компьютерной системы диагностики отношения к предметам

Наиболее интересным является применение такой системы в сфере маркетинговых исследований, набирающих все большую популярность. Цветовой тест отношения к предметам, при определенной доработке, может быть использован в качестве эффективного и относительно недорогого инструмента при проведении маркетинговых исследований, позволяющего получать точные и независимые результаты.

Так же подход цветowych тестов отношения к предметам можно использовать в сфере образования для оценки интереса учеников к преподаваемым дисциплинам, их отношения к преподавателям. Причем стоит отдельно остановиться на высокой точности результатов таких опросов, т.к. ассоциация цвета, характера человека, и отношение к нему являются достаточно устойчивыми и достоверными. Это позволяет использовать данную методику в целях повышения качества образования в вузах.

Цветовой тест отношения к предметам отличается своей универсальностью и масштабируемостью, что позволяет применять практически в любых сферах, где необходимо выяснить отношение респондента к тому или иному вопросу.

Список литературы:

1. Измайлов Ч.А. Психофизиология цветового зрения. / Ч.А. Измайлов, Е.Н. Соколов, А.М. Черноризов. – М.: МГУ, 1989. – 206 с.
2. Люшер Макс. Цветовой тест Люшера. / Макс Люшер. – М.: АСТ, 2005. - 192 с.
3. Фрилинг Г. Человек – цвет – пространство / Г. Фрилинг, К. Ауэр . – М.: Стройиздат, 1971. – 141 с.
4. Яньшин П.В. Психосемантика цвета / П.В. Яньшин. – СПб.: Речь, 2006. – 368 с.
5. Фирсова В.А. "Все живое стремится к цвету". Использование методов цветовой диагностики / Открытый урок: сетевой журн. 2012. URL: <http://festival.1september.ru/articles/605232/>

*В.И. Аверченков, д.т.н., профессор
А.С. Самсоненко, аспирант
ФГБОУ ВПО «БГТУ»
г. Брянск, Россия*

ПРОБЛЕМЫ АВТОМАТИЗАЦИИ УПРАВЛЕНИЯ ПРОЦЕССОМ ОПТИЧЕСКОГО КОНТРОЛЯ ПОЗИЦИОНИРОВАНИЯ КОМПОНЕНТОВ ПРИ ПОВЕРХНОСТНОМ МОНТАЖЕ ПЕЧАТНЫХ ПЛАТ

Рассмотрены подходы к разработке принципиальных схем оборудования по производству печатных плат способом поверхностного монтажа.

Ключевые слова: *поверхностный монтаж, печатная плата, оптический контроль, автоматизация производства, радиоэлектронная промышленность, компьютерное зрение.*

Одной из актуальных проблем инновационного развития России в современных условиях является решение вопросов создания технологии разработки печатных плат, которые стали важнейшим компонентом современного промышленного, научного оборудования и многих товаров народного потребления. В настоящее время практически отсутствует отечественное оборудование для изготовления печатных плат, поэтому проблема разработки и производства оборудования для этого вида технологий является чрезвычайно актуальной. Среди многих задач, которые необходимо решить в этой области – создание оборудования и технологии оптического контроля монтажа печатных плат.

Технологии поверхностного монтажа печатных плат, также называемые ТМП (технология монтажа на поверхность), SMT (surface mount technology) и SMD-технология (от surface mount device – прибор, монтируемый на поверхность) являются наиболее распространенными на сегодняшний день методами конструирования и сборки электронных узлов на печатных платах (ПП). Компоненты монтируются на поверхность печатной платы с использованием припоя, однако преимущества технологии проявляются благодаря комплексу особенностей элементной базы, методов конструирования и технологических приемов изготовления печатных узлов. Автоматизированное производство по технологии поверхностного монтажа состоит из трех обязательных этапов: нанесение пасты, содержащей припой и флюс на плату, установка на пасту компонентов и пайка. Как и в любом производстве, в SMT на всех этапах работ проводится контроль качества.

Сегодня электронная промышленность в стране быстро развивается, однако рассматриваемое оборудование, используемое на российских предприятиях, в основном остается импортного производства. В виду нарастающей проблемы импортозамещения возникает острая необходимость в освоении новых технологий изготовления уникального оборудования для автоматизированного производства печатных плат методом поверхностного монтажа. Имеются отдельные разработки [7,8] и начато производство оборудования по изготовлению плат, но очень мало внимания в них уделяется системам по осуществлению контроля, в частности автоматизированного оптического контроля выпускаемой продукции. Целью рассматриваемой работы является исследование процесса автоматизации процесса оптического контроля позиционирования компонентов при поверхностном монтаже печатных плат. При этом было решено ряд задач по изучению типов оптического контроля, методов и алгоритмов работы, выделены их преимущества и недостатки. По результатам анализа была предложена новая система позиционирования компонентов, лишенная части недостатков зарубежных аналогов, позволяющая осуществлять более точный автоматический контроль, без затруднений на программирование и переналадку оборудования.

При анализе автоматизированного контроля монтажа печатных плат были рассмотрены различные типы оборудования:

- рентген-контроль (AXI) – проверка качества паяных соединений используя рентгеновское излучение;
- функциональное тестирование (FT) – измерение сопротивления отдельных цепей в ручном (FT) либо автоматическом (FPT) режимах;
- внутрисхемное тестирование (ICT/FICT) – обнаружение дефектных компонентов, измерение параметров в реальной схеме и поиск неисправностей;
- автоматический оптический контроль (AOI) – визуальная проверка наличия, правильности позиционирования компонентов и качества паяных соединений.

Особое место среди этих методов контроля занимает автоматическая оптическая инспекция (automated optical inspection – AOI), которая осуществляет визуальный контроль платы, основанный на формировании изображения, используя камеры высокого разрешения и источники света, с последующим анализом характерных особенностей компонентов. В процессе сборки SMT есть три основных этапа, применения оптических инспекций разного типа:

1. Инспекция качества нанесения паяльной пасты (SPI).
2. Инспекция позиционирования компонентов после установки (API).
3. Инспекция качества пайки (PSI).

Контроль после установки (API) и после пайки (PSI) схож по своему принципу, поэтому эти понятия объединяют в одно – AOI, различая лишь AOI и SPI инспекции, имеющие существенное различие, как в принципах анализируемых процессов, так и в алгоритмах работы [8].

На рис. 1 представлена производственная линия. После автоматической выгрузки на линию платы из кассеты происходит нанесения на нее паяльной пасты с использованием принтера трафаретной печати. После нанесения пасты проводится контроль платы (SPI инспекция) для обнаружении дефекта этой подготовительной операции. После SPI инспекции в линии используется оборудование по автоматической установке компонентов на плату. Чаще всего их несколько, для ускорения работы линии. После установки проводится инспекция позиционирования компонентов, в целях предотвращения ошибки установщика или предупреждения появления брака после пайки. После API плата переходит к пайке в печи оплавления и финальной проверке PSI.



Рис. 1. Порядок установки инспекций в производственной линии изготовления микросхем

Автоматический оптический контроль применяется на всех серийных производствах, т.к. инспекция позволяет на разных этапах контролировать:

- нанесение паяльной пасты (позиционирование, наличие перемычек, недостаточное или избыточное количество);
- качество позиционирования компонентов (точность позиционирования, отсутствие, горизонтальный или вертикальный разворот компонентов, несоответствие номера вывода, дефект вывода);
- качество паяного соединения (короткое замыкание, непропай, излишек или недостаток припоя, отсутствие компонента, и другие дефекты, возникающие при использовании компонентов обычных корпусов).

Вместе с длинным списком распознаваемых дефектов AOI обладают высокой скоростью работы, что позволяет использовать их в автоматической конвейерной линии без снижения скорости производства.

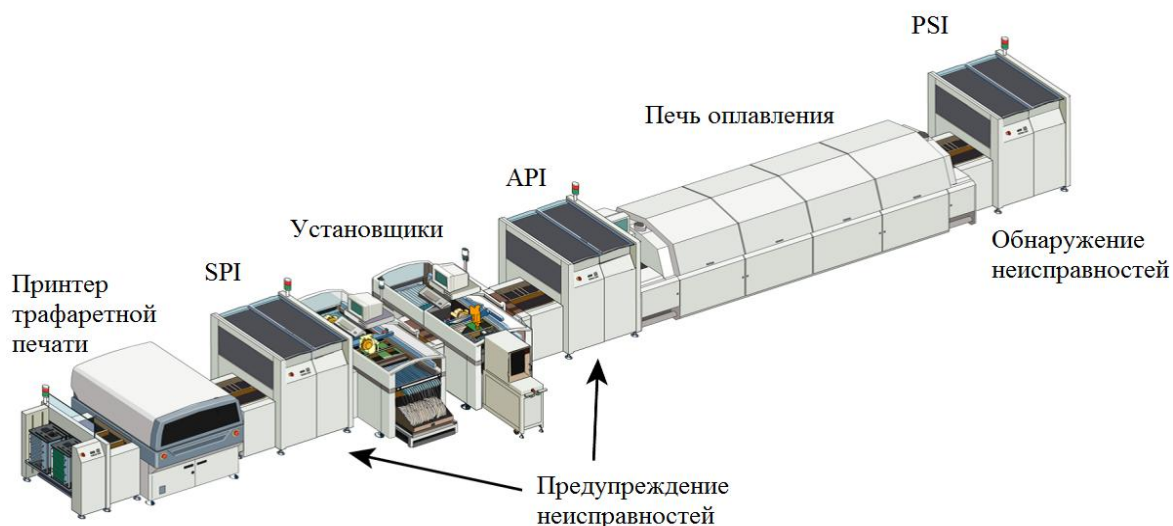
В автоматических оптических инспекциях двумерное изображение объекта формируется оптическими матрицами. Для повышения контрастности изображения используют дополнительное освещение инспектируемой поверхности. Типичными параметрами установки являются: стандартное поле зрения (порядка 30x50 мм) и поле высокочеткого зрения (порядка 6x8 мм), скорость сканирования (до 18÷36 см²/сек) и количество одновременно обрабатываемых изображений (как правило, более 70). Были использованы монохромные системы, двух- и трехцветовые (самые распространенные). Фон теплового излучения от платы и компонентов может создавать помехи, компенсация помех выполняется программными средствами. Изображение оцифровывается, и формируется матрица, несущая информацию об объекте. Сформированная картинка может сравниваться с эталонным изображением платы или с информацией о сборке на основании данных CAD и Gerber-файлов. Такие системы позволяют выполнять 100%-ный контроль плат со скоростью до 150 000 компонентов в час, но они при этом чувствительны к смене материала платы и компонентов. Большинство AOI хорошо обнаруживают дефекты расположения компонентов и с меньшим успехом различают дефекты нанесения припойной пасты или качество пайки.

Объектом настоящего исследования был процесс автоматического оптического контроля позиционирования компонентов, а предметом исследования является оборудование, осуществляющее оптический контроль позиционирования компонентов. При разработке нового вида оборудования возникает необходимость решить следующий ряд вопросов: как получить изображение платы; как обеспечить перемещение блока получения изображений; как проанализировать полученную информацию; как определить наличие дефекта; с чем сравнивать, или что брать за эталон; как исключить наличие ошибок в получении, анализе и сравнении изображений.

В настоящее время используют различные системы, формирующие для анализа трехмерное изображение. Они применяются все чаще на производстве. Автоматические инспекции работают на основе методов компьютерного зрения. К таким методам могут быть отнесены: лазерная триангуляция; интерференционный анализ; стереовидение; восстановление формы по теням; измерение фазового сдвига; муаровая топография.



Рис. 2. Стереовидение

Проведенные исследования показали, что самым распространенным и эффективным для работы автоматических оптических инспекций является метод стереовидения (рис. 2). Этот метод является универсальным, и позволяет решить все задачи, возникающие при анализе широкого спектра параметров распознаваемых объектов, отличных по размерам и отражающим свойствам, расположению и затененности. При получении изображения с двух камер, улучшается обработка изображения, с последующей аппроксимацией полученных точек, для которой можно получить векторное изображение компонента и сравнить его с идеалом. Часто так же оборудованию необходимо не только трехмерный анализ, но и двухмерный, что позволяет осуществлять наличие фронтальной камеры.

Для использования в качестве метода получения изображения стереовидения необходимо наличие высокоточных камер, четырех фронтальных для увеличения площади сканируемой поверхности и четырех ортогональных, для анализа изображения с четырех сторон. Вокруг каждой камеры используются зоны со светодиодами для освещения сканируемой поверхности. Весь блок камер с источниками освещения перемещается в двух координатах X и Y. Для перемещения были использованы линейные направляющие. Движение осуществляется при помощи шаговых моторов с энкодером и редуктором (передаточное отношение 1:4). При помощи датчика-энкодера и магнитной ленты расчетная точность позиционирования блока камер была равна 0,001 миллиметра.

Решив вопросы с получением изображения, точным перемещением блока камер и анализом полученной информации, был проанализирован процесс, связанный с безошибочным определением дефектов. Главным недостатком использования АОИ систем, является ошибочное распознавание дефекта. Они не обнаруживают реальные неудачи, пропуская дефект.

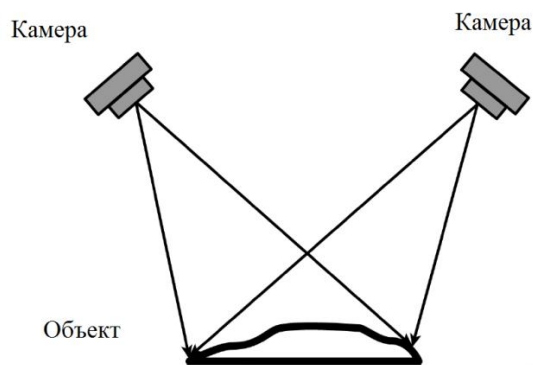
Одним из наиболее распространенных критических замечаний против принципов и методов автоматических систем оптического контроля является зависимость качества оптического контроля от компетентности технолога или оператора оборудования, создающего управляющие программы. Это устанавливает очень серьезные требования к персоналу, алгоритмы контроля качества содержат множество параметров, в некоторых случаях несколько сотен (настройка света, область увеличения, пороговые параметры, расположение компонентов и т.д.). Их установка требует опыта, интуиции, вдохновения от самих инженеров. Кроме того необходимо решить, где разница между браком и его отсутствием, определить допустимые границы, когда речь идет всего о нескольких пикселей. В случае неправильных настроек «плохой» компонент будет распознан как «хороший», и наоборот при повышенных требованиях инспекция будет браковать изделие. На первый взгляд, это не так уж и плохо, но это приводит к понижению скорости производства плат. Оператору приходится пропускать одну и ту же ошибку раз за разом и при появлении брака в этом же месте он может легко пропустить его. Чтобы убрать это необходимо уменьшить требования, что может привести к пропуску дефекта самой установкой.

Кроме того, происходит смена производства одной номенклатуры на другую, что требует переналадки оборудования. Настройки сохраняются, но могут стать не актуальными при смене поставщика плат или компонентов или просто изменения партии. А длительная настройка оборудования влечет за собой простой всей линии.

Для поиска путей устранения брака необходимо разобраться с возможными причинами их появления. Одной из таких причин является появление бликов припоя. После принятия Европейским Союзом в феврале 2003 года директивы RoHS (сокращение с англ. Restriction of use of Hazardous Substances – Ограничение Использования Опасных Веществ), стремительно развивался процесс перехода от свинцового к новому типу припоев – бессвинцовым припоям. В результате появилось 5 основных групп припоев, это сплавы олова, меди, серебра, висмута, цинка и др. Самой распространенной группой стал Sn-Ag-Cu – сплав олова, серебра и меди.

Каждый сплав отличается не только технологическими свойствами, но и поверхностью. Они различны по шероховатости поверхности, а следовательно и отражающей способностью, цветом и количеством по технологии производства. Все перечисленные факторы требуют от АОИ гибкости

распознавания изображений, а от оператора инспекции знаний типов припоя и норм контроля, делая процесс настройки автоматического контроля более трудоемким и тонким.

Говоря о точности позиционирования компонентов, необходимо рассматривать построение векторной модели получаемого изображения. На основе полученной модели проводится анализ численных значений позиционирования компонентов. Сравнивая параметры с передаваемым на оборудование Gerber или САМ файлом и обозначив допустимые пределы отклонения, возможно добиться безошибочного результата. Наполнение базы компонентов может осуществляться в автоматическом режиме, при построении модели самого компонента, отдельно от платы.

Анализ результатов исследований позволил выявить наиболее оптимальный способ получения изображения платы при оптическом контроле их позиционирования.

Список литературы:

1. M. Janóczki, A. Becker, L. Jakab, R. Gróf, T. Takács, «Automatic Optical Inspection of Soldering», licensee InTech, Creative Commons Attribution License, 2013.
2. Adams Yin, «Analysis of Optical Inspection from AOI and AVI machines», Gardien ATT Taiwan, 3F.-1, No.40-2, Sec. 1, Minsheng N. Rd., Guishan Township, Taoyuan County 333, Taiwan (R.O.C.).
3. Matthew T. Holzmann, Automatic Optical Inspection Of Circuit Assemblies In a High Mix/Low Volume Environment, Christopher Associates, Inc. Santa Ana, California USA.
4. Sheng-Lin Lu, Xian-Min Zhang, Yong-Cong Kuang, Optimized Design of an AOI Illuminator, Proceedings of the 2007 International Conference on Wavelet Analysis and Pattern Recognition, Beijing, China, 2-4 Nov. 2007, pp. 924-928.
5. Jens Kokott, The capability of modern AOI systems, Global SMT & Packaging, November/December 2006, pp. 16-17.
6. Peter Conlon, AOI A Strategy for Closing the Loop, Surface Mount Technology, April 2006, pp. 24-29.
7. В. Майская «Быстрое изменение технологии печатных плат», Печатный монтаж, 2010, №3, С. 42-45.
8. В. Шлаин, А. Глейбман, Д. Вагапов, «Базовые алгоритмы системы автоматического обнаружения и классификации дефектов для управления производством полупроводниковых микросхем», Проблемы управления, 2006, №1, С. 47-53.

*А.А. Анненков, преподаватель
И.А. Дубинин, студент
филиал ПГУ им. Т.Г. Шевченко
г. Рыбница, Приднестровье*

СЕТЕВОЙ ТЕСТЕР

В статье рассматриваются вопросы создания простого, но эффективного кабельного тестера. В частности, затрагиваются вопросы по созданию, работоспособности сетевого тестера, его возможностей и полной замене дорогостоящих, промышленных тестеров.

Ключевые слова: сетевой тестер, кабель, разрыв.

Кабельный тестер – устройство, обычно состоящее из двух частей, проверяющее состояние кабеля или кабельной линии. История создания данного прибора началась в 1995 году. В тот год начался бурный переход со стандарта 10 Base-2 и 10 Base-5 на много обещающий стандарт 10 Base-T. Появилась возможность строить большие сети, в которых все сделано надежно, красиво, логично и понятно. Но сразу же появились и проблемы. Тогда же начали делать приборы, которые бы проверяли правильность заделки сегментов на UTP кабеле, причем в случае ошибки позволяли бы однозначно определить где, что и как. Некоторые приборы позволяют проводить измерения характеристик кабеля или кабельной линии.

На данный момент существует три класса приборов: для базовой проверки кабеля, для квалификации кабельной системы, для сертификации кабельной системы.

1. Простейшие тестеры со светодиодной индикацией. Основная задача тестеров данного типа – проверить правильность соединения проводников и определить наличие каких-либо механических повреждений – обрывы и/или замыкания. Для оптических линий связи такие тестеры обычно не выпускаются.

2. Тестеры с расширенными возможностями имеют встроенные генераторы тонального сигнала и могут выявлять расщеплённые пары.

3. Типичный современный тестер с ЖК-дисплеем (например, Microscanner) имеет возможность выявить все ошибки в схеме разводки (включая расщеплённые пары), определить длину кабеля,

расстояние, как до обрыва, так и до замыкания контактов и, кроме этого, определить тип розетки на стене (телефонная или сетевая).

Так же тестеры еще делятся по типам проверяемых кабелей:

1. Тестер для витой пары, коаксиального кабеля и телефонных кабелей. Обычно такие устройства делаются достаточно универсальными и позволяют проверять различные типы кабелей электрической связи.

2. Тестер для оптических кабелей.

Разработанный сетевой тестер относится к первой группе, т.е. к простейшим тестерам. С помощью данного тестера можно будет просмотреть целостность всех проводов в кабеле. Если какой-то провод имеет разрыв и по нему не поступает сигнал, то с помощью светодиодных индикаторов, можно будет узнать, какой именно провод поврежден.

Принцип работы

Главной частью схемы является микроконтроллер ATmega8. Данный микроконтроллер полностью подходит для выполнения всех необходимых операций, поэтому использовать более дорогой и сложный микроконтроллер нет смысла. Для написания программы использовалась среда AVR Studio 4. Написана программа на высокоуровневом языке программирования C++.

Алгоритм, по которому работает микроконтроллер, достаточно прост. Один конец кабеля, который необходимо проверить на целостность, вставляется в розетку RJ-45, которая непосредственно находится на самой плате и подсоединена к микропроцессору. На другой конец кабеля ставится заглушка. Заглушка состоит из розетки RJ-45, на которой все контакты замкнуты друг с другом. После чего, микропроцессор начинает поочередно подавать сигналы на каждый провод в кабеле. Если провод в кабеле целый, то сигнал пройдет по всей длине провода, дойдет до заглушки и вернется обратно. В противном случае, если провод имеет разрыв, то сигнал, который подается микроконтроллером, дойдет до места разрыва и обратно не вернется. Когда микропроцессор получает обратный сигнал, что является обозначением целостности провода, то соответственно микропроцессор подает сигнал на светодиод, который “привязан” к данному проводу. Если провод имеет разрыв, то светодиод не загорится. Таким образом, проверяются все провода в кабеле.

Также данный сетевой тестер может проверить провода в кабеле на замыкание друг с другом. Для этого необходимо снять заглушку с одного конца кабеля. В таком случае, будут зажигаться только те светодиоды, чьи провода замкнуты друг с другом.

Помимо светодиодов и микроконтроллера, на плате также находится кнопка включения/выключения устройства, два батарейных отсека типа AA.

Ниже представлена полная схема сетевого тестера:



Рис. 1 Схема устройства

Плюсы данного сетевого тестера:

1. простота в использовании;
2. небольшая стоимость;
3. простая и надежная конструкция, все детали тестера имеются в свободной продаже.

В последующем планируется улучшение данного сетевого тестера. Будет добавлена функция вычисления расстояния до разрыва провода, с минимальной погрешностью.

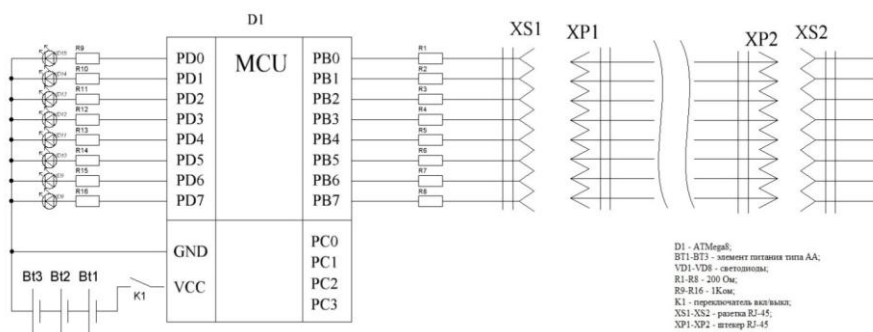
Можно сделать вывод, что данный тестер прост по своему строению, но достаточно эффективен при использовании. Данное устройство практически ничем не уступает своим промышленным аналогам. Разработанный тестер точно может определить, какой провод имеет разрыв в кабеле, что является самой главной функцией в сетевых тестерах.

Список литературы:

1. [Электронный ресурс]. – Режим доступа: https://ru.wikipedia.org/wiki/Кабельный_тестер
2. [Электронный ресурс]. – Режим доступа: <http://habrahabr.ru/post/190632>

ФОРМИРОВАНИЕ ПРОФЕССИОНАЛЬНЫХ КОМПЕТЕНЦИЙ СУБЪКТОВ ОБРАЗОВАТЕЛЬНОГО ПРОЦЕССА, ПОВЫШЕНИЕ КАЧЕСТВА ОБРАЗОВАНИЯ С ИСПОЛЬЗОВАНИЕМ ИННОВАЦИОННЫХ ТЕХНОЛОГИЙ В УСЛОВИЯХ РЕАЛИЗАЦИИ ТРЕБОВАНИЙ ОБРАЗОВАТЕЛЬНЫХ СТАНДАРТОВ НОВОГО ПОКОЛЕНИЯ

В статье рассматривается тема о формировании профессиональных компетенций субъектов образовательного процесса. Особое внимание уделяется повышению качества образования с использованием инновационных технологий в условиях реализации требований образовательных стандартов нового поколения. В современном образовании под компетентностью понимают владение специалистом набором компетенций необходимых для его работы, либо способность специалиста эффективно осуществлять свою профессиональную деятельность.

Ключевые слова: профессиональные компетенции, образовательный процесс, инновационные технологии, набор компетенции, профессиональная деятельность.

В новых социально-экономических условиях значительно возросли требования к профессиональной компетентности, гибкости, способности к творчеству будущих специалистов – выпускников системы среднего профессионального образования. Для достижения поставленных задач в условиях реализации требований образовательных стандартов нового поколения ключевую роль играет применение информационных и коммуникационных технологий.

Применение информационных и коммуникационных технологий (ИКТ) для организации лично-ориентированного обучения позволяет повысить эффективность учебного процесса, уровень информированности и подготовки обучающихся, систематизировать знания, индивидуализировать обучение. ИКТ способны обеспечить эффективную передачу знаний, активное вовлечение обучающихся в учебный процесс, повышение результативности обучения, а также, в максимальной степени учесть личностные потребности и особенности самих студентов. Это дает толчок к развитию навыков самообучения, определенную грамотность при работе с источниками информации, что также является необходимым условием для дальнейшего интеллектуального роста студента. [1]

Во многом формировать такое мышление, работать с различными источниками информации, целенаправленно подбирать информацию, структурировать ее, эффективно и красочно представлять помогает программа разработки Microsoft PowerPoint. Из изучаемых в курсе информатики прикладных программ программа PowerPoint является одной из самых востребованных, так как средства ИКТ находят широкое применение при проведении открытых занятий, на которых, используя возможности программы, обучающиеся представляют результаты своих исследований, доклады и рефераты.

Наши студенты являются активными участниками различных конференций и конкурсов, где программа PowerPoint помогает презентовать созданные проекты. Презентации широко применяются при организации внеаудиторных мероприятий, кураторских часов, родительских собраний. Студентами создаются презентации – отчеты по итогам учебной практики; защиты курсовых и дипломных работ и т.п.

При работе над темой особое внимание уделялось материалам, описывающим сущность, содержание, направленность современных профессионально ориентированных технологий, а также рекомендации по их внедрению в педагогический процесс учреждений среднего профессионального образования.

Проанализированы основные пути реализации технологий профессионально ориентированного обучения в учебном процессе учреждения СПО, которые позволят педагогам более эффективно строить свою деятельность в вопросах планирования, организации, формирования содержания, определения форм и методов подготовки будущих специалистов. Учебный процесс, становящийся сферой личного опыта, обретает адекватные этому опыту черты: открытость обучающихся всех аспектов этого процесса – целей, содержания, выбора методов и форм, оценки результатов; известная непредсказуемость хода и продуктов учебной деятельности, что достигается качественно новым свойством педагогических средств – их дискуссионное, имитации, ролевому моделированию, режиссуре.

Концепция модернизации образования ПМР, Государственные образовательные стандарты СПО третьего поколения зафиксировали тенденцию к переводу содержания среднего профессионального образования на уровень ключевых образовательных компетенций. Это значит, что компетентностный подход в системе среднего специального образования приходит на смену знаниевому.

В современном профессиональном образовании под компетентностью понимают владение специалистом набором компетенций необходимых для его работы, либо соответствие данного специалиста требованиям его должности, либо способность специалиста эффективно осуществлять свою профессиональную деятельность. [2]

В компетентностном подходе в системе среднего профессионального образования перечень необходимых компетенций определяется в соответствии с запросами работодателей, на основе серьёзных социологических исследований. Овладение различного рода компетенциями становится основной целью и результатами процесса профессионального обучения, этим определяют его эффективность, то есть качество. [3]

Профессиональные умения и навыки формируются в процессе деятельности. Чтобы выработать тот или иной навык, необходимо многократное повторение действий, упражнение, тренировка. Суть активных методов, направленных на формирование умений и навыков, как раз и состоит в том, чтобы обеспечить выполнение обучающимися таких задач, в процессе решения которых они бы овладевали способом деятельности. В формировании профессиональной компетенции будущего специалиста важны методы обучения, как имитация профессиональной деятельности на лабораторно-практических занятиях, анализ производственных ситуаций. Использование их в учебном процессе делает обучение активным, деятельностным, контекстным (включённым в профессиональную деятельность). [4]

Анализ производственных ситуаций и задач: сущность этого метода состоит в том, что студентам демонстрируются определённая производственная ситуация, в которой охарактеризованы условия и действия ее участников. Студентами предлагается оценить полноту и качество решения поставленных задач, сформулировать критерии оценочной деятельности. В своей работе я применяю анализ производственных ситуаций на практических занятиях, на занятиях закрепления учебного материала, при проверке знаний и умений как один из видов практических работ на занятии, в качестве внеаудиторных занятий, в процессе учебной практики при решении комплексных задач. Задания по анализу производственных ситуаций студенты выполняют индивидуально или группами по три-пять человек, а затем коллективно обсуждают намеченные выводы. [5]

Типовые производственные задачи создаются на основе анализа профессиональных функций специалистов. Так, например, для будущего программиста такими типовыми задачами являются: произвести отладку разработанных программ, определить возможность использования готовых программ, разработанных другими организациями. Этим типовым задачам должны соответствовать ситуационные учебно-производственные задачи. [6]

Имитация производственной деятельности будущих специалистов осуществляется на лабораторно-практических занятиях.

Так следует помнить, что в условиях изменяющихся требований к подготовке и профессиональным компетенциям специалистов при организации и проведении занятий необходимо учитывать изменения в производстве, технике, технологиях, в том числе педагогических.

Список литературы:

1. Бондаревская Е.В. Ценностные основания личностно-ориентированного воспитания // Педагогика, 2007.
2. Выготский Л.С. Педагогическая психология. – М.:, 2008.
3. Мануйлов В.Г. Мультимедийные компоненты презентаций PowerPoint XP//информатика и образование, 2009.
4. Селевко Г.К. Современные образовательные технологии: Учебное пособие. – М.: Народное образование, 2008.
5. Полат Е.С. Новые педагогические и информационные технологии в системе образования: Учеб. Пособие для студ. пед. Вузов и ситемы повыш. квалиф. пед. кадров – М.: «Академия», 2009.
6. http://www.pedlib.ru/Books/1/0157/1_0157-15.shtml#book_page_top

*Г.Л. Бурдейная, воспитатель
Т.П. Шуберницкая, воспитатель
МДОУ «РД/С №25 общеразвивающего вида»
г. Рыбница, Приднестровье*

РАЗВИТИЕ ЛОГИЧЕСКОГО МЫШЛЕНИЯ СТАРШИХ ДОШКОЛЬНИКОВ ПОСРЕДСТВОМ ДИДАКТИЧЕСКИХ ИГР

В статье говорится о способах развития логического мышления старших дошкольников посредством дидактических игр, приводятся в пример различные дидактические игры.

Ключевые слова: логическое мышление, дидактические игры, старший дошкольник.

Развитие мышления у дошкольников один из важнейших этапов формирования личности ребенка. Мышление представляет собой такой процесс, при котором человек находит решение к предлагаемой задаче. Благодаря развитому мышлению ребенок получает возможность реально воспринимать и оценивать различные объекты и их свойства в полной мере.

Формирование мышления не происходит неосознанно или стихийно. Здесь одну из главных ролей играют объяснения и рассказы родителей, воспитателей, близких людей. Благодаря подобным рассказам ребенок не только закрепляет полученные ранее знания, но и знакомится с новыми объектами, предметами и явлениями. Все это дошкольник узнает при помощи речи, поэтому развитие мышления напрямую связано с развитием речи.

Для лучшего усвоения ребенком новой информации следует подкреплять все сказанное опытом. Так, можно познакомить дошкольника с жизнью растительного и животного мира, рассказать ему о профессиях, показать простейшие физические опыты и др. В случае, если информация преподносится верно, то дошкольник все больше начинает интересоваться причинами возникновения тех или иных явлений. Это часто выражается в таких вопросах, как «почему?», «каким образом?», «зачем?» и т.д.

С возрастом детское мышление приобретает форму самостоятельности, т.е. возникают внутренние мыслительные процессы, которые при правильной организации ведут к достижению поставленной цели или решению определенной задачи. Так, в старшем дошкольном возрасте ребенок уже осознанно проводит анализ и синтез окружающих предметов и делает это более осмысленно, чем дошкольник младшего возраста. Например, в подготовительной группе дети могут определить незначительные различия предлагаемых объектов и выразить их в словесной форме. Конечно в таком возрасте ребенок еще не может дать четкое определение того или иного предмета, но уже может описать его и привести знакомый пример.

Постепенно старший дошкольник отходит от внешних признаков объекта и интересуется внутренними процессами. Как правило, в подготовительной группе у детей уже более широко развито логическое мышление, поэтому они могут без труда классифицировать предметы по группам. Важно отметить, что чем лучше предмет знаком ребенку, тем существует более высокая вероятность получить положительный результат. Работая с различными объектами, он сначала выберет игрушки, посуду, одежду, а потом все остальные, так как каждый день так или иначе он с ними взаимодействует. В старшем дошкольном возрасте воспитанник уже может разделить на группы диких и домашних животных, перелетных и зимующих птиц, животных севера и жарких стран и т.д. Работая с дидактическим материалом, он старается использовать все свои знания по максимуму, однако, если знаний о предмете не достаточно, то ребенок снова обращается к внешним признакам.

Часто для развития логического мышления старших дошкольников в детском саду используются различного рода игры. Они призваны выполнять не только развлекательную функцию, но и играют важную роль в развитии ребенка, становлении его как личности. Благодаря игровой деятельности воспитатели знакомят дошкольников с окружающим миром. Особенно внимательно к выбору развивающих игр следует подходить в подготовительной группе, так как на этом этапе важно подготовить ребенка к школе, как в учебном плане, так и помочь адаптироваться в обществе сверстников.

Как правило, игры применяются воспитателем в детском саду для создания, расширения, закрепления и применения представлений дошкольников об окружающем мире. Игры следует подбирать таким образом, чтобы ребенок смог применить полученные знания не только на занятиях, но и в повседневной жизни.

Кроме того, игра должна быть интересной и живой, вызывать интерес и внимание у детей. Они должны с легкостью проявлять желание поучаствовать в процессе и вести активную деятельность. Зачастую по названию игры уже можно определить ее суть. Например, игра «Назови одним словом». Ее смысл заключается в следующем: воспитатель раскладывает картинки перед ребятами, просит их внимательно рассмотреть и изучить данные картинки, а затем назвать их одним словом, то есть классифицировать по группам. Это могут быть птицы, животные, растения, транспорт и др. Благодаря подобному упражнению дошкольник уже учится выстраивать некую логическую цепочку, позволяющую ему выделить общие признаки предлагаемых предметов.

Еще одна игра, направленная на развитие логического мышления и речи называется «Разложи картинки». По правилам игры детям раздаются серии сюжетных картинок. Старшим дошкольникам предлагается рассмотреть их, а затем разложить по порядку, создавая, таким образом, некий сюжет. Воспитатель просит объяснить их свой выбор и составить небольшой сюжет по данным картинкам.

Игры в детском саду можно применять на любых занятиях. Так, при обучении грамоте можно использовать дидактическую игру под названием «Азбука цветов». Целями данной игры являются:

- учить дошкольников читать короткие слова;
- формировать умение понимать постановку учебной задачи и выполнять ее без посторонней помощи;
- тренировать фонематический слух;
- повторить ранее изученные цвета;
- пополнять словарный запас детей.

Выглядят заготовка следующим образом:



Рис. 1. Пример заготовки к игре «Азбука цветов»

Создавая подобные заготовки, важно подобрать согласные буквы таким образом, чтобы они рифмовались между собой. Например, люк – тюк, дым – сыр, дым – бык, лед – мед, бом – дом и другие. Задача ребенка собрать цветок воедино, то есть подобрать подходящую гласную по смыслу и вставить ее в середину слова.

Таким образом, можно сделать вывод о том, что дидактические игры, направленные на развитие логического мышления являются незаменимым средством при обучении дошкольников. Но важно помнить, что самостоятельно ребенок не всегда может справиться с поставленной задачей, поэтому очень многое зависит и от взрослых, как от воспитателей, так и от родителей. Именно они приносят в жизнь ребенка игру, наполняют ее смыслом и содержанием, побуждают его к активным и осмысленным действиям.

Список литературы:

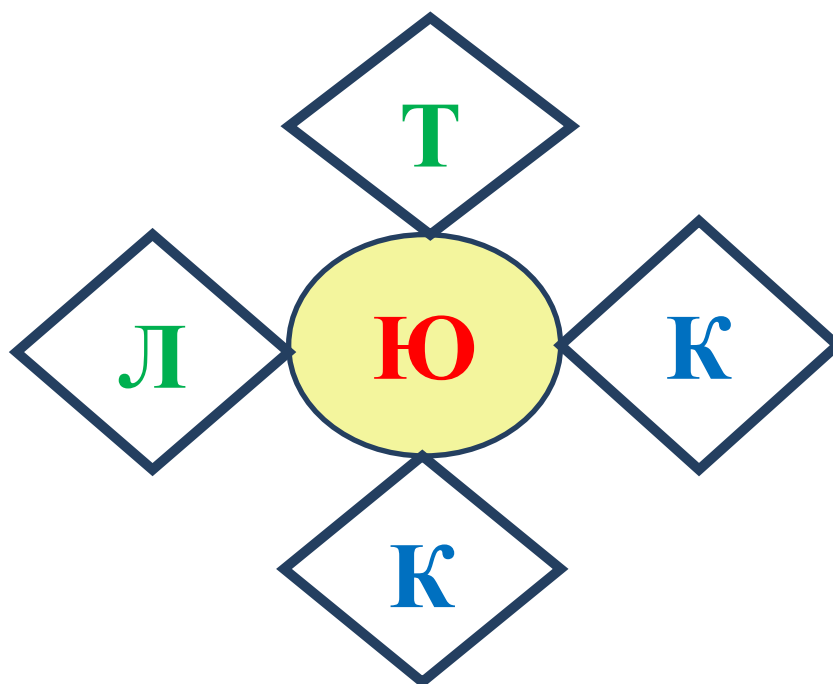
1. Воронова В.Я. Дидактические игры старших дошкольников. – М.: Просвещение, 1986.
2. Международный образовательный портал [Электронный ресурс]/Режим доступа: <http://www.maam.ru/detskijasad/didakticheskaja-igra-dlja-podgotovitelnoi-grupy-po-obucheniyu-gramote-azbuka-cvetov.html>
3. Планета детства. Интернет журнал [Электронный ресурс]/Режим доступа: <http://planetadetstva.net/vospitatelam/gotovimsya-k-shkole/didakticheskie-igry-na-razvitie-myshleniya.html>

О.І. Буров, док. техн. наук, професор

А.Т. Арделян, студент

*Одеський національний політехнічний університет
м. Одеса, Україна*

ЗНЕПИЛЮВАННЯ ГАЗІВ У БУРАНАХЗ ГОРИЗОНТАЛЬНОЮ ВІСЬЮОБЕРТАННЯ ПОТОКУ

Степень загрязнення воздуха промисловою пылью зв'язується з рівнем розвитку центробежної обеспылювальної техніки. Така зв'язь – результат повсемісного розповсюдження циклонів. Сочетання центробежної сепарації з неперервною багаторазовою фільтрацією вибросів через циркулюючі шари пилу – нове напрямлення в обеспылюванні вибросів в атмосферу.

Ключевые слова: *Вертикальний буран; горизонтальний буран, циклон, пиль, скруббер.*

Локальні забруднення повітря техногенним тонкодисперсним пилом стали однією з найбільш тривожних екологічних проблем. Спостереження за допомогою супутників за останні два десятиліття виявляють постійне зниження прозорості атмосфери, пов'язане з накопиченням в ній зважених часток.

Дисперсні тверді частки і їх агрегати поглинають газоподібні і рідкі забрудники повітря, накопичуються в довір'ї і переміщуються на довільні відстані. Частки дрібніше 1 мкм не затримуються у верхніх дихальних шляхах, накопичуються в легенях і перешкоджають газовому обміну організму з довкіллям. Їх рахункова кількість величезна при нікчемно малій масі в полідисперсних промислових пилах. Приведені в таблиці 1 дані свідчать про інтенсивність їх віднесення в атмосферу.

Таблиця 1.1

Ефективність очищення викидів від пилу[1]

Тип газоочисника	Показник			
	Віднесення пилу	Капітальні витрати	Експ. витрати	Σ
Рукавний фільтр	0,1	5,15	4,1	9,25
Зрошуваний скруббер Вентурі	0,4	4,55	6,6	11,15
Сухий електрофільтр	8	9,1	1,9	11
Високоєфективний циклон	27	1,9	1,43	3,33
Низькоєфективний циклон	73	1,0	1,0	2,0

Міра забруднення атмосфери промисловим пилом визначається значною мірою рівнем розвитку відцентрової техніки сепарації, чому сприяє повсюдне поширення різних циклонів. У циклоні виявлений уперше ефект Ранка – охолодження очищених газів, яке посилюється у вихровій трубі. Зрошування циклону, електрофільтру і скрубера призводить до комплексного газоочищення з підвищенням якості і вартості знепилювання при необхідності очищення забрудненої зрошувачої рідини.

Велика вартість знепилювання викидів рукавним фільтром пов'язана переважно з періодичною роботою його рукавів, що вимагають регенерації поверхонь тканини, що фільтрують, забитим пилом. Попереднє зниження пилового і теплового навантаження на тканину, що фільтрує, розширює сферу застосування рукавних фільтрів.

Послідовно з'єднаних криволінійних каналів із замкнутими контурами є основою вертикальних і горизонтальних відцентрових багатоканальних газоочисників – бурнів. Подібно циклонам, бурни прості по пристрою, у виготовленні, монтажі та експлуатації. Вони універсальні, економічні і надійні в роботі. На відміну від циклонів, модулі бурнів компонуються в блоки заданої продуктивності без зміни якості газоочистки.

Система послідовно з'єднаних криволінійних каналів із замкнутими контурами поєднує відцентрову сепарацію запиленого потоку з безперервною багаторазовою фільтрацією через циркулюючі шари пилу (рис. 1.1). Вона утворюється прикріпленими до плоских циліндричними полуобечайками однакової довжини і різної кривизни. Елементи системи прямокутні канали з однаковими прямокутними поперечними перетинами і кутом повороту $\varphi = \pi$ відрізняються один від одного радіусами криволінійних стінок (полуобечаяек). Кожна пара сусідніх каналів з'єднується додатково замкнутим контуром при наявності ексцентриситету між поздовжніми осями непарних і парних полуобечаяек. Замкнуті контури з'єднують вихід і вхід кожного каналу і системи в цілому, вони реалізують у них негативні зворотні зв'язки.



Рис. 1.1. Система каналів с замкнутими контурами [4]

Система каналів із замкнутими контурами ділить зважені в газових викидах частки полідисперсного пилу на три групи. Дрібні частки з масами менше критичної величини відносяться очищеним транзитним потоком. Великі частки і агрегати з масами більше певного значення

уловлюються в першому каналі і накопичуються в приєднаному бункері. Частки і агрегати з проміжними масами розподіляються по рівноважних орбітах і циркулюють в замкнених контурах. Запилені транзитний потік фільтрується в кожному каналі через шари циркулюючого пилу.[5]

$$C_k = \frac{C_n}{1 + 2^{n-1}}, \quad (1.1)$$

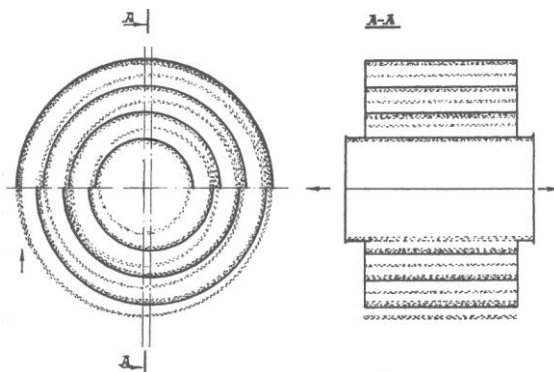
де C_n і C_k – запиленість викидів до і після очищення у фільтрах із зворотними зв'язками.

Запиленість знижується в 17 разів у фільтрі з $n = 5$ і в 200 разів при $n = 10$, при цьому витрати енергії транзитного потоку збільшуються до 5 разів для систем з одностороннім виходом очищених викидів в атмосферу (таблиця 1.2).

Подібно до циклонів, вертикальні і горизонтальні фільтри із зворотними зв'язками прості по пристрою, у виготовленні, монтажі і експлуатації, універсальні і економічні. Вони працюють без ремонту роками в умовах, при яких циклони виходять з ладу через декілька місяців. Заміна циклонів фільтрами із зворотними зв'язками при менших капітальних витратах і експлуатаційних витратах до 5 разів скорочує викиди пилу в атмосферу. Промислові випробування різних і однакових фільтрів із зворотними зв'язками в різних умовах свідчать про зниження віднесення пилу в атмосферу при збільшенні числа каналів і опорі.

Таблиця 1.2

Ефективність горизонтальних фільтрів [4]

Показник	Число каналів(замкнених контурів)						
	n=1	n=3	n=4	n=4	n=4	n=5	n=10
Довжина, мм	4000	1000	2300	2300	2300	1000	2600
Ширина, мм	1500	1000	6000	6000	6000	700	2600
Висота, мм	6500	2700	6000	6000	6000	2000	5600
Товщ. стінок, мм	4	4	4	4	4	1	10
Маса, кг	4500	1000	10000	10000	10000	100	8700
Q , м ³ /год	100000	10000	100000	100000	100000	3000	15000
T_n , °C	150	150	150	20	70	20	400
ΔP , Па	150	500	1250	1250	1250	1400	5000
ζ	0,7	4	9	9	9	16	80
Речовина	сажа	зола	зола	шихта	мідь	фосфат	флюс
C_n , г/м ³	82	11,1	16,8	20	40	20	4
C_k , г/м ³	23	2,8	1,8	2	4	1,2	0,02
ε	0,3	0,25	0,1	0,1	0,1	0,06	0,005
$\varepsilon \zeta^{0.5}$	0,36	0,125	0,03	0,03	0,03	0,012	0,0006

Приведені коефіцієнти опору горизонтальних фільтрів із зворотними зв'язками і одним виходом очищеного газу апроксимуються залежністю [2]

$$\zeta_n = (n-1)^2, \quad (1.2)$$

де n – число замкнутих контурів(криволінійних каналів). Коефіцієнт віднесення пилу в атмосферу рівний

$$\varepsilon = \frac{1}{1 + 2^{n-1}}, \quad (1.3)$$

Повітряна течія ділиться на виході кожного криволінійного каналу на центральний транзитний і периферійний циркулюючий потоки. Транзитний потік спрямовується в наступний канал з великою кривизною, проходить послідовно усі канали і виходить у вигляді сильно закрученої течії через центральний отвір в одній або двох плоских стінках.

Циркулюючий потік повертається на вхід даного каналу через наступний канал. Кожен з циркулюючих потоків вихід і вхід свого каналу, всі разом - системи в цілому. Вони реалізують негативні зворотні зв'язки і стабілізують процеси, що протікають в каналах.

Загальний коефіцієнт опору системи із замкнутими контурами дорівнює сумі приватних коефіцієнтів її елементів.

$$\zeta_n = \zeta_o + \sum_{i=1}^n \zeta_i, \quad (1.4)$$

де ζ_o та ζ_i – коефіцієнти опору центральної області системи і i – го каналу.

Якщо $\zeta_i = 1$, то $\zeta_o = \zeta_n - n$ і втрати енергії транзитного потоку в центральній області 80% від загальних втрат в системі $n \geq 5$.

Дослідження повітряної течії на основі плоского годографа з побудованою в n -листовій поверхні Рімана характеристичною функцією при змісті тільки одного каналу в кожному листі дає систему рівнянь

$$\left. \begin{aligned}
 mQ_1 - (1-m)Q_2 &= Q_0, \\
 mQ_1 - Q_2 + (1-m)Q_3 &= 0, \\
 mQ_2 - Q_3 + (1-m)Q_4 &= 0, \\
 &\dots\dots\dots \\
 mQ_{n-4} - Q_{n-3} + (1-m)Q_{n-2} &= 0, \\
 mQ_{n-3} - Q_{n-2} + \frac{1}{m}(1-m)Q_{n-1} &= 0, \\
 Q_{n-1} &= \frac{ma}{2c} Q_0, \\
 Q_n &= (1-m)Q_1.
 \end{aligned} \right\} (1.5)$$

де m – доля транзитного потоку в загальній ширині течії в каналі;
 $a = r_i + 2 - r_i$ – глибина криволінійної течії;
 r_i – радіус периферійної стінки i -го каналу;
 c – ексцентриситет між центрами непарних і парних каналів.



Рис. 1.2. Рівняння графи витрат

Для $n = 7$, $a/2c = 1,25$ і $m = 0,9$ рішення отримані у виді: $Q_1 = Q_2 = Q_3 = Q_4 = 1,24 Q_0$, $Q_5 = 1,26 Q_0$, $Q_6 = 2 Q_0$ і $Q_7 = 0,1 Q_0$.

Вихрова течія ($V_\varphi = \omega r$) в першому каналі переходить в потенційну ($V_\varphi = k/r$), спостережувану в п'ятому і шостому каналі. Закручена течія в центральній області системи має вихровий характер. Аналогія полів окружних швидкостей і температур повітря свідчить про тісну кореляцію цих параметрів. Радіальні розподіли температури в каналах дзеркально відбивають відповідні розподіли окружних швидкостей і свідчать про охолодження повітря по ходу транзитного потоку в каналах. Практично співпадають мінімум окружних швидкостей з максимумом температур поблизу осі обертання (рис. 1.3).

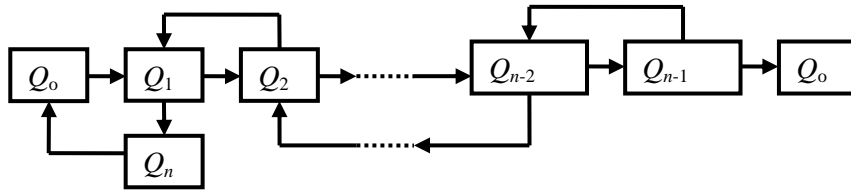

Рис. 1.3. Поля швидкостей і температур в системі каналів із замкнутими контурами

Приведені результати математичного моделювання узгоджуються з даними фізичного моделювання і свідчать про охолодження транзитного потоку в центральній області системи із замкнутими контурами. Розрахунки підтверджують справедливість висновку про переважні витрати енергії транзитного потоку при його закрученій течії в центральній області системи послідовно сполучених криволінійних каналів із замкнутими контурами.

Висновок:

Ступінь забруднення повітря промисловим пилом зв'язується з рівнем розвитку відцентрової знепилюючої техніки. Такий зв'язок – результат повсюдного поширення циклонів. Посаднання відцентрової сепарації з безперервною багатократною фільтрацією викидів через циркулюючі шари пилу – новий напрям у знепилюванні викидів в атмосферу.

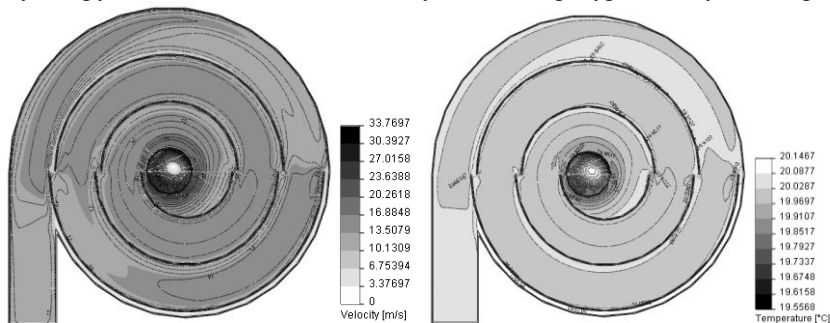
Пиловлівлюючі апарати, в яких тверді частинки віддаляються з закрученого газового потоку під дією відцентрових сил, називаються циклонами. Це найбільш поширений в промисловості тип знепилюючого обладнання. Вони прості по конструкції і не мають рухомих частин, можуть виготовлятися з різноманітних матеріалів, зокрема з вогнетривких і корозійностійких, тому не існує обмежень щодо їх застосування.

Безперервна багатократна фільтрація і відцентрова сепарація запилених викидів в атмосферу поєднуються в пиловловлюючих апаратах: фільтри із зворотними зв'язками; бурани із замкнутими контурами; відцентровому сепараторі.

Подібно до циклонів, вертикальні і горизонтальні фільтри із зворотними зв'язками прості по пристрою, у виготовленні, монтажі і експлуатації, універсальні і економічні. Вони працюють без ремонту роками в умовах, при яких циклони виходять з ладу через декілька місяців. Заміна циклонів фільтрами із

зворотними зв'язками при менших капітальних витратах і експлуатаційних витратах до 5 разів скорочує викиди пилу в атмосферу. Промислові випробування різних і однакових фільтрів із зворотними зв'язками в різних умовах свідчать про зниження віднесення пилу в атмосферу при збільшенні числа каналів і опорі.

Список літератури:

1. Кохан Л. С. Механическое оборудование заводов цветной металлургии. Часть 2./ Л. С. Кохан, А. И. Сапко, А. Я. Жук. – М.: 1988. 328 с.
2. Буров А.А. Фильтр с обратными связями / А.А. Буров, А.И. Буров // Материалы региональной научно-технической выставки вузов г. Одессы «Перспектива XXI». – Одесса, 1996. – С. 52.
3. Аппарат с замкнутыми контурами / В. А. Балан, А.А. Буров, А.И. Буров, Д.А. Серебрянский // Сб. научных статей «Экология и здоровье человека. Охрана водного и воздушного бассейнов. Утилизация отходов». – Харьков, 2002. – С. 333 – 338.
4. Центробежный сепаратор. / А.А. Буров., А.И. Буров, П.А. Котляревский, [и др.]/Патент РФ №2016665.-Б.И.-1994.-№14.

*О.А. Глаговяк, учитель
МОУ «РРСОШ№6 с лицейскими классами»
г.Рыбница, Приднестровье*

РАЗВИТИЕ ТВОРЧЕСКИХ СПОСОБНОСТЕЙ НА УРОКАХ ТЕХНОЛОГИИ

В статье рассмотрены подходы к развитию творческих способностей учащихся на уроках технологии. Проектное обучение создает положительную мотивацию для самообразования учеников. Изложены этапы работы над творческим проектом.

Ключевые слова: *проектная деятельность, творческий проект, урок технологии.*

Развивать творческие способности на уроках технологии можно разными способами.

Метод учебного проекта в образовательной области «Технология», позволяет восполнить существующий в системе школьного образования дефицит возможности самостоятельной практической деятельности учащихся, проявления ими творческой активности, реального применения полученных знаний. Уроки технологии это уроки жизни. Этот школьный предмет дает девочкам необходимые знания и умения, которые необходимы каждый день в обыденной жизни. Главной целью обучения в образовательной области "Технология" является подготовка учащихся к самостоятельной трудовой деятельности. Ребята должны овладеть основами рыночной экономики, менеджмента и маркетинга и умение применять их при реализации собственной продукции и услуг. Поэтому учителя технологии должны обучать учащихся оформлять объекты труда с учетом требований дизайнера и декоративно-прикладного искусства, давать знания и развивать самостоятельность и способности учащихся решать творческие и изобретательские задачи. Все эти задачи ребенок реализует в творческом проекте.

Практика показывает, что для учителя задача развития творческих способностей учащихся является наиболее сложной и трудно реализуемой. С одной стороны, нужно для каждого учащегося создать такие условия, которые позволят ему творчески подойти к решению различных проблем, с другой стороны, это должно происходить в рамках программы. Именно поэтому, правильно выбранные методы и формы обучения помогают учителю определить ту возможную меру включённости учащихся в творческую деятельность, которая делает обучение интересным в рамках учебной программы.

Прежде чем перейти к рассмотрению вопроса развития творческих способностей учащихся на уроках технологии необходимо остановиться на таких понятиях как «творчество», «способности» и «творческие способности».

Как известно, творчество – это деятельность человека, направленная на создание какого-либо нового, оригинального продукта в сфере науки, искусства, техники, производства и организации. Творческий процесс – это всегда прорыв в неизвестное, но ему предшествует длительное накопление опыта, знаний, умений и навыков, он характеризуется переходом количества всевозможных идей и подходов в новое своеобразное качество.

Способности – это такие психологические особенности человека, от которых зависит успешность приобретения знаний, умений и навыков, но которые сами к наличию этих знаний, умений и навыков не сводятся. Признаки и критерии творческой деятельности: продуктивность, нестандартность, оригинальность, способность к генерации новых идей, возможность «выхода за пределы ситуации», сверхнормативная активность. Для выявления и развития способностей зачастую решающую роль играет труд, возможность приобретения высокого мастерства и значительных успехов в творчестве. На основе этого можно сформулировать основную цель развития творческих способностей учащихся:

- приобщить учащихся к творческой работе;
- привить интерес к творчеству, поиску;
- развить навыки созидания, самореализации.

Используемые формы учебной деятельности учащихся на уроках технологии – совместно-индивидуальная и совместно-последовательная – развивают интерес к творческой деятельности и способность не только воспринимать красоту, но и творить её самому, анализировать свою деятельность и отстаивать своё мнение. Именно здесь и раскрываются творческие способности учащихся, их творческий потенциал.

Основные формы организации учебного процесса, способствующие развитию творческих способностей учащихся:

- организация выставок, демонстраций;
- презентации профессии;
- мастер-класс;
- проведение тематических конкурсов.

Особое место в развитии творческих способностей принадлежит исследовательскому методу, которому присущи элементы творчества, новизны, формирования банка идей, приобретения опыта творчества, т.к. процесс изготовления любого изделия начинается с выполнения эскизов, зарисовок, выбора вариантов композиций, разработки конструкции моделей, её моделирования. Необходимо отметить, если деятельность находится в зоне оптимальной трудности, т.е. на пределе возможностей ребенка, то она ведёт за собой развитие его способностей, реализуя то, что Л.С. Выготский назвал "зоной потенциального развития". И, действительно, у учащихся, выполняющих исследовательский творческий проект, развивается логическое мышление, воображение и формируется устойчивый интерес к труду. Особое внимание на занятиях можно уделить групповым проектам. В творческих коллективах складываются отношения дружбы, взаимных

успехов в творчестве. На основе этого можно сформулировать основную цель развития творческих способностей учащихся:

- приобщить учащихся к творческой работе;
- привить интерес к творчеству, поиску;
- развить навыки созидания, самореализации.

Используемые формы учебной деятельности учащихся на уроках технологии совместно-индивидуальная и совместно-последовательная – развивают интерес к творческой деятельности и способность не только воспринимать красоту, но и творить её самому, анализировать свою деятельность и отстаивать своё мнение. Именно здесь и раскрываются творческие способности учащихся, их творческий потенциал.

Основные формы организации учебного процесса, способствующие развитию творческих способностей учащихся:

- организация выставок, демонстраций;
- презентации профессии;
- мастер-класс;
- проведение тематических конкурсов.

Особое место в развитии творческих способностей принадлежит исследовательскому методу, которому присущи элементы творчества, новизны, формирования банка идей, приобретения опыта творчества, т.к. процесс изготовления любого изделия начинается с выполнения эскизов, зарисовок, выбора вариантов композиций, разработки конструкции моделей, её моделирования. Необходимо отметить, если деятельность находится в зоне оптимальной трудности, т.е. на пределе возможностей ребенка, то она ведёт за собой развитие его способностей, реализуя то, что Л.С. Выготский назвал «зоной потенциального развития». И, действительно, у учащихся, выполняющих исследовательский творческий проект, развивается логическое мышление, воображение и формируется устойчивый интерес к труду. Особое внимание на занятиях можно уделить групповым проектам. В творческих коллективах складываются отношения дружбы, взаимных симпатий, эмоциональной притягательности, взаимопонимания, доверия, уважения, где учащиеся ориентируются на продуктивные формы общения и творчества.

Учителю необходимо тщательно продумать перечень этапов работы школьников над проектом, сроки выполнения каждого этапа. Это усиливает ответственность ребят за свой труд, приучает их к четкости и порядку. Если проект выполняется несколькими учениками, то реальный вклад каждого из них должен быть четко определен.

Вся проектная деятельность учащихся требует строгого учета их возраста, спектра интересов. Это важно и при выборе темы проекта, и при организации работы по его выполнению.

Для младших школьников характерны стремление к воспроизведению вызвавших интерес объектов, подражание, ожидание личного успеха, поэтому ученики должны выполнять в основном конструкторско-технологические проекты.

Учащиеся средних классов хотя и тяготеют к выбору знакомых и «нужных» объектов, нацелены на успешный результат, но уже проявляют и попытки добиться оригинальности.

Для старшекласников характерны желание испытать свои возможности, предвкушение творчества, поэтому они, как и учащиеся 8-9 классов, должны выполнять в основном художественно-конструкторские проекты.

Примерную тематику проектных заданий разрабатываем по каждому году обучения технологии. Она должна быть достаточно широкой, постоянно обогащаться с учетом интересов и возможностей учащихся.

Работа над проектом начинается с выбора и обоснования темы, проведения мини-маркетингового исследования, определения цели проекта и решаемых задач. После этого ученики приступают к просмотру литературы, анализу конструкций существующих аналогичных изделий, отмечают их достоинства и недостатки. На основании этого анализа и разрабатывается конструкция нового изделия, которая должна иметь максимум отмеченных достоинств и минимум недостатков.

Выполнение творческого проекта обязательно завершается его защитой перед всем классом. Это помогает выработать единство требований и подходов к проектным работам со стороны руководителя, стимулирует формирование у учащихся чувства ответственности, вносит в учебный процесс дух здоровой состязательности, позволяет не только знакомить коллектив с работой всех, делать учащимся определенные выводы по своей работе в сравнении с другими, включая самооценку, но и помогает им развивать способности отстаивать свои творческие идеи.

Итоговая оценка творческого проекта не только подводит итог труда учащегося, но имеет большое воспитательное значение. При этом я считаю, что и при выполнении работы по проекту на каждом занятии нужно выставлять текущие оценки, которые подтягивают, дисциплинируют ребят, и учитывать их при подведении итогов работы.

Метод проектов предполагает выполнение учебных творческих проектов, под которыми следует понимать самостоятельно разработанное и изготовленное изделие от идеи до ее воплощения, выполнения под контролем и консультированием учителя. Формируя проектную культуру, создавая материальные и духовные ценности, учащиеся становятся бережливее.

Ни один другой метод не формирует ответственность, как это делает проектное обучение. Гордость за результаты труда, поиск наиболее рациональных вариантов решения проблемы повышают имидж учащихся, снимают с многих учащихся синдром «безразличия», «безответственности» и «неполноценности». Проектное обучение создает положительную мотивацию для самообразования. Итогами этой деятельности стали работы, Кулава Яны ученицы 9 класса участницы научно – практической конференции в 2013 году с творческим проектом на тему: «Истоки и стилистическое разнообразие современной интерьерной куклы», где ученица заняла 1 место и стала участником республиканской научно – практической конференции, где заняла 2 место.

В 2013–2014 учебном году лауреатами и дипломантами Республиканского конкурса «Юность, творчество, талант» стали двое учащихся нашей школы. Это Овсянникова Анастасия с проектом «Настенные панно для детской комнаты», «Танец бабочек», «Анютины глазки», «Пасхальный натюрморт». Учащаяся 9 класса Кузьменко Валентина с проектом «с проектом «Летнее настроение». Она же стала участником второго тура олимпиады, где заняла второе место. Гордость за результаты труда, поиск наиболее рациональных вариантов решения проблемы повышают имидж учащихся.

Желательно, чтобы защита проектов превратилась в настоящий праздник, не была заорганизована, чтобы учитель и ученики получили удовлетворение от ее проведения, чтобы школьники после защиты вышли с новыми идеями, творческими задумками, готовыми сделать следующий проект еще более интересным и совершенным. Бесталанных детей нет. Важно только вовремя научить их, раскрыть свои способности, поверить в себя. И это задача каждого учителя. Творческий проект – это хорошая творческая задача для самовыражения любого учащегося. Сегодня уже доказано, что люди, подготовленные к творчеству, намного быстрее адаптируются в науке, на производстве, лучше осваивают свою работу, приносят больше пользы.

Одной из педагогических задач сегодня является внедрение в образовательный процесс таких методов и приёмов, которые помогут подросткам не только овладеть определёнными знаниями, умениями и навыками в той или иной сфере деятельности, но и развить их творческие способности, где важная роль отводится урокам технологии.

Список литературы:

1. Байбородова Л.В. Серебрянников Л.Н. Обучение технологии в средней школе. Методическое пособие. – М. Гуманитарный издательский центр ВЛАДОСС.
2. Выгодский Л.С. Педагогическая психология. – М.: Педагогика, 1991.
3. Кульневич С.В., Лакоценина Т.П. Не совсем обычный урок. ТЦ Учитель, 2003.
4. Павлова М.Б., Пит Дж., Гуревич М.И., Сасова И.А. Метод проектов в технологическом образовании школьников: Пособие для учителя / под ред. И.А. Сасовой. – М.: Вентана – Граф, 2003.

ИСПОЛЬЗОВАНИЕ КОМПЬЮТЕРНЫХ ТЕХНОЛОГИЙ НА УРОКАХ МАТЕМАТИКИ

В статье представлен положительный опыт конструирования урока математики с использованием компьютерных технологий. Изложены преимущества использования компьютерных технологий в педагогической деятельности для учителя и учащихся.

Ключевые слова: педагогические технологии, компьютерные технологии, мотивация обучения, познавательная активность, поисково-творческая деятельность, научная информация.

Задачей школы является не только сообщение определенной суммы знаний учащимся, но и развитие у них познавательных интересов, творческого отношения к делу, стремления к самостоятельному «добыванию» и обогащению знаний и умений, применения их в своей практической деятельности. Главный труд наших ребят – это учение, и поэтому очень важно научить их разумно учиться.

Общепризнано, что математика является наиболее трудоемким учебным предметом, требующим от учащихся постоянной, кропотливой и значительной по объему самостоятельной работы, причём весьма специфичной и разнообразной. Поэтому одной из главных задач учителя математики является формирование и развитие навыков изучения математики, элементов культуры учения и мышления. Для этого необходимо детально проработать содержательный аспект обучения и отобрать из всего многообразия методов, форм, технологий такие, которые приведут учащихся к усвоению понятийных компонентов программы обучения, позволят развивать познавательные способности учащихся, их активность в учебной деятельности, а также обеспечат формирование и развитие коммуникативных компетенций учащихся.

Увеличение умственной нагрузки на уроках математики заставляет задуматься над тем, как поддержать интерес учащихся к изучаемому предмету, их активность на протяжении всего урока. Чтобы сохранить интерес к предмету и сделать качественным учебно-воспитательный процесс нами на уроках активно используются информационные технологии.

Все педагогические технологии по существу являются информационными, так как учебно-воспитательный процесс не возможен без обмена информацией между педагогом и обучаемым. В этой связи под современными информационными технологиями целесообразно понимать педагогические технологии, применяющие специальные программные и технические средства для работы с информацией. И смысл современной информатизации образования заключается в создании, как для педагога. Так и для обучаемых максимально благоприятных условий для свободного доступа к культурной, учебной и научной информации.

Сегодня внедрение компьютерных технологий в учебный процесс является неотъемлемой частью школьного обучения. Общеизвестно, что использование компьютерных технологий в образовании неизбежно, поскольку существенно повышается эффективность обучения и качество формирующихся знаний и умений. В своей педагогической деятельности я пришла к выводу, что в современных условиях, учитывая большую и серьезную заинтересованность учащихся информационными технологиями, я могу использовать эту возможность в качестве мощного инструмента развития мотивации на уроках математики. Так как использование новых информационных технологий позволяет разнообразить формы работы и сделать урок интересным и запоминающимся для учащихся. Также несомненным преимуществом использования компьютерных технологий является перенос центра тяжести с вербальных методов обучения на методы поисковой творческой деятельности учителя и учащихся.

Использование ИКТ в педагогической деятельности дает возможность учителю [1,2]:

- представлять на уроках математике максимальную наглядность;
- излагать материал более доходчиво, за меньшее время, с большим пониманием со стороны учеников;
- привлекать пассивных слушателей;
- делать занятия более наглядными;
- обеспечивать моментальную обратную связь;
- организовывать индивидуальную, групповую и фронтальную работу с классом;
- упростить контролирование учебной деятельности учеников;
- объективно оценивать действия учащихся;
- обеспечивать учебный процесс новыми, ранее недоступными материалами, которые помогают учащимся проявлять их творческие способности;
- дисциплинировать самого учителя, формировать его интерес к работе.

А учащимся задания с использованием ИКТ помогают:

- развивать системное мышление, учиться анализировать, сопоставлять и обобщать факты;
- снимать отрицательный психологический фактор во время ответов учащихся;
- осваивать навыки работы, поиска информации и её грамотного использования;
- самостоятельно изучать, закреплять и повторять пройденный материал;
- приобрести навыки работы с компьютером.

Применение компьютерных технологий обучения позволяет видоизменять весь процесс преподавания, реализовывать модель личностно-ориентированного обучения, интенсифицировать занятия, а главное – совершенствовать самоподготовку обучающихся. Безусловно, современный компьютер и интерактивное программно-методическое обеспечение требуют изменения формы общения преподавателя и обучающегося, превращая обучение в деловое сотрудничество, а это усиливает мотивацию обучения, приводит к необходимости поиска новых моделей занятий, проведения итогового контроля (доклады, отчеты, публичные защиты проектных работ), повышает индивидуальность и интенсивность обучения.

Компьютерные технологии обучения предоставляют большие возможности в развитии творческих способностей как учителя, так и учащихся.

Итак, использование информационных технологий повышает мотивацию обучения математике. Тем самым педагогические воздействия становятся менее авторитарными, более демократичными. Компьютерные технологии отличаются направленностью на личность школьника. В их основе отсутствует принуждение, оно заменяется уважением к самостоятельности учащегося. Использование информационных технологий позволяет достичь свободы творчества участников педагогического процесса: ученика и учителя.

Список литературы:

1. Матрос Д.Ш. «Управление качеством образования на основе новых информационных технологий и образовательного мониторинга» –Педагогическое Общество России, М., 2001. – 112 с.
2. Полат Е.С. Современные педагогические и информационные технологии в системе образования: учеб.пособие для студ. высш. учеб. заведений / Е.С. Полат, М.Ю. Бухаркина. – М.: Академия, 2007. – 194 с.

*Ю.И. Годованюк, директор
А.К. Шагалова, педагог-психолог
МОУ «Рыбницкая русская средняя общеобразовательная школа №11»
г. Рыбница, Приднестровье*

УПРАВЛЕНИЕ ИННОВАЦИОННЫМИ ПРОЦЕССАМИ В ОБЩЕОБРАЗОВАТЕЛЬНЫХ УЧЕБНЫХ ЗАВЕДЕНИЯХ

В статье рассмотрено понятие «управление инновациями», «управление изменениями». Раскрыты основные проблемы управления инновационной деятельностью в общеобразовательном учебном заведении. Представлен алгоритм управления инновационными процессами в школе.

Ключевые слова: *инновационный процесс, инновационная деятельность, управление инновационной деятельностью.*

Современная система образования характеризуется активностью инновационных поисков. Инновации в педагогике отображают сложный и долгосрочный процесс, в котором принимают участие много факторов, которые на него влияют. Во всем этом ведущее место отводится членам педагогического коллектива, которым необходимо воспринять и реализовать педагогические нововведения. Именно от их готовности к инновационной деятельности, от их отношения к этим нововведениям зависят успех и эффективность инновационных образовательных проектов.

Инновационность, как способность к обновлению, открытость новому постоянно рассматривается педагогической и другими социальными науками как ведущая характеристика не только учителя, но и управленца.

Для эффективного управления процессом самосовершенствования подчиненных управленцу необходимо решить двудеиную задачу:

1. Создать необходимые мотивационные условия повседневной профессиональной деятельности, которые будут побуждать членов педагогического коллектива к самосовершенствованию и тем самым формировать готовность к инновационной педагогической деятельности;
2. Формировать (воспитывать) у членов педагогического коллектива соответствующие потребности и мотивы.

В современных условиях школьный менеджмент является основным системообразующим фактором инновационных изменений в общеобразовательных учебных заведениях, поскольку

обеспечение условий для инновационной деятельности, развитие кадрового потенциала, планирование образовательных изменений полностью зависят от руководителя.

По нашему мнению есть несколько аспектов, решение которых поможет внедрению инноваций в педагогическую практику.

Первый аспект, который возникает при внедрении в практику педагогических технологий – это психолого-педагогическая неготовность учителя к инновациям. Второй – это отсутствие мотивации и мотивационной среды. Третий аспект – еще недостаточная пропаганда перспективного и передового педагогического опыта.

Действительно, невозможно сразу внедрять идею, пока коллектив не будет полностью готов её принять. Ведь сначала идею или нововведение переживают отдельные люди (директор, заместители, учителя): анализируют, осознают необходимость изменений. Далее на основе изучения и анализа конкретной ситуации, новых идей производится проект преобразования, где указывается на элемент преобразования и необходимые условия для его успешного внедрения, анализируются возможные преимущества и недостатки нововведения. В результате проведенной работы формируется определенная группа работников, которые становятся на сторону преобразования, так как усматривают в нем много возможностей и преимуществ в будущем для школы и ее работников. После этого руководитель принимает решение о внедрении нововведения и вместе с коллегами вырабатывает программу его внедрения, где определяет сроки, ответственных и базу для выполнения программы.

Нововведения никогда не были бы эффективными, если были бы делом одного человека. Это – результат общего, напряженного сотрудничества коллектива и руководителя, которое требует не только усилий от каждого «проводника» идеи, а и творческого отношения к работе, желания работать коллективно, в команде, стремления к лучшим результатам, заинтересованности во внедрении.

Многими авторами доказано, что процесс внедрения нововведений в практику школьной системы образования осуществляется постепенно и поэтапно:

I этап – осознание коллективом необходимости изменений и внедрение нововведений. На этом этапе в учебном заведении формируется соответствующее информационное поле на основе привлечения педагогического, ученического и родительского коллективов к различным формам информационной деятельности (конференции, собрания, семинары, совещания, встречи с опытными педагогами, научными работниками и т.п.).

II этап – поиск и актуализация новых идей, т.е. выявление круга проблем, актуализация новых идей, обсуждение их в школьном коллективе.

III этап – осуществление проектирования нововведения творческой группой. Прежде всего, анализируется состояние функционирования учебного учреждения на основе проведенной диагностики, определяется будущая перспектива, очерчивается стратегия достижения цели.

IV этап – управление процессом внедрения нововведения. На этом этапе происходит освоение (апробация) новой педагогической идеи. Здесь важно учесть „человеческий фактор” (мотивацию, стрессы, функциональную неопределенность, своевременную осведомленность, неконтролируемость ситуаций и т.п.) в информационном процессе и создание комфортных условий для работы всех субъектов инновационной деятельности.

V этап – стратегия управления и подготовка субъектов инновационной деятельности к работе в новых условиях. Это, прежде всего выбор стиля управления, умение презентовать идею, оценивать и контролировать промежуточные результаты, делегировать полномочия, мотивировать к сотрудничеству, налаживать внешнюю коммуникацию и др.

VI этап – преодоление сопротивления и психологического дискомфорта.

VII этап – обнародование результатов инновационной педагогической деятельности (инновационного продукта) на уровне родителей, учащихся, учителей, органов государственного управления. Основными формами обнародования результатов инновационной педагогической деятельности являются семинары-презентации, публичные конференции для родителей, учителей, руководителей учреждения, выступления в средствах массовой информации и т.п.

Итак, управление инновационными процессами должно иметь системный характер и требует от руководителя создания в учреждении соответствующих условий и соблюдение поэтапности внедрения инноваций. Бесспорно, есть и остаются проблемы, с которыми встречаются менеджеры образования в процессе управления нововведениями, а именно: развитие инновационного потенциала учителя, преодоление сопротивления изменениям. Это важные вопросы, которые должны решать и исследователи, и практики.

Список литературы:

1. Ващенко Л.М. Управление инновационными процессами в общем среднем образовании региона: Монография. – К., 2005. – 380 с.
2. Конаржевский Ю.А. Менеджмент и внутришкольное управление. – М., 1999. – 224 с.
3. Моисеев А.М., Капто А.Э., Лоренсов А.В., Хомерики О.Г. Нововведения во внутришкольном управлении. – М., 1998. – 272 с.

РОЛЬ ШАХМАТ В СОВРЕМЕННОМ МИРЕ

В статье рассматривается роль шахмат в современном обществе, значение шахматной педагогики в 21 веке, тенденции интеллектуализации в сфере образования, шахматная культура как особая форма человеческой деятельности и как компонент образа жизни, психолого-педагогические основы обучения детей шахматной игре, взаимосвязь физического и умственного воспитания. Предлагается структура реализации воспитания умственных способностей детей в системе образования и учреждений дополнительного образования на примере шахмат.

Ключевые слова: шахматы, роль шахмат, шахматная педагогика, шахматная культура.

Шахматы, как вид спорта интеллектуального обыгрывания, не занимает в обществе того места, какое заслуживает. И тому есть важные объективные причины. Некоторые из них имеют органический характер, другие вполне могут быть устранены. Важнейшей органической причиной является специфика шахмат, отсутствие внешнего динамизма, принципиально неустранимая без ущерба для качества длительность как отдельной партии, так и всего соревнования, а главное, ограниченность круга болельщиков.

В отличие от футбола и других видов спорта за шахматной партией нет смысла наблюдать, не зная правил игры (достаточного для постороннего человека) и не достигнув минимального уровня, позволяющего, хотя бы с помощью комментатора, понимать смысл происходящего на доске.

Вот потому так необходимо развитие детских шахмат и введение уроков шахмат в образовательных школах.

Знание во всем мире стало наиболее экономически важным и динамичным ресурсом. Каждому человеку важно определить основные приоритеты своего развития и сформировать личную доктрину образования.

Приоритетными направлениями являются:

- информационная грамотность, интегрированная в глобальные информационные сети;
- единый образовательно-экономический механизм;
- подготовка высокоинтеллектуальных специалистов, способных трудиться в условиях рыночных отношений;
- интеграция и преемственность содержания образования.

В фокусе внимания всех без исключения общественных наук, озабоченных прогрессивным развитием, несомненно, лежит в широком смысле слова социокультурная, нравственная категория – менталитет (или ментальность). Менталитет – субстанция духовная, по сути, квинтэссенция культуры народа.

Трагедия современности и, возможно, будущего мира, связана с ментальной несовместимостью людей и народов. Перспектива третьего тысячелетия, единственная надежда человечества – объединительная сила идей, духовных ценностей и приоритетов, способных остановить раскол цивилизации. И в этих условиях роль шахмат занимает исключительное место духовной интеграции социумов (формирование знаний и веры). Прогностические функции шахмат в современном обществе включают в себя:

- культуuroобразующая и менталитетоформирующая;
- мировоззренческое понимание синтеза Знаний – Веры – Случая;
- философия шахматного образования, как единого мирового образовательного пространства.

Мировидение, миропонимание, миропользование у занимающихся шахматами способствует долголетию, является прекрасным досуговым средством ветеранов (способствуя их живости ума), то уже это – серьезный аргумент в пользу глобальной шахматизации общества, в пользу проникновения шахматной педагогики во все сферы жизни.

Тенденции интеллектуализации наблюдаются во всех сферах жизни. В первую очередь, актуализируются проблемы интеллектуализации в сфере образования, где начинается формирование всесторонне развитой личности. Шахматная игра как часть общей культуры, как известно, имеет отношение к созданию материальных и духовных ценностей. Человек одновременно является объектом и субъектом шахмат. Он создает и усваивает эти ценности в виде умственных умений и навыков, гибкости мышления, образной памяти, умений работать с абстрактными понятиями в нестандартных ситуациях и реализует себя как личность, как носитель этих ценностей в труде и обществе. Высокие спортивные и творческие достижения шахматистов способствуют раскрытию закономерностей процесса максимальной мобилизации и увеличения человеческих возможностей в области умственных способностей (глубины расчета, точности оценки позиции, фантазии, воображения). Принципы спортивного совершенствования, внедряясь в практику массового шахматного обучения, способствуют

развитию эвристических способностей, творческому использованию своих сил в различных общественно полезных сферах деятельности.

Значение шахматной культуры заключается в том, что она, предоставляя средства для увеличения функциональных и адаптационных резервов умственных способностей, позволяющих нейтрализовать отрицательное влияние средовых факторов, является источником знаний о таких средствах и позволяет при условии этих знаний оптимизировать индивидуальный образ жизни в соответствии с закономерностями сохранения и укрепления организма и, в первую очередь, центральной нервной системы.

Современная социология подходит к образу жизни как к совокупности разнообразных форм жизнедеятельности людей, в которой особым родом в диалектическом единстве отражаются экономические, социальные, психологические, идеологические, этические и другие отношения.

Шахматная культура, как особая форма человеческой деятельности, отражает в себе типичные черты образа жизни, сформированного всем общественным устройством, собственной личной активностью и отношениями различных групп людей, а также отдельных личностей. Эта сфера деятельности человека возникла и развивается в процессе одновременной дифференциации и интеграции основных типов человеческой деятельности. В общем виде человеческая деятельность есть диалектическое единство трех компонентов – «субъект – активность – объект», каждый из которых может предстать в разной форме.

В обществе шахматная культура стала развитой специфической сферой многосторонней человеческой деятельности.

Шахматная культура – мир придуманной сложности, насыщенный реальнейшими переживаниями, мир эмоций, полной тревог и надежд. Чудодейственный сплав спорта, науки, искусства; состязание творчества, воли, мысли, комплекс, в котором спортивная победа представляется высокой жизненной ценностью и в котором нетленное искусство вознесено над реальностью жизни.

1. Шахматная культура – занятие для развития детей, эффективное средство подготовки детского мозга к освоению современных профессий и современных средств компьютерной техники, урок самопознания для юных.

2. Шахматная культура – занятие для пенсионеров, средство досугового отдыха, пролонгация духовного долголетия, торможение моральной старости, турниры ветеранов и т.д.

3. Шахматная культура – игра миллионов, массовое употребление свободного времени, развлечение и самодеятельность, семейные соревнования.

4. Шахматная культура – профессиональный труд в большом спорте с его организациями, прессой, наукой, нравами, болельщиками.

«Шахматы – одна из ветвей общечеловеческой культуры и мы не должны обеднять себя, замыкаясь только лишь на узкопрофессиональных аспектах»[1].

Одним из приоритетов системы образования, безусловно, следует считать духовное и физическое здоровье подрастающего поколения.

Шахматная педагогика как самостоятельная научная дисциплина зародилась в начале 60-х годов. В.И. Гончаров – один из шахматных специалистов – стоял у истоков шахматной педагогики от первых экспериментальных поисков до современных диссертационных исследований. Он изложил новаторские и самобытные подходы, проверенные им на протяжении 30-летней практики.

Неоднократное декларирование в литературе роли шахмат, в своей сути, основывается на эффективном воздействии игры на личность ребенка. Ученые-практики на разных континентах показывают в экспериментальных условиях положительное влияние занятий шахматами на улучшение памяти, воли, качеств ума, функций мышления, умения действовать в экстремальных условиях.

На первый план в уроке по шахматам выдвигается активная познавательная деятельность. Мыслительные процессы восприятия, анализа, сравнения, обобщения способствуют успеху непосредственно в шахматной игре, если они покоятся на базе осознания, понимания, прочувствования, узнавания и умелого оперирования полученными знаниями. Понятия и представления, складывающиеся на основе конкретных знаний и участия в спортивных соревнованиях (личного практического опыта), помогают ученику познать свое Я, свои возможности, которыми он обладает, и позволяют сделать объективной самооценку.

Ребенок по своей природе любознателен. Дошкольник склонен к экспериментированию, чем нередко доставляет беспокойство взрослым. Стремление к узнаванию нового – явление естественное: рефлекс «что такое?» заставляет его ставить «опыты» – ломать, потрошить, производить шум, бросать и т.п. И.П. Павлов указывал, что «характерной особенностью человека является чрезвычайное развитие ориентировочного рефлекса», на физиологической основе которого развивается любознательность. Здоровый, нормально развивающийся ребенок интересуется всем, что окружает его, хочет проникнуть в суть явлений, пытается делать самостоятельно умозаключения. И если взрослые не вникнут в суть подобных действий развивающегося и познающего мир дошкольника, то он может невольно выглядеть злоумышленником. Поэтому задача взрослых – помогать детям. Учите детей наблюдать, тем самым пробуждая у них любопытство, любознательность, интерес к окружающему. Все, что задевает чувства ребенка, особенно остро воспринимается им, будит его сознание, заставляет думать, размышлять. В

связи с этим от нас требуется умение ставить детей перед решением доступных задач. Учитывая, что умение думать непосредственно связано с развитием наблюдательности и внимания, важно прививать ребенку умение смотреть и видеть, всматриваться и подмечать, учитывать связи между отдельными явлениями.

Система развития личности ребенка перестала удовлетворять запросам общества даже в ближайшем будущем. Качество обучения далеко не полностью отвечает требованиям жизни. Сегодня человек остается один на один с проблемами окружающего мира.

Готовность самостоятельно воспринимать, оценивать и принимать решения – естественная форма бытия. Естественно, что моделирование этой ситуации в условном мире – шахматах – одна из возможностей эффективнейшего средства самовоспитания.

Педагога не может волновать только объем нагрузки, который выполняет ученик на занятии. Уроки шахмат могут способствовать формированию у детей навыков культурного поведения.

Связь физической культуры и шахмат естественна, как сама природа. Необходимость использовать физические упражнения на уроках шахмат вытекает из гиподинамического характера древней игры. Хотя неправомерно сравнивать уроки с многочасовыми соревнованиями, когда спортсмен вынужден подолгу неподвижно сидеть за доской, и даже с тренировочными занятиями, по своей продолжительности превышающими время урока, все же статическая направленность шахмат, как и других учебных предметов, требует периодической смены «положений». Это помогает избежать застоя крови в различных частях тела, а значит, и увеличивает поступление кислорода в головной мозг. В этом плане шахматы – особый вид спорта, где без ущерба для содержания обучения можно сочетать физическое и умственное развитие самыми разными приемами, в том числе и физическими упражнениями, сбрасывать нервное напряжение, накопившееся за время урочных занятий.

Таким образом, взаимосвязь двух дисциплин – шахмат и физической культуры – закономерно обусловлена и максимально полезна. Проблема состоит лишь в том, чтобы рационально, экономно, без потери времени вводить элементы физической культуры в шахматный урок.

Наиболее простой, доступный и эффективный способ достижения физической бодрости и научения шахматным знаниям – направленные упражнения, когда в игровой форме и на сюжетной основе познаются правила, принципы и законы шахматной игры. Используются различные эстафеты, чтобы исключить быстрое привыкание ребят к данному упражнению и с целью удержания их интереса.

Непосредственно рядом с шахматным классом, на асфальте, расчерченная гигантская шахматная доска значительно расширяет возможности соединения физического и умственного в научении шахматам, и прежде всего в результате того, что, используя идею «живых шахмат» – людей-фигур, на такой доске можно не только изучать горизонтали, диагонали, вертикали и т.д., но и решать достаточно широкие педагогические задачи: мотивировать интерес и познавательную активность, то есть воспитывать и научать без утомления. Поскольку физические упражнения на шахматных занятиях сопровождаются, как правило, активным эмоциональным всплеском, то, следовательно, они активизируют процессы внимания, памяти, мышления. Шахматные знания, облеченные в действие, усваиваются прочно, так как стимулируется воспитательная готовность психики, т.е. приводятся в движение сложные психофизиологические механизмы.

Таким образом, физические упражнения являются средством: 1) усвоения шахматных знаний; 2) восстановления нервной энергии ребенка; 3) побуждения физической активности; 4) формирования динамической образной памяти и перевод ее в долговременную; 5) управления познавательной активностью. И.М. Сеченов справедливо утверждает, что «... все бесконечное разнообразие внешних проявлений мозговой деятельности сводится окончательно к одному лишь явлению – мышечному движению»[2]. Рассматривая это фундаментальное утверждение в обратном порядке, мы вправе согласиться с Н.Ф. Талызиной о влиянии и взаимосвязи физического и умственного воспитания. Теория поэтапного формирования действий и внедрение современных методов и средств программирования помогают решать проблемы интеллектуализации процесса шахматного обучения, опираясь на современные физиолого-педагогические и теоретико-методологические результаты исследований.

Кто из родителей и директоров школ не мечтает о том, чтобы дети учились в школе только на 4 и 5? А чтобы они быстро и самостоятельно выполняли домашние задания по всем учебным предметам? И это не фантастика, если с малых лет знакомить малышей с секретами шахматной игры. К счастью, давно уже никому не нужно доказывать насколько полезно для детей 4-10 лет умение играть в шахматы. За последние годы появилось новое поколение родителей, широко использующих возможности Интернет и проявляющих огромный интерес к методикам раннего развития.

Наконец-то наступило время, когда на практике реализуются идеи В.А. Сухомлинского, который писал: *«Без шахмат нельзя представить полноценного воспитания умственных способностей и памяти. Игра в шахматы должна войти в жизнь начальной школы как один из элементов умственной культуры. Речь идёт именно о начальной школе, где интеллектуальное воспитание занимает особое место, требует специальных форм и методов работы»*[3].

Шахматы – в числе эффективных ресурсов для решения и многих задач.

Одним из первых на рубеже XIX и XX веков аргументировал введение шахмат в школьную программу выдающийся немецкий гроссмейстер З. Тарраш. Но только в конце XX века практически

одновременно в России, Испании, Швеции, Италии и других странах шахматы как учебный предмет постепенно стали занимать в системе образования должное место.

Исследования отечественных и зарубежных психологов: Н.Г. Алексеева, Л.Я. Венгера, Л.С. Выготского, П.Я. Гальперина, А.Н. Леонтьева, Ж. Пиаже, Я.А. Пономарёва, С.Л. Рубинштейна и других свидетельствуют о том, что одно из ценнейших умений, которое необходимо сформировать у детей как можно раньше, это умение действовать в уме, внутренний план действий.

Проблема формирования внутреннего плана действий остаётся одной из самых актуальных и на заре XXI века. Когда следует начинать его формирование? Разумеется, в сенситивный период, т.е. тогда, когда ребёнок может без труда овладеть тем, на что в ином возрасте затратит гораздо больше времени.

Идеальным инструментом для формирования умственных действий представляются шахматы. Традиционно мудрую игру принято рассматривать как триединство: наука, искусство и спорт. «Говоря о шахматах для детей младшего возраста, подразумеваем не столько шахматную партию как таковую, сколько продуманно построенный процесс обучения шахматным азам в формах, доступных для детей каждой возрастной группы. Обучение игре в шахматы – не самоцель. Именно использование шахмат как средства обучения позволит наиболее полно использовать развивающий потенциал, заложенный в древней игре. Шахматы рассматриваются как **чётко структурированная система постепенно усложняющихся занимательных развивающих заданий и дидактических игр**»[4].

Базой является теория доктора психологических наук П.Я. Гальперина о поэтапном формировании умственных действий, а также исследования доктора психологических наук Я.А. Пономарёва о психологии творчества и стадиях развития внутреннего плана действий.

Противники внедрения шахматных уроков обычно приводят существенный аргумент – в шахматах один выигрывает, но второй проигрывает, а это серьёзный удар по психике проигравшего ребёнка. Необходимо сделать урок шахмат **здоровьесберегающим уроком**. И это открывает перед шахматами в школе новые перспективы.

Из всего многообразия шахматного материала отбирается такой, который позволяет поэтапно сформировать внутренний план действий. Что дать в первый год обучения? Сначала следует создать элементную базу, при этом «доматовый» период обучения может быть достаточно длительным. Игровые свойства шести фигур предоставляют поразительные возможности для формирования умственных действий, и это необходимо использовать. С помощью специально разработанных дидактических заданий и мини-игр оказалось возможным достичь решения сразу нескольких задач: 1) занимательный характер учебного материала позволяет привить детям интерес к шахматам; 2) решение большого количества дидактических заданий и проведение дидактических игр способствует формированию способности действовать в уме.

Шахматы в России с 1994 года официально стали школьным предметом по выбору, продвигаются в систему образования и России, и зарубежных стран семимильными шагами.

Всё большее значение в современном обществе приобретает Интернет, и шахматные педагоги должны идти в ногу со временем.

Для продвижения шахмат в образовательные учреждения дополнительного образования и школы необходимо решить ряд вопросов:

– уделяя основное внимание школе, ни в коем случае не следует забывать два других существенных аспекта – учреждения дополнительного образования (и комплексы детский сад – школа) и семью (лекции, беседы с родителями, круглые столы и пр.); как показало интернет-исследование, современное поколение родителей прекрасно осведомлено о пользе шахмат и ищет учреждения, в которых они преподаются;

– наилучший возраст обучения детей шахматным азам составляет 5-6 лет, поэтому следует шире внедрять шахматы в учреждения дополнительного образования, а школьное преподавание желательно начинать с 1-го класса, чтобы, во-первых, не упустить наиболее благоприятного для развития ребёнка периода, а во-вторых, чтобы обеспечить преемственность в обучении детей (схема дополнительное образование – школа);

– максимально широко использовать возможности СМИ;

– информировать общественность обо всех мероприятиях, нацеленных на развитие шахматного образования.

Представляется целесообразным уделить внимание всем возрастным группам детей, а также родителям и педагогам. Предлагается следующая структура:

1. Шахматы и семья (родители и дети 3-16 лет).
2. Шахматы и учебные заведения дополнительного образования.
3. Шахматный кружок в школе.
4. Шахматный клуб.
5. Гроссмейстерские шахматные школы.
6. Подготовка и переподготовка кадров в вузах.

Шахматы включают в себя: фильмы, пьесы, книги о шахматах, диссертации, ученые степени, почетные звания, квалификационные разряды, медали, дипломы, награды, кубки, жетоны, значки, марки. Чемпионаты мира, континентов, личные, командные, заочные, мужские, женские, студенческие,

юношеские, детские соревнования, чемпионаты стран, городов, поселков. Шахматные школы, институты, академии, показательные выступления, сеансы одновременной игры, показательные выступления чемпионов и бесконечная карусель отборочных соревнований, международных турниров по швейцарской или круговой системе. Шахматы едины и многолики. В тысячах истин и в тысячах причуд возникает этот особый мир человеческой деятельности. Шахматы необходимы миллионам людей, так как являются показателем места государства в мире и духовного потенциала народа; эффективным средством развития умственных способностей детей; уникальным сочетанием спорта, науки и искусства; единственным видом спорта, доступным детям с ограниченными возможностями; самым малозатратным видом спорта, по количеству занимающихся в мире не уступающим футболу.

Список литературы:

1. Дворецкий М.И., заслуженный тренер СССР, «64» №6, 1997, стр. 47.
2. Сеченов И.М. Философские и психологические произведения М.: Госполитиздат, 1947, с.71.
3. Сухомлинский В.А. Сердце отдаю детям. – Кишинёв: Лумина, 1978, с.132.
4. Сухин И.Г. Шахматы как здоровьесберегающий учебный предмет в начальной школе. [Электронный ресурс]. URL: <http://suhin.narod.ru> и <http://chess555.narod.ru>

*Г.Ф. Голубева, к.псих.н., доцент
БГУ им. академика И.Г. Петровского
г.Брянск, Россия*

ЭКОНОМИКО-ПСИХОЛОГИЧЕСКИЙ АНАЛИЗ ЦЕННОСТНЫХ ПРЕДПОЧТЕНИЙ И ИННОВАЦИОННЫХ УСТАНОВОК СОВРЕМЕННОЙ МОЛОДЕЖИ

В исследовании приведена модель ценностной структуры массового сознания. Дана экономико-психологическая характеристика основных инновационных установок молодежи. Приведены результаты ценностной детерминации жизненных целей, а также способов их реализации с учетом инновационных установок.

В экономико-психологических исследованиях характерно представление о множественности культурно-исторических систем ценностей. Конкретная форма общественного устройства, специфические социально-исторические условия формирования личности лежат в основе типологии социальных характеров, отличающиеся направленностью на различные группы ценностей. Современные подходы предполагают одновременное существование в современном массовом сознании многочисленных типов ценностных систем, различающихся как психологическими факторами, так и механизмами их формирования. Очевидно, что ценностная структура массового сознания не однородна и включает в себя элементы, имеющие различное происхождение.

Наибольший интерес в методологическом плане представляет модель типологии ценностных систем Р. Инглхарта, основанная на концепции А. Маслоу. Как известно, в экономической психологии группы ценностей (как и блоки потребностей) образует вертикальную иерархию. А. Маслоу выделяет две основные группы ценностей: высшие Б-ценности (бытийные, ценности развития, присущие самоактуализирующимся людям) и низшие Д-ценности (дефицитные или гомеостатические, регрессивные, защитные ценности, обусловленные тревогой и фрустрацией) [4].

Метод «аксиометрии», используемый Р. Инглхартом [4], дает возможность определить распространенность соответствующих типов ценностных ориентаций в том или ином обществе, основан на выборе респондентами наиболее важной ценности из предложенного списка, включающего ценности-индикаторы материалистической либо постматериалистической ориентации. При этом направленность на ту или иную систему носит взаимоисключающий характер. Такой подход вызывает вполне обоснованную критику. Как показано И.В. Голиковой и М.В. Черенковой половина опрошенных не могут быть отнесены ни к «материалистам», ни к «постматериалистам», поскольку системы ценностей, выделенные Р. Инглхартом в качестве альтернативных, фактически таковыми не являются [2].

По мнению Ю.В. Бабановой с соавторами, типология Р. Инглхарта сегодня находится в центре критики и определяется во многом как недифференцированная или неисторическая [1]. В качестве альтернативной предлагается концепция Х. Клагеса, различающего, с одной стороны, ценности общественного долга и признания (дисциплина, порядок и послушание, а с другой – ценности самореализации (творчество, самоутверждение, свобода). Развивая свою типологию, Х. Клагес различает нормоцентрическую и аутоцентрическую ориентации. В первом случае доминирует отношение к общественным нормам, а во втором – отношение к собственному «я» [5]. На наш взгляд, модели Р. Инглхарта и Х. Клагеса не противоречат друг другу, являясь взаимодополняющими, и фактически отражают существование трех основных типов ценностных ориентаций, соответствующим витальным, социальным потребностям и потребностям самореализации (В.В. Спасенников [3, с.30]).

В процессе исследования была разработана модель ценностной структуры массового сознания, основанная на представлении о существовании трех основных типов ценностных систем, имеющих различное происхождение. В основу этой модели была положена структурно-динамическая модель системы ценностных ориентаций личности. Теоретические представления, положенные в основу предлагаемой модели могут быть сформулированы следующим образом [1,3]:

1. На различных стадиях индивидуального развития следование нормам и ценностям социального окружения последовательно определяется стремлением избежать наказания и получить одобрение, ориентацией на значимых других, действием внутренней автономной системы ценностей. Эти стадии, называемые Л. Колбергом предконвенциональной, конвенциональной и постконвенциональной, последовательно сменяют друг друга на протяжении жизни человека. При этом каждая стадия может оказаться последней, и достигнутый к этому моменту уровень развития является индивидуальным типом.

2. В формировании системы ценностных ориентаций личности наибольшее значение последовательно принимает доминирующий на данной стадии процесс личностной динамики. К таким процессам можно отнести следующие: адаптацию заключающуюся в устранении тревоги и поддержании баланса в системе человек-среда посредством модификаций ценностных ориентаций; социализацию, отражающую внутреннее приятие (или неприятие) ценностей значимых других; индивидуализацию, направленную на выработку собственной автономной системы ценностей.

3. Данные процессы последовательно формируют «защитный», «заимствованный» или «автономный» уровень или «пласты» системы ценностных ориентаций личности. Фиксация на какой-либо стадии личностного развития определяет доминирование соответствующего уровня в индивидуальной системе ценностей, которое, в свою очередь формирует аналогичный тип личности: «адаптирующийся», «социализирующийся» или «индивидуализирующийся».

4. Ценностная структура массового сознания может быть представлена как совокупность типов личности, ориентированные на ценностные адаптации (стремление к физической и экономической безопасности), социализации (ориентация на принятые в обществе нормы и ценности) или индивидуализации (направленность на саморазвитие и самореализацию). Соотношение данных ценностных типов в конкретном обществе определяется социально-демографическими факторами, влияющими на преобладание процессов адаптации, социализации или индивидуализации в личностном развитии.

Для апробации предложенной модели была разработана модифицированная методика Р. Инглхарта, позволяющая выделить ориентацию на ценности адаптации (выживание и безопасность), социализации (социальное одобрение) или индивидуализации (независимость и саморазвитие). Предложенная методика основана на выборе респондентами наиболее важных ценностей из предлагаемого списка, включающего индикаторы ориентаций на инновационные группы ценностей [1].

Респондентам предъявлялась карточка, содержащая 9 позиций, представляющих три блока по три пункта в каждом:

1. Отсутствие нужды, материальный достаток.
2. Семейное благополучие.
3. Возможность интеллектуальной и творческой самореализации.
4. Сохранение сил и здоровья.
5. Хорошая, престижная работа.
6. Возможность пользоваться демократическими правами и свободами.
7. Сохранение порядка и стабильности в обществе.
8. Уважение окружающих, общественное признание.
9. Строительство более гуманного и терпимого общества.

Пункты 1, 4, 7 являются индикаторами ориентации на ценности адаптации; пункты 2, 5, 8 – на ценности социализации; пункты 3, 6, 9 – на инновационные установки.

Испытуемым предлагалось выбрать, что из перечисленного на карточках они считают наиболее важным (можно было указать от 1 до 3 вариантов). При выборе одного варианта, а также двух или трех однотипных вариантов определялся соответствующий ценностный тип; при выборе трех пунктов соответствующий ценностный тип устанавливался при совпадении направленности двух из трех выборов; при выборе двух или трех разнонаправленных (т.е. относящихся к разным группам индикаторов ориентации на те или иные ценности) вариантов диагностировался промежуточный ценностный тип [2].

Экономико-психологическим критерием выделения групп населения по уровню материального благосостояния в указанном исследовании была обозначена структура расходов, а не формальный уровень дохода или же наличия собственности. Исследуемым задавался вопрос: «Как бы Вы оценили материальный доход Вашей семьи и Вас лично?» В качестве вариантов ответов предлагались следующие формулировки, соответствующие определенным уровням благосостояния (выделенным с учетом местных представлений о достатке):

- «Денег не хватает даже на продукты питания» – «бедные» (16% опрошенных).
- «Денег хватает только на продукты питания и обязательные платежи» – «малоимущие» (37%).

– «Денег хватает не только на продукты питания, но и на большие покупки» – «среднего достатка»(31%).

– «Денег хватает на большие покупки, модную одежду и хороший отдых» – «богатые» (2%).

С ростом материального благосостояния наблюдается существенное снижение направленности на ценности адаптации и рост доли ориентированных на ценности социализации и индивидуализации. Полученные результаты подтверждают предположения Р. Инглхарта о том, что «высшие» ценности могут реализоваться, как правило, после того, как реализованы «низшие» ценности. Подобная точка зрения находит свое отражение и в работах А. Маслоу, который полагал, что удовлетворение потребностей нижележащего уровня является условием и возможностью перехода к удовлетворению потребностей следующего уровня. Обращает на себя внимание рост процента «неопределившихся» с увеличением достатка. Поскольку «богатые» в современной России – это прежде всего «новые богатые», можно предположить, что этот феномен обусловлен своеобразным «экзистенциальным вакуумом», «пресыщением», возникающим в следствии быстрого обогащения [3].

В исследовании было опрошено более трех тысяч жителей Брянской области в возрасте от 18 до 29 лет. После обработки первичного массива данных численность выборочной совокупности составила 2010 человек. При доверительной вероятности 96% ошибка репрезентативности не превышает 3,2 %. Квотирование выборки проводилось по трем критериям: пол, сфера занятости, территория проживания. В целом результаты опроса отвечают требованиям валидности, репрезентативности, точности и могут представлять мнение молодежи Брянской области. По результатам модифицированной методики Р. Инглхарта 27% молодежи были отнесены к адаптирующемуся (А) – типу, 49% – к социализирующемуся (С), 5% к индивидуализирующемуся (И) и 18% – к промежуточному (П) типам – таблица 1.

В ходе опроса общественного мнения изучались особенности материального положения и экономического поведения молодежи Брянской области. Материальное положение различных общностей традиционно рассматривается как «экономический базис», определяющий особенности «духовной настройки», в том числе и систему ценностных предпочтений. Следует признать, что предпочтения человека являются производной от его материального положения. В данном случае материальное положение оценивалось по наличию собственности, являющейся «продолжением личности во внешнем мире» [2, С. 86].

Таблица 1

Материальные ценности, имеющиеся в собственности рассматриваемых ценностных типов
(в % от числа отметивших)

Материальные ценности	Ценностные типы				Все
	А	С	И	П	
Собственная квартира, дом	33,5	31,2	16,6	30,0	37,0
Собственный автомобиль	24,9	21,7	22,3	26,0	23,9
Предметы роскоши	20,1	26,3	13,5	18,8	22,7
Ценные бумаги	3,0	3,6	1,9	3,5	3,3
Собственное предприятие	1,0	1,7	0,0	1,3	1,3
Недвижимость за рубежом	0,2	1,1	0,0	0,8	0,7

Как видно из таблицы 1, рассматриваемые ценностные типы обнаруживают существенные различия в числе имеющих в собственности различных материальных ценностей, и прежде всего – предметов роскоши (украшения, антиквариат и т. п.). Закономерно, что меньше всего ценностей имеют представители индивидуализирующегося типа, который характеризуется независимой самооценкой, а больше всего – представители социализирующегося типа, ориентирующиеся на одобрение референтной группы.

В целом, наиболее обеспеченным является адаптирующийся тип, наименее обеспеченным – индивидуализирующийся тип. Такая закономерность противоречит результатам предыдущих исследований, полученным под руководством В.В. Спасенникова [1], которые согласовывались с концепцией Р. Инглхарта. Очевидно, это связано с тем, что данное исследование выполнено на молодежной выборке. Молодые люди во многих случаях оказываются собственниками благодаря помощи родителей или же их наследству. Кроме того, наличие собственности у молодежи в ряде случаев определяется не возможностью приобретения, а приоритетностью. Так, отнесенные к индивидуализирующемуся типу чаще остальных указывают, что недвижимость, автомобиль или ценные бумаги являются для них доступными, но сейчас они имеют другие приоритеты, например – образование. Следует также отметить, что период формирования ценностных ориентаций приходится преимущественно на годы пребывания в родительской семье, поэтому ценности молодежи являются скорее отражением материального положения их родителей, чем уровня ее нынешнего благосостояния (И.В. Голикова, М.В. Черенкова [2]).

Таким образом, в силу указанных причин материальное положение молодежи нельзя однозначно рассматривать в качестве базового фактора формирования ее ценностных предпочтений. В данном случае взаимосвязь между ценностными и экономическими характеристиками носит скорее обратимый характер – ценности молодежи выступают в качестве детерминант ее экономического поведения. Одной из таких характеристик экономического поведения является способ получения дохода, обнаруживший зависимость от принадлежности к тому или иному типу (табл. 2).

Таблица 2

Зависимость источника дохода от принадлежности к ценностному типу

Основной источник дохода	Ценностные типы				Все
	А	С	И	П	
Заработная плата	68,3	53,5	44,8	52,1	57
Помощь родителей, родственников	15,1	25,8	29,3	28,1	23,5
Стипендия и другие социальные выплаты	6,2	11	13,8	12,5	10,1
Заработки мужа/жены, друга/подруги	5,3	4,3	1,7	2,3	4,1
Неофициальная предпринимательская деятельность	1,7	1,6	3,4	2,5	1,9
Не разрешенная законом деятельность	1,1	1,7	0,0	0,3	1,2
Официальная предпринимательская деятельность	0,9	1,1	5,2	1,5	1,3
Другой	1,3	0,9	1,7	0,8	1

Как видно из таблицы 2 самостоятельным среди молодежи оказывается адаптирующийся тип. Индивидуализирующийся тип, напротив, чаще остальных опирается на внешнюю поддержку. Однако, это в данном случае связано с тем, что среди респондентов, отнесенных к индивидуализирующемуся типу, отмечается наибольший процент обучающихся в вузе. По нашему мнению, пребывание в высшем учебном заведении является законодательно закрепленной отсрочкой в принятии человеком роли взрослого, которую Э. Эриксон в контексте формирования ценностной системы называет «психосоциальным мораторием». Несмотря на такую отсрочку в принятии роли взрослого, отнесенные к индивидуализирующемуся типу, чаще всего подрабатывают помимо своей основной деятельности. Закономерно, что они же чаще всего указывают в качестве дохода предпринимательскую деятельность.

Система ценностных ориентаций личности выступает в качестве инструмента регуляции активности человека, определяя социально приемлемые формы экономического и инновационного поведения.

Современная молодежь, в целом, имеет весьма прагматические, «приземленные» жизненные цели. В то же время описываемые ценностные типы демонстрируют по существу различные экономические установки: адаптирующийся тип ориентирован на высокий доход, карьеру и создание семьи; социализирующийся – на высокий доход, карьеру и образование; индивидуализирующийся – образование, самосовершенствование и творчество. Экономические установки закономерно проявляются в различных формах и результатах экономического поведения и профессионального самоопределения молодежи [3].

Проведенные исследования подтверждают уровневый характер ценностной структуры массового сознания молодежи, где наиболее низкому уровню развития соответствует система ценностей адаптирующегося типа, а наиболее высокому – индивидуализирующегося типа. Характеризуемые в статье ценностные типы обнаружили различия как в экономических установках, так и в способах и результатах их реализации. Соответственно, особенности системы ценностных ориентаций выступают психологической детерминантой экономического поведения молодежи. Достигнутый в итоге того или иного экономического поведения уровень материального благополучия, вероятно, также определяет дальнейшее формирование инновационной ценностной системы в период взрослости и тем самым, создает предпосылки для усвоения соответствующих ценностей в процессе экономической социализации подрастающего поколения.

Перспективным направлением дальнейших экономико-психологических и социологических исследований является поиск закономерностей духовно-нравственной детерминации экономического сознания и инновационных установок молодежи, а также выявление роли экономико-психологических компонентов в структуре российского менталитета.

Список литературы:

1. Бабанова Ю.В., Свиридова И.А., Спасенников В.В. Инновационно-деятельностная игра как средство конкурентного отбора выпускников в процессе трудоустройства//Социология образования.- 2010.- №4. – С.33-42.
2. Голикова И.В., Черенкова М.В. Ценностно-нормативное пространство студенческой молодежи в социологических измерениях//Социология образования.- 2012.-№6.-С.85-91.
3. Спасенников В.В. Региональная образовательная система и местные рынки труда: поиск баланса спроса и предложения квалифицированных кадров//Социология образования.- 2008.-№ 10.-С.29-46.
4. Inglehart R. The silent revolution in Europe: intergenerational change in post-industrial societies //American Political Science Review. -1971.-N.65.- P.991-1017.
5. Klage H. Do we all become egos?: on the future of value change//PolitischeStudien.- 1994.-Vol.- 45.- P.35.

*Н.Л. Григорьева, учитель
ГОУ «РКШИ им.Ф.Э.Дзержинского» МВД ПМР
г. Бендеры, Приднестровье*

РАДИКАЛЬНЫЕ КОЛЬЦА В ПОЛЕ РАЦИОНАЛЬНЫХ ЧИСЕЛ

В статье рассматривается построение радикальных колец с помощью операции отображения.

Ключевые слова: кольцо, полугруппа, группа, присоединённое умножение.

Алгебраические системы весьма разнообразны, наиболее известны в теории чисел – группы, кольца, поля. Это всегда непустые множества с некоторым набором алгебраических или n -арных операций. Для построения алгебраических систем, как правило, используется бинарная операция: произведение или сумма должны быть определены для каждой пары элементов, и притом однозначным образом.

Специфика алгебраической системы $A=A(\Omega)$ учитывается, как правило, с помощью законов и тождеств, связывающих заданные на A операции. Так, полугруппой является непустое множество, для каждой пары элементов которого ставится в соответствие определённый элемент этого же множества(для любых $a, b \in A$ существует элемент $c \in A$ такой, что $a+b=c$ или $a \cdot b=c$), и выполняется ассоциативный закон (1)

$$(a+b)+c=(a + b)+c \text{ или } (a \cdot b) \cdot c= a \cdot (b \cdot c). \quad (1)$$

Например, множество целых чисел относительно операции сложения $Z=Z(+)$ или относительно умножения $Z=Z(\cdot)$ является полугруппой(мультипликативной полугруппой). Множество целых чисел является также и группой относительно сложения $Z=Z(+, -, 0)$ (или аддитивной группой). Однако относительно умножения множество целых чисел не является группой, так как ассоциативный закон выполняется, нейтральным элементом является единица 1 ($a \cdot 1=a=1 \cdot a$), но не для всех элементов определён обратный элемент b^{-1} (вообще, обратимым элементом на множестве целых чисел является только единица: $1^{-1}=1$).

Среди алгебраических систем есть системы и более сложной конструкции, например, кольца. Уже по определению, кольца естественно связаны с группами и полугруппами, так как «кольцевые» бинарные операции сложения и умножения выполняются, также имеет место ассоциативный закон (1).

$$a+0=a=0+aa+(-a)=0=(-a)+a \quad (2)$$

$$a \cdot (b+c)=a \cdot b+a \cdot c \text{ или } (b+c) \cdot a=b \cdot a+c \cdot a \quad (3)$$

Но в кольце фиксируется всегда существующий нуль и задана унарная операция взятия противоположного элемента, связанные законами (2). Кроме того, сложение коммутативно, согласно закону $a+b=b+a$, а из указанных свойств вытекает и равенство $a \cdot 0=0=0 \cdot a$, дополняющие специфику нуля.

Именно поэтому кольцо является абелевой (коммутативной) группой относительно сложения и полугруппой по умножению. Иначе говоря, с кольцом K естественно связаны аддитивная группа $K(+, -, 0)$ и мультипликативная полугруппа $K(\cdot)$, согласно законам (1),(2), но связанные законами (3), что и определяет кольцо $K(+, -, 0, \cdot)$.

Простейшим является нулевое кольцо $0=\{0\}$. Кольцом является также множество целых чисел $Z=Z(+, -, 0, \cdot)$. Это кольцо известно из курса общей алгебры. Но можно построить и другие кольца.

Пусть K некоторое кольцо с единицей. Рассмотрим отображение χ , при котором каждому элементу a ставится в соответствие вполне определённый элемент $1-a$ ($x \xrightarrow{\chi} 1-a$). Причём данное отображение является взаимно однозначным, так как, применив его дважды, получим снова a ($a \xrightarrow{\chi} 1-a \xrightarrow{\chi} 1-(1-a)=a$). Полученная система оказывается также замкнутой относительно умножения: $(1-a)(1-b)=1-a-b-a \cdot b=1-(a+b+a \cdot b)$. Но эта система замкнута и относительно присоединённого умножения $\circ u=x+y-x \cdot u$, согласно В.А. Андрунакевича «Полурадикальные кольца». Таким образом, применяя операцию χ ,

получили присоединённую группу, которая используется для построения радикальных колец. Заметим, что применяемая операция χ является изоморфизмом, отображающим единицу 1 в нуль 0 ($1 \xrightarrow{\chi} 0$) и наоборот ($0 \xrightarrow{\chi} 1$). Действительно, $1 \chi = 1-1=0$, $0 \chi = 1-0=1$. Отображение χ не похоже на обычный изоморфизм, так как 0 и 1 меняются местами (при обычном изоморфизме нуль переходит в нуль, а единица в единицу). Для присоединённого умножения нуль играет роль единицы, а единица является нейтральным элементом.

Присоединённое умножение возникает при рассмотрении колец с единицей, а именно с помощью операции χ . Оказалось, что кольцо K замкнуто относительно обычного умножения « \circ » и присоединённого « \circ ».

Рассмотрим непустую отличную от нуля абелеву группу $A=A(+,-,0)$ и полугруппу $A=A(\circ)$ с единицей нуль 0. Свяжем эти две алгебраические системы законами дистрибутивности $x \circ (y-z+t) = x \circ y - x \circ z + x \circ t$. Построенная алгебраическая система $A=(+,-,0, \circ)$ является радикальным кольцом. Самый простой пример радикального кольца - нулевое кольцо $0=\{0\}$.

Можно иначе построить радикальное кольцо. Пусть $A=A(+,-,0)$ непустая абелева группа, введем на ней умножение следующим образом: произведение любых элементов группы равно нулю $ab=0$. Получим полугруппу $A(\circ)$, и, следовательно $A=(+,-,0, \circ)$ является радикальным кольцом.

Чем же отличаются радикальные кольца обычных? Все кольца являются полугруппами относительно операции умножения и группами относительно сложения, а радикальные являются группами и относительно сложения и относительно присоединённого умножения. Именно поэтому наиболее интересны радикальные кольца. В обычных кольцах уравнение $a \cdot x = b$ не всегда разрешимо, так как не все элементы обратимы, а радикальном кольце нуль обратим.

Из колец с единицей можно строить поля и кольца частных. Пусть $R=(+, -, 0, \cdot)$ некоторое кольцо с единицей 1, а S его подкольцо без нуля, замкнутое относительно умножения, тогда можно построить большее кольцо, содержащееся в поле Q , в котором все элементы обратимы $RS^{-1} = \{rs^{-1} \mid r \in R, s \in S^{-1}\}$. Именно так строится поле рациональных чисел Q из кольца целых чисел Z или его подколец mZ .

С другой стороны, пусть имеется кольцо R, K его подмножество обратимых элементов, не содержащее единицу e , тогда множество $e-K = \{e-a \mid a \in K\}$ является мультипликативно замкнутой системой, так как $(e-a)(e-b) = e-a-b+a \cdot b = e-(a+b-a \cdot b) = e-(a \circ b)$. Если K не содержит единицы, тогда $e-K$ также не содержит единицы, кроме того данная система не содержит нуль 0 (так как $a \neq 1$). Значит, $e-K$ можно обратить, то есть построить $(e-K)^{-1} = \left\{ \frac{1}{e-r} \mid r \in K \right\}$. Затем можно построить кольцо частных $R(e-K)^{-1}$.

Оказалось, что $K(e-K)^{-1}$ является группой относительно присоединённого умножения $x \circ y = x + y - x \cdot y$. В результате получим, что кольцо $K(e-K)^{-1} = \left\{ \frac{b}{e-r} \mid b, r \in K \right\}$ радикальное кольцо. Оно не содержит единицы,

все его элементы представимы в виде $a \circ b^* = a(e-d)^{-1}$ и имеют присоединённо обратные $b^* = \frac{-b}{e-b}$.

Кольцо $K \circ K^* = K(e-K)^{-1}$ частный случай колец частных – специальных колец или радикальных. Аналогично строятся все радикальные кольца.

Есть много радикальных колец, которые описываются с помощью различных колец и их подколец. Радикальные кольца возникают вместе с полями (поле – это кольцо, в котором каждый ненулевой элемент обратим; пример поля – кольцо Q рациональных чисел). Наиболее известное кольцо, являющееся радикальным – это кольцо, построенное с помощью подколец целых чисел и имеет конструкцию $\frac{2m}{2n-1}$, более общий вид $\frac{km}{kn-1}$.

У поля Q имеется много различных подколец, среди них кольцо Целых чисел Z , имеются и другие. При этом оказывается, что если имеется некоторое подкольцо K поля Q , то из него получится поле дробей, притом именно Q .

Имеются разнообразные кольца, похожие на поля – это радиальные кольца. Но радикальные кольца наиболее интересны тем, что в них все элементы обратимы.

Список литературы:

1. Андрунакевич В.А. – Известия АН СССР 1946.
2. Глухов М.М., Елизаров В.П., Нечаев А.А.–М: «Гелиос АРВ» 2003.
3. Кострикин А.И. Введение в алгебру – М: Наука 1973.
4. Курош А.Г. Лекции по общей алгебре – М: Наука 1973.

ДУХОВНО-ПРАВСТВЕННОЕ ВОСПИТАНИЕ НА УРОКАХ ФИЗИКИ

В статье рассматриваются основные вопросы духовного и нравственного воспитания учащихся на уроках, современная наука физика не может развиваться без культуры, нравственности и красоты.

Ключевые слова: *духовность, нравственность, воспитание, физика.*

Получить хорошее воспитание можно не только в своей семье или в школе, но и ...у самого себя.

Д.С. Лихачев

Главное, что определяет эффективность слова учителя, – его честность. Ученики очень тонко чувствуют правильность слова учителя, чутко откликаются на правдивое слово. Учитель, обладающий высокой педагогической культурой, учит размышлению вслух, он делится своими сомнениями, обращается за советом, приглашает к совместным раздумьям.

Слово учителя утверждает атмосферу доверия, чистосердечности и общности. Много духовных богатств нужно иметь учителю, чтобы постоянное самовыражение его личности действовало на ученика как стимул к совершенствованию. Сколько бы хороших слов не произносил учитель, они останутся для учеников звуком пустыни, если в жизни своего учителя они не увидят воплощения всех этих слов и призывов. Быть личным примером для своих учеников – это означает повседневное общение с ними.

Без культуры в обществе нет и нравственности. Без нравственности не может существовать современная наука. Преподавание в средней школе – это прежде всего воспитание. Это творчество педагога, а творчество требует свободы.

История физики богата примерами, доказывающими, какую огромную роль в творческом процессе ученых играли чувства, вызванные произведениями искусства. Искусство питает воображение человека. Как и в искусстве, в науке существует понятие красоты. Физика ищет красоту мироздания.

В технике красота машин и механизмов часто бывает связана с их надежностью и устойчивостью в работе. Чувство прекрасного содействует решению познавательных и технических проблем.

Овладевая основами физики, учащиеся приобщаются к науке, научному знанию, мышлению, деятельности, и принимают его как духовное приобретение, как жизненно необходимый и важный элемент собственной культуры. Во все времена люди ценили духовно-нравственную воспитанность.

Учитель воспитывает отношение к науке, вкус и интерес к познанию окружающего мира. Важно, что учитель добровольно принял на себя важную общественную функцию – воспитания. Реализация задачи духовно-нравственного воспитания на порядок ответственнее, чем передача предметных знаний. Духовно-нравственное воспитание на уроках физики включает в себя следующие аспекты:

1. **Нравственный** – предполагает не только видеть, понимать, чувствовать красоту науки, но и понимать необходимость правильного использования достижений науки и технологий для дальнейшего развития человеческого общества и охраны окружающей среды.

2. **Гражданственный** – формирование творческой личности с активной жизненной позицией, готовой к морально-этической оценке использования научных достижений.

3. **Политехнический** – предполагает использование знаний и умений учащихся для решения практических задач, воспитания культуры труда, уважения к труду, чувства ответственности и долга, способствует профориентации учащихся.

4. **Здоровьесберегающий** – формирование здорового образа жизни, обеспечения безопасности жизнедеятельности человека и общества.

Сила воспитательного воздействия на учащихся возрастает, если вспомнить биографический материал, где фигуры ученых предстают со своими чертами характера и увлечениями. Например, Ньютон был отстающим учеником в классе, но поставив перед собой цель, уже через некоторое время становится лучшим. Упорной работой он добился того, что стал великим ученым. Вся его жизнь – это напряженное научное творчество, ряд блестящих идей и открытий, огромное трудолюбие и упорство в достижении цели. «Ньютон не столько открыл закон всемирного тяготения, сколько создал термин, обозначение всем известного явления, и именно этим заставил «заметить» его в науке», – писал Д.С. Лихачев.

Один из самых верных путей духовно-нравственного воспитания – установление тесной связи между классными и внеклассными мероприятиями. Например, ко Дню науки провожу игру-викторину о Нобелевских лауреатах. Уместно вспомнить значение слов Альфреда Нобеля «Хорошая репутация более важна, чем чистая рубашка. Рубашку можно выстирать, репутацию – никогда». Немаловажной формой духовно-нравственного воспитания являются походы на выставки и экскурсии.

Духовно-нравственное воспитание формирует ядро личности, благотворно влияя на все стороны и формы взаимоотношений человека с миром: на его этическое и эстетическое развитие, мировоззрение и формирование гражданской позиции, патриотическую и семейную ориентацию, интеллектуальный

потенциал, эмоциональное состояние и общее физическое состояние и психическое развитие. Так, изучая тему: «Громоотвод» обращаю внимание на слова советника царя Ксеркса(4 век до н.э.) Артабана: «Взгляни, как Бог молниями своими всегда поражает крупных животных и не позволяет им становиться дерзкими, а существа меньших размеров не раздражают Его. И как молнии Его падают всегда на самые большие дома и самые высокие деревья. Так, очевидно, Он любит унижать все, что возносит себя», обсуждая затем вопрос взаимоотношений людей в окружающем нас мире и правила поведения во время грозы.

Высокая нравственная воспитанность учащихся проявляется в единстве развитого нравственного сознания, мышления, воли, чувств и поведения. Она достигается при условии целостности процесса воспитания, единства формирования нравственного сознания и жизни, участия школьников в общественной деятельности и отношениях. Законом научной организации нравственного воспитания является его единство с различными видами деятельности, жизнью в широком смысле этого слова. Овладение моральными нормами и требованиями, перевод их в личностно значимые принципы и навыки поведения осуществляется путём сознательного освоения общественно-значимой деятельности, глубокого осмысления практического участия в ней, осознание её нравственного значения.

Список литературы:

1. Лихачев Д.С. Письма о добром и прекрасном. Москва, 1989 – 238 с.
2. Лихачев Д.С. Календарь учителя, Москва, 1990 – 256 с.
3. Сухомлинский В.А. Слово учителя о нравственном воспитании, Москва, 1990 – 256 с.

С.И. Дзекиш
Государственный университет им А. Руссо
г. Бельцы, Республика Молдова

СОВРЕМЕННЫЕ ИНФОРМАЦИОННЫЕ ТЕХНОЛОГИИ КАК СРЕДСТВО ФОРМИРОВАНИЯ ИНОЯЗЫЧНОЙ КОММУНИКАТИВНОЙ КОМПЕТЕНЦИИ

В статье рассматриваются и анализируются некоторые современные информационные интернет-технологии, способствующие развитию у студентов коммуникативной компетенции. Использование информационно-коммуникационных технологий в обучении иностранному языку создает оптимальные условия для одновременного формирования иноязычной коммуникативной и информационной компетенций.

Ключевые слова: коммуникативная компетенция, информационная компетенция, интернет-технологии, e-Тандем, YouTube, аудирование, говорение.

С каждым годом интернет занимает всё более прочные позиции в системе современного образования. Сегодня трудно найти преподавателя, который не использует возможности ресурсов интернета для самообразования, поиска и отбора материала, предназначенного для изучения, участия в online-курсах и проектах, переписки с зарубежными коллегами. В качестве интернет-технологий наибольшей популярностью со стороны преподавателя в образовательной среде пользуются поиск информации в сети, создание рабочих листов для урока, разработка материалов урока, создание интернет-проекта. Однако всё чаще интернет становится не просто вспомогательным средством для подготовки преподавателя к занятиям, а эффективным средством обучения студентов на занятии [1, с. 14]. Использовать Интернет ресурсы следует дозированно, что дает обучающимся возможность использовать свой труд более продуктивно, соединяя и комбинируя различные информационные ресурсы новыми способами, а также применяя творческие способности и навыки проблемного мышления.

Актуальность данной статьи обусловлена тем, что информатизация вносит свои коррективы в традиционное обучение иностранным языкам, и наша задача – научиться правильно и эффективно использовать современные информационные технологии в образовательном процессе. Практическая значимость статьи заключается в том, что использование информационно-коммуникационных технологий в обучении иностранному языку позволяет создать оптимальные условия для одновременного формирования иноязычной коммуникативной и информационной компетенций. Работа с интернет-ресурсами – это неистощимый источник образовательного процесса [3, С. 33].

В зависимости от контента и направленности социальные сервисы сети Интернет разделяются на множество групп. В данной статье будут рассмотрены и проанализированы некоторые интернет-технологии, способствующие развитию у студентов коммуникативной и информационной компетенций. К таким социальным сервисам относятся, например, YouTube и e-Тандем.

YouTube – это социальный сервис, предоставляющий услуги для размещения и хранения информации. Пользователи могут смотреть, слушать, комментировать видеоматериалы. Используя материалы сайта, преподаватель может строить работу по развитию умений говорения и аудирования.

Процесс обучения живому иностранному языку всегда начинается с восприятия языка на слух. Воспринимая речь собеседника или текст на слух, каждый из нас в большинстве случаев обладает фоновой информацией о предмете обсуждения, которая позволяет строить некие ожидания и предположения.

Формирование коммуникативной компетенции невозможно без практики общения. Интернет как информационная система предлагает многообразие услуг и ресурсов, помогая эффективно решать ряд дидактических задач, направленных на формирование и совершенствование: навыков письменной речи, чтения, монологического и диалогического высказываний. Для достижения перечисленных целей наиболее эффективным методом является изучение иностранного языка в системе *е-Тандем*.

Е-Тандем представляет собой «Тандем на расстоянии» с помощью электронных средств коммуникации, как, например, телефон, e-mail и видеоконференция. Целью данного проекта является привлечь внимание как можно большего количества граждан Европы к возможностям изучения иностранных языков с помощью е-Тандема и облегчить им вхождение в систему обучения. Анализируя опыт работы в е-Тандеме, можно дать несколько конкретных рекомендаций.

Письменный е-Тандем (e-mail, письмо, чат и т.д.) имеет следующие задачи:

- сохранить или распечатать материал (это возможно также в чате);
- отмечать новые формулировки и слова или те, которые уже забыты;
- постараться не забыть то, что позже пригодится (использовать при этом свою собственную систему: список слов или карточки, время от времени перечитывать тексты и т.п.).

Устный е-Тандем (телефон, видеоконференция и т.д.) имеет другие задачи:

- всегда останавливать партнера, если что-то не удалось расслышать или понять, попросить его повторить или объяснить;
- повторить важные выражения, чтобы запомнить, попросить партнера исправить произношение и интонацию;
- делать также пометки, чтобы больше не забыть некоторые важные выражения;
- перевести какое-либо выражение на родной язык, таким образом, собеседник тоже научится выражать мысль другими словами или приводить примеры; давать объяснения или фоновую информацию.

Е-Тандем может обогатить любой языковой курс и внести в него определенный вклад. Каждый отдельный участник, работая в партнерстве в е-Тандеме, может расширять знания, полученные при изучении иностранного языка, так как он применяет новую информацию в реальных ситуациях общения, концентрируется на своих индивидуальных потребностях и целях обучения, обогащается при сотрудничестве со своим партнером его профессиональными знаниями, сведениями о культуре, благодаря автономному обучению приобретает навыки непрерывного образования в течение всей жизни.

Резюмируя все вышесказанное, следует отметить то, что использование материалов социального сервиса YouTube и е-Тандем способствует развитию аудитивных умений и подготавливает студентов к высшей ступени владения иностранным языком – коммуникации. Однако следует отметить, что овладение студентами иноязычной коммуникативной компетенцией с помощью Интернет-ресурсов возможно лишь при методически грамотно построенной работе преподавателя, так как только наличие доступа к программам и Интернет-ресурсам не является гарантом качественного языкового образования. Компьютерные технологии, интегрированные с педагогической системой организации учебной деятельности, позволяют существенно увеличить образовательные возможности студентов, изучающих иностранный язык как специальность. Обучение должно быть развивающим в плане развития не только самостоятельного критического и творческого мышления, но и коммуникативной компетенции.

Список литературы:

1. Винокурова Н.В. О возможностях инновационного развития педагогических вузов. Гуманитарные технологии и образование. 2011. № 2.
2. Сысоев П.В., Евстигнеев М.Н. Методика обучения иностранному языку с использованием новых информационно-коммуникационных интернет-технологий. Москва, 2010.
3. Митина С.И. Традиции и инновации в преподавании иностранных языков. Гуманитарные технологии и образование. Москва, 2012.

*Г.Н. Доброва, директор
ГОУ СПО «Рыбницкий политехнический техникум»
г. Рыбница, Приднестровье*

КОМПЛЕКСНЫЙ ПОДХОД К УЧЕБНО-ВОСПИТАТЕЛЬНОЙ РАБОТЕ С ЦЕЛЬЮ ПОВЫШЕНИЯ КАЧЕСТВА ПОДГОТОВКИ СПЕЦИАЛИСТОВ

Переход на современные государственные стандарты создаёт предпосылки существенного повышения эффективности организации учебного процесса, в ходе которого подготовка специалистов

должна ориентироваться не только на прошлый опыт, но и на проектируемое будущее. В связи с этим происходит смена образовательной модели подготовки специалиста от квалификационной к компетентностной.

Ключевые слова: *воспитание, подготовка, специалист, квалификационная работа.*

Профессиональные качества специалиста-плодоовощевода по профессии «Хозяйка усадьбы», формируются на основе междисциплинарных умений и определяют готовность к практической деятельности. Способность решать проблемы и типичные задачи, возникающие в реальных ситуациях деятельности специалистов, с использованием знаний, профессионального и жизненного опыта, ценностей в разных аспектах и контекстах, многими авторами определяется как профессиональная компетентность.

Как показывает практика, профессиональные умения специалиста-плодоовощевода нарабатываются лишь после нескольких лет практической деятельности. Такой феномен обусловлен нарушением связи между теоретическими знаниями и умением их использовать в профессиональной деятельности. Одна из причин такого рассогласования связана с нарушением принципа междисциплинарности в ходе теоретического обучения будущих специалистов, а также с недостатками в организации практической подготовки.

Одним из способов разрешения этого конфликта может быть интеграция естественнонаучных, общепрофессиональных и специальных дисциплин, а также комплексность преподавания специальных дисциплин, таких как «Основы агрономии», «Плодоовощеводство», «Хранение и переработка плодовоощной продукции», и др.

Комплексность преподавания подразумевает синхронизацию и гармонизацию программ лекционных курсов, рабочих программ лабораторных занятий, а также вариационных курсов.

Так, программа по дисциплине «Плодоовощеводство» согласована с основным базовым курсом по дисциплине «Основы агрономии».

Подготовка студентов к лабораторным занятиям предполагает самостоятельное изучение литературы как по плодовоовощеводству, так и смежным дисциплинам. Например, для выполнения домашнего задания к лабораторному занятию по теме «Размножение плодово-ягодных и овощных культур» рекомендуются источники и по дисциплине «Основы агрономии», раздел «Размножение растений», и по общеобразовательной дисциплине «Биология», раздел «Строение растений».

Таким образом, при подготовке к лабораторным занятиям студент изучает источники литературы по всем специальным дисциплинам, и общеобразовательным, имеющим отношение к изучаемой теме.

В последние годы в нашем техникуме, одним из способов реализации комплексности преподавания по специальности «Плодоовощевод», является выполнение выпускных квалификационных работ. Этот вид работы, согласно учебного плана профессии, обязателен для каждого студента и включает несколько этапов.

Первым из них является написание обзора литературы по теме квалификационной работы, что побуждает к углубленному изучению первоисточников по специальности, а также некоторым другим базовым и специальным предметам.

В структуру квалификационной работы включен этап приготовления слайдового сопровождения, для выполнения которого студенту необходимо повторить материал по соответствующему разделу в курсе дисциплины «Информационные технологии».

Следующий этап квалификационной работы – оценка и анализ самостоятельно изготовленного дидактического и практического материала. Обучаемыми готовятся плакаты, действующие стенды, образцы овощей, фруктов и ягод в натуральном и в законсервированном видах, выращенных культур, подделки и макеты сооружений защищённого грунта, хранилищ, тары и др. После проведения практической части квалификационной работы студент должен сформулировать выводы по полученным данным. Этот вид работы требует умения анализировать и интерпретировать экспериментальные данные не только по дисциплине «Плодоовощеводство», но и по другим дисциплинам.

Наивысшей формой самостоятельной работы студентов является выполнение квалификационных работ, которые в большинстве являются комплексными, что позволяет улучшить качество подготовки специалистов и способствует повышению теоретических знаний и практических навыков самостоятельной работы.

Традиционно квалификационная работа состоит из двух разделов. Первый раздел – это литературный обзор по изучаемой тематике. Этот этап работы предполагает самостоятельное изучение литературных источников, как правило, по нескольким направлениям и не ограничивается только темой квалификационной работы. Написание литературного обзора требует не только умения собирать и выбрать правильную информацию, но, что самое главное, ее критически осмысливать и анализировать. В ходе составления литературного обзора студенты, по сути, получают навык по написанию научного обзора литературы.

Вторым этапом квалификационной работы является выполнение экспериментальной части. В процессе ее выполнения, в первую очередь, студенты учатся планировать эксперимент, так как правильное планирование эксперимента является залогом его успешного выполнения. Практическая

часть квалификационной работы зачастую требует освоения навыка работы с инструментами, оборудованием и приборами, которые не входят в программный минимум как по дисциплине «Плодоовощеводство», так и по смежным дисциплинам «Основы агрономии» и «Хранение и переработка плодоовощной продукции»

После выполнения экспериментальной части студентам необходимо представить руководителю описание полученных данных и сделать выводы по результатам исследований в виде слайдов. Этот вид деятельности позволяет студентам научиться интерпретировать экспериментальные данные и на основании этого делать выводы по результатам своей работы.

Выполнение квалификационной работы заканчивается ее публичной защитой на заседании государственной аттестационной комиссии. Успешное прохождение этого этапа аттестации требует максимальной психологической концентрации, умения мгновенно ориентироваться в ситуации, используя весь объем полученных теоретических знаний и практических умений, то есть демонстрировать свои общие и профессиональные компетенции. Под руководством преподавателей специальных дисциплин ежегодно выполняется около 50 квалификационных работ.

В техникуме практикуется совместное издание методических указаний, в которых рассматриваются как теоретические вопросы, так и практическое их использование в области получения профессий НПО и специальностей СПО. Одним из примеров является учебное пособие к комплексному лабораторному занятию, разработанное по профессии «Хозяйка усадьбы», квалификация-плодоовощевод, по дисциплинам «Плодоовощеводство» и «Основы агрономии».

Проверка знаний студентов на курсовых экзаменах и Государственной аттестации подтвердила значимость разработанного комплексного подхода к обучению студентов, что нашло отражение в повышении среднего балла на 28 %.

Таким образом, осуществляемый в техникуме комплексный подход к процессу обучения дает возможность подготовить компетентного специалиста, который в условиях высоко конкурентного рынка труда может претендовать на достойное место в его структуре.

Список литературы:

1. Поташник П.П. Управление современной школой: Пособие для директора школы. – М.: Просвещение, 1992.
2. Сантурова С.М. Менеджмент в образовании: теория и практика. – М.: Просвещение, 1993.
3. Столяренко Л.Д. Педагогика. – Ростов-на-Дону, Феникс, 2000.
4. Сунцов Н.С. Управление общеобразовательной школой: Вопросы теории и практики. – М.: Советская педагогика, 1982.
5. Шамова Т.И. Внутришкольное управление: Вопросы теории и практики. – М.: Просвещение, 1991.
6. Шишов С.Е., Кальней В.А. Мониторинг качества образования. – М.: Просвещение, 1998.

В.М. Дороганич, воспитатель

Н.Б. Павловская, воспитатель

В.В. Годлевская, воспитатель

Е.М. Довбуш, воспитатель

МДОУ «РД/С №3 комбинированного вида»

г. Рыбница, Приднестровье

ИСПОЛЬЗОВАНИЕ ИНТЕРАКТИВНОЙ ДОСКИ В ДОШКОЛЬНЫХ УЧРЕЖДЕНИЯХ. АНАЛИЗ МЕТОДИЧЕСКИХ ПОСОБИЙ ДЛЯ ИНТЕРАКТИВНОЙ ДОСКИ

В данной статье рассматривается вопрос об использовании современных информационных технологий в ДОУ. Об использовании интерактивной доски – как универсального инструмента, позволяющий педагогу организовать образовательный процесс. Предлагается обзор программно-методических комплексов для дошкольного образования.

Ключевые слова: *инновационные технологии, дошкольное образование, образовательный процесс, компьютерные программы, интерактивная доска, программы.*

Современный педагог – это тот, кто ищет новые пути развития и образования детей, постоянно самообразовывается, развивается. Все это возможно благодаря его активной позиции и творческой составляющей.

Инновационные технологии в дошкольном образовании используются для решения актуальных проблем, для повышения качества образования, для реализации возрастных запросов родителей. Важное значение имеет конкуренция, когда детские сады соревнуются друг с другом за звание самого

современного ДОУ, тем самым привлекает большое количество желающих попасть именно в этот детский сад.

В педагогической практике ДОУ могут быть использованы такие образовательные технологии, как:

– Личностно-ориентированные технологии (самостоятельными направлениями здесь выделяются гуманно-личностные технологии, технологии сотрудничества и технологии свободного воспитания).

- Технологии проблемного обучения.
- Игровые технологии.
- Развивающие технологии.
- Технологии проектной деятельности.
- Технологии коллективного обучения.
- Здоровьесберегающие технологии.
- Информационно-коммуникационные технологии (ИКТ-технологии).
- Другие.

В настоящее время информационно-коммуникационные технологии активно внедряются в образовательный процесс дошкольных образовательных организаций. Создано множество компьютерных программ для разных областей познания в каждом возрастном периоде. Существуют различные интерактивные средства, направленные на развитие различных психических функций детей: зрительное и слуховое восприятие, внимание, память, словесно-логическое мышление, которые можно с успехом применять при обучении детей дошкольного возраста.

Обучение и воспитание дошкольников станет более привлекательным и захватывающим, при применении интерактивной доски. Интерактивная доска – универсальный инструмент, позволяющий любому педагогу организовать образовательный процесс так, чтобы у детей повысился интерес к занятиям, устойчивость внимания, скорость мыслительных операций.

Интерактивные и мультимедийные средства значительно расширят возможности предъявляемого познавательного материала, позволят повысить мотивацию ребёнка к овладению новыми знаниями. Интерактивную доску можно использовать практически на всех занятиях: ознакомлении с окружающим миром, математике, развитии речи, подготовке к обучению грамоте, интегрированных занятиях.

Использование интерактивной доски на занятиях позволяет:

- повысить качество обучения детей;
- развивать высшие психические функции;
- развивать артикуляционную и мелкую моторику, совершенствовать навыки пространственной ориентировки, развивать точность движений руки;
- повысить мотивацию и увеличить работоспособность при коррекции речевых нарушений;
- обеспечить психологический комфорт на занятиях.

Немаловажным плюсом в использовании интерактивной доски на занятии является возможность индивидуального подхода, ведь ребенок самостоятельно выполняет задания, исправляет ошибки, обретает уверенность в себе. Дети с удовольствием неоднократно повторяют название картинок, стараясь заслужить одобрение компьютерного героя, неторопливо и правильно повторяют слово, фразу или придумывают предложение с заданными словами. Что способствует лучшему усвоению нового материала.

Мы предлагаем обзор программно-методических комплексов для дошкольного образования. Использование предлагаемых программно-методических комплексов позволит организовать на занятиях нестандартную развивающую инновационную среду и решить ключевые задачи обучения и развития детей дошкольного .

1. Буквария. Обучение чтению – С помощью программы ребенок сможет выучить все буквы и звуки русского языка, научиться читать по слогам, составлять слова, предложения. Благодаря мультипликационным зарисовкам, познавательным анимационным сказкам с использованием стихов, загадок и поговорок ребята вместе с веселыми героями (Буратино, мудрые гномы) узнают все про каждую букву алфавита, научатся узнавать буквы и правильно произносить звуки, а также узнают много нового и интересного.

Особенности программы:

- Мультипликационные обучающие анимации про каждую букву алфавита.
- Интерактивные задания на закрепление изученных букв и звуков.
- Специальный раздел **Читаем слоги**, который учит составлять слоги и слова.

2. Развитие речи – Программа направлена на речевое развитие детей, формирование слухового восприятия, звукового анализа и синтеза, развития навыков правильного произношения звуков, слогов, слов и умения связно говорить, самостоятельно выстраивать предложения.

Разделы программы:

- Неречевые звуки – знакомство со звуками предметного мира и мира природы.
- Звукоподражание – знакомство со звуками животного мира.

– Речевые звуки – развитие навыков распознавания и правильного произношения звуков русского языка.

– Развитие связанной речи – построение связанной речи (от словосочетания до текста).

3. Фантазеры. Волшебный конструктор – Программа состоит из пяти **интерактивных мастерских**, каждая из которых представляет собой творческую, познавательную, развивающую среду, содержащую разнообразный набор материалов для демонстрационной и творческой работы.

Сказки природы – работа с природными материалами.

Цветочная фантазия – работа с элементами цветов и растений для создания орнаментов и симметричных узоров.

Строитель – Архитектор – работа с геометрическими фигурами, строительным материалом.

Художник – работа с художественно-декоративными элементами, изучение народных промыслов (Гжель, Хохлома, Дымка и др.).

Театр из бумаги – создание театра кукол из бумаги и организация сюжетно-ролевых игр.

4. Фантазеры. Мультитворчество – Уникальная технология программы позволяет **организовать совместную творческо-эвристическую работу нескольких детей** у одного экрана при одновременной работе с несколькими компьютерными мышами. Это решение открывает новые формы и методы организации учебной деятельности, дает новые возможности для развития познавательных способностей, гибкости и креативности мышления, формирования коммуникативных навыков и других социально важных качеств личности.

Содержание программы представляет собой межпредметную интерактивную среду с мастерскими для совместного конструирования, моделирования, рисования и дизайна, проектной работы нескольких детей на любую тему.

5. Мир природы – С помощью **наглядных анимаций, динамических рисунков, интерактивных схем и таблиц** программа раскрывает разные законы природы, рассказывает о живой и неживой природе, круговороте воды и веществ в природе, смене времен года, дня и ночи; учит, как следует ориентироваться на местности и многое другое.

Весь наглядный материал в темах представлен пошагово, что позволяет учителю творчески и гибко использовать ресурсы программы при изучении новой темы, а также на этапах закрепления изученного, обобщения и актуализации знаний.

Все разделы программы сопровождаются познавательными дикторскими комментариями. Специальный раздел предлагает набор красочных **интерактивных заданий** для закрепления и проверки знаний.

6. Мир музыки – Разделы программы – **Изучаем, Читаем, Слушаем** – раскрывают богатство и сложное содержание музыки в контексте разных видов творчества: поэзия (стихотворения, сказки), театр и цирк, изобразительное и архитектурное искусство и др. Специальный раздел **Поем** дает возможность исполнить, записать и прослушать песню в своем исполнении.

Предлагаемые в конце каждой темы **интерактивные задания** помогут закрепить полученные знания, развить музыкальный слух, воображение и творческое восприятие искусства.

Использование программы на занятиях поможет сформировать у учащихся интерес к культурному наследию нашей страны, пробудить эмоционально-чувственное отношение к музыке и раскрыть творческие индивидуальные особенности.

7. Начальная математика – Программа направлена на формирование у учащихся начальной школы математических представлений, умений и навыков, необходимых для успешного решения учебных и практических задач, продолжения образования по данному предмету, развитие образного и логического мышления, аналитических способностей и математического воображения.

Пособие включает в себя набор интерактивных учебных таблиц по четырем тематическим разделам: **Числа; Алгебра; Форма, пространство, измерения; Управление данными**. Учебные модули разделов содержат богатый иллюстративный материал (анимированные ролики, диаграммы и таблицы, графики и др.), интерактивные задания в игровой форме, тесты для закрепления материала, а также комплекты упражнений к каждой из тем раздела.

Способы применения интерактивной доски на занятиях в детском саду может ограничиваться только фантазией педагогов. Это и презентации, и интерактивные обучающие программы и создание проектов в графических, программных средах. Работа с интерактивной доской включает в себя: дидактические игры и упражнения; коммуникативные игры; проблемные ситуации; овладение символами, моделями, мнемотехникой; творческие задания; совместную деятельность детей и многое другое.

Инновационные технологии проникли практически во все сферы жизни и деятельности современного человека. Поэтому внедрение интерактивной доски в образование – логичный и необходимый шаг в развитии современного информационного мира в целом. И если школа активно движется вперед, внедряя все новые и новые технологии и методы использования инновационных средств, то дошкольные учреждения применять новации не могут в силу отсутствия необходимых средств.

Успешное внедрение интерактивной доски в работу детского сада обеспечивает педагогическому коллективу, открытие новых идей. Их творческая активность, стремление находить и осваивать новые возможности, для того, чтобы сделать занятия более интересными и более эффективными – вот что позволило бы так быстро начать активно использовать новую интерактивную доску.

Но, несмотря на все трудности, с которыми встречаются дошкольные учреждения очевидно широкое применение ИКТ.

Список литературы:

1. Кадочникова Н.К. Использование интерактивной доски на логопедических занятиях // Логопед, №1, 2012.
2. Сайков Б.П. Организация информационного пространства образовательного учреждения: практическое руководство / Б.П. Сайков. – М.: Бином. Лаборатория знаний, 2005.
3. Усенков Д.Ю. Школьная доска обретает «разум» // Информатика и образование. 2005. № 12.
4. Усенков Д.Ю. Интерактивная доска Smart Board: до и во время урока// Информатика и образование. 2006. № 2. С. 40.

*А.Б. Женская, преподаватель
ГОУ СПО «Рыбницкий политехнический техникум»
г. Рыбница, Приднестровье*

ИСПОЛЬЗОВАНИЕ ИНФОРМАЦИОННЫХ ТЕХНОЛОГИЙ В УПРАВЛЕНИИ ОРГАНИЗАЦИИ ПРОФЕССИОНАЛЬНОГО ОБРАЗОВАНИЯ

Информатизация учебного процесса является важнейшей ступенью повышения качества управления в организации профессионального образования. Повысить качество образования и наладить связь: учащиеся – преподаватели – родители, а также администрация – родители. Использование компьютерных технологий для создания единого информационного пространства для всех объектов образовательного процесса.

Ключевые слова: *информационные технологии, образовательный процесс, управление образованием, качество образования.*

Ключевой фигурой в любом образовательном процессе является педагог. Однако в условиях информатизации образования ему необходимо не только глубоко разбираться в вопросах дидактики, структурирования материала, но также иметь дополнительную специальную подготовку по использованию в своей практике компьютерных средств (написанию и переложению в электронные формы, пригодные для компьютерного обучения электронных учебников, тестов, информационных управляемых баз данных и банков знаний), уметь организовать и осуществить руководство познавательной деятельностью учащихся с применением информационных компьютерных технологий.

В настоящее время остро встает вопрос информационного обеспечения управления качеством образования, и поэтому уже не ставится под сомнение необходимость внедрения в образовательных учреждениях информационных технологий. Сегодня в век информатизации проводится активная политика повсеместной информатизации процессов управления и образования.

Внедрение в управленческую деятельность техникума исследовательского подхода, базируется на применении современных достижений в области информационных технологий. Управленец в техникуме должен владеть фундаментальными знаниями теории и практики управления, а также умением активно использовать информационные технологии в своей профессиональной деятельности.

Средства и методы прикладной информатики используются в планировании, менеджменте, маркетинге и других сферах управления и регулирования деятельности техникума. Современные методы управления организацией профессионального образования предполагают широкое использование информационных технологий. Компьютерная техника, телекоммуникационные линии связи, а также коллектив, владеющий навыками использования информационных технологий, является необходимыми атрибутами конкурентоспособного техникума.

Рассматривая факторы, которые формируют современные тенденции в развитии информационных технологий и обосновывая их возрастающую полезность для поддержки управления, основанного на знаниях у меня сложилось мнение, что конкурентоспособность техникума все в большей мере зависит не столько от материальных ресурсов, сколько от наличия развитых средств коммуникации с учащимися, их родителями, объема накопленных сотрудниками профессиональных знаний и умений, а также возможностей их интенсивного использования [1].

За годы моей работы я убедилась, что информационные технологии должны способствовать построению решений, позволяющих без потерь и искажений добывать, хранить, передавать и объединять знания.

Эффективная интеграция информационных технологий в образование является ключом к решению главной проблемы – повышение уровня образования в целом. Решение этой задачи требует соблюдения четкого баланса между лучшими методами традиционного обучения и управления и новым пониманием самого процесса обучения. Такая интеграция зависит от эффективного использования информационных технологий для продвижения и углубления применения компьютерных коммуникаций, а также для обеспечения нового уровня образования и управления [3].

Рассматривая влияние информационных технологий на эффективность образовательного процесса, выделяю три блока, образующих любое сообщество, в том числе и образовательное.

1. Современная инфраструктура управления. Инфраструктура управления для каждого образовательного учреждения включает технологии управления и непосредственно человека, применяющего эти технологии на практике, но в то же время она будет уникальной, отражая потребности, интересы и имеющиеся ресурсы.

2. Неограниченный доступ – в любое время и в любом месте. Управление образовательным учреждением может только выиграть с применением информационных компьютерных технологий, если администрация имеет возможность неограниченного доступа к телекоммуникационной среде.

3. Естественная интеграция информационных технологий. Как показывает моя практика, приобретение информационных технологий для нужд управления образовательным процессом является первым и самым простым шагом в использовании этой технологии для усовершенствования процессов управления. А модернизация управленческой деятельности, так чтобы она стала получать результаты от внедрения новых компьютерных технологий – это более сложный шаг полного слияния с современной инфраструктурой управления и организации доступа к ней.

Современные информационные ресурсы помогают преподавателям по-новому выстроить свою профессиональную деятельность. В таких условиях педагог соединит в себе: качества преподавателя: проводит занятия, помогает и обеспечивает правильное и эффективное использование учебно-методического сопровождения курса; качества консультанта: координируют познавательный процесс, проводит групповые консультационные и коммуникативные занятия, индивидуально консультируют учащихся по различным вопросам изучаемого курса; качества менеджера: управляет проведением групповых занятий, контролирует достижение указанных целей в полном объеме (промежуточные тесты, итоговое тестирование, экзамен).

Основная схема овладения информационными технологиями как средством обучения будет заключаться в том, чтобы, во-первых, подчинить свои действия логике действий, задаваемых компьютером, во-вторых, подчинить его целям и задачам учебной деятельности, получив тем самым новые возможности в достижении результатов этой деятельности. На первом этапе компьютер выступает предметом учебной деятельности, в ходе которого приобретаются знания о работе устройства, осваиваются простейшие навыки работы. На втором этапе компьютер превращается уже в средство решения учебных или профессиональных задач, в орудие деятельности человека.

В результате широкого внедрения информационных компьютерных технологий в процесс управления нашего техникума накапливается практический опыт современного управления. Сегодня уже достаточно широко преподавателями используются информационные системы, предназначенные для ведения отчетности и эффективного управления учебно-воспитательным процессом. Учащиеся, преподаватели и родители имеют широкие возможности для обучения, а сам процесс обучения носит конкретный и индивидуальный характер. Возможность использования телекоммуникационных компьютерных технологий образует активную открытую учебную среду на базе взаимного сотрудничества. Новые компьютерные устройства, современные программы и глобальный рост Интернет-услуг – создает возможности и позволяет существенно влиять на эффективность управления образовательными системами в целом [2].

Таким образом, развитие информационных технологий находится в гармонии с другими составляющими общественной жизни. К концу XX века, когда общество начало вступать в эпоху знаний, информационные технологии готовы предложить необходимый инструментарий.

Информационное обеспечение для управленческого труда играет существенную роль. Рыночная экономика сегодня диктует свои правила, по которым должна жить и работать любая организация образования. Одним из этих правил является способность к обработке постоянно поступающей информации и принятию оптимального решения. Я глубоко убеждена, что любая организация только тогда хороша, когда у нее имеется хорошая информационная система. Если потребности в информации не понимаются и не обсуждаются в организации, тогда они никогда не будут удовлетворены. Многие педагоги в нашем техникуме сегодня работают над тем, как повысить качество образования, и им всем требуется информация, которая поможет им делать свое дело более эффективно.

Информационное моделирование позволяет воссоздать целенаправленную деятельность организации образования как единое целое. Поэтому для осуществления основных направлений деятельности организации, которые носят последовательный и непрерывный характер, необходимо создание надежной информационной базы, постоянно пополняемой и корректируемой в ходе информационного мониторинга.

Регулярное пополнение и обмен информацией является важнейшим условием не только функционирования организации и развития каждого человека, но и средством управления деятельностью. Поэтому информационно-коммуникационные процессы как важнейшая составляющая любой деятельности позволяют воссоздать особенности, как самой деятельности, так и отношений взаимодействующих субъектов.

Рассматривая информационное управление с точки зрения осуществления этого процесса, я убедилась, что коммуникации играют ведущую роль в осуществлении взаимосвязанных действий организации образования по формированию и использованию других ее ресурсов для достижения поставленных целей и осуществляются через все управленческие функции, начиная от маркетинговых исследований и заканчивая мотивацией деятельности педагогов.

Переход на рыночные отношения и, как следствие этого, обострение конкурентной борьбы, вызывают необходимость роста эффективности функционирования техникума.

Обязательным условием этого роста является повышение эффективности функционирования системы управления, как одного из главных факторов, определяющих результаты производственной деятельности организаций профессионального образования, и неразрывно связанных с применением современных технических средств и новых информационных технологий.

Если руководитель образовательного учреждения поймет и осознает всю необходимость своей подготовки в сфере ИКТ, то он будет способен организовать в своем образовательном учреждении такую информационную среду, которая будет отвечать всем требованиям к программно-аппаратному обеспечению, к учебно-методическому наполнению ее информационных ресурсов, а также к обучению и организации работы педагогического коллектива.

Список литературы

1. Джексон П. Введение в экспертные системы. 3-е изд. – М. – СПб., Киев: Издательский дом «Вильямс», 2001.
2. Компьютер как средство управления в педагогических системах: Проблемы моделирования информационных связей/ В.Н. Анишкин., В.И. Пугач, Л.И. Шабанов. Самара: Изд-во Самарск. ГПИ – 1993- 115с.
3. Матрос Д.Ш., Полев Д.М., Мельникова Н.Н. Управление качеством образования на основе новых информационных технологий и образовательного мониторинга. М.: Педагогическое общество России, 1999.

*Т.А. Зух, мастер производственного обучения
МОУ «РМУПК»
г. Рыбница, Приднестровье*

ПРОФОРИЕНТАЦИОННАЯ РАБОТА СО ШКОЛЬНИКАМИ

В статье рассмотрены подходы к проблеме самоопределения школьников на современном этапе. Изложены принципы профориентационной работы.

Ключевые слова: *межшкольный учебно-производственный комбинат, методы профориентации школьников.*

В настоящее время актуальность профориентационной работы связана с развивающимися в стране «рыночными отношениями», а вместе с ними появляющимися новыми профессиями. Профессия все больше начинает рассматриваться и как средство для достижения жизненного успеха, и как средство социализации в обществе, и как средство самореализации личности.

Проблема самоопределения становится актуальной как для самого ученика, так и для общества, а адекватное профессиональное самоопределение учащихся – это главное в достижении успеха в профессиональной деятельности и для нахождения своего места в обществе. Анализ предпочтений старшеклассников показывает, что доминирующие в этой группе молодежи приоритеты связаны, в первую очередь, с новыми информационными технологиями, финансово-экономической и правовой сферами деятельности. Рынок труда все больше испытывает дефицит рабочих профессий. В образовательной области «Технология» имеется особо благоприятные условия для проведения систематической целенаправленной профориентационной работы с учащимися. Содержание курса дает возможность учителю ознакомить учащихся со многими профессиями, в том числе и с рабочими, развивать познавательный интерес к ним. Особая ценность уроков технологии в профориентационной работе состоит в том, что здесь школьники не только получают определенные знания, но и в процессе создания конкретных объектов труда приобретают практические умения профессионального характера. Ни с чем не сравнить возникающие у подростка чувства радости, гордости от выполненной работы, от того, что он сделал полезное нужное изделие своими руками. Именно поэтому перед мастером

производственного обучения стоит задача так организовать работу, чтобы каждый ученик не только испытал подобные чувства, но чтобы они переросли в желание, а затем привычку трудиться, чтобы возник устойчивый интерес к выбору профессии.

Профориентационный материал включается в учебный материал занятия в виде сведений о значении профессии, её распространённости, о требованиях профессии к человеку, об условиях труда и возможностях профессионального роста.

Учитывая, что каждая профессия (и социальное положение) требует от человека не только определённых общих и специальных умений и знаний, но и конкретных способностей и личностных качеств, черт характера, хорошего знания рынка труда и рынка профессий, можно назвать три основных составляющих содержания профессионального самоопределения:

- самопознание (самоосознание своих возможностей, способностей, особенностей характера);
- самооценивание (сравнение результатов самопознания с теми требованиями, которые предъявляет избираемая профессия к человеку);
- саморазвитие (развитие в себе тех качеств, которые необходимы для выполнения избранной профессиональной деятельности и той социальной роли, к которой готовит себя молодой человек).

Мастер производственного обучения, в ряду основных целей, которые ему предстоит реализовать на каждом занятии, должен обязательно сформулировать и конкретные задачи профориентации учащихся. Исходить при этом надо из их возраста и уровня технико-технологических знаний, умений и навыков. Объём и сложность профориентационных сведений год от года возрастает.

На уроках в школе раскрывается содержание труда по профессиям изучаемых видов обработки материалов, о предметах и орудиях их труда, о выпускаемой продукции, о значении конкретных профессий в общественном производстве. Используются сведения по истории профессий, перспективах их развития, о гениях-самоучках изобретателях, новаторах производства. Сведения о профессиях целесообразно сообщать в виде кратких информационных комментариев. При этом можно рассказать, в какой профессиональной деятельности применяются операции, выполняемые учащимися на данном уроке, какие знания, умения и навыки нужны для их выполнения в производственных условиях.

Наиболее распространённые методы профориентации:

- производственные иллюстрации и практические примеры;
- задачи и упражнения с практическим содержанием;
- учебно-практические и лабораторно-практические работы, близкие по характеру к производственным;
- контрастные профориентационные вставки в учебный материал;
- организация и проведение экскурсий.

В распоряжении учителя технологии есть формы уроков, которые могут возбуждать познавательный интерес и переходить в самостоятельную продуктивную работу.

В 8-9 классах по программе курса технологии изучается раздел «Профессиональное самоопределение», направленный на изучение личностных особенностей школьников и формирование реалистического самовосприятия, ознакомление с миром профессий, с требованиями рынка труда и образовательных услуг, с правилами выбора профессии, самопрезентации и планирование карьеры. На уроках используются различные активные методы преподавания: деловая игра, тренинг, дискуссия, проектная деятельность, исследование. Особого внимания заслуживают уроки по составлению профессиограмм, на которых учащиеся знакомятся со спецификой труда в выбранной отрасли, учатся самостоятельно работать по анализу профессии, составлять характеристику профессии. Программа раздела «Профессиональное самоопределение», включает темы:

- Мир профессий. Учащиеся уточняют и систематизируют свои знания о профессиях.
- Самопознание. Учащиеся стараются ответить на вопрос: «Каковы мои интересы, способности, предпочтения, устремления, и как я могу связать их со своим выбором профессии?».
- Исследование карьеры. Учащиеся подводят итоги самопознания и выстраивают модель своей профессиональной деятельности.

Для изучения интересов школьников к учебным предметам можно использовать известную методику «Карта интересов» или методику Л. Голомштока и О. Мешковской «Ориентировочно-диагностическая анкета направленности интересов»; профессиональных склонностей школьников – методику Е.А. Климова «Дифференциально-диагностический опросник». Таким образом, учащийся к концу 9-го класса, получив опыт разных видов деятельности на уроках технологии, и, освоив технологию выбора профессии, выбирает профиль дальнейшего обучения.

Профориентационная работа с учениками 10-11-х классов продолжается и на занятиях в МОУ «Рыбницкий межшкольный учебно-производственный комбинат». При планировании профориентационной работы с учащимися старших классов, необходимо включать в план работы проведение цикла бесед с общей тематикой «Профессии, которые нужны нашему городу». Эти мероприятия мы проводим с участием специалистов Центра социальной защиты и социальной реабилитации, психолога, специалистами – профконсультантами г.Рыбница. Важным фактором, оказывающим влияние на процесс профессионального самоопределения, является трудовое воспитание

старшеклассников. Основным результатом трудовой деятельности учащихся является практическая и психологическая готовность к труду. Систематическое проведение профориентационной работы оказывает положительное влияние на повышение общей активности школьника, в том числе и в учебной деятельности. Формы и методы профориентационных воздействий представляют собой систему целенаправленных действий педагогического коллектива школы, семьи, профессионально-технических и высших учебных заведений, производства и общественных организаций по формированию у учащихся психологической и практической готовности к определенной сфере трудовой деятельности. Эффективность проводимой работы зависит от трех основных условий:

- соблюдения преемственности в формах и методах на протяжении всего обучения в условиях общеобразовательной школы и межшкольного учебно-производственного комбината;
- учета возрастных особенностей учащихся;
- комплексного использования методов профессиональной ориентации.

Такой подход обеспечит руководство формированием и развитием профессиональных склонностей и способностей учащихся, расширит возможности молодежи в решении проблемы оптимального соответствия между личными качествами и требованиями выбранной профессии, создаст условия для нахождения каждым школьником своего призвания, обеспечит оптимальное протекание процесса профессиональной адаптации к новым условиям учения и труда, уменьшит число разочарований и неудач при выборе профессии, что, в конечном счете, создаст благоприятную почву для творческого производительного труда каждого человека.

Список литературы:

1. Методика формирования профессионального самоопределения школьников на различных возрастных этапах. Книга для учителя / под ред. Шуркиной А.Я., Чистяковой С.Н. – Кемерово, 1996.
2. Климов Е.А. Психология профессионала. Избранные психологические труды Текст. / Е.А. Климов. – М.: Изд-во МПСИ; Воронеж: МОДЭК, 2003, 456 с. – Серия «Психологи России».
3. Профориентация старшеклассников: сборник учебно-методических материалов /сост., ред. и коммент. Т.В.Черниковой. – Волгоград: Учитель, 2006.
4. Психодиагностика и профориентация в образовательных учреждениях: тесты, методики, критерии оценки. – Ростов-на-Дону: Феникс, 2005. – 410 с.
5. Шмидт В.Р. Классные часы и беседы по профориентации для старшеклассников: 8-11 класс/ В.Р. Шмидт. – Москва: Сфера, 2006. – 119с.

*О.В. Караман, учитель
МОУ «РПСОШ № 6 с л/к»
г. Рыбница, Приднестровье*

ИСПОЛЬЗОВАНИЕ ЗАНИМАТЕЛЬНЫХ ЗАДАНИЙ НА УРОКАХ МАТЕМАТИКИ

Достоинство занимательных задач заключается в том, что при их решении у ученика часто возникает необходимость менять ход мысли на обратный. Умение менять ход мысли на обратный – ценнейшее качество ума. Занимательные задания способствуют формированию гибкости ума, освобождению мышления от шаблонов.

Ключевые слова: познавательный интерес, занимательная математика, задача, занимательные задания.

Ребенок с первых дней занятий в школе встречается с задачей. С начала и до конца обучения в школе математическая задача неизменно помогает ученику вырабатывать правильные математические понятия, глубже выяснять различные стороны взаимосвязей в окружающей его жизни, дает возможность применять изучаемые теоретические положения.

Решение задач занимает в математическом образовании огромное место. Умение решать задачи является одним из основных показателей уровня математического развития, глубины освоения учебного материала.

Современное образование предполагает обучение школьников при наличии у них высокого познавательного интереса. На самом деле лишь небольшое число учащихся изначально имеет интерес к отдельно взятому предмету. Это, как правило, те школьники, у которых есть способности в этой предметной области. Остальные учащиеся нуждаются в формировании интереса к этому учебному предмету или в повышении его уровня.

Считается, что интерес выступает как мощный побудитель активности личности, под влиянием которого все психические процессы протекают особенно интенсивно, а деятельность становится увлекательной и продуктивной.

Очень важно сделать так, чтобы процесс обучения не превращался для учеников в скучное и однообразное занятие. Познавательный интерес развивается и формируется в деятельности, и прежде всего в учении. Формирование познавательных интересов учащихся в обучении может происходить по двум направлениям, с одной стороны само содержание учебных предметов содержит в себе эту возможность, а с другой – путем определенной организации познавательной деятельности учащихся. Глубоко продуманный отбор содержания учебного материала, показ богатства, заключенного в научных знаниях, являются важнейшим звеном формирования интереса к учению. Прежде всего, интерес возбуждает и подкрепляет такой учебный материал, который является для учащихся новым, неизвестным, поражает их воображение, заставляет удивляться. Удивление – сильный стимул познания, его первичный элемент. Удивляясь, человек как бы стремится заглянуть вперед. Ученики испытывают удивление, когда, составив задачу, узнают, что одна сова за год уничтожает тысячу мышей, которые за год способны истребить тонну зерна, и что сова, живя в среднем 50 лет, сохраняет нам 50 тонн хлеба. Но познавательный интерес к учебному материалу не может поддерживаться все время только яркими фактами, а его привлекательность невозможно сводить к удивляющему и поражающему воображение. Еще К.Д.Ушинский писал о том, что предмет, для того чтобы стать интересным, должен быть лишь отчасти нов, а отчасти знаком. Новое и неожиданное всегда в учебном материале выступает на фоне уже известного и знакомого. Вот почему для поддержания познавательного интереса важно учить школьников умению в знакомом видеть новое. Такое преподавание подводит к осознанию того, что у обыденных, повторяющихся явлений окружающего мира множество удивительных сторон, о которых он сможет узнать на уроках.

Одним из средств формирования познавательного интереса является занимательность. Занимательная математика побуждает к работе мысли. Насыщенная задачами, головоломками, вопросами и проблемами, она вовлекает ученика в активное сотрудничество с учителем на уроке, будит любознательность и поощряет его к первым самостоятельным открытиям [1]. Элементы занимательности, игра, все необычное, неожиданное вызывают у детей чувство удивления, живой интерес к процессу познания, помогают им усвоить любой учебный материал. Существует большое количество организационных форм обучения, через которые можно реализовать занимательность, например уроки-путешествия, уроки-сказки, уроки-викторины и т.д. Можно выделить основные положения, касающиеся занимательности обучения.

Во-первых, всю занимательность обучения, следуя К.Д. Ушинскому, принято делить на «внешнюю» (не связанную с содержанием урока) и «внутреннюю», причем «внутренняя» занимательность предпочтительней «внешней» и удельный вес ее должен постепенно увеличиваться.

Во-вторых, все материалы занимательного характера обычно разбивают на три группы: материалы, занимательные по содержанию; материалы, занимательные по форме; материалы, занимательные и по форме, и по содержанию.

В-третьих, основу занимательности, используемой на уроках, должны составлять задания, непосредственно связанные с программным материалом.

Выделим характерные признаки занимательных задач:

- такая задача (как и любая задача вообще) имеет развивающую направленность;
- в задаче должны быть использованы нестандартные формы и способы представления данных;
- в качестве исходных данных и ситуаций используются вымышленные или реальные персонажи, оперируя которыми требуется достигнуть заданной цели;
- это качественная задача, решение которой строится на рассуждении без применения математических выкладок;
- задача включает в себя необычно поставленный вопрос.

Количество занимательных задач достаточно велико. Среди их многообразия особо выделяют четыре типа: задачи-рисунки, логические мини-задачи, задачи-шутки и задачи с неполным условием.

Применение занимательных заданий имеет смысл тогда, когда есть опасность непринятия учащимися какого-либо учебного задания; при прохождении сложных тем или постановке трудных дидактических задач урока; при выработке умений и навыков учащихся, когда требуется выполнить значительное количество однотипных упражнений; при изучении материала, подлежащего прочному запоминанию. Важно отдавать предпочтение занимательному материалу, отражающему существенные моменты изучаемого, а также занимательным заданиям неоднократного использования.

Для каждого занимательного материала, который предполагается использовать на уроке, нужно выяснить: будет ли он занимательным для учащихся данного класса? Органично ли он войдет в структуру урока? Будет ли его использование эффективным?

Необходимо постараться избежать таких ошибок в использовании занимательности на уроке, как отвлечение от темы и дидактических задач урока (резкий скачок в сторону), неподготовленность занимательного задания предыдущей учебной работой на уроке, отсутствие учета всех категорий учащихся и др.

Занимательные задачи в учебном процессе не должны выступать прямым стимулом при обучении. Иногда имеет смысл использовать занимательные задачи для эмоциональной разгрузки, но нельзя акцентировать на этом внимание обучаемых. Вот несколько примеров занимательных задач.

Задачи-шутки.

1. Полторы корзины с грибами стоят полтора рубля. Сколько стоят тринадцать корзинок?
2. Как из четырех спичек получить 15, не ломая их?

Задачи с числами.

Записать 80 четырьмя пятерками ($5 \times 5 + 55$)

Логические задачи.

В одном классе было много девочек. Мальчики решили узнать, какие цветы им нравятся. После опроса выяснилось, что семерым из девочек нравятся розы, шестерым – георгины, пятерым – ромашки. Четверо любили розы и георгины, трое – розы и ромашки, двое – георгины и ромашки. А одной нравились и розы, и георгины, и ромашки. Сколько девочек было в классе?

Русские задачи.

Веселый француз пришел в трактир с неизвестной суммой денег. Кроме этого он занял у хозяина трактира столько денег, сколько у него уже имелось. Из всей суммы он отдал один рубль. После этого он пошел в другой трактир и опять занял столько денег, сколько у него было, а затем отдал один рубль. В третьем и четвертом трактирах француз сделал то же самое. В результате из четвертого трактира он вышел без денег. Спрашивается, сколько денег было у весельчака француз.

Учащиеся испытывают огромный интерес к занимательности, нередко многие из них проявляют творческую активность при решении и составлении задач. Такую работу необходимо поощрять, только при этом условии учитель сможет вызвать интерес у учеников к такой непростой науке, как математика.

Список литературы:

1. Зенкевич И.Г. Эстетика урока математики: Пособие для учителя. – М.: Просвещение, 1981.
2. Щербакова Ю.В. Занимательная математика на уроках и внеклассных мероприятиях. – М.: «Глобус», 2010.
3. <http://www.mathedu.ru/about/>

*Л.Я. Козак, к.т.н., доцент
О.В. Шестопал, ст. преподаватель
А. Статник, студент
филиал ПГУ им. Т.Г. Шевченко
г. Рыбница, Приднестровье*

ПОЛУЧЕНИЕ КВАДРАТИЧНОЙ МОДЕЛИ ПО РОТОТАБЕЛЬНЫМ ЦЕНТРАЛЬНО-КОМПОЗИЦИОННЫМ ПЛАНАМ

В статье рассмотрен метод, позволяющий по результатам экспериментов, выполненных по рототабельным центрально-композиционным планам, построить квадратичную модель, описывающую область оптимума, и исследовать полученную модель на экстремум.

Ключевые слова: *пассивный эксперимент, факторы, матрица планирования, область оптимума, рототабельные центрально-композиционные планы, коэффициенты модели, адекватная модель.*

При исследовании экстремальной области часто интерес представляет оценка не коэффициентов полученной регрессионной модели, а самой функции отклика. Кроме того, на практике часто можно значительно упростить регрессионную модель путем поворота координатных осей, т.е. преобразованием координат. Рототабельное планирование, обеспечивающее погрешность предсказания выходной величины по уравнению регрессии, зависящую лишь от расстояния точки факторного пространства до центра эксперимента, позволяет предсказывать с одинаковой точностью значение функции отклика, а, следовательно, преобразовывать систему координат с целью упрощения уравнения регрессии.

Основным условием рототабельности планов является инвариантность нормированной информационной матрицы Φ и корреляционной матрицы Φ^{-1} к вращению прямоугольных осей относительно начала координат, помещенного в базовую точку. Исходя из условия инвариантности матриц к вращению системы координат, точность оценок коэффициентов регрессии при вращении также не будет изменяться. Следует при этом отметить, что изменение момента масштаба входных переменных приводит к потере свойства рототабельности. Таким образом, необходимо поддерживать постоянство масштаба задания независимых переменных при проведении всего эксперимента. Рассмотрим реализацию метода на примере.

Уровни и интервалы варьирования факторов приведены в табл. 1, а матрица планирования и результаты опытов – в табл. 2.

Таблица 1

Фактор	Уровни факторов			
	$\tilde{x}_{jn}(-1)$	$\tilde{x}_{j0}(0)$	$\tilde{x}_{jb}(+1)$	$\widetilde{\Delta x}_j$
x_1	0,375	0,475	0,575	0,1
x_2	4,0	4,25	4,5	0,25

Таблица 2

Матрица планирования и результаты экспериментов

№ опыта	x_1	x_2	$x_1 x_2$	x_1^2	x_2^2	T , мин	$y = T-120 \rightarrow \min$	\hat{y}_i
1	-1	-1	+1	+1	+1	145	25	22,1
2	+1	-1	-1	+1	+1	150	30	31,2
3	-1	+1	-1	+1	+1	125	5	6,3
4	+1	+1	+1	+1	+1	135	15	15,4
5	+1,414	0	0	+2	0	145	25	23,9
6	-1,414	0	0	+2	0	130	10	11,1
7	0	+1,414	0	0	+2	110	10	8,8
8	0	-1,414	0	0	+2	150	30	31,2
9	0	0	0	0	0	130	10	8,0
10	0	0	0	0	0	125	5	8,0
11	0	0	0	0	0	125	5	8,0
12	0	0	0	0	0	130	10	8,0
13	0	0	0	0	0	130	10	8,0

1. Вычисляем вспомогательные коэффициенты λ , A , C :

$$\lambda = \frac{kN}{(k+2)(N-n_0)} = \frac{2 \cdot 13}{(2+2)(13-5)} = 0,8125; \quad (1)$$

$$A = \frac{1}{2\lambda[(k+2)\lambda - k]} = \frac{1}{2 \cdot 0,8125[(2+2) \cdot 0,8125 - 2]} = 0,4923; \quad (2)$$

$$C = \frac{N}{\sum_{i=1}^N x_{ij}^2} = \frac{13}{1+1+1+1+2+2+0+0+0+0+0+0+0} = 1,625; \quad (3)$$

2. Определяем следующие величины S_0 , S_1 , S_2 , S_{11} , S_{12} и S_{22} :

$$S_0 = \sum_{i=1}^N y_i; \quad (4)$$

$$S_0 = 25+30+5+15+25+10+10+30+10+5+5+10+10 = 190;$$

$$S_j = \sum_{i=1}^N x_{ij} y_i; \quad (5)$$

$$S_1 = (-1) \cdot 25 + 30 + (-1) \cdot 5 + 15 + 1,414 \cdot 25 + (-1,414) \cdot 10 = 36,21;$$

$$S_2 = (-1) \cdot 25 + (-1) \cdot 30 + 5 + 15 + 1,414 \cdot 10 + (-1,414) \cdot 30 = -63,28;$$

$$S_{ju} = \sum_{i=1}^N x_{ij} x_{iu} y_i; \quad (6)$$

$$S_{12} = 25 + (-1) \cdot 30 + (-1) \cdot 5 + 15 = 5;$$

$$S_{jj} = \sum_{i=1}^N x_{ij}^2 y_i; \quad (7)$$

$$S_{11} = 25 + 30 + 5 + 15 + 2 \cdot 25 + 2 \cdot 10 = 145;$$

$$S_{22} = 25 + 30 + 5 + 15 + 2 \cdot 10 + 2 \cdot 30 = 155.$$

3. Вычисляем коэффициенты модели по представленным формулам:

$$b_0 = \frac{A}{N} \left[2\lambda^2(k+2)S_0 - 2\lambda C \sum_{j=1}^k S_{jj} \right]; \quad (8)$$

$$b_0 = \frac{0,4923}{13} [2 \cdot 0,8125^2 (2+2) \cdot 190 - 2 \cdot 0,8125 \cdot 1,625 (145 + 155)] = 8,00;$$

$$b_i = \frac{C}{N} S_j; \quad (9)$$

$$b_1 = \frac{1,625}{13} \cdot 36,21 = 4,526;$$

$$b_2 = \frac{1,625}{13} \cdot (-63,28) = -7,91;$$

$$b_{ju} = \frac{C^2}{N\lambda} S_{ju}; \quad (10)$$

$$b_{12} = \frac{1,625^2}{13 \cdot 0,8125} \cdot 5 = 1,25;$$

$$b_{jj} = \frac{A}{N} \left\{ C^2 [(k+2)\lambda - k] S_{jj} + C^2 (1-\lambda) \sum_{j=1}^k S_{jj} - 2\lambda C S_0 \right\}; \quad (11)$$

$$b_{11} = \frac{0,4923}{13} \left\{ 1,625^2 [(2+2) \cdot 0,8125 - 2] \cdot 145 + 1,625^2 \times \right. \\ \left. \times (1 - 0,8125)(145 + 155) - 2 \cdot 0,8125 \cdot 1,625 \cdot 190 \right\} = 4,75;$$

$$b_{22} = \frac{0,4923}{13} \left\{ 1,625^2 [(2+2) \cdot 0,8125 - 2] \cdot 155 + 1,625^2 \times \right. \\ \left. \times (1 - 0,8125)(145 + 155) - 2 \cdot 0,8125 \cdot 1,625 \cdot 190 \right\} = 6,00;$$

4. Находим дисперсию воспроизводимости опытов по формуле:

$$D(\bar{y}) = \frac{1}{N-1} \sum_{i=1}^{n_0} (y_{i0} - \bar{y}_0)^2 = 29,14. \quad (12)$$

$$\bar{y}_0 = \frac{10 + 5 + 5 + 10 + 10}{5} = 8,00;$$

$$D(\bar{y}) = \frac{1}{5-1} [(10-8)^2 + (5-8)^2 + (5-8)^2 + (10-8)^2 + (10-8)^2] = 7,5.$$

5. Оцениваем значимость коэффициентов модели при $\alpha = 0,05$ и $m = 13 - 6 = 7$, $t_{\text{табл}} = 2,365$ по формулам:

$$D_{b_0} = 2A\lambda^2(k+2) \frac{D(\bar{y})}{N}; \quad (13)$$

$$D_{b_0} = 2 \cdot 0,4923 \cdot 0,8125^2 (2+2) \cdot \frac{7,5}{13} = 1,5;$$

$$D_{bj} = \frac{C}{N} D(\bar{y}); \quad (14)$$

$$D_{b1} = D_{b2} = \frac{1,625}{13} \cdot 7,5 = 0,9375;$$

$$D_{bj\mu} = \frac{C}{N} D(\bar{y}); \quad (15)$$

$$D_{b12} = \frac{1,625^2}{0,8125 \cdot 13} \cdot 7,5 = 1,875;$$

$$D_{b_{jj}} = \frac{A}{N} [(k+1)\lambda - (k-1)] C^2 D(\bar{y}); \quad (16)$$

$$D_{b11} = D_{b22} = \frac{0,4923}{13} [(2+1) \cdot 0,8125 - (2-1)] \cdot 1,625^2 \cdot 7,5 = 1,078.$$

Отсюда по условию $\frac{|b_j|}{\sqrt{D_{bj}}} > t_{\text{табл}}$, получаем соотношения:

$$\frac{|b_0|}{\sqrt{D_{b_0}}} = \frac{|8,0|}{\sqrt{1,5}} = 6,532 > 2,365;$$

$$\frac{|b_1|}{\sqrt{D_{b1}}} = \frac{|4,526|}{\sqrt{0,9375}} = 4,674 > 2,365;$$

$$\frac{|b_2|}{\sqrt{D_{b2}}} = \frac{|7,91|}{\sqrt{0,9375}} = 8,169 > 2,365;$$

$$\frac{|b_{12}|}{\sqrt{D_{b12}}} = \frac{|1,25|}{\sqrt{1,875}} = 0,913 < 2,365;$$

$$\frac{|b_{11}|}{\sqrt{D_{b11}}} = \frac{|4,75|}{\sqrt{1,078}} = 4,575 > 2,365;$$

$$\frac{|b_{22}|}{\sqrt{D_{b22}}} = \frac{|6,0|}{\sqrt{1,078}} = 5,779 > 2,365.$$

Таким образом, коэффициент b_{12} оказался незначимым.

Следовательно, в кодированных переменных полученная квадратичная модель будет иметь вид:

$$\hat{y} = 8,0 + 4,526x_1 - 7,91x_2 + 4,75x_1^2 + 6,0x_2^2.$$

6. Проверим адекватность полученной модели по формулам, для чего вначале вычислим по ней значения критерия оптимизации \hat{y} и занесем их в последний столбец табл. 1.

$$m_1 = N - \frac{(k+2)(k+1)}{2} - (n_0 - 1); \quad (17)$$

тогда

$$m_1 = 13 - \frac{(2+2)(2+1)}{2} - (5-1) = 3;$$

При $\alpha = 0,05$ и $m_1 = 3$ и $m_2 = 4$, $F_{\text{табл}} = 6,59$.

$$D_{\text{ад}} = \frac{1}{m} \left[\sum_{i=1}^N (y_i - \hat{y}_i)^2 - (n_0 - 1)D(\bar{y}) \right]; \quad (18)$$

$$D_{\text{ад}} = 1/3[(25 - 22,1)^2 + (30 - 31,2)^2 + (5 - 6,3)^2 + (15 - 15,4)^2 + (25 - 23,9)^2 + (10 - 11,1)^2 + (10 - 8,8)^2 + (30 - 31,2)^2 + (10 - 8)^2 + (5 - 8)^2 + (5 - 8)^2 + (10 - 8)^2 + (10 - 8)^2 - 47,5] = 5,67.$$

$$F = \frac{D_{\text{ад}}}{D(\bar{y})} < F_{\text{табл}}; \quad (19)$$

$$F = 5,67/7,5 = 0,756 < 6,59.$$

Условие $F < F_{\text{табл}}$ выполняется, следовательно, модель (*) адекватна.

7. Исследуем полученную модель на экстремум, т. е. вычислим первую производную функцию по x_1 и x_2 :

$$\frac{dy}{dx_1} = 4,526 + 2 \cdot 4,75 x_1 = 0;$$

$$\frac{dy}{dx_2} = -7,91 + 2 \cdot 6,0 x_2 = 0.$$

Отсюда $9,5x_1 = -4,526$; $12x_2 = -7,91$; $x_1 = -0,476$; $x_2 = +0,659$.

При $x_1 = -0,476$ и $x_2 = +0,659$ минимум целевой функции будет равен

$$\hat{y} = 8,0 + 4,526(-0,476) - 7,91(0,659) + 4,75(-0,476)^2 + 6,0(0,659)^2 = 4,3.$$

Опыт, выполненный при $x_1 = -0,476$ и $x_2 = +0,659$, дал следующий результат: $T = 117$ мин, $y = |117 - 120| = 3$.

8. Перейдем от кодированных значений x_1 и x_2 к их натуральным значениям:

$$\tilde{x}_1 = 0,475 + (-0,476) \cdot 0,1 \approx 0,425 \%;$$

$$\tilde{x}_2 = 4,25 + 0,659 \cdot 0,25 \approx 4,4 \%.$$

Таким образом, если с помощью метода Бокса–Уилсона была установлена точка с $\tilde{x}_1 = 0,0475 \%$ и $\tilde{x}_2 = 4,25 \%$, для которой поставленный опыт дал значение критерия оптимизации $y = 10$, то дальнейшее изучение области оптимума позволило уточнить оптимальную точку, для которой $\tilde{x}_1 = 0,425 \%$ и $\tilde{x}_2 = 4,4 \%$, при этом $y = 3$.

Список литературы:

1. Основы научных исследований: учебн. для техн. вузов / под ред. В.И. Крутова, В.В. Попова. –М.: «Высшая школа», 2010. –400 с.
2. Джонсон Н., Лион Ф. Статистика и планирование эксперимента в технике и науке. –М.: «Мир». –2000. – Т. 1. –610 с.; 2001. –Т. 2. –520 с.
3. Справочник по прикладной статистике: в 2-х т. / под ред. Э. Ллойда, У. Ледермана, Ю.Н. Тюрина. –М.: «Финансы и статистика», 2010.
4. Хикс Ч. Основные принципы планирования эксперимента. –М.: «Мир», 2000. –406 с.
5. Крутов В.Н., Глушко Н.М., Попов В.В. и др. Основы научных исследований. –М.: «Высшая школа», 2009.
6. Мирзаджанзаде А.Х., Степанов Г.С. Математическая теория эксперимента в добыче нефти. –М.: «Недра».

*Л.Я. Козак, к.т.н., доцент
О.В. Шестопал, ст. преподаватель
Е. Страхотская, студентка
Н. Косановская, студентка
филиал ПГУ им. Т.Г. Шевченко
г. Рыбница, Приднестровье*

ПОИСК ОБЛАСТИ ОПТИМАЛЬНЫХ УСЛОВИЙ ПО РЕЗУЛЬТАТАМ ПАССИВНОГО ЭКСПЕРИМЕНТА

В статье рассмотрен метод поиска области оптимальных условий по результатам пассивного эксперимента, описывается алгоритм обработки результатов экспериментов для получения линейной модели и проверки ее на адекватность.

Ключевые слова: пассивный эксперимент, область оптимальных значений, критерий оптимизации, дисперсия адекватности.

Нахождение оптимальных условий для исследуемого объекта – важнейшая практическая задача. Чаще всего при многофакторном эксперименте требуется найти значения факторов x_i такие, при которых отклик системы y принимает значения y_{max} или y_{min} . Таким образом, строится целевая функция отклика:

$$y = y(x_1, x_2, \dots, x_k), \quad (1)$$

и задача оптимизации сводится к нахождению $x_{1\text{ опт}}, x_{2\text{ опт}}, \dots, x_{k\text{ опт}}$, обеспечивающих экстремум функции цели:

$$y_i = y(x_{1\text{ опт}}, x_{2\text{ опт}}, \dots, x_k) = y_{\text{мин}} (y_{\text{max}}). \quad (2)$$

Кроме того, на значения факторов накладываются дополнительные ограничения:

$$y(x_1, x_2, \dots, x_k) \left\{ \geq, =, \leq \right\} R_i, \text{ где } i = 1 \dots r. \quad (3)$$

Таким образом, задачей оптимизации является нахождение экстремума функции отклика при том условии, что сама функция априори неизвестна.

На практике часто приходится прогнозировать условия последующих опытов для достижения области оптимальных условий на основании ограниченного числа опытных данных пассивного эксперимента, т.е. на основании результатов опытов, выполненных без предварительного плана.

Для поиска области оптимальных условий по данным пассивного эксперимента необходимо выполнить следующие шаги:

1. Найти значение условной величины R по формуле:

$$R_j = \sum_{i=1}^N (x_{ij} - \bar{x}_j) y_i, \quad (4)$$

где x_{ij} – значение j -го фактора в i -м опыте; \bar{x}_j – среднее значение j -го фактора по результатам N опытов; y_i – значение критерия оптимизации в i -м опыте.

2. Определить условия проведения нового опыта ($N+1$), воспользовавшись формулой:

$$x_j^{N+1} = \bar{x}_j \pm KR_j, \quad (5)$$

где x_j^{N+1} – значение j -го фактора в $N+1$ опыте; K – коэффициент масштабности (одинаков для всех факторов и должен обеспечивать физическую реализуемость опыта).

В формуле (5) знаки «+» или «-» ставятся при поиске, соответственно, максимума или минимума целевой функции. Следует обратить внимание на то, что при малом числе опытов и низкой их воспроизводимости (при больших искажениях) данный метод может дать неверные результаты.

Рассмотрим реализацию метода на примере: по результатам пассивного эксперимента (табл. 1) с целью увеличения качества выпускаемой продукции (y) необходимо было определить наиболее предпочтительные значения факторов, в нашем случае – химического состава, влияющие в большей степени на выпускаемую сталь: $C/\%$ (x_1), CaO ком/кг (x_2), t последняя/ C^0 (x_3), Графит/кг (x_4), $MnC17$ ($P35$) и ($P50$)/кг (x_5), Расход аргона/ m^3 (x_6), Плав. шпат $CaF2$ /кг (x_7), $V/\%$ (x_8), $Si/\%$ (x_9).

Таблица 1

Исходные данные по результатам пассивного эксперимента

№ опыта	x_1	x_2	x_3	x_4	x_5	x_6	x_7	x_8	x_9	Y
1	0,802	400	1532	729	200	0,1743	417	0,0016	0,2042	0,6154
2	0,827	439	1529	790	152	0,1312	657	0,0015	0,1882	0,5792
3	0,728	444	1528	704	105	0,1248	431	0,0010	0,2113	0,5905
4	0,802	480	1535	804	127	0,1139	543	0,0016	0,2172	0,6171
5	0,759	492	1531	657	204	0,1067	610	0,002	0,2056	0,5954
6	0,855	449	1529	904	149	0,0793	679	0,0013	0,1653	0,5104
7	0,871	451	1531	962	154	0,0905	692	0,0015	0,1879	0,6554
8	0,846	442	1530	849	156	0,0717	712	0,0014	0,1838	0,5601
9	0,857	450	1533	849	147	0,0741	708	0,0012	0,1819	0,6085
10	0,831	444	1535	849	150	0,1281	642	0,0014	0,1938	0,7122
Ср. знач	0,8184	449,545	1531,36	812	154,091	0,1088	595,909	0,0014	0,1939	-
11	0,82	450	1531	812	154	0,109	595	0,0014	0,194	0,8047

По формуле (1) определим значение условной величины R_j :

$$R_1 = (0,802 - 0,802) \cdot 0,6154 + (0,827 - 0,802) \cdot 0,5792 + (0,728 - 0,827) \times \\ \times 0,5905 + (0,802 - 0,728) \cdot 0,6171 + (0,759 - 0,802) \cdot 0,5954 + (0,855 - 0,759) \times \\ \times 0,5104 + (0,871 - 0,855) \cdot 0,6554 + (0,846 - 0,871) \cdot 0,5601 + (0,857 - 0,846) \times \\ \times 0,6085 + (0,83 - 0,857) \cdot 0,7122 + (0,825 - 0,83) \cdot 0,7082 = 0,0055;$$

тогда: $R_2 = 36,9017$; $R_3 = 0,4649$; $R_4 = 49,6029$; $R_5 = - 22,441$; $R_6 = - 0,0347$; $R_7 = - 5,9973$; $R_8 = - 0,0001$; $R_9 = 0,0011$.

1. Примем $K = 0,05$ тогда условия 10 опыта будут:

$$x_1^9 = 0,8184 + 0,05 \cdot 0,0055 = 0,8186; x_2^9 = 449,55 + 0,05 \cdot 36,9017 = 451,3905; \\ x_3^9 = 1531,36 + 0,05 \cdot 0,4649 = 1531,387; x_4^9 = 812 + 0,05 \cdot 49,6029 = 814,4801; \\ x_5^9 = 154,091 + 0,05 \cdot (- 22,441) = 152,9689; x_6^9 = 0,1088 + 0,05 \cdot (- 0,0347) = 0,1071; \\ x_7^9 = 595,909 + 0,05 \cdot (- 5,9973) = 595,6092; x_8^9 = 0,0014 + 0,05 \cdot (- 0,0001) = 0,0014; \\ x_9^9 = 0,1939 + 0,05 \cdot 0,0011 = 0,194.$$

Реализация опыта 10 в производственных условиях позволила достичь максимального значения выходного параметра Y равного $0,7122$ (71%).

2. С тем, чтобы проверить, действительно ли достигнута область оптимальных значений входных факторов в опыте 10, спланируем еще один опыт. Условия проведения опыта определим по результатам всех предыдущих опытов 1-10.

$$R_1 = (0,802 - 0,8184) \cdot 0,6154 + (0,827 - 0,8184) \cdot 0,5792 + (0,728 - 0,8184) \cdot 0,5905 + (0,802 - 0,8184) \cdot 0,6171 \\ + (0,759 - 0,8184) \cdot 0,5954 + (0,855 - 0,8184) \cdot 0,5104 + (0,871 - 0,8184) \cdot 0,6554 + (0,846 - 0,8184) \cdot 0,5601 \\ + (0,857 - 0,8184) \cdot 0,6085 + (0,83 - 0,8184) \cdot 0,7122 + (0,825 - 0,8184) \cdot 0,7082 = 0,0013;$$

тогда: $R_2 = 0,1245$; $R_3 = 0,8916$; $R_4 = 6,3292$; $R_5 = 0,0478$; $R_6 = 0,0048$; $R_7 = -18,3314$; $R_8 = -7,5541$; $R_9 = 0,0031$.

Тогда при том же значении коэффициента масштабности получим:

$$x_1^9 = 0,8184 + 0,05 \cdot 0,0013 = 0,8184; x_2^9 = 449,55 + 0,05 \cdot 0,1245 = 449,55; \\ x_3^9 = 1531,36 + 0,05 \cdot 0,8916 = 1531,408; x_4^9 = 812 + 0,05 \cdot 6,3292 = 812,3165; \\ x_5^9 = 154,091 + 0,05 \cdot 0,0478 = 154,0933; x_6^9 = 0,1088 + 0,05 \cdot 0,0048 = 0,109; \\ x_7^9 = 595,909 + 0,05 \cdot (- 18,3314) = 594,9925; x_8^9 = 0,0014 + 0,05 \cdot (- 7,5541) = 0,0014; \\ x_9^9 = 0,1939 + 0,05 \cdot 0,0031 = 0,194.$$

Осуществление этого опыта в производственных условиях привело к результату: $y_{11} = 0,804$ (80%).

Близкие значения критерия оптимизации и входных факторов в опытах 10-11 свидетельствуют о том, что достигнута «почти стационарная область».

При этом в среднем качество стали в первых девяти опытах составляло $0,597$ (59,7 %), а в дальнейшем (опыты 10 и 11) увеличилось почти на 30 %.

Алгоритм обработки результатов экспериментов с целью получения линейной модели поэтапно выглядит таким образом:

9. Вычисляем вспомогательные коэффициенты λ , A , C :

$$\lambda = \frac{kN}{(k+2)(N-n_0)} = \frac{9 \cdot 10}{(9+2)(10-1)} = 0,91; \quad (6)$$

$$A = \frac{1}{2\lambda[(k+2)\lambda - k]} = \frac{1}{2 \cdot 0,91[(9+2) \cdot 0,91 - 9]} = 0,55; \quad (7)$$

где k – число факторов; N – общее число опытов; n_0 – число опытов в центре плана (в нулевой точке).

$$C = \frac{N}{\sum_{i=1}^N x_{ij}^2}; \quad (8)$$

тогда $C_1 = 1,67$; $C_2 = 3,33$; $C_3 = 1,43$; $C_4 = 2,0$; $C_5 = 2,5$; $C_6 = 1,43$; $C_7 = 1,43$; $C_8 = 1,67$; $C_9 = 1,43$.

10. Определяем величины S_0 , S_j , S_{jj} :

$$S_0 = \sum_{i=1}^N y_i = 60,44. \quad (9)$$

$$S_j = \sum_{i=1}^N x_{ij} y_i; \quad (10)$$

тогда $S_1 = 114,86$; $S_2 = 59,70$; $S_3 = - 30,24$; $S_4 = - 63,55$; $S_5 = 0,33$; $S_6 = - 42,76$; $S_7 = 51,14$; $S_8 = 11,85$; $S_9 = 73,93$.

$$S_{jj} = \sum_{i=1}^N x_{ij}^2 y_i; \quad (11)$$

тогда $S_{11} = 352,02$; $S_{22} = 182,78$; $S_{33} = 417,79$; $S_{44} = 296,70$; $S_{55} = 241,83$; $S_{66} = 424,12$; $S_{77} = 415,73$; $S_{88} = 353,72$; $S_{99} = 409,73$.

11. Вычисляем коэффициенты модели:

$$b_0 = \frac{A}{N} \left[2\lambda^2(k+2)S_0 - 2\lambda C \sum_{j=1}^k S_{jj} \right] = \quad (12)$$

$$= \frac{0,55}{10} \left[2 \cdot 0,91^2 \cdot (9+2) \cdot 60,44 - 2 \cdot 0,91 \cdot 3094,43 \right] = 60,44.$$

$$b_j = \frac{C}{N} S_j; \quad (13)$$

$$b_1 = \frac{C_1}{N} \cdot S_1 = \frac{1,67}{10} \cdot 114,87 = 19,14;$$

тогда $b_2 = 19,90$; $b_3 = -4,32$; $b_4 = -12,71$; $b_5 = 0,08$; $b_6 = -6,11$; $b_7 = 7,31$; $b_8 = 1,97$; $b_9 = 10,56$.

$$b_{jj} = \frac{A}{N} \left\{ C^2 [(k+2)\lambda - k] S_{jj} + C^2 (1-\lambda) \sum_{j=1}^k S_{jj} - 2\lambda C S_0 \right\}; \quad (14)$$

$$b_{11} = \frac{0,55}{10} \cdot \{ 1,67^2 [(9+2) \cdot 0,91 - 9] \cdot 352,02 + 1,67^2 \times$$

$$\times 3094,43 - 2 \cdot 0,91 \cdot 1,67 \cdot 60,44 \} = 86,69;$$

тогда $b_{22} = 1268,78$; $b_{33} = 491,89$; $b_{44} = 702,054$; $b_{55} = 912,9$; $b_{66} = 499,00$; $b_{77} = 489,58$; $b_{88} = 573,31$; $b_{99} = 482,85$.

12. Находим дисперсию воспроизводимости опытов $D(\bar{y})$:

$$D(\bar{y}) = \frac{1}{N-1} \sum_{i=1}^{n_0} (y_{i0} - \bar{y}_0)^2 = 29,14. \quad (15)$$

$$D_{b_0} = 2A\lambda^2(k+2) \frac{D(\bar{y})}{N} = 2 \cdot 0,55 \cdot 0,91^2 (9+2) \cdot \frac{29,14}{10} = 29,14; \quad (16)$$

$$D_{bj} = \frac{C}{N} D(\bar{y}); \quad (17)$$

$$D_{b1} = \frac{C_1}{N} D(\bar{y}) = \frac{1,67}{10} 29,14 = 4,86;$$

тогда $D_{b2} = 9,71$; $D_{b3} = 4,16$; $D_{b4} = 5,83$; $D_{b5} = 7,28$; $D_{b6} = 4,16$; $D_{b7} = 4,16$; $D_{b8} = 4,86$; $D_{b9} = 4,16$.

$$D_{bjj} = \frac{A}{N} [(k+1)\lambda - (k-1)] C^2 D(\bar{y}); \quad (18)$$

$$D_{b11} = \frac{0,55}{10} [(9+1) \cdot 0,91 - (9-1)] \cdot 1,67^2 \cdot 29,14 = 4,86;$$

тогда $D_{b22} = 19,43$; $D_{b33} = 0,59$; $D_{b44} = 2,33$; $D_{b55} = 1,56$; $D_{b66} = 1,71$; $D_{b77} = 0,89$; $D_{b88} = 0,69$; $D_{b99} = 0,51$.

5. Оцениваем значимость коэффициентов модели по условию:

$$\frac{|b_j|}{\sqrt{D_{bj}}} = t_j > t_{табл}, \quad (19)$$

где $|b_j|$ – абсолютное значение j -го коэффициента модели; D_{bj} – дисперсия j -го коэффициента модели; $t_{табл}$ – табличное значение критерия Стьюдента при заданном уровне значимости α и числе степеней свободы $m = N - k^*$, где k^* – число коэффициентов в модели, отсюда $t_{табл} = 2,26$.

При выполнении неравенства (19), рассматриваемый коэффициент модели значим, такими оказались 6 коэффициентов: $t_1 = 8,69$; $t_2 = 6,39$; $t_4 = 5,26$; $t_6 = 2,99$; $t_7 = 3,58$; $t_9 = 5,18$.

В результате вычислений была получена следующая линейная модель:

$$Y = 60,44 + 19,14x_1 + 19,90x_2 - 12,71x_4 - 6,11x_6 + 7,31x_7 + 10,56x_9.$$

Проверяем адекватность модели по условию:

$$F = \frac{D_{ад}}{D(\bar{y})} < F_{табл}, \quad (20)$$

где $F_{табл}$ – табличное значение критерия Фишера при заданном уровне значимости α (0,05) и числе степеней свободы (1):

$$F = \frac{83,60}{29,13} = 2,87 < F_{табл} = 3,63.$$

$D_{ад}$ – дисперсия адекватности (остаточная дисперсия):

$$D_{ad} = \frac{1}{m} \left[\sum_{i=1}^N (y_i - \hat{y}_i)^2 - D(\bar{y}) \right] = 83,60. \quad (21)$$

При выполнении неравенства (20) найденная модель признается *адекватной экспериментальным данным и задача считается решенной*.

Таким образом, найденная линейная модель правильно отражает экспериментальные данные и может быть использована для анализа работы и для оптимизации исследуемого объекта.

Список литературы:

1. Башкатов Д.Н., Коломиец А.М. Оптимизация технологических процессов. – Н.Новгород, 1998.
2. Ганджумян Р.А. Математическая статистика: справочное пособие. – М.: «Недра», 1990. – 218 с.
3. Гмурман В.Е. Теория вероятностей и математическая статистика: учебное пособие для вузов. Изд. 7-е, стер. – М.: «Высшая школа», 1999. – 479 с.
4. Гмурман В.Е. Руководство к решению задач по теории вероятностей и математической статистике: учебное пособие для студентов вузов. Изд. 5-е, стер. – М.: «Высшая школа», 2000. – 400 с.
5. Мирзаджанзаде А.Х., Ширинзаде С.А. Повышение эффективности и качества технологических процессов. – М.: «Недра», 1986. – 278 с.
6. Нейштетер И.А., Чубик П.С. Методы планирования экспериментов при поиске оптимальных условий: учебное пособие. – Томск: ТПУ, 2000. – 96 с.
7. Основы научных исследований: учебн. для техн. вузов / под ред. В.И. Крутова, В.В. Попова. – М.: «Высшая школа», 1989. – 400 с.

*О.А. Козак, учитель
МОУ «Рыбницкий теоретический лицей»
г. Рыбница, Приднестровье*

РОЛЬ ИНФОРМАЦИОННО-КОММУНИКАЦИОННЫХ ТЕХНОЛОГИЙ В ИНФОРМАТИЗАЦИИ ОБРАЗОВАНИЯ И ПРОБЛЕМЫ СВЯЗАННЫЕ С ИХ ВНЕДРЕНИЕМ

В настоящее время информационные технологии играют одну из основополагающих ролей в образовании. В связи с этим данной статье рассматривается образовательная ценность информационных технологий и проблемы связанные с их внедрением.

Ключевые слова: информатизация, информационная культура, информационное общеобразовательное пространство.

Современный период развития цивилизованного общества называют этапом информатизации. Одним из приоритетных направлений информатизации общества является информатизация образования. Это перспективное направление в образовании направлено на интенсификацию процесса обучения, реализацию идей развивающего обучения, совершенствование форм и методов организации учебного процесса.

Сам термин «информатизация образования» несколько расплывается и в разных источниках имеет разное наполнение, трансформируясь от «процесс оснащения учреждений образования и органов управления компьютерной техникой, программным обеспечением, телекоммуникационными средствами» до «комплекс действий по внедрению информационных технологий во все виды и формы образовательной практики, трансформация на этой основе существующих и появление новых образовательных моделей».

Информатизация образования – процесс обеспечения сферы образования теорией и практикой разработки и использования современных информационных технологий, ориентированных на реализацию психолого-педагогических целей обучения и воспитания.

Но как бы ни расшифровывался данный термин, информатизация образования призвана решать комплекс задач, связанных с необходимостью повышения качества образования, эффективности функционирования системы образования в целом, обеспечения доступности образовательных услуг, подготовки учащихся к жизни в открытом информационном пространстве.

Цель информатизации состоит в глобальной интенсификации интеллектуальной деятельности за счет использования новых информационных технологий: компьютерных и телекоммуникационных.

Конечные цели информатизации образования – обеспечение качественно новой модели подготовки будущих членов информационного общества, для которых активное овладение знаниями, гибкое изменение своих функций в труде, способность к человеческой коммуникации, творческое мышление и планетарное сознание станут жизненной необходимостью.

В настоящее время в процессе информатизации условно можно выделить четыре основных направления:

1. Оснащение образовательных учреждений компьютерной техникой, мультимедийным и коммуникационным оборудованием.
 2. Оснащение образовательных учреждений учебным программным обеспечением.
 3. Построение информационного образовательного пространства.
 4. Формирование информационной культуры у участников образовательного процесса.
- Рассмотрим каждое из них подробнее.

Оснащение образовательных учреждений компьютерной техникой, мультимедийным и коммуникационным оборудованием.

Лучше всего, на сегодняшний день, обстоит дело с первым пунктом. Иногда создается ощущение, что именно оснащение образовательных учреждений компьютерной техникой, мультимедийным и коммуникационным оборудованием – самое главное в процессе информатизации. На это выделяются средства, в школы поступает огромное количество новых компьютерных кабинетов, оргтехники, оборудования для сетей.

Куда скромнее выглядят параметры эффективности ее использования. И причина банальна. Недостаточно поставить оборудование в школу, это оборудование необходимо установить, настроить, проложить локальные сети, обслуживать и ремонтировать в дальнейшем, менять расходные материалы. Это комплексная задача и решать ее надо комплексно. Поставка в образовательное учреждение компьютерной техники должна сопровождаться:

- техническими работами по первоначальной установке и настройке оборудования и коммуникационных сетей;
- выделением ставок для обеспечения технической поддержки;
- выделением средств/статей расходов на поддержание техники в работоспособном состоянии в течение продолжительного периода (ремонт, замены расходных материалов).

При невыполнении комплекса перечисленных действий, образовательное учреждение ставится в ситуацию постоянного решения технических проблем.

Как вариант решения, требуется уже на стадии закупки техники закладывать средства на:

- замену расходных материалов и комплектующих с четко прописанным регламентом замен (лампы проекторов, барабаны принтеров и т.п.)
- плановый и послегарантийный ремонт оборудования.

Оснащение образовательных учреждений учебным программным обеспечением.

Даже самая современная компьютерная техника для решения образовательных задач должна быть наполнена соответствующим содержанием, программным обеспечением. Длительный период в процессе информатизации образования крайне мало внимания уделялось данному направлению работ, вопросы получения требуемого программного обеспечения оставались на усмотрение ОУ. Последние годы можно констатировать факт улучшения ситуации и в данной области. Так, начиная с 2002 года, в школы был поставлен ряд дисков по различным предметам Кирилла и Мефодия.

В целом проблемы остаются:

1. проблемы, связанные с консервативностью изданий на CD и использованием при их проектировании устаревших представлений об архитектуре программного обеспечения, где следствием является: быстрое устаревание учебного курса;
2. отсутствие возможности изменения или дополнения существующего издания новыми модулями;
3. проблемы, связанные с практическим внедрением ЭУК в процесс обучения. К ним имеют отношение как вопросы подготовки педагогических кадров и повышения их компетентности в области использования средств ИКТ, так и проработанность самих электронных курсов в сфере методической поддержки.
4. проблемы связанные с отсутствием поставок сервисных программ и программы управления учебным процессом.

Построение информационного образовательного пространства.

Одно из самых важных и насущных направлений информатизации. С развитием средств информатизации все большее значение приобретают такие компоненты, как сетевые инфраструктуры образовательного учреждения, внедрение компьютерных технологий в информационно-управленческую деятельность, построение системы обмена информацией с внешним миром.

Это серьезная и обширная социотехническая работа, требующая как больших капиталовложений, так и сформированного кадрового ресурса для ее обеспечения. При этом, будучи одним из самых сложных этапов информатизации образования, данный компонент явно недостаточно поддержан методически и технологически.

Формирование информационной культуры у участников образовательного процесса.

Данное направление сопровождает все три рассмотренные ранее. Именно формирование информационной культуры у участников образовательного процесса – учащихся, педагогов, администрации, способно создать условия наиболее эффективного применения современных технических и программных средств, стать катализатором изменений в образовательном процессе в целом. И здесь в ход идут уже проверенные временем курсы повышения квалификации для педагогов,

участие в масштабных информационных проектах, олимпиадах и конкурсах для школьников, проведение семинаров по обмену опытом и научных конференций. Все это действенные рычаги формирования информационной культуры.

Список литературы:

1. Ахметов Б.С. Моделирование как основа построения информационной образовательной среды вуза. // В сб. Материалы XIV Международной конференции "Применение новых технологий в образовании". / Троицк: МОО ФНТО "Байтик", – 2003, С.65-68.

2. Беспалько В.П. Педагогика и прогрессивные технологии обучения. //М., – 1995.

Д.И. Копелиович, к.т.н., доцент

В.О. Журин, студент

О.И. Драгуновская, студент

ФГБОУ ВПО «Брянский государственный технический университет»

г. Брянск, Россия

ИНТЕГРИРОВАННАЯ ПЛАТФОРМА ДЛЯ СОЗДАНИЯ ИНФОРМАЦИОННО-АНАЛИТИЧЕСКИХ СИСТЕМ МОНИТОРИНГА И СИСТЕМ ПОДДЕРЖКИ ПРИНЯТИЙ РЕШЕНИЙ

В статье рассмотрена необходимость в современном мире разработки интегрированной платформы для создания информационно-аналитических систем мониторинга и систем поддержки принятий решений. Указаны плюсы данной системы по сравнению с существующими аналогами, перечислены основные модули.

Ключевые слова: мониторинг, обработка данных, хранилища данных, системы поддержки принятий решений, автоматизированный комплекс.

В современном мире люди обладают огромным количеством информации, но, как правило, не умеют ей правильно пользоваться, так как данные часто не систематизированы, сложны для понимания.

Параметры современной среды жизнедеятельности человека и соответствующие проблемы управления актуализируют необходимость постановки задачи, связанной с разработкой общих принципов и моделей мониторинга этой среды.

Становится понятно, что для лиц принимающих решения (ЛПР) необходим инструмент, который позволил бы эффективно проводить анализ и наблюдать за управляемыми системами. Нужно не только учитывать происходящее, но и иметь средства для реализации задач управления.

В работе [1] **Ошибка! Источник ссылки не найден.**, мониторинг рассматривается как одна из задач управления в социально-экономических системах (СЭС). Отмечается, что мониторинг и анализ текущего состояния СЭС, необходим для получения той «точки отсчета», относительно которой будет оцениваться развитие СЭС с учетом управляющих воздействий или без таковых. Сравнение текущего состояния СЭС с теми представлениями, которые отражают ее «идеальное состояние», позволяют в первом приближении оценивать текущую эффективность ее функционирования.

Само понятие «мониторинг» представляет интерес с точки зрения его теоретического анализа, так как не имеет точного однозначного толкования, ибо изучается и используется в рамках различных сфер научно-практической деятельности. Сложность формулировки определения понятия «мониторинг» связана также с принадлежностью его как сфере науки, так и сфере практики. Он может рассматриваться и как способ исследования реальности, используемый в различных науках, и как способ обеспечения сферы управления различными видами деятельности посредством представления своевременной и качественной информации [2].

В литературе достаточно широко освещены вопросы применения систем мониторинга в различных областях. В работе [3] описываются принципы оценки результативности медицинских программ по итогам проведения мониторинга. В [4] рассмотрена область применения хранилищ данных в системе мониторинга договоров аренды земельных участков. В работе [5] описывается использование хранилища данных для региональной системы образования. Также в работах одного из авторов, рассматриваются конкретные автоматизированные системы мониторинга [6,7].

Таким образом, можно сделать вывод, что с учетом постоянного увеличения количества компаний и организаций, эта проблема становится все насущней, так как предприятиям и учреждениям для успеха в работе необходимо систематизировать информацию, анализировать данные, проводить мониторинги, прогнозировать развитие, формировать отчеты.

Однако они сталкиваются с рядом проблем, таких как отсутствие подходящей системы, сложность написания необходимого ПО, высокая стоимость готовой программы, необходимость привлечения IT-специалистов, хранение информации на бумажных носителях.

В качестве решения данной актуальной проблемы предлагается разработка интегрированной системы, которая будет включать в себя:

- современные технологии хранилищ данных,
- средства формирования отчетности,
- средства оперативного анализа данных,
- инструменты мониторинга, моделирования, прогнозирования.

Компаниям и учреждениям требуется такая программа, которая могла бы объединить в себе множество рутинной работы, и программный комплекс как раз направлен на достижение этой цели. Он будет оснащен следующими шестью функциональными модулями (рис.1).



Рис. 1 Функциональные модули программного комплекса

- Модуль, предназначенный для формирования документов, объединяющих данные из разных источников с использованием графиков, изображений и диаграмм.
- Модуль, позволяющий формировать отчеты для печати.
- Модуль, предназначенный для формирования запросов и позволяющий настраивать представление данных, использовать различные средства графики (таблицы, диаграммы, карты), переключаться между способами отображения.
- Модуль, позволяющий использовать временные ряды с применением основных статистических функций преобразования и формирования.
- Модуль моделирования и прогнозирования, предназначенный для анализа данных и включающий в себя графический интерфейс для описания задач и проведения расчетов.
- Модуль, предназначенный для формирования стратегических карт целевых показателей, позволяющих наглядно отслеживать достижение важных для организации целей.

Все эти модули отличаются простотой использования и интуитивно понятным интерфейсом. Для работы пользователю не требуются специальные технические навыки, в том числе умение программировать. Все результаты работы могут быть сохранены для дальнейшего использования.

Стоит отметить тот факт, что в современной России существует большое количество бюджетных учреждений и актуальна тенденция развития мелких и средних предприятий. Вследствие чего мы получаем широкую сферу применения разрабатываемой системы.

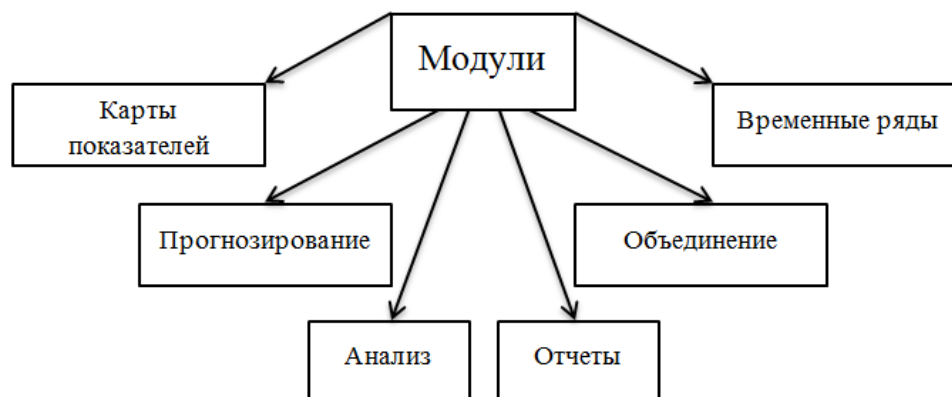
Детально изучив рынок аналогичных платформ, мы увидели, что все существующие системы данного вида условно можно разделить на два типа.

К первому типу относятся системы огромных корпораций, таких как Oracle, Microsoft и других, которые, безусловно, обладают всеми необходимыми инструментами для работы с данными, но имеют существенные минусы:

- очень большая стоимость, вследствие этого их просто невыгодно приобретать учреждениям, а также мелким и средним компаниям;
- уловки в лицензионном соглашении, так, например, для приобретения продукции компании Oracle необходимо обязательно купить минимум 5 лицензий продукции;
- сложная структура, с которой под силу разобраться не каждому человеку.

И второй тип – это так называемые системы мониторинга и анализа данных для конкретных задач. Говоря о таких системах, можно отметить существенные недостатки:

- каждый раз для новой задачи необходимо разрабатывать новую систему;
- разработчики подобных систем имеют очень узкий круг потребителей.

Отличительной особенностью разрабатываемой системы является внедрение в нее инструментов для структурирования хранилища данных в виде иерархического перечня показателей, связанных с ними справочников и витрин данных.

Использование этих инструментальных средств позволяет применять на практике такой подход, когда для проектирования информационных объектов хранилища данных не требуется привлекать

технических специалистов. Пользователи могут сами формировать показатели и витрины данных, в то время как комплекс автоматически обеспечивает создание всех необходимых структур хранения данных, интерфейса по их наполнению и набора сервисов, обеспечивающих согласованность данных. В числе таких сервисов необходимо отметить – универсальный механизм построения аналитических запросов одновременно к нескольким многомерным показателям.

Основная значимость разработки данной интегрированной платформы для создания информационно-аналитических систем мониторинга и систем поддержки принятия решений состоит в том, что с помощью нее возможен мониторинг в различных областях, и, следовательно, нет необходимости разрабатывать множество отдельных систем. В будущем данную платформу можно будет использовать для прогнозов, анализа, вывода наглядных результатов различных процессов, но при всем этом она легка в использовании и оснащена только необходимыми инструментами.

Такая система может способствовать улучшению экономических показателей на предприятиях, продумывать шаги в руководстве организациями, прорабатывать различные пути решений проблем, прогнозировать те или иные действия и их результаты.

Элементы разрабатываемой системы апробируются на базе Брянского государственного университета. Так уже был проведен анализ данных о студентах, обучающихся на Факультете Информационных Технологий, целью которого являлось выявить, какие школы дают большее количество учащихся, чтобы сформировать план для проведения профориентационной работы среди школьников в последующие годы. Результаты данного мониторинга представлены в работе [8].

Еще одно направление, для которого использовалась данная система, – это автоматизированной системы мониторинга деятельности студентов для выявления личностных качеств, отличающих людей, склонных к работе в IT-сфере. В данном случае было проведено анкетирование, все результаты обрабатывались данной программой, и были сделаны некоторые интересные выводы касательно этого вопроса, которые представлены в статье [9].

Список литературы:

1. Новиков Д.А. Структура теории управления социально-экономическими системами// Управление большими системами. 2009. Вып. 24 С. 216-257.
2. Ганеева Ж.Г. Определение понятия «мониторинг» в различных сферах его применения [Электронный ресурс]// Научная библиотека Челябинского государственного университета. URL: http://www.lib.csu.ru/vch/8/2005_01/006.pdf (дата обращения 15.09.2014).
3. Александрова А.Л., Колесник А.Ю., Якимович М.В. Методика мониторинга результативности услуг здравоохранения на муниципальном уровне. М.: USAID, 2005.
4. Бурляева Е.В., Кулыгина М.М., Храпов И.В. Система мониторинга договоров аренды земельных ресурсов на основе технологий хранилищ данных// Интеграл. 2012. №2. С. 16-17.
5. Гудков П.А. Разработка системы автоматизированного мониторинга на основе технологии OLAP. М.: РГБ, 2005.
6. Копелиович Д.И. Автоматизированная система мониторинга успеваемости студентов университета с применением технологии OLAP// Проблемы и перспективы развития образования в России: материалы XI Международной научно-практической конф. / сост. и общ.ред. С.С. Чернов. Новосибирск: Изд-во Новосибирского ун-та, 2011. С. 152-156.
7. Копелиович Д.И. Использование хранилища данных в автоматизированной системе мониторинга заболеваемости населения// Перспективы развития информационных технологий: материалы III Международной научно-практической конференции/ сост. и общ.ред. С.С. Чернов. Новосибирск: Изд-во Новосиб. ун-та, 2011. Часть 2. С. 201-206.
8. Копелиович Д.И., Драгуновская О.И. Анализ данных о студентах для проведения профориентационной работы среди школьников// Формирование информационного общества как фактор инновационного развития экономики РФ: материалы Международной научно-практической конференции. Брянск: Курсив, 2013. С. 338-341.
9. Драгуновская О.И., Журин В.О. Использование автоматизированной системы мониторинга деятельности студентов для выявления личностных качеств, отличающих людей, склонных к работе в IT-сфере// Материалы Международной студенческой научно-практической конференции «Юность науки – 2014», Чернигов, 17-18 апр. 2014. Чернигов: ЧГИЭУ, 2014. С. 140-141.

*Б.К. Корлюга, ст.преподаватель
В.Е. Федоров, к.э.н., доцент
филиал ПГУ им. Т.Г. Шевченко
г. Рыбница, Приднестровье*

АСУТП – «НА ПУТИ СОВЕРШЕНСТВОВАНИЯ СИСТЕМ УПРАВЛЕНИЯ ПРЕДПРИЯТИЕМ»

В статье рассмотрены подходы к интеграции процесса управления производством в единую систему управления предприятием. Затрагиваются вопросы внедрения систем АСУП на предприятиях и их взаимосвязь как с системами управления предприятием так и с производственными показателями.

Ключевые слова: АСУП, ERP, SCADA, MES, АСУТП, интегрированные информационные системы, системы учета.

Среди множества проблем, возникающих при создании АСУП на промышленных предприятиях, волнуют неудачи с внедрением ERP-систем, которые обусловлены явным креном при внедрении АСУП в сторону автоматизации и информатизации бизнес-процессов и откладыванием на потом (или игнорированием) автоматизации основных, производственных процессов и задач управления ресурсами производственного уровня. Однако при серьезном ("целевом") подходе к созданию действительно интегрированной АСУП промышленного предприятия без решения проблем Производства уже не обойтись.

Рынок промышленных предприятий не успевает за динамикой информационных технологий. Как показывает опыт, процент успешного внедрения систем класса ERP в финансовых, административных и торговых организациях несравненно выше, чем в промышленности. Например, по словам финансового руководителя одного из таких промышленных предприятий, где 3 года внедрялась ERP система SAP (для чего была создана корпоративная сеть и приобретены мощные сервера и сотни высокопроизводительных ПК) наиболее ощутимым результатом этого проекта стал постоянный рост платежей за Internet-услуги и растущий трафик локальной сети. Да и на предприятиях, где внедрение признано успешным, для получения полной картины необходимо сопоставить полученные результаты с теми целями и задачами, которые ставились на старте (хорошо, если таковые вообще определялись).

Однако это вовсе не означает, что в стратегическом плане цель (достижение эффективного производства в условиях быстро меняющегося рынка) и выбранный курс к этой цели через информатизацию и компьютерную автоматизацию выбран неправильно. По-видимому, причина неудач – неадекватность темпов, методов и средств достижения этой цели реальному состоянию и уровню готовности промышленных предприятий. Похоже, что динамика развития современных информационных технологий оказалась не по зубам консервативному производственному рынку.

Действительно, за короткий промежуток времени сама цель внедрения АСУП менялась с калейдоскопической быстротой: вначале была ориентация на повышение эффективности административно-финансового управления предприятием, затем на управление ресурсами предприятия, а в последнее время – на внедрение технологий электронного бизнеса и создание "интеллектуального предприятия".

В это же время на рынке АСУП практически одновременно появилось большое число продуктов, уследить за которыми было сложно не только потенциальным потребителям, но и специалистам. Не успевал «управленческий класс» выучить и запомнить название еще одного «чудо-продукта», как ему на смену приходил другой.

При этом в одном ряду фигурировали средства и системы автоматизации управления ресурсами предприятия (ERP, MRP II), управления информационными системами (Open View), управления знаниями (Knowledge Management), управления жизненным циклом продукта (CALS, PDM) и т.п. Руководители предприятий были не в состоянии разобраться во всем этом многообразии названий и предложений и выяснить, для чего предназначена та или иная система и насколько решаемые ею задачи актуальны для его организации.

Положение еще больше усложняли длительные, сопровождающиеся серьезными проблемами процессы внедрения этих продуктов, вызывая накопление отрицательных эмоций, связанных с такими новыми терминами, как B2B (Business to Business), e-Manufacturing, e-Business, SCM (управление цепочкой поставок) и др.

Однако, несмотря на такие разочаровывающие результаты этого этапа, время было потрачено не напрасно. Скорее всего, это был объективный и необходимый этап развития, положительным итогом которого стали накопленный опыт, осознание необходимости уточнения целей и способов их достижения. Теперь важно всем участникам процесса сделать паузу в этой гонке, оглядеться, провести анализ и самоопределиться на ближайшее будущее. А оно потребует, судя по всему, и более четкой постановки задач, чтобы не двигаться на ощупь, и ревизии пройденного пути для более точного определения вектора будущего движения, и отступления назад, которое позволит сделать скачок вперед.

Если оценивать пройденный и грядущий периоды в целом, то коротко их можно охарактеризовать так: позади осталась «стрельба по площадям» (автоматизируем что можно, потом оценим результат), впереди – «стрельба» по четко обозначенным целям (автоматизируем то, что надежно обеспечивает достижение запланированной цели). Иначе говоря, нас ждет переход от валовой, «объектовой» автоматизации к информатизации «целевой».

Авторы настоящей статьи не претендуют на всеобъемлющий и глубокий анализ причин низких результатов процесса внедрения АСУП при избытке на рынке решений, средств и продуктов, но пытаются обозначить одну из проблем внедрения ERP-систем на промышленных предприятиях, а именно интеграцию процесса управления производством в единую систему управления предприятием.

Почему не оправдывают надежд ERP-системы? Совсем не случаен тот факт, что на промышленных предприятиях внедрение модулей ERP-систем, отвечающих за производство, осуществляется в последнюю очередь (если до этого вообще доходит дело). Связано это прежде всего с

тем, что офисные системы необходимо интегрировать с другим миром – миром других технологий, реального времени, физических процессов и параметров. Здесь вместо обычных компьютеров и ручного ввода данных нужно иметь дело с автоматическими источниками информации: датчиками, контроллерами, SCADA-пакетами, – которые должны фиксировать и обрабатывать информацию в реальном времени, иначе она будет безвозвратно потеряна. Кроме того, информация передается по специальным промышленным шинам типа Modbus, PROFIBUS и др., требующим сопряжения с офисными сетями Ethernet. Смысловое значение циркулирующей здесь информации, казалось бы, тоже не имеет никакого отношения к делу. Это, как правило, данные по давлению, температуре, расходу физических ресурсов (пар, тепло, топливо, электроэнергия и т.д.), но не по финансовым средствам или товарам. Да и руководство предприятия, внедряющего ERP, проще убедить в том, что для успеха внедрения гораздо важнее учитывать и считать живые деньги в бухгалтерии, сырье и комплектующие, а также готовую продукцию на складе.

И все же существует прямая логическая взаимосвязь ряда ключевых технологических параметров производственного процесса с показателями материально-хозяйственной и финансовой деятельности. Например, потребление электрической мощности и других энергоресурсов (газ, вода, тепло) в процессе производства напрямую влияют на себестоимость. Текущий расход сырья или простои оборудования могут определять оптимальное время подачи в цех новой партии сырья. А своевременное выявление нарушения технологии позволяет сократить или исключить вовсе дополнительные затраты, связанные с исправлением брака.

Проблема промышленных предприятий сегодня – это явный крен при внедрении АСУП в сторону автоматизации и информатизации таких бизнес-процессов как Поставки, Сбыт и Административно-Финансовое Управление и откладывание на потом (или игнорирование) проблем автоматизации основных, производственных процессов и задач управления ресурсами производственного уровня.

Как известно, на производственном уровне в настоящее время доминирует "лоскутная", "островная" автоматизация. Здесь отсутствует единая информационная среда, которая смогла бы стать основой системы оперативного учета и управления ресурсами производства на уровне участка, цеха, да и предприятия в целом.

В то время как на административно-хозяйственном уровне в рамках ERP-системы осуществляется учет каждой финансовой операции и каждого документа, на уровне производства подобного детального контроля не обеспечивается. А ведь именно на этом уровне рождается прибавочная стоимость, осуществляются основные затраты и скрыты главные источники экономии, обеспечивается производственный план и требуемое качество продукции, а также работают многие другие факторы, определяющие эффективность и рентабельность предприятия в целом. Таким образом, из контура автоматизированного контроля и управления предприятием выпадает основное звено – Производственный блок.

В кибернетике известен постулат: "управлять можно только тем, что подвергается измерению". Очевидно, что именно этот принцип и нарушен в случае управления производством со стороны ERP. Производство в этом случае представляет собой непрозрачный (с точки зрения контроля и мониторинга, а значит и управления) "черный ящик". Его внутренние процессы информационно и логически не взаимосвязаны и не синхронизированы по времени с процессами административно-хозяйственной и финансовой деятельности предприятия в целом. Получается так, что применительно к Производству основная задача АСУП – своевременно обеспечить поставки сырья и комплектующих, задать производственный план, подготовить склад и отдел сбыта к отгрузке и затем пассивно ждать появления готовой продукции.

При этом руководители производства всех уровней вначале бодро рапортуют о том, что план будет выполнен, к середине планового срока начинают говорить о вдруг возникших проблемах, а в конце срока заявляют Директору, что план в принципе не мог быть выполнен, так как производственные фонды изношены, автоматизация слабая, главный конвейер встал на непредвиденный ремонт, пресовщик не вышел на работу и т.п.

И происходит это вовсе не потому, что руководители производства – плохие организаторы и неумелые менеджеры. Дело в том, что для решения их проблем необходима система оперативного управления производственными процессами с учетом фактической ситуации, которая в настоящих условиях подвержена значительным и быстрым изменениям. Без такой системы управлять производством приходится интуитивно и с помощью голоса на фоне большого числа текущих проблем (рис.1).

Что же можно и нужно сделать? Чтобы процесс производства стал контролируемым и управляемым, нужно, по крайней мере, решить две задачи.

Во-первых, необходимо создать систему "измерения", обеспечивающую объективный и оперативный контроль текущего состояния технологических и производственных процессов и имеющихся в распоряжении производственных ресурсов. Во-вторых, нужен адекватный инструмент управления производственными процессами и ресурсами.



Рис.1. Внедрение только ERP не решает задач управления производством

Для высокой эффективности управления производством необходимо обеспечить соответствующее качество выбранных средств измерения и управления, качество производственной информации, адекватность системы управления целевой функции управления и, конечно, качество управленческих решений. Игнорирование любого из этих факторов неизбежно приведет к потере эффективности управления. Естественно, все это справедливо и для других элементов АСУП, однако, для производственного уровня такой подход особенно актуален. Именно здесь можно получить действительно качественную информацию, необходимую и достаточную для принятия управленческих решений. Показателями качества этой информации являются ее оперативность и объективность.

Оперативность позволяет:

- своевременно обнаруживать узкие и проблемные места производства, обеспечивая тем самым возможность оперативно влиять на процесс;
- в реальном времени контролировать загрузку и техническое состояние производственного оборудования;
- управлять ключевыми показателями производства не по нормативным параметрам, а по их реальному текущему состоянию.

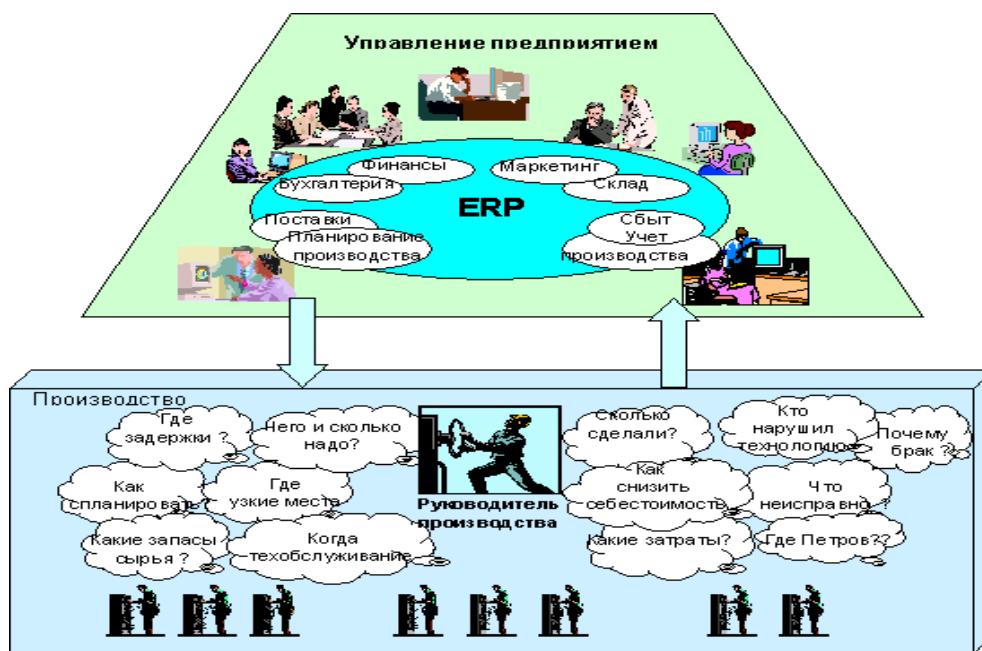
Достоверность обеспечивает:

- оптимизацию производственных процессов на основе их объективного анализа;
- поддержку заданных производственных показателей: производительности, качества продукции, себестоимости;
- исключение человеческого фактора при решении учетных задач.

Решение всех перечисленных задач наиболее актуально для повышения эффективности производства, однако, требует ответов на следующие вопросы:

- Целесообразно ли решать эти задачи с помощью имеющихся в ERP-системах средств поддержки производства и интеграции их с уровнем АСУТП?
- Может быть, это задача нового класса продуктов, не таких дорогих, более "легких" во внедрении и ориентированных на решение специализированных задач управления производством?
- На что лучше ориентироваться в этом случае: на готовые или заказные системы?
- С чего начинать создание системы управления производством?

Очевидно, что однозначных ответов здесь быть не может. Мы уверены лишь в том, что при серьезном ("целевом") подходе к созданию действительно интегрированной АСУП промышленного предприятия без решения проблем Производства уже не обойтись. Производственные исполнительные системы (MES) – необходимый элемент эффективного управления предприятием.

В большинстве реализованных проектов, связанных с созданием интегрированных систем управления промышленным предприятием (во всяком случае, в России) существует целый пласт функций, не покрываемых ни классом ERP, ни классом АСУТП. На условной модели предприятия (рис.2), можно показать, что ERP-системы не обеспечивают оперативного управления производством, ограничиваясь стратегическим планированием, что предопределяет существование значительного функционального разрыва между уровнем ERP и уровнем АСУТП. А именно в этом "неохваченном" информационными технологиями слое оперативного управления производством находится целый класс

жизненно важных для предприятия производственных процессов, создающих прибавочную стоимость продукции, и оказывающих значимое влияние на эффективность предприятия в целом.



Рис. 2. Функциональный разрыв между ERP и АСУТП

Этот класс задач не является чем-то новым и хорошо известен. Средства автоматизации этих процессов разрабатывались, в том числе и в нашей стране, более 20 лет назад и носили название АСУ производственных процессов (АСУПП).

В настоящее время эти системы позиционированы в классе производственных исполнительных систем (MES – Manufacturing Execution Systems), ориентированных на информатизацию задач оперативного планирования и управления производством, оптимизации производственных процессов и производственных ресурсов, контроля и диспетчеризации выполнения планов производства с минимизацией затрат. Как и для ERP-систем, в настоящее время в классе MES-систем происходит этап интенсивной разработки формализованной методологии создания и внедрения данного класса производственных систем.

На Западе использование MES систем считается очевидным, и при решении задач комплексной автоматизации предприятия одновременно ищутся решения для трех взаимосвязанных уровней управления: АСУТП, MES и ERP. В нашей стране подобные системы практически неизвестны и игнорирование их необходимой роли, на наш взгляд, является причиной существенных проблем при создании комплексных систем автоматизации промышленных предприятий.

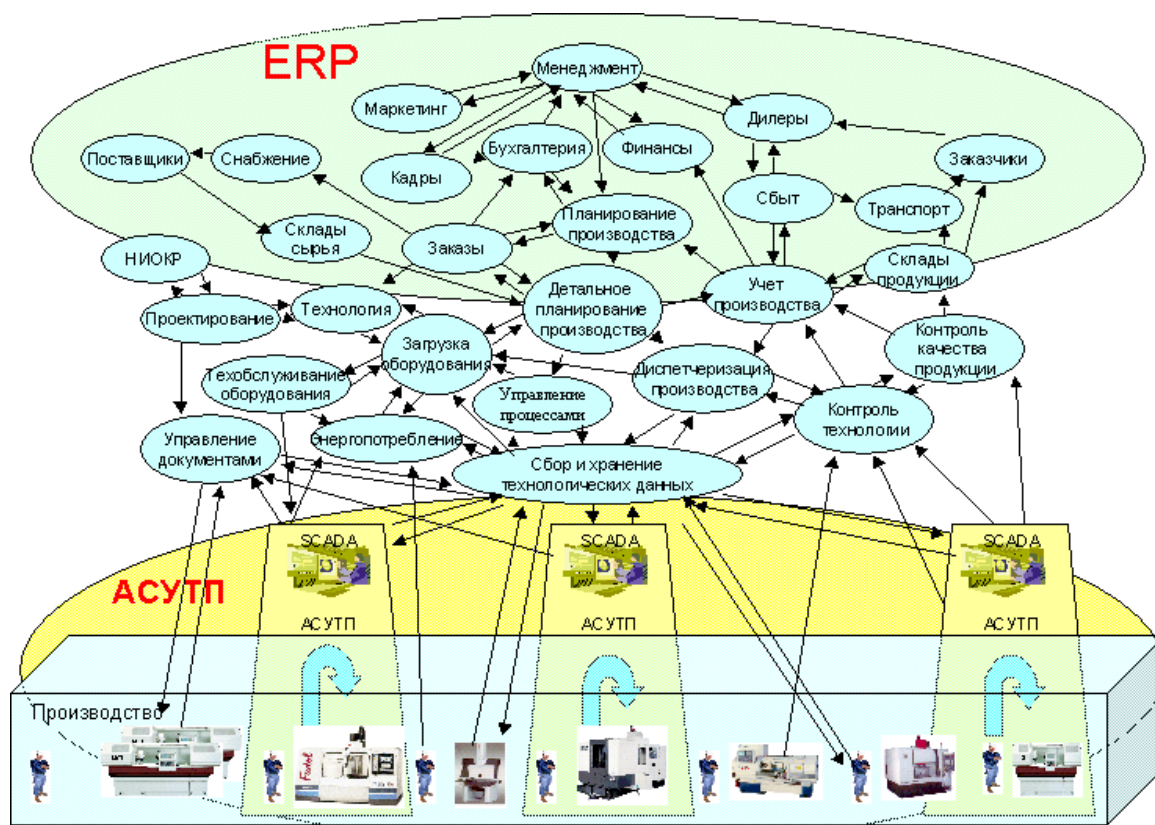
Функции, реализуемые в MES-системах, аналогичны методам управления в ERP-системах, но только в других временных масштабах и с другими объектами контроля и управления. MES – это автоматизированная исполнительная система производственного уровня, предоставляющая ряд возможностей, которые дополняют и расширяют функции ERP-систем. Используя фактические технологические данные, MES-системы поддерживают всю производственную деятельность предприятия в режиме реального времени. Быстрый результативный отклик на изменяющиеся условия, в комбинации с ориентацией MES на снижение издержек, помогают эффективно управлять производственными операциями и процессами. Кроме того, MES-системы формируют данные о текущих производственных показателях, необходимые для функционирования ERP-систем. Таким образом, MES-система – это связующее звено между ориентированными на финансово-хозяйственные операции ERP-системами и оперативной производственной деятельностью предприятия на уровне цеха, участка или производственной линии.

Отсюда следует, что интегрированную автоматизированную систему управления промышленным предприятием можно представить в виде трех взаимосвязанных уровней управления (рис.3).



Рис.3. Три уровня управления интегрированным предприятием

При этом каждый уровень выполняет свою основную управленческую функцию:

- верхний уровень управления предприятием (административно-хозяйственный) решает стратегические задачи, а соответствующая ERP-система обеспечивает управление ресурсами в масштабе предприятия в целом, включая часть функций поддержки производства (долгосрочное планирование и стратегическое управление в масштабе: годовое, квартальное, месячное);
- средний уровень управления (производственный) решает задачи оперативного управления процессом производства, а соответствующая автоматизированная система обеспечивает эффективное использование ресурсов (сырья, энергоносителей, производственных средств, персонала), а также оптимальное исполнение плановых заданий (сменное, суточное, декадное, месячное) на уровне участка, цеха, предприятия;
- низшие уровни технологического управления решают классические задачи управления технологическими процессами.

Надо отметить, что при передаче части функций управления от систем ERP в MES-системы на производственный уровень (руководству производства, цеха, производственного участка, технологу, начальнику службы эксплуатации, и т.д.), происходит рациональная сегментация контуров управления предприятием в целом (рис.4).

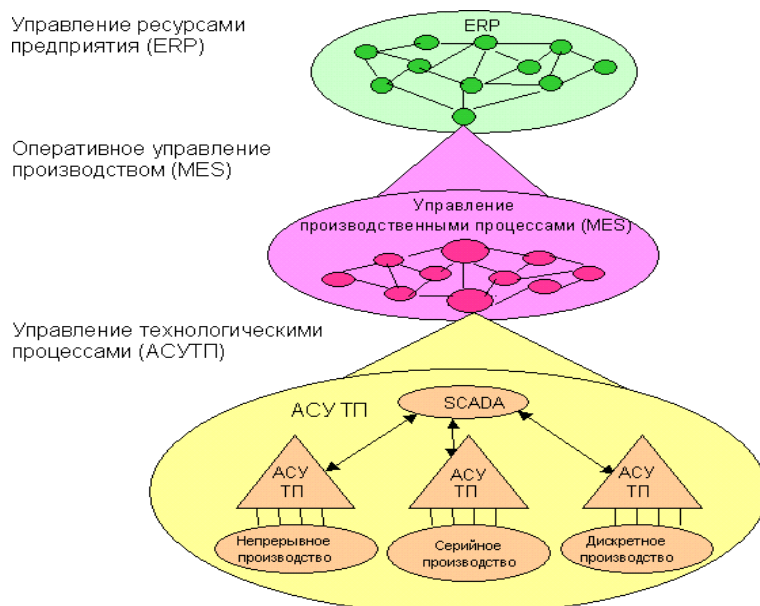

Рис. 4. Сегментация контуров управления предприятием

При этом каждый контур управления характеризуется своим уровнем интенсивности циркулирующей в нем информации, своим масштабом времени и своим набором функций:

– контур управления уровня АСУТП (технологический) является самым интенсивным по объему информации и самым жестким по времени реакции, которое может составлять секунды и даже миллисекунды. В верхнем уровне слоя АСУТП – в SCADA-системах происходит накопление и обработка большого числа технологических параметров и создается информационная база исходных данных для MES-уровню.

– контур управления уровня MES (оперативно-производственный) опирается на отфильтрованную и обработанную информацию, поступающую как от АСУТП, так и от других служб производства (снабжения, технической поддержки, технологических, планово-производственных и т.д.). Интенсивность информационных потоков здесь существенно ниже и связана с задачами оптимизации заданных производственных показателей (качество продукции, производительность, энергосбережение, себестоимость и т.д.). Типовые времена циклов управления составляют минуты, часы, смены, сутки. Оперативное управление производством в этом контуре управления осуществляется специалистами, которые более детально, чем высший менеджмент, владеют производственной ситуацией (руководители производственных цехов, участков, главные технологи, энергетики, механики и др.). В связи с этим должно повышаться качество и эффективность принимаемых решений в пределах делегированных сверху полномочий.

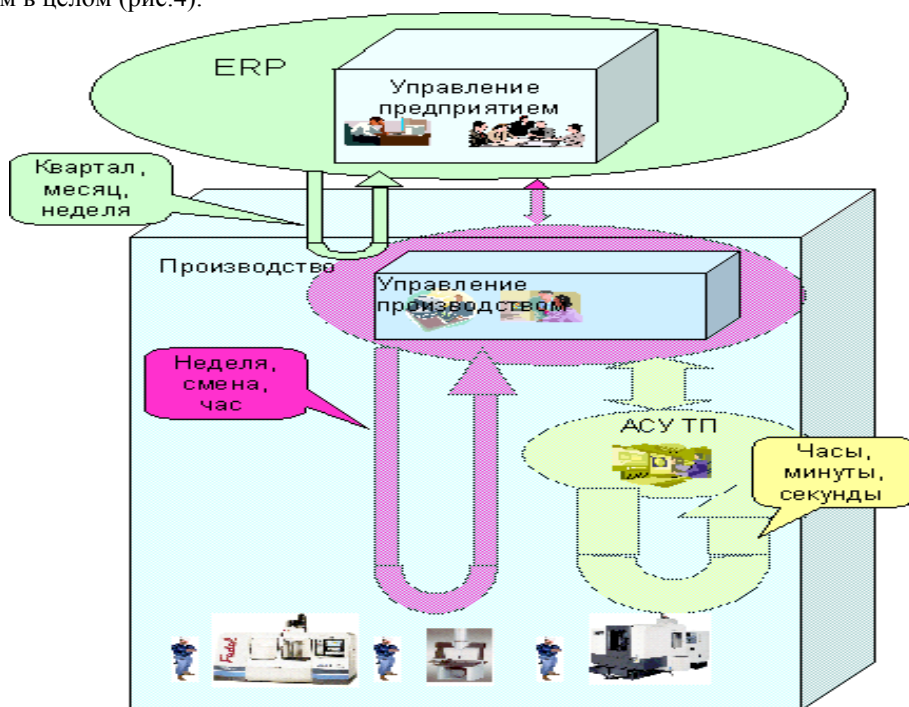
– контур управления уровня ERP (стратегический) освобождается в этом случае от решения оперативных задач производства и обеспечивает поддержку бизнес-процессов предприятия в целом. Поток информации от производственного блока становится минимальным и включает в себя агрегированную управляющую и отчетную информацию по стандартам ERP с типовыми временами контроля (декада, месяц, квартал), а также "алармовые" сигналы, требующие немедленного вмешательства высшего менеджмента предприятия.

Очевидно, что при комплексной автоматизации практически любого предприятия есть потребности в покрытии того или иного набора MES-функций средствами автоматизации. Какими продуктами это реализуется – вопрос другой, здесь возможны разные варианты. В некоторых случаях могут применяться интегрированные MES-системы, иногда эти функции могут быть реализованы в рамках той или иной функциональности ERP, возможно использование автономных продуктов, реализующих ту или иную MES-функцию. Возможно также и сочетание этих вариантов. Конкретный набор MES-продуктов для данного предприятия, с учетом его специфики и возможностей, обычно предлагают фирмы по MES-консалтингу и системные интеграторы (www.mesa.org, www.mesa.ru) в рамках предлагаемого MES-проекта. Пример технической реализации MES-проекта приведен на рис. 5.



Рис.5. Вариант реализации MES-проекта на производстве

Заметим, что автоматизация всех уровней управления сразу и везде не является обязательной, возможна поэтапная автоматизация предприятия, а в некоторых случаях можно ограничиться управлением на уровне MES-системы, дополнив ее учетными средствами автоматизации административно-хозяйственной деятельности предприятия.

В заключение отметим, что усиление в последнее время внимания к MES-системам и к классу MES-продуктов не просто дань моде, а насущная потребность и дополнительная возможность повышения эффективности и рентабельности промышленных предприятий. Доказательствами этого утверждения служат следующие обстоятельства.

1. Классификация MES-функций определяет их четкую ориентацию на достижение заданных реальных целей повышения эффективности производства с учетом организационной структуры промышленного предприятия. Широкий набор этих функций и наличие на рынке достаточного ассортимента систем и отдельных продуктов, реализующих эти функции для различных отраслей промышленности, позволяет создавать интегрированные системы, учитывающие конкретный тип, уровень и объем производства данного предприятия.

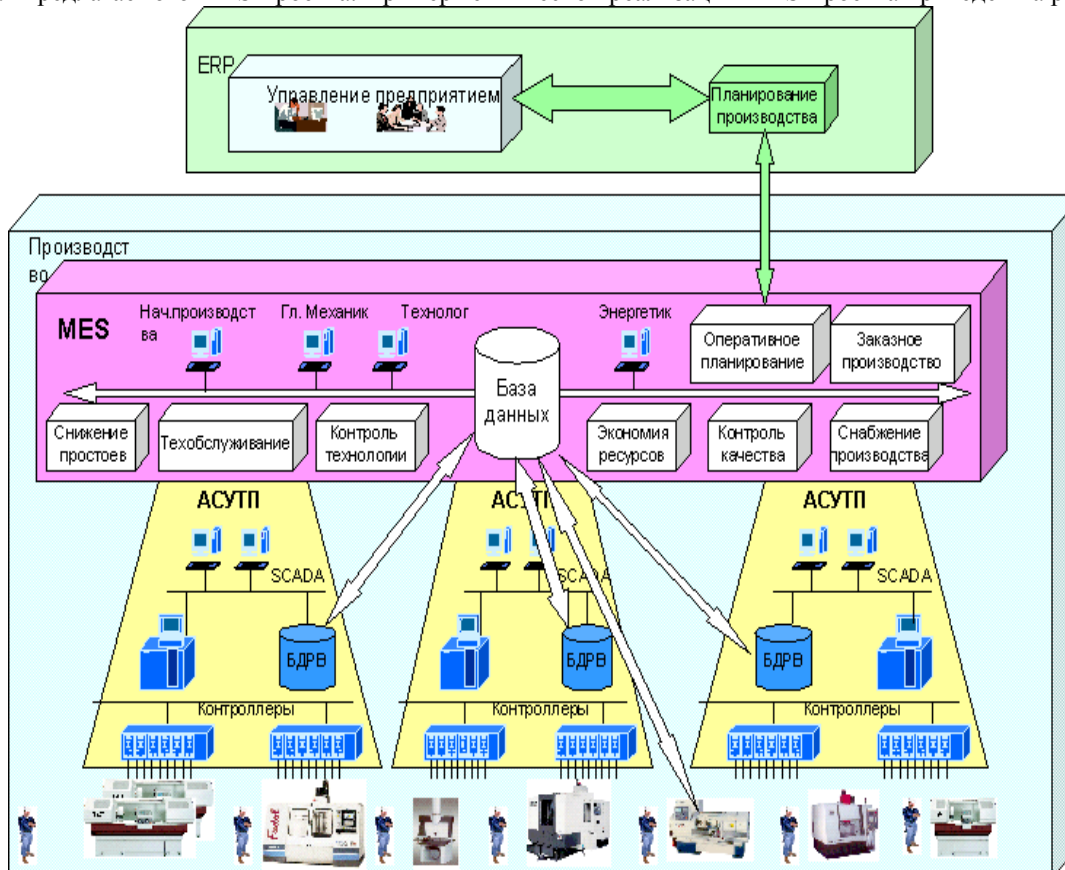
2. MES-системы, как правило, уже интегрированы с источниками физических данных уровня АСУТП – программируемыми логическими контроллерами (ПЛК), SCADA-системами и базами данных реального времени, с одной стороны, и ERP-системами с другой стороны, что обеспечивает "бесшовную" интеграцию всех уровней управленческой и информационной вертикалей предприятия.

3. Методология внедрения MES не требует серьезной реорганизации производственного предприятия и подстройки его под конкретный продукт, а основывается на выборе оптимального набора продуктов, решающих конкретные задачи повышения эффективности производства данного предприятия.

По мнению западных экспертов, внедрение систем управления производством – жизненно важный этап реализации общей стратегии бизнеса как с организационно-хозяйственной, так и с технической точек зрения. Эти системы способны стать одним из основных элементов повышения конкурентоспособности производственного предприятия и устранить разрыв между производственными и административными уровнями управления. Внедрение систем управления производством может многократно возместить расходы на их разработку и дать весьма ощутимые результаты с точки зрения рентабельности и возможностей дальнейшего развития.

По нашему мнению, и на отечественных предприятиях имеются неплохие предпосылки для внедрения MES-систем, важно только не повторить тех ошибок, которые сопровождали процессы внедрения ERP.

Список литературы:

1. Francisco A. Integrating ERP, MES and Automation, Hutchinson 2013.
2. Simon Jacobson How to plan an MES-ERP integration project.
3. Shaun Snapp Process Industry Manufacturing Software: ERP, Planning, Recipe, MES & Process Control, SCM Focus 2014.

О.В. Кравченко, аспірант

К.М. Арделян, студентка

Одеський національний політехнічний університет

м. Одеса, Україна

ВИЗНАЧЕННЯ ОПТИМАЛЬНОЇ ПОТУЖНОСТІ СОНЯЧНОЇ УСТАНОВКИ ДЛЯ ГВП

Одним из путей решения экологического состояния и энергосбережения в Украине является использование альтернативных источников энергии. Сейчас во всем мире осуществляется интенсивное развитие солнечных энергоустановок.

Ключевые слова: *Солнечная активность, СУ – солнечные установки, ГВС – горячее водоснабжение, мощность установки, солнечный коллектор.*

Сонячна активність має істотну сезонну нерівномірність. Тому важливим питанням є визначення частки необхідної енергії, яка буде покриватися за рахунок сонячної установки.

Розглянемо алгоритм вирішення даного питання. На рис. 1 представлено зміну середньодобової кількості теплоти, яка передана гарячій воді, за півроку.



Рис. 1. Зміна середньодобової корисної енергії протягом півроку

На першому кроці прийнято, що необхідна теплова потужність гарячого водопостачання дорівнює максимальній потужності сонячної установки, тобто потужності у сьомому місяці: $N_{\text{тр}} = N_7$. Тоді частка необхідної енергії, що забезпечується сонячною установкою (СУ) за півроку, дорівнюватиме:

$$\varepsilon = \frac{\sum_1^6 q_i^{\text{mic}}}{q_{\text{тр}}^{\text{мес}} \cdot 6}, \quad (1.1)$$

де $\sum_1^6 q_i^{\text{mic}}$ – сумарна кількість теплоти, що забезпечується СУ за розглянутий період;

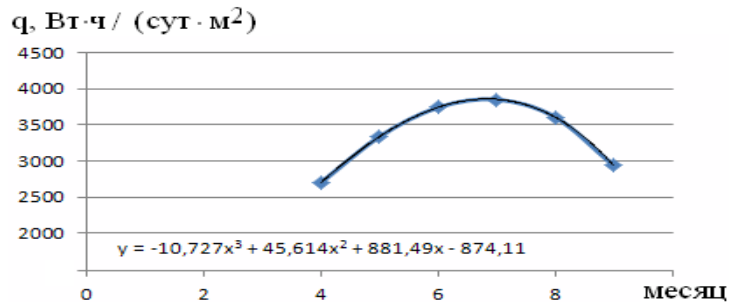
$q_{\text{тр}}^{\text{мес}}$ – необхідна місячна кількість теплоти.

Решта кількості теплоти має забезпечуватися вторинним паливом: природним газом. Кількість теплоти, яку треба отримати за рахунок згоряння природного газу, визначається за виразом:

$$q_{\text{не}} = q_{\text{тр}}^{\text{мес}} \cdot 6 \cdot (1 - \varepsilon). \quad (1.2)$$

Відповідна кількість природного газу розраховується за виразом:

$$g_{\text{не}} = \frac{q_{\text{не}}}{Q_{\text{н}}^{\text{п}} \cdot \eta_{\text{котла}}}, \quad (1.3)$$

де $Q_{\text{н}}^{\text{п}}$ – теплота згоряння природного газу. (прийнято $Q_{\text{н}}^{\text{п}} = 35 \text{ МДж/м}^3$ [7]);

$\eta_{\text{котла}}$ – ККД котла. (прийнято $\eta_{\text{котла}} = 89,8 \%$ [8]).

Зазначені значення, які стосуються сонячної енергії, відповідають площі колектора 1 м^2 .

Визначення оптимальних параметрів проводиться на основі порівняння приведених витрат. Оптимальними є такі параметри, які відповідають мінімальним значенням розрахункових приведених витрат [9]:

$$Z = e \cdot k + \varepsilon, \quad (1.4)$$

де e – нормативний коефіцієнт окупності, $e = 0,15$

k – капітальні витрати. У нашому випадку – це вартість 1 м^2 сонячного колектора. Для аналізу прийнято використання вітчизняних плоских сонячних колекторів виробництва фірми «Акватех» (м. Сімферополь). Вартість колектора становить 3059 грн.=371 \$ [10]. При корисній площі колектора $1,8 \text{ м}^2$ питома вартість колектора складе $K = 371/1,8 = 206 \text{ \$/м}^2$.

ε – експлуатаційні річні витрати в розглянутій установці.

Для порівнянності варіантів вони повинні приводитися до однакового рівня шкідливого впливу на довкілля або слід враховувати додаткові витрати для здійснення заходів щодо захисту навколишнього середовища. Таким чином, річні витрати будуть складатися з вартості витраченого газу, електроенергії на привід насоса і штрафів за викиди шкідливих речовин. Враховуючи низькі витрати електроенергії, внаслідок малої швидкості теплоносія, вони можуть бути проігноровані.

Таким чином:

$$\varepsilon = g_{\text{не}} \cdot C_{\text{не}} + Z_{\text{штр}}, \quad (1.5)$$

де $C_{\text{не}}$ – вартість природного газу. Прийнято $C_{\text{не}} = 4,614 \text{ грн/м}^3 = 0,56 \text{ \$/м}^3$ [11];

$Z_{\text{штр}}$ – величина штрафів за викиди вуглекислого газу. При спалюванні природного газу утворюється CO_2 , викиди якого згідно з Київським протоколом лімітуються. Ціна на квоти на ринку коливається в районі 15-17 євро за 1 тону CO_2 [12]. У подальших розрахунках прийнято $C_{\text{CO}_2} = 20 \text{ \$/т} = 20 \cdot 8,25 = 165 \text{ грн/т CO}_2$.

При спалюванні 1 м^3 природного газу (CH_4) згідно рівняння

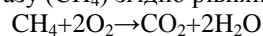

утворюється $1 \text{ м}^3 = \frac{12+32}{22,4} = \frac{44}{22,4} = 1,964 \text{ кг CO}_2$.

Таким чином,

$$Z_{\text{штр}} = g_{\text{не}} \cdot 1,964 \cdot 20/1000 = g_{\text{не}} \cdot 0,0393 \text{ \$}.$$

Проведемо розрахунок зміни розрахункових приведених витрат залежно від потужності сонячної установки. Кут нахилу колектора 25°. Приймемо потужність СУ, рівну необхідній $q_{\text{тр}} = q_7 = 3850,32$ Вт год/доба.

За півроку буде потрібно витратити:

$$Q_{\text{мп}} = q_{\text{мп}}(30 \cdot 31 + 30 + 31 + 31 + 30) = q_{\text{мп}} \cdot 181 = 704609 \text{ Вт} \cdot \text{год} = 704,609 \text{ кВт} \cdot \text{год} = 2536,59 \text{ кДж}.$$

Частка, отриманої від сонця енергії, дорівнює:

$$\varepsilon = \frac{315}{704,6} = 0,874.$$

Необхідна додаткова кількість енергії від котла дорівнює:

$$q_{\text{нз}} = 704,61 (1 - 0,874) = 89,019 \text{ кВт} \cdot \text{год}.$$

Відповідна кількість природного газу:

$$g_{\text{нз}} = \frac{89,019 \cdot 3600}{35000 \cdot 0,874} = 10,196 \text{ м}^3.$$

Експлуатаційні річні витрати:

$$\mathcal{E} = 10,196 \cdot (0,56 + 0,0393) = 6,11 \text{ \$}.$$

Розрахункові приведені витрати:

$$Z = 0,15 \cdot 206 + 6,11 = 37,0 \text{ \$}.$$

Збільшення частки сонячної енергії в балансі споживання може бути досягнуто збільшенням площі колекторів. При цьому витрата газу знизиться. Розглянемо випадок, коли СУ забезпечить необхідну потребу в червні. Необхідна площа колектора буде дорівнювати:

$$F_{\text{ск}} = \frac{q_7^{\text{ср.сум}}}{q_6^{\text{ср.сум}}} = \frac{3850,323}{3740,667} = 1,029 \text{ м}^2.$$

При цьому корисна кількість теплоти в кожному місяці збільшиться в 1,029 раз (рис. 2). Надлишки теплоти, вироблені в липні, не будуть використані. Частка теплоти, що забезпечується СУ, складе

$$\varepsilon = \frac{q_4^{\text{ср.сум}} \cdot 30 + q_5^{\text{ср.сум}} \cdot 31 + q_6^{\text{ср.сум}} \cdot (30 + 31) + q_8^{\text{ср.сум}} \cdot 31 + q_9^{\text{ср.сум}} \cdot 30}{q_7^{\text{ср.сум}} \cdot (30 + 31 + 30 + 31 + 31 + 30)} = \frac{630,14}{704,61} = 0,894$$

Подальші розрахунки ідентичні.



Рис. 2. До визначення частки енергії, що покривається сонячною установкою: $q_{\text{тр}}$ – необхідна середньодобова потужність; $q_{\text{су}}$ – середньодобова потужність сонячної установки

Розглянемо варіант зменшення частки забезпечуваної СУ енергії, зменшуючи площу сонячних колекторів. Зменшення площі призведе до зниження вартості СУ і пропорційного зменшення виробленої енергії. Знизимо площу колектора на 10 %, тобто використовується $0,9 \text{ м}^2$ сонячного колектора.

Тоді

$$q_7^{\text{ср.сум}} = 3850,323 \cdot 0,9 = 3465,29 \text{ Вт} \cdot \text{год}$$

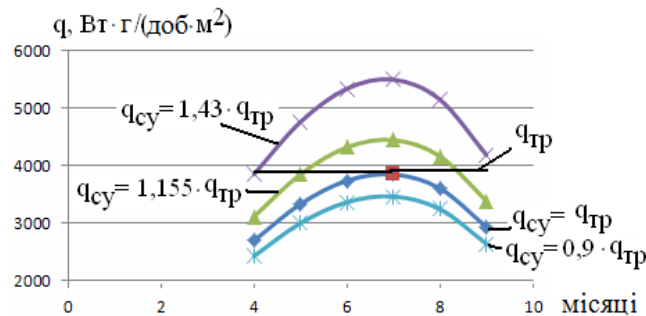
$$\Sigma q_i^{\text{ср.сум}} = 615 \cdot 0,9 = 554,03 \text{ Вт} \cdot \text{год}$$

Частка енергії, що покривається СУ:

$$\varepsilon = \frac{554,03}{704,6} = 0,786$$

Додаткова кількість тепла від газу:

$$q_{\text{нз}} = 704,61 \cdot (1 - 0,786) = 150,58 \text{ кВт} \cdot \text{год}.$$

Відповідна кількість природного газу:

$$g_{\text{нз}} = \frac{150,58 \cdot 3600}{35000 \cdot 0,898} = 16,65 \text{ м}^3.$$

Розрахункові приведені витрати:

$$Z = 0,15 \cdot 0,9 \cdot 206 + 16,65 \cdot (0,56 + 0,0393) = 37,77 \text{ \$}.$$

На рис. 3 наводиться залежність річних приведених витрат від частки споживаної енергії, що забезпечується сонячною установкою.



Рис. 3. Залежність річних приведених витрат від частки необхідної енергії, що забезпечується сонячною установкою

Оптимальною часткою енергії, яка забезпечується сонячною установкою, при експлуатації протягом теплої половини року є 89,4%. Цій частці відповідає потужність сонячної установки, яка повністю забезпечує теплоспоживача при інсоляції в червні. Слід зазначити, що при зміні вартості викидів CO₂ від 20 до 60 \$/т значення оптимальної потужності не змінюється.

Слід також зазначити, що частка екологічної складової в наведених витратах дорівнює 7,8 %.

Висновок:

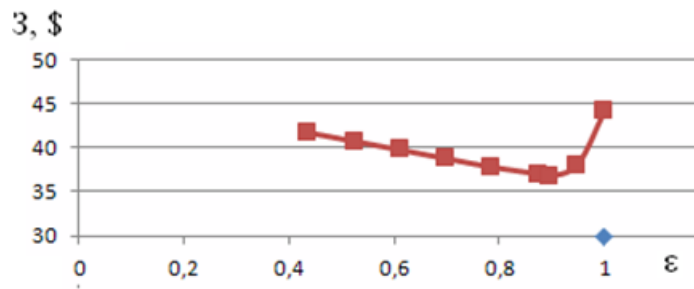
Визначено оптимальна доля сонячної установки в загальній кількості вимагаємої теплоти. У результаті розрахунків для умов м. Одеси оптимальна доля потужності СУ складає 89,4% (що відповідає, інсоляції червню).

Список літератури:

1. Солоненко В.І. Перспективи і проблеми сонячної енергетики / Солоненко В.І., Панібрацький В.О., Карабун Р.В., Яровенко А.Г. // Збірник наукових статей III-го Всеукраїнського з'їзду екологів з міжнародною участю. – Вінниця, 2011. – Том.1. – С.264–266.
2. Чемяков В.В. Гелиотехника Logasol для горячего водоснабжения и поддержки отопления. Документация для проектирования / В.В. Чемяков. – Одесса: Vuderus, 2008. – 120 с.
3. Горохов М.В. Руководство по строительной климатологии / М.В. Горохов, О.В. Маркин, И.О. Перминов – М.: НИИ строительной физики, 1977. – 414 с.
4. Даффи Дж.А. Тепловые процессы с использованием солнечной энергии / Дж.А. Даффи, У.А. Бексан. – Перевод с английского под. ред. Ю.Н. Малевского. – М.: «Мир», 1977. – 470 с.
5. ДСТУ-Н Б В.2.5-43.2010. Настанова з улаштування систем сонячного теплопостачання в будинках житлового і громадського призначення. 2003.
6. Гершкович В.Ф. Энергосберегающие системы жилых зданий. Пособие по проектированию. Часть.6. [Электронный ресурс]. – Режим доступа : http://www.journal.esco.co.ua/cities/2013_3/art118.html
7. Теплотехнический справочник. Т.1 / Под ред. В.Н. Юренина, П.Д. Лебедева. – М.: Энергия, 1975. – 744 с.

*А.А. Кушнирчук, мастер производственного обучения
МОУ «РМУПК»
г. Рыбница, Приднестровье*

НАВЫКИ ВОДИТЕЛЯ

В статье рассмотрены подходы к обучению водительским навыкам в процессе обучения профессии «Водитель категории В, С». Дорожно-транспортные происшествия происходят из-за недостаточного профессионального мастерства водителя, поэтому квалификационная подготовленность водителя позволяет принимать правильные решения при возникновении аварийных ситуаций. Изложены этапы формирования водительских навыков.

Ключевые слова: *водительские навыки, профессия «Водитель», безопасность движения.*

В МОУ «Рыбницкий межшкольный учебно-производственный комбинат» на профиле «Автодело» ученики 10-11 классов обучаются профессии «Водитель категории В, С». Обучение состоит из множества этапов:

- теоретическое обучение,
- изучения правил дорожного движения,
- изучения устройства и технического обслуживания автомобилей,
- безопасности движения,

– обучения навыкам вождения автомобиля.

За 30-летнюю историю МОУ «Рыбницкий межшкольный учебно-производственный комбинат» тысячи школьников, успешно сдав экзамены, работают по данной профессии.

Навыки водителя определяются уровнем его знаний и наличием технических навыков управления автомобилем. Подготовка водителя показывает водительские навыки, которые обеспечивают правильные и своевременные действия в дорожных ситуациях. Квалификационная подготовленность водителя позволяет принимать решения при возникновении аварийных ситуаций, а также уже в возникших ситуациях выбирать правильные действия по управлению автомобилем, чтобы предотвратить дорожно-транспортное происшествие.

Высокую значимость для безопасности дорожного движения, имеет мастерство управления автомобилем, так как результатом большого количества ДТП являются ошибки молодых, неопытных водителей. Исследования показали, что дорожно-транспортные происшествия происходят из-за недостаточного профессионального мастерства водителя.

Подготовленностью водителей является степень автоматизации навыков при управлении автомобилем в различных условиях. Благодаря навыкам, действия становятся целенаправленными, привычными, точными, экономичными. Навык требует меньших затрат нервной и мускульной энергии, повышает работоспособность, снижает утомляемость, обеспечивает способность быстро приспосабливаться к изменяющимся условиям движения, что позволяет предотвращать опасность. Навык – это качественный показатель подготовки водителя. Управляя автомобилем, водитель должен воспринимать и быстро реагировать на большое количество зрительных, звуковых и других внешних воздействий. На него воздействуют разнообразные факторы: высокая скорость движения, неблагоприятные условия работы, ослепление светом фар встречных автомобилей, шум, неудовлетворительный микроклимат кабины или неудобное сиденье. Во время движения водитель находится в состоянии настороженности и готовности к немедленным действиям, для предотвращения ДТП. Для выработки таких навыков требуется опыт, приобретаемый со временем.

Существует несколько групп навыков водительской деятельности. Важнейшей функцией, обеспечивающей приём и обработку информации, является внимание.

Внимание – это сосредоточение сознания на каком-либо конкретном объекте. Водителю необходимо выполнять действия по управлению транспортным средством, прогнозировать развитие дорожной обстановки на ближайшее время.

Зрение для водителя – важнейшее из ощущений, с помощью которого он получает представления о величине, форме и цвете предметов. При управлении автомобилем, водитель оценивает его положение на дороге: расстояние от тротуара или обочины; ширину дороги и т.д. Точность этих восприятий обеспечивает мастерство управления автомобилем. Водителю необходимо иметь объёмное поле зрения. От него зависит количество объектов, которые водитель может воспринимать одновременно.

Также для водителя важны слуховые ощущения. С помощью острого слуха водитель ясно слышит звуковые сигналы, различает шумы, характерные отклонения от нормальной работы двигателя.

Формирование навыков и умение контролировать свои рефлексy имеет большое значение для водителя транспортного средства. Благодаря формированию навыков действия выполняются быстро и точно.

При формировании двигательных навыков различают три основных этапа.

– Первый этап состоит из изучения отдельных элементов движения и объединения отдельных частичных действий в одно целостное действие. Чтобы научиться управлять автомобилем, человек должен узнать и запомнить, какие действия и в какой последовательности он должен производить. В начале первого этапа каждое новое управляющее движение выполняется сознательно и под контролем зрения. Внимание обучаемого сосредоточено на отдельных собственных движениях, а не на результатах их выполнения. Движения его носят разрозненный характер, он делает много лишних и нецелесообразных движений, излишне напряжен, сильно сжимает рулевое колесо, неточно переключает рычаги управления, быстро утомляется.

На первом этапе отдельные движения объединяются в целостный двигательный акт, что является выражением формирующегося двигательного навыка.

– На втором этапе по мере повторения упражнений лишние нецелесообразные движения устраняются, уменьшается напряжение. Движения становятся более точными. Постепенно ослабевает зрительный контроль над выполнением действий и увеличивается роль двигательного контроля.

Передача контроля суставно-мышечному чувству двигательного анализатора имеет первостепенное значение при выработке любого двигательного навыка.

Начинающий водитель, который на первом этапе формирования двигательного навыка контролирует зрением каждое управляющее действие, а затем, по мере выработки автоматизма навыков, зрительный контроль снимается и все его действия контролируются суставно-мышечным чувством. Такой переход и формирование двигательного стереотипа происходят на втором этапе формирования двигательных навыков.

– На третьем этапе большинство действий выполняются автоматически, т.е. без участия сознания, которое осуществляет только функцию контроля. На этой стадии формирования навыка

вводятся различные усложнения с целью выработки вариативности навыка, т.е. использования навыка различными способами в изменяющихся условиях практической деятельности. Во время обучения совершенствуется в езде по плохой дороге, в условиях интенсивного движения транспортных средств, ночью и т.д.

Движения при управлении автомобилем становятся все более уверенными и точными, возрастает осмотрительность, внимание направлено главным образом на внешние раздражители, снижается нервное напряжение, повышается работоспособность. Динамический стереотип к концу третьего периода сформирован, большинство операций по управлению автомобилем выполняется автоматически, но под контролем сознания.

Однако до профессионального мастерства еще далеко. Навыки вождения совершенствуются на протяжении всей водительской деятельности, для их совершенствования нет предела. Вместе с навыками в процессе практической деятельности у водителей формируется умение, которое характеризует степень подготовленности к выполнению своих обязанностей.

Список литературы:

1. Волгин В.В. Учебник по вождению автомобиля.: Атласы автомобилей, 1999 г.
2. Богачкин А.И. Методическое пособие по подготовке водителей автомобилей. – М.: ДОСААФ, 1974.
3. Ваганов В.И., Рывкин А.А. Вождение автотранспортных средств. – М.: Транспорт, 1991.
4. Мишурин В.М., Романов А.Н. Надежность водителя и безопасность движения. – М.: Транспорт, 1990.

*В.В. Лукашенко, к.т.н., доцент
Национальный авиационный университет
г. Киев, Украина*

ОСОБЕННОСТИ ЭНЕРГОЭФФЕКТИВНОГО УПРАВЛЕНИЯ ТРАФИКОМ В СЕТЯХ ТОЛЕРАНТНЫХ К ЗАДЕРЖКАМ

В статье рассмотрены основные принципы и технические решения для снижения энергопотребления в сетях толерантных к задержкам.

Ключевые слова: *сеть толерантная к задержкам, энергоэффективность, управление трафиком.*

В настоящее время в связи с постоянным расширением сферы применения информационно-коммуникационных технологий, ростом объемов сетевого и терминального оборудования возникли новые проблемы, которые еще несколько лет назад были практически незаметны [1, 2]:

– физические отказы оборудования. При увеличении числа сетевых коммутационных узлов до нескольких десятков или сотен тысяч вероятностью выхода из строя одного из них на интервале наблюдения уже нельзя пренебрегать;

– энергопотребление, которое растет с повышением быстродействия сетевых и терминальных узлов, систем сигнализации, управления и вспомогательного оборудования. Расходы на энергопотребление в сетях занимают весьма заметную часть в общем бюджете.

Проблема экономии энергии вообще стоит очень остро. Европейский союз [3, 4] планирует к 2020 году снизить энергопотребление на 20% по сравнению с 1990-ми годами, увеличить на 20% долю возобновляемых источников в общем энергетическом бюджете и на 20% снизить потери энергии при потреблении.

В оборудовании, которое применяется в телекоммуникационных, компьютерных сетях и других информационно-вычислительных и управляющих системах, распределение потребления энергии зависит от масштаба и назначения системы. На рис. 1 представлена диаграмма распределения потребляемой энергии [4] в информационно-коммуникационных системах. Можно заметить, что почти 50% потребляемой энергии расходуется, включая серверное оборудование, в телекоммуникационных сетях. Поэтому задача снижения энергопотребления в сетях является весьма актуальной.

Рассмотрим основные принципы и технические решения для снижения энергопотребления в сетях как больших и сложных системах. Здесь термины «большая система» и «сложная система» понимаются именно в системном смысле, поэтому необходимо применять для решения данной задачи системный подход.

При создании автономных систем одной из основных целей является оптимизация энергопотребления. Подобная задача имеет два типа решений – аппаратное и программное. Если первое зависит от развития технологического процесса и выбора конкретного оборудования, то второе позволяет наращивать эффективность уже существующих систем, без проведения зачастую дорогостоящей модернизации. Большую часть времени функционирования рассматриваемые системы ведут сбор и обработку информации, затрачивая на это ограниченные энергоресурсы.



Рис. 1. Энергопотребление в оборудовании информационно-коммуникационных технологий

По существу, единственным эффективным методом снижения энергопотребления является рациональное использование потребляемой энергии для передачи данных. Например, считается, что эффективно используется всего около 1% суммарной «международной» полосы пропускания, т.е. имеет место перенасыщение сетевых ресурсов и бесполезная трата энергии.

В то же время поставщики сетевых служб регулярно сообщают о потерях до 30% пакетов [5]. Иногда сообщали о случаях, когда потери достигали 50%. Потери уже 10% пакетов заметно сказываются на производительности сети, а при потере 50% пакетов сетевая служба становится практически бесполезной. Более поздние исследования продолжают свидетельствовать о подобном снижении производительности [6]. Физической причиной этого является увеличение интенсивности входного потока трафика из-за добавления ранее не обслуженных пакетов, которые отсылаются повторно. При достаточно большом запасе общей пропускной способности сети по сравнению с текущей интенсивностью входного потока полезная, или реальная пропускная способность близка к теоретической. При насыщении сети до теоретического предела приходится обрабатывать все большее число повторно передаваемых пакетов. Сеть начинает работать практически «на себя».

Для предотвращения такого явления, конечно, можно увеличивать сетевой и, соответственно, энергетический ресурсы. Однако при быстро растущей ресурсоемкости сетевых приложений эти ресурсы быстро истощаются. Другими словами, долговременный эффект может дать лишь оптимизация использования имеющихся ресурсов.

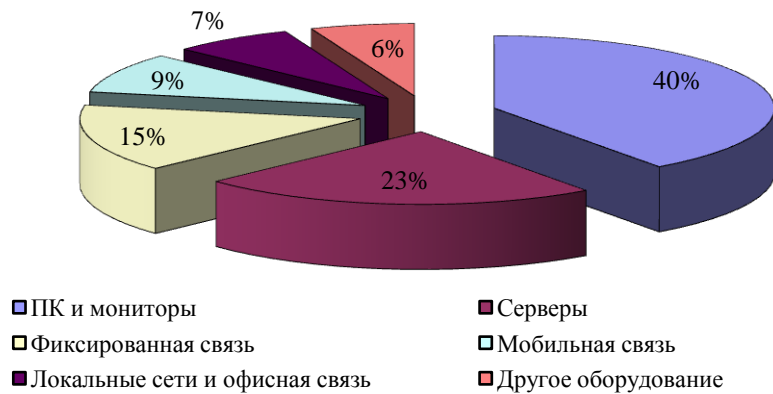
В сущности, современные сети, и Интернет в частности, базируются на достаточно ограниченном списке идей [7]:

- пакетный принцип передачи данных, сигнальной и управляющей информации;
- адаптация длины пакета к условиям передачи и параметрам сети (фрагментация/дефрагментация);
- инкапсуляция пакетов друг в друга;
- динамическая маршрутизация.

С учетом этих возможностей можно разрабатывать методы оптимизации сетевых ресурсов, оптимального распределения нагрузки на отдельные (автономные) сетевые сегменты, исключения излишней избыточности кодов, снижения мощностей передающих устройств и, в конечном счете, обеспечения желаемой энергоэффективности.

Если рассматривать принципиальную сторону вопроса, то важной проблемой управления ресурсами является проблема снижения чувствительности результатов к произволу в методах решения задачи, к изменению априорных статистических характеристик возмущающих воздействий, т.е. от изменений параметров и состояния управляемой системы.

Низкая чувствительность результатов решения и, соответственно, их общая значимость, обычно обеспечиваются присутствием в задаче некоего «большого параметра» $N \gg 1$ [8]. Это может быть отношение сигнал/(помехи плюс шум), например, для специализированных беспроводных сетей или «межпланетного Интернета» – сетей, толерантных к задержкам [1].

Одним из ключевых показателей эффективности работы компьютерных сетей является задержка доставки пакета (сообщения) [1]. Задержка доставки τ_d (с учетом времени ожидания подтверждения доставки) должна быть меньше времени жизни пакета T_{TL} (Time-To-Live – TTL): $\tau_d < T_{TL}$. Если это условие не выполняется, отправитель, не дождавшись подтверждения, отправит пакет повторно.

Однако в специализированных сетях задержки доставки могут значительно превышать время жизни пакета. Кроме того, могут иметь место разрывы соединения, выход сетевого узла (для мобильных узлов) из зоны устойчивой связи, отказ сетевого узла.

К таким сетям, в первую очередь, относятся сети космической связи, автономные сети или автономные сегменты, беспроводные сенсорные сети и пр. Конкретный сетевой узел может быть

установлен, например, на спутнике, самолете, корабле или подводной лодке, автомобиле. Соединение с получателем может быть установлено только в некоторые, зачастую случайные моменты времени.

Обмен данными в таких сетях возможен только при условии, что данные в узлах могут храниться неопределенно долго, пока не появится рабочее соединение. Такой метод называется коммутацией сообщений. Благодаря применению временного хранения данных можно передавать большие массивы данных (эластичного трафика) в наиболее удобное время, когда нагрузка на местный сетевой сегмент минимальна. Если центры сбора данных находятся достаточно далеко друг от друга, периоды низкой нагрузки могут не пересекаться. Такая модель способна обеспечить желаемую пропускную способность при пониженных затратах и энергопотреблении, причем пропускная способность будет значительно превышать показатели обычной модели End-To-End [1]. Сети, в которых реализована такая модель, получили название сетей, толерантных к задержкам (Delay-Tolerant Network – DTN). Иногда аббревиатура расшифровывается как Disruption-Tolerant Network – сеть, толерантная к разрывам связи.

В сетях, работа которых осуществляется под управлением протокола TCP/IP, должен существовать постоянный путь от отправителя к получателю, в то время как в DTN-сетях такого пути может не существовать в принципе. Поэтому сетевые узлы DTN-сети имеют постоянные запоминающие устройства – диски, флэш-память, в которых сообщения (в терминологии DTN-сетей – посылки) хранятся до момента активизации нужного канала передачи данных. Кроме того, узлы могут перемещаться вместе с хранящимися в них данными, в чем заключается принципиальное отличие от сетевых узлов IP-сетей. Процесс доставки посылок через узлы DTN-сети называется «Store-and-Forward» – «хранение-отправка», при доставке через узлы, которые перемещаются в пространстве – «Store – Carry – Forward» – «хранение – перенос – отправка».

В качестве иллюстративного примера на рис. 2 представлена схема доставки данных через низкоорбитальную спутниковую группировку (схема взята из работы [1]). Спутник – источник посылок – движется по орбите и по очереди связывается с наземными станциями. Затем посылки доставляются на пункт сбора данных по транзитной наземной сети. На этом передача завершается.



Рис. 2. Схема доставки данных через низкоорбитальную спутниковую группировку

В данной архитектуре проблема маршрутизации остается открытой. Например, для сети с детерминированным перемещением узлов – носителей посылок, как та, что представлена на рис. 2, можно составить расписание передач данных с учетом известных времени вхождения в связь и прекращения связи, а также пропускной способности каналов передачи данных. В то же время в сетях со случайными координатами узлов, случайным временем контакта и, наконец, со случайным числом сетевых узлов и процесс доставки посылок будет случайным. Естественным выходом из такой ситуации будет введение избыточности, т.е. рассылки по нескольким маршрутам. Степень избыточности определяется, исходя из приемлемой вероятности доставки посылки с учетом ограничений на ресурсы, в том числе и ограничения энергопотребления. По существу, это задача условной оптимизации по нескольким показателям качества.

Как правило, сетевые узлы являются автономными и, соответственно, имеют автономные, иногда не возобновляемые источники энергии, поэтому в DTN-сетях остро стоит проблема экономии энергии. Рассмотрим методы эффективного управления энергопотреблением в сетях с толерантностью к задержкам.

Специализированные DTN-сети имеют следующие принципиальные отличия от сетей общего применения.

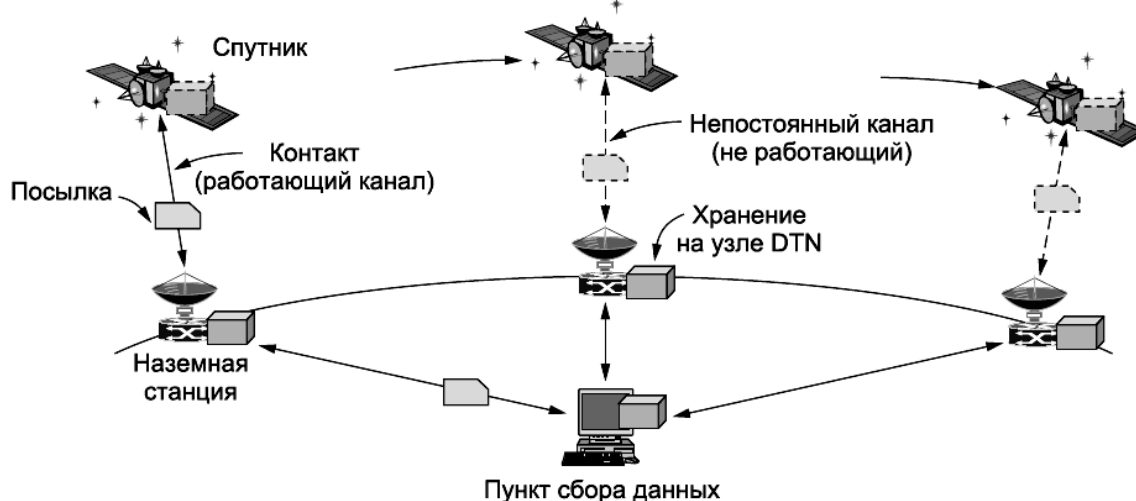
1. Сетевые узлы часть времени находятся вне зоны доступа к DTN-сети и функционируют в пассивном режиме. Отметим, что в некоторых DTN-сетях доля пассивного режима в общем бюджете времени может быть близка к 100%.

2. Расстояния между мобильными узлами непрерывно меняются, как и расстояния между каждым мобильным узлом и центром сбора данных.

Перечисленные особенности работы DTN-сети необходимо использовать для минимизации расхода энергии источников питания. При нахождении сетевого узла в пассивном (спящем) состоянии передатчик может быть переведен в режим пониженного энергопотребления (без подачи питающего высокого напряжения на генераторный прибор высокой частоты) или вообще выключен. При вхождении мобильного узла в зону связи другим узлом-приемником или с центром приема и обработки данных целесообразно по мере сближения с ними плавно уменьшать мощность излучения передатчика. При этом, естественно, снижается общее энергопотребление.

Запишем выражение для общего расхода энергии E_{Σ} в зависимости от потребляемой мощности и от доли времени нахождения объекта в активном и спящем режимах:

$$E_{\Sigma} = P_a t_a + P_c t_c, \quad t_n = t_a + t_c, \quad (1)$$

где P_a и P_c – потребляемая мощность в активном и спящем режимах соответственно; t_a , t_c – доля времени нахождения объекта в активном и спящем режимах соответственно; t_n – общее время функционирования сетевого узла за определенный период, например, в течение суток.

Нормируем периоды t_a и t_c относительно общего времени t_n :

$$t_{an} = t_a / t_n; \quad t_{cn} = t_c / t_n.$$

Тогда выражение (1) можно записать в следующем виде:

$$E_{\Sigma} = P_a t_{an} + P_c (1 - t_{an}). \quad (2)$$

С использованием выражения (2) были выполнены расчеты общего расхода энергии в зависимости от нормированных периодов активного и спящего режимов и от соотношений потребляемых мощностей P_a и P_c . Используя результаты таких достаточно простых расчетов, можно выбрать рациональные соотношения между временными и энергетическими характеристиками автономных сетевых узлов сетей с толерантностью к задержкам. Более точные результаты можно получить, применяя, например, методы линейного программирования.

Одним из узких мест при проектировании автономных систем, к которым можно отнести сети DTN, является соотношение производительности и времени функционирования. Компромисс между данными параметрами достигается программным и аппаратным путями. Задачу проектирования вычислительных микроэлектронных систем с малым энергопотреблением можно эффективно решить только с применением методов снижения потребления энергии на всех уровнях иерархии проекта. Ошибка на любом из уровней иерархии может свести на нет все успешные результаты на остальных уровнях. Поэтому универсальным методом решения проблемы энергосбережения в перспективных компьютерных сетях является стохастическая оптимизация на основе системного подхода.

Список литературы:

1. Tanenbaum, A.S. Computer Networks, 5th Ed. / Andrew S. Tanenbaum, David J. Wetherall. – Prentice Hall, Cloth, 2011. – 960 pp.
2. Nedevschi S. Reducing Network Energy Consumption via Sleeping and Rate-Adaptation // S. Nedevschi, L. Popa, G. Iannaccone, S. Ratnasamy, D. Wetherall – NSDI '08: 5th USENIX Symposium on Networked Systems Design and Implementation, San Francisco, CA, April 16 - 18, 2008. - PP 323-336.
3. http://ec.europa.eu/energy/efficiency/index_en.htm
4. George Koutitas G. A Review of Energy Efficiency in Telecommunication Networks // G. Koutitas, P. Demestichas. – Telfor Journal, Vol. 2, No. 1, 2010. – PP/ 2-7.
5. Stallings W. High-speed networks and internets: performance and quality of service. – New York, NY. – Prentice Hall, 2002. – 715 pp.
6. Виноградов Н.А. Исследование характеристик полезной пропускной способности в условиях меняющейся нагрузки // Н.А. Виноградов, Н.Н. Лесная, А.С. Савченко, Е.В. Колесник – Проблеми інформатизації та управління: Збірник наукових праць: Вип. 4. – К.: НАУ, 2009. – С. 31 – 38.
7. Семенов Ю.А. // http://book.itep.ru/4/44/inter_44.htm
8. Стратонович Р.Д. Принципы адаптивного приема. – М.: Советское радио, 1973. – 144 с.

ИСПОЛЬЗОВАНИЕ КОМПЬЮТЕРНЫХ ТЕХНОЛОГИЙ КАК СРЕДСТВА РАЗВИТИЯ ИНТЕЛЛЕКТА И ПОВЫШЕНИЯ КАЧЕСТВА ОБУЧЕНИЯ ШАХМАТИСТОВ

В статье показано место компьютерных технологий в современном образовании. Рассказывается об опыте внедрения современных методов компьютерного обучения в работу шахматного кружка школы. Перечислено, что именно дает игра в шахматы всем детям. Утверждается, что шахматы могут быть полезны в школе, однако, при неперемennom условии, что в школу придут квалифицированные преподаватели.

Ключевые слова: компьютерные технологии, интеллект, шахматы, мультимедийные обучающие программы, психодиагностика, мудрость шахмат.

За последние годы компьютеры прочно заняли места в самых разнообразных сферах жизни. Сейчас нашу цивилизацию невозможно представить без компьютеров. Персональные компьютеры проникли и в шахматы. Появились компьютерные шахматные программы. О компьютерных шахматах и пойдет речь в данной статье.

Актуальность данной темы заключается в том, что тема использования программного обеспечения и других компьютерных ресурсов, связанных с развитием методов и систем тренировки в шахматах, недостаточно разработана.

В Ержовской школе компьютерное обучение шахматистов ведётся в течение последних семи лет. За это время были достигнуты отличные результаты. Хочу поделиться некоторыми своими примерами из наблюдений и практики и соображениями.

В нашей школе внедрена программа «Компьютерная шахматная школа».

Изучение проводится с применением мультимедийных обучающих программ «Шахматная школа для начинающих» и «Шахматная школа для IV-II разрядов».

Для выявления интеллектуальных способностей учащихся была проведена психодиагностика.

Также был поведён сравнительный анализ достижений шахматистов школы на уровне района, города и республики. Количество участников с каждым годом увеличивается, больше ребят увлеклись шахматами. На уровне района количество I и II мест резко растёт. А на уровне республики достижения значительны (рис. 1).



Рис.1. График достижений шахматистов МОУ «Ержовская ООШ» на уровне республики с 2006 по 2011 год

На чемпионате ПМР появились чемпионы ПМР и призовые места. А в международных фестивалях призовые места. На открытии шахматной академии Молдовы из 150 человек 5 место, это тоже достижение.

Анализируя результаты входной и выходной диагностики, наблюдается повышение уровня развития интеллектуальных способностей школьников. Качество обучения также повысилось, это показывают достижения учащихся на уровне города, района, а особенно республики. Отсюда можно сделать вывод, что применение компьютера – эффективный метод в повышении качества обучения шахматистов.

Опытным путем было установлено, что скорость интеллектуальной реакции у детей, активно играющих в шахматы на 40% выше, чем у неиграющих детей. Введение шахмат в учебный план позволит снизить уровень интеллектуальной пассивности у большой группы детей. Особенности интеллекта каждого ребенка не являются застывшими, раз и навсегда данными, а подвержены прогрессивным изменениям при определенных условиях обучения. Важная роль в обеспечении таких условий принадлежит шахматам.

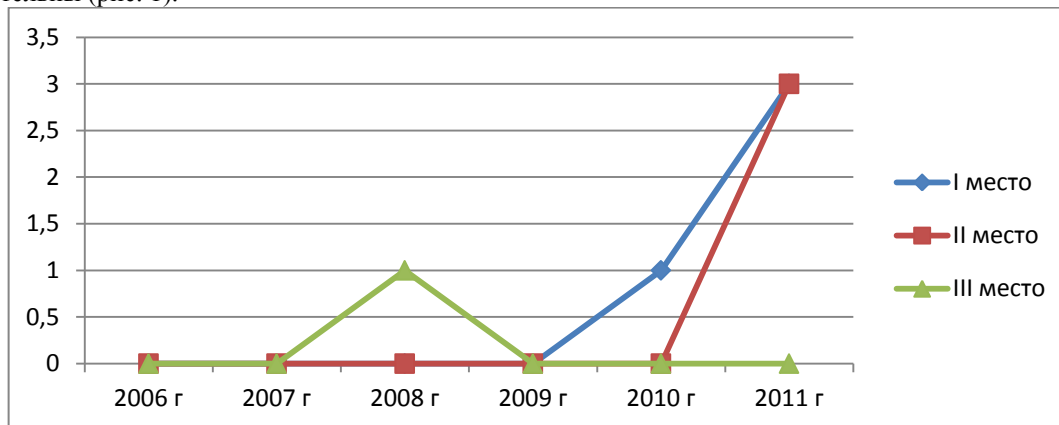
Так что родители должны знать, что если они хотят, чтобы их ребёнок был не просто красивым и умным, но и логически мыслит, то необходимо познакомить его с этой игрой. Шахматы для ребёнка – это увлекательная игра, в которой надо не просто победить, но и обосновать свою победу. Практика показала, что обучение учащихся игре в шахматы повышает качество обучения по другим предметам. Все шахматисты школы учатся на отлично либо на «4» и «5»

Обучение игре в шахматы с самого раннего возраста помогает многим детям не отстать в развитии от своих сверстников, особенно тем из них, кто живет в сельских регионах и обучается в малокомплектной школе, открывает дорогу к творчеству сотням тысяч детей некоммуникативного типа. Расширение круга общения, возможностей полноценного самовыражения, самореализации позволяет этим детям преодолеть замкнутость, мнимую ущербность...

В младшем школьном возрасте у ребенка происходит интенсивное развитие интеллекта, который играет главную роль не только в психике человека, но и вообще в его жизни. Если шахматам обучать всех, то и ведущей становится «учебная» установка, связанная с пониманием того, что именно дает игра в шахматы всем детям, безотносительно к тому, будут ли они далее играть в шахматы или нет.

Научить шахматам надо всех детей. И лучше всего это сделать, как считают специалисты, в начальных классах или еще раньше. А тем школьникам, кому шахматы придется по душе, надо дать возможность продолжить занятия и в старших классах.

В некоторых публикациях проскальзывают идеи об обучении шахматистов только при помощи компьютера. Это не совсем верно, на мой взгляд. Наибольшую пользу оно приносит вместе со стандартными методами тренировки. Одинокая фигура преподавателя у шахматной доски уходит в прошлое оптимальным, как показала практика педагогов Ержовской школы, является комплексное преподавание шахмат.

Список литературы:

1. Клейман Т.М. Школы будущего: Компьютеры в процессе обучения. – М.: Радио и связь, 1997.
2. Рыбников Н.А. О логической и механической памяти / Н.А. Рыбников // Журнал психологии, неврологии и психиатрии. – 1923. – №3.
3. Тимофеев А.А. Уроки шахмат в начальной школе. – М.: Департамент образования г. Москвы, Школа-лаборатория №825, 2003.
4. Заничковский Е.Ю. Проблемы информатики – проблемы интеллектуального развития общества. // Информатика и образование. – 2004. – №2. – С. 56.
5. Франклин Б. Нравственность игры в шахматы // Избранные произведения. – М.: Государственное издательство политической литературы, 1956, 569 с. // http://chess555.ru/z_franklin.htm

*И.С. Овдий, преподаватель
МОУ «РПСОШ № 11»
г. Рыбница, Приднестровье*

ПЕРСОНАЛЬНЫЙ САЙТ КАК ОБРАЗОВАТЕЛЬНЫЙ ИНСТРУМЕНТ САМОРАЗВИТИЯ УЧИТЕЛЯ

В статье рассматриваются преимущества использования в педагогической практике учителя персонального сайта.

Ключевые слова: *личный сайт, практика, учитель, иностранный язык, интернет.*

В трудах В.А. Сухомлинского, А.С. Макаренко и К.Д. Ушинского можно проследить истины педагогического мастерства. Психолого-педагогические исследования помогают определить самые эффективные пути их реализации. С помощью использования компьютерных программ, а также современных педагогических технологий, преподавание переходит на новый уровень. В сравнении с традиционными технологиями применения информационно-коммуникационных технологий в процессе обучения иностранному языку имеет ряд преимуществ:

- эффективное осуществление контроля;
 - развитие познавательного интереса, повышение мотивации к изучению иностранного языка;
 - индивидуализация обучения;
 - экономия учебного времени и расходных материалов;
 - формирование информационной культуры обучающихся;
 - интенсификация самостоятельной работы обучающихся;
 - создание «ситуации успеха», комфортной среды обучения на уроках иностранного языка.
- Существует несколько направлений в процессе обучения иностранному языку с помощью ИКТ:
- организация проектной деятельности обучающихся;

- применение электронных учебников в проведении мультимедиа-уроков;
- создание собственных электронных дидактических материалов;
- тестирование с использованием компьютерной техники, on-line – тестирование;
- организация участия обучающихся в дистанционных курсах, олимпиадах и конкурсах;
- использование Интернет-ресурсов в учебной и внеурочной деятельности;
- создание персонального сайта учителя иностранного языка и др.

Одним из перспективных направлений применения информационно-коммуникационных технологий в обучении английскому языку можно назвать персональный сайт учителя, с помощью которого можно решить ряд дидактических задач:

- создание условий для развития навыков письма, пополнения словарного запаса обучающихся путём использования обучающих компьютерных игр, кроссвордов на английском языке, осуществление переписки учителя и обучающихся на изучаемом языке посредством электронной почты;
- создание условий для формирования навыков чтения и лексико-грамматических навыков устной речи, через предоставление аудитории обучающихся систематизированных правил, грамматических таблиц, текстов для чтения, разговорных тем;
- совершенствование навыков аудирования через предоставление обучающимся ссылок на соответствующие интернет-ресурсы.

Персональный сайт имеет функцию хранилища полезных материалов, собственных наработок. В настоящее время Интернет дает возможность пользоваться различными материалами, взаимодействовать с профессиональными сообществами, проводить и принимать участие в дистанционных мастер-классах, конкурсах педагогического мастерства. Кроме того, персональный сайт может использоваться как периодическое издание, позволяющее педагогу и его учащимся публиковать свои работы.

На протяжении полутора лет функционирует мой персональный сайт: <http://teacher-english.jimdo.com/>. Созданный мною интернет-сайт помогает лучше организовать учебно-воспитательную деятельность на уроке, повысить познавательную активность обучающихся, что в конечном итоге способствует повышению качества обучения. Благодаря использованию сайта есть возможность работать с учащимися не только на уроках, но и во внеурочное время за пределами учебного заведения в удобное для учащихся время. В структуру сайта входят следующие разделы: «Главная страница», «Портфолио», «Достижения учеников», «Полезные ссылки», «Конспекты уроков», «Презентации», «Медиа-файлы», «Подготовка к ЕГЭ», «Литература», «Тесты по английскому языку», «Фотоальбомы», «Гостевая книга», «Классное руководство», «Родителям», «Гостевая книга», «Домашнее задание».

В разделе «Портфолио» можно узнать информацию об образовании, квалификации учителя, а также о достижениях учителя.

В разделе «Достижения учеников» размещены грамоты и дипломы учеников, участвовавших в школьных и городских мероприятиях.

Полезную информацию об иностранных газетах и песнях можно найти в разделе «Полезные ссылки».

Такие разделы как «Конспекты уроков» и «Презентации» будут полезны не только опытным педагогам, но и молодым коллегам. Они имеют возможность найти полезную для себя информацию по разработке уроков; ознакомиться с примерами оформления публикаций и пополнить свой арсенал дидактических средств обучения английскому языку.

Если ученик отсутствовал на уроке, в разделе «Домашнее задание» он сможет найти заданный материал, а также правила и таблицы, которые помогут ему выполнить его.

Создавая раздел «Подготовка к ЕГЭ» была поставлена цель – научить обучающихся самостоятельно прорешивать задания ЕГЭ и анализировать совместно допущенные ошибки, чтобы повысить качество подготовки к экзамену.

На сайте отведен раздел для родителей, который содержит ряд рекомендаций: «Как помочь подросткам учиться?», «Как помочь учащемуся подготовиться к экзаменам?», «Как сохранить здоровье подростка при работе за компьютером?».

В разделе «Классное руководство», благодаря фотографиям, можно проследить участие ребят в различных школьных и городских мероприятиях (например, День Матери, День памяти Меркулова), а также грамоты и похвальные листы, которые ребята получили, участвуя в соревнованиях.

С помощью раздела «Гостевая книга» осуществляется взаимодействие с коллегами и учащимися.

Создать персональный интернет-сайт недостаточно. Необходима постоянная работа по продвижению сайта. Для этого сайт мною был прописан в поисковых системах yandex.ru, google.ru. Любой интернет-проект существует до тех пор, пока на нем появляются новые материалы. В данный момент сайт постоянно пополняется новой информацией и активно используется мною в профессиональной деятельности.

Персональный сайт оказывает огромную роль на развитие, самосовершенствование педагога как профессионала, и как личности. При этом у каждого есть возможность не только представить опыт своей работы, рассказать о достижениях, успехах, но и взглянуть на себя, свою деятельность со стороны.

Работая над созданием сайта, ты сам выступаешь не только в роли администратора, пользователя, но и в роли независимого эксперта, желая наполнить сайт интересным содержанием, поднять его на должный уровень.

Создание сайта позволило мне презентовать свой педагогический опыт большой аудитории коллег, получить навыки использования дистанционных форм обучения учащихся, повысить уровень ИКТ-компетенции.

Таким образом, для меня мой сайт – это не только возможность рассказать о себе, но в большей степени – возможность понять, куда двигаться дальше.

Список литературы:

1. Власова, Е.А. История становления проблемы процесса саморазвития. – М.: Фолио, 2007.
2. Мажикеев Т.М. Акмеология и педагогическое творчество. //Твор. Пед. – 2002. – №3 – стр.57, №4, стр. 55.
3. Маломоркина Г. и др. Формирование педагогической культуры личности //Клас. Рук. – 2001. – №5.
4. Маркова О.И. Профессиональное саморазвитие педагога. – К.: Вища школа, 2004.
5. Поляков С.Д. и др. Управление развитием индивидуальности личности в учебном процессе \ библиография Журнала «Директор школы», № 3, 1999.
6. Персональный сайт учителя английского языка, Овдий И.С. <http://teacher-english.jimdo.com/>.

*Т.А. Панченко, преподаватель
филиал ПГУ им. Т.Г. Шевченко
г. Рыбница, Приднестровье*

ПРОГРАММНО – МЕТОДИЧЕСКИЙ КОМПЛЕКС ПО ФОРМИРОВАНИЮ ЦЕННОСТНОГО ОТНОШЕНИЯ К КАЧЕСТВУ ОБРАЗОВАНИЯ

В статье рассматриваются вопросы качества образования в целом и качество профессиональной подготовки будущих учителей в частности. Предложен программно-методический комплекс по формированию ценностного отношения к качеству образования у студентов вуза.

Ключевые слова: *качество образования, ценностное отношение, профессиональная подготовка, профессиональная мобильность, самостоятельная работа.*

Качество образования, уровень образовательной политики, реализующиеся в государстве, являются релевантным показателем развития общества. Обеспечение этого качества происходит комплексным путем за счет создания системы адекватных условий.

В первую очередь, на наш взгляд, необходимо раскрыть понятие качества профессиональной подготовки специалистов. Следует отметить, что в научной литературе наряду с данной формулировкой используется также понятие качества высшего образования. Одни исследователи используют их как синонимы [3;10], другие предлагают нюансы для их разведения [6;7].

Под качеством высшего образования (в широком смысле) понимают соответствие образовательной системы потребностям, целям, требованиям, стандартам и определяют его как системную совокупность иерархически организованных, социально значимых сущностных характеристик (параметров) высшего образования [7].

Под качеством профессиональной подготовки студентов в вузе (качество высшего образования в узком смысле) понимают соответствие подготовки специалистов с высшим образованием многообразным потребностям и стандартам и определяют, как системную совокупность сущностных свойств данного процесса [6, С. 49]. Поскольку первое понятие шире второго, и между ними существует связь «цель – средство», при анализе учитывается информация, имеющая отношение и к качеству образования, и к качеству профессиональной подготовки.

Логика раскрытия данного понятия включает пояснение общеупотребительного языкового значения слова, философскую трактовку категории качества, описание социальной сущности феномена и его собственно педагогическое значение [6].

Общеупотребительное значение слова «качество», как свидетельствуют классические толковые словари В.И. Даля и С.И. Ожегова, указывает на то, что это «свойство», «принадлежность», составляющие сущность лица или вещи. Это совокупность существенных признаков (свойств, особенностей), отличающих одно явление или предмет от других, и придающее тем самым им определенность. Качество определяет предмет или явление, то, без чего они немислимы [словари].

В философии категория качества издавна считается одной из основных [Аристотель, Г.В. Гегель и др.]. Качество не является простым свойством предмета, вещи, явления – это коренное свойство, оно неотъемлемо от своего носителя.

Таким образом, качество выражает определенность, целостность явлений и предметов, тем самым делая их устойчивыми и разграничивая друг от друга. Именно благодаря качеству вещей можно судить

об их сущности и оценивать их на основе схожести и отличий между собой [философский энциклопедический словарь, 1997].

Раскрывая социальную сущность качества подготовки специалистов, исследователи указывают на его полезность, ценность, пригодность, адекватность относительно целей, норм, удовлетворения соответствующих потребностей [7;9;6].

Как известно, отношение общества к системе образования неоднозначно: периоды удовлетворенности сменяются периодами критики, когда поднимаются вопросы качества преподавания, содержания образования, уровня профессионального мастерства имеющих специалистов и качества их подготовки [1;4]. На сегодняшний день имеются существенные расхождения в понимании и интерпретации качества подготовки специалистов, что можно продемонстрировать на примере оценок социума, начинающих учителей (таблицы 1-2) и выпускников. Оценкой качества образования могут быть: академические успехи студентов, результаты государственных экзаменов, достижения учеников и т.д. В результате мы получаем разные оценки одного и того же феномена. Тем не менее, при оценке качества образования необходимо учесть, по крайней мере, три точки зрения. Точку зрения личности, точку зрения государства, точку зрения социума. Данные таблиц говорят о том, что они не всегда совпадают [5]. В результате итоговой аттестации (а это точка зрения государства) подготовка в психолого-педагогической области оценивается средним баллом 4,27. Результат неплохой, даже выше, чем по специальным дисциплинам. А вот, согласно данным таблицы 1, отражающей оценку качества образования с точки зрения социума, около 80% родителей считают реальную подготовку учителей в этой области недостаточной. Результаты разные, поэтому необходим некоторый общий взгляд на проблему оценки качества образования.

Таблица 1

Мнения родителей о факторах, ухудшающих качество образования (250 респондентов 1996 г.)

фактор/ранг		%
Низкая квалификация учителей	85	1
Слабая дифференцированность обучения	85	3
Большая наполняемость классов	82	3
Слабая психолого-педагогическая подготовка учителей	79	4
Отсутствие в школе психологической службы	68	5
Устаревшие технологии обучения	30	6
Некомпетентность руководства	24	7

Таблица 2

Данные о качестве первичной подготовки учителей (самооценка) (250 респондентов)

Полностью удовлетворены своей подготовкой	42%
Частично удовлетворены своей подготовкой	48%
Затрудняюсь ответить	4%
Не удовлетворены	6%

Определение качества образования вообще и качества профессиональной подготовки в частности, как совокупности свойств и особенностей объекта, характеризующих его способность удовлетворять образовательные, познавательные потребности студентов, преподавателей, потребности общества и государства, опирается на положения теории менеджмента. В педагогической литературе указывается, что качество профессиональной подготовки должно соответствовать, с одной стороны, образовательным стандартам, с другой – запросам потребителя [2].

Из изложенного следует, что для реализации будущей профессиональной мобильности выпускника вуза необходима такая организация учебного процесса уже на младшей ступени обучения, при которой студенты в большинстве случаев будут вовлечены в интегративную деятельность во всей полноте своего содержания.

Для этого в цикле фундаментальных дисциплин на младшей ступени вузовского обучения следует предусмотреть усиление ценностно-ориентировочных, преобразовательных, коммуникативных, эстетических компонентов учебно-воспитательного процесса за счет включения в него подготовки устных и письменных докладов и сообщений студентов; введения лабораторно-исследовательских практикумов вместо наборов примитивных лабораторных работ по готовым образцам; привлечения студентов в предметные кружки (факультативы, научные семинары и т.д.); использования игрового моделирования и других игровых форм учебных занятий; выполнения междисциплинарных научно-исследовательских работ, а также усилением эмоциональных компонентов всех форм учебных занятий.

При этом в практическом обучении и учебном проектировании (которые в принципе должны были бы составлять одно целое) необходима организация собственного опыта студентов в осуществлении интегративной трудовой, профессиональной деятельности.

Для этого студенты должны выполнять работы (задания), выбираемые ими самостоятельно (это лучше) или предлагаемые преподавателями, отвечающими следующим требованиям: эти работы имеют общественно-полезную значимость, имеют определенных потребителей; посильны для студента, но отличаются высоким уровнем трудности; получаемый продукт (материальный или духовный) должен быть высокого качества; требуют от студента активного применения теоретических знаний, а также дополнительного привлечения научной, справочной и другой литературы, разработки проекта продукта, технологии его получения, плана действий по его реализации с учетом наличных возможностей; предусматривают возможности коллективной деятельности студентов, а также включения их в производственные или научные коллективы.

В плане рассматриваемого нами профессионально значимого качества, которое должно быть сформировано у выпускника вуза, речь идет, прежде всего, о формировании, начиная с младшей ступени обучения, психологической готовности к возможной в будущем перемене сферы профессиональной деятельности, для содержательного обеспечения которой необходим на порядок более высокий уровень «заряженности» студента на результат своей учебной деятельности и постоянное стремление к самообразованию, понимание того, что любой учебник, лекция, сколь бы хороши они ни были, не исчерпывают всего того, что входит в содержание излагаемого знания, и того, что необходимо как можно раньше узнать и усвоить будущему специалисту, рассчитывающему на достойный уровень профессиональной реализации и признания своего труда, а также понимания факта быстрой «устареваемости» полученных знаний и необходимости постоянного кропотливого их восполнения.

Проблема организации обучения в контексте обеспечения профессиональной мобильности будущего специалиста, требует дальнейшего исследования, как на уровне общих подходов, так и на уровне конкретных методик конструирования содержания образования и выбора форм и методов работы со студентами.

Поэтому нами были даны следующие рекомендации к организации профессиональной подготовки будущих специалистов.

Требуют специальной разработки конкретные пути реализации принципа фундаментализации обучения – преимущественно в контексте конструирования содержания фундаментального блока дисциплин, исходя из требования преемственного формирования основных понятий, согласованного их изучения в различных конкретных учебных дисциплинах.

Необходимо исследование проблемы выделения в содержании дисциплин фундаментального блока: а) фрагментов, имеющих общенаучную, мировоззренческую ценность и значимость; б) фрагментов, ориентированных непосредственно на конкретную специальность; в) фрагментов общих и одинаково значимых для ряда родственных специальностей, образующих ту или иную по «широте» профессиональную сферу деятельности.

Специального исследования требует проблема конструирования содержания интегрированных курсов, определения их места.

Особого и пристального внимания требует проблема обеспечения профессиональной мобильности специалиста в контексте реализации деятельностного подхода в процессе обучения, и главным образом – проблема конструирования содержания образования таким образом, чтобы в процессе его усвоения студенты овладевали всеми пятью компонентами деятельности – в противовес существующей сегодня их разобщенности. Среди определенных в качестве значимых для того или иного курса видов деятельности, (так или иначе включающих все пять обсужденных выше ее компонентов), следует также определить те аспекты, которые ориентированы на одну узкую специальность и инвариантные, одинаково значимые для круга специальностей, составляющих определенную целостную сферу профессиональной деятельности.

Следует предусмотреть возможности формирования у студентов психологической готовности к смене специальности (по крайней мере, в рамках первоначально выбранной сферы деятельности) и, в связи с этим, формирования у них потребности в непрерывном самообразовании на основе осознания ценности самого знания и умения как основы будущей эффективной профессиональной, социальной и личностной реализации, а также на основе осознания того, что любое знание быстро стареет, и в принципе не может быть такой ситуации, когда приобретенного знания будет вполне достаточно.

Необходимо уделить особое внимание разработке технологий формирования у студентов комплекса рефлексивных умений и способов деятельности, и прежде всего – в контексте осознания собственных результатов в овладении знанием и способами деятельности на этой основе – осознания возможной степени реализации себя в первоначально выбранной профессии, той или иной конкретной ее сфере, коротко говоря, в контексте выбора собственного профессионального маршрута и его коррекции в различных промежуточных пунктах.

Национальная инновационная инфраструктура остро нуждается в формировании интеллектуальной элиты нового поколения, способной соединять широкую гуманитарную эрудицию и высокую компетентность в освоении средств продуктивной деятельности. Одним из способов решения

данного вопроса является многоуровневая система подготовки: «бакалавр – магистр», которая в последнее время активно внедряется в ряде вузов. Эта система прежде всего способствует естественному отбору студентов и практически исключает выпуск магистров с «троечными» дипломами.

Результаты анкетирования студентов на констатирующем этапе показывают, что студенты первых курсов сделали свой выбор профессии неосознанно, вследствие чего их отношение к качеству образования не может быть серьезным. Для исключения возможности случайного выбора профессии, мы сочли необходимым начинать выявлять склонность к профессии и формировать знания о педагогической деятельности уже в старших классах школы. На институциональном уровне – разработан элективный курс лекций «Основы педагогической профессии» для учащихся гуманитарных классов.

Курс рассчитан на 17 учебных часов (1 час в неделю).

Цель курса: актуализация процессов профессионального самоопределения старшеклассников, включение учащихся в деятельность, максимально приближенную к педагогической, формирование ценностного отношения к качеству образования и профессии педагога.

Содержание курса направлено на решение следующих **задач**:

- выявление профессиональных интересов и склонностей учащихся;
- определение социально-значимых компетенций, необходимых будущему педагогу;
- развитие навыков позитивного взаимодействия в группе и взаимопонимания;
- развитие организационной компетентности учащихся;
- развитие интереса к педагогическому труду;
- развитие ценностного отношения к качеству знаний;
- осознанный выбор профессии.

Содержание курса включает темы, раскрывающие социальное значение и характер педагогического труда. Программа нацелена на формирование у учащихся представлений об умениях, навыках, необходимых в работе учителя, на формирование ценностного отношения к педагогу и его деятельности. Большое внимание уделяется анализу ситуаций и решению педагогических задач как средствам формирования профессионально-педагогической направленности.

Реализация программы курса предполагается в виде теоретических и практических занятий, ролевых игр, тренингов общения. Итоговая зачетная работа может быть представлена в виде группового или индивидуального проекта.

На практических занятиях предполагают обсуждение отдельных работ выдающихся педагогов, решение педагогических задач и ситуаций.

Предполагаемые образовательные результаты:

- развивается самостоятельность мышления, приобретаются новые коммуникативные качества, повышается мотивация к самообразованию и творчеству;
- новый уровень межличностных взаимоотношений;
- понимание значимости профессии педагога;
- профессиональное самоопределение школьника;
- формирование ценностного отношения к педагогической деятельности.

Основной способ оценивания результативности учащихся: педагогический анализ наблюдений деятельности учащихся, выполнения и защита выполняемых заданий и проектов.

Тематический план Элективный курс «Основы педагогической профессии»

	Название темы, основные понятия	Форма урока	Количество часов
1.	Вводное занятие	Беседа	1
2.	Педагогическая профессия	Лекция, беседа	2
3.	Личность современного учителя и требования к ней	Диспут	2
4.	Педагогические способности	Лекция, дискуссия	2
5.	Учитель и ученик в процессе педагогического взаимодействия	Беседа, тренинг общения	3
6.	Содержание работы и функции ценностно ориентированного учителя	Ролевая игра	3
7.	Ценностно ориентированный педагог	Ролевая игра	3
8.	Заключительное занятие	Творческий экзамен	1
Итого:			17

Для студентов экспериментальной группы разработан курс лекций «Введение в педагогическую деятельность».

Исходя из требований общества к современной личности учителя, обостряется проблема подготовки высокопрофессионального, творческого, делового человека, способного адаптироваться к

социокультурным изменениям в мире, обладающего такими качествами как саморазвитие, коммуникабельность, достоинство. При этом значимым критерием творческого потенциала выступает нравственная позиция личности обучаемого. С этих позиций необходимо концептуально пересмотреть профессиональную подготовку будущих педагогов.

Введение в программу обучения данного курса имеет как теоретическую так и практическую значимость в подготовке будущих специалистов. Он ориентирует на профессиональную педагогическую деятельность, сочетающую базовый и развивающий компоненты образования на основе традиционного и инновационного подходов, обеспечивает формирование представлений о понятиях педагогической науки как основы для становления самоорганизуемого личностно-развивающего стиля педагогических отношений, а также начальных педагогических умений. Данный курс имеет следующие задачи:

- ознакомление учащихся с базовыми понятиями педагогической и педагогической профессии;
- выработка первоначальных умений и профессионально-личностных качеств;
- развитие эмоционально-волевой сферы личности будущего учителя;
- оказание помощи в осознании особенностей и своеобразии педагогической профессии на современном этапе, в постановке задач профессионального самовоспитания и самообразования.

Курс «Введение в педагогическую деятельность» направлен на осуществление профессионально-ориентационной функции в подготовке будущих педагогов.

В ходе преподавания дисциплины к знаниям и умениям учащихся предъявляются ряд требований: овладение научными основами профессиональной деятельности учителя, спецификой педагогической профессии; формирование самооценки на овладение теоретико-методологическими знаниями; овладение первичными умениями педагогического общения и конструирования личностного стиля отношений с детьми; приобретение коммуникативных, организаторских, культурологических, познавательных умений.

Курс состоит из семи тем, отражающих знания педагогической науки, семинарских и практических занятий, направленных на формирование и развитие вышеперечисленных качеств. Соответствует логике усвоения учебного материала в современных условиях гуманизации образования. Основные принципы отбора содержания дисциплины: открытость, дополнение знаний личностными пониманиями, ориентацией на смысловое освоение материала.

Реализация данной программы предполагает достижение следующих результатов:

- представления об особенностях педагогической профессии в различных социокультурных условиях;
- начальные умения психолого-педагогической диагностики;
- овладение системой знаний об особенностях профессии педагога, закономерностях общения и управления педагогическим процессом;
- овладение системой знаний о человеке как субъекте образовательного и воспитательного процессов.

Так же в контексте нашего исследования студентам было предложено составить тестовые задания по дисциплине «Линейная алгебра» в рамках самостоятельного задания. Первым этапом их работы выступило теоретическое изучение разделов дисциплины «Линейная алгебра». Для успешной разработки педагогических заданий в тестовой форме полезно знать основы той науки, которая занимается изучением тестов – тестологии. Вторым этапом самостоятельной деятельности студентов выступил процесс ознакомления с логикой и требованиями составления тестов. Готовый продукт – тестовые задания по изучаемой дисциплине являются результатом данного вида самостоятельной работы студентов.

Результатом выполнения самостоятельного задания более сложного уровня является составление студентами слайдовых и видео презентаций по изучаемым темам дисциплин.

Также проводились внеклассные мероприятия «День самоуправления» для учащихся гуманитарных классов, целью которых является формирование мотивов ценностного отношения к будущей профессии. Практические занятия предусматривают диагностику способностей, ценностных ориентаций, установок, самооценки, интересов, склонностей. Для диагностики применяются различные методы: наблюдение, эксперимент, тесты, анкеты, тренинги профессионального самоопределения.

На муниципальном уровне разработан семинар для педагогов вуза «Повышение мотивации обучения через активизацию познавательной деятельности». Целью которого, выступает – систематизация знаний о ключевых понятиях «Мотивация учения» и получение представлений о формировании мотивационной сферы учения.

Задачи:

1. Обобщить и систематизировать теоретические положения о ключевых понятиях – «Мотивация учения».
2. Разработать структурную схему «Мотивационная сфера обучаемого».
3. Используя практический опыт педагогов, познакомиться с приемами формирования мотивационной сферы учения.

План проведения:

1. Сообщение о теме семинара, его цели и задачах.

2. Обоснование выбора темы.
3. Краткие теоретические сведения по проблеме.
4. Работа в группах «Создание структурной схемы «Формирование мотивации учения».
5. Защита проекта группы.
6. Обмен опытом.
7. Принятие решения.

Одним из главных условий создания системы адекватных условий обеспечения качества образования является выработка стандартов профессионального образования. На федеральном уровне внедрен Государственный образовательный стандарт третьего поколения, который является средством переосмысления целей и содержания образования, формой ответственности государства за уровень образованности граждан, средством рефлексии общества в отношении таких вопросов как назначение и роль образования в социальном и социокультурном развитии, поддержания образовательного разнообразия и уровня образованности в мире, диверсификации всего процесса, контроля над результативными показателями и качеством образования, проектирования национального образовательного продукта, гармонизирующего запросы личности, общества и государства [8].

Программно-методический комплекс реализации культурологического подхода в формировании ценностного отношения к профессии педагог

№ п/п	Уровни	Вид деятельности
1	Федеральный	ГОС 3
2	Муниципальный	<i>Семинар практикум для педагогов «Повышение мотивации обучения через активизацию познавательной деятельности»</i>
3	Институциональный	Элективный курс «Основы педагогической профессии»; Курс лекций «Введение в педагогическую деятельность»

Реализация, предложенного нами, программно-методического комплекса, на наш взгляд, призвана формировать ценностное отношение к педагогической профессии и к качеству образования у субъектов образовательного пространства на всех уровнях.

Список литературы:

1. Аминов Н.А. Диагностика педагогических способностей М.: Институт практической психологии; Воронеж: МОДЭК, 1997. – 80 с.
2. Белёнок И.Л., Величко А.Н. Профессиональная исследовательская деятельность учителя: Учебное пособие. Новосибирск: Изд-во НГПУ, 1995. – 88 с.
3. Жуковская З.Д. Методологические основы технологии разработки и функционирования комплексной системы контроля качества подготовки специалистов в вузе: Автореф. ... д-ра пед. наук. СПб., 1994.
4. Митина Л.М. Психология труда и профессионального развития учителя М., Академия, 2004.
5. Редлих С.М. Содержание образования как параметр его качества.// *Фундаментальные исследования*. – 2005. – № 9 – С. 66-68.
6. Сахарчук Е.И. Управление качеством подготовки специалистов в педагогическом вузе: гуманитарный подход: Монография. – Волгоград: Перемена, 2003. – 260 с.
7. Селезнева Н.А. Качество высшего образования как объект системного исследования. Лекция-доклад. 3-е изд. М.: Исслед. центр проблем качества подготовки специалистов, 2003. – 95 с.
8. Скаун Л.В. Теория и практика подготовки специалистов сферы туризма в развитых странах мира: Монография. – К. – К.: МАУП, 2004. – 399 с.
9. Субетто А.И. Концепция стандарта качества базового высшего образования (системная методология стандарта и проблема нормативного отражения в стандарте фундаментализации образования). – М., 1992.
10. Яковлев Е.В. Теория и практика внутривузовского управления качеством образования. – Дис. ... д-ра пед. наук. – Челябинск, 2000. – 418 с.

*И.Ю. Парфентьева, зам. директора по УР
ГОУ СПО «Рыбницкий политехнический техникум»
г. Рыбница, Приднестровье*

ЭСТЕТИЧЕСКОЕ ВОСПИТАНИЕ НА УРОКАХ ИНФОРМАТИКИ

В статье рассмотрена мысль о том, что ни одна область знаний не может быть оторвана от эстетического воспитания. Рассматривая вопрос о связи информатики и эстетического воспитания, хочется поделиться своими мыслями, наблюдениями, заглянуть в прошлое, посмотреть, какова будет роль учителя информатики завтра.

Ключевые слова: эстетика, информатика, воспитание, компьютер.

Современное общество придает эстетике не меньшее значение, чем информатике: сокращается доля ручного труда, возрастает объем производства услуг, лавинообразно увеличиваются объемы информации, с которыми каждый день сталкиваются члены современного общества. Именно эстетика очеловечивает потоки сухих данных, превращая их в эмоциональные сообщения, помогает расставить акценты в океане информации, развивает фантазию, интуицию и образное мышление, без которых «риск принятия невыгодных или ошибочных решений становится настолько большим, что говорить о профессионализме уже не приходится» [1]. В наше время общество испытывает потребность не столько в умелом исполнителе, сколько в инициативном создателе, генераторе концепций и идей, способном творить «по законам красоты» – именно такого человека способно дать обществу эстетическое воспитание.

Эстетическое воспитание представляет собой одну из подсистем духовной культуры человека, ее составную часть. Стремление человека к прекрасному, гармонии, творчеству естественно. Поэтому ни одна область знаний не может быть оторвана от эстетического воспитания.

Эстетическое воспитание – это целенаправленный процесс формирования творческой личности, способной чувствовать, воспринимать, оценивать прекрасное и создавать художественные ценности. В процессе обучения главной задачей является формирование гармонически развитой личности, и каждая дисциплина при этом выполняет свою функцию. Важнейшим фактором при повышении уровня эстетической воспитанности является ориентация на возрастные периоды обучающихся. Каждому возрастному периоду свойственны свои особенности, необходимо применять те методы обучения, наиболее подходящие тому или иному периоду.

Раскрывая вопрос о связи эстетического воспитания и информатики, приходим к рекомендациям, следование которым в процессе преподавания базового курса информатики, а также при разработке программ профильных курсов и кружков по информатике позволит эффективно развивать эстетическую воспитанность учащихся. Сегодня учитель информатики должен знать очень многое. Всего даже не перечислишь. А если учесть, что информатика сегодня продолжает стремительно развиваться, то возникает вопрос: а не забыли ли мы о ребенке, его эмоциях, интересах?

Печатные издания по компьютерным технологиям в большинстве случаев рассматривают чисто технические вопросы: программное обеспечение, работу в конкретной программной среде, мультимедиа и т.д. В последнее время очень часто стали дискутироваться вопросы о скудости интересов школьников, черствости их душ, искажении нравственных норм, культе силы, а в последнее время – и о равнодушии, жестокости, невосребованности. И этот список может быть продолжен. А ведь человек всегда стремится к красоте. Он любит природу и архитектурными сооружениями, украшает свое жилище и одежду. Нет такого народа, которому неведомо чувство прекрасного. Человек обладает способностью находить, хранить и создавать красоту. И чтобы научить ребенка целостному восприятию окружающего мира, привить ему вкус, научить его переживать и сопереживать, отождествлять ценности в своей жизни с идеалами, обращаются к такой области знаний, как эстетика.

В решении задач эстетического воспитания большую помощь могут оказать современные технические средства и новейшие технологии, такие, например, как компьютер и средства мультимедиа. К сожалению, вопросы эстетического развития при работе с компьютером еще не получили должного освещения в педагогической литературе. Однако, как в отечественной, так и в зарубежной периодической печати все чаще стали затрагиваться вопросы, связывающие в единую цепочку искусство, воспитание и компьютер.

На протяжении всей истории человечества художники с большим энтузиазмом осваивали любые нововведения и перенимали новые технологии, новые краски, материалы, инструменты [3]. Поэтому с появлением компьютеров, а особенно прикладных графических программ эти средства были сразу же восприняты художниками, в результате возникло новое направление в искусстве – компьютерная графика. Проблемы эстетического воспитания нужно обсуждать и искать их реальное решение в процессе обучения работе с компьютером. Но возникает вопрос: в системе какого образования более полно могут быть раскрыты вопросы эстетического воспитания?

Обучение по предметам «Информатика и информационно-коммуникативные технологии» или «Информационные технологии» в системе начального и среднего профессионального образования ориентировано на развитие логического мышления и может быть отнесено к точным наукам, да и базовый компонент не оставляет времени на творческую самореализацию – это обусловлено жесткими рамками изучаемых тем.

Стоит отметить, что в этом процессе особую значимость приобретает собственная увлеченность и мастерство преподавателя. Его духовный мир и стремление к созданию прекрасного вокруг себя могут послужить недостающим звеном или первой ступенькой для раскрытия творческого потенциала ребенка. Поэтому задача преподавателей – и через эстетическое воспитание, и через умение работать с компьютером, привести ребенка к занятию творчеством, желанию мечтать, творить, созидать [2].

В современных условиях большое внимание в педагогической науке, а отчасти и в практике, уделяется «вопросу формирования цельной, развитой и гармоничной личности» [4]. Однако становление нравственной и духовной составляющих требует и особого отношения к миру, что возможно сформировать с помощью эстетического воспитания. Эстетическое воспитание необходимо, поскольку

позволяет сформировать особое отношение к окружающему миру и ко всему, что создано руками человека.

Список литературы:

1. Залогова Л.А. Компьютерная графика. Эффективный курс: учебное пособие – М.: БИНОМ. Лаборатория знаний, 2005.
2. Лабковская Г.С. Эстетическая культура и эстетическое воспитание: кн. для учителя. – М.: Просвещение, 1983.
3. Шацкая В.Н. Общие вопросы эстетического воспитания в школе. – М.: Советская педагогика, – 1976.
4. Лихачев Б.Т. Теория эстетического воспитания школьников. – М.: Просвещение, 1985.

*В.В. Пономарь, д.т.н., профессор, зам. председателя научно-аналитического центра Союза энергетиков Молдовы
г. Тирасполь, Приднестровье*

О СТАЦИОНАРНОСТИ И СОТВОРЕНИИ ВСЕЛЕННОЙ. КРАХ ТЕОРИИ ОТНОСИТЕЛЬНОСТИ И МИФА О ТЕРМОЯДЕРНОМ СИНТЕЗЕ – ВОЗВРАЩЕНИЕ К КЛАССИЧЕСКОЙ ФИЗИКЕ. ПРАКТИЧЕСКИЕ ВЫВОДЫ

Приведены доказательства стационарности и сотворения Вселенной. Все фундаментальные законы природы фактически даны в Библии, разъяснены на Вселенских соборах и Святými отцами, открыты верующими учеными – христианами, а гипотезы самозарождения и эволюционного развития анафематствованы в 11 веке [1].

На основе явления нелинейного поглощения света, открытого в 1980-х годах [2], были приведены дополнительные доказательства несостоятельности гипотез «большого взрыва» и расширения Вселенной миллиарды лет [3,4]. Показано, что теория относительности и гипотеза термоядерного синтеза как источника солнечной энергии содержат грубые ошибки и подтасовки. Весомыми доказательствами сотворения мира стали доказательства «от противного» – полный крах релятивистской физики. Гироскопический эффект указывает на безграмотность первого постулата специальной теории относительности (СТО), делает ничтожной эту теорию. Анализ физических констант и законов, параметров и характеристик солнечной системы, её стационарность, точность юлианского летоисчисления – за тысячелетие длительность суток возрастает на 0,0164 секунды и семидневный ход дней от начала сотворения, указанный в Библии, являются очевидными подтверждениями сотворения Вселенной. Современные астрофизические данные можно объяснить в понятиях классической физики: перенос гравитационными нейтрино массы и энергии позволяет разрешить «загадки темной массы и энергии». Потoki электромагнитных и гравитационных галактических, солнечных и планетных нейтрино и антинейтрино различных энергий от 10^{-3} до 10^{20} ГэВ образуют электромагнитные и гравитационные поля звезд и планет, т.е. являются тем «всепроницающим эфиром», который постулировали все великие физики.

Возвращение к классической физике и христианской концепции сотворения Вселенной означает значительное обновление образовательных программ по физике, астрономии, естествознанию, биологии, приведет к новым открытиям, например, при создании прорывных технологий в энергетике, поиске полезных ископаемых, при прогнозировании аномалий климата и землетрясений, снижении числа и силы бедствий.

После открытия Ивана Панина, которое было подтверждено через несколько лет открытием Кумранских рукописей, стало очевидно, что «Закон Божий» должен преподаваться в школах, а Библия должна стать настольной книгой ученого: Библия – это Слово Бога. Средства на новые вооружения, на поиски жизни и освоение других планет, на сокращение выбросов «парниковых газов» и разработки «коллайдера» и «токамаков» должны быть перенаправлены на спасение озонового слоя, внедрение энергосберегающих технологий, строительство солнечных и ветровых станций, трансконтинентальных дорог и путей транзита энергоносителей от Владивостока до Лиссабона и от Дели до Мурманска.

***Ключевые слова:** сотворение и стационарность Вселенной, атеистическое мракобесие, теория относительности, термоядерный синтез, Всемирный потоп, гравитация, нейтрино.*

***«Вселенная есть число, и все составные части ее суть числа... Во всей природе господствует строжайший математический расчет... сотворение мира Богом есть математическая необходимость и истина... Неведение христианства – величайшее бедствие»»** (Святитель Игнатий Брянчанинов).*

Основываясь на приоритетных работах 1980-х годов в области нелинейного поглощения света [2], была доказана несостоятельность астрофизических теорий и гипотез, на которых держится фундамент

атеистического мировоззрения о развитии Вселенной миллиарды лет [3,4]. Обнаружены серьезные ошибки и (или) подтасовки в гипотезах "большого взрыва" и расширения Вселенной, термоядерного синтеза как источника солнечного излучения. Так, мощность излучения в 1м^3 объема Солнца составляет 0,28 Вт, что полностью опровергает теорию термоядерного синтеза. Анализ спектров солнечного излучения, отсутствие жесткого рентгеновского излучения указывают, что термоядерный синтез в Солнце невозможен [3,4]. В настоящее время не имеется ни одного достоверного экспериментального факта, подтверждающего гипотезу «эволюционного развития звезд». Несмотря на затраты миллиардов долларов, не найдено *ни одного факта существования и, даже, зарождения жизни* на планетах солнечной системы и Вселенной [2,3]. Открытие директора Института генетики РАН академика Ю.П. Алтухова «похоронило дарвинизм, вбило в его могилу осиновый кол» [1] (см. В.Н. Тростников «Всмотрись и увидишь»). Точность Юлианского календаря и семидневный ход дней от времени сотворения подтверждают *главное, мир сотворен 7522 года назад!* (на 2014 г.).

Принципиально важно, что эволюционные гипотезы подпадают под постановления Константинопольского Собора (по делу Иоанна Итала) и давно анафематствованы. Из открытия Ивана Панина совершенно очевидно следует, что алфавиты и цифровое исчисление, которое содержится в текстах Библии на древнееврейском и греческом языках, изначально были сотворены Творцом «всего сущего». Каждое слово Библии священо и сохранялось неизменным тысячелетия, что подтвердило открытие Кумранских рукописей: ***"Всякое слово Бога чисто, Он – щит уповающим на Него. Не прибавляй к словам Его, чтобы Он не обличил тебя, и ты не оказался лжецом"*** (Притч. 30: 5-6).

На основе трудов святителя Игнатия Брянчанинова и открытия Ивана Панина указано на возможность математически точного обоснования важнейших дат мировой истории [3]. В Библии сказано: ***«Прежнее Я задолго объявлял, из Моих уст выходило оно, и Я возвещал это и внезапно делал, и все сбывалось»*** (Ис. 48:3). Так, важнейшим подтверждением ***абсолютной точности предсказаний Библии и истинности Православной религии*** является постройка ***в 333 году (3x3x37)*** по Р.Х. по приказу святой Елены ***храма Гроба Господня*** и ежегодное чудо – схождение Благодатного Огня в Великую Субботу по молитвам Православного патриарха в храме. В [3] показано, что числа 3, 7, 37 или произведение этих чисел имеется в главных религиозных датах! Подчеркну, что не имею богословского образования, поэтому высказанные идеи по возможному уточнению дат являются информацией к размышлению, *предположениями* и касаются *ветхозаветных дат*, по которым историками и археологами до сих пор ведутся дискуссии. Так как числовое значение имени Иисуса равно 888, предполагаем, что оно также должно быть в важнейших датах мировой истории. И действительно, самый важный в истории христианства (и человечества!) 7-ой Вселенский собор состоялся в 787 году. Это указывает, что Рождество Христово было 7 января 5509 г. от сотворения мира ($7 \times 787 = 5509$), который стал 1-м годом новой эры. Благовещение Пресвятой Богородицы, которое отмечается в Православной Церкви как великий не переходящий двенадцатый праздник, было 7 апреля 5508 г. от сотворения мира ($5508 = 4 \times 1337$, 7 апреля – 7-го месяца от начала церковного года в сентябре). Важно, что эта *дата используется Православной Церковью почти две тысячи лет*. Это принципиально важное обстоятельство не было учтено, когда самонадеянно мною был рассчитан 5439 год (777×7) от сотворения мира. Так как это ровно на 70 лет раньше, чем 5509 год, предполагаю, в 5439 г. произошло другое важное религиозное событие? Так, 70 лет прошло после разрушения 1-го Иерусалимского Храма (Соломона) до строительства 2-го Храма. Также как это и предсказал Иисус Христос, в 70-м году от Р.Х. был полностью разрушен Иерусалимский храм. Это произошло через 37 лет после распятия и воскресения Иисуса Христа в 33-м году, храм до сих пор не восстановлен. Константинополь, ставший православной столицей Византийской империи, был основан императором Константином в 330-м году – 33×10 или 11×30 ($33 = 3 \times 11$) – число 11 на иврите обозначает «наставление» или «откровение». В 363 году ($3 \times 11 \times 11$) император Юлиан Отступник пытался восстановить Иерусалимский храм, чтобы опровергнуть пророчество Иисуса относительно разрушения Храма (Лк 21:6), но землетрясение, бури и огонь, вырывавшийся из-под земли, прервали начатую постройку). С.Ю. Вертьянов в главе «Даты Священной истории Ветхого Завета» приводит как даты, принятые в Православной церкви, так и рассчитанные на западе. Расчет по предложенной ранее схеме показал, что более точными являются даты, принятые в Православии. Так, Енох родился в 1122 г. от сотворения мира ($1122 = 2 \times 11 \times 51$), Ной родился в 1662 г ($2 \times 3 \times 277$) от сотворения мира, Всемирный потоп был в 2262 г. ($2 \times 3 \times 377$, ранее полагал 2331 г – 777×3), Вавилонское столпотворение было в 2793 г. ($3 \times 7 \times 133$) и т.д. Эти даты, как и пророчества Даниила (9:24-27) указывают, что ход мировой истории установлен Творцом в «начале творения»: ***«Я возвещаю от начала, что будет в конце, и от древних времён то, что ещё не сделалось, говорю: «Мой совет состоится, и всё, что Мне угодно, Я сделаю»*** (Ис.46:10).

Прямыми экспериментальными свидетельствами стационарности и сотворения солнечной системы являются:

– наличие и действие законов сохранения – массы, энергии, инерции, заряда и др., которые указаны в Библии: ***«...по множеству могущества и великой силе у Него ничто не выбывает»*** (Ис. 40:26), ***«... видимое временно, а невидимое вечно»*** (2 Кор. 4:18) и др.;

– наличие и «ювелирно точное» действие гравитационных сил, благодаря которым планеты вращаются вокруг Солнца по одним и тем же орбитам в соответствии с законами Кеплера и Ньютона,

солнечная система вращается вокруг центра Млечного пути. Изменение картины звездного неба за все время астрономических наблюдений чрезвычайно малы и связаны с вращением галактик вокруг центра Вселенной;

– семидневный счет дней от первого дня сотворения и точность юлианского летоисчисления – за тысячелетие длительность суток возрастает на 0,0164 сек ;

– отсутствие «выгоревших» звезд, схожий состав земных и лунных пород, огромные количества газа и пыли в галактике и небольшой слой пыли на Луне однозначно указывают на «молодость» нашей галактики;

– фундаментальные физические константы, определяющие структуру, состав и свойства каждого атома, тела, планеты, звезды и законы Вселенной, а также число π можно представить, как содержащие сами числа или произведения чисел 3 и 7 – 1,33, 1,37, 1,77, 7,3, этим подтверждается открытие И. Панина;

– периодическая система элементов Менделеева содержит 7 периодов и 7 основных групп, с синтезом 117 элемента седьмой период периодической системы был завершён. Атомный вес самого легкого элемента водорода составляет 1,00797 и при делении на 137 дает $7,3 \cdot 10^{-3}$; атомный вес золота составляет 196,967 и равен произведению $1,77 \cdot 3 \cdot 37$; постоянная тонкой структуры $\alpha = 7,3 \cdot 10^{-3} = 1/137$ и т.д. Как показал М. Планк, требуются всего 3 алгебраически независимых размерных величины, чтобы образовать основные величины для пространства, времени и физических взаимодействиях – квант действия – h , гравитационная постоянная – G , скорость света – c ;

– гироскопический эффект – ось гироскопа всегда устанавливается параллельно оси Земли и всегда показывает на Полярную звезду, гироскопы широко используют для ориентации кораблей самолетов, спутников. «Неисправимый плагиатор» Эйнштейн (<http://nt.ru/tp/ns/te.htm>) не знал школьного курса физики, о чем говорила его посредственная учеба в школе и на что указывает грубая ошибка в первом постулате СТО, делающая ничтожной всю теорию, – все движения относительны и нет никакого способа выделить абсолютное движение? А гироскоп, на основе которого основана ориентация кораблей в море и спутников в космосе?! Современные астрофизические данные постоянно и все чаще подтверждают Библию. Так, из сообщения «NASA отыскало во Вселенной "Ось зла" и озадачилось поисками Бога» можно предположить, что эта ось направлена на Северный полюс мира, на который направлены оси гироскопов и ориентируется ось Солнца и солнечной системы. Также, была *открыта целая «стена» из групп галактик, простирающаяся над севером от горизонта до горизонта и содержащая основную массу вещества Метагалактики*. Подчеркнем, что вращение галактик, звезд и планет под действием гравитационных сил могло первоначально возникнуть и в дальнейшем происходить только как в единой идеально отрегулированной системе. Механизм действия гравитационных сил и вращения у планет земной группы, газообразных планет и Солнца, несмотря на существенные различия в химическом составе, плотности и т.д., функционирует по одинаковым законам. Вращение звезд и планет может происходить только при наличии твердого ядра – зародыша, при этом подавляющая часть массы звезды находится в ядре. Очевидно, что наиболее легкие из всех элементов – водород и гелий никаким образом не могли накопиться в центре вращающейся звезды даже за мифические миллиарды лет (более легкие газ, вода и парообразное вещество при вращении вытесняются к поверхности вращения).

В примечании к своему трактату "Математические начала натуральной философии" Ньютон пишет: *"... удивительное размещение Солнца, планет и комет может быть только творением всемогущего существа"*. Все фундаментальные законы природы были открыты глубоко верующими учеными – христианами [1]. Все они знали и понимали, что законы природы установлены Богом, всегда благодарили за «десять талантов знаний», полученных ими от Творца: «... кто любит Бога, тому дано знание от Него» (1 Кор. 8:3). После открытия Ивана Панина, которое было подтверждено через несколько лет открытием Кумранских рукописей, стало очевидно, что современный ученый ОБЯЗАН изучать Библию: Библия – это Слово Бога.

Полные и исчерпывающие математические и физические доказательства сотворения и стационарности Вселенной фактически были приведены в трудах И. Кеплера, И. Ньютона, М. Ломоносова, Д. Менделеева, М. Планка и других великих ученых – христианах: своими трудами все они подтверждали Библию.

Современные научные данные указывают, что энергия и масса невидимой части Вселенной в миллиарды раз больше видимой части: соотношение фотонов, нейтрино и вещества во Вселенной составляет $10^9:10^9:1$, т.е. *подавляющую часть Вселенной составляет световая энергия*. Обнаружение космических, галактических, реликтовых и солнечных нейтрино различных энергий, которые заполняют всю Вселенную, таким образом, подтверждает Священное Писание и указывает на точность описания процесса сотворения в Библии: «...И сказал Бог: да будет свет. И стал свет» (Быт. 1:1, 1:3).

Гравитационная постоянная, которая *определяет и задает структуру и характер взаимодействия всех тел, планет и звезд* и применяется при расчетах движения планет, звезд, галактик* состоит из произведения чисел **1,33, 1,77, 3, 3,77, 7:** $G = 6,673 \cdot 10^{-11} \approx 1,77 \cdot 3,77 \cdot 10^{-11} \approx 1,77 \times 7 \times 7 \times 0,0769 \times 10^{-11} \approx 3 \times 7 \times 0,3178 \times 10^{-11} \text{ м}^3 \cdot \text{с}^{-2} \cdot \text{кг}^{-1}$. Атомный вес золота $196,967 \approx 1,77 \times 3 \times 37,07$.

Числа. Основные константы Физические постоянные	Произведение чисел
Число π 3,141593 \approx 1,77 ² 1,331=1,1³; 1,37=1,17²; 10\approx3\cdot3,333.. 7,3x 1,37\approx10,001; 3 \approx 1,732²; 3,333³=37	3,141593.. \approx1,77245²\approx1,33133⁴ 1,77\approx 1,33x1,33; 3,773= 0.7x 0,77x7 0,077x7x7= 3,773; 7,3=2,7²
Гравитационная постоянная Г.п. G - 6,673 x 10 ⁻¹¹ м ³ /кг сек ² Геоцентрическая Г.п.-произведение G на массу Земли Гелиоцентрическая Г.п.-произведение G на массу Солнца Масса Солнца M_c = 1989x10 ²⁷ кг (сумма цифр и показатель ст. 27 =3x3x3) Радиус Солнца \approx 700000 км Солнечная постоянная Масса Земли M_z \approx 5,976x10 ²⁷ г (сумма цифр также равна 27) Масса Луны M_л \approx 0,0735 x10 ²⁴ кг Константа расчета параметров орбит по 3 закону Кеплера a³/г² Ускорение свободного падения Скорость света 299793 x 10 ³ м/сек	6,673 \approx 1,77 x 3,77 x 10⁻¹¹\approx 1,77x 7x7x 0,0769 x 10⁻¹¹ = 3x 7x 0,3178 x10⁻¹¹ 1,77 x 3,77 x M_z x 10⁻¹¹ м³/кг сек² 1,77 x 3,77 x M_c x 10⁻¹¹ м³/кг сек² M_c=3x3x17x13 x10²⁷ кг 3x3x1,7x3,377⁴= 7,77x7,77x 33 x10²⁷ кг M_c\approx 333 тысячи (332 982) M_z=3x3x37 1,37 x10³ Вт/м² M_z\approx 3,37x1,773 x10²⁷г=3⁴x73,77=3⁵x 17x13x10²⁷кг= 81M_л 81=3x27=3x3x3x3 M_л\approx 0,7x3x5x7x10²¹ = 0,0735 x10²⁴ кг
Постоянная Планка h - 6,62606x10 ⁻³⁴ Дж·с; 1 эВ=1,6019x10 ⁻¹² эрг Постоянная тонкой структуры α^* Атомный вес водорода 1,00797 Атомный вес гелия 4,0007 Атомный вес углерода 12,011 и т.д. Атомный вес золота 196,967 Длина волны l/h v =1,22 (мкм/эВ) Пост. Стефана-Больцмана 5,67x10 ⁻¹² Вт/см ² град ⁴ Радиус ядра R\approx r A^{1/3} , r \approx 1.3 10⁻¹⁵ м Заряд электрона - 1,602 x 10⁻¹⁹ Кл Масса электрона - 9,108188x10 ⁻²⁸ г Масса протона равна 1836 масс электрона Энергия покоя электрона 0,511 МэВ Число Фарадея – 96485 Кл/моль Показатель преломления воды 1,333	6,62606 \approx 1,77x 3,743 1,6019 \approx 1.17x1,17x1,17 $\alpha = 7,3 \cdot 10^{-3} = 1/137$; 1,00797 /137 = 7,3\cdot10⁻³ 4,0007/4= 1,00075=7,3 \cdot 137 \cdot 10 ⁻³ 12,011/12= 1,00092=7,3 \cdot 137 \cdot 10 ⁻³ 196,967 \approx 1,77x3x37,07 1,22\approx 0,37x 3,3 (1 мкм – 0,37x3,3 эВ) 5,67 x10⁻¹²\approx 7x3x3x3x3x3x10⁻¹⁴ Вт/см² град⁴ А- полное число протонов в ядре 1,602\approx 1,17x1,37=1,17x1,17x1,17 9,1083 \approx 3x3,0361 \approx 7x1,30117 1836= 4x17x27=2x2x3x3x3x17 (сумма цифр в произведении равна 21=3x7) 0,511=7x0,073 7x13783 = 7x 117,4² = 7x 3,7²x 31,73²

Исходя из Библии, имеющихся в настоящее время научных данных, и законов сохранения (массы, энергии, заряда, импульса и др.) и считая непреложным фактом *сотворение* солнечной системы, в [3,4] предположили, что потоки гравитационных и электромагнитных нейтрино являются частицами – переносчиками всех видов взаимодействий. Потоки нейтрино заполняют всю Вселенную, при поглощении и излучении звездами и планетами переносят энергию и массу, являются источниками звездной невидимой, но не «темной», а светлой энергии. Время нахождения (взаимодействия) нейтрино в звездах, планетах и телах определяет массу – момент инерции звезд, планет, тел. Предполагаем, что гравитация переносится гравитационными нейтрино [3,4]. Вероятно, что нейтрино, в том числе, и гравитационные нейтрино, могут быть составными частицами, состоящими из нечетного числа элементарных нейтрино (спин нейтрино равен 1/2), количество которых можно определить как 3x7 x 10ⁿ или 7x7x77 x 10ⁿ? Так как корень квадратный из числа $\pi - \sqrt{\pi} \approx 1,772$, из числа 1,77 \approx 1,33·1,33, возможно, масса элементарного нейтрино кратна величине 1,33 или 1,77? Фотоны, возможно, являются составными частицами, состоящими из четного числа элементарных квантов (спин кванта равен 1), наименьшая энергия элементарного кванта определяется постоянной Планка $h - 6,62606 \times 10^{-34}$ Дж·с?

Возможно, что электрон также является составной частицей, состоящей из нечетного числа фотонов (спин электрона равен 1/2), как минимум из 7 (70,700, 7000...?) фотонов, энергия которых кратна 1,37,1,77, 3,77, 7,3, т.е. числам содержащим 3 и 7?. Полагаем, что направление вращения большего количества фотонов определяет знак заряда частицы, т.е. является ли она электроном или позитроном? Экспериментально доказано, что электрон и позитрон могут образоваться при распаде гамма кванта, т.е. электрически нейтральной частицы, или возникнуть при взаимодействии нейтрино.

Автор убежден, что молодые физики – теоретики смогут создать приемлемую простую

физическую картину строения атома, фотона, электрона, взаимодействия частиц, если в основе будет лежать твердая уверенность в том, что «все невидимое» сотворено идеально и будет работать вечно, без всякой аннигиляции. Подчеркнем еще раз, что ВСЕ выдающиеся открытия были совершены глубоко верующими учеными-христианами, а теории и гипотезы неверующих ученых или ученых, равнодушных к вере, рано или поздно окажутся несостоятельными. Отрицание абсолютного, жалкие попытки заменить Творца эволюцией, теорией относительности и «большим взрывом», закончилась тем, что 92-95% энергии и материи «ученые» называют «темными», а «гениальный ученый» в конце жизни показал язык всему человечеству.

Отметим, что по ряду характерных особенностей спектров звезды можно разделить на семь спектральных классов, что также подтверждает Библию (число семь употребляется в Библии более 300 раз: «семь небес», «семь звезд», «семь светильников» и т.д. [3,4]. Отнюдь не случайно, атомный вес золота $196,967 \approx 197$ содержит произведение чисел $196,97 \approx 1,77 \times 3 \times 37,07$; важнейшие даты мировой истории также содержат и числа 3, 7 и 37 (<http://www.sciteclibrary.ru/rus/catalog/pages/13355.html;/13803.html>).

Постоянная тонкой структуры, образованная комбинацией фундаментальных констант, **определяющая структуру и свойства всех атомов, молекул и тел** $\alpha = 7,3 \cdot 10^{-3} = 1/137$; атомный вес водорода $1,007971 = 137 \cdot 7,3 \cdot 10^{-3}$, атомный вес углерода $12,011 - 12,011 = 12 \cdot 1,00092 = 137 \cdot 7,3 \cdot 10^{-3}$ и т.д. [3,4]. Значение числа π известно с точностью **до 500 миллиардов знаков** (по последним данным до 2,7 триллионов знаков), и в нем **нет ни одной циклической последовательности**. В тоже время, число π можно представить как произведение $1,772 \cdot 1,772$, число 1,77 как произведение $1,33 \cdot 1,33$, эти числа являются множителями гравитационной составляющей. Корень квадратный из числа 7,3 – $\sqrt{7,3} \approx 2,7 = 0,3 \cdot 3 \cdot 3$; число 10 можно представить как $7,3 \times 1,37 = 10,001$ или с любой степенью точности как $10 \approx 3 \cdot 3,333...$, число 3 $\approx 1,73 \cdot 1,73$ и т.д. [3,4].

Очевидно, число 137 положено в основание тонкой структуры всех материальных веществ и тел отнюдь не случайно. Антиохийская Церковь создана в 37 году; *30 сентября 137 года 3 христианки Вера, Надежда и Любовь* претерпели страшные мучения за Иисуса Христа, мать их София укрепляла детей в вере. Анализ пропорций креста на основе детального исследования, приведенного в статье «Подробное обоснование размеров и пропорций крестов.mht» показало: соотношение высоты (до большой перекладины) к ширине (В/А) составляет 1,37 (оно приведено для современной церковной формы креста); отношение высоты к ширине крестов (Н/А) составляет 1,72 для крестов 19-20 века и 1,75 для креста 1637 года. Предполагаем, что фактическое соотношение 1,73 или 1,77, так как кресты 19-20 веков укорочены (они заглублялись в землю). «Квантование красного смещения» в любом направлении в космосе, которому соответствует дискретный набор расстояний, свидетельствует о стационарности и сотворении Вселенной. Открытым остается вопрос о строении вселенной, по данным некоторых современных астрофизиков «вселенная плоская как доска»? Это больше соответствует Библии и пророчествам в «Откровении», согласно которым небеса «свернутся как свиток» (см., например, «Откровение»: *«И небо скрьюлось, свернувшись как свиток»*(6:14). Пророком Исайей (66.1) и в главе 7:49 «Деяний Апостолов» указано: *«Небо престол Мой, и Земля подножие ног Моих»*, исходя из этого, по мнению автора, и должны строиться астрофизические гипотезы о строении Вселенной.

Принципиально важной ошибкой, которую, по-видимому, *специально не замечают «эволюционисты»*, использующие радиоизотопные методы датирования, является *игнорирование достоверно установленного факта Всемирного Потопа*. При Всемирном Потопе *ВСЕ допотопные останки и минералы подверглись воздействию мощных потоков воды и давлению в течение длительного времени*, причем в различной мере в зависимости от условий воздействия [1,3]. *При радиоизотопном анализе допотопных образцов всегда возникает систематическая ошибка*, заключающаяся в завышении возраста в сотни тысяч раз, на это также указывают ошибки при определении дат [1,3].

Как указано С.Ю. Вертьяновым [1] Всемирный потоп произошел в **2262 г. (2262=2x3x377)** от сотворения мира. По-видимому, эта дата более точная, чем указанная нами 1331 г. (333x7). Подчеркнем принципиально важное обстоятельство, достоверным неоспоримым фактом, который подтвержден сотнями артефактов, это что Всемирный потоп произошел не более 5200-5700 лет назад. Фактически, это подтверждает и радиоуглеродный анализ, период полураспада радиоактивного углерода составляет 5730 лет, при этом накоплено 75 т радиоактивного ^{14}C . Так как каждый год образуется 7,5 кг ^{14}C , т.е. всей истории существования Земли (или времени от Всемирного потопы) не более 10 тысяч лет. Красные кровяные тельца, обнаруженные в костях динозавров, и остатки пищи в желудках указывают, что животные погибли мгновенно при потопе не более 6 тысяч лет назад. Хорошо сохранившееся мясо мамонтов говорит, что после потопы на севере сразу последовал ледниковый период. Установление «допотопной» карты строения Земли позволит открыть новые месторождения нефти, газа и угля, например, в Северном Ледовитом океане и Черном море.

Имеются тысячи свидетельств и артефактов, подтверждающих Библию и факт Всемирного потопы, к сожалению, и сейчас они замалчиваются «популяризаторами» науки». Атеистическое революционное мракобесие в России началось с жесточайших гонений на Православную религию, разрушения церквей и монастырей, убийств десятков тысяч священников. Д.И. Мамонов в статье «Религия и наука» вполне справедливо отмечает: *«Для атеизма нет никакого научного основания. А если*

мы обратим внимание на убийственные плоды создания первого в мире атеистического богоборческого государства, то станет ясно, что *пропаганда атеизма есть преступление против человечества*» [1]. Подчеркнем, что возвращение к классической физике означает значительное обновление и упрощение образовательных программ по физике, астрономии, естествознанию, из учебников должны быть изъяты несостоятельные и лживые гипотезы. Будем надеяться, что новое поколение ученых, понимающих, что человек сотворен «по образу и подобию Божьему», а не произошел от обезьяны, сумеет подтвердить это своими делами и новыми открытиями. Тысячи артефактов, свидетельствующих о допотопной цивилизации и Всемирном потоке, ждут честных и пытливых исследователей. Астроном Иоганн Медлер, создатель первой карты Луны, писал: *«Истинный ученый не может быть неверующим, так как естественные законы и законы Бога – это одно и то же»*.

В России и странах СНГ усилия ученых должны быть ориентированы, в первую очередь, на практическое использование современных научных результатов для модернизации всех отраслей энергетики, промышленности, транспорта и с/х производства, на внедрение лучших мировых технологий при строительстве жилья и дорог для повышения уровня жизни людей [3,4]. Академии наук и Министерству образования и науки РФ желательно было бы пересмотреть свои планы и программы, тематику государственных контрактов, приоритетное финансирование направлять на НИОКР с обязательным дальнейшим внедрением их в производство. Весьма перспективным становится поиск полезных ископаемых, подземных вод и т.д. при обязательном учете библейской концепции о сотворении, трудов Святых Отцов («Слово о смерти» святителя Игнатия) и несомненного факта Всемирного потока.

Труды великих русских ученых-христиан святителя Игнатия (Брянчанинова), святителя Луки, Ивана Панина, Юрия Алтухова должны быть введены в школьные программы взамен безграмотных, а зачастую и лживых гипотез атеистов – мракобесов от науки: *«Сказал безумец в сердце своем: «Нет Бога» (Пс.13:1). «Страх Божий происходит от знания... Бог хочет, чтобы все люди спаслись и достигли познания истины»* (И. Златоуст «О любви и знании»). Закон Божий должен преподаваться как обязательный предмет в школах, как, например, в Греции. По отрицательному влиянию на умы школьников, выпуск учебников с атеистическими теориями и гипотезами, содержащими ошибки и противоречия и подающими их как достижения современной науки, безнравственно и губительно: воспитывающие детей атеистами становятся, по выражению Иоанна Златоуста *"хуже даже детоубийц"*.

Атеистическое мракобесие политиков и ученых стало причиной революция, мировых войн и конфликтов, привело к развязыванию «сборищем сатанинским» экономической, информационной и климатической войн. В видео лекции [5] показано, что причиной изменения климата планеты и усиления стихийных бедствий стало глобальное истощение озонового слоя из-за запусков «шаттлов», войн и военных конфликтов. В связи с этим сейчас чрезвычайно важна проповедническая и миротворческая деятельность Православной Церкви.

Так, в 2014 г. Иаков, епископ Нарьян-Марский и Мезенский освятил храм Живоначальной Троицы в Антарктиде, озоновая дыра над которой угрожает всему миру (*«Самый южный православный храм на планете освятил недавно епископ Иаков (Тисленко) – правящий архиерей Нарьян-Марской епархии, самой северной в России. До того он уже освятил Северный полюс вкупе с Ледовитым океаном»* (<http://www.pravoslavie.ru/put/69155.htm>).

Патриарх Московский и всея Руси Алексей II на 15-х Рождественских образовательных чтениях в Государственном Кремлевском дворце 29.01.2007 заявил: «Никакого вреда не будет школьнику, если он будет знать библейское учение о происхождении мира. *А если кто хочет считать, что он произошел от обезьяны, – пусть так считает, но не навязывает это другим*».

Список литературы:

1. Сочинения епископа Игнатия (Брянчанинова). «Слово о смерти»; Святитель Лука «Наука и религия». Феникс. Троицкое слово. 2001. «Спешите идти за Христом»; «Дух, душа и тело». – Краматорск: Тираж-51. Вертьянов С.Ю. «Очерк естествознания. Происхождение жизни: факты, гипотезы, доказательства» (Свято-Троицкая Сергиева Лавра.2003). Мамонов Д.И. «Религия и наука» в сборнике «Доказательства существования Бога. Аргументы науки в пользу сотворения мира». М. «Новая мысль». 2005. С. 447.
2. Пономарь В.В. «Квантовая электроника» – 1990.–Т.17, №8.С. 1035-1038;-1993. –Т.20, №7. С.707-710.
3. Пономарь В.В. «Креационизм и некоторые практические выводы...» Вестник Приднестровского Университета. Сер.: Физ.-мат. и техн. науки. – 2009.- №3 (33). –С.82-92; – 2011. №3 (39). С.54-63. <http://www.sciteclibrary.ru/rus/catalog/pages/12076.html; /13355.html>.
4. Пономарь В.В. Энергосбережение – решение экономических и экологических проблем. – Тирасполь: Папирус, 2009. (на сайте филиала МГУТУ им. К.Г. Разумовского. – Режим доступа: http://www.mgutu-vf.ru/view_post_v.php?id=62&id_cat=25).
5. Видео лекция «Экологические катастрофы на примере Чернобыля, Фукусимы, Антарктиды». Главный конструктор стратегических и оборонных систем профессор И.Д. Богачев и профессор В.В. Пономарь (прочитана в лектории миссионерской службы Духовно- Просветительского Центра Свято-Троицкой Сергиевой Лавры 16.04. 2011 г. (<http://lavra.tv/archive/video/lectures/?ID=21545>; см. <http://www.sciteclibrary.ru/rus/catalog/ pages/ 5075.html; /7886.html; /8269.html; /8741.html; /11570.html; /12076.html; /12160.html; /12485.html; /13056.html; /13445.html; /13686.html; /13803.html>)).

ИННОВАЦИОННЫЕ ОБРАЗОВАТЕЛЬНЫЕ ТЕХНОЛОГИИ В ВУЗЕ

Статья посвящена инновационным технологиям, применяемым в высших учебных заведениях. Рассматриваются «виртуальные» формы обучения, такие как компьютерные учебники, компьютерные практикумы, дистанционное обучение, их основные особенности, достоинства и недостатки.

Ключевые слова: компьютерный учебник, компьютерный практикум, дистанционное обучение, виртуальные формы обучения, самостоятельная работа студентов.

В настоящее время учебный процесс требует постоянного совершенствования, так как происходит смена приоритетов и социальных ценностей: научно-технический прогресс все больше осознается как средство достижения такого уровня производства, который в наибольшей мере требует высокообразованных специалистов, людей творческих и способных к свободному мышлению. Поэтому одна из главных сторон процесса обучения в ВУЗе – создание и использование на практике программных продуктов с применением новых информационных технологий, таких как компьютерные учебники, компьютерные практикумы, дистанционное обучение и «виртуальные» формы обучения студентов.

В связи с введением в вузовское образование ФГОС нового поколения и переходом на новые учебные планы, количество аудиторных занятий по всем дисциплинам сократилось, а содержательная часть курсов не уменьшилась, поэтому большое значение приобретает организация самостоятельной работы студентов. Возникает необходимость разрабатывать формы организации самостоятельной работы студентов с использованием новых информационных технологий. Применение новых информационных технологий в организации самостоятельной работы предполагает обеспечение студента методическими и учебными материалами нового типа – компьютерными учебниками и компьютерными практикумами.

Виртуальные формы обучения стали привычными для большинства учебных заведений всего мира. Сегодня обучение через Интернет все чаще рассматривается не просто как удобная форма повышения квалификации, а как вполне серьезная альтернатива традиционному образованию, позволяющая студенту получить глубокие знания.

Одним из виртуальных форм обучения является виртуальные курсы, с помощью которых можно заниматься в любом месте, где есть компьютер с выходом в Интернет. Время начала и окончания занятий каждый студент выбирает для себя сам, при этом большинство преподавателей требует ежедневного посещения виртуальных классов. Получая или отсылая информацию, связанную с изучением курса, учащийся постоянно взаимодействует и с преподавателем, и с другими студентами. Как и при традиционном обучении, преподаватель, который ведет тот или иной виртуальный курс, разрабатывает учебные планы, проводит занятия в виртуальном классе, организует и направляет дискуссию по изучаемой теме, отвечает на вопросы студентов и, естественно, проверяет правильность выполнения заданий.

Одной из насущных задач образования на сегодняшний день является создание системы открытого образования, обеспечивающей общенациональный доступ к образовательным ресурсам на базе технологий дистанционного обучения.

Дистанционное обучение как одна из форм системы образования стало развиваться еще до появления компьютерной сети Интернет, постепенно наращивая комплекс используемых технологий. Всемирная паутина послужила основой для развития сетевых технологий распространения знаний, дав в руки студентов и преподавателей электронные учебники и библиотеки, удобные системы тестирования, а также средства общения. Интернет позволил не только объединить все ранее известные инструменты обучения, но и заметно расширить их перечень, оказав существенное влияние на информационную культуру в образовательной среде.

В настоящее время существует несколько отличающихся форм дистанционного обучения – чат-занятия, веб-занятия, телеконференция, телеприсутствие, мультимедийные технологии и т.д.

Чат-занятия – занятия с использованием технологии чата. В чат занятиях присутствует полная синхронность, то есть все участники занятия находятся в чате одновременно.

Веб-занятия – уроки, конференции, семинары, деловые игры и другие занятия, которые проводятся с помощью сети Интернет. Специально для веб-занятий используются веб-форумы – специальные сайты для оставления записей на страницах. На таких сайтах устанавливаются адаптированные программы. Веб-занятия отличаются от чат-занятий своей полной асинхронностью во взаимодействии обучающихся и преподавателей и возможностью более длительной работы.

Телеконференция организуется посредством рассылки электронной почты с указанием времени участия. Такая рассылка может производиться автоматически по специальным электронным спискам.

Телеприсутствие – совершенно новая форма дистанционного обучения. Она предназначена для людей с ограниченными возможностями. При помощи специального робота или других современных технологий создаются полноценный эффект присутствия обучающегося.

Мультимедийные обучающие технологии – это совокупность технических обучающих средств и дидактических средств обучения – носителей информации. Технические средства мультимедиа обеспечивают преобразование информации (звука и изображения) из аналоговой, т.е. непрерывной, в цифровую (дискретную) форму с целью ее хранения и обработки, а также обратное преобразование, чтобы эта информация могла быть адекватно воспринята студентом. Мультимедийные учебные курсы являются формой обучения, адекватной современному уровню развития информационных технологий.

На сегодняшний день появляются новые формы организации дистанционного обучения, которые ориентируют студента на выработку умений самостоятельного поиска и обработку информации в сети.

В числе всех предложенных инновационных технологий, положительными моментами является применение их в образовании для самостоятельного обучения с открытым доступом к обширным информационным ресурсам, наличие обратной связи, а так же принципиально новое построение и изложение материала, которое позволит интенсифицировать процесс обучения, снизить нагрузку на обучающихся и педагогов, индивидуализацию и дифференциацию обучения. Отрицательными факторами инновационных технологий является уменьшение времени непосредственного взаимодействия преподавателя и студента.

Список литературы:

1. Андреев Г.П. Компьютеризация процесса обучения в вузе: проблемы, тенденции, перспективы. – М.: ВПА, 1990.
2. Андреев А.А., Барабанщиков А.В. и др. Основы применения информационных технологий в учебном процессе: научно-методический сборник. – М.: ВУ, 1996.
3. Кирикова М.И. Современные методы обучения в вузе. – М. [Электронный ресурс]. – Режим доступа: http://sociosphera.com/publication/conference/2012/138/sovremennyye_metody_obucheniya_v_vuze/

*И.И. Попик, ст.преподаватель
К.Н. Бергий, студентка
филиал ПГУ им. Т.Г. Шевченко
г. Рыбница, Приднестровье*

ПРИМЕНЕНИЕ ОБЛАЧНЫХ ТЕХНОЛОГИЙ В ОБРАЗОВАНИИ

В статье рассмотрено применение облачных технологий в образовании, их особенности и недостатки. Рассмотрены услуги, предоставляемые облачными технологиями, и рассмотрена актуальность облачных технологий сегодня.

Ключевые слова: *облачные технологи, образование, социальные сети, интернет, сервис, интернет-услуга.*

В настоящее время подготовка специалистов невозможна без использования современных технологий обучения. Речь, прежде всего, идет о применении в учебном процессе информационно-компьютерных технологий.

Программа информатизации и компьютеризации учебного процесса предусматривает оснащение учебного заведения современным компьютерным оборудованием и программным обеспечением. Вычислительные характеристики современного аппаратного обеспечения меняются и совершенствуются практически ежедневно, поэтому любому учебному заведению практически невозможно обновлять свою техническую базу в соответствии с быстро меняющимися вычислительными возможностями современных компьютеров и обеспечить учебный процесс последними новинками компьютерной техники. Такая же ситуация с программным обеспечением, предполагающим немалые материальные затраты на поддержание соответствующего информационного сервиса.

Как показывает опыт развитых зарубежных стран, отличным решением проблем компьютеризации образования является внедрение в учебный процесс «облачных вычислений». К ним относятся бесплатные хостинги почтовых служб для учащихся и преподавателей. Другие многочисленные инструменты облачных вычислений для образования практически не используются в силу недостаточности информации о них и отсутствия практических навыков их использования для учебных целей. При обсуждении вопросов применения информационных технологий в образовании основное внимание, как правило, уделяется автоматизации хозяйственной и образовательной деятельности, а также, но в меньшей степени, дистанционному обучению. Но подобные решения носят вспомогательный по отношению к собственно образованию характер. Пользователями таких систем

являются в подавляющем большинстве сотрудники вузов, а преподаватели и студенты используют только очень небольшую часть функциональных возможностей. Другие ИТ-решения находят применение в стенах университетов в основном при научно-исследовательской деятельности, выполнении работ по заказу коммерческих компаний, но не в учебном процессе. Средств, позволяющих менять подход к обучению в той же степени, в которой информационные технологии дают возможность модернизировать хозяйственную, производственную деятельность и бизнес-процессы организаций и предприятий, крайне мало.

Для повышения качества образования могут найти применение такие ИТ-решения как облачные сервисы. Конечно, сам по себе данный подход не является прикладным решением. Однако применение его возможностей позволит создавать, распространять и применять в образовательной среде такие приложения-сервисы, которые смогут стать частью учебных программ и привнести в преподавание некоторых дисциплин значительные улучшения.

Как разработчиками, так и потребителями ИТ-решений для учебного процесса могут быть только преподаватели конкретных дисциплин. Но для широкого распространения таких решений требуется создание удобного интерфейса, подготовка понятной документации и обучение пользователей. Обеспечить это в достаточном масштабе могут только специализированные организации, которым необходимо финансирование. Поэтому успешное развитие ИТ-решений в учебном процессе оказывается возможным лишь при объединении на общей площадке и централизации разработки всех заинтересованных коллективов в масштабах государства.

Также можно отметить текущую тенденцию укрупнения университетов, централизации и стандартизации образования по отдельным направлениям в рамках факультетов (филиалов) в составе вузов. Создание подобных структур требует объединения не только управленческих процессов, но и методик преподавания и содержания отдельных курсов. И именно в контексте такой централизации применение облачных технологий становится тем подходом, который может обеспечить реализацию и широкую доступность ИТ-решений в составе учебных программ.

Можно выделить ряд характеристик облачных технологий, которые позволят ускорить начало повсеместного использования ИТ в обучении. В первую очередь это такое «внутреннее» свойство облаков, как возможность организации совместной работы, оно позволит участвовать как в разработке, так и в освоении решений большому количеству преподавателей и разработчиков по отдельным направлениям из различных вузов. Еще одна существенная характеристика – отсутствие территориальной привязки пользователя сервиса к месту его предоставления, что позволит быстро включать создаваемые решения в учебный процесс. Также при использовании облачных сервисов отсутствуют принципиальные ограничения на размер «аудитории» и время проведения «занятий», что способствует их использованию для выполнения студентами самостоятельных работ, в том числе коллективных.

В составе курсов обучения могут быть применимы конкретные прикладные сервисы в облачной вычислительной среде. Рассматривая широкий круг дисциплин, не ограничиваясь только теми, что предполагают изучение существующих отраслевых приложений, можно выделить два класса решений – имитационное моделирование и дистанционный доступ к лабораторной базе. Для их реализации требуется единая среда, позволяющая и разрабатывать необходимые сервисы, и управлять их исполнением с использованием распределенных вычислительных ресурсов. Наличие такой среды, имеющей дружественный пользователю и интуитивно понятный интерфейс, позволит быстро создавать, осваивать и использовать средства моделирования по различным направлениям – от технических до социальных.

Если идет о лабораторной базе, то важно обеспечить доступ студентов к современному научному оборудованию, на котором проводятся реальные исследования по изучаемой дисциплине и проблематике. Это позволит учащимся если не участвовать в проведении экспериментов, то, как минимум, наблюдать их, а также даст возможность преподавателям участвовать в «реальной» научной жизни по преподаваемым дисциплинам. Для этого нет необходимости каждому вузу закупать дорогостоящее научное оборудование. Достаточно обеспечить возможность участвовать и/или проводить эксперимент дистанционно и даже в режиме реального времени.

Облачные технологии предлагают альтернативу традиционным формам организации учебного процесса, создавая возможности для персонального обучения, интерактивных занятий и коллективного преподавания. Внедрение облачных технологий не только снизит затраты на приобретение необходимого программного обеспечения, повысит качество и эффективность образовательного процесса, но и подготовит будущего специалиста к профессиональной деятельности.

Список литературы:

1. Широкова Е.А. Облачные технологии. Современные тенденции технических наук: г. Уфа, октябрь 2011 г.
2. Статья «Облачные вычисления», [Электронный ресурс]. – Режим доступа: <http://ru.wikipedia.org>
3. Статья «Облачные вычисления, краткий обзор или статья для начальника», [Электронный ресурс]. – Режим доступа: <http://habrahabr.ru>

ИНФОРМАЦИОННЫЕ ТЕХНОЛОГИИ В ШКОЛЕ

В статье всесторонне раскрывается вопрос значимости информатизации образовательного процесса в современной школе. Приводятся доказательства комплексного воздействия на учащихся путём применения современных информационных технологий, в результате которого повышается качество знаний.

Ключевые слова: современное общество, качество образования, информатизация образования, компетенции педагогов, эффективность учебного процесса.

Современное общество, в свете предъявления все более высоких требований к системе образования, уже давно осознало неотъемлемую связь повышения качества образования с информатизацией учебного процесса. Этому способствует понимание особенностей образовательной среды, сложившейся в настоящее время. Среди немалого количества противоречий, отражающих состояние этой среды, можно отметить, то что: содержание образования определяет нарастающий объём культурной и научной информации. Однако, время обучения ограничено, как ограничены и возможности обучаемых.

Всё это подтверждает переломный характер современной ситуации в образовании. Время макроизменений в спорах рождает новые парадигмы учебного процесса. Насущной задачей современности является необходимость создания новых педагогических средств обучения. Новая культурно-информационная среда перераспределяет внимание субъектов и объектов обучения на фактор коренного изменения человеческой цивилизации, вследствие современного развития информационных технологий. Новое время рождает новые критерии: образованность человека и образование, как важнейший социальный институт, обязано им соответствовать.

При организации учебного процесса с применением компьютерных технологий особенно важно проблемой является информационное обеспечение учащихся.

Благодаря комплексному воздействию на учащихся, путём сочетания концептуальной, иллюстративной, справочной и контролирующей частей, электронные образовательные ресурсы (ЭОР) дают наиболее полное представление об учебной информации, а также облегчают осуществление обратной связи между преподавателем и учащимся.

По сути, сетевой образовательный ресурс, представляющий собой совокупность сетевых мультимедиа учебных курсов, практикумов, тренажёров, тестов, виртуальных лабораторий и т.п. является новым дидактическим средством, реализующим основные формы учебной деятельности учащихся.

Следует отметить, что по сравнению с традиционными учебно-методическими комплектами сетевые образовательные ресурсы имеют ряд преимуществ:

- использование в сетевых предметных курсах мультимедиа объектов позволяет задействовать различные типы восприятия информации, вследствие чего повышается эффективность учебного процесса в целом;
- интерактивность информатизации учебного процесса способствует активизации и развитию познавательной активности учащихся;
- оперативность оценки тестов и заданий тренажера, являющихся составным элементом сетевых учебных курсов, с одной стороны, помогает учителю создавать эффективную обратную связь, с другой стороны, способствует повышению мотивации и активизации учебной деятельности учащихся;
- при организации учебного процесса с использованием компьютеров преподаватель становится организатором и координатором учебного процесса, ученик перестаёт быть пассивным слушателем и вовлекается в активную познавательную деятельность.

Адаптация к индивидуальным особенностям обучаемого может быть реализована за счёт дифференциации содержания учебного материала, подбора задач и упражнений по уровню сложности.

Это связано, во-первых, с выбором индивидуального образовательного маршрута, уровня глубины усвоения и сложности учебного материала, что чрезвычайно актуально в свете насущных задач образования. Во-вторых, с обеспечением доступа обучаемых к дополнительным источникам знаний, например, ресурсам Интернета. В-третьих, с учётом исходного уровня образования школьников.

Говоря об увеличении доли самостоятельно работы учащихся при использовании сетевых ЭОР, необходимо подчеркнуть, что эффективная реализация этого фактора развития преемственности обеспечивается совокупность целого ряда возможностей этих средств: индивидуализацией обучения, повышением мотивации интереса; расширением круга задач, которые могут быть включены в учебный процесс; овладением учащимися рядом новых методов познания, связанных с использованием Сети; возможностью постоянного самоконтроля и самооценки при работе с учебными программными средствами и т.д.

Немалую роль в развитии самостоятельной деятельности может сыграть интерактивная форма работы. Диалог активно вовлекает школьников в учебный процесс, стимулирует и создаёт условия для самостоятельной работы. Самостоятельную деятельность обучаемых обеспечивает и возможность предоставления средствами сетевого электронного образовательного ресурса помощи в решении учебной задачи, обращения к справочному материалу и т.д. Причём обучаемый сам может задавать компьютеру предпочтительную форму помощи (например, демонстрация способа решения с подробными комментариями или указание на принцип решения), способ изложения учебного материала (развёрнутый или сжатый, с иллюстрациями или без них и т.д).

Применение компьютеров создаёт условия для организации такой формы учебного процесса, при которой обучаемые получают возможность постоянного самоконтроля и самооценки своей учебной деятельности. При этом, учебные программные средства дают возможность представлять любое действие в развёрнутой последовательности операций, показать его результат, условия выполнения; фиксировать промежуточные операционные результаты, позволяет интерпретировать и оценивать каждый шаг в решении задач и т.д.

В связи с внедрением в учебный процесс сетевых образовательных ресурсов, открываются принципиально новые возможности мышления школьников. Это ярко видно в процессе преподавания русского языка.

Одной из главных особенностей получения знаний по русскому языку посредством ЭОР является превалирующий в данном случае аудиовизуальный метод обучения. Он предполагает использование различных соотношениях звуковых и зрительных технических средств обучения (совмещение в неравных количествах зрительных и в меньшем количестве слуховых восприятий). Классическая педагогика рассматривает такой метод изучения родного языка не как универсальный, а как один из методов в общей системе обучения, но такие методики играют ведущую роль в системе обучения восприятия языка, приёму речи, отдельных единиц языка, языковой теории.

Важнейший дидактический принцип обучения языку с использованием сетевых мультимедийных учебных материалов – принцип ориентации на практическую деятельность. В соответствии с этим, эффективным видится использование методического приёма «решение конкретных ситуаций». Методический приём заключается в создании такой учебной ситуации, в которой учащийся встречается с реальной трудностью в интерпретации или создании собственного текста (найти ошибки, расставить знаки препинания и т.д). Это может быть создание проблемной ситуации продуцирования текстов определённого типа, проблемная ситуация, связанная с интерпретацией заданного текста. На основе работы с текстом у обучающегося формируется мотивация учебной деятельности определённого типа, индивидуальный заказ на получение образовательной услуги, формируется индивидуальная траектория изучения курса.

Проведение уроков с применением мультимедийного комплекса, в нашей школе способствует более эффективной подготовке учащихся к ЕГЭ.

Список литературы:

1. Беспалько В.П. Образование и обучение с участием компьютеров (педагогика третьего тысячелетия) / В.П. Беспалько. М.: Изд-во МПСИ, – 2008.
2. Машбиц Е.И. Психолого-педагогические проблемы компьютеризации обучения: (Педагогическая наука – реформе школы). – М.: Педагогика, 1988.
3. Ганичева Е.М. Повышение качества подготовки школьников с применением информационных технологий / Е.М. Ганичева. – М.:2007.

*А.П. Руссу, учитель
МОУ «Рыбницкая русская гимназия №1»
г. Рыбница, Приднестровье*

ИНФОРМАЦИОННО-КОММУНИКАЦИОННЫЕ ТЕХНОЛОГИИ В СОВРЕМЕННОМ ОБЩЕСТВЕ

В работе рассматривается проблема информационно-коммуникационные технологии в современном обществе.

***Ключевые слова:** информационно-коммуникационных технологий (ИКТ), коммуникационных технологий, дистанционное образование.*

Характерной особенностью современного мира является бурный процесс информатизации всех сфер современного общества, в связи с этим наблюдается рост значимости новых (высоких) ключевых информационно-коммуникационных технологий (ИКТ) и «завязанных» на них тоже ключевых нано- и биотехнологий. В настоящее время происходит революция в информационных технологиях, основанная

на крупных успехах радиотехники, нейроматематики, когнитологии, психологии, нейрофизиологии, социологии и других социальных наук [2].

Развитие коммуникационных технологий никогда не было свободно от этических и политических оценок. Обычно оно приветствуется как ведущее к прогрессу, свободе слова, большому количеству доступной информации, развитию индивида и новым возможностям общения. Однако наряду с новыми возможностями, открываемыми современными коммуникационными технологиями, появляются и новые опасности. Уже сейчас видно, насколько сильно воздействие средств массовой информации на общественное мнение. Это воздействие может использоваться для манипулирования людьми в чьих-либо интересах. Новые технологии делают возможным тотальное слежение и контроль за действиями людей. С появлением бесконечно богатого самой разнообразной информацией Интернета и технологий виртуальной реальности возрастает опасность отчуждения людей, ухода каждого в личный «виртуальный мир» [1].

Особое внимание уделяется воздействию современных информационно-коммуникационных технологий на сознание человека.

Актуальность статьи следует из положения о том, что деятельностью человека управляет находящаяся в его сознании модель мира, это положение оказывается нетривиальным в контексте воздействия современных ИКТ на сознание человека.

Следует также отметить, что достаточно рельефно воздействие современных информационно-коммуникационных технологий на сознание человека проявляется в идущем ныне информационном противоборстве (информационной войне) на глобальном и локальном уровнях. Основная задача политической элиты состоит в сохранении устойчивости своей государственной системы, чему служит их политическая деятельность. «Политическая деятельность – это информационная борьба за управление психикой политической элиты и социальных групп общества. Политика является сегодня составной частью повышенного динамизма общественных процессов, который находит свое выражение в быстрой смене ситуаций, в неопределенности, непредсказуемости и противоречивости как самих социальных действий и событий, так и их последствий. Социальная информация все больше влияет на борьбу национальных и транснациональных политических элит». Следовательно, новейшие информационно-коммуникационные технологии воздействия на сознание человека служат индикатором деятельности правящих элит на уровне мировой политики [3].

Новые информационные и коммуникационные технологии радикально изменяют современную жизнь как общества в целом, так и каждого из его членов. Компьютерная техника коренным образом повлияла на содержание и способы организации профессиональной деятельности. До последнего времени развитие информационных и коммуникационных технологий определялось в основном совокупностью текущих рыночных и технических факторов. В настоящее время, когда этот процесс становится важным, а, возможно, и жизненно важным для общества, такая ситуация более не является удовлетворительной. Необходимо долгосрочное планирование и направление процесса развития коммуникационных технологий, прогнозирование и, в случае необходимости, коррекция последствий их внедрения.

Знания всегда играли существенную роль во всех сферах деятельности людей. Однако в современных условиях роль знания значительно возрастает по целому ряду причин, среди которых наиболее важными являются: резкое увеличение удельного веса всех видов коммуникаций в различных секторах производства, бизнеса, научной, образовательной и культурной сферах; гигантское возрастание роли информационных продуктов и услуг, и, наконец, создание глобального информационного пространства, обеспечивающего эффективное взаимодействие и общение людей.

Можно утверждать, что дистанционное образование является прогрессивной формой организации учебного процесса. С одной стороны, дистанционного образования позволяет более гибко реагировать на образовательные нужды каждого конкретного студента. С другой стороны, оно предъявляет более высокие требования к самому студенту в плане мотивации к обучению, способности самому организовать свое время и т.п.

В настоящее время практически любая система социальной коммуникации неизбежно включает в себя техническую составляющую. Информационные и телекоммуникационные технологии выступают в качестве неотъемлемой части современных общественных структур. Теоретическая значимость работы состоит в том, что содержащиеся в ней материалы представляют собой шаг в направлении философского осмысления процессов взаимодействия современных коммуникационных технологий и социальных коммуникационных процессов в контексте более широкой проблематики социальной философии и философии техники.

Рассмотрение комплекса вопросов, связанных с понятием коммуникации, имеет большое практическое значение. Полученные результаты, основанные на анализе практической эксплуатации современных систем коммуникации, могут быть использованы в следующих целях: при разработке рекомендаций по применению технических коммуникационных систем для организации межличностной коммуникации в электронной среде, в первую очередь для дистанционного обучения; при подготовке специального курса для студентов технических и гуманитарных вузов.

Особое значение данная работа имеет для повышения квалификации специалистов технических специальностей, занимающихся разработкой систем, поддерживающих социальную коммуникацию, а также разработчиков экспертных систем и систем искусственного интеллекта.

1. Коммуникации являются одним из механизмов взаимосвязи коммуникационных технологий и коммуникационных процессов в обществе.

2. Коммуникации основаны на двух метафорах коммуникации: «коммуникация как передача» и «коммуникация как разделение».

Список литературы:

1. Маттис В. Инновации – сегодня, традиции – завтра. <http://sincom.ru/>
2. Горбачева В.Г. Основы инновационных процессов в образовательной деятельности.
3. Балаева Г.В. <http://gv-balaeva.narod.ru/pbaa1.html>

М.Ю. Рытов, к.т.н., доцент

А.П. Горлов, аспирант

ФГБОУ ВПО «Брянский государственный технический университет»

г. Брянск, Россия

АВТОМАТИЗАЦИЯ ПРОЦЕССА АУДИТА ИНФОРМАЦИОННОЙ БЕЗОПАСНОСТИ ОБЪЕКТА ИНФОРМАТИЗАЦИИ

В статье рассматривается процесс автоматизации оценки уровня информационной безопасности объекта информатизации, путем создания автоматизированной системы. Основными функциями разработанной системы являются: проведение аудита информационной безопасности, формирование модели угроз ИБ, формирование рекомендаций по созданию системы защиты информации, формирование организационно-распорядительной документации.

Ключевые слова: *информационная безопасность, оценка, аудит информационной безопасности, модель угроз, автоматизированная система, объект информатизации, защищенность.*

На сегодняшний день проблема защиты конфиденциальной информации стоит особенно остро. Ущерб от искажения, уничтожения, хищения, разглашения конфиденциальной информации превышает миллионы рублей. Основные объемы конфиденциальной информации обрабатываются и хранятся на объектах информатизации.

По статистике только за 2013 год на территории РФ зафиксировано около 120 тысяч преступлений в сфере информационной безопасности. К этим преступлениям относятся неправомерный доступ к конфиденциальной информации, разглашение сведений составляющих коммерческую тайну, создание, использование или распространение вредоносных программ для ЭВМ или машинных носителей с такими программами.

Объектом информатизации (ОИ) называется совокупность информационных ресурсов, средств и систем обработки информации, используемых в соответствии с заданной информационной технологией, а так же средств их обеспечения, помещений или объектов, в которых эти средства и системы установлены, или помещений и объектов, предназначенных для ведения конфиденциальных переговоров [1].

Отсутствие на объектах информатизации систем защиты информации приводит к потере конфиденциальной информации (КИ). Для предотвращения потери КИ необходимо разработать и внедрить комплексную систему защиты информации, однако это является достаточно затратной процедурой. Первым этапом создания КСЗИ является оценка уровня защищенности. Данный процесс должен быть оперативным, для этого его необходимо автоматизировать. В общем случае на систему обработки информации влияет ряд факторов который можно условно разделить на две категории: требования законодательства и стандартов, различные угрозы информационной безопасности. Разработанная система оценки уровня ИБ позволяет привести систему ОИ в соответствие установленным требованиям, противостоять актуальным угрозам, снизить трудоемкость работ, сэкономить время и значительно сократить материальные затраты на проведение аудита и разработку СЗИ.

Ввиду этого разработка системы автоматизированной системы оценки уровня информационной безопасности объекта информатизации представляется актуальной. На данный момент автоматизированная оценка уровня информационной безопасности производится исключительно по стандартам ISO, однако в РФ более распространена организационно-распорядительная документация.

В предлагаемой методике в основу положена оценка защищенности объекта информатизации согласно положениям законодательной базы РФ, требованиям государственных стандартов, а так же проверка наличия организационно-распорядительной документации регламентирующей защищенную обработку конфиденциальной информации.

Основной задачей разрабатываемой АС является выявление уязвимостей существующих систем обработки и защиты информации.

Алгоритм работы АС включает ряд этапов:

1. Ввод исходных данных.
2. Формирование информационной модели объекта информатизации.
3. Оценка состояния защищенности ОИ.
4. Формирование модели угроз ИБ.
5. Формирование рекомендаций по совершенствованию системы защиты информации.
6. Формирование организационно-распорядительной документации.

Структурная схема автоматизированной системы оценки уровня информационной безопасности представлена на рис. 1.

Ввод исходных данных представляет собой заполнение опросных анкет, которые позволят выявить вид обрабатываемой информации, существующие средства защиты информации, угрозы ИБ, уязвимости системы защиты информации, а так же прочие данные позволяющие составить информационную модель объекта информатизации.

Следующим этапом является оценка состояния защищенности ОИ. Выделяется 3 основных направления оценки защищенности:

1. Оценка на соответствие требованиям стандартов (ГОСТ, СТР-К, ISO).
2. Определение наличия технических средств защиты информации на объекте информатизации.
3. Выявление организационно-распорядительной документации регламентирующей защищенную обработку конфиденциальной информации.

По результатам данного этапа формируется отчет о состоянии защищенности объекта информатизации.

На этапе формирования модели угроз информационной безопасности формируется описание системы обработки информации, выявляются пользователи данной системы, определяется уровень исходной защищенности, степень актуальности угроз, рассчитывается вероятность реализации угроз.

Актуальность рисков определяется исходя из типа обрабатываемой информации, объема обрабатываемых в системе данных, структуры информационной системы, режиму обработки данных и т.д.

Однако для того чтобы определить актуальность угроз для данного объекта информатизации целесообразно выделить критерии актуальности каждой конкретной угрозы. Так для угрозы сетевой атаки можно выделить такие критерии актуальности как наличие доступа к глобальной сети, наличие в структуре локальной вычислительной сети средств межсетевого экранирования, антивирусной защиты и т.д.



Рис. 1. Структурная схема АС оценки уровня ИБ

Основываясь на выделенных критериях актуальности возможно формализовать расчет вероятности реализации угроз:

$$P(i) = \frac{\sum f(j)}{N} * 100\%$$

$P(i)$ – вероятность реализации i -ой угрозы, $f(j)$ – функция расчета влияния j -го критерия на защищенность системы от i -ой угрозы, N – кол-во факторов.

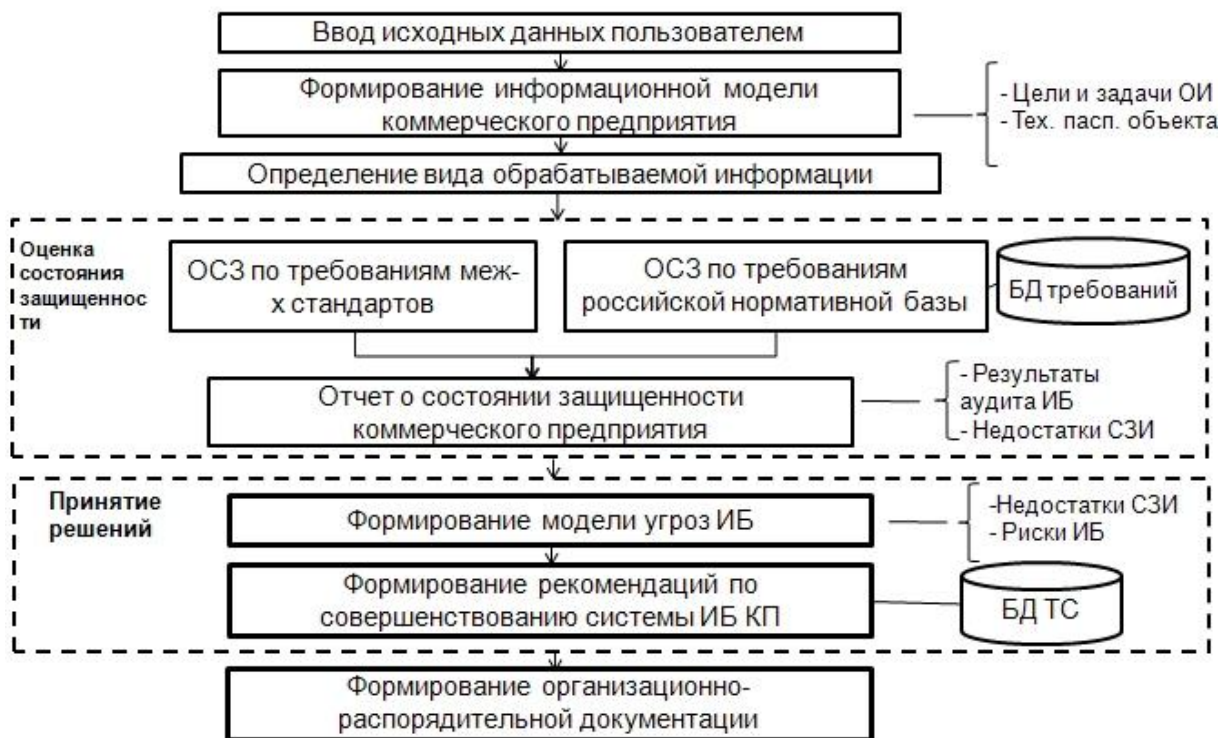
На данном этапе результатом работы является модель угроз на основании которой можно выделить оптимальные средства защиты от наиболее актуальных и вероятных угроз.

Для обеспечения защиты от таких угроз предусмотрен процесс выборки программных и аппаратных средств защиты информации из базы данных. Выборка производится исходя из стоимости средств защиты и оптимальных технических характеристик необходимых для обеспечения требуемого уровня защищенности.

Формализацию процесса формирования модели угроз можно представить в виде кортежа:

$$M = \langle D_i, T, Th, K_a, P \rangle,$$

где D_i – уровень исходной защищенности, T – тип системы обработки информации, Th – угрозы информационной безопасности, K_a – критерии актуальности угроз, P – вероятность реализации угроз.

Следующим этапом является формирование рекомендаций по совершенствованию системы защиты информации. Рекомендации разделяются на 3 основных раздела:

1. Рекомендации по организационной защите информации.
2. Рекомендации по инженерно-технической защите информации.
3. Рекомендации по программно-аппаратной защите информации.

По каждому разделу приводится ряд мер выполнение которых необходимо для защиты от выявленных угроз. Так же на данном этапе происходит подбор оптимальных средств технической и программно-аппаратной защиты информации исходя из допустимой стоимости и набора необходимых характеристик.

Заключительным этапом является формирование организационно-распорядительной документации регламентирующей защиту конфиденциальной информации.

На данном этапе производится оценка наличия организационно-распорядительной документации на объекте, выявляются недостающие документы, если необходимо, производится сбор дополнительных данных необходимых для формирования дополнительных документов.

В качестве выходных данных по результатам работы данного блока является комплект организационно-распорядительной документации регламентирующей защиту конфиденциальной информации.

Результаты работы автоматизированной системы представлены на рисунке 2.



Рис.2. Результаты работы АС

Таким образом разработанная автоматизированная система позволяет значительно ускорить процесс оценки уровня информационной безопасности, а так же сократить материальные и временные затраты на разработку комплексной системы защиты информации.

Список литературы:

1. Аверченков В.И. Организационная защита информации/ В.И. Аверченков, М.Ю. Рытов. – Брянск: Изд-во БГТУ, 2010. – 184 с. – (Серия «Организация и технология защиты информации»).
2. Аверченков В.И. Аудит информационной безопасности/ В.И. Аверченков. – Брянск: Изд-во БГТУ, 2010. – 210 с. – (Серия «Организация и технология защиты информации»).
3. Аверченков В.И. Автоматизация проектирования комплексных систем защиты информации: монография/ В.И. Аверченков, М.Ю. Рытов. – Брянск: Изд-во БГТУ, 2012. – 147 с. – (Серия «Организация и технология защиты информации»).

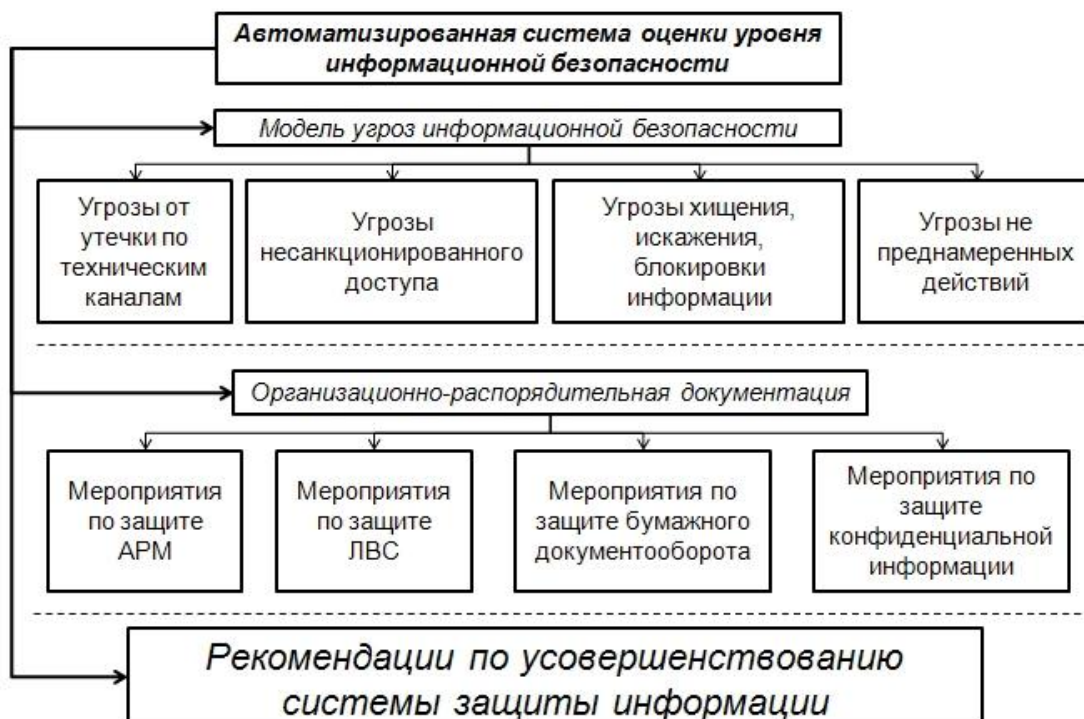
М.Ю. Рытов, к.т.н., доцент
П.А. Ковалев, аспирант
ФГБОУ ВПО «БГТУ»
г. Брянск, Россия

АНАЛИЗ ПРОБЛЕМ ОБМЕНА ДАННЫМИ В СЕТЯХ ПРОМЫШЛЕННЫХ ПРЕДПРИЯТИЙ С КОРПОРАТИВНЫМИ ПОРТАЛАМИ

В статье рассмотрен анализ проблем обмена данными в среде промышленных предприятий, где центром управления технологическим процессом является корпоративный портал. Данная проблема рассматривается с точки зрения сетевой модели ISO/OSI, которая представлена 7-ю уровнями.

Ключевые слова: сетевая модель, модель ISO/OSI, уровень, корпоративный портал, промышленная среда, протокол, локальная сеть.

В 1984 году была анонсирована модель взаимодействия открытых систем (Open Systems Interconnection, OSI) Международной Организацией по Стандартизации (International Standard Organization, ISO) и получила название Модель ISO/OSI. Данная модель является международным стандартом для построения сетевых коммуникаций и предполагает, что для данного процесса будет использовать уровневый подход. Архитектура модели включает в себя семь уровней: физический, канальный, сетевой, транспортный, сеансовый, представительный и прикладной уровни. Каждый из вышеперечисленных уровней выполняет ряд поставленных перед ним задач, используя при этом ряд определенных алгоритмов (стандартов). Главной задачей каждого уровня является достижение глобальной цели, которая поставлена перед всей моделью в целом, поэтому все уровни связаны между собой. Выполняя свою часть задачи, каждый уровень передает данные вышестоящему уровню на обработку. В конце цепочки из семи уровней данные обрабатываются окончательно так, что их можно использовать. Посредством деления на уровни сетевая модель ISO/OSI упрощает совместную работу оборудования и программного обеспечения.



Рис. 1. Схема модели ISO/OSI

В настоящее время корпоративные промышленные порталы – это приложения, которые позволяют компаниям раскрывать информацию, хранящуюся внутри и вне организации (чаще всего это среда промышленного предприятия), и предоставлять каждому пользователю единую точку доступа к предназначенной для него информации, необходимой для принятия обоснованных управленческих решений [3].

Корпоративный портал промышленного предприятия – это такая же система, которая принимает и передает данные, используя для этого различные сетевые технологии. Актуальной задачей научного исследования является описание проблем, которые могут возникнуть при обмене данными в среде промышленного предприятия между корпоративным порталом и остальными АСУ с точки зрения модели ISO/OSI. Рассмотрим проблемы, которые могут возникнуть при обработке данных на каждом уровне модели ISO/OSI.

Физический уровень – это самый первый уровень, который определяет метод транспортировки данных от одного устройства к другому. Данный уровень реализует транспортировку электрических или оптических сигналов в кабель или в радиозэфир и, соответственно, их приём и преобразование в биты данных в соответствии с методами кодирования цифровых сигналов. К физическому уровню относятся физические, электрические и механические интерфейсы между двумя системами [2].

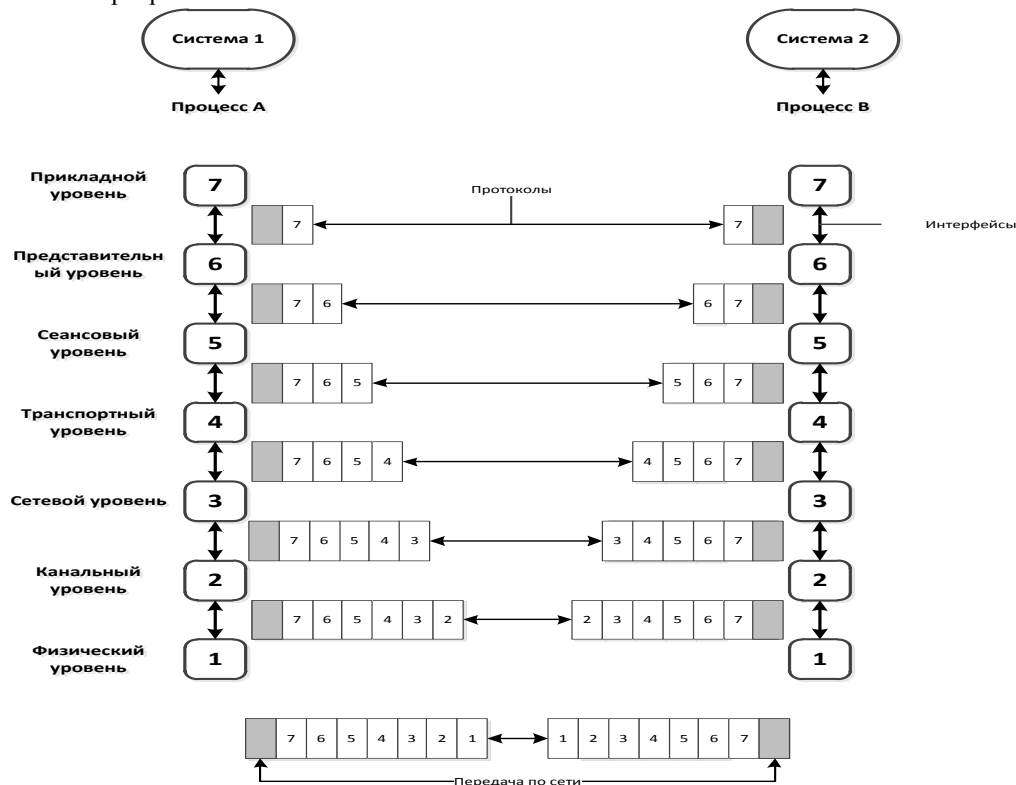
Чаще всего не возникает никаких проблем на физическом уровне. В настоящее время существует множество методов передачи данных из пункта А в пункт Б от проводных до беспроводных и т.д. На данном уровне выбирается оборудование физического уровня: кабели, разъемы, повторители, концентраторы. От выбора физического оборудования зависит пропускная способность сети: 1, 10, 100 Мбит/сек или 1 Гбит/сек. Таким образом, главной проблемой для среды с корпоративным порталом становится скорость, пропускная способность канала. Если неверно поставлены задачи и неверно оценены мощности, которые требуются от оборудования, то скорость работы корпоративного портала, да и всей среды промышленного предприятия будет низкой.

Рассмотрим каналный уровень – это второй уровень модели, он предназначается для обеспечения взаимодействия сетей по первому уровню, а также для контроля этого взаимодействия. Канальный уровень обязан с помощью последовательности электрических сигналов физического уровня доставить информацию.

Предположим, что имеется определенный базис, который считается основой проектирования и организации любой сети, например корпоративной. В данном случае – это будет самый известный протокол Ethernet TCP/IP. Если корпоративная сеть в себя не включает никаких технологических процессов, она настроена на обмен данными между пользовательскими АРМ и другими структурами сети, такими как корпоративные сайты, файловые хранилища и т.д., то в данном случае проблем не возникает. Если же рассматривать проектирование корпоративной сети на промышленном предприятии, то здесь всегда будет присутствовать технологический процесс, а также системы, которые ими управляют. На уровне каждой такой системы имеется свои протоколы обмена данными, у каждой системы такой протокол обмена свой, каждая система считает данный протокол основой. Примеры таких протоколов – это Profibus, Interbus-S, Modbus, WordFip, DeviceNet, FieldbusFoundation и другие, которые являются широко распространенными в данной области [3]. Главная проблема заключается не в самом многообразии таких протоколов обмена данными и даже не в том, что каждый протокол конкурирует на звание основного, а в том, что очень сложно вести между данными протоколами обмен данными. Процесс к переходу к единому началу, какому-то общему знаменателю в данном случае невозможен, а стыковка обмена данными между этими протоколами затрачивает достаточно большие ресурсы.

Сетевой уровень модели – предназначен для определения пути передачи данных. Отвечает за передачу логических адресов и имён в физические, определение кратчайших маршрутов, коммутацию и маршрутизацию, отслеживание неполадок и «заторов» в сети. Протоколы сетевого уровня маршрутизируют данные от источника к получателю [5].

Рассмотрим процесс обмена данными между сетями уровней 1, 2 и 3, то есть о том, как сделать прозрачным и простым доступ к данным устройств низовой автоматики (уровень 1 полевая шина), контроллерам и системам SCADA (уровень 2) и, соответственно, офисным приложениям (уровень 3). Так как требования к сетевым характеристикам этих уровней разные (различные конструктивные параметры сетей, способы адресации, проверки ошибок, различные конфигурация и диагностика), всегда существует проблема организации их взаимодействия [4].

Транспортный уровень модели – предназначен для обеспечения надёжной передачи данных от отправителя к получателю. При этом уровень надёжности может варьироваться в широких пределах. Существует множество классов протоколов транспортного уровня, начиная от протоколов, предоставляющих только основные транспортные функции (например, функции передачи данных без подтверждения приема), и заканчивая протоколами, которые гарантируют доставку в пункт назначения нескольких пакетов данных в надлежащей последовательности, мультиплексируют несколько потоков данных, обеспечивают механизм управления потоками данных и гарантируют достоверность принятых данных.

На четвертом уровне модели ISO/OSI промышленной среды с корпоративным порталом можно столкнуться со следующей проблемой. Например, на канальном уровне можно было исправить ошибки и

запрашивать повторы, т.е. по кабелю информация проходит надежно и без ошибок. Но может случиться такая ситуация, что информация может быть потеряна между сетями, исказится при переходе из одной сети в другую, другими словами – запрашиваемая информация будет повреждена или искажена. Таким образом, необходимо снова проверять ошибки и запрашивать повторы, после того как информация прошла через несколько сетей. Для этого необходим протокол TCP/IP, отвечающий за доставку данных.

Как известно, на четвертом уровне чаще всего сталкиваются с проблемой безопасности, именно на этом уровне существует множество рисков и угроз для передаваемой информации.

Одним из решений проблем четвертого уровня может стать протокол IPsec, который имеет в арсенале наибольшее количество сокращений и представляет собой набор протоколов для обеспечения защиты данных, передаваемых по межсетевому протоколу IP. Отличительная черта данного стандарта заключается в том, что он работает на сетевом (3 уровне модели ISO/OSI), а не на транспортном как это делают основные протоколы SSL и TLS. Это делает IPsec более гибким, поскольку IPsec может использоваться для защиты любых протоколов базирующихся на TCP и UDP. В то же время увеличивается его сложность из-за невозможности использовать протокол TCP (уровень OSI 4) для обеспечения надёжной передачи данных [6].

Протокол использует только симметричное шифрование и предполагает, что у каждого корреспондента (Алисы и Боба) есть общий секретный ключ с третьей доверенной стороной (Трентом).

Алиса направляет доверенной стороне (Тренту) свой идентификатор и Боба:

$$Alice \rightarrow \{A, B\} \rightarrow Trent$$

Трент генерирует два сообщения. Первое включает метку времени T_T , время жизни ключа L , новый сеансовый ключ для Алисы и Боба K и идентификатор Боба B . Это сообщение шифруется общим ключом Алисы и Трента. Второе сообщение содержит то же самое, кроме идентификатора – он заменён на идентификатор Алисы A . Само сообщение шифруется общим ключом Трента и Боба:

$$Trent \rightarrow \{E_A(T_T, L, K, B), E_B(T_T, L, K, A)\} \rightarrow Alice$$

Алиса генерирует сообщение из собственного идентификатора A и метки времени T_T , после чего шифрует сообщение сеансовым ключом K и посылает Бобу вместе со вторым сообщением от Трента:

$$ALice \rightarrow \{E_K(A, T_T), E_B(T_T, L, K, A)\} \rightarrow Bob$$

В целях собственной аутентификации Боб шифрует модифицированную метку времени T_T+1 общим сеансовым ключом K и посылает её Алисе:

$$Bob \rightarrow \{E_K(T_T + 1)\} \rightarrow Alice$$

Важным предположением является синхронизированность часов всех участников протокола. Однако на практике используется синхронизация с точностью до нескольких минут с запоминанием истории передач (с целью обнаружения повтора) в течение некоторого времени.

Сеансовый уровень – обеспечивает управление диалогом для того, чтобы фиксировать, какая из сторон является активной в настоящий момент, а также предоставляет средства синхронизации. Этот уровень отвечает за установление соединения между приложениями на сервере и на компьютере. В обычных TCP/IP сетях нет специальных протоколов этого уровня. Просто это не нужно, так как TCP уже установил сеанс. Все функции сеансового уровня включили в себя протоколы прикладного уровня.

Потребность в сеансовом уровне возникает всегда, когда нужно как-то нестандартно подключиться к Интернет. Например, в том случае, когда ты запросы посылаются по модему, а ответы принимаются через спутниковую тарелку.

На текущий момент сложно выделить какую-то проблему на данном уровне как для обычной сети, так и для сети промышленного предприятия с корпоративным порталом, т.к. данный уровень практически сейчас не реализуется. Всего его функции переняли на себе вышестоящие уровни.

Уровень представления – обеспечивает преобразование протоколов и шифрование/расшифровку данных. Запросы приложений, полученные с прикладного уровня, на уровне представления преобразуются в формат для передачи по сети, а полученные из сети данные преобразуются в формат приложений. Уровень представления данных позволяет прочитать текст на компьютерах с разной кодировкой. Одним словом, это нужно, чтобы китайский язык выглядел китайским языком независимо от того, на каком компьютере он отображается. К сожалению, так не получается, и очень часто возникают проблемы связанные с неверным отображением кодировок.

Для сети, в которой функционирует корпоративный портал, свойственны те же проблемы, что и для обычной сети. Сейчас можно встретить, открывая веб-страницу, набор непонятных знаков, потому что кодировка передающей стороны не совпадает с кодировкой принимающей. Сложно выделить специфическую проблему, которая находится только в сетях промышленных предприятий с корпоративным порталом.

Прикладной уровень – это набор различных протоколов, при помощи которых пользователи могут получить доступ к различным ресурсам. Например: HTTP для загрузки веб-страниц, FTP для связи с

файловой системой, SMTP и POP3 для взаимодействия с электронной почтой, Telnet для получения доступа к командной строке. Другими словами: сколько приложений – столько прикладных протоколов.

В большинстве приложений для сбора производственных данных на уровне АСУП используется пакетный способ обработки, когда данные передаются в конце смены или в другое незагруженное время дня. Другие архивные данные для обработки или анализа могут передаваться на уровень АСУП из системы SCADA. Между тем, просмотр или обработка архивных данных уже не устраивают управленцев на предприятии. Для того чтобы гибко и эффективно управлять производством, им нужны текущие значения выхода готовой продукции, параметров производственных процессов, состояния оборудования и т.п., то есть данные реального времени. Такие данные могут быть извлечены из SCADA-сервера отдельного производственного участка.

Проблема состоит в том, что в таком случае сервер SCADA является лишь промежуточным звеном между АСУП и контроллерами, которые содержат данные реального времени с производства [4].

В итоге можно сказать следующее. Рассматривая проблему обмена данными в среде промышленного предприятия с точки зрения сетевой модели ISO/OSI, можно сделать вывод, что существует множество проблем почти на каждом уровне данной модели. Решение любой проблемной ситуации на каждом уровне – является важной и обязательной задачей. Особую важность среди описанных проблем можно выделить для прикладного и представительского уровня, т.к. в большинстве случаев они отвечают за конечное представление требуемых данных ключевому пользователю.

Список литературы:

1. ГОСТ 7.1-2003. Библиографическая запись. Библиографическое описание. Общие требования и правила составления [Текст]. – Введ. 2004–07–01. – М.: ИПК Изд-во стандартов, 2004. – 166 с.
2. Вильямс М.. Руководство по технологиям объединенных сетей. 4-е изд. [Текст] / Москва: Издательский дом "Вильямс", 2005.
3. Ковалев П.А. Применение метода анализа иерархий для определения оптимального вида корпоративного портала. [Текст] / Брянск: Вестник БГТУ, 2014, №2 (42).
4. Рытов М.Ю., Мегаев К.В., Еременко С.В. Теоретические основы управления обменом данными в средекорпоративного портала промышленного предприятия. [Текст] / Брянск: Издательство БГТУ, 2014.
5. Филимонов А.Ю. Построение мультисервисных сетей Ethernet. [Текст] /СПб.: БХВ-Петербург, 2007.
6. Олифер В.Г. Новые технологии и оборудование IP-сетей. [Текст] / СПб.: БХВ-Петербург, 2001.

*Л.К. Скородова, канд.соц.наук, доцент
А.А. Ляху, ст.преподаватель
И.В. Бублик, вед.специалист
филиал ПГУ им. Т.Г. Шевченко
г. Рыбница, Приднестровье*

ВНЕДРЕНИЕ ИННОВАЦИОННЫХ ОБРАЗОВАТЕЛЬНЫХ ТЕХНОЛОГИЙ В ПРАКТИКУ ПРЕПОДАВАНИЯ В ВЫСШЕЙ ШКОЛЕ

В статье рассматриваются инновационные образовательные технологии, дается их классификация, обосновывается место инновационных образовательных технологий в учебном процессе. На основании результатов опроса преподавателей анализируется возможность и необходимость внедрения современных образовательных технологий в практику преподавания, а также готовность преподавателей к их применению в учебном процессе.

Ключевые слова: образовательная технология, методика преподавания, традиционные образовательные технологии, инновационные образовательные технологии.

Одним из направлений стратегического развития любой страны постсоветского пространства в настоящее время является всесторонняя модернизация. Ключевой предпосылкой модернизации является наличие социальных субъектов, обладающих инновационным потенциалом и возможностями для его реализации. Создание прочной базы успешного развития модернизационных процессов невозможно без участия в этом процессе системы образования, ведущая роль в которой принадлежит потенциалу высшей школы.

В настоящее время возрастает роль нетрадиционных технологий обучения. Усвоение студентами знаний с их помощью происходит значительно быстрее, чем посредством обычных технологий. Эти технологии изменяют характер развития, приобретения и распространения знаний, позволяют углублять и расширять содержание изучаемых дисциплин, быстро обновлять его, применять более эффективные

методы обучения, а также значительно расширяют доступ к образованию всех желающих. Введение новых государственных образовательных стандартов третьего поколения (ФГОС ВПО), основанных на компетентностном подходе, предполагает существенные изменения методики преподавания целого ряда дисциплин, исходя из все более активной роли студента как полноправного участника образовательного процесса, его большей самостоятельности, нацеленности обучения на конкретный практический результат.

Попытки внести технологию в учебный процесс начались в прошлом столетии. Приблизительно до середины 50-х годов они были связаны с созданием некоей технической среды, комплекса автоматизированных средств для традиционного обучения. С середины 50-х годов появился новый технологический подход к построению самого учебного процесса. Но и первый подход продолжает развиваться по пути освоения новых информационных технологий. Оба направления все более смыкаются, меняя саму парадигму образования. Сегодня понятие образовательной технологии может рассматриваться широко как область педагогической науки и как конкретная образовательная технология [1, 3].

Образовательная технология представляет комплекс, состоящий из некоторого представления планируемых результатов обучения, средств диагностики текущего состояния обучаемых, набора моделей обучения, критериев выбора оптимальной модели для данных конкретных условий. В модели обучения можно выделить два яруса. Верхний ярус – методы и формы – относится к дидактике, нижний ярус составляет педагогическую технику (средства и приемы) и, будучи дополненным личностными особенностями учителя (интуиция, манера поведения, мимика, жесты, отношения и так далее), является педагогическим искусством. Образовательная технология – это система совместной деятельности субъектов образовательного процесса по его планированию, организации, ориентированию и корректированию с целью достижения конкретного результата при обеспечении комфортных условий участникам и учете ограничений.

Широкое поле существующих образовательных технологий предполагает их классификацию. На сегодняшний день нет единой, четко зафиксированной классификации технологий обучения, однако внимание целого ряда исследователей привлекают две группы технологий: традиционные и инновационные образовательные технологии [6].

Традиционные образовательные технологии ориентированы на сообщение знаний и описание способов действий, передаваемых обучающимся в готовом виде и предназначенных для воспроизводящего усвоения.

Инновационные образовательные технологии ориентируют педагога на использование таких действий, приемов и форм организации учебной деятельности, при которых акцент делается на вынужденную познавательную активность обучающегося и на формирование системного мышления и способности генерировать идеи при решении творческих задач. М.М. Благовещенская, В.Ф. Мануйлов, И.В. Федоров выделяют три типа таких технологий:

- радикальные (перестройка процесса обучения или его крупной части);
- комбинированные (соединение ряда известных элементов или технологий в новую технологию или метод обучения);
- модифицирующие (улучшение метода или технологии обучения без существенного их изменения) [4, С. 12].

Развитие таких технологий происходит по направлениям:

- 1) репродуктивного обучения («индивидуально-предписанного» обучения, персонифицированного, а также «бригадно-индивидуального» обучения);
- 2) исследовательского обучения (процесс обучения выстраивается как поиск познавательно-прикладных, практических сведений);
- 3) разработки моделей учебной дискуссии;
- 4) организации обучения на основе игровых моделей (включение в учебный процесс имитационного и ролевого моделирования).

По мнению М.М. Благовещенской, В.Ф. Мануйлова, И.В. Федорова, наибольшую актуальность имеют инновации в сфере высшего образования, направленные на переориентацию целей формирования личности профессионала (развитие, прежде всего, способностей к научно-технической и инновационной деятельности), а также на обновление содержания образовательного процесса (исключение описательности в обучении, упор на формирование логического и образного мышления, акцент на практичность в обучении путем формирования знаний, навыков и умений в избранной профессии, ориентации на приоритет самообучения) [8, С. 120].

Из выше сказанного вытекает, что под инновационными образовательными технологиями в высшем образовании подразумеваются методы, основанные на использовании современных достижений науки и информационных технологий в образовании. Они направлены на повышение качества подготовки путем развития у студентов творческих способностей и самостоятельности. Они позволяют проводить обучение в интерактивном режиме, повысить интерес студентов к изучаемой дисциплине, приблизить учебу к практике повседневной жизни (путем формирования навыков эффективной

коммуникации, адаптации к быстроменяющимся условиям жизни, повышения психологической стрессоустойчивости, обучения навыкам урегулирования конфликтов и т.д). К этой группе относят:

- технологии личностно-ориентированного обучения;
- технология групповой проектной работы;
- технология командно-модульной работы;
- информационные технологии;
- технологии здоровьесбережения и др. [5, С. 22].

С целью изучения проблем внедрения современных образовательных технологий в практику преподавания высшей школы был проведен анкетный опрос преподавателей кафедр Рыбницкого филиала ПГУ им. Т.Г. Шевченко. Обработка данных осуществлялась с применением офисного пакета MS Excel. Результаты опроса показали следующее.

Все участвующие в опросе отметили необходимость внедрения в практику преподавания дисциплин в вузе новых образовательных технологий (51% ответили «безусловно необходимо», 49% – «необходимо», 0% – «особой необходимости нет»). В 2006 году в Рыбницком филиале ПГУ им. Т.Г. Шевченко по результатам аналогичного исследования было выявлено, что среди педагогов с большим стажем количество сторонников модернизации образовательного процесса оказалось выше, чем среди молодых специалистов. Эти данные свидетельствует об осознании ППС филиала необходимости изменения учебного процесса посредством внедрения инновационных технологий в практику преподавания дисциплин, а также всевозрастающей значимостью применения инновационных технологий обучения в связи с модернизацией системы высшего образования.

Анализ данных опроса о наиболее часто применяемых образовательных технологиях показывает, что их применение не зависит напрямую от острепенности преподавателя (рис. 1), преподаватели с научной степенью оказались более привержены какой-то одной технологии.



Рис. 1. Использование традиционных образовательных технологий

* цифрам на горизонтальной оси соответствуют следующие значения:

- 1 – технология объяснительно-иллюстративного обучения;
- 2 – технология проблемного обучения;
- 3 – технология модульного обучения;
- 4 – технология крупно-блочного изучения;
- 5 – лекционно-семинарско-зачетная система;
- 6 – технология игрового обучения.

** данные приведены в процентном соотношении.

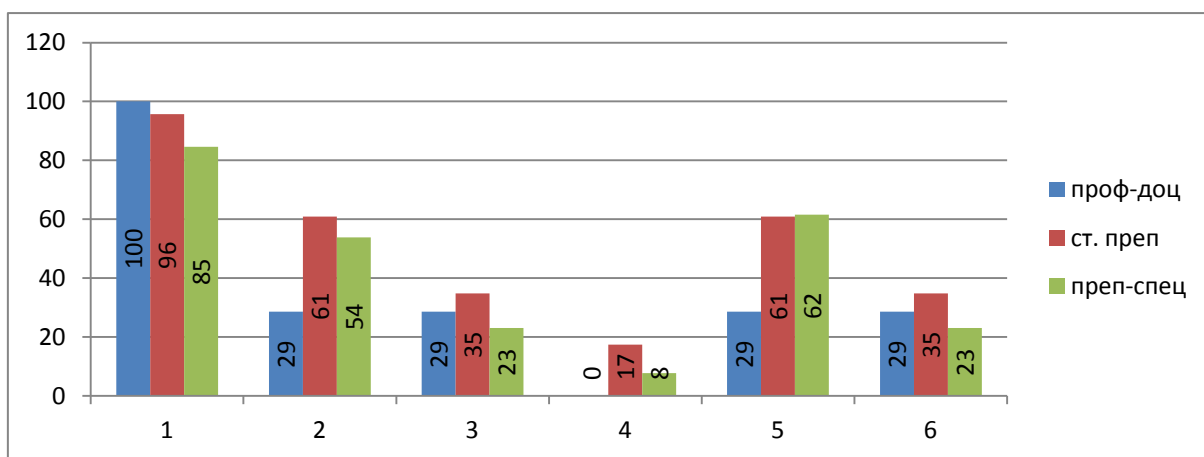
Анализ в разрезе стажа преподавания в высшей школе (рис. 2) позволяет сделать выводы, что стаж является скорее сдерживающим фактором при выборе применения в профессиональной деятельности нескольких образовательных технологий одновременно. Подавляющее большинство преподавателей со стажем более 20 лет склонялись в основном к использованию технологии объяснительно-иллюстративного обучения, в то время как их более молодые коллеги со стажем преподавания до 10 лет более активно используют различные образовательные технологии (наиболее популярными стали технологии объяснительно-иллюстративного обучения, проблемного обучения, лекционно-семинарско-зачетная система).

Наиболее значимым фактором, препятствующим широкому внедрению новых образовательных технологий, большинство опрошенных посчитали приверженность традиционным формам и методам обучения (63%), причем, в этом вопросе, преподаватели со стажем до 10 лет были более критичны, чем их старшие коллеги (75% против 51%). Нехватку времени и низкую мотивацию в качестве сдерживающих факторов указали 35% и 28% опрошенных. Почти четверть преподавателей (26%) считают, что внедрению новых технологий препятствует пассивность студенческой аудитории.



Рис. 2. Использование традиционных образовательных технологий в разрезе стажа преподавания в высшей школе

Факторами, способствующими широкому внедрению инновационных образовательных технологий в процесс преподавания, в настоящее время, по мнению респондентов, являются, прежде всего, возможность использовать мультимедийные средства в процессе обучения (65%), желание преподавателей самосовершенствоваться (63%), объективные потребности современного общества (51%), переход на новые образовательные стандарты (ФГОС третьего поколения) (40%). Из опрошенных, 9% посчитали, что традиционные технологии обучения совершенно изжили себя, что примечательно, наибольшее число выбравших этот вариант является остепененными или имеют стаж преподавания более 20 лет (рис. 3, рис. 4).

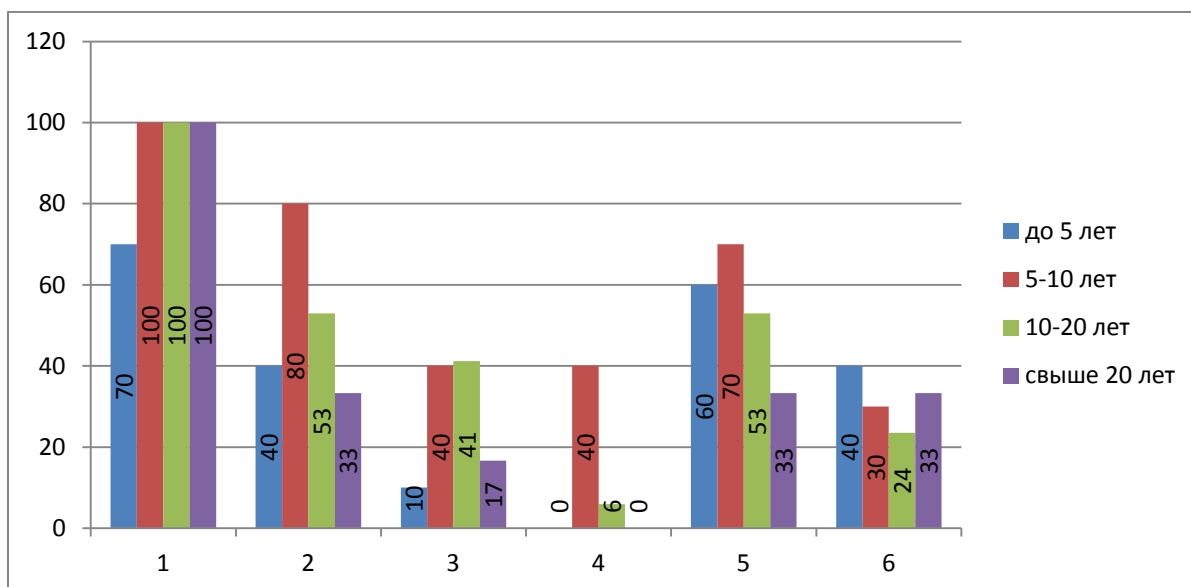

Рис. 3. Факторы, способствующие внедрению образовательных технологий в разрезе должностей

* цифрам на горизонтальной оси соответствуют следующие значения:

- 1 – возможность использования мультимедийных средств в процессе обучения;
- 2 – объективные потребности современного общества;
- 3 – переход на новые образовательные стандарты третьего поколения (ФГОС–3);
- 4 – желание самосовершенствоваться;
- 5 – традиционные технологии обучения совершенно изжили себя.

** данные приведены в процентном соотношении.

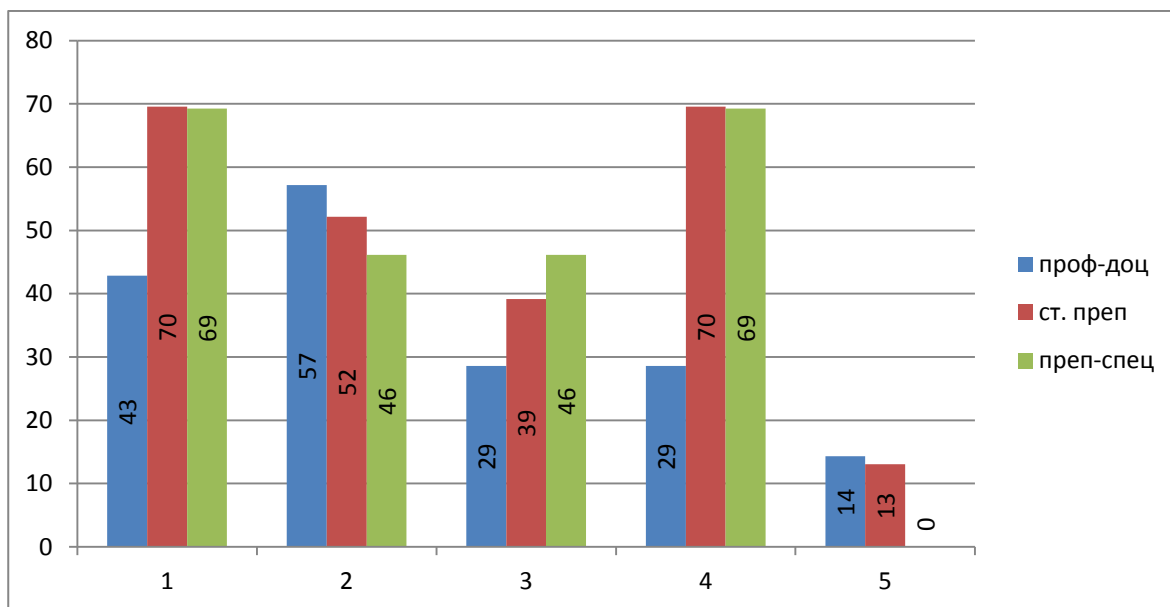

Рис. 4. Факторы, способствующие внедрению образовательных технологий в разрезе стажа преподавания

Исходя из вышесказанного, оптимальным путем формирования образовательных технологий и систем оценки качества подготовки студентов при реализации ФГОС ВПО, можно считать сочетание традиционных подходов и средств, выработанных в истории советской высшей школы, и инновационных подходов, опирающихся на экспериментальные методики ведущих педагогов и современный зарубежный опыт.

Необходимо отметить, что отсутствие мотивации самих преподавателей в плане внедрения инновационных образовательных технологий, является не только самым деструктивным фактором, но и наиболее тяжело трансформируемым. Если проблема нехватки времени может быть решена посредством равномерного распределения аудиторной и внеаудиторной нагрузки преподавателей, недостаток знаний в области применения инновационных технологий преподавания может быть возмещен посредством повышения квалификации в области методики преподавания, а, даже самую пассивную студенческую аудиторию при интересной подаче материала, приближенного к будущей специальности, можно сделать пусть не активной, но познающей, то повысить мотивацию преподавателей не удастся только лишь административным решением. Поэтому необходимо направлять все усилия административно-управленческого аппарата вуза на стимулирование труда ППС и создания необходимых условий для самосовершенствования и самореализации преподавателей.

Список литературы:

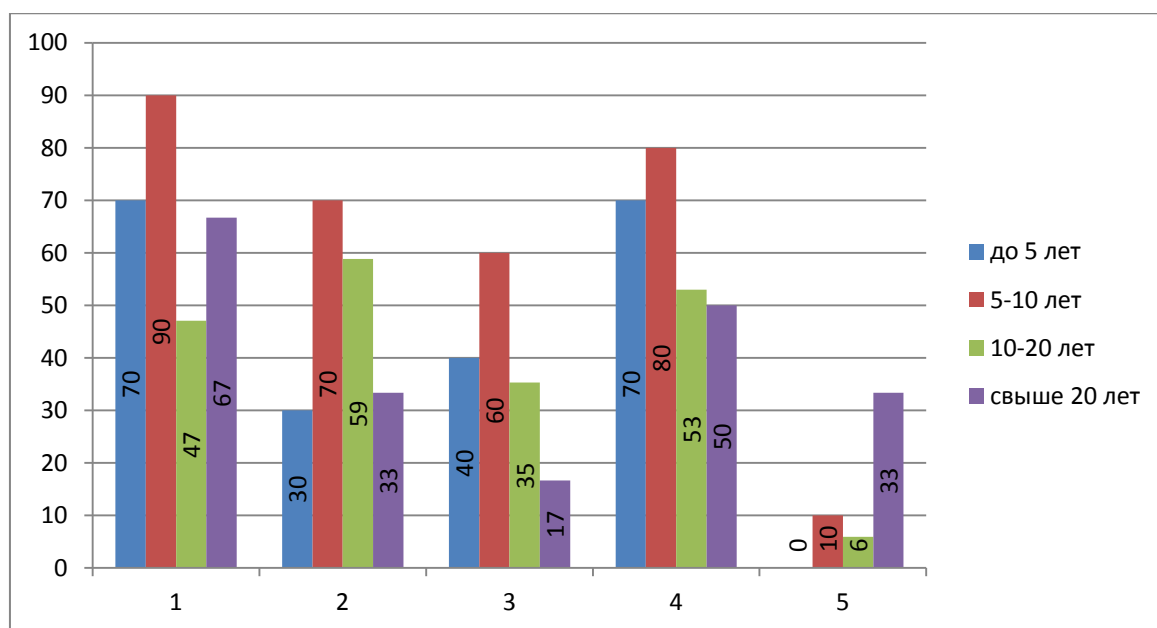
1. Гузеев В.В. Образовательная технология: от приема до философии / М.: 1996.
2. Загвязинский В.И. Теория обучения: Современная интерпретация. – М.: Академия, 2001.
3. Кларин М.В. Педагогическая технология в учебном процессе. Анализ зарубежного опыта. – М.: Знание, 1989. – 80 с.
4. Мануйлов В.Ф., Федоров Н.В., Благовещенская М.М. Современные наукоемкие технологии в инженерном образовании // Инновации в высшей технической школе России: сб. статей. – М., 2002. – Вып. 2. – С. 11-20.
5. Методические рекомендации по формированию требований к разработке и результатам освоения основных образовательных программ, реализуемых на основе ФГОС высшего профессионального образования. – Белгород: ИПК НИУ «БелГУ», 2010. – 83 с.
6. Педагогика и психология. URL: <http://www.pedagogics-book.ru> (дата обращения: 18.11.2013).
7. Сорокина Н.Д. Об инновационных методах в преподавании социологических курсов // Социологические исследования. – 2005. – № 2. – С. 120-123.
8. Реутова М.Н., Шавырина И.В. Внедрение инновационных образовательных технологий в практику преподавания социологии в вузе: проблемы и перспективы // Современные проблемы науки и образования. – 2014. – № 3.
9. Скодорова Л.К. Инновационная культура педагога. // «Компьютерные технологии в образовании». Семинар-выставка. Тирасполь: РИО ПГУ, 2006. – С. 36-37.

РОЛЬ СОВРЕМЕННЫХ ИНФОРМАЦИОННЫХ ТЕХНОЛОГИИ В СРЕДНЕМ ПРОФЕССИОНАЛЬНОМ ОБРАЗОВАНИИ

В данной статье содержится анализ применения современных информационных технологий, т.к. на сегодняшний день общество выдвигает нам требования к подготовке качественно новых кадров с высоким уровнем знаний, то мы рассмотрим значимость интернет – ресурсов при обучении студентов среднего профессионального образования, а также использование социальных сервисов в образовательных целях.

Ключевые слова: интернет-технологии, образование, автоматизированные лабораторные практикумы.

Современное развитие компьютерных технологий в сфере бизнеса и общества в целом выдвигает требования к подготовке качественно новых кадров с высоким уровнем знаний, владеющих современной вычислительной техникой и новейшими достижениями информационных и коммуникационных технологий. Сегодня в промышленности ощущается нарастающая потребность в высококвалифицированных кадрах, владеющих прикладными информационными технологиями.

Использование ИКТ в подготовке специалистов среднего профессионального образования требует создания информационно-образовательной среды (ИОС), объединяющей лучший кадровый потенциал, новейшие учебно-методические разработки, новое лабораторное оборудование.

Моделирование ИОС осуществляется при помощи ресурсов и технологий сети Internet. Именно благодаря им удается обеспечить обучающемуся доступ к информационным массивам, методическому обеспечению, базам данных, лабораторному и производственному оборудованию, предоставить возможность обсуждения интересующих проблем и простого общения в режиме on-line с преподавателями и одногруппниками.

Основные ресурсы сети Internet, которые используются в среднем профессиональном образовании:

Электронная почта (e-mail) – отправление и получение корреспонденции.

Популярный Internet сервис, служащий для отправки и получения сообщений, включающих текстовую, графическую информацию, отдельные файлы, а также предоставляющий возможность участия в электронных дискуссиях.

Skype – система мгновенного обмена сообщениями.

Skype является централизованной службой мгновенного обмена сообщениями. Является наиболее популярным сервисом общения. С каждым из контактов можно вести личную переписку, а также может быть использован многопользовательский режим, где группы пользователей могут проводить конференции.

Глобальные поисковые системы.

Для ориентации в бескрайних просторах Internet существенную помощь оказывают серверы, которые специализируются на поиске определенной информации в сети по ключевым словам. Данный сервис помогает лучше сориентироваться пользователю в представленной информации и облегчить навигацию.

В образовательных целях характеристики социальных сервисов могут использоваться следующим образом:

- использование открытых, бесплатных и свободных электронных ресурсов;
- сетевые сообщества обмена знаниями и социальные мультимедийные сервисы могут быть использованы в педагогической практике как источник учебных материалов, для хранения видео-, фото-, аудиоархивов и творческих работ обучающихся;
- наблюдение за деятельностью участников сообщества практики.

Сеть Интернет открывает новые возможности для участия обучающихся в сообществах, для совместной учебной деятельности студентов разных городов, для коллективного обсуждения практических работ и др.

Самостоятельное создание сетевого учебного содержания. Публикация материалов в сети для консультаций и получения дополнительных знаний, для организации дистанционного учебного курса.

Перечисленные Internet ресурсы являются коммуникационной основой образовательной среды, инструментальными средствами взаимосвязи между преподавателем и обучающимся.

Однако в основе преподавания основных профессиональных (технических) дисциплин лежит изучение и демонстрация материала с использованием лабораторных приборов и установок различной сложности и стоимости.

В настоящее время разработка, проектирование и создание лабораторных приборов и установок сопряжено с целым рядом трудностей, таких как высокая стоимость аппаратной базы, сокращение

количества предприятий-производителей, уникальность лабораторного оборудования и др. Основное количество лабораторных стендов, разработанных ранее, на протяжении последних лет устаревает как физически, так и морально.

Информационные технологии стали значительной сферой производственной деятельности, характеризующейся быстрыми темпами совершенствования и оказывающей непосредственное влияние на развитие всей экономики. Перед средним профессиональным образованием страны стоит задача подготовки специалистов по разработке и внедрению высоких технологий, способных к инновационной деятельности. Ее решение невозможно без внедрения в учебный процесс современных теоретических и экспериментальных методов исследований, связанных с деятельностью промышленных предприятий и научных организаций, которые являются работодателями для выпускников. Использование самых последних достижений в области компьютерных технологий и средств телекоммуникации способно внести существенный вклад в развитие всей системы традиционного профессионального обучения и позволит осуществлять подготовку высококвалифицированных специалистов технического профиля, которые в полной мере будут соответствовать требованиям рынка труда не только сегодняшнего, но и завтрашнего дня.

Список литературы:

1. Сигов А.С., Мордвинов В.А. Мобильные информационные технологии в учебном процессе школы и ВУЗа. Магистр, №5, 6, 2001.
2. Телегина А.А. Совершенствование методической системы обучения, М: 2010.
3. Громов Г.Р. Очерки информационных технологий, М: 2009.
4. Полат Е.С., Бухаркина М.Ю. Современные педагогические и информационные технологии в системе образования, М: 2007.

*А.А. Тищенко, к.т.н., доцент
Ю.М. Казаков, к.т.н., доцент
ФГБОУ ВПО «БГТУ»
г.Брянск, Россия*

ПОДГОТОВКА СПЕЦИАЛИСТОВ В БГТУ ПО СПЕЦИАЛЬНОСТИ «ИННОВАТИКА»

Показаны основные этапы и особенности подготовки специалистов в области инновационной деятельности.

Ключевые слова инновационный процесс, новые технологии, высокотехнологичный продукт.

Развития и внедрение инновационных процессов на этапе современного состояния экономики во многом обусловлено подготовкой квалифицированных кадров. Важной задачей инновационного управления и развития инновационной деятельности является подбор способных, склонных к новаторской деятельности людей. Современный рынок рабочей силы в развитых странах характеризуется дефицитом квалифицированных работников.

Известно, что устойчивое положение предприятия связано с непрерывным развитием, которое во многом определяется инновационными процессами. При этом опыт показывает, что наиболее эффективно инновационные проекты развиваются на малых предприятиях. Крупная фирма необходима для массового вывода новой продукции на рынок, так как обладает необходимыми ресурсами. Инновационный продукт на крупных предприятиях внедряется лишь тогда, когда мелкосерийные образцы получили признание на рынке. Этим, как правило, и занимаются либо сторонние мелкие фирмы, либо специфическое подразделение в фирме.

Поскольку на каждом этапе создания и вывод на рынок инновационного изделия решаются свои специфические задачи, то состав малого предприятия или спецподразделения, комплектуется из людей, способных решить эти задачи. Например, при обосновании трансформации новой идеи в товар, технологию или услугу проводится научно-исследовательская работа, требующая участия ученых и инженеров. Для вывода продукта на рынок нужны маркетологи и т.д. Таким образом, кадровое обеспечение инновационного процесса предполагает подготовку кадров, обеспечивающих вывод на рынок инновационной продукции. Срок от начала работы над инвестиционным проектом до выхода на рынок может составлять пять-семь лет.

Кадровая политика инновационных предприятий предусматривает постоянную подготовку кадров для них и переподготовку имеющихся кадров. Получить квалифицированные кадры и малые предприятия и крупные корпорации стремятся, принимая на работу также выпускников высших учебных заведений.

В настоящее время многие технические университеты ввели в программы подготовки такие отдельные дисциплины, как общая методология менеджмента и маркетинга, инновационный

менеджмент, управление разработкой новой продукции, коммерциализация технологий. Сегодня возникает необходимость готовить будущих специалистов на стыке различных направлений деятельности. Особенно это становится актуальным при подготовке специалистов для инновационной деятельности. В следствии этого в некоторых вузах российской федерации открыто обучения по специальности «Инноватика», которая подразумевает подготовку на стыке инженерных и инновационно-экономических дисциплин.

Сегодня у большинства специалистов, имеющих образование в области менеджмента, нет системных знаний в области управления интеллектуальной собственностью и коммерциализации технологий, ограничены представления о специфике выведения на рынок нового высокотехнологического продукта, интеграции новых технологий в общую деятельность компании, технологическом аудите, управлении инновационными проектами. Вследствие этого качественный уровень работников российских организаций и предприятий в области менеджмента инноваций существенно уступает требованиям, предъявляемым на международном рынке труда.

Возможность подготовки специалистов в области управления инновациями по программам высшего профессионального образования выглядит весьма привлекательно. Первопроходцем стал СПбГПУ, который сначала разработал образовательный стандарт по экспериментальному междисциплинарному направлению «Инноватика».

Опыт подготовки менеджеров инновационной деятельности убедительно свидетельствует, что профессиональные навыки можно сформировать только при подготовке по средне- и долгосрочным программам, когда есть возможность организовать самостоятельную работу слушателей и проверить ее результаты.

В настоящее время в высших учебных заведения появились программы обучения по направлению «Инноватика». В Брянском государственном техническом университете с 2013 года открыт бюджетный набор по данному направлению подготовки. Объектами профессиональной деятельности выпускников по данной специальности являются инновационные процессы страны, региона, территории и предприятия, включая:

- инновационные проекты создания конкурентоспособных производств товаров и услуг;
- инновационные проекты реинжиниринга бизнес-процессов;
- научно-техническое инновационное развитие предприятий малого бизнеса;
- проекты инновационного развития территорий;
- аппаратно-программное обеспечение всех фаз управления инновационными проектами;
- теоретические основы инноватики, развитие инноватики как науки и области научно-технической деятельности;
- инновационные технологии обучения.

Кроме того в Брянском Государственном Техническом университете специальность «Инноватика» открыта на кафедре «Компьютерные технологии и системы» поэтому дополнительное внимание обращается еще на получения бакалаврами-инноватиками специфических знаний программирования и современных информационных технологий. С учетом информатизации общества получения этих знаний являются обязательными для высококвалифицированных специалистов. Альтернативы информатизации жизнедеятельности общества нет. Нет альтернативы автоматизации конструкторской, инженерной деятельности, в том числе и в области автоматизации, телемеханики, вычислительной техники, радиоэлектроники. Информатизация жизненной потребностью развития общества и государства.

Сочетание фундаментальной физико-математической, общепрофессиональной, специализированной и углубленной инновационно-экономической подготовки, а также информационных технологий получаемых в рамках подготовки бакалавра отличают выпускника по направлению «Инноватика» от остальных специальностей.

*Т.А. Тымкован, преподаватель
МОУ «РРСОШ № 11»*

*В.А. Степанова, учитель
МОУ «Рыбницкий Теоретический лицей»
г. Рыбница, Приднестровье*

ВИДЕОТЕХНОЛОГИИ НА УРОКАХ АНГЛИЙСКОГО ЯЗЫКА КАК ЭФФЕКТИВНЫЙ МЕТОД ФОРМИРОВАНИЯ РЕЧЕВЫХ НАВЫКОВ

Основной целью обучения иностранным языкам является формирование и развитие коммуникативной культуры школьников, обучение практическому овладению иностранным языком. Задача учителя состоит в том, чтобы выбрать такие методы обучения, которые позволили бы

каждому ученику проявить свою активность, своё творчество. В последние годы всё чаще поднимается вопрос о применении новых информационных технологий в средней школе.

Ключевые слова: коммуникативная культура, иностранный язык, обучение, видео технологии, информационные методы, урок.

Использование компьютерных технологий в обучении иностранным языкам в значительной мере изменило подходы к разработке учебных материалов по этой дисциплине. Мы можем отметить, что визуализация учебного материала создание обучающей среды с наглядным представлением информации, использованием цвета и звука, воздействуя на эмоциональные и понятийные сферы, способствует более глубокому усвоению языкового материала. Мультимедийные программы одновременно стимулируют у обучаемого сразу несколько каналов восприятия, лучше поддерживают его внимание, способствуют снижению утомляемости и обеспечивают необходимую релаксацию. В последние годы всё чаще поднимается вопрос о применении новых информационных технологий в средней школе. Это не только новые технические средства, но и новые формы и методы преподавания, новый подход к процессу обучения. Основной целью обучения иностранным языкам является формирование и развитие коммуникативной культуры школьников, обучение практическому овладению иностранным языком. Сегодня в сети Интернет доступны многочисленные обучающие программы по иностранным языкам, которые активно можно использовать на разных этапах обучения. На начальном этапе видеокурс «Muzzy», «It's Delicious». В среднем звене видео курсы английского языка «Oxford English Video». Сюжеты данного курса позволяют сделать объяснение нового лексического и грамматического материала более интересным и наглядным, разнообразить уроки, использовать в полной мере возможности видео-технологий. Сюжеты из видеокурса позволяют нам не только активизировать изученную лексику, но и знакомить учащихся с нормами поведения и традициями носителей языка.

Главной задачей любого видео курса является научить ученика понимать живую английскую речь на слух. Это самое важное в процессе изучения любого иностранного языка. Именно для достижения данной цели построена методика Video-English, которая состоит из множества видеороликов. Главная особенность этих роликов состоит в том, что они записаны носителями языка и поэтому так важно регулярно просматривать их. Коллекция состоит не только из записанных учебных материалов, но также включает разного рода интервью и новостные передачи, таким образом, у ученика исчезает ощущение, что это только образовательный процесс, он погружается в языковую среду.

Другой важной особенностью методики является тот факт, что ролики короткие по времени, что позволяет на первых порах после просмотра ролика, осмыслить его содержание, возможно, обратить свое внимание на незнакомые слова или фразы, и только затем перейти ко второму ролику. Главным достижением этого видеокурса является тот факт, что человек будет постоянно слушать-видеть-воспринимать аудиовидеоматериал. Он будет запоминать, как произносят те или иные звуки и слова носители языка, и это будет положительно влиять на его собственную речь.

На современном этапе обучения в школе актуально использовать «Метод Video-English», который основан на принципе – слушать и понимать. Школьник учится на видеороликах, произнесенных носителями языка – на интервью, выпусках новостей, выступлениях, коротких отрывках из фильмов.

В чем преимущества такого метода?

Во-первых, мы тренируем его аудио-восприятие. Мы даем возможность слушать и запоминать, как на самом деле носители языка произносят слова в живую.

Во-вторых, необходимость правильных ответных действий со стороны ученика заставляет его думать. Он вынужден обращать внимание на каждый не до конца понятный ему фрагмент. Он вынужден постоянно задумываться – почему слова стоят именно в таком порядке, зачем здесь это слово, почему тут такая форма глагола?

Задумываясь над такими вещами и пытаясь найти ответ, он невольно запоминает все сложные места и будет узнавать их, встречая снова. Так приходит понимание английской грамматики на интуитивном уровне. Ученик сможет уверенно применять определенные языковые конструкции, основываясь только на своем опыте – просто потому что он знает, что «так говорят».

В-третьих, этот метод увеличивает словарный запас. В систему встроен контекстный словарь, который показывает значение непонятных слов. Будет возможность запоминать не просто абстрактные слова, а слова в контексте смысла, в котором они были употреблены. Такое запоминание является намного более качественным и полезным, чем пополнение словарного запаса традиционными методами.

Очевидно, что введение нового лексического и грамматического материала на английском языке, его восприятие и запоминание учащимися облегчается при использовании стихов и рифмовок, но ребятам это быстро может надоест, если это будет просто механическое запоминание текста.

- Видеоматериалы можно разделить на следующие группы:
- постановочные учебные ролики;
- музыкальные и рекламные видеоклипы;
- полнометражные художественные фильмы и телесериалы ;
- видеозаписи различных выступлений;

– видеопрограммы для изучения отдельных аспектов языка(наиболее часто используемые на уроках ИЯ).

Эффективность использования видеофильмов зависит от эффективной организации занятий.

С помощью видео можно решить следующие задачи:

1. Повторение лексики и расширение словарного запаса.

На уроке это может быть представлено следующими видами работ:

1) Учащимся предлагается видеофрагмент в котором представлены предметы действия или характеристики по лексической теме.

2) Учащиеся смотрят видео по предложенной теме и обсуждают увиденное. Например: назовите предмет (животное, человека) который вы увидели, опишите их действие, дайте им характеристику.

3) Учащиеся просматривают видео еще раз для самопроверки.

2. Введения новых лексических единиц или новой лексической темы.

Можно показать животных в зоопарке или в их среде обитания, что произведет гораздо более яркое впечатление и будет способствовать лучшему запоминанию, чем при работе с учебником.

Как в этом случае, для задания «опишите картинку» можно использовать функцию «пауза», чтобы у учеников была возможность разглядеть все детали на экране.

3. Обучение пониманию речи на слух.

Видеозапись носит более эмоциональный характер – ученики не только слышат, но и видят говорящих, их мимику и жесты, а также получают информацию о контексте происходящего – месте действия, возрасте участников и пр. Особенно важно поставить перед учащимися четкое задание, на выполнение которого они должны будут сосредоточиться.

4. Использование видеодиалогов (в течение 5-15 минут) с целью тренинга аудирования и выработки навыков чтения.

1) Учитель выбирает фрагмент из фильма длиной 1-2 минуты, который состоит из четко проговариваемых реплик, простых по форме и содержанию.

2) Выписывает каждую реплику на отдельную карточку, пометив, какому персонажу она принадлежит.

3) Разбивает класс на несколько групп и каждой группе дает полный комплект карточек, содержащих диалог.

4) Группа должна посмотреть отрывок, не заглядывая в карточки, а затем поставить реплики в том порядке, как они встречались в записи.

5) После этого нужно посмотреть отрывок повторно, проверяя правильность порядка реплик. При необходимости нужно делать паузы.

5. Выполнение проектной работы, исследования.

Просмотром видеоматериалов можно завершать цикл уроков по какой-либо теме (Travelling. Traditions and Customs in Britain. Modern Inventions). Учащиеся заранее получают задание для изучения конкретного материала. Это помогает подготовить их к просмотру видео. Работа с видеосюжетом далее открывает перспективы понимания данной темы, содержит элемент новизны.

Для решения каждой из поставленных задач ученики должны знать не только общее содержание видеофильма, но и помнить детали, а также уметь оценивать события, давать характеристику действующим лицам, используя при этом слова и выражения из речевого сопровождения видеофильма.

Эффективность использования Метода Video-English при обучении английскому языку зависит не только от точного определения его места в системе обучения, но и от того, насколько рационально организована структур видеозанятия, как согласованы учебные возможности видеофильма с задачами обучения.

Использование данного метода на уроках в школе раскрывает широкие возможности для активной работы в процессе формирования речевых навыков и умений учащихся, и делают учебный процесс овладения иностранным языком более привлекательным на всех этапах обучения. И только ленивый учитель может обойти вниманием столь интересные технологии. Современный учитель должен шагать в ногу со временем, доставляя удовлетворение себе и доставляя радость своим ученикам.

Список литературы:

1. Современные теории и методики обучения иностранным языкам. / Под ред. Л.М. Фёдоровой, Т.И. Рязанцевой. – М.: издательство «Экзамен», 2004.

2. Иностранные языки в школе. / Под ред. Н.П. Каменецкой. – М.: №2, научно-методический журнал, 1996.

3. Иностранные языки в школе. / Под ред. Н.П. Каменецкой. – М.: №5, научно-методический журнал, 2008.

4. Иностранные языки в школе. / Под ред. Н.П. Каменецкой. – М.: №4, научно-методический журнал, 2008.

5. Бим И.Л. Основные направления организации обучения иностранным языкам на старшей ступени полной средней школы //Иностранные языки в школе, № 5.

6. Бим И.Л. Обучение иностранному языку. Поиск новых путей // ИЯШ. – 2002, №1. – 31 стр.
7. Гез Н.И. Ляховицкий М.В. и др. Методика обучения иностранным языкам в средней школе: учебник. – М.: Высш. Школа, 2002.
8. video-english.ru: принципиально новый метод изучения английского языка.

*Л.А. Тягульская, к.э.н., доцент
В.В. Слободянюк, преподаватель
Е.С. Гарбузняк, преподаватель
филиал ПГУ им. Т.Г. Шевченко
г.Рыбница, Приднестровье*

РАБОТА С ОДАРЕННЫМИ СТУДЕНТАМИ ПРИ ОБУЧЕНИИ МАТЕМАТИКЕ

В статье рассматриваются основные признаки одаренности, педагогические подходы организации работы с одаренными студентами при обучении математике.

Ключевые слова: одаренность, одаренные студенты, научно-исследовательская работа, математика, математический кружок.

В современном обществе важным является формирование математического стиля мышления, проявляющегося в определенных умственных навыках. Без математической подготовки невозможно образование современного человека. Без конкретных математических знаний затруднено понимание принципов устройства и использования современной техники, восприятие научных знаний. При этом одаренные студенты с углубленным изучением математики являются особым объектом в стратегии развития математических наук.

Одарённость имеет свои врожденные, генетические предпосылки, которые выступают не сразу, не полностью [1]. Они обнаруживаются в ходе возрастного созревания, в социальной среде, под влиянием обучения и воспитания. Признаки одарённости – это особенности индивида, которые выделяют его, в чем-то поднимают над общим уровнем при прочих равных условиях. Это, прежде всего, повышенная расположенность к усвоению знаний, творческие проявления, необычные достижения в каких-либо видах деятельности.

Студенты, которых можно отнести к одаренным, – это студенты:

- имевшие высокий уровень развития еще до поступления в высшую школу и доказавшие свои способности, то есть, выпускники специальных классов, участники рабочих групп, победители математических олимпиад и других соревнований, медалисты и т.д.;
- показывающие высокие интеллектуальные способности, что часто определяется легкостью и быстротой выполнения учебных заданий;
- наиболее активно участвующие в учебных занятиях, например, задающие интересные, глубокие вопросы, высказывающие собственные мысли, имеющие результаты в своей работе, отмечающие нерешённые проблемы;
- начавшие рано принимать участие в исследованиях, в дополнительных учебных занятиях по другим дисциплинам, поставившие перед собой высокие цели, выбравшие важные темы для курсовых работ и проектов, активно участвующие в общественной работе и т.д.

Перечисленные категории студентов можно назвать одарёнными в той или иной степени, имеющими признаки одарённости или способными [2].

Большинство одаренных студентов способно к самостоятельному изучению интересующих их тем, обнаружению связей между предметами и идеями, высокому уровню рассуждения и обобщения. В результате, они уже до начала обучения в вузе обладают информацией экстраординарного качества, поэтому учебный материал может их не интересовать, а ожидание, пока однокурсники освоят то, что им давно известно, вызывает скуку и нетерпение. Такие студенты нуждаются в новой, изменяющейся и стимулирующей информации, постоянно создающей вызов их способностям. Поэтому работа по обучению одаренных студентов должна осуществляться на основе взаимодействия, взаимопонимания, согласованности деятельности всех участников учебного процесса.

На основе анализа научной литературы [4] и педагогического опыта ведущими стратегиями в построении процесса обучения одаренной молодежи можно считать следующее:

1. Ускорение, которое предусматривает овладение содержанием учебного предмета интенсивным курсом на основе специальных программ. При этом учитывается способность студента быстро усваивать учебный материал. Однако такой темп обучения нередко порождает новые проблемы, поскольку интеллектуальное преимущество студента не всегда сопровождается психологической зрелостью. Кроме того, часто сказываются пробелы в знаниях, которые становятся заметными на следующих стадиях обучения.

2. Углубление, при котором предусмотрено более подробное изучение дисциплин из отдельных областей знаний. Данный тип стратегии обучения эффективен для студентов, которые проявили повышенный интерес к конкретной области знаний или сферы деятельности. Практика такого обучения позволяет отметить ряд положительных результатов, а именно: высокий уровень компетентности в соответствующей отрасли знаний, благоприятные условия для интеллектуального развития будущих специалистов. Однако применение углубленных программ не решает всех проблем, поскольку не все одаренные студенты проявляют заинтересованность в определенной сфере знаний или деятельности.

3. Обогащение, которое ориентировано на качественно высший уровень содержания образования с выходом за пределы традиционной тематики за счет междисциплинарных связей. Кроме того, обогащенная программа предусматривает овладение студентами разнообразными способами и приемами умственной исследовательской деятельности. Такое обучение может осуществляться как в пределах традиционного образовательного процесса, так и в ходе участия в исследовательских проектах, специальных интеллектуальных тренингах.

4. Проблемное обучение, которое предусматривает стимулирование личностного развития студентов в условиях применения педагогами оригинальных методов представления материала, поиска новых значений и альтернативных интерпретаций базовых понятий, использования исследовательских методов в процессе обучения. Как правило, такие программы выступают в качестве компонент обогащенных программ или существуют как самостоятельные тренинговые программы.

Важным направлением развития одаренных студентов является научно-исследовательская работа по математике, основная цель которой – формирование и усиление творческих способностей одаренных студентов, развитие и совершенствование форм привлечения студентов к углубленному и творческому изучению математических дисциплин [3].

Научно-исследовательская работа, включаемая в учебный процесс, предусматривает:

- выполнение заданий, квалификационных работ, содержащих элементы научных исследований;
- выполнение конкретных нетиповых заданий научно-исследовательского характера в период учебных практик;
- изучение теоретических основ методики, постановки, организации выполнения научных исследований, планирования и организации научного эксперимента с прикладным математическим характером, обработки научных данных и т.д.

В рамках филиала ПГУ им. Т.Г. Шевченко в г. Рыбница одной из форм работы с одаренными студентами по обучению математике была выбрана форма кружковой деятельности, которая проводится в нескольких направлениях:

1. Индивидуальная работа, предусматривающая деятельность в двух аспектах:
 - отдельные задания (подготовка докладов, сообщений, подбор литературы, изготовление наглядных пособий, помощь в компьютерном оформлении работы и др.);
 - работа по отдельной программе (разработка тем научных исследований, консультации).
2. Групповая работа (подготовка докладов на общие темы и дальнейшее обсуждение изученного материала, разработка групповых проектов). Особую роль в этом направлении играет то, что студенты младших курсов, наблюдая за работой старших товарищей, видят смысл в том, что они делают и для чего, «заряжаются» энергией для выполнения будущей научно-исследовательской работы.

Выполнение заданий в рамках математического кружка требует от одаренных студентов умения работать с наукой и научно-популярной литературой, свободно ориентироваться в Интернете для поиска нужной информации, критически сопоставлять различные гипотезы и теории, анализировать научные результаты, уметь представлять их графически, строить компьютерные модели и проводить лабораторные исследования, делать корректную статистическую обработку своих материалов, уметь оценивать границы применимости результатов.

В ходе работы с одаренными детьми при обучении математике по второму направлению группы формируются так, чтобы в каждой был сильный студент в какой-то конкретной области, поскольку одни, разобравшись в математической составляющей вопроса, обучают других, а те, в свою очередь, помогают представить материал в виде презентации.

На первом этапе подготовки научно-исследовательской работы идет подбор и сортировка материала. Ребята работают с энциклопедиями, со статьями из Интернета. В группах происходит процесс самоорганизации, определяются роли каждого участника: кто-то отбирает материал, кто-то создает презентацию, кто-то готовит устное выступление.

На втором этапе, когда начинается обработка информации и создание презентаций, на первый план выходит сотрудничество среди всех участников. Работая в микрогруппах, студенты помогают друг другу, поэтому процесс взаимообучения происходит естественным образом.

Научно-исследовательская работа одаренных студентов с углубленным изучением математики завершается обязательным представлением отчета и выступлением на научном семинаре, студенческой научно-практической конференции.

Список литературы:

1. Лейтес Н.С. О признаках детской одаренности. // Вопросы психологии.– 2003. – № 4. – С. 13.
2. Нечаева Т.А., Черноморова О.Н. Психолого-педагогические особенности работы с одаренными студентами. // Информатика, вычислительная техника и инженерное образование. – 2011. – № 2 (4).
3. Хуторской А.В. Развитие одаренности школьников. Методика продуктивного обучения. – М.: Владос, 2000.
4. Слободенюк Л.И. Система психолого-педагогического поиска одаренных детей // Психолог. – 2003. – № 8 (56). – С. 4-5.

М.А. Тягульская, главный врач ГУ «РЛДРЦ»
Л.А. Тягульская, к.э.н., доцент
В.А. Лютов, студент
филиал ПГУ им. Т.Г. Шевченко
г. Рыбница, Приднестровье

РАЗРАБОТКА ВЕБ-СЕРВИСА ДЛЯ РЕАБИЛИТАЦИОННОГО ЦЕНТРА

В статье рассматриваются: задача автоматизации информационных процессов лечебных заведений на примере «Рыбницкого лечебно-диагностического реабилитационного центра», программный продукт, реализующий одно из приложений веб-сервиса – онлайн калькулятор подсчета медикаментов.

Ключевые слова: онлайн калькулятор, автоматизации информационных процессов.

Задача автоматизации информационных процессов работы лечебных заведений существует давно. Она представляет собой возможность онлайн взаимодействия пациентов с клиникой посредством веб-сервиса, результатом чего является сбалансированный график, регламентирующий работу лечебного заведения, удаленный доступ к данным пациентов, возможность онлайн подсчета цен на медикаменты, удаленная регистрация пользователей на приём к врачу и т.д.

На данный момент веб-сервис остаётся нереализованным, не смотря на сложную структуру и большую посещаемость поликлиники. Данная задача требует реализации в связи с реструктуризацией заведения и реорганизацией его в «Рыбницкий лечебно-диагностический реабилитационный центр».

Как показывает имеющийся на сегодняшний день опыт использования таких веб-сервисов в различных сферах человеческой деятельности, он позволяет пользователю экономить время, а компаниям эффективнее контролировать график работы, бюджет и посещаемость[1].

Поэтому целью данной работы является создание программного продукта, реализующего одно из приложений веб-сервиса – онлайн калькулятор подсчета медикаментов [2].

В соответствии с указанной выше целью поставлены следующие основные задачи:

- рассмотреть и проанализировать предметную область исследования;
- изучить документы предметной области, содержащие информацию, необходимую для решения задачи;
- сформировать необходимые документы входных данных для разработки программного продукта;
- разработать программный продукт для онлайн калькуляции цен на медикаменты;
- протестировать программный продукт и внести в него необходимые корректировки.

Исходя из поставленной задачи, был реализован программный продукт, одним из приложений которого является онлайн калькулятор цен на медикаменты в городе Рыбница. Данное приложение предоставляет нам возможность вводить название лекарств и их количество и получать на выходе общую цену. Программный продукт был реализован средствами PHP, HTML, CSS и библиотеки simple_html_dom.php. При первоначальном входе на страницу калькулятора calculator.php в первую очередь открывается новая сессия с помощью функции start_session. Затем на страницу сайта выводится поле для ввода медикаментов и кнопка Search из файла CalcForm.php (рис.1).



Калькулятор цен.

Введите название лекарства и нажмите "Искать".

Рис.1. Поле ввода медикаментов для поиска

После нажатия кнопки «Искать» методом POST данные передаются в файл parser.php, где и проходит вся дальнейшая работа. При получении переменной \$_POST['SearchButton'] начинается работа с данными и генерируется ссылка для сбора информации о лекарствах. С помощью функции ereg_replace пробелы из строки поиска заменяются на знак «+».

После записи данных в базу вызывается функция AddButton, с помощью которой данные извлекаются в ComboBox для выборки (рис. 2).



Рис. 2. ComboBox с извлеченными данными

Также в функции AddButton генерируется поле для указания количества покупаемых лекарств, кнопка для добавления данных в «корзину» и кнопка очистки «корзины».

После функции AddButton вызывается функция ViewTable, она извлекает данные из «корзины» и распределяет их в HTML таблицу.

При нажатии кнопки «+» данные из таблицы spisok поступают в таблицу Summa. Также в таблицу summa записывается количество лекарств из поля count. Далее данные из первой spisok удаляются для очистки ComboBox. Ниже таблицы с запрашиваемыми лекарствами отображается общая сумма в рублях ПМР (рис. 3).

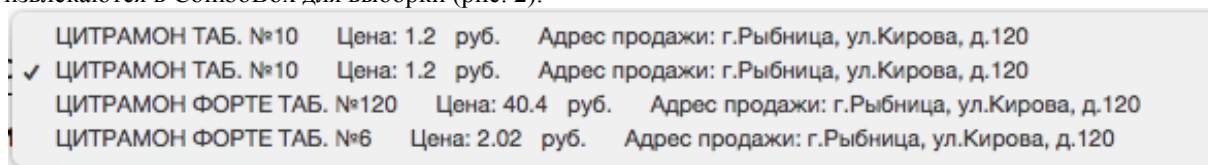
ID	Название	Цена	Адрес	Кол-во
499	АНАЛЬГИН АМП. 50% 2МЛ №10	14.8	г.Рыбница, ул.Кирова, д.120	1
501	ЦИТРАМОН ТАБ. №10	4.8	г.Рыбница, ул.Кирова, д.120	4
506	ПЕНТАЛГИН ТАБ П/О №4	17.6	г.Рыбница, ул.Кирова, д.120	1

Итого: 37.2 руб. ПМР

Рис. 3. Подсчитанная сумма на лекарства

Использование php сессий позволяет пользователю вернуться к работе калькулятора даже после закрытия вкладки. Также это позволяет пользоваться калькулятором нескольким пользователям одновременно.

Калькулятор является лишь одним из приложений к веб-сервису для «Диагностического лечебно-реабилитационного центра» г. Рыбница. В дальнейшем веб-сервис будет совершенствоваться и реорганизовываться для синхронизации с базой данных реабилитационного центра. В дальнейшем планируется разработка и поддержка следующих компонентов:

- удаленная регистрация пациента на сеансы;
- контроль результатов диагностики пациентов.
- оповещение пациентов о получении результатов диагностики на e-mail или телефон.
- онлайн поддержка пользователей веб-сервиса и пациентов.
- предоставление информации об услугах реабилитационного центра и ценах на них.

Задача автоматизации информационных процессов работы лечебных заведений существует давно. Она представляет собой возможность онлайн взаимодействия пациентов с клиникой посредством веб-сервиса, результатом чего является сбалансированный график, регламентирующий работу лечебного заведения, удаленный доступ к данным пациентов, возможность онлайн подсчета цен на медикаменты, удаленная регистрация пользователей на приём к врачу и т.д. [3].

Как показывает имеющийся на сегодняшний день опыт использования веб-сервисов в различных сферах человеческой деятельности, они позволяют пользователю экономить время, а компаниям эффективнее контролировать график работы, бюджет и посещаемость.

Список литературы:

1. Электронная хрестоматия / [Электронный ресурс]. – Режим доступа: <http://likbezz.ru/forum/60-581-1>.
2. Приднестровская интернет аптека. Электронная хрестоматия / [Электронный ресурс]. – Режим доступа: <http://e-arteka.md>.
3. Электронная хрестоматия / [Электронный ресурс]. – Режим доступа: <http://sitear.ru/material/php-parsing-html-simple-html-dom>.

ИСПОЛЬЗОВАНИЕ СОВРЕМЕННЫХ ТЕХНОЛОГИЙ В ОБУЧЕНИИ АНГЛИЙСКОМУ ЯЗЫКУ СТУДЕНТОВ НЕЯЗЫКОВЫХ СПЕЦИАЛЬНОСТЕЙ

В статье рассматриваются возможности применения некоторых современных технологий при обучении английскому языку студентов неязыковых специальностей. Особое внимание уделяется использованию Интернет ресурсов, методу проектов, компьютерных технологий, а также деятельности преподавателей и студентов в креативном применении мультимедийных материалов для обучения английскому языку.

Ключевые слова: веб-сайт, метод проектов, мультимедийные средства обучения, компьютерные технологии, английский язык для студентов неязыковых специальностей.

Nowadays up-to-date technologies experience an unprecedented development and their application includes almost all areas. They are widely used not only for entertainment, communication, business but also for teaching and learning.

Speaking about the use of information technologies in the educational process it should be emphasized that these funds provide an opportunity to make this process motivating, informative, intensive, more complete, giving new content and favourable attitude to learning the English language. In order to solve problems which can modernize education optimal use of information technologies must be applied.

The increasing emphasis and promotion of autonomous learning of foreign languages and the widening role of online technologies have lately become the major features in teaching English for specific purposes. But as a rule students who study for specific purposes have not high interest in learning English being mostly passive in class and homework. Therefore it's necessary to create favourable conditions for language learning and increasing their motivation.

English for specific purposes means using the language not as a hobby but as a tool in facilitating success in professional life. Students learn English as the key to the information technology and communication [4]. It helps them to use the English language in practical purposes. Therefore the learners are taught how to interact with their group-mates and colleagues, read instructions, collect information on the subject especially when writing course works, qualification papers, write memos, handle telephone calls and others.

The computerization of the educational process doesn't allow to ignore the Internet-educational methods which provide a lot of information and to search for articles, papers and various journals in English. The internet has emerged as a powerful means to teach and to learn foreign languages. Websites successfully provide language education on the internet [3].

Web is a vast collection of a great number of reference materials which can be found, assessed and selected through using common search engines, for example, <http://www.google.com>; <http://www.yahoo.com>; <http://www.ask.com> and others. With the help of these tools users navigate websites via *Internet Explorer*. The sites give the access to particular programmes with educational sources. A great number of information on the web requires from its users the ability to search necessary information effectively. Teachers have to be creative in applying web-based activities into English classes.

There are three different approaches to integrating the web-based reading materials into the foreign language curriculum which are reflected in the appropriate activities. They are the following [1]:

- a) teacher-centered approach, when the reading activities are designed and the materials are selected by teachers. Reading is done individually outside of class at the students' own pace;
- b) teacher-facilitated approach, when students have to explore a variety of pre-selected resources and perform some tasks. Task types usually include gathering and exploring factual information on the web, descriptions and short summaries;
- c) student-determined approach, when the students themselves determine the topics and reading materials. Students identify the web-based resources, formulate the goals and decide on the process and outcome. It may be mini-projects, essays, presentations, etc.

The method of projects has found wide application now. The basic principle of the technique of projects is shifting the emphasis from different types of exercises on active conversational activities of students which requires the possession of the English language and speech skills. The orientation of activity of the teacher is defined by the degree of students' training to work independently and creatively. Students can use internet-resources to make their projects.

The use of computers in the context of foreign language teaching offers a great deal of potential to support students' motivation in learning English. Computers have become a complete resource because they integrate different technologies what is commonly named multimedia.

It is difficult to overestimate the role of the computer as a means of exercising control over the activities of students by a teacher and as a means of formation and improving self-control. It is helpful to think of the computer as having the following main roles and functions in teaching English for specific purposes:

- *teacher* – the computer teaches students English;
- *tester* – the computer tests students on the learnt language material;
- *tool* – the computer helps students to do certain assignments;
- *data source* – the computer provides students with necessary information;
- *communication facilitator* – the computer allows students to communicate with others in different locations.

The computer can be used effectively to review the new language material as well as the activities of communicating in English [2]. The computer also allows the student to obtain the necessary information of the background in a short period of time to bring certain “keys” for the successful solution of the assignment. When teaching listening every student gets the opportunity to listen to original speech. In teaching speaking each student can pronounce phrases in English into a microphone. In the study of a grammatical phenomenon each student can perform grammar exercises, has the ability to solve crossword puzzles.

The advances in the Internet technology will most likely continue to affect teaching English for specific purposes. Certain conditions must be followed to make the teaching methods successful:

- students need to be instructed and practice to read web-sites;
- students are encouraged to produce varied and creative projects;
- students should have enough time for preparing computer presentations;
- students need to be supported to work autonomously;
- students should interact in the English language.

The use of new up-to-date technologies, in particular the Internet with well-suited task-oriented activities can create a lot of opportunities for real-time interactions.

Thus, as computers and the Internet are becoming one of the most useful resources for language learning, the use of information technology gives impulse to the development of new forms and content of traditional activities of students leading to their implementation at a higher level.

Literature:

1. Brandl K. Integrating Internet-Based Reading Materials into the Foreign Language Curriculum: From Teacher-to-Student Centered Approaches. September 2002. “Language Learning & Technology”, 6(3), pp.87-107.
2. Gary A. Cziko, Park Sujung. Language Learning and Technology. Vol.7, No.1, January 2003, pp.15-27.
3. Herington R. Using technological resources in the classroom.//Materials of the conference on the Role of Technology in ELT, January 2002, University of Leeds, 2002.
4. Joyce W. Nutto. Foreign Language Annals. Volume 33, Issue 3, May 2008. – p. 293-300.
5. http://en.wikipedia.org/wiki/Educational_technology

*Н.П. Цуркан, учитель
МОУ «РСОШ-И в/к»
г.Рыбница, Приднестровье*

ТЕСТОВЫЕ ТЕХНОЛОГИИ НА УРОКАХ ИСТОРИИ

В статье рассмотрен один из эффективных видов оперативной проверки знаний – тестирование, которое пользуется широкой популярностью у учащихся и учителей. Данная тема имеет перспективы развития, так как до конца еще не изучена.

Ключевые слова: *тестовые технологии, тесты, тестовый контроль, тестовые задания.*

Форма теста признана в системе образования многих стран мира. Актуальность и выбор темы состоит в том, что проблема контроля за уровнем знаний, умений и навыков учащихся – вечная проблема образования, и в разные времена предлагалось решать ее по-разному, преобладали то одни формы контроля, то другие, создавались контролирующие системы. Современный учебный процесс не мыслится без системы тестового контроля, которая уже в течение десятилетий осуществляется в западной системе образования, а последние несколько лет все шире применяется и у нас в Приднестровье. Результатом работы в этом направлении явилось создание государственной системы тестирования по ряду предметов школьного цикла. Между тем тест может служить методом педагогического измерения на любом этапе обучения. Тестовые задания эффективны и для самопроверки знаний. Использование тестов позволяет сэкономить массу времени, проверить широкий спектр знаний учащихся по предмету, уровень сформированности некоторых навыков и умений.

Существует несколько мнений об этой форме контроля знаний: от горячего одобрения, до резкой критики. Очень многие признают тесты качественным и объективным способом оценивания, рассматривают тесты как средство радикального преобразования учебного процесса в сторону снижения его трудоемкости.

Использование на уроке тестов требуют от учителя перехода от привычной роли наставника, контролёра к позиции наблюдательного помощника, который меньше учит и воспитывает, а больше

помогает детям учиться самостоятельно, фиксировать и анализировать индивидуальную траекторию учения каждого ребёнка. Выполнение тестов вырабатывает навыки критического мышления: умение самостоятельно анализировать учебный вопрос, оценивать предлагаемые варианты ответов, делать выбор правильного ответа.

Первые тесты для объективного контроля знаний, умений и навыков появились в начале XX века. Они быстро завоевали популярность среди преподавателей вузов и школ в Англии и США, а позже и в СССР. Примерно с этого времени их стали в США называть педагогическими.

Тестирование – активная и увлекательная форма проверки и самопроверки знаний, используемая в современной школе. Тестирование, является одним из наиболее эффективных видов оперативной проверки знаний, и поэтому пользуется широкой популярностью у учащихся и учителей. Понятно, что тестирование по истории и обществознанию не может заменить все многообразие приемов и форм контроля знаний учащихся. Тем не менее, тестовые задания позволяют не только провести общий текущий контроль, выявить усвоение важнейших исторических понятий, дат и фактов, но выполнить обучающие и корректирующие функции. Использование тестов приносит в процесс обучения элементы состязательности и игры, помогает учащемуся снять психологическое напряжение во время занятий, самому оценить свои знания.

Учитель, исходя из собственного опыта и уровня подготовки учащихся, может использовать тесты при закреплении нового материала, в качестве текущей или итоговой проверки, самостоятельной работы на уроке и дома. Это позволит ему активизировать и разнообразить занятие, осуществлять дифференцированный подход в обучении. Практика показывает, что количество тестов, даваемых учащимся для выполнения за один раз в процессе текущей проверки знаний, уместно ограничивать семью – десятью.

Оценка за тестирование варьируется в зависимости от сложности предлагаемых тестов. Различие в сложности между тестами значительно. Многие тесты рассчитаны на пополнение, совершенствование знаний учащихся. Наиболее сложные тесты, рекомендуются для использования (наряду с «легкими») на экзаменах, на олимпиадах.

О равнозначности тестирования с другими формами проверки уровня подготовки учащихся свидетельствует тот факт, что оценки по решению тестов в основном соответствуют четвертным отметкам, выведенным на основе устного и письменного опросов. Так, около 10% учащихся усваивают тематику на «отлично», 50% – на «хорошо», 30% – на «удовлетворительно», 10 % – на «неудовлетворительно».

На основании этих данных можно утверждать, что тестовая форма этапно-тематической проверки может эффективно применяться при обучении истории. Используя тесты на контрольном уроке, учитель имеет возможность получить объективные данные об уровне усвоения темы каждым учеником и группы в целом. После самостоятельной работы учащихся над ошибками, допущенными при первом тестировании, можно провести повторное решение тех же тестов. В этом случае учитель имеет возможность оценить как степень усвоения учебно-исторического материала за определенный промежуток времени, так и эффективность самостоятельной работы учащихся.

При повторном тестировании выяснилось, что учащиеся, выполнившие при первом решении тестов правильно 70% и более предлагаемых заданий, практически на том же уровне справились с повторным их решением. Это говорит о том, что у данной группы учащихся наблюдается довольно стабильная учебная деятельность, т.е. усвоенные ранее знания сохраняются у них в памяти на достаточно длительный промежуток времени.

Наиболее трудными для усвоения оказались вопросы политической истории. С тестовыми заданиями данного блока справились около 65% учащихся. Особые сложности вызвали вопросы, проверяющие понимание статуса людей и их места в системе власти, а также задания, характеризующие государственное устройство стран (деспотия, демократия, империя, республика). Отчасти это можно объяснить психологическими особенностями учащихся, некоторые из них с трудом усваивают общие, не связанные со зрительными образами, отвлеченные понятия. У некоторых учащихся вызывают затруднения задания на установление хронологической последовательности изученных факторов.

Результаты тестирования позволяют заключить, что тестовая форма контроля подготовки учащихся может эффективно применяться при изучении истории наряду и в комплексе с другими формами проверки знаний. После некоторой тренировки учащиеся, как правило, справляются с предлагаемыми заданиями. При этом учитель имеет возможность объективно оценивать, как уровень усвоения знаний, так и развитие учебных умений учащихся и вносить необходимые коррективы в учебный процесс.

Используя свойство теста выявлять знания по основным категориям: историческое время, историческое пространство, историческое движение, учитель может провести объективную оценку выполнения требований стандарта по истории каждым учащимся и группой в целом.

Список литературы:

1. Безрукова В.С. Словарь нового педагогического мышления. – Екатеринбург, 1992.
2. Аванесов В.С. Тесты в социологическом исследовании. – М., 1982.

3. Майоров А.Н. Тесты школьных достижений: конструирование, проведение, использование. – СПб., 1997.
4. Аванесов В.С. Научные проблемы тестового контроля. – М., 1994.

*Н.В. Чернега, преподаватель
О.М. Нагаевский, преподаватель
филиал ПГУ им. Т. Г. Шевченко
г. Рыбница, Приднестровье*

АЛГОРИТМЫ ГЕНЕРАЦИИ И РАСПОЗНАВАНИЯ CAPTCHA

В данной статье анализируются способы генерации и распознавания CAPTCHA. Рассмотрены достоинства и недостатки этих способов, а также сделаны выводы об их удобстве и защищенности. На основе выводов была реализована CAPTCHA с использованием html5.

Ключевые слова: обработка изображений, CAPTCHA, html5.

Обработка изображений – любая форма обработки информации, для которой входные данные представлены изображением, например, фотографиями или видеокадрами. Обработка изображений может осуществляться как для получения изображения на выходе (например, подготовка к полиграфическому тиражированию, к телетрансляции и т.д.), так и для получения другой информации (например, распознавание текста, подсчет числа и типа клеток в поле микроскопа и т.д.). Кроме статичных двумерных изображений, обрабатывать требуется также изображения, изменяющиеся со временем, например видео.

Типичными задачами обработки изображений являются:

1. Распознавание текста.
2. Обработка спутниковых снимков.
3. Машинное зрение.
4. Обработка данных для выделения различных характеристик.
5. Обработка изображений в медицине.
6. Идентификация личности (по радужке, дактилоскопическим данным).
7. Автоматическое управление автомобилями.
8. Определение формы интересующего нас объекта.
9. Определение перемещения объекта.
10. Наложение фильтров.

Одним из направлений обработки изображений является генерация и распознавание CAPTCHA.

CAPTCHA (от англ. Completely Automated Public Turing test to tell Computers and Humans Apart – полностью автоматизированный публичный тест Тьюринга для различения компьютеров и людей) – компьютерный тест, используемый для того, чтобы определить, кем является пользователь системы: человеком или компьютером. Основная идея теста: предложить пользователю такую задачу, которую с лёгкостью может решить человек, но которую несоизмеримо сложнее решить компьютеру. По состоянию на 2013 г., примерно 320 миллионов капчей вводится каждый день пользователями во всём мире.

Различают следующие виды капчи:

- 1) yaCAPTCHA – это один из самых первых и распространенных видов защиты от спама, содержит неискаженный текст на однотонном поле.
- 2) Anti Spam Image – очень похожая на первый вид капчи, но рядом с картинкой выводится примечание, например «вводить только красные символы», или «вводить только цифры» или «вводить только буквы».
- 3) SI Captcha Anti-spam – Так же как и первые 2 вида, данный плагин, выводит капчу в виде цифр и букв, но здесь есть возможность прослушать, то что изображено на картинке.
- 4) geCAPTCHA – еще одна разновидность капчи с выводом символов, так же есть возможность воспроизведения символов на картинке. Обычно форма с капчей состоит из двух слов.
- 5) Simple CAPTCHA – Капча выводит различные символы, их нельзя прослушать, но если они не видны, то нажав на соседнюю кнопочку символы на картинке можно заменить. При этом не обновляя страницу, то есть не теряя написанного комментария в поле.
- 6) Math Comment Spam Protection – на форме с капчей выводятся два числа, но вводить надо не их, а их сумму.
- 7) WP-NOTCAPTCHA – Здесь просто надо передвигать ползунок под картинкой так, что бы картинки расположились вертикально.
- 8) ImHuman – выводятся несколько картинок, и надо выбрать из них одну, которая написана в примечании.
- 9) Checkbot – просто нужно выбрать человечка с поднятой рукой.

10) Dcaptcha – Я не робот – что бы подтвердить то, что вы человек, а не робот, нужно поставить галочку.

11) HTML5 позволяет усложнить задачу роботам за счет использования элемента Canvas. В этом случае с сервера загружается не картинка, а набор точек (или алгоритм прорисовки), по которым браузер прорисовывает картинку.

Для защиты от роботов, также используются способы, не требующие от посетителей каких-либо действий.

1. Ограничение количества запросов с одного IP-адреса – это довольно простой способ, но малоэффективный при достаточной подготовленности атакующего.

2. Косвенные признаки не дают гарантии, а только увеличивают вероятность, что бот "не пройдет". К примеру, в формах регистрации делают невидимые для пользователя поля с расчетом на то, что бот, анализируя не внешний вид страницы, а ее HTML-код, эти поля заполнит и этим выдаст себя.

Косвенные методы по определению менее эффективны, чем CAPTCHA, поэтому подавляющее большинство (если не все) крупных сайтов, борющихся с использованием их сервисов ботами, использует CAPTCHA-задачи. Ибо косвенные методы защиты рассчитаны на то, что робот тем или иным образом проявит свою сущность, а не на то, чтобы поставить перед роботом принципиально сложную для него задачу.

В настоящее время существуют три основных способа автоматизированного распознавания капчи. Рассмотрим каждый из них.

1. *Использование ошибок в алгоритме защиты.*

Такой подход направлен на поиск логических ошибок (уязвимостей), позволяющих корректно отправлять форму, без распознавания самой капчи.

Это самый простой способ обхода защиты, но его можно применить в основном, только в простеньких самодельных решениях.

2. *Автоматическое распознавание.*

Можно выделить три основных пути успешного автоматического распознавания капчи:

I. Готовые средства оптического распознавания (OCR) – Это самый простой подход, не требующий специальных навыков программирования. Такие программы в основном распространяются бесплатно, и их существует достаточно много: ocropus, cuneiform, tesseract, gocr, ocrad и другие.

Атакующему нужно только передать картинку капчи такой программе, где на выходе он получит уже распознанный текст.

II. Самописные скрипты с применением библиотек GD, ImageMagick и других – такие скрипты позволяют очистить картинку от мусора, убрать фон, выровнять текст по вертикали, обрезать картинку, оставив только текст, убрать многоцветность, сделать усреднение цвета и т.д. На практике же полноценное распознавание такими скриптами весьма затруднено.

Гораздо более эффективно можно использовать такой скрипт только для предварительной очистки картинки, оставив сам процесс разбора другим способам.

III. Нейронные сети – нейронные сети стали применяться атакующими, с целью автоматического распознавания любых капч.

Они обучают нейронную сеть, которая способна с высокой степенью вероятности распознать даже самую сложную геCAPTCHA.

3. *Полуавтоматическое распознавание с привлечением дешевых человеческих ресурсов.*

Есть множество сайтов, таких как antigate.com, gucaptcha.com, captchabot.com и т.д., которые предоставляют своим клиентам выгодную услугу. Они принимают от клиента, в автоматическом режиме, картинку с капчей, и через несколько (10-30) секунд выдают правильный, по их мнению, ответ. Процент удачного распознавания в таком случае очень высокий, порядка 90-95%.

В результате анализа было выявлено, что наиболее лучшим видом является капча от сервиса геCAPTCHA, так как он позволяет не генерировать капчу, а использовать уже готовую. Кроме того пользователь не просто вводит слова с картинки, а помогает в оцифровке книг. Но данный способ требует обращения к стороннему сайту, что не всегда приемлемо для разработчика.

Наиболее перспективным методом является генерация капчи уже после загрузки страницы с использованием javascript-кода и html5. Вариантов данной капчи может быть много, например прорисовка текста при помощи линий или повторение какой либо фигуры.

Рассмотрим плюсы и минусы технологии html5.

Плюсом является то, что пользователю недоступен готовый рисунок, который можно скачать, так как изображение генерируется уже после загрузки страницы. Процесс генерации достаточно защищен и затруднен в понимании, поэтому единственным путем для взлома является выполнение javascript-кода и манипулирование с dom-деревом, что отбрасывает многие реализации парсеров, так как данные задачи являются достаточно ресурсоемкими и медленными. Минусом данного метода является то, что если генерация капчи плохо защищена, то существует возможность получения проверочного кода путем анализа скрипта. В качестве примера для практической разработки была выбрана технология html5. Так как данная технология является достаточно новой, то способ реализации капчи на ней еще недостаточно освещен. Основная идея данной капчи в том, чтобы в данный момент времени не было всего

проверочного слова. Достигается это тем, что символы раскрашиваются в разные цвета, и в такие же цвета закрашивается фон. Таким образом, символ, совпавший с цветом фона, становится «невидимым» ни программно, ни визуально.

Это достигается использованием встроенного элемента html5, называемого canvas, который представляет собой объект с методами для рисования.



Рис. 1. Капча, реализованная с помощью технологии html 5

В данной статье приведен один из примеров релезации капчи, но возможности данной технологии простираются намного дальше.

Список литературы:

1. [Электронный ресурс]. – Режим доступа: <http://ru.wikipedia.org/wiki/Капча>
2. [Электронный ресурс]. – Режим доступа: <http://www.captcha.ru/>
3. [Электронный ресурс]. – Режим доступа: <http://seorent.ru/vse-vidy-kapchi-na-sajt-blog-wordpress/>

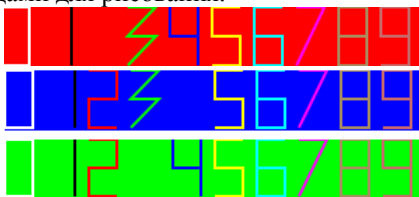
*Е.А. Шаповал, руководитель кружка
МОУ ДО «ЦДЮТ»
г. Рыбница, Приднестровье*

РОЛЬ СОВРЕМЕННЫХ ИНФОРМАЦИОННЫХ ТЕХНОЛОГИЙ В ОБУЧЕНИИ ДОШКОЛЬНИКОВ АНГЛИЙСКОМУ ЯЗЫКУ

В статье показано как можно, с помощью использования современных информационных технологий, повысить интерес детей дошкольного возраста к изучению английского языка на ранних этапах обучения. А также в статье рассматриваются возможности использования информационных технологий при подготовке к занятию по английскому языку.

Ключевые слова: мультимедийные средства, интерактивная доска, аудиозапись, видеозапись, картотека игр, методико-педагогическая литература, видеоролики, программное обеспечение.

В настоящее время одной из наиболее важных задач, стоящих перед воспитательно-образовательной системой дошкольных учреждений, является развитие коммуникативных навыков у детей дошкольного возраста. В современном обществе информационно-коммуникативные технологии играют важную роль в обучении детей элементарным знаниям английского языка. Для реализации целей обучения дошкольников английскому языку можно широко использовать различные информационно-коммуникативные технологии: аудиопроигрыватели, видеопроигрыватели, мультимедийные средства, интерактивная доска. Выше названные средства обучения имеют сильную мотивационную основу в расширении знаний детей английского языка. Прежде всего, данные средства доступны для детей, интересны, а также несут в себе познавательный характер обучения.

Остановимся более подробно на вышеописанных средствах информационно-коммуникативных технологий в обучении дошкольников английскому языку. Аудиозапись имеет большое значение для развития у детей фонематического слуха, что способствует формированию правильного произношения, интонаций, характерных для английского языка. Сюда можно включать несложные английские песенки, небольшие по объему художественные произведения (сказки, рифмовки, стихотворения). Целесообразно включать в занятия аудиоматериал с релаксационными упражнениями, физминутками на английском языке для предотвращения утомляемости детей во время процесса обучения. Кроме того, слушая аудиоматериал, предназначенный для детей дошкольного возраста, дети накапливают словарный запас. Необходимо отметить, что использование данной технологии развивает у детей такие психические процессы как слуховое восприятие, воображение, память.

Не менее важно для обучения включать в занятие такую актуальную информационно-коммуникативную технологию, как видеозапись. Значение ее очень велико, т.к. это детям очень интересно, а, значит, на протяжении всего занятия сохраняется высокая степень восприятия разговорной речи, диалогических, лексико-грамматических конструкций. Видеозаписи могут содержать различные сказки, анимированные песенки, мультфильмы на английском языке. Обычно видеоматериал строится так, чтобы ребенок мог повторить какие-либо фонемы, слова, фразы. Таким образом, данное средство

очень доступно для пополнения словарного запаса ребенка и закрепления нового материала, изучаемого на занятии.

Одним из наиболее современных средств обучения является интерактивная доска. Возможности ее использования разнообразны. Так, можно предложить детям интересный игровой материал по определенной теме. Примером могут служить такие компьютерные игры, которые содержат дидактический материал: игры-путешествия, содержащие нередко мотивационную основу обучения («помочь белочке найти дорогу к дому через лес»); игры-загадки, развивающие у детей воображение, логическое мышление, умственные способности (например, «узнать и назвать животное по его силуэту, дополнить и назвать цвета радуги»); коммуникативные игры, стимулирующие на начальном этапе обучения умение детей включаться в общение с кем-либо, вести несложный диалог на английском языке.

Кроме того, использование интерактивной доски на занятиях по обучению детей дошкольного возраста английскому языку дает возможность педагогу предложить детям красочный иллюстративный материал по изучаемой теме. Яркость, разнообразное изображение одного и того же предмета побуждает дошкольника к активному включению в процесс обучения, что способствует более качественному усвоению программного материала.

Информационно-коммуникативные технологии могут быть неотъемлемым вспомогательным средством и для самого педагога. Большой объем интересного дидактического материала педагог в любое время может найти для подготовки к занятию по английскому языку. Здесь для своей работы он найдет рекомендации по планированию занятий по обучению детей иностранному языку, методические разработки различных мероприятий (занятия, развлечения), материал, который можно использовать для работы с родителями и воспитателями дошкольного учреждения. Кроме того, в сети «Интернет» достаточно методико-педагогической литературы, необходимой при обучении дошкольников иностранному языку. Например, можно подобрать нужный материал в электронном учебнике.

При необходимости в сети «Интернет» педагог может найти картотеку игр и игровых упражнений, рекомендованных по различным лексическим темам, которые он может варьировать и включать в конкретные занятия. Множество интересных, доступных детскому восприятию рифмовок, скороговорок, стихотворений, загадок, рассказов с успехом можно включать в занятие по обучению детей иностранному языку в детском саду. Их можно найти на различных сайтах, предлагаемых в сети «Интернет». Большим подспорьем в работе с дошкольниками могут быть видеоролики по обмену опытом между преподавателями иностранных языков, конспекты занятий, форумы, на которых педагоги обсуждают ту или иную тему по проблеме обучения детей дошкольного возраста английскому языку.

Однако следует отметить, что применение информационно-коммуникативных технологий требует определенной подготовки преподавателя: уметь пользоваться ресурсами сети «Интернет», владеть некоторыми программными обеспечениями. Например, подготовка презентаций требует умения пользоваться программным обеспечением Microsoft Power Point. Также, создавая наглядный материал к занятию, может появиться необходимость прибегнуть к таким компьютерным программам как Adobe Photoshop, Adobe Converter и др. Создание видеофрагментов станет доступным благодаря программному обеспечению, предназначенному для обработки видеоматериалов (Windows Movie Maker, Ulead Video Studio, Any Video Converter и т.д.).

Метод обучения детей дошкольного возраста с использованием технических средств дает возможность работать над лексическими темами, предусмотренными программой по английскому языку на разных этапах обучения. Важно при этом учитывать применение методических, дидактических, педагогических и психологических принципов в комплексе.

Таким образом, информационные технологии дают возможность многогранно вводить в обучение детей дошкольного возраста различных методов современной педагогики: аудиозаписи с детскими песенками, рифмовками, стихотворениями; видеозаписи с мультфильмами, сказками обучающего характера; презентации иллюстративного материала. В совокупности с различными интересными играми и игровыми упражнениями это дает высокий эффект обучения детей дошкольного возраста. Использование информационно-коммуникативных технологий в образовательной деятельности дает возможность детям слышать и понимать живую английскую речь. Итак, исходя из выше сказанного, можно рекомендовать в системе дошкольного образования внедрение информационно-коммуникативных технологий для оптимизации знаний детей дошкольного возраста на ранних этапах изучения английского языка. Так как они обеспечивают интерес к изучению иностранного языка у детей и помогают педагогу в процессе обучения.

Список литературы:

1. Карпов А.С. Интернет в подготовке будущих учителей иностранного языка/ Иностранные языки в школе. – 2002. (№ 4). – С.60-64.
2. Полат Е.С. Новые педагогические и информационные технологии в системе образования/ Е.С. Полат. М.Ю. Бухаркина, М.В. Моисеева, А.Е. Петров. – М.: Издательский центр «Академия». – 1999. –224 с.
3. Шишкова И.А., Вербовская М.Е. Английский для малышей/ Шишкова И.А., Вербовская М.Е. под ред. Н.А. Бонк. – М.: ЗАО «Росмэн-Пресс». – 2006. – 63 с.

ОСОБЕННОСТИ ИСПОЛЬЗОВАНИЯ СИСТЕМЫ ДИСТАНЦИОННОГО ОБУЧЕНИЯ «MOODLE» В БГТУ

В статье рассмотрены особенности внедрения и использования системы дистанционного обучения.

Ключевые слова: дистанционного обучения, высшее образование, Moodle, настройка и конфигурация системы дистанционного обучения.

Дистанционное обучение (ДО) – совокупность технологий, обеспечивающих доставку обучаемым основного объема изучаемого материала, интерактивное взаимодействие обучаемых и преподавателей в процессе обучения, предоставление обучаемым возможности самостоятельной работы по освоению изучаемого материала, а также в процессе обучения. Одной из свободно распространяемых и популярных систем дистанционного обучения (СДО) является система Moodle.

Moodle представляет собой программное решение для производства и технического обслуживания онлайн-курсов через Интернет. Проект находится в состоянии непрерывного развития. Система ориентирована, прежде всего, на организацию взаимодействия между преподавателем и обучающимися, хотя подходит и для организации традиционных дистанционных курсов, а также поддержки очного обучения.

Система Moodle доступна как программное обеспечение с открытым исходным кодом (под лицензией GNU Public License). Это означает, что Moodle охраняется авторским правом, но пользователи имеют возможность копировать, использовать и изменять программный код при условии, что остаётся открытым доступ к исходным кодам, не изменена или удалена оригинальная лицензия и авторское право.

Системные требования Moodle не очень высоки: она будет работать на любом компьютере, который сможет обеспечить работу PHP и поддержку какой-либо популярной системы управления базами данных (СУБД), например MySQL.

Слово Moodle является аббревиатурой от «модульная объектно-ориентированная динамическая учебная среда». Благодаря развитой модульной архитектуре, возможности Moodle могут быть расширены усилиями сторонних разработчиков. В Брянском государственном техническом университете (БГТУ) сложилась ситуация, когда имеется возможность существенно расширить функциональные возможности Moodle за счёт интеграции с системой для организации и проведения вебинаров Adobe Connect. Брянским областным центром новых информационных технологий (ОЦНИТ) предлагается такая форма планирования проведения занятий, когда студенту назначается расписание занятий, в котором присутствуют материалы для самостоятельного изучения темы, методические указания к выполнению практических работ, вопросы для самоконтроля. Кроме того, в расписание вводятся тесты, проходящие в интерактивной форме. В настоящий момент в БГТУ используются тесты, размещенные и работающие на платформе Adobe Connect. Для создания самих тестов в формате SCORM-пакетов университетом приобретены программы Adobe Presenter и Adobe Captivate (рис.1).

Помимо вышеперечисленных элементов, входящих в расписание, очень важным является добавление в курс интерактивных лекций, которые организованы в форме вебинара Adobe Meeting – одной из ведущих платформ для вебинаров в мире.



Рис. 1. Внешний вид тестов в формате SCORM-пакетов

Настройка и администрирование вебинара осуществляется в системе Adobe Connect, а ссылка на него предоставляется обучающимся, зарегистрированным в системе Moodle. Чтение лекций в режиме онлайн-конференции позволяет значительно повысить усвояемость материала по сравнению с самостоятельным изучением. Более того, у студентов появляется возможность задать интересующие вопросы по теме непосредственно лектору, а так же получить консультацию по, например, элементам курсовой работы или проекта.

Однако сама система Moodle помимо языковой поддержки и шаблонов оформления также имеет ряд специализированных модулей, позволяющих еще более гибко настраивать систему под нужды университета. В Moodle имеются следующие типы модулей: элементы курса, отчеты администратора, типы заданий, плагины аутентификации, блоки, форматы курсов, отчеты по курсам, поля базы данных, плагины подписки на курсы, фильтры, отчеты по оценкам, форматы экспорта оценок, форматы импорта оценок, портфолио, типы вопросов в тестах, форматы импорта/экспорта тестов, отчеты по тестам, хранилища файлов, типы ресурсов, плагины поиска и др.

Для обеспечения функционирования Moodle в качестве общеуниверситетской системы дистанционного образования БГТУ был закуплен специализированный высокопроизводительный сервер (построен на базе двух процессоров Intel Xeon, 16Гб оперативной памяти и 2Тб дискового пространства) и осуществлена его установка в серверный узел учебного корпуса №4, обслуживание которого возложено на Брянский ОЦНИТ.

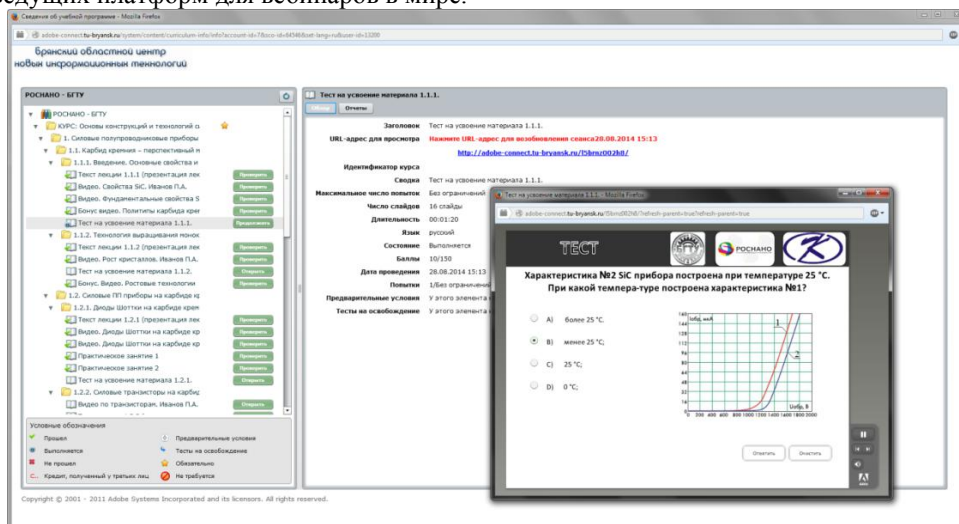
После установки аппаратного обеспечения важным этапом является определение наиболее подходящей конфигурации общесистемного программного обеспечения. Вначале система Moodle была развернута на базе платформы Windows Server 2012. Однако производительность при работе с PHP оказалась недостаточно высокой, в связи чем было принято решение осуществить установку Moodle на платформу Linux. В качестве операционной системы была выбрана серверная версия Ubuntu Server. Сотрудниками ОЦНИТ была произведена установка и настройка последней стабильной версии Moodle для ОС Linux (рис. 2).



Рис.2. Стартовая страница СДО Moodle БГТУ

Для тестирования предлагаемой технологии дистанционного образования были сформированы и загружены в СДО Moodle курсы для некоторых дисциплин, а именно «Геометрическое моделирование в САПР», «Операционные системы», «Информационные технологии в финансовом менеджменте» и др. Эти курсы доступны для ознакомления зарегистрированным пользователям.

В системе Moodle предусмотрены несколько категорий пользователей, которые называются ролями: «администратор» – может выполнять любые поддерживаемые системой действия на сайте и в любом курсе; «создатель курса» – может создавать курсы и проводить обучение с их помощью; «учитель» – может выполнять достаточно большое количество действий внутри курса, преподавать с его помощью, а также редактировать материалы курса; «учитель без права редактирования» – может учить студентов, оценивать их знания; «студент» – имеет доступ к назначенным ему материалам курса; «гость» – может иметь доступ к каким-либо курсам при разрешении гостевого доступа.

СДО Moodle позволяет легко структурировать курсы с помощью категорий и подкатегорий (рис.3): автор курса может создать свой курс как в уже существующей категории, так и создать новую

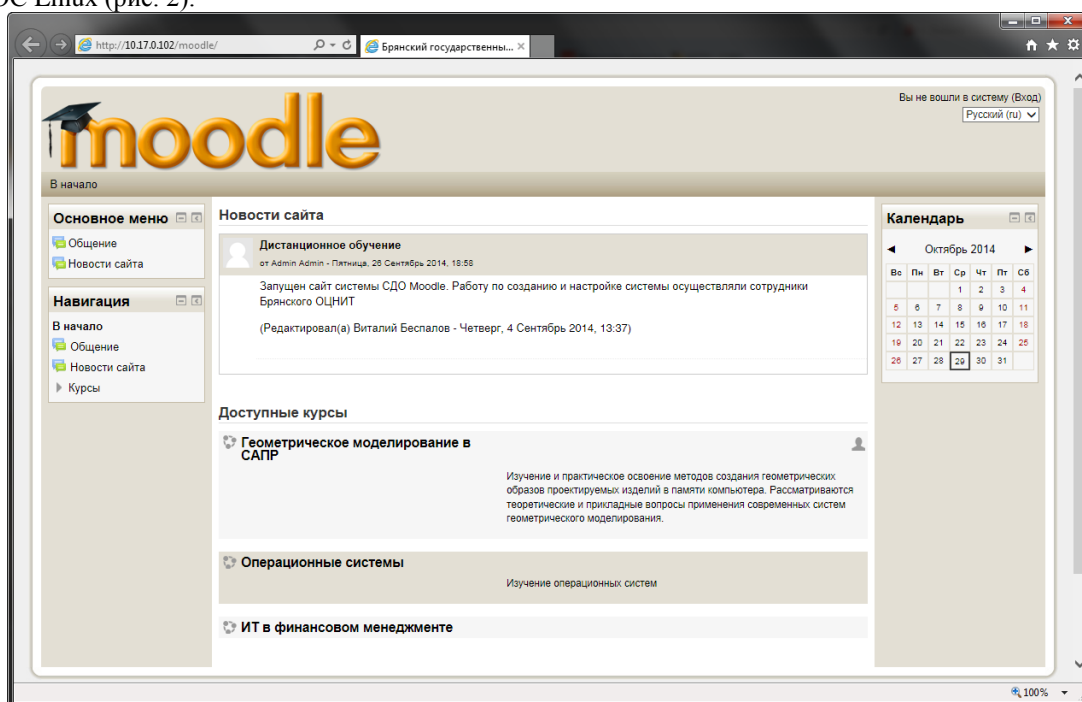
подкатеорию с нужным названием. Система достаточно проста в освоении и использовании. Создаваемые курсы имеют гибкую систему настроек. Например, можно выбрать один из предлагаемых форматов представления страницы курса: SCORM, форум (на главной странице курса отображается форум); разделы по темам (страница курса представляется в виде разделов разбитых по темам); разделы по неделям (страница курса представляется в виде разделов разбитых по неделям).



Рис. 3. Управление категориями и курсами

В настоящее время перед руководством БГТУ остро стоят следующие актуальные задачи по полномасштабному внедрению дистанционных образовательных технологий в вузе:

- 1). Подготовка методической документации для обучения преподавателей вуза и разработчиков учебных курсов.
- 2). Проведение переподготовки преподавателей и разработчиков курсов.
- 3). Разработка нормативно-правовой базы, регламентирующей порядок реализации заочного и очного обучения с использованием дистанционных образовательных технологий на основе использования СДО Moodle и Adobe Connect.

*А.П. Щеголева, учитель
МОУ «Рыбницкая русская гимназия №1»
г. Рыбница, Приднестровье*

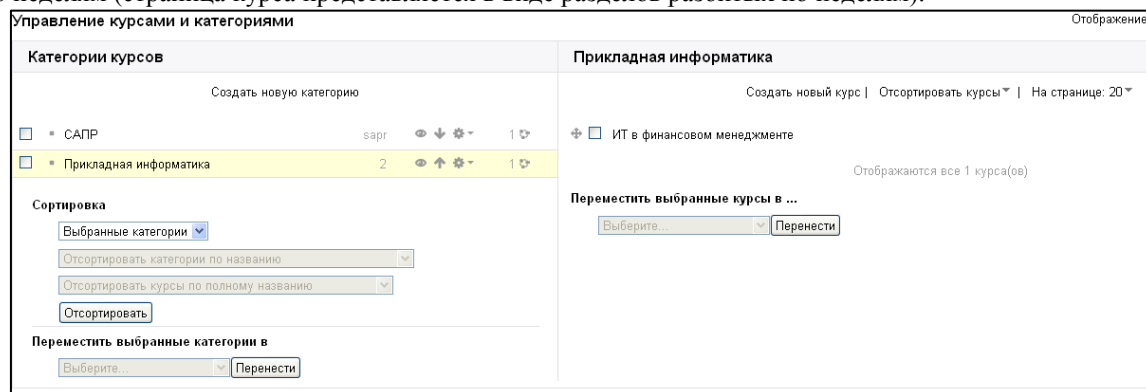
WEB-САЙТ НА УРОКАХ ИНФОРМАТИКИ И ЭКОНОМИКИ КАК ДИДАКТИЧЕСКОЕ СРЕДСТВО

В статье рассматривается эффективность применения коммуникационных технологий в виде персонального web-сайта, который позволяет привлечь внимание школьников для более эффективного изучения предмета.

Ключевые слова: *Интерактивные коммуникационные технологии, web-сайт, компьютерная дидактика.*

В наши дни стремительно развиваются коммуникационные технологии в различных сферах человеческой деятельности. Интерактивные коммуникационные технологии не обошли стороной и образовательную сферу услуг.

Основная задача образовательных учреждений – подготовить подрастающее поколение к самостоятельной общественной жизни. На сегодняшний день востребованная личность – это всесторонне интеллектуально развитый человек, способный легко адаптироваться в стремительно меняющихся условиях различной деятельности общества. В образовательном процессе информационные технологии применяются как дополнительное дидактическое средство, обладающее разнообразным спектром возможностей.

Дидактические возможности интерактивных коммуникационных технологий позволяют учителю представить ученику информацию в более эффективном виде для восприятия. За счет видеотеки и многих других научных источников, у ученика расширяется кругозор, так как есть возможность получить актуальную информацию. Ведь на сегодняшний момент времени существует проблема получения новой и актуальной информации в библиотеках города, так как нет поступлений новой научной литературы.

Один из главных моментов в образовательном процессе, ученик может научиться избирать информацию, выделяя главные моменты изучаемого материала. У учителя появилась возможность автоматизировать образовательный процесс, предоставив как интерактивные онлайн тесты, видеоуроки, онлайн презентации.

Web-сайт, как коммуникационная технология, является одним из современных интерактивных дидактических средств, применяемых на уроках. В переводе с английского языка web-сайт означает «местоположение», «строительная площадка», на которой размещается тематическая информация. Это элемент распределенной всемирной системы объединенных компьютерных сетей. «Всемирная паутина» – World Wide Web, представляющей собой огромное количество веб-серверов, то есть компьютеров, на которых установлено специальное программное обеспечение и которые объединены в сеть Интернет. Он представляет собой совокупность объединённых общим содержанием веб-страниц, размещённых на одном веб-сервере под определённым доменным именем и реализующих виртуальное представительство организации или отдельного человека в Интернете [1].

Основная задача учителя состоит в том, чтобы внедрить и систематизировать современные коммуникационные технологии в образовательный процесс. Исходя из того появилась проблема в разработке теоретических аспектов, с дидактической точки зрения. Ведь на сегодняшний день нет нормативных документов, регламентирующих порядок применения современных технологий, в виде web-сайта, на уроках как дидактическое средство. Следовательно, есть необходимость в области дидактики рассмотреть направление «компьютерной дидактики».

Основная задача персонального дидактического web-сайта учителя предметника состоит в том, чтобы автоматизировать учебный процесс, предоставить ученикам материал в более наглядном и разнообразном виде для изучения учебного материала, для привлечения внимания школьников и более эффективного изучения, закрепления изучаемого материала.

С этой целью мной был разработан персональный сайт для организации дополнительного материала, применяемого на уроках, как информатики, так и экономики. [2]. На сайте размещены разнообразные интерактивные презентации по темам соответствующих предметов, тематическое планирование и поурочные планы уроков, образец размещен на рис. 1. Данный материал размещается с целью обмена опытом между коллегами предметниками.



Рис. 1. Онлайн презентации на персональном сайте

На сайте активно применяются видеуроки, в которых поэтапно демонстрируется алгоритм выполнения практических заданий. Ученик может самостоятельно изучить и выполнить определенные задания, как на уроке, так и дома. Если, по каким-то причинам ученик пропустил школу, то у него есть возможность выполнить и изучить весь пропущенный материал самостоятельно и не отставать по программе.

Широко применяются интерактивные онлайн тесты. Выполняя тест, ученик по окончании получает оценку, и результат правильности выполнения теста. В случае если у ученика есть ошибки, то в тесте указывается неверный вариант ответа. В результате ученик может оперативно увидеть свой результат и проанализировать ошибки. В свою очередь, учитель освобождается от проверки тестов в ручную, у него появляется больше свободного времени на разработку новых материалов.

На web ресурсе практикуется размещение лучших работ учащихся, тем самым мотивируя их на активную и добросовестную работу во время выполнения практических заданий [3]. Ученики охотно играют в логические онлайн игры.

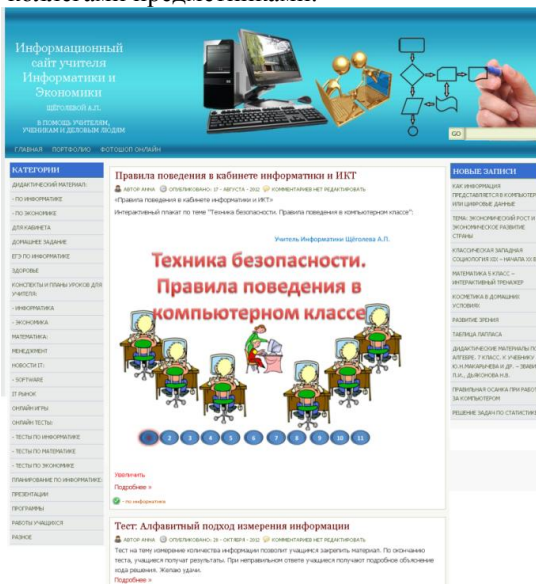
Разрабатывая уроки, с применением интерактивных технологий, учитель должен учитывать и возрастные особенности учащихся, а так же следовать нормативным требованиям по здоровьесберегающим технологиям. Исходя из практической деятельности видно, что ученики охотней занимаются на уроках, где применяются современные коммуникационные технологии.

Список литературы:

1. [Электронный ресурс]. – Режим доступа: <http://cyberleninka.ru/article/n/personalnyy-web-sayt-uchitelya-kak-sovremennoe-didakticheskoe-sredstvo>
2. Персональный сайт – <http://anna-pavlovna.ru/>
3. Работы учащихся – http://anna-pavlovna.ru/category/rab_uch

*С.В. Щербовских, д-р техн. наук, ст.науч.сотр.
Национальный университет «Львовская политехника»
г. Львов, Украина*

АНАЛИЗ ПРИЧИН НЕРАБОТОСПОСОБНОСТИ СИСТЕМЫ СО СЛОЖНЫМ ОБЩИМ ОБЛЕГЧЕННЫМ РЕЗЕРВИРОВАНИЕМ

Предложена модель надежности системы со сложным общим облегченным резервированием, предназначенная для анализа причин ее неработоспособности. Модель учитывает влияние перераспределения нагрузки на вероятностные показатели сечений минимального множества. Для моделирования системы применены динамическое дерево отказов и расцепленная однородная марковская модель.

Ключевые слова: *общее облегченное резервирование, модель надежности, динамическое дерево отказов, марковская модель, минимальное множество сечений.*

Вступление. Рекомендации по повышению надежности систем разрабатывают на основе поиска и анализа причин их неработоспособности. Каждой причине неработоспособности соответствует уникальный набор неработоспособных элементов, который называют сечением. Всему множеству независимых причин неработоспособности соответствует минимальное множество сечений. Соответственно цель анализа сводится к определению состава и вероятностных характеристик всех сечений минимального множества. В данном исследовании такой анализ выполнен на примере системы со сложным общим облегченным резервированием. Для такой системы необходимо корректно отобразить влияние неработоспособности отдельных элементов и подсистем на нагрузку остальных работоспособных элементов.

Анализ причин неработоспособности системы. Исследуемая система составлена из четырех элементов (рис. 1а): двух генераторов G1 и G2 и двух трансформаторов TV1 и TV2. Генератор G1 и трансформатор TV1 образуют основную подсистему, а G2 и TV2 – резервную. Подсистемы работают по алгоритму облегченного резервирования, т.е. если основная подсистема работоспособна, то резервная работает в облегченном режиме, а если основная становится неработоспособной, то резервная переходит в нагруженный режим. Средства технической диагностики и переключения считаем идеальными, а продолжительность изменения нагрузки – мгновенной.



Рис. 1. Функциональная схема и динамическое дерево отказов системы

Надежность системы задаем динамическим деревом отказов (рис. 1б). Такое дерево является математической моделью, описывающей условие неработоспособности системы и условия изменения нагрузки на основе блоков, которые обозначают логические операции. Неработоспособность системы, которая обозначена блоком «вершина событий», заключается в том, что она не способна обеспечить энергией потребителей, подключенных к выходу. Такая неработоспособность катастрофическая, т.е. если происходят отказы отдельных элементов, однако система сохраняет работоспособность, то такие элементы восстанавливаются столько раз, сколько в этом существует потребность. Если же вся система отказывает, то дальнейшее восстановление элементов системы считаем невозможным. Такое состояние системы наступает, если одновременно неработоспособны основная и резервная подсистемы, что описано блоком «оператор 1», тип которого задан логической операцией «И». Неработоспособность

основной подсистемы наступает, если неработоспособный хотя бы один из двух ее элементов, что описано блоком «оператор 3», тип которого задан логической операцией «ИЛИ». Неработоспособность резервной подсистемы описываем по аналогии блоком «оператор 6», тип которого задан логической операцией «ИЛИ». Неработоспособность генератора G1 обозначено блоком «базовое событие 1», а его наработку до отказа считаем распределенной по закону Вейбулла с параметрами $\alpha_1 = 11000$ ч. и $\beta_1 = 1,1$. Неработоспособность трансформатора TV1 – блоком «базовое событие 2» по распределению Вейбулла с $\alpha_2 = 9000$ ч. и $\beta_2 = 1,3$; G2 – блоком «базовое событие 3» по распределению Вейбулла с $\alpha_3 = 10000$ ч. и $\beta_3 = 1,1$; TV2 – блоком «базовое событие 4» по распределению Вейбулла с $\alpha_4 = 8000$ ч. и $\beta_4 = 1,3$. Длительность ремонта элементов считаем распределенной экспоненциально с параметром $\mu = 0,02$ ч⁻¹.

Кроме того, в модели надежности необходимо отразить такие динамические явления: 1) изменение нагрузки элементов резервной подсистемы, в зависимости от состояния основной подсистемы; 2) изменение нагрузки элемента основной подсистемы, в зависимости от состояния другого ее элемента; 3) изменение нагрузки элемента резервной подсистемы, в зависимости от состояния другого ее элемента.

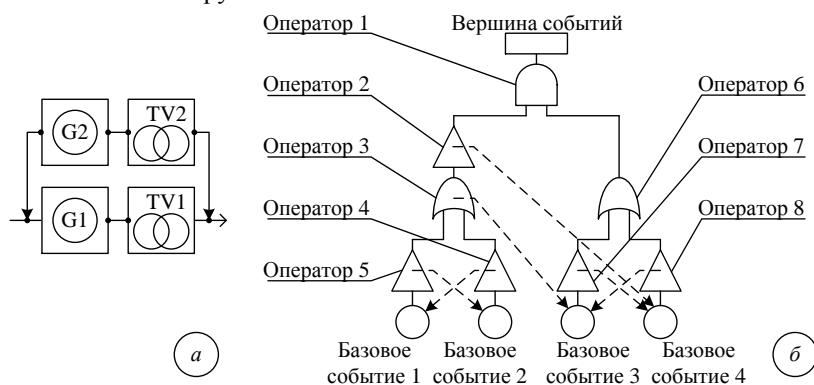
Для описания первого явления введем в структуру дерева отказов блок «оператор 2», который является повторителем логического сигнала, и зададим условия изменения нагрузки в нем и в блоке «оператор 3». Если логический сигнал на выходе обоих блоков является ложными, т.е. основная подсистема работоспособна, то интенсивность процесса наработки элементов резервной подсистемы, которые заданы в блоках «базовая событие 3» и «базовая событие 4», умножаем на $k = 0,1$.

Для описания второго явления введем в структуру дерева отказов блоки «оператор 4» и «оператор 5», которые являются повторителями логического сигнала, и зададим в них условия изменения нагрузки. Если логический сигнал на выходе блока «оператор 4» является истинным, т.е. трансформатор TV1 неработоспособный, то интенсивность процесса наработки генератора G1 умножаем на 0. Соответственно, если логический сигнал на выходе блока «оператор 5» является истинным, т.е. генератор G1 неработоспособный, то интенсивность процесса наработки трансформатора TV1 так же умножаем на 0. Для описания третьего явления введем в структуру дерева отказов блоки «оператор 7» и «оператор 8», которые аналогично предыдущим обнуляют интенсивность процессов наработки трансформатора TV2 и генератора G2.

На основании изложенного выше динамического дерева отказов системы составлена модель состояний и событий. Такая модель является математическим описанием состояний, в которых может находиться система, и событий, которые в ней могут происходить. Граф состояний и переходов такой модели представлен на рис. 2, а ее параметры табл. 1.



Рис. 2. Граф состояний и переходов системы

В такой модели процессы наработки и ремонта для генератора G1 обозначено как P₁ и P₅, для трансформатора TV1 – P₂ и P₆, для генератора G2 – P₃ и P₇ и для трансформатора TV2 – P₄ и P₈. Система находится в девяти состояниях, из которых пять работоспособные – S₉–S₆ и S₃ и четыре неработоспособные – S₅, S₄, S₂ и S₁. В системе происходит шестнадцать событий, из которых восемь отказы – T₅, T₆, T₈, T₉, T₁₁, T₁₂, T₁₄, и T₁₅, четыре повреждения – T₁–T₄ и четыре восстановления – T₇, T₁₀, T₁₃ и T₁₆.

Таблица 1

Параметры модели состояний и событий системы

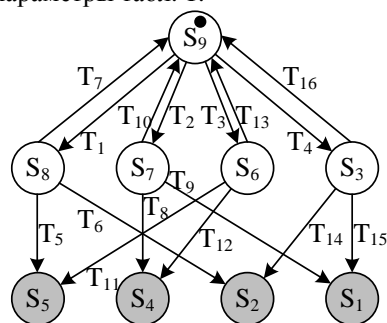
Описание состояний		Коэффициенты масштабирования				Y	Описание событий		
S _N	Графическое описание состояния	P ₁ /P ₅	P ₂ /P ₆	P ₃ /P ₇	P ₄ /P ₈		T _N	P _F	S _D
S ₉		1 / 0	1 / 0	k / 0	k / 0	1	T ₁	P ₁	S ₈
							T ₂	P ₂	S ₇
							T ₃	P ₃	S ₆
							T ₄	P ₄	S ₃
S ₈		0 / 1	0 / 0	1 / 0	1 / 0	1	T ₅	P ₃	S ₅
							T ₆	P ₄	S ₂
							T ₇	P ₅	S ₉

S ₇		0 / 0	0 / 1	1 / 0	1 / 0	1	T ₈	P ₃	S ₄
							T ₉	P ₄	S ₁
							T ₁₀	P ₆	S ₉
S ₆		1 / 0	1 / 0	0 / 1	0 / 0	1	T ₁₁	P ₁	S ₅
							T ₁₂	P ₂	S ₄
							T ₁₃	P ₇	S ₉
S ₅		0 / 0	0 / 0	0 / 0	0 / 0	0	—	—	—
S ₄		0 / 0	0 / 0	0 / 0	0 / 0	0	—	—	—
S ₃		1 / 0	1 / 0	0 / 0	0 / 1	1	T ₁₄	P ₁	S ₂
							T ₁₅	P ₂	S ₁
							T ₁₆	P ₈	S ₉
S ₂		0 / 0	0 / 0	0 / 0	0 / 0	0	—	—	—
S ₁		0 / 0	0 / 0	0 / 0	0 / 0	0	—	—	—

Параметрами состояний являются значения коэффициентов масштабирования для процессов P₁–P₈ и логическая функция работоспособности Y. Параметрами событий T_N являются начальные состояния S_N, процесс P_F, который завершился, и конечное состояние S_D.

Применяя подходы, которые изложены в работах [1–3], на основании модели состояний и событий системы формируем расщепленную однородную марковскую модель. В такой модели для отображения распределения Вейбулла каждое состояние заменено множеством фаз. Для исследуемой системы размерность полученной модели составила 144 уравнения. Детально этот вопрос раскрыт в публикации [4].

Применяя марковскую модель, вычислены вероятностные характеристики минимальных сечений системы. Минимальное множество содержит следующие сечения: «TV1–TV2», которому соответствует неработоспособное состояние S₁; «G1–TV2» – S₂; «TV1– G2» – S₄; «G1– G2» – S₅. Кривые вероятностных характеристик сечений системы P(t) представлены на рис. 3, в частности, сплошная кривая 1 соответствует функции вероятности сечения «TV1–TV2», штриховая кривая 2 – «G1–TV2», штрихпунктирная кривая 3 – «TV1– G2» и пунктирная кривая 4 – «G1–G2». На основании данных о сечениях делаем вывод, что для уменьшения вероятности неработоспособности для наработки 10000 ч. необходимо принять меры по повышению безотказности трансформатора TV1 и генератора G2, поскольку эта пара является наиболее вероятной причиной отказа системы с весом 30,35%.



Рис. 3. Кривые вероятностных характеристик для сечений минимального множества системы

Выводы. Разработана математическая модель надежности системы со сложным общим облегченным резервированием, которая предназначена для определения вероятностных показателей сечений. Надежность системы математически описано динамическим деревом отказов, а вероятностные показатели определены по расщепленной однородной марковской модели. Полученная модель обеспечила адекватный учет изменения нагрузки элементов, наработка до отказа которых распределена по закону Вейбулла. По указанной модели определены вероятностные показатели сечений и показано, надежность каких элементов необходимо повышать в первую очередь, чтобы уменьшить вероятность отказа системы. Дальнейшие исследования направлены на разработку математических моделей надежности, которые предназначены для анализа причин неработоспособности систем со сложной структурой.

Список литературы:

1. Щербовських С.В. Математичні моделі та методи для визначення характеристик надійності багатотермінальних систем із урахуванням перерозподілу навантаження: монографія / С.В. Щербовських. – Львів: Вид-во Львівської політехніки, 2012. – 296 с.
2. Shcherbovskykh S. Failure intensity determination for system with standby doubling / S. Shcherbovskykh, O. Lozynsky, Ya. Marushchak // Przegląd Elektrotechniczny. – 2011. – Vol. 87, № 5. – P. 160-162.
3. Mandziy B. Mathematical model for failure cause analysis of electrical systems with load-sharing redundancy of component / B. Mandziy, O. Lozynsky, S. Shcherbovskykh // Przegląd Elektrotechniczny. – 2013. – Vol. 89, № 11. – P. 244–247.
4. Лозинський О.Ю. Математична модель надійності для аналізу причин непрацездатності електротехнічної системи із складним загальним полегшеним резервуванням / О.Ю. Лозинський, С.В. Щербовських // Електротехнічні та комп'ютерні системи. – 2014. – № 15(91). – С. 61–65.

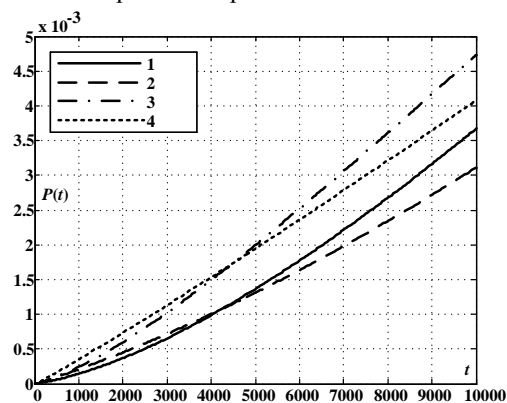
ПСИХОЛОГИЯ МУЖЕСТВА

О благе мужества легко сказать, но воспитать мужчину в полном смысле этого слова – дело не простое. А по нынешним временам еще и доказать необходимо, в том числе родителям, учителям и самим молодым людям, что великодушие и благочестие, отвага и самоотверженность, патриотизм и любовь к ближнему полезны им гораздо больше, нежели богатство и успех; что понятие свободы не тождественно вседозволенности. И доказывать это не просто, поскольку в наши дни стремительно утрачиваются моральные ориентиры; подвиг и честный труд уже не ценятся как прежде; досуг и обучение становятся все более игровыми, виртуальными, а в реальной жизни остается все меньше духовного, доброго, героического – т.е. того настоящего, человеческого, на чем еще держится мир.

Тем не менее, без любви, верной дружбы, потребности в правде и справедливости, без отваги и чести настоящим мужчинам не обойтись. Великодушие – психическая норма сильного пола. Иначе он вырождается. С малых лет мужской характер закаляется в нравственной борьбе, в преодолении своих слабостей и дурных наклонностей. Добрыми делами воспитываются чувства, воля укрепляется дисциплиной, на базе совести возводится здание ума. Душа юноши растет на духовной закваске. Ей нужны святыни для почитания, заповеди для исполнения. Ей нужны настоящие мужские дела и подвиги – пусть малые на первых порах, но обязательно настоящие (не игра). Мужество не приходит само собой. Его нельзя купить по случаю или взять займы. Но что такое мужество? В чем его суть, где искать его истоки? Знать о том, за тысячи лет до нас хотели многие мыслители, в том числе знаменитый философ Сократ со своими учениками. «Что такое мужество?» – спросил однажды у своих учеников великий древнегреческий мудрец Сократ. Один из них, по имени Лахес, ответил, почти не задумываясь, что мужествен в битве тот, «кто, оставаясь в строю на своём месте, старается отражать неприятелей и не бежит». Сократ согласился. Стойкость и смелость воинов действительно относятся к мужеству. Но это ведь ещё не всё мужество. Учитель ждал объяснения сути, а не примера мужественного поступка. Тем более, что и пример оказался не самым удачным.

В то время как древние греки на войне предпочитали держаться плотным строем, скифы, наоборот, атаковали, рассыпавшись по всему полю, и дрались не менее смело, когда убегали. Так они заманивали противника в погоню за собой, чтобы затем одолеть, расстроив его ряды. Да и сами греки порой поступали так же. Напомнив об этом Лахесу, Сократ пояснил: «Я хотел от тебя узнать о мужественных не только в пехоте, но и в коннице и вообще в военном деле, и не только на войне, а также во время опасностей на море, в болезнях, бедности или в государственных делах, и опять ещё не о тех только, что мужественны относительно скорбей и страхов, но и кто силён в борьбе с вожделениями и удовольствиями». В мужестве, утверждал Сократ, есть нечто общее, тождественное для любых жизненных ситуаций. «Постарайся же и ты, Лахес, сказать... что это за сила, которая, оставаясь одною и тою же при удовольствии и при огорчении, и при всех случаях... равно зовётся мужеством?». В ответ ученик признался: «Понимать-то я, кажется, понимаю, что такое мужество, а вот только не знаю, как это оно сейчас от нас ушло, что я не успел схватить его и выразить словом». На помощь растерявшемуся Лахесу Сократ призвал другого участника их беседы – полководца Никия. Тот заявил, что мужество «есть некоторого рода мудрость». Сократ опять не возражал, но потребовал объяснения: «Что это за наука или наука о чём?» Под наукой (или мудростью) Никий разумел «знание опасного и безопасного на войне и во всех других случаях». Сократ удивился. Ведь подобный признак мужества можно найти почти повсюду. Врачи знают, что опасно в болезнях, земледельцы и ремесленники – в своих делах. Каждый на своем месте знает, чего ему следует опасаться. Однако от этого знания никто не становится более мужественным. Да и вообще, не всякое знание добродетельно. Мудрость даёт нам силу духа. Здесь Никий был прав. Но мудрость содержится отнюдь не во всех науках, а лишь в тех, что приносят благо. То же стоит сказать и о мужестве. Сколько не бились ученики над загадкой Сократа, разрешить её до конца они так и не смогли. В итоге учитель заключил, что спорившие не достигли поставленной цели. «Все мы, – сказал он, – одинаково оказываемся в затруднении». Так заканчивается знаменитый философский диалог о мужестве «Лахес», дошедший до нас из глубины веков в изложении Платона (ученика и преемника Сократа), основанного первую в мире академию. Но ни Сократ, ни Платон не оставили нам точного определения сущности мужества. Не объяснил её и третий гений античной мысли – ученик Платона Аристотель. И всё же им было очевидно, что мужество неразлучно с великодушием: с потребностью человека поступать по совести, с ответственностью за других людей, со щедростью, верностью, чувством долга. А малодушием страдают именно те, кто ограничен умом, ненадёжен, не верен слову, кто жаден, завистлив, способен предать, кто всегда заведомо идёт против совести.

Современным психологам известно, как недостаток нравственности отрицательно сказывается на состоянии человеческой души. Низкий уровень личности означает: мелочность и трусость, обидчивость

и жадность, похотливость, ослабление воли, ограниченность ума. Горе малодушным! Тем, кто начинает жизнь с непослушания, неблагодарности, неразличения добра и зла, нежелания учиться, трудиться и здраво рассуждать. Горе тем, кто не знает, не хочет знать и, соответственно, не исполняет закона нравственной жизни. Того закона, что предписан человеку Самим Творцом, закона, изложенного в Священном Писании (Библии), а вне Христианства известного людям как неписанный закон совести. Именно его действие ощущали, понимали, но не могли точно выразить в своё время ученики Сократа и другие философы древней Эллады. Если врачам и психологам, занятым изучением частных проблем (не всего человека, а лишь отдельных психических функций), сегодня очевидна зависимость полноты личности от её нравственного содержания, то древним мудрецам, стремившимся к постижению целого, было известно о человеке нечто большее. Добро и зло не просто отражаются в состояниях души и влияют на здоровье организма, они всецело определяют судьбу каждого из нас.

Благоразумие приносит людям благо, а безобразия (искажение образа) ведёт к бесчеловечности со всеми вытекающими последствиями. Зло оборачивается деградацией (утратой человеческого облика), сводит с ума завистников и ревнивцев, лишает покоя преступников и предателей. Все злодеи проводят дни свои либо в омерзительной животной тупости (в пьянстве, разврате, наркомании), либо в неутрахающей тревоге. И так страдают до тех пор, пока искренне не раскаются в содеянном. Таков нравственный закон. Его действие совершается во времени, не всегда сразу и не всегда явно для окружающих, зато всегда неотвратимо. Многие его не замечают (или не хотят замечать), но от того закон не перестает исполняться и не теряет своей силы.

Сократ и его ученики видели всё это, убеждались в справедливости воздаяния за зло, знали, как расцветает личность, исполненная благородства. Лишь одно оставалось для них неясным. Как раз то, чего не могли объяснить им ни наука, ни философия. Если злодею закономерно достаётся по заслугам, и гибель настигает его рано или поздно, то в чём тогда конечное преимущество праведников? Ведь жертвуя собой ради общего блага, герои и мученики сами лишаются земных благ: и на пути к подвигу, и – тем более – после кончины своей. От потомков же они получают, в лучшем случае, посмертную славу, а то ещё и неблагодарность. Справедливо ли это?

По малодушному, потребительскому счёту – не очень. Но если вспомнить о вечной душе человека, о райском бессмертии, в достижении которого заключён смысл временного бытия, тогда всё встаёт на место. Человек – лучшее из созданий Божиих. Он сотворён по образу Самого Творца разумным и свободным. По подобию Бога человек наделён бессмертной душой. И каждому из рождённых важно, как завершится его земной путь. В каком состоянии его душа расстанется с временным телом. Будет ли она блаженствовать в Царстве Божием, озарённая светом любви и жертвенного подвига, омытая от грехов покаянием, богатая добром, насыщенная правдой? Или ей суждено погружение в преисподнюю, во мрак собственной злобы, в адское пламя страстей, в леденящий тартар – отстойник человеческих пороков?

Сократ и его последователи не знали ещё Заветов Бога, хотя о едином духовном Начале мира, несомненно, догадывались. И даже заявляли об этом вслух, вызывая озлобление язычников. Но они жили задолго до перевода Библии на греческий язык и, судя по всему, не были знакомы с её содержанием. Заповеди Закона Божия, дарованные пророку Моисею на горе Синай, были неведомы даже Аристотелю, умершему в конце четвёртого века до Рождества Христова. Бог не открыл Своих тайн мудрецам, не доверил философам благовестие истины. Оно выпало на долю простых рыбаков, ставших учениками и апостолами (посланниками) Иисуса Христа. Апостолы проповедали миру заповедь любви, изложили суть нравственного закона, исполнили то, что не по силам было ни одной земной науке.

Сократ же – в этом его главная заслуга – первым из учёных мужей провозгласил нравственную задачу всякого познания. Природу изучать, – сказал он, – не имеет смысла, пока человек не познал себя, пока не понял, как ему следует жить. Люди созданы, чтобы жить выше страха, выше зверства и скотства; выше жадности, зависти, ревности; выше лжи, хвастовства, самодовольства; выше обид, раздражения, отчаяния. Богоподобным существам присущи разум и добрая воля, любовь и радость самоотдачи, свобода выбора и свобода от зла. Нравственный человек не боится жить, не угнетается страхом смерти, не терзается страстями, не становится рабом влечений, не теряет достоинства, не унывает от неудач. Великодушный знает, что не тот богат, кто много приобрёл, а тот, кому всегда хватает малого, кто доволен тем, что заслужил. И счастлив тот, кто не скулит, не ропщет, не лукавит.

Настоящий мужчина начинается с человечности. Справедливое негодование не должно лишать нас любви к людям менее сознательным, даже когда те творят всякие безобразия. Зрелый человек всегда великодушнее незрелого. Уровень его личности выше, и он более снисходителен к слабостям ближних. Он не боится призвать к порядку хулигана, вступить в единоборство с бандитом, истребить врага на поле боя. Но он при этом не становится человеконенавистником. Укротив зло как таковое, он сам не будет злиться на людей неразумных, не ведающих, что творят. Именно в этом состоит разница между праведным гневом и ненавистью, между восстановлением справедливости и мелким сведением счётов.

Негодование несовместимо с жадной мести. Первое побуждает к защите добра, зовёт на смелый подвиг. Второе является злом и сеет семена зла, разрушает всё вокруг и губит самого разрушителя. И каждому из нас требуется особое мужество, чтобы первое не переходило во второе. Здесь ключ к загадке Сократа. То общее, о чём философ хотел услышать от учеников, состоит как раз в назначении мужества.

Ибо добродетели сами по себе беззащитны. Оградить их от разрушения злом может только сила. Но сила, соответственно, добрая. Сила духа, или, иначе, мужество, именно тому и служит. Словно войско, всегда готовое к действию, мужество подавляет любые происки зла, а добродетели питают армию мужества подобно фронтовым тылам.

Недоброго мужества не бывает. У злодея нервы могут оказаться очень крепкими. На преступление он идёт с завидным самообладанием. Зато когда попался, ломается сразу. При первой угрозе ради спасения шкуры он выдаёт своих сообщников, а когда ему объявляют приговор, впадает в истерику, плачет, рвёт на себе волосы, катается по полу и т.д. Другое дело – человек добрый, нравственный. От природы он может быть хрупким и робким. Но если требуется исполнить долг, он идёт на самопожертвование и проявляет силу духа, какой не найдётся у сотни тренированных, но безнравственных атлетов. Неплохая поговорка: «в здоровом теле – здоровый дух». Однако в точном смысле она не верна. Именно здоровьем духа определяется всё человеческое, в том числе и физическое, развитие. Сам же дух питается благодатью свыше.

В Библии, в книге Исход, среди первых десяти заповедей Ветхого Завета, мы читаем: не убивай, не кради, не лги, не завидуй. Чти отца и мать, чтобы продлились твои дни на земле. И далее, уже в Новом Завете, в Евангелии говорится: «Во всем как хотите, чтобы с вами поступали люди, так поступайте и вы с ними» (Мф. 7, 12). Кому нравится жить так, по закону, в чистоте сердца, в милосердии, жажде правды – те поступают нравственно. Их души очищаются светом любви, наполняются мужеством. Кому не нравится – совершают безнравственные поступки. Но тогда они погружаются во мрак, в порочное болото малодушия. Так действует Закон Божий на земле, вне зависимости от веры людей, как закон совести.

Тому же, кто ещё и верует православно, указан царский путь: «Возлюби Господа Бога твоего всем сердцем твоим... и ближнего твоего, как самого себя» (Лк. 10, 27). В этом гарантия жизни вечной. заповеди любви сосредоточен весь нравственный закон. «Бог есть любовь» (1 Ин. 4, 8), и Святой Апостол Иоанн напоминает нам в своем послании: «любви нет страха, но совершенная любовь изгоняет страх» (1 Ин. 4, 18). «Нет больше той любви, как если кто положит душу свою за друзей своих» (Ин. 15, 13). Так определяет отношение любви к мужеству Сам Иисус Христос. А коль скоро любовь – вершина человечности (богоподобие), то, стало быть, мужество есть высшее душевное качество человека (не только мужчины). И самая большая награда на небесах ожидает тех, кто, не жалея себя, идёт на подвиг за други своя и на войне, и в мирной жизни. Именно в силу любви немощные телом, но могучие духом христианские мученики претерпевали от гонителей ужасающие пытки, сохраняя верность Христу и Церкви, не отрекаясь от истины, не предавая братьев своих. Творя чудеса, они изумляли толпы язычников, повергали в ужас палачей и, в конце концов, победили, обратив в веру всё население огромной Римской Империи.

Не секрет, что в Россию ныне понаехало бесчисленное множество зарубежных агентов, именующих себя «миротворцами» и «миссионерами»; и все они, словно сговорившись, проповедуют всеобщее разоружение, призывают к движению за мир без границ, уговаривают молодых людей не служить в армии. На первый взгляд, призывы эти кажутся привлекательными. Однако вспомним опять-таки древнюю историю той же Римской Империи не было границ между покорёнными странами, и разоружение было всеобщим – в провинциях, но не в самом Риме. Господ поработителей разоружение не касалось. Так что не стоит нам быть столь наивными в отношении заморских «миротворцев». Лучше присмотреться к делам их хозяев. Те ведь чуть что – сразу бомбят, высаживают десанты и угрожают нанесением ударов в защиту своих стратегических интересов. Со своей лживой проповедью гуманизма они, конечно, нисколько не считаются. Это вечная уловка всех агрессоров. На неё работает их агентура, в том числе бесчисленные «миссионеры» – сектанты, именующие себя «христианами». Они-то и внушают доверчивым школьникам и студентам, что воюя за Родину, люди грешат убийством. И ссылаются при этом на Священное Писание.

Действительно, шестая заповедь Закона Божия гласит: «не убий», и грех сей считается тягчайшим, если человек убивает по злобе, из корысти или по глупости. Но когда на Отечество нападает враг, и выбора уже нет, из двух зол приходится выбирать меньшее. Уничтожении неприятеля на поле боя зла несравнимо меньше, чем в трусливом уклонении от борьбы с ним. Чтобы не было сомнений, достаточно представить себе, как озверевшие оккупанты врываются в наши дома, грабя, насилуя, убивая близких нам людей. Мужчина трусивший, отступивший, уклонившийся от исполнения воинского долга, перед Богом и людьми будет убийцей во сто крат большим, чем верный защитник родных рубежей. Потому Церковь Православная всегда благословляет воинов на ратный подвиг за правое дело.

В обычное время мужественные люди не особенно заметны среди прочих. Нравственно здоровым личностям чужды стремления к превосходству, к обладанию богатством, к привилегиям. Зато в ситуациях исключительных (на войне, в море, во время стихийных бедствий) великодушные резко выделяются из толпы. Смело и бескорыстно, не превознося себя, они утверждают собою весь род человеческий. Выявляют лучшее, что есть во всех нас. И именно потому, что такие люди живут на свете, и молодёжь во все времена следует их примеру, человечество до сих пор не одичало ещё и не выродилось. Берегите, ребята, честь смолоду! Без мужества великодушных невозможны не только радость и счастье, но и само существование рода нашего.

Вместе с мужеством к добрым людям приходят и чувство собственного достоинства и подлинная свобода, недостижимая другими путями. Кто добивается свободы, нарушая дисциплину, призывая к анархии под видом демократии, или наоборот, рвётся к авторитарной власти, надеясь утвердить себя в подавлении чужой воли, тот сам никогда не будет полностью свободным. Расхлябанность, самоволие, самодовольство не вписываются в понятие мужества. Людей, живущих вне закона, вне порядка, не по совести, нельзя считать благоразумными. Они не ведают что творят, не различают добра и потому не знают, что настоящая свобода есть свобода от зла.

Благоразумный человек не соблазняется разного рода приманками. Он умеет различать добро и зло, знает разницу между потребностями человеческими и скотскими влечениями. Свободная воля регулирует наши чувства. Сдерживает низменные влечения, даёт выход благородным порывам. Так действует воля добрая, направляемая здравым умом. Злая, неразумная воля с чувствами не справляется. Она сама оказывается во власти влечений, и тогда человек начинает как бы желать того, к чему влекут его низменные инстинкты. Какое уж тут мужество! Влечения – будь то гнев, похоть плотская, пристрастия к табаку, алкоголю, наркотикам – захватывают души слабовольных, отнимают разум. Вот слово Евангельское: «Всякий, делающий грех, есть раб греха» (Ин. 8, 35). Несдержанности к потреблению удовольствий таится великая опасность порабощения злом, лишения свободы и достоинства.

Нигде нравственные вопросы не ставятся так остро и не решаются так сложно, как на войне. Сама профессия военного, связанная с уничтожением живой силы противника, имеет несколько моральных сторон. Во-первых, это святое дело защиты Родины от вражеских набегов. Во-вторых, охрана законности и порядка внутри страны, что не менее важно. Но, в-третьих и в-десятых, война – дело кровопролитное и очень страшное. Если бы не было на свете хищников, людям добрым не случилось бы брать в руки оружие. А так даже мирным гражданам приходится и волков бешеных отстреливать иногда, и с бандитами драться, и с внешним врагом воевать. На всё требуются немалые силы и мужество. Но мужество подлинное, человеческое. Не болезненная жажда крови или наживы, не лихость бесшабашная, не пьяная удаль, не фанатизм, не истерика психопатов, рвущихся красиво умереть. Все недостойные и нездоровые формы якобы «мужества» связаны с искажением образа человеческого, с оуплением сознания, с приступами бешенства и т.п. Без религиозного подъёма – будь то вера истинная или суеверие фанатиков – боевого настроения в войсках не бывает. Без идеи, за которую стоит жертвовать жизнью, воевать очень трудно. Боец не может быть храбрым «из-под палки».

На пороге зрелости каждый юноша – будущий воин – должен знать о святости солдатского долга и важности его исполнения. И о том ещё, что, служа в армии, нельзя терять человечности. Кто не слышал старинной присказки про «огонь, воду и медные трубы»? Под ними издавна принято понимать те трудности, что выпадают каждому из нас на жизненном пут, в огне и воде закаляется сталь. Но мягкая сталь (с недостатком углерода) не приобретает способности к закаливанию. Она гнётся и плочится под ударами молота даже без нагрева. Так и мужчина бесхарактерный, непринципиальный легко поддаётся разного рода влияниям, и жизнь, как говорится, скручивает его.

Образ огня соответствует жарким спорам, пылкой борьбе, пожарищу войны и многим другим «горячим» переживаниям. Вода, наоборот, охлаждает горячность, отрезвляет ум, снимает накал страстей. Кроме того, вода – символ холодного отчуждения, оцепенения страха, одиночества, леденящих разочарований. Вместе огонь и вода делают человека мужественным. Огонь разогревает душу до «ковкости». Удары судьбы, словно молоты, куют мужской характер. При обработке давлением «поковка» приобретает нужную форму. Когда же форма готова, вода закаляет сталь, характер мужчины становится твёрдым.

Огонь выжигает из стали лишний углерод. Человек, пройдя через горнило испытаний, избавляется от вредных шлаков: трусости, жадности, чванства, гордых амбиций и тщеславных мечтаний. Вода сбивает с «поковки» окалину, удаляет накипь самообольщений, смывает прочую грязь. Перемена настроений – это тоже «огонь и вода», и каждый мелкий каприз для малодушного подобен «удару судьбы». У великодушных же и большая беда не вызывает особых стрессов. Они всегда готовы к суровым испытаниям, ибо знают – дух человеческий крепнет в преодолении преград. «За одного битого двух небитых дают». А зрелым мужем считается тот, кто, с честью пройдя «огонь и воду», выдержит ещё и «медные трубы». Так зовутся в народе похвала и слава, богатые награды, искушение властью. Звуки медных фанфар в древности возвещали прибытие царя, полководца, триумфатора. Поэты слагали оды победителям, певцы воспевали им гимны. От блеска золота и сияния славы у многих героев кружились головы. И многие из прошедших «огонь и воду» под звуки «медных труб» от гордости вовсе теряли разум. «Медные трубы» – серьёзное испытание.

Человек, ослеплённый гордыней, легко оказывается во власти тёмных сил. Уверенный в своей непогрешимости, он может натворить немало бед и стать жертвой своего опасного окружения. Не всякий успех бывает законным. Но даже то, что заслужено (по трудам и таланту), даётся нам отнюдь не ради самовозвышения, а лишь для проверки наших нравственных качеств, для определения достоинства и личностной зрелости. «Медные трубы» испытывают душу на подъёме. Второй же самой важной проверкой оказывается свержение с высоты. Вот где наиболее ярко и глубоко раскрывается сущность человека.

В пьесе Бернарда Шоу «Цезарь и Клеопатра» есть такая сцена. Юная царица Египта Клеопатра, покинув дворец, оказывается в пустыне у подножия знаменитого Сфинкса. Там она встречает не менее знаменитого римского императора Юлия Цезаря, также отлучившегося от своего военного лагеря. Узнав, что он, великий Цезарь, живёт в походной палатке и питается из солдатского котелка, избалованная роскошью девица искренне удивляется. Разве таков удел великих? ответ грозный полководец лишь усмехнулся. Он потому и велик, что ему всё равно, где жить, чем питаться. Суета малодушных его не волнует. У Цезаря есть цель – покорение мира, и он её осуществляет смело, умело и вероломно.

Таким предстаёт Цезарь в современной пьесе. Он и в жизни своей был таким. Великим, но отнюдь не святым. Суворов писал о нём, что, будь он Цезарем, «что старался бы иметь всю благородную гордость его души, но всегда чуждался бы его пороков». Сам Александр Васильевич был цельной личностью. Он тоже имел цель, но цель совершенную, святую: беззаветное служение Отечеству и Государю к стяжанию Царства Небесного. Ради того он вёл высоконравственную, почти аскетическую жизнь, исполнял заповеди, был целомудрен. По-другому нельзя, если цель совершенна. Мужество «в государственных делах», о котором напоминал Сократ, состоит в благоразумии и бескорыстии, в неподкупности и принципиальности. И именно эти качества, помноженные на целомудрие, во всём противостоящее разврату, разделению, изменам – составляют основу цельной личности.

Верность и честь, бескорыстие и принципиальность и, конечно же, любовь к Отечеству (патриотизм) – вот на чём держится мужество гражданина. Очень важно не быть конформистом (поступающим «как все»), не поддаваться давлению чужого мнения, не впасть в преступное соглашательство с сильными мира. Но так же важно не быть и самовольным. Законному порядку мужественный человек подчиняется неукоснительно и всегда отстаивает справедливость. Дисциплина – такой же источник мужества, как и терпение. Великие подвижники, будь то воины, монахи или государственные мужи, всегда смиряли себя строгим послушанием, хотя никогда не отступали от истины в угоду прихотям начальства. Есть такое мерзкое слово плюрализм. Оно допускает возможность существования сразу нескольких противоположных истин. Когда из ста мнений одно истинное, а девяносто девять ложных, тогда самой истины как бы и нет. Мало ли кто знает истину, это мол его «частное мнение». Другие мнения «не хуже», да ещё и выглядят заманчиво, привлекательно, словно импортный товар. Упаковка блестящая – внутри неизвестно что. Тем, кому дорого только внешнее, истину не понять. Да она и не нужна им. Лишь бы блестело снаружи и выгодно было в данный момент. Это и есть беспринципность.

Мужественный гражданин ведёт себя не так. Будучи правым, он говорит только «да» или «нет» и уже не изменяет сказанному. Отступив от своего принципа, он рискует солгать перед совестью. А единожды солгавший, если не покается, не сможет остановиться. Боясь разоблачений, он будет лгать и дальше, ещё больше запутываясь в сетях страха. Стоять на своём, несмотря на угрозы и лести, – в высшей степени мужественно. Это трудно и страшно. Но стоять надо, если действительно прав. Принципиальность – своего рода боевая стойкость. Она помогает держаться, не отступать, но требует гибкости ума. Ибо без благоразумия принципиальность может превратиться в твердолобость. Во все времена люди добрые, честные, благоразумные мужественно стояли на страже порядка и закона, заботились о подъёме уровня культуры, о духовном просвещении своих соотечественников.

В чрезвычайных ситуациях, возникающих в океане и на суше, под землей и в горах, в пустынях, в самолетах и космических кораблях, мужество проявляется во взаимовыручке и подчинении себя дисциплине, как бы ни было страшно. Как и везде, в экстремальных условиях нравственность людей имеет большее значение, чем здоровье их нервной системы. Те, кто великодушен, в первую очередь думают не о себе. Если надо помочь кому-то, они бросаются на помощь, надо поддержать – держат, не жалея сил, уступают спасательный круг, пропускают слабых к аварийному трапу. Самому же командиру корабля мужества надо иметь ещё больше, ибо он за всё отвечает. Не так страшно переживать о самом себе, как мучительно ощущать ответственность перед своей совестью. Потому, ради спасения всех, капитану приходится иногда идти на крайние меры, вплоть до физического устранения отдельных зачинщиков паники.

Ответственность за людей, вверивших им свою жизнь, объединяет всех специалистов мужественных профессий; с природой же у каждого отношения разные. Кто-то работает с огнем и водой, кто-то служит спасателем. А многие просто живут: у подножия вулканов, на побережьях, где свирепствуют тайфуны и цунами, в зонах затопления, в районах сейсмической активности.

Абсолютно бесстрашных людей нет, ибо все не без греха. Но мужественны те, кто имеют высокий уровень личности. Кто, благодаря великодушию, обладают умом и волей, чтобы сдерживать бушующие чувства. Мы должны хранить веру отцов и Православную нравственность. Прежде всего – нравственность молодого поколения и добродетель мужества. Время жизни подобно течению воды. детстве это тонкий ручеек; в юности – бурный поток, с порогами и перекатами; в зрелые годы река нашей жизни становится широкой и спокойной. При том условии, конечно, что ручеек детства не загрязнится нечистотами пороков, поток юности не сорвется со стремнины в пропасть, а достигнув долины, река зрелости не исчезнет в зыбучих песках малодушия. Стать настоящим мужчиной – великое благо для юноши. Только к благу надо сознательно стремиться и много трудиться, чтобы достичь его в меру возраста.

INTERKULTURELLE PERSPEKTIVE IN DER LANDESKUNDE

Рассмотрение изучения иностранного языка как вступление в контакт с чужой социокультурной действительностью, которая может повлиять на взгляды и установки учащихся и привести их к более глубокому пониманию жизненной действительности в собственной культуре, осуществляется в рамках межкультурного подхода, обучения иностранным языкам и прежде всего в рамках страноведения.

Ключевые слова: культура, межкультурное обучение, межкультурное страноведение, социокультурная действительность

Sprachenlernen bedeutet Kulturenlernen (Krumm, 1998). Wer eine neue Sprache erlernt, tritt man, bewusst oder unbewusst, in eine neue Kultur ein und das mit allem, was diese Kultur mit sich bringt. Doch eine Sprache einfach nur zu lernen reicht in den meisten Fällen oft nicht aus. Die Kultur der zu lernenden Sprache, also die Kultur der Muttersprachler, ist mindestens als genauso wichtig anzusehen, wie das Sprechen und das Schreiben.

Die Bedeutung der Landeskunde ist im 21. Jahrhundert enorm gewachsen. Vielmehr eröffnet sie uns unzählige Möglichkeiten, die Sprache und die Menschen dahinter näher kennen zu lernen und letztendlich auch zu begreifen. Man lernt eine Sprache schließlich in den seltensten Fällen nicht nur um diese einfach sprechen zu können. Durch die Globalisierung ist es in vielen Bereichen des Lebens möglich und oft auch nötig geworden, in andere Länder zu reisen. Ein kultureller und politischer Austausch findet zwischen allen Ländern tagtäglich statt. Man möchte das Erlernte auch im Alltag anwenden.

Neben der mündlichen Kommunikationsfähigkeit, die sicherlich für Landeskundeunterricht wichtig ist, braucht man auch bestimmte Kulturkompetenzen, die ein integraler Bestandteil des Erlernens einer fremden Sprache sind. Zu diesen Kulturkompetenzen gehören unter anderem das Wissen über die Gemeinsamkeiten und Unterschiede der eigenen und der fremden Kultur, damit die Missverständnisse oder Fehlerverhalten in der Begegnung mit dem Neuen und Fremden vermieden werden können. (Schweiger, 2001) Die Sprache kann nicht isoliert und getrennt vom Zielsprachenland erlernt werden. Die Sprache, Kultur und für diese Kultur bestimmtes Verhalten bedeuten wichtige Elemente, die man gemeinsam in einem Landeskundeunterricht besprechen muss, um erfolgreich auf allen Ebenen handeln zu können.

Landeskunde und das Lernen von Fremdsprachen sind im Laufe der Zeit zu einer untrennbaren Einheit geworden. Seit es schulischen Fremdsprachenunterricht gibt, wird auch Landeskunde unterrichtet. Immer aber war unbestritten, dass ohne Kenntnis über die Kultur der Zielsprache, sprachliches Handeln kaum gelingen kann.

Die 80er Jahre sind durch weitere Veränderungen in der Konzeption der Landeskunde gekennzeichnet. Zu den Kenntnissen über die Kultur und Gesellschaft und der kommunikativen Kompetenz wurde jetzt auch neuerlich nach der interkulturellen Kommunikationsfähigkeit in dem Fremdsprachenunterricht gestrebt. Die „interkulturelle“ Landeskunde soll dem Lerner nicht nur helfen, sich sprachlich korrekt und angemessen bei Begegnung mit Angehörigen anderer Kultur ausdrücken zu können, sie legt auch einen großen Wert auf interkulturelles Lernen, das dem Lerner hilft, sich in anderer Kultur zu orientieren.

Vor allem die Frage der Stereotypen ist hier sehr interessant. Denn wie schon oben gesagt, spielt ein bestimmtes Vorwissen über das Land eine gewisse Rolle. So haben die Lerner schon vor dem eigentlichen Lernen einer Fremdsprache bestimmte Bilder über die Zielkultur im Kopf, die oft zum Aufbau von Stereotypen oder Vorurteilen führen. So könnten viele z. B. glauben, dass alle Ausländer in Deutschland arbeitslos und kriminell sind.

Die Aufgabe der interkulturellen Landeskunde sollte unter anderem sein, die Empathie und Toleranz gegenüber der anderen Kultur betonen bzw. helfen, solche Vorurteile und Stereotypen abzubauen. Es gibt verschiedene kulturelle Unterschiede, die positive, aber auch negative Wirkungen bei den Lernenden aufrufen können. Und es gibt auch verschiedene Meinungen, die die Begegnung mit den Leuten des Ziellandes beeinträchtigen können.

Deshalb sollten die Lerner in einem Landeskundeunterricht lernen, sich mit diesen Unterschieden auseinander zu setzen bzw. sie akzeptieren zu können. Ein weiteres wichtiges Ziel des Landeskundeunterrichts sollte also sein, den Lernenden die eigene Kultur bei Begegnung mit fremden Kulturen bewusst zu machen, Vorkenntnisse, Klischees und stereotype Vorstellungen aufzugreifen und Gelegenheit zur Überprüfung und Korrektur zu geben.

Wenn man in den Gemeinsamen Europäischen Referenzrahmen schaut, so wird man auch hier Hinweise darauf finden, dass der Begriff Landeskunde um die Komponente „interkulturell“ erweitert wurde, so dass nunmehr von „interkultureller Landeskunde“ gesprochen wird. Der Referenzrahmen definiert interkulturelle Fähigkeiten wie folgt: Die Fähigkeit, die Ausgangskultur und die fremde Kultur miteinander in Beziehung zu setzen.

– Kulturelle Sensibilität und die Fähigkeit, eine Reihe verschiedener Strategien für den Kontakt mit Angehörigen anderer Kulturen zu identifizieren und zu verwenden.

– Die Fähigkeit, als kultureller Mittler zwischen der eigenen und der fremden Kultur zu agieren und wirksam mit interkulturellen Missverständnissen und Konfliktsituationen umzugehen o Die Fähigkeit, Stereotype Beziehungen zu überwinden (Gemeinsamer europäischer Referenzrahmen für Sprachen 2001: 106).

Wichtig ist nun, dass im Fremdsprachenunterricht diese Prinzipien interkulturellen Lernens umgesetzt werden, dass also nicht die Vermittlung von Fakten und Inhalten im Vordergrund steht, sondern, dass mit Hilfe dieser Fakten und Inhalte beim Lerner Einstellungen der eigenen und der Zielkultur gegenüber entwickelt werden.

Da Fremdsprachenlernen vorwiegend durch eigenkulturelle Vorprägung erfolgt, müssen das Fremde und das Eigene zusammen auf eine kontrastive Weise untersucht bzw. unterrichtet werden. Es ist deshalb die Aufgabe des Fremdsprachenunterrichts, die Lernenden darauf vorzubereiten, sich mit fremdkulturellen Phänomenen auseinander zu setzen. Anders gesagt; der Lerner soll für die fremde Kultur sensibilisiert werden. Landeskunde hat dabei eine wichtige helfende Funktion; sie soll unter anderem zur menschlichen Verständigung und gegenseitigen Akzeptanz dienen.

Literatur:

1. KRUMM H.-J. (1998): „Landeskunde Deutschland, D-A-CH oder Europa? Über den Umgang mit Verschiedenheit im DaF-Unterricht.“ In: *Info DaF*. Heft 5. S. 524.

2. SCHWEIGER H.: *Dialoge. Zu den Möglichkeiten eines interkulturellen Landeskundeunterrichts*. Stand 2001.

3. Unter http://www.ned.univie.ac.at/CMS/Brochueren/Sprachenpolitik_und_Integration/Dialoge

4. ERDMENGER M.: *Landeskunde im Fremdsprachenunterricht*. 1. Auflage. Ismaning 1996. Max Hueber Verlag. ISBN 3-19-00623-X. S. 12, 21.

5. SOLMECKE G. (1982): Landeskunde in Fremdsprachenkursen, Bonn. In: BAUSCH K. / CHRIST H./ KRUMM H.-J. (Hrsg.): *Handbuch Fremdsprachenunterricht*. 4., vollständig neu bearbeitete Auflage. Tübingen und Basel 2003. A. Francke Verlag. ISBN 3825280438. S. 127-128.

6. STORCH G.: *Deutsch als Fremdsprache: Eine Didaktik; Theoretische Grundlagen und praktische Unterrichtsgestaltung*. München 1999. Wilhelm Fink Verlag GmbH. ISBN 3825281841. S. 285-286.

7. Trim, John et al. (2001): *Gemeinsamer europäischer Referenzrahmen für Sprachen: lernen, lehren, beurteilen*, Langenscheidt 2001: 106

8. *Landeskunde im Fremdsprachenunterricht*.

9. Unter http://www.sciaga.pl/tekst/26726-27-landeskunde_problemdarstellung_tu_berlin

*В.Н. Абабий, преподаватель
Н.М. Буйместру, преподаватель
ПГУ им. Т.Г. Шевченко
г. Тирасполь, Приднестровье*

ЛИНГВИСТИЧЕСКАЯ ПРИРОДА ПОТЕНЦИАЛЬНЫХ И ОККАЗИОНАЛЬНЫХ СЛОВ СОВРЕМЕННОГО ФРАНЦУЗСКОГО ЯЗЫКА

Данная статья посвящена речевой неологии, а именно изучению лингвистической природы потенциальных и окказиональных слов, выявляемых в корпусе авторских неологизмов с позиций синхронно-динамического развития языка. Также описаны процессы образования новых слов и качественно новых элементов.

Ключевые слова: *потенциальное слово, окказиональное слово, словообразование, узус, авторский неологизм.*

При ориентации современного языкознания на изучение процессов развития языка как в статике, так и в динамике, все более актуальной становится проблема описания языкового динамизма, в частности, в словообразовании. Она самым непосредственным образом связана с вопросом об особенностях структуры и семантики речевых неологизмов – производных слов неизвестных узусу.

Степанова М.Д. [3, 126] выделяет три типа новых слов, появляющихся в процессе функционирования языка: системно-нормативные, системно-ненормативные и несистемно-ненормативные.

Системно-нормативные авторские неологизмы характеризуются образованием по продуктивным моделям, они воспринимаются как существовавшие ранее и не характеризуются ощущением новизны или необычности. С этой точки зрения они являются словами потенциальными в динамическом направлении исследования языка. Системно-ненормативные авторские неологизмы по своей структуре соответствуют непродуктивным моделям современного французского языка. Они заданы нормой

словообразования в ее ретроспективном направлении. Им характерно ощущение новизны и необычности и с этой точки зрения они являются словами окказиональными. Несистемно-ненормативные авторские неологизмы соответствуют по своей структуре, с одной стороны, продуктивным или непродуктивным словообразовательным моделям, а с другой стороны, они характеризуются структурно-семантическим нарушением. С этой точки зрения такие слова являются словами окказиональными и характеризуются высшей степенью новизны и необычности. Ввиду отсутствия единого определения терминов «потенциальное слово» (ПС) и «окказиональное слово» (ОС) и крайне противоречивого понимания их содержания, Е.С. Кубрякова [2, С. 90] определила следующие понятия:

1. потенциальное слово – реальная лексическая единица речи, которая являет собой точное соблюдение имеющихся в языке системно-нормативных закономерностей образования производного слова и характеризуется неидиоматичностью семантики.

2. окказиональное слово – реальная лексическая единица речи, которая являет собой нарушение имеющихся в языке системно-нормативных закономерностей образования производного слова и характеризуется идиоматичностью семантики.

ПС – существительные рассматриваются на примере авторских неологизмов, образованных при помощи продуктивных в синхронии суффиксов -erie, -age, -isme, -iste, -ement, -ité. Таковы: parlotterie (Balzac), dorerie (Jammes), bénissage (Proust), affairage (de Guérin), caméléonisme (Arland), sensibilisme (de Maistre), autocariste (André), silloniste (Mauriac), sonnaillement (Lorrain), fabulosité (Rostand).

ПС – прилагательные рассматриваются на примере слов, содержащих своем составе продуктивные суффиксы -ique, -able, -esque, -in, -ard, -eux с соблюдением закономерностей заполнения моделей, которые данные суффиксы формируют; agonique (Daudet), pédantique (Céline), affirmable (Bergson), transportable (Vallès), rubanesque (Trezenik), caravanesque (San-Antonio), peluchard (Audiberti), lunettard (Vian), cailletin (Peladan), algueux (Daudet), brouillardoux (Sarrazin).

Наибольшее число глаголов создано при помощи суффикса -er по модели "сущ. + -er = глагол", что свидетельствует о продуктивности данной деривационной морфемы в области речевой неологии. Исследование узусальных отыменных глаголов на -er с целью выявления ограничений, действующих в сочетании производящей основы и суффикса -er, привело к интересным выводам относительно нерелевантности структурно-семантических ограничений, налагаемых на действие данной модели. В результате чего стало возможным объединить все отсубстантивные глаголы на -er в единую большую группу ПС: ouraganer (Roux), violonner (Fargue), anecdoter (Balzac), gourgandiner (Huysmans), marsouiner (Bazin), а также глаголы на -iser, -ifier, -oter: dindonniser (Roux), doctoriser (Vian), potifier (Audiberti), iconofier (Pelajan); bailloter (Rezvani) creusoter (Rezvani).

Отличительным признаком системно-ненормативных ОС является создание их по непродуктивным моделям с сохранением правил заполнения этих моделей. В синхронии суффиксы -ie, -ée, -is, -ige. Подобные слова обнаруживают все типы зависимости компонентов, что и узусальные образования с этими суффиксами: démonie (Jouve), païennie (Etiemble), buissonnée (Ghar), souquée (Daudet), ajoutis (Goncourt), hurlis (Ghil), potelure (Berry), éralure (Ghil).

Заметная роль в формировании системно-ненормативных ОС принадлежит глаголам, образованным при помощи суффиксов -onner, -iner, -iller, -asser: fouillonner (Huysmans), bronchonner (Humeau), couliner (Clébert), craquiller (Lorrain), blaguasser (Corbière). Свообразием несистемно-ненормативных ОС следует признать факт их образования на основе нарушения действующих в языке законов производства тех или иных единиц. В пределах данной группы выявляются две подгруппы: 1) ОС – результат нарушения морфологической валентности слова; 2) ОС – результат нарушения семантической валентности слова. Определено, что именной суффикс -ité имеет тенденцию к расширению своей словообразовательной базы. Как и узусальные отадъективные существительные на -ité, ОС имеют значение качества как предмета, что доказывается путем трансформаций: la "Napoléonité" de la personne (Michaux) (la personne a des qualités propres à Napoléon).

Неидиоматичностью семантики характеризуются ПС. Морфемное строение таких слов полностью отражает их семантику, т.е., их значение выводится из значения НС и распределяется по ним без остатка. Этой особенностью характеризуются синтаксические дериваты-производные которые отличаются от производящего лишь принадлежностью к иной части речи, а именно: отглагольные существительные со значением отвлеченного действия или результата действия: pistolétade (Bazin) = Action de pistoler, résultat de cette action; affriolage (Balzac) = Action d'affrioler, résultat de cette action; ajoutement (de Gobineau) = Action d'ajouter, résultat de cette action; отадъективные существительные со значением отвлеченного признака: éphémérité (d'Aurevilly) = caractère, qualité de ce qui est éphémère; facilité (Vallès) = Caractère, qualité de ce qui est facile; bleueur (de Montesquieu) = Caractère, qualité de ce qui est bleu; отсубстантивные прилагательные со значением общего неконкретизированного отношения к предмету: avrilin (Ghil) = d'avril; vaudevillique (Stendhal) = relatif au vaudeville, adonisien (Jouhandeau) = relatif au Adonis; отглагольные прилагательные со значением общего неконкретизированного отношения к действию: escroquant (Stendhal) = qui escroque; délireux (Hady-Lem) = qui délire; marmonneux (Mogéas) = qui marmonne.

Анализ идиоматической семантики В.Г. Кольшанского [1, С. 142] в ее отражении в смысловой структуре ОС показал, что в качестве непосредственного источника идиоматической семантики

выступают: 1) прямая номинация, которая предусматривает прямое название существенных свойств предметов и 2) непрямая номинация, которая связана с обозначением нового предмета через второстепенные признаки другого предмета, отраженные в его наименовании.

Использование методологического приема синхронной реконструкции словообразовательного акта позволило выявить структуру "сущ. + -er – глагол", ведущую к появлению идиоматичного ОС, и вскрыть набор семантических компонентов, которые при прямом типе мотивации одного слова другим не выражены в их составе. Скрытые в структуре деривата семы выявляются при обращении к закономерностям лексической и синтаксической сочетаемости мотивирующего слова: tam-tamer (Queneau) = battre le tam-tam; allocutionner (Jarry) = adresser une allocution à qn.; hydravionner (San-Antonio) = voler en hydravion.

ОС в форме производящей основы дано значение существующей в узусе лексической единицы, с которой в словообразовательной корреляции «мотивирующее – мотивированное» семантическая ассоциация закреплена как непосредственная, а в художественном произведении – как опосредованная конструкции V+comme+art.+N : se galérer (Le Roy) – travailler comme aux galères; poussiner (Bazin) – piauler comme un poussin. Но, вне опоры на контекст, значение ОС souffroir (Goncourt) не может быть правильно раскрыто, так как в объективной реальности отсутствует предмет со значением действия по глаголу, указанному в основе. ОС abrutissoir (Goncourt), réfléchissoir (Vallès), abêtissoir (Aragon), относятся к числу несистемно-ненормативных и их образное переосмысление раскрывается только на базе контекста, указывающего на наличие соответствующего сопоставления. Оценка предметам, для характеристики которых созданы ОС souffroir и др. передана семами, формирующими лексическое значение исходных глаголов: souffrir (v.i.) – éprouver une souffrance, des douleurs physiques et morales. А общим компонентом в лексической паре «Lariboisière – souffroir» является понятие места; различающим же компонентом в значении данных слов является действие по глаголу, а также изменение дифференцирующей семы. В ОС статус дифференцирующей семы занимает потенциальная сема «страдать», отражающая в узуальном «Lariboisière» его побочную характеристику. Поэтому souffroir – место, где страдают, испытывают страдания.

В заключении хотелось бы отметить, что лексическое значение авторских неологизмов выражает сплав лексического значения исходного слова, добавочного элемента и словообразовательного значения и реализуется: 1) в ПС как полностью выводимое (неидиоматичное); 2) в ОС как неполностью выводимое (идиоматичное). В ОС это свидетельствует об индивидуальном восприятии автором мира реальности, о его субъективном отношении к этому миру.

Список литературы:

1. Колшанский Г.В. Лингвогносеологические основы языковой номинации. – В кн.: Языковая номинация (Общие вопросы). – М., 1997.
2. Кубрякова Е.С. Теория номинации и словообразование. – М., 1997.
3. Степанова М.Д. Вопросы нормы и системы в словообразовании (на материале немецкого языка). – М., 1990
4. Dictionnaire des mots sauvages (M. Rheims). – Paris, 2007.

*Т.Н. Андрианова, учитель
МОУ «РПСОШ №10 с гимназическими классами»
г. Рыбница, Приднестровье*

ФОРМИРОВАНИЕ НАВЫКОВ САМОКОНТРОЛЯ УЧАЩИХСЯ В НАЧАЛЬНОЙ ШКОЛЕ

В статье говорится о самоконтроле, который вышел сегодня за пределы частного вопроса психологии. Интерес, как к насущной проблеме, к нему расширяется, требует своего решения в самых различных областях психологической науки.

Ключевые слова: *итоговый, пооперационный, прогнозирующий самоконтроль, формирование навыков самоконтроля.*

Самоконтроль относится к числу обязательных признаков сознания и самосознания человека. Он выступает как условие адекватного психического отражения человеком своего внутреннего мира и окружающей его объективной реальности. Под самоконтролем следует понимать сознательный контроль, осуществляемый человеком над своим поведением, мыслями, чувствами, регулирование и планирование своей деятельности. Самоконтроль позволяет человеку сознательно изменять направление своих мыслей, удерживать себя от нежелательных действий. В приведенном определении акцентируются сознательный характер самоконтроля, его регулирующая и планирующая функции.

Самоконтроль – один из важнейших факторов, обеспечивающих самостоятельную деятельность учащихся. Его назначение заключается в своевременном предотвращении или обнаружении уже

совершенных ошибок. Между тем наблюдения, проведенные мною, показали, что именно навык самоконтроля наиболее слабо сформирован у учащихся. При анализе контрольных работ по предметам, наблюдение за учебной деятельностью учащихся мною было выявлено, что совершаемые 35% учеников действия и операции никак не контролируются, часто оказываются неправильными, допущенные ошибки не замечаются и не исправляются. 37% учащихся часто допускают ошибки даже при выполнении хорошо знакомых учебных заданий.

Причиной подавляющего большинства ошибок является низкий уровень развития навыков самоконтроля у учащихся. Поэтому, я пришла к выводу, что особое место в структуре учебной деятельности должны занимать действия самоконтроля, имеющие специфические функции. Они должны быть направлены на саму деятельность, фиксировать отношение учащихся к себе как к субъекту этой деятельности, и лишь вследствие этого их направленность на решение учебной задачи будет носить опосредованный характер.



Рис. 1. Процесс формирования навыков самоконтроля в учебной деятельности

Реализация указанных направлений, осуществляемых параллельно и одновременно, организуется по концентрическому принципу с первого по четвертый класс. Создавая условия для накопления детьми опыта контроля, я использовала комплекс последовательно усложняющихся заданий, стимулирующий развитие итогового, пооперационного, прогнозирующего самоконтроля.

В 1 классе дети учатся:

- сравнивать результат своей деятельности с образцом, заданным в материальной форме;
- воспроизводить состав контрольных действий и операций, заданных учителем;
- выполнять действия по развернутой инструкции;
- осуществлять самопроверку по плану, включающему 1-2 пункта;
- использовать для самоконтроля схемы, составленные учителем.

Во 2 классе ученикам предлагается:

- сравнивать промежуточный результат с эталоном;
- перечислять последовательность действий и операций контроля;
- корректировать памятки;
- выполнять действия по инструкции, в которой отсутствуют некоторые звенья;
- осуществлять самопроверку по плану, включающему 3-4 пункта;
- участвовать в коллективно-распределенной деятельности по составлению схем, алгоритмов к правилам и определениям.

В 3 классе ученики тренируются в:

- сравнении результата деятельности с образцом;
- составлении проверочных заданий для самоконтроля;
- коллективно-распределительном составлении алгоритмов;
- выполнении действий по инструкции с ограничениями;
- самопроверке по плану с отсутствующими звеньями;
- составлении модели значимых условий деятельности под руководством учителя.

В 4 классе школьники упражняются в:

- сличении результата деятельности с образцом на основе самостоятельно прогнозируемых условий эффективности;
- определении состава действий и операций и действий предстоящей деятельности с анализом субъектных трудностей;
- выполнении действий по общей инструкции;
- самопроверке по плану с отсутствующими (неопределенными) звеньями;
- самостоятельном корректировании плана проверки;
- целенаправленной разработке общего способа контроля всех подобных задач под руководством педагога.

Такое постепенное усложнение заданий от первого к четвертому классу, возможность многократных упражнений в течение года на разном предметном материале (русский язык, математика, ИЗО, природоведение) способствуют четкой отработке каждого действия самоконтроля.

Выполнение различного рода заданий на уроках я организую так, что ученик, сделав ошибку, мог сам обнаружить ее, сам (или с помощью дополнительной информации) исправить ее и подойти к следующему этапу работы только после полного усвоения предыдущего материала, выполнив таким образом задание только правильно. Это произойдет в том случае, если у ребенка сформирован навык самоконтроля. Чтобы работа по воспитанию навыка самоконтроля была более эффективной, прежде всего я стараюсь убедить учащихся в необходимости самоконтроля и конкретно показываю, как поступать в том случае, если при проверке выяснится, что полученный ответ, например при решении задачи, не удовлетворяет ее условию. Конечно, нужна систематическая работа в этом направлении. Я систематизировала работу следующим образом:

1. Создаю потребность в самоконтроле.
2. Предлагаю учащимся такие задания, неправильность полученного ответа которых выяснится только в результате проверки.
3. Сообщаю учащимся способ проверки выполняемого задания.
4. Во время анализа письменных контрольных и самостоятельных работ иногда сначала предлагаю рассмотреть не только наиболее часто встречающиеся неправильные решения, но и, путем проверки, доказать учащимся их неправильность, и лишь после этого рассмотреть правильное решение.
5. Иногда преднамеренно допускаю ошибки на доске.
6. В тех темах, в которых это, возможно, провожу наблюдения и практические работы по предмету изучения.
7. Предлагаю учащимся самим оценить свою работу (контрольную или самостоятельную).
8. Предлагаю учащимся проверить и оценить работу товарища.

Большое значение имеет самоконтроль при выполнении самостоятельной работы. Любая самостоятельная работа не может быть выполнена без самоконтроля. Одной из форм организации самостоятельной работы, способствующей развитию самоконтроля, является творческая работа. При проведении творческих самостоятельных работ я использую нетрадиционные технологии и приемы ее организации. К ним относятся: работа с умственной картой, мозговая атака, методика “Бортовой журнал”, составление схемы-коллажа. Развитие самоконтроля в учебной деятельности у младших школьников подчиняется определенным закономерностям.

В начале обучения в школе овладение самоконтролем выступает для детей как самостоятельная форма деятельности. В процессе работы над формированием самоконтроля изменяется отношение школьников к нему, как к компоненту учебной деятельности, то постепенно изменяется и уровень его сформированности. При определении этого уровня учитываются следующие критерии:

- среднее количество допущенных учащимися ошибок при выполнении учебного задания и их частота;
- среднее количество ошибок, пропущенных при проверке работы товарища и своей собственной и частоту их пропуска;
- оценка в баллах за выполненное задание.

Для определения сформированности навыка самоконтроля школьников необходимо, пользуясь этими критериями и показателями, проанализировать их письменные работы и работу на уроках и полученные результаты распределить по уровням сформированности самоконтроля.

Список литературы:

1. Бабанский Ю.К. Рациональная организация учебной деятельности. – М.: Знание, 1981.
2. Лында А.С. Дидактические основы формирования самоконтроля в процессе самостоятельной учебной работы учащихся. М.: Высшая школа, 1979.
3. Тухман И.В. Развитие самоконтроля в учебной деятельности младших школьников // Начальная школа, – М., 2004.

*Т.Н. Антошка, педагог-психолог
Е.Н. Демидова, воспитатель
Л.И. Листюгина, воспитатель
Н.С. Панкевич, воспитатель
МДОУ «РЦРР»
г. Рыбница, Приднестровье*

РАЗВИТИЕ КОММУНИКАТИВНЫХ СПОСОБНОСТЕЙ ДЕТЕЙ ДОШКОЛЬНОГО ВОЗРАСТА В ИГРОВОЙ ДЕЯТЕЛЬНОСТИ

Авторы статьи раскрывают значение игры в развитии коммуникативных способностей дошкольников, предлагает практический материал по данной проблеме.

Ключевые слова: *игра, коммуникативные способности, индивидуальные способности.*

При формировании и укреплении дружеских отношений детей значительная роль отводится игре. Играя сначала просто рядом, а потом, объединяясь в игре по двое, по трое, дети приучаются считаться с партнерами, подчинять свои действия общему замыслу игры. Все это способствует развитию дружеских отношений между ними [1].

От педагога требуется большое мастерство, глубокое знание детской психологии и индивидуальных особенностей детей. Воспитатель в группе – самый главный человек для маленького ребенка. В глазах ребенка именно он определяет, когда можно играть или пойти на прогулку, порисовать или побегать, а когда вместе со всеми детьми нужно спокойно посидеть и послушать.

Важно помнить – каждый ребенок занимает определенное положение в группе сверстников необходимо учитывать это в своей работе. Нужно обеспечить успех в деятельности малоактивным детям, не пользующимся популярностью среди сверстников. Это поможет привести к изменению их позиций и будет эффективным средством нормализации отношений со сверстниками.

Педагогический такт является одним из главных проявлений мастерства педагога. Тактичное отношение – это уважение к личности ребенка. Требовательность к нему, искренность и доброжелательность. Тактичный педагог всегда находит оптимальную меру воздействия в каждом отдельном случае, а также учитывает возрастные и индивидуальные особенности ребенка. Раз в неделю, можно и чаще, включать игровые упражнения в педагогический процесс, что способствует формированию дружеских взаимоотношений со сверстниками, проводить с детьми беседы о дружбе, например "Добро не требует награды", "О заботливом отношении к сверстникам", "Что значит хорошо дружить?", "Если заболел друг" и др.

Дошкольный возраст считается классическим возрастом игры. Общение дошкольника со сверстниками разворачивается главным образом в процессе совместной игры. Сюжетно-ролевая игра, также как и другие виды игр, оказывает большое влияние на формирования дружеских отношений среди сверстников. Творческие игры создаются самими детьми. Тематика этих игр многообразна. Дети изображают быт семьи, строительство новых домов, праздники. В этих играх чаще всего их внимание привлекают отношения между людьми – заботы матери, ласковое обращение бабушки и других членов семьи, поведение детей. Под воздействием родителей и воспитателей интересы детей становятся всё более устойчивыми и целеустремлёнными, их игры продолжают намного дольше, обогащаясь эпизодами и давая простор для развития воображения. И чем содержательнее и интереснее игра, тем более устойчивы правила в игре, тем больше дети говорят друг с другом, лучше понимают друг друга, умеют быстрее найти общие интересы и запросы. Речь их совершенствуется, становится ярче. В их речи формируются мысли о тех сторонах жизни, которые они изображают в игре. Растущая самостоятельность и осознанность поведения приводят к развитию способности руководствоваться в поступках усвоенными нравственными нормами.

Активное стремление к общению со сверстниками в разных видах деятельности способствует формированию «детского общества». Это создает определенные предпосылки для воспитания коллективных взаимоотношений. Содержательное общение со сверстниками становится важным фактором полноценного формирования личности старшего дошкольника. В коллективной деятельности (игре, труде, общении) дети 6-7 лет осваивают умения коллективного планирования, учатся согласовывать свои действия, справедливо разрешать споры, добиваться общих результатов.

Впервые в старшем дошкольном возрасте в совместном образе жизни создаются условия для формирования элементов «деловых» отношений, ответственной зависимости. Участие в общей работе, дежурствах, выполнение отдельных поручений развивают у дошкольников элементы соподчинения, взаимного контроля, чувство ответственности за результаты порученного дела перед взрослыми и товарищами по группе. Эта общественно полезная направленность трудовой деятельности является новым, значимым элементом коллективного образа жизни детей дошкольного возраста. Систематическое участие в деятельности, направленной на заботу об окружающих, способствует развитию у детей элементов общественной направленности. Развитию коммуникативных способностей дошкольников способствуют следующие игры:

Вежливые слова. Цель: развитие уважения в общении, привычка пользоваться вежливыми словами. Игра проводится с мячом в кругу. Дети бросают друг другу мяч, называя вежливые слова. Назвать только слова приветствия (здравствуйте, добрый день, привет, мы рады вас видеть, рады встречи с вами); благодарности (спасибо, благодарю, пожалуйста, будьте любезны); извинения (извините, простите, жаль, сожалею); прощания (до свидания, до встречи, спокойной ночи).

Рассказ по кругу. Цель: развить умения вступать в процесс общения и ориентироваться в партнёрах и ситуациях общения. Дети садятся в круг. Воспитатель начинает рассказ: “Сегодня выходной день и ...” его подхватывает следующий ребёнок. Рассказ продолжается по кругу.

Игры – ситуации. Цель: развить умение вступать в разговор, обмениваться чувствами, переживаниями, эмоционально и содержательно выражать свои мысли, используя мимику и пантомимику. Детям предлагается разыграть ряд ситуаций, например, ребята играют в интересную игру – попроси, чтобы ребята тебя приняли. Что ты будешь делать, если они тебя не захотят принять?

Пресс-конференция. Цель: развить умение вежливо отвечать на вопросы собеседников, кратко и корректно формулировать ответ; формировать речевые умения. Все дети группы участвуют в пресс-конференции на любую тему (например: “Твой выходной день”, “Экскурсия в зоопарк”, “День рождения друга”, “В цирке” и др.). Один из участников пресс-конференции “гость” (тот, кому будут заданы все вопросы) – садится в центр и отвечает на любые вопросы детей.

Список литературы:

1. Картушина М.Ю. Коммуникативные игры для дошкольников: Методическое пособие. – М., 2005.

*О.В. Бабой, вчитель
МОЗ «ТСШ № 9»
м. Тирасполь, Придністров'я*

ОБРАЗ МАТЕРІ В ПОЕТИЧНОМУ ДОРОБКУ ПОЕТА – СУЧАСНИКА ВОЛОДИМИРА ПОЯТИ

У статті висвітлюється тема материнства і ключові сторони буття жінки – матері, що постають перед очима поета – сучасника Володимира Пояти, який через вірші звертає читача до своєї берегині – до матері, ушлявлюючи її ім'я. Розкриваються основні аспекти реалізації материнства в сучасному суспільстві.

Ключові слова: *духовний світ, особистість, поезія, сенс життя, сучасність.*

Пресвята Діва Марія – особлива постать у всесвітній історії людства і в свідомості багатьох поколінь. У духовній історії людей Марія Богородиця відіграла значну роль. Діву Марію вважають символом невинності, чистоти і материнства. [5].

Для Володимира Пояти образ матері триєдиний: любов до рідної неньки, що переростає у глибоку пошану до Матері Божої, яка завжди була покровителькою людей, та невгасиму палку любов, що втілювалася у вічній боротьбі, до Матері Батьківщини, яка потребує захисту. Образ Матері-жінки для поета пов'язувався з берегинею-заступницею роду (а образ дівчини – з моральною чистотою). Адже головна функція сім'ї – народження дітей, а також їхнє виховання, отже, передавання наступним поколінням культури, традицій, мови, досвіду попередніх поколінь (тобто, мати виконує роль визначальної ланки у збереженні етносу). Жінка як символ самого життя була об'єктом поклоніння в українців ще з часів Трипільської культури (символи родючості та символи добробуту, жіночі статуетки, зображення сонця тощо).

У давніх українських віруваннях важливе місце займала Берегиня – мати всього живого, первісне божество-захисник людини, богиня родючості, природи та добра. З часом Берегиня стала охоронницею дому, її скульптурки знаходились у хатах, зображення-амулету носили на шії. Традиційний малюнок Берегині – символічна постать жінки з застережливо піднятими руками.

Володимир Поята, на рівні сучасного поетичного мислення, схильний до філософського заглиблення й самовираження, до самовідданості поетичного слова і водночас до використання глибинних традиційних джерел української літератури поряд з поетичною мовою ХХ століття. Біблійні сюжети та образи завжди активно використовувались українськими митцями – скульпторами, малярами, композиторами, режисерами театру, письменниками [5:12].

Вплив біблійних книг на літературні твори українського письменства був надзвичайно плідний і дуже значний. Борис Чип, читаючи поезію Володимира Пояти сказав, що у автора "... в центрі духовності стоїть жінка-мати, істота, що єднає коло себе родину. Найдавніший символ того агрикультурного населення - це образ Великої Матері, божества прапрадідів сучасних українців»[1].

У В.В. Пояти образ матері – це і образ конкретної людини, і узагальнений образ люблячої матері. Так у віршах «Матері» (1967 р.), «Посадила мати...» (1997 р.), «Плач матері» (1966 р.), «Мальви» (2007 р.)

с. Ковбасна), «Серце материнське»(2008р) показані біль, переживання жінки-матері, жінки-дружини за долю своїх дітей, чоловіка.

У вірші «Серце материнське» мати дуже любить свою єдину дитину, милується як синочок росте, квітне, проводить до армії. Матерям доводиться проводити в дорогу своїх дітей, де все переплелось: й любов, й тривога, й радість та сум. І мати - це вже не просто жінка – це образ вічний, образ Добра і Віри. Разом з тим вражає простота дій. Ніжністю й любов'ю сповнені рядки вірша.

«Забрали в армію синочка,
Єдиного, хоч умирай...»[2:45]

Але не повернувся більше до матері єдиний синочок. Горе проймає героїню. Духовна краса, безмежна любов розкриваються в турботах про сина, про родину. Ліричний герой поезії «Мальви» оспівує працьовитість, душевність рідної мами, яка приносить синові стільки радості. Мати – як сонце, зігріте її теплом і старанням, все дозріває, обдаровує людину достатком. Доброта материнства світить синові. Вирощені матір'ю мальви дарують красу для всіх – це уособлення всього найкращого :

«Біля хати цвітуть знову мальви,
Заглядають, немов викликають:
«Ми розквітли, погляньте на нас...» [2: 4]

Для поета мати – насамперед невтомна трудівниця, самозречена охоронниця родинного вогнища, чудодійниця планети. Володимир Поята любив свою матір, а в ній – своє походження, рід, дар, Батьківщину. Ця любов була, напевно, найголовнішим джерелом його творчості, вона надавала йому натхнення і нагадувала, в ім'я чого він працює, була суттю його мислення.

Читаючи поезії, ми справді знайдемо кожен для себе вищу мудрість життя, присвячену жіночій долі, а, головне, усвідомимо, у чому полягає справжнє призначення жінки-матері на землі. Серед прекрасних моральних якостей, притаманних матері, поет особливо цінує працьовитість. Мотив любові до матері, неповторного болю втрати, вірності її світлій пам'яті художньо розкрито в багатьох віршах: «Квітом – рястом прибралась весна», «Наша мамо, прости нас..», «Плач матері..». У його невеличких віршах постає ліричний образ трудівниці, відданої чесній хліборобській праці, образ людини, для якої віками утверджені принципи народної моралі були непорушним законом. Від матері син успадкував її важкий життєвий урок, який тепер має учити безсонно до віку.

Підсумовуючи сказане, можемо зауважити, що тема матері й материнства – одна з так званих вічних тем. Реалізується в поезіях поета – сучасника і мотив синівської вдячності, нашого боргу перед матір'ю.

У поезії В.В. Пояти образ матері має глибоко біографічну основу. Мотивом любові до найріднішої людини у світі пройняті вірші. Усі кращі риси людини поет втілює у своєму ідеалі, яким є для нього мати. Володимир Васильович Поята високо цінує духовність простої жінки-трудівниці. Образ матері й рідної землі, завжди сприймаються у конкретних рисах бачення життя придністровцем, у тих реаліях, що характерні для придністровського народу.

Список літератури:

1. Борис Чіп, поет, лауреат премій ім. В.Сосюри та ім. Є.Плужника // Див. статтю «Художнє слово В. Пояти».
2. Поята В.В. Співай, моя ліро...: Поезії \ Передм. та редакції. М. Слово'янової. – К.: Яблуко; Літера, 2007. – с.123.
3. Поята В.В. Колиска з верболозу поезії. К.:ТОВ «УВПК «ЕксОб», 2009 –204 с.
4. Сверстюк Є. Українська література і християнська традиція // Сверстюк Є. На святі надій. –К., 1999.– 245 с.
5. Щурат В. Духовна роль Біблії // Слово і час. – К., 1991.

*С.Н. Барановская, воспитатель
Л.И. Орлова, воспитатель
А.Н. Мырзенко, воспитатель
С.Д. Рудницкая, учитель-логопед
МДОУ «РЦРР»
г. Рыбница, Приднестровье*

РАЗВИТИЕ РЕЧИ ДЕТЕЙ МЛАДШЕГО ДОШКОЛЬНОГО ВОЗРАСТА В ПРОЦЕССЕ ТЕАТРАЛИЗОВАННОЙ ДЕЯТЕЛЬНОСТИ

Авторы статьи представляют свой опыт работы по проблеме развития речи младших дошкольников посредством театрализованной деятельности.

Ключевые слова: *младшие дошкольники, театрализованная деятельность, игра.*

В последнее время возросли требования к качеству дошкольного образования, в том числе всё больше внимания уделяется развитию речи дошкольников. В современной научной литературе формирование речи рассматривается как целенаправленная педагогическая деятельность, обеспечивающая эффективное освоение словарного состава родного языка.

Дошкольный возраст – это период активного усвоения ребенком разговорного языка, становления и развития всех сторон речи: фонетической, лексической, грамматической. Основной и ведущей деятельностью ребенка дошкольника является игра. Благоприятные условия для широкой практики и развития детской игры создаются в театрализованной деятельности. Для детей театрализованная деятельность сохраняет свое значение как необходимое условия развития интеллекта, психологических процессов,

Театрализованная деятельность – это такая деятельность, которая направлена на развитие у ее участников ощущений (сенсорики), чувств, эмоций, мышления, воображения, фантазии, внимания, памяти, воли, а также многих умений и навыков (речевых, коммуникативных, организаторских, двигательных и т.д.) [1]. Театрализованная игра оказывает большое влияние на речевое развитие ребенка. Стимулирует активную речь за счет расширения словарного запаса, совершенствует артикуляционный аппарат. Ребенок усваивает богатство родного языка, его выразительные средства. Используя выразительные средства и интонации, соответствующие характеру героев и их поступков, старается говорить четко, чтоб его все поняли. В театрализованной игре формируется диалогическая, эмоционально насыщенная речь. Дети лучше усваивают содержание произведения, логику и последовательность событий, их развитие и причинную обусловленность. Театрализованные игры способствуют усвоению элементов речевого общения (мимика, жест, поза, интонация, модуляция голоса).

В МДОУ «РЦРР» используются разнообразные виды театрализованных представлений: театр картинок, театр игрушек, театр петрушек. Уже в период заучивания потешек и незатейливых стишков на столе, как на своеобразной эстраде, разыгрываются для детей спектакли – миниатюры, где роли действующих лиц «исполняют» игрушки. Театр игрушек воздействует на маленьких зрителей целым комплексом средств: это и художественные образы, яркое оформление, и точное слово, и музыка. Организация таких миниатюр пока не требует особой подготовки, дети в основном выступают в роли зрителей.

С расширением кругозора детей сценические представления усложняются: увеличивается число действующих лиц, более сложными становятся сюжеты спектаклей. Театр кукол! Как много значит он для детского сердца, с каким нетерпением ждут дети встречи с ним! Любимые герои кукольного театра вызывают у ребенка желание подражать им, и, незаметно для себя, дети «присваивают» положительные качества персонажа.

Основу игр – драматизаций составляют любимые детьми и взрослыми сказки. Очень важно для ребенка то, что при игре «в сказку» он может принимать на себя разные роли, подражать как положительным, так и отрицательным персонажам, чувствовать грань между добром и злом. Однако сюжет сказки – это лишь основа для самостоятельного творчества. А творчество – это способность отходить от шаблонов и генерировать свои идеи, воплощать собственные замыслы. И очень важно поддерживать ребенка в этом, чтобы заложить основу творческого восприятия мира.

При игре в кукольный театр невозможно играть молча. Ведь ребенок становится и актёром, и режиссером, и сценаристом своего спектакля. Он придумывает сюжет, проговаривает его, озвучивает героев, проговаривает их переживания. Таким образом, игра – драматизация оказывает большое воздействие на развитие речи ребенка. Он впитывает богатство языка, выразительные средства речи, различные интонации персонажей и старается говорить правильно и отчетливо, чтоб его поняли зрители. Во время игры в кукольный театр интенсивно развивается речь, в том числе, диалогическая, обогащается опыт общения в различных ситуациях, количественно и качественно обогащается словарный запас. «Актёры» и «актрисы» в игре в «театр», должны быть яркими, легкими, доступными в управлении. А главное, что различные виды театра можно сделать своими руками. К примеру:

Пальчиковый театр – способствует развитию речи, внимания, памяти, формирует пространственные представления, развивает ловкость, точность, выразительность, координацию движений, повышает работоспособность, тонус коры головного мозга. Смысл этого театра заключается в том, чтобы стимулировать ребенка надевать себе на пальчики фигурки и пытаться рассказать сказки (разные, но обязательно по оригинальному тексту). Стимулирование кончиков пальцев, в том числе, ведет к развитию речи. Подражание движениями рук, игры с пальцами стимулируют, ускоряют процесс речевого и умственного развития ребенка. Об этом свидетельствует не только опыт и знания многих поколений, но и исследования физиологов, которые доказали, что двигательные импульсы пальцев рук влияют на формирование «речевых» зон и положительно действуют на всю кору головного мозга ребенка. Поэтому развитие рук помогает ребенку хорошо говорить, подготавливает руку к письму, развивает мышление.

Театр картинок (фланелеграф) – такой вид театра способствует внесению разнообразия игры в группах детского сада, сделать для них игрушку более интересной, развлечь и порадовать детей, то, что сделано своими руками. Такие игры развивают творческие способности и содействуют их эстетическому

воспитанию. Маленькие дети очень любят смотреть картинки в книгах, но если картинки показать двигающиеся, действующие, они получают еще большее удовольствие.

– Вязанный театр развивает моторно-двигательную, зрительную, слуховую координацию. Формирует творческие способности, артистизм. Обогащает пассивный и активный словарь.

– Конусный театр помогает учить координировать движения рук и глаз, сопровождать движения пальцев речью. Выражать свои эмоции посредством мимики и речи.

– Театр – топатушки помогает расширять словарный запас, подключая слуховое и тактильное восприятие. Знакомит с народным творчеством. Обучает навыкам общения, игры, счета.

– Театр на перчатке. Кукла-перчатка способна оказывать потрясающее терапевтическое воздействие. На занятии ребенок избавляется от мучивших его переживаний или страха, путем решения, конфликтной ситуации в игре. Куклотерапия дает очень хорошие результаты при работе с детьми с нарушениями речи, неврозами. Перчаточная кукла может передавать весь спектр эмоций, которые испытывают дети.

Способствовать проявлению самостоятельности, активности в игре с персонажами – игрушками, помогать ребенку вступать в речевой контакт со взрослыми и сверстниками способствуют такие виды театра: театр из коробок, театр – передвижка, театр на стаканчиках, театр варежки. Таким образом, театрализованная деятельность – это не просто игра, а еще и прекрасное средство для интенсивного развития речи детей, обогащения словаря, развития мышления, воображения, творческих способностей [2]. Занимаясь с детьми театром, можно сделать жизнь дошкольника интересной и содержательной, наполнить ее яркими впечатлениями и радостью творчества.

Список литературы:

1. Петрова Т.И., Сергеева Е.Л. Подготовка и проведение театрализованных игр в детском саду. – М, 2003.
2. Рубенюк Е. Игра-драматизация в воспитании дошкольников/Дошкольное воспитание. – 1983. – № 12.

*И.В. Басюк, ст. преподаватель
филиал ПГУ им. Т.Г. Шевченко
г. Рыбница, Приднестровье*

СПЕЦИФИКА КАТЕГОРИИ ОЦЕНКИ В ХУДОЖЕСТВЕННОМ ТЕКСТЕ

В статье рассматривается сущность категории оценки в общеязыковом плане, раскрывается понятие оценочной модальности и модальной рамки. Описываются особенности реализации категории оценки в художественном тексте, в частности, иллюстрируется влияние широкого контекста на выражение оценочного содержания языковой единицы.

Ключевые слова: категория оценки, оценочная модальность, модальная рамка, художественный текст.

Категория оценки, будучи сложной и многогранной, является объектом исследования различных наук, таких как философия, психология, социология, логика, а также некоторых разделов лингвистики. Оценка является одной из основных категорий действительности. По определению Н.В. Ильиной это «умственный акт, являющийся результатом взаимодействия человека с окружающей его действительностью. Человек оценивает способность того или иного объекта удовлетворять его потребности, желания, интересы или цели. Найдя предмет или его свойство полезным, приятным, добрым, красивым и т.п., он совершает оценку» [2, С. 63]. Далее результат оценки находит свое словесное выражение.

В общеязыковом плане оценка рассматривается как один из видов модальности, которые сопровождают языковые выражения. Поскольку только в процессе коммуникации возможно вербальное выражение субъективного отношения и оценки, значит, субъективная модальность представляет собой коммуникативную категорию. Она выражает субъективное отношение говорящего к содержанию высказывания.

Оценочная модальность – это связь, устанавливаемая между ценностной ориентацией говорящего/слушающего и обозначаемой реалией, оцениваемой положительно или отрицательно по какому-либо основанию в соответствии со «стандартом» бытия вещей или положения дел в некоторой картине мира [5, С. 43].

Элементами оценочной модальной рамки являются субъект и объект оценки. Субъект оценки – это лицо или социум, с точки зрения которого дается оценка; объект оценки – это лицо, предмет, событие или положение вещей, к которым относится оценка. Субъективный компонент связан с возможностью положительного или отрицательного отношения субъекта оценки к ее объекту («нравится/не нравится», «ценить/не ценить», «одобрять/не одобрять» и т.п.), в то время как объективный компонент оценки ориентируется на собственные свойства предметов или явлений, на

основе которых выносятся оценки [1, С. 24]. Кроме того, в модальную рамку входят (как правило, имплицитно) шкала оценок и стереотипы, на которые ориентирована оценка в социальных представлениях коммуникантов.

Как лингвистическая категория оценка – это совокупность разноуровневых языковых единиц, объединенных оценочной семантикой и выражающих положительное или отрицательное отношение автора к содержанию речи [4, С. 142]. Характерной особенностью выражения оценки является возможность ее интенсификации (усиления признака «хорошо» или признака «плохо») и деинтенсификации (ослабления признака «хорошо» или признака «плохо»), отражающих движение по оценочной шкале как в зоне «+», так и в зоне «-», ср.: *хороший, очень хороший, необыкновенно хороший, не очень хороший, довольно хороший* и т.п. При этом интенсификация оценки не ограничена определенным числом позиций, подобно степеням сравнения.

В зависимости от наличия в оценочном суждении эмотивного компонента разграничивают эмоциональную и рациональную оценку. Первая предполагает непосредственную реакцию на объект, характеризуется экспрессивностью и обычно выражается междометием или аффективным словом (*Ах! Поразительно! Негодяй!*). Рациональная оценка опирается на социальные стереотипы и выражается оценочным суждением, ср.: *Я считаю, что это хорошо; По всеобщему мнению, он поступил плохо* и т.п. Однако при разных формах оценок соотношение рационального и эмоционального меняется, и не всегда эти два вида оценки строго дифференцируются. Так, трудно разграничить рациональное и эмоциональное в высказываниях типа: *Он настоящий герой; Он поступил как отъявленный негодяй.*

В тексте оценка обычно выражается комбинированно – как собственно языковыми (дотекстовыми), так и текстовыми средствами. При этом тексты, разные по стилю и содержанию, различаются и по способам выражения в них оценки. Так, для художественного стиля не свойственны сугубо рациональная и обобщенно-логическая оценки. Рационально-оценочные единицы в художественном стиле окрашиваются в эмоциональные тона за счет их контекстного окружения. Типичным является сочетание оценочного слова с прямым или косвенным сигналом эмоциональности: *Хорошо просыпаться, когда с первой мыслью приходит чувство, что тебя ждет радость* (В. Шукшин) [3, с. 58].

Основным средством выражения оценки в художественной речи являются нейтральные слова с языковой оценочной коннотацией, напр.: *Первых ораторов слушали **внимательно** (+), потом стали переминаться с ноги на ногу, уставая от **однообразия** (-) речей; Плясали они **незатейливо** (-), но так раскраснелись милые девичьи лица, так **старательно** (+) кружились девушки, оправляя развевающиеся подола, что даже самые равнодушные начали притопывать в такт музыке* [4, С. 145].

Своеобразие художественного стиля в отношении оценки состоит в том, что его текстовое оценочное содержание может не совпадать с языковым или даже противоречить ему. Конкретное оценочное содержание языковой единицы определяется только широким контекстом, нередко – контекстом целого произведения. Так, по наблюдениям Т.В. Матвеевой, в рассказе В. Шукшина «Вянет-пропадает» оценка *хороший* постоянно возникает в связи с сюжетной линией дяди Володи, в его прямой речи (*хорошее дело... очень хорошее дело; мне и так хорошо; завтра хороший день будет*). Данная оценка накладывает отпечаток на соседние конкретно-предметные реалии, так что *хорошими* становятся и комната, и сервант, и запланированная медвежья шкура на пол. Однако чем лучше все обстоит у этого персонажа, тем больше читательское раздражение по его поводу (через восприятие других персонажей и автора) [3, С. 79].

В одном и том же художественном тексте могут совмещаться несовпадающие оценки, принадлежащие разным субъектам, что отражает многоаспектную «картину мира», где одновременно сосуществуют разные ценностные стереотипы. Именно в оценках часто проявляется полифония, многоголосие, которые не раз отмечали исследователи языка художественного текста М.М. Бахтин, Ю.Н. Тынянов, Б.А. Успенский и др.

Таким образом, подлинное понимание оценочного значения той или иной языковой единицы в художественном тексте возможно только в контексте художественного целого. Оценочная позиция субъекта речи (автора, рассказчика, персонажа) детерминирована канонами, выработанными соответствующей эпохой, поэтому изучение оценки позволяет понять обобщенную ценностную ориентацию социума в определенный период его развития.

Список литературы:

1. Вольф Е.М. Функциональная семантика оценки. – М.: Едиториал, 2002. – 280 с.
2. Ильина Н.В. Структура и функционирование оценочных конструкций в современном английском языке: Дис. канд. филол. наук: 10.02.04. – Защищена 26.12.84. – М., 1984. – 200 с.
3. Матвеева Т.В. Функциональные стили в аспекте текстовых категорий. – Свердлов.: Изд-во Урал. ун-та, 1990. – 172 с.
4. Стилистический энциклопедический словарь русского языка / под ред. М.Н. Кожинной. – М.: Флинта, Наука, 2006. – 696 с.
5. Телия В.Н. Коннотативный аспект семантики номинативных единиц. – М.: Наука, 1986. – 141 с.

ДЕЗВОЛТАРЯ КОМУНИКЭРИЙ ЫН КЛАСЕЛЕ ПРИМАРЕ

В данной работе раскрыта проблема общения учеников начальных классов. Обращается внимание на тот факт, что цель школы развивать личность ученика посредством знаний и умений общения. В момент развития общения учеников главную роль играет учитель и стиль общения между ним и учениками. Указываются разные упражнения и игры для развития общительности учеников, автор базируется на личный опыт, приводя некоторые упражнения и игры.

Ключевые слова: культура речи, компетенция, воспитание, навыки, личность, развитие словарного запаса.

А фи ынвэцэтор ла класеле примаре е о професие че се деосебеште де челелалте, деоарече ел ынтр-адевэр е ынвэцэтор, де ла кувынтул «а ынвэца», ынвещь микуций примеле литере а ле букиси, а ле аштерне пе фоая кастулуй, ый ынвещь а нумэра, порнинд де ла ачея кэ унул ынсямнэ о мамэ, о царэ, ун грай.

Пентру мине микуций каре вин ын класа ынтыя сынт чя май маре ынчеркаре, пе каре о трек ла фиекаре 4 ань, фиекаре дин ей есте о фереструйкэ дескисэ ын некуноскут, пе каре требуе сэ-л дескопер, есте ун алуат деосебит, кэруя требуе сэ-й дау форма фрумоасэ ку густ деличос.

Ши тотул порнеште де ла комуникаре. Ун психолог ремаркэ урмэтоареле: «Комуникаря ну есте нумай ун лукс, каре ынфрумусецяэ вяца омулуй, чи ши форца мотриче принципалэ ын дезволтаря персоналитэций умане. Ку кыт комуникаря персоналэ есте май богатэ ши май интенсэ, ку атыт дезволтаря персоналитэций челор ангажаць ын еа есте май динамикэ ши май калитативэ».

Шкоала аре скопул де а прегэти елевул пентру активитатя ултериоарэ, дезволтаря капачитэцилор ачестуя. Астфел, елевул студиинд де-а лунгул анилор, требуе сэ ажунгэ о персоанэ капабилэ де а се ориента ын вяцэ прин комуникаря ефичиентэ ын диферите ситуаций, аптэ сэ-шь експрими атитудиня фацэ де валориле етиче ши естетиче, прегэтитэ сэ-шь акционезе ын мод индипендент куноштинцеле ши капачитэциле сале—о персоналитате ку ун ансамблу де куноштине ши атитудинь де комуникаре формате пе паркурсул школаритэций.

Формаря капачитэцилор де комуникаре пресупуне формаря урмэтоарелор деприндьер:

- аскулгаре активэ
- диалогул
- ынсуширя ши фолосиря формулелор де политеце
- респектаря нормелор де комуникаре оралэ ши скрисэ
- куноаштеря лимбажулуй нон-вербал ши паравербал

Мульц ренунцэ сэ май комуниче, яр кауза принципалэ а ачестуй сентимент есте форма инконштиентэ де а ымпэртэши трэириле суфлетешть ку чейлалць. Проблемеле де комуникаре ын маря мажоритате а релациилор интерперсонале ышь ау орижина ын обичеюриле ынвэцате ын копилэрие, ын примий ань де шкоалэ. Де екземплу, компетенциле де комуникаре але адолесченцилор се формязэ ын спечиап прин активитатя дидактикэ, де предаре-ынвэцаре, а куноштинцелор, де формаре а причеперилор ши деприндьерилор, де комуникаре интеруманэ ши а релациилор ын кадрул активитэций ын шкоалэ. Деачея се пуне акцентул пе нечеситатя ынвэцэрий интерактиве ши а конлукрэрий ынтре елевь ын прочесул инструктив-едукатив, ролул ынвэцэторулуй фиинд чел де обсерватор, ындрумэтор, куноскэтор, капабил сэ дирижезе пентру а стимула ши а дезволта компетенцеле де комуникаре але адолесченцилор. Есте импортантэ инфлуенца стилулуй де комуникаре ал ынвэцэторулуй ын релация са ку елевий ши ал компетенцелор де комуникаре ал ачестуя ын формаря компетенцелор комуникативе але елевилор.[4]

Комуникаря есте уша спре суфлетул копилулуй. М-ам конвинс ну о сингурэ датэ кэ спиритул де комуникаре есте о кале спре сукчес. Штим ку тоций кэ шкоала аре ун скоп де ал форма пе копил ка персоналитате. Порнинд де ла ачес идеал, валoare – персоналитате, ынчерк сэ вэд ролул меу де ынвэцэтор. Пря пущинь пот комуника ынтр-о лимбэ фрумоасэ, коректэ, пот аскулта че ли се спуне. Мэ стрэдуь сэ симт копилул ши сэ-й пермит сэ спунэ че дореште ел, сэ-л ажут сэ-шь формулезе гындуриле, алегынд кувинте фрумоасе, сэ-л ажут кынд ну поате спуне, адэугынд кувинтеле че-й липсеск ын вокабулар.

Пентру ка елевий сэ комуниче ефектив есте импортант климатул психоложик. Требуе сэ фие ексклусе енервэриле ши вочиле ридикате, супэрэриле. Ну есте секрет кэ релацииле ынтре мембрий колективулуй де кэтре копий ын маре мэсурэ сынт дирижате де калитэциле буне але колежилор. Ын комуникаре еу:

- акчепт орьче идее;
- консулт елевий реферитор ла темеле ши активитэциле пе каре ле планификэм;
- асигур о комуникаре дескисэ;

- утилизез диверсе методе каре ар дескиде суфлетеле копиилор;
- ну-й импун копиилор пэрепя проприя;
- ымь рекуноск грешелеле;
- ексклуд игноранца ши negliженца;
- ну компар копилул ку алт копил, чи резултателе луй ку тот але луй ын алт сегмент де тимп;
- ну фак нумай апречиерь негативе, ынтотдяуна порнеск де ла позитив;
- ну експрим симпатия нумай фацэ де уний елевь;
- утилизез диферите форме де сприжин.

Арта комуникэрий инклуде:

1. Арта де а ворби: корект, синчер, либер, дескис, каптивант, ложик, коерент.
2. Арта де а аскулта: агент, актив, толерант, афектив.
3. Арта де а скрие: корект, конштиент, клар.

Ын ведеря ынсуширий ноциунилор привитоаре ла компетенцеле комуникэрий вой реда кытева типурь де екзерчиций, кытева жокурь. Жокурь каре контрибуе ла дезволтаря аузулуй фонематик. Ка сэ поатэ ворби корект, ун копил требуе сэ перчапэ сунетул, сэ-л артикулезе ши апой сэ-л пронунце ку кларитате, ку екзактитате, ку експресивитате ши сигуранцэ.

Пентру консолидаря деприндерий де а пронунца корект сунетеле ши групуриле де сунете май дифичиле, купринсе ын структура кувинтелор, пентру екзерсаря аузулуй фонематик ам организат диферите жокурь имитативе. Елевий рекуноск диферите анимале дупэ сунетеле че ле емит, ле вор имита ,ажунгын д прин репетэрь ла пронунцаря коректэ а сунетелор. Ятэ ун екземплу де жок ын каре пронунцаря сунетелор есте асочиатэ ку мишкэрь адекватэ.[3]

Пентру сунетул «к»

- оак-оак-оак (се емитэ сэритуря броаштей)
- пок-пок-пок (се емитэ ловитура ку чоканул)
- кукуригу-кукуригу
- коткодак-коткодак (се емитэ бэтая дин арипь)

Жокул «Че фак ши кум фак» аре дрепт скоп формаря деприндерий де ростире коректэ а унор консоане.

- Писика (тоарче: сфор, сфор, сфор)
- Кынеле(латрэ: хам, хам, хам)
- Урсул (мормэе: мор, мор, мор)
- Шоричелул (кицкэе: киц, киц, киц)
- Чоара (кронкэе: кра, кра, кра)
- Вынтул (бате: выж, выж, выж)
- Плоая (каде: пик, пик, пик)

Жокурь фолосите пентру ымбогэциря ши активизаря вокабуларулуй. А-ць куноаште лимба ынсямнэ а фи капабил сэ екпримь корект ши пречис тот че гындешть, симць орь штий. Пречизия ши експресивитатя комуникэрий сынт дате ын чя май маре мэсурэ де калитатя вокабуларулуй утилизат. Ымбогэциря вокабуларулуй копиилор есте уна дин сарчиниле приоритаре пе линия култивэрий експримэрий, сарчина каре се реализязэ ын кадрул тутурор дисциплинилор дин шкоалэ. Ымбогэциря вокабуларулуй се реализязэ пе каля експликэрий кувинтелор некуноскуте, прин презентаря объектулуй сау имажиний объектулуй, прин синониме, антониме, омониме.

«Жокул синонимелор». Се презентэ пе рынд имажинь ку диферите анимале каре, даторитэ акциунилор ар требуи алунгате: вуля ла котец, епурашул розын д варзэ ын грэдинэ, лупул ла стынэ. Ла ынтребаря «че требуе сэ фачем?» копий требуе сэ спунэ че требуе сэ факэ ши де че. Пресупунын д кэ копилул ва фолоси вербул «а алунга» вой чере сэ спунэ ачест лукру ши ку ажуторул алтор вербе ку ачелаш ынцелес (а гони, а ындепэрта, а изгони).

Жокул «Обсервэ». Се пропуне копиилор доуэ-трей имажинь нарative, кум ар фи «ун копил читинд», «тата ла волан», «кэцелул латрэ» ш.а. Се пропуне сэ скрие кыте 3-4 кувинте ын легэтурэ ку фиекаре имажине. Де екземплу: копил, фотолиу, карте; волан, вехикулэ, океларь; курте, кэцел, ланц. Се чере апой сэ алкэтуяскэ о пропозицие ку чел пущин трей кувинте деспре фиекаре десен, пе каре елевий о вор скрие ын каете.

Жокул «Атрибуиць ынсуширь». Се провоакэ ун жок де рол, ын каре ун груп дин елевий класей сынт нумиць сэ фие мама, тата, фрателе ши сора. Фиекаре дин ей вор скрие пе ун билецел чел пущин трей ынсуширь пентру фиекаре. Апой се вор ашеза ла масэ ши-шь вор фаче «комплименте» речипроче.

Жокул «Повестиць чева деспре: абечедар, крейон, буника ш.а.» урмэреште ымбогэциря вокабуларулуй, а фантезией, а репрезентэрило деспре лукруриле пусе ын дискущие. Се креазэ о атмосферэ плэкутэ, о атмосферэ каре фафоризязэ комуникаря, консултаря каре ынкуражазэ пе чей ку о гындиере май лентэ ши дэ арипь челор дотаць.

Инвентивитатя ынвэцэторулуй асигурэ мэсура прегэтирий психоложиче а копиилор пентру о ынвэцэре креативэ, пентру о реалэ дезволтаре а спонтаниетэций ши креативитэций актулуй ынвэцэрий ши формэрий аптитудинилор нечесаре креацией. Ын фелул ачеста сынт сигурэ кэ мениря фиряскэ а

школий есте ну нумай де а да ынвэцэтурэ, чи де а форма, де а креште оамень, де а дештепта ын инима копилулуй нечеситатя де а ынвэца тоатэ вяца. Аш вря сэ спун кэ о комуникаре синчерэ, позитивэ дуче ла резолваря мултор проблеме пе каре ле авем.

Динтре тоате валориле лумий комуникаря есте чя май де прец. Доар ун рэтэчит консидерэ кэ се поате липси де еа. Копилул перчепе лумя прин кувынт, прин комуникаря ку лумя ынконжурэтоаре. А дескиде копилулуй лумя фермекатэ а комуникэрий прин мултипле методе ынсямнэ а-й дескиде уша спре дескорепиря еу-Луй персонал.

Библиографие:

1. Вахова П.И. Методика предэрий лимбий молдовенешть ын класеле примаре. – Кишинэу: «Лумина», 1987.
2. Львов М.Р. Язык и речь // Начальная школа, 2010. – №1.
3. Минский М. Де ла жокурь ла куноштинце. – Кишинэу: «Лумина», 1990.
4. Чернова Г.Б. Развитие речи учащихся – одна из основных задач начального образования // Начальная школа, 2009. – №7

*И.С. Бугайченко, руководитель структурного
подразделения образовательного комплекса
М.И. Исаева, учитель
ГБОУ гимназия № 1554
г. Москва, Россия*

ПРОБЛЕМА СОВРЕМЕННОЙ ШКОЛЫ И УЧЕНИКОВ. ПУТИ ЕЕ РЕШЕНИЯ

Мыследеятельностная педагогика подразумевает изучение механизмов и процессов, с помощью которых школьник не только усваивает учебную информацию, но и способы деятельности. Через работу со способностями учащегося повышается качество образовательного процесса, а сам ребенок получает возможность пользоваться приобретенным способом не только на определенном предмете, а выносить его в жизнь.

Ключевые слова: педагогика, личность, учебный процесс.

При традиционном обучении учащиеся усваивают учебную информацию, так как учитель передает предметные знания и формирует у детей предметные умения и навыки. Сейчас, как известно, все образование переходит на ФГОСы нового поколения. Поэтому деятельность учителя должна быть направлена на развитие личности ребенка на основе учебного материала. Именно этим и занимается мыследеятельностная педагогика. Мыследеятельностная педагогика подразумевает изучение механизмов и процессов, с помощью которых школьник не только усваивает учебную информацию, но и способы деятельности. Таким образом, повышается качество образовательного процесса через работу со способностями учащегося, а сам ребенок получает возможность пользоваться приобретенным способом не только на определенном предмете, а выносить его в жизнь. Именно данная работа позволяет учителю организовать учебный процесс нестандартным способом, который, в свою очередь, развивает мыслительный аппарат ученика, без которого невозможно хорошее усвоение учебного материала. Поэтому одна из важнейших задач образования – создать условия для развития мышления школьника.

Среднее образование играет важную роль для дальнейшего будущего ребенка. Именно в средней школе должны быть заложены базовые способности, что сделать в наше время очень сложно. Основа учебного процесса – собственная учебная деятельность школьника и очень важно, чтобы она была успешной. Для этого необходимо развивать такие способности, как мышление, воображение, рефлексия, понимание, осмысление, способность к коммуникации и самоорганизации действий и деятельности, моделирование и схематизация. При традиционном обучении развитие данных способностей не подразумевается, а мыследеятельностная педагогика направлена именно на это.

Понимание школьниками учебной информации – одна из основных задач педагога. Большинство учащихся имеют затруднения в процессе понимания излагаемого учителем учебного материала, условий различных заданий, а ведь это еще надо и осмыслить, соотносить с заданием и систематизировать. На помощь учащимся и учителю приходит мыследеятельностная педагогика – педагогика, которая ориентирована на развитие теоретического мышления учащихся за счет освоения культурных способов.

В основе способностей ребенка лежат освоенные им способы решения, те или иные действия. Но надо не забывать, что способ нельзя дать, учащийся должен сам его добыть. При традиционном обучении от ребенка требуют: выучи правило, определение, а вот понял он или нет – отходит на второй план. А вот если ребенок сам выводит правило или теорему, тогда он понимает, что сделал и может

данным способ легко пользоваться. В дальнейшем обучении освоенный им способ начинает дополняться различными приемами, расширяться и достраиваться.

Только после понимания человек начинает мыслить и ставить для себя задачи в привычном для него образе, используя свое воображение. Учащийся добывает способ, перестает действовать по алгоритму, стереотипу. Для того чтобы построить занятие по работе со способностями, необходимо приложить усилия. Ведь на один только подбор заданий уходит немало сил и времени, но это стоит того. В математике можно подобрать задание с недостатком или с излишком данных. На уроках с такими задачами происходит развитие способностей, ведь необходимо поработать с пониманием текста, выделить существенные и несущественные данные, во многих случаях построить схему (модель), развивается коммуникация детей и самоорганизация. На таких уроках дети общаются друг с другом, адекватно реагируют на критику, прислушиваются к мнению своих одноклассников.

Еще одной из способностей является моделирование, схематизация. Учащиеся учатся с помощью схем выражать то, что они понимают, хотя бы сказать или сделать. Мышление осуществляется, как правило, на схеме. Схематизация также вызывает определенные затруднения, так как далеко не всякое графическое изображение или рисунок является схемой. Чем раньше вводить занятия такого характера, тем легче учителю вывести детей на построение модели, дети к этому привыкают и им это нравится. Если учить моделированию, развивать данную способность, то дети легко справляются с задачами более сложного уровня не только в математике. Они учатся применять это и на других предметах.

*О.С. Веряскина, воспитатель
С.П. Саваченко, воспитатель-методист
Е.П. Платон, воспитатель
МОУ «Рыбницкая прогимназия №1»
г. Рыбница, Приднестровье*

РЕЧЬ ВОСПИТАТЕЛЯ – ОСНОВНОЙ ИСТОЧНИК РЕЧЕВОГО РАЗВИТИЯ ДОШКОЛЬНИКОВ

Одна из главных задач в работе современного воспитателя – формирование у дошкольников навыков эффективной речевой коммуникации. Авторами обосновывается идея о том, что чем богаче, разнообразнее речь воспитателя, тем сильнее его влияние на мыслительную деятельность дошкольников, качество их знаний.

Ключевые слова: *дети, речь, педагогическое общение, речевая коммуникация, культура речи, язык.*

Не случайно считается, что речь человека – его визитная карточка, поскольку от того, насколько грамотно он выражается, зависит его успех не только в повседневном общении, но и в профессиональной деятельности. Особенно актуально данное утверждение по отношению к речи педагога, работающего с детьми дошкольного возраста.

Важнейший момент воспитания ребенка, и одна из первостепенных задач в работе современного педагога – формирование навыков эффективной речевой коммуникации, не допускающей грубости, бестактности, умение предотвратить проявление агрессии слова. Дети каждой возрастной группы общаются со своим воспитателем в хозяйственно-бытовой и трудовой деятельности, он организует их игры, он говорит с ними на всех занятиях, предусмотренных программой, знакомит детей с речью авторов художественных произведений во время чтения. Следовательно, развивающий потенциал речевой среды в детском воспитательном учреждении, тем более в прогимназии, целиком зависит от качества речи воспитателя. Дети удивительно чутко улавливают, как разговаривают взрослые – спокойно или с раздражением, умеренно, громко или крикливо, уважительно или с пренебрежением, и, подражая, копируют. Поэтому забота о совершенствовании своей речи – нравственный и общественный долг каждого будущего воспитателя. Он обязан развить в себе совершенное владение теми речевыми навыками, которые потом передаст детям. Одна из первостепенных задач воспитателя – подмечать собственные речевые недостатки, вслушиваться в собственную речь.

Культурой речи называют ее правильность, т.е. соответствие нормам орфоэпии, грамматики, лексики, стилистики, правописания, установленным традицией для литературного языка. Отсутствие культуры речи проявляется, например, в том, что человек неправильно произносит звуки в словах; неправильно строит словосочетания: например, говорит «оплачиваю за проезд» (вместо оплачиваю проезд или плачу за проезд); может говорить крикливо или капризным, визгливым тоном, употреблять снисходительные или грубые интонации в разговоре с детьми и т.д.

Культура речи каждого отдельного человека зависит от того, насколько развито у него чувство языка, или языковое чутье. Высшей культурой речи называют обладание чувством стиля. Поэтому будущие педагоги и воспитатели должны иметь хотя бы общее представление о стилях литературного

языка. Для дошкольников представление о стиле речи соотносится, прежде всего, с представлением о речевом этикете, требующем и определенного поведения говорящих (такие качества личности, как вежливость, уважительность, скромность, предупредительность, доброжелательность, собственное достоинство проявляются в определенном речевом поведении); кроме того, совершенствование стилистического чутья ребенка является основным средством его эстетического воспитания. Следовательно, обучение стилю речи включает в себя определенные воспитательные задачи. Воспитатель обязан не только интуитивно владеть чувством стиля, но и уметь осознанно анализировать языковые средства, с помощью которых создается определенный стиль, т.е. он должен иметь соответствующие знания в области лингвистики. Это поможет ему и при отборе необходимого дидактического материала, на котором он будет воспитывать чувство стиля у детей.

Воспитатель должен помнить: чем богаче его лексический запас, тем разнообразнее выбор нужных слов, тем точнее и выразительнее речь. Тогда он не будет испытывать особых затруднений в установлении речевых контактов с окружающими. Быть чутким к слову, постоянно обогащать свой лексический багаж – одно из требований современности. Главное – учитывать возрастные особенности дошкольников и употреблять в речи такие слова, которые им понятны. Вводя новое слово, воспитатель объясняет его значение, побуждает детей употреблять его в своей речи.

Интонационная выразительность речи – немаловажный фактор воздействия на ребенка. Воспитатель, разговаривая с детьми, должен использовать многообразную гамму голосовых оттенков, подчеркивающих эмоциональное и смысловое содержание сказанного.

Очень важны доброжелательность и искренность интонации речи взрослого, даже если в ней выражается недовольство. Осмыслению того, о чем говорит воспитатель, способствуют и логические ударения, и паузы, и сила голоса.

Пауза, мимика, жест, как известно, дополняют выразительность речи, усиливают понимание того, с каким выражением лица (старшего) разговаривает воспитатель с детьми. Особенно это важно для малышей – ведь по выражению лица старшего им легче определить смысл сказанного. Мимика, так же как и жест, дополняет, углубляет понимание слова, усиливает его эмоциональный оттенок. И здесь воспитатель является как бы актером, который хорошо владеет искусством позы, мимики, жеста. Но ни в коем случае нельзя переиграть: малейшая фальшь может дать обратный результат.

Известно, что речевое поведение воспитателя определяет не только речевое, но и интеллектуальное развитие ребенка. Учитывая установку на толерантное речевое поведение в семье и в детском саду, воспитатель должен иметь соответствующие речевые средства, к которым можно отнести:

- «формулы вежливости», т.е. этикетные речевые обороты;
- «словесные поглаживания» – добрые слова, похвалы;
- речевые обороты «языка чувств» – в противоположность «навешиванию ярлыков» при разрешении конфликтов.

Отдельно следует сказать и о роли педагога в формировании речевой личности дошкольника. Не требует специальных доказательств постулат о том, что нужно стараться избегать обидных высказываний в собственной речи и овладеть умением правильно реагировать на грубость собеседника, не провоцировать его на обидное общение. Это посильная задача для каждого цивилизованного человека, а для педагога, чья профессия предполагает повышенную ответственность за свои речевые поступки, – особенно необходимая.

Именно речевая агрессия педагога имеет наиболее опасные последствия: у детей снижается самооценка, возникает неуверенность в себе, появляется сначала страх перед конкретным воспитателем, а потом и перед взрослыми вообще. Кроме того, у детей складывается впечатление, что агрессия педагога направлена не на их поведение в конкретной ситуации («Сейчас ты поступаешь неправильно»), а непосредственно на них самих («Ты вообще плохой, глупый, невоспитанный» и т.п.). Наконец, добиваясь сиюминутных целей послушания в грубой, оскорбительной форме, следуя порочному принципу «Пусть ненавидят, лишь бы боялись», воспитатель, во-первых, невольно провоцирует ответную грубость детей (принцип бумеранга); во-вторых, демонстрирует им негативную модель речевого поведения для наблюдения и подражания.

Таким образом, воспитатели должны постоянно работать над собой, овладевать теми речевыми средствами, которые дадут возможность предотвращать конфликты, повышать самооценку воспитанника, создавать эмоционально комфортную обстановку в детском саду.

Список литературы:

1. Бородич А.М. Методика развития речи детей. Курс лекций. – М.: Просвещение, 1974.
2. Гаврилушкина О. Развитие коммуникативного поведения дошкольников в условиях детского сада. // Ребенок в детском саду, 2003. – №2.
3. Лисина М.И. Формирование личности ребенка в общении. – СПб.: Питер, 2008.
4. Поповицкая Н.В. Современные требования к педагогу в межличностном восприятии. // Перспективы Науки и Образования, 2013. – №5.

МЕТАПРЕДМЕТНОСТЬ ОБРАЗОВАТЕЛЬНОЙ ДЕЯТЕЛЬНОСТИ ПРИ ИЗУЧЕНИИ ЛИРИЧЕСКИХ ПРОИЗВЕДЕНИЙ В НАЧАЛЬНОЙ ШКОЛЕ

В работе проанализирована метапредметность образовательной деятельности при изучении лирических произведений в начальной школе. Раскрыты общие понятия применения системно-деятельностного подхода в обучении.

Ключевые слова: метапредметные результаты обучения, системно-деятельностный подход компетенции, универсальные учебные действия.

Проблема разобщенности, оторванности друг от друга разных научных дисциплин и, как следствие, учебных предметов, понятна каждому педагогу. Попытки соединить содержание разных предметов проводились давно. Интегрированные уроки, бинарные, обычно были единичными, становились достоянием отдельных учителей и к особо действенному результату не приводили.

Единственное, что может объединить учебные предметы – это формирование общих способов деятельности учащихся, передача учащимся не просто знаний, а именно деятельностных способов работы со знаниями и, соответственно, деятельностных единиц содержания. Именно это является общим основанием для метапредметной интеграции. Будучи уверенным в том, что способы освоения знаний едины для всех предметов, мы можем спокойно заниматься предметным углублением – интеграция произойдет на основе определения ученика по отношению к образовательному объекту и создания собственного содержания в других областях знаний.

Поэтому понятие и может рассматриваться в качестве деятельностной единицы содержания. Об этом писал выдающийся психолог В.В. Давыдов – основатель системно-деятельностного подхода в отечественном образовании: «За каждым понятием можно восстановить способ его порождения. Если учитель раскрывает для учащегося такой способ и передает его последнему как средство его собственного действия, то можно утверждать, что учитель работает с понятием как с деятельностной единицей содержания образования» [3, С.10].

Метапредметность – это понимание учеником в каждый момент урока того, каким способом он получил те или иные знания (позже эти методы станут собственностью его как первооткрывателя), каких знаний ему не хватает (он узнает о собственном знании и незнании) и каким способом он сможет их получить. Уже в 1 классе на уроке обучения грамоте мы видим набор метапредметных позиций, с которыми работает учитель: это и «домик» (система), где живут гласные звуки, в котором почему-то есть свободные «квартиры» (еще не изученные звуки и буквы) А вопрос о том, куда бы поселить букву «я», становится главным для рождения проблемной ситуации, которую надо доказать. Построение урока по принципу «от общего – к частному», заложенный в системе обучения, обучение самоконтролю и самооценке, работа с различением звуков и букв, мягких и твердых звуков в звуко-буквенном анализе и даже начальные пробы рефлексии под руководством учителя («почему у нас возник вопрос?») – все на уроке в первом классе работает на освоение общих учебных умений. Научив учащихся думать, мыслить таким образом, в дальнейшем облегчает работу над литературным произведением в разделе изучения лирики и ее эмоциональной составляющей.

Перед учителем встают сложные задачи – помочь ребенку осознать главную идею произведения, прочувствовать его, понять смысл непонятных слов и оборотов, а главное, показать младшим школьникам своеобразие лирики того или иного автора. Для решения этих задач необходимо пристальное внимание к тексту, организация школьного анализа на научных основах.

Лирика – непростой для восприятия младшего школьника род литературы. Особенность ее состоит в том, что в поэтическом произведении нет героя, а предметом изображения становится внутренний мир человека, его переживания, размышления. В лирике отсутствует описание событий, поступков персонажей, обстоятельств действия. Она не столько изображает, сколько выражает впечатления от реальной жизни. В лирическом произведении автор отражает субъективное настроение, которое становится близким широкому кругу людей. Но младшим школьникам зачастую бывает трудно понять основную идею произведения в силу их небольшого жизненного и чувственного опыта. Еще одним препятствием на пути осознания главной идеи произведения становится язык, которым написано стихотворение. Классики литературы, чьи произведения читают младшие школьники, жили и творили двести или сто лет назад и зачастую в лирике используются трудные для понимания слова и обороты.

Задача анализа произведения состоит в том, чтобы помочь ребенку освоить содержание, идею стихотворения, другими словами, точку зрения, отношение, позицию автора. Ребенок должен именно освоить, то есть пережить, осознать прочитанное, представить сюжет, основываясь на знаниях, полученные на других школьных дисциплинах.

Поэтому при работе над лирическим произведением необходимо тщательно продумывать формулировки вопросов и заданий. Вопросы должны направлять внимание школьников не на природные

явления, а на изображение этих явлений автором, на изобразительно-выразительные средства, которые использует автор для передачи настроения, вопросы должны побуждать ребенка не воспроизводить текст, а размышлять над ним.

При обучении восприятию лирического текста необходимо показать ученикам, что стихотворение – это и поэтическое целое, и динамическая система, где все взаимообусловлено. Мир лирического стихотворения самостоятелен. На этапе изучения стихотворения, творческого общения с ним важно и качество анализа текста. Только умный и тонкий анализ способен не разрушить художественную ткань лирического произведения, способствовать его целостному восприятию. К сожалению, в школьной практике нередко бытует мнение, что лирическое произведение может быть только блестяще прочитано, и это и есть способ понимания, а исследовательский анализ «убивает» искусство, посягая на его целостность.

Основной особенностью уроков лирики является необходимость углубить непосредственные эмоциональные впечатления учащихся. Осознание не только конкретного, но и общечеловеческого в лирике представляет наибольшую сложность. В методике изучения лирики особое место отводится выразительному чтению как органической части анализа текста. Рекомендуется также использование музыкальных произведений с целью воссоздать образ-переживание автора, мир чувств лирического героя. Многозначность слова в лирической поэзии требует внимания к его эмоциональному звучанию. Мелодия и ритм стиха воссоздаются в звучащем слове.

В работе с учащимися на уроках лирики особенно важно соединить логическое и эмоциональное начала. Уроки литературного чтения дают интересные формы перехода от образного строя произведения к системе теоретических понятий и обратно, но на новом, более высоком уровне. Педагог при построении метапредметного сценария урока на основании специального анализа лирического произведения и логической проработки проблемной темы выявляет не саму проблему, иначе это будет подсказкой ученику, а вопросы, столкновение которых и определяет структуру проблемной ситуации и дальнейшего обсуждения [4, С. 8].

Главная задача учителя не показывать ученику свой, возможно единственно правильный, способ мышления, а научить его работать с тупиками, с пробелами в знании. Эти пробелы, «нехватки», тупики в мыследеятельности резко интенсифицируют интеллектуальную деятельность. Такая работа над лирическими стихотворениями во время урока литературного чтения позволяет решать сложные задачи обучения, развития и воспитания. На уроке нужно создать для детей такую атмосферу, когда каждый ученик может раскрыть свои творческие способности, прочитать стихотворение ярко и выразительно.

Список литературы:

1. Асмолов А.Г., Бурменская Г.В., Володарская И.А. Как проектировать универсальные учебные действия в начальной школе. От действия к мысли / под ред. А.Г. Асмолова. – М.: Просвещение, 2011.
2. Мельникова Е.Л. Проблемный урок, или Как открывать знания с учениками: Пособие для учителя. – М., 2006.
3. Лазарева В.А. Уроки литературного чтения в современной начальной школе. – М, Педагогический университет “Первое сентября”, 2009.
4. Хуторской А.В. Метапредметное содержание общего образования и его отражение в новых образовательных стандартах [Электронный ресурс] // 27.11.2012 г. – <http://khutorskoy.ru/be/2012/index.htm>

*И.М. Волощук, учитель
МОУ «Рыбницкая русская гимназия №1»
г. Рыбница, Приднестровье*

РУССКИЙ ЯЗЫК КАК ФЕНОМЕН РУССКОЙ КУЛЬТУРЫ

Рассмотрен вопрос о необходимости с помощью русского языка сохранять и развивать общее информационное, образовательное, экономическое и социально-культурное пространство.

Ключевые слова: языковое сознание, межкультурная коммуникация, национальный феномен.

Русский язык является одним из самых распространенных в мире по числу говорящих на нем. Русским языком владеют 500 миллионов человек, в том числе более 300 миллионов за рубежом. Русский язык – в нем сочетается могущество народа, его многовековая история, культура множества поколений и самобытные традиции наций. Для каждого человека родной язык – это не только средство общения или передача информации, но и бесценный дар, который передали ему предки. Еще в конце 80-х годов XX века на русском языке говорили около 350 миллионов человек. Но после распада Советского Союза эта цифра стала стремительно сокращаться – к 2000 году это число уменьшилось почти на 50 миллионов

человек! Но сейчас мы наблюдаем процесс возвращения к русскому языку, к нему обращаются в школах, университетах и на рабочих местах не только ближнего, но и дальнего зарубежья.

Спад интереса к русскому языку, наблюдавшийся в постсоветский кризис, преодолен. С активным развитием бизнеса, созданием международных корпораций и компаний, сотрудничеством стран СНГ между собой и с Россией, увеличением числа туристов как выезжающих из России, так и тех, кто приезжает в нашу страну, количество людей, использующих русский язык в коммуникациях, увеличивается. Также этому способствует наличие в странах больших русских диаспор.

В 2008 году в двенадцати странах СНГ был проведен опрос, по результатам которого коммуникация на русском языке была признана возможной для большинства населения новых независимых государств. При этом есть страны с высоким уровнем владения русским языком – Беларусь (77%), Украина (65%), Казахстан (63%). В таких странах как Киргизия, Латвия, Молдова, Эстония около четверти жителей пользуются русским как языком общения. В Азербайджане, Грузии, Армении, Литве, Таджикистане доля владеющих им не так велика – не более 30%.

Как же обстоит дело с русским языком в нашей республике, в Приднестровье? На сегодняшний день в Приднестровье функционирует 126 русских школ, 33 молдавских, 14 русско-молдавских, 2 украинские и 4 русско-украинские школы. Всего в школах республики обучается более 50 тысяч детей, из них более 40 тысяч – на русском языке обучения, более 8 тысяч – на молдавском и более 1 тысячи на украинском языке.

Успешно развиваются русская, молдавская и украинская культуры: функционирует симфонический оркестр, государственный хор, русский театр, народные коллективы. По исследованиям социологов Приднестровского Госуниверситета, 92% населения Приднестровья считают своим родным языком русский, это при том, что русские составляют 30% населения! Это результат государственной политики, направленной на сохранение и развитие государственных языков.

Ведущим языком является русский: русские культурные, духовные и нравственные традиции для большинства приднестровцев являются родными. Это было подтверждено на всенародном референдуме в 2006 году, когда более 90% высказались за объединение с Россией. И интерес к русскому языку не уменьшается, а только увеличивает масштабы. Это и благодаря сегодняшним политическим и экономическим событиям в Украине. Анализируя ситуацию жители Приднестровья еще крепче хотят срастись, слиться с Россией. А это невозможно без знания русского языка в совершенстве. И не только отрицательные примеры являются толчком к действиям. Прекрасным, замечательным показателем всеобщей любви к «великому и могучему» являются крупнейшие в мире онлайн-чтения «Анны Карениной» на You Tube. Нам, современным остается только гордиться, что мы являемся живыми свидетелями этого исторического события.

Роман Льва Толстого ожил ровно в полдень 3 октября 2014 года и звучал по всему миру и Интернету 36 часов из уст 725 чтецов. Так был осуществлен проект «Живое издание». Авторы проекта Музей-усадьба Льва Толстого «Ясная поляна» вместе с компанией Google решили сделать классику современной и вместе с тем восстановить традицию домашнего чтения. Очень важно в современном мире соединять культурное наследие с новыми технологиями. Именно это поможет продвигать классические произведения на молодую аудиторию – на наше будущее. А знание русской классической литературы это основа знания русского языка.

Лингвисты, изучающие положение русского языка в странах ближнего и дальнего зарубежья, филологи из этих стран отмечают, что знание русского языка обеспечивает самостоятельное освоение новой информации, обмен научными знаниями, расширяет возможности культурного общения. Этим объясняется сохранение русского языка, повышенный интерес к нему в целом ряде государств, в том числе и Приднестровья.

Русский язык на мировом уровне представляет собой реальную общественно-политическую, культурную, экономическую силу. Эта сила зависит от того, насколько «обустроен» мир русского языка как феномена мировой культуры, насколько он привлекателен как непреходящая ценность бытия. Для любого и большого и малого народа его язык – это не просто слова и правила их правописания, а в действительности судьба, жизнь и история. Не просто средство коммуникации, а основной признак этнической идентификации. И коль Приднестровье – наша Родина, которую мы неразрывно связываем с великой Россией, то мы должны защищать Русский язык как свою жизнь, как свое прошлое и как свое будущее!

Список литературы:

1. Афанасьева Н., Русский язык как предчувствие изменений. Google, 2012.
2. Белый Ю., Курчинян С. Новый мировой порядок или новый мировой беспорядок. Россия XXI. – М., 2004. – № 3.
3. Доклад МИД «Русский язык в мире». – М., 2003.

ДИВЕРСИТАТЯ ТЕХНОЛОЖИИЛОР, ФОЛОСИТЕ ЫН ДЕЗВОЛТАРЯ КОМПЕТЕНЦЕЛОР КОМУНИКАТИВЕ АЛЕ ЕЛЕВИЛОР

Презента лукраре дезвэлуе диверсе технологий, че пот фи фолосите ын дезволтаря компетенцилор комуникативе але елевилор алолингвь. Абордаря ачестей проблеме скоате ын евиденцэ нечеситатя ынвэцэмынтулуй практико-форматив, каре асигурэ дезволтаря уней персоналитэць, че кореспунде сочиетей.

Кувинте де репер: трипартиция, объективе методе ши прочедее едукационале, компетенце комуникативе.

Ла база куноштинцелор се афлэ професионисмул кадрелор дидактиче. Четэцанул де мыне есте елевул, каре ва требуи прегэтит пентру а се интегра ын сочиетате. Чея че ва требуи сэ штие ел мыне, е невое сэ-л ынвэце азь професорул. Ши дакэ дорим сэ авем мыне копий бине прегэтиць, е невое сэ авем астэзь професорь бине прегэтиць. Шкоала аре финалитатя де а-л прегэти пе индивид пентру вяцэ. Анализынд казуриле пропусе де текстул литерар, елевул ле ва трече прин системул сэу де валорь ши ва траже конклузилие нечесаре.

Елевул аре невое сэ се манифесте конформ черинцелор интериоаре, сэ поатэ алеже, сэ афле сингур че есте импортант ши утил пентру ел, апликынд активитэць ын мод индипендент, орь ын колабораря ку семений сэй. Ачастэ абордаре скоате ын евиденцэ студия май минуциоасэ а прочесулуй интерн чентрат пе объективе ши пе елевул актив ши респонсабил де акциуниле сале.

Нич о методэ, орькыт де модернэ ар фи еа, ну аре импакт асупра елевулуй, дакэ ел есте пасив. Деачея алежрея коректэ а методелор контрибуе ла стабилиря унуй екилибру ынтре акциуниле екстериоаре ши аспирацилие интериоаре але объектулуй. Фиреск, апаре ынтребаря, кум ам путя симплифика акциуня комплексэ ын кадрул лекцией че ар авя о импортанцэ дечисивэ ын формаря персоналитэций елевулуй? Рэспунсул требуе сэ-л кэутэм, пробабил, ын ридикаря културий предэрий ши ынвэцэрий, сау сэ ынвэцэм ноутатя, ка ши кум с-ар иви дин ной.

а) Трипартиция: лимба, ворбия, комуникаря.

Лимба ну дэ елевулуй куноштинце деспре реалитатя ынконжурэтоаре. Ка парте интегрантэ а културий, лимба есте ун мижлок де експримаре а гындурилор деспре реалитате ши ка дисциплинэ школарэ есте нелимитатэ. Елевул требуе сэ штие «тот», дар кыт фаче ачест «тот» ну есте клар.

Ворбия аре функция унуй мижлок де комуникаре. Еа есте о активитате ши аре ка продуц експримаря. А ынвэца комуникаря фэрэ а ынвэца ворбия есте импосибил.

Комуникаря есте о интеракциуне вербалэ ын каре сынт дой сау май мулць ворбиторь.

б) Теория комуникэрий. Тактика комуникэрий поате фи ынвэцатэ ын база реперелор функционале. Пентру а женера комуникаря, урмязэ а реализа: формаря аптитудинилор ши капачитэцилор де комуникаре; формаря причеперий ши деприндерий де утилизаре а арсеналулуй комуникатив; акумуларя куноштинцелор деспре домениул комуникэрий.

в) Теория текстулуй. Текстул есте ун акт де ворбире, че рефлектэ форма де екзистенцэ а лимбий.

Валенцеле методелор ши прочедеелор едукационале:

– Презентаря ын систем есте рекомедатэ ла предаря материей де лимбэ, ын спечиал а пэрицилор де ворбире.

– Демонстраря – активитате де презентаре а феноменелор.

Експликаря пресупуне о трансмитере а семнификацией феноменелор:

– Анализэ ши синтезэ – формаре ши дезволтаре а аптитудинилор де обсерваре, черчетаре, интеграре.

– Програмаря ши алгоритмизаря контрибуе ла динамизаря активитэций минтале. Моделаря – месаже вербале ын актеле комуникативе.

– Метода функционалэ асигурэ мотиваря ши нечеситатя ынвэцэрий лимбий ын скопул комуникэрий.

Моментеле операционализэрий концине урмэтоареле етапе де лукру:

– лукрул ын груп (елевий лукрызэ ку фише, ын каре сынт индикате унитэциле вербале (нотязэ, експликэ, традуче);

– асимиларя унитэцилор (кувинте, ымбинэрь, пропозиций);

– апликаря;

– екстраполаря (елевий сингурь формязэ репере ши ле вербализязэ оператив, формязэ репере де актуализаре – инклубе функцилие асимилате ла лекцилие пречеденте).

Елевий комуникэ ын груп (перекъ) ын база унуй стимулент

Функция вербалэ	Унитэциле вербале
Кум экспримэм ун сфат?	те сфэтуй, гындеште-те, везь бине, май везь, пуне бине ла кынтар, ну те грэби кэ поць греша
Кум превеним пе чинева?	фий атент, фий ку окий ын патру, ну скэпа дин ведере, те превин
Кум экспримэм рефузул?	ну пот акцепта, ну апроб, ну пот пермите
Кум пресупунем чева?	пробабил, посибил кэ, гындеск кэ, поате кэ, оаре ну кумва, ну есте ексклус
Кум калмэм пе чинева?	фий май калм, калмязэ-те те рог, ну те май нелиништи, тотул ва фи бине, ну-ць фэ грижь
Кум формулэм дечизия?	сынт дечис кэ, ам хотэрыт, сэ ну ам нич о ындоаялэ, фак нумайдекыт

Инструктажул ынсумязэ ун сет де ындрумэрь, пе каре ле дэ професорул ын ведеря реализэрий уней пробе.

Модалитэць де формаре а деприндерилор:

1. Конверсация дидактикэ – антрэнязэ елевий ын формуляря ынтребэрилор ши рэспунсурилор ку интервенций креативе.

2. Конверсация еуристикэ. Елевий ефектуязэ диверсе инвестиаций ын сетул информатив: компарэ, алег, групязэ, пробязэ пынэ дескоперэ рэспунсул.

3. Проблематизаря – ун прочедеу де креаре а уней стэрь де дублу, кынд с-ар пэря, кэ рэспунсул есте ла супрафацэ, дар пентру а-л гэси трече май мулте трепте медитативе (омониме – енуцурь).

4. Дезбатеря преведе ун скимб де информаций, пэрерь, идей ын кадрул уней теме де дискуций.

5. Сченеле когнитиве (драматизаря) – ынсченэрь.

6. Татонаря – лукрул индипендент ку пажина де мануал.

7. Обсерваря штиинцификэ – активитате де экзаминаре а унор феномене штиинцифиче.

8. Экспериментул – пресупуне о активитате ын каре професорул ынаинтязэ о тезэ, яр елевий, экспериментындр, о аргументязэ.

9. Диспута – скимб де пэрерь контрадикторий, пе каре ле формулязэ елевий, фиэкаре сусцинындр ши аргументындр пунктул сэу де ведере.

10. Чентреле де интересе пресупун о мункэ интелектуалэ а унуй груп де елевь асочиець прин преферинце (ченакле литераре).

11. Методеле лудиче (жокурь дидактиче) дегажязэ компортаментул едукационал ал елевилор.

12. Декодификаря информацией есте ун прочедеу прин каре се десцифрязэ информация динтр-ун код-скемэ, табел, фишэ. Сарчина елевулуй фииндр ын а о идентифика.

13. Динамизаря фреймулуй. Фреймул есте ун пакет де информаций дин диферите сфере але куноаштерий, каре се формязэ ши се пэстрязэ ын мемория елевулуй суб инфлуенца експериенцей луй де вьяцэ.

14. Колажул – прочедеу методик че стимулязэ активитатя де реконституире конштиентэ а семнификацией уней ноциунь, утилизындр диферите информаций. Объективул колажулуй констэ ын комплектаря вокабуларулуй ын активитатя лор индивидуалэ ши ын груп

15. Гайдул – ун прочедеу вербал-психоложик ши комуникатив, каре инклуде елевул «еу-концепция» ын анумите ситуаций (guide – энглезэ, а кондуче, а ориента).

16. Психодрома пресупуне ун скимб де валорь: елевул я локул колегулуй каре липсеште дин анумите мотиве (де фапт ел есте презент, дар рэмыне «пасив» ла лекция).

17. Пирамида повестирий – есте о активитате де селектаре, групаре, карактеризаре ын база текстулуй.

Модалитэць де экзаминаре: объективеле – евалуаря компетенцелор прекомуникативе ши вербале але елевилор: екзерчициле креатоаре, текстул, пробеле практиче, лукраре де контрол, обсерваря систематикэ а компортаментулуй де ынвэцаре, експлораря ла домичилиу (аутоинструире), «Картя де визитэ» а елевулуй (акумуляря де лукрэрь але елевулуй ынтр-о мапэ спечиялэ), колоквиул, евалуаря.

Деч, факторул есенциал ал лекциилор де лимбэ ши литературэ молдовеняскэ ын шкоала алолингвэ есте дезволтаря компетенцелор комуникативе але елевилор сау, кум спуне Демократ, «а култива мултэ гындири, ну мултэ ынвэцэтурэ».

Дин челе експусе май сус реесе ши ной, професорий, сынтема конвиншь, кэ активитатя креатоаре ла лекцияле де лимбэ молдовеняскэ ын школиле алолингве конституе пентру елевь о адевэратэ шкоала лингвистикэ ши поседаря лимбий молдовенешть ла нивел комуникатив асигурэ посибилитатя де а креа ын ачастэ лимбэ фрумоасэ, мелодиаосэ, ын лимба луй Крянгэ ши а луй Еминеску.

Листа де реферинце:

1. Инициере ын методоложие. Лектурэ ши скриере пентру дезволтаря гындирий критиче./Адаптаре. Т. Карталяну, О. Косован. – Кишинэу, 2001.

2. Мурешан И. Ынвэцаря ефичиентэ ши рапидэ. – Букурешть, 1990.

3. Опря О. Теорие инструирий. Вол. 1-2. – Кишинэу, 1992.

ТЕХНИЧЬ ДЕ КРЕАТИВИТАТЕ ПЕНТРУ КАПТАРЯ АТЕНЦИЕЙ ЕЛЕВИЛОР ЛА ЛЕКЦИЯ ДЕ ЛИМБА МОЛДОВЕНЯСКЭ

В статье особое значение уделяется формированию творческой и гармонично-развитой личности. На уроке учитель выбирает адекватные техники работы, которые способствуют развитию критического мышления и творческих способностей. В работе рассмотрена методика ведения начала урока на базе концентрации внимания посредством применения творческих технологий.

Ключевые слова: обучение, концентрация внимания, познавательный интерес, любопытство, мышление, воображение, творчество, творческие методы.

«Ынтраяга артэ а инструирий есте доар арта де а трези куриозитатя натуралэ а минцилор тинере, ын скопул де а ле-о сатисфаче май тырziu»

А. Франче

Ын кондициле модернизэрий прочесулуй инструктив-едукатив ын шкоала контемпоранэ се атраже атенция примордиалэ дезволтэрий креативитэций фиекэрей персоналитэць. Ынвэцаря креативэ се базязэ пе капачитатя елевулуй де а елабора чева ноу, орижинал, валорос, импортант ши утил пентру сине ши пентру медиул ын каре активязэ. Сочиятатя контемпоранэ ши прогресул сочиал-штиинцифик чер фиекэруй индивид сэ се адаптезе ла кондициле амбиентале, сэ резолве нумероасе проблеме сочиале ши професионале, сэ гэсяскэ солуций вариате, инжениоасе, орижинале. Пентру а прегэти тинерий сэ факэ фацэ трансформэрилор рапиде але вьещий ын аспектеле економик, политик, сочиал е нечесарэ дезволтаря креативитэций лор ын периода школарэ.

Прима кондиция а десфэшурэрий уней активитэць креативе ла лекция, а унуй прочес де ынвэцаре есте атенция елевулуй, каре пресупуне ориентаря селективэ а активитэций психиче, асупра унуй объект, феномен, етч. Атенция асигурэ ынцележеря май профундэ а идеилор, о мемораре май трайникэ ши май фиделэ а материалулуй студият.

Ла ынчепутул лекцией професорул поате сэ каптезе атенция ши интересул елевулуй пентру дисциплина «Лимба молдовеняскэ». Професорул стимулязэ интересул елевилор прин симпла форцэ а ентузиасмулуй сэу. Ануме, култивэ ла ельвь, ку деосебире, интереселе когнитиве. Куриозитатя ле продуце елевилор о сатисфакция, обцинынд перформанце ридикате ын инструирие.

Ын ал дойля рынд, професорул имплекэ елевий ын субъектул лекцией ши инстаурязэ ын класэ атмосфера демократикэ ши де коопераре пентру реализаря скопулуй лекцией. Елевий сынт импушь сэ манифесте гындирие, имагинация ши креативитате.

Ла етапа инициалэ а лекцией се креазэ кондиций, каре сэ фаворизезе комуникаря ын активитатя де ынвэцаре. Суплетя ши орижиналитатя гындирий, гэсиря унор солуций ной ши сатисфакция фацэ де гэсиря ачестора пот фи култивате ла ынчепутул лекцией. Концинутул материалулуй се алеже конформ вырстей, нивелулуй де дезволтаре ши а интереселор елевилор.

О лекция де лимбэ молдовеняскэ поате авя сукчес, дакэ ынчепутул есте бине организат де професор; спектэ нормеле формэрий лимбажулуй; стьрнеште интересул ши куриозитатя елевилор; антренязэ функциле лимбий; декланшызэ мотивация, спореште доринца, стэруинца де перфекционаре а лимбажулуй; спореште капачитатя де имитация прин каре се ынсушеск моделе де ынтребуинцаре а лимбий; реализязэ прогресе ын ынтребуинцаря аутоматэ, креатоаре а ымбинэрий кувинтелор ын енунцурь, адикэ реализязэ прогресул креативитэций вербале.

Ын функцие де обьективеле урмэрите але лекцией, нивелулуй де прегэтире але елевилор, професорул поате алеже ла каптаря атенцией елевилор техничеле де лукру пропусе ын континуаре, каре ау мениря: сэ контрибуе ла депэширя барьерей де комуникаре динтре професорь ши ельвь; сэ офере елевилор посибилитатя де а репета ши практика челе студияте антериор; сэ стимулезе интересул елевилор пентру демерсул дидиктик; сэ дезволте капачитэциле креативе але елевилор; сэ мотивезе елевий ын доринца лор де а студия ши де а се имплика актив ын кадрул лекцией. Ын континуаре се пропун диферите техничэ де каптаре а атенцией ши де стимуларе а креативитэций елевилор ла ынчепутул лекцией:

1. Алкэтуиць ун диалог: *ынтре фрунзэ ши тоамнэ; ынтре рындуникэ, прегэтинду-се де плекаре, ши кодрул трисит; ынтре ун брад ши ун ом венит сэ-л тае, етч.*

2. Привиць таблоул ши имагинаци-вэ кэ сынтець о персоанэ дин ачест таблоу. Ын декурс де 3-5 минуте повестиць: *Ла че вэ гындиць акума? Че сентименте трэиць? Че окупаций котидиене ши ынделетничирь авець? етч.*

3. Алкэтуиць дефиниций проприй пентру термений де май жос:

Патрия есте _____

Копилэрия есте _____

4. Скрие ун чингуин, порнинд де ла кувынтул: *ынвэцэтор, поет, пэдуре, копак, лимбэ, карте, ораш, плантэ, Патрие, етч.*
5. Пропуне трей варианте де рэспунс ла ынтребаря датэ:
Че есте адевэрул? Че есте шкоала? Че есте бунэтата? Че ертэм май греу?
6. Комплетязэ енуңцуриле:
А фи кумпэтит ынсямнэ _____
А фи онест ынсямнэ _____
7. Рэспунде ла ынтребэрь:
Че ынсямнэ сэ фачь ун бине? Кынд требуе сэ авець рэбдаре? Че есте май прециос декыт аурул? Каре есте датория та? Каре сынт кулориле луминий?
8. Селектязэ ын доуэ колонице трэсэтуриле де карактер каре женерязэ:

	виртуць морале	вичий
рэбдэтор	_____	_____
душмэнос	_____	_____

9. Експликэ ын трей енуңцурь ынцелесул версурилор.
«Комоара суфлетулуй ка ши – а минций Е сэ юбешть, пентру – а путя ерта». (М. Кодряну)
10. Скрие версул липсэ.

Атыт мь-е де-ажунс пентру трай:
(В.Романчук)

11. Читеште афирмация ши рэспунде ла ынтребаре.
«... трэеск ын аштептаря уней минунь». (В. Бешлягэ) *Че минуне аштепць ту?*
«Натура есте о карте де ынцелечуне. Де фикекаре датэ кынд о черчетезь май ынвець чева». (В. Дуцэ) *Че ай ынвэцат де ла натурэ?*
12. Имажинязэ-ць ши спуне: *Че поате авя пе суфлет ун копак? Че ць-а шоптит о флоаре? Деспре че кынтэ привигетоаря?*
13. Читеште провербул ши коментязэ ын чинч енуңцурь сенсул луй:
Юбеште-ць Патрия ка лумина окилор.
14. Комплетязэ табелул.

Респект

Пе чине?	Де че?	Кынд?	Кум?
----------	--------	-------	------

15. Алеже о литерэ ши скрие ун енуңц.

Кэруцашул карэ кэрициле ку карул. Зэплазурь зак суб зэбунул зэпезий.

16. Чине аре фантезие май богатэ? Се пропуне елевилор ын декурс де чинч минуте сэ ворбяскэ фэрэ прегэтире преалабилэ пе маржиня урмэтоарелор теме: *ерь ши азь; че е бине ши че е рэу; че ынсямнэ а чеда ши а ерта; драгостя деплинэ де нимень ну се теме.* (Сенека)

17. Алкэтуеште о гичитоаре ын прозэ сау ын версурь ку кувынтул: *пэмынт, касэ, уреке, пасэре, копак, пэдуре, бланэ, ярнэ, коадэ, етч.*

18. Спуне принтр-ун сингур кувынт:

1) Мештерул, каре фаче оале.

2) Локул, унде те-ай нэскут.

19. Континуэ гындул:

Ну есте сэрак чине аре пуцин, дар _____

Ун приетен адевэрат есте _____

20. Континуэ ынтребаря.

Чел май бун ляк контра офенсей есте ертаря. (Сенека) Че _____ ?

Активитатя креатоаре пентру каптаря атенцией елевилор ла ынчепутул лекцией требуе сусцинутэ ши стимулатэ ын мод систематик прин креаря ситуациилор де проблемэ, прин вариетатя стратегиилор дидактиче пентру дезволтаря гындирий креативе ши а лимбажулуй елевилор. Атунч ынвэцаря ва фи ефициентэ пе паркурсул ынтрежий лекций ши ва да резултате оптиме ын прочесул де инструиуре.

Библиографие:

1. Йордэеску Ю. Каптаря атенцией ши актуализаря куноштинцелор. Едитура. – АРС, 2010.
2. Карталяну Т., Косован О. Лектурэ ши скриере пентру дезволтаря гындирий критиче. Кишинэу – 2008.

ВЗАИМОСВЯЗЬ ЭМОЦИОНАЛЬНОГО И КОГНИТИВНОГО ВОСПРИЯТИЯ В ПРОЦЕССЕ ОБУЧЕНИЯ ИНОСТРАННОМУ ЯЗЫКУ СТУДЕНТОВ ВУЗА

В статье особое внимание уделяется эмоциональному и когнитивному компонентам в обучении иностранному языку. Рассматриваются выдвинутые психологией положения обучения неродному языку; такие факторы, как целенаправленность, наличие внутренней мотивации и речевой ситуации.

Ключевые слова: эмоциональный и когнитивный компоненты, психология обучаемого.

Предмет обучения – иностранный язык – представляет собой явление, тесным образом связанное с мыслительной деятельностью человека. В связи с этим возрастает необходимость психологического обоснования процесса обучения иностранному языку. По Б.В. Беляеву, обучая иностранному языку, преподаватель добивается мышления на изучаемом языке, потому что владение иностранным языком предполагает неразрывное единство и непосредственную связь его с мышлением [2].

Мыслительная деятельность, представляющая собой взаимосвязь чувственного, эмоционального, и логического, рационального, компонентов процесса отражения действительности, реализуется в форме понятий, суждений и умозаключений и выражается посредством языка. [2].

В обучении иностранному языку выделяют три основных аспекта: прагматический, когнитивный и общеобразовательный. Эти аспекты определяют как совокупность задач в обучении иностранному языку, так и критерии его усвоения, и параметры его анализа. К основным критериям анализа процесса усвоения иностранного языка относятся его когнитивный и эмоциональный компоненты.

Под когнитивным компонентом процесса усвоения иностранного языка мы понимаем постоянно развивающуюся систему когнитивных структур, которая репрезентируется в памяти человека. Когнитивные структуры являются не только репрезентативными, отображающими поступающую информацию, но и активными инструментами извлечения, анализа и структурирования информации об окружающей среде.

Под эмоциональным компонентом процесса усвоения иностранного языка мы понимаем эмоциональное переживание этого процесса, эмоционально-оценочное отношение личности к процессу усвоения языка, к усваиваемым знаниям [1].

При конкретизации содержания эмоционального и когнитивного компонентов выявляются основные факторы развития семантического пространства «иностранному языку»: эмоциональный, когнитивный, системный, функционально-результативный, процессуально-личностный. Системный фактор, являясь проявлением уровня развития когнитивного, отражает степень усвоенности, осознанности, структурированности знания. Функционально-результативный и процессуально-личностный факторы определены нами как интегральные, отражающие взаимосвязь и взаимообусловленность когнитивного и эмоционального компонентов.

Процесс обучения любому языку учитывает законы психологии, то есть это процесс обучения определенной умственной деятельности, в основе обучения русскому языку как неродному лежит общая теория деятельности, разработанная Л.С. Выготским и его последователями. А.А. Алхазисвили в своих трудах доказывает подчиненность речевой деятельности общей структуре человеческого поведения вследствие отсутствия у нее собственной речевой потребности и самостоятельной цели общения. По его мнению, речевая деятельность не представляет собой самостоятельной формы поведения. Она в качестве обслуживающей включена в поведение индивида [1].

По Л.С. Выготскому «... усвоение иностранного языка идет путем, прямо противоположным тому, которым идет развитие родного языка. Ребенок усваивает родной язык неосознанно, ненамеренно, а иностранный – начиная с осознания и намеренности. В первом случае раньше возникают элементарные, низшие свойства речи и только позже развиваются ее сложные формы, связанные с осознанием фонетической структуры языка, его грамматических форм и построением речи. Во втором случае развиваются высшие, сложные свойства речи, связанные с осознанием и намеренностью, и только позже возникают более элементарные свойства, связанные со спонтанным, свободным использованием чужой речью» [3].

Процесс обучения языку начинается с формирования фонетических навыков, затем вводятся морфологические явления, которые становятся базой для синтаксиса. Без знания морфологических явлений нельзя говорить о словосочетаниях, а без них о предложениях, то есть нельзя говорить о речевой деятельности на изучаемом неродном языке. Процесс обучения общению на неродном (втором) языке необходимо приблизить к реальным жизненным условиям, что совершается при помощи речевых ситуаций.

Требование максимального приближения процесса обучения иностранному языку к условиям реальной коммуникации основывается на выдвинутых психологией положениях, указывающих, что основными психологическими предпосылками процесса формирования прочного речевого навыка

являются такие факторы, как целенаправленность, наличие внутренней мотивации и внешней установки, включение тренируемого явления в осмысленную речевую ситуацию.

Отработка нового материала, например, определенного речевого образца в соответствии со стадиями формирования речевого навыка тоже приведет к определенной степени автоматизма, возможно, даже очень высокой. Но высокий уровень автоматизма может быть достигнут только в том случае, если новое грамматическое явление будет отрабатываться в упражнениях, воспроизводящих или имитирующих условия реальной речевой коммуникации.

Одним из путей приближения упражнений к условиям естественной коммуникации является моделирование условий общения. Условия, в которых протекает речевое взаимодействие, описывается обычно в словесной форме или можно их воссоздать с помощью реквизита или средств изобразительной наглядности. В современной методике обучения иностранным языкам большое распространение получили ситуативно направленные упражнения. Эти упражнения, помимо тренировки и отработки языкового материала, развивают мотивационную готовность к речи, способствуют созданию целенаправленности речи. Таким образом, мы рассмотрели и доказали взаимовлияние когнитивного и эмоционального компонентов в процессе обучения иностранному языку неязыковых специальностей.

Список литературы:

1. Алхазисвили А.А. Основы овладения устной иностранной речью Текст.: учеб. пособие для студентов пед. ин-тов по спец. 2103 "Иностранные языки" / Алхазисвили А.А.; рец. И.Л. Бим; М-во просвещения СССР. М.: Просвещение, 1988. – 128 с.
2. Беляев Б.В. Очерки по психологии обучения иностранным языкам Текст. / Б.В. Беляев. М.: Просвещение, 1965. – 25с.
3. Выготский Л.С. Мышление и речь: Психика, сознание, бессознательное Текст. / Л.С. Выготский. М.: Лабиринт, 2001. – 366 с.

*М.В. Гурзенкова, заместитель директора
О.В. Любинская, воспитатель
МОУ «МСОШ – д/с им. А.Г. Рубинштейна»
с. Выхватинцы, Приднестровье*

ИГРА – ВЕДУЩИЙ ВИД ДЕЯТЕЛЬНОСТИ ДОШКОЛЬНИКА

В данной работе рассматривается одна из актуальных тем – игра, которая является главным видом деятельности в развитии дошкольника. Дано обоснование актуальности исследуемой темы. Цель работы обусловила необходимость решения таких задач как изучение исходных показателей, характеризующих уровень формирования эмоционально-волевой сферы у дошкольников и особенностей проведения игр в дошкольном учреждении.

Ключевые слова: сюжетно-ролевая игра, деятельность, сюжет, главный, игрушки, отношение, правило, коллектив.

Ранний возраст – возраст зарождения сюжетно-ролевой игры. Первоначально игра возникает в предметной деятельности ребенка, когда некоторые предметные действия начинают выполняться с предметами, для этого не предназначенными (или вовсе без предметов), теряют свой практический смысл (т.е. направленность на получение результата) и превращаются в изображение настоящих действий. Но это еще не сюжетно-ролевая игра. В ней нет ни сюжета, ни ролей, и она называется изобразительной игрой. Переход от изобразительной игры к сюжетно-ролевой включает связывание отдельных игровых действий в более или менее целостный сюжет (т.е. изображение определенного события) и принятие ребенком на себя той или иной роли (мамы, воспитательницы, парикмахера и т.д.)

Игра имеет определенную тему. Дети играют в «семью», «поликлинику», «путешествия», «зоопарк» и прочее. Все это – разные темы игр. Большой частью тема игры берется из окружающей действительности, но часто возникают игры на сказочные темы « в Вини - Пуха», «в Белоснежку» и др.).

В соответствии с темой строится сюжет игры – это те события, которые изображаются в игре. Сюжеты игр (за исключением самых примитивных) включают обычно определенную последовательность событий: мама кормит дочку, затем ведет ее гулять, укладывает спать и т.д. Игры на одну и ту же тему могут иметь разные сюжеты. Например, игра в «семью» в одних случаях может включать изображение стирки, уборки, а в других – прогулки, приема гостей и др.

Разыгрывая тот или иной сюжет игры. Ребенок берет на себя определенную роль – мамы, летчика, врача и др. Как правило, в играх бывает не одна, а две или больше ролей. Иначе невозможно передать даже несложный сюжет – нельзя изображать маму. Если у нее нет дочки, или доктора, если ему некого лечить. Когда ребенок играет один, он берет на себя одну роль, а другие раздает игрушкам – куклам, игрушечным животным. В совместной игре, имеющей несколько участников, роли распределяются

между детьми. Они делятся на: главные и второстепенные. Главная роль – роль человека, который по сюжету игры руководит другими. Это – роль мамы (или папы) в семье, доктора в поликлинике, капитана на корабле.

Роль – это главное, что привлекает ребенка в игре. Обычно игра и начинается с того, что ребенок берет на себя роль, а потом уже, исходя из нее. Начинает придумывать сюжет игры. В игре ребенка привлекает, прежде всего, возможность изображать другого человека (особенно взрослого). Поэтому, когда ребенку предлагают играть самого себя, он отказывается: это для него не игра.

В одиночной игре все разыгрывание сюжета складывается из игровых действий одного ребенка, в совместной игре – из игровых действий всех ее участников. В игровых действиях используется игровой материал. Это – игрушки и другие предметы, при помощи которых ребенок разыгрывает роль. Главная особенность игрового материала в том, что предметы используются в игре, как правило, не в своем собственном значении, а как заместители других, настоящих предметов.

Когда играют вместе двое или больше детей, они вступают в ролевые отношения между собой, которые определяются ролями и выражаются в ролевых действиях, обращенных друг к другу. Кроме ролевых отношений в совместной игре проявляются реальные отношения между играющими детьми. Они договариваются о том, во что будут играть, распределяя между собой роли, игровой материал, обсуждают те или иные стороны сюжета, нередко делают друг другу замечания. Иногда реальные отношения приводят к конфликту между собой и совместная игра распадается.

Младшие дошкольники играют, как правило, в одиночку. Они еще не умеют договариваться между собой, распределять роли, игровой материал. Темы их игр обычно берутся из впечатлений собственной жизни, из непосредственного окружения. Это – «дочки-матери», «детский сад», «езда» на машине, «лечение». Сюжеты игр однообразны. Это чаще всего многократное повторение одних и тех же игровых действий. Вместе с переходом от одиночной к совместной игре расширяется тематика детских игр и усложняются их сюжеты. Главным в сюжетах детских игр становится воспроизведение отношений между людьми. В играх исчезает многократное повторение одних и тех же действий. А сами эти действия совершаются для того, чтобы выразить отношение к другому человеку в соответствии со взятой ролью. Дети стараются вести игру так, чтобы соблюдать известные им правила поведения людей в той или иной ситуации, которую отражает сюжет игры. Сюжетно-ролевая игра старших дошкольников, как правило, коллектива. Она отличается разнообразием тематики, сложностью и развернутостью сюжетов. Дети отражают в играх события и ситуации, далеко выходящие за рамки их личного опыта, стремятся воспроизвести то, что происходит в жизни страны и всего человечества – освоение. Как правило, они заранее планируют игру – договариваются между собой о теме игры, распределяют роли, подбирают нужный игровой материал. Сам же сюжет определяется в ее ходе за счет выполнения каждым участником своих ролевых действий, обращенных к партнерам по игре, и их ответных действий.

Сложный характер приобретает у старших дошкольников соотношение ролевых и реальных взаимоотношений. В этом возрасте уже, как правило, выделились дети, постоянно являющиеся организаторами игр. Они обычно получают и главные роли. Однако случается, что такой ребенок выбирает второстепенную роль, но при этом «ведет» всю игру, определяя действия остальных участников.

Организаторы игр обычно пользуются авторитетом среди сверстников. Их индивидуально-психологические качества, методы руководства играми могут оказать серьезное влияние на реальные взаимоотношения детей в играх и через это – на общий стиль общения детей и их поведение. Поэтому со стороны воспитателя требуется особое внимание к таким детям и, если необходимо, индивидуальная работа с ними. У детей старшего дошкольного возраста наряду с сюжетно-ролевой игрой, получает развитие другая ее разновидность – режиссерская игра. Это – одиночная игра, но как бы впитывая опыт совместной. В ней ребенок не берет на себя никакой роли, а выступает как режиссер в театре. Он раздает роли игрушкам, а сам ограничивается тем, что передвигает их, придумывая происходящие с ними события.

Общая особенность подвижной и дидактической игр состоит в том, что это – игры с правилами. Их основной смысл для ребенка сводится к строгому выполнению правил и выигрышу. Игры с правилами становятся любимыми играми старших дошкольников, и готовят их к этому сюжетно-ролевая игра, когда они учатся выполнять правила, определяемые ролью.

Шестилетние дети, обучающиеся по школьной программе, по своим психологическим качествам – еще старшие дошкольники. Основным видом деятельности для них продолжает оставаться игра. Управление деятельностью еще не достигает уровня, необходимого для систематического обучения школьного типа. Произвольное управление действиями, соблюдение правил возможно только при достижении сравнительно близких и ясных для ребенка целей, длительное напряжение произвольного внимания затrudняет и утомляет ребенка.

Соотношение заданий, даваемых в игровой и учебной форме, должно постепенно изменяться. Если в начале года большую часть заданий целесообразно преподносить в форме игры, то к концу года – в форме прямого обучения. При этом дети должны различать игровые и учебные задания, понимать, что учебное задание обязательно и его необходимо выполнить.

Не теряет своего значения для шестилетних детей и самостоятельная сюжетно-ролевая игра. Ее, конечно, невозможно проводить на уроках. Тем более необходимо создавать условия для сюжетно-ролевых игр во внеурочное время. Постепенно дети сами прекращают игру, предпочитая ей выполнение учебных заданий, которые выступают для них как серьезное дело, приближающее их к положению взрослого человека.

Игра, как вид деятельности, направлена на познание ребенком окружающего мира, путём активного соучастия в труде и повседневной жизнедеятельности людей. Игровая деятельность ребёнка всегда есть обобщённой, потому что мотивом есть не отражение какого-то конкретного явления, а совершение самого действия, как личного отношения.

Процесс развития творческих способностей детей старшего дошкольного возраста требует целенаправленного педагогического руководства этим процессом. Под руководством мы понимаем процесс, в котором используются такие методы и приёмы, которые бы содействовали лучшему развитию творческих способностей детей старшего дошкольного возраста. Педагогическое руководство процессом развития творческих способностей детей мы осуществляли с помощью творческих упражнений и заданий. Практическая ценность работы лежит в выполнении уровня развития способностей детей и проверке эффективного применения творческих упражнений и задач на практике.

Список литературы:

1. Аникеева Н.П. Воспитание игрой. Психологическая наука школе. – М.: Просвещение, 1997.
2. Богуславская З.М., Смирнова Е.О. Развивающие игры для детей дошкольного возраста // Просвещение, 1991.
3. Максакова А.И., Тумакова Г.А. Учите играть. – М.: Просвещение, 1983.
4. Уронтаева Г. Дошкольное образование. Дидактическая игра как средство развития произвольной образной памяти у дошкольников, 1992.

*И.С. Данилова, доцент
ПГУ им. Т.Г. Шевченко
г. Тирасполь, Приднестровье*

СЕМАНТИЧЕСКИЕ ОСОБЕННОСТИ НАИМЕНОВАНИЙ НАРКОТИКОВ В АНГЛИЙСКОМ ЯЗЫКЕ XIX ВЕКА

В статье рассмотрены семантические характеристики единиц лексико-семантического поля наименований наркотических веществ в английском языке XIX века. Описаны микрополя, проанализированы случаи употребления лексем в художественной литературе.

Ключевые слова: лексико-семантическое поле, наименования наркотиков, семантика, коннотация.

Изучение системного устройства лексики – одна из главных задач современного языкознания. Для решения этой задачи используются разные научные подходы, одним из которых является полевое конструирование. Наименования наркотических средств до недавнего времени оставались одной из малоизученных группировок словарного состава английского языка. Между тем, исследование данного социальнозначимого фрагмента лексики в процессе его эволюции дает возможность сделать важные лингвистические выводы, а также проследить отношение общества к потреблению наркотиков в разные исторические эпохи.

Лексико-семантическое поле (ЛСП) наименований наркотических веществ в английском языке XIX века включало 80 лексических единиц. В ядре ЛСП находятся слова *drug* и *narcotic*, значение которых в XIX веке подверглось изменениям. Так, лексема *drug* имела значение «лекарство», а также, по данным этимологического словаря Д. Харпера, с 1883 года через ассоциацию с ядами стала употребляться применительно к опиатам и наркотикам в целом [Harper, 2010, <http://dictionary.reference.com/etymology/drug>]. Например: *Whenever it is desired to produce very decided narcotism by ... opium, the drug should always be given in a liquid form* [Wood, *A Treatise of Therapeutics*, p. 225].

Расширение значения наблюдается у лексемы *narcotic*. Дефиниция слова в XIX веке содержит информацию о формах воздействия наркотических веществ на организм человека и способах их употребления: **Narcotic. Med. Also ner-, -ike, -ick.** A substance which when swallowed, inhaled, or injected into the system induces drowsiness, sleep, stupefaction, or insensibility, according to its strength and the amount taken [Murray, V.6, part 2: 854].

Анализ семантики других членов поля позволил выделить в нем ряд микрополей (МП). Рассмотрим состав каждой микрогруппировки. МП-1 «Наркотические растения» включает 23 лексические единицы, которые являются наименованиями растений, обладающих наркотическими

свойствами. Так, слова *datura*, *thorn apple*, *stramonium*, *jimson weed* использовались для номинации дурмана; лексемы *peyote* и *mescal* именовали мексиканский кактус мескаль; *mandragora* и *mandrake* обозначали мандрагору; *hemp*, *cannabis* – конопля; *hop* – хмель, *khat* – кат и другие. 7 лексических единиц в рамках МП-1 (*henbane*, *hyoscyamus*, *poppy*, *belladonna*, *stramonium*, *hemp*, *cannabis*) приобрели в XIX веке производные значения путем метонимического переноса по типу «материал – вещество». В данный период указанные слова имеют по два значения, например: **Stramonium** (*strammonium*, *stramonia*). 1. The solanaceous plant *Datura Stramonium*, the Thorn-apple. 2. A narcotic drug prepared from this plant [Murray, V. 9, p. 1: 1084]. **Khat**, 1. A white-flowered evergreen shrub, *Catha edulis*, of Africa and Arabia, whose leaves have narcotic properties. 2. The leaves of this shrub, chewed or prepared as a drink [Collins English Dictionary, <http://dictionary.reference.com/browse/khat>].

МП-2 «Наркотические средства» насчитывает 17 наименований, которые именуют различные наркотические смеси и настойки. Большинство членов данного микрополя – лексемы, именующие опиаты: *opium*, *laudanum*, *paregoric elixir*, *nepenthe*, *poppy-water*, *tincture of opium*, *dope*, *chlorodyne*. **Dope**. 3. Opium, especially the thick treacle-like preparation used in opium-smoking; hence applied to stupefying drugs and narcotics in general, or to alcoholic drink. Orig. U.S. [Murray, Supplement Volume: 335].

Лексические единицы *ganja* и *kef* употреблялись для номинации наркотических средств, изготавливаемых из конопли: **Ganja**. (*ganga*, *ganjah*, *gunja*). A preparation of Indian hemp (*Cannabis sativa*, variety *indica*), strongly intoxicating and narcotic [Murray, V. 4: 46]. **Kef**, **keif**, **kief**. (*kaif*, *keef*, *kiff*). 2. (*In Morocco and Algeria, in form kief, keef.*) Indian hemp or other substance smoked to produce this state (a state of drowsiness, or dreamy intoxication, such as is produced by the use of *bhanga*, etc.) [Murray, V. 5: 666].

Лексема *chloral hydrate* обозначало наркотическое обезболивающее средство: **Chloral**. *Chem.* ... The name is applied popularly and commercially to *chloral hydrate*, a white crystalline substance ... used as a hypnotic and anaesthetic [Murray, V. 2: 347].

МП-3 «Виды наркотических средств» включает 25 единиц, которые можно разделить на четыре группы: 1) наименования обезболивающих средств: *opiate*, *anodyne*, *paregoric*, *analgesic/analgetic*, *anaesthetic/anaesthesiant*, *sonnifacient*, *pain-killer*; 2) наименования снотворных средств: *soporific*, *hypnotic*, *drowsy syrup*, *sleeping cordial*, *sleeping cup*, *sleeping draught*, *sleeping powder*, *sleeping potion*, *soporific potion*, *soporific drug*, *soporific powder*, *soporific ointment*, *soporific sleep-producing powder*; 3) наименования седативных средств: *sedative*, *sedative medicine*, *depressant*, *stupeficient/stupefactive/stupefier*; 4) наименования стимулирующих веществ: *stimulant*.

МП-4 «Наркотические алкалоиды» состоит из 11 лексем, которые обозначают алкалоиды, экстрагируемые из различных наркотических растений. Так, единицы *morphia/morphine*, *codeine/codeina*, *heroin*, *laudanine*, *laudanose*, *narcotine/narcotia/narcotina*, *opiane* появились в английском словарном составе XIX века для номинации алкалоидов, полученных из опиумного мака: **Morphia**. *Chem.* = Morphine. **Morphine**. *Chem.* The most important alkaloid narcotic principle of opium, largely used in medicine to alleviate pain [Murray, V.6, p. 2: 669–670]. **Codeine**. *Chem.* Also *Codeina*. A white crystalline alkaloid (C₁₈H₂₁NO₃) contained in opium, and used as a hypnotic; discovered and named in 1832 by Robiquet of Paris [Murray, V. 3: 582]. **Heroin**. *Pharmacy*. Diacetylmorphine, used as an anodyne and a sedative [Murray, Supplement: 459].

Слово *lactucarium* именовало алкалоид, который экстрагировали из салата-латука (*lettuce*): **Lactucarium**. The inspissated juice of various kinds of lettuce, used as a drug [Murray, V. 6, p. 1: 33]. Алкалоид, экстрагируемый из белены (*henbane*), получил название *hyoscyamine*: **Hyoscyamine**. *Chem.* An extremely poisonous alkaloid, obtained from the seeds of *Hyoscyamus niger* and some other Solanaceae, isomeric with atropine; used in medicine as a sedative [Murray, V. 5: 518]. Лексема *cocaine* обозначало алкалоид из листьев коки: **Cocaine**. An important alkaloid obtained from the leaves and young twigs of the coca plant, valuable as a local anaesthesiant [Murray, V. 3: 562].

Таким образом, ЛСП наименований наркотических веществ в английском языке XIX века состояло из четырех микрополей, что отражено в диаграмме 1.



Диаграмма 1. Состав ЛСП «narcotic substance» в XIX веке

Диаграмма демонстрирует, что наиболее многочисленными микрогруппировками являются МП-3 «Виды наркотических средств» и МП-1 «Наркотические растения». Изучение случаев употребления наименований наркотиков в текстах художественной литературы позволяет дополнить сведения об особенностях их семантики. Текстовые фрагменты, в которых рассматриваемые единицы реализуют значения лекарственных средств, не содержат отрицательных оценок, например: *'For God's sake oil, opium, morphia!' he cried. 'Anything to ease this infernal agony!' [Doyle, the Case Book of Sherlock Holmes].* ... after some little remission of my pains for the last two days I had an attack this morning, ... it has decided me to return to the **opium** [Collins, the Moonstone].

Вместе с тем, в художественных текстах XIX века было выявлено немало случаев употребления наименований наркотиков в отрицательном контексте. За словом *drug* твердо закрепилось значение вещества, которое оказывало одурманивающее действие, вызывало непреодолимое влечение и приводило к нарушениям функций организма. Слово соседствует с такими лексемами, как *deadly, powerful, devilish, disconcerting*, например: ... she had been tired of suffering, and had herself found means of putting the **deadly drug** into her medicine, ... [Green, The Old Stone House].

Отрицательную коннотацию имеет также лексическая единица *narcotic*: *Tell him you will drug her food with **narcotics**; that hunger will eventually compel her to eat; and that when she sleeps she may be made a prisoner, and the knife taken away from her [Donnelly, Caesar's Column].*

Проведенный анализ позволил сделать вывод о том, что наркомания возникла в XIX веке. Рассмотренные примеры содержат указание на то, что именно в этом столетии англичане осознали, что наркотические вещества вызывают стойкое физическое привыкание и приводят к необратимым последствиям. Приведем примеры:

*Here's a man unknown, proved to have been **in the habit of taking opium** in large quantities for a year and a half, found dead of too much opium [Dickens, Bleak House].*

*He thrust up the trap and called to the man to drive faster. **The hideous hunger for opium began to gnaw him.** His throat burnt and his delicate hands twitched nervously together [Wilde, The Picture of Dorian Gray].*

Примеры также свидетельствуют о том, что в это время общество сформировало свое отношение к наркоупотреблению: наркотическая зависимость вызывала ужас, а люди, подверженные ей – жалость. В художественной литературе описаны случаи опиумной наркомании:

*Isa Whitney ... was **much addicted to opium.** The habit grew upon him, as I understand, from some foolish freak when he was at college; for having read De Quincey's description of his dreams and sensations, he had drenched his tobacco and **laudanum** in an attempt to produce the same effects. He found, as so many more have done, that the practice is easier to attain than to get rid of, and for many years he continued to be **a slave to the drug, an object of mingled horror and pity to his friends and relatives [Doyle, The adventures of Sherlock Holmes].***

Таким образом, ЛСП наименований наркотических средств в английском языке XIX века включает 80 лексических единиц, которые образуют 4 микрополя, объединенные близостью семантики их членов. В художественной литературе названия наркотиков нередко используются в отрицательном контексте и обнаруживают негативное отношение общества к их употреблению.

Список литературы:

1. Электронная библиотека «Сокровища мировой литературы»: Treasures of World Literature.
2. Collins English Dictionary, Complete and Unabridged 10th Edition. – Harper Collins Publishers, 2009. <http://dictionary.reference.com/browse/>
3. Harper, D. Online Etymology Dictionary / D. Harper. <http://dictionary.reference.com/etymology/>
4. Murray, J. A New English Dictionary on historical principles: founded mainly on the materials collected by the Philological society / J. Murray. – In 10 Volumes. – 1888–1933. <http://archive.org/details/newenglishdictio00muruoft>
5. Wood, H.C. A Treatise of Therapeutics / H.C. Wood. – London: Longman, 1879. <http://books.google.md/books>

М.Л. Дружинець, доцент
ПДУ ім. Т.Г. Шевченка
м. Тирасполь, Придністров'я

ФОНЕТИЧНИЙ ЗМІСТ ТА КОЛЬОРОВІ АСОЦІАЦІЇ КАНОНІЧНИХ ЧОЛОВІЧИХ ІМЕН

Стаття посвячена психофоносемантиці і кольоровим асоціаціям канонічного імені, в частині чоловічих імен. На основі фонетичного значення і кольорової гамми ударних гласних охарактеризовано фонетичне значення і кольорову окраску імен.

Ключові слова: онім, психофоносемантика, кольорові асоціації, гласні, фонетичне значення.

Проблема звуко­символізму – це проблема, про яку так часто сперечаються мовознавці і філософи. Найбільш цікавою і вагомою в теорії звуко­символізму є проблема відношень між фонетичною формою та значенням слова, його внутрішнім змістом.

В.М. Галич вважає, що асоціативне значення власного імені, зумовлене акустико­артикуляційними ознаками звуків мови, їх національною специфікою, визначає перший план образності. На думку письменника Ю. Тинякова, немає непромовистих імен. Кожне ім'я є вже позначення, що грає всіма фарбами, на стільки воно здатне [1:61]. А за словами О.П. Журавльова, на долю власних імен взагалі майже не впливають ніякі інші фактори, крім змістовності звучання [2:65]. Наприклад, через не благозвучність зникають імена Федот, Фома, Марфа. Імена Андрій, Сергій, Костянтин, Олександр, Людмила, Лілія, Ірина, Юлія розповсюджені тому, що звучать гарно, милозвучно і відповідно: жіночі імена «жіночно», а чоловічі – «мужньо». Тобто естетика імені передбачає красу його звукової оболонки (присмне звучання) [5:13]. Розповсюджена думка, що власні імена, зокрема власні назви, на відміну від загальних, не виражають поняття [4:246]. В імен немає значення, того прямого предметного значення, яке є у всіх інших слів. Вони називають, але нічого не означають [6:11]. Імена – слова особові. У них немає понятійного значення, але важлива роль у долі імені належить взаємодії звучання і значення.

Фоносемантику та кольорові асоціації голосних звуків української мови виявлено в ході психолінгвістичного експерименту (проведеного на основі експериментально­психометричного методу вивчення символічного значення голосних російської мови О.П. Журавльова), результати якого подаються у статті М. Л. Микитин­Дружинець «Психофоносемантика чоловічого іменника»[3].

Результати дослідження дали можливість визначити чіткі кольорові асоціації українських голосних звуків: звук [а] – червоний, [о] – білий, [у] – жовтий, [и] – чорний, [і] – синій, [е] – зелений [3:5]. Для більшості респондентів український звук [а] – гарний, великий, грубий, світлий, сильний, холодний, швидкий, веселий, гучний, добрий; звук [о] – гарний, великий, ніжний, світлий, сильний, гарячий, повільний, веселий, гучний, добрий; звук [у] – гарний, великий, ніжний, світлий, сильний, холодний, швидкий, веселий, гучний, добрий; звук [и] – гарний, великий, грубий, темний, сильний, гарячий, повільний, сумний, злий; звук [і] – гарний, малий, ніжний, світлий, гарячий, повільний, веселий, тихий, добрий; звук [е] – гарний, великий, грубий, темний, сильний, холодний, сумний, повільний, гучний, злий [3:5].

Спираючись на фонетичні значення та кольорові асоціації голосних звуків, зокрема наголошених, що входять до складу імен, спробуємо охарактеризувати канонічний чоловічий особовий іменник. Фоносемантика чоловічих найменувань досліджувалася за таким ознаками: гарний – поганий, ніжний – грубий, світлий – темний, веселий – сумний, гучний – тихий, добрий – злий. У дослідженні також враховувалися кольорові асоціації голосних звуків, що входять до складу імен.

Імена з наголошеним [і]. До цієї групи відносяться імена Андрій, Віктор, Ігор. За наголошеним голосним вони гарні, малі, ніжні, світлі, слабкі, гарячі, повільні, веселі, тихі, добрі. До цієї групи належать й імена Леонід, Олексій, Сергій. Спільні значення звуків [е], [о], [і] – гарний, повільний. За наголошеним [і] імена Леонід, Олексій, Сергій – гарні, малі, ніжні, світлі, слабкі, гарячі, повільні, веселі, тихі, добрі. За кольоровою асоціацією наголошеного дані імена синього кольору. За наявністю голосних ім'я Андрій – синьо­червоного забарвлення; Віктор, Ігор – синьо­білого; Леонід, Олексій – синьо­біло­зеленого, а онім Сергій – синьо­зеленого.

Імена з наголошеним [и]. Антропоніми, у яких наявні голосні заднього ряду з наголошеним [и] мають багато спільних ознак. Зокрема, імена Борис, Вадим, Василь, Данило, Костянтин, Максим, Микита – гарні, великі, грубі, темні, сильні, гарячі, повільні, сумні, гучні, злі (за наголошеним [и]). Спільними ознаками для звуків [а], [о], [и] є гарний, великий, сильний, гучний. Так як в цих найменуваннях наголошений [и], то вони є чорного кольору.

Ім'я Валентин за наголошеним звуком [и] – гарне, велике, грубе, темне, сильне, гаряче, повільне, сумне, гучне, зле. Не всі характеристики голосних звуків збігаються. Спільними для них є тільки значення гарний, великий. Це ім'я має широкий спектр кольорів (червоний, зелений, чорний), серед яких домінуючим є чорний, оскільки це колір наголошеного звука [и].

Імена з наголошеним [е]. До цієї підгрупи відносяться імена Артем, Олег. Спільне значення звуків [е], [о], [а] – гарний, великий, сильний, гучний. За наголошеним голосним [е] вони гарні, великі, грубі, темні, сильні, холодні, повільні, сумні, гучні, злі. Ці наймення мають зелене забарвлення, оскільки переважають ознаки наголошеного [е].

Імена з наголошеним [а]. Імена Віталій, Геннадій, Іван, Степан за наголошеним [а] – гарні, великі, грубі, світлі, сильні, холодні, швидкі, веселі, гучні, добрі, червоного кольору. Але, оскільки [і] синього забарвлення, [е] – зеленого, то оніми можуть мати широкий спектр кольорів. Наприклад, Віталій, Іван – синього та червоного забарвлення, а оніми Геннадій, Степан – зеленого та червоного.

Онім Михайло червоного кольору. Спільні значення звуків [и], [а], [о] – гарний, великий, сумний, гучний. На відміну від темного, сумного, злого [и], звуку [а], [о] – світлі, веселі та добрі. Отже, якщо враховувати ознаки наголошеного [а], то онім гарний, великий, грубий, світлий, сильний, швидкий, веселий, холодний, гучний, добрий.

Ім'я Олександр привертає до себе увагу широким спектром кольорів. Зокрема, крім наголошеного червоного кольору, в імені вирають барвами звуки білого та зеленого кольорів. З боку психофоносемантики спільним значенням для звуків [а], [о], [е] є *гарний, великий, гучний, сильний*.

Імена з наголошеним [о]. Імена Георгій, Григорій, Дмитро, Петро за наголошеним [о] – гарні, великі, сильні, світлі, ніжні, гарячі, повільні, гучні, веселі, добрі. Єдиним спільним значенням для звуків [і], [е], [и], [о] є ознака «гарний». За кольоровими асоціаціями наголошеного [о] дані антропоніми білого кольору.

Ім'я з наголошеним [о] та голосними [а], [і] Анатолій асоціюється з білим (біло-червоно - синім) кольором. Спільні значення звуків [о], [а], [і] – *гарний, веселий, світлий, добрий*. Але на відміну від малого, слабкого, тихого [і] звуки [о], [а] – великі, сильні та гучні.

Своєрідна фоносемантика антропоніма білого кольору Микола, де переважають ознаки наголошеного [о]. Спільними ознаками звуків [а], [о], [и] є *гарний, сильний, великий, гучний*.

Імена з наголошеним [у]. Ім'я жовтого кольору Юрій за наголошеним звуком *гарне, світле, ніжне, велике, холодне, швидке, сильне, веселе, добре*.

Можна вважати імена з наголошеним [а] – Віталій, Геннадій, Іван, Михайло, Олександр, Роман, Степан – *гарними, великими, грубими, світлими, сильними, холодними, швидкими, веселими, гучними, добрими, червоного* кольору; імена з наголошеним [о] – Анатолій, Георгій, Григорій, Дмитро, Микола, Павло, Петро, – *гарними, великими, ніжними, світлими, сильними, гарячими, повільними, веселими, гучними, добрими, білого* кольору; найменування з наголошеним [і] – Андрій, Віктор, Ігор, Леонід, Олексій, Сергій – *гарними, малими, ніжними, світлими, слабкими, гарячими, повільними, веселими, тихими, добрими, синього* кольору; антропоніми з наголошеним [и] – Валентин, Василь, Данило, Кирило, Костянтин, Максим, Микита – *гарними, великими, грубими, темними, сильними, гарячими, повільними, сумними, гучними, злими, чорного* кольору; імена з наголошеним [е] – Артем, Євген, Олег, Федір – *гарними, великими, грубими, темними, сильними, холодними, повільними, сумними, гучними, злими, зеленого* кольору; ім'я з наголошеним [у] – Юрій – *гарним, великим, ніжним, світлим, сильним, холодним, швидким, веселим, гучними, добрими, жовтого* кольору.

Єдине спільне значення для всіх українських голосних – *гарний*. Тому, не сумніваючись, можна вважати, що всі чоловічі імена є гарними. А що стосується кольорових асоціацій, то більшість досліджених антропонімів забарвлені основними кольорами спектру.

Список літератури:

1. Воронін С.В. Основы фоносемантики. – Л.: Издательство ЛГУ, 1982. – 244с.
2. Журавлев А.П. Звук и смысл. – М.: Просвещение, 1981. – 172с.
3. Микитин-Дружинець М.Л. Психофоносемантика чоловічого іменника // Записки з ономастики. – Одеса, 2008. – Вип. 12. – С. 11-18.
4. Никонов В.А. Имя и общество. – М.: Наука, 1974. – 278с.
5. Никонов В.А. Личное имя – социальный знак // Глазами этнографов: Сб. науч. ст. / АН СССР. Ин-т этнографии им. Н. Н. Миклухо-Маклая. – М.: Наук, 1982. – С. 49-62.
6. Успенский Л.В. Слово о словах. Ты и мы – имена. – Л.: Лениздат, 1991. – 214с.

*Е.В. Дубец, учитель
Л.А. Палихович, учитель
МОУ «Рыбницкий Теоретический лицей»
г. Рыбница, Приднестровье*

ФОРМАРЯ КОМПЕТЕНЦЕЙ ДЕ АУДИЕРЕ ЫН ПРОЧЕСУЛ ДЕ ПРЕДАРЕ-ЫНВЭЦАРЕ А ЛИМБИЙ МОЛДОВЕНЕШТЬ ЫН ШКОАЛА АЛОЛИНГВЭ

Работа раскрывает проблему формирования компетенции аудирования при помощи активных технологий через использование оптимальной системы упражнений, ориентированной на оптимизацию процесса обучения молдавского языка в школах с русским языком обучения.

Ключевые слова: *аудирование, компетенция аудирования, коммуникативная функция аудирования, активные и интерактивные методы аудирования; активный слушатель, система упражнений, оценка аудирования.*

Едукация лингвистикэ а елевилор алолингвэ, ла тоате трептеле де ынвэцэмынт, се фундаментазэ пе ун систем дескис де модернизаре, асигурынд ной перспективе ши солуций ын предаря-ынвэцэря-евалуаря лимбий молдовенешть.

Ын ачест контекст, компетенца де комуникаре ын лимба молдовеняскэ а елевилор алолингвэ репрезентэ о нечеситате сочиалэ, виталэ. Май мулт, компетенца де комуникаре ын лимба молдовеняскэ ну имплекэ доар капачитатя де а емите месаж, де а фи ун бун ворбитор/комуникатор, дар пресупуне ын

егалэ мэсурэ ши капачитатя де а фи ун бун аскултэтор. Формаря аскултэторулуй се базязэ пе аудиеря активэ, авинд ун анумит скоп.

Се ремаркэ фаптул кэ ну авем солуций конклюденте ла унеле провокэрь теоретиче ши методоложиче: *Де че есте невое де а форма компетенца де аудиере? Че ынцележем прин аскултэтор актив? Каре сынт репереле теоретико-методоложиче пентру формаря аскултэторулуй актив? Ын ачесте кондиций, о солуцие а проблемелор релевате есте формаря компетенцей де аудиере прин техноложий активе, валорификынд оптимизаря системулуй де екзерчиций пентру предаря-ынвэцаря лимбий молдовенешть ын шкоала алолингвэ, ка лимбэ нематернэ, ын дезволтаря компетенцелор де комуникаре ши интеграре социалэ де сукчес.*

Аудиеря репрезинтэ чел май компликат аспект ал активитэций де ворбире ши, дупэ кум консидерэ психоложий ши методистий (И. Зимняя, Н. Гез, Н. Елухина, П. Галперин) требуе сэ фие дезволтатэ май бине декыт активитэциле де ворбире. Терменул аудиере вине дин латинескул «audire» – а аузи. Компарынд прочесул де аудиере ку прочесул читирый, ел а конструит урмэторул ланц, пентру реализаря механизмулуй де аудиере – *аузим – аскултэм – аудием* ши пентру читире *ведем – не уйтэм – читим*. Аудиеря ефичиентэ пресупуне о селектаре а текстелор че урмязэ сэ фие аудияте. Астфел, текстеле предестинате аудиерий требуе сэ концинэ: валоаре едукационалэ, субъект интересант, месаж информационал, импортанцэ ши коректитудине а фаптелор/евениментелор презентате, сэ кореспундэ нивелулуй де вырстэ ал елевулуй ши обьективеле конкcrete де ынвэцаре, сэ фие аутентиче. Текстеле пропусе пентру аудиере ну требуе сэ концинэ мулте кувинте некуноскуте, експресий фразеоложиче неынцелесе каре сустрга атенция аскултэторулуй ши ымпедикэ ынцележеря.

Есте фоарте импортант ка елевий сэ айбэ посибилитате сэ аскулте атыт вочь де бэрбат, де фемее, кыт ши вочь де копий ын лимба молдовеняскэ, деоарече обшнуинду-се ку вочя ынвэцэторулуй, дин пункт де ведере психоложик, ей ку греу вор путя ынцележе алтэ воче.

Текстеле пентру аудиере требуе сэ кореспундэ лимбий де инструире а елевилор ши интереселор лор. Пентру *циклул примар*, се вор пропуне текстеле симпле, ку дурата аудиерий де ун минут, повешть, кынтече ши поезий пентру копий, фрэмынтэрь де лимбэ, повестирь, диалогурь скурте, десен анимат. Месажул вербал ал ынвэцэторулуй требуе сэ ну концинэ нич о грешалэ. Текстеле пентру *циклул жимназиал* вор концине историй интересанте деспре фамилие, деспре феномене але натурий, деспре културэ, ку карактер диалогат/монологат; аунцурь, филмулеце пентру копий, емисиунь, ку дурата аудиерий де 2-3 минуте. Пентру *циклул личеал* се пропун емисиунь радио ши ТВ штиинцифико-публичистиче, каре ау ун концинут когнитив, филме ши фрагменте ынрежистрате але текстелор литераре, ку дурата де аудиере де 3-5 минуте. Деоарече елевий ынвацэ лимба молдовеняскэ ын цара ын каре есте ворбитэ, ей требуе сэ поседе капачитатя де а аудия ши де а ынцележе глобал, деталият ши критик текстеле емисиунилор радиофониче ку карактер публичистик, репортаже, дискурсур.

Мануалул де лимба молдовеняскэ ынкэ ну рефлектэ пе деплин тоате типуриле де екзерчиций, ын еле превалязэ екзерчицииле де комуникаре. Ын ачастэ ордине де идей, конклузионэм кэ липсеште ун систем пентру формаря ши дезволтаря компетенцей де аудиере. Екзерчицииле пост-аудитиве требуе сэ стимулезе елевий сэ-шь експунэ опиния персоналэ, адикэ еле компортэ ун карактер креатив. Черчетэтоаря Н. Елухина рекомандэ урмэтоареле **критерий де селектаре а екзерчициилор де формаре ла елевий алолингвэ а компетенцей де аудиере:**

1. *Екзерчиций пентру речептаря ворбирий диалогате (фэрэ импликаря аудиториулу ын диалог):*
 - аудияць диалогул ши аскултаць унул асемэнэтор;
 - аудияць ынчепутул диалогулуй ши континуаци-л;
 - аудияць диалогул ши репродучеци-л суб форма унуй монолог (карактеризаць персонажул принципал, интитулаць диалогул ши коментаць титлул пропус);
 - спечификаць субъектул конверсацией.
2. *Екзерчиций пентру речептаря ворбирий диалогате (ку партиципаря аудиториулуй):*
 - аудияць ынтребэриле ынрежистрате пе бандэ ши рэспундець деталият;
 - аудияць ынчепутул диалогулуй ши импровизаць ын перець сфыршитул луй;
3. *Екзерчиций пентру речептаря ворбирий монологате:*
 - аудияць текстул ши рэспундець деталият ла ынтребэрь;
 - аудияць текстул ши експликаць/коментация идея принципалэ;
 - аудияць текстул ши фачець о анализэ, утилизынд урмэторул план: тема месажулуй, персонаже, резуматул концинутулуй, идея принципалэ ши апречиеря персоналэ.

Пентру елевий циклулуй жимназиал се вор пропуне текстеле деспре вяца ши активитатя адолесченцилор, деспре интереселе лор, деспре литературэ ши артэ, традиций ши обичеурь национале, деспре челе май ремаркабиле евенименте дин историе. Екзерчицииле пентру аудиере требуе сэ фие инструктиве, сэ-й ажуте пе елевь ын сесизаря ворбирий ла ауз, сэ фие консекутиве, сэ се реализезе конформ анумитор етапе.

Екзерчиций имитативе. *Скопул лор есте формаря деприндерилор де пронунцаре коректэ а сунетелор, а силабелор, а кувинтелор, репродучеря моделулуй, имитаря луй ши превениря грешелилор типиче ын пронунцаре.*

Репетаць кувинтеле дунэ ынвэцэтор:

Веселэ ноуэ – фатэ веселэ

Копий аскултэторь – копий де ксерокс

Екзерчиций де речептаре. *Скопул лор есте формаря деприндерилор де а рекуноаште кувинтеле дунэ концинут ши интонацие.*

1. Дин листа де кувинте русешть, маркаци-ле пе челе каре кореспунд кувинтелор аузите ын лимба молдовеняскэ. Варианта ынвэцэторулуй: *яръэ, патрие, бунэтате, клэдице, зэнадэ.* Варианта елевулуй: *снег, парта, ручка, трава, радость, здание, руки, улица.*

2. Аскултаць пропозицииле ши ридикаць мына аузинд пропозиций интерогативе/афирмативе/негативе. Варианта ынвэцэторулуй: *Астэзь плоуэ. Аич се афлэ поликлиника? Хайдець сэ не жукэм!*

3. Аудияць текстул ши комплетаць енуңцуриле. Колораць апоий имажиня респектынд кулориле дескриесе ын текст. *Мария аре 7 ань. Еа сямэнэ мулт ку мама ей. Фетица аре окь албаитри ка черул ши ображий румень ка бужорий. Есте 8 мартие ши еа ый дэруе мамей 5 нарчисе галбене, ку кодице верзь. Ын ачасэ зи еа а ымбрэкат о рокие албастрэ ку манишете роший ка фундицеле. Мама Марией есте фоарте букуроасэ.*

Мария аре _____ ань.

Есте зиуа де _____ мартие.

Еа й-а дэруит мамей _____ нарчисе.

Екзерчиций де субституире. *Скопул лор есте формаря деприндерилор де а гэси еквивалентул синонимик/антонимик ал кувынтулуй.*

Аудияць пропозицииле ши комплетице-ле ку опуселе аджективелор.

Прэсаделе сынт дулчь, дар мереле сынт _____

Пиксул есте ноу, дар крейонул есте _____

Чаюл есте калд, дар кафяуа есте _____

Палтонул есте скумп, дар скурта есте _____

Екзерчиций де екзерсаре а ворбирий диалогате ши монологате. *Скопул лор есте де а форма прин интермедиул аудиерий алте деприндерь интегратоаре ворбиря, читиря ши скриеря.*

Модел: *Алкэтуиць ун диалог ын база текстудулуй аудият.*

Ерь, елевий ау фост ла Музеул де Историe. Ла интраре, ей ау кумпэрат билете. Апоий, гидул а кондус группул ын сэлиле де експозицие. Елевий ау ынцелес апроапе тот, пентрукэ гидул а ворбит тарe ши рар. Ла ешире, о фатэ а пус кытева ынтребэрь деспре унеле объекте векь де аур.

Екзерчиций де корекцие. *Скопул лор констэ ын формаря деприндерилор де а коректа грешелиле.*

Аудияць текстул ши стабилиць грешелиле лексикале адмисе.

Сэптэмына трекутэ, еу ши приетений мей а фост ла Кишинэу. Виктор ам визитат ун музеу векь, яр еу аць ажунс ын паркул чентрал, унде а фаче мулте фотографий лынгэ хавуз. Мь-а плэкут бустуриле скрииторилор, копачий верзь ши оамений весел.

Моделе де формаре а компетенцей де аудиере.

Моделул 1.

Класа а V-а

Унитатя: Тоамна

Субъектул: Че те лежень...., М. Еминеску

Аудияць поезия. Деспре че есте поезия? Че фел де текст есте?

Аудияць ынкэ о датэ поезия ши:

Нотязэ че симт:..... Нотязэ че вэд:..... Нотязэ че ауд.

Моделул 2

Класа а V-а

Унитатя: Ярна ши сэрбэториле де ярнэ.

Субъектул: Мош Крэчун.

Аудияць ун текст деспре Мош Крэчун ши скицаць портретул физик ал луй.

Чине есте Мош Крэчун? Ун мош бэтрын ку плете далбе. Поартэ хайне лунжь ши аре ын спате ун сак ку дарурь пентру фетице ши бэцей. Ел вине де департе, дин цара зэпезилор, ку о трэсурэ трасэ де чербь. Есте аштепгат ын фиeкаре касэ де копий ши матурь. Ту че врей сэ-ць адукэ мошул де Крэчун?

Рэспундець ын спацул резерват, ла ултима ынтребаре.

Моделул 3

Класа а IX-а

Унитатя: О царэ, о касэ, ун грай...

Субъектул: Лимба ноастрэ. А. Матеевич

Аудияць атент поезия ши обсерваць кум есте идентификатэ лимба. Комплектаць кластеринг-ул.

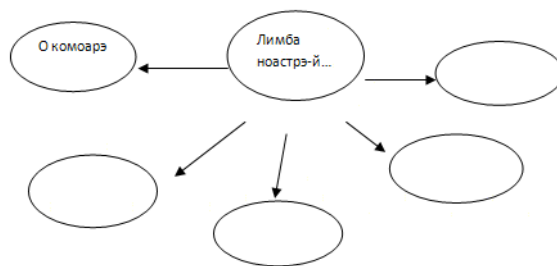

Прочесул де формаре ши де дезволтаре а компетенцей де аудиере а елевилор аре ун карактер конструктив: ла ынчепут есте сэрак, примитив, апоий ын урма практикэрий систематиче а екзерчициилор пропусе, трептат девине май вариат, май богат ши май ефичиент.

Библиография:

1. Попович А. Интердепенденца аудиерий ку алте деприндерь интеграторе. Ын Материалеле Конференцей Штиинцифиче интернационале, п.а П-а Кишинэу, 2008. – п. 247–251.
2. Попович А. Градул де утилизара техничилор ла ореле де лимба ромынэ нематернэ: Материалеле Конференцей Штиинцифиче интернационале, Кишинэу 2009. – п.130.
3. Бим Н., Пассов Е. Организация работы по обучению чтению и аудированию. Иностранные языки в школе. – №3. – Москва: Просвещение, 1987. – 78 с.
4. Гез Н. Роль условий общения при обучении слушанию и говорению. В: Иностранные языки в школе. – Москва, 1981. – № 5. – с. 32.
5. Гончар И. Аудирование иноязычного текста как объект лингвистики и методики. – С. – Петерб. ун-та., 2011. – №4. – с.117-121.
6. Елухина Н., Каспарова М. Подготовка учебного текста для аудирования. В: Русский язык за рубежом. – Москва, 1984. – № 2.
7. Зимняя И. Психологические аспекты обучения говорению на иностранном языке Москва: Просвещение, 1985. – 150с.

*Д.К. Жосан, преподаватель
А.М. Душкова, преподаватель
ПГУ им. Т.Г. Шевченко
г. Тирасполь, Приднестровье*

ОБЩЕПРИНЯТЫЕ АНГЛИЙСКИЕ АББРЕВИАТУРЫ В ТУРИЗМЕ

Статья посвящена классификации аббревиатур и акронимов в туризме. Русскоязычные туристы сталкиваются с проблемой расшифровки иностранных аббревиатур за границей. Для решения данной проблемы туроператорам и туристам следует изучить общепринятую расшифровку аббревиатур.

Ключевые слова: аббревиация, словообразование, информация, туризм.

Аббревиация как способ словообразования представляет сложное, многогранное явление, уходящее своими корнями в далёкое прошлое. Распространение аббревиатур связывают с появлением в реальной действительности сложных денотатов, требующих для своего обозначения словосочетаний или сложных слов. Функция аббревиатуры в процессе коммуникации состоит в более экономном выражении мысли и устранении избыточности информации. В аббревиатурах информация передаётся меньшим числом знаков, поэтому «ёмкость» каждого знака больше, чем в соответствующих исходных единицах, что даёт основание рассматривать аббревиацию как один из видов оптимизации речевого сообщения. Актуальность аббревиации определяется потребностью в наименовании новых понятий и объектов. Аббревиация получила широкое распространение в европейских языках в 20 веке. По-существу, она имела характер непосредственного заимствования сложных наименований из сферы общественно-политических отношений (это были, в основном, английские сокращения типа USA, TANU, ASP и т.п.).

Аббревиатура (abbreviation, abbreviated words) – это сокращённое написание слова или группы слов. Любой мировой язык насыщен аббревиатурами, и человечество настолько к ним привыкло, что использует их повсеместно и ежедневно. Расшифровку аббревиатур знать необходимо, поскольку среди них есть не только общепринятые, но и достаточно важные сокращения, которые пригодятся в работе, путешествии, деловом общении и переписке, а также и во многих других сферах нашей жизни. Аббревиатуры есть в любом языке, более того, каждый язык заимствует аббревиатуры из других языков. Порой люди автоматически употребляют ту или иную аббревиатуру, не задумываясь, как она расшифровывается.

Аббревиатуры делятся на: сложносокращённые слова и инициальные аббревиатуры. *Сложносокращённое слово* – это слово, составленное из сокращённых начальных элементов (морфем) словосочетания. Инициальные типы сложносокращённых слов или акронимы – это слова, образованные путём сложения начальных букв слов или начальных звуков, в свою очередь подразделяются на *аббревиатуры буквенные, звуковые и буквенно-звуковые*.

Аббревиатуры, или сокращения, издавна применялись на письме у всех народов, обладающих письменным языком. Целью сокращений были экономия места на носителе текстовой информации (бересте, керамических табличках, пергаменте и т.д.) и быстрота написания часто употребляемых слов и выражений. Одними из первых аббревиатуры появились в античных надписях, позднее получили распространение и в рукописях. Сокращения использовались также для обозначения единиц меры и веса. В позднем римском курсиве использовались почти все виды аббревиатур. В средние века аббревиатуры получили дальнейшее развитие, в особенности в юридических, медицинских и богословских текстах. В повседневной жизни, когда требуется сбережение места и времени, довольствуются употребительными простыми сокращениями. Последние состоят или из сокращения фраз, или из сокращения слов. Сокращения слов состоят частью в пропуске отдельных букв и слогов и опущении значительной части или даже всего слова, за исключением начальных букв, частью в определённых знаках, заменяющих слова. На письме употребляются лишь для частной или личной потребности в скорописании; но в тех бумагах, которые назначаются и для прочтения другими, в особенности печатных, их стараются избегать.

Со стремительным развитием турагентств, интернет-сайтов люди могут путешествовать в любую точку земного шара. Т.к. английский язык считается интернациональным, по прибытию в отель у туристов могут возникать проблемы с расшифровкой аббревиатур и акронимов. Предлагаю ознакомиться с основными определениями, понятиями, аббревиатурами, широко применяемых в турбизнесе. В гостиничном бизнесе аббревиатуры делятся на несколько групп. Рассмотрим подробнее классификацию.

Типы номеров: ROH (Run of the House) – тип отеля, определяемый администратором при заселении; SGL (Single) – одноместный номер; DBL (Double) – двухместный номер; 1BDRM (Bed Room Apartment) – апартаменты с 1 спальней.

Типы кроватей: DBL – двухместный номер с большой двуспальной кроватью; KB (King-size Bed) – королевская кровать.

Размещение в номере: ADL (adult) – взрослый; Chd, ch, chld (child) – ребенок; Inf (infant) – ребенок от 0 до 2.

Виды из окон номеров: BV (Beach View) – вид на пляж; OV (Ocean View) – вид на океан; SSV (Side Sea View) – боковой вид на море.

Типы зданий: MB (main Building) – главное здание; HV (Holiday Village) – клубный отель, представляющий комплекс бунгало.

Типы питания: BO (Bed Only) – проживание без питания; BB (Bed & Breakfast) – завтраки; MAI (Mini All Inclusive) – полный пансион с напитками местного производства.

HB + (Расширенный полупансион) – режим 2-разового питания в отеле. Обычно это завтрак и ужин, напитки за обедом и ужином обычно в стоимость входят, в остальное время за дополнительную плату;

FB (Полный пансион) – режим 3-разового питания в отеле (завтрак + обед + ужин). Напитки за обедом и ужином обычно в стоимость не входят;

FB + (Расширенный полный пансион) – режим 3-разового питания в отеле (завтрак + обед + ужин). Напитки за обедом и ужином входят в стоимость, в остальное время за дополнительную плату;

OB/RO (Без питания) — только размещение в гостинице, питание не предусмотрено;

BB (Завтрак) — режим питания, предполагающий завтраки в отеле проживания. Это может быть шведский стол или континентальный завтрак;

Другие термины: CIT (Check in Time) – расчетный час в отеле; DFG (Duty Free Goods) – товары, необлагаемые таможенным налогом; IN (invoice) – безналичная оплата.

«Аббревиатурный взрыв» наступил под влиянием экстралингвистических факторов, таких как ускоренный ритм жизни и его следствия – экономии языковых усилий.

Список литературы:

1. Алексеев Д.И. Аббревиатуры как новый тип слов / Д.И. Алексеев // Развитие словообразования современного русского языка. М., 2011.
2. Серебrenников Б.А. Язык, как общественное явление / Б.А. Серебrenников // Общее языкознание. – М., 2008.

ТЕХНОЛОГИЯ ПОДГОТОВКИ ВОСПИТАТЕЛЬНОГО МЕРОПРИЯТИЯ ДЛЯ СТУДЕНТОВ-ПРАКТИКАНТОВ ПЕДСПЕЦИАЛЬНОСТЕЙ

В статье рассмотрены проблемы выбора форм воспитательных мероприятий. Процесс планирования воспитательного дела должен проходить поэтапно, следовательно, педагогу нужно уделить больше внимания планированию учебных мероприятий.

Ключевые слова: воспитательная работа, программы, элементы, формы.

Воспитательная работа ставит перед педагогом вопрос о выборе её форм. Несмотря на большое количество публикуемых в педагогической литературе описаний различных классных часов, конкурсов, шоу-программ, праздников, чаще всего оказывается, что их формы на практике невоспроизводимы. И тут нет никакого парадокса, поскольку все эти планы, конспекты, сценарии разработаны для конкретных учащихся, в них отражены индивидуальность педагогов-авторов и местные условия. Ясно, что вероятность совпадения стольких признаков слишком ничтожна, чтобы можно было, слепо копируя чужую идею, надеяться на такой же успех. Однако нельзя отрицать возможность использования в воспитательной работе описанных и апробированных форм, если педагог подходит к заимствуемой форме творчески, наполняет её новым содержанием, адаптирует к местным условиям. Можно, заимствуя идеи и элементы формы, выстраивать свою форму. Форма определяет содержание, а содержание – форму. Эта философская аксиома действует и при планировании любого звена воспитательной работы. В воспитательном процессе содержание и форму условно можно выразить вопросами, на которые приходится отвечать педагогу: содержание – «Что сделать?» форма – «Как организовать деятельность?» Форма может конструироваться одним из двух способов: «от формы к содержанию» или «от содержания к форме» (см., например: Классному руководителю / под ред. М.И. Рожкова. – М., 2001. С. 45-49). Наконец, в практике начинающих педагогов приемлемо полное (насколько возможно) копирование чужих воспитательных разработок – при условии, что практикант или стажёр постепенно учится самостоятельному конструированию из готовых элементов. (Новые технологии воспитательного процесса Н.Е. Щуркова, В.Ю. Питюков, А.П. Савченко, Е.А. Осипова – Москва, 1994г., с.112).

Исходя из опыта практической работы прохождения студентами-практикантами кафедры иностранных языков Рыбницкого филиала ПГУ им. Т.Г Шевченко, рекомендуем следующую **поэтапную технологию подготовки воспитательного мероприятия.**

Процесс планирования воспитательного дела и мероприятия удобнее осуществлять поэтапно. Рассмотрим один из возможных алгоритмов работы над планом-конспектом воспитательного мероприятия. Этап тематического планирования:

1. Определите общую направленность мероприятия (этическое, социальноориентирующее, эстетическое, трудовое, физкультурное, познавательное, экологическое).

2. Выберите тему, которая подходит для реализации работы в выбранном направлении. Придумайте интересное название.

3. Представьте, какие цели должны быть достигнуты именно на этом мероприятии, а также какой должна быть его организационная форма (примеры форм: праздник, шоу-программа, беседа, диспут, игра).

Следующий этап – этап предварительного планирования (составления черновика) плана-конспекта:

1. Сформулируйте цели мероприятия.

2. Поставьте задачи, решение которых должно, на Ваш взгляд, гарантировать достижение целей.

3. Определитесь в выборе формы мероприятия.

4. Продумайте и пометьте, как Вы заинтересуете воспитанников предстоящим мероприятием уже до его начала, особенно на этапе подготовки. Как вовлечёте детей в подготовку к мероприятию? Выберите один из следующих вариантов или придумайте свой: рекламные плакаты; театрализованная реклама; пригласительные билеты; предварительные испытания; «секретные» задания инициативным группам.

5. Спланируйте для мероприятия такое организационное начало, чтобы оно сразу приковало к себе внимание всех участников. Продумайте, как будут реализованы следующие обязательные действия:

а) как Вы сообщите воспитанникам о важности мероприятия; возможные варианты: деловое сообщение; образное вступление; торжественная церемония; сюжетная театрализация;

б) как Вы организуете начало мероприятия и переход к основной части; варианты: конкурсный отбор; знакомство с участниками; применение технических эффектов (музыки, света, шумов и др.); выполнение ритуалов; – сценарные элементы.

6. Спланируйте основную часть мероприятия. Для этого выберите основную идею, которая станет «мотором» мероприятия, например: состязание (в чём? кого: команд или отдельных игроков?), путешествие (настоящее или воображаемое?), дискуссия, защита проектов и т.п.; выделите этапы основной части, придумайте, как их связать между собой, подводя итог каждого этапа и переходя к следующему); постарайтесь уже при планировании добиться, чтобы в мероприятии было активно как можно больше детей (в идеале – все члены коллектива); они могут участвовать в качестве ведущих, конкурсантов, болельщиков, экспертов (членов жюри), организаторов отдельных этапов, участников сценария; не забудьте отразить в плане обращения ко всей аудитории, игры со зрителями, участие групп поддержки, элементы сценария, а также прочие детали, которые Вы сейчас хорошо себе представили, а потом можете забыть из-за волнения и суматохи; позаботьтесь об устранении возможной организационной неразберихи: убедитесь, что всем людям и вещам хватит места в отведённом для мероприятия пространстве; что вопросы и основные тезисы, которые прозвучат на мероприятии, Вами сформулированы ясно, интересно, эмоционально; чётко определите, какие предметы понадобятся на мероприятии и в каком количестве, какие следует заготовить планы, схемы, плакаты, помогающие детям лучше ориентироваться в ходе мероприятия?

7. Спланируйте яркое подведение итогов. Это может быть, например: торжественный ритуал (например, активных участников, лучших игроков можно торжественно принять в символический клуб); награждение; раскрытие секрета (если в начале было заявлено, что некий секрет будет раскрыт благодаря уму, находчивости, ловкости участников); проверка памяти и внимания (обращение к эпизодам мероприятия); общая игра или песня; принятие совместного решения, коллективная оценка.

Этап редактирования плана-конспекта.

При редактировании плана-конспекта возьмите за основу критерии ясности и практической осуществимости. Хорошо разработанный конспект должен давать ясную картину спланированного мероприятия. Составив черновой вариант конспекта воспитательного мероприятия, постарайтесь честно ответить себе «да» или «нет» на следующие вопросы:

1) Можно ли по Вашему конспекту провести спланированное мероприятие, не привлекая дополнительных источников информации? Сможет ли другой педагог в нём разобраться, ему придётся заменить Вас?

2) Можно ли по плану-конспекту определить насколько цели, задачи, форма и содержание мероприятия соответствуют возрасту воспитанников? каким образом будут достигаться воспитательные цели? каковы Ваши предположения о том, когда и как в течение мероприятия воспитанники будут реагировать на происходящее? какая часть от общего количества воспитанников примет активное участие в мероприятии на том или ином этапе, и чем будут заняты остальные? когда и как начнётся каждый следующий этап?

3) Можете ли Вы как-либо улучшить план-конспект ещё до его практической реализации: заметили ли Вы методические ошибки и представляете ли себе способы их устранения (как повысить его эмоциональность, усилить воспитательную направленность, тщательней спланировать организацию некоторых этапов, включить дополнительно новые этапы или заменить ими старые и т.д.)?

Этап составления окончательного варианта плана-конспекта воспитательного мероприятия. На этом этапе с учётом выявленных недостатков и новых идей, пишется план-конспект, по которому Вы будете проводить мероприятие, которое сдадите в конце практики. План-конспект воспитательного мероприятия следует аккуратно оформить, выполнив основные требования к его структуре и содержанию. Выше приведённый алгоритм поможет студенту-практиканту существенно повысить эффективность воспитательной деятельности, направит воспитание на более результативное решение задач по формированию личностной сферы человека современного общества.

Список литературы:

1. Классному руководителю /Под ред. М.И. Рожкова. – М., 2001. С. 45-49.
2. Новые технологи воспитательного процесса. Н.Е Щуркова, В.Ю Питюков, А.П. Савченко, Е.А. Осипова. – М., 1994.

*О.Ф. Задобривская, преподаватель
А.С. Колесникова, студентка
филиал ПГУ им. Т.Г. Шевченко
г. Рыбница, Приднестровье*

ЗНАЧЕНИЯ ПОНЯТИЯ «ЗАПАХ» В РОМАНЕ ПАТРИКА ЗЮСКИНДА «ПАРФЮМЕР»

В статье рассматриваются значения слова “smell”, которое является ядром семантического поля «запах». Также представлены синонимические лексические единицы, которые передают данное значение.

Ключевые слова: *семантическое поле, репрезентанты, понятие «запах».*

Исследование семантических полей составляет огромный пласт в лингвистической науке. На сегодняшний день можно встретить множество определений этому понятию. Это доказывает тот факт, что на данный момент существует много разработок по данной проблеме, и многие ученые не могут прийти к единому мнению. Также не существует единой типологии групп, общепризнанных критериев их выделения, единства в определении структурной организации.

В основе теории семантических полей лежит представление о существовании в языке некоторых семантических групп и о возможности вхождения языковых единиц в одну или несколько таких групп. В частности, словарный состав языка может быть представлен как набор отдельных групп слов, объединенных различными отношениями: тематическими, синонимическими и морфологическими.

Изучив и проанализировав литературу по изучаемой проблеме, мы пришли к следующим выводам:

1) лексико-семантическая группа – это семантическое объединение слов (парадигма) одной части речи [7, с. 21];

2) семантическое поле – это термин, применяемый в лингвистике чаще всего для обозначения совокупности языковых единиц, объединенных каким-то общим лексико-семантическим признаком иными словами – имеющих некоторый общий нетривиальный компонент значения [4, с. 246];

3) в структуре семантического поля можно выделить ядро, центр и периферию (ближнюю и дальнюю);

4) существует несколько видов полей: естественные, искусственные, полусинтетические; лексические поля парадигматического типа, трансформационные поля, межчастеречные, семантические, или лексико-грамматические поля, синтагматические поля, смешанные семантические поля; «поля Порцига» и ассоциативные поля [2, с. 45-49];

5) ядром семантического поля «запах» является лексическая единица “smell”, будучи наиболее простой и наделяющаяся общим значением семантического поля «запах»;

Прочитав и проанализировав роман Патрика Зюскинда «Парфюмер», нами было выявлено, что понятие «запах» в исследуемом романе может быть репрезентировано 105 лексическими единицами, употребляющихся в 1289 случаях, которые так или иначе передают различные значения слова «запах» и помогают более полно отобразить происходящие события и саму суть романа, а также проникнуться атмосферой и почувствовать себя участником действия.

В связи с этим мы посчитали целесообразным классифицировать лексический фонд, образующий семантическое поле запаха в романе «Парфюмер» согласно дефинициям, представленным в словаре Oxford Advanced Learner's Dictionary, т.к. именно его словарные статьи мы приняли за основу.

Таким образом, к первой группе были отнесены лексемы, передающие значение “the quality of something that people and animals sense through their noses”. Было выявлено, что к этой группе относятся следующие лексические единицы: air (2), alluring (1), aroma (9), aromatic (7), aromatically (1), attar (4), aura (13), blend (5), blend of odors (1), blend of scents (1), blending of scents (1), bouquet (7), (n) breath (1), (adj) concentrate (1), (n) concentrate (1), essence (17), fluid (6), fragrance (18), fragrant (21), gold-scented (1), inodorous (1), nonsmell (1), nonsmelling (1), odor (208), odor-filled (1), odoriferous (2), odorless (3), odorlessness (1), odorous (1), (adj) perfume (9), (n) perfume (132), perfume-moistened (1), perfumery (11), perfume's art (2), pleasant (5), pleasantly (1), product (1), pungent (3), pungent smelling salts of clove oil (1), pungently (1), redolent (3), savor (1), (adj) scent (10), (n) scent (275), scent-drenched (1), scent-impregnated (1), scent-logged (1), sense (1), (adj) smell (6), (n) smell (36), smellable (1), to concentrate (1), to exhale (5), to float (3), to float down to (2), to float out (1), to hang in (1), to ooze out (1), to perfume (2), to rise up (2), to scent (8), to smell (93), unity (1), violet-scented (2), whiff (6).

Все произведение пронизано атмосферой запаха, поэтому в каждом предложении мы можем обнаружить ту или иную лексему, которая передает этот смысл. Так, например, при помощи следующего контекста

“For all their extravagant variety as they glittered and gushed and crashed and whistled, they left behind a very monotonous mixture of smells: sulfur, oil, and saltpeter” мы можем продемонстрировать тот факт, что главный герой очень тонко чувствовал любой запах, любое дуновение, но, несмотря на множество ароматов, он сумел уловить запах молодой девушки, что и определяет последующую нить событий в романе. Именно с этого момента Гренуй начинает преследовать всех молодых девушек, чтобы добиться своей главной цели – создать первозданный и доселе неизведанный парфюм.

Очень красочно также описывается и окружающая природа, причем даже при ее описании используются слова, детерминирующие понятие «запах»:

“He was enchanted by their meaningless perfection; and at no time in his life, either before or after, were there moments of such truly innocent happiness as in those days when he playfully and eagerly set about creating fragrant landscapes, still lifes, and studies of individual objects.”

Благодаря этому примеру мы видим, что главному герою романа удастся извлечь запахи не только из объектов органического мира, а также из предметов окружающей действительности, но на этом Гренуй не останавливается, ведь он преследует другую цель: он тренируется извлекать запахи из живых существ, начиная с крыс, собак и наконец, добирается и до юных безвинных девушек.

*“He had created an **aura** more radiant and more effective than any human being had ever possessed before him.”*

Автору удается ярко описать успех созданного Гренуем совершенного аромата. Публика на площади приходит в безумство, всего лишь от капли этих духов. Жители города влюбляются в Гренуя, забыв о том, что он беспощадно обошелся с прекрасными девушками, и у всех возникает плотская страсть друг к другу.

Вторую группу составляют лексемы передающие значение “unpleasant smell”. Сюда мы отнесли следующий ряд лексических единиц: air (1), effluvium (4), fetid (3), gamy (1), obnoxious (2), odor (2), repellent (1), revolting (2), (n) smell (1), smelly (1), stench (28), (adj) stink (9), (n) stink (1), tainted (1), to reek (6), to stink (24), unpleasant (1).

Данные лексемы помогают читателю почувствовать, насколько тонко автору удастся передать абсолютно все запахи, даже самые неприятные. Контексты романа помогают нам убедиться в этом и проникнуться событиями того времени.

Описание рождения главного героя и той атмосферы, которая царила в то время в Париже, помогает нам осознать причину возникновения обонятельного дара у юноши, ведь он был рожден в окружении самых разных запахов, пусть некоторые из них были и не самыми приятными:

*“The peasant **stank** as did the priest, the apprentice as did his master’s wife, the whole of the aristocracy **stank**, even the king himself **stank**, **stank** like a rank lion, and the queen like an old goat, summer and winter.”*

В отличие от своего подмастерья Гренуя, известный парижский парфюмер Бальдини не был так успешен в создании новых запахов:

*“Suddenly everyone had to **reek** like an animal, and Baldini had to rework his rosemary into hair oil and sew the lavender into sachets.”*

Его парфюмы не пользовались особым успехом, иногда ему даже приходилось воссоздавать запахи своих конкурентов, в чем он тоже редко преуспевал, но, несмотря на это, он тоже был одержим идеей создать безупречный запах, которым будет пахнуть сам король.

Чтобы передать истинную причину семилетнего пребывания Гренуя в пещере, автор детально описывает то состояние, в котором находился молодой человек, покидая Париж:

*“As he began to withdraw from them, it became clear to Grenouille for the first time that for eighteen years their compacted human **effluvium** had oppressed him like air heavy with an imminent thunderstorm.”*

Из примера видно, что в какой-то степени юноша уже был не рад своему дару, т.к. многочисленное количество ароматов, а особенно неприятные запахи людей отвлекали его от того единственного и желанного, который был отличительной чертой молодых девушек, и поэтому, он решает даже отказаться от своей цели, лишь бы никогда больше не чувствовать эту непереносимую для него вонь.

Анализируя произведение, нами была выделена группа слов, передающая значение “the ability to sense things with the nose”. К лексемам данной категории относятся: olfactory (21), olfactory perception (1), olfactorily (3), perception (2), (n) scent (1), sense of smell (3), (n) smell (1), to sense (2), sure-scenting (1).

Данный контекст помогает понять, насколько уникален был дар Гренуя:

*“While Baldini was still fussing with his candlesticks at the table, Grenouille had already slipped off into the darkness of the laboratory with its cupboards full of precious essences, oils, and tinctures, and following his **sure-scenting** nose, grabbed each of the necessary bottles from the shelves.”*

Придя в незнакомое для него место – парфюмерную лавку Бальдини – и, не зная основ парфюмерии, он начинает творить первые в своей жизни духи, полагаясь только на свое обоняние. Несмотря на свою неопытность, он создает совершенно новый, благоуханный аромат, который был не по силам создать опытному парфюмеру.

Талант Гренуя никогда его не подводил, особенно тогда, когда, он первый раз учуял аромат, еще более роскошный, чем аромат когда-то задушенной им девушки. Это был запах юной Лауры Риши, которая играла в саду, и юноша решил, что нашел изюминку, главный компонент своих будущих духов, своего главного творения в жизни – аромата абсолютной красоты:

*“Collecting himself and gaining control of his **senses**, he began to inhale the fatal scent in short, less dangerous breaths.”*

К последней группе мы отнесли следующие слова-репрезентанты: (n) breath (7), exhalation of breath (1), (adj) inhale (1), intoxicating (1), odor (1), (n) scent (5), (n) smell (2), (adj) sniff (1), (n) sniff (1), to breath (4), to catch (10), to coax one’s nose (1), to float (1), to inhale (8), to intoxicate (3), to pass through one’s nose, to savor (2), to smell (1), to smell (98), to sniff (25), to take a sniff (2), whiff (2), которые несут на себе значение “the act of smelling something”.

Автор романа наделил особым даром не только главного героя, который мог различать запахи, но и одного из парижских парфюмеров – Пелисье, он создавал поистине великолепные запахи, которые одурманивали весь Париж:

*“In three short, jerky tugs, he snatched up the scent as if it were a powder, immediately blew it out again, fanned himself, **took** another **sniff** in waltz time, and finally drew one long, deep breath, which he then exhaled slowly with several pauses, as if letting it slide down a long, gently sloping staircase.”*

Как мы видим из примера, даже его конкурент Бальдини признал его превосходство. Одержимый идеей создать роскошный запах, Гренуй не останавливается ни перед какими трудностями, даже когда его «верхушка аромата» была вывезена из города, он начинает преследовать ее:

*“He could now **smell** each one, could **smell** the aroma of their horses. At most they were no more than a half mile west of him, somewhere in the forests of the Tanneron. They were holding course southwards, toward the sea. Just as he was.”*

И снова его чутье не подводит, он находит юную девушку, даже за тысячи километров и, наконец, получает то, что было его смыслом жизни.

В отдельную группу нами были выделены лексемы, неподдающиеся классификации, они непосредственно входят в семантическое поле «запах», но не несут тех значений, которые трактует Oxford Advanced Learner’s Dictionary. К ним относятся: cologne (7), dark brown liquid concentrate (1), essence absolue (6), surrogate (2), toilet waters (4).

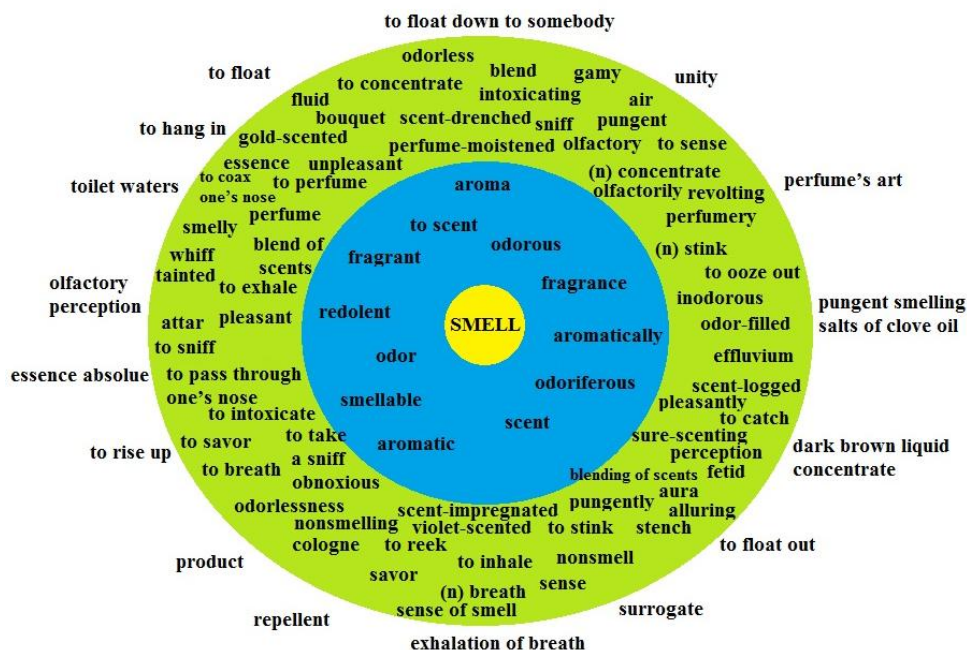

Запахи вызвали особенные чувства лишь у Гренуя, они были тем, без чего он не мог жить, в то время как для других они были всего лишь обыкновенными ароматами:

*“Probably he knew such things-knew jasmine-only as a bottle of **dark brown liquid concentrate** that stood in his locked cabinet alongside the many other bottles from which he mixed his fashionable perfumes”.*

Данное словосочетание подчеркивает, что жидкость темного цвета не представляла интереса ни для кого, но именно то словосочетание, при помощи которого она описана, усиливает это значение.

В следующем контексте использованная лексема помогает подчеркнуть тот факт, что смысл жизни главного героя состоял в том, чтобы не просто создать духи, которыми будут пользоваться для удовольствия, а создать божественный парфюм, от которого будут все сходить с ума:

*“He did not want to create a great scent; he did not want to create a prestigious **cologne** such as he had once made for Baldini, one that stood out amid a sea of mediocrity and tamed the masses”.*

Гренуй хотел повергнуть в безумство массы людей, которые должны были бы, по его мнению, находиться в этом безумии вечно.

Таким образом, нами были выявлены слова-репрезентанты по значению «запах» в романе Патрика Зюскинда «Парфюмер» и построено его семантическое поле (см. рис.1), благодаря чему можно четко проследить, как вербализируется понятие «запах», при помощи каких лексических единиц, а также какими значениями наделяются эти лексемы.

Список литературы:

1. Башарина А.К. Понятие «семантическое поле» // Вестник ЯГУ. – 2007. – № 1, Т. 4. – С. 93-96.
2. Васильев Л.М. Методы современной лингвистики: Учебное пособие, Уфа: Башкирск. гос. ун-т., 1997. – 183 с.
3. Кобозева И.М. Лингвистическая семантика: Учебное пособие. – М.: Эдиториал УРСС, 2000. – 352 с.
4. Лингвистический энциклопедический словарь / Под ред. В.Н. Ярцевой. – М.: Сов. энцикл., 1990. – 682 с.
5. Розенталь Д.Э., Теленкова М.А. Словарь-справочник лингвистических терминов – М.: Просвещение, 1985. – 400 с.

6. Российский гуманитарный энциклопедический словарь / Под ред. П.А. Клубкова – М., СПб.: ВЛАДОС: Изд. Филол. фак. С.-Петербург. гос. ун-та, 2002. – 688с.
7. Степанова Г.В., Шрамм А.Н. Введение в семасиологию русского языка. – Калининград: КГУ, 1980. – 72 с.
8. Hornby A.S. Oxford Advanced Learner's Dictionary. – Oxford: University Press, 2000. – 1539 p.
9. Süskind P., John E. Woods (Translator) Perfume: The Story of a Murderer. – Penguin Books, 1987. – 263 p.

*Л.С. Иващенко, ст. преподаватель
ПГУ им. Т.Г. Шевченко
г. Тирасполь, Приднестровье*

СОПОСТАВИТЕЛЬНЫЙ АСПЕКТ ИЗУЧЕНИЯ СЛАВЯНСКИХ ЯЗЫКОВ

В статье рассматривается вопрос о различиях материального, функционального и типологического характера в употреблении грамматических категорий в современных славянских языках, несмотря на общность в корнеслове, аффиксах, структуре слова, системе регулярных звуковых соответствий, морфонологических чередованиях, структуре предложения.

Ключевые слова: сопоставительное и сравнительно-историческое направление, социокультурные предпосылки, компаративистика, грамматическая категория, расхождения в родовой принадлежности, парадигма грамматических форм.

В языкознании сопоставительное и сравнительно-историческое направление имеет длительную историю. Выявление сходства и различия языков, их исторические и социокультурные предпосылки всегда были в центре внимания ученых. Современные социокультурные условия коммуникативных процессов накладывают свой отпечаток и на тенденции развития компаративистики. В современной науке проблемы сопоставительного изучения языков рассматриваются, наряду с другими аспектами, в рамках лингвистики межкультурной коммуникации, лингвокультурологии, когнитивной и коммуникативной лингвистики. Изучение языка человека как универсального феномена и национальных языков как систем национального языкового миропонимания и миропонимания тесно связано с формированием у носителей языков толерантности, с пониманием равноценности родного и «чужих» языков в жизни мирового поликультурного социума. Именно понимание общности процессов познания для разных народов и способов его вербализации, умение выявить сходство и различия в разных языках может стать платформой успешной межкультурной коммуникации [1].

Сопоставительный анализ грамматического строя языков как отражения познавательной деятельности человеческого мышления связан, по мнению многих ученых, с описанием способов вербализации различных понятий и категорий, лежащих в основе онтологических и гносеологических процессов. Даже в близкородственных языках имеет место грамматическое своеобразие языка, обусловленное многими внешними и внутриязыковыми причинами. Национальная окрашенность универсальных категорий в конкретных языках не в последнюю очередь связана с национальным менталитетом – с «манерой понимать вещи». Именно этим, видимо, обусловлено формирование какой-либо категории в одном языке и ее отсутствие в другом. Осмысление определенных отношений между реалиями мира (включая самого человека) не всегда поднимается до их категоризации. Несмотря на то, что мир и мышление человека универсальны, категоризации подвергаются только актуальные для народа и отражающие его конкретное бытие отношения, социальные и ценностные для его социума нормы [2].

Грамматическая категория может также закреплять понимание внеязыковой действительности с точки зрения различных онтологических оснований, а потому получает разное содержание в разных языках. Между славянскими языками, несмотря на тесные генетические связи, существуют принципиальные типологические различия. Славянские языки отличаются большой степенью близости друг к другу, которая обнаруживается в корнеслове, аффиксах, структуре слова, употреблении грамматических категорий, структуре предложения, системе регулярных звуковых соответствий, морфонологических чередованиях. Эта близость объясняется как единством происхождения славянских языков, так и их длительными и интенсивными контактами на уровне литературных языков и диалектов. Имеются, однако, и различия материального, функционального и типологического характера, обусловленные длительным самостоятельным развитием славянских племен и народностей в разных этнических, географических и историко-культурных условиях, их контактами с родственными и неродственными этническими группами. Часто различен удельный вес тождественных элементов. Например, категория уменьшительности в чешском языке выражена более разнообразными и дифференцированными формами, чем в русском языке. В отличие от русского языка только у существительных мужского рода в чешском языке присутствует категория *одушевленности/неодушевленности*. В чешском языке родовое отличие существительных на морфолого-

синтаксическом уровне обнаруживается не только в формах ед. ч., как в русском, но и в формах мн. ч. Ср.: *velcí spisovatelé великие писатели, mladé ženy молодые женщины, vysoká okna высокие окна*. Ср. также: *Muži už přišli* (м. р.). *Мужчины уже пришли, Ženy už přišly* (ж. р.). *Женщины уже пришли. Děvčata už přišla* (ср. р.). *Девушки уже пришли*.

Различия между грамматической категорией рода при системном сходстве этой категории в обоих языках заключаются в неадекватной родовой принадлежности как отдельных существительных, так и целых разрядов слов. Несовпадение родовой отнесенности в русском и чешском языках не всегда имеет свое предметно-семантическое обоснование. Так, например, с семантической точки зрения трудно объяснить, почему *židle, tužka, podlaha, zahrada* в чешском языке ж.р., а их русские эквиваленты *стул, карандаш, пол, сад* – м.р. В чешском языке названия молодых существ и производных от них уменьшительно-оценочных образований типа *kotě (koťátko) котенок, kuře (kuřátko), house (housátko) гусенок*, а также *dítě* (в ед. ч.) *ребенок* – ср.р., в русском языке аналогичные существительные – м.р.

Для чешского языка в большей степени характерна тенденция к сохранению исконной родовой принадлежности заимствованного слова, в то время как для русского языка решающим оказывается чисто формальный признак – фонетическая огласовка звучащего заимствованного слова. Так, в чешском языке исконный средний род сохраняют заимствования из латинского языка на *-um, -ium, -uum*: *publikum, album, muzeum, gymnázium* и слова греческого происхождения на *-má: téma, drama*. В русском языке в результате языковой адаптации они относятся либо к м., либо к ж. р. Ср.: *альбом, критерий, но публика, гимназия, дата, драма, тема* и т. д. В чешском языке к ж. р. относятся заимствования на *-až*, тогда как в русском языке они м. р.: *instruktáž инструкторж, garáž гараж, montáž монтаж* и др. Яркая отличительная особенность чешского языка – образование практически без ограничений соотносительных по роду пар слов м. и ж. р., обозначающих лиц по профессии, роду занятий, занимаемой должности, выполняемой функции. Ср.: *ředitel – ředitelka директор* (мужчина и женщина); *poslanec – poslankyně депутат*; *bojovník – bojovnice боец, боец*; *filolog – filoložka филолог*.

Лишь условно можно говорить о наличии в чешском языке существительных так называемого общего рода, типа *penasyta обжора, držgrešle скряга, жмот, nezbeda шалун/шалунья* и др. Указанные и подобные имена существительные сохраняют форму, общую для лиц мужского и женского пола, только в им. пад. ед. ч. В косвенных падежах они склоняются в зависимости от пола обозначаемого лица или по образцу существительных м. р. (тип *předseda, soudce*) или ж. р. (тип *žena*).

Категория **одушевленности/неодушевленности** в чешском языке как лексико-грамматическая категория по своему оформлению и объему не совпадает с аналогичной категорией в русском языке. При отнесении существительных м.р. к одушевленным или неодушевленным решающим является семантический принцип: к одушевленным относятся названия людей, животных и вообще живых существ, к неодушевленным – названия неживых предметов. Однако в ряде случаев между чешским и русским языками имеются расхождения. В отличие от русского языка в чешском категория одушевленных существительных ограничивается рамками только м.р. Существительные ж.р., а также существительные ср.р., обозначающие живые существа, формальных показателей одушевленности не имеют. Существительные женского рода с точки зрения грамматики чешского языка являются неодушевленными существительными, поэтому при морфологическом анализе слов типа *filoložka* не следует говорить о том, что эти слова обладают грамматической категорией одушевленности. Однако в рамках м. р. категория одушевленности в чешском языке представлена шире, чем в русском. В ед. ч. она находит выражение не только в форме вин. пад., совпадающего, как и в русском, с род., но также в формах род., дат. и предл. пад. Кроме того, во мн. ч. категория одушевленности в чешском языке находит широкое морфологическое выражение также в форме им. пад. мн. ч., где употребляются особые окончания *-i, -ové, -é*, но, в отличие от русского, она не получает выражения в форме вин. пад. мн. ч.

1. В отличие от русского языка ударение в чешском языке не принимает участия в образовании словоформы.

2. Система склонения в чешском является сложной, разветвленной и значительно дифференцированной внутри рода.

3. Распределение существительных по типам склонения в чешском языке более тесно связано с категорией рода и с категорией одушевленности, чем в русском.

Таким образом, сопоставительный аспект изучения и преподавания языков является сегодня весьма актуальным не только в лингводидактике, но и в коммуникации. Современный мир является многонациональным и поликультурным, а каждый из нас воспринимает окружающий мир в призме родного языка. Вместе с тем, можно уверенно сказать, что большая часть населения планеты является дву- или многоязычными языковыми личностями. Это и определяет важность толерантной межкультурной коммуникации.

Список литературы:

1. Журавлев В.К. Очерки по славянской компаративистике. – М., 1990. – 360 с.
2. Молдован А.М., Скорвид С.С., Кибрик А.А. Языки мира. Славянские языки. – М., 2005. – 230 с.

ПЕРСОНАЖЕ БИБЛИЧЕ ЫН КОЛИНДЕЛЕ ДЕ ЛА ЕСТ ДЕ НИСТРУ

Статья описывает Бога-Отца, Бога-Сына в колядках Приднестровья, собранных автором и студентами Института Языка и Литературы Приднестровского Государственного Университета им. Т.Г. Шевченко. В тексте автор поднимает вопрос междисциплинарного соотношения между фольклором и теологией, между язычеством и служению единому Богу.

Ключевые слова: фольклор, колядки, Бог, религия, поэтический текст, церковь, информатор, хор.

Де-а лунгул секолелор вертикалитатя молдовенилор ка ням се пэстрязэ даторитэ фолклорулуй, каре е омнипрезент ын ареалул де ла ест де Нистру. Прин колинде молдовянул ышь кынтэ дорул, дуреря, драгостя фацэ де омул драг, яр прин обичеюрь, ын кадрул ануитор сэбрэторь але анулуй, ку дате фиксэ ши мобилэ, есте оглиндитэ вяца спиритуалэ де ла сате ши ораше а омулуй каре мереу е ын аштептаря Крэчунулуй, Анулуй Ноу етч.

Этномузикологул К. Ионеску афирмэ кэ сингура спечие, каре с-а май пэстрат ла молдовений дин стынга Ниструлуй, е колинда ши, май рар, кынтеккул де стя. Дин експериенца мя де фолклорист вой елучида кытева аспекте але унор персонаже библиче ын колинде ле ноастре, презентынду-ле прин присма интерескэрий мотивелор популяре ши але челор трансфигурате ла крештиний ортодокшь. Менционэм, ау фост ань ла мижлок, кынд студииле антериоре деспре офичиеря Крэчунулуй демонстрау апартененца ачестуй обичей сэбрэторилор ынкинате зеулуй Митра; дупэ каре, одатэ ку апаричия крештинисмулуй, императорул Константин ши консоарта луй Ияна, л-ау ынлокуит сэбрэториле де ярнэ ку обичеул наштерий луй Иисус Христос. Ын журул ачестей теме се полемизязэ ши ын континуаре, пе де о парте, де кэтре фолклоришь, антроположь, историчь ши, пе де алтэ парте, де кэтре теоложь.

Дин черчетэриле ынтрепринсе ын сатул Красная-Горка дин р. Григориопол, ын урма унуй кестионар реализат ку Ефросиния Бусуйок, ам афлат кэ преотул сатулуй а ынскрис де ла дынса колинде лаиче ку тентэ релижиоасэ. Май мулт, ын сатул Дороцкая превалязэ колинде ле релижиоасе. Андрей Григорьев, ын вырстэ де 55 де ань, ышь аминтеште: «Еле-с май мулти релижиоасы. Ынаинти колинзыли ярау релижиоасы» (АФП, 2013; р.Григориопол, ынрежистраре ла репортофон, инф. Андрей С.Григорьев, 55 ань; кулег. Л. Калина). Дин екземплеле евиденциате ын рындуриле де май сус, резултэ кэ омул де ла сат пэстрязэ ку сфинчение датина стрэвеке а колиндулуй релижиос. Ын ачест контекст е биневенитэ чиркумскриеря персонажелор библиче (ыл вом менциона ын примул рынд пе Думнезеу, унеорь Думнезеу-Татэл, Думнезеу-Фиул) ын колинде ле каре се интерпретязэ ын бисерикэ ши ын каселе оаменилор. Конформ иерархией стабилите, колиндэторий, дупэ опиния фолклористулуй П.Караман, ыл онорязэ, ын примул рынд, пе преот, каре де фапт, дечине ынтыетатя ын вяца сэвенилор. Яр колинде ле, дедикате фечей бисеричешть алкэтуеск мотиве ши кипурь де персонаже библиче. Ултериор не вом конвинже де ролул сфинцилор ши ын датина популярэ. Ын Ноул Тестамент ал Сфинтей Скриптурь апроапе фиескаре капитал ворбеште деспре Думнезеу, унул Интегру: Бунул Пэринте, Черескул Татэ, етч. Ачелашь М. Олинеску ыл дескрие: «ом бэтрын, сфэтос, кэч нумай бэтрыний сынт плин де ынцелепчуне, ку фаца албэ фрумоасэ, ынкадратэ ынтр-о барбэ тот аша де албэ ка зэпада ши де ун пэр богат ши кэзут ын плете пе спате, ка ла бэтрыний ши кучерничий преоць. Деши бэтрын, е тотушь плин де вигоаре ши кондуче требуриле лумий, ка ши ла ынчепутуриле ей». Ку тоате кэ Библия лэмуреште тринитатя, ынтрукипатэ прин Думнезеул Татэ, Иисус Христос ши Духул Сфынт, «ын митоложия популярэ ну екзистэ о демаркаре бине стабилитэ ынтре Думнезеу ши Фиул Луй». Ши тотушь, менционэм, колинде ле релижиоасе, дар ши лаиче фак о делимитаре нетэ ынтре Думнезеу ши Иисус Христос. Ын континуаре, вом евиденция, прин кытева екземпле семнификативе, имажиня луй Думнезеу. Ын текстул протокола «Колиндэ, колиндэ», ынскрис ын Слобозия, де ла Корул Бисеричий «Архангелул Михаил», колиндэторий ышь онорязэ газда «адукынду-л пе Адевэратул Думнезеу»: «Колиндэ, колиндэ./Ятэ вин колиндэторь./Колиндэ, колиндэ./Флориле далбе./Ши ей вин мереу, мереу/ Ши-л адук пе Думнезеу./Думнезеу адевэрат, /Соареле азь е луминат» (АФП, 2014; Слобозия, инф. Корул Бисеричий Архангелул Михаил, кулег. Л. Калина, Л. Кожухарь-Данилеску). Метафорик ворбинд, експресия каузаль «соареле азь е луминат» е консечинца сэбрэторескулуй пе каре-л адук колиндэторий принтр-ун Думнезеу Адевэрат; яр репетиция кувынтулуй Думнезеу ла сфыршитул версулуй ши ынчепутул алтуй верс амплификэ нечеситатя кипулуй луй ын контекстул офичиерий Крэчунулуй. Ынтр-о алтэ колиндэ протокола «Демулт сара а венит» (АФИЛЛ; 2001, мс.1, ф.6-7; Слобозия; инф. Наталия И.Балан, 1922, кулег. Д. Ажигирей) наштеря микулуй Иисус Христос е прилежуитэ де венيريا мажилор ку «аур, смирнэ ши тэмые/Мила Домнулуй сэ фие/Де-акум пынэ-н вечие». Вербул ла конжунктив «сэ фие» ну е статик, яр динамичитатя «Милей луй Думнезеу» спореште ефектул «де-акум пынэ-н вечие». Ын алте колинде Думнезеу апаре ши ын кипул луй Иисус Христос «Домн Фрумос», «Домн Сфынт»: «Скулаць, скулаць, ну дормиць./ Чи шедець ши привегиць./Кэ-й нэскут ун Домн Фрумос./Ку нумеле де Христос./Ш-аштептэм пе Домнул Сфынт./Кэ ел вине пе пэмынт./Кэ е Фиул Черулуй/Ши Домнул Пэмынтулуй»

(АФИЛЛ; 2001, мс.3, ф.6; Дубэсарь; инф. Ана Кожокару, 55 ань, кулег. Н.Тодирка). О алтэ вариантэ а тиположией «Колиндэторий ши газда» дезволтэ тема «Унуй Думнезеу Ноу-Нэскут/Ын скутиче ынвэскут», яр коинчиденца експресией «молдовенилор плугарь» ын текстул колиндей е консечинца модификэрий сэрбэторий Анулуй Ноу де ла 1 Мартие (сэрбэтоаре каре се офичия инициал ла романь) ла дата де 25 дечембрие-7 януарие, тимп престабилит ын спечиал наштерий луй Иисус Христос: «...Ши ну вэ вин ку нич ун рэу./Чи в-адук пе Думнезеу/Сэ вэ мынтуе де рэу; Ун Думнезеу Ноу-Нэскут./Ын скутиче ынвэскут./Скулаць, вой, молдовень плугарь./Кэ пе чер с-а арэатат/Ун Лучафэр минунат» (АФИЛЛ, 2001, мс.3, ф.6; Дубэсарь; инф. Ана М. Кожокару, 55 ань, кулег. Н.Тодирка). Ку алте оказий, кэлэторииле луй Думнезеу пе пэмынт девин ниште пробе де ынвэцэтурэ пентру оамень, пентру сэрачь ши богаць. Дин чиклул колинделор модерне е текстул «Богатул ши сэракул». Кытева варианте але ачестор колинде ле гэсим ын крестомация луй Й. Датку «Колиндэ-мэ, Доамне, колиндэ», ку титлуриле «Богатул ши сэракул», «Майка Домнулуй ши каса неоспиталиерэ» ши ын студиул фолклористулуй Н.Бэшешу «Сэрбэторь домнешть». Думнезеу ши Сф. Петря ну сынт примиць ла каса богатулуй, дар сынт примиць ши оспэтаць ла каса сэракулуй: «Коборыт-а, коборыт-а./Флориле далбе./Думнезеу пе-ачест пэмынт, /Думнезеу ку Сфынтул Петру. / – Бунэ сара, ом богат!/Гата-й чина де чинат? – Гата, гата, пентру ной, /Дар ну пентру сэрачь ка вой./ – Бунэ сара, ом сэрак./Гата-й чина де чинат?/Гата, гата, пуцинтя./Пофтим, Доамне, луаць дин еа» (АФП; 2009, Кошница-Ноуэ-Дубэсарь, инф.Н.Смолевская, 19 ань, кулег. Л. Калина). Ын фине, аич ам адэуга кэ Думнезеу ыл ындрептэцеште пе сэрак, вэзынду-й каса ын «мижлокул раюлуй», яр чя а богатулуй «суб тэплиле ядулуй». Ынтр-адевэр, дин палмаресул текстелор деспре персонаже ле библиче креаторул популар ыл ва селекта пе ачела каре презинтэ интерес дин пунктул де ведере ал фондулуй ши ал формей колиндей; вом цине конт ши де перспектива историк-религиоасэ ын каре с-а рефлекатат колинда ын микроструктура ши макроструктура сочиетэций.

Библиографие:

1. Бэшешу Н.М. Сэрбэторь домнешть. Студиу. Кулежере де тексте этнографиче ши фолклориче. К.: Картя Молдовой, 2004, п. 650.
2. Олинеску М.Т. Митоложие. Б.: Едитура Критикэ, п. 22.

*З.В. Коваль, зав.отделом НТТ
ЦДиЮТ
г. Рыбница, Приднестровье*

РОЛЬ ПЕДАГОГА В ИННОВАЦИОННОЙ ДЕЯТЕЛЬНОСТИ ОРГАНИЗАЦИИ ДОПОЛНИТЕЛЬНОГО ОБРАЗОВАНИЯ

В статье рассмотрена инновационная деятельность педагога дополнительного образования на примере МОУ ДО «ЦДиЮТ» г. Рыбница. И как следствие этой деятельности – участие школьников в межрегиональных и международных проектах, которые являются средством повышения открытости образования, знакомства воспитанников со сверстниками из других регионов стран, развития соревновательности, патриотизма, гордости за результаты собственной деятельности и таким образом мотивации воспитанников к творчеству.

Ключевые слова: *инновационная деятельность, педагогические технологии, дополнительное образование, методика проектной деятельности, энергосбережение.*

Инновационная деятельность педагога дополнительного образования становится обязательным компонентом личной педагогической системы и приобретает избирательный исследовательский характер. Это предполагает переоценку педагогом своего профессионального труда, выход за пределы традиционной исполнительской деятельности и смену её на проблемно-поисковую, рефлексивно-аналитическую, отвечающую запросам общества и создающую условия для самосовершенствования личности [2]. В педагогическом коллективе возрастает потребность в новом педагогическом знании, изменении образовательных и социальных функций педагога.

Одним из перспективных источников инноваций в сфере дополнительного образования является развитие межрегиональных и международных проектов как средства повышения открытости образования, знакомства воспитанников со сверстниками из других регионов стран, развития соревновательности, патриотизма, гордости за результаты собственной деятельности и, как следствие, мотивации воспитанников к творчеству.

С 2003 года научно – технический отдел МОУ ДО «ЦДиЮТ» принимает самое активное участие в Международном проекте SPARE. Следует отметить, что до текущего года Центр детского и юношеского творчества г. Рыбница являлся единственной организацией дополнительного образования в Приднестровье, на базе которой осуществлялся данный проект.

SPARE – это образовательная программа об энергетике и окружающей среде для детей и молодежи 10-18 лет. Программа SPARE/ШПИРЭ была создана Норвежским обществом охраны природы «Друзья Земли» в 1996 году. Сегодня SPARE работает в 17 странах Европы, Кавказа и Средней Азии. Идея программы SPARE – перейти от обсуждения глобальных проблем к практическим действиям школьников, их семей и местных сообществ. SPARE работает для снижения потребления энергии, получаемой сжиганием ископаемого топлива, путем множества местных акций во многих странах.

SPARE помогает найти ответ на вопрос: как можно удовлетворить потребность человечества в энергетических услугах (для отопления, освещения, транспорта и т.д.) без чрезмерных и опасных последствий для природы. Это частично зависит от доступных энергоресурсов, но также зависит от стиля жизни, технологий использования энергии (в том числе в коммунальном сервисе) и от просвещенности пользователей энергетическими услугами. Учащиеся, принимая участие в программе SPARE, представляют свои результаты и достижения в области рационального использования энергии не только в школах, но также дома, для родственников, друзей и соседей.

Цель SPARE – образование школьников в области энергоэффективности через междисциплинарное обучение и практическую деятельность [1]. На идеологической основе проекта – девиз «Думай глобально, действуй локально», который с 2004 г. является и девизом работы районного штаба «Юный эколог Приднестровья» г. Рыбницы, базируются специально разработанные для SPARE беззатратные энергосберегающие меры и мероприятия. Эти меры актуальны для решения проблем, характерных для большинства регионов в комплексе или частично:

1. изобилие энергии и как результат – излишнее потребление;
2. неэффективная централизованная система и как результат – большие энергопотери;
3. слабо развитая энергосистема и как результат – острый дефицит энергии на местах.

SPARE дает основу для поиска решений этих проблем в интересах сегодняшнего и будущих поколений. SPARE – это гораздо больше, чем обычная школьная программа, так как не только дает знание, но и приглашает школьников к проведению самостоятельных исследований, стимулирует интерес к применению разных научных достижений. SPARE помогает на практике повысить эффективность использования энергии в школе, в ОДО и дома. Результаты исследования и практических находок школьников в области энергоэффективности могут быть полезны родителям, друзьям и соседям [1]. Программа включает внедрение новых подходов к образованию, распространения образовательных материалов, опыта педагогов, разнообразные формы деятельности по вовлечению детей и взрослых в практическую деятельность по энергосбережению.

В 2012 году обучающаяся экологического кружка Цвигун Ирина принимала участие в национальном конкурсе школьных проектов по энергоэффективности «Энергия и среда обитания» в номинации «Информирование общества». На конкурс был представлен информационный мультимедийный продукт «Сохраним климат – начнем с простых энергетических решений», в качестве рекламы показанный на одном из каналов европейского телевидения, а также был продемонстрирован участникам городского экологического конкурса «Юные исследователи окружающей среды». В конкурсе среди стран ближнего зарубежья Ирина Цвигун заняла первое место, на международном уровне у Ирины – 2 место.

В 2013 году член штаба «Юный эколог Приднестровья» Шеремет Алина принимала участие в национальном конкурсе школьных проектов по энергоэффективности «Энергия и среда обитания» в номинации «Теоретическая работа (проект)». На конкурс была представлена работа «Энергосбережение – как фактор сохранения окружающей среды». В проект были вовлечены взрослые родственники, члены семьи, которые участвовали в измерении энергопотребления дома, в обсуждении результатов, в поисках путей экономии тепла и электричества. О своих результатах исследования Алина поделилась на родительском собрании в школе, с одноклассниками и членами штаба «Юный эколог Приднестровья». Учащиеся обсудили, какие меры энергосбережения они могут применить у себя дома, в школе и в ОДО, какой эффект это принесет. В конкурсе среди стран ближнего зарубежья Алина Шеремет заняла третье место. Победители межрегионального и международного конкурса SPARE были награждены дипломами, ценными призами и путевками в детский экологический лагерь.

Опыт работы МОУ ДО «ЦДЮТ» по участию в международных проектах неоднократно обобщался на муниципальном, республиканском и международном уровне. В ноябре 2012 г. результаты деятельности экологического штаба г. Рыбница были представлены на Европейской встрече по проекту SPARE (г. Киев).

Деятельность SPARE на региональном уровне осуществляется нами в сотрудничестве со школами, с отделом природопользования при Управлении сельского хозяйства, природных ресурсов и экологии г. Рыбницы и Рыбницкого района и другими общественными институтами, что позволяет внедрять новые подходы к образованию, научно – исследовательской и практической деятельности обучающихся в учреждении.

Результатами деятельности являются достижения юных экологов Рыбницкого ЦДЮТ в научно – практической конференции исследовательского общества учащихся. Так, в 2011 г. воспитанница кружка «Юный эколог» заняла II место на городском и IV поощрительное место на республиканском уровне. В 2013г. участница штаба «Юный эколог» заняла III место на городском и IV поощрительное место на

республиканском уровне. Основное внимание в представленных учащимися проектах уделено возможности использования в Приднестровье биологического земледелия как рационального, экологически чистого и безопасного для окружающей среды.

Результаты практической деятельности штаба «Юный эколог» доказывают, что развитие мотивации обучающихся к исследовательско – творческой деятельности происходит благодаря интенсивной коммуникации педагога и детей, тесному взаимодействию педагога с отдельным ребенком, т.е. индивидуальному и личностно – ориентированному подходу. Таким образом, необходимыми предпосылками инновационной деятельности в дополнительном образовании выступают потенциал и профессионализм педагога, его чувствительность к новому, открытость.

Список литературы:

1. ШПИРЭ – школьная программа использования ресурсов и энергии. Учебное пособие для средней школы. – Спб. 2004 г.–80 с., илл.
2. Экологическое образование. Методическое пособие для учителей средней школы. – Стокгольм. 1997г. – 70 с., илл.

*Ю.А. Ковтуненко
МОУ «РПСОШ №9»
г.Рыбница, Приднестровье*

АКТУАЛЬНОСТЬ ОБУЧЕНИЯ ПРОИЗНОШЕНИЮ НА НАЧАЛЬНОМ ЭТАПЕ

Обучение произношению является программным требованием, без него невозможно овладеть всеми видами речевой деятельности на иностранном языке. Актуальность в том, что именно на начальном этапе обучения дети быстро усваивают новый материал, им свойственна имитация. Большинство учебников начинаются с вводного фонетического курса.

Ключевые слова: *произношение, имитация, тренировка, фонетическая зарядка, повторение за диктором.*

В последнее время возрос интерес к иностранным языкам, к английскому языку особенно. Это объясняется ролью и местом английского языка в современном мире: развитие торгово-экономических отношений с англоязычными странами, появление мировой компьютерной сети Интернет, а также возможность путешествовать, работать и отдыхать за границей. Первое знакомство с языком происходит на звуковом, фонетическом уровне, поэтому формирование произносительных навыков на начальном этапе обучения является одной из основных задач. Произношение – это своего рода «визитная карточка» говорящего, потому что первое, на что мы обращаем внимание при общении с человеком – это чистота и правильность его речи, это имеет значение не только в английском языке, но и в других языках.

Во время разговора с собеседником необходимо хорошо понимать, что он говорит, а чтобы он вас понял, вы должны говорить с правильной интонацией. Только одного правильного произношения и хорошей артикуляции недостаточно, люди слышат в первую очередь интонацию. Поэтому выработка правильного произношения является обязательным элементом языкового образования.

Обучение произношению является также и программным требованием, поскольку без него невозможно овладеть всеми видами речевой деятельности на иностранном языке, в том числе говорению и чтению вслух. Начальный этап первого года обучения иностранному языку является для учителя наиболее ответственным, так как он во многом определяет успех дальнейшего обучения. Во многих учебниках мы видим в первой главе весь фонетический курс и только в последующих всё остальное.

Если не уделять произношению должного внимания, то артикуляционный аппарат учащихся привыкнет к неправильной артикуляции звука, не сможет правильно интонировать свою речь, то переучиваться впоследствии будет очень сложно, а звучание речи будет неанглийским. Кроме того, правильность английского произношения влияет на смысл высказывания. Например, долгота и краткость гласных, звонкость и оглушение согласных имеет смысловозначительное значение: ship – sheep, send – sent, bed – bet и т.д. Проблема обучения произношению на начальном этапе изучения английского языка является одной из самых главных проблем в методике обучения английскому языку. Обучение произношению на начальном этапе – чрезвычайно сложное дело. Без правильно поставленного произношения не возможно проявление коммуникативной функции языка. На начальном этапе необходимо научить детей произносить звуки так, как это делают носители английского языка. Обучение фонетике как процессу продуктивному требует от учащегося знания строения речевого аппарата, что представляет собой сложную методическую задачу, поскольку на данном этапе эта информация является наиболее трудной для учащихся и требует больших временных затрат и усилий как со стороны учителя, так и учащихся. Тем не менее эти затраты времени и усилия окупаются, если учащиеся овладевают этим

умением на начальном этапе на строго отработанном минимальном материале, который обеспечивает мотивационный уровень и надежную базу для формирования другой речевой деятельности.

Актуальность – необходимо знать, что именно на начальном этапе обучения дети быстро усваивают новый материал, им свойственна имитация, что помогает, на подсознательном уровне, откладывать вновь полученные знания.

При ознакомлении с фонетическими явлениями объяснение обязательно должно сопровождаться демонстрацией эталонов звука, которые учащиеся слышат от учителя или в фонозаписи, чтобы создавать условия, когда им объясняют их артикуляцию. Затем следует интенсивная тренировка учащихся в произношении. Тренировка включает два типа упражнений: активное слушание образца и осознанная имитация. Активное слушание стимулирует выделение из потока слов конкретного звука, подлежащего усвоению. Поднятием руки или сигнальной карты учащийся показывает учителю, как он услышал звук.

Упражнения в активном слушании могут быть следующими:

– Я произношу попеременно английские и русские звуки. Услышав английский звук, поднимите руку.

– Поднимите руку, когда в ряду слов услышите слово со звуком [и].

– Поднимайте сигнальную карту всякий раз, когда услышите долгие (краткие) гласные в следующих словах.

– Поднимите руку, когда услышите слова в предложении, на которое падает ударение и т.п.

Количество упражнений в воспроизведении должно быть больше. Эти упражнения представляют собой осознанную имитацию эталона звука, они мобилизуют все усилия учащихся и направляют их на качественное воспроизведение нового звука.

На данном этапе можно использовать следующие упражнения:

– Произнесите вслед за мной звуки, обращая внимание на долготу (краткость).

– Произнесите слова по образцу, обращая внимание на звук [а].

– Произнесите слова, обращая внимание на ударение.

– Произнесите предложения, обращая внимание на мелодику.

– Произнесите словосочетания, не делая паузу между словами, из которых они состоят.

Из приведенных примеров видно, что предметом тренировочных упражнений являются звук и звукосочетания, помещенные во все более крупные единицы. Для осознанной имитации рекомендуется регулярно проводить фонетические зарядки, для которых следует использовать ценный в содержательном отношении материал: песни, рифмовки, афоризмы, стихи, пословицы и поговорки. Фонетическая сторона этого материала должна быть тщательно отработана.

Традиционно фонетическая зарядка проводится на первом этапе урока и занимает примерно 7 – 10 минут учебного времени. Учащимся предъявляется образец звука изолированно в слове, в слове и во фразе, а затем в обратном порядке. Учитель сопровождает демонстрацию звука комментариями: он напоминает учащимся особенности артикуляции того или иного звука, обращает их внимание на сопутствующие произнесению фонетические процессы. Звуки и образцы обычно предъявляются в записи или с голоса учителя.

Использование фонетических зарядок имеет ряд преимуществ:

1. Регулярное проведение фонетических зарядок улучшает артикуляционные навыки учащихся;

2. Ученики могут на слух различать долгие и краткие английские звуки, русские и английские звуки;

3. Учащиеся знакомятся с разными моделями интонации, видами ударения и с английским ритмом;

4. Фонетические зарядки способствуют не только развитию слухо-произносительных навыков, но и запоминанию и тренировке лексических единиц и грамматических структур.

В основе фонетической зарядки – звукоподражательная игра с интересными и занимательными сюжетами, постоянным персонажем которых является веселый английский язычок – Mr. Tongue. В учебнике Н.А. Бонк «Английский для малышей» приведена превосходная история с участием Mr. Tongue.

Тренировку ребят в произношении можно по усмотрению учителя дополнить интересными упражнениями. В основе таких упражнений – прием осознанной имитаций («подражание английскому попугаю»), постановки английского акцента на русско-язычном материале. Он позволяет добиться автоматизма в произнесении звуков второй группы, сделать так, чтобы звуки и др. всегда были английскими. Например, дети подражают английскому попугаю, который произносит русские слова и целые фразы с английскими звуками. Например: [d]- дом, дача, Дима на даче, дятел дома; [г]: гыба, гак, гыба на габоте.

Список литературы:

1. Бонк Н.А. Английский для малышей. РОСМЭН-ПРЕСС, 2004.
2. Биболетова М.З. Английский язык. Ч.1.– М.: Титул, 1996.

3. Бим И.Л., Биболетова М.З. Возможные формы и содержание курсов обучения иностранным языкам в начальной школе. // Иностр. языки в школе. 2001. №2.
4. Сахарова Т.Е., Рабинович Ф.М., Рогова Г.В. Методика обучения иностранным языкам в средней школе. – М.: Просвещение, 1991.
5. Ткаченко Р.Г., Роговская Б.И. Карлайл М.С. «О речи учителей на уроке»: Ж. «Иностранные языки в школе». – 1984.

*Е.А. Котеля, воспитатель
А.А. Орликовская, воспитатель
Л.И. Орлова, воспитатель
Л.В. Сюрись, воспитатель
МДОУ «РЦРР»
г. Рыбница, Приднестровье*

РЕЧЕВОЕ РАЗВИТИЕ СТАРШИХ ДОШКОЛЬНИКОВ ПОСРЕДСТВОМ ЭКСПЕРИМЕНТАЛЬНО-ИССЛЕДОВАТЕЛЬСКОЙ ДЕЯТЕЛЬНОСТИ

В статье раскрыта проблема организации воспитательно-образовательной работы с детьми старшего дошкольного возраста по речевому развитию посредством экспериментальной деятельности.

Ключевые слова: *речь, поисково-экспериментально-исследовательская деятельность, старшие дошкольники.*

Развитие речи и экспериментирование тесно связаны между собой. Необходимо отметить двусторонний характер этих связей. Умение четко выразить свою мысль облегчает проведение опыта, в то время как пополнение знаний об окружающем мире способствует развитию речи. Дошкольники в процессе экспериментирования учатся ставить цель, решать проблемы и проверять их опытным путем, делать выводы, простые умозаключения. Радость, удивление и даже восторг они испытывают от своих маленьких и больших «открытий», которые вызывают у детей чувство удовлетворения от проделанной работы. В процессе экспериментирования дошкольник получает возможность удовлетворить присущую любознательность, ответить самому на сто тысяч «почему? зачем? как? что будет, если...?» [1].

Пословица гласит: «Расскажи – и я забуду, покажи – и я запомню, дай попробовать – и я пойму». Усваивается все прочно и надолго, когда ребенок видит, слышит и делает сам. Вот на этом и основано активное внедрение детской экспериментально-исследовательской деятельности в практику МДОУ «РЦРР». Работа с детьми старшего дошкольного возраста по данной проблеме реализуется через образовательную программу ДОУ, разработанную на основе комплексной программы «Детство».

Цель поисково-экспериментальной деятельности дошкольников: развитие познавательных интересов, потребности и способности самостоятельной поисковой деятельности на базе обогащенного и сформированного эмоционально-чувственного опыта [2].

Реализация поставленной цели возможна только при условии тесного взаимодействия с педагогами и родителями воспитанников. Совместно с педагогом-психологом по результатам диагностики были определены индивидуальные особенности детей, которые необходимо учитывать при организации экспериментально-исследовательской деятельности. Со специалистом по экологическому воспитанию были определены направления и основное содержание данной деятельности, составлен перспективный план взаимодействия.

Экспериментально-исследовательская деятельность была распределена по тематическим направлениям: живая природа, неживая природа, человек. Для реализации всего объема работы в группах создана предметно-развивающая среда, обеспечивающая возможность проведения опытов, наблюдений, экспериментов детьми. В центре науки оформлен материал для исследований, доступных для детского экспериментирования, картотека серий экспериментов с объектами живой и неживой природы (экспериментирование с воздухом, песком, глиной, с солнечным светом, с почвой: «Тесная бутылка», «Двигаем предметы», «В мире стекла», «Чем нюхает червяк», «Сколько лет дереву?»).

Основным оборудованием являются: лупы, весы, песочные часы, компас, магниты, сосуды из различных материалов, природный материал, утилизированный материал, технические материалы, различные виды бумаги, красители, медицинские материалы, прочие материалы.

При оборудовании центра науки в группах учитывались следующие требования: безопасность, мобильность, достаточность, доступность расположения. Для организации самостоятельной детской деятельности разработаны карточки-схемы проведения экспериментов. Совместно с детьми также разработаны условные обозначения, разрешающие и запрещающие знаки. Материал, для проведения опытов в центре науки, меняется в соответствии с планом работы по данной теме.

В нашем детском саду оборудовано функциональное помещение, где дошкольники могут проводить различные эксперименты и опыты. Материалы распределены по следующим направлениям: «Песок и вода», «Звук», «Магниты», «Бумага», «Свет», «Стекло и пластмасса», «Резина». Дошкольники проводят опыты, экспериментирование вместе с воспитателем по экологическому воспитанию, в группах продолжается данная тема. Технология исследовательской деятельности предоставляет возможность ребенку самому найти ответы на вопросы «как?» и «почему?». Но для этого необходимо обеспечить не только оборудование для исследования, но и создать проблемную ситуацию, решение которой приводит к открытию каких-либо закономерностей, свойств, явлений. Алгоритм организации детского экспериментирования сформирован так – ребенок совместно с взрослым выделяет и ставит проблему, которую хочет решить, предлагает различные варианты ее решения, проверяет эти возможные решения, делает выводы, оформляет отчет или дневник наблюдений [3].

Для поддержки интереса к экспериментированию некоторые проблемные ситуации формулируются от имени сказочных героев. Нашим воспитанникам интересны самые разнообразные опыты с веществами, предметами. Например, при ответе на вопрос: «Как вы обнаружили воздух?» провели опыты «Пузырьки на поверхности воды», «Подуй на ладошку» (эксперимент по обнаружению воздуха в легких), «Поймай воздух» (поиск возможности обнаружить воздух вокруг нас). Как показала практика, дети с желанием и интересом самостоятельно выбирают тему исследования, подбирают методы исследования, собирают материал. Этот интерес обусловлен тем, что простые исследования помогают ребенку реализовать себя в активной деятельности. Дети учатся самостоятельно разрабатывать гипотезы, стремятся к получению знаний опытным путем.

При сборе сведений на определенную тему дети расспрашивают своих родителей, педагогов об интересующем их вопросе, тем самым обмениваются знаниями и опытом. Также обращаются к художественной и энциклопедической литературе как источнику информации, просят прочитать взрослых или читают сами. Тем самым у детей развивается диалогическая, монологическая речь, речь-рассуждение.

Исследовательская деятельность дошкольников обязательно интегрируется с другими видами детской деятельности: наблюдениями на прогулке, чтением, игрой, что позволяет создать условия для закрепления представлений о явлениях природы, свойствах материалов, веществ. Большинство воспитанников умеют более точно ставить цель опыта, в ходе обсуждения действий высказывать гипотезы. Общаясь в процессе деятельности, дети учатся выстраивать диалог, слышать и слушать друг друга, не перебивать. Они с удовольствием работают сообща, уступают друг другу, отстаивают свою правоту или признают правоту другого.

Огромное значение в работе с дошкольниками имеет четко продуманная система сотрудничества с родителями. В индивидуальных беседах, консультациях «Мои первые открытия», «Опыты на кухне», на родительских собраниях «Научные забавы в семье», «Маленькие исследователи», через различные виды наглядной агитации убеждаем родителей в поощрении стремления ребенка узнавать новое, самостоятельно выяснять непонятное, вникать в суть предметов и явлений. Были разработаны советы родителям «Как помочь маленькому исследователю», картотеку элементарных опытов и экспериментов, которые можно провести дома. На родительских собраниях в разных возрастных группах «Играя, познаем мир», были предложены игры, в которых использовались результаты экспериментирования, например «Секретное донесение» (написать письмо молоком на белой бумаге и подержать его над паром или прогладить утюгом; написать его лимонным соком, проявив несколькими капельками йода). Для родителей были выпущены буклеты, которые они могут взять домой: «Ребенок – маленький исследователь», «Ставим опыты дома», «Игротека маленького исследователя». Были проведены консультации «Как помочь маленькому «почемучке», «Маленький исследователь», «как направить энергию ребенка в позитивное русло», оформлена фотовыставка «Юные исследователи».

Мы не боимся экспериментировать и придумывать интересные задания для детей, побуждая их к творческому поиску, ведь детское экспериментирование располагает большими возможностями для формирования доказательной речи у старших дошкольников. Оно позволяет наглядно проследить зависимости разного рода, установить логические связи, выделить существенные признаки, свойства объектов, учит детей делать выводы, творчески решать задачи, проблемы, смело высказываться, делать предположения, искать пути решения выхода из ситуации.

Список литературы:

1. Куликовская И.Э. «Детское экспериментирование».
2. Бондаренко Г.М. «Экологические занятия с детьми».
3. Дыбина О.В. Неизведанное рядом: занимательные опыты и эксперименты для дошкольников //Текст/ О.В. Дыбина, Н.П. Рахманова, В.В. Щетинина – М.: ТЦ «Сфера», 2005.

ИМПОРТАНЦА ЧИТИРИЙ ЫН ИНСТРУИРЯ ШИ ЕДУКАРЯ ЕЛЕВУЛУЙ

В этой работе поднимается проблема роли чтения в современном обществе. Чтение – это неисчерпаемый источник обогащения знаниями, универсальный способ развития познавательных, речевых и творческих способностей ребенка, нравственных качеств. В новых образовательных условиях возникла потребность грамотно определить пути, способы, методы и формы работы с учащимися для развития интереса и повышения мотивации учащихся к литературному чтению. Именно уроки, где используются интерактивные методы, вызывают у учащихся не только желание читать, работать, но и творить.

Ключевые слова: современное образование, литературное чтение, творческие способности, интерактивные методы.

Картя рефлектэ ка о оглиндэ лунгул шир де секоле ал вьещий омений, история луптей сале пентру екзистенцэ, пентру ун виитор май луминос, суферинцеле, букуруиле, ынфрынжериле ши бируинцеле сале тоате. Картя не есте приетен крединчос, де нэдежде. О карте о читешть кынд врей, кум врей ши де кыте орь врей. Ачест приетен тэкут ыць оферэ орь де кыте орь ай невое ачелаш рэспунс фидел ла фиекаре ынтребаре ши-л репетэ ку несфыршитэ рэбдаре пынэ че л-ай ынцелес. Картя есте атыт де ынцелэгэтоаре, ынкыт атунч кынд н-ай ынцелес-о ну се супэрэ, ну жигнеште, те аштыптэ сэ ревий. О регэсешть орькынд, ла фел де крединчоасэ ши дискретэ. Ын ачелаш тимп путем спуне, кэ еа поате фи ун ынвэцэтор каре те кондуче ла бине, те фаче сэ те букурэ, сэ рызь ши сэ плынж. Деачея требуе сэ коментэм пущин функция ей ка мижлок де едукаре а омулуй.

Ынтрегул прогрес де ынвэцэмынт, де ла чел прешколар ла чел пост-университар се базязэ пе картя- мануал. Трансматеря систематикэ ши кыт май комплетэ а куноштинцелор добындите де омений де-а лунгул тимпулуй прин стэруитоаре ефортурь ну се поате фаче декыт прин интермедиул школий, ал кэрцилор школаре. Друмул ынвэцэрий ши читирий уней кэрць н-аре сфыршит; тоате кэрциле буне пот сэ не ынвече кыте чева пе планул штиинцей, техничий, артелор, моралей ши компортаментулуй.

Чине консидерэ, кэ дупэ че а ынкеят прочесул де ынвэцэмынт ын шкоалэ ши а обцинут о дипломэ а ынкеят тотодатэ ши контактул ку картя, ачела а ренунцат ла амбиция прогресулуй. О карте те тримите ла алте кэрць ши тоате ымпреунэ формязэ база трайникэ а културый ноастре. Тоате челелалте мижлоаче де рэспындире а куноштинцелор рэмын субордонате кэрций ши субодонате вор рэмыне орькыт де мулт се вор ынмулци ши перфекциона прочедееле лор техниче. Ефортул ши доринца спре лектурэ континуэ систематик, възынд о перспективэ, репрезентэ кондиция орькэруй сукчес персонал. Алежера кэрцилор потривите есте нумай примул пас. Ал дойля пас ши атыт де импортант есте деприндера лектурий, обцинеря ефичиенций ей максиме ын урма читирий уней кэрць. Импортанца лектурий есте евидентэ ши мереу актуалэ. Е ун инструмент каре дезволтэ посибилитатя де комуникаре ынтре оамень, фэкынду-се екоул капачитэцилор де гындире ши лимбаж.

Ын сочиетатя де азь, дин кауза алтор компоненте информативе – радиоул, телевизиуня, чинематографул ши интернетул – картя поате трече апроапе необсерватэ. Фэрэ а минимиза импортанца челорлалте мижлоаче модерне де информаре ши културизаре, требуе спус, кэ нимик ну поате ынлокуи картя. Ын афара кэрций ну поате фи кончепутэ о културэ систематикэ а индивидулуй ши а сочиетэций. Густул пентру лектурэ се формязэ принтр-о мункэ персеверентэ а факторилор едукациональ(фамилия ши шкоала).

Ын кондицииле едукацией перманенте, школий ый ревине мисиуня де а-й ынарма пе елеть ку деприндерь темейниче де аутоинструире ши аутоперфекционаре прин интермедиул тутурор мижлоачелор ши, ну ын ултимул рынд, прин мижлочиря кэрций. Ла ырста школарэ, лектура аре ун рол хотэрытор ын ымбогэциря ши дезволтаря куноштинцелор елевилор, ын формаря густулуй пентру читит, ын култиваря ши ымбогэциря лимбажулуй прин формаря ши дезволтаря унуй вокабулар адекват.

Уна дин черинцеле ынвэцэмынтулуй модерн есте де а форма ла елеть деприндерь де студиу индивидуал ши де мункэ индипендентэ, а капачитэций де а гынди креатор. Трезиря интересулуй ши а густулуй петру лектурэ имплекэ пентру шкоалэ о респонсабилитате инконтестабилэ. Лектура литерарэ пуне ла диспозиция копилулуй куноштинце деспре медиул ынконжурэтор, деспре вяца оаменилор ши анималелор, деспре трекутул историк ал попурулуй, деспре мункэ ши професиунь, едукация културал-артистикэ ши морал-релижиоасэ. Деачея, ынкэ дин класеле примаре есте нечесар сэ куноаштем че ши кыт читеск копияй, респектынд партикуларитэциле лор де ырстэ. Мичий чититорь требуе инициация ши деприншь кыт май де тимпуриу ку утилизаря конкомитентэ а кэрций ши а мижлоачелор модерне аудиовизуале ка премисэ есенциалэ а уней ынвэцэтурь ефичиенте. Дин партя факторилор едукативь есте невое де рэбдаре, персеверенцэ, воинцэ, прекум ши де моделул проприу.

Копиий пот чити атыт креацииле литераре дедикате лор, кыт ши алтеле каре, прин проблематикэ, фрумусеця лимбий ши месаж, интересязэ деопотривэ ши пе адулць. Динтре креацииле литераре ын

прозэ, басмеле ши повештиле ау рэмас де-а лунгул вякурилор опереле челе май ындрэжите де копий, ынчепынд дин примий ань ай копилэрией ши пынэ апроапе де адолесченцэ. Валоаря инструктив-едукативэ а басмелор есте деосебитэ. Еле адук о прециосэсэ контрибуцие ла дезволтаря прочеселор де куноаштере, а прочеселор афективе, ла формаря трэсэтурилор де воинцэ, де карактер, ла формаря персоналитэций копиилор. Криза лектурий ын рындул елевилор, скэдеря апетитулуй пентру карте ын фавааря интернетулуй ши дификултэциле ын абордаря лирикулуй м-ау детерминат сэ каут ной модалитэць прин каре сэ реадук елевул ын библиотекэ ши ын контакт директ ку текстул, парадоксал прин материале, аппликаций дин зона медиа.

Прагул интрэрий ын поезие е чел май greu динтре тоате експериенцеле де лектурэ. Ын ажуторул текстулуй ши ал елевулуй интимидат де лирик, каре динтр-о комодитате а ефартулуй де речептаре сау динтр-о дификултате де прочесаре а текстулуй ну депэшеште бариера актулуй де лектурэ, консидер кэ ун аукзилиар медиа (касете аудио-видео, презентэрь PowerPoint) ажутэ ла деблокаря каналулуй речептор ал елевулуй. Аудиеря вариантэй музикале а текстулуй лирик ва креа о атмосферэ де рефлексивитате, ажутынду-л пе елев сэ-л ынцелягэ пе ачел каре шы-а аштернут суфлетул ын кувинте. Кред, кэ асоциеря динтре кувинт-текст-музикэ-имажине пермите лектура мотиватэ а текстулуй, алтфел декыт прин симпла читире а луй, ши ынлеснеште ажунжеря ла мьез, адикэ ла семнификацииле оперей, контрибуинд ла формаря сенсibilitэций естетиче а елевулуй ши трезинд интересул пентру лектурэ.

Лектура ын афара класей лэржеште оризонтул куноштинцелор примите ын класэ. Есте фоарте импортант ка ынвэцэторул сэ штиге каре сынт формеле де ындрумаре а лектурий ын афара класей. Форма чя май куноскутэ ын ачэстэ активитате есте повестирия. Чей каре ау читит повестеск ын класэ текстул читит. Се комплетязэ кончинутул повестирий де кэтре май мулць копий. Тот о активитате атрактивэ се поате десфэшура пе маржиня унуй текст читит есте комплетаря уней фише де лектурэ. Ачэста поате купринде май мулте аппликаций пе текстул читит, кум ар фи: нумиря текстулуй, а ауторулуй, а персонажелор принципале – секундаре, позитиве- негативе, морала текстулуй, екстражеря унор експресий фрумоасе, карактеризаря персонажулуй преферат ши мулте алтеле. Е биневоит, ка ла о лектурэ партикуларэ, сэ фие фолосите ши методеле интерактиве каре стимулязэ интересул ши мотивация елевилор де а чити.

Харта повестирий. Есте о формэ де де организаре ши систематизаре а кончинутулуй информационал ал унуй текст.

Структура:

1. локализаря евениментулуй (спациу жеографик, културал, сочиал);
2. проблема, мотивул, аспект ул женератив;
3. евениментеле, етапеле, фрагментеле;
4. персонажеле;
5. солуцииле;
6. конклузииле.

Журналул ку дубла интгаре. Есте о методэ прин каре чититорий стабилеск о легэтурэ стрынсэ ынтре текст ши проприя лор куриозитате ши експериенцэ. Ачэст журнал есте деосебит де утил ын ситуаций ын каре ау де читит май лунжэ, ын афара класей. Ын партя стынгэ вор нота пе рынд кыте ун пасаж каре й-а импресионат ын деосебит, аминтинду-ле де о експериенцэ персоналэ. Унул каре ле паре релевант пентру текст. Ын партя дряптэ вор нота аргументе, жустификындале алежеря фэкутэ. Гичиториле литераре сынт мижлоаче атрактиве че-й инвитэ пе копий ла лектурэ. Ачэстя се пот десфэшура астфел: се читеште ун фрагмент ши се чере елевилор сэ индиче ын че оперэ ау гэсит ачэст фрагмент.

Вокабуларул артистик, ынсушит де елевь прин лектура текстелор литераре, се дистинже прин вариетатя ши мултитудиня експресиилор пластиче, а сенсурилор фигурате. Ынцележеря лимбажулуй метафорик дин лектуриле литераре дезволтэ капачитэциле креатоаре але елевилор ши детерминэ ынсуширя а унуй код легат де конотацииле кувинтелор, пе каре ыл пот десцифра ушор ын текстеле литераре ши ыл пот фолоси ку сукчес ын комуникаря оралэ ши май алес скрисэ. Лектура есте ун инструмент каре дезволтэ посибилитатя де комуникаре ынтре оамень, фэкынду-се екоул капачитэцилор де гындице ши лимбаж. Лектура елевилор есте ун акт интеллектуал есенциал, каре требуе ындрумат ши суправегят де шкоалэ ши фамилие.

Картя есте ун оспэц ал гындурилор ла каре орьчине есте пофтит. Дакэ вом шти сэ трезим интересул елевилор ноштри пентру читит, дакэ вом ындрума, верифика ши стимула ын ачэст скоп, вом креште женераций каре вор симци о «сете» перманентэ пентру читит, пентру куноаштере, пентру лэржиря оризонтулуй лор културал, чя че се ва рэсфрынже позитив асупра вьеций ши активитэций лор, кэч дупэ кум спуня Мирон Костин: «Ну е алта май фрумоасэ ши май де фолос ын тоатэ вяца омулуй ээбавэ декыт чититул кэрцилор».

Библиографие:

1. Габужа Д.А. Гид пентру ынвэцэторь «Лимба молдовеняскэ пентру класеле V-IX а школий алолингве». Тираспол, ИСПК, 2004.
2. Палий А. Култура комуникэрий, Кишинэу, 1999.
3. Фрижер М. Предаря ши ынвэцаря креативэ, Кишинэу, 1996

ИМПОРТАНЦА МАРИЛОР КРОНИКАРЬ МОЛДОВЕНЬ

Историческое значение и важность летописей Г. Уреке, М. Костина и И. Некулче в изучении истории молдавского и румынского народа.

Ключевые слова: летописец, народ, войны, история, личность.

«Доар ла аузул нумелуй тэу дулче
Ку пана са де аур, спре ной ышь фаче друм,
Дынд секолий-нтр-о парте, нерэбдэтор Некулче,
Ка сэ-шь ынчапэ кроника акум»

(В. Романчук)

Григоре Уреке, Мирон Костин ши Ион Некулче, се ынскриу ын категория марилор кроникарь молдовень. Валоаря артистикэ а марилор кроникарь а резултат дин талантул наротив ал ауторилор, ачестя фиинд дестинате ынвэцэтурий ши ну фрумосулуй. Прин текстеле лор ей ынчаркэ сэ рекуперезе трекутул историк, фиинд консидераць ынтемеиторий женулуй нарациуний симпле, адресатэ колективитэций национале, спре а-й модела конштиинца. Ачеста есте женул наротив дин каре а еволуат май тырзиу романул историк. Ион Некулче есте чел каре ынкее серия скриилор деспре идентитатя историкэ. Ел куноаште опереле ши методеле де лукру але предечесорилор ши ый континуэ ын атитудиня моралистэ фацэ де историе.

Кроничиле сынт челе каре реализязэ чя динтый имажине скрисэ. Май ынтый ау апэрут ын лимба официалэ славонэ, яр май тырзиу, ынчепынд ку секолеле шайспрезече – шаптеспрезече, ын лимба националэ, ачестя фиинд примеле скриерь орижинале де марь ынтиндерь. Кроникарий ау авут о маре импортанцэ историкэ, скриериле лор фиинд сурсе экстраординаре пентру афларя трекутулуй ромынилор. Ын летописецеле марилор кроникарь молдовень преваляэ ын мод ковыршитор ну карактеризэриле симплисте, фрагментарэ, чи карактеризэриле комплексе, каре фиксыэ тоате партикуларитэциле персоналитэцилор историче, атыт челе позитиве, кыт ши челе негативе.

Григоре Уреке, ын «Летописецул Цэрий Молдовой» инфатизязэ еволюция цэрий де ла Драгош Водэ ши вяца домниторилор, пынэ ла Арон Водэ. Кроника луй Уреке, ка ши алте кроничь, а ажунс ла ной де интерполэрииле унор копишь, динтре каре чей май импортанцэ ау фост Симион Даскэлул, Аксинте Урикарул ши Михаил Кэлугэрул, ын урма лор резултатинд апроксиматив 42 де копии.

Уреке а прелукрат кроничиле славоне ши ромынешть, комплетынды ын слечиал домния луй Штефан чел Маре. Уреке оферэ аич моделул уней эпочь де глорие а Молдовой. Эпока луй Штефан чел Маре есте эпока ероикэ повеститэ лумий неероиче контемпоране – кроника трансформынду-се астфел ынтр-о повестире дигресивэ.

Летописецул Цэрий Молдовой есте прима кроникэ скрисэ ку интенций артистиче, ын каре ауторул дэ довадэ де талант, де повеститор ши де портретист. Стилул сэу есте сентенциос, десеорь виой ши абундант ын провербе, зикэторь ши экспресий популяре. Григоре Уреке инаугурызэ форма симплэ а нарациуний историче; ел экспримэ нечеситатя кэрций де историе ын лимба ромынь ши деспре ромынь.

Кроника луй Г. Уреке а жукат ун рол прогресист ын дестинеле цэрий прин атитудиня патриотикэ, прин компэтимиря фацэ де старя жалникэ а цэрий, прин кемэриле ла лупта де елибераре. Мындру де испрэвиле стрэбунилор ши дорник де а ле реынвия ын таблоурь вий ши евокатоаре, кэртурулул ышь асумэ маря рэспундере де кроникарь ал цэрий сале, а кэрей историе ел о ва дескрие ку драгосте, компетенцэ ши адевэратэ артэ.

Пентру ашь скрие кроника Г. Уреке черчетязэ диферите извоаре, чей че ши релевэ ел ын предисловие: «ну нумай летописецул ностру, че ши кэрць стреине ау черкат, ка сэ путем афла адевэрул, ка сэ ну мэ афлу скриитору де кувинте дешарте, че де дрептате...».

Прин опера са, кроникарул а оферит субьекте унор марь скрииторь че авяу сэ-й урмезе: Костакэ Негруци ва скрие “Александру Лэпушняну”, Василе Александри – “Деспот Водэ”, Барбу Штефэнеску Делавранчя – “Трилогия Молдовой” ши “Апус де соаре”, яр мареле Михаил Садовяну ва уйми ку “Фраций Ждерь”, “Шоимий”, “Никоарэ Поткоавэ” ш.а.

Нарациуниле луй Григоре Уреке урмязэ моделул популяр, ку фразе скурте домынды координаря ши респектынды топика пэрцилор де пропозиции, ку епитете ши компараций де фактурэ популярэ. Григоре Уреке а ынтемеят женул нарациуний симпле де фактурэ историкэ. Ун спациу ынтинс есте акордат домнией луй Штефан чел Маре. Экземплу: Кучериля Килией ши а Четэций Албе, диспутеле ку Раду Водэ, лупта де ла Рэзбоень- Подул ыналт, ридикаря мэнэстирий Путна, конфликтул ку режеле полон Алберт.

Портретеле луй Григоре Уреке сынт класиче, анунцэ трэсэтуриле физиче, апой пе челе морале ши фаптеле каре ле жустификэ пе челе дин урмэ. Чел май реушит портрет есте а луй Штефан чел Маре, каре ышь доведеште класичисмул прин импульсивитате, капачитэциле морале, харничия ши ажирия, арта

милитарэ, витежия, капачитатя де жертвэ ши персеверенцэ ын луптэ, фаптул кэ се ынкредя ын викторие. Ын чея че привеште диалогул, ла Григоре Уреке сынт куноскуте диалогуриле динтре Петру Рареш че се ынторчя де ла пескуит, ши боерий каре л-ау ынтымпинаг, ка моштенитор ал тронулуй, сау диалогул луй Александру Лэпушняну ши чей патру боерь.

Опера “Де нямул молдовенилор”, де Мирон Костин, есте кончепутэ ын стил уманист ын каре се ынкадрязэ история попурулуй молдовенеск. Ын сприжинул идей орижиний ромыне, ел адуче ши аргументе археоложиче (валул луй Трэян, инскрипций пе пятрэ, четэць векь, монете, Колумна луй Трэян), этнографиче (порт, черемония оспэцулуй, а ынмормынтэрий, симиларе ку челе а ромынилор) ши аргументе фолклориче. Дакэ Григоре Уреке авусесе ка сурсэ де инспирации Летописецул луй Еустрате Драгош, Мирон Костин ну аре дрепт сурсэ декыт проприя меморие ши сурсе екстерне пе каре ле енумерэ ла ынчепутул кроничий. Скриера купринде шапте капиталле ын каре Мирон Костин ымплетеште дате реферитоаре ла Италия ши ла Имперулу Роман ку челе привинд ситуация Дачией ын моментул кучеририй ей де кэтре Трэян, астфел ынкыт сэ резулте женеза попурулуй ромын дин контопиря дачилор ку романий.

Картя есте о скриере привитоаре ла орижиниле лумий изворытэ дин дуреря инимий ши дин доринцэ де а ну-шь лэса нямул ку маре окарэ, ынфундат де басмеле интерполэторилор луй Уреке. Примул капитал ал скриерий, “Де Италия”, репрезинтэ о лукраре географикэ ши этнографикэ а Италией. Ын ачест капитал, ауторул ышь асумэ ролул де мартор ка ши кынд ар фи визитат ачеле локурь. Ын ал дойля капитал, “Пентру ымпэрэция Нямулуй”, прин валорификаря легэтурилор привитоаре ла ынтемееря ромей се ворбеск деспре формаря Имперулуй роман. Ал трейля капитал, “Де Дачия”, ынфэцишазэ Дачия, патрия стрэмошилор ноштри, яр ал патруля капитал презентынд кучериря ши колонизаря Дачией де кэтре Трэян ши експансиуна ромынилор ын Асия ши Африка. Ын урмэторул капитал се аргументязэ орижиня ромыний а попурулуй ромын пе база довелилор археоложилор, яр ын ал шаселя се адук ши аргументе филоложиче ши этнографиче. Ултимул капитал ынчаркэ сэ комплетезе рэстимул динтре колонизаря Дачией ши ынтемееря Молдовой. Скопуриле пе каре ачест текст ле урмэреште сынт, ын примул рынд, слэбиря ымпрежурэрилор историче каре ау детерминат наштеря попурулуй ромын, ши демонстраря латинитэций ачестуя.

Мирон Костин аре о атитудине плинэ де консидерации фацэ де Григоре Уреке, рекуноскынду-й мерителе ши патриотисмул. Ел комбате фалсуриле челор дой интерполаторь ши фаче еложулул кэрций, релевынд импортанца скрисулуй. Ауторул репрезинтэ ун момент есенциал ын еволюция нарациуний историче ромынешть, дин каре се ва наште романул историк садовениян “Нунта домницей Руксандра”.

Дин пункт де ведере артистик ла Мирон Костин се деосебеште ун патриотисм де латура психоложикэ. Мирон Костин репрезинтэ нарациуна историкэ де тип анекдотик, дусэ май тырзиу ла апожеу де Ион Некулче. Мирон Костин есте примул ностру наратор медитатив. Спре деосебире де Григоре Уреке скрисул луй ну май есте спонтан ши трече принтр-ун прочес семнификатив; ачест прочес се реализязэ ши пе линия конструкцией персонажелор.

Мирон Костин реализязэ мичь биографий де-а лунгул кэрора се урмэреште метаморфоза персонажелор. Спре екземплу, еволюция луй Томша Штефан пе паркурсул челор доуэ домний: ла ынчепут есте ун домн круд ши сынжерос, пентру кэ “ла а доуа домние ку мулту скимбату ынтр-алту кип дупэ патима чей венесе ши луй ла кап”. Дакэ Григоре Уреке повестя деташат, Мирон Костин трэеште история ла модул драматик, дестинул тражик ал омулуй супус уней форце импликабиле фиинд тема луй предилектэ.

Авынд о структурэ флексибилэ, ел есте сингулул кроникар каре-шь ындряптэ атенция асупра дестинулуй фиинцей умане, тема че асигурэ унитатя оперей сале. Текстул костиниан есте импрегнат де максиме, провербе, кужетэрь че пунктязэ о ануме ситуациие сау ун карактер античипатив. Костин есте преокупат ну нумай де дестинул хотэрытор, чи ши нестаторничия лукрилор оменешть. “Ярэ ну сынт времуриле суб карма омулуй, чи бьетул ом суб времь”.

Портретеле луй Мирон Костин сынт лапидаре: аунцэ трэсэтура доминантэ де карактер. Диалогул есте прединант деоарече персонажулу каре аре репликэ се карактеризязэ прин чея че спуне. Портретеле сале ну сынт нуанцате, фиикаре персонаж репрезентынд ун тип уман: Гаспер Грациани есте стрэинул каре домина цара, Барновски есте невиноватул сакрификат, Василе Лупу есте амбициосул фэрэ маржинь, яр Георге Штефан есте омул инструит, ынцелептул. Ын конклузие пе Мирон Костин ну-л интересязэ портретеле физиче, ел аксынду-се пе челе морале. Есте чел каре дескоперэ моартя ка темэ литерарэ. Прин Костин се прегэтеште теренул апариицей романтизмулуй.

Ион Некулче ый континуэ пе чейлалць кроникарь ын атитудиня мемориалистикэ фэрэ де историе. Опера популарэ конферэ аутентичитате, яр преокупаря пентру историе есте май маре ын летописец, кэч ел повешеште евениментеле. Ел есте о експрессие а конштиинцей натурале, историкул каре ынцележе ынтымплэриле историче трэите, конштиинцэ артистикэ. Ел доведеште хар ши дескоперэ валоаря де документ ши валоаря артистикэ а леженделор популаре. “О самэ де кувинте” есте ун титул симболик че релева фаптул кэ челе кулесе ши прелукрате де ел сынт нумай ун фрагмент дин маря креации популарэ. Авынд о формации интеллектуалэ модестэ, ел ну есте ун историк, чи ун мемориалист, ун наратор ироник ши субъектив ал историей.

Трәсэтура доминантэ а менталитэцило де тип популяр а ачестуй повеститор есте комуникативитатя. Дакэ Мирон Костин рефузэ сэ скрие чея че ар фи фост де урытэ поменире, ынсэ Ион Некулче аич гэсеште сурса повестирий фэрэ околуь ши еуфорисме. Интелектуал кондус де фиря са, Костин ну пэтрунде адынк ын вяца персоналитэцилор, пе кынд Ион Некулче експлотязэ ачастэ сурсэ спре а-шь колора путерник ши орижинал ынтрукипэриле индивидуале. Некулче фолосеште граюл дулче молдовенеск. Ынчепе сэ се конфигурузе о анумитэ структурэ артистикэ импүсэ де молдовень каре сынт повеститорь лиричь. Некулче а гэсит ла Мирон Костин о валoare спиритуалэ комплиментарэ спиритулуй сэу популяр.

Челе май реализате портрете сынт челе а луй Ион Некулче (спре екземплу, портретул митрополитулуй Дософтей). Некулче енуңцэ амэунутеле че еведенциязэ ынтрегул, семнеле партикуларе, тикуриле ши жестуриле. Ел индивидуализязэ, портретеле сале рэмэнынд ын мемория чититорилор. Тот ла Некулче ынтылним ши фреквенца чя май маре а диалоголуй.

Евениментеле ши персонажеле деспре каре нарязэ паре кэ ле-а куноскут директ, довединду-шь ынкэ о датэ талантул де наратор. Комуникативитатя индискретэ ши абилитатя дезвиновэцирий, абунденца анекдотелор ши провербелор, систематизаря портретизэрий сынт спечифиче ын опера луй Некулче. Некулче а фост консидерат ун фел де Каражиале ынаинте де Каражиале. Ка ши Крянгэ, ел ынтродуче диалогоул принтр-о формулэ. Ел префигурызэ уманисмул популяр а луй Крянгэ. Ел куноаште опереле ши методеле де лукру але предечесорилор ши ый континуэ ын атитудиня моралистэ фацэ де историе.

Валоаря литерарэ а кроничилор деривэ ши дин фаптул кэ летописецеле консемнязэ евениментеле петрекуте anteriор, яр ачаста репрезинтэ примеле скриерь артистиче: нарациуня, портретул, дескриеря ши диалогоул.

Библиография:

1. Уреке Г. Летописецул Цэрий Молдовой. К., 1971.
2. История литературий молдовенешть. В. 1,2 К., 1969.
3. Костин М. Летописецул Цэрий Молдовой. К., 1972.
4. Некулче И. Летописецул Цэрий Молдовой. К., 1974.
5. Русев Е. М. Слова кроникэряскэ – екоул бэтрыней Молдове. К., 19756
6. Русев Е. М. Григоре Уреке. Кронография молдовеняскэ дин вякуруле XV – XVIII. К., 1977.

*О.Н. Лашкан, ынвэцэтор
ИСЫ БПМ Техникумул политехник
ор. Рыбница, Нистрения*

ЖОКУЛ ДИДАКТИК – МОДАЛИТАТЕ ДЕ ЫНВЭЦАРЕ А УНЕЙ ЛИМБЬ НЕМАТЕРНЕ

Артиколоул дескрие есенца жокулуй дидактик – ка уна дин челе май ефективне методе утилизиате ла ынсуширя лимбий молдовенешть ын класеле алолингве. Сынт енумерате проблемеле методоложиче, каре сынт резолвате имплицитынд жокул дидактик ын прочесул ынвэцэрий уней лимбь нематерне.

Кувинтеле кее: *жок дидактик, стимулент, асимиларя эффективэ, дезволтаря лимбажулуй.*

«Проблема принчипалэ а едукацией рэмыне ну атыт кончинутул ынвэцэмынтулуй, кум с-ар креде астэзь, кыт модул де а провока сетя де куноаштере а копиулуй!!!» – прелуынд ынтокмай афирмация луй Фрейнет, ажунжем ла ынтребаря: Кыт дин чея се куноаштем ши аппликэм ка педагожь контрибуе ла провокаря «сетей де а куноаште а копиулуй»? Де ачя, пентру а трези интересул елвулуй фацэ де ынвэцэтурэ, требуе сэ гэсим челе май адеквате методе активе ши интерактиве, пентру атинжеря объективелор едукационале пропусе.

Методеле ши мээстрия педагожикэ жоакэ ун рол хотэрытор ын реушита елевилор. Акум, кынд шкоала интродуче ын вяцэ черинцеле реформей пентру «ымбогэциря калитэций де инструиере ши едукацие, асигуаря унуй нивел штиинцифик май ыналт де предаре а фиекэруй объект», орьче ынвэцэтор де лимбэ ши литературэ молдовеняскэ ын класеле алолингве требуе сэ – шы ревадэ методеле ши прочедееле де предаре, сэ – шы перфекционезе мээстрия профессионалэ. Уна динтре методеле базате пе акциуне стимулатэ ши дес утилизиатэ де мине ла лекцие есте жокул дидактик. Жокул есте ун стимулент ал активитэций елевилор, ориентате спре солуционаря унор сау алтор проблеме инструктив – едукацие. Жокул требуе сэ девинэ ун компонент импортант ал прочесулуй де инструиере ши едукацие, ун валорос принципу методоложик, аппликат ла фиекаре лекцие.

Жокул дидактик есте о методэ модернэ, каре активязэ ши динамизязэ колективул де елевь, ыл регруперязэ, анулынд монотона ордине дин бэньч, ый соличитэ сэ колаборезе ши сэ дезбатэ идей, проблеме, сарчинь де лукру ши поате фи аппликатэ ла орьче момент ал лекцией, ын функции де скопуриле урмэрите де ынвэцэтор. Дистрактив сау инструктив ын егалэ мэсурэ, жокул дидактик ле пермите

елевилор сэ куноаскэ май бине, сэ – шь дескопере калитэць де рапорт, де коордонаре, сэ – шь дезволте спиритул де компетицие ши де колабораре. Утилизаря жокуруилор дидактиче ын прочесул ынвэцэрий уней лимбь нематерне ажутэ ла ындеплиниря унор импортанте проблеме методоложиче:

- формаря диспонибилитэций психоложиче а елевилор пентру комуникаря вербалэ;
- ынтрениря индисолубилэ а нечеситэций репетэрий де май мулте орь а материалулуй ворбирий;
- антрениря елевилор ын алежеря ворбирий коректе, чея че есте о прегэтире кэтре активитатя де ворбире спонтанэ ын диферите ситуаций.

Ануме ын прочесул ачестор жокурь ла елевь се дезволтэ партикуларитэциле де ворбире. Ын фиикаре жок дидактик се ефектуязэ о анумитэ акциуне, пе каре елевул о ынсоцеште ку анумите кувинте. Ку ажуторул кувинтелор ел интрэ ын ситуация, пе каре вря с – о демонстрезе ын жок, се стрэдуе сэ лэмурыскэ компортаря са.

Кувинтеле ши экспресииле молдовенешть май ефектив се асимилязэ ши се рецин де кэтре елевь ын прочесул жокуруилор дидактиче, деоарече партичипэ тоць анализаторий: аудитив, мотрик, визуал. Жокул дидактик, ка мижлок де базэ ын дезволтаря ворбирий, реализязэ уна динтре челе май импортанте черинце але едукацией ши инструирий елевилор, ши ануме, елевий ынсушеск о вариетате де ноциунь, жукинду – се ын мод организат. Прин интермедиул жокулуй се фиксызэ, се пречизязэ, се активязэ вокабуларул елевилор, се коректызэ прононция ши ынсуширя унор конструкций граматикале. Жокуриле дидактиче де типул: «Гэсеште кувинтул потривит!», «Комплектызэ че липсеште!», «Че е бине, че е рэу?», «Куч е сунет ынчепе кувинтул?», «Спуне май департе!» ш.а. контрибуе ла консолидаря куноштинцелор привитор ла кувинт, силабэ, сунет, пропозицие. Алтеле ка «Оглинда фермекатэ», «Пошташул» ажутэ ла прононцаря коректэ а сунетелор ситуате ын диферите позиций ын кувинте, прекум шил а ымбогэциря вокабуларулуй ку кувинте каре денумеск объекте, фиинце, феномене, ынсуширь, акциунь, трэирь афективе.

Ын стрынсэ легэтурэ ку гындиря се дезволтэ ши лимбажул. Жокуриле дидактиче каре фачилитязэ дезволтаря лимбажулуй, фиксызэ, пречизязэ ши активязэ вокабуларул елевилор, ажутэ ла ымбунэцэциря прононцэрий унор консоане май греу ростите де кэтре елевь – ж, ц, ч, г, к. Студиеря уней а доуа лимбь ынчепе де ла акумуларя вокабуларулуй актив ши утилизаря луй ын диферите ситуаций де ворбире, деачея жокул дидактик, пе бунэ дрептате, есте консидерат унул дин челе май эффективе прочедее утилизате ла ынсуширя конштиентэ а унитэцилор лексикале ной. Екзистэ май мулте жокурь фолосите ла лекцииле де лимбэ молдовеняскэ. Еле се класификэ астфел:

- а) жокурь де дезволтаре а ворбирий, де креацие, де фантезиe, де меморие, де атенцие, де интелиженцэ, ситуативе;
- б) жокурь ку материалe, жокурь фэрэ материалe, орале, де кувинте ынкручишате, де версификаре а читирий ши а аудиерий.;
- в) жокурь фонетиче, лексикале, граматикале, ортографиче.

Утилизынд жокуриле дидактиче ла ынвэцэрия уней лимбь нематерне, нумайдекыт требуе сэ менционэм урмэтоареле черинце методоложиче:

- жокул требуе сэ ажуте ла дезвэлурия темей лекцией, систематик сэ апрофундезе ши сэ лэржяскэ куноштинцеле елевилор, сэ формезе ши сэ перфекционезе деприндериле ворбирий молдовенешть;
- жокул требуе сэ фие интересант, ку концинут ши де куноаштере;
- жокул требуе сэ окупе ун лок анумит ын прочесул инструирий, сэ фие регламентат ын депенденцэ де локул ши скопул дидактик, пе каре ыл концине, ын прочесул инструктив;
- о кондицие облигаторие ын алежеря ши петречеря жокулуй дидактик есте сприжинул пе лимбарусэ;
- резолвынд ын жок анумите проблеме, урмызэ сэ ындрептэм елевий спре резолваря индипендентэ;
- жокуриле ну требуе сэ сустрэгэ елевий де ла скопул дидактик ал лекцией;
- жокуриле требуе сэ се базезе пе принчипииле дидактиче ши пе челе методиче;
- тречеря де ла прочесул инструктив ла чел де жок, ши инверс, требуе сэ фие мотиват дин пункт де ведере ал скопурилор лекцией;
- жокуриле требуе сэ кореспундэ посибилитэцилор психоложиче але елевилор;

Жокуриле дидактиче алесе корект ши бине организате ынлеснеск дезволтаря мултилатералэ, армониоасэ а елевилор, ле ажутэ сэ-шь формезе деприндерь ши калитэць утиле, нечесаре ын вяцэ ши ла ынвэцэтурэ. Поате кэ е бине сэ не аминтим, атунч кынд стэм ын фаца елевилор, кэ ырста лор есте ырста жокулуй, яр ын активитэциле дидактиче че ле десфэшурэм ку ей сэ фие фолосите кыт май мулте жокурь дидактиче ши атунч сукчесул есте гарантат.

Кум спуня Лоуис: «Чел май бун едукатор есте ачела, каре куноаште май бине тимпул ын каре трэеште, каре се букурэ ши суферэ алэтурь де персоанеле ку каре активязэ. Мисиуня ынвэцэторулуй есте мултилатералэ ши комплексэ. Ануме ел есте ачела, каре трансите тинерилор женераций ын мод организат валориле културале ши спиритуале але женерациилор трекуте».

Библиографие:

1. Гранач Л.В. Унеле проблеме привинд предаря лимбий молдовенешть ын шкоала русэ – Кишинэу, 1986.
2. Петку Г. Теория жокулуй /курс де прележерь пентру студенць/ – Бэлць, 1998.
3. Пономарь Т.Б. Кулежере де жокурь дистрактиве ла лимба молдовеняскэ ын шкоала русэ пентру ынвэцэторь – Кишинэу, 1991

Н.Н. Леонтьева, преподаватель
ПГУ им. Т.Г. Шевченко
г. Тирасполь, Приднестровье

РАПОРТУРИЛЕ ДИНТРЕ РАМУРИЛЕ СИСТЕМУЛУЙ ЛЕКSIКАЛ

Ын артиколул дат се вор анализа рапортуриле динтре рамуриле системулуй лексикал ши ануме рапортуриле де интердепенденцэ динтре аша феномене лексикале ка омонимие, антонимие, полисемие ши синонимие, евиденциинду-се валоаря фиекэруй феномен лексикал ла ымбогэциря вокабуларулуй ши ла утилизаря коректэ а кувинтелор ын ворбире.

Кувинтеле кее: систем лексикал, рапорт, синонимие, антонимие, полисемие, омонимие.

Студиул системулуй лексикал дезвэлуе екзистенца унор релаций де интердепенденцэ динтре аша феномене лексикале ка синонимия, омонимия, антонимия, полисемия, дериваря. Дин ачастэ реця де рапортурь легэтуриле челе май стрынсе се стабилеск ынтре синонимие ши полисемие. Ка ши ын казул антонимией еквиваленцеле динтре кувинте пот афекта ынтряга сферэ семантикэ а кувынтулуй. Доуэ кувинте идентиче ын сенсул лор де базэ, пот коинчиде ши ла сенсуриле лор деривате. Ын ачастэ ситуации се афлэ синонимеле абсолюте (*драгосте-юбире, афлукс-афлуенцэ, лексик-вокабулар*).

Казуриле де коинчиденцэ сынт май раре декыт феноменул асиметрией структурилор семантиче спечифиче синонимелор парциале (релативе). Некоинчиденцеле пот фи де май мулте типурь:

1. Ун кувинт есте полисемантик, яр синонимул сэу аре ун сингур сенс: *гардероб (э)* – 1. дулап ын каре се пэстрэзэ хайне; 2. лок спечиаал аменажат ын сэлиле де спектакол, ын локуриле публиче; 3. ынтряга ымбрэкэминте пе каре о поседэ чинева; *вестиар* – 1. «гардеробэ, ынтр-о клэдире публикэ, ынкэпере де лэсат хайнеле».

2. Амбеле синониме сынт полисемантиче, дар коинчид нумай ла унеле динтре сенсуриле лор: *час* – орэ, коинчид ын сенсул лор де базэ «интервал де тимп егал ку 60 де минуте»; (*а вени ла час тырзиу*), дар фиекаре динтре еле ау ши сенсурь дивергенте: *час-«ороложу»*; *орэ-«лекцие, курс»*. Коинчиденца парциалэ динтре сенсуриле синонимелор полисемантиче креязэ ун кымп де експансиуне синонимикэ а сенсурилор кувынтулуй полисемантик; унул ши ачелашь кувинт поате авя пентру фиекаре дин сенсуриле сале синониме диферите:

а) а ридика (а ридика о греутате) - а сэлта, а ынэлца; б) а ридика (а ридика мынечиле) – а суфлека; в) а се ридика (а се ридика де пе скаун) – а се скула; г) а ридика (а ридика о касэ) – а зиди, а конструи; д) а ридика (а се ридика ла луптэ) – а се рэзврэти, а се рэскула; е) а ридика (а ридика прецуриле) – а спори, а креште, а урка; ж) а ридика (а ридика о педяпсэ) – а суспенда, а десфиинца, а анула.

Ын фелул ачеста, посибилитэциле де синонимизаре але унуй кувинт сынт детерминате де валенцеле луй семантиче, де нумэрул сенсурилор купринсе ын сфера луй семантикэ. Антонимие-полисемие-синонимие. Релация де антонимие се стабилеште атыт ынтре доуэ кувинте моносемантиче, кыт ши ынтре кувинте ку май мулте сенсурь. Ын казул антонимией кувинтелор полисемантиче апар о серие де аспекте ши ситуаций каре рефлектэ, пе де о парте, карактерул комплекс ал вокабуларулуй, яр, пе де алтэ парте, скот ын евиденцэ о серие де лежитэщь структурале але организэрий ачестуй субсистем ал лимбий.

Пентру ка доуэ кувинте полисемантиче сэ интре ын рапортурь де антонимие перфектэ, стабилэ ши регулатэ, есте нечесар ка еле сэ се опунэ прин сенсуриле лор де базэ. Агунч ачастэ кондицие есте сатисфэкутэ, де челе май мулте орэ, се обсервэ ши о «алинаре» антонимикэ а сенсурилор деривате. Ку кыт нумэрул де сенсурь ангажате ын рапортурь де опозицие есте май маре, ку атыт май стрынсэ есте легэтура динтре антониме каре се пресупун атыт ын контекст, кыт ши ын афара контекстулуй. Де екземплу: **куноскут:** 1) каре се куноаште, каре есте штиут (феномен куноскут); 2) каре а май фост вэзут, каре се поате ушор рекуноаште (страдэ куноскутэ); 3) (деспре оамень) каре а легат куноштинца ку чинева, пе каре чинева ыл куноаште (персоана куноскутэ); 4) каре се букурэ де о анумитэ файмэ, ренумит (скриитор куноскут); **некуноскут:** 1) каре ну есте куноскут, деспре каре ну се штие нимик (феномен некуноскут); 2) каре ну а май фост вэзут (страдэ некуноскутэ); 3) (деспре оамень) ку каре ну а легат куноштинца (персоанэ некуноскутэ) 4) каре есте екстрем де пущин куноскут ши апречият, аноним (скриитор некуноскут).

Паралелизм динтре структуриле ачестор доуэ кувинте есте ынкэлкат доар де ун сенс спечиал пе каре ыл аре антонимул *некуноскут* каре се фолосеште ын математикэ пентру а денуми о мэриме каре требуе детерминатэ пе база дателор проблемей (екуацие ку доуэ некуноскуте). Асиметрия динтре структуриле семантиче але антонимелор се обсервэ, ын женерал, ла сенсуриле перифериче. Некоинциденцеле се експликэ ну атыт прин еволюция дивергентэ а сенсурило, кыт прин узул лингвистик. Се штие кэ посибилитэциле де ымбинаре а кувинтелор ын лимба актуалэ ну сынт ынтотдяуна мотивате семантик. Деачея, паралелизм семантико-синтактик ал антонимелор есте адеся ынкэлкат ын ымбинэриле де кувинте де тип фразеоложик. Де пилдэ, антонимеле *алб-негру* коинчид ын сенсуриле лор де базэ ши ла мулте динтре сенсуриле деривате, релатив либере де контекст, дар ачест паралелизм есте ынкэлкат атуноч, кынд еле апар ын компонентца унор експресий аналитиче ку функции терминоложикэ (*верс алб – верс ку римэ, вин алб – вин рошу*).

Ын казул некоинциденцей динтре структуриле семантиче але кувинтелор антониме, унул динтре термений оппозицией поате интра ын рапортурь де антонимие ши ку алте кувинте. Ын ачастэ ситуации антонимеле конституе, ла рындул лор, ун мижлок де диференциере а сенсурило лексемулуй полисемантик. Астфел, сенсуриле кувынтулуй *кот* кынд се реферэ ла фрукте ши планте се евиденциязэ прин оппозиции ку антонимул *верде*, кынд се реферэ ла алименте, ел ва авя ка антоним аджективул *круд*.

Антонимия ши синонимия. Антонимия есте спечификэ ну нумай кувинтелор изолате, чи ши унор серий де парадигме лексикале. Ам путут констата кэ мулте антониме се аналiziaзэ ынтр-о серии деривационалэ, конституинд ун ланц ал парадигмелор пэрцило де ворбире: *бун – рэу, бунэтате – рэутате, а се ымбунэтэци – а се ынрэутэци*.

Доуэ кувинте афлате ын рапорт де антонимие пот сэ факэ парте дин парадигме синонимиче. Ын ачест каз, рапортуриле де антонимие привеск ынтрегул груп антонимик. Ын принчипиу, фиекаре кувинт ал групулуй синонимик поате фи опус фиекэруя динтре синонимеле групулуй опус: *дезнэдежде – нэдежде, диспераре – сперанцэ*.

Май фреквент сынт ынсэ екземплеле ын каре рапортуриле антонимиче динтре мембрий групурило синонимиче опусе ау ун характер селектив: ун мембру ал серий манифестэ о май маре предиспозиции пентру ун ануит мембру ал групулуй опус. Факторий каре ынлеснеск ачастэ атракцие сынт де натурэ семантикэ, стилистикэ сау структуралэ. Ун рол импортант ын селективитате ыл ау факторий стилистичь. Антонимия перфектэ пресупуне апартененца кувинтелор ла ачелашь стил ал лимбий.

Библиография:

1. Бэрбуцэ И. Структура прагматикэ а енуцулуй дин лимба молдовеняскэ. Кишинэу, 2012.
2. Гицэ Ю. Лимба молдовеняскэ. Фонетикэ, лексиколожие, морфосинтаксэ. Букурешть, 1996.
3. Гроза Л. Елементе де лексиколожие. Букурешть, 2004.
4. Евсеев И. Семантика вербулуй. Тимишоара, Едитура Факла, 1974.
5. Зугун П. Лексиколожия лимбий молдовенешть. Яшь, 2000.

*Л.П. Леонтьева, учитель
О.С. Паранюк, учитель
МОУ «РООШ – детский сад»
с. Андреевка, Приднестровье*

ОСОБЕННОСТИ ОРГАНИЗАЦИИ ПРОЦЕССА ОБУЧЕНИЯ И ВОСПИТАНИЯ ШКОЛЬНИКОВ В МАЛОКОМПЛЕКТНОЙ СЕЛЬСКОЙ ШКОЛЕ

В статье рассматриваются особенности организации процесса обучения школьников на уроках лингвистического цикла в малокомплектной сельской школе. Данная работа отражает специфику структуры урока и индивидуализацию обучения.

Ключевые слова: *малокомплектная сельская школа, комбинированный тип урока, самостоятельная работа, ролевая игра, индивидуальное обучение, педагогический диалог.*

Трудно найти человека, который недооценивал бы роль и значение системы образования в экономической, социальной, культурной жизни общества. Сегодня нельзя не сказать о главной проблеме в системе образования, связанной с ухудшением демографической ситуации и резким падением контингента учащихся. В нашей основной школе осталось 25 учащихся.

Закреть школу – значит лишить родителей возможности на месте обучать своих детей, затруднить осуществление всеобщего. Рассчитывать на размещение детей в интернатах при средних школах не приходится, потому что, во-первых, не все родители согласятся на воспитание детей вне семьи, а во-вторых, не при каждой школе есть такие интернаты. Всё перечисленное подтверждает актуальность данной проблемы.

Малокомплектная сельская школа наполняемостью не более 50 человек имеет свои особенности в организации процесса обучения и воспитания учащихся, учитывая которые, можно достичь высоких результатов.

Что такое сельская школа? М.П. Гурьянова дает следующее определение: «Это совокупность различных типов, видов общеобразовательных учреждений, расположенных в сельской местности, разнообразных по наполняемости, территориальному расположению, социальному окружению, национальному составу, стремящихся удовлетворить образовательную потребность детей и выполнить специфическую задачу общеобразовательной и трудовой подготовки школьников» [1].

Малокомплектная школа отличается от остальных небольшим количеством учащихся. В ней организуют классы с малой наполняемостью, в которые входят ученики разного возраста. Для них характерна такая особенность: один учитель одновременно работает не с одним, а с двумя или даже тремя классами.

Словом, в малокомплектной школе учитель должен уметь быстро и четко перестраиваться на работу с разными классами. Его задача – уметь так распределять свое внимание и время, чтобы он сам успевал объяснить новый материал обоим классам и чтобы ученики его поняли, а также не оставались без работы в то время, когда он занят другим классом. Поэтому лучше всего использовать комбинированный тип урока, потому что в его структуре присутствует большой объем самостоятельной работы в виде занятий с книгой и различных упражнений. Пока учитель объясняет материал одному классу, другой класс в это время выполняет небольшую самостоятельную работу, а потом наоборот [6].

В ряде случаев на уроках русского языка упражнения для самостоятельной работы сопровождаются опорной карточкой (ОК) и проверочной карточкой (ПК). ОК помогает ученику вспомнить нужное правило, параграф учебника, установить последовательность работы. ПК позволяет организовать самоконтроль учащихся над правильностью выполнения задания. Приведем пример организации самостоятельной работы учащихся при итоговом повторении орфографии в 8 классе. Упражнение направлено на совершенствование навыка видеть орфограммы, их опознавательные признаки.

Задание. Используя опорную карточку, расскажите, как выбрать написание орфограммы-буквы. Приведите примеры.

ОК.1.Подчеркиваем орфограмму. 2.Выделяем морфему с орфограммой: в корне, в приставке, в суффиксе, в окончании. 3.Указываем часть речи. 4.Применяем правило.

ПК.1.В слове *бежит* подчеркиваем орфограмму – букву «е», она в корне слова, подбираем проверочное слово *бег*. 2.В слове *прибежал* орфограмма – буква «и» в приставке, она имеет значение приближения, поэтому приставка *при-*. 3.В слове *играющий* орфограмма – гласная в суффиксе, это причастие, образованное от глагола 1 спряжения, следовательно, суффикс причастия *ющ*. 4.В слове *(на) солнце* орфограмма-гласная в окончании, это существительное 2-го склонения, предл. пад., поэтому окончание – *е* (безударное окончание можно проверить и по сильной позиции: *(на) коне*[4].

Особенности такой самостоятельной работы заключаются в том, что она не требует внимания учителя и выполняется учениками самостоятельно. А комбинированный урок помогает в течение одного занятия сделать несколько переходов от работы с учителем к самостоятельным занятиям и обратно. Как показывает практика, лучше выполняется работа, которая максимально детализирована, тогда не страшен даже большой объем самостоятельной работы.

В условиях малокомплектной сельской школы довольно ограничены возможности учащихся приобретать умения речевого общения в различных жизненных ситуациях. Поэтому необходимо больше внимания уделять ситуативным задачам и упражнениям, которые помогают ученику понять, зачем ему полезно выполнять данную работу, как правильно отобрать средства языка в данной ситуации, а также нормы языка и речи. Для создания ситуаций, имитирующих условия речевого общения на уроке, используется ролевая игра. Обычно она вводится в занятия речевым оборотом: «Представьте себе...». При этом ученик выступает в роли (учителя, экскурсовода, бригадира, лектора и т.д.) и получает сведения, которые помогут ему представить коммуникативную задачу.

Например: представьте себе, что вам придется заменить учителя русского языка или учителя молдавского языка на уроке работы над ошибками. Внимательно прочитайте приведенные примеры из работы учащихся и подготовьтесь объяснить их ученикам, в каких случаях они допустили ошибки и какие именно.

Малокомплектная школа обладает рядом преимуществ перед обычной: глубокое знание учителями индивидуальных особенностей и условий жизни каждого ученика, большие возможности совместной работы с семьёй, фактически индивидуальное обучение в классах с пятью, тремя, а то и с одним учеником и др. На уроке в малокомплектной школе, где в классах по 2-10 человек, складываются особые взаимоотношения между учениками и учителем. Учащиеся больше, чем в многочисленном классе, взаимодействуют с учителем, чаще обращаются к нему. Учитель уделяет больше внимания и времени каждому школьнику, стоит ближе к нему, постоянно общается с детьми не только на уроке, но и во внеурочное время, хорошо знает семью, окружение учащихся. Поэтому учителю легче установить контакт с ними. Отношения между детьми в классе малой наполняемости также отличаются.

В небольшом коллективе каждый на виду не только у учителя, но и у товарищей. В маленьких классах дети очень быстро реагируют на происходящее на уроке. Они откровеннее друг с другом, доверчивее [2].

В современной школьной практике наиболее предпочитаемыми идеями, используемыми при организации образовательного процесса, являются идеи педагогики сотрудничества, которые заключаются в установлении партнерских отношений учителя с учениками и учеников друг с другом. Эффективное использование положений педагогики сотрудничества возможно при использовании диалогических форм обучения, так как диалогическая форма – это отношение творчества, обмен творческой деятельностью. Кроме того, реализация педагогического диалога в учебном процессе позволяет в ходе учебно-познавательной деятельности детей развивать их коллективистские связи.

Приведем пример урока молдавского языка в классе-комплекте 1-2-4 кл.: 2 кл. называет слова из домашнего задания; 1 кл. повторяет за ними и учит новые для них слова; 4 кл. составляет предложения, рассказ. Таким образом, можно выучить, повторить, закрепить общую для всех классов тему, также можно использовать диалог между 4 и 2 кл., где 2 кл. задает вопросы, а 4 отвечает, 1 кл. узнает выученные ранее слова.

Иногда в классах из 1-2 уч-ся невозможно полноценно использовать учениками диалог, поэтому роль собеседника берет на себя учитель, т.к. частые монологи быстро утомляют ученика, а они – основная часть развития речи, особенно в 7-9 кл.

В заключении можно сделать следующие выводы:

1. педагогу малокомплектной школы предоставляется право организовать свою работу так, чтобы учащийся получил все необходимые ему знания, умения и навыки, которые он смог бы реализовать в жизни;
2. необходимо совершенствовать организацию учебной деятельности с использованием возможностей межвозрастного общения, предусматривать комплексный анализ внутренних особенностей школы, её социокультурного и производственного окружения;
3. создать модель образовательного процесса, адекватной социально-педагогическим условиям развития личности.

Список литературы:

1. Гурьянова М.П.. Резервы модернизации сельской малокомплектной школы // Народное образование. 2004 г. №4, с.67-76.
2. Зайкин М.И. Обучение в малочисленных классах. // Советская педагогика. 1991г. №12, с.34-40.
3. Cristei Tamara Modele de teste С.: «Presa», 2001.
4. Лидман-Орлова Г.К. Самостоятельная работа уч-ся по русскому языку в малокомплектной школе. М.: «Просвещение», 1990
5. Суворова Г.Ф. Урок в малокомплектной школе. // Советская педагогика. – 1986. – №12.
6. Фролова П.Т. Особенности педагогического процесса в малокомплектной школе. М.: 1991г.

*Т.А. Лозан, канд.пед.наук, доцент
філія ПДУ ім. Т.Г. Шевченка
м. Рибниця, Придністров'я*

ПРОБЛЕМА ДІАЛОГУ КУЛЬТУР В ПОЛІКУЛЬТУРНОМУ ОСВІТНЬОМУ ПРОСТОРІ

Стаття присвячена вивченню впливу діалогу культур на формування толерантності й взаємної поваги до іншої культури. Розглядаються деякі шляхи вирішення проблеми діалогу культур з огляду на полікультурний простір Придністров'я, визначено актуальність і перспективність концепції діалогу культур.

Ключові слова: *діалог культур, полікультурна освіта, полікультурний освітній простір, етнічна культура, толерантність, ідентичність.*

Сучасну епоху глобалізації створюють нові ціннісні орієнтири, формуючи полікультурний соціум, визначається структура політичних, соціальних, культурних відносин, що суттєво впливають і на освітні процеси. У зв'язку з цим значно актуалізується проблема діалогу культур в полікультурному освітньому просторі. Ця проблема сьогодні є недостатньо дослідженою, вона потребує особливої уваги. Тому очевидно виступає тема цієї статті, яка прагне висвітлити цю проблему.

Метою полікультурної освіти є прилучення до різних культур, формування загальнопланетарної свідомості, яке дозволяє інтегруватися в світовий культурний простір. Визначення полікультурної освіти сформульовано Х.Томасом: «Полікультурна освіта має місце, коли певна особистість прагне у спілкуванні з людьми іншої культури зрозуміти їх специфічну систему сприйняття, пізнання, мислення, їх систему цінностей і вчинків, інтегрувати новий досвід у власну культурну систему і змінити його

відповідно до чужої культури. Полікультурна освіта спонукає поряд з пізнанням чужої культури аналізувати системи власної культури» [6, с. 100].

В останні десятиліття з'явилися нові концепції полікультурної освіти, які включають багатоетнічну освіту, бікультурну освіту, концепцію діалогу культур, концепцію «культурних відмінностей». У центрі нашої уваги діалог культур в умовах полікультурного освітнього простору.

Аналіз розвитку педагогічної теорії і практики показав, що на всіх етапах становлення багатонаціонального полікультурного суспільства проблеми прилучення дітей та молоді до національних цінностей у взаємозв'язку з загальнолюдськими, виховання культури міжнародних відносин, захист і підтримка особистості в її моральному становленні й самовираженні займали значне місце в працях Я.А. Коменського, Ж.-Ж. Руссо, К.Д. Ушинського, А.С. Макаренка, П.Ф. Каптерева, С.Т. Шацького та ін.

Полікультурна освіта покликана підвести до діалогу ментальностей, культур на основі гармонії, інтеграції і людського єднання. Проблема діалогу культур на сучасному етапі є досить актуальною й перспективною. Тема діалогу культур вперше виникла в античну епоху. Удосконалилась вона на початку ХХ століття в роботах К. Ясперса, О. Шпенглера, М. Бубера, М. Бахтіна. Пізніше проблема «діалогу культур» піднімалася в працях Л. Баткіна, М. Кагана, на межі 80-90-их років – в працях П. Гайденко, В. Біблера та інших.

Діалог і, насамперед, діалог культур – це взаємодія, взаємопритягнення і взаємовідштовхування двох суб'єктів, полюсів, інтелектуальних феноменів, двох менталітетів з метою досягнення взаєморозуміння, взаємопроникнення, утворення деякого єдиного проблемного поля [9, с. 106]. Діалог, що є фундаментальним принципом життєдіяльності культур, вказує на істотну потребу однієї культури в іншій. М. Бахтін писав: «Ми задаємо чужій культурі нові запитання, яких вона сама собі не задавала, ми шукаємо в ній відповіді на ці запитання, і чужа культура відповідає нам, відкриваючи свої нові сторони, нові смислові глибини. За такої діалогічної зустрічі двох культур вони не зливаються і не змішуються, кожна зберігає свою єдність і відкрити цілісність, але вони взаємозбагачуються» [2, с. 100].

Важливо пам'ятати про те, що діалог культур в полікультурному просторі – порівняно нова концепція, яка буде трансформуватися, для того щоб відповідати потребам суспільства, що постійно змінюється. У Загальній декларації прав людини в статті 26 п. 2 вказується, що «освіта повинна бути спрямована на повний розвиток людської особистості, збільшення поваги до прав людини і основних свобод. Освіта повинна сприяти взаєморозумінню, терпимості і дружбі між усіма народами, расовими або релігійними групами...» [4]. Таким чином, освіта стає пріоритетною формою соціальної комунікації, за умов якої створюється культурний простір, у якому формуються відносини між «Я-ТИ» на засадах взаємоповаги і взаєморозуміння.

У дослідженні О.В. Гукаленко [3] полікультурний освітній простір визначається як територіально позначений простір, що відбиває специфічні характеристики етнічного різноманіття і служить універсальним освітнім середовищем соціалізації дітей різних національностей, що включає в себе як формальні (дитячі сади, школи, училища, вузи), так і неформальні (родина, друзі, сусідий ін.) структури. Розуміння полікультурної освіти починається з усвідомлення різноманітності навколишнього світу, з того, що країна, в якій ти живеш, і весь світ населені представниками різноманітних етнічних і культурних груп. І якщо навчальні заклади орієнтовані на індивідуальні потреби тих, хто навчається, то вони мають забезпечити таку освіту, яка б допомагала жити разом на основі гармонійної взаємодії. В умовах полікультурного освітнього простору людина знаходиться на рубезі культур і перед нею виникають дві найважливіші проблеми: збереження своєї культурної ідентичності й адаптація в полікультурному середовищі.

Моральна мета діалогу культур у полікультурному освітньому просторі полягає в тому, щоб змінити толерантно життя учнів та молоді, не зважаючи на підґрунтя, і допомогти виховати громадян, які зможуть мирно жити й продуктивно працювати у суспільстві, яке стає все динамічнішим і складнішим. Полікультурна освіта повинна сприяти покращенню розуміння між учнями, студентами та вчителями, побудові діалогу різних культур та кращому розумінню своєї власної самобутності на основі загальнолюдських цінностей.

На сучасному етапі розвитку сучасної придністровської освіти можна констатувати протиріччя: з одної сторони наявність педагогічних стратегій, вибудованих в контексті культури, а з іншої – відсутність повноцінної реалізації культурологічних підходів на основі діалогу культур; з одної сторони визнається пріоритет виховання, з іншої – простежується використання традиційних форм і методів виховної роботи, які не відповідають можливостям полікультурної освіти. В такому разі, виникають питання щодо реалізації діалогу культур в педагогічній діяльності.

Відомо, що основним питанням національної свідомості є поєднання громадянської та етнічної ідентичності. Тому вчитель, насамперед, має формувати у дітей та молоді поняття про культуру світу, багатоваріантність людського буття, основи національної самоідентифікації, а також навички толерантної взаємодії з представниками інших народів. Тут важливо використовувати кращі здобутки освіти та етнопедагогіки. Етнічне виховання – це діалог поколінь, ефективність якого проявляється в етнічній самосвідомості, адекватному відношенні до себе як до суб'єкта, який пов'язує покоління свого роду і своєї етнічної групи; становленні почуття гордості за свій народ; позитивному відношенні до рідної мови, історії та культури свого етносу, а також почуття поваги і толерантності до представників

інших народів. Інтеграція етнопедагогіки й освіти створює умови для формування національної самосвідомості через рідну мову, народні звичаї та обряди, культурну спадщину минулого.

Під час освітнього процесу пропонується використання активних форм навчання: діалогу, ділових ігор, дебатів, дискусій тощо. Саме ці форми навчання, які засновані на діалозі, зіставленні різних точок зору, покликані сприяти формуванню поважного відношення до думки «Іншого», сприйняттю різномудства всередині колективу як позитивного чинника. Принципи гуманізму і демократії повинні змушувати педагогіку формувати повагу до іншої людини як до самої себе, що важливо у відносинах між людьми; встановлювати толерантний взаємозв'язок і взаємообмін між суб'єктами навчально-виховного процесу, етнічними культурами і загальнолюдськими цінностями; утверджувати розуміння необхідності соціального партнерства національної і загальнолюдської культури. Особливе значення в процесі навчання набуває збереження балансу між рідною та іншою культурами, не протиставляючи їх, а встановлюючи зв'язок. Саме міжкультурні зв'язки і є джерелом збагачення освітньо-виховного процесу, основною метою якого є формування особистості на принципах взаємоповаги в умовах полікультурності.

Не дивлячись на етнічну приналежність, мовні відмінності та культурне різноманіття населення Придністров'я історично об'єднано спільністю історичних доль, етнотериторіальними контактами, культурними зв'язками, тенденцією народів до інтеграції. Враховуючи багатонаціональний склад населення Придністровського регіону, система культури покликана сприяти вихованню толерантності й процесу багатогранного розвитку особистості, гуманізації суспільства, збереженню й розвитку культурної самобутності. Поліетнічність Придністров'я (90% населення якого складають майже в рівних частках молдавани, українці, росіяни), а також функціонування трьох офіційних мов (молдавської, української, російської), діяльність місцевих та республіканських товариств суттєво впливають на культурні перетворення, що сприяють зміцненню національної ментальності народів, розвитку міжетнічних контактів. Саме полікультурність нашої держави є однією із важливих умов формування придністровської громадянської ідентичності і має стати стратегічною метою і невід'ємною частиною освітнього процесу в нашій республіці.

Таким чином, міжкультурний діалог, який лежить в основі полікультурного освітнього простору Придністров'я, вносить серйозний вклад у вирішення проблем взаєморозуміння і національної терпимості. Полікультурна освіта покликана долати негативні тенденції в сфері міжетнічних відносин, перешкоджати поширенню міжетнічної інтолерантності.

Список літератури:

1. Ананьїн Е. Генезис становлення і розвитку ідей полікультурної освіти / Е.Ананьїн // Рідна школа. – 2006. – №2. – С.12-14.
2. Бахтин М.М. Литературно-критические статьи / М.М. Бахтин. – М.: Художественная литература, 1986, 543 с.
3. Гукаленко О.В. Теоретико-методологические основы педагогической поддержки и защиты учащихся-мигрантов в поликультурном образовательном пространстве: Автореф. дисс. ... докт. пед. наук. – Ростов-на-Дону, 2000. – 40 с.
4. Загальна декларація прав людини [Електронний ресурс]. URL: [http:// zakon.rada.gov.ua/laws/show/995_015](http://zakon.rada.gov.ua/laws/show/995_015).
5. Коменский, Я.А. Собр. соч. [Текст]: в 2 т. / Я.А. Коменский. – М.: Педагогика, 1982. – Т. 1. – 656 с.
6. Новолодская С.Л. Дефиниция понятий «поликультурный» и «мультикультурный» // Вектор науки ТГУ. №1 (8), 2012 [Электронный ресурс]. URL: [http:// edu.tltsu.ru/sites/sites_content/site1238/html/...](http://edu.tltsu.ru/sites/sites_content/site1238/html/)
7. Садохин А.П. Культурология: теория и история культуры: Учебное пособие. / – А.П. Садохин. – М.: Эксмо, 2007. – 624 с. – (Образовательный стандарт XXI).
8. Сива Ю.В. Анализ основных подходов та провідних концептуальних ідей до визначення суті полікультурної освіти. [Електронний ресурс]. – URL: <http://studentbank.ru>.
9. Осипов Ю.С. Российская наука как диалог культур / Ю.С. Осипов // Диалог культур и партнерство цивилизаций: IX Международные Лихачевские научные чтения 14-15 мая 2009. – СПб: Изд-во СПбГУП, 2009. – С.106-108.

*Т.А. Мазена, преподаватель
ПГУ им. Т.Г. Шевченко
г.Тирасполь, Приднестровье*

СТУДИЕРЯ ПОВЕШТИЛОР ПРИН ЖОК

В данной статье раскрываются проблемные моменты преподавания литературы, связанные с особенностями использования игровых технологий при преподавании сказок. Сказка – один из самых сложных жанров УНТ, а игровые технологии позволяют отметить восприятие и первоначальный анализ сюжета и персонажа сказки.

Ключевые слова: *ассоциативное мышление, воображение, технологии.*

А фост одатэ ка ничодатэ...Аша ынчеп май тоате повештиле популяре. Ла лекцииле де литературэ молдовеняскэ авем оказия сэ фачем о кэлэторие имагинарэ ын минуната ымпэрэцие а Повештило, авынду-л ка товарэш де друм пе Фэт-Фрумос.

Ши ка ачастэ кэлэторие сэ фие уна деосебитэ, ын капитолул дат аш вря сэ презинт кытева жокурэ дидактиче, каре пот фи апликате ла ореле дестинате студиерий басмулуй популяр ын класа а V-я, дар еле пот фи фолосите ши ла алте спечий епиче сау драматиче. Жокуриле презентате вин сэ консолидесе куноштинцеле елевилор деспре басм. Еле сынт астфел кончепуте, ынкыт визязэ челе асимилате деспре кончинут, деспре персонажеле принципале, деспре месажул етик ал оперей студияте, кыт ши дезволтэ аптитудиниле креативе але елевилор.

Жокул «Объекте ши литере»

Есте ун жок ушор ши рапид, каре поате фи апликат имедият дупэ паркурже-ря басмулуй, пентру а евалуа агенция елевилор ын тимпул лектурий. Елевий сынт репартизаць ын 3 групе, кэруа ли се дистрибуе кыте о коалэ де хыртие, пе каре есте нотат ун нумэр. Спре екземплу, прима екипэ аре скрис нумэрул 3, а доуа екипэ – 4, а трея екипэ – 5. Ачесте цифре репрезинтэ нумэрул де литере дин каре елевий требуе сэ формезе кувинте ши сэ ле ынскрие пе фоае. Ли се експликэ елевилор кэ требуе сэ гэсыскэ ын текстул оперей литераре (фэрэ сэ апелезе ла мануал) кувинте репрезентативе пен-тру басм. Де екземплу: 3 литере: кал, апэ, вие; 4 литере: змеу, зынэ, порк, скул; 5 литере: сабие, улчор, тэрым, нунтэ. Тимпул де лукру: 3-4 мин. Апой кыте ун репрезентант ал фиекэрей екипе читеште кувинтеле скресе пе коала де хыртие. Ынвэцэторул ва апречия мунка лор, фэкынд комплетэрь сау коректэрь.

Жокул «Кубул виртуцилор»

Есте ун жок дидактик ку мултипле посибилитэць де апликаре ши ый прегэтеште пе елевий дин класа а V-я пентру карактеризаря персонажелор. Елевий сынт репартизаць ын 3-5 екипе егале нумерик. Ынвэцэторул дин тимп прегэтеште ун куб пе фацетеле кэруа сынт скресе 6 трэсэтурь морале але ероулуй дин басмул студият. (де екз.: женерозитате, витежие, спирт де сакрифичиу, модестие, истециме ш.а.). Ла фиекаре екипэ ынвэцэторул ва ростооголи кубул, пентру а репартиза о виртуте пе каре елевий требуе сэ о евиденциесе прин рапортаре ла текстул литерар. Се презинтэ тимпул алокат (5 мин.) ши се дэ стартул. Елевий вор дезбате ын кадрул групулуй лор, фэрэ сэ фолосыскэ мануалул сау каетул. Дупэ експираря тимпулуй рапорторий презинтэ орал продусул екипей. Се апречиязэ калитатя мунчий екипелор.

Жокул «Интервиул»

Ачест жок дидактик есте фоарте апречият де елевь, соличитынд о бунэ куноаштере а текстулуй ши о профундэ ынцележере а персоналитэций ероулуй дин басм. Се формязэ екипе а кыте 4-5 елевь, яр дин фиекаре екипэ се десемнязэ ун репортер (чел че ва адреса ынтребэрь). Тимп де 4-5 мин. елевий екипей прегэтеск ун шир де ынтребэрь че вор фи адресате унуй елев девенит «ероул» басмулуй студият. Де регулэ, ел е алес де кэтре ынвэцэтор, каре куноаште май бине градул де емотивитате а копиилор. «Ероул» вине ын фаца класей, яр екипеле де зиаришь адресязэ ынтребэриле реферитоаре ла повестя студиятэ. Ынвэцэторул ва суправега ка ынтребэриле сэ фие ын спиритул текстулуй ши ал семнификациилор луй. Ын финал се вор комента рэспунсуриле «ероулуй». Ва фи декларатэ кыштигэтоаре екипа каре а формулат челе май сурпринзэтоаре ынтребэрь.

Жокул «Лэнцишорул дезволтатив»

Есте ун жок дидактик фолосит ка методэ де консолидаре а куноштинцелор добындите дупэ презентаря басмулуй. Май ынтый, ынвэцэторул систематизязэ – ку ажуторул елевилор ши скемелор – карактеристичиле басмулуй, ка спечие епикэ, апой се анунцэ кэ елевий требуе сэ инвентезе о повесте ши се ынаинтязэ регулиле жокулуй.

1. Елевий се аранжазэ ынтр-ун черк, ынкыт сэ айбэ посибилитате сэ урмэрыскэ эволюция жокулуй.

2. Пе рынд фиекаре елев ва конструи кыте 1-2 енунцурь, легате ложик ын-тре еле, ынкыт сэ ынтокмяскэ ун ноу басм.

Де екз.: примул елев ва спуне о формулэ инициалэ спечификэ басмелор; ал дойля елев ва пропуне о экспозицие. (Ынтр-о царэ ындепэртатэ трэя ун ымпэрат витяз ши мештер маре ла рэзбоае); ал трейля елев континуэ фирул повештий ш.а.м.д.; ултимул елев ва ынкея басмул ку о формулэ финалэ.

Примул поате сэ ынчапэ повестя кяр ши ынвэцэторул, астфел ынкыт сэ ле сужерезе елевилор о кале де урмат. Елевий вор прелуа фирул епик ши вор инвента май департе повестя. Пентру акасэ елевилор ли се ва пропуне сэ компунэ о повесте ын скрис де чел мулт 50-60 де рындурь. Челе май реушите креаций вор фи афишате пе паноул класей.

Жокул «Критикэ-л, лаудэ-л!»

Прин ачест жок дидактик се урмэреште куноаштерея персонажулуй ши пре- зентаря луй суб аспектеле позитиве ши негативе але персоналитэций. Апликынд ачест жок, елевий вор сесиза мулт май ушор идея кэ ероул басмулуй поате фи консидерат ун бун модел морал. Ролул професорулуй есте де а урмэри ши де а кларифика жустификаря калитэцилор алесе де фиекаре груп ын парте.

Жокул есте фоарте ушор де апликаат ши дурязэ доар кытева минуте. Колективул де елевь се ымпарте ын патру сау шасе екипе, ачестя алегынд кыте ун рапортор. Екипеле ку нумэр фэрэ соц вор авя де критикат ун аспект (физик сау морал, ла алежере) ал персонажулуй дин басм, яр екипеле ку нумэр пар вор лэуда персонажул, де асеменя пентру ун сингур аспект (физик сау морал, ла алежере). Ла терминаря тимпулуй алокат лукрулуй, рапорторул ва жустифика ын фаца класей алежеря фэкутэ де екипа са. Жокул дидактик а фост ши рэмыне ун мижлок ефичиент де формаре а персоналитэций елевулуй, а капачитэцилор луй креативе. Ел е о скынтее че апринде фокушорул куриозитэций

Библиографие:

1. Тратат де психоложие школарэ, Ед. Арамис, 2001.
2. Елизабета Войкулеску, Факторый субъективь а евалуэрий школаре, куноаштере ши контрол, Ед. Арамис, 2001.
3. К.Кукош, Педагожие, Ед. Полиром, 1996.
4. Крэчун Корнелиу. Методика предэрий лимбий ши литературий ын жимназиу ши личеу. Дева: Емия, 2004. – 300п.
5. Методика студиерий лимбий ши литературий ын шкоалэ. Б., 2003. – 300 п.

*О.П. Малецкая, преподаватель
ГБОУ СПО Медицинский колледж им. Л.А. Тарасевича
г. Тирасполь, Приднестровье*

ПРОФЕССИОНАЛЬНО-ОРИЕНТИРОВАННОЕ ОБУЧЕНИЕ ИНОСТРАННОМУ ЯЗЫКУ СТУДЕНТОВ МЕДИЦИНСКОГО КОЛЛЕДЖА

Статья рассматривает проблематику профессионально-ориентированного обучения иностранному языку студентов медицинского колледжа в условиях обновлённого содержания профессионального образования согласно новым стандартам. В ней описаны основные педагогические технологии, применяемые автором статьи, направленные на формирование и развитие профессиональных коммуникативных компетенций студентов.

Ключевые слова: *профессионально-ориентированный подход, профессиональная сфера деятельности, развитие коммуникативных профессиональных компетенций, специальные языковые знания, интегрированная образовательная среда, мультимедийные технологии, проектная деятельность, ролевые игры, аутентичные образовательные фильмы.*

В современном мире знание иностранного языка является реальной необходимостью: владение иностранным языком необходимо каждому современному специалисту, чтобы быть конкурентоспособной личностью на рынке труда. Для успешной реализации требований государственного образовательного стандарта среднего профессионального образования необходим профессионально-ориентированный подход к изучению иностранного языка. Это объясняется следующими причинами:

- процесс обучения происходит в искусственной языковой среде;
- иностранный язык рассматривается как общеобразовательная дисциплина.

В такой ситуации основным фактором успешного обучения является мотивация, т.е. положительное отношение студентов к иностранному языку как учебной дисциплине и осознанная потребность в овладении знаниями в этой области. В связи с этим набор специальных языковых знаний должен быть весьма обширным, связанным со сферами возможного применения профессиональных навыков выпускников. Это представляет значительные трудности в плане обучения иностранному языку, так как преподаватель должен владеть не только языковыми, т.е. сугубо лингвистическими знаниями, но и уметь ориентироваться во всем многообразии специальных предметов, понимать суть и специфику той или иной профилирующей дисциплины. Отсюда – важность междисциплинарных связей, невозможность преподавания иностранного языка в отрыве от специальных дисциплин. [6]

Изучение иностранного языка в медицинских колледжах рассматривается как обязательный компонент профессиональной подготовки специалиста. Знание иностранного языка дает возможность будущему медицинскому работнику повышать свою квалификацию, а также увеличивать уровень своих знаний. В настоящее время знание иностранных языков предоставляет возможность изучения различной медицинской литературы, сайтов, статей, исследовательских работ на иностранных языках, посещения международных конференций, съездов и т.д.

В настоящее время подготовка высококвалифицированного медицинского специалиста, способного ориентироваться в стремительном потоке научной и медицинской информации, является первоочередной задачей учебных учреждений средне-специального профиля. Наличие лингвистических знаний дает возможность выпускнику колледжа быть в курсе всего нового, что издается в его

профессиональной области, вооружает его достижениями мировой науки, способствует использованию их в своей практике. В будущем роль иностранных языков как средств международной коммуникации будет только возрастать, становясь основным средством общения. Ведущими сферами общения в профессиональной деятельности выпускников медицинских колледжей являются: беседа с иностранными пациентами и сбор анамнеза на иностранном языке, составление и перевод медицинской документации с описанием болезней и их возможных методах лечения, новых методик, процедур, препаратов, манипуляций.

Первоочередной задачей преподавателей иностранного языка Тираспольского медицинского колледжа является развитие коммуникативных профессиональных компетенций на иностранном языке. Новые учебные программы по иностранному языку по образовательным стандартам третьего поколения предусматривают реализацию компетентностного подхода при обучении иностранному языку в профессиональной школе и реализуют основную идею профессионально-ориентированного обучения иностранному языку. В связи с поставленными задачами современными преподавателями колледжа были разработаны учебно-методические пособия по английскому языку для всех специальностей Тираспольского медицинского колледжа, включающих тексты на профессиональную тематику, терминологические глоссарии и комплекс упражнений, направленных на развитие коммуникативных компетенций в профессиональной сфере.

Эффективным средством для развития устной речи студентов медицинского колледжа служит ролевая игра. На мой взгляд, ролевая игра, моделирующая различные аспекты профессиональной деятельности в учебном процессе, обеспечивает условия комплексного использования профессиональных знаний студентов и совершенствования их иноязычной речи. Ролевые игры способствуют формированию более прочных умений и навыков устной речи. На занятиях по иностранному языку предлагаются ролевые игры на профессиональную тематику «На приеме у терапевта», «На приеме у гинеколога», «В аптеке», «В процедурном кабинете», «Патронажная медсестра», «Акушерка в перинатальной клинике», «Фельдшер скорой помощи на вызове» и другие.

Особо важную роль в формировании профессиональных компетенций играют образовательные фильмы на иностранном языке («Инфекционные заболевания», «Сердечно-сосудистые заболевания», «Анатомия человеческого тела», «Системы органов человека», «Грудное вскармливание», «Медикаментозное лечение» и многие другие). Организация работы по работе с видеофильмом также требует специальной методической подготовки. Преподавателю следует определить цели просмотра видеосюжета и пути их реализации. Аутентичные видеофильмы имеют большой обучающий потенциал: они развивают у студентов все аспекты коммуникативной компетенции, позволяют организовать обучение в привлекательной форме и способствуют созданию особой творческой атмосферы на занятиях.

Проектная форма работы также позволяет систематизировать полученные знания на специализированных дисциплинах и применить их на иностранном языке. Студенты развивают свой кругозор, учатся слушать и слышать англоязычную речь и понимать друг друга при защите проекта. Работа со словарями, справочной литературой, компьютером создает возможность прямого контакта с аутентичным языком. Работа над проектом – процесс творческий. Обучающиеся занимаются поиском исследуемой проблемы. Для этого требуется не только знание языка, но и владение коммуникативными и интеллектуальными умениями. Использование анимационных проектов, презентаций становится реальным переходом от традиционной технологии (доска, плакаты) к новой интегрированной образовательной среде, включающей возможности электронного представления информации. Мультимедийные программы гармонично сочетаются с традиционными методами обучения на различных этапах: ознакомление, тренировка, применение, контроль [3, 5]. Всё это позволяет повысить эффективность обучения и дает преподавателю возможность индивидуализировать процесс обучения, повысить мотивацию и стимулировать студентов к изучению профессионально-ориентированного иностранного языка. При изучении дисциплины «Иностранный язык» в медицинском колледже метод проектов может использоваться в рамках программного материала практически по любой теме. Примерами выполненных проектных работ по английскому языку можно назвать: “Social problems of youth”, “Youth subcultures”, “Health service in Great Britain, Russia and PMR”, “Inventions in medicine”, “Medicinal plants”, “Nutrition during pregnancy”, “Incurable diseases (AIDS) and its prophylaxis”, “Personal hygiene”, “Pharmacists ‘duties” и многие другие.

Не менее важны при формировании профессиональных коммуникативных компетенций интеграции с клиническими дисциплинами (педиатрия, терапия, нервные и психические болезни, фармакология, хирургия, сестринское дело и др.) с последующим переводом представленного материала. Интеграция в обучение создает предпосылки для формирования не узко информированного специалиста, а творческой личности, которая целостно воспринимает мир и способна активно действовать в социальной и профессиональной сфере.

Подводя итог вышесказанному, можно сделать вывод, что глобализация современного информационного пространства определила новые ориентиры для подготовки медиков в профессиональном образовании: важным становится не только приобретение специальных знаний, но и

формирование коммуникативной компетенции будущих медицинских работников на иностранном языке в профессиональной сфере.

Список литературы:

1. Белогрудова В.П. Об исследовательской деятельности учащихся в условиях проектного метода / В.П. Белогрудова // Иностранные языки в школе. – 2005. – № 8. – С.6-11.
2. Бермус А.Г. Проблемы и перспективы реализации компетентностного подхода в образовании//Эйдос: интернет-журнал. – 2005. – 10сентября. – Электронный ресурс. – URL: <http://www.eidos.ru/journal/2005/0910-12.htm>.
3. Гузеева В.В. Исследовательская работа в профильном обучении /В.В. Гузеева // Народное образование. – 2010. – №7. – С.192-196
4. Даутова О.Б., Крылова О.Н. Современные педагогические технологии в профильном обучении. Учебно-методическое пособие для учителей / под ред. А.П. Тряпицкой. – С-Пб.: КАРО, 2006. – 176с.
5. Матвеева Н.В. Применение компьютерных технологий при обучении иностранным языкам // Информатика и образование. – 2006. – №6. – С.72-76.
6. Шаимова Г.А. Профессионально-ориентированное обучение английскому языку в неязыковых вузах [Текст] / Г.А. Шаимова, Д.Ш. Шавкиева // Молодой ученый. – 2013. – №11. – С. 692-694.

*Н.П. Марущак, преподаватель
ГОУ СПО Медицинский колледж им. Л.А. Тарасевича
г. Тирасполь, Приднестровье*

МЕТОДЫ И ПРИЕМЫ ОБУЧЕНИЯ ПРОФЕССИОНАЛЬНОЙ ФАРМАЦЕВТИЧЕСКОЙ ТЕРМИНОЛОГИИ НА ЗАНЯТИЯХ ПО ЛАТИНСКОМУ ЯЗЫКУ

Цель работы – помочь студентам-медикам овладеть языком учебной, научной литературы по специальности и подготовить их к общению в профессиональной сфере с учетом конкретной специальности.

Ключевые слова: медицинские термины, методы, приемы.

Данная статья посвящена проблеме определения эффективной стратегии обучения специальной лексике русского языка студентов медицинского колледжа с учетом их будущей профессии, а также формированию коммуникативной компетенции. Задача преподавателя на занятиях не просто преподнести студентам готовые истины, а создать вокруг них среду, чтобы студенты раскрылись и в спокойной обстановке открыли для себя новую истину.

Эффективность обучения русскому языку студентов-медиков с учетом их будущей специальности находится в прямой зависимости от использования в учебном процессе текстов по специальности; учета специфики подязыка медицины; опоры при обучении языку на типологические особенности текстов по специальности.

Медицинское образование предусматривает развитие у студента навыков клинического мышления, предвосхищающих опыт, однако исходной концепцией этого навыка являлось исключительно причинно-следственное мышление с ответами на вопросы «как?» и «почему?». И для этого надо использовать активные методики обучения. Под активной методикой понимают не только проведение ролевых игр, организацию дебатов, дискуссий, работу в группах, но и интересную лекцию, проблемный семинар, работу с понятиями и многое другое, что сейчас зачастую относят к традиционной педагогике. Между тем, активность методики состоит не во внешних формах, а во внутренних процессах, в степени заинтересованности студентов, в их включенности в процесс образования.

Процесс обогащения словарного запаса студентов – будущих медицинских работников – важный этап организации профессионально-ориентированного изучения русского языка. Медицинская терминология постоянно пополняется, меняются ее состав и строение. Термины образуются на основе существующих в языке слов и элементов. При терминообразовании учитывается основной способ образования наименований – способ изменения значений слов.

При подготовке к занятиям преподаватель внимательно подбирает медицинские термины из учебников по специальным дисциплинам, с которыми студенты будут работать на старших курсах. Студентам, которые будут обучаться по специальности «Лечебное дело» надо знать слова: диагноз, синдром, дифференциальная диагностика, диспансеризация, анемия, абсцесс, альтерация, гиперемия, цианоз, гангрена, фагоцитоз, конъюнктивит, бюллетень, иммунитет, аллергия, гипоксемия, анемия, анамнез, аускультация, перкуссия, эпикриз, пальпация, биопсия, эндоскопия, астма, дисфагия, коллапс, экссудат, ишемия, поликлиника, онкология, пневмония, физиотерапия, перитонит, асфиксия, астигматизм и др. Студентам сестринских групп предлагаю правильно записать и выучить термины: сестринский диагноз, сестринский процесс, патронаж, инъекция, грипп, эвтаназия, процедура, диурез,

гипертония, гастроскопия, кардиология, билирубин, биопсия, гемолиз, гипотония, динамометрия, кетонурия, лапароскопия, перкуссия, пневмоторакс, ступор, цианоз, эндоскопия и др. Для акушеров – термины: роженица, родильница, миома, эклампсия, эндометриоз, гемолитическая болезнь новорожденного, наследственность, гинеколог, родовспоможение, детородная функция, патологическое течение беременности, кесарево сечение, акушер- гинеколог и др.

Словарный состав подязыка медицины, объем которого определен более чем в 1400 терминов, является базой для формирования терминологического минимума студента. В соответствии с критерием учебно-методической целесообразности текст должен быть доступным и не содержать большого количества неизвестной лексики. Многие активные методы характеризуются созданием в учебном процессе конкретных ситуаций, *игровой обстановки*, которая достигается введением ролей и взаимодействием обучающихся. Целью каждого занятия считаю развитие разговорной речи студентов во время работы над диалогом и его разновидностью – анамнезом. В медицинской разговорной практике анамнез представляет собой вопросно-ответную форму ведения речи.

В числе речевых упражнений, формирующих навыки как диалогической, так и монологической речи, я предлагаю студентам составить или прочитать в «Медицинской газете» или в другом печатном издании краткий ситуативный рассказ. Рассказ читается, комментируется, обсуждается, делаются выводы. Такая работа заставляет студентов мыслить, искать пути решения речевой задачи. Это задания типа: найдите смысловые центры участников диалога; выделите основную и конкретизирующую информацию; сверните диалог и передайте его содержание 2-3 предложениями; определите тематически завершенные отрезки диалога и др. Преподаватель предлагает студентам также принять участие в ролевых клинических играх: «Медицинская сестра – пациент», «Консилиум», «Палатная медсестра». От занятия к занятию игры усложняю. Наиболее сложными, притом не только клиническими, но и организационными, играми могут стать учебные игры «Поликлиника», «Больница», «Больнично-поликлиническое отделение». Итоговое занятие по дисциплине «Русский язык и культура речи» предполагает написание сочинения-рассуждения с объяснением смысла следующих высказываний (на выбор):

– «Самым важнейшим средством, в коем нуждаются страждущие, есть нравственная сила убеждения». И.Е. Дядьковский.

– «Лекарством, которым чаще всего пользуются в повседневной врачебной практике, является сам врач. Другими словами, важны не только пузырек с микстурой или коробочка с таблетками, но и та манера, с которой врач прописывает их больному и даже атмосфера, в которой лекарство назначается и принимается». Балинт.

– «Если больному не стало легче после первой же встречи с врачом, то это плохой врач».

– «Чем больше человек дает людям и меньше требует себе, тем он лучше». Л.Н. Толстой.

Игровые занятия закрепляют и активизируют речевой материал, внедряемый в речевую компетенцию студентов в процессе выполнения упражнений. Каждая игра моделирует определенную реальную ситуацию профессионального общения «медицинская сестра – пациент». «фельдшер скорой помощи», «акушерка – роженица». Во время игровых занятий будущие медики обучаются разрешать коммуникативные интенции, процесс реализации которых и составляет программу общения «медицинская сестра – пациент» в ситуации «первичный осмотр пациента».

Для обучения общению «медсестра – пациент» использую игры следующих типов: игры-соревнования, игры-дискуссии, игры-интервью. Метод проектов на занятиях – это самостоятельная исследовательская деятельность студента, которая имеет не только учебную, но и научно-практическую значимость. Эта технология актуализирует важнейшие речевые умения, вовлекая студентов во все виды речевой деятельности (говорение, аудирование, чтение, письмо), совершенствует умение работать с текстами разных стилей и типов речи на уровне информационно-смысловой обработки. Этапы работы над учебным проектом: – предварительный выбор студентами темы (с учетом рекомендаций преподавателя) – составление плана – изучение литературы по данной теме и сбор материала – создание собственного текста – защита – ответы на вопросы по теме проекта. Однако совсем не обязательно наличие всех этих составляющих на каждом уроке-исследовании. Урок-исследование очень эффективен при повторении, обобщении, комплексной работе с текстом.

Таким образом, дисциплина «Русский язык» в медицинском колледже выступает в качестве профессионально ориентированного курса, основная цель которого заключается в том, чтобы помочь студентам-медикам овладеть языком учебной, научной литературы по специальности и подготовить их к общению в профессиональной сфере с учетом конкретной специальности.

Список литературы

1. Введенская Л.А., Черкасова М.Н. Русский язык и культура речи. Серия «Учебники, учебные пособия». – Ростов н/Д: Феникс, 2004.
2. Гойхман О.Я. Гончарова Л.М. Лапшина О.Н. «Русский язык и культура речи»: Учебное пособие – М.: ИНФРА-М, 2003.

3. Греков В.Ф., Крючков С.Е., Чешко Л.А. Пособие для занятий по русскому языку в старших классах. – 41-е изд. – М.: Просвещение, 2001.
4. Казарцева О.М. Культура речевого общения. – М., 1998. – 22
5. Казарцева О.М. Культура речевого общения: теория и практика обучения: Учебное пособие. – 4-е изд. – М.: Флинта: Наука, 2001.
6. Матвеева Т.В. 15 уроков по культуре речи: Практикум для учащихся – 3-е изд. испр. и доп. – М.: Наука, 2004. Методические указания для студентов к практическому занятию

*В.В. Медушевская, ынвэцэтор
Жимназиул уманитар–математик
ор. Тираспол, Нистрения*

МОДАЛИТЭЦЬ ДЕ ТРАНСФИГУРАРЕ ПСИХОЛОЖИКЭ А РЕАЛИТЭЦИЙ ЫН НУВЕЛА «МОАРА КУ НОРОК» де ИОАН СЛАВИЧ

Ын артиколул дат вом ведя кэ «Моара ку норок» есте о нувелэ реалистэ де анализэ психоложикэ, прин презентэ персонажелор а темей ши субъектулуй оперей. Конфрунтаря а доуэ лумь ку менталитэцэ диферите, психоложикэ ши моралэ, лупта динтре бине ши рэу.

Кувинтеле кее: реалитате, психоложие, персонаже.

*«Омул сэ фие мулцумит ку сэрэчия са,
кэч, дакэ е vorba, ну богэция,
чи лиништя колибей тале те фаче феричит».*

Деч омул требуе сэ фие мулцумит ку ростул луй, сэ ну-шь скимбе локул ши традиция де драгул богэцией ши ал кыштугулуй ушор. Ынтрия нувелэ се конформязэ ачестуй принципу. Есенца нувелей о репрезентэ збатеря драматикэ а персонажулуй принципал, лупта ачестуя ку сине ынсушь ши ку чейлалць.

Ачаства есте о нувелэ, адикэ о спечие епикэ ын прозе, ку о конструкие ригуроасэ, северэ, ун сингур фир наратив чентрал. Персонажеле релативе пущине пун ын евиденцэ еволюция персонажулуй принципал, комплекс, путерник индивидуализат. Се обсервэ тендинца де обективаре а перспективей наративе, имперсоналитатя нараторулуй, нарациуня ла персоана а-III-я, атитудиня деташатэ ын дескриере, веридичитатя.

Нувела аре ун ритм епик неоможен, прин модификэрь але темпоулуй повестирий. Ациуня се десфэшоарэ прин континуе акумулэрь ши избукнирь де тенсиуне епикэ. Нарациуня реалистэ есте обективэ, реализатэ ла персоана а III-я де кэтре ун наратор омнисчиент, омнипрезент, неимпликат. Фокализаря есте зеро, лукрул карактеристик нувелей. Релатаря евениментелор ну се реализязэ тотушь линиар, яр ынлэнцуиря динтре capitoле се фаче прин техничь епиче диверсе: диалогоул (ла ынчепутул нувелей), дескриеря ла тимпул презент (capitolеле ал II –ля ши ал III-ля), семналаря унор релаций темпорале де антериоритате фацэ де челе повестите ынаинте (capitolул ал XVI-ля). Ынлэнцуите темпорал ши каузал, фаптеле сынт кредибиле, веросимиле. Ефектул асупра чититорулуй есте де илудие а вьещий (веридичитате) ши де обективитате.

Карактерул нувелистик ал оперей есте редат прин ациуня десфэшулатэ ын тимп ши спациу, конфликтул путерник ши фэрэ солуционаре, екзистенца унуй персонаж чентрал ын журул кэруя се десфэшоарэ ациуня ши каре есте карактеризат еволутив пынэ ла декэденца са. Фраза каре дескиде нувела есте есенциалэ пентру ынцележеря драмей пе каре о ва трэи ултериор Гицэ: «Омул сэ фие мулцумит ку сэрэчия са, кэч, дакэ е vorba ну богэция, чи лиништя колибей тале те фаче феричит.» Ачесте кувинте ростите де мама Аней се конституе ынтр-о адевэратэ сентинцэ-авертисмент. Конфликтул каре ыл ва мэчина пе Гицэ ва порни де ла пунеря ын оппозицие а богэцией ку «лиништя колибей», илустринд токмай консечинцеле дистругэтоаре пе каре ле аре асупра омулуй сетя де ынавучире. Дин перспективэ психоложикэ, нувела презентэ конфликтул интериор трэит де Гицэ, каре, дорник де а-шь скимба статутул сочиал, ышь перде пе рынд сигуранца де сине ши ынкредеря ын фамилие, ынкэлкынд норма моралэ енуцатэ ла ынчепутул нувелей, Гицэ ва еволуа иневитабил спре ун сфыршит тражик.

Конфликтул нувелей есте комплекс, де натурэ сочиалэ (конфрунтаря а доуэ лумь ку менталитэцэ диферите), психоложикэ ши моралэ (лупта динтре бине ши рэу). Астфел, дин перспектива сочиалэ, нувела репрезентэ ун конфликт екстериор даторат де ынчеркаря луй Гицэ де а-шь депэши кондиция сочиалэ, пентру каре се конфрунтэ ку персонажул антагонист, Ликэ Сэмэдэул. Дин перспектива психоложикэ, нувела презентэ конфликтул интериор трэит де Гицэ каре есте сфышият де доринце путерниче ши контрадикторий: пе де-о парте ел вря сэ рэмынэ чинстит ши феричит алэтурь де фамилие, пе де алтэ парте вря сэ се ымбогэцэскэ репедэ ши фэрэ ефорт.

Тема текстуй се поате стабили дин май мулте перспективе ши есте уна спечификэ нувелей психоложиче. Дин перспектива сочиалэ, нувела репрезентэ ынчеркаря луй Гицэ, персонажул принципал, де а-шь скимба статутул сочиал (дин чизмар вря сэ девинэ ханжиу); дин перспектива морализатоаре, сынт презентате консечинце драматиче але доринцей де а авя бань. Дин перспектива психоложикэ, «Моара ку норок» репрезентэ конфликтул интериор трэит де Гицэ, каре, дорник де просперитате економикэ, ышь перде пе рынд сигуранца ын сине, ын статутул сочиал, ын фамилие.

Субъектул есте конструит класик, организат пе моментеле субъектулуй, ынсэ евитынд линиаритатя, акциуня дезволтынду-се пе май мулте плануры ын маниера традиционалэ, ын прим-план фиинд пласат ун персонаж а кэруй еволуцие ва фи урмэритэ пе паркурсул оперей. Интересант де урмэрит есте жокул де алтернанца а конфликтелор интериор ши екстериор, ачестя поседыду-се речипрок.

Титлул «Моара ку норок» есте ун топос литерар каре десемняэ ун хан афлат ын пустиетате, ла рэскручере де друмуры. Локация имагинарэ есте о фостэ моарэ (симбол ал тречерий, ал перисабилитэций), яр «норокул» пе каре ыл адуче есте доар апарент, ын есенцэ еа фиинд пуртэтоаре де гинион. Локул ын каре се афлэ «Моара ку норок»: «аич ын вале», есте ун симбол ал инфернулуй ын каре омул се ласэ доминат де патимь, каре ыл детерминэ сэ-шь пярдэ конштиинца ши сэ акционезе ын нумеле рэулуй (дезуманизаря индивидулуй). Ын фаца морий се афлэ чинч кручь, ла фел ка нумэрул мембрилор фамилией луй Гицэ; ачестя симболизаяэ дестинул персонажулуй. Лынгэ кырчумэ се афлэ рэмэшицеле уней пэдуры, локул есте плин де муре ши семнификэ ун спациу малефик ын каре предоминэ рэул, ун лок ын каре трэеск оамений де фелул луй Гицэ, ун ом каре а уйтат де крединцэ ши де валориле морале. Ундева ын апропиере се афлэ трункюл унуй копак арс дин темей: «axis mundi»- пунтя де легэтурэ, че симболизаяэ фаптул кэ легэтура динтре ом ши Думнезееу а фост ынтреруптэ.

Кырчума де ла Моара ку норок есте ашезатэ ла рэскручере де друмуры, изолатэ де рестул лумий, ынконжуратэ де пустиетэць ынтунекоасе. Ын экспозициуне, дескриеря друмулуй каре мерже ла Моара ку норок ши а локулуй ын каре се афлэ, фиксяэ ун пейзаж – кодру обьектив ал акциуний: «Де ла Инеу друмул де царэ о я принтре пэдуры ши песте цэрынь, лэсынд ла дряпта ши ла стынга сателе ашезате прин колцуриле вэйлор. Ын типм де ун чяс ши жумэтате друмул е бун; вине апой ун припор, пе каре ыл урчь, ши дупэ че ай коборыт яр ын вале, требуе сэ фачь попас, сэ адэпь калул орь вита дин жуг ши сэ ле май лашь тимп де рэсуфларе, фииндкэ друмул а фост кам греу яр май департе локуриле сынт реле». Семнеле пэрэсирий античипязэ дестинул тражик ал фамилией: векая моарэ «ку лопециле рупте ши ку акоперэмынтул чуруит де времуриле че трекусерэ песте дынсул!», челе чинч кручь «каре вестеск пе друмек кэ аич локул е бинекувынтат, деоарече аколо унде везь о круче де ачесте а афлат ун ом о букурие орь а скэпат алтул де о примеждие».

Нарациуня реалистэ есте обьективэ, реализатэ ла персоана а III-а, де кэтре ун наратор омнисциент, омнипрезент, неимпликат. Релатаря евениментелор ну се реализаяэ тотушь ын мод линиар, яр ынлэтуаря динтре капитоле се фаче прин техничь епиче диверсе: диалогул (ла ынчепутул нувелей), дескриеря ла тимпул презент (капитолеле ал –II-ля ши ал – III-ля), семналаря уней релаций темпорале де антериоритате фацэ де челе повестите ынаинте (капитолул ал – XVI-ля). Ынлэнцуите темпорал ши каузал, фаптеле сынт кредибиле, веросимиле. Эффектул асупра чититорулуй есте де илузие а вьещий (веридичитате) ши де обьективитате.

Релация ынчепут-финал

Нувела аре о конструкие симетрикэ, се дескиде ши се ынкиде ку ворбеле бэтрыней (техника пунктулуй де ведере), персонаж эпизодик, дар каре експримэ ку ауторитатя ырстей месажул морализатор ал нувелей. Читатул де ла ынчепут, античипязэ акциуня нувелей, дестинул тражик ал протагоништилор ши рефлектэ тема оперей литераре. Яр ын чел дин финал, бэтрына пуне тотул пе тема дестинулуй, ну се револтэ ымпотрива ситуацией тражиче, акчептэ ку ресемнаре челе ынтымплате деоарече есте конштиенца кэ омул ну поате сэ луште ымпотрива проприей сорць. Бэтрына есте ун «alter ego» ал ауорулуй, вочя делегатэ де ачеста сэ презинте проприя кончепцие деспре вяцэ, еа ну аре идентитате ши есте денумитэ симболик астфел пентру а се евиденция ынцелепчуня ей изворытэ динтр-о амплэ експериенцэ де вяцэ.

Финалул нувелей есте репрезентат, ка ши ынчепутул, де кувинтеле бэтрыней, каре се ынторсесе ши стэтя ку копий пе о пятрэ, плынгынд ку лакримь амаре соарта немилоасэ: «Се веде к-ау лэсат ферестреле дескисе... Симция еу кэ ну аре сэ ясэ бине; дар аша ле-а фост дат». Ын нувелэ акцентул ну каде пе актул повестирий, чи пе комплекситатя персонажелор. Прин интенция морализатоаре нувела есте реалист-класикэ.

Библиографие

1. Еужен С. Кучерзан, Идей филозофиче ла И. Славич, ын Славич, репере критиче, Тимишоара, 1977.
2. Тороциу И.Е., Карадаш Т., Студий ши документе литераре, Букурешть, 1932.
3. Ватаманчук Д., Иоан Славич, Опере литераре, Букурешть, 1970.
4. Негрилэ И., Иоана Славич журналист, ын Студий де штинцэ ши културэ, Арад, 2008.
5. Славич С. «Моара ку норок» Кишинэу, 1982.
6. Унгуряну К. Жеография литерарэ, Тимишоара, 1999.

ФРАЗЕОЛОГИЧЕСКИЕ ОСНОВЫ ТИПОЛОГИИ ЯЗЫКОВОЙ ЛИЧНОСТИ

В статье анализируются фразеологические основы типологии языковых личностей. Определяется роль фразеологических единиц в выявлении личностно-ориентированной или статусно-ориентированной языковой личности. Рассматриваются эгоцентрический и социоцентрический типы языковой личности.

Ключевые слова: языковая личность, типы языковой личности, фразеологические единицы.

Исследование языковой личности затрагивает различные направления, касающихся таких вопросов как структурирование, типологизация, разнообразие способов выражения языковых личностей. Среди многообразия исследований языковой личности важными вопросами являются проблемы выделения типов языковых личностей и толкования подходов к их изучению. Типология языковых личностей может строиться на различных основаниях. В данной статье будут рассмотрены фразеологические и лексические основы типологии языковой личности. Ясно, что такими признаками не могут быть частотные строевые единицы, глаголы-связки, самые употребительные слова или обороты речи. Диалектизмы оптимально обозначают актуальные для говорящих предметы, явления и качества и лишь со стороны выглядят экзотически [2, С. 14]. Например, в Швейцарии Деда Мороза называют *le père Chalande*, а во Франции *le père Noël*. Для жителей Франции швейцарское название Деда Мороза будет звучать странно, а для швейцарца оно является нормой.

Различные социолектизмы (жаргонные слова, знаки образовательного или какого-либо другого статуса) выступают, прежде всего, в качестве отличительных признаков в общении. Эти признаки подчиняются требованию быть яркими любой ценой, при этом языковая единица, которую использует языковая личность, неизбежно теряет точность обозначения. Например, слово *vachement* используется во французском языке как эмоционально-экспрессивный усилитель (*c'est vachement bon*). Человек, таким образом, выражающий свою эмоциональную реакцию, многое говорит о своей личности тем, с кем он общается, и тем, кто оказывается случайным свидетелем такого общения.

К числу ярких социолингвистических признаков языковой личности относятся фразеологические единицы. Говоря о фразеологическом фонде языка, лингвисты обычно исходят из семантического рассмотрения этих языковых единиц, и поэтому на первый план выступает смысловое содержание самой единицы по сравнению с ее возможными эквивалентами. С позиций прагматики фразеологизм можно рассматривать, обращая внимание на то, в каких ситуациях общения говорящий предпочитает воспользоваться фразеологизмом, с одной стороны, и к какому типу языковых личностей относится такой участник общения, с другой [2, С. 15].

Фразеологические единицы, которые используются как в личностно-ориентированном, так и в статусно-ориентированном общении, имеют различную прагматическую основу. Во-первых, эти единицы обеспечивают соблюдение неких жанровых канонов, здесь речь идет о статусно-ориентированном дискурсе. Клишируя свою речь, говорящий как бы надевает маску представителя социальной группы. Очень часто эти фразеологизмы носят номинативный характер, их назначение – скрыть индивидуальность участника общения.

Во-вторых, фразеологические единицы являются способом самовыражения говорящего, это полярно противоположная функция по отношению к речевым клише. Подобные фразеологизмы относятся к личностно-ориентированным видам дискурса. В лингвистической литературе отмечается, что две полярные характеристики отношения говорящего к собственной речи выражаются в русском языке словами *так сказать* и *как говорится* [6, С. 126]. В первом случае говорящий готовит слушающего к некоторому нестандартному выражению, во втором – приносит извинение за стереотипный оборот.

В статусно-ориентированном дискурсе говорящий ставит перед собой цель оказать воздействие на партнера в рамках дискурса средствами личностно-ориентированного общения. В этом случае встречается и выделение стандарта с помощью таких выражений, *selon les anciens, comme on dit*. В данном случае мы сталкиваемся с примерами языкового социоцентризма, когда говорящий солидаризируется с мнением коллектива и опирается на силу традиции в качестве аргумента. Таким образом, прагматика фразеологизмов позволяет противопоставить два типа языковой личности – эгоцентрический и социоцентрический [2, С. 17]. Эгоцентрическая языковая личность насыщает свою речь яркими и необычными выражениями, среди которых немало фразеологических единиц, с целью самопрезентации и украшения речи. Социоцентрическая языковая личность использует клишированные выражения для подтверждения своего статуса и – в случае статусной неопределенности – для опознания членов своей социальной группы.

Дифференциация фразеологических единиц согласно социальной принадлежности служит признаком для противопоставления элитарной и вульгарной языковых личностей. Элитарная языковая

личность пользуется нейтральными, высокими или сниженными (обычно пародируемыми) фразеологизмами как стилистическими средствами. Например, фразеологические единицы *se battre contre des moulins à vent, la pomme de discorde* появляются в речи человека образованного, относящегося к интеллектуальным слоям населения. Тогда как, вульгарная языковая личность оперирует жаргонной и обиходной речью. Фразеологические единицы *avoir le feu au derrière, être un lèche-bottes* соотносят языковую личность к средним слоям населения, если такие выражения не используются в целях иронии и пародии.

Фразеологические единицы выступают в качестве четких показателей принадлежности говорящего к своей либо чужой культуре. Во-первых, активное владение этими единицами подразумевает понимание их уместности в различных коммуникативных ситуациях, иностранец сразу же выдает себя, приводя устаревший французский фразеологизм (*tu brules la chandelle par les deux bouts*). Во-вторых, понимание этих единиц основано на их условном значении. Русские студенты прокомментировали французскую поговорку «*Il a les yeux plus grands que le ventre*» так: «Он сильно боится чего-то», тогда как правильный перевод «Он амбициозен, но не способен».

Итак, языковая личность представляет собой многомерное образование. Типы языковых личностей выделяются в зависимости от подхода к предмету изучения, который осуществляется с позиций либо личности (социологические и психологические типы личностей), либо языка (типы речевой культуры, языковой нормы).

Список литературы:

1. Карасик В.И. Языковой круг: личность, концепты, дискурс. – Волгоград: Перемена, 2002. – 477 с.
2. Караулов Ю.Н., Русский язык и языковая личность. – М.: Наука, 1987. – 262 с.
3. Красных В.В., Основы психолингвистики и теории коммуникации. Курс лекций – М.: ИТДГК «Гнозис», 2001. – 270 с.
4. Шмелева Т.В. «Так сказать» и «как говорится» // Служебные слова. Новосибирск: Изд-во Новосибир. ун-та, 1987. С.125-133.

*Л.М. Мурзичева, старший викладач
Придністровського державного університету ім. Т.Г.Шевченка
м. Тирасполь, Придністров'є*

ДІАЛЕКТНІ ОСОБЛИВОСТІ УКРАЇНСЬКОЇ ГОВІРКИ МІСТА ТИРАСПОЛЬ

Дослідження присвячене виявленню фонетичних, морфологічних та синтаксичних рис, зафіксованих у питальнику та розповідях носіїв української мови і збережених у говірі міста Тирасполь Придністровської Молдавської Республіки.

Ключові слова: вокалізм, консонантизм, говірка, морфологічні, синтаксичні ознаки, словниковий склад.

Українська літературна мова завжди збагачувалася цілющими джерелами народних говорів, розширюючи завдяки цьому свої виражальні та стилістичні можливості. Цей процес не припиняється й сьогодні, а лише виявляється у нових формах, що органічно синтезують особливості функціонування діалектної мови на різних її структурних рівнях. Як зазначають дослідники, народнорозмовна мова – це невичерпне, вічнодіюче джерело, з якого постійно надходить поповнення і на основі якого відбувається процес оновлення літературної мови.

Як історико-етнографічний регіон Придністров'я – етнотериторіальне утворення, котре за історичною долею та етнічним складом його населення є самобутнім, що зафіксовано в історичних документах і відтворено в крайовій символіці, у людській пам'яті і, звичайно, в особливостях лексичної системи. Тирасполь динамічно розвивався аж до кінця 1980-х рр.. Високі темпи промислового виробництва, будівництво нових індустріальних та інфраструктурних об'єктів сприяли притоку населення як з районів Молдавії, так і з Росії та України.

Мова Тирасполя особлива. В ній переплелись фонетичні, морфологічні та лексичні особливості молдавської, російської та української мов. Однією з трьох офіційних мов у республіці є українська мова. Вона прагне утвердити нові функціональні особливості, пов'язані з необхідністю зміцнення економічних, торговельних, інформаційних, культурних зв'язків як у межах національного колективу, так і в комунікативних стосунках зі світом. Українська говірка належить до наймолодшої формації, які виникли внаслідок дозаселень, що інтенсивно почалися лише з XVIII – поч. XIX сторіч, і тривали в пізніші часи. Ця говірка сусидить на правобережжі Дністра з говірками Молдови, на лівобережжі – з говірками України. У різний час зазнавала впливу російських, болгарських, молдавських, частково – сербських, грецьких, німецьких говірок. У зв'язку з цим більшість мовних ознак міста Тирасполь збігається з літературною українською мовою, проте окремі риси їх становлять діалектні особливості.

Слід наголосити, що регіональна самосвідомість населення є неоднозначною, що свідчить зокрема про зональність краю. Зазначені явища – результат постійних змін кордонів регіону. І тут є така закономірність: землі, що час від часу відривалися від однієї країни до іншої, набули якості перехідних зон до культур суміжних регіонів.

Отже, можна сказати, що Тирасполь – один із найцікавіших регіонів Придністров'я, відомий своєю винятковою геополітичною роллю в житті республіки. На терені Придністров'я впродовж ХІІ-ХVІІІ століть перетиналися політичні інтереси Литви, Польщі, Золотої Орди, Туреччини, Росії. Усе це не могло не позначитися на культурі народу, який заселяв ці території. Населення Тирасполя зберігає певну етнічну специфіку, що насамперед проявляється в місцевій говірці.

Тираспольська говірка характеризується такими рисами:

1) вокалізм може мати різні структури, найпоширеніші з них:

– повне або часткове нерозрізнення ненаголошених голосних Е,И (се^нло́, си^нло́, ше^нро́кий);

– укання відзначається перед наголошеним складом з голосним високого підняття у, і (ко^ужу́х то^уб'і́, до^уп'і́к);

2) для консонантизму характерні:

– збереження твердого р перед голосними (бура́к, рада́к, расні́й, зора́);

– наявність вставних л', н' після губних приголосних (рипл'а́х, здоро́у'ла, жа́бл'ачий, коро́у'л'ачий, мн'а́со, мн'а́та);

– перехід [в] у [м] у сполучі [вн] (рі́мний, да́мнó);

– наявність приголосних [в] та [г] перед голосними (го́сінь, го́рати, го́стрий);

– твердість і м'якість приголосного [т] у дієсловах 3-ї особи однини і множини теперішнього часу і 2-ї особи множини наказового способу(робі́т – робит', ро́бл'ат, роб'і́т – роб'і́т');

– вживається вставне [л] після губних у дієслівних формах 1-ої особи однини та 3-ої особи множини теперішнього і простого майбутнього часу (ро́бл 'у, ро́бл 'ат', ро́бл 'ат, ловл 'у, купл 'у, купл 'ат' та ін.);

– наявність заміни [ф] іншими звуками [х], [к], [хв] (кофта – кохта, фуфайка – куфайка, буфет – бухвет);

– послідовний перехід [т] у [к] (тісто – кісто), [ш] у [с] (шалаш – салаш).

3) специфіку говірки м. Тирасполь у граматиці творить набір закінчень і засобів формотворення словозмінних частин мови, зокрема:

– закінчення іменників:

– у давальному і місцевому відмінках однини іменники чоловічого роду, а іноді й середнього роду мають закінчення -ові, -еві, рідше -у (братові, коневі, хлопцеві, кон'ові, хлопц'ові, серц'у, хлопц'у);

– в іменниках першої відміни м'якої групи в давальному і місцевому відмінках однини і в іменниках другої відміни м'якої групи в місцевому відмінку однини виступає закінчення -і, -у (на зем 'лі, на кон 'і, на сонц 'і, на кон 'у, на сонц 'у);

– відмінювання іменників м'якої та мішаної груп за зразком твердої групи (кон'о́в'і, това́ришов'і, кон'о́м, това́ришом, зеимл'о́йу, доло́н'о́йу);

– у дієсловах:

– дієслова першої дієвідміни в 1-ій особі однини теперішнього часу мають форми без чергування [д], [т], [з], [с] з відповідними шиплячими (ход 'у, крут 'у, воз 'у, нос 'у та ін.);

– дієслова другої дієвідміни в 3-ій особі однини теперішнього часу, якщо наголос падає не на закінчення, здебільшого мають форми з втраченим кінцевим [т] і підрівнені під дієслівні форми першої дієвідміни (ходе, носе, возе, просе та ін., але біжит, кричит);

– вживається складена форма майбутнього часу (буду читати, буду просити);

– вживаються форми умовного способу типу ходив би, ходила б, ходили б;

– у прикметниках:

– відсутність розрізнення твердих і м'яких основ прикметників

(синій – сіний, да́вній – давний);

– творення форм вищого ступеня прикметників за допомогою суфікса – ішч-

(добр'і́шчий, син'і́шчий, че^нрвон'і́шчий).

4) синтаксичні ознаки виражені поширенням словосполучень типу (п'ішо́у за водо́йу, п'ішо́у водо́й, п'ішо́у по воду).

Отже, можна стверджувати, що за фонетичними, морфологічними, синтаксичними, лексичними та іншими особливостями говірка належить до лінії ізоглос, яка лежить на межі між південно-західним і південно-східним наріччям української мови, оскільки в ній збережено форми слів, одні з яких належать до південно-західного наріччя, а інші до південно-східного.

Література:

1. Гриценко П.Ю. Основні риси подільського говору // Поділля: історико-етнографічне дослідження. – Київ, 1994.

2. Кожухар К.С. Українські говірки в Республіці Молдова (загальна характеристика фонетичної системи) // Українці Молдови. Історія і сучасність. – Chişinău, 2008.

3. Ткачук П.Є. Фонетична система південно-західних говірок української мови (вокалізм і консонантизм) // П.Є. Ткачук. – К., 1975. – 190 с.

*В.Д. Мустя, учитель
МОУ «Выхватинецкая МСОШ – д/с им. А.Г. Рубинштейна»
с. Выхватинцы, Приднестровье*

РОЛУЛ ЖОКУЛУЙ ДИДАКТИК ЫН ИНСТРУИРЯ ШИ ЕДУКАЦИЯ ЕЛЕВИЛОР ДЕ ВЫРСТЭ ШКОЛАРЭ МИКЭ

В данной работе выявляется роль игры в обучении и воспитании учеников младшего школьного возраста. Игра может быть использована на каждом этапе урока и во время любого типа урока. В статье аргументирована актуальность темы и предоставлен практический анализ данной темы.

Ключевые слова: *игра, коллектив, обучение, воспитание, мотивация, воображение, восприятие, креативность, настроение.*

«Жокул есте лабораторул де вяцэ ал копилэрией, че дэ ачел аромат, ачя атмосферэ а веций тинере, фэрэ де каре копилэрия ар фи инутилэ пентру оменире. Жокул есте о прелукраре спечилэ а материалулуй де вяцэ, репрезінтэ мьезул школий копилэрией» С.Т. Шацкий.

Ку май бине де о сутэ де ань ын урмэ К.Д. Ушинский афирма, кэ дакэ педагогия вря сэ-л едуче пе ом дин тоате пунктеле де ведере, еа требуе сэ-л куноаскэ неапэрат дин тоате пунктеле де ведере. Ну ынзэдар, унул дин принципиале де базэ ал педагогией есте ынфэптуиря прочесулуй де ынвэцэмынт ынтр-о конкорданцэ кыт май армоніоасэ ку партикуларитэциле индивидуале ши де ырстэ але елевилор, ка сэ-ць модифичь инфлуенциле едукативе, мизынд ануме пе ачеле латурь але персоналитэций копилулуй, каре ла моментул дат сынт челе май речиптиве фацэ де факторий дезволтаць. Ятэ де че ын рапорт ку копий де ырстэ микэ жокуриле дидактиче сынт челе май индикате мижлоаче едукативе. Прин еле педагогул поате стимула активизмул интеллектуал.

Импортанца жокурилор дидактиче констэ ын фаптул, кэ еле ый фамилиаризязэ пе копий ку нумероасе аспекте але веций ши куноаштерий ын челе май акчесибиале форме де презентаре ши реализаре а сарчинилор инструктиве. Жукынду-се, копилул ну нумай кэ ынсушеште ануите куноштинце, фэрэ сэ обосяскэ, дар ши ышь дезволтэ капачитэциле интеллектуале, фэрэ ун ыналт консум де енержие. Педагогул требуе сэ поседе де о мэстрие апарте ын организаря ши дирижаря емотивитэций копиилор, сэ штие ку пречизаре, каре латурь але дезволтэрий лор меритэ май мултэ атенцие ,чине ши кум се ва компорта ын диферите ситуаций, кынд ши кум ва требуи сэ апелезе ла ауторитатя са ш.а.

Жокул е сокотит чел май ефектив мижлок де дезволтаре а гындирий меморией ши атенцией. О импортанцэ маре акорда жокулуй ши мареле педагог А.С. Макаренко, каре спуня кэ «Ун жок бун сямэнэ уней мунчь буне ши кум се ва компорта копилул ын жок, аша се ва компорта ын виитор ын мункэ, кынд ва креште.»[3]

Проект дидактик ал уней лекцией де математикэ, базатэ пе жок, петрекутэ ын кл. I

Тема: «Нумерация ын лимита 10 »

Типул лекций: экскурсие имагинарэ ын пэдуре

Тимпул: 35 минуте

Объективул женерал: консолидаря куноштинцелор ла адунаря ши скэдеря ын лимита 10.

Объективе операционале: елевий вор фи капабиль сэ резолве екзерчиций ши проблеме симпле сэ стабилискэ компоненца нумерилор, сэ гэяскэ сукчесорул ши предечесорул нумерелор.

Материал дидактик: жокурь дидактиче, фише, скеме але проблемелор илустрате, таблоурь ку субъект.

Демерс дидактик:

1) Организаря класей

2) Конворбире ынтродуктивэ

–Азь о сэ петречем о лекцие необишнуитэ – о экскурсие имагинарэ ын пэдуре. Скопул ей ыл вещь сесиза дин урмэтоаря повестиоарэ.

Е ярна. Висколул а ынтроенит кэсуца епурашулуй. Бьетул епураш. Чине о сэ-л ажуте?

– Деч каре есте скопул ностру?

Кум вом ажута епурашулуй?

– Порним кяр акум. Ку че путем сэ кэлэторим?

– Ку сэниуца.

– Ка сэ уркэм ын сэний требуе сэ ефектуэм урмэтоареле екзерчиций:

а)сэ нумере ын крештере ши дескрештере ын лимита 10.

в)сэ гэсыскэ предечесорул ши сукчесорул нумэрулуй дат.

3.Каптаря атенцией.

Формэм 2 екипе, каре екипэ май репедэ о сэ гэсыскэ компонента нумэрулуй 6 ачы екипэ о сэ урче прима ын сание.

4.Асигураря ретенцией.

–Дин туфиш есе лупул, каре не опреште. Требуе сэ резолвэм проблемеле пропусе де ел ка сэ путем плека май департе (се пропун 2-3 проблеме симпле).

–Ятэ кэ ам ажунс ла кэсуца епурашулуй дар требуе сэ дэм троенеле ла о парте (се алег 2 елєвь дин амбеле екипе, каре требуе сэ апере чинстя екипей сале ши каре май репедэ ши май корект ва резолва, ва авя дрептул сэ – л елиберезе пе епураш, адикэ сэ я фоая че акоперэ десенул ку епураш).

Епурашул, букурос, ле мулцэмеште. Ле дэруеште кыте о жукэрие ши плякэ ла приетений сэй.

5.Feed – back

Яр акум не одихним пуцин. (Минута физикэ-кынтекул епурашулуй)

6.Анунцаря субъектулуй.

Ам ажунс ла маржиня пэдурий, дар ам дат де о визуинэ а вулпей ши требуе сэ фачем ордине ын еа. (Жокул: «Пуне корект рэспунсул»)

–Порним май департе пе жос, кэ потечиле сынт ынгусте ын пэдуре афарэ нинже. Акум о сэ ведем, унде о сэ кадэ фулгушорий. (Жокул: «Фулгушорий куминць»)

7.Дирижаря ынвэцэрий.

Минута физикэ (Жокул: «Фулжий де ня»)

–Пе копак с-а оприт о веверицэ ши не роагэ сэ-й арэтэм друмул спре мынкаре

Жокул: «Чине ку че се хрэнеште». Елевий примеск кыте 2 фише, пе каре сынт репрезентате анимале ши пэсэрь, яр алэтурь мынкаря лор суб диферите нумере. Елевий требуе сэ ле уняскэ прин линий.

Яр акум требуе сэ уркэм ын сэниуце ши сэ порним дин ноу ла шкоалэ.

Дар требуе сэ ведем, каре ши ын че сэниуцэ о сэ урче.(Елевий примеск кыте ун екзерчициу, резолвынду – л афлэ нумэрул сэниуцей сале.)

8.Тотализаря экскурсий.

(Се менционязэ екипа, каре а фост май истяцэ, се стимулязэ орал елевий).

Список литературы:

1. Апостол – Чубара Г. Фише ку жокурь ши проблеме де математикэ пентру кл. 1 – Кишинэу: Лумина, 1997.
2. Дороган М. Кэлэторие имажинарэ – Педагогул №11, 1990.
3. Немижанская Е.А. Жокурь-кэлэторий – Кишинэу, Лумина, 1983

*В.П. Николай, учитель
МОУ «РРООШ №5»
г. Рыбница, Приднестровье*

ЕУ СЫНТ ПУЙ ДЕ МОЛДОВЯН!

Ворбинд астэзь деспре прочесул инструктив – едукатив, сусцин фэрэ резервэ, кэ авем де а фаче ку уна динтре челе май арэптоаре проблеме але контемпоранитэций, проблемэ каре чере о резолваре темейникэ, пентру кэ де ачаста депинде ын челе дин урмэ зиуа де мыне а цэрий ноастре. Копилул есте о млэдицэ жингаиэ, сенинэ ши невиноватэ. Яр вишторул луй се ва ымплини ын депенденцэ де зымбетул, че-й ва ынкэлзи суфлетул, де анима, че -й ва бате алэтурь, фрумос ши ку чертитудине спуня чинева: фериче де омул, кэруя й-а фост хэрэзит сэ айбэ парте де ун даскэл ку инимэ маре.

Ключевые слова: фольклор, богатый, мудрость, традиции, обычаи, талант, устно, предки, наследство, будущее поколение.

«Тот чея че ну авем де ла наштере
ши не ва требуи кынд вом фи марь,
не есте дат прин едукацие»
Ж.Ж.Роушяну

Трэим ку тоций о ерэ а интернетулуй, девеним фэрэ сэ не дэм сяма ниште робь ал калкуляторулуй, кэутынд сэ стабилим контакте ку оамень дин челе май ындепэртате колцурь але лумий ши уйтэм адеся де чей каре ну сынт апроапе ши каре не репрезентэ ка ням. Не ындепэртэм де дойне ши баладе, де фрумусеця басмелор, де ынцелепчуня пе каре бэтрыний сатулуй ау пэстрат-о ку трудэ де-а лунгул времурилор.

Чя май маре богэцие а оменирий сынт копий. Ар фи недрепт ка ей сэ ну куноаскэ история, традициле ши обичеюриле популяре. Ачест лукру ар требуи сэ фие чел май импортант дезидерат ын едукаря лор. Консидер кэ професорулуй де лимбэ ши литературэ молдовеняскэ ый ревине маря рэспундере де а ле пуне ла диспозицие копиилор мариле валорь, сэ-й ажуте сэ ле ынцелягэ ши сэ ле пэстрезе. Нумай атуничь копиул ва девени конштиент де кондиция са ка фиинцэ сочиалэ.

Фолклорул есте сингура шкоалэ каре а екзистат ши континуэ сэ екзисте ка извор мереу виу ши презент. Копий пот гэси ын фолклор моделул де ом каре мереу евалуязэ де ла копиул-кынд куминте, кынд нэздэрван, ла тынэрул фрумос ши фэрэ фрикэ, ла адултул мунчитор ши чинстит, пынэ ла ынцелепт ши сфэтос. Де ачя, професорул де лимбэ ши литературэ молдовеняскэ требуе сэ факэ акчесибил друмул пе каре копий ыл стрэбат ын куноаштеря трекутулуй, а валорилор културале але попурулуй ностру, кэчь ачя хрэнеск спиритул, прекум рэдэчиниле унуй копак хрэнеск фрунзеле ши флориле де пе чя май ыналтэ ши фражедэ рамурэ.

Прин фаптул кэ сынт нэскутэ ши крескутэ ынтр-ун медиу рурал, ынтр-ун сат ку богате ши фрумоасе традиций (сатул Хородиште, районул Резина), ам фост перманент ын контакт ку оаменый. Ынкэ де микэ ам фост кучеритэ де мелосул музичий, врэжитэ де веселия креатэ прин кынтек ши жок, ынкынтатэ де вочиле кынтэрецилор дин странэ, кынд плекам ку мэмика Мария ла бисерика дин сат. Пынэ ын презент мэ каптивязэ традиция ши музикалитатя локуруилор натале, дансуриле екстраординаре, каре се дансязэ нумай ла мине ын сат. Девенинд професоарэ де лимбэ ши литературэ молдовеняскэ мь-ам дат сяма кэ мисиуна мя е сэ-й ындрумез пе елевь сэ-шь ындрепте атенция спре фондул стрэбун де валорь артистиче ши документаре пентру а-л апрофунда, а-л пэстра, а-л юби ши а-л рэспынди. Порнинд де ла идея кэ прин фолклор се поате реализа куноаштеря обичеюрилор ши датинилор стрэбуне, мь-ам пропус ын активитатя мя педагожикэ урмэтоареле объективе:

- Дезволтаря ла елевь а интересулуй пентру адмираще, мындрие ши респект пентру валориле спритуале але попурулуй;
- Култиваря сентиментелор де драгосте, адмираще, мындрие ши респект пентру валориле спритуале але попурулуй;
- Едукаря драгостей фацэ де креаторий ши пэстрэторий коморилор ноастре популяре.

Пентру а реализа ачесте объективе промовез ун шир де активитэць екстрашколаре ын кадрул кэрора валорифик ку копий традиция фолклорикэ. Де екземплу:

- Шезэторь;
- Аудиций де кынтече популяре;
- Инвитаря ын институцие а унор интерпрещь де музикэ популярэ дин локалитате;
- Визите ла домичилиул унор пэстрэторь де фолклор дин сателе районулуй;
- Визионаря унор касете видео;
- Партичипаря ку елевий ла диферите манифестэрь фолклориче.

Дражэ колежь, кяр дакэ ын времуриле дин урмэ симцим кэ елевий манифестэ индиференцэ фацэ де креация популярэ, де драгул уней цивилизаций ку вий акценте космополите, шкоала требуе сэ фие элементул каре сэ конштиентизезе копиул де валоаря фолклорулуй. Даке ун попор ышь абандонязэ фолклорул, е ка ши кум шь-ар абандона актул де наштере, пьердынду-шь идентитатя. Де ачя се импуне, май мулт ка орькынд сэ се куноаскэ фоарте бине де кэтре елевь спечификул локал ын материе де вяцэ спритуалэ. Ачест акт едукатив ар авя импликаций мажоре пе термен лунг, култивынд ну доар густул естетик, чи ши ачел сентимент ал легэтурий ку пэмынтул натал.

Тотул е традицие, тотул е чя че ам моштенил де ла стрэмоший ноштри ши тотул е кум вом реуши сэ пэстрэм ши сэ трансмитем май департе женерациилор урмэтоаре! Попорул молдовян, ашезат де вякурь пе ачесте мелягурь а моштенил о богатэ зестре спритуалэ. Богэция лингвистикэ есте купринсэ ын тоате женуриле литераре але креациилор популяре: дойне, баладе, басме ши леженде, провербе ши зикэторь, поезий. Богэция спритуалэ май купринде тоате креацииле мештешугарилор, черамикэ, объекте дин лемн, цесэтурь, таписерий, кусэтурь ши бродерий, дар ши букателе традиционале.

Маря драгосте пентру култура молдовеняскэ, доринца де а пэстра песте вякурь крымпей дин обичеюриле ши традицииле популяре, дар ши регретул кэ пря пуцинь май сынт ачя каре май ынчяркэ сэ трансмитэ май департе чя че есте ал ностру дин стрэбунь, мь-а ынтэрит конвинжеря сэ акорд о атенцие споритэ активитэцилор де фамилиаризаре а копиилор ку унеле элементе традиционале културале, религиоасе, историче, консидерынд кэ ачяста есте о даторие ши о рэспундере моралэ.

«Пе-ун пичор де плай, пе-о гурэ де рай» не-ам нэскут ши датория ноастрэ есте де а пэстра ши де а арэта атыт семенилор ноштри дин ачест спациу, кыт ши алтора, фрумусециле физиче ши морале але цэрий ноастре. Традицииле молдовенешть конституе уна динтре валориле инегалабиле ши инконтестабиле але попурулуй ностру ши ну требуе сэ лэсэм тимпул ши евениментеле лумий модерне сэ не факэ сэ ле уйтэм. Алэтурь де литературэ, каре конституе ун фактор ку ефичиенцэ деосебитэ ын едукацие, арта популярэ аре ши еа о контрибуцие де сямэ.

Ын примул рынд, копий ынчеп ши требуе сэ ынцелягэ спечификул попурулуй дин каре фак парте, аспирацииле луй, идеалуриле де ерь ши де азь каре сынт оглиндите ын обичеюриле локуруилор ши креацииле мештешугарилор; ын ал дойля рынд, пунынду-й пе копий ынкэ де ла ырста прешколарэ, ын

контакт директ ку унеле месерий, пе каре фие буничий лор, фие пэринций ле практикэ, ле инсуфлэ респектул ши драгостя пентру о анумитэ месерие, пе каре о пот аборда ши ей кынд вор креште. Копилул симте адмирация фацэ де креацииле популяре ынкэ де кынд ышь аскултэ буника депэнынд фирул унуй басм сау ал уней леженде, ын каре еройи сынт ынзестраць ку калитэциле цэранулуй молдовян, ыл симте дин кынтекул дуйос де лягэн ал мамей, дин провербе ши зикэторь, дин гичиторь, дин дойнеле кынтате ынделунг де моший ши стрэмоший ноштри.

Вариетатя фолклорулуй ностру дезвэлуе копилулуй, ын мод трептат, фрумусециле артей популяре, ын ал кэрей кончинут сынт ынмэнункяте сентиментеле попурулуй ностру. Мь-ам пропус сэ десфэшор ачест проект ку тема «Еу сынт пуй де молдовян!» деоарече нумай едукинду-й де мичь пе копий ноштри, прин диверсе активитэць десфэшурате ын фамилие ши ын унитэциле де ынвэцэмынт, сэ ындрэжяскэ лимба пе каре о ворбеск ши обичеюриле цэрий ын каре с-ау нэскут, не путем асигура кэ традицииле вор авя континуитате ын женерацииле урмэтоаре.

Скопул:

- дезволтаря капацитэций де а куноаште ши ынцележе обичеюриле ши традицииле културале, стимуляря куриозитэций пентру инвестигаря ачестора;
- сенсibiliзая копиилор ын чя че привеште арта ши традиция популярэ, ынцележера протезэрий ши консервэрий ачестора, прекум ши консерваря патримониулуй локал ши ал традициилор;
- култиваря абилитэцилор де комуникаре, комуникаре интеркултуралэ ын релацииле интерперсонале;
- редескопериля ши промоваря валорилор традиционале стрэмошешть прин импликаря копиилор ши кадрелор дидактиче ын диверсе активитэць легате де фолклорул цэрий;
- формаря унор абилитэць де рекондиционаре а материалелор ку спечифик популяр;
- реализаря унор объекте ши мижлоаче дидактиче аукзилиаре ын скопул ефичиентизэрий прочесулуй инструктив-едукатив;
- дескопериля де кэтре елевь, ку ажуторул кадрелор дидактиче, суб форма унор презентэрь, десене, есеурь, семнификацииле унор традиций ши обичеюрь;
- реализаря ын екипэ а материалелор пропусе;
- трезиря куриозитэций ши дезволтаря интересулуй елевилор фацэ де валориле културый национале.

Вряу сэ акцентуез ынкэ о датэ кэ облигация ноастрэ, а професорилор де лимбэ ши литературэ молдовеняскэ, есте де а валорифика ши консерва континуу традицииле ши обичеюриле фолклориче каре сэ пэстрезе аутентитатя фиекэрей зоне ын парте ши, де асеменя, авем облигация де а трансмите дин женерацие ын женерацие ачесте нестимате богэций але попурулуй ностру.

Список литературы:

1. Ботезату Г., Креация популярэ оралэ – Кишинэу, Штиинца, 1991. Креация популярэ (Курс теоретик де фолклор ромынеск дин Басарабия, Транснистрия ши Буковина) – Кишинэу, 1991.
2. Граначь Лидия, Сэрбэторь, обичеюрь, традиций – Кишинэу, Епиграф, 2006.
3. Николай В.П., Крестомация дорулуй, материал суплиментар пентру ынвэцэторий де институций де едукацие, школь професионале ши институций де културэ ку привире ла организаря де активитэць едукационале ын асочиициле де копий, ши манифестэрь публиче, Тираспол, 2012
4. Сучевяну А., Бостан Г., Морару С., Фолклор дин цара Фажилор – Кишинэу, Хиперион, 1993.

*А.И. Носова, психолог
МОУ «ЦДЮТ»
г. Рыбница, Приднестровье*

ИГРА «ДЕБАТЫ» КАК ИННОВАЦИОННЫЙ ДИСКУССИОННЫЙ МЕТОД В ОБРАЗОВАНИИ

В данной статье раскрывается роль современной образовательной технологии «Дебаты». Описаны базовые основы игры: происхождение, теория и практика применения в мире, основные правила и т. д. Также представлен наш личный опыт обучения дебатам.

Ключевые слова: *дискуссионные методы, дебаты, субъектный подход.*

Пожалуй, каждый, искренне любящий своё дело педагог, не раз задавался вопросом: как разнообразить образовательный процесс, сделать его более эффективным, какие технологии для этого использовать? Существует масса педагогических приёмов, призванных помочь в данном вопросе. В настоящее время особую популярность среди учащихся и педагогов обрели дискуссионные методы обучения – вид методов активного социально-психологического обучения, основанных на

организационной коммуникации в процессе решения учебно-профессиональных задач [1]. Один из них – игра «Дебаты».

История дебатов уходит корнями в Древнюю Грецию. Ещё Сократ использовал спор в качестве метода разрешения мыслительных задач. Термин «дебаты» встречается в старофранцузском и латинском языках и означает «бороться», «сбивать». По мере развития общественного сознания и мышления, понимание дебатов претерпевало изменения: в начале 14 века слово «дебаты» стало означать «спор», «ссору», «несогласие», а уже в конце столетия – «обсуждение плюсов и минусов» чего-либо. В 15 веке под debataми понимали «формальный спор или соревнование по убеждению» [2].

17 декабря 1756 года состоялись первые «университетские дебаты» в России. В этот день лучшие студенты Москвы спорили на темы метафизики, логики и философии в здании в Большого зала Московского университета. Современный этап развития дебатов связан с популяризацией публичных политических прений. В настоящее время Международная образовательная ассоциация дебатов даёт следующее определение: дебаты (англ. debate, debating) – это формальный метод ведения спора, при котором стороны взаимодействуют друг с другом, представляя определенные точки зрения, с целью убедить третью сторону (зрителей, судей и т. д.) [2].

Технологию использования дебатов в образовании впервые предложил и философ и социолог Карл Поппер в рамках теории «открытого общества», предполагающего возможность и необходимость открытого публичного обсуждения всех программ политических партий [3]. Для того чтобы «открытое общество» могло существовать, его членов предполагалось обучать мыслить критически и уметь аргументировать свои взгляды. «Дебаты» по формату Карла Поппера являются самым простым вариантом игры и в настоящее время применяются в качестве одного из дискуссионных методов в образовании.

Как уже было сказано, дискуссия происходит по определённым правилам: две команды по 3 человека соревнуются в умении логически аргументировать и вербально отстаивать свою позицию. Выдвигается тема (резолуция) – социально важная и интересная для обсуждения. Задача первой команды доказать её. Задача второй команды – опровергнуть аргументы первой и в противовес доказать свою альтернативную позицию. Члены команд по очереди выступают, каждому отводится определённое время. После выступления, противоположная команда задаёт вопросы. Судьи оценивают качество аргументации, а также способность выступающего (его принято называть спикером) с помощью убеждения воздействовать на аудиторию. Дебаты по формату Карла Поппера являются самым лёгким вариантом игры, первой ступенью, за которой следует формат «Политических дебатов».

Помимо формата Карла Поппера существуют другие разновидности игры. Более сложная версия, именуемая «Политические дебаты» предполагает помимо простого отстаивания позиции представить планы достижения целей резолюции (команда утверждения представляет основной план, а команда отрицания – альтернативный). Такой формат игры чаще используется в университетах.

Парламентский формат – наиболее серьёзная форма игры. Подразделяется на две подформы – Британскую и Американскую. Дебаты по Британскому формату представляют собой соревнование двух команд утверждения и двух команд отрицания, в каждой из которых по два игрока (отражают двухпалатную систему Британского парламента). В отличие от предыдущих видов, игроки узнают тему лишь за 15 минут до самой игры. Таким образом, большую роль здесь играет общая эрудиция и интеллект участников. Парламентские дебаты по Американскому формату включают 2 команды по 2 игрока. Основное внимание уделяется ораторским навыкам [2]. «Дебаты» стали особенно популярны в среде старшеклассников и студентов не только потому, что учат публично выступать, критически мыслить и расширять мировоззрение. Помимо этого молодёжь привлекает возможность путешествовать и много общаться.

Практика дебатов зародилась в Европе и США, но сейчас, и на постсоветском пространстве, существует масса клубов, действующих в России, Украине, Беларуси, Азербайджане, Казахстане, Таджикистане Кыргызстане, Молдове, а также у нас в республике. Участники разных стран постоянно принимают участие в заграничных турнирах, поскольку дебатное сообщество поощряет идеи интернационализма и мультикультурализма. Однако не всё так гладко. Некоторые полагают, что глобальные цели технологии дебатов отнюдь не гуманистические. В 1994 году на в странах бывшего СССР начал свою активную деятельность Фонд «Открытое общество» под руководством Джорджа Сороса. Представители фонда вкладывали крупные суммы денег в образовательные программы, призванные способствовать развитию дебатов. Существует мнение, что деятельность «Открытого общества» имела под собой целью устранение остаточной советской культуры и славянского мира в целом. Тогда напрашивается вопрос: «Зачем использовать столь опасную потенциально разрушительную технологию?». Необходимо сказать, что подобного рода опасения вызваны не полным пониманием технологии и истории дебатов. Следует вспомнить, что первыми играть в дебаты начали именно американцы и европейцы и в их случае игра была призвана именно сплотить общество (а не разрушить его), путём развития идей демократии, терпимости и толерантности. И с этими задачами данная игровая технология успешно справляется. На них и должны быть направлены наши усилия (а никак не на развитие агрессии, конкуренции и борьбы).

Все вопросы о трактовке целей и задач игры «Дебаты» регламентирует Международная образовательная ассоциация дебатов. Наш опыт применения технологии дебатов в качестве метода дополнительного образования (в работе с учениками 8-х классов) демонстрирует значительное улучшение речи и вербального интеллекта учащихся. В своей работе мы делаем упор не сколько на развитие познавательных способностей, сколько именно на формирование качеств мышления, умение выстраивать связи между аргументами и фактами. Мы опираемся в своей работе на субъектный подход в образовании, где ученик предстаёт не пассивным объектом обучения, а становится субъектом знания, отождествляясь с ним, переживая мысленные и чувственные аспекты информации [4].

Занятия проходят в форме тренинга с использованием дополнительных психолого-педагогических приёмов. В современном обществе, которое переполнено информацией, концепция догматического мышления больше не является эффективной. Радикализм и неуступчивость являются причинами многих социальных конфликтов, приводящих к жертвам. Человек нуждается в более гибком инструменте познания. Таким инструментом выступает критическое и диалектическое мышление. Мы придерживаемся точки зрения, что компромисс и дискуссия лучше открытого противостояния и именно такому мировоззрению обучаем наших детей.

Список литературы:

1. Емельянов Ю.Н. Активное социально-психологическое обучение. – Л., 2005 – 360 с.
2. Материалы сайта Международной образовательной ассоциации дебатов. [Электронный ресурс] <http://ru.idebate.org>
3. Поппер К. Открытое общество и его враги: В 2-х т. / Пер. с англ. под ред. В.Н. Садовского. – М.: Феникс, Культурная инициатива, 1992.
4. Субъектный подход в психологии / Под ред. А.Л. Журавлева, В.В. Знакова, З.И. Рябикиной, Е.А. Сергиенко. – М.: «Институт психологии РАН», 2009. – 619 с.

*И.С. Овдий, учитель
Д.С. Брэйлян, учитель
МОУ «РРСОШ № 11»
г. Рыбница, Приднестровье*

ИСПОЛЬЗОВАНИЕ ТЕАТРАЛИЗАЦИИ КАК СРЕДСТВА ПОВЫШЕНИЯ МОТИВАЦИИ УЧАЩИХСЯ К ИЗУЧЕНИЮ ИНОСТРАННОГО ЯЗЫКА

В данной статье рассматриваются особенности использования драматизации на уроке иностранного языка с целью развития умения общаться на иностранном языке, повышения мотивации его изучения. Методы работы над подготовкой к драматизации и этапы переноса литературного материала на сцену.

Успешное обучение возможно, только если у учащихся присутствует интерес к изучаемому предмету. В особенности это важно для изучения иностранных языков. В своей работе «Психология обучения иностранным языкам в школе» И.А. Зимняя пишет: «Специфической особенностью изучения иностранного языка как учебного предмета является ... сформированное к нему негативное, субъективное отношение людей как к очень трудному, практически не поддающемуся в условиях школьного ... обучения овладению предмету. Иностраный язык требует работы – ежедневной и систематической...» для того чтобы пробудить, а также поддерживать интерес к своему предмету, учителя применяют разнообразные приемы и методы работы. Конечно, если занятия проводятся два раза в неделю, для того чтобы изучить язык, этого времени не достаточно. И для того чтобы ликвидировать этот недостаток, используют внеклассную работу. Естественно сказки, спектакли и всевозможные театральные постановки являются одним из важных элементов в процессе изучения иностранного языка. Если учащиеся будут принимать участие в театральных постановках, то проблемы связанные с языковым барьером будут легко преодолены. Театр позволит неуверенному в себе, запинаящемуся на каждом слове ребенку превратиться в сказочного героя, который с легкостью читает длинные монологи. И тогда уже иностранный язык становится не просто предметом изучения, а необходимым средством для выражения мыслей, чувств, эмоций героя. К тому же, совместная работа объединяет ребят, развивает умение слушать друг друга, создаёт условия для взаимопонимания и взаимовыручки, а также позволяет укрепить чувство ответственности за успех общего дела. Театрализация, как наиболее продуктивная игровая технология, даёт отличные возможности для развития у учащихся коммуникативных навыков.

По мнению Е.И. Пассова, автора коммуникативного метода, «коммуникативность предполагает речевую направленность учебного процесса, которая заключается не столько в том, что преследуется речевая практическая цель (в сущности, все направления прошлого и современности ставят такую цель), сколько в том, что путь к этой цели есть само практическое пользование языком. Практическая речевая

направленность есть не только цель, но и средство, где и то, и другое диалектически взаимообусловлено». Одним из элементов коммуникативного метода является сказка. Существует 6 основных целей применения сказок в обучении иностранному языку:

- запоминание речевого материала;
- обучение умению общаться;
- развитие необходимых способностей и психических функций;
- познание;
- формирование определенных навыков;
- развитие речевых умений.

Несомненными достоинствами сказок являются их:

- концентрация языковых средств;
- аутентичность;
- информативная насыщенность;
- эмоциональное воздействие на обучаемых и др.

С методической точки зрения театрализация сказок формирует два вида мотивации: самомотивацию, когда сказка интересна сама по себе, и мотивацию, которая достигается тем, что ученику будет показано, что он может понять язык, который изучает. Это приносит удовлетворение и придает веру в свои силы и желание к дальнейшему совершенствованию. Насколько эффективно осуществляется использование сказки при обучении говорению, зависит не только от определения её места в системе обучения, но и от того, насколько рационально организована структура занятия, как согласованы учебные возможности сказки с задачами обучения. Таким образом, в структуре занятия обучению устной речи можно выделить четыре этапа:

- подготовительный – этап предварительного снятия языковых и лингвострановедческих трудностей;
- восприятие сказки при первичном прочтении – развитие умений восприятия информации;
- контроль понимания основного содержания;
- развитие языковых навыков и умений устной речи.

Согласно указанной структуре разработан комплекс уроков на основе сказки «Аладдин» серии PenguinKids.

В первую очередь выделяют ключевую лексику сказки и отрабатывают перевод и произношение опорных слов текста. Так как учащиеся уже знакомы со сказкой, то перед прочтением текста можно провести небольшую викторину на знание героев и сюжета. Во время викторины может быть использована проектная доска, на которой поочередно представляются изображения героев. Детям необходимо ответить на вопрос «Who's this?», используя ключевую лексику.

Очередным этапом викторины может стать игра «Знаете ли вы, что...?» (Doyouknow, that ...?)

a) The story takes place in the Arabian desert.

What do you know about this place? <...>

b) The story is based on Aladdin and the Magic Lamp from One Thousand and One Nights.

Do you know of any other stories from this collection? <...>

c) Aladdin and Jafar both ask the Genie to make their wishes come true.

Работа с книгой начинается с аудирования (запись длится около 30 минут). Ребята слушают запись, следя за текстом по книге. Далее учитель с детьми делит текст на логически завершенные части. Затем следует аудирование каждой части с последующим чтением и художественным переводом. По ходу знакомства с текстом идет отработка пассивной лексики учащихся. Следующий этап это работа со сказкой и контроль понимания основного содержания. Возможные задания на отработку лексики и содержания:

1. Подчеркните правильное слово.

Underline the right words.

1) Jafar waited on his horse in the forest / desert. <...>

2. Кто из героев сказал фразу. (Who said it? Write the correct name in each space.)

1) «You have to make a wish. «Speak to me!» (the Genie)

2) «Oh, father. I'm so happy!» (Jasmine) <...>

На последнем этапе каждый ученик, который играет в сказке, получает свою роль. Каждый, кто участвует в постановке, должен самостоятельно (от лица героя) дать характеристику персонажа, должен прочувствовать его. После того как ученики отрепетируют весь сценарий, итогом будет мини-спектакль. Данный сценарий прорабатывается на уроке с учителем, а дома дети заучивают свои роли. Постановка станет интересным и поучительным мероприятием, которое может быть проведено как внутри класса, так и в присутствии гостей (дети начальных классов, либо родители) или дополнением к одному из внутри классных праздников.

Яркие, интересные формы внеклассной работы, одной из которых является организация фестивалей по языку, спектаклей, помогают нам поддерживать интерес к английскому языку. Нестандартные уроки привлекают внимание, как отличников, так и детей с более низкой мотивацией.

Сцена приучает детей к четкой речи, правильно оформленной фонетически и интонационно. А соприкосновение с искусством превращает изучение языка в яркое увлекательное занятие. Постановка, подготовка спектаклей, их музыкальное оформление, выполнение красочных декораций – все это помогает развивать чувство прекрасного, приобщать детей к доступному им труду, расширять их кругозор.

Список литературы:

1. Зимняя И.А. Психология обучения иностранным языкам в школе. – М.: Просвещение, 1991. – 222 с.
2. Корниенко Е.Р. Роль народной сказки в изучении иностранного языка. // Иностранные языки в школе. – М.: Методическая мозаика, 7/2007. – С. 86-91
3. Пассов Е.И. Кузовлева Н.Е. Урок иностранного языка. – М, Гросса-пресс, Ростов-н/ Д. Феникс, 2010, С. 219
4. Селевко Г.К. Современные образовательные технологии. – М.: Народное образование, 1998. – С.65.
5. Официальный сайт PenguinKids. Методические разработки и аудиозаписи к сказкам <http://www.pearsonlongman.com/penguinkids/penguin-kids-audio.html>

*Е.К. Опря, конф.унив.
УСН «Т.Г. Шевченко»
ор. Тираспол, Нистрянэ*

ДИМЕНСИУНЯ ПРАКСИОЛОЖИКЭ А ПОРТОФОЛИУЛУЙ УНИВЕРСИТАР

Портфолио – это эффективный способ проверки знаний и умений студентов в рамках одного семестра или дисциплины, и представляет собой сложный комплекс оценки в результате использования различных приемов и методов обучения.

Ключевые слова: портфолио, оценка знаний и умений.

Асочиаг инициал ку универсул артелор ши ал креацией дин мотив кэ презента мостреле артиштилор ши але пикторилор, утилизате пентру а-шь демонстра талантул потенцилилул меченаць, астэзь портофолиул куноаште о ларгэ апликаре ын план инструкционал, чентрат пе елев/студент. Сурселе теоретиче ыл дефинеск дрепт «о техникэ алтернативэ де евалуаре, каре пресупуне адунаря ши стокаря систематикэ, функционалэ прогресивэ ши конструктивэ а унуй шир тематик де материале елаборате» [1, п. 58], «о карте де визитэ а елевулуй» [2, п. 126]. Се евиденциязэ пунктеле форте але апликарий портофолиулуй: «формаря рефлексией, аутообсервэрий, аутоапречиерий, аутоевалуэрий ши аутосужестией» [3, п. 218]; «депласаря акцентулуй де пе чея че елевул ну штие ши ну поате фаче пе чея че штие ши поате фаче ла тема ши дисциплина школарэ респективэ» [2, п. 127]. Порнинд де ла ачесте дате веним ку унеле обсерваций ши сужестий де апликаре а техникий респективэ ла евалуаря дисциплиний академиче «История литературий универсале» ын УСН «Т.Г. Шевченко». Пропунем кытева сужестий пентру чей каре вор ынчерка, пентру прима датэ, сэ евалуезе ын техника портофолиулуй, евитынд дименсиуниле ексажерате але мапелор ку материале колектате ши ажутынду-й пе студенць сэ профите кыт май мулт дин реализаря унуй портофолиу.

Дат фиинд утилизаря портофолиулуй пе скарэ ларгэ ын ынвэцэмынт, кредем кэ нечеситатя де а-шь фаче ун портофолиу ку челе май репрезентативе лукрэрэ требуе инокулатэ студенцилул, индиферент де объектул де студиу сау материя пе каре о предэм. Ла литература универсалэ се вор импуне портофолий каре пресупун о документаре дин сурсе диферите: историе универсалэ, етнологие, историе а артелор, теорие литерарэ етч.

Авантажеле фолосирий портофолиулуй ын евалуаря студенцилул:

– есте ун инструмент флексибил, ушор адаптабил ла спечификул дисциплиней ши ал кондицилул конкрете але активитэций;

– пермите апречиеря ши инклюдеря ын актул евалуэрий а унор продусе але активитэций студентулуй каре, ын мод обишнуит, ну сынт луате ын консидерация; ачест фапт персонализацияэ евалуаря, импликэ студентулул ын активитэць де ынвэцаре май комплексе ши май креативе, пресупуне диверсификаря куноштинцелор, деприндерилор ши абилитацилул екзерсате;

– евалуаря портофолиулуй есте липситэ ын маре парте де тенсиуниле ши импактул афектив негатив каре ынсоцеск формеле традиционале де евалуаре; евалуаря девине астфел мотивантэ, ши ну стресантэ, пентру студент;

– дезволтэ капачитатя студентулуй де аутоевалуаре, ачеста девенинд ауто-рефлексив асупра проприей мунць ши асупра прогреселор ынрежистрате.

Дезавантажул портофолиулуй есте кэ евалуаря луй чере тимп ши ефорт суплиментар дин партя кадрулуй дидактик. Есте греу де апречиат конформ унуи барем стрикт, деоарече – ынтр-ун каз феричит – портофолиул рефлектэ креативитатя ши орижиналитатя студентулуй. Ка методэ алтернативэ де евалуаре,

портофолиул соличитэ май мулт о *апречиере калитативэ* декыт кантитативэ ши есте май ушор де апликат ын групурь май мичь. Професорул ыл поате утилиза пентру а евалуа перформанцелор студенцилор, яр студений – пентру аутоевалуаре ши ка модалитате де рефлексие асупра ынвэцэрий.

Портофолиул стимулязэ креативитатя, инжениозитатя, персеверенца ши орижиналитатя студенцилор ши поате фи реализат атыт индивидуал, де ун студент, сау де ун груп де студень. Делимитэм 3 етапе ын апликаря техничий портофолиулуй ын евалуаре: 1) стабилиря темелор де студиу, абордате ла курсул ши семинареле де литературэ универсалэ; ла ынчепутул демерсулуй едукационал се презинтэ унеле портофолий-модел, алесе ку дисчернэмынт де професор, пентру а-й стырни куриозитатя сау пентру а-й офери о ноуэ визиуне асупра техничий куноскуте; се стабилиск объективеле ши критерииле де евалуаре.

2) Акумуляря лукрэрилор/комплетаря портофолиулуй пе паркурсул семеструлуй; есте о етапэ де дуратэ, фиинд резултатул активитэцилор де документаре штиинцификэ, де лектурэ лентэ, апрофундатэ а оперелор, де редактаре а унор лукрэрь апликативе;

3) Евалуаря портофолиулуй се ва ефекта де кэтре професор. Се ва мониторица систематик активитатя студентулуй, ын скопул де а ориента сау консулта пе ауторул портофолиулуй. Апречиерь асупра калитэций сарчинилор реализате се контурау ын системул де апречиере ын варианта: кореспунде комплет, липсеште, де дорит, браво, брависсимо ш.а.

Портофолиул репрезинтэ о *мапэ дескисэ* ын каре ынтотдяуна се май поате адэуга чева. Дин пунктул де ведере ал концинутулуй мажоритатя портофолиилор сынт де прогрес сау де лукру – концине тоате элементеле десфэшурате пе паркурсул активитэций. Анализынд май мулте сурсе ам стабилит урмэоаря структурэ а портофолиулуй де литература универсалэ:

- коперта, каре ва рефлекта нивелул де креативитате а студентулуй;
- купринсул, че ва пропуне о репартизаре а концинутулуй дупэ периоаде ши репрезентанць (бунэоарэ романтизмул ва инклубе нуме ка Байрон, Скот, Новалис, Санд, Юго ш.а.);
- мостре дин активитатя студентулуй: рэспунсурь ла теме ын база оперей, есеурь, рефлексий асупра челор читите, синтезе литераре; скице, куриозитэць, резумате, кестионаре, реферате, декупэрь дин ревиسته, репродучерь де пе Интернет, речензий, листе библиографиче;
- аутоевалуэрь, тесте.

Пентру а ну трансформа мунка студенцилор асупра портофолиулуй ынтр-о корвадэ ши пентру а ну анихила интересул лор фацэ де техника респективэ, требуе сэ ле пермитем сэ-шь алягэ ей опереле спре анализэ ши сэ ну фачем абуз ын ексиженцеле ноастре, фацэ де рэспунсуриле пе каре ар требуи сэ ле концине портофолиул. Кынд студентул е либер. Ел лукрызэ ку интерес май спорит декыт атунч кынд фиикаре акциуне есте стрикт лимитатэ.

Ын челе че урмязэ, интенционэм сэ фачем о анализэ ретроспективэ а кыторва портофолий презентате де студений де ла Институтул де лимбэ ши литературэ ал УСН «Т.Г. Шевченко», аксынду-не пе принципиле менционате anteriор.

Мажоритатя портофолиилор анализате сынт портофолий де презентаре сау портофолий де прогрес (де лукру) ши фоарте пучине сынт портофолий де евалуаре. Ачаста се ынтымплэ дин каузэ кэ ын мажоритатя казурилор ну сынт спечификате де ла бун ынчепут объективеле, стратегииле, инструментеле де евалуаре, каре, пробабил, де челе май мулте орь, сынт анунцате орал ын прочесул де верификаре сау де дискутаре а портофолиулуй.

Ын тоате портофолииле липсеште мотивация персоналэ де инициере а портофолиулуй ши дескриеря а чея че интенционязэ сэ инсерезе портофолиул респектив. Де асеменя, студений ну ау о организаре тематикэ а материалелор пласате ын портофолиу, фапт че деривэ дин липса объективелор. Липсеск орижиналитатя атитудинилор; рационаменте супериоаре импликате; релаций ку алте материй; рефлексия персоналэ. Се поате, де асеменя, менциона кэ студений ну ау тендинца де а се аутоевалуа. Се паре кэ ей ну ау дрепт скоп апречиеря активитэцилор десфэшурате сау а прогресулуй фэкут, де асеменя, ну тинд сэ прогнозезе нота пе каре о вор прими.

Прегэтиря пентру фолосиря портофолиулуй пресупуне ун сондаж де типул:

1. Чине алкэтуеште портофолиул?
2. Че тип де портофолиу утилизем?
3. Каре сынт скопуриле ши объективеле утилизерий портофолиулуй?
4. Че типурь де мостре ар требуе сэ фие инклузе ын портофолиу?
5. Чине ва алкэтуи формулареле де евалуаре ши нотаре а портофолиилор?

Технология портофолиулуй пермите о евалуаре калитативэ ши кантитативэ а резултателор интермедиае ши сумативе ла диверсе дисциплине академиче, анкорате ын причеперя студентулуй де а луа дечизий индепенденте ын прочесул де куоаштере, аутоевалуаря систематикэ а лукрулуй индивидуал, фапт че контрибуе есенциал ла реализаря финацитэцилор прочесулуй актуал де инструире.

Литература:

1. Косован О., Карталяну Т., Склифос Л., Хандрабура Л., Лысенко С. Евалуаря ын кея дезволтэрий гындирий критиче. – Кишинэу, 2005

2. Евалуаря ын ынвэцэмынт. Ориентэрь кончептуале. Гид методоложик / Влад Пыслару, Валериу Кабак, Ион Акири ш.а. – Кишинэу, 2002
3. Патрашку Д. Технологий едукационале. – Кишинэу, 2005

Ю.О. Панова, учитель
МОУ «РРСОШ№8»
г. Рыбница, Приднестровье,

АНГЛИЙСКИЙ ЯЗЫК В НАШЕЙ ЖИЗНИ

Английский язык нужен везде: на отдыхе и на работе. Где бы вы ни были, он всегда придет вам на помощь. Объявления во всех аэропортах мира, обозначения на картах, указатели на дорогах – в большинстве стран всё это дублируется на английском языке. Зная английский язык, человек не пропадет ни в одной точке земного шара. Английский язык давно уже стал обязательным для образованного человека, и как говорят жители Лаоса: «Знать чужой язык – это всё равно, что прожить ещё одну жизнь».

Ключевые слова: официальный, информационные технологии, культура, сленг, термины, обозначения, маркет, промышленные товары.

Мы живем в эпоху, когда, образно говоря, «мир становится все меньше и меньше». Прежде всего, расширяются экономические, политические, культурные контакты между странами. Люди вынуждены общаться, и в этой необходимости скрыт большой смысл. По сути, границы между странами и народами становятся все более и более прозрачными, а с появлением и расширением информационного пространства мы все более убеждаемся в том, что в общении вообще нет границ.

Мы уже сейчас замечаем в нашей обыденной жизни достаточное количество проявлений другой культуры, в частности, англо-американской. Известно, что наиболее ярко любая культура существует и проявляется в языке. Вне сомнения, язык – это средство общения и взаимодействия людей. Говоря о нашей повседневной жизни, мы должны отметить, что английский язык все активнее входит в нее. Он выступает не просто, как один из языков, на котором говорят 300 миллионов человек, а как носитель другой культуры. Английский язык – самый распространенный в мире. Он является официальным языком Великобритании, США, Австралии, Новой Зеландии, Канады (наряду с французским языком), Ирландии (наряду с ирландским языком), Ганы, Гренады, Нигерии. Им пользуется население некоторых государств Азии (Индия, Пакистан) и Африки [7].

Даже поверхностное знакомство с компьютером убеждает нас в том, что английский язык, по сути, есть ведущий язык в информационных технологиях. В последнее время компьютерный сленг всё больше входит в нашу речь, становясь всё более обыденным явлением. Но многие люди не принимают сленг, мотивируя это тем, что сленг засоряет русский язык. А некоторые просто не понимают этих терминов. Существует очень много терминов и понятий, которые на русский язык не переводятся, либо же переводятся, но слишком коряво и непонятно. Простой пример – слово “file”. Как его перевести (кроме как “файл”), никто не знает. Или скажем, слово “site”. Можно написать “веб-узел”, но следующим шагом станет расшифровка слова “веб” [5]. Английский язык широко распространен в средствах массовой информации. Пролистывая газеты или смотря телевизор, любой человек неизбежно сталкивается с множеством слов английского происхождения.

Проанализировав ряд газетных материалов можно сделать вывод, что чаще всего слова английского происхождения используются в рубриках:

- статьи на политическую и экономическую тему (митинг, кандидатура, интервью, аргумент, документ, кампания, пропаганда, субсидия);
- статьи о музыке (номинация, шоу, рейтинг, поп-музыка, рок-исполнитель);
- спортивные статьи (пенальти, футбол, баскетбол, теннис, хоккей, волейбол, плей офф);
- статьи о науке и технике (компьютер, дизайн, Интернет, коннект, онлайн, тюнинг, джип, сайт)[5].

По телевидению во время рекламных пауз нередко можно увидеть англоязычные обозначения. Реклама подгузников: *Be happy! Be Huggers!* Реклама бытовой техники: *LG – Goods for life. Canon – Can do it* [4].

Также английские слова можно найти и в любой программе передач телевидения. Например, «Наша Russia», «Comedy Club» и другие.

Мы вышли на улицы города, внимательно осмотрелись. Не пройдя и десятка метров, мы встретили рекламный щит «Pixel» (англ. минимальный элемент изображения, пиксель). Пройдя ещё совсем немного, обратили внимание на вывеску магазина «Всё для офиса», где слово *офис* является заимствованным из английского языка. А вот и магазин «Секонд Хенд» (вторые руки). В городе есть мини-маркет и супер-маркет, где элемент *маркет* заимствован из английского.

Войдя в торговый зал, сделав необходимые покупки, у кассы, а там нам не встретилось ни одного названия, написанного на русском языке: Milky Way, Nuts, Orbit, Kit Kat, Dirol, Mars и другие. Придя домой, ещё раз посмотрела на туфли, которые приобрела в магазине «Shoes Style», а на коробке бросилась в глаза надпись *Color: Light brown; Size: 37*. После этого обратила внимание на свою одежду. А на мне – джинсы, футболка, свитер. Есть в моём гардеробе пиджак, пуловер, ботсы, жакет и кепка.

Кроме этого, английские слова и выражения можно прочитать:

1) на этикетках к промышленным товарам, в рекомендациях по уходу за одеждой, например: never wash in hot water; dry clean if possible; must be ironed with hot iron but not pressed in a way to form an ironing trace.

2) на одежде и обуви: California; Montana; Texas; Smoking is Disaster; Milk is better than Wine; Don't worry, Be Happy; I love you; Basketball Sport Shoes и т.п.

3) в названиях парфюмерных и косметических товаров: Almost, Reasonable, Envy me, Attraction, Angel, Skin, Affection, Kingdom, Mary Kay, Maybeline, Max Factor и т.д.

4) в названиях компьютерных игр: Need for speed, Spider-Man 2, Caribbean Sea, Alpine skiing, Underground и т.д.

5) в названиях журналов: Glamour, Cosmopolitan, Girl, Yes! [9].

Проведя исследование, мы убедились, что культура других стран, в частности, англо-американская неизбежно проникает во многие области жизни. Значение английского языка в наши дни трудно преувеличить. Он давно уже превратился в некий универсальный язык. Английский язык надолго, а может быть навсегда, сохранит свою позицию в качестве глобального языка международной коммуникации.

Список литературы:

1. Беляева М.А. Грамматика английского языка. Изд.6-е. Газеты «Новое время».
2. Берлей Д. "The Independent", 9 декабря 2004 года. Перевод с сайта: Inopressa.ru Словарь иностранных слов. - 10-е изд. – М. – Русский язык – 1998.
3. Субботина Л.А. Словарь иностранных слов для школьников. Фактория–1999.
4. Маукивская Ю. Заимствованная из английского языка лексика на уроках развития речи. – Первое сентября, Русский язык. – №34- 2003
5. Мельникова А.И. Изучение англизмов в курсе «Современный русский язык» – РЯШ., 1991 – №2 – с. 95.
6. Ощепкова В.В., Шустилова И.И. Краткий лингвострановедческий словарь. М: Флинта: Наука– 1999.
7. Родионова Н.А. Интегрированный урок на тему «заимствованные слова» РЯШ., 1991 – №2.
8. [Электронный ресурс]. – Режим доступа: www.britannica.ru

*Т.В. Петрова, преподаватель
ПГУ им. Т.Г. Шевченко
г.Тирасполь, Приднестровье*

ЛИНГВОСТРАНОВЕДЧЕСКОЕ ОПИСАНИЕ АНГЛИЙСКИХ ФРАЗЕОЛОГИЗМОВ, ВКЛЮЧАЮЩИЕ ГЕОГРАФИЧЕСКИЕ НАИМЕНОВАНИЯ

Лингвострановедческий материал не только содержит информацию о лингвистическом факте, но и помогает изучающим иностранный язык понять национально – исторические особенности этого факта – особенности, свойственные иной социокультуре.

Ключевые слова: английские фразеологизмы, объяснение происхождения фразеологизмов, география.

Этот материал даёт подробные сведения о происхождение английских фразеологизмов, в состав которых входят географические наименования – название городов, сёл и так далее. Поскольку города с самого начала своего существования играли важную политико-экономическую роль, были центрами культурной и светской жизни, с ними связаны многие значительные, а подчас и культурные события, которые нашли отражение в рассматриваемых фразеологизмах.

«All ship – shape and Bristol – fashion» или «Bristol – fashion and ship – shape» – В образцовом порядке.

С XIV – XV в. город Бристоль стал вторым после Лондона портом страны. На его верфях строили отличные корабли, совершавшие многомесячные плавания к берегам Африки и Америки. Заслуженная слава кораблей, построенных в Бристоле, нашли отражение в данном фразеологизме. Следует заметить, что в современном английском языке этот фразеологизм употребляется довольно редко; более частое применение находит его модифицированный вариант in a ship – shape manner – аккуратно, опрятно.

«Brummagem или brummagem button» – фальшивая монета. Brummagem – от Birmingham. В XVII в. в Бирмингеме приобретает широкий размах чеканка фальшивых монет, а также производство дешевых безвкусных украшений, эмитирующих настоящие драгоценности.

В XIX в. слово Birmingham приобретает новый уничижительный оттенок, который связан с промышленным переворотом, происходившим в Англии, и изменением облика многих городов страны. Серые промышленные города с дымящимися чёрными трубами стали олицетворением пороков новой, непонятной жизни, не принимаемой сторонниками старой сельской Англии.

«To grin like a Cheshire cat» – ухмыляться, улыбаться во весь рот (дословно – улыбаться как чеширский кот).

Имеются следующие объяснения происхождения данного фразеологизма:

1. Английское графство Чешир издавна славился сырами. Одно время головкам сыра придавали форму головы улыбающийся во весь рот кошки.

2. На фамильном гербе одной из знатных семей, проживавшей в графстве Чешир, был изображен лев. Многократное копирование геральдического знака местными художниками для всякого рода вывесок привело к тому, что грозный «царь зверей» стал похож на ухмыляющегося кота.

Выражение «to grin like a Cheshire cat» стало широко известным благодаря Льюису Кэрроллу, использовавшему фразу в своей знаменитой книге «Алиса в стране чудес».

«To send smb. to Coventry» – бойкотировать кого-либо; прекратить общение с кем-либо; игнорировать кого-либо (дословно – отправить кого-либо в Ковентри).

Толкование происхождения этого фразеологизма следующее:

1. Во время Английской буржуазной революции (XVII в.) в городе Ковентри находилась тюрьма, в которую под стражей отправляли противников новой, буржуазной власти. Ковентри был для роялистов местом ссылки и изгнаний.

2. Жители Ковентри испытывали глубокую неприязнь к солдатам, располагающимся на постой в их домах. Это чувство неприязни было настолько сильным, что если женщину видели в обществе военного, то с ней прерывали всякие отношения. Враждебность жителей города стало причиной того, что служба в Ковентри считалась неприятной и нежелательной повинностью, выражением общественного порицания, отчуждения от других людей.

«True as Coventry blue» – выражение, употребляемое при заключении коммерческой сделки и означающее, что сделка носит честный характер.

Рассматриваемый фразеологизм связан со словосочетанием «Coventry blue», имевшим значение «настоящий синий свет»: в городе Ковентри знали секрет выработки синей краски не линявшей при стирке.

«A man of Gotham» – человек, делающий глупости. Готам – населённый пункт находящийся недалеко от города Ноттингема. Никто не знает наверняка, когда и почему английские остроловы избрали героями своих шуток и анекдотов жителей Готама. Согласно имеющейся версии, они совершали многочисленные глупости, причем делали это нарочно, чтобы избежать соседство короля Джона, который собирался построить недалеко от Готама свой замок – крепость. Дальновидные жители Готама сообразив, что король обложит их дополнительными налогами, решили пойти на хитрость и прикинуться сумасшедшими. Когда королевские посланники увидели множество людей, совершавших бессмысленные поступки, они поспешили покинуть Готам и убедили короля Джона не устраивать по близости свою резиденцию. Жителям Готама поэтому приписывают выражение “more fools pass through Gotham than remain in it” – больше глупцов проезжает через Готам, чем живёт в нём.

О жителях Готама придумано много шуток и анекдотов. Ещё в XVI в. была выпущена книга “Merrie Tales of the Madmen of Gotham”, состоявшая из более, чем 20 забавных историй о жителях Готама. «Go to Halifax, Go to Bath» – Отправляйся в Галифакс. Отправляйся в Бат (иди к чёрту) Галифакс – город в графстве Йоркшир. Бродяги и нищие, скитавшиеся по дорогам средневековой Англии, обходили её стороной. В городе, известном своими ткацкими мануфактурами, вплоть до 1650 г. действовал закон, давший его жителям право требовать смертной казни для каждого, кто был уличён в краже, куска ткани стоимостью более 13,5 пенсов. Решение суда приводилось в исполнение с помощью специального механического приспособления, напоминавшего гильотину и снискавшего себе мрачную славу. Таким образом, выражение «to go to Halifax» приобретало значение “отправляться на смерть в ад”.

Бат – живописный город – курорт на реке Эйвон. Знаменитый своими целебными источниками, этот город истари пользовался большой популярностью у английской аристократии. В период реставрации монархии в Англии (вторая половина XVII в.) аристократические верхи, приезжая в Бат, открыто демонстрировали свободу нравов, за что их резко осуждали пуритане, прозвавшие Бат “царством сатаны” (the Devil’s own playground). В устах пуритан выражения «to go to Bath» означало “отправляйся к чёрту (в преисподнюю)”. В современном английском языке выражение «Go to Halifax и Go to Bath» стали тождественными.

«To be on the high – road / highway to Needham» – быть на грани разорения / банкротства (дословно – быть на пути в Нидам).

Следующие два слова определяют смысл рассматриваемого фразеологизма:

1. Needham – производное слово (need – нужда, бедность + – ham – суффикс, довольно часто встречающийся в названиях английских городов, например: Cheltenham, Rotherham и так далее)

2. Needham Market – небольшая деревня недалеко от города Йпсвича.

«To carry coals to Newcastle» – возить что-либо туда, где этого и так достаточно; заниматься бессмысленным делом (дословно – возить уголь в Ньюкасл). (сравните «ехать в Тулу со своим самоваром»).

Ньюкасл – центр английской угольной промышленности. Первые угольные копи разрабатывались здесь ещё в XIII в.

Список литературы:

1. Кунин А.В. Англо-русский фразеологический словарь. – М., 1984.
2. Collins V.A. A book of English idioms. L. 1975.
3. Barfield O. History in English Words. L. 1954.
4. Morris W. Morris M. Dictionary of Word and Phrase origins. N.Y. 1962.

*Т.С. Писларь, преподаватель-стажер
ПГУ им. Т.Г. Шевченко
г. Тирасполь, Приднестровье*

МИТУЛ ЗБУРЭТОРУЛУЙ ЫН КАПОДОПЕРА ЕМИНЕСЧИАНЭ «ЛУЧАФЭРУЛ»

Ын артиколул дат се вор анализа инфлуенцеле митулуй збурэторулуй ын поемул «Лучафэрул» прекум ши примеле аминтирь деспре ачест персонаж фолклорик ши семнификациле луй ын митоложия ноастрэ. Вой арэта о паралелэ ынтре митул збурэторулуй ши поемул «Лучафэрул».

Кувинтеле кее: мит, литература, фолклор, збурэтор, мотив.

Драгостя луй Михай Еминеску пентру фолклорул национал а фост профунд константэ, поетул симцинду-шь рэдэчиниле спиритуале адынк ынфипте ын рэдэчиниле нямулуй молдовенеск, дупэ кум мэртурия ел ынсушь ынтр-о ынсемнаре фэкутэ пе маржиня унуй манускрипс: «Думнезеул жениулуй м-а сорбит дин попор, кум соарбе соареле ун нор де аур дин маря де амар». Еминеску а фост фасчинат де креацииле популаре, кулегынд дойне, леженде ши басме каре л-ау инспират ши й-ау инфлуенцат ынтрыга креацие. Басмеле кулесе ау фост прелукрате ши верификате, унеорь модификате атыт ын концинут, кыт ши ын семнификаций, адаптынду-ле универсулуй сзу поетик.

Ла база поемулуй стэ басмул популар ромынеск «Фата ын грэдина де аур» кулес де кэтре жерманул Рихарт Куниш ши унул дин челе патру митурь фундаментале але културый молдовенешть митул Збурэторулуй.

Чя май веке атестаре а митулуй деспре збурэтор поате фи гэситэ ын «Дескриеря Молдовой» а луй Димитрие Кантемир, унде есте релататэ имажиня пе каре о авяу молдовений деспре ачест персонаж, нумит «чел че збоарэ», фиинд ун ом фрумос каре вине ноаптя ла фетеле ши фемеиле тинере ши сэвыршеште фапте некувиинчоасе; дакэ есте принс де соций ачестей фемей, ел есте педепсит кум се кувине. Тудор Памфиле менциона ши алте нуме суб каре персонажул есте куноскут «смаул», «змеу», «часул рэу»; кинуирия фемеилор се нумеште «бынтуире», яр боала провокатэ, «липитурэ». Ын опиния луй Ж. Кэлинеску Збурэторул ера ун тынэр фрумос, дар фрумусеця ера а унуй демон каре дэдя тинерилор фете тулбурэриле спечифиче примилор сентименте де драгосте. Ыл путем приви пе Збурэтор ши ка пе ун инициатик пентру тинереле афлате ла прима драгосте. Ын митоложия ноастрэ, Збурэторул ну есте ун вампир ши нич ун демон ал морций. Активитатя луй ера нумай онорик-еротикэ. Ымплетите ку митул Збурэторулуй сынт фармечеле, врэжиле, дескынтечеле ла каре апелязэ тинереле сау мамеле лор пентру а реуши сэ скапе де урмеле пе каре ле лэса Збурэторул, май алес ын суфлетеле фетелор. Десеорь, пэринций сау руделе фетелор афлате суб вража Збурэторулуй апелау ла ритурь де медичинэ мажикэ, се трэжя ку пушка, ноаптя, прин хорнул касей, се дэдя фок ла вряскуриле дин ватрэ, ачест лукру ынтымпынду-се тот ын тимпул нопций.

Крединца популарэ ын «збурэтор», ын интервенция уней фиинце супранатурале, ку кип стрэлучитор, дар ку сентимене де гяцэ, фэрэ сынже ын вине, каре кинуе виселе фетелор тинере, апаре ын тот фолклорул еуропян. Еа а конституит субьект де инспирацие ши пентру поець ка В.Юго – Le Lylphe, Байрон – Манфред, Гьоте – Миряса дин Корин.

Ын кулежериле де фолклор поате фи ушор ремаркат фаптул кэ митул збурэторулуй аре екоурь ын литература популарэ, имажиня ачестуя фиинд евокатэ ын кадрул унор спечий популаре, кум ар фи: дескынтекул, колиндул, леженда, балада сау повестирия. Мотивул поетик ал збурэторулуй рэмыне легат де мит, форма културалэ каре й-а дат наштере.

Примул аутор атрас де митул збурэторулуй а фост Ион Хелиаде Рэдулеску, яр ын лумя пе каре ачеста о евокэ збурэторул есте о фиинцэ фабулоасэ, каре диструже екилибрул вещей, фиинд кауза

нелиништий еротиче. Юбиря есте консидератэ о боалэ каре ну поате фи виндекатэ декыт прин акт мажик. Ла скуртэ време дупэ апарация баладей луй Хелиаде Рэдулеску, мотивул поетик ал збурэторулуй есте прелуат де Василе Александри каре, ын 1847, публикэ ун поем интитулат Збурэторул. Титлул поемулуй ера експликач ынтр-о нотэ каре аминтя крединца популярэ: «Збурэторул есте ун жениу невэзут, каре пындеште фетеле ын лунчэ ши ле сэрутэ пе фуриш». Спре деосебире де Хелиаде Рэдулеску, Александри демитизязэ имажиня збурэторулуй ши, тот одатэ, презинтэ експериенца еротикэ ынтр-о алтэ луминэ, идиликэ, легатэ де о вокацие а жокулуй премаритал.

Мотивул еротик ал збурэторулуй л-а атрас ши пе Михай Еминеску, каре ыл ынрежистрызэ ын структура поемулуй «Лучафэрул». Мотивул збурэторулуй есте презент прин фаптул кэ Лучафэрул, ка ши збурэторул, се аратэ фетей де ымпэрат, о детерминэ сэ се ындрэгостяскэ де ел ши диспаре. Атыт ын мит кыт ши ын поем кадрул натурал есте дескрич ынтр-о атмосферэ ноктурнэ, Збурэторул есте асемэнат уней фиинце супериоре, есте о проекцие космикэ. Аре капачитатя де метаморфозе, де трансформаре ын фэптурэ уманэ, ын кадрул актулуй де седукцие. Ын мит Збурэторул ши Флорика апарчин доуэ лумь диферите. Омул де жениу, Нурегюн (нурег – чел че мерже, еоп – деасупра) ну се поате коборы ла нивелул медиу, кум нич омул симплу ну поате акчеде ла ун нивел супериор. Ын поем ынтылнيريا динтре чей дой юбиць ла фел ка ши ын митул орижинар аре лок ноаптя ынсэ ну директ чи прин интермедиул оглинзий, симбол ал куноаштерий, ынсэ ну куноаштеря директэ, чи уна рефлекатэ.

Импосибилитатя контопирий челор доуэ лумь фаче ка ординя натурий, фиреск, сэ се скимбе, Универсул партичипындр ла ынчеркаря де ай фи апроапе. Ла фел ка ши змеул, Лучафэрул вине ла фата де ымпэрат де доуэ орь. Ла прима визитэ Збурэторул апаре ка «ун тынэр воевод», репрезентындр фрумусеця перфектэ, авындр кип анжелик. Ын амбеле опере есте ынфэцишатэ повестя уней стэрь оменешть: старя де ындрэгостит. Флорика, персонажул чентрал ал баладей, Кэтэлина, персонажул чентрал ал поемулуй, сынт купринсе де ун «дор неспус», ка ынтр-о старе де висаре, ши пьерд симцул реалитэций. Конфесиуня лор, купринсэ ынтр-ун дискурс персуасив, експримэ пресентиментул кэ суфлетул ши минтя ле сынт инвадате де ун спирит страниу, о диспэра де ун сентимент уймитор, дар ши амэжитор.

Атыт Кэтэлина кыт ши Флорика ышь дестэйнуге презенца кипулуй демоник ын вяца лор. Флорика спериятэ ый спуне мамей де кинуриле провокате де кэтре «збурэтор», Кэтэлина суферэ ши еа ынсэ кинуриле ей сынт де алтэ натурэ ши ый сынт ымпэртэшите луй Кэтэлин «виклян копил де касэ».

Астфел ын поемул «Лучафэрул» ну май персистэ тендинца Кэтэлиней де а апела ла диферите ритуалурь пентру а алунга «збурэторул» дин каса ши дин вяца са. Десакрализындр митул инициал ши ымподобинду-л ку ун сенс философич профунд Еминеску а креат каподопера каре пэшеште прин вякурь, «инсула де луминэ прин каре литература молдовеняскэ ышь асигурэ дэйнуиря ынтру немурире».

Библиографие:

1. Ангелеску С. Митул ши литература. Букурешть, 2010.
2. Двойченко Ч. Еминеску, извоареле де инспирацие, преокупэриле де културэ. Кишинэу, 1970.
3. Каракостя Д. Креативитатя еминесчианэ. Букурешть, 1987.
4. Чимпой М. Еминеску ши фолклорул. Кишинэу, 1980.
5. Чокану А. Ынкинаре ла Лучафэр. Кишинэу, 1975.

*А.С. Подолян, ст. преподаватель
Э.А. Панчина, студентка
филиал ПГУ им. Т.Г. Шевченко
г. Рыбница, Приднестровье*

THE ORIGIN AND THE DEVELOPMENT OF EDUCATION IN THE PRIDNESTROVIAN MOLDAVIAN REPUBLIC

Данная работа посвящена исследованию развития образования в ПМР в разные периоды времени, а также вклад выдающегося педагога Н.И. Пирогова в образование Приднестровья.

Ключевые слова: образование в Приднестровской Молдавской республике, начальная школа, уездное училище, учебный план, церковное образование, светская государственная система, пансион, церковно-приходская школа, министерская школа, школа грамоты для девочек, мужская прогимназия, реальное шестиклассное училище, земская школа, единая трудовая школа, всеобуч, высшее и среднее специальное образования.

*Education is the most powerful weapon which you can use to change the world.
(Nelson Mandela)*

The culture of the Pridnestrovian Moldavian Republic (Pridnestrovie) has absorbed the entire spectrum of national cultures of the peoples living in the region. Cultural traditions of various nationalities affected the formation of culture in Pridnestrovie.

The first reference to the development of education in the district goes back to the XVII century. That time the Pridnestrovian population was largely illiterate, although there are some sources that confirm the opposite opinion. So Elvia Chelebi, who visited Benderi in the second half of the XVII century, noted the presence of two primary schools, while Paul Aleppsky in 1654 wrote that the majority of the Cossacks in the village Rashkov, including their wives and daughters, read and knew the rules of church services and church chants.

Relationship with Russia led to better conditions for the development of education. There was no educational institution in Pridnestrovie by the time of union with Russia (the end of XVIII century). Only in August 1, 1812 a district school was opened in Tiraspol that followed the rules of public education, which were approved by Emperor Alexander I in January 24, 1803. They said: "The main idea of the training organization is expressed in the following decrees. For the moral education of citizens each state defines four kinds of schools: the parish school, district school, provincial or gymnasium and universities ... There must be at least one district school in every provincial town. "According to the curriculum the district school in Tiraspol taught the Law of God, sacred history, catechism, the gospel, the duties of a man and citizen, the grammar of Russian and local languages.

Until 1812 education in Pridnestrovie was mainly ecclesiastical, but after joining to Russia a secular state system began to develop: primary schools, district schools and gymnasiums were opened in every district. During this period "Russian-Moldavian ABC-Book" (1814) and "A Brief Russian Grammar translated in the Moldovan language" (1819) were compiled and published.

In March 11, 1816 a two-year parish school was established in the town of Grigoriopol, where besides the Russian language, Armenian was taught as mainly Armenians lived there. In 1821 a parish school was founded in Dubossari town. Private male and female boarding schools existed here for the education and upbringing of noble children. In early forties of the XIX century schools and boarding schools for the girls from privileged families began to be established. The wife of the retired lieutenant Kelmash founded the first female boarding school in Benderi in 1842, where the main attention was paid to needlework and French. During this period, most of the training was conducted in Russian, but there were also schools where children could get education in German, Hebrew, Polish and Armenian. In early XX century the question arose concerning teaching in Moldavian. Moldavian dictionaries and text-books for the youth were published in Odessa and Chisinau. However, Moldavian schools appeared in the region only after 1917.

In the 40-50s some priests began to open parish schools. Until the 70s there were no secondary schools in Pridnestrovie. The establishment of high schools began only in the 70s of the XIX century. The region did lack schools.

In 1871 a ministerial school was founded in Rybnitsa town. Moreover, in 1897 there was a school for girls. Before the Great October Socialist Revolution there were only two primary schools in Rybnitsa: a parish school and a two-year one, where only six teachers worked. By 1940 there were five schools (three of them were middle ones), kindergartens, a cinema and several libraries here.

A four-year private progymnasium for boys was founded in May 25, 1889 in Tiraspol. It was a major step to educate the local population. Four years later in February 24, 1893 women's progymnasium was established. It was converted into a gymnasium in August 1, 1900. There were 8 basic and one preparatory class, 23 teachers worked there. In July 1, 1904 a real six-year school with additional seventh class and commercial department was opened. After including Latin and Greek into the curriculum (1914) its graduates had the right to enter the university. Only children of wealthy people could enter there.

Primary school was intended only for the poorest workers and peasants, but it was not available to all, either. Enrollment in such schools comprised no more than twenty percent of all school-age children. Thus, the school system was characterized by class segregation. This may be proved by the presence of two educational systems: for the ruling classes, and for the people.

A lot of outstanding people contributed to the development of education in Pridnestrovie. A striking example is the work of a well-known Russian medical scientist and educator N.I. Pirogov (1810-1881). He followed the principles which were set out in his famous "Issues of life": he tried to make education public to achieve the basic aim of school, i.e. education of a benevolent personality, to imbue young people with the desire for knowledge and creativity. N.I. Pirogov did a lot for the development of education in our region; he was an opponent of corporal punishment in schools. In the years of Pirogov's teaching activities the network of public schools in the district significantly expanded, women's gymnasium was founded in Benderi in 1876.

In the development of school education the district council played a big role. There were three schools in Slobodzeia village in 1907 – a district council school, a two-year ministerial school and a parish one. In 1912-1913 there were 35 district council schools in Benderi district. Secondary education got special development from the end of the XIX century. In 1905 in Benderi a real school was founded, in 1912 a women's gymnasium was started, the following year another female high school was established. In Tiraspol a real school was opened in 1904.

Classical gymnasium prevailed over the general secondary schools, which prepared students for university and other higher education institutions. Students of real schools could enter only the Physics and Mathematics faculty of the university and technical schools. In the gymnasium more attention was paid to the humanities, such as philology, while in the real school physics and mathematics were mainly studied.

From 1913 to 1917 in Benderi an illustrated periodical "School Excursions and School Museum" was published, which included the brochure "Naturalist's Sputnik". The publication was intended primarily to provide practical guidance for teachers to organize the study of the native land.

On the eve of World War 1914-1918 on the territory of modern Slobodzeia, Tiraspol, Grigoriopol and Dubasari 100 primary schools of all types existed: 31 district county schools, 27 public, 25 parish, 15 ministerial and 2 others. In these primary schools 9.2 thousand children were enrolled. They were often housed in unsuitable premises, there were considerable difficulties in providing textbooks, literature, visual aids and other school supplies.

Thus, despite some improvements in public education – the creation of a network of primary and secondary schools – majority of children in the region, especially of the poor peasants, proletariat and agricultural laborers' families remained outside the system. In early XX century many children did not go to school and were often condemned to illiteracy. In this regard, the situation of education in Pridnestrovie was not different from most regions of the vast empire.

During the Cultural Revolution the main focus in the field of public education was made on the completion of the formation of a unified labor school according to its key principles – accessible, compulsory and universal education. In 1920 all financial and material resources were spent on organizing universal compulsory four-year primary education. In the 30s there was a transition to a seven-year compulsory education. With years a ten-year round school system had taken a firm place.

By the mid-20s the problem of universal education in Pridnestrovie was very serious. The main obstacle in its solution was the lack of schools and teachers. In 1924-25 school network in MASSR consisted of 294 schools where only 30% of school-age children were engaged. Only 638 teachers worked there. One school was for 1854 pupils. There were 15 seven-year schools for local children.

In the 20s, there were 590 reported failures in school enrollment for children of peasants, workers, the poor. In September 29, 1926 free compulsory primary schooling was introduced in 94 villages of Birzule, Dubossari, Balta, Ananiev and Rybnitsa areas with the most extensive network of schools and a fairly high level of literacy.

Thus, schooling turned into a civil obligation, supported by the law. It was prohibited to take children out of school until the end of their four-year course, prevent them from attending classes for religious, family or other reasons.

In 1930-31, 536 schools operated in the country (by 1940 this statistics remained almost unchangeable), where 1,875 teachers worked. There were Bulgarian, German, Jewish schools. Due to universal education there were no restrictions in school enrollment for children of non-proletarian origin.

In 1939-40, 505 schools worked: 213 seven-year round schools and 66 middle schools. The republic by this time possessed a strong, extensive, well-equipped, unified network of secondary schools.

During the formation of the Soviet system of public education an important role belonged to higher and secondary specialized institutions in the regions of the country. In 1925 Soviet Party School was opened in Balta. In 1931 there appeared the following higher institutions: Moldavian Part-time Soviet Party School, Higher Agricultural Communist School, Moldavian Collective Farm University, Moldavian Institute of Social and Professional Union Education. In 1930-1932 technical schools and colleges were created to train specialists for industry, agriculture, health and trade. In 1928-29 evening classes started to operate in Tiraspol, Birzule, Rybnitsa and Balta. They prepared workers and peasants who have not completed secondary school for entering universities. During the first and second five-year plans, the first higher education institutions were founded in Tiraspol: Institute of Public Education (1930), reorganized into Moldavian Pedagogical Institute in 1933; Fruit and vegetable (agricultural) Institute (1932); Evening Teachers' Institute (1937).

Thus, analyzing the chain of education changes in the Pridnestrovian Moldavian Republic in the period from early times to the XX century, a clear picture appears in front of us, revealing the peculiarities of education development in Pridnestrovie.

Список литературы:

1. Гросул В.Я. История Приднестровской Молдавской Республики. – Тирасполь: РИО И90 ПГУ, 2000. – 592 с.
2. Гросул В.Я. История Приднестровской Молдавской Республики. Т.2, ч.1 – Тирасполь: РИО И90 ПГУ, 2001. – 415 с.
3. Чернега М.И. Рыбница. – Кишинев: Тимпул, 1985. – 95 с.
4. Макарович И.С. Рыбница. – Кишинев: Тимпул, 1975. – 33 с.
5. [Электронный ресурс]. – Режим доступа: <http://culture-pmr.md/history.html>

**ЕЛЕМЕНТЕ ДИН КРЕАЦИЯ ПОПУЛАРЭ ОРАЛЭ ЫН ДРАМА
«РЭЗВАН ши ВИДРА» ДЕ Б.П. ХАШДЕУ**

Ын артиколул дат ам урмэрит скопул де а оглинди активитатя скрииторулуй Б.П.Хашдеу суб рапортул утилиээрий креатоаре а унор элементе дин креация популарэ оралэ ын драма «Рэзван ши Видра».

Кувинте кее: фолклор, а се инспира, лежендэ, кынтэк, историе, мотив, фармек, лимбэ.

Драма ын версуре «Рэзван ши Видра», вэзусе луминиле рампей ын 1867. Аксиуна пьесей се десфэшоарэ спре сфыршитул секолулуй XVI. Рэзван, циган дупэ татэ, дар нэскут де о молдовянкэ, дупэ о вяцэ збучуматэ, трэитэ ын ипостазеле де роб, кэпитан де хайдучь, остав ши офицер ын армата полонэ, се ынтоарче ын царэ, унде и се оферисе хэтмэния. Ын анул 1595 ел се уркэ пе тронул Молдовой, дар ын курынд ажунже ла ун тражик сфыршит. Авынд ун субъект историк динтр-о периодэ ындепэртатэ, ку персонаже че репрезентэ пэтуриле асуприте, пьеса «Рэзван ши Видра» нич ну путя фи реализатэ ла ун нивел идеоложик ши артистик кореспунзэтор, фэрэ ка ауторул сэ апелезе ла тезаурул фолклорик.

Скрииторул а рекурс ла версуриле фолклориче, ла провербе, зикэторь, а утилиэат ненумэрате элементе але креацией популаре ши еле ау контрибуит ла креаря пынзей драматиче суб аспект литерар ши естетик. Утилиэате ла локул ши ын моментул потривит, еле ымбогэцеск ворбиря персонажелор ши ын женерал дау ун аспект литерар май евидент текстулуй драматик.

Ын мажоритатя казурилор Хашдеу а фолосит креацииле фолклориче едитате де В.Александрри, дар а утилиэат ши алте колекций, прекум ши креаций популаре ынрежистрате де ел ынсушь, модификынду-ле орь фолосинду-ле фрагментар. Пе алокурь Хашдеу а интеркалат сау а адэугат версуре проприй, компусе ын кея поезией популаре.

Довезь але контактулуй скрииторулуй ку креация оралэ гэсим кяр ын примеле пажинь але оперей. Астфел, ун эпизод дин кынтул Ынтыый ни-л презинтэ пе Рэзван ын посесия уней пунжь ку галбень, гэсите пе страдэ (пунга фусесе пьердута де боерул Сбиеря), пе каре женеросул циган о оферэ бэтрынулуй чершетор Тэнасе. Дар чершеторул, плэтинд трибут унор прежудекэць деспре инфериоритатя нямулуй цигэнеск, ну акчептэ ындатэ сэ примяскэ дарул че и се оферэ. Ын ачастэ ситуации Рэзва се веде невоит сэ-й дестэйнэ адевэрул, кэ ел е фиу де молдовянкэ, циган фиинд нумай пэринтеле сэу. Чершеторул сокоате ынсоциря уней молдовенче ку ун репрезентант ал нямулуй цигэнеск о фэрэдележе. Дезапробаря са Тэнасе о експримэ прин версуре дин арсеналул креацией популаре орале. [везь 6, п.248] Е натурал ка чершеторул Тэнасе, ом дин попор, сэ апелезе ла креация популарэ. Версуриле пусе ын гура луй Тэнасе ле гэсим ын балада «Кира».

Спре деосебире де алць репрезентанць ай нямулуй сэу, Рэзван е шиутор де карте. Аре дарул де а импровиза версуре ын спиритул ши маниера креацией популаре. Ел а липит пе ун стылп хырття ку версуре сатириче, компусе де дынсул, стыринд куриозитатя ши коментарииле публикулуй: «Фрунзэ верде де негарэ! / Де кынд домнеште ын царэ / Петру-Водэ шкьоп ши слут, / Де рыс цара с-а фэкут». [везь 6, п.254-255]

Тырговецеле ну сынт де акорд ку афирмация, кэ Петру-Водэ ар фи слут, спунынд: «Ба-й кяр фрумушел ла фацэ ка Фэтул чел дин повесте!» [6, п.255] Ши ын казул де фацэ оамений дин попор ау кэутат терменул де компарация тот ын домениул креацией орале, Фэт-Фрумос фиинд, дупэ кум се штие, ероул позитив ал мултор повешть популаре молдовенешть.

Дин спуселе вэтафулуй Башотэ афлэм, кэ чева май ынаинте Рэзван компусе о «дойнэ», каре ынчепя астфел: «Фоае верде магеран, / Логофэтул е виклян...».

Дойнеле, кынтечеле деспре вяца гря, креацииле сатириче ла адреса класелор де сус ерау ын трекут рэспындите ын рындуриле оаменилор мунчий, каре гэсяу астфел ун прилеж де а-шь експрима сентиментеле че ле рэвэшау суфлетул. Ши ачест лукру реесе фоарте клар дин спуселе луй Рэзван. [6, п.262]

Хашдеу поменеште де ун обичей дин векиме – ун осындит ла моарте путя фи ертат, дакэ о фечоарэ консимця сэ-л ее де соц. Вэтафул Башотэ инвокэ ачест обичей де демулт; е о ситуации каре путя сэ-л салвезе пе Рэзван де ла спынзурэтоаре. [везь 6, п.263]

Дар алэтурь де обичеюриле фрумоасе трэеште ши прежудеката инегалитэций оаменилор. Ын виртуга ачестор пэрерь нич о фатэ ну дореште сэ-шь уняскэ соарта ку ун циган, фапт пентру каре Рэзван ле мустрэ: де че декларэ кэ-с фете де мэритат, де че ау рээрит «ка чуперчиле кынд плоуэ?» Сужестива зикалэ «а рэсэри ка чуперчиле дупэ плоае» есте дин медиул рурал, унде оамений ау обсерват феноменул. Ын казул де фацэ се мизяэ пе сенсул ей фигурат.

Счена, ын каре боерул Сбиеря, апаре ши веде ла Рэзван пунга че о пьердусе, се репедэ ла ел, й-о змулже ши ынчепе сэ нумере галбений. Тырговеций дин жур, крэзынду-л пе Рэзван ун хоц, каре а фост

принс ку прада, екскламэ: «Циганул ла мал се-някэ!.. Циганул ышь дете-н петек!.. Зи кэ-й ун циган, ши паче!..» [6, п.265]

Ла ынчепутул Кынтулуй II асистэм ла о сченэ че аре лок ын кодрий Орхеюлуй, унде хайдучий луй Рэзван (ачеста ынтре тимп девенисе капитан де хайдучь) ворбеск деспре дойнеле популяре, пе каре се прегэтеск сэ ле кынте, пентру а-шь скурта дин време. Унул динтре ей пропуне о дойнэ. [везь 6, п.271]

Рэзашул, ка ши алте персонаже дин пьесэ, аре конштиинца, кэ продукциле поетиче орале рефлектэ о старе а колективитэций, а мулцимий асуприте. Деачея кынтекул луй ва експрима ну нумай дурериле персонале, чи ши старя семенилор, суферинцеле маселор популяре. [везь 6, п.272]

Кынтечеле Рэзашулуй ын кодру, ын мижлокул товарэшилор де хайдучие, сынт дойне деспре вяца гря а цэранулуй, невоит сэ пэрэяскэ ынделетничиря стрэмошаскэ ши сэ апуче друмул хайдучией [везь 6, п.273]. Ши чел де ал дойля кынтек ал Рэзашулуй, каре континуэ версуриле де май сус, есте изворыт дин вяца гря а цэранулуй асуприт. [везь 6, п.274]

Ын нотеле де ла едичия а доуа а пьесей Хашдеу ынсемнасе урмэтоареле: «Дойна Рэзашулуй ам кулес-о дин фрагментеле кынтечелор национале, публикате де В. Александри...». Ворбиря персонажелор е пресэрэте ку експресий популяре. Ятэ о пилдэ: фостул чершетор Тэнасе, кэруя Рэзван ый дасе ун галбен дин пунга гэситэ пе страдэ, немайпутьнду-шь кыштига екзистенца прин алте мижлоаче, вине ын кодру ла бинефэкэторул сэу, сэ се факэ ши ел хайдук. Ын конворбиря лор Тэнасе ый комуникэ штиря, кэ ын капитала цэрий се ворбеск деспре Рэзван «фелурите верзь ш-ускате» адикэ, чей асуприць ый поменеск нумеле ку адмираще, пе кынд асуприторий ыл понегреск. Тот Тэнасе ый комуникэ луй Рэзван вестя, кэ о циганкэ възусе ун вис, кум кэ ел, Рэзван, ва девени одатэ домнитор. Е ун элемент че денотэ екзистенца крединцелор популяре ын путеря превеститоаре а виселор, дар е ши ун элемент фолклорик.

Визиун асупра феноменулуй хайдучией Хашдеу а гэсит-о ши ын креация маселор популяре. Цэрэнимя асупритэ ый юбя пе рэзбунэторий попурулуй, дар ый дезапроба пе хоций ординарь. Хайдукул дин опера луй Хашдеу ну е ун тылхар, чи ун рэзбунэтор народник. Ачест лукру есе ын евиденца деосебит де клар ын Кынтул II, кынд Рэзван адуче еложий хайдучией ши дэ експликация ачестуй феномен сочиал. [везь 6, п.283]

Тот ын Кынтул II асистэм ла урмэтоаря сченэ ын кодру: Рэзван, инсултат де боерул Ганя (каре ыл нумисе тылхар), ый арункэ пунга ку бань, че о примисе май ынаинте де ла ачеста, ка с-о скапе пе Видра де кэлугэрие (урмынд ка Ганя сэ се ынсоаре ку дынса ши сэ пунэ мына пе авуцииле ей). Импресионат де пуртаря Видрей, Рэзван хотэрэште сэ скимбе ынвояла, ынторкынду-й баний луй Ганя. Ноуа ситуацие ероул о декларэ принтр-ун кынтек ын маниера креаций популяре. [везь 6, п. 292]

Кынтул III стрэмутэ акциуня ын табэра лешаскэ, ын Полония, унде Рэзван девенисе остащ, апои добындисе градул де кэпитан. Ачест фрагмент аре дрепт мото о паремие ынцеляптэ: «Сэ ну те блестеме чинева: /с-ажунжь слугэ ла кай албь/ши стэпын фемее с-айбь!». Унеле кулежерь де фолклор ынрежистрыэз провербул ын формеле урмэтоаре: «Ну-й бине сэ те пуй визитиу ла кай албь ши слугэ ла фемей»; «Ла кал алб ши ла вэдувэ сэ ну служешть». Константаря де май сус, базатэ пе експериенца оаменилор, ыл превине пе чититор деспре концинутул де май департе ал пьесей.

Департе де царэ, девениць остащ ын армата полонэ, фоштий цэрань ши хайдучь молдовень Вулпой ши Рэзашул ну-шь уйтэ нич патрия, нич трекутул. Ынтр-ун момент де репаус Рэзашул кынтэ кынтече де акасэ, де дор, де кодру, де либертате. [везь 6, п.298 – 299]

Ын конверсация ку чей дин жур Рэзашул фолосеште фреквент зикэторь, провербе, експресий каре фиксасерэ ынцелепчуня, експериенца, нэзуинцеле маселор трудитоаре. Де пилдэ: «Кэч ын луме сэнэтатя е май бунэ декыт тоате!», орь: «...ворба лунгэ/ Е небуние де креерь ши сэрэчие де пунгэ». Ын ултимул екземплу авем о амплификаре а провербулуй «Ворба лунгэ – сэрэчия омулуй».

Ын Кынтул IV Рэзван е deja «полковник лешеск». Рэзашул ши Вулпой дискуте деспре фаптеле луй витежешть, дар мереу ревин ла тема деспре цара лор драгэ – Молдова. Рэзашул кынтэ ун кынтек, арэтынд ку мына спре царэ. [везь 6, п.320 – 321] Драгостя де царэ, експриматэ прин версурь апропияте де креация фолклорикэ, есе ла ивялэ ши ын конворбиря полковникулуй Рэзван ку хатманул полон, кэруя ый респинже пропунеря де а лупта алэтурь де полонь ымпотрива Молдовой. Ла пэреря ачестуя кэ «Цара есте унде-й бине» Рэзван ый репликэ аша, кум нумай ун ом че-шь юбеште цара поате рэспунде: «Ну, хатмане! Нич одатэ!.. Фие пыня кыт де ря, /Тот май дулче ми се паре, кынд о штиу дин цара мя!». [6, п.332]

Ын Кынтул V Рэзван ажунже хатман ын оастя молдовеняскэ. Вулпой, Рэзашул ши Тэнасе, фоштий луй приетень де хайдучие, сынт акум кэпитань молдовень. Ворбинд деспре ситуация лор де кэпитань, Вулпой се експримэ принтр-о зикэтоаре фоарте сужестивэ: «Венит-а апа ла моарэ! Вом мэчина кыт путем».

Ачелашь персонаж, аузинд ординул луй Рэзван де а-й адуна ын грабэ пе кэпитань, дар нештиинд ку че скоп, ши пэрынду-й ординул чудат, зисе: «Мэ тем кэ хатманул ностру е ку трей роате ла кар». Зикэтоаря де ла каре порнеште ауторул есте: а-й липси о роатэ ла кар (сау: а-й липси о доагэ). Дупэ че Арон-Водэ есте рэстурнат ши Рэзван ажунже домн ал Молдовой, ла дынсул вине шолтузул (примарул орашулуй), ынсоцит де дойспрезече пыргарь (мембрий сфатулуй административ ал орашулуй), ка сэ-л феличите. Дупэ ун векь обичей (аша спуне шолтузул), ун копил сэрак ый читеште ноулуй домнитор «о повацэ бэтрыняскэ» – о орачие, че експуне ынтр-ун мод спечифик долеанцеле попурулуй. [везь 6, п.353 – 354] Афлынд кэ вэтафул Башотэ а дескис порциле четэций, пентру ка сэ интре оштириле полоне, Рэзван

ши приетений луй порнеск ла луптэ. Ку ачест прилеж Рэзван кынтэ ун кынтект инспират дин креация оралэ. [везь 6, п.357]. Версуриле де май сус редау имажинь дин унеле variante але Миорицей ши дин бочетеле каре ынфэцишазэ сикриул дрепт о касэ фэрэ ушь, фэрэ ферешть. Продукцииле популяре л-ау ажутат пе скриитор сэ креезе о оперэ романтикэ орижиналэ – чя май ынсемнатэ креацие а драматургулуй, ын каре фолклорул а интрат ка ун компонент, че контрибуе ла акцентуаря карактерулуй популяр ши демократик ал оперей.

Библиографие:

1. Завулан П. Креация литерарэ а луй Б.П.Хашдеу ши фолклорул. – Кишинэу, 1983.
2. Кицимия И., Б.П. Хашдеу ши проблемеле де фолклор ын Студий ши черчетэрь де историе литерарэ ши фолклор. № 1-4, 1952.
3. Корбу Х. Драмеле историче але луй Б.П.Хашдеу.– Кишинэу, 1970.
4. Романенко Н. Б.П.Хашдеу. Вяца ши опера. – Кишинэу, 1957.
5. Студий ши материале деспре Б.П.Хашдеу. – Кишинэу, 1966.
6. Хашдеу Б.П. Скриерь алесе. Вол. 1. – Кишинэу, 1988.

*М.С. Постоева, учитель
МОУ «Рыбницкая НОШ»
г. Рыбница, Приднестровье*

ПРИЁМЫ ОБУЧЕНИЯ ЧТЕНИЮ НА АНГЛИЙСКОМ ЯЗЫКЕ В НАЧАЛЬНОЙ ШКОЛЕ

Научить читать – это значит, обучить учащихся технике чтения и научить их соотносить образы речевых единиц с их значением и развить определенные умения, позволяющие понимать содержание текста.

Ключевые слова: чтение, текст, обучение, буква, звук, игра.

Прежде чем ответить на вопрос, как научить читать на иностранном языке, ответим на вопрос: что значит уметь читать? Уметь читать – это значит, «опираясь на технику чтения и на осознание речевых единиц, воссоздавать содержание всего текста и понимать его смысл». Отсюда следует методический вывод: научить читать – это значит, во-первых, обучить учащихся технике чтения, то есть научить мгновенному узнаванию зрительных образов речевых единиц и озвучиванию их во внутренней или во внешней речи. Во-вторых, это значит научить учащихся мгновенно соотносить образы речевых единиц с их значением и развить определенные умения, позволяющие понимать содержание текста и понимать его смысл.

В каждом классе начальной школы процесс обучения чтению имеет свои особенности и преследует достижение конкретных целей. Во 2 классе у обучающихся прежде всего формируются навыки чтения по транскрипции и навыки чтения по правилам. В основном, это касается правил чтения согласных и некоторых сочетаний согласных. В 3 классе основное внимание уделяется обучению правилам чтения гласных и их сочетаний. В четвёртом классе, у учащихся совершенствуются навыки чтения по правилам, изученным во 2 и 3 классах. И в 3, и в 4 классах совершенствуются навыки чтения по транскрипции. На протяжении всех лет обучения в начальной школе, ученики учатся работать с текстом.

Возраст младших школьников не позволяет им самостоятельно решать многие задачи, возникающие в процессе их деятельности (игровой, учебной, трудовой и др.). Поэтому, не смотря на обилие различных методик, учебников, пособий, многие учителя задаются вопросом - как же научить второклассников читать по-английски. При работе над этой темой следует обратить внимание на следующие особенности.

Важно, чтобы ребенок 8–9 лет стал на уроке активным участником, а для этого нужно, чтобы каждый ученик был главным действующим лицом на занятии, чувствовал себя свободно и комфортно. В этом возрасте усваивается лучше тот материал, который вызывает интерес и имеет практическую значимость для учащегося. На основе всего перечисленного, можно сделать вывод – обучение через игру, сказку, где ребенок является активным участником – вот способ эффективной работы.

В ходе своей профессиональной деятельности, изучения опыта работы учителей английского языка, я нашла много приемов позволяющих сделать процесс овладения алфавитом и правилами чтения более увлекательным и эффективным. Представляю свои материалы.

Методические рекомендации по изучению алфавита и правил чтения. Изучение алфавита английского языка начинается с первых уроков во 2-м классе. К этому времени учащиеся начальной школы уже изучили алфавит родного языка, научились читать и писать. Поэтому при изучении английского языка следует опираться на уже имеющиеся у детей, используя сопоставления и сравнения.

Начнем со сказки. «В королевстве английского языка живут разные подданные – это и слова, и предложения, и существительные, и глаголы, и точки, и, конечно же, буквы». Вы хотите научиться

читать и писать по-английски? Тогда давайте начнем знакомиться с нашими новыми друзьями – буквами английского алфавита. Прежде чем мы начнем знакомиться с нашими новыми друзьями, я хочу вам напомнить, что у каждого из нас есть полное и краткое имя. Мы с вами будем учить и полное и краткое имя. А помогать нам будут в этом звуки. Что такое звук? (Ответ учащихся). Правильно: звук мы произносим, а букву – пишем. Но звук еще можно записать так же, как и букву, только в особом домике [], это специальный домик-скобка для звука. Ну, а теперь мы готовы к знакомству с первыми буквами!”

Начинать следует с изучения согласных букв. На первых пяти-шести уроках вводятся 15 “послушных” букв – согласных. (Например, на первом уроке изучаем буквы – В, К, М – так как их написание схоже с написанием русских букв – на это следует обратить внимание, на следующем уроке Р, Т, Х; далее – D, F, J, L, N, Q, S, V, Z) На уроке каждая буква вводится вместе с транскрипцией, например: В [bi:] – [b]. При этом каждый раз напоминаем, что полное имя буква использует, только в алфавите, а на работе – в слове, ее называют кратко. Например: буква В [bi:] – на работе в слове, читается [b]. Также при знакомстве с новой буквой ученикам предлагаются картинки с рисунками предметов, животных, названия которых начинается на эту букву (Например, при введении буквы D d [di:] – собака “dog” и кукла “doll”).

При изучении буквы X, что бы легче запомнить, можно сказать, что эту букву очень любят кошки, так как в слове она читается [ks]. H, W, R – эти ребята вообще не любят сознаваться во всех своих проделках и никогда честно не признаются, как их зовут. Вот поэтому в словах они читаются так, что вы никогда не догадаетесь, как их полное имя в алфавите. H – [h], W – [w]. Третью букву R называют “шпионкой”. Она маскируется: в алфавите называется [a:], а в словах читается как звук [r].

Затем идет изучение английских гласных. При изучении гласных можно рассказать традиционную сказку про открытые и закрытые домики. Младшие школьники любят чудеса, волшебников и победу добра над злом. Вот, что получилось:

“Жили-были маленькие принцессы – наши английские гласные – Aa, Ee, Ii, Oo, Yu, Uu. Каждая из них любила петь, а что больше всего на свете любят петь гласные – конечно, свое имя.

Aa-[ei] – каждое утро она вставала раньше всех и громко приветствовала своих подружек: “Эй! Привет!”

Ee-[i] – эта была тихая и спокойная буковка, тихо вздохнула и говорила: “И-и, давайте сделаем так”

Ii и Yu – [ai] – Эти две девчонки были большими проказницами. Они постоянно затевали какие-нибудь игры, поэтому из окон их домика всегда доносились веселые возгласы: “Ай! Ай!”.

Oo – [ou] – много читала, прочитав что-нибудь интересное, она всегда делала себе закладки и говорила: “Оу, Оу!”.

Uu- [ju:] – Ей всегда во всем сопутствовала удача. Чтобы удача никогда ее не покидала, буковка U повесила на крыше своего домика подкову счастья, а это так похоже на нашу букву U.

Но согласные не умеют петь, и стало им завидно – вот они и решили – пусть гласные тоже не поют! Взяли и закрыли их собой теперь гласные не могут петь свое имя, а лишь жалобно плакать...

Aa – произносит [æ]; Ee – произносит только [e]; Ii и Yu – произносит [i];

Oo – произносит [o]; Uu – произносит [ʌ].

Нужно помнить о том, что изучение букв (знакомство с буквой и прописывание ее) на уроке составляет не более 15 минут от урока, т.е. 1/4 урока. Остальная часть урока – это фонетическая, лексическая работа, а также зарядка, песни, стихи и игры, в том числе и игры с буквами.

Все уроки должны быть эмоционально насыщены, тогда у второклассников возникнет постоянная мотивация к изучению английского языка, и они с нетерпением будут ожидать следующего урока. Поэтому так важно на каждом уроке играть с младшими школьниками. Игра – основная деятельность ребенка. “Игра – это форма деятельности в условных ситуациях, направленная на воссоздание и усвоение общественного опыта, фиксированного в социально закрепленных способах осуществления предметных действий, в предметах науки и культуры” (Краткий психологический словарь/под общей ред. А.В. Петровского, М.Я. Ярошевского, М., 1985). 9

Для закрепления и повторения букв можно в начале каждого урока играть в игру “Найди мое имя” (на доске учитель заранее пишет буквы и транскрипционные значки, дети должны соединить букву с транскрипцией и прочитать транскрипцию):

D [di:] [v] V [di:] [t] T [ef] [d] F [vi:] [f]

Игру можно усложнить и ввести в 4-м столбике слова знакомой лексики, которые начинаются с данной буквы, например:

H [eit] [r] white W [d blju:] [w] rabbit R [a:] [h] hat

Когда алфавит пройден можно усложнить задание, предложив расставить буквы парами в алфавитном порядке: Bb, Kk, Ll, Pp, Rr, Ss, Tt.

Список литературы:

1. Пассов Е.И. «Основы коммуникативной методики обучения иноязычному общению», 1989.
2. Вакс Э., Е.Афонина. Teach, play, enjoy. For Smart teachers and Curious students. Игры на уроках английского языка. СПб: Институт непрерывного образования, 2001.
3. Стайнберг Дж. 110 игр на уроках английского языка. М.: АСТ, Астрель. 2006.

4. Шолпо И.Л. Как научить дошкольника говорить по-английски. СПб: Специальная литература, 1999.
5. Краткий психологический словарь/под общей ред. А.В.Петровского, М.Я.Ярошевского. М.: 1985.
6. Рона Роуз. Английский для малышей и родителей. Харьков: Прапор, 1993. – [Электронный ресурс]. – Режим доступа: www.englishforkids.ru – стихотворения про алфавит.

*І.В. Пряничникова, учитель
МОЗ «Рибницька українська середня загальноосвітня
школа № 1 з гімназичними класами ім. Лесі Українки»
м. Рибниця, Придністров'я*

ЕЛЕКТРОННИЙ МОВНИЙ ПОРТФЕЛЬ ЯК ТЕХНОЛОГІЯ ФОРМУВАННЯ НАВЧАЛЬНОЇ КОМПЕТЕНТНОСТІ УЧНІВ

В статті розглянуті питання введення значення і функціонування «електронного мовного портфеля» на уроках англійської мови, визначені функції учителя, учня і батьків при роботі з електронним мовним портфелем, зображена структура ЕМП.

Ключевые слова: *Електронний мовний портфель, функції учителя, учня і батьків, структура електронного мовного портфеля.*

Перед педагогами сучасної школи стоїть задача – створити систему освіти, що відповідає запитам часу. Зарубіжні та вітчизняні вчені вплинули на зміну освітніх орієнтирів, спричинили перегляд змісту і технологій навчання. На сьогодні індикаторами, що визначають готовність випускника школи до повноцінного самостійного життя в соціумі, є різні види компетентностей.

До переліку ключових компетентностей, визначених педагогами, належить «уміння вчитися». Сформованість такого життєво важливого вміння «дає змогу людині, яка звикла самостійно вчитися, не губитися в нових пізнавальних і життєвих ситуаціях, не зупинятися, якщо немає готових рішень, не чекати підказки, а самій шукати джерело інформації, шляхи розв'язання. Жодний шкільний навчальний предмет (і іноземна мова у тому числі) не дає вичерпного й достатнього обсягу знань на все подальше людське життя.

З огляду на ці аспекти, важливе значення для успішної реалізації завдань мовної шкільної освіти мають сформовані вміння і внутрішня потреба самостійної роботи учня з мови, бачення перспективи самоосвіти. Початкова структура такої роботи передбачає розширення і поглиблення знань, розвиток пізнавальних інтересів, визначення структурних компонентів (форм, методів, прийомів і засобів) системи самоосвіти. Одним із перших кроків вважаємо впровадження електронного мовного портфеля (ЕМП).

Поняття « портфель / портфоліо» – не нове в дидактиці. Ідея його впровадження належить зарубіжним дослідникам. Так, європейський мовний портфель був розроблений Відділом мовної політики при Раді Європи у Страсбурзі (1998-2000 рр). Авторами російської версії європейського мовного портфеля є фахівці Московського державного лінгвістичного університету.

Електронний мовний портфель (портфоліо, в англійській термінології e-portfolio) є електронною версією документованих звітів (портфоліо) учнів про досягнення у засвоєнні тієї чи іншої дисципліни. Такі звіти можуть вміщувати у собі письмові роботи, творчі завдання, результати тестування, сертифікати та інші свідоцтва результатів навчання.

Портфоліо може використовувати функції стартової оцінки рівня досягнень, проміжного підсумкового контролю. Основна задача створення портфоліо – залучення учнів в обдумування результатів навчання та постановку цілей подальшого розвитку у певній предметній області.

Для оцінки портфоліо, підготовлених учнями, розробляються відповідні критерії і параметри, які також як і критерії оцінки будь-яких інших завдань можуть оформлюватися у вигляді бланків оцінки. Створення портфоліо в електронному вигляді дозволяє:

- представити роботу учнів у більш повному і наглядному вигляді за рахунок використання різних форматів – текстового, аудіо, графічного, відео;
- зберігати, редагувати і демонструвати роботи учнів;
- забезпечити оперативний доступ, у тому числі і дистанційний, до матеріалів електронного портфеля.

Аудіо і відео матеріали дозволяють прослідкувати розвиток навиків вимоги, аудіювання, мовлення, а також рівень комунікативної компетентності учнів. Для створення електронних портфоліо використовуються різноманітні програмні засоби, у тому числі і спеціальні онлайн оболонки, які дозволяють розміщувати роботи учнів на освітянських веб-сайтах.

По-різному визначається роль учителя й учнів у роботі з ЕМП:

1. Функції учня:

- самостійно формувати структуру,
- добирати й розташовувати матеріали;

- критично оцінювати свої результати;
- контактувати з експертами-консультантами;
- обмінюватися досвідом і результатами з іншими учнями;
- презентувати ЕМП як результат своєї навчальної діяльності.

2. Функції учителя:

- мотивувати й стимулювати ведення ЕМП;
- консультувати й допомагати (керувати пошуком, вести просвітницьку роботу, навчати основам ведення портфоліо);
- організувати й популяризувати діяльність у цьому напрямку (проведення виставок, презентацій ЕМП, інформування учнів про конкурси, форуми й умови їх проведення);
- залучати учнів до різних видів мовно-риторичної діяльності;
- відслідковувати індивідуальний розвиток дитини;
- добирати методи оцінювання ЕМП.

3. Функції батьків:

- допомога (у разі потреби) у заповненні портфоліо;
- стимулювання ведення ЕМП;
- підтримка творчих ідей і пропозицій дитини;
- широкий інтерес до наповнення ЕМП.

Структура мовного портфелю може складатися з трьох частин.

1 Розділ

Мовний паспорт – опис досягнень і досвіду власника мовного портфеля у володінні іноземною мовою (ІМ) з опорою на документальні підтвердження та самостійне оцінювання власного рівня володіння ІМ за рівневою шкалою самооцінки.

Мовний паспорт містить інформацію про:

- власника Портфеля, мови та рівні володіння ними впродовж усього процесу навчання, зафіксовані в таблицях самооцінки студентами, викладачами, екзаменаційними комісіями;
- сертифікати й атестати, що підтверджують рівень володіння мовою;
- міжкультурний досвід спілкування та вивчення ІМ, де подається офіційна й неофіційна інформація про вивчення мов у навчальних закладах, використання іноземних мов у різних ситуаціях, контакти з носіями мови, відвідування мовних курсів. Уся інформація подається на основі рівнів володіння іншомовними компетенціями. Власник Портфеля насамперед має прочитати характеристику рівня в таблиці самооцінки і визначити, чи володіє він навичками на вказаному рівні. При негативній відповіді, досягнення цього рівня стає метою його подальшої роботи.

2 Розділ

Мовна біографія покликана стимулювати учнів розмірковувати над процесом планування, реалізації та оцінки власного навчання і прогресу у вивченні мови.

Цей розділ складається з таких компонентів:

- більш чи менш детальна інформація про МП;
- контрольні листи для самооцінки іншомовних мовленнєвих умінь;
- засоби стимулювання рефлексії над досвідом вивчення іноземних мов і контактами з іншими культурами, засоби заохочення щодо застосування ефективних методів навчання;

Засоби постановки мети й планування: перелік можливостей навчання мови і мовних контактів, перелік цілей вивчення ІМ, листи для індивідуального планування. Працюючи над розділом Мовна біографія, учні оволодівають навчальною компетенцією, яка стимулює мотивацію.

3 Розділ

Досьє дозволяє власнику Портфеля повністю виявити свій творчий потенціал, оскільки сталу структуру його не визначено, а лише рекомендації щодо укладання. Зміст Досьє повинен складатися з переліку тих документів, що були згадані в перших двох розділах, інструкцій та пам'яток до різних видів самостійної роботи, переліку тих навчальних матеріалів, які допомагали у вивченні мови і таких, які сам власник Портфеля вважає доцільним представити як результат власної навчальної діяльності. Папка з матеріалами може містити документи або їх копії, зразки виконаних власником МП робіт, контрольні роботи, навчальні матеріали, інструкції, які допомагають у самостійному вивченні ІМ.

Робота з мовним портфоліо потребує об'єднаних зусиль трьох сторін: учнів, вчителів, батьків. Доцільно провести зустріч з батьками і роз'яснити їм необхідність роботи з портфоліо. Така робота повинна починатися ще з початкової школи. У цьому віці діти сприяють роботі з мовним портфоліо як гру, поступово для себе привчаючись до аналізу своїх дій і свої мовної ситуації, що у подальшому буде сприяти розвитку навичок рефлексії і визначенню цілей у вивченні іноземної мови і шляхів їх досягнення.

Під час створення електронного мовного портфоліо використовуються комп'ютерні технології. Тут на перший план виступає інформатизація освіти. Суть якої в тому, що для учня стає досяжною велика за обсягом інформація, представлена у базових даних, комп'ютерних програмах, різноманітній довідковій літературі. Інформаційні технології в освіті створюють принципово нову ситуацію в плані

формування автономності того, хто навчається, в процесі вивчення іноземної мови. З можливістю виходу в Інтернет підсилилася мотиваційна основа мовної навчальної діяльності, як, наприклад, під час встановлення прямих контактів з кореспондентом.

Технологія «Електронний мовний портфель» реалізує інноваційний підхід до навчального процесу і є важливим фактором розвитку здібностей і навичок самостійної роботи. Мовний портфель не є інструментом контролю або дисциплінарним документом. Він є власністю учня, вчить його акуратно фіксувати виконану роботу. Це й колекція робіт і результатів, які демонструють його зусилля, прогрес та досягнення.

Таким чином, мовний портфель покликаний допомагати учням визначати та документувати власні успіхи й досягнення в опануванні іноземною мовою, простежувати їх динаміку; здійснювати систематичну самооцінку, порівнювати результати власної оцінки з оцінкою викладача. Мовний Портфель мотивує його власника до самостійного й активного здійснення навчальної діяльності, до усвідомленої самооцінки мовленнєвого досвіду та його корекції.

Література:

1. Гальскова Н.Д. Языковой портфель как инструмент оценки и самооценки учащихся в области изучения иностранных языков // Иностранные языки в школе – 2000. – №5.
2. Европейский Языковой Портфель: предложения по разработке / И. Крист, Ф. Дебюзер, А. Добсон и др.: Пер. с англ. – М.: Еврошкола, 1998. – 155 с.
3. Коряковцева Н.Ф. Современная методика организации самостоятельной работы изучающих иностранный язык: Пособие для учителей. – М.: Аркти, 2002. – 175 с.
4. Новикова Т.Г., Пинская М.А., Прутченков А.С. Портфолио выпускника школы: цели и структура / Т.Г. Новикова, М.А. Пинская, А.С. Прутченков // Школьные технологии. – 2006. – №2.
5. Протасова Е.Ю. Европейская языковая политика // Иностранные языки в школе. – 2004. – №1. – С.8-1.
6. Литл Д. Европейский языковой портфель: пособие для учителей и преподавателей педагогических факультетов / Д. Литл, Р. Перклова; [перевод]. – М.: МГЛУ, 2003. – 72 с.

*И.А. Пэдурец, учитель
МОУ «Выхватинецкая МСОШ – д/с им. А.Г. Рубинштейна»
с. Выхватинцы, Приднестровье*

РЕСУРСЕЛЕ МУЛЬТИМЕДИЯ ШИ ФОЛОСИРЯ КЛИПУРИЛОР ЛА ЛЕКЦИЯ ДЕ ЛИМБЭ СТРЕИНЭ

В данной работе рассматривается одна из актуальных методик преподавания иностранного языка. В статье рассматривается проблема профессиональной компетентности современного учителя иностранного языка, обосновывается значимость формирования лингво-мультимедийной компетентности в контексте будущего поколения учеников.

Ключевые слова: *метод, мультимедиа, музыка, видео, современный, анимация, активизация, огромный интерес, лексика, произношение, диалог, самостоятельность.*

I. Ресурселе мултимедиа

А ынвэца о лимбэ стрэинэ репрезентэ ын примул рынд о ноуэ визиуне асупра лумий, дескопериря унуй универс културал ши лингвистик деосебит де култура са де орижине. Де май мулте секоле асистэм ла промоваря ынвэцэмынтулуй традиционал, алтфел нумит фронтал. ынвэцэторул доар трансмите информация, куноштинцеле.

Ын презент даторитэ апортулуй ноилор технологий ши а ресурселор «мултиме-диа», ынвэцэторул ну май есте сингурул каре дещине куноштинцеле. Елевий сфыршитулуй секолулуй 20 ши ынчепутулуй секолулуй 21 с-ау нэскут ынтр-о луме а имажиний. Ын декурсул а 40 де ань атенция елевилор а диминуат. Атунч апаре нечеситатя де а фолоси элементе дин медиул ынконжурэтор ал елевулуй де азь, элементе мултимедиа, астфел ын скопул де ал реадуче ла принчипиул фундаментал, скрисул. Ынвэцэторул а ажунс ла ун момент кынд а требуйт сэ скимбе, сэ реориентезе, сэ адаптезе лекция.

О датэ ку дезволтаря методоложиилор ши а педагожией, ролул ынвэцэторулуй с-а скимбат. Ачест лукру пресупуне о импликаре май профундэ а ынвэцэторулуй, каре требуе сэ жоаче ун рол имплицит театрал, пенру а трансмите куноштинцеле де лимбэ стрэинэ елевилор сэй.

Фиекаре ситуации де предаче имплекэ май мулте вариабиле ын функции де контингентул кэруя и се адресязэ. Куноаштеря контингентулуй есте фоарте импортантэ ын про-чесул де предаче/ынвэцаче. Лукрул ку елевий класелор марь нечеситэ кэутаря унор миж-лоаче, каре сэ ушуреже ши сэ ынкуражезе перчеперя лимбий, мемораря ши продучеря.

О датэ ку апарация ноилор методоложий, уна дин челе май импортанте сарчинь але кадрелор дидактиче есте де а интеракциона ку елевий. Ынтеракциуня есте фундаменталэ пентру кэ,

интерактивитатя есте импульсул де ынвэцаре ын класэ, авинд ка пункт де плекаре супортурь вариате, че кондук ла декланшаря уней *prise de parole*. Ын косечинцэ, ачастэ методэ, департе де а фи идеалэ, концине тотушь авантажеле ши дезавантажеле сале проприй. Инконвениентеле ресурселор мултимедиа ын ынвэцэмынт:

– Елевий ар путя сэ се плынгэ де тулбурэрь визуале, де унде реесе нечеситатя де а алтерна активитэциле ын тимпул лекций.

– Материалул есте софистикат ши ну ынтотдяуна есте перформант, ка резултат скаде ефикачитатя лекцией.

– Екипаля класей ку апарателе нечесаре ар ар путя сэ косте скумп, чея че ар конституи о фрынэ ын апровизионаря класей де кэтре институция де ынвэцэмынт.

– Абилитэциле унор елевь ын информатикэ ар путя сэ ле дя сентиментул де супериоритате фацэ де алций.

– Инструиря ши куноштинцеле де базэ сынт индиспенсabile.

Авантажеле утилизерий ресурселор мултимедиа ын ынвэцэмынт. Атууриле сале фэрэ ындоляэ сынт май нумероасе:

– Мотиваря – елевий девин каптиваць де ноутате, интерактивитате ши жок.

– Дезволтаря компортаментулуй – елевий «се дескид» спре о комуникаре май апропийтэ темпераментулуй лор.

– Методэ ши ривоаре – апаратул (ТВ, радиоул) репрезинтэ ун инструмент репетитив ши ексижент, каре ынтэреште методеле антериоаре.

– Лукрул ынтр-ун ритм проприу – ресурселе мултимедиа демонстраьэ ефикачитатя лор перфектэ дин пункт де ведере а ритмурило, диферите де ынцележерэ ши ынвэцаре, ын фиекаре класэ. Елевий речепционязэ прогресив информация, индиферент де нивелул лор де дезволтарэ.

– Аутономия – елевул ын ачелаш тимп урмязэ проприул сэу ритм ши контроляэ сингур асимиларя куноштинцелор. Елевул девине актор ын инструире. Ел ну есте пасив, ынсэ жоакэ «ун рол» ын прочесул де ынвэцаре. Елевул девине респонсабил де прогресул ши сукчесул сэу.

Ресурселе мултимедиа инвентязэ о ноуэ релацие ынтре: ынвэцэтор – калкулятор, ТВ, радио – елев. Репрезентынд о оглиндэ а лукрулуй ынвэцэторулуй, ачесте ресурсе континуэ капачитэциле сале интеллектуале. О ситуацие де ынвэцаре купринде трей поль: форматорул (ынвэцэторул), елевул ши концинутул. Ынвэцэторул требуе сэ айбэ посибилитатя де а реализа интеракциунь ынтре ачешть трей поль. Ел реализязэ ун прочес де анимацие, прин интермедиул релацииилор ку елевий ши ун прочес де предаре ын релация ку концинутул, чея че ый пермите сэ трансмитэ ефичиент ачест концинут. Ын тимпул лекций, ынвэцэторул требуе сэ пезинте о афективитате позитивэ, ку скопул де а ынкуража елевий. Ынвэцэторул поате утилиза атыт мунка индивидуалэ кыт ши мунка колективэ, прин диверсификаря активитэцилор.

Е импортант де а утилиза о методэ де комуникаре ши де а практика о граматикэ фолоситэ ынтр-о ситуацие де комуникаре, май екзакт о граматикэ контекстуалэ. Коректаря грешелилор репрезинтэ чел май дифичил аспект легат де ролул ынвэцэторулуй. Дификултатя апаре ын моментул кынд е невое де интервенит, пентру а коректа грешелиле де прононциие сау конструкцииле челе май импортанте, фэрэ а блока конверсация прин интрервенций инхибиционале. Ынвэцэторул рецине грешелиле ши коректяэ ерориле ла сфыршитул конверсацией, дупэ каре оферэ сфатурь ши експликаций.

II. Клипуриле – фолосиря лор ла лекция де лимбэ стрэинэ.

Предаря лимбилор стрэине урмязэ еволюция чивилизацияей ноастре. Ын ултимул тимп, асистэм ла апарация ла лекцие а мижлоачелор аудио-визуале: видео, кынтече, филме. А венит ши тимпул кынд клипул, ла рындул сэу, интрэ ын компоненца «машиний де експлоатаре педагожиче». Деасемня, се поате де акцентуат фапул, кэ ел репрезинтэ о унитате семантикэ скуртэ. Ачест ресурс апарцине ну нумай лумий контемпоране, дар ши универсулуй тинерилор.

Фапул де а редуче ынвэцаря лимбий стрэине прин асимиларя вокабуларулуй, а структурий фразелор, а регулилор граматикале, а концинутулуй де чивилизацияе престабилит, екивалязэ ку а ынвэца о лимбэ моартэ. Лимба сервеште пентру а комуника. Кынтекул ши музика концин акцентуэрь афективе ши естетиче нон-вербале. Бине презентате еле пот сэ фие фолосите ку сукчес ын студиул лимбий стрэине.

Унинд кынтекул ку имажиня, клипул пермите о апропиере лингвистикэ ын урмэтоареле координате фундаментале: ынцележеря контекстулуй, експресия оралэ ын лимба стрэинэ, дар, деасемня, ши дезволтаря имагинацией ындрептате де педагог ла нивелул партичипанцилор: елеев – ынвэцэтор. Требуе деасемня де сублиният дименсиуня културалэ асимилатэ ын ачелаш тимп. Ын конклузие, ам путя спуне кэ ачест мижлок ноу педагожик поате сэ урмэрякэ акумуларя компетенцелор ши перформанцелор ынтр-о дублэ перспективэ: лингвистикэ ши културалэ.

Е интересант де а лукра ку елевий фолосинд ресурсе соноре аутентиче, пунынду-й сэ дескопере лимбажул котидиан. Ынцележеря оралэ есте о компетенцэ каре визязэ, ын примул рынд, деприндера прогресивэ а стратегиилор де аскултаре ши ынцележеря енунцирилор орале. Ролул сэу комуникатив констэ ын фурнизаря информационалэ, когнитивэ ши граматикалэ.

Фолосиря кынтечелор ла лекцииле де лимба франчезэ репрезинтэ о активитате фоарте интересантэ пентру елевь. Екзистэ сайтурь пе интернет унде путем аскулта мелодий, визиона клипурь [4, 5]. А ынвэца о лимбэ стрэинэ прин а аскулта кынтече ын лимба орижиналэ ши а фаче граматика комуникативэ, ва фи май атрактив, декыт а ынвэца кувинте пе де рост ши де а резолва екзерчиций структурале. Кынтекул есте, деасеменя, експресья визиуний уней лумь сингуларе, функционьнд ка ун инконштиент сочиал екстрем де путерник. Музыка актуалэ франкофонэ репрезинтэ о посибилитате пентру а експлора реалитатя млтикултуралэ франчезэ ши франкофонэ. Еа аре, деасеменя, о мисиуне де дистракция, де дивертисмент пентру кэ франчеза ну се ынвацэ доар прин мункэ ши екзерчиций, чи путем рыде, данса, ши не дистра ын франчезэ.

Ынцележеря оралэ репрезинтэ о адевэратэ компетенцэ, пе каре елевул требуе сэ шь-о ынсушыскэ. Есте невое, пе де о парте, де а-шь форма аузул ши де а се акомода ку диверситатя вочилор, акцентелор, нуанцелор сау а диверселор дискурсурь. Пе де алтэ парте, елевул требуе сэ ынвэце сэ аскулте, сэ-шь дирижезе урекя ши перцепция ачестея, пентру а дезволта стратегий де аскултаре: а идентифика, а селекта, а организа, а конекта индичий фурнизате де документ.

Дупэ о примэ аскултаре ынвэцэторул утилиязэ о активитате дескисэ пунынд ынтребэрь де ордин женерал. Каре есте тема кынтекулуй? Че релацие екзистэ ынтре титул ши концинутул пьесей? А доуа активитате: аудиеря а доуа а фрагментулуй. Се оферэ ун екзерчициу, индивидуал сау ын груп, де комплектат спацииле либере фолосинд де екземплу элементе граматикале проприй контекстулуй.

Ынтребэриле сынт адресате ынтрежий класе, яр конверсация се десфэшоарэ пунынду-се акцент пе вокабуларул ши структуриле граматикале асимилате де кэтре елевь. Пентру а лукра ла лекций ку ачест мижлок ноу де инструире е невое де а респекта доуэ принципий:

1. Де а интродуче документул ын ширул активитэцилор, каре вор авя ка скоп комуникаря ын лимба стрэинэ.

2. Де а цине конт де спечифичитатя клипулуй, каре купринде ын ачелаш тимп: кувинтеле, музыка ши имажиня.

Сужестииле се базязэ пе трей аксе: лингвистикэ, музикалэ ши иконикэ. Ориче експлоатаре а клипулуй пресупуне уна сау май мулте аудиций, аудицие комплетэ сау парциалэ, ку сау фэрэ сунет, ку текстул презентат дин тимп сау ну.

1.1 .Кувинтеле клипулуй

- Визионаря/аскултаря клипулуй.
- Реконституиря кувинтелор текстулуй.
- Нотаря кувинтелор некуноскуте.
- Класификаря кувинтелор дупэ ун анумит критериу.
- Инвентаря унуй ноу титул а кынтекулуй.
- Креаря унуй алт текст ку експресииле дин кынтек.

1.2 .Имажиниле дин клип

- Визионаря клипулуй фэрэ сунет.
- Студиул локурилор, персонажелор, акциунилор.
- Алежеря имажинилор каре плак сау диспак.
- Креаря уней историй де ла имажиниле клипулуй. Ынтитуларя ей.
- Компараря ку текстул видеоклипулуй.

1.3 .Анализа клипулуй

Ачастэ активитате се адресязэ деасеменя ши дебутанцилор, деоарече се акчептэ, пентру ынчепут, комуникаря ын лимба матернэ. Michel Voïron пропуне ла база дискуциилор кытева критерий де калитате:

- Калитатя имажиний
- Калитате техникэ
- Орижиналитатя
- Кореграфия
- Релация текст/имажине
- Музыка
- Интерпретаря
- Сценариул

Релация текст/имажине сау сценариул не пар челе май ефичиенте пентру а комуника ла лекция де лимба стрэинэ.[1]

1.4 .Алте активитэць

- Реконституиря(визионаря клипулуй о сингурэ датэ ши ынчеркаря де ал реконституи).
- Креаря сценариулуй унуй видео клип.
- Формаря хит-парадулуй кынтечелор.

Елевилор ли се поате пропуне ун поем пе каре требуе сэ-л ынкадрезе ын имажинь, сэ алягэ локул, персонажеле, история, кулориле.

III. Конклузие

Консидер кэ ынвэцэторий ар требуи сэ фие ла курент ку челе май реченте методе ын материе де черчетаре ши де педагожие, сэ диспунэ де ноциунь штиинцифиче ши сэ факэ фацэ ноилор дескоперирь штиинцифиче. Деасеменя ынвэцэторул требуе сэ ынцелягэ дименсиуня сочиалэ ши културалэ а едукацией.

Ла орижиня са, кынтекул ну есте алкэтуит пентру а фи фолосит ла лекциие. Функция са принчипалэ есте сэ амузезе, сэ одихняскэ, сэ денунце, сэ повестяскэ о историе, сэ те факэ сэ дансезь. Дар ачастэ пистэ педагожикэ поате фи фолоситэ пентру а ымбогэци лекция практико-интерактивэ, де ай да ун статут де лимбэ вие лимбий студияте. Объективул педагожик ар путя фи резумат принтр-о сингурэ фразэ: де а трези интересул пентру студиул лимбий стрэине. Ка о конклузие персоналэ, утилизаря методей аудио-визуале ын прочесул инструктив-едукатив, ла оръче дисциплинэ, ну нумай ын предаря лимбий франчезе, евитэ пликитяла ши монотония, оферинд посибилитатя унор активитэць де ынвэцэре динтре челе май варияте.

Библиографие:

1. Boiron Michel, CAVILAM, Vichy
2. Волков В. Современные мультимедиа // Компьютер-ИНФО, 9'99. С. 21-27.
3. Moirand S., – „Enseigner à communiquer en langue étrangère”, Paris, (1982), Edition Hachette;
4. Le Monde. – [Электронный ресурс]. – Режим доступа: <http://www.lemonde.fr>
5. Musiqueinfo – [Электронный ресурс]. – Режим доступа: <http://www.musiqueinfo.com>
6. Сахарусова Т.А. «Использование информационных технологий для повышения уровня мотивации всех участников образовательного процесса» 2008г.
7. Funambule – Le francais en action , 2000г., мультимедийный курс, éditions Didier, TV5

*И.М. Селевина, преподаватель
Тираспольский медицинский колледж им. Л.А. Тарасевича
г.Тирасполь, Приднестровье*

ИНДИВИДУАЛИЗАЦИЯ УЧЕБНОГО ПРОЦЕССА КАК КЛЮЧ К ПОВЫШЕНИЮ МОТИВАЦИИ СТУДЕНТОВ (К ИЗУЧЕНИЮ АНГЛИЙСКОГО ЯЗЫКА)

Статья рассматривает проблему пересмотра подхода к организации учебного процесса и индивидуализации учебного процесса как один из способов повышения мотивации студентов к изучению английского языка. Одним из средств достижения этой цели является внедрение информационных технологий, уход от лекционно-семинарской системы преподавания и смена мотивации студентов.

Ключевые слова: *информационные технологии, индивидуализация обучения, здоровьесберегающие технологии, технологии обучения, мотивации изучения, личность, индивид, творческий коллектив учащихся, коммуникативные навыки, психоэмоциональный климат.*

На современном этапе образования приоритетными следует считать широкое внедрение информационных технологий, уход от лекционно-семинарской системы преподавания и смена мотивации студентов. Такая система обучения заставила пересмотреть некоторые подходы к организации учебного процесса. Учитывая то обстоятельство, что большую часть времени у студентов занимает самостоятельная работа, вопросы повышения мотивации в обучении как главного фактора, влияющего на конечный результат обучения, требует особого внимания, ибо мотив – является побудительной причиной, поводом к какому-нибудь действию.

Современные психологи и педагоги едины в том, что качество выполнения деятельности и ее результат зависят, прежде всего, от побуждения и потребностей индивида, его мотивации; именно мотивация вызывает целенаправленную активность, определяющую выбор средств и приемов, упорядочение для достижения цели.

Питает и поддерживает мотивацию осязаемый, реальный, этапный и конечный успех. Познавательный мотив является одним из наиболее специфичных, т.к. он придает деятельности студентов особый личностный смысл, благодаря чему изучение учебного предмета приобретает для него самостоятельную ценность.

Учитывать индивидуальные особенности студентов в процессе обучения – необходимое требование, т.к. студенты по разным показателям в значительной мере отличаются друг от друга. Поэтому важно индивидуализировать процесс обучения.

Индивидуализация обучения – это: 1) организация учебного процесса, при котором выбор способов, приемов, темпа обучения обуславливается индивидуальными особенностями учащихся, различными учебно-методическими, психолого-педагогическими и организационно-управленческими мероприятиями, обеспечивающими индивидуальный подход. Индивидуализация представляет собой учет индивидуальных особенностей студентов в учебной работе.

Рассмотрим особенности, которые следует учитывать в первую очередь при индивидуализации учебной работы: обучаемость, учебные умения, обученность и познавательные интересы. Учет названных показателей при индивидуализации обучения важен для всех студентов. Законы, на которых основано обучение и которые необходимо применять каждому носят название «технологии обучения». Благодаря которым, проявляются принципы, лежащие в основе обучения.

Технология индивидуального обучения – это такая организация учебного процесса, при которой индивидуальный подход и индивидуальная форма обучения являются приоритетными. Перечислим следующие технологии индивидуализации:

- Учет факторов, которые обуславливают неуспеваемость студентов.
- Учет и преодоление недостатков семейного воспитания, а также неразвитости мотивации, слабости воли.
- Оптимизация учебного процесса применительно к способным и одаренным учащимся.
- Предоставление свободы выбора ряда элементов процесса обучения.
- Формирование учебных навыков и умений.
- Формирование адекватной оценки студентов.
- Использование информационно-компьютерных технологий.

Специфическими целями индивидуализации являются:

- сохранение и дальнейшее развитие индивидуальности студента содействием средствами индивидуализации выполнению учебных программ каждым студентом, улучшение учебной мотивации и развитие познавательных интересов;
- формирование личностных качеств: самостоятельности, трудолюбия, творчества.

Из всего выше сказанного можно сделать следующий вывод: индивидуализация лишь тогда выполняет свою подлинную цель, когда студент выступает уже не как объект, а как субъект обучения, т.е. исходя из своей индивидуальности, находит в содержании и процессе обучения соответствующие его интересам и способностям цели и возможности их самостоятельной реализации в собственной учебной деятельности.

Ключом к мотивации студентов, как считает Пассов Е.И., является индивидуализация учебного процесса. В рамках системного подхода индивидуальность рассматривается как целостное образование, интегрирующее в себе группы свойств человека как индивида, субъекта и личности.

1. Первую группу свойств представляет индивидуальная индивидуализация, предназначенная для учета и развития способностей.
2. Вторую группу свойств, тесно связанную с первой составляет субъектная индивидуализация, которая отвечает за формирование у каждого студента рациональных приемов учебной деятельности.
3. В третьей, личностной группе свойств выделяется личностная индивидуализация, предназначенная для учета личностных свойств студентов.

Таким образом, студент на уроке предстает перед учителем одновременно в трех аспектах: как индивид, как субъект учебной деятельности, и как личность. Когда речь идет об индивидуализации обучения иностранному языку, необходимо учитывать в комплексе все три группы свойств. Способности развиваются только в деятельности. Поэтому важно правильно определить содержание учебной деятельности и организовать ее для того, чтобы развивать способности и тем самым мотивировать деятельность. Проблема повышения мотивации учащихся к изучению английского языка решается, в том числе и через реализацию здоровьесберегающих технологий путем создания комфортной образовательной среды. Можно выделить две группы критериев реализации здоровьесбережения:

1. формирование и развитие престижа здорового образа жизни через содержание учебного материала;
2. сохранение и укрепление здоровья учащихся, снижение умственной утомляемости через организацию учебной деятельности.

Из всех способов контроля понимания прочитанного можно использовать вопросно-ответную форму. Это вопросы, которые начинаются со слов «Как ты думаешь...?», «Ты согласен с мнением...?» Учебный материал подбирается такой, который позволяет организовать обсуждение в виде дискуссий, интервью (на основе ролевой игры). Чтение текстов, содержание которых может стимулировать учащихся к занятиям спортом, физической активности, может сопровождаться проведением анкетирования. В анкетах содержится ряд вопросов, ответы на которые определяют отношение учащихся к собственной физической форме. Содержание урока должно быть принято учащимися. Это может быть достигнуто путем использования личностно-ориентированного подхода в обучении.

Следующим важным моментом, способствующим вызову и сохранению мотивации, является организация урока. Как показал опыт, наибольшей эффективностью при организации здоровьесберегающего процесса обладают следующие технологии:

- Технология дифференцированного обучения (И.Н. Закатова).
- Технология коллективного способа обучения (А.Г. Ривин, В.К. Дьяченко).
- Игровые технологии (Б.Г. Никитин).
- Технология проектного обучения (Д. Дьюи).

- Технология проведения нестандартных форм урока (Е.И. Пассов).
- Новые информационные технологии (Е.С. Полат).

Отправным моментом для возникновения мотивации является ознакомление с задачами урока и принятия их студентами. Сама формулировка задачи зависит от степени обучения, от возрастных и психологических особенностей. Например, на старшей ступени обучения, применяя метод проблемного обучения, используя «Мозговую штурм», можно придумывать разнообразные формы целеполагания. Разнообразие форм работы способствует поддержанию интереса к учебе.

Смена видов учебной деятельности, использование творческих заданий позволяют избежать однообразия, снижают умственную утомляемость, повышают эмоциональный тонус студентов, что положительно сказывается на их речевой активности. При выполнении однотипных упражнений применяется форма работы «по цепочке». При формировании умений в диалогической речи, при формировании лексических и грамматических навыков, с помощью раздаточного материала, с целью организации взаимоконтроля можно использовать парную работу. Для развития умений в смысловой переработке информации, умений вести беседу применяю групповую форму совместной деятельности. При повторении, обобщении и контроле использую разноуровневые задания.

Любая технология обладает средствами, активизирующими деятельность учащегося. К таким можно отнести игровые технологии. Игра дает возможность не только совершенствоваться, но и приобретать новые знания, так как стремление выиграть заставляет думать, вспоминать уже пройденное и запоминать все новое.

Нетрадиционные формы проведения уроков также могут быть эффективны в достижении поставленной цели. Кроме того можно проводить уроки с включением в обучение элементов проектной технологии, которая позволяет индивидуализировать учебный процесс, дает возможность ребенку проявить самостоятельность в планировании, организации и контроле своей деятельности. Одним из важных моментов является комплектование групп по интересам с обязательным условием привлечения в творческий коллектив учащихся с разным уровнем подготовки. В ходе выполнения проектной работы дается возможность каждому студенту, даже самому слабому в языковом отношении, проявить собственную фантазию и креативность. Более сильные ученики объединяются для работы со слабыми, заранее зная, что им придется выполнять более сложную работу. Этот способ выполнения задания раскрепощает каждого ученика, дает ему уверенность в себе, укрепляет чувство товарищества, снимает страх перед плохой отметкой. Поэтому итоговая оценка за выполнение проекта выставляется одинаковая всем членам группы, хотя каждый выполнял свою часть работы. Безусловно, применение метода проектов на занятиях повышает интерес студентов к учебе, помогает расширить кругозор, повысить уровень общей культуры, развить коммуникативные навыки. Использование метода проектов повышает мотивацию студентов к учебе, причем, не только у студентов, готовящих проект, но и у всей группы в целом.

На каждом уроке нужно похвалить студента, обязательно комментируя выставление оценок. Опыт доказывает, что важным условием создания благоприятной атмосферы общения, является учет индивидуально-психологических особенностей учащихся. В кабинете иностранного языка студенты рассаживаются за партами по своему желанию.

Использование информационных технологий вносит динамику в процесс говорения на английском языке. Особое значение придается заключительному этапу урока. Даже если весь урок проходил удачно и эффективно, именно последние этапы должны вызвать у студента наибольший эмоциональный подъем, ощущение прогресса в своих знаниях. На заключительном этапе урока проводится рефлексия, которая дает возможность отслеживать уровень понимания материала студентами, их степень усталости и заинтересованности на занятии. Согласно этому создаются разнообразные формы рефлексии. Можно также задать вопрос о том, как себя чувствует студент на уроке (к концу урока), тогда ответы учащихся будут начинаться: “I’m tired, happy, glad, worried, because...”.

Таким образом, совокупность здоровьесберегающих технологий, а также эффективных методов и приемов в обучении иностранному языку позволяет поддерживать положительный психоэмоциональный климат на уроке, помогает избежать утомляемости учащихся и стрессовых ситуаций, что способствует повышению мотивации, которая положительно сказывается на качестве знаний.

Список литературы:

1. Акимов М.К. и др. Индивидуальность учащегося и индивидуальный подход. – М., 1992.
2. Гальскова Н.Д. Современная методика обучения Иностранному языкам. Пособие для учителя. – М.: АРКТИ, 2000. – 165с.
3. Ирхин В.Н., Ирхина И.В., Богачева Е.А., Манина Е.С., Ромашова Н.И. Здоровьесберегающий потенциал уроков английского языка. Учебно-методическое пособие./Белгород, ООО «Гик», 2007. – 110с.
4. Пассов Е.И. Учитель иностранного языка: Мастерство и личность. – М.; Просвещение, 1993. – 159 с.
5. Полат Е.С. Новые педагогические и информационные технологии в системе образования. Учебное пособие для студ. пед. вузов и системы повыш. квалиф. пед. кадров. – М: издательский центр «Академия», 2000.
6. Селевко Г.К. Современные образовательные технологии: Уч.пособие. – М.: Народное образование, 1998.
7. Унт И.Э. Индивидуализация и дифференциация обучения. – М.: Педагогика, 1990. – 192 с.

ИЗУЧЕНИЕ ТЕМЫ «ЖИТИЕ СЕРГИЯ РАДОНЕЖСКОГО» НА УРОКАХ ЛИТЕРАТУРЫ В НАЧАЛЬНОЙ ШКОЛЕ

Изучение темы «Житие Сергия Радонежского» на уроках литературы в начальной школе открывает большие возможности для изучения истории России и православия, духовно-нравственного воспитания, позволяет затронуть души детей, сформировать в их сознании своеобразный «компас», который всегда поможет определить, где добро, где зло, где правда, где ложь.

Ключевые слова: житие, молитвенник, целитель, заступник, духовность, объединение, патриотизм, воспитание.

В наше время, когда идет ожесточённая борьба за умы и души подрастающего поколения, переписываются учебники истории, разжигается межнациональная и религиозная рознь, возрождается неонацизм, особую важность приобретают уроки литературы в начальных классах, так как они включают изучение исторических фактов и обладают огромным потенциалом духовно-нравственного воспитания. На уроках литературы необходимо не только познакомить с произведением, с литературоведческими понятиями, историческими фактами, но и затронуть души детей, сформировать в их сознании своеобразный «компас», который всегда поможет определить, где добро, где зло, где правда, где ложь.

Изучение темы «Житие Сергия Радонежского» открывает большие возможности для изучения истории России и православия, духовно-нравственного воспитания. За неделю до изучения темы посылаю детям на электронную почту «Житие Сергия Радонежского» в кратком содержании, стихи о преподобном Сергии, фильм о нем. После знакомства с этой информацией распределяю между учениками, кто и что будет рассказывать о Сергии Радонежском на уроке.

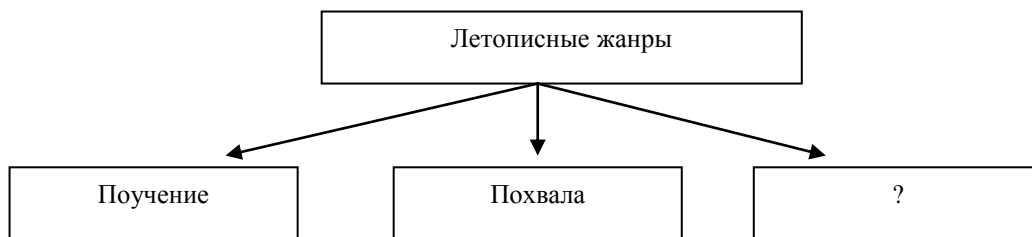

На первом уроке по этой теме после проверки домашнего задания провожу работу с таблицей. Задания: заполнить, постараться определить тему урока. Дети определяют, что это житие.

Ребята, сегодня на уроке мы с вами познакомимся с отрывком из «Жития Сергия Радонежского». Это произведение было написано в 1417-1418 годах Епифанием Премудрым. А что такое «житие»? Что характерно для этого жанра? (Житие – жанр церковной литературы, в котором описывается жизнь и деяния святых). Что представляет собой композиция жития? Как построено житие, назовите его части? (Состоит из трех частей).

Вступление – автор поясняет причины написания; основная – повествование о жизни святого; похвала святому).

Композиция жития на доске

1. Вступление.
2. Рассказ о жизни святого
 - а) рождение, детство, юность;
 - б) подвиги благочестия и творимые чудеса при жизни;
 - в) кончина и посмертные чудеса.
3. Похвала святому.

В словарной работе объясняется значение слов: лавра, просфора, шелом, рака, инок и келья.

К нашему уроку на доске написаны 2 эпитафия:

Словом можно убить, словом можно спасти,
Словом можно полки за собой повести.

Вадим Шефнер.

Отечество мое! Россия!
В тебе дух старины живет.
И ни одна еще стихия
Не победила твой народ.
Из тьмы веков ты восставала
И становилась все сильней.

Святая Русь – твое начало,
И преподобный Сергей в ней.

В конце урока дети должны объяснить, почему именно эти стихи выбраны для эпитафии.

Заранее подготовленные дети рассказывают о жизни святого. О том, какую роль сыграл Сергей Радонежский в объединении Руси и победе над татаро-монголами рассказывает учитель.

Набеги татаро-монголов на Русь продолжались. Горели города, села, гибли люди. Русичи не могли победить татар, так как князья постоянно ссорились и каждый князь защищал только свою землю и не помогал соседу. Преподобный Сергей часто мирил враждующих князей друг с другом. Когда татарский хан Мамай хотел захватить Русь, Сергей благословил войско и князя Дмитрия Донского на Куликовскую битву, а во время битвы молился в храме со своими учениками и видел своими глазами победу и все что происходило на Куликовом поле.

Учитель читает стихи Николая Старинова о Куликовской битве:

Черной тучей конница Мамая
Затянула весь простор степной.
Но, ее удары принимая,
Выстроились русичи стеной.

«Други! Мы живем под небом Божьим,
А в бою сражаться нам самим.
Братья! Лучше головы положим,
Но своей земли не посрамим.
Лучше пасть, достойно смерть приемля,
Чем позором жизнь свою сберечь.
Чтобы защитить родную землю,
Мы готовы в эту землю лечь!»

Память преподобного Сергея Радонежского Православная Церковь чтит 8 октября. Это день смерти святого. Он умер 25 сентября (8 октября по новому стилю) 1392 года, прожил 78 лет. Через 30 лет были найдены нетленными его мощи и одежды, которые и поныне пребывают в Троице-Сергиевской Лавре. В 1452 году преподобный Сергей Радонежский был причислен к лику святых.

Люди со всех концов земли приезжают к мощам святого просить о помощи, и продолжают чудеса. Сергей Радонежский считается заступником земли русской и покровителем русского образования.

Открыто людям Божье Слово.
Окончен путь земной Святого,
И Преподобный в вечной жизни
О нашей молится Отчизне.
Угодника нетленно тело –
Живет его святое дело.
Он всем нам показал дорогу,
Которая приводит к Богу.

Р. Запесоцкая.

Дети делают вывод, что слово Сергея Радонежского помогло объединить Русь, одержать победу на Куликовом поле, помогало исцелению людей. В конце урока дается задание на дом прочитать отрывок из учебника и нарисовать рисунок к понравившемуся эпизоду.

На втором уроке дети читают отрывок о детстве Сергея Радонежского, который готовили дома, отвечают на вопросы.

Кем и когда было написано «Житие Сергея Радонежского»? (Оно написано учеником Сергея монахом Епифанием Премудрым в 1417-1418 г.)

Кто были родители Сергея?

Какое имя получил мальчик при крещении?

Как учился Варфоломей? Кто помог ему в учении?

Куда переехали родители мальчика?

Куда Варфоломей отправился после смерти родителей?

Основателем какого монастыря стал Сергей? Как это произошло?

В каком городе находится Троице-Сергиева лавра?

Как Сергей примирил русских князей? Что сказал Сергей Дмитрию Донскому, когда тот пришел к нему за благословением?

Какие чудеса совершил Сергей Радонежский? На что они указывают? (На его богоизбранность.)

Назовите, какими качествами наделил автор своего героя? Есть ли у него отрицательные качества? (Милосердие, сострадание, доброта, трудолюбие, смирение, прозорливость, настойчивость, и т. д. Герой жития не мог обладать отрицательными качествами) А каким самым главным качеством должен был обладать святой? (Верить в бога)

Есть ли в житии упоминание о реальных исторических событиях? (Да.)

Реальное переплетается с фантастикой) Поучительна ли жизнь героя? (Жизнь героя поучительна, она учит христианской морали, трудолюбию и настойчивости в достижении цели)

У историка Н.С. Борисова есть интереснейшая мысль: жизненный путь “великого старца” выглядит парадоксальным. Он бежал от общества людей, а в результате стал его духовным предводителем, он никогда не брал в руки меч - но одно его слово на весах победы стоило сотен мечей.

На дом дается дифференцированное задание:

1-й группе – творческая работа «Чем меня восхищает и удивляет Сергей Радонежский»;

2-й группе – написать, какой эпизод из жизни Сергия Радонежского больше всего запомнился и почему.

Проникновенное выразительное чтение стихов о Сергии Радонежском, рисунки, выполненные детьми, творческие работы позволили детям лучше понять роль Сергия Радонежского в истории России и православия. Это было заметно в творческих работах учеников.

Отрывки из творческой работы ученицы 4 «а» класса Черпаковой Марии, ставшей в 2014 году победителем республиканского конкурса «России верные сыны», который проводил Союз русских общин Приднестровья при поддержке представительства Россотрудничества.

«Я представляю себе дремучий лес, келью, где Сергей ночью молится, за окном темно, воют волки. Я восхищаюсь Сергием. Я бы, наверное, никогда не смогла бы остаться в темном лесу одна. Мне очень понравилось стихотворение о Сергии:

*Отче наш Сергей, батюшка Сергей,
Свечеч духовных очей,
Сколько же ты простоял на коленях
Зимних холодных ночей?
В келье промерзший, в сердечной молитве,
К Богу благу взывал,
Духом с врагом вел суровую битву,
Пламенно в вере стоял.*

В лесу ему приходилось голодать, мимо кельи пробегали стаями волки. А однажды большой голодный медведь подошел к деревянной церкви. И

Сергий поделился с ним своим хлебом. <...>

Я думаю, что за веру, любовь к своим ученикам, трудолюбие Господь наделил Сергия даром совершать чудеса. <...>

Меня очень удивляет и восхищает то, что духовность и молитва были для Сергия выше материального. В наше время, когда большинство людей хочет иметь хорошие и красивые мобильные телефоны, компьютеры, планшеты, машины, модную одежду, трудно представить, что кто-то готов отказать от всего этого, чтобы молиться за других людей. <...>

Когда татарский хан Мамай хотел захватить Русь, Сергей Радонежский благословил войско и князя Дмитрия Донского на Куликовскую битву. Все время, пока шла битва, Сергей и его братья монахи молились за русское войско. Два монаха из его обители Пересвет и Ослябя участвовали в сражении.

Я снова переношусь в то время, заглядываю в узкое окошко монастыря и вижу там Сергия и других монахов, которые молятся о победе русского войска. А в это время на Куликовом поле черная туча конницы Мамай мчит на русское войско.

*«С надеждой ждал их преподобный,
Молитву в храме возносил.
Он предсказал и плач надгробный
И славу ратную Руси»...*

И русские воины одержали победу. Добро победило зло. Русские люди во главе с Дмитрием Донским совершили военный подвиг. А Сергей Радонежский совершил подвиг духовный. Он помирил князей, помог поверить в свои силы. Даже Мамай, видя поражение своих войск, воскликнул: «Велик Бог христианский!»

Всем нам есть чему поучиться у Сергия Радонежского: трудолюбию, скромности, вере, любви к своим родителям, к животным, к своей родине. Тысячи людей благодаря Сергию Радонежскому нашли свою дорогу к Храму».

Список литературы:

1. Аверьянов К.А. Сергей Радонежский. Личность и эпоха. – М., 2006, с. 146.
2. Борисов Н.С. Сергей Радонежский М.: Мол. гвардия, 2004. – с.298: ил. – (Жизнь замечат. людей: сер. биогр.; вып. 891); Жизнь и чудеса преподобного Сергия Радонежского. – М., 1997, с.157.
3. Кучкин В.А. О роли Сергия Радонежского в подготовке Куликовской битвы // Вопросы научного атеизма. Вып.37, М., 1988, С.116.
4. Соловьев Н.М. Сергей Радонежский. Из серии «Жизнь великих людей». «Граница» Москва. – М., 1993, с. 234.

*О.И. Ситникова, воспитатель
Н.И. Павлова, воспитатель
А.Г. Смолиевская, воспитатель
МДОУ «Рыбницкий д/с №3»
г. Рыбница, Приднестровье*

МУЛЬТИМЕДИЙНЫЕ ТЕХНОЛОГИИ В ДЕТСКОМ САДУ. ПРЕЗЕНТАЦИИ ДЛЯ ДОШКОЛЬНИКОВ

В статье рассматривается значение использования мультимедийных технологий в работе с дошкольниками, в частности использование презентаций как средства развития и обучения детей.

Ключевые слова: Информационные технологии, компьютер, развитие, обучение, презентация.

Информационные технологии с каждым годом всё плотнее входят в нашу жизнь. Детский сад не остался в стороне – информационно-коммуникационные технологии (ИКТ) стали использоваться педагогами для повышения уровня эффективности учебно-воспитательного процесса.

Так в детском саду с успехом применяются компьютер, мультимедийный проектор, принтер, видеоманитфон, телевизор, интерактивная доска, магнитофон, фотоаппарат, видеокамера. Использование мультимедийных средств позволяет подобрать иллюстрации к занятиям и материал для оформления стендов, группы, кабинетов; оказывает помощь в подборе дополнительных материалов к занятиям; даёт возможность подбора сценариев, праздников и других мероприятий; позволяет обмениваться опытом, наработками с другими педагогами; предоставляет возможность знакомства с периодическими изданиями и методической литературой и др. Использование мультимедийных средств в детском саду имеют свои преимущества:

- детям нравится предъявление информации на экране в игровой форме. Интерес к происходящему порождает познавательный интерес.
- информацию дошкольникам предъявляют образно, что наиболее понятно им в силу возраста.
- внимание ребёнка привлекают движения, звук, мультипликация.
- ИКТ позволяют моделировать ситуации, с которыми ребёнок не сталкивается в повседневной жизни.

Возможности мультимедийных средств позволяют увеличить объём предлагаемого для ознакомления материала без потери качества усвоения.

Таким образом, медиатехнологии значительно расширяют возможности педагога в сфере развития и воспитания детей, способствует тому, что ребёнок может успешно реализовать свои интеллектуальные и творческие способности, предоставляют не только готовые знания, но и учат ребёнка самостоятельно эти знания добывать.

Большие возможности в этом плане имеют мультимедийные презентации. Говоря образным языком презентация – это обучающий и развивающий мини-мультфильм, это книга в электронном формате с яркими картинками, это возможность развивать ребёнка и знакомить его с окружающим миром, не затрачивая много сил, и, что немаловажно – финансовых средств.

Презентации позволяют представить материал детям как систему образов. При просмотре презентаций в работу включаются различные каналы восприятия, что позволяет дать ребёнку не только фактографические, но и ассоциативные знания. Создать качественную презентацию можно самостоятельно, но для этого необходимо умение пользоваться компьютерными программами. Тем, кто не владеет таким умением, сеть Интернет предоставляет огромный выбор уже готового материала. При использовании материалов из Интернета нужно тщательно следить за тем, чтобы содержание презентации соответствовало возрасту детей.

Презентации существуют не только в виде ознакомительных электронных книг. Есть презентации, которые выполнены в виде компьютерных обучающих игр. Такие игры тоже таят в себе массу достоинств:

- информация в игровой форме на экране компьютера, движение, звук, анимация, вызывают у детей интерес и надолго привлекают их внимание.
- ребёнку приходится решать проблемные задачи, при правильном их решении следует поощрение, что является дополнительным стимулом развития познавательного интереса.
- ребёнок имеет возможность самостоятельно регулировать объём игровых обучающих задач.
- в процессе работы у ребёнка появляется уверенность в себе.
- компьютер, в отличие от человека, обладает безграничным терпением и ребёнок не услышит от него недовольства, если долгое время что-то не получается.
- игровые обучающие программы приучают к самостоятельности и позволяют развить навык самоконтроля.

Несмотря на все плюсы презентаций, необходимо помнить, что их использование не всегда оправдано. Так, презентация не даст нужного эффекта при обследовании и рассматривании предметов ближайшего окружения.

При создании презентаций для дошкольников нужно учитывать следующие требования:

- не перегружать презентацию спецэффектами – красиво, но отвлекает внимание ребёнка.
- не использовать текст, сложные схемы, диаграммы.
- иллюстративный материал подбирать высокого разрешения во избежание потери качества изображения на большом экране.
- правильно подбирать фон к изображению – изображение не должно теряться на фоне.
- слайдов должно быть не более 10 для одного занятия (в среднем 1 мин. на 1 слайд).
- слайды должны быть синхронизированы с речью – презентация дополняет объяснение, а не заменяет его.
- желательно предусмотреть возможность управления презентацией – например, вернуться к уже просмотренному слайду.
- музыкальное сопровождение допустимо лишь к тем слайдам, где нет речевого.

Практика показывает, что при систематичном использовании мультимедийных презентаций в сочетании с традиционными методами обучения значительно повышается эффективность работы по развитию творческих и познавательных способностей ребёнка, но в то же время необходимо помнить, что компьютерные технологии должны встраиваться в работу педагогов, но не заменять межличностное общение и знакомство с окружающим миром через непосредственный контакт.

Медиазанятия проводят в кабинете, оснащённом мультимедийным проектором и экраном. Занятие проводят с учётом требований санитарного законодательства.

- утренние часы, либо вторая половина дня после дневного сна и полдника
- не более 1 занятия в день.
- не более трёх занятий в неделю в рекомендуемые дни: вторник, среда, четверг.
- не более 10 минут для детей 5 лет, не более 15 минут для детей 6 лет
- мебель должна соответствовать росту детей.
- помещение должно быть достаточно освещено.
- экран располагается на уровне глаз, не ближе 50 см.
- после занятия в обязательном порядке проводится гимнастика для глаз.

Список литературы:

1. Горвиц Ю., Поздняк Л. «Кому работать с компьютером в детском саду». «Дошкольное воспитание», 1991, – № 5.
2. Калинина Т.В. Управление ДОУ. «Новые информационные технологии в дошкольном детстве», М.: Сфера, 2008.
3. Моторин В. «Воспитательные возможности компьютерных игр». «Дошкольное воспитание», 2000, – №11.
4. Новоселова С.Л. «Компьютерный мир дошкольника» М.: Новая школа, 1997.
5. Полат Е.С. Новые педагогические технологии. – М., 2000.
6. Управление инновационными процессами в ДОУ. – М., Сфера, 2008.
7. Яковлев А.И. Информационно-коммуникационные технологии в образовании. 2005.

*Д.А. Сливинский, учитель
МОУ «Рыбницкая русская гимназия №1»
г. Рыбница, Приднестровье*

МЕЖКУЛЬТУРНАЯ КОММУНИКАЦИЯ И ПРЕПОДАВАНИЕ ИНОСТРАННЫХ ЯЗЫКОВ НА СОВРЕМЕННОМ ЭТАПЕ

Глобализация и новые коммуникационные технологии увеличивают образовательную значимость изучения иностранных языков. Развитие международных связей и процесс изучения и преподавания иностранных языков взаимосвязаны и не являются средством межкультурной коммуникации. Возрастают потребности общества в специалистах, владеющих иностранными языками на разных уровнях и в разных аспектах.

Ключевые слова: *межкультурная коммуникация, коммуникативная компетенция, профессиональная деятельность, процесс изучения и преподавания иностранных языков.*

*Изучай все не из тщеславия,
а ради практической пользы.
Г. Лихтенберг*

Бесспорно, что в начале века целью обучения иностранным языкам уже не может являться передача лингвистических знаний, умений и навыков, и даже не энциклопедическое освоение страноведческой информации, ограничивающейся, в первую очередь, суммой географических и исторических понятий и явлений. Центральное место в педагогическом процессе должно занять формирование способности к участию в межкультурной коммуникации, что особенно важно сейчас, «когда смешение народов, языков, культур достигло невиданного размаха и как всегда остро встала проблема воспитания терпимости к чужим культурам, пробуждения интереса и уважения к ним, преодоления в себе чувства раздражения от избыточности, недостаточности или просто непохожести других культур. Именно этим вызвано всеобщее внимание к вопросам межкультурной коммуникации» [3]. Развитие у учащегося способности к межкультурной коммуникации, то есть адекватному взаимопониманию двух и более участников коммуникативного акта, принадлежащих к разным национальным культурам, делает актуальным обращение к целому ряду личностных параметров школьников, которые до последнего времени не были предметом пристального внимания ни со стороны методистов, ни со стороны учителей. В первую очередь речь идет о формировании таких качеств личности, как открытость, терпимость и готовность к общению.

Наряду с этим хотелось бы отметить, что, несмотря на возросший интерес к изучению иностранных языков, на свободный доступ к аутентичной литературе и на возможность непосредственного общения с иностранцами, проблема развития у обучаемых готовности к коммуникации остается неразрешенной.

Когда возникает ситуация живого общения, многие из них теряются и просто отмалчиваются, не вступают в дискуссию, а если и пытаются отстоять свою точку зрения, то часто нарушают этику делового общения, перебивают оппонента, не дают ему высказаться. Иногда, решившись выступить с докладом, обучаемый теряет нить повествования, начинает запинаться и заикаться, вызывая насмешки слушателей, что навсегда отбивает у него желание повторить свой печальный опыт. Это связано с тем, что в школе часто не разрабатываются правила конструктивной коммуникации, не вырабатывается коммуникативная компетенция. Чтобы избежать подобных трудностей в общении, необходимо выработать такие приемы обучения, которые окажутся способными восполнить дефицит коммуникации и подготовить обучаемых к реальному общению.

Эффективная коммуникативная среда – это совокупность удовлетворительных индивидуальных взаимодействий. Целью межкультурной коммуникации может быть достижение понимания, единства, стремление к развитию. Знание иностранного языка дает человеку право говорить, а значит, заявить о себе, высказать свое мнение, участвовать в дискурсе.

Обучение языку как полноценному средству общения предполагает, прежде всего, фундаментальную и разностороннюю подготовку в области разговорного языка. Крайне необходимо создание обстановки реального общения, активное использование языков в естественных ситуациях. Необходимо развивать внеклассные формы общения: всевозможные кружки по интересам, клубы, научные общества, открытые лекции на иностранных языках.

Разработка и освоение новых методов преподавания с широким использованием визуальных форм представления информации, презентаций, различных веб-проектов с использованием новейших информационных технологий позволит качественно повысить уровень подготовки обучаемых и преподавания иностранных языков.

Для эффективного общения между представителями разных культур необходимо преодолеть не только языковой, но и культурный барьер. Язык должен изучаться в единстве с историей, культурой и бытом народа изучаемого языка. Глубокие фоновые знания о культуре общения, правилах этикета, национальных специфических особенностях поведения и мышления, о таких важных компонентах культуры, как традиции, обычаи, обряды и др. позволяют поставить межкультурную коммуникацию на более высокий уровень и добиться успеха в сотрудничестве.

Особо остро стоит вопрос о применении современных средств преподавания с помощью новейших мультимедийных технологий, компьютерной техники, Интернет-ресурсов, дистанционных образовательных проектов, электронной коммуникации и т.п. В данном контексте целесообразно создание виртуальной мультимедийной среды обучения межкультурной коммуникации с помощью таких модулей, как виртуальная медиатека и видеотека. Кроме того, целесообразно создание системы электронных портфолио обучаемых с электронными версиями печатных или письменных работ, результатами выполнения компьютерных тестов, веб-квестов, презентаций Power Point, творческих работ и итоговых работ по проектам межкультурной коммуникации. Таким образом, размещение личных достижений обучаемого на веб-странице позволит эффективно и своевременно осуществлять мониторинг успеваемости.

Еще одним средством обсуждения творческих работ и проектов в области межкультурной коммуникации может стать создание блогов, где можно задать тему обсуждения и привлечь к нему реальных носителей языков. Среди основных средств виртуальной межкультурной коммуникации посредством Интернет можно выделить: электронную почту, Интернет-чаты, видеоконференции, межкультурные форумы и др. Создание подобных веб-проектов может обеспечить приобретение и интеграцию знаний обучаемых в области лингвистики, межкультурной коммуникации и

информационных технологий, а также могут позволить выработать навыки научно-исследовательской деятельности с применением современных информационных технологий и ресурсов.

Список литературы:

1. Грушевицкая Т.Г. Основы межкультурной коммуникации: учеб. для вузов. – М.: ЮНИТИ-ДАНА, 2002. – 352с.
2. Леонтович О.А. Россия и США. Введение в межкультурную коммуникацию: учеб. пособие. – Волгоград: Перемена, 2003. – 399с.
3. Терминасова С.Г. Язык и межкультурная коммуникация. – М.: Изд-во МГУ, 2008. – 352с.

*С.Б. Соловей, учитель
МОУ «РРСОШ №8»
г. Рыбница, Приднестровье*

ВЫРАБОТКА ЗНАНИЙ, УМЕНИЙ И НАВЫКОВ У ШКОЛЬНИКОВ ПРИ ОБУЧЕНИИ ИНОСТРАННОМУ ЯЗЫКУ

Все общественные процессы тем или иным образом связаны с языковой коммуникацией. Коммуникация – специфическая форма общественной деятельности человека, с помощью которой при определённых условиях происходит обмен мыслительным содержанием при помощи языковых средств. Чтобы вступить в коммуникацию на родном или на иностранном языке, человек должен располагать определёнными речевыми умениями в этих языках.

Ключевые слова: коммуникация, знания, умения, навыки, виды речевой деятельности, чтение, говорение, письмо.

Успешное формирование каждого вида речевой деятельности возможно при условии построения учебного процесса на основе многих принципов, и прежде всего принципа коммуникативной направленности в обучении, чтобы учащиеся овладели коммуникативной функцией языка: понимали речь на слух, могли вступить в беседу, делать небольшие сообщения, читать с разными целевыми установками, составить письмо, аннотацию, реферат на уровне элементарной коммуникативной компетенции.

Знания представляют собой комплекс специфических сущностей, включённых в выполнение деятельности. Коммуникативная иноязычная деятельность осуществляется прежде всего на основе языковых знаний, предметных знаний, знаний способов и приёмов, а также норм и оценок. В процессе обучения иностранному языку учащийся имеет дело в первую очередь со знаниями иностранного языка, т.е. целенаправленно отобранной, подготовленной и упорядоченной лексикой, грамматикой, фонетикой и орфографией, которые он должен усвоить в течение курса изучения языка различной длительности. При этом речь идёт об усвоении не только отдельных речевых единиц, но и особенностей их структурной организации.

Образы отдельных речевых единиц представляют собой единицы чувственного сигнального отражения и мысленного предметного отражения. Учащемуся необходимы такие знания, чтобы он умел осмысливать высказывания о явлениях действительности. Ему необходимы образы структуры языковых явлений, чтобы по возможности путём меньших затрат овладеть большим их количеством. Иными словами, в процессе обучения иностранным языкам учащийся преимущественно усваивает практические языковые знания, т.е. приобретённые непосредственно в процессе применения языка отражения отдельных языковых явлений и их закономерностей, которые управляют его речевой деятельностью и действуют как типичные образцы и для понимания, и для создания речевых высказываний. Но учащийся приобретает также знания теории языка по иностранному языку, которые являются образами высказываний об отдельных языковых явлениях и их структуре и опосредованно управляют речевой деятельностью как регулируемые образцами.

Знания предметов являются отражением вещей, индивидов, качеств и отношений внеязыкового характера. Они составляют предметное содержание речевого высказывания. В обучении иностранным языкам речь идёт преимущественно о содержании, касающемся соответствующей страны и народа, их истории, культуры, социального устройства, политики, географии, науки и т.д., а также отношений своей страны со страной изучаемого языка. Чтобы участвовать в коммуникации на иностранном языке, учащийся должен приобрести также определённые знания о способах протекания определённых видов деятельности. Знания приёмов требуются для раскрытия значений иноязычных выражений с применением приёмов дополнения, замены или преобразования. Они необходимы также для запоминания языковых явлений понимания иноязычных текстов, подготовки конспектов, планов, выписок, резюме.

Знания ценностного характера – это знания общественной и личностной ценности, которую имеет для учащегося овладение иностранным языком. Они выражают классовые интересы и могут стать постоянно действующим мотивом учащегося при изучении иностранного языка.

Нормативные знания отражают нормы социального поведения, поступков и общежития, они находят своё проявление в различных речевых действиях и речевом поведении отдельных сообществ говорящих. Этот комплекс знаний в соответствующем иностранном языке усваивается учащимися на базе прочно закрепленных разветвленных знаний языка, вещей, приёмов, ценностей и норм в родном языке при текущем сравнении общего, выделении подобного и противопоставлении различного. В этом беспрестанном диалектическом процессе сравнения и противопоставления расширяются и стабилизируются знания не только иностранного, но и родного языка.

Навык в психологическом словаре определяет психическое новообразование. Термин навык означает, что действие стало привычным, благодаря чему выполняется автоматизировано, без значительного участия сознания в его выполнении.

В процессе обучения иностранному языку, чтобы достичь уровня навыка речевое действие должно приобрести такие качества как: автоматизированность, устойчивость, гибкость, ненаправленность сознания форм выполнения, отсутствия напряжения и быстрой утомляемости.

– Автоматизированность – одно из главных качеств навыка. Она включает определённую скорость выполнения операций, готовность к включению в речь.

– Устойчивость – это стойкость к негативному влиянию со стороны других автоматизированных действий.

– Гибкость предстаёт в двух планах:

- способность включаться в новую ситуацию;
- способность функционировать на новом речевом материале.

Навыки формируются поэтапно исходя из психологической характеристики действий учащихся: рецепции, репродукции и продуцирования; из объёма высказывания; из качества формируемого на данном этапе навыка и характера действий учащихся с новым языковым материалом.

Первый этап – ориентировочно – подготовительный: учащиеся знакомятся с новым языковым материалом предъявляемом в ситуации или контексте и выполняют отдельные речевые действия по образцу или по правилу. На этом этапе создаётся ориентировочная основа – условие для формирования навыка.

Второй этап – стереотипно-ситуативный. На этом этапе происходит автоматизация действий учащихся с новым речевым материалом в аналогичных речевых ситуациях, в основном на уровне фразы или предложения.

Третий этап – вариативно – ситуативный. На этом этапе происходит дальнейшая автоматизация действий учащихся с новым речевым материалом на уровне сверхфразового единства. Новый материал употребляется вместе с изученным ранее, благодаря чему формируется такое качество как устойчивость. Навыки определяются как стереотипные и автоматизированная способность – а умение определяется как нестереотипное и неавтоматизированная способность человека.

Цель обучения иностранным языкам состоит в привитии учащимся умений адекватно реагировать на определённые иноязычные ситуации. Это относится как к восприятию и хранению иноязычной информации, так и к передаче мыслительного содержания в процессе говорения на иностранном языке, что предполагает развитие комплексных иноязычных умений у обучаемых. Как и каждое умение, иноязычные речевые умения определяются такими компонентами, как знания, первичные умения, навыки и привычки. Под умением обычно понимают более или менее хорошее владение комплексными действиями, которые со своей стороны, могут обнаруживать различный уровень генерализации в составе человеческой деятельности, а также различный уровень комплексности.

Компоненты умений определяют ход и качество отдельных действий или речевой деятельности вообще. Но вместе с тем они также развиваются в них. Отдельные компоненты в деятельности взаимно обусловлены. Знания становятся действенными, мобильными и применимыми лишь на основе умений и навыков. Последние, в свою очередь, становятся действенными только тогда, когда имеется соответствующий надёжный запас знаний. Развитие иноязычных умений требует, с одной стороны, развития компонентов, необходимых для осуществления данного или желаемого действия; с другой стороны, применение компонентов в комплексной деятельности способствует его совершенствованию и дальнейшему развитию.

Иноязычные умения реализуются в отдельных речевых действиях. Речевые действия делятся на классы, объединяемые в различные категории речевой деятельности. Основные виды речевых умений – слушание, говорение, чтение и письмо. Им присуще определённое целевое качество, так как они включаются в различные коммуникативные ситуации. Задачей соответствующего курса обучения является наиболее точное определение качества отдельных умений, а также их связей между собой. Так, в начале обучения приоритет остаётся умениями, связанными со слушанием и говорением. В высших учебных заведениях большое значение приобретают умения, связанные с чтением. Чтобы точнее определить качества умений, следует выявить их частичные целевые качества. Например, умения, связанные со слушанием, включают такие частичные целевые качества: понимание вопросов, ответов,

предъявляемых требований, сложных высказываний – сообщения, описания, обсуждения. Умения, связанные с говорением, включают формулировку вопросов, ответов, побуждений, пожеланий, комплексных высказываний. Умения в чтении характеризуются такими частичными целевыми качествами: полное понимание письменного текста с применением и без применения словаря, просмотровое чтение, ознакомительное чтение, определение цели и мировоззренческой позиции автора.

В умении, связанном с письмом, видим частичные целевые качества, подобные говорению: письменная формулировка вопросов, ответов, побуждений, пожеланий; сообщения, описания или обсуждения, выраженные в письменной форме.

Наряду с видами деятельности и действий, в которых имеют место названные целевые качества, можно установить виды, в которых никакое целевое качество не обнаруживается. К ним относятся, например, чтение вслух, перевод, в том числе и обратный, индивидуальное и хоровое повторение, устное и письменное выполнение отдельных, не коммуникативных заданий. Все эти виды деятельности необходимы для того, чтобы сформировать компоненты умений. Поэтому им отводится опосредованная функция. Известно, что устная речь на иностранном языке – сложный вид деятельности. Чтобы принять участие в коммуникации по той или иной устной теме каждому учащемуся необходимо проделать большое количество тренировочных упражнений: для выработки автоматизмов, необходимых в процессе речи.

Список литературы:

1. Зимняя И.А. Психология обучения иностранным языкам в школе, 1991.
2. Кувшинов В.И. Тестовый контроль в процессе обучения иностранному языку. Журнал иностранные языки в школе, 1992. – №2.
3. Бухбиндер В.А. Основы методики преподавания иностранных языков. – Киев., 1986.
4. Пассов Е.И. Урок иностранного языка в средней школе, 1988.
5. Рогова Г.В., Верещагина И.Н. Методика обучения английскому языку на начальном этапе в средней школе, 1988.
6. Ляховицкий М.В. Методика преподавания иностранного языка, 1981.
7. Пальмер, Гарольд Е. Устный метод обучения иностранному языку, 1961.
8. Миролюбов А.А. Рахманов И.В., Цейтлин В.С. Общая методика обучения иностранным языкам в средней школе, 1967.

*Н.О. Топольницкая, учитель
Т.А. Тымкован, учитель
МОУ «РРСОШ № 11»
г. Рыбница, Приднестровье*

МЕЖПРЕДМЕТНЫЕ СВЯЗИ В ПРЕПОДАВАНИИ ИНОСТРАННОГО ЯЗЫКА

Имеются большие возможности использования межпредметных связей как средства мотивации иноязычной речевой деятельности в условиях школы при правильной организации ознакомления, тренировки и применения языкового материала. Эти возможности заложены в самой специфике иностранного языка как учебного предмета. Язык является средством выражения мысли об объективной действительности, свойства, закономерности которой являются предметом других дисциплин, поэтому язык беспредметен. Но, будучи беспредметным, он имеет много общих точек соприкосновения с другими предметами, т.е. язык «полипредметен».

Ключевые слова: *межпредметные связи, дисциплина, иностранный язык, мотивация, специфика.*

Известно, что явление межпредметных связей многомерно. Возникновение проблемы осуществления межпредметных связей в обучении исторически обусловлено предметной структурой образовательного процесса, которая способствует формированию в сознании учащихся отдельных систем знаний о различных явлениях реального мира.

Межпредметные связи – это установление взаимной согласованности содержания образования по преподаваемым учебным дисциплинам, обусловленных спецификой каждого учебного предмета. Технология межпредметных связей заключается в том, что в урок включается эпизодически материал других предметов, но при этом сохраняется самостоятельность каждого предмета со своими целями, задачами, программой. В целом сохраняется структура урока. Реализация межпредметных связей способствует достижению большего эффекта в общем развитии обучающихся, в гармоничном развитии всех сфер их интеллектуальной и эмоциональной деятельности. Основное значение межпредметных связей состоит в том, что они дают возможность увязать в единую систему все знания, получаемые по различным учебным дисциплинам, а также получать новые знания на основе этих связей.

Не утратили современного звучания мысли Н.Г.Чернышевского о целесообразности использования знаний одной науки при изучении других, т.к. это важно для развития умственных

способностей учащихся. При объяснении нового материала и повторении рекомендуется привлекать сведения из других учебных дисциплин, опираться на них.

На современном этапе развития теории и практики преподавания вопрос создания мотивов учебной деятельности школьников по праву считается одним из центральных, поскольку качество обучения во многом зависит от того, насколько оно мотивировано в глазах учащихся.

В обучении иностранному языку проблема мотивации особенно важна при отсутствии естественной потребности в коммуникации. Поэтому для учителя иностранного языка столь важна заинтересованность школьников не только и не столько в результатах своего труда, сколько в процессе достижения этого результата. Одним из резервов повышения мотивации учебной деятельности школьников может быть рациональное использование межпредметных связей.

Особенностью иностранного языка как учебного предмета является то, что он как бы «беспредметен» (И.А. Зимняя): он изучается как средство общения, а тематика и ситуации для речи привносятся извне. Поэтому иностранный язык, как никакой другой предмет, открыт для использования материала из различных областей знания, содержания других предметов.

Взаимосвязи иностранного языка с другими учебными предметами разнообразны и многофункциональны. Межпредметные связи на уроках иностранного языка довольно разнообразны и играют важную роль, не только в освоении нового материала, но и при его закреплении, обобщении и даже повторении. Специфика самого предмета располагает к применению различных междисциплинарных подходов в обучении. То есть учитель может легко использовать на уроке иностранного языка материал из таких смежных предметов как литература и история, но также возможно использование математики, биологии, информатики, физики, химии, музыки, изобразительного искусства и других школьных предметов, а также из политики, психологии, медицины, техники.

В связи с огромной вариативностью тем, изучаемых на уроке иностранного языка, можно включить некоторые дисциплины или их часть, не входящих в курс общеобразовательной школы, например: современная музыка, кинематограф, анализ художественных произведений и так далее. Бесспорно, подобное интегрированное занятие обладает рядом воспитательных и образовательных задач, строящихся на главной практической задаче, которая впоследствии с легкостью достигается. Однако, как показывает практика широкое использование межпредметных связей затруднено по ряду причин:

- 1) отсутствие скоординированности программ по иностранному языку с другими предметами,
- 2) материал на иностранном языке дается с опережением на год – два, а то и больше. В связи с чем возникают трудности не только у учителя (т.к. ему надо правильно уметь объяснять сначала материал на русском языке и на это уходит время, к тому же это не приветствуется, а возможно только в некоторых случаях), но также и у детей. Которые должны изучать иностранный язык на основе знаний родного языка.

- 3) недостаточность познавательных материалов для чтения на иностранном языке,

- 4) отсутствие целенаправленности в организации работы по овладению учащимися соответствующими навыками, общими для изучения определённого ряда предметов, с помощью которых расширяются их знания в области межкультурного общения.

Невозможно изучение иностранного языка без интеграции с **географией** и **историей**. Тесная связь с этими предметами прослеживается при изучении тем страноведческого характера. Ребята знакомятся с историей, географическим положением, климатом, политическим устройством, экономикой стран изучаемого языка, с биографиями исторических и политических деятелей, великих путешественников, композиторов, ученых, спортсменов. В кабинете желательно иметь физические карты стран и фотографии достопримечательностей, возможно урок стоит провести в классе географии.

Знакомство с известными зарубежными писателями и поэтами, чтение стихов и художественных текстов, перевод и анализ текстов, цитирование пословиц и изречений, формулирование главной мысли и прочее – все это связывает предмет «иностранный язык» с **литературой**.

Многие межпредметные связи обусловлены тематикой текстов. Например, изучая темы «Животные», «Охрана природы», «Экологические проблемы», мы опираемся на знания из **биологии**, **зоологии**, **экологии**.

В настоящее время трудно представить себе жизнь без информационных технологий, поэтому на уроках иностранного языка актуальны темы о роли компьютеров в нашей жизни, об использовании Интернета, о переписке по электронной почте и не стоит также забывать про информационные технологии, которые составляют большую часть современного учебного процесса. С их помощью можно создавать проекты, презентации, обучаться при помощи метода электронных кейсов. Таким образом, осуществляется межпредметная связь с **информатикой**.

Наиболее близкими к иностранному языку можно считать различные проявления искусства, в частности музыку, живопись и кинематограф. В данных произведениях всегда поднимается ряд моральных и общечеловеческих проблем, которые позволят учителю сделать из обычного урока иностранного языка, урок, наполненный жизненным опытом предыдущих поколений.

Использование **музыки** и пения на уроках иностранного языка позволяет включить в активную познавательную деятельность резервные возможности личности каждого ребенка, создает предпосылки

для дружной коллективной работы в атмосфере положительных эмоций. Известно, что существует тесная взаимосвязь между развитием речевого и музыкального слуха. Поэтому использование музыкальных текстов способствует развитию слухового внимания и контроля, совершенствует работу артикуляционного аппарата. В качестве примера в музыке можно рассматривать прослушивание песен с пропущенными словами, перевод текста песни и, возможно, пение. Хотя в текстах песен зачастую наблюдаются грамматические ошибки, в них присутствует большое количество современной живой лексики, которая легко запомнится при многократном прослушивании.

Картины можно использовать в обучении при описании местности, своего окружения, или при написании анализа произведений художников. Варианты использования фильмов и коротких видео бесчисленны. Это и обычный просмотр, и заполнение пропусков в тексте при просмотре, описание героев, формирование общего представления о происходящем и так далее. Следует также помнить, что учебным видеоклипом может стать любое видео, например: трейлер к фильму, рекламный ролик или интервью с известной личностью.

Наиболее удивительным и вызывающим интерес у учащихся является связь иностранного языка с естественнонаучными предметами. Например, используя счет от 1 до 100 и наоборот и решение простых примеров, на младшей ступени происходит закрепление материала из **математики**.

Однако, иностранный язык является не только средством, но и целью обучения и при его изучении необходима опора на **родной язык**, т.к. мы используем из русского языка такие понятия как синонимы, антонимы, диалог, монолог, описание, повествование, рассуждение, а также грамматические понятия, например, существительное, глагол, части речи, члены предложения.

Таким образом, межпредметные связи – эффективное средство мотивации в учебно-воспитательном процессе по иностранному языку, важнейший фактор оптимизации процесса обучения, повышения его результативности. Имеются большие возможности использования межпредметных связей как средства мотивации иноязычной деятельности при правильной организации ознакомления, тренировки и применения языкового материала. Эти возможности заложены в самой специфике иностранного языка как учебного предмета. Язык является средством выражения мысли об объективной действительности, свойства и закономерности которой являются предметом других дисциплин, поэтому язык беспредметен. Но, будучи беспредметным, он имеет много общих точек соприкосновения с другими предметами, т.е. язык «полипредметен».

Следовательно, изложенные положения можно считать вполне убедительными для доказательства важности и обязательности опоры на другие предметы в процессе овладения иностранным языком. Овладение иноязычной речевой деятельностью с опорой на межпредметные связи отвечает различным интересам учащихся, позволяет учитывать их индивидуальные особенности и склонности, что, естественно, создаст наиболее благоприятный режим для практического применения языка как средства общения.

Список литературы:

1. Долгова Л.А. Межпредметные связи как средство мотивации учебно-воспитательного процесса по иностранному языку. // Ин. яз. в шк. – 1998. № 6
2. Кульневич С.В., Лакоценина Т.П. Совсем необычный урок: Практическое пособие для учителей и классных руководителей, студентов средних и высших педагогических учебных заведений, – Ростов-на-Дону: Изд-во “Учитель”, 2001.
3. Максименко В.Н. Межпредметные связи как дидактическая проблема. Советская педагогика, 1981. № 8.
4. Рогова Р.В. и др. Методика обучения иностранным языкам в средней школе. – М., Просвещение, 1991.
5. Уроки английского языка. – СПб.: ООО ИПЦ «Каро», 2000.
6. Федорец Г.Ф. Межпредметные связи и связь с жизнью – в основу обучения. – Нар. образ., 1979, № 5.

*А.С. Торбина, учитель-логопед
А.Н. Зинченко, воспитатель-методист
Л.Д. Леднева, воспитатель-методист
МДОУ «РДС № 3 комбинированного вида»
Т.М. Изотова, учитель-логопед
МДОУ «РДС № 8»
г. Рыбница, Приднестровье*

ЗНАЧЕНИЕ ПСИХОЛОГО-ПЕДАГОГИЧЕСКОГО СОПРОВОЖДЕНИЯ СЕМЬИ ДЕТЕЙ С НАРУШЕНИЯМИ РЕЧИ

Авторы статьи раскрыли значение психолого-педагогического сопровождения семьи детей с нарушениями речи, обозначили основные задачи логопедической работы с детьми старшего дошкольного возраста при подготовке их к обучению в школе.

Ключевые слова: речевые слова, семья, психолого-педагогическое сопровождение.

Семья – первая ступень овладения ребенком родным языком – средством и источником нравственного, эстетического, интеллектуального, эмоционального развития ребенка, формирования его гармоничной личности. Исследования показывают, что возникновение речевых нарушений у детей в определенной мере связано со стилем их общения в семье. [1]

Психолого-педагогическое сопровождение семьи должно осуществляться одновременно с психолого-педагогическим сопровождением детей с недостатками речи и строиться на основе понимания сопровождения как процесса, обеспечивающего помощь родителям в принятии решений в сложных ситуациях жизненного выбора, создание условий для принятия оптимальных решений в различных воспитательных моментах.

Одной из основных задач логопедической работы с детьми старшего дошкольного возраста является – подготовка их к школе. Существуют проблемы возможной школьной неуспешности ребенка и формирования адекватной педагогической позиции родителей будущих первоклассников.

Некоторые родители требуют от своего ребенка максимальной самостоятельности, ответственности и дисциплинированности, к проявлению которых дошкольник еще не готов. Многие из них занимают позицию чрезмерной опеки и контроля, не давая ребенку проявить свои возможности и интересы, первые ростки самостоятельности. Такие мамы и папы склонны воспринимать успехи и неудачи ребенка как свои собственные. Для них характерны нетерпеливость в процессе помощи ребенку, разочарование от его ошибок и неудач, непонимание его трудностей, связанных с изменением социальной позиции – принятие роли школьника.

Часто родители будущих первоклассников не могут понять, почему у детей пропадает интерес к обучению, хотя они усиленно готовили их к школе. Логика рассуждений такова: если заранее научить ребенка тому, с чем он встретится в школе, он будет хорошо учиться. Таким родителям сложно понять, что умение детей писать и читать не гарантирует успешного обучения в школе, важно научить их внимательно слушать и правильно выполнять задания, общаться с учителем и одноклассниками, а главное – стремиться к обучению. Для этого процесс сопровождения ребенка должен начинаться в дошкольном возрасте и предполагать раннюю диагностику и коррекцию нарушений в развитии, способствовать полноценной готовности к школе и продолжаться в период обучения.

Именно поэтому психолого-педагогическое сопровождение семьи будущего первоклассника, то есть сопровождение сопровождающих, поможет обеспечить успешную подготовку и адаптацию детей к школе, повысит их заинтересованность в учебной деятельности, будет способствовать развитию познавательной и учебной мотивации, самостоятельности и самоорганизации.

Главная цель психолого-педагогического сопровождения родителей будущих первоклассников – развитие готовности к школьному обучению их детей. Для её достижения необходимо решить специальные задачи:

- способствовать снижению уровня тревожности родителей перед поступлением детей в школу;
- развивать знания и умения, связанные с формированием разных аспектов готовности к школе в условиях семьи;
- развивать осознанность педагогического воздействия родителей на детей в процессе повседневного общения;
- научить родителей решать психологические и педагогические проблемные ситуации, связанные с подготовкой и обучением детей.

Не менее важно решать и общие задачи, способствующие сплочению детей и родителей. В ходе педагогического сопровождения необходимо учить родителей:

- относиться к ребенку как к равному;
- понимать, что недопустимо сравнивать его с другими детьми;
- открывать его сильные и слабые стороны и учитывать их в решении задач воспитания;
- проявлять искреннюю заинтересованность в действиях ребенка и быть готовым к эмоциональной поддержке.

Эффективной формой обучения родителей педагогическим технологиям – является включение их в занятия, режимные моменты, праздники, развлечения или другую совместную деятельность педагога с ребенком. Такое общение создает определенный микроклимат в коллективе, располагает родителей чаще делиться с педагогами своими проблемами и достижениями.

Также побуждает к активной воспитательной позиции участие родителей в групповых семинарах-занятиях; родительских собраниях, мастер-классах. Огромную роль играют подгрупповые, индивидуальные консультации с родителями, на которых должна царить доверительная атмосфера, непринужденное общение. Любые, самые актуальные, оригинально и интересно проведенные формы совместной работы не будут до конца результативными, если не воздействовать на мировоззрение родителей. Для того чтобы родители слышали педагогов необходимо качественно изменить содержание собраний, консультаций, занятий, каждая встреча должна предполагать совместное обсуждение теоретического материала посредством деловых игр, упражнений, тестирований, что поможет родителям лучше узнать своих детей. Решая проблемные ситуации, семья должна получать возможность в

комфортной атмосфере и в игровом, непринужденном общении отрабатывать навыки своего поведения в трудных ситуациях.

Социально-психологическое сопровождение родителей выражается в создании позитивной адаптации к жизни – сознательного построения, упорядочивания устойчивых отношений в семье, возрождения чувства ответственности за свою жизнь, образ мыслей и отношений типа «я – хозяин своей жизни» (если хочу изменить окружающих, начну с себя) или «все, что не делается, – к лучшему». Невозможно научить других этому, если сам педагог привык во всех неприятностях искать не причины, а только виноватых. Поэтому педагог, работающий с семьей должен быть личностью, умеющей выходить из стрессовых ситуаций, имеющей потребность в постоянном самосовершенствовании: постоянно быть в поиске, открывать что-то новое в себе и в других, ошибаться и снова искать, мечтать и находить!

Список литературы:

1. Шкурат В.В. Детско-родительский проект как средство развития речи и познавательных способностей дошкольников//Логопед. 2007. № 6.

*Т.А. Тымкован, учитель
Н.О. Топольницкая, учитель
МОУ «РРСОШ № 11»
г. Рыбница, Приднестровье*

РОЛЬ НАГЛЯДНОСТИ В КОММУНИКАТИВНОМ МЕТОДЕ ОБУЧЕНИЯ УСТНОМУ ИНОЯЗЫЧНОМУ ОБЩЕНИЮ

Принцип наглядности играет особую роль в обучении иностранному языку. С помощью наглядности создаются учебные ситуации, в которых отрабатывается устная коммуникация. Сочетание слова и наглядности – это одно из самых распространенных явлений в современной практике обучения. Задачи обучения решаются успешнее в том случае, когда использование языка опирается на непосредственное восприятие обучающимися предметов, процессов и их изображений.

Ключевые слова: *наглядность, коммуникация, язык, слово, практика.*

Известно, что одной из главных тенденций процесса обучения иностранным языкам в настоящее время является коммуникативность. Коммуникативный метод основан на том, что процесс обучения является моделью процесса коммуникации. В словаре методических терминов приводится следующее определение понятия коммуникация. Коммуникация – это специфический вид деятельности, содержанием которого является обмен информацией между членами одного языкового сообщества для достижения взаимопонимания и взаимодействия. Коммуникация всегда целенаправленна. Ее цель – обмен информацией, а также сообщение и выявление коммуникативных намерений, т.е. выполнение коммуникативных задач. В процессе обмена информацией у участников общения возникает побуждение к высказыванию. При искусственно созданном общении возникает понятие – коммуникативная мотивация. Мотивация – необходимое условие для развертывания актуальной мыслительной деятельности по решению конкретно установленных задач. Мотив – фактор, влияющий на продуктивную мыслительную деятельность.

Большинство учебников и учебных пособий, используемых в обучении иностранному языку, построено на коммуникативной основе. Мы поставили перед собой вопрос: «Какой должна быть наглядность при коммуникативном обучении устному иноязычному общению?». Но, прежде чем ответить на него, нужно хотя бы кратко рассмотреть, как относятся к проблеме наглядности психологи, педагоги и методисты.

И педагоги (Я.А. Каменский, К.Д. Ушинский) и психологи (В.А. Артёмов, Б.В. Беляев) уделяли этой проблеме много внимания, при этом они не отделяли понятие **наглядность** от понятия **мышление**, считая, что эти понятия взаимосвязаны. Указывая на значение наглядности при обучении языку, К.Д. Ушинский говорил: «Детская природа ясно требует наглядности. Учите ребёнка каким-нибудь неизвестным ему словам, и он будет долго и напрасно мучиться над ними, но свяжите с картинками двадцать таких слов, и ребёнок усвоит их на лету».

И только в методике, как это заметил Е.И. Пассов, термин наглядность рассматривается буквально: глядение на что-то. Отсюда и требование: описать ситуацию, восполнить ряд отсутствующих в тексте подробностей, использовать картины, изображения предметов, сами предметы с целью «установления последовательности при беседе на тему, связанную с текстом» (В.Д. Аракин), а фонетические, грамматические и лексические таблицы – для показа положения органов речи при произнесении той или иной фонемы или для систематизации материала. В обучении же, как отмечал И.С. Выготский, научить ребёнка мыслить гораздо важнее, чем сообщить те или иные знания.

Представители и сторонники «прямызма» настаивали и продолжают настаивать на использовании наглядной семантизации, когда значение слова поясняется не путём перевода, а путём показа обозначаемого этим словом предмета или картинка с его изображением. Это демонстрация конкретного предмета и является основным недостатком, так как в данном случае наглядность сводится только к зрительному восприятию того, что само по себе не составляет собственно языковых явлений. Ведь закреплению подлежат языковые явления, а не предметы, о которых мы говорим на том ли ином языке.

Наглядность, если исходить из данных психологии (Б.В. Беляев), нельзя сводить только к зрительному восприятию, так как возможны ещё и другие виды наглядности: обонятельная, вкусовая, осязательная, сенсорная, моторная (двигательная), предметная, действенная, внешняя (основанная на восприятии), внутренняя, или умственная, основанная на деятельности памяти и воображения, для которых характерны не восприятия, а представления. Нельзя забывать о языковой наглядности – о том, чему именно обучаются школьники.

Как показывает анализ исследований, посвящённых проблеме наглядности, широкое распространение получила лишь одна форма наглядности – внешняя, или перцептивная, наглядность, основанная на процессах непосредственно чувственного отражения действительности (ощущения и восприятия).

Другая форма, связанная с мышлением, – внутренняя наглядность не всегда учитывается на практике и не изучается теоретически. Внутренняя наглядность, как считает И.А. Зимняя, служит как бы переходным мостом от «опорного» высказывания к самостоятельному, которое осуществляется говорящим по собственной программе. Данный вид наглядности связан главным образом с содержанием мыслительной деятельности говорящего. Высказывая мысль на родном языке, человек направляет основное внимание на содержание, то есть на то, что сказать и в какой последовательности, а то, как сказать, осуществляется на уровне фонового автоматизма. Говоря на иностранном языке, человек испытывает дополнительную трудность, так как его внимание переключается ещё и на второй объект – отбор языковых средств, составление сообщения. Основная цель обучения устному иноязычному общению как раз состоит в том, чтобы операции по отбору языковых средств, составлению из них сообщений перевести на уровень фонового автоматизма. Ясно, что сделать это возможно только в том случае, если внимание учащихся в процессе обучения будет направлено на смысловую сторону общения, и они будут испытывать потребность в высказывании своих мыслей и восприятии устных сообщений своих товарищей.

Этой цели и может служить наглядность как внешняя, так и внутренняя, которую мы предлагаем использовать как средство создания коммуникативной мотивации.

Под коммуникативной мотивацией понимается такой вариант, который обеспечивает инициативное участие ученика в общении как на уроке, так и вне его. Известно, что коммуникативная мотивация возникает на основе взаимодействия субъекта с объективной действительностью. Именно объективная действительность и служит той основой, которая вызывает потребность в общении. Мотивация к высказыванию возникает при условии, если у школьника есть потребность высказать мысль. Таким образом, коммуникативная мотивация зависит от содержания мыслительной деятельности учащихся. Чем интенсивнее это содержание, тем интенсивнее потребность в его выражении.

В свою очередь мышление является производной деятельности субъекта и образуется в результате его взаимодействия с объектами реальной действительности. При обучении в качестве объективной действительности выступает наглядность. В процессе выполнения какой-либо деятельности объект может интересовать субъекта в плане его поведения, содержания и структуры. У объекта в этом случае формируется мыслительное содержание, а ведь с точки зрения деятельностного подхода именно «мысль является предметом говорения как вида речевой деятельности» (И.А. Зимняя). Именно оно и будет стимулировать субъекта к высказыванию, оно и должно стать внутренней наглядностью.

Исходя из сказанного можно сделать вывод: обеспечить создание коммуникативной мотивации у школьников можно, предъявив в начале урока или перед выполнением какого-либо вида работы (в течение двух-трёх минут) специально разработанный вид внешней наглядности: рассказ, сюжетную картинку, теле-, диа-, эпифильмы, фильм-эпизод. Средствами внешней наглядности говорящему задаются смысловое содержание и логическая последовательность высказывания, тем самым создаётся смысловая опора говорения. В этом случае внимание ученика направлено только на оформление этого смыслового содержания известными ему языковыми средствами. Желательно соблюдать данное условие на всех этапах формирования навыков и развития речевых умений. Обеспечить это условие возможно в том случае, если учитель будет стремиться использовать на уроке не столько внешнюю наглядность, сколько основанную на ощущениях, сколько на внутреннюю наглядность, которая базируется на образе представления.

Степень интенсивности, личностно-смысловой и эмоциональной насыщенности коммуникативной мотивации зависит от характера и структуры внешней наглядности. Если при разработке учитываются значимость, проблемность предметов обсуждения, что очень важно для создания коммуникативной мотивации, то такая внешняя наглядность отвечает требованиям, необходимым для её создания.

Список литературы:

1. Беляев Б.В. Очерки по психологии обучения иностранным языкам, – 2-е изд. – М.: Просвещение, 1965. – 214 с.
2. Беляев Б.В. Очерки по психологии обучения иностранным языкам, – 2-е изд. – М.: Просвещение, 1965. – 214 с.
3. Зимняя И.А. Условия формирования навыка говорения на иностранном языке и критерии его отработанности. Общая методика обучения иностранным языкам: 4. Хрестоматия (Методика и психология обучения иностранным языкам).
4. Леонтьев А.А. – М.: Русский язык, 1991 – 360 с.
5. Пассов Е.И. Коммуникативный метод обучения иностранному говорению – 2-е издание. – М.: Просвещение, 1991 – 223 с.
6. Рогова Г.В., Верещагина И.Н. Методика обучения английскому языку на начальном этапе в общеобразовательных учреждениях: Пособие для учителей и студентов пед. вузов – 3-е изд. – М.: Просвещение, 2000. – 232 с.

*А.Ю. Устинова, учитель
МОУ «Тираспольская гуманитарно-математическая гимназия»
г. Тирасполь, Приднестровье*

РЕГИОНАЛЬНЫЙ КОМПОНЕНТ В ПРЕПОДАВАНИИ АНГЛИЙСКОГО ЯЗЫКА

В статье рассматривается патриотическое воспитание на уроках английского языка при изучении регионального компонента. Показано соответствие тем учебной программы и тем регионального компонента. Приведены примеры из опыта работы.

Ключевые слова: *урок английского языка, региональный компонент, патриотизм, наша гимназия.*

В школьной программе английского языка большое внимание уделяется изучению страноведческой информации. Но в основном материал посвящен странам изучаемого языка – Соединенному Королевству Великобритании и Северной Ирландии, Соединенным Штатам Америки, Канаде, Австралии, Новой Зеландии. Мы изучаем географические и исторические факты, культуру, а также традиции и обычаи этих стран.

Но истинное понимание другой культуры возможно только при наличии знаний истории и культуры своей страны, своего города, своей школы. Перед педагогами стоит задача приобщить учащихся к принятой в данном обществе системе ценностей, которые вызывают чувство гордости за свою родину. Учителя английского языка на своих уроках воспитывают патриотизм при работе над темами региональной направленности.

Каким же образом мы работаем над региональным компонентом? Мы включаем материал регионального компонента в учебную программу в соответствии с основными темами используемых нами учебно-методических комплектов «Английский язык» (Авторы: «Английский язык» (II-IV классы) – И.Н. Верещагина, Т.А. Притыкина, К.А. Бондаренко и др.; «Английский язык» (V-IX классы) – И.Н. Верещагина, О.В. Афанасьева, И.В. Михеева и др.; «Английский язык» (X-XI классы) – О.В. Афанасьева, И.В. Михеева и др.). Эти темы отражены в таблице 1.

Таблица 1

Соответствие тем учебника и тем регионального компонента

Класс	Тема по учебнику	Тема регионального компонента
4	1. School Life	1. Беседа о нашей гимназии, наших уроках, нашем расписании. Обсуждение различий между начальной школой в Британии и у нас.
	2. The Place We Live in	2. Беседа о домах и квартирах, комнатах учащихся. Описание своих домов, квартир, комнат. Обсуждение различий между типичными английскими домами и нашими домами/квартирами.
	3. Town Life	3. Беседа о площадях, улицах, достопримечательностях нашего города.
5	1. My School (revision)	1. Беседа о нашей гимназии. Составление разговорной темы «Моя гимназия».
	2. My Country. Russia	2. Беседа о нашей стране, нашем городе. Составление разговорной темы «Тирасполь».

6	1. The World Around Us 2. The Geography and Political Outlook of the UK	1. Беседа о нашей стране. 2. Беседа о географии и политическом устройстве нашей страны.
7	1. The UK 2. The US Presidents	1. Беседа о нашей стране, ее достопримечательностях. Составление разговорной темы «Приднестровье» 2. Беседа о президенте ПМР.
8	1. Popular Arts 2. Sport in Our Life	1. Беседа о местных музыкантах, художниках писателях. 2. Беседа о популярных у нас видах спорта, о местных спортсменах.
9	1. Education. The World of Learning 2. Going to Places. The World of Travelling 3. Newspapers and Television. The World of Mass Media	1. Беседа о системе образования в ПМР. Составление разговорной темы «Наша гимназия». 2. Беседа о Тирасполе и ПМР. Составление разговорных тем «Тирасполь», «Приднестровье». 3. Беседа о местных средствах массовой информации.
10	People and Society	Беседа о местных знаменитых людях и политиках.
11	Man The Creator	Беседа о местных писателях, музыкантах, художниках.

На уроках английского языка идет целенаправленное использование регионального компонента. Мы обращаемся к фактам истории, географии, культуры родного края. Мы беседуем о нашей гимназии, городе, республике, природе, интересных местах и знаменитых людях. Иногда выясняется, что учащиеся ранее и не знали многого из того, что мы обсуждаем на английском языке, дети узнают на наших уроках много нового. В этом случае уроки английского языка являются не только уроками непосредственно языка, а открытием чего-то нового, стимулом для развития интеллектуальной и эмоциональной сферы личности учащихся.

Например, при подготовке к устному экзамену по английскому языку в девятом классе, учащиеся беседуют по разговорной теме «Михаил Ларионов». И оказывается, что большинство из них могут назвать лишь улицу Ларионова в Тирасполе. Больше им это имя ни о чем не говорит. И благодаря урокам английского языка девятиклассники узнают, что Михаил Фёдорович Ларионов родился в 1881 году в Тирасполе, что это русский художник, один из основоположников русского авангарда, а также знакомятся с его творчеством.

Важной частью изучения регионального компонента является изучение истории своего учебного заведения. Тираспольской гуманитарно-математической гимназии в феврале 2013 года исполнилось 120 лет. Этому знаменательному событию было посвящено большое количество мероприятий для разных параллелей учащихся. Ребята посещали музей гимназии. Завершилось празднование замечательным праздником в Городском Дворце Культуры.

Конечно, на уроках английского языка мы тоже уделили внимание этой важной дате. О нашей гимназии, как видно из сравнительной таблицы, мы говорим не раз. В связи с 120-летием гимназии мы больше внимания уделили истории нашей школы и на уроках английского языка. Учащиеся после посещения музея гимназии готовили сообщения о разных событиях в истории школы, делали компьютерные презентации с современными и историческими фотографиями. А затем выполняли тест на знание истории гимназии:

From the History of Our Gymnasium.

- Our gymnasium was founded in
a. 1993 b. 1893 c. 1850 d. 1950
- The birthday of our gymnasium is on the
a. The 24th of February b. the 24th of September c. the 1st of January
- At first it was a school for
a. Boys b. girls c. boys and girls
- The pupils ... dark-green uniform, black or white aprons.
a. Wore b. didn't wear
- The headmistress of the gymnasium since its foundation was
- She was a teacher of
- The ... took an important part in those times.
a. Theatre b. sport c. cinema
- In times of the World War I the building of the gymnasium was used as a
a. Stadium b. shop c. hospital d. school
- After the Revolution the gymnasium got a new status – ... School № 1.
a. Labour b. Sport c. Music
- After 1919 it was a school for
a. Boys b. girls c. boys and girls
- In ... our school granted school leaving certificate to the 10th form pupils for the first time.

- a. 1936 b. 1946 c. 1956 d. 1966
12. We know that many pupils and teachers of our school took part in the Great Patriotic War of 1941-1945 ... of them became Heroes of the Soviet Union.
a. 3 b. 4 c. 5 d. 10
13. The names of these Heroes of the Soviet Union are
14. A new building of the school was built in
a. 1951 b. 1961 c. 1991
15. In 1962 a specialized school with some subjects in ... was organized.
a. French b. Moldavian c. Russian d. English
16. In 1968 the former teacher of Art, the famous artist A.F. ... presented a collection of his pictures to our school.
a. Foynitsky b. Larionov c. Zelinsky
17. The Museum of the History of our school was opened in
a. 1963 b. 1973 c. 1983 d. 1993
18. Our school got a status of gymnasium again in
a. 1961 b. 1971 c. 1981 d. 1991

Итак, приведенные примеры показывают целенаправленное использование регионального компонента на уроках английского языка. В обучающей сфере учащиеся приобретают знания по географии, истории, культуре родного края, расширяют кругозор, обогащают свой словарный запас английского языка по данным темам.

В воспитательной сфере у гимназистов формируются чувства уважения к истории родного края, гордости за его славное прошлое, уважения и преклонения перед людьми, защищавшими свободу и независимость нашей страны, строившими наш город, внесшими вклад в развитие нашей культуры. На таких уроках создаются условия для патриотического воспитания школьников.

В развивающей сфере у учащихся развиваются творческие способности в процессе создания и презентации творческих работ, развиваются умения и навыки самостоятельной работы, развивается высокий уровень гражданского и патриотического сознания.

В современном мире расширяются связи с зарубежными странами, ребята переписываются со сверстниками из разных стран, общаются с ними по интернету, многие выезжают во время каникул за границу на отдых и для обучения английскому языку. Поэтому учащиеся должны уметь представлять свое учебное заведение, свой город, свою страну на международном уровне на английском языке. Это умение и формируется на уроках английского языка с использованием регионального компонента.

Использование регионального компонента на уроках английского языка повышает эффективность педагогического процесса. Но от учителя эта работа требует большой подготовительной работы, использование современных творческих приемов развития личности учащихся, а также требует учета возрастных особенностей учащихся и уровня их языковой подготовки.

*А.В. Хлопова, преподаватель
ПГУ им. Т.Г. Шевченко
г. Тирасполь, Приднестровье*

КІНЦЕСВІТНІ МОТИВИ В РОМАНІ О. УЛЬЯНЕНКА «СТАЛІНКА»

У статті здійснено спробу поетичного аналізу першого роману О. Ульяненка «Сталінка» з метою виявлення та характеристики апокаліптичних візій, що ними сповнено художній простір тексту на сюжетно-композиційному, образному та ідейно-філософському рівнях.

Ключові слова: *Апокаліпсис, Одкровення, сталініщина, знак звіра.*

Олесь Ульяненко – найрадикальніший і найжорстокіший сучасний український прозаїк, скандальний і непередбачуваний майстер слова. Його письменницька біографія була не з простих: навчався в медучилищі, моршколі, яку закінчив 1980 року. Працював на шахті, електриком, вантажником, воював у Афганістані. Як пише Р. Харчук: *«Письменник-самоук із містичною біографією: божевільня, бомжування, голодування й хвороби, життя з монахами в Лаврських печерах...»*.

Саме тому проза О. Ульяненка жорстка, безкомпромісна, пройнята шаленим ритмом. Це література не для розваг, це література, це приводить читача до відчуття катарсису. Її варто відчувати і в контексті соціального, як це робили критики М. Бриних і Р. Харчук, і в контексті психоаналітичного, як писали про його прозу Н. Зборовська та Н. Тендітна.

Нашу ж увагу привернув найбільш резонансний твір О. Ульяненка «Сталінка». Саме він здобувся на нищівну критику, саме за нього письменник отримав малу Шевченківську премію, й саме в ньому найкраще проявляється авторське ставлення до релігії й до віри, як засобу порятунку від світового божевілля. Отож, **тема нашого наукового дослідження – «Кінцесвітні мотиви в романі О. Ульяненка**

«*Сталінка*». Ми маємо на меті виявити та охарактеризувати апокаліптичні візії, що ними сповнено художній простір тексту роману «*Сталінка*» на сюжетно-композиційному, образному та ідейно-філософському рівнях. **Предмет нашого дослідження** – інтерпретація біблійних образів у художньому творі. **Об'єкт дослідження** – роман О. Ульяненка «*Сталінка*».

Творчість О. Ульяненка є особливо благодатним матеріалом для дослідження проблематики смерті, адже саме на основі цієї прози простежуються яскраві процеси деколонізації в сучасній українській літературі. Не дарма перший роман письменника носить назву «*Сталінка*», назву історичної місцевості на території Голосіївського району міста Київ, яку в 1930-1950-ті рр. називали Сталінкою на честь Й.В. Сталіна, кривавого вождя світового пролетаріату. Цей твір став своєрідною авторською спробою індивідуального самозвільнення від травм і збочень тоталітарного минулого. Відомо, що ставлення Й. Сталіна до релігії змінювалось з часом, однак його відрізняла послідовність у переслідуванні прагматичних цілей виживання комуністичного режиму та його глобальній експансії. Тому в даному романі О. Ульяненко розвиває мотив злочину й покарання на українському матеріалі саме на ґрунті сталінщини, адже переконаний, що деградація окремої людини і суспільства вкорінена в атеїзмі. Письменник занурюється в глибину грішної душі, так наче перебільшено жорстокі дегенеровані персонажі його творів слугують читачеві попередженням про наслідки духовного виродження. Автор описує людину й суспільство України з метафізичної, апокаліптичної перспективи, демонструючи те, що ховається за фасадом добропорядності.

Головний герой роману «*Сталінка*» пацієнт божевільні Йона, у якого збереглась децима здорового глузду, і який не хоче перетворюватись на «*самітні свічки у тумані нейролептиків*» [5: 6]. Йона – віруюча людина, не зважаючи на час, в якому живе, й на глобальну морально-етичну кризу, що охопила суспільство.

«*Дана людині здатність вічного росту і вічного розвитку в Богові була використана нею на примноження й утвердження зла. Усі сюжети Біблії підтверджують страшну закономірність: гріх породжує гріх і є причиною всіх страждань людини («людина – гріх, гріх у ній, Лорде... і гріх виходить із неї...» [5: 15]). Страждання не приходять самі по собі, вони лише наслідок бунту проти Бога, відхід від нього» [4: 38]. І щоб подолати відстань між собою і Всевишнім, потрібно насамперед позбутися вічних сумнівів, що роздвоюють душу, слабкості духу, й таким чином повернутися до втраченого, до себе, до своїх духовних джерел. Саме таким постає перед нами Йона, розгубленим, у пошуках сховку від власної пам'яті, на роздоріжжі життя перед найвагомішим вибором між добром і злом, адже, «*Хто жив у темряві, той бачив світло*» [5: 84]. Він – пророк, якому відкрилася страшна таємниця майбутнього людства, яке загрузло у розпусті, насиллі й смерті, і у розпачі черпає сили для існування. «*То ти кажеш, Йоно, що ми всі діти Божі... А ти подивись на очі згнидях пеньків з обрубками замість рук і ніг, з гнилими ямами замість статевої організації – це, ха-ха-ха, карикатура на Христа...*» [5: 104]. Як справжній обранець Божий, головний герой гостро відчуває свою самотність у світі, де стерті усі морально-етичні грані: «*Утома божевільна звалилася на мене, коли ні крикнути, ні пошукати; життя моє занедбаним руслом, річка тягнеться далеко, у пустелю стурчить, берегами без жодної людини...*» [5: 103]. Подібно до Іоана Богослова Йона стає свідком Одкровення, що пророкує кінець усього сущого («*Апокаліпсис – одна з книг Християнської церковної літератури I ст. н.е., у якій зібрано містичні пророцтва про кінець світу*» [6: 22]). У вирі галюцинацій та містичних снів-видінь постає апокаліптична картина занепаду людської цивілізації, зав'язана на зіткненні таких важливих категорій як віра й зневіра, любов і ненависть, жертвність і байдужість, праведність і розбещеність («*У ті дні люди будуть шукати смерті, але не знайдуть її; захочуть умерти, але смерть утече від них*» (Одкр. 13: 9)).*

«*Апокаліпсис*» – найбільш таємнича книга Біблії. Його зміст найменше піддається однозначному тлумаченню, і найбільша кількість спекулятивних екзегетичних висновків бере свій початок саме від неправильного тлумачення апокаліптичних образів, що «*перетворюють книгу пророчих символів і онтологічних одкровень у політичний памфлет на теми сучасності*». Однак у романі «*Сталінка*» автор послуговується символічним кодом для передачі трансцендентних образів, навмисно переносячи його на сучасне пророкові культурологічне оточення. Історія сама по собі не дає нам права на вузько есхатологічне тлумачення «*Апокаліпсиса*» – адже більшість зі страшних образів «*Одкровення*» давно вже стали реальністю й повторюються зі століття в століття з новою силою. Не дарма О. Ульяненко тлом для розвитку подій свого роману обирає ХХ століття, яке пройшло під знаком звіра – всеосяжної тоталітарної системи із владою «*над усяким коліном і народом, і мовою й плем'ям*» (Одкр. 13: 7), що примушує до божественного поклоніння звірові особистому (Ленін, Сталін, Гітлер, Муссоліні, Кім Ір Сен і ін.) або соборному силоміць фізичної, ідеологічної (лжепророк) і економічної – «*нікому не можна буде ні купувати, ні продавати, крім того, хто має це накреслення, або ім'я звіра, або число ім'я його*» (Одкр. 13: 17) – адже приналежність до партійної системи була запорукою благонадійності й засобом для виживання: «*тим часом сімейство [Піскарьових], завдяки колишнім «зав.нач.», перебравлося на Сталінку*» [5: 26]. Підтвердження тому є у главі 16 Одкровення: «*10 П'ятий ангел вилив чащу свою на престіл звіра: і зробилося царство його темне, і вони кусали язика свої від страждання, 11 і хулили Бога небесного за страждання свої і за кари на них; і не розкались у ділах своїх*». Сталінський режим усіма силами намагався позбутися свого головного конкурента на арені завоювання людських душ – релігії: «*... тракторист уже ворота поламав, і ікона Миколи Чудотворця в багно... і хрест птахом полетів над*

селом...» [5: 10]. Усі наступні події твору повністю відтворюють новозавітні одкровення: «¹²[...]і ось, стався великий землетрус, і сонце стало темне, як волосяниця, і місяць став, наче кров. ¹³ І зірки небесні попадали на землю...» (Одкр. 13; 6) – «...земля двиготить під ногами, гуркіт наростає [...] тїнь чорна, схожа на чоловіка, заступає жовтий диск сонця» [5: 61], «... упало чорне сонце, за ним за вікнами горобці [...]; підступає обруха» [5: 91].

Також, як справжньому апостолу, Йоні являється ангел (надприродна – за релігійними уявленнями – істота, вісник і виконавець волі Бога на Землі), що провіщає загибель Горіка Піскарьова: «Йона побачив перед собою людину: чи то жінка, чи чоловік – важко було розпізнати. ... Створіння повело крилами...» [5: 105]. Тут слід зазначити, що в багатьох творах О. Уляненка дуже сильний мотив відплати: за кожен скоєний злочин рано чи пізно герой спокутуватиме свої гріхи навіть ціною власного життя. Тож потрібно завжди пам'ятати про десять біблійних заповідей, або пекло саме прийде по тебе. Це й сталося з Горіком, якого пошматували пекельні пси: «тїні ворухнулись, кошлаті тїні; людина зривається на рівні – позаду лютують, сапають прохолоду осені, відчуваючи свободу, пси», «псюрня ... жадібно глотає, рве людське тіло» [5: 105]. Тоді як Йоні небеса дарують ще один шанс на праведне життя: «Господи, не долюбив іще до кінця, не доїв до смаку, не доробив ніякого путнього діла» [5: 106]. Адже, Господь всепрощаючий, милостивий й безмірно люблячий своє найкраще творіння – людину, Він оплакує кожну її помилку і широко радіє її досягненням: «Доц, бабо, доц, де він береться, той доц?» – «Сльози в небі – Божі сльози», – «А хїба Бог може плакати, бабуню?» – «Може, внучко, може... Він тїко й робить, шо за нами плаче...» [5: 92].

Отже, роман О. Уляненка «Сталінка» – це своєрідне застереження нерозважливим людям: «кожен твій гріх множить гріхи людства і наближає новий кінець світу» [1: 13]. Таким чином автор намагається відкрити очі сучасному суспільству на дійсний стан речей, демонструючи, що може трапитися з людиною, яка живе без Бога в душі: «Розбожнене життя – затасний символ тваринної підсвідомості – мало хто визнає за животіння: не перед громадою, а перед собою» [8]. Тому хтось у творах письменника побачить «якогось збоченця», а хтось «людину зі складним психологічним типом мислення, людину, котра дуже багато побачила за своє, на жаль, недовге життя, людину, котра писала про те, що відплата злочинцям завжди не забариться...» [3]. Однак ми погодимось із думкою критика Костянтина Родика: «Не дивлячись на похмурість свого письма, О. Уляненко – письменник-мораліст, в чїїх творах зло завжди самознищується» [7].

Список літератури:

1. Баранова В. Слово Боже рятує любов'ю... Вивчення Біблії у 8-му класі // Українська мова та література. – Ч. 1-2 (449-450), січень 2006. – С. 12-15.
2. Біблія. Книги священного писання Вітхого та Нового Завіту. – М.: Російська Біблійна спілка. – 2011.
3. Лобановські А. Хто навчився помирати, той розучився бути рабом // «День». – 23 вересня, 2010.
4. Пастухова А. Викладання Біблії як концептуальної першоджерельної інстанції // Українська мова та література. – Ч.5 (358), лютий 2004. – С. 38-39.
5. Уляненко О. Сталінка; Дофін Сатани: Романи / Худож.-оформлювач І.В. Осипов. – Харків: Фоліо, 2003. – 382 с.
6. Шевченко В.М. Словник-довідник релігієзнавства. – К.: Наук. думка, 2004. – 560 с.
7. [Електронний ресурс]. URL: <http://www.umoloda.kiev.ua/number/1460/164/51382>
8. [Електронний ресурс]. URL: orenda.pl.ua/read/oles-uljanenko

*И.И. Червинская, учитель
МОУ «Рыбницкая русская гимназия №1»
г. Рыбница, Приднестровье*

ОБУЧЕНИЕ ГРАММАТИКЕ НА УРОКАХ НЕМЕЦКОГО ЯЗЫКА

В работе рассматривается проблема эффективного объяснения грамматического материала на уроках немецкого языка.

Ключевые слова: *грамматическое явление, объяснение, лексика, грамматический материал, усвоение, значение.*

На современном этапе развития нашего общества всё больше обостряется потребность во владении иностранным языком как средством общения, общественных поручений. Интенсивное развитие международных контактов, процессы глобализации и интеграции в мировом сообществе влияют на все области развития экономики и политики.

Цель преобразований – подготовка ученика и выпускника средней школы способного к активной творческой деятельности, к самореализации, самостоятельности, конкурентоспособности, социальной и профессиональной мобильности.

В задачи преподавателя немецкого языка входит формирование у учеников лексической и грамматической компетенции, необходимой для адекватного владения иностранным языком, совершенствование практической подготовки по изучаемому языку. Немаловажным фактором здесь выступает желание самого ученика освоить материал. Стимулом для этого является доступность изучаемой темы, ощущение продвижения в владении лексикой и грамматикой по иностранному языку.

Каждое грамматическое явление должно быть объяснено так, чтобы учащиеся могли применить его в речи. Это значит, во-первых, что при объяснении должно быть уделено большое внимание форме, которая поможет ученику узнавать данный грамматический факт при чтении и при аудировании. Это значит, во-вторых, что учащийся должен твердо усвоить семантику данного явления, чтобы понимать устную и письменную речь. В процессе объяснения необходимо сообщить об употреблении данного грамматического явления в речи на доступных примерах, чтобы учащиеся могли использовать его в устной речи и письме. При объяснении грамматики я использую знания учащихся по родному языку. Каждое грамматическое явление иностранного языка следует объяснять лишь тогда, когда соответствующее явление родного языка уже знакомо учащимся. Это даст возможность эффективно опираться на знание родного языка.

При объяснении грамматического материала следует использовать наглядность: таблицы, схемы, раздаточный грамматический материал по темам и классную доску, которая является наиболее удобным средством наглядности. Объяснение грамматического материала должно проводиться в тесной связи с работой над лексикой, фонетикой, а также над умениями учащихся по иностранному языку; между морфологией и синтаксисом должна соблюдаться тесная связь. Каждое грамматическое правило должно сопровождаться примерами, иллюстрирующими наиболее типичные случаи. Для того чтобы правила не заучивались механически, нужно добиваться от учащихся самостоятельного подбора примеров к изученным правилам из текстов учебника [2].

Применяя при объяснении грамматики правило опоры на русский язык учащихся нужно иметь в виду следующее: программа по немецкому языку в ряде случаев учитывает это требование в том смысле, что она предусматривает некоторое отставание изучения грамматики русского языка. Это создаёт для меня возможность при объяснении явлений, общих для двух языков, использовать знания учащихся по русскому языку. Данное обстоятельство, однако, не исключает разноречия в практике преподавания, если планы учителя русского языка и учителя немецкого не согласованы с точностью до урока.

В результате наблюдения за существительными обоих языков устанавливается, что род существительных в русском языке определяется по окончаниям и суффиксам, в немецком языке показателем рода является артикль. Следует ещё раз указать учащимся на то, что новые слова должны заучиваться обязательно с артиклем. При объяснении показать его значение в предложении, например: *alle horen der Nachtigal zu*.

Необходимо, чтобы учитель постоянно пользовался знакомой учащимся системой знаков для выделения грамматических категорий на доске: подлежащее обычно подчёркивается одной прямой чертой, сказуемое двумя прямыми чертами, дополнение – волнистой линией и т.д. Учителя иностранного и родного языков должны пользоваться одной и той же системой подчёркивания и других способов выделения материала. Итак, к основным приёмам введения грамматического материала относятся: запись на доске (предложения или ряда предложений, слова или ряда слов) и чтение их вслух, демонстрация таблиц, раздаточного материала, схем, рисунков. На практике эти способы применяются часто не изолированно, а в различных сочетаниях друг с другом [1].

Объяснить грамматическое явление значит:

1. раскрыть его значение;
2. объяснить правило его образования;
3. сообщить сведения о его употреблении в речи.

Применяя правило, следует учитывать особенности каждого конкретного случая и совокупность тех условий, в которых проводится объяснение.

Из сказанного следует, что грамматика имеет первостепенное практическое значение. Изучение грамматики приносит, кроме того, большую образовательную пользу: оно развивает мышление школьников, учит их абстрагировать то общее, что лежит в основе ряда языковых явлений. Природа грамматики даёт в известной мере ключ и к решению вопроса о том, как организовать объяснение грамматического материала. Здесь наиболее соответствует метод осмысления материала, называемый в педагогике эвристическим. Грамматика теснейшим образом связана с лексикой. Она является началом, организующим лексику в целях обмена мыслями и взаимопонимания между людьми. Правила должны усваиваться учащимися на определённом лексическом материале, иллюстрирующем то или иное грамматическое явление, и не только путём заучивания, но главным образом с помощью применения этих правил для понимания слов и предложений, а также для самостоятельного изменения и соединения слов в речи. Таковы наиболее важные в методическом отношении особенности грамматики.

Список литературы:

1. Васильева М.М., Практическая грамматика немецкого языка /Ред. Г.А. Спасских – М.: «Издательская корпорация Логос», 1995.

2. Гальперин П.Я., Запорожец А.В., Эльконин Д.Б., Приемы формирования знаний и умений у школьников и новые методы обучения в школе. – «Вопросы психологии», 1963.

*Е.С. Штефюк, преподаватель
ГОУ СПО «РПТ»
г. Рыбница, Приднестровье*

ЛИНГВИСТИЧЕСКИЙ АНАЛИЗ ТЕСКТА КАК ОДИН ИЗ ПРИЁМОВ ФОРМИРОВАНИЯ У ОБУЧАЮЩИХСЯ ЯЗЫКОВОГО ЧУТЬЯ

Данная статья посвящена актуальной проблеме лингвистического анализа текста как средства формирования у обучающихся средних профессиональных учебных заведений творческих способностей и повышения их языковой культуры.

Ключевые слова: анализ, текст, лингвистика, культура, коммуникация.

Русский язык – основа национальной культуры, важнейшее средство приобщения обучающихся к её неисчерпаемым богатствам. Приобщение учащегося к культуре происходит под влиянием того, что он читает, слышит, с кем общается, одним словом, под влиянием той речевой среды, в которую он погружён, от которой, так или иначе, постоянно зависит. Сегодня окружающая человека речевая среда не всегда приобщает к культуре. В качестве «лекарства» от пагубного влияния сомнительного языкового окружения учащихся можно рассматривать среду обучающую, способную вызвать у них потребность постоянного общения с текстами – «целебными» источниками нашего русского языка.

Содержание государственного образовательного стандарта по русскому языку ориентировано не столько на обучение орфографии и пунктуации, сколько на формирование языковой и духовной культуры обучающихся, умения думать, грамотно говорить и писать в разных условиях общения.

Задания по ЕГЭ проверяют сформированность речевых умений и навыков учащихся: чтению и пониманию текста, оценке его содержания и языкового воплощения (элементы лингвистического анализа), созданию собственного высказывания на основе предложенного текста.

Не менее важное место в системе заданий ЕГЭ отводится проверке уровня сформированности культурно-речевых навыков, владения основными нормами современного русского литературного языка. Формирование таких жизненно важных умений, как: различные виды чтения, информационная переработка текстов, поиск информации в различных источниках, способность передавать её в соответствии с условиями общения – невозможно без использования на уроках русского языка и литературы лингвистического анализа текста. Анализ языковых явлений, идейно-эстетических особенностей художественного текста с соответствующими наблюдениями над функцией слова позволяют развить чувство языка, понять его эстетические функции, заинтересовать учащихся его тайнами и законами.

Анализ текста как готового продукта речи позволяет увидеть динамику речевой деятельности – от замысла до конкретной речевой реализации. Задача лингвистического анализа текста заключается в следующем: помочь осмыслить идею и сюжет произведения; показать художественные средства, использованные для достижения своей цели; обратить внимание на особенности языка конкретного писателя; помочь разобраться в самом тексте, в его смысле и определить тему текста.

Использование анализа текста позволяет реализовать воспитательные возможности дисциплины «Русский язык», способствует формированию духовных и нравственных качеств, мировоззрения учащихся, становлению их гражданского сознания, приобщения к отечественной и мировой культуре.

В процессе лингвистического анализа текста происходит активизация логико-познавательных сторон деятельности учащихся, развитие их способности самостоятельно анализировать факты и делать выводы. Современная лингвистика признала своим главным объектом текст, так как вся наша жизнь проходит в текстовом окружении, из текстов различных типов мы получаем большую часть информации о мире.

Правильно организованная работа по лингвистическому анализу текста художественного произведения способствует более глубокому проникновению в его содержание, а также развивает лингвистические, коммуникативные и творческие способности учащегося.

Анализ текста способствует созданию на занятиях развивающей речевой среды, что благоприятно влияет на совершенствование у обучающихся чувства языка, языковой интуиции, без чего невозможен процесс совершенствования речи. Лингвистический анализ текста изучается в три этапа: теоретический, практический и творческий.

Теоретический этап предполагает анализ ключевых понятий, связанных с текстоведением, а также изложение общих принципов и идей лингвистики, знакомство с различными точками зрения на вопросы языка и речи ученых-языковедов. Этот этап также знакомит с лингвистическими словарями и справочниками, что поможет углубить знания, совершенствовать навыки работы со справочной

литературой. Овладение теорией текстоведения необходимо и для ответа на ряд вопросов ЕГЭ. Опираясь на полученные (или освеженные в памяти) теоретические знания, обучающиеся могут приступить к практическому разделу курса, т.е. к непосредственному анализу текстов, предложенных учителем. Практические занятия имеют цель помочь обучающимся в овладении навыками речеведческого анализа текста. Вот примерный план анализа любого текста на уроках русского языка.

1. Внимательно прочитайте текст. Вспомните, что вы знаете о его авторе и об особенностях манеры его письма, так как это может пригодиться при дальнейшем анализе текста.

2. К какому функциональному стилю речи принадлежит текст? Почему? Привести примеры из текста в качестве доказательства.

3. Какого типа речи текст? Найти в тексте черты, характерные для данного типа речи.

4. Определите тему текста. Озаглавьте текст. Если у текста есть заглавие, то объяснить его смысл.

5. Разделите текст на смысловые части, составьте для себя его план (лучше развернутый). Выпишите из каждой части «главные» слова, которые будут заключать в себе смысл, то есть являться «смысловыми узлами». Они помогут подробно разобрать текст и вникнуть в его суть.

6. Определите, как и при помощи чего связаны, части текста? Обратите внимание на лексические и синтаксические средства связи (повторяющиеся слова, синтаксические параллели, резкое изменение синтаксических конструкций и интонаций; употребление местоимений и союзов как средств связи).

7. Как соотносится начало и конец текста? (можно обратить внимание на композицию, если она играет важную роль в раскрытии смысла текста).

8. На каких приемах построен текст? (сопоставление, противопоставление: постепенное усиление чувства, постепенное развитие мысли; быстрая смена событий, динамичность; неторопливое созерцание и пр.) Приведите примеры.

9. Понаблюдайте над лексикой текста (не забывая указывать примеры):

- найдите незнакомые (непонятные) слова и установите их значение по толковому словарю;
- найдите в тексте контекстуальные синонимы или антонимы; найдите многозначные слова и слова, употребленные в переносном значении, объясните их назначение в тексте;

- обратите внимание на стилевую принадлежность лексики, на употребление архаизмов, историзмов, неологизмов; на эмоционально – оценочные слова, на просторечные или наоборот, слова возвышенного стиля (зачем они употреблены автором? Какой тон и атмосферу в тексте они создают?);

- выделите фразеологизмы, определите их значение, цель их употребления в тексте;

- обратите внимание на средства художественной выразительности, если они применяются автором;

- (эпитеты, метафоры, сравнения, олицетворения, гиперболы, метонимии и т.д.) Определите, для чего автор использует их в тексте.

10. Понаблюдайте за фонетическими средствами, использованные автором (повторение определенных согласных звуков – аллитерация, или гласных – ассонанс).

11. Посмотрите на части речи и их количество, употребленное в тексте: деепричастий и глаголов для передачи действий или динамичного описания чего – то изменяющегося, движущегося; обилие прилагательных при описании предмета или пейзажа; употребление междометий и частиц – ограничительных, выделительных, усилительных, подчеркивающих неожиданность происходящего, передающих удивление, восхищение т.д.).

12. Понаблюдайте за синтаксисом текста (употребление предложений определенной структуры: коротких, лаконичных или пространственных, простых или сложных, назывных, полных и неполных, распространенных и нераспространенных, сложносочиненных и сложноподчиненных, употребление инверсий, восклицательных, вопросительных предложений, многоточия, перечислений, прямой речи, диалога и т.д.)

13. Сформулируйте идею текста (что хотел сказать автор, зачем он создал этот текст). Помните, что идеей можно назвать не только выражение определенной мысли, но и передачу какого – либо чувства, настроения, состояния.

14. Каково ваше впечатление от текста? Что нового вы узнали из текста?

Современный лингвистический анализ включает в себя и литературоведческий анализ – изучение литературного произведения в качестве исторического факта, – и стилистический – изучение приёмов индивидуально-авторского использования языковых средств. В зависимости от языкового материала произведения и поставленных задач сформулированные цели, объекты, принципы лингвистического анализа художественного текста предполагают различные методы и приёмы его проведения.

В своей работе исхожу из того, что лингвистический анализ – это изучение языковых аспектов художественного произведения, раскрытие значения различных элементов языка с целью полного и ясного понимания текста. Именно поэтому считаю необходимым не только исследование текста, но и обобщение обучающимися своих наблюдений, создание атмосферы творчества, благодаря которой учащиеся в процессе коллективной и индивидуальной работы с произведением учатся думать, наблюдать, пробуют самостоятельно анализировать. При этом главное не просто определить тот или

иной троп или фигуру, а увидеть скрытые элементы авторской оценки, обнаружить миропонимание автора, строй его мыслей и чувств.

В результате систематической, целенаправленной работы к концу первого полугодия учебного года учащиеся определяют тему, идею, стиль, тип речи данного текста, выделяют микротемы, определяют средства связи между предложениями. Во втором полугодии идёт более глубокое осмысление лингвистических средств создания образности художественного текста.

На страницах художественных произведений или отрывков из них учащиеся встречаются со словами и оборотами, языковыми формами и категориями, не свойственными современному повседневному общению. Поэтому большое внимание уделяю изучению нормативности и исторической изменчивости литературного языка, оценке индивидуально-авторских и общезыковых фактов. Например, работая над лексикой текста, задаю вопросы:

– Приведите примеры устаревших слов и объясните их значение.

– С какой целью они используются автором?

– Устарели ли эти слова уже в момент написания данных произведений или стали ими в настоящее время?

При систематической работе над лексикой текста учащиеся в состоянии анализировать самостоятельно как отбор лексики художественного произведения, так и средства языковой выразительности. Например, учащимся дано задание проанализировать лексику стихотворений Ф.И. Тютчева: «Что ты клонишь над водами...», «Как сладко дремлет сад тёмно-зелёный...», «Неохотно и несмело...». Работа учащихся направлялась вопросами:

1) Какова лексика стихотворения?

2) Каковы средства языковой выразительности?

Учащиеся отметили следующие особенности предложенных текстов: простоту словаря; точность выбора слов; образность лексики разнообразие средств художественной выразительности; наличие устаревших слов.

Таким образом, через использование лингвистического анализа текста происходит совершенствование коммуникативной компетенции учащихся и приводит к формированию языковой личности, обладающей индивидуально-авторским стилем, личности, способной выразить свои мысли, чувства в слове – выразить по-своему, отражая неповторимость своего характера, внутреннего мира. Именно тогда обучающийся будет не просто изучать родной язык, а еще и чувствовать его. Еще Буслаев Ф.И. говорил, что «основательное изучение родного языка раскрывает все нравственные силы учащегося. Дает ему истинно гуманическое (т.е. человеческое) образование, а вместе и свое собственное, народное».

Список литературы:

1. Величко Л.И. Работа над текстом на уроках русского языка. – М., 1983.
2. Гореликова М.И., Магомедова Д.М. Лингвистический анализ текста. – М., 1989.
3. Ипполитова Н.А. Текст в системе изучения русского языка в школе. – М., 1992.
4. Капинос В.И. и др. Изложения: тексты с лингвистическим анализом. – М., 1994
5. Лисоченко Л.В. Лингвистический анализ художественного текста. – Таганрог, 1997.
6. Шанский Н.М. Лингвистический анализ художественного текста, – М., 2002.

ABSTRACTS

PLENARY SESSION

Averchenkov V.I., Spasennikov V.V., Ivkina N.N. Methods of analysis for the design of the organizational structure of units in the technical university

The conceptual model of research of quality of engineering education in Bryansk the state technical university is carried out.

Key words: quality of engineering education, restructuring, functional model, scientific and educational organization.

Shkaberin V.A. Promising directions and experience in the implementation of extracurricular work with students in Bryansk State Technical University

This article describes the experience and perspective directions of realization of extracurricular work with students in the Bryansk State Technical University.

Key words: extracurricular activities, Department of extracurricular and social work, historical reconstruction, student sports camp, council of students.

Trach M.I., Mel'nichuk L.D., Trach D.M. Regional integration processes and their use in economically developed countries

The article discusses the challenges and opportunities of participation of Transnistria in the regional economic integration process.

Key words: economic integration; the effect of creating trade; the effect of trade diversion; free trade zone; trade and economic relations; the trade balance; export; imports; harmonization of legislation.

Bogdanova I.M., Balan L.A. Distance learning technologies in training full-time students: prospects of using

The article describes the modal of organizing learning process using Distance Learning Technologies (DLT), advantages and disadvantages of DLT, basic conditions of DLT implementation into the learning process. Moreover, it gives an overview of modern situation in the sphere of distance learning achievements, as well as the experience of the State Pridnestrovian University (Rybnitsa branch) in organizing learning process using DLT.

Key words: the modal of organizing learning process, Distance Learning Technologies, *LMS (Learning Management Systems)*, *MOOC(Massive Open Online Courses)*.

Session: TRADITION. DIALOGUE. EXTERNAL RELATIONS

Slivka A. Pridnestrovie in the great patriotic war period

This article exposes historical facts of Pridnestrovian people participation in the Great Patriotic War. Underlines people's patriotic unity in the Anti-Nazis struggle.

Key word: the Great Patriotic War, people feat, patriotism, volunteers.

Bogataya N.I., Krishtof N.Yu. Subject-developing environment preschool as a factor of the primary sense of citizenship and patriotism among preschoolers

Civil-patriotic upbringing of the younger generation – is one of the most pressing issues of our time. Develop in children a sense of patriotism and love for the motherland must beginning from little up. This contributes to the subject-developing environment, which suggests the presence of elements that help enhance perceptions of children about citizenship, interethnic tolerance and morality.

Boldesku L.P. Patriotic upbringing of the younger generation is one of the traditional values in the modern world

The article noted that the absence 1900-ies connectmobility public policy, the priority of the educational paradigm in the school, ignoring the educational objectives have led to the distortion values of the society in the beginning of the XXI century. Some ways work on Patriotic education and activities designed to foster patriotism.

Key words: patriotism, military-Patriotic education, educational technology, courage, strength of character, strength of will, public activity.

Braga L.I., Gulinskaya T.V. Relationship artistic and aesthetic in interior educational institutions

The article examines the interior of the educational institution as a space to create an emotional climate, attitude to learning activities and art, the influence of light-color environment on human life. The authors propose a number of innovations in matters forming artistic-aesthetic environment in the educational institutions of Pridnestrovie.

Key words: artistic-aesthetic decoration, interior, educational institution, light-color Wednesday.

Braga L.I., Papushoy M.V. Architectural monument of the XIX century - cathedral of all saints in Dubossary

Article is dedicated to the history and reclamation of the All Saints Cathedral in Dubossary; the role of the Orthodox church in the spiritual formation of the modern person.

Key words: temple, cathedral, orthodox, church, spiritual life.

Braga L.I. Tradition and innovation in the development of arts and crafts PMR

The article examines how cultural traditions of historical memory are a prerequisite not only to the existence and development of culture, but also the formation of the creative qualities of the new culture.

Key words: art, tradition, innovation, decorative arts and crafts, cultural heritage.

Bronichan E.A., Chernova N.G. Dollteraphy as a method of correction in working with pre-school children

In this paper is regarded the method dollteraphy, functions, stages, types and problems that it solves. Provides guidance for teachers and parents to use this method.

Key words: doll, dollteraphy, correction, dollteraphy's functions, dollteraphy's stages, recommendations for educators and parents.

Bradik A.O. Humanitarian education – the basis of family values upbringing

Being the source of knowledge about the world and the human, the high school humanitarian education introduces to the students the family values, models of the family's relationship, historical events, family law, and forms the private model of behavior in the process of upbringing.

Key words: school humanitarian education, family values, family values upbringing process.

Bylgak O.N., Tagulsky K.A. Orthodox clergy on the protection of the empire

The article discusses the role of Orthodox priests in the First World War: strengthening the morale of soldiers, combat discipline, strengthening the logistics and organization of supplies for the army.

Key words: Orthodox clergy, the First world war, the clergy.

Vasilovskiy I.V., Klenova L.V. The orthodox religion revival in Pridnestrovie

The last decade of the 20th century entered the history as the time of the Orthodox religion revival. The stage of this revival is going on gradually. Cathedrals are being rebuilt and Christian artifacts are being returned. A great attention is being paid to this problem in Pridnestrovie.

Key words: Christianity, a cathedral, Pridnestrovie, a priest, revival.

Vyrnygora N. S., Zavodtseva A.P., Gachkovskaya N.G., National creativity – a source of patriotic education of preschool children

In recent years, as a consequence of the ongoing crisis in the socio-economic, political, cultural, etc. Areas public life has been a sharp decline in the activity of educating the younger generation, namely, in the direction of patriotic education.

Key words: national, patriotism, wisdom, family, feeling, culture, art.

Gaydey E.A., Tsurkan R.I. The spirit world and values of young people in PMR

The article deals with the problems of spirit world and values of young people. Real economic performances are compared with the dynamics of youth crimes and unemployment in PMR. The ways to solve some problems in via world outlook development of young people are presented.

Key words: spirit world, values, spiritually moral education, unemployment, crime.

Golodnaya E.G., Spotar L.S. The use of didactic and national games in moral-patriotic education of preschool children

The article describes the relevance of the Renaissance of the family, is determined by the huge role played by the family and family traditions in the development and formation of socio-moral culture of the child. Opened the question about the value of using didactic and popular games in conjunction with other educational means in moral and Patriotic education of preschool children.

Key words: education, morality, patriotism, game, courtesy, tradition, home, action, family, culture.

Gamega H.M., Vysochanskaya C.S., Popadyuk A.M, Turcan A.V. Russian Orthodox church in the First World War (1914-1916)

The article discusses the role of the Russian Orthodox church in the First World War. Examples of heroism of the Orthodox church ministers. The Orthodox church in the First World in Pridnestrovie.

Key words: Christianity, church, patriotism.

Gribkova L.S., Rusnak T.G. Traditional values. Their role in the upbringing of the younger generation

The article deals with the modern reality of highlighting issues of spiritual-moral health of the nation, education of the younger generation on the basis of traditional values.

Key words: traditions, value.

Dashenko E.I., Malay T.S., Gardus T.P. The influence of family traditions in shaping the personality of preschoolers

Tradition – historically developed and passed down from generation to generation, customs, orders, rules of conduct. Family, like other social institutions, there is a reproducing tradition, following certain patterns of activity, without which its very development. Family and kindergarten are characterized by specific features in the formation of a preschooler meaningful "image of the family", which is the basis for the differentiation of the priority areas of their influence in the process.

Key words: Family traditions, family values, customs union of teachers and parents.

Diorditsa L.P., Mojseeva T.P. The great ascetic and mentor St. Sergius of Radonezh

In the article there are represented the most significant events of the life of Sergius of Radonezh, his asceticism, helping the Moscow princes in unifying the Russian territories; his ability to cultivate the feeling of trust and justice by own example. It

was he, who inspired the trust in victory in Dmitry Donskoy. And it started the liberation of the Russian territories from the Mongol-Tatar yoke.

Key words: monk, Father Superior, hermit, fasting, living in desert, ascetic, sacred.

Dobrovolskaya O.A., Prosyayaya T.G. Preschool institutions and their influence on family values

This article that family values are important part of spiritual moral development and education of the identity of the child. A task of preschool institutions is updating of the regulating relations in a family, understanding and acceptance by children of family values.

Key words: family values, spiritual and moral education, children, family, preschool institution, teaching and educational process.

Erochina O.P. Parable in the fine arts as mode of spiritual-moral education of youth

Today the society is facing important challenges associated with spiritual and moral upbringing of the younger generation. The article discusses the Gospel parable, as embodied in the works of the great masters of art as a way of spiritual and moral education of young people.

Key words: spiritual and moral education, the parable, the fine arts.

Zamyslaeva L.A., Volkova V.V., Kalugina O.A. Parenting in national traditions of preschool children

The paper analyzes the basic research in the field of development of the child's personality, as well as regional approaches to the educational process that involves the inclusion of individual elements of folk culture in the process of development of the child.

Key words: national identity; Culture sovego people; education; national culture; folk traditions and customs; Folk pedagogy; spiritual-moral education; educator; people; identity; folk festivals, games, folklore; preschool education.

Izotova T.M., Torbina A.S., Marina C.M. Fostering a culture of dialogue as a means of communication in a preschool educational institution

The article discusses the necessity to cultivate the culture of communication in children of preschool period as an integral part of the general culture of behavior, a necessary condition for moral development of personality.

Key words: culture of communication, personality, communication, play activity.

Kabanyuk L.P., Zayats S.M. Pushkin and Orthodoxy

Analyzing the experience of classical literature writers and poets' orthodox belief is actual now, when finding ways of mental revival in society is carried on. The role of a word in such days is invaluable. He should begin to teach youth because youth's religious feelings may be challenged by flaming and high Pushkin's lines. It carries youth to spirituality. Positive result can be reached by means of collaboration of parents, teachers and the pupil himself.

Key words: orthodox pedagogy, mental revival, poetic prayer, spiritual values.

Kaushan A.A. The role of religious education at pre-school age

The article deals with finding ways of spiritual revival of society. Particular attention is given to the religious education of preschool children, bringing them to the spiritual thrust, sublime and the beautiful.

Key words: orthodox pedagogy, family, school, spiritual revival.

Kistol L.P. Religious teaching and education in Western countries and the USA

This article considers with the question about the religious teaching and education in Western countries and the USA. Religion is an important part of the ideology and is closely linked with the entire structure of public education of many countries of the world. In the USA there are a lot of religious confessions which at the first sight have a common purpose – to worship the tolerance towards other religious confession representatives. But conflicts between them are the problem.

Key words: religious training and education, an integral part of the ideology, general educational structure, religious confessions, interconfessional conflicts, worship.

Klischevskaya T.V., Platonova G.I. Traditions of the Pridnestrivan people in musical and physical education of preschool children

The article describes the features of the musical and physical education of preschool children through traditions of the Pridnestrivan people. The possibility of education of the child personality, which is capable to become a representative of the national culture and its successors.

Key words: culture and traditions of the Pridnestrivan people, holidays, children's folk song, folk games.

Konevnikova R.V., Burlaka M.U. Formation of spiritual culture of children means of fine art

The article investigates the problem of formation of the spiritual culture of children by means of fine art, reveals the main goals and objectives of arts education, as well as issues causing emotional development in children – aesthetic, moral-evaluative attitude towards reality and art, perfect response to the emergence of inner joy, as a force sent from above, that in the Christian tradition is called grace.

Key words: spiritual culture, goals and objectives of art education, art activities, art history and culture of Christianity, the perception of works of art, the emotional and moral attitude toward reality and art.

Kotelya E.A., Orlikovskaya A.A., Demidova E.N., Kurkina I.V. Game dramatization as means of social and moral education of preschool children

In article game dramatization is considered as the special type of game activity having essential impact on moral development of the identity of the child.

Key words: game dramatization, subject environment, social and moral education of preschool children.

Krivoruchenko M.A. Methods of development of creative potential of students

The article discusses some principles and approaches to the development of students' creative potential through the implementation of the concept of mobility of the modern teacher. The basic forms, methods and techniques for the creation of conditions for the creative activity of students are stated.

Key words: mobility, teacher mobility, creative thinking, problem-search, design and research technologies.

Krudu A.P. Development of moral competences at the English lessons

This article reveals the role of our culture on moral competences of pupils in the contemporary society as well as the role of traditions and customs, use of this knowledge at the English lessons.

Key words: moral upbringing and competence, historic values, social and cultural aspects, traditions and customs.

Krusha O.A., Repenetskaya L.N. The teaching of traditional values in conditions of children social organization

The article touches the problems of teaching traditional values of oncoming generation as future citizens of Republic in conditions of children organization, which stimulates the forming of morals, responsibility, the ability of living on society and being useful to this society.

Key words: moral values, valuable priorities, cultural and spiritual potential, social training institute, children social association.

Kuzmin A. Moral education is an integral part of the educational process in general, but it's principally important in the field of martial arts training

In this article, the author refers to the Chinese sources to introduce us to the historical origins of the morality development in the martial arts and demonstrate the impact of philosophy and literature on moral mastership in the martial arts on the example of the Chinese art of Wushu. The principles of Wushu practicing process in a secondary school for optimal utilization of moral training potential is illustrated.

Key words: Wushu, hieroglyph, school, knighthood.

Lozovskaya A.V. Patriotic education of primary school children

Many moral qualities are laid in childhood, school years. System of events organized by the teacher will help to build a sense of pride and civic responsibility for their small and large motherland.

Key words: patriotism, younger schoolchildren, understanding and knowledge of their native land.

Makarovskaya L.P., Zatyka L.N., Ivahnyuk O.Yu., Perevoznuk M.S. Culture of Pridnestrovie

Development of the Moldavian culture was formed since XIV century and developed throughout several centuries. In it the culture of edge, culture of the people which created folklore, life, ceremonies, traditions were combined.

Key words: Culture, Pridnestrovie, people, folklore, Moldavians, tradition.

Marchenko T.L., Syrotyuk L.V., Topolnitskaya N.O. Parental love and its role in formation the child's personality

Nowadays, a great attention is paid to the development of the child's personality, but at the same time the significance of parental love is not appreciated. The family is the leading factor of upbringing and parental love is the driving force in creating the psychological comfort of the child. But the costs of parental love often affect negatively both the child and the world around him.

Key words: family, child, love, parents, personality, upbringing.

Melnik A.N., Charitonova E.V. The role of traditions in shaping of rural society

In this paper, the authors unanimously recognized the tremendous educational potential of school traditions and their significance in a single educational space of the village. They share their experience of how tradition can become the link, which will bring together teachers and pupils, parents and the whole community.

Based on the traditions of the pupils acquire more knowledge about the culture, the history, the development of society and learn to follow them in life.

Key words: traditions, society, rural school, sociocultural center, education, ideology, holidays, public, teaching staff, unified educational space.

Moldavskaya I.I., Gavrilenko L.M. Creativity – an integral part of creativity in young children

The article raises the urgency of the problem of creative education of the individual and creative thinking younger students. School creates the essential conditions for raising complex environment that determines the efficiency of the educational process.

Key words: creativity, morality, creativity, school.

Moldovan V.N. Moral education of small students in modern school in the process of educational activity

In this article it is considered the objectives and content of moral education of small students and set out the practical aspects of applying various methods and forms of training and education.

Key words: morality, objectives of education, the process of education, students.

Moldovsky Y.P., Nikitina T.I. Uman-Botoshansky operation by eyes of eyewitnesses

In this article we are talking about the events of the initial period of the Moldova liberation during the great Patriotic war, Uman-Botoshansky operation through the eyes of its participants, as well as the importance of this activity in the liberation of the USSR and Europe from fascism.

Key words: Uman-Botoshansky operation, the Moldavian SSR, forcing rivers, aviation, the partisan movement.

Molchanova E.L., Rocozyta I.Y. The problems of moral education of students and their solutions

The article discusses the problem of spiritual and moral education of students. The authors of the article consider that one of the ways to solve this problem is to introduce the youth to Orthodox culture, to encourage their charity, to help them understand their historical and spiritual belonging to our Republic.

Key words: spirituality, morality, student youth, charity, collaboration.

Morarenko N.V., Slivinskaya N.A. Traditional values of the family

The article describes the role of family traditions in the development and formation of socio – moral culture of a child. The author reveals the importance of joint work of preschool institution and parents for the formation of family traditions in the development of preschool children.

Key words: family, family traditions, moral culture, moral formation of child's personality, patriotic upbringing (education), the succession of generations.

Oroshuk E.A., Kuzovleva E.I. Spiritually-moral education in modern preschool

In the article the author considers the spiritual and moral development of children in today's kindergarten. Collaboration with family aimed at preserving the traditions of the continuity of moral education in the kindergarten and school, new forms and updates the content of parent-teacher cooperation.

A special role in the work allotted to the Orthodox traditions, the formation of the child's personality, level of spiritual and moral culture of teachers and families.

Key words: tradition, ethics, intergenerational relations, parent-teacher cooperation, education.

Osipova O.A., Umanets A.V., Makarovskaya L.P. Traditional culture and present

In article relevance of a problem of preservation of traditional national culture, the huge importance of values, as essential elements of ideological system is stated, to complexity of development and education of the modern personality.

Key words: traditions, culture, importance, value, preservation, ethnos, training, essence.

Pavlovskaya N.B., Tarasova N.M., Doroganich V.M., Drabovich O.V. Spiritual-moral education of preschool children in the family and society

The article deals with the problem of spiritual-moral education in the family and society. Disclosed subject of family relationships. The role of kindergarten in educating future family man.

Key words: family, tradition, education, spirituality, religion.

Pavljuk T.N., Kamorina T.V. Traditional values and moral education of the younger schoolboy in the modern school

The article reveals the problem of moral education in the modern school. The basic traditional values of the modern world and the educational ideal underlying the programs of education and socialization of students.

Key words: spiritual and moral education, traditional values, modern society, educational ideal, identity and culture.

Pogoniy O.L. The role of game activity in the formation of spiritual and moral values of primary school children

This article describes different types of didactic games, their goals, objectives and the impact on the development of spiritual and moral education.

Key words: game, game activity, the ability to, development, learning, formation.

Pogorelaya E.A. Church Slavonic language in the Orthodox service

The analysis of tendencies of developing language of church service in various initial churches is provided. Influence of Russian Orthodox Church on literary process and forming the Russian literary language is described.

Key words: Church Slavonic language, national languages, literary languages.

Pogrebnaya O.E., Chesnova T.M. Modern approach, forms and methods in the field of aesthetic education

This article discloses forms and methods of work with students of Extra Education Institutions in the field of aesthetic Education. It shows the results of the given methods usage and teacher's intention to educate and bring up cultured and multiple personality.

Key words: Art, aesthetic Education, multiple Personality, Health, "Success Situation".

Popovskaya L.S., Malaij L.K. Targets of multicultural education of pre-school children in Pridnestrovie

The article reveals the issues of multicultural education of pre-school children, the formation of knowledge about the culture of their people, culture of peoples in PMR, their customs, traditions, folklore; the formation of patriotic feelings, understanding of the child that he belongs to the cultures of different peoples, tolerant attitude to different cultures.

Key words: multicultural education, socio-cultural conditions, moral sense, folklore, folk games.

Pyasetskaya E.V. Creative personality education

This article deals with Extra Education Institution opportunities for developing student's creativity. Are described methods aimed at the creative potential development under present-day conditions.

Key words: creativity, Educational System and Educational area, Extra Sducation.

Rasagulla A.V., Zinchenko A.N., Scottikailo L.P. Spiritual values and moral principles the Pridnestrivan society

The article considers modern problem of spiritual and moral upbringing of the younger generation. Addressed: to the homeland, the Orthodox faith today; understanding of each nation as the bearer of a particular culture.

Key words: multicultural society, ethno botany traditions, spiritual values.

Repenetskaya L.N., Krusha O.A. Spiritual-moral basics of the development and upbringing of a personality of a student

The questions of spiritual and moral upbringing of the upgrowing generation are on the first plan in our society. Upbringing is one of the most important functions of the society; it is a social phenomenon determining the type of a human activity that has sensible purposeful aim. A great impact on a moral development of students in the process of teaching has a teacher's personality.

Key words: spirituality, morality, upbringing, society, the forming of personality, culture, common to all mankind values.

Rudnitskaya S.D., Dobryanskaya L.N., Buryan E.L., Pirhalova E.I. Talents of the children – at their fingertips

The paper deals with the development of fine motor skills of hands, as a tool for development and correction of mind and speech. Offered games and exercises on the topic.

Key words: fine motor skills, speech development, game.

Russu E.V., Podsekina E.A., Orbu V.N. Religious education of preschool children in Pridnestrovie

Religious education of preschool children in the PMR is still in its initial stage - much has been done over the years, but much remains to be worked out in order for our children to be a worthy continuation of their ancestors. The most basic thing you need to understand the teacher and parent is that true morality is unthinkable without a religious basis, without the help of the Church, prayer and holy sacraments.

Key words: early childhood education, child development and education goals, family education, PMR, spiritual and moral education.

Savvina L.I., Savvina M.G. Modern updating practice and broadcasting of ethno-cultural heritage of Pridnestrovian people

This article considers the problem of the scientific definition of satire and humor as properties folklore Pridnestrovie defining features of its modern incarnation and the ability to adapt to modern social and cultural communication.

Key words: folklore, cultural identity, «speech» genres of folk satire, laughter, satire, satirical tale novelistic tale, snoave.

Slivinskaya MA, Pilipak OV, Zheravina T.A. Traditional family values and modern world

The problems of the modern family are considered in the article. Its importance is determined by the fact that the family is one of the major social institutions of society, the cornerstone of human life, and this institution is currently in crisis. The traditional model of the family is opposed to modern.

Key words: traditional roles, traditional family values, family, transformation.

Soltus N.V., Platonova L.N., Sharova I.Yu. The role of speech in the development of the child's personality

The paper analyzes the basic research on the unique role of the native language and the assimilation of speech in the course of child development – preschool as a person, that is it, he uses as a means of acting on itself, as a means avtostimulyatsii, creating a new, higher form of behavior.

Key words: speech; native language; identity; child; pre-school age; thinking; development; imagination; education; psychology of the child.

Stenile E.V. The lessons of literary reading is the basis for development spiritual and moral principles younger students

Presently became apparent need for spiritual and moral education of man, without which the homeland is not only capable of progressive development, but historically doomed. Education plays a vital role in the spiritual and moral development of society, its cohesion, strengthening social solidarity, raising the level of trust in society, the state.

Key words: spiritual and moral values, pedagogical process, literary reading, spiritual development of a person, the folk wisdom.

Syrbu A.I., Lyashuk M.M., Soltan V.I. Traditions and customs

I am Moldovan and Other land in the world I don't have! Time goes on, time comes but the customs-customs remains!

Key words: traditions, customs, folklore, holidays.

Toporovskaya V.L., Burlaka S.V., Michailova O.M. Spiritual-moral education of children in the family

The article discusses the importance of family education on the development of the spiritual-moral qualities of the child, provides practical advice for parents on education.

Key words: Family, parents, child, spiritual-moral education, culture, morality.

Trimuruk G.I., Sirotina L.Ya. Modern vales. Problem modern family

The unity of the family and the kindergarten was viewed as the single most important factor in the creation of educational space, and improve the pedagogical culture of the parents is a prerequisite for such interaction. However, because of the spiritual and moral crisis of modern society there is a deformation of this unity. The article pointed out the way of interaction of the family and kindergarten education with the aim of moral personality of the child. Specific examples of work with the family.

Key words: spiritual and moral education of the personality, lifestyle, family, parenting traditional values in seven events.

Uzun M.Y., Panchenko S.V., Resnick V.S., Kostetskya N.B. Spiritual and moral education of the child in the process of familiarization with the history of the family, the native city and region

Spirituality is the tallest, highest, what to aspire a person. Spiritual and moral development of the children without cognition by them histories of family, the cities, the nature, the economy, the culture and the traditions of their native land and raise to it the affection and the love to will be incomplete. Spiritual and moral experience sufficiently recovered in the course of the

activity. A spiritual culture, higher social needs, proper moral concepts of the family, the ideally, the happiness, the spirituality is formed.

Key words: family, joy, sorrow, delight, debt, history of his native city, region, spirituality, spiritual and moral personality.

Chyrdaeva N.V. Development of the person by the methods of local history study

This article tells about optimization of the process of social maturation and personal development in forwarding work.

Key words: local history study, exploring and searching activity, educational area, person.

Shishkevich E.Y., Prikhodko I.L. Spiritual and moral and patriotic education in lyceum educational space

The modern history of Pridnestrovie shows that only the active civic stand is a necessary condition of formation of the full-fledged citizen of society and the democratic constitutional state.

Key words: collective communication, citizen, example of behavior.

Shkvarovskaya T.N., Kabak L.P. Traditional values – foundation of upbringing

This article is devoted to topical issues of family education on the basis of traditional family values. The author speaks of the need for the younger generation access to all areas of spiritual experience as the basis of traditional moral and spiritual foundations of the family was laid subsequent social and spiritual consistency of personality.

Key words: children, family, education, value, morality, spirituality, tradition.

Session: SOCIAL AND ECONOMIC PROBLEMS OF MODERN SOCIETY AND THEIR SOLUTIONS

Altuhova V.A. Using the interdisciplinary communication for improvement of students' knowledge of hygiene

The article describes the main points for the implementation of methodological topics College "Health-saving technologies and their implementation in the classroom and after school." The issues of improving methods of personal hygiene of students with knowledge in chemistry and life safety. Students are very interested in their health, so we believe that this topic is very relevant for both teachers and students of secondary and higher education institutions.

Key words: interdisciplinary communication, personal hygiene, health-saving technologies.

Andreeva T.I., Funika T.G. Health-technology at biology lessons in the modern school

This article presents theoretical and practical analysis of health-technology in the modern school. The aspects of the implementation of this technology at biology lessons are shown in it. The objective reasons for reducing the students health and the examples of their increasing are offered.

Key words: health, lesson, school, pupil, Biology.

Afanasyev A., Vasilenko I. Science of humanities: scientific standards and professionalism

Professionalism in science is inseparable from the following scientific standards. Their failure is associated with the activity of amateurism in the humanitarian sphere. Refinement and dissemination of scientific standards will enhance the level of professionalism of humanities.

Key words: science, scientific criteria, science of humanities, humanistic, professionalism.

Bespalko E.V. History of development of rail facilities in Ribnitsa city and Ribnitsa district (1892-1944)

The article discusses the historical significance of development and use of rail facilities as a strategic site from the late XIX century till March 1944 in the city of Rybnitsa and Rybnitsa district.

Key words: Rail facilities, railway, Rybnitsa railway bridge, railroad station Rybnitsa.

Bilousov O.S. The problem of cross-cultural communication in the modern information society (in the context of the relationship of language and culture)

The article considers the specific characteristics of the problems of intercultural communication based on the relationship of language and culture.

Key words: modern information society, language, culture.

Bradik G.M. Ecological education of the students – the basis of the society's development

This paper covers the study of students' ecological education, which will provide the moulding of the willingness of the rational and safety usage of natural resources, energy and materials to develop the society.

Key words: ecological crises, ecological education of the students.

Bradik G.M., Shumilova I.F. Implementation of the case – method in the professional students' education

This paper covers the study of arousing students' cognitive activity. Employment of interactive methods including the case-method in the professional education will provide the forming of the safety skills in the future professional activity.

Key words: professional education, professional activity, interactive methods, case-method.

Vakarcuk S.R. Social and labor formation of young specialists in development of economy of PMR

Need of research of the social and labor relations of youth in labor market it is connected with that the youth is the main participant of the labor and economic relations in modern economy.

Now the employer demands versatile prepared, professionally mobile worker capable to an effective production activity from the first days of independent work.

Key words: work, motivation, young specialists, employers.

Vengerenko A.N., Kretsu L.S., Vengerenko O.V. Methods to overcome the financial crisis in the enterprise

The basic methods of overcoming the financial crisis at the company are described. Recommendations on the development directions of the crisis impact on the enterprise to get it out of the crisis are given.

Key words: financial crisis, crisis management, debt restructuring, enterprise development strategy.

Volovik N.A. The preparation of pupils' boarding school to the modern world

This article describes the psychological characteristics of orphans and their influence on the preparation for independent living.

Relevance of socio-pedagogical support in the preparation of orphans for independent living in a multi-layered boarding school justified factors that affect the process of becoming orphans, requires the development of such training programs. Based on the content analysis of the scientific and educational literature, such training should include social, educational, psychological, legal, and professional valueological component to help in the development of the child's personality, the crisis out of the family. Therefore, the orphans, in view of their numerous features in development, it is necessary for successful social and pedagogical adaptation, the organization of all kinds of communication and involving them in various activities.

Key words: social adaptation, education, boarding school.

Gegechkori A.V., Chuprinova N.Y. Syncretism of paganism and Christianity in Ukraine

The article deals with the syncretism of pagan and Christian beliefs in Ukraine.

Key words: religious syncretism, ancient beliefs, demonology Ukrainian pre-Christian times.

Glushkov G.E. Successful implementation of the management decisions of the Manager: the motivational aspect

The article discusses the theoretical issues of motivation, motivational environment conducive to the successful implementation of management decisions, the psychological mechanisms of blocking the implementation of administrative decisions, the most important techniques for practical recommendations aimed at optimizing the processes of implementation of management decisions.

Key words: motive, motivation, motivational conditions, management activities, management decision, the successful implementation of the administrative decision, the blocking of the administrative decision.

Guk N.A., Kozma E.S. Projected financial statements of the organization

The article describes role of the projected financial statements in the development of the financial statements of the organization. The process of formation of the projected financial statements is shown in the example of JSC "Rybnitsa Dairy Plant".

Key words: projected financial statements, financial status, planning, forecast balance, organization.

Dobrova V.V. Modern ways and ways of improvement of quality management of education studying at modern school

The current and pedagogical trends of education causing formation of culture of estimated activity of the teacher in system of professional development are presented in article.

Key words: quality of education, system of an assessment of quality of education, assessment of educational achievements of pupils, state general education standard.

Dobrova G.N., Kirillova N.G. Collaboration of organization of trade education with social partners, as a factor of development of professional competences of students

This article contains the questions of cooperation of organizations of trade education with productive enterprises. Attention applies on the necessity of support from the side of business and state to education to get skilled specialists for the enterprises of Transnistria. Here is an example of collaboration of polytechnic institute of Rybnitsa with social partners.

Key words: Social partnership, skilled specialists, collaboration, labour-market.

Evtodienco I.S. Moral education at biology lessons

The article is devoted to the problem of moral education, to formation the spiritual values of pupils and students of secondary education in the modern world. Today, the spiritual and moral education and quality of education has a significant role. The article about the biological education are equally useful to the teacher and the parent.

Key words: moral education, biology, methods, uses.

Egorov V.V. On the role of sports in the life of a student

The article describes the necessity of introduction of physical culture and sports in order to promote health and provide active recreation of students. Special attention is paid to the factors that generate reluctance to attend a variety of clubs and sports sections.

Key words: physical culture, sport, sports, healthy lifestyle, age peculiarities.

Zharkikh VY Communication in the process of non-violent interaction

In the present multitude of world cultures construction of dialogue is an optimal way of creating a harmonious communicative situation.

Key words: dialogue, dialogic thinking, non-violent interaction.

Kisliakova L.A., Grin E.A. Socio-economic problems of modern society and their solutions

This article describes the social-economic problems of modern society and the ways of their development. Attention is paid to the development strategy of Transnistria.

Key words: strategy development, social and economic problems.

Kolesnik T.A., Slobodyanyuk V.V., Nikolaeva L.N. The social structure of society: the search of appropriate answers

The article examines the social and class structure of the Transnistrian society, distinguished social strata and groups, the reasons of occurrence of the considered social stratification, are the main socio-economic indicators in the PMR.

Key words: social class structure, strata, social status, social bottom.

Kostetsckaya L.M. Forming of pupils' creative activity in the process of preparing them for school subject Olympiads

In modern society the problem of personal creative activity growth is getting especially actual. In the article one of possible ways of realizing this problem is looked through working with capable students whereas preparing them for subject Olympiads.

Key words: talent, capability, creative activity, educational process, Olympiad, biology, pedagogical technologies, information-communicative technology, forms, methods, internet resources, success, result.

Krivdina I.L. Lukyanenko about role of the religion in social and politic life of Ukraine

The problem of role of the religion in development of ukrainian social and politic life at the publicism works of famous law-defender and politic of the Ukraine L. Lukyanenko was examined.

Key words: religion, ukrainian social and politic life, church, God.

Kutuzova N.G. A role of mass-media is in forming of image of country and world views of man

Considered the leading role of the media in shaping the image of the country and the world. Indicated on the ambiguous position of the media in modern society, and also determines their main function is to belief.

Key words: mass-media, image of country, world views of man.

Loskutova E.V. Information potential of management team

Information base that provides management staff the necessary data is required for decisions on any aspect of the business.

Key words: manager, information, an information product, functional component, the system of information security, management team.

Malichuk V.M. The use of interactive technologies the lessons of history and social science

A consequence of the continuous development, improvement of methods of pedagogy became interactive technology, i.e. technology, which is an integrative process new ideas in education. Online training is one of the most interesting approaches to learning.

Key words: interactive technology, teaching methods, pedagogy.

Matrosova M.V. Economy and orthodoxy or incompatibility compatible

The article reveals the essence of the category "economy" and "the ethics of Orthodoxy". Examines the interaction of the economy and the spiritual component of society. An attempt was made to determine the influence of spiritual and moral principles of Orthodoxy in the development of social consciousness.

Key words: economics, management, goal setting, entrepreneurship, management principles, the ethics of Orthodoxy, indifferent things, charity, wealth, entrepreneurial ability, axiological orientations, socio-cultural identity.

Matyukhina O.A. From the history of the organization «amusing» regiments at parochial schools Orel province

The article highlights the process of formation of the first youth sports and patriotic movements in Russia in the early twentieth century. "Amusing" regiments and companies emerged, in particular, at parochial schools. Orthodox clergy in its outreach and patriotic work is actively involved in the sport and the moral education of the younger generation of Russians.

Key words: church schools, «amusing» regiments youth organizations in Tsarist Russia, the Orthodox clergy, the Russian Orthodox Church.

Melnik Yu.P. Processes of modernization in Ukraine: the main problems and the conditions of their solutions

The article is dedicated to the problem of political modernization in contemporary Ukraine as a society, becoming the path of independent development.

Key words: community, development, processes of modernization, government priorities, political modernization.

Mnogoletniaia A.A. The influence of historical fiction to contemporary students

In the article argued that the historical source is the primary tool in the process of learning history in school. Also fiction is one of the techniques in the teaching of history. Reasonable and well-thought-out work on the use of literature in the process of study of history will bring invaluable benefits to students, will increase the interest in the subject, will provide greater efficiency of labour history teacher.

Key words: historical source, fiction, educational potential, historical learning, cognition means.

Moldovan O.A. Prevention of TB in children of preschool age as a socially significant issue in modern society

The article outlines the main directions of the state policy in the field of prevention of the spread of tuberculosis among the population. The author considers the peculiarities of functioning of the special operations group for children with tuberculosis infection. Presents the experience of therapeutic and educational work of the kindergarten with children and their families.

Key words: tuberculosis prevention, special operations group for children with tuberculosis infection, health-preserving technologies.

Moldovsky Y.P., Nikitina T.I. The role of the partisan movement Moldova in uman-botoshansky operations

The article describes the main steps of the partisan movement of Moldova in the Uman-Botoshansky operation during the great Patriotic war. High activity of the partisans, effective support from the local population was an indicator of anti-fascist, and in particular anti-Romanian sentiments of the population of Soviet Moldavia.

Key words: Uman-Botoshansky operation, the partisan movement, the Moldavian SSR.

Pavlinova E.I., Valeiko V.P., Paustovskii D.Yu. Clusters as an innovative form of diversification and strategic development of the regional economy

The influence of clusterization on the firm's strategy is considered in this article. The regional aspect of clustering is concerned the pros and cons of clustering are provided. The tendency of successful development of diversified associations of enterprises, grouped around the leading large companies, basic production and technological, scientific, technical and commercial links within a geographically limited area are given.

Key words: cluster, diversification, integration, strategic planning, innovation, holding, regional cluster.

Pavlinova E.I., Bergii K.N. Social networks as a platform for business

The article examines the use of social networks as a platform to promote a variety of ideas, persons, goods and services. Platform of social networks have become an important component of the far-sighted strategy of sales. One way to promote sales is advertising that it is adequate in social networking.

Key words: blogs, social networks, business, internet, advertising.

Pasha T.M., Zaguralskaya A.A. Technology of multilevel training at the History lesson

In this article it is considered the technology of multilevel training. The aim of this technology is to provide the learning of each student. The basis of technology of multilevel training is psycho-pedagogical diagnostics of student; network planning; multi-level didactic material.

Key words: multilevel training, level differentiation, psihologo-pedagogical diagnostics of student, multi-level didactic material.

Popeskul V.L. About some of the proposals for reform of the electoral law of the republic

Studied the introduction in Transnistria single day of voting. Special attention is paid to creating a more acceptable form of voting.

Key words: the single day of voting, elections, Transnistrian president initiative, constitutional perform.

Protsenko V.V., Vasilyev I.V., Malashevskaya C.O. Role of local governments in the sphere of economic management

The problems of authority of local governments in the management of the economy and the socioeconomic development in individual regions. Is determined amount of the budget funds, as well as their interaction with local councils.

Key words: local government, local councils (Councils of People Deputies), budget, finance, authority, region.

Protsenko V.I., Vengerenko A.N. The content of the process of crisis management enterprise

The content of the process of crisis management enterprise is described. Complex of consistently implemented measures for warning, crisis prevention, reducing its negative aftermath is substantiated.

Key words: Crisis management, anti-crisis strategy of the enterprise, crisis forecasting, crisis management process.

Protsenko N.S. The use of health-technology in elementary school

Reviewed health saving technologies in elementary school, applied in conditions of lessons and day care centers.

Key words: health, prevention, good nutrition, power inputs.

Rybka N.M. Information and creative needs of man in the global informative society

In this article social-philosophical analysis of human of informative activity and informative and creative needs of man in conditions globalization and information are considered. Also there is consideration of character and feature of influence of globalization and of informatively-communication technologies on development of the system of activity of modern society.

Key words: global informative society, activity, informative activity, informative needs, creative activity.

Sadoma A.V., Dehtyaruk T.G. Environmental education of younger schoolboys on interdisciplinary basis

In this article, the authors show the need for interdisciplinary connections in the field of environmental education for the formation of ecological culture among students and show the way the organization of practical work in introducing children to the research and analysis that promotes development of students' respect for the environment.

Key words: ecology, environmental education, primary school, interdisciplinary communication.

Svetlichnaia O.V. "100 great" is grandiose gallery of history in persons, events, masterpieces of culture

The series of books "100 great" are considered in the article. The presented books elevate mind and allow to know much that, whatever readers even guessed about. For the wide circle of readers.

Key words: The series of the Hundred Great; The book is the source of knowledge; a reader; fascinating reading; encyclopedia; «The hundred great galleries and museums»; «The hundred great relics and treasures»; illustrations; erudite man; information source; broad mind.

Sytnik S.V. The creation of self-managed work groups in the organization

The stages of a field experiment on the development and implementation of self-managed work groups are described. The conditions of the experiment are set forth. Some of the problems of the implementation of SWG are highlighted.

Key words: self-managed work groups, group autonomy, factors of implementing self-managed work group.

Turchak U.V. Social partnership in school pupil training for choosing profession in interschool training and production centers

The article observes varieties of social partnership in modern market economy. As one of the important aims socialization of school graduate is imposed. Also branches of professional education development are presented in this issue.

Key words: social partnership, interschool training and production center, career-guidance.

Ursul S.I. Social and educational issues interaction of family and children's garden in today and solutions

Article is devoted to consideration of questions of interaction of a family and DOU. The attention is focused on pedagogical culture of parents of children of preschool age; cooperation of DOU with a family as dialogue of two partners; by methods and forms of communication.

Key words: preschool educational institution, family, interaction, pedagogical culture, cooperation.

Fedorenko T.D., Bereskaya L.S. Socio-economic challenges of modern society and their solutions

This article examines the social and economic problems of modern society as well as issues related to youth consciousness and value system of modern youth.

Key words: socio-cultural identity, modern society, subculture, socio-cultural environment.

Chikalenko A.V. Social problems of the modern child and ways to solve them in an educational institution

Social problems of children. What are the challenges of a modern child? What is the impact on the formation of the younger generation. Social space is now a child is very different from that which surrounds the child ten and even five years ago. Currently opportunities for solving social problems of the modern child has in most educational institutions. Social problems of the modern child - is a mirror that reflects our society as a whole.

Key words: social problems, alienation, an abundance of information, social status.

Shumilova I. F., Mosezhnyi V.I. Badminton in society

The article discusses the impact of occupation on badminton healthy society.

Key words: rackets, shuttlecocks, charging, good vision, good mood, healthy lifestyle.

Shumilova I.F., Borisyuk V.N., Molya L.S. Healthy life in modern society

The article considers the problems of the healthy life in modern society.

Key words: health, healthy life and its foundations, healthy eating, modern society.

Cherkasov V.K. Application features and classification of advising systems in the economics for solving problems in little predictable environment

The article describes the application features of advising systems in the economics in conditions of little predictable environment. Presents classification of advising systems in the economics depending on the type of human thought processes and tasks performed by these systems.

Key words: socio-economic system, advising system in the economics, artificial intelligence, management decision, a little predictable environment.

**Session: ROLE OF MODERN INFORMATION TECHNOLOGIES IN THE HUMANITIES,
ENGINEERING, ECONOMIC EDUCATION AND ORTHODOX EDUCATION**

Averchenkov V.I., Kondratenko S.V. Application of methods of assessment of color in information systems for diagnostic purposes related to the subject

The possible applications of expert computer systems to identify the respondents' emotional perception of visual objects. Shows the correspondence between color preferences and parameters of emotions in the process of perception of individual objects.

Key words: individual color preference, visual objects, a color space diagram, the relationship of color and emotion.

Averchenkov V.I., Samsonenko A.S. Problems of control automation process of optical positioning control components at SMD PCB

The approaches to the development of concepts of equipment for the production of printed circuit boards SMD method.

Key words: SMD, SMT, printed circuit board (PCB), optical control, factory automation, electronic industry, computer vision.

Annenkov A.A., Dubinin I.A. Network tester

The article discusses the creation of a simple but effective cable tester. In particular, it addresses the issues of creating, network performance tester, its features and the complete replacement of expensive, industrial testers.

Key words: network tester, cable rupture.

Balashova YU.V. Formation professional competence of educational process, improving the quality education using innovative technologies in conditions to implement the requirements of educational standards new generation

This article deals with the topic of formation educational process professional competencies. Particular attention is paid to improving the quality of education using innovative technologies to implement requirements of new generation educational standards.

In a modern vocational education under the competence is meant a set of competencies required for operation by a specialist or his ability effectively to carry out his professional activities.

Key words: professional competencies, the educational process, innovative technologies, a set of competencies, professional activities.

Burdeynaya G.L., Shubernitskaya T.P. Development of logical thinking of senior preschoolers through didactic games

This article shows us different ways of development of logical thinking senior preschool children through educational games, describes the various didactic games.

Key words: logical thinking, didactic games, senior preschool children.

Burov A.I., Ardelyan A.T. Dedusting gases in a buran with a horizontal axis of rotation of the flow

The degree of air pollution from industrial dust associated with the level of development of the centri fugal dedusting equipment. Such communication – the result of widespread distribution of cyclones. The combination of centri fugal separation with continuouse mission sthrough multiple filtration layers of swirlingdust – a new direction in the dedusting air emissions.

Key words: Vertical blizzard; horizontal blizzard, cyclone, dust scrubber.

Godzun Z.D. Use of computer technologies at mathematics lessons

Positive experience of designing of a lesson of mathematics with use of computer technologies is presented in article. Advantages of use of computer technologies in pedagogical activity for the teacher and pupils are stated.

Key words: pedagogical technologies, computer technologies, motivation of training, informative activity, search creative activity, scientific information.

Godovanyuk YU.I., Shagalova A.K. The management of innovative process in a secondary education institution

The article is considered the concept of "innovation management", "change of management". The basic problems of management of innovative activity are shown in a secondary education institution. An algorithm of the management of innovative processes is shown at school.

Key words: innovation process, innovation activity, innovation management.

Golotin Y. The role of chess in modern world

This article says about the role of chess in modern society, pedagogy of chess in 21 century, tendencies of intellectualization in education, culture of chess as a specific form of human activity and as a part of life, psychologically-pedagogical base of teaching children to play chess, links between physical and intellectual education. The structure of education of children capabilities in system of general education and additional education is proposed here.

Key words: chess, role of chess, pedagogy of chess, culture of chess.

Golubeva G.F. Economical and psychological analysis of valuable preferences and innovative installations of modern youth

The model of valuable structure of mass consciousness is given in research. The economical and psychological characteristic of the main innovative installations of youth is given. Results of valuable determination of the vital purposes, and also ways of their realization taking into account innovative installations are given.

Grigorieva N.L. Konstruktion of radikal rings

The article discusses the konstruktion of radikal rings using display operation.

Key words: ring, semigroup, group, attached plication.

Griscenco N.I. Spiritual and moral education at physics lessons

The article deals basic questions of spiritual and moral education of pupils on the lessons, modern science of physics can't develop without the culture, morality and beauty.

Key words: spirituality, morality, education, physics.

Dzechis S. Communication technologies as a means of foreign language speech competence formation

This article considers and analyzes some Internet technologies which help students to develop various aspects of speech activities. The information and communication technologies create optimal conditions in the foreign language study for simultaneous formation of the foreign language communicative and information competences.

Key words: communicative competence, information competence, Internet technologies, e-Tandem, YouTube, auding, speaking.

Dobrova G.N. An integrated approach to educational and training work in order to improve the quality of t specialist

The transition to modern state standards creates conditions significantly increase the effectiveness of the educational process, in which the training should focus not only on past experience, but also on the projected future. Therefore, there is a change of the educational model of specialist training from qualified to competence.

Key words: education, preparation, specialist, qualified work.

Doroganich V.M., Pavlovskaya N.B., Godlevskaya V.V., Dovbush Ye.M. Using the interactive whiteboard in preschool. analysis of teaching aids for the interactive whiteboard

This article discusses the use of modern information technologies in preschool. On the use of the interactive whiteboard - as a universal tool that allows the teacher to organize the educational process. Provides an overview of the program-methodical complexes for preschool education.

Key words: Innovative technologies, early childhood education, educational process, computer software, interactive whiteboard program.

Zhenskaya A.B. Use of informational technologies in management of organization professional education

Informatization of the educational process is the most important step in improving the quality of management in the

organization of professional education. Improve the quality of education and establish contact: students-teachers-parents, as well as the administration – the parents. Using computer technology to create a single information space for all objects of the educational process.

Key words: informational technologies, the educational process, management of education, the quality of education.

Zuch T.A. Professional orientation work with students

The article considers approaches to the problem of self-determination of schoolchildren at the present stage. The principles of career guidance.

Key words: interschool training and production center, methods of vocational guidance of pupils, career-guidance.

Karaman O.V. Using diverting tasks at the lessons of mathematics

The virtue of diverting problems is in the necessity for the pupils to change their mental steps during the solving of the problems on the opposite ones. It is one of the most valuable abilities of the mind. Diverting problems favor the development of the legerity, deliverance of the thinking from commonplace.

Key words: educational interest, diverting mathematics, mathematical problem, diverting tasks.

Kozak L.Y., Shestopal O.V., Statnik A. Receipt of the quadratic model on rotatable central composite plans

The article describes a method, that allows on the results of the experiments carried out by the rotatable central composite plans to build a quadratic model, that describes the optimum area, and explore the resulting model of optimization.

Key words: passive experiment, factors, matrix planning criteria, area of optimum, rotatable central-composite plans, the model coefficients, an adequate model.

Kozak L.Y., Shestopal O.V., Strahotskaya E., Kosanovskaya N. Search of the area of optimal conditions by the results of the passive experiment

The article describes the method of finding the area of optimal conditions as a result of passive experiment, the algorithm of processing of experimental results for the linear model and verify its adequacy.

Keywords: passive experiment, the optimal values of the area, the optimization criterion, the variance of adequacy.

Kozak O.A. The role of information and communication technologies in education informatization and problems associated with their implementation

At the present time, information technologies play a fundamental role in education. In this regard, this article examines the educational value of information technology and problems associated with their implementation.

Key words: informatization, information culture, information of general education space.

Kopeliovich D.I., Zhurin V.O., Dragunovskaia O.I. The integrated platform for the creation of information-analytical systems for monitoring and decision support systems

In this article the need in the modern world of developing an integrated platform for the creation of information-analytical systems for monitoring and decision support systems is discussed. Advantages of this system compared to the existing analogs are shown. Basic modules are described.

Key words: monitoring, data processing, data store, decision support systems, an automated complex.

Korlyuga B., Fedorov V. APMS as a way to improve the Management enterprise system

The approaches to the integration process of production management into a unified management system are considered in the article. The question APMS systems implementation in to enterprises and their interconnection with both the management enterprise system and with their performance are touched upon.

Key words: APMS, ERP, SCADA, MES, ATPMS, integrated information systems, accounting systems.

Kushnirchuk A.A. Driver skills

The article considers approaches to teaching driving skills in the learning profession "Driver category B, C". Road accidents happen due to lack of professional skill of the driver, so the qualification of the driver allows you to make correct decisions in emergency situations. Set out the stages of driving skills.

Key words: driving skills, the profession of Driver, traffic safety.

Lukashenko V.V. Features energy-efficient management in delay-tolerant networks

The article describes the main principles and technical solutions for reducing energy consumption in Delay-Tolerant Networks.

Key words: Delay-Tolerant Network, Energy Efficiency, Traffic Management.

Minchenko G.P. The use of computer technology as a means of intellectual development and improve the quality of teaching players

In the article shows the location of computer technology in modern education. Describes the experience of the introduction of modern methods of computer training in the work of the school chess club. Listed what gives the game of chess for all children. It is argued that chess can be useful in school, however, provided always that the teachers come to school able to convey his passion for chess to children.

Key words: computer technology, intelligence, chess, multi-media training programs, psychological testing, the wisdom of chess.

Ovdiy I.S. Personal site as an educational tool self-development of teacher

In this article it is considered the benefits of using teacher's personal website in pedagogical practice.

Key words: personal website, practice, teacher, foreign language, internet.

Panchenko T.A. A program-methodical complex for forming evaluative attitude to quality of students' education

The article is dedicated to the problems of quality of education as a whole and quality of professional education of future teachers in particular. The author of the article presents a program-methodical complex for forming evaluative attitude to quality of students' education.

Key words: quality of education, evaluative attitude, professional education, professional mobility, independent work.

Parfenteva I.U. Aesthetic education on computer science lessons

This article considered the idea that no one area of knowledge cannot be divorced from the aesthetic education. Considering the question of the relationship of computer science and aesthetic education, I want to share my thoughts, observations, peer into the past to see what will be the role of the teacher tomorrow.

Key words: aesthetics, computer science, education, computer.

Ponomar' V.V. Stationary and creation of the universe. collapse theory of relativity and the myth of nuclear fusion – a return to classical physics. Policy implications

The mathematical and physical evidence of the absolute accuracy of the predictions of the Bible and the truth of the Orthodox religion are provided. For the first time based on the discovery of Ivan Panin and works of St. Ignatius Brianchaninov ("The Word of Death") was able to prove mathematically exactly: the Flood occurred in 2331 (7x333) from the Creation. Direct mathematical and physical evidence of the truth of every word of the Bible: the fundamental physical constants that define the structure and composition of each atom, of the body, planets, stars, and laws of Universe, contain the product numbers 1, 3, 7. Completely confirming the doctrine of St. Ignatius Brianchaninov: "The Universe is number, and all components its essence of number ... World creation by God are mathematical need and truth ..." The most important confirmation of the absolute accuracy of the predictions and the truths of the Bible is completely orthodox religion is the construction of a 333 year (3x3x37) by order of St. Helena Church of the Holy Sepulchre of the Lord Jesus Christ and the annual miracle is happening in our time – the descent of the Holy Fire on Holy Saturday.

Key words: Christmas, the Creation, the Flood, atheistic-parameter obscurantism, the universe, the neutrino.

Popik I.I., Kozak V.V. Innovative technologies in higher education

The article is dedicated to innovative technologies, which applied in higher education. The article examines "virtual" forms of learning, such as computer manuals and books, computer practical works, distance learning, their main features, advantages and disadvantages.

Key words: computer manuals, computer practical works, distance learning, virtual forms of learning, individual work of students.

Popik I.I., Bergiy K.N. The use of cloud technology in education

The article reviews the use of cloud technology in education, their characteristics and disadvantages. The article examines the services, which provided by cloud technologies, and the relevance of cloud technology currently.

Keywords: cloud technology, education, social networks, Internet, service, Internet Services.

Romanovskaya N.V. Technology in the classroom

This article reveals the problem of the importance of informatization in modern school educational process. It gives evidence that complex influence on students by means of modern information technologies improves the quality of knowledge.

Key words: modern society, quality of education, informatization of educational process, teachers' competence, educational process efficiency.

Rusu A.P. Information and communication technology in modern society

This paper considers the problem of information and communication technology in modern society.

Key words: information and communication technologies (ICT) and communication technologies, distance education.

Rytov M.J., Gorlov A.P. Automation of process information security audit objects of information

This article discusses the process of assessing the level of automation object's information security information, by creating an automated system. The main functions of the proposed system are: an audit of information security, information security threats formation model, the formation of recommendations for establishing information security systems, the formation of organizational and administrative documentation.

Key words: information security, assessment, auditing information security, threat model, an automated system, to information, protection.

Rytov M., Kovalev P. Analysis of network communication problems of industrial enterprises with enterprise portals

The article considers the result of analysis of network communication problems in the field of industrial enterprises, where the main part of the workflow control is an enterprise portal. This problem is considered from the point of view of the network model ISO / OSI, which groups communication functions into seven logical layers.

Key words: network model, open systems interconnection model, layer, enterprise portal, industrial environment, protocol, LAN, network.

Kravchenko O.V., Ardelyan K.M. Determining the optimal solar power installation PRT

One way to address the ecological and energy saving in Ukraine is the use of alternative energy sources. Now the world is carried out intensive development of solar energy equipment installations.

Key words: Solar activity; SU-solar installations, hot water – hot water supply, power installation, solar collector.

Skodorova L.K., Leahu A.A., Bublik I.V. Introduction of innovative educational technologies in practice of teaching in higher school

In the article innovative educational technologies and their classification are considered, proof of the place of innovative educational technologies in the educational process is given. Based on the results of an inquiry need and possibility of the introduction of modern educational technologies into teaching practice, as well as teachers' willingness to use them in the educational process is analyzed.

Key words: educational technology, methods of teaching, traditional educational technologies, innovative educational technologies.

Smirnova I.A. The role of modern information technology in secondary vocational education

This article provides an analysis of modern information technology, as today brings us the company training requirements for qualitatively new personnel with a high level of knowledge. We consider the significance of the internet resources in teaching students of secondary vocational education, as well as the use of social services in educational purposes.

Key words: internet-technologies, education, automated laboratory, practical works.

Tishchenko A.A., Kazakov YU.M. Training in BGTU specialty "Innovation"

Shows the main stages and characteristics of training specialists in the field of innovation.

Key words: innovation, new technologies, high-tech product.

Tymkovan T.A., Stepanova V.A. Video technology at English lessons as the effective formation of speaking activities

The main purpose of learning a foreign language is the formation and development communicative culture of students, teaching practical mastery of a foreign language. The objective of the teaching is to choose such methods which would allow students to show their activity, their creativity. In recent years the problem of using of new information technologies is more and more often raised in a school.

Key words: communicative culture, foreign language, teaching, video technology, information methods, lesson.

Tagulskaja L.A., Slobodyanyuk V.V., Garbuznik E.S. Working with gifted students in learning mathematics

The article considers the main characteristics of giftedness, pedagogical approaches for working with gifted students in learning mathematics.

Key words: giftedness, gifted students, scientific research, mathematics, mathematical circle.

Florya E.P. Using up-to-date technologies in teaching English for specific purposes

The article deals with possible up-to-date technology application in teaching English for specific purposes. Special attention is paid to using the selected Internet websites, methods of project work, computer technologies and also to teachers' as well as to students' activities in the creative usage of the multimedia language learning materials.

Key words: website, method of projects, multimedia studying aids, computer technologies, English for specific purposes.

Tsurkan N. Testing techniques at the history lesson

The article considers one of the most effective types of operational knowledge checks -testing that is very popular among students and teachers. This theme is still not fully explored and has development prospects.

Key words: testing techniques, tests, test control, test tasks.

Chernega N.V., Nagaevskiy O.M. Algorithms for generation and recognition CAPTCHA

This article analyzes the methods of generation and recognition CAPTCHA. It describes the advantages and disadvantages of these methods, and conclusions about their usability and security. In conclusion the authors realized CAPTCHA with the use of html5.

Key words: image processing, CAPTCHA, html5.

Shapoval E.A. The role of the modern computer technologies in teaching of preschool children to the English language

The article is about the ways of increasing interest of preschool children in teaching of the English language with the help of the modern computer technologies. There are also considered in the article the possibilities of the usage of the computer technologies while preparing to the English lesson.

Key words: multimedia means, interactive board, audio recording, video recording, card file of games, methodical pedagogical literature, videos, software.

Shkaberin V.A., Bepalov V.A. Peculiarities of use distance learning system "Moodle" in BSTU

The article describes the features of the introduction and use of distance learning system.

Key words: distance learning, higher education, Moodle, setup and configuration of the system of distance learning.

Shchegoleva A.P. The web site at lessons of informatics and economy as didactic means

In article efficiency of application of communication technologies in the form of the personal web site which allows to draw attention of school students for more effective studying of a subject is considered.

Key words: Interactive communication technologies, web site, computer didactics.

Shcherbovskiykh S.V. Failure cause analysis of the system with complex whole reduced redundancy

The reliability model of the system with complex whole reduced redundancy for failure cause analysis is proposed. The model adequately takes into account the impact of load-sharing on minimal cut set probability characteristics. For system modeling dynamic fault tree and split homogeneous Markov model are used.

Key words: whole reduced reserve, reliability model, dynamic fault tree, Markov model, minimal cut set.

Corcevschi S. Interkulturelle perspektive in der landeskunde

Consideration of learning a foreign language as coming into contact with another socio-cultural reality, which can affect the views and attitudes of students and lead them to a deeper understanding of reality of life in our own culture is carried out in the framework of an intercultural approach, the framework of foreign language studies, and especially within the framework of cultural studies.

Key words: culture, intercultural learning, intercultural studies, socio-cultural reality.

Ababii V.N., Buimestru N.M. linguistic nature of potential and occasional words in the modern french language

The given article is dedicated to the speech neology, specially to the study of linguistic nature of potential and occasional words found in corpus of author's neologisms from the synchronic-dynamic point in language development. There are also described the processes of new words formation and qualitatively new elements.

Key words: potential words, occasional words, word-building, usage, author's neologism.

Andrianova T.N. The formation of students self-control in elementary school

The article considers the questions of self-control, which was released today beyond the particular question of psychology. The interest to the urgent problem expands, and needs to be addressed in various fields of psychology.

Key words: final, out functional, predictive self-control, the odds-ming self-management skills.

Antoshka T.N., Demidova E.N., Listyugina L.I., Pankevich N.S. The development of communicative abilities of preschool children in play activities

Authors of the article reveals the significance of play in the development of communication skills of preschool children, offering practical material on this issue.

Key words: game, communication skills, individual characteristics.

Baboy O.V. The image of the mother in poetic works of the contemporary poet Volodymyr Poyata

The article deals with the theme of motherhood and the key sides of being a woman - mother, that appear in front of the poet's eyes, who directs the reader through the verses to his mother, berhyiming her blessed name. The main aspects of realization of motherhood in a modern society are revealed.

Key words: spiritual light, personality, poetry, meaning of life, contemporaneity, spirituality, a working woman.

Baranovskaya S.N., Orlova L.I., Myrzenko A.N., Rudnitskaya S.D. Development of the speech of children of younger preschool age in the course of the dramatized activity

Authors of article represent the experience on a problem of development of the speech of younger preschool children by means of the dramatized activity.

Key words: younger preschool children, the dramatized activity, game.

Basiuk I.V. Peculiarity of the category of evaluation in the text of fiction

The article considers the essence of category of evaluation in general terms of Linguistics, reveals the concepts of evaluative modality and modal frame. Further it describes the specific features of realization of evaluation in the text of fiction, in particular illustrates the influence of the broader context on the expression of the evaluative content of a language unit.

Key words: the category of evaluation, evaluative modality, modal frame, the text of fiction.

Bounegru S.V. Speech development in primary school

This paper examines one of the important problems in the art of communication of small age pupils. The teacher pays attention to the fact that the school aims to train the child as a person with a group of knowledge and attitudes of communication. The communicational development of pupils is focused on the role of the teacher, his style of communication in the relationship with pupils.

In order to acquire more concepts related to communication skills, the author relies on his own experience, proving some exercises and games.

Key words: art of communication, skills, education, abilities, personality, vocabulary.

Bugaychenko I., Isaeva M. The problem of modern schools and students. Ways to solve it

Pedagogy of Mental and Action approach involves the study of the mechanisms and processes through which the students master not only their academic knowledge, but also their operational methods. Development of the students' skill enhances the quality of the educational process, whereas the child gains the chance to apply the acquired method not only on a specific subject but utilize it in real life as well.

Key words: pedagogy, personality, learning process.

Veriaskina O.S., Savachenko S.P., Platon E.P. Educator speech is the main source of preschool children speech development

One of the main tasks in the work of a modern educator is the formation preschool children skills of effective speech communication. The authors of the article substantiates the idea that the richer, more varied educator speech is, the stronger is its effect on the preschool children mental activity and quality of their knowledge.

Key words: children, speech, teacher communication, speech communication, speech culture, language.

Vladiuk T.B. Meta-subjects activities at studying lyrical works at primary school

This work contains the analyses of meta-subjects activities at studying lyrical works at primary school. The general concepts of the system-activity approach in training are opened.

Key words: meta-subjects results of education, system-activity approach, competencies, universal educational activities.

Voloshchuk I.M. The Russian language as a phenomenon of Russian culture

The question about the necessity of using the Russian language to maintain and develop a common informational, educational, economic and socio – cultural environment is carried out.

Key words: linguistic consciousness, intercultural communication, national phenomenon.

Godovanyuk Y.I. A variety of technologies which are used for development of communicative competences of pupils

Presents the work of revealing the different technologies that can be used in the development of communicative competence of students with a non-native language. Addressing this issue highlights the need for practical forms of learning. Which provides the development of personality, in accordance with social requirement.

Key words: triplicity, objective methods and educational processes of communicative competence.

Grigorieva A.A. Creative techniques for concentration of attention of students on Moldavian language lesson

In the article a great importance is put on the formation of a creative and harmoniously developed person. The teacher chooses appropriate techniques of work, that contributes to the development of critical thinking and creative abilities on lesson. The work includes the teaching method of the beginning of the lesson on the basis of attention concentration using creative technologies.

Key words: teaching, concentration of attention, cognitive interest, curiosity, thinking, imagination, creation, creative methods.

Grigorieva V.A. Interconnection emotional and cognitive perception in foreign language teaching students

In the article the special attention is given to emotional and cognitive components in teaching foreign language. Is considered psychology positions in the training foreign language; such factors as single-mindedness, motivation and speech situation.

Key words: emotional and cognitive components, student's psychology.

Gurzenkova M.V., Liubinskaya O.V. Game as a leading preschool activity

This paper examines one of the most important topics – the game, which is the main activity in the development of knowledge. That provides the rationale relevance of the topic. The purpose of the work has led to the necessity to solve the following problems: to study the performance, characterize the formational level of emotional and volitional preschoolers; to study the characteristics of the games in pre-school.

At the end of the work we can make a conclusion that the game, as an activity, is focused on the knowledge of the world around the child, through active participation in work and everyday life of people. The process of creative preschool children development abilities requires a purposeful pedagogical guidance. Children improve creative idea, imagination and memory.

Key words: role-playing game, activities, plot, chief, toys, attitude, rule, team.

Danilova I.S. Semantic peculiarities of narcotic names in the English language of the 19th century

The article describes semantic peculiarities of narcotic names regarded as the lexico-semantic field in the English language of the 19th century. It describes microgroups within the field and analyses the use of narcotic names in fiction.

Key words: lexico-semantic field, narcotic names, semantics, connotation.

Druzhinets M.L. Phonetic maintenance and color associations of the canonical masculine names.

The article is devoted to psychophonosemantics and color associations of the canonical masculine name, particularly to the study of masculine onyms. In the article we characterized phonetic content and color coloring of the names on the basis of the phonetic values and color gamut of stressed vowels.

Key words: onim, psychophonosemantics, color associations, vowels, phonetic content.

Dubets E.V., Palikhovich L.A. Formation of competence of audition in the course of teaching the Moldavian language at school with training Russian

The scientific work solved the problem of researching the forming of audition competence with the help of active technologies for a better improving of the system of exercises in order to make the studying of Moldavian language more efficient.

Key words: audition, competence of audition, communicative function auditions, active and interactive methods of audition; active listener, system of exercises, audition assessment.

Zhosan D.K., Dushkova A.M. Conventional English abbreviation in tourism

Article deals with the classification of abbreviations and acronyms in tourism. Russian tourists are faced with the problem of deciphering foreign abbreviations abroad. To solve this problem, tour operators and tourists should explore the conventional decoding abbreviations.

Key words: abbreviation, word formation, information, tourism.

Zhosan K.A. Technology of training educational activities students interns teaching specialties

The article deals with the problem of choosing the forms of educational activities. The process of planning educational affairs should proceed in stages; therefore, the teacher should be paid more attention to the planning of training activities.

Key words: educational work, program, elements, form.

Zadobrivskaia O., Kolesnikova N. Meanings of the notion “Smell” in the novel by Patrick Süskind “Perfume: the story of a murderer”

Different meanings of the word “smell”, which is the nuclear of the given semantic domain, are considered in the article. Synonymic lexical units which transfer the given meaning are also presented here.

Key words: the semantic domain, representants, the notion “smell”.

Ivashchenko L.S. Comparative aspect of study Slavic languages

The article discusses the differences of material, functional and typological nature of grammatical categories used in modern Slavic languages, despite the commonality in root words, affixes, word structure, a system of regular sound correspondences, morphological alternations, a sentence structure.

Key words: comparative and comparative-historical trend, socio-cultural background, comparative science, grammatical category, the differences in the tribal affiliation, the paradigm of grammatical forms.

Kalina L. Biblical characters in carols east of the Dniester

The article describes the image of God the Father, God the Son in folk carols selected from Transnistrian territory, collected by the author and Transnistria State University T.G.Shevchenko students of Language and Literature Institute.

In this work the author raises the question of interdisciplinary relationships between folk and theology, between paganism and belief in one single God.

Key words: folk, carols, God, religion, poetry text, church, informer, choir.

Koval Z.V. The role of educator in innovative activities of organisation of additional education

The article observes innovational activities of educator of additional education for example МОУ ДО «ЦДЮТ», Rybnitsa. Participation of pupils in international and interstate projects is a result of such the activities. All these aspects make education open, facilitate communication between pupils from different regions, develop healthy competition and patriotism, make pupils proud of personal success, and motivate them for creativity.

Key words: innovational activities, educational technology, additional education, methodology of project activities, energy conservation.

Kovtunen U.A. Actuality of pronunciation teaching at an early stage

Training in a pronunciation is the program requirement, it is impossible without it to master all types of speech activity in a foreign language. Actuality is that at the early stage children quickly learn new material, imitation is peculiar to them. The majority of textbooks begin with an introduction phonetic course.

Key words: pronunciation, imitation, training, phonetic drills, repetition after the speaker.

Kotelya E.A., Orlikovskaya A.A., Orlova L. I., Syuris L.V. Speech development of the senior preschool children by means of experimental and research activity

In article the problem of the organization of educational and educational work with children of the advanced preschool age on speech development by means of experimental activity is opened.

Key words: speech, search and experimental and research activity, senior preschool children.

Kulava L.P. The role of reading in education and upbringing pupils

This article reveals the role of reading in contemporary society. Reading is an inexhaustible source of enrichment by knowledge, a best way of development child's informative and speech abilities, his creative skills. Reading is a powerful means of upbringing moral qualities.

In new educational conditions there is a requirement to define ways, methods and forms of work with pupils for development of interest and increase of motivation of pupils to literary reading. Lessons where interactive methods are used, inspire pupils not only to read, work, but also to create.

Key words: modern formation, literary reading, creative abilities, interactive methods.

Larionova L.N. The role of great moldavian handwriters in historical development of moldavian literatures.

The historical meaning and importance of handwrights of G. Ureke, M. Kostin, I. Nikulche, in investigation of moldavian and romanian peoples history.

Key words: potential, of the society, discipline, classification, methods.

Lashcan O.N. Didactic game – possibility to learn a foreign language

The article describes the essence of the didactic game as one of the most effective method used for learning the Moldavian language in classes with the native language-Russian. Are enumerated methodological requirements and problems, which are solved using a didactic game for learning Moldavian languages.

Key words: didactic game, stimulus, effective assimilation, development of speech.

Leontieva N.N. Relations between branches lecsical system.

In this article will analyze the relationships between branches lecsical system, namely relations of interdependence between such phenomena lecsical as homonymy, antonymy, polysemy and synonymy, emphasizing the value of each phenomenon lecsical the vocabulary and the correct use of words in speech.

Key words: lecsical system, report, synonymy, antonymy, polysemy, homonymy.

Leontieva L.P. The peculiarities of the organization of the learning and upbringing process of pupils in the ungraded village school

The article presents the peculiarities of the organization of the learning process of pupils in the classroom linguistic cycle in the ungraded village school. This work reflects the specific structure of the lesson and the individualization of learning.

Key words: ungraded village school, combined type of lesson, independent work, role-playing game, individual tuition, pedagogical dialogue.

Lozan T.A. The problem of the dialogue of cultures in multicultural educational space

The article deals with studying the influence of the dialogue of cultures, tolerance and mutual respect towards other cultures. Some solutions to the problem of the dialogue of cultures taking into account multicultural space of Pridnestrovie are considered, the actuality and prospects of the concept of the dialogue of cultures are determined.

Key words: dialogue of cultures, multicultural education, multicultural educational space, ethnic culture, tolerance, identity

Mazepa T.A. Game methods in the teaching fairy tales

Pluses of offered technologies consist first of all in their universality, availability. To any age and any level of development. Regular use of these technologies develops imagination and associative thinking, allows to go deep into the text and to create creative works. These technologies can be carried to the developing.

Key words: associative thinking, imagination, technologies.

Maletskaya O.P. Professionally oriented foreign language training of medical college students

The article considers the perspective of professionally oriented foreign language training of medical college students in terms of renewed contents of professional education according to new standards. It describes the main pedagogic technologies used by the author of the article directed to the formation and development of students' professional communicative competences.

Key words: professionally oriented approach, professional field, development of professional communicative competences, special linguistic knowledge, integrated educational environment, multi-media technologies, project activity, role plays, authentic educational films.

Maruschak N.P. Methods and ways of pharmaceutical terminology training in Latin language classes

Annotation for the article: The aim of the article is to help medical students to learn the language of teaching and scientific literature according to their specialty and to prepare them for professional sphere.

Key words: medical terms, ways, methods.

Medushevskaya V.V. Methods of psychological transfiguration reality in the novel "The Mill of Fortune" John Slavich

In this article we see that the "Mill of Fortune" is a realistic novel of psychological analysis. The confrontation of two worlds with different mentality, psychological and moral struggle between good and evil.

Key words: reality, psychology, characters.

Melnichuk I.M. Phraseological basis of typology of linguistic personality

The article proposes an approach to the question of type definition of linguistic personality. The author defines the role of phraseological units in identifying personality-oriented or status-oriented linguistic personality. The author considered egocentric and sociocentric linguistic personality types.

Key words: linguistic personality, types of linguistic personality, phraseological units.

Murzicheva L.M. Dialekt features of the Ukrainian speech in Tiraspol

Research is devoted to the identification of phonetic, morphological and syntactic features recorded in the questionnaire and stories of native speakers of Ukrainian language and stored in the dialect of town Tiraspol Transnistrian Moldovan Republic.

Key words: vocalism, konsonantyzm, dialect, morphological, syntactic features vocabulary.

Mustia V.D. The role of the play in training and education for small school age pupils

This paper examines the role play one of the effective working method with small school age pupils at the lesson. The game can be used at different lessons and at different stages of the lesson. The paper is argument in his actuality in practice and is presented an analysis of the topic studied.

Key words: games, education, training, collective motivation, assessment, problem solving, imagination, creativity, mood.

Nikolai V.P. I am future of Moldova

Speaking today about the educational process, we can say without reservation that we are dealing with one of the most pressing problems of the modern world. Solving the problem requires careful preparation because it depends ultimately the future of our country. The child is an offshoot of tenderness, tranquility and its future will come true, depending on the smile that warms his heart. Someone said: Blessed is the man who was destined to have a teacher with a big heart.

Key words: folklore, rich, wisdom, traditions, customs, talent, verbally, ancestors, legacy for future generations.

Nosova A.I. «Debate» the game as an innovational debating method in education

This article tells about the role of the modern educational technology «Debate». Here are shown bases of game: evolution, theory and practice of using in the world, mane rules, etc. Also our personal experience in teaching debating is described in the article.

Key words: debating methods, debates, subject approach.

Ovdii I.S., Breylian D.S. Using of dramatization as the ways to improve motivation in the process of studying foreign language

In this article it is considered the features of using of dramatization at the English lessons in order to develop the ability to communicate in a foreign language, improve motivation and methods of work on the preparation of a dramatization and transfer stages of the literary material to the stage.

Key words: fairy-tales, theatre, foreign language, at school, the learning of languages.

Oprya E. The praxiology aspect of students' portfolio

Portfolio is an effective way of checking students' knowledge and skills within one term or course. It represents a complex instrument of evaluation as it involves various teaching, methods and technique.

Key words: portfolio, evaluation, checking knowledge and skills.

Panova Yu.O. English in our life

English is necessary everywhere: on vacation and at work. Where you were, it will always come to the rescue of you. Announcements at all airports of the world, designation on cards, indexes on roads – in the majority of the countries all this is duplicated in English. Knowing English, the person won't be gone in one point of the globe. English became obligatory for the educated person for a long time and as residents of Laos speak: "The nobility foreign language is all the same that to live one more life".

Key words: official, information technologies, culture, slang, terms, designations, market, industrial goods.

Petrova T.V. Linguistic description of English phraseologisms, including geographical names

Lingocultural material not only contains information about the linguistic fact, but also helps studying foreign language to understand the national-historical features of this fact – features peculiar to another social culture.

Key words: English phraseologisms, explanation of the origin of phraseology, geography.

Pislari T.S. The myth of the Eros in the poem M. Eminescu "Luchaferul"

The article considers the myth of the Eros in the poem of Moldavian classic M. Eminescu. The author describes the first references to this folklore character and reveals his role in the Moldavian mythology.

Key words: myth, literature, folklore, motive.

Podolian A.S., Panchina E.A. The origin and the development of education in the pridnestrovian moldavian republic

The article is dedicated to the development of education in the Pridnestrovian Moldavian Republic in different periods of time, the contribution of outstanding teacher N.I. Pirogov to Pridnestrovian education.

Keywords: education in the Pridnestrovian Moldavian Republic, primary schools, district school, parish school, provincial school or gymnasium, universities, ecclesiastical education, secular state system, Grigoriopol, Dubossari, Benderi, Slobodzeia, Moldavian schools, district council schools, unified labor school, higher institutions.

Popova V.F. Elements of peoples' creativity in the historical drama "Rasvan and Vidra"

In the article the author deals with the writer B.P. Hazdeu in connection with creative usage of peoples creativity elements in the historical drama "Rasvan and Vidra".

Key words: folklor, legend, song, to be inspired, history, motive, language.

Postoeva M.S. Methods of teaching reading in English at primary school

Learn to read – it means to teach pupils to read and teach them to relate the images of speech units with their meaning and develop certain skills that allow understanding the content of the text.

Key words: reading, text, learning, letter, sound, game.

Preanichinicova I.V. Electronic language portfolio as technology of forming educational competence of pupils

The article discusses the introduction, meaning and functioning of the "E-Language Portfolio" on English lessons; the functions of the teacher, students and parents working with E-Language portfolio; introduces the structure of ELP.

Key words: Electronic Language Portfolio, the function of the teacher, students and parents, the structure of the Electronic Language Portfolio.

Pedurets I.A. Multimedia resources and the use of clips in lesson of foreign language

This paper examines one of the important methods of teaching a foreign language.

The problem of professional competence of the modern foreign language teacher, justifies the formational importance of linguistic and multimedia competence in a context of the future generation of pupils. The purpose of the work has led to the necessity to perform the following tasks:

1. Develop experience with songs and videos in the formation of linguistic and multimedia competence of pupils.
2. Develop the pupil's creativity, his ability to bring up the need of self-improvement and responsibility.

At the end of the paper we can make a conclusion that using the multimedia in the classroom of the French language has changed at a larger extent the approach to the development of training materials for the discipline. Is very important the practical experience in the use of songs and videos in the formation of linguistic and multimedia competence of pupils.

Key words: method, multimedia, music, video, modern, animation, activation, huge interest, vocabulary, pronunciation, dialogue, autonomy.

Selevina I.M. Individualization of the learning process as a key to improving students' motivation (to learn english)

The article considers the problem of the revision of the approach to the educational process and the individualization of the learning process as a way to improve students' motivation to learn English. One means of achieving this goal is the introduction of information technology, the rejection of lecture and seminar teaching system and the change in student motivation.

Key words: information technology, individualization of learning technologies will, technology training, motivation, personality, individual, creative team of students, communication skills, psycho-emotional climate.

Semrniuk E.S. Studying the theme "The life of Sergey Radonezhsky" at the literature lessons in primary school

Studying the theme "The life of Sergey Radonezhsky" at the literature lessons in primary school opens up big possibilities for

learning the history of Russia and orthodoxy, spiritual and moral upbringing; it allows to affect the souls of children, to form in their consciousness a peculiar “compass” that will always help to determine what is good and what is bad, where is the truth and where is lie.

Key words: life, prayer book, healer, patron, spirituality, unification, patriotism, upbringing.

Sitnikova O.I., Pavlova N.I., Smolievskaya A.G. Multimedia technology in kindergarten. Presentations for preschoolers

The article discusses the importance of using multimedia technologies in work with preschool children, in particular the use of presentations as a means of development and learning of children.

Key words: Information technology, computer, development, training, presentation.

Slivinskii D.A. Intercultural communication and foreign languages teaching at the present time

Globalization and new communication technologies lead to the increase of the educational value of studying foreign languages. The international relations development and the process of learning and teaching of foreign languages are interrelated while not being any means of intercultural communication. In this regard, there is a need for specialists who speak foreign languages having different levels of proficiency.

Key words: intercultural communication, communicative competence, professional activity, the process of learning and teaching of foreign languages.

Solovei S.B. The development of student’s skills and knowledge when training foreign language

All social processes are connected with the language communication somehow or other. Communication is a specific form of a human public activity with the help of which in certain circumstances the exchange of intellectual content happens with the help of the language means. To start communication in mother tongue or a foreign language a person should possess certain speech skills in these languages.

Key words: communication, knowledge, know-how, types of speech activity, reading, speech, writing.

Topolnitskaya N.O. Interdisciplinary communication in teaching a foreign language

There are great opportunities to use interdisciplinary connections as means of motivation of foreign language speech activity in the school activity with proper organization of familiarization, training and use of language material. These features are incorporated in the specific foreign language as an academic subject. Language is a mean of expressing thoughts about objective reality, properties, laws which are the subject of other disciplines, that’s why the language is objectless. But being, objectless it has many common points of contact with other objects, i.e. the language is “polysubject”.

Key words: interdisciplinary connections, discipline, a foreign language, motivation, specificity.

Torbina A.S., Zinchenko A.N., Ledneva L.D., Izotova T.N. The value of psychological-pedagogical support families of children with speech disorders

The article is dedicated to the value of psychological-pedagogical support for families of children with speech disorders, outlined the main tasks of speech therapy with children preschool age in preparing them for school.

Key words: verbal expression, family, psychological-pedagogical support.

Tymkovan T.A., Topolnitskaya N.O. The role of presentation in the communicative method of teaching foreign language oral communication

The principle of presentation plays a special role in learning a foreign language. Learning situations are created with the help of presentation in which oral communication is practiced. The combination of words and presentation is one of the most common phenomena in the modern practice of teaching. Learning objectives are solved successfully in the case if the use of language is based on direct perception of objects, processes and their images.

Key words: presentation, communication, language, word, practice.

Ustinova A.Yu. Regional component in teaching English

The article describes the patriotic education at the English language lessons while studying the regional component. Correspondence of the program and regional component themes is shown. The examples of personal work are given.

Key words: English lessons, regional component, patriotism, our gymnasium.

Hlopova A.V. The apocalyptic reasons in the novel of O. Uliyanenko «Stalinka»

In the article we made an attempt of poetic analysis of the first novel of O. Uliyanenko «Stalinka» with the purpose of exposure and description of apocalyptic visions, with which the artistic space of text is full of on subject-composition, vivid and ideological-philosophical levels.

Key words: Apocalypse, Revelation, stalinschina, the sign of beast.

Chervinskaya I.I. Teaching grammar at lessons German language

This paper considers the problem of effective explanations of grammatical material on German lessons.

Key words: grammatical phenomenon, explanation, vocabulary, grammar material, learning, value.

Shtefyuk H.S. Linguistic text analysis as one of the student’s language sense formation methods

This article is devoted to the urgent problem of Linguistic Text Analysis as the method of Secondary Vocational School student’s creativity formation and Language culture rising.

Key words: analytics, text, linguistics, culture, communication.

Научное издание

Михаило-Архангельские чтения

Сборник материалов IX международной
научно-практической конференции
18 ноября 2014 г.

г. Рыбница

ОАО «Рыбницкая типография»

Формат 60*84 1/8. Бумага офсетная.

Усл. изд. л. 72 Тираж 300 экз.

Заказ № _____