

1

คู่มือ มาตรฐานป้ายจราจร

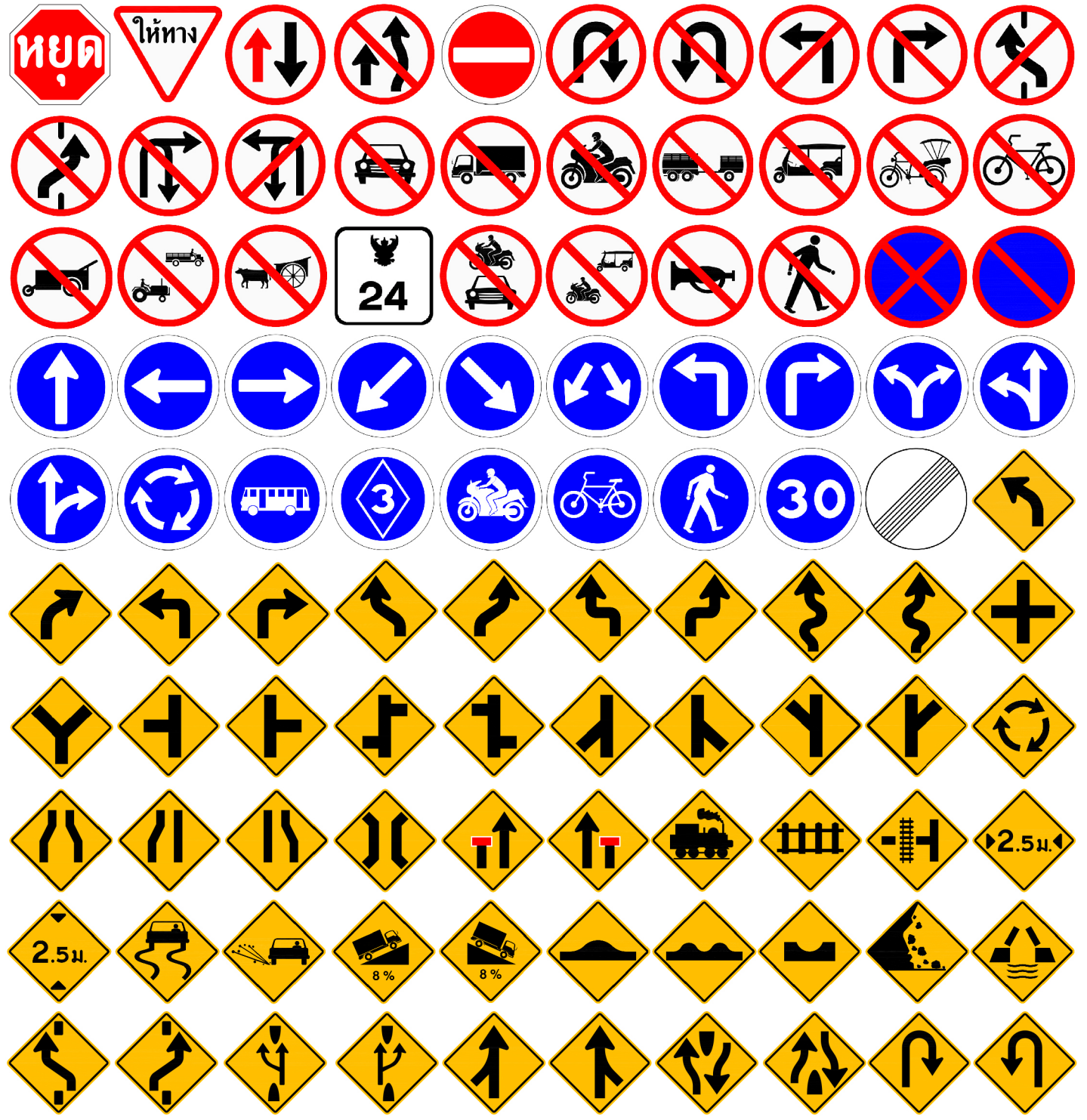

คำนำ

กรมทางหลวงเป็นหน่วยงานที่มีหน้าที่ในการดำเนินงานก่อสร้าง งานบูรณะ และงานบำรุงรักษาทางหลวงแผ่นดิน ทางหลวงพิเศษ และทางหลวงสัมปทาน เพื่อประโยชน์ในการพัฒนาประเทศ อำนวยความสะดวก รวดเร็ว และปลอดภัยแก่ผู้ใช้ทาง จึงจำเป็นต้องมีระบบควบคุมการใช้ทางหลวงให้มีการใช้งานได้อย่างปลอดภัยและมีประสิทธิภาพ ซึ่งการเดินทางที่สะดวกและปลอดภัยจำเป็นต้องมีระบบการนำทางที่ดี ป้ายจราจรจึงเป็นส่วนสำคัญในการนำทางให้ผู้เดินทางถึงจุดหมายปลายทางได้อย่างรวดเร็วและปลอดภัย ปัจจุบันระบบโครงข่ายของกรมทางหลวงได้มีการพัฒนาอย่างต่อเนื่องการพัฒนาระบบการติดตั้งป้ายจราจรจึงมีความจำเป็นต้องได้รับการพัฒนาควบคู่กันไปด้วยเพื่อให้เกิดประโยชน์สูงสุดต่อผู้ใช้ทาง

ป้ายจราจรเป็นอุปกรณ์งานทางที่ติดตั้งบนทางหลวงเพื่ออำนวยความสะดวกและเสริมสร้างความปลอดภัยในการเดินทางแก่ผู้ขับขี่ ประเภทป้ายที่สำคัญในการใช้งานทั่วไป ได้แก่ ป้ายบังคับ ป้ายเตือน และป้ายแนะนำ โดยป้ายแต่ละประเภทมีวัตถุประสงค์การใช้งานแตกต่างกัน

- **ป้ายบังคับ** ใช้เพื่อบังคับให้ผู้ขับขี่ รวมถึงคนเดินเท้าทราบถึงสิทธิและหน้าที่ของตนเองบนท้องถนนหรือทางเท้า ซึ่งจะช่วยลดความขัดแย้งของการจราจร และหลีกเลี่ยงอุบัติเหตุที่อาจจะเกิดขึ้น
- **ป้ายเตือน** ใช้เพื่อเตือนให้ผู้ขับขี่ทราบล่วงหน้าถึงสิ่งที่จะเป็นอันตรายหรือสิ่งที่จะต้องเพิ่มความระมัดระวังมากขึ้น เป็นการเพิ่มความปลอดภัยบนทางหลวง
- **ป้ายแนะนำ** ใช้เพื่อแนะนำให้ผู้ขับขี่ทราบถึงข้อมูลที่สำคัญขณะใช้เส้นทาง เช่น จุดหมายปลายทาง เข้า ทางออก และแหล่งท่องเที่ยว เป็นต้น

การที่ป้ายจราจรมีอยู่ด้วยกันหลายประเภท และแต่ละประเภทมีอยู่ด้วยกันหลายชนิด จึงจำเป็นต้องมีการกำหนด รูปร่าง สี และลักษณะต่าง ๆ ของป้ายให้แตกต่างกัน เพื่อใช้แยกแยะลักษณะจำเพาะของแต่ละป้าย นอกจากนี้ ป้ายจราจรอาจถูกติดตั้งเป็นป้ายข้างทางหรือป้ายแขวนสูง โดยมีระยะติดตั้งตามแนวทางเดินรถ ตามแนวขวาง และตามแนวตั้งที่แตกต่างกัน เพื่อประสิทธิภาพสูงสุดในการมองเห็น การรับรู้ และการปฏิบัติตามอย่างเหมาะสมตามหลักวิศวกรรมจราจร ด้วยความหลากหลายในด้านต่าง ๆ ของป้ายจราจรดังที่ได้กล่าวในข้างต้น กรมทางหลวงจึงได้จัดทำคู่มือและมาตรฐานป้ายจราจร โดยการกำหนดมาตรฐานด้านต่าง ๆ สำหรับป้ายจราจรและวิธีการใช้งาน เพื่อให้หน่วยงานและผู้ที่มีส่วนเกี่ยวข้องสามารถนำไปปฏิบัติใช้ได้อย่างถูกต้องนับตั้งแต่ปี พ.ศ.2521 เป็นต้นมา และได้มีการปรับปรุงแก้ไขเพื่อให้มีความสมบูรณ์มากยิ่งขึ้นมาโดยตลอด

คู่มือและมาตรฐานป้ายจราจรฉบับปี 2554 เป็นคู่มือฉบับล่าสุดที่ได้ปรับปรุงจากคู่มือเครื่องหมายควบคุมการจราจร ภาค 1 ฉบับปี 2531 ซึ่งเนื้อหาส่วนใหญ่ยังคงเนื้อหาเดิม เป็นเพียงการรวบรวมคู่มือเกี่ยวกับป้ายจราจรที่มีอยู่มาจัดทำหมวดหมู่ และมีการปรับปรุงเพื่อให้มาตรฐานเครื่องหมายจราจรและมาตรฐานป้ายของกรมทางหลวงเป็นไปตามมติคณะรัฐมนตรีเมื่อวันที่ 25 มีนาคม 2546 และประกาศคณะกรรมการจัดระบบจราจรทางบก เรื่องมาตรฐานเครื่องหมายจราจรลงวันที่ 16 มิถุนายน 2546



ดังนั้น เพื่อให้มาตรฐานการติดตั้งป้ายจราจรมีความเหมาะสมกับสภาพของทางหลวงในปัจจุบัน และเป็นไปตามมาตรฐานสากล สำนักอำนวยความปลอดภัย จึงได้จัดทำคู่มือการติดตั้งป้ายจราจรขึ้นมาใหม่ ให้มีความทันสมัย เพื่อเป็นแนวทางปฏิบัติให้เจ้าหน้าที่กรมทางหลวงที่ปฏิบัติงานสามารถนำไปใช้ให้เป็นมาตรฐานเดียวกัน โดยเนื้อหาหลักของการปรับปรุงนั้น นอกจากเป็นการปรับปรุงให้เหมาะสมกับสภาพทางหลวงในปัจจุบันแล้ว คู่มือชุดนี้จะเป็นการปรับปรุงจุดควบคุม (Control Point) เพื่อให้การบอกชื่อจุดหมายปลายทางมีความเหมาะสม ปรับปรุงมาตรฐานการติดตั้งป้ายบริเวณทางแยก เพื่อให้มีความชัดเจนทั้งในเรื่องตำแหน่งและรูปแบบ การเพิ่มเติมเนื้อหา รูปแบบและสัญลักษณ์ ให้ครอบคลุมลักษณะของการใช้ป้ายและอุปกรณ์จราจรในปัจจุบันอีกด้วย

เอกสารที่ได้จากการดำเนินการครั้งนี้มีทั้งหมด 4 เล่ม ประกอบด้วย

(1) คู่มือเล่มที่ 1 มาตรฐานป้ายจราจร

คู่มือฉบับนี้มีเนื้อหาครอบคลุม มาตรฐานป้ายจราจรประเภทต่าง ๆ ได้แก่ ป้ายบังคับ ป้ายเตือน และป้ายแนะนำ โดยมีรายละเอียดของรูปแบบ สี ขนาดป้าย ตัวอักษร สัญลักษณ์ หลักการติดตั้งโดยทั่วไป โดยมีระยะติดตั้งตามแนวทางเดินรถ ตามแนวขวาง และตามแนวตั้งที่แตกต่างกัน เพื่อประสิทธิภาพสูงสุดในการมองเห็น รับรู้ และปฏิบัติตามอย่างเหมาะสมตามหลักวิศวกรรมจราจร

(2) คู่มือเล่มที่ 2 คู่มือมาตรฐานการออกแบบและติดตั้งป้ายจราจร

คู่มือมาตรฐานการออกแบบและติดตั้งป้ายจราจร ครอบคลุมเนื้อหา การกำหนดชื่อจุดหมายปลายทางบนป้ายแนะนำ รูปแบบการติดตั้งป้ายและเครื่องหมายจราจรสำหรับทางหลวงที่อยู่ในกำกับของกรมทางหลวง และรูปแบบแนะนำการติดตั้งป้ายและเครื่องหมายจราจรบริเวณทางแยกแบบต่าง ๆ

(3) คู่มือเล่มที่ 3 คู่มือเครื่องหมายควบคุมการจราจร ในงานก่อสร้าง งานบูรณะ และงานบำรุงรักษาทางหลวง

คู่มือเครื่องหมายควบคุมการจราจร ในงานก่อสร้าง งานบูรณะ และงานบำรุงรักษาทางหลวง ครอบคลุมเนื้อหา ข้อกำหนดในการนำไปใช้ ระยะการติดตั้ง และรูปแบบแนะนำการติดตั้งป้ายและเครื่องหมายจราจรสำหรับงานก่อสร้าง งานบูรณะ และงานบำรุงรักษาทางหลวงในลักษณะงานแบบต่าง ๆ

(4) คู่มือเล่มที่ 4 คู่มือการติดตั้งป้ายจราจร และงานก่อสร้าง งานบูรณะ และงานบำรุงรักษาทางหลวงพิเศษ

คู่มือการติดตั้งป้ายจราจร และงานก่อสร้าง งานบูรณะ และงานบำรุงรักษาทางหลวงพิเศษ ครอบคลุมเนื้อหาทั้งหมดของทางหลวงพิเศษ เพื่อความสะดวกต่อการใช้งาน โดยแบ่งเนื้อหาออกเป็น 2 ส่วนคือ

- ส่วนที่ 1 มาตรฐานการออกแบบและติดตั้งป้ายจราจรบนทางหลวงพิเศษ
- ส่วนที่ 2 เครื่องหมายควบคุมการจราจร ในงานก่อสร้าง งานบูรณะ และงานบำรุงรักษาทางหลวงพิเศษ



สำหรับคู่มือเล่มนี้ เป็นคู่มือเล่มที่ 1 มาตรฐานป้ายจราจร โดยมีเนื้อหาของคู่มือ ประกอบด้วย

- บทที่ 1 บททั่วไป
เนื้อหาของบทนี้ จะเป็นการกล่าวแนะนำสิ่งสมควรทราบเกี่ยวกับป้ายจราจรในเรื่องทั่วไป ก่อนที่จะเข้าสู่มาตรฐานของป้ายแต่ละประเภทในบทถัดไป
- บทที่ 2 ป้ายบังคับ
- บทที่ 3 ป้ายเตือน
- บทที่ 4 ป้ายแนะนำทั่วไปสำหรับทางหลวงแผ่นดิน
- บทที่ 5 ป้ายแนะนำสำหรับทางหลวงมาตรฐานสูง
- บทที่ 6 ป้ายจราจรบนช่องทางเดินรถเฉพาะ
- บทที่ 7 ป้ายจราจรแสดงข้อมูลและการบริการ
- บทที่ 8 ป้ายแนะนำสถานที่และการท่องเที่ยว

(นายชานินทร์ สมบูรณ์)
อธิบดีกรมทางหลวง



แผนก. เลขที่รับ 4156 วันที่ ๗ ต.ค. ๖๑
 เลขที่รับ ๒๖๓๑ วันที่ ๑๒ สิงหาคม ๖๑
 เลขที่รับ วันที่

บันทึกข้อความ

เลขที่รับ ๑๕๕๑๖
 วันที่ ๗ ส.ค. ๒๕๖๑
 เวลา ๑๕.๕๐ น.

ส่วนราชการ สำนักอำนวยการความปลอดภัย โทรศัพท ๒๔๑๐๘ โทรสาร ๐๒๓๕๔ ๘๗๑๗

ที่ สป.๑/ม./๕๑๖ วันที่ ๕ มีนาคม ๒๕๖๑

เรื่อง ขออนุมัติยกเลิกคู่มือการติดตั้งป้ายจราจรของกรมทางหลวงฉบับเดิม และขอใช้คู่มือฉบับใหม่

เรียน อทล. ผ่าน วรป. (นายวันจักร ฉายากุล)

๑. เรื่องเดิม
 ๑.๑ สำนักฯ ได้ดำเนินการจ้างสถาบันเทคโนโลยีพระจอมเกล้าเจ้าคุณทหารลาดกระบัง

เป็นที่ปรึกษาโครงการจัดทำคู่มือการติดตั้งป้ายจราจร ตามสัญญาเลขที่ สป.๒/๒๕๕๙ ลงวันที่ ๒๓ สิงหาคม ๒๕๕๙ งบประมาณทั้งสิ้น ๙,๘๙๐,๐๐๐.- บาท (เก้าล้านแปดแสนเก้าหมื่นบาทถ้วน)

๑.๒ ที่ปรึกษาได้ส่งมอบงานเป็นที่เรียบร้อยแล้ว และได้ส่งร่างคู่มือครั้งสุดท้ายที่ผ่านการเห็นชอบจากคณะกรรมการกำกับการศึกษา และได้ปรับการจัดรูปแบบตามคำแนะนำของคณะกรรมการกำกับการศึกษา โดยคู่มือจะประกอบด้วยคู่มือ ๔ เล่ม ดังนี้

- ๑.๒.๑ คู่มือมาตรฐานป้ายจราจร
- ๑.๒.๒ คู่มือมาตรฐานการออกแบบและติดตั้งป้ายจราจร
- ๑.๒.๓ คู่มือเครื่องหมายควบคุมการจราจรในงานก่อสร้าง งานบูรณะ และงานบำรุงรักษาทางหลวงแผ่นดิน
- ๑.๒.๔ คู่มือการติดตั้งป้ายจราจรและงานก่อสร้าง งานบูรณะ และงานบำรุงรักษาทางหลวงพิเศษ

๑.๓ รายละเอียดเนื้อหาคู่มือทั้ง ๔ เล่ม มีการปรับปรุงแก้ไขคู่มือมาตรฐานเดิมที่กรมทางหลวงใช้อยู่ โดยนำแนวทางและหลักการของคู่มือการติดตั้งป้ายและอุปกรณ์จราจรของสหรัฐอเมริกา (Manual on Uniform Traffic Control Devices for Street and Highways : MUTCD) มาใช้ในการจัดทำคู่มือ เพื่อให้มีความเป็นมาตรฐานสากล

๒. เรื่องที่เสนอ

๒.๑ ปัจจุบันกรมทางหลวงมีคู่มือที่เกี่ยวกับการติดตั้งป้ายจราจรอยู่ ๔ เล่ม ดังนี้

- ๒.๑.๑ คู่มือเครื่องหมายควบคุมการจราจรภาค ๑ (๒๕๓๑)
- ๒.๑.๒ คู่มือการติดตั้งป้ายจราจรบริเวณทางแยก (กันยายน ๒๕๕๒)
- ๒.๑.๓ คู่มือการใช้อุปกรณ์ควบคุมการจราจรบริเวณพื้นที่ก่อสร้าง (กันยายน ๒๕๕๔)
- ๒.๑.๔ คู่มือการติดตั้งป้ายหมายเลขทางหลวงเอเชีย/อาเซียน (พฤษภาคม ๒๕๕๗)

๒.๒ คู่มือการติดตั้งป้ายจราจรที่ได้จัดทำขึ้นใหม่ ได้ผ่านการพิจารณาและกลั่นกรองจากคณะกรรมการกำกับการศึกษา โดยมีเนื้อหาที่ได้ปรับปรุงแก้ไขและเพิ่มเติมรายละเอียดให้มีความทันสมัยและมีความเป็นมาตรฐานสากลมากยิ่งขึ้นจากคู่มือมาตรฐานเดิมที่กรมทางหลวงใช้อยู่

/๓. เรื่องเพื่อพิจารณา...



คำสั่งกรมทางหลวง

ที่ บ.๑/ ๑๔๗ /๒๕๕๙

เรื่อง แต่งตั้งคณะกรรมการกำกับการศึกษา
โครงการจัดทำคู่มือการติดตั้งป้ายจราจร

ตามที่กรมทางหลวง ได้ว่าจ้างสถาบันเทคโนโลยีพระจอมเกล้าเจ้าคุณทหารลาดกระบัง ดำเนินการในโครงการจัดทำคู่มือการติดตั้งป้ายจราจร ตามสัญญาจ้างเลขที่ สป.๒/๒๕๕๙ ลงวันที่ ๒๓ สิงหาคม ๒๕๕๙ นั้น

เพื่อประโยชน์แก่ทางราชการและเพื่อให้ผลการดำเนินงานบรรลุวัตถุประสงค์ที่ระบุไว้ใน ข้อกำหนดการว่าจ้างที่ปรึกษา (Terms of Reference) จึงแต่งตั้งคณะกรรมการกำกับการศึกษา ดังนี้

๑. องค์ประกอบ

๑.๑	นายชัยพร บุญศิริ		ที่ปรึกษา
๑.๒	วิศวกรใหญ่ด้านอำนวยความปลอดภัย		ประธานกรรมการ
๑.๓	ผู้อำนวยการสำนักอำนวยความปลอดภัย		กรรมการ
๑.๔	นายอาณัติ ประทานทรัพย์	วิศวกรโยธาเชี่ยวชาญ (สบ.)	กรรมการ
๑.๕	นายสืบพงษ์ ไพศาลวัฒนา	รท.วิศวกรโยธาเชี่ยวชาญ (สบ.)	กรรมการ
๑.๖	นายจักรภพ วัชรมณเฑียร	รท.ผอ.ขท.ชลบุรีที่ ๒	กรรมการ
๑.๗	น.ส.จิราพร โพธิ์ชัย	วิศวกรโยธาชำนาญการพิเศษ (สทล.๑๒)	กรรมการ
๑.๘	นายสมยศ อันทามา	วิศวกรโยธาชำนาญการ (สบ.)	กรรมการ
๑.๙	นายช่อฉัตร ชุมศรี	วิศวกรโยธาชำนาญการ (สบ.)	กรรมการ
๑.๑๐	นายรพี ตั้งทรงสุวรรณ์	วิศวกรโยธาชำนาญการพิเศษ (สทล.๑๕)	กรรมการ
๑.๑๑	นายปณิธิร์ เอื้อสุดกิจ	วิศวกรโยธาชำนาญการพิเศษ (สบ.)	กรรมการและเลขานุการ
๑.๑๒	นายเสน่ห์ เจริญวงศ์	วิศวกรโยธาชำนาญการ (สบ.)	กรรมการและผู้ช่วยเลขานุการ
๑.๑๓	น.ส.เสาวภา มณีเย็น	วิศวกรโยธาชำนาญการ (สบ.)	กรรมการและผู้ช่วยเลขานุการ
๑.๑๔	นายวันเสด็จ บุญยะวันตั้ง	วิศวกรโยธาปฏิบัติการ (สบ.)	กรรมการและผู้ช่วยเลขานุการ

๒. อำนาจหน้าที่

- ๒.๑ กำกับ ควบคุม และแนะนำการปฏิบัติงานของที่ปรึกษาให้เป็นไปตามขอบเขตโดยละเอียดของงาน
อย่างมีประสิทธิภาพ
- ๒.๒ พิจารณาถกเถียงและให้ความเห็นชอบรายงานผลการศึกษา

/๒.๓ แต่งตั้งคณะ...



- ๒ -

๒.๓ แต่งตั้งคณะอนุกรรมการ หรือคณะผู้ประสานงานเพื่อช่วยเหลือในการปฏิบัติงานได้ตาม
ความจำเป็น

๒.๔ ปฏิบัติงานอื่น ๆ ตามที่ได้รับมอบหมาย

ให้ยกเลิกคำสั่งกรมทางหลวง ที่ บ.๑/๑๑๕/๒๕๕๙ ลงวันที่ ๓๑ สิงหาคม ๒๕๕๙ คำสั่งใดที่ขัดหรือแย้งกับ
คำสั่งนี้ให้ใช้คำสั่งนี้แทน

ทั้งนี้ ตั้งแต่บัดนี้เป็นต้นไป

สั่ง ณ วันที่ ๑๑ ตุลาคม พ.ศ.๒๕๕๙

(นายธานี นธ์ สมบูรณ์)
อธิบดีกรมทางหลวง

สารบัญ

	หน้า
บทที่ 1 บททั่วไป	1-1
1.1 วัตถุประสงค์ของป้ายจราจร	1-1
1.2 หลักปฏิบัติโดยทั่วไป	1-1
1.3 อำนาจและหน้าที่ตามกฎหมาย	1-1
1.4 การใช้ป้ายมากเกินไป	1-2
1.5 ประเภทป้ายจราจร	1-2
1.6 มาตรฐานการออกแบบป้ายจราจร	1-3
1.7 การให้แสงสว่างและการใช้วัสดุสะท้อนแสงบนป้ายจราจร	1-3
1.7.1 การให้แสงสว่าง	1-3
1.7.2 การใช้วัสดุสะท้อนแสงบนป้ายจราจร	1-3
1.8 การติดตั้งป้ายจราจรโดยทั่วไป	1-4
1.9 ระยะติดตั้งป้ายจราจร	1-5
1.9.1 ระยะตามแนวตั้ง	1-5
1.9.2 ระยะตามแนวราบ	1-6
1.10 ตำแหน่งการปักป้ายจราจร	1-11
1.11 ป้ายจราจรแขวนสูง	1-13
1.11.1 ป้ายจราจรแขวนสูงแบบแขนยื่น (Overhang Signs)	1-14
1.11.2 ป้ายจราจรแขวนสูงแบบคร่อมผิวจราจร (Overhead Signs)	1-14
1.12 มุมเอียงของป้ายจราจร	1-15
1.13 เสาป้ายจราจร	1-16
1.14 การบำรุงรักษาป้ายจราจร	1-17
1.15 รูปร่างและการใช้งานป้ายจราจร	1-19
1.16 สีของป้ายจราจร	1-21
1.17 ขนาดป้ายจราจร	1-24
1.18 เครื่องหมายและสัญลักษณ์	1-25
1.19 ตัวอักษรและตัวเลข	1-25
1.20 เส้นขอบป้าย	1-26
1.21 รหัสป้ายจราจร	1-30



	หน้า
บทที่ 2 ป้ายบังคับ	2-1
2.1 วัตถุประสงค์ของป้ายบังคับ	2-1
2.2 ลักษณะของป้ายบังคับ	2-1
2.3 ป้ายบังคับประเภทกำหนดสิทธิ์ (Priority Regulating Signs)	2-2
2.3.1 ป้ายหยุด (บ.1)	2-2
2.3.2 ป้ายให้ทาง (บ.2)	2-4
2.3.3 ป้ายให้รถสวนทางมาก่อน (บ.3)	2-5
2.4 ป้ายห้ามหรือจำกัดสิทธิ์ (Prohibitory or Restrictive Signs)	2-6
2.4.1 ป้ายห้ามแซง (บ.4)	2-7
2.4.2 ป้ายห้ามเข้า (บ.5)	2-7
2.4.3 ป้ายห้ามกลับรถ (บ.6-บ.7)	2-8
2.4.4 ป้ายห้ามเลี้ยว (บ.8-บ.9)	2-8
2.4.5 ป้ายห้ามเปลี่ยนช่องเดินรถ (บ.10-บ.11)	2-9
2.4.6 ป้ายห้ามเลี้ยวหรือกลับรถ (บ.12-บ.13)	2-10
2.4.7 ป้ายห้ามยวดยานประเภทต่าง ๆ (บ.14-บ.26)	2-11
2.4.8 ป้ายห้ามใช้เสียง (บ.27)	2-13
2.4.9 ป้ายห้ามคนผ่าน (บ.28)	2-13
2.4.10 ป้ายห้ามจอดหรือหยุด (บ.29-บ.30)	2-14
2.4.11 ป้ายหยุดตรวจ (บ.31)	2-15
2.4.12 ป้ายจำกัดความเร็ว (บ.32)	2-16
2.4.13 ป้ายจำกัดน้ำหนัก (บ.33)	2-17
2.4.14 ป้ายจำกัดความกว้าง (บ.34)	2-17
2.4.15 ป้ายจำกัดความสูง (บ.35)	2-18
2.4.16 ป้ายจำกัดความยาว (บ.36)	2-18
2.5 ป้ายบังคับประเภทคำสั่ง (Mandatory Signs)	2-19
2.5.1 ป้ายเดินรถทางเดียว (บ.37-บ.39)	2-19
2.5.2 ป้ายให้ชิดซ้ายหรือชิดขวา (บ.40-บ.42)	2-22
2.5.3 ป้ายให้เลี้ยว (บ.43-บ.44)	2-24
2.5.4 ป้ายให้เดินรถไปตามทิศทางที่กำหนด (บ.45-บ.47)	2-25
2.5.5 ป้ายวงเวียน (บ.48)	2-26
2.5.6 ป้ายช่องเดินรถประจำทาง (บ.49)	2-28
2.5.7 ป้ายช่องเดินรถมวลชน (บ.50)	2-30



	หน้า	
2.5.8	ป้ายช่องเดินรถจักรยานยนต์ (บ.51)	2-31
2.5.9	ป้ายช่องเดินรถจักรยาน (บ.52)	2-31
2.5.10	ป้ายคนเดินเท้า (บ.53)	2-32
2.5.11	ป้ายความเร็วขั้นต่ำ (บ.54)	2-32
2.6	ป้ายอื่น ๆ	2-33
2.6.1	ป้ายสุดเขตบังคับ (บ.55)	2-33
2.6.2	ป้ายบังคับที่แสดงด้วยข้อความ และ/หรือสัญลักษณ์	2-33
บทที่ 3	ป้ายเตือน	3-1
3.1	วัตถุประสงค์ของป้ายเตือน	3-1
3.2	การใช้ป้ายเตือน	3-1
3.3	ลักษณะของป้ายเตือน	3-2
3.4	ระยะติดตั้งป้ายเตือน	3-2
3.5	ป้ายเตือนที่เกี่ยวข้องกับงานก่อสร้างและบำรุงทาง	3-2
3.6	ป้ายเตือนทางโค้งต่าง ๆ (ต.1-ต.10)	3-2
3.6.1	ป้ายเตือนทางโค้ง (ต.1-ต.2)	3-3
3.6.2	ป้ายเตือนทางโค้งรัศมีแคบ (ต.3-ต.4)	3-3
3.6.3	ป้ายเตือนทางโค้งกลับ (ต.5-ต.6)	3-4
3.6.4	ป้ายเตือนทางโค้งกลับรัศมีแคบ (ต.7-ต.8)	3-4
3.6.5	ป้ายเตือนทางคดเคี้ยว (ต.9-ต.10)	3-5
3.7	ป้ายเตือนทางแยกต่าง ๆ (ต.11-ต.20)	3-6
3.8	ป้ายเตือนวงเวียนข้างหน้า (ต.21)	3-7
3.9	ป้ายเตือนทางแคบต่าง ๆ (ต.22-ต.24)	3-7
3.9.1	ป้ายเตือนทางแคบลง (ต.22)	3-7
3.9.2	ป้ายเตือนทางแคบ (ต.23-ต.24)	3-8
3.9.3	ป้ายเตือนสะพานแคบ (ต.25)	3-8
3.10	ป้ายเตือนช่องจราจรปิด (ต.26-ต.27)	3-9
3.11	ป้ายเตือนทางข้ามทางรถไฟ (ต.28-ต.30)	3-10
3.11.1	ป้ายเตือนทางข้ามทางรถไฟมีหรือไม่มีเครื่องกั้นทาง (ต.28-ต.29)	3-10
3.11.2	ป้ายเตือนทางข้ามทางรถไฟติดทางแยก (ต.30)	3-11



	หน้า
3.12 ป้ายเตือนความสูงหรือความกว้าง (ต.31-ต.32)	3-12
3.12.1 ป้ายเตือนทางแคบ (ต.31)	3-12
3.12.2 ป้ายเตือนช่องลอดต่ำ (ต.32)	3-12
3.13 ป้ายเตือนทางลาดชัน (ต.33-ต.34)	3-13
3.13.1 ป้ายเตือนทางขึ้นลาดชัน (ต.33)	3-13
3.13.2 ป้ายเตือนทางลงลาดชัน (ต.34)	3-14
3.14 ป้ายเตือนสภาพผิวทาง (ต.35-ต.41)	3-15
3.14.1 ป้ายเตือนรถกระโดด (ต.35)	3-15
3.14.2 ป้ายเตือนผิวทางขรุขระ (ต.36)	3-15
3.14.3 ป้ายเตือนทางเป็นแอ่ง (ต.37)	3-16
3.14.4 ป้ายเตือนทางลื่น (ต.38)	3-16
3.14.5 ป้ายเตือนผิวทางร่วน (ต.39)	3-17
3.14.6 ป้ายเตือนหินร่วง (ต.40)	3-17
3.14.7 ป้ายเตือนสะพานเปิดได้ (ต.41)	3-18
3.15 ป้ายเตือนเปลี่ยนช่องเดินรถ (ต.42-ต.43)	3-18
3.16 ป้ายเตือนทางขนาน (ต.44-ต.45)	3-19
3.16.1 ป้ายเตือนออกทางขนาน (ต.44)	3-19
3.16.2 ป้ายเตือนเข้าทางหลัก (ต.45)	3-19
3.17 ป้ายเตือนทางร่วม (ต.46-ต.47)	3-20
3.18 ป้ายเตือนทางคู่ (ต.48-ต.49)	3-21
3.18.1 ป้ายเตือนทางคู่ข้างหน้า (ต.48)	3-21
3.18.2 ป้ายเตือนสิ้นสุดทางคู่ (ต.49)	3-21
3.19 ป้ายเตือนจุดกลับรถ (ต.50-ต.51)	3-22
3.20 ป้ายเตือนทางเดินรถสองทิศทาง (ต.52)	3-22
3.21 ป้ายเตือนลักษณะทางแยก (ต.53-ต.55)	3-23
3.21.1 ป้ายเตือนสัญญาณจราจร (ต.53)	3-23
3.21.2 ป้ายเตือนหยุดข้างหน้า (ต.54)	3-24
3.21.3 ป้ายเตือนให้ทางข้างหน้า (ต.55)	3-25
3.22 ป้ายเตือนให้ระวัง (ต.56-ต.60)	3-26
3.22.1 ป้ายเตือนคนข้ามถนน (ต.56)	3-26
3.22.2 ป้ายเตือนโรงเรียนระวังเด็ก (ต.57)	3-26
3.22.3 ป้ายเตือนระวังสัตว์ (ต.58)	3-27



	หน้า
3.22.4 ป้ายเตือนระวางเครื่องบินบินต่ำ (ต.59)	3-27
3.22.5 ป้ายเตือนระวางอันตราย (ต.60)	3-28
3.23 ป้ายเตือนเขตห้ามแซง (ต.61)	3-29
3.24 ป้ายเตือนแนวทางต่าง ๆ (ต.62-ต.74)	3-30
3.24.1 ป้ายเตือนเครื่องหมายลูกศรคู่ (ต.62)	3-30
3.24.2 ป้ายเตือนแนวทาง (Chevron) (ต.63 และ ต.66)	3-31
3.24.3 ป้ายเตือนเครื่องหมายลูกศรขนาดใหญ่ (ต.65 ต.68 และ ต.70)	3-32
3.24.4 ป้ายเตือนแนวทาง (ต.64 ต.67 และ ต.69)	3-32
3.24.5 ป้ายเตือนสิ่งกีดขวาง (ต.71-ต.73)	3-33
3.24.6 ป้ายเตือนสลับกั้นไป (ต.74)	3-34
3.25 ป้ายเตือนเสริม (Supplementary Plaques)	3-34
3.26 ป้ายเตือนอื่น ๆ	3-38
3.26.1 ป้ายเตือนทางแยกข้างหน้า	3-38
3.26.2 ป้ายเตือนเขตชุมชน	3-38
บทที่ 4 ป้ายแนะนำทั่วไปสำหรับทางหลวงแผ่นดิน	4-1
4.1 วัตถุประสงค์ของป้ายแนะนำทั่วไป	4-1
4.2 การใช้ป้ายแนะนำทั่วไป	4-1
4.3 ลักษณะของป้ายแนะนำทั่วไป	4-1
4.4 ขนาดของป้ายแนะนำทั่วไป	4-2
4.5 ตัวอักษรและตัวเลข	4-3
4.6 จำนวนข้อความ	4-3
4.7 เครื่องหมายลูกศร	4-3
4.8 ระบบหมายเลขทางหลวง	4-4
4.9 ป้ายหมายเลขทางหลวง	4-5
4.9.1 ป้ายหมายเลขทางหลวงแผ่นดิน	4-5
4.9.2 ป้ายหมายเลขทางหลวงพิเศษ	4-6
4.9.3 ป้ายหมายเลขทางหลวงเอเชีย/อาเซียน (น.20)	4-7
4.10 ป้ายตำแหน่งทางข้าม (Pedestrian Crossing Signs) (น.6)	4-11
4.11 ป้ายจุดกลับรถ (น.11)	4-12
4.12 ป้ายทางตัน (น.9)	4-12



	หน้า
4.13 ป้ายชุด	4-13
4.13.1 ป้ายชุดทางหลวงเดิม ป้ายชุดทางหลวงเข้าเมือง และ ป้ายชุดทางหลวงเลี้ยงเมือง	4-14
4.13.2 ป้ายชุดทางหลวงเปลี่ยนทิศทาง (Route Turn Assemblies)	4-15
4.13.3 ป้ายชุดระบุทิศทาง	4-16
4.14 ป้ายบอกจุดหมายปลายทาง	4-19
4.14.1 ลักษณะป้าย	4-19
4.14.2 การติดตั้งป้าย	4-22
4.14.3 หลักเกณฑ์การใช้โดยทั่วไป	4-22
4.15 ป้ายบอกระยะทาง	4-24
4.15.1 ลักษณะป้าย	4-24
4.15.2 การติดตั้งป้าย	4-25
4.15.3 หลักเกณฑ์การใช้โดยทั่วไป	4-25
4.16 ป้ายชี้ทางและป้ายชื่อถนน	4-26
4.16.1 ป้ายชี้ทาง (น.3)	4-26
4.16.2 ป้ายชื่อถนน (น.29)	4-28
บทที่ 5 ป้ายแนะนำสำหรับทางหลวงมาตรฐานสูง	5-1
5.1 วัตถุประสงค์ของป้ายจราจรบนทางหลวงมาตรฐานสูง	5-1
5.2 ข้อกำหนดการใช้ป้ายจราจร	5-1
5.3 การเลือกใช้ป้ายจราจรสำหรับทางหลวงมาตรฐานสูง	5-2
5.4 ประเภทของป้ายจราจรบนทางหลวงมาตรฐานสูง	5-3
5.5 สีป้าย (Color of Signs)	5-3
5.6 ตัวอักษรและตัวเลข	5-5
5.7 เครื่องหมายลูกศร	5-6
5.8 การให้แสงสว่างหรือการสะท้อนแสง	5-6
5.9 หลักเกณฑ์การติดตั้งป้ายจราจรประเภทแขวนสูง	5-7
5.9.1 ป้ายจราจรแขวนสูงแบบแขนยื่น (Overhang Signs)	5-8
5.9.2 ป้ายจราจรแขวนสูงแบบคร่อมผิวจราจร (Overhead Signs)	5-8
5.10 การใช้ชื่อจุดหมายปลายทาง	5-9



	หน้า
5.11 ป้ายจราจรชุดทางแยก	5-9
5.11.1 ป้ายแนะนำล่วงหน้า (Advance Guide Signs)	5-9
5.11.2 ป้ายแนะนำการใช้ช่องจราจร	5-12
5.11.3 ป้ายแนะนำชี้ทางออก	5-14
5.12 ป้ายแนะนำทางเข้า-ออกทางหลัก (Entrance-Exit Direction Signs)	5-16
5.13 ป้ายหมายเลขทางออก	5-17
5.14 ป้ายชื่อทางแยกต่างระดับ	5-17
บทที่ 6 ป้ายจราจรบนช่องทางเดินรถเฉพาะ	6-1
6.1 การใช้ป้ายจราจรบนช่องทางเดินรถเฉพาะ	6-1
6.2 หลักการออกแบบป้าย	6-1
6.2.1 ขนาดของป้าย	6-1
6.2.2 ตัวอักษรและตัวเลข	6-2
6.2.3 เครื่องหมายลูกศร	6-2
6.3 ป้ายสำหรับช่องทางเดินรถเฉพาะ	6-3
6.3.1 ป้ายเดินรถทางเดียว (น.8)	6-3
6.3.2 ป้ายทางเฉพาะจักรยาน (น.30)	6-5
6.3.3 ป้ายจักรยานและจักรยานยนต์ชิดซ้าย (น.31)	6-5
6.3.4 ป้ายช่องทางเดินรถมวลชน (น.18)	6-6
6.3.5 ป้ายเริ่มช่องทางเดินรถประจำทาง ป้ายช่องทางเดินรถประจำทาง และป้ายสิ้นสุดช่องทางเดินรถประจำทาง (น.14 น.15 และ น.17)	6-7
บทที่ 7 ป้ายจราจรแสดงข้อมูลและการบริการ	7-1
7.1 ป้ายแสดงข้อมูลและการบริการริมทางหลวง	7-1
7.1.1 ป้ายแสดงสถานีตรวจสอบน้ำหนัก (Weigh Station) (น.25.1-น.25.6)	7-1
7.1.2 ป้ายแสดงที่พักริมทาง (Rest Area Signs) (น.26)	7-6
7.1.3 ป้ายแสดงโครงข่ายทางหลวง (Network Signs)	7-9
7.1.4 ป้ายแสดงโรงพยาบาล (น.7)	7-10
7.1.5 ป้ายสำหรับคนพิการ (น.16)	7-13
7.2 ป้ายบอกสถานที่ (น.5)	7-13



	หน้า	
7.2.1	ป้ายบอกชื่อแม่น้ำ ลำคลอง (น.5.1)	7-13
7.2.2	ป้ายบอกเขต (หรือป้ายแบ่งเขตปกครอง) (น.5.2)	7-14
7.2.3	ป้ายบอกชื่อหมู่บ้าน (น.5.3)	7-15
7.2.4	ป้ายชื่อทางแยก (น.5.4)	7-16
7.3	ป้ายจราจรในเขตเทศบาล สุขาภิบาล และย่านชุมชนอื่น ๆ	7-17
7.3.1	ลักษณะของป้าย	7-17
7.3.2	การติดตั้งป้าย	7-18
7.3.3	คำแนะนำในการติดตั้งป้ายจราจรในเมืองเทศบาล สุขาภิบาล หรือย่านชุมชน	7-18
7.4	ป้ายอื่น ๆ	7-19
7.4.1	ป้ายชี้ทางไประบบขนส่งมวลชน	7-19
บทที่ 8	ป้ายแนะนำสถานที่และการท่องเที่ยว	8-1
8.1	วัตถุประสงค์และการใช้ป้าย	8-1
8.2	การออกแบบขนาดป้ายและตัวอักษร	8-1
8.3	ป้ายแสดงสถานที่ชมทิวทัศน์ (Scenic Area Signs) (น.27)	8-1
8.4	ป้ายแสดงสถานที่แหล่งท่องเที่ยว (น.28)	8-2
8.4.1	ป้ายแสดงสถานที่ท่องเที่ยวตามธรรมชาติ กิจกรรม และแหล่งชุมชน (น.28.1)	8-3
8.4.2	ป้ายแสดงสถานที่ท่องเที่ยวโบราณทางประวัติศาสตร์และศาสนสถาน (น.28.2 และ น.28.3)	8-4
8.4.3	ป้ายรวมแหล่งท่องเที่ยว (น.28.4)	8-5
ภาคผนวก ก	ขนาดป้ายจราจรตามกลุ่มประเภททางหลวง	
ภาคผนวก ข	แบบมาตรฐานป้ายจราจรแบบคร่อมผิวจราจร	

สารบัญรูป

	หน้า	
รูปที่ 1-1	มาตรฐานระยะการติดตั้งป้ายจราจรบนทางหลวงทั่วไป (ในเมืองและนอกเมือง)	1-7
รูปที่ 1-2	มาตรฐานระยะการติดตั้งป้ายจราจรบนทางหลวงพิเศษ	1-8
รูปที่ 1-3	มาตรฐานระยะการติดตั้งป้ายแขวนสูงแบบคร่อมผิวจราจร	1-9
รูปที่ 1-4	มาตรฐานระยะการติดตั้งป้ายแขวนสูงแบบยื่นด้านข้าง	1-10
รูปที่ 1-5	ตัวอย่างมุมเอียงในการติดตั้งป้ายจราจร	1-15
รูปที่ 1-6	ตัวอย่างป้ายแสดงจุดหมายปลายทาง (กรณีติดตั้งบนทางหลวงพิเศษ แต่จุดหมายปลายทางเป็นทางหลวงแผ่นดิน)	1-23
รูปที่ 1-7	ลักษณะขอบป้ายแบบที่ 1: มีเส้นขอบป้าย เว้นช่องว่างจากขอบป้าย	1-27
รูปที่ 1-8	ลักษณะขอบป้ายแบบที่ 2: มีเส้นขอบป้าย อยู่ชิดขอบป้ายพอดี	1-29
รูปที่ 1-9	ตัวอย่างลักษณะขอบป้ายแบบที่ 3: ไม่มีเส้นขอบป้าย	1-30
รูปที่ 1-10	ตัวอย่างรหัสป้ายที่ใช้จุดทศนิยมหลังหมายเลขป้าย	1-31
รูปที่ 2-1	ตัวอย่างการติดตั้งป้ายบริเวณทางแยกรูปตัวที	2-21
รูปที่ 2-2	ตัวอย่างการติดตั้งป้ายวงเวียน	2-27
รูปที่ 2-3	ตัวอย่างการติดตั้งป้ายสำหรับรถประจำทาง	2-29
รูปที่ 3-1	การติดตั้งป้ายเตือนเขตห้ามแซง	3-29
รูปที่ 4-1	ตัวอย่างการติดตั้งป้ายหมายเลขทางหลวงเอเชีย/อาเซียน ร่วมกับป้ายหมายเลขทางหลวง	4-8
รูปที่ 4-2	ตัวอย่างการติดตั้งป้ายหมายเลขทางหลวงเอเชีย/อาเซียน ร่วมกับป้ายชุตทางหลวง เปลี่ยนทิศทาง	4-9
รูปที่ 4-3	ตัวอย่างการติดตั้งป้ายหมายเลขทางหลวงเอเชีย/อาเซียน ร่วมกับป้ายชุตทางหลวงระบุทิศทาง	4-10
รูปที่ 4-4	ตัวอย่างป้ายชุตทางหลวงเปลี่ยนทิศทาง และป้ายร่วมชุตเปลี่ยนทิศทางไปทางซ้าย หรือไปทางขวา	4-15
รูปที่ 4-5	ตัวอย่างป้ายชุตระบุทิศทาง (น.23)	4-16
รูปที่ 4-6	ป้ายเสริม นส.5-นส.14 สำหรับทางหลวงทั่วไป และ นส.15-นส.24 สำหรับทางหลวงพิเศษ	4-17
รูปที่ 5-1	ตัวอย่างป้ายแสดงจุดหมายปลายทาง (กรณีติดตั้งบนทางหลวงแผ่นดิน แต่จุดหมายปลายทางเป็นทางหลวงพิเศษ)	5-4
รูปที่ 6-1	ตัวอย่างการติดตั้งป้ายเดินรถทางเดียว น.8 บริเวณทางคู่ที่มีเกาะกลางกว้าง 10 ม. (หรือมากกว่า)	6-4
รูปที่ 7-1	ป้ายแสดงสถานีตรวจสอบน้ำหนัก (น.25.1-น.25.6)	7-2
รูปที่ 7-2	การเข้าสถานีตรวจสอบน้ำหนักจากทางสายหลัก	7-4



	หน้า	
รูปที่ 7-3	การเข้าสถานีตรวจสอบน้ำหนักจากทางขนานหรือทางบริการ	7-5
รูปที่ 7-4	ตัวอย่างป้ายแสดงโครงข่ายทางหลวง (Network Signs) (กรณีติดตั้งบนทางหลวงพิเศษ)	7-9
รูปที่ 7-5	ป้ายแสดงโรงพยาบาล (น.7.1-น.7.5)	7-10
รูปที่ 8-1	ป้ายแสดงสถานที่ชมทิวทัศน์ (น.27.1-น.27.3)	8-2

สารบัญตาราง

		หน้า
ตารางที่ 1-1	ระยะสำหรับติดตั้งป้ายล่วงหน้าเพื่อให้ผู้ขับขี่ลดความเร็ว	1-12
ตารางที่ 1-2	ค่าระดับการสะท้อนแสงขั้นต่ำ (Minimum Maintained Retroreflectivity Levels)	1-18
ตารางที่ 1-3	รูปร่างและการใช้งานป้ายจราจร	1-19
ตารางที่ 1-4	กลุ่มประเภททางหลวงสำหรับการเลือกใช้นขนาดป้ายจราจร	1-25
ตารางที่ 1-5	มาตรฐานลักษณะเส้นขอบป้ายแบบที่ 1 ที่ใช้กันทั่วไป (ชม.)	1-27
ตารางที่ 1-6	มาตรฐานลักษณะเส้นขอบป้ายแบบที่ 2 ที่ใช้กันทั่วไป (ชม.)	1-29
ตารางที่ 3-1	ระยะการติดตั้งป้ายเตือนทางลงลาดชันล่วงหน้า	3-14
ตารางที่ 3-2	ระยะห่างของการติดตั้งป้ายเตือนแนวทางในโค้ง	3-31
ตารางที่ 3-3	การใช้ป้ายเตือนเสริมกับป้ายเตือนปกติ	3-35
ตารางที่ 3-4	กลุ่มประเภททางหลวงสำหรับการเลือกใช้นป้ายเตือนต่าง ๆ	3-39
ตารางที่ 4-1	ขนาดด้านตั้งของป้ายแนะนำทั่วไป	4-2
ตารางที่ 4-2	มาตรฐานป้ายหมายเลขทางหลวง	4-6
ตารางที่ 4-3	มาตรฐานป้ายหมายเลขทางหลวงเอเชีย/อาเซียน	4-7
ตารางที่ 4-4	มาตรฐานป้ายแสดงตำแหน่งของทางข้าม	4-11
ตารางที่ 4-5	มาตรฐานป้ายจุดกลับรถ	4-12
ตารางที่ 4-6	มาตรฐานป้ายทางตัน	4-12
ตารางที่ 4-7	มาตรฐานป้ายร่วมชุดหรือป้ายเสริม (ป้ายเดิม ป้ายเข้าเมือง และป้ายเลี่ยงเมือง)	4-15
ตารางที่ 4-8	มาตรฐานป้ายร่วมชุดหรือป้ายเสริม (ป้ายเปลี่ยนทิศทางไปทางซ้าย และป้ายเปลี่ยนทิศทางไปทางขวา)	4-16
ตารางที่ 4-9	มาตรฐานป้ายร่วมชุดหรือป้ายเสริม (ป้ายระบุทิศทาง)	4-17
ตารางที่ 4-10	มาตรฐานป้ายบอกจุดหมายปลายทาง	4-20
ตารางที่ 4-11	มาตรฐานป้ายบอกระยะทาง	4-24
ตารางที่ 4-12	มาตรฐานป้ายชี้ทาง (ป้ายชี้ทางที่ใช้ภาษาไทยอย่างเดียว)	4-26
ตารางที่ 4-13	มาตรฐานป้ายชื่อถนน (ป้ายชื่อถนนที่ใช้ภาษาไทยอย่างเดียว)	4-28
ตารางที่ 5-1	กลุ่มสภาพการจราจรสำหรับการเลือกใช้นขนาดป้ายจราจร	5-2
ตารางที่ 5-2	ขนาดตัวอักษรและตัวเลขสำหรับป้ายมาตรฐานสูง	5-5
ตารางที่ 6-1	ขนาดด้านตั้งของป้ายแนะนำทั่วไป	6-1
ตารางที่ 6-2	ป้ายเดินรถทางเดียว	6-3
ตารางที่ 6-3	มาตรฐานป้ายทางเฉพาะจักรยาน	6-5



	หน้า	
ตารางที่ 6-4	มาตรฐานป้ายจักรยานและจักรยานยนต์ขีดซ้าย	6-6
ตารางที่ 6-5	มาตรฐานป้ายช่องเดินรถมวชน	6-6
ตารางที่ 6-6	มาตรฐานป้ายเริ่มช่องเดินรถประจำทาง ป้ายช่องเดินรถประจำทาง และป้ายสิ้นสุดช่องเดินรถประจำทาง	6-7
ตารางที่ 7-1	มาตรฐานป้ายแสดงสถานีตรวจสอบน้ำหนัก	7-2
ตารางที่ 7-2	มาตรฐานป้ายแสดงที่พักริมทาง	7-6
ตารางที่ 7-3	มาตรฐานป้ายหลักและป้ายประกอบของป้ายแสดงโรงพยาบาล	7-12
ตารางที่ 7-4	มาตรฐานป้ายสำหรับคนพิการ	7-13
ตารางที่ 7-5	มาตรฐานป้ายบอกชื่อแม่น้ำ ลำคลอง	7-14
ตารางที่ 7-6	มาตรฐานป้ายบอกเขต (หรือป้ายแบ่งเขตปกครอง)	7-14
ตารางที่ 7-7	มาตรฐานป้ายบอกชื่อหมู่บ้าน	7-16
ตารางที่ 7-8	มาตรฐานป้ายชื่อทางแยก	7-17
ตารางที่ 8-1	มาตรฐานป้ายแสดงสถานที่ชมทิวทัศน์	8-2
ตารางที่ 8-2	มาตรฐานป้ายแสดงสถานที่ท่องเที่ยวตามธรรมชาติ กิจกรรม และแหล่งชุมชน	8-3
ตารางที่ 8-3	มาตรฐานป้ายแสดงสถานที่ท่องเที่ยวโบราณทางประวัติศาสตร์และศาสนสถาน	8-4
ตารางที่ 8-4	มาตรฐานป้ายรวมแหล่งท่องเที่ยว	8-5
ตารางที่ 8-5	ตัวอย่างสัญลักษณ์แหล่งท่องเที่ยว	8-6

บทที่ 1

บททั่วไป

บทที่ 1

บททั่วไป

1.1 วัตถุประสงค์ของป้ายจราจร

ป้ายจราจรเป็นอุปกรณ์สำหรับควบคุม บังคับ เตือน แนะนำ และให้ข่าวสารการเดินทางแก่ผู้ขับขี่ เพื่อให้ยานพาหนะสามารถเคลื่อนที่ไปถึงจุดหมายได้ถูกต้อง รวดเร็ว และปลอดภัย โดยมีข้อความ สัญลักษณ์ และลูกศรเป็นสื่อในการถ่ายทอดข้อมูลให้กับผู้ขับขี่

1.2 หลักปฏิบัติโดยทั่วไป

- 1) ต้องพิจารณาถึงความจำเป็นในการใช้ป้ายจราจร ตั้งแต่ขั้นตอนการออกแบบทาง และไม่ควรหวังผลในการใช้ป้ายจราจรเพื่อแก้ไขความบกพร่องของการออกแบบทาง
- 2) การใช้ป้ายจราจรต้องสอดคล้องกับสภาพและการจราจรบนทางหลวง ฉะนั้น ถ้าสภาพหรือการจราจรมีการเปลี่ยนแปลงไป ให้พิจารณาติดตั้งเพิ่มเติม และ/หรือ รื้อถอนป้ายจราจรที่ไม่เหมาะสมออกทันที
- 3) ในกรณีที่ไม่สามารถปฏิบัติตามหลักเกณฑ์ในคู่มือเล่มนี้ได้ ให้เลือกวิธีปฏิบัติที่เหมาะสมตามดุลยพินิจทางด้านวิศวกรรม

1.3 อำนาจและหน้าที่ตามกฎหมาย

- 1) อธิบดีกรมทางหลวง หรือเจ้าหน้าที่ผู้ได้รับมอบหมายจากอธิบดีกรมทางหลวง มีอำนาจตามพระราชบัญญัติทางหลวง พ.ศ. 2535 และพระราชบัญญัติทางหลวง (ฉบับที่ 2) พ.ศ. 2549 ในการติดตั้งป้ายจราจรบนทางหลวงเพื่อประโยชน์ในการควบคุม บังคับ เตือน และแนะนำผู้ใช้ทางหลวง
- 2) ห้ามมิให้ติดตั้งป้ายจราจรที่มีข้อความหรือเครื่องหมายที่ไม่เป็นประโยชน์ต่อการจราจร
- 3) ห้ามมิให้ติดตั้งป้ายโฆษณาใด ๆ ทั้งสิ้นในเขตทางหลวง



- 4) ผู้รับเหมาก่อสร้างทางหลวง หน่วยราชการ ผู้ดำเนินการระบบสาธารณูปโภค หรือบุคคลใดที่ได้รับอนุญาตให้ปฏิบัติงานชั่วคราวบนทางหลวง จะต้องติดตั้งป้ายจราจรให้เป็นไปตามข้อบังคับต่าง ๆ ซึ่งปรากฏอยู่ในคู่มือเล่มนี้
- 5) หน่วยราชการหรือองค์การของรัฐบาล ซึ่งมีความประสงค์จะติดตั้งป้ายแนะนำต่าง ๆ ภายในเขตทางหลวง จะต้องส่งรายละเอียดเพื่อขออนุญาตจากกรมทางหลวงเป็นราย ๆ ไป โดยป้ายเหล่านี้จะต้องไม่ทำให้ป้ายจราจรที่ปรากฏอยู่ในเขตทางสูญเสียความสำคัญไป

1.4 การใช้ป้ายมากเกินไป

สำหรับป้ายบังคับและป้ายเตือนควรมีการใช้ป้ายตามจำนวนที่มีความจำเป็น เนื่องจากหากมีการใช้ป้ายเหล่านี้มากเกินไปจะทำให้ประสิทธิภาพในการสื่อสารของป้ายกับผู้ใช้ทางลดลง อย่างไรก็ตาม การติดตั้งป้ายแนะนำประเภทป้ายบอกจุดหมายปลายทางเป็นระยะ ๆ เพื่อให้ผู้ใช้ทางทราบทิศทางในการเดินทางอย่างต่อเนื่องเป็นสิ่งที่เหมาะสมกระทำ ซึ่งจะก่อให้เกิดประโยชน์ต่อผู้ใช้ทางหลวงมากขึ้น

1.5 ประเภทป้ายจราจร

ประเภทของป้ายจราจรแบ่งออกตามหน้าที่ได้ดังนี้

- 1) **ป้ายบังคับ** เป็นป้ายจราจรที่แสดงกฎจราจรเฉพาะที่นั้น ๆ เพื่อบังคับให้ผู้ใช้ทางปฏิบัติตามความหมายของเครื่องหมายจราจรที่ปรากฏอยู่บนป้ายจราจรนั้น ซึ่งมีผลบังคับตามกฎหมาย โดยผู้ใช้ทางต้องกระทำงดเว้นการกระทำ หรือจำกัดการกระทำในบางประการหรือบางลักษณะตามป้ายจราจรนั้น ๆ
- 2) **ป้ายเตือน** เป็นป้ายจราจรที่ใช้เตือนผู้ใช้ทางทราบล่วงหน้าถึงสภาพทาง หรือทางข้างหน้ากำลังจะมีการบังคับควบคุมการจราจรบางอย่างที่อาจก่อให้เกิดอันตรายหรืออุบัติเหตุขึ้นได้ เพื่อให้ผู้ใช้ทางเพิ่มความระมัดระวังในการขับขี่มากยิ่งขึ้น
- 3) **ป้ายแนะนำ** เป็นป้ายจราจรที่แนะนำให้ผู้ใช้ทางทราบข้อมูลอันเกี่ยวกับการเดินทาง การจราจร และการนำไปสู่จุดหมายปลายทาง เช่น เส้นทางที่จะใช้ ทิศทาง ระยะทาง สถานที่ รวมถึงข้อมูลอื่น ๆ เป็นต้น เพื่อประโยชน์ในการเดินทางได้ถูกต้อง สะดวก และปลอดภัย



1.6 มาตรฐานการออกแบบป้ายจราจร

รูปร่าง สี ขนาด เครื่องหมาย สัญลักษณ์ ตัวอักษร ตัวเลข ของป้ายจราจร ที่ได้ออกแบบไว้แล้ว มีวัตถุประสงค์เพื่อให้ผู้ขับขี่บนทางหลวงมองเห็นได้อย่างชัดเจน สามารถอ่านได้ง่าย ทำความเข้าใจได้อย่างรวดเร็ว และมีเวลาในการปฏิบัติตามอย่างเพียงพอ เจ้าหน้าที่งานทางที่เกี่ยวข้องจำเป็นต้องนำไปปฏิบัติใช้อย่างถูกต้องและให้เป็นมาตรฐานเดียวกันทั่วประเทศ

1.7 การให้แสงสว่างและการใช้วัสดุสะท้อนแสงบนป้ายจราจร

1.7.1 การให้แสงสว่าง

ป้ายจราจรที่ต้องการใช้ให้ได้ผลในเวลาที่มีแสงสว่างน้อย จะต้องใช้วัสดุสะท้อนแสงในการทำป้าย หรือให้พิจารณาใช้แสงสว่างส่องด้านบนของป้าย ในกรณีป้ายแขวนสูง ในกรณีอย่างหนึ่งอย่างใดต่อไปนี้

- 1) ติดตั้งบนทางหลวงเอเชีย/อาเซียน
- 2) ติดตั้งบนทางหลวงที่มีปริมาณจราจรมากกว่า 20,000 คันต่อวัน และปริมาณจราจรต่อช่องจราจรมากกว่า 1,800 คันต่อชั่วโมง (ปริมาณจราจรมากกว่า 1,800 คัน/ชม./ช่องจราจร)
- 3) ตามดุลยพินิจของวิศวกร

1.7.2 การใช้วัสดุสะท้อนแสงบนป้ายจราจร

สำหรับป้ายจราจรประเภทสะท้อนแสง เครื่องหมาย สัญลักษณ์ ตัวเลข ตัวอักษร และเส้นขอบป้าย หรือพื้นป้ายอย่างใดอย่างหนึ่ง หรือทั้งสองอย่าง จะต้องทำด้วยแผ่นสะท้อนแสงตาม มอก.606 แผ่นสะท้อนแสงสำหรับควบคุมการจราจร ทั้งนี้ กรมทางหลวงได้กำหนดการใช้ระดับชั้นคุณภาพ (Grade) ของแผ่นสะท้อนแสง ดังนี้

1) ทางหลวงทั่วไป

- 1.1) ป้ายข้างทาง ให้ใช้แผ่นสะท้อนแสงความเข้มสูง (High Intensity Grade) แบบที่ 3 หรือแบบที่ 4
- 1.2) ป้ายแขวนสูง ให้ใช้แผ่นสะท้อนแสงความเข้มสูงมาก (Very High Intensity Grade) แบบที่ 9



2) ทางหลวงมาตรฐานสูงและทางหลวงพิเศษ

2.1) ป้ายข้างทาง

ป้ายแนะนำ ให้ใช้แผ่นสะท้อนแสงความเข้มสูง (High Intensity Grade) แบบที่ 3 หรือแบบที่ 4

ป้ายบังคับและป้ายเตือน ให้ใช้แผ่นสะท้อนแสงความเข้มสูงพิเศษ (Super High Intensity Grade) แบบที่ 7 หรือแบบที่ 8 หรือแผ่นสะท้อนแสงความเข้มสูงมาก (Very High Intensity Grade) แบบที่ 9

2.2) ป้ายแขวนสูง ให้ใช้แผ่นสะท้อนแสงความเข้มสูงมาก (Very High Intensity Grade) แบบที่ 9

1.8 การติดตั้งป้ายจราจรโดยทั่วไป

- 1) ต้องติดตั้งป้ายจราจรที่จำเป็นตามจุดที่เหมาะสมให้เรียบร้อยก่อนเปิดใช้ทางหลวงใหม่ ทางเบี่ยง หรือทางชั่วคราว
- 2) การติดตั้งป้ายจราจรต้องคำนึงถึงมาตรฐานการออกแบบการติดตั้งป้ายตลอดจนความสม่ำเสมอในการใช้ป้ายจราจร ให้ติดตั้งป้ายแบบเดียวกันเมื่อสภาพจราจรและประเภททางหลวงเป็นแบบเดียวกัน
- 3) โดยทั่วไปทางหลวง 2 ช่องจราจร จะติดป้ายจราจรทางซ้ายของผิวจราจร ยกเว้นป้ายเขตห้ามแซง ที่ติดตั้งทางด้านขวา หรือตามที่ระบุเป็นกรณีไป
- 4) สำหรับทางหลวงหลายช่องจราจรที่รถวิ่งไปในทิศเดียวกันตั้งแต่ 3 ช่องจราจรขึ้นไป โดยมีเกาะกลาง (Median) แบ่งทิศทางการจราจร หรือทางหลวงที่จัดให้รถเดินทางเดียว (One Way Roadway) ควรพิจารณาติดตั้งป้ายเพิ่มในเกาะกลางแบ่งแยกช่องจราจร (Channelizing Islands) หรือเกาะกลาง (Median) หรือฉนวนทางด้านขวา (Median Separator) เนื่องจากผู้ขับขี่ที่อยู่บนช่องจราจรด้านขวาไม่สามารถมองเห็นป้ายจราจรทางด้านซ้ายชัดเจน เพราะถูกรถทางด้านซ้ายบังสายตา
- 5) สำหรับทางหลวงที่มีช่องจราจร 2 ช่องจราจรในทิศทางเดียวกัน ให้ติดตั้งป้ายจราจรเสริมด้านขวาทางได้ในกรณีที่มีสัดส่วนของรถบรรทุก ร้อยละ 30 ขึ้นไป และหรือบริเวณทางแยกที่มีปริมาณการจราจรในทางหลักมากกว่า 8,000 คันต่อวัน

- 6) ป้ายจราจรจะต้องติดตั้งให้อยู่ในแนวตั้ง นอกจากในกรณีเป็นทางขึ้นเขาหรือทางลงเขา แผ่นป้ายจราจรอาจจะติดตั้งทำมุมกับแนวตั้งเล็กน้อย เพื่อช่วยให้ผู้ขับรถมองเห็นป้ายได้ชัดเจนยิ่งขึ้น
- 7) การติดตั้งป้ายสำหรับการจราจรในทิศทางหนึ่ง
 - (1) ห้ามติดตั้งป้ายแนะนำร่วมกับป้ายประเภทอื่นนอกจากป้ายที่กำหนดไว้โดยเฉพาะ
 - (2) ไม่ควรติดตั้งป้ายบังคับหรือป้ายเตือนเกิน 1 ป้าย ยกเว้นป้ายเตือนความเร็วที่ใช้ร่วมกับป้ายเตือนอื่น ๆ
 - (3) การติดตั้งป้ายบังคับและป้ายเตือนร่วมกันจะต้องเป็นป้ายที่มีความหมายเสริมกัน
 - (4) ป้ายหยุดให้ติดตั้งเดี่ยว

1.9 ระยะติดตั้งป้ายจราจร

1.9.1 ระยะตามแนวตั้ง

- 1) สำหรับป้ายจราจรที่ติดตั้งข้างทางนอกเมือง ส่วนล่างของป้ายอันล่างสุดที่ติดตั้งบนเสาต้นเดียวกันไม่ว่าจะเป็นป้ายเดียวหรือมากกว่า 1 ป้าย จะต้องสูงจากระดับผิวจราจรไม่น้อยกว่า 1.50 ม.
- 2) สำหรับป้ายจราจรที่ติดตั้งข้างทางในเมือง หรือในที่ซึ่งคาดว่าอาจจะมีสิ่งกีดขวางในระดับสายตา ส่วนล่างของป้ายอันล่างสุดที่ติดตั้งบนเสาต้นเดียวกันไม่ว่าจะเป็นป้ายเดียวหรือมากกว่า 1 ป้าย จะต้องสูงจากระดับทางเท้าไม่น้อยกว่า 2.20 ม. ในกรณีทางแยกที่มีเสาไฟจราจรอนุญาตให้ติดตั้งข้างใต้สัญญาณไฟจราจรได้
- 3) สำหรับป้ายชุด ซึ่งประกอบไปด้วยป้ายหมายเลขทางหลวงและป้ายร่วมชุดหรือป้ายเสริม ที่ติดตั้งข้างทางนอกเมือง ส่วนล่างของป้ายด้านล่างสุดที่ติดตั้งบนเสาต้นเดียวกัน จะต้องสูงจากระดับผิวจราจรไม่น้อยกว่า 1.50 ม.
- 4) การติดตั้งป้ายเตือนสิ่งกีดขวาง (ต.71-ต.73) ให้ขอบล่างสุดของป้ายอยู่สูงจากระดับผิวจราจร 0.50 ม.



ต.71



ต.72



ต.73



1.9.2 ระยะตามแนวราบ

- 1) กรณีติดตั้งป้ายข้างทางสำหรับถนนทั่วไปนอกเมือง
 - (1) ไหล่ทางมีความกว้างน้อยกว่า 2.50 ม. ให้ติดตั้งป้ายข้างทางห่างจากขอบผิวจราจรไม่น้อยกว่า 3.60 ม.
 - (2) ไหล่ทางมีความกว้างตั้งแต่ 2.50 ม. ให้ติดตั้งป้ายข้างทางห่างจากขอบไหล่ทางไม่น้อยกว่า 1.10 ม.
- 2) กรณีติดตั้งป้ายข้างทางสำหรับถนนทั่วไปในเขตเมือง หรือนอกเขตเมือง ที่มีข้อจำกัดของเขตทางหรือโครงสร้างอื่นบดบังป้ายจราจร ให้ติดตั้งป้ายจราจรข้างทางห่างจากขอบไหล่ทาง หรือหน้าคั่นหินไม่น้อยกว่า 0.60 ม.
- 3) สำหรับทางหลวงพิเศษ ให้ขอบป้ายจราจรที่ติดตั้งทางด้านซ้ายห่างจากขอบผิวจราจรอย่างน้อย 3.60 ม. และขอบป้ายจราจรที่ติดตั้งทางด้านขวาห่างจากขอบผิวจราจรอย่างน้อย 3.00 ม.
- 4) สำหรับทางในเมือง ขอบป้ายจราจรจะต้องมีระยะห่างจากสันขอบทางไม่น้อยกว่า 0.60 ม.
- 5) ในกรณีที่ต้องใช้ราวกันอันตรายเพื่อป้องกันเสาป้ายจราจรแขวนสูง ราวนั้นจะต้องห่างจากขอบผิวจราจรอย่างน้อยที่สุดเท่ากับความกว้างของไหล่ทาง หรือห่างจากสันขอบทางอย่างน้อย 0.30 ม.

ระยะการติดตั้งป้ายจราจรข้างทางและป้ายแขวนสูงบนทางหลวงประเภทต่าง ๆ สามารถสรุปเป็นตัวอย่างมาตรฐานการติดตั้งป้ายจราจรได้ ดังนี้

- 1) มาตรฐานระยะการติดตั้งป้ายจราจรบนทางหลวงทั่วไป ในเมือง/นอกเมือง (รูปที่ 1-1)
- 2) มาตรฐานระยะการติดตั้งป้ายจราจรบนทางหลวงพิเศษ (รูปที่ 1-2)
- 3) มาตรฐานระยะการติดตั้งป้ายแขวนสูงแบบคร่อมผิวจราจร (รูปที่ 1-3)
- 4) มาตรฐานระยะการติดตั้งป้ายแขวนสูงแบบยื่นด้านข้าง (รูปที่ 1-4)



ทางในเมืองหรือนอกเมืองที่มีทางเท้าหรือมีที่จอดรถ
(กรณีป้ายเดียว)

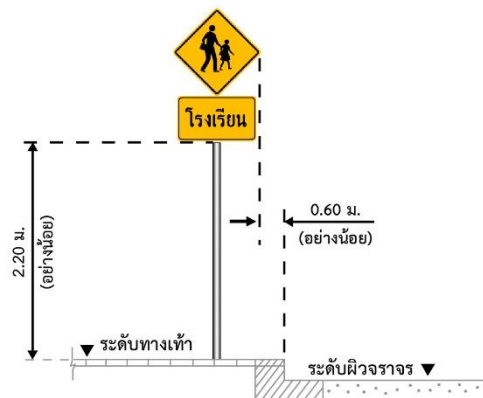

ทางในเมืองหรือนอกเมืองที่มีทางเท้าหรือมีที่จอดรถ
(กรณีมากกว่า 1 ป้าย)

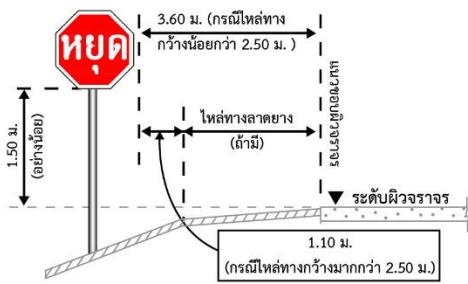

ทางนอกเมืองไม่มีทางเท้าหรือที่จอดรถ
(กรณีป้ายเดียว)

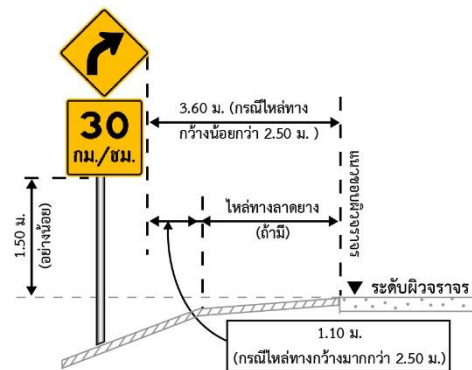

ทางนอกเมืองไม่มีทางเท้าหรือที่จอดรถ
(กรณีมากกว่า 1 ป้าย)

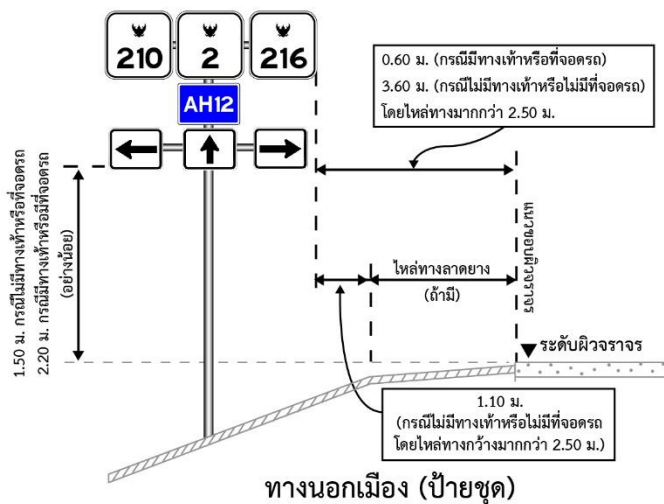

ทางนอกเมือง (ป้ายชุด)

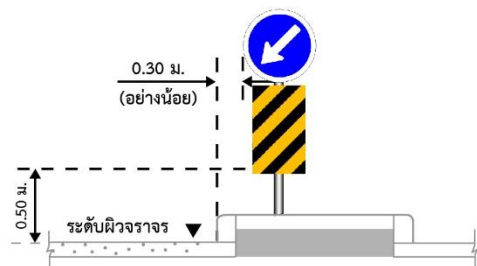

ป้ายเตือนแนวทาง

รูปที่ 1-1 มาตรฐานระยะการติดตั้งป้ายจราจรบนทางหลวงทั่วไป (ในเมืองและนอกเมือง)

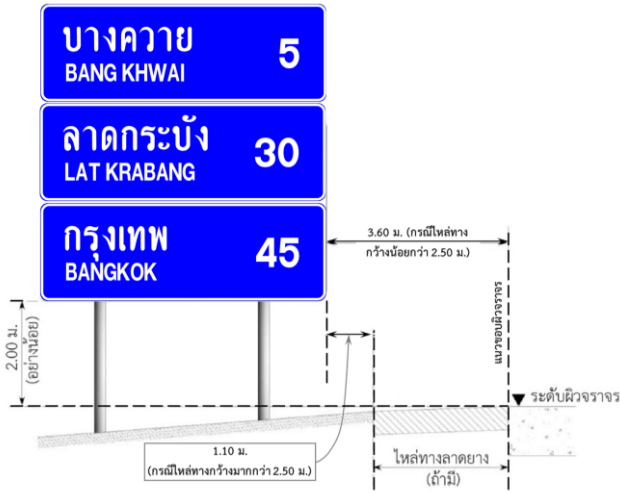

สำหรับทางหลวงพิเศษประเภทเก็บค่าผ่านทาง



สำหรับทางหลวงพิเศษประเภทไม่เก็บค่าผ่านทาง

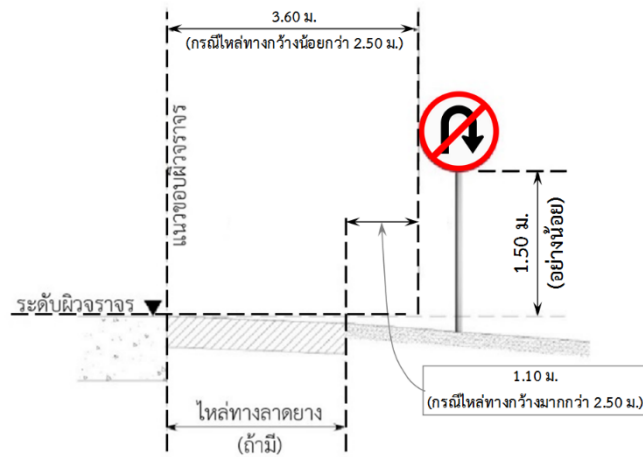
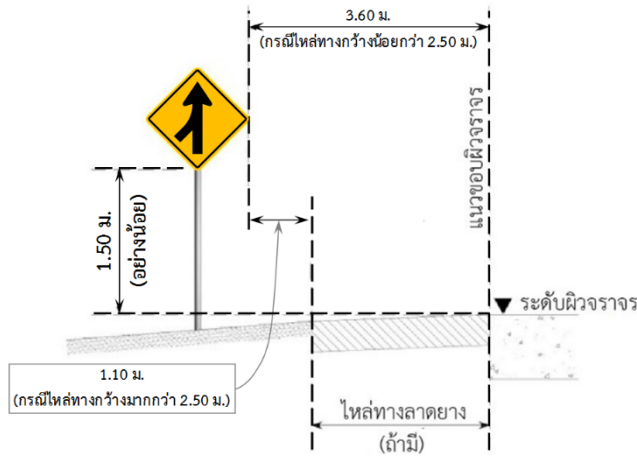

รูปที่ 1-2 มาตรฐานระยะการติดตั้งป้ายจราจรบนทางหลวงพิเศษ

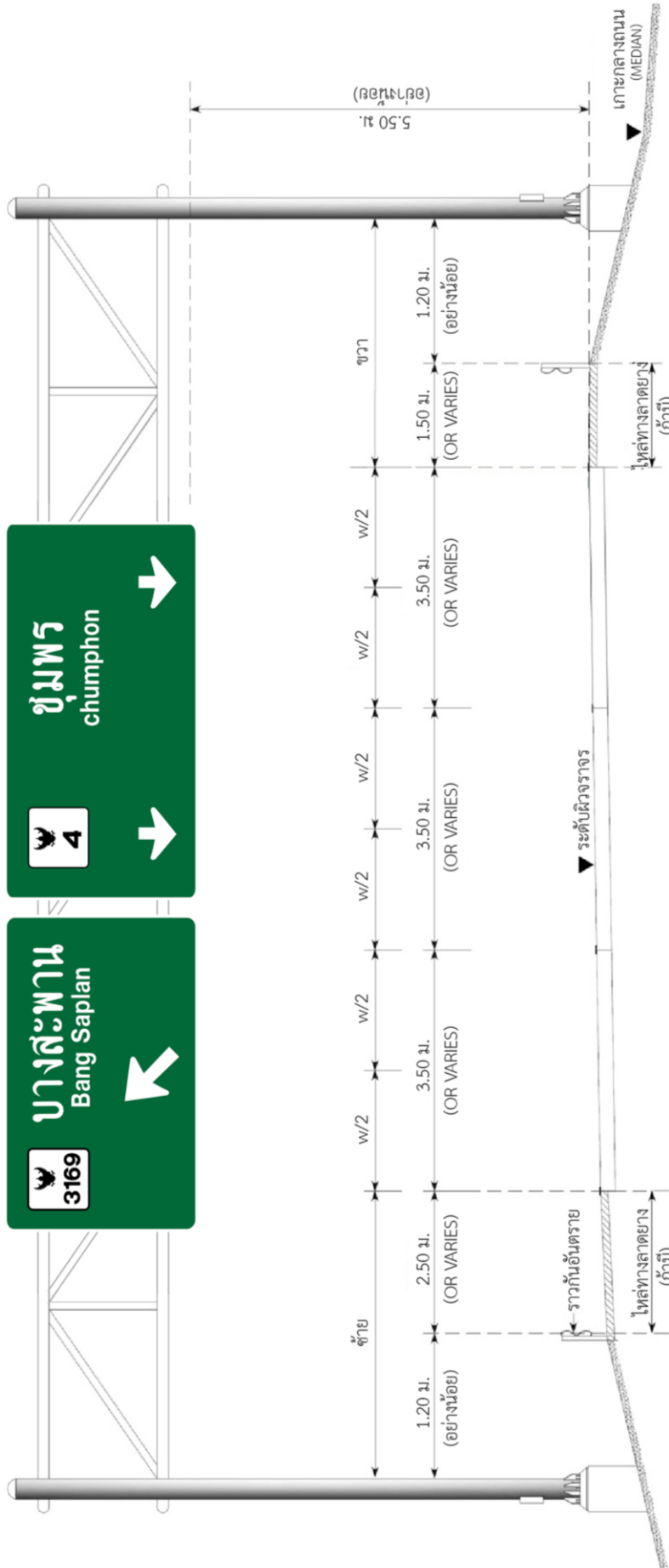

ระยะน้อยที่สุดจากแนวขอบผิวจราจรหรือสันขอบทางถึงเสา (ม.)				
ชนิดของทางหลวง	ไม่มีสันขอบทาง (No Curb)		มีสันขอบทาง (Curb)	
	ซ้าย	ขวา	ซ้าย	ขวา
ทางหลวงพิเศษ	5.00	3.75	1.20	1.20
ทางหลวงทั่วไป	4.00	2.75	1.20	1.20

รูปที่ 1-3 มาตรฐานระยะการติดตั้งป้ายแขวนสูงแบบคร่อมผิวจราจร

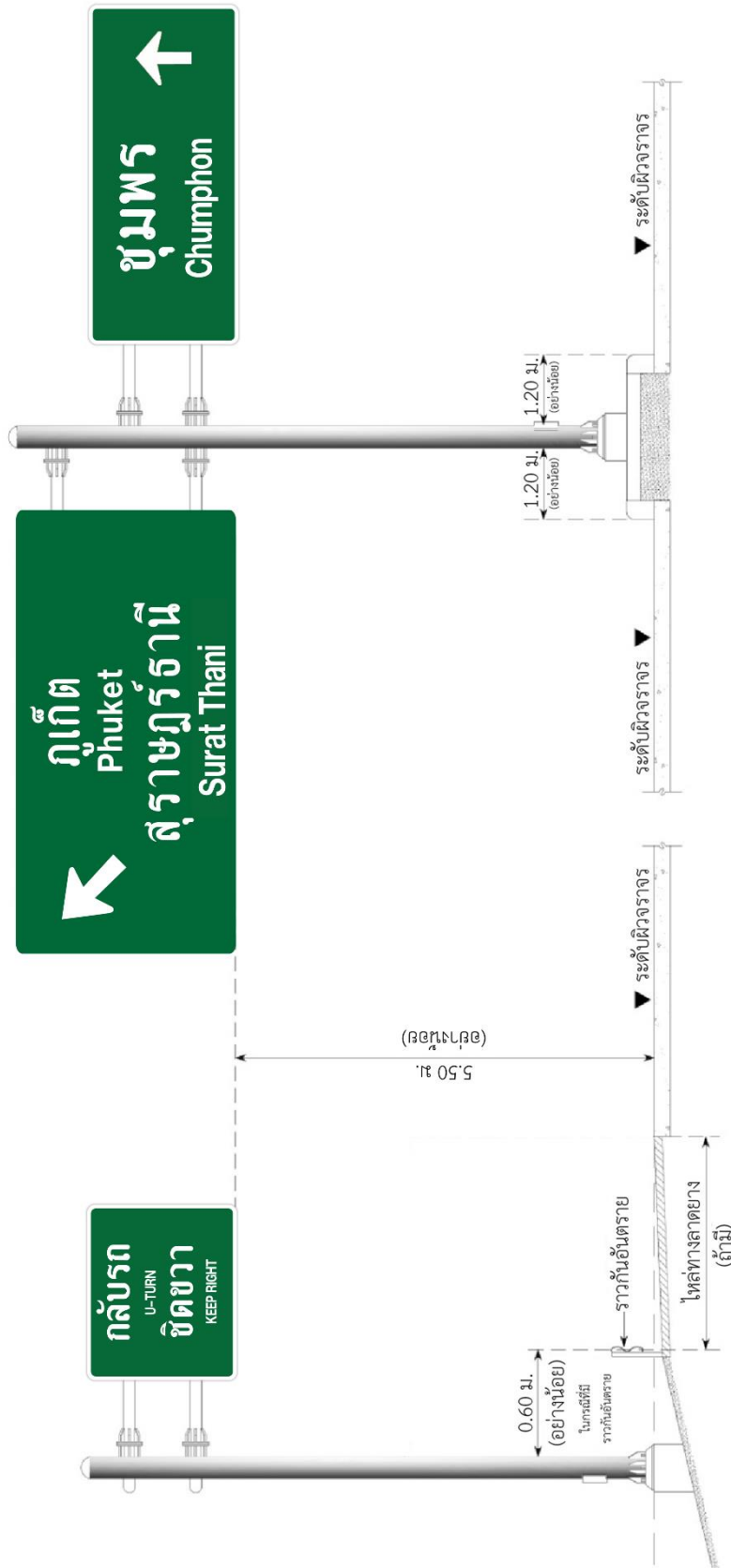

ระยะน้อยที่สุดจากแนวขอบผิวจราจรหรือต้นขอบทางถึงเสา (ม.)

ชนิดของทางหลวง	ไม่มีต้นขอบทาง (No Curb)		มีต้นขอบทาง (Curb)	
	ซ้าย	ขวา	ซ้าย	ขวา
ทางหลวงพิเศษ	5.00	3.75	1.20	1.20
ทางหลวงทั่วไป	4.00	2.75	1.20	1.20

รูปที่ 1-4 มาตรฐานระยะการติดตั้งป้ายแขวนสูงแบบยื่นด้านข้าง



1.10 ตำแหน่งการปักป้ายจราจร

ป้ายจราจร 2 ป้ายที่มีวัตถุประสงค์แตกต่างกัน ควรติดตั้งห่างกันไม่น้อยกว่า 60 ม. แต่ถ้าเป็นป้ายแนะนำ จะต้องติดตั้งห่างกันไม่น้อยกว่า 100 ม. ป้ายจราจรที่อยู่ใกล้กันเกินไป ทำให้ผู้ขับขี่อ่านป้ายไม่ทัน โดยเฉพาะอย่างยิ่งขณะที่รถวิ่งด้วยความเร็วสูง หลักการติดตั้งป้ายมี ดังนี้

- 1) **ป้ายบังคับ** ให้ติดตั้ง ณ ตำแหน่งที่ต้องการจะบังคับหรือห้ามกระทำนั้น ๆ เช่น ป้ายหยุด ให้ติดตั้งใกล้จุดที่ต้องการจะให้รถหยุดเท่าที่จะทำได้ ป้ายบังคับบางประเภทให้ติดตั้งซ้ำกันเป็นช่วง ๆ ตลอดระยะทางที่ต้องการจะบังคับนั้น ๆ
- 2) **ป้ายเตือน** โดยปกติจะติดตั้งไว้ล่วงหน้า ก่อนถึงจุดที่ต้องการจะเตือนผู้ขับขี่
- 3) **ป้ายแนะนำ** โดยปกติจะติดตั้งก่อนถึงทางแยก เพื่อให้ผู้ขับขี่มีเวลาเพียงพอในการอ่าน และเลือกเส้นทางก่อนที่จะถึงจุดตัดสินใจพอสมควร

โดยรายละเอียดของตำแหน่งการติดตั้งป้ายจราจรแต่ละชนิดมีอยู่แล้วในคู่มือเล่มนี้ตามหัวข้อของป้ายแต่ละประเภท ส่วนป้ายแนะนำที่เกี่ยวข้องกับความเร็ว ควรติดตั้งก่อนถึงจุดที่ต้องการจะให้ลดความเร็วพอสมควร ซึ่งดูได้จากตารางที่ 1-1 โดยระยะทางสำหรับติดตั้งป้ายล่วงหน้าคำนวณจากระยะทางที่ใช้ในการลดความเร็ว (โดยไม่ห้ามล้อ) จนกว่าจะเหลือ 40 กม./ชม. และระยะทางที่ใช้ห้ามล้อจากความเร็ว 40 กม./ชม.จนกว่าจะถึงความเร็วที่ต้องการ โดยใช้ช่วงเวลารับรู้และปฏิบัติตาม (Perception-Reaction time) 2.5 วินาที และระยะทางที่สามารถอ่านป้ายได้ 100 ม.

ระยะทางสำหรับติดตั้งป้ายล่วงหน้า คือ ระยะทางที่รถลดความเร็ว บวกกับระยะทางรับรู้และปฏิบัติตาม (Perception-Reaction distance) ซึ่งคำนวณได้จากสูตรข้างล่างนี้

ระยะทางรับรู้และปฏิบัติตาม (ม.) = $0.278 \times \text{ความเร็วสำคัญ (กม./ชม.)} \times 2.5$ (วินาที)



ระยะทางที่สามารถอ่านป้ายได้ (Legibility Distance) เท่ากับ 100 ม. โดยคิดจากความสามารถการมองเห็นขนาดตัวอักษรสูง 20 ซม. สำหรับป้ายจราจรซึ่งขนาดของตัวอักษรแตกต่างกันไปจากนี้ อาจจะใช้ระยะทางที่สามารถอ่านป้ายได้โดยประมาณเท่ากับ 10 ม. ต่อ ความสูงของตัวอักษร 2 ซม. ตัวอย่างการใช้ตารางที่ 1-1 ทางหลวงช่วงที่จะติดตั้งป้ายมีความเร็วสำคัญ 100 กม./ชม. ตำแหน่งติดตั้งป้ายจราจรล่วงหน้าทางโค้งที่ต้องการให้รถวิ่งด้วยความเร็ว 50 กม./ชม. คือ 300 ม.

ตารางที่ 1-1 ระยะสำหรับติดตั้งป้ายล่วงหน้าเพื่อให้ผู้ขับขี่ลดความเร็ว

ความเร็วสำคัญ กม./ชม. ⁽¹⁾	ความเร็วที่ใช้ตรงจุดที่กำหนด (กม./ชม.)							
	หยุด	20	30	40	50	60	70	80
ระยะทางสำหรับเตือนล่วงหน้า (ม.) ⁽²⁾								
100	400	375	375	350	300	250	175	125
90	325	325	300	275	250	150	125	125
80	275	250	250	200	175	150	125	-
70	175	175	175	150	125	125	-	-
60	150	125	125	125	125	-	-	-
50	125	125	125	125	-	-	-	-
40	100	100	100	-	-	-	-	-
30	100	100	-	-	-	-	-	-

- หมายเหตุ 1. ความเร็วสำคัญ (Prevailing Speed) คือ ความเร็วที่ 85 เปอร์เซ็นต์ไทล์ โดยเป็นความเร็วที่เท่ากับหรือต่ำกว่าความเร็วที่ร้อยละ 85 ของยานพาหนะที่ใช้ในการเดินทาง ทั้งนี้ ความเร็วสำคัญสำหรับทางหลวงที่ออกแบบก่อสร้างใหม่ให้ใช้ความเร็วออกแบบ (Design Speed)
2. ระยะทางที่กำหนดไว้ ให้ใช้เฉพาะทางหลวงที่อยู่ในแนวราบ สำหรับทางลงเขาหรือทางขึ้นเขา ระยะทางอาจเพิ่มขึ้นหรือลดลงก็ได้



1.11 ป้ายจราจรแขวนสูง

การใช้ป้ายจราจรแขวนสูงมีวัตถุประสงค์เพื่อให้ผู้ขับขี่สามารถมองเห็นป้ายได้อย่างชัดเจนบนทางหลวงที่มีผิวจราจรที่กว้างและมีการจราจรหนาแน่น โดยป้ายจราจรแขวนสูงจะใช้ได้ในกรณีใดกรณีหนึ่งดังต่อไปนี้

- 1) เมื่อต้องการใช้ป้ายจราจรกำกับให้รถเดินตามช่องจราจรแต่ละช่องอย่างถูกต้อง (Lane Control)
- 2) บริเวณทางแยกต่างระดับที่มีการออกแบบซับซ้อน (Complex Interchange)
- 3) ในกรณีที่ไม่สามารถติดตั้งป้ายข้างทางได้ เช่น ทางหลวงในเมืองที่มีทางเท้า หรือพื้นที่ด้านข้างไม่เพียงพอที่จะติดตั้งป้ายข้างทางตามมาตรฐานได้
- 4) ในกรณีที่มีมองเห็นป้ายจราจรข้างทางไม่ชัดเจน เนื่องจากสองข้างทางมีไฟส่องสว่างมากหรือมีอุปสรรคอื่น ๆ
- 5) มีสัดส่วนของรถบรรทุกขนาดใหญ่จำนวนมาก

ข้อกำหนดสำหรับการออกแบบและการก่อสร้างโครงสร้างรองรับป้ายจราจรแขวนสูงให้ใช้ตามมาตรฐานของกรมทางหลวง (Standard Drawing for Highway Construction, Department of Highways ปีที่ปรับปรุงล่าสุด) ในบางกรณีอาจใช้โครงสร้างของสะพาน ซึ่งพาดข้ามทางหลวงเป็นสถานที่ติดตั้งป้ายจราจรแขวนสูงก็ได้ ถ้าสะพานนั้นอยู่ในตำแหน่งที่เหมาะสม และสามารถติดตั้งได้

ทั้งนี้ ป้ายจราจรมาตรฐานสูงประเภทแขวนสูง ที่สามารถนำมาใช้กับทางหลวงแผ่นดิน โดยปกติจะแบ่งออกเป็น 2 กลุ่ม ได้แก่ ป้ายจราจรแขวนสูงแบบแขนยื่น (Overhang Signs) และป้ายจราจรแขวนสูงแบบคร่อมผิวจราจร (Overhead Signs) ทั้งนี้ ขึ้นอยู่กับการใช้งานในแต่ละประเภทของทางหลวงหรือสภาพของทางแยก



1.11.1 ป้ายจราจรแขวนสูงแบบแขนยื่น (Overhang Signs)

ป้ายจราจรแขวนสูงแบบแขนยื่น จะติดตั้งที่บริเวณทางหลวงขนาด 2 ช่องจราจร หรือมากกว่า (ในทิศทางเดียว) และที่บริเวณทางแยกที่มีการขยายปรับปรุงทางแยกแล้ว รวมทั้งมีองค์ประกอบข้อใดข้อหนึ่งตามหลักเกณฑ์ ดังนี้

- 1) ทางหลวงที่ติดตั้งมีปริมาณการจราจรมากกว่า 4,000 คันต่อวัน
- 2) สภาพข้างทางไม่เอื้ออำนวยต่อการติดตั้งป้ายข้างทาง เช่น ถนนที่มีไหล่ทางแคบ การติดตั้งอาจล้ำเข้าไปในอาคาร มีป้ายร้านค้าหรือป้ายโฆษณาอาจทำให้สับสน
- 3) ทางหลวงที่มีการควบคุมจุดเข้า-ออก

1.11.2 ป้ายจราจรแขวนสูงแบบคร่อมผิวจราจร (Overhead Signs)

ป้ายจราจรแขวนสูงแบบคร่อมผิวจราจร ใช้ติดตั้งที่บริเวณทางหลวงขนาด 4 ช่องจราจรหรือมากกว่า (ในทิศทางเดียว) และในบริเวณที่มีความสับสนในการเข้าช่องทางให้ถูกต้อง ซึ่งอาจเป็นป้ายเตือนล่วงหน้าป้ายบอกทิศทางหรือป้ายบอกช่องทาง รวมทั้งมีองค์ประกอบข้อใดข้อหนึ่งตามหลักเกณฑ์ ดังนี้

- 1) มีปริมาณการจราจรมากกว่า 8,000 คัน/วัน
- 2) เป็นทางแยกต่างระดับ
- 3) สภาพข้างทางไม่เอื้ออำนวยต่อการติดตั้งป้ายข้างทาง เช่น ถนนที่มีไหล่ทางแคบ การติดตั้งอาจล้ำเข้าไปในอาคาร มีป้ายร้านค้าหรือป้ายโฆษณาอาจทำให้สับสน
- 4) ทางหลวงที่มีการควบคุมจุดเข้า-ออก

1.12 มุมเอียงของป้ายจราจร

โดยทั่วไปป้ายจราจรควรจะต้องติดตั้งในแนวตั้ง และหันออกจากทิศทางตั้งฉากกับทิศทางที่กระแสจราจรวิ่งเข้ามา

สำหรับกรณีที่เกิดการสะท้อนแบบกระจกในระดับที่ทำให้การมองเห็นป้ายได้ชัดเจนน้อยลง ควรหันป้ายออกจากถนนเล็กน้อย ดังแสดงในรูปที่ 1-5

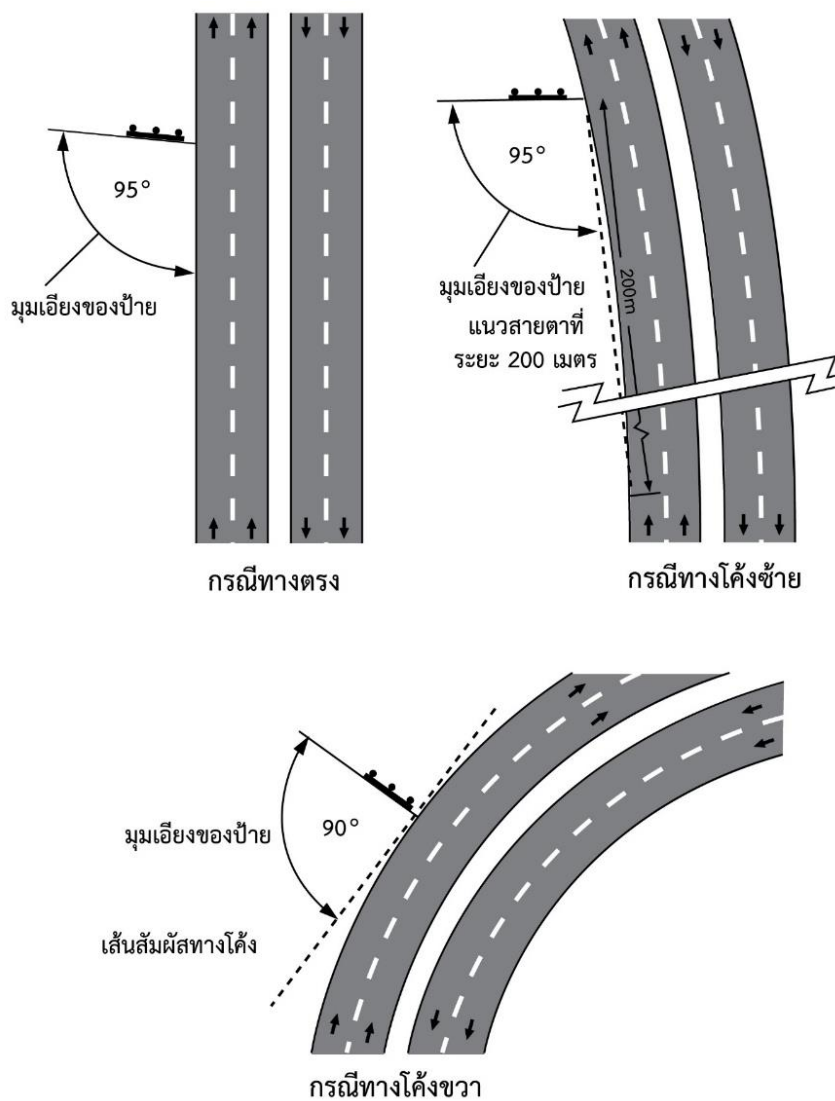

รูปที่ 1-5 ตัวอย่างมุมเอียงในการติดตั้งป้ายจราจร



1.13 เสาป้ายจราจร

เสาป้ายจราจรจะต้องไม่โยกคลอนหรือบิดไปมาได้ สำหรับป้ายบังคับป้ายเตือน และป้ายหมายเลขทางหลวงให้ใช้เสาเดี่ยว ส่วนป้ายแนะนำอื่น ๆ และป้ายเตือนที่ใช้ข้อความมีรูปร่างเป็นสี่เหลี่ยมผืนผ้า ให้ใช้เสาคู่หรือเสาเดี่ยว ทั้งนี้ ในกรณีที่ติดตั้งบนทางเท้าสามารถใช้โครงสร้างเสาเดี่ยวได้ โดยป้ายจราจรมีขนาดไม่เกิน 0.75×2.00 ม. ไม่เกิน 3 ป้าย

ป้ายแนะนำขนาดใหญ่ ต้องออกแบบให้แข็งแรง สามารถรับแรงลมได้ ทั้งนี้ ให้พิจารณาออกแบบเป็นราย ๆ ไป วัสดุและขนาดของเสาป้ายให้เป็นไปตามมาตรฐานกรมทางหลวง (Standard Drawing for Highway Construction, Department of Highways ปีที่ปรับปรุงล่าสุด) และต้องออกแบบติดตั้งอุปกรณ์อำนวยความสะดวกบริเวณเสาโครงสร้างด้วย ในบางกรณีอาจใช้โครงสร้างของสะพาน ซึ่งพาดข้ามทางหลวงเป็นสถานที่ติดตั้งป้ายจราจรแขวนสูงก็ได้ ถ้าสะพานนั้นอยู่ในตำแหน่งที่เหมาะสม และสามารถติดตั้งได้ ป้ายจราจรในเขตชุมชนอาจจะทำการติดตั้งบนส่วนรองรับอื่น ๆ ได้ เช่น เสาสัญญาณไฟจราจร เสาไฟส่องสว่าง ส่วนของสะพาน ฯลฯ ทั้งนี้ เพื่อลดค่าใช้จ่าย และลดสิ่งกีดขวางบนทางเท้าให้น้อยลง แต่ทั้งนี้ต้องเป็นไปตามตำแหน่งที่ถูกต้อง และได้รับความยินยอมจากหน่วยงานที่ดูแลรับผิดชอบเสียก่อน



1.14 การบำรุงรักษาป้ายจราจร

ป้ายจราจรทุกประเภทจะต้องหมั่นดูแลบำรุงรักษาให้อยู่ในสภาพที่เหมาะสม สะอาด มองเห็นและอ่านได้ชัดเจนทุกเวลา หากพบป้ายที่ชำรุดหรือเสียหายจะต้องดำเนินการเปลี่ยนใหม่ทันที

ป้ายจราจรที่ขาดการบำรุงรักษา เช่น ป้ายที่สกปรก หรือสีมีการหลุดลอก จะลดประสิทธิภาพในการสื่อสารและการควบคุมการจราจร ทำให้ไม่ได้รับผลเต็มที่

เพื่อที่จะให้มีการบำรุงรักษาป้ายจราจรอย่างเพียงพอและทั่วถึง จะต้องมีการตรวจสอบเป็นประจำ และควรจัดทำตารางปฏิบัติในการบำรุงรักษา เช่น ล้างทำความสะอาด และเปลี่ยนป้ายที่ชำรุดเสียหาย ป้ายจราจรทุกป้ายควรได้รับการบำรุงอย่างน้อยปีละ 2 ครั้ง การตรวจสอบป้ายจราจรทั้งในเวลากลางวันและกลางคืนจะทำให้ป้ายจราจรมีความปลอดภัยต่อผู้ขับขี่มากกว่าการตรวจสอบเฉพาะในเวลากลางวัน ทั้งนี้ คุณสมบัติในการสะท้อนของป้ายจราจรต้องไม่ต่ำกว่าข้อกำหนดในตารางที่ 1-2 หากตรวจพบว่ามีคุณสมบัติต่ำกว่าข้อกำหนดในตารางดังกล่าวจะต้องรีบทำการแก้ไขโดยทันที

ในกรณีของป้ายจราจรที่ใช้แสงสว่างส่องป้าย จะต้องมีการตรวจสอบระบบไฟฟ้าเพิ่มเติมจากที่ได้กำหนดไว้ข้างต้น



ตารางที่ 1-2 ค่าระดับการสะท้อนแสงขั้นต่ำ (Minimum Maintained Retroreflectivity Levels) ¹

สีป้าย	ประเภทแผ่นสะท้อนแสง				หมายเหตุ
	แผ่นสะท้อนแสงประเภทโครงสร้างลูกแก้ว (Beaded Sheeting)			แผ่นสะท้อนแสงประเภทโครงสร้างไมโครปริซึม (Prismatic Sheeting)	
	แบบที่ 1	แบบที่ 2	แบบที่ 3	แบบที่ 4, 6, 7, 8, 9, 10	
ตัวหนังสือสีขาวบน พื้นป้ายสีเขียว	สีขาว *	สีขาว *	สีขาว *	สีขาว ≥ 250	ป้ายแขวนสูง
	สีเขียว ≥ 7	สีเขียว ≥ 15	สีเขียว ≥ 25	สีเขียว ≥ 25	
ตัวหนังสือสีดำบนพื้น ป้ายสีเหลือง หรือ ตัวหนังสือสีดำบนพื้น ป้ายสีส้ม	สีขาว *	สีขาว ≥ 120		สีขาว ≥ 120	ป้ายข้างทาง
	สีเขียว ≥ 7	สีเขียว ≥ 15		สีเขียว ≥ 15	
ตัวหนังสือสีดำบนพื้น ป้ายสีเหลือง หรือ ตัวหนังสือสีดำบนพื้น ป้ายสีส้ม	สีเหลือง *	สีเหลือง ≥ 50		สีเหลือง ≥ 50	2
	สีส้ม *	สีส้ม ≥ 50		สีส้ม ≥ 50	
ตัวหนังสือสีขาวบน พื้นป้ายสีแดง	สีเหลือง *	สีเหลือง ≥ 75		สีเหลือง ≥ 75	3
	สีส้ม *	สีส้ม ≥ 75		สีส้ม ≥ 75	
ตัวหนังสือสีขาวบน พื้นป้ายสีแดง	สีขาว ≥ 35			สีขาว ≥ 35	4
	สีแดง ≥ 7			สีแดง ≥ 7	
ตัวหนังสือสีดำบนพื้น ป้ายสีขาว	สีขาว ≥ 50			สีขาว ≥ 50	-

หมายเหตุ ¹ วัสดุที่จะใช้ต้องมีค่าการสะท้อนแสงเป็นไปตาม มอก.606 แผ่นสะท้อนแสงสำหรับควบคุมการจราจร

² ค่าระดับการสะท้อนแสงต่ำที่สุดที่ระบุไว้ในตารางนี้ มีหน่วยเป็น $cd/lx/m^2$ ซึ่งเป็นค่าที่วัดได้จากมุมของการวัด (Observation Angle) ที่ 0.2 องศา และมุมที่แสงตกกระทบ (Entrance Angle) ที่ -4.0 องศา

³ สำหรับป้ายข้อความและสัญลักษณ์ที่มีขนาดใหญ่กว่า 120 ซม. (48 นิ้ว)

⁴ สำหรับป้ายข้อความและสัญลักษณ์ที่มีขนาดเล็กกว่า 120 ซม. (48 นิ้ว)

⁵ ค่าอัตราส่วนคอนทราสต์ขั้นต่ำ (Minimum Sign Contrast Ratio) $\geq 3:1$ (ค่าสะท้อนแสงสีขาว / ค่าสะท้อนแสงสีแดง)

* ไม่ใช้สีนี้กับแผ่นสะท้อนแสงประเภทและแบบที่ระบุ

1.15 รูปร่างและการใช้งานป้ายจราจร

รูปร่างของป้ายจราจร วิธีการวัดขนาดป้าย การระบุสัดส่วน ลักษณะของป้าย การนำไปใช้งาน และตัวอย่างป้ายในแต่ละรูปร่าง แสดงตามตารางที่ 1-3 โดยความแตกต่างด้านรูปร่างใช้เพื่อแยกแยะหมวดหมู่ของป้ายจราจรและทำให้ง่ายต่อการสังเกตและจดจำ ป้ายแต่ละรูปร่างจะมีมาตรฐานวิธีการระบุสัดส่วนป้ายโดยใช้ตัวอักษรภาษาไทย 1 หรือ 2 ตัว ทั้งนี้ เพื่อความสะดวกในการกำหนดตารางขนาดมาตรฐานของป้ายประเภทต่าง ๆ โดยในคู่มือเล่มนี้จะใช้หน่วยวัดขนาดของป้ายเป็นเซนติเมตร นอกจากนี้จะได้ระบุไว้เฉพาะแห่งในคู่มือ รูปร่างป้าย 1 แบบอาจถูกนำไปใช้งานได้มากกว่า 1 อย่าง เช่น ป้ายรูปสี่เหลี่ยมจัตุรัสอาจนำไปใช้เป็นป้ายแนะนำหรือป้ายเตือนเสริมแนะนำความเร็ว

ตารางที่ 1-3 รูปร่างและการใช้งานป้ายจราจร

รูปร่างและวิธีการวัด	สัดส่วน	ลักษณะของป้าย	การนำไปใช้	ตัวอย่างป้าย
	ก x ก	รูปแปดเหลี่ยม (Octagon Shape)	ใช้เฉพาะป้ายหยุด	
	ก	รูปสามเหลี่ยมด้านเท่า (Equilateral Triangle Shape) มุมชี้ลง	ใช้เฉพาะป้ายให้ทาง	
	ก	รูปวงกลม (Round Shape)	ใช้เฉพาะป้ายบังคับ	
	ก x ก	รูปสี่เหลี่ยมจัตุรัสตั้งมุมขึ้น (Diamond Shape)	ใช้เฉพาะป้ายเตือน	
	ก x ข	รูปสี่เหลี่ยมผืนผ้า (Rectangular Shape) ที่มีด้านยาวเป็นแนวนอน	ใช้เฉพาะป้ายแนะนำ และป้ายเตือนบาง แบบ	



ตารางที่ 1-3 รูปร่างและการใช้งานป้ายจราจร (ต่อ)

รูปร่างและวิธีการวัด	สัดส่วน	ลักษณะของป้าย	การนำไปใช้	ตัวอย่างป้าย
	ก x ก	รูปสี่เหลี่ยมจัตุรัส (Square Shape)	ใช้เฉพาะป้ายแนะนำ และป้ายเตือน ความเร็ว	
	ก x ข	รูปสามเหลี่ยมหน้าจั่ว (Isosceles Triangle Shape) ที่มีมุมแหลม ชี้ไปทางซ้าย	ใช้เฉพาะป้าย เขตห้ามแซง	
	ก x ข	รูปสี่เหลี่ยมผืนผ้า (Rectangular Shape) ที่มีด้านยาวเป็นแนวตั้ง	ใช้เฉพาะป้ายเตือน และป้ายแนะนำ สถานที่ท่องเที่ยว	
	ก x ข	รูปสี่เหลี่ยมผืนผ้า แนวนอน มีปลายแหลม หนึ่งด้าน (ทางซ้ายหรือ ทางขวา)	ใช้เฉพาะป้ายแนะนำ ประเภทสี่บอกทิศทาง บริเวณทางแยก	
	ก x ข	รูปสี่เหลี่ยมผืนผ้า แนวนอน มีปลายแหลม ทั้งสองด้าน	ใช้เฉพาะป้ายแนะนำ ชื่อถนนและซอยต่าง ๆ	

1.16 สีของป้ายจราจร

เกณฑ์ที่ใช้ทำป้ายจราจรต้องเป็นไปตามข้อ 4.2 ของ มอก.606 แผ่นสะท้อนแสงสำหรับควบคุมการจราจร

1) ป้ายบังคับ

ป้ายบังคับแบ่งออกเป็น 4 ประเภท

(1) ป้ายบังคับประเภทกำหนดสิทธิ์ (Priority Regulating Signs)

ป้ายหยุด : พื้นป้ายสีแดง เส้นขอบป้ายและตัวอักษรใช้สีขาว

ป้ายให้ทาง : พื้นป้ายสีขาว เส้นขอบป้ายสีแดงและตัวอักษรบนป้ายใช้สีดำ

(2) ป้ายบังคับประเภทห้ามหรือจำกัดสิทธิ์ (Prohibitory or Restrictive Signs)

พื้นป้ายสีขาว เส้นขอบป้าย เส้นขีดกลางใช้สีแดง เครื่องหมายสัญลักษณ์ ตัวเลข และตัวอักษรบนป้ายสีดำ

(3) ป้ายบังคับประเภทคำสั่ง (Mandatory Signs)

พื้นป้ายสีน้ำเงิน เส้นขอบป้าย เครื่องหมาย สัญลักษณ์และตัวเลขสีขาว

(4) อื่น ๆ เช่น

- ป้ายบังคับข้อความ พื้นป้ายสีขาว เส้นขอบป้ายสีแดง ตัวเลข ตัวอักษรและสัญลักษณ์สีดำและ/หรือแดง
- ป้ายประกอบหรือป้ายเสริม พื้นป้ายสีขาว เส้นขอบป้าย ตัวเลข ตัวอักษรและสัญลักษณ์สีดำ

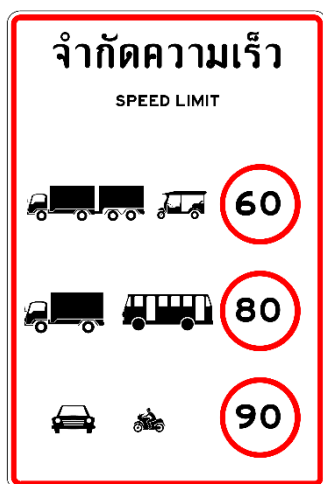

(ตัวอย่างป้ายบังคับข้อความ)



บ.1



บ.2

(ตัวอย่างป้ายบังคับประเภทกำหนดสิทธิ์)



บ.4

(ตัวอย่างป้ายบังคับประเภทห้ามหรือจำกัดสิทธิ์)

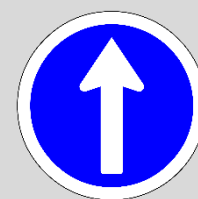

บ.37

(ตัวอย่างป้ายบังคับประเภทคำสั่ง)

เฉพาะรถบรรทุก
6 ล้อขึ้นไป
TRUCK ONLY

(ตัวอย่างป้ายบังคับเสริม)



2) ป้ายเตือน

โดยทั่วไปพื้นป้ายเป็นสีเหลือง เส้นขอบป้าย เครื่องหมาย สัญลักษณ์ ตัวเลข และตัวอักษรบนป้ายใช้สีดำ สำหรับป้ายเตือนที่เกี่ยวข้องกับงานก่อสร้างและงานบำรุงทาง ใช้พื้นป้ายสีส้ม (Orange) เส้นขอบป้าย เครื่องหมาย สัญลักษณ์ ตัวเลข และตัวอักษรบนป้ายใช้สีดำ

3) ป้ายแนะนำ

แบ่งออกเป็น 2 ประเภท ดังนี้

(1) ป้ายแนะนำทั่วไป มี 5 แบบ ดังนี้

แบบที่ 1 พื้นป้ายสีขาว เส้นขอบป้าย เครื่องหมาย ตัวเลข ตัวอักษร และสัญลักษณ์ใช้สีดำ ตัวอย่างเช่น ป้ายหมายเลขทางหลวงแผ่นดิน ป้ายบอกจุดหมายปลายทาง

แบบที่ 2 พื้นป้ายสีเขียว เส้นขอบป้าย เครื่องหมาย ตัวเลข และตัวอักษรใช้สีขาว หรือสีอื่นที่กำหนดเฉพาะป้าย ตัวอย่างเช่น ป้ายแนะนำล่วงหน้า (ประเภทแขวนสูงชนิดक्रमผิวจราจร และชนิดยื่นด้านข้าง)



(ป้ายแนะนำทั่วไป (แบบที่ 2))

แบบที่ 3 พื้นป้ายสีน้ำเงิน เส้นขอบป้าย เครื่องหมาย ตัวเลข ตัวอักษร ใช้สีขาว สัญลักษณ์ใช้สีขาว หรือสีอื่นที่กำหนดเฉพาะป้าย ตัวอย่างเช่น ป้ายแสดงที่พักริมทาง ป้ายแสดงโรงพยาบาล

แบบที่ 4 พื้นป้ายสีน้ำเงิน ภาพสัญลักษณ์สีน้ำเงินบรรจุในรูปสี่เหลี่ยมจัตุรัสสีขาว เส้นขอบป้าย เครื่องหมาย ตัวเลข ตัวอักษร สีขาว ตัวอย่างเช่น ป้ายแสดงสถานที่ท่องเที่ยวตามธรรมชาติ กิจกรรม และแหล่งชุมชน

แบบที่ 5 พื้นป้ายสีขาว ภาพสัญลักษณ์สีขาวบรรจุในรูปสี่เหลี่ยมจัตุรัสสีน้ำตาล เส้นขอบป้าย เครื่องหมาย ตัวเลข ตัวอักษรสีน้ำตาล ตัวอย่างเช่น ป้ายแสดงสถานที่ท่องเที่ยวโบราณทางประวัติศาสตร์และศาสนสถาน



ป้ายเตือนทั่วไป



ป้ายเตือนบริเวณ
ก่อสร้างและบำรุงรักษา



ป้ายแนะนำทั่วไป

(แบบที่ 1)



ป้ายแนะนำทั่วไป

(แบบที่ 3)



ป้ายแนะนำทั่วไป

(แบบที่ 4)



ป้ายแนะนำทั่วไป

(แบบที่ 5)

- (2) ป้ายแนะนำสำหรับทางหลวงมาตรฐานสูง (หมายถึงทางหลวงแผ่นดินที่ใช้มาตรฐานสูงในการออกแบบเพื่อให้รถใช้ความเร็วสูงได้อย่างต่อเนื่อง และทางหลวงพิเศษ) มี 2 แบบ คือ

แบบที่ 1 ใช้สำหรับทางหลวงมาตรฐานสูง และทางหลวงพิเศษแบบไม่เก็บค่าผ่านทาง

พื้นป้ายสีเขียว เส้นขอบป้าย เครื่องหมาย ตัวเลข ตัวอักษร ใช้สีขาว สัญลักษณ์ใช้สีขาว หรือสีอื่นที่กำหนดเฉพาะป้าย ตัวอย่างเช่น ป้ายแนะนำล่วงหน้า (ประเภทแขวนสูงชนิดคร่อมผิวจราจรและชนิดยื่นด้านข้าง)

แบบที่ 2 ใช้สำหรับทางหลวงพิเศษแบบเก็บค่าผ่านทาง ทางหลวงสัมปทาน และทางหลวงเอเชีย/อาเซียน

พื้นป้ายสีน้ำเงิน เส้นขอบป้าย เครื่องหมาย ตัวเลข ตัวอักษร ใช้สีขาว สัญลักษณ์ใช้สีขาว หรือสีอื่นที่กำหนดเฉพาะป้าย ตัวอย่างเช่น ป้ายหมายเลขทางหลวงพิเศษที่เก็บค่าผ่านทาง ป้ายทางหลวงสัมปทาน และป้ายทางหลวงเอเชีย/อาเซียน

กรณีเป็นป้ายที่แสดงจุดหมายปลายทางต่างจากประเภทของทางหลวงที่ติดตั้ง เช่น ติดตั้งบนทางหลวงแผ่นดิน แต่จุดหมายปลายทางเป็นทางหลวงพิเศษ หรือติดตั้งบนทางหลวงพิเศษ แต่จุดหมายปลายทางเป็นทางหลวงแผ่นดิน ให้แสดงสีตามจุดหมายปลายทางตามประเภททางหลวงนั้น ๆ



รูปที่ 1-6 ตัวอย่างป้ายแสดงจุดหมายปลายทาง
(กรณีติดตั้งบนทางหลวงพิเศษ แต่จุดหมายปลายทางเป็นทางหลวงแผ่นดิน)



ป้ายแนะนำสำหรับ
ทางหลวงมาตรฐานสูง
(แบบที่ 1)



ป้ายแนะนำสำหรับ
ทางหลวงมาตรฐานสูง
(แบบที่ 1)



ป้ายแนะนำสำหรับ
ทางหลวงมาตรฐานสูง
(แบบที่ 2)



1.17 ขนาดป้ายจราจร

คู่มือฉบับนี้กำหนด และแนะนำวิธีการใช้ป้ายจราจรในเขตทางหลวงต่าง ๆ โดยทั่วไป ซึ่งลักษณะการออกแบบทางและสภาพของการจราจรของแต่ละประเภททางหลวงหรือแต่ละบริเวณทางหลวง ย่อมต้องการหรือมีความจำเป็นในการติดตั้งป้ายจราจรที่มีขนาดมาตรฐานที่แตกต่างกัน เพื่อให้สามารถนำคู่มือฉบับนี้ไปใช้งานได้อย่างสะดวก และมีความสม่ำเสมอ จึงได้จัดประเภททางหลวงออกเป็น 3 กลุ่ม

- กลุ่มที่ 1 ประกอบด้วย ทางหลวงแผ่นดินขนาด 2 ช่องจราจร ทางขนาน 1 ช่องจราจร (ขับรถทิศทางเดียว) และทางขนาน 2 ช่องจราจรแบบขับรถสวนทางกัน
- กลุ่มที่ 2 ประกอบด้วย ทางหลวงแผ่นดินขนาด 4 ช่องจราจร และทางขนานมากกว่า 1 ช่องจราจร (ขับรถทิศทางเดียว)
- กลุ่มที่ 3 ประกอบด้วย ทางหลวงแผ่นดินขนาด 6 ช่องจราจรขึ้นไป และทางหลวงพิเศษ

สำหรับการเลือกใช้ขนาดมาตรฐานของป้ายจราจร ดังแสดงในตารางที่ 1-4 โดยทางหลวงในกลุ่มเดียวกันจะต้องใช้ป้ายจราจรขนาดเดียวกัน ทั้งนี้ ตารางสำหรับการเลือกใช้ขนาดป้ายบังคับและป้ายเตือนได้แสดงไว้ในภาคผนวก ก ส่วนป้ายแนะนำจะมีความแตกต่างกันในเรื่องขนาดป้ายตัวอักษร ตัวเลข และสัญลักษณ์ ระหว่างกลุ่มต่าง ๆ จึงได้แยกอธิบายไว้ในบทที่ 4 และบทที่ 5

การกำหนดขนาดป้ายจราจรขึ้นอยู่กับความเหมาะสมของสภาพทางและการจราจรของแต่ละประเภททางหลวงนั้น ๆ ซึ่งเป็นหลักเกณฑ์ทางด้านวิศวกรรมจราจรอันเกี่ยวกับความเร็วของยานพาหนะ ปริมาณการจราจร ความกว้างของผิวทาง จำนวนช่องทางวิ่ง อย่างไรก็ตามบริเวณที่มีแนวโน้มการเกิดอันตราย เช่น ระยะการมองเห็นจำกัด (Limited Sight Distance) ความสับสนของทางแยก ตำแหน่งที่มีสถิติอุบัติเหตุสูง หรือตำแหน่ง ซึ่งต้องแข่งขันกับป้ายอื่น ๆ ก็อาจจะพิจารณาเปลี่ยนไปใช้ป้ายจราจรที่มีขนาดใหญ่กว่าได้ตามความจำเป็น

สำหรับป้ายแนะนำและป้ายเตือนบางแบบที่ใช้ข้อความ ความยาวของป้ายเปลี่ยนแปลงได้ตามความยาวของข้อความ โดยคงขนาดความสูงของตัวอักษรตามเดิม



ตารางที่ 1-4 กลุ่มประเภททางหลวงสำหรับการเลือกใช้ขนาดป้ายจราจร

ประเภททางหลวงและสภาพการจราจร	กลุ่มที่
1. ทางหลวงแผ่นดิน	
1.1 ขนาด 2 ช่องจราจร (ไม่รวมช่องทางขนาน)	1
1.2 ขนาด 4 ช่องจราจร (ไม่รวมช่องทางขนาน)	2
1.3 ขนาด 6 ช่องจราจรขึ้นไป (ไม่รวมช่องทางขนาน)	3
1.4 ทางขนาน 1 ช่องจราจร (ขั้วรถทิศทางเดียว)	1
1.5 ทางขนานมากกว่า 1 ช่องจราจร (ขั้วรถทิศทางเดียว)	2
1.6 ทางขนาน (ขั้วรถสวนทางกัน)	1
2. ทางหลวงพิเศษ	
2.1 ทั่วไป	3
2.2 ทางขนาน	ใช้หลักเกณฑ์ตามข้อ 1.4-1.6

หมายเหตุ 1. สามารถเลือกใช้ป้ายใหญ่กว่าขนาดที่กำหนดไว้ในตารางได้ เมื่อมีเหตุอันควรตามดุลยพินิจของวิศวกร
2. ตารางสำหรับการเลือกใช้ขนาดมาตรฐานของป้ายบังคับและป้ายเตือนของแต่ละกลุ่มประเภททางหลวง ได้แสดงไว้ในภาคผนวก ก.

1.18 เครื่องหมายและสัญลักษณ์

เครื่องหมายและสัญลักษณ์บนป้าย ให้ถือตามแบบที่ได้กำหนดไว้ในแบบมาตรฐานตัวอักษร ตัวเลข และป้ายจราจร ให้เป็นไปตามแบบมาตรฐานตัวอักษร ตัวเลข และป้ายจราจร ฉบับเดือนกันยายน 2554

1.19 ตัวอักษรและตัวเลข

ตัวอักษร ตัวเลข และการจัดระยะ ให้ใช้ตามแบบมาตรฐานตัวอักษร ตัวเลข และป้ายจราจร ฉบับเดือนกันยายน 2554



1.20 เส้นขอบป้าย

ป้ายจราจรบางประเภทต้องมีเส้นขอบป้าย และมีความหนาตามมาตรฐาน เพื่อให้ผู้ขับขี่สามารถเห็นป้ายได้อย่างชัดเจน โดยลักษณะของขอบป้าย แบ่งออกได้ 3 รูปแบบ ดังนี้

- แบบที่ 1 มีเส้นขอบป้าย เว้นช่องว่างจากขอบป้าย
- แบบที่ 2 มีเส้นขอบป้าย อยู่ชิดขอบป้ายพอดี
- แบบที่ 3 ไม่มีเส้นขอบป้าย

แบบที่ 1 มีเส้นขอบป้าย เว้นช่องว่างจากขอบป้าย

เป็นป้ายจราจรซึ่งมีเส้นขอบป้ายสีเข้มบนพื้นป้ายสีอ่อน อันได้แก่ ป้ายเตือน ซึ่งใช้พื้นป้ายสีเหลือง และป้ายแนะนำทั่วไป ซึ่งใช้พื้นป้ายสีขาว (รูปที่ 1-7) ขนาดของเส้นขอบป้ายจะคำนวณจากส่วนที่แคบที่สุดของป้าย (ค) ดังสมการต่อไปนี้

1) ระยะเว้นขอบป้าย

$$= 0.02 \times \text{ค} \text{ แต่ต้องไม่มากกว่า } 3/4 \text{ เท่าของความหนาของตัวอักษร (Stroke Width) ที่ใหญ่ที่สุด}$$

2) ความหนาเส้นขอบป้าย

$$= \text{ค} / 37.5 \text{ แต่ต้องไม่มากกว่าความหนาของตัวอักษรที่ใหญ่ที่สุด}$$

3) รัศมีมุมป้าย

$$= 0.06 \times \text{ค} \text{ ในกรณีทั่วไป ยกเว้นป้ายหมายเลขทางหลวง แต่ต้องไม่มากกว่า 15.0 ซม.}$$

4) รัศมีภายนอกของเส้นขอบป้าย

$$= \text{รัศมีมุมป้าย} - \text{ระยะเว้นขอบป้าย}$$

โดยค่าที่คำนวณได้ตามข้อที่ 1) ถึง 4) ของลักษณะขอบป้ายแบบที่ 1 ได้แสดงไว้ในตารางที่ 1-5

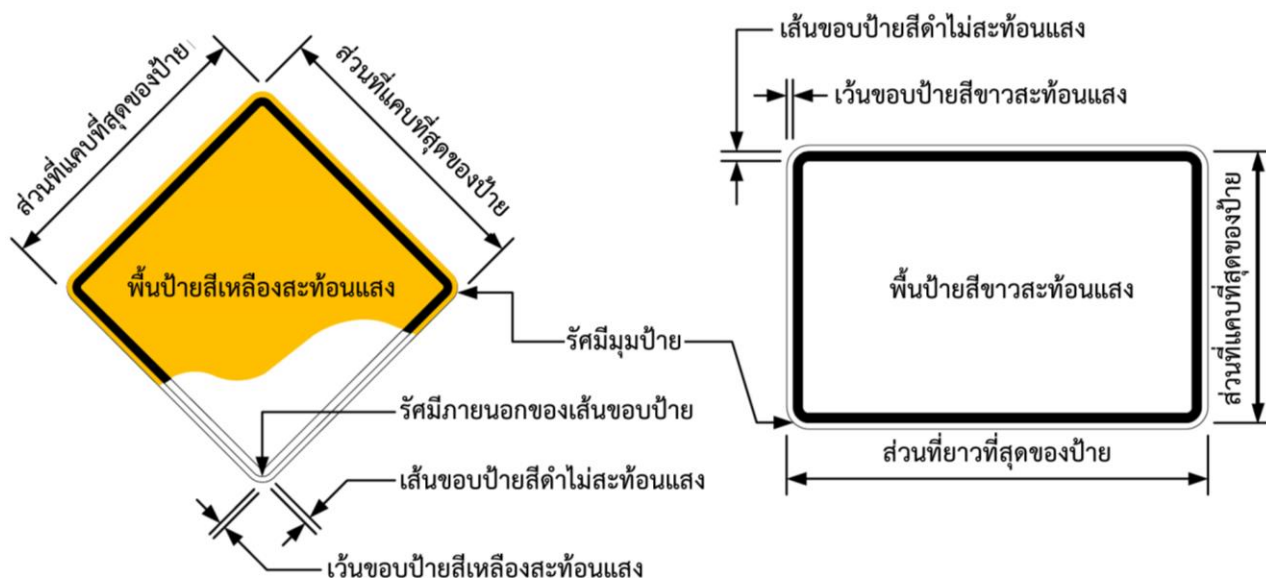

รูปที่ 1-7 ลักษณะขอบป้ายแบบที่ 1: มีเส้นขอบป้าย เว้นช่องว่างจากขอบป้าย

ตารางที่ 1-5 มาตรฐานลักษณะเส้นขอบป้ายแบบที่ 1 ที่ใช้กันทั่วไป (ชม.)

ส่วนที่แคบ ที่สุดของป้าย	ระยะเว้น ขอบป้าย ⁽¹⁾	ความหนาเส้น ขอบป้าย ⁽²⁾	รัศมีมุมป้าย		รัศมีภายนอกของเส้นขอบป้าย	
			ทั่วไป	หมายเลขทางหลวง	ทั่วไป	หมายเลขทางหลวง
30	0.6	0.8	1.8	6.0	1.2	5.4
45	0.9	1.2	2.7	9.0	1.8	8.1
60	1.2	1.6	3.6	12.0	2.4	10.8
75	1.5	2.0	4.5	15.0	3.0	13.5
90	1.8	2.4	5.4	18.0	3.6	16.2
105	2.1	2.8	6.3	-	4.2	-
120	2.4	3.2	7.2	-	4.8	-

- หมายเหตุ 1. แต่ต้องไม่มากกว่า 3/4 เท่าของความหนาของตัวอักษร (Stroke Width) ที่ใหญ่ที่สุด
2. แต่ต้องไม่มากกว่าความหนาของตัวอักษรที่ใหญ่ที่สุด



แบบที่ 2 มีเส้นขอบป้าย อยู่ชิดขอบป้ายพอดี

ป้ายประเภทนี้ได้แก่ ป้ายบังคับบางประเภท ซึ่งพื้นป้ายสีน้ำเงิน เส้นขอบป้ายสีขาว หรือพื้นป้ายสีขาว เส้นขอบป้ายสีแดง นอกจากนี้ ยังใช้กับป้ายแนะนำทั่วไปและป้ายแนะนำบนทางหลวงพิเศษที่ใช้พื้นป้ายสีเขียวหรือสีน้ำเงิน (รูปที่ 1-8) โดยความหนาเส้นขอบป้ายคำนวณจากส่วนที่แคบที่สุดของป้าย (ค) ดังสมการต่อไปนี้

- 1) ความหนาเส้นขอบป้าย
 - = $c/30$ สำหรับป้ายแนะนำและป้ายหยุด แต่ต้องไม่มากกว่า 7.5 ซม.
 - = $c/15$ สำหรับป้ายบังคับ ยกเว้นป้ายหยุด
- 2) รัศมีภายนอกของเส้นขอบป้าย
 - = $c/20$ สำหรับป้ายที่มีส่วนแคบที่สุดน้อยกว่า 1.20 ม.
 - = $c/8$ สำหรับป้ายที่มีส่วนแคบที่สุดเท่ากับหรือมากกว่า 1.20 ม. แต่ต้องไม่มากกว่า 30 ซม.
 - = $c/5$ สำหรับป้ายหมายเลขทางหลวง
- 3) รัศมีมุมป้าย
 - (1) ป้ายที่มีส่วนที่แคบที่สุดน้อยกว่า 1.20 ม.
รัศมีมุมป้าย = รัศมีภายนอกของเส้นขอบป้าย
 - (2) ป้ายที่มีส่วนที่แคบที่สุดเท่ากับหรือมากกว่า 1.20 ม.
รัศมีมุมป้าย = ไม่ตัดมุม

โดยค่าที่คำนวณได้ตามข้อที่ 1) ถึง 3) ของลักษณะขอบป้ายแบบที่ 2 ได้แสดงไว้ในตารางที่ 1-6

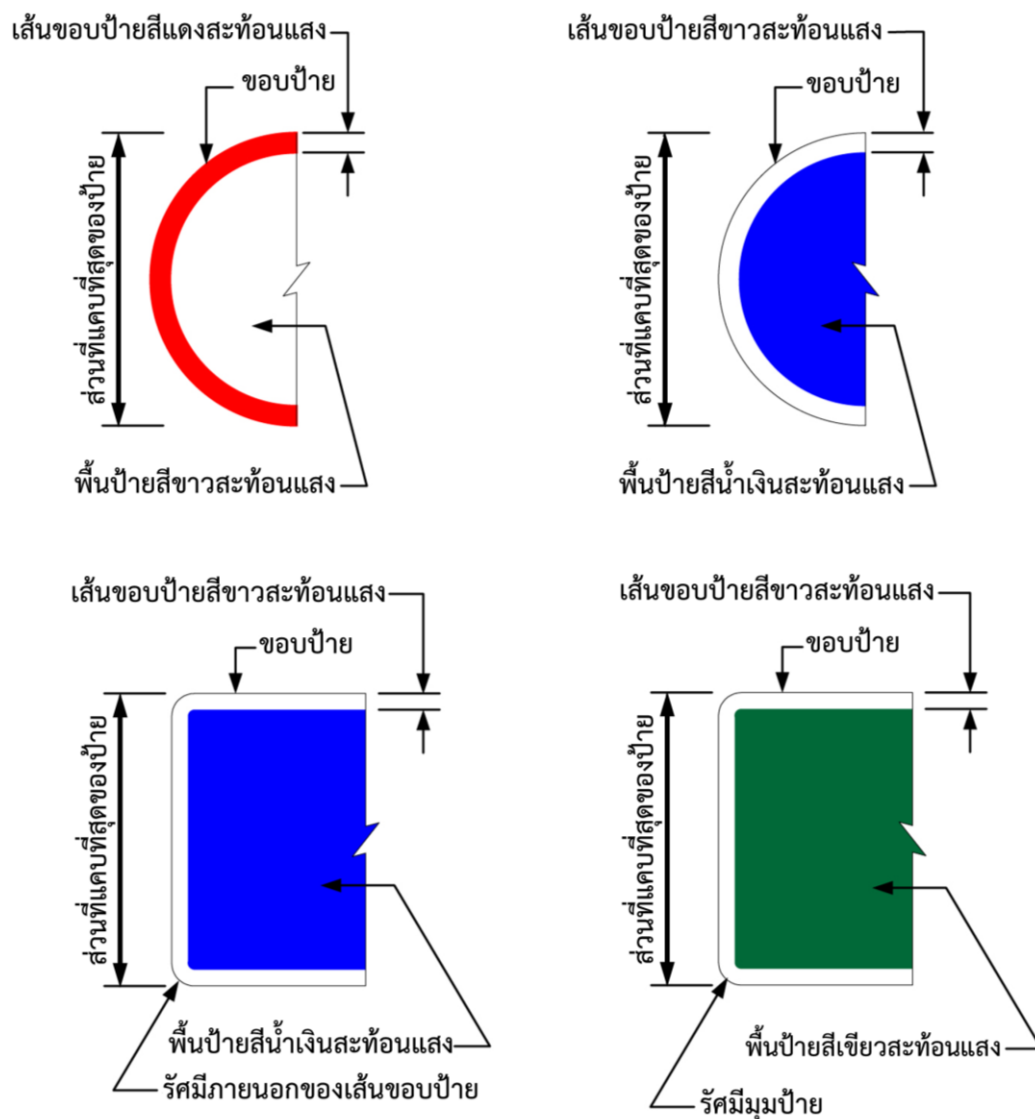

รูปที่ 1-8 ลักษณะขอบป่ายแบบที่ 2: มีเส้นขอบป่าย อยู่ชิดขอบป่ายพอดี

ตารางที่ 1-6 มาตรฐานลักษณะเส้นขอบป่ายแบบที่ 2 ที่ใช้กันทั่วไป (ชม.)

ส่วนที่แคบที่สุดของป่าย	ความหนาเส้นขอบป่าย		รัศมีมุมป่าย	รัศมีภายนอกของเส้นขอบป่าย		
	ป่ายบังคับ	ป่ายแนะนำ		ทั่วไป	หมายเลขทางหลวง	
30	-	1.00	1.50	-	1.50	-
45	-	1.50	2.25	9	2.25	9
60	4	2.00	3.00	12	3.00	12
75	5	2.50	3.75	15	3.75	15
90	6	3.00	4.50	-	4.50	-
105	-	3.50	5.25	-	5.25	-
120	-	4.00	ไม่ตัดมุม	-	15.00	-



แบบที่ 3 ไม่มีเส้นขอบป้าย

เป็นป้ายจราจรที่ไม่มีเส้นขอบป้าย (รูปที่ 1-9) ตัวอย่างเช่น ป้ายสุดเขตบังคับ (บ.55) ป้ายเตือนแนวทาง (ต.64 ต.67 และ ต.69) และป้ายเตือนสิ่งกีดขวาง (ต.71-ต.73) เป็นต้น

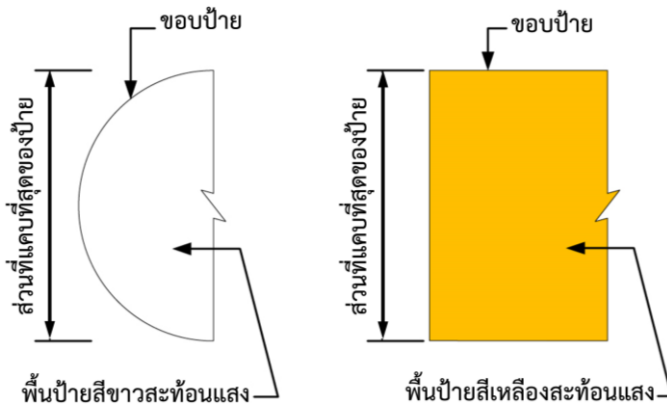

รูปที่ 1-9 ตัวอย่างลักษณะขอบป้ายแบบที่ 3: ไม่มีเส้นขอบป้าย

1.21 รหัสป้ายจราจร

รหัสป้ายจราจรตั้งขึ้นมาเพื่อความสะดวกในการอ้างอิงป้ายจราจรประเภทต่าง ๆ โดยใช้ตัวอักษรย่อระบุประเภทของป้าย (1 ชุด) ตัวเลขระบุลำดับของป้ายในแต่ละประเภท (1 ชุด) และอาจมีตัวเลขระบุส่วนที่แคบที่สุดของป้าย (1 ชุด) โดยมีรายละเอียด ดังนี้

- 1) ป้ายบังคับ ใช้รหัสหน้าด้วยอักษรย่อ “บ.” และตามด้วยหมายเลขป้าย (1 ถึง 55)
- 2) ป้ายเตือน ใช้รหัสหน้าด้วยอักษรย่อ “ต.” และตามด้วยหมายเลขป้าย (1 ถึง 74)
- 3) ป้ายแนะนำ ใช้รหัสหน้าด้วยอักษรย่อ “น.” และตามด้วยหมายเลขป้าย (1 ถึงลำดับสุดท้าย)
- 4) ป้ายเสริมที่ใช้ร่วมกับป้ายประเภทต่าง ๆ ใช้อักษรย่อ “ส.” ต่อท้ายจากรหัสอักษรย่อของป้ายแต่ละประเภท เช่น ป้ายเตือนเสริมใช้ “ตส.” และป้ายแนะนำเสริมใช้ “นส.” และตามด้วยหมายเลขป้าย เริ่มต้นจากหมายเลข 1 ไปจนถึงหมายเลขป้ายสุดท้ายของแต่ละประเภทของป้ายเสริม

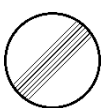

บ.55



ต.71



ต.72



ต.73

นอกจากนี้อาจใช้จุดทัศนียภาพหลังหมายเลขป้าย เพื่อระบุรูปแบบย่อยของป้ายนั้น ๆ เช่น ป้ายแนะนำโรงพยาบาล (น.7.1-น.7.5) ดังแสดงในรูปที่ 1-9 ซึ่งมี 5 รูปแบบย่อย ประกอบด้วย

- ป้าย น.7.1 ใช้ติดตั้งหน้าโรงพยาบาลแบบไม่ระบุชื่อโรงพยาบาล
- ป้าย น.7.2 ใช้ติดตั้งหน้าโรงพยาบาลแบบระบุชื่อโรงพยาบาล
- ป้าย น.7.3 ใช้ติดตั้งบริเวณทางแยกแบบไม่ระบุชื่อโรงพยาบาล
- ป้าย น.7.4 ใช้ติดตั้งบริเวณทางแยกแบบระบุชื่อโรงพยาบาล
- ป้าย น.7.5 ใช้ติดตั้งก่อนถึงทางแยกแบบไม่ระบุชื่อโรงพยาบาล

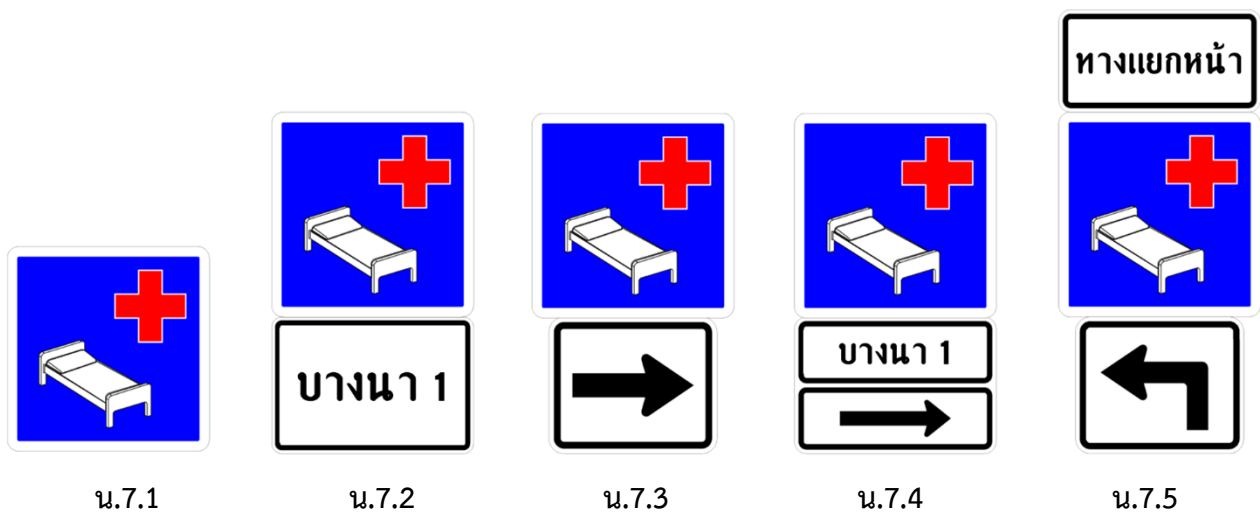

รูปที่ 1-10 ตัวอย่างรหัสป้ายที่ใช้จุดทัศนียภาพหลังหมายเลขป้าย

เลขชุดสุดท้าย (ถ้าใช้) หมายถึง ส่วนที่แคบที่สุดของป้ายจราจรแต่ละป้าย (ชม.) แต่ถ้าไม่มีตัวเลขกำกับอยู่ จะหมายถึงป้ายจราจรขนาดหนึ่งขนาดใดก็ได้ เช่น

- 1) บ.3 หมายถึง ป้ายบังคับ ลำดับที่ 3 “ให้รถสวนทางมาก่อน” ขนาดใด ๆ
- 2) บ.3-60 หมายถึง ป้ายบังคับ ลำดับที่ 3 “ให้รถสวนทางมาก่อน” ขนาดเส้นผ่าศูนย์กลาง 60 ซม.
- 3) ต.22-75 หมายถึง ป้ายเตือน ลำดับที่ 22 “ทางแคบลง” ขนาดกว้าง 75 ซม.
- 4) น.2-75 หมายถึง ป้ายแนะนำ ลำดับที่ 2 “บอกจุดหมายปลายทาง” ขนาดกว้าง 75 ซม.



น.2



บ.3

ต.22

บทที่ 2

ป้ายบังคับ

บทที่ 2

ป้ายบังคับ

2.1 วัตถุประสงค์ของป้ายบังคับ

ป้ายบังคับมีวัตถุประสงค์เพื่อแจ้งให้ผู้ใช้ทางปฏิบัติตามข้อบังคับที่ได้แสดงไว้ตามข้อความ เครื่องหมาย หรือสัญลักษณ์ที่ปรากฏบนแผ่นป้ายอย่างเคร่งครัด หากผู้ใดฝ่าฝืนย่อมมีความผิดตามกฎหมาย ดังนั้นการติดตั้งป้ายบังคับนี้จึงจำเป็นต้องพิจารณาอย่างรอบคอบ และติดตั้งเฉพาะที่จำเป็นเท่านั้น

2.2 ลักษณะของป้ายบังคับ

โดยทั่วไป ป้ายบังคับมีรูปร่างเป็นแผ่นกลม มีเครื่องหมาย สัญลักษณ์ ตัวเลข ตัวอักษรสีดำอยู่บนพื้นป้ายสีขาว เส้นขอบป้าย และเส้นขีดกลางเป็นสีแดง ยกเว้นป้ายดังต่อไปนี้

- 1) ป้ายหยุด (Stop Sign) เป็นรูปแปดเหลี่ยมด้านเท่า ตัวอักษรสีขาวบนพื้นป้ายสีแดง เส้นขอบป้ายสีขาว
- 2) ป้ายให้ทาง (Give Way Sign) เป็นรูปสามเหลี่ยมด้านเท่า มุมชี้ลง ตัวอักษรสีดำ เส้นขอบป้ายสีแดง พื้นป้ายสีขาว
- 3) ป้ายห้ามจอดรถหรือป้ายห้ามหยุดรถ เป็นรูปแผ่นกลม พื้นป้ายสีน้ำเงิน เส้นขอบป้ายและเส้นขีดกลางสีแดง
- 4) ป้ายบังคับประเภทคำสั่ง (Mandatory Signs) เป็นป้ายรูปแผ่นกลม พื้นป้ายสีน้ำเงิน เครื่องหมาย สัญลักษณ์ ตัวเลข และเส้นขอบป้ายสีขาว
- 5) ป้ายสุดเขตบังคับ เป็นรูปแผ่นกลม พื้นป้ายสีขาว ไม่มีเส้นขอบป้าย แต่มีเส้นขีดสีดำทแยงจากขวาด้านบนลงซ้ายด้านล่าง
- 6) ป้ายบังคับข้อความ เป็นรูปสี่เหลี่ยม พื้นป้ายสีขาว เส้นขอบป้ายสีแดง ตัวเลข ตัวอักษร และสัญลักษณ์สีดำหรือสีแดง
- 7) ป้ายประกอบ เป็นรูปสี่เหลี่ยม พื้นสีขาว เส้นขอบป้าย ตัวเลข ตัวอักษร และสัญลักษณ์สีดำ

ป้ายบังคับจะต้องเป็นป้ายสะท้อนแสง หรือมีไฟส่องสว่างที่ป้ายเพื่อให้สามารถเห็นรูปร่าง ข้อความ เครื่องหมาย และสัญลักษณ์ได้ทั้งในเวลากลางวันและกลางคืน



2.3 ป้ายบังคับประเภทกำหนดสิทธิ (Priority Regulating Signs)

มีจำนวน 3 ป้าย คือ บ.1 – บ.3



2.3.1 ป้ายหยุด (บ.1)

มีความหมายว่า ให้ผู้ขับขี่หยุดรถก่อนถึงทางที่ขวางข้างหน้า หรือเส้นหยุดรอให้รถและคนเดินเท้าบนทางขวางข้างหน้าผ่านไปก่อน เมื่อเห็นว่าปลอดภัยและไม่เป็นการกีดขวางการจราจรที่บริเวณทางแยกนั้นแล้ว จึงเคลื่อนรถต่อไปได้

ป้ายหยุด (บ.1) มีลักษณะเป็นป้ายรูปแปดเหลี่ยมด้านเท่า พื้นป้ายสีแดง เส้นขอบป้ายสีขาว มีตัวอักษรคำว่า “หยุด” สีขาว สูงประมาณ 1/3 เท่าของความสูงของป้ายอยู่ภายใน

2.3.1.1 เหตุอันควรในการติดตั้งป้ายหยุด

เนื่องจากป้ายหยุดทำให้เกิดความไม่สะดวกต่อผู้ขับขี่รถ ดังนั้นจึงควรใช้ป้ายนี้เฉพาะที่จำเป็นและมีเหตุอันควรเท่านั้น โดยเหตุอันควร (Warrants) ในการพิจารณาติดตั้ง มีดังนี้

- 1) ทางแยกซึ่งถ้าไม่ติดตั้งป้ายหยุดที่ด้านหนึ่ง เมื่อปล่อยให้การจราจรผ่านทางแยกตามสิทธิผ่านทางแยกก่อนหลัง มักจะเกิดอันตรายจากอุบัติเหตุอยู่เสมอ
- 2) ถนนที่เข้ามาบรรจบกับทางหลวงสายหลักที่มีรถวิ่งผ่านตลอด (Through Highways)
- 3) ทางแยกซึ่งอยู่ในบริเวณที่มีการควบคุมการจราจรด้วยสัญญาณไฟ แต่ไม่ได้มีการติดตั้งสัญญาณไฟที่ทางแยกนั้น
- 4) ทางแยกที่มีลักษณะสภาพของทางและการจราจรประกอบกัน ดังนี้คือ ยวดยานส่วนมากใช้ความเร็วสูง ระยะการมองเห็นจำกัด และมีสถิติการเกิดอุบัติเหตุที่รุนแรง ต้องติดตั้งป้ายหยุดเพื่อควบคุมการจราจรที่ด้านหนึ่ง

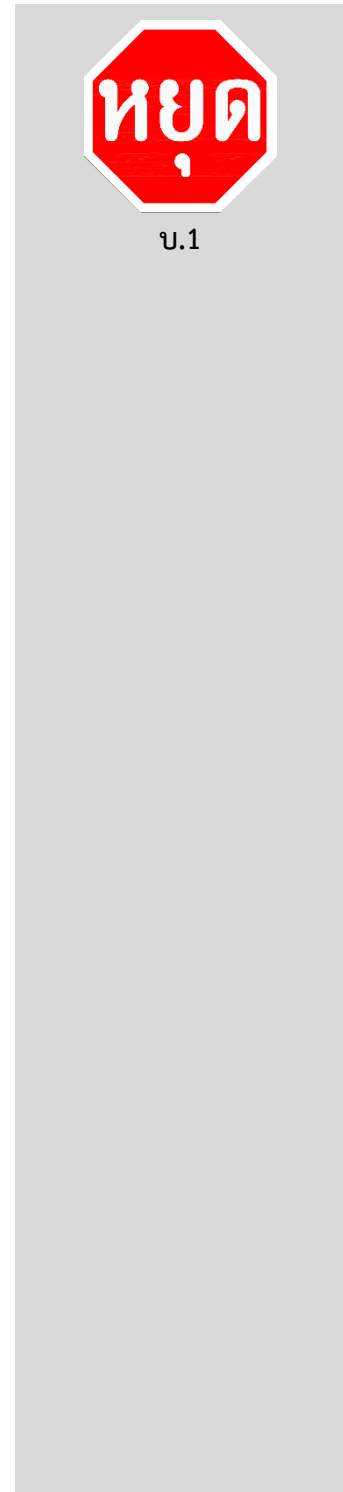

บ.1



การติดตั้งโดยทั่วไป ให้ติดตั้งป้ายหยุดบนทางหลวงที่มีปริมาณการจราจรน้อยกว่า นอกจากในกรณีที่สามแยก ให้ติดตั้งป้ายหยุดบนทางหลวงด้านที่เข้าบรรจบ ไม่ว่าจำนวนขบวนบนทางหลวงนั้นจะมากกว่าหรือน้อยกว่าก็ตาม ทั้งนี้เพื่อความปลอดภัยห้ามติดตั้งป้ายอื่นใด ณ ที่แห่งเดียวกันกับป้ายหยุด

ห้ามติดตั้งป้ายหยุดบนทางหลวงพิเศษหรือตามทางแยกต่างระดับ (Interchanges) ทั้งนี้ เนื่องจากบนทางหลวงเหล่านั้นต้องการให้ขบวนไหลไปโดยสะดวก ไม่สมควรที่จะติดตั้งป้ายหยุดบนทางเชื่อมโยงเข้า (Entrance Ramps) นอกจากนั้นบนทางเชื่อมโยงออก (Exit Ramps) ซึ่งอาจจำเป็นต้องติดตั้งป้ายหยุดก่อนถึงจุดตัดกับทางข้างหน้า ซึ่งไม่ใช่ทางหลวงพิเศษ

ห้ามติดตั้งป้ายหยุดตรงทางแยก ซึ่งควบคุมการจราจรด้วยสัญญาณไฟจราจร เพราะจะทำให้เกิดความสับสนต่อผู้ขับรถ ในกรณีที่หยุดใช้สัญญาณไฟควบคุมการจราจรในบริเวณทางแยก ก็ให้ใช้ไฟกะพริบสีเหลืองหรือสีแดงแทน โดยใช้ไฟกะพริบสีเหลืองในด้านทางหลวงที่มีปริมาณการจราจรสูงกว่า และใช้ไฟกะพริบสีแดงในด้านทางหลวงที่ต้องการให้ขบวนหยุดที่ทางแยกก่อนที่จะผ่านเลยทางแยกนั้นออกไป

ในกรณีที่ทางหลวงตัดกับทางรถไฟในระดับเดียวกัน ถ้าไม่มีไฟสัญญาณจราจรหรือเครื่องกั้น ให้ติดตั้งป้ายหยุดทางด้านซ้ายของทางหลวงที่ตำแหน่งของแนวเส้นหยุด (Stop Line)

2.3.1.2 หลักเกณฑ์การติดตั้งป้ายหยุด

- 1) ป้ายหยุดต้องติดตั้งใกล้แนวที่จะให้รถหยุด และควรใช้เส้นหยุด (Stop Line) ร่วมด้วย โดยจะมีหรือไม่มีข้อความ “หยุด” อยู่บนผิวจราจรก็ได้
- 2) ตรงบริเวณทางแยกที่ต้องการจะติดตั้งป้ายหยุด ให้ติดห่างจากขอบผิวจราจรที่ขวางหน้าไม่น้อยกว่า 1.20 ม. แต่ต้องไม่เกิน 10 ม. ในกรณีทางแยกมีเส้นทางข้ามร่วมด้วย ให้ติดตั้งป้ายหยุดก่อนถึงขอบเส้นทางข้าม 1.20 ม.
- 3) ระยะการติดตั้งป้ายตามแนวตั้งและแนวขวางเป็นไปตามหัวข้อ 1.9 ในบทที่ 1



- 4) โดยทั่วไปให้ทำการติดตั้งป้ายหยุดด้านซ้ายของขอบทาง สำหรับทางแยกซึ่งมีรัศมีกว้าง (Wide Throat Intersections) ผู้ขับขี่อาจมองไม่เห็นป้ายหยุดที่ติดตั้งทางด้านซ้าย จึงควรใช้เส้นหยุดร่วมกับคำว่า “หยุด” บนผิวจราจร และอาจติดตั้งป้ายหยุดเสริมที่ด้านขวาของทางก็ได้
- 5) ตรงทางแยกซึ่งมีเกาะแบ่งช่องจราจร (Channelizing Islands) ให้ติดตั้งป้ายหยุดบนเกาะแบ่งช่องจราจร
- 6) ต้องระวังเรื่องมุมการติดตั้งป้าย อย่าให้คนขับรถในทิศทางที่ไม่ต้องการจะให้หยุดตรมมองเห็นป้ายหยุดได้ชัดเจน เพราะจะทำให้เกิดความสับสนได้
- 7) ในกรณีตำแหน่งของป้ายหยุดอาจมองเห็นได้ไม่ชัด เนื่องจากถูกสิ่งอื่นบดบัง หรือเป็นทางโค้ง หรือรถที่วิ่งเข้าสู่ทางแยกใช้ความเร็วสูงจนผู้ขับขี่ไม่สามารถหยุดรถตรงแนวที่ต้องการจะให้หยุดได้ ให้ติดตั้งป้ายเตือน “หยุดข้างหน้า” (ต.54) ก่อนที่จะถึงป้ายหยุด

2.3.2 ป้ายให้ทาง (บ.2)

มีความหมายว่า ให้ผู้ขับขี่ให้ทางแก่รถหรือคนเดินเท้าบนทางขวางข้างหน้า ผ่านไปก่อน เมื่อเห็นว่าปลอดภัยและไม่เป็นการกีดขวางการจราจรที่บริเวณทางแยกนั้นแล้ว จึงเคลื่อนรถต่อไปได้

ป้ายให้ทาง (บ.2) มีลักษณะเป็นรูปสามเหลี่ยมด้านเท่า มุมแหลมอยู่ล่าง พื้นป้ายสีขาว เส้นขอบป้ายสีแดง มีตัวอักษรคำว่า “ให้ทาง” สีดำ อยู่ภายใน ป้ายให้ทาง ใช้ติดตั้งเช่นเดียวกับป้ายหยุด คือ ให้ความสำคัญของทางข้างหน้า แตกต่างจากป้ายหยุดตรงที่รถไม่ต้องหยุดเมื่อมาถึงทางแยก นอกจากจะเป็นการกีดขวางทางรถข้างหน้า

เพื่อให้ผู้ใช้ทางเข้าใจความหมายของป้ายดีขึ้น ควรติดตั้งป้ายประกอบพื้นป้ายสีขาว เส้นขอบป้าย และข้อความสีดำ “ให้รถทางขวาไปก่อน” หรือ “ให้รถในวงเวียนไปก่อน”



บ.2



ต.54

2.3.2.1 เหตุอันควรในการติดตั้งป้ายให้ทาง

- 1) บนทางโทที่รถสามารถเข้าสู่ทางหลวงด้วยความเร็วเกิน 20 กม./ชม. ได้อย่างปลอดภัย และการเข้าสู่ทางหลวงไม่จำเป็นต้องให้รถหยุดทุกครั้ง
- 2) ที่ทางเชื่อมโยงเข้าสู่ทางหลวงพิเศษ ซึ่งไม่มีช่องจราจรเร่งความเร็วที่เพียงพอ
- 3) ช่องจราจรซึ่งมีเกาะแบ่งสำหรับรถเลี้ยวซ้ายบรรจบกับทางขวางข้างหน้า และไม่มีช่องจราจรเร่งความเร็วที่เพียงพอ

2.3.2.2 หลักเกณฑ์การติดตั้งป้ายให้ทาง

ให้พิจารณาเช่นเดียวกับหลักเกณฑ์การติดตั้งป้ายหยุด โดยใช้ร่วมกับเส้นให้ทาง เครื่องหมายให้ทาง และป้ายเตือนให้ทางข้างหน้า (ต.55)

2.3.3 ป้ายให้รถสวนทางมาก่อน (บ.3)

มีความหมายว่า ให้ผู้ขับขี่หยุดรถ และรอให้รถที่กำลังสวนทางมาผ่านไปก่อน หากมีรถข้างหน้าหยุดรออยู่ก่อน ก็ให้หยุดรอติดต่อกันมาตามลำดับ เมื่อรถที่แล่นสวนทางได้ผ่านไปหมดแล้ว จึงเคลื่อนรถต่อไปได้

- 1) ป้ายให้รถสวนทางมาก่อน (บ.3) มีลักษณะเป็นรูปกลม พื้นป้ายสีขาว เส้นขอบป้ายสีแดง ภายในป้ายมีเครื่องหมายลูกศรสีแดงชี้ขึ้นอยู่ทางด้านซ้าย และเครื่องหมายลูกศรสีดำชี้ลงอยู่ทางด้านขวาของศูนย์กลางของป้าย
- 2) ป้ายให้รถสวนทางมาก่อน กำหนดให้รถทุกชนิดต้องหยุดชิดขอบทางตรงตำแหน่งที่ติดตั้งป้าย เพื่อให้รถสวนทางมาก่อน ให้ใช้ป้ายนี้เมื่อสภาพทางหลวงแคบ รถแล่นสวนกันไม่ได้ เช่น สะพานแคบ ทางแคบ สะพานเบี่ยงช่องจราจรเดียว
- 3) การติดตั้งป้ายให้รถสวนทางมาก่อน ต้องคำนึงถึงความเร็วของรถที่เข้าสู่บริเวณนี้ด้วย ดังนั้นควรติดตั้งป้ายเตือนหรือป้ายบังคับอื่น เพื่อให้ผู้ขับขี่ลดยานทราบล่วงหน้า
- 4) ข้อควรระวังในการติดตั้งป้าย ห้ามหมุนป้าย 180 องศา ซึ่งจะทำให้ลูกศรสีแดงและลูกศรสีดำสลับทิศทางกัน และสื่อความหมายตรงกันข้ามกับวัตถุประสงค์ของป้าย

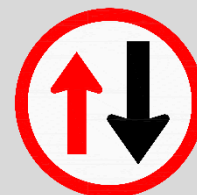

บ.3



ต.55



2.4 ป้ายห้ามหรือจำกัดสิทธิ์ (Prohibitory or Restrictive Signs)

มีจำนวน 33 ป้าย คือ บ.4 – บ.36



2.4.1 ป้ายห้ามแซง (บ.4)

มีความหมายว่า ห้ามผู้ขับขี่ขับรถแซงรถคันอื่นในทางที่ติดตั้งป้าย

- 1) ป้ายห้ามแซง (บ.4) มีลักษณะเป็นรูปกลม พื้นป้ายสีขาว เส้นขอบป้ายสีแดง ภายในบรรจุเครื่องหมายลูกศรสีดำชี้ขึ้น 2 อัน ในลักษณะแสดงการวิ่งขึ้นหน้ากัน และมีขีดสีแดงทำมุม 45 องศา กับแนวระดับพาดกับเครื่องหมายลูกศรอันซึ่งอยู่ทางด้านขวา โดยเริ่มจากทางซ้ายด้านบนของป้ายลงไปสู่ทางขวาด้านล่างของป้าย
- 2) ป้ายห้ามแซง ใช้ติดตั้งที่บริเวณห้ามแซง เนื่องจากทางหลวงหรือถนนมีข้อจำกัดทางกายภาพ มีระยะการมองเห็นไม่เพียงพอ เพราะถูกบดบังด้วยสิ่งกีดขวาง
- 3) ให้ติดตั้งตรงจุดเริ่มต้นของบริเวณห้ามแซง (No-passing Zones) ในที่ซึ่งไม่สามารถตีเส้นเหลืองที่ห้ามแซงบนผิวจราจรได้ หรืออาจใช้ประกอบเส้นที่ห้ามแซงในกรณีที่ผู้ขับขี่อาจมองเห็นเส้นที่ห้ามแซงไม่ชัดเจน และในกรณีที่การติดตั้งป้ายบังคับห้ามแซงแล้วยังไม่สามารถทำให้ผู้ขับขี่ปฏิบัติตามได้ ควรติดตั้งป้ายเตือนห้ามแซง (ต.61) ทางด้านขวามือของทางหลวงก่อนถึงป้ายบังคับห้ามแซงด้วย
- 4) ป้ายห้ามแซงไม่จำเป็นสำหรับทางคู่ (Divided Highways) นอกจากในกรณีที่ความกว้างของช่องจราจรลดลงเนื่องจากการก่อสร้างหรือการบูรณะทางหลวง



บ.4

2.4.2 ป้ายห้ามเข้า (บ.5)

มีความหมายว่า ห้ามผู้ขับขี่ขับรถเข้าไปในทางที่ติดตั้งป้าย

- 1) ป้ายห้ามเข้า (บ.5) มีลักษณะเป็นรูปกลม พื้นป้ายสีแดง เส้นขอบป้ายสีขาว ภายในบรรจุเครื่องหมายขีดสีขาว
- 2) ป้ายห้ามเข้า ใช้ติดตั้งเพื่อห้ามมิให้ยานทุกชนิดผ่านเข้าไปในทางหลวงตอนนั้น เพราะทางหลวงตอนนั้นอาจจะใช้เพื่อการจราจรทางเดียวหรืออาจปิดการจราจรอยู่ก็ได้
- 3) การติดตั้ง ให้ติดตั้งตรงจุดเริ่มต้นของเขตห้ามเข้านั้น ๆ
- 4) ห้ามใช้ป้ายห้ามเข้าในกรณีที่เป็นการปิดช่องจราจรเพียงบางช่องเท่านั้น



บ.5



ต.61



2.4.3 ป้ายห้ามกลับรถ (บ.6-บ.7)

มีความหมายว่า ห้ามผู้ขับขี่กลับรถไปทางขวา (บ.6) หรือห้ามผู้ขับขี่กลับรถไปทางซ้าย (บ.7)

- 1) ป้ายห้ามกลับรถไปทางขวา (บ.6) และป้ายห้ามกลับรถไปทางซ้าย (บ.7) มีลักษณะเป็นรูปกลม พื้นป้ายสีขาว เส้นขอบป้ายสีแดง ภายในบรรจุเครื่องหมายลูกศรสีดำชี้ขึ้น โค้งกลับ และมีขีดสีแดงทำมุม 45 องศา กับแนวระดับพาดทับเครื่องหมายลูกศรจากทางขวาด้านบนลงมาทางซ้ายด้านล่างของป้าย (บ.6) หรือจากทางซ้ายด้านบนของป้ายลงมาทางขวาด้านล่างของป้าย (บ.7)
- 2) ป้ายห้ามกลับรถ ใช้ติดตั้งเพื่อมิให้ผู้ใดกลับรถ ไม่ว่าจะด้วยวิธีใด ๆ ในเขตทางที่ติดตั้งป้าย
- 3) ให้ติดตั้งป้ายตรงจุดที่ห้ามกลับรถ ในกรณีที่ต้องการห้ามกลับรถเป็นทางระยะยาว ให้ติดตั้งป้ายห้ามกลับรถนี้เป็นช่วง ๆ ตลอดระยะทางที่ห้ามกลับรถนั้น



บ.6



บ.7

2.4.4 ป้ายห้ามเลี้ยว (บ.8-บ.9)

มีความหมายว่า ห้ามผู้ขับขี่เลี้ยวรถไปทางซ้าย (บ.8) หรือห้ามผู้ขับขี่เลี้ยวรถไปทางขวา (บ.9)

- 1) ป้ายห้ามเลี้ยวซ้าย (บ.8) และป้ายห้ามเลี้ยวขวา (บ.9) มีลักษณะเป็นรูปกลม พื้นป้ายสีขาว เส้นขอบป้ายสีแดง ภายในบรรจุเครื่องหมายลูกศรสีดำหักเป็นมุมฉากชี้ไปทางซ้ายหรือทางขวา มีขีดสีแดงทำมุม 45 องศา กับแนวระดับพาดทับเครื่องหมายลูกศรจากทางขวาด้านบนของป้ายไปสู่ทางซ้ายด้านล่างของป้าย (บ.8) หรือจากทางซ้ายด้านบนของป้ายไปสู่ทางขวาด้านล่างของป้าย (บ.9)
- 2) ป้ายห้ามเลี้ยวใช้ติดตั้งเพื่อมิให้ยวดยานทุกชนิดเลี้ยวไปในทิศทางที่ต้องการห้ามนั้น ๆ
- 3) ให้ติดตั้งป้ายห้ามเลี้ยว (บ.8 หรือ บ.9) ในที่ซึ่งผู้ขับขี่สามารถมองเห็นได้ง่าย และตรงจุดที่อยู่ใกล้มุมทางแยกด้านใกล้ไม่น้อยกว่า 3 ม. และไม่มากกว่า 5 ม. สำหรับการติดตั้งป้ายห้ามเลี้ยวขวา (บ.9) ให้พิจารณาติดตั้งที่มุมทางแยกด้านไกลด้วย



บ.8



บ.9

- 4) สำหรับทางแยกรูปตัวที (T) ที่มีทางเดินรถด้านเดียว (ไปทางซ้ายหรือทางขวา) ขวางหน้า ให้ติดตั้งป้ายรถเดินทางเดียวไปทางซ้าย (บ.38) หรือป้ายรถเดินทางเดียวไปทางขวา (บ.39) ที่ขอบทางเดินรถด้านไกล โดยให้หันป้ายเข้าสู่ทางเดินรถที่เข้าสู่ทางแยก

2.4.5 ป้ายห้ามเปลี่ยนช่องเดินรถ (บ.10-บ.11)

มีความหมายว่า ห้ามผู้ขับขี่เปลี่ยนช่องเดินรถไปทางซ้าย (บ.10) หรือห้ามผู้ขับขี่เปลี่ยนช่องเดินรถไปทางขวา (บ.11)

- 1) ป้ายห้ามเปลี่ยนช่องเดินรถไปทางซ้าย (บ.10) และป้ายห้ามเปลี่ยนช่องเดินรถไปทางขวา (บ.11) มีลักษณะเป็นรูปกลม พื้นป้ายสีขาว เส้นขอบป้ายสีแดง ภายในบรรจุเครื่องหมายลูกศรสีดำหักเป็นตัวเอส (S) ชี้ไปทางซ้ายหรือทางขวา มีขีดสีแดงทำมุม 45 องศา กับแนวระดับ พาดทับเครื่องหมายลูกศรจากทางขวาด้านบนของป้ายลงไปสู่ทางซ้ายด้านล่างของป้าย (บ.10) หรือจากทางซ้ายด้านบนของป้ายไปสู่ทางขวาด้านล่างของป้าย (บ.11)
- 2) ให้ใช้ป้ายห้ามเปลี่ยนช่องเดินรถที่บริเวณทางแยกบนทางหลวงหรือถนนที่มีเกาะแบ่งช่องเดินรถในทิศทางเดียวกัน (แยกเป็นทางหลักหรือทางขนานหรือทางบริการ) เพื่อห้ามมิให้รถเปลี่ยนช่องจราจรจากด้านหนึ่งของเกาะ แบ่งช่องเดินรถไปยังอีกด้านหนึ่ง (หรือเพื่อห้ามการจราจรในทิศทางเดียวกันบนทางหลักเปลี่ยนไปวิ่งบนทางขนานหรือทางบริการ หรือจากทางขนานหรือทางบริการไปทางหลักเมื่อผ่านทางแยก)
- 3) ให้ติดตั้งป้ายห้ามเปลี่ยนช่องเดินรถตรงตำแหน่งก่อนสิ้นสุดหัวเกาะแบ่งช่องเดินรถ (หัวเกาะทางขนาน) ด้านไกลในระยะ 3-5 ม. และที่หัวเกาะด้านไกล ถ้าบริเวณหัวเกาะมีเสาไฟสัญญาณจราจรให้ติดตั้งที่เสานั้น กรณีที่แยกเสาติดตั้ง ให้ระมัดระวังการบดบังซึ่งกันและกัน



บ.10



บ.11

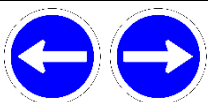

บ.38

บ.39



2.4.6 ป้ายห้ามเลี้ยวหรือกลับรถ (บ.12-บ.13)

มีความหมายว่า ห้ามผู้ขับขี่เลี้ยวรถไปทางขวาหรือกลับรถ (บ.12) หรือห้ามผู้ขับขี่เลี้ยวรถไปทางซ้ายหรือกลับรถ (บ.13)

- 1) ป้ายห้ามเลี้ยวขวาหรือกลับรถ (บ.12) และป้ายห้ามเลี้ยวซ้ายหรือกลับรถ (บ.13) มีลักษณะเป็นรูปกลม พื้นป้ายสีขาว เส้นขอบป้ายสีแดง ภายในบรรจุเครื่องหมายลูกศรสีดำหักเป็นฉาก และลูกศรโค้งกลับไปทางขวาหรือไปทางซ้าย มีขีดสีแดงทำมุม 45 องศา กับแนวระดับ พาดทับเครื่องหมายลูกศรจากทางซ้ายด้านบนของป้ายไปสู่ทางขวาด้านล่างของป้าย (บ.12) หรือจากทางขวาด้านบนของป้ายลงไปสู่ทางซ้ายด้านล่างของป้าย (บ.13)
- 2) การใช้และการติดตั้งเหมือนกับป้ายห้ามกลับรถไปทางขวา (บ.6) ป้ายห้ามกลับรถไปทางซ้าย (บ.7) ป้ายห้ามเลี้ยวซ้าย (บ.8) ป้ายห้ามเลี้ยวขวา (บ.9)



บ.12



บ.13



บ.6

บ.7

บ.8

บ.9

2.4.7 ป้ายห้ามยวดยานประเภทต่าง ๆ (บ.14-บ.26)

ประกอบด้วย ป้ายห้ามยวดยาน 17 ประเภท ดังนี้

- **ป้ายห้ามรถยนต์ (บ.14)**

มีความหมายว่า ห้ามผู้ขับขี่รถยนต์เข้าไปในทางที่ติดตั้งป้าย

- **ป้ายห้ามรถบรรทุก (บ.15)**

มีความหมายว่า ห้ามผู้ขับขี่รถบรรทุกเข้าไปในทางที่ติดตั้งป้าย

- **ป้ายห้ามรถจักรยานยนต์ (บ.16)**

มีความหมายว่า ห้ามผู้ขับขี่รถจักรยานยนต์เข้าไปในทางที่ติดตั้งป้าย

- **ป้ายห้ามรถพ่วง (บ.17)**

ความหมายว่า ห้ามผู้ขับขี่รถลากจูงที่ลากจูงรถพ่วงหรือรถกึ่งพ่วงเข้าไปในทางที่ติดตั้งป้าย

- **ป้ายห้ามรถยนต์สามล้อ (บ.18)**

มีความหมายว่า ห้ามผู้ขับขี่รถยนต์สามล้อเข้าไปในทางที่ติดตั้งป้าย

- **ป้ายห้ามรถสามล้อ (บ.19)**

มีความหมายว่า ห้ามผู้ขับขี่รถสามล้อเข้าไปในทางที่ติดตั้งป้าย

- **ป้ายห้ามรถจักรยาน (บ.20)**

มีความหมายว่า ห้ามผู้ขับขี่รถจักรยานเข้าไปในทางที่ติดตั้งป้าย

- **ป้ายห้ามล้อเลื่อนลากเข็น (บ.21)**

มีความหมายว่า ห้ามบุคคลใดลากหรือเข็นล้อเลื่อนเข้าไปในทางที่ติดตั้งป้าย



บ.14



บ.15



บ.16



บ.17



บ.18



บ.19



บ.20



บ.21



- **ป้ายห้ามรถยนต์ที่ใช้ในการเกษตร (บ.22)**
มีความหมายว่า ห้ามผู้ขับขี่ใช้รถยนต์ที่ใช้ในการเกษตรเข้าไปในทางที่ติดตั้งป้าย
 - **ป้ายห้ามเกวียน (บ.23)**
มีความหมายว่า ห้ามบุคคลใดขี่เกวียนเข้าไปในทางที่ติดตั้งป้าย
 - **ป้ายห้ามรถจักรยานยนต์และรถยนต์ (บ.24)**
มีความหมายว่า ห้ามผู้ขับขี่ใช้รถจักรยานยนต์ หรือรถยนต์เข้าไปในทางที่ติดตั้งป้าย
 - **ป้ายห้ามรถจักรยาน รถสามล้อ และรถจักรยานยนต์ (บ.25)**
มีความหมายว่า ห้ามผู้ขับขี่ใช้รถจักรยาน รถสามล้อ หรือรถจักรยานยนต์เข้าไปในทางที่ติดตั้งป้าย
 - **ป้ายห้ามรถจักรยานยนต์ และรถยนต์สามล้อ (บ.26)**
มีความหมายว่า ห้ามผู้ขับขี่ใช้รถจักรยานยนต์หรือรถยนต์สามล้อเข้าไปในทางที่ติดตั้งป้าย
- 1) ป้ายห้ามยวดยานประเภทต่าง ๆ (บ.14-บ.26) มีลักษณะเป็นรูปกลม พื้นป้ายสีขาว เส้นขอบป้ายสีแดง ภายในบรรจุสัญลักษณ์สีดำเป็นรูปยวดยานต่าง ๆ ที่ต้องการห้ามนั้น ๆ และมีขีดสีแดงทำมุม 45 องศา กับแนวระดับพาดสัญลักษณ์นั้น ๆ จากทางซ้ายด้านบนของป้ายลงไปสู่ทางขวาด้านล่างของป้าย
 - 2) ป้ายห้ามยวดยานประเภทต่าง ๆ ใช้ติดตั้งเพื่อห้ามมิให้ยวดยานที่ปรากฏบนแผ่นป้าย ผ่านเข้าไปในเขตที่ต้องการจะห้ามนั้น ๆ กรณีที่ต้องการยกเว้นรถบางประเภท เช่น รถประจำทาง ต้องติดตั้งป้ายบังคับประกอบที่แสดงด้วยข้อความ "ยกเว้นรถประจำทาง" ควบคู่กับป้ายบังคับที่ใช้ด้วย
 - 3) เมื่อมีประกาศผู้อำนวยการทางหลวงพิเศษ ห้ามยานพาหนะบางชนิดหรือคนเดินเท้าใช้ทางหลวงพิเศษสายใดทั้งสายหรือเพียงบางส่วน ตามมาตรา 54 แห่งพระราชบัญญัติทางหลวง พ.ศ. 2535 ประกาศในราชกิจจานุเบกษา เล่มที่ 109 ตอนที่ 52 ลงวันที่ 18 เมษายน 2535 ก็ให้พิจารณาติดตั้งป้ายห้ามยวดยานด้วย
 - 4) ให้ติดตั้งบริเวณจุดเริ่มต้นเขตที่ต้องการห้าม



บ.22



บ.23



บ.24



บ.25



บ.26

2.4.8 ป้ายห้ามใช้เสียง (บ.27)

มีความหมายว่า ห้ามผู้ขับขี่ใช้เสียงสัญญาณหรือทำให้เกิดเสียงใด ๆ ที่เป็นการรบกวนในทางที่ติดตั้งป้าย

- 1) ป้ายห้ามใช้เสียง (บ.27) มีลักษณะเป็นรูปกลม พื้นป้ายสีขาว เส้นขอบป้ายสีแดง ภายในบรรจุสัญลักษณ์รูปแตรสีดำ และมีขีดสีแดงทำมุม 45 องศา กับแนวระดับพาดทับสัญลักษณ์จากทางซ้ายด้านบนลงไปสู่ทางขวาด้านล่างของป้าย
- 2) ใช้เพื่อห้ามมิให้ผู้ขับขี่ใช้เสียงในบริเวณที่ต้องการความสงบ เช่น เขตพระราชฐาน เขตโรงพยาบาล เขตวัด
- 3) การติดตั้ง ให้ติดตั้งก่อนถึงเขตห้ามใช้เสียงสัญญาณ 30-50 ม. และควรติดตั้งป้ายสุดเขตบังคับ (บ.55) เมื่อพ้นจากเขตห้ามใช้เสียงไป 30-50 ม. ด้วย

2.4.9 ป้ายห้ามคนผ่าน (บ.28)

มีความหมายว่า ห้ามคนเดินเท้าเข้าไปในทางที่ติดตั้งป้าย

- 1) ป้ายห้ามคน (บ.28) มีลักษณะเป็นรูปกลม พื้นป้ายสีขาว เส้นขอบป้ายสีแดง ภายในบรรจุสัญลักษณ์สีดำเป็นรูปคน และมีขีดสีแดงทำมุม 45 องศา กับแนวระดับพาดทับสัญลักษณ์จากทางซ้ายด้านบนของป้ายลงไปสู่ทางขวาด้านล่างของป้าย
- 2) ใช้เพื่อห้ามคนเดินเท้าไม่ให้เข้าไปในเขตทางหลวงหรือถนนที่ออกแบบให้รถใช้ความเร็วสูงอย่างต่อเนื่อง เช่น ทางหลวงพิเศษ หรือบริเวณที่มีอันตรายต่อคนเดินเท้าที่จะข้ามทาง
- 3) การติดตั้ง ให้ติดตั้งป้ายที่บริเวณต้นทางของทางหลวงหรือถนนที่ต้องการห้าม โดยติดตั้งให้คนข้ามทางมองเห็น และควรติดตั้งป้ายเสริมมีข้อความแนะนำหรือลูกศรชี้ให้ไปที่เส้นทางข้าม



บ.27



บ.28

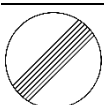

บ.55



2.4.10 ป้ายห้ามจอดหรือหยุด (บ.29-บ.30)

มีความหมายว่า ห้ามผู้ขับขี่จอดรถในทางที่ติดตั้งป้าย เว้นแต่การหยุดรับส่งคนหรือสิ่งของชั่วคราว ซึ่งต้องกระทำโดยมิชักช้า (บ.29) หรือห้ามผู้ขับขี่หยุดรถ หรือจอดรถในทางที่ติดตั้งป้าย (บ.30)

- 1) ป้ายห้ามจอดรถ (บ.29) มีลักษณะเป็นรูปวงกลม พื้นป้ายสีน้ำเงิน เส้นขอบป้ายสีแดง มีขีดสีแดงทำมุม 45 องศา จากทางซ้ายด้านบนของป้ายลงมาทางขวาด้านล่างของป้าย ในกรณีป้ายห้ามหยุดรถ (บ.30) จะเพิ่มขีดสีแดงทำมุม 45 องศา จากทางขวาด้านบนของป้ายลงมาทางซ้ายด้านล่างของป้าย
- 2) ป้ายห้ามจอดรถ (บ.29) ใช้ติดตั้งเพื่อห้ามมิให้รถทุกชนิดจอดบนทางหลวงในเขตที่ติดตั้งป้ายนี้ เว้นแต่การหยุดรับส่งคนหรือสิ่งของชั่วคราว ซึ่งจะต้องกระทำโดยมิชักช้า
- 3) ป้ายห้ามหยุดรถ (บ.30) ใช้ติดตั้งเพื่อห้ามมิให้ผู้ใดหยุดหรือจอดรถเพื่อรับหรือส่งคนหรือสิ่งของหรือทำธุรกิจใด ๆ ในเขตที่ติดตั้งป้ายนี้
- 4) การติดตั้ง ให้ติดตั้งป้ายตรงจุดเริ่มต้นและจุดสิ้นสุดของเขตห้ามจอดรถหรือเขตห้ามหยุดรถทั้งสองด้าน หันหน้าป้ายเข้าสู่ทิศทางการจราจร ในกรณีที่เขตห้ามจอดรถหรือห้ามหยุดรถมีระยะทางยาว ควรติดตั้งป้ายเพิ่ม โดยวางห่างกันเป็นระยะทางพอสมควรตลอดแนวห้ามจอดรถนั้น และให้ใช้ป้ายร่วมชุดระบุทิศทาง (นส.5 นส.6 นส.10) ติดตั้งใต้ป้ายห้ามจอดรถหรือป้ายห้ามหยุดรถ ขนานไปกับทิศทางของทางหลวง เพื่อแสดงทิศทางของเขตห้ามนั้น ๆ กรณีจำกัดเป็นช่วงเวลาให้ใส่เวลากำกับไว้ใต้ป้ายร่วมชุดระบุทิศทางด้วย
- 5) การติดตั้งป้ายห้ามจอดรถหรือป้ายห้ามหยุดรถจะต้องออกประกาศของผู้บัญชาการทางหลวงตามมาตรา 41 ของ พ.ร.บ.ทางหลวง พ.ศ. 2535

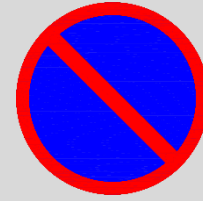

บ.29

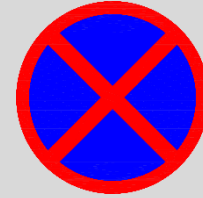

บ.30

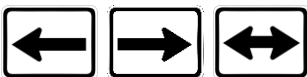

นส.5

นส.6

นส.10

2.4.11 ป้ายหยุดตรวจ (บ.31)

มีความหมายว่า ให้ผู้ขับขี่หยุดรถที่ป้ายนี้ เพื่อให้เจ้าหน้าที่ตรวจ และให้เคลื่อนรถต่อไปได้เมื่อได้รับอนุญาตจากเจ้าหน้าที่ผู้ตรวจแล้วเท่านั้น

- 1) ป้ายหยุดตรวจ (บ.31) มีลักษณะเป็นรูปกลม พื้นป้ายสีขาว เส้นขอบป้ายสีแดง ภายในมีเส้นขีดสีดำในแนวนอนตรงกลางป้าย และมีข้อความสีดำ “หยุด” อยู่ด้านบนและ “ตรวจ” อยู่ด้านล่าง
- 2) ใช้ติดตั้งขณะที่ต้องการให้หยุดยานพาหนะหยุดเพื่อทำการตรวจสอบ โดยเจ้าหน้าที่ เช่น เจ้าหน้าที่ขนส่งทางบก ศุลกากร และตำรวจ การใช้ป้ายหยุดตรวจเป็นการชั่วคราว เมื่อเสร็จสิ้นภารกิจแล้วต้องรีบถอนออกไปทันที และไม่สมควรติดตั้งป้ายนี้ทิ้งไว้เมื่อไม่มีเจ้าหน้าที่ปฏิบัติงาน
- 3) การติดตั้ง ให้ติดตั้งป้ายนี้ตรงจุดที่ต้องการจะตรวจสอบ เพื่อความปลอดภัยของผู้ใช้ทาง จุดดังกล่าวควรอยู่บนทางตรงและไม่มี ความลาดชัน รวมถึงมีระยะการมองเห็นที่รถสามารถหยุดได้ทัน ทั้งนี้ ให้ติดตั้งป้ายเตือนมีข้อความ “ด่านตรวจข้างหน้า” ป้ายจำกัดความเร็ว (บ.32) และป้ายห้ามแซง (บ.4) ไว้ล่วงหน้าด้วย



บ.31



บ.4

บ.32



2.4.12 ป้ายจำกัดความเร็ว (บ.32)

มีความหมายว่า ห้ามผู้ขับขี่ใช้ความเร็วเกินกว่าตัวเลขที่กำหนดในป้ายเป็น “กิโลเมตรต่อชั่วโมง” เข้าไปในทางที่ติดตั้งป้าย

- 1) ป้ายจำกัดความเร็ว (บ.32) มีลักษณะเป็นรูปกลม พื้นป้ายสีขาว เส้นขอบป้ายสีแดง บรรจุตัวเลขสีดำแสดงความเร็วเป็น กม./ชม. ไว้ภายใน
- 2) ใช้ติดตั้งเพื่อจำกัดมิให้ยานต่าง ๆ วิ่งเกินความเร็วที่เหมาะสม ซึ่งจะติดตั้งในกรณีที่ต้องการจำกัดความเร็วต่ำกว่าที่กฎหมายกำหนดเท่านั้น ตัวเลขแสดงจำนวน กม./ชม. อาจเปลี่ยนแปลงได้ตามความเหมาะสม ทั้งนี้ต้องคำนึงถึงส่วนประกอบทางด้านวิศวกรรม
- 3) หลักเกณฑ์การกำหนดตัวเลขความเร็วป้าย ให้พิจารณาตามปัจจัยต่าง ๆ ดังนี้คือ
 - 3.1) ลักษณะทางกายภาพของทาง เช่น สภาพผิวจราจร ไหล่ทาง ความลาดชัน แนวทาง และระยะการมองเห็น
 - 3.2) ความเร็วสำคัญของรถที่ผ่านบริเวณนั้น
 - 3.3) ลักษณะการใช้ที่ดิน อาคาร และกิจกรรม ของบริเวณพื้นที่สองข้างทาง
 - 3.4) ความเร็วปลอดภัยที่ทางโค้ง หรือตำแหน่งที่อันตราย
 - 3.5) การจราจรและการข้ามทาง
 - 3.6) รายงานอุบัติเหตุในระยะ 12 เดือน
- 4) ให้ติดตั้งป้ายจำกัดความเร็วก่อนถึงจุดที่ต้องจำกัดความเร็ว นั้น ๆ ตามระยะทางที่ระบุในตารางที่ 1-1 การใช้ป้ายจำกัดความเร็วร่วมกับป้ายห้ามแซง (บ.4) ควรพิจารณาการใช้เส้นห้ามแซงประกอบด้วย
- 5) เมื่อสิ้นสุดเขตจำกัดความเร็ว ให้ติดตั้งป้ายสุดเขตบังคับ (บ.55) หรือติดตั้งป้ายจำกัดความเร็วอันใหม่ตามที่กฎหมายจำกัดความเร็วสูงสุดไว้



บ.32

(กรณีจำกัดความเร็ว 60 กม./ชม.)

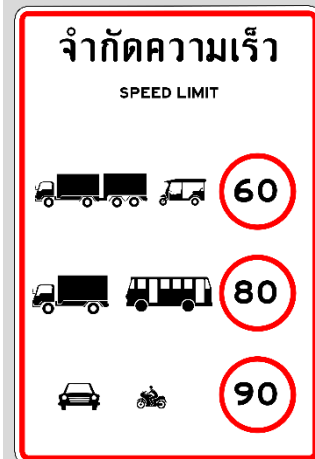

(กรณีจำกัดความเร็วตามประเภทยานพาหนะ)



บ.4

บ.55

2.4.13 ป้ายจำกัดน้ำหนัก (บ.33)

มีความหมายว่า ห้ามผู้ขับขี่ขับรถที่มีน้ำหนัก หรือเมื่อรวมน้ำหนักรถกับน้ำหนักบรรทุกเกินกว่าตัวเลขที่กำหนดในป้ายเป็น “ตัน” เข้าไปในทางที่ติดตั้งป้าย

- 1) ป้ายจำกัดน้ำหนัก (บ.33) มีลักษณะเป็นรูปกลม พื้นป้ายสีขาว เส้นขอบป้ายสีแดง บรรจุตัวเลขและอักษรสีดำ แสดงน้ำหนักเป็น “ตัน” อยู่ภายใน
- 2) ใช้ติดตั้งเพื่อจำกัดมิให้รถยนต์ต่าง ๆ ที่มีน้ำหนักหรือเมื่อรวมน้ำหนักรถกับน้ำหนักบรรทุกเกินกว่าที่กำหนดไว้ในป้ายผ่านเข้าไปในเขตทางหรือสะพานที่ติดตั้งป้าย ทั้งนี้จะต้องดำเนินการตามมาตรา 25 แห่งพระราชบัญญัติทางหลวง (ฉบับที่ 2) พ.ศ. 2549
- 3) ให้ติดตั้งป้ายจำกัดน้ำหนักตรงจุดเริ่มต้นที่ต้องการจำกัดน้ำหนักนั้น ๆ และควรพิจารณาติดตั้งป้ายแนะนำที่จุดก่อนเข้าสู่เส้นทางนั้น เพื่อให้รถบรรทุกที่มีน้ำหนักเกินกว่าที่กำหนดสามารถเลือกใช้เส้นทางอื่นได้



บ.33

2.4.14 ป้ายจำกัดความกว้าง (บ.34)

มีความหมายว่า ห้ามผู้ขับขี่ขับรถที่มีความกว้าง หรือเมื่อรวมความกว้างของรถกับของที่บรรทุกเกินกว่าตัวเลขที่กำหนดในป้ายเป็น “เมตร” เข้าไปในทางที่ติดตั้งป้าย

- 1) ป้ายจำกัดความกว้าง (บ.34) มีลักษณะเป็นรูปกลม พื้นป้ายสีขาว เส้นขอบสีแดง บรรจุเครื่องหมาย ตัวเลข และตัวอักษรสีดำ แสดงความกว้างเป็น “เมตร” ไว้ภายใน
- 2) ให้ใช้เฉพาะทางหลวงหรือถนนที่มีความกว้าง 3.00 ม. หรือน้อยกว่าเท่านั้น เพื่อจำกัดมิให้รถยนต์ต่าง ๆ ที่มีความกว้างรวมสิ่งของที่บรรทุกเกินกว่าตัวเลขที่กำหนดไว้ในป้าย เข้าไปในเขตทางสะพานหรือช่องลอดที่ต้องการจำกัดนั้น ๆ ตัวเลขที่แสดงในป้ายอาจเปลี่ยนได้ตามแต่จะกำหนด และให้แสดงรายละเอียดจนถึงทศนิยมตำแหน่งที่หนึ่ง
- 3) ให้ติดตั้งป้ายจำกัดความกว้างตรงจุดเริ่มต้นหรือใกล้เคียงกับตำแหน่งที่ต้องการจำกัดความกว้างนั้น ๆ และควรพิจารณาติดตั้งป้ายเตือนทางแคบ (ต.31) ควบคู่กับป้ายเตือนเสริมบอกระยะทางล่วงหน้าก่อนเข้าสู่บริเวณดังกล่าว



บ.34



ต.31



2.4.15 ป้ายจำกัดความสูง (บ.35)

มีความหมายว่า ห้ามผู้ขับขี่ขับรถที่มีความสูงหรือเมื่อรวมความสูงของรถกับของที่บรรทุกเกินกว่าตัวเลขที่กำหนดในป้ายเป็น “เมตร” เข้าไปในทางที่ติดตั้งป้าย

- 1) ป้ายจำกัดความสูง (บ.35) มีลักษณะเป็นรูปกลม พื้นป้ายสีขาว เส้นขอบป้ายสีแดง บรรจุเครื่องหมายตัวเลข และตัวอักษรสีดำแสดง ความสูงเป็น “เมตร” ไว้ภายใน
- 2) ให้ใช้เฉพาะบริเวณทางหลวงที่มีความสูงของช่องลอดน้อยกว่า 5.00 ม. ลงมา เพื่อจำกัดมิให้ยานต่าง ๆ รวมทั้งสิ่งของที่บรรทุก ซึ่งสูงเกินกว่าตัวเลขที่กำหนดไว้ในป้ายเดินทางเข้าสู่ช่องลอดนั้น ตัวเลขที่แสดงในป้าย เช่น “2.5 ม.” สามารถเปลี่ยนแปลงได้ตามความต้องการใช้งาน โดยจะต้องแสดงรายละเอียดจนถึงทศนิยมตำแหน่งที่หนึ่ง
- 3) ให้ติดตั้งป้ายจำกัดความสูง ณ ตำแหน่งที่ต้องการจะจำกัดความสูง นั้น ๆ และควรพิจารณาติดตั้งป้ายเตือนช่องลอดต่ำ (ต.32) ล่วงหน้า ก่อนถึงตำแหน่งที่จำกัดความสูง หรือที่จุดเริ่มต้นเส้นทางเพื่อให้ผู้ใช้ทางสามารถเลือกใช้ทางอื่นได้



บ.35

2.4.16 ป้ายจำกัดความยาว (บ.36)

มีความหมายว่า ห้ามผู้ขับขี่ขับรถที่มีความยาว หรือเมื่อรวมความยาวของรถกับของที่บรรทุกเกินกว่าตัวเลขที่กำหนดในป้ายเป็น “เมตร” เข้าไปในทางที่ติดตั้งป้าย

- 1) ป้ายจำกัดความยาว (บ.36) มีลักษณะเป็นรูปกลม พื้นป้ายสีขาว เส้นขอบป้ายสีแดง บรรจุสัญลักษณ์รูปรถบรรทุก เครื่องหมาย ตัวเลข และตัวอักษรสีดำแสดงความยาวเป็น “เมตร” ไว้ภายใน
- 2) ใช้ติดตั้งเพื่อจำกัดมิให้ยานต่าง ๆ ที่มีความยาวรวมกับสิ่งของที่บรรทุกเกินกว่าตัวเลขที่กำหนดไว้ในป้ายเข้าไปในเขตทางดังกล่าว ถึงแม้ความยาวนั้นจะไม่เกินกว่าความยาวที่กฎหมายกำหนด แต่อาจเป็นการกีดขวางการจราจร หรือเป็นอันตรายต่อผู้ใช้ทางอื่น ๆ ได้
- 3) ให้ติดตั้งป้ายที่บริเวณที่ต้องการห้าม หรือที่จุดเริ่มต้นของทางหลวง ซึ่งมีช่องจราจรที่รถยาวเกินกำหนดผ่านไม่ได้ เพื่อให้รถที่ยาวเกินกำหนดเลือกใช้เส้นทางอื่น



บ.36



ต.32

2.5 ป้ายบังคับประเภทคำสั่ง (Mandatory Signs)

มีจำนวน 18 ป้าย คือ บ.37 – บ.54

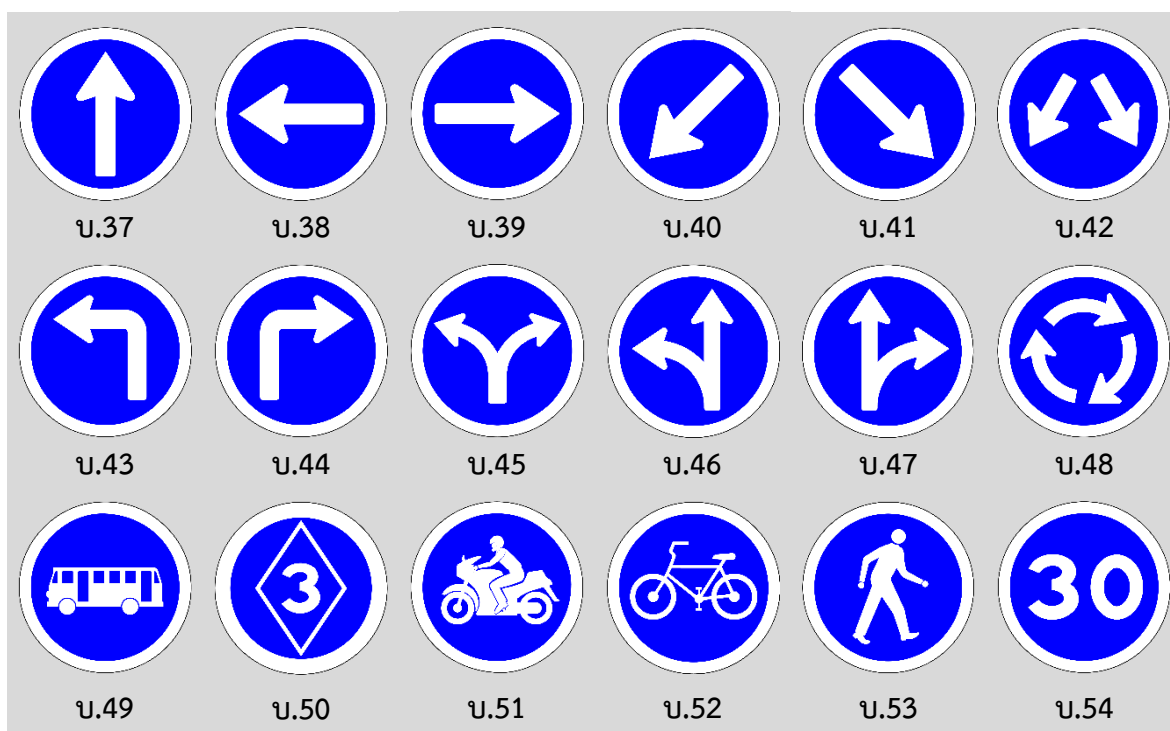

2.5.1 ป้ายเดินรถทางเดียว (บ.37-บ.39)

2.5.1.1 ป้ายให้เดินรถทางเดียว (บ.37)

มีความหมายว่า ทางข้างหน้าเป็นทางเดินรถทางเดียว ห้ามผู้ขับขี่ขับรถสวนทางกัน

- 1) ป้ายให้รถเดินทางเดียว (บ.37) มีลักษณะเป็นรูปกลม พื้นป้ายสีน้ำเงิน เส้นขอบป้ายสีขาว บรรจุเครื่องหมายลูกศรสีขาวชี้ขึ้น
- 2) ใช้ติดตั้งเพื่อให้ผู้ขับขี่เดินทางตรงไปตามลูกศรในป้ายบนทางหลวงที่กำหนดให้รถเดินทางเดียว
- 3) ให้ติดตั้งป้ายให้รถเดินทางเดียวที่จุดเริ่มต้นทุก ๆ ทางแยกของทางที่ให้รถเดินทางเดียว ในกรณีที่ทางเดินรถทางเดียวกว้างตั้งแต่ 3 ช่องจราจรขึ้นไป ควรติดตั้งป้ายนี้ทั้งทางด้านซ้ายและด้านขวาของทางด้วย

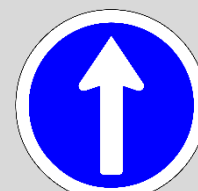

บ.37



2.5.1.2 ป้ายรถเดินทางเดียวไปทางซ้าย (บ.38) และป้ายรถเดินทางเดียวไปทางขวา (บ.39)

มีความหมายว่า ทางข้างหน้าเป็นทางเดินรถทางเดียว ให้ผู้ขับขี่ขับรถไปทางด้านซ้ายเท่านั้น (บ.38) หรือทางข้างหน้าเป็นทางเดินรถทางเดียว ให้ผู้ขับขี่ขับรถไปทางด้านขวาเท่านั้น (บ.39)

- 1) ป้ายรถเดินทางเดียวไปทางซ้าย (บ.38) หรือป้ายรถเดินทางเดียวไปทางขวา (บ.39) มีลักษณะเป็นรูปกลม พื้นป้ายสีน้ำเงิน เส้นขอบป้ายสีขาว บรรจุเครื่องหมายลูกศรสีขาว ชี้ไปทางซ้าย (บ.38) หรือชี้ไปทางขวา (บ.39)
- 2) ให้ใช้เฉพาะกรณีที่เป็นทางสามแยกที่เกิดจากถนนมาบรรจบกับทางที่จัดให้รถเดินทางเดียว โดยให้ติดตั้งป้ายที่ขอบทางเดินรถด้านไกล โดยให้หันป้ายเข้าสู่ทางเดินรถที่จะเข้ามาบรรจบ
- 3) การใช้ป้ายรถเดินทางเดียวไปทางซ้าย (บ.38) หรือป้ายรถเดินทางเดียวไปทางขวา (บ.39) ให้พิจารณาติดตั้งป้ายให้เลี้ยวซ้าย (บ.43) หรือป้ายให้เลี้ยวขวา (บ.44) หรือป้ายห้ามเลี้ยวซ้าย (บ.8) หรือป้ายห้ามเลี้ยวขวา (บ.9) ตรงบริเวณหัวมุมทางแยกด้านไกล แล้วแต่กรณีและความเหมาะสม แต่ไม่ควรติดป้ายให้และป้ายห้าม ณ ตำแหน่งเดียวกัน (เลือกอย่างใดอย่างหนึ่ง) ในกรณีที่ต้องการห้ามรถเลี้ยวขวาเข้าถนนที่เดินรถ 2 ทิศทาง เพื่อป้องกันการติดขัดบริเวณทางเข้าออก ให้พิจารณาใช้ป้ายห้ามเลี้ยวขวา (บ.9) ที่มุมแยกด้านไกลฝั่งซ้ายและมุมแยกด้านไกลฝั่งขวา ถ้ามีการติดตั้งป้ายหยุดที่มุมทางแยกด้านไกล ให้เลื่อนการติดตั้งป้าย บ.43 หรือ บ.44 หรือ บ.8 หรือ บ.9 ออกไปประมาณ 50 ม. จากป้ายหยุด ทั้งนี้อาจปรับระยะได้ตามความเหมาะสมแต่ต้องไม่มีทางแยกอื่นอยู่ในระหว่างตำแหน่งติดตั้งป้ายและทางแยกที่ต้องการบังคับให้รถเลี้ยว
- 4) ตัวอย่างการติดตั้งป้ายบริเวณทางแยกรูปตัวทีได้แสดงไว้ในรูปที่ 2-1

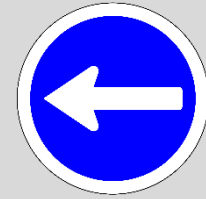

บ.38

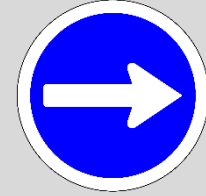

บ.39



บ.8



บ.9



บ.43



บ.44

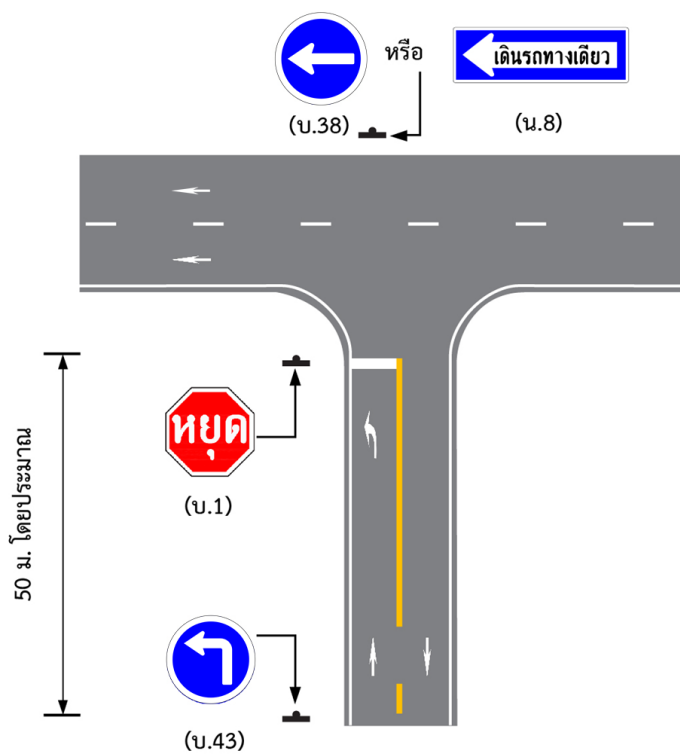

(กรณีถนนที่ตัดเดินรถทางเดียว)

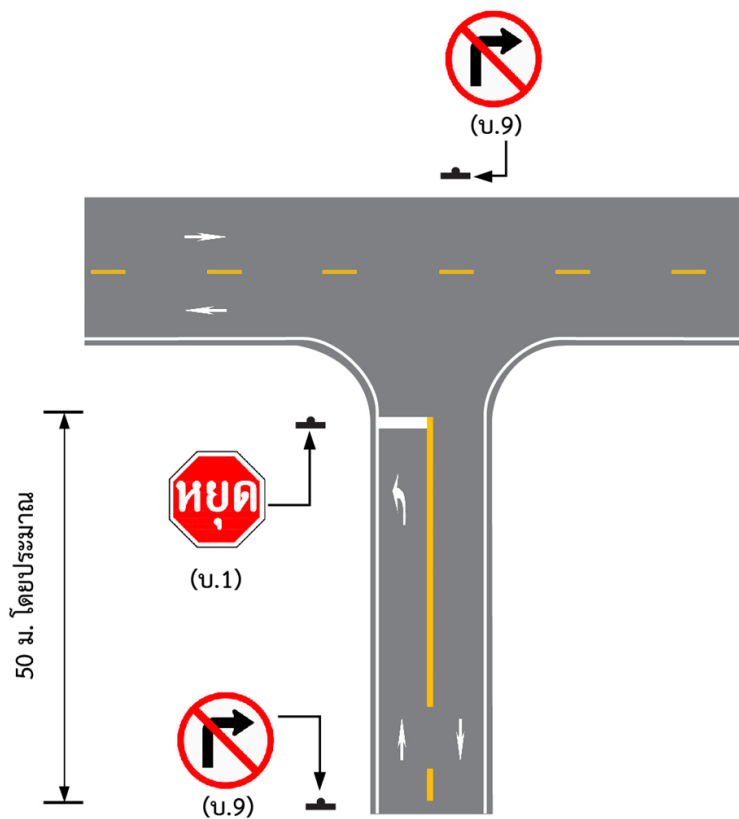

(กรณีถนนที่ตัดเดินรถสองทิศทาง)

รูปที่ 2-1 ตัวอย่างการติดตั้งป้ายบริเวณทางแยกรูปตัวที



2.5.2 ป้ายให้ชิดซ้ายหรือขวา (บ.40-บ.42)

2.5.2.1 ป้ายให้ชิดซ้าย (บ.40) และป้ายให้ชิดขวา (บ.41)

มีความหมายว่า ให้ผู้ขับขี่ขับรถไปทางด้านซ้ายของป้าย (บ.40) หรือให้ผู้ขับขี่ขับรถไปทางด้านขวาของป้าย (บ.41)

- 1) ป้ายให้ชิดซ้าย (บ.40) มีลักษณะเป็นรูปกลม พื้นป้ายสีน้ำเงิน เส้นขอบป้ายสีขาว บรรจุเครื่องหมายลูกศรสีขาวทำมุม 45 องศา กับแนวระดับชี้ลงทางด้านซ้ายของป้าย ส่วนป้ายให้ชิดขวา (บ.41) มีลักษณะเช่นเดียวกับป้ายให้ชิดซ้าย แต่เครื่องหมายลูกศรชี้ลงทางด้านขวาของป้าย
- 2) ใช้เพื่อกำหนดให้ยานต่าง ๆ ชิดทางด้านซ้ายหรือทางด้านขวาของตำแหน่งอุปสรรคในทิศทางการจราจร
- 3) ป้ายให้ชิดซ้าย (บ.40) ให้ติดตั้งบนถนนกลาง หรือเกาะกลางถนน หรือสิ่งกีดขวางอื่น เพื่อบังคับให้ยานไปทางซ้ายของสิ่งกีดขวางนั้น ๆ โดยทั่วไปให้ติดตั้งป้ายนี้ที่บริเวณจุดเริ่มต้นของทางคู่ และช่องเปิด (Median Opening) ทุก ๆ แห่ง หันหน้าป้ายเข้าหาทิศทางการจราจร โดยให้ขอบป้ายอยู่ห่างจากสันขอบทาง (Curbs) ไม่น้อยกว่า 30 ซม. หรือห่างจากขอบผิวจราจรไม่น้อยกว่า 2.0 ม. ยกเว้นเฉพาะในบางกรณีที่ไม่สามารถติดตั้งได้ตามกำหนดข้างต้นนี้ ก็ให้พิจารณาติดตั้งตามความเหมาะสม และควรใช้คู่กับป้ายเตือนสิ่งกีดขวาง (ต.72 หรือ ต.73) เป็นป้ายเสริมติดอยู่ที่ด้านล่างของป้ายให้ชิดซ้าย (บ.40) หรือป้ายให้ชิดขวา (บ.41)
- 4) ป้ายให้ชิดขวา (บ.41) โดยทั่วไปใช้เฉพาะในงานก่อสร้างหรือบูรณะทาง เมื่อต้องการให้ยานไปทางขวาของสิ่งกีดขวางนั้น ๆ



บ.40

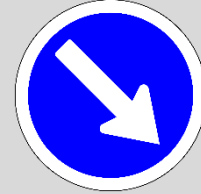

บ.41



ต.72



ต.73

2.5.2.2 ป้ายให้ชิดซ้ายหรือชิดขวา (บ.42)

มีความหมายว่า ให้ผู้ขับขี่ขับรถไปทางด้านซ้าย หรือทางด้านขวาของป้ายก็ได้

- 1) ป้ายให้ชิดซ้ายหรือชิดขวา (บ.42) มีลักษณะเป็นรูปกลม พื้นป้ายสีน้ำเงิน เส้นขอบป้ายสีขาว บรรจุเครื่องหมายลูกศรคู่สีขาว ชี้เฉียงลงทั้งสองข้าง
- 2) ใช้ติดตั้งเพื่อให้ผู้ขับขี่ทราบตำแหน่งของเกาะ (Islands) หรือสิ่งกีดขวางอื่น ๆ (Objects) โดยผู้ขับขี่สามารถเดินทางไปยังทางด้านซ้ายหรือทางด้านขวาของตำแหน่งอุปสรรคที่ขวางทางเดินทาง โดยการจราจรที่แยกจากกันด้วยป้ายนี้จะกลับมาพบกันอีกครั้งที่จุดหมายปลายทางเดียวกัน และห้ามใช้ป้ายนี้ ถ้าเป็นการแยกที่นำไปจุดหมายปลายทางที่ต่างกัน ในกรณีนี้ ให้ใช้ป้ายเตือนแนวทาง (เครื่องหมายลูกศรคู่ ต.62)
- 3) ควรใช้ป้ายเตือนแนวทาง (ต.71) เป็นป้ายเสริมติดอยู่ด้านล่างของป้ายให้ชิดซ้ายหรือชิดขวา ห้ามมิให้ใช้ป้ายนี้ที่จุดแยกเส้นทางการจราจร เช่น เกาะแบ่งช่องรถเลียวยซ้าย

หมายเหตุ ไม่แนะนำให้ใช้ป้าย บ.42 นี้ในทางหลวง เนื่องจากจะทำให้เกิดความสับสน ให้ใช้ป้าย ต.62 ในทุกกรณี

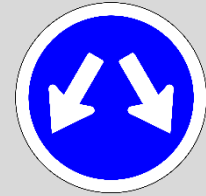

บ.42



ต.62



ต.71



2.5.3 ป้ายให้เลี้ยว (บ.43-บ.44)

มีความหมายว่า ให้ผู้ขับขี่เลี้ยวรถไปทางซ้ายเท่านั้น ห้ามผู้ขับขี่เลี้ยวขวาหรือตรงไป (บ.43) หรือให้ผู้ขับขี่เลี้ยวรถไปทางขวาเท่านั้น ห้ามผู้ขับขี่เลี้ยวซ้ายหรือตรงไป (บ.44)

- 1) ป้ายให้เลี้ยวซ้าย (บ.43) และป้ายให้เลี้ยวขวา (บ.44) มีลักษณะเป็นรูปกลม พื้นป้ายสีน้ำเงิน เส้นขอบป้ายสีขาว บรรจุเครื่องหมายลูกศรหักเป็นมุมฉากสีขาวชี้ไปทางซ้ายหรือทางขวา
- 2) ใช้บังคับให้ผู้ขับขี่รถยนต์ต่าง ๆ เลี้ยวไปทางซ้ายหรือไปทางขวาที่ทางแยกข้างหน้าตามทิศของหัวลูกศร
- 3) ให้ติดตั้งป้ายนี้ก่อนถึงทางแยกด้านใกล้ในระยะไม่มากกว่า 50 ม. ทั้งนี้อาจปรับระยะได้ตามความเหมาะสม แต่ต้องไม่มีทางแยกอื่นอยู่ระหว่างตำแหน่งติดตั้งป้ายและทางแยกที่ต้องการจะให้รถเลี้ยว
- 4) อาจใช้ป้ายให้เลี้ยวซ้าย (บ.43) หรือให้เลี้ยวขวา (บ.44) ร่วมกับป้ายรถเดินทางเดียวไปทางซ้าย (บ.38) หรือไปทางขวา (บ.39) สำหรับกรณีทางสามแยกที่เกิดจากถนนมาบรรจบกับทางที่จัดให้รถเดินทางเดียว (ดังแสดงไว้ในรูปที่ 2-1)

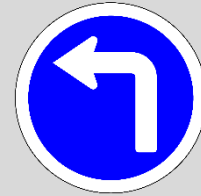

บ.43

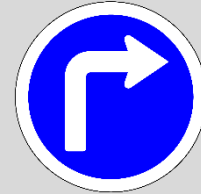

บ.44

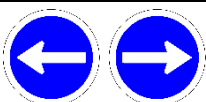

บ.38

บ.39

2.5.4 ป้ายให้เดินรถไปตามทิศทางที่กำหนด (บ.45-บ.47)

มีความหมายว่า ให้ผู้ขับขี่เลี้ยวรถไปทางซ้ายหรือไปทางขวาเท่านั้น (บ.45) หรือให้ผู้ขับขี่ขับตรงไปหรือเลี้ยวรถไปทางซ้ายเท่านั้น (บ.46) หรือให้ผู้ขับขี่ขับตรงไปหรือเลี้ยวรถไปทางขวาเท่านั้น (บ.47)

- 1) ป้ายให้เลี้ยวซ้ายหรือเลี้ยวขวา (บ.45) หรือป้ายให้ตรงไปหรือเลี้ยวซ้าย (บ.46) หรือป้ายให้ตรงไปหรือเลี้ยวขวา (บ.47) มีลักษณะเป็นรูปกลม พื้นป้ายสีน้ำเงิน เส้นขอบป้ายสีขาว บรรจุเครื่องหมายลูกศรสีขาวชี้ไปตามทิศทางที่กำหนด
- 2) ให้ติดตั้งป้ายประเภทนี้ที่บริเวณทางแยกของทางหลวงตั้งแต่ 4 ช่องจราจรขึ้นไป เพื่อให้ผู้ขับขี่เดินรถไปตามทิศทางที่กำหนด ให้เลี้ยวซ้ายหรือเลี้ยวขวาเท่านั้น (บ.45) ให้เลี้ยวซ้ายหรือตรงไปเท่านั้น (บ.46) และให้ตรงไปหรือเลี้ยวขวาเท่านั้น (บ.47) ห้ามใช้ป้ายประเภทนี้ที่สามแยก ซึ่งการจราจรจะต้องเดินตามทิศทางที่จำกัดด้วยลักษณะทางกายภาพอยู่แล้ว
- 3) ให้ติดตั้งป้ายประเภทนี้ก่อนถึงจุดเริ่มต้นของทางเลี้ยวด้านใกล้ของทางแยกในระยะไม่เกิน 50 ม. โดยระยะอาจปรับได้ตามความเหมาะสม แต่ต้องไม่มีทางแยกอื่นอยู่ระหว่างทางแยกและป้ายนั้น ๆ กรณีที่เป็นทางเดินรถทางเดียวหรือเป็นทางคู่ให้ติดตั้งป้ายทางด้านขวาหรือที่เกาะกลางด้วย

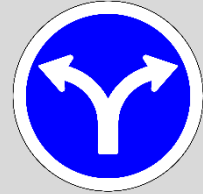

บ.45

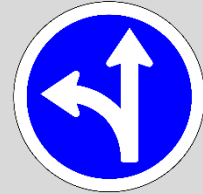

บ.46

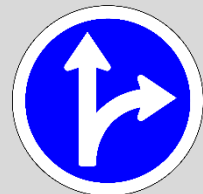

บ.47



2.5.5 ป้ายวงเวียน (บ.48)

มีความหมายว่า ให้ผู้ขับขี่ขับรถวนไปทางซ้ายของวงเวียน และผู้ขับขี่ที่เริ่มจะเข้าสู่ทางรอบวงเวียนต้องหยุดให้สิทธิ์แก่รถที่แล่นอยู่ในทางรอบวงเวียนผ่านไปก่อน และห้ามขับรถแทรกหรือตัดหน้าหรือหยุดกีดขวางรถที่แล่นอยู่ในทางรอบวงเวียน

- 1) ป้ายวงเวียน (บ.48) มีลักษณะเป็นรูปกลม พื้นป้ายสีน้ำเงิน เส้นขอบป้ายสีขาว บรรจุเครื่องหมายลูกศรสีขาว 3 อัน วนตามเข็มนาฬิกา
- 2) ให้ใช้ป้ายนี้บนทางหลวงที่มีวงเวียนอยู่ตรงกลางทางแยก ผู้ขับขี่รถยนต์จะผ่านทางแยก โดยการขับรถอ้อมวงเวียนไปทางซ้าย
- 3) ให้ติดตั้งป้ายนี้ โดยหันหน้าป้ายเข้าหารถที่มุ่งเข้าสู่วงเวียน โดยจะติดตั้งที่ด้านใกล้ก่อนเข้าวงเวียน หรือด้านไกลตามแนวขอบวงเวียน หรือทั้งสองแห่งก็ได้ เพื่อกำหนดให้รถทุกคันต้องหยุดให้สิทธิ์กับรถที่แล่นอยู่ในวงเวียนผ่านไปก่อน จึงจะสามารถเคลื่อนที่เข้าสู่วงเวียน และเลี้ยวไปทางซ้ายได้ นอกจากนี้ควรติดตั้งป้ายเตือนวงเวียนข้างหน้า (ต.21) เพื่อเตือนผู้ขับขี่ให้ทราบว่า มีวงเวียนอยู่ข้างหน้าด้วย
- 4) อาจพิจารณาติดตั้งป้ายให้ทาง (บ.2) ดังรูปที่ 2-2 ทั้งนี้ เพื่อให้ผู้ใช้ทางเข้าใจความหมายของป้ายดีขึ้น ควรติดตั้งป้ายประกอบ พื้นป้ายสีขาว เส้นขอบป้าย และข้อความสีดำ “ให้รถในวงเวียนไปก่อน” ในกรณีทางหลวงหลายช่องจราจรอาจติดตั้งป้ายเตือนแนวทาง (ต.67) เพิ่มเติมได้

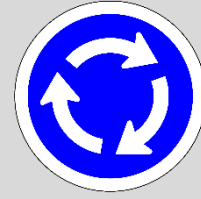

บ.48



บ.2



ต.21



ต.67

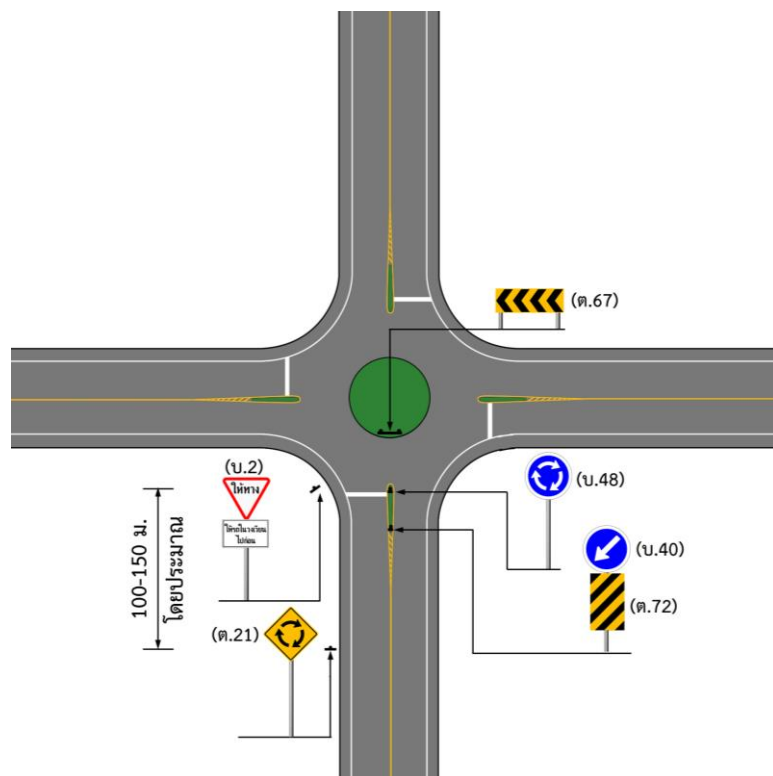

(กรณีถนนขนาด 1 ช่องจราจรต่อทิศทาง)

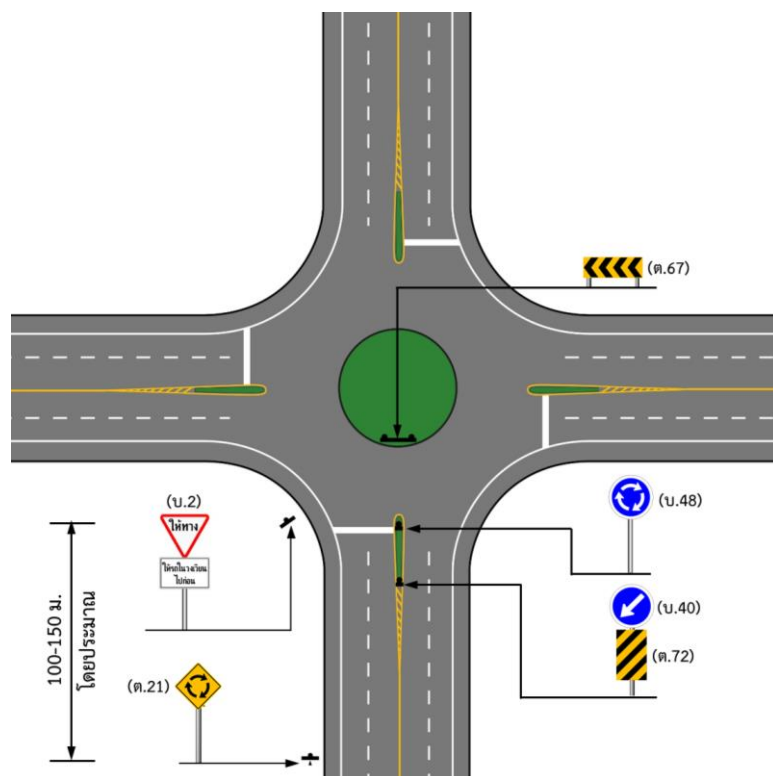

(กรณีถนนหลายช่องจราจร)

รูปที่ 2-2 ตัวอย่างการติดตั้งป้ายวงเวียน



2.5.6 ป้ายช่องเดินรถประจำทาง (บ.49)

มีความหมายว่า ช่องเดินรถที่กำหนดไว้สำหรับรถโดยสารประจำทาง

- 1) ป้ายช่องเดินรถประจำทาง (บ.49) มีลักษณะเป็นรูปกลม พื้นป้ายสีน้ำเงิน เส้นขอบป้ายสีขาว บรรจุสัญลักษณ์สีขาวรูปรถประจำทาง
- 2) ให้ติดตั้งป้ายบนทางหลวงที่เจ้าพนักงานจราจรได้ประกาศให้ช่องเดินรถช่องใดช่องหนึ่งเป็นช่องเดินรถประจำทางตามมาตรา 65 พ.ร.บ. การจราจรทางบก พ.ศ. 2522 และกรณีที่ได้กำหนดเวลาการใช้ช่องเดินรถประจำทาง ให้ใช้ป้ายเสริมหรือป้ายประกอบสีเหลืองพื้นผ้า พื้นป้ายสีขาว เส้นขอบป้าย ตัวเลข ตัวอักษร และสัญลักษณ์สีดำ ติดตั้งควบคู่ด้วย
- 3) ให้ติดตั้งป้ายบังคับช่องเดินรถประจำทาง (บ.49) รวมทั้งป้ายประกอบ (ถ้ามี) ที่จุดเริ่มต้นของการบังคับใช้ช่องเดินรถประจำทาง ควบคู่กับการจัดทำเครื่องหมายจราจรบนพื้นทาง (พบ.7 หรือ พบ.8) เพื่อแสดงช่องเดินรถประจำทาง โดยให้ติดตั้งข้อความ “BUS” และลูกศรตรงไปสีเหลือง บนช่องเดินรถประจำทางที่ตำแหน่งเลยทางแยกเล็กน้อย เพื่อให้รถที่เลี้ยวออกมาจากถนนที่เชื่อมต่อกับทางหลัก (Major Road) ที่มีช่องเดินรถประจำทาง ทราบถึงการบังคับใช้ช่องทางดังกล่าวและเบี่ยงออกเพื่อเข้าใช้ช่องจราจรปกติ
- 4) ในกรณีที่มีถนนเดินรถทางเดียว (One Way) หรือเดินรถสองทิศทาง (Two Ways) ที่รถวิ่งเข้าสู่ทางหลัก ควรติดตั้งป้ายแนะนำช่องเดินรถประจำทาง (น.15) กำกับไว้ข้างทางบนทางหลัก ที่ตำแหน่งเลยทางแยกเล็กน้อย เพื่อให้ผู้ขับขี่ที่เลี้ยวออกมาทราบว่า เป็นช่องเดินรถประจำทาง แต่ถ้าถนนเดินรถทางเดียว (One way) มีทิศทางวิ่งออกจากทางหลัก ให้ยกเว้นการติดตั้งป้ายแนะนำดังกล่าว
- 5) เพื่อให้การบังคับใช้ช่องเดินรถประจำทางสัมฤทธิ์ผล ควรติดตั้งป้ายแนะนำเริ่มช่องเดินรถประจำทาง (น.14) ประมาณ 30-45 ม. ก่อนถึงจุดเริ่มผายของเส้นแบ่งช่องเดินรถประจำทาง และติดตั้งป้ายแนะนำสิ้นสุดช่องเดินรถประจำทาง (น.17) เมื่อสิ้นสุดการบังคับใช้ช่องทางดังกล่าว โดยตัวอย่างการติดตั้งป้ายสำหรับการเดินรถประจำทางได้แสดงไว้ในรูปที่ 2-3

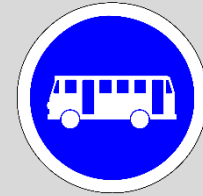

บ.49



น.14



น.15



น.17



พบ.7



พบ.8

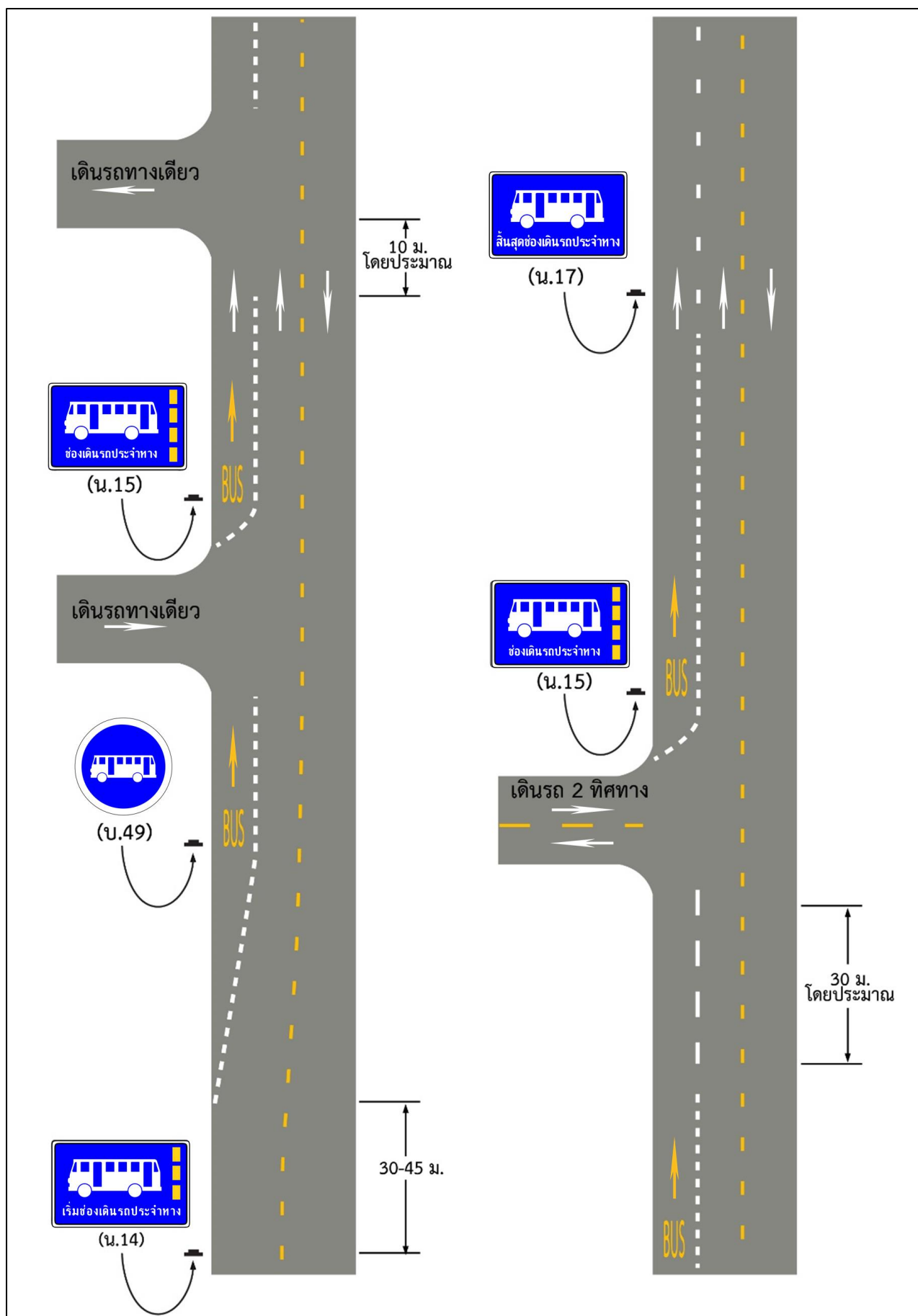

รูปที่ 2-3 ตัวอย่างการติดตั้งป้ายสำหรับรถประจำทาง



2.5.7 ป้ายช่องเดินรถมวลชน (บ.50)

มีความหมายว่า ช่องเดินรถที่กำหนดไว้สำหรับรถมวลชน ที่มีจำนวนคนโดยสารบนรถไม่น้อยกว่าตัวเลขที่กำหนดในป้าย

- 1) ป้ายช่องเดินรถมวลชน (บ.50) มีลักษณะเป็นรูปกลม พื้นป้ายสีน้ำเงิน เส้นขอบป้ายสีขาว มีสี่เหลี่ยมรูปข้าวหลามตัดสีขาว บรรจุตัวเลข 3 สีขาวภายใน
- 2) ใช้ติดตั้งป้ายนี้บนทางหลวงที่เจ้าพนักงานจราจรได้ประกาศให้ช่องเดินรถช่องใดช่องหนึ่งเป็นช่องเดินรถมวลชน ตามมาตรา 139 พ.ร.บ.จราจรทางบก พ.ศ. 2522 ซึ่งให้รถยนต์ที่มีผู้โดยสารรวมทั้งคนขับไม่น้อยกว่าตัวเลขที่ระบุไว้บนป้ายสามารถใช้ช่องเดินรถมวลชนได้
- 3) ให้ติดตั้งป้ายนี้ที่จุดเริ่มต้นการบังคับใช้ช่องเดินรถมวลชน และถ้าช่องเดินรถมวลชนมีความยาวมาก ให้ติดตั้งป้ายนี้เป็นระยะ ๆ ตามความเหมาะสม
- 4) การแสดงตำแหน่งจุดเริ่มต้นหรือจุดสิ้นสุดของช่องเดินรถมวลชน หรือการกำหนดเวลาการใช้ช่องเดินรถมวลชน ให้ใช้ป้ายประกอบสี่เหลี่ยมผืนผ้า พื้นสีขาว เส้นขอบป้าย ข้อความ และสัญลักษณ์สีดำ ติดตั้งควบคู่กับป้ายช่องเดินรถมวลชนได้
- 5) ในกรณีช่องเดินรถมวลชนและช่องเดินรถประจำทางใช้ร่วมกัน ให้ติดตั้งป้ายทั้งสองควบคู่กัน
- 6) เพื่อให้การบังคับใช้ช่องเดินรถมวลชนสัมฤทธิ์ผล ต้องจัดทำเครื่องหมายจราจรบนพื้นทางแสดงช่องเดินรถมวลชน (พบ.19) กำกับด้วย ในกรณีช่องเดินรถมวลชนและช่องเดินรถประจำทางใช้ร่วมกัน ให้จัดทำเครื่องหมายจราจรบนพื้นทางแสดงช่องเดินรถประจำทาง (พบ.7 หรือ พบ.8) ควบคู่กัน



บ.50



พบ.7



พบ.8



พบ.19

(มุมแหลมอยู่ในทิศทางการจราจร)

2.5.8 ป้ายช่องเดินรถจักรยานยนต์ (บ.51)

มีความหมายว่า ช่องเดินรถที่กำหนดไว้สำหรับรถจักรยานยนต์

- 1) ป้ายช่องเดินรถจักรยานยนต์ (บ.51) มีลักษณะเป็นรูปกลม พื้นป้ายสีน้ำเงิน เส้นขอบป้ายสีขาวบรรจุสัญลักษณ์สีขาวรูปรถจักรยานยนต์พร้อมผู้ขับขี่ไว้ใน
- 2) ใช้ติดตั้งบนทางหลวงหรือถนนที่ได้มีกฎหมายกำหนดให้มีช่องสำหรับเดินรถจักรยานยนต์โดยเฉพาะเท่านั้น
- 3) ให้ติดตั้งป้ายนี้ที่จุดเริ่มต้นช่องเดินรถจักรยานยนต์ และติดตั้งเป็นระยะ ๆ ตามความเหมาะสม ในกรณีที่ต้องการแสดงจุดเริ่มต้นและจุดสิ้นสุดของช่องเดินรถจักรยานยนต์ ให้ใช้ป้ายเสริมหรือป้ายประกอบสีเหลี่ยมผืนผ้า พื้นสีขาว เส้นขอบ ตัวอักษร สัญลักษณ์ สีดำติดตั้งควบคู่กับป้ายช่องเดินรถจักรยานยนต์
- 4) ควรพิจารณาจัดทำเครื่องหมายจราจรบนพื้นทาง เช่น ข้อความบนพื้นทาง “เฉพาะ จยย.” หรือสัญลักษณ์รูป “จักรยานยนต์” ด้วย

2.5.9 ป้ายช่องเดินรถจักรยาน (บ.52)

มีความหมายว่า ช่องเดินรถที่กำหนดไว้สำหรับรถจักรยาน

- 1) ป้ายช่องเดินรถจักรยาน (บ.52) มีลักษณะเป็นรูปกลม พื้นป้ายสีน้ำเงิน เส้นขอบป้ายสีขาว บรรจุสัญลักษณ์สีขาวรูปรถจักรยาน
- 2) ป้ายช่องเดินรถจักรยาน (บ.52) ใช้ติดตั้งบนทางหลวงหรือถนนที่ได้มีกฎหมายกำหนดให้มีช่องสำหรับรถจักรยานโดยเฉพาะเท่านั้น
- 3) ให้ติดตั้งป้ายที่จุดเริ่มต้นและจุดสิ้นสุดของช่องเดินรถจักรยาน และติดตั้งเป็นระยะ ๆ ทุกหัวและท้ายช่องทางจักรยานระหว่างทางหลวงหรือถนนที่ตัดผ่าน และควรทำเครื่องหมายจราจรบนพื้นทางเป็นสัญลักษณ์รูปรถจักรยาน ควบคู่ไปด้วย



บ.51



บ.52



2.5.10 ป้ายคนเดินเท้า (บ.53)

มีความหมายว่า บริเวณที่ผู้ใช้ได้เฉพาะคนเดินเท้า

- 1) ป้ายคนเดินเท้า (บ.53) มีลักษณะเป็นรูปกลม พื้นป้ายสีน้ำเงิน เส้นขอบป้ายสีขาว บรรจุสัญลักษณ์สีขาวรูปคนเดิน
- 2) ใช้ติดตั้งบนทางเท้าหรือทางเดินที่อาจจะมีรถจักรยานหรือล้อเลื่อนมาใช้ร่วมกับคนเดินเท้า เพื่อป้องกันมิให้รถจักรยาน หรือล้อเลื่อนใช้ทางเท้าดังกล่าว แต่ยกเว้นกรณีเป็นรถเข็นสำหรับคนพิการ
- 3) ให้ติดตั้งป้ายที่จุดเริ่มต้นของทางที่กำหนดเฉพาะคนเดินเท้า



บ.53

2.5.11 ป้ายความเร็วขั้นต่ำ (บ.54)

มีความหมายว่า ให้ผู้ขับขี่ขับรถด้วยความเร็วไม่ต่ำกว่าตัวเลขที่กำหนดในป้ายเป็น “กิโลเมตรต่อชั่วโมง”

- 1) ป้ายความเร็วขั้นต่ำ (บ.54) มีลักษณะเป็นรูปกลม พื้นป้ายสีน้ำเงิน เส้นขอบป้ายสีขาว บรรจุตัวเลขสีขาวตามความเร็วที่กำหนด
- 2) ใช้ติดตั้งเฉพาะบนทางหลวงที่ป้องกันมิให้รถวิ่งเข้ากีดขวางการจราจร อาจบังคับใช้เป็นบางช่องหรือใช้กับทุกช่องเดินรถก็ได้
- 3) ให้ติดตั้งที่จุดเริ่มต้นของการบังคับใช้ ในกรณีที่ต้องการกำหนดความเร็วขั้นต่ำเฉพาะช่องเดินรถ ให้ใช้ป้ายแนะนำสีเหลี่ยมผืนผ้า พื้นป้ายสีขาว เส้นขอบป้ายสีดำ มีสัญลักษณ์ลูกศรแสดงช่องเดินรถของทางหลวงสายนั้น และมีรูปป้ายความเร็วขั้นต่ำ (บ.54) วางบนลูกศรที่เป็นช่องเดินรถที่ต้องการจะกำหนด



บ.54

2.6 ป้ายอื่น ๆ

2.6.1 ป้ายสุดเขตบังคับ (บ.55)

มีความหมายว่า หหมดเขตบังคับตามความหมายของป้ายที่ได้ติดตั้งไว้ก่อนที่จะถึงป้ายนี้

- 1) ป้ายสุดเขตบังคับ (บ.55) มีลักษณะเป็นรูปกลม พื้นป้ายสีขาว ไม่มีเส้นขอบป้าย แต่มีขีดสีดำจำนวน 7 ขีด ทำมุม 45 องศากับแนวระดับ จากทางขวาด้านบนของป้ายลงมาทางซ้ายด้านล่างของป้าย
- 2) ให้ติดตั้งป้ายสุดเขตบังคับที่จุดสิ้นสุดของการบังคับใช้ป้ายบังคับที่ติดตั้งมาก่อนหน้า เช่น ติดตั้งป้ายสุดเขตบังคับหลังจากติดตั้งป้ายจำกัดความเร็ว (บ.32) เพื่อให้ผู้ขับขี่ทราบว่าเขตของการจำกัดความเร็วได้สิ้นสุดลงตรงตำแหน่งของป้ายสุดเขตบังคับ

2.6.2 ป้ายบังคับที่แสดงด้วยข้อความ และ/หรือสัญลักษณ์

- 1) ประเภทติดตั้งประกอบป้ายบังคับที่แสดงความหมายตามรูปแบบและลักษณะที่กำหนด
จะใช้บังคับเฉพาะบางช่วงเวลา หรือบางเขต บางตอน หรือมีข้อจำกัด ยกเว้นบางประการ มีลักษณะเป็นป้ายสี่เหลี่ยมพื้นสีขาว เส้นขอบป้ายข้อความและสัญลักษณ์สีดำ
- 2) ประเภทติดตั้งเดี่ยว
มีลักษณะเป็นป้ายสี่เหลี่ยม พื้นสีขาว เส้นขอบป้ายสีแดง ข้อความและสัญลักษณ์สีแดงหรือดำ

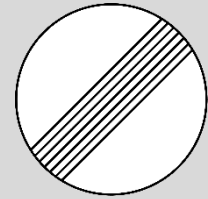

บ.55



บ.32

บทที่ 3

ป้ายเตือน

บทที่ 3

ป้ายเตือน

3.1 วัตถุประสงค์ของป้ายเตือน

ป้ายเตือนมีวัตถุประสงค์เพื่อเตือนให้ผู้ขับขี่ทราบล่วงหน้าถึงสภาพทางที่จะมีการเปลี่ยนแปลง หรืออาจก่อให้เกิดอันตรายได้ หรือจะมีการบังคับใช้อุปกรณ์ควบคุมการจราจรบางประเภท ทำให้ผู้ขับขี่ต้องเพิ่มความระมัดระวังและหรือต้องลดความเร็วในการเคลื่อนที่ผ่านบริเวณนั้น

3.2 การใช้ป้ายเตือน

การใช้ป้ายเตือนอย่างถูกต้องและเพียงพอจะช่วยป้องกันอุบัติเหตุบนทางหลวงได้เป็นอย่างมาก แต่อย่างไรก็ตามควรใช้เท่าที่จำเป็นเท่านั้น ทั้งนี้เนื่องจากการใช้ป้ายเตือนพร่ำเพรื่อ จะทำให้ผู้ใช้ทางขาดความสนใจป้ายเตือนบางประเภทที่มีความจำเป็นในการใช้งานชั่วคราวหรือใช้เฉพาะฤดูกาล จำเป็นต้องรื้อถอนหรือปิดไว้ไม่ให้เห็นเมื่อหมดความจำเป็นในการใช้งานแล้ว บริเวณที่ซึ่งจะใช้ป้ายเตือนมีดังต่อไปนี้

- 1) ทางโค้ง
- 2) ทางแยก
- 3) สัญญาณไฟจราจรหรืออุปกรณ์ที่ใช้ควบคุมการจราจร
- 4) บริเวณที่จำนวนช่องจราจรลดลง
- 5) บริเวณที่ผิวจราจรแคบลง
- 6) ทางลาดชัน
- 7) สภาพผิวทางไม่ปกติ
- 8) โรงเรียนและทางข้ามต่าง ๆ
- 9) ทางรถไฟตัดผ่าน
- 10) สิ่งกีดขวาง
- 11) อื่น ๆ



3.3 ลักษณะของป้ายเตือน

โดยทั่วไปป้ายเตือนเป็นรูปสี่เหลี่ยมจัตุรัสตั้งมุมขึ้น ยกเว้นป้ายเตือนบางแบบที่ใช้ข้อความ หรือเครื่องหมายนอกเหนือจากที่ได้กำหนดไว้

ป้ายเตือนทุกแบบใช้พื้นป้ายสีเหลือง เส้นขอบป้าย เครื่องหมาย สัญลักษณ์ ตัวเลข ตัวอักษรสีดำ ยกเว้นป้ายเตือนที่เกี่ยวข้องกับงานก่อสร้างและงานบำรุงทาง ซึ่งจะใช้พื้นป้ายสีส้ม (Orange) เส้นขอบป้าย เครื่องหมาย สัญลักษณ์ ตัวเลข และตัวอักษรสีดำ

ป้ายเตือนที่ต้องการให้ใช้ได้ผลในเวลาที่มีแสงสว่างน้อย จะต้องเป็นป้ายสะท้อนแสงหรือใช้ไฟส่องสว่างที่ป้ายเพื่อให้เห็นได้ชัด

3.4 ระยะติดตั้งป้ายเตือน

ป้ายเตือนต้องติดตั้งล่วงหน้าก่อนถึงจุดอันตรายหรือจุดที่ต้องการเตือนเป็นระยะทางตามที่ได้กำหนดไว้ในเรื่องป้ายเตือนแต่ละแบบ

ระยะเตือนล่วงหน้าอาจจะหาได้จากปัจจัยที่สำคัญ 2 ประการ คือ ความเร็วสำคัญและสภาพที่ต้องการจะเตือน ซึ่งทำให้ทราบเวลาที่เพียงพอสำหรับผู้ขับขี่ที่จะทำความเข้าใจและปฏิบัติตามความหมายบนป้ายเตือนนั้น ๆ

3.5 ป้ายเตือนที่เกี่ยวข้องกับงานก่อสร้างและบำรุงทาง

การใช้ป้ายเตือนในงานก่อสร้างและงานบำรุงทาง สำหรับทางหลวงแผ่นดินได้เขียนไว้โดยเฉพาะในคู่มือการใช้อุปกรณ์ควบคุมการจราจรบริเวณพื้นที่ก่อสร้าง และแยกเขียนไว้โดยเฉพาะสำหรับทางหลวงพิเศษ

3.6 ป้ายเตือนทางโค้งต่าง ๆ (ต.1-ต.10)

มีความหมายว่า ทางข้างหน้าเป็นทางโค้งตามลักษณะเครื่องหมายลูกศรในป้าย

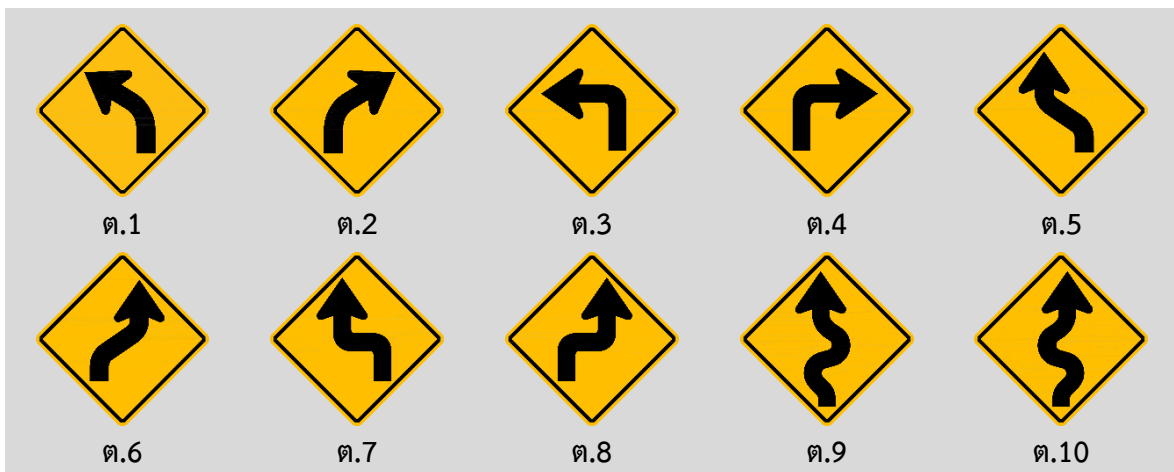

3.6.1 ป้ายเตือนทางโค้ง (ต.1-ต.2)

- 1) ป้ายเตือนทางโค้ง (ซ้ายหรือขวา) มีลักษณะเป็นรูปสี่เหลี่ยมจัตุรัสตั้งมุมขึ้น พื้นป้ายสีเหลือง เส้นขอบป้ายสีดำ ภายในบรรจุเครื่องหมายลูกศรสีดำโค้งด้านซ้าย (ต.1) และโค้งด้านขวา (ต.2)
- 2) ป้ายเตือนทางโค้ง (ซ้ายหรือขวา) ใช้สำหรับทางโค้งเดียว และติดตั้งเมื่อผลการตรวจสอบสภาพและลักษณะทางวิศวกรรมเห็นว่าความเร็วที่เหมาะสมบนทางโค้งอยู่ระหว่าง 50 ถึง 90 กม./ชม. (โดยทั่วไปรัศมีโค้งอยู่ระหว่าง 100-320 ม.)
- 3) ระยะติดตั้งป้าย ให้ติดตั้งก่อนถึงจุดเริ่มโค้งแรกไม่น้อยกว่า 200 ม. และไม่มากกว่า 250 ม.
- 4) ในกรณีที่ความเร็วที่เหมาะสมบนทางโค้งน้อยกว่าความเร็วสำคัญบนทางตรงเกิน 30 กม./ชม. ให้ติดตั้งป้ายเตือนเสริมแนะนำความเร็วควบคู่ไปด้วย



ต.1



ต.2

3.6.2 ป้ายเตือนทางโค้งรัศมีแคบ (ต.3-ต.4)

- 1) ป้ายเตือนทางโค้งรัศมีแคบ (เลี้ยวซ้ายหรือเลี้ยวขวา) มีลักษณะเป็นรูปสี่เหลี่ยมจัตุรัสตั้งมุมขึ้น พื้นป้ายสีเหลือง เส้นขอบป้ายสีดำ ภายในบรรจุเครื่องหมายลูกศรสีดำหักเป็นมุมฉากซ้าย (ต.3) และมุมฉากขวา (ต.4)
- 2) ป้ายเตือนทางโค้งรัศมีแคบ (เลี้ยวซ้ายหรือเลี้ยวขวา) ใช้สำหรับทางโค้งเดียว และติดตั้งเมื่อผลการตรวจสอบสภาพและลักษณะทางวิศวกรรมเห็นว่าความเร็วที่เหมาะสมบนทางโค้งไม่เกิน 50 กม./ชม. (โดยทั่วไปรัศมีโค้งไม่เกิน 100 ม.)
- 3) ระยะติดตั้งป้าย ให้ติดตั้งก่อนถึงจุดเริ่มโค้งไม่น้อยกว่า 200 ม. และไม่มากกว่า 250 ม.
- 4) เมื่อจะติดตั้งป้ายเตือนทางโค้งรัศมีแคบ ให้ติดตั้งป้ายเตือนเสริมแนะนำความเร็ว (ตส.16) ควบคู่ไปด้วย
- 5) ในกรณีที่ต้องการเพิ่มความปลอดภัยบนทางโค้งนั้น ควรติดตั้งป้ายเตือนแนวทางต่าง ๆ คือ ป้ายเครื่องหมายลูกศรขนาดใหญ่ (ต.65 หรือ ต.68) หรือป้ายเตือนแนวทางโค้ง (ต.63 หรือ ต.66) ทางด้านนอกของโค้งนั้นด้วย



ต.3



ต.4



ต.63



ต.65



ต.66



ต.68



3.6.3 ป้ายเตือนทางโค้งกลับ (ต.5-ต.6)

- 1) ป้ายเตือนทางโค้งกลับ (เริ่มซ้ายหรือเริ่มขวา) มีลักษณะเป็นรูปสี่เหลี่ยมจัตุรัสตั้งมุมขึ้น พื้นป้ายสีเหลือง เส้นขอบป้ายสีดำ ภายในบรรจุเครื่องหมายลูกศรสีดำโค้งสองครั้งกลับทิศทางการโค้งแรกมีทิศทางเริ่มไปทางซ้าย (ต.5) หรือเริ่มไปทางขวา (ต.6)
- 2) ป้ายเตือนทางโค้งกลับ ใช้สำหรับทางโค้งกลับ (Reverse Curves) ซึ่งประกอบด้วย 2 โค้งติดต่อกัน เลี้ยวไปคนละทางโดยมีระยะทางตรงเชื่อมระหว่างโค้งทั้งสองน้อยกว่า 200 ม. และโค้งทั้งสองนั้นได้รับการตรวจสอบสภาพและลักษณะทางวิศวกรรมแล้วเห็นว่าความเร็วที่เหมาะสมบนทางโค้งทั้งสองนั้นอยู่ระหว่าง 50 ถึง 90 กม./ชม. (โดยทั่วไปรัศมีโค้งอยู่ระหว่าง 100 - 320 ม.)
- 3) ถ้าโค้งแรกมีทิศทางไปทางซ้ายให้ใช้ป้ายเตือน (ต.5) และถ้าโค้งแรกไปทางขวาให้ใช้ป้ายเตือน (ต.6)
- 4) ระยะติดตั้งป้าย ให้ติดตั้งก่อนถึงจุดเริ่มโค้งแรกไม่น้อยกว่า 200 ม. และไม่มากกว่า 250 ม.
- 5) ในกรณีที่ความเร็วที่เหมาะสมบนทางโค้งน้อยกว่าความเร็วสำคัญบนทางตรงเกิน 30 กม./ชม. ให้ติดตั้งป้ายเตือนเสริมแนะนำความเร็วควบคู่ไปด้วย



ต.5



ต.6

3.6.4 ป้ายเตือนทางโค้งกลับรัศมีแคบ (ต.7-ต.8)

- 1) ป้ายเตือนทางโค้งกลับรัศมีแคบ (เริ่มซ้ายหรือเริ่มขวา) มีลักษณะเป็นรูปสี่เหลี่ยมจัตุรัสตั้งมุมขึ้น พื้นป้ายสีเหลือง เส้นขอบป้ายสีดำ ภายในบรรจุเครื่องหมายลูกศรสีดำหักเป็นมุมฉากสองครั้งกลับทิศทางการเริ่มหักด้านซ้าย (ต.7) และเริ่มหักด้านขวา (ต.8)
- 2) ป้ายเตือนทางโค้งกลับรัศมีแคบใช้สำหรับทางโค้งกลับรัศมีแคบ ซึ่งประกอบด้วย 2 โค้งติดต่อกันเลี้ยวไปคนละทาง โดยมีระยะทางตรงเชื่อมระหว่างโค้งทั้งสองน้อยกว่า 200 ม. และโค้งทั้งสองนั้นได้รับการตรวจสอบสภาพและลักษณะทางวิศวกรรมแล้วเห็นว่าความเร็วที่เหมาะสมบนทางโค้งใดโค้งหนึ่งไม่เกิน 50 กม./ชม. (รัศมีโค้งไม่เกิน 100 ม.) และอีกโค้งหนึ่งไม่เกิน 90 กม./ชม. (รัศมีโค้งไม่เกิน 320 ม.)



ต.7



ต.8



- 3) ถ้าโค้งแรกมีทิศไปทางซ้าย ให้ใช้ป้ายเตือน (ต.7) และถ้าไปทางขวาให้ใช้ป้ายเตือน (ต.8)
- 4) ระยะติดตั้งป้าย ให้ติดตั้งก่อนถึงจุดเริ่มโค้งแรกไม่น้อยกว่า 200 ม. และไม่มากกว่า 250 ม.
- 5) เมื่อจะติดตั้งป้ายเตือนทางโค้งกลับรัศมีแคบ ให้ติดป้ายเตือนเสริมแนะนำความเร็วควบคู่ไปด้วย
- 6) ในกรณีที่ต้องการเพิ่มความปลอดภัย ควรติดตั้งป้ายเตือนแนวทางต่าง ๆ เช่น ป้ายเครื่องหมายลูกศรขนาดใหญ่ (ต.65 หรือ ต.68) หรือป้ายเตือนแนวทางโค้ง (ต.63 หรือ ต.66) ทางด้านนอกของโค้งนั้นด้วย

3.6.5 ป้ายเตือนทางคดเคี้ยว (ต.9-ต.10)

- 1) ป้ายเตือนทางคดเคี้ยว (เริ่มซ้ายหรือเริ่มขวา) มีลักษณะเป็นรูปสี่เหลี่ยมจัตุรัสตั้งมุมขึ้น พื้นป้ายสีเหลือง เส้นขอบป้ายสีดำ ภายในบรรจุเครื่องหมายลูกศรสีดำคดไปคดมากลับทิศทางกัน 4 ครั้ง เริ่มคดด้านซ้าย (ต.9) และเริ่มคดด้านขวา (ต.10)
- 2) ป้ายเตือนทางคดเคี้ยว ใช้สำหรับทางโค้งต่อเนื่องกันตั้งแต่ 3 โค้งขึ้นไป ซึ่งมีทิศทางสลับกัน โดยมีระยะทางตรงต่อระหว่างแต่ละโค้งไม่เกิน 200 ม.
- 3) ถ้าโค้งแรกมีทิศทางไปทางซ้ายให้ใช้ป้ายเตือน (ต.9) และถ้าไปทางขวาให้ใช้ป้ายเตือน (ต.10)
- 4) ระยะติดตั้งป้าย ให้ติดตั้งก่อนถึงจุดเริ่มโค้งแรกไม่น้อยกว่า 200 ม. และไม่มากกว่า 250 ม.
- 5) ในกรณีที่ความเร็วที่เหมาะสมบนทางโค้งน้อยกว่าความเร็วสำคัญบนทางตรงเกิน 30 กม./ชม. ให้ติดตั้งป้ายเตือนเสริมแนะนำความเร็วควบคู่ไปด้วย
- 6) ถ้าพิจารณาเห็นว่าโค้งใดโค้งหนึ่งมีความอันตรายเป็นพิเศษ ควรติดตั้งป้ายเตือนแนวทางต่าง ๆ เช่น ป้ายเครื่องหมายลูกศรขนาดใหญ่ (ต.65 หรือ ต.68) หรือป้ายเตือนแนวทางโค้ง (ต.63 หรือ ต.66) ทางด้านนอกของโค้งนั้นด้วย



ต.9



ต.10



ต.7



ต.8



ต.63



ต.65



ต.66



ต.68



3.7 ป้ายเตือนทางแยกต่าง ๆ (ต.11-ต.20)

มีความหมายว่า ทางข้างหน้าเป็นทางแยกตามลักษณะเครื่องหมายในป้าย

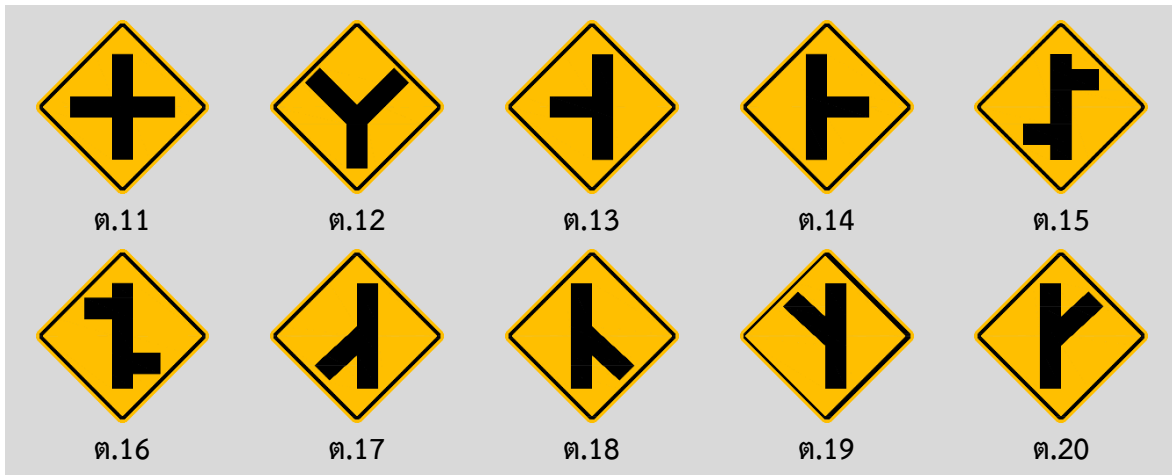

- 1) ป้ายเตือนทางแยกรูปแบบต่าง ๆ (ต.11-ต.20) มีลักษณะเป็นรูปสี่เหลี่ยมจัตุรัสตั้งมุมขึ้น พื้นป้ายสีเหลือง เส้นขอบป้ายสีดำ ภายในบรรจุเครื่องหมายสัญลักษณ์สีดำเป็นลักษณะทางแยกต่าง ๆ
- 2) ใช้เตือนผู้ขับขี่ให้ทราบว่าทางข้างหน้าเป็นทางแยก ตามรูปแบบที่แสดงบนแผ่นป้าย
- 3) ในกรณีที่มีสามแยก 2 แห่งอยู่เอียงกัน โดยมีระยะห่างกันน้อยกว่า 250 ม. และทางแยกทั้งสองแห่งมีเหตุอันควร (Warrants) เพียงพอสำหรับการติดตั้งป้ายเตือน ให้ใช้ป้ายเตือนทางแยก (ต.15) หรือป้ายเตือนทางแยก (ต.16) เพียงป้ายเดียวก่อนถึงทางแยกแห่งแรก
- 4) ให้ติดตั้งก่อนถึงจุดเริ่มเลี้ยวโค้งของทางแยกไม่น้อยกว่า 200 ม.
- 5) สำหรับทางในเมือง ระยะติดตั้งอาจลดลงได้ หรือไม่จำเป็นต้องติดตั้งเลยก็ได้ เพราะการจราจรส่วนใหญ่ใช้ความเร็วต่ำ ทางแยกอยู่ไม่ไกลกัน ผู้ขับขี่มีความระมัดระวังและสามารถมองเห็นทางแยกได้ล่วงหน้า
- 6) สามารถหมุนป้ายเตือนทางแยก (ต.13 หรือ ต.14) ทวนหรือตามเข็มนาฬิกา 90 องศา เพื่อใช้เตือนทางแยกรูปตัวที (T) ที่รถวิ่งจากทางตรง (ขาของตัวที) ตัดกับทางที่ขวาง (หัวของตัวที) ข้างหน้าได้

3.8 ป้ายเตือนวงเวียนข้างหน้า (ต.21)

มีความหมายว่า ทางข้างหน้าเป็นวงเวียน

- 1) ป้ายเตือนวงเวียนข้างหน้า มีลักษณะเป็นรูปสี่เหลี่ยมจัตุรัสตั้งมุมขึ้น พื้นป้ายสีเหลือง เส้นขอบป้ายสีดำ ภายในบรรจุเครื่องหมายลูกศรสีดำ สามอันวนโค้งไปตามเข็มนาฬิกา
- 2) ใช้เตือนให้ผู้ขับขี่ทราบว่าทางข้างหน้าเป็นวงเวียน และจะผ่านทางแยกได้ โดยการขับรถอ้อมวงเวียนไปทางซ้าย
- 3) ให้ติดตั้งก่อนถึงวงเวียนประมาณ 200 ม. แต่ต้องอยู่ก่อนถึงป้ายแนะนำบอกจุดหมายปลายทาง (ถ้ามีประมาณ 100 ม.) บนทางในเมือง ซึ่งรถใช้ความเร็วต่ำ ระยะติดตั้งป้ายอาจลดลงได้ตามความเหมาะสม
- 4) ให้ติดตั้งป้าย (บ.48) ที่บริเวณวงเวียนควบคู่ไปด้วย



ต.21

3.9 ป้ายเตือนทางแคบต่าง ๆ (ต.22-ต.24)

3.9.1 ป้ายเตือนทางแคบลง (ต.22)

มีความหมายว่า ทางข้างหน้าแคบลงกว่าทางที่กำลังผ่านทั้งสองด้าน

- 1) ป้ายเตือนทางแคบลง มีลักษณะเป็นรูปสี่เหลี่ยมจัตุรัสตั้งมุมขึ้น พื้นป้ายสีเหลือง เส้นขอบป้ายสีดำ ภายในบรรจุสัญลักษณ์สีดำเป็นเส้น แสดงลักษณะทางกายภาพของทางที่แคบลงทั้งสองด้าน
- 2) ให้ติดตั้งป้ายนี้บนทางหลวง 2 ช่องจราจร (ขับรถสวนทางกัน) ซึ่งความกว้างของผิวจราจรข้างหน้าแคบลง ไม่พอที่จะให้รถยนต์ที่ใช้ความเร็วเท่าเดิมสวนทางกันได้อย่างปลอดภัย
- 3) ให้ติดตั้งห่างจากจุดที่ทางจะแคบลงไม่น้อยกว่า 125 ม. และไม่มากกว่า 250 ม.
- 4) ห้ามใช้ป้ายเตือนนี้ในกรณีช่องจราจรลดลงหรือบริเวณทางแยก



ต.22



บ.48



3.9.2 ป้ายเตือนทางแคบ (ต.23-ต.24)

มีความหมายว่า ทางข้างหน้าด้านซ้ายแคบลงกว่าทางที่กำลังผ่าน (ต.23) หรือทางข้างหน้าด้านขวาแคบลงกว่าทางที่กำลังผ่าน (ต.24)

- 1) ป้ายเตือนทางแคบด้านซ้าย (ต.23) และป้ายเตือนทางแคบด้านขวา (ต.24) มีลักษณะเป็นรูปสี่เหลี่ยมจัตุรัสตั้งมุมขึ้น พื้นป้ายสีเหลือง เส้นขอบป้ายสีดำ ภายในบรรจุสัญลักษณ์เส้นสีดำแสดงทางที่แคบด้านซ้าย (ต.23) และด้านขวา (ต.24)
- 2) ใช้ติดตั้งล่วงหน้าก่อนถึงจุดซึ่งจำนวนช่องจราจรจะลดลง ไม่น้อยกว่า 200 ม. และไม่มากกว่า 250 ม.
- 3) ห้ามใช้ป้ายเตือนนี้ก่อนถึงจุดสิ้นสุดของช่องจราจรเร่งความเร็ว (Acceleration Lanes) หรือบริเวณทางแยก
- 4) ในกรณีมีฉนวนกลาง (Median) กว้าง ให้ติดตั้งป้ายเตือนนี้เพิ่มทางด้านขวาด้วย



ต.23



ต.24

3.9.3 ป้ายเตือนสะพานแคบ (ต.25)

มีความหมายว่า ทางข้างหน้ามีสะพานแคบ รถสวนกันไม่สะดวก

- 1) ป้ายเตือนสะพานแคบ มีลักษณะเป็นรูปสี่เหลี่ยมจัตุรัสตั้งมุมขึ้น พื้นป้ายสีเหลือง เส้นขอบป้ายสีดำ ภายในบรรจุสัญลักษณ์สีดำเป็นเส้นแสดงลักษณะทางกายภาพของสะพานที่แคบลงทั้งสองด้านขณะผ่านสะพาน
- 2) ใช้เตือนว่าสะพานข้างหน้าแคบกว่าช่องจราจรก่อนจะเข้าสู่สะพาน หรือสะพานมีความกว้างผิวจราจรน้อยกว่า 5.50 ม.
- 3) ให้ติดตั้งห่างจากปลายสะพานด้านที่จะถึงก่อน ไม่น้อยกว่า 125 ม. และไม่มากกว่า 250 ม.



ต.25

3.10 ป้ายเตือนช่องจราจรปิด (ต.26-ต.27)

มีความหมายว่า ทางข้างหน้ามีการปิดการจราจรด้านซ้ายผู้ขับขี่ควรเปลี่ยนไปใช้ช่องเดินรถที่เหลือ (ต.26) หรือทางข้างหน้ามีการปิดการจราจรด้านขวาผู้ขับขี่ควรเปลี่ยนไปใช้ช่องเดินรถที่เหลือ (ต.27)

- 1) ป้ายเตือนช่องจราจรปิดด้านซ้าย (ต.26) มีลักษณะเป็นรูปสี่เหลี่ยมจัตุรัสตั้งมุมขึ้น พื้นป้ายสีเหลือง เส้นขอบป้ายสีดำ ภายในบรรจุเครื่องหมายลูกศรสีดำอยู่ด้านขวา มีเครื่องหมายขีดสีแดงขวางบนเส้นสีดำที่ขนานกับลูกศรอยู่ด้านซ้าย
- 2) ป้ายเตือนช่องจราจรปิดด้านขวา (ต.27) ลักษณะเป็นรูปสี่เหลี่ยมจัตุรัสตั้งมุมขึ้น พื้นป้ายสีเหลือง เส้นขอบป้ายสีดำ ภายในบรรจุเครื่องหมายลูกศรสีดำอยู่ด้านซ้าย มีเครื่องหมายขีดสีแดงขวางบนเส้นสีดำที่ขนานกับลูกศรอยู่ด้านขวา
- 3) ใช้เตือนผู้ขับขี่บนทางหลวงหลายช่องจราจรที่เดินรถทางเดียวให้ทราบว่า ช่องจราจรด้านซ้ายหรือด้านขวาที่อยู่ข้างหน้าจะปิดลง ผู้ขับขี่จะต้องเปลี่ยนช่องจราจรก่อนถึงบริเวณดังกล่าว ซึ่งอาจพบในบริเวณที่มีการก่อสร้างในทางเดินรถ หรือทางหลวงที่ได้ออกแบบช่องจราจรสำหรับเลี้ยวกลับรถ แต่ต่อมาได้ยกเลิกหรือปิดช่องกลับรถดังกล่าว ทำให้ทางหลวงเสมือนถูกปิดช่องจราจรทางด้านขวา
- 4) ให้ติดตั้งห่างจากจุดที่ช่องจราจรจะปิดลง ไม่น้อยกว่า 125 ม. และไม่มากกว่า 250 ม.
- 5) บนทางหลวงหลายช่องจราจรที่มีเกาะกลาง ให้ติดตั้งป้ายทั้งทางด้านซ้ายและด้านขวาที่เกาะกลางถนน



ต.26



ต.27

3.11 ป้ายเตือนทางข้ามทางรถไฟ (ต.28-ต.30)

3.11.1 ป้ายเตือนทางข้ามทางรถไฟมีหรือไม่มีเครื่องกั้นทาง (ต.28-ต.29)

มีความหมายว่า ทางข้างหน้ามีทางรถไฟตัดผ่าน และไม่มีเครื่องกั้นทาง (ต.28) หรือทางข้างหน้ามีทางรถไฟตัดผ่าน และมีรั้วหรือมีเครื่องกั้นทาง (ต.29)

- 1) ป้ายเตือนทางข้ามทางรถไฟไม่มีเครื่องกั้นทาง (ต.28) มีลักษณะเป็นรูปสี่เหลี่ยมจัตุรัสตั้งมุมขึ้น พื้นป้ายสีเหลือง เส้นขอบป้ายสีดำ ภายในบรรจุสัญลักษณ์สีดำรูปรถไฟ
- 2) ป้ายเตือนทางข้ามทางรถไฟมีเครื่องกั้นทาง (ต.29) มีลักษณะเป็นรูปสี่เหลี่ยมจัตุรัสตั้งมุมขึ้น พื้นป้ายสีเหลือง เส้นขอบป้ายสีดำ ภายในบรรจุสัญลักษณ์สีดำรูปรั้วกั้นทางรถไฟ
- 3) ป้ายเตือนทางข้ามทางรถไฟ ใช้ติดตั้งล่วงหน้าก่อนถึงทางรถไฟตัดผ่าน โดยที่
 - 3.1) ป้ายเตือนทางข้ามทางรถไฟไม่มีเครื่องกั้นทาง (ต.28) ใช้เมื่อมีทางรถไฟตัดผ่านทางหลวงในระดับเดียวกัน โดยไม่มีเครื่องกั้นทาง
 - 3.2) ป้ายเตือนทางข้ามทางรถไฟมีเครื่องกั้นทาง (ต.29) ใช้เมื่อมีทางรถไฟตัดผ่านทางหลวงในระดับเดียวกัน โดยมีเครื่องกั้นทาง
- 4) บนทางคู่ (Divided Highways) ควรติดตั้งป้ายเตือนนี้เสริมทางด้านขวาบนเกาะกลางด้วย สำหรับระยะทางที่เหมาะสมสำหรับติดตั้งป้ายเตือนทางข้ามทางรถไฟให้ปฏิบัติตามตารางที่ 1-1 ของบทที่ 1 โดยระยะติดตั้งในย่านชุมชนอาจลดลงได้อีก



ต.28

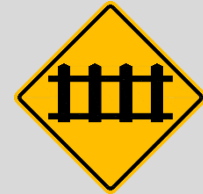

ต.29

3.11.2 ป้ายเตือนทางข้ามทางรถไฟติดทางแยก (ต.30)

มีความหมายว่า ทางข้างหน้ามีทางข้ามทางรถไฟอยู่ติดทางแยก

- 1) ป้ายเตือนทางข้ามทางรถไฟติดทางแยก (ต.30) มีลักษณะเป็นรูปสี่เหลี่ยมจัตุรัสตั้งมุมขึ้น พื้นป้ายสีเหลือง เส้นขอบป้ายสีดำ ภายในบรรจุสัญลักษณ์สีดำรูปทางรถไฟตัดผ่านด้านซ้ายของทางแยกรูปตัวที
- 2) ใช้ติดตั้งบนทางหลวงที่วิ่งเข้าสู่ทางแยกด้านที่ไม่มีทางรถไฟตัดผ่านแทนป้ายเตือนทางแยกปกติ เพื่อเตือนให้ผู้ขับขี่ทราบว่า ถ้าเลี้ยวออกจากทางแยกไปไม่เกิน 50 ม. จะมีทางรถไฟตัดผ่านในระดับเดียวกันและไม่จำเป็นต้องติดตั้งป้ายเตือนทางข้ามทางรถไฟ (ต.28-ต.29) อีกครั้งเมื่อเลี้ยวออกจากทางแยก ถ้าทางรถไฟผ่านทางด้านขวาของทางแยกรูปตัวที ให้หมุนป้ายทวนเข็มนาฬิกา 180 องศา ในการติดตั้ง
- 3) นอกจากนี้อาจทำการหมุนป้ายทวนเข็มนาฬิกา 90 องศา เพื่อใช้เตือนทางแยกที่มีทางรถไฟในระดับเดียวอยู่ก่อนถึงทางแยกรูปตัวที ซึ่งผู้ขับขี่ต้องเตรียมเลี้ยวซ้ายหรือขวาเมื่อขับผ่านทางรถไฟไปแล้ว
- 4) ระยะเวลาที่เหมาะสมสำหรับการติดตั้งป้ายเตือน ให้ปฏิบัติตามตารางที่ 1-1 ของบทที่ 1 โดยระยะติดตั้งในย่านชุมชนอาจลดลงได้อีก

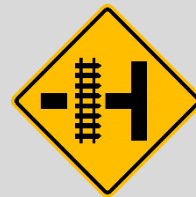

ต.30



ต.28



ต.29



3.12 ป้ายเตือนความสูงหรือความกว้าง (ต.31-ต.32)

3.12.1 ป้ายเตือนทางแคบ (ต.31)

มีความหมายว่า ทางข้างหน้าแคบลงกว่าทางที่กำลังผ่านทั้งสองด้าน ให้รถที่มีความกว้างไม่เกินตัวเลขที่กำหนดในป้ายเป็น “เมตร” ผ่านไปได้

- 1) ป้ายเตือนทางแคบ (ต.31) มีลักษณะเป็นรูปสี่เหลี่ยมจัตุรัส ตั้งมุมขึ้น พื้นป้ายสีเหลือง เส้นขอบป้ายสีดำ ภายในบรรจุเครื่องหมาย ตัวเลข และตัวอักษรสีดำ แสดงจำนวน “เมตร” ไว้ภายใน
- 2) ใช้เตือนทางแคบข้างหน้า โดยมีความกว้างของทางหลวงหรือถนน ตามที่ระบุไว้บนป้าย
- 3) ให้ติดตั้งห่างจากจุดที่ทางเริ่มแคบไม่น้อยกว่า 125 ม. และไม่มากกว่า 250 ม.



ต.31

3.12.2 ป้ายเตือนช่องลดต่ำ (ต.32)

มีความหมายว่า ทางข้างหน้ามีช่องลดต่ำ มีความสูงตามตัวเลขที่กำหนดในป้ายเป็น “เมตร” ให้รถที่มีความสูงหรือเมื่อรวมความสูงของรถกับของที่บรรทุกไม่เกินตัวเลขที่กำหนดในป้ายผ่านไปได้

- 1) ป้ายเตือนช่องลดต่ำ (ต.32) มีลักษณะเป็นรูปสี่เหลี่ยมจัตุรัสตั้งมุมขึ้น พื้นป้ายสีเหลือง เส้นขอบป้ายสีดำ ภายในบรรจุเครื่องหมาย ตัวเลข และตัวอักษรสีดำ แสดงจำนวน “เมตร” ไว้ภายใน
- 2) ใช้เตือนความสูงของทางลดข้างหน้า ที่มีความสูง 5.00 ม. หรือน้อยกว่า โดยมีตัวเลขระบุความสูงเป็นเมตรด้วยทศนิยม 1 ตำแหน่ง และให้ทำสีหรือติดวัสดุสะท้อนแสงที่ตำแหน่งอุปสรรคของช่องลด เพื่อให้ผู้ขับขี่มองเห็นได้อย่างชัดเจน



ต.32

3.13 ป้ายเตือนทางลาดชัน (ต.33-ต.34)

3.13.1 ป้ายเตือนทางขึ้นลาดชัน (ต.33)

มีความหมายว่า ทางข้างหน้าเป็นทางลาดชันขึ้นที่สูง โดยมีความลาดชันตามตัวเลขที่กำหนดในป้ายเป็น “ร้อยละ” ให้ผู้ขับขี่ขับรถให้ช้าลง และชิดขอบทางด้านซ้าย

- 1) ป้ายเตือนทางขึ้นลาดชัน (ต.33) มีลักษณะเป็นรูปสี่เหลี่ยมจัตุรัส ตั้งมุมขึ้น พื้นป้ายสีเหลือง เส้นขอบป้ายสีดำ ภายในบรรจุสัญลักษณ์สีดำรูปรถบรรทุกขึ้นทางลาดชันที่เขียนในรูปร้อยละ (%)
- 2) ใช้เตือนผู้ขับขี่ให้ทราบว่า ทางข้างหน้าเป็นทางขึ้นลาดชันตั้งแต่ร้อยละ 15 ขึ้นไป หรือเป็นทางลาดชันเกินร้อยละ 10 ที่มีระยะทางไม่น้อยกว่า 1 กม.
- 3) ให้ติดตั้งห่างจากจุดเริ่มของทางลาดชันไม่น้อยกว่า 200 ม. และไม่มากกว่า 250 ม.
- 4) ที่ตำแหน่งจุดเริ่มโค้ง (PVC) ควรติดป้าย “ขึ้นเขายาว --- กม.” (ตส.2) เพิ่มเติม โดยพิจารณาระยะทางตามความเหมาะสมของพื้นที่

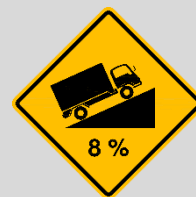

ต.33

ขึ้นเขายาว 1 กม.

ตส.2

(กรณีป้ายขึ้นเขายาว 1 กม.)



3.13.2 ป้ายเตือนทางลงลาดชัน (ต.34)

มีความหมายว่า ทางข้างหน้าเป็นทางลงลาดชัน ให้ผู้ขับขี่ขับรถให้ช้าลง และชิดขอบทางด้านซ้าย โดยไม่ควรปลดเกียร์ว่างหรือดับเครื่องยนต์

- 1) ป้ายเตือนทางลงลาดชัน (ต.34) มีลักษณะเป็นรูปสี่เหลี่ยมจัตุรัส ตั้งมุมขึ้น พื้นป้ายสีเหลือง เส้นขอบป้ายสีดำ ภายในบรรจุสัญลักษณ์ สีดำรูปรถบรรทุกตกลงทางลงลาดชันที่เขียนในรูปร้อยละ (%)
- 2) ใช้เตือนผู้ขับขี่ให้ทราบว่า ทางข้างหน้าเป็นทางลงลาดชันตั้งแต่ ร้อยละ 6 ขึ้นไป เป็นระยะทางยาว
- 3) โดยทั่วไปให้ติดตั้งป้ายเตือนทางลงลาดชันล่วงหน้าตามระยะที่แสดงไว้ในตารางที่ 3-1
- 4) ในกรณีที่ทางลาดชันตอนใดมีความอันตรายมาก ให้เปลี่ยนไปใช้ป้ายเตือนทางลงลาดชันที่ใหญ่ขึ้นหนึ่งขนาด และควรติดป้ายเสริม “ใช้เกียร์ต่ำ” (ตส.4.2) ควบคู่ด้วย
- 5) ที่ตำแหน่งจุดเริ่มโค้ง (PVC) ควรติดป้าย “ลงเขายาว --- กม.” (ตส.3) เพิ่มด้วย โดยพิจารณาระยะทางตามความเหมาะสมของพื้นที่



ต.34

ตารางที่ 3-1 ระยะการติดตั้งป้ายเตือนทางลงลาดชันล่วงหน้า

ความลาดชัน (ร้อยละ)	ระยะทางอย่างน้อย (ม.)
6	750
7	350
8	250
9	175
11	150
13	100
15	ทุกระยะ



ตส.3

(กรณีป้ายลงเขายาว 1 กม.)



ตส.4.2

3.14 ป้ายเตือนสภาพผิวทาง (ต.35-ต.41)

3.14.1 ป้ายเตือนรถกระโดด (ต.35)

มีความหมายว่า ทางข้างหน้ามีการเปลี่ยนระดับอย่างกะทันหัน อาจทำให้เกิดอันตรายในการขับรถได้

- 1) ป้ายเตือนรถกระโดด (ต.35) มีลักษณะเป็นรูปสี่เหลี่ยมจัตุรัสตั้งมุมขึ้น พื้นป้ายสีเหลือง เส้นขอบป้ายสีดำ ภายในบรรจุสัญลักษณ์สีดำรูปเนินต่างระดับ
- 2) ใช้เตือนผู้ขับขี่ให้ทราบว่าทางข้างหน้าจะมีเปลี่ยนระดับอย่างกะทันหัน เช่น เนินชะลอความเร็ว บริเวณที่พื้นทางนูนขึ้นเนื่องจากการทรุดที่ไม่เท่ากัน เป็นต้น หากไม่ชะลอความเร็วเมื่อขับผ่านพื้นที่ดังกล่าว อาจทำให้รถกระโดดและเกิดอันตรายได้
- 3) ให้ติดตั้งก่อนถึงจุดที่มีการเปลี่ยนระดับไม่น้อยกว่า 200 ม. และไม่มากกว่า 250 ม.
- 4) ควรติดตั้งป้ายเตือนเสริมแนะนำความเร็วที่สามารถขับผ่านบริเวณนั้นได้อย่างสบายควบคู่ไปด้วย
- 5) เมื่อได้ทำการแก้ไขสภาพของทางตอนนั้นแล้ว ให้รื้อถอนป้ายออกทันที

3.14.2 ป้ายเตือนผิวทางขรุขระ (ต.36)

มีความหมายว่า ทางข้างหน้ามีผิวทางขรุขระมาก เป็นหลุมเป็นบ่อ หรือเป็นสันติดต่อกัน

- 1) ป้ายเตือนผิวทางขรุขระ (ต.36) มีลักษณะเป็นรูปสี่เหลี่ยมจัตุรัสตั้งมุมขึ้น พื้นป้ายสีเหลือง เส้นขอบป้ายสีดำ ภายในบรรจุสัญลักษณ์สีดำรูปเนินต่างระดับสองครั้ง
- 2) ใช้เตือนผู้ขับขี่ให้ระวังทางขรุขระข้างหน้า เช่น ทางเป็นหลุมเป็นบ่อ ทางเป็นลูกคลื่น หรือทางลาดยางเสียเป็นตอน ๆ หากขับผ่านบริเวณดังกล่าวโดยไม่ลดความเร็ว อาจเกิดอันตรายขึ้นได้
- 3) ให้ติดตั้งห่างจากจุดเริ่มต้นของทางขรุขระไม่น้อยกว่า 200 ม. และไม่มากกว่า 250 ม.
- 4) ควรติดตั้งป้ายเตือนเสริมแนะนำความเร็วที่เหมาะสมในการขับผ่านทางขรุขระตอนนั้นควบคู่ไปด้วย
- 5) เมื่อได้ทำการแก้ไขสภาพของทางตอนนั้นแล้ว ให้รื้อถอนป้ายออกทันที



ต.35



ต.36



3.14.3 ป้ายเตือนทางเป็นแอ่ง (ต.37)

มีความหมายว่า ทางข้างหน้าเปลี่ยนระดับอย่างกะทันหันหรือเป็นแอ่ง

- 1) ป้ายเตือนทางเป็นแอ่ง (ต.37) มีลักษณะเป็นรูปสี่เหลี่ยมจัตุรัสตั้งมุมขึ้น พื้นป้ายสีเหลือง เส้นขอบป้ายสีดำ ภายในบรรจุสัญลักษณ์สีดำรูปผิวทางที่เว้าลงไปเป็นแอ่ง
- 2) ใช้เตือนผู้ขับขี่ให้ระวังว่าทางข้างหน้าจะมีการลดระดับอย่างกะทันหัน เช่น พื้นทางบริเวณที่สิ้นสุดการปูพื้นทางใหม่ หรือพื้นที่ติดกับปลายสะพานหรือท่อลอดที่ทรุดตัว หากขวยดยานไม่ลดความเร็วลง อาจเกิดอันตรายขึ้นได้
- 3) ให้ติดตั้งห่างจากจุดเริ่มต้นของทางที่เป็นแอ่งไม่น้อยกว่า 200 ม. และไม่มากกว่า 250 ม.
- 4) ควรติดตั้งป้ายเตือนเสริมแนะนำความเร็วที่เหมาะสมในการขับผ่านบริเวณดังกล่าวควบคู่ไปด้วย
- 5) เมื่อได้ทำการแก้ไขสภาพของทางตอนนั้นแล้วให้รื้อถอนป้ายออกทันที

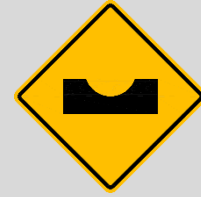

ต.37

3.14.4 ป้ายเตือนทางลื่น (ต.38)

มีความหมายว่า ทางข้างหน้ามีผิวทางลื่น ให้ผู้ขับขี่ระมัดระวังในการหยุดรถ การเบรค หรือเลี้ยวรถในทางลื่น

- 1) ป้ายเตือนทางลื่น (ต.38) มีลักษณะเป็นรูปสี่เหลี่ยมจัตุรัสตั้งมุมขึ้น พื้นป้ายสีเหลือง เส้นขอบป้ายสีดำ ภายในบรรจุสัญลักษณ์สีดำรูปรถที่วิ่งบนทางลื่น
- 2) ใช้เตือนผู้ขับขี่ให้ระวังว่าทางตอนนั้นจะลื่นเมื่อผิวทางเปียก ควรใช้ป้ายนี้เท่าที่จำเป็นเท่านั้น
- 3) ให้ติดตั้งก่อนถึงจุดเริ่มต้นทางลื่นไม่น้อยกว่า 175 ม. และไม่มากกว่า 200 ม. และติดตั้งป้ายนี้เพิ่มทางด้านซ้ายอีกทุก ๆ 2 กม. ตลอดทางช่วงนั้น ในแถบชานเมือง ระยะติดตั้งป้ายนี้ควรลดลงอีกตามความเร็วของรถ
- 4) เมื่อได้ทำการแก้ไขสภาพของทางตอนนั้นแล้ว ให้รื้อถอนป้ายออกทันที



ต.38

3.14.5 ป้ายเตือนผิวทางร่วน (ต.39)

มีความหมายว่า ทางข้างหน้ามีวัสดุผิวทางหลุดกระเด็นเมื่อมีรถผ่านมาด้วยความเร็วสูง ให้ผู้ขับขี่ระมัดระวังอันตรายจากวัสดุผิวทาง

- 1) ป้ายเตือนผิวทางร่วน (ต.39) มีลักษณะเป็นรูปสี่เหลี่ยมจัตุรัสตั้งมุมขึ้น พื้นป้ายสีเหลือง เส้นขอบป้ายสีดำ ภายในบรรจุสัญลักษณ์สีดำรูปรถ และมีผิวทางที่หลุดกระเด็นอยู่ทางด้านซ้ายของรถ
- 2) ใช้เตือนผู้ขับขี่ให้ระวังว่า ผิวทางข้างหน้าร่วนและอาจหลุดกระเด็นได้ เมื่อยอดยานขับผ่านด้วยความเร็วสูง ควรลดความเร็วลงเพื่อหลีกเลี่ยงอันตรายและความเสียหายที่อาจจะเกิดขึ้น
- 3) ให้ติดตั้งก่อนถึงจุดเริ่มผิวทางร่วนไม่น้อยกว่า 200 ม. และไม่มากกว่า 250 ม.
- 4) ควรติดตั้งป้ายเตือนเสริมแนะนำความเร็วที่เหมาะสมในการขับผ่านบริเวณดังกล่าวควบคู่ไปด้วย
- 5) เมื่อได้ทำการแก้ไขสภาพของทางตอนนั้นแล้ว ให้รื้อถอนป้ายออกทันที

3.14.6 ป้ายเตือนหินร่วง (ต.40)

มีความหมายว่า ทางข้างหน้าอาจมีหินร่วงลงมาในผิวทาง

- 1) ป้ายเตือนหินร่วง (ต.40) มีลักษณะเป็นรูปสี่เหลี่ยมจัตุรัสตั้งมุมขึ้น พื้นป้ายสีเหลือง เส้นขอบป้ายสีดำ ภายในบรรจุสัญลักษณ์สีดำรูปส่วนหนึ่งของภูเขาที่มีหินร่วงลงมา
- 2) ใช้เตือนผู้ขับขี่ให้ระวังว่า ทางข้างหน้าที่ตัดผ่านภูเขาอาจมีอันตรายจากหินที่ร่วงลงมา หรือหินที่กีดขวางทางเดินรถ
- 3) ให้ติดตั้งก่อนถึงจุดที่มีหินร่วงลงมาเป็นประจำไม่น้อยกว่า 200 ม. และไม่มากกว่า 250 ม.



ต.39



ต.40



3.14.7 ป้ายเตือนสะพานเปิดได้ (ต.41)

มีความหมายว่า ทางข้างหน้ามีสะพานที่สามารถเปิดให้เรือลอดได้ ให้ผู้ขับขี่ระมัดระวังในการหยุดรถเมื่อเจ้าหน้าที่ปิดกั้นทางเพื่อเปิดสะพานให้เรือผ่าน

- 1) ป้ายเตือนสะพานเปิดได้ (ต.41) มีลักษณะเป็นรูปสี่เหลี่ยมจัตุรัสตั้งมุมขึ้น พื้นป้ายสีเหลือง เส้นขอบป้ายสีดำ ภายในบรรจุสัญลักษณ์สีดำรูปสะพานเปิด
- 2) ใช้เตือนผู้ขับขี่ให้เพิ่มความระมัดระวังก่อนถึงสะพาน ซึ่งอาจเปิดให้เรือเข้าออก และให้ผู้ขับขี่หยุดรถเมื่อเจ้าหน้าที่ทำการกั้นทางเพื่อเปิดหรือปิดสะพานให้เรือผ่าน
- 3) ให้ติดตั้งก่อนถึงปลายสะพานด้านใกล้ผู้ขับขี่ ไม่น้อยกว่า 125 ม. และไม่มากกว่า 250 ม.
- 4) การติดตั้งป้ายเตือนสะพานเปิดได้ ให้ติดตั้งเฉพาะสะพานที่มีการเปิดปิดเป็นประจำเท่านั้น



ต.41

3.15 ป้ายเตือนเปลี่ยนช่องเดินรถ (ต.42-ต.43)

มีความหมายว่า ให้เปลี่ยนช่องเดินรถไปทางซ้าย (ต.42) หรือให้เปลี่ยนช่องเดินรถไปทางขวา (ต.43)

- 1) ป้ายเตือนเปลี่ยนช่องเดินรถไปทางซ้าย (ต.42) หรือ ไปทางขวา (ต.43) มีลักษณะเป็นรูปสี่เหลี่ยมจัตุรัสตั้งมุมขึ้น พื้นป้ายสีเหลือง เส้นขอบป้ายสีดำ ภายในบรรจุเครื่องหมายสีดำรูปลูกศรแสดงทิศทางการเปลี่ยนช่องเดินรถจากด้านขวาไปด้านซ้าย (ต.42) หรือจากด้านซ้ายไปด้านขวา (ต.43)
- 2) ใช้ติดตั้งเพื่อเตือนผู้ขับขี่ให้ระวังว่าที่ทางแยกหรือที่เกาะเปิดข้างหน้า ให้ทำการเปลี่ยนช่องเดินรถไปทางซ้ายหรือไปทางขวาของเกาะแบ่งทิศทางจราจรหรือเกาะแบ่งช่องจราจร
- 3) ให้ติดตั้งป้ายก่อนถึงจุดเริ่มเปลี่ยนช่องเดินรถ ไม่น้อยกว่า 100 ม. และไม่มากกว่า 250 ม.
- 4) การจัดการจราจรในลักษณะนี้เหมาะสมกับสภาพในเมืองที่การจราจรใช้ความเร็วต่ำ อย่างไรก็ตาม ควรทำการศึกษาความเหมาะสมทางด้านวิศวกรรมจราจรก่อน
- 5) อาจพิจารณาติดตั้งป้ายเสริมกำหนดทิศทางของการจราจรร่วมด้วย เช่น “รถเลี้ยวซ้าย” “รถเลี้ยวขวา” เป็นต้น
- 6) ควรจัดทำเครื่องหมายจราจรบนพื้นทาง เช่น ลูกศรบนพื้นทางแสดงช่องทางเดินรถที่เลี้ยว เป็นต้น



ต.42



ต.43

3.16 ป้ายเตือนทางขนาน (ต.44-ต.45)

3.16.1 ป้ายเตือนออกทางขนาน (ต.44)

มีความหมายว่า ทางหลักข้างหน้ามีช่องเปิดออกทางขนาน ให้ผู้ขับขี่บนทางหลักระมัดระวังและเตรียมพร้อมเพื่อจะออกทางขนาน

- 1) ป้ายเตือนทางขนาน (ต.44) มีลักษณะเป็นรูปสี่เหลี่ยมจัตุรัสตั้งมุมขึ้น พื้นป้ายสีเหลือง เส้นขอบป้ายสีดำ ภายในบรรจุเครื่องหมายลูกศรสีดำ สองอัน อันหนึ่งตรงไป อีกอันหนึ่งโค้งไปทางซ้ายที่จุดเปิดเกาะ
- 2) ใช้เตือนผู้ขับขี่บนทางหลักให้ทราบว่าทางข้างหน้าจะมีจุดเปิดเกาะออกสู่ทางขนานได้ ผู้ขับขี่ที่ต้องการจะออกทางขนานจะได้เตรียมตัวล่วงหน้า
- 3) ให้ติดตั้งป้ายก่อนถึงจุดเปิดเกาะด้านไกล ไม่น้อยกว่า 100 ม. และ ไม่มากกว่า 250 ม.
- 4) ที่จุดเปิดเกาะด้านไกล ให้ติดตั้งป้ายแนะนำ “ทางออก EXIT” (น.10) ด้วย ไม่สมควรใช้ป้ายเตือนแนวทาง (เครื่องหมายลูกศรคู่ ต.62)



ต.44

3.16.2 ป้ายเตือนเข้าทางหลัก (ต.45)

มีความหมายว่า ทางขนานข้างหน้ามีช่องเปิดเข้าทางหลักให้ผู้ขับขี่บนทางขนานที่จะเข้าทางหลักระมัดระวังและเตรียมพร้อมเพื่อจะเข้าทางหลัก

- 1) ป้ายเตือนเข้าทางหลัก (ต.45) มีลักษณะเป็นรูปสี่เหลี่ยมจัตุรัสตั้งมุมขึ้น พื้นป้ายสีเหลือง เส้นขอบป้ายสีดำ ภายในบรรจุเครื่องหมายลูกศรสีดำ สองอัน อันหนึ่งตรงไป อีกอันหนึ่งโค้งไปทางขวาที่จุดเปิดเกาะ
- 2) ใช้เตือนผู้ขับขี่บนทางขนานให้ทราบว่าทางข้างหน้าจะมีจุดเปิดเกาะออกสู่ทางหลักได้ ผู้ขับขี่ที่ต้องการจะเข้าทางหลักจะได้เตรียมตัวล่วงหน้า
- 3) ให้ติดตั้งป้ายก่อนถึงจุดเปิดเกาะด้านไกล ไม่น้อยกว่า 100 ม. และ ไม่มากกว่า 250 ม.
- 4) ที่จุดเปิดเกาะด้านไกล ให้ติดตั้งป้ายแนะนำ “ทางเข้า ENTRANCE” (น.10) ด้วย ไม่สมควรใช้ป้ายเตือนแนวทาง (เครื่องหมายลูกศรคู่ ต.62)



ต.45



น.10

(ทางเข้า)

น.10

(ทางออก)



ต.62

(ไม่แนะนำให้ติดตั้งบนเกาะกรณีเข้า-ออกทางหลัก)



3.17 ป้ายเตือนทางร่วม (ต.46-ต.47)

มีความหมายว่า ทางข้างหน้ามีรถเข้ามาร่วมในทิศทางเดียวกันจากด้านซ้าย (ต.46) หรือด้านขวาตามเครื่องหมายในป้าย (ต.47)

- 1) ป้ายเตือนทางร่วม มีลักษณะเป็นรูปสี่เหลี่ยมจัตุรัสตั้งมุมขึ้น พื้นป้ายสีเหลือง เส้นขอบป้ายสีดำ ภายในบรรจุเครื่องหมายลูกศรสีดำมีเส้นโค้งมาบรรจบร่วมทางด้านซ้าย (ต.46) หรือ ร่วมทางด้านขวา (ต.47)
- 2) ใช้ติดตั้งบนทางหลักก่อนถึงจุดซึ่งทางเชื่อมโยงข้าม (Entrance Ramps) เข้ามาบรรจบกันเป็นมุมแหลม ซึ่งยวดยานบนทางทั้งสองไม่เลี้ยวตัดกัน
- 3) ใช้เตือนผู้ขับขี่บนทางหลักให้ทราบว่าทางข้างหน้าจะมีรถเข้ามาร่วมไปในทิศทางเดียวกัน ถ้ารถที่จะเข้ามาร่วมนี้มาจากทางซ้ายให้ติดตั้งป้ายเตือนทางร่วมซ้าย (ต.46) ถ้ามาจากทางขวาให้ติดตั้งป้ายเตือนทางร่วมขวา (ต.47)
- 4) ถ้าเป็นการบรรจบของทางหลวงสองสายซึ่งมีความสำคัญพอ ๆ กัน และเบนเข้าหากันในมุมที่เท่าเทียมกัน ให้ติดตั้งป้ายบนทางหลวงทั้งสองสาย โดยให้ติดตั้งป้าย (ต.46) บนทางที่มาจากด้านขวา และติดตั้งป้าย (ต.47) บนทางที่มาจากด้านซ้าย
- 5) ให้ติดตั้งป้ายก่อนถึงจุดที่จะมาบรรจบกัน ไม่น้อยกว่า 100 ม. และไม่มากกว่า 250 ม.
- 6) ต้องระวังไม่ให้เกิดการติดตั้งป้ายไปบังสายตาผู้ขับขี่บนทางคู่ ทำให้มองไม่เห็นยวดยานที่จะเข้ามาร่วมจากทางเชื่อมโยงเข้า
- 7) ห้ามมิให้ใช้ป้ายทางร่วม ถ้าการบรรจบกันของทางหลวงสองสายไม่ทำให้เกิดการจราจรต้องร่วมในช่องจราจรเดียวกัน และห้ามมิให้ใช้กับบริเวณที่การเข้าร่วมของการจราจรเกิดขึ้น เพราะผิวจราจรที่ใช้สิ้นสุดลง



ต.46



ต.47

3.18 ป้ายเตือนทางคู่ (ต.48-ต.49)

3.18.1 ป้ายเตือนทางคู่ข้างหน้า (ต.48)

มีความหมายว่า ทางข้างหน้าเป็นทางคู่มิเกาะหรือสิ่งอื่นใด แบ่งการจราจรออกเป็นสองทิศทาง ให้ผู้ขับขี่ขับรถชิดขอบทางด้านซ้าย

- 1) ป้ายเตือนทางคู่ข้างหน้า (ต.48) มีลักษณะเป็นรูปสี่เหลี่ยมจัตุรัสตั้งมุมขึ้น พื้นป้ายสีเหลือง เส้นขอบป้ายสีดำ ภายในบรรจุเครื่องหมายลูกศรสีดำสองอัน ลูกศรโค้งสองครั้งกลับทิศทางกัน ในทิศทางสวนกัน รูปหัวเกาะอยู่ข้างบนระหว่างลูกศรทั้งสอง
- 2) ใช้ติดตั้งบนทางหลวงที่มีไขทางคู่ เพื่อเตือนผู้ขับขี่ให้ระวังว่าทางข้างหน้าจะเริ่มเป็นทางคู่ ซึ่งมีฉนวนกลาง (Median) คั่นระหว่างขบวนที่แล่นสวนทางกัน
- 3) ให้ติดตั้งก่อนถึงจุดเริ่มต้นทางคู่น้อยกว่า 125 ม. และไม่มากกว่า 250 ม.
- 4) ห้ามติดตั้งป้ายเตือนนี้ที่เกาะแบ่งทิศทางการจราจรที่บริเวณทางแยก

3.18.2 ป้ายเตือนสิ้นสุดทางคู่ (ต.49)

มีความหมายว่า ทางข้างหน้าเป็นทางร่วม ไม่มีเกาะ หรือสิ่งอื่นใดแบ่งการจราจร ให้ผู้ขับขี่ขับรถชิดขอบทางด้านซ้าย

- 1) ป้ายเตือนสิ้นสุดทางคู่ (ต.49) มีลักษณะเป็นรูปสี่เหลี่ยมจัตุรัสตั้งมุมขึ้น พื้นป้ายสีเหลือง เส้นขอบป้ายสีดำ ภายในบรรจุเครื่องหมายลูกศรสีดำสองอัน ลูกศรโค้งสองครั้งกลับทิศทางกัน ในทิศทางสวนกัน รูปหัวเกาะอยู่ข้างล่างระหว่างลูกศรทั้งสอง
- 2) ใช้ติดตั้งบนทางคู่ ก่อนถึงจุดสิ้นสุดของทางคู่ เพื่อเตือนผู้ขับขี่ให้ระวังว่าทางข้างหน้าจะเป็นทางหลวงที่ไม่มีฉนวนกลาง (Median) คั่นระหว่างขบวนที่แล่นสวนทางกัน
- 3) ในกรณีที่จำนวนช่องจราจรยังคงเท่าเดิม ให้ติดตั้งป้ายเตือนสิ้นสุดทางคู่ (ต.49) ก่อนถึงจุดสิ้นสุดทางคู่น้อยกว่า 175 ม. และไม่มากกว่า 300 ม. ในกรณีที่จำนวนช่องจราจรลดลง ให้ติดตั้งป้ายเตือนสิ้นสุดทางคู่ (ต.49) ก่อนถึงป้ายเตือนช่องจราจรลดลง (ต.23-ต.24) เป็นระยะทางไม่น้อยกว่า 100 ม. และไม่มากกว่า 150 ม.
- 4) ห้ามติดตั้งป้ายเตือนสิ้นสุดทางคู่ที่เกาะแบ่งทิศทางการจราจรบริเวณทางแยก



ต.48



ต.49



ต.23



ต.24



3.19 ป้ายเตือนจุดกลับรถ (ต.50-ต.51)

มีความหมายว่า ทางข้างหน้ามีที่กลับรถอยู่ทางด้านขวา (ต.50) หรือทางข้างหน้ามีที่กลับรถอยู่ทางซ้าย (ต.51)

- 1) ป้ายเตือนจุดกลับรถขวา (ต.50) และป้ายเตือนจุดกลับรถซ้าย (ต.51) มีลักษณะเป็นรูปสี่เหลี่ยมจัตุรัสตั้งมุมขึ้น พื้นป้ายสีเหลือง เส้นขอบป้ายสีดำ ภายในบรรจุเครื่องหมายลูกศรสีดำโค้งกลับด้านขวา (ต.50) หรือโค้งกลับด้านซ้าย (ต.51)
- 2) ใช้เตือนผู้ขับขี่บนทางหลวงให้ทราบว่าทางข้างหน้าจะมีช่องเปิดเกาะกลาง หรือเกาะแบ่งทางหลักกับทางขนานที่ให้กลับรถได้ ผู้ขับขี่ที่ต้องการจะกลับรถจะได้เตรียมเข้าช่องจราจรที่ถูกต้องและลดความเร็วลง ถ้าเลี้ยวกลับรถจากฝั่งซ้ายไปฝั่งขวาให้ใช้ป้าย (ต.50) และถ้าเลี้ยวรถกลับจากฝั่งขวาไปฝั่งซ้ายให้ใช้ป้าย (ต.51)
- 3) ให้ติดตั้งป้ายเตือนจุดกลับรถล่วงหน้าก่อนถึงช่องเปิดเกาะด้านใกล้ เป็นระยะทางไม่น้อยกว่า 100 ม. และไม่มากกว่า 250 ม.
- 4) ที่บริเวณปลายเกาะช่องเปิดจุดกลับรถด้านใกล้ ให้ติดตั้งป้ายแนะนำจุดกลับรถ (น.11) ด้วย



ต.50



ต.51

3.20 ป้ายเตือนทางเดินรถสองทิศทาง (ต.52)

มีความหมายว่า ทางข้างหน้าเป็นทางเดินรถสองทิศทาง ให้ผู้ขับขี่ขับรถชิดขอบทางด้านซ้าย และระมัดระวังอันตรายจากรถที่แล่นสวนทางมา

- 1) ป้ายเตือนทางเดินรถสองทิศทาง (ต.52) มีลักษณะเป็นรูปสี่เหลี่ยมจัตุรัสตั้งมุมขึ้น พื้นป้ายสีเหลือง เส้นขอบป้ายสีดำ ภายในบรรจุเครื่องหมายลูกศรสีดำสองลูก ลูกศรด้านซ้ายชี้ขึ้น ลูกศรด้านขวาชี้ลง
- 2) ใช้เตือนผู้ขับขี่บนทางคู่หรือบนทางที่รถวิ่งทางเดียวให้ทราบว่าทางข้างหน้าจะเป็นทางหลวง 2 ช่องจราจร ซึ่งรถวิ่งสวนทางกัน (Two-lane Two-way Traffic)
- 3) ให้ติดตั้งป้ายที่จุดเริ่มต้นทางหลวง 2 ช่องจราจรที่รถวิ่งสวนทาง



ต.52



น.11

3.21 ป้ายเตือนลักษณะทางแยก (ต.53-ต.55)

3.21.1 ป้ายเตือนสัญญาณจราจร (ต.53)

มีความหมายว่า ทางข้างหน้ามีสัญญาณไฟจราจรให้ผู้ขับขี่ปฏิบัติตามสัญญาณไฟจราจร

- 1) ป้ายเตือนสัญญาณจราจร (ต.53) มีลักษณะเป็นรูปสี่เหลี่ยมจัตุรัส ตั้งมุมขึ้น พื้นป้ายสีเหลือง เส้นขอบป้ายสีดำ ภายในบรรจุสัญลักษณ์รูปสัญญาณไฟจราจร กรอบไฟจราจรเป็นสีดำ และมีสัญญาณไฟสีแดง เหลือง เขียว
- 2) ใช้เตือนล่วงหน้าก่อนถึงทางแยกที่มีการควบคุมด้วยสัญญาณไฟจราจร หรือในที่ซึ่งผู้ขับขี่ไม่คาดว่าจะมีสัญญาณไฟ หรือในกรณีที่ไม่มองเห็นสัญญาณไฟได้ไม่ชัดเจน เนื่องจากโค้งราบ โค้งตั้ง มีแสงสว่างรบกวน หรือบริเวณชานเมืองหรือนอกเมืองที่มีสัญญาณไฟควบคุมการจราจร โดยที่ผู้ขับขี่ไม่สามารถมองเห็นได้ภายในระยะ 200 ม. ก่อนถึงทางแยก
- 3) ในกรณีปกติ ให้ติดตั้งป้ายเตือนสัญญาณจราจร (ต.53) ระหว่างป้ายเตือนทางแยกกับป้ายชูดบอกรายละเอียดทางแยก โดยต้องติดตั้งก่อนถึงป้ายเตือนทางแยกไม่น้อยกว่า 100 ม. และไม่มากกว่า 150 ม. ในกรณีที่ไม่ได้ใช้ป้ายเตือนทางแยก อาจเนื่องจากเป็นทางในเมืองหรือเป็นบริเวณที่รถส่วนมากใช้ความเร็วต่ำหรืออื่น ๆ ให้ติดตั้งป้ายเตือนสัญญาณจราจรก่อนถึงป้ายบอกจุดหมายปลายทางไม่น้อยกว่า 100 ม. และไม่มากกว่า 150 ม.
- 4) นอกเหนือไปจากกรณีปกติ อาจพิจารณาเลือกใช้ระยะที่เหมาะสมจากตารางที่ 1-1 ในการติดตั้งป้ายเตือนสัญญาณจราจร และระยะติดตั้งอาจลดลงได้อีกในย่านชุมชน



ต.53



3.21.2 ป้ายเตือนหยุดข้างหน้า (ต.54)

มีความหมายว่า ทางข้างหน้ามีป้ายหยุดติดตั้งอยู่ให้ผู้ขับขี่พร้อมที่จะหยุดรถได้ทันที เมื่อถึงป้ายหยุด

- 1) ป้ายเตือนหยุดข้างหน้า (ต.54) ลักษณะเป็นรูปสี่เหลี่ยมจัตุรัสตั้งมุมขึ้น พื้นป้ายสีเหลือง เส้นขอบป้ายสีดำ ภายในบรรจุเครื่องหมายลูกศรสีดำชี้ขึ้นข้างบน ได้ลูกศรมีรูปป้ายหยุด
- 2) ใช้ติดตั้งก่อนถึงป้ายหยุด (บ.1) ในกรณีที่ผู้ขับขี่ไม่สามารถมองเห็นป้ายหยุดในระยะทางที่เพียงพอ เนื่องจากเป็นทางโค้งราบ โค้งตั้ง หรือมีสิ่งกีดขวางอื่น ๆ หรือในกรณีที่ผู้ขับขี่ชี่ยวดยานไม่สามารถหยุดรถตรงแนวที่จะให้รถหยุดได้ เนื่องจากเคลื่อนที่มาด้วยความเร็วสูง
- 3) ในกรณีที่ผู้ขับขี่ไม่สามารถมองเห็นป้ายหยุดในระยะทางที่เพียงพอ ให้ติดตั้งป้ายเตือนหยุดข้างหน้า (ต.54) ก่อนถึงป้ายเตือนทางแยก ไม่น้อยกว่า 100 ม. และไม่มากกว่า 150 ม. ในกรณีที่ไม่ได้ใช้ป้ายเตือนทางแยก อาจเนื่องจากเป็นทางในเมืองหรือเป็นบริเวณที่รถส่วนมากใช้ความเร็วต่ำหรืออื่น ๆ ให้ติดตั้งป้ายเตือนหยุดข้างหน้าก่อนถึงป้ายบอกจุดหมายปลายทางไม่น้อยกว่า 100 ม. และไม่มากกว่า 150 ม.



ต.54



บ.1

3.21.3 ป้ายเตือนให้ทางข้างหน้า (ต.55)

มีความหมายว่า ทางข้างหน้ามีป้ายให้ทางติดตั้งอยู่ ให้ผู้ขับขี่พร้อมที่จะให้ทางเมื่อถึงป้ายให้ทาง

- 1) ป้ายเตือนให้ทางข้างหน้า (ต.55) มีลักษณะเป็นรูปสี่เหลี่ยมจัตุรัส ตั้งมุมขึ้น พื้นป้ายสีเหลือง เส้นขอบป้ายสีดำ ภายในบรรจุเครื่องหมาย ลูกศรสีดำชี้ขึ้นข้างบน ได้ลูกศรมีรูปป้ายให้ทาง
- 2) ใช้ป้ายเตือนให้ทางข้างหน้า (ต.55) บนทางที่จะเข้าสู่ทางแยกที่ติดตั้งป้ายบังคับให้ทาง (บ.2) หรือในกรณีที่ผู้ขับขี่ไม่สามารถมองเห็นป้ายให้ทางในระยะที่เพียงพอ เนื่องจากเป็นโค้งราบ โค้งตั้ง หรือมีสิ่งกีดขวางการมองเห็นอื่น ๆ หรือในกรณีที่รถมาด้วยความเร็วสูงก่อนเข้าสู่ทางแยก จนทำให้ผู้ขับขี่ไม่สามารถหยุดรถตรงแนวที่จะให้รถหยุดเพื่อให้ทางได้
- 3) ในกรณีที่ผู้ขับขี่ไม่สามารถมองเห็นป้ายเตือนให้ทางข้างหน้าในระยะที่เพียงพอ ให้ติดตั้งป้ายเตือนให้ทางข้างหน้า (ต.55) ก่อนถึงป้ายเตือนทางแยกไม่น้อยกว่า 100 ม. และไม่มากกว่า 150 ม. ในกรณีที่ไม่ได้ใช้ป้ายเตือนทางแยก อาจเนื่องจากเป็นทางในเมือง หรือเป็นบริเวณที่รถส่วนมากใช้ความเร็วต่ำ หรืออื่น ๆ ให้ติดตั้งป้ายเตือนให้ทางข้างหน้าก่อนถึงป้ายบอกจุดหมายปลายทางไม่น้อยกว่า 100 ม. และไม่มากกว่า 150 ม.



ต.55



บ.2



3.22 ป้ายเตือนให้ระวัง (ต.56-ต.60)

3.22.1 ป้ายเตือนคนข้ามถนน (ต.56)

- 1) ป้ายเตือนคนข้ามถนน (ต.56) มีลักษณะเป็นรูปสี่เหลี่ยมจัตุรัส ตั้งมุมขึ้น พื้นป้ายสีเหลือง เส้นขอบป้ายสีดำ ภายในบรรจุสัญลักษณ์ สีดำรูปคนกำลังเดินข้ามถนน
- 2) ใช้เพื่อเตือนผู้ขับขี่ให้ระวังว่าบริเวณทางข้างหน้าจะมีเส้นทางข้าม หรือเป็นย่านชุมชนที่มีคนข้ามทางเสมอ
- 3) ให้ติดตั้งก่อนถึงบริเวณที่จะมีเส้นทางข้าม หรือคนข้ามทางไม่น้อยกว่า 125 ม. และไม่มากกว่า 250 ม. ในกรณีย่านพักอาศัย ระยะติดตั้ง อาจลดลงได้ตามความเหมาะสมของสภาพพื้นที่



ต.56

3.22.2 ป้ายเตือนโรงเรียนระวังเด็ก (ต.57)

มีความหมายว่า ทางข้างหน้ามีโรงเรียนตั้งอยู่ข้างทาง

- 1) ป้ายเตือนโรงเรียนระวังเด็ก (ต.57) มีลักษณะเป็นรูปสี่เหลี่ยมจัตุรัส ตั้งมุมขึ้น พื้นป้ายสีเหลือง เส้นขอบป้ายสีดำ ภายในบรรจุสัญลักษณ์ สีดำรูปผู้ใหญ่และเด็กนักเรียนกำลังเดิน
- 2) ใช้เตือนผู้ขับขี่ให้ระวังว่าทางข้างหน้าจะเป็นเขตสถานการศึกษา ซึ่งอาจมีเด็กและผู้ปกครองเดินข้ามถนน หรือมีรถเข้าออกสถานศึกษา ดังกล่าว
- 3) ให้ติดตั้งก่อนถึงบริเวณที่จะมีเส้นทางข้ามหรือคนข้ามทางไม่น้อยกว่า 125 ม. และไม่มากกว่า 250 ม.



ต.57

3.22.3 ป้ายเตือนระวางสัตว์ (ต.58)

มีความหมายว่า ทางข้างหน้าเป็นบริเวณที่มีสัตว์เลื้อยคลานอยู่ข้างหน้า ซึ่งอาจมีสัตว์เลื้อยคลานขึ้นมาบนทางหรือข้ามทาง

- 1) ป้ายเตือนระวางสัตว์ (ต.58) มีลักษณะเป็นรูปสี่เหลี่ยมจัตุรัสตั้งมุมขึ้น พื้นป้ายสีเหลือง เส้นขอบป้ายสีดำ ภายในบรรจุสัญลักษณ์สีดำรูปสัตว์ที่ต้องการจะเตือน
- 2) ใช้เตือนผู้ขับขี่ให้ระวังว่าทางข้างหน้าเป็นบริเวณที่มีการเลื้อยสัตว์ ซึ่งสัตว์เหล่านี้อาจเดินขึ้นมาบนทางหรือข้ามทางได้ หรือเป็นบริเวณพื้นที่ป่าไม้ ซึ่งสัตว์บางประเภทตามที่แสดงบนแผ่นป้าย อาจเดินออกมาบนถนนหรือข้ามถนนบริเวณนั้นได้
- 3) ให้ติดตั้งก่อนถึงบริเวณที่จะมีสัตว์ข้ามทางบ่อยครั้ง ไม่น้อยกว่า 125 ม. และไม่เกินกว่า 250 ม. ในกรณีทางหลวงผ่านป่าที่มีสัตว์ข้ามทางยาวมาก ๆ อาจพิจารณาติดตั้งทุก ๆ ระยะ 2 กม.

3.22.4 ป้ายเตือนระวางเครื่องบินบินต่ำ (ต.59)

มีความหมายว่า ทางข้างหน้าเข้าใกล้สนามบินหรืออาจมีเครื่องบินขึ้น-ลงในระดับต่ำ ให้ผู้ขับขี่หยุดรถ หากเห็นเครื่องบินกำลังขึ้นหรือลงผ่านทางข้างหน้า

- 1) ป้ายเตือนระวางเครื่องบินบินต่ำ (ต.59) มีลักษณะเป็นรูปสี่เหลี่ยมจัตุรัสตั้งมุมขึ้น พื้นป้ายสีเหลือง เส้นขอบป้ายสีดำ ภายในบรรจุสัญลักษณ์สีดำรูปเครื่องบิน
- 2) ใช้เตือนผู้ขับขี่บนทางหลวงบริเวณรอบ ๆ สนามบิน ซึ่งมีเครื่องบินบินผ่านในระดับต่ำเป็นประจำ ไม่ให้แปลกใจหรือตกใจเมื่อเกิดเหตุการณ์ดังกล่าวขึ้น
- 3) ควรติดตั้งก่อนถึงบริเวณที่จะมีเครื่องบินบินต่ำตามดุลยพินิจทางด้านวิศวกรรม



ต.58



ต.59



3.22.5 ป้ายเตือนระวางอันตราย (ต.60)

มีความหมายว่า ทางข้างหน้าอาจมีอันตราย

- 1) ป้ายเตือนระวางอันตราย (ต.60) มีลักษณะเป็นรูปสี่เหลี่ยมจัตุรัส ตั้งมุมขึ้น พื้นป้ายสีเหลือง เส้นขอบป้ายสีดำ ภายในบรรจุเครื่องหมาย อัศเจรีย์สีดำและมีข้อความสีดำว่า “อันตราย” อยู่ข้างล่าง
- 2) ใช้เตือนผู้ขับขี่ให้ระวางอันตรายชั่วคราวบนทางหลวง เช่น การเกิดอุบัติเหตุทางรถ การพังทลายของถนนจากอุทกภัย มีต้นไม้ล้มขวางทาง มีการซ่อมสายไฟคร่อมผิวจราจร เนื่องจากป้ายมิได้แจ้งว่าอันตรายข้างหน้าเป็นอะไร ดังนั้นจึงควรติดตั้งป้ายเตือนเสริม โดยมีข้อความระบุถึงสิ่งอันตรายที่ต้องการจะเตือน
- 3) นอกจากนี้ อาจยังใช้เตือนสิ่งอันตรายที่ค่อนข้างถาวร และไม่สามารถสื่อสารเป็นภาพสัญลักษณ์ที่ใช้ทั่วไปได้
- 4) เมื่อได้ทำการแก้ไขสภาพของทางตอนนั้น หรือสภาพทางกลับสู่สภาวะปกติแล้ว ให้รื้อถอนป้ายออกทันที
- 5) ให้ติดตั้งป้ายเตือนระวางอันตรายก่อนถึงจุดเกิดเหตุไม่น้อยกว่า 200 ม. และไม่มากกว่า 250 ม.



ต.60

3.23 ป้ายเตือนเขตห้ามแซง (ต.61)

มีความหมายว่า ทางช่วงนั้นมีระยะมองเห็นจำกัด ผู้ขับขี่ไม่สามารถมองเห็นรถที่สวนมาในระยะที่จะแซงรถอื่นได้

- 1) ป้ายเตือนเขตห้ามแซง (ต.61) มีลักษณะเป็นรูปสามเหลี่ยมหน้าจั่ว ยอดอยู่ด้านซ้าย พื้นป้ายสีเหลือง เส้นขอบป้ายสีดำ ภายในป้ายมีข้อความสีดำว่า “ห้ามแซง”
- 2) ป้ายเตือนเขตห้ามแซงต้องใช้ร่วมกับเส้นห้ามแซงหรือป้ายบังคับห้ามแซง (บ.4) หรือทั้งคู่ เมื่อเห็นว่าการใช้เส้นห้ามแซงหรือป้ายบังคับห้ามแซงยังไม่เพียงพอต่อความปลอดภัย เช่น บริเวณที่มีอุบัติเหตุเนื่องจากการแซงบ่อยครั้ง
- 3) ให้ติดตั้งป้ายเตือนเขตห้ามแซง (ต.61) ที่ด้านขวาของทางเดินรถ ตรงจุดเริ่มต้นของบริเวณเขตห้ามแซง (No- Passing Zone) หรือที่ตำแหน่งตรงข้ามกับป้ายบังคับห้ามแซงซึ่งติดอยู่ทางฝั่งซ้าย โดยให้ขอบป้ายห่างจากขอบไหล่ทางขวาไม่น้อยกว่า 60 ซม.
- 4) ให้ติดตั้งป้ายสุดเขตบังคับ (บ.55) ที่จุดสิ้นสุดเขตบังคับห้ามแซง



ต.61

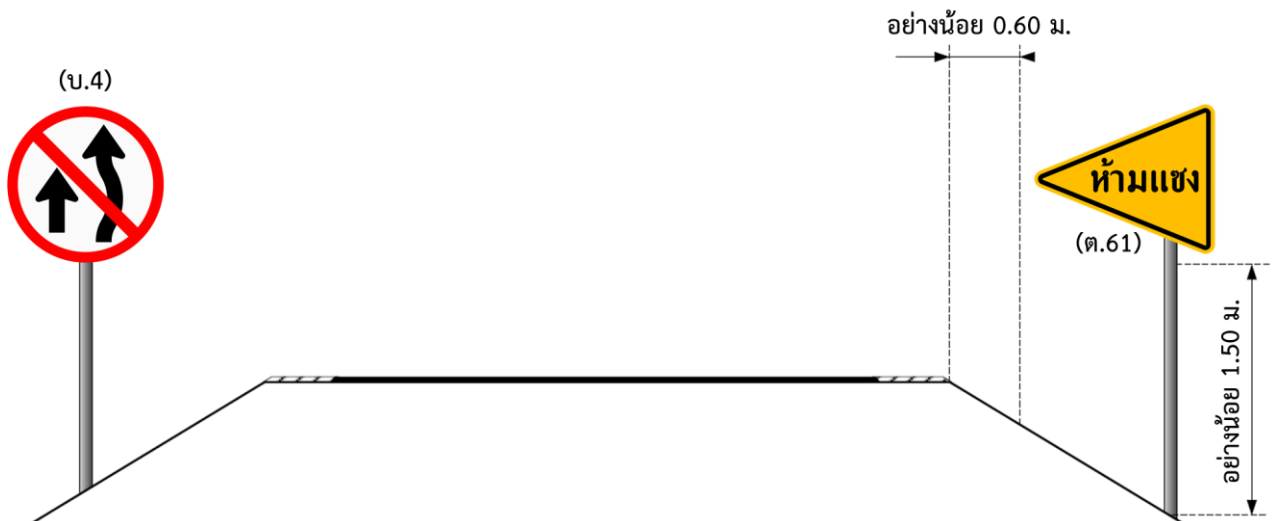

รูปที่ 3-1 การติดตั้งป้ายเตือนเขตห้ามแซง

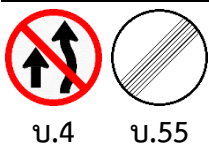

บ.4

บ.55



3.24 ป้ายเตือนแนวทางต่าง ๆ (ต.62-ต.74)

มีความหมายว่า ทางข้างหน้ามีการเปลี่ยนแปลงแนวทางตามทิศทางที่กำหนด

3.24.1 ป้ายเตือนเครื่องหมายลูกศรคู่ (ต.62)

- 1) ป้ายเตือนเครื่องหมายลูกศรคู่ (ต.62) มีลักษณะเป็นรูปสี่เหลี่ยมจัตุรัสตั้งมุมขึ้น พื้นป้ายสีเหลือง เส้นขอบป้ายสีดำ ภายในบรรจุเครื่องหมายลูกศรคู่เฉียงลงทั้งสองข้าง
- 2) ใช้เตือนผู้ขับขี่ให้ขับผ่านไปทางซ้ายหรือทางขวาของหัวเกาะหรือสิ่งกีดขวางข้างหน้า
- 3) โดยทั่วไปให้ติดตั้งป้ายเตือนเครื่องหมายลูกศรคู่ สูง 2.0 ม. วัดจากส่วนล่างสุดของป้ายถึงระดับขอบผิวจราจรและให้มุมนอกสุดของป้ายอยู่ห่างจากสันขอบทาง ไม่น้อยกว่า 60 ซม. เพื่อให้ยานที่วิ่งตามหลังคันอื่นมองเห็นป้ายได้ชัดเจน และไม่ก่อให้เกิดอันตรายแก่ยานที่ผ่านไปทั้งทางซ้ายและทางขวาของสิ่งกีดขวางนั้น ๆ



ต.62

3.24.2 ป้ายเตือนแนวทาง (Chevron) (ต.63 และ ต.66)

- 1) ป้ายเตือนแนวทาง (Chevron) (ต.63 และ ต.66) มีลักษณะเป็นรูปสี่เหลี่ยมผืนผ้า พื้นป้ายสีเหลือง ไม่มีเส้นขอบป้าย ภายในบรรจุบั้งสีดำชี้ไปทางด้านขวา (ต.63) หรือด้านซ้าย (ต.66)
- 2) ป้ายเตือนแนวทางนี้ เป็นป้ายซึ่งใช้เสริมเครื่องหมายนำทางที่อยู่บริเวณทางโค้ง และอาจใช้แทนป้ายเครื่องหมายลูกศรขนาดใหญ่ (ต.65 หรือ ต.68) ในกรณีที่ไม่สามารถติดตั้งป้ายเตือนลูกศรขนาดใหญ่ในตำแหน่งที่เหมาะสมได้ หรือใช้ติดตั้งในบริเวณที่จำเป็นต้องติดตั้งป้ายเตือนหลาย ๆ อันต่อเนื่องกัน ในกรณีที่มีราวกัน (Guard rail) หรือหลักกันโค้งอยู่แล้ว ให้ติดตั้งที่ด้านหลังในแนวเดียวกัน
- 3) ให้ติดป้ายเรียงกันเป็นระยะ ๆ ทางด้านนอกของโค้งราบ หรือให้ห่างออกไปจากขอบไหล่ทางสำหรับทางโค้งที่มีรัศมีแคบมาก ๆ โดยตำแหน่งแรกให้ติดที่จุดเริ่มโค้ง ระยะห่างของป้ายในโค้งสามารถเปลี่ยนแปลงได้ แต่ต้องให้ผู้ขับขี่สามารถมองเห็นป้ายในโค้งได้ 2 แห่งพร้อมกันตลอดเวลาเข้าโค้ง โดยระยะติดตั้งป้ายที่เหมาะสมขึ้นอยู่กับรัศมีโค้งดังแสดงในตารางที่ 3-2 ในกรณีที่เป็นทางแยกรูปตัวที (T) ให้ติดตั้งป้ายทางแยกด้านไกล โดยให้ป้ายหันหน้าเข้าหาทิศทางการจราจรที่เข้าสู่ทางแยก
- 4) เพื่อให้เกิดประสิทธิภาพ ตำแหน่งการติดตั้งและการหันหน้าป้ายจะต้องทำให้ผู้ขับขี่สามารถมองเห็นได้ชัดเจนในระยะไม่น้อยกว่า 150 ม. ซึ่งทำได้โดยการทดลองขับรถวิ่งทดสอบการมองเห็นและความต่อเนื่องของป้าย



ต.63



ต.66

ตารางที่ 3-2 ระยะห่างของการติดตั้งป้ายเตือนแนวทางในโค้ง

รัศมีโค้ง (ม.)	ระยะห่างของป้ายเตือนแนวทางตอนอยู่ในโค้ง (ม.)
น้อยกว่า 75	10
75 - 99	15
100 - 149	20
150 - 199	25
200 - 299	37.5
300 - 499	50
500 - 1,000	75
มากกว่า 1,000	-



ต.65

ต.68



3.24.3 ป้ายเตือนเครื่องหมายลูกศรขนาดใหญ่ (ต.65 ต.68 และ ต.70)

- 1) ป้ายเตือนเครื่องหมายลูกศรขนาดใหญ่ (ต.65 ต.68 และ ต.70) มีลักษณะเป็นรูปสี่เหลี่ยมผืนผ้า ภายในบรรจุเครื่องหมายของลูกศรขนาดใหญ่วางในแนวนอน เครื่องหมายลูกศรดังกล่าวอาจจะมีเพียงหัวเดียวหรือสองหัวก็ได้
- 2) ใช้เพื่อเตือนผู้ขับขี่ให้ทราบถึงบริเวณที่มีการเปลี่ยนแนวในทางราบอย่างทันทีทันใด
- 3) ให้ติดตั้งที่ส่วนนอกของโค้ง หรือที่หลังไหล่ทางด้านไกลของทางแยก โดยหันหน้าป้ายตั้งฉากกับทิศทางของรถที่วิ่งเข้ามา
- 4) ตำแหน่งการติดตั้ง ต้องให้ผู้ขับขี่สามารถมองเห็นป้ายได้ในระยะทางไม่น้อยกว่า 200 ม. ทั้งนี้ ให้พิจารณาสถานที่ติดตั้งป้ายจากการตรวจสอบความสามารถการมองเห็นทั้งในเวลากลางวันและกลางคืน
- 5) ในกรณีที่เห็นสมควร อาจติดตั้งป้ายเตือนเสริมแนะนำความเร็วควบคุมไปด้วยก็ได้



ต.65



ต.68



ต.70

3.24.4 ป้ายเตือนแนวทาง (ต.64 ต.67 และ ต.69)

- 1) ป้ายเตือนแนวทาง (ต.64 ต.67 และ ต.69) มีลักษณะเป็นรูปสี่เหลี่ยมผืนผ้าตามแนวนอน พื้นป้ายสีเหลืองไม่มีเส้นขอบ ภายในบรรจุแถบสีดำเป็นรูปบั้งหลายอันเรียงกันชี้ไปด้านขวา (ต.64) หรือด้านซ้าย (ต.67) หรือทั้งสองด้าน (ต.69)
- 2) ใช้เตือนการเปลี่ยนแนวในทางราบบนทางหลวงหรือถนนที่ทางโค้งหรือทางแยก
- 3) ให้ติดตั้งป้ายเตือนแนวทางบนราวกันอันตรายที่ติดตั้งบนทางโค้งหรือบนแผงกั้นด้านไกลของทางแยกรูปตัวที (T) โดยหันหน้าป้ายตั้งฉากกับทิศทางของรถที่วิ่งเข้ามา
- 4) ทางแยกขนาดเล็กบนทางโค้งที่เกิดจากทางสาธารณะขนาดเล็กมาเชื่อมต่อ ควรใช้ป้ายเตือน (ต.64) หรือ (ต.67) ติดตั้งที่ปากทางเชื่อมทั้งสองข้าง เพื่อนำทางรถที่เดินทางไกล



ต.64



ต.67



ต.69

3.24.5 ป้ายเตือนสิ่งกีดขวาง (ต.71-ต.73)

- 1) ป้ายเตือนสิ่งกีดขวาง (ต.71-ต.73) มีลักษณะเป็นรูปสี่เหลี่ยมผืนผ้า โดยมีด้านยาวเป็นด้านตั้ง พื้นป้ายสีเหลือง ไม่มีเส้นขอบป้าย ภายในบรรจุแถบสีดำขนาดกว้าง 10 ซม. เอียงทำมุม 45 องศา กับขอบป้าย แถบสีดำแต่ละแถบห่างกัน 8.5 ซม.
- 2) ใช้เตือนผู้ขับขี่ให้ทราบว่า มีฉนวนใน หรือเกาะ (Median) หรือสิ่งกีดขวางอื่น โดยให้ใช้ป้าย ดังนี้
 - 2.1) ป้ายเตือนสิ่งกีดขวาง (ต.71) ถ้าผ่านไปได้ทั้งซ้ายและขวา
 - 2.2) ป้ายเตือนสิ่งกีดขวาง (ต.72) ถ้าผ่านไปได้เฉพาะทางซ้าย
 - 2.3) ป้ายเตือนสิ่งกีดขวาง (ต.73) ถ้าผ่านไปได้เฉพาะทางขวา
- 3) โดยทั่วไปการติดตั้งป้ายเตือนสิ่งกีดขวาง (ต.71, ต.72 และ ต.73) เพียงชนิดเดียวก็สามารถใช้งานได้ แต่เมื่อพิจารณาว่าอาจถูกบดบังให้ใช้ติดตั้งควบคู่กับป้ายเครื่องหมายลูกศรคู่ (ต.62) หรือป้ายบังคับให้ชิดซ้าย (บ.40) หรือให้ชิดขวา (บ.41)
- 4) การติดตั้งป้ายเตือนสิ่งกีดขวาง (ต.71-ต.73) ให้ขอบล่างสุดของป้ายสูงจากขอบผิวจราจร 0.50 ม.
- 5) ปกติใช้ป้ายเตือนสิ่งกีดขวางขนาด 45 x 75 ซม. ในกรณีที่มีความจำเป็นต้องเพิ่มขนาดป้าย ให้เพิ่มตามความกว้าง แต่ต้องมีขนาดใหญ่สุดไม่เกิน 60 x 75 ซม.



ต.71



ต.72



ต.73



บ.40



บ.41



ต.62



3.24.6 ป้ายเตือนสลับกั้นไป (ต.74)

มีความหมายว่า ทางข้างหน้ามีจำนวนช่องเดินรถลดลง ให้ผู้ขับขี่ชะลอรถ สลับกั้นไปด้านละคัน

- 1) ป้ายเตือนสลับกั้นไป (ต.74) มีลักษณะเป็นรูปสี่เหลี่ยมผืนผ้า โดยมีแนวตั้งเป็นด้านยาว พื้นป้ายสีเหลือง เส้นขอบสีดำ ภายในมีเครื่องหมายลูกศรสีดำและสี่ขาววิ่งสลับกั้นเข้ามารวมเป็นแถวเดียวกัน และมีข้อความสีดำด้านล่างเขียนว่า “สลับกั้นไป”
- 2) ใช้เตือนผู้ขับขี่บนทางหลวงที่เดินรถสองช่องจราจรในทิศทางเดียว แล้วทางข้างหน้าลดลงเหลือเพียงช่องจราจร เพื่อให้ผู้ขับขี่เตรียม สลับกั้นเข้าช่องจราจรที่เหลือเพียงอันเดียวข้างหน้า
- 3) ให้ติดตั้งล่วงหน้าทั้งทางด้านซ้ายและด้านขวาของทางเดินรถสองช่องจราจร และที่ตำแหน่งสิ้นสุดความกว้างของทางเดินรถสองช่องจราจร ป้ายที่ติดตั้งล่วงหน้าอาจมีป้ายเตือนเสริมบอกระยะทางถึงจุดที่ต้อง สลับกั้นไป และป้ายที่ติดตั้งที่จุดเริ่มสลับกั้นไป อาจมีป้ายเตือนเสริม ลูกศรชี้ลงบริเวณเริ่มสลับกั้นไป



ต.74











3.25 ป้ายเตือนเสริม (Supplementary Plaques)

ป้ายเตือนเสริม (ตส.) มีลักษณะเป็นรูปสี่เหลี่ยมผืนผ้า พื้นป้ายสีเหลือง เส้นขอบป้ายสีดำ บรรจุข้อความภาษาไทยและหรือภาษาอังกฤษสีดำ ใช้เพื่ออธิบายความหมายของป้ายเตือนและหรือขยายความหมายขอบเขต ความยาวของสภาพทางข้างหน้า

ป้ายเตือนเสริมใช้ติดตั้งควบคู่ได้ป้ายเตือนปกติชนิดสี่เหลี่ยมจัตุรัสตั้งมุม โดยทั่วไปป้ายเตือนเสริมจะมีขนาดเล็กกว่าป้ายเตือนปกติ ในกรณีที่เป็น ขนาดของป้ายอาจกว้างขึ้นได้ แต่ต้องไม่กว้างกว่าป้ายเตือนปกติที่ติดคู่กัน

ป้ายเตือนเสริมนี้อาจหมดความจำเป็น เมื่อผู้ใช้ทางส่วนมากเข้าใจ ความหมายป้ายเตือนปกติแล้ว ป้ายเตือนเสริมไม่จำเป็นต้องติดตั้งเสมอไป เมื่อมีความจำเป็นต้องติดตั้งให้พิจารณาติดตั้งเฉพาะกับป้ายเตือนปกติที่ แสดงไว้ในตารางดังต่อไปนี้เท่านั้น

ตารางที่ 3-3 การใช้ป้ายเตือนเสริมกับป้ายเตือนปกติ













ลักษณะของป้ายเตือน	ข้อความที่ใช้บน ป้ายเตือนเสริม	กลุ่มที่	ความสูงและชุดของ พยัญชนะ / ตัวเลข
 ต.9	 ตส.1	1	10 ข
		2	15 ข
		3	20 ข
 ต.10			
 ต.33	 ตส.2	1	10 ข
		2	15 ข
		3	20 ข
 ต.34	 ตส.3	1	10 ข
		2	15 ข
		3	20 ข
	 ตส.4.1	1	10 ข
		2	15 ข
		3	20 ข
	 ตส.4.2	1	10 ข / 5.0 D
		2	15 ข / 7.5 D
		3	20 ข / 10 D
 ต.35	 ตส.5	1,2	10 ก
		3	15 ก



ตารางที่ 3-3 การใช้ป้ายเตือนเสริมกับป้ายเตือนปกติ (ต่อ)

ลักษณะของป้ายเตือน	ข้อความที่ใช้บน ป้ายเตือนเสริม	กลุ่มที่	ความสูงและชุดของ พยัญชนะ / ตัวเลข
 ต.36	 ตส.6	1	10 ข
		2	15 ข
		3	20 ข
 ต.38	 ตส.7	1	10 ก
		2	15 ก
		3	20 ก
 ต.46	 ตส.8	1,2	15 ก
		3	20 ก
 ต.47	 ตส.9	1,2	15 ก
		3	20 ก
 ต.50	 ตส.10	1	10 ก / 5.0 G
		2	15 ก / 7.5 G
		3	20 ก / 10 G
 ต.51			

ตารางที่ 3-3 การใช้ป้ายเตือนเสริมกับป้ายเตือนปกติ (ต่อ)

ลักษณะของป้ายเตือน	ข้อความที่ใช้บน ป้ายเตือนเสริม	กลุ่มที่	ความสูงและชุดของ พยัญชนะ / ตัวเลข
 ต.52	 ตส.11	1	10 ก
		2	15 ก
		3	20 ก
 ต.53	 ตส.12	1	10 ข
		2	15 ข
		3	20 ข
	 ตส.13	1	10 ข / 15.0 D
		2	15 ข / 22.5 D
		3	20 ข / 30.0 D
 ต.57	 ตส.14	1,2	10 ข
		3	15 ข
 ต.65	 ตส.15	1,2	10 ก / 15 D
		3	15 ก / 20 D
 ต.68			
 ต.70			
ป้ายเตือนอื่น ๆ	 ตส.16	1	7.5 ก / 15 D
		2	10 ก / 20 D
		3	15 ก / 30 D



3.26 ป้ายเตือนอื่น ๆ

นอกจากป้ายเตือนปกติ (ต.1-ต.74) และป้ายเตือนเสริม (ตส.1-ตส.16) ที่ใช้ติดตั้งเพิ่มเสริมความหมายของป้ายเตือนปกติแล้ว ยังมีป้ายเตือนอื่น ๆ ที่ใช้บนทางหลวง เช่น ป้ายเตือนทางแยกข้างหน้าและป้ายเตือนเขตชุมชน ซึ่งการใช้งานคล้ายคลึงกับป้ายเตือนปกติ

3.26.1 ป้ายเตือนทางแยกข้างหน้า

ป้ายเตือนทางแยกข้างหน้า มีลักษณะเป็นรูปสี่เหลี่ยมผืนผ้า พื้นป้ายสีเหลือง ขอบป้ายสีดำ ภายในบรรจุสัญลักษณ์ทางแยกกรณีเป็นทางแยกไม่มีสัญญาณไฟจราจร หรือสัญลักษณ์สัญญาณไฟจราจร กรณีเป็นทางแยกที่มีสัญญาณไฟจราจร โดยอยู่ด้านซ้ายของป้ายมีข้อความภาษาไทย “ทางแยก 700 ม.” สีดำ และข้อความภาษาอังกฤษ “INTERSECTION 700 m.” ได้ข้อความภาษาไทย ติดตั้งที่ระยะ 700 ม. ก่อนถึงทางแยก

ทั้งนี้ ในกรณีที่ทางแยกนั้นเป็นทางแยกที่มีชื่อเฉพาะเป็นที่รู้จักสามารถนำชื่อของทางแยกนั้น ๆ มาแทนคำว่า “ทางแยก” ได้ และเปลี่ยนข้อความภาษาอังกฤษให้ตรงกับชื่อของแยกนั้นด้วย

3.26.2 ป้ายเตือนเขตชุมชน

ป้ายเตือนเขตชุมชนมีลักษณะเป็นรูปสี่เหลี่ยมผืนผ้า พื้นป้ายสีเหลือง ขอบป้ายสีดำ ภายในบรรจุข้อความภาษาไทย “เขตชุมชนลดความเร็ว” สีดำ หรืออาจเพิ่มข้อความภาษาอังกฤษ “CITY LIMIT REDUCE SPEED” ได้ข้อความภาษาไทยด้วย

ป้ายเตือนเขตชุมชนใช้เพื่อเตือนให้ผู้ขับขี่ทราบว่า ทางข้างหน้าเป็นเขตชุมชน ซึ่งมีป้ายจำกัดความเร็ว (บ.32) ติดตั้งอยู่ เป็นเขตจำกัดความเร็วให้ผู้ขับขี่ลดความเร็วเตรียมลดความเร็ว ให้ติดตั้งป้ายเตือนเขตชุมชนก่อนถึงเขตจำกัดความเร็ว (ที่ติดตั้งป้ายจำกัดความเร็วชุดแรก) ไม่น้อย 125 ม. และไม่เกิน 250 ม.

บนทางหลวงแผ่นดินขนาดใหญ่ที่มีรถสัญจรไปมามากหรือบนทางคู่ ให้ติดตั้งป้ายเตือนเขตชุมชนทั้งข้างซ้ายและข้างขวาของทาง

ป้ายเตือนเขตชุมชนไม่จำเป็นต้องใช้ในกรณีที่ความเร็วก่อนถึงเขตจำกัดความเร็วต่ำอยู่แล้ว



ป้ายเตือนทางแยกข้างหน้า



ป้ายเตือนทางแยกข้างหน้า

(กรณีมีชื่อทางแยก)



ป้ายเตือนเขตชุมชน



ตารางที่ 3-4 กลุ่มประเภททางหลวงสำหรับการเลือกใช้ป้ายเตือนต่าง ๆ

กลุ่มที่	ป้ายเตือน	สัดส่วน	ความสูงและชุดของพยัญชนะ			
			ไทย		อังกฤษ	
			แถวบน	แถวล่าง	แถวบน	แถวล่าง
1,2	ป้ายเตือน	180x60	20	-	10	-
3	ทางแยกข้างหน้า		25	-	12.5	-
1,2,3	ป้ายเตือนเขตชุมชน (ภาษาไทย)	120 x 75	15 ก	10 ก	-	-
1,2,3	ป้ายเตือนเขตชุมชน (ภาษาไทยและอังกฤษ)	180 x 150	20 ก	15 ก	10 D	10 D

บทที่ 4

ป้ายแนะนำทั่วไปสำหรับทางหลวงแผ่นดิน

บทที่ 4

ป้ายแนะนำทั่วไปสำหรับทางหลวงแผ่นดิน

ป้ายแนะนำ (Guide Signs) ในบทนี้จะกล่าวถึงป้ายแนะนำทั่วไป ที่ใช้ติดตั้งบนทางหลวงแผ่นดิน (Guide Sign-Conventional Highways) เท่านั้น ส่วนป้ายแนะนำบนทางหลวงพิเศษ ป้ายจราจรแขวนสูง (Overhang and Overhead) ให้ใช้หลักการเดียวกับป้ายสำหรับทางหลวงมาตรฐานสูง ซึ่งจะได้อธิบายต่อไปในบทที่ 5

4.1 วัตถุประสงค์ของป้ายแนะนำทั่วไป

ป้ายแนะนำทั่วไปมีวัตถุประสงค์เพื่อแนะนำให้ผู้ขับขี่ทราบถึงทิศทางและระยะทางไปสู่จุดหมายปลายทางได้อย่างถูกต้อง อีกทั้งยังให้ข้อมูลต่าง ๆ ที่จำเป็นต่อการเดินทางตลอดการใช้บริการทางหลวงนั้น ๆ ด้วย

4.2 การใช้ป้ายแนะนำทั่วไป

ป้ายแนะนำทั่วไปใช้ติดตั้งบริเวณทางแยกเพื่อแนะนำผู้ขับขี่ให้ทราบถึงทิศทางและระยะทางไปสู่จุดหมายปลายทางต่าง ๆ และใช้ติดตั้งบริเวณอื่น เช่น ข้างทางหลวง เพื่อให้ข้อมูลที่สำคัญต่อผู้ขับขี่เกี่ยวกับระยะทางและสถานที่ต่าง ๆ เช่น จังหวัด อำเภอ ตำบล หมู่บ้าน แม่น้ำ ลำคลอง สวนสาธารณะ ป่าไม้ สถานที่สำคัญทางประวัติศาสตร์ จุดตัดทางแยกที่สำคัญ และอื่น ๆ

4.3 ลักษณะของป้ายแนะนำทั่วไป

ป้ายแนะนำทั่วไปมี 3 ลักษณะ คือ รูปสี่เหลี่ยมผืนผ้า มีด้านสั้นเป็นส่วนตั้ง หรือมีด้านยาวเป็นส่วนตั้ง และรูปสี่เหลี่ยมจัตุรัส โดยการใช้สีบนป้ายแนะนำทั่วไปมี 4 รูปแบบ ดังนี้

แบบที่ 1 พื้นป้ายสีขาว เส้นขอบป้าย เครื่องหมาย ตัวเลข ตัวอักษร และสัญลักษณ์ใช้สีดำหรือสีอื่นที่กำหนดเฉพาะป้าย บรรจุอยู่ในสี่เหลี่ยมผืนผ้า หรือสี่เหลี่ยมจัตุรัส โดยทั่วไปใช้สำหรับ ป้ายบอกหมายเลขทางหลวงแผ่นดิน ป้ายบอกจุดหมายปลายทาง ป้ายบอกระยะทาง และป้ายบอกสถานที่



แบบที่ 2 พื้นป้ายสีน้ำเงิน เส้นขอบป้าย เครื่องหมาย ตัวเลข ตัวอักษร และสัญลักษณ์ใช้สีขาวหรือสีอื่นที่กำหนดเฉพาะป้าย บรรจุอยู่ในสี่เหลี่ยมผืนผ้าหรือสี่เหลี่ยมจัตุรัส โดยทั่วไปใช้สำหรับแสดงข้อมูล ข่าวสาร และการบริการ เช่น ป้ายแสดงตำแหน่งของทางข้าม ป้ายแสดงโรงพยาบาล ป้ายแสดงที่พักริมทาง และป้ายหมายเลขทางหลวงเอเชีย/อาเซียน

แบบที่ 3 พื้นป้ายสีน้ำเงิน ตัวป้ายมีลักษณะสี่เหลี่ยมผืนผ้า มีด้านยาวเป็นด้านตั้ง ภาพสัญลักษณ์สีน้ำเงิน บรรจุในรูปสี่เหลี่ยมจัตุรัสสีขาว เส้นขอบป้าย เครื่องหมาย ตัวเลข และตัวอักษรใช้สีขาว ใช้สำหรับป้ายแสดงสถานที่ท่องเที่ยวตามธรรมชาติ กิจกรรม และแหล่งชุมชน

แบบที่ 4 พื้นป้ายสีขาว ตัวป้ายมีลักษณะสี่เหลี่ยมผืนผ้ามีด้านยาวเป็นด้านตั้ง ภาพสัญลักษณ์เป็นสีขาว บรรจุอยู่ในรูปสี่เหลี่ยมจัตุรัสสีน้ำตาล เส้นขอบป้าย เครื่องหมาย ตัวเลข ตัวอักษรสีน้ำตาล ใช้สำหรับป้ายแสดงสถานที่ท่องเที่ยวโบราณทางประวัติศาสตร์และศาสนสถาน

4.4 ขนาดของป้ายแนะนำทั่วไป

ป้ายแนะนำบางแบบได้กำหนดขนาดไว้แน่นอนตามประเภทของทางหลวงและสภาพการจราจร เช่น ป้ายหมายเลขทางหลวง และป้ายร่วมชุดต่าง ๆ แต่ป้ายแนะนำอื่น ๆ ส่วนใหญ่ใช้ข้อความแตกต่างกัน ความยาวของป้ายจึงเปลี่ยนไปตามความยาวของข้อความนั้น ๆ แต่ต้องไม่น้อยกว่าที่กำหนดไว้สำหรับแต่ละชนิด ส่วนด้านตั้งของป้ายให้ใช้ตามตารางที่ 4-1

ตารางที่ 4-1 ขนาดด้านตั้งของป้ายแนะนำทั่วไป

ขนาดด้านตั้งของป้าย (ซม.)	ความสูงตัวอักษรภาษาไทยบนป้าย (ซม.)	
	ใช้ภาษาไทยอย่างเดียว	ใช้ภาษาไทยและภาษาอังกฤษ
30	10	-
45	15	-
60	20	15
75	25	20
90	-	25

หมายเหตุ สำหรับป้ายแขวนสูงแบบแขนยื่น (Overhang) และแบบคร่อมผิวจราจร (Overhead Sign) ให้ดูบทที่ 5



4.5 ตัวอักษรและตัวเลข

รูปแบบ ขนาด และวิธีการจัดวางข้อความโดยใช้ตัวอักษรไทย ตัวอักษรอังกฤษ และตัวเลข ให้เป็นไปตามแบบมาตรฐานตัวอักษร ตัวเลข และป้ายจราจร กรมทางหลวงเท่านั้น

การใช้ภาษาอังกฤษบนป้ายแนะนำทั่วไป ให้พิจารณาใช้เฉพาะป้ายแนะนำ บอกจุดหมายปลายทาง และป้ายบอกระยะทาง เมื่อมีเหตุอันควร (Warrants) อย่างใดอย่างหนึ่ง ดังต่อไปนี้

- 1) เมื่อทางหลวงนั้น เป็นทางหลวงแผ่นดินสายประธาน หรือทางหลวงแผ่นดินสายรอง
- 2) เมื่อทางหลวงนั้น เป็นส่วนหนึ่งของทางหลวงเอเชีย/อาเซียน
- 3) เมื่อทางหลวงนั้น มีความสำคัญต่อการเดินทางท่องเที่ยวของชาวต่างชาติ เป็นจำนวนมาก

ชื่อที่เป็นภาษาอังกฤษบนทางหลวงดังกล่าวข้างต้น ให้มีเฉพาะชื่อจังหวัด ชื่ออำเภอ และชื่อสถานที่อื่น ๆ ที่ปรากฏในแผนที่ทางหลวง รวมทั้งสถานที่สำคัญต่าง ๆ ที่จำเป็นต่อการท่องเที่ยว เช่น สถานีรถไฟ สนามบิน สถานที่พักตากอากาศ เป็นต้น

ความสูงของตัวอักษรภาษาอังกฤษให้เป็นครึ่งหนึ่งของความสูงของพยัญชนะภาษาไทย แต่ทั้งนี้ต้องไม่น้อยกว่า 10 ซม. และให้ใช้ตัวอักษรพิมพ์ใหญ่เท่านั้น ยกเว้นป้ายแนะนำจุดหมายปลายทางชนิดแขวนสูง ให้ขึ้นต้นด้วยตัวอักษรพิมพ์ใหญ่และตามด้วยตัวอักษรพิมพ์เล็ก

4.6 จำนวนข้อความ

ข้อความภาษาไทยบนป้ายแนะนำทั่วไปจะต้องสั้น ชัดเจน และได้ใจความ โดยทั่วไปควรยาวไม่เกิน 3 บรรทัด โดยแต่ละบรรทัดควรมีอักษรไม่เกิน 8 ตัว เพื่อให้ผู้ขับขี่สามารถอ่านได้เพียงแค่ชำเลืองมอง

4.7 เครื่องหมายลูกศร

เครื่องหมายลูกศรบนป้ายแนะนำทั่วไป ให้เป็นไปตามแบบมาตรฐาน กรมทางหลวงเท่านั้น ตามปกติใช้กับป้ายบอกจุดหมายปลายทาง โดยให้วางเครื่องหมายลูกศรในแนวนอนหรือชี้ขึ้น เครื่องหมายลูกศรชี้ตามแนวนอน



เพื่อระบุถึงจุดหมายปลายทางหรือทิศทางของทางหลวงที่อยู่ทางด้านซ้ายหรือด้านขวาของทางนั้น ๆ และให้ใช้เครื่องหมายลูกศรชี้ขึ้นแสดงทิศทางของทางหลวงที่อยู่ข้างหน้า

หากการใช้เครื่องหมายลูกศรในแนวนอนและแนวตั้งแล้วยังไม่สามารถสื่อถึงจุดหมายปลายทางได้ชัดเจน ให้ใช้ลูกศรเอียงทำมุม 45 องศาแทนได้ หรือในกรณีที่ต้องใช้จุดกลับรถบริเวณเกาะกลางถนน (Median Opening) เพื่อไปยังจุดหมายปลายทาง อาจพิจารณาใช้เครื่องหมายกลับรถแทนได้เช่นกัน

4.8 ระบบหมายเลขทางหลวง

ทางหลวงแผ่นดินและทางหลวงพิเศษใช้หมายเลขทางหลวงแทนชื่อทางหลวงเพื่อความสะดวกในการเดินทาง โดยเฉพาะอย่างยิ่งในการใช้แผนที่สำหรับการนำทาง สามารถอ่านแผนที่และวิ่งตามหมายเลขทางหลวงได้ง่าย ระบบหมายเลขทางหลวงที่ใช้อยู่ในปัจจุบันมีหลักการทั่วไปดังต่อไปนี้

- 1) ทางหลวงแผ่นดินสายหลักและทางหลวงพิเศษ ใช้ตัวเลขแสดง 1 หรือ 2 ตัว
- 2) ทางหลวงแผ่นดินสายรอง ใช้ตัวเลขแสดง 3 ตัว
- 3) ทางหลวงแผ่นดินระหว่างอำเภอหรือสถานที่สำคัญ ใช้ตัวเลขแสดง 4 ตัว

รายละเอียดของระบบหมายเลขทางหลวงสามารถศึกษาได้จากหนังสือ “ระบบหมายเลขทางหลวง” ของกรมทางหลวง นอกจากนี้ เพื่อเพิ่มความสะดวกในการเดินทางระหว่างประเทศเพื่อนบ้านอาเซียนและในเขตภูมิภาคเอเชีย กรมทางหลวงได้เพิ่มป้ายหมายเลขทางหลวงเอเชียและอาเซียนขึ้นตามระบบหมายเลขทางหลวงเอเชีย/อาเซียน (Asian/ASEAN Highway) ซึ่งมีตัวอักษร “AH” นำหน้าตัวเลข 1 ถึง 3 หลัก โดยทั้งสองระบบมีรูปแบบการใช้งานป้ายเหมือนกัน

4.9 ป้ายหมายเลขทางหลวง

ป้ายหมายเลขทางหลวง (น.19) ใช้ติดตั้งเพื่อแสดงหมายเลขของทางหลวง และอาจใช้เพื่อย้ำถึงทางหลวงหมายเลขนั้น ๆ เมื่อเลยทางแยกออกไป นอกจากนี้ยังใช้ร่วมกับป้ายร่วมชุดต่าง ๆ เพื่อระบุถึงทิศทางของทางหลวง การมีทางหลวงอื่นตัดผ่านหรือแยกออกไป ทั้งนี้ ป้ายหมายเลขทางหลวง จำแนกตามการใช้งานได้เป็น 3 ประเภท คือ

- 1) ป้ายหมายเลขทางหลวงแผ่นดิน
- 2) ป้ายหมายเลขทางหลวงพิเศษ
- 3) ป้ายหมายเลขทางหลวงเอเชีย/อาเซียน

4.9.1 ป้ายหมายเลขทางหลวงแผ่นดิน

ป้ายหมายเลขทางหลวงแผ่นดิน (น.19) มีลักษณะเป็นรูปสี่เหลี่ยมจัตุรัส มุมป้านมน พื้นป้ายสีขาว เส้นขอบป้ายสีดำ บรรจุรูปครุฑ และตัวเลขแสดงหมายเลขทางหลวงสีดำ

การติดตั้งป้ายให้ใช้หลักการทั่วไป ดังต่อไปนี้

- 1) บริเวณจุดเริ่มต้นทางหลวงแผ่นดิน
- 2) บริเวณทางแยกระดับเดียวกันที่เกิดจากทางหลวงแผ่นดินตัดกัน
- 3) บริเวณทางแยกระดับเดียวกันที่ผู้ใช้ทางหลวงอาจเกิดความสับสนในการเดินทาง

ตำแหน่งติดตั้งป้ายหมายเลขทางหลวงแผ่นดิน ให้ใช้หลักการดังต่อไปนี้

- 1) บริเวณจุดเริ่มต้นทางหลวงให้ติดตั้งป้ายไม่เกิน 150 ม. จากจุดเริ่มต้นทางหลวง
- 2) ก่อนถึงทางแยกระดับเดียวกัน ให้ติดตั้งป้ายหมายเลขทางหลวงแผ่นดินร่วมกับป้ายร่วมชุด เพื่อแสดงการมีทางหลวงอื่นตัดผ่านหรือแยกออกไป โดยรายละเอียดจะได้กล่าวเพิ่มเติมในหัวข้อ 4.13 “ป้ายชุด”
- 3) เมื่อเลยทางแยกระหว่างทางหลวงแผ่นดินตัดกับทางหลวงแผ่นดินในระดับเดียวกัน ให้ติดตั้งป้ายหมายเลขทางหลวงแผ่นดินอีกครั้ง เพื่อยืนยันหมายเลขทางหลวงนั้น ๆ ให้ผู้ขับขี่ทราบ โดยต้องติดตั้งเลยจากทางแยกไม่เกิน 150 ม.

ในกรณีที่ทางหลวงพิเศษตอนหนึ่งตอนใดเป็นส่วนหนึ่งของทางหลวงเอเชียหรืออาเซียน ให้ติดตั้งป้ายหมายเลขทางหลวงเอเชีย/อาเซียน (น.20) ร่วมกับป้ายหมายเลขทางหลวง (น.19) นั้น ๆ ด้วย



น.19

ป้ายหมายเลขทางหลวงแผ่นดิน
(1-2 ตัว)



น.19

ป้ายหมายเลขทางหลวงแผ่นดิน
(3-4 ตัว)



น.19



น.20



4.9.2 ป้ายหมายเลขทางหลวงพิเศษ

ป้ายหมายเลขทางหลวงพิเศษ (น.19) มี 2 ประเภท คือ

- 1) ป้ายหมายเลขทางหลวงพิเศษแบบไม่เก็บค่าผ่านทาง (น.19) มีลักษณะเป็นรูปสี่เหลี่ยมจัตุรัส มุมป้ายมน พื้นป้ายสีเขียว เส้นขอบป้ายสีขาว บรรจุรูปครุฑ และตัวเลขแสดงหมายเลขทางหลวงสีขาว
- 2) ป้ายหมายเลขทางหลวงพิเศษแบบเก็บค่าผ่านทาง (น.19) มีลักษณะเป็นรูปสี่เหลี่ยมจัตุรัส มุมป้ายมน พื้นป้ายสีน้ำเงิน เส้นขอบป้ายสีขาว บรรจุรูปครุฑ และตัวเลขแสดงหมายเลขทางหลวงสีขาว

การติดตั้งป้ายให้ใช้หลักการเช่นเดียวกับการติดตั้งป้ายหมายเลขทางหลวงแผ่นดินตามหัวข้อ 4.9.1



น.19

ป้ายหมายเลขทางหลวงพิเศษ
(ไม่เก็บค่าผ่านทาง)



น.19

ป้ายหมายเลขทางหลวงพิเศษ
(เก็บค่าผ่านทาง)

ตารางที่ 4-2 มาตรฐานป้ายหมายเลขทางหลวง

กลุ่มที่	รหัส	สัดส่วน	ความสูง ของครุฑ	ความสูงและชุดของตัวเลข			
				จำนวนตัวเลข (ตัว)			
				1	2	3	4
ในเมือง	น.19-45	45 x 45	10	15 F	15 D	15 B	10 B
1	น.19-60	60 x 60	12.5	25 F	25 D	25 B	20 B
2	น.19-75	75 x 75	15	30 F	30 D	25 B	25 B
3	น.19-90	90 x 90	20	35 F	35 D	35 B	30 B

หมายเหตุ B, D และ F หมายถึงชุดมาตรฐานของตัวเลข

4.9.3 ป้ายหมายเลขทางหลวงเอเชีย/อาเซียน (น.20)

ป้ายหมายเลขทางหลวงเอเชีย/อาเซียน (น.20) มีลักษณะเป็นรูปสี่เหลี่ยมผืนผ้า มุมป้านมน พื้นป้ายสีน้ำเงิน เส้นขอบป้ายสีขาว มีอักษรภาษาอังกฤษ ตัวพิมพ์ใหญ่ “AH” สีขาว นำหน้าตัวเลข หมายเลขทางหลวงสีขาว 1, 2 หรือ 3 หลัก อยู่ภายในป้าย โดยมีขนาดป้ายและความสูงตัวอักษรตามตารางที่ 4-3



น.20
(ชนิด 1 หลัก)



น.20
(ชนิด 2 หลัก)



น.20
(ชนิด 3 หลัก)

ตารางที่ 4-3 มาตรฐานป้ายหมายเลขทางหลวงเอเชีย/อาเซียน

กลุ่มที่	รหัส	สัดส่วน	ความสูงของตัวอักษรและตัวเลข		
			จำนวนตัวเลข (ตัว)		
			1	2	3
1	น.20-60	40 x 60	15 D	15 D	15 D
2	น.20-75	50 x 75	20 D	20 D	20 D
3	น.20-90	60 x 90	20 D	20 D	20 D

หมายเหตุ D หมายถึง ชุดมาตรฐานของตัวอักษรและตัวเลข



การติดตั้งป้ายหมายเลขทางหลวงเอเชีย/อาเซียน (น.20) สำหรับป้ายข้างทาง มีหลักการดังต่อไปนี้

- 1) กรณีติดตั้งร่วมกับป้ายหมายเลขทางหลวง
 - (1) ติดตั้งที่บริเวณจุดเริ่มต้นทางหลวงเอเชียหรืออาเซียน
 - (2) เมื่อเลยทางแยกที่มีความสำคัญต่อการเดินทางท่องเที่ยวของชาวต่างชาติเป็นจำนวนมากเพื่อยืนยันหมายเลขของเส้นทาง
 - (3) กรณีที่ทางแยกทางหลวงมีระยะห่างระหว่างทางแยกเกินกว่า 20 กม. ให้ติดตั้งชุดป้ายหมายเลขทางหลวงและหมายเลขทางหลวงเอเชีย/อาเซียนเสริมเพิ่มทุกๆ ระยะ 20 กม.
 - (4) บริเวณทางแยกระดับเดียวกันที่อาจเกิดความสับสนในการเดินทาง
 - (5) ในกรณีทางหลวงแผ่นดิน 1 สายทาง มีสถานะเป็นทางหลวงเอเชีย/อาเซียน 1 สายทาง ให้ติดป้ายหมายเลขทางหลวงเอเชีย/อาเซียนใต้ป้ายหมายเลขทางหลวงแผ่นดิน ดังรูปที่ 4-1 (ซ้าย)
 - (6) ในกรณีทางหลวงแผ่นดิน 1 สายทาง มีสถานะเป็นทางหลวงเอเชีย/อาเซียน 2 สายทาง ให้ติดตั้งป้ายหมายเลขทางหลวงเอเชีย/อาเซียน ใต้ป้ายหมายเลขทางหลวงแผ่นดิน โดยเรียงลำดับความสำคัญของป้ายหมายเลขทางหลวงเอเชีย/อาเซียนตามแนวตั้งจากบนลงล่างดังรูปที่ 4-1 (ขวา)

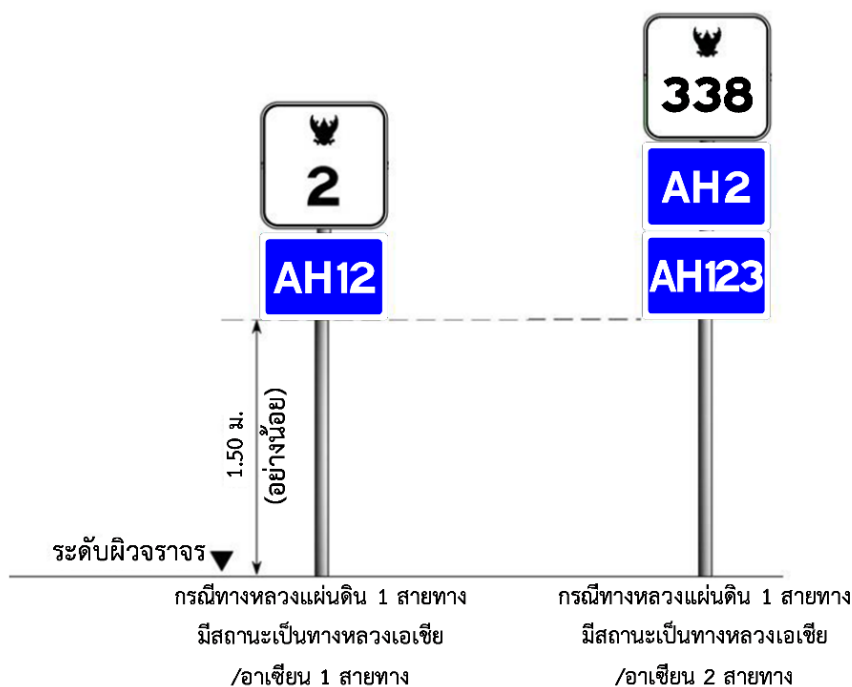

รูปที่ 4-1 ตัวอย่างการติดตั้งป้ายหมายเลขทางหลวงเอเชีย/อาเซียน ร่วมกับป้ายหมายเลขทางหลวง

2) กรณีติดตั้งร่วมกับป้ายชุดทางหลวงเปลี่ยนทิศทาง (Route Turn Assemblies)

ป้ายชุดทางหลวงเปลี่ยนทิศทาง คือ ป้ายที่แสดงการเปลี่ยนทิศทางของทางหลวงใช้แนะนำให้ผู้ขับขี่ทราบล่วงหน้าถึงการเปลี่ยนทิศทางของทางหลวงแผ่นดิน จะติดตั้งที่บริเวณทางเลี้ยว (Ramp) ระดับพื้นของทางแยกต่างระดับประกอบด้วย ป้ายหมายเลขทางหลวง ป้ายทางหลวงเอเชีย/อาเซียน ร่วมกับป้ายเปลี่ยนทิศทางไปทางซ้าย หรือเปลี่ยนทิศทางไปทางขวาติดประกอบอยู่ด้านล่าง มีหลักการดังต่อไปนี้

(1) ในกรณีทางหลวงแผ่นดิน 1 สายทาง สถานะเป็นทางหลวงเอเชีย/อาเซียน 1 หมายเลข ให้ติดตั้งป้ายหมายเลขทางหลวงแผ่นดินต่อด้วยชุดป้ายหมายเลขทางหลวงเอเชีย/อาเซียน และป้ายเปลี่ยนทิศทาง (สีขาว) ไว้ต่อลงมา ดังรูปที่ 4-2 (ซ้าย)

(2) ในกรณีทางหลวงแผ่นดิน 1 สายทาง มีสถานะเป็นทางหลวงเอเชีย/อาเซียน 2 สายทาง ให้ติดตั้งป้ายหมายเลขทางหลวงเอเชีย/อาเซียน ใต้ป้ายหมายเลขทางหลวงแผ่นดิน โดยเรียงลำดับความสำคัญของป้ายหมายเลขทางหลวงเอเชีย/อาเซียนตามแนวตั้งจากบนลงล่าง และต่อด้วยป้ายเปลี่ยนทิศทาง (สีขาว) ติดตั้งไว้อยู่ด้านล่างสุด ดังรูปที่ 4-2 (ขวา)

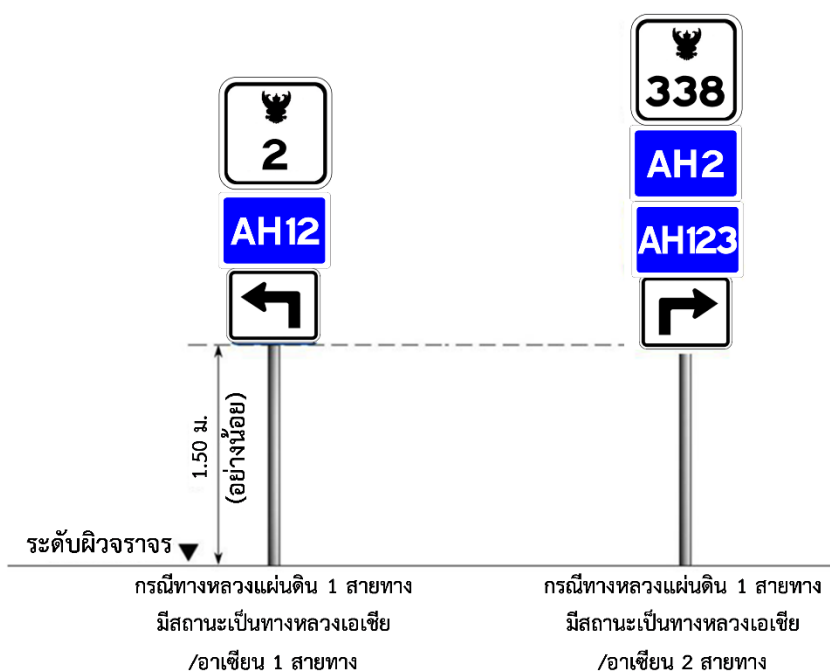

รูปที่ 4-2 ตัวอย่างการติดตั้งป้ายหมายเลขทางหลวงเอเชีย/อาเซียน ร่วมกับป้ายชุดทางหลวงเปลี่ยนทิศทาง



- 3) กรณีติดตั้งร่วมกับป้ายชุดทางหลวงระบุทิศทาง (Directional Assemblies) ป้ายชุดทางหลวงระบุทิศทาง (Directional Assemblies) คือป้ายชุดหมายเลขทางหลวงที่ติดตั้งบริเวณทางแยกที่ทางหลวงตัดกันหรือบรรจบกัน ประกอบด้วย ป้ายหมายเลขทางหลวงที่ตัดกันบริเวณทางแยก ป้ายทางหลวงเอเชีย/อาเซียน และป้ายระบุทิศทางซึ่งไปในทิศทางต่าง ๆ กัน ติดประกอบอยู่ด้านล่าง มีหลักการดังต่อไปนี้
- (1) ในกรณีทางหลวงแผ่นดิน 1 สายทาง สถานะเป็นทางหลวงเอเชีย/อาเซียน 1 หมายเลข ให้ติดตั้งป้ายทางหลวงไว้บน และต่อกับป้ายหมายเลขทางหลวงเอเชีย/อาเซียน และป้ายระบุทิศทาง (สีขาว) ไว้ด้านล่างมา ดังรูปที่ 4-3 (ซ้าย)
 - (2) ในกรณีทางหลวงแผ่นดิน 1 สายทาง มีสถานะเป็นทางหลวงเอเชีย/อาเซียน 2 สายทาง ให้ติดตั้งป้ายทางหลวงไว้ด้านบน และต่อกับป้ายหมายเลขทางหลวงเอเชีย/อาเซียน ซึ่งประกอบด้วยป้ายหมายเลขทางหลวงเอเชีย/อาเซียน ตามแนวดิ่งจากบนลงล่าง ทั้ง 2 หมายเลข โดยเรียงลำดับความสำคัญของป้ายหมายเลข และต่อกับป้ายระบุทิศทาง (สีขาว) ติดตั้งไว้อยู่ด้านล่างสุด ดังรูปที่ 4-3 (ขวา)

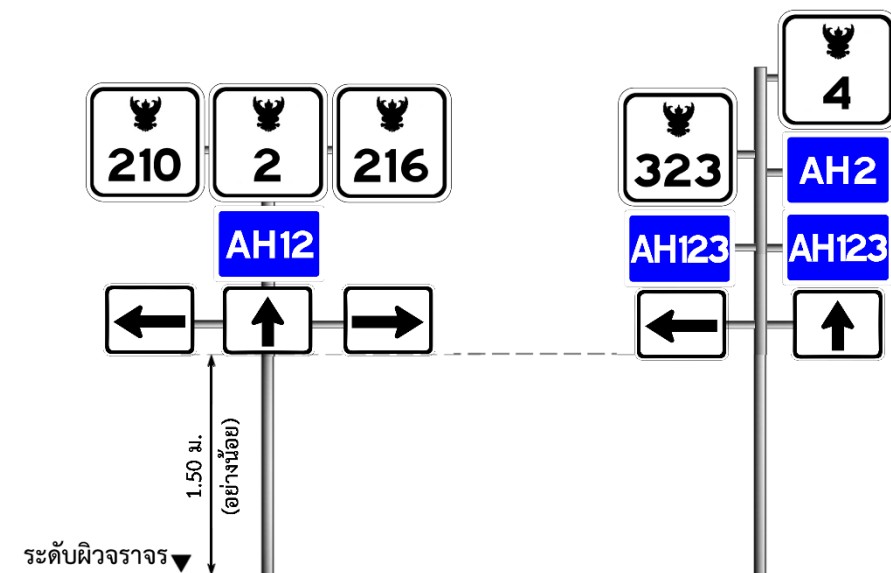

รูปที่ 4-3 ตัวอย่างการติดตั้งป้ายหมายเลขทางหลวงเอเชีย/อาเซียน ร่วมกับป้ายชุดทางหลวงระบุทิศทาง

4.10 ป้ายตำแหน่งทางข้าม (Pedestrian Crossing Signs) (น.6)

ป้ายตำแหน่งทางข้าม (น.6) มีลักษณะเป็นรูปสี่เหลี่ยมจัตุรัส พื้นป้ายสีน้ำเงิน เส้นขอบป้ายสีขาว บรรจุสัญลักษณ์เป็นรูปคนกำลังเดินข้ามทาง อยู่ภายในรูปสามเหลี่ยมด้านเท่าพื้นสีขาว โดยรายละเอียดของป้ายในตารางที่ 4-4

ใช้เพื่อแสดงให้ผู้ขับขี่และคนเดินเท้าทราบถึงตำแหน่งของเส้นข้ามทาง โดยทั่วไปสามารถติดตั้งบนทางหลวง

ในเมืองเมื่อมีจำนวนคนเดินข้ามมากกว่า 100 คน/ชม. ในขณะที่การจราจรทุกประเภทมีไม่น้อยกว่า 450 คัน/ชม.

ให้ติดตั้งป้ายใกล้กับแนวเส้นหยุดบนด้านใกล้กับทางม้าลาย โดยระยะติดตั้งป้ายตามแนวตั้งและตามแนวขวางให้เป็นไปตามมาตรฐานการติดตั้งป้าย (หัวข้อ 1.10 ในบทที่ 1) ในกรณีที่มีเกาะกลางหรือฉนวนกลาง ให้ติดตั้งที่เกาะหรือฉนวนกลางด้วย



น.6

ตารางที่ 4-4 มาตรฐานป้ายแสดงตำแหน่งของทางข้าม

กลุ่มที่	รหัส	สัดส่วน
1	น.6-60	60 x 60
2,3	น.6-75	75 x 75



4.11 ป้ายจุดกลับรถ (น.11)

ป้ายจุดกลับรถ (น.11) เป็นป้ายสี่เหลี่ยมผืนผ้ามีด้านยาวเป็นด้านตั้ง พื้นป้ายสีน้ำเงินเครื่องหมายกลับรถสีขาวและมีข้อความสีขาวว่า “จุดกลับรถ” สูง 5 ซม. อยู่ข้างล่าง โดยมีรายละเอียดของป้ายในตารางที่ 4-5

ป้ายจุดกลับรถ ให้ติดตั้งที่บริเวณทางแยกที่ได้รับอนุญาตให้รถสามารถกลับรถได้ในจังหวัดสัญญาณไฟเขียว หรือทางแยกต่างๆ ไป ที่อนุญาตให้รถสามารถกลับรถได้

ตำแหน่งการติดตั้งป้าย ให้ติดตั้งตรงบริเวณเกาะกลางที่แบ่งทิศทาง การจราจรก่อนถึงทางแยกโดยให้ขอบป้ายห่างจากหัวเกาะเข้ามา ในตำแหน่งที่เส้นหยุดที่รถต้องหยุด เพื่อรอเลี้ยวหรือรอสัญญาณไฟและ ให้ป้ายหันหน้าเข้าหาทิศทางจราจรในช่องที่ต้องการให้กลับรถได้ ส่วนระยะจากขอบป้ายด้านล่างถึงระดับผิวจราจรให้เป็นไปตามมาตรฐาน การติดตั้งป้าย (หัวข้อ 1.10.1 ของบทที่ 1)



น.11

ตารางที่ 4-5 มาตรฐานป้ายจุดกลับรถ

กลุ่มที่	รหัส	สัดส่วน
1,2	น.11-45	45 x 75
3	น.11-60	60 x 100

4.12 ป้ายทางตัน (น.9)

ป้ายทางตัน (น.9) มีลักษณะเป็นรูปสี่เหลี่ยมจัตุรัส พื้นป้ายสีน้ำเงิน เส้นขอบป้ายสีขาว บรรจุสัญลักษณ์เป็นรูปทางเดินรถสีขาวและทางปิด ขวางหน้าสีแดง โดยมีรายละเอียดของป้ายในตารางที่ 4-6

ใช้แนะนำให้ผู้ขับขี่ทราบว่าทางข้างหน้าเป็นทางตันไม่สามารถเดินรถต่อไป ได้ ให้ติดตั้งป้ายก่อนถึงทางเดินรถสิ้นสุดไม่น้อยกว่า 200 ม. และควรใช้ ร่วมกับป้ายแนะนำเส้นทาง

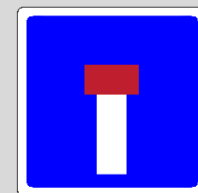

น.9

ตารางที่ 4-6 มาตรฐานป้ายทางตัน

กลุ่มที่	รหัส	สัดส่วน
1,2,3	น.9-90	90 x 90

4.13 ป้ายชุด

ป้ายชุด คือ ป้ายแนะนำที่ประกอบด้วย ป้ายหมายเลขทางหลวง โดยมีป้ายร่วมชุด ติดอยู่ข้างบนหรือข้างล่าง หรือทั้งข้างบนและข้างล่าง ตัวอย่างเช่น ป้ายชุดทางหลวงเดิม ป้ายชุดทางหลวงเข้าเมือง ป้ายชุดทางหลวงเลี่ยงเมือง ป้ายชุดทางหลวงเปลี่ยนทิศทาง และป้ายชุดระบุทิศทาง เป็นต้น โดยป้ายชุดแต่ละแบบมีความหมายตามป้ายร่วมชุดที่ใช้และวิธีที่นำมาประกอบ

ป้ายร่วมชุด หรือบางครั้งเรียกว่า ป้ายเสริม หรือ ป้ายแนะนำเสริม (นส.) แบ่งออกเป็น 2 ประเภท ดังนี้

- **ประเภทข้อความ** ตัวอย่างป้ายร่วมชุดประเภทนี้ ได้แก่ ป้ายเดิม ป้ายเข้าเมือง ป้ายเลี่ยงเมือง ซึ่งมีข้อความ “เดิม” “เข้าเมือง” “เลี่ยงเมือง” อยู่บนแผ่นป้าย
- **ประเภทลูกศร** ตัวอย่าง ป้ายร่วมชุด ประเภทนี้ได้แก่ ป้ายเปลี่ยนทิศทางไปทางซ้าย ป้ายเปลี่ยนทิศทางไปทางขวา ป้ายระบุทิศทาง ซึ่งป้ายเหล่านี้มีลูกศรหักเลี้ยวไปทางซ้ายหรือหักเลี้ยวไปทางขวา หรือชี้ไปในทิศทางต่าง ๆ กัน

การติดตั้งป้ายร่วมชุด หรือ ป้ายแนะนำเสริม ร่วมกับ ป้ายหมายเลขทางหลวง มี 2 วิธี ดังนี้

- **วิธีที่ 1** ให้ติด ป้ายร่วมชุด ประเภทข้อความ เหนือ ป้ายหมายเลขทางหลวง
- **วิธีที่ 2** ให้ติด ป้ายร่วมชุด ประเภทลูกศร ใต้ ป้ายหมายเลขทางหลวง

รูปแบบและลักษณะของป้ายร่วมชุด มี 2 แบบ ดังนี้

- **แบบที่ 1** ลักษณะเป็นรูปสี่เหลี่ยมผืนผ้า พื้นป้ายสีขาว เส้นขอบป้ายสีดำ บรรจุข้อความหรือเครื่องหมายลูกศรสีดำอยู่ภายใน ใช้ติดตั้งร่วมกับป้ายหมายเลขทางหลวงแผ่นดิน
- **แบบที่ 2** ลักษณะเป็นรูปสี่เหลี่ยมผืนผ้า พื้นป้ายสีน้ำเงิน เส้นขอบป้ายสีขาว บรรจุข้อความหรือเครื่องหมายลูกศรสีขาวอยู่ภายใน ใช้ติดตั้งร่วมกับป้ายหมายเลขทางหลวงเอเชีย/อาเซียน หรือป้ายทางหลวงพิเศษ



4.13.1 ป้ายชุดทางหลวงเดิม ป้ายชุดทางหลวงเข้าเมือง และป้ายชุดทางหลวงเลี้ยวเมือง

ป้ายชุดทางหลวงเดิม (น.21.1) ป้ายชุดทางหลวงเข้าเมือง (น.21.2) และป้ายชุดทางหลวงเลี้ยวเมือง (น.21.3) คือ ป้ายหมายเลขทางหลวง ซึ่งมีป้ายเดิม หรือป้ายเข้าเมือง หรือป้ายเลี้ยวเมือง ติดประกอบอยู่ด้านบน โดยมีขนาดป้ายและความสูงตัวอักษรตามตารางที่ 4-7

ป้ายเดิม ป้ายเข้าเมือง หรือป้ายเลี้ยวเมือง มีลักษณะเป็นรูปสี่เหลี่ยมผืนผ้า พื้นป้ายสีขาว เส้นขอบป้ายสีดำ บรรจุข้อความสีดำว่า “เดิม” “เข้าเมือง” หรือ “เลี้ยวเมือง” อยู่ภายในป้าย

ป้ายชุดทางหลวงเดิม หรือป้ายชุดทางหลวงเข้าเมือง หรือป้ายชุดทางหลวงเลี้ยวเมือง ใช้ในกรณีที่มีการสร้างแนวทางใหม่ขึ้นมา และยังคงใช้หมายเลขทางหลวงเดียวกับทางหลวงเดิม หรือที่มีการก่อสร้างทางแนวใหม่เป็นทางเลี้ยวเมือง จำเป็นจะต้องใช้ป้ายชุดเหล่านี้เพื่อแยกแยะเส้นทางสายเดิม เส้นทางเข้าเมือง เส้นทางเลี้ยวเมือง ให้ชัดเจน หลักการติดตั้งเป็นเช่นเดียวกับการติดตั้ง ป้ายหมายเลขทางหลวง

ป้ายชุดทางหลวงเดิม ใช้เพื่อระบุทิศทางสายเดิมที่ไม่ได้เน้นการไปสู่เมือง หรือชุมชนขนาดใหญ่ ส่วนมากจะเป็นเส้นทางที่ด้อยความสำคัญเมื่อได้มีการก่อสร้างแนวทางใหม่ขึ้นมา

ป้ายชุดทางหลวงเข้าเมือง และป้ายชุดทางหลวงเลี้ยวเมือง ใช้เพื่อเน้นเส้นทางหลวงที่เข้าสู่ตัวเมืองและทางหลวงที่เลี้ยวตัวเมือง ซึ่งอาจมีหมายเลขทางหลวงเดียวกันหรือแตกต่างกันก็ได้

เดิม



4

น.21.1

เข้าเมือง



3

น.21.2

เลี้ยวเมือง



3

น.21.3

ตารางที่ 4-7 มาตรฐานป้ายร่วมชุดหรือป้ายเสริม (ป้ายเดิม ป้ายเข้าเมือง และป้ายเลี้ยงเมือง)

กลุ่มที่	รหัส	สัดส่วน	ความสูงและชุดอักษรไทย
1	น.21.1 – 30	40 x 30	10.0 ก
	น.21.2 – 30	60 x 30	10.0 ก
	น.21.3 – 30	60 x 30	10.0 ข
2	น.21.1 – 35	50 x 35	12.5 ก
	น.21.2 – 35	75 x 35	12.5 ก
	น.21.3 – 35	75 x 35	12.5 ข
3	น.21.1 – 45	60 x 45	15.0 ก
	น.21.2 – 45	90 x 45	15.0 ก
	น.21.3 – 45	90 x 45	15.0 ข

4.13.2 ป้ายชุดทางหลวงเปลี่ยนทิศทาง (Route Turn Assemblies)

ป้ายชุดทางหลวงเปลี่ยนทิศทาง (น.22) คือ ป้ายหมายเลขทางหลวง ซึ่งมีป้ายเปลี่ยนทิศทางไปทางซ้าย หรือป้ายเปลี่ยนทิศทางไปทางขวา (นส.1-นส.4) ติดประกอบอยู่ด้านล่าง (รูปที่ 4-4)

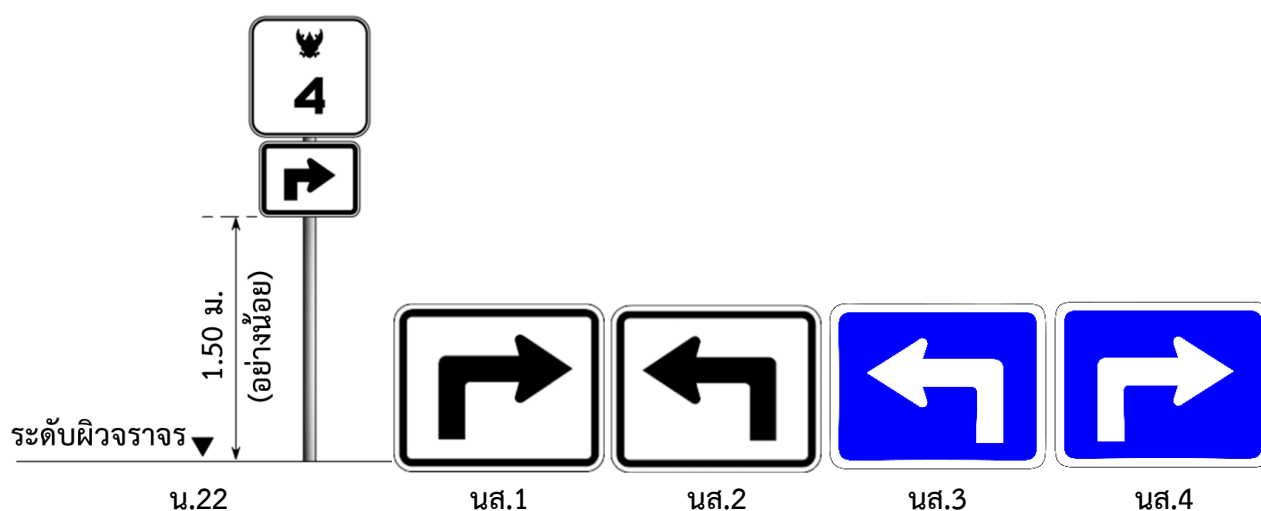

รูปที่ 4-4 ตัวอย่างป้ายชุดทางหลวงเปลี่ยนทิศทาง และป้ายร่วมชุดเปลี่ยนทิศทางไปทางซ้ายหรือไปทางขวา



ป้ายเปลี่ยนทิศทางไปทางซ้ายหรือป้ายเปลี่ยนทิศทางไปทางขวา มีลักษณะเป็นรูปสี่เหลี่ยมผืนผ้า บรรจุเครื่องหมายลูกศรหักเลี้ยวไปทางซ้ายหรือทางขวา โดยสีของพื้นป้าย เส้นขอบป้าย และลูกศร ต้องสอดคล้องกับสีของป้ายหมายเลขทางหลวง ที่จะเข้าร่วมชุด ป้ายชุดทางหลวงเปลี่ยนทิศทาง ใช้แนะนำให้ผู้ขับขี่ทราบล่วงหน้าถึงการเปลี่ยนทิศทางของทางหลวงแผ่นดินที่ทางแยกระดับเดียวกันข้างหน้าให้ติดตั้งป้ายชุดนี้ระหว่างป้ายเตือนทางแยก และป้ายบอกจุดหมายปลายทาง โดยให้ป้ายแต่ละชุดอยู่ห่างกันไม่น้อยกว่า 60 ม. ป้ายร่วมชุดที่ใช้ประกอบ ป้ายชุดทางหลวงเปลี่ยนทิศทาง มีรายละเอียดดังแสดงในตารางที่ 4-8

ตารางที่ 4-8 มาตรฐานป้ายร่วมชุดหรือป้ายเสริม
(ป้ายเปลี่ยนทิศทางไปทางซ้าย และป้ายเปลี่ยนทิศทางไปทางขวา)

กลุ่มที่	รหัส	สัดส่วน
ในเมือง	นส.1-30 ถึง นส.4-30	40 x 30
1	นส.1-40 ถึง นส.4-40	50 x 40
2	นส.1-50 ถึง นส.4-50	65 x 50
3	นส.1-60 ถึง นส.4-60	75 x 60

4.13.3 ป้ายชุดระบุทิศทาง

ป้ายชุดระบุทิศทาง (น.23) คือ ป้ายหมายเลขทางหลวง ซึ่งมีป้ายระบุทิศทางที่มีลูกศรชี้ไปในทิศต่าง ๆ ติดประกอบอยู่ด้านล่าง (รูปที่ 4-5)

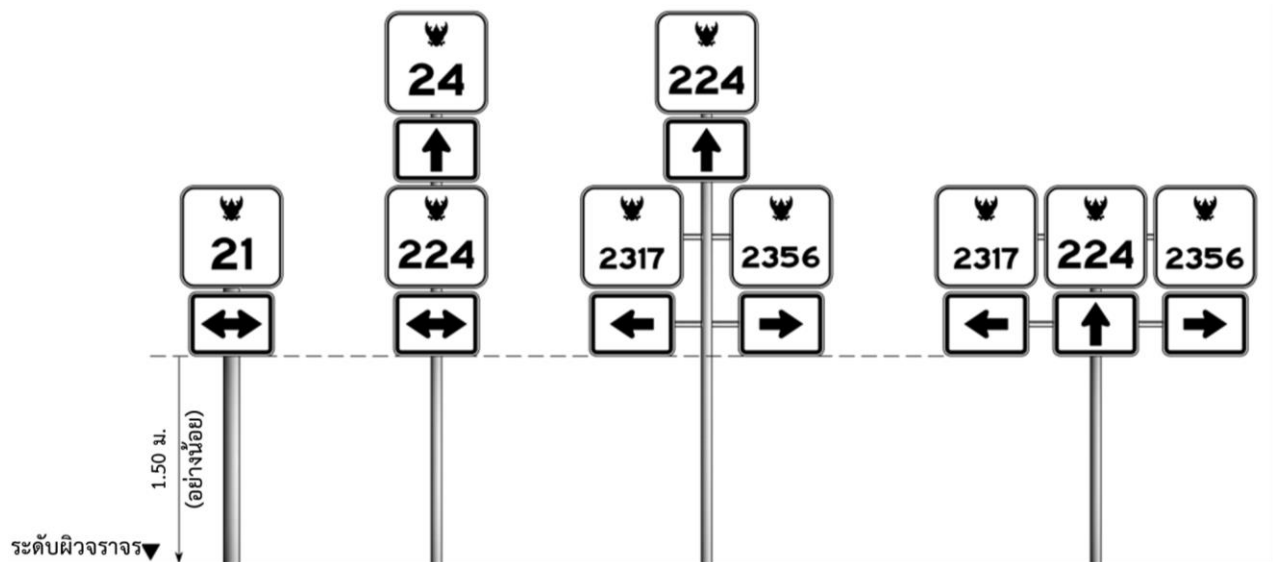

รูปที่ 4-5 ตัวอย่างป้ายชุดระบุทิศทาง (น.23)

ป้ายระบุทิศทาง (นส.5 – นส.14) สำหรับทางหลวงทั่วไป มีลักษณะเป็นรูปสี่เหลี่ยมผืนผ้า พื้นป้ายสีขาว เส้นขอบป้ายสีดำ บรรจุเครื่องหมายลูกศรสีดำ ชี้ไปในทิศทางต่าง ๆ ส่วนป้ายระบุทิศทาง (นส.15 – นส.24) พื้นป้ายจะเป็นสีน้ำเงิน เส้นขอบป้ายและลูกศรเป็นสีขาว ใช้สำหรับติดตั้งใต้ป้ายทางหลวงพิเศษ โดยมีรายละเอียดดังแสดงในรูปที่ 4-6 และตารางที่ 4-9

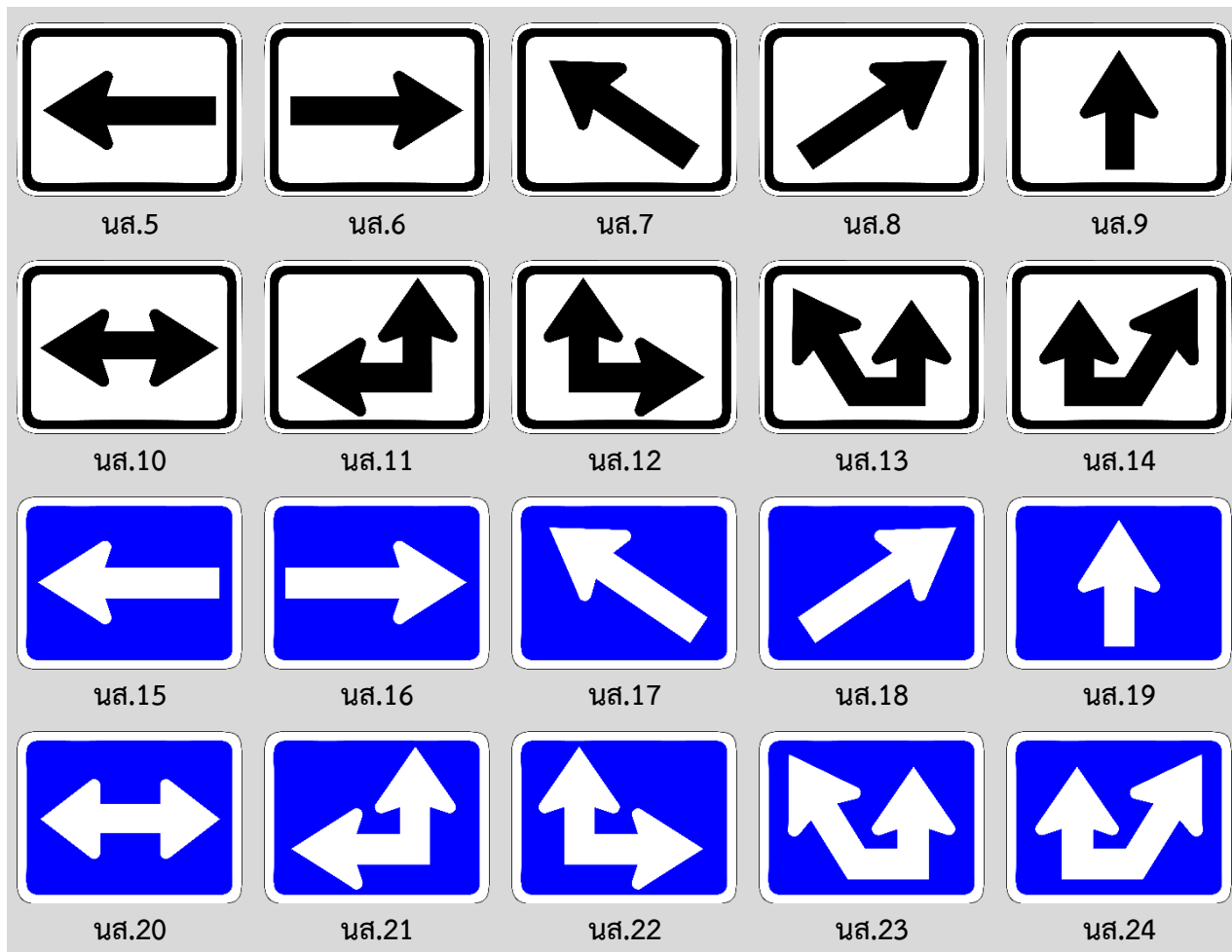

รูปที่ 4-6 ป้ายเสริม นส.5-นส.14 สำหรับทางหลวงทั่วไป และ นส.15-นส.24 สำหรับทางหลวงพิเศษ

ตารางที่ 4-9 มาตรฐานป้ายร่วมชุดหรือป้ายเสริม (ป้ายระบุทิศทาง)

กลุ่มที่	รหัส	สัดส่วน
ในเมือง	นส.5-30 ถึง นส.24-30	40 x 30
1	นส.5-40 ถึง นส.24-40	50 x 40
2	นส.5-50 ถึง นส.24-50	65 x 50
3	นส.5-60 ถึง นส.24-60	75 x 60



ป้ายชุดระบุทิศทาง ใช้ติดตั้งที่บริเวณทางแยกที่ทางหลวงตัดกัน หรือบรรจบกัน ในกรณีที่ทางหลวงผ่านเข้าไปในเมือง ให้พิจารณาติดตั้งที่ทางแยกสำคัญ ๆ การติดตั้งป้ายชุดระบุทิศทาง ให้ติดตั้งดังนี้

- 1) ด้านทางเอก ที่ไม่มีป้ายหยุด หรือป้ายให้ทาง ให้ติดตั้งป้ายชุดนี้ก่อนถึงทางแยก โดยให้อยู่ก่อนจุดเริ่มโค้งไม่น้อยกว่า 3 ม. และไม่มากกว่า 5 ม.
- 2) ด้านทางโท ที่มีป้ายหยุด หรือป้ายให้ทาง ให้ติดตั้งป้ายชุดนี้เลยทางแยกออกไป โดยให้ห่างจากขอบผิวจราจรทางตัดขวางด้านไกลทางแยกไม่น้อยกว่า 6 ม. และไม่มากกว่า 9 ม. กรณีของสามแยกให้ติดตั้งป้ายชุดระบุทิศทาง ข้างป้ายแนะนำบอกจุดหมายปลายทาง ชุดเลยทางแยก

การติดตั้งป้ายชุดระบุทิศทางหลายชุดบนสถานที่ติดตั้งเดียวกัน ให้ถือหลักปฏิบัติดังต่อไปนี้

ก. ในแนวนอน ให้ถือลำดับการติดตั้งจากซ้ายไปขวา ดังนี้

- 1) ป้ายชุดที่ใช้ป้ายร่วมชุด นส.5
- 2) ป้ายชุดที่ใช้ป้ายร่วมชุด นส.11
- 3) ป้ายชุดที่ใช้ป้ายร่วมชุด นส.10
- 4) ป้ายชุดที่ใช้ป้ายร่วมชุด นส.7
- 5) ป้ายชุดที่ใช้ป้ายร่วมชุด นส.13
- 6) ป้ายชุดที่ใช้ป้ายร่วมชุด นส.9
- 7) ป้ายชุดที่ใช้ป้ายร่วมชุด นส.14
- 8) ป้ายชุดที่ใช้ป้ายร่วมชุด นส.12
- 9) ป้ายชุดที่ใช้ป้ายร่วมชุด นส.8
- 10) ป้ายชุดที่ใช้ป้ายร่วมชุด นส.6



นส.5



นส.6



นส.7



นส.8



นส.9



นส.10



นส.11



นส.12



นส.13



นส.14

ข. ในแนวดิ่ง ให้ถือลำดับการติดตั้งจากบนลงล่าง ดังนี้

- 1) ป้ายชุดที่ใช้ป้ายร่วมชุด นส.9
- 2) ป้ายชุดที่ใช้ป้ายร่วมชุด นส.7
- 3) ป้ายชุดที่ใช้ป้ายร่วมชุด นส.13
- 4) ป้ายชุดที่ใช้ป้ายร่วมชุด นส.11
- 5) ป้ายชุดที่ใช้ป้ายร่วมชุด นส.8
- 6) ป้ายชุดที่ใช้ป้ายร่วมชุด นส.14
- 7) ป้ายชุดที่ใช้ป้ายร่วมชุด นส.12
- 8) ป้ายชุดที่ใช้ป้ายร่วมชุด นส.5
- 9) ป้ายชุดที่ใช้ป้ายร่วมชุด นส.10
- 10) ป้ายชุดที่ใช้ป้ายร่วมชุด นส.6

นอกจากนี้ ป้ายระบุทิศทาง (นส.5-นส.24) อาจจะใช้ติดตั้งใต้ป้ายห้ามจอด (บ.29) เพื่อแสดงเขตห้ามจอดรถก็ได้

4.14 ป้ายบอกจุดหมายปลายทาง

4.14.1 ลักษณะป้าย

ป้ายบอกจุดหมายปลายทาง (น.2) มีลักษณะเป็นรูปสี่เหลี่ยมผืนผ้า พื้นป้ายสีขาว เส้นขอบป้ายสีดำ ตัวอักษร ตัวเลข และเครื่องหมายลูกศรสีดำ บรรจุข้อความ ซึ่งระบุถึงจุดหมายปลายทางนั้น ๆ ประกอบในป้าย อาจจะมีระบุป้ายหมายเลขทางหลวงและ/หรือบอกระยะทางถึงจุดหมายปลายทางด้วยก็ได้ และขนาดของป้ายดังแสดงในตารางที่ 4-10



บ.29

นส.5

นส.6

นส.7

นส.8

นส.9

นส.10

นส.11

นส.12

นส.13

นส.14



ตารางที่ 4-10 มาตรฐานป้ายบอกจุดหมายปลายทาง

ก. ป้ายบอกจุดหมายปลายทางที่ใช้ภาษาไทยอย่างเดียว

กลุ่มที่	รหัส	สัดส่วน	ความสูงของพยัญชนะ
1,2	น.2-60	210 (อย่างน้อย) x 60	20
3	น.2-75	240 (อย่างน้อย) x 75	25

ข. ป้ายบอกจุดหมายปลายทางที่ใช้ทั้งภาษาไทยและภาษาอังกฤษ

กลุ่มที่	รหัส	สัดส่วน	ความสูงของพยัญชนะ	
			ไทย	อังกฤษ
1,2	น.2-75	210 (อย่างน้อย) x 75	20	10.0 D
3	น.2-90	240 (อย่างน้อย) x 90	25	12.5 D

โดยทั่วไปให้ใช้เครื่องหมายลูกศร ชี้ตรงไป หรือ ชี้ซ้าย หรือ ชี้ขวา เพื่อบอกทิศทางการไปสู่จุดหมายปลายทางที่อยู่ข้างหน้า หรือทางซ้าย หรือ ทางขวา ของสถานที่ติดตั้งป้าย ในกรณีจำเป็นอาจใช้เครื่องหมายลูกศร เอียงทำมุมกับป้ายเล็กน้อยเพื่อให้สอดคล้องกับทิศทางที่แท้จริงก็ได้

ตำแหน่งการวางลูกศรบนแผ่นป้ายเป็นดังนี้

- 1) ลูกศรที่ชี้ตรงไป ให้อยู่ทางด้านขวาของป้าย
- 2) ลูกศรที่ชี้ไปทางซ้าย ให้อยู่ทางด้านซ้ายของป้าย
- 3) ลูกศรที่ชี้ไปทางขวา ให้อยู่ทางด้านขวาของป้าย
- 4) ในกรณีที่ติดตั้งป้ายที่มีลูกศรชี้ตรงไปคู่กับป้ายที่มีลูกศรที่ชี้ไปทางขวา ให้เปลี่ยนตำแหน่งการวางลูกศรที่ชี้ตรงไป ให้อยู่ทางด้านซ้ายของป้าย

ป้ายบอกจุดหมายปลายทางไปยังแหล่งท่องเที่ยว อาจพิจารณาใช้แบบที่ บอกระยะทางไปยังจุดหมายปลายทางเพื่อให้ผู้ใช้ทางมีโอกาสตัดสินใจแวะ สถานที่ท่องเที่ยวได้ แต่อย่างไรก็ตามตำแหน่งที่ติดตั้งป้ายแห่งเดียวกันต้องใช้ป้ายแบบเดียวกัน



จุดหมายปลายทางบนแผ่นป้ายโดยทั่วไประบุเฉพาะชื่อ จังหวัด อำเภอ และสถานที่สำคัญเท่านั้น ในบางกรณีอาจใช้ชื่อของหมู่บ้านหรือตำบลก็ได้ แต่ทั้งนี้ต้องได้รับการพิจารณาอย่างรอบคอบแล้ว ชื่อต่าง ๆ บนป้ายบอกจุดหมายปลายทาง ให้ใช้หลักเกณฑ์ดังต่อไปนี้

- 1) ชื่อจังหวัด ให้ระบุเฉพาะชื่อจังหวัด เช่น “ตาก” “สุโขทัย” “สงขลา” “สระบุรี” ฯลฯ
- 2) ชื่ออำเภอ ให้ใช้ตัวอักษร “อ.” นำหน้าชื่ออำเภอนั้น ๆ เช่น “อ.สูงเนิน” “อ.ลี้” “อ.วังน้อย” ฯลฯ เฉพาะป้ายข้างทางบนทางหลวงแผ่นดินเท่านั้น ในกรณีทางหลวงพิเศษ ไม่ต้องใช้อักษร “อ.” นำหน้า
- 3) ชื่อของหมู่บ้าน ให้ใช้ตัวอักษร “บ.” นำหน้าชื่อหมู่บ้านนั้น ๆ เช่น “บ.คอกควาย” “บ.สุ่มเส้า” “บ.ฝ่อน” ฯลฯ
- 4) จุดควบคุม (Control Points) ที่เป็นทางแยกระหว่างทางหลวงสองสายตัดกัน หรือบรรจบกัน หรือทางแยกต่างระดับ ให้ระบุเฉพาะชื่อตำบลหรือหมู่บ้าน เช่น “ฉิมพลี” “บางควาย” “มาบเอียง” ฯลฯ
- 5) สถานีรถไฟ สถานีขนส่ง สนามบิน ท่าเรือ โดยทั่วไปไม่ต้องใส่ชื่อเฉพาะ ให้ใช้คำว่า “สถานีรถไฟ” “สถานีขนส่ง” “สนามบิน” หรือ “ท่าเรือ” เท่านั้น ยกเว้นในบางกรณีที่มีสถานที่แบบเดียวกันหลายแห่งอยู่ใกล้กัน หรืออยู่ในเส้นทางเดียวกัน อาจพิจารณาใช้ชื่อเต็มของสถานที่นั้น
 ในกรณีจังหวัดที่มีสนามบินมากกว่า 1 แห่ง ให้ระบุชื่อสนามบินทั้งภาษาไทย และภาษาอังกฤษประกอบกับป้ายสัญลักษณ์ด้วย โดยชื่อภาษาไทยอาจใช้คำย่อได้ แต่ชื่อภาษาอังกฤษต้องใช้ชื่อเต็มเท่านั้น
- 6) ชื่อสถานที่อื่น ๆ เช่น ภูเขา แม่น้ำ วัด เขื่อน อ่างเก็บน้ำ สถานที่ท่องเที่ยว สถานที่ทางประวัติศาสตร์ ให้ระบุชื่อสถานที่นั้น ๆ
- 7) ในกรณีที่ชื่อเต็มมีความยาวมาก หรือไม่สอดคล้องกับป้ายแนะนำอื่น ๆ ที่ติดตั้งในที่เดียวกัน ให้พิจารณาย่อคำให้สั้นลง โดยที่คำย่อบนแผ่นป้ายจะต้องเป็นคำที่คนทั่วไปเข้าใจได้ เช่น “พระนครศรีอยุธยา” ย่อเป็น “อยุธยา” หรือ “กรุงเทพมหานคร” ย่อเป็น “กรุงเทพ”



บนทางหลวงแผ่นดินสายหลัก ทางหลวงแผ่นดินสายรอง ทางหลวงที่เป็นส่วนหนึ่งของทางหลวงเอเชียและอาเซียน ทางหลวงที่มีความสำคัญต่อการเดินทางท่องเที่ยวของชาวต่างประเทศเป็นจำนวนมาก ให้ใช้ภาษาอังกฤษระบุชื่อของจุดหมายปลายทางนั้น ๆ ด้วยหลักเกณฑ์การใช้ภาษาอังกฤษ ดังที่ได้กล่าวไว้ในหัวข้อ 4.5 เรื่องตัวอักษรและตัวเลข

4.14.2 การติดตั้งป้าย

ควรติดตั้งป้ายบอกจุดหมายปลายทางในบริเวณดังต่อไปนี้

- 1) ทางแยกระหว่างทางหลวงของกรมทางหลวงตัดผ่านหรือบรรจบกัน
- 2) ทางแยกระหว่างทางหลวงอื่นตัดกับทางหลวงของกรมทางหลวง

ให้พิจารณาติดตั้งป้ายบอกจุดหมายปลายทางเฉพาะในกรณีที่เหมาะสมเท่านั้น บนทางหลวงนอกเมือง ให้ติดตั้งป้ายบอกจุดหมายปลายทางก่อนถึงจุดเริ่มต้นโค้งของผิวจราจรใกล้ทางแยกระหว่าง 100-150 ม. สำหรับบนทางหลวงในเมือง ระยะติดตั้งอาจลดลงได้ตามความเหมาะสม ระยะติดตั้งป้ายตามแนวตั้งและตามแนวขวางของป้ายบอกจุดหมายปลายทางให้ใช้หลักการทั่วไปของการติดตั้งป้ายจราจร (หัวข้อ 1.10 บทที่ 1)

4.14.3 หลักเกณฑ์การใช้โดยทั่วไป

- 1) โดยทั่วไปไม่ควรแสดงชื่อจุดหมายปลายทางเกิน 4 ชื่อ ในตำแหน่งติดตั้งเดียวกัน โดยเรียงลำดับให้ป้ายบอกจุดหมายปลายทางตรงไป อยู่บนสุด ถัดลงมาเป็นจุดหมายปลายทางที่อยู่ทางซ้าย ล่างสุดเป็นจุดหมายปลายทางที่อยู่ทางขวา
- 2) ชื่อที่ปรากฏบนป้ายบอกจุดหมายปลายทางเดียวกันตามทางแยกต่าง ๆ จะต้องเป็นชื่อเดียวกันตลอด
- 3) ชื่อจุดหมายปลายทางที่ใช้บนแผ่นป้ายแต่ละทิศทาง ต้องเป็นจุดหมายปลายทางที่สำคัญที่สุดของทิศทางนั้น ถ้ามีเมืองสำคัญเท่า ๆ กันหลายแห่งในทิศทางเดียวกัน ก็ให้ใช้ชื่อจุดหมายปลายทางที่ใกล้กว่า
- 4) ในกรณีที่มีความจำเป็นต้องแนะนำหรือระบุถึงจุดหมายปลายทางมากกว่า 1 แห่ง ซึ่งไปในทิศทางเดียวกันบนแผ่นป้ายเดียวกัน ให้ชื่อของเมืองที่อยู่ใกล้กว่าอยู่เหนือชื่อของเมืองอีกแห่งหนึ่งซึ่งอยู่ไกลออกไปและให้ใช้ลูกศรเพียงอันเดียวร่วมกัน





- 5) ในกรณีที่ป้ายบอกจุดหมายปลายทางมิได้ระบุถึงเมืองหรือสถานที่สำคัญข้างหน้า จะต้องใช้ชื่อจุดหมายปลายทางเมืองที่สำคัญข้างหน้า ในป้ายบอกระยะทาง (Distance Signs) ติดตั้งเมื่อเลยทางแยกไปแล้ว ทุกแห่งเพื่อแนะนำผู้ขับขี่ให้ทราบถึงเมืองหรือสถานที่สำคัญข้างหน้า
- 6) ไม่ควรใช้ป้ายบอกจุดหมายปลายทางบ่อยครั้งสำหรับปลายทางที่ยังมีทิศตรงต่อไปข้างหน้า เว้นแต่ทางหลวงที่จะนำไปสู่จุดหมายปลายทางที่สำคัญข้างหน้ายังอยู่อีกไกล ผ่านอีกหลายทางแยกที่อาจก่อให้เกิดความสับสนได้ โดยให้พิจารณาติดตั้งป้ายบอกจุดหมายปลายทางที่สำคัญข้างหน้าเมื่อเป็นทางแยกใหญ่ ๆ ที่สำคัญเท่านั้น
- 7) ชื่อจุดหมายปลายทางที่ใช้บนแผ่นป้ายต้องเป็นจุดหมายปลายทางที่สำคัญที่สุดของทิศทางนั้น โดยจะใช้จุดควบคุม (Control Points) ที่กรมทางหลวงกำหนด ซึ่งประกอบด้วย จุดควบคุมหลัก จุดควบคุมรอง และจุดควบคุมย่อย เป็นเป้าหมายสำหรับการเดินทางต่อเนื่องไปจนถึงจุดหมายปลายทาง
- 8) แม้ว่าขนาดของป้ายบอกจุดหมายปลายทางจะขึ้นอยู่กับความสูงและลักษณะของตัวอักษรที่ใช้ในป้าย แต่เพื่อความเป็นระเบียบ ป้ายบอกจุดหมายปลายทางที่ติดตั้งบนสถานที่เดียวกันต้องมีความยาวเท่ากัน
- 9) ให้ใช้ตัวอักษรไทยสูง 25 ซม. สำหรับป้ายบอกจุดหมายปลายทางบนทางหลวงแผ่นดินสายหลักและบริเวณทางแยกที่สับสน และให้ใช้ตัวอักษรไทยสูง 20 ซม. สำหรับป้ายบอกจุดหมายปลายทางบนทางหลวงแผ่นดินสายรอง หรือทางหลวงที่มีความสำคัญรองมา
- 10) กรณีเส้นทางที่ไปสู่จุดหมายปลายทางมิได้หลายเส้นทางและมีเส้นทางที่เป็นเส้นทางที่สะดวกกว่าอย่างชัดเจน ให้พิจารณาติดตั้งป้ายบอกทางเสริมบนทางหลวงที่เป็นเส้นทางที่สะดวกกว่าเพิ่มเติมด้วย
- 11) ให้ติดตั้งป้ายบอกระยะทาง “กรุงเทพมหานคร” หรือ “กรุงเทพ” บนทางหลวงทุกเส้นทางที่มุ่งหน้าเข้าสู่กรุงเทพมหานครที่ระยะ 200 กม. ห่างจากกรุงเทพมหานคร และทุก ๆ ระยะ 50 กม.
- 12) ให้ติดตั้งป้ายบอกจุดหมายปลายทางที่เป็นตัวเมืองของจังหวัดนั้น ๆ บนทางหลวงที่ออกจากสนามบินและมุ่งหน้าเข้าตัวเมืองที่ระยะ ไม่น้อยกว่า 5 กม. จากสนามบิน



4.15 ป้ายบอกระยะทาง

4.15.1 ลักษณะป้าย

ป้ายบอกระยะทาง (น.4) มีลักษณะเป็นรูปสี่เหลี่ยมผืนผ้า พื้นป้ายสีขาว เส้นขอบป้ายและตัวเลขสีดำ บรรจุข้อความถึงจุดหมายปลายทางและระยะทางเป็นตัวเลข แสดงจำนวนกิโลเมตรไปสู่จุดหมายปลายทางนั้น ๆ และขนาดของป้ายดังแสดงในตารางที่ 4-11

ป้ายบอกระยะทางเป็นป้ายแนะนำที่ให้ข้อมูลเกี่ยวกับระยะทางไปสู่จุดหมายปลายทาง อีกทั้งยังใช้เป็นป้ายยืนยันเส้นทางการเดินทาง (Confirmatory Signs) เพื่อให้ผู้ใช้ทางมั่นใจการเลือกเส้นทางหลังจากขับผ่านหรือเลี้ยวออกจากทางแยก

การระบุชื่อของจุดหมายปลายทาง รวมทั้งการใช้ภาษาอังกฤษบนป้ายบอกระยะทาง ให้ใช้หลักการเดียวกับการระบุชื่อของจุดหมายปลายทางบนป้ายบอกจุดหมายปลายทางตามข้อ 4.14.1

ตัวเลขแสดงจำนวนกิโลเมตรให้อยู่ด้านหลังจุดหมายปลายทางทุกกรณี ระยะทางที่ระบุบนป้ายให้วัดไปถึงจุดอ้างอิงภายในเมือง หรือสถานที่นั้น และให้แสดงตัวเลขจำนวนเต็มของกิโลเมตร ถ้าเกินครึ่งให้ปัดขึ้น ถ้าต่ำกว่าให้ปัดลง ในกรณีที่ใช้ภาษาอังกฤษบนป้ายบอกระยะทาง ให้ใช้ตัวเลขเพียงค่าเดียวต่อจุดหมายปลายทาง 1 แห่ง



น.4

ตารางที่ 4-11 มาตรฐานป้ายบอกระยะทาง

ก. ป้ายบอกระยะทางที่ใช้ภาษาไทยอย่างเดียว

กลุ่มที่	รหัส	สัดส่วน	ความสูงของ พยัญชนะ	ความสูงของ ตัวเลขชุด E
1,2	น.4-60	180 (อย่างน้อย) x 60	20	20
3	น.4-75	180 (อย่างน้อย) x 75	25	25

ข. ป้ายบอกระยะทางที่ใช้ภาษาไทยและภาษาอังกฤษ

กลุ่มที่	รหัส	สัดส่วน	ความสูงของพยัญชนะ		ความสูงของ ตัวเลขชุด E
			ไทย	อังกฤษ	
1,2	น.4-75	180 (อย่างน้อย) x 75	20	10	20
3	น.4-90	180 (อย่างน้อย) x 90	25	12.5	25

หมายเหตุ * การเพิ่มขนาดความยาวของป้าย ให้เพิ่มครั้งละ 5 ซม.



4.15.2 การติดตั้งป้าย

การติดตั้งป้ายบอกระยะทางให้ใช้หลักการดังต่อไปนี้

- 1) จุดที่ทางหลวงเริ่มออกนอกเขตเทศบาล เขตสุขาภิบาล หรือจุดเริ่มต้นทางหลวง ให้ติดตั้งป้ายเลยจากจุดนั้นในระยะทางไม่เกินกว่า 200 ม.
- 2) เลยทางแยกที่มีป้ายบอกจุดหมายปลายทาง ให้ติดตั้งป้ายบอกระยะทางเลยจากจุดติดตั้งป้ายหมายเลขทางหลวงออกไปอีกประมาณ 100-150 ม. ยกเว้นในกรณีเป็นย่านชุมชน ระยะติดตั้งอาจจะลดลงได้ตามความเหมาะสม แต่ต้องไม่น้อยกว่า 60 ม.
- 3) ให้ติดตั้งป้ายบอกระยะทางเพิ่มจากข้อ 1 และ ข้อ 2 ทุกๆ 15 กม. แต่ในกรณีที่มีระยะทางไม่ลงตัว ให้จัดระยะห่างของป้ายช่วงที่มีเศษใหม่ โดยให้ระยะระหว่างป้ายห่างกันไม่น้อยกว่า 10 กม. และไม่เกิน 20 กม.
- 4) ระยะติดตั้งป้ายตามแนวตั้งและตามแนวขวางของป้ายบอกระยะทางให้ใช้หลักการทั่วไปของการติดตั้งป้ายจราจร (หัวข้อ 1.10 บทที่ 1)

4.15.3 หลักเกณฑ์การใช้โดยทั่วไป

- 1) โดยทั่วไปให้ติดตั้งป้ายบอกระยะทางไม่เกิน 3 ชื่อ บนสถานที่ติดตั้งเดียวกัน โดยมีหลักการดังนี้
 - (1) ป้ายแรก (บนสุด) เป็นชื่อ จังหวัด อำเภอ ตำบล หมู่บ้าน หรือสถานที่สำคัญที่ใกล้ที่สุดข้างหน้า
 - (2) ป้ายที่สอง (ตรงกลาง) เป็นชื่อ จังหวัด อำเภอ ตำบล หมู่บ้านที่อยู่ไกลออกไป หรือ แยกออกไป ซึ่งผู้ขับรถส่วนใหญ่บนทางตอนนั้นต้องการจะเดินทางไปถึง
 - (3) ป้ายที่สาม (ล่างสุด) เป็นชื่อ จังหวัดที่สำคัญของภาค หรือเป็นจังหวัดที่เป็นชุมทาง มีทางหลวงแยกไปจังหวัดหรืออำเภอต่าง ๆ หรือเป็นเมืองหลักหรือจุดควบคุม (Control Points) ในการกำหนดจุดหมายปลายทางของการเดินทางบนโครงข่ายทางหลวง และให้คงชื่อนี้ไว้ในลักษณะเดิมตลอดระยะทางจนกว่าจะถึงจุดหมายปลายทางนั้นๆ
 - (4) ถ้าใช้ป้ายแผ่นเดียวสำหรับบอกระยะทางของจุดหมายปลายทาง 2 แห่งขึ้นไป จะต้องมีย่านสีดำขีดคั่นระหว่างชื่อของจุดหมายปลายทาง โดยมีความหนาเท่ากับความหนาของเส้นขอบป้าย



- 2) เมื่อผ่านทางแยกไปแล้ว ป้ายบอกระยะทางแห่งแรก จะต้องมีชื่อใดชื่อหนึ่งเหมือนกับชื่อในป้ายบอกจุดหมายปลายทางที่ทางแยกนั้นด้วย
- 3) แม้ว่าขนาดของป้ายบอกระยะทางจะขึ้นอยู่กับความสูงและลักษณะของตัวอักษรที่ใช้ในป้าย แต่เพื่อความเป็นระเบียบ ป้ายบอกระยะทางที่ติดตั้งบนสถานที่ติดตั้งเดียวกันจะต้องยาวเท่ากันทั้งหมด
- 4) ให้ใช้ตัวอักษรไทยสูง 25 ซม. สำหรับป้ายบอกระยะทางบนทางหลวงแผ่นดินสายหลัก และให้ใช้ตัวอักษรไทยสูง 20 ซม. สำหรับป้ายบอกระยะทางบนทางหลวงแผ่นดินสายรอง และทางหลวงอื่น ๆ

4.16 ป้ายชี้ทางและป้ายชื่อถนน

4.16.1 ป้ายชี้ทาง (น.3)

ป้ายชี้ทาง (น.3) มีลักษณะเป็นรูปสี่เหลี่ยมผืนผ้า ที่มีด้านกว้างด้านหนึ่งทำมุมชี้ทิศไปทางซ้ายหรือทางขวา พื้นป้ายสีขาว เส้นขอบป้าย ตัวอักษรตัวเลข และเครื่องหมายลูกศรสีดำ (ทางหลวงพิเศษ ใช้พื้นป้ายสีเขียว เส้นขอบป้าย ตัวอักษร ตัวเลข และเครื่องหมายลูกศรสีขาว) บรรจุข้อความบอกถึงชื่อจุดหมายปลายทางที่อยู่ข้างหน้า ตามทิศทางที่ลูกศรชี้และรายละเอียดของป้ายในตารางที่ 4-12



น.3

ตารางที่ 4-12 มาตรฐานป้ายชี้ทาง (ป้ายชี้ทางที่ใช้ภาษาไทยอย่างเดียว)

กลุ่มที่	รหัส	สัดส่วน	ความสูงของพยัญชนะ
1,2,3	น.3-60	180 x 60	20

หมายเหตุ * การเพิ่มขนาดความยาวของป้าย ให้เพิ่มครั้งละ 5 ซม.



การติดตั้งป้ายชี้ทาง

กรณีที่ 1 ป้ายชี้ทางที่ทำหน้าที่เป็นป้ายเสริมของป้ายบอกจุดหมายปลายทางบนทางแยกที่สับสน เพื่อเน้นหรือระบุทิศทางให้ชัดเจนยิ่งขึ้น เพื่อให้ผู้ใช้ทางสามารถตัดสินใจเดินทางไปยังจุดหมายปลายทางที่ต้องการได้ถูกต้อง โดยให้พิจารณาการติดตั้งที่บริเวณดังนี้

- 1) ทางแยกที่สับสน มีเกาะแบ่งช่องหรือแบ่งทิศทางจราจร โดยเฉพาะอย่างยิ่งทางแยกที่มีบริเวณกว้าง
- 2) ทางแยกที่ผู้ใช้ทางอาจเลี้ยวผิดได้ เช่น ทางแยกที่มีถนนอื่นอยู่หลังป้ายบอกจุดหมายปลายทาง หรือทางแยกซึ่งผู้ใช้ทางมองไม่เห็นตำแหน่งที่ต้องเลี้ยวในระยะ 50 ม.

กรณีที่ 2 สำหรับทางแยกเล็กๆที่ไม่เข้าหลักเกณฑ์การติดตั้งป้ายบอกจุดหมายปลายทาง แต่มีความจำเป็นจะต้องบอกสถานที่สำคัญซึ่งแยกออกไปจากทางหลวงนั้น ให้พิจารณาติดตั้งป้ายชี้ทางที่บริเวณดังนี้ คือ

- 1) ทางแยกที่เข้าหมู่บ้าน หรือเข้าสถานที่สำคัญอื่น ๆ
- 2) ทางแยกที่มีทางหลวงประเภทอื่น ๆ ทางหลวงชนบทขนาดเล็ก ถนนชลประทาน ถนนเทศบาล หรือถนนสุขาภิบาล ตัดผ่านหรือบรรจบกับทางหลวง

ตำแหน่งการติดตั้งป้ายชี้ทาง

ให้ติดตั้งป้ายชี้ทางบริเวณทางแยกที่ตำแหน่ง ดังนี้คือ

- 1) ป้ายชี้ทางที่ชี้ไปทางซ้าย ให้ติดตั้งด้านใกล้ทางซ้าย ถ้ามีเกาะจัดช่องจราจรให้ติดตั้งตรงหัวเกาะ
- 2) ป้ายชี้ทางที่ชี้ไปทางขวา ให้ติดตั้งทางด้านใกล้ทางขวา



4.16.2 ป้ายชื่อถนน (น.29)

ป้ายชื่อถนน (น.29) มีลักษณะเป็นสี่เหลี่ยมผืนผ้า มีด้านข้างทั้งสองด้านตัดเป็นมุมชี้ไปทางซ้ายและทางขวา พื้นป้ายสีน้ำเงิน เส้นขอบป้ายตัวอักษร ตัวเลข และเครื่องหมายลูกศรสีขาว บรรจุข้อความระบุชื่อถนน (สีขาว) อยู่ภายใน และรายละเอียดของป้ายในตารางที่ 4-13

ป้ายชื่อถนน เป็นป้ายที่ระบุชื่อถนนที่ตัดผ่านหรือบรรจบกับทางหลวง ให้ใช้ป้ายชื่อถนน ดังนี้

- 1) ใช้แทนป้ายชี้ทาง ถ้าสามารถให้ข้อมูลในการเดินทางได้ดีกว่า
- 2) ใช้สำหรับถนนสายสำคัญ ที่เป็นจุดหมายปลายทางของคนจำนวนมาก

ถนนพหลโยธินสาย 2

น.29

ตารางที่ 4-13 มาตรฐานป้ายชื่อถนน (ป้ายชื่อถนนที่ใช้ภาษาไทยอย่างเดียว)

กลุ่มที่	รหัส	สัดส่วน	ความสูงของพยัญชนะ	หมายเหตุ
1,2,3	น.29-30	180 x 30	10	ถนนที่ติดกับทางหลวงทั่วไป
	น.29-45	180 x 45	15	ถนนที่เชื่อมกับทางหลวงพิเศษ

หมายเหตุ * การเพิ่มความยาวป้าย ให้เพิ่มครั้งละ 5 ซม.

บทที่ 5

ป้ายแนะนำสำหรับทางหลวงมาตรฐานสูง

บทที่ 5

ป้ายแนะนำสำหรับทางหลวงมาตรฐานสูง

5.1 วัตถุประสงค์ของป้ายจราจรบนทางหลวงมาตรฐานสูง

ป้ายแนะนำบนทางหลวงมาตรฐานสูง เป็นป้ายแนะนำสำหรับใช้บนทางหลวงที่มีมาตรฐานการออกแบบสูง ซึ่งจำเป็นต้องกำหนดระบบการติดตั้งที่มีประสิทธิภาพ เพื่อให้ผู้ขับขี่สามารถอ่านป้ายและปฏิบัติตามได้อย่างปลอดภัยขณะรถแล่นด้วยความเร็วสูง การใช้ป้ายจราจรมาตรฐานปกติในกรณีดังกล่าวอาจไม่สามารถสื่อสารความหมายหรือแนะนำให้ผู้ขับขี่เดินทางไปสู่จุดหมายปลายทางได้อย่างมีประสิทธิภาพหรือปลอดภัย จึงต้องออกแบบป้ายชนิดนี้ให้มีมาตรฐานสูงกว่าป้ายแนะนำทั่วไป ทั้งมีสีของป้ายที่มีลักษณะแตกต่างออกไป

ป้ายแนะนำบนทางหลวงมาตรฐานสูง จะต้องใช้ประโยชน์ในหน้าที่ต่าง ๆ ต่อไปนี้

- 1) ชี้ทิศทางไปยังจุดหมายปลายทาง หรือทางหลวง หรือถนน ที่บริเวณทางแยกหรือทางแยกต่างระดับ
- 2) แจ้งข่าวสารล่วงหน้าก่อนถึงทางแยกหรือทางแยกต่างระดับ
- 3) แนะนำผู้ใช้ทางให้ใช้ช่องจราจรที่เหมาะสมล่วงหน้าก่อนถึงบริเวณที่การจราจรเข้าร่วมกันหรือแยกออกจากกัน
- 4) ระบุทิศทางหรือเส้นทาง
- 5) แสดงระยะทางไปสู่จุดหมายปลายทาง
- 6) แสดงทางเข้าออกของสถานบริการผู้ใช้รถ
- 7) ให้ข่าวสารที่มีคุณค่าต่อผู้ใช้ทาง

5.2 ข้อกำหนดการใช้ป้ายจราจร

การติดตั้งป้ายแนะนำสำหรับทางหลวงมาตรฐานสูงควรคำนึงถึงประโยชน์ใช้สอย ความจำเป็น และความปลอดภัยเป็นหลัก โดยปกติจะใช้ป้ายประเภทนี้สำหรับติดตั้งบนทางหลวงพิเศษ อย่างไรก็ตาม การนำคุณสมบัติของป้ายมาประยุกต์ใช้กับทางหลวงประเภทอื่นก็สามารถทำได้เช่นกัน โดยประเภททางหลวงที่เหมาะสมในการติดตั้งป้ายมาตรฐานสูง มีดังนี้



- 1) ทางหลวงพิเศษตามกฎหมาย
- 2) ทางหลวงสัมปทาน
- 3) ทางแยกต่างระดับ
- 4) ทางหลวงแผ่นดิน ซึ่งมีรูปแบบและวัตถุประสงค์ที่ต้องการให้การจราจรบนทางสายหลักนั้นเคลื่อนที่ด้วยความเร็วสูง โดยมีรูปแบบที่มีการควบคุมทางเข้า-ออก มีทางขนานหรือทางบริการ
- 5) ทางหลวงแผ่นดินอื่น ๆ ที่มีคุณสมบัติเพียงพอในการติดตั้งป้ายมาตรฐานสูงประเภทแขวนสูง

5.3 การเลือกใช้ป้ายจราจรสำหรับทางหลวงมาตรฐานสูง

การกำหนดขนาดป้ายจราจรขึ้นอยู่กับความเหมาะสมของสภาพทางและการจราจรของแต่ละประเภททางหลวงนั้น ๆ ซึ่งเป็นหลักเกณฑ์ทางด้านวิศวกรรมจราจรอันเกี่ยวกับความเร็วของยานพาหนะ ปริมาณการจราจร ความกว้างของผิวทาง จำนวนช่องทางวิ่ง อย่างไรก็ตามบริเวณที่มีแนวโน้มการเกิดอันตราย เช่น ระยะการมองเห็นจำกัด (Limited Sight Distance) ความสับสนของทางแยก ตำแหน่งที่มีสถิติอุบัติเหตุสูง หรือตำแหน่งซึ่งมีป้ายอื่น ๆ เป็นจำนวนมาก จนอาจทำให้ผู้ขับขี่มองเห็นป้ายจราจรได้ไม่ชัดเจน ก็อาจจะพิจารณาเปลี่ยนไปใช้ป้ายจราจรที่มีขนาดใหญ่กว่าได้ตามความจำเป็น ความยาวของป้ายแนะนำเปลี่ยนแปลงได้ตามความยาวของข้อความ โดยคงขนาดความสูงของตัวอักษรตามเดิม

ตารางที่ 5-1 กลุ่มสภาพการจราจรสำหรับการเลือกใช้ขนาดป้ายจราจร

สภาพการจราจร	กลุ่มที่
1. ทั่วไป	3
2. ทางขนาน	
2.1 ทางขนาน 1 ช่องจราจร (ขั้วรถทิศทางเดียว)	1
2.2 ทางขนานมากกว่า 1 ช่องจราจร (ขั้วรถทิศทางเดียว)	2
2.3 ทางขนาน (ขั้วรถสวนทางกัน)	1

หมายเหตุ 1. สามารถเลือกใช้ป้ายใหญ่กว่าขนาดที่กำหนดไว้ในตารางได้ เมื่อมีเหตุอันควร โดยการเพิ่มขนาดตัวอักษรให้เหมาะสม

5.4 ประเภทของป้ายจราจรบนทางหลวงมาตรฐานสูง

ประเภทของป้ายจราจรแบ่งออกตามหน้าที่ได้ดังนี้

- 1) **ป้ายบังคับ** เป็นป้ายจราจรที่แสดงกฎจราจรเฉพาะที่นั้น ๆ เพื่อบังคับให้ผู้ใช้ทางปฏิบัติตามความหมายของเครื่องหมายจราจรที่ปรากฏอยู่บนป้ายจราจรนั้น ซึ่งมีผลบังคับตามกฎหมาย โดยผู้ใช้ทางต้องกระทำการเว้นการกระทำ หรือจำกัดการกระทำในบางประการหรือบางลักษณะตามป้ายจราจรนั้น ๆ
- 2) **ป้ายเตือน** เป็นป้ายจราจรที่ใช้เตือนผู้ใช้ทางทราบล่วงหน้าถึงลักษณะสภาพทาง หรือทางข้างหน้ากำลังจะมีการบังคับควบคุมการจราจรบางอย่างที่อาจก่อให้เกิดอันตรายหรืออุบัติเหตุขึ้นได้ เพื่อให้ผู้ใช้ทางเพิ่มความระมัดระวังในการขับขี่มากยิ่งขึ้น
- 3) **ป้ายแนะนำ** เป็นป้ายจราจรที่แนะนำให้ผู้ใช้ทางทราบข้อมูลอันเกี่ยวกับการเดินทาง การจราจร และการนำไปสู่จุดหมายปลายทาง เช่น เส้นทางที่จะใช้ ทิศทาง ระยะทาง สถานที่ รวมถึงข้อมูลอื่น ๆ เป็นต้น เพื่อประโยชน์ในการเดินทางได้ถูกต้อง สะดวก และปลอดภัย

สำหรับบพที่ 2 จะเป็นการอธิบายมาตรฐานของป้ายแนะนำสำหรับใช้บนทางหลวงมาตรฐานสูง โดยมาตรฐานของป้ายบังคับและป้ายเตือนจะมีรูปแบบเช่นเดียวกับการใช้บนทางหลวงแผ่นดิน ซึ่งได้กล่าวรายละเอียดไว้แล้วในบพที่ 2 และบพที่ 3 ตามลำดับ

5.5 สีป้าย (Color of Signs)

เฉดสีที่ใช้ทำป้ายจราจรต้องเป็นไปตามข้อ 4.2 ของ มอก.606 แผ่นสะท้อนแสงสำหรับควบคุมการจราจร โดยสีของป้ายบังคับและป้ายเตือนได้กล่าวรายละเอียดไว้แล้วในบพที่ 2 และบพที่ 3 ตามลำดับ สำหรับสีของป้ายแนะนำสำหรับทางหลวงพิเศษ มีดังนี้

แบบที่ 1 ใช้สำหรับทางหลวงมาตรฐานสูง และทางหลวงพิเศษแบบไม่เก็บค่าผ่านทาง

พื้นป้ายสีเขียว เส้นขอบป้าย เครื่องหมาย ตัวเลข ตัวอักษรใช้สีขาว สัญลักษณ์ใช้สีขาว หรือสีอื่นที่กำหนดเฉพาะป้าย ตัวอย่างเช่น ป้ายแนะนำล่วงหน้า (ประเภทแขวนสูงชนิดคร่อมผิวจราจร และชนิดยื่นด้านข้าง)



ป้ายแนะนำสำหรับ
ทางหลวงมาตรฐานสูง
(แขวนสูงชนิดคร่อมผิวจราจร)



ป้ายแนะนำสำหรับ
ทางหลวงมาตรฐานสูง
(แขวนสูงชนิดยื่นด้านข้าง)



แบบที่ 2 ใช้สำหรับทางหลวงพิเศษแบบเก็บค่าผ่านทาง ทางหลวงสัมปทาน และทางหลวงเอเชีย/อาเซียน

พื้นป้ายสีน้ำเงิน เส้นขอบป้าย เครื่องหมาย ตัวเลข และตัวอักษร ใช้สีขาว สัญลักษณ์ใช้สีขาว หรือสีอื่นที่กำหนดเฉพาะป้าย ตัวอย่างเช่น ป้ายหมายเลขทางหลวงพิเศษที่เก็บค่าผ่านทาง ป้ายทางหลวงสัมปทาน และป้ายทางหลวงเอเชีย/อาเซียน

กรณีเป็นป้ายที่แสดงจุดหมายปลายทางต่างจากประเภทของทางหลวงที่ติดตั้ง เช่น ติดตั้งบนทางหลวงแผ่นดิน แต่จุดหมายปลายทางเป็นทางหลวงพิเศษ หรือติดตั้งบนทางหลวงพิเศษ แต่จุดหมายปลายทางเป็นทางหลวงแผ่นดิน ให้แสดงสีตามจุดหมายปลายทางตามประเภททางหลวงนั้น ๆ



รูปที่ 5-1 ตัวอย่างป้ายแสดงจุดหมายปลายทาง (กรณีติดตั้งบนทางหลวงแผ่นดิน แต่จุดหมายปลายทางเป็นทางหลวงพิเศษ)



ป้ายแนะนำสำหรับ
ทางหลวงมาตรฐานสูง
(แบบที่ 2)

5.6 ตัวอักษรและตัวเลข

ตัวอักษรและตัวเลขที่ใช้บนแผ่นป้ายมาตรฐานสูง จะต้องมีความใหญ่กว่าป้ายแนะนำทั่วไป เนื่องจากทางหลวงที่มีคุณสมบัติในการติดตั้งป้ายมาตรฐานสูงได้ออกแบบให้สามารถรองรับการจราจรที่ไหลอย่างต่อเนื่องด้วยความเร็วสูง โดยขนาดของตัวอักษรและตัวเลขสามารถดูได้จากตารางที่ 5-1 สำหรับการใช้นิตของตัวพิมพ์สำหรับตัวอักษรภาษาอังกฤษมีรายละเอียดดังนี้

1) ชื่อจุดหมายปลายทางและชื่อย่อ

(1) ตัวนำ เป็นตัวพิมพ์ใหญ่ ขนาดเป็น 4/3 เท่าของตัวตาม

(2) ตัวตาม เป็นตัวพิมพ์เล็ก

2) ข้อความหรือคำสั่ง

(1) ตัวนำและตัวตาม เป็นตัวพิมพ์ใหญ่

สำหรับการลดขนาดของตัวอักษรและตัวเลข ให้ใช้ในกรณีจำเป็นเท่านั้น และให้เป็นไปตามสัดส่วนของป้ายและขนาดของข้อความ ซึ่งได้กำหนดไว้ในแบบมาตรฐานตัวอักษร ตัวเลข และป้ายจราจร

ในกรณีที่เป็นป้ายแนะนำล่วงหน้าชนิดแผ่นที่ สามารถปรับลดได้ตามความเหมาะสม แต่ทั้งนี้ไม่ควรมีขนาดเล็กกว่า 20 ซม. สำหรับป้ายข้างทาง และไม่น้อยกว่า 30 ซม. สำหรับป้ายแขวนสูงชนิดคร่อมผิวจราจร

ตารางที่ 5-2 ขนาดตัวอักษรและตัวเลขสำหรับป้ายมาตรฐานสูง

ชนิดป้าย	ภาษาไทยและตัวเลข (ซม.)		ภาษาอังกฤษ (ซม.)		
	ปกติ	กรณีจำเป็น	ปกติ (ตัวตาม)	กรณีจำเป็น	ตัวนำ
Overhang (แบบแขนยื่น)	30	ไม่น้อยกว่า 25	15	ไม่น้อยกว่า 12.5	4/3 ของตัวตาม
Overhead (แบบคร่อมผิวจราจร)	50	ไม่น้อยกว่า 40	25	ไม่น้อยกว่า 20.0	4/3 ของตัวตาม



5.7 เครื่องหมายลูกศร

เครื่องหมายลูกศรบนป้ายแขวนสูงจะต้องอยู่ส่วนล่างของป้าย อาจชี้ขึ้นหรือชี้ลงก็ได้ ขึ้นอยู่กับวัตถุประสงค์การใช้งาน เมื่อต้องการระบุถึงช่องจราจรที่จะนำไปสู่จุดหมายปลายทางแห่งหนึ่งแห่งใด ให้ใช้เครื่องหมายลูกศรลงตรงกลางช่องจราจรนั้น ๆ แต่ถ้าระบุถึงทางออกให้ใช้ลูกศรชี้ขึ้นทำมุมไปทางที่ช่องจราจรนั้นจะแยกออกไป

เครื่องหมายลูกศรที่ชี้ขึ้นหรือชี้ไปข้าง ๆ จะต้องมีส่วนกว้างสุดของลูกศรเท่ากับความสูงของตัวอักษรที่ใหญ่ที่สุด ส่วนเครื่องหมายลูกศรที่ชี้ลงให้มีส่วนกว้างของลูกศรเท่ากับ $3/4$ เท่าของความสูงของตัวอักษรที่ใหญ่ที่สุด

5.8 การให้แสงสว่างหรือการสะท้อนแสง

ตัวอักษร ตัวเลข สัญลักษณ์ และเส้นขอบป้ายจะต้องสะท้อนแสง หากไม่มีการส่องสว่างที่พื้นป้าย จะต้องใช้ป้ายจราจรประเภทสะท้อนแสงด้วย ทั้งนี้ป้ายจราจรประเภทสะท้อนแสงที่ติดตั้งข้างทางจะสามารถมองเห็นได้ดีในเวลากลางคืน หากไม่มีแสงไฟจากภายนอกบริเวณ

การสัญจรบนทางหลวงมาตรฐานสูงในเวลากลางคืน ผู้ขับขี่มักจะใช้ไฟต่ำซึ่งปริมาณแสงที่กระทบป้ายแขวนสูงจะมีน้อย ดังนั้นจะต้องเลือกชนิดของการส่องสว่างบนป้ายที่มีประสิทธิภาพและให้ความสม่ำเสมอของป้ายด้วย สำหรับป้ายจราจรประเภทสะท้อนแสง เครื่องหมาย สัญลักษณ์ ตัวเลข ตัวอักษร และเส้นขอบป้าย หรือพื้นป้ายอย่างใดอย่างหนึ่ง หรือทั้งสองอย่างจะต้องทำด้วยแผ่นสะท้อนแสงตาม มอก.606 แผ่นสะท้อนแสงสำหรับควบคุมการจราจร โดยกรมทางหลวงกำหนดการใช้ระดับชั้นคุณภาพ (Grade) ของแผ่นสะท้อนแสง ดังนี้

1) ป้ายข้างทาง

ป้ายแนะนำ ให้ใช้แผ่นสะท้อนแสงความเข้มสูง (High Intensity Grade) แบบที่ 3 หรือแบบที่ 4

ป้ายบังคับและป้ายเตือน ให้ใช้แผ่นสะท้อนแสงความเข้มสูงพิเศษ (Super High Intensity Grade) แบบที่ 7 หรือแบบที่ 8 หรือแผ่นสะท้อนแสงความเข้มสูงมาก (Very High Intensity Grade) แบบที่ 9

2) ป้ายแขวนสูง ให้ใช้แผ่นสะท้อนแสงความเข้มสูงมาก (Very High Intensity Grade) แบบที่ 9

5.9 หลักเกณฑ์การติดตั้งป้ายจราจรประเภทแขวนสูง

การใช้ป้ายจราจรแขวนสูงมีวัตถุประสงค์เพื่อให้ผู้ขับขี่สามารถมองเห็นป้ายได้อย่างชัดเจนบนทางหลวงที่มีผิวจราจรที่กว้างและมีการจราจรหนาแน่น โดยป้ายจราจรแขวนสูงจะใช้ได้ในกรณีใดกรณีหนึ่งดังต่อไปนี้

- 1) เมื่อต้องการใช้ป้ายจราจรกำกับให้รถเดินตามช่องจราจรแต่ละช่องอย่างถูกต้อง (Lane Control)
- 2) บริเวณทางแยกต่างระดับที่มีการออกแบบซับซ้อน (Complex Interchange)
- 3) ในกรณีที่ไม่สามารถติดตั้งป้ายข้างทางได้ เช่น ทางหลวงในเมืองที่มีทางเท้าหรือพื้นที่ด้านข้างไม่เพียงพอที่จะติดตั้งป้ายข้างทางตามมาตรฐานได้
- 4) ในกรณีที่มองเห็นป้ายจราจรข้างทางไม่ชัดเจน เนื่องจากสองข้างทางมีไฟส่องสว่างมากหรือมีอุปสรรคอื่น ๆ
- 5) มีสัดส่วนของรถบรรทุกขนาดใหญ่จำนวนมาก

ข้อกำหนดสำหรับการออกแบบและการก่อสร้างโครงสร้างรองรับป้ายจราจรแขวนสูงให้ใช้ตามมาตรฐานของกรมทางหลวง (Standard Drawing for Highway Construction, Department of Highways ปีที่ปรับปรุงล่าสุด) ในบางกรณีอาจใช้โครงสร้างของสะพาน ซึ่งพาดข้ามทางหลวงเป็นสถานที่ติดตั้งป้ายจราจรแขวนสูงก็ได้ ถ้าสะพานนั้นอยู่ในตำแหน่งที่เหมาะสมและสามารถติดตั้งได้

ทั้งนี้ ป้ายจราจรมาตรฐานสูงประเภทแขวนสูงที่สามารถนำมาใช้กับทางหลวงแผ่นดิน โดยปกติจะแบ่งออกเป็น 2 กลุ่ม ได้แก่ ป้ายจราจรแขวนสูงแบบแขนยื่น (Overhang Signs) และป้ายจราจรแขวนสูงแบบคร่อมผิวจราจร (Overhead Signs) ทั้งนี้ ขึ้นอยู่กับการใช้งานในแต่ละประเภทของทางหลวงหรือสภาพของทางแยก



5.9.1 ป้ายจราจรแขวนสูงแบบแขนยื่น (Overhang Signs)

ป้ายจราจรแขวนสูงแบบแขนยื่น จะติดตั้งที่บริเวณทางหลวงขนาด 2 ช่องจราจร หรือมากกว่า (ในทิศทางเดียว) และที่บริเวณทางแยกที่มีการขยายปรับปรุงทางแยกแล้ว รวมทั้งมีองค์ประกอบข้อใดข้อหนึ่งตามหลักเกณฑ์ ดังนี้

- 1) ทางหลวงที่ติดตั้งมีปริมาณการจราจรมากกว่า 4,000 คันต่อวัน
- 2) สภาพข้างทางไม่เอื้ออำนวยต่อการติดตั้งป้ายข้างทาง เช่น ถนนที่มีไหล่ทางแคบ การติดตั้งอาจล้ำเข้าไปในอาคาร มีป้ายร้านค้าหรือป้ายโฆษณาอาจทำให้สับสน
- 3) ทางหลวงที่มีการควบคุมจุดเข้า-ออก

5.9.2 ป้ายจราจรแขวนสูงแบบคร่อมผิวจราจร (Overhead Signs)

ป้ายจราจรแขวนสูงแบบคร่อมผิวจราจรใช้ติดตั้งที่บริเวณทางหลวงขนาด 4 ช่องจราจรหรือมากกว่า (ในทิศทางเดียว) และในบริเวณที่มีความสับสนในการเข้าช่องทางให้ถูกต้อง ซึ่งอาจเป็นป้ายเตือนล่วงหน้าป้ายบอกทิศทางหรือป้ายบอกช่องทาง รวมทั้งมีองค์ประกอบข้อใดข้อหนึ่งตามหลักเกณฑ์ ดังนี้

- 1) มีปริมาณการจราจรมากกว่า 8,000 คัน/วัน
- 2) เป็นทางแยกต่างระดับ
- 3) สภาพข้างทางไม่เอื้ออำนวยต่อการติดตั้งป้ายข้างทาง เช่น ถนนที่มีไหล่ทางแคบ การติดตั้งอาจล้ำเข้าไปในอาคาร มีป้ายร้านค้าหรือป้ายโฆษณาอาจทำให้สับสน
- 4) ทางหลวงที่มีการควบคุมจุดเข้า-ออก

5.10 การใช้ชื่อจุดหมายปลายทาง

ชื่อจุดหมายปลายทางที่ปรากฏบนป้ายมาตรฐานสูงมีความสำคัญมากที่จะให้ผู้ขับขี่รถเดินทางไปยังจุดหมายปลายทางได้ถูกต้อง ชื่อที่ใช้ต้องเป็นชื่อที่คนส่วนมากรู้จักกันดี เช่น จังหวัดใหญ่ ชุมทางการขนส่ง หรือปลายทางของทางหลวง เพราะว่าผู้เดินทางส่วนมากจะเดินทางไปยังจุดหมายปลายทางเหล่านี้ หรือถึงแม้ว่าจะไม่ต้องการเดินทางไปยังจุดหมายปลายทางตามที่ปรากฏบนป้าย ก็ยังสามารถใช้ชื่อเหล่านี้ในการอ้างอิงไปยังจุดหมายปลายทางที่ต้องการจะไปได้

สำหรับการกำหนดจุดหมายปลายทาง ให้เป็นไปตามที่ระบุในคู่มือเล่มที่ 2 บทที่ 3 เรื่องการกำหนดจุดหมายปลายทาง

ทั้งนี้ ในการกำหนดชื่อจุดหมายปลายทางบนแต่ละป้ายจะต้องมีไม่เกิน 2 ชื่อ โดยการติดตั้งหลายป้าย ณ ตำแหน่งเดียวกัน รวมกันแล้วไม่ควรเกิน 4 ชื่อ

5.11 ป้ายจราจรชุดทางแยก

ป้ายจราจรมาตรฐานสูงชุดทางแยกเป็นป้ายแนะนำที่ติดตั้งเพื่อแนะนำให้ผู้ขับขี่สามารถเดินทางไปสู่จุดหมายปลายทาง โดยผ่านทางแยกได้อย่างถูกต้องและปลอดภัย ชุดป้ายสามารถแบ่งตามการใช้งานได้เป็น 3 ประเภท คือ ป้ายแนะนำล่วงหน้า ป้ายแนะนำการใช้ช่องจราจร และป้ายแนะนำชี้ทางออก

5.11.1 ป้ายแนะนำล่วงหน้า (Advance Guide Signs)

ป้ายแนะนำล่วงหน้าเป็นป้ายที่จะให้ข้อมูลแก่ผู้ใช้ทางเมื่อเข้าใกล้ทางออกหรือทางร่วมทางแยก เพื่อให้ผู้ขับขี่เตรียมพร้อมที่จะเปลี่ยนช่องจราจรสำหรับเดินทางไปยังจุดหมายปลายทางที่จะแยกออกจากกระแสจราจรหลัก โดยมีรูปแบบต่าง ๆ ตามประเภทการใช้งาน ดังนี้

1) ป้ายแนะนำล่วงหน้าบริเวณทางแยกต่างระดับ

รายละเอียดของป้าย ปกติจะใช้ป้ายแนะนำล่วงหน้าชนิดข้อความ โดยบอกระยะทาง 1 กม. เพื่อแจ้งให้ผู้ขับขี่ทราบว่าอีก 1 กม. จะถึงทางออก ไปยังจุดปลายทางต่าง ๆ โดยทิศทางปลายทางจะระบุสัญลักษณ์หมายเลขทางหลวง ชื่อจุดหมายปลายทาง โดยส่วนบนจะระบุชื่อทางแยกต่างระดับที่จะถึง



(ป้ายแนะนำล่วงหน้าสำหรับทางแยกต่างระดับ)

กรณีเป็นป้ายที่แสดงจุดหมายปลายทางต่างจากประเภทของทางหลวงที่ติดตั้ง เช่น ติดตั้งบนทางหลวงแผ่นดิน แต่จุดหมายปลายทางเป็นทางหลวงพิเศษ หรือติดตั้งบนทางหลวงพิเศษ แต่จุดหมายปลายทางเป็นทางหลวงแผ่นดิน ให้แสดงสีตามจุดหมายปลายทางตามประเภททางหลวงนั้น ๆ



(ป้ายแนะนำล่วงหน้าสำหรับทางแยกต่างระดับ)

กรณีแสดงจุดหมายปลายทางต่างจากประเภทของทางหลวงที่ติดตั้ง)

การติดตั้ง โดยทั่วไปให้ติดตั้งที่ระยะ 1 กม. จากจุดติดตั้งป้ายถึงจุดเริ่มต้นผายออกสู่จุดแยกที่ใกล้ที่สุด อย่างไรก็ตาม ตำแหน่งป้ายสามารถปรับเปลี่ยนได้หากมีวัสดุหรือโครงสร้างอื่นบดบังหน้าป้าย เช่น สะพาน สะพานลอยคนเดินข้าม หรือทางโค้ง โดยให้ปรับตำแหน่งการติดตั้ง แต่ไม่ควรเกิน 250 ม. แนะนำให้ติดตั้งบนป้ายแขวนสูงแบบคร่อมผิวจราจร

การออกแบบป้ายแนะนำชนิดแผ่นที่ จะต้องเป็นไปตามเกณฑ์ดังนี้

- (1) แนวเส้นทางหลักให้ใช้เส้นตรง ปลายเส้นมีหัวลูกศร
- (2) ทางออก ให้เป็นเส้นโค้งแยกออกไปตามทิศทาง ไม่ต้องออกแบบเป็น Loop Ramp
- (3) จุดปลายทางให้อยู่ที่ปลายลูกศร หรือใกล้ปลายลูกศรเพื่อลดขนาดป้าย โดยสัญลักษณ์หมายเลขทางหลวง และชื่อจุดหมายปลายทางต้องสัมพันธ์กับหัวลูกศรอย่างชัดเจน และหัวลูกศรต้องชี้ไปที่สัญลักษณ์หมายเลขทางหลวงสำหรับทางออก

- (4) ไม่ต้องแสดงช่องจราจรลดความเร็ว
- (5) ควรมีเพียงจุดปลายทางเดียวต่อ 1 หัวลูกศร หากจำเป็นไม่ควรเกิน 2 จุดหมายปลายทาง
- (6) ก้านลูกศรทางออกต้องสั้นกว่าและแยกออกจากก้านลูกศรที่แสดงทางตรง

ทั้งนี้ ในกรณีมีความจำเป็นต้องติดตั้งป้ายแนะนำล่วงหน้าในระยะ 2 กม. เพิ่มเติม เช่น ทางหลวงที่มีช่องจราจรหลักไม่น้อยกว่า 3 ช่องจราจรต่อทิศทาง โดยรายละเอียดของป้ายแนะนำล่วงหน้าในระยะ 2 กม. นี้ จะระบุสัญลักษณ์หมายเลขทางหลวง ชื่อจุดหมายปลายทาง และระยะทางจากจุดติดตั้งป้ายถึงจุดเริ่มต้นผายออกสู่จุดแยกที่ใกล้ที่สุด โดยให้ป้ายแนะนำล่วงหน้าในระยะ 1 กม. เป็นแบบแผนที่



(ป้ายแนะนำล่วงหน้าในระยะ 1 กม.)

กรณีต้องติดตั้งป้ายแนะนำล่วงหน้าในระยะ 2 กม. เพิ่มเติม)



(ป้ายแนะนำล่วงหน้าในระยะ 2 กม.)

2) ป้ายแนะนำล่วงหน้าสำหรับทางหลวงที่มีทางขนาน

(1) ป้ายแนะนำล่วงหน้าสำหรับเข้าทางหลัก

- รายละเอียดในแผ่นป้าย จะมีข้อความ “เข้าทางหลัก” พร้อมทั้งระยะระยะทางถึงจุดเริ่มผายเข้าทางหลัก สำหรับกรณีที่ต้องการให้ใช้ทางหลักไปยังจุดปลายทาง ให้เขียนจุดปลายทางดังกล่าวอยู่ส่วนล่างเพิ่มเติม
- การติดตั้ง ให้ติดตั้งที่ระยะ 1 กม. ก่อนถึงจุดเข้าทางหลัก โดยอาจจะเป็นป้ายข้างทางหรือป้ายแขวนสูง



(สำหรับป้ายแขวนสูง)



(สำหรับป้ายข้างทาง)



(2) ป้ายแนะนำล่วงหน้าสำหรับออกทางขนาน

- รายละเอียดในแผ่นป้ายแบ่งเป็น 2 ส่วน ส่วนบนจะมีข้อความ “ออกทางขนาน” พร้อมทั้งระยะระยะทางถึงจุดเริ่มผายออกทางขนาน ส่วนล่างให้เขียนจุดหมายปลายทางที่ต้องใช้ทางขนานไปยังจุดหมายปลายทางนั้น 1-2 ข้อความ ในกรณีจำเป็นสามารถเพิ่มเติมได้อีก แต่ไม่ควรเกิน 3 ข้อความ

ในกรณีที่มีการกำหนดหมายเลขทางออกให้เพิ่มป้ายหมายเลขทางออกไว้ด้านบนของป้ายแนะนำล่วงหน้าด้วย

สำหรับการนำไปยังจุดหมายปลายทางใดที่จำเป็นต้องออกทางขนานก่อนจึงสามารถไปยังจุดหมายปลายทางนั้นได้ ให้ใช้ชื่อจุดหมายปลายทางนั้นบนป้ายแนะนำทางออกล่วงหน้าสำหรับทางออกทางขนาน โดยชื่อแรกเป็นจุดหมายปลายทางที่ถึงก่อน และให้ระบุทั้งภาษาไทยและภาษาอังกฤษ

ป้ายแนะนำล่วงหน้าสำหรับทางออกที่มีทางขนานใช้ร่วมกับป้ายชี้ทางออกทางขนาน (ดังแสดงในหัวข้อ 5.11.3) โดยชื่อจุดหมายที่ใช้บนป้ายทั้งสองนี้จะต้องเป็นชื่อเดียวกัน เพื่อให้ผู้ใช้ทางมั่นใจว่าเป็นทางออกที่ถูกต้อง

- การติดตั้ง ให้ติดตั้งที่ระยะ 1 กม. ก่อนถึงจุดออกจากทางหลัก กรณีที่ทางสายหลักมีช่องจราจรตั้งแต่ 3 ช่องจราจรขึ้นไป ซึ่งผู้ขับขี่ใช้ความเร็วสูง และการเปลี่ยนช่องจราจรทำได้ลำบาก อาจปรับเปลี่ยนเป็นป้ายแขวนสูงแบบคร่อมผิวจราจร

5.11.2 ป้ายแนะนำการใช้ช่องจราจร

เป็นป้ายที่แนะนำการเข้าช่องจราจรก่อนถึงทางออกหรือทางแยกหลัก เพื่อแนะนำให้ผู้ขับขี่เข้าสู่ช่องจราจรได้อย่างถูกต้อง และมีระยะที่เพียงพอในการเปลี่ยนช่องจราจร ระยะติดตั้งขึ้นอยู่กับจำนวนช่องจราจรที่จะต้องทำการเบี่ยง โดยทั่วไปติดตั้งที่ระยะ 400-800 ม. ก่อนถึงทางออกหรือทางแยกหลัก ป้ายแนะนำการใช้ช่องจราจรมี 2 รูปแบบ ดังนี้



1) ป้ายแนะนำการใช้ช่องจราจรสำหรับทางแยกต่างระดับ
ป้ายนี้สามารถใช้ได้กับทางแยกต่างระดับ หรือทางแยกทั่วไป แนะนำให้ใช้เป็นป้ายแขวนสูงแบบคร่อมผิวจราจร โดยอาจจะมี 2-3 กรอบป้ายบนโครงสร้างเดียวกัน

- (1) ป้ายที่หนึ่ง หากทางออกอยู่ทางซ้ายของทางหลัก ป้ายจะระบุสัญลักษณ์หมายเลขทางหลวง พร้อมจุดหมายปลายทางให้เขียน “ชิดซ้าย” โดยติดตั้งอยู่ทางซ้ายของป้ายที่สอง
- (2) ป้ายที่สอง เป็นป้ายบอกจุดหมายปลายทางสำหรับรถตรงไป จะระบุสัญลักษณ์หมายเลขทางหลวง พร้อมจุดหมายปลายทางให้เขียน “ตรงไป” โดยติดตั้งบริเวณกลางผิวจราจร
- (3) ป้ายที่สาม หากทางออกอยู่ทางขวาของทางหลัก ป้ายจะระบุสัญลักษณ์หมายเลขทางหลวง พร้อมจุดหมายปลายทางให้เขียน “ชิดขวา” โดยติดตั้งอยู่ทางขวาของป้ายที่สอง

ทั้งนี้ ป้ายที่หนึ่งและป้ายที่สามให้ติดตั้งเฉพาะที่มีทางออกที่สอดคล้องกับป้ายแนะนำล่วงหน้าเท่านั้น สำหรับข้อความที่ใช้ต้องใช้ชื่อเดียวกับป้ายแนะนำล่วงหน้า

การติดตั้ง ให้ติดตั้งที่ระยะ 500 ม. จากจุดเริ่มผายออกสู่จุดแยกที่ใกล้ที่สุด อย่างไรก็ตาม ตำแหน่งป้ายสามารถปรับเปลี่ยนได้หากมีวัสดุหรือโครงสร้างอื่นบดบังหน้าป้าย เช่น สะพาน สะพานลอยคนเดินข้าม หรือทางโค้ง โดยให้ปรับตำแหน่งการติดตั้ง แต่ไม่ควรเกิน 100 ม.



ในกรณีที่จุดหมายปลายทางบนป้ายมีมากกว่า 3 ข้อความ ให้ใช้ลูกศรชี้ลงแทนคำว่า “ชิดซ้าย” “ตรงไป” และ “ชิดขวา” โดยหัวลูกศรต้องชี้ที่กึ่งกลางช่องจราจรที่แนะนำให้ผู้ขับขี่ใช้ช่องจราจรนั้นไปยังจุดหมายปลายทาง เนื่องจากจะมีข้อความบนป้ายมากเกินไป





2) ป้ายแนะนำการใช้ช่องจราจรสำหรับทางหลวงที่มีทางขนาน

(1) ป้ายแนะนำการใช้ช่องจราจรเข้าทางหลัก

ลักษณะป้ายเขียนตัวอักษรด้านบน “เข้าทางหลัก” บรรทัดที่สองเขียน “ชิดขวา” สำหรับบรรทัดล่างลงไปเป็นภาษาอังกฤษ

การติดตั้ง ปกติจะติดตั้งบนป้ายแขวนสูงแบบแขนยื่น โดยให้ติดตั้งที่ด้านซ้ายของทางขนาน ห่างจากจุดเริ่มผายเข้าทางหลัก 500 ม.

(2) ป้ายแนะนำการใช้ช่องจราจรออกทางขนาน

ลักษณะป้ายเขียนตัวอักษรด้านบน “ออกทางขนาน” บรรทัดที่สองเขียน “ชิดซ้าย” สำหรับบรรทัดล่างลงไปเป็นภาษาอังกฤษ

การติดตั้ง ปกติจะติดตั้งบนป้ายแขวนสูงแบบแขนยื่น โดยให้ติดตั้งที่ด้านขวาของทางหลัก ห่างจากจุดเริ่มผายออกจากทางหลัก

500 ม.



5.11.3 ป้ายแนะนำชี้ทางออก

เป็นป้ายบอกจุดหมายปลายทางที่ติดตั้งบริเวณจุดเริ่มผายของช่องทางออกหรือทางแยก อาจเป็นป้ายเดี่ยวแขวนสูงแบบแขนยื่น หรือเป็นป้ายชุดหรือเป็นป้ายแขวนสูงชนิดคร่อมผิวจราจร โดยป้ายมี 3 รูปแบบ ดังนี้

1) ป้ายแนะนำชี้ทางออกสำหรับทางแยกต่างระดับและทางแยกทั่วไป (กรณีเป็นป้ายแขวนสูงแบบคร่อมผิวจราจร)

เป็นป้ายชุดที่ติดตั้งบริเวณจุดเริ่มผายของช่องทางออกหรือทางแยกประกอบด้วย

- **ป้ายชี้ช่องจราจร**

ป้ายชี้ช่องจราจรเป็นป้ายแขวนสูงชนิดคร่อมผิวจราจร เพื่อบอกช่องจราจรที่สามารถเดินทางไปยังจุดหมายปลายทางต่าง ๆ โดยใช้ลูกศรชี้ช่องจราจรเป็นลูกศรชี้ลง แสดงถึงการชี้ช่องจราจรที่จะไปยังจุดหมายปลายทางนั้น ๆ โดยลูกศรจะต้องอยู่กึ่งกลางของช่องจราจรและให้ใช้จำนวนลูกศรเท่ากับจำนวนของช่องจราจร

- **ป้ายชี้ทิศทาง**

ป้ายชี้ทิศทาง เป็นป้ายแขวนสูงชนิดคร่อมผิวจราจรเพื่อบอกทิศทางที่จะนำไปสู่จุดหมายปลายทางต่างๆ โดยลูกศรชี้ทิศทางเป็นลูกศรชี้ขึ้น แสดงทิศทางของจุดหมายปลายทางนั้น ๆ ให้ใช้เพียงลูกศรเดียว ไม่ว่าช่องจราจรที่ไปยังจุดหมายปลายทางนั้นจะมีมากกว่า 1 ช่องจราจร โดยลูกศรชี้ทิศทางมีอยู่ 2 ลักษณะ ทั้งนี้ขึ้นอยู่กับลักษณะทางเรขาคณิต และความเร็วในการออกแบบ

แบบชี้เอียง

ลูกศรชี้เอียง ใช้กรณีเป็นทางแยกต่างระดับ หรือสะพานยกระดับ หรือใช้เมื่อมีการแยกออกจากทางตรงด้วยรัศมีโค้งมากกว่าหรือเท่ากับ 40 ม. หรือความเร็วในโค้งมากกว่าหรือเท่ากับ 30 กม./ชม.

แบบชี้ฉาก

ลูกศรชี้ฉาก ใช้เมื่อมีการแยกออกจากทางตรงด้วยรัศมีโค้งน้อยกว่า 40 ม. หรือความเร็วในโค้งน้อยกว่า 30 กม./ชม.

หมายเหตุ ตำแหน่งการติดตั้งที่แนะนำนี้ เป็นตำแหน่งการติดตั้งในทางตรง ในกรณีที่ตำแหน่งของป้ายอยู่ในโค้งราบ หรือมีสิ่งกีดขวางอันมีผลให้มุมมองของการมองเห็นเปลี่ยนไป ทำให้ผู้ขับขี่สับสนให้เลื่อนตำแหน่งการติดตั้งไปยังจุดที่เหมาะสม

2) **ป้ายแนะนำชี้ทางออกสำหรับทางแยกต่างระดับและทางแยกทั่วไป (กรณีเป็นป้ายแขวนสูงแบบแขนยื่น)**

เป็นป้ายเดี่ยวที่ติดตั้งบริเวณจุดเริ่มผายของช่องทางออกหรือทางแยก รูปแบบป้ายเป็นแบบบอกทิศทางของจุดหมายปลายทาง การเรียงลำดับจุดหมายปลายทาง ให้จุดหมายปลายทางที่ตรงไปอยู่บนสุด ตามด้วยด้านซ้าย และด้านขวา ตามลำดับ และเครื่องหมายลูกศรที่ชี้ทิศทางตรงไปให้อยู่ด้านขวาของป้าย ลูกศรที่ชี้ทิศทางไปทางด้านซ้ายให้อยู่ทางด้านซ้ายของป้าย ลูกศรที่ชี้ทิศทางด้านขวาให้อยู่ทางด้านขวาของป้าย ยกเว้น เมื่อป้ายที่มีลูกศรชี้ตรงไปติดตั้งคู่กับป้ายที่มีลูกศรที่ชี้ไปทางขวา ให้เครื่องหมายลูกศรชี้ตรงไป อยู่ทางด้านซ้ายของป้าย





3) ป้ายชี้ทางออกสำหรับทางหลวงที่มีทางขนาน

ป้ายชี้ทางออกชนิดระบุจุดหมายปลายทาง เป็นป้ายที่แนะนำให้ผู้ขับขี่ทราบว่าจะเดินทางไปยังจุดหมายปลายทางนั้นๆ จะต้องออกจากทางหลักเพื่อเดินทางไปยังจุดหมายปลายทางที่ระบุในแผ่นป้าย

ส่วนบนของป้ายมีข้อความว่า “ทางออก” และมีหมายเลขทางออก (ในกรณีมีการใช้หมายเลขทางออก) ในส่วนล่างจะระบุถึงจุดหมายปลายทางซึ่งจะต้องเป็นชื่อเดียวกันกับชื่อที่ใช้บนป้ายแนะนำล่วงหน้าที่ใช้ร่วมกัน

การติดตั้ง ในกรณีที่สามารถเห็นทางออกได้ชัดเจนหรือเป็นทางแยกต่างระดับ ให้ติดตั้งป้ายนี้เป็นป้ายข้างทางที่จุดแยก (Gore area) แทนที่จะติดป้ายชี้ทางออกปกติ เพื่อให้สามารถบอกรายละเอียดของจุดหมายปลายทางต่าง ๆ ได้ชัดเจนยิ่งขึ้น

เมื่อติดตั้งกับทางออกทางขนาน ให้ติดตั้งที่จุดปลายของช่องทางออกหรือที่ระยะ 150-200 ม. ก่อนถึงทางออก และใช้ร่วมกับป้ายชี้ทางออกซึ่งติดตั้งที่จุดแยก (Gore area)

กรณีทางสายหลักมีช่องจราจรตั้งแต่ 3 ช่องจราจรขึ้นไป การจราจรใช้ความเร็วสูง และการเปลี่ยนช่องจราจรทำได้ลำบาก อาจปรับเปลี่ยนไปใช้เป็นป้ายแขวนสูงชนิดक्रमผิวจราจร

5.12 ป้ายแนะนำทางเข้า-ออกทางหลัก (Entrance-Exit Direction Signs)

ป้ายแนะนำทางเข้า-ออกทางหลัก (น.10) เป็นป้ายที่ใช้ยืนยันจุดที่เป็นทางเข้า-ออก ระหว่างทางหลักกับทางขนาน หรือทางออกที่นำไปสู่จุดหมายปลายทางที่ต้องเปลี่ยนทิศทางจากทางหลัก

ป้ายมีข้อความว่า “ทางออก” หรือ “ทางเข้า” และมีลูกศรชี้เอียงขึ้นไปทางซ้ายอยู่ทางด้านซ้ายของข้อความ “ทางออก” หรือ ลูกศรชี้เอียงขึ้นไปทางขวาอยู่ทางด้านขวาของข้อความ “ทางเข้า”

การติดตั้ง จะติดตั้งที่จุดแยก (Gore Area) เพื่อยืนยันทางเข้า หรือออก และสามารถใช้ร่วมกับป้ายเตือนสิ่งกีดขวางเพื่อความปลอดภัย สำหรับกรณีจุดแยก (Gore Area) แคบมาก อาจพิจารณาวางลูกศรไว้ได้ข้อความได้



น.10



น.10

กรณีวางลูกศรไว้ได้ข้อความ

5.13 ป้ายหมายเลขทางออก

ป้ายหมายเลขทางออก เป็นป้ายจราจรเสริมประกอบกับป้ายแนะนำชี้ทางออก เพื่อให้ผู้ขับขี่เตรียมพร้อมที่จะออกจากระบบทางหลวงได้อย่างถูกต้องและปลอดภัย

ป้ายหมายเลขทางออก มีลักษณะเป็นรูปสี่เหลี่ยมผืนผ้า ลบมุมทั้งสี่มุม พื้นป้ายสีเขียว เส้นขอบป้ายสีขาว มีข้อความสีขาวเป็นภาษาไทยคำว่า “ทางออก” (บรรทัดบน) และมีข้อความสีขาวเป็นภาษาอังกฤษคำว่า “EXIT” (บรรทัดล่าง) อยู่ทางซ้ายของป้าย และมีหมายเลขทางออกสีขาว อยู่ทางขวาของป้าย ขนาดป้าย 1.45 x 4.20 ม.



โดยการติดตั้ง จะติดตั้งป้ายหมายเลขทางออกที่ด้านบนของป้ายแนะนำชี้ทางออก



(ตัวอย่างการติดตั้งป้ายหมายเลขทางออกบนป้ายแนะนำชี้ทางออก)

5.14 ป้ายชื่อทางแยกต่างระดับ

ป้ายชื่อทางแยกต่างระดับ เป็นป้ายจราจรเสริมประกอบกับป้ายแนะนำล่วงหน้าสำหรับทางแยกต่างระดับที่ระยะ 1 กม. เพื่อให้ผู้ขับขี่ทราบว่า มีทางแยกต่างระดับล่วงหน้า ที่ระยะ 1 กม. ทำให้สามารถเตรียมพร้อมที่จะออกจากระบบทางหลวงได้อย่างถูกต้องและปลอดภัย

ป้ายชื่อทางแยกต่างระดับ มีลักษณะเป็นรูปสี่เหลี่ยมผืนผ้า ลบมุมทั้งสี่มุม พื้นป้ายสีเหลือง เส้นขอบป้ายสีดำ มีชื่อทางแยกต่างระดับสีดำเป็นภาษาไทยอยู่บรรทัดบน และมีชื่อทางแยกต่างระดับสีดำเป็นภาษาอังกฤษอยู่บรรทัดล่าง โดยป้ายชื่อทางแยกต่างระดับมี 2 รูปแบบ คือ

ทางออก
EXIT 3



(ป้ายชื่อทางแยกต่างระดับทั่วไป)

1) ป้ายชื่อทางแยกต่างระดับทั่วไป

ป้ายชื่อทางแยกต่างระดับแบบนี้จะมีเฉพาะชื่อทางแยกแสดงอยู่บนแผ่นป้าย โดยจะติดตั้งป้ายที่ด้านบนของป้ายแนะนำล่วงหน้าในระยะ 1 กม.



(ตัวอย่างการติดตั้งป้ายชื่อทางแยกต่างระดับบนป้ายแนะนำล่วงหน้า)

2) ป้ายชื่อทางแยกต่างระดับ กรณีที่มีการติดตั้งป้ายแนะนำล่วงหน้าเพิ่มเติมในระยะ 2 กม.

ป้ายชื่อทางแยกต่างระดับที่มีทั้งชื่อทางแยก และตัวเลขระยะทาง 1 กม. แสดงอยู่บนแผ่นป้าย โดยจะติดตั้งป้ายที่ด้านบนของป้ายแนะนำล่วงหน้าในระยะ 1 กม. และป้ายชื่อทางแยกต่างระดับแบบนี้จะมีเฉพาะบนทางหลวงที่มีช่องจราจรหลัก 3 ช่องจราจรต่อทิศทางขึ้นไปเท่านั้น



(ตัวอย่างการติดตั้งป้ายชื่อทางแยกต่างระดับบนป้ายแนะนำล่วงหน้าในระยะ 1 กม. กรณีทางหลวงที่มีช่องจราจรหลัก 3 ช่องจราจรต่อทิศทางขึ้นไป)

บทที่ 6

ป้ายจราจรบนช่องทางเดินรถเฉพาะ

บทที่ 6

ป้ายจราจรบนช่องทางเดินรถเฉพาะ

6.1 การใช้ป้ายจราจรบนช่องทางเดินรถเฉพาะ

ป้ายจราจรบนช่องทางเดินรถเฉพาะเป็นป้ายแนะนำที่ใช้ติดตั้งบริเวณที่ต้องการความปลอดภัยเป็นพิเศษ เพื่อแนะนำผู้ขับขี่ให้ทราบข้อมูลต่าง ๆ สำหรับการปฏิบัติ

6.2 หลักการออกแบบป้าย

6.2.1 ขนาดของป้าย

ป้ายแนะนำบางแบบได้กำหนดขนาดไว้แน่นอนตามประเภทของทางหลวงและสภาพการจราจร เช่น ป้ายหมายเลขทางหลวง และป้ายร่วมชุดต่าง ๆ แต่ป้ายแนะนำอื่น ๆ ส่วนใหญ่ใช้ข้อความแตกต่างกัน ความยาวของป้ายจึงเปลี่ยนไปตามความยาวของข้อความนั้น ๆ แต่ต้องไม่น้อยกว่าที่กำหนดไว้สำหรับแต่ละชนิด ส่วนด้านตั้งของป้ายให้ใช้ตามตารางที่ 6-1

ตารางที่ 6-1 ขนาดด้านตั้งของป้ายแนะนำทั่วไป

ขนาดด้านตั้งของป้าย (ซม.)	ความสูงตัวอักษรภาษาไทยบนป้าย (ซม.)	
	ใช้ภาษาไทยอย่างเดียว	ใช้ภาษาไทยและภาษาอังกฤษ
30	10	-
45	15	-
60	20	15
75	25	20
90	-	25

หมายเหตุ สำหรับป้ายแขวนสูงแบบแขนยื่น (Overhang) และแบบคร่อมผิวจราจร (Overhead) ให้ดูบทที่ 5



6.2.2 ตัวอักษรและตัวเลข

รูปแบบ ขนาด และวิธีการจัดวางข้อความโดยใช้ตัวอักษรไทย ตัวอักษร อังกฤษ และตัวเลข ให้เป็นไปตามแบบมาตรฐานตัวอักษร ตัวเลข และป้ายจราจรกรมทางหลวงเท่านั้น

การใช้ภาษาอังกฤษบนป้ายแนะนำทั่วไป ให้พิจารณาใช้เฉพาะป้ายแนะนำบอกจุดหมายปลายทาง และป้ายบอกระยะทาง เมื่อมีเหตุอันควร (Warrants) อย่างใดอย่างหนึ่ง ดังต่อไปนี้

- เมื่อทางหลวงนั้น เป็นทางหลวงแผ่นดินสายประธานหรือทางหลวงแผ่นดินสายรอง
- เมื่อทางหลวงนั้น เป็นส่วนหนึ่งของทางหลวงเอเชีย/อาเซียน
- เมื่อทางหลวงนั้น มีความสำคัญต่อการเดินทางท่องเที่ยวของชาวต่างประเทศ เป็นจำนวนมาก

ชื่อที่เป็นภาษาอังกฤษบนทางหลวงดังกล่าวข้างต้น ให้มีเฉพาะชื่อจังหวัด ชื่ออำเภอ และชื่อสถานที่อื่น ๆ ที่ปรากฏในแผนที่ทางหลวง รวมทั้งสถานที่สำคัญต่าง ๆ ที่จำเป็นต่อการท่องเที่ยว เช่น สถานีรถไฟ สนามบิน สถานที่พักตากอากาศ เป็นต้น

ความสูงของตัวอักษรภาษาอังกฤษให้เป็นครึ่งหนึ่งของความสูงของพยัญชนะภาษาไทย แต่ทั้งนี้ต้องไม่น้อยกว่า 10 ซม. และให้ใช้ตัวอักษรพิมพ์ใหญ่เท่านั้น ยกเว้นป้ายแนะนำจุดหมายปลายทางชนิดแขวนสูงให้ขึ้นต้นด้วยตัวอักษรพิมพ์ใหญ่และตามด้วยตัวอักษรพิมพ์เล็ก

6.2.3 เครื่องหมายลูกศร

เครื่องหมายลูกศรบนป้ายแนะนำทั่วไปให้ใช้ตามแบบมาตรฐานกรมทางหลวงเท่านั้น ตามปกติให้วางเครื่องหมายลูกศรในแนวนอนหรือชี้ขึ้นทางแยกซึ่งติดกันให้ใช้เครื่องหมายลูกศรชี้ตามแนวนอน เพื่อระบุถึงจุดหมายปลายทางหรือทิศทางของทางหลวงที่อยู่ทางด้านซ้ายหรือด้านขวาของทางนั้น ๆ และให้ใช้เครื่องหมายลูกศรชี้ขึ้นแสดงทิศทางของทางหลวงที่อยู่ข้างหน้า

ในกรณีที่ใช้เครื่องหมายลูกศรในแนวนอนและแนวตั้งแล้ว ยังไม่สามารถที่จะแสดงจุดหมายปลายทางได้ชัดเจน ก็ให้ใช้ลูกศรเอียงทำมุม 45 องศา แต่ไม่ควรทำมุมชี้ลงเพราะอาจทำให้เกิดความสับสน

6.3 ป้ายสำหรับช่องทางเดินรถเฉพาะ

6.3.1 ป้ายเดินรถทางเดียว (น.8)

ป้ายเดินรถทางเดียว (น.8) มีลักษณะเป็นรูปสี่เหลี่ยมผืนผ้า พื้นป้ายสีน้ำเงิน เส้นขอบป้ายสีขาว บรรจุสัญลักษณ์เป็นรูปลูกศรสีขาวในแนวนอนชี้ไปทางซ้ายหรือทางขวา และบรรจุข้อความเดินรถทางเดียวสีดำ โดยมีรายละเอียดของป้ายในตารางที่ 6-2

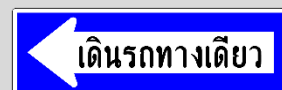

น.8

ตารางที่ 6-2 ป้ายเดินรถทางเดียว

กลุ่มที่	รหัส	สัดส่วน
1,2,3	น.14 - 120	120 x 40

ใช้เพื่อแนะนำให้ผู้ขับขี่ทราบว่าทางข้างหน้าเป็นถนนที่เดินรถทางเดียว (ด้านซ้ายหรือด้านขวา) ตามทิศทางการชี้ของลูกศร (ซ้ายหรือขวา) โดยให้ติดตั้งป้ายขนานกับถนนที่เดินรถทางเดียว ในกรณีเป็นทางแยกที่มีสัญญาณไฟจราจร สามารถติดตั้งที่เสาไฟสัญญาณจราจรต้นที่เหมาะสมในการมองเห็นได้

นอกจากนี้ยังสามารถใช้ติดตั้งเพื่อแนะนำทิศทางการจราจรสำหรับทางคู่ที่มีเกาะกลางระหว่างทางคู่ทั้งสองตั้งแต่ 10 ม. ขึ้นไป ซึ่งอาจเกิดจากการมีทางโหดตัดผ่านทางคู่ทั้งสอง ตัวอย่างการติดตั้งได้แสดงไว้ในรูปที่ 6-1 ให้ติดตั้งป้ายหยุด (บ.1) ที่มุมทางแยกด้านใกล้ฝั่งซ้าย (บนทางโท) ติดตั้งป้ายเดินรถทางเดียว (น.8) ที่มุมทางแยกด้านใกล้ฝั่งซ้าย และที่มุมทางแยกด้านไกลทั้งสองฝั่ง (ซ้ายและขวา) เพื่อให้ผู้ขับขี่ที่เข้าสู่แต่ละทางแยกสามารถมองเห็นทิศทางการเดินรถที่ถูกต้อง



บ.1

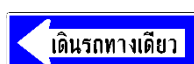

น.8

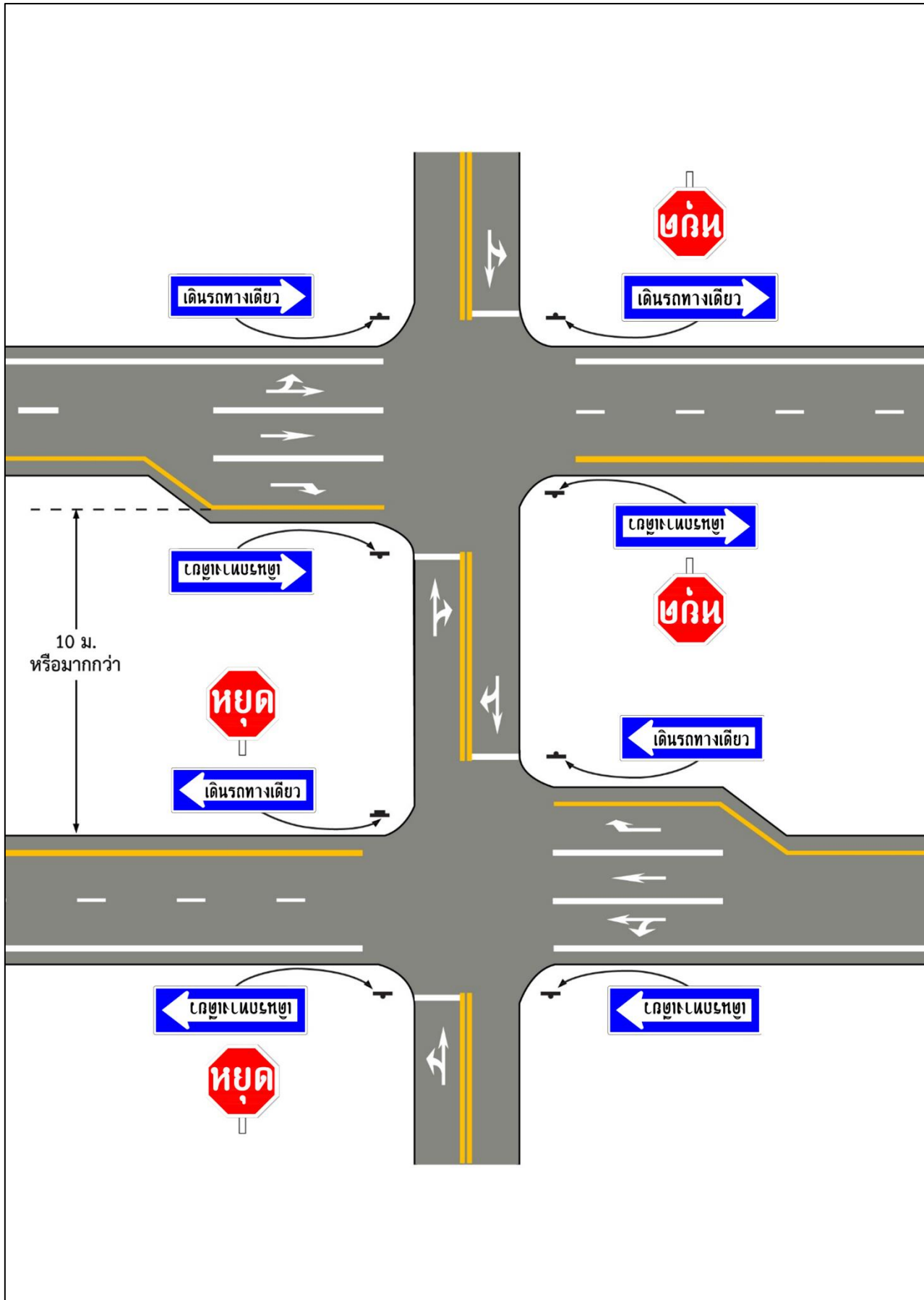

รูปที่ 6-1 ตัวอย่างการติดตั้งป้ายเดินรถทางเดียว น.8 บริเวณทางคู่ที่มีเกาะกลางกว้าง 10 ม. (หรือมากกว่า)

6.3.2 ป้ายทางเฉพาะจักรยาน (น.30)

ป้ายทางเฉพาะจักรยาน (น.30) เป็นป้ายที่ติดตั้งบนทางจักรยานที่ได้ออกแบบก่อสร้างไว้สำหรับทางจักรยานโดยเฉพาะ โดยมีฉนวน เช่น เเกะ คันหิน เส้า รั้ว รวากันอันตราย กำแพง เป็นตัวแยกช่องจักรยานออกจากช่องทางสำหรับรถยนต์ทั่วไป

ป้ายทางเฉพาะจักรยานเป็นป้ายที่ประกอบขึ้นจากป้ายช่องเดินรถจักรยาน (บ.52) และป้ายเสริมสีเหลี่ยมผืนผ้ามีข้อความ “ทางเฉพาะจักรยาน” โดยรายละเอียดขนาดของป้ายแสดงในตารางที่ 6-3

ป้ายทางเฉพาะจักรยานใช้ติดตั้งตรงจุดเริ่มต้นของทางจักรยานหรือจุดที่เชื่อมหรือจุดที่แยกจากทางหลวง การติดตั้งโดยทั่วไป ให้ติดตั้งป้ายตามหลักการติดตั้งป้ายจราจรโดยทั่วไปหัวข้อ 1.9 บทที่ 1



ตารางที่ 6-3 มาตรฐานป้ายทางเฉพาะจักรยาน

กลุ่มที่	รหัส	สัดส่วน	
		ป้ายช่องเดินรถจักรยาน	ป้ายเสริมสีเหลี่ยมผืนผ้า
1,2,3	น.30 - 60	60	7.5 ก
			10 ก

6.3.3 ป้ายจักรยานและจักรยานยนต์ชิดซ้าย (น.31)

ป้ายจักรยานและจักรยานยนต์ชิดซ้าย (น.31) เป็นป้ายที่ต้องติดตั้งบนทางหลวงที่ได้ปรับปรุงไหล่ทางไว้เป็นช่องเฉพาะสำหรับจักรยานและจักรยานยนต์ โดยไม่มีฉนวน เช่น เเกะ คันหิน เส้า รั้ว รวากันอันตราย หรือ กำแพง เป็นตัวแยกช่องจักรยานและจักรยานยนต์ออกจากช่องรถยนต์ทั่วไป

ป้ายจักรยานและจักรยานยนต์ชิดซ้ายเป็นป้ายแสดงข้อมูล (Information Signs) มีลักษณะเป็นรูปสี่เหลี่ยมผืนผ้า พื้นป้ายสีน้ำเงิน มีด้านยาวเป็นด้านตั้ง มีภาพสัญลักษณ์จักรยานและจักรยานยนต์สีขาวอยู่บนพื้นป้าย มีข้อความสีขาวว่า “ชิดซ้าย KEEP LEFT” อยู่ใต้ภาพสัญลักษณ์ มีขอบป้ายสีขาว โดยรายละเอียดขนาดของป้ายแสดงในตารางที่ 6-4



บ.52



ป้ายจักรยานและจักรยานยนต์ชนิดซ้าย ใช้ติดตั้งตรงจุดเริ่มต้นของทางจักรยานและหรือจักรยานยนต์ หรือจุดที่เชื่อมหรือจุดที่แยกจากทางหลวงที่ได้ปรับปรุงไหล่ทางไว้สำหรับรถจักรยานและหรือจักรยานยนต์ การติดตั้งโดยทั่วไป ให้ติดตั้งตามหลักการติดตั้งป้ายจราจรโดยทั่วไปหัวข้อ 1.9 บทที่ 1

ตารางที่ 6-4 มาตรฐานป้ายจักรยานและจักรยานยนต์ชนิดซ้าย

กลุ่มที่	รหัส	สัดส่วน	ความสูงและชุดของตัวอักษร	
			ไทย	อังกฤษ
1,2,3	น.29.2 - 60	60 x 90	10 ก	5 D

6.3.4 ป้ายช่องเดินรถมวลชน (น.18)

ป้ายช่องเดินรถมวลชน (น.18) มีลักษณะเป็นรูปสี่เหลี่ยมจัตุรัส พื้นป้ายสีน้ำเงิน เส้นขอบป้ายสีขาว บรรจุสัญลักษณ์เป็นรูปสี่เหลี่ยมขนมเปียกปูน โดยมีมุมแหลมเป็นอยู่แนวตั้ง บรรจุข้อความช่องเดินรถมวลชนสีขาวใต้รูปสี่เหลี่ยมขนมเปียกปูน โดยมีรายละเอียดของป้ายในตารางที่ 6-5 ให้ติดตั้งป้าย (น.18) เพื่อกำกับช่องจราจรที่จะกำหนดให้เป็นช่องเดินรถมวลชนและควรระบุตัวเลขบนป้ายเพื่อแจ้งให้ผู้ใช้รถใช้ถนนทราบถึงจำนวนผู้โดยสารขั้นต่ำที่รถจะสามารถใช้ช่องเดินรถมวลชนได้



น.18

ตารางที่ 6-5 มาตรฐานป้ายช่องเดินรถมวลชน

กลุ่มที่	รหัส	สัดส่วน
1,2,3	น.18 - 60	60 x 60

6.3.5 ป้ายเริ่มช่องเดินรถประจำทาง ป้ายช่องเดินรถประจำทาง และป้ายสิ้นสุดช่องเดินรถประจำทาง (น.14 น.15 และ น.17)

ป้ายแนะนำทั้งสาม (น.14 น.15 และ น.17) มีลักษณะเป็นรูปสี่เหลี่ยมผืนผ้า พื้นป้ายสีน้ำเงิน เส้นขอบป้ายสีขาว บรรจุสัญลักษณ์เป็นรูปรถประจำทางสีขาว แบ่งออกเป็น 3 ประเภท ดังนี้

ป้ายเริ่มช่องเดินรถประจำทาง (น.14) มีเส้นประสีเหลือง 3 ขีดทางด้านขวา ของรูปรถประจำทาง และบรรจุข้อความสีขาว “เริ่มช่องทางเดินรถประจำทาง” ใต้รูปรถประจำทาง

ป้ายช่องเดินรถประจำทาง (น.15) มีเส้นประสีเหลือง 4 ขีดจากด้านบนลง ด้านล่างทางด้านขวาของรูปรถประจำทาง และบรรจุข้อความสีขาว “ช่องทางเดินรถประจำทาง” ใต้รูปรถประจำทาง

ป้ายสิ้นสุดช่องเดินรถประจำทาง (น.17) ไม่มีเส้นประสีเหลือง บรรจุข้อความสีขาว “สิ้นสุดช่องทางเดินรถประจำทาง” ใต้รูปรถประจำทาง

ป้ายแนะนำทั้งสามนี้ใช้ติดตั้งร่วมกับป้ายบังคับช่องเดินรถประจำทาง (บ.49) เพื่อแจ้งให้ผู้ขับขี่ทราบว่ามีการจัดช่องจราจรไว้เฉพาะสำหรับ รถประจำทาง ไม่อนุญาตให้รถประเภทอื่นเข้าไปร่วมใช้ช่องจราจรดังกล่าว รายละเอียดการใช้งานได้อธิบายไว้ในบทที่ 2 หัวข้อ 2.5.13 ป้ายช่องเดินรถประจำทาง (บ.49)



ตารางที่ 6-6 มาตรฐานป้ายเริ่มช่องเดินรถประจำทาง ป้ายช่องเดินรถประจำทาง และป้ายสิ้นสุดช่องเดินรถประจำทาง

กลุ่มที่	รหัส	สัดส่วน
1,2,3	น.14 - 90	90 x 55
	น.15 - 90	90 x 55
	น.17 - 90	90 x 55



บ.49

บทที่ 7

پای‌ج‌راج‌ر‌س‌ت‌د‌ن‌خ‌و‌م‌ل‌و‌ا‌ب‌ر‌ی‌ک‌ار

บทที่ 7

ป้ายจราจรแสดงข้อมูลและการบริการ

ป้ายแสดงข้อมูลและการบริการเป็นป้ายแนะนำที่ใช้แสดงข้อมูลข่าวสารและบริการที่สำคัญที่ผู้ขับขี่รถยนต์ควรทราบในการเดินทางบนทางหลวง นอกเหนือไปจากป้ายบอกจุดหมายปลายทางและป้ายบอกระยะทาง อีกทั้งยังอาจเป็นประโยชน์ต่อผู้ใช้ทางที่สามารถใช้บริการสิ่งอำนวยความสะดวกต่าง ๆ ที่มีอยู่ข้างทางหลวง ป้ายแสดงข้อมูลและบริการต่าง ๆ มีดังต่อไปนี้ คือ

- ป้ายแสดงข้อมูลและการบริการริมทางหลวง
- ป้ายบอกสถานที่
- ป้ายจราจรในเขตเทศบาล สุขาภิบาล และย่านชุมชนอื่น ๆ
- ป้ายอื่น ๆ

หลักการติดตั้งป้ายแสดงข้อมูลและการบริการโดยทั่วไป ให้ใช้ตามที่ได้ระบุไว้ในหัวข้อ 4.14 ของคู่มือฉบับนี้ ยกเว้นกรณีที่แสดงรายละเอียดไว้สำหรับป้ายแต่ละชนิดให้ใช้ตามที่ระบุเฉพาะไว้ในบทนี้

7.1 ป้ายแสดงข้อมูลและการบริการริมทางหลวง

เป็นป้ายที่ให้ข้อมูลทั่วไปเฉพาะสำหรับผู้ขับขี่ที่ได้รับทราบข้อมูลที่สนใจ เช่น

- 1) ป้ายแสดงสถานีตรวจสอบน้ำหนัก
- 2) ป้ายแสดงที่พักริมทาง
- 3) ป้ายแสดงโรงพยาบาล
- 4) ป้ายสำหรับคนพิการ

7.1.1 ป้ายแสดงสถานีตรวจสอบน้ำหนัก (Weigh Station) (น.25.1-น.25.6)

ป้ายแสดงสถานีตรวจสอบน้ำหนัก (น.25.1-น.25.6) มีลักษณะเป็นรูปสี่เหลี่ยมผืนผ้า พื้นป้ายสีน้ำเงิน เส้นขอบป้าย ตัวอักษร ตัวเลข และลูกศรใช้สีขาว โดยทำเครื่องหมายลูกศรสีขาวชี้ไปในทิศทางสู่สถานีตรวจสอบน้ำหนักนั้น ๆ เครื่องหมายลูกศรอาจทำมุมใด ๆ กับแผ่นป้ายก็ได้ ตามลักษณะของทางตอนนั้น โดยตัวอย่างป้ายได้แสดงไว้ในรูปที่ 7-1 และรายละเอียดของป้ายในตารางที่ 7-1



รูปที่ 7-1 ป้ายแสดงสถานีตรวจสอบน้ำหนัก (น.25.1-น.25.6)

ตารางที่ 7-1 มาตรฐานป้ายแสดงสถานีตรวจสอบน้ำหนัก

กลุ่มที่	รหัส	สัดส่วน	ความสูงของพยัญชนะ		
			ภาษาไทย	ภาษาอังกฤษ	ตัวเลข
1,2,3	น.25.1-240	315 x 240	25	15	-
	น.25.2-215	285 x 215	30	15	-
	น.25.3-225	315 x 225	25	15	-
	น.25.4-240	210 x 240	20	15	35
	น.25.5-240	315 x 240	25	15	42.5
	น.25.6-240	240 x 240	20	15	-

การติดตั้งป้าย ให้แยกพิจารณาระหว่างทางสายหลักกับทางขนานหรือทางบริการ ดังนี้

- ทางสายหลัก ติดตั้งป้าย น.25.1 ที่ระยะประมาณ 1 กม. ติดตั้งป้าย น.25.2 ที่ระยะประมาณ 500 ม. และติดตั้งป้าย น.25.3 ที่ระยะประมาณ 60 ม. ก่อนถึงทางแยกเข้าสถานีตรวจสอบน้ำหนัก ดังรูปที่ 7-2
- ทางขนานหรือทางบริการ ติดตั้งป้าย น.25.4 ที่ระยะประมาณ 1 กม. ติดตั้งป้าย น.25.5 ที่ระยะประมาณ 500 ม. ติดตั้งป้าย น.25.6 ที่ระยะประมาณ 250 ม. และติดตั้งป้าย น.25.3 ที่ระยะประมาณ 60 ม. ก่อนถึงทางแยกเข้าสถานีตรวจสอบน้ำหนัก กรณีที่พื้นที่ไม่เอื้ออำนวย อาจพิจารณาติดตั้งเป็นป้ายข้างทาง ทั้งนี้ขึ้นอยู่กับดุลยพินิจของวิศวกร ดังรูปที่ 7-3

การติดตั้งป้ายแสดงสถานีตรวจสอบน้ำหนัก ต้องให้ขอบป้ายด้านขวาสุดห่างจากขอบผิวไหล่ทางไม่น้อยกว่า 0.60 ม. ส่วนระยะจากขอบป้ายด้านล่างถึงระดับผิวจราจรให้เป็นไปตามมาตรฐานการติดตั้งป้าย (หัวข้อ 1.10.1 บทที่ 1)



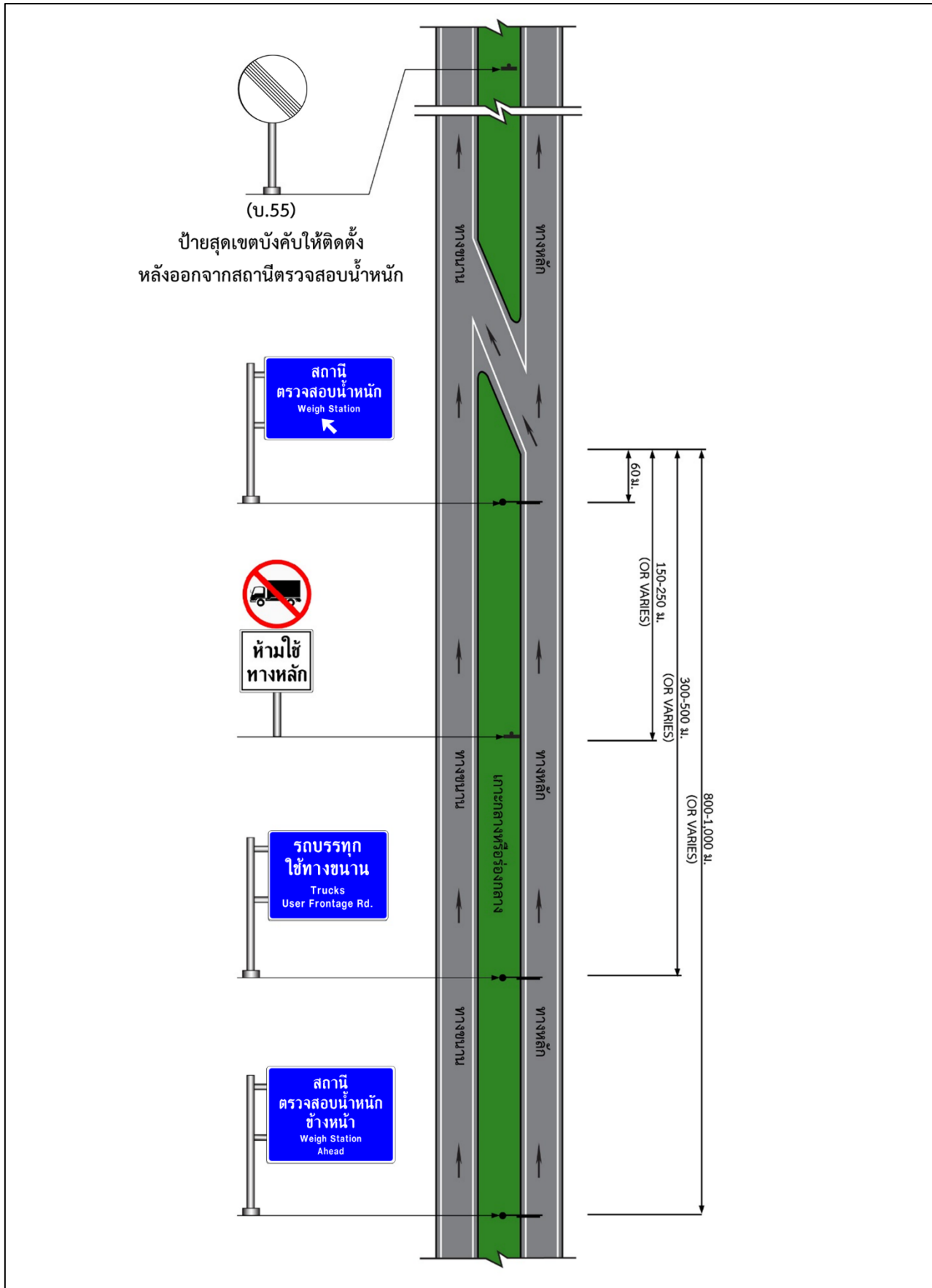

รูปที่ 7-2 การเข้าสถานีตรวจสอบน้ำหนักจากทางสายหลัก

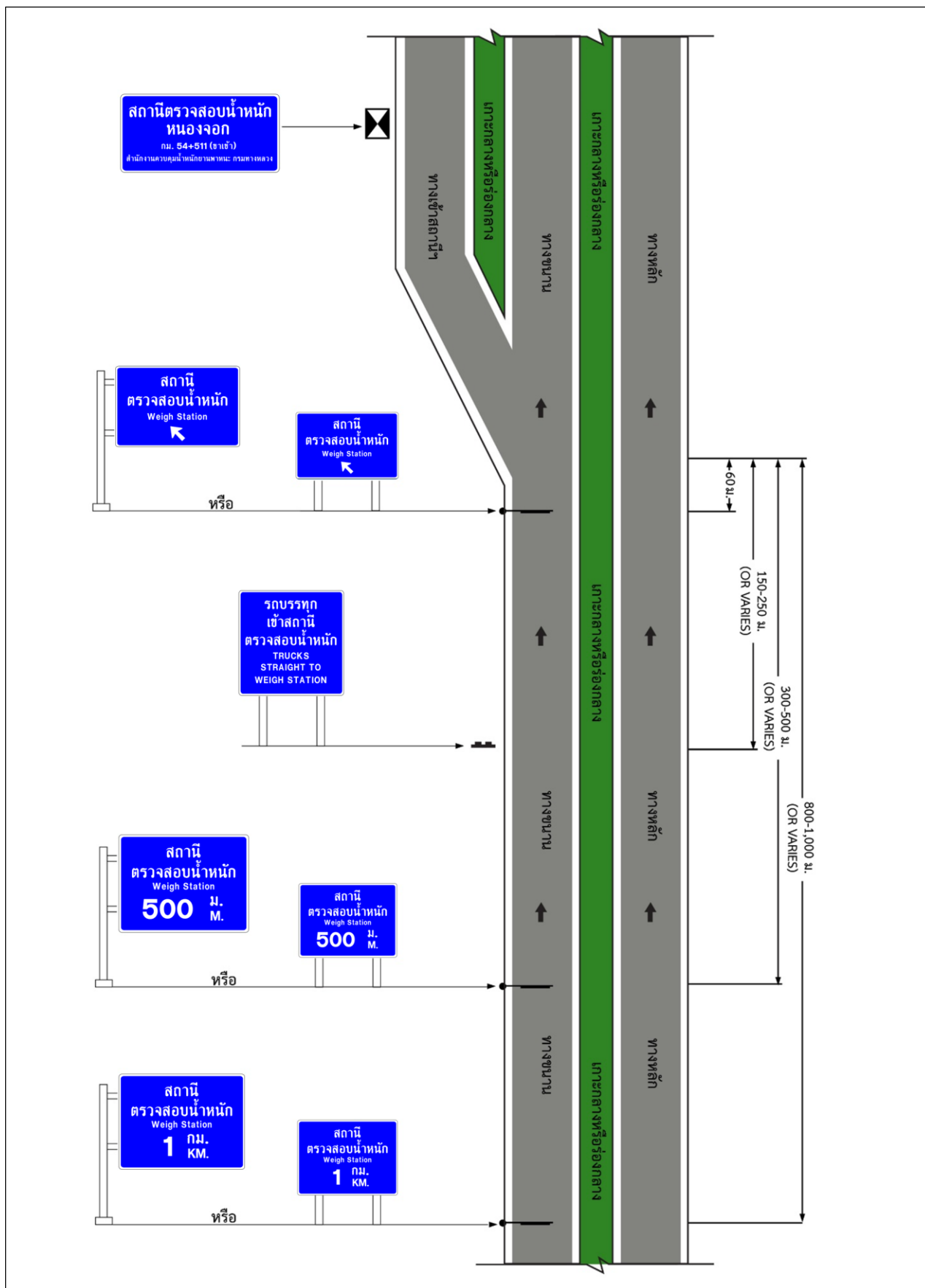

รูปที่ 7-3 การเข้าสถานีตรวจสอบน้ำหนักจากทางขนานหรือทางบริการ



7.1.2 ป้ายแสดงที่พักริมทาง (Rest Area Signs) (น.26)

1) ป้ายแสดงที่พักริมทาง (น.26.1-น.26.2)

มีลักษณะเป็นรูปสี่เหลี่ยมผืนผ้า ประกอบด้วยป้ายสี่เหลี่ยมจัตุรัส พื้นป้ายสีน้ำเงิน เส้นขอบป้ายสีขาว บรรจุสัญลักษณ์เป็นรูปต้นไม้และม้านั่งสีขาวอยู่ภายใน และมีข้อความแสดงระยะทางเป็นกิโลเมตร (กม.) อยู่ใต้ภาพสัญลักษณ์ เพื่อแสดงให้ผู้ขับขี่ทราบว่าที่พักริมทางอยู่ข้างหน้า ตัวเลข ตัวอักษรภาษาไทย และภาษาอังกฤษใช้สีขาวบนป้ายสีน้ำเงิน โดยรายละเอียดของป้ายแสดงในตารางที่ 7-2

ให้ติดตั้งป้าย น.26.1 ที่ระยะประมาณ 1 กม. ก่อนถึงที่พักริมทาง และติดตั้งป้าย น.26.2 ซึ่งประกอบด้วย ป้ายสี่เหลี่ยมจัตุรัสขนาด 90 x 90 ซม. และป้ายรวมชุดระบุทิศทาง นส.15-60 หรือ นส.16-60 หรือ นส.17-60 หรือ นส.18-60) ที่ระยะประมาณ 60 ม. ก่อนถึงจุดเลี้ยวไปที่ที่พักริมทางระยะติดตั้งป้ายตามแนวตั้งและตามแนวขวางให้เป็นไปตามมาตรฐานการติดตั้งป้าย

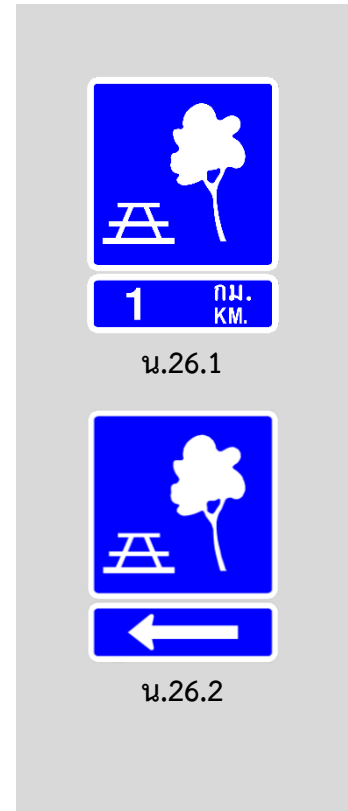

ตารางที่ 7-2 มาตรฐานป้ายแสดงที่พักริมทาง

กลุ่มที่	รหัส	สัดส่วน	ความสูงของ		
			ตัวอักษร		ตัวเลขชุด E
			ไทย	อังกฤษ	
1,2	น.26.1	90 x 120	10	10	20
	น.26.2	90 x 90	-	-	-
3	น.26.1	90 x 120	10	10	20
	น.26.2	90 x 90	-	-	-

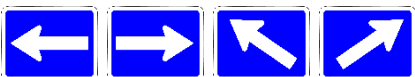

นส.15 นส.16 นส.17 นส.18

2) ป้ายแสดงการบริการในจุดบริการทางหลวง

ป้ายแสดงการบริการในจุดบริการทางหลวงจะแสดงการบริการต่าง ๆ ที่มีในจุดบริการทางหลวง เพื่อให้ผู้ใช้ทางสามารถตัดสินใจที่จะแวะพักที่แห่งนี้หรือไม่ โดยป้ายแสดงบริการต่าง ๆ ในจุดบริการทางหลวงมีดังนี้

(1) ป้ายแสดงการให้บริการสุขา

ป้ายแนะนำมีการให้บริการสุขาที่ถูกลักษณะและสิ่งอำนวยความสะดวกที่ทันสมัย มีลักษณะเป็นรูปสี่เหลี่ยมจัตุรัส พื้นป้ายสีน้ำเงิน เส้นขอบป้ายสีขาว บรรจุสัญลักษณ์เป็นผู้หญิง ผู้ชายและผนังกัน

(2) ป้ายแสดงการให้บริการร้านอาหาร

ป้ายแนะนำมีร้านอาหารที่ได้รับการอนุญาตถูกต้องตามกฎหมาย มีบริการ 3 มื้อ/วัน และเปิดบริการอย่างน้อย 6 วัน/สัปดาห์ มีสุขาที่ถูกลักษณะและสิ่งอำนวยความสะดวกที่ทันสมัย พร้อมมีน้ำดื่มบริการ ป้ายมีลักษณะเป็นรูปสี่เหลี่ยมจัตุรัส พื้นป้ายสีน้ำเงิน เส้นขอบป้ายสีขาว บรรจุสัญลักษณ์ช้อนและส้อมวางอยู่คู่กัน สำหรับร้านอาหารที่ไม่มีบริการที่นั่งทานอาหารให้ใช้สัญลักษณ์ช้อนและส้อมวางไขว้กัน

(3) ป้ายแสดงการให้บริการกาแฟและเครื่องดื่ม

ป้ายแนะนำมีร้านกาแฟและเครื่องดื่มที่ได้รับการอนุญาตถูกต้องตามกฎหมาย พร้อมมีน้ำดื่มบริการ ป้ายมีลักษณะเป็นรูปสี่เหลี่ยมจัตุรัส พื้นป้ายสีน้ำเงิน เส้นขอบป้ายสีขาว บรรจุสัญลักษณ์ถ้วยกาแฟ

(4) ป้ายแสดงการให้บริการร้านสะดวกซื้อ

ป้ายแนะนำมีร้านสะดวกซื้อหรือร้านขายของชำบริการที่ได้รับการอนุญาตถูกต้องตามกฎหมาย พร้อมมีน้ำดื่มบริการ ป้ายมีลักษณะเป็นรูปสี่เหลี่ยมจัตุรัส พื้นป้ายสีน้ำเงิน เส้นขอบป้ายสีขาว บรรจุสัญลักษณ์รถเข็นสีขาว



ป้ายแสดงการให้บริการสุขา



ป้ายแสดง

การให้บริการร้านอาหาร



ป้ายแสดง

ร้านอาหารที่ไม่มีบริการ
ที่นั่งทานอาหาร



ป้ายแสดง

การให้บริการกาแฟและ
เครื่องดื่ม



ป้ายแสดง

การให้บริการร้านสะดวกซื้อ



(5) ป้ายแสดงการให้บริการที่พักรถ

ป้ายแนะนำมีการให้บริการที่พักรถเป็นสถานที่ได้รับการอนุญาตถูกต้องตามกฎหมาย ห้องนอนต้องเป็นตามมาตรฐาน มีโทรศัพท์สาธารณะ ที่จอดรถเพียงพอ มีห้องน้ำและสุขาที่ถูกลักษณะและสิ่งอำนวยความสะดวกที่ทันสมัย พร้อมมีน้ำดื่มบริการ ป้ายมีลักษณะเป็นรูปสี่เหลี่ยมจัตุรัส พื้นป้ายสีน้ำเงิน เส้นขอบป้ายสีขาว บรรจุสัญลักษณ์คนนอนบนเตียง

(6) ป้ายแสดงการให้สถานีบริการเชื้อเพลิง

ป้ายแนะนำมีการให้บริการเชื้อเพลิงเป็นสถานที่ได้รับการอนุญาตถูกต้องตามกฎหมายเกี่ยวกับการให้บริการรถยนต์ เช่น น้ำมัน แก๊ส NGV หรือ แก๊ส LPG เปิดบริการทุกวัน ๆ ละ 16 ชั่วโมง เป็นอย่างน้อย มีที่จอดรถเพียงพอ มีห้องน้ำและสุขาที่ถูกลักษณะ พร้อมน้ำดื่มบริการ ป้ายมีลักษณะเป็นรูปสี่เหลี่ยมจัตุรัส พื้นป้ายสีน้ำเงิน เส้นขอบป้ายสีขาว บรรจุสัญลักษณ์ตู้ที่เติมน้ำมันสีขาว สำหรับน้ำมัน ถ้าเป็นแก๊ส NGV/LPG จะเพิ่มอักษรภาษาอังกฤษ “NPG” หรือ “LPG” สีน้ำเงิน

(7) ป้ายแสดงศูนย์ข้อมูลท่องเที่ยว

ป้ายแสดงการมีเจ้าหน้าที่หรือพนักงานบริการข้อมูลเกี่ยวกับสถานที่ท่องเที่ยว หรือมีเอกสารแสดงตำแหน่งและข้อมูลเกี่ยวกับแหล่งท่องเที่ยวพร้อมวิธีการเดินทาง ป้ายมีลักษณะเป็นรูปสี่เหลี่ยมจัตุรัส พื้นป้ายสีน้ำเงิน เส้นขอบป้ายสีขาว บรรจุสัญลักษณ์เป็นตัวอักษรภาษาอังกฤษ “i” สีขาว

(8) ป้ายแสดงบริการ WiFi และ Internet

ป้ายแนะนำมีการบริการการสื่อสารทางอิเล็กทรอนิกส์ ป้ายมีลักษณะเป็นรูปสี่เหลี่ยมจัตุรัส พื้นป้ายสีน้ำเงิน เส้นขอบป้ายสีขาว บรรจุสัญลักษณ์เป็น โน้ตบุ๊ก (Notbook) และเสาสัญญาณสีขาว

(9) ป้ายแสดงบริการปลั๊กไฟฟ้าสำหรับรถยนต์ไฟฟ้า

ป้ายแนะนำมีการบริการปลั๊กไฟฟ้าสำหรับรถยนต์ไฟฟ้า ป้ายมีลักษณะเป็นรูปสี่เหลี่ยมจัตุรัส พื้นป้ายสีน้ำเงิน เส้นขอบป้ายสีขาว บรรจุสัญลักษณ์เป็นตู้มีปลั๊กไฟฟ้าสีขาว และมีอักษรภาษาอังกฤษคำว่า “EV”



ป้ายแสดง

การให้บริการที่พักรถ



ป้ายแสดงสถานีบริการน้ำมัน



ป้ายแสดง

สถานีบริการก๊าซ NGV



ป้ายแสดง

สถานีบริการก๊าซ LPG



ป้ายแสดงศูนย์ข้อมูลท่องเที่ยว



ป้ายแสดง

บริการ WiFi และ Internet



ป้ายแสดงบริการปลั๊กไฟฟ้า

สำหรับขนาดป้ายแสดงบริการต่าง ๆ ในที่พักริมทาง ที่แสดงเป็นชุด จะแบ่งตามชั้นทางดังนี้

- 1) ทางหลวงทั่วไป ป้ายสัญลักษณ์ขนาด 60 x 60 ซม.
- 2) ทางหลวงพิเศษ ป้ายสัญลักษณ์ขนาด 75 x 75 ซม.
- 3) ตัวอักษรบนป้าย ทางหลวงทั่วไป ขนาด 25 ซม.
ทางหลวงพิเศษ ขนาด 35 ซม.

7.1.3 ป้ายแสดงโครงข่ายทางหลวง (Network Signs)

มีลักษณะเป็นรูปสี่เหลี่ยมจัตุรัสหรือผืนผ้า พื้นป้ายสีน้ำเขียว (กรณีติดตั้งบนทางหลวงแผ่นดิน) หรือพื้นป้ายสีน้ำเงิน (กรณีติดตั้งบนทางหลวงพิเศษ) เส้นขอบป้ายสีขาว บรรจุสัญลักษณ์แสดงโครงข่ายทางหลวงและตัวอักษรสีขาว โดยมีวงกลมสีแดงแสดงให้เห็นตำแหน่ง ณ จุดปักป้าย เพื่อแสดงให้เห็นโครงข่ายทางหลวงที่เกี่ยวข้อง ซึ่งจะเป็นข้อมูลที่เป็นประโยชน์ต่อผู้ใช้ทาง ตัวอย่างป้ายได้แสดงไว้ในรูปที่ 7-8

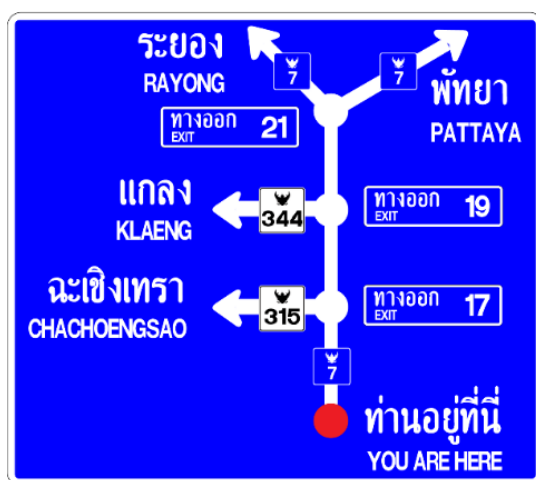

รูปที่ 7-4 ตัวอย่างป้ายแสดงโครงข่ายทางหลวง (Network Signs)

(กรณีติดตั้งบนทางหลวงพิเศษ)

ให้ติดตั้งป้ายแสดงโครงข่ายทางหลวงที่จุดทางออกจุดบริการริมทางหลวงทุกประเภท และให้พิจารณาติดตั้งภายในจุดบริการริมทางหลวงเพิ่มเติมอีก 1-2 แห่งตามความเหมาะสม เช่น บริเวณลานจอดรถ บริเวณศูนย์ข้อมูลทางหลวง เป็นต้น



7.1.4 ป้ายแสดงโรงพยาบาล (น.7)

มีลักษณะเป็นรูปสี่เหลี่ยมจัตุรัส พื้นป้ายสีน้ำเงิน เส้นขอบป้ายสีขาว บรรจุสัญลักษณ์รูปเครื่องหมายกาชาด (+) สีแดงและเตียงคนไข้สีขาวอยู่ภายใน โดยตัวอย่างป้ายได้แสดงไว้ในรูปที่ 7-9 และรายละเอียดของป้ายในตารางที่ 7-3



น.7.1



น.7.2



น.7.3



น.7.4



น.7.5

รูปที่ 7-5 ป้ายแสดงโรงพยาบาล (น.7.1-น.7.5)

การติดตั้งป้ายแสดงโรงพยาบาลมีอยู่ 3 แบบ โดยให้ปฏิบัติตามหลักการดังต่อไปนี้

แบบที่ 1 ใช้สำหรับติดตั้งหน้าโรงพยาบาล (น.7.1-น.7.2)

- 1) ติดตั้งตรงเขตโรงพยาบาลซึ่งอยู่ติดกับทางหลวง
- 2) โดยทั่วไป ให้ใช้ป้าย น.7.1 (ไม่ต้องมีป้ายชื่อโรงพยาบาลประกอบ)
- 3) ให้ใช้ป้าย น.7.2 (มีป้ายชื่อโรงพยาบาลประกอบ) เมื่อมีโรงพยาบาลหลายแห่งในบริเวณใกล้เคียงกัน

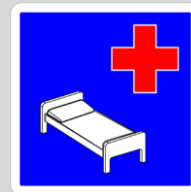

น.7.1



บางนา 1

น.7.2

แบบที่ 2 ใช้สำหรับติดตั้งตรงบริเวณทางแยก (น.7.3 – น.7.4)

- 1) ติดตั้งบริเวณทางแยกที่สามารถเลี้ยวซ้ายหรือขวาไปยังโรงพยาบาล ซึ่งอยู่ไม่เกิน 5 กม. จากทางแยกนั้น
- 2) การติดตั้ง ให้ติดตั้งก่อนถึงทางแยกประมาณ 60 ม.
- 3) ถ้าทางแยกไปโรงพยาบาลนั้น มีการเลี้ยวหรือมีการเปลี่ยนทิศทางที่ สับสน ให้ติดตั้งป้ายเพิ่มทุกจุดที่จำเป็นต่อการนำทางไปจนถึง โรงพยาบาล
- 4) การเลือกป้าย น.7.3 หรือ น.7.4 ให้พิจารณาตามความเหมาะสม
- 5) ไม่ต้องติดตั้งป้าย น.7.3 หรือ น.7.4 ในกรณีดังต่อไปนี้
 - (1) ถ้าทางแยกนั้นมีการติดตั้งป้ายบอกจุดหมายปลายทางอยู่แล้ว (ให้ติดตั้งแบบที่ 3 แทน)
 - (2) ถ้าโรงพยาบาลนั้น ๆ ไม่รับผู้ป่วยบาดเจ็บฉุกเฉิน
 - (3) ถ้ามีโรงพยาบาลที่ใหญ่กว่าโรงพยาบาลนั้นในรัศมี 10 กม.

แบบที่ 3 ใช้สำหรับติดตั้งก่อนถึงทางแยก (น.7.5)

- 1) ติดตั้งก่อนถึงบริเวณทางแยกที่มีการติดตั้งป้ายบอกจุดหมายปลายทาง อยู่แล้ว
- 2) การติดตั้ง ให้ติดตั้งก่อนถึงป้ายเตือนทางแยกประมาณ 100 ม.
- 3) ไม่ต้องติดตั้งป้ายแบบที่ 3 (น.7.5) ในกรณีดังต่อไปนี้
 - (1) ติดตั้งแบบที่ 2 ไว้ที่ทางแยกแล้ว
 - (2) ถ้าโรงพยาบาลนั้น ๆ ไม่รับผู้ป่วยบาดเจ็บฉุกเฉิน
 - (3) ถ้ามีโรงพยาบาลที่ใหญ่กว่าโรงพยาบาลนั้นในรัศมี 10 กม.



น.7.3

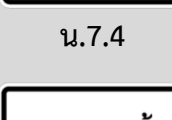

น.7.4

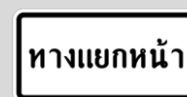

น.7.5



ตารางที่ 7-3 มาตรฐานป้ายหลักและป้ายประกอบของป้ายแสดงโรงพยาบาล

กลุ่มที่	รหัส	สัดส่วน		หมายเหตุ
		ป้ายหลัก	ป้ายประกอบ	
1,2	น.7.1-60	60 x 60	-	แบบที่ 1
	น.7.2-60	60 x 60	60 x 40	แบบที่ 1
	น.7.3-60	60 x 60	50 x 40	แบบที่ 2
	น.7.4-60	60 x 60	60 x 40	แบบที่ 2
	น.7.5-60	60 x 60	60 x 30 (ด้านบน) 50 x 40 (ด้านล่าง)	แบบที่ 3 แบบที่ 3
3	น.7.1-75	75 x 75	-	แบบที่ 1
	น.7.2-75	75 x 75	75 x 55	แบบที่ 1
	น.7.3-75	75 x 75	50 x 40	แบบที่ 2
	น.7.4-75	75 x 75	60 x 40	แบบที่ 2
	น.7.5-75	75 x 75	75 x 30 (ด้านบน) 75 x 40 (ด้านล่าง)	แบบที่ 3 แบบที่ 3

7.1.5 ป้ายสำหรับคนพิการ (น.16)

ป้ายสำหรับคนพิการ (น.16) มีลักษณะเป็นรูปสี่เหลี่ยมจัตุรัส พื้นป้ายสีน้ำเงิน เส้นขอบป้ายสีขาว บรรจุสัญลักษณ์เป็นรูปเก้าอี้ล้อเข็นและคนพิการ โดยมีรายละเอียดของป้ายในตารางที่ 7-4

ป้ายสำหรับคนพิการอาจใช้ติดตั้งข้างล่างป้ายบริการทั่วไป (General Service Signs) สำหรับสถานที่ที่มีสิ่งอำนวยความสะดวกสำหรับคนพิการ เช่น ทางลาดขึ้นลงอาคาร ห้องน้ำสำหรับคนพิการที่จอดรถสำหรับคนพิการ เป็นต้น อาจใช้ร่วมกับป้ายเสริมระบุทิศทางพื้นป้ายสีน้ำเงิน (นส.15- นส.24)

ตารางที่ 7-4 มาตรฐานป้ายสำหรับคนพิการ

กลุ่มที่	รหัส	สัดส่วน
1,2,3	น.16-60	60 x 60

7.2 ป้ายบอกสถานที่ (น.5)

ป้ายบอกสถานที่ (น.5) เป็นป้ายที่ให้ข้อมูลข่าวสารที่เป็นประโยชน์ต่อผู้ขับขี่บนทางหลวง ซึ่งแบ่งออกเป็นป้ายบอกชื่อแม่น้ำ ลำคลอง ป้ายบอกเขตหรือป้ายแบ่งเขตปกครอง และป้ายชื่อหมู่บ้าน

7.2.1 ป้ายบอกชื่อแม่น้ำ ลำคลอง (น.5.1)

ป้ายบอกชื่อแม่น้ำลำคลอง (น.5.1) มีลักษณะเป็นรูปสี่เหลี่ยมผืนผ้า พื้นป้ายสีขาว เส้นขอบป้ายสีดำ มีข้อความภาษาไทยสีดำระบุชื่อแม่น้ำลำคลอง หรือห้วย โดยมีคำว่า “แม่น้ำ” “คลอง” “ห้วย” นำหน้าชื่อเฉพาะเหล่านั้น (ทางหลวงพิเศษใช้ พื้นป้ายสีเขียว เส้นขอบป้ายและตัวอักษรสีขาว) และรายละเอียดของป้ายในตารางที่ 7-5

- 1) การใช้ป้ายบอกชื่อแม่น้ำลำคลอง ให้ใช้เฉพาะเมื่อมีทางหลวงข้ามผ่านลำน้ำที่มีชื่อเฉพาะเท่านั้น
- 2) ให้ติดตั้งป้ายบอกชื่อแม่น้ำลำคลอง ตรงสะพานข้ามแม่น้ำ คลองหรือห้วย โดยให้ขอบป้ายด้านขวาสุดอยู่ห่างจากขอบไหล่ทางไม่น้อยกว่า 0.60 ม. หรือติดตั้งที่ราวสะพาน ส่วนระยะจากขอบป้ายด้านล่างถึงระดับผิวจราจรให้เป็นไปตามมาตรฐานการติดตั้งป้าย



น.16



ป้ายแสดงการใช้บริการสุขา
สำหรับคนพิการ

แม่น้ำป่าสัก

คลองพรุพ้อ

ห้วยจรเข้ม

น.5.1



นส.15

นส.16

นส.17

นส.18

นส.19

นส.20

นส.21

นส.22

นส.23

นส.24



ตารางที่ 7-5 มาตรฐานป้ายบอกชื่อแม่น้ำ ลำคลอง

กลุ่มที่	รหัส	สัดส่วน	ความสูงของพยัญชนะ	
			แถวที่ 1	แถวที่ 2
1,2	น.5.1-30	90 (อย่างน้อย) x 30	10	
3	น.5.1-45	150 (อย่างน้อย) x 45	15	

หมายเหตุ * การเพิ่มความยาวป้าย ให้เพิ่มขึ้นครั้งละ 5 ซม.

7.2.2 ป้ายบอกเขต (หรือป้ายแบ่งเขตปกครอง) (น.5.2)

ป้ายบอกเขต (น.5.2) มีลักษณะเป็นรูปสี่เหลี่ยมผืนผ้า พื้นป้ายสีขาว และเส้นขอบป้ายสีดำ มีข้อความภาษาไทยสีดำ “เขตจังหวัด” “เขตอำเภอ” “เขตเทศบาลนคร” “เมือง” หรือ “ตำบล” “เขตสุขาภิบาล” อยู่ในบรรทัดบน และมีชื่อจังหวัด อำเภอ เทศบาล หรือสุขาภิบาลนั้น อยู่ในบรรทัดล่าง (ทางหลวงพิเศษใช้พื้นป้ายสีเขียว เส้นขอบป้ายและตัวอักษรสีขาว) และรายละเอียดของป้ายในตารางที่ 7-6

การใช้ป้ายบอกเขตให้ใช้เฉพาะที่กำหนดไว้ตามนี้เท่านั้น เว้นแต่ได้รับอนุญาตจากอธิบดีกรมทางหลวงเป็นราย ๆ ไป ให้ติดตั้งป้ายบอกเขตตรงเขตติดต่อหรือใกล้เคียงเขตติดต่อระหว่างจังหวัด อำเภอ ฯลฯ โดยให้ขอบป้ายด้านขวาสุดห่างจากขอบผิวจราจรไม่น้อยกว่า 6 ม. ส่วนระยะจากขอบป้ายด้านล่างถึงระดับผิวจราจรให้เป็นไปตามมาตรฐานการติดตั้งป้ายกรณีกับทางหลวงคดเคี้ยวหรือแนวต่อเขตระหว่างจังหวัด อำเภอ ฯลฯ คดเคี้ยวอาจมีแนวต่อเขตหลายจุด ควรติดตั้งป้ายบอกเขตที่ใกล้เมืองมากที่สุดเท่านั้น

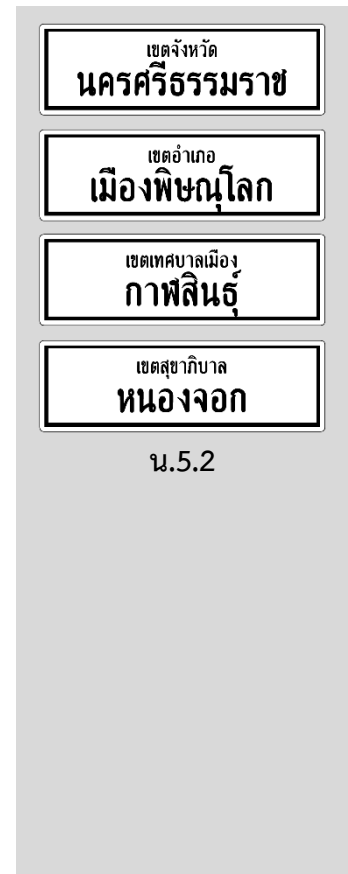

ตารางที่ 7-6 มาตรฐานป้ายบอกเขต (หรือป้ายแบ่งเขตปกครอง)

กลุ่มที่	รหัส	สัดส่วน	ความสูงของพยัญชนะ	
			แถวที่ 1	แถวที่ 2
1,2	น.5.2-65	180 (อย่างน้อย) x 65	10	15
3	น.5.2-95	180 (อย่างน้อย) x 95	15	20

หมายเหตุ * การเพิ่มความยาวป้าย ให้เพิ่มขึ้นครั้งละ 5 ซม.

7.2.3 ป้ายบอกชื่อหมู่บ้าน (น.5.3)

ป้ายบอกชื่อหมู่บ้าน (น.5.3) มีลักษณะเป็นรูปสี่เหลี่ยมผืนผ้า พื้นป้ายสีขาว เส้นขอบป้ายสีดำ มีข้อความภาษาไทยสีดำระบุชื่อหมู่บ้าน โดยมีอักษรย่อ “บ.” นำหน้าชื่อหมู่บ้าน (ทางหลวงพิเศษใช้พื้นป้ายสีเขียว เส้นขอบป้ายและตัวอักษรสีขาว) และรายละเอียดของป้ายในตารางที่ 7-7

ป้ายบอกชื่อหมู่บ้านโดยทั่วไปไม่ต้องมีภาษาอังกฤษในแผ่นป้าย เว้นแต่หมู่บ้านนั้นจะเป็นแหล่งท่องเที่ยวของชาวต่างประเทศหรือมีความสำคัญทางประวัติศาสตร์ จึงให้มีภาษาอังกฤษในแผ่นป้ายได้ โดยให้ชื่อภาษาอังกฤษอยู่ในบรรทัดล่าง

การใช้ป้ายบอกชื่อหมู่บ้าน ให้ใช้เฉพาะเมื่อหมู่บ้านนั้นๆ อยู่ติดเขตทางหลวงเท่านั้นและมีประชากรอยู่หนาแน่น หรือเป็นหมู่บ้านที่เป็นชุมทางที่ทางหลวงแยกออกไปหรือมาบรรจบกันเท่านั้น ส่วนหมู่บ้านที่อยู่ใกล้ ๆ กันบนทางหลวงเดียวกัน มีประชากรอยู่ประปรายหรืออยู่ใกล้ตัวเมือง ไม่สมควรติดตั้งป้ายบอกชื่อหมู่บ้าน

ให้ติดตั้งป้ายบอกชื่อหมู่บ้านตรงบริเวณทางเข้าเขตหมู่บ้าน โดยให้ขอบป้ายด้านขวาสุดห่างจากขอบผิวจราจรไม่น้อยกว่า 6 ม. และไม่มากกว่า 8 ม. ส่วนระยะจากขอบป้ายด้านล่างถึงระดับผิวจราจรให้เป็นไปตามมาตรฐานการติดตั้งป้าย

บ.ท่าปราบ
ต.นาโยงใต้ อ.เมือง จ.ตรัง

บ.ท่าปราบ
BAN THAPRAP
ต.นาโยงใต้ อ.เมือง จ.ตรัง

น.5.3

ตารางที่ 7-7 มาตรฐานป้ายบอกชื่อหมู่บ้าน

ก) กรณีใช้ภาษาไทยอย่างเดียว

กลุ่มที่	รหัส	สัดส่วน*	ความสูงของพยัญชนะ	
			บรรทัดบน	บรรทัดล่าง
1,2	น.5.3-65	180 (อย่างน้อย) x 65	15	10
3	น.5.3-95	180 (อย่างน้อย) x 95	20	15

ข) กรณีใช้ทั้งภาษาไทยและภาษาอังกฤษ

กลุ่มที่	รหัส	สัดส่วน	ความสูงของพยัญชนะ		
			บรรทัดบน (ไทย)	บรรทัดกลาง (อังกฤษ)	บรรทัดล่าง (ไทย)
1,2	น.5.3-80	180 (อย่างน้อย) x 80	15	10	5
3	น.5.3-95	180 (อย่างน้อย) x 95	20	10	10

หมายเหตุ * การเพิ่มความยาวป้าย ให้เพิ่มขึ้นครั้งละ 5 ซม.

7.2.4 ป้ายชื่อทางแยก (น.5.4)

ป้ายชื่อทางแยก (น.5.4) มีลักษณะเป็นรูปสี่เหลี่ยมผืนผ้า ด้านบนมีป้ายห้าเหลี่ยมอีกหนึ่งชั้น ขอบป้ายด้านบนของป้ายห้าเหลี่ยมชั้นบนมีลักษณะเป็นจั่ว พื้นป้ายสีน้ำเงิน ตัวหนังสือและเส้นขอบป้ายสีขาว

บรรทัดบนสุดบรรจุข้อความ “ทางแยก” ไว้ที่ด้านซ้ายของป้ายห้าเหลี่ยมชั้นบน และข้อความ “INTERSECTION” ไว้ที่ด้านขวา โดยมีสัญลักษณ์รูปครุฑสีดําอยู่ตรงกลาง

บรรทัดกลางจะบรรจุชื่อของทางแยกนั้น เป็นภาษาไทย และบรรทัดล่างสุดจะบรรจุชื่อภาษาอังกฤษอยู่ด้านล่างภาษาไทย รายละเอียดของป้ายแสดงในตารางที่ 7-8

การใช้ป้ายชื่อทางแยกให้ใช้ในกรณีที่มีการตั้งชื่อทางแยกนั้นอย่างเป็นทางการแล้ว หรือชื่อทางแยกนั้นเป็นที่รู้จักกันดีของผู้ใช้ทาง ติดตั้งบนเกาะเลี้ยวที่ทางแยกโดยหันหน้าเข้าหาวยอดยานอย่างน้อย 2 ป้าย (ฝั่งตรงข้ามกัน)



น.5.4

ตารางที่ 7-8 มาตรฐานป้ายชื่อทางแยก

กลุ่มที่	รหัส	สัดส่วน*	ความสูงป้ายชุมชน		
			บรรทัดบน	บรรทัดกลาง	บรรทัดล่าง
1,2	น.5.4-90	240 (อย่างน้อย) x 90 ความสูงรวม 120	10	25	12.5
3	น.5.4-120	300 (อย่างน้อย) x 120 ความสูงรวม 150	15	35	17.5

หมายเหตุ * การเพิ่มความยาวป้าย ให้เพิ่มขึ้นครั้งละ 5 ซม.

7.3 ป้ายจราจรในเขตเทศบาล สุขาภิบาล และย่านชุมชนอื่น ๆ

ป้ายจราจรในเขตเทศบาล สุขาภิบาล และย่านชุมชนอื่น ๆ มีวัตถุประสงค์เพื่อแนะนำให้รถที่ขับเข้าไปในเขตพื้นที่ดังกล่าวสามารถเดินทางออกสู่ทางหลวงได้สะดวกและถูกต้อง

7.3.1 ลักษณะของป้าย

ป้ายจราจรที่ใช้ติดตั้งในเขตเทศบาล สุขาภิบาล และย่านชุมชนอื่น ๆ ได้กำหนดให้ใช้ 3 แบบด้วยกันดังนี้

- **ป้ายหมายเลขทางหลวง** (น.19) หมายถึง ป้ายหมายเลขทางหลวงแผ่นดินหรือทางหลวงจังหวัดที่ผู้ขับขี่รถยนต์จะใช้สำหรับเดินทางต่อไป มีลักษณะเป็นรูปสี่เหลี่ยมจัตุรัส ลบมุมทั้งสี่มุม พื้นป้ายสีขาว เส้นขอบป้ายสีดำ มีตัวครุฑสีดำอยู่ตอนบนของป้าย และมีตัวเลขสีดำอยู่ตอนล่าง ขนาดป้าย 45 x 45 ซม.
- **ป้ายระบุทิศทาง** (นส.5-นส.14) มีลักษณะเป็นรูปสี่เหลี่ยมผืนผ้า ด้านสั้นเป็นแนวตั้ง ลบมุมทั้งสี่มุม พื้นป้ายสีขาว เส้นขอบป้ายสีดำ ขนาดป้าย 30 x 40 ซม.
- **ป้ายบอกชื่อ เมือง จุดหมายปลายทาง หรือชื่อเมืองต่อไป**
ป้ายมีลักษณะเป็นรูปสี่เหลี่ยมผืนผ้า มีด้านสั้นเป็นแนวตั้ง หรือรูปสี่เหลี่ยมจัตุรัสลบมุมทั้งสี่มุม พื้นป้ายสีขาว เส้นขอบป้ายสีดำ ข้อความและตัวเลขสีดำ (ถ้ามี) ขนาดป้าย 45 x 45 ซม. หรือ 45 x 200 ถึง 240 ซม.

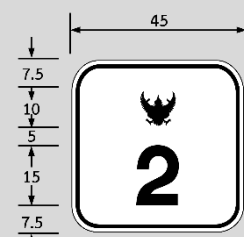

ป้ายหมายเลขทางหลวง

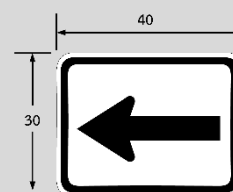

ป้ายระบุทิศทาง



ป้ายบอกจุดหมายปลายทาง



ป้ายทั้ง 3 แบบนี้ อาจติดตั้งเดี่ยว ติดตั้งเป็นชุดผสมบนแผ่นเดียวกัน หรือติดตั้งแยกแผ่นป้ายกันก็ได้ตามความเหมาะสมของจุดที่จะต้องติดตั้งป้าย ป้ายจราจรดังกล่าวจะต้องมีขนาดเล็ก เพื่อไม่ให้เกะกะคนเดินเท้า แต่ต้องสามารถมองเห็นได้ชัดเจน มีข้อความสั้น ๆ เข้าใจง่าย การติดตั้งพยายามให้ใช้เสาไฟฟ้าที่มีอยู่เดิมให้มากที่สุด การใช้ขนาดตัวอักษรและวิธีการจัดระยะให้เป็นไปตามมาตรฐานของกรมทางหลวง

7.3.2 การติดตั้งป้าย

โดยทั่วไปให้ติดตั้งที่บริเวณทางแยกที่สำคัญ ๆ หรือระหว่างทางแยกบนทางหรือถนนสายหลักที่เชื่อมต่อกับทางหลวงแผ่นดิน

7.3.3 คำแนะนำในการติดตั้งป้ายจราจรในเมืองเทศบาล สุขาภิบาล หรือย่านชุมชน

- 1) ศึกษาและจัดทำแผนที่ทางหรือถนนในเมือง เทศบาล สุขาภิบาล หรือย่านชุมชน อย่างละเอียด
- 2) ติดต่อประสานงานกับเจ้าหน้าที่ที่เกี่ยวข้องกับการจัดระบบการจราจรในท้องถิ่นนั้น ๆ เช่น ผู้ว่าราชการจังหวัด ผู้กำกับ คณะกรรมการปรับปรุงการจราจร ฯลฯ เพื่อแจ้งให้ทราบถึงวัตถุประสงค์และขอความร่วมมือในการดำเนินการสำหรับขั้นตอนต่อไป
- 3) ศึกษาสภาพทางต่าง ๆ รวมทั้งการจัดระบบจราจร เพื่อเลือกถนนหรือสายทางสำคัญที่สามารถให้ความสะดวกแก่ผู้ขับขี่ในการเดินทางออกสู่ทางหลวงแผ่นดินมากที่สุด
- 4) กำหนดจุดหรือสถานที่ติดตั้งป้ายจราจรไว้ในแผนที่
- 5) สำรวจบริเวณที่จะติดตั้งป้ายว่า ควรใช้ป้ายประเภทใด อย่างไร โดยควรเชิญผู้ที่เกี่ยวข้องมาร่วมปรึกษาหารือด้วย
- 6) จัดทำแผนที่แสดงจุดติดตั้งป้ายจราจร ระบุชนิดของป้าย และรายละเอียดการติดตั้ง นำเสนอกรมทางหลวงเพื่ออนุมัติให้ดำเนินการต่อไป
- 7) จัดทำหนังสือขออนุญาตติดตั้งป้ายจราจรต่อเจ้าของสถานที่หรือผู้ดูแลทรัพย์สินของทางราชการส่วนนั้น ให้ถูกต้องตามระเบียบก่อนดำเนินการติดตั้ง

7.4 ป้ายอื่น ๆ

7.4.1 ป้ายชี้ทางไประบบขนส่งมวลชน

เป็นป้ายจราจรที่แนะนำเส้นทางไปยังระบบขนส่งมวลชน เพื่อเป็นการเปลี่ยนถ่ายระบบการเดินทาง ประกอบด้วย

1) ป้ายชี้ทางไปสนามบิน

ป้ายแนะนำเส้นทางสู่สนามบิน มีลักษณะเป็นรูปสี่เหลี่ยมจัตุรัส พื้นป้ายสีน้ำเงิน เส้นขอบป้ายสีขาว บรรจุสัญลักษณ์เป็นรูปเครื่องบินสีขาว ขนาดของป้ายโดยทั่วไปมีขนาด 60 x 60 ซม. สำหรับในกรณีติดตั้งบนทางหลวงพิเศษหรือทางหลวงมาตรฐานสูงให้เพิ่มขนาดเป็น 90 x 90 ซม. ให้ติดตั้งป้ายชี้ทางไปสนามบินที่บริเวณทางแยกทางหลวงที่อยู่ในรัศมี 25 กม. จากสนามบิน โดยติดตั้งร่วมกับป้ายชุดระบุทิศทาง นส.15 หรือ นส.16 หรือ นส.17 หรือ นส.18 สำหรับการติดตั้งป้ายชี้ทางไปสนามบินบนทางหลวงให้ติดตั้งป้ายชี้ทางไปสนามบินที่ระยะ 25 กม. 15 กม. 10 กม. และ 5 กม. เพิ่มเติมบนทางหลวงทุกเส้นทางที่มุ่งหน้าเข้าสนามบิน

ในกรณีที่จังหวัดนั้นมีสนามบินมากกว่า 1 แห่ง ให้ระบุชื่อสนามบินทั้งภาษาไทยและภาษาอังกฤษประกอบกับป้ายสัญลักษณ์ด้วย โดยชื่อภาษาไทยอาจใช้คำย่อได้ แต่ชื่อภาษาอังกฤษต้องใช้ชื่อเต็มเท่านั้น

2) ป้ายชี้ทางไปสถานีขนส่ง

ป้ายชี้ทางไปสถานีขนส่ง มีลักษณะเป็นรูปสี่เหลี่ยมจัตุรัส พื้นป้ายสีน้ำเงิน เส้นขอบป้ายสีขาว บรรจุสัญลักษณ์เป็นรูปด้านหน้าของรถโดยสารสีขาว ขนาดของป้ายโดยทั่วไปมีขนาด 60 x 60 ซม. สำหรับในกรณีติดตั้งบนทางหลวงพิเศษหรือทางหลวงมาตรฐานสูงให้เพิ่มขนาดเป็น 90 x 90 ซม. ให้ติดตั้งป้ายชี้ทางไปสถานีขนส่งที่บริเวณทางแยกเข้าสถานีขนส่งที่อยู่ในรัศมี 500 ม. โดยติดตั้งร่วมกับป้ายชุดระบุทิศทาง นส.15 หรือ นส.16 หรือ นส.17 หรือ นส.18 ทั้งนี้อาจพิจารณาติดตั้งเพิ่มเติมที่ทางแยกที่อยู่ห่างจากสถานีขนส่งเกินกว่า 500 ม. ได้ตามความเหมาะสม เช่น ทางแยกหลักที่อยู่ในพื้นที่ ซึ่งมีความต้องการเดินทางไปยังสถานีขนส่งเป็นจำนวนมาก

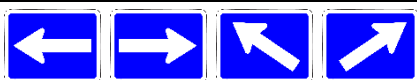

นส.15 นส.16 นส.17 นส.18



3) ป้ายชี้ทางไปท่าเรือโดยสาร

ป้ายชี้ทางไปท่าเรือโดยสาร มีลักษณะเป็นรูปสี่เหลี่ยมจัตุรัส พื้นป้ายสีน้ำเงิน เส้นขอบป้ายสีขาว บรรจุสัญลักษณ์เป็นรูปท่าเรือและมีเรือโดยสารสีขาว ขนาดของป้ายโดยทั่วไปมีขนาด 60 x 60 ซม. สำหรับในกรณีติดตั้งบนทางหลวงพิเศษหรือทางหลวงมาตรฐานสูงให้เพิ่มขนาดเป็น 90 x 90 ซม. ให้ติดตั้งป้ายชี้ทางไปท่าเรือโดยสารที่บริเวณทางแยกเข้าท่าเรือโดยสารที่อยู่ในรัศมี 500 ม. โดยติดตั้งร่วมกับป้ายชุดระบุทิศทาง นส.15 หรือ นส.16 หรือ นส.17 หรือ นส.18 ทั้งนี้อาจพิจารณาติดตั้งเพิ่มเติมที่ทางแยกที่อยู่ห่างจากท่าเรือโดยสารเกินกว่า 500 ม. ได้ตามความเหมาะสม เช่น ทางแยกหลักที่อยู่ในพื้นที่ซึ่งมีความต้องการเดินทางไปยังท่าเรือโดยสารเป็นจำนวนมาก



4) ป้ายชี้ทางไปท่าแพขนานยนต์

ป้ายชี้ทางไปท่าแพขนานยนต์ มีลักษณะเป็นรูปสี่เหลี่ยมจัตุรัส พื้นป้ายสีน้ำเงิน เส้นขอบป้ายสีขาว บรรจุสัญลักษณ์เป็นรูปเรือบรรทุกรถสีขาว ขนาดของป้ายโดยทั่วไปมีขนาด 60 x 60 ซม. สำหรับในกรณีติดตั้งบนทางหลวงพิเศษหรือทางหลวงมาตรฐานสูงให้เพิ่มขนาดเป็น 90 x 90 ซม. ให้ติดตั้งป้ายชี้ทางไปท่าแพขนานยนต์ที่บริเวณทางแยกเข้าท่าแพขนานยนต์ที่อยู่ในรัศมี 500 ม. โดยติดตั้งร่วมกับป้ายชุดระบุทิศทาง นส.15 หรือ นส.16 หรือ นส.17 หรือ นส.18 ทั้งนี้อาจพิจารณาติดตั้งเพิ่มเติมที่ทางแยกที่อยู่ห่างจากท่าแพขนานยนต์เกินกว่า 500 ม. ได้ตามความเหมาะสม เช่น ทางแยกหลักที่อยู่ในพื้นที่ซึ่งมีความต้องการเดินทางไปยังท่าแพขนานยนต์เป็นจำนวนมาก



5) ป้ายชี้ทางไปสถานีรถไฟ

ป้ายชี้ทางไปสถานีรถไฟมีลักษณะเป็นรูปสี่เหลี่ยมจัตุรัส พื้นป้ายสีน้ำเงิน เส้นขอบป้ายสีขาว บรรจุสัญลักษณ์เป็นรูปรางรถไฟและมีรถไฟสีขาว ขนาดของป้ายโดยทั่วไปมีขนาด 60 x 60 ซม. สำหรับในกรณีติดตั้งบนทางหลวงพิเศษหรือทางหลวงมาตรฐานสูงให้เพิ่มขนาดเป็น 90 x 90 ซม. ให้ติดตั้งป้ายชี้ทางไปสถานีรถไฟที่บริเวณทางแยกเข้าสถานีรถไฟที่อยู่ในรัศมี 500 ม. โดยติดตั้งร่วมกับป้ายชุดระบุทิศทาง นส.15 หรือ นส.16 หรือ นส.17 หรือ นส.18 ทั้งนี้อาจพิจารณาติดตั้งเพิ่มเติมที่ทางแยกที่อยู่ห่างจากสถานีรถไฟเกินกว่า 500 ม. ได้ตามความเหมาะสม เช่น ทางแยกหลักที่อยู่ในพื้นที่ซึ่งมีความต้องการเดินทางไปยังสถานีรถไฟเป็นจำนวนมาก

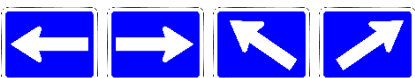

นส.15 นส.16 นส.17 นส.18

บทที่ 8

ป้ายแนะนำสถานที่และการท่องเที่ยว

บทที่ 8

ป้ายแนะนำสถานที่และการท่องเที่ยว

8.1 วัตถุประสงค์และการใช้ป้าย

ป้ายแนะนำสถานที่การท่องเที่ยวเป็นป้ายที่อำนวยความสะดวกให้กับนักท่องเที่ยว และสร้างความสนใจต่อผู้ใช้รถใช้ถนนที่ผ่านบริเวณสถานที่ท่องเที่ยว เพื่อให้สามารถเดินทางไปยังสถานที่ท่องเที่ยวได้ถูกต้อง โดยกำหนดให้ใช้ป้ายนี้ได้เฉพาะในถนนท้องถิ่น และห้ามใช้ป้ายนี้ในถนนท้องถิ่นที่อยู่ในย่านชุมชน หรือที่ทางแยกต่างระดับในทางหลวงหรือทางหลวงพิเศษ

หลักการติดตั้งป้ายแนะนำสถานที่ท่องเที่ยวโดยทั่วไป ให้ใช้ตามที่ได้ระบุไว้ในหัวข้อ 4.14 ของคู่มือฉบับนี้ ยกเว้นกรณี que แสดงรายละเอียดไว้สำหรับป้ายแต่ละชนิดให้ใช้ตามที่ระบุเฉพาะไว้ในบทนี้

8.2 การออกแบบขนาดป้ายและตัวอักษร

ป้ายแนะนำสถานที่การท่องเที่ยวอาจประกอบด้วยป้ายกรอบเดี่ยวหรือหลายกรอบก็ได้ เพื่อแสดงข้อมูลชื่อสถานที่และทิศทางที่จะไปยังสถานที่ และการท่องเที่ยวตามกรอบป้ายนั้น ๆ กรอบป้ายต้องมีลักษณะเป็นรูปสี่เหลี่ยมผืนผ้า สีพื้นป้าย สีภาพสัญลักษณ์สถานที่ท่องเที่ยวและกรอบที่บรรจุภาพสัญลักษณ์ดังกล่าวเป็นไปตามป้ายแต่ละประเภทที่จะกล่าวในรายละเอียดต่อไป

8.3 ป้ายแสดงสถานที่ชมทิวทัศน์ (Scenic Area Signs) (น.27)

ป้ายแสดงสถานที่ชมทิวทัศน์ (น.27) มีลักษณะเป็นรูปสี่เหลี่ยมผืนผ้า พื้นป้ายสีน้ำเงิน เส้นขอบป้ายสีขาว บรรจุข้อความ ตัวเลขหรือเครื่องหมาย ลูกศรสีขาว เพื่อแสดงระยะทางหรือทิศทางไปสู่สถานที่ชมทิวทัศน์ โดยตัวอย่างป้ายได้แสดงไว้ในรูปที่ 8-1 และรายละเอียดของป้ายในตารางที่ 8-1 ให้ติดตั้งป้าย น.27.1 ที่ระยะประมาณ 1 กม. ก่อนถึงสถานที่ชมทิวทัศน์ และป้าย น.27.2 หรือ น.27.3 ที่ระยะ 60 ม. ก่อนถึงจุดเลี้ยวไปสู่สถานที่ชมทิวทัศน์



ระยะติดตั้งป้ายตามแนวดิ่งและตามแนวขวางให้เป็นไปตามมาตรฐาน
การติดตั้งป้าย



รูปที่ 8-1 ป้ายแสดงสถานที่ชมทิวทัศน์ (น.27.1-น.27.3)

ตารางที่ 8-1 มาตรฐานป้ายแสดงสถานที่ชมทิวทัศน์

กลุ่มที่	รหัส	สัดส่วน	ความสูงของตัวอักษร				ความสูงของ ตัวเลข
			ไทย		อังกฤษ		
			บรรทัดบน	บรรทัดล่าง	บรรทัดบน	บรรทัดล่าง	
	น.27.1-120	180 x 120	20 ก	10 ก	10 D	10 D	20 E
1,2,3	น.27.2-120	180 x 120	20 ก	-	10 D	-	-
	น.27.3-120	180 x 120	20 ก	-	10 D	-	-

8.4 ป้ายแสดงสถานที่แหล่งท่องเที่ยว (น.28)

ป้ายแสดงสถานที่แหล่งท่องเที่ยว (น.28) เป็นป้ายที่อำนวยความสะดวกให้กับนักท่องเที่ยว ผู้ใช้ทางที่ผ่านบริเวณแหล่งท่องเที่ยวเกิดความสนใจสามารถเดินทางไปยังสถานที่ท่องเที่ยวได้ถูกต้อง ป้ายแสดงสถานที่แหล่งท่องเที่ยวแบ่งออกเป็น 3 ประเภทได้ดังนี้

- ป้ายแสดงสถานที่ท่องเที่ยวตามธรรมชาติ กิจกรรม และแหล่งชุมชน
- ป้ายแสดงสถานที่ท่องเที่ยวโบราณทางประวัติศาสตร์ และศาสนสถาน
- ป้ายรวมแหล่งท่องเที่ยว

8.4.1 ป้ายแสดงสถานที่ท่องเที่ยวตามธรรมชาติ กิจกรรม และแหล่งชุมชน (น.28.1)

ป้ายแสดงสถานที่ท่องเที่ยวตามธรรมชาติ กิจกรรม และแหล่งชุมชน (น. 28.1) มีลักษณะเป็นรูปสี่เหลี่ยมผืนผ้า พื้นป้ายสีน้ำเงิน มีด้านยาวเป็นด้านตั้ง มีภาพสัญลักษณ์สถานที่ท่องเที่ยวธรรมชาติสีน้ำเงินบรรจุอยู่ในกรอบสี่เหลี่ยมจัตุรัสสีขาว มีข้อความภาษาไทยและภาษาอังกฤษสีขาวระบุชื่อสถานที่ท่องเที่ยวได้ภาพสัญลักษณ์ และมีตัวเลขหรือเครื่องหมายลูกศร

เพื่อแสดงระยะทางหรือทิศทางไปสู่สถานที่ท่องเที่ยวที่บรรทัดล่างสุด และรายละเอียดของป้ายในตารางที่ 8-2

ให้ติดตั้งป้ายก่อนถึงทางแยกที่ทางหลวงตัดกันประมาณ 0.5-1 กม. โดยระยะติดตั้งป้ายตามแนวตั้งและตามแนวนอนให้เป็นไปตามมาตรฐานการติดตั้งป้าย (หัวข้อ 1.10 ในบทที่ 1) ทั้งนี้ อาจติดตั้งร่วมกับป้ายเสริม นส.15-นส.24 เพื่อบอกทิศทางของแหล่งท่องเที่ยววันั้น ๆ และก่อนดำเนินการติดตั้งป้าย (น.28.1) ให้ขออนุญาตกรมทางหลวงเพื่อพิจารณาเป็นราย ๆ ไป

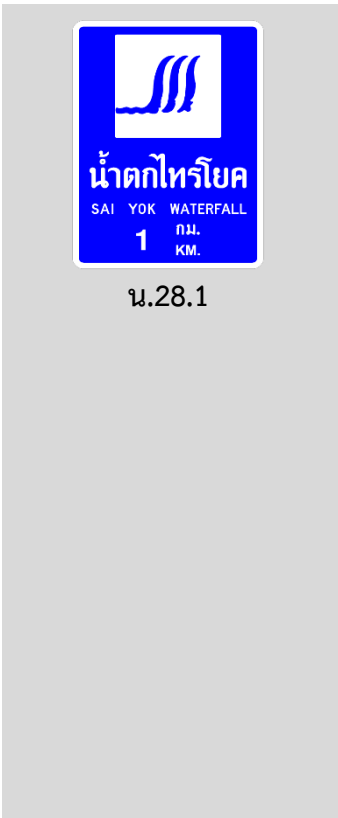

ตารางที่ 8-2 มาตรฐานป้ายแสดงสถานที่ท่องเที่ยวตามธรรมชาติ กิจกรรม และแหล่งชุมชน

กลุ่มที่	รหัส	สัดส่วน	หน้าต่าง จัตุรัส กว้าง x ยาว	ความสูงของตัวอักษร				ความสูง ของตัวเลขชุด E
				ไทย		อังกฤษ		
				บรรทัดบน	บรรทัดล่าง	บรรทัดบน	บรรทัดล่าง	
1,2,3	น.28.1-90	90 x 120	60 x 60	10	5	5	5	10

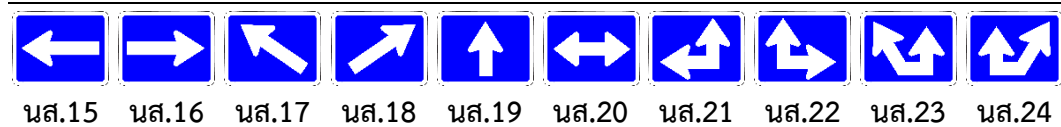
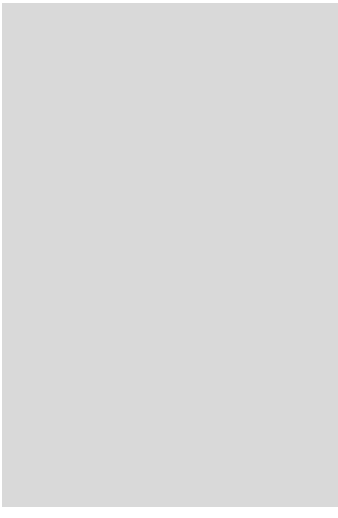



8.4.2 ป้ายแสดงสถานที่ท่องเที่ยวโบราณทางประวัติศาสตร์และศาสนสถาน (น.28.2 และ น.28.3)

ป้ายแสดงสถานที่ท่องเที่ยวโบราณทางประวัติศาสตร์และศาสนสถาน (น.28.2 และ น.28.3) มีลักษณะเป็นรูปสี่เหลี่ยมผืนผ้าพื้นป้ายสีขาว มีด้านยาวเป็นด้านตั้ง มีภาพสัญลักษณ์สถานที่ท่องเที่ยวทางประวัติศาสตร์และศาสนสถานสีขาวบรรจุอยู่ในกรอบสี่เหลี่ยมจัตุรัสสีน้ำตาล มีข้อความภาษาไทยและภาษาอังกฤษสีน้ำตาลระบุชื่อสถานที่ของโบราณสถานข้างล่าง มีตัวเลขหรือเครื่องหมายลูกศรเพื่อแสดงระยะทางหรือทิศทางไปสู่สถานที่ของโบราณสถานที่บรรทัดล่างสุด โดยรายละเอียดของป้ายในตารางที่ 8-3

ให้ติดตั้งป้ายก่อนถึงทางแยกที่ทางหลวงตัดกันประมาณ 0.5-1 กม. โดยระยะติดตั้งป้ายตามแนวตั้งและตามแนวขวางให้เป็นไปตามมาตรฐานการติดตั้งป้าย (หัวข้อ 1.10 ในบทที่ 1)

โบราณสถานที่อยู่ชิดเขตทางหลวงหรือแยกออกจากทางหลวง ให้ติดตั้งป้าย (น.28.2) ที่ระยะประมาณ 1 กม. ก่อนถึงสถานที่โบราณสถานหรือที่ทางแยกจากทางหลวง และติดตั้งป้าย (น.28.3) ที่ระยะ 60 ม. ก่อนถึงจุดเลี้ยวเข้าสู่โบราณสถาน

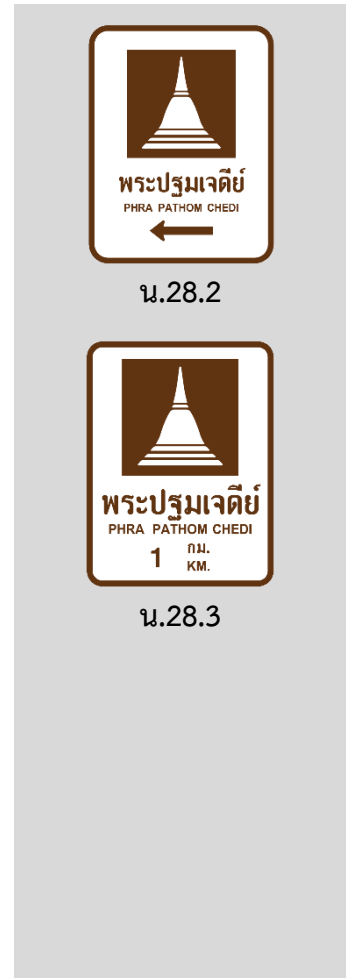

ตารางที่ 8-3 มาตรฐานป้ายแสดงสถานที่ท่องเที่ยวโบราณทางประวัติศาสตร์และศาสนสถาน

กลุ่มที่	รหัส	สัดส่วน	หน้าต่าง จัตุรัส กว้าง x ยาว	ความสูงของตัวอักษร				ความสูง ของตัวเลขชุด E
				ไทย		อังกฤษ		
				บรรทัดบน	บรรทัดล่าง	บรรทัดบน	บรรทัดล่าง	
1,2,3	น.28.2-90	90 x 120	60 x 60	10	5	5	5	10
	น.28.3-90	90 x 120	60 x 60	10	-	5	-	-

8.4.3 ป้ายรวมแหล่งท่องเที่ยว (น.28.4)

ป้ายรวมแหล่งท่องเที่ยว (น.28.4) มีลักษณะเป็นรูปเหลี่ยมผืนผ้า พื้นป้ายสีน้ำเงิน เส้นขอบป้ายสีขาว มีเส้นแบ่งช่องสีขาวคั่นระหว่างชื่อแหล่งท่องเที่ยว เส้นแบ่งช่องจะต้องหนาเท่ากันหรือประมาณเท่ากับความหนาของเส้นขอบป้าย ช่องบนสุดมีข้อความ “แหล่งท่องเที่ยว” และมี “TOURIST ATTRACTION” อยู่ข้างล่าง มีสัญลักษณ์รูปตัว “i” อยู่ใกรอบสี่เหลี่ยมสีขาว ช่องถัด ๆ ไปได้ด้านล่างแต่ละช่องจะเขียนข้อความระบุถึงชื่อแหล่งท่องเที่ยวต่าง ๆ ของจังหวัด อำเภอ หรือบริเวณที่มีแหล่งท่องเที่ยวที่อยู่ใกล้กัน มีเครื่องหมายลูกศรแสดงทิศทางไปสู่แหล่งเที่ยวนั้น ๆ และมีสัญลักษณ์แหล่งท่องเที่ยวสีน้ำเงินในกรอบสี่เหลี่ยมสีขาวอยู่อีกด้านหนึ่ง สำหรับชื่อแหล่งท่องเที่ยวที่เป็นโบราณทางประวัติศาสตร์และศาสนสถานให้ใช้สัญลักษณ์สีน้ำตาล โดยมีรายละเอียดของป้ายในตารางที่ 8-4

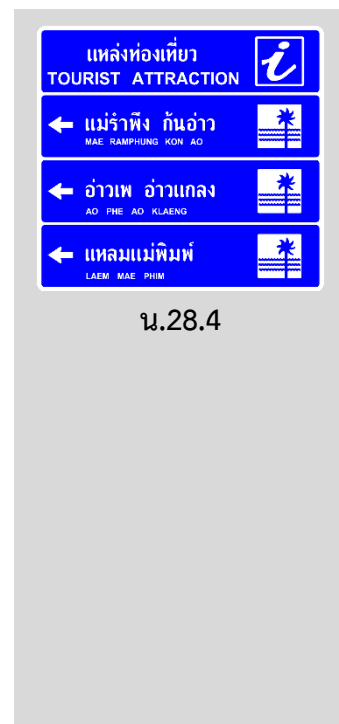

ตารางที่ 8-4 มาตรฐานป้ายรวมแหล่งท่องเที่ยว

กลุ่มที่	รหัส	สัดส่วน	ความสูงและชุดของตัวอักษร		สัดส่วนของกรอบรูปสัญลักษณ์
			ไทย	อังกฤษ	
1,2,3	น.28.4-กว้าง ⁽¹⁾	ยาว ⁽²⁾ x กว้าง	10 ก	10 D	กว้าง x ยาว 30 x 30





หมายเหตุ 1. ความกว้างของป้ายขึ้นอยู่กับจำนวนชื่อแหล่งท่องเที่ยวในแผ่นป้าย โดยทั่วไปจะไม่เกิน 6 แห่ง
2. ความยาวของป้ายต้องไม่น้อยกว่า 180 ซม. และเพิ่มได้ครั้งละ 5 ซม.

การใช้ป้ายรวมแหล่งท่องเที่ยว

- ให้ใช้เฉพาะเมื่อมีแหล่งท่องเที่ยวหลาย ๆ ที่อยู่ใกล้กัน หรือไปในทิศทางเดียวกัน
- ให้ติดตั้งป้ายรวมแหล่งท่องเที่ยวก่อนถึงทางแยกประมาณ 500 ม. โดยจัดให้มีบริเวณสำหรับหยุดรถเพื่ออ่านป้ายดังกล่าวได้
- ให้ออกแบบป้าย ที่สามารถอ่านได้ในระยะ 50 ม.
- ให้เรียงลำดับชื่อแหล่งท่องเที่ยวจากบนลงล่างตามระยะทางจากใกล้ไปไกล
- เมื่อก่อนถึงบริเวณปากทางที่จะแยกเข้าสถานที่ท่องเที่ยว นั้น ควรติดตั้งป้ายชี้ทางประกบกันให้เห็นได้ทั้ง 2 ทิศทาง เพื่อให้ผู้ขับขี่เห็นชัดเจนและเดินทางไปสู่จุดหมายได้ถูกต้อง

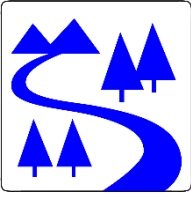

ตารางที่ 8-5 ตัวอย่างสัญลักษณ์แหล่งท่องเที่ยว

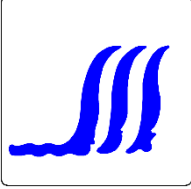
สัญลักษณ์แหล่งท่องเที่ยว	ความหมาย	สัญลักษณ์แหล่งท่องเที่ยว	ความหมาย
	อุทยานแห่งชาติ		ทะเล
	ภูเขา		เกาะ
	น้ำตก		

ภาคผนวก ก

ขนาดป้ายจราจรตามกลุ่มประเภททางหลวง

ภาคผนวก ก ขนาดป้ายจราจรตามกลุ่มประเภททางหลวง

การเลือกใช้ขนาดป้ายบังคับตามกลุ่มประเภททางหลวง

รูปป้าย	รหัสป้าย	ชื่อป้าย	กลุ่มประเภททางหลวง		
			1	2	3
	บ.1	ป้ายหยุด	75 x 75	75 x 75	90 x 90
	บ.2	ป้ายให้ทาง	90	90	90
	บ.3	ป้ายให้รถสวนทางมาก่อน	60	75	90
	บ.4	ป้ายห้ามแซง	60	75	90
	บ.5	ป้ายห้ามเข้า	60	75	75
	บ.6	ป้ายห้ามกลับรถไปทางขวา	60	75	75
	บ.7	ป้ายห้ามกลับรถไปทางซ้าย	60	75	75
	บ.8	ป้ายห้ามเลี้ยวซ้าย	60	75	75
	บ.9	ป้ายห้ามเลี้ยวขวา	60	75	75
	บ.10	ป้ายห้ามเปลี่ยนช่องเดินรถไปทางซ้าย	60	75	75
	บ.11	ป้ายห้ามเปลี่ยนช่องเดินรถไปทางขวา	60	75	75
	บ.12	ป้ายห้ามเลี้ยวขวาหรือกลับรถ	60	75	75
	บ.13	ป้ายห้ามเลี้ยวซ้ายหรือกลับรถ	60	75	75
	บ.14	ป้ายห้ามรถยนต์	60	60	75
	บ.15	ป้ายห้ามรถบรรทุก	60	60	75
	บ.16	ป้ายห้ามรถจักรยานยนต์	60	60	75
	บ.17	ป้ายห้ามรถพ่วง	60	60	75
	บ.18	ป้ายห้ามรถยนต์สามล้อ	60	60	75
	บ.19	ป้ายห้ามรถสามล้อ	60	60	75
	บ.20	ป้ายห้ามรถจักรยาน	60	60	75
	บ.21	ป้ายห้ามล้อเลื่อนลากเข็น	60	60	75
	บ.22	ป้ายห้ามรถยนต์ที่ใช้ในการเกษตร	60	60	75
	บ.23	ป้ายห้ามเกวียน	60	60	75
	บ.24	ป้ายห้ามรถจักรยานยนต์ และรถยนต์	60	60	75
	บ.25	ป้ายห้ามรถจักรยาน รถสามล้อ และรถจักรยานยนต์	60	60	75
	บ.26	ป้ายห้ามรถจักรยานยนต์ และรถยนต์สามล้อ	60	60	75
	บ.27	ป้ายห้ามใช้เสียง	60	60	60
	บ.28	ป้ายห้ามคน	60	60	75

หมายเหตุ

กลุ่มที่ 1

- ทางหลวงแผ่นดิน ขนาด 2 ช่องจราจร
- ทางขนาน 1 ช่องจราจร (ขั้วรถทิศทางเดียว)
- ทางขนาน 2 ช่องจราจรแบบขั้วรถสวนทางกัน

กลุ่มที่ 2

- ทางหลวงแผ่นดิน ขนาด 4 ช่องจราจร
- ทางขนานมากกว่า 1 ช่องจราจร (ขั้วรถทิศทางเดียว)

กลุ่มที่ 3

- ทางหลวงแผ่นดิน ขนาด 6 ช่องจราจรขึ้นไป
- ทางหลวงพิเศษ



การเลือกใช้ขนาดป้ายบังคับตามกลุ่มประเภททางหลวง

รูปป้าย	รหัสป้าย	ชื่อป้าย	กลุ่มประเภททางหลวง		
			1	2	3
	บ.29	ป้ายห้ามจอดรถ	60	75	75
	บ.30	ป้ายห้ามหยุดรถ	60	75	75
	บ.31	ป้ายหยุดตรวจ	60	75	75
	บ.32	ป้ายจำกัดความเร็ว	60	75	90
	บ.33	ป้ายจำกัดน้ำหนักรถ	60	75	90
	บ.34	ป้ายจำกัดความกว้าง	60	75	75
	บ.35	ป้ายจำกัดความสูง	60	75	75
	บ.36	ป้ายจำกัดความยาว	60	75	75
	บ.37	ป้ายให้รถเดินทางเดียว	60	75	75
	บ.38	ป้ายรถเดินทางเดียวไปทางซ้าย	60	75	75
	บ.39	ป้ายรถเดินทางเดียวไปทางขวา	60	75	75
	บ.40	ป้ายให้ชิดซ้าย	60	75	75
	บ.41	ป้ายให้ชิดขวา	60	75	75
	บ.42	ป้ายให้ชิดซ้ายหรือชิดขวา	60	75	75
	บ.43	ป้ายให้เลี้ยวซ้าย	60	75	75
	บ.44	ป้ายให้เลี้ยวขวา	60	75	75
	บ.45	ป้ายให้เลี้ยวซ้ายหรือเลี้ยวขวา	60	75	75
	บ.46	ป้ายให้ตรงไปหรือเลี้ยวซ้าย	60	75	75
	บ.47	ป้ายให้ตรงไปหรือเลี้ยวขวา	60	75	75
	บ.48	ป้ายวงเวียน	60	75	75
	บ.49	ป้ายช่องเดินรถประจำทาง	60	75	90
	บ.50	ป้ายช่องเดินรถมวลชน	60	75	90
	บ.51	ป้ายช่องเดินรถจักรยานยนต์	60	75	90
	บ.52	ป้ายช่องเดินรถจักรยาน	60	75	90
	บ.53	ป้ายคนเดินเท้า	60	60	60
	บ.54	ป้ายความเร็วขั้นต่ำ	60	75	90
	บ.55	ป้ายสุดเขตบังคับ	60	75	90

หมายเหตุ

กลุ่มที่ 1

- ทางหลวงแผ่นดิน ขนาด 2 ช่องจราจร
- ทางขนาน 1 ช่องจราจร (ขั้วรถทิศทางเดียว)
- ทางขนาน 2 ช่องจราจรแบบขั้วรถสวนทางกัน

กลุ่มที่ 2

- ทางหลวงแผ่นดิน ขนาด 4 ช่องจราจร
- ทางขนานมากกว่า 1 ช่องจราจร (ขั้วรถทิศทางเดียว)

กลุ่มที่ 3

- ทางหลวงแผ่นดิน ขนาด 6 ช่องจราจรขึ้นไป
- ทางหลวงพิเศษ

การเลือกใช้ขนาดป้ายเตือนตามกลุ่มประเภททางหลวง

รูปป้าย	รหัสป้าย	ชื่อป้าย	กลุ่มประเภททางหลวง		
			1	2	3
	ต.1	ป้ายเตือนทางโค้งซ้าย	60 x 60	75 x 75	90 x 90
	ต.2	ป้ายเตือนทางโค้งขวา	60 x 60	75 x 75	90 x 90
	ต.3	ป้ายเตือนทางโค้งรัศมีแคบเลี้ยวซ้าย	60 x 60	75 x 75	90 x 90
	ต.4	ป้ายเตือนทางโค้งรัศมีแคบเลี้ยวขวา	60 x 60	75 x 75	90 x 90
	ต.5	ป้ายเตือนทางโค้งกลับเริ่มซ้าย	60 x 60	75 x 75	90 x 90
	ต.6	ป้ายเตือนทางโค้งกลับเริ่มขวา	60 x 60	75 x 75	90 x 90
	ต.7	ป้ายเตือนทางโค้งกลับรัศมีแคบเริ่มซ้าย	60 x 60	75 x 75	90 x 90
	ต.8	ป้ายเตือนทางโค้งกลับรัศมีแคบเริ่มขวา	60 x 60	75 x 75	90 x 90
	ต.9	ป้ายเตือนทางคดเคี้ยวเริ่มซ้าย	60 x 60	75 x 75	90 x 90
	ต.10	ป้ายเตือนทางคดเคี้ยวเริ่มขวา	60 x 60	75 x 75	90 x 90
	ต.11	ป้ายเตือนทางแยกรูปแบบต่างๆ	60 x 60	75 x 75	90 x 90
	ต.12	ป้ายเตือนทางแยกรูปแบบต่างๆ	60 x 60	75 x 75	90 x 90
	ต.13	ป้ายเตือนทางแยกรูปแบบต่างๆ	60 x 60	75 x 75	90 x 90
	ต.14	ป้ายเตือนทางแยกรูปแบบต่างๆ	60 x 60	75 x 75	90 x 90
	ต.15	ป้ายเตือนทางแยกรูปแบบต่างๆ	60 x 60	75 x 75	90 x 90
	ต.16	ป้ายเตือนทางแยกรูปแบบต่างๆ	60 x 60	75 x 75	90 x 90
	ต.17	ป้ายเตือนทางแยกรูปแบบต่างๆ	60 x 60	75 x 75	90 x 90
	ต.18	ป้ายเตือนทางแยกรูปแบบต่างๆ	60 x 60	75 x 75	90 x 90
	ต.19	ป้ายเตือนทางแยกรูปแบบต่างๆ	60 x 60	75 x 75	90 x 90
	ต.20	ป้ายเตือนทางแยกรูปแบบต่างๆ	60 x 60	75 x 75	90 x 90
	ต.21	ป้ายเตือนวงเวียนข้างหน้า	60 x 60	75 x 75	90 x 90
	ต.22	ป้ายเตือนทางแคบทั้งสองด้าน	60 x 60	75 x 75	90 x 90
	ต.23	ป้ายเตือนทางแคบด้านซ้าย	90 x 90	90 x 90	120 x 120
	ต.24	ป้ายเตือนทางแคบด้านขวา	90 x 90	90 x 90	120 x 120
	ต.25	ป้ายเตือนสะพานแคบ	60 x 60	75 x 75	90 x 90

หมายเหตุ

กลุ่มที่ 1

- ทางหลวงแผ่นดิน ขนาด 2 ช่องจราจร
- ทางขนาน 1 ช่องจราจร (ขั้วรถทิศทางเดียว)
- ทางขนาน 2 ช่องจราจรแบบขั้วรถสวนทางกัน

กลุ่มที่ 2

- ทางหลวงแผ่นดิน ขนาด 4 ช่องจราจร
- ทางขนานมากกว่า 1 ช่องจราจร (ขั้วรถทิศทางเดียว)

กลุ่มที่ 3

- ทางหลวงแผ่นดิน ขนาด 6 ช่องจราจรขึ้นไป
- ทางหลวงพิเศษ

การเลือกใช้ขนาดป้ายเตือนตามกลุ่มประเภททางหลวง

รูปป้าย	รหัสป้าย	ชื่อป้าย	กลุ่มประเภททางหลวง		
			1	2	3
	ต.26	ป้ายเตือนช่องจราจรปิดด้านซ้าย	90 x 90	90 x 90	120 x 120
	ต.27	ป้ายเตือนจราจรปิดด้านขวา	90 x 90	90 x 90	120 x 120
	ต.28	ป้ายเตือนทางข้ามรถไฟไม่มีเครื่องกั้นทาง	60 x 60	75 x 75	90 x 90
	ต.29	ป้ายเตือนทางข้ามรถไฟมีเครื่องกั้นทาง	60 x 60	75 x 75	90 x 90
	ต.30	ป้ายเตือนทางข้ามทางรถไฟตัดทางแยก	60 x 60	75 x 75	90 x 90
	ต.31	ป้ายเตือนทางแคบ	60 x 60	75 x 75	75 x 75
	ต.32	ป้ายเตือนทางลดต่ำ	60 x 60	75 x 75	75 x 75
	ต.33	ป้ายเตือนทางขึ้นลาดชัน	60 x 60	75 x 75	90 x 90
	ต.34	ป้ายเตือนทางลงลาดชัน	60 x 60	75 x 75	90 x 90
	ต.35	ป้ายเตือนรถกระโดด	60 x 60	75 x 75	90 x 90
	ต.36	ป้ายเตือนผิวทางขรุขระ	60 x 60	75 x 75	90 x 90
	ต.37	ป้ายเตือนทางเป็นแอ่ง	60 x 60	75 x 75	90 x 90
	ต.38	ป้ายเตือนทางลื่น	60 x 60	75 x 75	90 x 90
	ต.39	ป้ายเตือนทางร่วน	60 x 60	75 x 75	90 x 90
	ต.40	ป้ายเตือนระวางหินร่วง	60 x 60	75 x 75	90 x 90
	ต.41	ป้ายเตือนสะพานเปิดได้	60 x 60	75 x 75	90 x 90
	ต.42	ป้ายเตือนให้เปลี่ยนช่องจราจรซ้าย	75 x 75	75 x 75	90 x 90
	ต.43	ป้ายเตือนให้เปลี่ยนช่องจราจรขวา	75 x 75	75 x 75	90 x 90
	ต.44	ป้ายเตือนออกทางขนาน	75 x 75	75 x 75	90 x 90
	ต.45	ป้ายเตือนเข้าทางหลัก	75 x 75	75 x 75	90 x 90
	ต.46	ป้ายเตือนทางร่วมซ้าย	75 x 75	75 x 75	90 x 90
	ต.47	ป้ายเตือนทางร่วมขวา	75 x 75	75 x 75	90 x 90
	ต.48	ป้ายเตือนทางคู่ข้างหน้า	60 x 60	75 x 75	90 x 90
	ต.49	ป้ายเตือนสิ้นสุดทางคู่	60 x 60	75 x 75	90 x 90
	ต.50	ป้ายเตือนจุดกลับรถขวา	60 x 60	75 x 75	90 x 90

หมายเหตุ

กลุ่มที่ 1

- ทางหลวงแผ่นดิน ขนาด 2 ช่องจราจร
- ทางขนาน 1 ช่องจราจร (ขั้วรถทิศทางเดียว)
- ทางขนาน 2 ช่องจราจรแบบขั้วรถสวนทางกัน

กลุ่มที่ 2

- ทางหลวงแผ่นดิน ขนาด 4 ช่องจราจร
- ทางขนานมากกว่า 1 ช่องจราจร (ขั้วรถทิศทางเดียว)

กลุ่มที่ 3

- ทางหลวงแผ่นดิน ขนาด 6 ช่องจราจรขึ้นไป
- ทางหลวงพิเศษ

การเลือกใช้ขนาดป้ายเตือนตามกลุ่มประเภททางหลวง

รูปป้าย	รหัสป้าย	ชื่อป้าย	กลุ่มประเภททางหลวง		
			1	2	3
	ต.51	ป้ายเตือนจุดกลับรถซ้าย	60 x 60	75 x 75	90 x 90
	ต.52	ป้ายเตือนทางเดินรถสองทาง	60 x 60	75 x 75	90 x 90
	ต.53	ป้ายเตือนสัญญาณไฟ	60 x 60	75 x 75	90 x 90
	ต.54	ป้ายเตือนหยุดข้างหน้า	75 x 75	90 x 90	120 x 120
	ต.55	ป้ายเตือนให้ทางข้างหน้า	75 x 75	90 x 90	120 x 120
	ต.56	ป้ายเตือนระวางคนข้ามถนน	60 x 60	75 x 75	75 x 75
	ต.57	ป้ายเตือนโรงเรียนระวางเด็ก	60 x 60	75 x 75	75 x 75
	ต.58	ป้ายเตือนระวางสัตว์	60 x 60	75 x 75	75 x 75
	ต.59	ป้ายเตือนระวางเครื่องบินบินต่ำ	60 x 60	75 x 75	90 x 90
	ต.60	ป้ายเตือนระวางอันตราย	60 x 60	75 x 75	90 x 90
	ต.61	ป้ายเตือนเขตห้ามแซง	100 x 75	100 x 75	120 x 90
	ต.62	ป้ายเตือนเครื่องหมายลูกศรคู่	60 x 60	75 x 75	75 x 75
	ต.63	ป้ายเตือนแนวทางต่าง ๆ	60 x 75	60 x 75	60 x 75
	ต.64	ป้ายเตือนแนวทางต่าง ๆ	100 x 35	ไม่กำหนด	ไม่กำหนด
	ต.65	ป้ายเตือนแนวทางต่าง ๆ	120 x 60	180 x 90	240 x 120
	ต.66	ป้ายเตือนแนวทางต่าง ๆ	60 x 75	60 x 75	60 x 75
	ต.67	ป้ายเตือนแนวทางต่าง ๆ	100 x 35	ไม่กำหนด	ไม่กำหนด
	ต.68	ป้ายเตือนแนวทางต่าง ๆ	120 x 60	180 x 90	240 x 120
	ต.69	ป้ายเตือนแนวทางต่างๆ	120 x 30	ไม่กำหนด	ไม่กำหนด
	ต.70	ป้ายเตือนแนวทางต่างๆ	120 x 60	180 x 90	240 x 120
	ต.71	ป้ายเตือนแนวทางต่าง ๆ	45 x 75	45 x 75	45 x 75
	ต.72	ป้ายเตือนแนวทางต่าง ๆ	45 x 75	45 x 75	45 x 75
	ต.73	ป้ายเตือนแนวทางต่าง ๆ	45 x 75	45 x 75	45 x 75
	ต.74	ป้ายเตือนสลับกั้นไป	90 x 110	90 x 110	90 x 110

หมายเหตุ

กลุ่มที่ 1

- ทางหลวงแผ่นดิน ขนาด 2 ช่องจราจร
- ทางขนาน 1 ช่องจราจร (ขั้วรถทิศทางเดียว)
- ทางขนาน 2 ช่องจราจรแบบขั้วรถสวนทางกัน

กลุ่มที่ 2

- ทางหลวงแผ่นดิน ขนาด 4 ช่องจราจร
- ทางขนานมากกว่า 1 ช่องจราจร (ขั้วรถทิศทางเดียว)

กลุ่มที่ 3

- ทางหลวงแผ่นดิน ขนาด 6 ช่องจราจรขึ้นไป
- ทางหลวงพิเศษ

ภาคผนวก ข

แบบมาตรฐานป้ายจราจรแบบแขวนสูง

ภาคผนวก ข แบบมาตรฐานป้ายจราจรแบบक्रमपवजराจ



หมายเหตุ

- มิติเป็นเซนติเมตร
- ตัวอักษรไทย ชุด ก ตัวอักษรภาษาอังกฤษ ชุด G
- ขนาดตัวอักษรอังกฤษที่ระบุเป็นขนาดตัวอักษรตาม
- กรณีข้อความสองชั้น ระยะห่างระหว่างข้อความบนและล่างให้ใช้เท่ากับความสูงตัวอักษรไทย
- หัวลูกศรจะต้องอยู่ตรงกลางช่องจราจรที่มีทิศทางตรงไปข้างหน้า
- ลักษณะของป้ายหมายเลขทางหลวง (Route Marker) ขึ้นอยู่กับประเภททางหลวงนั้น ๆ

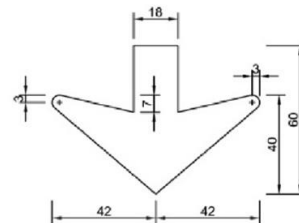



หมายเหตุ

- มิติเป็นเซนติเมตร
- ตัวอักษรไทย ชุด ก ตัวอักษรภาษาอังกฤษ ชุด G
- ขนาดตัวอักษรอังกฤษที่ระบุเป็นขนาดตัวอักษรตาม
- กรณีข้อความสองชั้น ระยะห่างระหว่างข้อความบนและล่างให้ใช้เท่ากับความสูงตัวอักษรไทย
- ลักษณะของป้ายหมายเลขทางหลวง (Route Marker) ขึ้นอยู่กับประเภททางหลวงนั้น ๆ

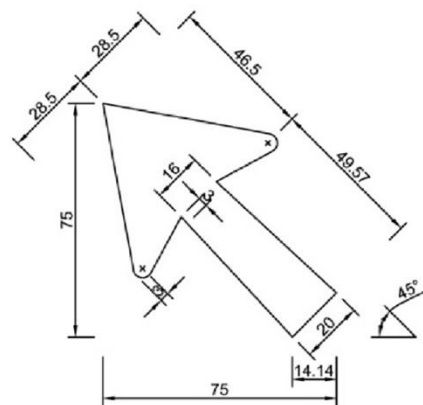



หมายเหตุ

- มิติเป็นเซนติเมตร
- ตัวอักษรไทย ชุด ก ตัวอักษรภาษาอังกฤษ ชุด G
- ขนาดตัวอักษรอังกฤษที่ระบุเป็นขนาดตัวอักษรตาม
- กรณีข้อความสองชั้น ระยะห่างระหว่างข้อความบนและล่างให้ใช้เท่ากับความสูงตัวอักษรไทย
- ลักษณะของป้ายหมายเลขทางหลวง (Route Marker) ขึ้นอยู่กับประเภททางหลวงนั้น ๆ

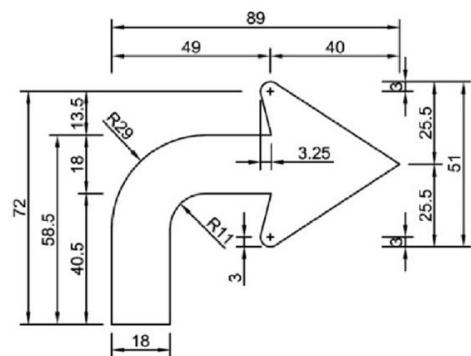

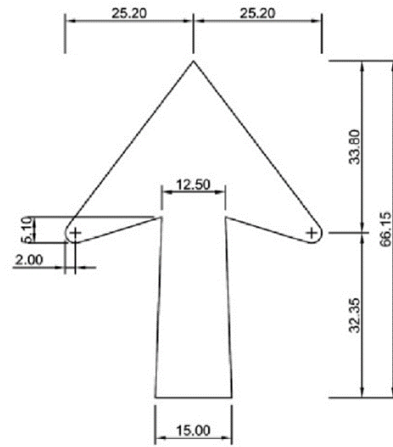
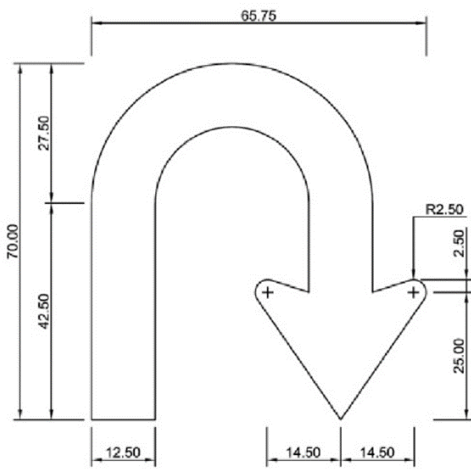
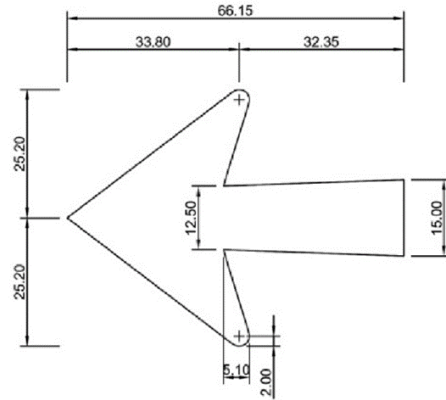
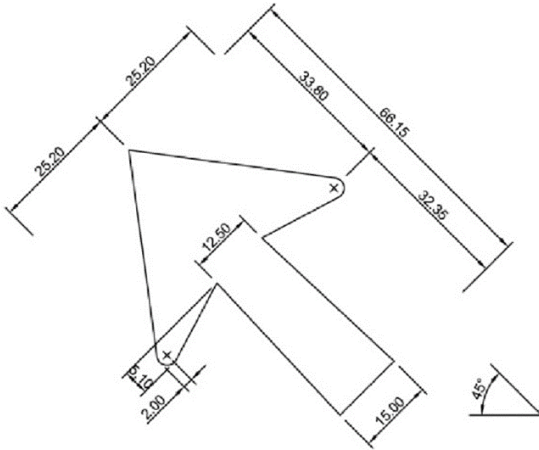

หมายเหตุ

- มิติเป็นเซนติเมตร

