

# 大月市統計書

平成29年版

大月市

# 市章



「大」を天に向け跳ねさせて全体を形づくり、力強さを、また中央の丸を「月」になぞられ、市民の和による発展を象徴、図案化したものです。

昭和29年10月1日制定

# 大月市民憲章

わたくしたちは、豊かな自然と長い伝統に培われた郷土に誇りを持ち、あたたかな心のつながりを大切にして、創造性と活力に富み、生きがいと希望にあふれる大月市をつくるために努力することを誓い、この憲章を定めます。

1. 自然を愛し、美しいまちをつくりましょう。
1. 健康で、明るいまちをつくりましょう。
1. きまりを守り、住みよいまちをつくりましょう。
1. 教養と文化を高め、心豊かなまちをつくりましょう。
1. 思いやりの輪をひろげ、ふれあいのまちをつくりましょう。
1. 働くことに誇りを持ち、伸びゆくまちをつくりましょう。

昭和57年8月8日 告示第12号

大月市民歌

秋葉 望 作詞  
竹中重雄 作曲  
下総暁一 補修

明るく力強く ♩ = 120

か つ ら が わ み ず す む き し べ も  
り あ が る い ぶ き は あ ら た う  
ち か わ す お さ の ひ ー び き も た  
か ら か ー に ち か ら ち か ら ち  
か ら の み ー や こ お お つ き し あ  
ー と こ し え に さ か え あ れ

*mf*  
*mp*  
*mf*  
*f*  
*ff*  
*ff*

- 一、桂川水澄む岸べ  
もり上る息吹は新  
うち交すおさのひびきも  
高らかに  
力 力 力の都 大月市  
あゝとこしえに 栄あれ
- 二、みどりわく笹子の嶺よ  
岩殿の手招くところ  
虹のごと映えて文化を  
咲きかざす  
光 光 光の都 大月市  
あゝとこしえに 栄あれ
- 三、富士は呼ぶはるかな空へ  
吹き通う風さえさやか  
明けわたる明日へ若さの  
脈がうつ  
希望 希望 希望の都 大月市  
あゝとこしえに 栄あれ

# は じ め に

ここに平成27年版大月市統計書を刊行いたしました。

この統計書は、大月市の人口、産業、市民生活及び教育文化などからあらゆる分野にわたる基本的な統計資料をできる限り総合的に収録し、市勢の現況とその発展の推移を明らかにしようとするものであります。

本書が、今後の行政運営のための基礎資料として、また経済活動や学術研究等に広く活用いただければ幸いに存じます。

編集にあたっては、内容の整備に努めましたが、利用上なお不十分な点につきましては、各方面からのご意見、ご指導をいただき、さらに内容の充実を図りたいと考えております。

最後に、本書の刊行にあたり、貴重な資料の提供とご協力を賜りました関係各位に対し、お礼申し上げますとともに今後もなお一層のご協力をお願い申し上げます。

平成31年3月

大月市長 石井 由己雄

## 凡 例

1. 資料は、当市の各種調査結果を主体に官公庁及び民間団体から収集したものです。
2. 内容は、主として平成26年度又は27年の事実ですが、当該年又は本年に調査が行われなかったものについては、その前後における最近の事実を収録してあります。
3. 注意事項及び統計表の一般説明は、注で表示し、表中の数値の単位については、原則として各表の上部右側に注記してあります。
4. 調査時期について「年次」は歴年、「年度」は4月～翌年3月の会計年度によるものです。
5. 統計表中の符号は、つぎのとおりである。

- 0 単位未満のもの
- 皆無または該当数字がないもの
- … 事実不詳のもの
- △ 減少
- X 統計法第14条による秘密扱いのもの  
(該当数字はあるが、秘密保持のための公表を控えた数字)

### 市の花「山ゆり」



### 市の木「八重桜」



昭和44年8月8日 制定

# 大月市管内図



# 大月市のおいたち

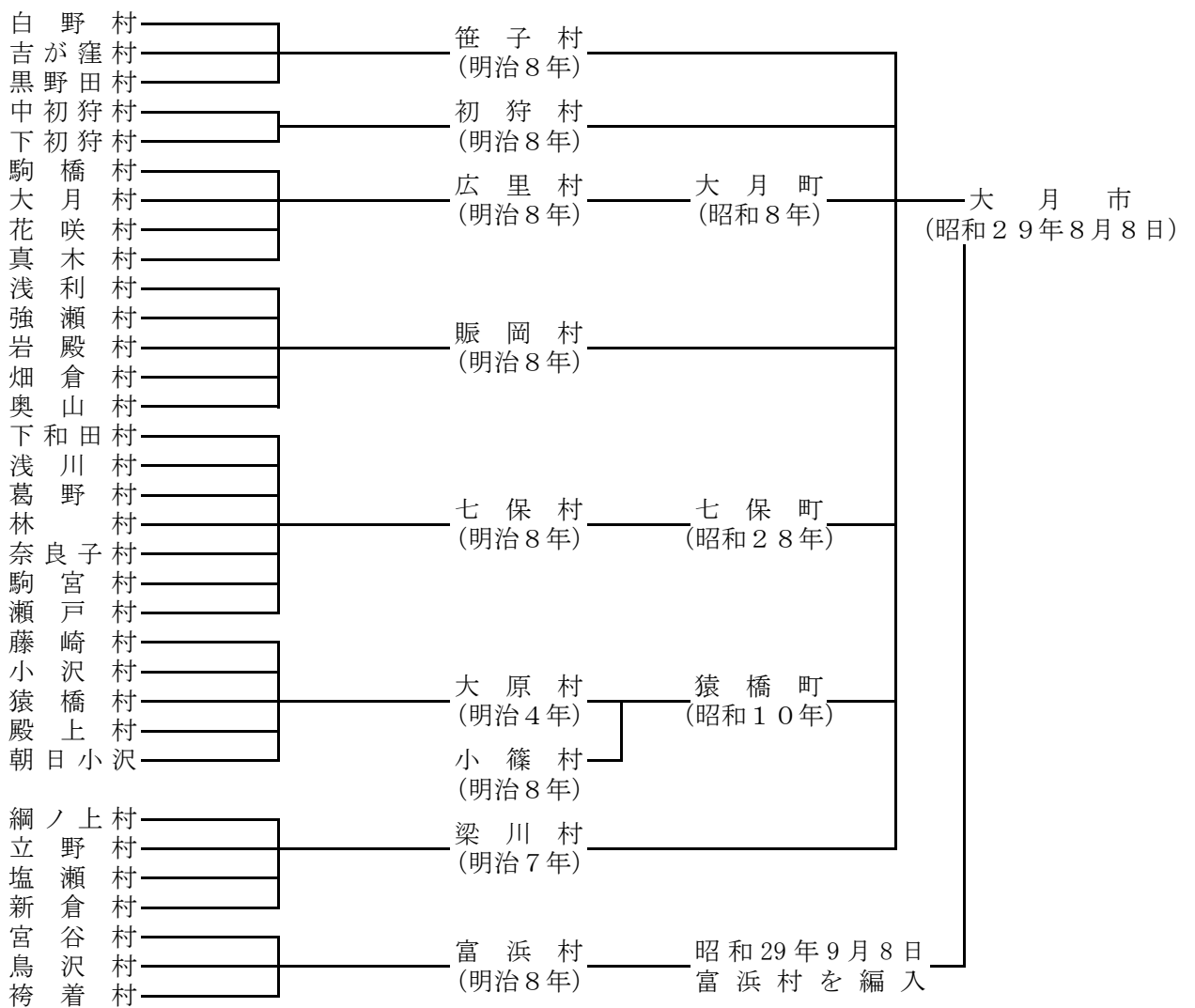

(注) ( ) 内は、当該市町村の設置年、または設置年月日を示す。

# 目 次

●土地・気象	(2) 転 出 … 18
1. 大 月 市 の 位 置 … 1	(3) 理由別移動状況(図表) … 19
2. 大 月 市 役 所 の 位 置 … 1	9. 国 勢 調 査
3. 地 区 別 面 積 … 1	(1) 人口及び世帯数の推移 … 20
4. 土 地 利 用	(2) 人口及び世帯数の推移(図表) … 21
(1) 利用目的別面積の推移 … 2	(3) 集 落 別 人 口 … 22
(2) 土地利用の構成(図表) … 3	(4) 人口分布の推移(図表) … 23
(3) 所有区分別面積 … 4	(5) 世帯分布の推移(図表) … 23
(4) 転用農地・地目別利用状況の推移 … 4	(6) 年 齢 階 層 別 人 口 の 推 移 … 24
5. 気 象	(7) 年 齢 階 層 別 人 口 の 推 移 ( 図 表 ) … 25
(1) 大 月 の 気 象 … 5	(8) 年 齢 3 区 分 人 口 比 の 推 移 ( 図 表 ) … 25
(2) 平均気温及び降水量分布図 … 6	(9) 年 齢 階 層 別 地 区 別 人 口 … 26
(3) 平均気温の推移 … 7	(10) 産業分類別・従業上の地位別15歳以上就業者数 … 27
(4) 最高気温(極)の推移 … 7	(11) 産業大分類別就業者の構成図 … 28
(5) 最低気温(極)の推移 … 8	(12) 年 齢 階 層 別 ・ 産 業 別 就 業 者 数 の 推 移 … 29
(6) 降 水 量 の 推 移 … 8	(13) 人口集中地区人口及び面積の推移 … 30
(7) 月別平均気温(図表) … 9	(14) 労 働 人 口 の 推 移 … 30
(8) 月別降水量(図表) … 9	(15) 昼 間 人 口 の 推 移 … 31
●人 口	(16) 流 出 人 口 ( 1 5 歳 以 上 ) … 32
1. 人 口 及 び 世 帯 の 推 移 … 10	(17) 流 入 人 口 ( 1 5 歳 以 上 ) … 32
2. 地 区 別 人 口 ・ 世 帯 数 … 10	(18) 世帯の種類・世帯人員別世帯数及び世帯人員 … 33
3. 人 口 動 態	(19) 住居の種類・住宅の所有の関係別一般世帯・一般世帯人員 … 34
(1) 人 口 動 態 の 推 移 … 11	(20) 住宅の建て方別・住宅に住む一般世帯数・一般世帯人員 … 34
(2) 社 会 動 態 の 推 移 … 11	(21) 親族人員別一般世帯数・一般世帯人員及び親族人員 … 35
(3) 転入転出先の状況(図表) … 13	(22) 延べ面積・住宅の所有の関係別住宅に住む65歳以上親族のいる一般世帯数 … 35
(4) 地 区 別 人 口 動 態 … 14	●農 林 業
4. 年 齢 別 老 人 人 口 の 推 移 … 15	1. 専 業 兼 業 別 農 家 数 … 36
5. 幼 年 ・ 生 産 ・ 老 人 人 口 の 推 移 … 15	2. 農 業 経 営 体 数 … 37
6. 外 国 人 登 録 者 及 び 登 録 世 帯 … 16	3. 経 営 耕 地 規 模 別 農 家 数 … 37
7. 国 籍 別 外 国 人 登 録 者 の 推 移 … 16	4. 地 区 別 耕 地 面 積 … 38
8. 移 動 理 由 別 転 入 ・ 転 出 者 の 推 移	5. 農 産 物 販 売 金 額 段 階 別 販 売 農 家 数 … 38
(1) 転 入 … 17	6. 農 産 物 販 売 金 額 1 位 部 門 別 農 家 数 の 推 移 … 39

7. 販売目的農産物作付経営体数 … 39	1. 観光客入込状況の推移 … 59
8. 販売目的農産物作付面積 … 40	2. 観光地分布図 … 59
9. 販売農家の年齢別世帯員数 … 41	3. 宿泊施設の状況 … 60
10. 農用機械（個人所有）台数 … 42	4. 娯楽施設の状況 … 60
11. 経営耕地のある農家数と経営耕地面積 … 42	●都市施設
12. 耕作放棄地	1. 都市計画区域面積及び人口 … 61
(1)耕作放棄地のある農家数 … 43	2. 地区別都市計画区域面積及び人口 … 62
(2)耕作放棄地面積 … 43	3. 用途地域面積 … 62
13. 保有山林がある林業経営体数と面積の推移 … 44	4. 道路の現況 … 63
14. 林家数及び保有山林面積と林業経営体数 … 44	5. 橋梁の現況 … 63
15. 林業従事日数別世帯員数 … 45	6. 市道整備状況の推移 … 64
16. 林野面積及び蓄積量の推移 … 45	7. 市道橋梁整備状況の推移 … 64
17. 保安林種類別面積の推移 … 46	8. 構造別建物棟数及び面積の推移 … 65
●事業所	9. 市営住宅戸数の推移 … 65
1. 産業大分類別事業所数の推移 … 47	10. 市営住宅の現況 … 66
2. 産業大分類別従事者数の推移 … 47	●上下水道
3. 産業別・地区別事業所数及び従事者数 … 48	1. 上水道の状況 … 67
4. 地区別・従事者規模別事業所数 … 49	2. 簡易水道の状況 … 68
5. 経営組織別事業所数・事業者数の推移 … 49	3. 上水道水源別取水能力 … 69
6. 事業所数及び従業者数の推移（図表） … 50	4. 簡易水道地区別箇所及び取水量 … 69
●工業	5. 水利用区分別及び水源別取水量 … 70
1. 工業概況の推移 … 51	6. 農業用水地区別利用状況 … 70
2. 業種別事業所数の推移 … 52	7. 公共下水道整備状況及び普及状況 … 71
3. 業種別従業者数の推移 … 53	●運輸・通信
4. 業種別製造品出荷額等の推移 … 54	1. 車種別自動車保有台数の推移 … 72
5. 従事者規模別事業所及び従事者数の推移 … 55	2. 国道20号交通量の推移 … 73
6. 従業者規模別事業所及び従業者数構成図 … 56	3. 中央自動車道大月インター交通量 … 73
●商業	4. JR・私鉄駅別乗降客数 … 74
1. 業種別商店数・従業者数・商品販売額の推移 … 57	5. 電話加入台数及び普及状況の推移 … 75
2. 業種別商店数・従業者数・商品販売額の状況 … 57	
3. 1商店当りの従業者数・商品販売額及び従業者1人当り商品販売額の推移 … 58	
4. 従業者規模別商店数 … 58	
5. 商業概要 … 58	
●観光	



●市民生活		(9) 火葬場利用状況の推移 … 93
1. 市民所得		(10) し尿処理の推移 … 94
(1) 総生産額及び分配所得の推移 … 76		(11) じん介処理の推移 … 94
(2) 市内総生産 … 77		
(3) 市民所得の分配 … 78	6. 保安・防災	
2. 社会福祉	(1) 犯罪発生件数の推移 … 95	
(1) 市内保育所の現況 … 79	(2) 交通事故発生状況の推移 … 95	
(2) 保育所(園)児童数の推移 … 80	(3) 地区別住民事故の状況 … 96	
(3) 総合福祉センターの利用状況 … 81	(4) 道路別交通事故発生状況 … 96	
(4) 身体障害者数の推移 … 81	(5) 消防現勢表 … 97	
(5) 等級別身体障害者数の推移 … 82	(6) 救急出動状況の推移 … 97	
(6) 生活保護世帯数の推移 … 83	(7) 救急出動の構成図 … 98	
(7) 生活保護費の推移 … 83	(8) 火災概況の推移 … 98	
3. 年金・保険	(9) 地区別・種別火災件数の推移 … 99	
(1) 拠出年金給付状況 … 84	(10) 原因別火災件数の推移 … 100	
(2) 老齢福祉年金給付状況 … 85	7. 労働組合数及び組合員数 … 100	
(3) 国民健康保険の概況 … 85	●教育・文化	
(4) 保険給付状況 … 86	1. 校種及び設置者別学校数 … 101	
(5) 療養給付の推移(図表) … 87	2. 校種・設置者別及び男女別園児・児童・生徒・学生数の推移 … 101	
(6) 国民健康保険付加給付状況 … 87	3. 校種及び学校別園児・児童・生徒・学生数の推移	
4. 介護保険事業の状況	(1) 幼稚園 … 102	
(1) 要介護度別認定者数 … 88	(2) 小学校 … 103	
(2) 在宅介護サービス給付実績 … 88	(3) 小学校学年別現況 … 103	
(3) 施設介護サービス給付実績 … 88	(4) 中学校 … 104	
5. 医療・衛生	(5) 中学校学年別現況 … 104	
(1) 医療施設の状況 … 89	(6) 高等学校 … 105	
(2) 医療従事者数の推移 … 89	(7) 短期大学 … 106	
(3) 市立中央病院概況の推移 … 90	4. 校種・学校別教員(本務者)職員・学級数の推移	
(4) 特定死因順位別死亡者数 … 91	(1) 幼稚園 … 106	
(5) 特定死因別死亡率 … 92	(2) 小学校 … 107	
(6) 相模川(桂川)水質測定結果 … 92	(3) 小学校・学校別現況 … 107	
(7) 市民相談件数の推移 … 93	(4) 中学校 … 107	
(8) 種類別苦情受付件数 … 93	(5) 中学校・学校別現況 … 107	

(6) 高等学校 … 108	●行政・財政
(7) 短期大学 … 108	1. 歴代市長 … 121
5. 学校別校舎及び屋内運動場・プール保有状況	2. 歴代助役 … 121
(1) 小学校 … 109	3. 歴代収入役 … 121
(2) 中学校 … 109	4. 市職員数の推移 … 122
(3) 短期大学 … 109	5. 普通会計歳入決算額の推移 … 123
6. 養護学校	6. 市税の収入状況 … 124
(1) 学年別在学者数 … 110	7. 普通会計歳出目的別決算額の推移 … 125
(2) 年齢別在学者数 … 110	8. 普通会計歳出性質別決算額の推移 … 126
(3) 通学状況 … 111	9. 大月市行政機構図 … 127
(4) 教員数及び職員数 … 111	●議会・選挙
7. 進路別卒業生数の推移	1. 市議会開会の状況 … 128
(1) 中学校 … 112	2. 選挙人名簿登録者数の推移 … 128
(2) 高等学校 … 112	3. 地区別選挙人名簿登録者数及び当日有権者数 … 129
8. 卒業生の男女別進路割合（図表） … 113	4. 選挙別投票率の推移 … 129
9. 中学・高校卒業者の県内外及び産業別就職者数 … 114	5. 歴代大月市議会議長 … 130
10. 中学・高校卒業者の県内外及び男女就職者数（図表） … 114	6. 歴代大月市議会副議長 … 131
11. 市民会館の利用状況 … 115	
12. 勤労青年センターの利用状況 … 115	
13. 社会体育施設の状況 … 115	
14. 地区公民館における各種学級の開設状況の推移 … 116	
15. 図書館の蔵書数 … 117	
16. 図書館入館者数の推移 … 117	
17. 貸出図書数の推移 … 117	
18. 視聴覚ライブラリー利用状況 … 118	
19. 指定文化財の状況 … 118	
20. 文化財保護法による指定物件一覧表 … 119	
21. テレビ普及状況の推移 … 120	
22. 青少年団体 … 120	
23. 宗教法人 … 120	

# 土地・気象

# 土地・気象

## 1. 大月市の位置

方位				長さ		隣接市町村
東 経	地 名	北 緯	地 名	東西	南北	
極東 139° 04' 13"	梁川町清水大保呂	極南35° 33' 59"	猿橋町朝日小沢	27.1	19.2	都留市、富士河口湖町、笛吹市、甲州市、小菅村、上野原市
極西 138° 46' 15"	笹子町追分	極北35° 44' 22"	七保町深城	k m	k m	

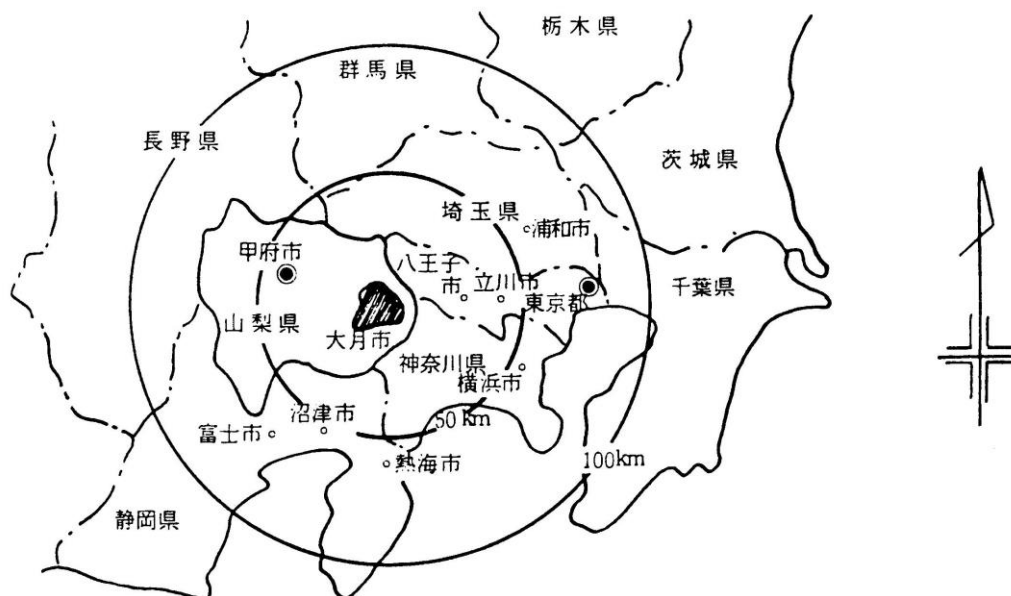

## 2. 大月市役所の位置

地 名	大月市大月二丁目6番20号		
東経	138° 56' 38"	北緯	35° 36' 25"
標高	363m		

## 3. 地区別面積

地 区 別	総面積	笹子町	初狩町	大月町	賑岡町	七保町	猿橋町	富浜町	梁川町
面積 (Km <sup>2</sup> )	280.25	39.62	19.30	39.15	21.88	110.40	21.78	12.95	15.17
構成 比 (%)	100.0	14.1	6.9	14.0	7.8	39.4	7.8	4.6	5.4

## 4. 土地 利 用

## (1) 利用目的別面積の推移

(各年1月1日) (単位: h a)

区分	年次	平成 2 年		平成 7 年		平成 23 年	
		実 数	構成比	実 数	構成比	実 数	構成比
・農 用 地		1,582	5.6	1,481	5.3	1,286	4.6
農 地		1,582	5.6	1,481	5.3	1,286	4.6
採草放牧地		-	-	-	-	-	-
・森 林		24,551	87.6	24,423	87.1	24,319	86.7
・原 野		76	0.3	76	0.3	800	2.9
・水面・河川・水路		129	0.5	131	0.5	206	0.7
水 面		1	0.0	1	0	76	
河 川		118	0.4	120	0.4	120	
水 路		10	0.1	10	0.1	10	
・道 路		420	1.5	433	1.5	421	1.5
一 般 道 路		335	1.2	347	1.2	362	
農 道		47	0.2	45	0.2	15	
林 道		38	0.1	41	0.1	44	
・宅 地		414	1.5	479	1.7	492	1.8
住 宅 地		292	1.1	315	1.1	346	1.2
工 場 用 地		27	0.1	26	0.1	16	0.1
その他の宅地		95	0.3	138	0.5	130	0.5
・そ の 他		858	3	1,007	3.6	506	1.8
合 計		28,030	100	28,030	100	28,030	100

(資料: 大月市国土利用計画)

(2) 土地利用の構成

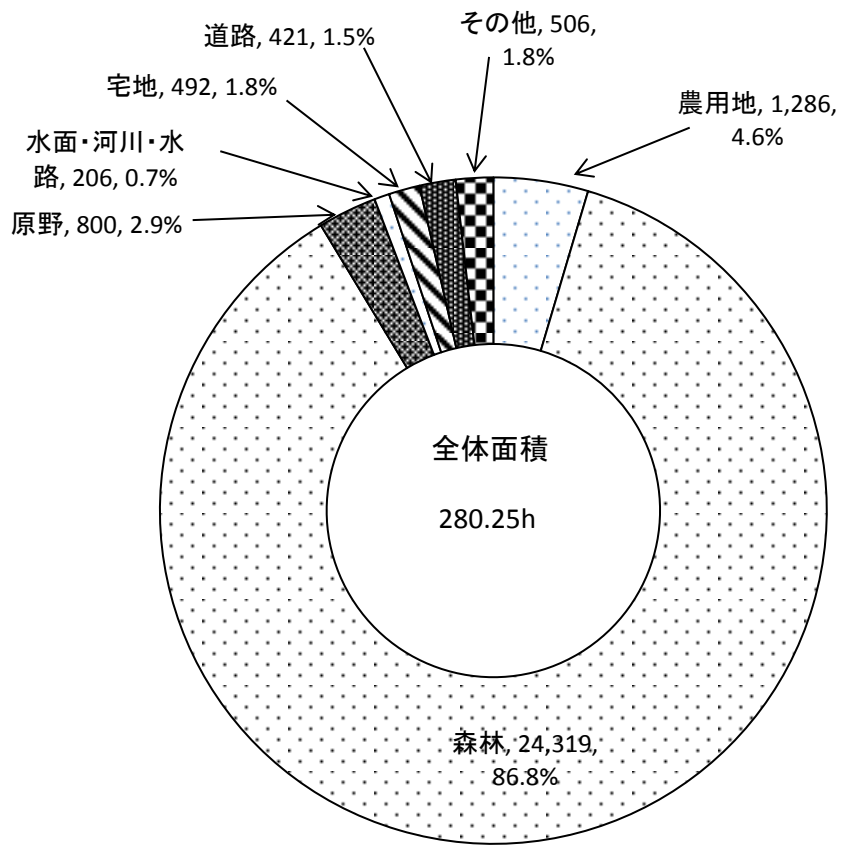

(3) 所有区分別面積

各年1月1日(単位: ha)

年次 地目区分		各年1月1日(単位: ha)					
		24	25	26	27	28	29
民 有 地	田	174.5	174.2	173.4	173.8	184.4	183.9
	畑	1,062.8	1,059.0	1,053.6	1,049.9	1,091.7	1,087.8
	宅地	448.6	448.5	443.0	440.1	477.4	479.2
	山林	4,615.3	4,611.9	4,611.9	4,612.1	4,660.7	4,657.7
	原野	628.0	624.2	624.2	624.1	641.7	641.3
	その他	283.5	284.6	286.8	288.9	296.3	297.4
	計	7,212.7	7,202.4	7,192.9	7,188.9	7,352.2	7,347.3
公有地 (非課税地)		20,817.3	20,819.8	20,837.1	20,836.2	20,672.8	20,677.7
総面積		28,030.0	28,022.2	28,030.0	28,025.1	28,025.0	28,025.0

(資料: 税務課 土地に関する概要調査)

(4) 転用農地・地目別利用状況の推移

(単位: ha)

年次 区分		24		25		26		27		28		29	
		件数	面積	件数	面積	件数	面積	件数	面積	件数	面積	件数	面積
地 目 別	田	(0)	(0.00)	(0)	(0.00)	(0)	(0.00)	(0)	(0.00)	(0)	(0.00)	(0)	(0.00)
	畑	10	0.42	17	0.57	9	0.25	11	0.3	11	0.6	9	0.29
	転用農地計	(2)	(0.25)	(1)	(0.03)	(1)	(0.01)	(6)	(0.40)	(3)	(0.14)	(0)	(0.00)
利 用 区 分	住宅用地	(2)	(0.25)	(1)	(0.03)	(1)	(0.01)	(6)	(0)	(3)	(0.14)	(0)	(0.00)
	工鉱業用地	64	2.52	54	2.39	66	2.54	70	2.54	60	2.78	30	1.67
	学校用地	(0)	(0.00)	(0)	(0.00)	(1)	(0.01)	(1)	(0.01)	(0)	(0.00)	(0)	(0.00)
	公園・運動場 等用地	36	0.96	14	0.3	23	0.56	27	0.62	22	0.53	17	0.39
	鉄道・道水 路用地	(0)	(0.00)	(0)	(0.00)	(0)	(0.00)	(0)	(0.00)	(0)	(0.00)	(0)	(0.00)
	その他 (植林を含)	14	0.92	17	0.72			34	1.494	1	0.1	12	0.82
		-	-	-	-	-	-	-	-	(3)	(0.14)	(0)	(0.00)
	-	-	-	-	-	-	-	-	3	0.14	0	0	
	-	-	0	0	0	0	0	0	(0.00)	(0.00)	(0.00)	(0.00)	
	(2)	(0.25)	(0)	(0.00)	(0)	(0.00)	(0)	(0.00)	(0)	(0.00)	(0)	(0.00)	
	14	0.64	18	1.36	29	1.48	9	0.425	32	2	2	0.5	

注: 農地法4.5条の規定による転用許可  
非農地証明による転用及び公共用地等転用( )書き

(資料: 農業委員会 農地移動実態調査  
土地管理情報収集分析調査)

5. 気 象

(1) 大月の気象

観測所位置 (北緯35°36.5' 東経138°56.3' 海拔364m)

平成29年	降 水 量 (mm)			気 温 (°C)							風 速 (m/s)			不照日数 (0.1h)	日照時間 (h)
	合 計	最 大		平 均			極				平 均	最 大	最 大 瞬 間		
		mm	起 日	日最高	日最低	平 均	最 高	起 日	最 低	起 日					
1月	30.5	28.0	8	9.2	-3.6	1.6	18.5	30	-8.6	16	1.9	7.0	16.2	1	197.7
2月	13.0	4.5	9	11.1	-2.2	3.7	21.6	23	-5.8	15	2.1	7.4	15.6	1	181.9
3月	67.5	17.0	26	12.0	-0.9	5.0	18.5	30	-5.1	8	1.7)	6.1)	12.5)	4	168.2
4月	72.0	31.0	11	19.8	6.0	12.4	29.3	18	-0.3	4	1.8	7.0	14.9	2	192.2
5月	43.0	17.5	13	25.2	11.9	18.0	32.3	21	5.5	2	1.7	6.5	14.3	6	206.4
6月	49.0	33.5	21	26.4	14.9	20.0	31.8	10	9.6	5	1.6	6.3	14.2	2	164.1
7月	75.5	21.5	4	32.2	20.8	25.6	36.7	12	18.9	10	1.5	6.2	11.8	3	181.6
8月	338.5	261.0	7	30.1	21.1	24.7	36.7	24	17.7	28	1.5	4.8	10.4	3	124.4
9月	165.5	31.0	17	25.9	16.1	20.3	33.0	18	12.7	30	1.4	7.5	17.2	3	131.2
10月	558.5	147.0	22	19.0	11.0	14.5	27.8	10	2.9	31	1.3	7.3	13.4	13	96.0
11月	14.0	12.5	23	16.0	2.8	8.5	21.6	11	-2.7	25	1.6	5.8	10.3	3	174.3
12月	10.5	10.0	25	10.2	-2.5	2.8	15.3	11	-6.0	29	1.8	6.5	16.8	0	195.3
合計・平均・極	1437.5	261.0	8月7日	19.8	8.0	13.1	36.7	8月24日	-8.6	1月16日	1.7	7.5	17.2	41	2,013.3

(資料：甲府地方気象台)

注：「\*」は、月の極値が月中に2つ以上現れた場合を示す。  
 注：「」は、値に欠測を含んでいることを示す。



# 平均気温及び降水量分布図

## 年平均気温分布図

(平成29年)

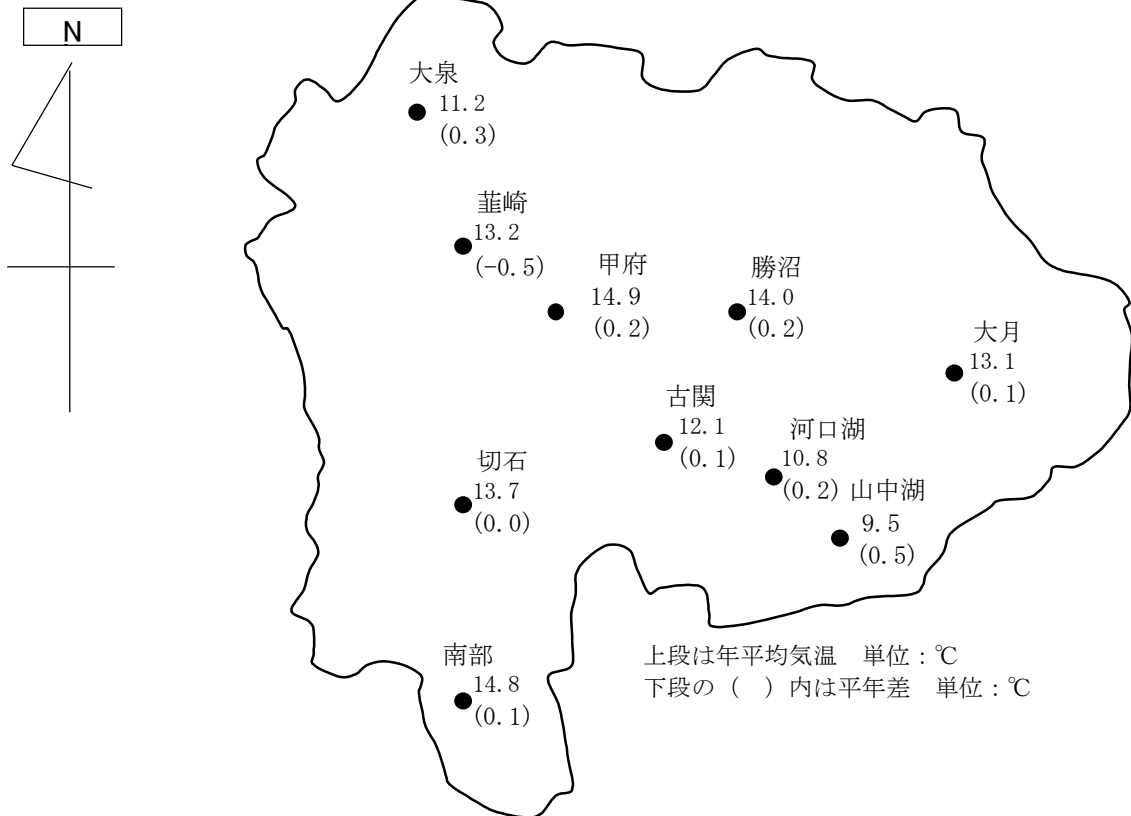

## 年降水量分布図

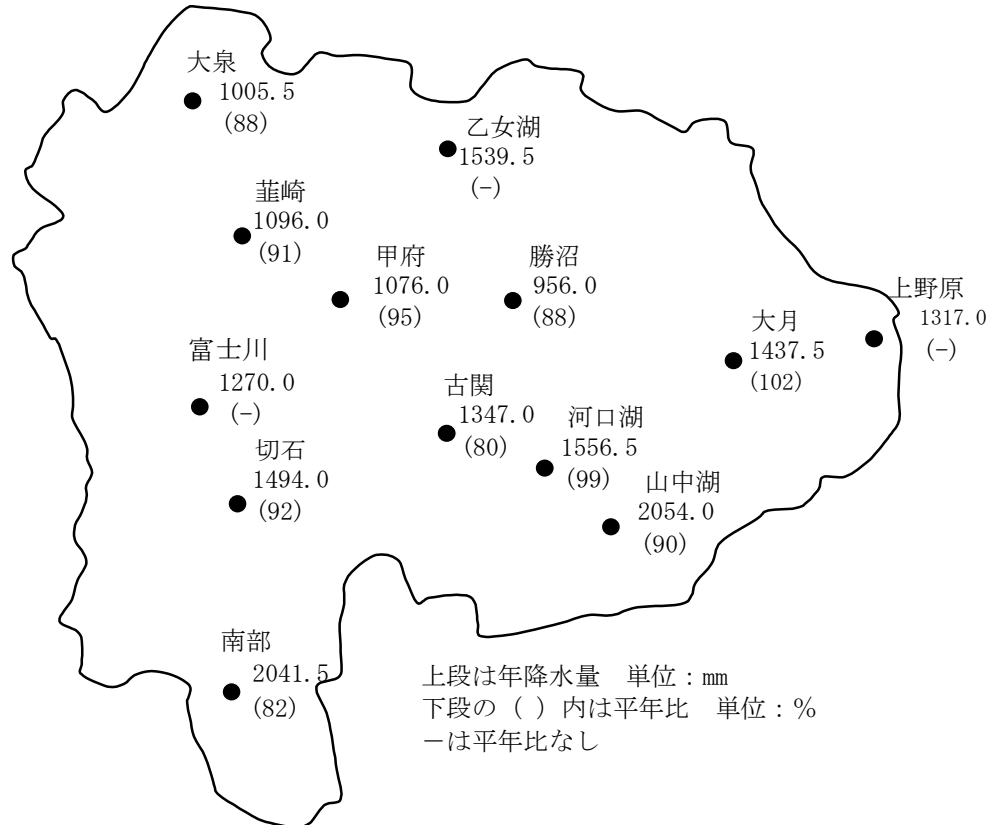

(資料：甲府地方气象台)

(3) 平均気温の推移

(単位：℃)

年次	月												全 年
	1月	2	3	4	5	6	7	8	9	10	11	12	
20	1.7	1.5	7.4	11.9	15.9	19.3	24.4	23.8	20.8	15.4	8.8	5.2	13.0
21	2.1	4.8	7.0	12.5	17.2	20.1	23.8	24.1	19.8	14.5	9.4	4.0	13.3
22	2.3	5.3)	6.5	10.2	16.2	21.3	25.3	26.9	22.5	15.8	8.8	5.2	13.9
23	0.7	3.7	4.6	11.7	16.1	20.9	24.8	24.5	21.3	15.3	10.7	2.9	13.1
24	0.4	1.8	5.7	11.7	16.4	19.1	24.1	25.6	22.2	15.3	8.0	3.1	12.8
25	0.3	2.6	9.2	11.8	17.3	20.7	25.3	26.1	21.4	16.5	8.4	3.0	13.6
26	1.8	1.3	6.6	11.5	17.3	20.4	24.4	25.2	19.7	15.2	9.8	3.1	13.0
27	2.1	2.9	7.8	12.9	19.0	20.1	24.4	24.7	20.2	16.1	11.1	6.0	13.9
28	1.8	3.8	7.4	13.4	18.4	20.7	24.2	24.8	22.1	16.0	8.6	5.3	13.9
29	1.6	3.7	5.0	12.4	18.0	20.0	25.6	24.7	20.3	14.5	8.5	2.8	13.1

(資料：甲府地方気象台)

注：「)」は、値に欠測を含んでいることを示す。

(4) 最高気温(極)の推移

(単位：℃)

年次	月												全 年	
	1月	2	3	4	5	6	7	8	9	10	11	12	最高極	月 日
20	15.4	14.0	18.4	26.4	29.1	29.4	34.9	35.5	31.8	23.6	22.1	19.6)	35.5	8月3日
21	13.8	24.1	24.5	27.0	31.0	33.4	35.7	33.4	30.0	25.5	25.6	16.7	35.7	7月26日
22	19.2	20.7)	24.7	25.4	31.6	32.7	36.3	35.9	36.3	27.1	19.5	22.9	36.3	9月3日
23	12.6	20.2	20.8	27.1	31.3	36.1	36.4	35.9	32.4	27.6	23.0	16.8	36.4	7月17日
24	10.7	15.4	20.5	28.3	28.0	32.7	37.4	35.5	32.4	30.2	19.8	16.5	37.4	7月17日
25	11.9	21.4	24.9	26.0	28.9	30.7	35.6	37.1	35.5	30.1	22.2	16.0	37.1	8月10日
26	14.3	17.7	23.5	25.8	31.0	33.4	38.8	36.8	31.1	32.0	21.8	18.9	38.8	7月27日
27	15.7	17.8	25.1	29.6	32.0	30.9	36.8	37.1	32.8	29.5	22.2	23.6	37.1	8月6日
28	15.4	24.5	20.6	26.0	31.7	33.6	37.3	38.2	33.1	30.5	20.5	17.2	38.2	8月9日
29	18.5	21.6	18.5	29.3	32.3	31.8	36.7	36.7	33.0	27.8	21.6	15.3	36.7	7月12日 8月24日

(資料：甲府地方気象台)

注：「)」は、値に欠測を含んでいることを示す。

注：「\*」は、月の極値が月中に2つ以上現れた場合を示す。

(5) 最低気温(極)の推移

(単位:℃)

年次	月												全 年	
	1月	2	3	4	5	6	7	8	9	10	11	12	最低極	月 日
20	-7.3	-6.2	-3.9	1.0	7.6	11.1	15.4	16.7	11.9	5.6	-3.0	-4.5	-7.3	1月28日
21	-7.9	-4.8	-3.0	-1.4	5.4	9.5	17.8	15.9	10.6	6.0	0.2	-5.9	-7.9	1月16日
22	-7.7	-4.0]	-4.8	-0.1	3.1	8.8	18.9	20.3	10.6	5.9	-0.8	-5.2	-7.7	1月14日
23	-8.1	-5.8	-5.3	-3.4	7.4	9.0	15.6	17.8	8.9	4.3	-1.2	-5.5	-8.1	1月31日
24	-8.6	-9.8	-3.7	-2.3	4.6	10.9	15.6	18.4	12.3	4.8	-1.7	-6.3	-9.8	2月3日
25	-7.8	-7.2	-2.5	-1.4	2.3	11.8	17.4	17.7	8.2	4.9	-2.6	-6.5	-7.8	1月5日
26	-7.2	-8.6	-5.7	-1.5	4.9	12.5	17.4	18.3	8.4	3.4	-0.8	-5.8	-8.6	2月5日
27	-5.9	-7.1	-2.8	0.9	5.3	11.5	16.2	15.7	10.8	3.5	-1.1	-4.6	-7.1	2月10日
28	-8.4	-4.8	-3.1	0.0	7.1	8.1	17.2	15.0	15.0	5.3	-2.4	-4.1	-8.4	1月20日
29	-8.6	-5.8	-5.1	-0.3	5.5	9.6	18.9	17.7	12.7	2.9	-2.7	-6.0	-8.6	1月16日

(資料: 甲府地方気象台)

注: 「」は、値に欠測を含んでいることを示す。  
「\*」は、月の極値が月中に2つ以上現れた場合を示す。

(6) 降水量の推移

(単位:mm)

年次	月												全 年	日最大降水量	
	1月	2	3	4	5	6	7	8	9	10	11	12		極 値	月 日
20	14.0	29.0	60.0	196.0	167.0	213.0	117.0	394.0	173.5	62.5	46.0	51.5)	1524.0	83.0	4月8日
21	96.5	39.5	54.5	72.5	188.0	82.5	96.0	123.0	31.5	219.0	108.5	50.0	1161.5	80.5	10月8日
22	8.5	90.0)	140.0	111.5	84.0	100.0	206.5	54.5	237.5	207.0	70.0	97.0	1406.5	94.0	10月30日
23	1.0	74.0	60.0	45.0	242.0	110.0	163.0	241.0	610.0	100.5	52.0	44.0	1715.5	211.5	9月3日
24	41.5	86.0	120.0	76.5	127.0	243.5	131.0	66.5	184.0	86.5	82.0	40.5	1285.0	116.0	6月19日
25	38.5	31.0	39.5	128.5	25.5	110.0	57.0	68.0	301.5	358.0	33.0	53.0	1243.5	163.5	9月16日
26	20.5	143.5	100.0	73.0	72.5	283.5	73.5	176.0	142.5	315.5	46.5	49.5	1496.5	118.0	10月5日
27	68.5	28.0	68.5	95.5	40.5	123.5	405.5	112.0	321.5	14.0	110.5	45.5	1433.5	249.5	7月16日
28	69.5	67.0	71.5	82.0	56.0	59.5	67.5	261.5	199.0	40.0	103.0	84.5	1161.0	61.5	8月22日
29	30.5	13.0	67.5	72.0	43.0	49.0	75.5	338.5	165.5	558.5	14.0	10.5	1437.5	261.0	8月7日

(資料: 甲府地方気象台)

注: 「」は、値に欠測を含んでいることを示す。

(7) 月別平均気温(平成29年)

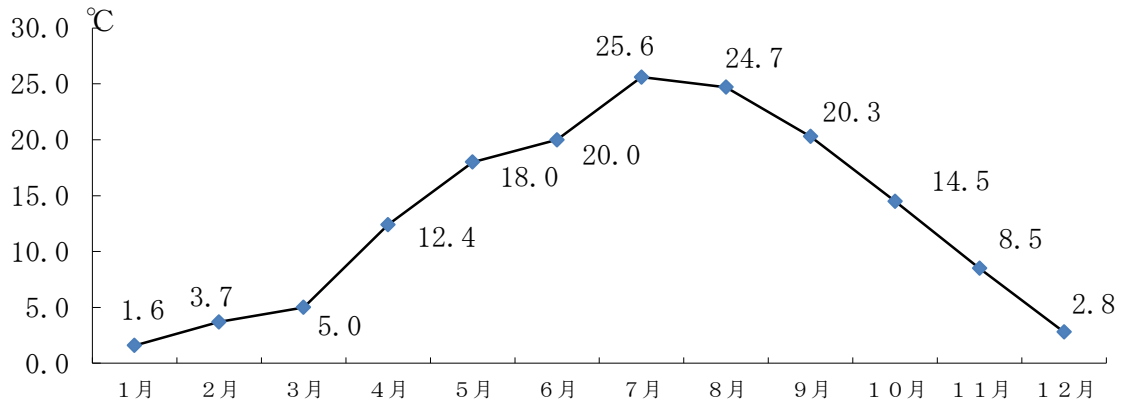

(8) 月別降水量(平成29年)

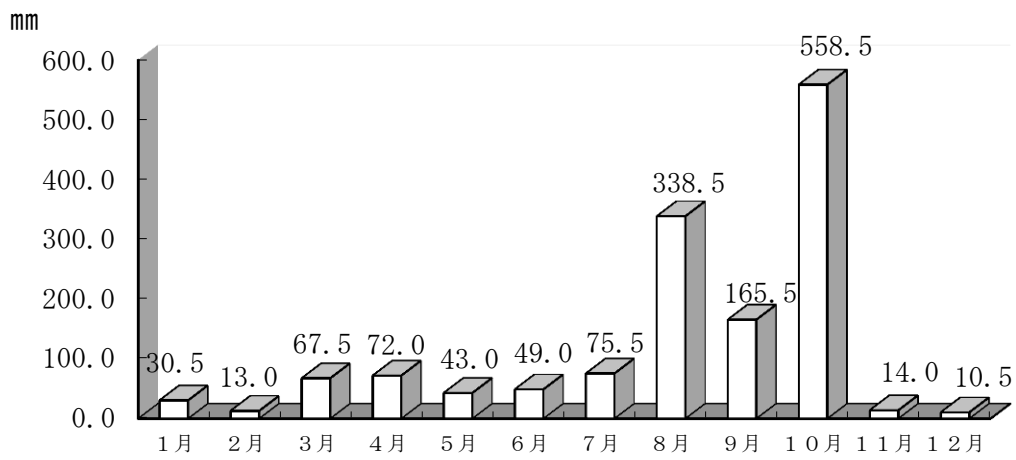

人 口

## 1. 人口及び世帯数の推移

(各年10月1日現在)

年 次	世帯数	人 口			摘 要
		総 数	男	女	
6 0	9,576	35,160	17,127	18,033	10月1日現在
6 1	9,736	35,199	17,175	18,024	〃
6 2	9,894	35,292	17,212	18,080	〃
6 3	10,038	35,277	17,244	18,033	〃
元	10,170	35,265	17,246	18,019	〃
2	10,290	35,230	17,250	17,980	〃
3	10,423	35,187	17,247	17,940	〃
4	10,514	35,115	17,254	17,861	〃
5	10,597	34,981	17,134	17,847	〃
6	10,745	34,947	17,116	17,831	〃
7	10,779	34,768	17,044	17,724	〃
8	10,810	34,602	16,941	17,661	〃
9	10,830	34,271	16,778	17,493	〃
1 0	10,865	33,990	16,629	17,361	〃
1 1	10,841	33,622	16,478	17,144	〃
1 2	10,862	33,214	16,296	16,918	〃
1 3	10,828	32,854	16,111	16,743	〃
1 4	10,821	32,433	15,889	16,544	〃
1 5	10,826	32,077	15,692	16,385	〃
1 6	10,860	31,674	15,489	16,185	〃
1 7	10,815	31,217	15,262	15,955	〃
1 8	10,877	30,824	15,055	15,769	〃
1 9	10,887	30,348	14,856	15,492	〃
2 0	10,862	29,765	14,551	15,214	〃
2 1	10,803	29,273	14,292	14,981	〃
2 2	10,716	28,687	14,017	14,670	〃
2 3	10,716	28,125	13,771	14,354	〃
2 4	10,754	27,899	13,657	14,242	〃
2 5	10,685	27,257	13,349	13,908	〃
2 6	10,633	26,606	13,035	13,571	〃
2 7	10,606	26,130	12,801	13,329	〃
2 8	10,584	25,613	12,529	13,084	〃
2 9	10,529	25,037	12,244	12,793	〃

(資料：住民基本台帳)

## 2. 地区別人口・世帯数

(平成29年10月1日現在)

地 区 別	世 帯 数	人 口		
		総 数	男	女
笹 子 町	404	1,008	486	522
初 狩 町	795	1,827	879	948
大 月 町	2,591	5,765	2,804	2,961
賑 岡 町	1,360	3,263	1,657	1,606
七 保 町	1,442	3,516	1,718	1,798
猿 橋 町	2,057	5,235	2,550	2,685
富 浜 町	1,469	3,466	1,693	1,773
梁 川 町	411	957	457	500
合 計	10,529	25,037	12,244	12,793

(資料：市民課)

3.人 口 動 態  
 ( 1 ) 人 口 動 態 の 推 移

年 度	自 然 動 態					社 会 動 態			差 引 増 減
	出 生		死 亡		自 然 増 加	転 入	転 出	社 会 増 加	
	実 数	率	実 数	率					
1 3	214	6.5	317	9.7	△103	850	1,095	△245	△348
1 4	193	6.0	306	9.5	△113	760	1,003	△243	△356
1 5	205	6.4	316	9.9	△111	734	1,043	△309	△420
1 6	182	5.9	342	11.0	△160	707	965	△258	△418
1 7	179	5.8	345	11.2	△166	642	980	△338	△504
1 8	169	5.5	354	11.6	△185	699	909	△210	△395
1 9	147	4.8	348	11.4	△201	553	934	△381	△582
2 0	137	4.6	317	10.7	△180	586	880	△294	△474
2 1	132	4.6	365	12.6	△233	564	934	△370	△603
2 2	133	4.6	355	12.3	△222	558	885	△327	△549
2 3	146	5.2	354	12.5	△208	616	785	△169	△377
2 4	113	4.0	362	13.0	△249	572	895	△323	△572
2 5	107	3.9	382	13.9	△275	514	876	△362	△637
2 6	117	4.4	364	13.6	△247	521	815	△294	△541
2 7	106	4.0	360	13.7	△254	543	809	△266	△520
2 8	100	4.0	376	14.9	△276	511	778	△267	△543
2 9	86	3.4	416	16.5	△330	588	831	△243	△573

注：出生、死亡率は人口1,000人当たり

(資料：市民課)

## ( 2 ) 社 会 動 態 の 推 移

(平成29年度)

地区別	区 分	転 入			転 出			社 会 増 減		
		総 数	男	女	総 数	男	女	総 数	男	女
総 数		588	347	241	831	458	373	△243	△111	△132
県 内 合 計		164	85	79	325	182	143	△161	△97	△64
甲 府 市		16	11	5	38	22	16	△22	△11	△11
富 士 吉 田 市		13	8	5	19	14	5	△6	△6	0
甲 州 市		6	3	3	22	9	13	△16	△6	△10
都 留 市		45	22	23	102	59	43	△57	△37	△20
上 野 原 市		25	10	15	34	17	17	△9	△7	△2
北 都 留 郡		6	4	2	3	2	1	3	2	1
そ の 他 県 内		53	27	26	107	59	48	△54	△32	△22
県 外 合 計		424	262	162	506	276	230	△82	△14	△68
東 京 都		127	65	62	241	123	118	△114	△58	△56
神 奈 川 県		27	20	7	80	40	40	△53	△20	△33
埼 玉 県		27	18	9	30	19	11	△3	△1	△2
千 葉 県		12	5	7	23	14	9	△11	△9	△2
長 野 県		12	7	5	18	9	9	△6	△2	△4
静 岡 県		14	7	7	12	11	1	2	△4	6
そ の 他 の 県		205	140	65	102	60	42	103	80	23

(資料：常住人口調査)

(平成28年度)

地区別	区分	転 入			転 出			社 会 増 減		
		総 数	男	女	総 数	男	女	総 数	男	女
総	数	511	275	236	778	404	374	△267	△129	△138
	県 内 合 計	222	116	106	307	163	144	△85	△47	△38
	甲 府 市	32	22	10	48	29	19	△16	△7	△9
	富 士 吉 田 市	10	5	5	13	7	6	△3	△2	△1
	甲 州 市	7	2	5	8	3	5	△1	△1	0
	都 留 市	89	44	45	90	49	41	△1	△5	4
	上 野 原 市	26	12	14	32	16	16	△6	△4	△2
	北 都 留 郡	3	1	2	1	0	1	2	1	1
	そ の 他 県 内	55	30	25	115	59	56	△60	△29	△31
	県 外 合 計	289	159	130	471	241	230	△182	△82	△100
	東 京 都	113	63	50	226	98	128	△113	△35	△78
	神 奈 川 県	24	12	12	67	40	27	△43	△28	△15
	埼 玉 県	20	12	8	21	9	12	△1	3	△4
	千 葉 県	5	3	2	33	21	12	△28	△18	△10
	長 野 県	19	10	9	20	12	8	△1	△2	1
	静 岡 県	10	7	3	16	6	10	△6	1	△7
	そ の 他 の 県	98	52	46	88	55	33	10	△3	13

(平成27年度)

地区別	区分	転 入			転 出			社 会 増 減		
		総 数	男	女	総 数	男	女	総 数	男	女
総	数	543	294	249	809	430	379	△266	△136	△130
	県 内 合 計	218	113	105	322	181	141	△104	△68	△36
	甲 府 市	24	9	15	40	24	16	△16	△15	△1
	富 士 吉 田 市	7	3	4	11	6	5	△4	△3	△1
	甲 州 市	7	2	5	14	6	8	△7	△4	△3
	都 留 市	83	47	36	124	76	48	△41	△29	△12
	上 野 原 市	26	12	14	33	15	18	△7	△3	△4
	北 都 留 郡	1	1	0	4	2	2	△3	△1	△2
	そ の 他 県 内	70	39	31	96	52	44	△26	△13	△13
	県 外 合 計	325	181	144	487	249	238	△162	△68	△94
	東 京 都	117	63	54	240	122	118	△123	△59	△64
	神 奈 川 県	29	18	11	76	40	36	△47	△22	△25
	埼 玉 県	23	11	12	28	17	11	△5	△6	1
	千 葉 県	25	16	9	22	9	13	3	7	△4
	長 野 県	25	16	9	15	4	11	10	12	△2
	静 岡 県	18	11	7	16	9	7	2	2	0
	そ の 他 の 県	88	46	42	90	48	42	△2	△2	0

(資料：常住人口調査)



(3) 転入・転出先の状況

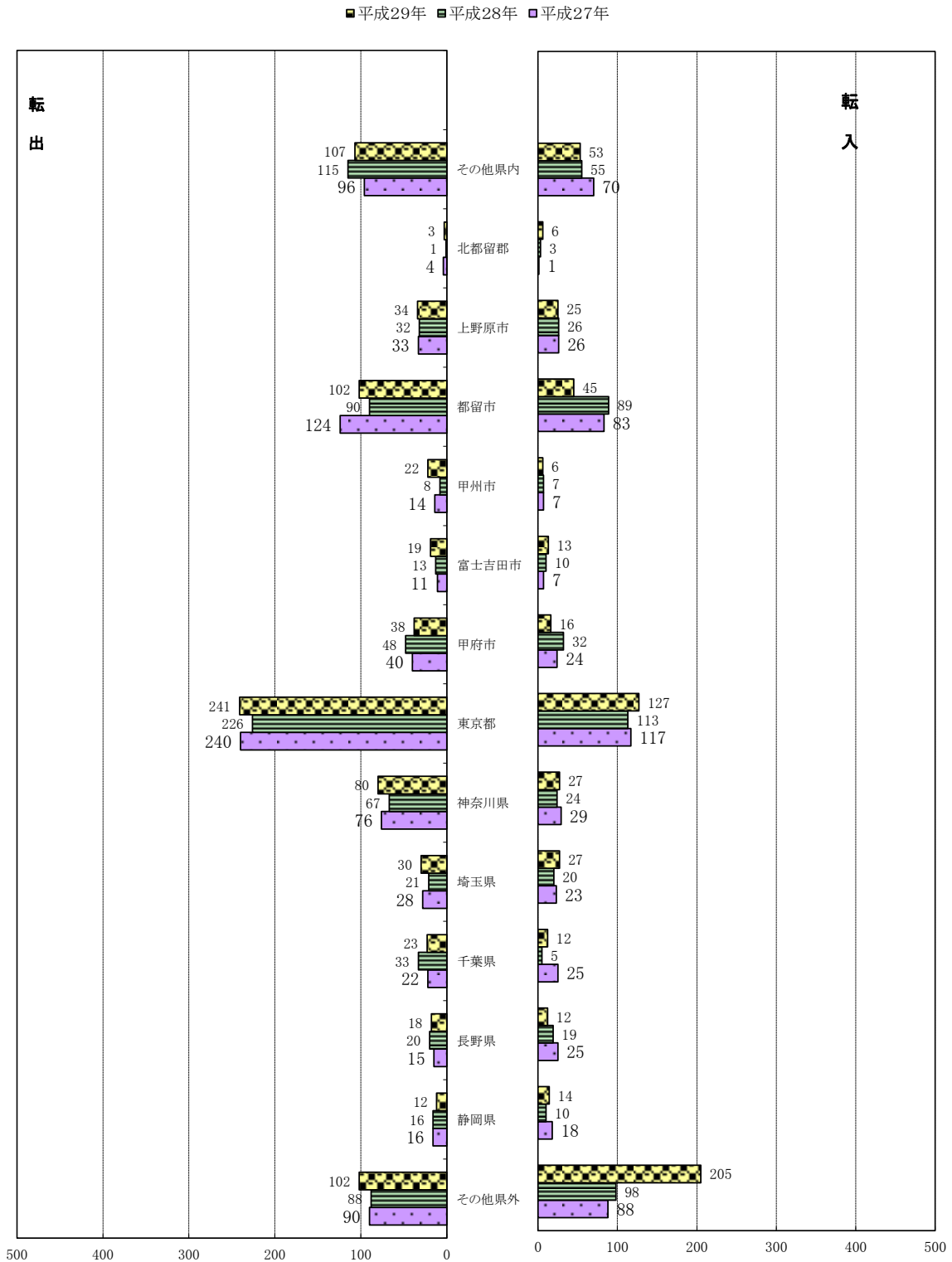

人

人

## (4) 地区別人口動態

(平成29年度)

地区別	自 然 動 態							社 会 動 態			
	出 生			死 亡			出生率	死亡率	転 入	転 出	差 引 減
	総 数	男	女	総 数	男	女	(1,000人当り)				
総 数	86	39	47	416	219	197	3.5	16.8	588	831	△ 243
笹子町	5	1	4	25	14	11	5	25.2	21	27	△ 6
初狩町	4	2	2	44	17	27	2.2	24.4	35	51	△ 16
大月町	28	15	13	106	54	52	4.9	18.7	263	320	△ 57
賑岡町	5	3	2	63	39	24	1.6	19.6	52	96	△ 44
七保町	6	0	6	51	24	27	1.7	14.6	46	81	△ 35
猿橋町	23	10	13	52	33	19	4.4	10.0	84	133	△ 49
富浜町	12	6	6	59	30	29	3.5	17.1	63	86	△ 23
梁川町	3	2	1	16	8	8	3.2	17.0	24	37	△ 13

(資料：市民課)

(平成28年度)

地区別	自 然 動 態							社 会 動 態			
	出 生			死 亡			出生率	死亡率	転 入	転 出	差 引 減
	総 数	男	女	総 数	男	女	(1,000人当り)				
総 数	100	51	49	376	190	186	3.9	14.8	511	778	△ 267
笹子町	3	1	2	22	12	10	3.0	21.7	18	40	△ 22
初狩町	2	1	1	38	16	22	1.1	20.6	40	52	△ 12
大月町	29	16	13	99	55	44	5.0	17.0	190	237	△ 47
賑岡町	13	8	5	39	11	28	3.9	11.8	56	96	△ 40
七保町	9	2	7	69	37	32	2.5	19.2	60	95	△ 35
猿橋町	24	13	11	50	23	27	4.7	9.8	87	125	△ 38
富浜町	17	9	8	50	31	19	4.4	13.1	50	101	△ 51
梁川町	3	1	2	9	5	4	3.5	10.6	10	32	△ 22

(資料：市民課)

4. 年齢別老人人口の推移

各年10月1日現在

年	総人口	60歳以上の人口						総人口に対する60歳以上の人口割合(%)
		総数	60~64歳	65~69	70~74	75~79	80歳以上	
25	27,257	11,179	2,530	1,978	1,884	1,741	3,046	41.0
26	26,606	11,249	2,426	2,107	1,931	1,699	3,086	42.3
27	26,130	11,326	2,301	2,345	1,857	1,651	3,172	43.3
28	25,613	11,387	2,261	2,475	1,768	1,647	3,236	44.5
29	25,037	11,352	2,107	2,503	1,784	1,716	3,242	45.3

(資料：市民課)

5. 幼年・生産・老人人口の推移

各年10月1日現在

年	総数		幼年人口(0~14歳)		生産人口(15~64歳)		老人人口(65歳以上)	
	人口	割合(%)	人口	割合(%)	人口	割合(%)	人口	割合(%)
25	27,257	100	2,537	9.3	16,071	59.0	8,649	31.7
26	26,606	100	2,377	8.9	15,406	57.9	8,823	33.2
27	26,130	100	2,284	8.7	14,821	56.7	9,025	34.5
28	25,613	100	2,156	8.4	14,331	56.0	9,126	35.6
29	25,613	100	2,156	8.4	14,331	56.0	9,126	35.6

(資料：市民課)

6. 外国人登録者及び登録世帯

(各年度末現在)

年 度	男	女	計	世 帯 数
24	73	83	156	120
25	61	76	137	106
26	57	75	132	102
27	77	81	158	118
28	73	89	162	122
29	103	97	200	150

※H24.7より外国人登録別枠ではなくなる

(資料：市民課)

7. 国籍別外国人登録者の推移

(各年度末現在)

年 度	総 数	韓国朝鮮	中 国	フィリピン	ベトナム	米 国	ブラジル	フランス	英 国	ド イ ツ
24	156	19	50	29	23	7	4	0	2	0
25	137	17	39	27	26	5	3	0	2	0
26	132	16	32	28	30	5	3	0	2	0
27	158	17	35	32	42	6	2	1	2	0
28	162	17	34	34	47	4	3	0	3	0
29	200	19	39	35	72	4	4	0	3	0

年 度	アフリカ諸国	カ ナ ダ	タ イ	ペ ル ー	イ ラ ン	パキスタン	オーストラリア	インドネシア	ボリビア	他・無国籍
24	0	0	2	0	0	0	0	10	0	10
25	0	0	2	0	0	0	0	9	0	7
26	0	0	2	0	0	0	0	8	0	6
27	0	0	2	1	0	0	0	10	0	8
28	1	0	2	1	0	0	0	7	0	9
29	1	0	2	1	0	0	0	12	0	8

(資料：市民課)

## 8. 移動理由別転入・転出者数の推移

## (1) 転 入

移 動 理 由	平 成 2 6 年 度			平 成 2 7 年 度			平 成 2 8 年 度			平 成 2 9 年 度		
	総 数	男	女	総 数	男	女	総 数	男	女	総 数	男	女
総 構 成 数 比	147	68	79	222	119	103	202	97	105	189	97	92
	100%	100%	100%	100%	100%	100%	100%	100%	100%	100%	100%	100%
就 構 成 職 比	7	4	3	7	5	2	6	3	3	5	4	1
	4.8	5.9	3.8	3.2	4.2	1.9	3.0	3.1	2.9	2.6	4.1	1.1
就 学 ・ 卒 業 比	1	0	1	1	1	0	6	2	4	3	1	2
	0.7	0.0	1.3	0.5	0.8	0.0	3.0	2.1	3.8	1.6	1.0	2.2
転 構 成 勤 比	28	25	3	38	26	12	30	24	6	28	23	5
	19.0	36.8	3.8	17.1	21.8	11.7	14.9	24.7	5.7	14.8	23.7	5.4
転 業 ・ 転 職 比	8	4	4	7	6	1	14	10	4	13	11	2
	5.4	5.9	5.1	3.2	5.0	1.0	6.9	10.3	3.8	6.9	11.3	2.2
廃 業 ・ 退 職 比	4	1	3	2	2	0	6	2	4	2	1	1
	2.7	1.5	3.8	0.9	1.7	0.0	3.0	2.1	3.8	1.1	1.0	1.1
縁 組 関 係 比	32	11	21	39	13	26	30	8	22	35	13	22
	21.8	16.2	26.6	17.6	10.9	25.2	14.9	8.2	21.0	18.5	13.4	23.9
住 宅 事 情 比	14	10	4	39	28	11	34	19	15	33	21	12
	9.5	14.7	5.1	17.6	23.5	10.7	16.8	19.6	14.3	17.5	21.6	13.0
交 通 事 情 比	1	0	1	1	1	0	6	4	2	2	0	2
	0.7	0.0	1.3	0.5	0.8	0.0	3.0	4.1	1.9	1.1	0.0	2.2
福 祉 施 設 入 所 比	4	2	2	2	2	0	3	2	1	4	0	4
	2.7	2.9	2.5	0.9	1.7	0.0	1.5	2.1	1.0	2.1	0.0	4.3
そ の 他 比	7	4	3	16	8	8	12	5	7	7	5	2
	4.8	5.9	3.8	7.2	6.7	7.8	5.9	5.2	6.7	3.7	5.2	2.2
主 因 者 に 伴 う も の 比	41	7	34	70	27	43	55	18	37	57	18	39
	27.9	10.3	43.0	31.5	22.7	41.7	27.2	18.6	35.2	30.2	18.6	42.4

(資料：常住人口(乙)調査)

(2) 転 出

移 動 理 由	平 成 2 6 年 度			平 成 2 7 年 度			平 成 2 8 年 度			平 成 2 9 年 度		
	総 数	男	女	総 数	男	女	総 数	男	女	総 数	男	女
総 構 成 数 比	250	122	128	266	141	125	242	126	116	254	141	113
	100%	100%	100%	100%	100%	100%	100%	100%	100%	100%	100%	100%
就 職 構 成 比	9	4	5	13	5	8	14	8	6	17	8	9
	3.6	3.3	3.9	4.9	3.5	6.4	5.8	6.3	5.2	6.7	5.7	8.0
就 学 ・ 卒 業 構 成 比	7	3	4	4	2	2	5	3	2	8	5	3
	2.8	2.5	3.1	1.5	1.4	1.6	2.1	2.4	1.7	3.1	3.5	2.7
転 勤 構 成 比	37	24	13	37	30	7	32	21	11	37	26	11
	14.8	19.7	10.2	13.9	21.3	5.6	13.2	16.7	9.5	14.6	18.4	9.7
転 業 ・ 転 職 構 成 比	11	9	2	8	7	1	19	12	7	16	15	1
	5.3	7.4	1.6	5.3	5.0	0.8	6.3	9.5	6.0	6.3	10.6	0.9
廃 業 ・ 退 職 構 成 比	1	1	0	4	4	0	1	1	0	1	1	0
	0.4	0.8	0.0	1.5	2.8	0.0	0.4	0.8	0.0	0.4	0.7	0.0
縁 組 関 係 構 成 比	49	22	27	50	22	28	50	25	25	53	27	26
	18.3	18.0	21.1	18.3	15.6	22.4	19.3	19.8	21.6	19.3	19.1	23.0
住 宅 事 情 構 成 比	45	27	18	41	25	16	34	21	13	38	27	11
	18.0	22.1	14.1	15.4	17.7	12.8	14.0	16.7	11.2	15.0	19.1	9.7
交 通 事 情 構 成 比	4	4	0	8	6	2	9	8	1	7	5	2
	1.6	3.3	0.0	3.0	4.3	1.6	3.7	6.3	0.9	2.8	3.5	1.8
福 祉 施 設 入 所 構 成 比	9	5	4	17	6	11	7	2	5	9	3	6
	3.6	4.1	3.1	6.4	4.3	8.8	2.9	1.6	4.3	3.5	2.1	5.3
そ の 他 構 成 比	16	7	9	8	5	3	12	7	5	7	2	5
	6.4	5.7	7.0	3.0	3.5	2.4	5.0	5.6	4.3	2.8	1.4	4.4
主 因 者 に 伴 う も の 構 成 比	62	16	46	76	29	47	59	18	41	61	22	39
	24.8	13.1	35.9	28.6	20.6	37.6	24.4	14.3	35.3	24.0	15.6	34.5

(資料：常住人口乙調査)

(3) 理由別移動状況

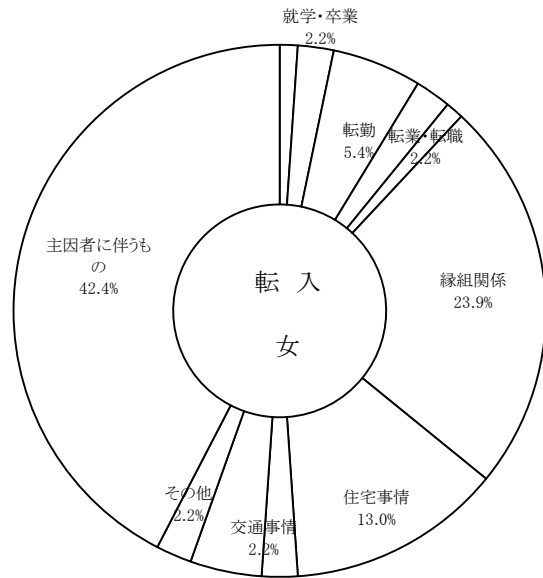
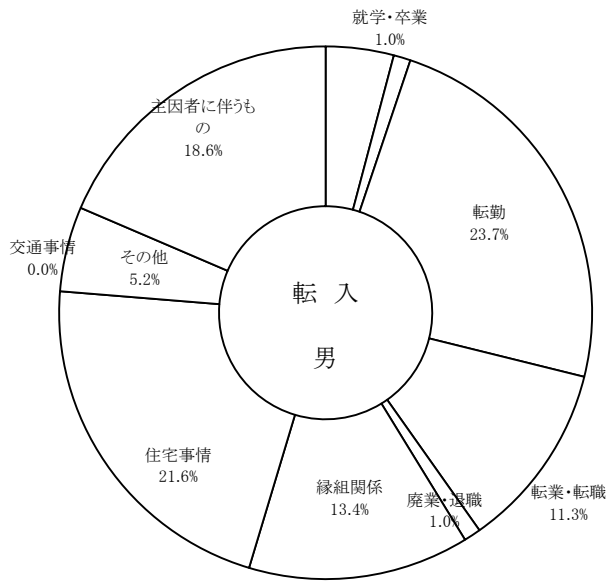

□就職	□就学・卒業	□転勤
□転業・転職	□廃業・退職	□縁組関係
□住宅事情	□交通事情	□福祉施設入所
□その他	□主因者に伴うもの	

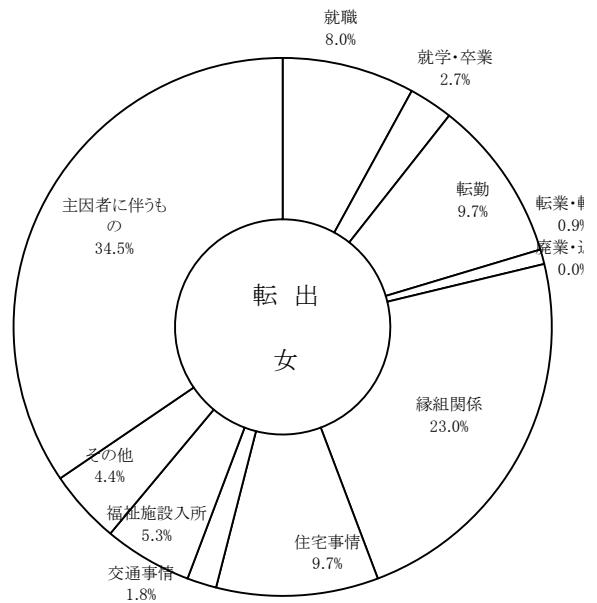
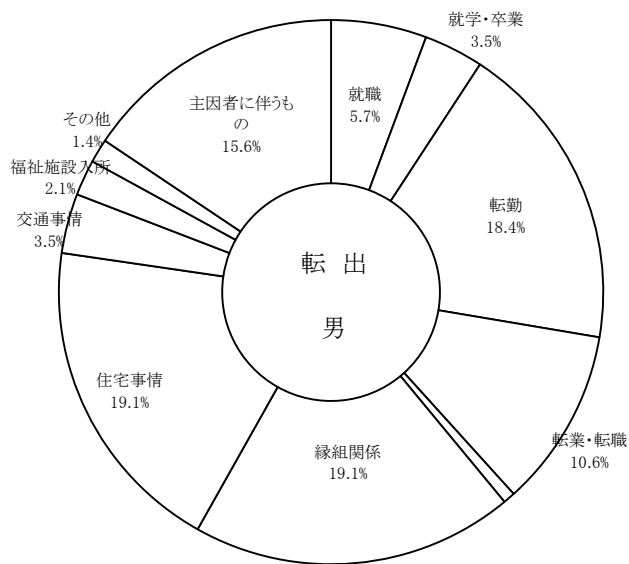

## 9. 国勢調査

## (1) 人口及び世帯数の推移

(各年10月1日現在)

年次	世帯数	人 口			増 加 数	増 加 率 人 口 1,000 人 につ き	一 世 帯 当 り 人 口	人口密度 (1km <sup>2</sup> 当り)
		総 数	男	女				
大正9年	5,549	30,137	14,828	15,309	△388	△12.7	5.4	107.4
14年	5,632	30,767	15,149	15,618	630	20.9	5.5	109.6
昭和5年	5,504	30,494	15,301	15,193	△273	△8.9	5.5	108.7
10年	5,561	31,079	15,555	15,524	585	19.2	5.6	110.8
15年	5,579	31,830	15,709	16,121	751	24.2	5.7	113.4
22年	7,441	40,800	19,862	20,938	8,970	281.8	5.5	142.8
25年	7,445	41,650	20,311	21,339	850	20.8	5.6	148.4
30年	7,392	41,412	19,933	21,479	△238	△5.7	5.6	147.6
35年	7,684	39,783	18,946	20,837	△1,629	△39.3	5.2	141.8
40年	8,049	39,018	18,761	20,257	△765	△19.2	4.8	139.0
45年	8,450	36,858	17,600	19,258	△2,160	△55.4	4.4	131.3
50年	9,082	36,766	17,747	19,019	△92	△2.5	4.0	131.0
55年	9,346	35,404	17,069	18,335	△1,362	△37.0	3.8	126.2
60年	9,672	34,914	16,897	18,017	△490	△13.8	3.6	124.4
平成2年	10,337	34,941	17,007	17,934	27	0.8	3.4	124.7
7年	11,393	35,199	17,475	17,724	258	7.4	3.1	125.6
12年	10,927	33,124	16,298	16,826	△2,075	△59.0	3.0	118.2
17年	10,524	30,879	15,001	15,878	△2,245	△67.8	2.9	110.2
22年	10,151	28,120	13,639	14,481	△2,759	△89.3	2.8	100.3
27年	9,804	25,419	12,378	13,041	△2,701	△96.1	2.6	90.7



(2) 人口及び世帯数の推移

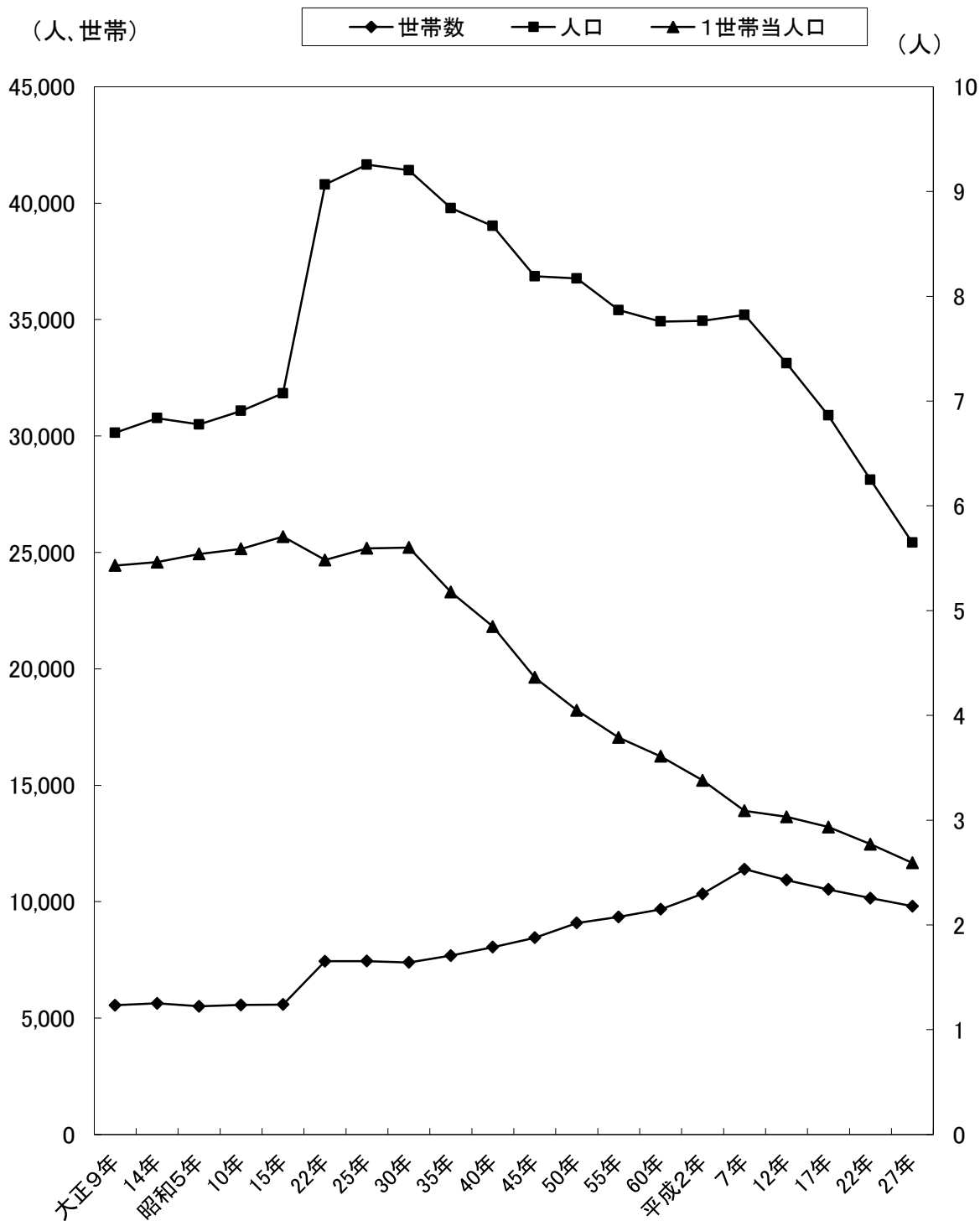

(3) 集落別人口

区分 地区及び集落別	平成22年10月 1日				平成27年10月 1日				平成22年～平成27年の変動				1世帯当 り人口	人口密度 (km <sup>2</sup> 当り)
	世帯数	人口総数	男	女	世帯数	人口総数	男	女	変動世帯	変動率	変動人口	変動率		
<b>総数</b>	10,151	28,120	13,639	14,481	9,804	25,419	12,378	13,041	△ 347	96.6%	△ 1,261	90.4%	2.59%	90.7
<b>笹子町</b>	<b>409</b>	<b>1,140</b>	<b>574</b>	<b>566</b>	<b>366</b>	<b>1,025</b>	<b>500</b>	<b>525</b>	△ 43	89.5%	△ 74	89.9%	2.80%	25.9
黒野田	214	544	278	266	185	487	239	248	△ 29	86.4%	△ 39	89.5%	2.63%	
白野	66	200	93	107	59	178	78	100	△ 7	89.4%	△ 15	89.0%	3.02%	
原	129	396	203	193	122	360	183	177	△ 7	94.6%	△ 20	90.9%	2.95%	
<b>初狩町</b>	<b>697</b>	<b>2,106</b>	<b>1,001</b>	<b>1,105</b>	<b>664</b>	<b>1,845</b>	<b>868</b>	<b>977</b>	△ 33	95.3%	△ 133	87.6%	2.78%	95.6
中初狩	278	809	387	422	267	693	331	362	△ 11	96.0%	△ 56	85.7%	2.60%	
下初狩	419	1,297	614	683	397	1,152	537	615	△ 22	94.7%	△ 77	88.8%	2.90%	
<b>大月町</b>	<b>2,687</b>	<b>6,585</b>	<b>3,133</b>	<b>3,452</b>	<b>2,640</b>	<b>6,019</b>	<b>2,931</b>	<b>3,088</b>	△ 47	98.3%	△ 202	91.4%	2.28%	153.7
真木	665	2,025	958	1,067	631	1,826	871	955	△ 34	94.9%	△ 87	90.2%	2.89%	
花咲	477	1,160	562	598	469	1,045	524	521	△ 8	98.3%	△ 38	90.1%	2.23%	
大月	55	149	77	72	49	128	67	61	△ 6	89.1%	△ 10	85.9%	2.61%	
大月一丁目	226	541	254	287	237	521	251	270	11	104.9%	△ 3	96.3%	2.20%	
大月二丁目	288	639	325	314	275	569	302	267	△ 13	95.5%	△ 23	89.0%	2.07%	
大月三丁目	167	393	198	195	157	331	178	153	△ 10	94.0%	△ 20	84.2%	2.11%	
御太刀一丁目	340	640	283	357	332	590	267	323	△ 8	97.6%	△ 16	92.2%	1.78%	
御太刀二丁目	183	392	169	223	178	351	152	199	△ 5	97.3%	△ 17	89.5%	1.97%	
駒橋一丁目	162	381	168	213	180	390	169	221	18	111.1%	1	102.4%	2.17%	
駒橋二丁目	55	134	65	69	54	126	68	58	△ 1	98.2%	3	94.0%	2.33%	
駒橋三丁目	69	131	74	57	78	142	82	60	9	113.0%	8	108.4%	1.82%	
<b>賑岡町</b>	<b>1,304</b>	<b>3,836</b>	<b>1,893</b>	<b>1,943</b>	<b>1,233</b>	<b>3,298</b>	<b>1,640</b>	<b>1,658</b>	△ 71	94.6%	△ 253	86.0%	2.67%	150.7
奥山	159	541	287	254	159	465	244	221	0	100.0%	△ 43	86.0%	2.92%	
浅利	188	443	220	223	174	395	186	209	△ 14	92.6%	△ 34	89.2%	2.27%	
畑倉	367	1,121	566	555	343	970	492	478	△ 24	93.5%	△ 74	86.5%	2.83%	
岩殿	110	330	162	168	111	305	154	151	1	100.9%	△ 8	92.4%	2.75%	
ゆりヶ丘	121	369	186	183	125	336	171	165	4	103.3%	△ 15	91.1%	2.69%	
強瀬	359	1,032	472	560	321	827	393	434	△ 38	89.4%	△ 79	80.1%	2.58%	
<b>七保町</b>	<b>1,425</b>	<b>4,178</b>	<b>2,047</b>	<b>2,131</b>	<b>1,333</b>	<b>3,674</b>	<b>1,783</b>	<b>1,891</b>	△ 92	93.5%	△ 264	87.9%	2.76%	33.3
瀬戸	320	951	472	479	301	806	402	404	△ 19	94.1%	△ 70	84.8%	2.68%	
林	70	208	101	107	62	170	85	85	△ 8	88.6%	△ 16	81.7%	2.74%	
奈良子	66	164	86	78	61	141	73	68	△ 5	92.4%	△ 13	86.0%	2.31%	
駒宮	49	177	82	95	45	155	72	83	△ 4	91.8%	△ 10	87.6%	3.44%	
浅川	99	283	140	143	91	250	129	121	△ 8	91.9%	△ 11	88.3%	2.75%	
葛野	273	787	389	398	258	677	321	356	△ 15	94.5%	△ 68	86.0%	2.62%	
大島	84	349	150	199	84	338	139	199	0	100.0%	△ 11	96.8%	4.02%	
下和田	464	1,259	627	632	431	1,137	562	575	△ 33	92.9%	△ 65	90.3%	2.64%	
<b>猿橋町</b>	<b>1,878</b>	<b>5,285</b>	<b>2,574</b>	<b>2,711</b>	<b>1,882</b>	<b>5,143</b>	<b>2,512</b>	<b>2,631</b>	4	100.2%	△ 62	97.3%	2.73%	236.1
桂台一丁目	191	594	297	297	237	697	339	358	46	124.1%	△ 42	117.3%	2.94%	
桂台二丁目	132	444	220	224	171	552	273	279	39	129.5%	53	124.3%	3.23%	
桂台三丁目	-	-	-	-	31	113	51	62	-	-	-	-	3.65%	
殿上	190	463	203	260	170	387	173	214	△ 20	89.5%	△ 30	83.6%	2.28%	
猿橋	500	1,327	648	679	442	1,123	539	584	△ 58	88.4%	△ 109	84.6%	2.54%	
小沢	95	287	140	147	87	245	123	122	△ 8	91.6%	△ 17	85.4%	2.82%	
朝日小沢	56	150	67	83	52	133	63	70	△ 4	92.9%	△ 4	88.7%	2.56%	
伊良原	256	705	347	358	239	659	326	333	△ 17	93.4%	△ 21	93.5%	2.76%	
藤崎	397	1,128	556	572	389	1,056	532	524	△ 8	98.0%	△ 24	93.6%	2.71%	
小篠	61	187	96	91	64	178	93	85	3	104.9%	△ 3	95.2%	2.78%	
<b>富浜町</b>	<b>1,369</b>	<b>3,904</b>	<b>1,903</b>	<b>2,001</b>	<b>1,316</b>	<b>3,482</b>	<b>1,701</b>	<b>1,781</b>	△ 53	96.1%	△ 202	89.2%	2.65%	268.9
鳥沢	1,144	3,198	1,548	1,650	1,087	2,818	1,356	1,462	△ 57	95.0%	△ 192	88.1%	2.59%	
宮谷	225	706	355	351	229	664	345	319	4	101.8%	△ 10	94.1%	2.90%	
<b>梁川町</b>	<b>382</b>	<b>1,086</b>	<b>514</b>	<b>572</b>	<b>370</b>	<b>933</b>	<b>443</b>	<b>490</b>	△ 12	96.9%	△ 71	85.9%	2.52%	61.5
網ノ上	193	521	233	288	189	444	202	242	△ 4	97.9%	△ 31	85.2%	2.35%	
立野	86	263	131	132	85	243	122	121	△ 1	98.8%	△ 9	92.4%	2.86%	
塩瀬	73	209	104	105	67	165	82	83	△ 6	91.8%	△ 22	78.9%	2.46%	
新倉	30	93	46	47	29	81	37	44	△ 1	96.7%	△ 9	87.1%	2.79%	

(4) 人口分布の推移

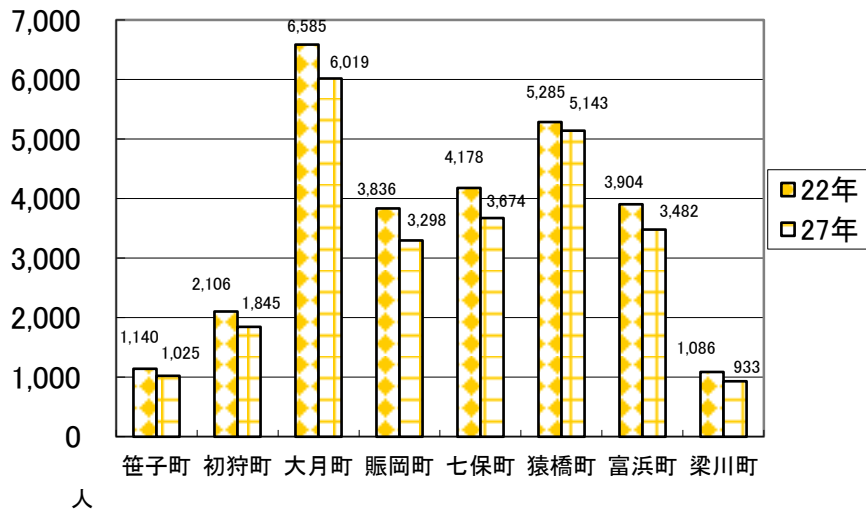

(5) 世帯分布の推移

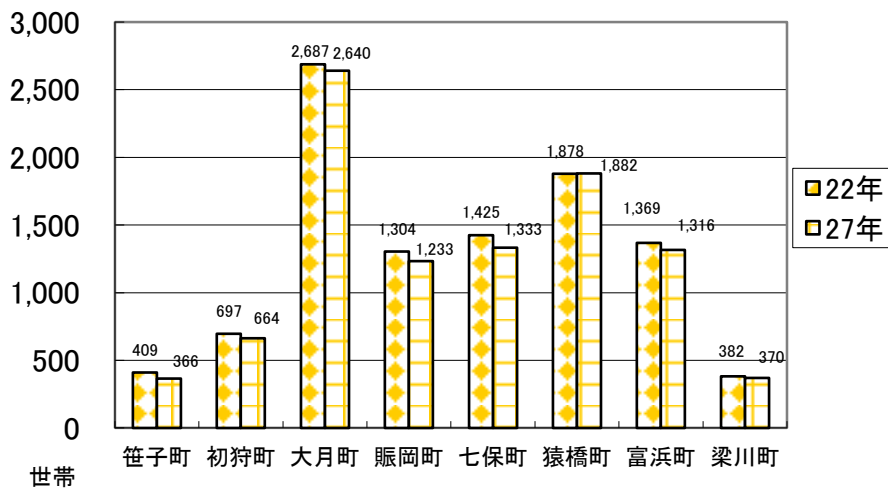

## (6) 年齢階層別人口の推移

(各年10月1日現在)

年齢階層別	平成17年			平成22年			平成27年		
	総数	男	女	総数	男	女	総数	男	女
総数	28,120	13,639	14,481	28,120	13,639	14,481	25,419	12,378	13,041
0～4才	680	328	352	680	328	352	579	285	294
5～9	953	498	455	953	498	455	677	327	350
10～14	1,252	668	584	1,252	668	584	954	498	456
15～19	1,679	798	881	1,679	798	881	1,331	680	651
20～24	1,385	697	688	1,385	697	688	1,102	561	541
25～29	1,186	607	579	1,186	607	579	962	511	451
30～34	1,127	586	541	1,127	586	541	912	498	414
35～39	1,403	773	630	1,403	773	630	1,038	520	518
40～44	1,671	823	848	1,671	823	848	1,354	744	610
45～49	1,827	911	916	1,827	911	916	1,614	790	824
50～54	1,927	951	976	1,927	951	976	1,767	892	875
55～59	2,335	1,243	1,092	2,335	1,243	1,092	1,849	891	958
60～64	2,395	1,228	1,167	2,395	1,228	1,167	2,244	1,171	1,073
65～69	1,983	998	985	1,983	998	985	2,303	1,168	1,135
70～74	1,817	839	978	1,817	839	978	1,841	908	933
75～79	1,718	707	1,011	1,718	707	1,011	1,630	727	903
80～84	1,500	588	912	1,500	588	912	1,407	552	855
85～89	829	280	549	829	280	549	1,040	385	655
90～	446	110	336	446	110	336	606	149	457
年齢不詳	7	6	1	7	6	1	209	121	88
幼年人口									
0～14才 (構成比)	4,708 (14.2)	2,429 (14.9)	2,279 (13.6)	2,885 (10.3)	1,494 (11.0)	1,391 (9.6)	2,210 (8.7)	1,110 (9.0)	1,100 (8.4)
生産年齢人口									
15～64才 (構成比)	21,023 (63.5)	10,762 (66.0)	10,261 (61.0)	16,935 (60.2)	8,617 (63.2)	8,318 (57.4)	14,173 (55.8)	7,258 (58.6)	6,915 (53.0)
高齢人口									
65才～ (構成比)	7,393 (22.3)	3,107 (19.1)	4,286 (25.4)	8,300 (29.5)	3,522 (25.8)	4,771 (32.9)	9,036 (35.5)	3,889 (31.4)	4,938 (37.9)

(7) 年齢階層別人口の推移

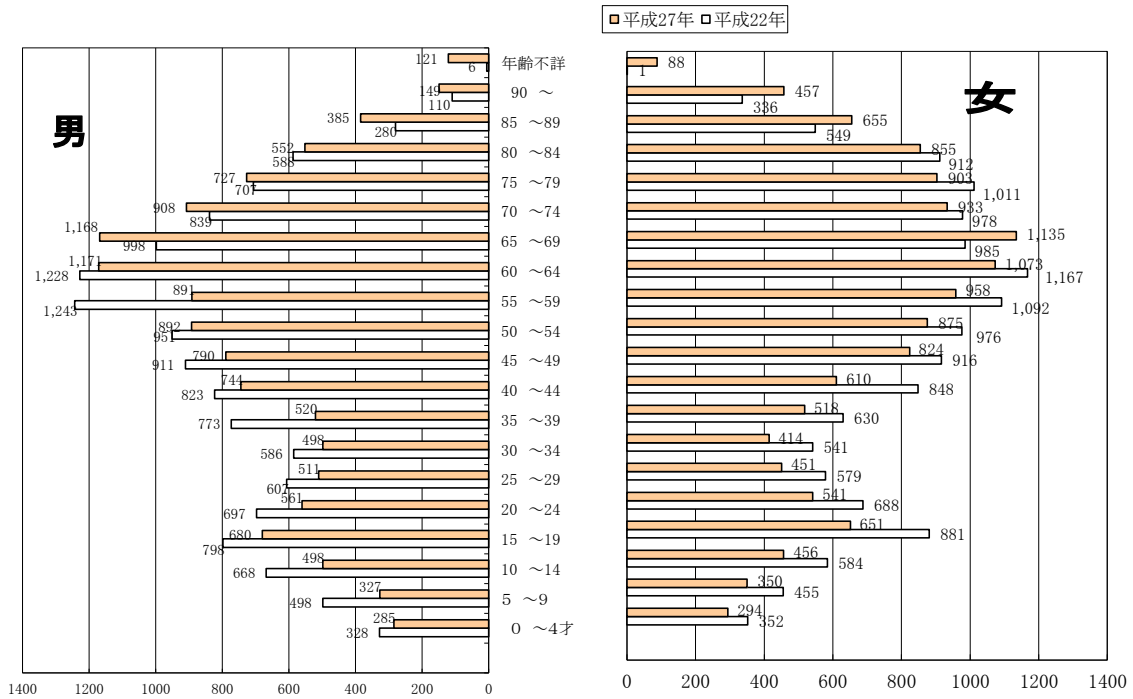

(8) 年齢3区分人口比の推移

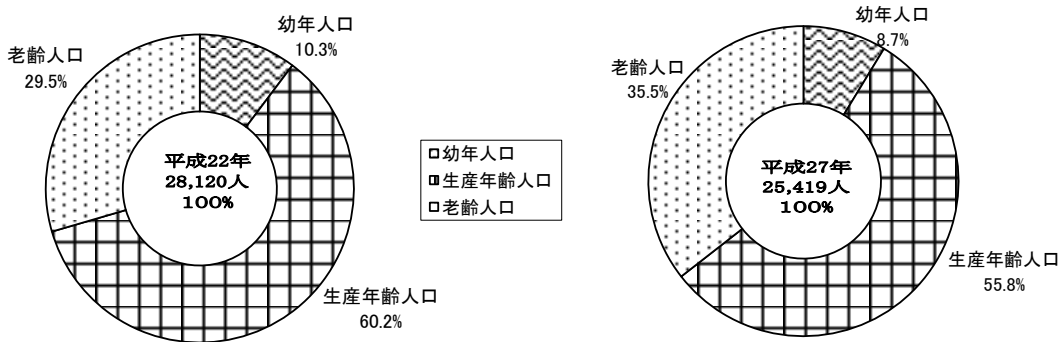

(9) 年齢階層別地区別人口

(平成22年10月1日現在)

地区 年齢階層別	総 数	笹子町	初狩町	大月町	賑岡町	七保町	猿橋町	富浜町	梁川町
総 数	28,120	1,140	2,106	6,585	3,836	4,178	5,285	3,904	1,086
0 ~ 4 才	680	15	40	135	130	68	180	89	23
5 ~ 9	953	27	63	207	142	110	252	124	28
10 ~ 14	1,252	54	90	235	199	168	276	183	47
15 ~ 19	1,679	69	107	460	227	215	312	239	50
20 ~ 24	1,385	32	98	351	201	177	260	208	58
25 ~ 29	1,186	31	81	263	185	163	233	178	52
30 ~ 34	1,127	51	64	265	172	147	253	138	37
35 ~ 39	1,403	48	88	348	232	185	280	179	43
40 ~ 44	1,671	72	130	380	237	205	365	226	56
45 ~ 49	1,827	63	139	390	237	254	403	275	66
50 ~ 54	1,927	69	114	433	273	315	363	283	77
55 ~ 59	2,335	107	166	436	303	401	458	360	104
60 ~ 64	2,395	111	183	547	335	387	403	332	97
65 ~ 69	1,983	79	170	479	269	285	304	303	94
70 ~ 74	1,817	69	150	505	220	283	300	216	74
75 ~ 79	1,718	91	152	433	186	295	244	254	63
80 ~ 84	1,500	91	142	363	154	288	227	178	57
85 才 以 上	1,275	61	129	350	132	232	172	139	60
年 齢 不 詳	7	-	-	5	2	-	-	-	-

(平成27年10月1日現在)

地区 年齢階層別	総 数	笹子町	初狩町	大月町	賑岡町	七保町	猿橋町	富浜町	梁川町
総 数	25,419	1,025	1,845	6,019	3,298	3,674	5,143	3,482	933
0 ~ 4 才	579	29	28	139	75	56	165	75	12
5 ~ 9	677	15	39	140	85	71	221	84	22
10 ~ 14	954	29	65	207	125	126	258	119	25
15 ~ 19	1,331	49	77	426	172	145	257	161	44
20 ~ 24	1,102	50	69	284	115	140	236	171	37
25 ~ 29	962	21	74	234	125	120	214	138	36
30 ~ 34	912	33	58	203	135	108	202	145	28
35 ~ 39	1,038	46	57	233	136	133	270	130	33
40 ~ 44	1,354	49	80	332	191	190	303	166	43
45 ~ 49	1,614	69	126	375	215	202	357	217	53
50 ~ 54	1,767	62	131	388	210	251	400	260	65
55 ~ 59	1,849	67	113	406	254	304	356	277	72
60 ~ 64	2,244	109	157	415	291	382	438	351	101
65 ~ 69	2,303	101	169	524	323	367	410	315	94
70 ~ 74	1,841	75	152	444	242	266	294	281	87
75 ~ 79	1,630	63	126	442	193	263	271	205	67
80 ~ 84	1,407	71	120	358	156	239	207	206	50
85 才 以 上	1,646	87	191	388	197	306	254	159	64
年 齢 不 詳	209	-	13	81	58	5	30	22	-

(10) 産業分類別・従業上の地位別15才以上従業者数

(平成22年10月1日現在)

産業大分類	総 数			雇 用 者			自 営 業 主			家 族 従 業 者			そ の 他		
	総 数	男	女	総 数	男	女	総 数	男	女	総 数	男	女	総 数	男	女
総 数	12,566	7,333	5,233	10,085	5,673	4,412	1,212	991	221	491	107	384	750	546	204
第 1 次 産 業	189	166	23	87	80	7	69	68	1	15	4	11	18	14	4
農 業	92	79	13	26	22	4	54	53	1	9	2	7	3	2	1
林 業	97	87	10	61	58	3	15	15	-	6	2	4	-	-	-
漁 業	-	-	-	-	-	-	-	-	-	-	-	-	-	-	-
第 2 次 産 業	4,116	2,904	1,212	3,184	2,220	964	383	369	14	176	53	123	373	262	111
鉱 業	23	21	2	21	20	2	-	1	-	-	-	-	-	-	-
建 設 業	1,112	978	134	731	653	78	187	186	1	54	26	28	373	113	27
製 造 業	2,981	1,905	1,076	2,431	1,547	884	195	182	13	122	27	95	592	149	84
第 3 次 産 業	8,131	4,195	3,936	6,722	3,329	3,393	750	546	204	300	50	250	359	270	89
卸 売・小売業	1,765	819	946	1,289	530	759	225	174	51	134	27	107	117	88	29
金 融・保険業	243	107	136	219	89	130	9	7	2	2	-	2	13	11	2
不 動 産 業	117	80	37	69	47	22	20	13	7	6	5	1	23	19	4
情 報 通 信 業	205	165	40	178	141	37	9	9	0	2	1	1	17	15	2
運 輸 業	678	590	88	643	566	77	6	6	0	-	-	-	29	18	11
電気・ガス・水道業	102	89	13	102	89	13	-	-	-	-	-	-	-	-	-
宿泊業・飲食サービス業	722	244	478	522	144	378	113	84	29	75	9	66	12	7	5
医療・福祉	1,247	296	951	1,162	247	915	47	34	13	15	1	14	23	14	9
教育・学習支援業	620	271	349	558	250	308	51	16	35	7	2	5	4	3	1
複合サービス業	126	78	48	123	75	48	-	-	-	-	-	-	3	3	-
学術研究・専門サービス	246	168	78	147	90	57	58	51	7	16	4	12	25	23	2
生活関連	675	270	405	513	193	320	109	57	52	30	2	28	23	18	5
サービス業(他に分類されないもの)	761	553	208	573	403	170	103	95	8	15	4	11	70	51	19
公 務	624	465	159	624	465	159	-	-	-	-	-	-	-	-	-
分 類 不 能	130	68	62	92	44	48	10	8	2	-	-	-	-	-	-

注：平成14年度より日本標準産業分類が改訂された。  
注：不詳が含まれているため総数は一致しない。

(平成27年10月1日現在)

産業大分類	総 数			雇 用 者			自 営 業 主			家 族 従 業 者			そ の 他		
	総 数	男	女	総 数	男	女	総 数	男	女	総 数	男	女	総 数	男	女
総 数	11,596	6,629	4,923	9,440	5,214	4,226	1,035	823	212	374	81	293	659	483	176
第 1 次 産 業	207	176	31	99	89	10	66	64	2	21	6	15	21	17	4
農 業	114	96	18	41	39	2	52	50	2	18	4	14	3	3	0
林 業	92	79	13	57	49	8	14	14	0	3	2	1	18	14	4
漁 業	1	1	0	1	1	-	0	0	0	0	-	-	0	0	0
第 2 次 産 業	3,740	2,629	1,111	2,965	2,052	913	317	301	16	110	30	80	343	242	101
鉱 業	12	9	3	9	7	2	2	2	0	1	-	1	0	0	0
建 設 業	991	869	122	665	593	72	156	155	1	36	16	20	134	105	29
製 造 業	2,737	1,751	986	2,291	1,452	839	159	144	15	73	14	59	209	137	72
第 3 次 産 業	7,486	3,751	3,735	6,294	3,027	3,267	647	454	193	243	45	198	292	222	70
卸 売・小売業	1,513	696	817	1,151	474	677	165	121	44	92	21	71	102	79	23
金 融・保険業	211	94	117	196	82	114	8	6	2	0	-	-	7	6	1
不 動 産 業	117	82	35	67	43	24	21	18	3	6	1	5	23	20	3
情 報 通 信 業	180	145	35	149	121	28	9	9	0	2	-	2	19	15	4
運 輸 業	567	487	80	533	463	70	12	11	1	0	-	-	22	13	9
電気・ガス・水道業	97	86	11	96	85	11	0	0	0	0	-	-	1	1	0
宿泊業・飲食サービス業	649	208	441	480	119	361	97	76	21	66	9	57	6	4	2
医療・福祉	1,407	350	1,057	1,322	299	1,023	44	34	10	17	2	15	22	15	7
教育・学習支援業	562	246	316	508	225	283	40	15	25	4	-	4	7	4	3
複合サービス業	127	80	47	125	79	46	1	0	1	0	-	-	1	1	0
学術研究・専門サービス	253	170	83	173	112	61	58	47	11	11	2	9	11	9	2
生活関連	583	222	361	449	168	281	99	40	59	22	5	17	12	9	3
サービス業(他に分類されないもの)	726	512	214	551	384	167	93	77	16	23	5	18	59	46	13
公 務	494	373	121	494	373	121	0	0	0	0	-	-	0	0	0
分 類 不 能	119	73	46	82	46	36	5	4	1	0	-	-	3	2	1

注：平成14年度より日本標準産業分類が改訂された。  
注：不詳が含まれているため総数は一致しない。

(11) 産業大分類別就業者の構成図

学術研究・専門技術  
サービス業 1.9%  
電気・ガス・水道業 0.8%  
不動産業 0.6%  
複合サービス 1.0%

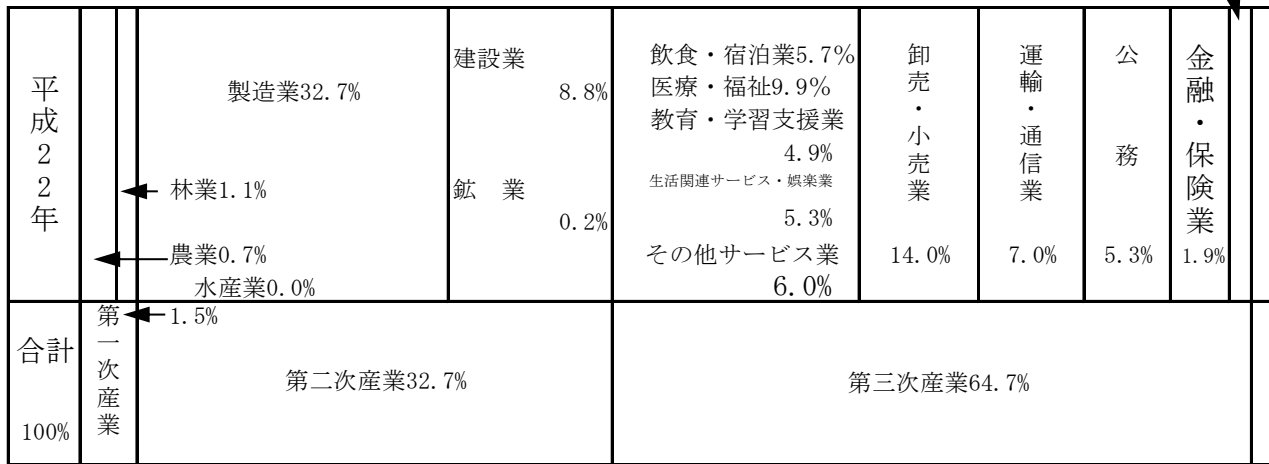

学術研究・専門技術  
サービス業 2.19%  
電気・ガス・水道料 0.84%  
不動産業 1.01%  
複合サービス 1.1%

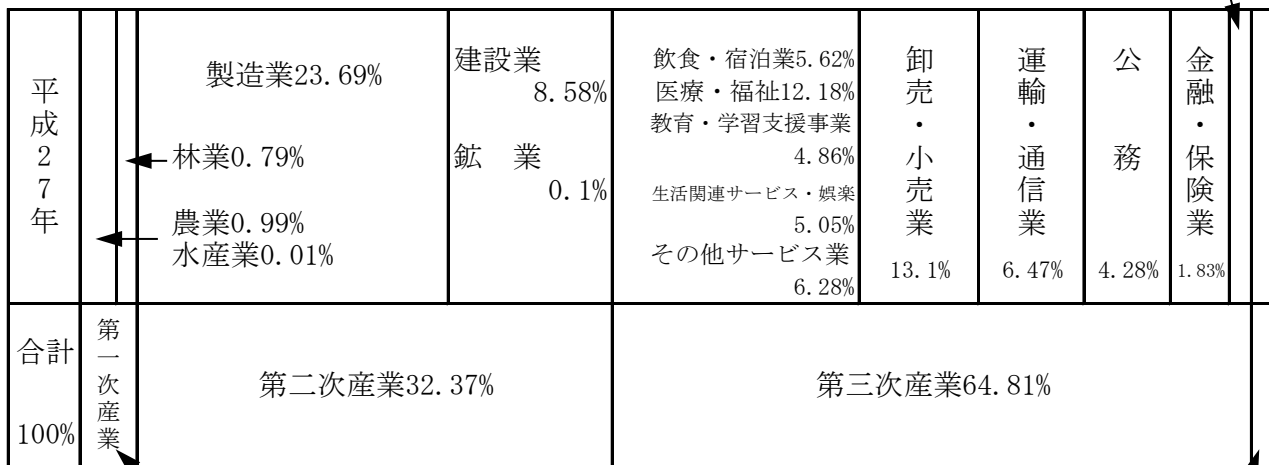



(12) 年齢階層別・産業別就業者数の推移

(平成22年10月1日現在)

年齢別	産業別 性別			総 数			第 1 次 産 業			第 2 次 産 業			第 3 次 産 業		
	総 数	男	女	総 数	男	女	総 数	男	女	総 数	男	女			
総 数	12,566	7,333	5,233	189	166	23	4,116	2,904	1,212	8,261	4,263	3,998			
15～19才	175	74	101	0	0	0	29	18	11	146	56	90			
20～24	744	361	383	3	3	0	174	134	40	567	224	343			
25～29	913	513	400	4	4	0	254	192	62	655	317	338			
30～34	870	506	364	7	5	2	288	211	77	575	290	285			
35～39	1,156	702	454	11	10	1	432	314	118	713	378	335			
40～44	1,358	730	628	9	9	0	530	359	171	819	362	457			
45～49	1,517	824	693	9	7	2	514	340	174	994	477	517			
50～54	1,523	850	673	19	15	4	441	297	144	1,063	538	525			
55～59	1,740	1,079	661	22	20	2	593	403	190	1,125	656	469			
60～64	1,365	879	486	39	33	6	485	357	128	841	489	352			
65才以上	1,205	815	390	66	60	6	376	279	97	763	476	287			
15～29	1,832	948	884	12	7	0	457	344	113	1,368	597	771			
30～44	3,384	1,938	1,446	27	24	3	1,250	884	366	2,107	1,030	1,077			
45～54	3,040	1,674	1,366	28	22	6	955	637	318	2,057	1,015	1,042			
55才以上	4,310	2,773	1,537	161	113	14	1,454	1,039	415	2,729	1,621	1,108			

(平成27年10月1日現在)

年齢別	産業別 性別			総 数			第 1 次 産 業			第 2 次 産 業			第 3 次 産 業		
	総 数	男	女	総 数	男	女	総 数	男	女	総 数	男	女			
総 数	11,433	6,556	4,877	207	176	31	3,740	2,629	1,111	7,486	3,751	3,735			
15～19才	155	80	75	1	1	0	30	22	8	124	57	67			
20～24	577	290	287	2	2	0	135	97	38	440	191	249			
25～29	786	443	343	5	3	2	218	161	57	563	279	284			
30～34	731	435	296	8	8	0	242	178	64	481	249	232			
35～39	831	462	369	10	9	1	270	186	84	551	267	284			
40～44	1,144	660	484	17	15	2	413	296	117	714	349	365			
45～49	1,352	699	653	11	11	0	529	354	175	812	334	478			
50～54	1,477	807	670	10	8	2	484	332	152	983	467	516			
55～59	1,409	766	643	21	15	6	419	277	142	969	474	495			
60～64	1,408	878	530	33	29	4	469	321	148	906	528	378			
65才以上	1,563	1,036	527	89	75	14	531	405	126	943	556	387			
15～29	1,518	813	705	8	6	2	383	280	103	1,127	527	600			
30～44	2,706	1,557	1,149	35	32	3	925	660	265	1,746	865	881			
45～54	2,829	1,506	1,323	21	19	2	1,013	686	327	1,795	801	994			
55才以上	4,380	2,680	1,700	143	119	24	1,419	1,003	416	2,818	1,558	1,260			

(13) 人口集中地区人口及び面積の推移

(各年10月1日現在)

年次	区分 面積 (k㎡)	世帯数	人口 (人)	対前回増加		人口集中地区の割合		人口密度(人/1k㎡当り)	
				増加数(人)	増加率(%)	面積(%)	人口(%)	人口集中地区	大月市全体
60年	1.7	2,384	7,118	△209	△2.9	0.61	20.4	4,187.1	124.4
平成2年	2.0	2,704	7,512	394	5.5	0.71	21.5	3,756.0	124.7
7年	1.8	2,625	6,765	△747	△9.9	0.64	19.2	3,758.3	125.6
12年	1.72	2,450	5,971	△794	△11.7	0.61	18.0	3,471.5	118.2
17年	1.48	2,068	5,057	△914	△15.3	0.53	16.2	3,416.9	110.2
22年	※平成22年国勢調査より、人口集中地区から除外となる。								100.3
27年									90.7

(14) 労働人口の推移

(各年10月1日現在)

年次	区分 男女別	総人口	15才以上人口	労働力人口	就業人口	完全失業者人口	非労働力人口
平成12年	男	16,298	13,824	9,887	9,426	461	3,830
	女	16,826	14,540	6,079	5,875	204	8,416
平成17年	総数	31,217	27,061	14,810	13,976	834	12,068
	男	15,262	13,016	8,894	8,314	580	3,985
	女	15,955	14,045	5,916	5,662	254	8,083
平成22年	総数	28,120	25,228	13,494	12,566	928	11,499
	男	13,639	12,139	8,012	7,333	679	4,000
	女	14,481	13,089	5,482	5,233	249	7,499
平成27年	総数	25,419	23,000	12,119	11,552	567	10,800
	男	12,378	11,147	7,031	6,629	402	4,082
	女	13,041	11,853	5,088	4,923	165	6,718

## (15) 昼間人口の推移

(各年10月1日現在)

区 分	年次	総 数			就 業 者			通 学 者		
		1 7	2 2	2 7	1 7	2 2	2 7	1 7	2 2	2 7
常 住 人 口		30,878	28,120	25,419	-	-	-	-	-	-
昼 間 人 口		27,665	25,239	22,799	-	-	-	-	-	-
常住15才以上 就業者・通学者		16,246	14,494	13,113	13,976	12,566	11,552	2,270	1,928	1,561
うち市内 就業者・通学者		9,124	7,655	6,871	8,014	6,769	6,237	1,110	886	634
(A) うち市外 就業者・通学者		7,122	6,839	6,199	5,962	5,797	5,276	1,160	1,042	923
(B) 大月市への 就業者・通学者		3,895	3,783	3,497	3,048	2,964	2,905	847	819	592
(B) - (A) 流入者		△3,227	△3,056	△2,702	△2,914	△2,833	△2,371	△313	△223	△331
大月市を就業地・ 通学地とする者		13,019	11,438	10,368	11,062	9,733	9,142	1,957	1,705	1,226
昼間人口指数		89.6	89.8	89.7	-	-	-	-	-	-

注：昼間人口指数＝昼間人口÷常住人口×100  
 昼間人口欄の就業者、通学者は、15歳以上についてのものである。

## (16) 常住地による就業・通学者 (15歳以上)

(平成27年10月1日現在)

地 域	総 数	就業者	通学者
市内に居住する者	13,113	11,552	1,561
市内で従業・通学	6,871	6,237	634
自 宅	1,312	1,312	-
自宅外	5,559	4,925	634
市外で従業・通学	6,199	5,276	923
県 内	3,725	3,251	474
県 外	2,424	1,983	441

(平成27年国勢調査)

## (17) 従業地による就業・通勤者 (15歳以上)

(平成27年10月1日現在)

地 域	総 数	就業者	通学者
市内で従業・通学の者	10,461	9,223	1,238
市内に常住	6,871	6,237	634
自 宅	1,312	1,312	-
自宅外	5,559	4,925	634
市外に常住	3,497	2,905	592
県 内	3,035	2,496	539
県 外	462	409	53

(平成27年国勢調査)

(18) 世帯の種類・世帯人員別世帯数及び世帯人員

(各年10月1日現在)

年次 区分		12年		17年		22年		27年	
			構成		構成		構成		構成
一 般 世 帯 人 員	総数	10,497	100%	10,505	100%	10,142	100%	9,792	100%
	1人	1,896	18.2	2,178	20.9	2,265	21.6	2,451	23.3
	2人	2,602	25.0	2,861	27.5	3,036	28.9	3,166	30.1
	3人	2,062	19.8	1,970	18.9	1,975	18.8	1,902	18.1
	4人	1,896	18.2	1,823	17.5	1,589	15.1	1,322	12.6
	5人	1,055	11.4	900	11.4	709	6.7	588	5.6
	6人	674	6.5	519	5.0	402	3.8	259	2.5
	7人	256	2.5	203	1.9	131	1.2	80	0.8
	8人	47	0.5	43	0.4	30	0.3	20	0.2
	9人	7	0.1	8	0.1	4	0.0	3	0.0
10人以上	2	0.0	0	0.0	1	0.0	1	0.0	
別	世帯人員	32,443		30,553		27,779		25,028	
	1世帯当り人員	3.09		2.91		2.74		2.56	
準 世 帯	世帯数	386		169		9 (施設等)		12 (施設等)	
	世帯人員	681		326		341		391	
全 世 帯	世帯数	10,927		10,519		10,151		9,804	
	世帯人員	33,124		30,879		28,120		25,419	

(19) 住居の種類・住宅の所有の関係別一般世帯数・一般世帯人員

(平成27年10月1日現在)

住居の種類 住宅の所有の関係	世帯数	世帯人員	1世帯当	1世帯当	1人当り	1世帯当	1人当り
			り室人数	り室数	室数	延べ面積	延べ面積
住宅に住む一般世帯	9,792	24,826	2.54	-	-	-	-
主 世 帯	9,562	24,573	2.57	-	-	-	-
持ち家	8,041	21,651	2.69	-	-	-	-
公営・公団・公社の借家	577	1,418	2.46	-	-	-	-
民間借家	843	1,360	1.61	-	-	-	-
給与住宅	101	144	1.43	-	-	-	-
間 借 り	114	253	2.22	-	-	-	-
1人世帯	-	-	-	-	-	-	-
2人以上の世帯	-	-	-	-	-	-	-
その他の一般世帯	116	202	1.74	-	-	-	-

平成7年国勢調査より間借りの内訳は人口30万人以上である。

(平成27年国勢調査)

(20) 住宅の建て方別・一般世帯数・一般世帯人員

(平成27年10月1日現在)

住 宅 の 建 て 方	主 世 帯						
	世 帯 数	世 帯 人 員	1世帯当	1世帯当	1人当り	1世帯当	1人当り
			り 人 員	り 室 数	室 数	り 延 面 積	延 面 積
総 数	9,562	24,573	2.57	-	-	-	-
一 戸 建	8,228	22,080	2.68	-	-	-	-
長 屋 建	165	300	1.82	-	-	-	-
共 同 住 宅	1,160	2,162	1.86	-	-	-	-
1.2階	338	425	1.26	-	-	-	-
3～5階	822	1,737	2.11	-	-	-	-
6階以上	-	-	-	-	-	-	-
そ の 他	9	31	3.44	-	-	-	-

(21) 親族人員別一般世帯数・一般世帯人員  
(6歳未満、18歳未満親族のいる一般世帯)

(平成27年10月1日現在)

世帯人員	総数	親族人員 1人	2	3	4	5	6	7人以上
一般世帯数	9,792	2,451	3,166	1,902	1,322	588	259	104
一般世帯人員	25,028	2,451	6,332	5,706	5,288	2,940	1,554	757
6歳未満親族 のいる一般世帯数	533	-	3	126	175	127	58	44
世帯人員	2,391	-	6	378	700	635	348	324
18歳未満のいる 一般世帯数	1,698	2	35	342	652	365	207	95
世帯人員	7,466	2	70	1,026	2,608	1,825	1,242	693

(22) 延べ面積・住宅の所有関係・別住宅に住む65歳以上親族のいる一般世帯数

(平成22年10月1日現在)

延べ面積	住宅に住む65歳以上 親族のいる一般世帯	主 世 帯					間 借 り
		総 数	持 ち 家	公 営 ・ 公 団 ・ 公 社 の 借 家	民 営 借 家	給 与 住 宅	
総 数	5,534	5519	5216	168	104	31	15
0～19㎡	6	4	-	-	4	-	2
20～29㎡	18	17	6	4	6	1	1
30～39㎡	81	78	13	50	15	-	3
40～49㎡	82	77	27	41	6	3	5
50～59㎡	51	48	21	18	8	1	3
60～69㎡	123	123	74	41	7	1	-
70～79㎡	216	216	194	11	10	1	-
80～89㎡	288	287	274	-	12	1	1
90～99㎡	437	437	427	1	5	4	-
100～119㎡	760	760	743	2	12	3	-
120～149㎡	1,233	1233	1223	-	8	2	-
150～199㎡	1,345	1345	1336	-	8	1	-
200～249㎡	568	568	559	-	2	7	-
250㎡以上	326	326	319	-	1	6	-

# 農 林 業



## 農 林 業

## 1. 専業兼業別農家数

(各年2月1日現在)

専業別農家数	平成27年 (戸)	平成22年 (戸)	前対比 (%)	平成27年地区別農家数(戸)							
				笹子	初狩	大月	賑岡	七保	猿橋	富浜	梁川
農家総数	930	1,023	90.9	51	109	129	116	172	167	101	85
専業農家数	18	30	60.0	1	2	3	3	6	1	1	1
兼業 総数	46	74	62.2	2	10	4	9	3	12	4	2
兼業 農家 数											
第1種兼業	1	1	100.0	-	-	-	1	-	-	-	-
第2種兼業	45	73	61.6	2	10	4	8	3	12	4	2

(資料：2015農林業センサス)

※ 農家とは、経営耕地面積が10アール以上の世帯及び経営耕地面積がこれら未満でも、調査期日前1年間における農業生産物総販売金額が15万円以上あった世帯をいう。

## ■ 農業の専業区分

専業農家とは、世帯員の中に兼業従業者が1人もいない農家をいう。

兼業農家とは、世帯員の中に兼業従業者が1人以上いる農家をいう。

第1種兼業農家とは、自営農業を主とする兼業農家をいう。

第2種兼業農家とは、自営農業を従とする兼業農家をいう。

この場合、主従は原則としていずれかの所得が多いかによって定める。

## 2. 農業経営体数

(平成27年2月1日現在) (単位: 経営体)

項目	地区別								
	総数	笹子町	初狩町	大月町	賑岡町	七保町	猿橋町	富浜町	梁川町
農業経営体数	67	4	12	8	12	6	18	5	3
家族経営体	64	3	12	7	11	5	18	5	3
組織経営体	3	1	-	1	1	-	-	-	-

(資料: 2015農林業センサス)

## ■ 農業経営体

農業経営体とは、経営耕地面積が30アール以上又は調査日前1年間の農産物販売金額が50万円以上のいずれかに該当する農家。

## 3. 経営耕地規模別農家数

(平成27年2月1日現在) (単位: 経営体)

経営規模	地区別								
	総数	笹子町	初狩町	大月町	賑岡町	七保町	猿橋町	富浜町	梁川町
総数	67	4	12	8	12	6	18	5	3
0.3ha未満	1	-	-	-	-	1	-	-	-
0.3~0.5ha〃	46	3	10	5	8	3	11	5	1
0.5~1.0ha〃	19	-	2	3	4	1	7	-	2
1.0~1.5ha〃	-	-	-	-	-	-	-	-	-
1.5~2.0ha〃	-	-	-	-	-	-	-	-	-
2.0ha以上	1	1	-	-	-	-	-	-	-

※農業経営体のみ対象

(資料: 2015農林業センサス)

## 4. 地区別耕地面積

(平成27年2月1日現在) (単位: ha)

地区別 耕地別	総面積	笹子町	初狩町	大月町	賑岡町	七保町	猿橋町	富浜町	梁川町
耕地総面積	29	1	5	4	5	2	8	2	2
田	16	1	4	2	3	1	4	0	1
畑	11	0	1	1	2	1	3	1	1
樹園地	2	-	0	1	0	0	1	0	0

※農業経営体のみ対象

(資料: 2015農林業センサス)

## 5. 農産物販売金額段階別販売農家数

(平成27年2月1日現在) (単位: 経営体)

地区別 耕地別	合計	笹子町	初狩町	大月町	賑岡町	七保町	猿橋町	富浜町	梁川町
農家総数	67	4	12	8	12	5	18	5	3
販売なし	38	3	9	5	9	2	5	4	1
50万円未満	21	-	3	2	1	2	11	1	1
50～100〃	3	-	-	-	-	-	2	-	1
100～200〃	2	-	-	1	1	-	-	-	-
200～300〃	-	-	-	-	-	-	-	-	-
300～500〃	-	-	-	-	-	-	-	-	-
500～1,000〃	1	1	-	-	-	-	-	-	-
1000万以上	2	-	-	-	1	1	-	-	-

※農業経営体のみ対象

(資料: 2015農林業センサス)

6. 農産物販売金額1位部門別農家数の推移

(単位：戸)

調査年	農産物を販売した農家数	稲	雑いもめ	穀類	工作	芸物	施野	設菜	露野	地菜	花花	き木	養	豚	養	鶏	そのの畜	他産	養	蚕
12	52	4	5	10	-	12	4	-	1	-	-	-	-	-	-	-	-	-	-	3
17	38	7	3	1	-	15	2	-	-	-	-	-	-	-	-	-	-	-	-	3
22	31	6	4	2	-	14	3	-	-	-	-	-	-	-	-	-	-	-	-	2
27	29	11	7	-	-	6	2	-	-	-	-	-	-	-	-	-	-	-	-	-

※農業経営体のみ対象

7. 販売目的農産物作付経営体数

(単位：戸)

地区別	類別	稲	麦	類雑	穀	いも	類豆	類野菜	類飼料	用物	その	他物
総	数	20	1	2	6	11	11	-	-	-	-	-
笹	子	-	-	-	-	-	-	-	-	-	-	-
初	狩	5	-	-	-	-	-	-	-	-	-	-
大	月	2	-	-	-	-	1	-	-	-	-	-
賑	岡	1	-	-	-	1	1	-	-	-	-	-
七	保	1	-	-	-	1	-	-	-	-	-	-
猿	橋	9	-	2	-	7	6	-	-	-	-	-
富	浜	1	1	-	-	1	1	-	-	-	-	-
梁	川	1	-	-	-	1	2	-	-	-	-	-

(資料：2015農林業センサス)

8. 販売目的農産物作付面積

(平成27年2月1日) (単位: ha)

地区別	類別	稲	麦	類雑	穀	い も 類	豆	類	野 菜 類	飼 料 用 物	そ の 他 物
総	数	4	×	×	×	×	×	11	-	-	-
笹	子 町	-	-	-	-	-	-	-	-	-	-
初	狩 町	2	-	-	-	-	-	-	-	-	-
大	月 町	×	-	-	-	-	-	1	-	-	-
賑	岡 町	×	-	×	-	×	×	1	-	-	-
七	保 町	×	-	-	-	-	×	-	-	-	-
猿	橋 町	1	-	×	×	×	×	6	-	-	-
富	浜 町	×	×	-	-	-	×	1	-	-	-
梁	川 町	×	-	-	×	×	×	2	-	-	-

※農林業共同体のみ対象

(資料: 2015農林業センサス)

※「×」は、1 ha未満。

## 9. 販売農家の年齢別世帯員数

		総 数	笹 子 町	初 狩 町	大 月 町	賑 岡 町	七 保 町	猿 橋 町	富 浜 町	梁 川 町
男 女 計		224	14	43	28	39	16	53	20	11
男	計	119	9	26	15	18	8	27	11	5
	14歳以下	5	1	2	2	-	-	-	-	-
	15 ~ 19	10	3	2	1	-	-	3	-	1
	20 ~ 24	4	-	3	-	-	-	-	1	-
	25 ~ 29	2	-	1	-	-	-	1	-	-
	30 ~ 34	5	-	3	2	-	-	-	-	-
	35 ~ 39	6	-	1	1	1	1	-	2	-
	40 ~ 44	2	-	-	-	1	1	-	-	-
	45 ~ 49	8	1	-	-	3	1	1	1	1
	50 ~ 54	11	1	3	2	1	-	3	1	-
	55 ~ 59	2	-	1	-	-	-	1	-	-
	60 ~ 64	7	-	-	1	2	1	1	2	-
	65 ~ 69	13	-	3	1	3	-	4	2	-
	70 ~ 74	11	-	3	2	1	1	2	-	2
	75 ~ 79	14	1	2	1	4	2	4	-	-
	80 ~ 84	11	1	2	1	1	1	3	1	1
85歳以上	8	1	-	1	1	-	4	1	-	
女	計	105	5	17	13	21	8	26	9	6
	14歳以下	5	-	1	2	1	-	1	-	-
	15 ~ 19	1	-	-	-	-	-	-	-	1
	20 ~ 24	5	-	-	-	1	1	3	-	-
	25 ~ 29	2	-	1	-	-	-	-	1	-
	30 ~ 34	3	-	-	1	-	-	1	1	-
	35 ~ 39	5	-	-	1	2	1	-	-	1
	40 ~ 44	4	1	2	1	-	-	-	-	-
	45 ~ 49	6	1	-	-	2	-	2	-	1
	50 ~ 54	6	-	3	-	-	1	2	-	-
	55 ~ 59	4	-	-	1	1	-	1	1	-
	60 ~ 64	14	-	2	1	4	-	4	3	-
	65 ~ 69	10	-	2	2	1	1	2	-	2
	70 ~ 74	9	1	3	1	1	2	1	-	-
	75 ~ 79	14	1	1	-	3	2	5	1	1
	80 ~ 84	8	1	2	2	1	-	1	1	-
85歳以上	9	-	-	1	4	-	3	1	-	

(資料：2015農林業センサス)

## 10. 農用機械（個人所有）台数

農用機械別	動 植 力 機 田 植 機	ト ラ ク タ ー	コンバイン
総 数	55	64	41

※農業経営体のみ対象

## 11. 経営耕地のある農家数と経営耕地面積

	計		販売農家		自給的農家	
	農家数 戸	耕地面積 ha	農家数 戸	耕地面積 ha	農家数 戸	耕地面積 ha
総 数	930	168	64	29	866	139
笹 子 町	51	9	3	1	48	8
初 狩 町	109	23	12	5	97	17
大 月 町	129	24	7	4	122	20
賑 岡 町	116	23	11	5	105	18
七 保 町	172	25	5	2	167	23
猿 橋 町	167	33	18	8	149	25
富 浜 町	101	16	5	2	96	15
梁 川 町	85	15	3	2	82	13

(資料：2015農林業センサス)

## 12. 耕作放棄地

(1) 耕作放棄地のある農家数 (平成27年2月1日現在) (単位: 戸)

	総農家数			土地持ち 非農家数
	計	販売農家数	自給的農家数	
総 数	566	31	535	1044
笹 子 町	28	2	26	70
初 狩 町	42	4	38	42
大 月 町	68	3	65	145
賑 岡 町	67	4	63	124
七 保 町	104	3	101	311
猿 橋 町	117	9	108	127
富 浜 町	77	5	72	146
梁 川 町	63	1	62	79

(資料: 2015農林業センサス)

(2) 耕作放棄地面積 (平成27年2月1日現在) (単位: ha)

	計	総農家数			土地持ち 非農家数
		小計	販売農家数	自給的農家数	
総 数	398	160	7	153	238
笹 子 町	19	6	0	5	13
初 狩 町	18	11	2	9	7
大 月 町	56	20	1	19	36
賑 岡 町	33	14	1	13	19
七 保 町	121	42	1	40	79
猿 橋 町	69	31	1	30	38
富 浜 町	44	17	1	16	27
梁 川 町	37	20	0	20	17

(資料: 2015農林業センサス)



## 1 3. 保有山林がある林業経営体数と面積の推移

(各年2月1日現在)

調査年	区分	林業経営体数 (戸)	山 林 面 積 (ha)					
			所 有	貸 分	付 収	林 借 分	入 収	林 保 有 山 林
1 2		83	2,337		256		69	2,150
1 7		46	3,633		160		284	3,757
2 2		18	207		-		316	523
2 7		9	271		11		14	273

## 1 4. 林家数及び保有山林面積と林業経営体数

	林家数	保有山林面積 h a	林業経営体数	経営体	
				家族経営体	組織経営体
総 数	789	3,519	9	3	6
笹 子 町	84	516	2	2	-
初 狩 町	78	196	-	-	-
大 月 町	102	398	3	1	2
賑 岡 町	90	329	2	-	2
七 保 町	161	1,292	2	-	2
猿 橋 町	102	343	-	-	-
富 浜 町	81	173	-	-	-
梁 川 町	91	272	-	-	-

(資料：2015農林業センサス)

※林家とは、保有山林面積が1ヘクタール以上の世帯をいう。

※林業経営体とは、保有山林面積が3ヘクタール以上かつ過去5年間に林業作業を行うか森林施業計画を作成している、又は委託を受けて育林を行っている、立木の購入により素材生産を行っている事業体をいう

16. 林業従事日数別世帯員数

(平成27年2月1日現在)

地区別	区分	総数	1～	30～	60～	250日
			29日	59日	149日	以上
総	数	38	6	-	7	10
笹	子町	×	×	×	×	×
初	狩町	-	-	-	-	-
大	月町	26	3	-	5	10
賑	岡町	×	×	×	×	×
七	保町	×	×	×	×	×
猿	橋町	-	-	-	-	-
富	浜町	-	-	-	-	-
梁	川町	-	-	-	-	-

※「×」は未公表値

(資料：2015農林業センサス)

17. 林野面積及び蓄積量の推移

(各年度末現在)

項目 年度	総 数				国 有 林			
	面積(ha)	蓄 積 量 (m3)			面積(ha)	蓄 積 量 (m3)		
		総 数	針 葉 樹	広 葉 樹		総 数	針 葉 樹	広 葉 樹
23	24,319	4,952,574	3,224,203	1,728,371	207	39,131	35,880	3,251
24	24,318	5,028,839	3,274,434	1,754,405	207	39,131	35,880	3,251
25	24,318	5,112,259	3,332,426	1,779,833	207	41,846	38,417	3,429
26	24,318	5,176,018	3,380,421	1,795,597	207	41,846	38,417	3,429
27	24,318	5,291,068	3,443,832	1,847,236	207	41,846	38,417	3,429

項目 年度	県 有 林				民 有 林			
	面積(ha)	蓄 積 量 (m3)			面積(ha)	蓄 積 量 (m3)		
		総 数	針 葉 樹	広 葉 樹		総 数	針 葉 樹	広 葉 樹
23	11,455	1,717,656	960,285	757,371	12,947	3,195,787	2,228,038	967,749
24	11,456	1,746,144	979,789	766,355	12,935	3,243,564	2,258,765	954,799
25	11,456	1,776,559	999,493	777,066	12,935	3,293,854	2,294,516	999,338
26	11,178	1,807,207	1,019,853	787,354	12,933	3,326,965	2,322,151	1,004,814
27	11,178	1,836,447	1,041,128	795,319	12,933	3,412,775	2,364,287	1,048,488

注：県有林は樹裁貸地を除く。未編成地、不要存地は除く。  
 国有林は官行造林地を含む。

(資料：県林業統計書)

18. 保安林種類別面積の推移

項目 年度	種 類 別 面 積 (ha)											
	総 数		水 源 かん 養 土 砂 流 出 土 砂 崩 壊 防 備 水 害 防 備 風 致 保 安 林		保 安 林		防 備 保 安 林		保 安 林		保 安 林	
	箇 所	面 積	箇 所	面 積	箇 所	面 積	箇 所	面 積	箇 所	面 積	箇 所	面 積
20	…	(286) 13,374	…	12,803	…	566	…	0	…	2	…	2
21	…	(286) 13,372	…	12,800	…	567	…	-	…	2	…	2
22	…	(286) 13,371	…	12,799	…	567	…	-	…	2	…	2
23	…	(286) 13,391	…	12,817	…	569	…	-	…	2	…	2
24	…	(286) 13,393	…	12,818	…	570	…	1	…	1	…	2
25	…	(286) 13,397	…	12,822	…	570	…	-	…	2	…	2
26	…	(286) 13,401	…	12,825	…	570	…	0	…	2	…	2
27	…	(286) 13,401	…	12,825	…	582	…	-	…	2	…	2

(各年度末現在)

項目 年度	種 類 別 面 積 (ha)		う ち 県 有 林 の 面 積
	箇 所	面 積	
20	…	(286) (286) 10,947	
21	…	(286) (286) 10,947	
22	…	(286) (286) 10,943	
23	…	(286) (286) 10,943	
24	…	(286) (286) 10,943	
25	…	(286) (286) 10,943	
26	…	(286) (286) 10,947	
27	…	(286) (286) 10,947	

注：兼種保安林は(0)にうち数で、( )に概数で示した。(資料：県統計年鑑)

# 事業所

1. 産業大分類別事業所数の推移

産業別	調査年	
	8	13
総数	1,945	1,788
農林水産業	3	3
鉱業	1	1
建設業	237	216
製造業	430	337
卸売・小売業	676	593
金融保険業	25	24
不動産業	41	56
運輸業	47	44
情報通信業	-	-
電気・ガス・水道業	3	6
飲食店・宿泊業	-	-
医療・福祉	-	-
教育・学習支援	-	-
複合サービス事業	-	-
サービス業	451	479
公務	31	29

産業別	調査年		
	21	24	26
総数	1,542	(1365)	1391
農業、林業	11	9	9
鉱業、採石業、砂利採取業	-	-	-
建設業	185	177	168
製造業	243	231	224
卸売業、小売業	324	286	268
金融業、保険業	20	16	17
不動産業、物品賃貸業	102	86	84
運輸業、郵便業	30	26	28
情報通信業	7	8	6
電気・ガス・水道業	7	6	8
飲食店・宿泊業	132	127	124
医療、福祉	71	(70)	82
教育、学習支援業	66	(41)	58
学術研究・専門・技術サービス業	42	36	41
生活関連サービス業、娯楽業	136	118	116
複合サービス事業	21	19	19
サービス業	117	109	111
公務	28	(未調査)	28

2. 産業大分類別従業者数の推移

産業別	調査年	
	8	13
総数	13,618	12,355
農林水産業	28	27
鉱業	53	38
建設業	1,442	1,281
製造業	3,893	3,227
卸売・小売業	3,158	2,859
金融保険業	722	259
不動産業	59	111
運輸業	503	463
情報通信業	-	-
電気・ガス・水道業	99	321
飲食店・宿泊業	-	-
医療・福祉	-	-
教育・学習支援	-	-
複合サービス事業	-	-
サービス業	2,995	3,215
公務	666	554

(資料 平成18年以前：事業所・企業統計調査)

産業別	調査年		
	21	24	26
総数	10,451	(8481)	9584
農業、林業	85	89	63
鉱業、採石業、砂利採取業	-	-	-
建設業	993	1060	939
製造業	2,517	2153	2192
卸売業、小売業	1,529	1346	1222
金融業、保険業	178	180	183
不動産業、物品賃貸業	206	168	161
運輸業、郵便業	516	388	411
情報通信業	32	23	28
電気・ガス・水道業	322	310	277
飲食店・宿泊業	616	668	658
医療、福祉	964	(786)	1153
教育、学習支援業	709	(446)	655
学術研究・専門・技術サービス業	206	107	180
生活関連サービス業、娯楽業	444	446	396
複合サービス事業	111	111	108
サービス業	586	482	543
公務	437	(未調査)	415

(資料 平成21年以降：経済センサス)

注：平成14年度より日本標準産業分類が改訂された。  
 注：平成24年は公的機関について未調査のため数に加えず

## 3. 産業別・地区別事業所数及び従業者数

(平成26年7月1日現在)

産業分類		地区								
		総数	笹子町	初狩町	大月町	賑岡町	七保町	猿橋町	富浜町	梁川町
総数	事業所数	1,391	60	110	628	122	134	174	126	37
	従業者数	9,584	362	864	4,378	823	805	983	1,131	238
農林業	事業所数	9	-	-	2	3	3	-	1	-
	従業者数	63	-	-	22	19	18	-	4	-
鉱業、採石業、砂利採取業	事業所数	0	-	-	-	-	-	-	-	-
	従業者数	0	-	-	-	-	-	-	-	-
建設業	事業所数	168	11	20	45	20	32	24	13	3
	従業者数	939	116	161	203	101	117	192	29	20
製造業	事業所数	224	18	20	49	42	32	24	32	7
	従業者数	2,192	152	252	441	334	149	177	575	112
電気・ガス・熱供給・水道業	事業所数	8	1	-	4	1	2	-	-	-
	従業者数	277	12	-	129	120	16	-	-	-
情報通信業	事業所数	6	1	-	5	-	-	-	-	-
	従業者数	28	6	-	22	-	-	-	-	-
運輸業 郵便業	事業所数	28	-	7	14	-	1	5	1	-
	従業者数	411	-	65	216	-	40	83	7	-
卸売業 小売業	事業所数	268	8	21	144	7	19	40	25	4
	従業者数	1,222	24	129	610	15	137	177	123	7
金融業 保険業	事業所数	17	-	-	12	-	-	5	-	-
	従業者数	183	-	-	145	-	-	38	-	-
不動産業、 物品賃貸業	事業所数	84	2	1	63	5	1	6	6	-
	従業者数	161	5	3	124	6	3	8	12	-
専門・技術 サービス業	事業所数	41	1	3	22	1	4	4	5	1
	従業者数	180	1	5	144	3	13	5	8	1
宿泊業、飲食 サービス業	事業所数	124	4	5	83	5	3	10	7	7
	従業者数	658	10	22	499	39	17	25	28	18
生活関連 サービス業	事業所数	116	4	9	49	10	14	16	10	4
	従業者数	396	5	11	175	16	25	49	102	13
教育、学習 支援業	事業所数	58	1	2	28	6	3	9	7	2
	従業者数	655	1	16	318	39	20	84	142	35
医療 福祉	事業所数	82	2	5	41	8	8	12	4	2
	従業者数	1,153	2	108	662	101	152	75	51	2
複合サー ビス事 業	事業所数	19	2	2	5	1	2	4	2	1
	従業者数	108	4	13	40	2	9	22	15	3
サービス業	事業所数	111	3	13	47	13	7	13	11	4
	従業者数	543	21	76	237	28	80	45	32	24
公務	事業所数	28	2	2	15	-	3	2	2	2
	従業者数	415	3	3	391	-	9	3	3	3

(資料：平成26年経済センサス基礎調査)

注：事業所・企業統計調査は廃止となり、平成21年以降経済センサスにて対応。

## 4. 地区別・従業者規模別事業所数

(平成26年7月1日現在)

地区	規模		1～4人		5～9人		10～19人		20～29人		30人以上		派遣従業者のみ		従業者数
	事業所数	構成比	事業所数	構成比	事業所数	構成比	事業所数	構成比	事業所数	構成比	事業所数	構成比	事業所数	構成比	
総数	1,391	100.0	953	68.5	207	14.9	125	9.0	40	2.9	62	4.5	4	0.4	9,584
笹子町	60	100.0	41	68.3	9	15.0	6	10.0	0	0.0	4	6.7	0	0.0	362
初狩町	110	100.0	77	70.0	14	12.7	9	8.2	2	1.8	8	7.3	0	0.0	864
大月町	628	100.0	425	67.7	99	15.8	53	8.4	22	3.5	25	4.0	4	0.6	4,378
賑岡町	122	100.0	83	68.0	20	16.4	11	9.0	4	3.3	4	3.3	0	0.0	823
七保町	134	100.0	99	73.9	15	11.2	12	9.0	2	1.5	6	4.5	0	0.0	805
猿橋町	174	100.0	121	69.5	29	16.7	14	8.0	4	2.3	6	3.4	0	0.0	983
富浜町	126	100.0	80	63.5	19	15.1	15	11.9	5	4.0	7	5.6	0	0.0	1,131
梁川町	37	100.0	27	73.0	2	5.4	5	13.5	1	2.7	2	5.4	0	0.0	238

## 5. 経営組織別事業所数・従業者数の推移

年次	総数		民								営		公 営	
			個 人		会 社		会社以外の法人		法人でない団体					
	事業所数	従業者数	事業所数	従業者数	事業所数	従業者数	事業所数	従業者数	事業所数	従業者数	事業所数	従業者数		
3	2,161	13,635	1,502	3,994	483	7,382	86	525	2	28	88	1,706		
8	1,945	13,618	1,284	3,587	485	7,031	82	1,067	6	44	88	1,889		
13	1,788	12,355	1,119	3,139	489	6,657	89	731	3	11	88	1,817		
18	1,689	10,888	996	2,411	502	6,179	107	869	5	8	79	1,421		
21	1,542	10,451	(事業所数)				(従業者数)				68	1,336		
			1,474				9,115							
26	1,391	9,584	713	1,698	522	5,750	94	901	3	4	59	1,231		

調査日は、昭和61年7月1日、平成3年7月1日、同8年10月1日、同13年10月1日、同18年10月1日、同26年7月1日現在

(資料：事業所・企業統計調査)  
(平成21年以降、経済センサス)

注：事業所・企業統計調査は廃止となり、平成21年以降経済センサスにて対応。

6. 事業所数及び従業者数の推移

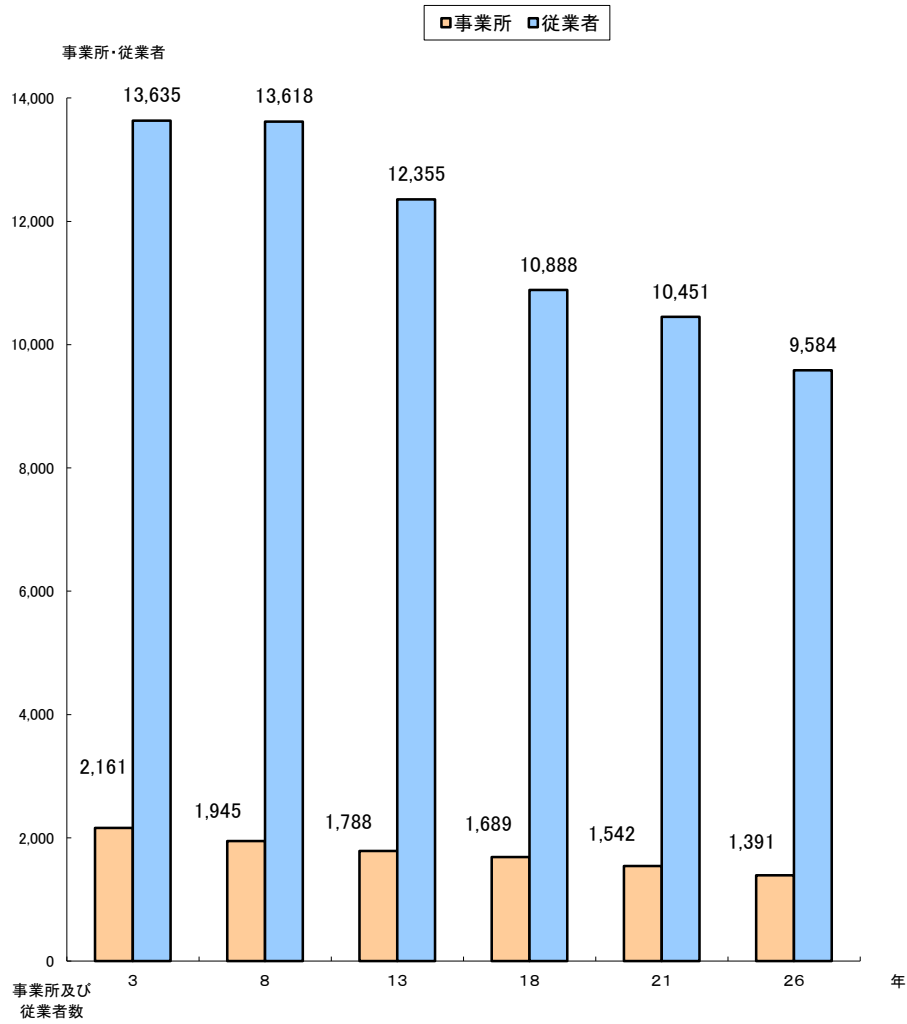



工業

## 工業

## 1. 工業概況の推移

(平成26年まで12月31日現在)

(平成29年から6月1日現在)

区 分	単 位	18	19	20	21	22	23
事業所数	ヶ所	119	118	120	99	97	-
従業者数	人	2,204	2,227	2,211	1,950	1,979	-
製造品出荷額等	百万円	42,799	51,394	50,829	35,448	36,033	-

(単位：百万円)

区 分	単 位	24	25	26	27	28	29
事業所数	ヶ所	96	95	94	-	-	79
従業者数	人	1,854	1,666	1,863	-	-	1,849
製造品出荷額等	百万円	43,540	36,727	41,808	-	-	37,113

(資料：工業統計調査)

注：従業者4人以上の事業所についてのものである。

注：平成23、27、28年調査は実施なし。

注：平成29年調査から基準日は6月1日現在となる。

## 2. 業種別事業所数の推移

(平成26年まで12月31日現在)

(平成29年から6月1日現在)

業 種	2 5	2 6	2 7	2 8	2 9
総 数	95	94	-	-	79
食 料 品	4	4	-	-	4
飲 料	1	1	-	-	1
織 維 工 業	2	2	-	-	2
木 材 ・ 木 製 品	1	1	-	-	1
印 刷 ・ 同 関 連 品	1	1	-	-	1
化 学 工 業 製 品	1	1	-	-	1
プ ラ ス チ ッ ク 製 品	17	19	-	-	11
窯 業 ・ 土 石	2	2	-	-	2
非 鉄 金 属	2	3	-	-	1
金 属 製 品	5	6	-	-	3
は ん 用 機 械 器 具	4	5	-	-	5
生 産 用 機 械 器 具	10	10	-	-	10
業 務 用 機 械 器 具	4	4	-	-	4
電 子 部 品 ・ デ バ イ ス	11	11	-	-	10
電 気 機 械 器 具	10	8	-	-	9
情 報 通 信 機 械 器 具	1	0	-	-	0
輸 送 機 械 器 具	16	13	-	-	12
そ の 他	3	3	-	-	2

(資料：工業統計調査)

注：従業者 4人以上の事業所についてのものである。

注：平成27、28年調査は実施なし。

注：平成29年調査から基準日は6月1日現在となる。

## 3. 業種別就業者数の推移

(平成26年まで12月31日現在)

(平成29年から6月1日現在)

業 種	25	26	27	28	29
総 数	1,666	1,863	-	-	1,849
食 料 品	64	59	-	-	49
飲 料	40	40	-	-	37
織 維 工 業	28	28	-	-	29
木 材 ・ 木 製 品	12	13	-	-	11
印 刷 ・ 同 関 連 品	4	4	-	-	4
化 学 工 業 製 品	27	27	-	-	32
プ ラ ス チ ッ ク 製 品	209	270	-	-	221
窯 業 ・ 土 石	38	38	-	-	29
非 鉄 金 属	11	14	-	-	6
金 属 製 品	61	63	-	-	44
は ん 用 機 械 器 具	157	318	-	-	328
生 産 用 機 械 器 具	209	223	-	-	239
業 務 用 機 械 器 具	46	53	-	-	49
電 子 部 品 ・ デ バ イ ス	346	332	-	-	362
電 気 機 械 器 具	157	142	-	-	124
情 報 通 信 機 械 器 具	6	-	-	-	-
輸 送 機 械 器 具	234	221	-	-	270
そ の 他	17	18	-	-	15

(資料：工業統計調査)

- 注：従業者 4人以上の事業所についてのものである。  
注：平成20年度より日本標準産業分類が改訂される。  
注：平成27、28年調査は実施なし。  
注：平成29年調査から基準日は6月1日現在となる。

## 4. 業種別製造品出荷額等の推移

(平成26年まで12月31日現在)

(平成29年から6月1日現在)

(単位：万円)

業 種	25	26	27	28	29
総 数	3,672,735	4,180,843	-	-	3,711,290
食 料 品	38,798	33,634	-	-	36,271
飲 料	×	×	-	-	×
織 維 工 業	-	-	-	-	×
木 材 ・ 木 製 品	-	×	-	-	×
印 刷 ・ 同 関 連 品	×	×	-	-	×
化 学 工 業 製 品	×	×	-	-	×
プ ラ ス チ ッ ク 製 品	251,815	298,944	-	-	243,289
窯 業 ・ 土 石	×	×	-	-	×
非 鉄 金 属	0	4,198	-	-	×
金 属 製 品	43,903	44,832	-	-	36,643
は ん 用 機 械 器 具	272,313	909,032	-	-	732,275
生 産 用 機 械 器 具	267,878	258,450	-	-	264,367
業 務 用 機 械 器 具	27,739	35,960	-	-	37,157
電 子 部 品 ・ デ バ イ ス	1,959,360	1,773,379	-	-	1,523,676
電 気 機 械 器 具	179,998	188,936	-	-	218,401
情 報 通 信 機 械 器 具	×	×	-	-	-
輸 送 機 械 器 具	397,074	422,070	-	-	416,505
そ の 他	8,600	9,000	-	-	×

(資料：工業統計調査)

注：従業者 4人以上の事業所についてのものである。

注：平成20年度より日本標準産業分類が改訂される。

注：平成27、28年調査は実施なし。

5. 従業者規模別事業所及び従業者数の推移

(平成26年まで12月31日現在)

(平成29年から6月1日現在)

規模別 年次	総 数		1～3 人		4～9 人		10～19 人		20～29 人		30～49 人		50～99 人		100 人以上	
	事業 所数	従業 者数	事業 所数	従業 者数	事業 所数	従業 者数	事業 所数	従業 者数	事業 所数	従業 者数	事業 所数	従業 者数	事業 所数	従業 者数	事業 所数	従業 者数
17	292	2,467	165	306	77	486	23	333	13	345	7	276	5	360	2	361
18	288	2,518	169	314	65	410	25	344	12	312	8	275	7	484	2	379
19	285	2,545	167	318	57	352	31	419	15	382	7	254	6	437	2	383
20	273	2,491	153	280	60	351	30	399	17	436	6	228	4	297	3	500
21	264	2,260	165	310	49	309	23	291	15	376	5	189	4	277	3	508
22	252	2,264	155	285	41	244	28	342	15	366	5	180	5	335	3	512
23	-	-	-	-	-	-	-	-	-	-	-	-	-	-	-	-
24	226	2,094	130	240	46	263	28	361	9	221	6	235	5	368	2	406
25	215	1,877	120	211	45	267	26	320	12	298	6	235	5	355	1	191
26	212	2,069	118	206	42	244	27	349	11	278	6	240	6	416	2	336
27	-	-	-	-	-	-	-	-	-	-	-	-	-	-	-	-
28	-	-	-	-	-	-	-	-	-	-	-	-	-	-	-	-
29	192	2,052	113	203	30	200	25	339	8	214	8	307	6	451	2	338

(資料：工業統計調査)

注：平成23、27、28年調査は実施なし。

注：平成29年調査から基準日は6月1日となる。

6. 従業者規模別事業所及び従業者数構成図（平成29年）

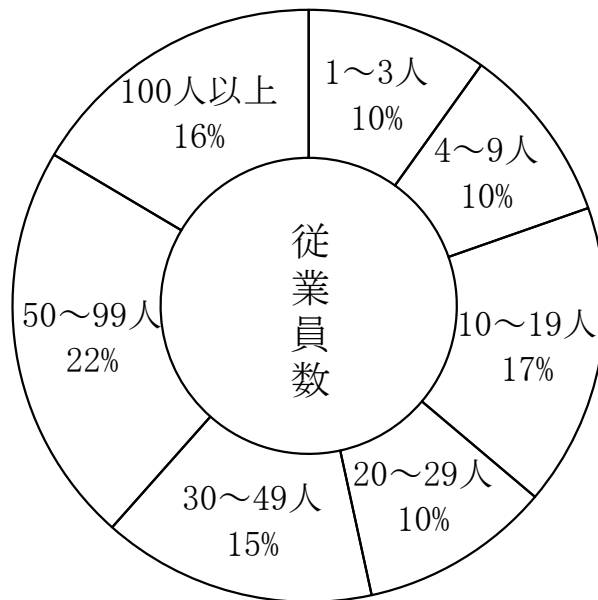
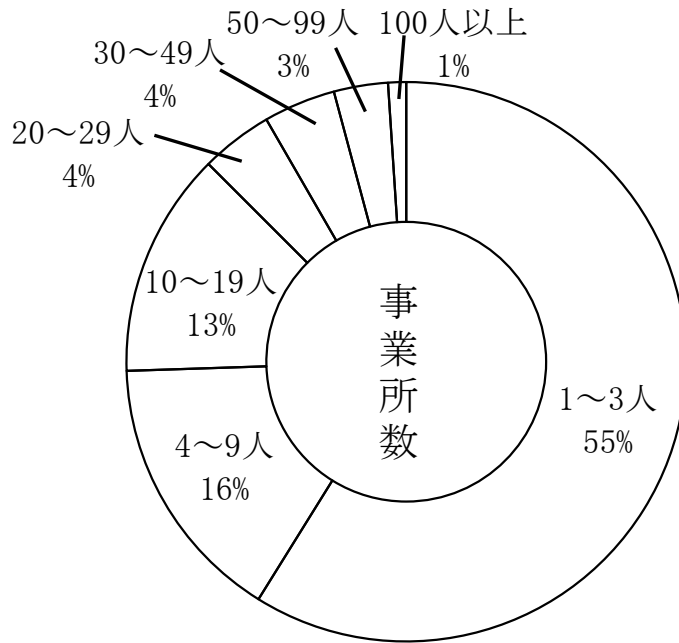

# 商業



1. 業種別・商店数・従業者数・商品販売額の推移

(単位：万円)

調査年 業種	平成9年6月1日			平成11年7月1日			平成14年6月1日		
	商店数	従業者数	商品販売額	商店数	従業者数	商品販売額	商店数	従業者数	商品販売額
総数	462	2,105	3,701,848	471	2,211	3,164,960	435	2,103	2,722,023
卸売業	42	252	1,337,010	58	320	1,089,382	42	236	763,942
小売業	420	1,853	2,364,838	413	1,891	2,075,578	393	1,867	1,958,081

調査年 業種	平成16年6月1日			平成19年6月1日			平成26年7月1日		
	商店数	従業者数	商品販売額	商店数	従業者数	商品販売額	商店数	従業者数	商品販売額
総数	417	1,971	2,848,030	359	1,705	2,563,493	235	988	1,543,492
卸売業	47	290	1,012,728	36	205	882,500	25	90	259,854
小売業	370	1,681	1,835,302	323	1,500	1,680,993	210	898	1,283,638

(資料：商業統計調査)

2. 業種別商店数・従業者数・商品販売額の状況

(平成26年7月1日現在)

業種	区分	商店数		従業者数		商品販売額(百万円)	
		実数	構成比	実数	構成比	実数	構成比
総数		235	100.0	988	100.0	15,435	100.0
卸売業	総数	25	10.6	90	9.1	2,599	16.8
	一般卸売業	25	10.6	90	9.1	2,599	16.8
	代理商・仲立業	-	-	-	-	-	-
小売業	総数	210	89.4	898	90.9	12,835	83.2
	織物・衣服身の回り品小売業	22	9.4	57	5.8	312	2.0
	飲食料品小売業	75	31.9	398	40.3	4,942	32.0
	機械器具小売業	15	6.4	56	5.7	1,149	7.4
	その他の小売業	85	36.2	363	36.7	6,242	40.4
	無店舗小売商	13	5.5	24	2.4	190	1.2

(資料：商業統計調査)

3. 1 商店当り従業者数・商品販売額及び従業者 1 人当り商品販売額の推移

区分 \ 調査年	6	9	11	14	16	19	26
1 商店当り従業者数 (人)	4.18	4.55	4.69	4.83	4.73	4.75	4.20
1 商店当り商品販売額 (千円)	76,146	80,126	67,197	62,575	68,298	71,406	65,680
従業者 1 人当り商品販売額 (千円)	18,224	17,585	14,315	12,943	14,449	15,035	15,622

(資料：商業統計調査)

注：3・6年には、元年調査の飲食店も含む。  
 平成9年、11年については飲食店は含まない。  
 調査日は、平成6年7月1日、平成9年6月1日、平成11年7月1日及、  
 平成14年6月1日、平成16年6月1日、平成19年6月1日、平成26年7月1日現在。

4. 従業者規模別商店数

(平成26年7月1日現在)

区 分	総 数	1～2人	3～4人	5～9人	10～19人	20～29人	30～49人	50～99人	100人以上
実 数	235	128	64	27	9	3	2	2	0
構 成 比	100.0	54.5	27.2	11.5	3.8	1.3	0.9	0.9	0.0

(資料：経済センサス基礎調査及び商業統計調査)

5. 商業概況

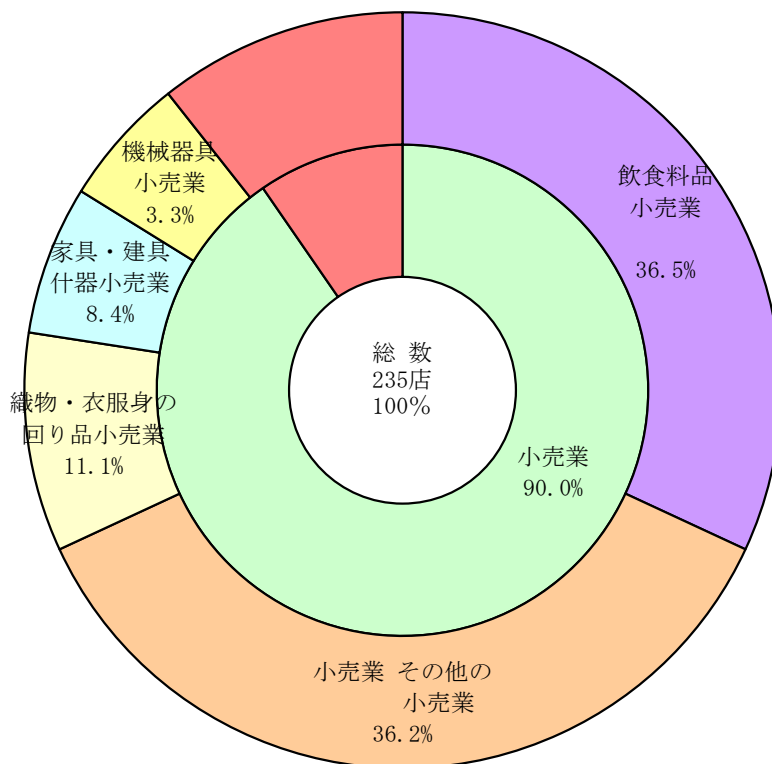

觀 光

1. 観光客入込状況の推移

(単位：人)

区分	年次	2 5	2 6	2 7	2 8	2 9
猿 橋		67,050	62,500	72,500	69,500	57,400
岩 殿 山		37,491	41,094	41,291	44,998	36,945
扇 山		8,366	9,096	9,670	9,833	9,688
滝 子 山		-	-	-	5,784	5,155
雁 ケ 腹 摺 山		-	-	-	7,639	6,753
百 蔵 山		-	-	-	8,533	8,910
大月市郷土資料館		2,100	1,955	2,158	3,281	3,088
岩殿山ふれあいの館		2,518	3,500	4,708	4,740	2,636
計		117,525	118,145	130,327	154,308	130,575

※郷土資料館、ふれあいの館以外の平成24年以前の値は推計値。(資料：産業観光課)  
平成25年より岩殿山、扇山に登山者カウンターを設置しその値を示しています。

2. 観光地分布図



資料：産業観光課

3. 宿泊施設の状況

(平成29年12月31日現在)

施設	項目	施設数	収容力
旅館		5	146
鉱泉		-	-
民宿		4	130
ビジネスホテル		2	14
計		11	290
キャンプ場		1	100

(資料：産業観光課)

4. 娯楽施設の状況

(平成26年7月1日現在)

施設別	大衆レストラン	そば店	中華料理	すし屋	料亭	スパキナバツク	ビヤホール	喫茶場	遊技場	釣り場
地区別										
笹子町	4	1	-	-	-	-	-	-	-	-
初狩町	1	-	1	1	-	1	1	-	-	-
大月町	35	6	8	2	1	7	13	4	2	1
賑岡町	1	-	-	-	-	1	-	-	-	-
七保町	1	-	-	-	-	-	1	-	-	1
猿橋町	5	2	-	-	-	-	1	1	-	-
富浜町	4	-	-	-	-	1	-	-	-	-
梁川町	1	2	-	1	-	-	-	-	-	-
合計	52	11	9	4	1	10	16	5	2	2

(資料：平成26年経済センサス基礎調査)

# 都市施設

## 1. 都市計画区域面積及び人口

(平成29年3月31日現在)

項目 大字又は 町丁名	都 市 計 画 区 域				計	
	市街化区域又は用途区域		市街化調整区域又は用途区域外		人口 (人)	面積 (ha)
	人口 (人)	面積 (ha)	人口 (人)	面積 (ha)		
真 木	0	0.0	1,528	569.0	1,528	569.0
花 咲	834	49.4	142	368.6	976	418.0
大 月	0	0.0	116	152.0	116	152.0
駒 橋	0	0.0	0	154.5	0	154.5
大月1丁目	495	9.0	0	0.0	495	9.0
大月2丁目	476	19.0	0	0.0	476	19.0
大月3丁目	352	11.0	0	0.0	352	11.0
御太刀1丁目	513	15.0	0	0.0	513	15.0
御太刀2丁目	294	15.0	0	0.0	294	15.0
駒橋1丁目	370	14.0	0	0.0	370	14.0
駒橋2丁目	113	16.0	0	0.0	113	16.0
駒橋3丁目	112	11.5	9	1.0	121	12.5
強 瀬	0	0.0	733	106.0	733	106.0
岩 殿	0	0.0	150	29.0	150	29.0
畑 倉	0	0.0	1,122	649.0	1,122	649.0
浅 利	0	0.0	392	278.0	392	278.0
ゆりヶ丘	0	0.0	347	10.0	347	10.0
鳥 沢	947	49.2	1,833	971.8	2,780	1,021.0
宮 谷	0	0.0	652	308.0	652	308.0
下和田	493	10.7	618	221.3	1,111	232.0
葛 野	0	0.0	902	520.0	902	520.0
殿 上	328	50.3	0	59.6	328	109.9
猿 橋	985	51.3	43	143.7	1,028	195.0
伊 良 原	0	0.0	326	19.0	326	19.0
藤 崎	0	0.0	1,278	198.0	1,278	198.0
桂台ニュータウン	1,546	30.1	0	0.0	1,546	30.1
合 計	7,858	351.5	10,191	4,758.5	18,049	5,110.0

注：( ) 内は世帯数

(資料：地域整備課)

2. 地区別都市計画区域面積及び人口

(平成29年3月31日現在)

地区	区分	用途地域		用途地域外	
		人口 (人)	面積 (ha)	人口 (人)	面積 (ha)
大月町		3,559	159.9	1,795	1,245.1
賑岡町		0	0.0	2,744	1,072.0
富浜町		947	49.2	2,485	1,279.8
七保町		493	10.7	1,520	741.3
猿橋町		2,859	131.7	1,647	420.3
合計		7,858	351.5	10,191	4,758.5

(資料：地域整備課)

3. 用途地域面積

(平成29年3月31日現在)

項目	面積 (ha)	構成比 (%)
第1種低層住居専用地域	69.0	19.6
第1種中高層住居専用地域	1.2	0.3
第1種住居地域	176.0	50.1
準住居地域	80.3	22.8
近隣商業地域	7.5	2.1
商業地域	17.5	5.0
合計	351.5	100.0

(資料：地域整備課)



4. 道路の現況

(平成29年4月1日現在)

区分 道路別	路線数	実延長 (m)	構 成 比 ( % )	舗 装		改 良		自 動 車 交 通 不 能	
				延 長 ( m )	舗 装 率 ( % )	延 長 ( m )	改 良 率 ( % )	延 長 ( m )	交 通 不 能 率 ( % )
総 数	859	362,182	100.0	300,291	82.9	239,153	66.0	31,775	8.8
国 道	2	50,867	14.0	50,867	100.0	24,668	48.5	-	-
県 道	13	38,973	10.8	38,973	100.0	24,255	62.2	-	-
市 道	844	272,342	75.2	210,451	77.3	190,230	69.8	31,775	11.7

国道20号 31,357m 国道139号 820m 一般国道指定外18,690m

(資料：国土交通省、富士東部建設事務所、建設課)

5. 橋梁の現況

(平成29年4月1日現在)

区分 道路別	橋 数	延 長 ( m )	永 久 橋		木 橋		永 久 橋 ・ 木 橋 の う ち				永 久 率 ( % )
			橋 数	延 長 (m)	橋 数	延 長 (m)	荷 重 制 限 橋		交 通 不 能 橋		
							橋 数	延 長 (m)	橋 数	延 長 (m)	
総 数	356	9,168.8	339	9,066.8	17	102	6	216.0	39	630.0	95.2
国 道	67	2,984.0	67	2,984.0	0	0	0	0.0	0	0.0	100.0
県 道	50	1,047.8	50	1,047.8	0	0	0	0.0	0	0.0	100.0
市 道	239	5,137.0	222	5,035.0	17	102	6	216.0	39	630.0	92.9

(資料：国土交通省、富士東部建設事務所、建設課)

6. 市道整備状況の推移

(単位：m)

区分		年度					
		24	25	26	27	28	29
実延長		265,987	267,010	268,959	270,927	271,767	272,342
実延長のうち	改良済延長 (改良率)	184,216 (69.3%)	185,217 (69.4%)	187,028 (69.5%)	188,722 (69.7%)	189,566 (69.8%)	190,230 (69.8%)
	舗装済延長 (舗装率)	204,104 (76.7%)	205,145 (76.8%)	207,187 (77.0%)	208,822 (77.1%)	209,733 (77.2%)	210,451 (77.3%)
	自動車道延長	31,647	31,654	31,801	31,801	31,740	31,775
	自働車道延長						

(資料：建設課)

7. 市道橋梁整備状況の推移

(単位：ヶ所・m)

区分		年度						
		24	25	26	27	28	29	
木橋	箇所数	17	17	17	17	17	17	
	延長	102	102	102	102	102	102	
永久橋	箇所数	218	220	222	221	221	222	
	延長	4,863	4,903	4,931	4,929	4,929	5,035	
合計	箇所数	235	237	239	238	238	239	
	延長	4,965	5,005	5,033	5,031	5,031	5,137	
永久橋率 (%)		92.8	92.8	92.9	92.9	92.9	92.9	
木橋・永久橋のうち	荷重制限橋	箇所数	5	5	6	6	6	6
		延長	196	196	217	217	217	216
	交通不能橋	箇所数	38	38	38	38	38	39
		延長	546	546	546	546	546	630

(資料：建設課)

8. 構造別建物棟数及び面積の推移

(各年1月1日)

区 分		27		28		29	
		棟数	床面積	棟数	床面積	棟数	床面積
総 数		16,559	2,061,859	16,539	2,061,948	16,532	2,062,808
課 税 家 屋	総 数	15,107	1,932,433	15,120	1,934,871	15,145	1,937,811
	木 造	11,659	1,362,989	11,656	1,364,461	11,674	1,366,104
	非木造	3,448	569,444	3,464	570,410	3,471	571,707
非 課 税 家 屋		105	24,439	107	24,446	109	24,715
免 税 点 以 下 の 家 屋		1,347	104,987	1,312	102,631	1,278	100,282
課 税 建 物 用 途 別	総 数	11,659	1,362,989	11,656	1,364,461	11,674	1,366,104
	木 住 宅	8,919	1,246,450	8,931	1,248,924	8,947	1,250,544
	店 舗 (事業所・銀行含)	124	12,523	125	12,643	126	12,546
	造 工 場 及 び 倉 庫	694	45,793	687	44,733	689	44,913
	そ の 他	1,922	58,223	1,913	58,161	1,912	58,101
	非 総 数	3,448	569,444	3,464	570,410	3,471	571,707
木 住 宅 ・ ア パ ー ト	1,047	167,732	1,046	167,299	1,052	168,283	
造 所 の 他	2,401	401,712	2,418	403,111	2,419	403,424	

(資料：税務課 固定資産の概要調書)

9. 市営住宅戸数の推移

(年度末現在)

区 分	23	24	25	26	27	28
木 造	17戸	17戸	7戸	2戸	2戸	2戸
非 木 造	657戸	657戸	657戸	645戸	645戸	645戸
合 計	674戸	674戸	664戸	647戸	647戸	647戸

(資料：建設課)

10. 市営住宅の現況

(平成29年3月31日現在)

地区名	団 地 名	建設年度	戸 数	構 造	敷 地 面 積	戸 当 り 積	所 在 地	
初狩町	初 狩 団 地	S 4 2	10	簡 平	2,797.74㎡	36.63㎡	中初狩2,484	
		4 2	10	〃		32.19		
大 月	大 月 団 地	2 3	2	木 造	222.97	33.05	大月2-8-32	
		H 1 0	16	中 耐		1,847.23		59.96
	駒 橋 団 地	3 0	8	簡 平	3,543.73	19.83	駒橋3-2	
		3 0	12	〃		36.36		
		3 1	4	〃		36.36		
		3 2	2	〃		36.36		
	み ど う 団 地	H 6	10	中 耐	1,289.99	82.61	花咲1,560	
			10	〃		69.68		
	賑 岡 町	岩 殿 団 地	4 3	10	簡 平	3,202.56	36.63	畑倉2,446
			4 3	6	〃		32.19	
畑 倉 団 地		4 4	10	〃	2,800.24	36.63	畑倉1,240-1	
		4 4	10	〃		32.19		
浅 利 団 地		4 7	4	〃	9,979.94	34.83	浅利440-1	
		4 7	12	〃		38.58		
		4 8	6	〃		37.46		
		4 8	24	中 耐		52.63		
		4 9	4	簡 平		41.51		
石 動 団 地		4 9	32	中 耐	16,668.00	52.63	強瀬1,848	
	5 7	24	〃	71.57				
	5 8	24	〃	71.57				
	5 9	24	〃	71.57				
	6 0	24	〃	71.57				
	6 1	30	〃	71.57				
七 保 町	下 和 田 団 地	3 8	6	簡 平	5,947.93	36.63	下和田913	
		3 8	10	〃		32.19		
		4 0	2	〃		36.63		
		4 0	2	〃		32.19		
		4 1	10	〃		36.63		
		4 1	10	〃		32.19		
猿 橋 町	殿 上 団 地	3 7	19	〃	1,877.67	32.19	殿上559	
		3 9	10	〃		36.63		
		3 9	10	〃		32.19		
		4 0	8	〃		32.19		
	梨 木 ケ 原 団 地	4 0	8	〃	3,289.59	36.63	猿橋1,634	
		4 0	8	〃		36.63		
ア ッ ク メ 団 地	5 3	30	中 耐	6,678.00	62.93	猿橋289		
	5 4	30	〃		65.03			
恋 路 団 地	6 3	30	〃	8,634.47	71.79	藤崎632		
	H 2	30	〃		71.79			
富 浜 町	横 吹 団 地	5 1	30	〃	6,291.49	62.51	鳥沢909	
		5 2	30	〃		60.98		
		5 3	20	〃		62.93		

※花咲団地のうち4戸は特定公共賃貸住宅である。

(資料：建設課)

# 上下水道

1. 上水道の状況

区分		年度				
		2 5	2 6	2 7	2 8	2 9
計 画 給 水 人 口 ( 人 )		45,890	45,890	45,890	45,890	45,890
給 水 区 域 内 人 口 ( 人 )		41,345	40,690	39,668	38,860	38,356
現 在 給 水 人 口 ( 人 )		38,098	37,492	36,575	35,831	35,438
給 水 戸 数 ( 戸 )		15,078	15,069	14,951	14,951	15,039
給 水 普 及 率 ( % )		92.1	92.1	92.2	92.2	92.5
施 設 能 力 (m <sup>3</sup> /日)		37,320	36,600	36,600	36,600	36,600
取 水 能 力 (m <sup>3</sup> /日)		36,530	36,530	36,530	36,530	36,530
年 間 給 水 量	年 間 配 水 量 (千m <sup>3</sup> )	6,371	6,112	6,162	5,892	5,903
	年 間 有 収 水 量 (千m <sup>3</sup> )	4,586	4,410	4,351	4,322	4,334
	有 収 率 ( % )	71.9	72.1	70.6	73.4	73.4
一 日 当 た り の 給 水 量	計 画 一 日 最 大 給 水 量 (m <sup>3</sup> )	29,620	29,620	29,620	29,620	29,620
	一 日 最 大 給 水 量 (m <sup>3</sup> )	19,414	19,037	19,001	18,112	21,256
	一 日 平 均 給 水 量 (m <sup>3</sup> )	17,457	16,748	16,838	16,144	16,175
	有 収 水 量 (m <sup>3</sup> )	12,565	12,083	11,888	11,842	11,874
一 日 一 人 当 た り の 給 水 量	計 画 一 人 一 日 最 大 給 水 量 (リットル)	645	645	645	645	645
	一 人 一 日 最 大 給 水 量 (リットル)	510	508	520	505	600
	一 人 一 日 平 均 給 水 量 (リットル)	458	447	460	451	456
	有 収 水 量 (リットル)	330	322	325	330	335

(資料：東部地域広域水道企業団)

2. 簡易水道の状況

区分		年度				
		2 5	2 6	2 7	2 8	2 9
計 画 給 水 人 口 ( 人 )		12,215	12,215	12,375	12,215	12,215
給 水 区 域 内 人 口 ( 人 )		7,051	6,871	6,723	6,407	6,250
現 在 給 水 人 口 ( 人 )		7,051	6,871	6,723	6,407	6,250
給 水 戸 数 ( 戸 )		2,566	2,544	2,544	2,508	2,553
給 水 普 及 率 ( % )		100.0	100.0	100.0	100.0	100.0
施 設 能 力 (m <sup>3</sup> /日)		4,377	4,377	4,417	4,377	4,377
取 水 能 力 (m <sup>3</sup> /日)		4,377	4,377	4,377	4,377	4,377
年 間 給 水 量	年 間 配 水 量 (千m <sup>3</sup> )	1,105	1,068	1,056	1,018	1,005
	年 間 有 収 水 量 (千m <sup>3</sup> )	811	772	761	736	736
	有 収 率 ( % )	73.4	72.2	72.1	72.3	73.2
一 日 当 た り の 給 水 量	計 画 一 日 最 大 給 水 量 (m <sup>3</sup> )	3,519	3,519	3,559	3,519	3,519
	一 日 最 大 給 水 量 (m <sup>3</sup> )	4,312	3,761	4,053	3,775	4,111
	一 日 平 均 給 水 量 (m <sup>3</sup> )	3,027	2,926	2,885	2,790	2,755
	有 収 水 量 (m <sup>3</sup> )	2,223	2,114	2,086	2,016	2,016
一 日 一 人 当 た り の 給 水 量	計 画 一 日 最 大 給 水 量 (m <sup>3</sup> )	0.29	0.29	0.29	0.29	0.29
	一 日 最 大 給 水 量 (m <sup>3</sup> )	0.61	0.41	0.60	0.59	0.66
	一 日 平 均 給 水 量 (m <sup>3</sup> )	0.43	0.43	0.43	0.44	0.44
	有 収 水 量 (m <sup>3</sup> )	0.32	0.31	0.31	0.31	0.32

(資料：地域整備課)

3. 上水道水源別取水能力

(平成30年3月31日)

施設名	市別	名称	種別	位置	取水量 (m <sup>3</sup> /日)
上水道 (取水能力 35,810m <sup>3</sup> /日)	大月市	九鬼水源	伏流水	都留市九鬼	7,000
		堂地水源	地下水	大月市下花咲	廃止
		猿橋水源	湧水	〃猿橋町小沢	廃止
		下和田水源	地下水	〃七保町下和田	廃止
		百蔵水源	湧水	〃七保町下和田	廃止
		加良沢水源	地下水	〃富浜町鳥沢	廃止
		久保水源	地下水	〃猿橋町藤崎	廃止
		大島水源	地下水	〃七保町葛野	廃止
		深城水源	表流水	〃七保町下和田	18,000
		花咲水源	地下水	〃大月町花咲	800
	上野原市	三山水源	表流水	上野原市桐原	10,010
	新田水源	地下水	〃新田	廃止	
	鶴島水源	伏流水	〃鶴島	廃止	

注：平成18年度から企業団給水開始に伴い水源は上野原市を含む (資料：東部地域広域水道企業団)

4. 簡易水道地区別箇所及び取水量  
平成28年度

地区別	箇所数	水源種別箇所数				取水量 (m <sup>3</sup> /日)
		表流水	伏流水	地下水	湧水	
笹子	3	0	0	1	2	(推定) 414
初狩	5	0	0	2	3	(推定) 1,022
大月	2	2	0	0	0	(推定) 927
賑岡	1	1	0	0	0	(推定) 117
七保	1	1	0	0	0	(推定) 33
猿橋	3	3	0	0	0	(推定) 136
富浜	2	2	0	0	0	(推定) 202
梁川	2	2	0	0	0	(推定) 86
計	19	11	0	3	5	(推定) 2,937

平成29年度

地区別	箇所数	水源種別箇所数				取水量 (m <sup>3</sup> /日)
		表流水	伏流水	地下水	湧水	
笹子	3	0	0	1	2	(推定) 455
初狩	5	0	0	2	3	(推定) 980
大月	2	2	0	0	0	(推定) 896
賑岡	1	1	0	0	0	(推定) 124
七保	1	1	0	0	0	(推定) 36
猿橋	3	3	0	0	0	(推定) 126
富浜	2	2	0	0	0	(推定) 197
梁川	2	2	0	0	0	(推定) 85
計	19	11	0	3	5	(推定) 2,899

(資料：地域整備課 簡易水道担当)



5. 水利用区分別及び水源別取水量

平成28年度

利 用 区 分		合 計	水 源 別			
			河 川 水	地 下 水	湧 水	伏 流 水
		m <sup>3</sup> /日	m <sup>3</sup> /日	m <sup>3</sup> /日	m <sup>3</sup> /日	m <sup>3</sup> /日
水道用水	上 水 道	36,530	28,010	800	0	7,720
	簡 易 水 道	2,937	1,648	1,070	219	0
農 業 用 水		134,784	134,784	-	-	-
合 計		174,251	164,442	1,870	219	7,720

平成29年度

利 用 区 分		合 計	水 源 別			
			河 川 水	地 下 水	湧 水	伏 流 水
		m <sup>3</sup> /日	m <sup>3</sup> /日	m <sup>3</sup> /日	m <sup>3</sup> /日	m <sup>3</sup> /日
水道用水	上 水 道	35,810	28,010	800	0	7,000
	簡 易 水 道	2,899	1,614	1,072	213	0
農 業 用 水		134,784	134,784	-	-	-
合 計		173,493	164,408	1,872	213	7,000

(資料：東部広域水道企業団・市民課・産業観光課)

6. 農業用水 地区別利用状況

(平成29年3月31日現在)

地 区 別	取 水 施 設 箇 所 数	かんがい 面積 (ha)	用 水 量	
			m <sup>3</sup> /秒	m <sup>3</sup> /日
笹 子 町	6	15.0	0.13	11,232
初 狩 町	9	33.3	0.22	19,008
大 月 町	14	75.5	0.42	36,288
賑 岡 町	7	43.5	0.27	23,328
七 保 町	3	26.7	0.16	13,824
猿 橋 町	5	38.0	0.21	18,144
富 浜 町	4	7.0	0.04	3,456
梁 川 町	7	17.5	0.11	9,504
合 計	55	256.5	1.56	134,784
大 月 ・ 猿 橋 町	五ヶ堰用水	4.5	0.25	21,600
猿 橋 町	小篠溜池	11.0	貯 水 量	90,000m <sup>3</sup>

(資料：産業観光課)

7. 公共下水道整備状況及び普及状況

区 分 / 年 度		平成24年度末	平成25年度末	平成26年度末	平成27年度末	平成28年度末
① 排水面積	( h a )	0.90	4.98	0.77	1.87	0.00
	累計 ( h a )	164.00	168.98	169.75	171.62	171.62
② 管路施設延長	( m )	529	272	420	15	14
	累計 ( m )	43,549	43,821	44,241	44,256	44,270
③ 供用開始人口	( 人 )	222	59	56	0	298
	累計 ( 人 )	4,526	4,585	4,641	4,641	4,939
④ 普及率	( % )	16.2	16.7	17.3	18.0	19.1
⑤ 水洗化済人口	( 人 )	101	141	88	101	145
	累計 ( 人 )	2,979	3,120	3,208	3,309	3,454
⑥ 水洗化率	( % )	65.8	68.0	69.1	71.3	69.9

(資料：地域整備課)

供用開始 : 平成16年度

普及率 = 供用開始人口累計 ÷ 行政人口 × 100

水洗化率 = 水洗化済人口累計 ÷ 供用開始人口累計 × 100

# 運輸・通信

## 運輸・通信

### 1. 車種別自動車保有台数の推移

(単位：台)

区分		年次				
		24	25	26	27	28
貨物用	普通車	449	444	475	488	494
	小型車	873	819	819	809	795
	被けん引車	4	4	4	4	4
乗合用バス		63	64	64	71	81
乗用	普通車	3,946	3,924	3,865	3,895	3,988
	小型車	5,617	5,499	5,392	5,200	5,091
特種用途車		410	411	417	419	410
大型特殊車		96	98	105	107	107
小型二輪車		329	336	343	350	355
小計		11,787	11,599	11,484	11,343	11,325
軽自動車		9,533	9,622	9,817	9,521	9,494
原動機付自転車		2,277	2,169	2,122	1,894	1,892
合計		23,597	23,390	23,423	22,758	22,711

(資料：関東運輸局山梨運輸支局・税務課)

2. 国道20号線交通量の推移

年度 地点名	20	21	22	23	24	25	26	27	28	29
猿橋町猿橋	***	***	14,674 (18,948)	***	***	***	***	14,003 (18,071)	***	***
笹子町黒野田	***	***	6,644 (9,434)	***	***	***	***	9,099 (11,785)	***	***

秋12時間(7時~19時) 方向上下計 (資料: 道路交通センサス)  
 () 内秋24時間(7時~7時)  
 \*\*\* 観測設定無し

3. 中央自動車道大月インター交通量

年度	総台数		流入車		流出車	
	総台数	1日平均台数	台数	1日平均台数	台数	1日平均台数
25	2,671,452	7,319	-	-	-	-
26	2,604,781	7,136	-	-	-	-
27	2,590,746	7,079	-	-	-	-
28	2,548,434	6,982	-	-	-	-
29	2,551,023	6,989	-	-	-	-

注: 料金無料車が含まれる。 (資料: 中日本高速道路株式会社)  
 注: 平成23年度より、流入車・流出車の項目は総台数のみとします。

4. J R ・ 私鉄駅別乗客数

(単位：人)

駅名		年度				
		2 4	2 5	2 6	2 7	2 8
J	梁 川	-	-	-	-	-
	鳥 沢	338,247	330,060	-	-	-
	猿 橋	574,600	557,251	536,323	525,245	511,533
	大 月	1,977,929	1,999,680	1,974,452	2,023,298	1,977,279
	初 狩	-	-	-	-	-
R	笹 子	-	-	-	-	-
	計	2,890,776	2,886,991	2,510,775	2,548,543	2,488,812
私鉄	富士急行 大月	1,373,617	1,493,077	1,527,665	1,269,092	1,247,091
合 計		4,264,393	4,380,068	4,038,440	3,817,635	3,735,903

(資料：J R 東日本八王子支社・富士急行(株))

注 J R については、乗車人数のみ・私鉄については、乗降者人数の合計。

注 無人駅(梁川・鳥沢・初狩・笹子)については、開示できないこととなった。

注 私鉄については、乗車券購入者数で把握しており、平成27年3月から交通系 I C カード導入

5. 電話加入台数及び普及状況の推移

(各年度末現在)

項目 \ 年度	2 4	2 5	2 6	2 7	2 8
一 般 加 入 電 話 数	5,666	5,305	5,022	4,787	4,582
公 衆 電 話 数	63	61	59	55	52
総 数	5,729	5,366	5,081	4,842	4,634

(資料：N T T東日本山梨支店)

項目 \ 年度	2 4	2 5	2 6	2 7	2 8
INSネット64加入数	557	490	431	382	362
INSネット1500加入数	3	2	2	2	2

(資料：N T T東日本山梨支店)

# 市 民 生 活



## 1. 市民所得

## (1) 総生産額及び分配所得の推移

年 度	市内総生産 (千円)	市民所得 (千円)	国勢調査人口 (人)	市民1人当り		就業者数 (人)	就業者1人当り	
				総生産 (千円)	分配所得 (千円)		総生産 (千円)	分配所得 (千円)
平成12年	97,345,538	88,679,028	33,124	2,939	2,677	-	7,117	6,484
平成17年	86,564,662	76,112,211	30,879	2,803	2,465	-	7,897	6,528
平成22年	77,395,773	69,363,150	28,120	2,752	2,467	13,068	5,923	5,308
平成27年	70,091,431	64,275,643	25,419	2,757	2,529	12,640	5,545	5,085

(資料：市町村民経済計算報告)

注 【市町村内主義】 市内で行われた経済活動を対象 市の居住者であるか否かは問わない

【市町村民主義】 市内に居住する者が行った経済活動を対象 市内か市外で行ったかは問わない

注 次の年度のデータの公表時、前の年度のデータが再計算される

注 H27より計算方法変更のため【就業者数】がH12, 17は市町村内就業者数、H22, 27は市町村民就業者数となっている

注 【就業者数】 H12, 17は非公表

## (2) 市内総生産

(平成27年度)

項 目	所得額 (千円)	構成比 (%)
第 1 次 産 業	272,190	0.4
農 業	73,784	0.1
林 業	198,406	0.3
漁 業	-	-
第 2 次 産 業	17,746,837	25.3
鉱 業	-	-
建 設 業	4,866,923	6.9
製 造 業	12,879,914	18.4
第 3 次 産 業	51,743,343	73.8
卸 売 ・ 小 売 業	2,885,412	4.1
金 融 ・ 保 険 業	2,244,775	3.2
運 輸 ・ 郵 便 業	8,005,517	11.4
電 気 ・ ガ ス ・ 水 道 業	7,546,441	10.8
サ ー ビ ス 業	7,131,398	10.2
不 動 産 業	7,519,750	10.7
公 務	4,539,148	6.5
情 報 通 信 業	1,911,008	2.7
教 育	3,793,370	5.4
保 健 衛 生 ・ 社 会 事 業	6,166,523	8.8
計	69,762,370	99.5
輸入品に課せられる税・関税	1,161,664	1.7
総資本形成に係る消費税 (控除)	832,603	1.2
市 内 総 生 産	70,091,431	100.0

(資料：市町村民経済計算報告)

## (3) 市民所得の分配

(平成27年度)

項 目	所 得 額 ( 千 円 )	構 成 比 ( % )
1. 雇 用 者 所 得	46,270,017	72.0
(1) 賃 金 ・ 俸 給	38,892,875	60.5
(2) 社会保障雇主負担	7,377,142	11.5
2. 財 産 所 得	4,527,941	7.0
(1) 一 般 財 政	△ 66,402	-0.1
(2) 対家計民間非営利団体	44,962	0.1
(3) 家 計	4,549,381	7.1
a. 利 子	1,138,995	1.8
b. 配 当	712,048	1.1
c. 賃 貸 料	360,440	0.6
d. 財 産 所 得	2,337,898	3.6
3. 企 業 所 得	13,477,685	21.0
(1) 民間法人企業 (配当控除後)	4,287,494	6.7
(2) 公 的 企 業	189,616	0.3
(3) 個 人 企 業	9,000,575	14.0
a. 農林・水産業	213,135	0.3
b. その他の産業	2,561,345	4.0
c. 持 家	6,226,095	9.7
市民分配所得	64,275,643	100.0

(資料：市町村民経済計算報告)

2. 社会福祉  
 (1) 市内保育所の現況

(平成29年4月1日現在)

保育所別	区分	保育所児童数		建物面積			屋外 運動場	保育士数	給食施設 の有無	定員1人当 り建物面積	定員1人当 り屋外運動場	入所率
		定数	入所数	鉄骨鉄筋 木造	計	計						
公立	総数	180人	98人	1,022㎡	0㎡	1,022㎡	1,096㎡	17人	-	5.7㎡	6.1㎡	54.4%
	初狩保育所	90	37	597	-	597	566	7	有	6.6㎡	6.3㎡	41.1%
	富浜保育所	90	61	425	-	425	530	10	〃	4.7㎡	5.9㎡	67.8%
私立	総数	190人	180人	634㎡	527㎡	1,161㎡	1,730㎡	29人	-	6.1㎡	9.1㎡	94.7%
	真木保育園	40	33	-	288	288	750	6	有	7.2㎡	18.8㎡	82.5%
	大月保育園	90	89	634	-	634	595	13	〃	7.0㎡	6.6㎡	98.9%
	ふたば保育園	60	58	-	239	239	385	10	〃	4.0㎡	6.4㎡	96.7%

(資料：福祉課子育て支援担当)

(2) 保育所(園) 児童数の推移

(各年4月1日現在)

施設名	年 定 度 数	公 立 保 育 所							施設名	年 定 度 数	私 立 保 育 園							
		計	0歳児	1歳児	2歳児	3歳児	4歳児	5歳児			計	0歳児	1歳児	2歳児	3歳児	4歳児	5歳児	
初狩 保育所	21	57	1	6	5	12	13	20	真木 保育所	21	60	56	0	4	6	11	16	19
	22	52	1	5	6	14	13	13		22	51	0	0	10	10	13	18	
	23	47	1	1	6	10	16	13		23	50	42	0	1	3	12	11	15
	24	44	0	6	1	11	10	16		24	31	0	1	1	5	11	13	
	25	90	38	0	4	8	4	13		9	25	35	0	3	8	6	7	11
	26	38	0	4	5	10	6	13		26	40	31	0	1	6	11	6	7
	27	39	2	3	5	12	11	6		27	33	0	1	4	10	12	6	
	28	43	1	6	5	8	11	12		28	37	0	7	4	4	10	12	
	29	37	1	2	7	5	10	12		29	33	0	3	9	6	5	10	
富浜 保育所	21	76	3	7	11	14	18	23	大月 保育園	21	90	103	6	15	20	19	22	21
	22	72	0	9	10	21	12	20		22	101	4	20	17	17	22	21	
	23	70	0	4	15	17	22	12		23	99	3	14	20	22	18	22	
	24	79	0	7	9	24	17	22		24	95	8	8	15	25	21	18	
	25	90	71	1	6	9	16	23		16	25	101	3	23	11	20	24	20
	26	75	2	7	11	17	15	23		26	88	3	7	24	12	21	21	
	27	66	3	6	8	15	18	16		27	88	5	13	10	25	13	22	
	28	57	1	8	6	9	15	18		28	88	7	12	18	12	26	13	
	29	61	1	8	16	10	11	15		29	89	4	15	12	17	16	25	
瀬戸 保育所	21	16	0	2	2	2	3	7	ふたば 保育園	21	60	67	2	5	10	17	16	17
	22	13	0	1	4	4	1	3		22	63	2	3	11	10	21	16	
	23	45	9	0	0	2	3	3		1	23	57	3	5	7	11	10	21
	24	11	0	0	0	1	6	4		4	24	47	1	10	7	8	11	10
	25	10	0	2	2	0	1	5		25	54	3	6	15	10	9	11	
	26	0	26年度から休園							26	59	3	5	11	18	12	10	
	27	0	26年度から休園							27	60	3	6	9	15	15	12	
	28	0	26年度から休園							28	59	1	7	8	13	16	14	
	29	0	26年度から休園							29	58	2	6	8	12	14	16	
公立 保育所 合計	21	149	4	15	18	28	34	50	私立 保育所 合計	21	210	226	8	24	36	47	54	57
	22	137	1	15	20	39	26	36		22	215	6	23	38	37	56	55	
	23	126	1	5	23	30	41	26		23	200	198	6	20	30	45	39	58
	24	134	0	13	10	36	33	42		24	173	9	19	23	38	43	41	
	25	180	119	1	12	19	20	37		30	25	190	6	32	34	36	40	42
	26	113	2	11	16	27	21	36		26	178	6	13	41	41	39	38	
	27	105	5	9	13	27	29	22		27	190	181	8	20	23	50	40	40
	28	100	2	14	11	17	26	30		28	184	8	26	30	29	52	39	
	29	98	2	10	23	15	21	27		29	180	6	24	29	35	35	51	

(資料：福祉課)

## (3) 総合福祉センターの利用状況

(平成28年度)

区分	総数	児童母子 福祉センター	障害者 福祉センター	保健 センター	老人福祉 センター	多目的 ホール
利用回数	1,677	293	818	189	85	292
利用人員	32,459	6,909	7,419	3,638	6,077	8,416

(資料：福祉課)

注：利用回数には児童館及び入浴のみ利用者を除く。

## (4) 身体障害者数の推移

(各年度末現在)

年度	総数		視覚障害		聴覚平衡機能障害		音声・言語機能障害		肢体不自由		内部障害	
	18才未満	18才以上	18才未満	18才以上	18才未満	18才以上	18才未満	18才以上	18才未満	18才以上	18才未満	18才以上
24	13	1,138	1	72	1	90	0	13	8	523	3	440
25	13	1,137	1	69	1	90	0	13	8	533	3	432
26	12	1,129	1	63	1	90	0	12	7	533	3	431
27	13	1,092	1	62	1	91	0	13	8	547	3	379
28	13	1,084	1	62	1	92	0	12	8	531	3	387

(資料：福祉課)

(5) 等級別身体障害者数の推移

(各年度末現在)

年 度	総 数		1 級		2 級		3 級		4 級		5 級		6 級	
	18才未満	18才以上	18才未満	18才以上	18才未満	18才以上	18才未満	18才以上	18才未満	18才以上	18才未満	18才以上	18才未満	18才以上
2 4	13	1,138	6	401	3	167	3	169	1	301	0	49	0	51
2 5	13	1,137	6	407	2	160	2	169	3	301	0	50	0	50
2 6	12	1,129	5	406	2	159	2	164	3	300	0	50	0	50
2 7	13	1,092	6	416	2	160	2	165	2	254	1	49	0	48
2 8	13	1,084	5	411	3	156	2	161	2	259	1	48	0	49

(資料：福祉課)

(6) 生活保護世帯数の推移

(各年度末現在)

区分		年度				
		24	25	26	27	28
世帯数		146	149	154	154	154
人	実数	187	190	199	194	193
員	保護率	6.8	7.1	7.6	7.5	7.7

注：保護率は1,000人当り

(資料：福祉課)

(7) 生活保護費の推移

(各年度末現在) (単位：千円)

区分		年度				
		24	25	26	27	28
生活保護費総額		307,520	314,548	312,112	310,280	296,447
生活扶助費		94,424	96,450	102,463	103,683	103,286
医療扶助費		174,348	176,905	165,128	161,964	146,977
住宅扶助費		16,530	18,009	18,875	20,184	19,669
その他の扶助費		22,218	23,184	25,646	24,449	26,515

(資料：福祉課)



3. 年金・保険  
 (1) 拠出年金給付状況

(各年度末現在) (単位：人・件・千円)

年 度		2 4	2 5	2 6	2 7	2 8	
被 保 険 者 数	総 数	5,739	5,477	5,158	4,794	4,380	
	第1号 強 制 任 意	3,848	3,693	3,489	3,230	2,887	
		46	42	36	41	42	
	第 3 号	1,845	1,742	1,633	1,523	1,451	
給 付 状 況	総数	件 数	8,746	8,897	9,144	9,253	9,391
		年 金 額	5,534,378	5,683,549	5,821,719	6,006,599	6,154,723
	老齢 基礎 年金	件 数	7,308	7,573	7,949	8,152	8,346
		年 金 額	4,743,304	4,937,954	5,138,392	5,349,323	5,510,785
	老齢 年金	件 数	898	790	667	570	498
		年 金 額	322,300	284,030	233,895	201,465	175,376
	障害 基礎 年金	件 数	464	465	463	469	477
		年 金 額	407,930	406,758	398,806	406,988	412,843
	障害 年金	件 数	26	23	21	16	15
		年 金 額	22,808	20,430	18,354	14,236	13,262
	遺族 基礎 年金	件 数	45	41	40	42	52
		年 金 額	35,620	31,961	30,363	32,660	41,028
	母子 年金	件 数	0	0	0	0	0
		年 金 額	0	0	0	0	0
	遺児 年金	件 数	0	0	0	0	0
		年 金 額	0	0	0	0	0
	寡婦 年金	件 数	5	5	4	4	3
		年 金 額	2,416	2,416	1,909	1,927	1,429

(資料：市民課)

注)昭和61年4月1日、年金制度改正により、年金加入者の分類が変わる。  
 障害基礎年金は新法、障害年金は旧法の該当者に分類した。

## (2) 老齢福祉年金給付状況

平成24年度以降、給付対象者はいない

## (3) 国民健康保険の概況

年 度	住 民 基 本 台 帳		国 民 健 康 保 険		加 入 率 (%)		一 世 帯 当 り 被 保 険 者 数
	世 帯 数	人 口	世 帯 数	被 保 険 者 数	世 帯 数	被 保 険 者 数	
2 4	10,698	27,505	4,395	7,745	41.1	28.2	1.76
2 5	10,619	26,854	4,295	7,465	40.4	27.8	1.74
2 6	10,588	26,302	4,204	7,190	39.7	27.3	1.71
2 7	10,545	25,775	4,157	6,975	39.4	27.1	1.68
2 8	10,504	25,226	3,911	6,379	37.2	25.3	1.63

(資料：市民課)

## (4) 保険給付状況

(単位：円)

種 別	受診件数	費用額 A=(B+C+D)	保険者負担分 B	一部負担金 C	他法負担金 D	受診率 (%)	1件当り 費用額	1人当り 費用額	
療 養 の 給 付	2 4	109,970	2,701,031,952	1,967,599,446	547,966,320	185,466,186	1,419.88	24,562	348,745
	2 5	107,702	2,762,952,519	2,015,172,967	567,866,392	179,913,160	1,442.76	25,654	370,121
	2 6	106,897	2,747,963,840	2,006,656,394	593,034,309	148,273,137	1,486.75	25,707	382,192
	2 7	104,997	2,771,985,150	2,025,375,575	658,958,930	87,650,645	1,505.33	26,401	397,417
	2 8	100,183	2,569,799,729	1,866,965,837	630,187,259	72,646,633	1,485.29	25,651	380,993
療 養 費	2 4	2,022	26,355,671	19,163,906	6,452,775	738,990	26.12	13,034	3,403
	2 5	1,942	20,744,725	15,290,689	4,613,272	840,764	26.01	10,682	2,779
	2 6	1,896	19,769,065	14,562,095	4,534,535	672,435	26.37	10,427	2,750
	2 7	1,732	16,125,620	11,840,257	3,787,955	497,408	24.83	9,310	2,312
	2 8	1,416	13,971,261	10,194,834	3,500,141	276,286	20.99	9,867	2,071
療 養 諸 費 計	2 4	111,992	2,727,387,623	1,986,763,352	554,419,095	186,205,176	1,468.77	37,596	352,148
	2 5	109,644	2,783,697,244	2,030,463,656	572,479,664	180,753,924	1,513.12	36,336	372,900
	2 6	108,793	2,767,732,905	2,021,218,489	597,568,844	148,945,572	1,530.16	36,134	384,942
	2 7	106,729	2,788,110,770	2,037,215,832	662,746,885	88,148,053	1,530.16	35,711	399,729
	2 8	101,599	2,583,770,990	1,877,160,671	633,687,400	72,922,919	1,506.28	35,518	383,064

(資料：市民課)

(5) 療養給付の推移

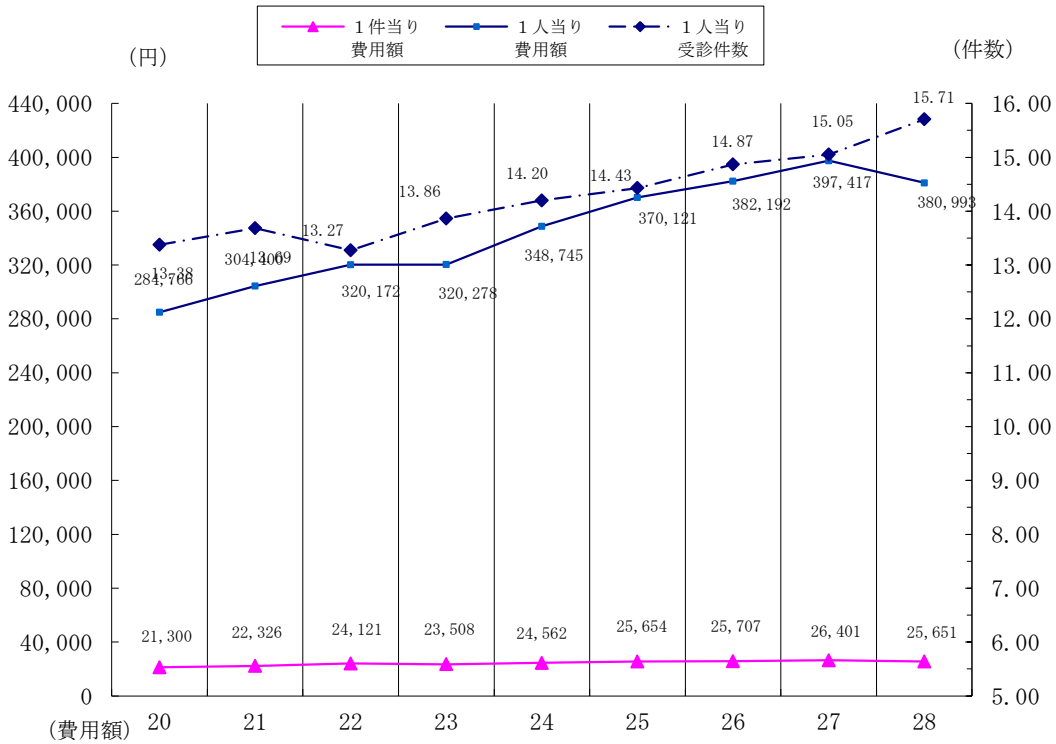

(6) 国民健康保険付加給付状況

(単位：件・円)

年度	総 額		出産育児一時金		葬 祭 費	
	件 数	給 付 額	件 数	給 付 額	件 数	給 付 額
24	63	10,201,174	19	8,001,174	44	2,200,000
25	65	9,108,000	16	6,658,000	49	2,450,000
26	67	10,378,000	19	7,978,000	48	2,400,000
27	54	10,067,230	20	8,367,230	34	1,700,000
28	57	5,776,200	8	3,326,200	49	2,450,000

(資料：市民課)

注：平成20年度から75歳以上の葬祭費については後期高齢者制度から支給

## 4. 介護保険事業の状況

## (1) 要介護度別認定者数

(平成29年3月末現在)

区 分	要支援1	要支援2	要介護1	要介護2	要介護3	要介護4	要介護5	計
第1号被保険者	100	145	301	245	213	213	135	1,352
第2号被保険者	4	1	1	3	2	6	2	19
合 計	104	146	302	248	215	219	137	1,371

(資料：保健介護課)

## (2) 在宅介護サービス給付実績

(単位：円)

年 度 サービス名	25年度 給付額	26年度 給付額	27年度 給付額	28年度 給付額
訪問介護	165,655,824	148,209,027	145,034,941	133,690,058
訪問入浴	21,741,355	21,004,339	17,628,036	17,745,236
訪問看護	32,526,504	33,002,775	28,641,249	31,662,159
訪問リハビリ	2,613,780	4,672,314	4,940,578	4,884,763
通所介護	389,431,869	415,901,690	460,936,454	461,767,872
通所リハビリ	68,677,851	72,821,317	77,727,985	75,158,792
福祉用具貸与	54,085,651	55,834,605	61,549,671	64,614,743
短期入所	136,005,730	139,055,730	140,113,288	126,421,839
その他単品	308,711,280	395,803,674	404,720,181	422,188,169
福祉用具購入	2,059,730	1,987,561	2,940,282	1,903,116
住宅改修	8,314,732	6,476,739	8,819,173	6,461,988
合 計	1,189,824,306	1,294,769,771	1,353,051,838	1,346,498,735

(資料：保健介護課)

## (3) 施設介護サービス給付実績

(単位：円)

年 度 サービス名	25年度 給付額	26年度 給付額	27年度 給付額	28年度 給付額
老人福祉施設	354,281,929	360,812,407	397,576,532	400,187,664
老人保健施設	455,643,620	483,349,079	465,691,770	473,048,582
療養型医療施設	17,593,561	20,141,982	21,053,081	38,776,532
合 計	827,519,110	864,303,468	884,321,383	912,012,778

(資料：保健介護課)

5. 医療・衛生

(1) 医療施設の状況

(各年10月1日現在) (各年3月31日現在)

年次	病 院		診 療 所				歯 科 診 療 所	薬 局
	施設数	病床数	施設数	有床診療所 施設数	病床数	無床		
24	1	223	21	2	22	19	13	13
25	1	223	21	2	22	19	13	14
26	1	200	22	2	22	20	13	14
27	1	200	22	2	22	20	13	14
28	1	200	23	2	22	21	13	13

注：医療法・薬事法に基づく許可及び届け出から

(資料：富士・東部保健福祉事務所)

(2) 医療従事者数及び施設数の推移

従事者数

(各年12月31日現在)

施設数

(各年3月31日現在)

年次	従事者数							施設数			
	医 師	歯 科 医 師	薬 剤 師	助 産 師	保 健 師	看 護 師	准 看 師	あ ん ま マ ッ サ ー ジ 指 圧 師	は り 師	き ゅ う 師	柔 整 復 道 師
23	2年に1度の調査										
24	25	19	31	0	11	101	40	10	6	5	6
25	2年に1度の調査										
26	31	20	31	0	12	110	47	11	7	6	6
27	2年に1度の調査										
28	28	17	27	0	11	121	44	11		7	

注：本市に就業する者の数である。

(資料：富士・東部保健福祉事務所)

注：2年に1度の調査である。

## (3) 市立中央病院概況の推移

(各年7月1日現在)

項目		年度	25	26	27	28	29
取 扱	外 来	年 計	69,797	75,023	77,859	75,814	72,938
		1日平均	237	256	265	259	249
患 者	入 院	年 計	27,934	28,743	28,672	25,702	28,480
		1日平均	77	79	79	70	78
数	計	年 計	97,731	103,766	106,531	101,516	101,418
		1日平均	314	335	344	329	327
入院外来患者比率 (%)			249.9	261.0	271.6	295.0	256.1
病 床 数			223	223	200	200	197
病 床 利 用 率			34.31	35.31	39.17	35.21	39.51
職 員 数	医 師		72	86	83	86	80
	看 護 師		77	87	93	91	88
	薬 剤 師		6	6	6	7	7
	X 線 技 師		6	6	5	6	6
	臨床検査技師		9	9	9	9	9
	事 務 員		18	24	23	26	26
	そ の 他		48	55	52	49	49
計		236	273	271	274	265	

(資料：医事管理課)

(4) 選択死因順位別死亡者数

年次	1 位			2 位			3 位			4 位			5 位			その他の 選択死因		選択死因 死亡総数	
	死因名	死者 数	死亡 数	死因名	死者 数	死亡 数	死因名	死者 数	死亡 数	死因名	死者 数	死亡 数	死因名	死者 数	死亡 数	死者 数	死亡 数	死者 数	死亡 数
24	悪性 新生物	86 (31.9)		脳血管 疾患	51 (18.9)		心疾患	50 (18.5)		肺炎	41 (15.2)		不慮の 事故	22 (8.1)		20 (7.4)		270 (100.0)	
25	悪性 新生物	95 (29.2)		脳血管 疾患	56 (17.2)		心疾患	56 (17.2)		肺炎	41 (12.6)		老衰	25 (7.7)		52 (16.0)		325 (100.0)	
26	悪性 新生物	91 (28.7)		心疾患	65 (20.5)		脳血管 疾患	38 (12.0)		肺炎	37 (11.7)		老衰	31 (9.8)		53 (16.7)		317 (100.0)	
27	悪性 新生物	76 (27.5)		心疾患	54 (19.6)		肺炎	42 (15.2)		脳血管 疾患	35 (12.7)		老衰	29 (10.5)		70 (25.4)		276 (100.0)	
28	悪性 新生物	76 (27.5)		心疾患	54 (19.6)		肺炎	42 (15.2)		脳血管 疾患	35 (12.7)		老衰	29 (10.5)		70 (25.4)		276 (100.0)	

注：（ ）内は、構成比 %

(資料：富士・東部保健福祉事務所)



(5) 選択死因別死亡率

死因別 年次	選択死 因総 数	脳血管 疾患	悪性 新生物	心疾患	不慮の 事故	肺炎	老衰	肝疾患	高血圧	自殺
24	110.1	18.8	31.7	18.4	8.1	15.1	5.9	1.8	1.1	1.5
25	122.5	21.1	35.8	21.1	5.3	15.5	9.4	0.8	2.3	2.6
26	122.5	14.7	35.2	25.1	3.5	14.3	12.0	2.7	2.7	3.1
27	108.6	13.8	29.9	21.2	4.3	16.5	11.4	2.0	0.4	2.4
28	122.4	21	28.7	23.4	7.7	10.5	12.9	3.6	1.6	2.4

注：死亡率人口1万人対

(資料：富士・東部保健福祉事務所)

(6) 相模川(桂川)水質測定結果(生活環境項目)

測定年月日	河川名	PH水素 イオン 濃度	D O (PPM) 溶解 酸素 量	BOD(PPM) 生物化学的 要求量	COD(PPM) 化学的 要求 量	SS(PPM) 浮遊 物質	大腸菌群数 (MPN/100ml)
22年2月17日	相模川	7.7	8.7	<0.5	1.5	<1	13,000
23年2月7日	〃	8.1	11.5	0.8	1.4	1	7,900
24年2月9日	〃	7.7	11.5	0.8	1.4	2	1,100
25年2月12日	〃	8.0	11.6	<0.5	1.4	2	1,700
26年2月6日	〃	8.0	11.7	0.6	1.2	<1	490
27年2月12日	〃	8.0	10.6	<0.5	1.4	<1	1,300
28年2月16日	〃	8.0	11.2	<0.5	1.2	1	2,200
29年2月1日	〃	7.8	11.3	<0.5	1	<1	1,700

注：測点 大月橋 数値は2回(午前・午後)の平均値である。

(資料：市民課 生活環境担当)

※『<』標記は未満を表す。

(7) 市民相談件数の推移

年度	相 談 件 数			要 望 ・ 苦 情 件 数			
	計	行 政	法 律	計	公 害	野 犬	そ の 他
24	115	12	103	72	4	13	55
25	111	20	91	74	14	15	45
26	94	10	84	61	12	8	41
27	106	11	95	100	39	20	41
28	102	9	93	89	6	12	71

(資料：市民課 生活環境担当)

(8) 種類別苦情受付件数

年度		22	23	24	25	26	27	28
典 型 七 公 害	大気汚染	2	4	0	0	0	0	0
	水質汚濁	1	2	1	2	0	1	0
	土壌汚染	0	0	0	0	0	0	0
	騒音	3	2	0	4	1	3	4
	振動	1	0	1	4	0	0	2
	地盤沈下	0	0	0	1	0	0	0
	悪臭	13	11	2	3	11	2	0
上記以外の苦情		120	95	68	60	49	94	83
合 計		140	114	72	74	61	100	89

(資料：市民課 生活環境担当)

(9) 火葬場利用状況の推移

年度		22	23	24	25	26	27	28
総	数	379	373	378	407	394	378	389
市	内	349	344	348	370	362	351	359
市	外	30	29	30	37	32	27	30

(資料：市民課 生活環境担当)

## (10) し尿処理の推移

年 度	処 理 人 口 (人)	処 理 施 設 処 理 量 (k l)
2 4	1,419	11,900
2 5	1,397	9,652
2 6	1,316	7,140
2 7	1,268	7,384
2 8	1,028	8,117

(資料：公共施設状況調査)

注：平成22年度より、処理人口において単独浄化槽を除く。

## (11) じん介処理の推移

年 度	処 理 人 口 (人)	収 集 量 (t)
2 4	27,537	8,403
2 5	26,878	8,146
2 6	26,319	8,111
2 7	25,795	7,928
2 8	25,226	7,777

(資料：公共施設状況調査)

6. 保安・防災

(1) 犯罪発生件数の推移

年次 罪種		年次				
		25	26	27	28	29
凶悪犯		0	0	0	1	0
粗暴犯		9	10	6	5	3
窃盗犯		101	59	110	79	68
知能犯		5	0	4	6	4
その他		17	14	25	10	11
合計		132	83	145	101	86
犯罪率(%)		4.8	3.1	5.5	3.9	3.4

注：犯罪率は人口1,000人当り。

(資料：大月警察署)

(2) 交通事故発生状況の推移

区分		年次				
		25	26	27	28	29
総件数		539	516	524	514	511
人身事故	件数	91	86	81	69	62
	死者	1	4	0	0	1
	傷者	128	115	124	91	79
物損事故件数		448	430	443	445	449

(資料：大月警察署)

(3) 地区別住民事故の状況

(平成29年12月31日)

地区別	人身	物損
笹子町	7	32
初狩町	5	57
大月町	19	176
賑岡町	2	24
七保町	4	45
猿橋町	14	44
富浜町	10	53
梁川町	1	18
合計	62	449

(資料：大月警察署)

(4) 道路別交通事故発生状況

(平成28年12月31日現在)

道路別	区分		物 損	合 計	構 成 率 (%)
	人 身	死 者			
国 道	48	0	189	237	46.1
県 道	6	0	49	55	10.7
市 道	9	0	108	117	22.8
そ の 他	6	0	99	105	20.4
合 計	69	0	445	514	100.0

(資料：大月警察署)

(平成29年12月31日現在)

道路別	区分		物 損	合 計	構 成 率 (%)
	人 身	死 者			
国 道	52	1	218	270	52.8
県 道	0	0	40	40	7.8
市 道	2	0	85	87	17.0
そ の 他	8	0	106	114	22.3
合 計	62	1	449	511	100.0

(資料：大月警察署)

(5) 消防現勢表

(平成29年4月1日)

種 別	消 防 署	消 防 団	消 防 施 設			
人 員	68人	836人	防 火 水 槽	100t以上	41基	
屈折はしご車	1台		”	60～100t未満	62基	
化学消防車	1台		”	40～60t未満	288基	
救助工作車	1台		”	20～40t未満	53基	
消防ポンプ車	4台	17台	消 火 栓	(公設)	16基	
小型動力ポンプ積載車	1台	42台	無線電話器	基地局	7基	
救 急 車	1台		”	移動局	29台	
高規格救急車	4台		”	携帯局	28台	
指 揮 車	1台					
査 察 車	2台					
火災原因調査車	1台					
広 報 車	1台					
小型動力ポンプ	3台	3台				

(6) 救急出動状況の推移

種 別 \ 年 次	23	24	25	26	27	28
火 災 事 故	(2) 8	(3) 9	(1) 13	(3) 7	(3) 10	(2) 8
交 通 事 故	(41) 100	(52) 174	(24) 146	(35) 140	(25) 124	(36) 139
労 働 災 害 事 故	10	(1) 17	24	(2) 34	(2) 19	25
運 動 競 技 事 故	6	6	8	5	8	6
一 般 負 傷	(3) 152	(2) 200	212	229	(1) 185	(2) 178
加 害 事 故	6	7	3	0	3	2
自 損 事 故	19	14	14	16	16	16
急 病	(20) 713	(10) 756	(12) 810	(14) 795	(18) 815	(13) 740
水 難 事 故	0	0	0	1	3	3
そ の 他 の 事 故	63	(1) 88	(1) 55	64	70	65
合 計	(66) 1,077	(69) 1,271	(38) 1,285	(54) 1,291	(49) 1,253	(53) 1,182

注：( )内は中央道出動件数で再掲である。

(資料：消防署)

(7) 緊急出動の構成図

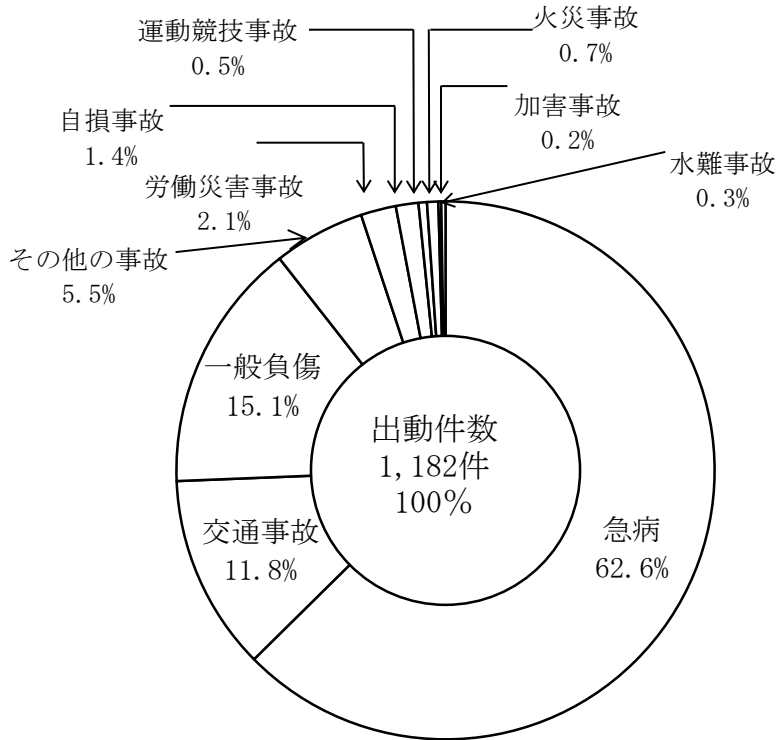

(8) 火災概況の推移

種類別			年次				
			24	25	26	27	28
建	発生件数	件	6	11	8	5	4
	損害額	千円	17,877	55,349	43,138	89,678	5,794
	焼損棟数	棟	4	7	7	9	5
	部分焼棟数	棟	1	2	0	0	0
物	全焼棟数	棟	3	10	1	2	2
	合計	棟	8	19	8	11	7
	罹災世帯数	戸	5	8	3	4	3
	罹災者数	人	11	26	8	8	6
林野	焼損面積	m <sup>2</sup>	257.6	1026.6	173.6	1959.7	103.4
	発生件数	件	3	0	0	0	0
	損害額	千円	0	0	0	0	0
車両	発生件数	件	5	2	3	3	1
	損害額	千円	4,465	1,850	1,592	1,034	169
その他	発生件数	件	10	8	2	5	3
	損害額	千円	11	54	0	0	0
合計	発生件数	件	24	21	13	13	8
	損害額	千円	22,353	57,253	44,730	90,712	5,963
計	死者	人	7	2	0	1	1
	負傷者	人	2	2	0	2	2

(資料：消防本部)

## (9) 地区別・種別火災件数の推移

年次	地区別 種別	笹子町	初狩町	大月町	賑岡町	七保町	猿橋町	富浜町	梁川町	中央道	合計
		23	建 物			2	2			1	
林 野						1					1
そ の 他			1	1		1	1	1	2	1	8
計	0		1	3	2	2	1	2	2	1	14
24	建 物		1	1	1	4	2	1	1		11
	林 野										0
	そ の 他		2		2	2					6
	計	0	3	1	3	6	2	1	1	0	17
25	建 物		1	2		2		1	2		8
	林 野										0
	そ の 他					2				3	5
	計	0	1	2	0	4	0	1	2	3	13
27	建 物			1	1			1	1		4
	林 野			1							1
	そ の 他		1	1	2	1				2	7
	計	0	1	3	3	1	0	1	1	2	12
28	建 物			2		1		0	1		4
	林 野										0
	そ の 他		1		2					1	4
	計	0	1	2	2	1	0	0	1	1	8

(資料：消防本部)

※小菅、丹波山出張所を除く



(10) 原因別火災件数の推移

原因別	年次					
	23	24	25	26	27	28
たき火		3	7		2	
火あそび	4					
マッチ					2	
たばこ	2	4	2		1	2
煙突・煙道						
落雷						
交通機関		2	2	1	2	1
放火(疑い含む)	4	6	2	2		
ガス器具					1	
こんろ					1	
テンプラ油過熱						
かまど				1	1	1
ボイラー						
不明	4	4	4	4	1	
その他	3	5	4	5	2	4
計	17	24	21	13	13	8

(資料：消防本部)

※電気系統・ストーブ・風呂釜は、その他に含まれる。

7. 労働組合数及び組合員数

	組合数	組合員数
23	14	1,418
24	15	1,629
25	14	1,296
26	13	1,256
27	13	1,175
28	12	1,047

(資料：労働組合基礎調査)

教育 · 文化

1. 校種別及び設置者別学校数

(平成29年5月1日現在)

校 種	幼稚園	小学校	中学校	高等学校	短期大学	養護学校
設 置 者	私立	市立	市立	県立	市立	県立
校 数	4	5	2	1	1	1

(資料：学校基本調査)

2. 校種・設置者別及び男女別園児・児童・生徒・学生数の推移

(各年5月1日現在)

年次	校種 男女別	幼稚園 (私立)			小学校 (市立)			中学校 (市立)		
		計	男	女	計	男	女	計	男	女
25		201	91	110	1,098	580	518	663	350	313
26		180	81	99	1,017	519	498	624	338	286
27		197	85	112	957	482	475	604	323	281
28		178	81	97	886	433	453	581	315	266
29		171	73	98	855	427	428	537	276	261

(資料：学校基本調査)

年次	校種 男女別	高等学校			短期大学 (市立)			養護学校 (県立)		
		計	男	女	計	男	女	計	男	女
25		710	387	323	430	178	252	90	61	29
26		707	395	312	427	175	252	92	61	31
27		716	412	304	432	197	235	87	57	30
28		684	383	301	467	229	238	83	54	29
29		679	363	316	480	249	231	88	57	31

注) 高等学校は全日制生徒数

3. 校種及び学校別園児・児童・生徒・学生数の推移  
(1) 幼稚園

(各年5月1日現在)

幼稚園名	合 計				大 月				大月キリストの教会			
	570名				120名				170名			
定 員												
才別	計	3才児	4才児	5才児	計	3才児	4才児	5才児	計	3才児	4才児	5才児
25	201	66	58	77	3	0	0	3	79	26	22	31
26	180	54	69	57	0	0	0	0	74	22	30	22
27	197	67	61	69	0	0	0	0	87	35	26	26
28	178	46	69	63	0	0	0	0	68	16	26	26
29	171	56	46	69	0	0	0	0	64	20	17	27

\*大月幼稚園は、平成26年度より休園

幼稚園名	猿 橋				鳥 沢			
	160名				120名			
定 員								
才別	計	3才児	4才児	5才児	計	3才児	4才児	5才児
25	85	27	28	30	34	13	8	13
26	81	27	27	27	25	5	12	8
27	80	24	26	30	30	8	9	13
28	83	20	35	28	27	10	8	9
29	77	23	20	34	30	13	9	8

(資料：学校基本調査)

## (2) 小学校

(各年5月1日現在)

学年別	年 男女別	25	26	27	28	29										
		合計	男 580	女 518	計 1,098	男 519	女 498	計 1,017	男 482	女 475	計 957	男 435	女 451	計 886	男 427	女 428
一 学 年	男	84	79	163	60	69	129	56	70	126	63	68	131	70	63	133
	女															
	計															
二 学 年	男	90	76	166	86	82	168	61	69	130	54	70	124	65	69	134
	女															
	計															
三 学 年	男	81	94	175	88	76	164	86	82	168	61	70	131	54	70	124
	女															
	計															
四 学 年	男	107	93	200	85	88	173	89	75	164	86	82	168	62	70	132
	女															
	計															
五 学 年	男	95	85	180	105	96	201	83	87	170	88	74	162	87	82	169
	女															
	計															
六 学 年	男	123	91	214	95	87	182	107	92	199	83	87	170	89	74	163
	女															
	計															

(資料：学校基本調査)

## (3) 小学校学年別現況

(平成29年5月1日現在)

学校名	合計	1学年	2学年	3学年	4学年	5学年	6学年
初狩	70	15	8	11	9	15	12
大月東	293	43	49	44	39	53	65
七保	70	8	11	7	13	16	15
猿橋	318	56	51	49	53	59	50
鳥沢	104	11	15	13	18	26	21
合計	855	133	134	124	132	169	163

(資料：学校基本調査)

\*大月西・強瀬小は、平成29年3月31日で閉校。大月東小学校へ統合。

(4) 中学校

(各年5月1日現在)

学年		年				
		2 5	2 6	2 7	2 8	2 9
合 計	男	350	338	323	315	263
	女	313	286	281	266	261
	計	663	624	604	581	537
一 学 年	男	110	120	95	101	80
	女	103	89	86	88	84
	計	213	209	181	189	164
二 学 年	男	110	108	120	95	101
	女	93	104	90	88	88
	計	203	212	210	183	189
三 学 年	男	130	110	108	119	95
	女	117	93	105	90	89
	計	247	203	213	209	184

(資料：学校基本調査)

(5) 中学校学年別現況

(平成29年5月1日現在)

学校名	合 計	1 学 年	2 学 年	3 学 年
大月東	253	76	91	86
猿橋	284	88	98	98
合計	537	164	189	184

(資料：学校基本調査)

(6) 高等学校

(各年5月1日現在)

区分		年		25	26	27	28	29
		男	女					
合計		男		420	395	412	383	363
		女		393	312	304	301	316
		計		813	707	716	684	679
県立 都立 留高 校	1 学年	男		134	146	133	110	128
		女		106	94	107	102	111
		計		240	240	240	212	239
	2 学年	男		117	134	145	129	109
		女		114	106	95	105	102
		計		231	240	240	234	211
3 学年	男		136	115	134	144	126	
	女		103	112	102	94	103	
	計		239	227	236	238	229	
校 計	男		387	395	412	383	363	
	女		323	312	304	301	316	
	計		710	707	716	684	679	
市立大月短期大学附属高校	1 学年	男		-	-	-	-	-
		女		-	-	-	-	-
		計		-	-	-	-	-
	2 学年	男		-	-	-	-	-
		女		-	-	-	-	-
		計		-	-	-	-	-
	3 学年	男		33	-	-	-	-
		女		70	-	-	-	-
		計		103	-	-	-	-
	校 計	男		33	-	-	-	-
		女		70	-	-	-	-
		計		103	-	-	-	-

注：全日制のみ

(資料：学校基本調査)

大月短期大学附属高校は、平成26年度から閉校。

(7) 短期大学

(各年5月1日現在)

学年別 年	合 計			1 学 年			2 学 年		
	計	男	女	計	男	女	計	男	女
25	430	178	252	221	85	136	209	93	116
26	427	175	252	200	84	116	227	91	136
27	432	197	235	231	109	122	201	88	113
28	467	229	238	239	122	117	228	107	121
29	480	249	231	241	130	111	239	119	120

(資料：学校基本調査)

4. 校種・学校別教員（本務者）・職員・学級数の推移

(1) 幼稚園

(各年5月1日現在)

園名 年	大 月			大月キリストの教会			猿 橋			鳥 沢		
	教員数	職員数	学級数	教員数	職員数	学級数	教員数	職員数	学級数	教員数	職員数	学級数
25	2	1	1	9	1	4	9	4	4	8	3	3
26	0	0	0	7	1	3	11	4	4	6	2	3
27	0	0	0	9	2	4	7	4	5	7	2	3
28	0	0	0	8	1	4	7	4	5	7	2	3
29	0	0	0	7	1	4	14	1	5	8	3	3

\*大月幼稚園は、平成26年度より休園

(資料：各幼稚園)



(2) 小学校

(各年5月1日現在)

年	区分	教 員 数			職 員 数	学 級 数		
		計	男	女				
25		111	41	70	27	(10)	複1	51
26		106	39	67	26	(10)	複1	51
27		104	41	63	29	(12)	複2	47
28		95	37	58	29	(11)	複0	53
29		89	34	55	25	(10)	複0	52

注：( )内は特別支援学級数、複は複式学級数を含んでいる。(資料：学校基本調査)  
 注：但し平成14年度より別個学級種別に掲載。  
 注：教員数・職員数については本務職のみ掲載。

(3) 小学校・学校別現況

(平成29年5月1日現在)

年	区分	教 員 数			職 員 数	学 級 数	
		計	男	女			
初	狩	12	6	6	3	(1)	7
大	月 東	31	10	21	5	(3)	15
七	保	14	5	9	3	(2)	8
猿	橋	21	9	12	9	(3)	15
鳥	沢	11	4	7	5	(1)	7

注：( )内は、特別支援学級数、複は複式学級数。(資料：学校基本調査)

(4) 中学校

(各年5月1日現在)

年	区分	教 員 数			職 員 数	学 級 数	
		計	男	女			
25		67	34	33	10	(5)	25
26		58	34	24	10	(4)	23
27		55	31	24	12	(1)	22
28		49	28	21	11	(3)	22
29		49	29	20	12	(4)	22

注：( )内は特別支援学級。(資料：学校基本調査)

(5) 中学校・学校別現況

(平成29年5月1日現在)

学校名	区分	教 員 数			職 員 数	学 級 数	
		計	男	女			
大	月 東	23	15	8	7	(2)	11
猿	橋	26	14	12	5	(2)	11

注：( )内は、特別支援学級数で再掲

(6) 高等学校

(各年5月1日現在)

年	区分	都留高校(県立)		
		教員数	職員数	学級数
25		61	9	18
26		63	9	18
27		62	8	18
28		57	8	18
29		56	8	18

(資料：学校基本調査)

(7) 短期大学

(各年5月1日現在)

区分	年	大月短期大学				
		25	26	27	28	29
専任教員		16	16	15	17	19
職員数		7	10	10	10	9

(資料：学校基本調査)

5. 学校別校舎及び屋内運動場、プール保有状況

(1) 小学校

(平成29年5月1日現在)

区分 学校名	校舎必要 面積 (㎡)	校舎保有 面積 (㎡)	非木造 校舎面積 (㎡)	危険校舎 面積 (㎡)	校舎不足 面積 (㎡)	屋内運動 場面積 (㎡)	児童1人 当り 校舎面積 (㎡)	児童1人 当り 屋内運動場 面積 (㎡)	非木造 校舎率 (%)	危険 校舎率 (%)	校舎 不足率 (%)	プ ー ル	
												規模 L×W (m)	コース 数
初 狩	2,748	2,049	2,049	0	699	854	29.27	12.20	100.0	0.0	25.4	25×11.4	6
大 月 東	5,123	4,903	4,903	0	220	1,003	16.73	3.42	100.0	0.0	4.3	25×14.7	8
七 保	3,235	2,424	2,424	0	811	653	34.63	9.33	100.0	0.0	25.1	25×12.0	6
猿 橋	4,859	4,837	4,837	0	22	1,005	15.21	3.16	100.0	0.0	0.5	25×6.7 15×6.5 8×5.0	4
鳥 沢	2,804	2,980	2,980	0	0	870	28.65	8.37	100.0	0.0	0.0	25×16.0	8
合 計	18,769	17,193	17,193	0	1,752	4,385	20.11	5.13	100.0	0.0	8.4	-	-

(資料：公立学校施設台帳)

(2) 中学校

(平成29年5月1日現在)

区分 学校名	校舎必要 面積 (㎡)	校舎保有 面積 (㎡)	非木造 校舎面積 (㎡)	危険校舎 面積 (㎡)	校舎不足 面積 (㎡)	屋内運動 場面積 (㎡)	生徒1人 当り 校舎面積 (㎡)	生徒1人 当り 屋内運動場 面積 (㎡)	非木造 校舎率 (%)	危険 校舎率 (%)	校舎 不足率 (%)	プ ー ル	
												規模 L×W (m)	コース 数
大 月 東	4,848	5,047	5,047	0	0	1,384	19.95	5.47	100.0	0.0	0.0	25×7 16.2×6	3
猿 橋	4,871	5,431	5,431	0	0	1,138	19.12	4.01	100.0	0.0	0.0	25×12.5	6
合 計	9,719	10,478	10,478	0	0	2,522	19.51	4.70	100.0	0.0	0.0	-	-

(資料：公立学校施設台帳)

(3) 短期大学

(平成29年5月1日現在)

区分 学校名	基準校舎	校舎	木造	校舎不足	屋内運動	学生1人	学生1人	木造	校舎
	面積 (㎡)	面積 (㎡)	校舎 面積 (㎡)	面積 (㎡)	場面積 (㎡)	当り 校舎面積 (㎡)	当り 屋内運動場 面積 (㎡)	校舎率 (%)	充足 率 (%)
大月短期大学	2,850	5,009	2,446	0	1,054	10.44	2.20	48.8	175.8

\*平成29年4月竣工

(資料：学校基本調査)

6. 養護学校  
(1) 学年別在学者数

(各年5月1日現在)

年次	合計	小学部						中学部				高等部					
		計	1学年	2	3	4	5	6	計	1学年	2	3	計	1学年	2	3	
25年	男	61	18	3	7	0	3	1	4	16	11	3	2	27	8	11	8
	女	29	9	2	0	1	2	1	3	8	4	4	0	12	3	5	4
	計	90	27	5	7	1	5	2	7	24	15	7	2	39	11	16	12
26年	男	61	16	2	3	7	0	3	1	22	8	11	3	23	5	7	11
	女	31	9	3	2	0	1	2	1	12	4	4	4	10	2	3	5
	計	92	25	5	5	7	1	5	2	34	12	15	7	33	7	10	16
27年	男	57	16	1	2	3	7	0	3	22	3	8	11	19	7	5	7
	女	30	8	0	3	2	0	1	2	10	2	4	4	12	7	2	3
	計	87	24	1	5	5	7	1	5	32	5	12	15	31	14	7	10
28年	男	54	14	3	1	1	3	6	0	16	5	3	8	24	12	7	5
	女	29	7	0	0	4	2	0	1	10	4	2	4	12	3	7	2
	計	83	21	3	1	5	5	6	1	26	9	5	12	36	15	14	7
29年	男	57	18	4	3	1	1	3	6	10	2	5	3	29	10	12	7
	女	31	6	0	0	0	4	2	0	9	3	4	2	16	6	3	7
	計	88	24	4	3	1	5	5	6	19	5	9	5	45	16	15	14

(資料：やまびこ支援学校)

(2) 年齢別在学者数

(各年5月1日現在)

年次	合計	小学部				中学部			高等部 (15才以上)	
		計	6~11才	12~14才	15才以上	計	12~14才	15才以上		
26年	男	62	16	16	0	0	23	22	1	23
	女	30	9	9	0	0	11	11	0	10
	計	92	25	25	0	0	34	33	1	33
27年	男	57	16	16	0	0	22	21	1	19
	女	30	8	8	0	0	10	10	0	12
	計	87	24	24	0	0	32	31	1	31
28年	男	54	14	14	0	0	16	16	0	24
	女	29	7	7	0	0	10	10	0	12
	計	83	21	21	0	0	26	26	0	36
29年	男	57	18	17	1	0	10	10	0	29
	女	31	6	6	0	0	9	9	0	16
	計	88	24	23	1	0	19	19	0	45

(資料：やまびこ支援学校)

## (3) 通学状況

(各年5月1日現在)

年次	合計	寄宿舍	家庭			児童福祉施設	
			計	市内	市外		
26年	小学部	25	0	25	8	17	0
	中学部	34	0	32	14	18	2
	高等部	33	0	33	12	21	0
	計	92	0	90	34	56	2
27年	小学部	24	0	24	8	16	0
	中学部	32	1	28	7	21	3
	高等部	31	2	29	13	16	0
	計	87	3	81	28	53	3
28年	小学部	21	1	20	5	15	0
	中学部	26	1	23	5	18	2
	高等部	36	1	34	14	20	1
	計	83	3	77	24	53	3
29年	小学部	24	1	23	8	15	0
	中学部	19	0	16	3	13	3
	高等部	45	2	42	16	26	1
	計	88	3	81	27	54	4

(資料：やまびこ支援学校)

## (4) 教員数及び職員数

(各年5月1日現在)

年次	教員数			職員数		
	計	男	女	計	男	女
25	60	15	45	26	10	16
26	62	21	41	25	9	16
27	61	18	43	23	8	15
28	61	21	40	28	13	15
29	60	22	38	28	13	15

(資料：やまびこ支援学校)

7. 進路別卒業生数の推移

(1) 中学校

(各年5月1日現在)

区分		年次		25	26	27	28	29
		男女別						
総卒業 数者	男			155	130	108	90	119
	女			108	114	106	83	90
	計			263	244	214	173	209
進学 者	男			151	129	107	90	117
	女			108	112	104	82	88
	計			259	241	211	172	205
入専 学修 者校 等	男			0	0	1	0	1
	女			0	1	0	0	1
	計			0	1	1	0	2
就 職 者	男			0	1	0	0	1
	女			0	0	1	0	0
	計			0	1	1	0	1
そ無 の業 他者	男			4	0	0	0	0
	女			0	1	1	1	1
	計			4	1	1	1	1

(資料：学校基本調査)

(2) 高等学校(都留高校)

(各年5月1日現在)

区分		年次		25	26	27	28	29
		男女別						
総卒業 数者	男			141	136	115	131	144
	女			121	103	111	102	94
	計			262	239	226	233	238
進学 者	男			121	125	96	111	127
	女			102	89	97	91	78
	計			223	214	193	202	205
入専 学修 者校 等	男			19	9	18	20	15
	女			17	13	13	11	16
	計			36	22	31	31	31
就 職 者	男			1	2	0	0	2
	女			1	0	0	0	0
	計			2	2	0	0	2
そ無 の業 他者	男			0	0	1	0	0
	女			1	1	1	0	0
	計			1	1	2	0	0

8. 卒業生の男女別進路割合

中学校

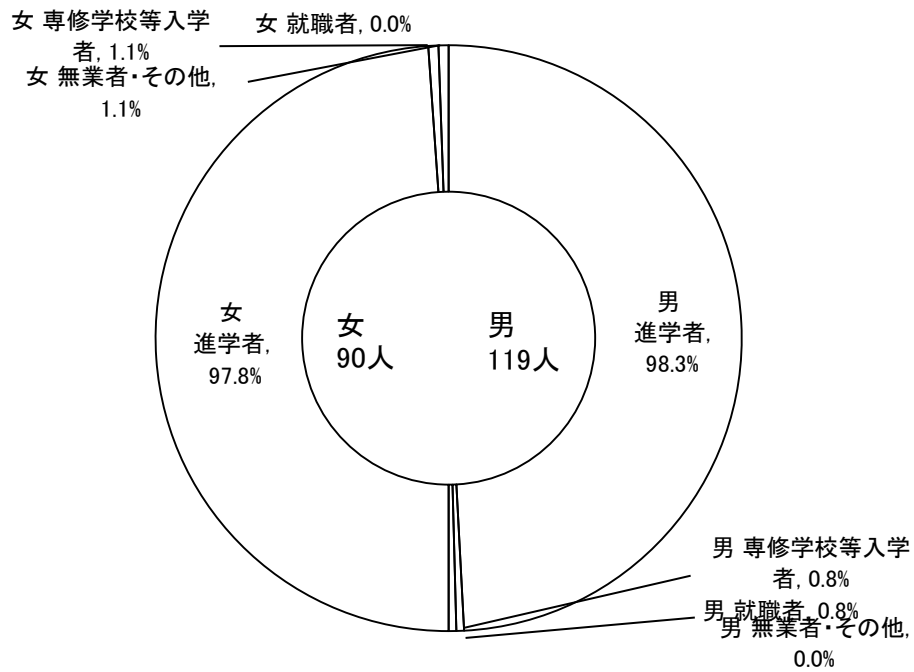

高等学校(都留高校)

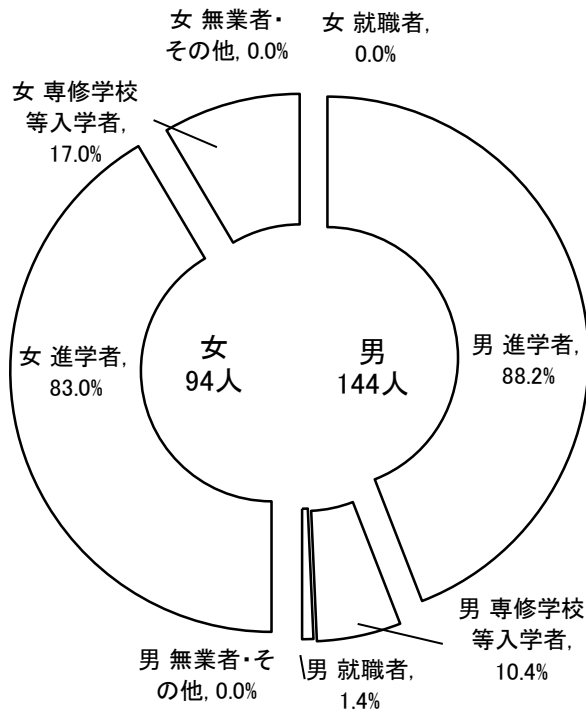

9. 中学・高校卒業者の県内外及び産業別就職者数（就職進学者を含む）  
（平成29年5月1日現在）

区 分		総 数	中学校	都留高校	
総 数	男女計	3	1	2	
		0	0	0	
		3	1	2	
	産業別	第1次	0	0	0
		第2次	1	1	0
第3次		2	0	2	
不詳		0	0	0	
県 内	男女計	3	1	2	
		0	0	0	
		3	1	2	
	産業別	第1次	0	0	0
		第2次	1	1	0
第3次		2	0	2	
不詳		0	0	0	
県 外	男女計	0	0	0	
		0	0	0	
		0	0	0	
	産業別	第1次	0	0	0
		第2次	0	0	0
第3次		0	0	0	
不詳		0	0	0	

（資料：学校基本調査）

10. 中学・高校卒業者の県内及び男女別就職者数（就職進学者を含む）

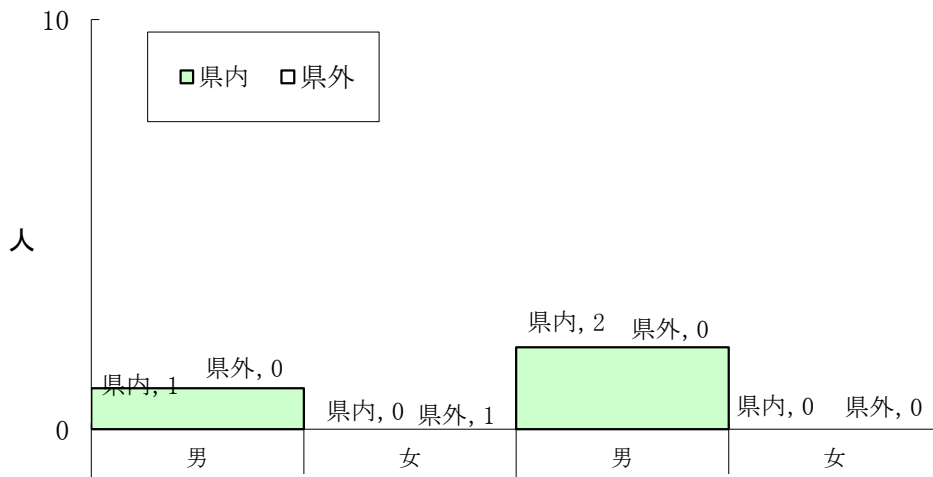



1.1. 市民会館の利用状況

(平成29年度)

区分	利用件数	利用人数
総数	2,255	75,191
ホール	137	18,799
1階研修室	197	2,429
トレーニング室	61	1,406
展示室	47	6,230
2階ギャラリー	85	7,472
3階講堂	354	13,897
"  控室	158	3,390
"  美容室	42	564
"  式場	134	1,218
"  写場	71	1,615
4階研修室	216	2,323
"  和室	113	941
会議室	143	3,022
視聴覚室	222	9,278
料理実習室	38	465
茶華道室	30	359
児童室	207	1,783
結婚式関係 (再掲)	-	-

(資料：市民会館)

1.2. 勤労青年センターの利用状況

(単位：人)

区分	年度				
	25	26	27	28	29
総数	1,648	1,916	1,587	1,527	1,419
談話室	708	791	803	714	758
講習室	351	430	277	214	186
集会室	0	174	292	386	289
和室	46	91	55	30	25
料理室	25	51	46	27	89
音楽室	145	222	99	151	62
会議室	62	0	7	5	10
その他	311	157	8	0	0

(資料：勤労青年センター)

1.3. 社会体育施設の状況

(平成29年度)

施設名	区分	施設数	面積	利用状況		備考	
				日数	利用者数		
総合体育館		1	3,977	MR	303	19,443	バレーボール 2面、バスケットボール 2面 バトミントン 6面、柔剣道場 トレーニングルーム・トレーニングヤード 研修室1・2
				SR	303	7,108	
				TR	303	5,913	
				研修室	303	450	
勤労者 センター 体育館		1	1,377	304	11,060	バトミントン 4面、バスケット 1面 バドミントン 1面、バレーボール 3面	
陸上競技場		1	17,980	304	9,652	フィールド内球技場兼用 トラック一周400m 8コース	
野球場		1	11,138	304	9,680	内野スタンド 450人 芝生スタンド 1316人収容 右翼 92m 中堅 112m	
テニスコート		1	3,503	304	9,410	コート4面、スタンド84名収容	

(資料：社会教育課)

14. 地区公民館における各種学級の開設状況の推移

学級名 年度	高 齢 者				婦 人				成 人				家 庭 教 育				そ の 他 の 学 級				合 計			
	26	27	28	29	26	27	28	29	26	27	28	29	26	27	28	29	26	27	28	29	26	27	28	29
公民館名																								
笹 子	2	2	2	2	0	0	0	0	1	1	1	1	0	0	0	0	0	0	2	2	3	3	5	10
初 狩	10	10	10	10	0	0	0	0	2	2	1	1	0	0	0	0	0	0	1	1	12	12	12	24
真 木	9	9	9	9	0	0	0	0	3	2	2	3	0	0	0	0	0	0	1	1	12	11	12	26
大 月	9	9	8	7	0	0	0	0	4	3	3	3	0	0	0	0	4	5	5	6	17	17	16	32
脈 岡	11	11	12	12	0	0	0	0	12	13	12	12	0	0	0	0	12	10	10	10	35	34	34	68
七 保	0	0	0	0	0	0	0	0	4	4	4	6	0	0	0	0	3	2	2	2	7	6	6	16
瀬 戸	11	14	13	13	0	0	0	0	0	0	0	0	0	0	0	0	0	1	0	1	11	15	13	28
猿 橋	1	1	1	1	0	0	0	0	1	1	1	2	0	0	0	0	2	2	2	2	4	4	4	10
富 浜	1	2	2	2	2	0	0	0	2	2	2	2	0	0	0	0	6	4	4	3	11	8	8	14
梁 川	3	4	3	2	0	0	0	0	2	1	1	1	0	0	0	0	5	2	2	3	10	7	6	12
(中 央)	0	0	0	0	0	0	0	0	0	0	0	0	0	0	0	0	2	2	2	4	2	2	2	8
合 計	57	62	60	58	2	0	0	0	31	29	27	31	0	0	0	0	34	28	31	35	124	119	118	248

(資料：社会教育課)

15. 図書館の蔵書数

(平成29年3月31日現在)

区分	分類別															
	総記	哲学	歴史	地理	史学	社会科学	自然科学	技術	産業	芸術	言語	文学	紙芝居	絵本	その他	合計
一般図書	4,506	4,993	11,304	17,055	8,998	8,589	3,788	8,064	2,444	44,966	-	-	4,479	119,186		
児童図書	680	322	1,870	1,569	3,807	1,209	741	1,682	440	16,187	849	15,199	2,524	47,079		
地域資料	883	102	2,260	2,154	292	342	335	691	55	1,084	2	42	1	8,243		
合計	6,069	5,417	15,434	20,778	13,097	10,140	4,864	10,437	2,939	62,237	851	15,241	7,004	174,508		
構成比(%)	3.48	3.10	8.84	11.91	7.51	5.81	2.79	5.98	1.68	35.66	0.49	8.73	4.01	100.00		

(資料：市立図書館)

16. 図書館入館者数の推移

区分	25	26	27	28	29
入館者数	73,113	68,952	69,671	68,882	67,760

(資料：市立図書館)

17. 貸出図書数の推移

区分	25	26	27	28	29
児童図書	22,577	20,637	19,612	21,060	22,984
一般図書	54,239	49,895	47,171	44,018	43,662
逐次刊行物	6,729	6,180	5,951	6,317	6,617
A V 資料 (ビデオ・CD)	5,019	4,036	3,181	2,626	2,387
団体貸出	6,976	9,184	8,317	7,815	7,131
合計	95,540	89,932	84,232	81,836	82,781

(資料：市立図書館)

18. 視聴覚ライブラリー利用状況

年度 区 分	2 5	2 6	2 7	2 8	2 9
1 6 ミリ映写機	0	0	0	-	-
8 ミリ映写機	0	0	0	-	-
1 6 ミリフィルム	0	0	0	-	-
8 ミリフィルム	0	0	0	-	-
暗 幕	0	0	0	-	-
ス ク リ ー ン	0	0	0	-	-
放 送 設 備	-	-	-	-	-
V T R	-	-	-	-	-
レコードプレーヤー	-	-	-	-	-
テープレコーダー	-	-	-	-	-
レ コ ー ド	-	-	-	-	-
O H P	-	-	-	-	-
スライド映写機	1	-	-	-	-
ビデオテープ (A V ・ C D 含)	5,019	4036	3,181	2,626	2,387

(資料：市立図書館)

19. 指定文化財の状況

(平成29年4月1日現在)

指定別 種 別	国	県	市	計
建 造 物	2	1	3	6
彫 刻	-	1	5	6
絵 画	-	-	3	3
書 跡	-	2	2	4
典 籍	-	-	1	1
工 芸 品	-	-	4	4
考 古 資 料	-	1	1	2
歴 史 資 料	-	2	2	4
史 跡	-	1	7	8
名 勝	1	-	-	1
天 然 記 念 物	-	1	8	9
無 形 民 俗	-	1	-	1
登 録 有 形 文 化 財	2	-	-	2
計	5	10	36	51

(資料：社会教育課)

20. 文化財保護法による指定物件一覧

番	指定	種 別	名 称	番	指定	種 別	名 称
1	国	建 造 物	星野家住宅	27	市	典 籍	摺本大般若波羅密多經
2	〃	建 造 物	八ツ沢発電所施設	28	〃	工 芸 品	刀 銘安綱
3	〃	名 勝	猿橋	29	〃	〃	火縄銃 銘 國安
4	県	建 造 物	宝鏡寺薬師堂	30	〃	〃	火縄銃 銘 國安
5	〃	彫 刻	木造七社権現立像	31	〃	〃	火縄銃 銘 國久
6	〃	書 跡	紙本墨書大般若經	32	〃	考 古 資 料	宮谷金山古墳出土品
7	〃	〃	紙本墨書洒落堂記	33	〃	歴 史 資 料	殿上三嶋神社薬師如来鏡像
8	〃	考 古 資 料	法雲寺弥陀三尊迅来迎板碑	34	〃	〃	森武七墓碑
9	〃	歴 史 資 料	元近の太刀	35	〃	史 跡	円通寺跡
10	〃	〃	元近の太刀	36	〃	〃	森武七の墓
11	〃	史 跡	岩殿城跡	37	〃	〃	聖護院道興歌碑
12	〃	天 然 記 念 物	笹子峠の矢立のスギ	38	〃	〃	鎌田氏館跡
13	〃	無 形 民 俗	追分の人形芝居	39	〃	〃	一里塚跡
14	市	建 造 物	下真木諏訪神社本殿	40	〃	〃	宮谷白山遺跡
15	〃	〃	大倉山諏訪神社本殿	41	〃	〃	子の神古墳
16	〃	〃	宝鏡寺仁王門	42	〃	天 然 記 念 物	藤沢の大スギ
17	〃	彫 刻	木造薬師如来立像	43	〃	〃	浅利の千本マツ
18	〃	〃	浅川の不動尊像	44	〃	〃	小和田のサクラ
19	〃	〃	宝鏡寺十二神将立像	45	〃	〃	寛城のカエデ
20	〃	〃	宝鏡寺木造馬頭観音立像	46	〃	〃	堀ノ内の大ケヤキ
21	〃	〃	宝鏡寺仁王像	47	〃	〃	小篠のイトヒバ
22	〃	絵 画	紙本淡彩観音十六羅漢図	48	〃	〃	無辺寺のトチノキ
23	〃	〃	紙本墨画出山釈迦像	49	〃	〃	鳥沢のコノテガシワ
24	〃	〃	絹本着色釈迦三尊十六善神像	50	国	登 録 有 形 文 化 財	笹子隧道
25	〃	書 跡	紙本墨書猿橋五奇	51	〃	〃	旧今井医院
26	〃	〃	星野家文書				(資料：社会教育課)

21. テレビ普及状況の推移

(各年度末現在)

区 分	24	25	26	27	28
放送受信契約数	9,269	9,223	9,203	9,138	9,060
衛星契約数(再掲)	2,862	2,994	3,134	3,234	3,315

(資料：NHK甲府放送局)

22. 青少年団体

(各年度末現在)

年次	青年団		ボーイスカウト		ガールスカウト	
	団体数	団員数	団体数	団員数	団体数	団員数
25	-	-	-	-	1	39
26	-	-	-	-	1	38
27	-	-	-	-	1	34
28	-	-	-	-	1	38
29	-	-	-	-	1	34

(資料：県統計調査課)

23. 宗教法人

年 度	総 数	神道系	仏教系	キリスト系	諸 教
24	106	53	46	2	5
25	106	53	46	2	5
26	105	53	46	2	4
27	105	53	46	2	4
28	105	53	46	2	4

(資料：県県民生活部私学・科学振興課)

# 行政 · 財政

## 1. 歴代市長

歴代	氏名	就任年月日	退任年月日
初	後藤 義明	昭和29年 9月 27日	昭和31年12月 17日
2	井上 武右衛門	昭和32年 2月 4日	昭和36年 2月 3日
3	〃	昭和36年 2月 4日	昭和40年 2月 3日
4	志村 寛	昭和40年 2月 4日	昭和44年 2月 3日
5	〃	昭和44年 2月 4日	昭和48年 2月 3日
6	〃	昭和48年 2月 4日	昭和52年 2月 3日
7	小高 維徳	昭和52年 2月 4日	昭和56年 2月 3日
8	小俣 治男	昭和56年 2月 4日	昭和60年 2月 3日
9	〃	昭和60年 2月 4日	昭和63年 1月 26日
10	蜂須賀 照明	昭和63年 2月 28日	平成 4年 2月 27日
11	秋山 重友	平成 4年 2月 28日	平成 7年 6月 24日
12	西室 寛	平成 7年 8月 6日	平成11年 8月 5日
13	〃	平成11年 8月 6日	平成15年 8月 5日
14	〃	平成15年 8月 6日	平成19年 8月 5日
15	石井 由己雄	平成19年 8月 6日	平成23年 8月 5日
16	〃	平成23年 8月 6日	平成27年 8月 5日
17	〃	平成27年 8月 6日	

昭和31年12月17日～昭和32年2月4日は、職務代理である。  
 昭和63年1月27日～昭和63年2月27日は、職務代理である。  
 平成7年6月24日～平成7年8月5日は、職務代理である。

(資料：秘書広報課)

## 2. 歴代助役

歴代	氏名
初	小高 維徳・杉本 美治
2	藤本 高 二
3	小林 美 永
4	小俣 治 男
5	〃
6	〃
7	山田 英 夫
8	幡野 美 文
9	石井 公 哉
10	久保 寺 和 美
11	西室 泰 照
12	勝敏 夫 弘
13	萩原 利

(資料：秘書広報課)

## 歴代副市長

歴代	氏名
初	三枝 新 吾
2	富田 重 利

(資料：秘書広報課)

## 3. 歴代収入役

歴代	氏名
初	仁科 由太郎
2	〃
3	塩谷 猛
4	〃
5	〃
6	北川 正 春
7	〃
8	小泉 周 次
9	加藤 光 宏
10	天野 平 八 郎
11	伊奈 敏 広
12	吉田 長 嘉
13	佐藤 三 典
14	梶本 三 千 秋
15	山口 繁
16	仁科 秀 平
17	棚本 佳 秀
18	柏木 秀 之
19	小宮 貢 芳
20	小林 幸 介
21	黒部 洋 政
22	渡辺 成 夫
23	星野 公 悠
24	鯨岡 悠 位

平成18年4月1日より平成19年3月31日  
 まで、市長が収入役の事務を兼掌した。  
 平成19年4月1日より収入役制度は廃止  
 された。(資料：秘書広報課)



## 4. 市職員数の推移

項目		年度				
		24	25	26	27	28
普通 会 計	一般行政関係	155	147	150	152	149
	消防関係	59	61	61	63	68
	教育委員会関係	29	30	29	27	25
	短大・高校関係	41	37	27	25	27
	うち一般職員	8	8	10	10	10
小計		284	275	267	267	269
国民健康保険関係		18	17	19	17	18
病院事業関係		132	138	143	146	148
上下水道事業関係		7	7	7	6	6
合計		441	437	436	436	441
職員1人当り人口		63	63	62	59	58

(資料：秘書広報課)

## 5. 普通会計歳入決算額の推移

(単位：千円)

科目	年度					構成比(%)
	24	25	26	27	28	
総額	12,888,179	14,864,294	13,082,193	13,077,327	13,577,477	100.0
市税	4,859,750	4,613,974	4,473,203	5,003,011	4,905,252	36.1
地方譲与税	91,809	87,346	82,806	87,573	86,692	0.6
利子割交付金	6,581	6,117	5,565	5,042	5,042	0.0
配当割交付金	5,978	11,248	20,587	15,500	9,172	0.1
株式譲渡所得割交付金	1,350	17,373	12,010	14,221	5,326	0.0
地方消費税交付金	245,569	243,477	301,265	511,209	444,554	3.3
ゴルフ場利用税交付金	37,825	37,630	33,924	34,979	34,744	0.3
特別地方消費税交付金	0	0	0	0	0	0.0
自動車取得税交付金	30,640	26,753	13,060	19,256	22,077	0.2
地方特例交付金	7,869	7,932	7,965	7,359	7,538	0.1
地方交付税	2,633,411	2,719,217	2,432,070	2,402,975	2,482,626	18.3
交通安全対策特別交付金	3,216	3,118	2,652	2,827	2,776	0.0
分担金・負担金	154,380	158,482	337,225	149,876	173,898	1.3
使用料・手数料	421,681	426,465	418,254	422,131	427,475	3.1
国庫支出金	1,121,956	1,293,160	1,392,685	1,473,553	1,163,040	8.6
県支出金	689,866	818,533	730,611	605,296	980,641	7.2
財産収入	57,418	191,667	122,610	95,437	129,195	1.0
寄附金	26,881	68,643	22,269	21,097	23,596	0.2
繰入金	142,871	273,101	633,214	277,135	950,522	7.0
繰越金	321,159	156,635	354,785	443,541	435,395	3.2
諸収入	222,469	201,623	220,633	191,709	227,116	1.7
地方債	1,805,500	3,501,800	1,464,800	1,293,600	1,060,800	7.8

(資料：企画財政課)

## 6. 市税の収入状況

(単位：千円)

科目別		年度	24	25	26	27	28
収入 総額	調定済額		5,295,692	5,043,472	4,865,931	5,353,578	5,234,462
	収入済額		4,859,750	4,613,974	4,473,204	5,003,010	4,905,252
	徴収率(%)		91.8	91.5	91.9	93.5	93.7
市民税	調定済額		1,560,369	1,438,008	1,366,300	1,410,340	1,382,037
	収入済額		1,423,071	1,304,450	1,256,710	1,295,288	1,285,600
	徴収率(%)		91.2	90.7	92.0	91.8	93.0
固定 資産税	調定済額		3,483,900	3,343,932	3,241,632	3,691,850	3,594,281
	収入済額		3,232,615	3,094,994	3,004,427	3,500,474	3,406,245
	徴収率(%)		92.8	92.6	92.7	94.8	94.8
軽自動 車税	調定済額		70,648	71,318	71,893	70,968	84,512
	収入済額		58,836	59,828	61,473	62,340	75,287
	徴収率(%)		83.3	83.9	85.5	87.8	89.1
たばこ 消費税	調定済額		144,829	154,365	150,271	144,563	137,798
	収入済額		144,829	154,365	150,271	144,563	137,798
	徴収率(%)		100.0	100.0	100.0	100.0	100.0
電気 ガス税	調定済額		-	-	-	-	-
	収入済額		-	-	-	-	-
	徴収率(%)		-	-	-	-	-
木材 引取税	調定済額		-	-	-	-	-
	収入済額		-	-	-	-	-
	徴収率(%)		-	-	-	-	-
特別 土地 保有税	調定済額		35,647	35,547	35,512	35,512	35,512
	収入済額		100	35	0	0	0
	徴収率(%)		0.3	0.1	0.0	0.0	0.0
入湯税	調定済額		299	302	323	345	322
	収入済額		299	302	323	345	322
	徴収率(%)		100.0	100.0	100.0	100.0	100.0
旧法に よる税	調定済額		-	-	-	-	-
	収入済額		-	-	-	-	-
	徴収率(%)		-	-	-	-	-
国民 健康 保険税	調定済額		1,103,485	1,095,571	1,055,219	1,025,731	982,734
	収入済額		773,727	761,471	727,638	706,031	668,682
	徴収率(%)		70.1	69.5	69.0	68.8	68.0

(資料：税務課 収納対策担当)

## 7. 普通会計歳出目的別決算額の推移

(単位：千円)

科目	年度	2 4	2 5	2 6	2 7	2 8	構成比(%)
総額		12,731,544	14,509,509	12,638,652	12,641,932	13,208,288	100.0
議会費		155,552	150,494	148,033	146,550	139,863	1.1
総務費		1,618,000	3,630,857	1,405,832	1,570,135	1,791,981	13.6
民生費		3,072,449	3,272,365	3,207,828	3,193,052	3,378,897	25.6
衛生費		1,843,420	1,909,674	2,183,778	1,928,849	2,175,171	16.5
労働費		42,485	19,600	27,446	20,092	14,515	0.1
農林水産業費		226,494	157,449	150,783	137,467	162,938	1.2
商工費		62,747	59,310	71,988	56,077	60,504	0.5
土木費		912,405	821,251	797,797	868,180	861,085	6.5
消防費		592,869	545,642	1,047,873	557,498	600,608	4.5
教育費		2,055,142	2,276,227	1,903,378	2,507,417	2,374,967	18.0
災害復旧費		31,498	41,030	85,146	32,208	0	0.0
公債費		1,616,208	1,625,610	1,608,770	1,624,407	1,647,759	12.5
諸支出金		502,275	0	0	0	0	0.0
前年度繰上充用金		0	0	0	0	0	0.0

(資料：企画財政課)

## 8. 普通会計歳出性質別決算額の推移

(単位：千円)

科目	年度					構成比(%)
	24	25	26	27	28	
総額	12,731,544	14,509,509	12,638,652	12,641,932	13,208,288	100.0
人件費	2,787,897	2,475,516	2,308,268	2,350,760	2,440,805	18.5
うち職員給	1,700,898	1,579,086	1,515,263	1,530,880	1,551,875	11.7
扶助費	1,631,908	1,651,666	1,687,646	1,715,455	1,802,024	13.6
公債費	1,616,208	1,625,610	1,608,770	1,624,407	1,647,759	12.5
物件費	1,528,419	1,458,936	1,488,636	1,509,760	1,644,691	12.5
維持補修費	101,960	163,969	100,646	114,806	82,294	0.6
補助費等	2,035,102	4,234,377	2,223,904	2,013,718	2,254,865	17.1
積立金	95,348	239,794	164,731	214,340	206,275	1.6
投資及出資金貸付金	0	0	0	0	0	0.0
繰出金	1,359,827	1,382,626	1,441,467	1,490,749	1,442,405	10.9
普通建設事業費	1,543,377	1,235,985	1,529,438	1,575,729	1,687,170	12.8
補助	604,097	868,860	459,502	889,244	839,565	6.4
単独	879,583	341,182	577,244	643,270	796,858	6.0
県営事業負担金等	59,697	25,943	492,692	43,215	50,747	0.4
災害復旧事業費	31,498	41,030	85,146	32,208	0	0.0
前年度繰上充用金	0	0	0	0	0	0.0

(資料：企画財政課)

# 大月市行政機構図

平成29年4月1日

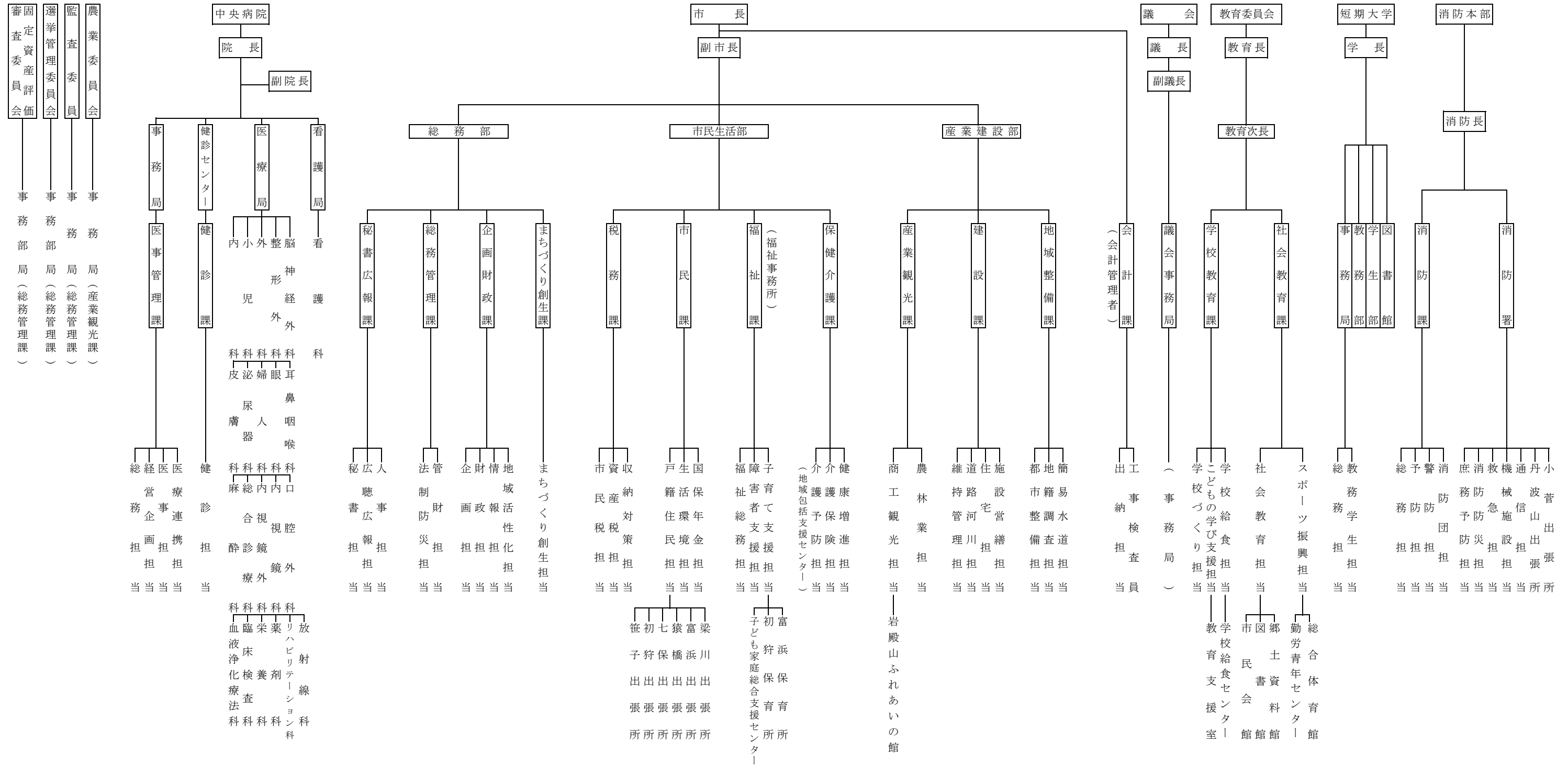

# 議 会 ・ 選 挙

1. 市議会開会の状況

(各年12月末現在)

年 次	本 会 議			議 案				請 願			
	定 例 会	臨 時 会	開会日数	付議件数	可 決	否 決	継続審議	件 数	採 択	不 採 択	継続審議
20	4	2	74	116	116	-	-	10	7	0	3
21	4	3	81	114	112	1	1	3	3	0	0
22	4	2	81	104	104	0	0	11	4	0	7
23	4	1	86	95	95	-	-	7	1	-	6
24	4	1	83	102	102	0	0	5	2	0	3
25	4	1	86	124	123	0	1	6	3	1	2
26	4	1	86	118	117	0	1	6	4	0	2
27	4	1	86	111	111	0	0	1	1	0	0
28	4	3	87	118	117	1	0	3	3	0	0
29	4	0	86	92	91	1	0	2	2	0	0

(資料：議会事務局)

2. 選挙人名簿登録者数の推移

(各年9月1日現在)

年 次	総数	男	女	増加数
20	24,929	12,064	12,865	-
21	24,650	11,908	12,742	△ 279
22	24,292	11,752	12,540	△ 358
23	23,995	11,653	12,342	△ 297
24	23,746	11,533	12,213	△ 249
25	23,325	11,350	11,975	△ 421
26	22,905	11,163	11,742	△ 420
27	22,558	10,989	11,569	△ 347
28	22,706	11,061	11,645	148
29	22,316	10,880	11,436	△ 390

(資料：選挙管理委員会)

注：平成28年は公職選挙法改正により選挙権年齢が18歳以上に引き下げられたため増加



3. 地区別選挙人名簿登録者数及び当日有権者数

(平成29年10月22日執行 衆議院議員総選挙)

地 区 別	選 挙 人 名 簿 登 録 者 数			当 日 有 権 者 数		
	総 数	男	女	総 数	男	女
笹 子 町	918	439	479	917	439	478
初 狩 町	1,662	791	871	1,658	789	869
大 月 町	5,182	2,509	2,673	5,164	2,499	2,665
賑 岡 町	2,885	1,457	1,428	2,876	1,451	1,425
七 保 町	3,239	1,580	1,659	3,229	1,576	1,653
猿 橋 町	4,386	2,126	2,260	4,377	2,121	2,256
富 浜 町	3,108	1,528	1,580	3,099	1,525	1,574
梁 川 町	887	421	466	885	419	466
合 計	22,267	10,851	11,416	22,205	10,819	11,386

(資料：選挙管理委員会)

4. 選挙別投票率の推移

選 挙 名	執行年月日	選挙当日有権者数			投 票 者 数			投 票 率 (%)		
		総 数	男	女	総 数	男	女	総 数	男	女
参 議 院 議 員 ( 選 挙 区 )	19. 7. 29	25,188	12,172	13,016	16,489	8,051	8,438	65.46	66.14	64.83
衆 議 院 議 員 ( 小 選 挙 区 )	21. 8. 30	24,599	11,880	12,719	19,797	9,572	10,225	80.48	80.57	80.39
参 議 院 議 員 ( 小 選 挙 区 )	22. 7. 11	24,349	11,761	12,588	17,137	8,275	8,862	70.38	70.36	70.40
県 知 事	23. 1. 30	24,045	11,636	12,409	12,016	5,779	6,237	49.97	49.66	50.26
県 議 会 議 員	23. 4. 10	23,875	11,557	12,318	17,371	8,341	9,030	72.76	72.17	73.31
市 長	23. 7. 3	23,726	11,506	12,220	無投票			-	-	-
市 議 会 議 員	23. 7. 3	23,726	11,506	12,220	18,925	9,068	9,857	79.76	78.81	80.66
衆 議 院 議 員 ( 小 選 挙 区 )	24. 12. 16	23,620	11,475	12,145	17,131	8,341	8,790	72.53	72.69	72.38
参 議 院 議 員 ( 県 選 出 )	25. 7. 21	23,355	11,360	11,995	14,962	7,310	7,652	64.06	64.35	63.79
衆 議 院 議 員 ( 小 選 挙 区 )	26. 12. 14	22,779	11,086	11,693	16,009	7,851	8,158	70.28	70.82	69.77
県 知 事	27. 1. 25	22,658	11,023	11,635	10,422	5,158	5,264	46.00	46.79	45.24
県 議 会 議 員	27. 4. 12	22,515	10,955	11,560	16,076	7,830	8,246	71.40	71.47	71.33
市 長	27. 7. 5	22,403	10,906	11,497	18,383	8,884	9,499	82.06	81.46	82.62
市 議 会 議 員	27. 7. 5	22,403	10,906	11,497	18,383	8,884	9,499	82.06	81.46	82.62
参 議 院 議 員 ( 県 選 出 )	28. 7. 10	22,785	11,111	11,674	14,848	7,320	7,528	65.17	65.88	64.49
衆 議 院 議 員 ( 小 選 挙 区 )	28. 7. 10	22,205	10,819	11,386	15,874	7,786	8,088	71.49	71.97	71.03

(資料：選挙管理委員会)

5. 歴代大月市議会議長

歴 代	氏 名	就 任 年 月 日	退 任 年 月 日
初	小林源貞	昭和30年 8月 5日	昭和32年 6月 18日
2	小林尊良	32. 6. 18	33. 12. 23
3	和光政雄	33. 12. 23	34. 7. 25
4	小林美永	34. 8. 3	35. 6. 29
5	小井利一郎	35. 6. 29	36. 7. 6
6	高橋卯太郎	36. 7. 7	37. 4. 25
7	相馬一男	37. 5. 4	38. 7. 25
8	奈良武則	38. 7. 27	38. 12. 24
9	後藤利勝	39. 1. 27	40. 10. 12
10	伊奈明	40. 10. 12	42. 7. 26
11	天野量典	42. 7. 31	44. 8. 1
12	知見徳重	44. 8. 1	46. 7. 26
13	天野平八郎	46. 7. 29	48. 7. 27
14	石井昌善	48. 7. 28	49. 12. 9
15	卯月博政	49. 12. 9	50. 7. 26
16	卯月勝利	50. 7. 29	52. 8. 3
17	小俣菊雄	52. 8. 3	53. 3. 30
18	小鈴木紀行	53. 3. 30	54. 3. 30
19	小林保義	54. 3. 30	54. 7. 26
20	長田幸男	54. 7. 27	55. 3. 4
21	天野晴進	55. 3. 4	56. 3. 13
22	西室 覚	56. 3. 13	58. 7. 26
23	鈴木敏道	58. 7. 27	59. 3. 27
24	矢頭達哉	59. 3. 27	60. 7. 29
25	石井孔規	60. 7. 29	61. 3. 28
26	三枝新吾	61. 3. 28	61. 10. 30
27	田村吉蔵	61. 10. 30	62. 3. 9
28	藤本善成	62. 3. 9	62. 7. 26
29	横瀬滝雄	62. 7. 27	63. 7. 18
30	萩原剛	63. 7. 18	平成 元. 7. 26
31	卯月正治	平成 元. 7. 26	2. 7. 30
32	小林滋	2. 7. 30	3. 7. 26
33	富岡常男	3. 7. 29	4. 7. 29
34	渡邊泰	4. 7. 29	5. 9. 17
35	杉本元一	5. 9. 17	6. 8. 11
36	天野信	6. 8. 11	7. 7. 26
37	伊奈明	7. 7. 28	8. 6. 28
38	正木壽郎	8. 6. 28	9. 7. 28
39	佐々木大輔	9. 7. 28	10. 7. 28
40	萩原剛	10. 7. 28	11. 7. 26
41	白川壽一	11. 7. 28	12. 7. 28
42	天野祐治	12. 7. 28	13. 9. 10
43	奈良叡一	13. 9. 10	14. 7. 29
44	大石源廣	14. 7. 29	15. 7. 26
45	相馬保政	15. 7. 30	16. 7. 28
46	石井佐武郎	16. 7. 28	17. 7. 26
47	奥脇一夫	17. 7. 26	18. 7. 31
48	井上正己	18. 7. 31	19. 7. 26
49	内藤次郎	19. 7. 27	20. 7. 28
50	杉本東洋	20. 7. 28	21. 7. 27
51	小俣昭男	21. 7. 27	22. 7. 27
52	天野祐治	22. 7. 27	23. 7. 27
53	古見金弥	23. 7. 27	24. 7. 27
54	後藤慶家	24. 7. 27	25. 7. 26
55	小泉二三雄	25. 7. 26	26. 7. 29
56	小原丈司	26. 7. 29	27. 7. 26
57	西室 衛	27. 7. 27	28. 9. 30
58	山田善一	28. 9. 30	

6. 歴代大月市議会副議長

歴 代	氏 名	就 任 年 月 日	退 任 年 月 日
初	藤 本 正	昭和30年 8月 5日	昭和32年 6月 20日
2	田 村 寅 造	32. 6. 20	33. 12. 23
3	石 井 利 一 郎	33. 12. 23	34. 7. 25
4	西 室 義 信	34. 8. 3	35. 6. 29
5	矢 頭 誠 信	35. 6. 29	36. 7. 8
6	山 口 富 弥	36. 7. 12	37. 5. 4
7	奈 良 武 則	37. 5. 4	38. 7. 26
8	卯 月 量 治	38. 7. 27	39. 7. 4
9	畠 山 辰 雄	39. 7. 4	40. 10. 12
10	近 藤 智 治	40. 10. 12	42. 7. 26
11	井 上 武	42. 8. 1	44. 8. 1
12	小 林 保 義	44. 8. 1	46. 7. 26
13	和 田 政 幸	46. 7. 29	48. 12. 6
14	西 室 寛	48. 12. 6	49. 12. 9
15	小 俣 庄 三	49. 12. 9	50. 7. 26
16	石 井 孔 規	50. 7. 29	53. 3. 20
17	矢 頭 達 哉	53. 3. 20	54. 7. 26
18	小 林 滋	54. 7. 27	55. 3. 4
19	田 村 吉 蔵	55. 3. 4	56. 3. 13
20	藤 本 善 成	56. 3. 13	58. 7. 26
21	卯 月 正 治	58. 7. 27	59. 3. 27
22	三 枝 新 吾	59. 3. 27	60. 7. 29
23	岡 部 金 次	60. 7. 29	61. 3. 28
24	横 瀬 滝 雄	61. 3. 28	62. 3. 9
25	富 岡 常 男	62. 3. 9	62. 7. 26
26	天 野 信	62. 7. 27	63. 7. 18
27	杉 本 元 一	63. 7. 18	平成 元. 7. 26
28	正 木 壽 郎	平成 元. 7. 26	2. 7. 30
29	小 俣 俊 雄	2. 7. 30	3. 7. 26
30	小 鈴 木 栄 二	3. 7. 29	4. 7. 29
31	佐々木 大 輔	4. 7. 29	5. 9. 17
32	天 野 祐 治	5. 9. 17	6. 8. 11
33	秋 山 甚 一	6. 8. 11	7. 7. 26
34	杉 本 栄 一	7. 7. 28	8. 6. 28
35	奈 良 叡 一	8. 6. 28	9. 7. 28
36	後 藤 周 男	9. 7. 28	9. 11. 28
37	大 石 源 廣	9. 12. 12	10. 12. 24
38	志 村 千 明	10. 12. 24	11. 7. 26
39	石 井 佐 武 郎	11. 7. 28	12. 7. 28
40	小 俣 昭 男	12. 7. 28	13. 9. 10
41	棚 本 邦 由	13. 9. 10	14. 7. 29
42	井 上 正 己	14. 7. 29	15. 7. 26
43	杉 本 東 洋	15. 7. 30	17. 7. 26
44	古 見 金 弥	17. 7. 26	18. 7. 31
45	小 原 丈 司	18. 7. 31	19. 7. 26
46	西 室 衛	19. 7. 27	20. 7. 28
47	後 藤 慶 家	20. 7. 28	21. 7. 27
48	小 泉 二 三 雄	21. 7. 27	22. 7. 27
49	後 藤 慶 家 人	22. 7. 27	23. 7. 27
50	卯 月 政 善	23. 7. 27	25. 7. 26
51	山 田 善 一	25. 7. 26	27. 7. 26
52	小 林 信 保	27. 7. 27	29. 9. 7
53	小 鈴 木 基 方	29. 9. 7	

---

大 月 市 統 計 書  
(平成29年版)

平成31年4月 発行

編集発行 大月市産業観光課産業振興担当  
大月市大月町花咲1608番地19  
〒401-0015 Tel0554(20)1857

---