

ODAKYU シモチカナビ II

NEWS vol. 19

2017 October 10

小田急電鉄小田原線

梅ヶ丘 世田谷 下北沢 東北沢 代々木 代田 上原

シモチカナビ ホームページ <http://www.shimochika-navi.com/>

2018年3月の 複々線完成に向けて



電気工事が本格化!

6月に軌道工事が完了した緩行線トンネル内では、複々線完成に向けて様々な電気工事を進めています。

電路工事

- 電車に、パンタグラフを通じて電力を供給する「電車線」の設置を行っています。



電車線工事
(東北沢～下北沢間)

信号工事

- 列車運行に必要な信号機の設置や、衝突などの事故を未然に防ぐため、自動列車停止装置(「地上子」など)の取り付けを行っています。



信号機取付
(世田谷代田～梅ヶ丘間)

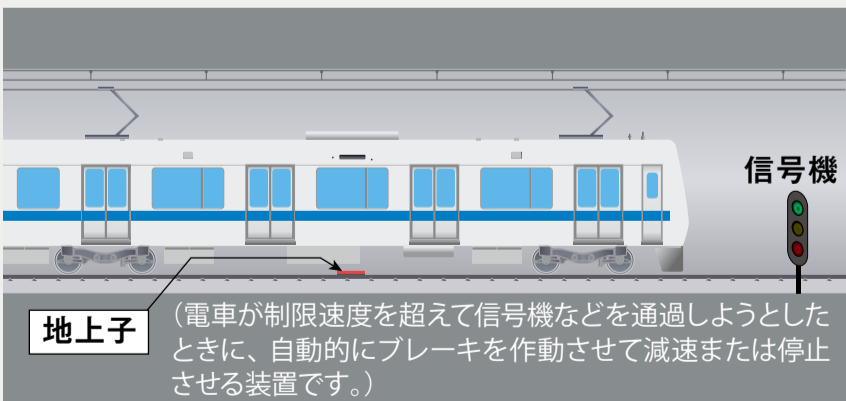

設備工事

- ホーム、コンコースの照明や空調の取り付けを行うとともに、火災報知装置や消火装置、非常用の発電機など、防災設備の設置を行っています。



ホーム照明工事
(世田谷代田)



火災対策設備(屋内消火栓格納箱)



非常用発電設備

通信工事

- 非常停止ボタンなどの安全を確保するための設備や、行先案内表示装置などのお客様サービスのための設備を設置しています。



非常停止ボタン



行先案内表示装置

※写真は下北沢駅で使用中のもの

シモチカ工事 NOW! 2017

10月 ~ 12月

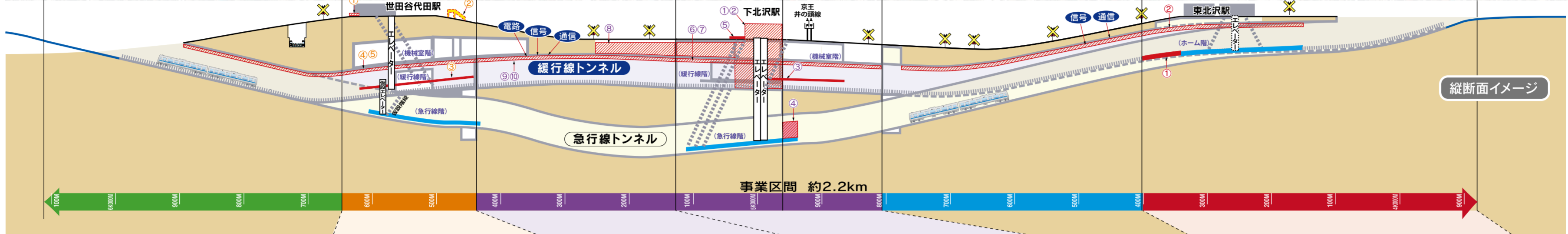

地上部利用工事

世田谷区では、旧東北沢3号踏切から旧東北沢4号踏切(茶沢通り)間において、通路、緑地及び駐輪場の整備を進めています。現在、駐輪場の基礎工事を行っています。

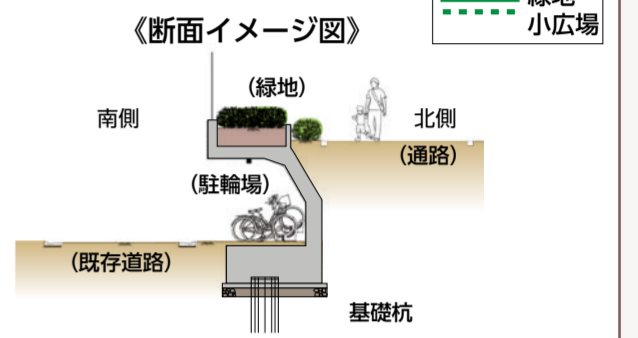
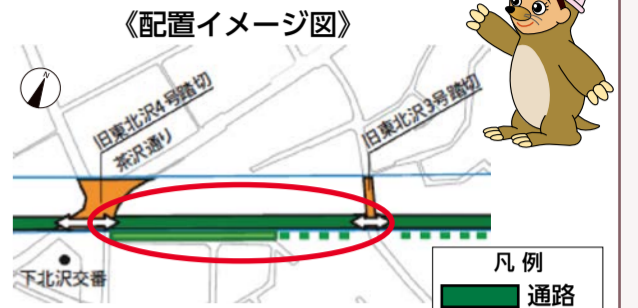

下北沢駅西側エリア(立体緑地・緑地・小広場、通路)については、平成27年度にワークショップを行い、皆様から様々なご意見やアイデアをいただきながら、検討を進めてきました。今後、連続立体交差事業・複々線化事業の進捗にあわせて、立体緑地等の整備を進めてまいります。

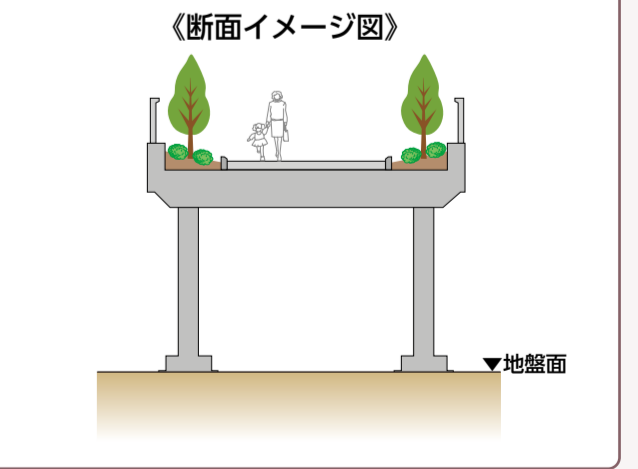
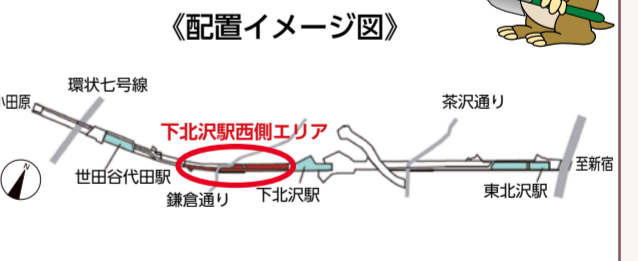

地上部利用に関する連絡先
世田谷区 北沢総合支所街づくり課
☎03-5478-8012 FAX03-5478-8019

京王井の頭線改良工事

駅部工区
大成・前田・西松・
銭高・三井住友JV
☎ 03-6407-2223
岩元所長



世田谷代田駅 第4工区
清水・鴻池・大豊JV
☎ 03-3418-2881
久保所長



世田谷代田駅～東北沢駅間 第3工区
大成・前田・西松・銭高・三井住友JV
☎ 03-3487-8133
村上所長

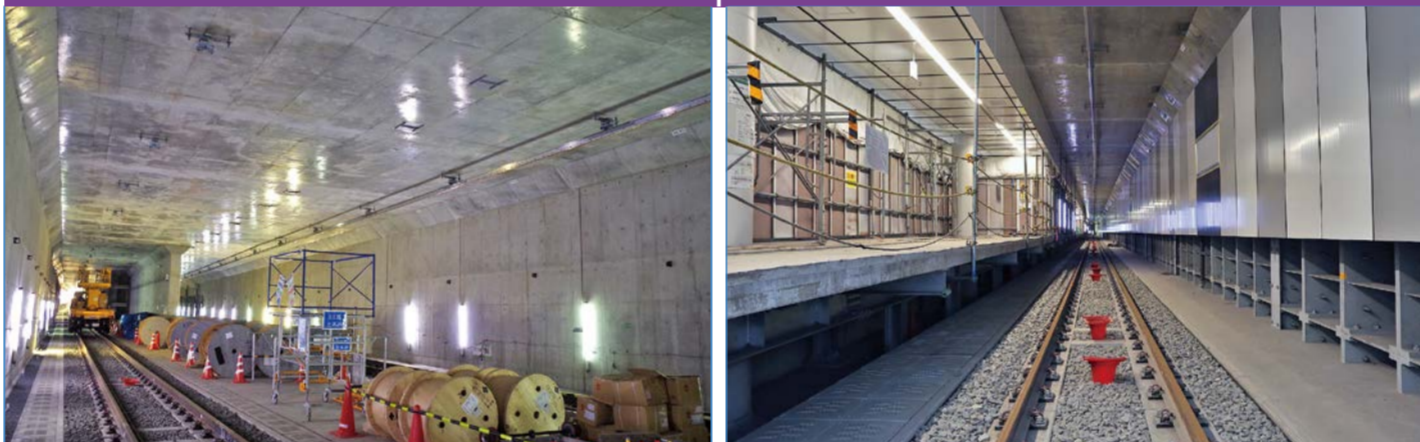

東北沢駅 第1工区
大林・鉄建・五洋JV
☎ 03-5465-0531
久保田所長



主な工事の内容

- ① 駅部連絡通路の躯体構築
- ② 橋梁の製作・架替準備
- ③ 橋梁の壁高欄の構築 ④ ホーム屋根の本設化

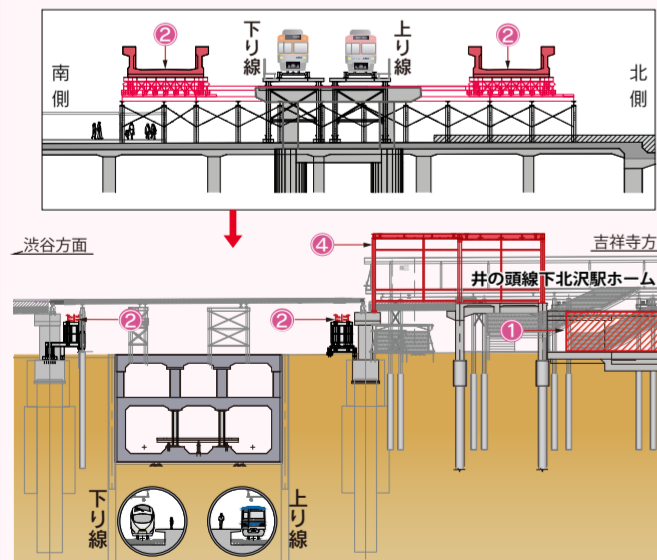

お知らせ

★井の頭線駅部、小田急線交差部では引き続き、深夜時間帯に重機械を使用した作業を行います。また、工事にとまない、周辺道路の一時通行止めが発生します。事前にお知らせをいたしますので、ご理解のほど、よろしくお願いいたします。

- ① 北側出入り口整備 ② 人道橋の撤去・仮通路の整備
- ③ 緩行線ホームの仕上げ ④ 電路工事 ⑤ 信号・通信工事

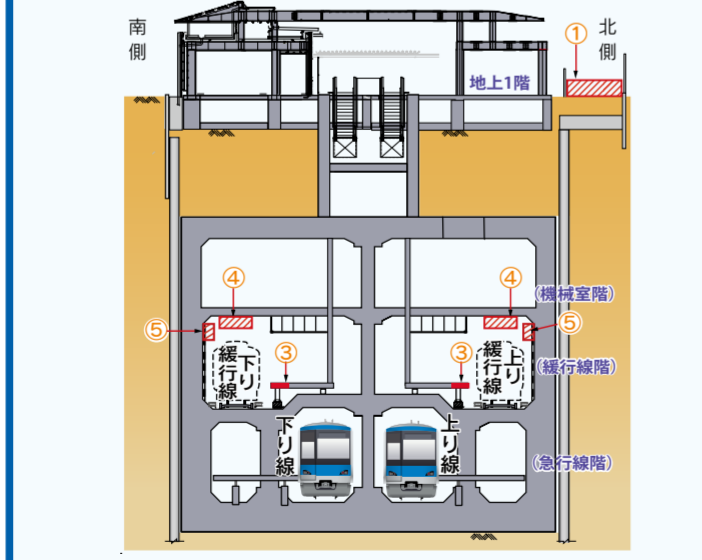

★土砂・資機材の搬出入にあたり、環七通りを工事用車両が走行します。誘導には十分注意いたしますので、ご理解のほど、よろしくお願いいたします。
★②では、人道橋の撤去にとまない仮通路の形状を変更する予定です。詳細は、別途ポスター等でお知らせします。

- ⑥ 埋め戻し ⑦ 電路工事 ⑧ 信号・通信工事

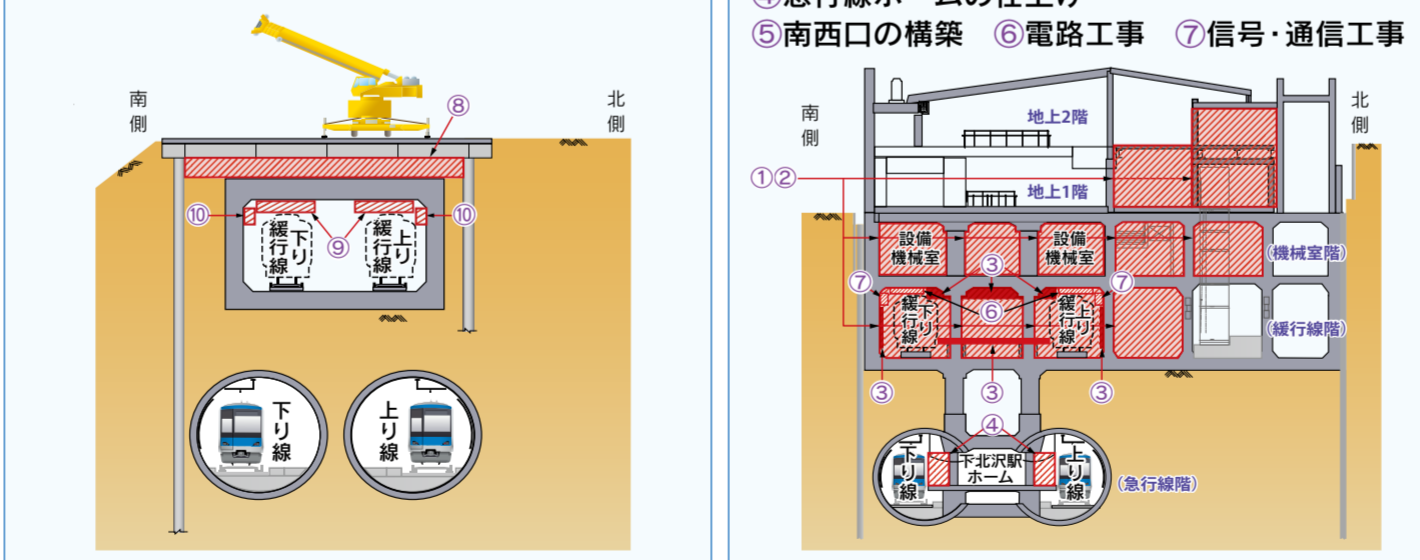

★土砂・資機材の搬出入にあたり、環七通り(旧下北沢2・3号踏切)、環七通りを工事用車両が走行します。誘導には十分注意いたしますので、ご理解のほど、よろしくお願いいたします。

主な工事の内容

- ① 駅舎・トイレの構築および仕上げ
- ② 駅設備の設置
- ③ 緩行線ホームの仕上げ
- ④ 急行線ホームの仕上げ
- ⑤ 南西口の構築 ⑥ 電路工事 ⑦ 信号・通信工事

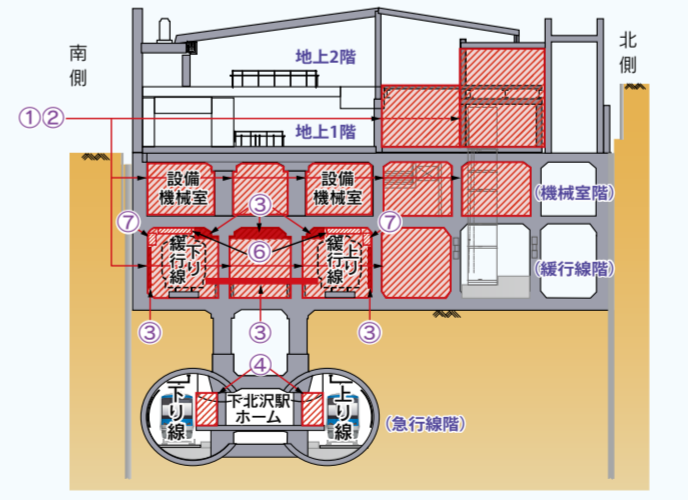

お知らせ

★資機材の搬出入にあたり、茶沢通り(旧東北沢4号踏切)、鎌倉通り(旧下北沢2・3号踏切)を工事用車両が走行します。誘導には十分注意いたしますので、ご理解のほど、よろしくお願いいたします。

- ① 緩行線ホームの仕上げ
- ② 信号・通信工事
- ③ 外構の舗装整備

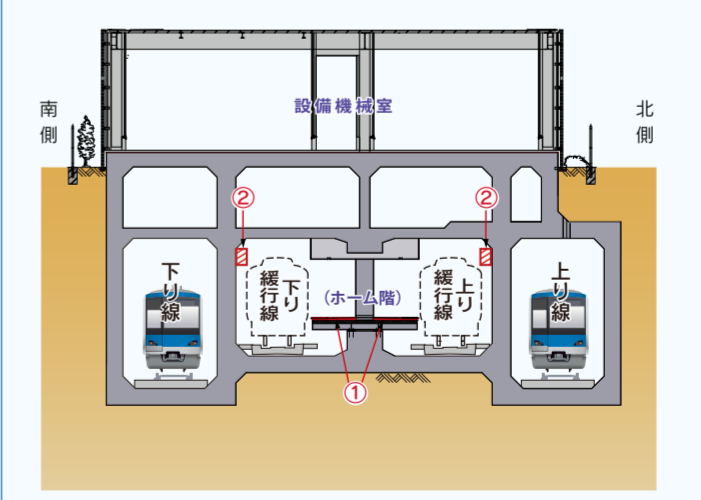

★①では、複々線化にあわせて使用開始するホームの床工事などを行います。

工事内容でご不明な点がございましたら、小田急電鉄、京王電鉄、またはそれぞれの工区へお問い合わせ下さい。ご迷惑をおかけしますが、ご理解、ご協力のほどよろしくお願いいたします。 小田急電鉄 ☎03-5431-1670 下北沢工事事務所 ☎03-3469-3731 京王電鉄 ☎03-5478-8012 北沢工事事務所

複々線完成 まで・事業完了 までの工事予定



次号シモチカナビで複々線完成の日時や、完成時の駅構内図について詳しくお知らせします！



お知らせ

▶ 世田谷代田駅 北側出入口の使用開始 10月12日(木) 14時頃～

工事により長らく通行できなかった北側から再びアクセスができるようになります！

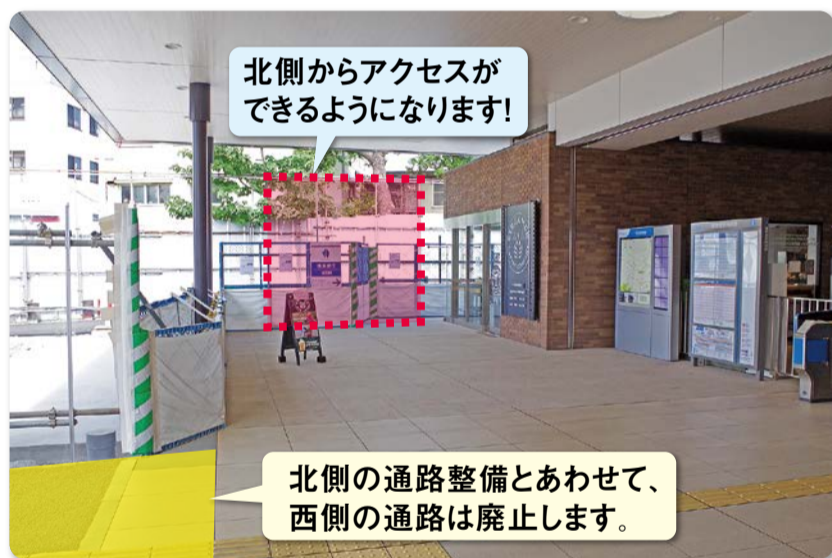

- 北側を工事用車両が走行することがあります。誘導員を配置し、安全を確保いたしますので、ご理解をお願いいたします。
- 西側通路を含むエリアでは、今後、世田谷区による駅前広場工事を進めます。

▶ 下北沢駅南西口改札、地上1階トイレの使用開始日が決まりました！

10月11日
(水)
始発～

地上1階トイレ

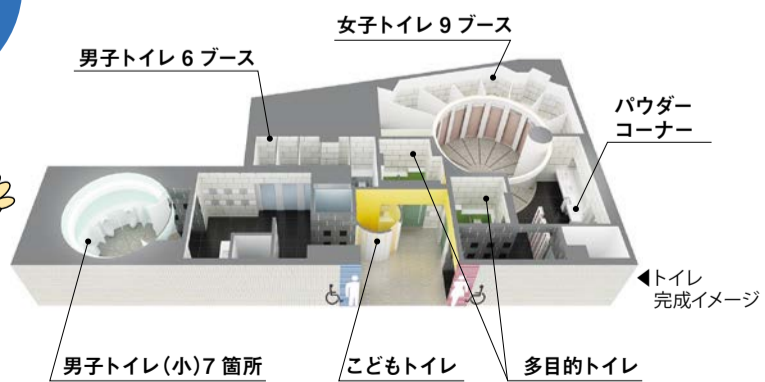

10月28日
(土)
始発～

南西口改札

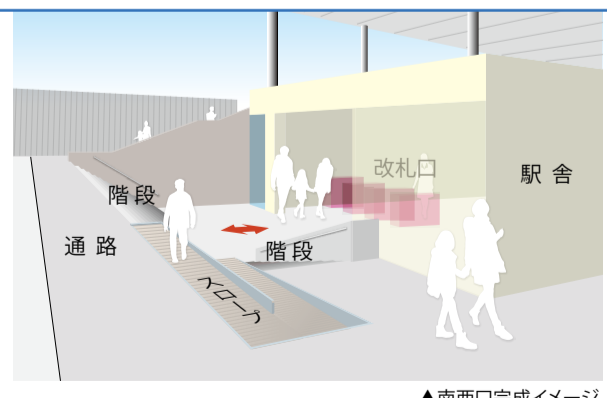

▲南西口完成イメージ