

Badminton

19th

日
バ
協

全日本社会人バドミントン選手権大会

期日 昭和51年9月12日(日)～15日(水)
会場 宮崎県体育館 宮崎市大和町50番地 TEL.24 3975
主催 日本バドミントン協会
宮崎県・宮崎県教育委員会
宮崎県体育協会
後援 宮崎市・宮崎市教育委員会
宮崎市体育協会・毎日新聞
MRT 宮崎放送
主管 宮崎県バドミントン協会



祝 第19回全日本社会人バドミントン選手権大会

宮崎のお土産の

代表格

本格いも焼酎

くろまぎの

霧島

キリシマを
今後とも
よろしく。

特吟霧島39度七二〇純詰

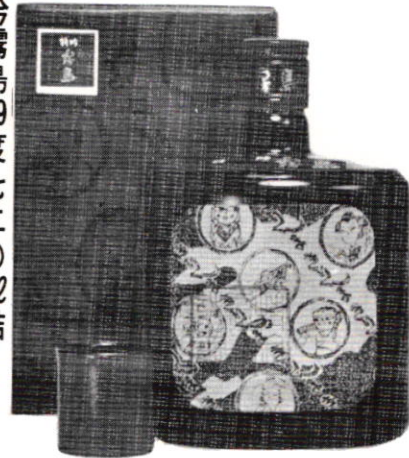

テレビでおなじみの

松村達雄



打点で待つ瞬間が、



フットワークに安定性を加える〈タイガー[®]バドミントン〉は競技専用シューズですから多角的な動きがスムーズに速くできます。

つまりすばやく打点の位置に行きバックスウィングの状態で羽根を待つことができるのです。

競技専用でなければこうはいきません。バドミントン競技を知りつくしたタイガー[®]だからできた設計です。

どのようなフロアにも鋭敏に反応する〈底〉やプレーにフィットする〈足型〉も競技専用ならではのものです。

さあ〈タイガー[®]〉で打ち勝ってください。

競技者の栄光を支える

タイガーバドミントン

●爪先補強付 ●サイズ 22.0~27.0 ¥2,900



スポーツの世界を支える
オニツカ株式会社

目次

| | |
|----------------------|---------|
| 挨拶..... | 4 |
| 日本バドミントン協会会長 | 本 田 弘 敏 |
| 宮 崎 県 知 事 | 黒 木 博 |
| 宮 崎 市 長 | 清 山 芳 雄 |
| 宮崎県バドミントン協会会長 | 福 田 実 |
| 大会役員..... | 7 |
| 競技役員..... | 9 |
| 式次第..... | 11 |
| タイムテーブル..... | 13 |
| 一般男子単 (MS) | 16・17 |
| 一般男子複 (MD) | 19 |
| 一般女子単 (LS) | 21 |
| 一般女子複 (LD) | 23 |
| 男子30才以上単 (30S) | 25 |
| 男子30才以上複 (30D) | 27 |
| 男子40才以上単 (40S) | 29 |
| 男子40才以上複 (40D) | 29 |
| 男子50才以上単 (50S) | 31 |
| 男子50才以上複 (50D) | 31 |
| 混 合 複 (MX) | 33 |
| 選 手 名 簿..... | 37・39 |
| 栄 光 の あ と..... | 42・43 |
| 参 加 者 宿 泊 所 | 44 |
| 時 刻 表..... | 45 |



ごあいさつ



日本バドミントン協会

会長 本田 弘 敏

第19回全日本社会人バドミントン選手権大会が「太陽とみどりのくに」宮崎県で開催いたしますことは、誠に喜びにたえません。

バドミントン競技は、全世界の人々に愛され高度の技術を要する「美と技と力」の融合されたスポーツとして発展の一路をたどっているのであります。

本大会は、過去に幾多の日本を代表する名選手を生み、歴史と名誉ある大会であり、日本のトップ・プレーヤーと幅広い年齢層にわたっての祭典であります。

参加選手の皆さん、日本のバドミントン界の限りない発展のために、日頃練磨の技を充分に発揮され実り多い意義ある大会になりますよう、衷心より切望いたします。

終りに本大会開催にあたり、地元バドミントン協会をはじめ、終始ご協力、ご支援を賜りました関係各位に対し、心から厚くお礼申し上げます。

祝 辞



宮 崎 県 知 事

黒 木 博

太陽と緑と花の宮崎に全国各地から多数の役員・選手をお迎えして、第19回全日本社会人バドミントン選手権大会が開催されますことは、このうえもない喜びであり、心から歓迎の意を表する次第であります。

現在、本県におきましては、スポーツを通じて県民の健康と豊かな心を育てるために、県民皆スポーツ運動を力強く推進しておりますが、一方昭和54年の第34回国民体育大会を本県で開催することになり、これに備えて諸条件の整備もいたしているところであります。

かかる時に、本大会が当地で開催されますことはまことに意義深く存じ、また本県のスポーツの普及向上に大きく寄与するものと確信しております。

どうか選手各位は、平素の力を十二分に発揮され、健闘されることを切望いたします。

歓迎のことば



宮崎市長

清山芳雄

このたび第19回全日本バドミントン選手権大会が、当宮崎市で開催されますことは、このうえもない喜びであり、宮崎市民を代表いたしまして心からご歓迎申し上げます。

本大会も回を重ねるごとに、ますます隆盛を続けており、バドミントンを通じて、スポーツ精神の高揚と普及、発展に大きな役割を果たしておりますことは、誠に慶賀にたえません。

昭和54年には、当宮崎市を中心に第34回国民体育大会が開催されることになり、市民のスポーツに対する関心は、とみに高まりつつある今日でございます。

かゝる時、洗練された技術を身につけられた選手の皆様一堂に会され、すばらしい競技を展開していただきますことは、本市はもとより本県のスポーツ界に与える効果は大きなものがあると思います。

どうか選手の皆様方には、日頃の練習の成果を遺憾なく発揮され、本大会が輝かしい大会として、終了いたしますよう祈念し、私のお祝いの言葉といたします。

歓迎のことば



宮崎県バドミントン協会

会長 福田 実

いまだ秋とはいえ残暑きびしい本日「太陽とみどりのくに」宮崎の地に全国各地の精鋭をお迎えして第19回全日本社会人バドミントン選手権大会を開催できますことは私どもの大きな喜びであります。

ご承知のように本県は昭和54年の第34回「日本のふるさと宮崎国体」を迎えることに決定しておりこのたびの大会は、本県バドミントン発展のためいっそうの力添えとなるものと確信するところであります。

選手のみなさん、社会人として制約の多い生活の中で自己を鍛え、技をみがかれた成果を本大会において遺憾なく発揮され、世界のスポーツ愛好者を結ぶ一環として多大の成果をおさめていただきますよう心から念じるものであります。

終りにご協力いただいた役員諸氏をはじめ御支援御芳情を賜りました関係各位に衷心より厚くお礼申し上げ、歓迎のあいさつといたします。

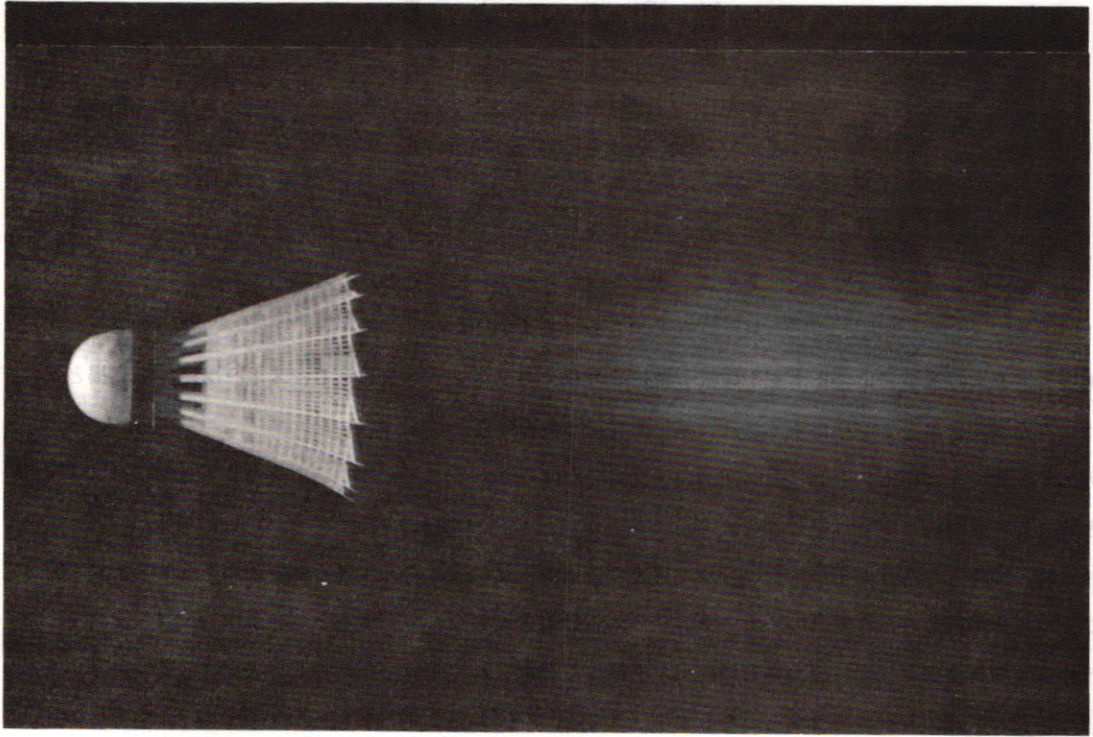

これからのシャトルは
ナイロンです。



ハネエースです。
審査合格

21世紀のシャトルコックはナイロンです。
未来派シャトルハネエースはナイロン羽
弁と天然コルクの組合せにより水鳥検定合
格球と全く同じ打球感、運動特性を有し、
水鳥検定球に比べ比較にならない程優秀で
最も経済的なシャトルコックです。

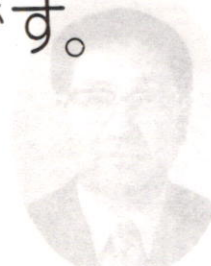

新製品

バドラケットの傑作が生まれました
経済的価格で耐久力も一段と優れた
バドラケットの逸品！

NO5000ダイアトーン

日本バドミントン協会公認



日本一の生産量を誇る

羽立工業株式会社

本社・静岡県湖西市新所三 TEL (05357) 8-1501代表

東京営業所 東京都台東区蔵前3-10-7 TEL (03) 861-2777

HATACHI

大会役員

(順不同敬称略)

| | | | | | | | | | |
|-------|---------------|--------|--------|--------|--------|--|--|--|--|
| 名誉大会長 | 宮崎市長 | 清山 芳雄 | | | | | | | |
| 名誉顧問 | 宮崎県知事 | 黒木 博 | | | | | | | |
| 大会会長 | 日本バドミントン協会会長 | 本田 弘敏 | | | | | | | |
| 大会副会長 | 日本バドミントン協会副会長 | 広田 兼敏 | | | | | | | |
| | | 森友 徳兵衛 | | | | | | | |
| | | 松下 正寿 | | | | | | | |
| | | 柴田 勝治 | | | | | | | |
| | | 井上 敬一 | | | | | | | |
| | 宮崎県バドミントン協会会長 | 福田 実 | | | | | | | |
| 顧問 | 小谷 政一 | 穂積 正晴 | 岩切 章太郎 | 長友 貞蔵 | 渡辺 綱夫 | | | | |
| | 原田 正 | 林 道彦 | 平田 快男 | 石渡 俊一 | 白山 源三郎 | | | | |
| | 松葉 徳三郎 | 山田 文雄 | 柿塚 国男 | 原田 政邦 | 鳥谷 益己 | | | | |
| | 新川 益治 | 谷口 知 | 豊饒 輝隆 | 堀 敬二 | 相沢 尚夫 | | | | |
| 参与 | 伊沢 三郎 | 今井 先 | 角田 賢三 | 川端 昇市 | 宮澤 宏之 | | | | |
| | 地崎 宇三郎 | 清藤 六郎 | 山本 祐二郎 | 浅野 喜代治 | 松橋 藤吉 | | | | |
| | 鈴木 伝四郎 | 小島忠佐衛門 | 永山 貴士 | 小柴 貢 | 日野 貞夫 | | | | |
| | 市川 十郎 | 滝口 進 | 小口 政雄 | 穴水 清彦 | 市嶋 智三郎 | | | | |
| | 中村 伝 | 原 二三雄 | 金森 藤平 | 宮下 明 | 織田 喜一 | | | | |
| | 矢部 喜一 | 後藤 淳 | 安西 武二 | 神谷 一三 | 栗本 藤四郎 | | | | |
| | 永末 英一 | 石渡 俊一 | 今井 鎮雄 | 藤田 庸右 | 寺西 清 | | | | |
| | 中尾 喬一 | 原 立市 | 中村 健 | 天野 辰雄 | 林 義郎 | | | | |
| | 辻村 猛男 | 俊成 薫 | 藤井 二男 | 山本 邦彦 | 四島 司 | | | | |
| | 梶原 景光 | 横尾 秀夫 | 藤田 義光 | 脇屋 長可 | 米丸 芳男 | | | | |
| | 稲福 盛輝 | 本部 安夫 | 荒川 克明 | 増田 吉郎 | 島津 久厚 | | | | |
| | 平松 輝夫 | 服部 七郎 | 細山 菊利 | 朝飛 初美 | 恒吉 政男 | | | | |
| | 恒吉 文夫 | 川中 清茂 | 上山 茂 | 神田 建次 | 飯田 敬勝 | | | | |
| | 坂場 誠一 | 上杉 兼禎 | 吉村 順三郎 | 小山 俊夫 | | | | | |

大会委員長 日本バドミントン協会理事長 小宮 淳宏

大会副委員長 日本バドミントン協会副理事長 高倉 正治

宮崎県バドミントン協会理事長 日高 壮

| | | | | | |
|------|--------|-------|--------|--------|--------|
| 大会委員 | 青木 昭二 | 秋元 信一 | 穠山 正雄 | 伊藤 鏡一 | 石原 幸雄 |
| | 板垣 隆房 | 上原 正士 | 小飼 栄一 | 里見 光徳 | 吹田 修一 |
| | 高橋 重夫 | 遠井 稔男 | 内藤 安雄 | 並木 萬次郎 | 布引 修二 |
| | 秦 浩 | 福田 武 | 山本 洋彦 | 相場 清一 | 浅岡 武 |
| | 伊藤 基記 | 池田 昌道 | 後藤 忠弘 | 菅原 幸雄 | 関根 義雄 |
| | 中島 寿禧 | 中田 正彦 | 中山 広明 | 増田 保夫 | 松本 弘充 |
| | 村野 浩 | 毛利 清志 | 市嶋 智三郎 | 加藤 三夫 | 村山 幸雄 |
| | 内田 正博 | 神 隆 | 竹林 克彦 | 中村 隆 | 須藤 博 |
| | 加藤 寛治 | 富川 昇 | 神沢 暁 | 五十里 光秋 | 大里 俊一 |
| | 小出沢 悟 | 遠藤 真男 | 内多 小五郎 | 朝見 順一 | 大箸 昭司 |
| | 渡辺 成雄 | 伊豆 晃 | 河田 歳雄 | 久保 宏 | 野村 嘉明 |
| | 北 義一 | 松尾 良行 | 吉田 健次郎 | 山根 怜 | 安部 淳美 |
| | 植田 博宣 | 浜中 誠 | 新見 泰志 | 和田 寿 | 東田 多美男 |
| | 柿本 修直 | 本郷 節生 | 川島 一郎 | 丸山 嘉久 | 仲村 寛市 |
| | 野間 優 | 平野 平 | 屋良 勝 | 広田 彰 | 山内 勇紀 |
| | 徳永 英敏 | 井尻 直孝 | 田中 郁彦 | 金丸 友重 | 奥 一夫 |
| | 姫野 正夫 | 谷口 重利 | 甲斐 敏 | 小野 弘子 | 山下 敏雄 |
| | 岩崎 博臣 | 茨木 裕一 | 松川 康彦 | 上山 茂 | 荒井 澄子 |
| | 小池 鉄夫 | 藤野 善徳 | 河野 眞積 | 橋口 学 | 溝口 月夫 |
| | 凶師 和史 | 中島 善彦 | 内山 洋 | 松浦 良一 | 中村 俊之 |
| | 養毛 覚 | 小西 敏郎 | 細元 啓吾 | 徳地 克晃 | 甚野 市郎 |
| | 荒川 元四郎 | 茅島 隆典 | 松本 行弘 | 小倉 文雄 | 黒木 隆志 |
| | 新垣 隆正 | 園田 立信 | 大田原 武美 | 日高 富士男 | 斉藤 正美 |
| | 松本 博光 | 村上 誠一 | 野中 芳郎 | 竹之下 和生 | 立花 重和 |
| | 土公 富士夫 | 尾崎 公男 | 坂元 資佳 | | |

競 技 役 員

| | |
|-------------|---|
| 競 技 委 員 長 | 内藤 安雄 |
| 競 技 副 委 員 長 | 中田 正彦・松本 行弘 |
| 競 技 委 員 | 黒崎 二男・菅原 幸雄・中島 寿禧・山本 博・生田 隆朗・栗 英剛 村山 幸雄 |
| 総 務 委 員 長 | 日高 壮 |
| 総 務 副 委 員 長 | 屋良 勝 |
| 審 判 長 | 伊藤 基記 |
| 副 審 判 長 | 山内 勇紀・広田 彰 |
| 審 判 員 | 松本 行弘・小倉 文雄・徳永 英敏・屋良 勝・大重 裕美・森山 勝郎 和田三千夫・南 佐登志・野中 孝志・野中 芳郎・村上 誠一・大田原武美 長町 幸子・大田原富子 |
| 線 審 | 蛭原 政和・長友 克成・清水 良彦・藤原 徹・黒田 和彦・齊藤 正美 日高富士男・松本 博光・津曲 忠司・松山 哲男・中村 信夫・福永 俊一 川田 泰明・荒川元四郎・橋口 学・黒木 隆志・甲斐久美子・中原 幸子 中窪奈保子・花牟礼照行・岩崎 博臣・園田 立信・馬渡奈保子・福島 京子 松田 貴子・西田たみ子・長友 君子 |
| 得 点 表 示 係 | 宮崎工業高校生徒・都城商業高校生徒・宮崎女子高校生徒 |
| 進 行 係 | 松本 行弘・徳永 英敏・野中 芳郎 |
| 放 送 係 | 小倉 文雄 |
| 記 録 係 | 園田 立信 |
| 掲 示 係 | 橋口 学・函師 和史 |
| シ ャ ト ル 係 | 広田 彰・長町 幸子 |
| 報 道 係 | 橋口 学 |
| 会 場 係 | 黒木 隆志・茅島 隆典 |

祝 第19回全日本社会人バドミントン選手権大会

M

MRT NEWS WIDE

100万人のローカルニュース

MRT
**ニュース
ワイド**

毎週月～金PM6:00→6:30

MRT
宮崎放送

■宮崎市下北方町858 TEL 25-3111

式 次 第

◆開 会 式 9月12日 (AM 8:30)

| | | | |
|-----------|----------------------|---------|---|
| 開 式 通 告 | 総 務 委 員 長 | 日 高 | 壯 |
| 役員選手入場 | | | |
| 開 会 宣 言 | 大 会 委 員 長 | 小 宮 淳 | 宏 |
| 国 歌 斉 唱 | | | |
| 優 勝 杯 返 還 | | | |
| 挨 拶 | 大 会 会 長 | 本 田 弘 | 敏 |
| | 宮 崎 県 知 事 | 黒 木 | 博 |
| | 宮崎県バドミントン 協 会 会 長 | 福 田 | 実 |
| 歓迎のことば | 宮 崎 市 長 | 清 山 芳 | 雄 |
| 競技上の注意 | 大 会 審 判 長 | 伊 藤 基 | 記 |
| 体育館使用上の注意 | 大 会 委 員 | 屋 良 | 勝 |
| 選 手 宣 誓 | 選 手 代 表 | 馬 渡 奈保子 | |
| 閉 式 通 告 | 総 務 委 員 長 | 日 高 | 壯 |
| 役員・選手退場 | | | |

◆閉 会 式 9月15日 (PM 0:00)

| | | | |
|---------|---------------|-------|---|
| 開 式 通 告 | 総 務 委 員 長 | 日 高 | 壯 |
| 成 績 発 表 | 大 会 競 技 委 員 長 | 内 藤 安 | 雄 |
| 表 彰 | 大 会 会 長 | 本 田 弘 | 敏 |
| 歓送のことば | 宮 崎 市 長 | 清 山 芳 | 雄 |
| 閉 会 宣 言 | 大 会 委 員 長 | 小 宮 淳 | 宏 |
| 閉 式 通 告 | 総 務 委 員 長 | 日 高 | 壯 |
| 役員・選手退場 | | | |



S-75 Rush

play with...

SunBatta

日 程 表

| 時 | コート | | | | | | | | 時 | コート | | | | | | | | | |
|-------|--------|--------|--------|--------|--------|--------|--------|--------|--------|-------|-------|--------|--------|--------|--------|-------|-------|--------|-------|
| | 1 | 2 | 3 | 4 | 5 | 6 | 7 | 8 | | 1 | 2 | 3 | 4 | 5 | 6 | 7 | 8 | | |
| 第一日目 | 9:00 | MS 1 | MS 2 | MS 3 | MS 4 | MS 5 | MS 6 | MS 7 | MS 8 | 9:00 | MD 22 | MD 23 | MD 24 | MD 25 | MD 26 | MD 27 | MD 28 | MD 29 | |
| | 30 | MS 9 | MS 10 | MS 11 | MS 12 | MS 13 | MS 14 | MS 15 | MS 16 | 30 | MD 30 | MD 31 | MD 32 | MD 33 | MD 34 | MD 35 | MD 36 | MD 37 | |
| | 10:00 | MS 17 | MS 18 | MS 19 | MS 20 | MS 21 | MS 22 | MS 23 | MS 24 | 10:00 | LD 9 | LD 10 | LD 11 | LD 12 | LD 13 | LD 14 | LD 15 | LD 16 | |
| | 30 | MS 25 | MS 26 | MS 27 | MS 28 | MS 29 | MS 30 | MS 31 | MS 32 | 30 | MD 38 | MD 39 | MD 40 | MD 41 | MD 42 | MD 43 | MD 44 | MD 45 | |
| | 11:00 | MS 33 | MS 34 | MS 35 | MS 36 | MS 37 | MS 38 | MS 39 | MS 40 | 11:00 | 40D 1 | 50D 1 | 30D 1 | 30D 2 | 30D 3 | 30D 4 | | | |
| | 30 | MS 41 | MS 42 | MS 43 | MS 44 | MS 45 | MS 46 | MS 47 | MS 48 | 30 | MX 14 | MX 15 | MX 16 | MX 17 | MX 18 | MX 19 | MX 20 | MX 21 | |
| | 12:00 | MS 49 | MS 50 | MS 51 | MS 52 | MS 53 | MS 54 | MS 55 | MS 56 | 12:00 | 40D 2 | 40D 3 | 40D 4 | 40D 5 | 50D 2 | 50D 3 | 50D 4 | 50D 5 | |
| | 30 | LS 1 | LS 2 | LS 3 | LS 4 | LS 5 | LS 6 | LS 7 | LS 8 | 30 | LD 17 | LD 18 | LD 19 | LD 20 | 30D 5 | 30D 6 | 30D 7 | 30D 8 | |
| | 13:00 | LS 9 | LS 10 | LS 11 | LS 12 | LS 13 | LS 14 | LS 15 | LS 16 | 13:00 | MD 46 | MD 47 | MD 47 | MD 49 | 40D 6 | 40D 7 | 50D 6 | 50D 7 | |
| | 30 | LS 17 | LS 18 | LS 19 | LS 20 | LS 21 | 30S 1 | 30S 2 | 30S 3 | 30 | MX 22 | MX 23 | MX 24 | MX 25 | LD 21 | LD 22 | 30D 9 | 30D 10 | |
| | 14:00 | 40S 1 | 40S 2 | 40S 3 | 40S 4 | 40S 5 | 30S 4 | 30S 5 | 30S 6 | 14:00 | MD 50 | MD 51 | 40D ⑧ | | 50D ⑧ | | | | |
| | 30 | 50S 1 | 50S 2 | 50S 3 | 50S 4 | 50S 5 | 50S 6 | MS 57 | MS 58 | 30 | LD ⑨ | | 30D ⑩ | | MX 26 | MX 27 | | | |
| | 15:00 | MS 59 | MS 60 | MS 61 | MS 62 | MS 63 | MS 64 | MS 65 | MS 66 | 15:00 | MD ⑤ | | | | | | | | |
| | 30 | MS 67 | MS 68 | MS 69 | MS 70 | MS 71 | MS 72 | MS 73 | MS 74 | 第四日目 | 9:00 | MS 113 | MS 114 | MS 115 | MS 116 | LS 46 | LS 47 | LS 48 | LS 49 |
| | 16:00 | MS 75 | MS 76 | MS 77 | MS 78 | MS 79 | MS 80 | MS 81 | MS 82 | | 30 | MX ⑫ | | | | | | | |
| | 30 | MS 83 | MS 84 | MS 85 | MS 86 | MS 87 | MS 88 | | | | 10:00 | MS 117 | MS 118 | | | LS 50 | LS 51 | | |
| | | | | | | | | | 30 | | | | | | | | | | |
| 第二日目 | 9:00 | LS 22 | LS 23 | LS 24 | LS 25 | LS 26 | LS 27 | LS 28 | LS 29 | 11:00 | MS ⑬ | | | | LS ⑬ | | | | |
| | 30 | LS 30 | LS 31 | LS 32 | LS 33 | LS 34 | LS 35 | LS 36 | LS 37 | | | | | | | | | | |
| | 10:00 | 30S 7 | 30S 8 | 30S 9 | 30S 10 | 30S 11 | 30S 12 | 30S 13 | 30S 14 | | | | | | | | | | |
| | 30 | MX 1 | MX 2 | MX 3 | MX 4 | MX 5 | MX 6 | MX 7 | MX 8 | | | | | | | | | | |
| | 11:00 | MX 9 | MX 10 | MX 11 | MX 12 | MX 13 | 40S 6 | 40S 7 | 40S 8 | | | | | | | | | | |
| | 30 | 40S 9 | 50S 7 | 50S 8 | 50S 9 | 50S 10 | MS 89 | MS 90 | MS 91 | | | | | | | | | | |
| | 12:00 | MS 92 | MS 93 | MS 94 | MS 95 | MS 96 | MS 97 | MS 98 | MS 99 | | | | | | | | | | |
| | 30 | MS 100 | MS 101 | MS 102 | MS 103 | MS 104 | LS 38 | LS 39 | LS 40 | | | | | | | | | | |
| | 13:00 | LS 41 | LS 42 | LS 43 | LS 44 | LS 45 | 30S 15 | 30S 16 | 30S 17 | | | | | | | | | | |
| | 30 | 30S 18 | 40S 10 | 40S 11 | 50S 11 | 50S 12 | MS 105 | MS 106 | MS 107 | | | | | | | | | | |
| 14:00 | MS 108 | MS 109 | MS 110 | MS 111 | MS 112 | LD 1 | LD 2 | LD 3 | | | | | | | | | | | |
| 30 | 30S 19 | 30S 20 | 40S ⑫ | LD 4 | LD 5 | LD 6 | LD 7 | LD 8 | | | | | | | | | | | |
| 15:00 | 50S ⑬ | MD 1 | MD 2 | MD 3 | MD 4 | MD 5 | MD 6 | MD 7 | | | | | | | | | | | |
| 30 | 30S ⑭ | MD 8 | MD 9 | MD 10 | MD 11 | MD 12 | MD 13 | MD 14 | | | | | | | | | | | |
| 16:00 | MD 15 | MD 16 | MD 17 | MD 18 | MD 19 | MD 20 | MD 21 | | | | | | | | | | | | |

第三日目

第四日目

(注)

- イ. 試合の進行状況により、多少変更する場合があります。
- ロ. 各試合の開始5分前にコールいたしますので準備してください。
- ハ. 会場に到着した選手は、かならず進行係までその旨申し出て下さい。
- ニ. 試合開始時刻(コール)より30分経てもコートに入らない場合は棄権とする。
- ホ. 各日の初回戦と準決勝以外は敗者審判になっておりますので、敗者はそのまま進行係においで下さい。

里神宮川家西市福大



技術の粋を結集した
ベータシャトルコック
遂に誕生!!

日本バドミントン協会検定合格球



badminton SHUTTLE COCK

株式会社 **ベータシステム**

大阪市西淀川区野里 1 丁目 23 - 20
TEL (06) 473 - 7540 (代表)

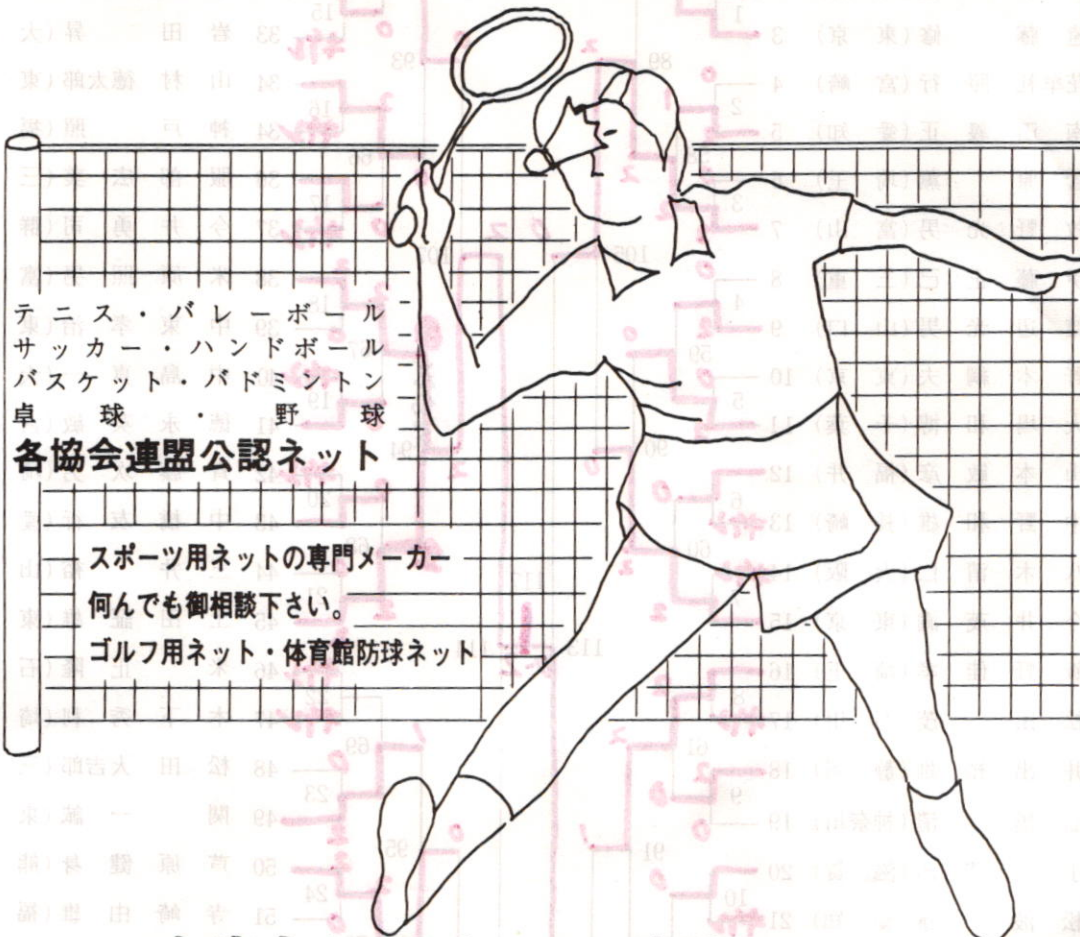

テニス・バレーボール
サッカー・ハンドボール
バスケット・バドミントン
卓球・野球
各協会連盟公認ネット

スポーツ用ネットの専門メーカー
何んでも御相談下さい。
ゴルフ用ネット・体育館防球ネット

いつも安心してプレーの出来る
丈夫で長持のするネットです。
是非ご指命ご愛用下さい。

埼玉県幸手町中1丁目7-4

Y. M. ミセキネット ミセキネット製作所

TEL 04804 (2) 0379 〒340-01

一般男子単 (MS) No. 1

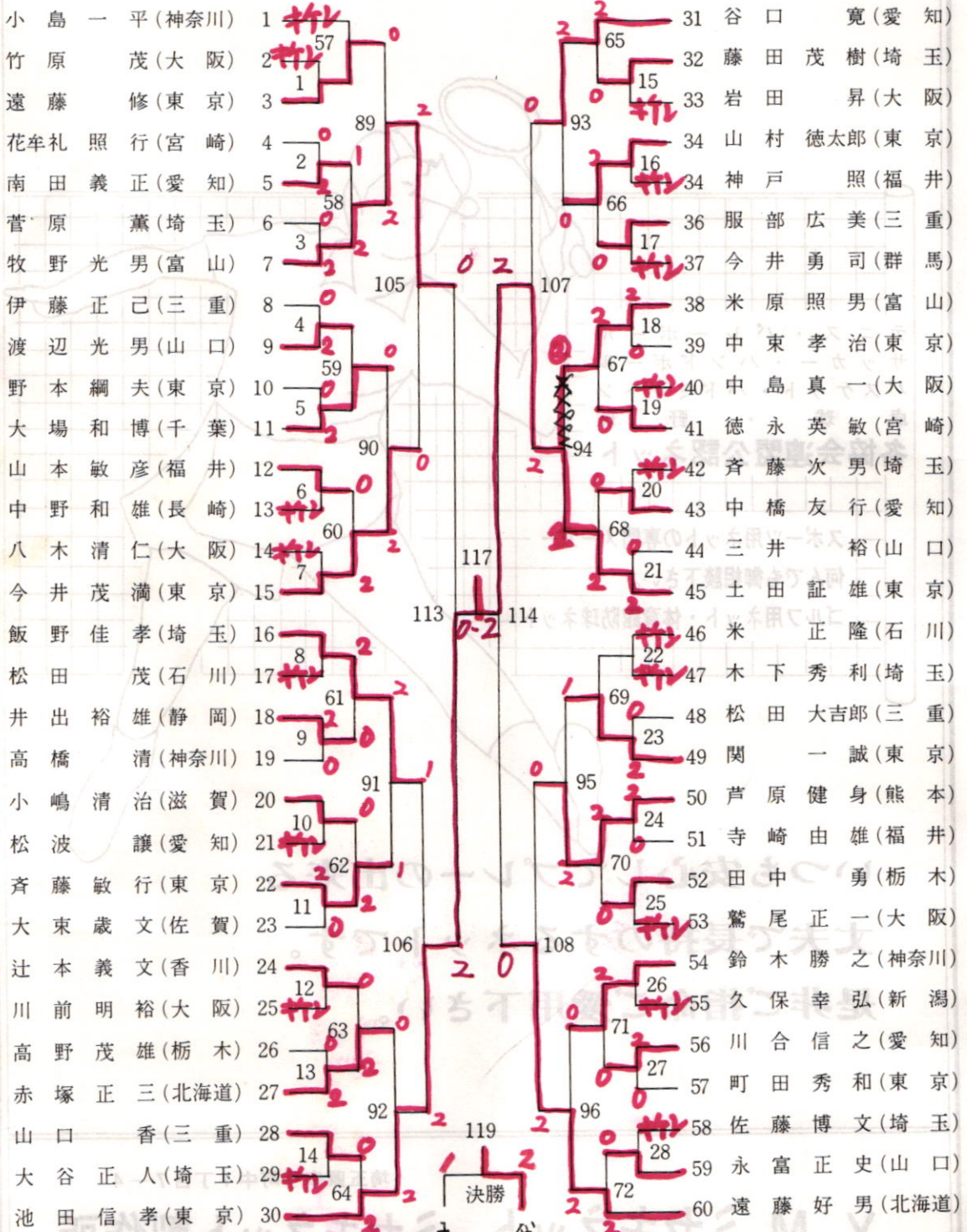

土田 証雄 (東京)
 銭谷 欽治 (東京)

一般男子 (M S) No. 2

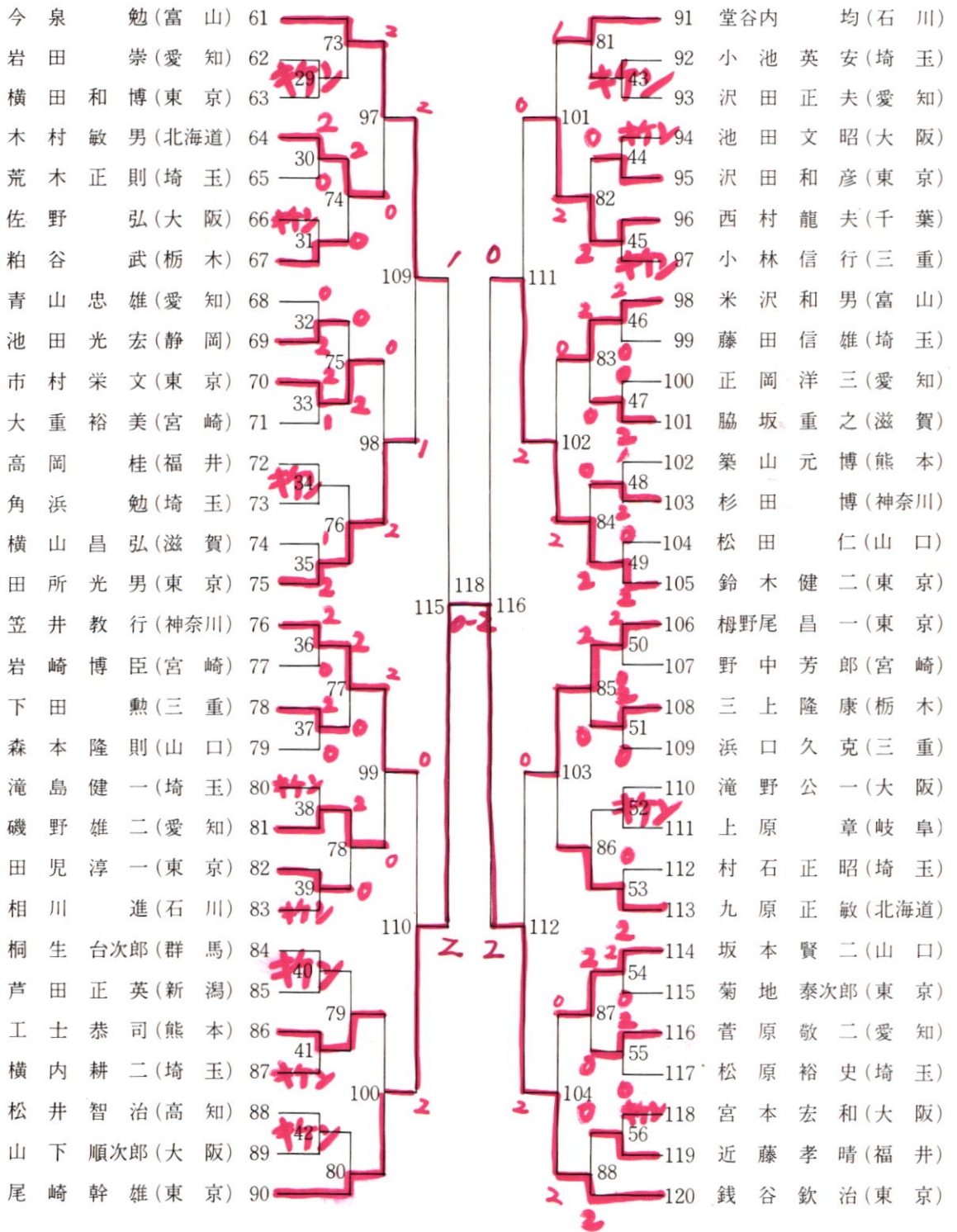

このマークを語らずに

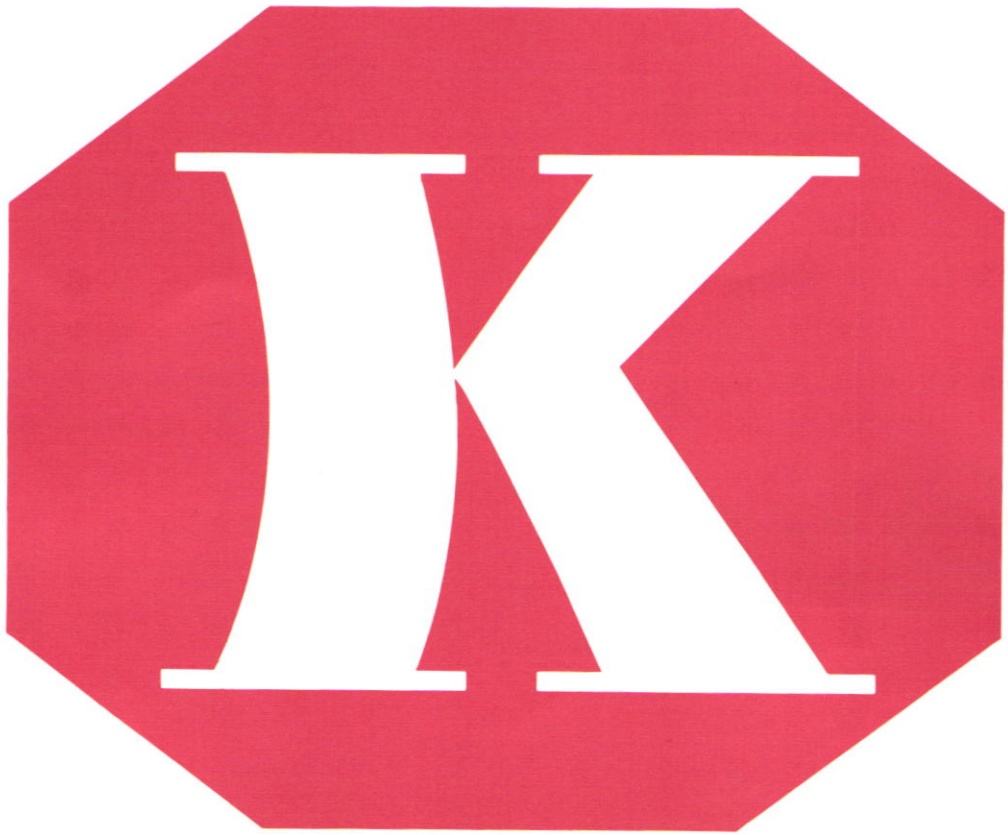

「世界の日本」は語れない。



NO.B-75<エリート>
モスグリーンメタリック (ケース付)
フレーム価格 ¥ 5,000



NO.B-73<オールマン>
ブルーメタリック (ケース付)
フレーム価格 ¥ 4,500

カワサキラケット

一般男子複 (M D)

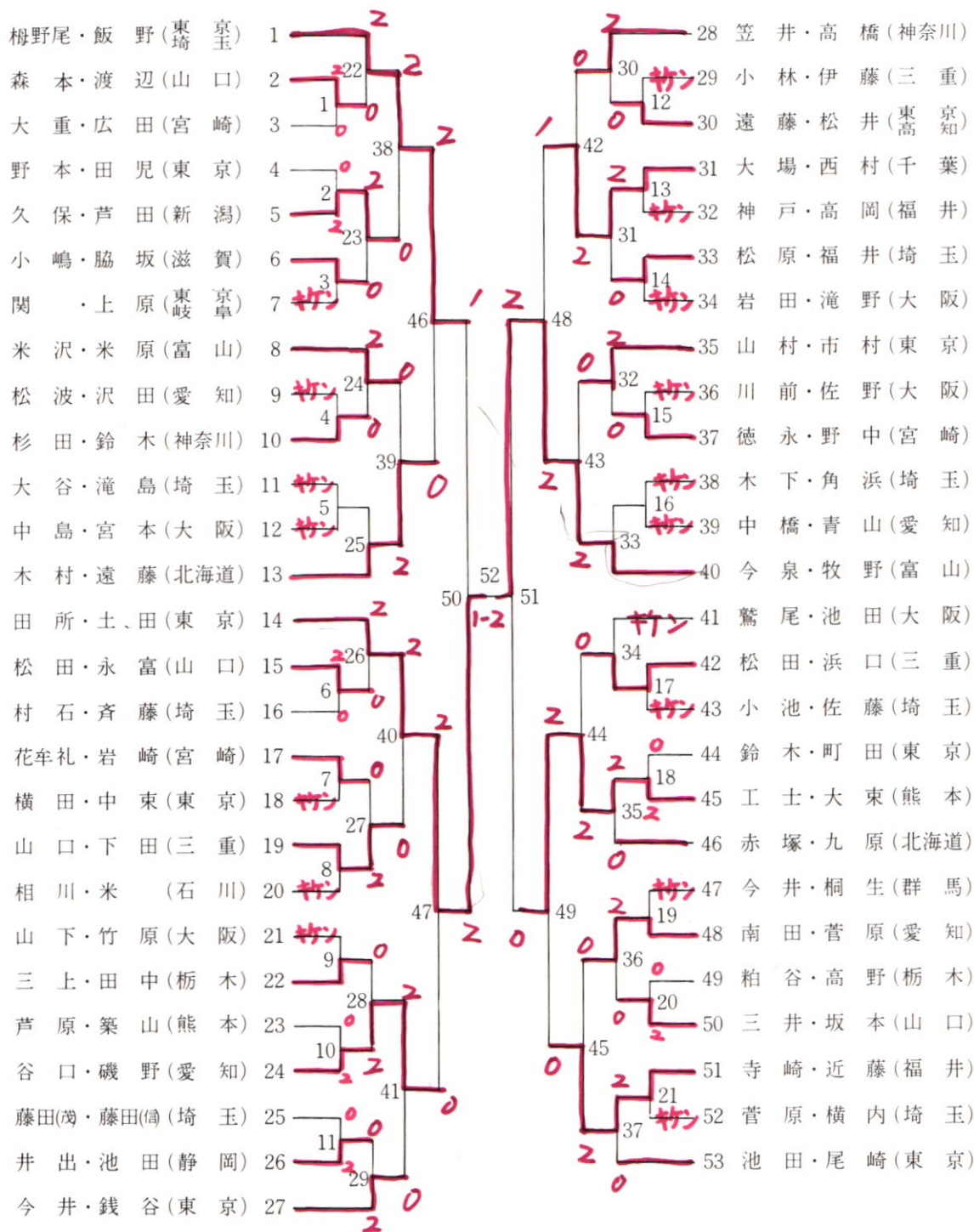

— 本年度全国公式大会使用球 —

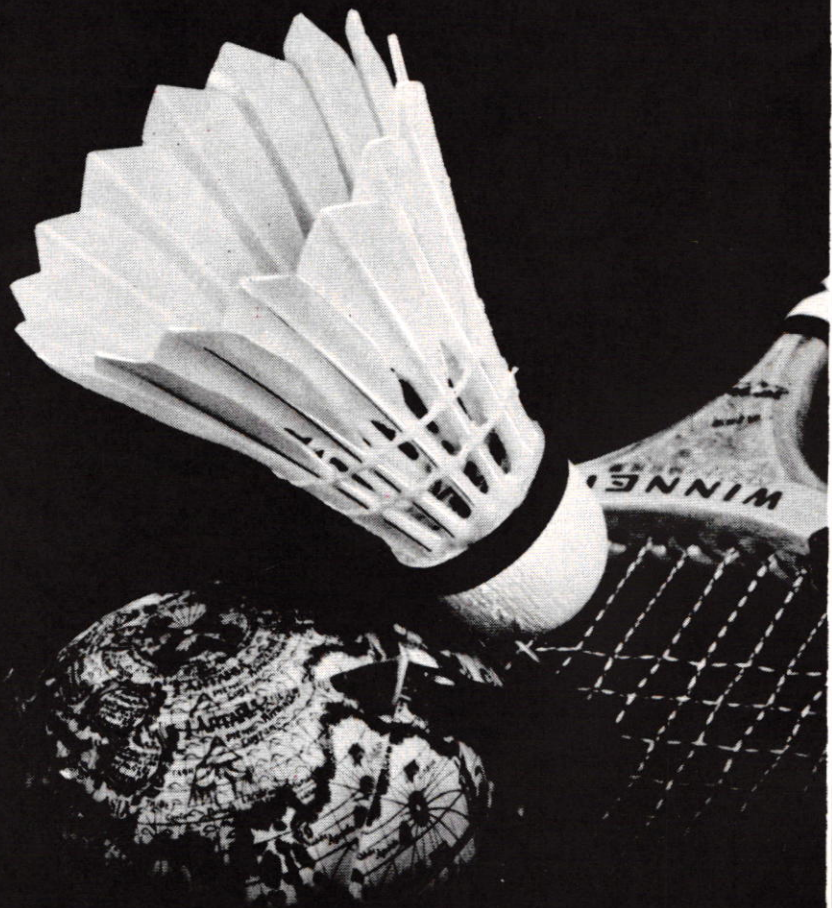

気品を秘めて

世界をスマッシュ!!

トヨダの水鳥シャトルコック

日本バドミントン協会検定合格球

- トーナメント ホワイト・ジエム
- トーナメント ブルー
- トーナメント ブラック
- スタンダード ブラック
- トーナメント レッド
- スタンダード レッド
- スタンダード パープル



トヨダのラケット

日本バドミントン協会推薦



優良バドミントン用品総合メーカー

株式会社 **トヨダスポーツ**

東京都台東区浅草橋 5-26-7

お問い合わせ・お申込みは

TEL 03(866)2515・(851)9409

一般女子単 (L S)

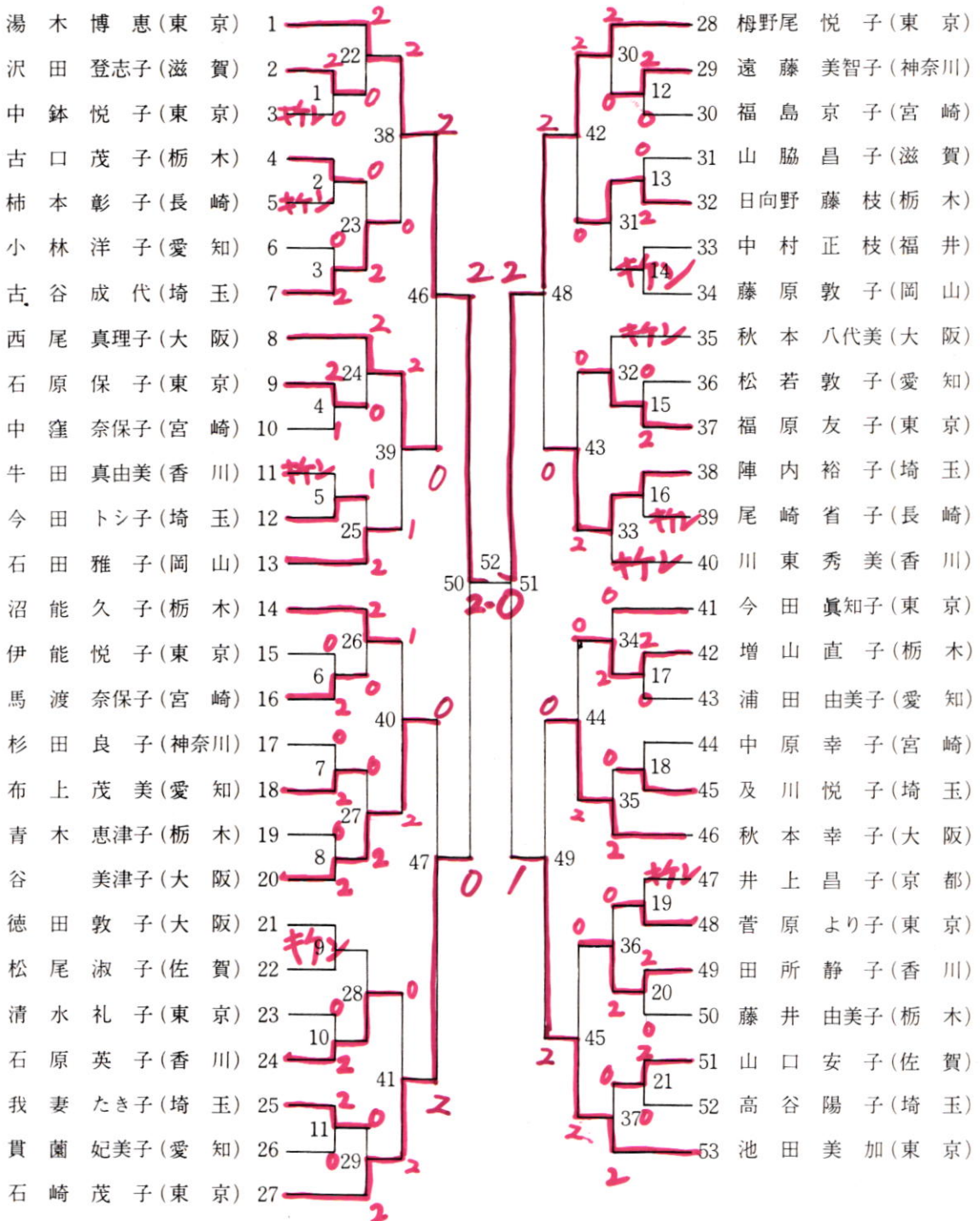

竹の特性を生かした話題のバンブーラケット!!

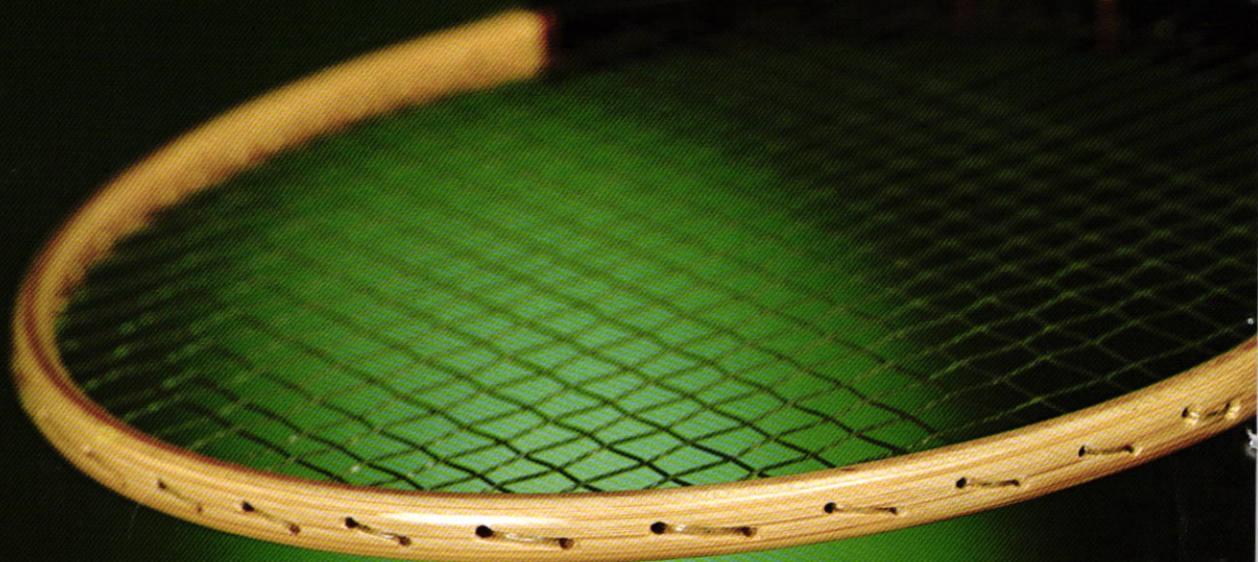

竹製なればこそ発揮できる威力がバドミントンのプレーに適した材質の特性であることに着目して、その研究成果を集積、ここに今話題のバンブーラケット(ハイ・トーマス)が誕生しました。

■竹と木の合板による強靱なフレームと細くて長いテーパーシャフトによる抜群の反撓力と反撓音。■薄いフレームに竹独特の強さとしなりがシャープな振りと動きを可能にします。■ガット張りによるラケットの変形が起らない。■ソフトグリップが手に良くなじみます。

Hy-Thomas

バドミントンラケット(ハイ・トーマス)

日本バドミントン協会推奨

NO. B45A (カバー付) ¥4,000



株式会社 **ゴ-セン**

本社・大阪市東区豊津町4 TEL. 06 942 5816 代
東京支店・東京都台東区蔵前4 14 2 TEL. 03 862 6576 代
福岡営業所・福岡市中央区薬院1 4 8 TEL. 092 712 5247-8

●カタログは、最寄の有名スポーツ用品店又は、(株)ゴ-センスポーツ用品部迄お問合せ下さい。

カーボン入りガット

Wintex Racket String
日本バドミントン協会推奨



弾力性・耐久性バグンのステンレススチールワイヤー巻きの高級ガットです。

すばやい動きがいつもフレッシュ!!

Wintex WEAR



一般女子複 (LD)

| | | | | | |
|------------|----|-----|----|-----|---------------|
| 湯木・池田(東京) | 1 | 2 | 2 | 13 | 石崎・今田(東京) |
| 青木・増山(栃木) | 2 | 2 | 2 | 13 | 14 布上・浦田(愛知) |
| 山脇・沢田(滋賀) | 3 | 1 | 0 | 5 | 15 今田・高谷(埼玉) |
| 菅原・中針(東京) | 4 | キケン | 0 | 0 | 16 福島・馬渡(宮崎) |
| 中原・中窪(宮崎) | 5 | 2 | 0 | 6 | 17 伊能・及川(埼玉) |
| 田所・石原(香川) | 6 | 10 | 0 | 14 | 18 秋本(大) |
| 清水・福原(東京) | 7 | 2 | 23 | キケン | 19 川東・山口(香川) |
| 日向野・古口(栃木) | 8 | 0 | 11 | 2 | 15 |
| 秋本(大) | 9 | 3 | 2 | 7 | 20 松尾・山口(佐賀) |
| 柿本・尾崎(長崎) | 10 | キケン | 0 | 2 | 21 梅野尾・古谷(埼玉) |
| 松若・貫蘭(愛知) | 11 | 4 | 18 | 2 | 22 杉田・鈴木(神奈川) |
| 陣内・我妻(埼玉) | 12 | 12 | 0 | 16 | 23 石田・藤原(岡山) |
| | | 2 | 2 | 2 | 24 沼能・藤井(栃木) |

バドミントンシューズに求められる理想から生まれた《解答》です。

- 底彫刻が一段と緻密になりました。
- また、変形防止の工作がなされ、底が更に堅牢に改良されました。
- 裏布はドライ加工のネット・クロスで足締めがよく吸湿性に優れています。
- 中底後部は、前傾姿勢が楽に出来る二重スポンジ・クッション。



バドミントン

〈BD〉

●サイズ/22~28 ●カラー/アイボリー ●¥2,400



ベア株式会社 / 神戸・東京

今や
数々の名選手が愛し
育ててくれた
ファスト ゴールド……
耐久力も
飛行力も バツゲンです

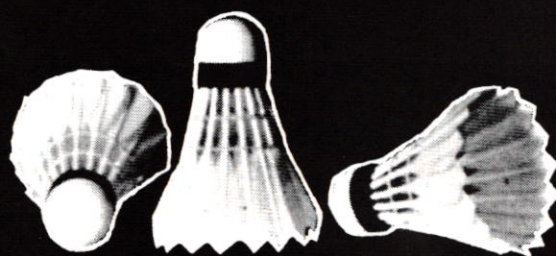

全国大会使用球
ファスト印シャトルコック
製造発売元

有限会社 ジャワ商会

営業所 山形市六日町7-28 電話0236(33)0333番(代)

祝 第19回全日本社会人バドミントン選手権大会

健康を願うヤクルト商品

推薦のことば

日本栄養士会は、国民の栄養改善に資する優れた商品について、使用者が信頼して利用して頂く為に推薦制度を設けました。推薦商品は、当会の専門家により、栄養面、衛生面、安全性、嗜好、経済性について厳密な審査が行われた結果、有益な栄養食品として選定されました。

社団法人 日本栄養士会

生きた乳酸菌と
良質のタンパク、
カルシウムが摂れる
発酵乳〈ジョア〉



●オレンジジュース



●ソーメン
●ラーメン



●化粧品



●ヤクルトホーム



●スカル



●ヤクルト野菜ジュース

すぐお飲みにならないとき

〈ヤクルト〉〈ジョア〉は
必ず冷蔵庫に入れましょう。

ヤクルト Joie

カラ容器回収

お捨てにならないでください。
ヤクルトが回収にまいります。

株式会社 宮崎ヤクルト工場
宮崎ヤクルト販売株式会社
都城ヤクルト販売株式会社

〈男子30才以上複(30D)〉美

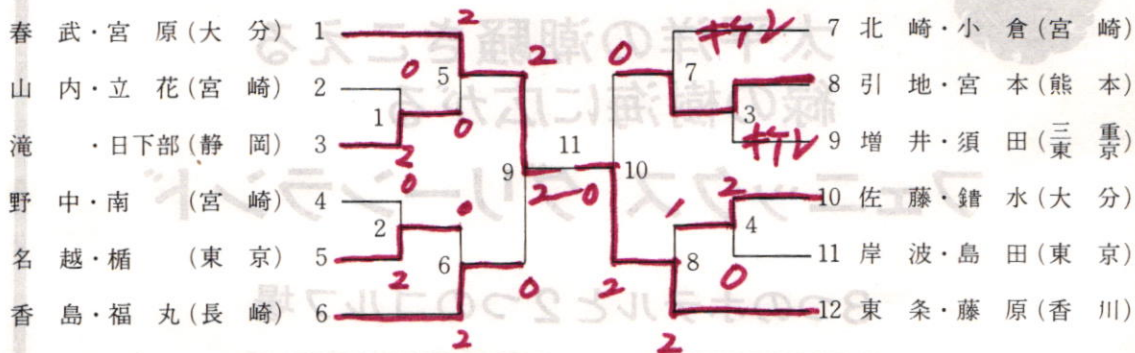

祝 第19回全日本社会人バドミントン選手権大会



| コース名 | 発着時刻 | 着時刻 | 料金() | 子ども料金 |
|-------------|----------------|---------|--------|----------|
| 日南海岸コース | 南宮崎駅前バスセンター発時刻 | 15時50分着 | 2,260円 | (1,380円) |
| | 8時50分発(Aコース) | 13時35分着 | 1,660円 | (1,070円) |
| | 9時20分発(Eコース) | 15時50分着 | 1,900円 | (1,190円) |
| | 10時20分発(Bコース) | 15時55分着 | 1,600円 | (1,040円) |
| | 12時10分発(Dコース) | 18時20分着 | 1,600円 | (1,040円) |
| 西都原サファリコース | 南宮崎駅前バスセンター発時刻 | 14時50分着 | 2,650円 | (1,540円) |
| | 8時30分発 | | | |
| 都井岬エメラルドコース | 南宮崎駅前バスセンター発時刻 | 16時45分着 | 2,300円 | (1,390円) |
| | 9時30分発 | | | |
| はにわ自然動物園コース | 都井岬観光ホテル発時刻 | 15時55分着 | 2,300円 | (1,390円) |
| | 8時40分発 | | | |
| | 南宮崎駅前バスセンター発時刻 | 12時38分着 | 1,290円 | (740円) |
| | 9時10分発 | 18時38分着 | 1,290円 | (740円) |
| | 15時10分発 | | | |

宮崎の旅は
定期観光バスで

定期観光バスは、
南宮崎駅前の
宮交シティバスセンター
から発着しています。



宮崎交通

本社 宮崎市大淀3丁目4番26号 TEL (0985)51-5151
バスセンター 宮崎市大淀4丁目6番28号 TEL (0985)51-1311

祝 第19回全日本社会人バドミントン選手権大会



美しい南の国〈みやざき〉

太平洋の潮騒きこえる
緑の樹海に広がる

フェニックス グリーンランド

3つのホテルと2つのゴルフ場



ホテル
フェニックス

宮崎市大淀河畔 ☎(0985)23-6111



シーサイドホテル
フェニックス

宮崎市住吉海岸 ☎(0985)39-1111



サンホテル
フェニックス

宮崎市住吉海岸 ☎(0985)39-3131

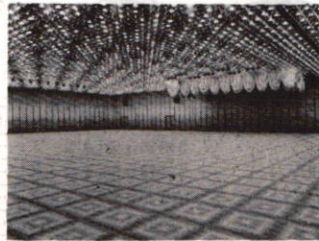

宮崎国際会議場

宮崎市住吉海岸 ☎(0985)39-3131

フェニックス カントリークラブ

27ホール・10,600ヤード
宮崎市住吉海岸 ☎(0985)39-1301

フェニックス 高原カントリークラブ

36ホール・14,145ヤード
宮崎県東諸県郡高岡町 ☎(09858)2-1212

- 自然動物園 ●テニスコート ●野球場 ●自然運動場 ●ボウリング場
- 流れるプール ●割烹住吉

予約センター ☎(0985) 39-3131

(案内所) 東京/☎(03)271-9022 大阪/☎(06)201-3991 名古屋/☎(052)582-1905 福岡/☎(092)771-7719 広島/☎(0822)46-8717

男子40才以上単 (40S)

| | | | |
|----------|---|--|-------------|
| 浜中誠(愛媛) | 1 | | 8元田敦海(熊本) |
| 山本能也(高知) | 2 | | 9岡本武利(岡山) |
| 藤川俊雄(東京) | 3 | | 10花岡牧夫(東京) |
| 松本行弘(宮崎) | 4 | | 11本郷節生(熊本) |
| 水川捨夫(岡山) | 5 | | 12三苫孝一(愛媛) |
| 里見良三(長野) | 6 | | 13小飼栄一(北海道) |
| 南直治(熊本) | 7 | | |

男子40才以上複 (40D)

| | | | |
|------------|---|--|-------------|
| 小飼・浜中(北海道) | 1 | | 6本郷・南(熊本) |
| 米田・山根(鳥取) | 2 | | 7岡野・杉山(東京) |
| 日高・松本(宮崎) | 3 | | 8佐々木・松永(鳥取) |
| 三苫・山本(愛媛) | 4 | | 9岡本・水川(岡山) |
| 花岡・藤川(東京) | 5 | | |

祝第十九回全日本社会人バドミントン選手権大会

土建機械資材工具

水道用 ビニール

排水用 パイプ

ライト管・雨樋

日曜大工道具一式

水道衛生設備工事請負

在庫豊富・安値

資材 江坂商会

宮崎市橘通東4丁目 TEL (22)5134 TEL (22)5131

祝

第19回全日本社会人バドミントン選手権大会

バドミントンの用具専門の店

ヨネックス・カワサキ・ハタチ
サンバタ・ゴーセン

コトブキスポーツ

宮崎市江平西1丁目1番29号

TEL 22-3382
24-0338

会商社工資合

男子50才以上単 (50S)

| | | | |
|----------|---|--|-------------|
| 中村高久(愛知) | 1 | | 8 久代貫三郎(京都) |
| 小田金光(熊本) | 2 | | 9 井原平八郎(鳥取) |
| 曾根徳郎(京都) | 3 | | 10 中島泰二(長崎) |
| 上口正一(東京) | 4 | | 11 森脇籌夫(東京) |
| 高橋武治(長野) | 5 | | 12 山城智徳(愛知) |
| 新宮信男(京都) | 6 | | 13 紀田文男(京都) |
| 畑忠雄(福井) | 7 | | 14 片瀬政幸(長野) |

男子50才以上複 (50D)

| | | | |
|-----------|---|--|--------------|
| 中山・上口(東京) | 1 | | 6 片瀬・高橋(長野) |
| 井原・田村(鳥取) | 2 | | 7 久代・新宮(京都) |
| 上山・日高(宮崎) | 3 | | 8 小田・平崎(熊本) |
| 曾根・紀田(京都) | 4 | | 9 森脇・畑(東京福井) |
| 中村・山城(愛知) | 5 | | |

祝 第19回全日本社会人バドミントン選手権大会

トロフィ・バッヂ・記念品

伝統と信用の専門店

旭化成・県経済連御指定

官公庁・団体 } 御用達
学校・会社 }

088-5525088 伝統と信用の専門店

記念品の  有限会社 **橋本商会**

宮崎市橋通東5丁目4-15

TEL (25)代4348

(202) 年土以ホ02千民

祝

第19回全日本社会人バドミントン選手権大会

トロフィー・楯

カップ・メタル

諸官庁御用達

会大選手権バドミントン社会人全日本回19第

記念品専門店

七清風堂

宮崎店 宮崎市鶴島2丁目15番20号 〒880

TEL 0985(28) 2816(代)

日南店 日南市中平野町(妻手橋元)

TEL 09872(2) 5880

21-4月1日4-12

TEL(25) 4348

混合複 (MIXD)

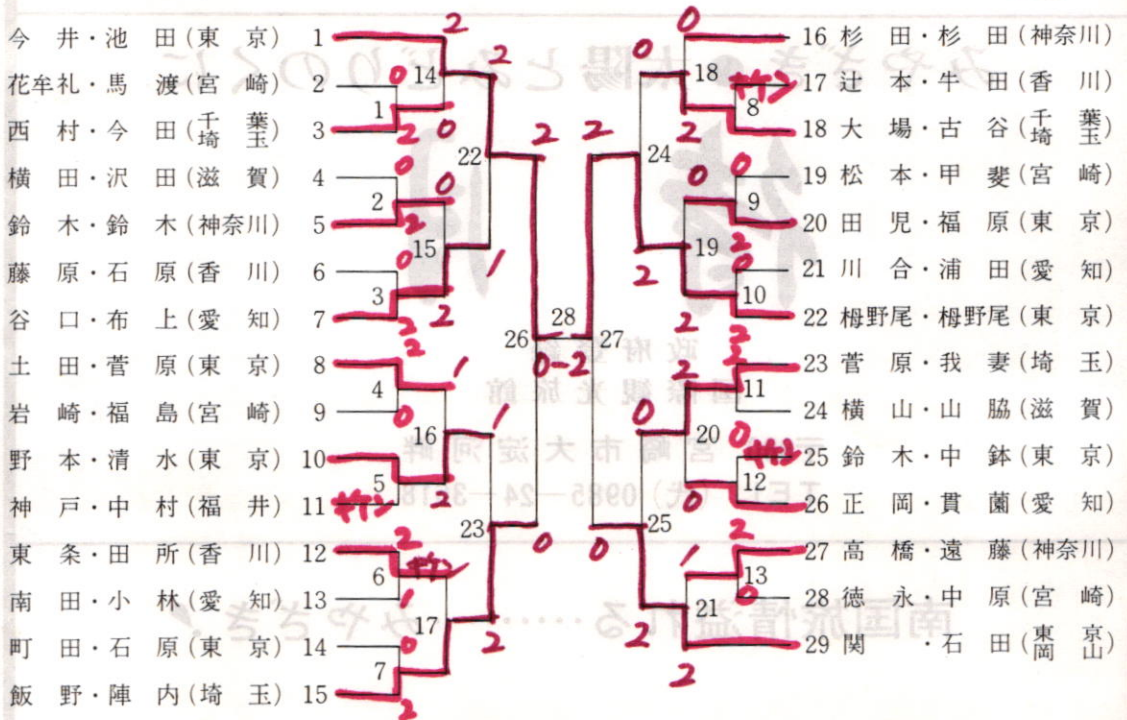

京呉服 寝装品

たわらや

宮崎市広島1丁目3番2号
 (県庁東通り別府児童公園北角日本電建隣)

TEL (代) (0985) 28-1555 〒880

祝 第19回全日本社会人バドミントン選手権大会

みやざき●太陽とみどりのくに

待月

政府登録
国際観光旅館

〒880 宮崎市大淀河畔

TEL (代) 0985-24-3618

南国旅情溢れる…………みやざき!



政府登録
(519号)

旅館 臨江亭

宮崎市大淀河畔

TEL (0985) 24-1150

太陽と緑と自然のくに
みやざき



政府登録(登録旅第622号)

宮崎グランドホテル

日本ダイナースクラブ会員
JCB・住友カード会員
宮崎市松山2丁目2-42
TEL 宮崎(0985)22-2121

祝

第19回日本社会人バドミントン選手権大会

世界一の超高級品カアルトン。その伝統の技術は、いつでも



バドミントンの競技技術を先どりしています。



総発売元 メトロジャー株式会社 〒101東京都千代田区外神田5-6-4 ☎(03)833-3661(代)

飛びが違う

新しい2つの再開発で……

水鳥シャトルに匹敵する
高性能になりました。

カアルトン。

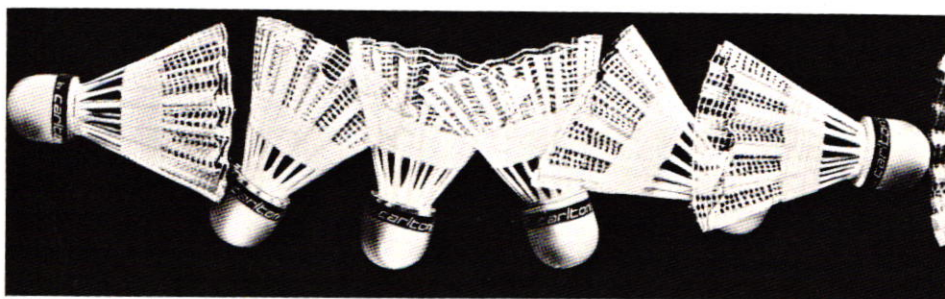

A図 ニュートーナメント：ターン・オーバーが速い。白く見えやすい。

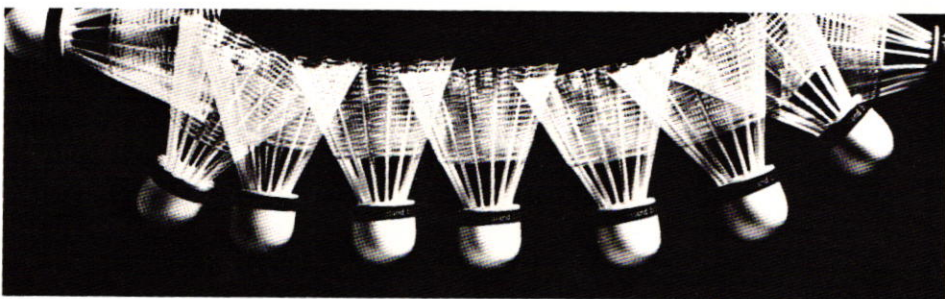

B図 旧型シャトル：ターン・オーバーがゆっくりしている。見えにくい。

いかなる技術改良を重ねても、ナイロン・シャトル・コックは、水鳥シャトルの性能と同じにすることは、決してできないと、多くの方が信じていました。私達はこのムダとも思える努力に敢然と挑戦しました。その結果、あらゆる人々が私達の成功を認めている以上に、私達はこの成功に自信をもっております。

カアルトンが製造する〈ニュートーナメント〉シャトル・コックは、2つの点をグレース・アップし、その成功に応えています。まず、従来のベースから新しい固いベースに改良し、飛翔状態をまったく変えました。旧型シャトルとニュートーナメントの弾道をくらべて下さい。(分解写真参照)あきらかにその違いが分ります。ニュートーナメントのシャトルのターン・オーバーは旧型にくらべ、すばらしく速くなっています。これは、ナイロン・シャトル・コックの主な批判に対して、サーブを短くし、ネット・プレーをより正確にすることで克服しました。(この他に、シャトルの打球音、ラケットの接触感が、ずっと満足できるものになりました。)分解写真をごらな下さい。A図は白く、B図は灰色に見えます。これは印刷のミスでなく、すべてニュートーナメントの構造のためです。旧型にくらべてずっと網目が入り組んでいるのが判別できます。新しい設計でシャトルは旧型よりも速くスピンします。そのため白く、見えやすい訳です。

私達は、いまでご説明した2つの再開発で、水鳥シャトルに匹敵する性能になったと考えます。それと、水鳥シャトルよりも優れた2つの点も明らかにしなければなりません。それは、価格(水鳥シャトルにくらべ、ずっと安い)と耐久性(水鳥シャトルよりも、はるかに長持ちする)です。

この水鳥シャトルのレベルに達したニュートーナメントの優れた感触を、あなたご自身で、存分にお確かめ下さい。



総発売元 **メトロレジャー株式会社**
〒101 東京都千代田区外神田5-6-4 ☎(03)833 3661(代)

※ニュートーナメントは世界各国の協会で、試合球として採用されております。

選手名簿 (No.1)

| No. | 県名 | 人員 | 選手名 |
|-----|-----|----|--|
| 1 | 北海道 | 5 | 木村敏男・遠藤好男・赤塚正三・九原正敏 小飼栄一 |
| 2 | 栃木 | 10 | 三上隆康・粕谷武・田中勇・高野茂雄 沼能久子・日向野藤枝・藤井由美子・青木恵津子 増山直子・古口茂子 |
| 3 | 群馬 | 2 | 今井勇司・桐生台次郎 |
| 4 | 千葉 | 2 | 西村龍夫・大場和博 |
| 5 | 埼玉 | 22 | 飯野佳孝・横内孝二・菅原薫・藤田茂樹 村石正昭・齐藤次男・藤田信雄・松原裕史 福井雅治・大谷正人・滝島健一・木下秀利 角浜勉・小池英安・佐藤博文・荒木正則 古谷成代・陣内裕子・及川悦子・我妻たき子 今田トシ子・高谷陽子 |
| 6 | 東京 | 43 | 銭谷欽治・梅野尾昌一・池田信孝・尾崎幹雄 田所光男・土田証男・鈴木健二・関一誠 今井茂満・町田秀和・野本綱夫・斉藤敏行 田児淳一・遠藤修・山村徳太郎・横田和博 中束孝治・菊地泰次郎・市村栄文・沢田和彦 名越孝行・島田幸雄・岸波利夫・須田孝夫 楯篤志・花岡牧夫・藤川俊雄・岡野良雄 杉山愿志・森脇籌夫・上口正一・中山平八郎 湯木博恵・池田美加・梅野尾悦子・石崎茂子 今田真知子・清水礼子・福原友子・菅原より子 中鉢悦子・石原保子・伊能悦子 |
| 7 | 神奈川 | 8 | 小島一平・笠井教行・鈴木勝之・杉田博 高橋清・杉田良子・遠藤美智子・鈴木節子 |
| 8 | 新潟 | 2 | 久保幸弘・芦田正英 |
| 9 | 富山 | 4 | 今泉勉・米沢和男・牧野光男・米原照男 |
| 10 | 石川 | 4 | 堂谷内均・相川進・米正隆・松田茂 |
| 11 | 福井 | 7 | 神戸照・寺崎由雄・高岡桂・山本敏彦 近藤孝晴・畑忠雄・中村正枝 |
| 12 | 長野 | 3 | 里見良三・片瀬政幸・高橋武治 |
| 13 | 岐阜 | 1 | 上原章 |
| 14 | 静岡 | 4 | 井手裕雄・池田光宏・滝正孝・日下部敏弘 |
| 15 | 愛知 | 18 | 正岡洋三・谷口寛・川合信之・南田義正 磯野雄二・菅原敬二・松波讓・中橋友行 青山忠雄・沢田正夫・岩田崇・中村高久 |

祝 第19回全日本社会人バドミントン選手権大会



ワシ印の紙袋と包装用品

益山商工株式会社

プラスチックの総合メーカー

益山化成株式会社

本社・工場 都城市年見町一二一九

TEL ② 三六一一(代)

支店 福岡・小倉・熊本・佐賀・鹿児島

日本の美と伝統を追求する

民芸家具とインテリア



ミツワ家具店

店舗 宮崎市橘通西2丁目2-14 TEL 宮崎(0985)29-3045

工場 宮崎市吾妻町50 TEL 宮崎(0985)22-2679

選手名簿 (No.2)

| No. | 県名 | 県名 | 選手名 |
|-----|----|----|--|
| | 愛知 | | 山城智徳・貫蘭妃美子・松若敦子・布上茂美 浦田由美子・小林洋子 |
| 16 | 三重 | 8 | 小林信行・山口香・下田勲・伊藤正己 服部広美・松田大吉郎・浜口久克・増井孝夫 |
| 17 | 滋賀 | 6 | 小嶋清治・脇坂重之・横山昌広・横田好弘 山脇昌子・沢田登志子 |
| 18 | 京都 | 5 | 曾根徳郎・紀田文男・新宮信男・久代貫三郎 井上昌子 |
| 19 | 大阪 | 16 | 鷲尾正一・池田文明・川前明裕・佐野弘 岩田昇・滝野公一・山下順次郎・竹原茂 中島真一・宮本宏和・八木清仁・西尾真理子 秋本八代美・谷美津子・秋本幸子・徳田敦子 |
| 20 | 鳥取 | 6 | 佐々木義政・松永恭昌・米田哲己・山根怜 井原平八郎・田村周三 |
| 21 | 岡山 | 4 | 岡本武利・水川捨夫・石田雅子・藤原敦子 |
| 22 | 山口 | 6 | 坂本賢二・松田仁・三井裕・渡辺光男 永富正史・森本隆則 |
| 23 | 香川 | 8 | 辻本義文・東条義昭・藤原和文・牛田真由美 川東秀美・田所静子・石原英子・山口豊子 |
| 24 | 愛媛 | 2 | 浜中誠・三苫孝一 |
| 25 | 高知 | 2 | 松井智治・山本能也 |
| 26 | 福岡 | 1 | 鏑水浩吉 |
| 27 | 佐賀 | 3 | 大束歳文・松尾淑子・山口安子 |
| 28 | 長崎 | 6 | 中野和雄・香島正佳・福丸巧称・中島泰二 柿本彰子・尾崎省子 |
| 29 | 熊本 | 11 | 芦原健身・工士恭司・築山元博・田中芳文 宮本生也・引地繁一・元田敦海・南直治 本郷節生・小田金光・平崎鎮一 |
| 30 | 大分 | 4 | 佐藤紘一・春武俊一・宮原秀三 |
| 31 | 宮崎 | 21 | 徳永英敏・花牟礼照行・野中芳郎・岩崎博臣 大重裕美・野中孝志・南佐登志・山内勇紀 立花重和・松本行弘・広田彰・北崎博国 小倉文雄・日高壮・上山茂・日高晴見 中原幸子・中窪奈保子・福島京子・馬渡奈保子 甲斐久美子 |

祝 第19回全日本社会人バドミントン選手権大会

免許は!!一ツ葉で

実地試験免除

自動2輪から普通車・大型特殊・けん引まで

清山自動車株式会社

公安委員会
指 定

一ツ葉自動車学校

TEL (0985) 24-3355(代)

政府登録



ホテル

日本橋

青島パーホテル

宮崎市広島1丁目6番8号 〒880

TEL (0985) ② 5 5 6 6

宮崎市青島子供の国横 〒889-22

TEL (09856) ⑤ 1 3 2 1 (代)

会場見取図

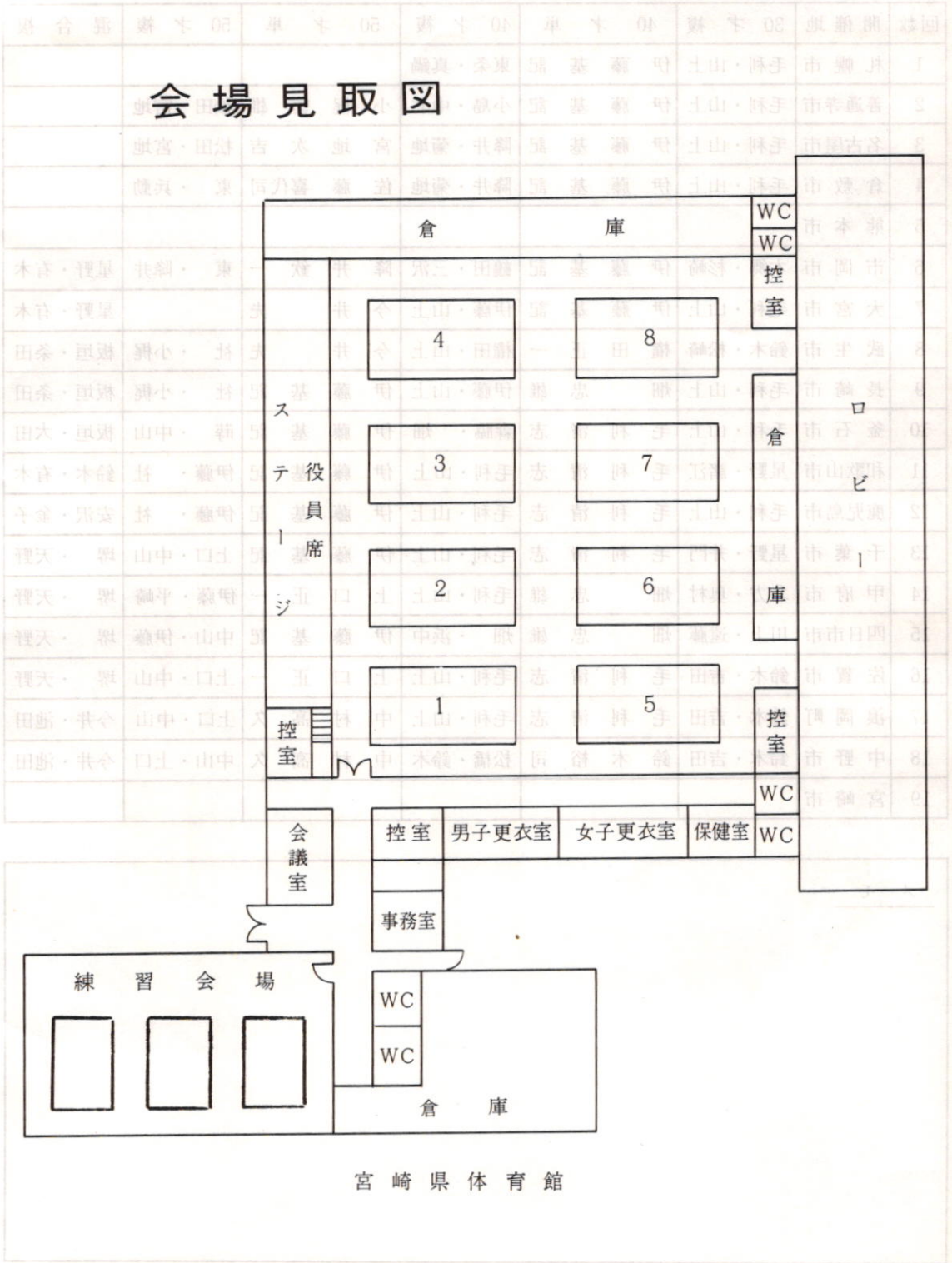

宮崎県体育館

栄光のあと (No.2)

| 回数 | 開催地 | 30才複 | 40才単 | 40才複 | 50才単 | 50才複 | 混合複 |
|----|------|-------|------|-------|-------|-------|-------|
| 1 | 札幌市 | 毛利・山上 | 伊藤基記 | 東条・真鍋 | | | |
| 2 | 善通寺市 | 毛利・山上 | 伊藤基記 | 小島・中北 | 小梶繁雄 | 松田・宮地 | |
| 3 | 名古屋市 | 毛利・山上 | 伊藤基記 | 降井・菊地 | 宮地次吉 | 松田・宮地 | |
| 4 | 倉敷市 | 毛利・山上 | 伊藤基記 | 降井・菊地 | 佐藤喜代司 | 東・兵動 | |
| 5 | 熊本市 | | | | | | |
| 6 | 市岡市 | 本郷・杉崎 | 伊藤基記 | 鶴田・三沢 | 降井欽一 | 東・降井 | 星野・有木 |
| 7 | 大宮市 | 毛利・山上 | 伊藤基記 | 伊藤・山上 | 今井先 | | 星野・有木 |
| 8 | 武生市 | 鈴木・松崎 | 権田正一 | 権田・山上 | 今井先 | 社・小梶 | 板垣・条田 |
| 9 | 長崎市 | 毛利・山上 | 畑忠雄 | 伊藤・山上 | 伊藤基記 | 社・小梶 | 板垣・条田 |
| 10 | 釜石市 | 毛利・山上 | 毛利清志 | 森脇・畑 | 伊藤基記 | 蒔・中山 | 板垣・大田 |
| 11 | 和歌山市 | 星野・諸江 | 毛利清志 | 毛利・山上 | 伊藤基記 | 伊藤・社 | 鈴木・有木 |
| 12 | 鹿児島市 | 毛利・山上 | 毛利清志 | 毛利・山上 | 伊藤基記 | 伊藤・社 | 安沢・金子 |
| 13 | 千葉市 | 星野・井門 | 毛利清志 | 毛利・山上 | 伊藤基記 | 上口・中山 | 堺・天野 |
| 14 | 甲府市 | 北方・奥村 | 畑忠雄 | 毛利・山上 | 上口正一 | 伊藤・平崎 | 堺・天野 |
| 15 | 四日市市 | 川上・遠藤 | 畑忠雄 | 畑・浜中 | 伊藤基記 | 中山・伊藤 | 堺・天野 |
| 16 | 佐賀市 | 鈴木・吉田 | 毛利清志 | 毛利・山上 | 上口正一 | 上口・中山 | 堺・天野 |
| 17 | 浪岡町 | 鈴木・吉田 | 毛利清志 | 毛利・山上 | 中村高久 | 上口・中山 | 今井・池田 |
| 18 | 中野市 | 鈴木・吉田 | 鈴木裕司 | 松橋・鈴木 | 中村高久 | 中山・上口 | 今井・池田 |
| 19 | 宮崎市 | | | | | | |

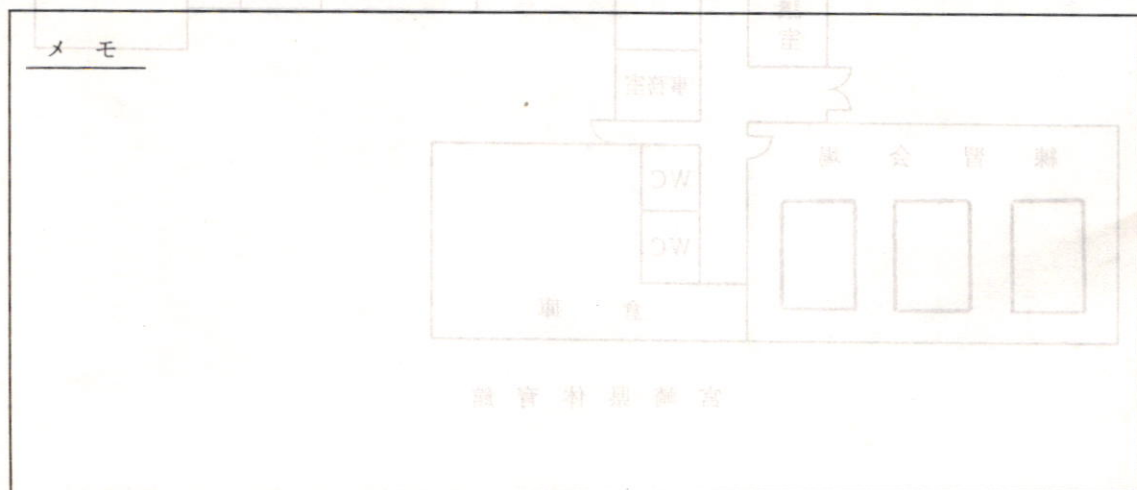

栄光のあと (No.1)

表 賞 一 酒 出 席

| 回数 | 開催地 | 男子単 | 男子複 | 女子単 | 女子複 | 30才単 |
|----|------|------|--------|-------|-------|------|
| 1 | 札幌市 | 佐藤芳郎 | 山田・生田 | 横井キヌエ | 横井・山下 | 毛利清志 |
| 2 | 善通寺市 | 佐藤芳郎 | 佐藤・杉田 | 横井キヌエ | 横井・山下 | 毛利清志 |
| 3 | 名古屋市 | 杉田博 | 荒木・大野 | 高島洋子 | 高島・中島 | 毛利清志 |
| 4 | 倉敷市 | 永井栄一 | 片石・永井 | 橘美智子 | 福永・横井 | 毛利清志 |
| 5 | 熊本市 | 小宮好雄 | 星野・富田 | 横井文子 | 橘・酒井 | |
| 6 | 市岡市 | 小宮好雄 | 小宮・板垣 | 横山満子 | 横井・森 | 毛利清志 |
| 7 | 大宮市 | 宮永武司 | 宮永・堺 | 高木紀子 | 高木・天野 | 毛利清志 |
| 8 | 武生市 | 宮永武司 | 宮永・堺 | 高木紀子 | 高木・天野 | 毛利清志 |
| 9 | 長崎市 | 秋山真男 | 岡崎・秋山 | 近藤光枝 | 近藤・才脇 | 遠藤啓治 |
| 10 | 釜石市 | 板垣善憲 | 小宮・板垣 | 高木紀子 | 高木・天野 | 遠藤啓治 |
| 11 | 和歌山市 | 小島一平 | 堺・西野 | 高橋とも子 | 高木・天野 | 遠藤啓治 |
| 12 | 鹿児島市 | 小島一平 | 堺・関 | | 上野・大田 | 遠藤啓治 |
| 13 | 千葉市 | 小島一平 | 堺・関 | 竹中悦子 | 竹中・相沢 | 鈴木裕司 |
| 14 | 甲府市 | 秋山真男 | 松島・本間 | 高木紀子 | 高木・湯木 | 川上洋一 |
| 15 | 四日市市 | 秋山真男 | 宮川・関 | 中山紀子 | 中山・湯木 | 川上洋一 |
| 16 | 佐賀市 | 小島一平 | 今泉・牧野 | 湯木博江 | 湯木・柴山 | 鈴木勝之 |
| 17 | 浪岡町 | 今泉勉 | 池田・尾崎 | 湯木博江 | 湯木・池田 | 鈴木勝之 |
| 18 | 中野市 | 小島一平 | 梅野尾・飯野 | 湯木博江 | 湯木・池田 | 吉田邦男 |
| 19 | 宮崎市 | | | | | |

メモ

| 日豊本線 (上り) | | | | | 日豊本線 (下り) | | | | |
|-----------|-------|--------|-------|-----|-----------|-------|--------|-------|------|
| 列車名 | 南宮崎発 | 宮崎着 | 宮崎発 | 行先 | 列車名 | 宮崎着 | 宮崎発 | 南宮崎発 | 行先 |
| 特急にちりん2号 | | | 5:35 | 博多 | 急行日南4号 | 5:45 | | | 宮崎 |
| 急行日南1号 | | | 6:08 | 小倉 | | | 5:55 | 6:04 | 西鹿児島 |
| | | (休日運休) | 6:17 | 高鍋 | | | 7:01 | 7:06 | 都城 |
| | 7:10 | 7:14 | 6:29 | 宮崎 | | 7:39 | (休日運休) | | 宮崎 |
| | 7:51 | 7:55 | | 〃 | 急行錦江1号 | | 8:14 | 8:18 | 山川 |
| 特急にちりん3号 | | | 8:02 | 小倉 | 特急彗星1号 | 8:12 | 8:18 | 8:22着 | 南宮崎 |
| | 7:40 | 7:44 | 8:05 | 佐土原 | 急行えびの1号 | | 8:27 | 8:33 | 博多 |
| | 8:35 | 8:39 | | 宮崎 | | | 8:40 | 8:46 | 西鹿児島 |
| 特急にちりん4号 | | | 9:00 | 博多 | | 8:51 | | | 宮崎 |
| 急行しいば | 9:18 | 9:22 | 9:24 | 別府 | 快 速 | 9:19 | | | 〃 |
| | 8:48 | 8:52 | 9:45 | 門司港 | | 10:09 | | | 〃 |
| 急行錦江1号 | 10:47 | 10:51 | | 宮崎 | 特急彗星2号 | 10:35 | 10:43 | | 都城 |
| 特急にちりん5号 | | | 11:03 | 博多 | | | 11:14 | 11:19 | 〃 |
| | 11:34 | 11:38 | | 宮崎 | 急行日南1号 | 11:55 | | | 宮崎 |
| 特急富士 | | 12:25 | 12:36 | 東京 | 急行錦江2号 | | 12:01 | 12:06 | 西鹿児島 |
| 急行えびの1号 | 12:42 | 12:46 | | 宮崎 | 特急にちりん1号 | 13:20 | | | 宮崎 |
| 急行日南2号 | | | 13:02 | 小倉 | 急行えびの2号 | | 13:46 | 13:55 | 熊本 |
| | | | 13:10 | 門司港 | | | 14:00 | 14:09 | 西鹿児島 |
| 急行錦江2号 | 13:22 | 13:26 | | 宮崎 | 特急にちりん2号 | 14:14 | | | 宮崎 |
| | 13:34 | 13:38 | | 〃 | 急行錦江3号 | | 14:34 | 14:39 | 西鹿児島 |
| 特急にちりん6号 | | | 14:07 | 博多 | | 15:35 | | | 宮崎 |
| 特急おおよど | | 14:27 | | 宮崎 | 特急富士 | 15:40 | 15:48 | | 西鹿児島 |
| 特急にちりん7号 | | | 14:47 | 小倉 | 特急おおよど | | 16:42 | | 博多 |
| | 15:53 | 15:57 | | 宮崎 | 急行日南2号 | 16:51 | | | 宮崎 |
| 特急にちりん8号 | | 16:07 | 16:10 | 博多 | | | 16:53 | 16:58 | 都城 |
| 快 速 | | | 16:17 | 高千穂 | 特急にちりん3号 | 17:27 | 17:32 | | 西鹿児島 |
| 特急彗星2号 | | 16:32 | 16:44 | 新大阪 | | 17:46 | 17:56 | 18:01 | 〃 |
| | 16:46 | 16:50 | 16:52 | 南延岡 | 急行えびの3号 | | 18:20 | 18:26 | 熊本 |
| | 17:20 | 17:24 | 17:36 | 〃 | 特急にちりん4号 | 18:24 | | | 宮崎 |
| 急行えびの2号 | 17:28 | 17:31 | | 宮崎 | 急行錦江4号 | | 18:43 | 18:50 | 西鹿児島 |
| 急行錦江3号 | 17:48 | 17:52 | | 〃 | | 19:42 | 19:51 | 19:55 | 都城 |
| 急行日南3号 | | | 18:01 | 別府 | 特急にちりん5号 | 20:12 | | | 宮崎 |
| | 18:51 | 18:55 | | 宮崎 | 急行しいば | 20:29 | 20:32 | 20:36 | 西鹿児島 |
| 特急彗星3号 | | | 19:06 | 新大阪 | 特急にちりん6号 | 21:19 | | | 宮崎 |
| | 20:24 | 20:28 | | 宮崎 | | 21:42 | | | 〃 |
| 急行錦江4号 | 20:37 | 20:41 | | 〃 | | | 21:52 | 21:56 | 都城 |
| 急行えびの3号 | 20:48 | 20:52 | | 〃 | 急行日南3号 | 22:59 | | | 宮崎 |
| | | | 21:10 | 南延岡 | 特急にちりん7号 | 23:08 | | | 〃 |
| | 22:38 | 22:43 | | 宮崎 | | | | | |
| 急行日南4号 | | | 22:59 | 門司港 | | | | | |

※下車は日向学院です。

| 日南線下り(発車) | | | | 日南線上り(到着) | | | | 8 平和台行 | | | | | 8 青葉町行 | | | | |
|-----------|-------|-------|-----|-----------|-------|-------|-----|----------|------|------|-------|-------|----------|-------|------|------|------|
| 列車名 | 宮崎発 | 南宮崎発 | 行先 | 列車名 | 南宮崎発 | 宮崎着 | 始発 | 青葉町 | 宮崎町 | 昭和町 | 橋通二丁目 | 橋通三丁目 | アパーナ前 | 橋通二丁目 | 昭和町 | 宮崎町 | 青葉町 |
| | 6:04 | 6:09 | 志布志 | | 6:56 | 7:00 | 油津 | 640 | 642 | 647 | 656 | 658 | 710 | 714 | 723 | 728 | 730 |
| 快速 | 7:05 | 7:10 | 〃 | | 7:40 | 7:44 | 志布志 | 710 | 712 | 717 | 726 | 728 | 730 | 734 | 743 | 748 | 750 |
| | 9:06 | 9:11 | 単人 | | 8:44 | 8:48 | 〃 | 717 | 719 | 724 | 733 | 735 | 742 | 746 | 755 | 800 | 802 |
| | 10:00 | 10:05 | 志布志 | | 10:08 | 10:12 | 〃 | 722 | 724 | 729 | 738 | 740 | 750 | 754 | 803 | 808 | 810 |
| 急行佐多 | 11:58 | 12:02 | 鹿屋 | | 11:38 | 11:42 | 〃 | 728 | 730 | 735 | 744 | 746 | 757 | 801 | 810 | 815 | 817 |
| | 12:14 | 12:23 | 志布志 | 快速 | 13:50 | 13:54 | 〃 | 7~10分毎運行 | | | | | 7~10分毎運行 | | | | |
| 快速 | 14:42 | 14:47 | 都城 | | 16:32 | 16:36 | 〃 | 825 | 827 | 832 | 841 | 843 | 904 | 908 | 917 | 920 | 922 |
| | 16:18 | 16:36 | 志布志 | 急行佐多 | 17:52 | 17:55 | 鹿屋 | 832 | 834 | 839 | 848 | 850 | 912 | 916 | 925 | 928 | 930 |
| | 17:36 | 18:10 | 〃 | | 19:14 | 19:18 | 志布志 | 840 | 842 | 847 | 856 | 858 | 919 | 923 | 932 | 935 | 937 |
| | 19:55 | 20:00 | 〃 | | 20:52 | 20:56 | 単人 | 846 | 848 | 852 | 900 | 902 | 924 | 928 | 937 | 940 | 942 |
| | 21:12 | 21:17 | 油津 | 快速 | 23:17 | 23:21 | 志布志 | 853 | 855 | 859 | 907 | 909 | 934 | 938 | 947 | 950 | 952 |
| | | | | | | | | 858 | 900 | 904 | 912 | 914 | 941 | 945 | 954 | 957 | 959 |
| | | | | | | | | 904 | 906 | 910 | 918 | 920 | 948 | 952 | 1001 | 1004 | 1006 |
| | | | | | | | | 912 | 914 | 918 | 926 | 928 | 955 | 959 | 1008 | 1011 | 1013 |
| | | | | | | | | 918 | 920 | 924 | 932 | 934 | 1002 | 1006 | 1015 | 1018 | 1020 |
| | | | | | | | | ... | ... | ... | ... | ... | 1010 | 1014 | 1023 | 1026 | 1028 |
| | | | | | | | | 7~10分毎運行 | | | | | 7~10分運行 | | | | |
| | | | | | | | | 1723 | 1725 | 1730 | 1739 | 1741 | 1724 | 1728 | 1737 | 1742 | 1744 |
| | | | | | | | | 1730 | 1732 | 1737 | 1746 | 1748 | 1730 | 1734 | 1743 | 1748 | 1750 |
| | | | | | | | | 1737 | 1739 | 1744 | 1753 | 1755 | 1736 | 1740 | 1749 | 1754 | 1756 |
| | | | | | | | | 1744 | 1746 | 1751 | 1800 | 1802 | 1745 | 1749 | 1758 | 1803 | 1805 |
| | | | | | | | | 1751 | 1753 | 1758 | 1807 | 1809 | 1752 | 1756 | 1805 | 1810 | 1812 |
| | | | | | | | | 1759 | 1801 | 1806 | 1815 | 1817 | 1759 | 1803 | 1812 | 1817 | 1819 |
| | | | | | | | | 1807 | 1809 | 1814 | 1823 | 1825 | 1806 | 1810 | 1819 | 1824 | 1826 |
| | | | | | | | | 1815 | 1817 | 1822 | 1831 | 1833 | 1815 | 1819 | 1828 | 1833 | 1835 |
| | | | | | | | | 1823 | 1825 | 1830 | 1839 | 1841 | 1825 | 1829 | 1838 | 1843 | 1845 |
| | | | | | | | | 1832 | 1834 | 1839 | 1848 | 1850 | 1835 | 1839 | 1848 | 1853 | 1855 |
| | | | | | | | | 1840 | 1842 | 1847 | 1856 | 1858 | 1850 | 1854 | 1903 | 1908 | 1910 |
| | | | | | | | | 1848 | 1850 | 1854 | 1902 | 1904 | 1902 | 1906 | 1915 | 1918 | 1920 |
| | | | | | | | | 1858 | 1900 | 1904 | 1912 | 1914 | 1914 | 1918 | 1927 | 1930 | 1932 |

祝

第19回全日本社会人バドミントン選手権大会

第34回国民体育大会
バドミントン競技

< 開催地 西都市 >

西都市バドミントン連盟

会長 相沢 尚夫

副会長 上杉 兼祺

理事長 尾崎 公男

祝

第19回全日本社会人バドミントン選手権大会

バドミントン ショップ
テニス

サカキバラスポーツ

宮崎市中村東1丁目1番19号
〒880 TEL 51-2845

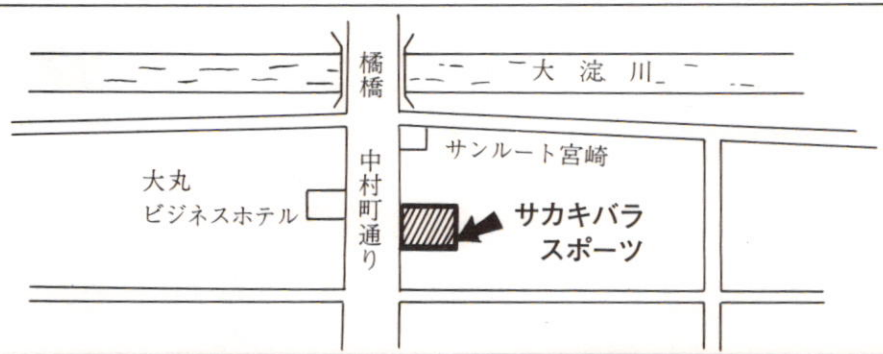

附

策回全日本共済会ハシヨクイニテ年謝大会

ハシヨクイニテ
スニテ

サハホデハキカセ

宮崎市中村東1丁目1番19号
TEL 01-384 0880

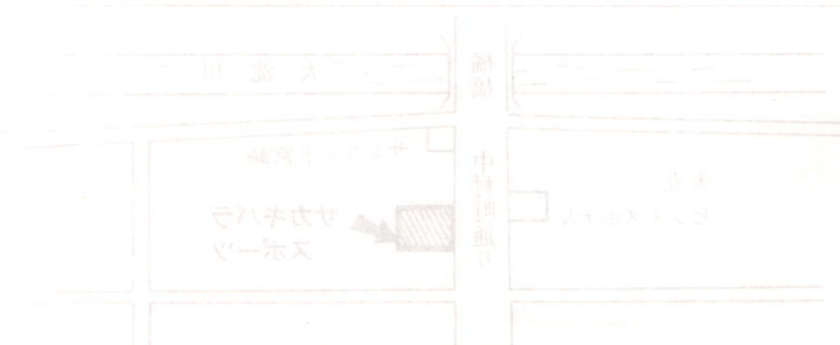



自然の味



Pepsi-Cola and Pepsi are registered trademarks of PepsiCo, Inc. ©Beverly Squire. Product of PepsiCo, Inc.

ペプシコーラ

熊本県飽託郡北部町四方寄字南原1666の1

南日本飲料株式会社

代表取締役社長 栗田達男

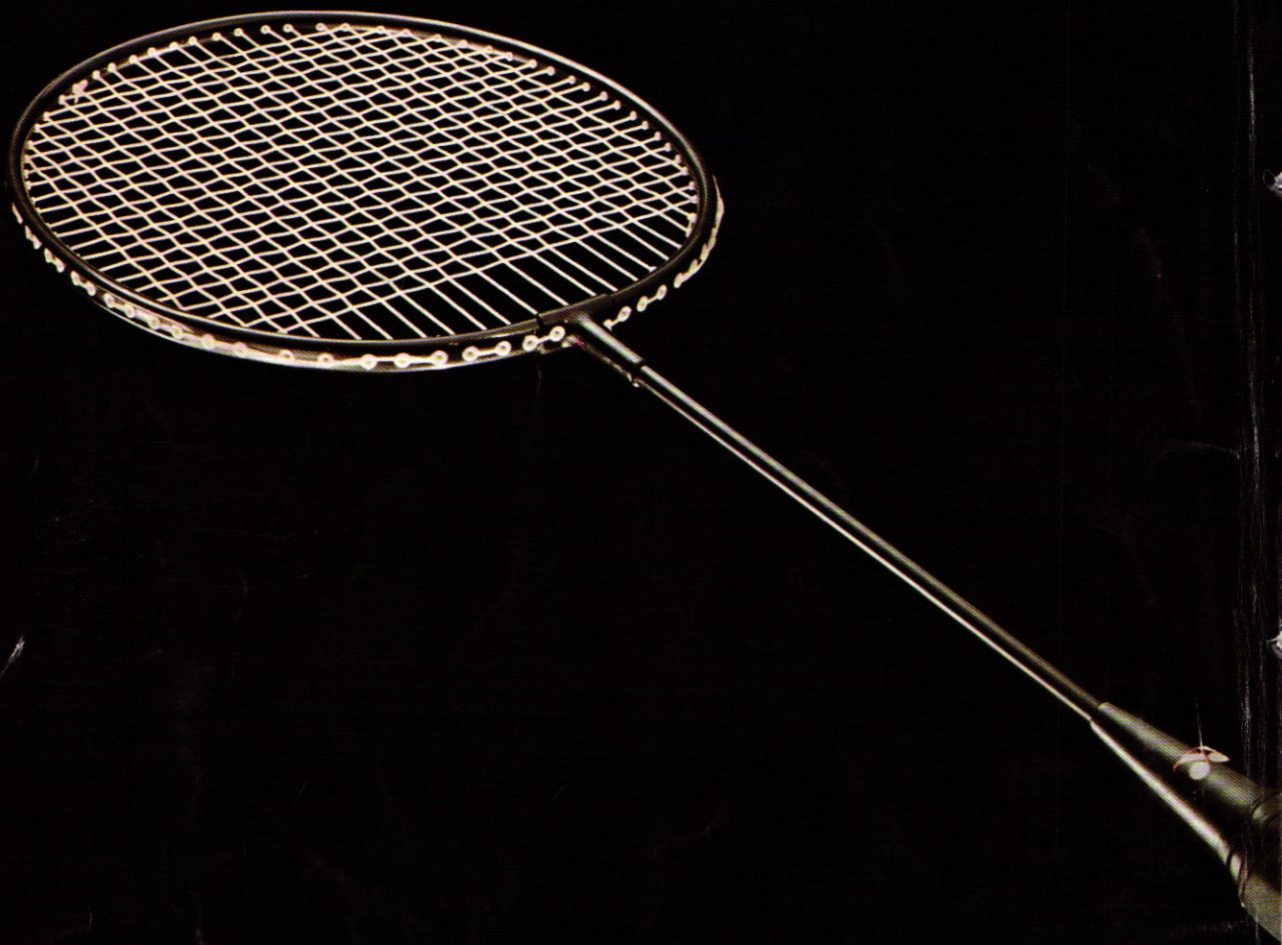

時速270kmの スマッシュ!

まっ黒いラケットから、まっ白いシャトルコック
時速270kmのスピードで、相手コートにたたき
けられる。目にもとまらぬスマッシュ。今や噂の
ラケット、ブラッキー。その秘密は、ヨネック
が初めて可能にした、極細の特殊ステンレスシ
フト。ぐんと細身で、普通より長目ですから、
まるでムチのように打つ瞬間、鋭利にしたりま
息をのむ反発力です。そのうえ、特殊合金フレ
ムの強さがプラスされ、切れ味のよい攻撃力。あ
ここでここで、ブラックパワーと恐れられていま

B-8100 BLACKER

●B-8100ブラッキー……………¥5,1

YONEX